



MERSİN ÜNİVERSİTESİ KILIKIA ARKEOLOJİSİNİ ARAŞTIRMA MERKEZİ
MERSIN UNIVERSITY PUBLICATIONS OF THE RESEARCH CENTER OF CILICIAN ARCHAEOLOGY

KAAM
YAYINLARI

OLBA
XXIV

(Ayrıbasım / Offprint)



MERSİN
2016

KAAM YAYINLARI
OLBA
XXIV

© 2016 Mersin Üniversitesi/Türkiye
ISSN 1301 7667
Yayıncı Sertifika No: 14641

OLBA dergisi;
ARTS & HUMANITIES CITATION INDEX, EBSCO, PROQUEST
ve

TÜBİTAK-ULAKBİM Sosyal Bilimler Veri Tabanlarında taranmaktadır.

Alman Arkeoloji Enstitüsü'nün (DAI) Kısaltmalar Dizini'nde 'OLBA' şeklinde yer almaktadır.

OLBA dergisi hakemlidir. Makalelerdeki görüş, düşünce ve bilimsel değerlendirmelerin yasal sorumluluğu yazarlara aittir.
The articles are evaluated by referees. The legal responsibility of the ideas,
opinions and scientific evaluations are carried by the author.

OLBA dergisi, Mayıs ayında olmak üzere, yılda bir kez basılmaktadır.
Published each year in May.

KAAM'ın izni olmadan OLBA'nın hiçbir bölümü kopya edilemez.
Alıntı yapılması durumunda dipnot ile referans gösterilmelidir.
It is not allowed to copy any section of OLBA without the permit of the Mersin University
(Research Center for Cilician Archaeology / Journal OLBA)

OLBA dergisinde makalesi yayımlanan her yazar, makalesinin baskı olarak ve elektronik ortamda yayımlanmasını
kabul etmiş ve telif haklarını OLBA dergisine devretmiş sayılır.
Each author whose article is published in OLBA shall be considered to have accepted the article to be published
in print version and electronically and thus have transferred the copyrights to the Mersin University
(Research Center for Cilician Archaeology / Journal OLBA)

OLBA'ya gönderilen makaleler aşağıdaki web adresinde ve bu cildin giriş sayfalarında
belirtilen formatlara uygun olduğu takdirde basılacaktır.

Articles should be written according to the formats mentioned in the following web address.

Redaktion: Yrd. Doç. Dr. Deniz Kaplan

OLBA'nın yeni sayılarında yayımlanması istenen makaleler için yazışma adresi:
Correspondance addresses for sending articles to following volumes of OLBA:

Prof. Dr. Serra Durugönül
Mersin Üniversitesi Fen-Edebiyat Fakültesi, Arkeoloji Bölümü
Çiftlikköy Kampüsü, 33342 Mersin - TURKEY

Diğer İletişim Adresleri
Other Correspondance Addresses

Tel: 00.90.324.361 00 01 (10 Lines) 4730 / 4734
Fax: 00.90.324.361 00 46
web mail: www.kaam.mersin.edu.tr
www.olba.mersin.edu.tr
e-mail: sdurugonul@gmail.com

Baskı / Printed by
Matsis Matbaa Hizmetleri
Sefaköy / İstanbul
Tel: 0212 624 21 11 www.matbaasistemleri.com
Sertifika No: 20706

Zero Prod. Ltd.
Tel: 00.90.212.244 75 21 Fax: 00.90.244 32 09
info@zerobooksonline.com www.zerobooksonline.com/eng



MERSİN ÜNİVERSİTESİ
KILIKIA ARKEOLOJİSİNİ ARAŞTIRMA MERKEZİ
(KAAM)
YAYINLARI-XXIV

MERSIN UNIVERSITY
PUBLICATIONS OF THE RESEARCH CENTER OF
CILICIAN ARCHAEOLOGY
(KAAM)-XXIV

Editörler

Serra DURUGÖNÜL
Murat DURUKAN
Gunnar BRANDS
Deniz KAPLAN

OLBA Bilim Kurulu

Prof. Dr. Mehmet ÖZDOĞAN
Prof. Dr. Fikri KULAKOĞLU
Prof. Dr. Serra DURUGÖNÜL
Prof. Dr. Marion MEYER
Prof. Dr. Susan ROTROFF
Prof. Dr. Kutalmış GÖRKAY
Prof. Dr. İ. Hakan MERT
Prof. Dr. Eda AKYÜREK-ŞAHİN
Prof. Dr. Yelda OLCAY-UÇKAN



MERSİN
2016

İçindekiler / Contents

| | |
|--|-----|
| Fulya Dedeođlu – Ali Ozan <i>What Happened in Inland Southwestern Anatolia before 5500 BC? A Review of the Archaeological Evidence from the Selcen-Örenarası Settlement (MÖ 5500 Öncesinde İç Güneybatı Anadolu'da Ne Oldu?: Selcen-Örenarası Yerleşimi Arkeolojik Kanıtları Üzerinden Bir Değerlendirme)</i> | 1 |
| Erim Konakçı <i>A Group of Chalcolithic Pottery Discovered at Asopos Tepesi (Asopos Tepesi'nde Bulunan Bir Grup Kalkolitik Dönem Çanak Çömleđi)</i> | 31 |
| Hatice Ergürer <i>Kınık Höyük Demir Çağ Boyalılarında Bezeme Geleneđi (Embellished Ceramic Tradition from Kınık Höyük During the Iron Age)</i> | 67 |
| Onur Zunal <i>A Group of Submycenaean - Protogeometric Cups from Klaros (Klaros'dan Bir Grup Submyken-Protogeometrik Fincan)</i> | 171 |
| Erkan Alkaç - Gonca Cankardeş-Şenol <i>Amphora Mühürleri Işığında Miletos ve Alexandria Ticari İlişkileri (Commercial Relations of Miletus and Alexandria by means of Amphora Stamps)</i> | 191 |
| Banu Özdilek <i>2009-2012 Andriake Kazılarında Ele Geçen Unguentarium, Şişe, Lykion ve Mortar Örnekleri (Uncovered Unguentarium, Bottle, Lykion and Mortar Examples from Andriake Excavations 2009-2012)</i> | 217 |
| Tayfun Selçuk <i>Kyme ve Larissa'da Bulunmuş İki Figürlü Mezar Steli (Two Figured Grave Stele from Kyme and Larissa)</i> | 267 |
| Murat Çekilmez <i>Tralleis'ten Bir Eros Yontusu (An Eros Statue from Tralleis)</i> | 297 |

| | |
|---|-----|
| Mustafa Koçak <i>Antakya’da “Dansa Davet”?: İki Heykel Başı Üzerine Düşünceler</i> (“Aufforderung zum Tanz”? in Antiocheia: Überlegungen über zwei Statuenköpfe) | 323 |
| Mustafa Şahin <i>Değirmenkaya Anıt Mezarı</i> (<i>Das Grabdenkmal in Değirmenkaya</i>) | 341 |
| Hakan Mert <i>Priene’deki Gıda Pazarı</i> (<i>Der sog. Lebensmittelmarkt von Priene</i>) | 365 |
| Feriştah Soykal-Alanyalı <i>Side Dionysos (?) Tapınağı Işığında Tiyatro ile Çevresinin Kentsel Değişimi</i> <i>ve Dönüşümü</i> (<i>The Urban Change and Transformation of the Theater and its Surroundings</i> <i>in the light of the Side Dionysos (?) Temple</i>) | 419 |
| Oğuz Koçyiğit – Çağman Esirgemez <i>Lampsacus’da Geç Antik Bir Kırsal Yerleşim ve Şarap Üretim Atölyesi</i> (<i>A Late Antique Rural Settlement and Wine Production Installation</i> <i>in Lampsacus</i>) | 451 |
| Hatice Özyurt-Özcan <i>Marmaris’in İçmeler Mevkiinde Yer Alan Bir Bazilika ve Vaftizhane Üzerine</i> <i>İncelemeler</i> (<i>Studies on a Basilica and Baptistery Located in İçmeler Section</i> <i>of Marmaris</i>) | 479 |
| Ayça Tiryaki <i>Rhodiapolis Piskoposluk Kilisesi’nin Geometrik Desenli Taban Mozaikleri</i> (<i>The Mosaic Pavements with Geometric Patterns of the Episcopal</i> <i>Church of Rhodiapolis</i>) | 505 |
| Burcu Ceylan <i>Geç Antik Dönem Kentlerinde Gerileme/Devamlılık Modellerine Kanunlar</i> <i>Üzerinden Bir Bakış</i> (<i>A Re-Evaluation of Decline/Continuity Theories, Based on the</i> <i>Late Antique Laws</i>) | 535 |
| Zeliha Demirel-Gökalp <i>Bizans Bronz Konkav (İçbükey) Sikkeleri ve Kütahya Müzesi’ndeki Define</i> (<i>Byzantine Bronze Concave Coins and a Hoard in Kütahya Museum</i>) | 555 |

MERSİN ÜNİVERSİTESİ
KILIKIA ARKEOLOJİSİNİ ARAŞTIRMA MERKEZİ
BİLİMSEL SÜRELİ YAYINI ‘OLBA’

Kapsam

Olba süreli yayını Mayıs ayında olmak üzere yılda bir kez basılır. Yayınlanması istenilen makalelerin en geç her yıl Kasım ayında gönderilmiş olması gerekmektedir.

1998 yılından bu yana basılan Olba; Küçükasya, Akdeniz bölgesi ve Ortadoğu’ya ilişkin orijinal sonuçlar içeren Antropoloji, Prehistorya, Protohistorya, Klasik Arkeoloji, Klasik Filoloji (ve Eskiçağ Dilleri ve Kültürleri), Eskiçağ Tarihi, Nümizmatik ve Erken Hıristiyanlık Arkeolojisi alanlarında yazılmış makaleleri kapsamaktadır.

Yayın İlkeleri

1. a. Makaleler, Word ortamında yazılmış olmalıdır.
 - b. Metin 10 punto; özet, dipnot, katalog ve bibliyografya 9 punto olmak üzere, Times New Roman (PC ve Macintosh) harf karakteri kullanılmalıdır.
 - c. Dipnotlar her sayfanın altına verilmeli ve makalenin başından sonuna kadar sayısal süreklilik izlemelidir.
 - d. Metin içinde bulunan ara başlıklarda, küçük harf kullanılmalı ve koyu (bold) yazılmalıdır. Bunun dışındaki seçenekler (tümünün büyük harf yazılması, alt çizgi ya da italik) kullanılmamalıdır.
2. Noktalama (tireler) işaretlerinde dikkat edilecek hususlar:
 - a. Metin içinde her cümlelerin ortasındaki virgülden ve sonundaki noktadan sonra bir tab boşluk bırakılmalıdır.
 - b. Cümle içinde veya cümle sonunda yer alan dipnot numaralarının herbirisi noktalama (nokta veya virgül) işaretlerinden önce yer almalıdır.
 - c. Metin içinde yer alan “fig.” ibareleri, küçük harf ile ve parantez içinde verilmeli; fig. ibaresinin noktasından sonra bir tab boşluk bırakılmalı (fig. 3); ikiden fazla ardışık figür belirtiliyorsa iki rakam arasına boşluksuz kısa tire konulmalı (fig. 2-4). Ardışık değilse, sayılar arasına nokta ve bir tab boşluk bırakılmalıdır (fig. 2. 5).

- d. Ayrıca bibliyografya ve kısaltmalar kısmında bir yazar, iki soyadı taşıyorsa soyadları arasında boşluk bırakmaksızın kısa tire kullanılmalıdır (Dentzer-Feydy); bir makale birden fazla yazarlı ise her yazardan sonra bir boşluk, ardından uzun tire ve yine boşluktan sonra diğer yazarın soyadı gelmelidir (Hagel – Tomaschitz).
3. “Bibliyografya ve Kısaltmalar” bölümü makalenin sonunda yer almalı, dipnotlarda kullanılan kısaltmalar, burada açıklanmalıdır. Dipnotlarda kullanılan kaynaklar kısaltma olarak verilmeli, kısaltmalarda yazar soyadı, yayın tarihi, sayfa (ve varsa levha ya da resim) sıralamasına sadık kalınmalıdır. Sadece bir kez kullanılan yayınlar için bile aynı kurala uyulmalıdır.

Bibliyografya (kitaplar için):

Richter 1977 Richter, G., Greek Art, New York.

Bibliyografya (Makaleler için):

Corsten 1995 Corsten, Th., “Inchriften aus dem Museum von Denizli”, Ege Üniversitesi Arkeoloji Dergisi III, 215-224, lev. LIV-LVII.

Dipnot (kitaplar için)

Richter 1977, 162, res. 217.

Dipnot (Makaleler için)

Oppenheim 1973, 9, lev.1.

Diğer Kısaltmalar

| | |
|-------|----------------|
| age. | adı geçen eser |
| ay. | aynı yazar |
| vd. | ve devamı |
| yak. | yaklaşık |
| v.d. | ve diğerleri |
| y.dn. | yukarı dipnot |
| dn. | dipnot |
| a.dn. | aşağı dipnot |
| bk. | Bakınız |

4. Tüm resim, çizim ve haritalar için sadece “fig.” kısaltması kullanılmalı ve figürlerin numaralandırılmasında süreklilik olmalıdır. (Levha, Resim, Çizim, Şekil, Harita ya da bir başka ifade veya kısaltma kesinlikle kullanılmamalıdır).

5. Word dökümanına gömülü olarak gönderilen figürler kullanılmamaktadır. Figürlerin mutlaka sayfada kullanılması gereken büyüklükte ve en az 300 pixel/inch çözünürlükte, photoshop tif veya jpeg formatında gönderilmesi gerekmektedir. Adobe illustrator programında çalışılmış çizimler Adobe illustrator formatında da gönderilebilir. Farklı vektörel programlarda çalışılan çizimler photoshop formatına çevrelemiyorsa pdf olarak gönderilebilir. Bu formatların dışındaki formatlarda gönderilmiş figürler kabul edilmeyecektir.
6. Figürler CD'ye yüklenmelidir ve ayrıca figür düzenlemesi örneği (layout) PDF olarak yapılarak burada yer almalıdır.
7. Bir başka kaynaktan alıntı yapılan figürlerin sorumluluğu yazara aittir, bu sebeple kaynak belirtilmelidir.
8. Makale metninin sonunda figürler listesi yer almalıdır.
9. Metin yukarıda belirtilen formatlara uygun olmak kaydıyla 20 sayfayı geçmemelidir. Figürlerin toplamı 10 adet civarında olmalıdır.
10. Makaleler Türkçe, İngilizce veya Almanca yazılabilir. Türkçe yazılan makalelerde yaklaşık 500 kelimelik Türkçe ve İngilizce yada Almanca özet kesinlikle bulunmalıdır. İngilizce veya Almanca yazılan makalelerde ise en az 500 kelimelik Türkçe ve İngilizce veya Almanca özet bulunmalıdır. Makalenin her iki dilde de başlığı gönderilmelidir.
11. Özeti altında, Türkçe ve İngilizce veya Almanca olmak üzere altı anahtar kelime verilmelidir.
12. Metnin word ve pdf formatlarında kaydı ile figürlerin kopyalandığı iki adet CD (biri yedek) ile birlikte bir orijinal ve bir kopya olmak üzere metin ve figür çıktısı gönderilmelidir.
13. Makale içinde kullanılan özel fontlar da CD'ye yüklenerek yollanmalıdır.

MERSIN UNIVERSITY
‘RESEARCH CENTER OF CILICIAN ARCHAEOLOGY’
JOURNAL ‘OLBA’

Scope

Olba is printed once a year in May. Deadline for sending papers is November of each year.

The Journal ‘Olba’, being published since 1998 by the ‘Research Center of Cilician Archeology’ of the Mersin University (Turkey), includes original studies done on antropology, prehistory, protohistory, classical archaeology, classical philology (and ancient languages and cultures), ancient history, numismatics and early christian archeology of Asia Minor, the Mediterranean region and the Near East.

Publishing Principles

1. a. Articles should be written in Word programs.
b. The text should be written in 10 puntos; the abstract, footnotes, catalogue and bibliography in 9 puntos ‘Times New Roman’ (for PC and for Macintosh).
c. Footnotes should take place at the bottom of the page in continous numbering.
d. Titles within the article should be written in small letters and be marked as bold. Other choises (big letters, underline or italic) should not be used.
2. Punctuation (hyphen) Marks:
 - a. One space should be given after the comma in the sentence and after the dot at the end of the sentence.
 - b. The footnote numbering within the sentence in the text, should take place before the comma in the sentence or before the dot at the end of the sentence.
 - c. The indication fig.:
 - * It should be set in brackets and one space should be given after the dot (fig. 3);

* If many figures in sequence are to be indicated, a short hyphen without space between the beginning and last numbers should be placed (fig. 2-4); if these are not in sequence, a dot and space should be given between the numbers (fig. 2. 5).

- d) In the bibliography and abbreviations, if the author has two family names, a short hyphen without leaving space should be used (Dentzer-Feydy); if the article is written by two or more authors, after each author a space, a long hyphen and again a space should be left before the family name of the next author (Hagel – Tomaschitz).
3. The ‘Bibliography’ and ‘Abbreviations’ should take part at the end of the article. The ‘Abbreviations’ used in the footnotes should be explained in the ‘Bibliography’ part. The bibliography used in the footnotes should take place as abbreviations and the following order within the abbreviations should be kept: Name of writer, year of publishment, page (and if used, number of the illustration). This rule should be applied even if a publishment is used only once.

Bibliography (for books):

Richter 1977 Richter, G., Greek Art, NewYork.

Bibliography (for articles):

Corsten 1995 Corsten, Th., “Inschriften aus dem Museum von Denizli”, Ege Üniversitesi Arkeoloji Dergisi III, 215-224, pl. LIV-LVII.

Footnotes (for books):

Richter 1977, 162, fig. 217.

Footnotes (for articles):

Oppenheim 1973, 9, pl.1.

Miscellaneous Abbreviations:

| | |
|----------|--|
| op. cit. | in the work already cited |
| idem | an auther that has just been mentioned |
| ff | following pages |
| et al. | and others |
| n. | footnote |
| see | see |
| infra | see below |
| supra | see above |

4. For all photographs, drawings and maps only the abbreviation 'fig.' should be used in continuous numbering (remarks such as Plate, Picture, Drawing, Map or any other word or abbreviation should not be used).
5. Figures, embedded in Word documents can not be used. Figures have to be in the length in which they will be used in the page, being at least 300 pixel/ inch, in photoshop tif or jpeg format. Drawings in adobe illustrator can be sent in this format. Drawings in other vectoral programs can be sent in pdf if they can't be converted to photoshop. Figures sent in other formats will not be accepted.
6. Figures should be loaded to a CD and a layout of them as PDF should also be undertaken.
7. Photographs, drawings or maps taken from other publications are in the responsibility of the writers; so the sources have to be mentioned.
8. A list of figures should take part at the end of the article.
9. The text should be within the remarked formats not more than 20 pages, the drawing and photographs 10 in number.
10. Papers may be written in Turkish, English or German. Papers written in Turkish must include an abstract of 500 words in Turkish and English or German. It will be appreciated if papers written in English or German would include a summary of 500 words in Turkish and in English or German. The title of the article should be sent in two languages.
11. Six keywords should be remarked, following the abstract in Turkish and English or German.
12. The text in word and pdf formats as well as the figures should be loaded in two different CD's; furthermore should be sent, twice the printed version of the text and figures.
13. Special fonts should be loaded to the CD.

KINIK HÖYÜK DEMİR ÇAĞ BOYALILARINDA BEZEME GELENEĞİ

Hatice ERGÜRER*

ABSTRACT

Embellished Ceramic Tradition From Kınık Höyük During the Iron Age

Painted ceramics have a special place during the Iron Age at Central Anatolia. This is because the embellishment on the cups gives us information on the technical advance of the potter and on the taste of the society. Furthermore, motif types give us clues to understand the cultural relations among different ceramic traditions. Their comparison with each other helps us to determine their chronology. In short, embellished ceramics during Iron Age are evaluated in this study in order to reveal social structure, taste and needs of the Kınık Höyük society. Ceramics from Kınık Höyük are divided into two types: monochrome and polychrome and polychrome is sub-divided into biochrome and trichrome. In general, monochrome ceramics have geometric and figurative motifs. Moreover, brown or black colors are applied over buff in the monochrome ceramics. On the other hand, while color usage is the same for polychrome ceramics, they include geometric, figurative and plant motifs. The number of figurative and plant motifs are few. Biochrome ceramics show no color variation so that tones of red and black or white over brown are used for them. Red and black color tradition appear at the matt and pale colored ceramics during Early Iron Age (11th-9th centuries B.C.). Colors became brighter during Late Iron Age (7th-4th centuries B.C). Trichrome technique is gained by applying red and black colors to bright colored panels or to red or black on frame technique.

Key words: Iron Age, Pottery, Decoration, Tradition.

ÖZET

Orta Anadolu Bölgesi Demir Çağ seramikleri içerisinde boyalıların özel bir yeri vardır. Çünkü bir kap üzerine boya bezemenin uygulanışı çömlekçinin teknik bilgide ulaştığı düzeyi, bezeme repertuarı ise o toplumun beğenileri hakkında veriler sunmaktadır. Ayrıca motif türleri, farklı seramik gelenekleri arasındaki kültür-

* Arş. Gör. Hatice Ergürer, Karamanoğlu Mehmetbey Üniversitesi Edebiyat Fakültesi Arkeoloji Bölümü, Yunus Emre Yerleşkesi, Karaman. E-posta: h-ergurer@yandex.com

ler ilişkilerinin anlaşılmasını ve yapılacak karşılaştırmalar yoluyla seramiğin kronolojik çerçevesinin belirlenmesini sağlamaktadır¹. Bu nedenle Kınık Höyük'ün toplum yapısı, beğeni ve gereksinimleri hakkında birçok ipucu verecek olan Demir Çağ boyalıları bu çalışma adı altında değerlendirilmiştir. Kınık Höyük Demir Çağ seramiklerinde boyalıları tek (monochrome) ve çok renklilerden (polychrome) oluşmaktadır. Polychrome boyalıları da kendi içinde iki (bichrome) ve üç renkliler (trichrome) olmak üzere iki alt gruba ayrılmaktadır. Genellikle devetüyü üzerine kahve ya da siyahın tonları kullanılarak boyanmış tek renkli seramiklerde tüm motifler geometrik ve figüratif şekillerden oluşurken, çok renklilerde geometrik, figüratif ve bitkisel motifler görülebilmektedir. Seramiklerimizde gerek bitkisel gerekse figüratif motifler çok az sayıda örnekle temsil edilmektedir. İki renkli boyamada renk çeşitliğinin bulunmadığı sadece kırmızı ve siyahın farklı tonlarının ya da beyaz üzerine kahverenginin tercih edildiği anlaşılmaktadır. Kırmızı ve siyah renkte boyama geleneği ilk Erken Demir Çağ (MÖ 11-9. yüzyıl) seramiklerinde mat ve soluk renkli olarak karşımıza çıkarken, Geç Demir Çağ'da (MÖ 8-6. yüzyıl) boya renkleri daha parlak bir görünüm kazanmıştır. Üç renkli boyama ise sadece açık renkli bir panel ya da çerçeve tekniği uygulanarak bunun üzerinin kırmızı ve siyah renkte boyanması ile elde edilmiştir.

Anahtar Kelimeler: Demir Çağı, Kap, Dekorasyon, Gelenek.

Giriş

İlk kez 1941 yılında Türkiye Coğrafya Kongresi ile tanımlanan Orta Anadolu Bölgesi, batıdan doğuya doğru yükselen çepre çevre dağlarla kuşatılmış çanak biçimli bir havza görünümündedir. Birçok göl ve akarsu tarafından parçalanmış engebeli düzlüklerden oluşan plato, 150.000 km kareden daha geniş bir alanı kaplamakta ve bu yönüyle ülkemizin yüzölçümü en büyük ikinci bölgesini oluşturmaktadır². Bölge, doğuda Kapadokya volkanik alanı, ortada Tuz Gölü, güneyde Konya ovası ve Göller Bölgesi'nin doğu kısmındaki Beyşehir ovası olmak üzere dört alt bölüme ayrılmaktadır³. Gerek elverişli coğrafi pozisyonu gerekse önemli yolların kavşak noktasında yer alması bölgenin Neolitik Dönem'den günümüze değin birçok kültüre ev sahipliği yapmasını sağlamıştır.

Arkeolojik potansiyelinin zenginliği, Gordion, Alışar, Boğazköy, Alacahöyük, Eskişehir, Kültepe, Kuşaklı, Porsuk ve Kaman-Kalehöyük gibi yerleşimlerden bilinen Orta Anadolu Bölgesi, Güney Kapadokya'daki Kınık Höyük kazılarıyla bünyesine bir yenisini daha eklemiştir. Niğde'nin

¹ Ökse 2002, 136.

² Arınç 2007, 115.

³ Atalay 1995.

Altunhisar ilçesinde yer alan höyük 20 m. yüksekliğe ve 180 m. çapa sahip 300x300 m ebatlarındadır⁴. Bölgede 2006-2009 yılları arasında İtalya'nın Pavia Üniversitesi'nden bir ekip tarafından gerçekleştirilen yüzey araştırmaları ile tespit edilmiş höyük⁵, bölgenin Demir Çağı açısından oldukça önemli veriler sunan zengin boyalı seramikleri ile dikkati çekmektedir. Höyük etrafında yapılan yüzey araştırmaları sırasında toplanan bol miktarda seramik parçalar, höyük ve terasa eklenmiş büyük bir aşağı şehrin olduğunu ve höyüğün 24 hektarlık bir alana yayıldığını göstermiştir. 2010 yılında yapılan jeofizik araştırmaları höyükte anıtsal yapıların var olduğunu ortaya koymuş ve ilk kez 2011 yılında başlanan kazı çalışmaları bu jeofizik çalışmaları ışığında belirlenmiştir. Buna göre çalışmalar höyüğün kuzey yamacında yer alan "A", tepe noktasındaki "B" ve güney yamaçtaki "C" alanı olmak üzere 3 farklı sektörde gerçekleştirilmiştir⁶. Höyüğün sur duvarlarının anlaşılmasına yönelik açılan C açmasındaki çalışmalar yalnızca 2011 yılıyla sınırlandırılmıştır. 2012 yılında ise kuzey yamaçta yer alan A açması, batıya (A1), doğuya (A2) ve höyük surları dışında açılan derinlik sondajının 2 m. batıya olmak üzere (A duvar) 3 farklı kesiminde genişletilmiştir. 2013-2014 sezonunda ise önceki yıllarda çalışmaya başlanan A ve B açmalarının yanı sıra D açması olarak belirlenen ve höyüğün terasında yer alan yeni bir alanda çalışılmaya başlanmıştır. 2011 yılından beri devam eden stratigrafi çalışmalarında höyükte 6 farklı tabaka açığa çıkartılmıştır. Buna göre;

Tabaka I : Orta Çağ

Tabaka II : Hellenistik Dönem (MÖ 4.-MS 1 yüzyıl)

Tabaka III : Akamenid Dönem (MÖ 6-4. yüzyıl)

Tabaka IV : Orta Demir Çağ Sonu- Geç Demir Çağ Başı (MÖ 8-6. yüzyıl)

Tabaka V : Erken Demir Çağ Sonu- Orta Demir Çağ Başı (MÖ 11-9. yüzyıl)

Tabaka VI : Geç Bronz Çağ II-Erken Demir Çağ I (MÖ 15-12. yüzyıl) olarak belirlenmiştir⁷.

⁴ Höyük'teki kazı çalışmaları 2011 yılından beri New York Üniversitesi'nden Lorenzo D'el Alfonso başkanlığında yürütülmektedir.

⁵ D'Alfonso – Bosso 2010, 1.

⁶ D'Alfonso 2012, 389.

⁷ Highcock 2015 vd.

Kınık Höyük'te boyalı seramiklerin en yoğun görüldüğü kültür katlarını V. ve IV. tabakalar oluşturmaktadır⁸. Ancak az sayıda da olsa III. tabakadan ele geçmiş örnekler bulunmaktadır. Bu çalışmada Kınık Höyük'ten ele geçen Demir Çağ boyalıları üzerinde karşılaştığımız motif türleri hakkında bilgiler vererek boya bezeme geleneğinin anlaşılması amaçlanmaktadır⁹. Bu doğrultuda ilk olarak tabakalara göre ayrılmış herbir seramik, boyama türlerine göre sınıflandırılmıştır. Ardından geometrik, figüratif veya bitkisel oluşlarına göre belirlenen motif türlerininin hangi formlar üzerinde görüldüğü açıklanmış ve benzer örnekler ile karşılaştırılarak, Kınık Höyük stratigrafisi ve diğer yerleşimlerle kronolojik bir uyum olup olmadığı anlaşılmasına çalışılmıştır.

Tabaka V Bezeme Türleri

1. Tek Renkliler

1.1. Geometrik Motifler

a. Bant ya da Şerit Motif: Geometrik motifler içerisinde en çok tercih edileni şerit ya da bant motifleridir. Kalın ve ince olmak üzere iki türü ile karşılaşılan bu motiflerin, seramikler üzerinde çoğunlukla birbirine paralel yatay çizgi halinde işlendikleri görülmektedir. Kalın şeritler daha çok kapalı kapların dış yüzeyine uygulanırken (fig. 1a), ince paralel şeritler açık kapların hem iç hemde dış yüzeyine (fig. 1b) uygulanabilmektedir. Burada ana bezeme unsuru olarak kullanıldıkları dikkati çeken bu motif türünün aynı zamanda başka motiflerin yapılabilmesine zemin hazırlayan yardımcı bezeme unsuru olarakta kullanıldığı bilinmektedir.

Orta Anadolu Demir Çağ seramikleri üzerinde kullanımının oldukça yaygın olduğunu anlaşılan bu bezeme türünün özellikle, Boğazköy¹⁰,

⁸ Kınık Höyük'te ele geçen tüm seramiklerin çizimleri P. Ventuari tarafından yapılmıştır.

⁹ Kınık Höyük Demir Çağ'a ait 700 parça seramik Doktora Tez çalışması olarak tarafıma çalışılmaktadır. Doktora tez çalışmam sırasında Gordion'da kısa süreli bir çalışma imkânı veren ve Frig malzemelerinin görülmesini sağlayan Prof. Dr. Kenneth Sams ve Prof. Dr. Brain Rose'a; Kaman-Kalehöyük kazı deposunu açarak rahat bir çalışma ortamı sağlayan ve bilgilerini bizimle paylaşan Prof. Dr. Sachihito Omura ve Kimiyoshi Matsumura'ya sonsuz teşekkür ederim.

¹⁰ Genz 2003, 183; Genz 2004, Tafel 76.

Eskiyapar¹¹, Alacahöyük¹², Çadır Höyük¹³ ve Özsait tarafından yüzey araştırması yapılmış Amasya¹⁴ gibi Kızılırmak Havzası'nı içine alan yerleşimlerde, Erken Demir Çağ'ın erken ve orta evrelerinde, yalnızca kırmızı boya kullanılarak yapıldıkları görülmektedir. Bu bölgelerde daha çok asıl motif olarak değil yukarıda da ifade ettiğimiz gibi yardımcı motif olarak tercih edilmişlerdir. Kırmızı boya geleneğinde yapılmış bu tür motifler ile Kilise Tepe¹⁵, Tarsus¹⁶ ve Kinet Höyük¹⁷ gibi Kilikya kıyısındaki yerleşimlerde, yine Demir Çağ'ın erken dönemlerinde karşılaşılmaktadır. Bununla birlikte Kaman-Kalehöyük¹⁸ ve Porsuk¹⁹ gibi yerleşimlerin Erken Demir Çağ tabakalarında, tek renkli örneklerin yanı sıra iki renkte boyanmış örneklerle de rastlanmaktadır. Bu motif türü Gordion²⁰, Maşat Höyük²¹, Alişar²², Kültepe²³, Kuşaklı-Sarissa²⁴, Elbistan Karahöyük²⁵, Sultanhanı²⁶, Tepebağları²⁷, Suluca Karahöyük²⁸, Kululu²⁹ gibi kazısı yapılmış Demir Çağ yerleşimlerinin yanı sıra, Burdur civarındaki Şeref Höyük (Komama)³⁰, Konya civarındaki araştırmalarda³¹, Tokat ve Sivas

¹¹ Bayburtluoğlu 1979, 173, Res. 1-7.

¹² Koşay – Akok 1966, Lev. 72; Çınaroğlu – Genç 2004, 286, Çiz. 5 b.

¹³ Genz 2001, 167, Çiz. 3, 6.

¹⁴ Özsait – Özsait 2002, Pl. II Çiz. 1: Pl. V Çiz. 5.

¹⁵ Hansen – Postgate 1999, 116, Fig. 15, 18.

¹⁶ Ünlü 2003, Plate V-VI.

¹⁷ Gates 2006, 293-309.

¹⁸ Matsumura 2005, Taf. 85, 90, 96.

¹⁹ Dupre 1893, Pl. 53-58.

²⁰ Akurgal 1955, Taf. 15,18; Kohler 1995, Fig. 27/c.

²¹ Özgüç 1982, Lev.-Pl. 63, Res. 9; Lev.-Pl. 67, Res.4-5.

²² Osten 1937a, 369, Res. 595, 370, Res. 1078.

²³ Özgüç 1971, 23, Fig. 64-76.

²⁴ Powrozniak 2010, Taf. 69-70.

²⁵ Özgüç – Özgüç 1949, Lev. XV-XVI.

²⁶ Emre 1973, Pl. X, Res. 1.

²⁷ Çınaroğlu 1979, 127, Res. 2-3.

²⁸ Balkan – Sümer 1968, 31, Res. 26; Balkan – Sümer 1970, 46, Res.10.

²⁹ Özgüç 1975, 15-16, Fig. 11.

³⁰ Özsait – Özsait 1996, 382, Çiz. 1, 2, 3, 5.

³¹ Mellaart 1955, Pl. 3; Alp 1979, 329, Res. b; Bahar 1999, 4, Çiz. 5-8; Arslan 2001, 167-189; Bahar – Koçak 2003, 196, Çiz.3; Bahar – Koçak 2004, Çiz. 50-52.

illerinde³², Tavium'da³³ (Yozgat), kuzeyde Oluz³⁴, Akalan³⁵ ve güneybatı Paphlagonia'da³⁶ görülmektedir.

Devetüyü üzerine kahverengi ile boyanmış kalın bant motifin görüldüğü fig. 1 a'daki örneğimiz, gerek form gerekse bezeme düzeniyle özellikle Porsuk ve Kaman-Kalehöyük Erken Demir Çağ'a ait buluntularla paralellik göstermektedir. Motif, Porsuk³⁷ ve Kaman-Kalehöyük³⁸ örneklerinde ağırlıklı olarak boyunsuz çömlüklerin dudaktan boyna geçiş kısımlarına uygulanmıştır. Ancak her iki yerleşimde örneğimizden farklı olarak dudak üzerinde de bu motifin kullanıldığı anlaşılmaktadır. Kaman-Kale Höyük IId1-3'ün yangın tabakasından alınan örneğin C14 analiz sonuçları, bu tabakanın MÖ 12-9. arasına tarihlendiğini ortaya koymuştur³⁹. Bununla birlikte Dupre⁴⁰, Porsuk IV tabakasının başlangıcını Hitit İmparatorluğu'nun sonlarına yani MÖ 13. yüzyıl civarına verirken, sona ermesini Asur Kralı III. Salmanasar'ın MÖ 837'de yaptığı sefere bağlamaktadır. Kınık Höyük Tabaka V ise yapılan C14 analiz sonuçlarına göre MÖ 1050-850 arasına tarihlenmektedir⁴¹. Dolayısıyla bu seramiğimizin Kaman-Kalehöyük IId1-3 ve Porsuk IV seramikleri ile çağdaş olduğu anlaşılmaktadır.

Diğer yandan fig. 1 b'deki örneğimizin hem form hemde bezeme açısından çok yakın paralellerini Kaman-Kalehöyük⁴², Porsuk⁴³ ve Konya civarındaki araştırmalarda ele geçen seramiklerde görmekteyiz⁴⁴. Kaman-Kalehöyük'te IId1-3, Porsuk'ta ise III. tabakadan bildiğimiz bu motif gerek Kaman ve Porsuk gerekse Konya araştırmalarında ele geçen örneklerde bizim örneğimizde olduğu gibi derin çanakların iç ve dış yüzeylerinin süslenmesinde kullanılmıştır. Tümü devetüyü astarlı yüzey üzerine

³² Durbin 1971, 104, Çiz. 10,16.

³³ Gerber 2005, 89-90, fig.7-8.

³⁴ Dönmez 2004, Res. 14: Dönmez – Dönmez 2007, Res. 17.

³⁵ Cummer 1976, 32-33, Abb.1-2.

³⁶ Laflı – Şahin – Patacı 2013, 57, Fig. 11-13.

³⁷ Dupre 1983, 195, Pl. 56 Çiz. 84, 81, 197, Pl. 89.

³⁸ Matsumura 2005, Taf. 82 KL90-P164, KL90-P182: Taf. 83 KL92-M76.

³⁹ Matsumura 2005, 506.

⁴⁰ Dupre 1983, 69-70.

⁴¹ Henüz analiz sonuçları yayınlanmamış olup, bilgi Lorenzo D'el Alfonso'dan edinilmiştir.

⁴² Kimiyoshi Matsumura 2005: 72, Taf. 72 KL92-P4, KL92-P9.

⁴³ Dupre 1983, 201, Pl. 60 Çiz. 3, 5, 11.

⁴⁴ Bahar, bu bezeme geleneğinin en çok görüldüğü yerlerin Çiçek, Seydişehir ve Alaattin Tepe olduğunu belirtmektedir. (Bahar – Koçak 2004, 80, Çiz. 50-52).

kahverengi boyalıdır. Orta Demir Çağ'a ait olduğunu bildiğimiz Porsuk III tabakası buluntuları MÖ 8-7. yüzyıl arasına tarihlendirilmiştir⁴⁵. Bossert⁴⁶, Porsuk III'ün Porsuk IV'ün yıkımından hemen sonra başlamadığını arada bir hiatusun olduğunu ifade etmektedir. Nitekim Dupre'nin Porsuk IV'ü III. Salmanasar'ın MÖ 837'de yaptığı seferle yani MÖ 9. yüzyıl ile sonlandırdığını düşündüğümüzde, aslında Porsuk III'ün MÖ 9. yüzyıl ile başlaması gerekmektedir. Ancak arada neredeyse yüzyıllık bir boşluktan sonraya Porsuk III tarihlendirilmiştir. Bununla birlikte Kınık Höyük stratigrafi verileri dikkate alındığında bu seramiğin hem Kaman-Kalehöyük IId1-3 hem de Porsuk III tabakalarında görülmesi Erken Demir Çağ ile üretilmeye başladığını ve MÖ 8. yüzyıl içlerine değin yapımının devam ettiğini göstermektedir.

b. Şua (Işın) Motifi: Kınık Höyük boyalı seramikleri içerisinde yalnızca bir örnekle temsil edilen motif, yaklaşık 30 cm ağız çapına sahip bir kraterin dudaktan boyna geçiş kısmında, sınırlı bir alana uygulanmıştır (fig. 1 c). Devetüyü üzerine siyahımsı kahverengi boya ile yapılmış motif, alt kısımda üçgen biçimde genişleyip üste doğru incelemektedir. Özellikle Alishar IV seramiklerinde silüet geyik motifleriyle birlikte kullanıldığını bildiğimiz bu motif türü, başta Alishar⁴⁷ olmak üzere Boğazköy (Büyükkale II)⁴⁸, Maşat Höyük⁴⁹, Çadır Höyük⁵⁰, Kültepe⁵¹, Gordion⁵², Kaman-Kalehöyük kazı⁵³ ve yüzey araştırmaları⁵⁴, Kırşehir ili yüzey araştırmaları⁵⁵, Tiyana-Kemerhisar⁵⁶, Büklü Kale⁵⁷,

⁴⁵ Dupre 1983, 111.

⁴⁶ Bossert 2000, 154.

⁴⁷ Osten 1937a, 372-375.

⁴⁸ Bittel – Güterbock 1933, 33 Abb.16; Bittel 1935, 30, Res. 3a-b; Beran 1963, 51-52, Abb.17-18; Bossert 1963,70, Abb. 14; Bossert 2000, Taf. 7, Çiz. 55, 57,Taf. 11, 13, 14.

⁴⁹ Özgüç 1982, Pl. 69, Res. 3-5, Pl. 70, Res. 1-2, Pl. 71, Res. 9.

⁵⁰ Genz 2001, 168-169, Çiz. 8, 1, 7.

⁵¹ Özgüç 1971, Pl. XXIV, Res. 2, 8, Pl. XXV, Çiz. 5.

⁵² Sams 1994, Pl.125, Res. 930-931.

⁵³ Mori – Omura 1990, 348, Res. 10 Çiz. 6; Matsumura 2005,Taf. 132 KL-P93; Taf. 134 KL-P63abc/P90, KL88-1023,Taf. 177, KL88-1021; Omura 2007a, 14, Fig. 27.

⁵⁴ Mikami – Omura 1986, Res. 7 Çiz. 8 ; Mikami – Omura 1991a,75 Çiz. 8.

⁵⁵ Mikami – Omura 1987, 151, Res. 50 Çiz. 3.

⁵⁶ Çınaroğlu 1987, 359, Res. 4 Çiz. 1.

⁵⁷ Matsumura 2011, 419, Res. 9.

Sultanhanı⁵⁸, Tepebağları⁵⁹, Topaklı⁶⁰, Tokat ve Sivas illeri yüzey araştırmaları⁶¹, Sulusaray-Sebastapolis⁶², Uşaklı/Kuşaklı Höyük⁶³, Göllüdağ⁶⁴, Oluz Höyük⁶⁵, Malatya Arslantepe⁶⁶ ve Kargamış'ta⁶⁷ ele geçmiştir. Neredeyse tüm örneklerde kraterler üzerine işlenen motif, Çadır Höyük ve Alişar'da çanakların iç ve dış yüzüne de yapılmış olmalarıyla dikkat çekmektedir.

Fig. 1 c örneğimizin tarihlendirmesinde çıkış noktamızı benzer ağız formuna sahip kraterler oluşturmaktadır. Bu şekilde dışa çekilmiş ve yuvarlatılarak kalınlaştırılmış ağız kenarına sahip kraterlerin en yakın benzeri Porsuk III⁶⁸ ve Kaman-Kalehöyük IIc2-3⁶⁹ tabakasından bilinmektedir. Hem boyalı hemde boyasız örnekleri bulunabilen bu kraterler, Porsuk III tabakasına göre MÖ 8. yüzyıl ortaları, Kaman-Kale IIc2-3 evresine göre MÖ 9. yüzyıla tarihlendirilmektedir. Kınık Höyük tabakalanmasına göre MÖ 11-9. yüzyıla yani Erken Demir Çağ sonu Orta Demir Çağ başlarına verilmektedir.

c. Meander Motif: Geometrik Dönem seramikleri üzerinde birçok farklı tipini görebildiğimiz motif⁷⁰, Kınık Höyük tabaka V'te bir krater (fig. 1 c) ve iki gövde parçası üzerinde (fig. 1 d-e) 3 farklı tipte işlenmiştir. Tümü devetüyü üzerine kahverengi boya kullanılarak dekore edilmiştir. Kraterin boyun kısmındaki birinci tip Bossert'in⁷¹ çengel meander olarak isimlendirdiği meander türünü oluştururken, ikinci tip yine çengel biçiminde ağza sahip birbirini peşi sıra gelen "Z" dizilerinden oluşmaktadır

⁵⁸ Emre 1973, Pl.X, Res. 3.

⁵⁹ Çınaroğlu 1979, 127, Res. 1, 3.

⁶⁰ Polacco 1975, 95, Fig. 7.

⁶¹ Durbin 1971, 104, Çiz. 6-8; Ökse 1994, 252, Res. 8; Ökse 1996, 228, Res. 23; Ökse 1997, 394, Res. 12; 397 Res. 18; Ökse 2000, 21, Res. 3.

⁶² Özcan 1991, 295, Şekil 8.

⁶³ Mazzoni vd. 2011, 103, Fig. 7.

⁶⁴ Tezcan 1969, 232, Res. 23 .

⁶⁵ Dönmez – Dönmez 2009, Res. 37.

⁶⁶ Manuelli 2013, 389, Çiz. 5, 7.

⁶⁷ Akurgal 1955, Taf. 13 a-b.

⁶⁸ Dupre 1983, 228, Pl. 87 Çiz. 224.

⁶⁹ Matsumura 2005, Taf. 136 KL89-P522: Taf. 137 KL89-M282.

⁷⁰ Coldstream 1968, Pl. 12 a, e, Pl. 9.

⁷¹ Bossert 2000, 43.

(fig. 1 d). Bossert bu meander türünü “S” meander olarak isimlendirmiştir⁷². Üçüncü tip, dış dizisi, mazgal ve menderes⁷³ gibi isimlerle de anılan basit biçimli, kalın çizgili meander türüdür (fig. 1 e).

Özgünel⁷⁴ Karia Geometrik seramiğinde karşılaşılan meanderlerin bazılarını Atika bazılarının ise Frig etkisinde yerel yapılmış olabilecekleri görüşündedir⁷⁵. Akurgal⁷⁶, Frig seramiğindeki meander motifinin Grek etkisi sonucu ortaya çıktığını belirtirken, Sams Makedonya’da Geç Bronz Çağ’da (yaklaşık MÖ 1500)⁷⁷ varlığını bilinen bu motifin, Makedonya kökenli olabileceği üzerinde durmaktadır⁷⁸. Ancak Makedonya’da karşılaşılan meander tipinin Anadolu’da hiç örneğinin bulunmadığını, Frig seramiklerinde daha çok Grek tipi meanderlerin yaygın olduğunu ifade etmektedir⁷⁹. Sams’ın Makedonya’nın erken dönem seramiğinde gördüğümüz meander tipinin Anadolu seramiğinde olmadığı görüşü son dönem çalışmaları ile geçerliliğini yitirmiştir. Çünkü Büyükkale⁸⁰, Maşat⁸¹ ve Kaman-Kalehöyük’te⁸² ele geçen seramiklerde Makedonya örneğindeki gibi içi ağ taralı meander tipiyle karşılaşılmaktadır. Bununla birlikte Kuzey Suriye’de bu motifin varlığı konusunda herhangi bir ipucu olmaması, motifin Makedonya etkili olabileceği görüşünü arttırmaktadır. Öte yandan Gordion⁸³, Boğazköy⁸⁴, Alışar⁸⁵, Maşat⁸⁶, Kültepe⁸⁷,

⁷² Bossert 2000, 43.

⁷³ Ökse 2012, 84.

⁷⁴ Özgünel 2006,71-72.

⁷⁵ Özgünel 1979, 34-35.

⁷⁶ Akurgal 1955, 37.

⁷⁷ Heurtley 1939, 228, Fig. 100 c-d.

⁷⁸ Sams 1971, 349.

⁷⁹ Sams 1971, 350.

⁸⁰ Bossert 2000, Taf. 105 Res.154,161; Taf. 110, Res. 254,284.

⁸¹ Özgüç 1982, Fig.161.

⁸² Matsumura 2005, Taf. 163 KL88-1015.

⁸³ Sams 1994, Fig. 24 Res. 640, Fig. 30 Res. 1041, Pl. 92 Res. 1041, Pl. 97 Res. 832, Pl. 123 Res. 927.

⁸⁴ Bossert 2000, Taf. 81 Çiz. 970, Taf. 104 Res. 146, Taf. 105 Res. 156.

⁸⁵ Osten 1937a, 396, Çiz. 1.

⁸⁶ Özgüç 1982 Fig. 161.

⁸⁷ Özgüç 1971, Pl. XXVI Res. 5, Pl. XXXII Res. 4.

Pazarlı⁸⁸, Kaman-Kalehöyük yüzey araştırmaları⁸⁹, Kerkenes⁹⁰ ve Tarsus Gözlükule'deki⁹¹ seramiklerde karşılaşılan bazı meander tiplerinin Grek Geometrik Dönem etkili olduğu yadsınamaz bir gerçektir⁹². Dolayısıyla meander hem Makedonya hem de Grek ile olan bir bağlantıya işaret etmekte ancak şuan ki verilerle ilişkinin boyutu hakkında net bir şey söylemek mümkün olmamaktadır.

Kınık Höyük birinci tip meanderin (fig. 1 c) paralellerini Alaattin Tepe⁹³, Kaman-Kalehöyük⁹⁴, Niğde sınırları içerisindeki Tepebağları⁹⁵ ve Porsuk'ta (Zeyvehöyük)⁹⁶ görmekteyiz. Porsuk'ta ağırlıklı olarak fincan ve kraterlerin boyun kısımlarına uygularken Tepebağları'nda olasılıkla bir krater üzerine, Alaattin Tepe ve Kaman-Kale'de ise bir gövde parçasına yapılmıştır. Gerek Porsuk gerekse Tepebağları'nda tek renkte ve kahvenin tonlarında yapılmış bu motif MÖ 8. yüzyıla tarihlendirilmiştir⁹⁷. Kaman-Kale'nin II. tabakasından⁹⁸ ele geçen meander motifi ise MÖ 9. yüzyıla verilmiştir.

Meander motiflerimizin ikinci tipe ait (fig. 1 d) paraleli, Orta Anadolu'da sadece Gordion Tümülüs H⁹⁹ ve Büyükkale Ia¹⁰⁰ evresinde ele geçmiştir. Ancak Büyükkale örneğinde dış konturlar çizgi ile verilip içi çapraz tarama ile doldurulmuşken, Tümülüs H'de içi boş bırakılmıştır. Bu yönüyle örneğimizden farklılık göstermektedirler. Kohler¹⁰¹, Gordion Tümülüs H'yi yaklaşık MÖ 7. yy ortalarına, Bossert¹⁰², Büyükkale Ia evresinin başlangıcını MÖ 600'lere tarihlemektedir. Anadolu dışında yine MÖ 7. yüzyıla tarihlenen bir Grek lekanesinin dış süslemesinde ikinci tip meanderimizin

⁸⁸ Koşay 1941, Lev. LI.

⁸⁹ Mikami – Omura 1991a, Fig.7 Çiz. 8.

⁹⁰ Schmidt 1929, 267, Çiz. K115a.

⁹¹ Goldman 1963, Pl. 74 Res. 644.

⁹² Grek meanderleri ile olan benzerlikleri için bk. Coldstream 2003.

⁹³ Bahar 1999, 59, Lev. X Res. 2.

⁹⁴ Omura 1991a, 441, Çiz. 5.

⁹⁵ Çınaroğlu 1979, 127, Res. 3.

⁹⁶ Dupre 1983, 222, Pl. 81 Çiz.159,162, Pl. 82 Çiz. 163, 166, Pl. 87 Çiz. 226.

⁹⁷ Dupre 1983, 111; Çınaroğlu 1979, 217.

⁹⁸ Omura 1991a, 431.

⁹⁹ Kohler 1995, Pl. 29/d.

¹⁰⁰ Bossert 2000, 139, Taf. 139 Res. 1251.

¹⁰¹ Kohler 1995, 48.

¹⁰² Bossert 2000,166.

bir benzeri görülmektedir¹⁰³. Büyükkale ve Gordion Tümüls H dışında Orta Anadolu'da bu şekilde bir meander türü ile karşılaşmamaktadır. Yukarıdaki veriler göz önünde bulundurulduğunda bu meander tipinin MÖ 7. yüzyıla özgü olduğu ve bu tarihten önceye gidemeyeceği düşünülmektedir. Ancak Kınık Höyük'te MÖ 11-9. yüzyıla ait tabakalarda ele geçen bu motif türü, Orta Anadolu'daki kullanımının daha erken dönemlerden itibaren başladığını göstermektedir.

Diş dizisi ya da mazgal gibi farklı isimlerle tanımlanan üçüncü tip meanderimiz, bir çömlek olması muhtemel kabın gövde kısmında karşımıza çıkmaktadır fig. 1 e). Motifin erken dönem örneği, Suluca Karahöyük'te (Hacı Bektaş)¹⁰⁴ yine bir çömleğin gövde kısmında görülebilmektedir. Örneklerimizin Demir Çağ'a ait en yakın paralelleri ise Kınık Höyük'e komşu bir yerleşim olan Porsuk'tan gelmektedir. Porsuk III tabakasından ele geçmiş derin bir çanağın dudak üstü süslemesinde kısa dik paralel çizgi dizileri ile meanderlerin dönüşümlü kullanıldığı dikkati çekmektedir¹⁰⁵. Orta Demir Çağ'a ait bu seramiğin görüldüğü tabaka Dupre tarafından MÖ 8. yüzyıl ortalarına verilmektedir¹⁰⁶. Bununla birlikte Konya Alaattin Tepe'de de bir kabın gövde kısmında birbirine paralel olarak yerleştirilmiş üçüncü tip meanderimiz göze çarpmaktadır. Akurgal¹⁰⁷ tarafında "Reifphrygischer Stil" altında değerlendirilmiş kap MÖ 730-675 yılları arasına tarihlendirilmiştir. Bizim örneğimiz ise MÖ 11-9. yüzyıl arasında görülmektedir.

d. Zikzak Motif: Kınık Höyük boyalıları üzerinde en sık karşılaştığımız motif türüdür. Tüm örnekler zikzak bantlar şeklinde yapılmış olup, çift hatlı yapılmış örneği bulunmamaktadır. Ağırıklı olarak açığazlı kaplarda (derin çanaklar) dudak üzerinin dekore edilmesinde kullanılmıştır (fig. 1 f). Bununla birlikte çok az sayıdaki örnekte kapların gövde kısımlarına uygulandıkları görülmektedir (fig. 1 g). Tüm motifler genellikle devetüyü üzerine kahverenginin tonlarında ve tek renkte boyanmışlardır. İki renkli seramikler üzerinde bu tür bir motifle hiç karşılaşmamaktadır. Bezeme çoğunlukla, yine dudak üzerinde çok sık karşılaştığımız bir süsleme unsuru olan, dik kısa paralel çizgi dizileri (fecated) ile birlikte kullanılmaktadır.

¹⁰³ Ghali-Kahil 1960, 55, Pl. XXVI Res. 85.

¹⁰⁴ Balkan – Sumer 1970, Res. 4.

¹⁰⁵ Dupre 1983, 204, Pl. 63 Çiz. 32.

¹⁰⁶ Dupre 1983, 111.

¹⁰⁷ Akurgal 1955, 47, Taf. 22.

Anadolu'da, en erken boyalı örnekleri Kilis yakınlarındaki Oylum Höyük'te Kalkolitik Dönem seramikleri üzerinde karşımıza çıkmaktadır¹⁰⁸. Daha sonra Kültepe'de Asur Ticaret Kolonileri çağında¹⁰⁹, Boğazköy'de ise Hitit seramikleri üzerinde görülmektedir¹¹⁰. Ayrıca Alishar III veya bir diğer adıyla Kapadokya Boyalıları'nda da bu motifin yoğun kullanımına tanık olunmaktadır¹¹¹. Zikzak motif, Orta Anadolu Demir Çağ yerleşimleri içerisinde Boğazköy Büyükkale¹¹² ve Büyükkaya'da¹¹³ ayrıca Kaman-Kalehöyük'te¹¹⁴ ilk Erken Demir Çağ'da karşımıza çıkmaktadır. Ancak Orta Demir Çağ ile birlikte özellikle Porsuk'ta açık ağızlı kaplarda kullanımının arttığı göze çarparken kapalı kaplarda nadir görülmektedir¹¹⁵. Motif Porsuk Orta Demir Çağ'a ait açık ağızlı kapların nerdeyse tümünde bizim fig. 1 f örneğimizde olduğu gibi dudak üzerinde kullanılmıştır. Porsuk, Kaman-Kale¹¹⁶, Tiyana (Kemerhisar)¹¹⁷, Boğazköy¹¹⁸, gibi yerleşimlerin dışında Gordion¹¹⁹, Alishar¹²⁰, Kültepe Karahöyük¹²¹, Maşat¹²², Eskiypar¹²³, Alacahöyük¹²⁴, Çadır Höyük¹²⁵, Tokat ve Sivas illeri¹²⁶, Tokat-Zile ve çevresi yüzey araştırmaları¹²⁷, Konya¹²⁸ ve Güneri'nin Ereğli Bölgesi'nde yaptığı yüzey araştırmaları¹²⁹, Kırşehir ili yüzey

¹⁰⁸ Özgen – Helwing – Tekin 1997, 83, Çiz.6, 8.

¹⁰⁹ Özgüç 1948, Lev. LXXIX Çiz. 607, 609, 614.

¹¹⁰ Fischer 1963, Taf. 20, Res. 201.

¹¹¹ Ayrıntılı bilgi için bk. Omura 1991b.

¹¹² Genz 2003, 115, Çiz. 1.

¹¹³ Genz 2004, Taf. 32, Çiz. 11, 13; Taf. 35, Çiz. 8.

¹¹⁴ Matsumura 2005, Taf. 71 KL90-P101.

¹¹⁵ Dupre 1983, Pl. 60, Çiz. 11; Pl. 61, Çiz. 20; Pl. 63, Çiz. 31; Pl.74, Çiz. 106; Pl. 78 Çiz. 135; Pl. 79 Çiz.133; Pl. 81, Çiz.162; Pl. 85, Çiz.195.

¹¹⁶ Matsumura 2005, Taf.116 KL88-P220: Taf. 121 KL88-1389.

¹¹⁷ D'Alfonso 2011, 242, Fig. 5.

¹¹⁸ Bittel – Güterbock 1933, 33, Abb. 16; Genz 2004, Taf. 1 45, Çiz. 3; Taf. 51, Çiz.5; Taf. 67, Çiz. 7, 9; Taf. 1 68, Çiz. 3, 4, 7; Genz 2011, 350, Çiz. 6.

¹¹⁹ Sams 1994, Fig. 29 Çiz. 804; Pl. 139 Res. 967.

¹²⁰ Osten1937a, 370, 372, 395, 396, 398.

¹²¹ Özgüç 1953, Çiz. 33b; Özgüç 1971, 25.

¹²² Özgüç 1982, Fig. K Çiz. 10, Fig. I Çiz. 15.

¹²³ Bayburtluoğlu 1979, Res. 9.

¹²⁴ Koşay – Akok 1966, Lev. 71.

¹²⁵ Genz 2001, 168-169, Fig. 2 Çiz. 6, Fig. 3 Çiz. 7.

¹²⁶ Durbin 1971, 104, Çiz 10, 32; Ökse 1994, 252, Res. 8.

¹²⁷ Özsait 2000, 86, Res. 11.

¹²⁸ Bahar 1999, Lev. XXXII Res. 2; Lev. XXXV Çiz. 7; Bahar – Koçak 2004, Çiz. 63, 65.

¹²⁹ Güneri 1989, 140, Res. 37.

araştırmaları¹³⁰, Pazarlı¹³¹, Elbistan Karahöyük¹³², Sultanhanı¹³³, Kuşaklı-Sariss'da¹³⁴ görülmektedir¹³⁵. Özgünel, zikzak bezemenin kökenin Attika olduğunu ileri sürmektedir¹³⁶.

Fig. 1 f örneğimiz gerek form gerekse bezeme türü ve işleniş yeri açısından Kaman-Kalehöyük IId1-3¹³⁷ Porsuk III¹³⁸ örnekleri ile yakın benzerlik göstermektedir. Genellikle açık paralel yay dizileri ya da kısa dik paralel çizgi dizileriyle, devetüyü üzerine kahverengi boya kullanılarak yapılmış Porsuk örnekleri MÖ 8. yüzyıl ortalarına¹³⁹ ve Kaman-Kalehöyük IId1-3 ise 12-9. yüzyıl aralığına verilmektedir. Bununla birlikte Kaman-Kale IIC2-3 tabakalarında¹⁴⁰ ve Çadır Höyük'te¹⁴¹ de fig. 1 f deki kap formunun çok yaygın olduğu görülebilmektedir. Gerek Kaman-Kale gerekse Çadır Höyük'te Orta Demir Çağ'da görülen bu çanak tipleri MÖ 9-8. yüzyıla tarihlendirilmektedir¹⁴². Öte yandan paralel şerit ya da bant motifler arasına yerleştirilmiş fig. 1 g'deki zikzak motiflerimiz ise Porsuk'ta¹⁴³ bir çanağın gövde kısmında ve Bahar tarafından yüzey araştırması yapılmış Karaman-Kızıldağ da¹⁴⁴ olasılıkla yine bir gövde parçası üzerinde karşımıza çıkmaktadır. Bizim örneklerimizle nerdeyse aynı kompozisyona sahip bu iki örnekte Orta Demir Çağ'a tarihlendirilmiştir¹⁴⁵. Dolayısıyla tüm bu veriler hem form hemde motifin MÖ 11-9. yüzyıla görülmeye başladığını ve 8. yüzyıl içlerine kadar üretildiklerini ortaya koymaktadır.

¹³⁰ Mikami – Omura 1987, 151, Res. 50 Çiz. 12.

¹³¹ Koşay – Akok 1941, Lev. LII.

¹³² Özgüç – Özgüç 1949, Lev. XVII Res.3.

¹³³ Emre 1973, 104, 37.

¹³⁴ Powroznik 2010, Taf. 67.

¹³⁵ Hanfmann 1961, 14, Fig. 5.

¹³⁶ Özgünel 2006, 36, 1.

¹³⁷ Matsumura 2005, Taf. 71 KL90-P101.

¹³⁸ Dupre 1983, 202, Pl. 61 Çiz. 20; 204, Pl. 63. Çiz. 31.

¹³⁹ Dupre 1983, 111.

¹⁴⁰ Matsumura 2005, Taf. 109 KL88-P165; Taf. 110 KL89-P19, KL89-P372, KL89-P501, KL89-P304.

¹⁴¹ Genz 2001, 168, Fig. 2 Çiz. 1-3.

¹⁴² Matsumura 2005, 495-496; Genz 2001, 160.

¹⁴³ Dupre 1983, Pl. 60 Çiz. 9.

¹⁴⁴ Bahar – Koçak 2004, Çiz. 63 /6.

¹⁴⁵ Kızıldağ örneği Bahar tarafından Orta-Geç Demir Çağ buluntuları olarak değerlendirilmiş ancak kesin bir tarihleme yapılmamıştır. (Bahar – Koçak 2004, 32, Çiz. 63/6; Dupre 1983, 111).

e. Konsantrik Daire Motifi: Demir Çağı boyalı seramiklerinde en çok tercih edilen motif türüdür. Kınık Höyük'te derin çanaklar üzerinde tek bir örneği bulunan bu motif (fig. 2 a) ağırlıklı olarak boyun ve gövde parçalarının süslenmesinde kullanılmıştır (fig. 2 b, fig. 1 d). Tabaka V'nin tek renkli seramikleri içerisinde neredeyse tümü devetüyü üzerine kahverenginin tonlarında boyanmış olarak karşımıza çıkmaktadır. Seramikler üzerinde birkaç farklı tipi ile karşılaştığımız motif, birbirine eşit uzaklık ve kalınlıkta iç içe geçmiş, 2'li ve 3'lü dairelerden oluşmaktadır. İkili ve üçlü dairelerin bazılarında merkez, bir nokta ile vurgulanmaktadır. Motifin seramikler üzerine hem yatay hem de dikey düzende uygulandığı görülmektedir.

Özellikle geniş alanlarda doldurma motif olarak kullanılan konsantrik daireler başta Alışar¹⁴⁶ olmak üzere Boğazköy¹⁴⁷, Maşat¹⁴⁸, Kültepe¹⁴⁹, Gordion¹⁵⁰, Kaman-Kalehöyük kazısı¹⁵¹ ve yüzey araştırmaları¹⁵² ve Porsuk'ta¹⁵³ yoğun olarak ele geçmiştir. Ayrıca Alacahöyük¹⁵⁴, Eskiyaapar¹⁵⁵, Çadır Höyük¹⁵⁶ ve Pazarlı'da¹⁵⁷ çok az sayıda da olsa var olduğu bilinmektedir. Yukarıda belirtilen yerleşimler dışında Konya civarında yapılan yüzey araştırmaları¹⁵⁸, Alaattin Tepe¹⁵⁹, Sultanhanı¹⁶⁰, Kayapınar¹⁶¹,

¹⁴⁶ Schmidt 1932, Pl. XXX, Pl. XXXV-IX, Pl. XL.

¹⁴⁷ Bittel – Güterbock 1933, 33 Abb. 16; Bittel 1936, 31, Abb. 23 Res. a-b; Bossert 2000, Taf. 9-10; Genz 2006, 141, Fig. 3: 146 Fig. 4: 149 Fig. 1-2; Bittel 1932, 13, Abb. 6.

¹⁴⁸ Özgüç 1982, Pl.69 Res. 2-4: Pl. 70-71,79.

¹⁴⁹ Özgüç 1953, Res. 65,72; Özgüç 1971, 20-21 Fig. 60-61, Lev. XXIII-VI.

¹⁵⁰ Sams 1994, Fig. 19 Çiz. 500: Fig. 36 Çiz. 882: Fig. 42 Çiz. 951: Fig. 48 Çiz. 949: Pl.113 Res. 1084-1085,1087-88: Pl. 126 Res. 932: Pl.128 Res. 1063: Pl. 130 Res. 1073.

¹⁵¹ Mikami – Omura 1987, 18, Res. 14 Çiz. 4; Matsumura 2005, Taf. 114 KL88-P241: Taf. 118 KL88-P178, KL88-P220, KL-P78: Taf. 134 KL 88-1023: Taf. 137 KL 89-P65: Taf. 141 KL90-P44: Taf. 155 KL88-P384: Taf. 156 KL87-P6, KL87-P194: Taf. 177, KL88-1021: Taf. 179 KL90-P162; Omura 2007a, Fig. 27, Res. 11.

¹⁵² Mikami – Omura 1991a, 75-76, Çiz. 6,9.

¹⁵³ Dupre 1983, 224, Pl. 83 Çiz. 167, 172, 175, 178, 179: Pl. 92 Çiz. 256, 257, 259; Beyler 2007, Fig. 12.

¹⁵⁴ Koşay – Akok 1966, Lev. 71.

¹⁵⁵ Bayburtluoğlu 1979, 176, Res.12.

¹⁵⁶ Genz 2001, 169, Çiz. 8-9; Paley 2006, 365, Fig. 11b.

¹⁵⁷ Koşay 1941, Lev. XLVI, Lev. XLIX, Lev. LII.

¹⁵⁸ Bahar 1999, Lev 1 Res.1-2: Lev. 2 Res. 1: Lev. VI-VII Res. 1; Bahar – Koçak 2004, Çiz. 59-60.

¹⁵⁹ Özkaya 1992, Lev. 28 Res. 83.

¹⁶⁰ Emre 1973, 103-104, Fig. 35,37.

¹⁶¹ Temizer 1954, Res. 2a-e.

Tavium¹⁶², Çorum yüzey arařtırmaları¹⁶³, Güneri'nin Karaman-Eređli arařtırmaları¹⁶⁴, Kırřehir ili yüzey arařtırmaları¹⁶⁵, Yassihöyük (Kırřehir)¹⁶⁶, Ovaören¹⁶⁷, Orta Anadolu yüzey arařtırmaları¹⁶⁸, Göllüdađ¹⁶⁹, Ankara-Ulus kazıları¹⁷⁰, Topaklı¹⁷¹, Yalıncađ¹⁷², Sulusaray-Sebastopolis¹⁷³, Sivas ili yüzey arařtırmaları¹⁷⁴, Seyitömer¹⁷⁵, Samsun ve Amasya illeri yüzey arařtırmaları¹⁷⁶, Oymaađaç¹⁷⁷, Ordu-Mesudiye çevresi yüzey arařtırmaları¹⁷⁸, Pisidya Bölgesindeki řeref Höyük¹⁷⁹, Sirkeli¹⁸⁰, Yumuktepe¹⁸¹, Tarsus¹⁸², Kilisetepe¹⁸³, Soli¹⁸⁴, Nagidos¹⁸⁵, Kilikya Demir Çađ seramikleri¹⁸⁶, Antalya-Korkuteli ve Burdur yüzey arařtırmaları¹⁸⁷, Malatya

¹⁶² Strobel – Gerber 2000, 257 Abb.15 c.

¹⁶³ Süel 1991, 99.

¹⁶⁴ Güneri 1989, 140 Res.38.

¹⁶⁵ Mikami – Omura 1987, 151, Res. 50 Çiz. 2: 152 Çiz. 10.

¹⁶⁶ Omura 2008, 114, 117; Omura 2013, 318, Res. 5.

¹⁶⁷ řenyurt vd. 2014, 75, Çiz. 3/9; Ova Ören Demir Çađ seramiklerinin bir kısmını Gazi Üniversitesi laboratuvarlarında görme imkânı tanıyan Prof. Dr. Yücel řenyurt ve Öđr. Görev. Atakan Akçay'a gösterdikleri ilgi ve anlayıř için çok teřekkür ederim.

¹⁶⁸ Omura 2004, 42, Fig. 85, Res. 5.

¹⁶⁹ Tezcan 1969, 231-232, Res. 22-25.

¹⁷⁰ Metin-Akalın 1999, Lev. III, Res. 5d, Res.6e, Lev. IV. Res. 8a; Temizsoy vd. 1996, Lev. XI, Res. 20.

¹⁷¹ Polacco 1973,181, Fig.3.

¹⁷² Tezcan 1966, Lev. XIII.

¹⁷³ Özcan 1991, 289, Res. 14: 294-295 řek. 6-8; Özcan 1992, 180 Res. 5a-b.

¹⁷⁴ Ökse 1994, 252, Res. 8; Ökse 1997, 394, Res. 12.

¹⁷⁵ Çakalgöz 2013, 125, Fig. 1 a, b, f.

¹⁷⁶ Özsait 2006a, 256, Res. 7.

¹⁷⁷ Czichon 2006, 3.

¹⁷⁸ Özsait 1992, 375, Res. 20.

¹⁷⁹ Özsait – Özsait 1996, 381, Lev. I Çiz. 13-15.

¹⁸⁰ Novak-Kozal 2014, 16, Res. 13.

¹⁸¹ Sevin – Özaydın 2004, 98, Çiz. 2-6.

¹⁸² Goldman 1963, Res. 348, 349, 351, 370, 443, 480.

¹⁸³ Baker vd. 1995, 166, Fig. 10 Çiz. 7,9; Hansen-Postgate 2007, 349, Fig. 241-242.

¹⁸⁴ Canlier 2007, 137-160, Lev I-XXIV.

¹⁸⁵ Durukan 2007,74, Kat. No.3: 81 Kat. No. 27: 83 Kat. No 32.

¹⁸⁶ Arslan 2010, Lev. 2-3, Lev.8-14.

¹⁸⁷ Özsait 1997, 211, Res. 19; Özsait 2006b, 266, Res. 8.

Arslantepeler¹⁸⁸, İmamoğlu¹⁸⁹, Şemsiye Tepe (Elazığ)¹⁹⁰, Köşkerbaba¹⁹¹, Değirmentepeler¹⁹², Tunceli Kalaycık¹⁹³, Şanlıurfa-Harran ovası yüzey araştırmaları¹⁹⁴, Taşlı Geçit Höyük (Gaziantep)¹⁹⁵, Kargamış¹⁹⁶, Al-Mina¹⁹⁷ ve Baba-Jan'da¹⁹⁸ ele geçmiştir. Batı Anadolu'da ise Akhisar Çamönü Karasonya Höyüğü Demir Çağ seramiklerinde¹⁹⁹, Sardes²⁰⁰, Patara²⁰¹, Troia²⁰² ve Maydos Kilisetepe Höyüğü (Çanakkale)²⁰³ gibi yerleşimlerde ise geometrik dönem seramiklerinde bu bezeme bulunmaktadır.

Özgünel, merkezi konsantrik daire motifinin kökenini, Atina ve Attika'lı çömlekçilerin ortaya koyduğu bir stil olarak değerlendirmektedir²⁰⁴. Ayrıca konsantrik dairelerin aralarına doldurma bezeklerin yerleştirilmesini, Miken IIIC ve Submiken evrelerinde var olan kullanımın bir devamı olarak görmektedir²⁰⁵. Sams ise bu motifin yapımında pergel kullanımını Grek Protogeometrik döneme dayandırmakta, ancak doldurma motif olarak kullanımının Grek değil Anadolu'ya özgü olduğunu belirtmektedir²⁰⁶. Fakat Orta Anadolu'ya hangi yolla, nasıl geldiğini açıklayamamaktadır. Aynı şekilde Matsumura da konsantrik dairelerin doldurma motif olarak

188 Manuelli 2013, 389, Çiz.12-15.

189 Ökse 1992, 61, Çiz. 96.

190 Darga 1989, 190, Res. 5d.

191 Ökse 1988, Abb. 638.

192 Ökse 1988, Abb. 639.

193 Serdaroğlu 1969, 206, Res. 14.

194 Yardımcı 1994, 276, Res. 12.

195 Marchetti 2012, 542, Fig. 7.

196 Akurgal 1955, Taf. 13 a-b.

197 Taylor 1959, 72, Çiz. 4, 6, 8, 9 Pl. XXI –XXII.

198 İran'da yer alan Baba-Jan'da yapılan kazılarda ele geçen geometrik boyalı kaplar Van Loon tarafından MÖ 9-7.yy'la tarihlendirilmiştir (Goff 1978, 33, Pl. IIIa).

199 Dinç 1997, 281, Res. 27.

200 Hanfmann 1967, 24, Fig. 8.

201 Kahya 1998, Lev.1-23.

202 Protogeometrik dönem seramikleri üzerinde görülmektedir (Lenz vd. 1998, Pl. 1 Res. 1-3;Pl. 2 Res. 1-4).

203 Sazcı 2014, 47, Res. 5.

204 Özgünel 2006, 28.

205 Özgünel 2006, 27.

206 Sams 1971, 364.

kullanımı konusunda Sams ile aynı görüşü paylaşmakta ve güneyden Orta Anadolu'ya geldiğini ileri sürmektedir²⁰⁷. Bununla birlikte konsantrik dairelerin ana motif olarak kullanımının Grek etkisinde oluştuğunu ve Orta Anadolu'da geliştiği düşünmektedir²⁰⁸.

Fig. 2 a-b'deki kapalı yay dizileri arasına doldurma motif olarak kullanılmış örneklerimiz özellikle Alişar IV²⁰⁹, Kültepe²¹⁰, Boğazköy Büyükkale IIa²¹¹ ve Kaman-Kalehöyük²¹² seramikleriyle büyük bir benzerlik göstermektedir. Kültepe örnekleri eski/ilk yapı katının başlangıç yığınları arasında ele geçmiş ve MÖ 9. yüzyıla verilmiştir²¹³. Aynı şekilde Kaman-Kalehöyük'ün IIc2-3 tabakasında ele geçen örneklerin MÖ 9-8. yüzyıl, Boğazköy Büyükkale IIa'dakilerin ise MÖ 730-674/73 aralığına verilmesi²¹⁴ konsantrik daire motifinin özellikle MÖ 9-8 yüzyıl ortalarında yoğun olarak kullandığına işeret etmektedir. Kınık Höyük'te bu motifin kullanımının ise MÖ 11-9. yüzyıl aralığında yoğunluk kazandığı anlaşılmaktadır.

f. Yay Dizisi (Fisto): Kınık Höyük tabaka V'e ait tek renkli seramikler içerisinde bu motif açıktağızlı kapların hem dış yüzeyi hemde dudak üzerinin süslenmesinde kullanılmışken (fig. 2 a, c) kapalı kaplarda yalnızca dış yüzeye uygulandığı gözlenmiştir (fig. 2 b). Kınık Höyük boyalıları üzerinde kapalı ve açık olmak üzere iki tipi bulunmaktadır. İlk tipimiz bir düzlem üzerine asılı kapalı yay dizilerinden oluşmaktadır. Genellikle kapların boyun ya da gövde kısımlarına dikey ya da yatay pozisyonda yapılmışlardır (fig. 2 a-b) Bu motif türü kaplarımızın dudak üzeri süslemelerinde çok tercih edilmemiştir. İkinci tipimizi oluşturan ve paralel açık yay dizisi olarak isimlendirdiğimiz motif türünün ise içi çizgilerle taranarak doldurulmuştur (fig. 2 c). Bu motif türü kaplarımızda yalnızca dudak üstü süslemesinde tercih edilmiştir.

207 Matsumura 2005, 523.

208 Matsumura 2005, 523.

209 Schmidt 1932, Pl. XXX Çiz. 363, 636, 800: Pl. XXXV Çiz. b 1180:53,1209.

210 Özgüç 1971, Lev. XXIV 1-7: Lev. XXVIII Res. 9.

211 Bossert 2000, Taf 9-10: Taf 12 Çiz. 120

212 Matsumura 2005, Taf.119 KL89-P208: Taf. 141 KL90-P44: Taf. 146 KL-P70.

213 Özgüç 1971, 21.

214 Bossert 2000,156.

Gerek kapalı gerekse açık paralel yay dizilerinden oluşan benzer motifler Alişar²¹⁵, Boğazköy²¹⁶, Maşat²¹⁷, Kültepe²¹⁸, Alacahöyük²¹⁹, Eski-yapar²²⁰, Pazarlı²²¹, Gordion²²², Kululu²²³, Çalapverdi²²⁴, Kaman-Kale²²⁵ ve civarında yapılan yüzey araştırmaları²²⁶, Yassıhöyük (Kırşehir)²²⁷, Kırşehir ili yüzey araştırmaları²²⁸, Porsuk²²⁹, Ovaören²³⁰, Paphlagonia²³¹, Sinop²³², Karahöyük²³³, Konya çevresi araştırmaları²³⁴, Sulusaray-Sebastopolis²³⁵, İkiştepe²³⁶, Oluz²³⁷, Tokat ve Sivas İlleri yüzey

- 215 Akurgal 1955, Taf. 7 a: Taf. 10 a-b; Schmidt 1932, Pl. XXX Çiz. 71, 892, 496, 636; Pl. XXXII, Çiz. 1290, 915, 842, 892, b 1180:42; Pl. XXXVIII Çiz. 193, 631; Pl. XLIII Çiz. 656; Pl. XLIV Çiz. 915-916, 78.
- 216 Bittel – Güterbock 1933, 33, Abb. 16; Beran 1963, 48-50; Bossert 1963, 57, Res.4; Bossert 2000, Taf. 1 Çiz. 2, 9, 10, 35; Taf. 2 Çiz. 12, 13, 16, 19, 20; Taf. 7 Çiz. 57; Taf. 35 Çiz. 323, 324, 329, 334; Taf. 64 Çiz. 691, 693-695; Taf. 75 Çiz. 886; Taf. 77, 908-910; Taf. 81 Çiz. 965; Genz 2004, Taf. 37 Çiz. 3, 5, 12, 14; Taf. 38 Çiz. 3, 5, 7; Taf. 41 3.6-8; Taf. 43 Çiz. 4-6, 8, 13; Taf. 46; Taf. 54 Çiz. 6-8; Genz 2006, 136, Çiz. 11,13: 146 Çiz. 4.
- 217 Özgüç 1982, Pl. 63 Res. 3b, 5, 6; Pl. 67 Res. 2; Pl. 69 Res. 2; Pl. 73 Res. 5; Pl. 79 Res. 1a-c, Fig. h Çiz.18,21.
- 218 Özgüç 1971, 14, Res. 8-31: 16 Res. 32-55; Pl. XIV Res. 6; Pl. XVI Res. 1b; Pl. XVIII Res. 4; Pl. XX-XXI; Pl. XXVI Res. 2; Pl. XXVIII Res.9.
- 219 Koşay – Akok 1966, Lev 71-72.
- 220 Bayburtluoğlu 1979, 14.
- 221 Kabın boyun kısmında açık renkli bir panel üzerine yapılmıştır (Koşay 1941, Lev. L).
- 222 Sams 1978, Pl. 58 Fig. 3; Sams 1994, Fig. 5 415, Fig. 42 931; Pl. 75 Res. 720; Pl. 59 Res. 637.
- 223 Özgüç 1971,40, Res. 108-122.
- 224 Özgüç 1971, 68, Fig. 162.
- 225 Matsumura 2005, Taf. 38 KL88-167; Taf.43 KL89-P506; Taf. 46 KL-P50; Taf 112 KL89-P73; Taf.115 KL89-P193- KL89-P202; Taf.116 KL88-P181-KL89-P120; Taf. 117 KL89-P118, KL89-P142; Taf.118 KL89-P207; Taf.136 KL89-P521; Taf. 137 KL89-P65; Taf.146 KL-P70; Taf. 156 KL87-3798, KL87-P194; Taf. 158 KL87-3802, KL89-P100.
- 226 Mikami – Omura 1991a, Fig. 6 Çiz. 6.
- 227 Omura 2008, 115-116, Çiz. 6: 118 Çiz. 1; Omura 2013, 318, Res. 5.
- 228 Omura 1989, 563, Çiz. 8, 9, 11.
- 229 Dupre 1983, 201, Pl. 60 Çiz. 4: 202 Pl. 61 Çiz. 20, 22: 204 Pl. 63 Çiz. 27: 205 Pl. 64 Çiz. 36: 206 Pl. 65 Çiz. 65-68: 207 Pl. 66-67 Çiz. 69, 70, 59, 60, 63: 210 Pl. 69 Çiz. 86, 84; Pl.75, 76, 78: 222, Pl. 82, Çiz. 163, 164, 166: 224, Pl. 83 Çiz. 177: 225, Pl. 84 Çiz. 189: 226 Pl. 85 Çiz. 195.
- 230 Şenyurt vd. 2014, 74-75, Çiz. 2/10, Çiz. 3/4-5.
- 231 Laflı – Şahin – Patacı 2013, 45, Çiz. 86, 88, 96.
- 232 Akurgal 1955, Taf. 33.
- 233 Özgüç – Özgüç 1949, Lev. XIII Res.2: Lev. XV Res.6-9: Lev. XX Res.1, 5, 7, 10.
- 234 Bahar – Koçak 2004, Çiz. 50, 54, 58.
- 235 Özcan 1992, 180, 5a-b; 182, Res. 8.
- 236 Bilgi 1999, 28, Fig. 5.
- 237 Dönmez – Dönmez 2009, Res. 30; Dönmez 2010, 31, Çiz. 6 Res. 34a-b.

araştırmaları²³⁸, Tokat-Zile ve çevresi yüzey araştırmaları²³⁹, Sultanhanı²⁴⁰, Çadır Höyük²⁴¹, Uşaklı/Kuşaklı Höyük²⁴², Tavium²⁴³, Güneri'nin Karaman-Ereğli yüzey araştırmaları²⁴⁴, Kuşaklı-Sarissa²⁴⁵, Göllüdağ²⁴⁶, Kerkenes²⁴⁷, Topaklı²⁴⁸, Ankara-Ulus kazıları²⁴⁹, Çorum ili yüzey araştırmaları²⁵⁰ ve Güney Anadolu Bölgesi araştırmalarında²⁵¹ ele geçmiştir. Yumuk-tepe'de ise bu bezeme Kalkolitik dönem seramiklerinde görülürken²⁵², Kinet'te Erken Demir Çağı'nda²⁵³, Tarsus'da Geç Bronz²⁵⁴, Erken (MÖ 1100-850), Orta (MÖ 850-700) ve Geç Demir Çağ (MÖ 700-520) olmak üzere dört farklı dönemde de görülmektedir²⁵⁵. Doğu Anadolu'da Van Kalesi'nde ele geçen boyalılar üzerinde, ağız kenarının içine yapılmış olmaları ile dikkati çekmektedir²⁵⁶. Ayrıca Anadolu dışında Girit'te yer alan Kommos'ta²⁵⁷ MÖ 7. yüzyıla ait bir amforanın boyundan gövdeye geçiş kısmında, MÖ 11. yüzyıla tarihlenen Kıbrıs²⁵⁸ örneğinde ise derin bir kâsenin gövde kısmına dikey düzende yapılmış olması ile karşımıza çıkmaktadır. Bu yerleşimler dışında Suriye sınırındaki Kargamış'ta²⁵⁹, Batı İran'da Ziviye²⁶⁰ ve Pazargade²⁶¹ de "festoonware"

238 Durbin 1971, 104, Çiz. 3, 4, 23, 27, 29; 107, Çiz. 35.

239 Özsait 2000, 86, Res. 9; Özsait 2006b, Res. 8.

240 Emre 1973, 104, Çiz 41.

241 Genz 2001, 169, Çiz. 1, 3-5.

242 Mazzoni vd. 2011, 103, Fig. 7; Mazzoni vd. 2014, 267, Fig. 13 a-c.

243 Gerber 2005, 89, Fig. 7.

244 Güneri 1989, 140, Res. 38.

245 Gurney 1995, Pl. 2 Res. 3; Powroznik 2010, Taf. 60 Çiz. 1.

246 Tezcan 1969, 232-233, Res. 25, 28.

247 Baran vd. 2014, 20, Fig. 14.

248 Polacco 1976, 76, Fig. 8.

249 Metin – Akalın 1999, 157-158, Lev. I Res.2 b, Lev. II Res. 4c.

250 Süel 1990, 349; Süel 1991, 99.

251 Mellaart 1955, 131, Pl. 1 Çiz. 1, 2, 7, 10-12.

252 Caneva 2004, 69, Fig. 16a.

253 Gates 1999, 277, Fig. 14.

254 Korbel 1987, Taf. 43 Çiz. 348, 356.

255 Goldman 1963, 20, Res. 119, 121, 564a, 1031.

256 Osten 1952, Abb. V Çiz. 3; Abb. VI Çiz. 2.

257 Johnston 2005, 333, Fig. 11.

258 Iacovou 1988, Fig. 56, Cat. No. 24.

259 Akurgal 1955, Taf. 13 a-b.

260 Dyson 1999a, 131, Çiz. a.

261 Pazargade bu gelenek özellikle MÖ 6.yy'da yoğun olarak kullanıldığı belirtilmektedir (Stronack 1978, 183-241, Çiz. 20).

olarak isimlendirilen boyalı çanak-çömlek geleneğinde benzer motifle karşılaşılmaktadır.

Fig. 2 a-b'deki gibi dikey ve yatay düzende yapılmış örnekleri özellikle Porsuk'ta Orta Demir Çağ'a tarihlenen maşrapa ve küresel gövdeli kapların karın kısımlarında görmekteyiz²⁶². Porsuk'ta tüm örneklerin dikey düzende yapıldığı ve bu yolla sınırladığı alanları ağ tarama, eşkenar dörtgen ya da figüratif motiflerle süslediği dikkati çekmektedir. Yine Kaman-Kalehöyük IIc2-3 evresinde²⁶³, Büyükkale II'de²⁶⁴ bir kraterin, Gordion yıkım tabakasında²⁶⁵ bir amforanın gövde kısmında ve Alişar'da²⁶⁶ amorf parçalar üzerinde dikey düzende kapalı yay dizileri ile oluşturulmuş me-toplar içerisine konsantrik dairelerin yerleştirildiği görülmektedir. Diğer örneğimiz fig. 2 b yatay düzende, ters ve düz olarak birbirine paralel yerleştirilmiş ve daha sonra aralarına konsantrik daire dizisi konularak oluşturulmuştur. Bu örneğimizin benzeri Alişar IV²⁶⁷ ve Büyükkaya'da²⁶⁸ ele geçmiş "S" profilli çanakların iç süslemesinde görülmektedir. Bununla birlikte Boğazköy Büyükkaya²⁶⁹ ve Büyükkale II'de²⁷⁰ farklı düzen ve kompozisyon da çok sık gördüğümüz bu bezeme, özellikle çanaklar, kraterler, amfora ve testi gibi kapların ağız içi ve dışının süslenmesinde kullanılmıştır. Tek renkli ve geometrik bezeli seramikleriyle karakterize edilen Büyükkaya'nın erken evresi yapılan radyo karbon tarihlenmelerine göre MÖ 9. yüzyıla tarihlendirilmektedir²⁷¹. Bununla birlikte bu evrenin devamında gelen, geometrik motiflerin yanı sıra silüet stilde hayvan motifleri, iki renkli boyama ve gri seramikler gibi yeni özelliklerin ortaya çıktığı Büyükkale II evresi ise MÖ 8. yüzyıla verilmiştir²⁷². Gordion'un²⁷³

²⁶² Dupre 1983, 223-224, Pl. 82-83 Çiz. 166, 177, 180.

²⁶³ Matsumura 2005, Taf. 141 KL90-P44.

²⁶⁴ Bossert 2000, Taf. 12 Çiz. 120.

²⁶⁵ Sams 1994, Fig. 42 Çiz. 931.

²⁶⁶ Osten 1937a, Fig. 469 Çiz. 3, 5.

²⁶⁷ Schmidh 1932, Pl. XXX Çiz. 636: Pl. XXXII Çiz. 1831.

²⁶⁸ Genz 2004, Taf. 47 Çiz. 4, 6.

²⁶⁹ Genz 2004, Taf. 40 Çiz. 8-10: Taf. 43 Çiz. 4, 5, 6, 13: Taf. 54 Çiz. 6-9.

²⁷⁰ Bossert 2000, Taf. 2 Çiz. 12, 13, 16, 19, 20: Taf. 7 Çiz. 53: Taf. 16 Çiz. 137: Taf. 65 Çiz. 705, 708, 711: Taf. 66 Çiz. 714, 718, 720, 725: Taf. 78 Çiz. 923, 924, 925, 930, 934: Taf.80 Çiz. 951, 960.

²⁷¹ Seeher 2000, 23-24.

²⁷² Genz 2000, 38.

²⁷³ Muscarella 2003, 225.

yıkım tabakasının 2001 yılında ortaya çıkan karbon 14 sonuçlarına göre MÖ 700'lerden MÖ 800'lere çekilmesi Büyükkaya evresi ile kronolojik bir uyum sağlamaktadır.

Diğer yandan fig. 2 c örneklerimizde olduğu gibi içi dik inen çizgilerle taranmış açık yay motifinin en yakın paraleli Porsuk III tabakasından bilinmektedir. Bu motif Porsuk'ta yalnızca tutamaklı kapların dudak üstü süslemesinde karşımıza çıkmaktadır²⁷⁴. Bu tipte içi dik inen çizgi dizileri ile taranmış paralel açık yay motifleri, Alişar IV²⁷⁵, Boğazköy Büyükkaya²⁷⁶ ve Gordion EPB V'den²⁷⁷ de ele geçmiştir. Büyükkaya örneği MÖ 9. yüzyıla²⁷⁸, Gordion örneği ise MÖ 8. yüzyıl ortalarına yani Orta Demir Çağ'a verilmiştir²⁷⁹. Dolayısıyla Kınık Höyük'te MÖ 11-9. yüzyıl aralığında kendini gösteren motif diğer yerleşimlerde MÖ 8. yüzyıl içlerine kadar görülebilmektedir.

g. Dalga Motif: Kınık Höyük Demir Çağ boyalıları üzerinde karşılaştığımız bir diğer bezeme türü dalga motiftir. Genellikle devetüyü üzerine kahverengi veya siyahın tonlarında mat boya kullanılarak yapılmışlardır (fig. 2 d). Ancak kırmızı üzerine siyah boyalı örnekleri de bulunmaktadır (fig. 2 e). Daha çok yardımcı bezeme unsuru olarak tercih edilmiş motif, ağırlıklı olarak testilerin boyun kısımları (fig. 2 d) veya çanakların dudak üstü süslemesinde kullanılmıştır (fig. 2 e). Bunlarla birlikte nadiren de olsa gövde parçalarında, tutamaklı kaplar ve sığ çanakların dudak üstü süslemesinde, fincanların dış yüzünde bu motifin kullanıldığı anlaşılmaktadır²⁸⁰. Seramiklerimiz üzerinde tekli dalga ve birbirine paralel uzanan dalga olmak üzere iki tipi bulunmaktadır. Birbirine paralel uzanan dalga motifleri arasına nokta dizileri yerleştirildiği görülmektedir (fig. 2 e).

Orta Anadolu'da bu motifin en yoğun görüldüğü yer Gordion'dur. Özellikle Gordion'da "Wavy Line Stil" olarak tanımlanan bu bezeme,

²⁷⁴ Dupre 1983, Pl. 75 Çiz. 110; Pl. 76 Çiz. 114, 115, 117.

²⁷⁵ Schmidt 1932, Pl. XXXII b 1180: 42.

²⁷⁶ Genz 2004, Taf. 41 Çiz. 7-8; Taf. 42 Çiz. 1.

²⁷⁷ Sams 1994, Pl. 37 Res. 113.

²⁷⁸ Genz 2004, 50.

²⁷⁹ Sams 1994, 195-196.

²⁸⁰ Bahsedilen seramikler şuan doktora tezi çalışması kapsamında değerlendirilmektedir.

boyalı seramikler içerisindeki en büyük grubu oluşturmaktadır²⁸¹. Sams'ın²⁸² Gordion'a özgü olduğunu ifade ettiği bezek, genellikle kaplar üzerindeki dar kuşaklar arasına tekli ya da çoklu olarak yatay düzende uygulanmıştır. Ancak konsatrik daireler gibi motiflerle zenginleştirilmiş kombinasyonları da bulunmaktadır. İlk kez Gordion EPB IIB tabakasında görülen bezek, yıkım tabakasına (Destruction Level) ait seramiklerde yoğunluk kazanmaktadır. Stilin Batı Anadolu etkili ya da ilişkili olduğuna dair bazı kanıtların ileri sürüldüğünü belirten Sams, yaklaşık MÖ 750'lerde başlayan Troya VIII'de benzer boyama stili bulunmasa da kazıma ile yapılmış bazı bezemelerin Frig Dalga Çizgi stilini yansıttığını düşünmektedir²⁸³. Dekorasyonda ana motif olarak kullanılan bu stil Gordion dışında Midas Kenti²⁸⁴ ve Porsuk III'te²⁸⁵ de ele geçmiştir. Bu stilin Kızılırmak'ın doğusuna yabancı olduğunu belirten Özkaya, Doğu Frigya'da karşılaşılan dalga çizgilerin daha çok yardımcı bezeme unsuru olarak kullanıldığını ifade etmektedir. Bu nedenle stilin Batı Frigya'da yerel geliştiği düşüncesindedir²⁸⁶.

Yukarıda belirtilen Gordion'daki boyama stili dışında bu motifin yardımcı bezeme unsuru olarak süslemede yer aldığı örnekler Alişar²⁸⁷, Boğazköy²⁸⁸, Maşat²⁸⁹, Kültepe²⁹⁰, Elbistan Karahöyük²⁹¹, Kululu²⁹²,

²⁸¹ Sams 1994, Pl. 28 Res. 501: Pl. 37 Res. 22: Pl. 38 Res. 294: Pl. 50 Res. 598-602: Pl. 51 Res. 605-607: Pl. 58 Res. 632-633: Pl. 72 Res. 705-708: Pl. 81 Res. 300: Pl. 85 Res. 778-780: Pl. 89 Res. 29: Pl. 90 Res. 797-800: Pl. 135 Res. 50.

²⁸² Sams 1994, 155.

²⁸³ Sams 1994, 155; Blegen 1958, Fig. 300 Res. 37. 1020.

²⁸⁴ Haspel 1951, Pl. 9 a-9 b/1.

²⁸⁵ Dupre 1983, Pl. 95 Res. 153.

²⁸⁶ Özkaya 1992, 94.

²⁸⁷ Osten 1937a, 358, Fig. 408 Res. d 701: 359, Fig. 409 Res. c 2685: 362 Fig. 411 Res. d 544: 374, Fig. 423 Res. c 1694.

²⁸⁸ Bossert 2000, Taf. 8 Çiz. 59: Taf. 11 Çiz. 118-119: Taf. 45 Çiz. 439; Genz 2004, Taf. 43 Çiz. 9, 10, 12: Taf. 58 Çiz. 8: Taf. 67 Çiz. 7-8: Taf. 68 Çiz. 3.

²⁸⁹ Özgüç 1982, Lev. 63 Res. 3 a: Pl. 69 Res. 1: Fig. H Çiz. 18: Fig. I Çiz. 8: Fig. J Çiz. 19, 21: Fig. K Çiz. 3, 4, 6: Fig. L Çiz. 10.

²⁹⁰ Özgüç 1971, Fig. 8-31: Pl. XXV Çiz. 6.

²⁹¹ Özgüç – Özgüç 1949, Lev. XIII Res. 1-2: Lev. XVII Res. 3: Lev. XVIII Res. 10: Lev. XX Res. 8: Lev. XXIII Çiz. 2; Özgüç 1971, 20, Pl. XXIII Çiz. 1.

²⁹² Özgüç 1971, Pl. XXXII Res. 5: Pl. XXXIII Res. 1.

Sultanhanı²⁹³, Çadır Höyük²⁹⁴, Alacahöyük²⁹⁵, Kaman-Kalehöyük kazı²⁹⁶ ve yüzey araştırmaları²⁹⁷, Konya çevresi araştırmaları²⁹⁸, Kıcıkışla Höyük²⁹⁹, Tepebağları³⁰⁰, Tokat ve Sivas illeri araştırmaları³⁰¹, Kayapınar³⁰², Karatepe³⁰³, Şeref Höyük (Komama)³⁰⁴, Mellart'ın Anadolu'nun güneyinde yaptığı araştırmalar³⁰⁵ ve Kargamış Yunus Nekropolü'nde³⁰⁶ ele geçen seramikler üzerinde görülmüştür. Ayrıca Kilikya Bölgesi seramikleri³⁰⁷, Tarsus³⁰⁸, Kinet Höyük³⁰⁹, Karia Geometrik Dönem seramikleri³¹⁰ ve Lidya kapları üzerinde³¹¹ de kullanılmışlardır. Bu motif MÖ 8. yüzyıl sonlarından MÖ 5. yüzyıl ortalarına kadar Doğu Grek ve kolonilerinde yaygın bir bezek olarak karşımıza çıkmaktadır³¹².

²⁹³ Emre 1973, 93, Fig. 13: 95 Fig. 16: Pl. X Res. 6.

²⁹⁴ Genz 2001, Fig. 2 Çiz. 7: Fig. 3 Çiz. 5.

²⁹⁵ Akurgal 1955, Taf. 30 Res. b; Koşay – Akok 1966, Lev. 71.

²⁹⁶ Matsumura 2005, Taf. 46 KL89-P22, KL89-P366, KL-P49: Taf. 72 KL92-P9: Taf. 85 KL90-P60: Taf. 90 KL90-P59: Taf. 96 KL90-P62: Taf. 97 KL90-P160: Taf. 116 KL88-P669, KL89-P141, KL89-P318: Taf. 117 KL89-P414, KL89-P489: Taf. 119 KL89-P72, KL89-P168, KL89-P305: Taf. 152 KL87-P151: Taf. 214 KL87-3372, KL87-P207: Taf. 216 KL87-3587; Mikami – Omura 1991, Fig. 14 Çiz. 8.

²⁹⁷ Mikami – Omura 1991a, Fig. 6 Çiz. 5-10.

²⁹⁸ Alp 1979, 328- 329, Res. a-b; Bahar – Koçak 2004, Çiz. 50/4-6: Çiz. 51/3: Çiz. 55/2, 6: Çiz. 57/2, 3, 5, 7: Çiz. 65/5 .

²⁹⁹ Buradaki örneklerin tümü beyaz panel üzerine boyalı olup MÖ 7. yy sonu 6. yy başlarına tarihlendirilmektedir (Arslan 2001, 180-181, Abb. 7 Res. 23-26).

³⁰⁰ Çınaroğlu 1979, 127, Res. 1.

³⁰¹ Durbin 1971, 104, Fig. 3 Çiz 2, 11, 20.

³⁰² Tokat'ın Artova İlçesi'nin Ayazmayeni Köyü civarında Kayapınar mevkiinde yer almaktadır (Temizer 1954, 317, Res. 2 a-e).

³⁰³ Darga 1986, Lev. IV.

³⁰⁴ Burdur ilinin 60 km güneyinde Ürkütlü Köyü'nün 2 km güneydoğusunda Şerefönü Çeşmesi mevkiinde yer almaktadır (Özsait – Özsait 1996, 361, 382, Lev II Çiz. 3).

³⁰⁵ Mellaart 1955, Pl. 3 Çiz. 42, 45: Pl. 4 Çiz. 48, 65.

³⁰⁶ Woolley 1939, Pl. IX Res. 3,5;Pl. XIII Çiz. 11.

³⁰⁷ Kilikya örnekleri MÖ 850-700'lere aittir (Arslan 1998, 137, Lev. 097: Lev. 098 Çiz. 494, 503,504: Lev. 099 Çiz. 506 a,597: Lev. 100 Çiz. 508-512,490: Lev. 101 Çiz. 521-522: Lev. 102 Çiz. 527a, 526, 764, 532.

³⁰⁸ Goldmann 1963, Fig. 55 Res. 7,11: Fig. 57 Res. 41: Fig. 59 Res.125,124: Fig. 64 Res. 324: Fig. 65 Res. 344.

³⁰⁹ Kinet Höyük'te Geç Demir Çağ'da (MÖ 7-6. yy)görülen dalga motifli seramikler Doğu Grek ithal mallarından oluşmaktadır (Songu 1997, 11, Fig. 6-56).

³¹⁰ Özgünel 2006, 122-122, Lev. X-XI: 130, Lev. XVII Res. a-b, f, g: 131, Lev. XIX Res. b: 132, Lev. XX Res. a, d.

³¹¹ Greenwalt 1966, 226 Çiz.Y: Pl. 5 Res. C: Pl. XV Çiz. G: Pl. XX A-C.

³¹² Dugas – Rhomaios 1934, Pl. 4, 7, 9; Hanfmann 1956,177-182, Fig. 17-25; Ploug 1973, 24.

İlk örneğimizi oluşturan fig. 2 d'deki dalga motifleri, devetüyü üzerine siyah mat boya ile boyanmış, dışa çekik ağız kenarına sahip bir testinin boyun kısmında görülmektedir. Motif, üçer sıra yatay ince bantlardan oluşturulmuş, eşit aralıklı dar kuşaklar arasına yerleştirilmiştir. Bu stil Gordion'un dalga çizgi stili, Midas ve Porsuk örnekleri ile yakın benzerlik göstermektedir³¹³. Motif, Gordion'da çanak, yonca ve yuvarlak ağızlı testiler üzerinde görülürken, Porsuk'ta sadece tek bir örnekle temsil edilen yuvarlak ağızlı bir testide karşımıza çıkmaktadır. Gordion'da Erken Frig tabakasının (6A-B MÖ 900-800)³¹⁴ MÖ 9. yüzyıl içlerine uzanan erken seviyelerinde (EPB IIb)³¹⁵ karşılaştığımız bu stil, özellikle yıkım tabakasında yoğunluk kazanmıştır. Bilindiği üzere Gordion yıkım tabakası için önerilen MÖ 700'ler yeni radyo karbon sonuçları ile yaklaşık 100 yıl kadar öne çekilerek MÖ 800 olarak belirlenmiştir³¹⁶. Bir diğer paralelini gördüğümüz Porsuk örneği, Dupre tarafından Frig üretimi yerel bir imitasyon olarak ifade edilmiş ve ele geçtiği III. tabaka MÖ 8.yüzyıl ortalarına tarihlendirilmiştir³¹⁷. Bununla birlikte fig. 2 d seramiğimizin geldiği tabakanın, 2014 yılında yapılan radyo karbon analiz sonuçları MÖ 1050-850 tarih aralığını vermektedir. Görüldüğü gibi Orta Anadolu'nun Demir Çağ kronolojisinde ne yazık ki bir bütünlük söz konusu değildir ve bu durum seramiklerimizin net olarak tarihlendirilmesini zorlaştırmaktadır. Çünkü bizim Erken Demir Çağ'a verilen tarih aralığımız (MÖ 1050-850) Gordion'un hem Erken Demir Çağı (MÖ 1100-900) hem de Erken Frig tabakalarını (MÖ 900-800) kapsamaktadır. Ancak, Gordion kronolojisi ve Kınık Höyük radyo karbon sonuçları dikkate alındığında bu seramiğimizin MÖ 11-9. yüzyıla ait olduğu anlaşılmaktadır. Diğer yandan Porsuk örneğini de göz önünde bulundurduğumuzda bizim örneğimizin de eğer Gordion ithali değilse, yerel üretim bir taklit olması muhtemeldir.

Diğer bir örneğimiz dışa hafif çekilerek içe kalınlaştırılmış ağız kenarına sahip, derin bir çanağının dudak üstü süslemesinde karşımıza çıkmaktadır (fig. 2 e). Kırmızımsı bir yüzey üzerine mat siyah boya kullanılarak yapılmış bezeme, birbirine paralel uzanan dalgalar ve bunlar arasına yerleştirilmiş nokta dizilerinden oluşmaktadır. Bu motif kabın dudak üzerini, dikine

³¹³ Bu üç yerleşimindeki seramik örnekleri dip not: 522, 525 ve 526'da verilmiştir.

³¹⁴ Voigt 2009, 221.

³¹⁵ Sams 1994, 195.

³¹⁶ Voigt 2009, 233.

³¹⁷ Dupre 1983, 97, 111.

inen kısa çizgi dizileri ile dönüşümlü paylaşmaktadır. Örneğimizdeki gibi işlenmiş bezeme türünün bir benzeri Kültepe Karahöyük'te³¹⁸ bir gövde parçası üzerinde görülmektedir. Olasılıkla bir kraterle ait olan bu gövde parçasında bezeme, içi ağ taralı meander dizilerinin ara boşluğunda doldurma motif olarak kullanılmıştır. Meander boşluklarına dikey olarak yapılmış motif, ikişer sıra birbirine paralel dalga çizgileri arasında nokta dizilerinden oluşmaktadır. Örneğimizden farklı olarak devetüyü üzerine kahverengi boyalıdır. Özgüç, Karahöyük örneğinin, II. yapı katın eski safhasına ait olduğunu ve bu katın Alishar 4cM ve 4bM ile çağdaş olduğunu belirtmiştir³¹⁹. Diğer yandan fig. 4 f deki seramiğimizin kırmızı üzerine siyah boya ile yapılması Karahöyük örneğinden farklılık göstermektedir. Bu şekilde kırmızı üzerine siyah boyalı seramikler başta Güneybatı Anadolu olmak üzere³²⁰, Sardes³²¹, Kale-i Tavas (Tabae)³²², Çivril Ovası yüzey araştırmaları³²³, Gordion³²⁴ ve Tümülüsleri³²⁵, Midas Şehri³²⁶, Porsuk³²⁷, Boğazköy³²⁸, Sultanhanı³²⁹, Karatepe³³⁰, Soli³³¹, Kibyra³³² ve Limyra³³³ gibi yerleşimlerde ele geçmiştir. Mellart, Güneybatı Anadolu'ya özgü bir seramik türü olduğunu düşündüğü *black on red*' leri iki gruba ayırmaktadır. *Black on red I* olarak isimlendirdiği ilk grubu MÖ 800'lerde başlatmakta ve bu seramiğin astarlı ya da astarsız olabilen açık kırmızı bir yüzeye sahip ve mat siyah boya ile boyandığını belirtmektedir. İkinci grubu oluşturan

318 Özgüç 1953, Res. 40.

319 Özgüç 1953, 256.

320 Mellaart 1955, Pl. 3 Çiz. 41-44; Pl. 4 Çiz. 49, 50, 52, 54, 61, 63; Pl. 6 Çiz. 71, 73, 74, 76, 80, 81.

321 Hanfmann 1983, Fig. 65.

322 Denizli'ye bağlı Kale İlçesi sınırları içerisinde yer almaktadır (Ersoy 2009, 301, Res. 5).

323 Abay – Dedeoğlu 2007, 282-292, Res. 10.

324 Sams 1971, Pl. 11; Pl. 13 Res. 65-68; Sams 1979, 13, Fig. 10; Anderson 1980, 233-234 No. 57, 258 No 76; Schaus 1992, Pl. XXXIII No. 1-2; Pl. XXXIV : Pl. XXXV; Henrickson 1993, Fig. 16 Çiz. 11-14.

325 Tümülüs C, H, J ve Z' de ele geçmiştir (Kohler 1995, Fig. 12 Çiz. H. Tüm. C 18; Fig. 22 Çiz. F. Tüm. H 16; Fig. 27 Çiz. B Tüm. J 34; Pl. 15 Res. F Tüm. C 7; Pl. 82 Res. C. Tüm.Z 19.

326 Haspels 1951, 9/c 2, 5, 7, 8.

327 Dupre 1983, 235, Pl. 94 Çiz. 268, 269, 271.

328 Bossert 1963, 62-63, Abb. 8-9.

329 Emre 1973, 103-104, Fig. 32, 41.

330 Darga 1986, Lev. X Çiz. a-b.

331 Canlier 2007, 17-18, Lev. XX Res. 36; Lev. XXI Res. 37-38.

332 Corsten vd. 2011, 81, Abb. 8.

333 Marksteiner – Konecny 2007, 207, 210 Abb. 11.

black on red II seramiklerinin ise genellikle astarsız yüzeyler üzerine soluk grimsi siyah ile boyandığını ve MÖ 6. yüzyılda görülmeye başladığını ifade etmektedir³³⁴. Nitekim Kınık Höyük'te kırmızı üzerine siyah boyalı seramiklerin MÖ 11-9. yüzyıl tabakasında karşımıza çıkması Mellart'ın bu boyama geleneğinin başlangıcı için önerdiği MÖ 800'ler görüşünü destekler niteliktedir.

ğ. Üçgenler: Kınık Höyük tabaka V'e ait boyalı seramikler içerisinde karşılaşılan bir diğer bezeme türünü üçgenler oluşturmaktadır. Genellikle devetüyü üzerine kahvenin tonlarında fincan ve gövdeye ait parçaların dış yüzeyinde bu motifin uygulandığı görülmektedir (fig. 2 f-g). Bu tabaka seramiği üzerinde üçgenlerin iki tipi ile karşılaşılmaktadır. Birinci tip, çoklu hatların iç içe geçmesi ve orta kısmında oluşan eşkenar dörtgenlere bağlanması ile oluşturulmuştur (fig. 2 f). İkinci tip üçgenler ise içleri ağ taralı olarak yapılmışlardır (fig. 2 g). Orta Anadolu Demir Çağ seramik geleneğinde çok tercih edilen bu motifin, birçok farklı türü Gordion'da ele geçmiş ve Sams tarafından değerlendirilmiştir³³⁵. Gordion örneklerinin ağırlıklı olarak içi ağ taralı üçgen dizilerinden oluştuğu anlaşılmaktadır.

Devetüyü üzerine açık kahverengi ile boyanmış olasılıkla bir bardak ya da fincana ait ağız parçası üzerinde (fig. 2 f) kompleks bir üçgen motifle karşılaşmaktayız. Üçgenimizin bu tipinde, en dış hat diğerlerinden kalın yapılmış, iç içe geçmiş diğer üç tane üçgenin orta kısımları eşkenar dörtgenlere bağlanmıştır. Olasılık daha sonra da bunlar kapın üzerine ters-düz yerleştirilerek bir dizi oluşturmuşlardır. Erken dönem örneklerini Doğu Anadolu'nun 2. Bin boyalıları üzerinde gördüğümüz³³⁶ bu şekilde yapılmış üçgen motiflerin yakın benzerleri Büyükkaya³³⁷, Alacahöyük³³⁸ ve Karahöyük (Elbistan)³³⁹ gibi az sayıdaki yerleşimlerde tespit edilebilmiştir. Kraterlerin boyun kısmında karşılaştığımız Büyükkaya ve Karahöyük (Elbistan) örneklerinde üçgenlerin etrafında doldurma motif olarak konantrik daireler kullanılmıştır. Büyükkaya örnekleri Orta Demir Çağ'a ait olup MÖ 9. yüzyıla tarihlendirilmiştir³⁴⁰. Diğer taraftan açık renkli bir panel

³³⁴ Mellaart 1955, 119, 122-123.

³³⁵ Sams 1971, 583, Pl. 1; Sams 1994, Fig. 62.

³³⁶ Yaylalı 1993, Lev. 74 Çiz. a-b.

³³⁷ Genz 2004, Taf. 67 Çiz. 9; Taf 68 Çiz. 3.

³³⁸ Çınaroğlu – Genç 2002, 516, Çiz. 4/e.

³³⁹ Özgüç – Özgüç 1949, Lev. XXI, Res. 10.

³⁴⁰ Genz 2004, 50.

üzerine yapılmış Karahöyük (Elbistan) örneğinin Geç Frig Dönemi'ne ait olduğu belirtilmiş ve tarihi MÖ 7. yüzyıl olarak belirtilmiştir³⁴¹. Aynı şekilde Alacahöyük örneği de Geç Frig dönemine tarihlendirilmiştir³⁴². Kınık Höyük'te MÖ 11-9. yüzyıla tarihlenen bu motifin Erken Demir Çağ sonları Orta Demir Çağ başlarıyla ortaya çıktığı ve Geç Demir Çağ'a değin süslemede tercih edildiği anlaşılmaktadır.

Çap ölçüsü anlaşılamayan ancak bir gövde parçasına ait olması muhtemel fig. 2 g'de gördüğümüz bir başka üçgen motif, içi ağ taralı olarak karşımıza çıkmaktadır. Seramik üzerinde, olasılıkla aynı motifler yan yana getirilerek bir dizi oluşturmakta ve bunların arasında doldurma motif olarak paralel dalga dizileri kullanılmaktadır. İçi ağ taralı üçgenler Orta Anadolu Demir Çağ bezeme geleneğinde en çok tercih edilen motif türüdür. Boğazköy Büyükkaya³⁴³, Büyükkale³⁴⁴, Alişar³⁴⁵, Maşat³⁴⁶, Eskiypar³⁴⁷, Çadır Höyük³⁴⁸, Kuşaklı³⁴⁹, Tilkiğediği³⁵⁰, Akalan³⁵¹, Gordion³⁵², Ankara-Ulus kazısı³⁵³, Beycesultan³⁵⁴, Porsuk³⁵⁵, Kaman-Kalehöyük³⁵⁶, Yassıhöyük (Kırşehir)³⁵⁷, Kadıhöyük³⁵⁸, Sultanhanı³⁵⁹, Çalapverdi³⁶⁰, Sebastapolis³⁶¹,

³⁴¹ Özgüç – Özgüç 1949, 34-35.

³⁴² Çınaroğlu – Genç 2002, 510.

³⁴³ Genz 2004, Taf. 32 Çiz. 10: Taf. 42 Çiz.4: Taf. 45 Çiz. 8: Taf. 55 Çiz. 4-6: Taf. 59 Çiz. 8: Taf. 65 Çiz. 4, 10.

³⁴⁴ Bossert 2000, Taf. 11 Çiz. 117: Taf. 36 Çiz. 335: Taf. 65 Çiz. 713.

³⁴⁵ Schmidt 1932, Pl. XXXI b1180:76: Pl. XXXII Çiz. 893: Pl. XXXVI Çiz. 840: Pl. XLI Çiz. 896b.

³⁴⁶ Özgüç 1982, Fig. H Çiz. 19, 22: Fig. I Çiz. 7.

³⁴⁷ Bayburtluoğlu 1979, 174 Res. 4: 175, Res. 8,10.

³⁴⁸ Genz 2001, Fig. 2 Çiz. 9: Pl. 53 Res. 620: Pl. 54 Res. 621: Pl. 59 Res. 636.

³⁴⁹ Pawrozniak 2010, Taf. 67 Çiz. 4.

³⁵⁰ Gurney 1995, Pl. II a/5.

³⁵¹ Cummer 1976, 33, Abb. 2 Çiz. 34.

³⁵² Sams 1994, Fig. 24 Çiz. 638: Fig. 28 Çiz. 803: Fig. 29 Çiz. 804.

³⁵³ Metin – Akalın 1999, Lev. II Res. 4 a: Lev. III Res. 5c.

³⁵⁴ Mellaart 1995, 91, Fig. P.51/1.

³⁵⁵ Dupre 1983, 220, Pl. 79 Çiz. 127: 224 Pl. 83 Çiz. 176: Pl. 97 Çiz. 255.

³⁵⁶ Matsumura 2005, Taf. 74 KL90-P143: Taf. 102 KL90-P146, KL90-P171: Taf. 115 KL88-P175: Taf. 117 KL89-P142: Taf. 136 KL89-P521: Taf. 138 KL88-P158 vd.

³⁵⁷ Omura 2010, 367, Res. 6.

³⁵⁸ Omura 2004, 43, Fig. 107 Res. 7.

³⁵⁹ Emre 1973, 97, Fig. 19.

³⁶⁰ Özgüç 1971, 68, Fig. 162.

³⁶¹ Özcan 1992, 179, Şek. 2, Res. 4a-b.

Karatepe³⁶², Karahöyük³⁶³, Arslantepe³⁶⁴, Tille Höyük³⁶⁵, Köşkerbaba³⁶⁶, Kargamış Yunus Nekropolü³⁶⁷, Tarsus³⁶⁸, ve Limyra³⁶⁹ seramiklerinde içi ağ taralı üçgenler görülmektedir. Ayrıca Kilikya³⁷⁰ ve Karia³⁷¹ Geometrik Dönem seramiklerinde ve İran’da ismini üçgen motiflerden alan “Triangle Ware” kapları üzerinde de bu motifle karşılaşılmaktadır³⁷².

Bununla birlikte fig. 2 g örneğimizin en yakın paraleli ise Gordion Tümüls G’den ele geçmiş fincan türü bir kap üzerinde görülmektedir³⁷³. Tümüls G örneği fincan ya da bardak olarak adlandırılan bir kabın gövde kısmındaki sınırlandırılmış bir alan içerisine, içi ağ taralı üçgen dizileri ve bunların aralarında da tekli dalga motiflerinden oluşmaktadır. Fig. 5 d örneğimiz ile neredeyse aynı düzen ve kompozisyona sahip kabın ele geçtiği Tümüls G’nin tarihlenmesine yönelik bazı görüşler bulunmaktadır. Köhler, Tümüls G’nin Tümüls III ve P ile yaklaşık aynı tarihe ait olması gerektiğini belirtmektedir³⁷⁴. Aynı görüşü savunan Sams, tümüls için MÖ 725-700 tarih aralığını vermiştir³⁷⁵. Young ise MÖ 725-717 yılları arasına tarihlenmesinin uygun olacağını görüşündedir³⁷⁶. Körte’ler ise Tümüls III için Kimmer öncesi bir tarihi yaklaşık MÖ 700’leri önermiştir³⁷⁷. Muscarella, buradaki ahşap oyma ve bronzların Tümüls MM ile olan benzerliğinde dolayı Tümüls III’ün MÖ 720-710 arasına tarihlenmesi gerektiğini vurgulamaktadır³⁷⁸. Ancak Tümüls MM’in³⁷⁹ son dönemlerde

362 Darga 1986, Lev. III Res. 1; Lev. Va Çiz. 3.

363 Özgüç – Özgüç 1949, Lev. XVII Res. 1.

364 Manuelli 2010, Fig. 8 Çiz. 7.

365 Blaylock 1999, 274, Fig. 1 Çiz. 6, 9, 12, 14, 16, 17.

366 Ökse 1988, Taf. 7.

367 Wooley 1939, P.XIII Çiz. 11.

368 Goldmann 1963, Fig 56 Res. 37.

369 Marksteiner – Konecny 2007, 210, Abb. 11.

370 Arslan 2010, Lev. 22 Res. 262.

371 Özgünel 2006, Lev.IX Res. a2-a3; Lev. XXIII Res. a.

372 Dyson 1965, Pl. XL Fig. 9, Fig. 10; Dyson 1999a, 119, Fig. 2 Çiz. a, b, d.

373 Köhler 1995, Pl. 22.a.

374 Köhler 1995, 38.

375 Sams 1994, 193, 196 Tab. 2.

376 Young 1969, 260.

377 Koerte – Koerte 1904, 98, benzer görüşler için bakınız Akurgal 1955, 47; Haspel 1951,6.

378 Araştırmacı MM Tümüls’ü için yaklaşık MÖ 725’leri önermektedir (Muscarella 1967, 1-3).

379 Kral Midas’ın mezarı olarak kabul edilen Tümüls MM Young tarafından detaylı olarak çalışılmıştır (Young 1981, 79-176).

yapılan dendrokronolojik çalışmaları yaklaşık MÖ 740'lara tarihlendiğini ortaya koymaktadır³⁸⁰. Ancak Kınık Höyük tabakalanmasına göre daha erken dönemde görülmeye başlayan bu motif MÖ 11-9. yüzyıl arasına tarihlenmektedir.

h. Eşkenar Dörtgen (Baklava Dilimi): Tabaka V seramikleri üzerinde karşılaştığımız bir diğer motif türünü eşkenar dörtgenler oluşturmaktadır. Ağırlıklı olarak amorf seramikler (fig 3 a-b) ve büyük boyutlu gövde parçaları (fig. 3 c) üzerinde görülen motif, pembemsi ya da devetüyü üzerine açık ya da koyu kahverengi tonlarda boyanarak tek renkli yapılmıştır. Seramiklerimizde üç farklı düzende, üç eşkenar dörtgen tipi ile karşılaşılmaktadır. İlk tipimizi oluşturan ağ taralı eşkenar dörtgenler, iki ya da dört tarafına yerleştirilmiş taralı üçgenlerle bir metop içerisinde üst üste sıralı halde verilmiştir (fig. 3 a). İkinci tip eşkenar dörtgen, iki paralel bant tarafından sınırlandırılmış yatay bir kuşak içerisine, içi doldurulmuş ve bir dizi halinde yapılmıştır (fig. 3 b). Son tipimiz ise oldukça farklı bir eşkenar dörtgen motifidir. İç içe geçmiş ve merkeze doğru küçülen bu tipte, en dıştaki eşkenar dörtgenin iki yan köşesinde dairesel bir süsleme, diğer köşelerinde ise uçları hafif döndürülmüş "T"ler görülmektedir. Ayrıca eşkenar dörtgenlerin ara boşlukları bir dolu bir boş olacak şekilde noktalarla doldurulmuştur. Kabın üzerine herhangi bir düzen gözetilmeden dağınık olarak yerleştirilmişlerdir (fig. 3 c). Bu yönüyle, Orta Anadolu Demir Çağ bezeme geleneğinde gördüğümüz motiflerin belli bir düzen içinde ve bir dizi halinde yapılması kuralına uymamaktadır.

Üçgenler kadar yoğun bir kullanım görmüş eşkenar dörtgen motifler başta Gordion³⁸¹ olmak üzere Boğazköy³⁸², Alishar³⁸³, Maşat³⁸⁴, Kültepe³⁸⁵,

³⁸⁰ Manning vd. 2001, 2534; DeVries 2005, 43.

³⁸¹ Eşkenar dörtgen motiflerin değişik tipleri için bakınız (Sams 1971, 583, Fig. 2; Sams 1994, Fig. 63); Gordion Tümülüsleri'nden ele geçen örnekler için bakınız (Kohler 1995, Pl. 12 Res. A, B Tüm B 27: Pl. 22 Res. A TümG 10: Pl. 83 Res. G. P.745)

³⁸² Bossert 2000, Taf. 2-140; Genz 2004, Taf. 41- 75; Genz 2006, 137, Çiz. 3: 148, Çiz. 15: 149 Çiz. 5, 6, 17.

³⁸³ Schmidt 1932, 244, Fig. 317: Pl. XXXIII Çiz. 1122: Pl. XXXIV Çiz. b 36:115: Pl. XLI Çiz. 896 c: Pl. XLIV Çiz. b 1182: 3: Osten 1937a, 366, Fig. 415 Res. e 2249: 367, Fig. 416 Res. e 1339: 391 Fig. 437 Çiz. 26-28: 396 Fig. 445 Çiz. 3-5: 407 Fig. 466 Çiz. 1, 2, 5, 10: 409, Fig. 470 Çiz. 2-5, 15, 17: Fig. 471 Çiz. 3,4, 11-13.

³⁸⁴ Özgüç 1982, Pl. 63 Res. 3b,5: Pl. 65 Res. 2-6: Pl. 68 Res. 3-4: Pl. 70 Res. 8, 10: Pl. 71 Res. 5: Fig. I Çiz. 15,18.

³⁸⁵ Özgüç 1971, 17, Fig. 57: 23, 27, Fig. 100: Pl. XVI Res. 1a,2: Pl. XIX Res.3: Pl. XXII Res. 2.

Karahöyük (Kültepe)³⁸⁶, Çalapverdi³⁸⁷, Alacahöyük³⁸⁸, Eskiypar³⁸⁹, Pazarlı³⁹⁰, Çadır Höyük³⁹¹, Göllüdağ³⁹², Uşaklı/Kuşaklı Höyük³⁹³, Kaman-Kalehöyük³⁹⁴, Porsuk³⁹⁵, Konya çevresi araştırmaları³⁹⁶, Suluca Karahöyük (Hacı Bektaş)³⁹⁷, Sultanhanı³⁹⁸, Elbistan Karahöyük³⁹⁹, Ankara Ulus kazıları⁴⁰⁰, Tokat ve Sivas illeri⁴⁰¹, Tavium⁴⁰², Oluz⁴⁰³, Akalan⁴⁰⁴, İkiztepe⁴⁰⁵, Güneybatı Anadolu araştırmaları⁴⁰⁶, Seki-Çaltılar⁴⁰⁷, Tarsus⁴⁰⁸, Kilisetepe⁴⁰⁹, Kilikya⁴¹⁰, Tatarlı Höyük⁴¹¹ Arslantepe⁴¹², Değirmentepe (Elazığ)⁴¹³, Kargamış yakınlarındaki Devehöyük⁴¹⁴ ve Yunus Nekropolü⁴¹⁵ gibi birçok Demir Çağ yerleşimlerinde değişik biçim ve düzende

-
- 386 Özgüç 1953, Res. 33a, 36, 38.
 387 Özgüç 1971, Pl. XLIX.
 388 Koşay – Akok 1966, Lev. 71-72.
 389 Bayburtluoğlu 1979, 175 Res. 11.
 390 Koşay 1941, Lev. XIX.
 391 Paley 2007, 538, Fig. 13; Ross 2010, 85, Fig. 12 Çiz. f.
 392 Tezcan 1992, 15, Res. 1.
 393 Mazzoni – D’Agostino – Orsi 2014, 267, Fig. 13 a, c.
 394 Matsumura 2005, Taf. 74-75, 85, 102, 109, 115, 117-119, 127,132, 137, 143, 146, 179, 185.
 395 Dupre 1983, Pl. 83 Çiz. 180: Pl. 84 Çiz. 181.
 396 Alp 1979, 328, Res. b: 329, Res. a; Bahar 1999, Lev. VII Res. 1: Lev. XI Res. 1: Lev. XIII Res. 1-2: Lev. XV Res. 1: Lev. XVI Res. 1; Bahar – Koçak 2004, Çiz. 62/ 1, 3-5.
 397 Balkan – Sümer 1970, 46, Res. 12.
 398 Emre 1973, 97, Fig. 17,19: 103, Fig. 34.
 399 Özgüç – Özgüç 1949, Lev. XXII Çiz. 2.
 400 Metin – Akalın 1999, Lev IV-V, Res. 7 a-c, Res. 9 c-d.
 401 Durbin 1971, 104, Fig. 3 Çiz. 4, 19, 20: 107, Fig. 6 Çiz. 34, 36.
 402 Gerber 2005, 90, Fig. 9.
 403 Dönmez – Dönmez 2009, Çiz. 1.
 404 Cummer 1976, 33, Abb. 2 Çiz. 28.
 405 Bilgi 1999, 33, Fig. 13 Çiz. 10.
 406 Mellaart 1955, Pl. 2 Çiz. 35, 37: Pl. 6 Çiz. 75.
 407 French 2012, 22, Fig. 8.
 408 Goldmann 1963, Fig. 60 Res. 144: Fig. 67 Res. 402: Fig. 74 Res. 634 a: Fig. 99 Res. 1452, 1453, 1448 vd.
 409 Hansen – Postgate 1999, 116, Fig. 19, 20.
 410 Arslan 1998, Lev.009 Res. 060: Lev. 012 Res. 088: Lev. 014 Res. 115,119: Lev. 029 Res. 232: Lev. 037 Res. 298, 299, 306 .
 411 Girginer vd. 2014, 445, Res. 11.
 412 Manuelli 2013, 389, Fig. 7 Çiz. 10.
 413 Ökse 1988, Abb. 636.
 414 Moorey 1980, 13, Fig. 2 Çiz. 4.
 415 Woolley 1939, Pl. IX Res. 3, 6: Pl. X Res. 3, 4: Pl. XI Res. 5.

karşımıza çıkmaktadır. Ayrıca Grek dünyasında Protogeometrik Dönem'den beri varlığını bildiğimiz motif⁴¹⁶, Karia Geometrik Dönem seramiklerinde de sevilerek kullanılmıştır⁴¹⁷.

Fig. 3 a'nın en yakın paralellerini Gordion⁴¹⁸ ve Tümülüsleri⁴¹⁹, Büyükkaya⁴²⁰, Alışar⁴²¹, Maşat⁴²², Göllüdağ⁴²³, Kültepe Karahöyük⁴²⁴, Kaman-Kale⁴²⁵, Konya çevresi araştırmaları⁴²⁶, Güneybatı Anadolu⁴²⁷ ve Kilikya Demir Çağı seramikleri⁴²⁸ üzerinde görmekteyiz. Gordion'da bu tür motifler ağırlıklı olarak yıkım tabakasında (destruction level) ele geçmiş ve daha çok testi, amfora, dinos, çömlek gibi kapların gövde kısımlarına, fincanların ise boyun bölümüne metop içerisinde uygulanmıştır. Bazen, Tümülüs G ve Konya örneğinde olduğu gibi içi ağ taralı çoklu eşkenar dörtgenlerin oluşturduğu ara boşluklar nokta ya da konsantrik dairelerle süslenmiştir. Bu oldukça nadir görülen bir uygulamadır. Kaman-Kalehöyük'te ise ilk kez III1-11⁴²⁹ gibi erken dönem tabakalarında karşımıza çıkan eşkenar dörtgen dizileri, IId1-3 tabakasıyla birlikte fig. 3 a örneğimizin yapıldığı düzende karşımıza çıkmaktadır⁴³⁰. Bu tabakada eşkenar dörtgenlerin içi ya tamamen doldurulmuş ya da ağ taralı olarak yapılmıştır. Bununla birlikte, IIc2-3 tabakasında daha sık karşılaştığımız bu motif, IIa6-IIc1'den sonra görülmektedir. Bu motifin görüldüğü Gordion yıkım

⁴¹⁶ Desborough 1952, Pl. 3 Res. 4; Pl. 6 Res. 2131(39); Pl. 11 Res. 2102 (39); Pl. 38 Res. 10.

⁴¹⁷ Bulba 2010, Taf. 17 Res. K60; Taf. 18 Res. Ko2-6; Taf. 19 Res. Ko14; Taf. 29 Res. Kr30; Taf. 31 Res. Kr42; Taf. 32 Res. Kr46-47 vd.

⁴¹⁸ Sams 1994, Fig. 29 Çiz. 808; Fig. 36 Çiz. 882; Fig. 43 Çiz. 933; Pl. 53 Res. 616, 616; Pl. 73 Res. 710; Pl. 110 Res. 881; Pl. 112 Res. 185; Pl. 123 Res. 927; Pl. 128 Res. 1064; Pl. 139 Res. 967; Pl. 143 Res. 983; Pl. 165 Res. 1030.

⁴¹⁹ Köhler 1995, Pl. 12 Res. TümB. 27 A,B; Pl. 22 Res. A TümG 10; Pl. 83 Res. G P 745.

⁴²⁰ Genz 2004, Taf. 60 Çiz. 1; Taf. 64 Çiz. 11; Taf. 69 Çiz. 2.

⁴²¹ Schmidt 1932, Pl. XLIV Çiz. b 1182:3; Osten 1937a, 400, Fig. 452 Çiz. 11; 407, Fig. 466 Çiz.1, 5, 10; 408, Fig. 469 Çiz. 23; Osten 1937b, 56, Fig. 61 Çiz. 11.

⁴²² Özgüç 1982, Pl. 63 Res. 5; Fig. H Çiz. 3a; Fig. I Çiz. 5.

⁴²³ Tezcan 1992, 15, Res. 1.

⁴²⁴ Özgüç 1953, Res. 38.

⁴²⁵ Matsumura 2005, Taf. 75 KL-P52; Taf. 102, KL90-P148; Taf. 109 KL89-P339; Taf. 117 KL-P17.

⁴²⁶ Bahar 1999, Lev. VII Res. 1; Lev. XI Res. 1; Bahar 2004, Çiz. 52/5; Çiz. 62/3.

⁴²⁷ Mellaart 1955, Pl. 3 Çiz. 35, 37; Pl. 6 Çiz. 75.

⁴²⁸ Arslan 2010, Lev.6 Res. 62; Lev. 14 Res. 143.

⁴²⁹ Matsumura 2005, Taf. 46 KL89-P526.

⁴³⁰ Matsumura 2005, Taf. 75 KL-P52.

tabakası MÖ 800'lere⁴³¹, Büyükkaya örnekleri MÖ 9. yüzyıl⁴³² ve Maşat örnekleri ise MÖ 750-650/600'lere tarihlendirilmektedir⁴³³. Bizim tabaka verilerimize göre seramiğimiz MÖ 11-9. yüzyıl aralığına verilmektedir.

Fig. 3 b'yı oluşturan içleri tamamen doldurulmuş eşkenar dörtgen dizileri, iki kalın band tarafından sınırlandırılmış dar bir kuşak içerisine yapılmıştır. Devetüyü üzerine koyu kahverengi ile boyanmış bu motifin paralel örnekleri yine Gordion⁴³⁴, Büyükkaya⁴³⁵, Büyükkale⁴³⁶, Alişar IV⁴³⁷, Alacahöyük⁴³⁸, Eskiypar⁴³⁹, Kaman-Kalehöyük⁴⁴⁰, Elbistan Karahöyük⁴⁴¹ ve Kıcıkışla⁴⁴² gibi yerleşimlerde görülmektedir. Ancak Alacahöyük, Elbistan Karahöyük ve Kıcıkışla örnekleri açık renkli bir panel üzerine iki renkte boyanmış olmaları ile örneğimizden daha geç bir döneme ait olup genellikle MÖ 7. yüzyıl ya da sonları ile MÖ 6. yüzyıl başlarına tarihlendirilmektedir⁴⁴³. Öte yandan Gordion'da ilk olarak MÖ 8. yüzyıl ortalarına verilen EPB V tabakasında karşılaştığımız bu motif⁴⁴⁴ en yoğun yıkım tabakasında ele geçmiştir. Daha çok testilerin gövde ve amforaların boyun kısımlarına uygulanmış bu motif ya yatay ya da dikey konumlandırılmış dar kuşaklar arasına yapılmıştır. Boğazköy ve Alişar IV örneklerinde ise çanakların ağız içlerine, çömleklerin gövde, krater türü kapların gövde ya da boyun kısımlarına bu motif uygulanmıştır. Boğazköy örnekleri Orta Demir Çağ'a ait olup Büyükkaya MÖ 9. yüzyıl⁴⁴⁵ Büyükkale ise MÖ 8. yüzyıl ortalarına⁴⁴⁶ tarihlenmektedir. Kınık Höyük tabakalanmasına göre ise bu motif MÖ 11-9. yüzyıl aralığında görülmektedir.

431 Devries – Sams – Voigt 2005, 45.

432 Genz 2004, 50.

433 Özgüç 1982, 21.

434 Sams 1994, Fig. 24 Çiz. 640; Fig. 28 Çiz. 803; Fig. 41 Çiz. 928; Taf. 90 Res. 801; Pl. 115 Res. 135; Pl. 117 Res. 318; Pl. 133 Res. 1083; Pl. 158 Res. 165.

435 Bossert 2000, Taf. 137 Res. 1211; Genz 2004, Taf. 44 Çiz. 11; Taf. 58 Çiz. 7; Taf. 65 Çiz. 3,5.

436 Bossert 2000, Taf. 11 Çiz. 118.

437 Schmidt 1932, 244, Fig. 317: 249, Fig. 322: Pl. XXX Çiz. 363; Pl. XXXIV Çiz. b 35: 113; Pl. XLIV Çiz. b 1180: 41; Osten 1937a, 409, Fig. 470 Çiz. 3; Fig. 471 Çiz. 8.

438 Koşay – Akok 1966, Lev. 72.

439 Bayburtluoğlu 1979, 175, Res. 11.

440 Matsumura 2005, Taf. 75 KL89-P417; Taf. 143 KL89-P436.

441 Özgüç – Özgüç 1949, Lev XXII Çiz. 2.

442 Arslan 2001, 180, Abb. 7 Res. 21.

443 Özgüç – Özgüç 1949, 35; Arslan 2001, 178.

444 Sams 1994, 195.

445 Genz 2004, 50.

446 Bossert 2000, 156.

Devetüyü üzerine soluk kahverengi ile boyanmış fig. 3 c örneğimizdeki eşkenar dörtgen motifin, yayınlanmış Demir Çağ merkezlerinde herhangi bir benzerine rastlanmamıştır. Ancak Alishar'da Erken Bronz Çağ'a ait bir kulp üzerinde yakın bir benzeri görülmektedir⁴⁴⁷. Burada, açık renkli bir panel içerisine yapıldığı anlaşılan iç içe geçmiş üç eşkenar dörtgenin, her bir köşesinde "T" biçimli sipiraller yer almaktadır. Aynı şekilde MÖ 7. yüzyıla ait Rodos Geometrik Dönem seramikleri üzerinde bezer biçimli eşkenar dörtgen motifler ile karşılaşılmaktadır⁴⁴⁸. Bu durum motifin, Anadolu kökenli ve Erken Bronz Çağ bezeme geleneğinin bir devamı niteliğinde olduğunu açıkça göstermektedir. Ancak Kınık örneğine Orta Anadolu'nun diğer Demir Çağ boyalıları üzerinde rastlanılmaması motifin görüldüğü seramiğin benzerleri yoluyla karşılaştırılmasını mümkün kılmamaktadır. Bununla birlikte tabaka verileri MÖ 11-9. yüzyıl ürünü olduğunu ortaya koymaktadır.

1. Ağ Tarama: Boyalı seramiklerimiz üzerindeki bir diğer motif türü ağ taramadır. Sınırlandırılmış belli bir alanın iç kısmının vev çizgilerle taranması ile oluşturulmuş bu motif burada bir çanağın dudak üstü süslemesinde karşımıza çıkmaktadır (fig. 3 d). Motif devetüyü üzerine koyu kahve kullanılarak boyanmıştır.

Bu motif başta Gordion⁴⁴⁹ ve Tümüls'leri⁴⁵⁰ olmak üzere Ankara Ulus kazıları⁴⁵¹, Boğazköy Büyükkaya⁴⁵², Alishar⁴⁵³, Maşat⁴⁵⁴, Kültepe⁴⁵⁵,

447 Osten 1937c, Fig. 255 Çiz. 2.

448 Dugas, 1912, 501.

449 Sams 1994, Fig. 27 Çiz. 789; Fig. 35 Çiz. 316; Fig. 36 Çiz. 882; Fig. 41 Çiz. 928; Fig. 42 Çiz. 931; Pl. 36 Res. 291; Pl. 53 Res. 619; Pl. 58 Res. 634; Pl. 60 Res. 641; Pl. 124 Res. 929; Pl. 140 Res. 971.

450 Akurgal 1955, Taf. 15 Res. a-b; Kohler 1995, Pl. 28 Res. J Tüm. H 18; Pl. 41 Res. E Tüm. J 59 a-c; Pl. 83 Res. G P 745

451 Metin – Akalın 1999, 158, Res. 3b.

452 Genz 2004, Taf. 35 Çiz. 9; Taf. 50 Çiz. 9; Taf. 68 Çiz. 2; Bossert 2000, Taf. 27 Çiz. 245; Taf. 76 Çiz. 898, 902; Taf. 137 Res. 1217; Genz 2006, 149, Abb. 24 Çiz. 7.

453 Schmidt 1933, Pl. XXXI Çiz. b 742:3; Pl. XLIV Çiz. 891, 915; 903, b 36; 49; Pl. XLVI Çiz. 542; Osten 1937a, 353, Fig. 403 Res. e 2754; 358, Fig. 408 Res. d 701; 376, Fig. 425 e 2320, e 1340, e 1883; 383, Fig. 433 Çiz. 26-27; 391, Fig. 436 Çiz. 31, Fig. 437 Çiz. 12; 393 Fig. 440 Çiz. 18, Fig. 441 Çiz. 5; 395 Fig. 444 Çiz. 17; 400 Fig. 452 Çiz. 10; 407 Fig. 466 Çiz. 7; 408 Fig. 468 Çiz. 1, Fig. 469 Çiz. 10,12; 409, Fig. 470 Çiz. 5; Osten 1937b, 72, Fig. 79 Çiz. 1.

454 Özgüç 1982, Şek.-Fig. I Çiz. 2; Şek.-Fig. K Çiz. 2, 3.

455 Özgüç 1971, 16, Fig. 32-55; 23, Fig. 64-76; Fig. 27 Fig. 99; Pl. XIV Res. 5; Pl. XXVI Res. 3.

Kululu⁴⁵⁶, Karahöyük (Kültepe)⁴⁵⁷, Pazarlı⁴⁵⁸, Çadır Höyük⁴⁵⁹, Akalan⁴⁶⁰, Oluz⁴⁶¹, Ladik-Köyiçi Tepesi⁴⁶², Göllüdağ⁴⁶³, Sulusaray-Sebastopolis⁴⁶⁴, Tokat-Sivas ili yüzey araştırmaları⁴⁶⁵, Kayapınar Höyüğü⁴⁶⁶, Sultanhanı⁴⁶⁷, Kaman-Kalehöyük⁴⁶⁸, Kırşehir ili yüzey araştırmaları⁴⁶⁹, Büklükale⁴⁷⁰, Yassihöyük (Kırşehir)⁴⁷¹, Porsuk⁴⁷², Konya çevresi⁴⁷³, Karaman-Ereğli araştırmaları⁴⁷⁴, Seyitömer⁴⁷⁵ Elbistan Karahöyük⁴⁷⁶, Anadolu'nun güneyinde yapılan araştırmalar⁴⁷⁷, Tarsus Gözlükule⁴⁷⁸, Kilisetpe⁴⁷⁹ ve Kilikya⁴⁸⁰ gibi çok sayıda yerleşimde görülmektedir. Ayrıca Batı Anadolu'da Beycesultan'dan bir frig kabı üzerinde⁴⁸¹ ve Suriye sınırındaki

456 Özgüç 1971, 40, Fig. 108-122.

457 Özgüç 1953, Res. 35, 40 a: Res. 55: Res. 63.

458 Koşay 1941, Lev. XLVI.

459 Genz 2001, 167, Çiz. 9; Ross 2010, 86, Fig. 14 Çiz. k.

460 Cummer 1976, 34, Abb. 3 Çiz. 40, 42.

461 Dönmez 2013, 121, Res. 8.

462 Dönmez 2005, 83, Lev. 4 Çiz. 5.

463 Tezcan 1969, 233, Res. 27.

464 Özcan 1992, 179, Res. 4 a-b Şek. 2: 181 Res. 6 Şek. 4.

465 Durbin 1971, 104, Fig. 3 Çiz. 3, 22, 32.

466 Temizer 1954, Res. 2 a.

467 Emre 1973, 103, Fig. 31, 33.

468 Omura 1991a, 441, Res. 9 Çiz. 4; Matsumura 2005, Taf. 72 KL89-P94: Taf. 75 KL90-P176: Taf. 93 KL93-M183, KL93-P13: Taf. 110 KL89-P147: Taf. 111 KL89-P308: Taf. 119 KL89-P127: Taf. 141 KL90-P44: Taf. 144 KL-P88: Taf. 145 KL89-P218, KL89-P220: Taf. 154 KL88-P663: Taf. 185 KL88-P35, KL88-P71, KL88-P101.

469 Omura 1989, 563, Çiz. 9.

470 Matsumura 2010, 419, Res. 9.

471 Omura 2008, 116, Fig. 21 Çiz. 7: 118 Fig. 23 Çiz. 1.

472 Dupre 1983, Pl. 51 Çiz. 51: Pl. 64 Çiz. 40: Pl. 82 Çiz. 166.

473 Bahar 1999, Lev I Res. 3: Lev II Res. 1: Lev. VII Res. 2; Bahar – Koçak 2004, Çiz. 61/ 1-6: Çiz. 65/ 5.

474 Güneri 1989, 140, Res 37.

475 Bilgen 2015, 58, Fig. 67.

476 Özgüç – Özgüç 1949, Lev. XX Res. 3.

477 Mellaart 1955, Pl. 7 Çiz. 84: Pl. 8 Çiz. 108: Pl. 9 Çiz. 126.

478 Goldmann 1963, Pl. 82 Res. 1035: Pl. 114 Çiz. 137: Pl. 121 Çiz. 369a: Pl. 123 Çiz. 517.

479 Baker vd. 1995, 175, Fig. 14 Çiz. 2: 177, Fig. 15 Çiz. 4; Hansen – Postgate 1999, 115-116, Fig. 11-13, Fig. 22.

480 Arslan 2010, Lev. 1 Res. 2: Lev. 4 Res. 27-29, 41-42: Lev. 6 Res. 63.

481 Mellaart 1955, 91, Çiz. 1.

Kargamış Yunus Nekropolü⁴⁸² ve Deve Höyük'te⁴⁸³ basit ağ tarama motifle karşılaşılmaktadır.

Gordion'da ağ tarama motif, ağırlıklı olarak yıkım tabakası (MÖ 800) seramiklerinde görülmekte olup, amfora, testi, fincan, krater, çömlek gibi kapların ya gövde ya da boyun kısımlarına dikey paneller halinde uygulanmıştır. Kaman-Kale ve Porsuk gibi diğer Demir Çağ yerleşimlerin de ise bu motif çanak ve fincan türü kapların dudak üstü ya da dış yüzeyinin süslenmesinde kullanılmıştır. Bu yerleşimlerde Erken Demir Çağ'ından itibaren tek tük örneklerle kendini göstermeye başlayan motif, özellikle Kaman-Kalehöyük IIc2-3 tabakasında artış göstermektedir. Daha sonraki IIa6-IIc1 tabasında da görülmeye devam eden motif Geç Demir Çağ tabakasında (IIa3-5) karşımıza çıkmamaktadır. Dışa ve içe çekilerek kalınlaştırılmış ağız kenarına sahip fig. 3 d örneğimiz özellikle Kaman-Kale II d1-3⁴⁸⁴ ve IIc2-3⁴⁸⁵ tabakasındaki benzer çanak formları ile paralellik göstermektedir. Aynı şekilde Porsuk III tabakasında da bu tür çanakların varlığı bilinmektedir⁴⁸⁶. Kınık Höyük tabakalanması ve tüm bu bilgiler göz önünde bulundurulduğunda MÖ 11-9. yüzyıl aralığında bu form ve bezemenin ortaya çıktığı ve Orta Demir Çağ'ın sonlarına dek üretiminin devam ettiği anlaşılmaktadır.

i. Dama Tahtası: Küçük karelere bölünmüş alanların bir dolu bir boş bırakılması ile oluşturulan bir motif türüdür. Kınık Höyük tabaka V seramikleri üzerinde sadece iki örnekle temsil edilen motifin, iki farklı tipte işlendiği görülmektedir. Bir testiye ait boyun parçası üzerinde karşılaştığımız ilk örneğimiz (fig. 3 e) kırmızı üzerine siyah boya kullanılarak yapılmıştır. Bu ilk tipte, dama tahtasının içi bir boş bir dolu olacak şekilde ağ tarama ile doldurulmuştur. İkinci örneğimiz ise, sarımsı devetüyü bir astar üzerine siyaha yakın bir kahve ile boyanmış olup dışa çekik ağız kenarlı ve S profilli sığ bir çanakta görülmektedir (fig. 3 f). Sığ çanağın dudak içine yapılmış motif, bu kez karelerin hem ağ tarama hem de kafes panellerle dönüşümlü kullanılması ile oluşturulmuştur.

⁴⁸² Wooley 1939, Pl. IX Res. 3: Pl. X Res. 2-3.

⁴⁸³ Moorey 1980, Fig 2 Çiz. 3.

⁴⁸⁴ Matsumura 2005, Taf. 73 KL-P20, KL89-M237.

⁴⁸⁵ Matsumura 2005, Taf. 112 KL88-1337, KL89-M46, KL89-M147, KL89-M265, KL89-P424.

⁴⁸⁶ Dupre 1983, 208, Pl. 67 Çiz. 70.

Çok yaygın kullanılmış bir bezeme unsuru olan bu motif, Orta Anadolu'da birçok Demir Çağ merkezinde farklı tipte ve düzende yapılmış örnekleriyle karşımıza çıkmaktadır⁴⁸⁷. Tüm örnekler bakıldığında, her bir karenin bir dolu bir boş bırakılması ile oluşturulmuş basit dama tahtası motifinin süslemede daha çok tercih edildiği göze çarpmaktadır. Bu motif türü hem tek renkli hem de çok renkli seramiklerde kullanılmıştır.

Fig. 3 e örneğimizdeki kareleri ağ taralı dama tahtası motiflerinin paralellerini Gordion⁴⁸⁸ ve Tümülüs B⁴⁸⁹, Ankara Ulus kazıları⁴⁹⁰, Boğazköy Büyükkale⁴⁹¹, Alishar⁴⁹², Kültepe⁴⁹³, Sultanhanı⁴⁹⁴ ve Porsuk'ta⁴⁹⁵ görmekteyiz. Gordion'da tek bir örneği bulunan bu dama tahtası motifi yıkım tabakasından gelmiş olup MÖ 800'ler yani MÖ 9. yüzyıl sonu-8. yüzyıl başlarına tarihlendirilmektedir. Öte yandan iki renk boya kullanarak yapılmış Tümülüs B örneği ise yaklaşık MÖ 630'lara verilmektedir⁴⁹⁶. Boğazköy örnekleri iki farklı tabakadan gelmiş olup Büyükkale IIB MÖ 760'lara⁴⁹⁷ ve Büyükkale I ise MÖ 8. yüzyıl sonu-7. yüzyıl başlarına aittir⁴⁹⁸. Kültepe'de de MÖ 8. yüzyıl sonu-7. yüzyıl başlarına verilen bu motif⁴⁹⁹, Porsuk'ta III. tabakadan geldiği için MÖ 8. yüzyıl ortalarına tarihlendirilmektedir. Ancak Kınık Höyük'te Fig. 3 e örneğimizin

⁴⁸⁷ Farklı tipte dama tahtası motifleri için bakınız (Haspel 1951, Pl. 7 c/ 1-2; Sams 1994, Fig. 64/ 1A-C; Bossert 2000, Taf. 159; Genz 2004, Taf. 37 Çiz. 6: Taf. 58 Çiz. 8: Taf. 69 Çiz. 1: Taf. 73 Çiz. 20: Taf. 75 Çiz. 13; Osten 1937, Part II, 392, Fig. 439 Çiz. 1, 2, 4, 6, 22: 393, Fig. 441 Çiz. 3: 395, Fig. 444 Çiz. 2-5, 15, 20, 22, 23: 398, Fig. 449 Çiz. 15; Schmidt 1932, Pl. XXXII Çiz. 893: Pl. XLIV Çiz. b 230: 26: Pl. XLVI Çiz. 542; Özgüç 1971, 16, Fig. 32-55: 23 Fig. 64-76; 40, Fig. 108-122: 43, Fig. 134-142: Pl. XXXI Res. 1, 3a: Pl. XXXIII Res. 1, 4; Özgüç 1982, Pl. 71 Res. 6,9: Pl. 72 Res. 3 a-b: Pl. 78 Res. 4 a-b: Fig. H Çiz. 3a; Koşay 1941, Lev. XLIX; Bayburtluoğlu 1979, 174, Res. 25; Matsumura 2005, Taf. 179 KL88-1018; Özgüç 1953, Res. 40 a; Genz 2001, 169, Fig. 3 Çiz. 11; Bahar 1999, Lev. III Res. 1: Lev. VIII Res. 1; Koşay – Akok 1966, Lev. 71-72; Şenyurt – Kamış – Akçay 2014, 74, Çiz. 2/ 9; Tezcan 1969, 232, Res. 24-25; Dupre 1983, 222, Pl. 81 Çiz. 156; Dönmez 2013, 123, Res. 13; Temizsoy vd. 1996, 29, Res. 18; Ünal 1968, 136, Res. 46.

⁴⁸⁸ Sams 1994, Fig. 37 Çiz. 898/ Pl. 115 Res. 898.

⁴⁸⁹ Kohler 1995, Pl. 11 I. TümB. 24.

⁴⁹⁰ Metin – Akalın 1999, 161, Res. 109.

⁴⁹¹ Bossert 2000, Taf. 32 Çiz. 296: Taf. 35 Çiz. 327: Taf. 56 Çiz. 626.

⁴⁹² Osten 1937a, 405, Fig. 462 Çiz. 18.

⁴⁹³ Özgüç 1971, 17, Fig. 56.

⁴⁹⁴ Emre 1973, 102, Fig. 30.

⁴⁹⁵ Dupre 1983, 224, Pl. 83 Çiz. 174.

⁴⁹⁶ Kohler 1995, 15.

⁴⁹⁷ Bossert 2000, 156.

⁴⁹⁸ Genz 2006, 133.

⁴⁹⁹ Özgüç 1971, 17.

geldiği tabaka MÖ 11-9. yüzyıl aralığında olup olasılıkla motif tabakanın sonlarıyla yani MÖ 9 yüzyıla birlikte yapılmaya başlamış ve sonrasında MÖ 7. yüzyıl başlarına kadar kapların süslenmesinde kullanılmıştır.

Fig. 3 f’de sığ bir çanağın dudak üstü süslemesinde, kısa dik inen çizgi dizileri ile birlikte kullanılan ikinci tip dama tahtasının benzerine ulaşamamıştır. Ancak aynı tip sığ çanakların gerek boyalı gerekse boyasız yakın benzerleri Büyükkaya⁵⁰⁰, Kaman-Kale⁵⁰¹, Çadır Höyük⁵⁰² ve Alişar IV⁵⁰³’ten bilinmektedir. Özellikle Büyükkaya’daki örnek neredeyse Fig. 3 f’nin birebir benzeri olup, dudak üstü süslemesinde 3 sıra paralel dalga dizilerinin işlenmesi ile farklılık göstermektedir. Örneğimizin çağdaşı olduğunu düşündüğümüz Büyükkaya paraleli Orta Demir Çağ’a MÖ 9. yüzyıla tarihlendirilmektedir⁵⁰⁴. Yine aynı şekilde dudak üzeri bezeli Çadır Höyük örnekleri Orta Demir Çağ ait olup MÖ 9-8. yüzyıl aralığına verilmektedir⁵⁰⁵. Diğer taraftan Kaman-Kale’deki benzer form IIc2-3 tabakasında ele geçmiştir. Tüm bu bilgiler ve bizim tabaka verilerimiz karşılaştırıldığında bu form ve bezeme türünün Kınık’ta tabakanın sonlarıyla yani MÖ 9. yüzyıl ile ortaya çıkmış olabileceği ve Orta Demir Çağ boyunca da üretiminin devam ettiği anlaşılmaktadır.

j. “X” Motifi: Kınık Höyük tabaka V seramiklerinde çok az sayıda örneği bulunan bu motif iki farklı tipi ile karşımıza çıkmaktadır. Bir gövde parçası üzerinde gördüğümüz ilk tipte “X” motif birbirini çapraz kesen içi boş kalın şeritlerle oluşturulmuş ve merkez noktasının içine küçük bir çarpı yerleştirilmiştir. Devetüyü üzerine kahve boyanarak yapılmış “X” in dört bir yanı ağ tarama ile doldurulmuştur (fig. 4 a)⁵⁰⁶. Çok küçük bir parçası elimize geçen bu seramikte “X” in tek başına bir panel içinde mi yoksa bir dizi halinde mi olduğu maalesef anlaşılamamaktadır. Bir diğeri ise yine

⁵⁰⁰ Genz 2004, Taf. 43 Çiz. 9.

⁵⁰¹ Matsumura 2005, Taf. 116 KL88-P668.

⁵⁰² Genz 2001, 169, Fig. 3 Çiz. 1-2.

⁵⁰³ Osten 1937a, 435 Çiz. 14 .

⁵⁰⁴ Genz 2004, 9, Tab. 1.

⁵⁰⁵ Genz 2001, 160.

⁵⁰⁶ Bu motif türünün bir “X” panel motif mi yoksa Gordion ve Boğazköy’de birçok örneğini gördüğümüz “X”lerin yanya gelmesi ile oluşturulmuş eşkenar dörtgen (baklava) mi olduğu sorusu uzun süre kafamızı kurcalamıştır. Çünkü Lev. 15 c ve Lev. 16 a daki motifin yalnızca çok az bir kısmı elimize ulaşmış ve bu nedenle nasıl devam ettiğinin anlaşılması oldukça zordur. Bu nedenle örneklerimizin “X” motif olarak değerlendirilmesinin daha uygun olabileceği düşünülmüştür (Gordion ve Boğazköy örnekleri için bakınız Sams 1971, 586, Pl. 4 Fig. 1; Bossert 2000, Taf. 152, Çiz. B 178-181).

devetüyü üzerine kahverengi ile boyanmış çekiç biçimli olarak isimlendirilen bir kulp⁵⁰⁷ üzerindeki basit biçimli “X” motiftir (fig. 4 b).

Sams’in panelli “X’ler” olarak adlandırdığı bu motif türü⁵⁰⁸ başta Gordion olmak üzere, Gordion Tümülüs P⁵⁰⁹, Boğazköy Büyükkaya⁵¹⁰ ve Büyükkale⁵¹¹, Alacahöyük⁵¹², Kültepe⁵¹³, Alişar⁵¹⁴, Kayapınar⁵¹⁵, Kaman-Kale⁵¹⁶, Akalan⁵¹⁷, Oluz⁵¹⁸, Tokat ve Sivas illeri⁵¹⁹, Sivas ili yüzey araştırmaları⁵²⁰, Konya çevresi araştırmaları⁵²¹, Elbistan Karahöyük⁵²² ve Kargamış Yunus Nekropolü⁵²³ gibi yerleşimleşimlerden gelen seramiklerde değişik tip ve düzende karşımıza çıkmaktadır. Çoğu örnekte yalın işlenen motifin, bazı örneklerde boş kısımlarına doldurma motif olarak konsantrik daire ve ağ tarama motiflerinin yerleştirildiği görülmektedir.

İlk tipimizin en yakın paraleli Boğazköy Büyükkaya’da çömlek türü kapların gövdesinde⁵²⁴ ya da testilerin boyundan gövdeye geçiş yerlerinde⁵²⁵ karşımıza çıkmaktadır. Bu motif Büyükkaya örneklerinde genellikle iki farklı düzende yapılmıştır. Ya etrafı ağ taralı “X”ler yan yana getirilerek eşkenar dörtgenler oluşturmuş ya da tek başlarına paneller içerisinde verilmişlerdir. Fig. 4 a örneğimizin her iki şekilde de yapılmış olması muhtemeldir. Büyükkaya örneğinde tek farklılık “X” lerin merkez

⁵⁰⁷ Dupre 1983, 92; Ökse 1999,184, Şek. 27 Çiz. 1132.

⁵⁰⁸ Sams 1971, 586, Pl. 4 Fig. 2.

⁵⁰⁹ Kohler 1995, Pl. 83 Res. D. P 1183.

⁵¹⁰ Genz 2004, Taf. 51 Çiz. 1.

⁵¹¹ Bossert 2000, Taf. 156.

⁵¹² Koşay – Akok 1973, Pl. XCIV; Çınaroğlu – Genç 2004, 286, Çiz. 6; Dönmez 1994, Lev. LVII Çiz. 46.

⁵¹³ Özgüç 1971, 29, Fig. 102.

⁵¹⁴ Schmidt 1933, 247, Fig. 320 Res. b 1685; Pl. XLIV Çiz. 119; Osten 1937a, 398, Fig. 449 Çiz. 11: 400, Fig. 452 Çiz. 4.

⁵¹⁵ Temizer 1954, Res. 2 a-e.

⁵¹⁶ Matsumura 2005, Taf. 85 KL90-P60.

⁵¹⁷ Cummer 1976, 33, Abb. 2 Çiz. 13, 29.

⁵¹⁸ Dönmez – Dönmez 2009, Res. 33.

⁵¹⁹ Durbin 1971, 104, Fig. 3 Çiz. 6.

⁵²⁰ Ökse 1996, 226, Res. 20.

⁵²¹ Bahar 1999, Lev. VII Res. 1-2; Bahar – Koçak 2004, Çiz. 63/3.

⁵²² Özgüç – Özgüç 1949, Lev. XXVII Çiz. 2.

⁵²³ Wooley 1939, Pl. IX Res. 4; Pl. X Res. 4; Pl. XIII Çiz 8.

⁵²⁴ Genz 2004, Pl. 51 Çiz. 1; Taf. 59 Çiz. 9.

⁵²⁵ Genz 2004, Taf. 61 Çiz. 10.

kısımlarınının ya boş ya da tamamen doldurulmuş olmasıdır. Benzer motif Boğazköy Büyükkale II b evresine ait akıtacı bir testinin boyun kısmında⁵²⁶ ve Gordion'da ise teras dolgusu⁵²⁷ ve yıkım tabakasında⁵²⁸ karşımıza çıkmaktadır. Boğazköy Büyükkaya örneği Orta Demir Çağ ait olup MÖ 9. yüzyıl, Büyükkale II b ise MÖ 760'lar ile başlatılmaktadır⁵²⁹. Aynı şekilde Gordion teras dolgusunun MÖ 8. yüzyılın iki ya da üçüncü çeyreğine⁵³⁰, yıkım tabakasının ise MÖ 800'lere verilmesi fig. 4a örneğinin MÖ 9. yüzyıl sonlarıyla ortaya çıktığını göstermektedir. Dolayısıyla bu durum motifin tabaka V'nin sonlarıyla ortaya çıkmış olabileceğini düşündürmektedir.

İkinci tipimizi oluşturan basit şekilli "X" motif ise çekiç biçimli bir kulbun üzerinde karşımıza çıkmaktadır (fig. 4 b). Devettüü astar üzerine siyahımsı kahve ile yapılmış motif olasılıkla üçer sıra paralel şeritler arasına bir "X" gelecek şekilde kulpun üzerine uygulanmıştır. Dupre'nin Frig metal kaplarında görülen kulpların bir taklidi olduğunu düşündüğü⁵³¹ çekiç biçimli bu kulplar, Gordion⁵³², Boğazköy Büyükkaya⁵³³ ve Büyükkale⁵³⁴, Alışar⁵³⁵, Kültepe⁵³⁶, Maşat⁵³⁷, Kayapınar⁵³⁸, Sultanhanı⁵³⁹, Kaman-Kale⁵⁴⁰ ve Porsuk'tan⁵⁴¹ bilinmektedir. Çok azı üzerinde görebildiğimiz "X" motif, Ankara Ulus kazıları⁵⁴², Konya Alaattin Tepe⁵⁴³ ve Çiçek mevkinde⁵⁴⁴ şerit

526 Bossert 2000, 17, Taf. 35 Çiz. 325.

527 Sams 1994, Pl. 167, Res. 397.

528 Sams 1994, Pl. 75, Res. 721.

529 Bossert 2000,156, 163.

530 Sams 1994, 195.

531 Dupre 1983, 92, dip not. 98.

532 Sams 1994, Pl. 158 Res. 385.

533 Genz 2004, Taf. 68 Çiz.1.

534 Bossert 2000, Taf. 133 Res. 1166.

535 Schmidt 1932, Pl. XXXIV Çiz. b 227: 15, 94, 2028; Osten 1937, Par. II, 393, Fig. 441 Çiz. 7-8,10: 394, Fig. 442, Çiz. 5, 6, 18.

536 Özgüç 1971, Pl. XV Res. 4, 5a-b.

537 Özgüç 1982, Pl. 63 Res. 8.

538 Temizer 1954, Res. 2 a-e.

539 Emre 1973, 95, Fig. 16.

540 Matsumura 2005, Taf. 145 KL89-P154.

541 Dupre 1983, 231, Pl. 90 Çiz. 238, 237, 235, 236, 239.

542 Metin – Akalan 1999, 160, Res. 8 b.

543 Bahar 1999, Lev. IX Res. 1-2.

544 Bahar – Koçak 2004, Çiz. 62/6, 8.

biçimli kulplar üzerinde de izlenebilmektedir. Fig. 4 b örneğimizin gerek form gerekse bezeme açısından en yakın paraleli ise Posuk⁵⁴⁵, Kaman-Kalehöyük⁵⁴⁶ ve Maşat'tan⁵⁴⁷ gelmektedir. Devetüyü üzerine tek renkte boyanmış olan Porsuk örneği III. tabakaya ait olup MÖ 8. yüzyıl ortaları ile başlatılmaktadır. Öte yandan bir fincanın kulpu olan Kaman-Kale örneği ise IIc2-3 tabakasında ele geçmiş olup bu tabakanın başlangıcı MÖ 9. yüzyıl olarak belirtilmektedir. Maşat Höyük'teki benzer son örneğimiz ise MÖ 8. yüzyıl sonuna verilmiştir⁵⁴⁸. Kınık Höyük'te ise MÖ 11-9. yüzyıl tabakasında kendini gösteren kulbun Erken Demir Çağ Sonu Orta Demir Çağ başlarıyla üretilmiş olduğu ve MÖ 8. yüzyıl içlerine kadar kullanımının devam ettiği anlaşılmaktadır.

k. Balık Kılıçığı: Kınık Höyük Demir Çağ boyalıları üzerinde nadir görülen diğer bir motif türü balık kılıçığıdır. Az sayıda örneğine sahip olduğumuz bu motif, sadece derin çanakların dudak üstü süslemesinde yatay düzende karşımıza çıkmaktadır (fig. 4 c). Genellikle krem ya da pembemsi renkte astara sahip yüzeyler üzerine, mat siyah ya da siyahımsı kahve renkte yapılmışlardır. Motif çanakların dudak üstünde tek başına ya da dikine inen çizgi dizileri ile birlikte uygulanmıştır.

Orta Anadolu'daki diğer Demir Çağ'ı merkezlerinde de çok sık görmediğimiz bu motif Gordion⁵⁴⁹, Boğazköy Büyükkaya⁵⁵⁰, Büyükkale⁵⁵¹, Alişar⁵⁵², Maşat⁵⁵³, Kültepe⁵⁵⁴, Kululu⁵⁵⁵, Sebastopolis (Sulusaray)⁵⁵⁶, Kaman-Kalehöyük kazı⁵⁵⁷ ve yüzey araştırmaları⁵⁵⁸, Büyükkale

⁵⁴⁵ Dupre 1983, 231, Pl. 90 Çiz. 236.

⁵⁴⁶ Matsumura 2005, Taf. 144 KL89-P18.

⁵⁴⁷ Özgüç 1982, Pl. 63 Res. 8.

⁵⁴⁸ Özgüç 1982, 52.

⁵⁴⁹ Sams 1994, Pl. 55 Res. 1038: Pl. 58 Res. 634: Pl. 97 Res. 832: Pl. 108 Res. 871: Pl. 115 Res. 134: Pl. 125 Res. 930: Pl. 128 Res. 1064.

⁵⁵⁰ Genz 2004, Taf. 48 Çiz. 6: Taf. 49 Çiz. 10: Taf. 50 Çiz. 1, 5, 9: Taf. 73 Çiz. 22, 23.

⁵⁵¹ Bossert 2000, Taf. 77 Çiz. 918: Taf. 81 Çiz. 970: Taf. 135 Res. 1176,1177.

⁵⁵² Osten 1937a, 392, Fig. 439 Çiz. 37, 38, 39: 393, Fig. 440 Çiz. 9: 394, Fig. 442 Çiz. 2: 400, Fig. 452 Çiz. 5: 408, Fig. 468 Çiz. 1.

⁵⁵³ Özgüç 1982, Fig. L Çiz. 15, 18.

⁵⁵⁴ Özgüç 1971, Pl. XIV Res. 5 .

⁵⁵⁵ Özgüç 1971, 43, Fig. 134-142: Pl. XXXI Res. 3 b.

⁵⁵⁶ Özcan 1992,182, Res. 8.

⁵⁵⁷ Omura 2003, 27, Fig. 66; Matsumura 2005, Taf. 73 KL89-P370: Taf. 114 KL89-P400: Taf. 193 KL87-P198.

⁵⁵⁸ Mikami – Omura 1991 a, Fig. 6 Çiz. 6.

(Kırşehir)⁵⁵⁹, Bostanhöyüğü (Ankara/Bala)⁵⁶⁰, Sultanhanı⁵⁶¹, Suluca Karahöyük (Hacı Bektaş)⁵⁶², Tilkigediği⁵⁶³ ve Doğu Güvenç (Konya)⁵⁶⁴ gibi yerleşimlerde ele geçmiştir. Gordion'da bu motifin yıkım tabakasından önce görülmediğini belirten Sams, seramikler üzerinde daha çok dar dikey paneller halinde ya da büyük paneller içine yatay düzende alt alta diziler halinde yapıldıklarını ifade etmektedir⁵⁶⁵. Tüm örneklerde daha çok çömlek ve fincan gibi kapların dış yüzeyinde nadiren de çanakların dudak üstü ya da iç kısmının süslenmesinde bu motif tercih edilmiştir. Ayrıca, Gordion, Büyükkale ve Sultanhanı örneklerinde görüldüğü gibi, bazı seramiklerin üzerine resmedilmiş ya da applike edilmiş hayvan figürlerinin, uzuv detayları bu motifle verilmeyle çalışılmıştır.

Fig. 4 c'deki örneğimizin aynı form ve bezemeye sahip bir paraleline ulaşılamamıştır. Ancak Alişar⁵⁶⁶, Kaman-Kale⁵⁶⁷ ve Porsuk III'te⁵⁶⁸ benzer ağız profilli çanaklar bulunmaktadır. Alişar paralelleri Osten'in Post Hitit-Frig olarak isimlendirdiği tabakadan gelmiş olup⁵⁶⁹ güvenilir bir tarihlendirme yapmak için yeterli değildir. Bununla birlikte Kaman-Kalehöyük paralelleri IIc2-3 (MÖ 9. yüzyıl başları) tabakasından, Porsuk paralelleri ise III. (MÖ 8. yüzyıl ortaları) tabakadan gelmektedir. Bununla birlikte bu motif Kınık Höyük'te ise yalnızca MÖ 11-9. yüzyıl tabakasından görülmektedir.

1. İç İç Aç (Chevron): Demir Çağı boyalı seramiklerimiz üzerinde yine az sayıda örneği bulunan bir başka motif türünü, iç içe açılar oluşturmaktadır. *Chevron* olarak isimlendirilen bu motif⁵⁷⁰, başlangıçta balık kılıcı motifini andırırsa da, merkez noktalarının yatay bir çizgiye bağlı olmadığı açık bir şekilde görülmektedir. Tüm boyalı parçalar içerisinde sadece iki gövde parçasıyla temsil edilen bu motif, devetüyü üzerine mat

⁵⁵⁹ Omura 2002, 70, Fig. 24 Res. 10.

⁵⁶⁰ Omura 2007b, 65, Fig. 70 Res. 10.

⁵⁶¹ Emre 1973, 104, Çiz. 39.

⁵⁶² Balkan – Sümer 1970, 46, Res. 11.

⁵⁶³ Gurney 1995, Pl. II a/ 5.

⁵⁶⁴ Bahar – Koçak 2004, Çiz. 63/2.

⁵⁶⁵ Sams 1971, 160-161.

⁵⁶⁶ Osten 1937a, 383, Fig. 432 Çiz. 4, 5, 10, 13.

⁵⁶⁷ Matsumura 2005, Taf. 112 KL88-1337, KL88-P122.

⁵⁶⁸ Dupre 1983, 208, Pl. 67 Çiz. 70.

⁵⁶⁹ Osten 1937a, 287-288.

⁵⁷⁰ Ökse 1999, 165, Şek. 9 Çiz. 529.

kahverengi boya ile boyanmıştır. Her iki gövde parçasında iki farklı tipte işlenmiştir. Birincisi gövdeye yatay düzende konumlandırılmış basit iç içe açılardan ibaretken (fig. 4 d), diğeri olasılıkla dar yatay bir kuşakla sınırlandırılmış alana basit iç içe açılıların alt alta yerleştirilmesiyle oluşturulmuştur (fig. 4 e).

Sams'in Gordion bezeme repertuarında ikincil motifler (*Secondary Motives*)⁵⁷¹ adı altında değendirdiği bu motif, Gordion⁵⁷² ve Tümülüsleri'nde⁵⁷³ ağırlıklı olarak içi nokta ya da tarama ile doldurulmuş olarak karşımıza çıkmaktadır. Ancak az sayıda da olsa kraterlerin dudak üstü süslemesinde iç içe açılı motifinin birinci tipi görülmektedir⁵⁷⁴. Gordion'da bu motif yalnızca *Brown-on-Buff* (*devetüyü üzeri kahverengi*) seramikleri üzerinde ve yıkım tabakası sonrasında (*Post-Destruction*) görülmektedir⁵⁷⁵. Ayrıca Tümülüs J örneğinde olduğu gibi applike edilmiş bir hayvan figürünün gövde kısmında da bu motifin kullanıldığı bilinmektedir.

Birinci tip chevron motifler Gordion dışında Boğazköy Büyükkaya⁵⁷⁶ ve Büyükkale⁵⁷⁷, Alişar⁵⁷⁸, Kültepe⁵⁷⁹, Kaman-Kalehöyük⁵⁸⁰, Porsuk⁵⁸¹, Suluca Karahöyük (Hacı Bektaş)⁵⁸², Karahöyük (Elbistan)⁵⁸³, Konya Alaattin Tepe⁵⁸⁴, Akalan⁵⁸⁵, Göllüdağ⁵⁸⁶, Ovaören⁵⁸⁷, Melart'ın

571 Araştırmacı Gordion seramikleri üzerinde nadir karşılaşılan motif türlerini bu başlık altında değerlendirmiştir (Sams 1994, 152-161).

572 Sams 1994, Pl. 99 Res. 1042, 1043, 1044; Pl. 128 Res. 1061.

573 Kohler 1995, Pl. 11, Res. I. TumB 24; Pl. 39 Res. B TumJ 36.

574 Sams 1994, Pl. 131, Res. 1077 A; Pl. 132 Res. 1081.

575 Sams 1994, 157.

576 Genz 2004, Taf. 48 Çiz. 9; Taf. 56 Çiz. 10; Taf. 73 Çiz. 22.

577 Bossert 2000, Taf. 27 Çiz. 253; Taf. 33 Çiz. 307.

578 Schmidt 1932, Pl. XXXIII Çiz. 799; Osten 1937a, 363, Fig. 412 Res. d 2000: 366, Fig. 415, Res. e 2249: 374, Fig. 423 Res. e 1694: 392, Fig. 438 Çiz. 37.

579 Özgüç 1971, 23, Fig. 64-76.

580 Kaman-Kalehöyük'te tek bir örneği bulunan bu motifin yer aldığı seramik tabaka buluntusu olmayıp dışa yatay çekik ağız kenarlı sığ bir tabağın dudak üstü süslemesinde kullanılmıştır (Matsumura 2005, Taf. 271 KL93-2028).

581 Dupre 1983, 218, Pl. 77 Çiz. 134: 231, Pl. 90 Çiz. 241.

582 Balkan – Sümer 1970, Res. 11.

583 Özgüç – Özgüç 1949, Lev. XV Res. 1.

584 Bahar 1999, Lev. I Res. 2.

585 Cummer 1976, 33, Abb. 2 Çiz. 27; Taf. 8 Res. 27.

586 Tezcan 1992, 23, Res. 20.

587 Şenyurt – Kamış – Akçay 2014, 75, Çiz. 3/3.

Anadolu'nun güneyinde yaptığı araştırmalarda⁵⁸⁸, Tarsus Gözlükule⁵⁸⁹ ve Al-Mina'da⁵⁹⁰ görülmektedir.

Büyükkaya'da Erken Demir Çağ'da hiç görmediğimiz bu motif ilk kez Orta Demir Çağ'da karşımıza çıkmaktadır. Aynı şekilde Porsuk örneğine bakıldığında ise bu motifle sadece III. tabakada karşılaşılmakta ve MÖ 8. yüzyıl ortalarından önce görülmemektedir. Ancak Kınık Höyük'te bu bezeme türünün MÖ 11-9. Yüzyıl tabakarından gelmesi bezemenin aslında Erken Demir Çağın sonları Orta Demir Çağın başlarıyla ortaya çıktığını göstermesi açısından önemlidir.

İkinci tip chevron motifler ise Boğazköy Büyükkaya⁵⁹¹, Alişar⁵⁹², Kültepe⁵⁹³, Suluca Karahöyük (Hacı Bektaş)⁵⁹⁴ ve Göllüdağ⁵⁹⁵ gibi az sayıdaki yerleşimden gelmektedir. Sadece Kızılmak Havzası'nın doğu kısmındaki yerleşimlerde gördüğümüz bu chevron tipiyle güneyde Kınık Höyük dışında hiç karşılaşılmamaktadır. Kınık Höyük'te bu motifin yer aldığı tek bir seramiğin olması, fig. 4 e'nin bir şekilde Kızılmak'ın doğusundaki yerleşimlerin birinden gelmiş olma olasılığını düşündürmektedir.

Fig. 4 e örneğimizin en yakın paraleli ise Suluca Karahöyük (Hacı Bektaş) örneğidir. Burada bizdeki gibi bir çömleğin boyundan gövdeye geçiş kısmına uygulanmış bu motif, paralel şeritlerle sınırlandırılmış yatay dar bir kuşak içerisine yapılmıştır. Suluca Karahöyük kabının, Frig çağına ait olduğu belirtilmiş ancak tarihlendirilmesine yönelik herhangi bir veri sunulmamıştır⁵⁹⁶. Bununla birlikte Kınık Höyük tabakalanmasına göre MÖ 11-9. yüzyıla ait olduğunu bilinmektedir.

m. Paralel Yarım Daire Dizileri: Seramiklerimiz üzerinde nadir görülen bir diğer motif türü de yarım daire dizileridir. Kınık Höyük'te sadece iki örneği bulunan bu motif, dar kuşaklar halinde, bir gövde ve olasılıkla bir testiye ait boyun parçası üzerinde karşımıza çıkmaktadır. Her iki örnek

⁵⁸⁸ Mellaart 1955, Pl. 8 Çiz. 96.

⁵⁸⁹ Goldmann 1963, Fig. 60 Res. 159A.

⁵⁹⁰ Taylor 1959, Pl. XX/a 2.

⁵⁹¹ Genz 2004, Taf. 63 Çiz. 2.

⁵⁹² Osten 1937a, Res. 3244.

⁵⁹³ Özgüç 1971, 16, Fig. 32-55

⁵⁹⁴ Balkan – Sümer 1970, 46, Res. 10.

⁵⁹⁵ Tezcan 1969, 232, Res. 26.

⁵⁹⁶ Balkan – Sümer 1970, 38.

devetüyü üzerine kahverenginin tonlarında boyanmıştır. İki farklı tipi bulunan bu motif, gövde parçası üzerinde (fig. 4 f) yatay düzende ve herbir yarım daire karşılıklı gelecek şekilde düzenlenmiş olup ara boşluklara merkezi konsantrik daireler yerleştirilmiştir. İkinci tipte ise bu kez yarım daireler karşılıklı gelmeyecek şekilde konumlandırılmış ara boşluklarda herhangi bir doldurma motif kullanılmamıştır (fig. 4 g).

Paralel yarım daire dizilerinin birçok farklı tipi Gordion⁵⁹⁷, Boğazköy Büyükkaya⁵⁹⁸, Büyükkale⁵⁹⁹, Alişar⁶⁰⁰, Kaman-Kalehöyük⁶⁰¹, Sultanhanı⁶⁰², Göllüdağ⁶⁰³ ve Kargamış Yunus Nekropolü⁶⁰⁴ gibi az sayıdaki yerleşimlere ait seramikler üzerinde görülmektedir. Gordion'da yıkım tabasından önce ilk teras dolgusunda tek bir örneği bulunan motif, ağırlıklı olarak yıkım tabakasında görülmektedir⁶⁰⁵. Sams Gordion'da da nadir görüldüğünü belirttiği bu motifin Frigler'e özgü olduğunu düşünmektedir⁶⁰⁶.

Fig. 4 f'deki paralel yarım daire dizisinin benzer düzende yapılmış en yakın paraleli Alişar IV'de görülmektedir⁶⁰⁷. Alişar IV örneğinde yarım daireler konsantrik halde yapılmış olmaları ile farklılık gösterebilir ara boşluklara konsantrik dairelerin yerleştirilmesi aynı bezeme uygulamasına işaret etmektedir. Bununla birlikte tarihlendirilmesine yönelik verilere baktığımızda Boğazköy Büyükkaya'da Orta Demir Çağ seramiklerinde gördüğümüz bu bezeme türü, Kaman-Kalehöyük'te sadece IIc2-3 tabakasında karşımıza çıkmakta ve bu tabaka dışında görülmemektedir. Diğer yandan fig. 4 g'deki ikinci tip yarım daire motifinin benzer uygulanmış bir örneğine rastlanılmamıştır. Özellikle Büyükkaya ve Kaman-Kale gibi sistemli bir stratigrafiden gelen bu motifin görüldüğü seramikler Orta Demir Çağ'a ait olup MÖ 9. yüzyıla tarihlendirilmektedir. Bizde ise bu motif türü Erken Demir Çağ sonları Orta Demir Çağ başlarına ait tabakada ilk kez kendini göstermektedir.

597 Sams 1994, Fig. 36 Çiz. 882; Pl. 60 Res. 641; Pl. 124 Res. 929; Sams 1971, 588, Pl. 6 .

598 Bossert 2000, Taf. 75 Çiz. 889; Genz 2004, Taf. 60 Çiz. 2; Taf. 75 Çiz. 1.

599 Bossert 2000, Taf. 145, Çiz. B 31-32.

600 Osten 1937a, 398, Fig. 448, Çiz. 12: 407, Fig. 467 Çiz. 21.

601 Matsumura 2005, Taf. 117 KL89-P303.

602 Emre 1973, 104, Fig. 41.

603 Tezcan 1969, 232, Res. 25.

604 Woolley 1939, Pl. IX Res. 4.

605 Sams 1994, 154.

606 Sams 1994, 154.

607 Osten 1937a, 391, Fig. 437 Çiz. 20.

n. Kısa Dik İnen Paralel İnce Çizgi Dizileri (Faceted): Tabaka V'de karşılaştığımız bir diğer bezeme türüdür. Kınık Höyük boyalıları üzerinde çok sık karşılaştığımız bu motif ağırlıklı olarak çanakların dudak üzerinde ya tek başlarına bir dizi halinde ya da yardımcı bezeme unsuru olarak zikzak, dalga, yay (fiston), balık kılçığı ve mazgal meander gibi motifler ile birlikte kullanılmışlardır (fig. 5 a).

Çanakları süsleme geleneği bulunmayan Gordion'da, amforların dudak üstü süslemesinde tercih edilen bu motifin⁶⁰⁸, Büyükkaya'da varlığı Erken Demir Çağ'dan itibaren görülmektedir⁶⁰⁹. Bu dönemde ağırlıklı olarak çömlek tipi kapların dudak üzerine uygulanmış motif, Orta Demir Çağ ile birlikte çanakların dudak üstüne de yapılmaya başlamıştır⁶¹⁰. Bununla birlikte Kaman-Kalehöyük'te ilk Geç Bronz Çağ kapları üzerinde görülen motif, Demir Çağ'ın tüm dönemlerinde varlığını devam ettirmiştir⁶¹¹. Yine Porsuk'ta ilk Erken Demir Çağ'a ait IV. tabakanın çanak ve çömleklerinde kullanıldığı anlaşılan motif⁶¹², Orta Demir Çağ'a verilen III. tabakada ağırlıklı olarak derin çanakların ve tabakların dudak üstünde karşımıza çıkmaktadır⁶¹³. Yukarıda belirtilen yerleşimler dışında Büyükkale⁶¹⁴, Alişar⁶¹⁵, Maşat⁶¹⁶, Alacahöyük⁶¹⁷, Kültepe⁶¹⁸, Kululu (Kültepe)⁶¹⁹, Eğriköy⁶²⁰, Sultanhanı⁶²¹, Kemerhisar (Tiyana)⁶²², Büklükale⁶²³, Konya-Ereğli yüzey araştırmaları⁶²⁴, Konya çevresi araştırmaları⁶²⁵, Anadolu'nun

⁶⁰⁸ Sams 1971, Fig. 41 Çiz. 928; Fig. 42 Çiz. 931.

⁶⁰⁹ Genz 2004, Taf. 19 Çiz. 1, 2, 4; Taf. 26 Çiz. 2, 9.

⁶¹⁰ Genz 2004, Taf. 34 Çiz. 1-5, 8-11; Taf. 31 Çiz. 2-6; Taf. 32 Çiz. 1-8; Taf. 38 Çiz. 1, 2, 9, 10.

⁶¹¹ Tüm örnekler için bk. Matsumura 2005: Kaman-Kalehöyük yüzey araştırmasında ele geçen örnekler için bk. Mikami – Omura 1991a, Fig. 7 Çiz. 4, 5.

⁶¹² Dupre 1983, 184, Pl. 45 Çiz. 14; 185, Pl. 46 Çiz. 15, 18; 193, Pl. 54.

⁶¹³ Dupre 1983, 201, Pl. 60; 204, Pl. 63; 218, Pl. 77 Çiz. 134; 219, Pl. 78 Çiz. 124-126.

⁶¹⁴ Bossert 2000, Taf. 5 Çiz. 37, 39, 40, 41; Taf. 13 Çiz. 123; Taf. 59 Çiz. 623-624.

⁶¹⁵ Schmidt 1932, Pl. XXX Çiz. b 1180:55, 895, 496; Osten 1937a, 383, Fig. 433 Çiz. 3-6, 8-10; 398 Fig. 448 Çiz. 8, 9, 10, 12; Fig. 449 Çiz. 2, 3, 7, 15.

⁶¹⁶ Özgüç 1982, Fig. H Çiz. 1-2; Fig. K Çiz. 2,3; Fig. M Çiz. 19.

⁶¹⁷ Koşay – Akok 1966, Lev. 71.

⁶¹⁸ Özgüç 1953, Res. 4-5; Özgüç 1971, 14, Fig. 8-31.

⁶¹⁹ Özgüç 1971, 40, Fig. 108-122.

⁶²⁰ Kayseri ilinin güneybatısında yer almaktadır (Özgüç 1971, 69-70, Fig. 169).

⁶²¹ Emre 1973, 93, Fig. 1, 2.

⁶²² Çınaroğlu 1987, 359, Res. 4 Çiz. 5; 360, Res. 5 Çiz. 18.

⁶²³ Matsumura 2011, 419, Res. 9.

⁶²⁴ Güneri 1989, 140, Res. 37; Maner 2014, 347, Fig. 2 Çiz. 2; 353, Fig. 14 Çiz. 13.

⁶²⁵ Bahar – Koçak 2004, Çiz. 51 / 2; Çiz. 53 / 1, 3, 4; Çiz. 55 / 2, 6.

güney kesiminde yapılan arařtırmalar⁶²⁶, İç Anadolu yüzey arařtırmaları⁶²⁷, Karatepe⁶²⁸, Elbistan Karahöyük⁶²⁹, Göllüdağ⁶³⁰, Yassıhöyük (Kırşehir)⁶³¹, Ovaören⁶³², Uşaklı-Kuşaklı⁶³³, Çadırhöyük⁶³⁴, Akalan⁶³⁵, Tarsus Gözlükule⁶³⁶, Kilikya⁶³⁷ ve A-Mina'da⁶³⁸ görölmektedir.

Fig. 5 a'daki örneğimizin gerek form gerekse bezeme yönünden en yakın paralelleri Kaman-Kalehöyük IId1-3⁶³⁹ ve IId2-3 tabakaları⁶⁴⁰ ve Porsuk III'ten⁶⁴¹ gelmektedir. Porsuk'ta III. tabakada tespit edilmiş bu bezeme ve forma sahip çanaklar MÖ 8. yüzyıl ortalarına tarihlendirilmektedir. Kaman-Kalehöyük'te ise MÖ 12-9. yüzyılda görünmekte olup IId2-3 tabakasında da kullanımının devam ettiği anlaşılmaktadır.

o. Paralel Şeritler Arasında Bir Dolu-Bir Boş Dörtgen Dizileri: Seramiklerimizde nadir gördüğümüz bir başka motif türüdür. Tabaka V'e ait boyalı seramiklerde bir testi (fig. 5 b) ve bir çanağın dış yüzeyine uygulandığı görölmektedir (fig. 5 c). Daha çok devetüyü üzerine koyu kahvenin tonlarında ya da pembemsi renkte bir astar üzerine grimsi siyah boya kullanılarak yapılmışlardır.

Bu motif türü özellikle Kaman-Kalehöyük ve Porsuk'ta⁶⁴² yaygın olarak görölmektedir. Kaman-Kale'de özellikle Erken Demir Çağ'a ait IId1-3 tabasında yoğunluk kazanmaktadır⁶⁴³. Ancak Orta Demir Çağ IId6-IId1

⁶²⁶ Mellaart 1955, Pl. 1 Çiz. 5, 6, 9, 11, 12, 13.

⁶²⁷ Omura 1994, 328, Res. 4 Çiz. 5, 11, 12 .

⁶²⁸ Darga 1986, Lev. V a Çiz. 1.

⁶²⁹ Özgüç – Özgüç 1949, Lev.XXV.

⁶³⁰ Tezcan 1992, 25, Res. 27.

⁶³¹ Omura 2008, 114, Fig. 19 Çiz. 1: 116, Fig. 21 Çiz. 1-5.

⁶³² Şenyurt vd. 2014,74, Çiz. 2/5: 75, Çiz. 3/3.

⁶³³ Mazzoni vd. 2011, 103, Fig. 7.

⁶³⁴ Genz 2001, 168, Fig. 2 Çiz. 1, 4.

⁶³⁵ Cummer 1976, 32, Abb. 1 Çiz. 7.

⁶³⁶ Goldmann 1963, Fig. 58 Res. 84: Fig. 66 Res. 350, 373.

⁶³⁷ Arslan 2010, Lev. 34 Çiz. 68: Lev. 43 Çiz. 226, 227, 231: Lev. 44 Çiz. 229, 230: Lev. 58 Çiz. 429, 430.

⁶³⁸ Taylor 1959, 72, Fig. 3 Çiz. 8, 9.

⁶³⁹ Matsumura 2005, Taf. 71 KL90-P13.

⁶⁴⁰ Matsumura 2005, Taf. 110 KL89-P481, KL89-P503: Taf. 111 KL89-M415.

⁶⁴¹ Dupre 1983, 205, Pl. 64 Çiz. 44, 38: 206, Pl. 65 Çiz. 65: 208, Pl. 67 Çiz. 59: 209, Pl. 68 67.

⁶⁴² Dupre 1983, 193, Pl. 54 Çiz. 69, 72: 194, Pl. 55 Çiz. 76:196, Pl. 57 Çiz. 85.

⁶⁴³ Matsumura 2005, Taf. 69 KL92-P7: Taf. 90 KL89-P405: Taf. 100 KL93-P21, KL93-M120.

tabakasında az sayıda da olsa görülmektedir⁶⁴⁴. Aynı şekilde Porsuk'ta IV. tabakada yoğunlaşan motif, III. tabakadan da bilinmektedir⁶⁴⁵. Her iki yerleşimde motif, çoğunlukla çömlek türü kapların dudak üstü süslemesinde kullanılmıştır.

Fig. 5 b'deki dışa eğik kalınlaştırılmış ağız kenarlı testi formumuzun boyalı bir örneği tespit edilemese de Kaman-Kale IId1-3 tabakasında çok sayıda benzer formlu testiler görülmektedir⁶⁴⁶. IId1-3'ün yangın tabakasından alınan örneklerin C14 analiz sonuçları, bu tabakanın MÖ 12-9. yüzyıl arasına tarihlendiğini ortaya koymuştur⁶⁴⁷. Aynı motifin görüldüğü bir başka örnek bu kez hafif içe kalınlaştırılmış ağız kenarlı bir çanağın dış yüzünde karşımıza çıkmaktadır (fig. 5 c). Yayımlanmış Demir Çağ merkezlerinde bu tip çanaklar üzerinde böyle bir bezeme ile karşılaşmamıştır. Ancak bu ağız tipine sahip çanaklar Kaman-Kale IId1-3⁶⁴⁸ ve IId2-3⁶⁴⁹, Porsuk III⁶⁵⁰, Çadır Höyük⁶⁵¹ ve Boğazköy Büyükkaya'nın⁶⁵² Orta Demir Çağ'a ait kap formları içerisinde yaygındır. Kınık Höyük'te MÖ 11-9. yüzyıl tabakasından gelen bu seramik Kaman-Kale Höyük IId1-3 ile örtüşmekte ve Orta Demir Çağ'da da üretiminin devam ettiğini göstermektedir.

ö. Paralel Şeritler Arasında Çapraz Çizgi Dizileri: Demir Çağ boyalıları içerisinde nadir karşılaşılan bir başka motif türüdür. Burada bir testiye ait boyun parçasında gördüğümüz motif devetüyü üzerine kahve renktedir. İki farklı tipi bulunan motifin ilki kalın yatay şeritler arasında yine kalın çapraz çizgi dizilerinde oluşurken (fig. 5 d), diğeri tam tersi ince çapraz çizgi dizilerinden oluşmaktadır (fig. 5 c)⁶⁵³.

⁶⁴⁴ Matsumura 2005, Taf. 169 KL87-P66.

⁶⁴⁵ Dupre 1983, 229, Pl. 88, Çiz. 225, 229.

⁶⁴⁶ Matsumura 2005, Taf. 99 KL92-M94, KL93-M9: Taf. 100 KL90-M58, KL90-M51:Taf. 101 KL94-M99.

⁶⁴⁷ Matsumura 2005, 506.

⁶⁴⁸ Matsumura 2005, Taf. 70 KL90-P117:Taf. 71 KL90-M97.

⁶⁴⁹ Matsumura 2005, Taf. 109 KL88-P165:Taf. 110 KL89-P19, KL89-P372, KL89-P501.

⁶⁵⁰ Dupre 1983, 204, Pl. 63 Çiz. 29, 30,31, 42: 206, Pl. 65 Çiz. 56.

⁶⁵¹ Genz 2001, 168, Fig. 2 Çiz. 2, 3.

⁶⁵² Genz 2004, Pl. 41 Çiz.11.

⁶⁵³ Bu örnek daha önceki bölümlerde anlatıldığı için burada tekrar edilmemiştir.

Bu motifin gerek birinci gerekse ikinci tip örneklerinin görüldüğü yerler Gordin⁶⁵⁴, Boğazköy Büyükkaya⁶⁵⁵ ve Büyükkale⁶⁵⁶, Alishar⁶⁵⁷, Kültepe⁶⁵⁸, Kululu (Kültepe)⁶⁵⁹, Maşat⁶⁶⁰, Eskiyaşar⁶⁶¹, Pazarlı⁶⁶², Tavium⁶⁶³, Göllüdağ⁶⁶⁴, Kaman-Kale⁶⁶⁵, Tokat ve Sivas ili⁶⁶⁶, Alaattin Tepe⁶⁶⁷, Sulusaray (Sebastopolis)⁶⁶⁸ ve Uşaklı-Kuşaklı Höyük'tür⁶⁶⁹. Tüm örnekler de ağırlıklı olarak testi, krater ve amfora türü kapların ya boyun ya da gövde kısımlarında yardımcı bezeme unsuru olarak kullanıldıkları anlaşılmaktadır. Bu motif türü ile özellikle Alishar IV kaplarında sık karşılaşılmıştır.

Fig. 5 d örneğimizin benzer form ve bezeme özellikleri gösteren boyalı bir benzeri bulunamamıştır. Ancak bu şekilde oluk boyunlu kaplar Porsuk III tabakasından bilinmektedir⁶⁷⁰.

p. Kum saati ve Artı Dizisi Motifi: Seramiklerimiz içerisinde tek bir örnekle temsil edilmekte olup sadece tabaka V'te ele geçmiştir. Kapak yuvalı ve dışa yuvarlatılarak kalınlaştırılmış ağız kenarlı bir kraterin boyun kısmında karşılatığımız motif, ikişer sıra yatay şeritlerle sınırlandırılmış bir kuşak içerisinde içi ağ taralı kum saatleri ve artı motiflerinin bir dizi halinde yerleştirilmesi ile oluşturulmuştur (fig. 5 e). Bezeme, devetüyü üzerine siyahımsı kahverengi boyalı ile yapılmıştır.

⁶⁵⁴ Sams 1994, Pl. 86 Res. 785: Pl. 89 Res. 127: Pl. 113.

⁶⁵⁵ Genz 2004, Taf. 50 Çiz. 9: Taf. 65 Çiz. 2: Taf. 68 Çiz. 4: Taf. 75 Çiz. 6.

⁶⁵⁶ Bossert 2000, Taf. 9 Çiz. 89: Taf. 10 Çiz. 91: Taf. 36 Çiz. 338.

⁶⁵⁷ Osten 1937a, 363, Res. 3244: 365, Res. e 2743: 394 Fig. 442 Çiz. 1: 400, Fig. 452 Çiz. 7: 405, Fig. 462 Çiz. 6, 12: 406, Fig. 465 Çiz. 1: 407, Fig. 467 Çiz. 2, 16: 408, Fig. 469 Çiz. 17: 409, Fig. 470 Çiz. 17: Fig. 471 Çiz. 1.

⁶⁵⁸ Özgüç 1953, Res. 36.

⁶⁵⁹ Özgüç 1971, Pl. XXXI Res. 5.

⁶⁶⁰ Özgüç 1982, Fig. L Çiz. 17.

⁶⁶¹ Bayburtluoğlu 1979, 175, Res.9.

⁶⁶² Koşay 1941, Lev. XLIX.

⁶⁶³ Gerber 2005, 89, Fig. 7.

⁶⁶⁴ Tezcan 1992, 16, Res. 4.

⁶⁶⁵ Matsumura 2005, Taf. 179 KL90-P41 (IIa6-IIc1): Taf. 221 KL88-P297 (IIa3-5).

⁶⁶⁶ Durbin 1971, 107, Çiz. 47.

⁶⁶⁷ Bahar 1999, Lev. XXIX, Res. 2.

⁶⁶⁸ Özcan 1991, 289, Res. 14.

⁶⁶⁹ Mazzoni vd. 2011, 103, Fig. 7.

⁶⁷⁰ Dupre 1983, 226, Pl. 85 Çiz. 191-194.

Ne yazık ki yayınlanmış çalışmalarda bu motif türünün bir benzeri görülmemiştir. Ancak bu ağız formuna sahip kraterlerin varlığı Alişar⁶⁷¹, Boğazköy Büyükkaya⁶⁷², Kaman-Kalehöyük⁶⁷³ ve Porsuk III'ten⁶⁷⁴ bilinmektedir. Osten'in Post Hitit-Frig Dönemi adı altında değerlendirdiği Alişar 4M örneklerinin hangi tabakadan geldiklerine dair bir bilgi bulunmamaktadır⁶⁷⁵. Bununla birlikte bu tip kraterler Boğazköy Büyükkaya, Kaman-Kale ve Porsuk'ta daha çok Orta Demir Çağ tabakalarına özgü olup MÖ 9-8. yüzyıl hatta 7. yüzyıla kadar görülmektedir. Kınık Höyük'te ise bu form ve bezeme MÖ 11-9. yüzyıl tabakasından bilinmektedir.

r. Çapraz Paralel Şeritler Arasında Nokta Dizileri: Kınık Höyük Demir Çağ boyalıları üzerinde sadece iki örneği bulunan nadir motif türlerinden biridir. Fig. 5 f örneğinde krem astarlı bir yüzey üzerine soluk kahverengi ile boyanarak yapılmıştır. Motif, hafif dışa çekik içe kalınlaştırılmış ağız kenarına sahip sığ bir çanağın dış yüzeyine uygulanmıştır.

Örneğimizle benzer bir düzende olmasada Gordion'da ele geçmiş bir fincanın dış yüzeyinde zikzak hatlar arasına nokta dizilerinin yerleştirildiğini görmekteyiz⁶⁷⁶. Aynı şekilde Boğazköy Büyükkale II a evresine ait bir çanağın dış yüzeyinde bu kez dik inen şeritler arasında nokta dizilerinin kullanıldığı göze çarpmaktadır⁶⁷⁷. Büyükkaya II a evresi MÖ 730-674/73 yılları arasında verilmektedir⁶⁷⁸. Kültepe'de MÖ 8. yüzyıl sonu ile MÖ 7. yüzyılın ilk yarısına tarihlendirilmiş bir fincanın hem dış yüzeyinde hemde ağız içinde benzer bir motif bulunmaktadır⁶⁷⁹. Belirtilen yerleşimler dışında örneğimizin bir benzerine rastlanmamıştır. Ancak benzer ağız formuna sahip çanakların Kaman-Kale⁶⁸⁰, Porsuk⁶⁸¹ ve Çadır

⁶⁷¹ Osten 1937a, 397, Fig. 447 Çiz. 4.

⁶⁷² Genz 2004, Pl. 67 Çiz. 4.

⁶⁷³ Matsumura 2005, Taf. 135 KL88-1342, KL89-P161(IIc2-3) : Taf. 138 KL89-P514 (IIc2-3): Taf. 177 KL87-3462 (IIa6-IIc1):Taf. 178 KL87-3436 (IIa6-IIc1): Taf. 182 KL89-M163 (IIa6-IIc1).

⁶⁷⁴ Dupre 1983, 229, Pl. 88 Çiz. 225.

⁶⁷⁵ Osten 1937a, 290-390.

⁶⁷⁶ Sams 1994, Fig. 23 Çiz. 617: Pl. 53 Res. 617.

⁶⁷⁷ Bossert 2000, Taf. 87, Çiz. 1053.

⁶⁷⁸ Bossert 2000, 156.

⁶⁷⁹ Özgüç 1971, 17, Fig. 56.

⁶⁸⁰ Matsumura 2005, Taf. 110 KL89-P501, KL89-P503, KL89-P19 (IIc2-3).

⁶⁸¹ Dupre 1983, 202, Pl. 61 Çiz. 25: 206, Pl. 65 Çiz. 56.

Höyük⁶⁸² gibi yerleşimlerin Orta Demir Çağ tabakalarında var olduğunu bilinmektedir. Matsumura “Cream Ware” olarak isimlendirdiği bu kapların IIc2-3 tabakasına özgü olduğunu ifade etmiş ve bu tabakanın başlangıcını MÖ 9. yüzyıl olarak belirtmiştir. Diğer yandan Kınık'ta MÖ 11-9. yüzyıl tabakasından gelen bu kap ve motif olasılıkla tabakanın sonlarına doğru ortaya çıkmış olmalıdır.

s. Triglif ve Metop: Bu motif dörder sıra dikey çizgilerin oluşturduğu triglif ve içinde üç halkalı konsatrik dairelerin yer aldığı metoplardan ibarettir. İri boyutlu bir kabın gövde kısmına ait seramik parçasında motif, kırmızımsı kahve hamur renkli, astarsız bir yüzey üzerine mat siyah boya ile yapılmıştır (fig. 5 g).

Bu türde bir bezeme ile Orta Anadolu Demir Çağ merkezleri üzerine yapılmış çalışmalarda karşılaşmamıştır. Ancak Grek Geometrik Dönem seramiklerinden de bildiğimiz bu motif türü⁶⁸³ Tarsus Gözlükule⁶⁸⁴, Kilikya⁶⁸⁵ ve Nagidos⁶⁸⁶ gibi Akdenize kıyısı olan yerleşimlerden bilinmektedir. Aynı bezeme geleneğinin ürünü oldukları açık olan tüm örnekler, Kınık Höyüğü'nün Akdeniz'in kıyı yerleşimleriyle var olan ilişkisinin somut göstergesidir. İlişkinin boyutunun ne olduğunu söylemek şuanki verilerle güç olsa da fig. 5 g'deki seramik parçamızın bu yerleşimlerin birinden ithal edilmiş olması muhtemeldir. Tarsus Gözlükule'de Orta Demir Çağ seramikleri üzerinde karşılaştığımız bu motif, MÖ 850-700 yılları arasına tarihlendirilmiştir⁶⁸⁷. Kilikya örnekleri MÖ 750-700⁶⁸⁸, Nagidos örneği ise MÖ 7. yüzyılın ilk yarısına verilmiştir⁶⁸⁹. Kınık Höyük'te ise MÖ 11-9. yüzyıl tabakasına ait olup sonlarının Tarsus Gözlu Kule'nin Orta Demir Çağ başlarında kapsadığı görülmektedir. Dolayısıyla bu seramiğin Tarsus'tan ithal edilmiş olma olasılığı yüksektir.

ş. “S” Dizisi: Sams'in “*Running Dog*” yani “*Koşan İt*” olarak isimlendirdiği⁶⁹⁰ bu motif türü tabaka V'te sadece bir seramik parçası üzerinde

682 Genz 2001, 168, Fig. 2 Çiz. 1-2.

683 Walter 1968, 107, Taf. 49, 290.

684 Goldmann 1963, Fig. 66, Res. 358 a.

685 Arslan 2010, 131, Lev. 16 Res. 165, 166.

686 Durukan 2007, 74, Kat. No. 3.

687 Goldmann 1963, 14.

688 Arslan 2010, 131.

689 Durukan 2007, 74, Kat. No. 3.

690 Sams 1971, 588, Pl. 6, Fig. 2.

görülmektedir (fig. 6 a). Dışa çekik ağız kenarlı sığ bir çanağın dudak üstü süslemesinde kullanılmış motif dik inen kısa çizgi dizileri ile birlikte süslemede yerini almıştır. Kırmızı üzerine siyah boya geleneğinde yapılmıştır. Motif başta Alişar⁶⁹¹ olmak üzere Gordion⁶⁹², Boğazköy Büyükkale⁶⁹³, Alacahöyük⁶⁹⁴, Kültepe⁶⁹⁵, Karahöyük (Kültepe)⁶⁹⁶, Porsuk⁶⁹⁷, Yassı Höyük (Kırşehir)⁶⁹⁸, Tepebağları⁶⁹⁹, Sultanhanı⁷⁰⁰, Ereğli Kara Höyük⁷⁰¹ ve Sinop'ta⁷⁰² görülmektedir.

Bununla birlikte fig. 6 a'daki seramiğimiz bezeme açısından benzer bir düzende yapılmış örneği bulunamamıştır. Ancak özellikle bu tür dudak üstü boyalı formlar Kamankale IId1-3⁷⁰³, IId2-3⁷⁰⁴ ve Porsuk III⁷⁰⁵ tabakalarında bilinmektedir. Kınık Höyük'te tabaka V'ten ele geçmiş bu seramiğimizin Kaman-Kale IId1-3 ile çağdaş olduğu ve Orta Demir Çağ ile birlikte bu formun daha da yaygınlaştığı anlaşılmaktadır.

1.2. Figüratif Motifler

a. Hayvan Figürleri: Kınık Höyük Demir Çağ boyalılarında az sayıda örneği bulunan hayvan figürleri geyiklerden oluşmaktadır. Seramiklerimizde bu geyik figürlerinin yer aldığı yalnızca iki kap bulunmaktadır. Ancak bunlardan sadece biri tabaka V'ten ele geçmiş olup dışa yuvarlatılmış ağız kenarına sahip bir çanağın dış yüzeyine applike olarak yapılmıştır (fig. 6 b). Diğeri ise yonca ağızlı bir testinin gövde kısmına açılmış pembemsi krem rengi bir panelin siyah ve kırmızı boya

⁶⁹¹ Osten 1937a, 362, Fig. 411 Res. e 1342 (4bm): 376 Fig. 425 Res. e 2320 (4cm): 395, Fig. 444 Çiz. 33.

⁶⁹² Sams 1994, Pl. 75 Res. 721.

⁶⁹³ Bossert 2000, Taf. 140, Res. 1268.

⁶⁹⁴ Koşay – Akok 1973, Lev. XCV.

⁶⁹⁵ Özgüç 1971, Pl. XXV Res. 4.

⁶⁹⁶ Özgüç 1953, Res. 73.

⁶⁹⁷ Dupre 1983, 229, Pl. 88 Çiz. 227.

⁶⁹⁸ Omura 2008, 117, Fig. 22 Çiz. 4.

⁶⁹⁹ Çınaroğlu 1979, 127, Res. 2.

⁷⁰⁰ Emre 1973, 95, Fig. 16.

⁷⁰¹ Mellaart 1955, 130, Pl. 1 Çiz. 1.

⁷⁰² Akurgal 1955, Taf. 33.

⁷⁰³ Matsumura 2005, Taf. 75 KL89-P417, KL90-P14, KL90-M2.

⁷⁰⁴ Matsumura 2005, Taf. 117 KL88-1331, KL89-M377.

⁷⁰⁵ Dupre 1983, Pl. 74 Çiz. 105, 107.

kullanılarak metolara ayrılmış alanlarından birinde karşımıza çıkmaktadır (fig. 10 a). İkinci örneğimiz tabaka IV seramiklerinde ele alınacağı için burada değinilmeyecektir.

Fig. 6 b'deki geyik figürü, sarımsı devetüyü üzerine siyahımsı kahverengi kullanılarak boyanmıştır. Farklı bir süsleme tekniğine sahip figür olasılıkla kalıpta şekillendirildikten sonra kesip çıkartılmış ve çanağın dış yüzüne applike edilmiştir⁷⁰⁶. Boyama tüm bu işlemlerin tamamlanmasının ardından gerçekleştirilmiştir. Kap parçası üzerinde figürün gövdesi, arka bacakları ve ön bacağından biri rahatlıkla görülebilmektedir. Baş kısmını bilemediğimiz geyiğin gövde kısmı dikine inen kesik çizgiler ve kelebek motifi ile süslenmiştir. Ayrıca kabın dudak üstünde de zikzak ya da dalga motifi ve kısa dik çizgilerin var olduğu görülmektedir. Figür Alişar IV üretimi olan ve Orta Anadolu'da Alişar'dan⁷⁰⁷ Boğazköy'e⁷⁰⁸, Kaman-Kale'den⁷⁰⁹ Porsuk'a⁷¹⁰ kadar birçok yerleşimden bildiğimiz silüet stilde yapılmış geyik figürlerini anımsatmaktadır. Ancak applike tarzda bir süsleme tekniğinin kullanılması ile farklılık göstermektedir. Orta Anadolu'da applike tarzda süsleme geleneğinin varlığı Gordion⁷¹¹ ve Boğazköy⁷¹² gibi az sayıdaki yerleşimden bilinmektedir. Gerek Gordion gerekse Boğazköy örnekleri arslan figürlü apliklerden oluşmakta olup genellikle iki renkli boyanmışlardır. Bununla birlikte Kınık örneğinde olduğu gibi silüet stilde applike geyik figürünün bir benzeri bulunamamıştır.

Bu nedenle seramiğimizin karşılaştırılmasında çıkış noktamızı, Alişar IV'ün silüet stilde yapılmış seramikleri oluşturmaktadır. Bu seramiğin kökeni konusunda farklı teoriler vardır. Akurgal, Alişar IV'ün silüet biçimli hayvan tasvirleri, tek merkezli daireleri ve şua (ışın) motifini, Doğu Frig sanatçılarının bir buluşu olarak kabul etmekte ancak öncülerinin Grek Geometrik Dönem seramiğinde aranması gerektiğini ifade etmektedir⁷¹³. Aynı görüşte olmayan Opificius⁷¹⁴ ise bu stilde daha çok Orta Anadolu

⁷⁰⁶ Matessi vd. 2012, 327.

⁷⁰⁷ Osten 1937a, 372-373; 404, Fig. 460-461.

⁷⁰⁸ Bossert 2000, Taf. 9: Taf. 104 Res. 76.

⁷⁰⁹ Matsumura 2005, 382-383.

⁷¹⁰ Dupre 1983, 238, Pl. 97 Res. 260, 259, 258.

⁷¹¹ Kohler 1995, Fig. 27 Res. D.

⁷¹² Bossert 2000, Taf. 33, Res. 302: Taf. 100 Çiz. 1174: Taf. 111 Res. 302: Taf. 135 Res. 1177.

⁷¹³ Akurgal 1955, 33-35.

⁷¹⁴ Opificius 1965, 87.

etkisi olduğunu ileri sürmektedir. Buna karşın Sams⁷¹⁵, Kargamış'taki Yunus Nekropolü⁷¹⁶ ve Hama'da⁷¹⁷ ele geçen silüet hayvan figürlerinin Alişar IV'ün prototipi olduğunu ve stilin kökeninin Kuzey Suriye'de aranması gerektiğini düşünmektedir⁷¹⁸. Bossert⁷¹⁹ ise farklı bir yaklaşımla, bu stilin Suriye'den göç etmiş ve Boğazköy'e yerleşmiş, geleneği bilen topluluklar tarafından yapılmış olabileceğini öne sürmüştür. Bununla birlikte Sams⁷²⁰, bu geleneğin, Nuzi Dönemi seramiklerinin bir devamı niteliğinde olduğunu düşünmekte ve onunla aynı görüşü paylaşan Özkaya⁷²¹ ise daha sonra Muşkiler tarafından Anadolu içlerine aktarıldığını belirtmektedir. Genz⁷²², Kuzey Suriye ve Orta Anadolu'daki boyama stiline benzer özellikler taşısa da kap biçimlerinin çok farklı olduğunu bu nedenle silüet stiline kökeninin Kuzey Suriye'de değil de Anadolu'da aranması gerektiğini ifade etmektedir. Matsumura⁷²³ ise silüet geyik motifinin Anadolu'nun kuzeyi ya da doğusundan yayılmış olabileceği görüşündedir. Çünkü ona göre, Ild1-3 tabakası güneyde yer alan Porsuk IV ile ilişkilidir ve her iki tabakada silüet geyik motifine rastlanılmamaktadır. Bundan dolayı bu stiline çıkış noktası güneyde aranmalıdır. Bununla birlikte Matsumura⁷²⁴ Alişar IV ile doğudaki seramik kültürü arasında bir bağlantının olabileceğini düşünmektedir. Buna dayanak olarak, çoğunlukla Doğu Anadolu'da Kargamış (Yunus Nekropolü)⁷²⁵, Köşkerbaba⁷²⁶ ve Değirmentepe'deki⁷²⁷ kaplarda karşılaşılan ilmek biçimli ayakları göstermiştir. Orta Anadolu'da Kaman-Kalehöyük'te iki⁷²⁸ ve Gordion'da bir⁷²⁹ olmak üzere sadece üç örneği bulunan bu ayak tipinin, Doğu ile olan bir bağlantının işareti olabileceğini

⁷¹⁵ Sams 1971, 331.

⁷¹⁶ Woolley 1939, Pl. XII, 12 b.

⁷¹⁷ Riis 1948, 50, Fig. 28.

⁷¹⁸ MÖ 8. yy'da Al-Mina (Taylor 1959, 91, Pl. XX a5) ve MÖ 9-8. yy'da Tell Halaf (Hrouda 1962, Taf. 62, Çiz. 197) gibi Kuzey Suriye kentlerinde ithal Alişar IV stiline seramikler görülmektedir.

⁷¹⁹ Bossert 2000, 51.

⁷²⁰ Sams 1971, 331-332.

⁷²¹ Özkaya 1992, 62.

⁷²² Genz 2004, 38-39.

⁷²³ Matsumura 2005, 521.

⁷²⁴ Matsumura 2005, 522.

⁷²⁵ Woolley 1939, Pl. IX 2-3; Pl. X 3-4; Pl. XV 1-8; Pl. XVI d.

⁷²⁶ Ökse 1988, Abb. 126.

⁷²⁷ Ökse 1988, Abb. 127-8.

⁷²⁸ Matsumura 2005, Taf. 69 KL93-2025; Taf. 119, KL89-M106.

⁷²⁹ Sams 1994, Pl. 24 Res. 484.

belirtmektedir. Bununla birlikte Doğu Anadolu'da Urartu kültürü ile bir bağlantı kurmaya çalışan Barnett⁷³⁰, Van Kalecik'te bulunmuş boyalı seramikten yola çıkarak Urartu ve Frig boyalıları arasında bir benzerlik olabileceğini ifade etmiş, ancak Urartu boyalılarının yeterince bilinmemesi, bu görüşü varsayımdan öteye geçirememiştir. Özkaya⁷³¹, II. Bin Doğu Anadolu boyalıları üzerinde görülen stilize ağaç ve gölge görüntülü hayvan figürlerinin⁷³² (geyik, su kuşları ve dağ keçisi) Frig örneklerini anımsattığını ancak II. Bin'de Asur'un Nuzi seramikleriyle bağlantılı Doğu Anadolu'ya özgü yerel örnekler olduğunu düşünmektedir.

Kısaca, yukarıdaki bilgilerden de anlaşılacağı gibi bugüne kadar bu stilin kökeni üzerine yapılan araştırmalar ne yazık ki yeterli değildir. Bu nedenle silüet stilin Anadolu mu yoksa Kuzey Suriye kökenli mi olduğunu söylemek şu anki bilgilerimizle mümkün gözükmemektedir. İlerleyen yıllarda bu stil üzerine yapılacak detaylı bir çalışma, köken konusunun netlik kazanmasında önemli rol oynayacaktır.

Kökeni konusunda olduğu gibi bu stilin tarihlendirilmesinde de farkı görüşler bulunmaktadır. Yapılan erken dönem çalışmalarında Alişar IV'ün en erken evresi olan Alişar IV cM başlangıçta MÖ 11-9. yüzyıl arasına tarihlendirilmiştir⁷³³. Daha sonra buradaki boyalı kaplardan yola çıkan Akurgal⁷³⁴, evreyi MÖ 775'lerde başlatmıştır. Opificius⁷³⁵ ise Büyükkale II'nin 8. ve 7. evrelerinde karşılaşılan iki renkli boyamadan yola çıkarak bir tarihleme yapmıştır. Ona göre, iki renkli boyama Alişar IV bM evresine kadar IV cM'de bilinmemektedir. Bu nedenle Alişar IV bM ve Büyükkale II'nin 8. ve 7. evrelerinin çağdaş olması gerektiğini düşünmüş ve MÖ 785-725 arasına tarihlendirmiştir. Araştırmacı, IV cM'nin monogram renkli ve kaba seramiklerinin Boğazköy'ün erken evrelerinden daha önceye ait olması gerektiğini belirtmektedir⁷³⁶. Bu nedenle Alişar IV stilinin başlangıcı kabul edilen IV cM'yi Kargamışta'taki Yunus Nekropolü buluntularına dayanarak MÖ 9. yüzyıl sonu 8. yy başlarına tarihlenmektedir⁷³⁷. Wooley, bu

⁷³⁰ Barnett 1950, 34.

⁷³¹ Özkaya 1992, 147.

⁷³² Yaylalı 1993, Lev. 89 Çiz. a-c: Lev. 91-92: Lev. 95-96.

⁷³³ Osten 1937a, 339.

⁷³⁴ Akurgal 1955, 33, 111.

⁷³⁵ Opificius 1965, 85-87.

⁷³⁶ Opificius 1965, 84-87.

⁷³⁷ Opificius 1965, 87.

mezarlığı MÖ 12. yüzyıldan MÖ 7. yüzyıl başlarına kadar inen uzun bir zaman aralığına tarihlemekle beraber genel görüşü MÖ 9. yüzyıl sonlarına ait olduğu yönündedir⁷³⁸. Mellart⁷³⁹ ise Alişar IV seramiğinin başlangıcı için MÖ 800'leri önermektedir. Nitekim son yıllarda Gordion'un yıkım tabakasının yeniden tarihlendirilmesi Mellart ve Opificius'un görüşünü destekler niteliktedir. Başlangıçta Gordion yıkım tabakası için yaklaşık MÖ 700 civarı önerilmekteydi⁷⁴⁰. Ancak, 1988-89 yılları arasında Gordion teras yapısı 2A'daki çalışmalar sırasında, taban üzerinde, *insitu* durumdaki bir çömlekten alınan tohum örneklerinin 2001 yılında yapılan C14 analiz sonuçları, yıkım tabakasının tarihini değiştirmiştir. Yapılan analizler yıkım tabakasının MÖ 827-803'e tarihlendiğini ortaya koymuştur⁷⁴¹. Sams Gordion'daki yeni kronolojik verilerle stilin başlangıcının MÖ 9. yüzyıl sonları olduğunu kabul etmektedir⁷⁴². Gordion yıkım tabakasından ele geçen tama yakın bir kraterin başlangıçta yerel frig imitasyonu olduğu düşünülmüş ancak daha sonra ithal olduğu anlaşılmıştır⁷⁴³.

Diğer yandan Özgüç, Kültepe'de ilk (eski) yapı katının erken evrelerinde bulunmuş Alişar IV'ün silüet biçimli kaplarını MÖ 9-7. yüzyıl ortalarına tarihlemiştir⁷⁴⁴. Yukarıdaki verilerden de anlaşılacağı üzere genel görüş Alişar IV silüet stilin başlangıcının MÖ 9. yüzyıl olduğu yönündedir. Stilin başlangıcına yönelik birçok görüş olmasına rağmen sonu hakkında yeterli bilgiye sahip değiliz. Ancak son yıllarda Kaman-Kalehöyük kazısının ortaya koyduğu tabakalanma bu konuda bize ışık tutmaktadır. Çünkü Kaman-Kalehöyük'te ilk kez IIC2-3'te karşılaşılan Alişar IV silüet stilin örnekleri devamında gelen IIA6-IIc tabakasında hiç görülmemektedir. Bu durum stilin görüldüğü tarih aralığı konusunda fikir yürütmemizi sağlamaktadır. Matsumura IIC2-3 tabakasının başlangıcını, IID1-3⁷⁴⁵ ve Porsuk IV⁷⁴⁶

⁷³⁸ Woolley 1939, 11-19.

⁷³⁹ Mellaart 1955,124.

⁷⁴⁰ Sams 1988, 9; Muscarella 2003, 227.

⁷⁴¹ DeVries 2003, 2.

⁷⁴² Sams 2011, 73.

⁷⁴³ Sams 1978, 232, Pl. 58, Fig. 4.

⁷⁴⁴ Özgüç 1971, 24.

⁷⁴⁵ IID1-3'ün yanık tabakasından alınan örneklerin C14 sonuçları MÖ 12-9. yy aralığını vermiştir (Matsumura 2005, 494).

⁷⁴⁶ Dupre, Porsuk IV tabakasının başlangıcını Hitit İmparatorluğu'nun sonlarına yani MÖ 13. yy civarına verirken, sona ermesini Asur Kralı III.Salmanasar'ın MÖ 837'de yaptığı sefere bağlamaktadır (Dupre 1983, 69-70).

tabakalarının sonları olarak kabul etmektedir. Bu nedenle IIc2-3 tabakasını MÖ 9. yüzyıl ile başlatmıştır⁷⁴⁷. Öte yandan tabakanın sonunu tarihlenenin zor olduğunu ancak IIa6-IIc1 tabakasının Kral Midas Hâkimiyeti ile çağdaş olması gerektiğini belirterek tabakanın başlangıcını MÖ 8. yüzyıl ortalarına tarihlenmiştir⁷⁴⁸. Bu tabakanın bitiminin ise MÖ 7. ve 6. yüzyıl sonları arasında olması gerektiğini düşünmektedir⁷⁴⁹. Bu bilgilerden hareketle Kaman-Kalehöyük'te Alişar IV silüet stilin görüldüğü tek tabaka olan IIc2-3'ün MÖ 800-750 arasında olması gerektiğini anlamaktayız. Dolayısıyla MÖ 9. yüzyıl sonu-8. yüzyıl stilin görüldüğü aralık olarak düşünülebilir. Bu stilin görüldüğü bir diğer yerleşim olan Boğazköy'e baktığımızda, ilk Büyükkaya'da⁷⁵⁰ tek tük örneklerle temsil edilen Alişar IV silüet geyik motiflerinin, Büyükkale IIB⁷⁵¹ evresinde yoğunluk kazandığı dikkati çekmektedir. Bossert, Büyükkale evresinin başlangıcını MÖ 800'lere, Büyükkale IIB'yi ise MÖ 760'lara tarihlenmiştir⁷⁵². Buradan Bossert'in önerdiği kronolojik çerçeve ile Kaman-Kale'de ortaya konan tarihlenenin örtüştüğü net olarak izlenebilmektedir. Sonuç olarak tüm bilgilerden Fig. 6 b'nin Kınık Höyük'te, tabaka V'in sonlarında üretilmiş olması muhtemeldir.

2. İki Renkliler

2.1. Geometrik Motif

a. Meander Motif: Kınık Höyük tabaka V seramikleri içerisinde iki renkli boyanmış kaplar az sayıda örnekle temsil edilmekte olup görülen motif türlerinden birini meander oluşturmaktadır. Bir çömlek ya da testiye ait olabilecek gövde parçası mat kırmızımsı kahve ve siyah boya kullanılarak dekore edilmiştir. (fig. 6 c). Bezeme dış konturları çizgi ile verilerek içi kafes panellerle taranmış mazgal meander ve bunların arasına dikey pozisyonda yerleştirilmiş merkez noktalı konsatrik dairelerden oluşmaktadır.

⁷⁴⁷ Matsumura 2005, 495-496.

⁷⁴⁸ Matsumura 2005, 560.

⁷⁴⁹ Matsumura 2005, 499.

⁷⁵⁰ Bossert 2000, Taf. 10 Çiz. 111-114.

⁷⁵¹ Bossert 2000, Taf. 9 Çiz. 67-69, 81-82, 84, 86-89; Taf. 10 Çiz. 90-95, 97-101, 104-110, 112, 113, 115, 116.

⁷⁵² Bossert 2000, 156.

Buradaki biochrome boyama, MÖ 7. yüzyılda gördüğümüz parlak siyah ve kırmızının bir arada kullanıldığı boyama üslubundan tamamen farklıdır. Gövde parçası üzerinde meander ve doldurma motif olarak kullanılan konsantrik daireler, devetüyü üzerine mat soluk grimsi renkte olup, hemen alt kısımda iki paralel çizgi ile oluşturulan dar kuşak, kırmızimsı kahverengi ile boyanmıştır. Bu şekilde iki renkli boyama geleneği Kaman-Kalehöyük IId1-3⁷⁵³ ve Porsuk IV'ün⁷⁵⁴ Erken Demir Çağı seramik kültüründe karşımıza çıkmaktadır. Örneğimizin boyama stili her iki yerleşimle ortak olmasına rağmen bizdeki meander motif ne Kaman ne de Porsuk'ta görülmemektedir. Nadir görülen bu motifin benzerleri Pazarlı⁷⁵⁵, Ankara⁷⁵⁶, Gordion Tümülüs III⁷⁵⁷, Kültepe⁷⁵⁸, Boğazköy Büyükkale⁷⁵⁹, Alishar⁷⁶⁰ ve Kaman-Kalehöyük yüzey araştırmalarında⁷⁶¹ ele geçmiştir. Pazarlı ve Ankara örneğinde, meanderin içi örneğimizde olduğu gibi kafes paneller, Gordion Tümülüs III'te eşkenar dörtgen, Kültepe'de dama tahtası diğer örneklerde ise ağ tarama kullanılarak doldurulmuştur. Ankara örneğinde bir kraterin boyun kısmına dikey olarak yerleştirilmişken, benzer motiflerin görüldüğü diğer yerlerde kabın gövde kısmına bu motifin uygulandığı anlaşılmaktadır. Bizim örneğimizdeki meanderin ara boşluklarında doldurma motif olarak dikey yerleştirilmiş konsantrik daireler tercih edilmişken, Pazarlı'da artı (+), Büyükkale'de gamalı haç ve Alishar 2-3M⁷⁶² örneğinde kelebek motifi yerleştirilmiştir. Ancak Pazarlı, Büyükkale ve Alishar 2-3M'den ele geçmiş örnekler kapların gövde kısmına yapılmış açık renkli bir panel içerisine parlak kahve ya da kırmızimsı kahve kullanılarak yapılmıştır. Sams Geç Demir Çağ'a özgü olduğunu bildiğimiz bu boyama geleneğinin MÖ 7. yüzyıl sonu ve 6. yüzyıla kadar yaygın olmadığını belirtmektedir⁷⁶³. Dolayısıyla bizim örneğimiz Pazarlı, Büyükkale ve Alishar 2-3M örneklerinden daha erken bir döneme aittir.

⁷⁵³ Matsumura 2005, Taf. 93 KL93-2034; Taf. 96 KL90-P62, KL90-P126, KL90-P63.

⁷⁵⁴ Dupre 1983, Pl. 53 Çiz. 60, 61, 64, 65; Pl. 54 çiz. 69, 70, 71.

⁷⁵⁵ Koşay 1941, Lev. LI P 6599.

⁷⁵⁶ Akurgal 1955, Taf.9/a.

⁷⁵⁷ Akurgal 1955, Taf. 17 b.

⁷⁵⁸ Özgüç 1971, Lev. XXIV Res. 2.

⁷⁵⁹ Bssert 2000, Taf. 104 Res. 146; Genz 2006, 149 Çiz. 10.

⁷⁶⁰ Osten 1937a, 396, Res. 1: 409, Çiz. 7.

⁷⁶¹ Mikami – Omura 1991a, Fig. 7 Çiz. 8.

⁷⁶² Osten 1937b, Fig. 38 Res. e 37.

⁷⁶³ Sams 1978, 229.

Geometrik dönemde Atika'da MÖ erken 9. yüzyılda (Erken Geometrik) iç içe geçmiş iki ya da daha fazla mazgal dizisi ile karşımıza çıkan bu meander türü⁷⁶⁴ MÖ 830-770'lerde Doğu Grek seramiklerinde içi çapraz taralı olarak karşımıza çıkmaktadır⁷⁶⁵. Akurgal Ankara'da ele geçmiş bir krater üzerinde gördüğümüz meanderi "Übergansstile" yani "Geçiş Stili" altında değerlendirmiş ve Grek'teki benzer örnekler ile karşılaştırarak MÖ 8. yüzyılın 2. ya da 3. çeyreğine tarihlemiştir⁷⁶⁶. Aynı şekilde Boğazköy Büyükkale IIa evresinde yine bir kraterin boyun kısmında karşımıza çıkan içi ağ taralı bu tip meanderin benzeri ele geçtiği tabakadan dolayı MÖ 730-674/73 yılları arasında verilmiştir⁷⁶⁷. Gordion Tümülüs III örneği ise Akurgal tarafından "Reifphrygischer Stil" in bir ürünü olarak belirtilmiş ve MÖ 8. yüzyılın son çeyreği ile MÖ 7. yüzyıl arasına tarihlendirilmiştir⁷⁶⁸. Ancak daha önce belirttiğimiz gibi örneğimizin ele geçtiği seramik bezemede olmasa da boyama stiliyle Kaman-Kale IId1-3 ve Porsuk IV seramik kültürüyle çağdaştır. Kaman-Kale IId1-3 tabakası MÖ 12-9. yüzyıla tarihlendirilirken⁷⁶⁹, Dupre Porsuk IV'ü Geç Bronz Çağ'ın sonlarına yani MÖ 13. yüzyıla, tabakanın bitişini ise III. Salmanasar'ın MÖ 837'deki fetihine dayandırmaktadır⁷⁷⁰. Bu seramiğimizin geldiği tabakanın 2014 yılında yapılan radyo karbon tarihlemesinin MÖ 11-9. yüzyıl aralığını verdiği göz önünde bulundurulduğunda Erken Demir Çağ sonu Orta Demir Çağ başlarına ait olduğu bilinmektedir.

b. Çoklu Konsantrik Daire: Kınık Höyük seramikleri içerisinde tek bir örneği bulunan bu motif Orta Anadolu geleneğinde yapılmış konsantrik dairelerden tamamen farklı bir işleniş yansıtmaktadır. Beyaza yakın bir astar üzerine mat koyu siyah ve kırmızı kullanılarak oluşturulmuş konsantrik dairenin en dıştaki ve içteki daresi kalın siyah boyalı olup diğerleri kırmızı renkte ince kenarlı olarak yapılmışlardır (fig. 6 d). Bir gövde parçası üzerinde neredeyse kabın tüm yüzeyini kaplayacak şekilde işlenmiş motifin Orta Anadolu Demir Çağ seramiklerinde bir benzerine rastlanmamıştır. Ancak bu tip konstarik dairelerin varlığı Kıbrıs tipi

⁷⁶⁴ Coldstream 2003, 3-4, Fig. 1 d.e.

⁷⁶⁵ Coldstream 2003, 75 Fig. 30 a-b.

⁷⁶⁶ Akurgal 1955, 39.

⁷⁶⁷ Bossert 2000, 156-175, Taf. 104, Res. 146.

⁷⁶⁸ Akurgal 1955, 40.

⁷⁶⁹ Matsumura 2005, 494.

⁷⁷⁰ Dupre 1983,69-70.

Kilikya boyalı biochrome seramiklerinden bilinmektedir⁷⁷¹. Kıbrıs'ta renk ve motiflere göre biochrome kaplar I-VII gruba ayrılmakta olup⁷⁷², bu tür bichrome kapların Kıbrıs ve Kilikya'da Demir Çağ boyunca üretildiği ifade edilmektedir⁷⁷³. Gjerstand hem Kıbrıs hemde Kilikya'da bu tür seramiklerin aynı dönemlerde üretilmesini Suriye'deki Teukros sülalesi ile ilişkilendirmektedir. Ona göre Teukros'lu bir grup Kıbrıs-Salamis'i kurarken bir grupta Kilikya Bölgesi'ne yerleşmiştir. Böylece iki farklı bölgeye yerleşen topluluk beraberinde getirdikleri seramikleri aynı anda üretmeye başlamıştır⁷⁷⁴. Kilikya'da ele geçmiş örneğimizin en yakın paraleli oinoc-hoe türü bir testinin gövde parçası üzerinde yer almakta olup MÖ 850-700 yılları arasına tarihlenmektedir⁷⁷⁵. Kınık Höyük'te MÖ 11-9. yüzyıl tabakasından gelen bu malzemenin Kilikya veya Kıbrıs Bölgesi'nden ithal edilmiş olması muhtemeldir.

Tabaka IV Bezeme Türleri

1. Tek Renkliler

1.1. Geometrik Motifler

a. Meander Motif: Kınık Höyük tabaka IV seramikleri içerisinde karşılaştığımız motif türlerinden ilkinin dış dizisi ya da mazgal olarak adlandırılan meander türü oluşturmaktadır. Tabaka V'te de varlığını bildiğimiz bu motif türü bir çanağın dudak üstü (fig. 6 e) ve bir fincanın dış yüzeyinde görülmektedir (fig. 6 f). Çanak devetüyü üzerine koyu kahve ile, fincan ise kırmızı üzerine siyah boyama geleneğinde boyanmış olup meanderin iki farklı tipte işlendiği anlaşılmaktadır. İlki basit biçimli mazgal meander türünde, ikicisi ise birinci ile benzer fakat ara boşluklara dikey inen çizgiler yerleştirilmiş olması ile farklılık göstermektedir. Her iki kap oldukça kaliteli üretilmişlerdir.

Fig. 6 e örneklerimizin Demir Çağ'a ait en yakın paralelleri Porsuk'tan gelmektedir. Özellikle gerek kap formu gerekse motifin kullanış yeri ile Porsuk III tabakasından ele geçmiş derin bir çanakla büyük benzerlik

⁷⁷¹ Arslan 1998, Lev. 31, Res. 252-254.

⁷⁷² Gjerstand 1948, 60-68.

⁷⁷³ Arslan 1998, 90.

⁷⁷⁴ Gjerstand 1934, 199; Arslan 2010, 87.

⁷⁷⁵ Arslan 1998, 156, Lev. 31/252.

taşımaktadır⁷⁷⁶. Porsuk'ta çanağın dudak üstü süslemesinde kısa dik paralel çizgi dizileri ile meanderin dönüşümlü kullanıldığı dikkati çekmektedir. Orta Demir Çağ'a ait bu seramiğin görüldüğü tabaka Dupre tarafından MÖ 8-7. yüzyıl aralığına verilmektedir⁷⁷⁷.

Diğer yandan kırmızı üzerine siyah boya kullanılarak yapılmış gig. 6 f'nin yakın paralelleri Porsuk III⁷⁷⁸, Boğazköy Büyükkale IIa⁷⁷⁹ ve Ia⁷⁸⁰ evrelerinde görülmektedir. Porsuk örneğinde bir gövde parçası üzerine dikey yerleştirilmiş mazgal biçimli meanderin ara boşluklarına bizim örneğimizden farklı olarak nokta dizileri, Boğazköy Büyükkale IIa'da dik inen çizgiler, Büyükkale Ia'da ise kafes paneller yerleştirilmiştir. Dupre⁷⁸¹ bu tip meanderlerin görüldüğü Porsuk III tabakasını yaklaşık MÖ 8. yüzyıl ortaları ile MÖ 7. yüzyıl sonlarına tarihlemektedir. Aynı şekilde, Bossert Büyükkale IIa evresinde ele geçen örnekleri MÖ 730-674/73 yılları arasına verirken⁷⁸² Büyükkale Ia evresindeki örneği MÖ 600'lere tarihlemiştir⁷⁸³. Bununla birlikte Mellart, Kilikya ve Kıbrıs kaplarından bildiğimiz "*black on red*" olarak isimlendirilen kırmızı üzerine siyah boyama tekniğinin yerel Anadolu üretimi olduğunu ve ilk kez MÖ 8 yüzyılda görüldüğünü ifade etmektedir⁷⁸⁴. Greenewalt ise Anadolu'da üretilen *black on red* seramiklerin tarihleri ve üretim yerleri konusunda kesin bir saptama yapmanın zor olduğunu, ancak Burdur'un batısında bir yerde üretilmiş olabileceklerini belirtmektedir. Ayrıca, bu seramiklerin MÖ 8. yüzyıla kadar indiği görüşündedir⁷⁸⁵. Darga ise Karatepe seramikleri içerisinde ele geçen *black on red*'leri Kıbrıs Geometrik III ve Tarsus Orta Demir Çağ malzemesine dayanarak MÖ 850-750 yılları arasına vermektedir⁷⁸⁶. Anadolu Demir Çağı'nda MÖ 8-6. yüzyıl arasında yaygın bir boyama geleneği olduğunu belirten Gürtekin, Lidya Black on Red seramikleri üzerinde yaptığı çalışmada

⁷⁷⁶ Dupre 1983, 204, Pl. 63 Çiz. 32.

⁷⁷⁷ Dupre 1983, 111.

⁷⁷⁸ Dupre 1983, Pl. 92 Çiz. 256.

⁷⁷⁹ Bossert 2000, Taf. 158 B 347, B 349.

⁷⁸⁰ Bossert 2000, Taf 158B 350.

⁷⁸¹ Dupre 1983, 111-112.

⁷⁸² Bossert 2000, 46.

⁷⁸³ Bossert 2000, 166.

⁷⁸⁴ Mellaart 1955, 123; Postgate black on red seramikleri Kilisetepe'den gelen tabakaya göre MÖ 700-600'e tarihlemektedir (Postgate 2008, 167).

⁷⁸⁵ Greenewalt 1973, 114.

⁷⁸⁶ Darga 1986, 398.

bu boyalıları süsleme unsurlarına göre erken ve geç olmak üzere ikiye ayırarak tarihlenmiştir. Ona göre geometrik motif ağırlıklı erken örnekler MÖ 8-7. yüzyıl, linear stilde yapılmış ve daha çok şerit/bantlar ve meander motiflerden oluşan geç örnekler ise MÖ 7-6. yüzyıl arasına verilmiştir⁷⁸⁷. Bossert⁷⁸⁸, Büyükkale'deki *black on red* seramikleri MÖ 7. yüzyıla verirken Dupre de ithal *black on red*'lerin MÖ 7. yüzyıl sonlarına ait olabileceğini belirtmektedir⁷⁸⁹. Sams⁷⁹⁰ ise Gordion'dan ele geçmiş *black on red* seramikleri MÖ 6. yüzyıla tarihlenmiştir. Bu seramiğin kökeni konusunda farklı görüşler olmasına karşın, son yıllarda Schreiber tarafından yapılan araştırmalar Kıbrıs kökenli olabileceğini ortaya koymaktadır⁷⁹¹. Verilen bilgilerden de anlaşılacağı üzere kırmızı üzerine siyah boyalı seramiklerin tarihlenmesi konusunda farklı görüşler bulunmaktadır. Kınık Höyük'te tabaka V'te karşımıza çıkan kırmızı üzeri siyah boyalı seramiklerin tabaka IV'e ait örnekleri MÖ 8-6. yüzyıla ait olup Porsuk III tabakası ile çağdaş olduğu anlaşılmaktadır. Kısaca Kınık Höyük'te Erken Demir Çağ sonu Orta Demir Çağ başlarında ilk kez görülen bu boyama geleneğinin devamında gelen tabaka IV'te devam ettiği ve MÖ 6. yüzyıla kadar indiği açık bir şekilde görülebilmektedir.

b. Yay Dizisi (Feston): Kınık Höyük'te tabaka IV seramikleri üzerinde bu motifin yalnızca birbirine paralel uzanan açık yay dizilerinden oluştuğu görülmektedir. Genellikle dikey inen çizgi dizileri ile kombin edildiği gözlenen bu motif sadece çanakların dudak üstü süslemesinde tercih edilmiştir (fig. 7 a-c). Motifin basit ve içi nokta dizili olmak üzere iki farklı tipi bulunmaktadır.

Paralel açık yay dizilerini içeren fig. 7 a ve b'deki örneklerimiz özellikle Porsuk örnekleri ile çok yakın benzerlik göstermektedir⁷⁹². Porsuk'ta bu motif, bizim örneklerimizde olduğu gibi ağırlıklı olarak derin çanakların dudak üstü süslemesinde, dik inen çizgi dizileri ile kullanılmıştır. Bu seramiklerin ele geçtiği Porsuk III tabakası MÖ 8. yy ortalarına tarihlenmiştir. Bu tipte içi dik inen çizgi dizileri ile taranmış paralel açık yay

⁷⁸⁷ Gürtekin – Demir 2011, 368-371.

⁷⁸⁸ Bossert 1963, 63.

⁷⁸⁹ Dupre 1983, 112.

⁷⁹⁰ Sams 1979, 13, Fig. 10.

⁷⁹¹ Schreiber 2003, 307-312.

⁷⁹² Dupre 1983, Pl. 63 Çiz. 27; Pl. 65 Çiz. 65; Pl. 66 Çiz. 69; Pl. 67 Çiz. 70; Pl. 68 Çiz. 64; Pl. 69 Çiz. 84.

motifleri, Alishar IV⁷⁹³, Boğazköy Büyükkaya⁷⁹⁴ ve Gordion EPB V'den⁷⁹⁵ de ele geçmiştir. Büyükkaya örneği MÖ 9. yüzyıla⁷⁹⁶, Gordion örneği ise MÖ 8. yüzyıl ortalarına yani Orta Demir Çağ'a verilmiştir⁷⁹⁷.

Bununla birlikte İçi sıralı nokta dizileri ile dekore edilmiş fig. 7 c'deki paralel açık yay motifinin benzerleri Alishar⁷⁹⁸, Gordion⁷⁹⁹, Boğazköy⁸⁰⁰ ve Kaman-Kalehöyük'te⁸⁰¹ karşımıza çıkmaktadır. Dışa çekilerek kalınlaştırılmış ağız kenarına sahip Fig. 7 c'deki örneğimiz, Alishar'la ayı tip kap formunun görülmesi ile de paralellik göstermektedir⁸⁰². Aynı şekilde Kaman-Kalehöyük'te Ila6-IIc1 tabakasında⁸⁰³ benzer ağız formuna sahip kaplar bulunmakta ve bu tabaka Kral Midas Dönemi ile çağdaş olduğu belirtilerek MÖ 8. yüzyıl ile başlatılmaktadır⁸⁰⁴. Nitekim Kınık Höyük tabaka IV seramiklerinin MÖ 8-6. yüzyıla tarihlendirilmesi bu tabakanın Kaman-Kalehöyük Ila6-IIc1 ile çağdaş olduğunu göstermektedir.

c. Dalga Motif: Yine tabaka V'ten bildiğimiz dalga motifin tabaka IV'te yapılmaya devam ettiği gösteren örneğimiz bir kraterin ağız içi süslemesinde karşımıza çıkmaktadır (fig. 7 d). Motif devetüyü üzerine mat, soluk kahve ile kullanılarak yapılmıştır. Bu şekilde dışa çekilmiş ve daha sonra içe yuvarlatılarak kalınlaştırılmış ağız kenarına sahip kapak yuvalı kraterler, Orta Anadolu Demir Çağı'nın tipik formunu oluşturmaktadır⁸⁰⁵. Gerek form gerekse ağız içi süslemesinde dalga motifin kullanıldığı benzer örnekler başta Alishar⁸⁰⁶ olmak üzere, Maşat⁸⁰⁷, Boğazköy Büyükkaya⁸⁰⁸ ve

793 Schmidt 1932, Pl. XXXII b 1180:42.

794 Genz 2004, Taf. 41 Çiz. 7-8; Taf. 42 Çiz. 1.

795 Sams 1994, Pl. 37 Res. 113.

796 Genz 2004, 50.

797 Sams 1994, 195-196.

798 Osten 1937a, 391, Fig. 437, Çiz. 2.

799 Sams 1994, Pl. 89 Res. 127.

800 Bossert 2000, Taf. 31 Res. 281; Taf. 146 B 34-35.

801 Matsumura 2005, Taf. 119 KL89-P208; Taf. 158 KL89-P100.

802 Osten 1937a, Fig. 432 Çiz. 47-48.

803 Matsumura 2005, Taf. 154 KL87-3459.

804 Matsumura 2005, 560.

805 Osten 1937a, 397, Fig. 446-447.

806 Akurgal 1955, 5, Abb. 5; Osten 1937a, 398, Fig. 449 Çiz. 9, 10, 13.

807 Özgüç 1982, Fig. K Çiz. 2, 3, 5.

808 Genz 2004, Taf. 67 Çiz. 7, 9; Taf. 68 Çiz. 3.

Büyükkale⁸⁰⁹, Kaman-Kale⁸¹⁰ ve Porsuk III'te⁸¹¹ görülmektedir. Kraterlerin ağız içinde bu motifin kullanılması Kaman-Kalehöyük'te ilk kez IId1-3 tabakasında, iki renkli boyamaya sahip, dışa kalınlaştırılmış ağız kenarlı bir kraterde karşımıza çıkmaktadır⁸¹². Ancak krater, gerek form gerekse boyama yöntemi açısından Kaman-Kalehöyük'ün erken dönem krater örneklerini temsil etmekte⁸¹³ ve bu yönüyle örneğimizden farklılık göstermektedir. Bununla birlikte Kaman-Kale'de örneğimizin en yakın paralelleri ise ilk kez IIc2-3 ve IIa6-IIc1 tabakalarında görülmektedir. Matsumura IIc2-3 tabakasını MÖ 9. yüzyıl ile başlatmakta, sonu için kesin bir tarihleme yapmamaktadır⁸¹⁴. Ancak IIa6-IIc1 tabakasının başlangıcının Kral Midas dönemi ile çağdaş olduğunu belirterek MÖ 8. yüzyıl ortalarına⁸¹⁵, sonlarını ise MÖ 7. ya da 6. yy sonlarına vermektedir⁸¹⁶. Maşat'ta Demir Çağ'a ait III. Yapı katında ele geçen bu tür kraterler MÖ 750-650/600 arasına tarihlendirilmiştir⁸¹⁷. Bununla birlikte Boğazköy Büyükkaya örnekleri Orta Demir Çağ ait olup, yapılan radyo karbon tarihlemesine göre MÖ 9. yüzyıla aittir⁸¹⁸. Diğer taraftan Büyükkale örneklerinden biri Büyükkale IId diğeri ise Ic'den ele geçmiştir⁸¹⁹. Araştırmacılar, Büyükkale IId tabakasının başlangıcını MÖ 760'lar, Ic'ninkini ise MÖ 674/673 olarak belirtmektedir⁸²⁰. Bir başka benzer örneğin görüldüğü Porsuk III tabakası ise MÖ 8. yüzyıl ortalarına tarihlendirilmektedir⁸²¹. Tüm bu kronolojik veriler krater formunun MÖ 9. yüzyıl ile görülmeye başladığını ve MÖ 6. yüzyıla kadar üretilmeye devam ettiğini göstermektedir. Nitekim Bizim fig. 7 d örneğimizin MÖ 8-6. yüzyıl tabakasından gelmesi bu görüşü destekler niteliktedir.

⁸⁰⁹ Bossert 2000, 175, Taf. 8 Çiz. 59 (Büyükkale Ic): Taf. 11 Çiz. 118 (Büyükkale II b).

⁸¹⁰ Matsumura 2005, Taf. 134 KL89-P475, KL-P63abc/P90; Taf. 136 KL88-P113; Taf. 137 KL89-P65; Taf. 138 KL89-P412; Taf. 176 KL89-M273; Taf. 178 KL-P21.

⁸¹¹ Dupre 1983, 228, Çiz. 224.

⁸¹² Matsumura 2005, Taf. 97 KL90-P160.

⁸¹³ Kamankale IId1-3 tabakası Erken Demir Çağı aittir ve MÖ 12-9. yy aralığına tarihlendirilmiştir (Matsumura 2005, 494)

⁸¹⁴ Matsumura 2005, 495-496.

⁸¹⁵ Matsumura 2005, 560.

⁸¹⁶ Matsumura 2005, 499.

⁸¹⁷ Özgüç 1982, 21.

⁸¹⁸ Genz 2004, 50; Koerte – Koerte 1904, 143, Abb. 128 Nr.3.

⁸¹⁹ Bakınız dip not: 567.

⁸²⁰ Bossert 2000, 156, 163; Genz 2006, 131.

⁸²¹ Dupre 1983, 111.

d. Eşkenar Dörtgen: Tabaka IV'te ele geçen e eşkenar dörtgen daha kompleks bir yapıda bir fincana ait gövde kısmında görülmektedir. Burada merkezdeki içi ağ taralı eşkenar dörtgen, dikey bir panel içerisinde iki yanda yer alan yalın üçgenler ve alt kısma yerleştirilmiş içi içe üçgenlerle kombin edilmiştir (fig. 7 e). Bu motifin en yakın benzeri Kaman-Kalehöyük'te sadece IIc2-3 tabakasında görülmektedir⁸²². Kaman'da "S" profilli bir çanağın dudak üstü süslemesinde kullanılan bu motif IIc2-3 tabakası dışında diğer tabakalardan bilinmemektedir. Kınık Höyük'te tek bir örneği bulunan bu nadir motif MÖ 8-6. yüzyıl tabakalarından gelmektedir. Bu durum motifin MÖ 9. yüzyıla birlikte ortaya çıktığını ve devamında gelen yüzyıllarda nadiren de olsa süslemede kullanılmaya devam ettiğini göstermektedir.

e. Ağ Tarama: Tabaka IV'te görülen bir diğer motif türünü içi noktalar ile doldurulmuş ağ tarama oluşturmaktadır (fig. 8 a). Bu motif bir fincana ait gövde parçası üzerinde yatay bir düzende işlenmiştir. Oldukça kaliteli bir üretim olan seramik devetüyü üzerine soluk kahve renkte boyanarak yapılmıştır. Bu şekilde içi noktalı ağ motifler ağırlıklı olarak Gordion⁸²³ ve Tümülüs III'den⁸²⁴ ele geçen seramiklerde görülmektedir. Gordion dışında Boğazköy Büyükkale⁸²⁵, Alişar⁸²⁶ ve Kültepe (Karahöyük)⁸²⁷ gibi sınırlı sayıda yerleşimde bu motif türü ile karşılaşılacaktır. Boğazköy'de sadece bir örnekle temsil edilen motif Büyükkale Ib evresine ait olup MÖ 650-600 yılları arasına tarihlendirilmiştir⁸²⁸. Gordion Tümülüs III örnekleri ise Akurgal tarafından "Reifphrygischer Stil" in bir ürünü olarak değerlendirilmiş ve MÖ 8. yüzyılın son çeyreği ile MÖ 7. yüzyıl arasına verilmiştir⁸²⁹. Diğer yandan Kınık Höyük'te bu motif türünün MÖ 8-6. yüzyıl tabakalarından geliyor olması motifin MÖ 8. yüzyıl öncesine gitmediğini göstermesi açısından oldukça önemlidir.

⁸²² Matsumura 2005, Taf. 117 KL-P17.

⁸²³ Sams 1994, Fig. 30 Çiz. 1041: Pl. 32 Res. 1036: Pl. 89 Res. 127: Pl. 99 Res. 1044, 1045, 1047: Pl. 129 Res. 1071-1072: Pl. 130 Res. 1073: Pl. 159 Res. 1053.

⁸²⁴ Akurgal 1955, Taf. 11 Res. a-b: Taf. 12 Res. a-b: Taf. 14 Res. a-b: Taf. 16 Res. a-b: Taf. 19 Res. a: Taf. 10 Res. a-b.

⁸²⁵ Bossert 2000, Taf. 80 Çiz. 956.

⁸²⁶ Osten 1937a, 395, Fig. 444 Çiz. 25: 398, Fig. 449 Çiz. 10.

⁸²⁷ Özgüç 1953, Res. 2 Res. 30.

⁸²⁸ Bossert 2000, 164.

⁸²⁹ Akurgal 1955, 40.

f. Yıldız Motifi: Kınık Höyük boyalı seramikleri içerisinde nadir görülen bir başka bezeme türü yıldız motifidir. Seramiklerimizde yardımcı bezeme unsuru olarak kullanılan motif tabaka IV'te bir gövde parçası üzerinde devetüyü üzerine kahverengi ile boyanarak yapılmıştır (fig. 8 b). Daha çok Geç Demir Çağ'da yaygın olduğunu bildiğimiz bu motif Midas kenti⁸³⁰, Kültepe⁸³¹, Alacahöyük⁸³², Oluz Höyük⁸³³, Kıcıkışla Höyük⁸³⁴ ve Karapınar (Konya)'da⁸³⁵ ele geçen seramikler üzerinde görülmektedir. Özellikle Konya Karapınar kazısından ele geçmiş yonca ağızlı bir testinin gövde kısmındaki motif bezeme düzeni ve türü ile fig. 8 b örneğimizin çok yakın bir benzeridir. Her iki örnekte bir panel içerisinde yer alan zikzak ya da üçgenlere bağlı içi ağ taralı eşkenar dörtgenler yer almaktadır. Yıldız motifi bu eşkenar dörtgenlerin oluşturduğu boş alanlara yerleştirilmiştir. Bununla birlikte, Karapınar örneği iki renkli (kırmızı ve siyah) olması ve motiflerin etrafından ikinci bir hattın geçmesiyle farklılık göstermektedir. Ancak Geç Demir Çağı'nda tek renkli boyamanın yoğun olmasa da devam ettiğini bilmekteyiz. Karapınar örneğinin MÖ 6. yüzyıl ortalarına⁸³⁶ verilmesi Kınık Höyük tabaka IV'nün tarih aralığı ile örtüştüğünü ve her iki eserin aynı dönem ürünü olduklarını açık bir şekilde göstermektedir.

2. İki Renkliler

2.1. Geometrik Motifler

a. İnce Paralel Şeritler: Kınık Höyük'te ilk kez tabaka V'te az sayıda örnekle temsil edilen iki renkli boyamanın tabaka IV'te daha yoğunlaştığı görülmektedir. Burada iki renkli boyama daha parlak tonlarda siyah ve kırmızı rengin bir arada kullanılması ile elde edilmiştir. İnce paralel şeritlerden oluşan süsleme siyah ve kırmızı rengin dönüşümlü olarak kullanılması ile elde edilmiştir. Bazen bu, ikişer sıra siyah şerit arasında bir kırmızı (fig. 8 c-d) bazen de iki siyah arasında ikişer sıra kırmızı şeklinde oluşturulmuştur (fig. 8 e).

⁸³⁰ Haspel 1951, Pl. 7b-3.

⁸³¹ Özgüç 1971, Pl. XVII Res. 3a-b: Pl. XXII Res. 4.

⁸³² Koşay – Akok 1966, Lev. 72.

⁸³³ Dönmez 2013, 130, Res. 39.

⁸³⁴ Arslan 2001, 180, Abb. 7 Res. 27.

⁸³⁵ Tigrel 1979, 330 b, Res. 3.

⁸³⁶ Tigrel 1979, 559.

Fig. 8 c-e'deki örneklerimiz, kırmızımsı sarı renkte astarlı bir yüzey üzerine siyah ve kırmızı boya kullanılarak, iki renkli boyanmışlardır. Fig. 8 c ve d'de sığ bir çanak ve minyatür bir çömleğin hem iç hem de dış yüzeyine, fig. 8 e'de olasılıkla yine bir çömlek ya da testi olabilecek kabın gövde kısmına bezemenin uygulandığı görülmektedir. Anadolu'da iki renkli boyama geleneğinin başlangıcı konusunda bazı görüşler vardır. Akurgal⁸³⁷, Frig seramiklerinde iki renk boyamayı MÖ 7. yüzyılın bir yeniliği olarak kabul ederken, Sams⁸³⁸ MÖ 7-6. yüzyıla kadar bu teknikle çok sık karşılaşmadığını belirtmiştir. DeVries⁸³⁹, Tümüls H'de bir testinin gövdesine yapılmış iki renkli boyama ve J'de karşılaşılan panel dekorasyonun MÖ 7. yüzyıl sonlarında başladığı ve dönemin ayırt edici bir özelliği olduğu görüşündedir. Sams⁸⁴⁰, Tümüls H'yi MÖ 7. yüzyılın üçüncü çeyreğine, Kohner⁸⁴¹ ise Tümüls J'yi MÖ 620-600'lere tarihlemektedir. Dupre ise Porsuk'taki iki renk boyalı seramikleri MÖ 6-5. yüzyıl aralığına yerleştirmiştir⁸⁴². Bununla birlikte Genz⁸⁴³, Çadır Höyük'te kırmızı ve siyah kullanılarak oluşturulmuş iki renkli süslemeyi Büyükkaya'daki⁸⁴⁴ bir örnekle karşılaştırarak Orta Demir Çağ sonlarına verilebileceğini ifade etmiştir. Diğer yandan Bossert⁸⁴⁵, Büyükkale II'den Büyükkale I'e geçişi, Grek ithal seramiklerinden dolayı MÖ 7. yüzyılın ilk yarısına tarihlemektedir.

Fig. 8 c-e'de karşılaşılan boyama stilinin en yakın paralelleri Boğazköy Büyükkale I⁸⁴⁶, Alishar 2-3M⁸⁴⁷, Kaman-Kalehöyük⁸⁴⁸, Alacahöyük⁸⁴⁹, Çadır Höyük⁸⁵⁰, Oymaağaç⁸⁵¹ ve Mellart'ın 1951-952 yılları arasında

837 Akurgal 1955, 48-50.

838 Sams 1978, 229.

839 DeVries 2005, 45-46.

840 Sams 1971, 574.

841 Kohner 1995, 59.

842 Dupre 1983, 111.

843 Genz 2001, 160, Fig. 3:11.

844 Genz 2000, 54, Abb. 16.

845 Bossert 1963, 69-70.

846 Bossert 2000, Taf. 67, Çiz. 740: Taf. 86, Çiz. 1041, 1042.

847 Schmidt 1933b, Pl. II a-b.

848 Matsumura 2005, Pl. 200 KL87-P11.

849 Koşay – Akok 1966, 41.

850 Genz 2001, 170, Fig.4, Çiz. 1.

851 Czichon 2006, 3: Oymaağaç kazı deposunu açarak Demir Çağ malzemesinin görülmesini sağlayan Rainer Czichon'a teşekkür ederim.

Anadolu'nun güney kesiminde yaptığı araştırmalarda⁸⁵² ele geçen seramiklerde görülmektedir. Bu boyama geleneğinde ele geçen seramiklerin dağılımına bakıldığında daha çok Kızılırmak kavisinin doğu bölümünde ve güneyde var olduğu anlaşılmaktadır. Bu yerleşimlerin tümünde Geç Demir Çağ'a tarihlenen bu boyama geleneğindeki seramiklerin yukarıdaki bilgiler göz önüne alındığında genellikle MÖ 7-6. yüzyıl aralığına verildiği anlaşılmaktadır. Kınık Höyükte tabakalanmasına göre Orta Demir Çağ sonları-Geç Demir Çağ başlarına ait olan boyama geleneği MÖ 8-6. yüzyıl arasına tarihlenmektedir.

b. Yay Motif (Feston): Tabaka IV'e ait iki renkte boyanmış seramikler üzerinde karşılaştığımız bir diğer motif türü kapalı yaydır. Bir gövde parçası üzerinde yatay düzende konumlandırılmış iki sıra paralel şeritler ile birlikte kombin edildiği görülmektedir (fig. 9 a). Krem renkli bir astar üzerine açık grimsi siyah ve kırmızı boya kullanılarak dekore edilmiştir. Boğazköy Büyükkale II'nin⁸⁵³ son dönemlerinde ve Büyükkale I'de⁸⁵⁴ görülen ve sadece kırmızı ve siyah boya kullanılan seramik parçalar fig. 9 a'daki boyama geleneği ile paralellik göstermektedir. Büyükkale'nin her iki evresinde karşılaştığımız iki renk boyama, örneğimizden farklı olarak doğrudan kırmızımsı sarı hamura sahip astarlı bir yüzey üzerine siyah ve kırmızı boya ile yapılmıştır. Büyükkale II'de karşılaştığımız zengin geometrik motifler Büyükkale I'de yerini basit bant motiflere bırakmıştır. Aynı teknik, Kaman-Kalehöyük⁸⁵⁵, Alışar 2-3M⁸⁵⁶, Alacahöyük⁸⁵⁷ ve Çadır Höyük'ten⁸⁵⁸ de bilinmektedir. Bossert⁸⁵⁹ Büyükkale II'den Büyükkale I'e geçişi, Grek ithal seramiklerinden dolayı MÖ 7. Yüzyılın ilk yarısına tarihlenmektedir. Orta Anadolu'da bu şekilde doğrudan kahverengimsi sarı hamur üzerine iki renk boyama geleneği çok yaygın değildir. Ancak kabın gövdesine açılan beyaz bir panel üzerinin iki renk ile boyanması başta Büyükkale I⁸⁶⁰ olmak

852 Mellaart 1955, Pl. 3 Çiz. 45; Pl. 4 Çiz. 53, 55, 57, 65, 66.

853 Genz 2000, 54, Abb. 16.

854 Bossert 2000, Taf. 67 Çiz. 740; 68 Çiz. 756-759.

855 Matsumura 2005, Taf. 200 KL87-P11.

856 Schmidt 1933, Pl. II Çiz. 276,b 227:7,b 36:7, b 36:107, b 36:24,b 36:104, b 226:4, b 227:10.

857 Koşay – Akok 1966, 41 .

858 Genz 2001,170, Fig. 4 Çiz. 1.

859 Bossert 1963, 69-70.

860 Bossert 2000, Taf. 112 Res. 345, 350; Taf. 139 Res. 1252-1253; Taf. 140 Res. 1277, 1285, 1290.

üzere, Alishar V⁸⁶¹, Maşat⁸⁶², Kültepe⁸⁶³, Alacahöyük⁸⁶⁴, Pazarlı⁸⁶⁵, Gordion Tümülius B ve J⁸⁶⁶, Porsuk⁸⁶⁷, Kaman-Kale⁸⁶⁸, Çadır Höyük⁸⁶⁹ ve Oluz⁸⁷⁰ gibi çok sayıda yerleşimde görülmektedir. Yerleşimler arasında tam bir kronolojik uyum olmasa da genel görüş bu boyamanı MÖ 7. yy sonu 6. yüzyıl başlarında yoğun olarak görülmeye başladığıdır. Buradan panelsiz iki renkli boyamanın MÖ 7. yüzyılda görülmeye başladığı yüzyılın sonunda ise panelli boyamanın ortaya çıktığı söylenebilir.

c. İçi Ağ Taralı Üçgen ve Yıldız Dizisi: Bu düzende bir motif Kınık Höyük'te yalnızca iki parça seramik üzerinde görülmekte olup ikiside aynı forma sahiptir (fig. 9 b). Dışa çekik ağız kenarlı ve “S” profilli bir çanağın dudak üstü süslemesinde dışı ince bir hat ile sınırlandırılmış içi ağ taralı üçgen ve yıldızlar dönüşümlü olarak kullanılmıştır. Bezeme kırmızı ve siyah renkler kullanılarak oluşturulmuştur. Bu düzende yapılmış bir bezeme örneği ile diğer Demir Çağ yerleşimlerinde karşılaşılmamıştır. Ancak bu şekilde “S” profilli çanaklar Kaman-Kalhöyük IIa6-IIc1⁸⁷¹ ve IIa3-5⁸⁷² tabakaları, Alacahöyük⁸⁷³ ve Maşat Höyük'ten⁸⁷⁴ bilinmektedir. Kaman-Kalehöyük'te Demir Çağ'ın erken dönemlerinden itibaren bilinen formun geç dönem örnekleri MÖ 8-6. yüzyıl ile MÖ 6-4. yüzyıl aralığında görülmektedir. Bizim örneğimiz ise MÖ 8-6. yüzyıl tabakasından gelmekte olup Kaman-Kalehöyük IIa6-IIc1 örnekleri ile çağdaştır.

d. Kafes Paneller: Kınık Höyük Demir Çağ boyalıları üzerinde tek bir örneği bulunan motif dışa çekik ağız kenarına sahip çapı belirsiz bir çanağın dudak üstü süslemesinde karşımıza çıkmaktadır (fig. 9 c). Dudak

861 Schmidt 1933, 42-43, Fig. 43-44; 44 Fig. 45; Pl. VII 553.

862 Özgüç 1982, Pl. 65 Res. 6; Pl. 66 Res. 6; Pl. 67 Res. 5; Pl. 68 Res. 1, 2, 4; Pl. 73 Res. 3; Pl. 76 Res. 1a-d; Pl. 78 Res. 2.

863 Özgüç 1971, 15 Res. 26a.

864 Koşay – Akok 1966, 41.

865 Koşay 1941, Lev. XLVI Res. 323, 337, 339; Lev. LII; Lev. LIII.

866 Kohler 1995, 15, Fig. 8 C-D; Fig. 27 D.

867 Dupre 1983, 239, Pl. 98 Res. 262-265; 240, Pl. 99 Res. 272.

868 Matsumura 2005, Taf. 222 KL86-150.

869 Genz 2001, 170, Fig. 4 Çiz. 8.

870 Dönmez – Dönmez 2009, Res. 33-35; Dönmez 2011, 344, Fig. 3-4.

871 Matsumura 2005, Taf. 156 KL88-1306, KL88-1418.

872 Matsumura 2005, Taf. KL87-3298.

873 Koşay 1966, Lev. 71.

874 Özgüç 1982, Şek./Fig. H Çiz. 19-20.

üzerinde, ters yerleştirilmiş içi kırmızı ile boyalı dış hattı siyah bir üçgen ve içi çarpı ile doldurulmuş kafes panel süsleme bir arada görülmektedir. Kafes paneldeki çarpılardan oluşan doldurma motifler kırmızı ile boyanmıştır. Bu şekilde iki renkli boyanmış üçgen motifler sadece Boğazköy⁸⁷⁵, Çadır Höyük⁸⁷⁶ ve Kıcıkışla⁸⁷⁷'dan ele geçmiştir. Ancak, verilen tüm örnekler beyaz panel üzerine yapılmış boyalı seramiklerde görülmektedir. Bossert Yazılıkaya'dan ele geçmiş örneğin kült amaçlı kullanılmış olabileceğini belirterek Büyükkale Ia evresinin sona ermesiyle bu yerleşimlere bırakılmış olabileceğini düşünmektedir⁸⁷⁸. Araştırmacı Büyükkale Ia evresinin başlangıcı için MÖ 600'leri, sonları için MÖ Geç 6-Erken 5. yüzyıl aralığını vermektedir⁸⁷⁹. Paley ise Çadır Höyük örneğinin Geç Demir Çağ'a ait olduğunu belirtmiş ancak kronolojik bir veri sunmamıştır⁸⁸⁰. Bununla birlikte Çadır Höyük seramiklerinin genel bir değerlendirmesini yapan Genz, iki renkli boyama ve panel dekorasyonun Geç Demir Çağ'a özgü olduğunu belirtmiş ve bu tür seramiklerin görüldüğü tarih aralığı için MÖ 7-4. yüzyılı vermiştir⁸⁸¹. Kıcıkışla örneği ise Arslan tarafından MÖ 7. yüzyıl sonu-6. yüzyıl başlarına verilmiştir⁸⁸². Kınık Höyük'te ise bu boya bezeme MÖ 8-6. yüzyıl tabakalarından gelmiştir.

e. "X" Motif: Kınık Höyük tabaka V seramiklerinden de varlığını bildiğimiz bu motif türü ile tabaka IV'te iki renkli olarak karşılaşılmaktadır. Bir çömlek ya da testi türü bir kabın gövde parçası üzerinde, sarımsı devetüyü astar üzerine koyu ve kırmızımsı kahve kullanılarak iki renkte boyanmıştır (fig. 9 d). "X" motif burada, birbirini çapraz kesen içi boş kalın şeritlerle oluşturulmuş ve merkezi boyanarak doldurulmuştur.

Bu örneğimizin en yakın paralelleri Boğazköy Büyükkale⁸⁸³ ve Kültepe'den⁸⁸⁴ gelmektedir. Kültepe'nin sonuncu yapı katında bulunmuş bir kült kabının gövde kısmına işlenmiş motif, açık kırmızımsı bir astar

875 Bossert 2000, Taf. 42 Çiz. 397.

876 Paley 2006, 365, Fig. 11a.

877 Arslan 2001, 178-179, Abb. 6 Çiz. 27: Abb 7 Res. 27.

878 Bossert 2000, 170.

879 Bossert 2000, 166, 169.

880 Paley 2006, 355.

881 Genz 2001, 161.

882 Arslan 2001, 178.

883 Bossert 2000, Taf. 17 Çiz. 164/ Taf. 106 Res. 164.

884 Özgüç 1971, Pl. XXXVII Res. 3b.

üzerine koyu kırmızı ve kahverengi kullanılarak boyanmıştır⁸⁸⁵. Ancak Kültepe örneğinde, fig. 9 d’de olduğu gibi çerçeve ya da panelli bir uygulama gözükmemektedir. Bu kabın ele geçtiği son yapı katı Geç Demir Çağ’a ait olup MÖ 7. yüzyıl sonu-6. yüzyılın ilk yarısına verilmektedir⁸⁸⁶. Diğer bir paraleli Büyükkale örneği ise hem çerçeveli bir alan içerisine uygulanması hemde motif türüyle çok benzerlik taşımaktadır. Ancak Kınık örneğinden farklı olarak, krem ya da beyaz zeminli bir panel üzerine yapılmıştır. Bir kraterin boyun kısmına açılan 3 sıra halindeki bir çerçeve içerisine yapılmış Boğazköy Büyükkale örneği, açık renkli bir zemin üzerine siyah ve bordo renk kullanılarak üç renkte boyanmıştır⁸⁸⁷. Aynı bezeme stilini yansıtan, Kınık örneğinde “X”ler boyanmadan boş bırakılırken, Büyükkale’de boyanarak verilmiştir. Boğazköy’de az sayıda örneği bulunan bu boyama tekniği Bossert tarafından “*Etikettenartigem Dekor (Etiket biçimli)*” olarak adlandırılmıştır⁸⁸⁸. Büyükkale I’den ele geçen örnek Geç Demir Çağ’a ait olup MÖ 7. yüzyıl başları ile MÖ 6. yüzyıl arasına tarihlendirilmektedir⁸⁸⁹. Geç Demir Çağ’ının karakteristik bir özelliğini yansıtan ve kapların genellikle gövde ya da boyun kısımlarına uygulanan bu teknik, ilk kez Asur Ticaret Kolonileri Çağı’nda görülmektedir⁸⁹⁰. Daha sonra Anadolu’da Geç Demir Çağı’na kadar karşılaşılmayan bu bezeme tekniği Geç Demir Çağı Orta Anadolu’daki birçok yerleşimden bilinmektedir. Kızılırmak’ın doğusunda Maşat⁸⁹¹, Kültepe⁸⁹², Alacahöyük⁸⁹³, Eski yapar⁸⁹⁴, Pazarlı⁸⁹⁵, Alişar⁸⁹⁶, Kuşaklı⁸⁹⁷, Topaklı⁸⁹⁸

885 Özgüç 1971, 28.

886 Özgüç 1971, 5.

887 Bossert 2000, 37, Taf. 17/164.

888 Bossert 2000, 31.

889 Bossert 2000, 163-170, Abb. 43.

890 Özgüç 1986, Pl. 93 Res. 2:Pl. 99 Res. 1-2: Pl. 102 Res. 3-4.

891 Özgüç 1982, Lev. 66 Res. 6: Lev. 74 Res. 6: Lev. 76-77.

892 Özgüç 1971, Lev. XVII Res. 3 a-b: Lev. XVIII Res. 2, Lev. XIX Res. 2: Pl. XXVI Res. 7.

893 Çınaroğlu – Çelik 2009, 103, Res. 8.

894 Bayburtluoğlu 1979, 178, Res. 21, 23-24: 180 Res. 28, 30: 182 Res. 34.

895 Koşay 1941, Lev. XLVI, XLIX, LII, LIII.

896 Osten 1937b, Fig. 42 Res. c 89: Fig. 43 Res. d 2357: Fig. 45 Res. d 2676.

897 Powroznik 2010, Taf. 70 Çiz. 9.

898 Polacco 1976, 75-76, Fig. 4, Fig. 8.

ve Kaman-Kale⁸⁹⁹; batısında Ankara⁹⁰⁰, Külhüyük⁹⁰¹, Gordion Tümülüs B⁹⁰²; kuzeyde Oluz⁹⁰³, Akalan⁹⁰⁴; güneyde ise Kıcıkışla⁹⁰⁵ ve Elbistan Karahöyük'te⁹⁰⁶ görülmektedir. Akurgal bu teknikte boyanmış seramikleri Orta Anadolu'daki örneklerinden yola çıkarak MÖ 7. yüzyıl sonları ile MÖ 6. yüzyıl arasına vermektedir⁹⁰⁷. Aynı şekilde, Sams iki renkli boyama geleneği gibi bu süsleme tekniğininin de MÖ 7. yüzyıl sonu-6. yüzyıl başlarına kadar kullanılmadığını düşünmektedir⁹⁰⁸.

Dönmez, Geç Demir Çağı'na özgü bu panel dekorasyonun, bir süre sonra beyaz bir zemine uygulanmadan doğrudan astar üzerine yapılarak devam ettiğini belirtmektedir⁹⁰⁹. Nitekim Fig. 9 d örneğimizin bu uygulamanın bir ürünü olduğu açıktır. Bu şekilde yapılmış örnekler Boğazköy Büyükkale⁹¹⁰, Maşat⁹¹¹, Kültepe⁹¹², Eskiypar⁹¹³, Kerkenes⁹¹⁴, Akalan⁹¹⁵, Topaklı⁹¹⁶, Farklı Höyük (Kırşehir)⁹¹⁷, Kaman-Kale⁹¹⁸, Tepebağları⁹¹⁹, Külhüyük⁹²⁰ ve Kaleköy (Elazığ)⁹²¹ gibi yerleşimlerden bilinmektedir. Tüm bu verilerden anlaşılacağı üzere Fig. 9 d örneğimizin Geç Demir Çağ'a ait olup MÖ 7. yüzyıl sonu-6. yüzyıl başları ürünü oldu açıktır.

899 Mikami – Omura 1991a, Fig. 7 Çiz. 6: Pl. 2 Res. 5; Mikami – Omura 1991b, Fig. 14 Çiz. 1-2.

900 Metin – Akalın 1999, 161, Lev. V.

901 Mermerci 1993, 1-24; Dönmez 1994, 31, Lev. VII.

902 Kohler 1995, Pl. 10 Res. D, E .

903 Dönmez – Dönmez 2009, Res. 33-35; Dönmez 2011, 344, Fig. 3-4.

904 Cummer 1976, 34, Abb. 3 Çiz. 46, 49.

905 Arslan 2001, 180, Abb. 7.

906 Özgüç – Özgüç 1949, Lev. XV Res. 6: Lev. XXII Çiz. 1: Lev. XXVI Çiz. 2.

907 Akurgal 1955, 51-55.

908 Sams 1978, 229.

909 Dönmez 2011, 341.

910 Bossert 2000, Taf. 18 Çiz. 168: Taf. 107 Res. 168, 174.

911 Özgüç 1982, Lev. 65 Res. 5.

912 Kültepe 1971, Pl. XIX Res. 2.

913 Bayburtluoğlu 1979, 182, Res. 35.

914 Schmidt 1929, 260, Fig. 54.

915 Cummer 1976, Abb. 2 Çiz. 18.

916 Polacco 1973, 181, Fig. 3.

917 Mikami – Omura 1987, 148, Res. 46-48.

918 Matsumura 2005, Taf. 278 KL88-170.

919 Çınaroğlu 1979, 127, Res. 1.

920 Mermerci 1993, 1-24; Dönmez 1994, 30, Lev. VI.

921 Ökse 1988, Abb. 597.

2.2. Bitkisel Motifler

a. Dört Yapraklı Rozet Motif: Kınık Höyük tabaka IV seramikleri içerisinde bitkisel motif türü çok az sayıda örnekle temsil edilmektedir. Bunlardan ilkinin iki renkli boyanmış dört yapraklı rozet motif oluşturulmaktadır. Tek bir örneği bulunan bu motif amorf bir seramik parçası üzerinde görülmektedir (fig. 10 b). Beyaz renkte boyanmış bir yüzey üzerine kırmızımsı kahverengi kullanılarak yapılmıştır. İki renk kullanılarak oluşturulmuş motif dört yapraklı bir çiçek şeklindedir. Çiçeğin her bir yaprağının orta kısmından dikine giden çizgiler geçmektedir. Bu şekilde çiçek biçimli rozetlerin benzerleri Alişar 2-3M⁹²², Boğazköy Büyükkale⁹²³ Kaman-Kalehöyük⁹²⁴ ve Büyük Güllücek'te⁹²⁵ ele geçmiştir. Tüm örnekler bu motifin sadece Geç Demir Çağ'a özgü olduğunu göstermektedir. Nitekim seramiğin boyama tekniği, Geç Demir Çağ'da açık renkli zemin ya da paneller üzerine iki ya da üç renkli boyama geleneğinin ürünü olduğunu göstermektedir. MÖ 7. yüzyıl sonu-6. yüzyıl başlarına özgü olan bu boyama stiline Kınık Höyük'te MÖ 8-6. yüzyıl tabakasından geliyor olması kronolojik uyumu destekler niteliktedir.

3. Üç Renkliler

3.1. Bitkisel Motifler

a. Lotus ya da Nilüfer Çiçeği⁹²⁶: Kınık Höyük tabaka IV seramikleri içerisinde iki renkliler yanında üç renkli örneklerinde bulunduğu görülmektedir. Yalnızca tek bir örnekle temsil edilen bu boyama geleneği üzerinde lotus ya da nilüfer çiçeği işlenmiştir. Bu motif yonca ağızlı bir testinin gövde kısmında karşımıza çıkmaktadır (fig. 10 a). Kapın gövde kısmı çarkta, ağız ve ilmek kulpu ise elde şekillendirilerek yapılmıştır. Testinin dış yüzeyi tamamen açık kırmızı bir astarla kaplanmış olup, gövde kısmına pembemsi krem renkte bir panel uygulanmıştır. Bu panelin içerisi de üçer sıra ince siyah çizgi ve bir kırmızı banttıan oluşan dikine çizgilerle metoplara bölünmüştür. 6 metoptan oluştuğu düşünülen açık renkli

⁹²² Schmidt 1933, 44, Fig. 46 Res. a 824.

⁹²³ Bossert 2000, Taf. 139 Res. 1256.

⁹²⁴ Omura 1992, 69, Res. 4-7.

⁹²⁵ Koşay – Akok 1957, Lev. VIII.

⁹²⁶ Bu kap daha önce Lorenzo D'Alfonso tarafından yayınlanmış. Ayrıntılı bilgi için bkz (D'Alfonso 2014, 559-566).

panelin, metoplarının ikisinde merkezinde konsantrik eşkenar dörtgen ve bu eşkenar dörtgenin her bir köşesine yerleştirilmiş dört lotus çiçeği yer almaktadır. Lotus çiçeklerinin dışa doğru kıvrık siyah renkte boyalı taç yapraklarının arasında yukarı doğru uçları sivrilerek çıkan üç yaprak daha bulunmaktadır. Bu yaprakların dış hatları siyah ile belirginleştirilip içleri kırmızı ile boyanmıştır. Diğer iki metopta ise birinde sadece arka bacağı, diğerinde ise arka bacak ve kısa kuyruğu görülebilen bir geyik resmedilmiştir. Aynı boyama tekniğinde yapılmış ve yine motoplara ayrılmış alanlar içerisinde geyik motifleri Kaman-Kale Höyük Geç Demir Çağ tabakasından da bilinmektedir⁹²⁷.

Kınık Höyük'te bulunan lotus çiçekleri şekil itibariyle, Doğu Grek seramiğinin Oryantalizan evresine ait "Orta Yaban Keçisi Stili (Middle Wild Goat Style)" olarak adlandırılan seramikler üzerindeki lotusları anımsatmaktadır⁹²⁸. Bu stil, Cook tarafından Erken (MÖ 660-640), Orta I (MÖ 640-625), Orta II (MÖ 625-600) ve Geç (MÖ 600-575) olmak üzere dört evreye ayrılmış ve tarihlendirilmiştir⁹²⁹. Güney İonya'da MÖ 7. yüzyılın son çeyreğinde üretilen boyalı seramikler için lotus motiflerinin karakteristik olduğu bilinmektedir⁹³⁰. Lotus çiçeği gibi Rodos üretimi olan yonca ağızlı testiler de MÖ 7. yüzyıl sonlarına özgüdür⁹³¹. Bu motifin Rodos dışında, Samos, Milet⁹³², Efes⁹³³, Klozomenai⁹³⁴, Daskleion⁹³⁵ ve Aiolis⁹³⁶ gibi yerleşimlerde oryantalizan döneme ait paralelleri bulunmaktadır. Alfonso, lotus çiçeklerinin işlenişlerinde görülen benzerliklerden dolayı Oryantalizan Dönem'de Kınık Höyük ile Ege Dünyası arasında doğrudan bir ilişkinin olduğunu düşünmektedir. Ancak Kınık'taki lotus motifinin görüldüğü testinin Orta Anadolu'ya özgü boyama geleneğini yansıttığını bu nedenle Ege üretimi değil yerel olduğunu belirtmektedir⁹³⁷. Nitekim yonca ağızlı testinin gövde kısmında yer alan krem renkli panel Orta Anadolu

⁹²⁷ Matsumura 2005, Taf. 222 KL86-150.

⁹²⁸ Cook – Dupont 1998, 32-46.

⁹²⁹ Cook 1972, 118-121.

⁹³⁰ Cook – Dupont 1998, 32-46 .

⁹³¹ Kantor 1945, 809-839; Walter 1968, Taf. 121: Taf. 131 Res. 630.

⁹³² Samos ve Milet örnekleri için bkz (Walter-Karydi 1973).

⁹³³ Greenewalt 1973, Pl. 9 Çiz. 4.

⁹³⁴ Hürmüzlü 2003, Fig. 19.

⁹³⁵ Gürtekin 1996, 87-95.

⁹³⁶ İren 2003, Taf. 11: Taf. 21: Taf. 24 Res. 123-124.

⁹³⁷ D'Alfonso 2014, 562-564.

Geç Demir Çağ boyalı seramikleri için karakteristiktir ve Alishar'dan⁹³⁸ Maşat'a⁹³⁹, Boğazköy'den⁹⁴⁰ Kültepe⁹⁴¹ ve Kaman-Kalehöyük'e⁹⁴² kadar birçok yerleşimde görülmektedir. MÖ 7. yüzyıl sonu-6. yüzyıl başlarına kadar görülmediği belirtilen⁹⁴³ bu boyama stiline Alishar'da birçok örneği bulunmasına rağmen tarihleme için yeterli veri sunmamaktadır. Öte yandan Maşat'ta bu teknikte boyanmış seramikler I. ve II. tabakadan gelmekte ve MÖ 7. yüzyıl sonu ile MÖ 5. yüzyıl aralığına tarihlendirilmektedir⁹⁴⁴. Aynı şekilde Boğazköy'de Büyükkale I'de görülen bu boyama MÖ 7. yüzyıla⁹⁴⁵, Kültepe'de ise MÖ 6. yüzyıl ortalarına verilmektedir⁹⁴⁶. Kaman-Kalehöyük'te ise Geç Demir Çağ'a ait IIa3-5 tabakasında görülen bu boyama tekniğindeki seramikler MÖ 7-4. yüzyıla tarihlendirilmiştir⁹⁴⁷. Bu genel bilgiler değerlendirildiğinde fig. 10 a örneğimizin tipik Geç Demir Çağ ürünü olduğu ve MÖ 7. yy sonu-6. yy başlarından MÖ 4. yüzyıla aralığına kadar görüldüğü anlaşılmaktadır.

Tabaka III Bezeme Türleri

1. Tek Renkliler

1.1. Geometrik Motifler

a. Üçgen Motif: Kınık Höyük Demir Çağ boyalıları içerisinde en yoğun karşılaşılan bezeme türlerinden biridir. Ancak tabaka III'te yalnızca iki farklı tipi bulunmaktadır. İlki krem rengi bir astara sahip "S" profilli bir çanağın dudak üstü süslemesinde (fig. 10 c), diğeri ise bir fincan ya da bardağa ait kabın gövde kısmında karşımıza çıkmaktadır (fig. 10 d). Çanak üzerine soluk siyah, fincanda ise kırmızı üzerine siyah renk kullanılarak boyanmıştır. (fig. 10 d). *Chevron-Triangle*" olarak ta adlandırılan birinci tip üçgen içe içe geçmiş çoklu üçgen ve kalın bir dış hat içinde ikinci ince hatlı üçgen dizilerinden oluşmaktadır. Burada üçgenlerin dönüşümlü

⁹³⁸ Osten 1937b, Fig. 42 Res. c 89; Fig. 43 Res. d 2357; Fig. 45 Res. d 2676.

⁹³⁹ Özgüç 1982, Lev. 66 Res. 6; Lev. 74 Res. 6; Lev. 76-77.

⁹⁴⁰ Bossert 2000, 37, Taf. 17/164.

⁹⁴¹ Özgüç 1971, Lev. XVII Res. 3 a-b; Lev. XVIII Res. 2; Lev. XIX Res. 2; Pl. XXVI Res. 7.

⁹⁴² Mikami – Omura 1991a, Fig. 7 Çiz. 6; Pl. 2 Res. 5; Mikami – Omura 1991b, Fig. 14 Çiz. 1-2.

⁹⁴³ Sams 1978, 229.

⁹⁴⁴ Özgüç 1982, 22.

⁹⁴⁵ Bossert 2000, 163-170, Abb. 43.

⁹⁴⁶ Özgüç 1971, 13-31.

⁹⁴⁷ Matsumura 2005.

olarak süslemede yer aldığı anlaşılmaktadır. İkinci üçgen tipimiz ise fincanın gövde kısmına açılan yatay bir kuşak içerisine ters bir şekilde yerleştirilmiş olup ortada içi dolu üçgen ve bunun etrafında geçen ikinci bir hatla oluşturulmuştur.

Fig. 10 c örneğimizdeki gibi iki farklı üçgen motifinin bir arada kullanıldığı başka paralellere rastlanmamıştır. Bununla birlikte, kalın bir dış hat ve ortasında ince ikinci bir tek hattı bulunan üçgen motifin en yakın paraleli ise sadece Porsuk III'te karşımıza çıkmaktadır⁹⁴⁸. Porsuk III örneği bizim örneğimizde olduğu gibi yine aynı forma sahip "S" profilli derin bir çanağın dudak üstü süslemesinde ve bir fincanın boyuna ait dış yüzeyinde görülmektedir. Diğer taraftan Porsuk dışında aynı bezemenin olduğu başka bir örneğe rastlanmasa da bu şekilde "S" profilli ve dudak üstü farklı motiflerle süslenmiş çanakların çok sayıda örneği Büyükkaya⁹⁴⁹, Alışar IV⁹⁵⁰, Porsuk III⁹⁵¹ ve Kaman-Kalehöyük'ün tüm Demir Çağ tabakalarında⁹⁵² ele geçmiştir. Özellikle bizim tabaka III ile çağdaş Kaman-Kalehöyük IIa3-5'te çok sayıda bezemesiz paralelleri görülmektedir⁹⁵³. Kaman-Kale IIa3-5 tabakası seramik tipolojisine dayanarak MÖ 7-4. yüzyıl aralığına tarihlendirilmiştir⁹⁵⁴. Kınık Höyük tabaka III seramikleri ise MÖ 6-4. yüzyıl aralığına verilmektedir.

fig. 10 d'de örneğimiz bu kez kırmızı üzerine siyah boya geleneğinde (*black on red*) yapılmış olarak karşımıza çıkmaktadır. Fincan ya da bardak türü bir kaba ait olduğunu düşündüğümüz seramikte motif, paralel bantlar tarafından gövdeye açılmış yatay bir kuşak içerisine ters olarak işlenmiştir. Bu motifin paralelleri Büyükkaya⁹⁵⁵, Yassıhöyük (Kırşehir)⁹⁵⁶ ve Sardes'te⁹⁵⁷ görülmektedir. Boğazköy ve Yassıhöyük örnekleri Orta

⁹⁴⁸ Dupre 1983, 215, Pl. 74 Çiz. 105; 223, Pl. 82 Çiz. 164.

⁹⁴⁹ Genz 2004, Taf. 43 Çiz. 4-9, 10-13; Taf. 44 Çiz. 1-10; Taf. 45 Çiz. 1, 2, 5, 9-11 vd.

⁹⁵⁰ Schmidt 1932, Pl. XXXI b 1182:10, b 1180:57, b 1180:76, b 743:7; Pl. XXXII Çiz. 893, 892, 915, 916, 823.

⁹⁵¹ Dupre 1983, 215, Pl. 74.

⁹⁵² Matsumura 2005.

⁹⁵³ Matsumura 2005, Taf. 198 KL87-3388, KL87-3765, KL87-3750, KL87-3327.

⁹⁵⁴ Omori – Nakamura 2006, 267.

⁹⁵⁵ Genz 2004, Taf. 44, Çiz. 7, 8.

⁹⁵⁶ Omura 2008, 118, Fig. 23, Çiz.3.

⁹⁵⁷ Greenewalt vd. 1994, 32, Fig. 26.

Demir Çağ'a⁹⁵⁸, Sardes örneği ise MÖ geç 7. yüzyıla tarihlendirilmiştir⁹⁵⁹. Ancak Kınık Höyük'te tabaka V'in sonlarıyla birlikte görülmeye başlayan bu boyama geleneğinin tabaka IV daha yoğunlaştığı ve III'te üretiminin devam ettiği anlaşılmaktadır. Yani Kınık Höyük'te ele geçen kırmızı üzeri siyah boyalı kapların belli bir tabakaya özgü olduğunu söylemek mümkün gözükmemektedir.

b. Ağ tarama: Tabaka III'te karşılaştığımız bir diğer motif türü ağ taramadır. Yalnızca bir örnekle temsil edilen motif bir fincan ya da bardağa ait kabın gövde parçası üzerine iki paralel şeritle sınırlandırılmış yatay bir panel halinde yapılmıştır (fig. 10 e). Kırmızı üzerine siyah boya ile süslenmiş örneğimizin aynı teknikte boyanmış ve dekore edilmiş benzeri Gordion⁹⁶⁰ ve Seyitömer⁹⁶¹ kazılarında ele geçmiştir. Seyitömer örneği III. tabakadan (Akamenid) ele geçmiş olup MÖ 5-4. yüzyıla⁹⁶² tarihlendirilmekte ve bizim örneğimizle çağdaş olduğu anlaşılmaktadır. Kınık Höyük'te Akamenid Döneme verilen tabaka III MÖ 6-4. yüzyıl aralığına tarihlendirilmektedir.

Genel Değerlendirme ve Sonuç

Kınık Höyük Demir Çağ Boyalı seramiklerinin bezeme türleri ve gelişiminin anlaşılmasına yönelik yaptığımız bu çalışmada herbir motif türü tabakalarına göre sınıflandırılmış ve değerlendirilmiştir. Buna göre tüm boyalı seramiklerin tek ve çok renkli olmak üzere iki gruba ayrıldığı tespit edilmiştir. Tek renkli seramiklerin yalnızca geometrik ve figüratif motiflerden, iki ve üç renkli seramiklerin ise hem geometrik hemde figüratif ve bitkisel motiflerden oluştuğu anlaşılmıştır. Figüratif motiflerde geometrik motiflerde olduğu gibi bir çeşitlilik söz konusu olmadığı yalnızca geyik figürleri ile sınırlandırıldığı görülmüştür. Tabaka V'e (MÖ 11-9. yüzyıl) ait örnekler ağırlıklı olarak Porsuk IV, Kaman-Kale Höyük IId1-3 ve IIc2-3'ün başlarıyla çağdaş olup zengin bir bezeme repertuarı sergilemektedir. Bu tabakanın tek renkli seramikleri ağırlıklı olarak devetüyü üzerine mat kahverengi ya da siyahın tonlarında yapılmışlardır. Ancak kırmızı üzerine

⁹⁵⁸ Omura 2008, 106.

⁹⁵⁹ Greenewalt vd. 1994, 29.

⁹⁶⁰ Sams 1994, Color Plate I Res. 168.

⁹⁶¹ Çakalgöz 2013, Fig. 2 b.

⁹⁶² Çakalgöz 2013, 113.

siyah boyalı seramiklerde bu tabakadan itibaren görülmeye başlamıştır. En yaygın görülen motif türlerini birbirine paralel kalın ve ince şeritler, şualar, meanderler, konsantrik daireler, zikzaklar, açık ve kapalı yay dizileri (fiston), dalgalar, üçgenler, eşkenar dörtgenler, ağ taramalar, dama tahtası, balık kılçığı, “X”ler, iç içe aç (chevron), yarım daire dizileri, kumsaati ve artı dizisi, kısa dik inen çizgi dizileri, “S” dizisi, triglif ve metop bezeme oluşturmaktadır. Motifler fırça yardımı ile elle yapılmış olup konsantrik dairelerin boyanmasında bazen pergelin kullanıldığı pergel ayağı izinden anlaşılmaktadır. Bu motif türleri içerisinde fig. 1 c ve d’deki çengel ve “S” meander türü ile şua motifi, ayrıca fig. 6 b’deki Alişar IV silüet stilde yapılmış applike geyik figürünün yapılan karşılaştırmalar sonucu tabaka V’in sonlarına özgü olduğu anlaşılmıştır. Belirtilen bezeme türlerine tabaka V seramikleri dışında rastlanmamıştır. Bununla birlikte Alişar IV silüet stilde geyik figürlerinin MÖ 800’lere tarihlenen yıkım tabakasında ele geçmesi Kınık Höyük tabaka V’in sonları ile yıkım tabakasının yaklaşık aynı dönemlere ait olduğunu göstermektedir. Öte yandan radyokarbon tarihlemesi Kınık Höyük’te tabaka V’in sonlarını MÖ 850 olarak belirtmektedir. Aynı şekilde Kaman-Kalehöyük IId1’in sonları için yapılan radyokarbon analizi ise MÖ 880-810 arası bir tarih ortaya koymaktadır⁹⁶³. Bu durum Kaman-Kale IId1-3 ile Kınık Höyük tabaka V’in çağdaş olduğunu göstermekte ancak Kaman’da Alişar IV silüet malların ilkkez IId2-3’te görülmesi Kaman-Kalehöyük ve Kınık Höyük’te mutlak kronoloji ile seramik karşılaştırmalarına dayanan relative kronoloji arasında bir uyumsuzluğun olduğu görülmektedir. Nitekim aynı uyumsuzluk Gordion ve Kaman-Kalehöyük arasında da yaşanmaktadır. Kamankale-Höyük IId1’in son yanık tabakasından alınan dendrokronolojik analiz sonuçları MÖ 884+4/-7’yi vermektedir⁹⁶⁴. Bu sonuçlar Gordion yıkım tabakası ile Kaman-Kalehöyük’ün IId-1 mimarisinin neredyse aynı zamanlarda yapıldığına işaret etmektedir. Ancak Alişar IV boyalı seramiklerin Gordion’da yıkım tabakasında Kaman-Kale’de ise IId1-3 tabakasından sonra gelen IId2-3’te bulunması farklı bir sonuç ortaya koymaktadır. Seramik buluntular Gordion yıkım tabakası ile Kaman-Kale IId2-3’ün çağdaş olduğunu göstermektedir. Tüm bu bilgiler Orta Anadolu Demir Çağ kronolojisinin oluşturulmasında mutlak kronoloji ve relative kronoloji arasındaki uyum probleminin devam ettiğini göstermesi açısından oldukça önemlidir. Bununla birlikte Fig. 2

⁹⁶³ Matsumura 2008, 175.

⁹⁶⁴ Manning 2001, 2535.

d'deki dalga motif ve Fig. 4 a'daki "X" motif Gordion seramik geleneğini yansıtmakta olup Kızılırmak Havzası ve güney bölgelerde çok bilinmemektedir. Dolayısıyla bu iki seramiğin Gordion'dan bölgeye getirilmiş olması muhtemeldir. Diğer yandan iki renkli bezeme ilk kez tabaka V'te kendini göstermiştir. Bu yönüyle Kaman-Kale IId1-3 ve Porsuk IV seramik geleneğini yansıtan Kınık Höyük tabaka V seramiğinin her iki yerleşimle çağdaş olduğu anlaşılmaktadır. Ancak ne Kaman-Kalehöyük IId1-3 nede Porsuk IV'te fig. 6 c'deki gibi bir düzende yapılmış meander ve konsatrik daire motifi ile karşılaşılmasıdır. Bununla birlikte bu tabakada ele geçen ithal olduğunu düşündüğümüz iki seramik parça (fig. 5 g, fig. 6 d) özellikle bu dönemde Kilikya bölgesi ile başlayan ticari ilişkinin somut göstergesidir.

Tabaka V'deki bezeme ve form ilişkisine göz attığımızda bazı bezeme türlerinin kapların tek bir yerine uygulandığı gözlenmiştir. Örneğin çanaklarda ağırlıklı olarak dudak üzeri süslenmiş ve süslemede zikzak, içi taralı paralel açık yay dizisi, dalga, balık kılıcı, ağ tama ve dik inen kısa çizgi dizileri (faceted) en çok tercih edilen motif türünü oluşturmuştur. Krater ve çömlek türü kaplarda ise bezeme genellikle boyun ve gövde kısımlarına yatay düzende açılmış kuşaklar arasına yerleştirilmiştir.

Tabaka IV (MÖ 8-6. yüzyıl) seramiklerine bakıldığında ise tabaka V'ten bildiğimiz bazı motiflerin bu dönemde de yapılmaya devam ettiği bunun yanı sıra yeni motif türlerinde ortaya çıktığı gözlenmiştir. Örneğin mazgal meander ve "S" dizisi tabaka V'teki (fig. 1 e) haliyle işlenmeye devam ederken mazgal meanderin farklı bir versiyonu ilk kez bu tabakada görülmeye başlamıştır (fig. 6 f). Ayrıca tabaka V'ten bildiğimiz paralel açık yay dizileri tabaka IV'te bu kez daha yalın haliyle yine sadece çanakların dudak üstü süslemesinde kullanılmaya devam etmiştir. Yine yıldız motifinin ilk bu tabakada ortaya çıktığı hem tek renkli hemde iki renkli seramiklerin dekorasyonunda kullanıldığı gözlenmiştir. Bununla birlikte Orta Anadolu Geç Demir Çağ boyalı seramikleri için karakteristik olan ve Alişar'dan⁹⁶⁵ Maşat'a⁹⁶⁶, Boğazköy'den⁹⁶⁷ Kültepe⁹⁶⁸ ve Kaman-Kalehöyük'e⁹⁶⁹ kadar

⁹⁶⁵ Osten 1937b, Fig. 42 Res. c 89; Fig. 43 Res. d 2357; Fig. 45 Res. d 2676.

⁹⁶⁶ Özgüç 1982, Lev. 66 Res. 6; Lev. 74 Res. 6; Lev. 76-77.

⁹⁶⁷ Bossert 2000, 37, Taf. 17/164.

⁹⁶⁸ Özgüç 1971, Lev. XVII Res. 3 a-b; Lev. XVIII Res. 2, Lev. XIX Res. 2; Pl. XXVI Res. 7.

⁹⁶⁹ Mikami – Omura 1991a, Fig. 7 Çiz. 6; Pl. 2 Res. 5; Mikami – Omura 1991b, Fig. 14 Çiz. 1-2.

birçok yerleşimden bilinen açık panel veya çerçeve içerisine iki ya da üç renkli boyama geleneğinin ürünleri bu tabakayla kendini göstermiştir. Ancak bu bezeme geleneğinin ürünleri çok az sayıda örnekle temsil edilmektedir. Bunlar içerisinde özenli işçiliği ile dikkati çeken, metoplar içerisine yerleştirilmiş lotus motifleri işlenişleri açısından Doğu Grek Oryantalizan evrenin lotuslarını anımsatmaktadır. Ancak boyama geleneği Oryantalizan evre seramiğinden tamamen farklı olup Orta Anadolu'ya özgü beyaz panel tekniğinde yapılmıştır. Bu yönüyle Doğu Grek etkili yerel bir üretim olduğu anlaşılan seramik bu dönemde Ege Dünyası ve Kınık Höyük arasındaki doğrudan ilişkinin somut kanıtlarını göstermesi açısından oldukça önemlidir. Ayrıca Tabaka IV seramiklerinin gerek form gerekse bezeme türü açısından Kaman-Kalehöyük IIa6-IIc1 ve Porsuk III tabakası ile uyumluluk gösterdiği anlaşılmıştır.

Akamenid döneme verilen tabaka III ile (MÖ 6-4. yüzyıl) Orta Anadolu'nun diğer Demir Çağ yerleşimlerinden de bilindiği gibi, boyalı seramiklerin üretiminde bir azalma görülmektedir. Bu durum bölgenin Pers hâkimiyeti ile başlayan yeni bir kültürün etkisi altına girmiş olması ile açıklanabilir. Bununla birlikte Erken Demir Çağın sonlarıyla görülmeye başlayan kırmızı üzerine siyah boya geleneğinin Akamenid Döneme kadar uygulandığı görülmektedir. Ayrıca Erken ve Orta Demir Çağı'nda özellikle Kızılırmak Havzası yerleşimleri ve güneyde Kaman-Kalehöyük'ten bilinen "S" profili çanaklarında bu döneme değin üretiminin devam ettiği anlaşılmaktadır.

| Tarih | Kaman-Kale | Gordion | Boğazköy | Porsuk | Kınık Höyük | Çadır Höyük | Alışar |
|---------|-------------|---------|--|------------|-------------|-------------|---------|
| MÖ 1200 | | | | | | | |
| MÖ 900 | II d1-3 | YHSS 7B | Büyükkaya Erken Demir Çağ (Erken, Orta ve Geç Evre) | Porsuk IV | KH V | EDÇ | |
| MÖ 800 | | YHSS 7A | | | | | |
| | | YHSS 6B | | | | | |
| | II c2-3 | YHSS 5 | BK IIb | Porsuk III | KH IV | ODÇ | 4cM-4bM |
| MÖ 700 | II a6-II c1 | | BK IIa | | | | 4aM |
| MÖ 500 | II a3-5 | YHSS 4 | BK I | | KH III | GDÇ | 2-3M |
| MÖ 300 | | | | | | | |

Orta Anadolu Demir Çağ Relative Kronoloji Tablosu

Bibliyografya ve Kısaltmalar

- Abay – Dedeoğlu 2007 Abay, E. – F. Dedeoğlu, “2005 Yılı Çivril Ovası Yüzey Araştırması”, AST 24/1, 277-292.
- Akurgal 1955 Akurgal, E., Phrygische Kunst, Ankara.
- Alp 1979 Alp, G., “Konya Çevre Araştırmaları 1970”, TTK VIII /I, 537-538, Lev. 325-330.
- Anderson 1980 Anderson, G., The Common Cemetery at Gordion, Ph. D. dissertation, Bryn Mawr College.
- Arıncı 2007 Arıncı, K., Türkiye nin Coğrafi Bölgeleri II. Cilt İç Bölgeler, Erzurum.
- Arslan 1998 Arslan, N., Kilikya Bölgesi Demir Çağı Seramiği, (Selçuk Üniversitesi Sosyal Bilimler Enstitüsü Arkeoloji ve Sanat Tarihi Anabilim Dalı, Doktora Tezi) Konya.
- Arslan 2001 Arslan, N., “Die Funde des Kıcıkışla Höyük”, IstMitt/51, 167-189.
- Arslan 2010 Arslan, N., Kilikya Demir Çağ Seramiği İthal Boyalı Seramikler ve İlişkiler, Ege Yayınları, İstanbul
- Atalay 1995 Atalay, İ., Türkiye Bölgesel Coğrafyası, Ankara.
- Bahar 1999 Bahar, H., Demir Çağında Konya ve Çevresi, Konya.
- Bahar – Koçak 2003 Bahar, H. – Ö. Koçak, “Konya-Hatunsaray Yerleşmesinde Erken Demir Çağı Çanak Çömleği”, Identifying Changes: The Transition from Bronze to Iron Ages in Anatolia and Its Neighbouring Regions, 193-198.
- Bahar – Koçak 2004 Bahar, H – Ö. Koçak, Eskiçağ Konya Araştırmaları 2 (Neolitik Çağ’dan Roma Dönemi Sonuna Kadar), Konya.
- Baker vd. 1995 Baker, H.D. – D. Collon – J.D. Hawkins – T. Pollard – J.N. Postgate – D. Symington – D. Thomas, “Kilise Tepe 1994”, Anat. St. 45, 139-191.
- Balkan – Sümer 1968 Balkan, K. – O. Sümer, “1967 Yılı Hacı Bektaş (Suluca Karahöyük) Kazısı Ön Raporu”, TAD XVI-II, 15-39.
- Balkan – Sümer 1970 Balkan, K. – O. Sümer, “1968 Yılı Hacı Bektaş Hüyükü (Suluca Karahöyük) Ön Raporu, TAD XVIII-I, 37-49.
- Barnett 1950 Barnett, R. D., “The Excavations of the British Museum at Toprak Kale, near Van”, Iraq XII, 1-43.
- Baran vd. 2014 Baran, A. – N. Dirlik – R. Kendirci, “Kerkenes (Sorgun-Yozgat) Kazı Çalışmaları 2013”, KST 36/ 1, 1-20.
- Bayburtluoğlu 1979 Bayburtluoğlu, İ., “Eskiyapar Phryg Çağı”, TTK VIII/ I, 293-303, Lev. 169-182.
- Beran 1963 Beran, T., “III. Eine Kultstätte Phrygischer Zeit in Boğazköy”, MDOG/94, 33-52.
- Beyer 2007 Beyer, D., “Zeyve Höyük (Porsuk), 2005”, KST 28/1, 629-638.

- Bilgi 1999 Bilgi, Ö., "İkiztepe in the Late Iron Age", Anat. St. Vol. 49, Anadolu Iron Age 4, 27-54.
- Bilgen 2015 Bilgen, N., Seyitömer Höyük I, Ed. By Nejat Bilgen, Arkeoloji ve Sanat Yayınları, İstanbul.
- Bittel 1932 Bittel, K., "Die James Simon-Grabung in Boğazköy September 1931", MDOG /70, 1-29.
- Bittel – Güterbock 1933 Bittel, K. – H.G. Güterbock, "Vorläufiger Bericht über die dritte Grabung in Boğazköy", MDOG/72, 1-53.
- Bittel 1935 Bittel, K., "2. Vorläufiger Bericht über die Ausgrabungen in Boğazköy 1934", MDOG/ 73, 12-28.
- Bittel 1936 Bittel, K., "2. Vorläufiger Bericht über die Ausgrabungen in Boğazköy 1935", MDOG/74, 1-75.
- Blaylock 1999 Blaylock, S.R., "Iron Age Pottery from Tille Höyük, South-Eastern Turkey", Altertumskunde des Vorderen Orients Band 10, Iron Age Pottery in Northern Mesopotamia, Northern Syria and South-Eastern Anatolia, 263-286.
- Blegen 1958 Blegen, C. W., Troy Settlements VIIa, VIIb and VIII, Vol. IV. Part 1, Rinceton University.
- Bossert 1963 Bossert, E.M., "IV. Die Importierte Keramik aus den Phrygischen Schichten von Büyükkale (Boğazköy)", MDOG/94, 53-72.
- Bossert 2000 Bossert, E.M., Die Keramik Phrygischer Zeit Von Boğazköy, Mainz.
- Bulba 2010 Bulba, M., Geometrische Keramik Kariens, Dissertation Zur Erlangung der Würde des Doktors der Philosophie an der Universität Hamburg, Hamburg.
- Caneva 2004 Caneva, İ., "The Citadel Tradition (5000-4200 BC)", Mersin-Yumuktepe a Reappraisal, İsabilla Caneva-Veli Sevin, 57-72.
- Coldstream 1968 Coldstream, J.N., Greek Geometric Pottery, London
- Coldstream 2003 Coldstream, J.N., Geometric Greece 900-700 BC, London and New York.
- Cook 1972 Cook, R.M., Greek Painted Pottery, London.
- Cook – Dupont 1998 Cook, R.M. – P. Dupont, East Greek Pottery, London and New York.
- Corsten vd. 2011 Corsten, T. – O. Hulden – J. Gebauer, "Forschungen in der Kibyrtis im Jahre 2009", AST 28/1, 67-82.
- Cummer 1976 Cummer, W.W., "Iron Age Pottery from Akalan", IstMitt 26, 31-39.
- Czichon 2006 Czichon, R., Çalışma Raporu 2006 (www.nerik.de).
- Çakalgöz 2013 Çakalgöz, S.Y., Seyitömer Höyük Boyalı Phryg Keramiği", Pamukkale Üniversitesi Sosyal Bilimler Enstitüsü Dergisi, Sayı 16, 113-131.

- Canlier 2007 Canlier, S., Soli Höyük Orta ve Geç Demir Çağı (İÖ IX-VII. YY) Konsantrik Daire Bezemeli Seramikleri (Dokuz Eylül Üniversitesi Sosyal Bilimler Enstitüsü, Yüksek Lisans Tezi), İzmir.
- Çınaroğlu 1979 Çınaroğlu, A., “Tepebağları Kazısında Demir Devri”, TTK VIII/1, 215-218.
- Çınaroğlu 1987 Çınaroğlu, A., “Kemerhisar-Ambartepe 1986 Kazısı”, KST 9/1, 351-360.
- Çınaroğlu – Genç 2002 Çınaroğlu, A. – E. Genç, “Alaca Höyük 2001 Yılı Kazı Çalışmaları”, KST 24/ 2, 509-518.
- Çınaroğlu – Genç 2004 Çınaroğlu, A. – E. Genç, “Alacahöyük ve Alacahöyük Hitit Barajı Kazıları, 2002”, KST 25/1, 279-288.
- Çınaroğlu – Çelik 2009 Çınaroğlu, A. – D. Çelik, “Alaca Höyük 2007 Yılı Kazısı”, KST 30/3, 91-104.
- Darga 1986 Darga, A.M., “Karatepe-Azatiwattaya Kalesinin Çanak Çömlek Buluntuları”, An. Ar., Prof. Dr. U. Bahadır Alkım Hatıra Sayısı X, 371-400.
- Darga 1989 Darga, A.M., “Şemsiyetepe Kazısı, 1987 Sonuçları”, KST 10/1, 181-200.
- D’Alfonso – Bosso 2010 D’Alfonso, L. – E. Bosso, “Archaeological Survey in Northern Tyanitis Preliminary Report of Third Campaign (2008), AST 27/1, 1-21.
- D’Alfonso 2011 D’Alfonso, L., “Archaeological Survey in Northern Tyanitis: Final Report”, AST 28/1, 231-242.
- D’Alfonso 2014 D’Alfonso, L., “Ninfee in Caoodocia”, Collettanea-M. Andolora Vo. 1, 559-566.
- Desborough 1952 Desborough, V.R., *Protogeometric Pottery*, Oxford.
- DeVries 2003 DeVries, K., “New Dates for Iron Age Gordion”, *Antiquity* Vol. 77 No. 296, 1-6.
- DeVries 2005 DeVries, K., “Greek Pottery and Gordion Chronology”, *Archaeology of Midas and The Phrygians Recent Work at Gordion*, Ed. by Lisa Kealhofer, 36-55.
- DeVries – Sams – Voigt 2005 DeVries, K. – G.K. Sams – M.M. Voigt, “Gordion Re-Dating”, *Anatolian Iron Age* 5, 45-46.
- Dinç 1997 Dinç, R., “Kulaksızlar Mermer İdol Atölyesi ve Çevre Araştırmaları”, AST 14/2, 255-282.
- Dittmann 1984 Dittmann, R., “Problems in The Identification of an Achaemenia and Mauryan Horizon in North-Pakistan, *Archaeologische Mitteilungen Aus Iran* Band 17, 155-193.
- Dönmez 1994 Dönmez, Ş., Orta Anadolu Geç Demir Çağı Boya Bezekli Çanak-Çömleği (İstanbul Üniversitesi Sosyal Bilimler Enstitüsü, Arkeoloji ve Sanat Tarihi Bölümü, Protohistorya ve Önasya Arkeolojisi Anabilim Dalı, Yüksek Lisans Tezi), İstanbul.

- Dönmez 2004 Dönmez, Ş., “Akalan Hakkında Yeni Gözlemler”, An. Ar. XVII/1, 67-91.
- Dönmez 2005 Dönmez, Ş., “Orta Karadeniz Bölgesi’nde Önemli Bir Demir Çağı Yerleşmesi: Ladik-Köyiçi Tepesi/İkizarı”, An. Ar. XVIII/1, 65-109.
- Dönmez – Dönmez 2007 Dönmez, Ş. – E.N. Dönmez, “Amasya-Oluz Höyük Kazısı 2007 Dönemi Çalışmaları: İlk Sonuçlar”, Colloquium Anatolicum/Anadolu Sohbetleri VI, 49-74.
- Dönmez – Dönmez 2009 Dönmez, Ş. – E.N. Dönmez, “Amasya-Oluz Höyük Kazısı 2007 Dönemi Çalışmaları: İlk Sonuçlar”, Belleten Cilt: LXXIII, Sa. 267, 395-421.
- Dönmez 2010 Dönmez, Ş., Kaşku Ülkesi’nin Önemli Kenti Amasya-Oluz Höyük, 2007 ve 2008 Dönemi Çalışmaları Genel Değerlendirmeler ve Ön Sonuçları, Ankara.
- Dönmez 2011 Dönmez, Ş., “A Crater Fragment With Partridges From Oluz Höyük, Central Black Sea Region, Turkey”, Ancient West and East Vol. 10, 339-347.
- Dönmez 2013 Dönmez, Ş., “Oluz-Höyük: Kuzey-Orta Anadolu’nun Krali Pers Merkezi”, Güneş Karadeniz’den Doğar/Lux ex Ponto Euxino, Sümer Atasoy’a Armağan Yazılar (ed. Ş. Dönmez), 103-140.
- Dugas 1912 Dugas, C., “La Vase Rhodiens-Geometriques”, Bulletin de Correspondance Hellenique, 495-522.
- Dugas – Rhomaios 1934 Dugas, C. – C. Rhomaios, Les vases prehelleniques et geometriques, Delos 15.
- Dupre 1983 Dupre, S., Porsuk I: La Céramique De L’Age Du Bronze Et De L’Age Du Fer, Paris.
- Durbin 1971 Durbin, G.E.S., “Iron Ages Pottery from the Provinces of Tokat and Sivas”, Anat. St. 21, 99-124.
- Durukan 2007 Durukan, M., “Nagidos Arkaik Dönem Seramikleri”, Dağlık Kilikia’da Bir Antik Kent Kazısının Sonuçları Nagidos (ed. S. Durugönül), 43-112.
- Dusinberre 1999 Dusinberre, E.R.M., “Satrapal Sardis: Achaemenid Bowl in an Achaemenid Capital, AJA 103/1, 73-102.
- Dusinberre 2003 Dusinberre, E.R.M., Aspect of Empire in Achaemenid Sardis, Cambridge.
- Dyson 1965 Dyson, R., “Problems of Prohistoric İnan as Seen from Hasanlu”, JNES 24/3, 193-217.
- Dyson 1999a Dyson, R., “Triangle-Festoon Ware Reconsidered”, İranica Antiqua XXXIV, 115-144.
- Dyson 1999b Dyson, R., “The Achaemenid Painted Pottery of Hasanlu IIIA”, Anat. St. Vol. 49, Anatolian Iron Ages 4., 101-110.

- Emre 1973 Emre, K., "Sultanhanı Höyüğünde 1971-1972 Yıllarında Yapılan Kazılar", *Anadolu (Anatolia)* XV 1971, 87-116.
- Ersoy 2009 Ersoy, B., "Kale-i Tavas (Tabae) 2008 Yılı Kazı Çalışmaları", *KST* 31/ 4, 301-314.
- Fischer 1963 Fischer, F., *Die Hethitische Keramik von Boğazköy*, Berlin.
- French 2012 French, D.H., "Pre-Hellenistic pottery of the Seki-Çaltılar Area", *Balboursa 2: The Balboursa Survey: detailed studies and catalogues*, 1-30.
- Gates 1999 Gates, M.H., "1997 Archaeological Excavations at Kinet Höyük (Yeşil-Dört Yol, Hatay)", *KST* 20/1, 259-282.
- Gates 2006 Gates, M.H., "Dating the Hittite Levels at Kinet Höyük: a Revised Chronology", *Strukturierung und Datierung in der Hethitischen Archäologie*, *BYZAS* 4, 293-309
- Genz 2000 Genz, H., "Die Eisenzeit in Zentralanatolien im Lichte der Keramischen Funde vom Büyükkaya in Boğazköy/Hattuşa: Boğazköy/Hattuşa Büyükkaya Keramik Buluntuları Işığında Orta Anadolu Demir Çağı", *TÜBA-AR III*, 35-54.
- Genz 2001 Genz, H., "Iron Age Pottery From Çadır Höyük", *Anatolica XXVII*, 159-170.
- Genz 2003 Genz, H., "The Early Iron Age in Central Anatolia", *Identifying Changes: The Transition from Bronze to Iron Ages in Anatolia and Its Neighbouring Regions*, 179-189.
- Genz 2004 Genz, H., *Büyükkaya I. Die Keramik Der Eisenzeit*, Mainz.
- Genz 2006 Genz, H., "Die Eisenzeitliche Besiedlung im Bereich der Grabungen am Mittleren Büyükkale-Nordwesthang 1998-2000", *Ergebnisse der Grabungen an den Ostteichen und am mittleren Büyükkale-Nordwesthang in den Jahren 1996-2000*, 26-32a.
- Genz 2007 Genz, H., "Late Iron Age Occupation on The Northwest Slope at Boğazköy", *Anatolian Iron Ages 6*, *ANES Supplement 20*, 135-151.
- Genz 2011 Genz, H., "The Iron Age in Central Anatolia", *Collaqua Antiqua 1*, *The Black Sea, Greece, Anatolia and Europe in The First Millennium BC*, 331-367.
- Gerber 2005 Gerber, C., "Tavium in the first millennium BC: first survey results", *Anatolian Iron Ages 5*, 85-90.
- Ghali-Kahil 1960 Ghali-Kahil, L., *La Ceramique Grecque, Fouilles 1911-1956*, Paris.
- Girginer vd. 2014 Girginer, S. – O.Ö. Girginer – H. Akıl – M. Cevher – İ. Aklan – M.C. Firat, "2013 Yılı Tatarlı Höyük Kazısı", *KST* 36/2, 431-446.
- Gjerstand 1934 Gjerstand E., "Cilician Studies", *RA* 6/3, 155-203.
- Gjerstand 1948 Gjerstand E., "The Cypro-Geometric, Cypro-Achaic and Cypro-Classical Periods", *Swedish Cyprus Expedition* 4/2.
- Goff 1978 Goff, C., "Excavations at Baba Jan: The Pottery and Metal from Levels III and II", *Iran, Journal of the British Institute of Persian Studies*, Vol. XVI, 29-66.

- Goldman 1963 Goldman, H., *Excavations at Gözlü Kule, Tarsus, Iron Age*. Princeton New Jersey.
- Greenewalt 1966 Greenewalt, C.H., *Lydian Pottery of The Sixth Century B.C. The Lydion and Marbled Ware, A Dissertation in Classical Archaeology*, Michigan.
- Greenewalt 1973 Greenewalt, C.H., “Ephesian Ware”, *California Studies in Classical Antiquity* 6, 91-122.
- Greenewalt vd. 1994 Greenewalt, C.H. – C. Ratte, M.L. Rautman, “The Sardis Campaigns of 1990 and 1991”, *AASOR* 52, 1-36.
- Gurney 1995 Gurney, O.R., “The Hittite Names of Kerkenes Dağ and Kuşaklı Höyük”, *Anat. St.* 45, 69-71.
- Güneri 1989 Güneri, S., “Orta Anadolu Höyükleri, Karaman-Ereğli Araştırmaları”, *TAD* 28, 97-144.
- Gürtekin 1996 Gürtekin, G., “Wild Goat Style Pottery from Daskyleion”, *Arkeoloji Dergisi* IV, 87-95.
- Gürtekin-Demir 2011 Gürtekin-Demir, G., “An Eastern Mediterranean Painting Convention in Western Anatolia: Lydian Black-on-Red”, *Orientalia Lovaniensia Analecta* 202, *Intercultural Contacts in The Ancient Mediterranean*, 359-378.
- Hanfmann 1956 Hanfmann, G.M.A., “On Some Eastern Greek Vases found at Tarsus”, *The Aegean and Near East Studies Presented to Hetty Goldman*, 165-184.
- Hanfmann 1961 Hanfmann, G.M.A., “The Third Campaign at Sardis (1960)”, *Bulletin of the American Schools of Oriental Research* 162, 8-49.
- Hanfmann 1967 Hanfmann, G.M.A., “The Ninth Campaign at Sardis (1966)”, *Bulletin of the American Schools of Oriental Research* 186, 17-52.
- Hanfmann 1983 Hanfmann, G.M.A., *Sardis from Prehistoric to Roman Times*, Harvard University.
- Hansen – Postgate 1999 Hansen, C.K. – J.N. Postgate, “The Bronze To Iron Age Transition at Kilise Tepe, Anat. St., Vol. 49, 111-121.
- Hansen – Postgate 2007 Hansen, C.K. – J.N. Postgate, “Pottery From Level II”, *Excavation at Kilise Tepe 1994-98 From Bronze Age to Byzantine in Western Cilicia*, 343-370.
- Haspel 1951 Haspel C.H.E., *La Cite de Midas Ceramique et Trouvailles Diverses , Phrygie Exploration Archeologique*, Paris.
- Henrickson 1993 Hanrickson, R.C., “Politics, Economics and Ceramic Continuity at Gordion in The Late Second and First Millennia B.C.”, *Social and Cultural Context of New Ceramic Technologies*, 89-176.
- Henrickson 1994 Hanrickson, R.C., “Continuity and Discontinuity in The Ceramic Tradition of Gordion During The Iron Age”, *Anatolian Iron Ages* 3, 95-129.

- Heurtley 1939 Heurtley, W.A., Prehistoric Macedonia, Cambridge at The University Press.
- Highcock vd. 2015 Highcock N. – P. Crabtree – D.V. Campana – M. Capardoni – A. Lanaro – A. Matessi – N.F. Miller – P. Strosahal – A. Trameri and D’Alfonso L., “Kınık Höyük, Niğde: A new Archaeological Project in Sounthern Cappadocia”, The Archaeology of Anatolia: Recent Discoveries (2011-2014) Volume 1, Edited by Sharon R. Steadman abd Gregory McMahon, Cambridge, 98-126.
- Hrouda 1962 Hrouda, B., Tell Halaf , Berlin.
- Hürmüzlü 2003 Hürmüzlü, B., Klazomenai-Akpınar Nekropolisi (Ege Üniversitesi Sosyal Bilimler Enstitüsü, Arkeoloji Anabilim Dalı, Doktora Tezi) İzmir.
- İacovou 1988 İacovou, M., The Pictorial Pottery of Eleventh Century B.C. Cyprus, Göteborg.
- İren 2003 İren, K., Aioliische Orientalisierende Keramik, İstanbul.
- Johnston 2005 Johnston, A.W., “Kommos: Further Iron Age Pottery”, Hesperia 74, 309-393.
- Kahya 1998 Kahya, K.T., Patara Erken Dönem Boyalı Seramiği (Akdeniz Üniversitesi Sosyal Bilimler Enstitüsü, Yüksek Lisans Tezi), Antalya.
- Kalkan 2008 Kalkan, H., M.Ö. 6-4. Yüzyıllarda Doğu Anadolu: Arkeolojik Veriler Işığında Tarihsel ve Kültürel Değerlendirme (Ege Üniversitesi Sosyal Bilimler Enstitüsü Klasik Arkeoloji Anabilim Dalı, Doktora Tezi) İzmir.
- Kantor 1945 Kantor, H., Plant Ornament. Its Origin and Development in the Ancient Near East, tesi di dottorato, Oriental Institute, University of Chicago, 1945; pubblicata online nel 1999: <http://oi.uchicago.edu/OI/DEPT/RA/HJK/HJKIntro.html>
- Khatchadourian 2008 Khatchadourian, L., Social Logics Under Empire: The Armenian Highland Satrapy and Achaemenid Rule ca. 600-300, Phd Thesis, Michigan University.
- Knauss 2006 Knauss, F., “Ancient Persia and The Caucasus”, Iranica Antiqua XLI, 79-118.
- Koerte – Koerte 1904 Koerte, G. – A. Koerte, Gordion Ergebnisse Der Ausgrabung im Jahre 1900, Berlin.
- Kohler 1995 Kohler, E.L., The Lesser Phrygian Tümülü Part 1, The Gordion Excavations (1950-1973) Final Reports Volume II, Pennsylvania University Museum.
- Korbel 1987 Korbel, G., Materialheft Spatbronzezeitliche Keramik Tarsus, Göttingen.
- Koşay 1941 Koşay, H.Z., Türk Tarih Kurumu Tarafından Yapılan Pazarlı Hafriyatı Raporu, Ankara.

- Koşay – Akok 1966 Koşay, H.Z., Akok, M., Alacahöyük Kazısı 1940-1948'deki Çalışmalara ve Keşiflere Ait İlk Rapor", Türk Tarih Kurumu Basımevi, Ankara.
- Koşay – Akok 1957 Koşay, H.Z. – M. Akok, Türk Tarih Kurumu Tarafından Yapılan Büyük Güllücek Kazısı, 1947 ve 1949'daki Çalışmalar Hakkında İlk Rapor, Türk Tarih Kurumu Basımevi, Ankara.
- Koşay – Akok 1973 Koşay, H.Z. – Akok, M., Türk Tarih Kurumu Tarafından Yapılan Alaca Höyük Kazısı, 1963-1967 Çalışmaları ve Keşiflere ait İlk Rapor, Türk Tarih Kurumu Basımevi, Ankara.
- Kozbe 2006 Kozbe, G., "Şırnak İli, Cizre-Silopi Ovası 2004 Yılı Yüzey Araştırması", AST 23/1, 293-308.
- Kroll 1984 Kroll, S., "Archäologische Fundplätze in Iranisch-Ost- Azerbaidjan", AMI/XVII, 13-133.
- Lafli – Şahin – Patacı 2013 Lafli, E. – G.K. Şahin – S. Patacı, "İron Age Ceramics From Southwestern Paphlagonia", Anatolia Antiqua/Eski Anadolu XXI, 33-68.
- Lenz vd. 1998 Lenz, D. – F. Ruppenstein – M. Baumann – R. Catling, "Proto-geometric Pottery at Troia", Studia Troica 8, 189-222.
- Maner 2014 Maner, Ç., "Preliminary Report on The First Season of The Konya-Ereğli (KEYAR) Survey 2013", Anatolia Antiqua XXII, 343-360.
- Manuelli 2010 Manuelli, F., "Foreign Influences and Local Tradition in The İron Age Pottery Production from Arslantepe. Evidence From The New Excavations of The Neo-Hittite Levels", Mesopotamia XLV, 71-84.
- Manuelli 2013 Manuelli, F., "Pottery As An İndicator Of Changing İnterregional Relations In The Upper Euphrates Valley. The Case Of The Late Bronze-İron Age Assemblages From Arslantepe/Malatya", ANES Supplement 42, 373-392.
- Manning vd. 2001 Manning S.W., Kromer, B., Kuniholm, P.I., Newton, M.W., "Anatolian Tree Rings and a New Chronology fort he East Mediterranean Bronze-İronAges", Science 294, 2532-2535.
- Marchetti 2012 Marchetti, N., "The 2010 Joint Türkish-İtalian Excavations at Taşlı Geçit Höyük", KST 33/3, 531-550.
- Marksteiner – Konecny 2007 Marksteiner, T. – A. Konecny, "Bericht Der Grabungskampagne İn Limyra 2005", KST 28/2, 203-210.
- Matsumura 2005 Matsumura, K., Die Eisenzeitliche Keramik in Zentralanatolien aufgrund der Keramik in Kaman-Kalehöyük (Freie Üniversitesi Yayınlanmamış Doktora Tezi), Berlin.
- Matsumura 2008 Matsumura, K., "A Note on Anatolian İron Age Ceramic Chronology: Black Lustrous Ware wit Diamond Faceting", AAS XVII, 2008, 174-184.
- Matsumura 2011 Matsumura, K., "Büklü Kale Kazısı 2009", KST 32/4, 411-420.

- Matessi vd. Matessi, A. – M. Capardoni – A. Lanaro, “Excavations at Kınık Höyük: A Preliminary Report on The First Season (Aug.-Oct. 2011), İCAANE 2012, 321-339.
- Mazzoni vd. 2011 Mazzoni, S. – A. D’Agostino – V. Orsi, “Uşaklı/Kuşaklı Höyük (Yozgat-Sorgun): The 2009 Survey (University of Florence), AST 28/3, 91-104.
- Mazzoni vd. 2014 Mazzoni, S. – A. D’Agostino – V. Orsi, “Uşaklı Höyük 2012: Surface Scraping and Collecting on The Hight Mound Uşaklı Höyük 2012 Çalışmaları: Tepede Yüzey Kazısı ve Yüzey Araştırması, KST 35/1, 253-269.
- Mellaart 1955 Mellaart, J., “Iron Age Pottery From Southern Anatolia”, Belleten Cilt: XIX, Sayı:74, 115-130.
- Mermerci 1993 Mermerci, D., “Oyaca Kasabası Külhüyük 1992 Kurtarma Kazısı”, Anadolu Medeniyetleri Müzesi 1992 Yıllığı, 3-24.
- Metin – Akalın 1999 Metin, M. – M. Akalın, “Ankara-Ulus Kazısı Frig Seramiği”, Anadolu Medeniyetleri Müzesi 1998 Yıllığı, 141-162
- Mikami – Omura 1986 Mikami, T. – S. Omura, “1985 Kaman-Kalehöyük Yüzey Araştırmaları”, AST IV, 227-238.
- Mikami – Omura 1987 Mikami, T. – S. Omura, “1986 Kırşehir İli Sınırları İçinde Yapılan Yüzey Araştırmaları”, AST V/II, 123-156.
- Mikami – Omura 1991a Mikami, T. – S. Omura, “General Survey of Kaman-Kalehöyük İn Turkey (1985), Essays on Ancient Anatolian and Syrian Studies İn The 2nd and 1st Millennium B.C., 62-80.
- Mikami – Omura 1991b Mikami, T. – S. Omura, “A Preliminary Report on The First Excavation at Kaman-Kalehöyük in Turkey (1986)”, Essays on Ancient Anatolian and Syrian Studies İn The 2nd and 1st Millennium B.C.”, 87-101.
- Mori – Omura 1990 Mori, M. – S. Omura “1988 Kaman-Kalehöyük Kazıları”, KST XI/I, 335-354.
- Moorey 1980 Moorey, P.R.S., Cemeteries of The First Millennium B.C. at Deve Hüyük, near Carchemish, London and Oxford.
- Muscarella 1967 Muscarella, O.W., “Fibulae Represented on Sculture”, JNES 26/2, 82-86.
- Muscarella 2003 Muscarella, O.W., “The Date of The Destruction of The Early Phrygian Period at Gordion, Ancient West and East 2/2, 225-252.
- Novak – Kozal 2014 Novak, M. – E. Kozal, “Sirkeli Höyük 2013 Yılı Çalışmaları”, KST 36/2, 1-16.
- Omura 1989 Omura, S., “1987 Kırşehir İli Sınırları İçinde Yapılan Yüzey Araştırmaları”, AST VI, 555-570.
- Omura 1991a Omura, S., “1989 Yılı Kaman-Kalehöyük Kazıları”, KST 12/1, 427-442.

- Omura 1991b Omura, S., Anadolu'da Alishar III Seramiği (Ankara Üniversitesi Sosyal Bilimler Enstitüsü Arkeoloji ve Sanat Tarihi, Doktora Tezi), Ankara.
- Omura 1992 Omura, S., Japonca Yazılı, AAS, Vol.1.
- Omura 1994 Omura, S., "1992 Yılında İç Anadolu'da Yürütülen Yüzeysel Araştırmaları", AST 11, 311-336.
- Omura 2002 Omura, S., "Preliminary Report of The General Survey in Central Anatolia (2001)", AAS XI, 45-112.
- Omura 2003 Omura, S., "Preliminary Report on The 17th Excavation at Kaman-Kalehöyük (2002)", AAS XII, 1-35.
- Omura 2004 Omura, S., "Preliminary Report of The General Survey in Central Anatolia (2003)", AAS XIII, 37-86.
- Omura 2007a Omura, S., "Preliminary Report on the 21. Excavation Season at Kaman-Kalehöyük (2006)", AAS XVI, 16, 1-43.
- Omura 2007b Omura, S., "Preliminary Report on the General Survey in Central Anatolia (2006)", AAS XVI, 45-83.
- Omura 2008 Omura, M., "Archaeological Survey at Yassihöyük", AAS XVII, 97-169.
- Omura 2010 Omura, M., "2009 Yılı Yassihöyük Kazıları", KST 32/4, 360-367.
- Omura 2013 Omura, M., "Yassihöyük Kazıları 2011", KST 34/1, 313-322.
- Omori – Nakamura 2006 Omori, T. – T. Nakamura, "Radiocarbon Dating of Archaeological Materials Excavated at Kaman-Kalehöyük: İntial Report", AAS XV, 263-268.
- Opificius 1965 Opificius, R., "Altphrygische Keramik von Büyükkale (Boğazköy)", MDOG/95, 81-89.
- Osten 1937a Osten, Von Der., The Alishar Hüyük Seasons of 1930-32 Part II, Chicago University.
- Osten 1937b Osten, Von Der., The Alishar Hüyük Seasons of 1930-32 Part III, Chicago University.
- Osten 1937c Osten, Von Der., The Alishar Hüyük Seasons of 1930-32 Part I, Chicago University.
- Osten 1952 Osten, Von Der., "Die Urartaische Töpferei aus Van und die Möglichkeiten ihrer Einordnung in die Anatolische Keramik. I", *Orientalia* Volumen 21, 307-328.
- Ökse 1988 Ökse, A.T., *Mitteleisenzeitliche Keramik Zentral-Ost Anatoliens, Mit dem Schwerpunkt Karakaya-Stauseegebiet am Euphrat*, Berlin.
- Ökse 1992 Ökse, A.T., "İmamoglu in der Eisenzeit: Keramik", *IstMitt* 42, 31-66, Taf. 5-6.
- Ökse 1994 Ökse, A.T., "Sivas İli 1992 Yüzeysel Araştırması", AST 11, 243-258.
- Ökse 1996 Ökse, A.T., "Sivas İli 1994 Yüzeysel Araştırması", AST 13/1, 205-228.

- Ökse 1997 Ökse, A.T., “Sivas İli 1995 Yüzey Araştırması”, AST 14/2, 375-400.
- Ökse 1999 Ökse, A.T., Ön Asya Arkeolojisi Seramik Terimleri, Arkeoloji ve Sanat Yayınları, İstanbul.
- Ökse 2000 Ökse, A.T., “Sivas İli 1998 Yüzey Araştırması”, AST 17/2 , 11-24.
- Ökse 2002 Ökse, A.T., Arkeolojik Çalışmalarda Seramik Değerlendirme Yöntemleri, Arkeoloji ve Sanat Yayınları, İstanbul.
- Ökse 2012 Ökse, A.T., Ön Asya Arkeolojisinde Çanak Çömlek, Teknik Özellikler, Biçimler, Arkeoloji ve Sanat Yayınları, İstanbul.
- Özcan 1991 Özcan, B., “Sulusaray-Sebastopolis Antik Kenti”, I. Müze Kurtarma Kazıları Semineri, 19-20 Nisan 1990, 261-307
- Özcan 1992 Özcan, B., “Sulusaray-1990 Kurtarma Kazısı”, II. Müze Kurtarma Kazıları Semineri, 29-30 Nisan 1991, 167-200.
- Özgen – Helwing – Tekin 1997 Özgen, E. – B. Helwing – H. Tekin, “Vorläufiger Bericht über die Ausgrabungen auf dem Oylum Höyük”, IstMitt 47, 39-90.
- Özgüç 1948 Özgüç, T., Türk Tarih Kurumu Tarafından Yapılan Kültepe Kazısı Raporu, Ankara.
- Özgüç – Özgüç 1949 Özgüç, T. – N. Özgüç, Türk Tarih Kurumu Tarafından Yapılan Karahöyük Hafriyatı Raporu 1947, Ankara.
- Özgüç 1953 Özgüç, T., “Kültepe (Karahöyük) Hafriyatı 1950”, Belleten, Cilt XVII, Sayı 65-68, 251-268.
- Özgüç 1971 Özgüç, T., Demir Devrinde Kültepe ve Civarı/Kültepe and Its Vicinity in The Iron Age, Ankara.
- Özgüç 1975 Özgüç, T., “Kululu Hakkında Yeni Gözlemler/New Observations on Kululu”, Anadolu (Anatolia), Sayı XVII, 1-30.
- Özgüç 1982 Özgüç, T., Maşat Höyük II Boğazköy’ün Kuzeydoğusunda Bir Hitit Merkezi/A Hittite Center Northeast of Boğazköy, Ankara.
- Özgüç 1986 Özgüç, T., Kültepe-Kaniş II, Eski Yakın Doğu’nun Ticaret merkezinde Yeni Araştırmalar, Türk Tarih Kurumu Yayınları. Dizi-Sayı. 41.
- Özgünel 1979 Özgünel, Ç., Karia Geometrik Seramiği/Garian Geometric Pottery I, Ankara.
- Özgünel 2006 Özgünel, Ç., Karia Geometrik Seramiği, İstanbul.
- Özkaya 1992 Özkaya, V., İÖ. Erken Birinci Binde Frig Boyalı Seramiği Doğu-Batı Siyasal ve Kültürel İlişkileri (Atatürk Üniversitesi Sosyal Bilimler Enstitüsü Arkeoloji ve Sanat Tarihi Anabilim Dalı, Doktora Tezi) Erzurum.
- Özsait 1992 Özsait, M., “1990 Yılında Ordu-Mesudiye Çevresinde Yapılan Yüzey Araştırmaları”, AST 9, 357-376.
- Özsait – Özsait 1996 Özsait, M. – N. Özsait, “Şeref Höyük: Komama”, Anadolu Araştırmaları XIV, Prof. Dr. Afif Erzen’e Armağan, 361-389.

- Özsait 1997 Özsait, M., “1995 Yılı Antalya-Korkuteli ve Burdur Yüzey Araştırmaları”, AST 14/2, 193-214.
- Özsait 1999 Özsait, M., “1997 Yılı Tokat ve Çevresi Yüzey Araştırması”, AST 16/2,89-108.
- Özsait 2000 Özsait, M., “1997 ve 1998 Yılı Tokat-Zile ve Çevresi Yüzey Araştırmaları”, AST 17/ 2, 73-88.
- Özsait – Özsait 2002 Özsait, M. – N. Özsait, “Les Ceramiques Du Fer Ancien (“L’Age Obscur”), Dans La Region D’Amasya, Anatolia Antiqua/Eski Anadolu X, 79-95.
- Özsait 2006 a Özsait, M., “2004 Yılı Samsun ve Amasya İlleri Yüzey Araştırmaları”, AST 23/2 249-258.
- Özsait 2006b Özsait, M., “2004 Yılı Burdur İli Yüzey Araştırmaları”, AST 23/2, 259-268.
- Ünlü 2003 Ünlü, E., Locally Produced Painted Pottery of Tarsus-Gözlükule: The Late Bronze to Iron Age Transition (Boğaziçi Üniversitesi Yüksek Lisans Tezi), İstanbul.
- Paley 2006 Paley, S.M., “The Excavations at Çadır Höyük, 2004”, KST 27/ 1, 351-366.
- Paley 2007 Paley, S.M., “The Excavations at Çadır Höyük”, KST 28/1, 519-538.
- Ploug 1973 Ploug, G., The Aegean, Corinthian and Eastern Greek Pottery and Terracottas, Sukas II.
- Polacco 1973 Polacco, L., “Topaklı-1971 Field Expedition Dig Preliminary Report”, TAD XX-I, 169-183.
- Polacco 1975 Polacco, L., “Topaklı 1973 Field Expedition Excavation”, TAD XXII-I, 85-97.
- Polacco 1976 Polacco, L., “Topaklı- 1974 Field Expedition Excavation”, TAD XXIII-2, 67-78.
- Postgate 2008 Postgate, J.N., “The Chronology of the Iron Age seen from Kilise Tepe”, ANES 45, 166-187.
- Powroznik 2010 Powroznik, K.J., Kuşaklı-Sarissa Band 5, Die Eisenzeit in Kuşaklı, Rahden, Westf.
- Riis 1948 Riis, P.J., Hama: Fouilles et Recherches 1931-1938, Vol. II/3, Les Cimetieres a Cremation.
- Ross 2010 Ross, J., “Çadır Höyük: The Upper South Slope 2006-2009”, Anatolica XXXVI, 67-87.
- Sams 1971 Sams, G.K., The Phrygian Painted Pottery of Early Iron Age Gordion and Its Anatolian Setting (Pennsylvania University Yayınlanmamış Doktora Tezi), Pennsylvania.
- Sams 1977 Sams, G.K., “Beer in the City of Midas”, Archaeology 30, 108-115.
- Sams 1978 Sams, G.K., “Schools of Geometric Painting in Early Iron Age Anatolia”, Proceedings of the Xth International Congress of Classical Archaeology, 227-236.

- Sams 1979 Sams, G.K., "Imports at Gordion Lydian and Persian Periods", Expedition Vol. 21, Num. 4, 6-17.
- Sams 1988 Sams, G.K., "The Early Phrygian Period at Gordion: Toward a Cultural Identity, Source Notes in The History of Art, Vol. VII, Nos. 3/4, 9-15.
- Sams 1994 Sams, G.K., The Early Phrygian Pottery, The Gordion Excavations, 1950-1973: Final Reports Volume IV, Pennsylvania University Museum.
- Sams 2011 Sams, G.K., "Artifacts", The New Chronology of Iron Age Gordion, Gordion Special Studies VI, 59-78.
- Sazcı 2014 Sazcı, G., "Maydos Kilisetepe Höyüğü Kazısı 2012 Sezonu Çalışmaları", KST 35/1, 33-47.
- Seeher 2000 Seeher, J., "Boğazköy-Hattuşa 1996 Yılı Kazı ve Onarım Çalışmaları", KST XIX/ I, 497-514.
- Seeher 2000 Seeher, J., "Hattuşa/Boğazköy'ün Yerleşim Tarihine Yeni Kanıtlar: Büyükkaya Kazılarına Toplu Bir Bakış", TÜBA-AR 3, 15-34.
- Serdaroğlu 1969 Serdaroğlu, Ü., "1969 Ağın ve Kalaycık Kazıları", TAD XVII-2, 185-210.
- Sevin – Özfırat 2000 Sevin, V. – A. Özfırat, "Van-Karagündüz Höyüğü Kazıları 1997 Yılı Çalışmaları", Belleten Cilt. LXIII, 236-238.
- Sevin – Özaydın 2004 Sevin, V., Özaydın, T., "Iron Age Levels", Mersin-Yumuktepe a Reappraisal, Isabella Caneva-Veli Sevin, 85-102.
- Schaus 1992 Schaus, G.P., "Imported West Anatolian Pottery at Gordion", Anat. St., Vol. 42, 151-177.
- Schmidt 1929 Schmidt, E.F., "Test Excavations in the City on Kerkenes Dagh", American Journal Of Semitic Languages and Literatures, Vol. 45, No. 4, 221-274.
- Schmidt 1932 Schmidt, E.F., The Alişar Hüyük Seasons of 1928 and 1929, Part I, Chicago University.
- Schmidt 1933 Schmidt, E.F., The Alişar Hüyük Seasons of 1928 and 1929, Part II, Chicago University.
- Schreiber 2003 Schreiber, N., The Cypro-Phoenician Pottery of The Iron Age, Boston.
- Songu 1997 Songu, F., Wave-Line Pottery From The Late Iron Age Levels of Kinet Höyük (The Institute of Economics and Social Sciences in Partial Fulfillment of The Requirements for The Degree of Master of Arts, Bilkent University).
- Strobel – Gerber 2000 Strobel, K. – C. Gerber, "Tavium (Büyüknefer, Provinz Yozgat)-Ein Regionales Zentrum Anatoliens Bericht über den Stand der Forschungen nach den ersten drei Kampagnen (1997-1999), IstMitt 50, 215-265, Tübingen.

- Stronach 1978 Stronach, D., *Pasargadae, A Report on the Excavations Conducted by The British Institute of Persian Studies from 1961 to 1963*, Oxford.
- Summers 2008, Summers, G.D., “Periodisation and Terminology in the Central Anatolia İran Age: Archaeology, History and Audiences”, *ANES* 45, 202-217.
- Süel 1990 Süel, A., “1988 Yılı Çorum İli Yüzey Araştırmaları”, *AST* 7, 341-359.
- Süel 1991 Süel, A., “1989 Yılı Çorum İli Yüzey Araştırmaları”, *AST* 8, 91-110.
- Şenyurt vd. 2014 Şenyurt, Y. – Y. Kamış – A. Akçay, “Ovaören 2012 Yılı Kazıları”, *KST* 35/2, 62-80.
- Taylor 1959 Taylor, J.D.P., “Cypriot and Syrian Pottery from Al Mina, Syria”, *Iraq*. Vol. 21, No. 1, 62-92.
- Temizer 1954 Temizer, R., “Kayapınar Höyüğü Buluntuları”, *Belleten*, Cilt XVIII, sayı 69-72, 317-330.
- Temizsoy vd. 1996 Temizsoy, İ. – M. Arslan – M. Akalın – M. Metin, “Ulus Kazısı 1995”, *Anadolu Medeniyetleri Müzesi 1995 Yıllığı*, 7-36.
- Tezcan 1966 Tezcan, B., “1964 Yalıncağ Köyü Çalışmaları”, *Orta Doğu Teknik Üniversitesi, Arkeoloji Yayınları Archaeological Publications No. 2*, 1-15, Lev. I-XXII.
- Tezcan 1969 Tezcan, B., “1968 Göllüdağ Kazısı”, *TAD* XVII-2, 211-235.
- Tezcan 1992 Tezcan, B., “1969 Göllüdağ Kazısı”, *TAD* XXX, 1-29.
- Tigrel 1979 Tigrel, G., “Kocabaş Koleksiyonundaki Karapınar Kaynaklı Frig Vazoları”, *TTK* VIII / 1, Sayı 8, 557-562, Lev. 330 a-330 f.
- Toteva 2007 Toteva, G.D., *Local Cultures of Late Achaemenid Anatolia (Minnesota Üniversitesi Yayınlanmamış Doktora Tezi)*, Minnesota.
- Ünal 1968 Ünal, A. “1966 Çengeltepe (Yozgat) Sondajı Ön Raporu”, *TAD* XV-I, 119-142.
- Voigt 2009 Voigt, M.M., “The Chronology of Phrygian Gordion”, *Tree-Rings, Kings and Old World Archaeology and Environment: Papers Presented in Honor of Peter Ian Kuniholm*, 219-236.
- Voigt 2011 Voigt, M.M., “Gordion: The Changing Political and Economic Roles of A First Millennium B.C.E. City”, *The Oxford Handbook of Ancient Anatolia*, Chapter 50, 1069-1094.
- Yardımcı 1994 Yardımcı, N., “1992 Şanlıurfa-Harran Ovası Yüzey Araştırmaları”, *AST* 11, 265-284.
- Yaylalı 1993 Yaylalı, S., *İÖ. 2. Bin Doğu Anadolu Boyalı Seramiği (Atatürk Üniversitesi Sosyal Bilimler Enstitüsü Arkeoloji ve Sanat Tarihi Anabilim Dalı, Yayınlanmamış Doktora Tezi)*, Erzurum.
- Young 1965 Young, R.S., “A Comparative Ceramic Chronology for Western İran, 1500-500 B.C.”, *İran*, Vol. 3, 53-85.

- Young 1969 Young, R.S., "Old Phrygian Inscriptions from Gordion: Toward a History of the Phrygian Alphabet", *Hesperia* Vol. 38, 252-296.
- Young 1981 Young, R.S., *Three Great Early Tümlü, University Museum Monograph 43*. Pennsylvania.
- Zorođlu 1991 Zorođlu, L., "Kelenderis 1990 Yılı Kazısı", *KST* 13/1, 241-254.
- Walter 1968 Walter, H., *Frühe Samische Gefasse*, Bonn.
- Walter-Karydi 1973 Walter-Karydi, E., *Samische Gefasse Des 6. Jahrhunderts v. Chr.*, Bonn.
- Woolley 1939 Woolley, L., "The Iron-Age Graves of Carchemish", *Liverpool Annals of Archaeology and Anthropology* 26, 11-37.

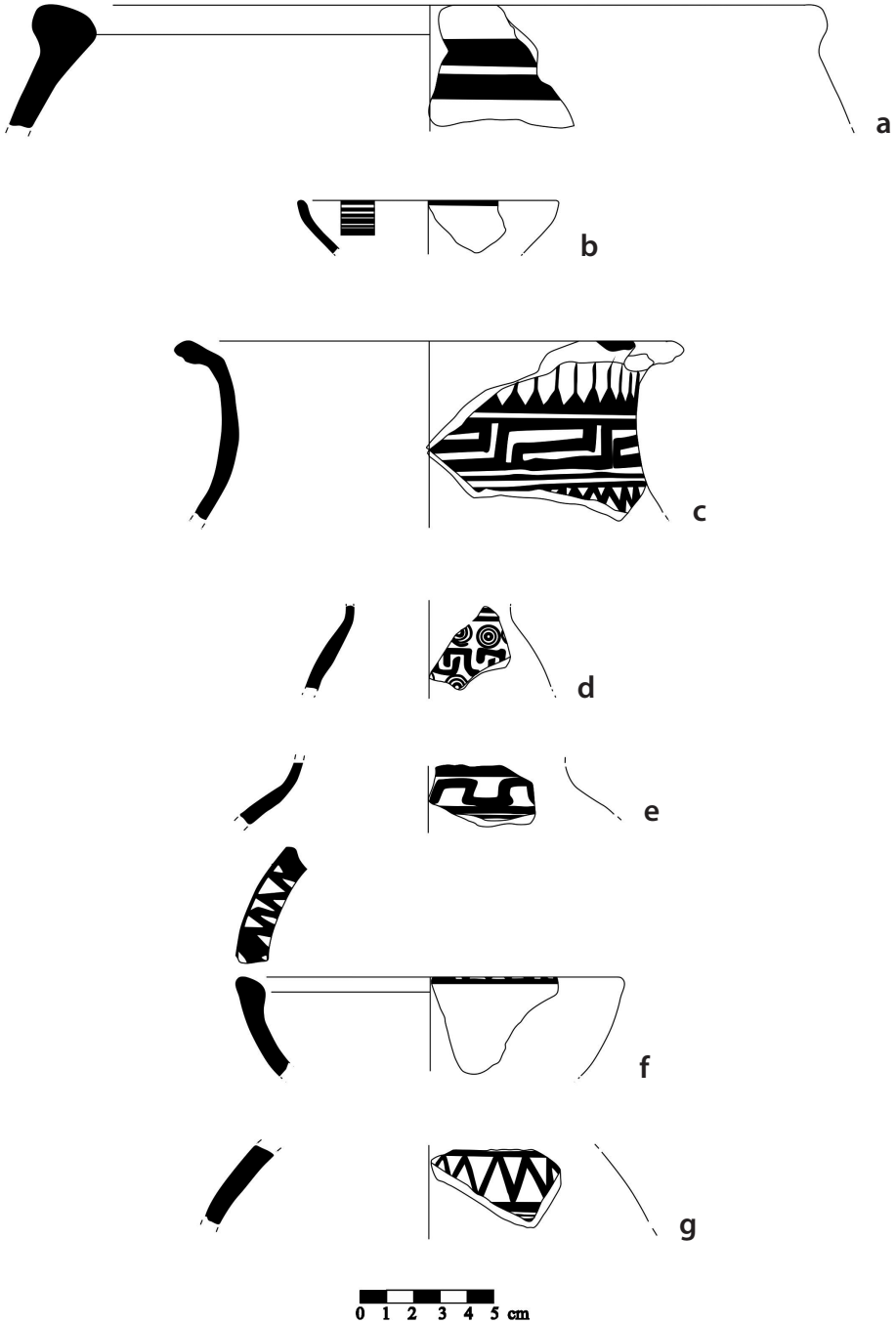

Fig. 1

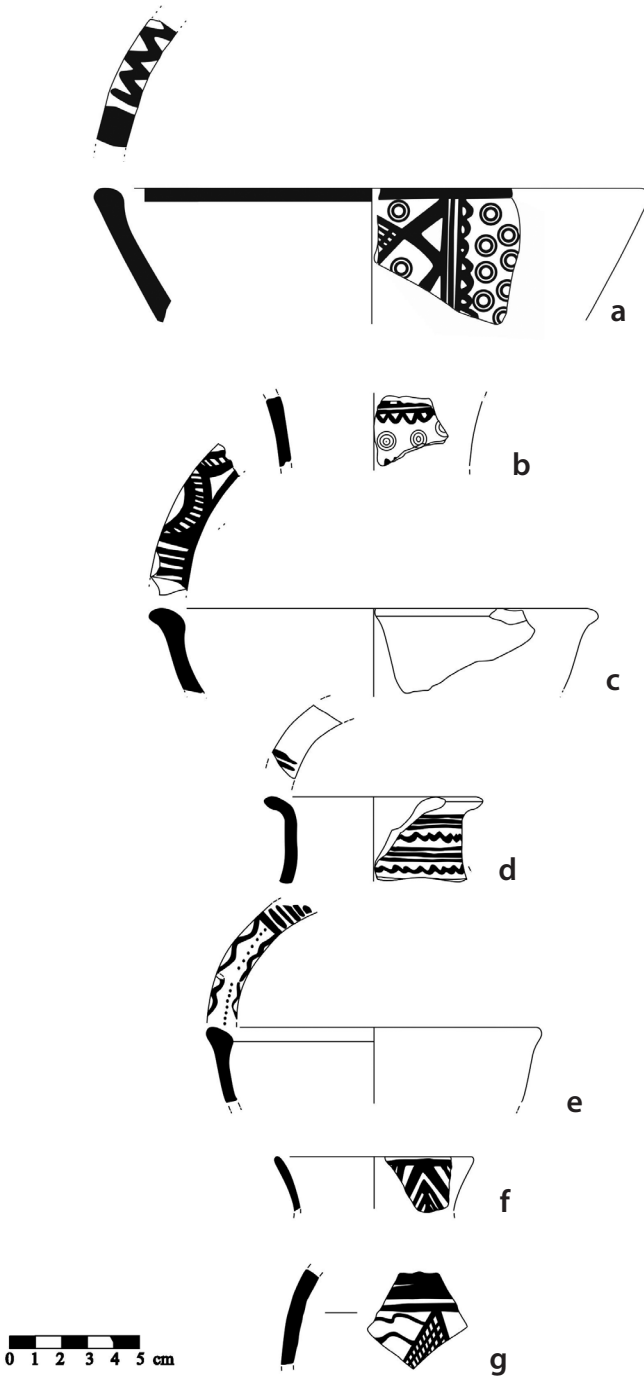

Fig. 2

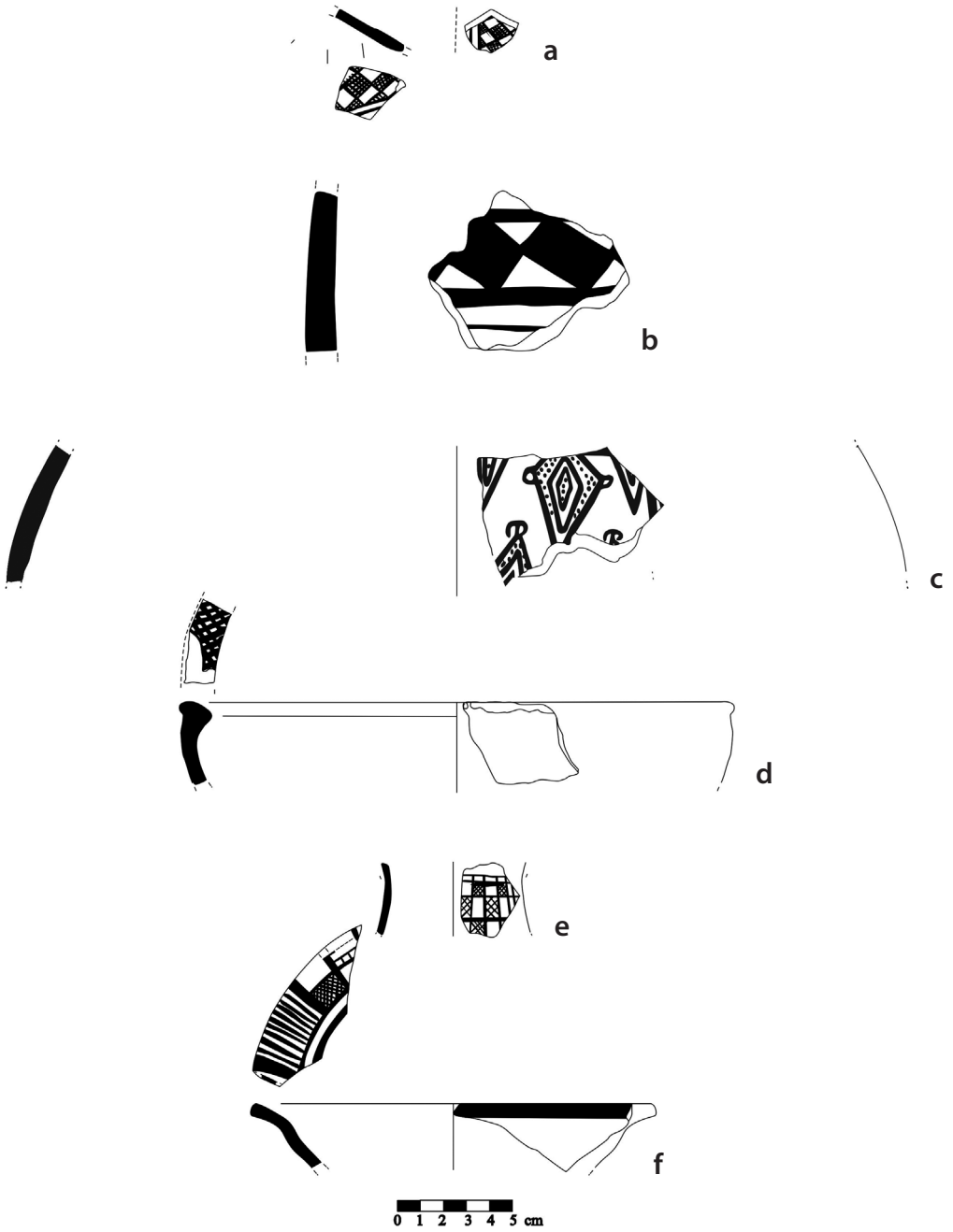

Fig. 3

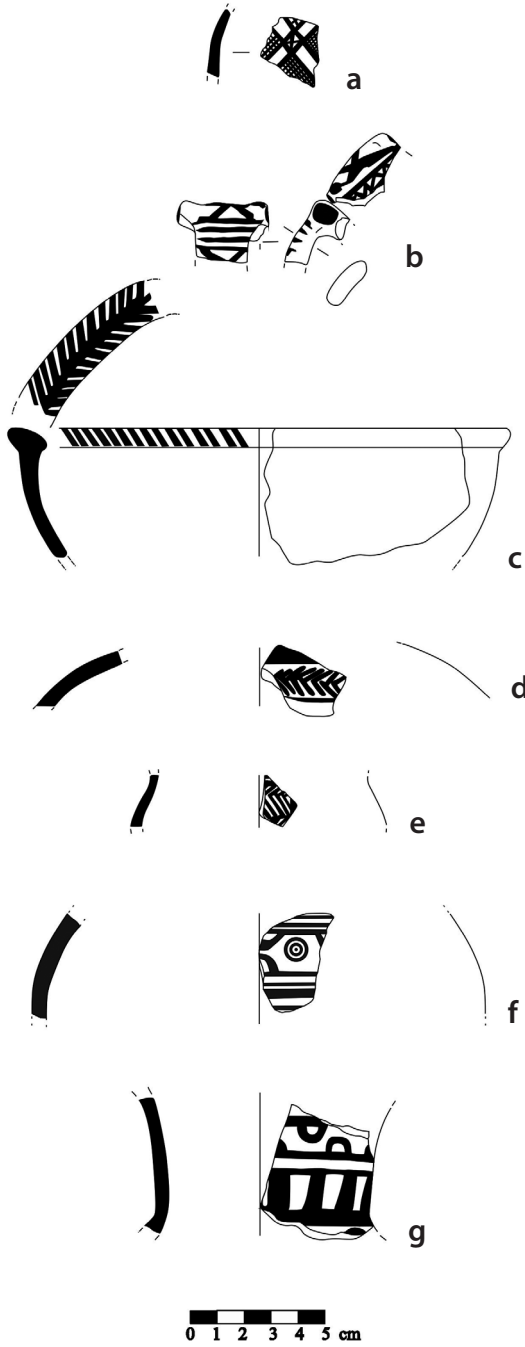

Fig. 4

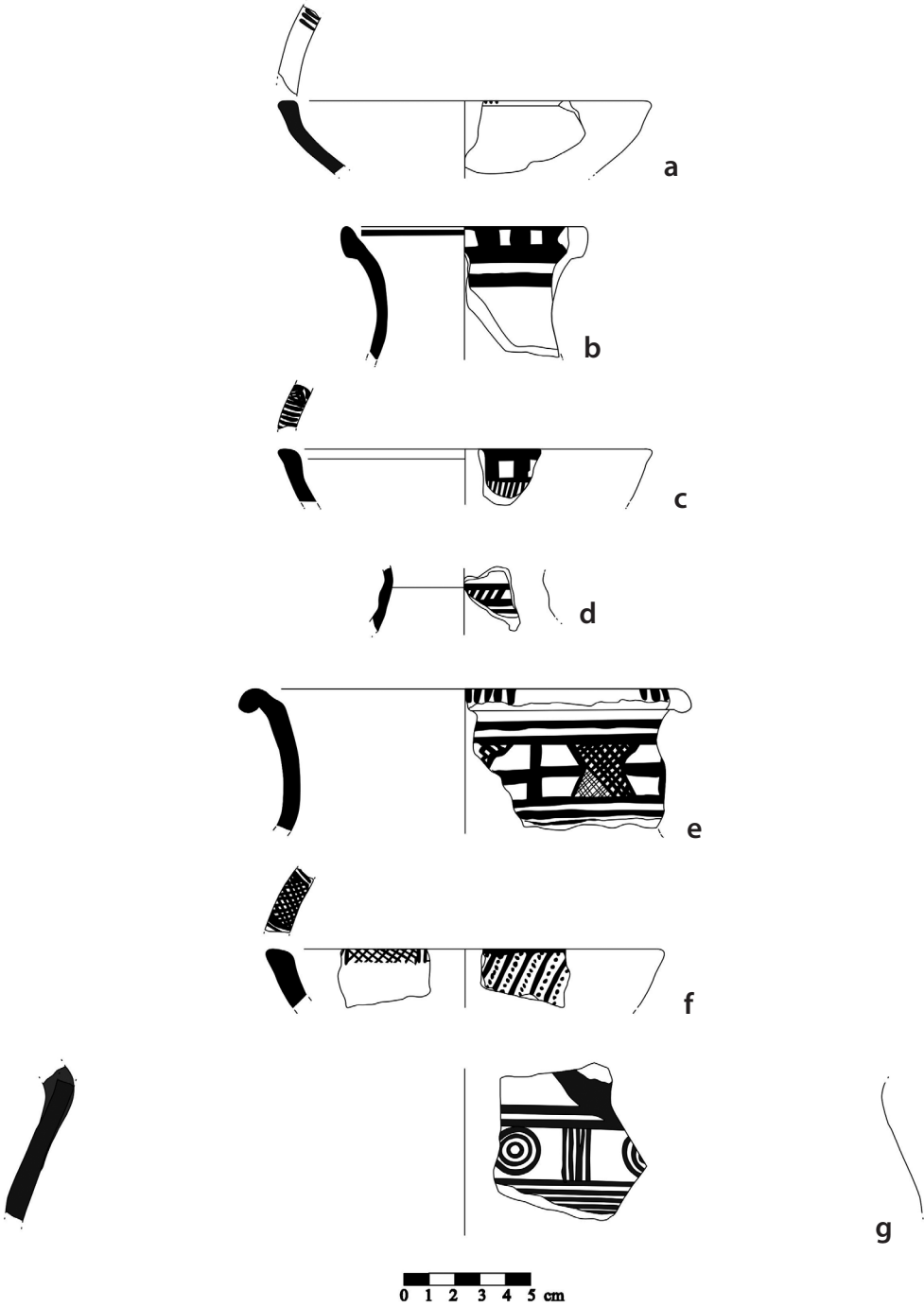

Fig. 5

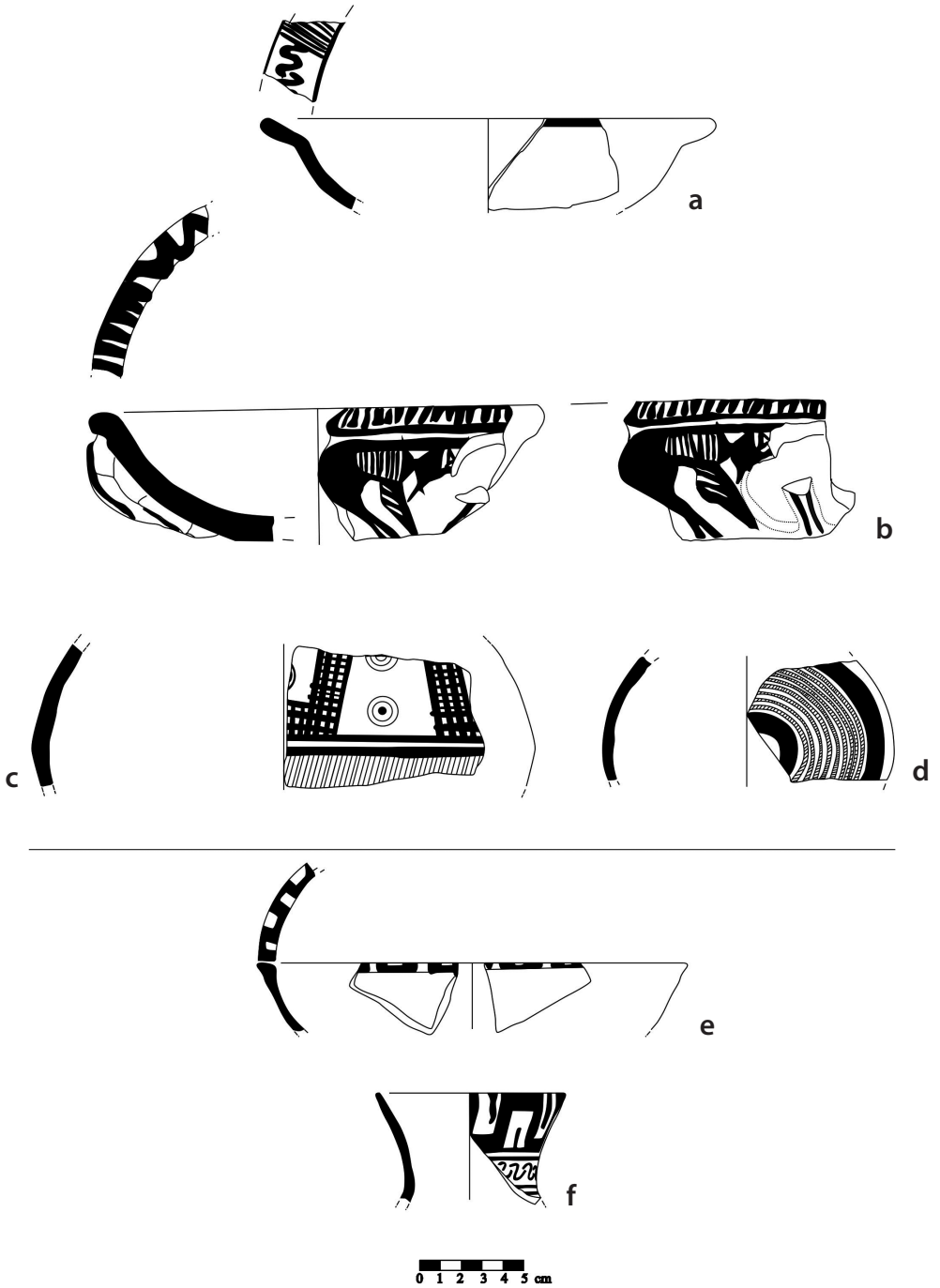

Fig. 6

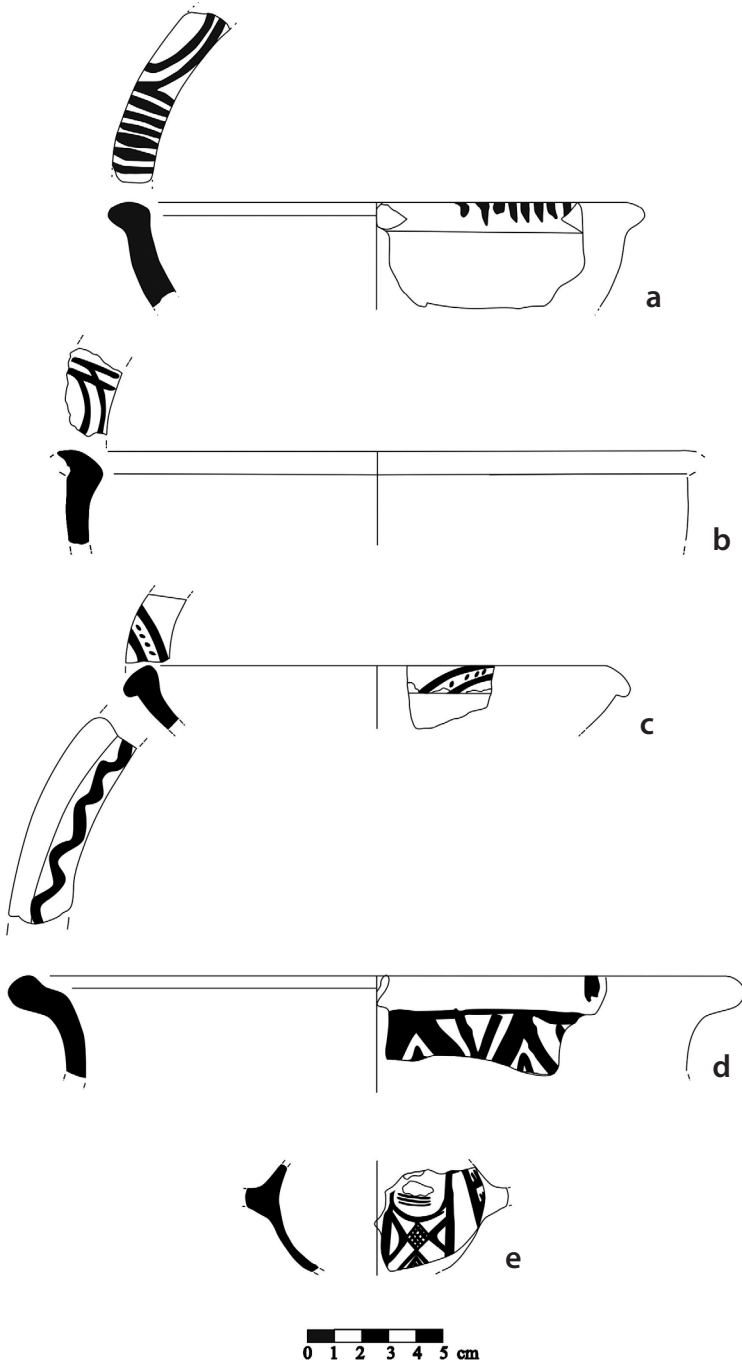

Fig. 7

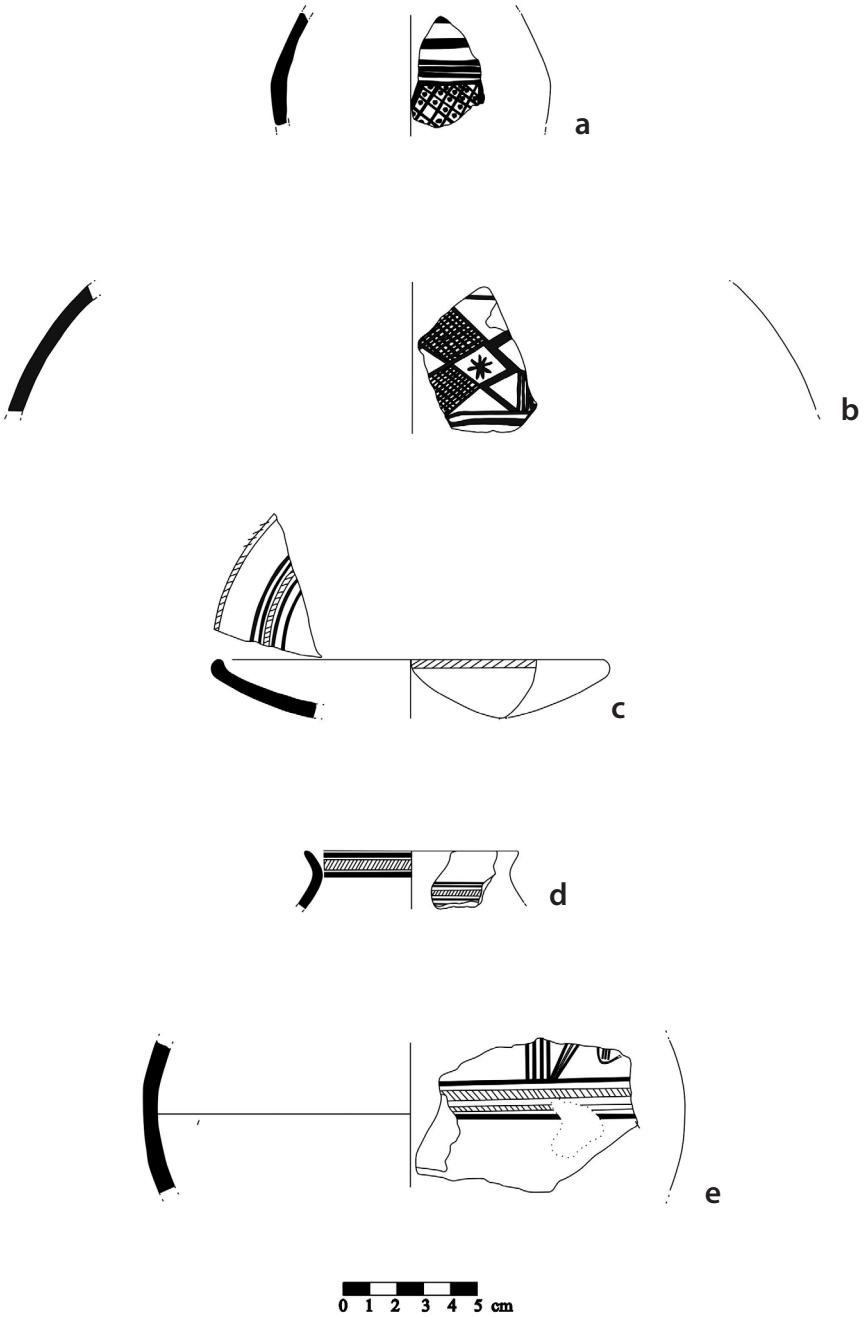

Fig. 8

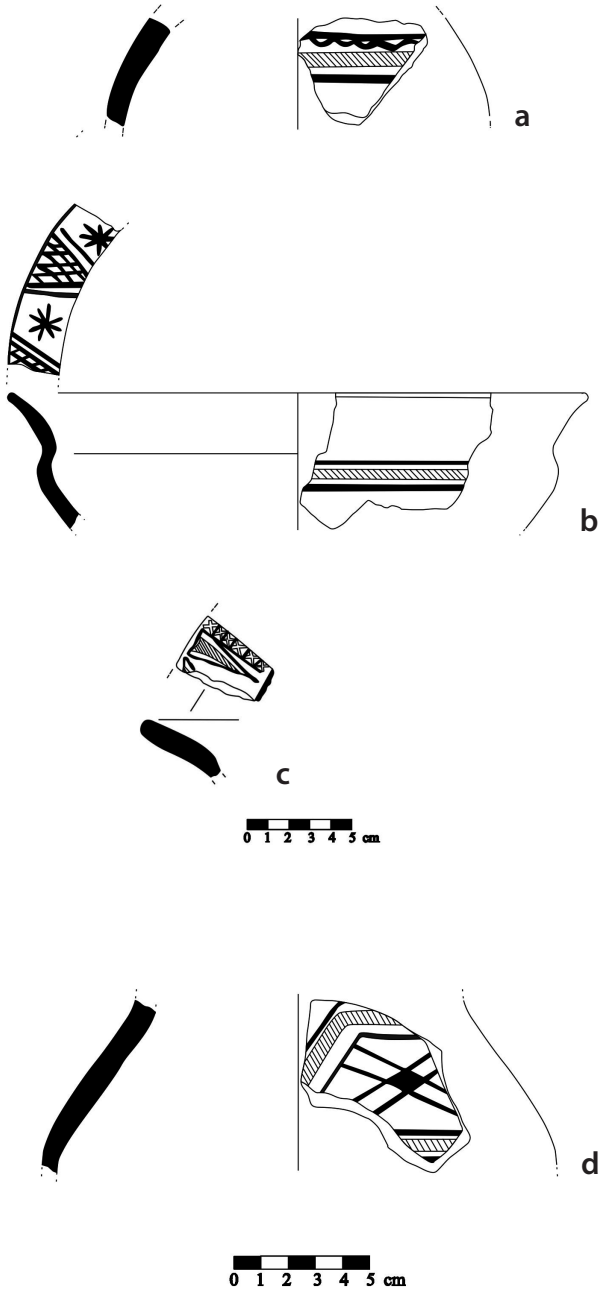

Fig. 9

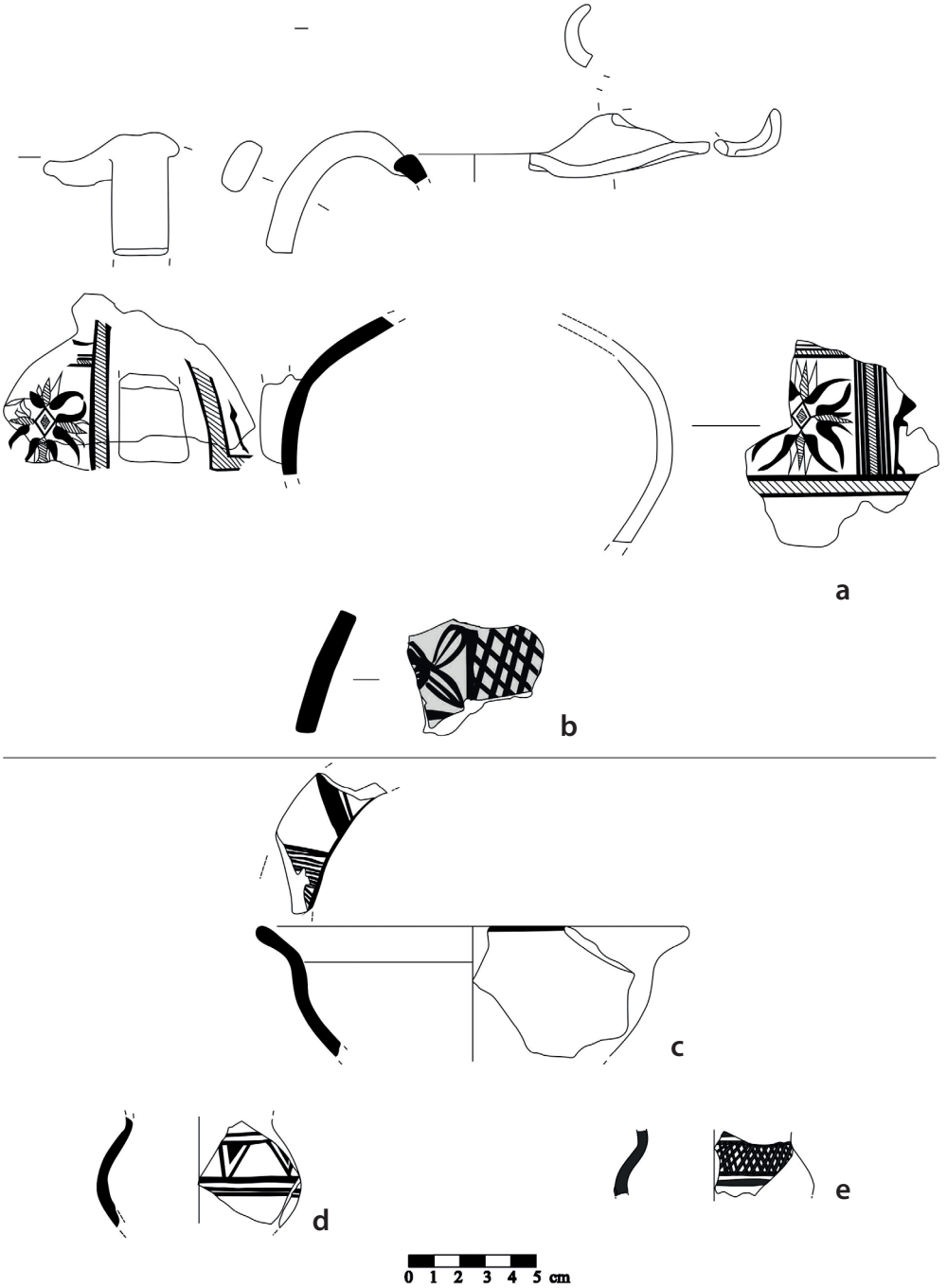

Fig. 10