



MERSİN ÜNİVERSİTESİ KILIKIA ARKEOLOJİSİNİ ARAŞTIRMA MERKEZİ
MERSIN UNIVERSITY PUBLICATIONS OF THE RESEARCH CENTER OF CILICIAN ARCHAEOLOGY

KAAM
YAYINLARI

OLBA
XIII





MERSİN ÜNİVERSİTESİ KILIKIA ARKEOLOJİSİNİ ARAŞTIRMA MERKEZİ
MERSIN UNIVERSITY PUBLICATIONS OF THE RESEARCH CENTER OF CILICIAN ARCHAEOLOGY

KAAM
YAYINLARI

OLBA
XIII



MERSİN
2006

KAAM YAYINLARI
OLBA
XIII

© 2006 Mersin/Türkiye
ISSN 1301 7667

OLBA dergisi TÜBİTAK - ULAKBİM Sosyal Bilimler Veri Tabanında taranmaktadır.

OLBA dergisi hakemlidir ve Mayıs-Kasım aylarında olmak üzere,
yılda iki kez basılmaktadır.
Published each year in May and November.

KAAM'ın izni olmadan OLBA'nın hiçbir bölümü kopya edilemez.
Alıntı yapılması durumunda dipnot ile referans gösterilmelidir.
It is not allowed to copy any section of OLBA without the permit of KAAM.

OLBA'ya gönderilen makaleler aşağıdaki web adresinde ve bu cildin giriş sayfalarında
belirtilen formatlara uygun olduğu takdirde basılacaktır.
Articles should be written according to the formats mentioned in the following web address.

OLBA'nın yeni sayılarında yayınlanması istenen makaleler için yazışma adresi:
Correspondance addresses for sending articles to following volumes of OLBA:

Prof. Dr. Serra Durugönül
Mersin Üniversitesi Fen-Edebiyat Fakültesi
Arkeoloji Bölümü
Çiftlikköy Kampüsü
33342-MERSİN
TURKEY
Tel: 0532 747 57 72

Diğer İletişim Adresleri
Other Correspondance Addresses
Tel: 00.90.324.361 00 01 (10 Lines) 4730 / 4734
Fax: 00.90.324.361 00 46
web mail: www.kaam.mersin.edu.tr
e-mail: kaam@mersin.edu.tr

Dağıtım / Distribution
Zero Prod. Ltd.
Tel: 00.90.212.244 75 21-249 05 20
info@zerobooksonline.com www.zerobooksonline.com



MERSİN ÜNİVERSİTESİ
KILIKIA ARKEOLOJİSİNİ ARAŞTIRMA MERKEZİ
(KAAM)
YAYINLARI-XIII

MERSIN UNIVERSITY
PUBLICATIONS OF THE RESEARCH CENTER OF
CILICIAN ARCHAEOLOGY
(KAAM)-XIII

Editör

Serra DURUGÖNÜL
Murat DURUKAN

Bilim Kurulu

Prof. Dr. Serra DURUGÖNÜL
Prof. Dr. Tomris BAKIR
Prof. Dr. Haluk ABBASOĞLU
Prof. Dr. Coşkun ÖZGÜNEL
Prof. Dr. Hayat ERKANAL
Prof. Dr. Sencer ŞAHİN
Prof. Dr. Yıldız ÖTÜKEN
Prof. Dr. Erendiz ÖZBAYOĞLU
Prof. Dr. Susan ROTROFF
Prof. Dr. Marion MEYER



MERSİN
2006

Prof. Dr. M. Mellink'i kaybettik.
saygıyla anıyoruz.

OLBA'nın basılması için vermiş olduđu desteklerden dolayı
Mersin Üniversitesi Rektörü Prof. Dr. Uğur Oral'a
teşekkür ederiz.

İçindekiler/Contents

Engin Akdeniz

A New Excavation in Western Anatolia: Kadıkalesi (Ancient Anaia)
(A Preliminary Report for Prehistoric-Protohistoric Results 2001-2005) 1

Oya San

Diyarbakır Müzesinde Yer Alan Urartu Tunç Fibulaları 35

Muzaffer Demir

Karyahların Bazı Askeri Donanımı Keşfetmeleri 55

Gökhan Coşkun

Daskyleion'da M.Ö. 4. Yüzyıl Siyah Fırıslı Attika Seramikleri 83

Aytekin Erdoğan

Erythrai Kaya Kutsal Alanları 115

Suat Ateşlier

Teke Kale'de Bir Mezar 145

Aynur Civelek

Phokaia 2004: Hellenistik Dönem Seramiği Üzerine Gözlemler 179

Lale Özgenel

Antik Yunan Konut Yazını: Kaynaklar,
Sorunlar ve Yeni Yaklaşımlar Üzerine Bir Değerlendirme 199

Ceren Ünal

Geç Roma İmparatorluğundan Erken Dönem Bizans İmparatorluğuna Geçiş
Sürecinde Basılan Sikke Tasvirlerinde İmparator Kostüm ve Aksesuarları 221

OLBA Dergisi; 2006 yılından itibaren TUBİTAK-ULAKBİM Sosyal Bilimler Veri Tabanında taranmaya başlamıştır.

Yayın İlkeleri

OLBA; Mersin Üniversitesi Kilikia Arkeolojisini Araştırma Merkezi süreli bilimsel yayımdır. Yılda 2 sayı yayınlanır. Kaynak gösterilmeden alıntı yapılamaz. Yazıların sorumluluğu yazarlara aittir. Dergi; Protohistorya, Klasik Arkeoloji, Klasik Filoloji (ve Eskiçağ Dilleri ve Kùltürleri), Eskiçağ Tarihi, Nümismatik ve Bizans Sanat Tarihi kapsamında orijinal sonuçları içeren makaleleri yayımlar. OLBA'da yayınlanması istenen makalelerde aşağıdaki şartlar aranır:

1. OLBA her yıl, ilki en geç 15 Mayıs'ta ikincisi en geç 15 Kasım'da olmak üzere iki sayı halinde yayınlanır. Yayınlanması istenilen makaleler, zaman sınırlaması olmaksızın gönderilebilir. Hakemler tarafından olumlu değerlendirilen makalelerin adedi OLBA'nın bir sayısı için fazla olduğu taktirde, bazı makaleler diğer sayıda yayınlanmak üzere havuzda bekletilir. Bu gibi durumlarda daha erken gönderilmiş olan makalelere öncelik tanınır.
2. OLBA'nın uluslararası bilimsel standartlara uygun olarak yayınlanabilmesi için aşağıda belirtilen teknik kurallara uyulmalıdır:
 - a- Makaleler, Word 5.0 ve üstü, Windows 95-98 veya Word 2000 yazım programı ile yazılıp disket ya da CD'ye kaydedilerek, figürleriyle birlikte iki nüsha olarak teslim edilmelidir;
 - b- Makaleler, figürleriyle birlikte çoğaltılmış olarak iki kopya halinde gönderilmelidir.
 - c- Metin yazılırken 10 punto, dipnot için ise 9 punto New York (Macintosh için) ya da Times New Roman (PC için) harf karakteri kullanılmalıdır.
 - d- Dipnotlar her sayfanın altına verilmeli ve makalenin başından sonuna kadar sayısal süreklilik izlemelidir.
 - e- Metin içinde bulunan ara başlıklarda, küçük harf kullanılmalı ve koyu (bold) yazılmalıdır. Bunun dışındaki seçenekler (tümünün büyük harf yazılması, alt çizgi ya da italik) kullanılmamalıdır.
3. Makale içindeki Yunanca karakterler için kullanılan Yunanca font da diskete yüklenerek yollanmalıdır.

4. Dipnotlarda kullanılan kaynaklar kısaltma olarak verilmeli, kısaltmalarda yazar soyadı, yayın tarihi, sayfa ve (varsa) levha ya da resim sıralamasına sadık kalınmalıdır. Sadece bir kez kullanılan yayınlar için bile aynı kurala uyulmalıdır.

Dipnot (kitaplar için):

Richter 1977, 162, Res. 217

Dipnot (Makaleler için):

Oppenheim 1973, 9, Lev.1

5. “Bibliyografya ve Kısaltmalar” bölümü makalenin sonunda yer almalı, dipnotlarda kullanılan kısaltmalar, burada açıklanmalıdır.

Bibliyografya (kitaplar için):

Richter 1977 Richter, G., Greek Art, NewYork

Bibliyografya (Makaleler için):

Corsten 1995 Corsten, Th., “Inscripfen aus dem Museum von Denizli”,
Ege Üniversitesi Arkeoloji Dergisi III, 215-224

6. Tüm resim, çizim ve haritalar için sadece “fig” kısaltması kullanılmalı ve figürlerin numaralandırılmasında süreklilik olmalıdır. Levha numarası tarafımızdan verilecektir. Bu sebeple levha, Resim, Çizim, Şekil, Harita yada bir başka ifade veya kısaltma kullanılmamalıdır .
7. Kullanılacak fotoğrafların, daha iyi sonuç almak açısından, siyah-beyaz olması tercih edilmektedir. Dia gönderecek yazarlar dia çerçevesi üzerine mutlaka resim sırasını yazmalıdır. Dijital ortamda yollanacak figürlerin numarası belli olmalıdır. Bir başka kaynaktan alıntı yapılan figürlerin sorumluluğu yazara aittir, bu sebeple kaynak belirtilmelidir.
8. Makale metninin sonunda figürler listesi yer almalıdır.
9. Metin yukarıda belirtilen formatlara uygun olmak kaydıyla mümkünse 30 sayfayı geçmemelidir. Figürlerin toplamı 20 adet civarında olmalıdır.
10. Makaleler Türkçe, İngilizce ve Almanca olabilir. Makalelerde, biri Türkçe olmak üzere, yaklaşık 200 kelimedenden oluşan iki dilde özet, iki dilde makale başlığı ve yine iki dilde anahtar kelimeler bulunmalıdır.

PHOKAİA 2004: HELLENİSTİK DÖNEM SERAMİĞİ ÜZERİNE GÖZLEMLER

Aynur CİVELEK*

Abstract

Phokaia 2004:

Observations on The Pottery of Hellenistic Period

Herodotos described Phokaia as one of the twelve Ionian cities of the ancient world. According to Pausanias, Ionians might have come from Teos and Erythrai. Archaeological excavations pointed out that Ionians lived there from the 9th century B.C. onwards. After Persians occupied Sardeis in 546 B.C., they had destroyed Phokaia. In the Hellenistic period, Great Aleksandros gave an end to the Persian domination and following his death, Phokaia had been left to Pergamon. After the death of Attalos III, Phokaia became a province of Roman Empire. Later, in the early Christianity period, it turned to be a center of the bishop till 1082. Between 1082-1086 it became a colony of Venice until Çaka Bey occupied Phokaia.

The excavations at Phokaia has been conducted by Prof. Dr. Ömer Özyiğit since 1989. A great amount of Hellenistic pottery was found in the theater, tumulus of Maltepe and in the pottery dumps.

The purpose of this article is to point out the characteristics of the Hellenistic pottery productions of ancient Phokaia. In the summer of 2004, east of the big port was excavated. This area was remarkably important that this place was located between the first and subsequent settlements. We started to work in four main areas and found a great number of Hellenistic pottery. There were bowls with incurved rim, plates, West Slope Ware, mould made bowls, skyphos, unguentaria, amphorae. The pottery found in Phokaia 2004 excavation, indicated that Phokaia was an important pottery production center in Hellenistic times. The Hellenistic pottery must be dated from the last quarter of the 3rd century B.C. to the 1th century B.C.

Keywords: Phokaia, Hellenistic, pottery, Western Anatolia.

* Yrd. Doç. Dr. Aynur Civelek, Adnan Menderes Üniversitesi, Fen-Edebiyat Fakültesi, Arkeoloji Bölümü, AYDIN, acivelek@adu.edu.tr.

Özet

Herodotos Phokaia'dan on iki İon şehrinde biri olarak söz eder. Pausanias'a göre, İonlar Teos ve Erythrai'dan gelmiş olmalıdır ve arkeolojik kazılar İonlar'ın burada İ.Ö. 9. yüzyıldan itibaren yaşadığına ve Persler'in İ.Ö. 546'da Sardeis'i işgal ettikten sonra Phokaia'yı tahrip ettiklerine işaret eder. Hellenistik dönemde Büyük Aleksandros, Pers egemenliğine son vermiş, ölümünden sonra Phokaia Pergamon Krallığı'na bağlanmıştır. III. Attalos'un ölümünden sonra ise Roma İmparatorluğu topraklarına katılmış; Erken Hristiyanlık döneminde bir piskoposluk merkezi haline gelmiş; 1082'de Venedikliler'in ticaret kolonisi olmuş ve Çaka Bey 1086'da Foça'yı ele geçirmiştir.

Phokaia'daki arkeolojik kazılar 1989 yılından itibaren Prof. Dr. Ömer Özyiğit tarafından yapılmaktadır. Bugüne dek kazısı yapılan tiyatrodaki, Maltepe Tümülüsü'nde ve seramik çöplüklerine ait olan kısımda Hellenistik ve Roma dönemlerine ait çok büyük miktarda ve kaliteli seramikler bulunmuştur.

Bu çalışmada amacımız, antik Phokaia'nın Hellenistik seramik üretimlerinin özelliklerini belirtmektir. 2004 yaz sezonunda büyük limanın doğusu kazılmıştır. Bu alan, Phokaia'nın ilk ve ikinci yerleşimleri arasında kalmasından dolayı dikkat çeker derecede önemliydi. Dört ana alanda çalışmaya başladık ve fazla miktarda Hellenistik döneme ait seramik bulduk. Phokaia 2004 kazılarında bulunan seramikler, üretimleri Attika ve Akdeniz yerleşimleri ile benzerlik gösteren Phokaia'nın, Hellenistik dönemde önemli bir seramik üretim merkezi olduğuna işaret eder ve İ.Ö. 3.yüzyılın son çeyreği - İ.Ö.1.yüzyıla ait olmalıdır.

Anahtar Kelimeler: Foça, Hellenistik seramik, Batı Anadolu.

Herodotos'un sözünü ettiği on iki İon kentinin en kuzeyde olanı Phokaia'ya¹, Pausanias'a göre, İonlar Teos ile Erythrai'dan gelmiş olmalıdır². İonlar'ın Phokaia'da İ.Ö. 9. yüzyıldan beri yaşadıklarını arkeolojik kazılar kanıtlar. Phokaia, İ.Ö. 6. yüzyılda altın çağını yaşar ve Persler, İ.Ö. 546'da Sardeis'i ele geçirdikten sonra Phokaia'yı tahrip eder³; Hellenistik dönemde önce Seleukoslar'ın sonra Pergamon Krallığı'nın yönetimine girer⁴. Özellikle Hellenistik ve Roma dönemlerinde yoğun seramik üretiminin dikkat çektiği Phokaia, Batı Anadolu'nun en önemli seramik üretim merkezleri arasında sayılır⁵.

¹ Herodotos, I, 142.

² Pausanias, VII, 3, 8.

³ Mansel 1988, 253.

⁴ Akurgal 1988, 365.

⁵ Hayes 1997, 62. Phokaia kırmızı astarlı seramiği, İ.Ö. 350'lerden 650'lere dek üretilir.

Bu çalışmamızda, 2004 yılı yaz sezonunda, antik Phokaia (Eski Foça) kenti, Atatürk Mahallesi, 1204 ada, 3 parselde yapılan kazı çalışmalarından gelen malzemeler incelenmiştir⁶. Daha önce İzmir Müzesi tarafından -95 cm. derinliğe kadar inilen ve birkaç pişmiş toprak malzemeye rastlandığı belirtilen bu alanı daha iyi tanımak amacıyla çalışmaların genişletilmesi planlanmış ve bu nedenle, ilk olarak daha önce açılan sondaj çukurunun etrafındaki toprak tekrar elenmiş ve içinden gelen malzemeler ayrılmıştır.

Sözünü ettiğimiz parsel, antik Phokaia kentinin dalga kıranlı büyük limanın doğusunda yer alır. Bu parselin, Phokaia'nın ilk yerleşim alanı ile sonraki yerleşim alanı arasında kalmış olmasından dolayı daha fazla sayıda buluntu verebileceği düşünülmüştür. Daha önce atılan toprak içinden gelen malzemeler incelendiğinde, İ.Ö. 2. yüzyıldan İ.S. 1. yüzyıl sonlarına tarihlenen çok sayıda pişmiş toprak heykelcikler, Hellenistik döneme ait kandil ve ağırlıklar, çeşitli seramik parçaları ve Roma dönemine ait iki adet sikke bulunmuş; açmaların içinden ise çok fazla sayıda Hellenistik ve üst tabakalardan daha az sayıda Roma dönemine ait seramik parçaları ele geçirilmiştir. Bizim çalışmamızda, yapılan stratigrafik kazılarla daha iyi sonuçlar elde edeceğimizi düşündüğümüz seramikler incelenerek, Phokaia antik kentinin, hakkında pek fazla bilginin olmadığı bu kısmı açıklığa kavuşmuş olacaktır. Genel olarak çalışmalar dört plan karede yürütülmüştür. Çalışmamızda, dört adet açma dışındaki atık topraktan ve içinden gelen yüzlerce pişmiş toprak eser arasından türdeş tiplerin birkaç örneği ele alınmıştır⁷.

I No'lu Açma

Yaklaşık 5 m. uzunluğunda ve 1.75 m. eninde, kuzey-güney doğrultusunda, deniz seviyesinden 2.60-2.70 m. kadardır. Daha önce tahrip edilmiş Roma blokajının güney ucunu daha iyi ortaya çıkarabilmek amacıyla 0.50 m. kadar genişletilmiş ve Roma dönemine ait kireç harçlı bir yapı dolgusu ortaya çıkarılmıştır. Kazının son bulduğu 0.62 m. kota dek inildiğinde ise doğu-batı doğrultusunda, olasılıkla daha derinlere inen ve kalınlığı 67.5 cm. olan bir duvara rastlanır; duvarın dış yüzeyinin bulunduğu

⁶ Bu konuda çalışmama izin veren ve desteğini esirgemeyen Prof. Dr. Ömer Özyiğit'e teşekkür ederim.

⁷ Phokaia 2004 kazı sezonunda, malzemelerin çiziminde bana yardımcı olan arkeolog Çağım Ersöz ve Ege Üniversitesi arkeoloji öğrencileri Meral Temiz, Ebru Erdoğan'a teşekkür ederim.

seviyede, içinden gelen malzemelerle birlikte Hellenistik döneme ait olması gereken bir taş taban bulunur. Hellenistik taban seviyesi, duvarın üst seviyesi ile aynıdır. Roma tabakası ile Hellenistik taş taban arasında ele geçen malzemeler, çoğu türdeş nitelikte Hellenistik döneme ait seramiklerdir.

Diğerlerine göre en fazla buluntunun geldiği I No'lu açmada yapılan sondaj içinde çok sayıda Batı Yamacı Grubuna ait parçalar, rulet bezemeli kase parçaları, içe dönük dudaklı kase ve skyphoslara ait gövde ve kaide parçaları, tabak, unguentarium boyun ve ayak parçaları, krem kutuları, testicik gövde ve taban parçaları, amphora dibi ve boynu, ağırlıklar ele geçer.

I no'lu açmada -109 cm. ile Hellenistik taban arasında Hellenistik dönemin karakteristik seramik gruplarından olan "Megara kaseleri" diye bilinen kalıp yapımı kaseler bulunur. Genellikle ağız kenarı parçaları ve bir kısmının gövdeye ait parçalarının korunduğu bu kaseler yarı küresel profile sahiptir; ağız çapları 12.2-17.4 cm. arasında değişir ve turuncu-kahve renkte kile sahip, iç ve dış yüzeyleri kahverengiden siyaha dek değişen renkte boyalıdır. Atina örnekleriyle karşılaştırıldığında daha sığ gövdeli ve bir örneğimiz hariç, genellikle dik veya biraz içe dönük dudaklıdır⁸.

Ağız kenarı çerçevelerinde bu tip kaselerde yaygın olarak kullanılan İon kymationu, Lesbos kymationu ve rozetler bezeme olarak görülür. Phokaia antik kentinin diğer kısımlarında daha önceki yıllarda yapılan kazılarda çok sayıda Hellenistik döneme ait kalıp yapımı kaseler bulunduğundan, bu bölgede de ele geçmesi sürpriz olmamıştır⁹. Elimizde bulunan kalıp yapımı kaselerin ağız kenarı çerçeveleri ve gövdelerinin az bir bölümü korunmuş olduğundan, hangi gruba ait olduklarını söylemek zordur¹⁰. Atina'da İ.Ö. 3. yüzyılın son çeyreğinde ortaya çıkan¹¹ ve Akdeniz kıyılarında yaygın olarak kullanılan kalıp yapımı kaseler Antiokhia'da İ.Ö. 3. yüzyıldan İ.Ö. 1. yüzyıla dek¹², Samaria'da İ.Ö. 2.-1. yüzyılda¹³, İ.Ö. 3. yüzyıl son

⁸ Thompson 1934, 454. Thompson Atinalı çömlekçilerin daha derin ve dudağı dışa sarkık kaseler yapmayı tercih ettiklerini, Asya'da yapılan kaselerin daha sığ gövdeli olduklarını ve özellikle Delos kaselerinin içe dönük dudaklı olduğundan söz eder.

⁹ Civelek 2004, 123-135, Lev. 19-24.

¹⁰ Agora XXII, Lev. 88. Atina'da İ.Ö. 3.-1. yüzyıl arasında yaygın olarak kullanılan örnekler.

¹¹ Agora XXII, 1-112.

¹² Antioch IV, i, 14-15, 30.

¹³ Crowfoot 1957, 272-274, dudak çerçeveleri için Fig. 62, 276.

çeyreğinden sonraya verilen Delos örnekleriyle¹⁴ çok benzeyen Labraunda kaseleri İ.Ö. 3. yüzyıl sonundan İ.Ö. 150'ye dek¹⁵, Tarsus'ta İ.Ö. erken 3.-2. yüzyılda¹⁶, Pergamon'da İ.Ö. 2. yüzyıl başında¹⁷ kullanılır. İncelediğimiz malzemenin, Phokaia'da daha önceki yıllarda çıkan Hellenistik döneme ait kaselerin tarihleri ile paralel olduklarını, İ.Ö. 2. yüzyıl başları-İ.Ö. 1. yüzyıl arasında kullanıldığını düşünmekteyiz¹⁸.

I No'lu açmada, Hellenistik dönemin karakteristik gruplarından olan içe dönük dudaklı kaseler de çok sayıda ve ağız kenarları ile gövdelerinin bir bölümü korunmuş olarak ele geçmiştir. Ortalama ağız çapları 7.5 cm-28 cm. arasında değişen örneklerimiz, genellikle turuncu-kahve renkte kile sahiptir; iç ve dış yüzeylerindeki boya turuncu-kahve renkten siyaha dek değişir. Ele geçen örneklerimizin en yakın benzerleri, 1992 ve 1994 yılları arasında kazılan Maltepe Tümülüsü dolgusu içinde bulunur¹⁹.

Phokaia g - j (Fig. 1) kaselerinin gövdeleri kaideye hemen hemen dik bir açıyla yükselir ve dudak yumuşak bir açıyla içe doğru kıvrılır. İç ve dış duvar birbirine paraleldir ve orta kalınlıkta duvara sahiptir. Phokaia g - j kaseleri, Knossos kaseleri arasında "ekhinus kase" olarak tanımlanan ve İ.Ö. 225-150 arasına tarihlenen örneklerle benzerdir²⁰. Khios'ta benzerleri Hellenistik döneme tarihlenir²¹. Mykenai'daki benzerleri genellikle siyah firnisli olmalarına karşın, yine bu örnekler arasında Tarsus kaseleri ile

¹⁴ Delos XXXI, 7.

¹⁵ Labraunda II, 1, 122, 127, 132, Pl. 10; no. 141-143, 145, Pl. 11.

¹⁶ Tarsus I, 163.

¹⁷ AvP, XI, 1, 158, Taf. 43, 192-200, Taf. 45, 457-462, Taf. 61; AvP XI, 1, 1-8, Taf. 45, 3, Taf. 47.

¹⁸ Civelek 2004, 1992 yılında, Phokaia yarımadasının 500 m. doğusunda, Maltepe Tümülüsü olarak adlandırılan tepenin yığını içinde yüzlerce adet Hellenistik döneme ait seramik grupları ile birlikte, İ.Ö. 2. yüzyıl başlarından İ.Ö. 1. yüzyıl sonlarına dek kullanıldıkları düşünülen kalıp yapımı kaseler ele geçmiştir.

¹⁹ Özyiğit 1995, 8, 19, Çiz. 7-11. Maltepe Tümülüsü'nde üç ayrı atım tabakası saptanmıştır. Tüm tabakalardan ele geçen seramiklerin türdeş nitelikte oldukları görülmüş ve İ.Ö. 4. yüzyıldan İ.Ö. 2. yüzyılın ilk yarısına dek kullanıldıkları görülür. Bulunan seramiklerin çok fazla miktarda oluşu ve bozuk üretimlerle cürufaların bulunması, bunların Erken Hellenistik döneme ait atölyelerin çöplüklerinden getirildiğini düşündürür. İçe dönük dudaklı kaselerin ele geçtiği tabakada, Megara kaseleri, aplike seramikler, dokuma ağırlıkları, unguentariumlar ve erken Hellenistik döneme ait kandiller bulunmuştur.

²⁰ Callaghan 1981, 57, no. 63-64.

²¹ Anderson 1954, 179, no. 193.

karşılaştırılan kırmızı-kahve renkte mat boyalı örnekler de yer alır²². Genellikle bu tip kaselerde yaygın olarak halka kaide kullanılmakla birlikte az da olsa profillendirilmiş kaideye rastlanır²³. Phokaiia kasesi k (Fig. 1) ise, öncekilerden farklı olarak kaideden daha dar bir açıyla yükselen gövdelidir ve dudak içe kıvrılmadan hemen önce keskin bir açı yapar. Bu tip örnekler Knossos'ta İ.Ö. 225-150'ye tarihlenirken²⁴, Khios'taki benzerleri Hellenistik döneme verilir²⁵. Kase l (Fig1) Knossos'ta İ.Ö. 200-150'ye ait örneklerle benzer²⁶. Kaselerimizin Atina Agorası'ndaki en yakın benzeri ise İ.Ö. 300-250'ye ya da İ.Ö. 2. yüzyıl ortalarına²⁷ Dura-Europos'ta genel olarak Hellenistik döneme²⁸, Samaria'da İ.Ö. 2. yüzyıla²⁹ tarihlenir. Kase g, l, m (Fig. 1), Pergamon'daki İ.Ö. 3. yüzyıl ortaları ve ikinci yarısına ait olan örneklerle³⁰; 1 ve 2 no'lu kaselerimiz İ.Ö. 3. yüzyılın ilk yarısına ait Pergamon kaseleriyle benzerlik gösterir³¹.

Bu açma içinde ele geçen, tondosunda rulet bezeme taşıyan, mat siyah firnisli, kaide ve gövdesinin bir bölümü korunmuş olan kase (Fig. 2a) - 109 cm- Hellenistik taban arasından ele geçer ve benzerleri daha önceki yıllarda bulunmuş, Erken Hellenistik döneme tarihlenen örnekler arasındadır³². Kasemizin benzerleri genellikle Atina Agorası'nda İ.Ö. 4. yüzyıl sonu-İ.Ö. 3. yüzyıl başından İ.Ö. 2. yüzyıla verilir³³. Atina kaselerinin

²² Rudolph 1978, 214. 1-13 no'lu Mykenai kaseleri halka kaideli, 14 -15 ise profillendirilmiş kaidelidir; daldırma yöntemiyle boyanmışlardır.

²³ Rudolph 1978, 214, no. 1-13, 14-15.

²⁴ Callaghan 1981, 54, no. 63-64;

²⁵ Anderson 1954, 179.no. 115.

²⁶ Callaghan 1981, 57, no. 64-65; Anderson 1954, 179, no. 142.

²⁷ Rotroff 1983, 265, no. 35, Pl. 54. Atina Agorası'nda Kolonos Agoraios kazılarında ele geçen içe dönük dudaklı kase, yayvan kaideli ve derin gövdeli, metalik siyahtan kahverengiye dek değişen renkte boyalıdır; Thompson 1934, 370-371, D 7-9. Grup D'nin İ.Ö. 166'ya dek açık kaldığı ve bu tarihten hemen sonra kapatıldığı düşünüldükçe, malzemeler İ.Ö. 2. yüzyıl ortalarına tarihlenir. E grubuna ait içe dönük dudaklı kaselerden E 48'in iç ve dışının kırmızı boyalı olduğundan ithal parça olabileceği belirtilir. Atina kaseleri genellikle siyahtan alacalı siyah-kahverengi firnis gösterir.

²⁸ Dyson 1968, no. 13, Fig. 1.

²⁹ Crowfoot 1957, 224, no. 1, 2, 3, 6, 7, 8, Fig. 38. İçe dönük dudaklı kaseler yerel olarak Samaria'da bol miktarda üretilmiştir.

³⁰ AvP XI, 1, no. 119, 122, 149, Taf. 64.

³¹ AvP XI, 2, no. 15, Taf. 77.

³² Özyiğit 1994, Çiz. 9.

³³ Thompson 1934, 431, A 2, 70-72; 317 A 8, 9-13; 370 D 2-6; 395, E 42-44. Grup A-D'de İ.Ö. 4. yüzyıl sonundan İ.Ö. 2.yüzyıl ortasına dek tarihlenen, siyah firnisli kaseler, rulet bezeme ve

tondolarında, çoğu zaman rulet bezeme ile birlikte baskı palmet bezemeler bulunur. Fakat Phokaia örneğinde palmet bezeme görülmez. Thompson'ın belirttiğine göre, palmet bezemeler bu kaselerde giderek azalır ve bu geç uygulama özellikle Pergamon kaselerinde görülür³⁴. Ephesos'taki benzerleri İ.Ö. 3. yüzyıl ortalarından İ.Ö. 2. yüzyıl ortalarına³⁵ verilir.

I No'lu açmada iki adet pişmiş toprak pyksis (Fig. 2 e, f) bulunmuştur. Gövdelerinin bir bölümü korunan örneklerimiz, düz tabanlı ve tabandan yukarı doğru hafif iç bükey bir açığı yaparak yükselen profile sahiptir. Atina'daki örneklerde, bu kapların üst kısımlarının tabanla neredeyse aynı çapta açık bir ağızları olduğu ve üstlerinin de bir kapakla kapatıldığı görülür³⁶. Örneklerimizin ilki sarı-kahve renkte kile sahip, krem renkte astarlı, taban çapı 11 cm.'dir ve 109 cm. ile Hellenistik taban arasından ele geçmiştir. İkinci örneğimiz ise turuncu-kahve renkte kile sahip, krem renkte astarlı, taban çapı 9 cm.'dir ve Hellenistik taban seviyesinden gelmiştir. Atina Agorası'nda bulunan, tabanları profillendirilmiş ve parlak siyah firnisli örneklerin Hellenistik döneme ait oldukları belirtilmiştir³⁷.

I No'lu açma içinde, biri Hellenistik duvar altı diğeri taban seviyesinden gelen üç adet unguentarium ayağı ele geçer (Fig. 2 g, h, i). Çok az bir bölümü korunmakla birlikte ayak kısımları Hellenistik dönemin karakteristik iç biçimli tipine işaret eder. Daha önceki yıllarda Phokaia'da Maltepe Tümülüsü'nün dolgusundan çok sayıda benzerleri ele geçen unguentariumlar İ.Ö. 4. yüzyılın II. yarısından İ.Ö. 2. yüzyıl başlarına tarihlenir³⁸. Benzer unguentaria Atina Agorası'nda İ.Ö. 2. yüzyıl ortalarına³⁹, Mykenai'da İ.Ö. en erken İ.Ö. 3. yüzyılın ilk çeyreğine- 2. yüzyılın II. yarısına⁴⁰,

bazen aynı zamanda baskı palmet bezemeler taşır; Vanderpool, no. 26, 43, Fig. 8. Koroni'de İ.Ö. erken 3. yüzyıl - İ.Ö. 260'a tarihlenir.

³⁴ Thompson 1934, 432.

³⁵ Mitsopoulos 1991, A16, A 20, Taf. 5.

³⁶ Rotroff 1984, 344; Lev. 67. En erken örneklerinin Klasik döneme gittiği belirtilir.

³⁷ Thompson 1934, 389, D 64. Aetolia mezarlarında İ.Ö. erken 2. yüzyıla ait benzer gümüş bir pyksisten söz edilirken, düz dipli kase olarak tanımlanan makara biçimli bu kap, D Grubu içinde bulunmuştur ve genel olarak buluntular İ.Ö. 2.yüzyıl ortalarına tarihlenir. Rotroff, 344. Atina Agorası'nda bulunan örnekler, 7.6-9.7 cm. arasında taban çapı gösterir.

³⁸ Özyiğit 1994, 19, çizim 11.

³⁹ Thompson 1934, 391, D 78.

⁴⁰ Rudolph 1978, 213-234, Pl. 28-31.

İ.Ö. Kourion'da İ.Ö. 3. yüzyıla⁴¹, Filistin'de İ.Ö. 2. yüzyıla⁴², Dura-Europos'ta İ.Ö. geç 3.-erken 2. yüzyıla⁴³, Ephesos'ta genel olarak Hellenistik döneme⁴⁴, Labraunda'da İ.Ö. 2. yüzyıl ortalarına verilir⁴⁵.

I No'lu açmada bulunan Batı yamacı grubuna ait parçalardan ikisi kase ağız kenarına ve biri dışa çekik dudaklı derin bir kaseye aittir (Fig. 2, b, c, d). Kase parçalarının ağız kenarının altında, Batı Yamacı seramiğinde yaygın olarak görülen küçük kalp biçimli yapraklar ve benekler dizisi ile büyük kaseğin ağız tablası üzerinde aralarında kazıma çizgilerin de kullanıldığı, beyaz boya ile yapılmış sarmaşık yaprakları görülür. Atina Agorası'ndan gelen benzerleri, İ.Ö. 2. yüzyıl ortalarına tarihlenir⁴⁶. Ephesos'ta bulunan en yakın benzerleri İ.Ö. 300'lere⁴⁷, Batı Yamacı grubunun yaygın olarak bulunduğu Samaria'da İ.Ö. 2. yüzyıla⁴⁸, Pergamon'da İ.Ö. geç 3. ve erken 2. yüzyıla tarihlenir⁴⁹.

Phokaia malzemeleri arasında, dışa çekik dudaklı ve içe dönük dudaklı tabaklar turuncu-kahve renkte kile sahip, iç ve dış yüzeyleri mat kahve-rengiden siyaha dek değişen renkte firnisli, iyi pişmiştir. Atina Agorası'nda İ.Ö. 150-110 tarihlerine⁵⁰, Filistin'de İ.Ö. 200-150 tarihlerine verilir⁵¹. Phokaia'da ise daha önceki yıllarda bulunan benzer örnekler Erken

⁴¹ Mc Fadden 1946, no. 25-27, Pl. XXXVIII.

⁴² Lapp 1970, 197.

⁴¹ Mc Fadden 1946, no. 25-27, Pl. XXXVIII.

⁴² Lapp 1970, 197.

⁴³ Dyson 1968, no. 20, Fig. 1.

⁴⁴ Mitsopoulos 1991, O 17, Taf. 211, O 18, Taf. 212.

⁴⁵ Labraunda II, 1, 27, no. 177, 191, Pl. 12, beyaz astarlı.

⁴⁶ Thompson 1934, 369-391. Atina agorası D Grubu'nda Batı Yamacı seramikleriyle birlikte, Hellenistik kalıp yapımı kaseler, iç biçimli unguentaria, içe dönük dudaklı kaseler, lagynoslar, Ephesos tipi kandiller, makara biçimli düz tabanlı kaplar ele geçmiştir.

⁴⁷ Mitsopoulos 1991. Ağız altında beyaz boya ile yapılmış sarmaşık yaprakları veya benekler olan kaseler B 51-58, Taf. 36-37; dışa sarkık dudaklı ve ağız tablası üzerinde kazıma ile yapılmış filizler ve boya ile yapılmış sarmaşık yapraklarının olduğu büyük kaseğin benzeri B 104, 105, Taf. 49.

⁴⁸ Crowfoot 1957, 234, Fig. 43, no. 7; 243, Fig. 43, no. 9-10, Fig. 47. Samaria örneklerinin ağız tablaları üzerinde sarmaşık yaprakları ya da dalga motifleri bulunmakta.

⁴⁹ AvP XI, 2, 294, 276, 277, 286, 296, 280, 281, 285, 290, Taf. 51; AvP XI, 1, 281-284, Taf. 50; 33-338, Taf. 54.

⁵⁰ Rotroff 1983, no. 95, Pl. 60.

⁵¹ Lapp 1970, T 1, 2, 3'ün benzeri 206, C ve D; T 4 ağız kenarı için 206, F.

Hellenistik döneme verilir⁵². Akdeniz’de yaygın olarak bulunan tabaklar Antiokhia’da Erken Hellenistik dönemin II. yarısına, Samaria’da İ.Ö. 2. yüzyıla⁵³ tarihlenir.

Çok sayıda bulunan kase ve tabak ve bunun dışında skyphoslara ait olması gereken kaideler ele geçmiştir. Bunların yanı sıra I No’lu açmada Hellenistik döneme ait amphora boyunları ve dipleri, ağırlıkların yoğunlukta olduğu görülür.

II No’lu Açma

Daha güneyde bulunan ve daha önce 1.44 m. seviyede kazısı bırakılan bu açmanın atık toprağı içinden İ.Ö. 7. yüzyıldan Hellenistik döneme dek tarihlenen çeşitli seramikler karışık olarak ele geçmiştir ve I No’lu açmadaki malzemelerle benzer özellikler gösterir.

Tekrar yapılan kazıda açma içinden ele geçen çok sayıda kırık seramikler arasında Hellenistik döneme ait amphora boynu, içe dönük dudaklı kaseler, dışa dönük dudaklı tabaklar, çok sayıda tabak ve kase kaideleri, sığ ve geniş kaplar görülür.

II No’lu açma içinde bulunan Hellenistik içe dönük dudaklı kaselerin (Fig. 3 a, b, c, d) kili genellikle turuncu-kahve renkte, iç ve dış yüzeyleri mat kahverengiden siyaha dek değişen renkte boyalıdır ve I No’lu açmadan gelen malzemelerle benzerdir. Ağız çapları 7-11 cm. arasında değişir. II No’lu açmadaki 1, 3 ve 4 no’lu kaseler, I No’lu açmadaki 2 no’lu kaseye dik açılı gövdesiyle benzer. Bu tip kaseler Knossos’ta İ.Ö. 225-150’ye⁵⁴ verilirken, Mykenai’da siyah firnisli örnekleri Hellenistik döneme⁵⁵, Pergamon’da İ.Ö. erken 3. yüzyıla⁵⁶. Stobi’de Hellenistik döneme, renkli astarlı formlar arasında dik açılı örneklerin İ.Ö. 2. yüzyıl II. yarısından 1. yüzyılın II. ve III. çeyreklerine⁵⁷, Samaria’daki benzerleri İ.Ö. 3.-2. yüzyıla

⁵² Özyiğit 1994, 18, Çiz. 8.

⁵³ Crowfoot 1957, dışa dönük dudaklı tabaklar 220, no. 3-6, Fig. 37; içe çekik dudaklı tabaklar no. 8, 9 Orta Hellenistik ünitelerde bulunmuştur.

⁵⁴ Callaghan 1981, no. 63-64.

⁵⁵ Crowfoot 1957, 272-274, dudak çerçeveleri için Fig. 62, 276.

⁵⁶ AvP XI, 2, no 11 ve 15, Taf. 77. Bu malzemeler Pergamon’da tiyatro sondajından ele geçmiştir.

⁵⁷ Anderson 1992, No. 740, Pl. 87. Stobi’deki kaselerin çoğunun içinin tamamen boyandığı, dışlarının bir kısmının boyandığı belirtilir.

tarihlenir⁵⁸. II No'lu açmadaki 2 no'lu örnek daha yayvan gövdelidir ve Samaria'da İ.Ö. 3.-2. yüzyıllara verilen örneklerle benzer⁵⁹.

Hellenistik dönemden, turuncu-kahve renkte kile sahip, genellikle kahverengi boyalı Phokaia tabaklarının ağız çapları 20-23 cm. arasında değişir. Dışa hafif sarkık dudaklı tabaklar, Filistin'de İ.Ö. 200-150'ye tarihlenir⁶⁰. Yine bu açma içinde ele geçen ve çapları 5-10 cm arasında değişen, çok sayıda tabak ve kaselere ait kaide parçalarının (Fig. 3 e, f, i, j) iç ve dış yüzeyi kahverengiden parlak siyaha dek değişir. Testi kaidelerinde turuncu-kahve renkte kil üzerine krem renkte astar boya görülür.

III No'lu Açma

Parselin güneyinde yer alan bu açma kuzey-güney doğrultusunda ve 1,03 m. seviyeye dek kazısı yapılan açmada daha fazla çalışma olmamıştır (Fig. 4 a-e)

Çok sayıda kırık seramik parçaları arasında belirlenen formlar sığ ve geniş kaplar, içe dönük dudaklı kaseler, unguentarium ayağı, amphora boynu ve dibi, çok sayıda kase ve tabağa ait olması gereken kaide parçaları bulunur.

Kase a (Fig. 4), daha yayvan gövdelidir ve Samaria'daki benzerleri İ.Ö. 3.-2. yüzyılda⁶¹ kullanılır. Açma içinden gelen tabak örnekleri, Atina'da İ.Ö. 4. yüzyıl II. yarısından İ.Ö. 3. yüzyıl ilk yarısına dek kullanılır. II No'lu açmadan gelen çok sayıda kaide parçası, bu açmada bulunan kaselere ait olmalıdır. Kaselerin zamanla ayakları daha kaba hale gelir ve sarkan dudakları daha orantısız bir şekilde düzleşir.

III no'lu açmadan ele geçen, dudak ve gövdesinin bir bölümü korunmuş, turuncu-kahve renkte killi, dış yüzeyi parlak siyah firnisli, olasılıkla bir kase-kantharosa (Fig. 4b) ait olmalıdır. Batı Yamacı grubundaki kase-kantharolar, erken Hellenistik dönem formudur ve İ.Ö. 3. yüzyılın son üçlüğünde gelişir. Açıl kantharos, İ.Ö. 3. yüzyılın II. çeyreğinde popüler olur. Fakat Batı Yamacı bezemeli olanlar İ.Ö. 3. yüzyıl ortalarına doğru görülür⁶².

⁵⁸ Crowfoot 1957, 249, no. 8-10, Fig. 49.

⁵⁹ Crowfoot 1957, no. 7-8, Fig. 49.

⁶⁰ Lapp 1970, 206.

⁶¹ Crowfoot 1957, no. 7-8, Fig. 49. no.

⁶² Rotroff 1991, 82, 50-102, Pl. 14-46, no. 62-66, Fig. 12.

IV No'lu Açma

Parselin güneyindedir ve 4.5 m. uzunlukta 3 m. genişliktedir. 1.13 m.' ye dek yapılan kazılarda açmanın batı kısmında çalışılmıştır. Dönemi mimari kalıntılara rastlanmıştır; ayrıca Roma dönemi yapısının kireç harçlı dolgunun altında Hellenistik döneme ait bir duvar olduğu görülmüştür. Mimari yapılara zarar vermemek amacıyla, çalışmalara son verilmiştir. 0.80 m. seviyede Hellenistik dönem seramiğinin geldiği gözlenir (Fig. 4 f-n).

Üst tabakada, daha az sayıda ele geçen Roma dönemine ait terra sigillata kase ağız ve kaide parçaları, çömlek ağız parçaları, amphora dibi belirlenirken, Hellenistik tabakaya ait çok sayıda içe dönük dudaklı kase ağız ve kaide parçaları olduğu görülmüştür.

Hellenistik dönem içe dönük dudaklı kaselerin ağız çapları 13.6-21 cm.' dir. Genellikle turuncu-kahve renkte kile sahip örnekler, turuncu-kahve renkte mat boyalıdır.

Az sayıda ele geçen Roma buluntuları arasında, terra sigillata kaselere ve çömleklere ait dudak ve gövde parçaları bulunur. Seramik terminolojisinde genellikle Doğu Sigillata olarak anılan bu grup için, Phokaia terra sigillataları terimini kullanmanın daha doğru olacağını düşünüyoruz⁶³.

Kronolojik ve üretim yeri problemleri olan terra sigillata konusunda ilk çalışmalardan birini yapan Hayes, Anadolu'daki terra sigillataların, İtalya'dan daha önce, İ.Ö. 150 civarında üretilmeye başladığını belirtir⁶⁴. İ.Ö. 10-İ.S. 10 civarlarında İtalyan seramiklerini taklit etmişlerdir. Son yıllarda, Ephesos'taki bir kuyudan gelen eğik ağız kenarlı çanaklar, kaseler ve güveç kaplar incelendiğinde, İ.S. 75-125 tarihlerine ait olduğu belirlenmiştir⁶⁵. Phokaia'da son yıllarda yapılan kazılarda, binlerce adet terra sigillata bulunduğu ve Roma döneminde Phokaia'nın önemli bir üretim merkezi olması gerektiği düşünülür. Bizim çalışmamızda ele geçen az sayıda terra sigillatanın, genel olarak İ.S. 1. ve 2. yüzyıllarda kullanıldığını düşünmekteyiz.

Dört açmanın içinde ele geçen malzemelerin, açma dışından gelen atık toprak içindeki seramiklerle türdeş nitelikte olduğu göze çarpar. Daha az

⁶³ Zoroğlu 2003, 121-123.

⁶⁴ Hayes 1997, 52. Farklı bezeme stili gösteren ilk örneklerin, her zaman kırmızı yüzeyli değildir.

⁶⁵ Meriç 2003, 80. Genel olarak Ephesos'ta terra sigillatalar Augustus döneminden İ.S. 2. yüzyıl ortalarına dek üretilmiştir.

sayıda Roma dönemine ait seramiklerin yanı sıra, yoğun olarak Hellenistik döneme ait seramiklerin olduğu dikkat çeker. I No'lu açma içinden gelen Hellenistik kalp yapımı kaseler, önceki yıllarda bulunan benzerleri ve diğer merkezlerdeki, özellikle Anadolu ve Akdeniz'deki üretimlerle karşılaştırılarak İ.Ö. 2. yüzyıl başlarından İ.Ö. 1. yüzyıla dek kullanıldıklarını söyleyebiliriz. Yine aynı açmadan ele geçen içe dönük dudaklı kaselerimizin İ.Ö. 3. yüzyıl sonlarından 2. yüzyıl ortalarına dek kullanıldığını düşünüyoruz. Dışa çekik dudaklı tabaklar ise Phokaia'da İ.Ö. 2. yüzyıl başlarından ortalarına dek kullanılmış olmalıdır (fig. 5, 6).

II No'lu açmadan gelen kaselerimiz I No'lu açmadakilerle paraleldir ve İ.Ö. 3. yüzyıl son çeyreğinden İ.Ö. 2. yüzyıl ortalarına dek, açmadaki tabaklar da, benzerlerinden yola çıkılarak İ.Ö. 2. yüzyıl başından ortalarına dek kullanılmış olmalıdır.

III No'lu açmadaki tabaklar II No'lu açmadakilerle benzerdir ve Akdeniz merkezlerindeki örneklerle, İ.Ö. 3. yüzyıl sonu-2. yüzyıl başlarına tarihlenir. Bu açmadaki en erken parça, Batı Yamacı grubuna ait kase-kantharostur ve bu tipte kapların Batı Yamacı bezemeli olanların İ.Ö. 3. yüzyıl ortalarında görüldüklerini biliyoruz (Fig. 7-11).

IV No'lu açmada ise, daha fazla Hellenistik fakat aynı zamanda az da olsa, Roma döneminde, İ.S. 1. ve 2. yüzyıllarda kullanılan terra sigillata örnekleri vermesi açısından önemlidir.

Phokaia kentinde, büyük limanın doğusunda kalan bu alandaki açmalarda yapılan çalışmalar, Hellenistik dönemde seramiklerin İ.Ö. 3. yüzyıl ortalarından, yoğunlukla İ.Ö. 3. yüzyıl son çeyreğinden İ.Ö. 2. yüzyıl sonuna dek kullanıldığını ve son açmadaki buluntuların durumundan İ.S. 1. ve 2. yüzyıllarda da üretimin devam ettiğini gösterir. Burada incelenen malzemeler aynı zamanda Phokaia'da daha önceki yıllarda ortaya çıkartılan seramiklerle paralel olması açısından da önemlidir ve Hellenistik dönemde seramik üretiminin bu kadar yoğun olması, Phokaia antik kentinde atölyelerin varlığına işaret eder.

Bibliyografya ve Kısaltmalar

- Agora The Athenian Agora, Results of The Excavations Conducted by The American School of Classical Studies at Athens.
- Agora XXII Rotroff, S. I., Hellenistic Pottery, Athenian and Imported Molmade Bowls, The Athenian Agora, XXII, Princeton, 1982.
- Akurgal 1956 Akurgal, E., "Foça Kazıları ve Kyme Sondajları", *Anatolia* I, 34.
- Anderson 1954 Anderson, J. K. M.S. Food, J. Boardman, "Excavations on The Kofina Ridge, Chios", *BSA* XLIX, 123-182.
- Anderson 1987 Anderson, V. R., Stojanovic, "The Chronology and Function of Ceramic Unguentaria", *AJA* 91, 105-122.
- Anderson 1992 Anderson, V. R., Stojanovic, Stobi, The Hellenistic and Roman Pottery, Princeton University Press, Princeton.
- Antioch IV, 1 Waage, F. O., Antioch on The Orontes IV, 1, Ceramics and Islamic Coins, Princeton-New Jersey.
- AvP Altertümer von Pergamon.
- Avp XI, 1 Ziegenaus, O. – G. De Luca, Das Asklepieion, AvP XI, 1, Berlin, 1968.
- AvP XI, 2 Ziegenaus, O. – G. De Luca, Das Asklepieion, AvP, XI, 2, Berlin, 1975.
- Boulter 1963 Boulter, C. G., "Graves in Lenormant Street, Athens", *Hesperia* XXXII, 113-121.
- BSA The Annual of The British School of Athens.
- Callaghan 1981 Callaghan, P. J., "The Little Palace Well and Knossian Pottery of The Later Third and Second Centuries B.C.", *BSA* 76, 35-58, Pl. 1-4.
- Civelek 2004 Civelek, A., "Phokaia Hellenistik Dönem Kalıp Yapımı Kaseleri" *Olba* IX, 123- 135.
- Crowfoot 1957 Crowfoot, J. – G. M. Crowfoot, K.M. Kenyon, The Objects From Samaria, London.
- Delos Exploration archéologique de Délos.
- Delos XXXI Laumonier, A., La ceramique hellénistique á reliefs, 1, Ateliers, "ioniens", Paris.
- Dyson 1968 Dyson, S. L., The Commonware, The Brittle Ware, The Excavations at Dura-Europos, Final Report, IV, I, 3, New Haven.
- Hayes 1997 Hayes, J., Handbook of Meditarrenean Roman Pottery, British Museum Press, London.
- Herodotos Herodotos
- Labraunda II, 1 Hellström, P., Labraunda, Pottery of The Classical and Later Date, Terracotta Lamps and Glass, Labraunda, Vol. II, 1, Sweden, 1971.

- Lapp 1970 Lapp, P., *Palestinian Ceramic Chronology, 200 B.C.-A.D. 70*, New Haven.
- Mansel 1988 Mansel, A. M. *Ege ve Yunan Tarihi*, Ankara.
- Mc Fadden 1946 Mc Fadden, G., "A Tomb of The Necropolis of Ayios Ermoyenis At Kourion", 449-467.
- Meriç 2003 Meriç, R., "Efes Devlet Agorası Kuyu Buluntuları: Geç Hellenistik ve Roma Dönemi Seramiği", *VARIA ANATOLICA X*, 79-81.
- Mitsopoulos 1991 Mitsopoulos-Leon, V., *Die Basilika Am Staatsmarkt in Ephesos Kleinfunde*, Wien.
- Özyiğit 1994 Özyiğit, Ö., "1992 Yılı Phokaia Kazı Çalışmaları", XV. Kazı Sonuçları Toplantısı, 11-36.
- Özyiğit 1995 Özyiğit, Ö., "1994 Yılı Phokaia Kazı Çalışmaları", XVII. Kazı Sonuçları Toplantısı, 1-25.
- Özyiğit 1998 Özyiğit, Ö., "1997 Yılı Phokaia Kazı Çalışmaları", XX. Kazı Sonuçları Toplantısı II.
- Rotroff 1983 Rotroff, S. I., "Three Cistern Systems on The Kolonos Agoraios", *Hesperia*, 52, 257-297.
- Rotroff 1984 Rotroff, S. I., "Spool Saltcellars in The Athenian Agora", *Hesperia* 53, 294-344.
- Rotroff 1991 Rotroff, S. I., "Attic West Slope Vase Painting", *Hesperia*, 60, 59-102.
- Rudolph 1978 Rudolph, W., "Hellenistic Fine Ware Pottery and Lamps From the Above The House with The Idols at Mycenae", *BSA* 73, 213-233.
- Tarsus I Goldman, H. – F. F. Jones, *The Pottery in Excavations at Gözülü Kule, Tarsus I, The Hellenistic and Roman Periods*, Princeton, 1950.
- Thompson 1934 Thompson, H., "Two Centuries of Hellenistic Pottery", *Hesperia* 3, 311-480.
- Vanderpool 1962 Vanderpool, E. – J. Mc Credie – A. Steinberg, "Koroni; A Ptolemaic Camp on The East Coast of Attica", 26-61.
- Zoroğlu 2003 Zoroğlu, L., "Doğu Sigillatların İmalat Yerleri ve Dağılımı Sorunu", *Varia Anatolica XV*, 121-123.

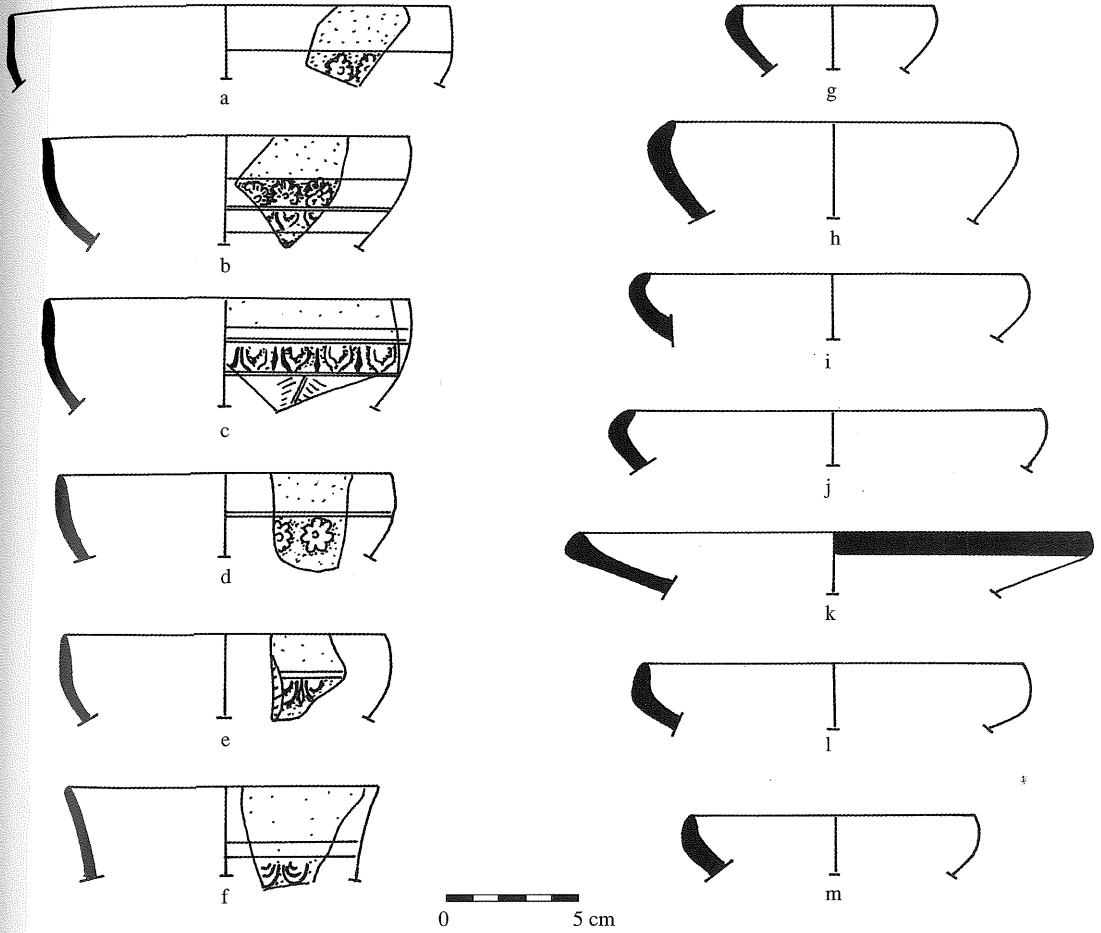

Fig. 1

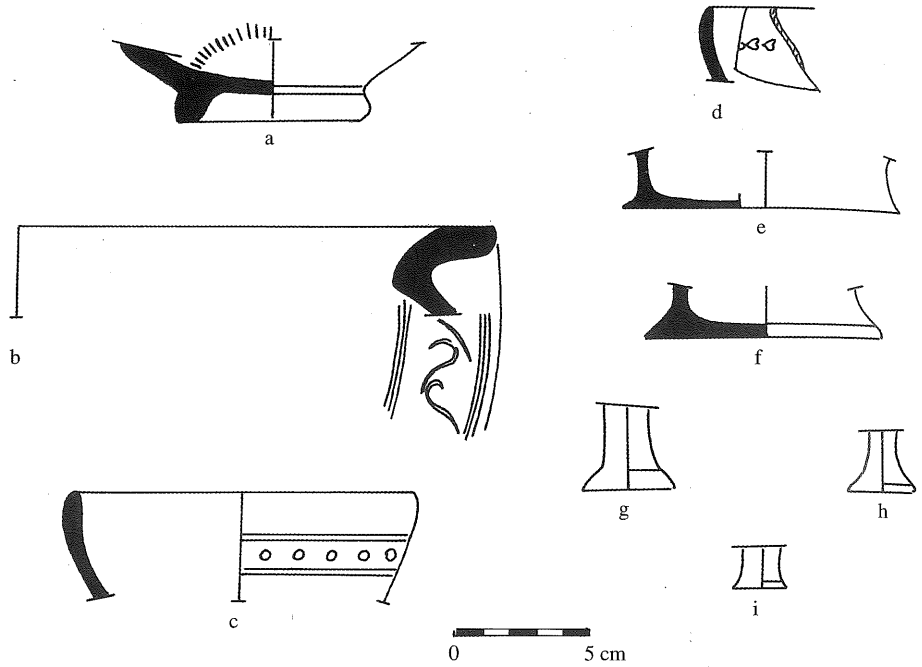

Fig. 2

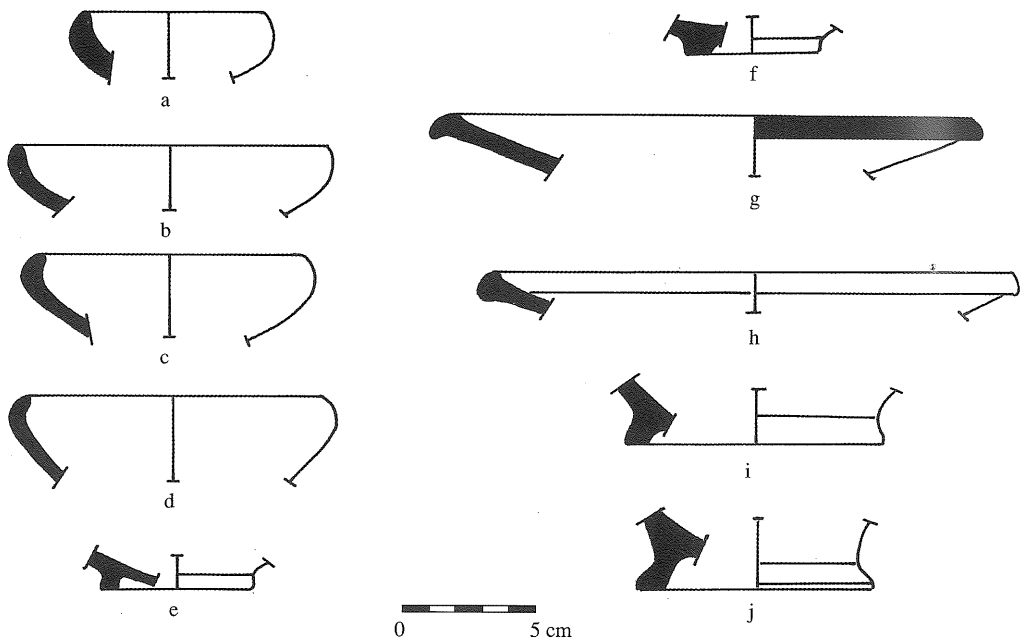

Fig. 3

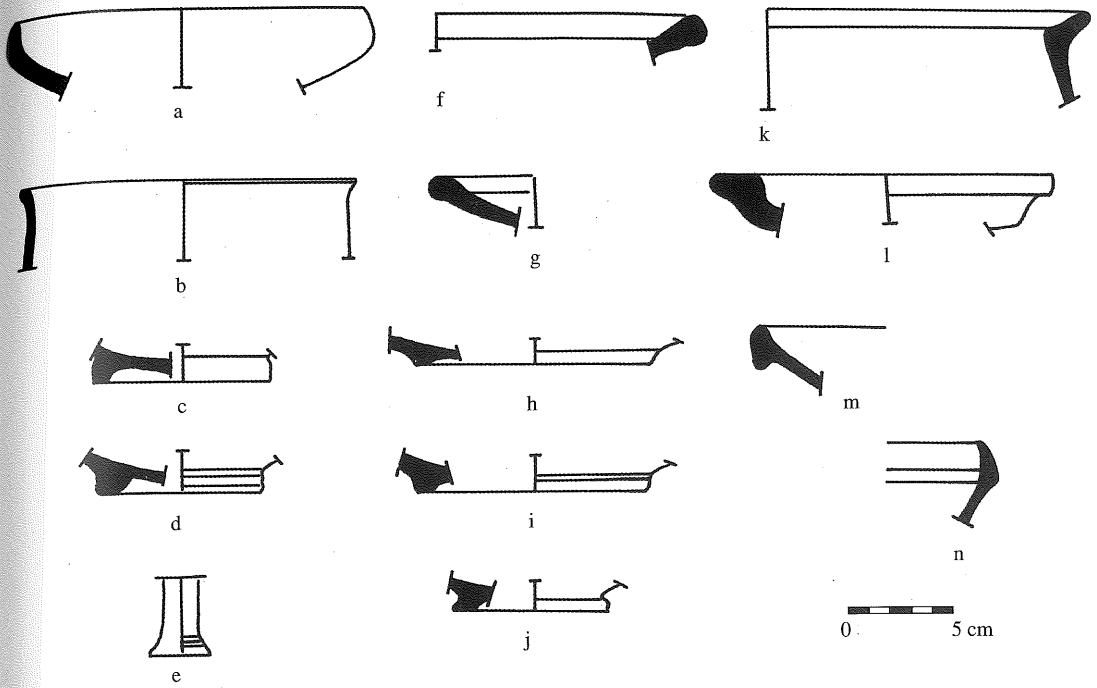

Fig. 4



Fig. 5

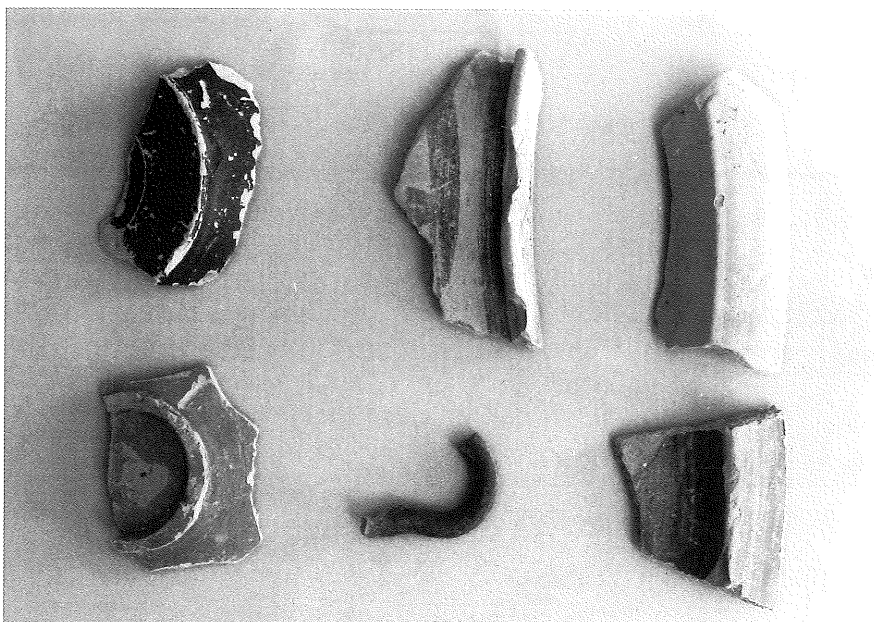

Fig. 6



Fig. 7



Fig. 8



Fig. 9



Fig. 10