



MERSİN ÜNİVERSİTESİ KILIKIA ARKEOLOJİSİNİ ARAŞTIRMA MERKEZİ  
YAYINLARI  
MERSIN UNIVERSITY PUBLICATIONS OF THE RESEARCH CENTER OF  
CILICIAN ARCHAEOLOGY



# OLBA XXVIII

(Ayrıbasım / Offprint)

# KAAM YAYINLARI

OLBA

XXVIII

© 2020 Mersin Üniversitesi/Türkiye

ISSN 1301 7667

Yayıncı Sertifika No: 18698

OLBA dergisi;

ARTS & HUMANITIES CITATION INDEX, EBSCO, PROQUEST

ve

TÜBİTAK-ULAKBİM Sosyal Bilimler Veri Tabanlarında taranmaktadır.

Alman Arkeoloji Enstitüsü'nün (DAI) Kısaltmalar Dizini'nde 'OLBA' şeklinde yer almaktadır.

OLBA dergisi hakemlidir. Makalelerdeki görüş, düşünce ve bilimsel değerlendirmelerin yasal sorumluluğu yazarlara aittir.

The articles are evaluated by referees. The legal responsibility of the ideas, opinions and scientific evaluations are carried by the author.

OLBA dergisi, Mayıs ayında olmak üzere, yılda bir kez basılmaktadır.

Published each year in May.

KAAM'ın izni olmadan OLBA'nın hiçbir bölümü kopya edilemez.

Alıntı yapılması durumunda dipnot ile referans gösterilmelidir.

It is not allowed to copy any section of OLBA without the permit of the Mersin University

(Research Center for Cilician Archaeology / Journal OLBA)

OLBA dergisinde makalesi yayımlanan her yazar, makalesinin baskı olarak ve elektronik ortamda yayımlanmasını kabul etmiş ve telif haklarını OLBA dergisine devretmiş sayılır.

Each author whose article is published in OLBA shall be considered to have accepted the article to be published in print version and electronically and thus have transferred the copyrights to the Mersin University

(Research Center for Cilician Archaeology / Journal OLBA)

OLBA'ya gönderilen makaleler aşağıdaki web adresinde ve bu cildin giriş sayfalarında belirtilen formatlara uygun olduğu takdirde basılacaktır.

Articles should be written according to the formats mentioned in the following web address.

Redaktion: Doç. Dr. Deniz Kaplan

OLBA'nın yeni sayılarında yayınlanması istenen makaleler için yazışma adresi:

Correspondance addresses for sending articles to following volumes of OLBA:

Prof. Dr. Serra Durugönül

Mersin Üniversitesi Fen-Edebiyat Fakültesi, Arkeoloji Bölümü

Çiftlikköy Kampüsü, 33342 Mersin - TURKEY

Diğer İletişim Adresleri

Other Correspondance Addresses

Tel: +90 324 361 00 01 • 14730 / 14734

Fax: +90 324 361 00 46

web mail: www.kaam.mersin.edu.tr

www.olba.mersin.edu.tr

e-mail: sdurugonul@gmail.com

Baskı / Printed by

Sonsöz Gazetecilik, Matbaacılık, Rek. İnş. San. ve Tic. Ltd. Şti.

İvedik Mah. Matbaacılar Sit. 1341. Cad. No: 56-58 İvedik OSB - Yenimahalle / ANKARA

Tel: +90 312 394 57 71 Fax: +90 312 394 57 74 • Sertifika No: 18698

Grafik / Graphic

Digilife Dijital Basım Yay. Tan. ve Org. Hiz. San. ve Tic. Ltd. Şti.

Güvenevler Mah. 1937 Sk. No.33 Yenişehir / MERSİN

Tel: +90 324 231 14 16 • www.digilifemersin.com



MERSİN ÜNİVERSİTESİ KILIKIA ARKEOLOJİSİNİ ARAŞTIRMA MERKEZİ  
(KAAM) YAYINLARI-XXVII

MERSIN UNIVERSITY PUBLICATIONS OF THE RESEARCH CENTER OF  
CILICIAN ARCHAEOLOGY (KAAM)-XXVIII



#### Editörler

Serra DURUGÖNÜL  
Murat DURUKAN  
Gunnar BRANDS  
Deniz KAPLAN

#### OLBA Bilim Kurulu

Prof. Dr. Mehmet ÖZDOĞAN (İstanbul Üniversitesi)  
Prof. Dr. Fikri KULAKOĞLU (Ankara Üniversitesi)  
Prof. Dr. Serra DURUGÖNÜL (Mersin Üniversitesi)  
Prof. Dr. Marion MEYER (Viyana Üniversitesi)  
Prof. Dr. Susan ROTROFF (Washington Üniversitesi)  
Prof. Dr. Kutalmış GÖRKAY (Ankara Üniversitesi)  
Prof. Dr. İ. Hakan MERT (Uludağ Üniversitesi)  
Prof. Dr. Eda AKYÜREK-ŞAHİN (Akdeniz Üniversitesi)  
Prof. Dr. Yelda OLCAY-UÇKAN (Anadolu Üniversitesi)

MERSİN

2020



## İçindekiler / Contents

A. Tuba Ökse Yukarı Dicle Havzası – Ambar Çayı Vadisi Yerleşim Tarihi ( <i>Upper Tigris Region - Settlement History of the Ambar Çay Valley</i> ) .....	1
Hamza Ekmen – F. Gülden Ekmen – Ali Güney İnönü Cave: New Results of the Early Iron Age Culture in the Western Black Sea Region ( <i>İnönü Mağarası: Batı Karadeniz Bölgesi Erken Demir Çağı Kültürüne İlişkin Yeni Sonuçlar</i> ) .....	35
Deniz Kaplan – Serra Durugönül Head of a Kouros from the Hinterland of Tarsus Belonging to the Period of the Syennesis Dynasty ( <i>Tarsus Hinterland'ından Syennesis Hanedanlığı Dönemi'ne Ait Bir Kouros Başı</i> ).....	57
Elçin Doğan Gürbüzler Terracotta Figurines from the Temple of Aphrodite at Aphrodisias ( <i>Aphrodisias Aphrodite Tapınağı'ndan Ele Geçen Pişmiş Toprak Figürinler</i> ) .....	69
Ahmet Mörel A Young Dionysos-Satyr Group from Akkale (Rough Cilicia) ( <i>Akkale'den (Dağlık Kilikia) Bir Genç Dionysos-Satyr Grubu</i> ) .....	99
Ulus Tepebaş Tarsus Hinterlandı'ndan Büstlü Bir Lahit ( <i>A Sarcophagus with Busts from the Hinterland of Tarsus</i> ) .....	115
Zeliha Gider-Büyüközer Knidos Dorik Stoa (Sostratos?): Stilistik Değerlendirme ( <i>Knidos Doric Stoa (Sostratos?): Stylistic Evaluation</i> ) .....	131
Aytekin Büyüközer Knidos Kent Surları: Kap Krio Savunma Sistemi ve 56 Numaralı Kule (?) ( <i>The Fortification of Knidos: Defence System of Cape Crio and Tower 56 (?)</i> ) .	165
Erdoğan Aslan – Uğurcan Orhan – L. Ufuk Erdoğan Aslanlı Burun ve Kap Krio Sualtı Araştırmaları ( <i>Underwater Researches of Cape Aslan and Cape Crio</i> ) .....	207

Gökhan Coşkun – Erkan Alkaç Seyitömer Höyük’de Ele Geçen Mühürlü Amphora Kulpları ( <i>Stamped Amphora Handles from Seyitömer Höyük</i> ) .....	243
Rahşan Tamsü-Polat – Nurten Kanbur Yeni Araştırmalar Işığında Midas Kale Phryg Seramikleri ( <i>Phrygian Potteries of the Midas Fortress in the Light of New Researches</i> ) .....	263
Hatice Körsulu Sinabiç’tan (Dalisandos?) Hellenistik ve Roma Dönemi Seramikleri ( <i>Hellenistic and Roman Period Pottery from Sinabiç (Dalisandos?)</i> ) .....	295
Handegül Canlı Philadelphia’dan (Isauria) Nadir Bir Buluntu: Silindirik Asma Kilit ( <i>A Rare Find from Philadelphia (Isauria): Cylindrical Padlock</i> ).....	339
Jon C. Cubas Diaz Korasion: Eine unsichtbar gewordene kilikische Kleinstadt ( <i>Korasion: Görünmez Hale Gelen Bir Kilikia Kasabası</i> ) .....	351
Ertekin Doksantalı Knidos ‘Liman Caddesi’ Geç Antik Dönem Atölye/Dükkan ve Buluntuları ( <i>Late Antiquity Workshop/Shop and Findings from Knidos’ “Harbor Street”</i> ) .....	377
Ülkü Kara A Group of One-Handled “Sardis Type” Amphorae from the Excavations at Küçükçekmece Lake Basin (Bathonea ?) ( <i>Küçükçekmece Göl Havzası Arkeolojik Kazıları’ndan (Bathonea ?) “Sardis Tip” Olduğu Düşünülen Bir Grup Tek Kulplu Amphora</i> ) .....	421
Şener Yıldırım Side Müzesi’nden Champlévé Tekniğinde Bezenmiş Erken Bizans Dönemi Levhaları ( <i>Early Byzantine Plates Decorated with Champlévé Technique in the Side Museum</i> ) .....	439
Güray Ünver A New Honorary Inscription From Knidos ( <i>Knidos’tan Yeni Bir Onurlandırma Yazıtı</i> ).....	463
Ahmet Tolga Tek Antik ve Orta Çağ Kaynaklarında, Yazıtlarda ve Sikke Basımları ile Podalia ( <i>Podalia in Ancient and Medieval Sources, Inscriptions and its Coinage</i> ).....	477

**MERSİN ÜNİVERSİTESİ**  
**KILIKIA ARKEOLOJİSİNİ ARAŞTIRMA MERKEZİ**  
**BİLİMSEL SÜRELİ YAYINI 'OLBA'**

**Amaç**

Olba süreli yayını; Küçükasya, Akdeniz bölgesi ve Ortadoğu'ya ilişkin orijinal sonuçlar içeren Arkeolojik çalışmalarda sadece belli bir alan veya bölge ile sınırlı kalmaksızın 'Eski Çağ Bilimleri'ni birbirinden ayırmadan ve bir bütün olarak benimseyerek bilim dünyasına değerli çalışmaları sunmayı amaçlamaktadır.

**Kapsam**

Olba süreli yayını Mayıs ayında olmak üzere yılda bir kez basılır. Yayınlanması istenilen makalelerin en geç her yıl Kasım ayı sonunda gönderilmiş olması gerekmektedir.

1998 yılından bu yana basılan Olba; Küçükasya, Akdeniz bölgesi ve Ortadoğu'ya ilişkin orijinal sonuçlar içeren Prehistorya, Protohistorya, Klasik Arkeoloji, Klasik Filoloji (ile Eskiçağ Dilleri ve Kültürleri), Eskiçağ Tarihi, Nüvizmatik ve Erken Hıristiyanlık Arkeolojisi alanlarında yazılmış makaleleri kapsamaktadır.

**Yayın İlkeleri**

1. a- Makaleler, Word ortamında yazılmış olmalıdır.  
b- Metin 10 punto; özet, dipnot, katalog ve bibliografya 9 punto olmak üzere, Times New Roman (PC ve Macintosh ) harf karakteri kullanılmalıdır.  
c-Dipnotlar her sayfanın altına verilmeli ve makalenin başından sonuna kadar sayısal süreklilik izlemelidir.  
d-Metin içinde bulunan ara başlıklarda, küçük harf kullanılmalı ve koyu (bold) yazılmalıdır. Bunun dışındaki seçenekler (tümünün büyük harf yazılması, alt çizgi ya da italik) kullanılmamalıdır.
2. Noktalama (tireler) işaretlerinde dikkat edilecek hususlar:
  - a) Metin içinde her cümlelerin ortasındaki virgülden ve sonundaki noktadan sonra bir tab boşluk bırakılmalıdır.
  - b) Cümle içinde veya cümle sonunda yer alan dipnot numaralarının herbirisi noktalama (nokta veya virgül) işaretlerinden önce yer almalıdır.

c) Metin içinde yer alan “fig.” ibareleri, parantez içinde verilmeli; fig. ibaresinin noktasından sonra bir tab boşluk bırakılmalı (fig. 3); ikiden fazla ardışık figür belirtiliyorsa iki rakam arasına boşluksuz kısa tire konulmalı (fig. 2-4). Ardışık değilse, sayılar arasına nokta ve bir tab boşluk bırakılmalıdır (fig. 2. 5).

d) Ayrıca bibliyografya ve kısaltmalar kısmında bir yazar, iki soyadı taşıyorsa soyadları arasında boşluk bırakmaksızın kısa tire kullanılmalıdır (Dentzer-Feydy); bir makale birden fazla yazarlı ise her yazardan sonra bir boşluk, ardından uzun tire ve yine boşluktan sonra diğer yazarın soyadı gelmelidir (Hagel – Tomaschitz).

3. “Bibliyografya ve Kısaltmalar” bölümü makalenin sonunda yer almalı, dipnotlarda kullanılan kısaltmalar, burada açıklanmalıdır. Dipnotlarda kullanılan kaynaklar kısaltma olarak verilmeli, kısaltmalarda yazar soyadı, yayın tarihi, sayfa (ve varsa levha ya da resim) sıralamasına sadık kalınmalıdır. Sadece bir kez kullanılan yayınlar için bile aynı kurala uyulmalıdır.

Bibliyografya (kitaplar için):

Richter 1977 Richter, G., Greek Art, New York.

Bibliyografya (Makaleler için):

Corsten 1995 Corsten, Th., “Inchriften aus dem Museum von Denizli”, Ege Üniversitesi Arkeoloji Dergisi III, 215-224, lev. LIV-LVII.

Dipnot (kitaplar ve makaleler için)

Richter 1977, 162, res. 217.

Diğer Kısaltmalar

age.	adı geçen eser
ay.	aynı yazar
vd.	ve devamı
yak.	yaklaşık
v.d.	ve diğerleri
y.dn.	yukarı dipnot
dn.	dipnot
a.dn.	aşağı dipnot
bk.	Bakınız

4. Tüm resim, çizim ve haritalar için sadece "fig." kısaltması kullanılmalı ve figürlerin numaralandırılmasında süreklilik olmalıdır. (Levha, Resim, Çizim, Şekil, Harita ya da bir başka ifade veya kısaltma kesinlikle kullanılmamalıdır).



5. Bir başka kaynaktan alıntı yapılan figürlerin sorumluluğu yazara aittir, bu sebeple kaynak belirtilmelidir.
6. Makale metninin sonunda figürler listesi yer almalıdır.
7. Metin yukarıda belirtilen formatlara uygun olmak kaydıyla 20 sayfayı geçmemelidir. Figürlerin toplamı 10 adet civarında olmalıdır.
8. Makaleler Türkçe, İngilizce veya Almanca yazılabilir. Türkçe yazılan makalelerde yaklaşık 500 kelimelik Türkçe ve İngilizce yada Almanca özet kesinlikle bulunmalıdır. İngilizce veya Almanca yazılan makalelerde ise en az 500 kelimelik Türkçe ve İngilizce veya Almanca özet bulunmalıdır. Makalenin her iki dilde de başlığı gönderilmelidir.
9. Özeti altında, Türkçe ve İngilizce veya Almanca olmak üzere altı anahtar kelime verilmelidir.
10. Metin, figürler ve figürlerin dizilimi (layout); ayrıca makale içinde kullanılan özel fontlar 'zip'lenerek, We Transfer türünde bir program ile bilgisayar ortamında gönderilmelidir; çıktı olarak gönderilmesine gerek yoktur.
11. Figürlerde çözünürlük en az 300 dpi; format ise tif veya jpeg olmalıdır.

**MERSIN UNIVERSITY**  
**‘RESEARCH CENTER OF CILICIAN ARCHAEOLOGY’**  
**JOURNAL ‘OLBA’**

**Scope**

Olba is printed once a year in May. Deadline for sending papers is the end of November each year.

The Journal ‘Olba’, being published since 1998 by the ‘Research Center of Cilician Archeology’ of the Mersin University (Turkey), includes original studies done on prehistory, protohistory, classical archaeology, classical philology (and ancient languages and cultures), ancient history, numismatics and early christian archeology of Asia Minor, the Mediterranean region and the Near East.

**Publishing Principles**

1. a. Articles should be written in Word programs.
  - b. The text should be written in 10 puntos ; the abstract, footnotes, catalogue and bibliography in 9 puntos ‘Times New Roman’ (for PC and for Macintosh).
  - c. Footnotes should take place at the bottom of the page in continuous numbering.
  - d. Titles within the article should be written in small letters and be marked as bold. Other choices (big letters, underline or italic) should not be used.
2. Punctuation (hyphen) Marks:
  - a) One space should be given after the comma in the sentence and after the dot at the end of the sentence.
  - b) The footnote numbering within the sentence in the text, should take place before the comma in the sentence or before the dot at the end of the sentence.
  - c) The indication fig.:
    - \*It should be set in brackets and one space should be given after the dot (fig. 3);
    - \*If many figures in sequence are to be indicated, a short hyphen without space between the beginning and last numbers should be placed (fig. 2-4); if these are not in sequence, a dot and space should be given between the numbers (fig. 2. 5).

- d) In the bibliography and abbreviations, if the author has two family names, a short hyphen without leaving space should be used (Dentzer-Feydy); if the article is written by two or more authors, after each author a space, a long hyphen and again a space should be left before the family name of the next author (Hagel – Tomaschitz).
3. The ‘Bibliography’ and ‘Abbreviations’ should take part at the end of the article. The ‘Abbreviations’ used in the footnotes should be explained in the ‘Bibliography’ part. The bibliography used in the footnotes should take place as abbreviations and the following order within the abbreviations should be kept: Name of writer, year of publishment, page (and if used, number of the illustration). This rule should be applied even if a publishment is used only once.

Bibliography (for books):

Richter 1977 Richter, G., Greek Art, New York.

Bibliography (for articles):

Corsten 1995 Corsten, Th., “Inschriften aus dem Museum von Denizli”, Ege Üniversitesi Arkeoloji Dergisi III, 215-224, pl. LIV-LVII.

Footnotes (for books and articles):

Richter 1977, 162, fig. 217.

Miscellaneous Abbreviations:

op. cit.	in the work already cited
idem	an author that has just been mentioned
ff	following pages
et al.	and others
n.	footnote
see	see
infra	see below
supra	see above

4. For all photographs, drawings and maps only the abbreviation ‘fig.’ should be used in continuous numbering (remarks such as Plate, Picture, Drawing, Map or any other word or abbreviation should not be used).
5. Photographs, drawings or maps taken from other publications are in the responsibility of the writers; so the sources have to be mentioned.
6. A list of figures should take part at the end of the article.

7. The text should be within the remarked formats not more than 20 pages, the drawing and photographs 10 in number.
8. Papers may be written in Turkish, English or German. Papers written in Turkish must include an abstract of 500 words in Turkish and English or German. It will be appreciated if papers written in English or German would include a summary of 500 words in Turkish and in English or German. The title of the article should be sent in two languages.
9. Six keywords should be remarked, following the abstract in Turkish and English or German.
10. Figures should be at least 300 dpi; tif or jpeg format are required.
11. The article, figures and their layout as well as special fonts should be sent by e-mail (We Transfer).

## KNIDOS ‘LİMAN CADDESİ’ GEÇ ANTİK DÖNEM ATÖLYE/ DÜKKÂN ve BULUNTULARI

Ertekin M. DOKSANALTI \*

### ABSTRACT

#### Late Antiquity Workshop/Shop and Findings from Knidos’ “Harbor Street”

Knidos, situated at the southwestern tip of Asia Minor is a city with double-view and a grid (*hippodamic*) plan, located on two harbors. A building complex has been discovered in the south of the city consisting of seven juxtaposed quadrilateral Rooms and 4 sub-places belonging to the first three of these rooms at a distance of 45 meters from the starting point of the street which is called “Harbor Street”. This complex, which was constructed as part of a major renovation in the second quarter of the fourth century BC, was used for a row of shops in line. The changes in the plan and architectural factors detected on the site indicate that the building called “Room 4,” which is the main focus of this study, had a different function during the Roman Imperial period. This structure, which had been used as a modest shop during the late Classical and Hellenistic periods, became a splendid *heroon* with Corinthian *distyle in antis* during the late Antonine period. The *heroon* consisted of two sections, a rectangular planned Room, and a platform where the tomb of the *heroon*’s owner was located as well as a rectangular niche. “Room 4” was later turned into a workshop and/or shop with some changes during Late Antiquity. Although the current data show that the *heroon* was turned into a workshop, archaeological excavations could not identify what kind of a workshop or shop it was. However, the duct system, amphorae placed in it, the high-temperature furnace in the corner of the structure, heavy iron dross, a depot and containers for storage, and *spatheia* amphorae containing yellow paint indicate manufacturing activities based on a heating and cooling system. The transformation of the structure from *heroon* to workshop/shop is traced by the archaeological data, particularly coins found there, which show that this change took place around the first quarter of the fifth century AD. The data regarding the use of the workshop/shop are verified as reliable, again thanks to the coins. Bronze

---

\* Prof. Dr. Ertekin M. DOKSANALTI, Selçuk Üniversitesi, Edebiyat Fakültesi, Arkeoloji Bölümü Konya/ TÜRKİYE. E-posta: ertekin96@selcuk.edu.tr. Orcid No: 0000-0003-3625-7812

Söz konusu çalışma, Selçuk Üniversitesi, Bilimsel Araştırma Projeleri (BAP) birimi, 19401094 numaralı ‘Knidos II.Teras’ın Batısı Kazı ve Araştırması’ ve 18701491 numaralı ‘The Roman and late Roman Ceramic from the Heroon of Harbor Street at Knidos’ başlıklı projelerin konusu ile ilgili olup, ilgili birimce desteklenmiştir.

Bu çalışma, 30.09.2013 tarih ve 2013/5387 sayılı Bakanlar Kurulu Kararı ile Kültür ve Turizm Bakanlığı ve Selçuk Üniversitesi adına sürdürülen Knidos Kazı ve Araştırmaları kapsamında hazırlanmıştır.

coins found in amphora nests and on the ground provide information about the last use of the structure. Based on these and extensive ceramic findings, the workshop/shop was used during the sixth century AD and abandoned in the mid-seventh century. Ceramic findings are directly connected to the last use of the structure, dated to the seventh century AD, are divided into four groups: fine ware (26%), cooking ware (12%), plain ware (26%), and amphorae (36%). The densest group that was brought to light was amphorae with 36%. This ratio should be deemed normal considering the storage, production, and commercial functions of the structure. This study offers new suggestions for the compromised dating of some forms found in the structure (African Red-Slip Hayes Form 109). The idea that *spatheia* amphorae, directly related to the original use phase of the workshop/shop in Late Antiquity, could have also been used for the transport of paint (sulfur or perite) can be discussed. This study provides some evaluations made based on daily usage types or secondary uses of some amphorae (*spatheion*) in antiquity. In this study, new suggestions about usage and contents of *spatheion* amphorae were given in the light of chemical analyzes. According to chemical analysis, three amphoras contain sulfur or perite. Similarly, the study focuses on secondary-use stoppers/*pessoi* samples formed by using pieces of terracotta pots or amphorae.

**Keywords:** Knidos, Late Roman Period, *Heroon*, Roman Fine Wares, Roman Cooking Wares, Late Roman Red Slipwares, Late Roman Amphorae, *Spatheion* Amphorae, *Pessoï*.

## ÖZ

Anadolu'nun güneybatı uç noktasında yer alan Knidos karşılıklı iki yamaca yerleştirilmiş, iki limanı olan, ızgara plana sahip çift görümlü bir kenttir. Konumu itibarıyla 'Liman Caddesi' olarak adlandırılan caddenin güneyde, başlangıç noktasına 45 metre mesafede, yan yana sıralanmış dörtgen planlı yedi ve bu mekanların ilk üçüne ait dört yan mekandan ibaret bir yapı kompleksi açığa çıkartılmıştır. Kentin M.Ö. 4.yüzyılın ikinci çeyreğindeki büyük plan değişikliği programında düzenlendiği anlaşılan bu kompleks, konumuna da uygun olacak şekilde dükkan sırası olarak kullanılmıştır. Bu çalışmanın konusunu meydana getiren ve 'Mekan 4' diye adlandırılan odanın, Roma İmparatorluk Döneminde kompleks içinde farklı bir fonksiyona sahip olduğu plan değişikliğinden ve mekan içinde tespit edilen mimari unsurlardan anlaşılmaktadır. Geç Klasik ve Helenistik Dönem boyunca mütevazı bir dükkan olan bu mekan Geç Antoninler Döneminde *distyle in-antis* planlı ve Korinth cephe mimarisine sahip görkemli bir *heroon* çevrilmiştir. Heroon dörtgen planlı bir mekan ve heroonun sahibine ait olduğu anlaşılan bir lahdin yerleştirildiği podyum ve dörtgen bir niş olmak üzere iki bölümden oluşturulmuştur. Geç Klasik- Helenistik Dönem boyunca, dörtgen planlı mütevazı bir dükkan ve Roma İmparatorluk Döneminde görkemli bir *heroon* olarak kullanılan 'Mekan 4', Geç Antik Dönemde bazı plan değişiklikleri ile atölye ve/veya dükkana dönüştürülmüştür. Mevcut veriler *heroonun* bir atölyeye çevrildiğini gösterse de arkeolojik kazılar sırasında bu mekanın, ne tip bir atölye ya da dükkan olarak kullanıldığı kesin olarak belirlenememiştir. Ancak burada zemin altında tespit edilen kanal sistemi, kanal sistemin üzerine yerleştirilmiş amphoralar, mekanın köşesindeki yüksek ısı dereceli ocak, yoğun demir cürufu, depo ile depolama kapları ve içinde sarı boya bulunan *spatheia* amphoraları, burada ısıtma ve soğutma sistemine dayalı bir üretim faaliyetinin sürdürüldüğünü göstermektedir. Mekanın *heroon*dan bir atölye/dükkana dönüştürülmesi süreci arkeolojik veriler sayesinde takip edilebilmektedir. Özellikle

sikke buluntuları ışığında bu değişimin MS 5.yüzyılın ilk çeyreği içinde gerçekleştirildiği anlaşılmaktadır. Atölye/dükkanın kullanım aşaması ile ilgili veriler yine sikkeler aracılığıyla güvenilir olarak tespit edilebilmektedir. Kazılar sırasında mekanın zemininde, kanal sistemi üzerindeki amphora yuvaları içinde ve podyum zemininde bulunan bronz sikkeler, Mekanın son kullanım aşaması ile ilgili verileri oluşturmaktadır. Sikke ve seramik buluntularına göre MS 6.yüzyıl boyunca kullanılan atölye/dükkan MS 7.yüzyılın ortalarında terk edilmiştir. Atölye/dükkanın son kullanım aşaması ile alakalı seramik buluntular büyük ölçüde tespit edilebilmiştir. Yapının son kullanım aşaması ile direkt bağlantılı ve MS 7.yüzyıla tarihlendirilen seramik buluntular dört ana gruba bölünmektedir: ince seramik/*fine wares* (%26), pişirme kapları/*cooking wares* (%12), düz kaplar/*plain wares* (%26) ve amphora (%36). Mekan içinde ortaya çıkartılan, istatistiksel olarak en yoğun grubu %36'lık pay ile amphoralar meydana getirmektedir. Mekanın depolama, üretim ve ticari işlevi düşünüldüğünde bu oranlama normal olarak değerlendirilmelidir. Bu çalışmada, mekanda bulunan bazı formların (Afrika Kırmızı Astarlı Hayes Form 109) kabul görmüş tarihlendirmeleri için yeni öneriler sunulmuştur. Bu çalışmada sunulan diğer bir yeni öneri de atölye/dükkanın geç antik çağdaki orijinal kullanım aşaması ile direkt alakalı *Spatheion* amphoralarının boya (demir sülfür ya da perit) transportu için de kullanılmış olabileceğini fikrinin tartışılmasıdır. Bu makalede bazı amphora tiplerinin (*spatheion*) antik dönem günlük kullanım şekilleri ya da ikinci kullanımları ile ilgili belirlenen bazı tespitler de sunulacaktır. Bu çalışmada, yapılan kimyasal analizler ışığında *Spatheion* amphoraların kullanım ve içerikleri ile ilgili yeni öneriler de aktarılacaktır. Kimyasal analizlere göre üç amphoranın içinde sülfür oksit ya da perit bulunmaktadır. Benzer şekilde amphora ya da benzer pişmiş toprak kapların parçalarından şekillendirilen ikinci kullanım *tapae/pessoi* örnekleri üzerinde durulacaktır.

**Anahtar Kelimeler:** Knidos, Geç Roma Dönemi, *Heroon*, Roma İnce Seramiği, Roma Pişirme Kapları, Geç Roma Kırmızı Astarlı Seramik, Geç Roma Amphoralar, *Spatheion* Amphoraları, *Pessoi*.

## I. Giriş

Knidos, Karia bölgesinde ve Küçük Asya'nın güneybatı uç noktasında yer almaktadır. Knidos, biri anakarada diğeri anakaranın hemen önündeki küçük adada olmak üzere, karşılıklı iki yamaca yerleşmiş, Stabon'un (Strab. Geog. XIV. 2. 15, 656)<sup>1</sup> da bahsettiği üzere çift görünümlü bir kenttir. Kent ızgara (Hippodamik) planlıdır. Topografik yapısına ve ızgara planına bağlı olarak, kentin anakara bölümünde doğu-batı doğrultusunda 15 metre genişliğinde ve 800 metre uzunluğunda bir ana caddesi vardır. Bu ana caddeyi dik olarak kesen yedi adet kuzey-güney doğrultulu yokuş ve/veya merdivenli cadde mevcuttur. Birbirini dik kesen caddeler ile dörtgenin sulalar ve bunlara bağlı *Hippodamik* plan oluşturulmuştur.

1 Strabo, The Geography of Strabo, Published in Vol. V of The Loeb Classical Library edition, (İngilizce çeviri H.L. Jones) Harvard University Press, 1928; Doksanaltı vd. 2018a, 9, 15.

Knidos'un kuzey-güney doğrultulu yedi adet yokuş ve/veya merdivenli caddesinden, batıdan itibaren birincisine, 'Küçük/Trireme Limanı'ndan<sup>2</sup> başladığı için 'Liman Caddesi' adı verilmiştir.

'Liman Caddesi'nin 'Küçük/Trireme Limanı'ndaki güney başlangıç noktasından, 45 metre kuzeyde, caddenin doğu kenarında 7 adet ana mekandan ve bu mekanların ilk 3 mekanıyla direk bağlantılı 4 yan mekandan (Mekan 1A, 1B, 2A ve 3A) oluşan bir yapı kompleksi bulunmaktadır<sup>3</sup>. Bu mekanlar, güneyden kuzeye doğru birbiri yanı sıra sıralanmış ve dörtgen planlılardır. Her bir mekanın kapısı batı yüzlerinde olup, bu kapılar Liman Caddesi'ne açılmaktadırlar. Limanlara ve hemen güneyindeki *Stoa*'ya olan yakınlığı ile bu yapı kompleksi, Knidos'un ekonomik yaşantısının yoğun geçtiği bir bölgede konumlanmıştır (fig. 1).

Bu yapı kompleksi, MÖ 4. yüzyılın ortasında ya da ikinci yarısında Liman Caddesi'nin üzerindeki sade bir dükkan sırası olarak inşa edilmiştir. MÖ 4. yüzyıldan MS 7. yüzyıla dek devam eden uzun kullanım süreci içerisinde kompleksteki mekanlar bazı küçük plan değişikliklerini uğramışlardır. Ancak genel olarak, dükkan ya da üretim atölyesi ile alakalı fonksiyonlarında ve dörtgen planlarında büyük bir değişiklik olmamıştır. Yukarıda bahsedildiği üzere kentin ekonomik, dolayısıyla sosyal yaşamının yoğun geçti bir noktada konumlanmış olması kompleksin, kentin tüm iskân süresi boyunca tercih edilmesine neden olmuştur. Knidos Kazı ve Araştırmaları kapsamında 2016-18 yılları arasında kompleksin kazısı büyük ölçüde tamamlanmış ve özellikle kentin Geç Antik Çağ sosyoekonomik yaşantısı ile ilgili değerli veriler elde edilmiştir.

## II. Atölye/Dükkan (Mekan 4)

Kompleksin güneyden itibaren dördüncü sıradaki odası diğerlerinden farklı bir plan ve fonksiyona sahiptir. Bu mekan, orijinal kullanım aşamasında sade bir dükkan, Roma İmparatorluk Döneminde ise gösterişli bir *heroon* dönüştürülmüştür. Mimari blokların stilleri ile bu *heroon*, Severuslar Dönemine tarihlendirilmektedirler. Elde edilen veriler, Mekan 4'ün Roma İmparatorluk Döneminde *distyle in-antis* planlı ve Korinth cephe mimarisine sahip bir *heroon* olarak kullanıldığını göstermektedir<sup>4</sup>. 5,25 x 5,51 metre ölçülerinde bir mekan ve mekanın arkasında dörtgen planlı bir niş *heroonun* sahibine ait olduğu anlaşılan bir lahdin yerleştirildiği podyum ve olmak üzere iki bölümden meydana gelmektedir. Mekanın üç kenarında; kuzey ve güney duvarı ile nişin hemen önünde mermerden bank bulunmaktadır.

Niş, zeminden 0,95 m yükseklikte ve 2,47 x 1,14 m ölçülerinde dörtgen planlıdır. Nişin içinde 2,62 x 1,22 m ölçülerinde bir podyum vardır. Bu podyumun üzerindeki mermer lahde ait kapak ve heykeltıraşlık süslemelerinde ait az miktarda parça kazılar

2 Büyüközer 2013a, 140. Büyüközer 2013b, 11.

3 Doksanaltı v.d., 2018a, 34, res. 44, 49; Doksanaltı v.d., 2018b, 19- 35, çiz. 2, res. 5- 13; Doksanaltı v.d. 2019, 49- 2, res. 5-9.

4 Doksanaltı v.d., 2018a, 34- 37, res. 44- 49; Doksanaltı v.d., 2018b, 20- 24, res. 6- 9; Doksanaltı - Gider-Büyüközer 2019, 113- 114, 116- 126, fig. 12- 13.



sırasında bulunmuştur.

Geç Klasik- Helenistik Dönem boyunca, dörtgen planlı mütevazı bir dükkan ve Roma İmparatorluk Döneminde görkemli bir *heroon* olarak kullanılan Mekan 4, Geç Antik Dönemde bazı plan değişiklikleri ile Atölye ve/veya dükkana dönüştürülmüştür (fig. 2). Roma İmparatorluk Dönemi *Heroon*'unun cephe mimarisi değiştirilmeksizin, plasterlerin ve sütunların arası örülerek mekana giriş daraltılmış, *opus-sectile* mermer döşeme ve mermer oturma bankı kaldırılmıştır. Mevcut veriler *heroonun* atölyeye çevrildiğini gösterse de arkeolojik kazılar sırasında bu mekanın, ne tip bir atölye ya da dükkan olarak kullanıldığı kesin olarak belirlenememiştir.

Bununla birlikte mekanda tespit edilen bazı hususlar bu konuda kısmi ipuçları sağlamaktadır. Öncelikle mekanın güneybatı köşesine yapılan ve yüksek ısı verdiği anlaşılan ocak önemlidir (fig. 2, 3). Bu ocağın hemen yanına, duvara bitişik olarak bir tezgâh yapılmıştır. Bu tezgâhın içinde (fig. 3) bir amphora bulunmuştur (Nr. 62). Amphoranın içinde sarı boya (demir sülfür/perit ya da kükürt) olduğu tespit edilmiştir. Zemin üzerinde içinde sarı boya olduğu anlaşılan ikinci bir amphora (Nr. 64) ve mekanın batı duvarı çevresinde yine içinde sarı boya kalıntısı görülen üçüncü bir amphora (Nr. 65) daha bulunmuştur.

Mekanın zemini altına birbiri ile bağlantılı ızgara formunda bir kanal sistemi yapılmıştır. Kanal hattı üzerinde dört noktada, içine amphoraların yerleştirildiği dairesel formlu çukur yuvalar hazırlanmıştır. Bu yuvalar kanalın içinde kalmaktadır. Kanal üzerindeki bu çukurlara yarıya ya da omuz hizalarına kadar gömülü oldukları anlaşılan amphoralar yerleştirilmiştir. Amphoraların omuz hizalarından itibaren zemin üstünde, alt kısımlarının ise kanalın içine yapılmış olan çukur yuvanın içinde kaldığı anlaşılmaktadır. Bu çukurlardan biri kuzeydoğu köşede diğeri kuzeybatı köşede, diğer ikisi ise tezgâhın hemen önünde birbiri ardı sıra yerleştirilmiştir. Kanal hattındaki bu çukur yuvalardan kuzeybatı köşedekinin içindeki amphora (Nr. 60) *in-situ* olarak bulunmuştur (fig. 2).

Mekan içinde yapılan kazı çalışmaları sırasında ocak ve tezgah çevresinde küçük parçalar halinde demir cürüfları bulunmuştur. Küçük parçaların yanı sıra mekanın zemini üzerinde bir de büyük demir cüruf bloğu tespit edilmiştir.

Yüksek ısı değerli ocak, kanal sistemi ve kanal hattı boyunca özel çukur yuvalara yerleştirilen amphoralar, burada soğutma ya da ısıtma ile ilgili bir uygulamanın yapıldığını açıkça göstermektedir. İçi sarı boya (demir sülfür/perit ya da kükürt)dolu olan amphoralar ve demir cürüfları burada üretim ile ilgili bir faaliyet gerçekleştirildiğini göstermektedir. Ayrıca burada bulunan bronz hareketli bir kantara ait parçalar ve sikeler de ticari faaliyete işaret etmektedir. Bu veriler ışığında kompleks içindeki Mekan 4'ün Geç Antik Dönemde atölye ve/veya dükkana çevrildiği ifade edilebilir (fig. 4, 5).

### III.Kontekstin Tarihlendirilmesi

Helenistik Dönemden itibaren, başlangıçta sade bir dükkan, sonrasında MS 2. yüzyılda görkemli bir *heroona* dönüştürülen Mekan 4'ün, bu süreçlerdeki kullanımı ile ilgili küçük buluntu ya da seramik buluntu çok az sayıda tespit edilebilmiştir. Buna

karşın mekanın heroondan bir dükkan ya da atölyeye çevrilme süreci ve son kullanım aşaması ile ilgili bazı önemli ve net veriler açığa çıkartılabilmektedir (fig. 4).

Sikke, seramik ve amphora buluntuları, Mekan 4'ün MS 5.yüzyılın ilk yıllarında atölye/dükkanla çevrildiğini, mermer lahdin bulunduğu dörtgen nişin ise bu süreçte depo olarak kullanılmaya başlandığını göstermektedir.

*Heroonun*un kullanımı sırasında lahdin yerleştirildiği podyum ve nişin önüne, Geç Antik Dönemde bir duvar inşa edilmiş ve lahdin yerleştirildiği niş/podyum fonksiyonunu kaybetmiştir. Böylece Mekan 4'ün arkasında 2,47 x 1,14 metre ölçülerinde yeni bir alan/odacık meydana getirilmiştir. Kazılar sırasında bu yeni odanın güneydoğu köşesinde, duvara yakın olarak yerleştirilmiş olan bir amphora bulunmuştur. Podyumun köşesinde bulunan bu ampora ve yine burada bulunan diğer amphoralar, podyum ve nişin, Geç Antik Dönemde depo olarak kullanıldığını göstermektedir. Heroondan atölye/dükkanla dönüş süreci ile ilgili olarak bu yeni inşa edilen duvarın temeli altında bulunan ve MS 5. yüzyılın ilk yıllarına tarihlendirilen bronz sikke önemlidir. Deponun yeni oluşturulan harçlı zemini içinde ve yeni duvarının temeli altında iki adet (S3-S4) Theodosius (379-395), bir adet (S6) Arcadius (395-401) bronz sikkesi ve depo zemini üzerinde ölçülerine ve ağırlıklarına göre yine aynı döneme ait olduğu anlaşılan dört adet (S1-S2, S5) bronz sikke bulunmuştur. Podyum ve nişin bir duvarla kapatılarak depoya çevrilmesi sikke buluntularına göre 5. yüzyılın ilk yıllarında gerçekleşmiş olmalıdır.

Mekanın ortasında yer alan ve içine amphora yerleştirilen çukurlardan birinin içinden çıkan ve ölçüleri, ağırlığı ve üzerindeki figürün karakteristik özelliklerine göre MS 5. yüzyılın ilk çeyreğine tarihlendirilen bronz bir sikke (S9) mekanın değişim sürecini belirleyen önemli verilerdendir. Mekanın harçlı zemini içinden çıkan ve üzerindeki betimleme, yazıt ve ölçüleri ile MS 4. yüzyılın sonu 5. yüzyılın başına tarihlendirilen bronz sikke (S7) diğer bir veridir. Olasılıkla harçlı zemin içinden ve altından çıkan sikkeler ile bu tarihlendirilen *Heroon*'un tümüyle fonksiyonunu kaybettiği ve mekanın atölye/dükkanla çevrildiği süreci göstermektedir. Bu tarih podyum/nişin depoya çevrilmesi ile aynı döneme denk gelmektedir. Bu veriler *heroonun*, atölye/dükkanla çevrilmesi ve arkada bir depo yapılmasının aynı süreçte ve bir program dahilinde gerçekleştiğini işaret etmektedir.

Yeni atölye/dükkanın kullanım süreci ve kontekst ile ilgili veriler yine sikkeler aracılığıyla güvenilir olarak tespit edilebilmektedir. Kazılar sırasında mekanın zemininde, kanal sistemi üzerindeki çukurların içinde ve podyum zemininde bulunan bronz sikkeler, Mekanın son kullanım aşaması ile ilgili verileri oluşturmaktadır.

Mekanın kuzeydoğu köşesinde yer alan ve içine amphora yerleştirilen çukurlardan birinin içinde İmparator Anastasius (MS 498-518) *folles* (S10) bulunmuştur. Mekanın güney duvarına bitişik olarak yapılan ve içinden spatheia amphorası bulunan tezgahın üzerinde ise İmparator Mauricius Tiberius (MS 582-602) dönemine tarihlenen bir bronz sikke (S11) bulunmuştur. Aynı tezgâhın köşesine denk gelen bir noktada ancak mekan zemininde gün yüzüne çıkartılan bir diğer bronz sikke (S12) ise ölçüleri, ağırlığı ve bulunduğu kontekst dikkate alınarak MS 7.yüzyılın ilk yarısına

tarhlandırılmıştır.

Mekan 4'ün kuzey ve güneyinde yer alan diğer mekanlarda da yine benzer karakteristiğe sahip buluntular açığa çıkarılmış olup, en geç sikke buluntuları İmparator Phocas (MS 602-610) ve ardılı Heraklius (MS 610-641) dönemlerine tarihlenen *follis*leridir.

Özellikle sikke buluntuları bu mekanın MS 6. yüzyıl boyunca kullanıldığını ve MS 7. yüzyılın ilk yarısı ya da ortaları ile birlikte terk edildiği açıkça göstermektedir. Bu veriler, güvenli olarak seramik ve diğer buluntuların bir kontekst içinde MS 7. yüzyılın ilk yarısı içinde değerlendirilmesine olanak vermektedir.

#### IV.Seramik Buluntuları

MS 2. yüzyılda görkemli bir *heroon* olarak kullanılan yapının, bu dönemdeki kullanımına ait seramik ya da herhangi bir başka küçük buluntu kazılar sırasında tespit edilememiştir. Buna karşın MS 5. yüzyılda bir atölye/dükkanaya dönüştürülen mekanın son kullanım aşaması ile ilgili seramik buluntulara sahibiz.

Atölye/dükkanaya dönüştürülen mekanda depolama ve üretim ile günlük kullanıma yönelik seramik kaplara ait parçalar bulunmuştur. Bu seramik kapların büyük çoğunluğu, özellikle sikkeler aracılığıyla mekanın son kullanım süreci olan MS 7. yüzyılın ilk yarısına ya da ortasına tarihlandırılmaktadır.

Burada bulunan, yapının son kullanım aşaması ile direkt bağlantılı ve MS 7.yüzyıla tarihlandırılan seramik buluntular dört ana gruba bölünmektedir: ince seramik/*fine wares* (%26), pişirme kapları/*cooking wares* (%12), düz kaplar/*plain wares* (%26) ve amphora (%36). Mekan içinde ortaya çıkartılan, istatistiksel olarak en yoğun grubu %36'lık pay ile amphoralar meydana getirmektedir. Mekanın depolama ve ticari işlevi düşünüldüğünde bu oranlama normal olarak değerlendirilmelidir.

#### A.İnce Seramik/*Fine Wares* (Nr. 1-18)

Mekanın son kullanım aşaması ile alakalı olan ince seramik, Afrika Kırmızı Astarlıları (ARS/*African Red Slip*), Geç Roma C/ Foça Kırmızı Astarlıları (LRC/*Phocaian Red Slip*) ve Geç Roma D (*Late Roman D-LRD/Cypriot Red Slip*) olmak üzere üç farklı gruba aittir.

Her üç gruptan toplam on 18 tane geniş ve sığ tabak formlarına ait parçalar bulunmuştur. Tabakların büyük bir bölümü (15 adet) MS 6.yüzyılın sonu ve MS 7.yüzyılın ilk yarısına tarihlandırılırken, sadece üç örnek MS 5.- 6.yüzyıla aittir. Miktar olarak %56 oranla (10 adet) en çok Geç Roma C/Foça Kırmızı Astarlı (*Late Roman C-LRC/Phocaean Red Slip-PRS*) tabaklarıdır. Daha sonra bu grubu %33 oranla (6 adet) Afrika Kırmızı Astarlı (*African Red Slip/ARS*) ve en az %11 oranla (2 adet) Geç Roma D (*Late Roman D-LRD/Cypriot Red Slip*) tabakları oluşturur.

Geç Antik Dönem, ince seramikleri içindeki ithal Kırmızı Astarlı gruplarına ait bu oranlama Knidos'ta benzer kontekstlerde de yaklaşık olarak aynı istatistiksel oranlama sonuçlarını vermektedir.

### a.Afrika Kırmızı Astarlı (*African Red Slip/ARS*) (Nr. 1-6) (fig. 6)

Mekanın son kullanım aşaması ile alakalı olarak üç farklı sığ tabak formuna ait kenar ve kaide parçaları bulunmuştur. Parçalar 6 farklı tabağa aittir.

Nr. 1 ve Nr. 2, Hayes Form 104B<sup>5</sup> ya da Mackensen Form 33.1<sup>6</sup> içinde, ağır topuz ya da yumru şeklinde ağız kenarlı, geniş sığ tabaklardır. J.W. Hayes bu form için MS 570-600 ve geç varyantları için MS 625+ tarihlerini önermektedir<sup>7</sup>. Knidos örnekleri MS 625-650 yıllarına kontekst aracılığıyla tarihlendirilmektedir.

Nr. 3, Hayes Form 105<sup>8</sup> içinde, ağır topuz ya da yuvarlatılarak yumru şekline getirilmiş ağız kenarlı, geniş ve sığ bir tabaktır. J.W. Hayes, bu formu MS 600-660 yıllarına tarihlemektedir. Knidos tabağı ile benzer form özellikleri gösteren, Rafti Island ve Apollonia parçaları<sup>9</sup> MS 640 yıllarına tarihlendirilmektedir. Bu Knidos tabağı içinde uygun bir tarihlemidir.

Nr. 4 ve Nr. 5, Hayes Form 109<sup>10</sup> ya da Bonifay Tip 60<sup>11</sup> içinde, düz ağız kenarlı, sığ tabaklardır. Ağız kenarının iç yüzeyinde, kenar boyunca devam eden kazıma bir yiv bulunur. Tabağın iç yüzeyi, tondodan ağız kenarına devam eden iç içe çember formulu bant ya da spiral bezemelidir. İç içe çember bantlar koyu ve açık olmak üzere astar ton farklılığı ile oluşturulmuştur.

Nr. 4, nispeten kalın cidarlıdır. Bu tabak kalın cidarı ve hafifçe kalınlaştırılmış dudak kenarı ile M. Bonifay tarafından, Hayes Form 109'un içinde Bonifay Tip 60 Varyant A<sup>12</sup> içinde değerlendirilir. Bu tabaklar için J. W. Hayes<sup>13</sup> ve M. Bonifay<sup>14</sup>, MS geç 6. yüzyıl ile MS 7. yüzyılın ortalarını önermiştir. Knidos tabağı, benzer örneklerle<sup>15</sup> ve kontekste göre MS 7. yüzyılın ilk yarısına tarihlendirilmelidir.

Nr. 5, (fig. 11) nispeten daha ince cidarlıdır. Ayırt edici önemli bir özellik olarak bu form için nadir görülen alçak halka kaidelidir. M. Bonifay tarafından, Hayes Form 109'un içinde Bonifay Tip 60 Varyant C<sup>16</sup> içinde değerlendirilir. İç yüzeyindeki iç içe çember ya da spiral bant bezemenin yanı sıra tondonun en altında rezerv bırakılmış olan dairenin içinde astar ton farklılığı tekniğinde yapılmış, zikzak, spiral ya da stilize

5 Hayes 1972, 160, 162, nr. 15, fig. 30.

6 Mackensen 1993, 346- 48, 611, Lev. 68.

7 Hayes 1972, 166.

8 Hayes 1972, 166- 69.

9 Hayes 1972, 169, nr. 8- 10, fig. 32.

10 Hayes 1972, 172, fig. 33

11 Bonifay 2004, 186- 187, 189, fig. 99.

12 Bonifay 2004, 187, nr. 8- 12.

13 Hayes 1972, 172; Harrison v.d., 1968: 208- 209, nr. 41- 43, fig. E.

14 Bonifay 2004, 189.

15 Reynolds 2011a, 107, fig. 10b, üst sol ve alt sol.

16 Bonifay 2004, 187, nr. 18- 21.

bitki bezemeleri vardır. Knidos tabağında tondo merkezindeki rezerv daire içinde üst üste üç sıra zikzak bezemesi görülür.

Roma-Crypta Balbi tabağı<sup>17</sup> ve Kartaca örnekleri<sup>18</sup>, ince cidar ve kase benzeri gövde formu bakımından Knidos tabağı ile karşılaştırılabilir. M. Bonifay, bu varyantın genel karakteristiği olarak belirlediği kaide, Knidos tabağında da görülmektedir. Her ne kadar ince cidarı, kase benzeri gövde formu ve bezeme niteliği bakımından Crypta Balbi ve Kartaca örnekleriyle karşılaştırılsa da belirgin halka kaidesi ile Knidos tabağı kısmen bu gruptan ayrılır. Bu formun benzer örneklerine göre Knidos tabağı daha belirgin ve yüksekçe halka kaidelidir.

Crypta Balbi tabağı MS 7. yüzyılın ikinci yarısına tarihlendirilir<sup>19</sup>. Knidos tabağı ise bulunduğu kontekste bağlı olarak 7.yüzyılın ilk yarısına ya da ortasına tarihlendirilmektedir. Belki de Knidos tabağı halka kaideli grubun erken formunu temsil etmektedir.

Nr. 6, sığ ve geniş bir tabağa ait tondo parçasıdır. Üzerinde iç içe daire ve palmye dalı baskısı bezemesi görülmektedir.

**b.Geç Roma C/ Foça Kırmızı Astarlı (*Late Roman C- LRC/Phocaeen Red Slip-PRS*) (Nr. 7-16) (fig. 6)**

Mekanın son kullanım aşaması ile alakalı olarak iki farklı derin ve geniş tabak formuna ait kenar ve kaide parçaları bulunmuştur. Parçalar on farklı tabağa aittir.

Nr. 7- 9, Hayes Form 3<sup>20</sup> içinde değerlendirilen geniş ve derin tabak/kasedir.

Nr. 7, Hayes Form 3E içinde derin tabak ya da kasedir. Uzun dikey kenar, dış yüzde kalınlaştırılmışken, üstte neredeyse tamamen düzdür. İnce cidarlı, hafifçe konkav ve kavisli gövdelidir. MS 5.- 6. yüzyıla tarihlenen örnekler<sup>21</sup> Knidos tabağı ile benzerdir.

Nr. 8- 9, Hayes Form 3 grubu geniş ve derin tabaklara ait alt gövde ve kaide parçası olup, MS 5.- 6. yüzyıllara tarihlenmektedir.

Nr. 10-16, Hayes Form 10<sup>22</sup> içinde çok alçak halka kaideli, neredeyse tamamen düz ve diyagonal profilli konik ya da hafif kavisli gövdeli, yuvarlatılarak yumru şekline getirilmiş veya iç yüzde düzleştirilmiş ağzı kenarlı derin tabak/kaselerdir.

Kenar şekillendirilmesine göre içte yuvarlatılarak yumrulaştırılmış kenarlılar Hayes Form 10A<sup>23</sup> ve içte genişçe düzleştirilmiş kenarlılar Hayes Form 10C<sup>24</sup>

17 Saguì 1995, fig.3, nr. 2; Saguì 2002, 9- 13, fig. 2.4.

18 Hayes 1978,fig. 21, nr. B66.

19 Bonifay 2004, 189; Reynolds 2011a, 107.

20 Hayes 1972, 333, 337,

21 El-Khouri 2014, 125, 128, nr. 13- 14; S. Heat ve B. Tekkök, Greek, Roman and Byzantine Pottery at Ilion (Troia), Draft paper, nr.20- 21, <http://classics.uc.edu/troy/grbpottery/html/prs.html>,

22 Hayes 1972, 343- 346, fig. 71.

23 Hayes 1972, 343, fig 71. 1- 7.

24 Hayes 1972, 343- 345, fig. 71, 11- 15.

gruplarında değerlendirilmektedir. Mekan 4'ün son kullanım aşaması ile alakalı kontekste her iki gruba ait örnekler bulunmuştur.

Nr. 10-12, Hayes Form 10A. Dışta yuvarlatılmış ağız kenarının iç kısmında üst yüzeyinde düzleştirilmiş belli belirsiz dar bir bant vardır. Ağzın iç kısmı, belirgin bir açıyla gövde ile birleştirilmiştir. Ağzın dış kısmı ise gövde ile içbükey bir profille birleşir. Gövde hafifçe dışbükeydir. Bu derin tabak/kase yuvarlatılmış ve üstte düzleştirilmiş dar bantlı ağız kenarı ve kavisli dışbükey gövde formu ile Hayes Form 10A grubunda değerlendirilmiş ve J.W. Hayes tarafından form MS geç 6. yüzyıl ile erken 7. yüzyıla tarihlendirilmiştir<sup>25</sup>. Bu tip, Form 10 grubunun erken örneklerini oluşturmaktadır. Knidos tabağı ile benzer form özelliklerine sahip Cyrenaica<sup>26</sup>, Ephesos tabakları<sup>27</sup>, Chersonese<sup>28</sup>, Gadara<sup>29</sup> ve Smyrna<sup>30</sup> tabakları MS 6. yüzyılın sonu ve MS 7. yüzyılın başına tarihlenmektedir.

Özellikle Chersonese tabaklarını<sup>31</sup> kenar ve gövde geçiş profili Knidos tabağı (Nr. 10) ile neredeyse tümüyle aynıdır. Profil olarak Knidos tabağı ile aynı olan diğer bir kırmızı astarlı tabak Antikythera<sup>32</sup> yüzey araştırmalarında bulunmuş olup, MS 7. yüzyılın ilk yarısına tarihlenmektedir. Bu benzer örnekler ve kontekst verileri ile Knidos tabakları MS 7. yüzyılın ilk iki çeyreğine tarihlendirilmektedir.

Nr. 13-16, Hayes Form 10C. Dışta yuvarlatılmış ağız kenarının iç kısmı geniş düz bir bant görünümünde düzleştirilmiştir. Ağız kenarı içte düzleştirilmiş alandan belli belirsiz bir karina ya da çıkıntı ile gövdeye geçiş yapar. Ağız kenarının dış kısmı, gövdeye hafif bir içbükey profille birleşir. Dışta ağız kenarı yine bir çıkıntı ve yiv ile gövdeye geçer. Gövde, neredeyse tamamen düz ve diyagonal hat çizen konik bir profillidir. Ağız kenarının iç kısmında düzleştirilmesi ve konik gövde formu ile bu tabaklar, Hayes Form 10C grubunda değerlendirilmiş ve J.W. Hayes tarafından form MS erken 7. yüzyıl ile aynı yüzyılın ortasına tarihlendirilmiştir<sup>33</sup>. Ağzın iç kısmının geniş bir bant şeklinde düzleştirilmiş olması ve konik gövde Hayes Form 10C'nin genel karakteristik özelliğini oluşturur ve bu tip Form 10 grubunun daha geç örneklerini meydana getirmektedir. Form 10C, J.W. Hayes tarafından MS 7. yüzyılın ilk yılları ile ortalarına tarihlendirilirken, birçok merkezde bu form MS geç 6. yüzyıldan MS erken 7. yüzyıla kadar uzanan kontekstlerde bulunmuştur<sup>34</sup>. Knidos tabakları ile aynı

25 Hayes 1972, 346.

26 Hayes 1972, 343- 345, fig. 71,1.

27 Gassner 1997, 147.

28 Sazanov 2000, 136-137, nr. 42, fig. 5, 140, 143, nr. 15- 16, fig. 9.

29 El-Khoury 2014, 127, fig. 3.32.

30 Erol 2011, 151, 431-432, K333- K338.

31 Sazanov 2000, 140, 143, nr. 15- 16 fig. 9.

32 Quercia v.d., 2011, 24, nr. 28.

33 Hayes 1972, 344, 346.

34 Gassner 1997, nr. 585- 586, Lev. 48; Ladstätter – Sauer 2005, 151, 176, 193, nr. 90- 95, Lev. 7; Reynolds 2011b, 222, nr. 181-191, fig. 12; Tekocak 2013, 168, fig. 7, nr. 29- 30; Waldner 2016, K517- 519, Lev. 216; Gürbüz 2018, 144, 154- 155, nr. 49- 57.

form özelliklerini gösteren Ephesos<sup>35</sup>, Eleutherna<sup>36</sup>, Smyrna<sup>37</sup>, Corinth ve Kenchreai<sup>38</sup> tabakları MS 7. yüzyılın ilk yarısına tarihlendirilmektedir. İyice genişlemiş iç kenar düz bandı ve eş zamanlı kontekstlerdeki benzer örnekler ile Knidos tabakları MS 7. yüzyılın ilk yarısına tarihlendirilmektedir.

### c.Geç Roma D (*Late Roman D-LRD/Cypriot Red Slip*) (Nr. 17-18) (fig. 6)

Mekanın son kullanım aşaması ile alakalı olarak bir derin ve geniş tabak/kase formuna ait kenar parçaları bulunmuş olup bunlar iki farklı tabağa aittir.

Nr. 17-18, Hayes Form 9<sup>39</sup> içinde geniş düz dipli, dikey ya da içe dönük kalınlaştırılmış kenarlı derin tabak/kaselerdir. Ağız kenarı dışta konveks profil çizer. Dışta ağız kenarının altında çukurluk vardır.

Knidos tabakları, kenar şekillendirilmesine göre kısa ve daha dikey, içte konveks kalınlaştırılmış kenarlı Hayes Form 9A<sup>40</sup> ve uzun, içte konkav, dışta hafifçe içe döndürülmüş, kalınlaştırılmış üçgen kenarlı Hayes Form 9B<sup>41</sup> gruplarında değerlendirilmektedir. Mekan 4'ün son kullanım aşaması ile alakalı kontekstte Form 9A ve 9B olmak üzere her iki gruba ait birer tabak parçaları bulunmuştur.

Nr. 17, Hayes Form 9A. İçte konveks ve nispeten dikey olan kenar kalınlaştırılmıştır. Tabak derin, diyagonal olarak açılan gövde profiline sahiptir. Kenar belirgin olarak kısadır. Hayes, LRD 9A'yı kısa kenarına ve daha düz iç yüzüne göre daha sonraki varyantlardan (9B-C) ayırt eder<sup>42</sup>. Bu formun erken örnekleri olarak kabul edilen Form 9A, Hayes tarafından MS 550-600 yıllarına tarihlendirilmiştir<sup>43</sup>. Knidos tabağı ile benzer profil özellikleri gösteren Gadara<sup>44</sup>, Beyrut<sup>45</sup> ve Xanthos<sup>46</sup> örnekleri MS 550-600 yılları arasına tarihlendirilmiştir. Bununla birlikte kontekst dikkate alındığında Knidos tabağı MS 7. yüzyılın ilk çeyreğine tarihlendirilmelidir.

Nr. 18, Hayes Form 9B. İçte konkav ve belirgin içe döndürülmüş kenar kalınlaştırılmıştır. Tabak derin, dışta yivli, içte düz hafif kıvrımlı gövde profiline sahiptir. Kenar belirgin olarak uzundur. Hayes, LRD 9B'yi uzun kenarına ve konkav iç yüzüne göre daha geç olarak belirler ve MS 580-600 ve 7. yüzyılın sonuna dek tarihler<sup>47</sup>.

35 Ladstätter – Sauer 2005, 151, 176, 193, nr. 95, Lev. 7.

36 Yangaki 2002, 119, fig. 12.e.

37 Erol 2011, 152, 433, K-340.

38 Williams – Zervos 1983, 29- 32; Slane – Sanders 2005, 273; Heath v.d., 2015, fig. 3.

39 Hayes 1972, 379-382.

40 Hayes 1972, 379-381, nr. 1- 4, fig. 81.

41 Hayes 1972, 379-381, nr. 5- 12, fig. 81- 82.

42 Hayes 1972, 381.

43 Hayes 1972, 382.

44 El-Khoury 2014, 129, table 2, nr. 8, fig. 5.8.

45 Reynolds 2011b, 218, nr. 140, fig. 9; Reynolds 2011c, 62, fig. 5, nr. 38- 39.

46 Reynolds 2011c, 64, fig. 6, nr. 52,

47 Hayes 1972, 382; Reynolds 2011c, 63.

Knidos tabağının uzun ve içe dönük kenarının en dikkat edici hususu içte, kenar ucunun kenardan ayırt edilerek içe biraz daha döndürülmesidir. Böylece kenar ile kenar ucu arasında belirgin bir hat oluşturulmuştur. Knidos tabağı ile özellikle kenar şekillendirilişi ile benzer profil gösteren Apollonia tabağı<sup>48</sup> MS 642- 660 yıllarına verilmiştir. Knidos tabağı, benzer örneklerle ve kontekste bağlı olarak 7.yüzyılın ilk yarısına tarihlendirilmelidir.

### **B-Pişirme Kapları/*Cooking Wares* (Nr. 19-26) (fig. 6)**

Mekanın son kullanım aşaması ile alakalı olan pişirme kapları, tencere (Nr. 19-21), güveç (Nr. 22-23) ve tava (Nr. 24-26), olmak üzere üç farklı gruba aittir.

Her üç gruptan toplam 8 tane tencere, güveç ve tava formlarına ait parçalar bulunmuştur. Bunların tümü de Ege pişirme kapları serisinden olup, MS 6. yüzyılın sonu ve MS 7. yüzyılın ilk yarısına tarihlendirilmektedir.

#### **a-Tencere (Nr. 19-21)**

Mekan içinde üç farklı tencere herhangi bir gruplaşma olmaksızın parçalar halinde bulunmuştur. Parçalar kısmen birbiri ile birleşmekte olup, ancak profili belirlemeye yetecek ölçüde kısmen tamamlanabilmişlerdir.

Nr. 19, dışa ve yukarı diyagonal olarak yükselen kenarlı küresel gövdeli ve dikey bant kulpludur. Bu form Geç Antik Dönemde Ege merkezlerinde yayındır<sup>49</sup>.

Nr. 20, yukarı yükseltilmiş hafifçe kavisli ağız kenarlı küresel gövdelidir. Ağız kenarı uçta sivriltilmiştir. MS 6.- 7.yüzyıl kontekstlerinde bulunmuştur<sup>50</sup>.

Nr. 21, düz ve eğimli ağız kenarlı, iç kenar boşluğunda kapağın oturması için hazırlanmış çıkıntılı, kavisli gövdelidir. Ege mutfak kaplar olarak tanımlanan benzer tencereler Geç Antik Dönemde yaygındır<sup>51</sup>.

#### **b-Güveç (Nr. 22-23)**

Mekan içinde iki güvece ait parçalar herhangi bir gruplaşma olmaksızın bulunmuştur. Parçalar kısmen birbiri ile birleşmekte olup, ancak profili belirlemeye yetecek ölçüde kısmen tamamlanabilmişlerdir.

Nr. 22, dışa ve yukarı açılan ağız kenarlı, geniş gövdelidir. Ağız kenarı basamaklı görünüm sunan üç yiv ile belirlenirken, iç kenar boşluğunda kapağın oturması için hazırlanmış çıkıntı bulunmaktadır. Benzer güveçler Geç Antik Dönem içinde değerlendirilmiştir<sup>52</sup>.

Nr. 23, dikey yükselen, uç kısımda içeri döndürülmüş ağız kenarlı geniş kavisli

48 Reynolds 2011c, 63, nr. 63, fig. 6.

49 Hayes 2001, 440, nr. 41, fig. 5; Slane – Kiriati 2014, 917, fig. 8.

50 Bass, van Doornick 1982, 176- 177, P52- P53, fig. 8-15; Slane – Kiriati 2014, 909, fig. 6; Reynolds 2015, 184-185, fig. 11h.

51 Sagui v.d., 1997, 41, fig. 4.14; Pellegrino, 2011. 179, 181, nr. 24 fig. 6; Quercia v.d., 2011, 38, nr. 94.

52 Slane – Sanders 2005, 256, nr. 1-30, fig. 3; Waksman – Trégli 2007, 645- 646, fig. 1.



gövdelidir. Ağız kenarının gövdeye geçiş yaptığı noktada hafif bir çıkıntı kapak için oluşturulmuştur. Benzer güvçler Geç Antik Dönem içinde değerlendirilmiştir<sup>53</sup>.

### c-Tava (Nr. 24-26)

Mekan içinde üç tavaya ait parçalar herhangi bir gruplaşma olmaksızın bulunmuştur. Parçalar birbiri ile birleşmemekte olup, ancak profili belirlemeye yetecek ölçüde kısmen korunabilmişlerdir.

Nr. 24-25, yuvarlatılarak kalınlaştırılmış dudaklı-kenarlı, dışa genişleyen kısa konik gövdelidir. Ege kızartma tava serisi içindeki (Aegean Frying Pan Full ford Dish 35)<sup>54</sup> tavalara Geç Antik Döneme tarihlendirilmektedir.

Nr. 26, sığ ve yayvan gövdeli tavalara ait kulp, ortasında boşluk vardır. Geç Antik Dönem Ege kızartma tava serisi içindeki tava yine bu döneme tarihlendirilmektedir<sup>55</sup>.

## C- Düz Kaplar/*Plain Wares* (Nr. 27-44) (fig. 7)

Mekanın son kullanım aşaması ile alakalı olan düz kaplar, sürahi (Nr. 27-28), büyük kaseler (Nr. 29-35), büyük çanak/leğen-*situla* (Nr. 36-40) ile kapak ve tapa/*pessoi* (Nr. 41-44) olmak üzere dört farklı grubuna aittir.

### a-Sürahi. Mika Kaplı Kaplar (*Mica-dusted Ware*) (Nr. 27-28) (fig. 7)

Mekanın son kullanım aşaması ile ilgili zemin seviyesinde iki farklı sürahiye ait parçalar bulunmuştur. Parçalar formun belirlenmesine olanak verecek şekilde kısmen birleşmektedir. Mevcut parçalar burada iki sürahinin varlığını gösterirken her iki kap da aynı form ve doku/*fabric* özellikleri göstermektedir. Doku/*fabric* sıkı, sert kum ve kireç tanecikli, bol gümüş mika içeren açık kahverengi killidir. Her iki kabın karakteristik özelliği, dış yüzeylerinin gümüş mika içeren, yoğun ışıltılı, açık gri ince bir astar ile kaplanmasıdır. Doku/*fabric* niteliğine göre ithal olan bu iki sürahinin doku/*fabric* nitelikleri İstanbul/Saraçhane buluntularını inceleyen J.W. Hayes tarafından *Mica-dusted Ware II*<sup>56</sup> grubunda değerlendirilmiştir.

Nr. 27-28, yüksek ve dar boyunlu, hafif yuvarlatılmış ve dışa açılan ağız kenarlı yuvarlak gövdeli, altta çok hafif içbükey/düz dipli sürahilerdir. Çok yaygın olmayan bu kap grubunun benzer sürahi formları İstanbul/Saraçhane kazılarında MS Geç 6. ve 7. yüzyıl tarihlendirilen depozitlerde bulunmuştur<sup>57</sup>. Knidos sürahileri ile en yakın benzerlikleri gösteren İstanbul sürahileri MS 7. yüzyılın ortasına tarihlenen bir depozitte açığa çıkartılmıştır<sup>58</sup>. Bu depozitte söz konusu forma ait çok sayıda birbiri ile birleşmeyen parçaların varlığından söz edilmektedir. İstanbul/Saraçhane sürahileri ile neredeyse aynı olan Knidos sürahileri kontekst aracılığıyla MS 7. yüzyılın ortalarına

53 Slane – Sanders 2005, 267, 272, nr. 3-30, fig. 8; Reynolds 2015, 198, fig. 19b.

54 Waksman – Trégliia 2007, 645-646, fig. 1.13; Reynolds 2015, 184-185, fig. 11.i.

55 Meriç 2002, 100, K 657-659, Lev. 55.

56 Hayes 1992, 49.

57 Hayes 1992, 99 nr. 25.5, 106, nr. 31.27, fig. 36, 51.

58 Harison v.d., 1968, 212, nr. 100-102, fig. G; Hayes 1992, 101, nr.30, 100-102, fig. 42.

tariflendirilmektedir (fig. 7, 11).

### **b-Büyük Kaseler (Nr. 29-35) (fig. 7)**

Mekanın son kullanım aşaması ile alakalı ağız-kenar ve gövde şekillendirilmesine göre üç kase formunda ait yedi büyük kase bulunmuştur; yuvarlatılmış ve dışa-yukarı çekik ağız-kenarlı konik gövdeli kaseler (Nr. 29), yatay-dışa çekik ağız-kenarlı, kavisli gövdeli kaseler (Nr. 30-33) ve içe çıkıntılı üçgen ağız-kenarlı kaseler (Nr. 34-35). Kaseler zemin seviyesinde parçalar halinde dağınık olarak bulunmuştur. Çok sayıda gövde parçası ne yazık ki birleşmemektedir. Buna karşın mekanda son kullanım aşamasında en az 12 kaseenin bulunduğu tespit edilebilmiştir. Belirgin altın ve gümüş mika ile kireç, kum içerikli, iyi pişirilmiş, sert dokulu, sık gözenekli kızıl-kahverengi kilden ve sarımsı kahverengi dış yüzey görünümünden oluşan doku/*fabric* niteliği ile bu kaseler yerel üretdir. Kaselere astar uygulaması yapılmamış olup, kil niteliğine ve fırınlamaya bağlı olarak sarımsı kızıl-kahverengi yüzey görünümüne sahiptir.

Nr. 29, yuvarlatılmış ve dışa-yukarı çekik ağız-kenarlı konik gövdeli kasedir. Dudaklık hafifçe şişkindir. İstanbul/Saraçhane MS 7. yüzyıl kontektlerinde bu forma ait benzer kaseler<sup>59</sup> bulunmuştur. Diğer bir yakın benzer formdaki büyük kase Korinth'de Akra Sophia'daki Erken Bizans Dönemi kompleksinde<sup>60</sup> bulunmuştur. Benzer formdaki başka bir büyük kase formu Patara'da<sup>61</sup> bulunmuş ve MS 5. yüzyıla tarihlendirilmiştir. Dışa-yukarı çekik ağız-kenarı ve konik gövde formu, kısmen MS 7. yüzyılın ilk yarısına tarihlenen LRD büyük kase/leğen formlarını (LRD 11. 2-2)<sup>62</sup> anımsatmaktadır. Knidos kasesi ile en yakın benzer diğer bir örnek Parion Tiyatro kazılarında bulunan ve MS 5.-7. yüzyıllara tarihlendirilen kasedir<sup>63</sup>. Parion kaselerinin doku/*fabric* niteliği Knidos kaseleri (nr. 29-35) ile aynıdır. Knidos kasesi yerel üretim olarak değerlendirilirken MS 7. yüzyıla tarihlenmelidir.

Nr. 30-33, yuvarlatılmış, yatay-dışa çekik ağız-kenarlı, kavisli gövdeli kasedir. Dışta yuvarlatılmış ağız kenarının hemen altında belirgin bir yiv görülmektedir. Bu yiv ile dudak-kenar daha vurgulu hale getirilmiştir. Konik (Nr. 30-31), küresel (Nr. 32) ve karinalı (Nr. 33) olmak üzere üç farklı gövde profili vardır.

Nr. 30-31, gövde, aşağı daralan dışbükey kavisli bir profil çizer ve koniktir. Dudak-kenar altındaki oyuk belirgindir. İçte dudak-kenar belli belirsiz hafif bir çıkıntı yapar. Böylece iç kısımda kenar geçişinde içbükey bir profil meydana getirilmiştir. İçte ve geniş aralıklı sığ çark izleri görülür. Knidos kaselerinin benzerleri çok yaygın olmamakla birlikte Kıta Yunanistan'da Antikythera'da ve Batı Akdeniz'de bazı merkezlerde<sup>64</sup> yakın formda kaseler<sup>65</sup> bulunmuştur. Antikythera kasesi benzer form

59 Harison v.d., 1968, 204-205, nr. 14, fig. C.

60 Gregory 1985, 427, nr. 27, fig. 5.

61 Korkut 2007, 161, nr. 46, fig. 8.

62 Reynolds 2011b, 223, nr. 177, fig. 7.

63 Ergürer 2012, 234, 542, nr. 518, lev. 211-212.

64 Viegas 2012, 410- 411, fig. 5.4.

65 Quercia v.d., 2011, 36, nr. 85.

örnekleri ile MS 7. yüzyılın ikinci ve üçüncü çeyreğine tarihlendirilmiştir. Kontekste göre Knidos kaseleri için de MS 7. yüzyılın ikinci çeyreği önerilebilir.

Nr. 32, gövde, dudak-kenar genişliğinde dışbükey bir profil çizer ve küreseldir. Dudak-kenar altındaki oyuk daha sığ ve dardır. Dudak-kenar yuvarlaklığı kalındır. İçte dudak-kenar içe belirgin bir girinti yapar. Böylece iç kısımda kenar geçişinde belirgin bir içbükey profil meydana gelmiştir. Gövde cidarı nispeten kalındır. Günlük kullanım kapları olarak çok yaygın kullanımı olmayan bu formun yakın benzerleri farklı merkezlerdeki Geç Antik Dönem kontekst ve depozitlerinde tespit edilmiştir. Knidos kasesi ile benzer form niteliklerine sahip olan ve MS 6. yüzyıla tarihlenen bir kase Korinth'de bulunmuştur<sup>66</sup>. Knidos kasesi ile yakın özelliklere sahip olan kaseler Roma Crypta Balbi'de<sup>67</sup> ve Batı Akdeniz merkezlerinde<sup>68</sup> MS 7. yüzyıl depozitinde bulunmuştur. Sadece form olarak değil doku/*fabric* niteliği ve özellikle tozumsu, pürüklü ve sarımsı kıvılcak-kahverengi dış yüzey dokusu bakımlarından da Knidos kasesi ile yakın benzerlik gösteren Parion örneği ise Geç Roma Dönemine tarihlendirilmiştir<sup>69</sup>. Knidos kasesi benzer örnekler ve kontekste göre MS 7. yüzyılın ilk yarısına ait olmalıdır.

Nr. 33, gövde, dudak-kenarın biraz altından karina yaparak konik olarak devam eden bir profil çizer. Dudak-kenar altındaki oyuk belirgindir. Yuvarlatılmış dudak-kenar dışa daha çok açılır ve alt uçta hafifçe çıkıntı yapmaktadır. İç kısımda karina ile dudak-kenar arasında keskin geçişli bir profil meydana getirilmiştir. Nispeten kalın cidarlıdır. Benzer ancak küçük boyutlu bir örnek Karpathos'da bulunmuş olup Geç Roma ve Bizans Dönemine tarihlendirilmektedir<sup>70</sup>. Knidos kasesi kontekste göre MS 7. yüzyılın ilk yarısına tarihlendirilmektedir.

Nr. 34-35, içe çıkıntılı üçgen ağız-kenarlı geniş küresel gövdeli, geniş ve derin kasedir. Ağız kenarı dışa ve belirgin olarak içe çekilmiş köşeli ya da üçgen (çekik başlı) görünümlüdür. Üçgenleştirilerek kalınlaştırılmış dudak-kenarın altında dışta ince bir yiv yapılışı ve vurgulanmıştır.

Nr. 34, içe belirgin çekik olan ağız-kenarın üst yüzeyi düzleştirilmiştir. Benzer büyük kase formları Kibyra'da yerel üretim kapları arasında bulunuş ve MS 5.- 6. yüzyıllar içinde değerlendirilmiştir<sup>71</sup>.

Nr. 35, içe belirgin çekik ağız-kenarın üst yüzeyinde sığ bir yiv vardır. Benzer kase formu Antikythera'da bulunmuş olup MS 6.- 7. yüzyıla tarihlendirilmekte olup form kısmen, Geç Roma D (*late Roman D-LRD/Cypriot Red Slip*) form 7 ve Kenkel Specieal Form C ile karşılaştırılabilir<sup>72</sup>.

66 Sanders 1999, 469, nr. 15-16, fig. 11.

67 Sagui v.d., 1997, 41, fig. 4.1- 2.

68 Reynolds 2010, 118, 187, fig. 19, h.

69 Ergürer 2012, 234, 543, nr. 519, Lev. 211-212.

70 Nelson v.d., 349, fig 28.

71 Japp 2009, 102, 111, 113, nr. 33, nr. 39, fig. 39, fig. 45.

72 Quercia v.d., 2011, 25, nr. 34; Kenkel 2007, 137, fig. 6, 141, fig. 10.

### c-Büyük Çanak/Leğen-*Situla* (Nr. 36-40) (fig. 7)

Mekanın son kullanım aşaması ile alakalı gövde şekillendirilmesine göre iki büyük çanak/leğen-*situla* formunda en az beş büyük kase bulunmuştur; silindirik gövdeli büyük çanak/leğen-*situla* (Nr. 36), ve dışa açılan konik gövdeli çanak/leğen-*situla* (Nr. 37-40). Bu forma ait dip ve gövde zemin seviyesinde parçalar halinde dağınık olarak bulunmuştur. Çok sayıda gövde parçası ne yazık ki birleşmemektedir. Kapların üst gövde kenarları ile ilgili parçalar tespit edilememiştir. Belirgin altın ve gümüş mika ile kireç, kum içerikli, iyi pişirilmiş, sert dokulu, sık gözenekli kıvılcık-kahverengi kilden ve sarımsı kahverengi dış yüzey görünümünden oluşan doku/*fabric* niteliği ile bu büyük çanak/leğen-*sitular* yerel üretimdir. Bu forma da astar uygulaması yapılmamış olup, kil niteliğine ve fırınlamaya bağlı olarak sarımsı kıvılcık-kahverengi yüzey görünümüne sahiptir<sup>73</sup>.

Nr. 36, silindirik gövdeli büyük çanak/leğen-*situla*dır. Oturma yüzeyi/dip tamamen düz olup gövdeden ayırt edilmiş bir kaide uygulaması yapılmamıştır. Ancak gövdeden oturma yüzeyi/dibe geçiş hafifçe kavslendirilmiştir. Gövde, oturma yüzeyinden dikey olarak yükselen eşit ölçülü silindir görünümlüdür. İçte sıg ve aralıklı çark izleri görülür. Benzer *sitular* MS 2. yüzyıldan 3. yüzyıla dek çeşitli merkezlerdeki kontekstlerde ve depozitlerde bulunmuştur<sup>74</sup>. Ancak Knidos çanak/leğen-*situlası* doku/*fabric* niteliği ile MS 5- 7. yüzyıl kapları ile benzer yapıda olup, kontekst bağlamında MS 6.-7. yüzyıllara tarihlendirilmektedir.

Nr. 37-40, dışa açılan konik gövdeli çanak/leğen-*situla*dır. Oturma yüzeyi/dip, altta hafifçe içbükey olup, gövdeden kesin olarak ayırt edilmiş kaide uygulaması yapılmamıştır. Gövdeden oturma yüzeyi/dibe geçiş yumuşak ve hafifçe yuvarlatılmıştır. Gövde, oturma yüzeyinden dışa açılarak yükselmekte olup konik profil çizer. İçte ve dışta sıg ve aralıklı çark izleri görülür.

Nr. 37-38, gövde ve oturma yüzeyi/dip arası geçiş daha yumuşak olup geçiş tamamen yuvarlatılmıştır. Daha ince ince cidarlıdır.

Nr. 39-40, gövde ve oturma yüzeyi/dip arası geçiş daha köşelidir. Daha kalın cidarlıdır. Bu form ile benzer örnekler farklı merkezlerde MS 2.-3. yüzyıl kontekstlerinde ve depozitlerde bulunmuştur<sup>75</sup>. Korinth<sup>76</sup>, Roma Crypta Balbi<sup>77</sup> ve Ephesos'ta<sup>78</sup> olmak üzere Batı Akdeniz'de<sup>79</sup> MS 6.- 8. yüzyıllara tarihlenen çanak/leğen-*sitular*

73 Büyük çanak/leğen-*sitular*, doku/*fabric* niteliği ile büyük kaseler (nr. 29-35) ile alakalı gibi gözükmektedir. Ancak aradaki bağlantı parçalarının eksikliği nedeniyle bu konuda kesin yargıya varmak mümkün değildir.

74 Korkut 2007, 166, nr. 67, fig. 11.

75 Gassner 1997, 162, nr. 662-663, lev. 53; Meriç 2002, 109, 112, nr. 702-703, lev. 60; Korkut 2007, 161, nr. 47, fig. 8.

76 Williams – Zervos 1983, 138, nr. 71, Lev. 44; Slane – Sanders 2005, 260, 265, nr. 2-46, fig. 6.

77 Saguì v.d., 1997, 46, fig. 8.9-11.

78 Meriç 2002, 117, nr. 789, lev. 70.

79 Reynolds 2015, 186, fig. 12. k-l. MS 6-7. yy.

Knidos formları ile yakın özelliklere sahiptir. Knidos kapları kontekste göre MS 7. yüzyılın ilk yarısına tarihlendirilmektedir.

#### **d-Kapak ve Tapalar/*Pesso* (Nr. 41-44) (fig. 7, 15)**

Mekanın son kullanım aşaması ile alakalı bir adet kapak (Nr. 41) ile 14 adet tapa/*pesso* (Nr. 42-44) bulunmuştur. Kapak ve tapalar zemin seviyesinde herhangi bir gruplaşma olmaksızın amphora parçaları ile birlikte bulunmuştur.

Nr. 41, ölçüleri ve formu ile olasılıkla bir tencere ya da güvece ait kapak olmalıdır.

Nr. 42-44, bu tapalar, pişmiş toprak kaplara ait parçaların kenarlarının yongalanarak düzeltilmesi ile meydana getirilmiş, yuvarlak ya da oval formlu disklerdir. Dairesel ya da oval formlu diskler büyük ve küçük olarak iki grupta değerlendirilmektedir (büyüklükleri 9.1 cm - 2.7 cm arasındadır).

Pişmiş toprak kap parçalarından şekillendirilmiş bu tip diskler Geometrik Dönemden itibaren görülmekte olup, bu parçalar tapa, adak kapların tapaları, oyun taşı ve sayaç olarak kullanıldığı düşünülmektedir<sup>80</sup>. Bu parçalar için antik masa oyunlarında kullanılan ve çakıl taşı anlamına gelen *pesso* terimi kullanılmaktadır<sup>81</sup>. Son yıllarda antik metinleri ve vazo resimlerini referans alan çalışmalar, bu parçaların tuvalet sonrası kişisel temizlik, hijyen için de kullanıldığını ifade etmektedir<sup>82</sup>.

Ancak seramik kaplardan şekillendirilerek ikinci kullanıma sahip olan bu diskler, Roma İmparatorluk ve Geç Antik Dönemlerde özellikle amphoraların ağızlarını kapatmak için kullanılmıştır. Yassıda MS 7.yüzyıl batığında bu parçalar LRA 1 ve LRA 2 amphoraların ağzında orijinal kullanımları ile birlikte bulunmuştur<sup>83</sup>. Orijinal kullanımı gösteren, ağzında ikinci kullanım disk tapası ile birlikte bir LRA 2 amphorası 2019 yılında Knidos Kazı ve Araştırmaları sezonunda bu mekanın hemen güneyindeki bir başka mekanda (Mekan 3A) *in-situ* olarak ortaya çıkartılmıştır. Amphora tapası olarak kullanılmış örnekler Knidos'un komşusu Kos'ta da bulunmuştur<sup>84</sup>.

Değişik kaplardan kesilerek şekillendirilen pişmiş toprak disklerin farklı fonksiyonları olmakla birlikte Knidos örnekleri Yassı Ada Batığı disklerindeki gibi direkt olarak amphoraların ağızlarını kapatmak üzere kullanılan tapalardır. Mekanın zemin seviyesinde ve direkt son kullanım aşaması ile alakalı olan 14 tapa ifade edildiği üzere herhangi bir buluntu grubu oluşturmaksızın açığa çıkartılmıştır. Bununla birlikte tapalar ve mekanda bulunan amphoraların, ağız genişlik ölçüleri karşılaştırıldığında tapalar ile amphoraların olası eşleşmeleri belirlenebilmiştir. Buna göre mekanda bulunan 12 amphora ile tapa ölçüleri bakımından birbiri ile eşleşmiştir.

80 Burr 1933, 603-604, fig. 71; Papadopoulos 2002, 423, fig. 5.

81 Papadopoulos 2002, 425-426.

82 Papadopoulos 2002, 425-427, fig. 7 (Ambrosios Ressamı Attik Kırmızı Figürlü Kylix).

83 Bass, van Doornick, 1982, 160-161, fig. 8-7; Alpözen v.d., 1995, 20-21, resim 3.

84 Poulou-Papadimitriou – Didioumi 2010, 742, 747, fig. 6. h.

### D- Amphora (Nr. 45-69)

Mekanda dört farklı amphora tipine ait toplam 25 farklı amphora'ya ait olduğu anlaşılan parçalar bulunmuştur; LRA 1, LRA 2, LRA 3 ve *Spatheion*.

LRA 1B, LRA 2B ve 2C, LRA 3 ve *Spatheion*3 grubuna ait amphoralar, mekan içindeki buluntu yerleri ve buluntu şekilleri dikkate alındığında, bunların direkt olarak atölye/dükkanın son kullanım süreci ile alakalı olduğu anlaşılmaktadır. Özellikle LRA 1B ve LRA 2B ve 2C amphoraları, mekanın kuzey duvarı çevresinde parçalar halinde ve birlikte bulunmuştur. Bu parçalar kısmen birleşmektedir. *Spatheion*3 grubu amphoraların bir kısmı mekanın batı duvarı çevresinde diğer iki tanesi ise özel kullanım alanlarında bulunmuşlardır. *Spatheion*3 amphoraları da parçalar halinde bulunmuş olup kısmen birleşmektedirler.

#### a-LRA 1 (Carthage Late Amphora 1)<sup>85</sup>: LRA 1A ve 1B (Nr. 45-51) (fig. 8)

LRA 1 A (Nr. 45-47) (fig. 8) grubuna ait amphoralar sadece küçük parçalar halinde ve mekanda herhangi bir buluntu gruplaşması olmaksızın bulunmuştur. Buluntu durumlarına göre, bu parçalar olasılıkla dükkan ve atölye ile direkt alakalı değildir. Bu amphoralar MS 6. yüzyıla tarihlendirilmektedir.

LRA1 B (Nr. 48-51) (fig. 8, 12) grubu amphoralarına ait ağız, boyun ve gövde parçaları mekanın kuzey duvarı çevresinde bulunmuştur. Parçaların tümü birbirleri ile birleşmemekle birlikte mekanın son kullanım aşaması ile alakalı en az dört LRA 1 B amphoranın burada bulunduğu anlaşılmaktadır. Dar ağız çapı, kalın ve yuvarlaklaştırılmış ağız kenarı ile ağız kenarını boyunda vurgulayan bant gibi form özellikleri ile LRA 1B grubunun geç örnekleri kabul edilen amphoralar, MS 6. yüzyılın sonu ve MS 7. yüzyılın ilk yarısına tarihlendirilmektedir<sup>86</sup>. Gerek form özellikleri<sup>87</sup> gerekse kontekst aracılığıyla Knidos örnekleri MS 7. yüzyılın başına tarihlendirilmelidir.

#### b-LRA 2 (Carthage Late Amphora 2)<sup>88</sup>: LRA 2B ve 2C (Nr. 52-59) (fig. 9)

LRA 2 grubu amphoralarına ait ağız, gövde ve dip parçaları mekanın kuzey duvarı çevresinde bulunmuştur. Parçalar kısmen birbirleri ile birleşmektedir. Arda kalan kırık gövde ve ağız parçalarına göre olasılıkla mekan içinde son kullanım aşamasında en az yedi adet LRA 2 amphorası bulunmaktaydı.

LRA 2B (Nr. 52-58) (fig. 9) grubuna ait altı amphora bulunmuştur (Nr. 58, diğer amphoralardan birinin kaidesi olmalıdır). Dışa açılan, huni ya da kupa formunda kısa ağızlı, uzun, aşağıya doğru genişleyen konik boyunlu, aşağı doğru hafif daralan ve

85 Riley 1979, 212-215; Riley 1981, 120.

86 Bass – van Doorninck 1982, 155- 158, CA1- CA7, fig. 8.1- 3; Peacock – Williams 1986, 187; Bonifay – Piéri 1995, 107- 108, fig. 6, nr.44- 46; van Alfen 1996, 192- 95; Sazanov 2000, 136- 138, fig. 6.4; Pieri 2007, 300- 303, 314, fig. 2 üst sağ, fig. 3-4; Reynolds 2011a, 109, nr. 105- 107, 115, fig. 6; Kızılaslanoğlu – AYTEK 2018, 26.

87 van Alfen 1996, 197, type V, fig. 7- 8; Pieri 1998, 99, fig. 2, LRA 1B1; Opait 2004, 9- 10, LRA 1D; Reynolds – Pavlidis 2014: 452, fig. 6. 2- 6.

88 Riley 1979, 217-219; Riley 1981, 122.

uzamış ovoid gövdelidir. Form, D. Pieri tarafından LRA 2B olarak sınıflandırılırken<sup>89</sup>, MS 6-7. yüzyılın ortasına dek tarihlendirilir<sup>90</sup>. Atölye/dükkan ile direkt bağlantılı olan amphoralar form özellikleri<sup>91</sup> ve kontekste göre MS 7. yüzyılın ilk yarısına tarihlenmektedir.

LRA 2C (Nr. 59) grubuna ait bir amphora bulunuştur. Dışa çekik, yuvarlatılmış ağızlı, uzun boyunludur. Form D. Pieri tarafından LRA 2C<sup>92</sup> olarak sınıflandırılırken, MS 7. yüzyıla tarihlendirilmektedir<sup>93</sup>. Knidos örneği kontekste göre MS 7. yüzyılın ilk yarısına tarihlenmektedir.

### **c-LRA 3 (*Carthage Late Amphora 3*)<sup>94</sup> ya da alakalı (Nr. 60) (fig. 9)**

LRA 3 ya da bu form ile alakalı tek bir amphora, atölye/dükkanın zemininin altındaki kanal sistemi üzerine ve içine hazırlanan çukur yuvalardan, kuzeybatı köşedekinin içinde in-situ olarak, ancak parçalar halinde bulunmuştur. Amphoraya ait parçaların bir kısmı direkt olarak çukur yuvanın içinde bir kısmı da yuvanın çevresinden çıkmıştır. Amphoranın alt kısmına ait parçalar ve kaidesi çukurun içinde harçlı yuvanın içinde bulunmuştur (fig. 2, 12).

Amphora, iğ formu gövdeli, yüksek ve içi boş yüksek ayaklı ve yüzeyi sıg yatay yivlidir. Arda kalan izlere göre çift kulp, omuzdan boyuna dikey olarak bağlanır. Form ve mikalı fabrik özellikleri ile Knidos buluntusu, LRA 3 grubu içine dahil edilmelidir.

Amphora, omuz hizasına dek kuzeybatıdaki çukur yuvanın içine sabitlenmiştir. Böylece kullanımı sırasında amphoranın büyük bir bölümü çukurun içinde ve zemin seviyesinin altında kalmıştır. Omuz başlangıcından itibaren üst kısmı, zemin seviyesinin üstünde kalmıştır. Amphoraya ait alt kısım ve parçaları çukurun içinde, gövde parçaları ise çukurun çevresinde bulunmuştur. Amphora daha sonra parçalar halinde kısmen tamamlanmıştır.

Restorasyondan sonra parçalar incelendiğinde, omuz hizasına dek gömülmüş ve zemine sabitlenmiş olan amphoranın boyun seviyesinden itibaren özel olarak kesildiği görülmüştür. Böylece amphoranın ağız genişliği artırılmıştır.

LRA 3, mikalı fabrik özellikleri ile Batı Anadolu orijinli (Hermos ve Meander Vadisi) kabul edilmektedir<sup>95</sup>. Küçük boyutlu ve düşük kapasiteli (6-8 litre) bu amphoralar, şarap dağıtımında kullanılmış olduğu düşünülmektedir<sup>96</sup>. Ancak Knidos amphorası zemine yerleştirilmiş pozisyonu ve ağızının kesilerek genişletilmiş olması

89 Pieri 1998, 100, fig. 3; Pieri 2005, 88, lev. 25-26.

90 Bonifay – Piéri 1995, 110, fig. 8, nr. 55; Pieri 1998, 100; Sazanov 2000, 138, fig.6. 7-8; Opait 2004, 11; Reynolds – Pavlidis 2014, 452, fig. 7- 8.

91 Bass – van Doornick 1982, 157- 160, CA13- CA21, fig.8. 4- 6; Opait 2004, 126, lev. 6.7.

92 Pieri 2005, 88, lev. 27.

93 Pieri 1998, 100, fig. 3; Pieri 2005, 88.

94 Riley 1981, 118.

95 Hayes 1992, 63, 434; Pieri 2005, 100.

96 Pieri 2005, 101.

nedeniyle ikinci bir kullanıma sahip olmalıdır.

Kullanım sürecinde zemindeki bir çukura sabitlenen bu amphoranın içinde, üretim ile alakalı boya ya da benzeri bir materyalin bulunuyor olma olasılığı akla gelmektedir. Bu amphoranın kanal hattı üzerindeki özel bir çukura yerleştirilmiş olması içindeki materyalin kullanım sırasında ısı ya da soğutmaya maruz bırakıldığını da düşündürmektedir. Bu olasılığı kısmen destekleyen diğer bir husus, atölye/dükkan zeminini üzerinde ve ocağın yanındaki tezgâhın içinde bulunan ve içinde sarı boya (demir sülfür/perit ya da kükürt) olan *spatheia* amphoralarıdır (Nr. 62, 64-65).

LRA 3 amphoraları, MS 3. yüzyıl örnekleri tek kulplu iken devam eden süreçte MS 4. yüzyılın sonuyla çift kulplu da olmaya başlamıştır<sup>97</sup>. Geniş bir yayılım alanına sahip olan LRA 3 amphoraları, MS 5. yüzyılın sonunda ve 6.yüzyılın sonlarında popüler olmuş ve 7. yüzyılın sonu ile ortadan kalkmıştır<sup>98</sup>. Knidos amphorası, LRA 3 amphoralarının erken örneklerine göre daha geniş ve dışa açılan ayak yapısına ve daha geniş boyna sahiptir. Bu form özellikleri, çift kulplu olması ve özellikle daha geniş küresel üst gövde yapısıyla LRA 3 amphoraların geç örnekleri<sup>99</sup> ile benzerdir. Knidos amphorasının geniş küresel gövde ve geniş ayak özellikleri Noviodunum örneği<sup>100</sup> ile benzerdir. Geniş gövde yapısı, geniş boyun başlangıcı ve dışa geniş açılan ayak formu ile Knidos Amphorasının diğer bir yakın benzeri, Yassı Ada Batığı'nda<sup>101</sup> bulunmuştur. Daha kısa ve geniş boyun ve masif ayaklı örnekler, J.W. Hayes tarafından serinin en son örnekleri olarak değerlendirilmiş ve bir alt-tip (sub-type) olarak Type 3C olarak isimlendirilmiştir<sup>102</sup>. D. Pieri de geniş ayaklı örnekleri LRA 3B olarak gruplamıştır<sup>103</sup>. Knidos amphorası geniş ayak, çift kulp ve küresel gövde gibi form özelliklerine ve benzer örneklerle göre MS 7. yüzyılın ilk yarısına tarihlendirilmelidir.

#### **d-Spatheion (Nr. 61-66) (fig. 10)**

*Spatheion* grubu amphoralarına ait ağız gövde ve dip parçalarının bir bölümü mekandaki diğer amphora gruplarından farklı olarak batı duvarı çevresinde bulunmuştur. Parçalar kısmen birbirleri ile birleşmektedir.

Batı duvarı çevresinde üç ya da dört *Spatheion* amphoranın durduğu anlaşılmaktadır. Diğer iki *Spatheion* grubu amphoralarından biri (Nr. 62) mekandaki tezgâhın içinde (fig. 3), diğeri (Nr. 64) zeminde ocağa yakın bir noktada (fig. 4) parçalar halinde bulunmuştur. Arda kalan kırık gövde ve ağız parçalarına göre olasılıkla mekan içinde son kullanım aşamasında en az altı adet *Spatheion* tipi amphora bulunmaktaydı.

Mekanda bulunan spatheion amphoraların tümü, hesaplanan 40-50 cm

97 Peacock – Williams 1986, 189; Hayes 1992, 63.

98 Hayes 1992, 63.

99 Peacock – Williams 1986, fig. 107. B; Hayes 1992, 62- 63, fig. 22. 9.

100 Opait 2004, lev. 7.2.

101 Bassand – van Doornick 1982, 185- 186, nr. 81, fig. 8- 20.

102 Hayes 1992, 104, deposit 30, nr. 178, fig 48.

103 Pieri 2005, 97-98.



yükseklikleri ve 6-8.5 cm gövde çapları ile 'minyatür *Spatheia*'<sup>104</sup> olarak diye adlandırılan grup içinde değerlendirilmektedir. Kısa boylarının yanı sıra, dış yüzde konveks olan kalınlaştırılmış ağız kenar formu ile Knidos örneklerinin çoğu (Nr. 61-65), Bonifay, *Spatheion* 3 Varyant C<sup>105</sup> grubu örnekleridir. Sadece bir örnek (Nr. 66) yivli gövde formu ile Bonifay *Spathion* 3 Varyant D<sup>106</sup> grubuna girer.

Bonifay tarafından *Spathion* 3 Varyant C grubu MS 7. yüzyılın ikinci yarısına tarihlendirilmiş<sup>107</sup> olsa da kontekst aracılığıyla, Knidos amphoraları MS 7. yüzyılın ikinci çeyreğine tarihlendirilmelidir.

Batı duvarı çevresinde duran üç ya da dört *Spatheion* amphorası (Nr. 61, 63, 65-66) (fig. 4) yanı sıra, mekandaki diğer bir *Spatheion* amphorası (Nr. 62), ocağın hemen yanındaki tezgâhın içinde parçalar halinde bulunmuştur. Bu amphoranın içinde kurumuş sarı toz boya (demir sülfür/perit ya da kükürt) tespit edilmiştir (fig. 3, 13).

Bir diğer *Spatheion* amphorasına ait parçalar mekanın ortasına yakın bir noktada, ocağın çevresinde bulunmuştur. Bu *Spatheion* amphorası (Nr. 64) parçalar halinde kısmen tamamlanabilmiştir. Amphora parçalarının iç yüzlerindeki izlere göre bu *Spatheion* amphoranın içinde de sarı boya olduğu anlaşılmaktadır (fig. 4, 13- 14). Bu amphoranın gövdesinin üzerinde özel olarak açıldığı anlaşılan, düzgün olmayan dikdörtgen bir delik tespit edilmiştir. Deliğin kenarlarında ve dış yüzünün çevresinde de iç yüzde olduğu gibi sarı boya kalıntıları görülmektedir. Bu deliğin kenarlarından, amphoranın içindeki sarı boyanın, yer yer dışa aktığı görülmektedir.

İç yüzeydeki sarı boya izi, amphorayı dik kesecek şekilde düz bir hat oluşturmakta ve kabın sadece bir yarısını kaplamaktadır. Amphoranın iç yüzeyindeki sarı boya izi, bu amphoranın kullanım sırasında zemine alışıldık olduğu üzere dik değil, yatay pozisyonda yerleştirildiğini göstermektedir. Arda kalan izlerden, amphoranın gövdesindeki dörtgen delik üste bakacak şekilde yatay pozisyonda zeminde durduğu ve içinde yarıya kadar sıvı sarı boyanın bulunduğu anlaşılmaktadır (fig. 14). Kullanım sırasında amphora gövdesine sonradan açılan dörtgen delikten, sarı boyanın fırça, sünger ya da benzeri bir obje ile alındığı düşünülmektedir.

*Spatheia* amphoralarının temel olarak hangi materyalin transportunda kullanıldığı kesin olarak belirlenmemiştir<sup>108</sup>. Bununla birlikte şarap ya da balık sosu taşınmasında kullanıldığı düşünülmektedir<sup>109</sup>. Son zamanlarda bazı amphoraların içinde zeytin çekirdeği ve balık kalıntılarına rastlanması, bu tipin farklı materyalin transportunda da kullanıldığını göstermektedir<sup>110</sup>. Classe (Ravenna- İtalya) liman alanında M.S. 490-

104 Riley 1979, 226-227, LR Amphora 8a, fig 92; Hayes 1992, 67, type 14; Bonifay 2004, 127, 'Spatheion' 3, Amphore Type 33, fig. 69.

105 Bonifay 2004, 127, fig. 69 C.1, 4.

106 Bonifay 2004, 127, fig. 69 D.1-2.

107 Bonifay 2004, 129.

108 Peacock – Williams 1986, 203; Panella 1993, 674.

109 Reynolds 1995, 50; Bonifay 2004, 129; Bonifay – Garnier 2007, 24.

110 Keay 1984, 215; Bonifay 2004, 129, 474; Modrijan 2011, 143.

500 yıllarına tarihlenen bir depoda bulunan *Spatheia* amphoralarının içinde kimyasal analizlere göre hintyağı bulunmuştur<sup>111</sup>.

Knidos'ta atölye/dükkanında bulunan *Spatheion* amphoraları ne yazık ki parçalar halinde bulunmuştur ve bu nedenle bir kısmının içeriği anlaşılamamıştır. Ancak batı duvarı çevresinde durduğu anlaşılan diğer bir *Spatheia* amphorası (Nr. 65) parçalarının da iç yüzlerinde sarı boya izi görülmektedir. Böylece atölye/dükkanındaki az üç amphoranın içinde sarı boya bulunduğu kesindir.

Bu amphoralar içinde tespit edilen sarı boya izlerinin şekli en azından zeminde yatay olan amphoranın (Nr. 64) içindekinin sıvı olduğunu göstermektedir. Ancak diğerlerinde bu sarı renkli materyal, amphoraların dip kısımlarında kurumuş toz halde bulunmuştur.

Bu amphoraların (Nr. 62, 64-65), ilk kullanım sırasında mı ya da orijinal içerikleri bittikten sonra ikinci kullanım sırasında mı içlerine sarı renki bu materyalin doldurulduğu konusu açık değildir. *Spatheion* amphoralarının ince uzun tüp benzeri gövde yapısı, bunların içindeki sarı boyanın gövdeye açılacak delikten kolaylıkla alınmasını sağlayacak nitelikte olup böylesi bir fonksiyon için bu amphoralar tercih nedeni olmalıdır. Bu nedenle söz konusu sarı boya amphoraların içine ikinci kullanım sırasında doldurulmuş olabilir.

*Spatheion* amphoralarının (Nr. 62, 64-65) içinde görülen ve orijinalinde sıvı veya toz halinde olduğu anlaşılan bu sarı boya kalıntısı ile ilgili olarak yaptırılan kimyasal analizler, söz konusu sarı renkli kalıntının içeriği ile ilgili bilgiyi sağlamıştır<sup>112</sup>. Yapılan analizler sonucu, söz konusu toz kalıntının X ışınları Floresans spektrometresi analizlerine göre %52 kükürt, %46.5 demir elementi karışımı, X ışınları toz difraktometre ile yapılan analizlerine göre de pirit olduğu anlaşılmıştır. Pirit sarı metalik parlaklığa sahip bir demir sülfür olup, cevher ya da konsantre olarak bulunabilmektedir. Bu element yüksek ısı elde etme ya da ateş yakmada kullanılmakta olup, atölyede tespit edilen ocak ile doğrudan ilişkili olmalıdır. Pirit sanayi ve üretimde kullanılan bir elementtir. Bu da *spatheion* amphoraları içinde bulunan bu elementin ya da demir sülfürün, atölyede üretim ile alakalı bir fonksiyonu olduğunu göstermektedir.

Atölye/dükkanın geç antik çağdaki orijinal kullanım aşaması ile direkt alakalı bu üç örnek (Nr. 62, 64-65), *Spatheion* amphoralarının pirit ya da demir sülfür transportu için de kullanılmış olabileceği fikrinin göz ardı edilmemesi gerekliliğini göstermektedir. *Spatheion* amphoralarının Kuzey Afrika- Tunus orijini<sup>113</sup> göz önüne alınırsa, bu amphoraların içinde üretim ile alakalı hammaddenin Knidos'a getirildiği olasılığı düşünülebilir<sup>114</sup>.

111 Pecci v.d. 2010, 618.

112 Amphoraların dibinden alınan toz Türkiye Atom Enerjisi Kurumunda analiz ettirilmiştir. Numuneye, X ışınları Floresans spektrometresi ile elementel analiz yaptırılmıştır. Analizlerin yaptırılmasındaki desteklerinden dolayı Sayın Dr. Abdullah ZARARSIZ'a içten teşekkürlerimizi burada ifade ederiz.

113 Bonifay 2004, 129.

114 Yaşlı Plinius, sülfürün İtalya ve Sicilya arasındaki volkanik Aeol adalarında bulunduğunu ancak en kaliteli sülfürün Melos Adasından geldiğini belirtir (Plin. N.h. 35.50); Pliny, Natural History Libri

## V.Sikke Buluntuları (fig. 5)

Mekanın son kullanım aşaması ile ilgili net veriler sunan materyal sikkelerdir. Sikkeler buluntu durumları ile daha önce ifade edildiği üzere mekanın *heroon*dan atölye/dükkanla çevrilmesi ile son kullanım süreçlerini takip etmeyi sağlayan verileri sunmuştur. Atölye/dükkanla bulunan bronz sikkeler, MS 4.- 5. yüzyıl ilk çeyreği ile MS 6.yüzyılın sonu ve 7.yüzyılın başına olmak üzere iki farklı dönemde incelenmektedirler. Mekanın harçlı zemin altında MÖ 190-167 yıllarına tarihlenen bir bronz sikke (S13) daha bulunmuş olup, bu sikke heroon sürecinin öncesindeki bir dönemi işaret etmektedir.

Sikkelerin tümü bronzdan olup mekan içindeki buluntu yerlerine bağlı olarak üç grupta incelenmişlerdir<sup>115</sup>.

### a-Podyum Sikkeleri (S1- S2)

Roma İmparatorluk Dönemi heroonunun podyumu, MS 5. yüzyılın ilk çeyreğinde atölye/dükkan arkasındaki küçük bir depoya çevrilmesi sırasında, podyumun ucuna yeni bir duvar örüldüğü anlaşılmaktadır<sup>116</sup>. Bu yeni duvarın ancak ilk sırasının her iki uçtaki başlangıç blokları günümüze ulaşabilmiştir. Bununla birlikte duvarın harçla örülmüş olan ilk sırasının izleri podyumun mermer silmeli bloğunun ucunda halen görülmektedir. Mermer podyum bloğunun üzerinde bu duvardan arda kalan harç izinin üzerinde -duvarın altında- bronz bir sikke (S1) ile yeni deponun zemini üzerinde ikinci bir sikke (S2) daha bulunmuştur.

Bu sikkelerin ön yüzlerindeki büstlerde hangi imparatorun betimlendiği açık olarak anlaşılamasa da, *diademli* büstler algılanabilmektedir. Ön yüzlerdeki inci *diademli* imparator büstleri ve arka yüzlerdeki elinde çelenk ve palmye tutan sola yönelmiş Victoria (S1) ile kalkan ve mızraklı, Victoria tarafından taçlandırılan İmparator (S2) betimlemeleri, yazıtları ve ölçüleri ile bu sikkeler MS 4. yüzyılın sonu ve 5. yüzyılın ilk çeyreğine tarihlendirilir.

### b-Podyum Harçlı Zemini İçinden Bulunan Sikkeler (S3- S6)

*Heroon*un podyum/nişi, MS 5.yüzyılın ilk yıllarında depoya çevrilirken, orijinaldeki mermer zemin kaplaması olasılıkla bu süreçte tahrip olduğu için yeni deponun zemini harç ile tekrar yapılmıştır. Kazı çalışmaları sırasında bu harçlı zemin içinden dört adet bronz sikke bulunmuştur. Sikkelerden ikisi (S3-S4) İmparator Theodosius I'e aittir.

Diğer sikkenin (S5) ön yüzündeki büstte hangi imparatorun betimlendiği belli olmamakla birlikte İmparatorun inci *diademli* ve zırlı büstü anlaşılabilmektedir. Arka yüzde ise atından düşen ve düşmana mızrağını saplayan figür görülmektedir.

XXXIII - XXXV, Vol. IX of The Loeb Classical Library Edition, (İngilizce çeviri H. Rackham) Harvard University Press, 1961

115 Sikke Buluntularının değerlendirilmesini yapan ve desteklerini esirgemeyen, Sayın Dr. Öğretim Üyesi Kasım OYARÇIN'e içten teşekkürlerimiz ifade ederiz.

116 Doksantalı v.d., 2018, 30, fig. 8.

İnci *diademli* imparator başı ve arka yüz betimlemesi, yazıtları ve ölçüleri ile bu sikke MS 4. yüzyılın sonu ve 5. yüzyılın ilk çeyreğine tarihlendirilen sikke ikonografisi ile uyumludur.

Podyumun harçlı zemini içinden çıkan son sikkenin (S6), İmparatorun inci *diademli*, giyimli ve zırlı büstü arka yüzde ise İmparator ayakta, sağa hamle yapar ve sol elinde *labarum*, sağ eliyle de arkasındaki esiri sürüklerken betimlenmiştir. İmparator tam olarak anlaşılammakla birlikte olasılıkla bu sikke Arcadius (395- 401) sikkesi olmalıdır.

### c-Mekanda Bulunan Sikkeler (S7- S12)

Mekanın harçlı zemin tabakası altında (S7-S8), zemin seviyesinin altına inen çukurların içinde (S9-S10) ve mekandaki tezgah üzerinde (S11) ve zemin seviyesinde (S12) toplam yedi bronz sikke bulunmuştur.

Mekan *heroon*dan atölye/dükkanaya çevrildiği sırada, *heroonun opus-sectile* mermer zemin döşemesi büyük ölçüde olasılıkla tahrip olduğu için kaldırılmış ve harçlı yeni bir zemin meydana getirilmiştir. Harçlı zeminin içinde ve altında bulunan iki bronz sikke üzerindeki betimlemeler yoğun korozyondan dolayı tam olarak algılanamamaktadır. Bununla birlikte mekanın kuzeydoğu köşesindeki amphora çukuruna yakın bir noktada bulunan sikkenin (S7) arka yüzündeki çelenk ve çelenk içindeki yazılar okunabilmektedir. Harçlı zemin altında bulunan her iki bronz sikke ölçüleri MS 4. yüzyılın sonu ve 5. yüzyılın ilk çeyreğine ait sikkeler ile uyumludur.

Mekanın harçlı zemini altındaki ızgara planlı kanal sisteminin üzerindeki içlerine amphora yerleştirilen çukur yuvalardan birinin (Çukur 2) içinden bulunan sikkenin (S9) önyüzünde bir imparatorun inci *diademli*, giyimli ve zırlı büstü ve arka yüzde ayakta, sağa hamle yapar halde, sol elinde *labarum* tutan ve sağ eliyle esirini sürükleyen imparator betimlemesi görülmektedir. İmparator tespit edilememiş olsa da betimleme ve yazıtın karakteristiği bu sikkenin MS 4. yüzyılın sonu ve 5. yüzyılın ilk çeyreğine ait olduğunu göstermektedir.

Mekanın kuzeydoğu köşesindeki diğer bir amphora çukurunun içinde (Çukur 4), ön yüzde İmparator Anastasius I'in (MS 498-518) inci *diademli*, giyimli ve zırlı büstü, arka yüzde birim gösteren M (*follis*) harfi ile yıldız ve haç motifi görülen bir sikke (S10) bulunmuştur<sup>117</sup>.

Mekanın güney duvarına bitişik yapılmış ve bir tezgah olarak değerlendirilen düzenlemenin üzerinde, ön yüzde İmparator Marcius Tiberius'un (MS 582-602) zırlı, tüy sorguçlu miğferli, *diademli* ve *pendialli*, elinde haçlı *globus* tutar pozda büstü görülen bir sikke (S11) bulunmuştur. Bu sikkenin arka yüzünde birimini gösteren işaretler yoğun korozyondan dolayı anlaşılammasa de ölçüleri ile bu sikkenin birimi *follis*dir.

Mekanın zemini üzerinde önyüzde konsül giysili, haçlı taç takmış bir elinde *mappa* diğerinde haç tutan bir imparator büstü görülen sikke (S12) bulunmuştur. Bu sikkenin de arka yüzünde birimini gösteren işaretler yoğun korozyondan dolayı anlaşılammasa

117 Grierson 1982, 351, 72, Lev. 4.

de ölçüleri ile bu sikke birimi *follistir*.

## Değerlendirme ve Sonuç

Konumu itibariyle 'Liman Caddesi' Knidos'ta ticari ve sosyal yaşamın yoğun olarak geçtiği bir alandır. Buna bağlı olarak Liman Caddesinin doğusundaki bu kompleks de kent içinde uzun bir kullanım sürecine dahil olmuştur. Geç Klasik Dönemde kent yeniden planlanırken şekillenen kompleks, şehrin ekonomik yaşamının önemli bir parçası olmuş ve son kullanım sürecine dek önemini korumuştur. Kompleks içindeki 'Mekan 4', Roma İmparatorluk -Geç Antoninuslar- Döneminde görkemli bir *heroon* yapısına çevrilmiştir. Arkeolojik kazı ve araştırmalarda elde edilen veriler bu *heroonun* M.S. 5.yüzyılın ilk çeyreği içinde bir atölye/dükkana dönüştürüldüğünü ve M.S. 7.yüzyılın ortalarına ya da üçüncü çeyreğine dek kullanıldığını göstermektedir.

## Katalog

### Seramik Buluntuları

A-İnce Seramik/*Fine Wares* (Nr.1- 18)

a-Afrika Kırmızı Astarlı (*African Red Slip/ARS*) (Nr.1- 6)

**Nr.1** Tabak; Hayes Form 104B ya da Mackensen Form 33.1. AR: 29 cm. H: 2 cm.; Hamur: Kireç, ince kum, altın mika içerikli, iyi pişirilmiş, sert dokulu, sık gözenekli. (2.5 YR 5/3, reddish brown); Astar: Dış ve iç yüzey (2.5 YR 5/3 reddish brown).; Tarih: MS 6. yüzyılın ikinci yarısı.

**Nr.2** Hayes Form 104B ya da Mackensen Form 33.1. AR: 38.8 cm. H: 2.7 cm.; Hamur: Bol kireç, ince kum içerikli, iyi pişirilmiş, sert dokulu, sık gözenekli. (10 R 5/3, weak red); Astar: Dış ve iç yüzey (10 R 5/4 weak red); Tarih: MS 6. yüzyılın ikinci yarısı.

**Nr.3** Tabak; LR A Hayes Form 105, AR: 23.8 cm. H: 2.1 cm.; Hamur: Kireç, altın mika, ince kum içerikli, iyi pişirilmiş, sert dokulu, sık gözenekli. (7.5 YR 6/6, light red); Astar: Dış ve iç yüzey (7.5 YR, light red); Tarih: MS 7. yüzyılın ikinci yarısı.

**Nr.4** Tabak; Hayes Form 109 type A. AR: 19.6 cm. H: 2.2 cm.; Hamur: Kireç, ince kum içerikli, iyi pişirilmiş, sert dokulu, sık gözenekli. (10 R 5/6, red); Astar: Dış ve iç yüzey (10 R 6/8, light red); Boya Bezeme: İç yüzey boya bezeme (10 R 6/6, light red); Tarih: MS 7. yüzyıl ortası.

**Nr.5** Tabak; Hayes Form 109; Bonifay Form 60 variant C. AR: 29.8 cm. H: 5 cm. KR: 7.8 cm.; Hamur: Kireç, gümüş mika, ince kum içerikli, iyi pişirilmiş, sert dokulu, sık gözenekli. (10 R 5/6, red); Astar: Dış ve iç yüzey (10 R 6/8, light red); dekore: İç yüzey boya bezeme (10 R 6/6, light red). 7.yüzyılın ilk yarısına ya da ortasına tarihlendirilmelidir.

**Nr.6** Tabak; Uz.: 3.8 cm. Gen.: 5.4 cm.; Hamur: Kireç, ince kum içerikli, iyi pişirilmiş, sert dokulu, sık gözenekli. (7.5 R 5/8, light red); Astar: Dış ve iç yüzey (7.5 R 6/8 light red); Üzerinde iç içe daire ve palmiye dalı baskısı bezemesi görülmektedir. Tarih: MS Geç 5. yüzyıl-erken 6. yüzyıl.

b-Geç Roma C/Foça Kırmızı Astarlı (*Late Roman C- LRC/Phocaeen Red Slip-PRS*) (Nr.7- 16)

**Nr.7** Tabak; Hayes Form 3B or 3E, AR: 21.2 cm. H: 3.5 cm.; Hamur: Bol kireç, kum içerikli, iyi pişirilmiş, sert dokulu, sık gözenekli. (7.5 YR 5/8, red); Astar: Dış ve iç yüzey (7.5 R 5/8, red), Dış yüzey

dudak üstü (7.5 R 4/6, red) Tarih: MS geç 5.yüzyıl-erken 6.yüzyıl.

**Nr.10** Tabak; Hayes Form 10A, AR: 19.8 cm. H: 3 cm.; Hamur: Bol kireç, ince kum içerikli, iyi pişirilmiş, sert dokulu, sık gözenekli. (7.5 R 7/6, light red); Astar: Dış ve iç yüzey (7.5 R 6/6, light red); Tarih: MS 7. yüzyılın ilk iki çeyreğine tarihlendirilmektedir.

**Nr.11** Tabak; Hayes Form 10A, KR: 14.2 cm. H: 1.8 cm.; Hamur: Kireç, altın mika, ince kum içerikli, iyi pişirilmiş, sert dokulu, sık gözenekli. (7.5 R 6/6, light red); Astar: Dış ve iç yüzey, (7.5 R 6/6, light red); Tarih: MS 7. yüzyılın ilk iki çeyreğine tarihlendirilmektedir.

**Nr.12** Tabak; Hayes Form 10A, KR: 11.4 cm. H: 1.3 cm.; Hamur: Kireç, ince kum içerikli, iyi pişirilmiş, sert dokulu, sık gözenekli. (7.5 R 6/6, light red); Astar: Dış ve iç yüzey (7.5 R 7/6, light red); Tarih: MS 7. yüzyılın ilk iki çeyreğine tarihlendirilmektedir.

**Nr.13** Tabak; Hayes Form 10C, AR: 21.6 cm. H: 1.8 cm.; Hamur: Kireç, ince kum içerikli, iyi pişirilmiş, sert dokulu, sık gözenekli. (10 R 7/6, light red); Astar: Dış ve iç yüzey (10 R 6/6, light red); Tarih: Knidos tabakları MS 7. yüzyılın ilk yarısına tarihlendirilmektedir.

**Nr.14** Tabak; Hayes Form 10C, AR: 24 cm. H: 4 cm.; Hamur: Kireç, gümüş mika, az miktarda ince kum içerikli, iyi pişirilmiş, sert dokulu, sık gözenekli. (10 R 6/6, light red); Astar: Dış ve iç yüzey (10 R 6/6, light red); Tarih: MS 7. yüzyılın ilk yarısına tarihlendirilmektedir.

**Nr.15** Tabak; Hayes Form 10C, AR: 20.6 cm. H: 2.5 cm.; Hamur: Kireç, altın mika, ince kum içerikli, iyi pişirilmiş, sert dokulu, sık gözenekli. (10 R 6/4, pale red); Astar: Dış ve iç yüzey (10 R 6/6, light red); Tarih: MS 7. yüzyılın ilk yarısına tarihlendirilmektedir.

**Nr.16** Tabak; Hayes Form 10C, KR: 8.4 cm. H: 2.2 cm.; Hamur: Kireç, gümüş mika içerikli, iyi pişirilmiş, sert dokulu, sık gözenekli. (7.5 R 5/4, red); Astar: Dış ve iç yüzey (7.5 R 5/4, red); Tarih: MS 7. yüzyılın ilk yarısına tarihlendirilmektedir.

c-Geç Roma D (*Late Roman D-LRD/Cypriot Red Slip*) (Nr:17-18)

**Nr.17** Tabak. Hayes Form 9A, AR: 24 cm. H: 4 cm.; Hamur: Kireç, gümüş mika, az miktarda ince kum içerikli, iyi pişirilmiş, sert dokulu, sık gözenekli. (10 R 6/6, light red); Astar: Dış ve iç yüzey (10 R 6/6, light red); Tarih: MS 7. yüzyılın ilk yarısına tarihlendirilmelidir.

**Nr.18** Tabak; Hayes Form 9B, AR: 23.8 cm. H: 6.1 cm.; Hamur: Kireç, gümüş mika içerikli, iyi pişirilmiş, sert dokulu, sık gözenekli. (10 R 5/4, weak red); Astar: Dış ve iç yüzey (10 R 4/4 weak red); Tarih: MS 7. yüzyılın ilk yarısına tarihlendirilmelidir.

B-Pişirme Kapları/*Cooking Wares* (Nr.19-26)

**Nr.19** Tencere; AR: 17.4 cm. H: 2.3 cm.; Hamur: Bol gümüş mika, kireç, kum içerikli, iyi pişirilmiş, sert dokulu, sık gözenekli. (5 YR 2.5/1, black); Astar: Dış ve iç yüzey (5 YR 2.5/1, black).

**Nr.20** Tencere; AR: 13.6 cm. H: 4.5 cm.; Hamur: Bol gümüş mika, kireç, kum, taşcık içerikli, iyi pişirilmiş, sert dokulu, sık gözenekli. (5 YR 2.5/1, black); Astar: Dış ve iç yüzey (5 YR 2.5/1, black).

**Nr.21** Tencere; AR: 11 cm. H: 2.9 cm.; Hamur: Bol gümüş ve altın mika, kireç, kum içerikli, iyi pişirilmiş, sert dokulu, sık gözenekli. (5 YR 3/4, dark reddish brown); Astar: Dış ve iç yüzey (5 YR 2.5/1, black).

**Nr.22** Güveç; AR: 18.8 cm. H: 3.1 cm.; Hamur: Bol gümüş ve altın mika, kum içerikli, iyi pişirilmiş, sert dokulu, sık gözenekli. (5 YR 3/4, dark reddish brown); Astar: Dış ve iç yüzey (5 YR 3/3, dark reddish brown).

**Nr.23** Güveç; AR: 17.4 cm. H: 3.3 cm.; Hamur: Bol gümüş ve altın mika, kum içerikli, iyi pişirilmiş, sert dokulu, sık gözenekli. (5 YR 3/4, dark reddish brown); Astar: Dış ve iç yüzey (5 YR 3/3, dark reddish brown).

**Nr.24** Cooking Pan; AR: 20.4 cm. H: 4.2 cm.; Hamur: Bol gümüş mika, kireç, kum içerikli, iyi pişirilmiş, sert dokulu, sık gözenekli. (5 YR 2.5/1, black); Astar: Dış ve iç yüzey (5 YR 2.5/1, black).

**Nr.25** Cooking Pan; Uz: 7.6 cm. Gen: 5.5 cm.; Hamur: Bol gümüş mika, kireç, kum içerikli, iyi pişirilmiş, sert dokulu, sık gözenekli. (5 YR 4/2, olive gray); Astar: Dış ve iç yüzey (5 YR 3/2, dark olive gray).

**Nr.26** Tava /Tagenon; Uz: 6.4 cm. Gen: 2.7 cm.; Hamur: Gümüş mika, kireç, kum içerikli, iyi pişirilmiş, sert dokulu, sık gözenekli. (5 YR 4/2, olive gray); Astar: Dış ve iç yüzey (5 YR 2.5/1, black).

#### C-Düz Kaplar/*Plain Wares* (Nr.27- 44)

**Nr.27** Jug; AR: 5.4 cm. H: 3.3 cm.; Hamur: Bol gümüş mika, kireç, kum içerikli, iyi pişirilmiş, sert dokulu, sık gözenekli. (7.5 YR 6/3, light brown); Astar: Dış yüzey (7.5 YR 6/3, light brown).

**Nr.28** Jug; AR: 5.8 cm. KR: 8.8 cm. H: 24.5 cm.; Hamur: Bol gümüş mika, kireç, kum içerikli, iyi pişirilmiş, sert dokulu, sık gözenekli. (7.5 YR 6/3, light brown); Astar: Dış yüzey (7.5 YR 6/3, light brown). Harison et. al. 1968, 212, nr.100- 102, fig. G, 7. cent. Deposit.

**Nr.29** Bowl AR: 25.2 cm. H: 5.1 cm.; Hamur: Bol gümüş ve altın mika, kireç, kum içerikli, iyi pişirilmiş, sert dokulu, sık gözenekli. (10 R 6/3, pale red); Astar: Dış ve iç yüzey (10 R 6/2, pale red).

**Nr.30** Bowl; AR: 20.6 cm. H: 6.9 cm.; Hamur: Bol gümüş ve altın mika, kireç, kum içerikli, iyi pişirilmiş, sert dokulu, sık gözenekli. (10 R 6/4, pale red); Astar: Dış ve iç yüzey (10 R 6/2, pale red).

**Nr.31** Bowl; AR: 41.2 cm. H: 9.1 cm.; Hamur: Bol gümüş ve altın mika, kireç, kum içerikli, iyi pişirilmiş, sert dokulu, sık gözenekli. (2.5 YR 5/6, red); Astar: Dış ve iç yüzey (2.5 YR 6/4, light reddish brown).

**Nr.32** Bowl; AR: 24.6 cm. H: 6.8 cm.; Hamur: Bol altın mika ve kireç, kum içerikli, iyi pişirilmiş, sert dokulu, sık gözenekli. (10 R 6/4, pale red); Astar: Dış ve iç yüzey (10 R 6/3, pale red). Williams 1989, 71, nr.415, fig.38.

**Nr.33** Bowl; AR: 38.2 cm. H: 5.6 cm.; Hamur: Bol altın mika ve kireç, kum içerikli, iyi pişirilmiş, sert dokulu, sık gözenekli. (2.5 YR 6/3, light reddish brown); Astar: Dış ve iç yüzey (2.5 YR 5/3, reddish brown).

**Nr.34** Bowl; AR: 38 cm. H: 2.9 cm.; Hamur: Bol altın mika ve kireç, kum içerikli, iyi pişirilmiş, sert dokulu, sık gözenekli. (10 R 6/4, pale red); Astar: Dış ve iç yüzey (10 R 6/3, pale red).

**Nr.35** Çanak; AR: 31.6 cm. H: 3 cm.; Hamur: Bol altın mika ve kireç, kum içerikli, iyi pişirilmiş, sert dokulu, sık gözenekli. (10 R 5/3, weak red); Astar: Dış ve iç yüzey (10 R 6/3, pale red).

**Nr.36** Situla; KR: 17.8 cm. H: 6.1 cm.; Hamur: Bol gümüş ve altın mika, kireç, kum içerikli, iyi pişirilmiş, sert dokulu, sık gözenekli. (7.5 R 7/4, pale red); Astar: Dış yüzey (5 R 5/4, weak red).

**Nr.37** Situla; KR: 14.2 cm. H: 6 cm.; Hamur: Bol gümüş ve altın mika, kireç, kum içerikli, iyi pişirilmiş, sert dokulu, sık gözenekli. (2.5 YR 6/4, light reddish brown); Astar: Dış yüzey (2.5 YR 6/4, light reddish brown).

**Nr.38** Situla; KR: 26 cm. H: 5.5 cm.; Hamur: Gümüş mika, kireç, kum içerikli, iyi pişirilmiş, sert dokulu, sık gözenekli. (10 R 5/6, red); Astar: Dış yüzey (10 R 6/3, pale red).

**Nr.39** Situla; KR: 14.6 cm. H: 2.6 cm.; Hamur: Bol gümüş ve altın mika, kireç, kum içerikli, iyi pişirilmiş, sert dokulu, sık gözenekli. (7.5 R 6/4, pale red); Astar: Dış yüzey (10 R 6/4, pale red).

**Nr.40** Situla; KR: 12.4 cm. H: 2.8 cm.; Hamur: Bol gümüş mika, kireç, kum içerikli, iyi pişirilmiş, sert dokulu, sık gözenekli. (7.5 YR 5/2, light gray); Astar: Dış yüzey (7.5 YR 5/1, light gray).

**Nr.41** Kapak; Uz: 7.9 cm. Gen: 15.3 cm.; Hamur: Gümüş mika, kireç, kum içerikli, iyi pişirilmiş, sert dokulu, sık gözenekli. (2.5 YR 4/4, reddish brown); Astar: Dış yüzey (2.5 YR 4/4, reddish brown).

**Nr.42** Kapak; Uz: 5.7 cm. Gen: 5.5 cm.; Hamur: Kireç, kum içerikli, iyi pişirilmiş, sert dokulu, sık gözenekli. (2.5 YR 6/2, pale red); Astar: Dış yüzey (2.5 Y 5/1, gray).

**Nr.43** Kapak; Uz: 5.3 cm. Gen: 5 cm.; Hamur: Kireç, kum içerikli, iyi pişirilmiş, sert dokulu, sık gözenekli. (2.5 YR 6/3, light reddish brown); Astar: Dış yüzey (2.5 YR 6/3, light reddish brown).

**Nr.44** Kapak; Uz: 7 cm. Gen: 7.5 cm.; Hamur: Kireç, kum içerikli, iyi pişirilmiş, sert dokulu, sık gözenekli. (2.5 YR 6/3, light reddish brown); Astar: Dış yüzey (2.5 YR 6/3, light reddish brown).

D- Amphora (Nr.45- 69)

a-LRA 1 (*Carthage Late Amphora 1*) : LRA 1A and 1B (nr.45-51)

**Nr.45** Amphora; LRA 1A, AR: 9 cm. H: 6.4 cm.; Hamur: Kireç, altı mika, ince kum içerikli, iyi pişirilmiş, sert dokulu, sık gözenekli. (5 YR 5/6 yellowish red); Astar: Dış yüzey (5 YR 7/8, reddish yellow); Tarih: MS geç 5. yüzyıl-erken 6. yüzyıl.

**Nr.46** Amphora; LR 1A, AR: 9.2 cm. H: 7.2 cm.; Hamur: Kireç, altın mika, ince kum içerikli, iyi pişirilmiş, sert dokulu, sık gözenekli. (2YR 8/4, pink); Astar: Dış yüzey (5 YR 6/8, reddish yellow); Tarih: MS geç 5. yüzyıl-erken 6. yüzyıl.

**Nr.47** Amphora; LR 1A, AR: 7 cm. H: 5.8 cm.; Hamur: Kireç, altın mika, ince kum içerikli, iyi pişirilmiş, sert dokulu, sık gözenekli. (5 YR 5/4, reddish brown); Astar: Dış yüzey (5 YR 5/4, reddish brown); Tarih: MS geç 5. yüzyıl-erken 6. yüzyıl.

**Nr.48** Amphora; LR 1B, AR: 7.8 cm. H: 12.2 cm.; Hamur: Kireç, altın mika, az miktarda ince kum içerikli, orta sertlikte, seyrek gözenekli. (7.5 YR, 6/6, reddish yellow); Astar: Dış yüzey (7.5 YR, 6/6 reddish yellow); Tarih: MS 7. yüzyılın ilk yarısı.

**Nr.49** Amphora; LR 1B, AR: 9.6 cm. H: 8.2 cm.; Hamur: Kireç, altı mika, kum içerikli, iyi pişirilmiş, sert dokulu, sık gözenekli. (5 YR 7/6 reddish yellow); Astar: Dış yüzey (5 YR 7/6, reddish yellow); Tarih: MS 7. yüzyılın ilk yarısı.

**Nr.50** Amphora; LR 1B, AR: 9.4 cm. H: 23.5 cm.; Hamur: Kireç, altı mika, az miktarda taşıçık, kum içerikli, iyi pişirilmiş, sert dokulu, sık gözenekli. (2.5 YR 5/8 red); Astar: Dış yüzey (2.5 YR 6/8 light reddish brown); MS 7. yüzyılın ilk yarısı.

**Nr.51** Amphora; LR 1B, AR: 9.8 cm. H: 7.5 cm.; Hamur: Kireç, altı mika, az miktarda taşıçık, kum içerikli, iyi pişirilmiş, sert dokulu, sık gözenekli. (5 YR 5/4 reddish brown); Astar: Dış yüzey (5 YR 5/4, reddish brown); MS 7. yüzyılın ilk yarısı.

b-LRA 2 (*Carthage Late Amphora 2*) : LRA 2B and 2C (Nr.52-59)

**Nr.52** Amphora; LR 2B, AR: 11.2 cm. H: 3.6 cm.; Hamur: Kireç, altı mika, az miktarda taşıçık, kum içerikli, iyi pişirilmiş, sert dokulu, sık gözenekli. (5 YR 6/3, light reddish brown); Astar: Dış yüzey (5 YR 6/3, light reddish brown).

**Nr.53** Amphora; LR 2B, AR: 10 cm. H: 6.9 cm.; Hamur: Kireç, gümüş mika, ince kum içerikli, iyi pişirilmiş, sert dokulu, sık gözenekli. (2.5YR 4/3 reddish brown); Astar: Dış yüzey (2.5 YR 4/3 reddish brown); Tarih: MS 7. yüzyılın ilk yarısına tarihlenmektedir.

**Nr.54** Amphora; LR 2B, AR: 18.8 cm. H: 17.6 cm.; Hamur: Kireç, altın mika, kum içerikli, iyi pişirilmiş, sert dokulu, sık gözenekli. (2.5 YR 6/8 light red); Astar: Dış yüzey (2.5 YR 6/8 light reddish brown); Tarih: MS 7. yüzyılın ilk yarısına tarihlenmektedir.

**Nr.55** Amphora; LR 2B, AR: 8.4 cm. H: 41 cm.; Hamur: Kireç, gümüş mika, ince kum içerikli, iyi pişirilmiş, sert dokulu, sık gözenekli. (2.5YR 4/3 reddish brown); Astar: Dış yüzey (2.5 YR 4/3 reddish brown); Tarih: MS 7. yüzyılın ilk yarısına tarihlenmektedir.

**Nr.56** Amphora; LR 2B, AR: 15.4 cm. H: 7.4 cm.; Hamur: Kireç, altın mika, kum içerikli, iyi pişirilmiş, sert dokulu, sık gözenekli. (2.5 YR 6/8, light red); Astar: Dış yüzey (2.5 YR 7/8 light red); Tarih: MS erken 6. yüzyıl.

**Nr.57** Amphora; LR 2B, AR: 9.2 cm. H: 13.4 cm.; Hamur: Kireç, altın mika, kum içerikli, iyi pişirilmiş, sert dokulu, sık gözenekli. (2.5 YR 5/6 red); Astar: Dış yüzey (2.5 YR 6/6 light red); Tarih: MS 7.



yüzyılın ilk yarısına tarihlenmektedir.

**Nr.58** Amphora; LR 2B, Gen: 9.4 cm. H: 6.6 cm.; Hamur: Kireç, bol gümüş mika, az miktarda taşcık, kum içerikli, iyi pişirilmiş, sert dokulu, sık gözenekli. (10 R 5/4, weak red); Astar: Dış yüzey (10 R 6/4 pale red); Tarih: MS 7. yüzyılın ilk yarısına tarihlenmektedir.

**Nr.59** Amphora; LR 2C, AR: 7.8 cm. H: 13.2 cm.; Hamur: Kireç, az miktarda altı mika, ince kum içerikli, iyi pişirilmiş, sert dokulu, sık gözenekli. (7.5YR 4/6 strong brown); Astar: Dış yüzey (7.5 YR 8/3 pink); Tarih: MS 7. yüzyıla tarihlendirilmektedir.

c-LRA 3 (*Carthage Late Amphora 3*) or related (Nr.60)

**Nr.60** Amphora; LR 3, KR: 6.4 cm. H: 20.8 cm.; Hamur: Bol Kireç, gümüş mika, ince kum, iyi pişirilmiş, sert dokulu, sık gözenekli. (10 R 7/4, pale red); Astar: Dış yüzey (10 R 6/4 pale red); Tarih: MS 7. yüzyılın ilk yarısı

d-Spatheion (Nr.61-66)

**Nr.61** Amphora; Spatheion 2-Type 2B, Gen: 11.5 cm. H: 8.1 cm. Hamur: Kireç, altın mika, kum içerikli, iyi pişirilmiş, sert dokulu, sık gözenekli. (2.5 YR 7/3, light reddish brown); Astar: Dış yüzey (2.5 YR 8/4, pink); Tarih: MS 7. yüzyılın ikinci çeyreği

**Nr.62** Amphora; Spatheion 3-Type 3C, AR: 4.5 cm.; H: 43 cm. KR: 1.2 cm.; Gövde Çapı: 6. 3 cm.; Hamur: Taşcık, kireç ve gümüş mika içerikli, iyi pişirilmiş, sert dokulu, (7.5 YR 7/3, pink); Astar: (7.5 YR 7/2, pinkish gray).

**Nr.63** Amphora; Spatheion 3-Type 3B, AR: 5.6 cm. H: 38.8 cm.; Hamur: Kireç, gümüş mika, ince kum içerikli, iyi pişirilmiş, sert dokulu, sık gözenekli. (5 YR 7/2, pinkish gray); Astar: Dış yüzey (5 YR 7/3, pink); Tarih: MS 7. yüzyıl

**Nr.64** Amphora; Spatheion 3-Type 3B, Gen: 5.6 cm. H: 7.8 cm.; Hamur: Kireç, gümüş mika, ince kum içerikli, iyi pişirilmiş sert (2.5 YR 5/3, reddish brown) kırmızimsı kahve renkte. Amphoranın iç kısmında sarı renkte boya kalıntısı mevcut; Astar: Dış yüzey ( 2.5 YR 6/3, light reddish brown); Tarih: MS 7. yüzyıl.

**Nr.65** Amphora; Spatheion 3-Type 3B, Gen: 10.5 cm. H: 70.4 cm.;Hamur: Kireç, altın mika, ince kum, taşcık içerikli, iyi pişirilmiş sert (7.5 YR 7/4, pale red) Astar: Dış yüzey ( 7.5 YR 6/6, light red; Tarih: MS 7. yüzyıl.

**Nr.66** Amphora; Spatheion 3- Type 3D, Gen: 8 cm. H: 19.5 cm.; Hamur: Bol kireç, gümüş mika, kum içerikli, iyi pişirilmiş, sert dokulu, sık gözenekli. (2.5 YR 6/4, light reddish brown); Astar: Dış yüzey (2.5 YR 6/4, light reddish brown); Tarih: MS 7. yüzyıl.

Diğer

**No.67** Amphora; Uz: 11.9 cm. H: 6.8 cm.; Kireç, az miktarda altı mika, ince kum içerikli, iyi pişirilmiş, sert dokulu, sık gözenekli. (5YR 5/4, reddish brown); Astar: Dış yüzey (5YR 5/4, reddish brown); Tarih: MS erken 6.yüzyıl. Benzer: Slane 1994, 136- 137, Nr.26, fig.6.

**No.68** Amphora; Gen: 9.7 cm. H: 6.9 cm.; Hamur: Kireç, gümüş mika, kum içerikli, iyi pişirilmiş, sert dokulu, sık gözenekli. (2.5 YR 5/8 red); Astar: Dış yüzey (2.5 YR 5/8 red); Tarih: MS 7.yüzyılın ilk yarısı.

**No.69** Amphora; Gen: 14.7 cm. H: 15 cm.; Hamur: Kireç, bol gümüş mika, az miktarda taşcık, kum içerikli, iyi pişirilmiş, sert dokulu, sık gözenekli. (2.5 YR 6/8 light red); Astar: Dış yüzey (2.5 YR 6/8 light red); Tarih: MS erken 7.yüzyıl

### Sikke Buluntuları Katalogu

#### a-Liman Caddesi Heroon'u Podyum Sikkeleri

**S1.** Bronz Sikke (MS 4.- 5. yüzyıl) Öy.: İmparatorun diademli büstü sağa bakar halde. Ay.: [SECVRITAS REIPVBLICAE]. Victoria sola, elinde çelenk ve palmiye dalı tutar vaziyette, sağda ve solda haç ile betimlenmiştir. Sikke heroonun podyumunu kapatan geç dönem duvarına ait izlerin görüldüğü bölümde bulunmuştur. AE., 14 mm., 1.13 gr., K. Bul. No.: KD16.S.30.

**S2.** Bronz Sikke (MS 4. - 5. yüzyıl). Öy.: İmparatorun inci diademli büstü sağa bakar halde. Ay.: [VIRTVS EXERCITI]. İmparator ayakta, solda, cepheden verilmiş ve başı sağa dönük. Sağ elinde mızrak, sol elinde yere dayalı kalkan tutmakta. Sağda Victoria bir eliyle imparatorun başına çelenk takıyor diğer eliyle de palmiye dalı tutuyor. AE., 15 mm, 0.67 gr., K. Bul. No.: KD16.S.31.

#### b-Liman Caddesi Heroon'u Podyumunda Harç Tabakası İçerisinde Bulunmuş Sikkeler

**S3.** Bronz Sikke Theodosius I (MS 383 - 395). Öy.: İmparatorun inci diademli, paluda mentumlu ve zırlı büstü sağa bakar halde. Ay.: [VIRTVS EXERCITI]. İmparator ayakta, solda, cepheden, başı sağa; sağ elinde mızrak, sol elinde yere dayalı kalkan tutuyor. Sağda Victoria bir eliyle imparatorun başına çelenk takıyor diğer eliyle de palmiye dalı tutar halde verilmiştir. AE., 13 mm, 1.30 gr., K. Bul. No.: KD16.S.32, Referans: RIC IX, 233, 83a.

**S4.** Bronz Sikke Theodosius I. (MS 379 - 395). Öy.: DN THEODO [SIVS PF AVG]. İmparatorun inci diademli, giyimli ve zırlı büstü sağa bakar halde. Ay.: [GLORI – AROMA- NORVM]. İki imparator ayakta, cepheden: bir elleriyle aralarında bulunan küreyi, diğer elleriyle ise mızrak tutuyorlar. AE., 14 mm, 0.57 gr., K. Bul. No.: KD16.S.36, Referans: RIC IX, 235,88a.

**S5.** Bronz Sikke (MS 4. yüzyıl). Öy.: İmparatorun inci diademli, giyimli ve zırlı büstü sağa bakar halde verilmiş. Ay.: [FEL TEMP REPARATIO]. Virtus, atından düşen düşmana mızrağını saplıyor. Sağ tarafta yerde kalkan görülmekte. AE., 19 mm, 0.95 gr., K. Bul. No.: KD16.S.34.

**S6.** Bronz Sikke (MS 4. - 5. yüzyıl). Öy.: İmparatorun inci diademli, giyimli ve zırlı büstü sağa bakar halde verilmiş. Ay.: GLORI – AROMA- NORVM. İmparator ayakta, sağa hamle yapar durumda, sol elinde labarum, sağ eliyle arkasındaki esiri sürüklüyor. AE., 17 mm, 1.14 gr., K. Bul. No.: KD16.S.35.

#### c-Mekan Sikkeleri

**S7.** Bronz Sikke (MS 4.-5. yüzyıl) Öy.: Korozyon sebebiyle herhangi bir betimleme görülememekte. Ay.: Çelenk içinde (VOT/X/MVLT/XX) AE., 12 mm., 0.65 gr., K. Bul. No.: KD16.S.33.

**S8.** Bronz Sikke (MS 4. - 5. yüzyıl). Öy.: - Ay.: Korozyon herhangi bir betimleme görülememekte. AE., 10 mm., 0.53 gr., K. Bul. No.: KD16.S.41.

**S9.** Bronz Sikke (MS 4. - 5. yüzyıl). Öy.: İmparatorun inci diademli, giyimli ve zırlı büstü sağa doğru verilmiş. Ay.: GLORİA RO-MANORVM. İmparator ayakta, sağa hamle yapar halde, sol elinde labarum tutmakta. Sağ eliyle esirini sürükler halde verilmiş Sikke heroon içerisinde yer alan Çukur 2'nin içerisinde mekan zeminden 2 cm aşağıda tespit edilmiştir. AE., 10 mm, 0.37 gr., K. Bul. No.: KD16.S.38.

**S10.** Bronz Sikke Anastasius I. (MS 498- 518) Öy.: [D N ANASTA-SIVS P P AVC]. İmparatorun inci diademli, giyimli ve zırlı büstü sağa doğru verilmiş. Ay.: Ortada M, solda ve sağda yıldız, üstte haç. Sikke heroon içerisinde bulunan Çukur 4'ün içerisinde mekan zeminden 17 cm aşağıda tespit edilmiştir. AE., Follis, 30 mm, 10.16 gr., K. Bul. No.: KD16.S.39. Referans: DOC I: 12, no.16a.1, Referans: DOC I: 12, no.16a.1; Grierson 1982: 351, 72, Pl.4; Sommer 2010: 31,1.11.

**S11.** Bronz Sikke Maricius Tiberius (MS 582 - 602). Öy.: Yazıt okunmuyor. İmparatorun büstü cepheden zırlı, tüy sorguçlu miğferli, diademli ve pendialli. Sağ elinde haçlı globus, sol omzunda atlı süvari betimli kalkanlı. Sikke Heroon içerisinde yer alan tezgâh düzenlemesinin üzerinde tespit edilmiştir. AE.,

Follis, 29 mm., 9.68 gr., K. Bul. No.: KD16.S.28, Referans: Sommer 2010: 126, 7.21.3.

**S12.** Bronz Sikke ( MS 6. yüzyılın ikinci yarısı - MS 7. yüzyılın ilk yarısı). Öy.: İmparatorun büstü cepheden, konsül giysili, haçlı taç giyimli, sağ elinde mappa, sol elinde haç tutuyor. Ay.: Korozyon sebebi ile herhangi bir betimleme görülememekte. AE., 12 mm., 0.35 gr., K. Bul. No.: KD16.S.27.

## Bibliyografya ve Kısaltmalar

- van Alfen 1996 van Alfen, P. G., "New Light on the 7th-c. Yassi Ada Ship Wreck: Capacities and Standard Sizes of LRA 1 Amphoras", *Journal of Roman Archaeology* 9, 210-213.
- Alpözen v.d. 1995 Aplözen, T. O. – Özdaş, A. H., Berkaya B., Bodrum Sualtı Arkeoloji Müzesi Ticari Amphoraları. Eski Çağda Akdeniz Deniz Ticareti, Ankara.
- Bass – van Doorninck 1982 Bass, G. F. – van Doorninck H., Yassi Ada Volume I: A Seventh-Century Byzantine Ship Wreck, Texas.
- Bonifay – Piéri 1995 Bonifay, M. – Piéri D., "Amphores du ve au VIIe s. à Marseille: Nouvelles Données sur la Typologie et le Contenu", *Journal of Roman Archaeology* 8, 94-120.
- Bonifay – Garnier 2007 Bonifay, M. – Garnier N., Que transportaient donc les amphores africaines?, Supplying Rome and the Empire, Proceedings of an International Seminar (ed. E. Papi), Portsmouth, Rhode Island, 2007, 9-31.
- Bonifay 2004 Bonifay M., Etudes sur la Céramique Romaine et Africaine. BAR Int. Ser. 1301, Oxford.
- Büyüközer 2013a Büyüközer A., "Knidos'un Kent Planlamasında Limanların Yeri ve Kentle İlişkisi", K. Levent Zoroğlu'na Armağan, İstanbul, 139-154.
- Büyüközer 2013b Büyüközer A., Some Thoughts on the Military Harbour of Knidos. SOMA 2010. Proceedings of 14<sup>th</sup> Symposium on Mediterranean Archaeology (ed. Y. Mozorova – H. Öniz), BAR Int. Ser. 2555, Oxford, 2013, 11-16.
- Burr 1933 Burr D., "A Geometric House and a Proto-Attic Votive Deposit", *Hesperia* Vol. 2 No.4, 542-620.
- Doksanaltı v.d. 2018b Doksanaltı E.M. - Karaoğlan İ. - Tozluca, D.O., Knidos Denizlerin Buluştuğu Kent, Ankara.
- Doksanaltı v.d. 2018a Doksanaltı, E. M. – Karaoğlan, İ. – Aslan, E. – Mirmiroğlu, İ. M. –

- Erdoğan, L. U. – Tozluca, D. O., “Knidos Kazı ve Araştırmaları: 2016”, KST 39/2, 15-43.
- Doksanaltı v.d. 2019 Doksanaltı, E.M. - Karaođlan, İ., Aslan E. - Mimiroluđlu, İ.M. - Erdoğan L.U. - Tozluca, D.O. - Ünver, G., "Knidos Kazı ve Araştırmaları: 2017", KST 40/2, 45-64.
- Doksanaltı, E. – Gider-Büyüközer 2019 Z., “The Harbor Street Heroon in Knidos”, *Anodos. Studies of Ancient World* 13/2013 Trnava, 2019, 109- 129.
- El-Khouri 2014 El-Khouri, L., “Late Roman Fine Pottery from Gadara (UmmQais), 2011 Season Of Excavation”, *Mediterranean Archaeology and Archaeometry* Vol. 14, No 2,115-138.
- Erol 2011 Erol, D., *Smyrna Agorasında Ele Geçen Terra Sigillata ve Geç Roma Seramiđi*, Dokuz Eylöl üniversitesi Yayınlanmamış Yüksek Lisans Tezi, İzmir.
- Gassner 1997 Gassner, V., *Das Südtor der Tetragonos Agora. Keramik und Kleifunde, Forschungen in Ephesus XIII/1/1.* Wien.
- Grierson 1982 Grierson, P., *Byzantine Coins*, London.
- Gregory 1985 Gregory, T. E., “An Early Byzantine Complex at Akra Sophia Near Corinth”, *Hesperia* 54/4,411-428.
- Gürbüz 2018 Gürbüz, M., “Late Roman Pottery From a Building in Klazomenai”, *OLBA XXVI*, 135-176.
- Harrison v.d., 1968 Harrison, R. M. – Fıratlı N. – Hayes, J. W., “Excavations at Saraçhane in Istanbul: Fifth Preliminary Report, with a Contribution on a Seventh-Century Pottery Group”, *DOP* 22, 195-216.
- Hayes 1972 Hayes, J. W., *Late Roman Pottery*, London.
- Hayes 1978 Hayes, J. W., “Pottery Report-1976”, *Excavations at Cathage, 1976 Conducted by the University of Michigan IV* (ed. J. H. Humphrey), Ann Arbor, 23- 98.
- Hayes 2001 Hayes, J.W., ‘Early Christian Pottery From Knossos. The 1978-1981, Finds From the Knossos Medical Faculty Site’, *BSA* 96, 431-454.
- Heath v.d., 2015 Heath, S. – Rife, J. L. – Bravo, J. J. – Blasdel, G., *Preliminary Report on Early Byzantine Pottery from a Building Complex at Kenchreai (Greece)*. ISAW Papers, 10, <http://isaw.nyu.edu/publications/isaw-papers>.
- Japp 2009 Japp, S., “The Local Pottery Production of Kibyra”, *Anatolian Studies* 59, 95-128.
- Keay 1984 Keay, S. J., *Late Roman Amphorae in the Western Mediterranean. A Typology and Economic Study: the Catalan Evidence*. Oxford.
- Kenkel 2007 Kendel, F., “The Cypriot Red Slip Ware and its Derivatives From Pednelissos in Pisidia”, *Byzas* 7, 131-145.
- Kızırlanslanolđu v.d. 2018 Kızırlanslanolđu, H. A. – Aytek, A. İ., “Elaiussa Sebaste Üretimi

- 'Geç Roma I' Amforalarının Geleneksel Tipoloji ve Geometrik Morfometrik Analizlerle Değerlendirilmesi", MASROP E-Dergi 12/2, 16-44.
- Korkut 2007 Korkut, T., "Die spätantike und frühbyzantinische Kersamik aus Patara", *Byzas* 7, 147-168.
- Ladstätter – Sauer 2005 Ladstätter, S. – Sauer, R., "Late Roman C Ware und Lokale spätantike Fein Ware aus Ephesos", *Spätantike und mittelalterliche Keramik aus Ephesos* (ed. F. Krinzinger), *Arc. Forsch. Band 13*, 143- 201,
- Meriç 2002 Meriç, R., *Späthellenistisch-römische Keramik und Kleinfunde aus einem Schachtbrunnen am Staatsmarkt in Ephesos. Forschungen in Ephesos IX/3*, Viyana.
- Modrijan 2011 Modrijan, Z., "Pottery", *Late Antique Fortified Settlement Tonovcov Grad Nar Kobarid* (ed. Z. Modrijan – T. Milavec), 121-221, Ljubljana.
- Nelson v.d., 2015 Nelson, M. C. – Kelly, A. – Begg, D. J. I. – Brenningmayer, T., "The Early Byzantine Settlement At Leukos, Karpathos", *The Annual of the British School at Athens* 110, 321-367.
- Opait 2004 Opait, A. *Local and Imported Ceramics in the Roman Province of Scythia (4th- 6th centuries AD)*, Oxford.
- Papadopoulos 2002 Papadopoulos, J. K., "A Contextual Approach to Pessoi (Gaming Pieces, Counters or Convenient Wipes?)", *Hesperia* 71/4, 415-433.
- Panella 1993 *Merci e scambi nel Mediterraneo tardoantico, Storia di Roma, Vol. III., L'età tardoantica. II. I luoghi e le culture* (ed. A. Carandini – L. C. Ruggini – A. Giardina), Torino, 1993, 613-697.
- Poulou – Papadimitriou 2010 Poulou-Papadimitriou, N., Didioumi S., *Nouvelles Données Sur la Production de l'atelier Céramique Proto byzantin À Kardamaina (Cos – Grèce)*, *LRCW III.2*, Oxford, 741-749.
- Peacock – Williams 1986 Peacock, D. P. S. – Williams, D. F., *Amphorae and the Roman Economy: An Introductory Guide*, New York.
- Pecci v.d. 2010 Pecci, A. – Salvini, L. – Cirelli, E. – Augenti, A., *Castor Oil at Classe (Ravenna- Italy): Residue Analysis of some Late Roman Amphorae Coming from the Port, LRCW 3. Late Roman Coarse Wares, Cooking Wares and Amphorae in the Mediterranean: Archaeology and archaeometry. Comparison between western and eastern Mediterranean. Vol. 3*, (ed. S. Menchelli – S. Santoro – M. Pasquinucci – G. Guiducci), *BAR Int. Ser 22185 (II)*, 2010, Oxford, 617-622.
- Pellegrino 2011 Pellegrino, E., "Un Dépôt de Céramique Studéputdu (Ve s. apr. J.-C.) sur le Site de la Rue de la Douane à Porquerolles /Hyères", *LRFW I*, 175-182.
- Pieri 1998 Pieri, D., "Les Importations d'Amphores Orientales en Gaule

- Méridionale durant l'Antiquité Tardive et le Haut-Moyen Âge (IV-VII siècles après J.-C.)", Typologie, chronologie et contenu, SFECAG, Actes du Congrès d'Istres 21-24 Mai 1998, Maesille, 97-106.
- Pieri 2007 Pieri, D., "Béryte dans le Grand commerce méditerranéen. Production et importation d'amphores dans le Levant proto byzantin (Ve-VIIIe s. ap. J.-C.)", Productions et échanges dans la Syrie grecque et romaine. Actes du colloque de Tours, Juin 2003. Topoisupplément 8, Paris, 297-327.
- Querciaet v.d. 2011 Quercia, A. – Johnston, A. – Bevan, A. – Conolly, J. Ve Tsaravopoulos A. Roman Pottery from an Intensive Survey of Antikythera, Greece, Annual of the British School at Athens 105, 1-81.
- Reynolds 2010 Reynolds, P., Hispania and the Roman Mediterranean, AD 100-700. Ceramics and Trade, Dorchester.
- Reynolds 2011a Reynolds, P., "A 7<sup>th</sup> Century Pottery Deposit from Byzantine Carthago Spartaria (south-eastern Spain)", LRFW 1, 99-127.
- Reynolds 1995 Reynolds, P., Trades in the Western Mediterranean, A.D. 400- 700: the Ceramic Evidence, Oxford.
- Reynolds 2011b, Reynolds, P., "Fine Wares From Beirut Contexts, c. 450 to The Early 7<sup>th</sup> Century", LRFW 1, 207-230.
- Reynolds 2011c Reynolds, P., "A Note on The Development of Cypriot Late Roman D Forms 2 and 9", LRFW 1, 57-65.
- Reynolds 2015 Reynolds, P., "Material Culture and the Economy in the Age of Isidore of Seville (6<sup>th</sup>. and 7<sup>th</sup>. centuries)", Antiquité Tardive. Tome 23 (2015), 163- 210.
- Reynolds – Pavlidis 2014 Reynolds, P. – Pavlidis, E., "Nicopolis (Epirus Vetus): An Early 7<sup>th</sup> Century Pottery Assemblage from the 'Bishop's House' (Greece)", LRCW 4, 451-467.
- Riley 1979 Riley, J. A., "Typology of the Hellenistic and Roman Coarse Pottery of Berenice, Amphoras", Excavations at Sidi Khrebish, Benghazi (Berenice), Volume II, Suppl. to Libya Antiqua V, Vol. II, Tripoli 1979.
- Riley 1981 Riley, J. A., "The Pottery from the Cistern 1977ç1, 1977.2 and 1977.3", Excavations at Carthage 1977 (ed. J. H. Humphrey), Conducted by the University of Michigan VI, Ann Arbor.
- Sagui 1995 Sagui, L., L'esedradella Crypta Balbii e il Monastero di S. Lorenzo in Pallacinis, Quaderni di Archeologia Etrusco-Italica 23, 1995, 121-129.
- Sagui 2002 Sagui, L., "Roma, I Centri Privilegiati e la Lunga Durata della Tarda Antichità dati Archeologici dal Deposito di VII secolo nell' Esedradella Cyrpya Balbi", Archeologia Medievale XXIX, 7-42.
- Sagui et v.d. 1997 Sagui, L. – Ricci, M. – Diletta, R., "Nuovi Dati Ceramologici per la Storia Economica di Roma tra VII e VIII Secolo", La Céramique Médiévale en Méditerranée, Actes du VIe Congrès de l'AIECM2 Aix-

- en- Provence 13- 18 novembre 1995, 35-48.
- Sanders 1999 Sanders, G. D. R., "A Late Roman Bath at Corinth. Excavations in Panayia Field 1995- 1996", *Hesperia* 68/4, 441-480.
- Sazanov 2000 Sazanov, A., "Les Ensembles Clos de Chersonese de la fin du VIe-Troisiemequatu VIIe Siecles: La Chronologie de la Ceramique", *Les Sites Archéologiques en Crimée et au Caucase Durant l'Antiquite Tardive et le Haut Moyen-age* (ed. M. Kazanski – V. Soupault), Leiden- Boston- Köln, 123-149.
- Slane 1994 Slane, K. W., "Tetrarchic Recovery in Corinth. Pottery, Lamps, and other Finds from the Peribolos of Apollo", *Hesperia* 63/2, 127-168.
- Slane – Sanders 2005 Slane, K. W. – Sanders, G. D. R., "Corinth: Late Roman Horizons", *Hesperia* 74/2, 243-297.
- Slane – Kiriati 2014 Slane, K. W. – Kiriati, E., *Kythera Al Fresco: Middle and Late Roman Cooking Pots From The Aegean Region*, LRCW 4, 907-918.
- Sommer 2010 Sommer, A. U., *Die Münzen des Byzantischen Reiches 491-1453*, Battenberg.
- Tekocak 2013 Tekocak, M., "Late Roman C (Phocean Red Slip) Ware from the Lower City Sondage in Kelenderis", *SOMA 2010. Proceedings of 14<sup>th</sup> Symposium on Mediterranean Archaeology* (ed. Y. Mozorova – H. Öniz), *BAR Int. Ser.* 2555, Oxford, 2013, 161-169.
- Viegas 2012 Viegas C., "Importand Local Production: Common Ware from Urban Sites in Southern Lusitania (Algarve)", *Rei Cretariae Romanae Favtorum Acta* 42, 407-417.
- Waksman – Trégli 2007 Waksman, Y. – Trégli, J.-C., *Late Roman Coarse Wares Cooking Wares and Amphorae in the Mediterranean*, LRCW 2, Volume II, *BAR International Series* 1662 (II), Oxford.
- Waldner 2016 Waldner, A., *Keramik*. In: E. Rathmary (ed.), *Hanghaus 2 in Ephesos die Wohneinheit 7, Baubefund, Ausstattung, Funde*, *FiE VIII/10*, 311-424. Wien.
- Williams – Zervos 1983 Williams, C. K. – Zervos, O. H., "Corinth, 1982, East of the Theater", *Hesperia* 52, 1-47.
- Yangaki 2002 Yangaki, G. A., *La Ceramique des IVe- VIIIe Siécles ap. J.-C. D'Eleutherna: Sa place en Créte et dans le bassin Egéen*. Unpublished PhD thesis, Sourbone.

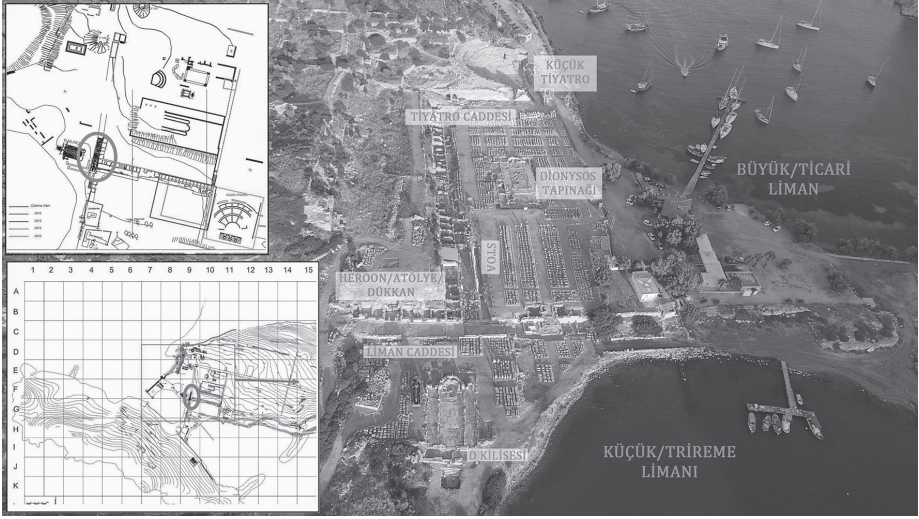

Fig. 1 Knidos, Liman Caddesi ve caddenin doğusundaki yapı kompleksi ile Atölye /Dükkan'ın konumu

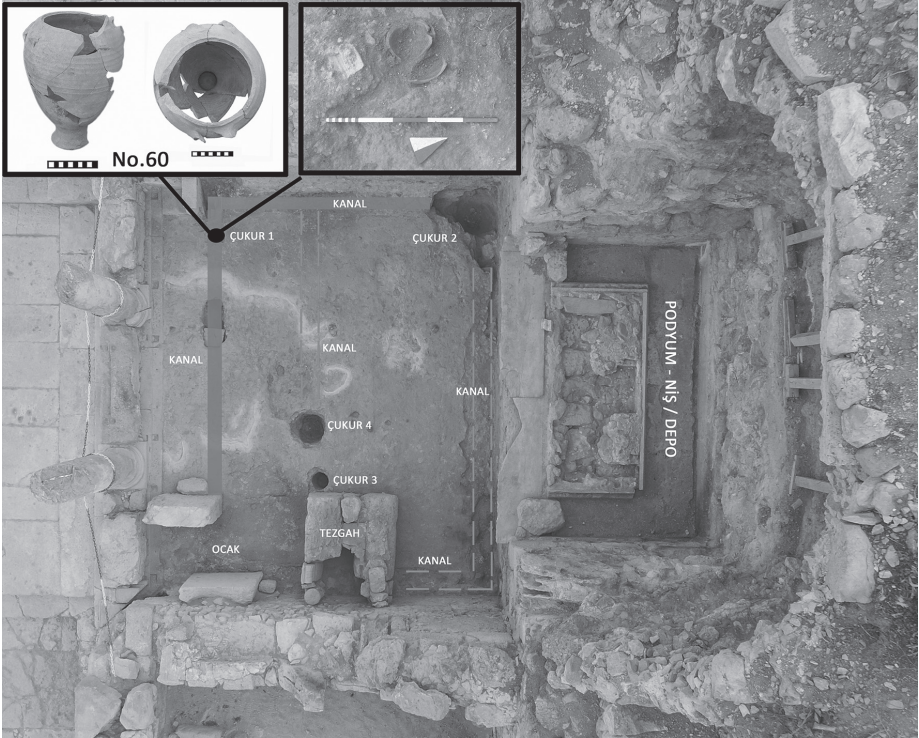

Fig. 2 Atölye/Dükkan, zemin altı kanal sistemi ve kanal üstündeki özel hazırlanmış çukura yerleştirilen amphora (nr. 60, in- situ)



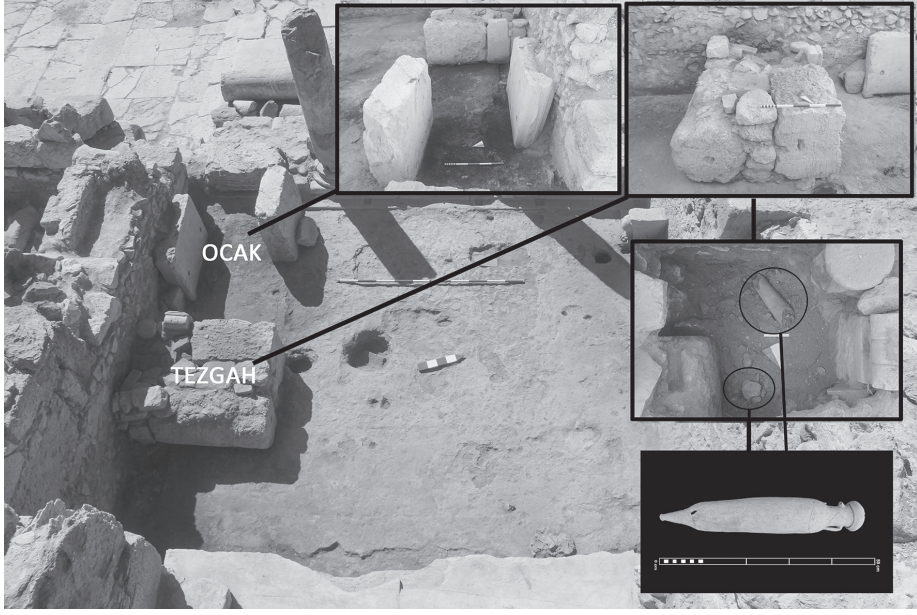

Fig. 3 Atölye/Dükkan, ocak, tezgaH ve tezgaHın içinde bulunan spatheia amphorası (nr. 62)

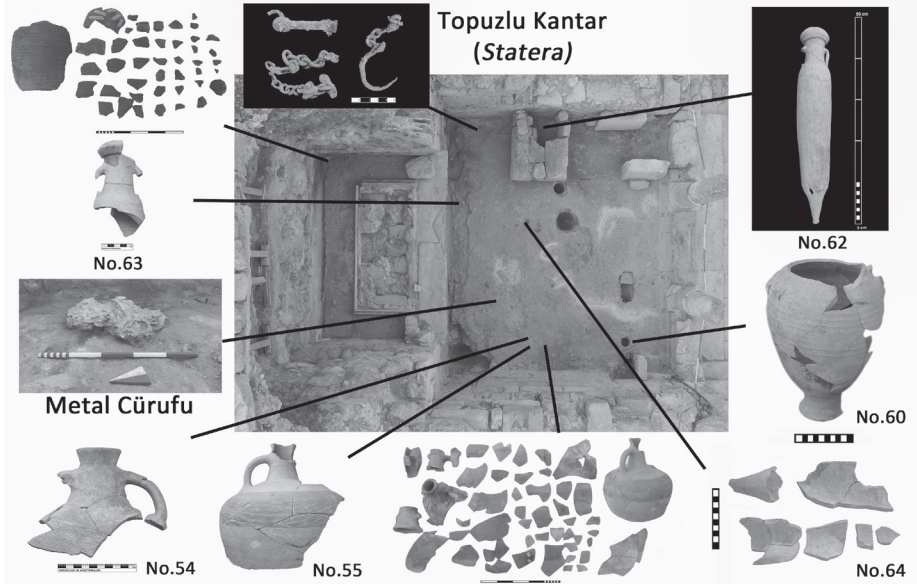

Fig. 4 Atölye/Dükkan, seramik ve diđer buluntuların buluntu noktaları.

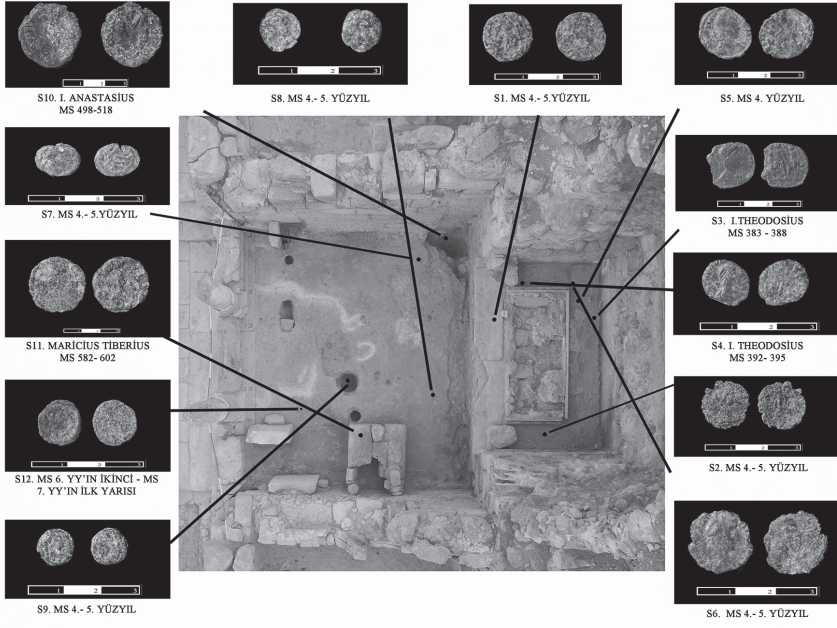

Fig. 5 Atölye/Dükkan, sikkelerin buluntu noktaları.

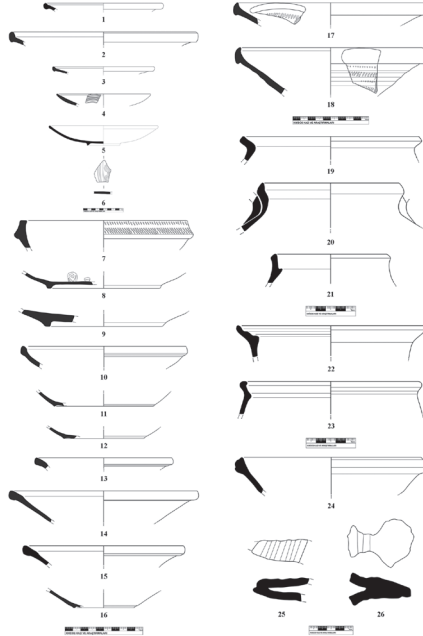

Fig. 6 Seramik buluntular kesit ve görünüm çizimler (nr. 1- 26).

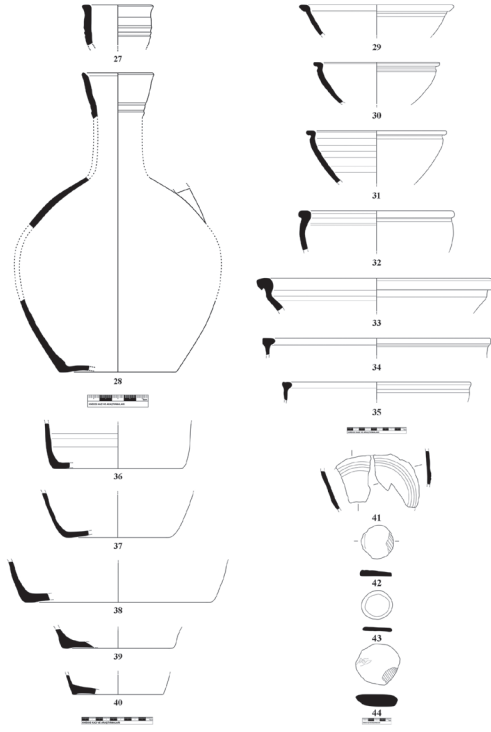

Fig. 7 Seramik buluntular kesit ve görünüm çizimleri (nr. 27- 44).

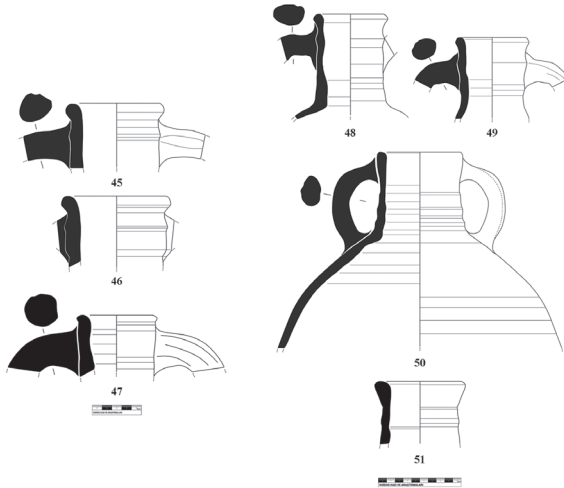

Fig. 8 Seramik buluntular kesit ve görünüm çizimleri (nr. 45- 51).

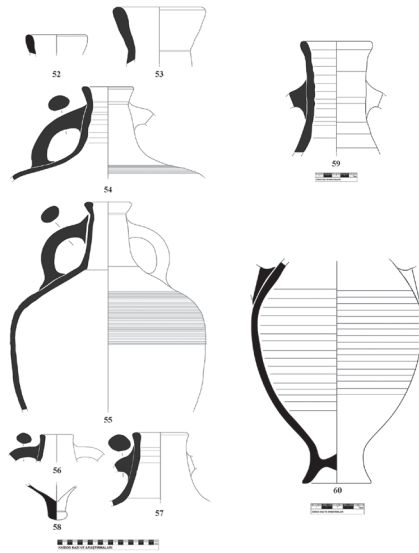

Fig. 9 Amphora buluntular (nr. 52- 60).

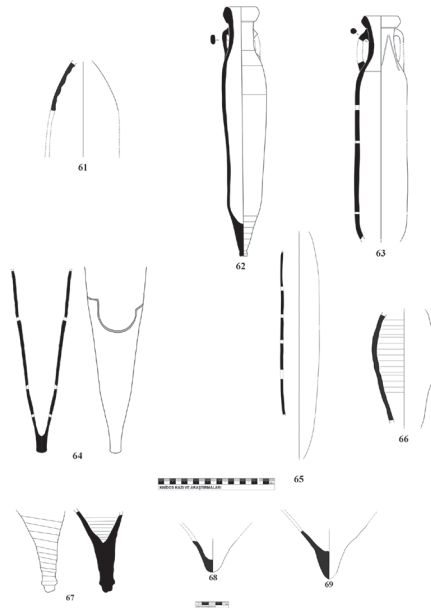

Fig. 10 Amphora buluntular (nr. 61- 69).

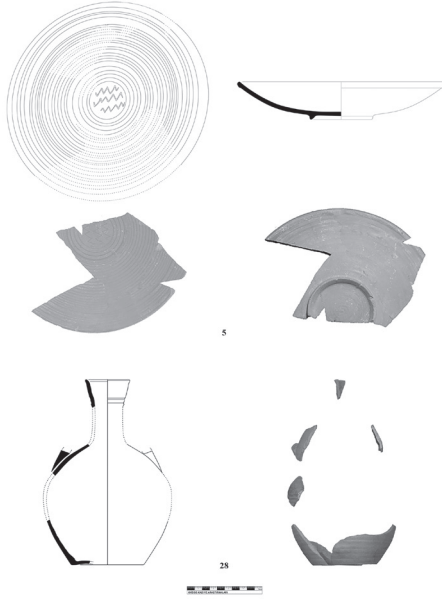

Fig. 11 Seramik buluntular kesit, çizim ve resim (nr. 5, nr. 28).

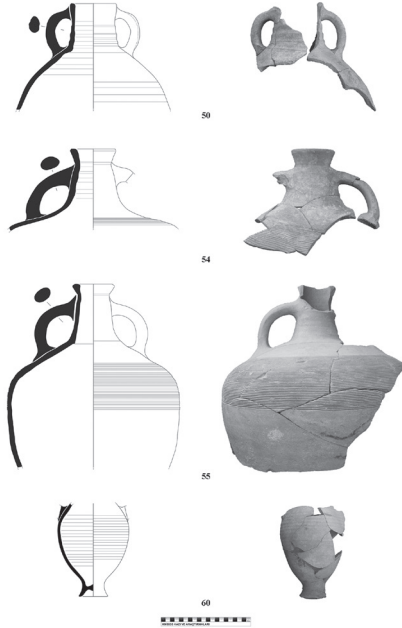

Fig. 12 Amphora buluntular kesit, çizim ve resim (nr. 50, nr. 54- 55, nr. 60).

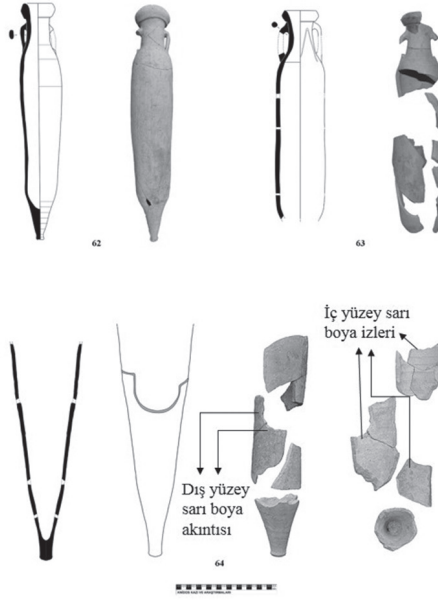
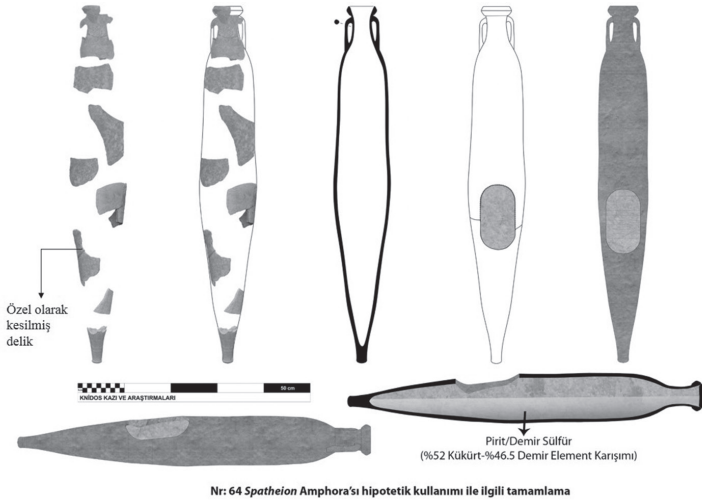

Fig. 13 Amphora buluntular kesit, çizim ve resim (nr. 62- 64)



Nr: 64 Spatheion Amphora'sı hipotetik kullanımı ile ilgili tamamlama

Fig. 14 Atölye/Dükkan zemini üzerinde Spatheion Amphorasının (nr. 64) hipotetik kullanımı ile ilgili tamamlama

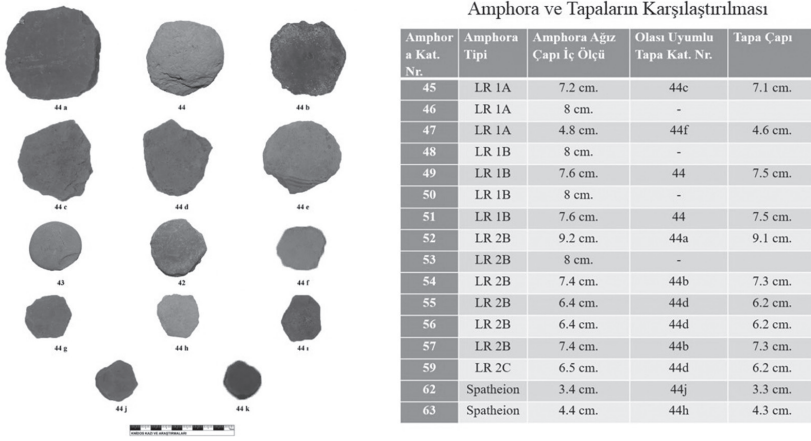

Fig. 15 Tapalar (nr. 44, nr. 44a-k) ve olası ait oldukları amphoralar ile ilgili öneri tablosu.

