

## Bursa Hanlarında Mescidler

SEMRA GÜLER



Dr. Öğr. Üyesi, Kütahya Dumlupınar Üniversitesi, İslami İlimler Fakültesi, İslam Sanatları Bilim Dalı, Kütahya, Türkiye [semra.guler@dpu.edu.tr](mailto:semra.guler@dpu.edu.tr)

Geliş Tarihi / Received Date : 20.04.2020

Kabul Tarihi / Accepted Date : 14.06.2020

Yayın Tarihi / Published Date : 30.06.2020

### Atıf / Cite as

Güler, Semra. "Bursa Hanlarında Mescidler". *İstem*, 18/35 (2020): 17-39.  
<https://doi.org/10.31591/istem.758701>

### Öz

Osmanlı Devleti'nin ilk başkenti ve bir ticaret merkezi olarak Bursa'nın en dikkat çekici mimari eserlerinden biri de hanlarıdır. Anadolu Türk mimarisindeki ilk şehir hanı olarak kabul edilen Emir Han'la başlayan imar faaliyetleri, zaman içinde Bursa'nın ticaret hayatının ihtiyaçlarına binaen daha da artmıştır. "Bursa Hanlar Bölgesi" olarak anılan bu bölgedeki hanlar, akademik olarak daha çok ticarî ve mimari yönleriyle bütünsel olarak ele alınmış, hanlardaki mescidler hakkında yeterli değerlendirme yapılmadığı tespit edilmiştir. Günümüzde hala mevcut olan Koza Han, Fidan Han ve Geyve Han'daki mescidlerden Koza Han ile Fidan Han'dakiler köşk mescid olarak tasarlanmışken, Geyve Han'daki ise hanın zemin katında bir oda biçimindedir. Ayrıca kaynaklarda Kapan Han, İpek Han, Piriç Han ve Eski Yeni Han'ın da mescidleri olduğu bilgisi mevcuttur.

Bursa Hanlarındaki mescidlerin, Selçuklu kervansaraylarında başlayan köşk mescid geleneğinin bir devamı olduğu söylenebilir ancak plan bakımından daha farklı oldukları anlaşılmaktadır. Bu makale, Bursa hanlarındaki mescidlerin Osmanlı Mimarisindeki yeri ve önemini ortaya koyma gayretindedir.

**Anahtar Kelimeler:** Bursa Hanları, Koza Han, Fidan Han, Geyve Han, köşk mescid.

### Abstract

#### *Masjids in Bursa Inns*

One of the most striking architectural works of art in Bursa, the first capital city as well as a commercial centre of the Ottoman Empire, are the inns. The public works that started with Emir Han who is regarded as the first city khan (ruler) in Anatolian Turkish architecture increased even more within the course of time based on the commercial needs of Bursa. The inns in this region named as "Bursa Inns Region" have mostly been examined wholistically with regard to its commercial and architectural aspects in academic sense, and it has been detected that the evaluation carried out on behalf of the masjids available in the inns has not been satisfactory enough. While those built in Koza and Fidan Inns were designed as pavilion masjids, the one constructed in Geyve Inn is in the shape of a room located on the basement floor of the inn, and all of these masjids are still present in our time. Besides, resources include the information that relates to the presence of masjids available also in Kapan Inn, İpek Inn, Piriç Inn and Eski Yeni Inn. It can be stated that the masjids of Bursa inns are an extension of the pavilion masjid tradition that began in the Seljuks caravansaries; however, it is clearly understood that they are much more different in terms of planning. Within this context, this article aims at highlighting the place and importance of the Bursa inns' masjids in the Ottoman Architecture.



**Keywords:** Bursa Inns, Koza Inn, Fidan Inn, Geyve Inn, pavilion masjid.

### Giriş

Askeri amaçla sınır boylarına inşa edilen ribatlar<sup>1</sup>, mimari anlamda kervansarayların öncüleri olarak kabul edilir. Gazneli Mahmud tarafından Meşhed yakınındaki Serahs yolu üzerine yaptırılan *Ribat-ı Mahî* (1019 – 1020), en erken tarihli Türk kervansarayı olup, mimari olarak kervansaray bünyesinde olması gereken bütün özellikleri haizdir.<sup>2</sup> Uzun yolculuklarda konaklama ve dinlenme tesisi olarak kullanılan kervansaraylarda, mal değişimi ve para işleri de görülmekteydi. Buna karşılık şehir kervansarayları borsa işlerinin görüldüğü, şehir hanları ise üretim ile ticaret işlerinin birlikte gerçekleştirildiği mekânlardır.<sup>3</sup>

Hanlar, kervansaraylardan farklı olarak şehir içlerinde yer alır. Hanlar da gece konaklama ihtiyacını sağlayan ticari binalardır ve kervansaraylar gibi iki katlıdır. Zemin katta dükkânlar ile depolar, üst katta ise kiralık odalar vardır. Dikdörtgen plana sahip hanların ortası bir avlu şeklindedir ve avlu ortasında duruma göre bir mescid bulunabilir. Han bünyesinde hayvanların ihtiyaçları için ayrılmış bir ahır da mevcuttur.

Günümüze ulaşan ve kaynaklardan öğrendiğimiz kadarıyla, Kuzey Afrika'daki *Susa Ribatı* mescidi bulunan ilk ribatdır. Kare planlı ve iki katlı bir plana sahip bu ribat, 821 yılında yapılmıştır. Mescidi ise yapının güney cephesini boydan boya kapsar.<sup>4</sup> Daha sonraki yüzyıllarda inşa edilmiş Karahanlı ve Büyük Selçuklu kervansaraylarında mescidin daha çok yapı içinde yer alan bir oda (bazen diğer odalara nispeten daha büyük) olarak inşa edildiği görülmektedir.<sup>5</sup> Mescid bazen kervansaray zemin katında, bazen de ikinci katta olabiliyordu.

Anadolu'da ilk inşa edilmiş kervansarayların mescidleri de var olan geleneğin devamı olarak daha çok oda şeklindedir. Mescidlerin kervansaray planında kesinlikle belirlenen bir yerinin olmadığı, diğer yapıların konumuna göre belirlendiği anlaşılır.<sup>6</sup> Ancak daha sonrasında Anadolu'da Selçuklular dönemine ait kervansaraylar içinde müstakil olarak inşa edilmiş ve avlu ortasında yer alan köşk mescidler, Orta Asya geleneğinin dışındadır. Aksaray Sultan Han, Kayseri Tuzhisarı Sultan Han, Ağzıkara Han ve İshaklı Han gibi hanlarda karşımıza çıkan bu tipteki mescidler kare planlıdır ve dört ayak üstüne dört kemerli açıklıktan oluşan alt yapı üzerine kuruludur. Kurt Erdmann köşk mescidlerin plan olarak Sasani ateşgedelerinden etkilenerek yapıldığını ifade edilmişse<sup>7</sup> de bu görüş doğru kabul edilmez. Yılmaz Önge ise fevkanî olarak inşa edilmiş bu mescidleri, altında mumyalık veya cenazelik kısmı bulunan türbe ya kümbetlere benzetir.<sup>8</sup> Anadolu Selçuklu dönemine ait han içindeki köşk mescid geleneği Erken Dönem Osmanlı Mimarisi örneklerini teşkil eden Bursa'da da devam etmiştir. Daha sonraki yıllarda inşa edilmiş Edirne Rüstem Paşa Kervansarayı<sup>9</sup>, Lefkoşa Büyük Han<sup>10</sup> gibi hanlarda ve İs-

<sup>1</sup> Ribatlar, askerî bir kurum olmanın yanı sıra sosyal ve tasavvufî eğitim yeri olarak da kullanılmıştır. Konuyla alakalı olarak detaylı bilgi için bk. Bülent Çetinkaya, *Ortaçağ İslâm Dünyasında Ribât (XII. – XIII. Asırlar Arası)* (Yüksek Lisans Tezi, Sakarya Üniversitesi, 2003), 15 – 36.

<sup>2</sup> Şebnem Eryavuz, "Kervansaray", *Türkiye Diyanet Vakfı İslâm Ansiklopedisi* (Ankara: TDV Yayınları, 2002) 25: 300.

<sup>3</sup> Gönül Cantay, "Kervansaraylar", *Mimar Başı Koca Sinan Yaşadığı Çağ ve Eserleri* (İstanbul: Vakıflar Genel Müdürlüğü, 1988), 369.

<sup>4</sup> Ayşe Denknalbant, *Anadolu Selçuklu Kervansaray Mescitleri* (Yüksek Lisans Tezi, İstanbul Teknik Üniversitesi, 2004), 8.

<sup>5</sup> Bu şekilde inşa edilmiş kervansaray mescidleri örnekleri için bk. Denknalbant, *Anadolu Selçuklu Kervansaray Mescitleri*, 9-14.

<sup>6</sup> Şebnem Akalın, "Anadolu Selçuklu Kervansaraylarındaki Köşk-Mescitler", *Sanat Tarihi Araştırmaları Dergisi* 1-4 (1988-1989): 3.

<sup>7</sup> Kurt Erdmann, "Zum Vierbogenbau Von Keykubadiye (Keykubadiye'nin Dört Kemerli Yapısı Üzerine)", *Ankara Üniversitesi İlahiyat Fakültesi Yıllık Araştırmalar Dergisi* 2 (1957): 106.

<sup>8</sup> Yılmaz Önge, "Anadolu Türk Mimarisinde Köşk-Mescit Geleneği", *Ön Asya* V/52 (1969): 10.

<sup>9</sup> Kervansarayın köşk mescidi bugün mevcut değildir. Ama Yılmaz Önge'nin makalesinde, Süheyl Ün-

tanbul'daki Kürkçü Han, Vezir Han ve Çuhacı Han gibi hanların köşk mescidleri olduğu bilinir<sup>11</sup>. Fakat Lefkoşe Büyük Han köşk mescidi hariç diğerleri orijinalliğini koruyamamıştır.

Bursa Hanlarıyla alakalı olarak da pek çok akademik çalışma bulunur. Bu makalede ise hanların içindeki mescidler konu edilmiştir. Günümüzde tamamen yıkılmış hanlar olduğu gibi, kaynaklardan edinilen bilgilere göre sadece mescidi yıkılan hanlar da bulunmaktadır. Bu çalışmada Bursa hanlarındaki mescidlerin plan olarak nasıl şekillendiği<sup>12</sup>, ne derecede Orta Asya ve Selçuklu etkisi taşıdığı ve devamında Osmanlı mimarisini nasıl etkilediği araştırılmıştır. Böylelikle, bu mescidlerin kervansaray/han mimarisindeki yeri ve önemi tespit edilmeye çalışılmıştır. Makale; resim, plan, kesit ve restitüsyon çizimleriyle de desteklenmiştir.

### Genel Olarak Bursa Hanları (Hanlar Bölgesi)

Bursa Hanları, Bursa'nın merkezinde ve birbirine yakın denilebilecek mesafe içerisinde. Dolayısıyla, bu alan "*Hanlar Bölgesi*" olarak anılır. Hanlar Bölgesi'ndeki ticari faaliyetlerin en yoğun ve etkili olduğu dönem 16. yüzyıl olmuş, şehirde yaşayan Floransalı, Venedikli ve Cenevizli tüccarlar şehrin bir ipek ticareti merkezi hâline gelmesini sağlamıştır. Böylelikle, Bursa uluslararası bir ticaret merkezi haline dönüşmüştür. Ancak 16. yüzyıl sonu, 17. yüzyıl başlarında yaşanan Cellaî isyanlarıyla birlikte birçok han yakılmış ve yıkılmıştır. 18. yüzyılda ise Osmanlı Devleti'nin sosyo-ekonomik sebeplerine bağlı olarak daha durağan bir dönem geçiren Bursa'da 19. yüzyılda tekrar bir canlanma yaşanmış ama dönemin şartlarına uygun olarak banka, iş hanları, bürolar gibi farklı ticari binalar da inşa edilmesiyle hanlar, arka planda kalmıştır. 20. yüzyıl ve Cumhuriyet'le birlikte ise Bursa'da tekstil ve otomotiv sektöründeki özel girişimlerle sanayi gelişme göstermiştir.<sup>13</sup>

Osmanlı Devleti'nde inşa edilen ilk han, Bursa'yı fetheden Orhan Gazi'nin emriyle yapılan ve *Bey Hanı* olarak isimlendirilen ama günümüzde *Emir Hanı* olarak bilenen handır.<sup>14</sup> Daha sonrasında İpek Hanı, Kapan Hanı, Eski-Yeni Han, Koza Han, Pirinç Han, Tahıl (Galle) Hanı, Geyve Han, Kütahya (Çukur) Han, Fidan (Mahmut Paşa) Han, Katır Han, Bezir Han, Balibey Han, Kamber Hanı, Tuz Hanı, Karacabey Hanı<sup>15</sup>, Kubbeli Han, Apolyont (Mudanya) Hanı ve Eskişehir Hanı gibi hanlar inşa edilmiştir. Ancak bu ismi geçen hanlardan, Eski-Yeni Han, Katır Han, Bezir Han, Kamber Hanı, Karacabey Hanı gibi yapılar tamamen yıkılmış iken; Tahıl (Galle) Han, Kapan Hanı ise kısmen ayakta durmaktadır.<sup>16</sup>

Bursa Hanları, mimari plan itibarıyla genel olarak kare ya da kareye yakın dikdörtgen şeklinde ve iki katlıdır. Sadece Bali Bey Han, üç katlı yapısıyla diğerlerinden ayrılır. Hanların ortasında bir avlu bulunur. Sözü edilen hanların süsleme yönünden en dikkat çeken de ihtişamlı taç kapısıyla Koza Hanı'dır.

→ →

ver'in arşivinde bulunan gravürde köşk mescidin Bursa Koza Han'daki gibi çokgen bir planlı, mescidin altının şadırvan, üstünün de kubbeye örtülü olduğu görülür. Önce, "Anadolu Türk Mimarisinde Köşk-Mescit Geleneği", 8.

<sup>10</sup> Lefkoşe Büyük Han hakkında bilgi için bk. Gönül Öney, "Lefkoşe Büyük Han ve Kumarcılar Hanı", *Milletlerarası Birinci Kıbrıs Tetkikleri Kongresi Türk Heyeti Tebliğleri (14-19 Nisan 1696)* (Ankara: Türk Kültürü Araştırma Enstitüsü Yayınları, 1971), 271-297.

<sup>11</sup> Bilgi için bk. Ceyhan Güran, *Türk Hanlarının Gelişimi ve İstanbul Hanları Mimarisi* (Ankara: Vakıflar Genel Müdürlüğü Yayınları, 1976).

<sup>12</sup> Bursa hanlarındaki mescidlerin çoğu günümüzde mevcut bulunmadığı ve mescidler hakkında en doğru ve kesin bilginin mescidlerin planı olduğundan, mescidler diğer özellikleri (malzeme, teknik ve süslememe gibi) bakımından değerlendirmeye tabi tutulamamıştır.

<sup>13</sup> Özlem Köprülü Bağbancı, *Bursa Hanlar Bölgesi Değişim ve Dönüşüm Sürecinin İncelenmesi ve Bölgenin Korunması Üzerine Bir Araştırma* (Doktora Tezi, Yıldız Teknik Üniversitesi, 2007), 8 – 36.

<sup>14</sup> M. Baha Tanman, "Emir Hanı", *Türkiye Diyanet Vakfı İslâm Ansiklopedisi* (İstanbul: TDV Yayınları, 1995) 11: 133.

<sup>15</sup> Bilgi için bk. Kamal Kepecioğlu, *Bursa Hanları* (Bursa: Bursa Halkevi Neşriyatı, 1935), 6 – 20.

<sup>16</sup> Bursa'da yıkılmış hanlarla hakkında geniş bilgi için bk. Fikret Alkan, *Günümüze Ulaşmayan Bursa Hanları* (Yüksek Lisans Tezi, Uludağ Üniversitesi, 2019)

### Bursa Hanlarındaki Mescidler

Yapılan araştırma neticesinde içinde mescid bulunan toplam yedi han<sup>17</sup> tespit edilmiştir. Bunlardan üçü günümüzde mevcut iken, diğer dördü ise günümüze ulaşmamıştır. Bu mescidler, tarih sırasına göre şu şekildedir;

#### 1.) Kapan Han (15. yy) ve Mescidi

Kapan Han; Atatürk Caddesi üzerinde, Ulu Cami'nin batı tarafındadır (Resim 1). Bugün kısmen ayakta kalan han, Sultan Murad Hüdavendigâr zamanında yapılmıştır. Yapılış tarihi ile mimarı hakkında malumat yoktur. Genel kanı, 14. yüzyılın ikinci yarısında yapıldığına dairdir. Bu anda, dışarıdan gelen esnafın malları tartılır, ağırlık, kalite ve çeşidine göre vergisi ve fiyatları belirlendikten sonra esnaf aracılığıyla tüketiciye sunulurdu. Hanın plan olarak büyük bir avlu etrafında sıralanan iki katlı revak ve revaklara açılan odalardan müteşekkil olduğu bilinir. Kepecioğlu, 1684 (H. 1095) tarihli bir sicil kaydında Kapan Han'ın 29 odası olduğundan bahseder.<sup>18</sup> Kâzım Baykal ise Kapan Han'ın güney duvarının Güngörmez Camii karşısından doğuya doğru çınara kadar uzandığını ifade eder. O dönemdeki yol genişletme çalışmaları esnasında bu duvarın temellerinin meydana çıktığını da kayda geçmiştir.<sup>19</sup>

**Hanın Mescidi:** Ekrem Hakkı Ayverdi tarafından belirtilen 22 Mart 1684 (H. 5 Rebî'ul-âhîr 1095) tarihli bir kayıttan anlaşıldığı üzere hanın 29 odasıyla birlikte mescidi de tamir edilmiştir.<sup>20</sup> Konuyla alakalı bilgi bu kadardır. Yani mescidin plan özellikleri hakkında bilgiye sahip değiliz. Fakat mesciden ayrı bahsedilmiş olması, mescidin müstakil bir yapı olarak inşa edilmiş olabileceğini yani köşk mescid şeklinde olabileceğini düşündürür.

#### 2.) İpek Han (1415 – 1421) ve Mescidi

İpek Han; Bursa Bedesteni'nin batısında, Piriç Han'ın güneyinde, Ulu Cami ile İvaz Paşa Külliyesi arasında yer alır (Resim 2). Yeşil Külliyesi'ne gelir getirmesi amacıyla Çelebi Sultan Mehmed tarafından inşa ettirilmiştir. Mimarının, İpek Han'a çok yakın mesafede kendi adına külliye yaptıran ve Yeşil Külliyesi'nin de mimarı olan Hacı İvaz Paşa olduğu düşüncesi hâkimdir. Han, plan açısından tipik şehir içi hanlarıyla aynı, yani kareye yakındır. Açık avlulu ve iki katlı hanın girişi doğu tarafındadır. Bu kapının da Koza Han'daki gibi taç kapı şeklinde inşa edildiği düşünüldür fakat orijinalliğini koruyamadığı anlaşılmaktadır.<sup>21</sup> Ahır ve yemlik mekânlarının yeri tam olarak bilinmese de Ayverdi tarafından güney kısımda bulunduğu tahmin edilir.<sup>22</sup> Hanın batı duvarının ikinci kattaki balık pulu desenleri dikkat çekicidir.

**Hanın Köşk Mescidi:** Günümüzde bulunmayan köşk mescid hakkında bilgiler kaynaklarda geçer. Bu bilgilere göre, avlunun ortasında bulunan mescid 12 köşeli bir plana sahiptir. 3 katlı olduğu bilinen yapının en üst katı mescid, altında iki ya da dört oda ile en alttaki şadırvandan müteşekkil olduğu anlaşılır.<sup>23</sup> Ayverdi, mescidin iç ve dış 24 üst penceresi bulunduğunu ifade eder.<sup>24</sup>

<sup>17</sup> Makalenin ana konusu hanlar içindeki mescidler olduğundan, hanlarla alakalı genel bilgiler verilmiş, ayrıntıya girilmemiştir.

<sup>18</sup> Kepecioğlu, *Bursa Hanları*, 6.

<sup>19</sup> Kâzım Baykal, *Bursa ve Anıtları* (Bursa: Aysan Matbaası, 1950), 95-96.

<sup>20</sup> Ekrem Hakkı Ayverdi, *Osmanlı Mi'mârîsinin İlk Devri (Ertuğrul, Osman, Orhan Gaaziler, Hüdavendigâr ve Yıldırım Bâyezîd 630-805 (1230-1402)) I* (İstanbul: İstanbul Fetih Cemiyeti, 1989), 276.

<sup>21</sup> Enis Karakaya, "İpek Hanı", *Türkiye Diyanet Vakfı İslâm Ansiklopedisi* (İstanbul: TDV Yayınları, 2000) 22: 368.

<sup>22</sup> Ekrem Hakkı Ayverdi, *Osmanlı Mi'mârîsinde Çelebi ve II. Sultan Murad Devri 806-855 (1403-1451) II* (İstanbul: İstanbul Fetih Cemiyeti, 1989), 123.

<sup>23</sup> Bk. Çizimler 1, İpek Han Köşk Mescid Restitüsyonu (Batı cephesi). Merdiven yükünün taşınabilmesi için, ikinci kattaki memur odalarının giriş kapısının, yapının batı tarafında; üçüncü katta yer alan mescidin kapısının ise mihrabın karşısındaki kuzey yönünde olduğu düşünüldükçe bu şekilde çizilmiştir. Benzer durum Piriç Han köşk mescidi için de geçerlidir.

<sup>24</sup> Ayverdi, *Osmanlı Mi'mârîsinde Çelebi ve II. Sultan Murad Devri*, 122.

Kamil Kepecioğlu'nun sicillerden aktardığı bilgilere göre, 9 Eylül 1632 (H. 23 Safer 1042) tarihinde bir yana eğilmiş olan mescid mancınıkla düzeltilmiş ve merdivenleri yeniden yapılmıştır. 1736 (H. 1149) yılında mescidin üst kısmı, altındaki iki oda ile şadırvan tamir edilmiş, 1742'de ( H. 1155) yine şadırvan ve diğer kısımlarla birlikte münakkaş duvarları, camları ile iki tane yeni merdiveni, mescid altındaki iki oda, havuz ve havuzun suyolu üzerindeki kurşunlar elden geçirilmiştir.<sup>25</sup>

19. yüzyıl Bursa'sını anlatan Marie de Launay ile Bonkowski Bey, İpek Han'dan bahsederken hanın ortasında bulunan bir yapı hakkında da malumat verirler. Mescid olduğunu tahmin ettiğimiz yapıyla alakalı şöyle derler; "*İpek Han'ın ortasında, çevresi bazı kemerler üzerinde, kubbeyle örtülü bir tuhaf yapı vardır. Bu yapının merkezinde, içinde su olan havuz bulunur. Bu yapı, ipek gümrüğü memurlarının kaldığı yerdir.*"<sup>26</sup> Bu ifadelerden de anlaşıldığı üzere mescid kubbeyle<sup>27</sup> örtülüdür ve mescidin altındaki odalar memurlara tahsis edilmiştir.

Bugün İpek Han'da köşk mescidin bulunduğu yerde, sekizgen mermer bir şadırvan yer almaktadır. Şadırvan aktif değildir. Şadırvanın her bir kenarında sekizgen bir çerçeve bulunur, dört cephesinde bu çerçeve içine musluk yerleştirilmiştir. Havuzun ortasında, aşağıdan yukarıya doğru incelen ve alttaki büyük, üstteki küçük olan iki katlı mermer su haznesi mevcuttur.

### 3.) Geyve Han (15. yy) ve Mescidi

Geyve Han; Cumhuriyet Caddesi'nden Koza Han'a çıkan aralığın sağ tarafında, Yorgancılar Çarşısı'nın doğusunda, Demirkapı denilen mevkide bulunur (Resim 3). Vakfiye kaydından öğrenildiği üzere, Hacı İvaz Paşa tarafından yaptırılıp Çelebi Sultan Mehmed'e hediye edilmiştir. Geyve Han da İpek Han gibi Yeşil Külliye'ye gelir getirmekteydi. İki katlı ve kare planlı olan han, açık avluludur. Avlunun ortasında on ikigen bir şadırvan bulunur ki bugün aktif haldedir.

**Hanın Mescidi:** Halen kullanılmakta olan mescid, hanın doğu tarafındaki zemin katında ve batı giriş kapısının tam karşısındadır. Üzeri tek kubbeyle örtülü mescid, Kamil Kepecioğlu'nun evkaf mahzenindeki sicillerden edildiği bilgilere göre 1743 (H. 1156) senesinde hanın alt ve üst kat kaldırımları ve kiremitleriyle birlikte tamir görmüştür.<sup>28</sup>

Günümüzde mescide cam bir kapıdan girilir (Resim 4). Önce çapraz tonozla örtülü bir bölüm bulunur, daha sonra kubbeli mekâna geçilir (Resim 5). Kubbeğe geçiş Türk üçgenleriyle sağlanmıştır (Resim 6). Bu iki bölüm kemerle ayrılır.<sup>29</sup> Mescidin orijinal halinde tonozlu kısmın açık olduğu, mescidin sadece kubbeli kısımdan ibaret olduğu bilinir.<sup>30</sup> Mescidin duvarları yarıya kadar ahşapla kaplıdır,<sup>31</sup> zemini de keza öyledir. Keza pencere kanatları ve mihrabı da aynı renkli ahşaptandır. Mihrabın sağında siyah zemin üzerine sarı renkte *lafz-ı Celal*, solunda ise *ism-i Nebî* kalem işi olarak duvara nakşedilmiştir. Pencere üstünde, *ism-i Nebî*'nin yanında yuvarlak istif şeklinde *kelime-i tevhîd* yazılıdır. Kuzey duvarında yuvarlak istif içinde "*Allahümme ecirni minennâr*" duası<sup>32</sup>, tonozla örtülü kısmın güney duvarında "*vallâhu gâlibun 'alâ emrihi*" âyet-i kerîmesi<sup>33</sup>, kuzey duvarında ise "*es-*

<sup>25</sup> Kepecioğlu, *Bursa Hanları*, 5.

<sup>26</sup> Nurşen Günaydın, Raif Kaplanoğlu (der.), *Seyahatnamelerde Bursa* (Bursa: Bursa Ticaret Borsası Kültür Yayınları, 2000), 154.

<sup>27</sup> Kubbe kasnağının olup olmadığına dair bir bilgi yoktur. Tahminimizce olma ihtimali çok yüksektir. Ancak kesin bir bilgi ve buna dair bir örnek olmadığından dolayı, İpek Han'ın köşk mescid restitüsyon çizimi yapılırken Koza Han'ın köşk mescidi örnek alınarak, kubbe direkt duvarların üzerine bindirilmiştir.

<sup>28</sup> Kepecioğlu, *Bursa Hanları*, 12.

<sup>29</sup> Bk. Çizimler 2, Geyve Han Mescid Planı.

<sup>30</sup> Ali Baş, *Beylikler Dönemi Hanları* (Yüksek Lisans Tezi, Selçuk Üniversitesi, 1989), 136.

<sup>31</sup> Bk. Çizimler 3, Geyve Han Mescid Kesiti.

<sup>32</sup> "*Allah'ım, bizi cehennem ateşinden koru.*"

<sup>33</sup> "*Allah emrinde galiptir*" Yusuf Sûresi 21. âyet

*salâtü miftâhu'l-cenneti*<sup>34</sup> yazılıdır. Yazılarda sülüs hattı tercih edilmiştir. Bu yazıların Osmanlı hat sanatı harf anatomisine uygun olarak yazıldığı söylenemez. Mescid içindeki kalem işi süslemeler de dikkat çekicidir. Kalem işleri; tonoz içinde, kemerin iç yüzeyinde, kubbede ve kubbe geçişlerindeki Türk üçgenlerinde bulunur. Ayrıca ahşap kaplamanın üstünde şerit olarak dolaşır. Mavi ve lacivert renklerin hâkim olduğu kalem işi motifler klasik tarzdadır. Kalem işleri de hüsn-i hat yazıları gibi oldukça amatörcü yapılmıştır ve hanın tarihi yapısıyla pek örtüşmez.<sup>35</sup>

#### 4.) Fidan Han (Mahmut Paşa Hanı) (15. yy) ve Mescidi

Fidan Han ya da diğer ismiyle Mahmut Paşa Hanı'nın ana girişi bugün Uzun Çarşı üzerinde, Koza Han'ın taç kapısının kuzeydoğu tarafında kalmaktadır. Fatih Sultan Mehmed Han'ın vezirlerinden Hayrettin Paşa'nın oğlu Mahmut Paşa tarafından İstanbul'daki cami ve imaretine vakıf olarak 15. yüzyılda yaptırılmıştır.<sup>36</sup> Eskiden burada fidan satışı yapıldığı için *Fidan Han*, banisi Mahmut Paşa olduğundan *Mahmut Paşa Hanı* olarak anılır. Plan itibarıyla han, diğer hanlarda görmeye alışkın olduğumuz üzere kareye yakın dikdörtgen biçiminde, iki katlı ve açık avluludur. Hana girişler güneydeki ana kapı ile doğuda pazara çıkan kapıdan sağlanır. Doğudaki bu kapının zamanında hana ait ahırlara çıktığı bilinir.<sup>37</sup> Fidan Han, Bursa Eski Eserleri Sevenler Kurumu tarafından da restore edilmiştir.<sup>38</sup>

**Hanın Köşk Mescidi:** Her ne kadar orijinalliğini koruyamamış da olsa Bursa'da köşk mescidi mevcut bulunan iki handan biridir (Resim 7). Avlunun ortasındaki şadırvan üzerinde bulunan mescid, 12 mermer sütun üzerindedir.<sup>39</sup> Ekrem Hakkı Ayverdi, mescidin aslının ahşap olduğunu yazar. Zaten bu sütunların büyük bir ağırlığı çekemeyeceğini ve ancak ahşap duvarlara göre olduğunu belirtir.<sup>40</sup> Mescid; uzun yıllar 12 sütun, şadırvanın kenarları ve dolu bir temele oturan mermer merdivenlerden müteşekkil bir yıkıntı halinde kalmıştır.<sup>41</sup> 1965 senesinde Bursa Eski Eserleri Sevenler Kurumu'nun öncülüğünde ve Ekrem Hakkı Ayverdi'nin projesiyle, Fidan Han'ın köşk mescidi ihya edilmiştir. Mescidin orijinalinde olduğu gibi ahşaptan yapmak için lazım olan meşe keresteyi bulmak zor olduğu için, mescidin kâğırdan yapılmasına karar verilmiş<sup>42</sup> ve mescid bugünkü haline getirilmiştir.<sup>43</sup>

On ikigen olan köşk mescidin altındaki şadırvan günümüzde aktif değildir. Yani havuzunda su bulunmaz. Mermer havuz duvarına binmiş sütunlar üzerinde yükselen mescidin 11 basamaklı merdiveni, mescidin kuzey tarafındadır. Merdiven boşlukları her iki tarafta da üçer musluk konularak abdest alma yeri haline getirilmiştir. Abdest alma yerlerinin üzeri ahşap sundurmayla kapatılmıştır. Ahşap sundurma kiremit çatı ile örtülmüştür. Mescidin güneybatı yönünde sonradan yapıldığı belli olan iki kurnalı bir çeşme vardır. <sup>44</sup> Şadırvanın ortasındaki mermer

<sup>34</sup> "Namaz cennetin anahtarıdır"

<sup>35</sup> Esnafın söylediğine göre bu süslemeler ile yazılar 2009-2010 yıllarında esnafın katkılarıyla mescide yaptırılmıştır.

<sup>36</sup> Kamil Kepecioğlu, *Bursa Hanları* kitabında hanın Fatih'in sadrazamı Mehmet Ağa'nın oğlu İbrahim Paşa tarafından yaptırıldığını belirtir. Ancak bu bilgi doğru değildir.

<sup>37</sup> Albert Gabriel, *Bir Türk Başkenti Bursa*, haz. Neslihan Er, Hamit Er, Aykut Kazancıgil (Bursa: Osman-gazi Belediyesi Yayınları, 2008) 1: 183.

<sup>38</sup> Duygu Keskin, *Türkiye'de Yerel Sivil Toplum Kuruluşlarının Mimari Korumaya Katkıları: Bursa Eski Eserleri Sevenler Kurumu ve Restorasyon Faaliyetleri* (Yüksek Lisans Tezi, İstanbul Teknik Üniversitesi, 2015), 97.

<sup>39</sup> Bk. Çizimler 4, Fidan Han Köşk Mescid Görünüşü (Batı cephesi).

<sup>40</sup> Ekrem Hakkı Ayverdi, *Osmanlı Mi'marisinde Fâtih Devri 855-886 (1451-1481) III* (İstanbul: İstanbul Fetih Cemiyeti, 1973), 101.

<sup>41</sup> Mescidin bu halinin fotoğrafı için bk. Kâzım Baykal, *Bursa Eski Eserleri Sevenler Kurumunun 1967-1968-1969-1970 Yılları Çalışmaları* (Bursa: Yılmaz Basımevi, 1971), 6.

<sup>42</sup> Ayverdi, *Osmanlı Mi'marisinde Fâtih Devri*, 101.

<sup>43</sup> Bk. Çizimler 5, Fidan Han Köşk Mescid Kesiti.

<sup>44</sup> Bk. Çizimler 6, Fidan Han Köşk Mescid Alt Kat Planı.

kurna iki katlıdır. Üstte altı, altta altı musluk deliğinde birer demir çubuk yer alır. Eskiden buradan su aktığı anlaşılır.

Köşk mescidin duvarları iki sıra tuğla, bir sıra düzgün kesme taş olmak üzere almalı duvar tekniğinde örülmüştür. Hanın genel duvar örgüsüyle aynı değildir fakat uyumlu olduğu söylenebilir. Duvar örgüsü iki sıra kirpi saçakla son bulur. Mescidin çatısı kurşun kaplıdır. Mescidin altı penceresi bulunur. Mescidin dışında pencere üstlerinde sivri kemer yer alır. Pencere alınlıkları beşgen peteklerle doldurulmuştur.

Mescidin<sup>45</sup> içine ahşap bir kapıdan girilir ve zemin ahşap kaplamadır. İçerisi yerden tavana kadar beşgen turkuaz renkli çinilerle bezenmiştir (Resim 8). En alta ve en üstte, pencere atlarında ve mihrabın etrafında; lacivert, beyaz ve kahverengi tonları kullanılarak yapılmış bitkisel bir bordür dolaşır. Mihrap, kavsarası hariç bütünüyle çiniden yapılmıştır. Mihrap ayeti de yine çini üzerindedir. Ayetteki eski bir parça dikkat çeker (Resim 9). Başka bir yere mi aitti de buraya getirildi yoksa bu mescidine mi aitti herhangi bir bilgi yoktur. *İsm-i Celal, ism-i Nebî* ve dört halife isimleri de müstakil yuvarlak çini levhalar halinde duvara asılmıştır. Mihrap içinde, kapı üzerinde ve duvar yüzeylerinde lacivert renkli çiniler de kullanılmış, böylece iç mekân tek düzelikten sıyrılmıştır. Çiniler; renkleri ve tüm iç mekânı kaplamış olmaları itibarıyla Yeşil Türbe'yi anımsatır. Pencere üstlerindeki revzenler de dikkat çekicidir. Kim tarafından yapıldığına dair kesin bir malumat bulunmasa da Koza Han'ın köşk mescidinin revzenlerini yapan, dönemin önemli alçı ustası İsmail Sönmez'e ait olma ihtimali çok yüksektir.

#### 5.) Eski Yeni Han (1484) ve Mescidi

Bugün handan eser kalmamış olmasına rağmen han hakkındaki bilgileri Kamil Kepecioğlu'ndan öğrenmekteyiz. Verilen bilgilere istinaden; yanan Eski Hükümet Konağı'nın yerine yapılan bu han, Ertuğrul Camisi'nin karşısında Gelincik Çarşısı civarında yer almaktaydı. Demirtaş Paşazâde Ali Bey'in oğlu Mahmud tarafından 1484 (H.889) yılında inşa edilmiş ve Hisar'daki "Kapamalı Mektep" denilen Mahmud Bey Mektebi'nin iradı olarak yapılmıştır. 1582 yılında yanan Eski Yeni Han, Mimarbaşı Süleyman b. Veli tarafından onarılmıştır. Kepecioğlu, Eski Yeni Han'ın 1676 (H. 1087) tarihinde toplanan sürsat zahiresi bedelindeki hesaptan dolayı Koza Han ve Fidan Han'dan sonra üçüncü derecede bulunduğunu belirtmektedir.<sup>46</sup>

**Hanın Mescidi:** Mescidin nasıl olduğuna, yani köşk mescid mi yoksa Geyve Han'daki gibi hanın içinde mi olduğuna dair bir malumat yoktur. Hanın mescidinin harap olduğuna dair bilgiyi Kamil Kepecioğlu, 1559 (H. 967) tarihli bir sicil kaydına dayandırarak belirtir.<sup>47</sup>

#### 6.) Koza Han (1490-1491) ve Mescidi

Bursa Hanları arasında en bilinen şüphesiz Koza Han'dır ve şehrin merkezinde, Ulu Cami ile Orhan Cami arasında bulunur. Vakıflar Genel Müdürlüğü'ndeki vakfiye kaydına istinaden Koza Han'ın II. Bayezid'in İstanbul'daki külliyesi evkafı olarak Mart 1490'da (H. 895 Rebî'ul-âhir) yapımına başlanıldığı ve 29 Eylül 1491 (H. 25 Zilkade 896) günü açılışı gerçekleştirildiği kabul edilir.<sup>48</sup> Ama Rıfkı Melül Meriç makalesinde, hanın İstanbul'daki külliyyeden on yıl evvel yapıldığı için külliyyenin evkafı olamayacağını, külliye yapıldıktan sonra cami evkafına ilhak edilmiş

<sup>45</sup> Bk. Çizimler 7, Fidan Han Köşk Mescid Üst Kat Planı.

<sup>46</sup> Kepecioğlu, *Bursa Hanları*, 6-7.

<sup>47</sup> Kepecioğlu, *Bursa Hanları*, 7. Kamil Kepecioğlu, *Abraham velet İsak* (Abraham'ın oğlu İsak) isminde bir Yahudi'nin mescidi boyacı dükkânına çevirdiğinden ve şadırvanın suyunu dükkâna aktığından bahseder. Daha sonrasında çıkan bir fermanla mescidin eski haline döndürüldüğünü de ekler. 16. yüzyılda böyle bir hadisenin yaşanabilmiş olması pek makul görülmemektedir.

<sup>48</sup> Semavi Eyice, "Koza Hanı", *Türkiye Diyanet Vakfı İslâm Ansiklopedisi* (Ankara: TDV Yayınları, 2002) 26: 231.

olabileceğini ifade eder.<sup>49</sup> İ. Aydın Yüksel ise Rıfki Melül Meriç'in vakfiye kaydındaki kervansarayın Koza Han değil, Pirinç Han olduğunu kabul etmesinden ötürü böyle bir karışıklık olduğundan, hâlbuki pek çok gerekçeye istinaden kervansarayın Koza Han olduğunu belirterek durumu neticeye kavuşturur.<sup>50</sup> Yapının mimarı Abdülâlî b. Pulad Şah'dır<sup>51</sup>. İnşaat emini, Şücca b. Karaca, kâtipler ise Hacı Yusuf b. Abdullah, Hayreddin b. Hamza ve Kemal Bey'dir.<sup>52</sup>

Koza Han klasik han mimarisine uygun olarak kareye yakın dikdörtgen şeklinde, iki kat ve açık avludur. Eskiden ahır olarak kullanılan İç Koza Han, hanın doğu tarafında ve tek katlıdır.

**Hanın Köşk Mescidi:** Bursa hanları içinde orijinalliği bozulmadan günümüze kadar gelebilmiş tek mescid, Koza Han'ın köşk mescididir (Resim 10). Aynı zamanda hakkında en çok bilgi sahibi olduğumuz mescid de yine burasıdır.

Öncelikle mescidin günümüzdeki halinden bahsetmek gerekirse, sekizgen plana sahip mescidin altı şadırvandır.<sup>53</sup> Sekiz, altı kenarlı ayak üzerinde yükselen ve düzgün kesme taştan inşa edilmiş mescid, kurşun bir kubbeyle örtülmüştür. Ayaklar arasındaki mermer duvar, şadırvanın duvarını oluşturur ve şadırvan duvarı on altıgendir. Ayaklar birbirine yuvarlak kemerlerle bağlanmıştır. Şadırvanın ortasında istalaktitli sekiz kenarlı bir sütun yer alır. İstalaktitler arasında bulunan sekiz musluk deliğinde birer demir çubuk yer alır ki bunlardan zamanında su akıyordu. Şadırvanın, merdiven boşluğunun olduğu ve mihrabın alt kısmında denk gelen kısımda olmak üzere iki yerinde abdest alma muslukları ile iki mermer oturak bulunur. Mescide, 14 basamaklı mermer bir merdivenle çıkılır. Merdiven korkulukları da mermerden yapılmış ve korkuluk da beşgenlerden oluşan geometrik bir düzenlemeyle doldurulmuştur.<sup>54</sup> Mescide<sup>55</sup> ahşap bir kapıdan girilir. Mescidin zemini ahşap kaplamadır. Mihrabı sade, mukarnaslı ve alçıdandır (Resim 11). Sekizgen planın bir yüzünde kapı, diğer yüzünde mihrap bulunur.<sup>56</sup> Diğer altı köşede ise alçı pencereler mevcuttur. Pencereler, dıştan demir parmaklıklarla kapatılmıştır. Pencere üzerlerinde sivri kemerli bir alınlık vardır. Alınlık kısmı beşgenlerden oluşan petekle bezenmiştir.

Köşk mescid tarih içinde pek çok kez tamirden geçmiştir. 1671 (H. 1082) yılına kadar mescid onarılmadan kalmış, 1671'de ise kubbesindeki kurşunların elden geçmesine dair karar alınmıştır. Bir dönem ihtiyacın artması üzerine mescidin yanına Hoca Mir'in yaptırdığı ahşap mescidin 1584 (H. 992) tarihinde El-hac Halil b. El-hac İvaz tarafından yeniden yaptırıldığına dair izin kaydının olması<sup>57</sup>, ikinci mescidin bu tarihten önce yapıldığını anlamamızı sağlar. Ancak bu ikinci mescid günümüze ulaşamamıştır.

Koza Han'ın köşk mescidinin son zamanlardaki en tafsilatlı onarımı, Kâzım Baykal'ın öncülüğünde kurulan Bursa Eski Eserleri Sevenler Kurumu tarafından, tüccarların yardımı ile 1948 yılında gerçekleştirilmiştir.<sup>58</sup> Bursa'da pek çok onarım

<sup>49</sup> Rıfki Melül Meriç, "Beyazid Câmii Mimârı", *Ankara Üniversitesi İlahiyat Fakültesi Yıllık Araştırmalar Dergisi* II (1957): 19.

<sup>50</sup> İ. Aydın Yüksel, *Osmanlı Mimârisinde II. Bâyezid Yavuz Selim Devri (886-926/1481-1520) V* (İstanbul: İstanbul Fetih Cemiyeti, 1983), 77.

<sup>51</sup> Zeki Sönmez, *Başlangıcından 16. Yüzyıla Kadar Anadolu Türk-İslâm Mimarisinde Sanatçılar* (Ankara: Türk Tarih Kurumu Yayınları, 1995), 463.

<sup>52</sup> Kepecioğlu, *Bursa Hanları*, 8.

<sup>53</sup> Bk. Çizimler 8, Koza Han Köşk Mescid Alt Kat Planı. Mescidin daha önceden çizilmiş planları için ayrıca bk. Gabriel, *Bir Türk Başkenti Bursa*, 1: 185. ; Kâzım Baykal, *Koza Han ve Mescidi* (Bursa: Ant Basımevi, 1946), 14-16.

<sup>54</sup> Bk. Çizimler 9, Koza Han Köşk Mescid Görünüşü (Batı cephesi).

<sup>55</sup> Bk. Çizimler 10, Koza Han Köşk Mescid Üst Kat Planı.

<sup>56</sup> Bk. Çizimler 11, Koza Han Köşk Mescid Kesiti.

<sup>57</sup> Kepecioğlu, *Bursa Hanları*, 9.

<sup>58</sup> Konuyla alakalı bilgi için bk. Hicabi Gülgen, "Bursa Eski Eserleri Sevenler Kurumu ve Çalışmaları", *Osmanlı Dönemi Bursa ve Sanat Tarihi Yazıları*, ed. Mustafa Yıldırım, Hicabi Gülgen, F. Şeyma Boy-



yapan bu kurumun ilk ciddi çalışması ise Koz Han'ın mescidinin onarımıdır.<sup>59</sup> Kâzım Baykal, mescidin o dönemki halini, onarıma nasıl başladıklarını, süreç için neler yaşadıklarını, fikir ayrılıklarını, onarım için tedarik edilen parayı verenlerin isimlerini, kimin ne kadar verdiğini, paranın nerede ve ne kadar kullanıldığına dair bütün bilgilerin ayrıntısıyla anlatıldığı müstakil bir kitapçık da yayınlamıştır.<sup>60</sup> Mescid en son 2008 yılında Kuveyt Türk tarafından restore edilmiştir.

Bursa Eski Eserleri Sevenler Kurumu'nun 1985 tarihli hizmet albümünde Kâzım Baykal, onarıma nasıl başladıklarını anlatır; *"Tüzükte merkezimiz Müze'dir. Ama üyemiz Rıza İlova'nın yazıhanesi Koza Hanı'ndadır. Toplantılarımızı orada yapıyoruz. Bu nedenle han tüccarları üye olmaya başladılar. Mehmet Aker ve Recep Garip gibi. Bunlar Kozahani içindeki mescidin onarımını isterler. 30.04.1946 tarih ve 2 sayılı idare heyeti kararı ile onarımı üzerimize aldık."*<sup>61</sup> Bu karar üzerine onarım çalışmalarına başlayan kurumun ilk karşılaştığı problem, mescidin örtü sistemiyle alakalıydı. Çünkü o dönem mescid çatıyla kapalıydı ancak şer'i mahkeme sicillerinde mescidin üzerinin kubbeyle örtülü olduğuna dair bilgiler vardı. O dönem Milli Eğitim Bakanlığı Anıtlar Şubesi Müdürü yüksek mimar Saim Ülgen, yapılacak onarımda mescidin üzerinin kubbe olması gerektiğini belirtmiş fakat konuyla ilgilenen diğer yetkili mimar müdahale etmiş ve kubbe yerine çatı yapılması gerektiği konusunda bir rapor hazırlamıştır. Yaşanan bu fikir ayrılığı süreci uzatmış, kış gelmesi ve mescidin üzerinin bir an önce kapatılması durumu hâsıl olunca, Yüksek Mimar Celal Biçer ile Yüksek Mimar Bedri Köken'in ortak kanaati üzerine mescidin üzeri kubbe ile kapatılmıştır.<sup>62</sup> Kubbede Tahtakale (Beyazıt Paşa) Hanı enkazından alınan tuğlalar kullanılmıştır.<sup>63</sup>

Bursa Eski Eserleri Sevenler Kurumu'nun bu onarımında ayrıca pencereler de tamir edilmiş, pencere çerçeveleri ceviz ağacından yapılmıştır.<sup>64</sup> Mescidin dış pencerelerinden sadece iki tanesi orijinal olarak kalabilmiş, diğerleri bu ikisi örnek alınarak yapılmıştır.<sup>65</sup> Mescidin içindeki pencerelerin revzenleri ise İsmail Sönmez'e<sup>66</sup> yaptırılmıştır (Resim 12). O dönem harap olan merdivenleri aslına uygun şekilde, taş yapmayı düşünen Bursa Eski Eserleri Sevenler Kurumu paraları yetmediği için sadece demir merdiveni onarmak durumunda kalmışlardır.<sup>67</sup> Albert Gabriel de bu demir merdivenlerden bahseder.<sup>68</sup> Merdiven bugün orijinal halindedir.

### 7.) Piriç Han (1507-1508) ve Mescidi

Piriç Han, Cumhuriyet Caddesi üzerindedir (Resim 13). II. Bayezid'in İstanbul'daki cami ve imaretine vakıf olarak Bursa'daki yaptırılmış ikinci handır. Bundan dolayı Koza Han'a *Han-ı Cedîd-i Evvel*, Piriç Han'a ise *Han-ı Cedîd-i Sanî* denmiştir. Eskiden tahıl, özellikle de piriç satıldığı için *Piriç Han* olarak anılmaya başlanmış, günümüzde de bu isimle anılmaya devam etmektedir. Arşiv belgelerine göre hanın inşası 1507'de başlamış, 1508'de bitmiştir. Mimarları da Yakup Şah bin Sultan Şah ile Ali bin Abdullah'tır.<sup>69</sup>

→ →

→ →  
dak (Konya: Palet Yayınları, 2019), 142-157.

<sup>59</sup> Keskin, *Bursa Eski Eserleri Sevenler Kurumu ve Restorasyon Faaliyetleri*, 45.

<sup>60</sup> Baykal, *Koza Han ve Mescidi*, 19-29.

<sup>61</sup> Keskin, *Bursa Eski Eserleri Sevenler Kurumu ve Restorasyon Faaliyetleri*, 48.

<sup>62</sup> Baykal, *Koza Han ve Mescidi*, 20-22.

<sup>63</sup> Baykal, *Koza Han ve Mescidi*, 24.

<sup>64</sup> Baykal, *Koza Han ve Mescidi*, 23.

<sup>65</sup> Baykal, *Koza Han ve Mescidi*, 14.

<sup>66</sup> İsmail Sönmez, dönemin Bursa'sında önemli bir alçı ustası, bir hazerferidir. Hayatı ve çalışmaları hakkında daha çok bilgi için bk. Mehmed Safiyüddin Erhan, *Bir zamanlar Bursa'yı: Bir Payitahtın Pâyimali*, (İstanbul: Sufi Kitap, 2016), 72 - 78.

<sup>67</sup> Baykal, *Koza Han ve Mescidi*, 14-15.

<sup>68</sup> Gabriel, *Bir Türk Başkenti Bursa*, 1: 185.

<sup>69</sup> Doğan Yavaş, "Piriç Han", *Türkiye Diyanet Vakfı İslâm Ansiklopedisi* (İstanbul: TDV Yayınları, 2007) 34: 285.

Han, kareye yakın planlı ve iki katlıdır. Hanın giriş kapısı, doğudaki taç kapıdan sağlanır. Sivri kemerli taç kapının kemer köşe dolgularındaki geometrik desenler göze çarpar. 1903-1906 yıllarında Hamidiye Caddesi açılırken kuzeydoğu köşesi kesilmiştir.<sup>70</sup>

**Hanın Köşk Mescidi:** Bugün mevcut bulunmayan mescidin sicil kayıtlarına göre altındaki dört odasıyla birlikte 1644 (H. 1054) tarihinde tamir edildiği bilinir. Mescidle alakalı başka da bilgi yoktur. Fakat bu bilgiden tahmin ediyoruz ki, Piriç Han'ın köşk mescidi de İpek Han'daki gibi üç katlıydı. Yani şadırvan, üstünde 4 oda ile mescid katından ibaretti. Bugün hanın ortasında bulunan şadırvan kalıntısının on altı gen olması, (Resim 14) mescidin Koza Han'daki köşk mescid gibi bir plana sahip olabileceğini düşündürür. Birkaç yıl arayla yapılan Koza Han ile Piriç Han'ın köşk mescidlerinin benzemesi de olağandır.<sup>71</sup>

### Sonuç

İlk numuneleri Orta Asya'da görülen, Anadolu Selçuklular eliyle kemâl noktasına ulaşan kervansaray mimarisinin devamı olarak düşünülebilecek şehir içi hanlarının Osmanlı'daki ilk örneği Bursa Emir Hanı'dır. Anadolu'yu Avrupa'ya bağlamasından dolayı stratejik bir noktada bulunan Bursa'nın ipekçilik ve baharat pazarı olması ve 15. ve 16. yüzyılda Osmanlı Devleti'nin ekonomik hareketliliği, Bursa'da han ve çarşı imarının artmasıyla neticelenmiştir. Bursa şehir içi han örnekleri, mimari bakımdan Selçuklu ile Osmanlı arasındaki geçişi sağlaması bakımından önem arz eder. Bu bağlamda incelediğimiz Bursa'daki hanların mescidlerinin de hem Selçuklu geleneğini devam ettirdiğini hem de bazı farklılıklarla kendine özgü bir anlayışta şekillendiği anlaşılır. Hanlarla alakalı yapılan bütün akademik çalışmalarda köşk mescidlerin Anadolu Selçuklu mimarisinin bir devamı olduğu belirtilmekle yetinilmiş, bu etkilenmenin boyutları geniş çaplı ele alınmamıştır.

Bursa'daki hanlar içinde mescidi olduğu bilinen ilk han, Kapan Han'dır. Ancak bu mescidin köşk mescid mi hanın içinde mi olduğuna dair kesin bilgi yoktur. Keza Eski Yeni Han'ın mescidi için de benzer durum söz konusudur. Geyve Han'ın zemin katında ve diğer odalarından farklı olarak kubbeye örtülü mescidi tamamen Orta Asya ve Büyük Selçuklu kervansaraylarındaki gibi konumlandırıldığı anlaşılır.

Koza Han ile Fidan Han'ın avlu ortasında iki katlı mescidleri Selçuklu köşk mescidi geleneğinin devamıdır. Ama Anadolu Selçuklu döneminin kare ya da dikdörtgen planlı köşk mescidleri, Bursa'daki hanlarda çokgen planlı ve kubbeye örtülü hale gelmiştir. Ayrıca, Selçuklu hanlarındaki köşk mescidlerinin dış cephesindeki taş süslemelerine nispeten Bursa'dakilerin oldukça sade kaldığı görülür. Merdivenler de Selçuklulardaki gibi çift taraflı değil, tek yönlüdür. Koza Han'ın köşk mescid planının daha sonraki yüzyıllarda inşa edilmiş Edirne Rüstem Paşa Kervansarayı, Lefkoşa Büyük Han gibi hanları etkilediği tespit edilmiştir. Osmanlı döneminde İstanbul'daki Kürkçü Han, Vezir Han ve Çuhacı Han gibi hanların köşk mescidleri olduğu bilinir. Ancak İstanbul'dakiler günümüze orijinal halleriyle ulaşmamıştır. Bu anlamda, Koza Han köşk mescidinin yeri ve önemi büyüktür. Çünkü kendisinden sonra inşa edilmiş olan Edirne Rüstem Paşa Kervansarayı ve Lefkoşa Büyük Han'ı etkilediği açıkça ortadadır.

Edindiğimiz bilgiler doğrultusunda Piriç Han'ın köşk mescidinin İpek Han ile Koza Han köşk mescidlerinin bir sentezi olduğu söylenebilir. İpek Han ile Piriç Han üçer katlı planlarıyla, Bursa'daki diğer köşk mescidlerde görmeye alışkın olduğumuz altı şadırvan, üstü mescid olan iki katlı plandan farklı olması bakımından dikkat çekicidir. Tespit edebildiğimiz kadarıyla ne öncesinde ne de sonrasında

<sup>70</sup> Neslihan - Hamdi Dostoğlu, *Bursa Kültür Varlıkları Envanteri: Anıtsal Eserler*, (Bursa: Bursa Büyükşehir Belediyesi, 2011), 251.

<sup>71</sup> Bk. Çizimler 12, Piriç Han Köşk Mescid Restitüsyonu (Batı Cephesi).

da böyle bir köşk mescid planı vardır. Bu hanlar da üç katlı olmalarıyla ayrı bir değere sahiptirler. Bu yönleriyle eşsiz oldukları söylenebilir. Ayrıca, bir katın memurlar tarafından kullanılıyor olması, Bursa'da ticari hayatın oldukça canlı olduğunun bir kanıtıdır.

Netice itibarıyla Bursa hanlarındaki mescidler, mescidlerin han içindeki konumlandırılışı (han içinde oda veya avlu ortasında müstakil/köşk mescid) bakımından Orta Asya ve Selçuklu etkilerini yansıtır olsalar da, yapıldıkları devrin sosyo-ekonomik ihtiyaçları doğrultusunda pratik sonuçları olan değişimler yaşadığını göstermektedir. Bu da, Osmanlı mimarisinin ihtiyaçları gidermeyi hedefleyen dinamik bir yapıya sahip olmasının bir sonucudur.

### Kaynaklar

- » Alkan, Fikret. *Günümüze Ulaşmayan Bursa Hanları*. Yüksek Lisans Tezi, Uludağ Üniversitesi, 2019.
- » Akalın, Şebnem. "Anadolu Selçuklu Kervansaraylarındaki Köşk-Mescitler". *Sanat Tarihi Araştırmaları Dergisi* 1-4 (1988-1989): 3-7.
- » Ayverdi, Ekrem Hakkı. *Osmanlı Mi'mârisinin İlk Devri (Ertuğrul, Osman, Orhan Gaaziler, Hüda-vendigâr ve Yıldırım Bâyezîd 630-805 (1230-1402) I*. İstanbul: İstanbul Fetih Cemiyeti, 1989.
- » Ayverdi, Ekrem Hakkı . *Osmanlı Mi'mârisinde Çelebi ve II. Sultan Murad Devri 806-855 (1403-1451) II*. İstanbul : İstanbul Fetih Cemiyeti, 1989.
- » Ayverdi, Ekrem Hakkı . *Osmanlı Mi'mârisinde Fâtiḥ Devri 855-886 (1451-1481) III*. İstanbul : İstanbul Fetih Cemiyeti, 1973.
- » Bağbancı, Köprülü Özlem. *Bursa Hanlar Bölgesi Değişim ve Dönüşüm Sürecinin İncelenmesi ve Bölgenin Korunması Üzerine Bir Araştırma*. Doktora Tezi, Yıldız Teknik Üniversitesi, 2007.
- » Baş, Ali. *Beylikler Dönemi Hanları*. Yüksek Lisans Tezi, Selçuk Üniversitesi, 1989.
- » Baykal, Kâzım. *Bursa Eski Eserleri Sevenler Kurumunun 1967-1968-1969-1970 yılları Çalışmaları*. Bursa: Yılmaz Basımevi, 1971.
- » Baykal, Kâzım . *Bursa ve Anıtları*. Bursa: Aysan Matbaası, 1950.
- » Baykal, Kâzım . *Koza Han ve Mescidi*. Bursa: Ant Basımevi, 1946.
- » Cantay, Gönül. "Kervansaraylar". *Mimar Başı Koca Sinan Yaşadığı Çağ ve Eserleri*. İstanbul: Vakıflar Genel Müdürlüğü, 1988.
- » Çetinkaya, Bülent. *Ortaçağ İslâm Dünyasında Ribât (XII. - XIII. Asırlar Arası)*. Yüksek Lisans Tezi, Sakarya Üniversitesi, 2003.
- » Denkalbant, Ayşe. *Anadolu Selçuklu Kervansaray Mescitleri*. Yüksek Lisans Tezi, İstanbul Teknik Üniversitesi, 2004.
- » Dostoğlu, Neslihan – Hamdi. *Bursa Kültür Varlıkları Envanteri: Anıtsal Eserler*, Bursa: Bursa Büyükşehir Belediyesi, 2011.
- » Erdmann Kurt. "Zum Vierbogenbau Von Keykubadiye (Keykubadiye'nin Dört Kemerli Yapısı Üzerine)". *Ankara Üniversitesi İlahiyat Fakültesi Yıllık Araştırmalar Dergisi* 2 (1957): 93-106.
- » Erhan, Mehmed Safiüddin. *Bir zamanlar Bursa'yı : Bir Payitahtın Pâyimali*. İstanbul : Sufi Kitap, 2016.
- » Eryavuz, Şebnem. "Kervansaray". *Türkiye Diyanet Vakfı İslâm Ansiklopedisi*. 25: 299 – 302. Ankara: TDV Yayınları, 2002.
- » Eyice, Semavi. "Koza Hanı". *Türkiye Diyanet Vakfı İslâm Ansiklopedisi*. 26: 231 – 232. Ankara: TDV Yayınları, 2002.
- » Gabriel, Albert. *Bir Türk Başkenti Bursa*. 2 Cilt. Haz. Neslihan Er, Hamit Er, Aykut Kazancıgil. Bursa: Osmangazi Belediyesi Yayınları, 2008.
- » Gülgen, Hicabi. "Bursa Eski Eserleri Sevenler Kurumu ve Çalışmaları". *Osmanlı Dönemi Bursa ve Sanat Tarihi Yazıları*. Ed. Mustafa Yıldırım, Hicabi Gülgen, F. Şeyma Boydak. 142-157. Konya: Palet Yayınları, 2019.
- » Güran, Ceyhan. *Türk Hanlarının Gelişimi ve İstanbul Hanları Mimarisi*. Ankara: Vakıflar Genel Müdürlüğü Yayınları, 1976.
- » Günaydın, Nurşen – Kaplanoğlu, Raif. (Der.). *Seyahatnamelerde Bursa*. Bursa: Bursa Ticaret Borsası Kültür Yayınları, 2000.
- » Karakaya, Enis. "İpek Hanı". *Türkiye Diyanet Vakfı İslâm Ansiklopedisi*. 22: 368-369. İstanbul: TDV Yayınları, 2000.
- » Kepecioglu, Kamil. *Bursa Hanları*. Bursa: Bursa Halkevi Neşriyatı, 1935.
- » Keskin, Duygu. *Türkiye'de Yerel Sivil Toplum Kuruluşlarının Mimari Korumaya Katkıları: Bursa Eski Eserleri Sevenler Kurumu ve Restorasyon Faaliyetleri*. Yüksek Lisans Tezi, İstanbul Teknik Üniversitesi, 2015.

- » Meriç, Rifkî Melül. "Beyazid Câmii Mimârî". *Ankara Üniversitesi İlahiyat Fakültesi Yıllık Araştırmalar Dergisi* II (1957): 5-76.
- » Öney, Gönül. "Lefkoşe Büyük Han ve Kumarcılar Hanı". *Milletlerarası Birinci Kıbrıs Tetkikleri Kongresi Türk Heyeti Tebliğleri (14-19 Nisan 1696)*. 271-297. Ankara: Türk Kültürü Araştırma Enstitüsü Yayınları, 1971.
- » Önge, Yılmaz. "Anadolu Türk Mimarisinde Köşk-Mescit Geleneği". *Ön Asya* V/52 (1969): 8-10.
- » Sönmez, Zeki. *Başlangıcından 16. Yüzyıla Kadar Anadolu Türk-İslâm Mimarisinde Sanatçılar*. Ankara: Türk Tarih Kurumu Yayınları, 1995.
- » Tanman, M. Baha. "Emir Hanı". *Türkiye Diyanet Vakfı İslâm Ansiklopedisi*. 11: 133-134. İstanbul: TDV Yayınları, 1995.
- » Yavaş, Doğan. "Pirinç Hanı". *Türkiye Diyanet Vakfı İslâm Ansiklopedisi*. 34: 285-286. İstanbul: TDV Yayınları, 2007.
- » Yüksel, İ. Aydın. *Osmanlı Mimârîsinde II. Bâyezid Yavuz Selim Devri (886-926/1481-1520) V*. İstanbul: İstanbul Fetih Cemiyeti, 1983.

RESİMLER



1- Kapan Hanı (2020)



2- İpek Hanı avlusu (2020)



3- Geyve Hanı (2020)



4- Geyve Hanı Mescidi girişi



5- Geyve Hanı Mescidinin içi



6- Geyve Hanı Mescidinin Kubbesi



7- Fidan Hanı Köşk Mescidi (2020)

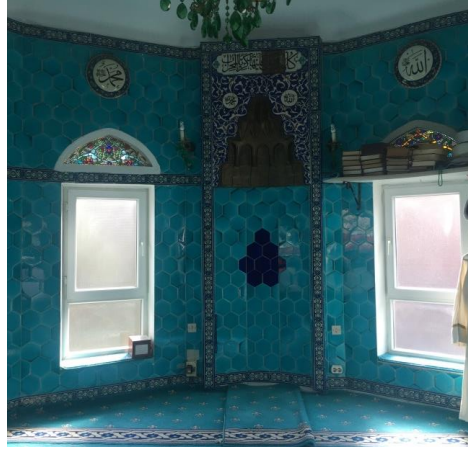

8- Fidan Hanı Köşk Mescidinin içi



9- Fidan Hanı Köşk Mescidinin mihrabı



10- Koza Han'ın Köşk Mescidi (2020)

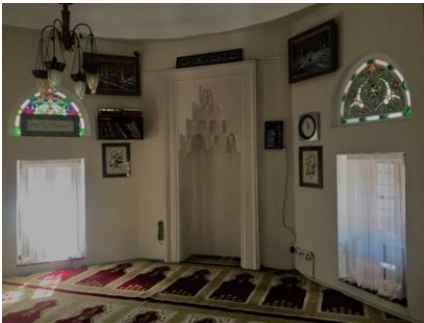

11- Koza Han'ın Köşk Mescidinin içi



12- Koza Han'ın Köşk Mescidinin revzenleri



13- Pirinç Hanı (2020)

14- Pirinç Hanı avlu ortasındaki on altıgen şadırvan kalıntısı

ÇİZİMLER

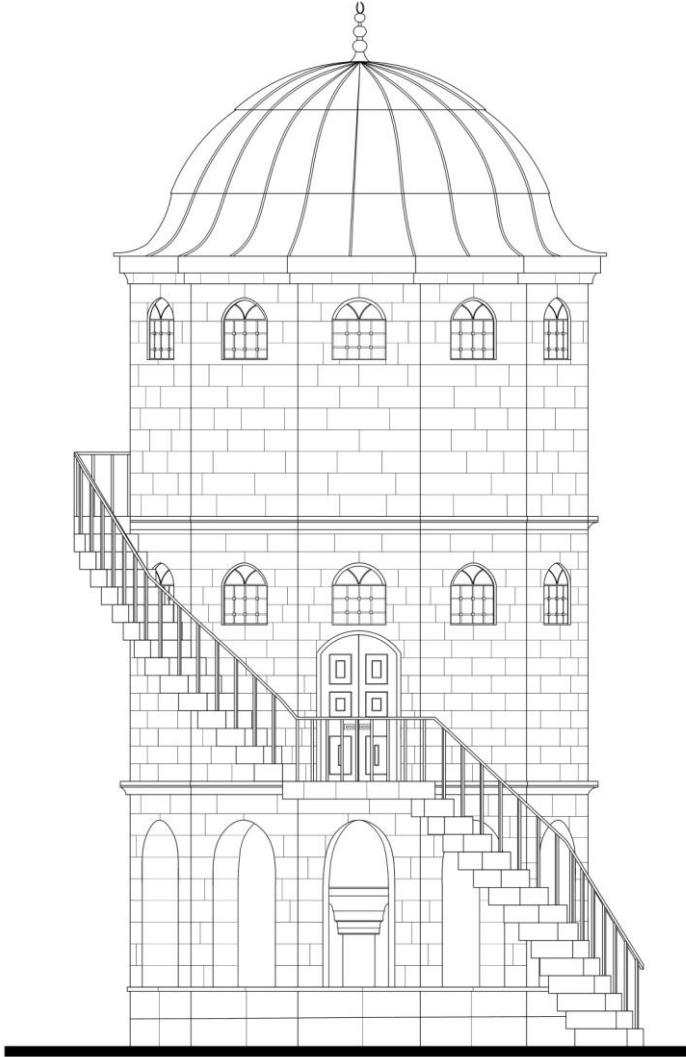

1- İpek Han Köşk Mescidi Restitüsyonu

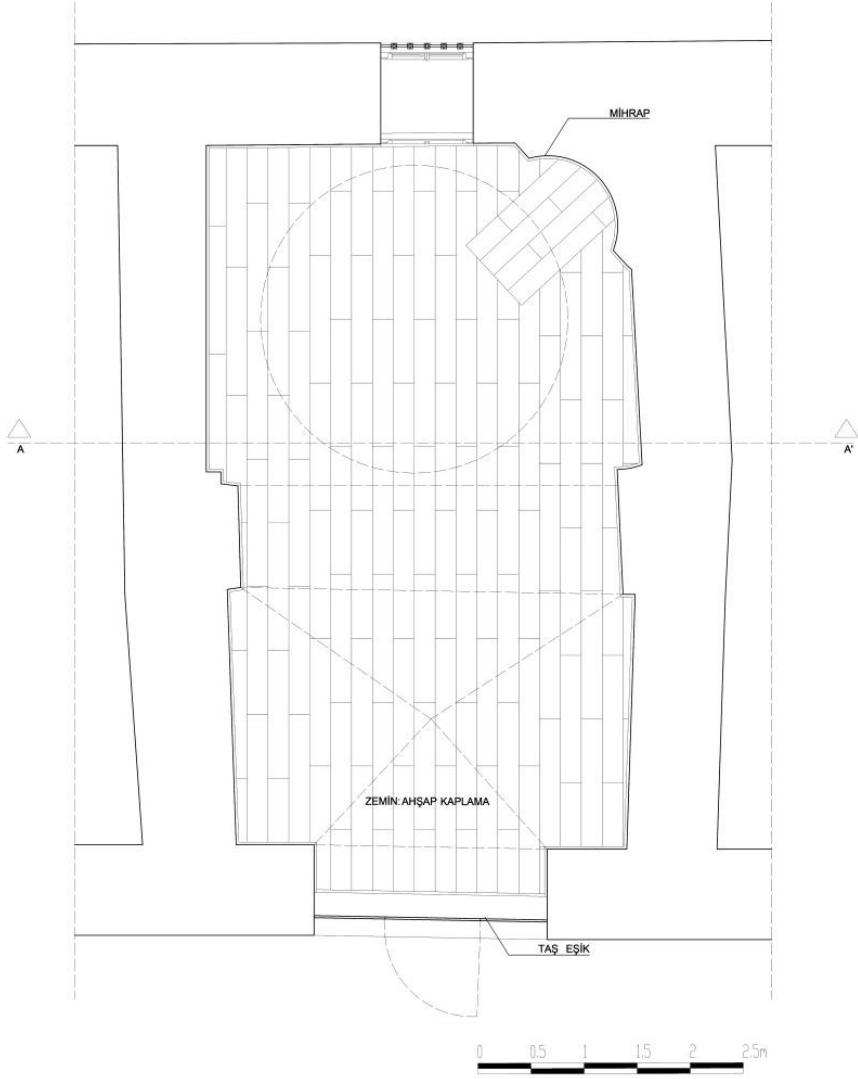

2- Geyve Han Mescid Planı



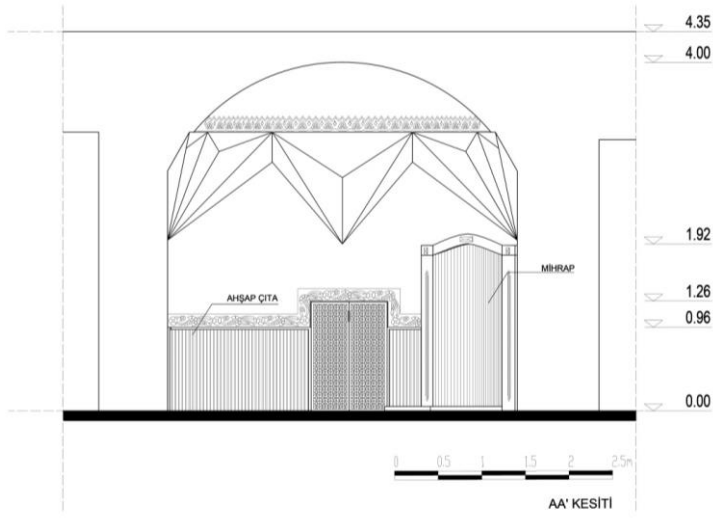

3- Geyve Han Mescid Kesiti

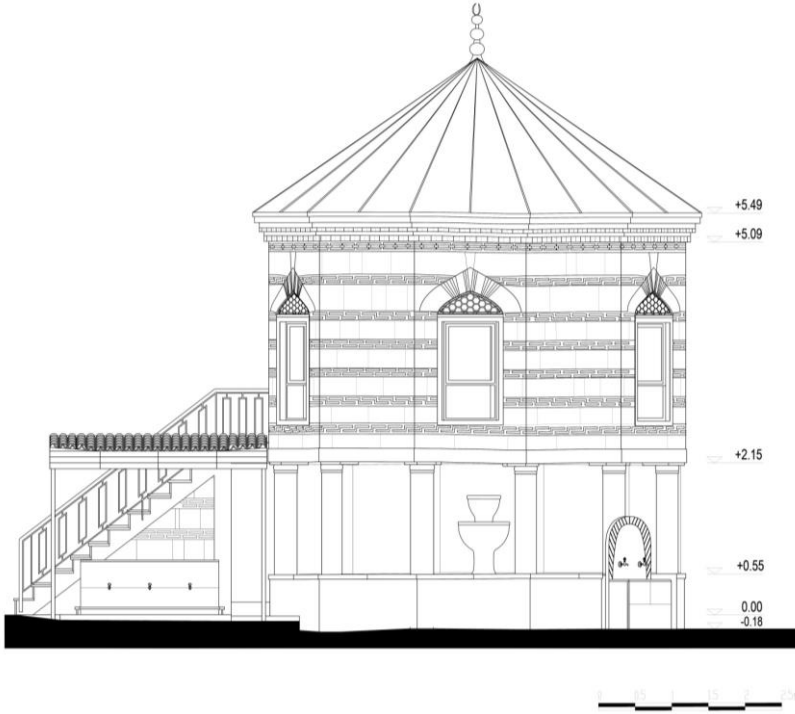

4- Fidan Han Köşk Mescid Görünüşü (Batı Cephesi)

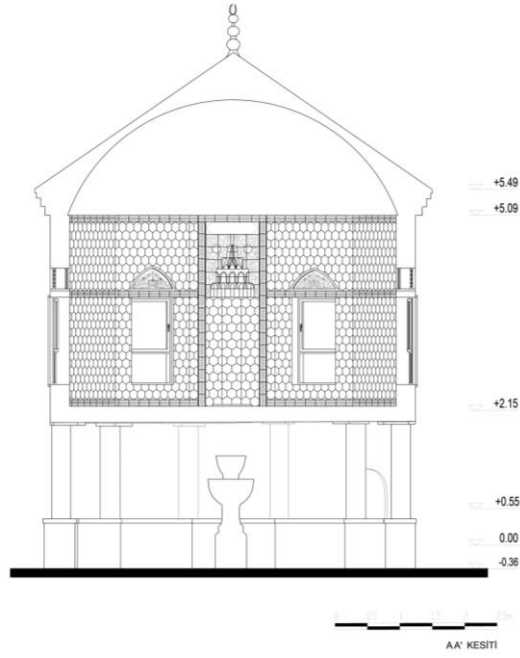

5- Fidan Hanı Köşk Mescid Kesiti

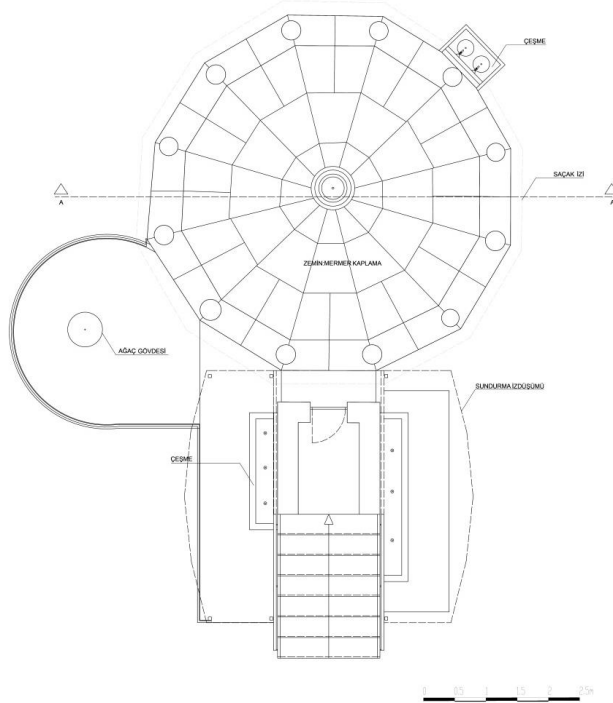

6- Fidan Han Köşk Mescidi Alt Kat Planı

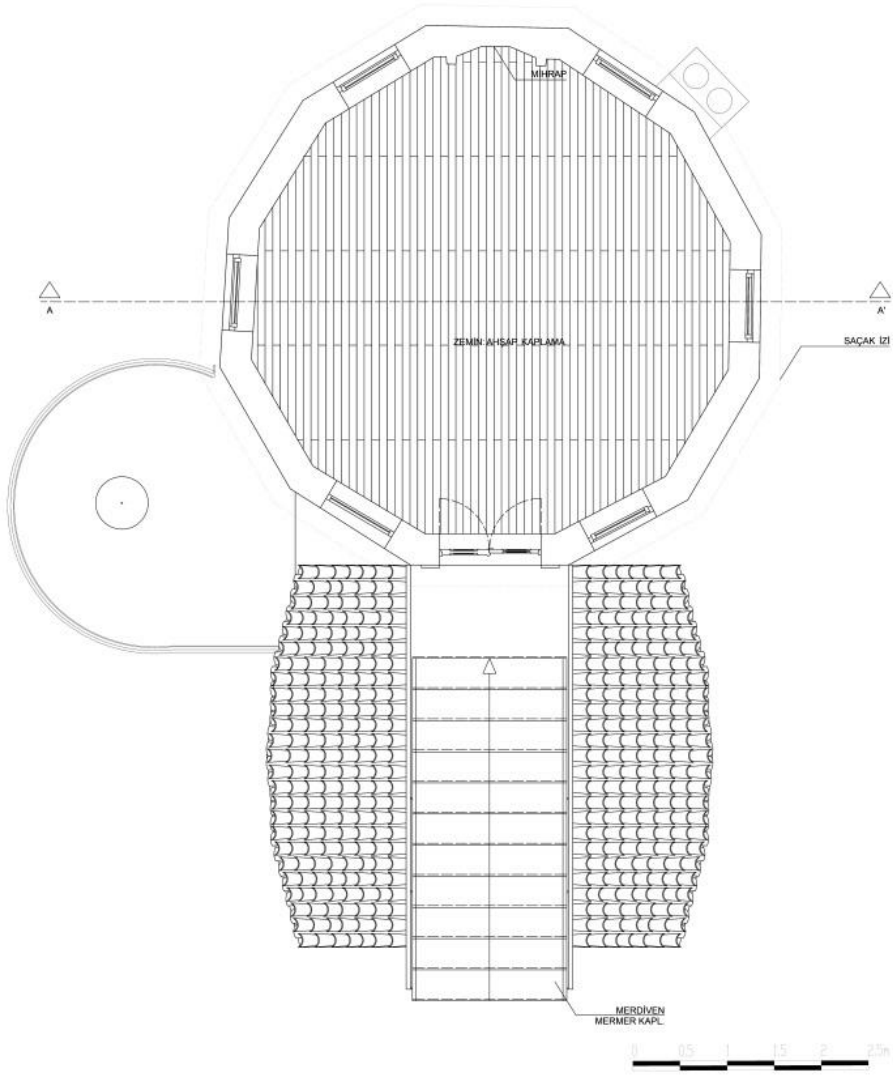

İ  
S  
T  
E  
M  
35/2020

7- Fidan Han Köşk Mescid Üst Kat Planı

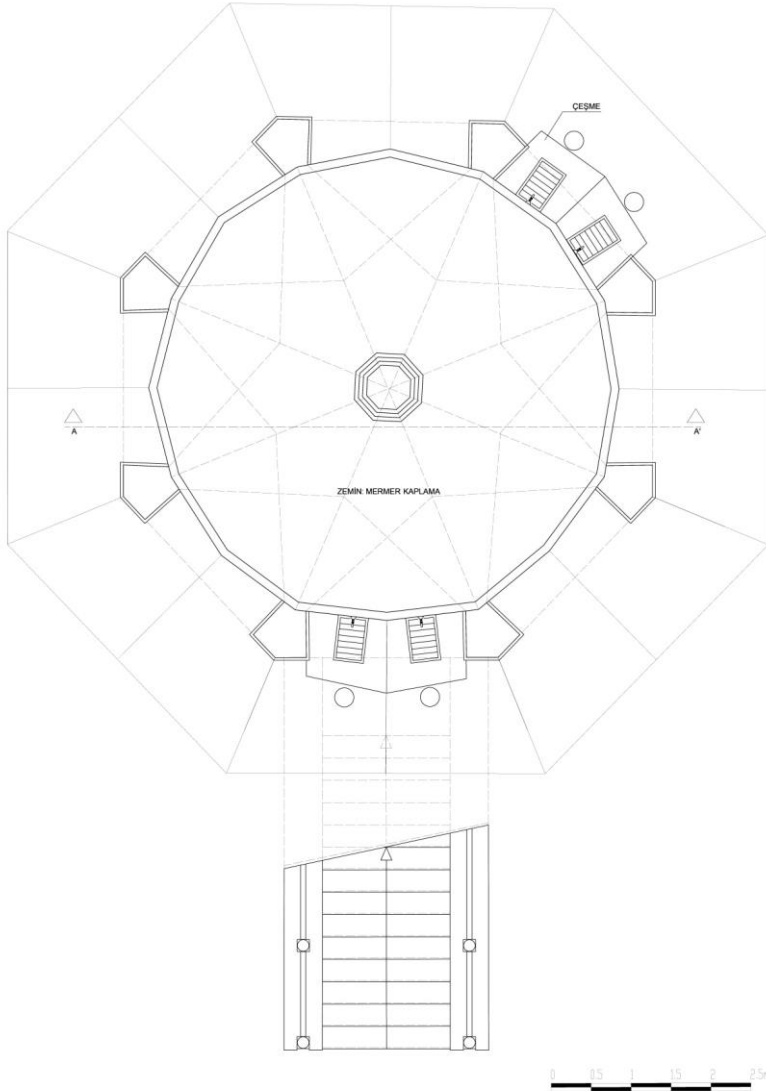

8- Koza Han Köşk Mescid Alt Kat Planı

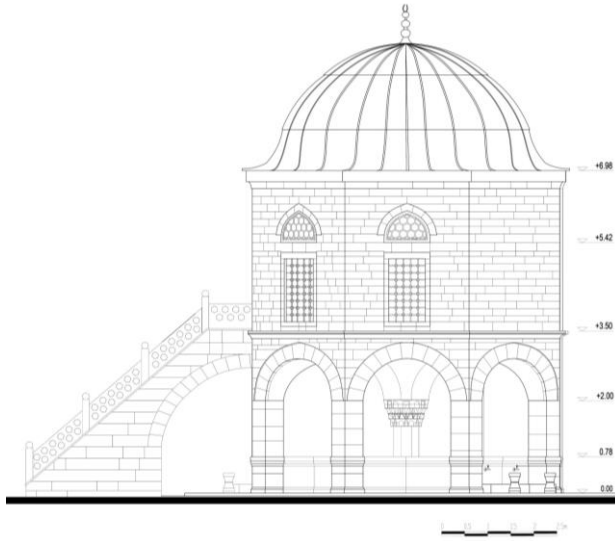

9- Koza Han Köşk Mescid Görünüşü (Batı Cephesi)

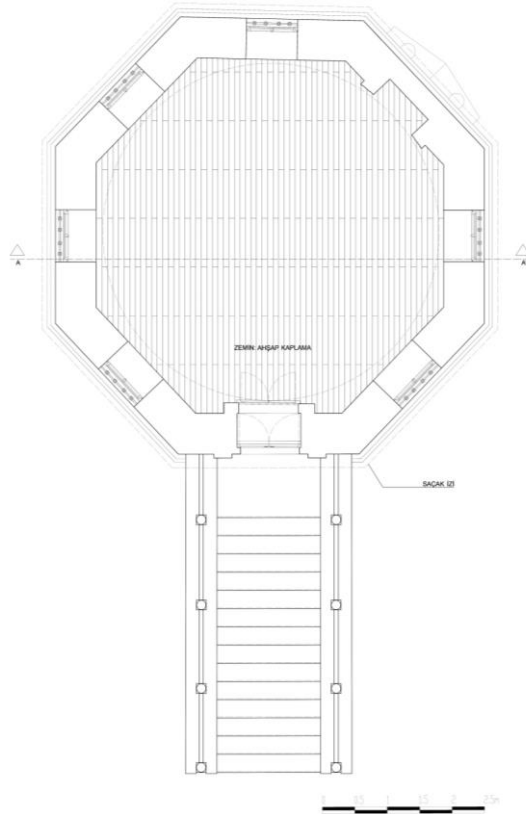

10- Koza Han Köşk Mescid Üst Kat Planı



11- Koza Han Köşk Mescid Kesiti

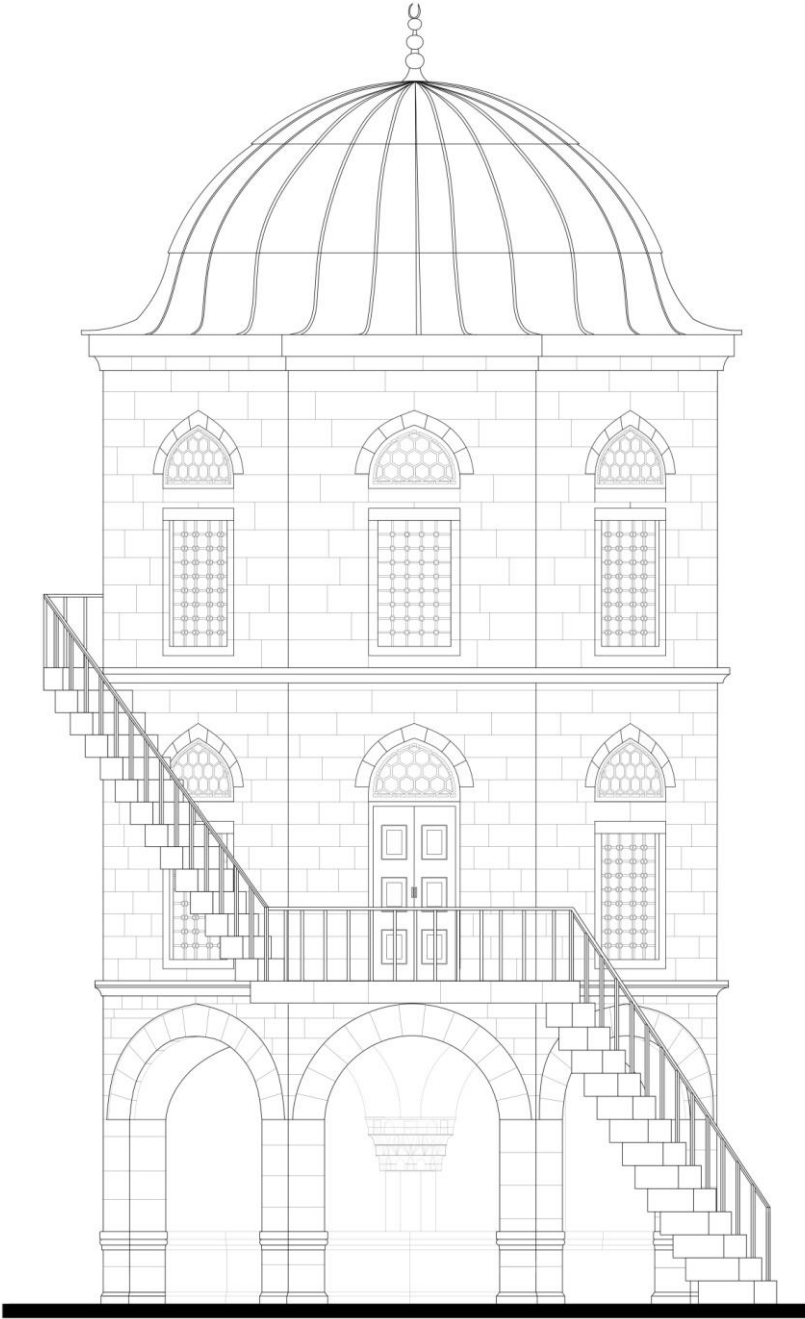

İ  
S  
T  
E  
M  
35/2020

12- Pirinç Han Köşk Mescid Restitüsyonu