

TABAL HEYKELTIRAŞLIK ESERLERİ ÜZERİNE GENEL BİR DEĞERLENDİRME

ARAŞTIRMA MAKALESİ

Doç. Dr. Atakan AKÇAY

Ankara Hacı Bayram Veli Üniversitesi

Edebiyat Fakültesi Arkeoloji Bölümü

atakan.akcay@hbv.edu.tr

ORCID: 0000-0001-5872-4227

Gönderim Tarihi: 08.04.2020 Kabul Tarihi: 23.06.2020

Alıntı: AKÇAY, Atakan (2020). "Tabal Heykeltıraşlık Eserleri Üzerine Genel Bir Değerlendirme", *AHBV Edebiyat Fakültesi Dergisi*, (2) 11-28.

ÖZ: Anadolu'da Orta Demir Çağı genel olarak MÖ 900-550 yılları arasındaki dönem olarak kabul edilmektedir. Geç Hitit Dönemi ise, Hitit İmparatorluğu'nun yıkılışı ardından yaklaşık MÖ 1050'li yıllarda başlayan ve MÖ 700'lere kadar devam eden süreçtir. Urartu, Frig (Muşki) ve Lidya gibi siyasi aktörlerin de olduğu bu dönemde, Yakın Doğu'nun en büyük siyasi gücü ise Yeni Asur Devletidir. Yeni Asur Devleti'nin yayılmacı askeri siyaseti özellikle MÖ 9. yüzyıldan itibaren Anadolu'da ve Kuzey Suriye'de etkisini arttırmıştır. Geç Hitit Krallıkları Asur'un bu yayılmacı siyasetinin etkilerini sanatsal üretimlerine de yansıtmışlardır. Orta Anadolu'da Geç Hitit kültürünün temsilcisi olan Tabal Ülkesi de özellikle heykeltıraşlık eserlerinde Asur, Arami ve Fenike gibi sanat ekollerinin etkileri altında kalmıştır. Bu makalede, Tabal Heykeltıraşlık ürünleri çok genel bir çerçevede tanıtmaya çalışılmış ve Geç Hitit Sanatı içerisindeki yerine vurgu yapılmak istenmiştir.

Anahtar Kelimeler: Geç Hitit, Tabal, Yeni Asur, Heykeltıraşlık, İvriz Kaya Anıtı.

A General Evaluation on Tabal Sculptural Works

ABSTRACT: In Anatolia, the Middle Iron Age is generally considered to be the period between 900 and 550 BC. The Late Hittite Period is the one that started circa 1050s BC following the fall of the Hittite Empire and continued until the 700s BC. In this period, when there were such political actors as Urartu, Phrygia (Mushkian) and Lydia, the New Assyrian State was the biggest political power in the Near East. The expansionist military policy of the New Assyrian State increased its effect in Anatolia and Northern Syria especially as of the 9th century BC. The Late Hittite Kingdoms reflected the effects of this expansionist policy of Assyria in their artistic productions, as well. Tabal Country, which is the representative of the Late Hittite culture in Central Anatolia, came under the influence of art schools such as Assyria, Arami and Phoenicia especially in sculpting. This article is designed to introduce the Tabal Sculpting products in a very general framework and intended to emphasize their place in the Late Hittite Art.

Key Words: Late Hittite, Tabal, Neo Assyrian, Sculpture, İvriz Rock Monument.

Giriş

Tabal Ülkesi Orta Demir Çağı'nda ortaya çıkan Geç Hitit Krallıklarının Orta Anadolu'daki temsilcisidir ve Tabal'in tarihsel süreci Asur yazılı kaynaklarına dayanan bir kronoloji ile MÖ 9-7. yüzyıl aralığında takip edilebilmektedir (Akçay, 2014: 38-39). Bu tarihsel süreç içerisinde ülkenin sınırları bazı değişiklikler göstermekle beraber (Şenyurt-Akçay, 2018: 97) günümüz Kayseri, Nevşehir, Aksaray, Niğde ve Ereğli Tabal'in en geniş sınırlarını oluşturmaktadır. Tabal tarihi ve kültürü üzerine yapılan araştırmalar özellikle 19. yüzyılın sonlarına doğru Asur başkentlerinin keşfedilmesi ve çivi yazısının çözülmesiyle başlamıştır. Bu kapsamda ilk kez 1850 yılında H. C. Rawlinson'un "Siyah Obelisk" yazıtının içeriğini sunmasıyla (Rawlinson, 1849-1850: 442, 464-465) Tabal kavramı ile tanışılmıştır. İlerleyen yıllarda çivi yazısı ve hiyeroglif yazısının çözülmesi ile Orta Anadolu platosundaki Hitit heykel ve kabartmaları da (Messerschmidt, 1900) dikkat çekmeye başlamıştır. Ancak bu dönemde özellikle hiyeroglifli yazıtların okunmasındaki zorluklar, eserlerin kronolojik sıralamasında da bazı hataların yapılmasına sebep olmuş ve yapılan yanlış yorumlar daha sonraki çalışmalar için önemli sorunlar oluşturmuştur.

Tabal Ülkesinde 1900'lü yılların başlarından itibaren yoğunlaşan araştırma gezileri esnasında çok sayıda heykeltıraşlık eseri de tespit edilmiştir. 1905 yılında Konya ve çevresinde çalışmalar yürüten W. M. Ramsay ve G. Bell (Ramsay-Bell, 1909: 505-508) bugün Karaman ili sınırları içerisinde KIZILDAĞ ve KARADAĞ'daki yazıtları keşfetmiş, Kızıldağ'daki kaya kabartmasını yanlış bir şekilde bir tanrı ya da rahip figürü olarak tanımlamışlardır. Cornell Üniversitesi'nin 1907'de yaptığı araştırma gezisi sırasında ise Kayseri'deki TEKİRDERBENT ve EĞRİKÖY yerleşimleri ve yazıtları keşfedilmiştir (Paton, 1908: 89). E. Forrer'in 1926 yılında yaptığı araştırmalarda (Forrer, 1927: 27-43) başta ÇALAPVERDİ Höyüğü ve yazıtı olmak üzere Geç Hitit Dönemine ait birçok yeni alanın tespit edildiği görülmektedir. Bu tespitler ardından birçok araştırmacı Geç Hitit Dönemi eserlerini sanat üslupları bakımından analiz ederek hangi döneme ait olduklarını tespit etmeye çalışmıştır. Bu kapsamda özellikle E. Akurgal'ın *Späthethitischen Bildkunst*" adlı çalışması (Akurgal, 1949) ve W. Orthmann'ın "*Untersuchungen zur späthethitischen Kunst*" adlı çalışması (Orthman, 1971) öne çıkan önemli eserlerdir. 1971 yılında T. Özgüç'ün Tabal heykeltıraşlık sanatı hakkında bilgiler sunduğu çalışmaları (Özgüç, 1971; Özgüç, 1975: 1-18) özellikle Kululu ve Kültepe'de bulunan eserlerin Tabal kimliği altında sunulması açısından son derece önemlidir. K. Bittel'in Hitit kültürü hakkında çıkardığı eserinde de (Bittel, 1976: 281-292) Tabal tarihi ve kültürü ile ilişkili materyaller tanıtılmıştır.

Geç Hitit Sanatı Kronolojisi

Geç Hitit sanatının kronolojik gelişim aşamaları ile ilgili öncü çalışmalar E. Akurgal tarafından gerçekleştirilmiştir (Akurgal, 1949: 139-144). Bu çalışmalarda sanatsal gelişim aşamaları, Hitit sanatı özelliklerini devam ettiren "Erken Yeni Hitit", zayıfta olsa Asur etkileri gösteren "Orta Yeni Hitit" ve güçlü bir şekilde Asur, Arami ve Fenike özellikleri gösteren "Geç Yeni Hitit" şeklinde üç temel aşamaya ayrılmıştır. Eserlerin tarihlendirilmesindeki en önemli ayrım noktasını ise stilistik ve ikonografik özelliklerdeki Asur etkisinin gelişim aşamaları oluşturmuştur. E. Akurgal daha sonraki çalışmalarında (Akurgal, 1961: 92-101) bu sanatsal evreleri, Geleneksel Stil (MÖ 1050-850), Asur Etkili 1. Stil Evresi (MÖ 850-745), Asur Etkili 2. Stil Evresi (MÖ 745-700) ve Aramlaşmış-Fenikeleşmiş Evre olmak üzere bölümlendirmiştir. Temelde E. Akurgal'ın ayrım noktalarını kabul eden W. Orthman ise (Orthman, 1971, 148, 220-221). Geç Hitit Sanatı için, Geç Hitit I (MÖ 1000-950), Geç Hitit II (MÖ 950-850), Geç Hitit III şeklinde aşamalar belirlemiştir. Bu aşamaların sonuncusunu ise kendi içerisinde Geç Hitit IIIa (MÖ 850-750) ve Geç Hitit IIIb (MÖ 750-700) olmak üzere iki alt döneme ayırmıştır. E. Akurgal'ın daha sonraki çalışmalarında da (Akurgal, 1988: 142-144; Akurgal, 1998: 195-204) bu evreler temelde değişimle birlikte, tarih aralıklarında bazı değişiklikler yapılmıştır. M. Darga'nın çalışmasında da (Darga, 1992) E. Akurgal ve W. Orthman'ın ayrımları temel alınmıştır. Sonuçta ortaya çıkan tablo içerisinde Geç Hitit Sanatı içerisinde dört farklı dönemin varlığı ortaya konulabilmektedir. Bu aşamalar aşağıdaki şekildedir.

Geç Hitit Sanatı I	Geleneksel Hitit Biçemi	MÖ 1050-850
Geç Hitit Sanatı II	Asur Etkisi Gösteren Geç Hitit Biçemi	MÖ 850-800
Geç Hitit Sanatı IIIa	Asurlaşmış Geç Hitit Biçemi	MÖ 800/750-700
Geç Hitit Sanatı IIIb	Aramileşmiş-Fenikeleşmiş Geç Hitit Biçemi	MÖ 700-

Tablo 1: Geç Hitit Sanatının Kronolojik Aşamaları

Kaya Anıtları

Tabal Ülkesi sınırları içerisindeki en önemli sanat eserlerinin başında İVRİZ Kaya Anıtı gelmektedir. Bolkar Dağları'nın kuzeyinde, İvriz Çayı'nın çıkış noktasındaki kaya anıtında (**Res.1**) Tuwana Kralı Warpalawas ve baş tanrı (fırtına tanrısı) Tarhunzas beraber tasvir edilmiştir. Fırtına tanrısı ve aynı zamanda bolluk/bereketin de tanrısı olan Tarhunzas'ın sağ elinde tuttuğu üzüm salkımları belindeki kemer üzerinden aşağıya doğru sarkmaktadır (**Res.1.b**). Sol elinde başak demetleri ve uzun asası bulunmaktadır. Tanrının eteğinin kıvrımları Tabal'deki

diğer örneklerden olan Ambarderesi (Ereğli) ve Keşlikyayla (Niğde) stellerindeki ile oldukça benzer olup, iki ucu birer volütle sona ermektedir. Belindeki kalın kemerinin Frig (Muşki) etkisini yansıttığı kabul edilmektedir (Akurgal, 1998: 148). MÖ 2. Bin Anadolu tasvir sanatından Geç Hitit sanatına geçen temel unsurlardan birisi olan sivri uçlu ayakkabıları bezemesizdir.



Resim 1: İvriz Kaya Anıtı, b) Tarhunzas detay, c) Warpalawas detay

Tanrının başında boynuzlu başlığı bulunmaktadır. Saçları uzundur ve başlık altından çıkacak şekilde ense üzerinde topuz şeklinde toplanmıştır. Kulağında bir küpe, kolunda ise bir bilezik görülmektedir. Sakallar, saçtaki spiral bukleler, gözlerin şekli ve kemerli burun Geç Hitit döneminin karakteristik üslup özelliklerini yansıtmaktadır. Kral Warpalawas tanrının karşısında daha küçük boyutlarda ve dua eder durumda tasvir edilmiştir (**Res.1.c**). Üzeri geometrik motiflerle, gamalı haç dizileri ile bezenmiş, bileğe kadar uzanan bir tunik giymiştir ve bunun da üzerinde eteği püsküllü, ucu saçaklı, bezemelerle süslenmiş Arami biçiminde yapılmış (Darga, 1992: 306) bir kaftan bulunmaktadır. Elbise üzerindeki geometrik bezemeler ve süslemeler Orta Anadolu Orta Demir Çağı seramikleri üzerinde görülen geometrik motiflerle uyumludur. K. Bittel, kralın elbisesi üzerindeki Frig fibulası ve elbise üzerindeki bu bezemelerden hareketle, kralın Frig kumaşından brokar türü işlemeli bir giysi giydiğini öne sürmüştür (Bittel, 1976: 292). Ayakkabılar, tanrı tasvirinde de olduğu gibi sivri uçludur. Kralın başlığı kafasını sıkıca

sarmaktadır ve üzeri üç sıra boncuk dizisi ile süslenmiştir. Kralın boynundaki üç sıra boncuktan oluşan kolye, yine kendisinin tasvir edildiği Niğde-BOR STELİ'nde de görülebilmektedir.

İVRİZ Kaya Anıtı, Frig/Muşki, Asur ve Arami etkilerinin bir arada görülebildiği nadir sanat eserlerinden birisidir. Özellikle tanrının külahı, her iki figürün saç ve sakal stilizasyonu ile büyük kavisli burun detayları Arami tarzını yansıtmaktadır (Akurgal, 1988: 147; Darga, 1992: 305-306; Aro 1998: 357-358, A100). Kralın üzerindeki zengin bezemeli kaftan/palto kendi bölgesi içerisinde Niğde-Bor Steli dışında Gaziantep-Zincirli ve Sakçagözü örneklerinde de görülebilmektedir. Kralın üzerindeki kaftanın yakasını birleştirmek için kullanılan fibulanın en yakın benzerleri (Birmingham, 1961: 186, fig.1) Gordion'daki Büyük Tümülüs ve III Numaralı Tümülüs'te karşımıza çıkmaktadır. İvriz Kaya Kabartması üzerindeki fibula tasviri (**Res.1.c**), kaya anıtları üzerindeki tek örnek değildir. MÖ 8. yüzyıla tarihlenen örnekler Zincirli, Maraş ve Kargamış'tan da bilinmektedir (Muscarella, 1967: 81, fig. 1). Asur başkenti Khorsabad'dan (Dur-Şarrukin) da MÖ 8. yüzyıl sonuna tarihlenen örneklerin de Frig kökenli olduğu kabul edilmektedir. Warpalawas'ın İvriz Kabartması Tabal Ülkesi'nde yaşayan halk gruplarına yönelik ortak bir söylemi ve propagandayı içermektedir. Anıtın bir yer altı su kaynağının yanına yapılmış olması Hitit İmparatorluk dönemindeki anlayışın devamı niteliğindedir. Tanrının duruşu, giysisi ve kralın dua eder pozisyonu da Hitit İmparatorluk dönemi sanatının etkilerini yansıtmaktadır (Akurgal, 1998: 148). Tüm bunlarla birlikte İVRİZ Kaya Anıtı'nın, Tuwana kralı Warpalawas'ın yazılı kaynaklar içerisindeki yerine de bakılarak (Akçay, 2014: 46-47) MÖ 720-700 yılları arasına tarihlenmesi mümkündür.

İvriz Kaya Anıtı'na oldukça yakın bir mesafede Ambarderesi Mevkii'ndeki Ambarderesi Kaya Anıtı 1906 yılından beri bilinmektedir (Messerschmidt, 1906: 335-336). İVRİZ Kaya Anıtının başarısız bir kopyası (Darga, 1992: 305) görünümündeki kabartma (**Res.2**), daha kaba ve düzensiz işlenmiştir. Yoğun bir biçimde aşınmış olan kaya anıtının tarihlendirilmesi hususunda kesin kaynak mevcut değildir. Ancak İVRİZ Kaya Anıtının bir kopyası olması sebebiyle MÖ 8. yüzyılın son çeyreğine tarihlendirilebilir. İvriz Kaya Anıtı'nın daha sonraki bir zaman aralığındaki ikonografik kopyası olduğu şeklinde bir yorum da bulunmaktadır (Hild-Restle, 1981: 139-140). Bununla birlikte Ambarderesi Kaya Anıtı'nın, İvriz Kaya Anıtının yapım aşaması öncesinde bir deneme/eskiz niteliğinde olması daha büyük ihtimaldir.

İvriz Kaya Anıtı'na 100 metre uzaklıkta aynı bölge içerisinde İvriz-2 ismiyle bilinen üçüncü kaya anıtı bulunmaktadır. Kariz Suyunun oluşturduğu vadinin içerisinde yer alan kaya anıtı (**Res.3**) kötü korunmuştur. Figürlerin bulunduğu kaya yüzeyinin hemen sağ tarafında 2-3 sırası korunmuş kayaya açılmış basamaklar görülmektedir. Basamakların çıktığı platformda ise bir sunak bulunmaktadır. Kabartmanın ilk bölümünde sol tarafa yürür pozisyonda bir hayvan ve bu hayvanın arkasındaki kişi sağ profilden tasvir edilmişlerdir. Uzun kuyruklu, dar ve uzun kafalı özellikleri dışında hayvanın kimliğini ortaya koyacak detaylar görülememektedir. Bu figürlerin önünde ise uzun eteğinin bir kısmı ve ayakları korunmuş daha büyük boyutlu ikinci bir kişi figürü bulunmaktadır. Arkadaki kişi ise hayvanın kulağını sol eliyle tutarken sağ eliyle de hayvanı belinden kavramış şekilde tasvir edilmiştir. Burun ve göz detayları fotoğraftan anlaşılabilir ancak L. Bier'in verdiği çizimde (Bier, 1976: 115-126, res. 4) figürün ensesinde topuz yapılarak toplanmış saçlar görülmektedir. Tanrıya hayvan kurban etme töreni ile ilişkili olduğu anlaşılan bu kabartma ve diğer kaya anıtları, Toros Dağlarının önemli geçitlerinden birisi üzerinde ve güçlü yer altı su kaynaklarının yatağını oluşturan vadinin çağlar boyunca kutsal bir alan olarak kabul edildiğini (Maner-Kuruçayırılı, 2018: 798) göstermektedir.

Hem Tabal hem de Tarhuntaşşa Ülkesinin tarihsel süreçleri içerisinde, tarihlendirme açısından en problemleri anıtlardan birisi Karaman sınırları içerisinde yer alan KIZILDAĞ-1 Kaya Anıtı'dır (**Res.4**). Tahtında oturan kral figürü ve figürün üzerindeki Luwi hiyeroglifli yazıtın tarihlendirilmesi noktasındaki fikir uyuşmazlıkları halen tam olarak çözümlenebilmiş değildir. Yüksek arkalıklı taht üzerinde oturan kral (Hartapu) sakallı olup, sivri uçlu başlığının altından çıkan saçları ense üzerinde toplanmıştır. E. Akurgal (Akurgal 1949: 13, n.102, 137), W. Orthman (Orthman, 1971: 115) ve K. Bittel kral figürünün, Asur özellikleri gösterdiğini ve MÖ 8. yüzyılın sonlarına tarihlenmesi gerektiğini (Bittel, 1976: 238; Bittel, 1986: 105) haklı bir şekilde

belirtmişlerdir. Ancak kral figürünün hemen üzerindeki “*Büyük Kral Hartapu(s)*” yazıtının tarihlendirmesi hususunda daha çok MÖ 13. yüzyılın sonları ve MÖ 12. yüzyılın başları öne çıkarılmaktadır. Tarihsel süreç içerisinde de kral Hartapu'nun esasında Demir Çağı kralı olması gerektiği yönündeki düşünceler (Akçay, 2014: 9-24) tasvirin MÖ 9-8. yüzyıla tarihlenmesi gerektiği yönündedir.



Resim 2: Ambarderesi Kaya Anıtı (T. Bilgin. www.hittitemonuments.com)

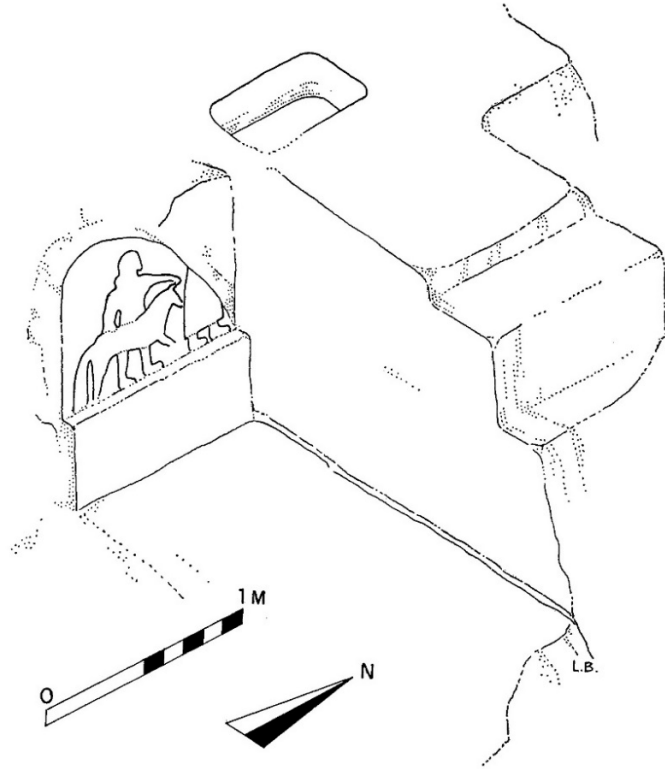

Resim 3: İvriz-2 Kaya Anıtı (Bier, 1976: 115-126, res. 4)



Resim 4: Kızıldağ-1 Kaya Anıtı (C. Süer, www.hittitemonuments.com'dan alınarak düzenlenmiştir).

Bir diğer örnek Kayseri'nin Erkilet İlçesi yakınlarında bulunan KARAPINAR Kaya Anıtıdır. Kızılırmak Nehri'ne birleşen, güçlü su kaynaklarının açtığı derin vadilerden birisi üzerindeki kaya anıtında (**Res.5**) ayakta, sağ cepheden tasvir edilmiş olan figürün yüz detayları aşınmıştır. Ancak başında şapka olmayan figürün alın üzerindeki saç bukleleri ve ensedeki topuzu belli belirsiz de olsa görülebilmektedir. Burun oldukça uzun ve göz badem biçimlidir ve basit bir sakalın izleri görülebilmektedir. Geniş omuzlar üzerinde uzun elbisesinin kısa kolları ise daha net olarak görülmektedir. Kalın kemerli, ayak bileğine kadar uzanan elbisenin uçlarında püskül yerine dikdörtgen bezeme görülmektedir. Ayakkabıların uçları yukarı doğru kıvrıktır. Sol el ağzın önünde yer alırken, ANDAVAL, ÇİFTLİK, SULTANHAN örneklerinde olduğu gibi, yazıtın "ben" ifadesi ile başladığını göstermektedir. Göğüs hizasına kadar kaldırdığı sağ elinde uzun bir asa tutmaktadır. Belinde, sol tarafına takılı uzun bir kılıç kını görülmektedir. 3 adet Luwi Hiyeroglif işareti içerisinde okunabilen "Pa" işareti ve muhtemel bir ismin başlangıç harfi olarak kabul edilmektedir. T. Özgüç bu işaretten hareketle kabartmanın KULULU'daki diğer Luwi Hiyeroglifli yazıtlarda da adı geçen *Panunis*'e ait olabileceğini önermiştir (Özgüç, 1993: 497; Özgüç, 1998: 617) ve MÖ 8. yüzyılın ikinci yarısına tarihlenmelidir.

Niğde Kemerhisar'da, Gökbez Köyü'nde yer alan Gökbez Kaya Kabartmasında (**Res.6**) fırtına tanrısı Tarhunzas'ın kabartması bulunmaktadır. Ana kayadan kopmuş bir blok üzerindeki tanrı kabartmasında sola yürür durumda tasvir edilmiş tanrının tepelikli başlığı üzerinde boynuzlar görülmemektedir. Niğde-Keşlik stelinde olduğu gibi başı ve ayakları profilden gövdesi cepheden tasvir edilmiştir. Adım atıyormuş gibi görünen fırtına tanrısının sağ elindeki balta net olmakla beraber sol elindeki şimşek demeti çok açık değildir. Ayrıca ayaklarındaki çarığın uçları yukarı kıvrık olmayıp düzdür. Figür iri gözlü olup, burun detayları oldukça aşınmıştır. Sakalları belirgindir ve saçı yuvarlak bir top halinde omuzlarının üstünden aşağı düşmektedir. Kısa kollu, düz etekli, saçakları olmayan kemerli elbisesi diz kapaklarına kadar inmektedir. Kabarık kemeri dışında elbisede çok fazla süsleme yapılmamıştır. Kabartmanın sol alt tarafında, dört üzüm salkımı bulunan asma tasviri yer almaktadır. Figürün arkasındaki tasvirin daha çok üst kısmı yuvarlatılmış dikdörtgenlerden oluşan simetrik bir bezeme olduğu anlaşılmaktadır. Ancak bu tasvirin daha çok Eskişehir-Afyon bölgesinde görmeye alışık olduğumuz, ana tanrıçayı (Kubaba/Kybele) ifade eden bir ikiz idol olabileceğini düşünmekteyiz. Kabartmanın, oldukça kaba işlenmiş ve muhtemelen bitirilmeden bırakılmış olmasına rağmen

MÖ 8. yüzyılın geç evresine tarihlenebileceği önerilmektedir (Faydalı, 1974: 135-136; Çınaroğlu, 1986: 324; Aro, 1998: 410, B114).



Resim 5: Karapınar Kaya Anıtı (Özgüç 1993: fig. 13, taf. 87'den alınarak yeniden çizilmiştir)



Resim 6: Gökbez Kaya Anıtı (B. Bilgin, www.hittitemonuments.com'dan alınarak düzenlenmiştir).

Steller ve Dikilitaşlar

Tabal Ülkesindeki tasvirli sanat eserleri içerisinde en yoğun grubu steller oluşturmaktadır. Bunların çoğunda fırtına tanrısı Tarhunzas'ın tasvir edildiği görülmektedir. Tarhunzas tasvirleri diğer Geç Hitit krallıklarındaki tasvirlerden, duruş pozisyonları ve tanrılık epitetleri açısından birtakım farklılıklar göstermektedir. Tanrının başlığı üzerindeki boynuzlar, elindeki yıldırım demeti diğer coğrafyalardaki örnekler ile benzerlik göstermekle birlikte, elinde tuttuğu üzüm salkımları, bastığı zeminden yükselen asma dalları veya buğday başakları Tabal Ülkesine özgü niteliklerdir. Bu durum, Tarhunzas'ın şarabın, bolluk ve bereketin tanrısı olarak da kabul görmesiyle ilişkilidir. Bu çerçevede Tarhunzas'ın daha geç dönemlerde karşımıza çıkan Dionysos'a köken oluşturduğu da anlaşılmaktadır.

Tabal'deki kabartmalı steller içerisinde en iyi korunmuş örnek NİĞDE STELİ'dir. Buluntu konteksti açısından insitu olmayıp, Niğde şehir merkezindeki bir camide ikinci kez kullanılmıştır. Bununla birlikte Niğde Tepebağları Höyüğü'nden gelmiş olabileceği düşünülmektedir (Kalaç, 1979: 243). Stel (**Res.7**) üzerindeki metin, tanrı Tarhunzas için Muwaharanis tarafından yaptırıldığını ifade etmektedir. Boynuzları ve sol elinde tuttuğu üç çatalı yıldırım demeti, figürün bir tanrı tasviri olduğunun (Aro, 1998: 382, A140) işaretleridir. Sağ eliyle sanki çift ağızlı bir baltayı savuruyor gibi gözükmektedir. Figürün önünde bir buğday demeti, arkasında salkımları ile üzümlü asma demeti yer almaktadır. Uzun sapları aşağı doğru sarkan buğday başağı ve solda yer alan yapraklı üzüm salkımları özellikle İvriz Kaya Anıtı ile uyum içerisinde. Stelin ön yüzü bize tanrının dört sembolünü göstermektedir. Ellerinde tuttuğu yıldırım demeti, çifte balta, alt kısmında buğday başağı, üzüm salkımları tanrılık alametleridir. Bu tür anıtların çoğunluğu Babil, Kürtül, Körkün, Til-Barsip ve Zincirli'de olduğu gibi ellerinde fırtına ve savaş sembolü olarak yıldırım demeti, balta veya topuz tutan bir gruba aittirler. Fakat (İvriz'de olduğu gibi) bolluk bereket sembolü olarak başak, üzüm salkımı veya çam kozalağı tutan ikinci bir grup daha az görülür. Hava tanrısı sembollerinin bu iki grubun aynı eser üzerinde en güzel buluşması NİĞDE STELİ'nde görülür. Gerek tarihsel veriler, gerekse Asur etkisi taşıyan figüratif detaylar ve yakın bölgedeki diğer benzerleri Niğde Stelinin MÖ 8. yüzyılın son çeyreğine tarihlenmesi gerektiğini göstermektedir.

Steller üzerinde çok yoğun olmasa da yönetici veya kralların da tasvirleri bulunmaktadır. Ancak yazıtlardan bu tasvirlerin daha çok yöneticilerin ölümleri ardından dikildikleri anlaşılmaktadır. Bu grup içerisinde en önemli eser BOR STELİ'dir. Üzerinde bir yazıtında bulunduğu stel (**Res.8**) Tuwana Kralı Warpalawas'ın tasvirini içermektedir. Metinden, stelin Warpalawas'ın oğlu Muwaharanis tarafından yaptırıldığı anlaşılmaktadır.

Stel, dikilitaş (obelisk) biçiminde olup iki parça halindedir. Figürün yüzü sola dönüktür, kolları dirsekten kırık şekilde yukarı doğrudur ve ellerini dua eder şekilde kaldırmıştır. Kral sakallıdır, saç ense üzerinde topuz biçiminde toplanmıştır. Kafasını sıkıca saran üzeri işlemeli bir başlık giymiştir. Diz kapağı hizasında biten bir etek (tunik) ve onun üzerinde ise ayak bileğine kadar uzanan manto/kaftan giymiş şekilde tasvir edilmiştir. Her ikisi de saçaklıdır ve nakışlarla süslenmiştir. Altındaki etek üzerinde kalın sayılabilecek bir kemer görülmektedir. Eteğin özellikle diz kapağının altında kalan kısımdan aşağıya kadar, kareler ile sınırlandırılmış bordürler içerisinde farklı geometrik bezemeler görülmektedir. Aynı şekildeki bezemelere kaftan ve sivri uçlu ayakkabı (çarık) üzerinde de rastlanmaktadır. Elbisenin alt kenarını süsleyen örme şerit ve saçaklar Kululu Heykeli ile benzerlikler göstermektedir. Bu biçimde zengin bezemeli manto/kaftanlar Zincirli ve Sakçağözü eserlerinden de bilinmektedir. İvriz Kaya Anıtı üzerindeki kral Warpalawas tasviri ile çok büyük benzerlikler gösteren BOR STELİ'nde fibula, küpe ve bilezik gibi ayrıntılar görülmemekle birlikte, Arami biçimini ortaya koyan İvriz Kaya Kabartması ile aynı yontu ekolüne ait olduğu düşünülmektedir. İstanbul Eski Şark Eserleri Müzesi'nde restorasyonu yapılarak kırık bölümleri tamamlanan BOR STELINE, İvriz Kaya Anıtı'ndan esinlenerek

bir fibula eklemesi yapıldığı bilinmektedir. Tuwana kralı Warpalawas dönemi içerisinde, MÖ 8. yüzyılın son çeyreğine tarihlenmesi gerekmektedir¹.

Kültepe'de bulunmuş olan stel parçaları içerisindeki örneklerden ilki muhtemelen bir tanrıya ait olup, figürün diz kapaklarından aşağı kısmı eksiktir. Kültepe Sitadeline Hrozny'nin yaptığı kazılar sırasında bulunmuş olan Kültepe Steli (**Res.9**), kabartmalı yüzü altta kaldığı için uzun süre fark edilmemiş daha sonra köylüler tarafından Kayseri Müzesine teslim edilmiştir. Bazalttan yapılmış Stelin tamamı sağlam olarak ele geçmemiş olup, üzerindeki figürün diz kapaklarından aşağı kısmı eksiktir. Üst kısmında, yan yüzde bulunan delik muhtemelen yanında bulunan diğer ortostata bağlantı için açılmıştır. Stel üzerindeki tanrı kabartması sağ tarafa yürür şekilde betimlenmiştir.



Resim 7: Niğde Steli (*Hawkins, 2000: pl.301'den alınarak düzenlenmiştir*)

¹ Niğde Bor sınırları içerisinde yeni bulunan, üzerinde fırtına tanrısı Tarhunzas kabartması ve yazıt yer alan stel henüz yayınlanmamış olup kısa bilgi için bkz. Ünal, 2015.

Gövdesine dayalı sağ kolu, bel hizasında, dirsekten yukarıya doğru bükülü olup elinde bir mızrak bulunmaktadır. Göğüs hizasına kadar kalkmış olan sol kol, dirsekten kırık bir şekilde yukarıya doğru kalkmıştır ve elinde aşağıya doğru sallanmış, bacaklarından tuttuğu bir tavşan ve yumruğu üzerinde duran bir kartal bulunmaktadır. Başındaki yuvarlak ponponlu sivri uçlu başlık üzerinde 4 boynuz görülmektedir. İki şerit halinde enseye inen saçlar, omuz üzerinde bir kıvrım meydana getirmektedir. Sakalları uzundur ve iki sıra halinde, çengel biçiminde yukarıya kıvrık biçimlidir. Üzerindeki tunik kısa kollu olup, alt kısmı saçaklıdır ve belin hemen altında sonlanmaktadır. Belindeki şerit şeklindeki kemer geniş bantlıdır. Diz kapağı kemikleri, çıkıntı şeklinde verilmiştir. T. Özgüç koruyucu tanrı heykeli olarak tanımladığı eseri MÖ 9. yüzyılın ikinci yarısına tarihlendirmektedir (Özgüç, 1971: 11). W. Orthman ve M. Darga da bu tarihllemeye paralel bir şekilde stel parçasını Geç Hitit Sanatı-II dönemi (GHS II) örnekleri içerisinde görmektedir (Orthman 1971: 518, Taf. 38b; Darga, 1992: 330, Abb. 313).

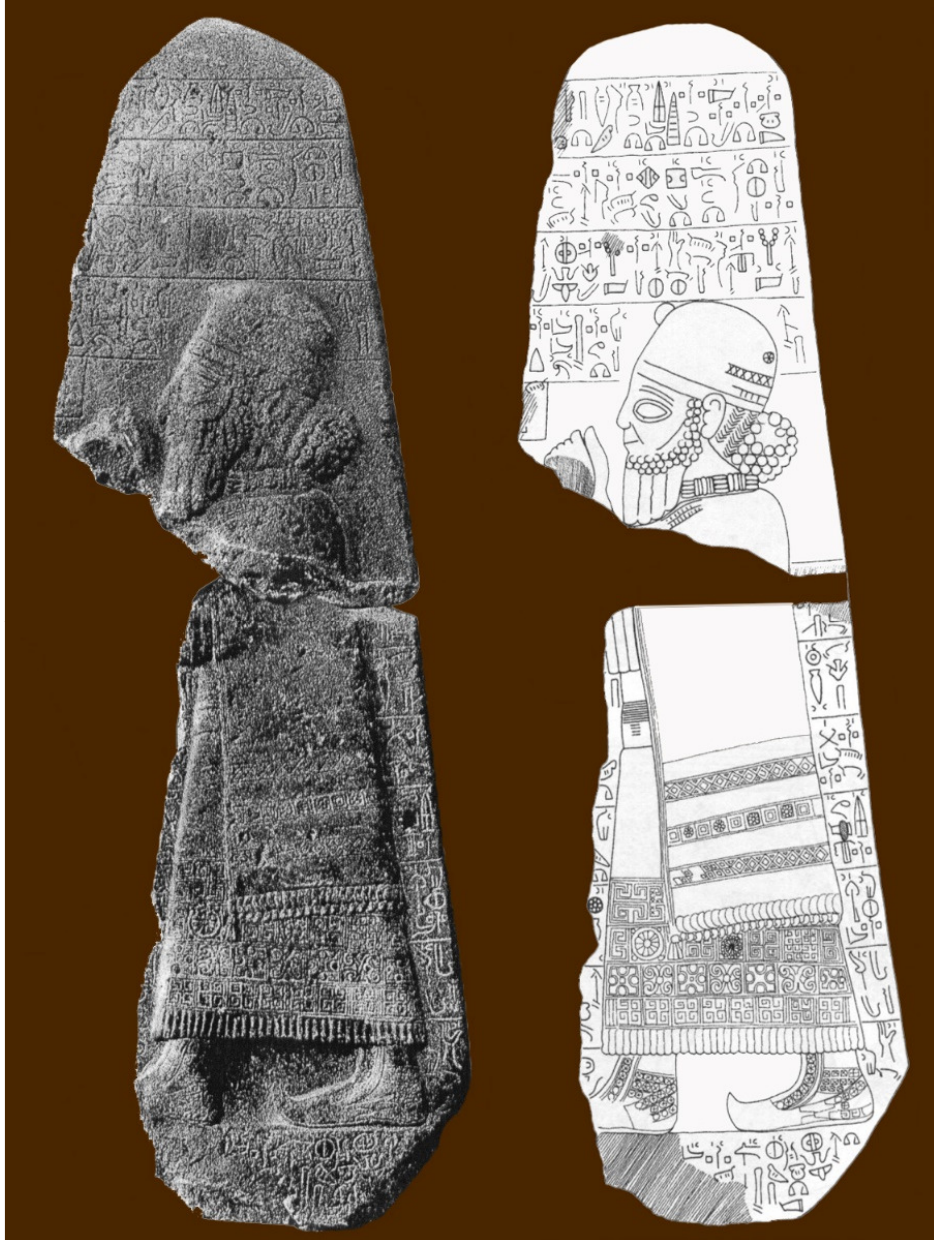

Resim 8: Bor Steli (*Hawkins 2000: pl. 296'dan alınarak düzenlenmiştir*)**Resim 9:** Kültepe Steli (*T. Bilgin. www.hittitemonuments.com'dan alınarak düzenlenmiştir*)**Resim 10:** Andaval Steli (*Hawkins, 2000: pl. 291'den alınarak düzenlenmiştir*)

Niğde'nin Andaval Köyü (Aktaş Köyü) sınırları içerisinde bulunmuş olan ANDAVAL STELİ (**Res.10**) bir kilisenin temelinde ikinci defa kullanılmıştır. Üzerindeki yazıttan Nahitiya Kralı Saruwanis tarafından diktirildiği anlaşılmaktadır. Bazalttan yapılmış stelin üzerinde, yüzü sağ cepheden verilmiş muhtemelen bir krala ait baş figürü görülmektedir. Figür sakalsız olup, kulak saçın altından net bir şekilde görülebilmektedir. Kulaklar stilize biçimde gösterilmiştir ve gözler badem biçimlidir. Saçlarda çengel görülmektedir. Yazıt, MÖ 8. yüzyıl sonlarına tarihlenmektedir (Hawkins 2000: 514-515, X42). W. Orthman (Orthman, 1971: 479-480) da stilistik özelliklerinden hareketle steli MÖ 8. yüzyıl içerisinde tarihlendirmektedir. D. Ussishkin (Ussishkin, 1967: 199) ise kralın saç şeklinin MÖ 9. yüzyılda Karkamış'ta ortaya çıkan küçük kanca ile tutturulmuş saç lülelerine uyduğunu belirtmektedir. Ancak figüratif detaylar ve yazılı kaynaklar eserin MÖ 8. yüzyılın ikinci yarısına tarihlenmesi gerektiğine işaret etmektedir.

Tanrı Tarhunzas tasvirinin görüldüğü steller içerisindeki örneklerden birisi, üzerinde okunamayacak ölçüde kötü korunmuş bir yazıtın da bulunduğu Niğde-Bor sınırları içerisinde bulunmuş Keşlik Yayla Steli'dir. Kabartmanın (**Res.11**) baş ve ayakları profilden, vücudu cepheden gösterilmiştir. Sivri serpuşu üzerinde dördü önde, dördü arkada sekiz boynuz yer almaktadır. Gözleri badem şeklinde, iri burunlu, uzun dikdörtgen sakallıdır. Saçları arkada, omuz hizasında topuz şeklinde toplanmıştır. Elbisenin kolları dirsek hizasında, etekler diz kapakları üzerinde, etek uçları yukarı doğru kıvrık biçimde işlenmiştir. Ayakkabılar sivri uçları yukarı kalkık şekildedir. Sağ el, kutsal asma çubuğunu tutar vaziyettedir, kol bel hizasında göğse doğru hafifçe kalkmaktadır. Elinden ve belinden üzüm salkımları sarmaktadır. Sol kol ileri ve hafifçe yukarıya kalkık vaziyette, elinde sapları ayak hizasına kadar uzanan başak demeti tutmaktadır. Stel, İVRİZ ve Ambarderesi'ndeki kabartmaların üslubuyla örtüşmektedir ve MÖ 8. yüzyılın son çeyreğine tarihlenmelidir.



Resim 11: Keşlik Yayla Steli (Berges- Nollé, 2000: 103'den alınarak düzenlenmiştir)

Aksaray şehir merkezinde, Hükümet Caddesi üzerindeki Mehmet Şişman İş Hanı'nın inşaatı esnasında bulunmuş olan (Aro, 1998: 345) AKSARAY STELİ'nde ise (**Res.12**) fırtına tanrısına ait kabartmanın sadece alt kısmı korunabilmiştir. Fırtına tanrısının bacaklarındaki kas kıvrımları oldukça detaylı biçimde işlenmiştir. Sağa dönük şekilde tasvir edilmiş tanrının saçaklı eteğinin küçük bir kısmı görülebilmektedir. Ayakkabıları düz burunlu olup, sol bacağının arkasında muhtemel bir kılıç kabzasının dip kısmı korunmuştur. Stelin üç yüzünde Luvi Hiyeroglifleri ile yazılmış bir yazıtın son beş satırı korunmuştur. II. Sargon dönemi yazılı kaynaklarından da bilinen "Şinuhtu Kralı Kiakki" şeklinde geçen Kiyakiyas tarafından yaptırılmıştır. Tarihsel verilerin de desteği ile MÖ 735-720 yılları aralığına tarihlendirilmesi mümkündür.

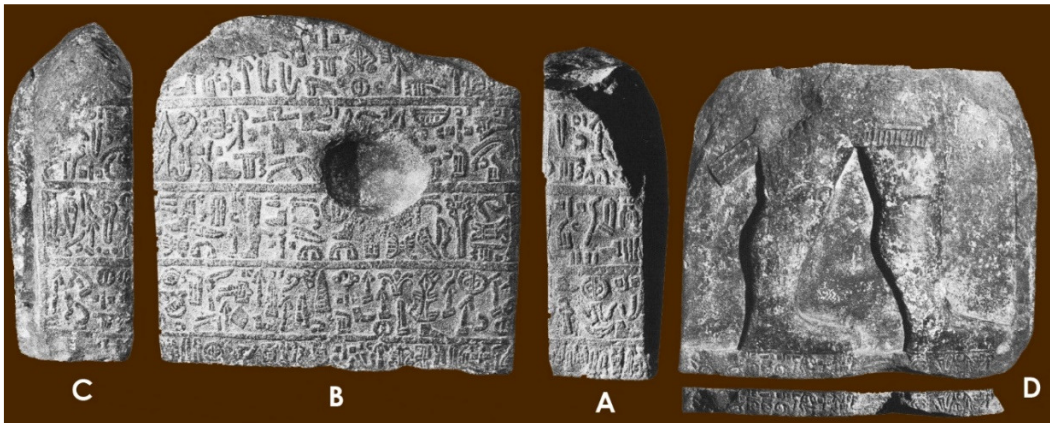

Resim 12: Aksaray Steli (Hawkins, 2000: plt. 264'den alınarak düzenlenmiştir)

İnsan Heykelleri

İnsan heykelleri içerisindeki en özgün örnek, anıtsal boyutlardaki Kululu Heykeldir. Parçalar halinde, farklı zamanlarda bulunmuş heykelin (**Res.13**) asıl buluntu yeri bilinmemekle birlikte en büyük parçalar Kululu Höyüğü yakınlarındaki Manavuz Köyünde bulunmuştur. Heykelin baş kısmı eksiktir. Heykel esasında tek parça andezit taştan işlenmiştir. Ayak bileklerine kadar inen, kısa kollu, geniş yapılı bir elbise giymiştir. Bu elbisenin de üzerinde, diz altına kadar inen ikinci bir manto bulunmaktadır. Elbisenin üzerinde süslemeler yer alırken, bu süslemeler omuz üzerinden bele kadar inen ve sağ kol altında kalan ikinci bir parça üzerinde de görülebilmektedir. Elbisenin kısa kolları altında ve yukarı kolun üstünde baş kısımları birbirine bakan iki bilezik görülmektedir. Sağ omuz üzerinden sarkan ikinci parça bir şal biçiminde aşağıya doğru uzanmaktadır. Elbisenin sağ kenarı üzerinde uzun bir püskül ile sonlanan bir şerit halinde bir örgü bulunmaktadır. Bağcıklı sandal biçiminde bir ayakkabı izleri fark edilebilmektedir. Kululu Heykeli'nin MÖ 700 yıllarından daha geç bir safhaya tarihlenemeyeceği düşünülmektedir (Orthman, 1971: 518). Bu düşünce haklı bir şekilde, Kululu'da MÖ 8. yüzyılın sonlarından itibaren Tabal siyasi yapısının çökmesi ve bu şekilde anıtsal bir heykelin bu dönemden sonra yaptırılmayacağı fikri ile pekiştirilmiştir (Özgüç, 1971: 48-49). Ancak özellikle elbise üzerindeki püsküllü şerit örgü, Malatya-Darende'de bulunmuş olan PALANGA HEYKELİ ile karşılaştırılmasına sebep olmuştur. Belden üst kısmı eksik olan Palanga Heykeli E. Akurgal tarafından Doğu-Yunan sanat akımının etkisinde görülerek MÖ 6. yüzyıl veya daha sonrasına tarihlendirilmiştir (Akurgal, 1949: 3; Akurgal, 1955: 61, dipnot 12). Bu fikre ve tarihlendirmeye katılmayan araştırmacılar, bu akımın Yunan etkisi ile ilişkili olmadığı ve Anadolu üzerinden batı dünyasına taşındığını iddia etmişlerdir (Işık, 1989: 12-14). Üzerindeki Luwi Hiyeroglifli yazıt da MÖ 8. yüzyılın son çeyreğine tarihlenmektedir (Hawkins, 2010: 140). Bununla birlikte Kululu'daki diğer heykel parçası örnekleri içerisindeki aslan heykeli başının, MÖ 7. yüzyılın hemen başlarına tarihlenen Karatepe aslanları (Çambel, 1999: Lev. 18-23) ile yakın benzerliği görülmektedir. Kululu'daki heykeltıraşlık ekolünün MÖ 7. yüzyılın hemen başlarına kadar sürdüğü anlaşılmaktadır. Kululu Heykeli'nin de en geç bu zaman aralığına tarihlenmesi gerekmektedir.



Resim 13: Kululu Heykeli (Orthman, 1971: 518'den alınarak düzenlenmiştir);

Resim 14: Göllüdağ Aslanları (T. Bilgin, www.hittitemonuments.com'dan alınarak düzenlenmiştir)

Aslan ve Sfenks Heykelleri

Kapı aslanları ve sfenksler koruyucu özellikleri ile MÖ 2. Bin yıldan beri, özellikle şehir giriş kapılarında kullanılan heykeltıraşlık unsurlarındandır. Demir Çağı'nda daha yoğun bir biçimde kullanılan kapı aslanları ise çoğunlukla çift olarak görülmektedir (Aro, 2010: 264). Niğde-Göllüdağ'da, birisi aynı blok üzerindeki çift kapı aslanı (**Res.14**) diğeri ise tek kapı aslanı olmak üzere aslan heykelleri bulunmuştur. Göllüdağ blok biçimli çift kapı aslanlarının Göllüdağ Megaronlarına girişi sağlayan bölümde yer aldıkları düşünülmektedir. Aslanların uzunluğu 1.70 metreye ulaşmaktadır ve aslanlardan sağda yer alanı 10 cm daha öndedir. Böylece bilinçli bir perspektif uygulandığı anlaşılmaktadır. Her iki aslanında gövdelerinin kabartma yüksekliği fazla değildir. Ağızlar son derece tehditkâr şekilde, açık biçimde tasvir edilmiştir. Dişler düzgün şekillidir, burunlar kırışıktır ve bıyıklar yukarı doğru kıvrılan 4 sıra kalın kabartma ile verilmiştir. Kulaklar arkaya doğru yatık biçimdedir. Boyun, önde gövdeye kadar inen arkada sırtın ortasına kadar uzanan perçemli yelelerle örtülüdür. Sağ ve sol bacakların sağrıları açıkta bırakılmış, buradan başlayarak gövde altından arka bacağın gövde ile kesiştiği yere kadar boyundaki yeleler tekrarlanmıştır. Kuyruk, hareket halindeki arka bacakların arasında, uç kısmı yerden zemine değerek kıvrılmış biçimde gösterilmiştir. Ön ayaklar ise hareketsiz şekilde verilmiştir. Göllüdağ'daki diğer kapı aslanı çifti ile benzeri özellikler taşımakla birlikte, yeleler daha hareketlidir. Yüz detayları tamamlanmamış haldedir. Ön ayaklarının bir kısmı ve sol arka sağrısının bir bölümü eksiktir. Bacaklarda, eklem noktalarında yuvarlak kabartmalar görülmektedir ve diğer örnekte olduğu gibi, kuyruk arkadaki hareketli bacakların arasında gösterilmiştir. Kapı aslanlarının üçüncüsünün sadece tek tarafı işlenmiş, arka yüzü işlenmeden hafifçe düzeltilerek bırakılmıştır. Baş kısmı bulunmamıştır ve ön ayak kısımlarının tamamlanmadığı görülmektedir. Yüksek kabartma halindeki aslanın kuyruğu diğer kapı aslanlarında olduğu gibi, arka ayaklar arasındadır. Biçimsel açıdan, diğer aslanlarla aynı döneme tarihlenebileceği anlaşılmaktadır. Göllüdağ kazılarını başlatan R. O. Arık (Arık, 1936: 16) aslanları MÖ 9. yüzyıla tarihlendirirken, E. Akurgal (Akurgal, 1961: Abb. 136) ve W. Schirmer (Schirmer, 2002: Abb. 22) ise güçlü Asur etkilerini işaret ederek MÖ 8. yüzyılın sonu, MÖ 7. yüzyılın başlarını önermişlerdir. S. Aro (Aro, 2010: 266-267) ise Asur etkileri taşıdığını kabul ederken, Göllüdağ'ın Tuwana kralı Warpalawas'ın oğlu Muwaharanis veya onun halefi tarafından kurulup yerleşilememiş bir şehir olabileceğini düşünmektedir. Bu sebeple Göllüdağ Aslanlarının tarihlendirmesi için MÖ 700-650 yılları aralığını önermektedir. Ancak, aslanların özellikle burun kıvrımları, yele biçimleri, ağız ve dişlerin tehditkâr pozisyonu, ayaklar ve kuyruğun duruş pozisyonu Sakçagöz Kapı Aslanı (Akurgal, 1961: Abb.135) ile son derece benzerdir ve MÖ 8. yüzyılın sonlarına, Asurlaşmış Geç Hitit Biçemi evresine tarihlenmesi gerektiği düşünülmektedir. Tüm bunlarla birlikte Göllüdağ'daki kazılarda elde edilmiş seramik buluntuları da yerleşimin MÖ 8. yüzyılın ikinci yarısına tarihlendiğine, heykeltıraşlık eserlerinin ait olduğu son mimari evrenin ise II. Sargon dönemi ile ilişkili olması gerektiğine işaret etmektedir (Şenyurt-Akçay, 2018: 105-106).

Diğer kapı aslanı Kululu'da köylülerin tarla açma faaliyetleri sırasında buldukları bir aslan başıdır. Kireçtaşından yapılmış aslan başının büyüklüğü sağlam halinde oldukça büyük bir heykele ait olduğunu göstermektedir. Göz çukurları boştur ve bir aplik ile doldurulduğu anlaşılmaktadır. Bu özellik Karatepe'de bulunmuş olan (Çambel, 1999: 18-23) örneklerde de görülmektedir. T. Özgüç (Özgüç, 1975: 6-7, Lev. VI-IX) burun altında ve yanaklar üzerindeki, bıyıklar, küçük biçimli ağız ve dışa sarkan dili ile Zincirli'de Geç Hitit Sanatının eski üslubuna giren örnekler ile benzeştigini belirterek MÖ 8. yüzyılın sonlarına tarihlendirmiştir.

Kapı aslanları gibi sfenkslerde çoğunlukla şehir giriş kapıları üzerinde yer almaktadır. Tabal sınırları içerisinde sağlam şekilde korunmuş bir sfenks heykeli örneği bulunmamaktadır. Bildiğimiz iki örnekten ilki Kululu'dan bulunmuş olan bir sfenks başıdır. Kireçtaşından yapılmış sfenksin sadece baş kısmı (**Res.15**) korunmuştur ve heykelin sağlam halinin oldukça büyük boyutlu olduğu anlaşılmaktadır. En dikkat çekici özelliklerinden birisi göz bebeklerinin olduğu yerdeki boşluğun, muhtemelen bir göz bebeği apliği ile doldurulmuş olmasıdır (Özgüç, 1971: 50; Lev. XLI. 1a-c, Res. 146). Özellikle ağızının küçük boyutlu işlenmesi, yanaklar ve çenenin dolgun biçimi yumuşak bir yüz ifadesinin oluşmasını sağlamıştır. T. Özgüç, mahalli özellikler

taşıyan sfenks başını MÖ 8. yüzyılın ilk yarısına, F. Işık (Işık, 1989: 13) ise MÖ 8. yüzyılın sonlarına tarihlenmesi gerektiğini önermiştir.



Resim 15: Kululu Sfenks Başı (T. Bilgin, www.hittitemonuments.com'dan alınarak düzenlenmiştir)

Genel Değerlendirme

Tabal Ülkesi coğrafi konumunun bir yansıması olarak Geç Hitit kültürü ile Anadolu'nun batısındaki diğer kültür bölgeleri arasında (Frig/Muşki, Lidya) bir geçiş coğrafyası özelliği taşımaktadır. Geç Hitit Dönemi'nde Melid, Kargamış ve Zincirli gibi merkezlerden elde edilen veriler bu dönem sanatının odak merkezlerini ortaya koyar niteliktedir. Ancak Tabal Ülkesi için şimdiye dek bu şekilde bir sanatsal üretim merkezinin varlığı ortaya konulabilmiş değildir. Tabal sınırları içerisindeki sanat eserlerinin büyük kısmı araştırma gezileri sırasında veya kaçak kazılar yoluyla tespit edilebilmiş olup sayısal anlamda çok fazla örnek bulunmamaktadır. Bu durum bölgedeki Demir Çağı kazılarının yetersizliği ile de yakından ilgili olup, Kululu ve Kültepe gibi uzun süreli kazıların yürütüldüğü merkezlerden daha fazla sayıda eserin ele geçmesi da bu fikri desteklemektedir. Bir diğer husus ise sanat eserleri içerisinde, özellikle heykeltıraşlık ürünlerinin korunma durumlarının oldukça kötü olmasıdır. Taşınabilir nitelikteki, kabartmalı stel gibi eserlerin birçoğunun eski kilise veya camilerde ikincil malzeme olarak değerlendirilmiş olması da bunda etkilidir. Kazılarda bulunmuş olan eserler ise Kululu ve Kültepe örneklerinde olduğu gibi Hellenistik ve Roma dönemlerinde yaşanan yoğun tahribatlarla karşı karşıya kalmıştır. Eserlerin sayısal anlamda az kalmasının bir diğer sebebi de, Tabal'in en önemli şehirlerinden Şinuhtu'nun muhtemelen Aksaray, Tuwana'nın ise Kemerhisar (Niğde-Bor) gibi modern yerleşimler altında kalmış olmasıdır. Tabal'deki kapı aslanı örneklerine ev sahipliği yapan Göllüdağ (Niğde) yerleşiminde ise çeşitli zorluklar sebebiyle yapılamamış olan kazılar bu eksikliğin diğer sebeplerindedir.

Tabal heykeltıraşlık eserlerini insan-tanrı heykelleri, rölyefli kaya anıtları, steller, kapı aslanları-sfenksler şeklinde gruplar altında değerlendirmek mümkündür. Tabal sınırları içerisinde heykeltıraşlık eserlerinin bugüne kadar en yoğun şekilde rastlandığı bölge Kayseri sınırları içerisinde kalan Kululu ve yakın çevresi olmuştur. Kululu'da sayıları otuz beşe ulaşan heykel ve heykel parçası içerisinde sadece bir heykel bütün eser niteliğindedir. Tanımlanabilecek eserler dışında küçük boyutlarda korunmuş heykel parçaları, sfenks parçaları, kabartmalı orthostat parçaları ve arslan heykeli parçaları da bulunmaktadır. T. Özgüç tarafından MÖ 8. yüzyılın sonlarına tarihlendirilen söz konusu heykeltıraşlık eserleri Kululu'nun önemli bir sanat merkezi olabileceğini ortaya koymaktadır. Diğer taraftan Kululu heykellerinin, Geç Hitit sanatının geç dönemine ait olmaları dikkat çekicidir. Bu etki, dönemin sanatsal modalarının doğal yolla etkileşimlerden daha çok, MÖ 8. yüzyılın son yarısında Asur'un Orta Anadolu'da yürüttüğü askeri siyaset ve politika ile ilişkili olmalıdır. Özellikle II. Sargon döneminde, Parzuta-Bit Brutash ve Shinuhtu gibi önemli merkezlerde yaşanan toplu nüfus değişimleri son derece önemlidir. Kuzey Suriye'den hatta Karkamış'tan zorunlu göç ettirilen halk toplulukları ile Tabal Ülkesi'nde

sistemik bir kültürel değişimin de yaşandığı anlaşılmaktadır. Bu değişim özellikle MÖ 8. yüzyılın son yirmi yılı içerisindeki sanat ürünlerinde, Asur'lu ve Arami ustalar tarafından uygulanmış örneklerin de olabileceğini düşündürmektedir.

Kaya anıtları üzerindeki tasvirlerin ikonografik özellikleri kendi dönemlerinin sanat ekollerini yansıtmakla birlikte, esasında siyasi ve politik erkin gücünü yansıtan propaganda araçlarıdır. Bu yaklaşımın en güzel örneklerinden birisi Tabal'in en gösterişli heykeltıraşlık eserlerinden birisi olan İvriz Kaya Anıtı'dır. İvriz, tanrılar dünyası ile bağlantının sağlandığı güçlü bir su kaynağı üzerinde yer alması ile Geç Hitit toplulukları için de son derece özel bir yere sahiptir. Buradaki kaya anıtında baş tanrı Tarhunzas'ın karşısındaki kralın Warpalawas olması ise değerlendirilmesi gereken bir detaydır. Zira Warpalawas, Luwi Hiyeroglifli yerel yazılı kaynaklara göre Wasusarma veya Tuwati gibi "büyük kral" unvanı kullanabilen bir kral olmayıp, Tuwana'nın yerel kralıdır. TOPADA yazıtı da onun büyük kral Wasusarma ile müttefik yerel bir kral olduğunu göstermektedir (Şenyurt-Akçay, 2018: 100-101). Tabal'in asıl büyük krallarının dahi bu denli gösterişli bir anıt yaptırmamış/yaptıramamış olmalarına rağmen, yerel bir kralın hem de baş tanrı karşısında kendisini tasvir ettirmiş olması dikkat çekicidir. Warpalawas, Asur yazılı kaynaklarında MÖ 743-709 yılları arasında görülebilen bir kraldır (Akçay, 2014: 46). Şüphesiz bu tarihler onun saltanat yıllarını yansıtmasa da, en azından Tabal kralları içerisindeki en uzun süreli kral olduğunu ortaya koymaktadır. III. Tiglat-Pileser ve II. Sargon ile çağdaşlığı bulunan Warpalawas'ın hâkimiyet bölgesi ise Toros Dağları'ndan Niğde'ye kadar uzanmaktadır. II. Sargon dönemi kayıtları (Saggs 1958: 182-185, Nr. 39) Warpalawas'ın yürüttüğü siyaset ile Asur'un güçlü bir müttefiki haline geldiğini ve bir dönem diğer Tabal kralları üzerinde de yetkilendirildiğini göstermektedir. Dolayısıyla Warpalawas'ın İvriz Kaya Anıtı'nda, Asur siyasi desteğini de almış bir kral olarak kendisini tasvir ettirmiş olması, siyasi gücünün propagandasını resmettirmiş olması ihtimali çok daha yüksektir. İvriz Kaya Anıtı'nda görülen güçlü Asur ve Arami etkilerinin yanı sıra, tarihsel verilerin çözümlenmesi ile de İvriz Kaya Anıtı için en öne çıkan tarih MÖ 715-700 yılları aralığı olmalıdır.

Gerek Tabal Ülkesinin gerekse diğer Geç Hitit Devletlerinin, yazılı kaynaklara aktarılmış dil unsurları dolayısıyla Luwi'li bir etnik yapıya sahip olduğu düşüncesi, Geç Hitit dönemi sanatsal uygulamalarının da Luwi Sanatı şeklinde değerlendirilmesine (Aro, 2010: 246) neden olmuştur. Bununla birlikte, Anadolu'daki Orta Demir Çağı'na (Geç Hitit Dönemi) ait kaya anıtları ve heykeller, çoğunlukla Hitit İmparatorluğu sanatının bir devamı niteliğinde görülerek "Geç Hitit", "Kuzey Suriye" veya "Suriye Hitit" sanatı gibi isimler altında da değerlendirilmiştir. Sanatın "Luwi" etnisitesi altında isimlendirilmesi ise Geç Hitit topluluklarının etnisitesi ve Luwi'lerin Demir Çağı'ndan çok daha önceye dayanan varlığı için büyük bir tezat oluşturmaktadır.

Orta Anadolu Bölgesi'nin daha çok batısında bulunmuş olan sanatsal ürünler ise "Frig Sanatı" içerisinde yorumlanmıştır. Tüm bunların yanı sıra, Yeni Asur dönemi yazılı kaynaklarında ve MÖ 9-8. yüzyıla tarihlenen Anadolu kökenli yazılı kaynaklarda henüz Phryg/Frig şeklinde bir isme rastlanmamış olup, kaynaklarda Mushki şeklinde geçen topluluğun Frigler olduğu da genel olarak kabul görmektedir. Bu kapsamda, Orta Demir Çağı'nda Gordion merkezli kültürün sanatsal unsurlarının isimlendirmesinde de önemli bir problem olduğu ortadadır. Birbirinden kronolojik olarak tamamen farklı yazılı kaynaklarda, tamamen farklı isimlerle karşımıza çıkan Muşki ve Frig kavramlarının zamansal düzlemde aynılaştırılması, sanat ve kültür unsurlarının da Frig kimliği ile tanımlanıp tanımlanamayacağı sorusunu ortaya çıkarmaktadır. Gordion yerleşim tabakaları içerisinde özellikle YH 6A-B'de görülen orthostlar, çift renkli çakıl döşeme geleneği, ana tanrıça kültü (Kubaba/Kybele) ile ilişkili verilerin Geç Hitit Kültürü ile güçlü bağlantıları da bu kapsamda göz ardı edilmemelidir. Gordion "Yeni Kronoloji" önerilerinin ortaya koyduğu bir gerçek de Erken Frig Gordion'u ile Geometrik Dönem Batı Anadolu yerleşmeleri arasındaki fark olduğunu, güneydoğuda yer alan Suriye-Hitit bölgesi ile ortak özelliklerin çok daha fazla olduğunu (DeVries, 2005: 36-55) göstermektedir. Bu çalışma içerisinde çok genel hatları tanıtılmaya çalışılan Tabal heykeltıraşlık eserlerinin çok büyük bir oranda MÖ 8. yüzyılın ikinci yarısına tarihlendirilmiş olmaları, Tabal heykeltıraşlık eserlerinin daha çok "Asurlaştırmış Geç Hitit Biçemi" ve "Aramileştirmiş-Fenikeleşmiş Geç Hitit Biçemi" dönemleri içerisinde değer-

lendirilmesi gerektiğini göstermektedir. Şüphesiz bu kronolojik tasnif, mevcut veriler ile yapılabilen bir zamansal ayırımı içermektedir. Tabal'in merkezi bir devlet otoritesine sahip olmaması, merkezi bir başkentinin bulunmaması, Urartu, Muşki veya Lidya örneklerinin aksi bir durum yaratmaktadır. Tabal için seramik gelenekleri üzerinden kurulabilen bir takım tarihsel devamlılıklar şu anda heykeltıraşlık, maden ve mühür gibi diğer kültür unsurları üzerinden kurulamamaktadır. Bölgedeki Demir Çağı yerleşimlerinde, tabakalara dayalı, uzun süreli, sistematik kazılar ile elde edilecek veriler, malzeme sayısını çoğaltmanın ötesinde, muhtemelen şu ana kadar kullandığımız bazı tarihlendirmelerin de değişmesine katkı sağlayacaktır.

Kaynaklar

- AKÇAY, A. (2014). "Tabal Ülkesinin Tarihsel Süreci Üzerine Bir Değerlendirme", *Tarih İncelemeleri Dergisi* XXIX/1, ss. 37-58.
- AKURGAL, E. (1949). *Späthethitische Bildkunst*, Ankara.
- AKURGAL, E. (1955). *Phrygische Kunst*, Ankara.
- AKURGAL, E. (1961). *Die Kunst Der Hethiter*, München.
- AKURGAL, E. (1998). *Anadolu Kültür Tarihi*, Ankara.
- AKURGAL, E. (1988). *Anadolu Uygarlıkları*, İstanbul.
- ARIK, R. O (1936). "Göllüdağ Hafriyatı", *Türk Arkeoloji Dergisi* 3, ss. 3-19.
- ARO, S. (1998). *Tabal, Zur Geschichte und Materiellen Kultur des Zentralanatolischen Hochplateaus von 1200 bis 600 v. Chr.*, Helsinki.
- ARO, S. (2010). "Sanat ve Mimari", *Luviler: Anadolu'nun Gizemli Halkı*, C. Melchert (Ed.), B. Bay-sal, Ç. Çıdamlı (Çev.), İstanbul, ss. 245-287.
- BERGES, D., Nollé J. (2000). *Tyana - Archäologisch-historische Untersuchungen zum südwestlichen Kappadokien*, Bonn, Hebelt.
- BİER, L. (1976). "A Second Hittite Relief at İvriz", *Journal of Near Eastern Studies* Vol. 35, No. 2, ss. 115-126.
- BİRMİNGHAM, J. M. (1991). "The Overland Route Across Anatolia in the Eighth and Seventh Centuries B.C.", *Anatolian Studies* 11, ss.185-195.
- BİTTEL, K. (1976). *Die Hethiter*, München.
- ÇAMBEL, H. (1999). *Corpus of Hieroglyphic Luwian Inscriptions, Volume II. Karatepe-Aslantaş*, Berlin/New York.
- ÇINAROĞLU, A. (1986). "M.Ö I. Binde Keşlik Yaylası ve Cıvarı", *Türk Tarih Kurumu Kongresi* 9, ss. 323-332.
- DARGA, M. (1992). *Hitit Sanatı*, İstanbul.
- DEVRIES, K. (2005). "Greek Pottery and Gordion Chronology", *The Archaeology of Midas and the Phrygians. Recent Work at Gordion*, L. Kealhofer (ed.), Philadelphia, ss. 36-55.
- FAYDALI, E. (1974). "Gökbez Kaya Kabartması", *Anadolu* 18, ss. 135-136.
- FORRER, E. (1927). "Ergebnisse einer archaologischen Reise in Kleinasien", *Mitteilungen der Deutschen Orient Gesellschaft* 65, ss. 27-43.
- HAWKİNS, J. D. (2010). "Yazılar ve Metinler", *Luviler: Anadolu'nun Gizemli Halkı*, C. Melchert (Ed.), İstanbul, ss. 121-156.
- HAWKİNS, J. D. (2000). *Corpus of Hieroglyphic Luwian Inscriptions: Inscriptions of the Iron Age, Volume 1* (Untersuchungen Zur Indogermanischen Sprach- Und Kulturwissenschaft, N.F., 8.1), Berlin.

- HİLD, F.-Restle. M. (1981). *Tabula Imperii Byzantini 2. (Kappadokien, Charsianon, Sebasteia und Lykandos)*.
- IŞIK, F. (1989). "Batı Uygarlığı'nın Kökeni, Erken Demir Çağı Doğu-Batı Kültür İlişkilerinde Anadolu", *Türk Arkeoloji Dergisi* 28, ss. 1-39.
- KALAÇ, M. (1979). "Niğde'de Bulunan Bir Hava Tanrısı Steli", *Türk Tarih Kurumu Kongresi* 8, ss. 239-243.
- MANER, Ç.-Kuruçayırılı E. (2018). "İvriz Ambarderesi Kızlar Oğlanlar Sarayı (Manastırı) Mağarası'nda Araştırmalar", *Bellefen*, Cilt LXXXII, 295, ss. 785-801.
- MUSCARELLA, O. W. (1967). "Fibulae Represented on Sculpture", *Journal of Near Eastern Studies* 26, No. 2, ss. 82-86.
- MESSERSCMİDT, L. (1900). "Corpus Inscriptionum Hettitarum, Zweiter Nachtrag", *Mitteilungen der Vorderasiatischen Gesellschaft* 5, ss. 112-159.
- MESSERSCMİDT, L. (1906). "Corpus Inscriptionum Hettitarum, Zweiter Nachtrag", *Mitteilungen der Vorderasiatischen Gesellschaft* 11, ss. 317-336.
- ORTHMANN, W. (1971). *Untersuchungen zur späthethitischen Bildkunst*, Saarbrücker Beiträge zur Altertumskunde 8.
- ÖZGÜÇ, T. (1971). *Demir Devrinde Kültepe ve Civarı/Kültepe and Its Vicinity in The Iron Age*, Ankara
- ÖZGÜÇ, T. (1975). "Kululu Hakkında Yeni Gözlemler", *Anadolu* 17, ss. 1-18.
- ÖZGÜÇ, T. (1993). "Aspects of Art and Iconography: Anatolia and Its Neighbours", *Studies on Hittite Relief Vases, Seals, Figurines and Rock-Carving*, *Studies in Honor of Nimet Özgüç/Nimet Özgüç'e Armağan*, M. J. Mellink, E. Porada, T. Özgüç (Ed.), Ankara, ss. 473-499
- ÖZGÜÇ, T. (1998). "Kululu'da Yeni Bulunmuş Bir Sfenks Başı ve Yazıt Parçası", *Studies Light on the Top of the Black Hill*, *Studies Presented to Halet Çambel/ Karatepedeki Işık, Halet Çambel'e Armağan*, G. Arsebük, M. J. Mellink, W. Schirmer (Ed.), ss. 615-618.
- PATON, J. M. (1908). "Archaeological News (July-December 1907)", *American Journal of Archaeology* 12, ss. 79-137.
- RAMSAY, W.M-Bell, G.L. (1909). *The Thousand and One Churches*, London.
- RAWLİNSON, H.C. (1849-1850). "On The Inscriptions of Assyria and Babylonia", *Journal of Royal Asiatic Society* 12, ss. 402-483.
- SAGGS, H. W. F. (1958). "The Nimrud Letters, 1952-Part IV", *Iraq* 20, No.2, ss. 182-212.
- SCHİRMER, W. (2002). "Stadt, Palast, Tempel: Charakteristika hethitischer Architectur im 2. Und 1. Jahrtausend v. Chr..", *Die Hethiter und ihr Reich: Das Volk der 100 Götter*, Bonn, ss. 204-217.
- ŞENYURT, S.Y.-Akçay, A. (2018). "Topada Yazıtına Farklı Bir Bakış: Geç Hitit Döneminde Anadolu'da Güç Dengeleri", *Türkiye Bilimler Akademisi Arkeoloji Dergisi*, 22, ss. 95-117.
- USSİSHKİN, D. (1967). "On the Date of the Neo-Hittite Relief from Andaval", *Anadolu* 11, ss. 97-201.
- ÜNAL, A. (2015). "Yeni bir Geç Hitit steli ve hiyeroglif yazıt," *Aktüel Arkeoloji* 45, 54-57.