

EBEVEYNLERİ BOŞANMIŞ ÇOCUKLARLA EBEVEYNLERİ BOŞANMAMIŞ ÇOCUKLARIN DİNİ DAVRANIŞLARI VE DİNİ MOTİVASYONLARININ KARŞILAŞTIRILMASI*

Çiğdem GÜLMEZ**

Mehmet KARADAĞ***

Öz

Bu araştırmanın amacı ebeveynleri boşanmış çocuklarla ebeveynleri boşanmamış çocukların dinî davranış ve dinî motivasyon düzeylerini karşılaştırmaktır. Araştırmanın yöntemi nicel, deseni ilişkisel taramadır. Araştırmanın çalışma grubunu Kastamonu İli Tosya İlçesinde orta okullarda okuyan 11-14 yaş aralığında 102 ebeveyni boşanmış çocuk ve 102 ebeveyni boşanmamış çocuk oluşturmaktadır. Araştırma verilerinin toplanmasında kişisel bilgi formu ve Zwingmann vd. tarafından geliştirilen, ülkemizde psikometrik kontrolü Uysal, Işık ve Turan tarafından yapılan Münchner Motivasyonel Dindarlık Ölçeği kullanılmıştır. Velileri boşanmış ve boşanmamış grupların motivasyonel dindarlık düzeylerini karşılaştırmak için Mann Whitney-U testi, dinî davranış farklılıklarını karşılaştırmak için Ki-kare analizi yapılmıştır. Araştırma sonucunda ortaya çıkan bazı önemli bulgular şunlardır: Oruç tutma, Kur'an okumayı bilme bakımından ebeveynleri boşanmış olanlar aleyhine anlamlı şekilde farklılık ortaya çıkmıştır. Ayrıca ebeveynleri boşanmış çocukların dinî motivasyon düzeyleri ebeveynleri birlikte olanlardan istatistiksel olarak anlamlı düzeyde düşük çıkmıştır. Ancak iki grubun erkek çocukları arasında Cuma namazını kılma sıklığı açısından farklılık görülmemiştir.

Anahtar Kelimeler: Din psikolojisi, Boşanma, Ebeveyn, Çocuk, Dinî davranış, Dinî motivasyon.

COMPARISON OF RELIGIOUS BEHAVIOR AND RELIGIOUS MOTIVATION OF CHILDREN OF DIVORCED PARENTS TO CHILDREN OF NON-DIVORCE PARENTS

Abstract

The aim of this study is to compare the religious motivation levels and religious behaviors of children whose parents are divorced and children whose parents are not divorced. The research method is quantitative and its design is descriptive relational research. The study group consists of 102 children of divorced parents and 102 children of non-divorced parents. These children are studying in

Atf: Gülmez, Çiğdem / Karadağ, Mehmet. "Ebeveynleri Boşanmış Çocuklarla Ebeveynleri Boşanmamış Çocukların Dinî Davranışları ve Dinî Motivasyonlarının Karşılaştırılması / Comparison Of Religious Behavior And Religious Motivation Of Children Of Divorced Parents To Children Of Non-Divorce Parents". gıfad: gümüşhane üniversitesi ilahiyat fakültesi dergisi / the journal of gümüşhane university faculty of theology (15 Temmuz / July 2020/2): 163-183.

* Bu çalışma "Anne-Baba Ayrılığının 10-14 Yaş Aralığındaki Çocukların Dini Hayatları Üzerindeki Etkisi (Kastamonu/Tosya Örneği)" başlıklı yüksek lisans tezinin verilerinin bir kısmı kullanılarak üretilmiştir.

** Dr. Öğr. Üyesi, Kastamonu Üniversitesi İlahiyat Fakültesi Felsefe ve Din Bilimleri Anabilim Dalı, Din Bilimleri Bölümü, e-mail: gulmezciğdem@gmail.com, ORCID: 0000-0001-6865-8464.

*** Öğretmen, Kastamonu Milli Eğitim Müdürlüğü, e-mail: mehmetkrd36@hotmail.com, ORCID: 0000-0002-1093-7353.

secondary schools in Tosya district of the province of Kastamonu. Children in the study group are between 11-14 years old. As a data collection tool, personal information form and Münchner Motivational Religiosity Scale was used. Münchner Motivational Religiosity Scale was developed by Zwingmann and its adaptation was made by Uysal, Işık and Turan. Mann Whitney-U test was used to compare the motivational religiosity levels of divorced family children and non-divorced family children. Chi-square analysis was used to compare differences in religious behaviors. According to the results of the study, the level of religious motivation of divorced family children is significantly lower than the non-divorced family children. There are significant differences in terms of fasting, knowing how to read Quran. However, there isn't difference between the boys of the two groups in terms of the frequency of performing Friday praying.

Keywords: Psychology of Religion, Divorce Parents, Child, Religious Behavior, Religious motivation.

Giriş

Aile, insanlık tarihiyle yaşıt ve insanlık için vazgeçilmez bir kurumdur. Aile kurumu dinamik bir yapıya sahiptir ve tarihsel süreç içinde aile kurumu tanımı, türleri, yapısı, işlevleri bakımından değişime uğramış ve uğramaya devam etmektedir. Sanayileşme sonrasında gelişen şehirli toplumlarda yaygın olan aile biçimi çekirdek aile olmuştur. Geleneksel toplumların geniş ailesi sanayileşme sonrası gelişen şehirli toplumlarda parçalanmış ve yerini çekirdek aileye bırakmıştır. Günümüzde ise başta Batı toplumları olmak üzere anne-baba ve çocuklarından oluşan çekirdek ailede de parçalanma ve çeşitlenme devam etmektedir. Çekirdek aile de parçalanmakta ve tek ebeveynli aile sayısında artış yaşanmaktadır. Tek ebeveynli aile; tek ebeveyn ile evlenmemiş çocuklardan oluşan ailedir. Tek ebeveynli aileler ebeveynlerin boşanmaları, bir arada oturmamaları, ebeveynlerden birinin ölmesi sonucu oluşabilir. Ancak tek ebeveynli ailelerin sayısındaki artışın en önemli nedeni hızla artan boşanmalardır. 2018 Avrupa İstatistik Ofisi (Eurostat) verilerine göre Avrupa genelinde tek ebeveynli aile oranı %15'dir. Avrupa ülkeleri içinde Danimarka % 29, Estonya % 28, Litvanya ve İsveç % 25, Letonya % 23, Birleşik Krallık % 22, Fransa % 21, Romanya % 7, Yunanistan ve Slovakya ve Finlandiya % 8, Hırvatistan % 6 tek ebeveynli aileye sahiptir. Avrupa'da tek ebeveynli hane Danimarka'da en yüksek, Hırvatistan'da ise en düşük düzeydedir.²

Batı toplumlarını etkileyen değişimlerden ülkemiz de nasibini almaktadır ve aile yapısı derinden etkilenmektedir. Ülkemizde çocuklarıyla birlikte aynı hanede yaşayan biyolojik anne ve babadan oluşan çekirdek aile oranı gelişmiş Avrupa ülkelerine kıyasla daha fazla olmakla birlikte tek ebeveynli ailelerdeki artış gözden kaçmamaktadır. Türkiye İstatistik Kurumu (TÜİK) aile verilerine göre evlenen çiftlerin sayısı 2017 yılında 569 bin 459 iken 2018 yılında %2,9 azalarak 553 bin 202 olmuştur. Kaba evlenme hızı binde 6,8 olarak gerçekleşmiştir. Boşanan çiftlerin sayısı 2017 yılında 128 bin 411 iken 2018 yılında %10,9 artarak 142 bin 448'e çıkmıştır. Kaba boşanma hızı binde 1,75 olarak gerçekleşmiştir. Boşanmaların 2017 yılında %38,7'si evliliğin ilk 5 yılında, %20,7'si ise evliliğin 6-10 yılı içinde yaşanmıştır. 2018 yılında ise boşanmaların %37,6'sı evliliğin ilk 5 yılında, %20,4'ü ise evliliğin 6-10 yılı içinde gerçekleşmiştir.³ Yine 2018 TÜİK verilerine göre

² Your Key to European Statistics (EUROSTAT), *Households With Children in The EU*.

³ Türkiye İstatistik Kurumu (TÜİK), *Evlenme ve Boşanma İstatistikleri 2018* (1 Mart 2019).

Türkiye’de ailelerin % 65,3’i çekirdek aile yapısına sahiptir. Türkiye’deki toplam ailelerin %14,1’i sadece eşlerden oluşan çekirdek aile, %42,3’ü eş ve çocuklardan oluşan çekirdek aile ve %8,9’u ise tek ebeveynli ailedir.⁴

Hemen her ailede zaman zaman problemler, çatışmalar yaşanmaktadır. Sağlıklı aileler bunların üstesinden gelmeyi başarırken bazı aileler sorunlarını çözmeyi başaramamakta, aile birlikteliğini sürdürememekte ve neticede boşanma gerçekleşmektedir. Boşanma “hukukî kurallar çerçevesinde yapılmış bir evliliğin, tarafların karı-koca olarak bağları kalmaksızın; fakat varsa ortak çocukların hakları saklı kalmak üzere yargıç kanalıyla sona erdirilmesine ve tarafların başkalarıyla yeniden evlenebilmesine olanak veren hukuki bir işlem”dir.⁵ Boşanma sebepleri ve sonuçları itibariyle karmaşık bir süreçtir. Yalnızca ayrılan eşleri değil varsa çocukları da derinden etkilemektedir. Boşanmanın çocukları nasıl etkilediğine ilişkin genelleme yapmak zor olsa da psikoloji alanında yapılan çalışmalarda boşanmanın çocuklar için travmatik bir deneyim olduğu kanaati paylaşılmaktadır.⁶

Boşanmanın çocuklar üzerinde etkileri psikologların, sosyologların, eğitim bilimcilerin, sağlık bilimcilerin büyük ilgisini çekmiştir. Amerika ve Avrupa bilim dünyasında olduğu gibi ülkemizde de özellikle son on yılda akademik araştırmalarda hızla artış görülmekte, konu çeşitli yönleriyle ele alınmaktadır. YÖK veri tabanında “anne-babası boşanmış”, “ebeveynleri boşanmış” anahtar kelimeleri taratıldığında 1980’lerden 2010’a kadar yaklaşık 20 tane yüksek lisans ve doktora tezinin, 2010’dan 2019’a kadar yaklaşık 70 yüksek lisans ve doktora tezinin yapıldığı görülmektedir. Bunların 15 tanesi sadece 2019 yılına aittir. Bu da akademi çevrelerinde boşanmanın ülkemizin ciddi sorunlarından biri olarak görüldüğüne işaret etmektedir. Ulaşılan çalışmalarda daha çok kaygı⁷, depresyon⁸ gibi psikolojik

⁴ Türkiye İstatistik Kurumu (TÜİK), *İstatistiklerle Aile 2018* (10 Mayıs 2019).

⁵ Çiğdem Arıkan, *Yoksulluk, Eolilikte Geçimsizlik ve Boşanma* (Ankara: Şafak Matbası, 1992), 72.

⁶ Helen Bee – Denise Boyd, *Çocuk Psikolojisi*, çev. Okhan Gündüz (İstanbul: Kaknüs Yayınları, 2009), 733.

⁷ Berna Arifoğlu-Çamkuşu, *Çocuklar İçin Boşanmaya Uyum Programı’nın Çocukların Boşanmaya Uyum, Kaygı ve Depresyon Düzeylerine Etkisi* (Ankara: Hacettepe Üniversitesi, Sosyal Bilimler Enstitüsü, Doktora Tezi, 2006); Funda Özdal-Neriman Aral, “Baba Yoksunu Olan ve Anne-Babasıyla Yaşayan Çocukların Kaygı Düzeylerinin İncelenmesi”, *Gazi Üniversitesi Kırşehir Eğitim Fakültesi Dergisi* 6/2 (2005); Nadire Yılmaz, *Çatışma Yaşayan ve Boşanmış Ailelerin İlköğretim Çağındaki 7-12 Yaş Çocuklarının Benlik Algıları ve Kaygı Düzeyleri Açısından Çatışma Yaşamayan Ailelerin Çocukları ile Karşılaştırılması* (İstanbul: Maltepe Üniversitesi, Sosyal Bilimler Enstitüsü, Yüksek Lisans Tezi, 2011); Nergiz Serin-Sevda Öztürk, “Anne-Babası Boşanmış 9–13 Yaşlarındaki Çocuklar ile Aynı Yaş Grubundaki Anne-Babası Boşanmamış Çocukların Benlik Saygısı ve Kaygı Düzeyleri”, *Ahi Evran Üniversitesi Kırşehir Eğitim Fakültesi Dergisi* 8/2 (2007); Neriman Aral-Figen Başer, “Çocukların Kaygı Düzeylerinin Yaş, Cinsiyet, Sosyo-Ekonomik Düzey ve Ailenin Parçalanma Dururuma Göre İncelenmesi”, *Eğitim ve Bilim* 22 /110 (1998).

⁸ Gerçem Tek, *Ebeveynleri Boşanmış ve Boşanma Sürecinde Olan 9-12 Yaş Arasındaki Çocukların, Boşanmaya Uyum ve Depresyon Düzeylerinin İncelenmesi* (İzmir: Dokuz Eylül Üniversitesi Eğitim Bilimleri Enstitüsü, Yüksek Lisans Tezi, 2019); Gülden Sertter, *Yapılandırılmış Oyun Terapisine Dayalı Geliştirilen Psiko-Eğitim Programının Boşanmış Aile Çocuklarının Depresyon ve Uyum Düzeyleri Üzerine Etkisi* (Samsun: Ondokuz Mayıs Üniversitesi, Eğitim Bilimleri Enstitüsü, Yüksek Lisans Tezi, 2018); Neriman Aral-Figen Gürsoy, “Boşanmamış ve Boşanmış Ebeveynlerin Çocuklarının Depresyon Düzeyleri Üzerine Bir Araştırma”, *Toplum ve Sosyal Hizmet Dergisi* 1 (2000); Tuğba Memiş, *Ebeveynleri Boşanmış ve Ebeveynlerden Birini Kaybetmiş Çocuklarda Depresyon ve Davranışsal Sorunlar* (İstanbul: Gelişim Üniversitesi, Sosyal Bilimler Enstitüsü, Yüksek Lisans Tezi, 2019).

konular araştırmalarda konu edilmiştir. Bunların yanı sıra okul başarısı⁹, öz-saygı¹⁰, suçluluk, utanç¹¹, davranışsal sorunlar¹², uyum problemleri¹³, uyum düzeyleri¹⁴ öznel iyi oluş¹⁵, psikolojik sağlamlık¹⁶, benlik algısı¹⁷, yalnızlık¹⁸, denetim odağı¹⁹, öfke²⁰, yeme bozukluğu²¹ gibi değişkenler açısından boşanmamış ebeveynlerin çocuklarıyla boşanmış ebeveynlerin çocukları karşılaştırmalı olarak incelenmiştir.

Ülkemizde başta yüksek lisans ve doktora tezleri olmak üzere çeşitli araştırma makaleleriyle boşanmanın çocukların psikolojik, toplumsal gelişimleri

⁹ Cesur Altunbulak-İsmail Aydoğan, "İlköğretim İkinci Kademedeki Boşanmış ve Tam Aileye Sahip Öğrencilerin Okul Başarıları ve Okulda Karşılaştıkları Problemlerin İncelenmesi", *Kırıkkale Üniversitesi Sosyal Bilimler Dergisi* 5/2 (2015); Aslıhan Neslihan, *Parçalanmış ve Tam Aileye Sahip Çocukların Öz Saygı, Depresyon Düzeyi ve Akademik Başarılarının Yaş ve Cinsiyet Yönünden Karşılaştırılması* (Adana: Çukurova Üniversitesi, Sosyal Bilimler Enstitüsü, Yüksek Lisans Tezi, 1998); Cüneyt Erkal, *Aile Parçalanmış Olan İlkokul, Ortaokul ve Lise Öğrencilerinin Çeşitli Değişkenlere Göre Okul Başarı Düzeylerinin İncelenmesi* (Kocaeli: Sakarya Üniversitesi, Eğitim Bilimleri Enstitüsü, Yüksek Lisans Tezi, 2013); Ersoy Alkan, *Parçalanmış Aile Modelindeki Öğrencilerin Başarı Durumları: Trabzon Örneği* (Malatya: İnönü Üniversitesi, Sosyal Bilimler Enstitüsü, Yüksek Lisans Tezi, 2014); Sedat Karakuş, *Anne-Babası Boşanmış ve Boşanmamış Çocukların Depresyon Düzeylerinin İncelenmesi ve Okul Başarılarına Yansımaları* (İzmir: Dokuz Eylül Üniversitesi, Eğitim Bilimleri Enstitüsü, 2003); Ünal Şentürk, "Parçalanmış Aile Çocuklarının Eğitimdeki Başarı/Başarısızlık Durumu (Malatya Örneği 2006)", *Sosyal Politika Çalışmaları* 7 / 29 (Temmuz-Aralık, 2012).

¹⁰ Mirey Kasuto, *Boşanmış Ailelerin Çocuklarının Boşanmamış Ailelerin Çocuklarına Göre Öz Saygı ve Ruh Sağlığı Değişkenlerinin İncelenmesi* (İstanbul: Işık Üniversitesi, Sosyal Bilimler Enstitüsü, Yüksek Lisans Tezi, 2017).

¹¹ Sibel Candan-Aydoğan, *12-14 Yaşlarında Bulunan Boşanmış ve Boşanmamış Aile Çocuklarının Yalnızlık Suçluluk ve Utanç Düzeylerinin İncelenmesi* (Malatya: İnönü Üniversitesi, Eğitim Bilimleri Enstitüsü, Yüksek Lisans Tezi, 2019).

¹² Rabia Şentürk-Aydın, *Yaşam Becerileri Psikoeğitim Programının Boşanmış Aile Çocuklarının Uyum Düzeylerine Etkisi* (Ankara: Ankara Üniversitesi, Eğitim Bilimleri Enstitüsü, Yüksek Lisans Tezi, 2013);

Tuğba Memiş, *Ebeveynleri Boşanmış ve Ebeveynlerden Birini Kaybetmiş Çocuklarda Depresyon ve Davranışsal Sorunlar* (İstanbul: Gelişim Üniversitesi, Sosyal Bilimler Enstitüsü, Yüksek Lisans Tezi, 2019).

¹³ Dilek Şirvanlı-Özen, "Eşler Arası Çatışma ve Boşanmanın Çocuklar Üzerindeki Etkileri I: Davranış ve Uyum Problemleri", *Çocuk ve Gençlik Ruh Sağlığı Dergisi* 6 /1 (1999a); Dilek Şirvanlı-Özen, "Eşler Arası Çatışma ve Boşanmanın Çocuklar Üzerindeki Etkileri II", *Çocuk ve Gençlik Ruh Sağlığı Dergisi* 6/2 (1999b).

¹⁴ Okan Aydın, Okan-Gülen Baran, "Ebeveynleri Boşanma Sürecinde Olan 9-12 Yaş Grubundaki Çocukların Boşanmaya Uyum Düzeylerinin İncelenmesi", *Ankara Sağlık Bilimleri Dergisi* 1/1 (Mart 2012).

¹⁵ Feyzanur Mehel, *Anne Babası Boşanmış ve Boşanmamış Ergenlerin Yaşamda Anlam, Öznel İyi Oluş Ve Benlik Saygısı Düzeylerinin Karşılaştırılması* (Samsun: Ondokuz Mayıs Üniversitesi, Eğitim Bilimleri Enstitüsü, Yüksek Lisans Tezi, 2019).

¹⁶ Emine Avşar, *Boşanmış ve Boşanmamış Ailelerin Çocuklarının Aile Aidiyeti ve Psikolojik Sağlamlığının Karşılaştırılması* (Konya: Selçuk Üniversitesi, Sağlık Bilimler Enstitüsü, Yüksek Lisans Tezi, 2019); Gökül Er, *Anne Babası Boşanmış Ortaokul Öğrencilerinin Psikolojik Sağlamlığının Ailesel, Kişisel ve Sosyal Faktörlerle Modellenmesi* (İzmir: Ege Üniversitesi, Sosyal Bilimler Enstitüsü, Yüksek Lisans Tezi, 2018).

¹⁷ Erkan Arslan, *Ebeveyni Boşanmış 14-18 Yaş Arası Öğrenciler ile Ebeveyni Birlikte Yaşayan 14-18 Yaş Arası Öğrencilerin Benlik Algılarının ve Kaygı Düzeylerinin Karşılaştırılması* (İstanbul: Nişantaşı Üniversitesi, Sosyal Bilimler Enstitüsü, 2019).

¹⁸ Nazmiye Civitci vd., "Anne-Babası Boşanmış ve Boşanmamış Olan Ergenlerde Yalnızlık ve Yaşam Doyumu", *Kuram ve Uygulamada Eğitim Bilimleri Dergisi* 9/2 (2009).

¹⁹ Jale Alkış, *Boşanmış ve Boşanmamış Aileye Sahip Ergenlerde Denetim Odağı ve Öfke İfade Tarzlarının Karşılaştırılması* (İstanbul: İstanbul Ticaret Üniversitesi, Sosyal Bilimler Enstitüsü, Yüksek Lisans Tezi, 2016).

²⁰ Feray Kırdök, *Boşanmış ve Boşanmamış Ebeveyn Sahip Bireylerin Depresyon, Aleksitimi ve Öfke Düzeylerinin İlişkisi* (İstanbul: Üsküdar Üniversitesi Sosyal Bilimler Enstitüsü, Yüksek Lisans Tezi, 2017).

²¹ Gamze Seyfik, *Boşanmış Ailelerin Kız Çocuklarında Yeme Tutumu Bozukluğunun İncelenmesi* (Ankara: Beykent Üniversitesi, Sosyal Bilimler Enstitüsü, Yüksek Lisans Tezi, 2016).

eğitimsel başarıları üzerindeki etkisine ilişkin hatırı sayılır bir literatür oluşmuştur. Çocukları psikolojik, toplumsal, eğitimsel açıdan bu denli derinden etkileyen bir olgunun çocukların dinî dünyalarını da etkileyebileceğini tahmin etmek güç değildir. Çünkü çocukların dinî gelişimiyle zihinsel, psikolojik, toplumsal gelişimi arasında karşılıklı etkileşim bulunmaktadır. Ancak şu ana kadar boşanmanın çocukların dinî gelişimleri veya dinî yaşamları üzerindeki üzerine etkisine dair bir çalışma yapılmamıştır. Boşanma nedeniyle ailenin parçalanmasının çocukların dinî yaşamlarında ne tür etkide bulunduğu sorusu cevaplanmayı beklemektedir. Bu ihtiyaçtan hareketle çalışma, boşanmış ebeveynlerin çocuklarının motivasyonel dindarlık düzeylerini ve dinî davranışlarını biyolojik ebeveynleriyle birlikte yaşayan çocukların dinî motivasyonları ve dinî davranışlarıyla karşılaştırmalı olarak incelemeyi hedeflemektedir.

1. Yöntem

1.1. Araştırmanın Modeli

Araştırmanın yöntemi nicel, modeli ilişkisel taramadır. Araştırma deseni “araştırmanın sorularını cevaplamak ya da hipotezlerini test etmek amacıyla araştırmacı tarafından geliştirilen bir plandır.”²² İlişkisel tarama modeli ise “iki ve daha çok sayıdaki değişken arasında birlikte değişim olup olmadığını ve değişimin derecesini belirlemeyi amaçlayan araştırma modelleridir”.²³ Araştırmada anne-babası ayrılmış ve birlikte olan çocuklar bazı dinî değişkenler (namaz kılmayı bilme, oruç tutma, Cuma namazı kılma, Kur’an okumayı bilme) ve motivasyonel dindarlık düzeyleri açısından karşılaştırılacaklardır. Bu çalışmada şu temel hipotezler incelenmiştir.

H1. Anne-babanın birliktelik durumuna göre;

- Namaz kılmayı bilme
- Oruç tutma
- Kur’an okumayı bilme
- Cuma namazını kılma açısından gruplar arasında anlamlı farklılık vardır.

H2. Anne-babanın birliktelik durumuna göre motivasyonel dindarlık düzeyi açısından gruplar arasında anlamlı farklılık vardır.

1.2. Çalışma Grubu

Araştırmanın çalışma grubunu 2017-2018 eğitim öğretim yılında Kastamonu İli, Tosya İlçesi’nde 5. 6. 7. ve 8. sınıflarda öğrenim gören ebeveyni boşanmış 102, ebeveyniyle birlikte yaşayan 102 ortaokul öğrencisi oluşturmaktadır. Kolayda örnekleme metodu ile çalışma grubu belirlenmiştir. Araştırmacı için bu çalışma grubu kolay ulaşılır ve ekonomik olması nedeniyle tercih edilmiştir. Araştırmaya katılan çocukların 103’ü (%50,5) kız, 101’i (%49,5) erkektir.

1.3. Veri Toplama Araçları

Araştırmada verilerin toplanması amacıyla, kişisel bilgi formu ve Münchener Motivasyonel Dindarlık Ölçeği kullanılmıştır.

²² Şener Büyüköztürk vd., *Bilimsel Araştırma Yöntemleri* (Ankara: Pegem Yayınları, 2011), 118.

²³ Niyazi Karasar, *Bilimsel Araştırma Yöntemi* (Ankara: Nobel Yayın Dağıtım, 2005), 81.

Kişisel bilgi formunda çocuklara ait demografik özellikler (cinsiyet, yaş, anne-babanın birliktelik durumu ve dinî yaşamlarına ilişkin sorulara (namaz kılmayı bilme, namaz kılmayı öğrendiği kişi, anne-babanın dine ilgisi, din eğitiminde en etkili olan kişi, cuma namazını kılma, oruç tutuma, Kur'an okumayı bilme) yer verilmiştir.

Araştırmada çocukların motivasyonel dindarlıklarını ölçmek amacıyla Münchner Motivasyonel Dindarlık Ölçeği kullanılmıştır. Bu ölçek Zwingmann vd. tarafından geliştirilmiş 28 maddeli bir ölçektir. Ölçeğin Türkçe'ye çevirisi Apaydın²⁴ tarafından yapılmış, psikometrik özelliklerinin testi ise Uysal vd.²⁵ tarafından yapılmıştır. Uysal vd. ölçeğin psikometrik özelliklerini yetişkin bir örnekleme yapmıştır. Yapılan faktör analizinde 8 madde dışarıda bırakılmıştır. İki boyutlu olan ölçeğin birinci boyutu güç ve güven kaynağı olarak Tanrı, ikincisi prososyal ve entelektüel boyut olarak isimlendirilmiştir. Ölçeğin Cronbach Alfa değeri 0,96 bulunmuştur.²⁶ Bu çalışmada Uysal vd. tarafından psikometrik değerlendirmesi yapılan 20 soruluk ölçek kullanılmıştır. Ancak farklı bir örnekleme kullanıldığından, önce Açıklayıcı sonra Doğrulayıcı Faktör Analizi (DFA) uygulanmıştır. Açıklayıcı Faktör Analizi sonucunda "Kendi problemlerimi kendim çözmek zorunda olsam da, Allah ile temas kurunca O da problemin çözümünde bana yardım eder.", "Yardımsever olmak benim inancım için çok önemlidir.", Allah'a inanmakla kalmıyor, aynı zamanda O'na ibadet de ediyorum." maddeleri binişik faktör yükü üretmeleri nedeniyle analiz dışı bırakılmıştır. Açıklayıcı Faktör Analizi sonucunda Uysal vd.'nin çalışmasına benzer biçimde iki boyutlu yapı elde edilmiştir. Ancak 7, 8 ve 10. sorular birinci faktörde değil ikinci faktörde yer almıştır. Araştırmada çocukların motivasyonel dindarlık puanları alt faktörler üzerinden değil toplam puan üzerinden kıyaslanacağı için bu maddelere bir müdahalede bulunulmamıştır. Ayrıca ölçeğin Cronbach Alfa değerine de bakılmıştır. Aşağıda Tablo 1'de faktör yükleri ve Cronbach Alfa değerine yer verilmiştir.

Tablo 1: Faktör Analizi Sonuçları

Madde	Faktör 1-2: Güç ve Güven Kaynağı Olarak Tanrı ile İlişki Boyutu Cronbach Alpha= 0,860	1. Fak.	2. Fak.
M1	Allah'a yöneldiğimde saygı ve şükran hissediyorum.	,571	
M2	Zor bir durumla karşılaşıncı Allah'tan güç ve cesaret alıyorum	,639	
M3	Allah'a dua etmek beni mutlu ediyor.	,584	
M4	Allah'ı düşünmek bana her zaman mutluluk verir.	,756	
M5	Dinî inancım bana özgüven veriyor.	,735	
M6	Allah benim yaşam koşullarımı düzeltmese de inancımdan teselli ve destek bulurum.	,727	
M11	Zor hayat koşulları karşısında Allah'ın müdahalesinin olacağına inanıyorum.	,696	

²⁴Christian Zwingmann vd., "Münchner Motivasyonel Dindarlık Envanteri: Boyutsal Kontrol ve Denetim", çev. Halil Apaydın, *Dinbilimleri Akademik Araştırma Dergisi* 10/2 (2010).

²⁵ Veyssel Uysal vd., "Motivasyonel Dindarlık Ölçeği (MMRI) Üzerine Bir Değerlendirme", *İslâmî Araştırmalar Dergisi* 25/1 (2014).

²⁶ Uysal vd., "Motivasyonel Dindarlık Ölçeği (MMRI) Üzerine Bir Değerlendirme", 19-20.

M12	Kendimi küçük ve değersiz hissettiğimde dinî inancım beni, iyi özelliklerimi ve yeteneklerimi düşünmeye sevk eder.	,436
2. Faktör <i>Prososyal ve Dinî -Entelektüel Sorumluluk Boyutu</i>, Cronbach Alfa=0,876		
M7	Hayatımdaki her şeyi Allah'ın hediyesi olarak hissediyorum	,623
M8	Allah'ın bana nasıl yardım ettiğini açıklayamasam bile, yine de bu yardıma güvenebilirim.	,541
M10	Önemli endişelerimi/kaygılarımı Allah'a yönelttiğimde, kendimde sorunlarımın çözümü için gizli bir güç buluyorum.	,730
M13	Dinî inancım beni diğer kişilere karşı yardımsever olmaya teşvik eder.	,611
M14	Dinî inancım beni, muhtaçlara yardım etmeye teşvik eder.	,491
M15	Başkalarının haklarına saygı göstermek, inancım için çok önemli bir esastır.	,814
M16	İyilik yapmaya teşvik eden ve kötülükten uzak tutan dinî inançlarımdır	,732
M17	Dinî inancım beni ahlaka uygun şekilde davranmaya yöneltir	,560
M18	Dinî konularda düşünmek benim için çok önemlidir.	,682
KMO=0,891, Varyans= % 63,04		

Açımlayıcı faktör analizin yanı sıra doğrulayıcı faktör analizi (DFA) de uygulanmıştır. Açımlayıcı faktör analizi sonucunda elde edilen faktör yapısı dikkate alınarak doğrulayıcı faktör analizi ile modelin ortaokul öğrencilerinden oluşan örnekleme geçerliliği sınanmıştır. Doğrulayıcı faktör analizi sonucunda analize dahil edilen tüm maddelere ait t değerlerinin 2,56'nın üzerinde olduğu görülmüştür. Maddelere ilişkin standartlaştırılmış çözüm değerleri de incelendiğinde faktör yük değerlerinin en düşük 0,52 en yüksek 0,72 olduğu, hata varyanslarının 0,90'ın altında olduğu görülmüştür. DFA'ya ilişkin path diyagram Şekil 1'de gösterilmiştir. DFA sonucunda elde edilen modelin uyum indeksleri $\chi^2/sd=2,47$, RMSEA= 0,085, CFI= 0,98, NFI=0,94, NNFI=0,96, GFI=0,98, AGFI=0,98'dir. Hesaplanan χ^2/sd 'nin 5'ten küçük olması model veri uyumu için ölçüt değer olarak kabul edilmektedir. NFI, NNFI, CFI, GFI, AGFI değerlerinin 0,90 ile 0,95 arasında olması kabul edilebilir, 0,95 ile 1 arasında olması mükemmel uyuma işaret ettiği bildirilmektedir. RMSEA değerinin ise 0,05'in altında olması mükemmel, 0,05-0,08 arasında olması kabul edilebilir uyuma işaret ettiği kabul edilmektedir.²⁷ Ancak RMSEA değerinin 0,10'dan düşük çıkmasını model veri uyumu için kabul edilebilir sınır olarak da verilmektedir.²⁸ DFA analizi sonucunda elde edilen uyum indekslerinin RMSEA değerinin kabul edilebilir, diğerlerinin ise mükemmel uyuma işaret ettiği

²⁷ Nebi Sümer, "Yapısal Eşitlik Modelleri", *Türk Psikoloji Yazıları* 3/6 (2000), 49-74.; Umay Çokluk vd., *Sosyal Bilimler İçin Çok Değişkenli İstatistik* (Ankara: Pegem Akademi, 2010), 271-272.

²⁸ Rex Kline, *Principles and Practice of Structural Equation Modeling* (NY: Guilford Publication, 2005).

dolayısıyla Motivasyonel Dindarlık Ölçeğinin iki faktörlü yapısının ortaokul öğrencilerinden oluşan örnekleme doğrulandığı görülmüştür.

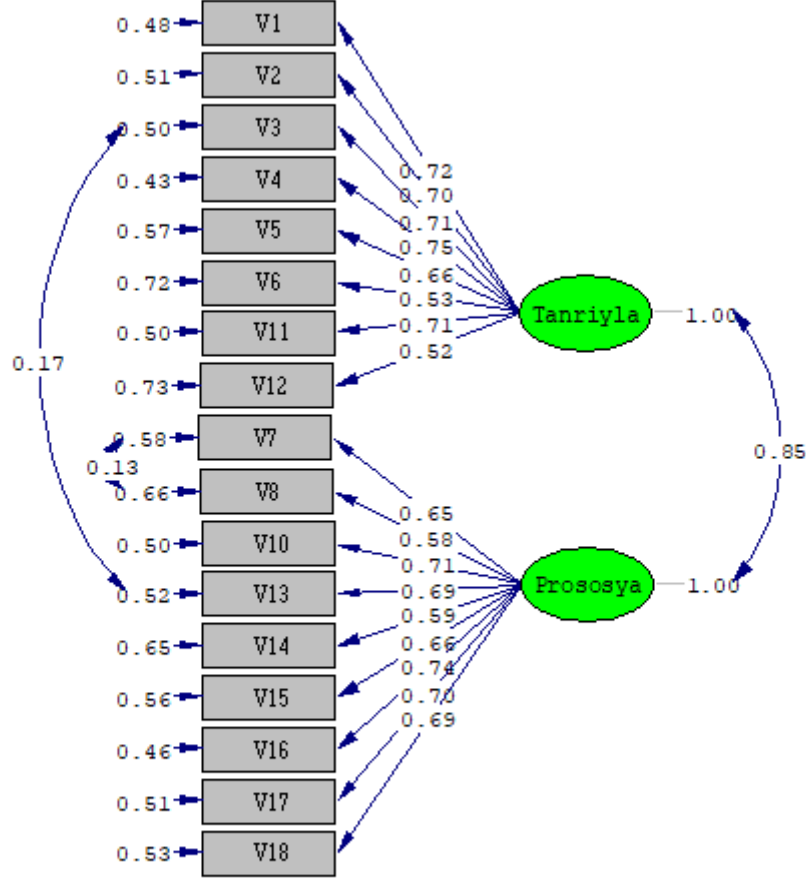

Chi-Square=286.67, df=116, P-value=0.00000, RMSEA=0.085

Şekil 1. Motivasyonel Dindarlık Ölçeği Standardize Edilmiş Çözümleme Değerleri

1.4. Verilerin Toplanması ve Analizi

Çalışmanın yapılabilmesi için gerekli izinler alındıktan sonra Kastamonu İli Tosya İlçesi'nde sekiz ortaokulun görevli idarecileri ve rehber öğretmenleriyle uygulama hakkında görüşülmüştür. Rehber öğretmenler ve sınıf öğretmenlerinin yardımıyla sekiz ortaokulda anne-babası ayrılmış 102 çocuk tespit edilmiştir. Ardından uygulamaya geçilmiştir. Anket uygulanırken sınıflarda anne-babası ayrılmış çocukların herhangi bir olumsuz duyguya kapılmamaları için küçük bir manipülasyon yapılmıştır. Uygulanmadan önce bilinen isimler uygulama yapılırken sınıf listesinden random biçimde belirlenmiş gösterilmiştir. Sınıflarda anne-babası ayrılmış çocukların sayısı kadar da anne-babası birlikte olan çocuk sınıf listesinden random biçimde belirlenmiştir. Çocuklara katılımın gönüllük esasına dayandığı, istedikleri takdirde anket sorularını cevaplamayacakları söylenilmiştir. Sadece bir öğrenci anketi cevaplamak istememiştir. Anket uygulaması birebir araştırmacı tarafından yapılmıştır. Böylece anket formunda yer alan sorulardan

herhangi birinin anlaşılması durumunda hemen çocukların anlayacakları biçimde açıklamalar yapılmıştır.

Toplanan verilerin analizinde anne-babanın birlikte veya boşanmış olma durumuna göre dinî değişkenlerin farklılık gösterip göstermediğini belirlemek için Ki-kare analizi uygulanmıştır. Motivasyonel dindarlık bakımından anne-babası ayrılmış ve anne-babası birlikte olan çocukları kıyaslamak için önce motivasyonel dindarlık ölçeği ortalama puanlarının normal dağılıma uygunluğuna bakılmıştır. Bunun için Kolmogorov-Smirnov testi uygulanmıştır. Sonuçta Kolmogorov-Siminirov değerlerinin 0,05 düzeyinde manidar olduğu görülmüştür. Bu nedenli motivasyonel dindarlığın anne-babanın boşanmış veya birlikte olma durumuna göre incelenmesinde Mann Whitney-U testi kullanılmıştır. Bulguların değerlendirilmesinde anlamlılık ölçütü $p < 0,05$ alınmıştır.

2. Bulgular

2.1. Demografik Bulgular

Tablo 2: Çalışma Grubunun Demografik Özellikleri

Değişkenler	Gruplar	Anne-Babanın Birliktelik Durumu	
		Boşanmış	Birlikte
Cinsiyet	Kız	47(%46,1)	56(%54,9)
	Erkek	55(%53,9)	46(%45,1)
Sınıf	5. Sınıf	28(%27,5)	26(%25,5)
	6. Sınıf	34(%33,3)	30(%29,4)
	7. Sınıf	18(%17,6)	23(%22,5)
	8. Sınıf	22(%21,6)	23(%22,5)
Yaş	11 Yaş	41(%40,2)	37(%36,3)
	12 Yaş	27(%26,5)	19(%18,6)
	13 Yaş	19(%18,6)	34(%33,3)
	14 Yaş	15(%14,7)	12 (%11,8)
Kimin Yanında Kalıyor	Anne	50(%49,0)	
	Baba	30(%29,4)	
	Dede-Babaanne	12(%11,8)	
	Dede-Anneanne	8(%7,8)	
	Yurt	2(%2,0)	
Toplam		102	102

Tablo 2’de çocukların anne-babalarının birliktelik durumuna göre demografik özellikleri ayrı ayrı verilmiştir. Buna göre anne-babası boşanmış olan çocukların 47’si (%46,1) kız, 55’i (%53,9) erkektir. Anne-babası birlikte olanların 56’sı (%54,9) kız, 46’sı (%45,1) erkektir. Sınıf dağılımlarına bakıldığında anne-babası boşanmış olanların 28’i (%27,5) 5. sınıf, 34’ü (%33,3) 6. sınıf, 18’i (%17,6) 7. sınıf, 22’si (%21,6) 8. sınıftır. Anne-babası birlikte olan çocukların 26’sı (%25,5) 5. sınıf, 30’u (%29,4) 6. sınıf, 23’ü (%22,5) 7. sınıf, 23’ü (%22,5) 8. sınıftır. Grubun yaş dağılımına bakıldığında anne-babası boşanmış olanların 41’i (%40,2) 11 yaşında, 27’si (%26,5) 12 yaşında, 19’u (%18,6) 13 yaşında, 15’i (%14,7) de 14 yaşındadır. Anne-babası birlikte olanların ise 37’si (%36,3) 11 yaşında, 19’u (%18,6) 12 yaşında, 34’ü (%33,3) 13 yaşında, 12’si (%11,8) 14 yaşındadır. Anne-babası boşanmış olan çocuklara bir de

kimin yanında yaşadıkları sorulmuştur. Soruya verilen cevaplara göre çocukların 50'si (%49,0) annesiyle, 30'u (%29,4) babasıyla, 12'si (%11,8) dede-babaannesiyle, 8'i (%7,8) dede-anneanesiyle ve 2'si (%2,0) yurttta kalmaktadır.

2.2. Anne-Babanın Birliktelik Durumuna Göre Bazı Dinî Değişkenlerin Farklılık Düzeyi

Tablo 3: Anne-Baba Birliktelik Durumuna Göre Annenin Dine İlgî Düzeyi

Gruplar	Anne-baba		Toplam	χ^2	df	P
	Birlikte	Boşanmış				
Hiç ilgili değil	6(%5,9)	20(%19,6)	26(%12,7)	9,205	2	,010
Biraz ilgili	20(%19,6)	21(%20,6)	41(%20,1)			
İlgili	76(%74,5)	61(%59,8)	137(%67,2)			

Tablo 3 incelendiğinde çocukların anne-babanın birliktelik durumu ile annenin dine ilgisi değişkeni arasında farkı belirlemek üzere yapılan Ki-kare testi sonucunda istatistiksel olarak anlamlı farklılık olduğu görülmektedir (χ^2 [sd=2, n=204] =9,205; p<0,05). Buna göre "Annenin dine ilgi düzeyi nedir?" sorusuna anne-babası birlikte olan çocukların 6'sı (%5,9) hiç ilgili değil, 20'si (%19,6) biraz ilgili, 76'sı (%74,5) ilgili cevabını verirken; anne-babası boşanan çocukların 20'si (%19,6) hiç ilgili değil, 21'i (%20,6) biraz ilgili, 61'i (%59,8) ilgili şeklinde cevap vermiştir. Buna göre boşanmış ailelerde dine ilgi düzeyi düşük olan annelerin boşanmamış olan ailelerden biraz daha fazla olduğu ve bu farklılığın istatistiksel olarak da anlamlı olduğu görülmektedir.

Tablo 4: Anne-Baba Birliktelik Durumuna Göre Babanın Dine İlgisinin Karşılaştırılması

Gruplar	Anne-baba		Toplam	χ^2	df	P
	Birlikte	Boşanmış				
Hiç ilgili değil	18(%17,6)	26(%25,5)	44(%21,6)	3,982	2	,137
Biraz ilgili	25(%24,5)	31(%30,4)	56(%27,5)			
İlgili	59(%57,8)	45(%44,1)	104(%51,0)			

Tablo 4 incelendiğinde çocukların anne-babalarının birliktelik durumu ile babanın dine ilgisi değişkeni arasındaki farkı belirlemek üzere yapılan Ki-kare testi sonucunda istatistiksel olarak anlamlı farklılık ortaya çıkmamıştır (χ^2 =3,982; p=0,137). Buna göre "Babanın dine ilgi düzeyi nedir?" sorusuna anne-babası birlikte olan çocukların 18'i (%17,6) hiç ilgili değil, 25'i (%24,5) biraz ilgili, 59'u (%57,8) ilgili cevabını verirken; anne-babası boşanan çocukların 26'sı (%25,5) hiç ilgili değil, 31'i (%30,4) biraz ilgili, 45'i (%44,1) ilgili şeklinde cevap vermiştir. Buna göre boşanmışlarda çocukları öznel algılarına göre dine ilgi düzeyi düşük olan babaların sayısı boşanmamış ailelere kıyasla biraz daha fazla görünse de gruplar arasındaki fark istatistiksel olarak anlamlı değildir.

Tablo 5: Anne-Babanın Biriktelik Durumuna Göre Namaz Kılmayı Bilme

Gruplar	Anne-baba biriktelik		Toplam	χ^2	Df	p
	Birlikte	Boşanmış				
Biliyorum	99(%97,1)	95 (%93,1)	102	1,682	1	,195
Bilmiyorum	3(%2,9)	7 (%6,9)	102			

Anne-babanın boşanmış ya da birlikte olma durumuna göre çocukların namaz kılmayı bilip bilme durumlarının farklılık gösterip göstermediğini belirlemek için yapılan Ki-kare testi sonucunda gruplar arasında bir farkın olmadığı görülmüştür ($\chi^2=1,682$, $p>0,05$). Anne-babası ayrı çocukların da anne-babası birlikte olan çocukların da neredeyse tamamı namaz kılmayı bilmektedir.

Tablo 6: Anne-Babanın Biriktelik Durumuna Göre Namaz Kılmayı Kimden Öğrendiği Bilgisinin Karşılaştırılması

Gruplar	Anne-baba biriktelik		Toplam	χ^2	df	p
	Birlikte	Boşanma				
Annem	40(%39,2)	34(%33,7)	74(%36,5)			
Babam	26(%25,5)	24(%23,8)	50(%24,6)			
Diğer	14(%13,7)	19(%18,8)	33(%16,3)	46,335	4	,000
Din görevlisi	12(%11,8)	11(%10,9)	23(%11,3)			
Din öğretmeni	10(%9,8)	13(%12,9)	23(%11,3%)			

Tablo 6’da görüldüğü gibi çocukların anne-babalarının biriktelik durumu ile namaz ibadetini kimden öğrendikleri karşılaştırılmış ve gruplar arasındaki farkı belirlemek üzere yapılan Ki-kare testi sonucunda gruplar arasında istatistiksel olarak anlamlı fark bulunmuştur ($\chi^2[sd=4, n=204]=46,335$; $p<0,05$). Buna göre “Namaz kılmayı kimden öğrendin?” sorusuna anne-babası birlikte olan çocukların 40’ı (%39,2) annemden, 26’sı (%25,5) babamdan, 14’ü (%13,7) diğer büyüklerimden, 12’si (%11,8) camideki din görevlisinden, 10’u (%9,8)’u din öğretmeniimden cevabını verirken, anne babası boşanan çocukların ise, 34’ü (%33,7) annemden, 24’ü (%23,8) babamdan, 19’u (%18,8) diğer büyüklerimden, 11’i (%10,9) camideki din görevlisinden, 13’ü (%12,9) din öğretmeniimden öğrendim cevabını vermiştir.

Tablo 7: Anne-Baba Biriktelik Durumuna Göre Erkek Çocukların Cuma Namazını Kılma Sıklığının Karşılaştırılması

Gruplar	Anne-baba biriktelik		Toplam	χ^2	df	p
	Birlikte	Boşanmış				
Hiç kılmam	16(%34,8)	12(%21,8)	28(%27,7)	2,471	3	,481
Arasıra kılarım	12(%26,1)	20(%36,4)	32(%37,7)			
Çoğunlukla	7(%15,2)	8(%14,5)	15(%14,9)			
Aksatmadan	11(%23,9)	15(%27,3)	26(%25,7)			

Tablo 7’de görüldüğü üzere çocukların anne-babalarının biriktelik durumuna göre cuma namazını kılma sıklığı karşılaştırılmış ve Ki-kare testi sonucu

istatistiksel olarak anlamlı bir fark bulunmamıştır (χ^2 [sd=3, n=101]=2,471; $p>.0,05$). Buna göre “Cuma namazına yönelik davranışınızı en iyi yansıtan ifade hangisidir?” sorusuna anne-babası birlikte olan erkek çocukların 16’sı (%34,8) hiç kılmam, 12’si (%26,1) ara sıra kılarım, 7’si (%15,2) çoğunlukla kılarım, 11’i (%23,9) aksatmadan kılarım cevabını verirken, anne-babası boşanan erkek çocukların ise, 12’si (%21,8) hiç kılmam, 20’si (%36,4) ara sıra kılarım, 8’i (%14,9) çoğunlukla kılarım, 15’i (%27,3) aksatmadan kılarım cevabını vermiştir.

Tablo 8: Anne-Babanın Birliktelik Durumuna Göre Oruç Tutma Sıklığının Karşılaştırılması

Gruplar	Anne-baba birliktelik		Toplam	χ^2	df	P
	Birlikte	Boşanma				
Hiç tutmam	3 (%2,9)	10 (%9,8)	13	23,32	3	,000
Ara sıra tutarım	20	46 (%45,1)	66			
Çoğunlukla	44	29 (%16,7)	73			
Aksatmadan	36 (34,3)	17 (%16,7)	52			

Tablo 8’de görüldüğü gibi anne-babanın birliktelik durumu açısından çocukların oruç tutma sıklıkları farklılaşmaktadır (χ^2 [sd=3, n=101]=23,325; $p<0,05$). “Ramazan orucuna yönelik davranışınızı en iyi yansıtan ifade hangisidir?” sorusuna anne-babası birlikte olan çocukların, 3 (% 2,9)’ü hiç tutmam, 20 (%19,6)’si ara sıra tutarım, 44 (% 43,1)’ü çoğunlukla tutarım, 36 (% 34,3)’sı aksatmadan tutarım; anne-babası boşanan çocukların ise 10 (%9,8)’u hiç tutmam, 46 (%45,1)’sı ara sıra tutarım, 29 (%16,7)’u çoğunlukla tutarım 17 (%16,7)’si aksatmadan tutarım cevabını vermiştir. Anne-babası birlikte olan çocuklar, anne-babası boşanmış çocuklar kıyaslandığında hiç tutmayanların daha az, devamlı tutanların ise daha fazla olduğu görülmektedir.

Tablo 9: Anne-Babanın Birliktelik Durumuna Göre Kur’an Okumayı Bilme Durumlarının Karşılaştırılması

Gruplar	Anne-baba birliktelik		Toplam	χ^2	df	P
	Birlikte	Boşanmış				
Biliyorum	89(%87,3)	67(%65,7)	102	13,186	1	,000
Bilmiyorum	13(%12,7)	35(%34,3)	102			

Çocukların anne-babalarının birlikte olma durumuna göre Kur’an okumayı bilme durumunun farklılaşıp farklılaşmadığına ilişkin yapılan Ki-kare testi sonucunda bir farklılığın olduğu görülmüştür (χ^2 [sd=1, n=101]=13,186, $p<0,05$). Anne-babası birlikte olan çocukların 89’u (%87,3) Kur’an okumayı bilirken, 13’ü (%12,7) Kur’an okumayı bilmemektedir. Anne-babası boşanmış çocukların ise 67’si (%65,7) Kur’an okumayı öğrenmiş, 35’i (%34,3) ise öğrenememiştir. Gruplar kıyaslandığında anne-babası boşanmış olanlarda Kur’an okumayı bilmeyenlerin oranı anne-babası birlikte olan gruba kıyasla yaklaşık üç kat fazladır.

2.3. Anne-Babanın Birliktelik Durumuna Göre Motivasyonel Dindarlık Puanları Arasındaki Farklılık

Motivasyonel dindarlık ölçümlerinin anne-babanın birlikte ve boşanmış olma alt gruplarında normal dağılım gösterip göstermedikleri test edilmiştir. Yapılan Kolmogorov-Smirnov (Lilliefors) testi sonucuna göre karşılaştırılan iki grupta da veriler normal dağılım göstermemiştir. Veriler normal dağılım varsayımını karşılamadığı için anne-babanın birliktelik durumuna göre motivasyonel dindarlık düzeyini karşılaştırmak için Mann Whitney U-Testi yapılmıştır.

Tablo 10: Normallik Testi

		Kolmogorov-Smirnov		Shapiro-Wilk	
Motivasyonel	Birlikte	,251	102	,000	,682
Dindarlık	Boşanmış	,169	102	,000	,855

Tablo 11: Anne-Babanın Birliktelik Durumuna Göre Motivasyonel Dindarlık Puanlarının Karşılaştırılması

	N	Sıra	Sıra Toplamı	U	P
Birlikte	102	117,56	11991,50		
Boşanmış	102	87,44	8918,50	3665,50	,000

Tablo 11 incelendiğinde, çocukların motivasyonel dindarlık ölçeğinden almış oldukları puanların anne-babalarının birliktelik durumuna göre farklılaşp farklılaşmadığını belirlemek için yapılan Mann Whitney-U testi sonucunda gruplar arasında anne-babası birlikte olanların lehine istatistiksel olarak anlamlı düzeyde farklılık çıktığı görülmektedir ($U=3665,50$, $p<0,05$). Anne-babası birlikte olanların motivasyonel dindarlık sıra ortalaması puanları anne-babası boşanmış olanlardan yüksektir.

3. Tartışma ve Sonuç

Bu çalışma ebeveynleri boşanmış çocukların bazı dinî davranış ve motivasyonel dindarlık düzeyleriyle ebeveynleri boşanmamış çocukların dinî davranış ve motivasyonel dindarlık düzeylerini karşılaştırmayı amaçlamıştır. Bu amaçla Kastamonu İli Tosya İlçesi ortaokullarında öğrenim gören 11-14 yaş arasındaki anne-babası boşanmış 102 çocuğa ve 102 anne-babası birlikte yaşayan çocuğa ulaşılmış, toplanan veriler karşılaştırmalı olarak analiz edilmiştir.

Araştırma bulgularına göre H1. olarak isimlendirilen hipotez grubu kısmen desteklenmiştir. H2 hipotezi ise araştırma bulgularınca desteklenmiştir. Araştırma sonucuna göre boşanmış ve birlikte yaşayan ebeveynlerin dine ilgi düzeylerinin farklılık gösterip göstermediğini belirlemek için yapılan analize göre annelerin dine ilgi düzeyleri arasında anlamlı farklılık varken, babaların dine ilgi düzeyleri açısından gruplar arasında anlamlı farklılık yoktur. Anne-babası boşanmış ve birlikte olan çocukların hemen hepsi namaz kılmayı bilmektedir. Her iki grupta toplam 10 çocuk yani çalışma grubunun sadece %5'i namaz kılmayı bilmediğini ifade etmiştir. Her iki grupta da çocuklar namaz kılmayı ilk sırada annelerinden, ikinci sırada babalarından öğrenmişlerdir. Fakat anne-babası boşanan grupta

öğretmen ve dede-büyükanne gibi aile büyüklerinin de etkin olduğu görülmüştür. Oruç tutma bakımından gruplar karşılaştırıldığında ise, anne-babası boşanmış çocuklarla anne-babası birlikte yaşayanlar arasında anlamlı farklılık görülmüştür ($p<0,05$). Anne-babası boşanmış çocuklarda hiç oruç tutmayanların ve ara sıra oruç tutanların sayısı anne-babası birlikte olanlardan daha yüksekken, anne-babası birlikte olan çocuklarda çoğunlukla tutanların ve her zaman tutanların sayısı daha fazladır. İki grup çocuk Kur'an okumayı bilme açısından da kıyaslanmıştır. Sonuçta anne-babası boşanmış çocuklarda Kur'an okumayı bilmeyenlerin sayısı anne-babası birlikte olanlara göre anlamlı biçimde yüksek çıkmıştır ($p<0,05$).

Namaz eğitimi konusunda annelerin her iki grupta da eğitici olarak daha etkili olduğu görülmektedir. Anne-babası ayrı olan grubun %49'u anneleriyle kalmaktadır. Boşanmış ailelerde velayetin daha çok anneye verilmesinden dolayı annenin namaz kılmayı öğretme konusunda eğitici rolünün kesintiye uğramadığı söylenebilir. Çocukluk döneminde annenin dine ilgi düzeyinin yüksek olması ve rol-model olarak dinî yaşamı çocuklara aktarması oldukça önemlidir. Ancak annelerin namaz kılmayı öğretme konudaki pozitif etkisi oruç tutuma ve Kur'an okumayı öğretme konusunda devam etmemiştir. Boşanmış ailelerde çocukların oruç tutma ve Kur'an okumayı bilme oranları anne-babası birlikte olanlara göre daha düşüktür. Boşanmış anneler başta olmak üzere ebeveynler boşanmanın olumsuz etkilerini azaltma arzusuyla çocuklarına karşı daha koruyucu, çocukların isteklerine karşı daha hasas ve doğru olmadığını düşündükleri kimi davranışlara karşı bile daha toleranslı olabilmektedirler. Bu koruyuculukları nedeniyle çocukları oruca teşvik etmeyebilirler veya tutumak istemeyen çocukları ikna etmeyebilirler. Boşanmış ebeveynlerin bu tutumları gruplar arasındaki farkın nedeni olabilir. Kur'an okumayı bilme bakımından da, gruplar arasında ortaya çıkan farklılığın nedeni benzer olabilir. Çocuklara evde Kur'an okumayı öğretecek bilgi düzeyine sahip olmayan tüm ebeveynler çocuklarının Yaz Kur'an Kursu'nda veya okullarda seçmeli derslerde Kur'an okumayı öğrenmesini sağlamaktadır. Boşanmış aileler çocuklarını Kur'an Kursu'na gönderme, disiplinli biçimde devam etmelerini sağlama bakımından zorluk yaşayabilirler. Kur'an okumayı öğrenme bilişsel öğrenme alanında bilgi düzeyinde bir öğrenmedir. Boşanmış aile çocuklarının okul başarıları üzerine yapılan hemen hemen tüm çalışmalar boşanmış aile çocuklarının bilgi düzeyinde başarılarının bir diğer ifadeyle okul başarılarının boşanmamış aile çocuklarına göre düşük olduğunu göstermektedir. Buradan hareketle anne-babası ayrı olan çocukların Kur'an okumayı bilme düzeylerinin düşük olmasının beklenen bir durum olduğu söylenebilir.

Cuma namazına yönelik soruyu sadece erkek öğrenciler cevaplamıştır. Cuma namazını kılma bakımından çalışma grubunun erkek çocukları kıyaslandığında gruplar arasında farklılık ortaya çıkmamıştır ($p>0,05$). Batı'da yapılan çalışmalar erkek çocukların dinî yaşmaları üzerinde babaların etkisinin önemli olduğuna işaret etmektedir. Her ne kadar çocukların temel dinî bilgileri edinmelerinde annenin rolü büyükse de kız çocuklarına kıyasla erkek çocuklarının dindarlıkları üzerinde babanın dindarlığı daha çok etkilidir. Hunsberger ve Brown'a²⁹ göre tek ebeveynli ailelerde annelerin dindarlık düzeyi yüksekse kız çocuklarının dindarlık seviyeleri yüksek, babaların dindarlık düzeyi yüksekse erkek çocuklarının dindarlık düzeyleri daha yüksektir. Kız çocuklarının anneye, erkek

²⁹ Akt., Kenan Sevinç, *İnançsızlık Psikolojisi* (İstanbul: Çamlıca Yayınları, 2017), 80.

çocuklarının babayla özdeşim kurduğu gerçeği göz önüne alındığında bu durum şaşırtıcı değildir. Ancak Cuma namazını kılma, erkek çocukların babalarıyla kurdukları özdeşimi en iyi yansıtacak noktalardan biridir. Fakat çalışmada anne-babasıyla birlikte olanlar ve olmayanlar arasında Cuma namazını kılma açısından anlamlı bir fark ortaya çıkmamıştır. Bu çalışmanın yapıldığı ilçe diğer aile üyeleriyle ilişkilerin oldukça yakın ve toplumsallığın kuvvetli olduğu bir yerdir. Cuma namazı toplumsal yönü ağır basan bir ibadettir. Dolayısıyla anne-babası birlikte olan erkek çocukların da anne-babası boşanmış olan çocukların da Cuma namazına devam etmelerini sağlayacak benzer toplumsal motivasyon kaynaklarına tabi olmaları, okullarda öğretmenlerin teşvik etmesi, diğer erkek aile üyelerinin model olması gruplar arasında bir farkın ortaya çıkmamasının nedeni olabilir.

Araştırmada çocukların dinî hayatın temel göstergeleri olan dinî davranışların yanı sıra dindarlığın motivasyonel yönü de incelenmiştir. Dinî yaşantı çok boyutlu olduğu gibi onu etkileyen motivasyonlar da çok boyutluluk göstermektedir. Ayrıca dinî yaşantıyı etkileyen çeşitli etkenler olduğu gibi bireyin dinî motivasyonu da çeşitli unsurlardan etkilenmektedir. Bu çalışmada Münchner Motivasyonel Dindarlık Ölçeğinin Kısa Versiyonunun Uysal vd. tarafından yapılan psikometrik değerlendirmesi³⁰ esas alınmış ve buradaki sorular ufak değişikliklerle kullanılmıştır. Analizler sonucunda anne-baba ayrılığının çocukların dinî motivasyonlarını etkilediği görülmüştür. Anne-babası birlikte yaşayan çocukların motivasyonel dindarlık sıra ortalama puanı anne-babası boşanmış olanlara göre daha yüksektir.

Boşanmanın çocukların psikolojik iyi oluşu, başarısı, sosyalleşmesi üzerinde olumsuz yönde etkiye sahip olduğu konusunda psikoloji, eğitim, sosyoloji gibi sosyal bilim alanlarında açık bir fikir birliği vardır. Ancak boşanmanın çocukların dinî yaşantısı üzerindeki sonuçlarının net olduğunu söylemek zordur. Bu çalışmada konuya ilişkin önemli sonuçlara ulaşmakla birlikte bu sonuçları yorumlarken temkinli olmak gerekmektedir. Çünkü araştırma tarama deseninde bir araştırmadır. Araştırmada anne-babası boşanmış olan çocukların anne-babası boşanmamış olan çocuklara kıyasla dinî yaşamla ilgili bazı göstergeler ve motivasyonel dindarlık düzeyinde farklılıklar tespit edilmiştir. Ancak bu farklılıkların nedeninin boşanmadan kaynaklandığını söylemek için ileri düzey deneysel desenli ve boylamsal araştırmalara ihtiyaç vardır. Araştırmada elde edilen bulguları, boşanmanın çocukların dinî yaşamları üzerindeki etkisine ilişkin ülkemizde yapılmış çalışmalara ulaşamadığı için kıyaslayarak tartışma imkânı bulunmamaktadır. Ancak Batı Hristiyan dünyasında yapılmış araştırmalardan istifade etmek mümkündür. Denton, Amerika’da 2002’de yapılan Ulusal Gençlik ve Din Çalışmasında elde edilen verileri kullanarak, aile yapısı, ebeveyn ayrılığı ve ergen dindarlığı arasındaki ilişkiyi incelemiştir. Çalışmada ebeveynlerin ayrılığı ile ergenlerin zaman içindeki dinî değişim profilleri ilişkili çıkmıştır. Boşanma daha dindar olan gençlerde dinî gerilemeye neden olmuştur. Fakat kökten dinci olarak nitelenebilecek gruplarda ebeveynlerin boşanması artan dinî katılımı ilişkilendirilmiştir.³¹

³⁰ Uysal vd., “Motivasyonel Dindarlık Ölçeği (MMRI) Üzerine Bir Değerlendirme”.

³¹ Melinda L. Denton, “Family Structure, Family Disruption and Profiles of Adolescent Religiosity”, *Journal for the Scientific Study of Religion* 51/1 (2012), 53-58.

Batılı literatürde ulaşılan kesitsel çalışmalarda Hristiyan dindarlığının temel göstergelerinden olan Tanrı'ya inanç ve kiliseye katılımın anne-babası ayrılmamış olanlara göre anne-babası ayrılmış olanlarda daha düşük olduğu ifade edilmektedir. 2009 Amerikan Toplum Araştırması sonuçları, anne-baba ayrılığının çocukların Tanrı'ya ibadet ve dua etme sıklığında azalışa neden olduğunu göstermektedir.³² Boşanmış kişilerin çocuklarının dinî reddetme olasılığı daha yüksektir³³ ve dinî n sunduğu olumlu psiko-sosyal kaynaklara erişebilme imkânları daha azdır.³⁴ Uecker ve Ellison ebeveynlerin boşanması ile erişkinlikteki dindarlık arasındaki ilişkiyi ve bu ilişkinin nedenlerine ait göstergeleri belirlemeye çalışmışlardır. Tek ebeveynli, üvey ebeveynli ve biyolojik anne-babalarıyla yetişen genç yetişkinleri karşılaştırmışlardır. Araştırma sonucunda tek ebeveynli ailede yetişen çocukların yetişkinlik dönemi dinî üzerinde ebeveynlerin boşanmasının etkili olduğu bulunmuştur. Tek ebeveynli ailelerden gelenlerin iki ebeveynli ailelere kıyasla herhangi bir dine inanmama ve din değiştirme olasılıklarının daha fazla olduğu görülmüştür. Ayrıca bu grupta dinî katılım daha düşük seviyede çıkmıştır. Fakat öznel dindarlık (günlük dua etme) bakımından gruplar arasında istatistiki bakımdan anlamlı farklılık görülmemiştir.³⁵ Sevinç'in³⁶ aktardığına göre Hunsberger ve Brown çoğu din ve mezhepte annelerin babalara kıyasla çocukların dinî yaşamları üzerinde daha etkili olduğunu gözlemlemişlerdir. Yaptıkları araştırmalara göre baba inançsız olduğunda çocukların inançsızlık oranı %30 iken, anne inançsız olduğunda çocukların inançsızlık oranı %60'a çıkmaktadır. Tek ebeveynli ailelerde anne çocukların dindarlıkları üzerinde daha etkilidir. İnançsız annelerle yaşayan çocukların dindarlık düzeyleri %7'iken, inançsız babayla yaşayan çocukların dindarlık düzeyleri %24'e çıkmaktadır.

Zhai vd. boşanmanın özellikle genç erişkinlikte dinî katılım üzerindeki etkilerini araştırmıştır. Bu araştırmacılar yaşları 15-35 arasında değişen toplam 1500 kişinin katılımıyla Amerika'da 2001 yılında yapılan Boşanmış ve Birlikte Ailelerden Gelen Genç Yetişkinler Moral ve Ruhsal Yaşam Araştırmasının verilerini kullanmışlardır. Araştırmacılar anne-babası boşanmış olan gençlerin kurumsal dindarlıklarının (kiliseye üye olma, kilise faaliyetlerine katılma vb.) zayıf olduğu ancak boşanmanın kurumsal olmayan dindarlık (dua etkinliği) veya öznel dindarlık (Tanrı'ya yakınlık duyguları) üzerinde etkisinin olmadığı sonucuna ulaşmıştır.³⁷ Benzer şekilde aynı verileri kullanarak Ellison vd. bir başka çalışma yapmıştır. Onlar çalışmalarında ebeveynleri sağlam, mutlu bir evlilik sürdüren ve düşük dozda çatışma yaşayan bireylerin genç yetişkinlik döneminde dinî yaşam ve maneviyat bakımından yüksek puanlar aldıklarını, boşanmış ailelerden ve yüksek dozda

³² Patrick. F. Fagan - Aaron Churchill, "The Effects of Divorce on Children", *Marriage and Religion Research Institute*, 26-27.

³³ Leora E. Lawton - Regina Bures, "Parental Divorce and the "Switching" of Religious Identity", *Journal for the Scientific Study of Religion* 40/1 (Mart, 2001), 99.

³⁴ Anette Mahoney - Nalini Trakeshwar, "Evlilikte ve Gündelik Hayat ve Aile Krizlerindeki Ebeveynlik Konusunda Dinin Rolü", çev. F. Zeynep Belen, *Din ve Maneviyat Psikolojisi Temel Yaklaşımlar ve İlgili Alanları*. Eds. Raymond. F. Paloutzian - Crystal. L. Park, çev. ed. İhsan Çapcıoğlu - Ali Ayten (İstanbul: Phonenix, 2005), 375.

³⁵ Jeremy E. Uecker - Christopher G. Ellison, "Parental Divorce, Parental Religious Characteristics, and Religious Outcomes In Adulthood", *Journal for the Scientific Study of Religion* 51/4 (2012), 786-790.

³⁶ Kenan Sevinç, *İnançsızlık Psikolojisi* (İstanbul: Çamlıca Yayınları, 2017), 79-80.

³⁷ Jixia E Zhai vd., "Parental Divorce And Religious Involvement Among Young Adults", *Sociology of Religion* 68/2 (2007), 135.

çatışmalı ailelerden gelen bireylerin, bütünüyle olmasa bile bazı açılardan dinî yaşamlarının farklılık gösterdiğini ortaya koymuşlardır. Geleneksel kurumsal dinî uygulama ve inançların göstergeleri, ebeveynlerin boşanma ve anlaşmazlıklarının etkilerine karşı kişisel manevi inanç ve uygulamalardan daha savunmasız görünmektedir.³⁸ Sonuç olarak, bulgulara göre genç yetişkinler arasında aile geçmişi ile dinî ve manevi yaşam arasında zengin fakat karmaşık bir ilişki kümesi bulunmaktadır.

Zhai vd. tarafından yapılan bir başka çalışmada da din ve maneviyat ayrımı yapılmış, boşanmanın dinî yaşam ve maneviyatla ilişkisi ele alınmıştır. Boşanmış aile çocukları ve iki ebeveynle birlikte büyümüş yaşları 18-35 arası değişen genç yetişkinlerin karşılaştırmalı olarak incelendiği araştırmada ebeveynlerin boşanmış genç yetişkinlerin "manevi ama dindar değil" kimliğini benimsedikleri tespit edilmiştir. Anne-babası boşanmış olan kişilerin %62'si kendisini bu kimlikle tanımlamıştır. Zhai vd.'nin bu araştırmasına göre boşanmış ebeveyne sahip genç yetişkinlerde bireysel dindarlık korunurken kurumsal dindarlık zayıflamış ve genç yetişkinler dinî kimliklerini kurumsal dinî simgeleyen dindar ifadesiyle değil, bireysel dinî simgeleyen manevi ifadesiyle tanımlamışlardır.³⁹

Boşanmanın dinî yaşam üzerindeki etkisi aile içinde yaşanan çatışmanın boyutuna, ailenin dinî bağlılık düzeyine göre farklılık gösterebilir. Dinî bağlılığı yüksek bir ailenin aile kurumunu kutsal görmesi ve boşanmayı dinî değerlerle bir çatışma olarak algılaması olasıdır. Bu tür aileler için ailenin dağılması ciddi bir kriz olabilir. Dindar ebeveynler ve çocukları boşanmayı manevi bakımdan başarısızlık olarak değerlendirip, değer dünyalarında çatışma yaşayabilirler. Bu tür aile üyeleri dinî değerlerinde bütünleşme ve dinî yaşamlarında istikrarı yakalamak için mücadeleye girebilirler.⁴⁰ Öte taraftan dinî bağlılığı zayıf veya bir dinî inanca uygun yaşam sürmeyen ailelerde görülen boşanma çocukların dinî bağlılığını ciddi biçimde etkilemeyebilir. Evlilik uyumu ve dindarlık ilişkisini ele alan çok sayıda çalışmada dindarlığın boşanma üzerinde koruyucu etkisinin olduğu, dinî n etkili ebeveynlik, ebeveynle çocuk arasında sıcak, samimi iletişim ve aile uyumuyla bağlantılı olabileceği ileri sürülmüştür.⁴¹ Buradan yola çıkarak boşanan ailelerde dinî bağlılık düzeyinin düşük olabileceği, bu aileler birlikteliklerini sürdürseler de bu birlikteliğin çocuklarının dinî yaşamları üzerinde etkisinin olmayabileceği hatırdta tutulmalıdır. Uecker ve Ellison, farklı aile yapılarında dindarlığın genç yetişkinlik dönemi üzerindeki etkisini incelemişlerdir. Tek ebeveynli bireylerde, tek ebeveynli olmakla dinden uzaklık ve din değıştirme arasında pozitif, dinî katılım, günlük dua etme gibi dinî yaşantılarla ise negatif ilişkili olduğu görülmüştür. Ancak ebeveynlerin dinî bağlılığı ve kiliseye gitme sıklığı kontrol altına alındığında

³⁸Christopher Ellison vd., "The Effects of Parental Marital Discord and Parental Divorce on The Religious and Spiritual Lives of Young Adults", *Social Science Research* 40 (2011), 544-548.

³⁹Jiexia Zhai vd., "Spiritual, But Not Religious": The Impact of Parental Divorce on The Religious and Spiritual Identities of Young Adults in the United States", *Review of Religious Research* 49/4 (2008), 386-390.

⁴⁰Mahoney - Trakeshwar, "Evlilikte ve Gündelik Hayat ve Aile Krizlerindeki Ebeveynlik Konusunda Dinin Rolü", 375.

⁴¹Gene H. Brody vd., "Religion's Role in Organizing Family Relationships: Family Process in Rural, Two-Parent African American Families", *Journal of Marriage and Family* 56/4 (1994); Anette Mahoney vd., "Religion in the Home in the 1980s and 90s: A meta-Analytic Review and Conceptual Analysis of Religion, Marriage, and Parenting", *Journal of Family Psychology* 15/4 (Aralık, 2001).

tek ebeveyn değişkeninin genç yetişkinin dinî hayatı üzerindeki etkisi ciddi biçimde azalma göstermiştir. Araştırmacılara göre ebeveyn dindarlığı kontrol altına alındığında tek bir ebeveynle büyümenin ele aldıkları dinî değişkenlere pek bir etkisi yoktur. Bu çalışmaya göre farklı aile geçmişlerine sahip yetişkin gruplar arasında dinî yaşam farkını ortaya çıkaran en önemli etken ebeveynlerin dinî bağlılıklarıdır.⁴²

Batı literatüründe ulaşılan bu araştırmalarda anne-babası boşanmış bireylerin birlikte yaşayanlara kıyasla genel olarak dindarlık düzeylerinin daha düşük olduğu görülmektedir. Dinî , kültürel farklılıkları, araştırma deseni ve örneklemeden kaynaklı farklılıkları göz önünde bulundurmak kaydıyla bu çalışmanın sonuçlarının bahsi geçen çalışmalarla benzerlik gösterdiği söylenebilir.

Sonuç olarak boşanma veya tek ebeveynlik olgusu ve bunun çocuklar üzerindeki etkisini anlamak için daha çok çalışmaya ihtiyaç duyulmaktadır. Boşanmanın çocukların dinî yaşamlarını çocukluk, ergenlik veya yetişkinlik döneminde nasıl etkilediği önemli bir sorudur. Anne-baba boşanmasının çocukların dinî yaşamları üzerindeki potansiyel etkisi açık değildir ve bu etkiyi anlayabilmek için konunun farklı araştırma yaklaşımlarıyla, deneysel araştırma desenleriyle ve boylamsal biçimde ele alınması, derinlemesine incelenmesi gerekmektedir. Tüm sınırlıklarına rağmen bu çalışmanın ülkemiz din psikolojisi literatüründe din ve aile çalışmalarına yeni bir boyut kattığı, konuya ilişkin yapılacak çalışmalara öncü olduğu söylenebilir.

Kaynakça

- Alkan, Ersoy Özmen. *Parçalanmış Aile Modelindeki Öğrencilerin Başarı Durumları: Trabzon Örneği*. Malatya: İnönü Üniversitesi, Sosyal Bilimler Enstitüsü, Yüksek Lisans Tezi, 2014.
- Alkış, Jale. *Boşanmış ve Boşanmamış Aileye Sahip Ergenlerde Denetim Odağı ve Öfke İfade Tarzlarının Karşılaştırılması*. İstanbul: İstanbul Ticaret Üniversitesi, Sosyal Bilimler Enstitüsü, Yüksek Lisans Tezi, 2016.
- Altunbulak, Cesur - Aydoğan, İsmail. "İlköğretim İkinci Kademedeki Boşanmış ve Tam Aileye Sahip Öğrencilerin Okul Başarıları ve Okulda Karşılaştıkları Problemlerin İncelenmesi". *Kırıkkale Üniversitesi Sosyal Bilimler Dergisi* 5/2 (2015), 75-102.
- Aral, Neriman - Başer, Figen. "Çocukların Kaygı Düzeylerinin Yaş, Cinsiyet, Sosyo-Ekonomik Düzey ve Ailenin Parçalanma Dururuma Göre İncelenmesi". *Eğitim ve Bilim* 22 /110 (1998), 7-12.
- Aral, Neriman - Gursoy, Figen. "Boşanmamış ve Boşanmış Ebeveynlerin Çocuklarının Depresyon Düzeyleri Üzerine Bir Araştırma". *Toplum ve Sosyal Hizmet* 1 (2000), 18-28.
- Arıkan, Çiğdem. *Yoksulluk, Evlilikte Geçimsizlik ve Boşanma*. Ankara: Şafak Matbaası, 1992.

⁴² Uecker - Christopher, "Parental Divorce, Parental Religious Characteristics, and Religious Outcomes In Adulthood", *Journal for the Scientific Study of Religion* 51/4 (2012), 785-790.

- Arifoğlu-Çamkuşu, Berna. *Çocuklar İçin Boşanmaya Uyum Programı'nın Çocukların Boşanmaya Uyum, Kaygı ve Depresyon Düzeylerine Etkisi*. Ankara: Hacettepe Üniversitesi, Sosyal Bilimler Enstitüsü, Doktora Tezi, 2006.
- Arslan, Erkan. *Ebeveyni Boşanmış 14-18 Yaş Arası Öğrenciler ile Ebeveyni Birlikte Yaşayan 14-18 Yaş Arası Öğrencilerin Benlik Algularının ve Kaygı Düzeylerinin Karşılaştırılması*. İstanbul: Nişantaşı Üniversitesi, Sosyal Bilimler Enstitüsü, Yüksek Lisans Tezi, 2019.
- Aslıhan, M. Neslihan. *Parçalanmış ve Tam Aileye Sahip Çocukların Öz Saygı, Depresyon Düzeyi ve Akademik Başarılarının Yaş ve Cinsiyet Yönünden Karşılaştırılması*. Adana: Çukurova Üniversitesi, Sosyal Bilimler Enstitüsü, Yüksek Lisans Tezi, 1998.
- Avşar, Emine. *Boşanmış ve Boşanmamış Ailelerin Çocuklarının Aile Aidiyeti ve Psikolojik Sağlamlığının Karşılaştırılması*. Konya: Selçuk Üniversitesi, Sağlık Bilimler Enstitüsü, Yüksek Lisans Tezi, 2019.
- Aydın, Okan-Baran, Gülen. "Ebeveynleri Boşanma Sürecinde Olan 9-12 Yaş Grubundaki Çocukların Boşanmaya Uyum Düzeylerinin İncelenmesi". *Ankara Sağlık Bilimleri Dergisi* 1/1 (Mart 2012), 35-52. https://doi.org/10.1501/Asbd_0000000004
- Bee, Helen - Boyd, Denise. *Çocuk Psikolojisi*. çev. Okhan Gündüz, İstanbul: Kaknüs Yayınları, 2009.
- Brody, Gene H. vd.. "Religion's Role in Organizing Family Relationships: Family Process in Rural, Two-Parent African American Families". *Journal of Marriage and Family* 56/4 (1994), 878-888. <https://doi.org/10.2307/353600>
- Büyüköztürk, Şener vd.. *Bilimsel Araştırma Yöntemleri*. Ankara: Pegem Yayınları, 11. Baskı, 2011.
- Candan-Aydoğan, Sibel. *12-14 Yaşlarında Bulunan Boşanmış ve Boşanmamış Aile Çocuklarının Yalnızlık Suçluluk ve Utanç Düzeylerinin İncelenmesi*. Malatya: İnönü Üniversitesi, Eğitim Bilimleri Enstitüsü, Yüksek Lisans Tezi, 2019.
- Civitci, Nazmiye vd.. "Anne-Babası Boşanmış ve Boşanmamış Olan Ergenlerde Yalnızlık ve Yaşam Doyumu". *Kuram ve Uygulamada Eğitim Bilimleri Dergisi* 9/2 (2009), 493-525.
- Denton, M. Lundquist (2012). "Family Structure, Family Disruption and Profiles of Adolescent Religiosity". *Journal for the Scientific Study of Religion* 51/1 (2012), 42-64.
- Ellison, Christopher vd.. "The Effects of Parental Marital Discord and Parental Divorce on The Religious and Spiritual Lives of Young Adults". *Social Science Research* 40 (2011), 538-551.
- Er, Gökül. *Anne Babası Boşanmış Ortaokul Öğrencilerinin Psikolojik Sağlamlığının Ailesel, Kişisel ve Sosyal Faktörlerle Modellenmesi*. İzmir: Ege Üniversitesi, Sosyal Bilimler Enstitüsü, Yüksek Lisans Tezi, 2018.
- Erkal, Cüneyt. *Aile Parçalanmış Olan İlkokul, Ortaokul ve Lise Öğrencilerinin Çeşitli Değişkenlere Göre Okul Başarı Düzeylerinin İncelenmesi*. Kocaeli: Sakarya Üniversitesi, Eğitim Bilimleri Enstitüsü, Yüksek Lisans Tezi, 2013.
- EUROSTAT, Your Key to European Statistics. *Households With Children in The EU*. Erişim 29 Aralık 2019, <https://ec.europa.eu/eurostat/web/products-eurostat-news/-/EDN-20190601-1>.
- Fagan, Patrick F. - Churchill, Aaron. "The Effects of Divorce on Children". Marriage and Religion Research Institute. Erişim 22 Mayıs 2019. <https://www.frc.org/EF/EF12A22.pdf>.

- Karakuş, Sedat. *Anne-Babası Boşanmış ve Boşanmamış Çocukların Depresyon Düzeylerinin İncelenmesi ve Okul Başarısına Yansımaları*. İzmir: Dokuz Eylül Üniversitesi, Eğitim Bilimleri Enstitüsü, Yüksek Lisans Tezi, 2003.
- Karasar, Niyazi. *Bilimsel Araştırma Yöntemi*. Ankara: Nobel Yayın Dağıtım, 2005.
- Kasuto, Mirey. *Boşanmış Ailelerin Çocuklarının Boşanmamış Ailelerin Çocuklarına Göre Öz Saygı ve Ruh Sağlığı Değişkenlerinin İncelenmesi*. İstanbul: Işık Üniversitesi, Sosyal Bilimler Enstitüsü, Yüksek Lisans Tezi, 2017.
- Kırdök, Feray. *Boşanmış ve Boşanmamış Ebeveynlere Sahip Bireylerin Depresyon, Aleksitimi ve Öfke Düzeylerinin İlişkisi*. İstanbul: Üsküdar Üniversitesi Sosyal Bilimler Enstitüsü, Yüksek Lisans Tezi, 2017.
- Kline, Rex. *Principles and Practice of Structural Equation Modeling*. NY: Guilford Publication, 2005.
- Lawton, Leora. E. - Bures, Regina. "Parental Divorce and the "Switching" of Religious Identity". *Journal for the Scientific Study of Religion* 40/1 (Mart, 2001), 99-111. <https://doi.org/10.1111/0021-8294.00041>
- Mahoney, Anette vd.. "Religion in the Home in the 1980s and 90s: A meta-Analytic Review and Conceptual Analysis of Religion, Marriage, and Parenting". *Journal of Family Psychology* 15/4 (Aralık, 2001), 559-596. <https://doi.org/10.1037//0893-3200.15.4.559>
- Mahoney, Anette - Trakeshwar, Nalini. "Evlilikte ve Gündelik Hayat ve Aile Krizlerindeki Ebeveynlik Konusunda Dinî n Rolü". çev. F. Zeynep Belen, *Din ve Maneviyat Psikolojisi Temel Yaklaşımlar ve İlgi Alanları*. Eds. Raymond. F. Paloutzian- Crystal. L. Park, çev. ed. İhsan Çapcıoğlu-Ali Ayten, İstanbul: Phonenix, 361-397, 2005.
- Mehel, Feyzanur. *Anne Babası Boşanmış ve Boşanmamış Ergenlerin Yaşamda Anlam, Öznel İyi Oluş Ve Benlik Saygısı Düzeylerinin Karşılaştırılması*. Samsun: Ondokuz Mayıs Üniversitesi, Eğitim Bilimleri Enstitüsü, Yüksek Lisans Tezi, 2019.
- Memiş, Tuğba. *Ebeveynleri Boşanmış ve Ebeveynlerden Birini Kaybetmiş Çocuklarda Depresyon ve Davranışsal Sorunlar*. İstanbul: Gelişim Üniversitesi, Sosyal Bilimler Enstitüsü, Yüksek Lisans Tezi, 2019.
- Özdal, Funda - Aral, Neriman. "Baba Yoksunu Olan ve Anne-Babasıyla Yaşayan Çocukların Kaygı Düzeylerinin İncelenmesi". *Gazi Üniversitesi Kırşehir Eğitim Fakültesi* 6/2 (2005), 225-267.
- Serin, Nergiz B. - Öztürk, Sevda. "Anne-Babası Boşanmış 9-13 Yaşlarındaki Çocuklar ile Aynı Yaş Grubundaki Anne-Babası Boşanmamış Çocukların Benlik Saygısı ve Kaygı Düzeyleri". *Ahi Evran Üniversitesi Kırşehir Eğitim Fakültesi Dergisi (KEFAD)* 8/2 (2007), 117-128.
- Serter, Gülden Ö. *Yapılandırılmış Oyun Terapisine Dayalı Geliştirilen Psiko-Eğitim Programının Boşanmış Aile Çocuklarının Depresyon ve Uyum Düzeyleri Üzerine Etkisi*. Samsun: Ondokuz Mayıs Üniversitesi, Eğitim Bilimler Enstitüsü, Yüksek Lisans Tezi, 2018.
- Sevinç, Kenan. *İnançsızlık Psikolojisi*. İstanbul: Çamlıca Yayınları, 2017.
- Seyfik, Gamze. *Boşanmış Ailelerin Kız Çocuklarında Yeme Tutumu Bozukluğunun İncelenmesi*. Ankara: Beykent Üniversitesi, Sosyal Bilimler Enstitüsü, Yüksek Lisans Tezi, 2016.
- Sümer, Nebi. "Yapısal Eşitlik Modelleri", *Türk Psikoloji Yazıları* 3/6 (2000), 49-74.

- Şentürk, Ünal. "Parçalanmış Aile Çocuklarının Eğitimdeki Başarı/Başarısızlık Durumu (Malatya Örneği 2006). *Sosyal Politika Çalışmaları* 7 / 29 (Temmuz-Aralık, 2012), 105-126.
- Şentürk-Aydın, Rabia. *Yaşam Becerileri Psikoeğitim Programının Boşanmış Aile Çocuklarının Uyum Düzeylerine Etkisi*. Ankara: Ankara Üniversitesi, Eğitim Bilimleri Enstitüsü, Yüksek Lisans Tezi, 2013.
- Şirvanlı-Özen, Dilek. "Eşler Arası Çatışma ve Boşanmanın Çocuklar Üzerindeki Etkileri I: Davranış ve Uyum Problemleri". *Çocuk ve Gençlik Ruh Sağlığı Dergisi* 6 / 1 (1999a), 19-29.
- Şirvanlı-Özen, Dilek. "Eşler Arası Çatışma ve Boşanmanın Çocuklar Üzerindeki Etkileri II". *Çocuk ve Gençlik Ruh Sağlığı Dergisi* 6/2 (1999b), 83-88.
- Tek, Gerçem. D. *Ebeveynleri Boşanmış ve Boşanma Sürecinde Olan 9-12 Yaş Arasındaki Çocukların, Boşanmaya Uyum ve Depresyon Düzeylerinin İncelenmesi*. İzmir: Dokuz Eylül Üniversitesi Eğitim Bilimleri Enstitüsü, Yüksek Lisans Tezi, 2019.
- TÜİK, Türkiye İstatistik Kurumu. *Evolenme ve Boşanma İstatistikleri*, 2018. (1 Mart 2019). <http://www.tuik.gov.tr/OncekiHBARama.do>.
- TÜİK, Türkiye İstatistik Kurumu. *İstatistiklerle Aile 2018* (10 Mayıs 2019). <http://www.tuik.gov.tr/PreHaberBultenleri.do?id=30726>.
- Uecker, Jeremy E. - Ellison, Christopher G. "Parental Divorce, Parental Religious Characteristics, and Religious Outcomes In Adulthood". *Journal for the Scientific Study of Religion* 51/4 (2012), 777-794.
- Çokluk, Umay vd.. *Sosyal Bilimler İçin Çok Değişkenli İstatistik*, Ankara: Pegem Akademi, 2010.
- Uysal, Veysel vd.. "Motivasyonel Dindarlık Ölçeği (MMRI) Üzerine Bir Değerlendirme". *Journal of Islamic Research* 25/1 (2014), 15-27.
- Yılmaz, Nandire D. *Çatışma Yaşayan ve Boşanmış Ailelerin İlköğretim Çağındaki 7-12 Yaş Çocuklarının Benlik Algıları ve Kaygı Düzeyleri Açısından Çatışma Yaşamayan Ailelerin Çocukları ile Karşılaştırılması*. İstanbul: Maltepe Üniversitesi, Sosyal Bilimler Enstitüsü, Yüksek Lisans Tezi, 2011.
- Zhai, Jiexia E. vd.. "Parental Divorce And Religious Involvement Among Young Adults". *Sociology of Religion* 68/2 (2007), 125-144.
- Zhai, Jiexia E. vd.. "Spiritual, But Not Religious': The Impact of Parental Divorce on The Religious and Spiritual Identities of Young Adults in the United States". *Review of Religious Research* 49/4 (2008), 379-394.
- Zwingmann, Christian vd.. "Münchener Motivasyonel Dindarlık Envanteri: Boyutsal Kontrol ve Denetim". çev. Halil Apaydın, *Dinbilimleri Akademik Araştırma Dergisi* 10/2 (2010), 287-312.