

NEOLİTİK ÇAĞDA BURDUR BÖLGESİ İLE EGE ADALARI VE YUNAN KARASI ARASINDA ÇANAK ÇÖMLEK BİÇİMLERİNE DAYALI BENZERLİKLER KONUSUNDA BAZI GÖZLEMLER

Gülsün UMURTAK*

Batı Anadolu ile Ege Adaları ve Yunan Karası arasında Neolitik Çağda başlayan bazı ilişkilerin olduğu öteden beri ileri sürülmektedir. Kısıtlı arkeolojik belgelere dayanılarak varsayılan bu ilişkilerin, son yıllarda yapılan araştırmalarla daha somut değerlendirilmesi olanağı doğmuştur.

Bu çalışmada, Burdur Bölgesi'nde¹ daha önceki yıllarda kazılmış olan Hacılar, Kuruçay ve Höyücek yerleşmeleri ile kazı çalışmalarının devam ettiği Bademağacı (Kızılkaya) Höyüğü'nün (Lev. 1) Neolitik Çağ'a ait tabakalarından ele geçen bir dizi çanak çömlekle, Ege Adaları ve Yunan Karası'nda kimi merkezlerde bulunmuş olan bazı kaplar arasındaki biçimsel benzerliklerin irdelenmesi amaçlanmıştır.

Burdur Bölgesi (Antik Pisidya) ile Ege Denizi arasında coğrafi olarak Batı Anadolu uzanmaktadır. Anadolu'nun Ege Adaları ve Yunan Karası ile olası ilişkileri hakkında en güvenilir bilgiler elbette Batı Anadolu Bölgesi'nde aranmalıdır. Ancak, bu geniş coğrafya içinde yapılan araştırmaların şimdilik yeterli olduğu söylenemez. Burdur Bölgesi'nin güneybatıda en yakın komşusu olan Elmalı Ovası'nda GNÇ türü çanak çömlek veren merkezler Gökpınar, Akçay ve Tekke yerleşmeleridir (Eslick 1992). Sözü edilen merkezlerden toplanan malzeme, kapsamlı karşılaştırmalara ola-

* Doç. Dr. Gülsün Umurtak. İstanbul Üniversitesi Edebiyat Fakültesi Protohistorya ve Önasya Arkeolojisi Anabilim Dalı.

1 Burdur Bölgesi terimini, Burdur'un yakın çevresi ile Bucak Ovası ve onun Toros Dağlarına kavuşan güney uzantısı için kullanıyoruz.

nak tanımamaktadır. Burdur Bölgesi'nin kuzeybatısında Afrodisias (Joukowsky 1986) ve giderek daha batıda Milet-Killiktepe'nin (Voightländer 1983) Neolitik Çağ'a ait, yayınlanmış çok sınırlı sayıda çanak çömleğini değerlendirmek son derece güçtür. Daha kuzeyde David French tarafından Morali Höyüğü'nden toplanan malzeme (French 1965) ile Recep Meriç'in Aydın'ın kuzey kesimleri, İzmir, Manisa dolaylarında yaptığı yüzey araştırmalarında rastladığı Neolitik Çağ buluntuları veren höyükler arasında özellikle Nemrut ve Ulucak² yerleşmeleri (Meriç 1993) dikkat çekmektedir. Ancak, gerçekçi karşılaştırmalar yapabilmek için, bu bölgelerden toplanan malzemenin ayrıntıları ile yayınlanması yerinde olacaktır. Ege sahil kesiminde Antik Assos Kenti'nin batısında yer alan Coşkuntepe'nin yüzeyden toplanarak Neolitik Çağ'a tarihlenen çanak çömleği de (Seeher 1990) kuzey Ege sahil kesiminin malzemesi hakkında bilgi vermektedir. Görüldüğü gibi, Batı Anadolu'nun Ege kesimi Neolitik Çağ kültürleri bakımından, bazı dar-bölgesel araştırmalar yapılmış olmasına karşın, günümüzde bir ölçüde *terra incognita* durumunu korumaktadır. Öte yanda, iç batı kesimde Demircihöyük'den (Seeher 1987) başlayarak, İznik Gölü'nün batısında Ilıpınar (Roodenberg 1995; Roodenberg ve başk. 1995), Marmara Denizi'nin doğu ve güneyine yayıldığı anlaşılan Fikirtepe kültürünü temsil eden Fikirtepe ve Pendik yerleşmeleri (Özdoğan 1979; 1989) ile Trakya'da Enez yakınlarındaki Hoca Çeşme'de yapılan kazılar (Özdoğan 1991; 1996) Anadolu'nun kuzeybatısının Neolitik süreç bakımından görece daha yoğun araştırıldığını göstermektedir.

Neolitik gelişim içinde, hem batı Anadolu kültürlerinin ve bunların birbirleriyle olan ilişkilerinin irdelenmesi, hem de Anadolu ile Ege Dünyası arasındaki olası kültürel alışverişin aydınlatılması, yukarıda değinilen çok az araştırılmış kesimlerde, Neolitik buluntu veren höyüklerde, Burdur Bölgesi'nde olduğu gibi sistemli kazıların yapılması ile, ancak uzun bir süreç sonunda gerçekleştirilebilir. Bu bakımdan, ileride olası gördüğümüz bir araştırmanın Batı Anadolu ile ilgili kısmını, şimdilik daha iyi tanıdığımız Burdur Bölgesi ile sınırlandırıyoruz.

² Ulucak Höyüğü'nde 1995 yılında Altan Çilingiroğlu başkanlığında kazılara başlanmıştır.

Bu çalışmada, Burdur Bölgesi'nde yüzey araştırmalarında³ bulunmuş olan çanak çömleğe yer verilmemiştir. Bunun nedeni, yüzeyden toplanan çanak çömleği zamansal bir sıradüzen içinde gruplamanın ve aynı çağa ait oldukları anlaşılan parçaların birbirlerine göre, eski-yeni ayırımını sağlıklı olarak yapmanın güçlüğü, kimi zaman da olanaksızlığıdır. Burdur Bölgesi'nin GNÇ ve EKÇ çanak çömleği ise, karışık durumda buldukları zaman, malzemeyi doğru olarak ayırmak son derece zordur (Duru 1994 : 85).

Çanak çömlek üzerine yapılan çalışmaların temel aşamalarını kuşkusuz, hamur ve yapım özelliklerinin incelenmesi ile kapların biçimsel sınıflandırması oluşturmaktadır. Yukarıda sözü edilen merkezlerde bulunmuş olan ve birbirlerine biçim bakımından son derece benzeyen Neolitik Çağ'a ait bazı kapların, hamur ve yapım özellikleri bakımından farklılık gösterdiklerine birçok kere tanık olduk. Bu olguyu daha uzak komşu bölgeleri de kapsayacak şekilde düşünmek olasıdır. Biz burada, ilk olarak Burdur Bölgesi çanak çömleğinin Neolitik Çağ'a ait zengin biçim çeşitlenmesinin Ege Adaları ve Yunan Karası'ndaki olası yayılımını araştırdık. Aşağıda, iki bölge arasında belirlediğimiz bazı ortak kap biçimlerini tanıtarak, konuya ilişkin gözlemlerimizi ortaya koyacağız.

Malzemenin tanıtımına geçmeden önce, Burdur Bölgesi Neolitik merkezlerinin coğrafi konumu ve tabakalaşma durumu hakkında kısaca bilgi veriyoruz :

Hacılar :

Burdur'un 25 km. güneybatısında ve aynı adı taşıyan köyün 1.5 km. batısındadır (Lev. 1). Kazılar 1957-1960 yılları arasında James Mellaart tarafından sürdürülmüştür (Mellaart 1970).

3 . Burdur Bölgesi'nde son 20 yılda, Mehmet Özsait tarafından yüzey araştırmaları yapılmıştır.

Tabakalaşma durumu : (*Ibid.* : 92)

I D	
I C	
I B	
I A	
<hr/>	
II B	Erken Kalkolitik Çağ (EKÇ)
II A	
III	
IV	
V	
<hr/>	
VI	
VII	Geç Neolitik Çağ (GNÇ)
VIII	
IX	
<hr/>	
I-VII	Akeramik (!) ⁴

 Ana toprak

Kuruçay :

Burdur'un 15 km., Kuruçay Köyü'nün 1 km batısında, Burdur Göl alanına basamaklar halinde inen tepelerden birinin üzerinde yer almaktadır (Lev. 1). Refik Duru başkanlığındaki kazılar, 1978-1988 yılları arasında sürdürülmüştür (Duru 1994; 1996).

⁴ Kuruçay kazı ekibinin 1985-1986 yıllarında Hacılar Nekropolü olarak tanımlanan (Mellaart 1970 : sek. 42) kesimlerde yaptığı çalışmalar sonunda, burada bir mezarlık olmadığı kanıtlanmış, aynı zamanda Akeramik Neolitik denilen yerleşmelerin sanıldığından daha kuzeye yayıldığı ve bunların keramikli yerleşmeler olduğu anlaşılmıştır (Duru 1989).

Tabaklaşma durumu : (Duru 1994 : 6)

1. yapı katı	İlk Tunç Çağı II (İTÇ)
2. » »	» » » II-I
<hr/>	
3. » »	Geç Kalkolitik Çağ (GKÇ)
3 A » »	» » »
<hr/>	
4. » »	» » »
5. » »	» » »
6. » »	» » »
6 A » »	» » »
<hr/>	
7. » »	Erken Kalkolitik Çağ (EKÇ)
8. » »	» » »
9. » »	» » »
10. » »	» » »
<hr/>	
11. » » üst	Geç Neolitik Çağ (GNÇ)
» » » alt	» » »
<hr/>	
12. » » üst	Erken Neolitik Çağ (ENÇ)
» » » alt	» » »
<hr/>	
13. » »	Erken Neolitik Çağ

Ana toprak

Höyücek :

Burdur iline bağlı Bucak ilçesinin güneybatısında, Bucak - Antalya karayolunun 100 m. kadar batısındadır (Lev. 1). Kazılar 1989-1992 yılları arasında Refik Duru başkanlığında bir kurul tarafından yürütülmüştür (Duru 1992; 1995a; 1995b).

Tabakalaşma durumu : (Duru 1995b : 449)

Kutsal Alanlar Dönemi (KAD) Geç Neolitik Çağ
 Tapınak Dönemi (TD) Orta (?)/Erken Neolitik Çağ
 Erken Yerleşmeler Dönemi (EYD) .. Erken Neolitik Çağ

Bademağacı :

Burdur Bölgesi'nin güney sınırında, Burdur-Antalya karayolunun Toros Dağlarını aştığı Çubuk Beli'nin 5 km. kadar kuzeyinde, Antalya'nın ise 50 km. kuzeyindedir (Lev. 1). Bademağacı Höyüğü, ilk kez James Mellaart'ın 1958 yılında bölgede yaptığı bir yüzey araştırması sonucunda arkeoloji yazınına girmiştir (Mellaart 1961). Mellaart'ın burada sözünü ettiği Kızılkaya Höyüğü'nün gerçekte Bademağacı Höyüğü olduğu Kızılkaya'da ise bir höyük bulunmadığı anlaşılmıştır (Duru 1997a : 783). Bademağacı Höyüğü'nde 1993 yılında Refik Duru başkanlığında başlanan kazılar devam etmektedir (Duru 1997a; 1997b; 1998).

Tabakalaşma durumu :⁵

1	İlk Tunç Çağı (İTÇ)
2	» » »
3	» » »
4	» » »
5	» » »

1	Erken Kalkolitik Çağ (EKÇ)/Geç Neolitik Çağ (?) (GNÇ)
2	» » » » » » »

1	Erken Neolitik Çağ (ENÇ)
2	» » »
3	» » »
4	» » »
5	» » »

⁵ Tabakalaşma durumu, Prof. Dr. Refik Duru ile kişisel görüşmemize dayanılarak verilmiştir.

MALZEMENİN TANITIMI

Burdur Bölgesi ile Ege Adaları ve Yunan-Karası arasında ortak olduğu belirlenen bir grup çanak çömlek, aşağıda biçimsel bir sıradüzen içinde tanıtılacaktır.

Biçim 1⁶ (Lev. 2/1-8)⁷

Tanım : Düz dudaklı, dışa açılan ağızlı, karnı belirtilmemiş, geniş ve düz dipli çanaklar. Bu grupta küçük ve orta boy mallar bulunmaktadır.

Burdur Bölgesi örneklerinden bir tanesinin karın kesiminde karşılıklı, birisi dolu, diğeri hayvan başı biçiminde tutamaklar görülür. Bölgede bulunmuş olan diğer parçalarda, tutamak ve kulp uygulamasına rastlanmaz (Lev. 2/1-2).

Grubun diğer malları Girit'te Knossos (Lev. 2/3-4) ve Yunan Karası'nda Achilleion (Lev. 2/5-8) yerleşmelerinden gelmektedir. Knossos'da yalın bırakılmış, Achilleion'da ise boya bezemeli örnekler karşımıza çıkmaktadır.

Çanak çömleğin merkezlere dağılımı ve tabakalar

Burdur Bölgesi :

Höyücek KAD (Lev. 2/1)
Yayınlanmadı⁸

Höyücek KAD (Lev. 2/2)
Duru 1995 : Lev. 15/2

6 Biçim 1, Biçim 2 şeklindeki ayırım yalnızca bu çalışmaya özgüdür. Burdur Bölgesi çanak çömleği daha önceleri tarafımızdan tiplerine göre sınıflandırılmış ve 100'ün üzerinde kap biçimi saptanmıştır. Sözkonusu biçim dizini ve numaralarını burada kullanmıyoruz.

7 Buradaki şekillerin tümü, 1/4 oranında küçültülerek, ortak olmasına çalıştığımız bir teknikle yeniden çizilmiştir. Yayınlarda çapı belirtilmeyen parçaları aynen veriyoruz. Ölçeği anlaşılamayan bir parça da, benzerlerine yakın boyutta çizilmiştir (Lev. 4/3).

8 Höyücek ve Bademağacı çanak çömlek topluluğu, birbirinden bağımsız olarak, tarafımızdan yayına hazırlanmaktadır.

Ege Adaları :

Knossos VII (Lev. 2/3)
Evans 1964 : şek. 23/19

Knossos VII (Lev. 2/4)
Evans 1964 : şek. 23/14

Yunan Karası :

Achilleion IIb (Lev. 2/5)
Gimbutas ve başk. 1989 : şek. 5.73/4

Achilleion IIIb, geç (Lev. 2/6)
Gimbutas ve başk. 1989 : şek. 5.77/4

Achilleion IVb (Lev. 2/7)
Gimbutas ve başk. 1989 : şek. 5.89/7

Achilleion IVa, erken (Lev. 2/8)
Gimbutas ve başk. 1989 : şek. 5.81/8

Biçim 2 (Lev. 3/1-3)

Tanım : Düz dudaklı, kırılan karınlı çanaklar.

Burdur Bölgesi örneklerinin karın kesiminde karşılıklı bir çift dolu tutamak vardır (Lev. 3/1).

Yunan Karası'nda Nemea'dan gelen, sağlam durumdaki kabın karın kesiminde ip delikli tutamaklar (4 tane olabilir) yer almaktadır ve çanak halka diplidir (Lev. 3/2). Achilleion'da bulunmuş olan kırık durumdaki çanağın da karın bölgesinde me-mecik şeklinde çukurluklar görülmektedir (Lev. 3/3).

Çanak çömleğin merkezlere dağılımı ve tabakalar

Burdur Bölgesi :

Bademağacı ENÇ 1 (Lev. 3/1)
Yayınlanmadı

Yunan Karası :

Nemea ENÇ (Lev. 3/2)

Blegen 1975 : şek. 3/N3

Achilleion IIa (Lev. 3/3)

Gimbutas ve başk. 1989 : şek. 5.43/1

Biçim 3 (Lev. 3/4-7)

Tanım : İçe doğru kapanan ağızlı, keskin omurgalı çanaklar.

Burdur Bölgesi örneğinde (Lev. 3/4) olduğu gibi, Knossos (Lev. 3/5), Corinth (Lev. 3/6) ve Elateia (Lev. 3/7) parçalarının da gövdelerinin alt kısmı noksanıdır.

Çanak çömleğin merkezlere dağılımı ve tabakalar

Burdur Bölgesi :

Kuruçay 11 alt (Lev. 3/4)

Duru 1994 : Lev. 55/4

Ege Adaları :

Knossos V (Lev. 3/5)

Evans 1964 : şek. 22/12

Yunan Karası :

Corinth NÇ (Lev. 3/6)

Weinberg 1937 : şek. 14b

Elateia NÇ (Lev. 3/7)

Weinberg 1962 : şek. 8/4

Biçim 4 (Lev. 4/1-3)

Tanım : Düz ve hafif dışa çekik dudaklı, geniş karınlı, karın kesiminde karşılıklı bir çift ip delikli tutamak bulunan, düz dipli çanaklar.

Bu tür malların Burdur Bölgesi'nde yalın bırakılmış (Lev. 4/1) ya da boya bezemeli (Lev. 4/2) ufak ve orta boy örneklerine sıkça rastlanmaktadır. Sesklo'dan gelen ancak gerçek boyutları anlaşılabilen bir parça örneklerimize son derece benzemektedir (Lev. 4/3).

Çanak çömleğin merkezlere dağılımı ve tabakalar

Burdur Bölgesi :

Kuruçay 12 alt (Lev. 4/1)
Duru 1994 : Lev. 38/1

Kuruçay 11 alt (Lev. 4/2)
Duru 1994 : Lev. 55/7

Yunan Karası :

Sesklo ENÇ I (Lev. 4/3)
Wijnen 1982 : şek. 11/1

Biçim 5 (Lev. 4/4-7)

Tanım : İçe doğru hafif kapanan ağızlı ve 'S' profilli, genellikle biraz yükseltilmiş, düz dipli orta boy çanaklar.

Burdur Bölgesi'nde oldukça fazla sayıda örneklenen bu tip çanakların (Lev. 4/4-6) yakın benzeri Corinth'de bulunmuştur (Lev. 4/7).

Çanak çömleğin merkezlere dağılımı ve tabakalar

Burdur Bölgesi :

Hacılar VI (Lev. 4/4)
Mellaart 1970 : şek. 51/11

Kuruçay 11 üst (Lev. 4/5)
Duru 1994 : Lev. 69/2

Höyücek KAD (Lev. 4/6)
Yayınlanmadı

Yunan Karası :

Corinth NÇ (Lev. 4/7)
Weinberg 1937 : şek. 12a; 13

Biçim 6 (Lev. 5/1-6)

Tanım : Dışa doğru açılan ağızlı ve 'S' profilli ve genellikle düz dipli olan çanaklar.

Burdur Bölgesi'nde kimi örneklerin karın kesiminde, eşit aralıklarla yerleştirilmiş ip delikli, dikey-silindirik tutamaklar bulunmaktadır (Lev. 5/1). Diğer parçalarda ise tutamak ve kulp gibi uygulamalara rastlanmaz (Lev. 5/2-5).

Bu grubun Ege Dünyası'ndaki en yakın benzeri Corinth'den gelmektedir (Lev. 5/6).

Çanak çömleğin merkezlere dağılımı ve tabakalar

Burdur Bölgesi :

Hacılar VI (Lev. 5/1)
Mellaart 1970 : şek. 50/29

Kuruçay 12 üst (Lev. 5/2)
Duru 1994 : Lev. 50/4

Kuruçay 11 üst (Lev. 5/3)
Duru 1994 : Lev. 69/11

Höyücek TD (Lev. 5/4)
Yayınlanmadı

Höyücek KAD (Lev. 5/5)
Yayınlanmadı

Yunan Karası :

Corinth NÇ (Lev. 5/6)
Weinberg 1937 : şek. 8b; 11

Biçim 7 (Lev. 6/1-11)

Tanım : Hafifçe dışa çekik dudaklı, geniş ve düşük karınlı, 'S' profilli çanaklar.

Burdur Bölgesi'nde bu tür kapların dipleri düzleştirilmiş (Lev. 6/1, 7-8) ya da bombeli (Lev. 6/2-4) olmakta, ama bazen üç ayaklılara da (Lev. 6/5) rastlanmaktadır. Ayrıca, bu grupta boya bezemeli ve tek memecikli parçalar bulunmaktadır (Lev. 6/2, 8).

Biçim 7'nin diğer örnekleri Agios Petros'da (Lev. 6/9-10) ve Achilleion'da (Lev. 6/11) karşımıza çıkmaktadır. Bu parçaların tümü de boya bezemelidir.

Çanak çömleğin merkezlere dağılımı ve tabakalar

Burdur Bölgesi :

Hacılar VI (Lev. 6/1)
Mellaart 1970 : şek. 50/7

Kuruçay 12 alt (Lev. 6/2)
Duru 1994 : Lev. 37/10

Kuruçay 11 üst (Lev. 6/3)
Duru 1994 : Lev. 70/2

Kuruçay 11 üst (Lev. 6/4)
Duru 1994 : Lev. 69/3

Kuruçay 11 üst (Lev. 6/5)
Duru 1994 : Lev. 69/7

Höyücek EYD 1 (Lev. 6/6)
Yayınlanmadı

Höyücek TD (Lev. 6/7)
Yayınlanmadı

Höyücek KAD (Lev. 6/8)
Duru 1995 : Lev. 11/1

Ege Adaları :

Agios Petros II (Lev. 6/9)
Efstratiou 1985 : şek. 5/1

Agios Petros II (Lev. 6/10)
Efstratiou 1985 : şek. 6/2

Yunan Karası :

Achilleion IVb (Lev. 6/11)
Gimbutas ve başk. 1989 : şek. 5.90/3

Biçim 8 (Lev. 7-8)

Tanım : Düz dudaklı, geniş ağızlı, dikleşen kenarlı, derin kaplar.

Bu gruptaki malların Burdur Bölgesine ait olanları arasında kulpsuz ve tutamaksız (Lev. 7/1-3, 6) parçalar bulunmakla birlikte, ağız kenarında karşılıklı bir çift parmak delikli kulp (Lev. 7/4), ip delikli dikey-silindirik tutamak (Lev. 7/5) ve dolu tutamak (Lev. 7/7) gibi uygulamalara daha sık rastlanmaktadır. Sağlam durumdaki bir örnek de, bu tip kapların dipleri hakkında fikir verebilir (Lev. 7/5).

Knossos'da bulunmuş olan iri boy bir kabın, karşılıklı bir çift parmak delikli kulbu vardır (Lev. 8/1). Franchthi'den gelen mallar çok küçük parçalar halinde olduklarından (Lev. 8/2-5) tutamak ya da kulplarının varlığı hakkında bilgi edinilememektedir.

Çanak çömleğin merkezlere dağılımı ve tabakalar

Burdur Bölgesi :

Kuruçay 13 (Lev. 7/1)
Duru 1994 : Lev. 35/1

Kuruçay 13 (Lev. 7/2)
Duru 1994 : Lev. 35/2

Höyücek EYD 3 (Lev. 7/3)
Yayınlanmadı

Höyücek EYD 2 (Lev. 7/4)
Yayınlanmadı

Bademağacı ENÇ 3 (Lev. 7/5)
Yayınlanmadı

Bademağacı ENÇ 2 (Lev. 7/6)
Yayınlanmadı

Bademağacı ENÇ 1 (Lev. 7/7)
Yayınlanmadı

Ege Adaları :

Knossos ENÇ (Lev. 8/1)
Furness 1953 : şek. 4/1

Yunan Karası :

Franchthi KE 1 (Lev. 8/2)
Vitelli 1993 : şek. 10/1

Franchthi KE 1 (Lev. 8/3)
Vitelli 1993 : şek. 10/k

Franchthi KE 2.1 (Lev. 8/4)
Vitelli 1993 : şek. 24/m

Franchthi KE 2.1 (Lev. 8/5)
Vitelli 1993 : şek. 24/p

Biçim 9 (Lev. 9/1-7)

Tanım : Dışa doğru hafif çekik dudaklı, profili 'S' kıvrımlı, derin, düz dipli çömler.

Burdur Bölgesi'nde çok sayıda örnek veren bu tip çömler, kulpsuz ve tutamaksız olanları (Lev. 9/2) bulunduğu gibi, pek çoğunun ip delikli dikey-silindirik tutamakları (Lev. 9/3-4)

ya da parmak delikli, dikey kulpları (Lev. 9/1) vardır. Grupta, bant şeklinde boya bezemelilere de rastlanır.

Biçim 9'un diğer örnekleri Ayio Gala'da karşımıza çıkmaktadır. Burdur Bölgesi çömleklerine çok benzeyen bu malların, ip delikli ufak boy (Lev. 9/5) ya da ip delikli silindirik, iri (Lev. 9/6-7) tutamakları bulunmaktadır. Bu uygulamalar, çömleklerin karın kesiminde, eşit aralıklarla yerleştirilmiş biçimde (4 adet) görülür.

Çanak çömleğin merkezlere dağılımı ve tabakalar

Burdur Bölgesi :

Höyücek TD (Lev. 9/1)

Yayınlanmadı

Bademağacı ENÇ 1 (Lev. 9/2)

Yayınlanmadı

Bademağacı ENÇ 1 (Lev. 9/3)

Yayınlanmadı

Bademağacı ENÇ 1 (Lev. 9/4)

Yayınlanmadı

Ege Adaları :

Ayio Gala, Aşağı Mağara (Lev. 9/5)

Furness 1956 : şek. 12/4; Hood 1981 : şek. 5/9

Ayio Gala, Aşağı Mağara (Lev. 9/6)

Furness 1956 : şek. 12/8; Hood 1981 : şek. 6/13

Ayio Gala, Aşağı Mağara (Lev. 9/7)

Furness 1956 : şek. 12/7; Hood 1981 : şek. 5/12

Biçim 10 (Lev. 10/1-4)

Tanım : Dışa çekik dudaklı, şişkin ve düşük karınlı, düz dip-
li çömlekler.

Bu tip çömleklerin karınları üzerinde ip delikli, dikey-silindirik tutamaklar bulunmaktadır. Burdur Bölgesi örneklerinde, karşılıklı bir çift ufak boy (Lev. 10/1-3), Ayio Gala parçasında ise 4 tane iri boy, tüp şeklinde tutamak (Lev. 10/4) görülür.

Çanak çömleğin merkezlere dağılımı ve tabakalar

Burdur Bölgesi :

Bademağacı ENÇ 1 (Lev. 10/1)
Yayınlanmadı

Bademağacı ENÇ 1 (Lev. 10/2)
Yayınlanmadı

Bademağacı ENÇ 1 (Lev. 10/3)
Yayınlanmadı

Ege Adaları :

Ayio Gala, Aşağı Mağara (Lev. 10/4)
Hood 1981 : şek. 6/14

Biçim 11 (Lev. 11/1-4)

Tanım : Dışa açılan ağızlı, güdük boyunlu, geniş gövdeli çömlekler. Bu gruptaki kapların alt kısımları noksan olduğu için, gövdenin ne şekilde geliştiği anlaşılamamaktadır. Burdur Bölgesi örneğinin karnı üzerinde, karşılıklı bir çift dolu tutamak vardır (Lev. 11/1). Aynı durum, Nemea'da bulunmuş benzeri için de geçerlidir (Lev. 11/3). Franchthi (Lev. 11/2) ve Achilleion'dan (Lev. 11/4) gelen parçalarda tutamak veya kulba rastlanmamakla birlikte, bu durumun kapların noksan olmasından kaynaklandığı da düşünülebilir.

Çanak çömleğin merkezlere dağılımı ve tabakalar

Burdur Bölgesi :

Bademağacı ENÇ 1 (Lev. 11/1)
Yayınlanmadı

Yunan Karası :

Franchthi KE 1 (Lev. 11/2)

Vitelli 1993 : şek. 12/a

Nemea ENÇ (Lev. 11/3)

Blegen 1975 : şek. 5/N19

Achilleion IIa (Lev. 11/4)

Gimbutas ve başk. 1989 : şek. 5.44/1

Biçim 12 (Lev. 12/1-7)

Tanım : Dikleşen güdük boyunlu, geniş karınlı, düz ya da hafif yükseltilmiş dipli çömlekler.

Bu tip çömlekler, Burdur Bölgesi'nde, kulpsuz olabildiği gibi (Lev. 12/1), kabin omuz kesimine yerleştirilmiş 4 tane dikey, parmak delikli kulbu bulunan örnekler de vardır (Lev. 12/2).

Franchthi'de bulunmuş olan çok kırık durumdaki boyalı ve yalın parçaların yanısıra, sağlam durumda bir çömlek de (Lev. 12/3-5) Burdur Bölgesi örneklerine çok benzemektedir. Otzaki'de karşımıza çıkan diğer paralel mallar da gövdelerinin alt yarısı hakkında fikir vermemektedir (Lev. 12/6-7).

Çanak çömleğin merkezlere dağılımı ve tabakalar

Burdur Bölgesi :

Hacılar VI (Lev. 12/1)

Mellaart 1970 : şek. 52/6

Höyücek TD (Lev. 12/2)

Yayınlanmadı

Yunan Karası :

Franchthi KE 1 (Lev. 12/3)

Vitelli 1993 : şek. 12/c

Franchthi KE 2.1 (Lev. 12/4)

Vitelli 1993 : şek. 24/q

Franchthi KE 2.2 (Lev. 12/5)

Vitelli 1993 : şek. 36/b

Otzaki, «derin tabakalar» (Lev. 12/6)

Milojčić-v. Zumbusch ve Milojčić 1971 : Lev. VI/7

Otzaki, «derin tabakalar» (Lev. 12/7)

Milojčić-v. Zumbusch ve Milojčić 1971 : Lev. VI/3

Biçim 13 (Lev. 13/1-2)

Tanım : Dışa açılan ağızlı, boynu içbükey kıvrımlı, genişçe gövdeli çömlekler. Boya bezekli olan Burdur Bölgesi örneği, gövdesinin gelişimi hakkında daha iyi fikir vermektedir (Lev. 13/1). Diğer parça Achilleion'da bulunmuştur (Lev. 13/2).

Çanak çömleğin merkezlere dağılımı ve tabakalar

Burdur Bölgesi :

Kuruçay 11 alt (Lev. 13/1)

Duru 1994 : Lev. 58/2

Achilleion IIIb (Lev. 13/2)

Gimbutas ve başk. 1989 : şek. 5.55/9

Biçim 14 (Lev. 13/3-7)

Tanım : Dudak üstü düzlemi enli, dikleşen kenarlı mallar.

Burdur Bölgesi'nde bulunmuş olan çömlek, oval ağızlı, silindirik gövdeli, düz diplidir. Ağız düzeyinin altında, karşılıklı bir çift ip delikli tutamağı vardır (Lev. 13/3). Achilleion (Lev. 13/4-5) ve Nea Makri'den (Lev. 13/6-7) gelen parçalar da derin kaplara ait olmalıdır.

Çanak çömleğin merkezlere dağılımı ve tabakalar

Burdur Bölgesi :

Bademağacı ENÇ 1 (Lev. 13/3)

Yayınlanmadı

Yunan Karası :

Achilleion Ib (Lev. 13/4)

Gimbutas ve başk. 1989 : şek. 5.39/8

Achilleion Ib (Lev. 13/5)

Gimbutas ve başk. 1989 : şek. 5.39/7

Nea Makri A I (Lev. 13/6)

Theocharis 1956 : şek. 13/e

Nea Makri A I (Lev. 13/7)

Theocharis 1956 : şek. 13/d

S O N U Ç L A R

Anadolu ile Ege Adaları ve Yunan Karası'nın ilişkileri konusundaki bilgiler İlk Tunç Çağları'nda yoğunlaşmaktadır. Bu durumun 3. binyıl öncesi araştırmalarının yetersizliğinden kaynaklandığı da düşünülebilir. Anadolu ile Ege Dünyası arasındaki kültürel alışverişi, daha önceleri irdeleyen bazı bilim adamları, konuya genellikle çok sınırlı sayıda çanak çömlek, figürin ve birtakım mühür türleri açısından yaklaşmışlar (Evans 1921; Mellaart 1959; 1960; 1975; Hood 1981) ya da problemi daha geniş bir düzlemde ele alarak, etkileşimin yönünü ve boyutlarını da sorgulamak istemişlerdir (Wijnen 1982; Efstratiou 1985). Colin Renfrew ise, tarımsal üretimin ve hayvancılığın, doğudan Avrupa'ya yayılımı ile Hint-Avrupa dillerinin kökenini irdelerken, bu konuya da dolaylı ve farklı yönden değinmiştir (Renfrew 1989).

Yukarıda 14 biçim grubunu oluşturan malzemenin tanıtımı ile, bizden önce bu konuda yapılan değerlendirmelere ek olarak, görece daha somut bir yaklaşım sağlanmış olmalıdır. Burdur Bölgesi'nin Neolitik Çağ çanak çömlek repertuarı 100'ün üzerinde biçimi kapsamaktadır. Bu biçim dizini içinde paralelleri Ege Dünyası'nda saptanan parçalar şimdilik 14 tane'dir. Aynı olgu Ege Dünyası'nın merkezleri için de geçerlidir. Bu yerleşmelerde bulunmuş olan malzemenin, bizim kap biçimlerimize benzemeyenleri benzeyenlere oranla çok fazladır. Buna rağmen, iki bölge arasında benzer parçaların azımsanmayacak sayıda ve bazı örneklerle

rin de birbirlerine çok yakın görünümde olması, raslantı ihtimalini ortadan kaldırmaktadır. Biz yine de, burada ele alınan malzemeye dayanılarak, Burdur Bölgesi kronolojisi (Lev. 14) ile Ege Dünyası arasında şimdilik ortak bir şemanın doğru biçimde oluşturulabileceğini düşünmüyoruz.

Benzerliği saptananlar arasında Biçim 1 mallarının (Lev. 2/1-8) Burdur Bölgesi'nde fazla yaygın olduğu söylenemez. Bu gruptaki kapların hemen hepsi Neolitik gelişmenin sonlarına aittir. Biçim 2 (Lev. 3/1-3) ve Biçim 3 (Lev. 3/4-7) az sayıda örneklenmişlerdir. Buna karşılık, Biçim 4 (Lev. 4/1-3), Biçim 5 (Lev. 4/4-7), Biçim 6 (Lev. 5/1-6) ve Biçim 7 (Lev. 6/1-11) Burdur Bölgesi'nin ENÇ-GNÇ sürecinde sevilen çanak formlarının başlıcalarıdır. Biçim 8 (Lev. 7/1-7, 8/1-5) örnekleri, Burdur Bölgesi'nde ENÇ'ye aittirler. Bu grup, bölgenin ve bu bağlamda Anadolu'nun da en eski keramik formları olmalıdır (Lev. 14). Biçim 9 (Lev. 9/1-7) ve Biçim 10 (Lev. 10/1-4) Burdur Bölgesi dışında, şimdilik yalnız Ayio Gala'da belirlenmiştir. İki ayrı coğrafyadan gelen malzeme arasındaki benzerlik dikkat çekici ve bizce çok önemlidir. Söz konusu grup içinde, derin çömleklerin ve ip delikli dikeysilindirik tutamakların ortak çömlekçilik uygulamaları olduğu anlaşılmaktadır. Bu tür tutamaklar, Anadolu'nun batı bölgelerinde azımsanmayacak bir yayılım göstermektedirler. Neolitik Çağ'da bu yayılımın sınırlarının Ege sahilinin ötelere geçtiği anlaşılmaktadır. Biçim 11'in (Lev. 11/1-4) çok yaygın olmadığı söylenebilir. Biçim 12 (Lev. 12/1-7) Burdur Bölgesi'nde pek az parça ile temsil edilmektedir. Biçim 13 (Lev. 13/1-2) kapsamındaki iki parça, Kuruçay 11 alt ve Achilleion IIIb gibi zamansal olarak birbirine yakın iki yerleşmeden gelmektedir. Dudak üstü düzlemi enli olan çömlekler, Burdur Bölgesi'nde özellikle Bademağacı buluntuları arasında çeşitlilik gösterirler. Biçim 14 (Lev. 13/3-7) burada, gövde ayrıntılarından çok, ağız düzleminin genişliği nedeniyle biraraya gelen parçalardan oluşmuştur.

Hiç kuşku yok ki, iki bölgenin çömlekçiliği arasındaki ilişkiler, sadece kap formları ile sınırlı değildir. Bu araştırmaya, boya, kabartma, çentik ya da tırnak baskısı gibi süsleme öğeleri de dahil edildiğinde, saptanan benzerliklerin artacağı düşünülmelidir.

James Mellaart, günümüzden yaklaşık 25 yıl kadar önce, güneydoğu Avrupa Neolitiği'nin Anadolu'dan yayıldığı ve bunun kuru tarım pratikleri, hayvan evcilleştirme ile alet ve çanak çömlek yapıcılığı gibi tekniklerle sınırlı olduğunu açıkça vurgulamıştı (Mellaart 1975 : 244). Mellaart'ın bu varsayımının hiç değilse, çömlekçilik pratiklerinin deniz aşırı yayılımı açısından, günümüzde hâlâ yeterli kanıtlarla beslendiği söylenemez. Gelecekte, her iki bölgenin çanak çömlek repertuarı ve diğer arkeolojik bulgular ayrıntıları ile belirlendiğinde, bu durumun yeniden tartışılacağı düşünülmelidir.

Burdur Bölgesi ile Yunan Karası arasındaki alışverişin, Anadolu'nun Ege sahili ve Ege Adaları yoluyla dolaylı şekilde sağlanmış olabileceği bize mantıklı gelmektedir. Acaba, Yunan Karası ile batı Ege Adaları için olasılığı tartışılan 'kolonizasyon' olgusunu (Efstratiou 1985 : 130), Neolitik Çağda Anadolu'nun Ege sahil kesiminin kültürleri ile örneğin Chios Adası arasında ilişkilendirmek olası mıdır?

James Mellaart'ın, çömlekçilik tekniğinin Anadolu'dan göç eden topluluklar tarafından batıya taşınması (Mellaart 1975 : 244, 261-262); Colin Renfrew'ün ise, göçebe çiftçilerin ufak kayıklarlarla Ege'yi geçtikleri⁹, ancak bunun organize bir göç olarak düşünülmemesi gerektiği (Renfrew 1989 : 168) şeklindeki varsayımlarının daha uzun yıllar tartışılması kaçınılmazdır. Bu aşamada, diğer olasılıklar arasında, ticaret gibi önemli bir olgunun irdelenmesi de unutulmamalıdır.

Bu çok boyutlu ve çok bilinmeyenli ilişkiler içerisinde, Anadolu Neolitiği'nin çıkış ve gelişim yerlerinden birisi olarak, Burdur Bölgesi'nin o çağlarda birbiri ile akraba topluluklardan oluşan (Duru 1994 : 85) güçlü ve yaygın bir kültür grubu şeklinde yaşadığı düşünülebilir. Neolitik Çağdan başlayarak Ege Dünyası'nın kendi içinde süregelen kültürel alışverişte, Burdur Bölgesi'nin de ulaşılması kaçınılmaz kaynaklardan biri olduğu akla gelmektedir.

⁹ Daha önceleri R. W. Hutchinson da, Anadolu-Girit ilişkilerinin en eski çağlarda nasıl sağlandığı konusunda, aynı şekilde düşünmüştü (Hutchinson 1963 : 45-46).

Yukarıda irdelenen konu ile ilgili olumlu gelişmeler kaydedilebilmesi için, Ege Dünyası'nda bir yanda yüzyılın başlarından bu yana tanınan malzemenin çağdaş pratiğe uygun olarak yeniden değerlendirilmesi, öte yanda iyi tanınmayan bölgelerde sistemli çalışmaların yapılması zorunludur. Bu bağlamda, Ege Adaları ve Yunan Yarımadası'nın 'Neolitik Çağ' terminolojisi konusundaki çok sesliliğin giderilerek, Anadolu ile Ege Dünyası arasında güvenilir, ortak bir kronolojinin de saptanabileceğini olası görüyoruz.

S U M M A R Y

It has long been proposed that relations between Western Anatolia and the Islands of the Aegean, together with Mainland Greece, came into effect during the Neolithic Period. In the light of recent research, it is now possible to give a more concrete evaluation of these proposed relationships, which have in the past only been supported by somewhat restricted archaeological evidence.

In this paper the forms of Neolithic pottery from the previously excavated sites of the Burdur Region, specifically Hacılar, Kuruçay, Höyücek and Bademağacı (Kızılkaya) Höyük, the latter still under excavation, will be compared with various pots found at a number of sites in the Aegean Islands and in the Greek Mainland.

In geographical terms, Western Anatolia lies between the Burdur Region (Ancient Pisidia) and the Aegean. The most reliable information about possible relationships between Anatolia and the Aegean World must without doubt be sought in this Western Anatolian Region. Unfortunately, despite some limited research into its Neolithic Cultures, this major region by and large still retains the status of *terra incognita*.

The geographical situation and stratigraphy of the Neolithic sites of the Burdur Region is as follows :

Hacılar :

25 km south-west of Burdur and 1.5 km west of the village of the same name (see Map). The site was excavated between 1957 and 1960 by James Mellaart (Mellaart 1970).

Stratigraphy : (*ibid.* : 92)

I D	
I C	
I B	
I A	
<hr/>	
II B	
II A	
III	Early Chalcolithic
IV	
V	
<hr/>	
VI	
VII	Late Neolithic
VIII	
IX	
<hr/>	
I-VII	Aceramic (!) ¹⁰
<hr/>	
Virgin Soil	

Kuruçay :

15 km west of Burdur and 1 km west of Kuruçay village (see Map). Excavations took place under the direction of Refik Duru, between 1978 and 1988 (Duru 1994; 1996).

¹⁰ The Kuruçay excavation team worked in 1985 and 1986 on the area referred to by James Mellaart as Hacılar Necropolis (Mellaart 1970 : fig. 42). As a result it became evident that a Necropolis does not exist, and that the settlements classified as Aceramic Neolithic were in fact ceramic settlements (Duru 1989).

Stratigraphy : (Duru 1994 : 6)

Level 1	Early Bronze Age II
» 2	» » » II-I
<hr/>	
» 3	Late Chalcolithic
» 3 A	» »
<hr/>	
» 4	Late Chalcolithic
» 5	» »
» 6	» »
» 6 A	» »
<hr/>	
» 7	Early Chalcolithic
» 8	» »
» 9	» »
» 10	» »
<hr/>	
» 11 upper	Late Neolithic
» 11 lower	» »
<hr/>	
» 12 upper	Early Neolithic
» 12 lower	» »
<hr/>	
» 13	Early Neolithic
<hr/>	

Höyücek :

This site lies immediately south-west of the town of Bucak in the Burdur province and 100 m west of the Bucak-Antalya highway (see Map). It was excavated between 1989 and 1992 by a team working under the leadership of Refik Duru (Duru 1992; 1995a; 1995b).

Stratigraphy (Duru 1995b : 449)

The Sanctuaries Phase Late Neolithic

(*Kutsal Alanlar Dönemi-KAD*)

The Shrine Phase Middle (?)/Early Neolithic

(*Tapınak Dönemi-TD*)

The Early Settlements Phase Early Neolithic

(*Erken Yerleşmeler Dönemi-EYD*)

Bademağacı :

This lies on the southern boundary of the Burdur Region, 50 km north of Antalya, approx. 5 km north of Çubuk Pass in the Taurus Mountains on the Burdur-Antalya highway. Bademağacı Höyük was first mentioned in archaeological literature following a survey of the region by James Mellaart in 1958 (Mellaart 1961). The Kızılkaya Höyük mentioned by Mellaart is in fact Bademağacı Höyük - there does not appear to be mound at Kızılkaya-(Duru 1997a : 783). The excavations begun in 1993 under the direction of Refik Duru are still in progress (Duru 1997a; 1997b; 1998).

Stratigraphy :¹¹

1	Early Bronze Age
2	» » »
3	» » »
4	» » »
5	» » »

1	Early Chalcolithic/Late Neolithic (?)
2	» » » »

¹¹ The stratigraphy of Bademağacı Höyük is based on personal communication with Prof. Dr. Refik Duru.

1	Early Neolithic
2	» »
3	» »
4	» »
5	» »

Information about the relations between Anatolia and the Aegean World increases during the Early Bronze Age. However, it is conceivable that this apparent increase is merely the result of a lack of research into the period preceding the 3rd millenium.

In the past, various researchers have studied the relationship between Anatolia and the Aegean World. They have approached the subject on the basis of a very limited quantity of pottery, figurines and a few seals (Evans 1921; Mellaart 1959; 1960; 1975; Hood 1981). Some, however, have sought to examine the problem in its wider setting and have attempted to assess the direction and dimensions of these mutual influences (Wijnen 1982; Efstratiou 1985) Colin Renfrew brought a fresh approach to the subject by suggesting that the prehistoric agricultural societies speaking an Indo-European language spread from the east to Europe via the Aegean Islands and the Greek Peninsula (Renfrew 1989).

The Neolithic pottery repertoire of the Burdur Region consists of over 100 forms. Within this repertoire to date 14 shapes can be shown to have parallels in the Aegean World. The resemblances should not be seen as surprising as there is no doubt the similarities between the Burdur Region and the Aegean are not limited to pottery forms. If painted, relief and nail impression type decoration are also taken into account, then the similarities increase.

At this level, we can state that the beginnings of two way relations can be traced right back to the Early Neolithic Period. It is, however, still too early to be able to be completely certain about the direction of flow in these exchanges. As the pottery repertoire of the two regions becomes clarified in detail, this subject will doubtless come under discussion again.

At present we can assume that the relations between the Burdur Region and the Greek Peninsula took place indirectly via the Aegean Coast of Anatolia and the Islands. It is both notable and significant that some pottery forms of the Burdur Region have close similarities with those of Ayio Gala. As one of the earliest areas of development of the Neolithic in Anatolia the Burdur Region is considered an important cultural group amongst the societies contemporary with it. Therefore it can be assumed that the Burdur Region must have held a significant position within the sphere of Aegean World relationships.

Profitable developments in this subject can not be accomplished until the material of the Aegean World, which has been available since the beginnings of this century, has been reevaluated according to contemporary methodology and the poorly known regions have been systematically researched. Along with this, it has to be said that a standardization of the terminology used for the Neolithic Age of the Aegean Islands and the Greek Mainland, should be seen as an essential requirement¹².

¹² This article was translated into English by my colleagues Miss Margaret Payne and Miss Angela Bell. I would like to thank them for their kind efforts.

YARARLANILAN KAYNAKLAR VE KISALTMALARI

Blegen, C.

1975 «Neolithic Remains at Nemea», *Hesperia* 44 : 251-278.

Duru, R.

1989 «Were the Earliest Cultures at Hacilar Really Ceramic?», *Anatolia and the Ancient Near East*, (Tahsin Özgüç'e Armağan) 99-105, Ankara.1992 «Höyücek Kazıları-1989», *Belleten* LVI : 551-566.1994 *Kuruçay Höyük I. 1978-1988 Kazılarının Sonuçları. Neolitik ve Erken Kalkolitik Çağ Yerleşmeleri*, Ankara.1995a «Höyücek Kazıları-1990», *Belleten* LVIII : 725-750.1995b «Höyücek Kazıları-1991-1992», *Belleten* LIX : 447-490.1996 «Burdur Bölgesi Neolitik Çağ Mimarlığı ve Anadolu'daki Çağdaşları Arasındaki Konumu Hakkında», *Adalya* I : 1-22.1997a «Bademağacı Höyüğü (Kızılkaya) Kazıları. 1993 Yılı Çalışma Raporu», *Belleten* LX : 783-800.1997b «Bademağacı Kazıları. 1994 Yılı Çalışma Raporu», *Belleten* LXI : 149-159.1998 «Bademağacı Kazıları, 1995 ve 1996 Yılları Çalışma Raporu», *Belleten* LXI : 709-730.

Efstratiou, N.

1985 *Agios Petros. A Neolithic Site in the Northern Sporades. Aegean Relationships during the Neolithic of the 5th Millennium*, Oxford.

Eslick, C.

1992 *Elmalı-Karataş I. The Neolithic and Chalcolithic Periods : Bağbaşı and other Sites*, Bryn Mawr, PA.

- Evans, A.
1921 *The Palace of Minos I. The Neolithic and Early and Middle Minoan Ages*, London.
- Evans, J. D.
1964 «Excavations in the Neolithic Settlement of Knossos, 1957-60. I.», *BSA* 59 : 132-240.
- French, D.
1965 «Early Pottery Sites from Western Anatolia», *BIAL* 5 : 15-24.
- Furness, A.
1953 «The Neolithic pottery of Knossos», *BSA* 48 : 94-134.
1956 «Some Early Pottery of Samos, Kalimnos and Chios», *PPS, New Series XXII* : 173-212.
- Gimbutas, M. ve başk.
1989 *Achilleion. A Neolithic Settlement in Thessaly, Greece, 6400-5600 BC.*, Los Angeles.
- Hood, S.
1981 *Excavations in Chios 1938-1955. Prehistoric Emporio and Ayio Gala. I*, Oxford.
- Hutchinson, R. W.
1963 *Prehistoric Crete*, London.
- Joukowsky, M. S.
1986 *Prehistoric Aphrodisias. I. An Account of the Excavations and Artifact Studies. II. Bibliography, Catalogue, Appendix, Index*, Court-St. Étienne, Belgique.
- Mellaart, J.
1959 «Excavations at Hacilar, Second Preliminary Report, 1958», *An. St.* IX : 51-65.
1961 «Early Cultures of the South Anatolian Plateau», *An. St.* XI : 159-184.
1960 «Excavations at Hacilar, Third Preliminary Report, 1959», *An. St.* X : 83-104.
1970 *Excavations at Hacilar I-II*, Edinburgh.

- 1975 *The Neolithic of the Near East*, London.
- Meriç, R.
1993 «Pre - Bronze Age Settlements of West-Central Anatolia», *Anatolica* XIX : 143-150.
- Milojčić-v. Zumbusch J. ve V. Milojčić
1971 *Die deutschen Ausgrabungen auf der Otzaki-Magula in Thessalien I : Das frühe Neolithikum*, Bonn.
- Özdoğan, M.
1979 Fikirtepe. İstanbul Üniversitesi, Edebiyat Fakültesi Yayınlanmamış Doktora Tezi.
1989 «Neolithic Cultures of Northwestern Turkey», *Varia Archaeologica Hungarica* II : 201-215, Budapest.
1991 «An Interim Report on Excavations at Yarımburgaz and Töptepe in Eastern Thrace», *Anatolica* XVII : 59-121.
1996 «Tarihöncesi Dönemde Trakya. Araştırma Projesinin 16. Yılında Genel Bir Değerlendirme», *Anadolu Araştırmaları* XIV (Prof. Dr. Afif Erzen'e Armağan) : 329-360.
- Renfrew, C.
1989 *Archaeology and Language. The Puzzle of Indo-European Origins*, Middlesex.
- Roodenberg, J. (ed.)
1995 *The Ilıpınar Excavations I. Five Seasons of Fieldwork in NW Anatolia, 1987-91*, İstanbul.
- Roodenberg, J. ve başk.
1990 «Preliminary Report on the Archaeological Investigations at Ilıpınar in NW Anatolia», *Anatolica* XVI : 61-144.
- Seeher, J.
1987 *Demircihöyük. Die Ergebnisse der Ausgrabungen 1975-1978, III. 1. Die Keramik 1*, Mainz.

- 1990 «Coşkuntepe-Anatolisches Neolitikum am Nordostufer der Ägäis», *Ist. Mitt.* 40 : 9-15.
- Theochares, D. R.
1956 «Nea Makri, eine grosse Neolitische Siedlung in der Nähe von Marathon», *AM* 71 : 1-29.
- Vitelli, K. D.
1993 *Franchthi Neolithic Pottery. I, Classification and Ceramic Phases 1 and 2*, Bloomington.
- Voigtländer, W.
1983 «Frühe Funde vom Killiktepe bei Milet», *Ist. Mitt.* 33 : 5-39.
- Weinberg, S. S.
1937 «Remains from Prehistoric Corinth», *Hesperia* 6 : 487-524.
1962 «Excavations at Prehistoric Elateia, 1959», *Hesperia* 31 : 158-209.
- Wijnen, M. H. J. M. N.
1982 *The Early Neolithic I Settlement at Sesklo : An Early Farming Community in Thessaly, Greece*, Leiden.
- AM Mitteilungen des deutschen archäologischen Instituts, athenische Abteilung
- An. St. Anatolian Studies
- BIAL Bulletin of the Institute of Archaeology, London.
- BSA Annual of the British School of Archaeology at Athens
- Ist. Mitt. Istanbuler Mitteilungen
- PPS Proceedings of the Prehistoric Society

YAZI İÇİNDE KULLANILAN DİĞER KISALTMALAR

ENÇ	Erken Neolitik Çağ
EYD	Erken Yerleşmeler Dönemi
GNC	Geç Neolitik Çağ
İTÇ	İlk Tunç Çağları
KAD	Kutsal Alanlar Dönemi
KE	Keramikli Evre
Lev.	Levha
NÇ	Neolitik Çağ
şek.	şekil
TD	Tapınak Dönemi



- | | |
|--------------------------------|-----------------|
| 1 Hacılar | 14 Hoca Çeşme |
| 2 Kuruçay | 15 Ayio Gala |
| 3 Höyücek | 16 Knossos |
| 4 Bademağacı | 17 Agios Petros |
| 5 Elmalı Ovası-Akçay, Gökpınar | 18 Franchthi |
| 6 Afrodisias | 19 Nemea |
| 7 Milet-Kiliktepe | 20 Corinth |
| 8 Ulucak | 21 Nea Makri |
| 9 Coşkuntepe | 22 Elateia |
| 10 Demircihöyük | 23 Sesklo |
| 11 Ilıpınar | 24 Achilleion |
| 12 Pendik | 25 Otzaki |
| 13 Fikirtepe | |



1

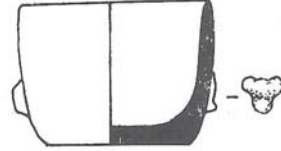

2

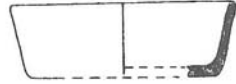

3

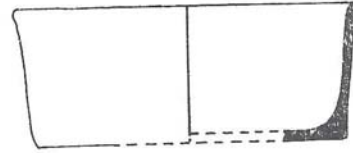

4

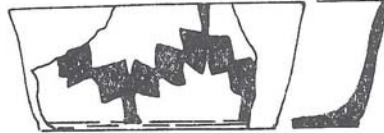

5

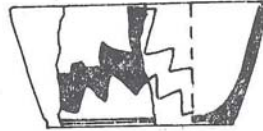

6

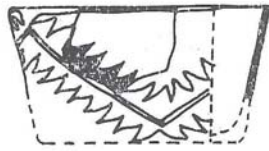

7

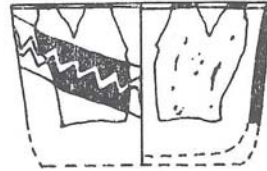

8

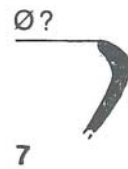
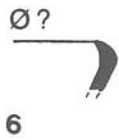
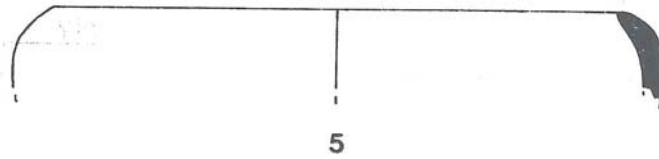
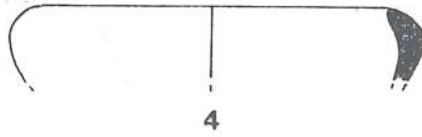
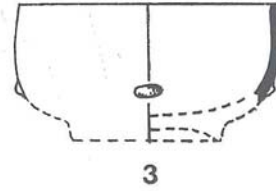
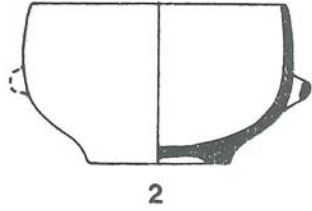
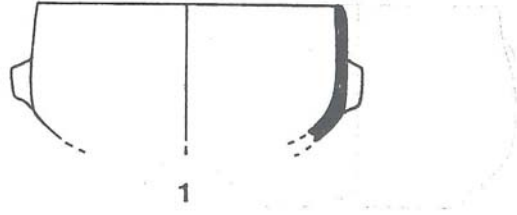

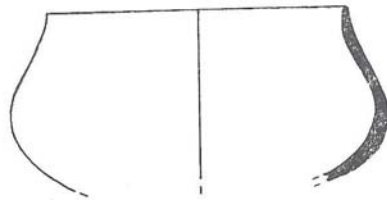
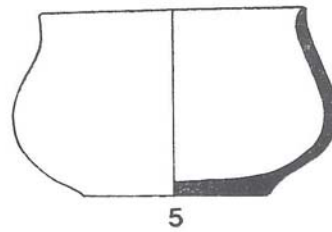
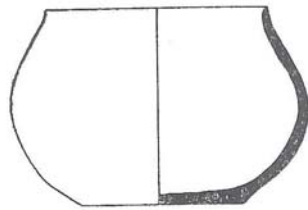
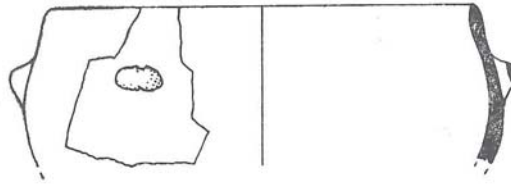
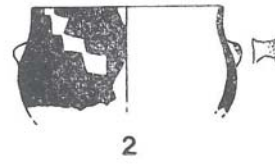
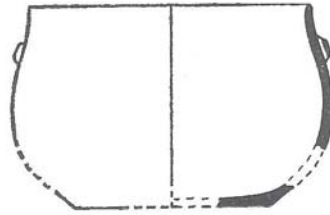

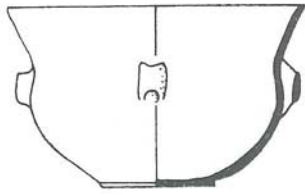

1

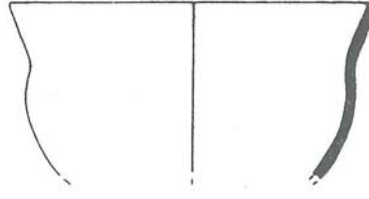

2

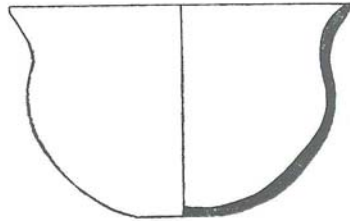

3

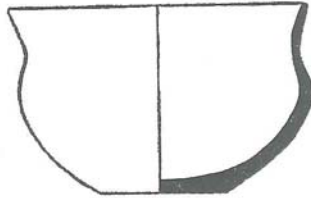

4

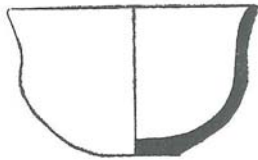

5



6



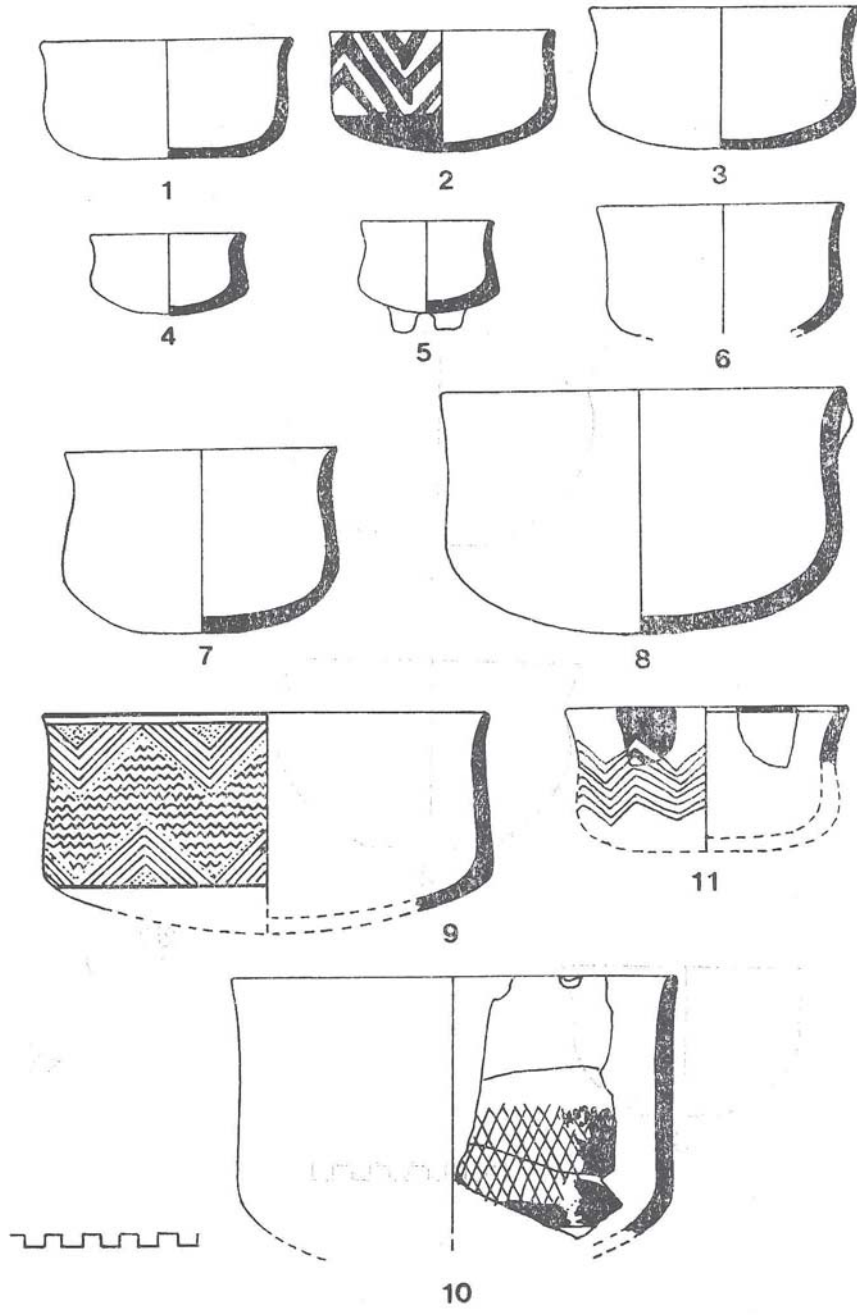

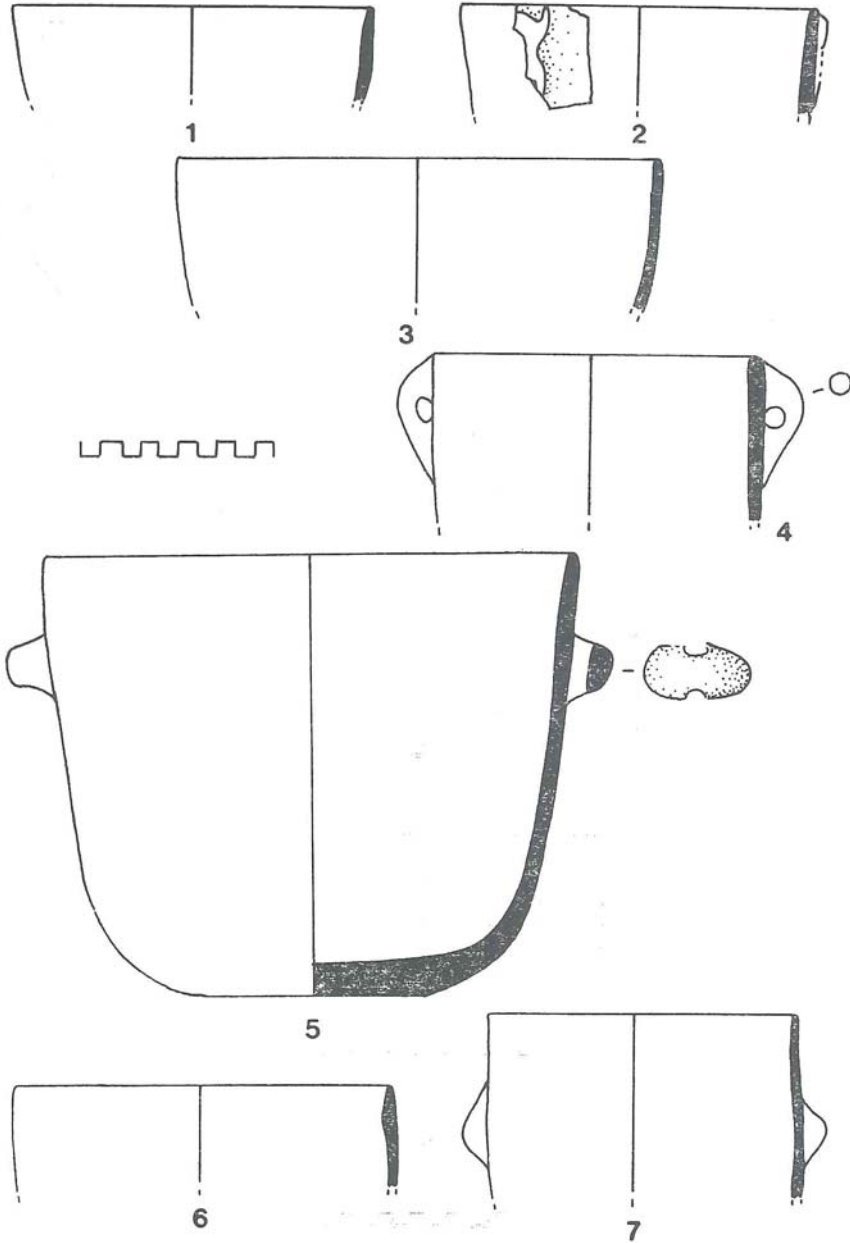

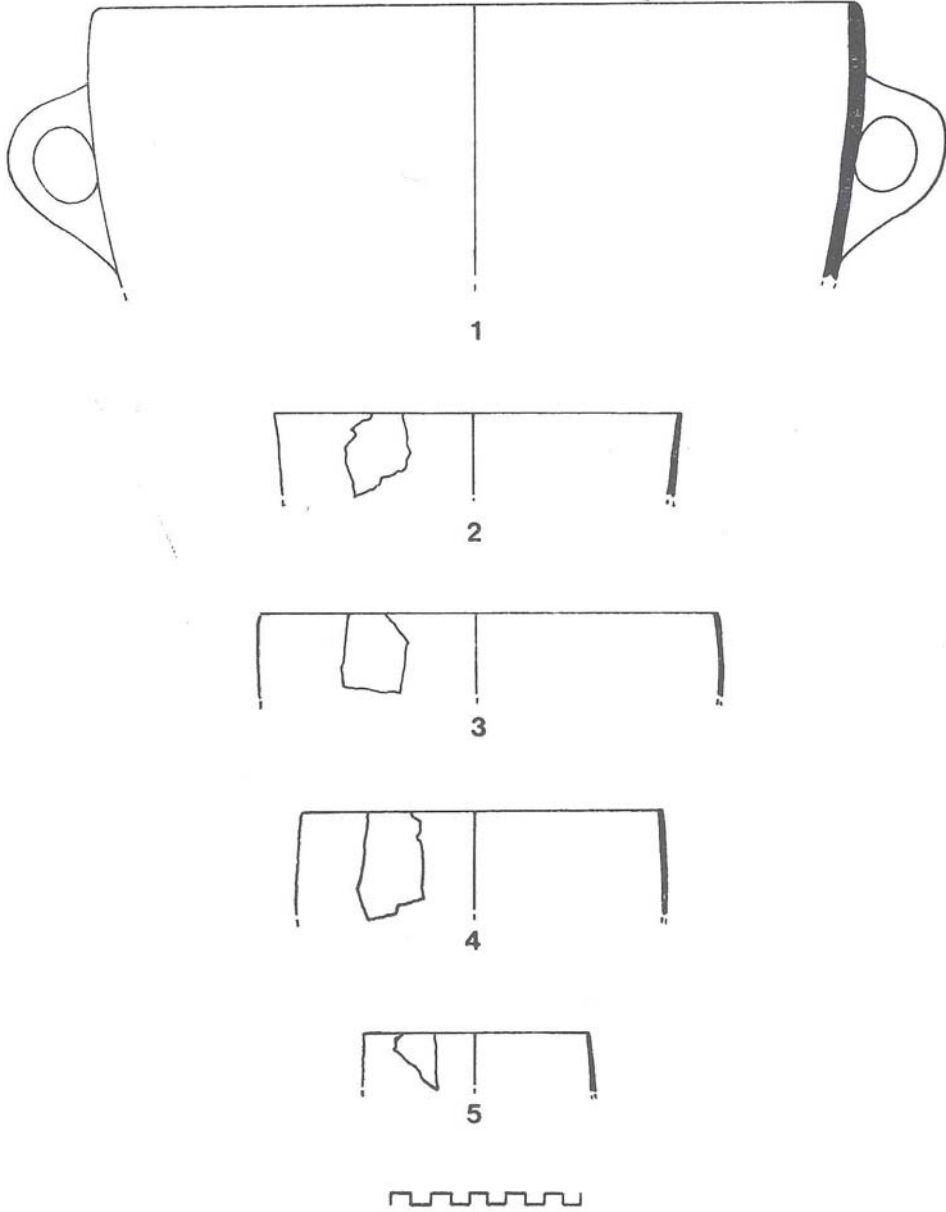

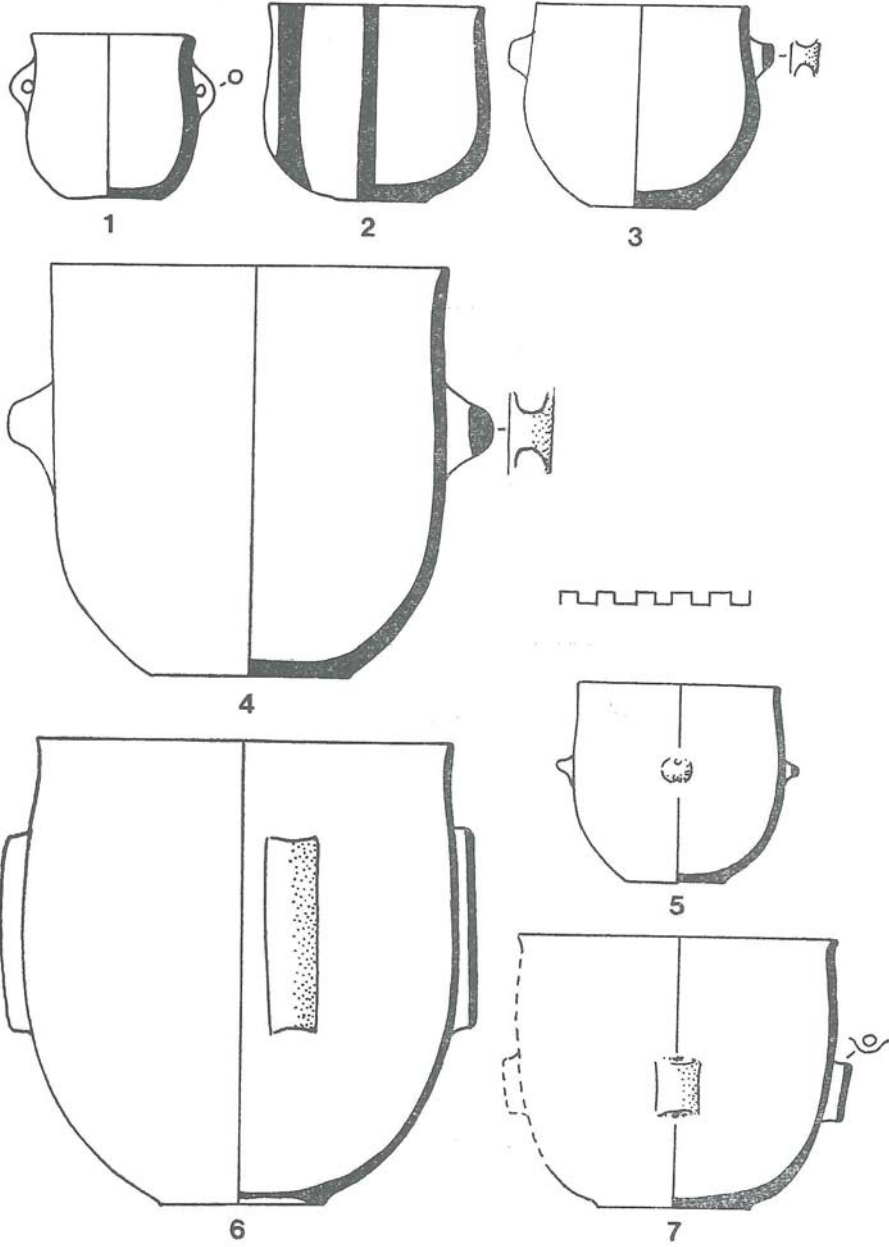

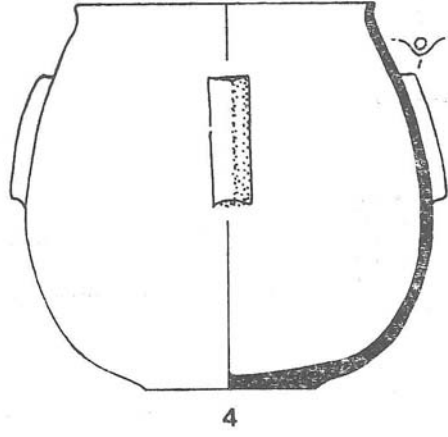
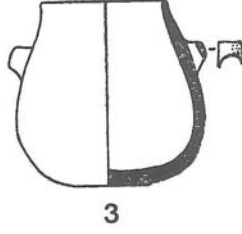
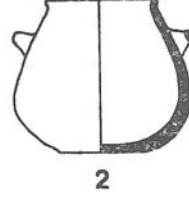
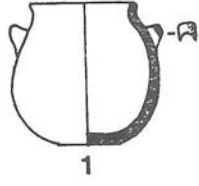

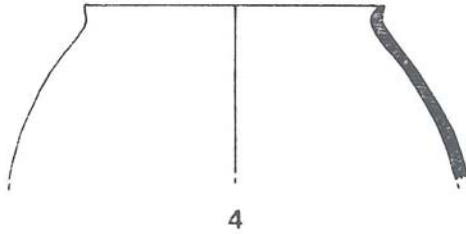
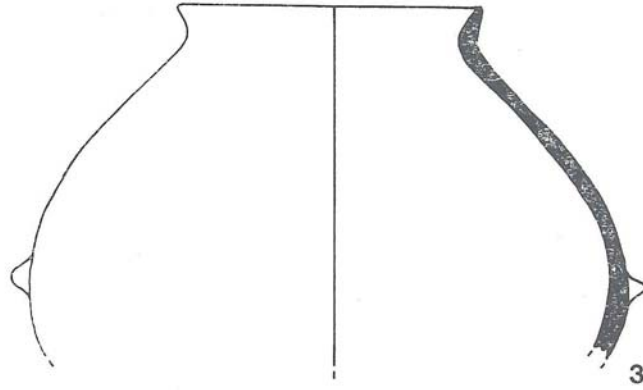
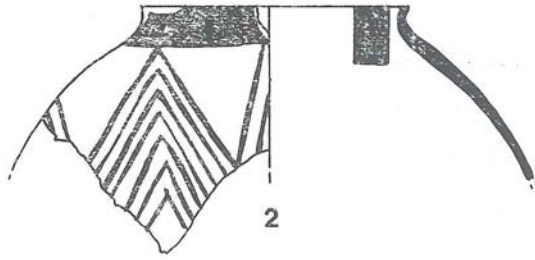
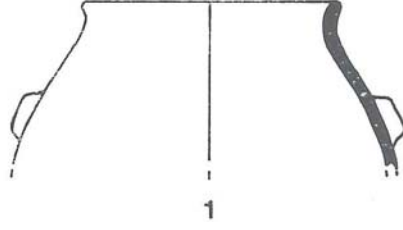

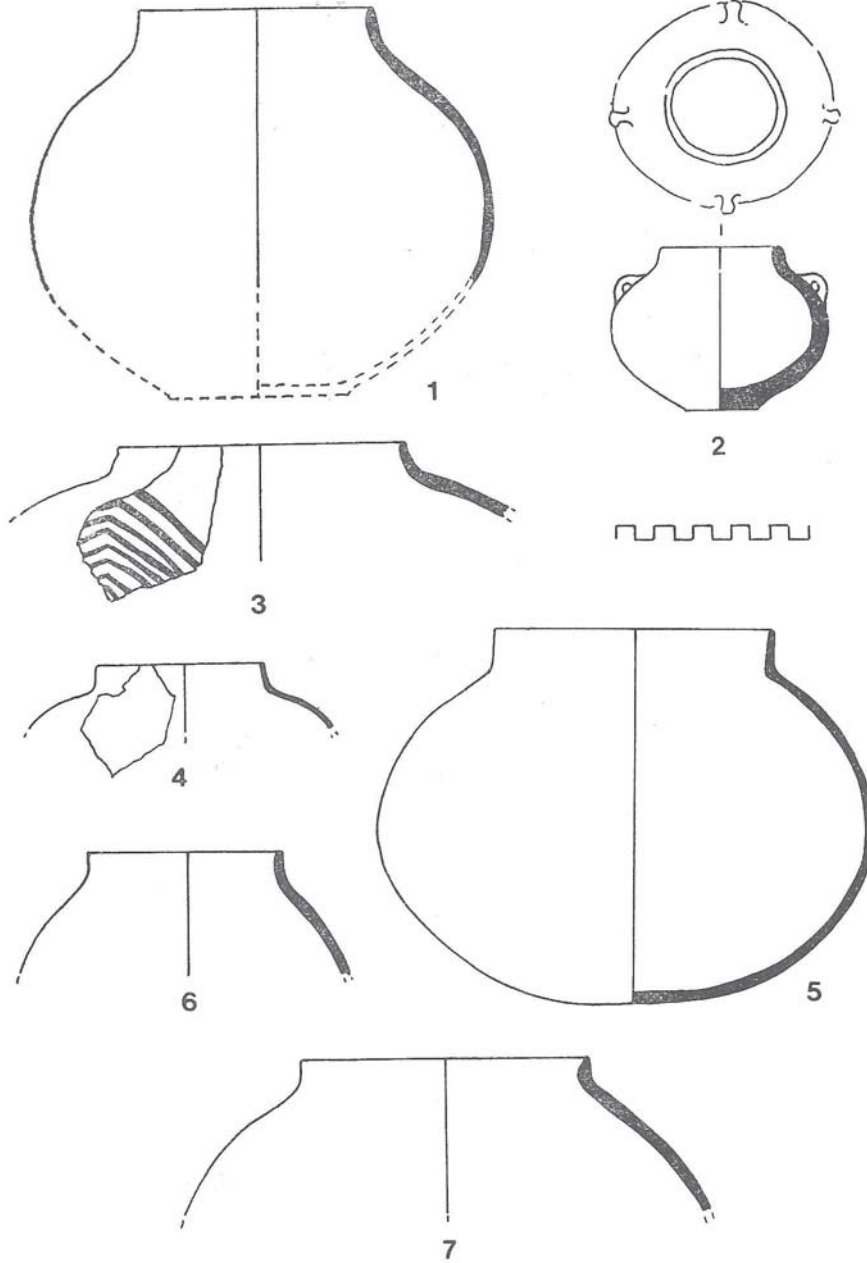

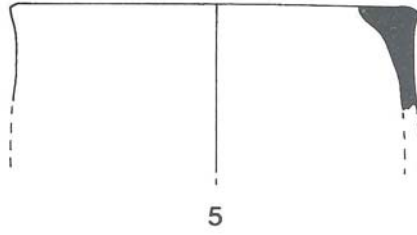
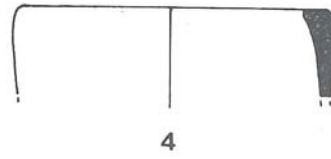
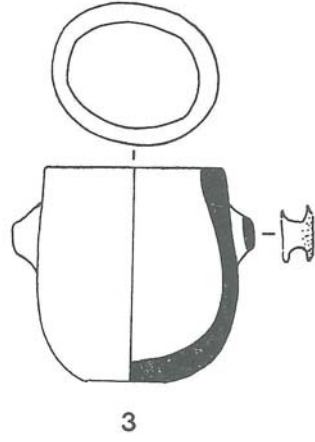
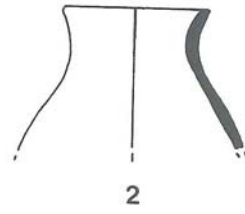
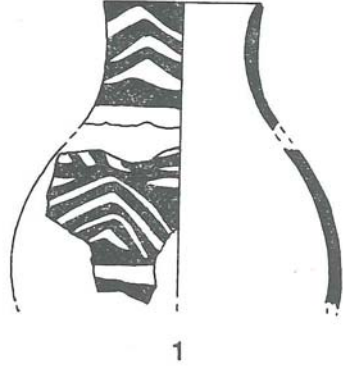

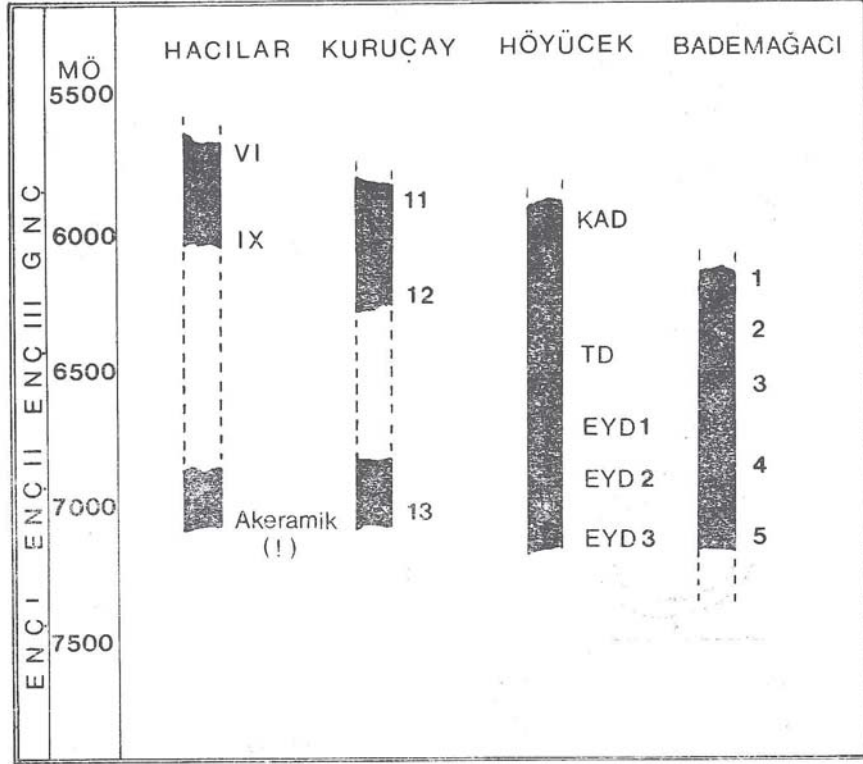

Kronoloji Cetveli