

## Çift-Kariyerli Yaşam Tarzı Doymu Ölçeği'nin Türkçeye Uyarlanması \*

S. Burcu Özgülük Üçok\*\*<sup>1</sup> ve Zeynep Hatipoğlu Sümer<sup>2</sup>

### Öz

Bu çalışmada çift-kariyerli (her ikisi de çalışan) çiftlerin ilişkilerinde, çift-kariyerli yaşam tarzının kişiye sağladığı doymu ölçen tek boyutlu, kısa ve kolay uygulanabilen, Çift-Kariyerli Yaşam Tarzı Doymu Ölçeği'nin Türkçeye uyarlanma sonuçları ile geçerlik ve güvenilirliğine dair kanıtlar incelenmiştir. Ölçekte yer alan 5 maddenin öncelikle Türkçe çeviri, daha sonra geri-çeviri ve dil-eş değerlik çalışmaları yapıldıktan sonra ölçek, açıklayıcı faktör analizi için 137 ve doğrulayıcı faktör analizi için 127 çift-kariyerli ve çalışmaya gönüllü olarak katılmış evli bireye uygulanmıştır. Açıklayıcı faktör analizi ve doğrulayıcı faktör analizi sonuçları, ölçeğin tek boyutlu olduğunu göstermiştir. Ölçeğin eş zaman geçerliğini test etmek amacıyla yapılan çalışmalar, ölçeğin ilişkiye bağlılık ve ilişki doymu ile beklenen yönde ilişkili olduğunu gösterirken çift-kariyerli yaşam tarzı doymununun ise cinsiyete göre anlamlı düzeyde farklılıklar göstermediğini ortaya koymuştur. Ölçeğe ilişkin Cronbach alfa iç tutarlık katsayısı .83 olarak bulunmuştur. Bu bulgular ışığında, Türkçe Çift-Kariyerli Yaşam Tarzı Doymu Ölçeği'nin geçerli ve güvenilir bir ölçme aracı olduğu sonucuna varılmıştır.

### Anahtar Sözcükler

Çift-kariyerli yaşam tarzı  
Çift-kariyerli evlilik  
Çift-kariyerli yaşam tarzı doymu ölçeği  
Ölçek uyarlama

### Makale Hakkında

**Gönderim Tarihi**  
03 Kasım 2020  
**Kabul Tarihi**  
03 Mart 2021  
**Makale Türü**  
Araştırma Makalesi

DOI: 10.12984/egcefd.815974

## Turkish Adaptation of the Satisfaction with Dual-Career Lifestyle Scale \*

### Abstract

In this study, the Turkish adaptation and psychometric examination of a short, one-factor, and easy to apply Satisfaction with Dual-Career Lifestyle Scale (SWDCLS) -which measures the satisfaction a dual-career lifestyle provides in dual-career relationships- was investigated. After the translation and back-translation of 5-item scale was completed, language equivalency of the scale was tested. In order to examine the psychometrics of the scale, exploratory factor analysis was conducted with 137 and confirmatory factor analysis was conducted with 127 married individuals who were in dual-career marriages and volunteered to participate in the study. The results of the exploratory and confirmatory factor analyses yielded a one-factor structure scale. Concurrent validity studies revealed significant relationships with commitment and satisfaction measures. There were no significant gender differences in participants' satisfaction with their dual-career lifestyle. Cronbach Alpha was found as .83. These results posited that the Turkish Satisfaction with Dual-Career Lifestyle Scale is a valid and reliable measure.

### Keywords

Dual-career lifestyle  
Dual-career marriage  
Satisfaction with dual-career lifestyle scale  
Scale adaptation

### Article Info

**Received**  
November 03, 2020  
**Accepted**  
March 03, 2021  
**Article Type**  
Research Paper

**Atf:** Özgülük Üçok, S. B. ve Hatipoğlu Sümer, Z. (2021). Çift-kariyerli yaşam tarzı ölçeğinin Türkçeye uyarlanması. *Ege Eğitim Dergisi*, 22(1), 30-39. doi: 10.12984/egcefd.815974

\* Bu çalışma, Doç. Dr. Zeynep Hatipoğlu Sümer danışmanlığında, "Mediating Roles of Satisfaction with Dual-Career Lifestyle and Relationship Satisfaction in the Association Between Investments and Commitment" isimli doktora tezinden üretilmiştir (Ağustos, 2019).

\*\* Sorumlu Yazar / Corresponding Author

<sup>1</sup> TED Üniversitesi, Eğitim Bilimleri Rehberlik ve Psikolojik Danışmanlık Anabilim Dalı, Türkiye, [ozgulukburcu@gmail.com](mailto:ozgulukburcu@gmail.com)

<sup>2</sup> Orta Doğu Teknik Üniversitesi, Eğitim Fakültesi, Eğitim Bilimleri, Türkiye, [zeynep@metu.edu.tr](mailto:zeynep@metu.edu.tr)

## Extended Abstract

### Introduction

In the field of close relationships, dual-career couples are defined as two people in a committed relationship, each having a career (Hester & Dickerson, 1984; Rapoport & Rapoport, 1969) and each actively working (Perrone & Worthington, 2001). The number of dual-career couples has increased in recent years (Neault & Pickerell, 2005) due to the striking changes in the world of work and nature of the family (Bhowon, 2013). Thereby, most of the people who are in dual-career relationships report to have difficulties in terms of balancing work, family, and personal time (Neault & Pickerell, 2005). The empirical findings have also indicated that dual-career couples experience hardships at individual level, such as lower levels of job satisfaction, life satisfaction, marital, and family satisfaction and increased distress (Allen, Herst, Bruck, & Sutton, 2000; Boles, Johnston, & Hair, 1997; Frone, Yardley, & Markel, 1997; Kinnunen & Mauno, 1998; Ernst Kossek & Ozeki, 1998). Satisfaction with dual-career lifestyle is the level of satisfaction dual-career couples both of whom are actively working, experience in their relationships. There are limited studies on the nature of satisfaction with dual-career relationships. However, particularly, satisfaction with dual-career lifestyle has been found to mediate the relationship between job-family role strains and marital quality in Perrone and Worthington's (2001) study.

In Turkey, there is only one study which has investigated the mediating role of satisfaction with dual-career lifestyle in the association between commitment and tangible/intangible and past/planned investments (Üçok, 2019). In spite of a few studies, "satisfaction with dual-career lifestyle" is a recent topic to be studied in the literature and there is only one instrument measuring couples' level of satisfaction with their dual-career lifestyle: Satisfaction with Dual-career Lifestyle Questionnaire (SWDCLS). In this study, reliability and validity studies of the questionnaire has been investigated and reported below.

### Method

The sample of the study comprised 264 dual-career married couples aged between 19 and 60, and of whom 178 are females 82 are males. 4 of the participants did not mention their gender. The duration of marriage ranged from 6 months to 65 months.

The data was randomly split into half to conduct exploratory and confirmatory factor analyses. The first data set comprised 137 married individuals between the ages of 19 and 54. The second data set comprised 127 married individuals between the ages of 25 and 60.

The permission for the study was granted by the Human Subjects Ethics Committee of the university. The sample was selected via purposive and snowball sampling techniques. The criteria to be involved in this study were to be married for at least 6 months and to be in a dual-career marriage. The data were collected online via Satisfaction with Dual-career Lifestyle Scale, Commitment and Satisfaction Subscales of Investment Model Scale, and a demographic form.

Before the main analyses, the data were cleaned. Prior to exploratory factor analyses, Kaiser-Meyer-Olkin (KMO) value and Bartlett's test of sphericity were calculated. The results of confirmatory factor analyses were evaluated via chi square, comparative fit index, goodness of fit index, adjusted goodness of fit index, Tucker Lewis index, and root mean square error of approximation. Except for exploratory and confirmatory factor analyses, the data sets were collapsed for further reliability, validity, and correlational analyses.

### Findings

As a result of exploratory factor analyses conducted with 137 participants in the data set 1, KMO value was found .85 and Bartlett sphericity test was found  $\chi^2 = 293.799$  ( $p < .001$ ). The eigenvalue for one factor structure explaining 53.92 % of the variance was found 3.10. Factor loadings ranged between .89 and .47.

The confirmatory factor analyses conducted with 127 participants in the data set 2, revealed good fit ( $\chi^2(4) = 4.71$ ,  $p = .32$ , CFI = 1.00, AGFI = .95, GFI = .99, TLI = .99, RMSEA = .04) after the item 1 and item 4 were correlated. All parameters were found significant and they ranged between .92 and .25. In conclusion, modified one-factor model was confirmed with the second data set.

The evidence for scale's concurrent validity was provided by examining the relationship of SWDCLS to commitment and relationship satisfaction. The results showed that SWDCLS showed a significant and positive relationship with Commitment Subscale ( $r = .28$ ,  $p < .05$ ) and Satisfaction Subscale ( $r = .47$ ,  $p < .05$ ).

Independent samples t-test was conducted to test whether SWDCLS differed with respect to gender and the results indicated no significant gender differences ( $t_{258} = .49$ ,  $p = .81$ ).

Lastly, the reliability studies of the scale via Cronbach Alpha formula indicated an internal consistency coefficient of .83 which is acceptable.

## Discussion and Conclusion

The aim of the current study was to adapt Satisfaction with Dual-career Lifestyle Scale into Turkish and to examine its psychometric properties. The results indicated that one-factor structure of the scale was confirmed with the current data set. Since the factor structure of the scale was not examined before, having found evidence for the validity of the scale is thought to contribute to the literature in terms of the scale's use with various populations. The evidence for scale's concurrent validity posited that as the couples' satisfaction with dual-career lifestyle increased, their satisfaction with and commitment to their relationship increased, as well. These findings displayed consistency with the findings of Perrone and Worthington's (2001) study. Although finding no gender differences in terms of satisfaction with dual-career lifestyle is consistent with literature, there is still the need to conduct future studies investigating the role of gender for further evidence on the validity of SWDCLS. Overall, when evidence for validity and reliability studies of SWDCLS are considered, SWDCLS is a reliable and valid measure to be used in Turkish culture.

Despite its contributions, this study has limitations. Firstly, since the participants of the current study were selected via snowball and purposive sampling techniques, it is not possible to generalize the results to a whole population. Hence, it is recommended to utilize random sampling in future studies to promote generalizability of the results. Another limitation is not being able to have tested confirmatory factor analyses separately for women and men, due to the limited sample size. It is recommended for future studies to investigate whether the factor structure of SWDCLS differs for women and men or not. Lastly, further studies are suggested to examine the association of satisfaction with dual-career lifestyle with different variables, which will in the end contribute to the validity of the scale. For example, in this study it was found that women and men did not differ with respect to their satisfaction with their dual-career lifestyle. In order to understand the possible reasons for this indifference, whether women are exposed to the gender roles the society poses on them such as being a working woman, being a housewife, and a mother at the same time or if the roles of dual-career men and women have equalized in the family setting, is worth investigating.

## Giriş

Yakın ilişki alan yazınında çift-kariyerli çiftler, bir bağımlılık ilişkisinde yer alan partnerlerden/eşlerden her birinin kariyer sahibi olduğu (Hester ve Dickerson, 1984; Rapoport ve Rapoport, 1969), aktif bir şekilde çalışan (Perrone ve Worthington, 2001) çiftler olarak tanımlanmaktadır. İş dünyası ve aile yapısındaki değişimler nedeniyle (Bhowon, 2013) çift-kariyerli çiftlerin sayısında son yıllarda artış gözlenmektedir (Neault ve Pickerell, 2005). Bu artışla beraber, çift-kariyerli ilişkileri olan bireylerin birçoğunun, işini, ailesini ve kişisel zamanını dengelemede zorluklar yaşadığı belirtilmektedir (Neault ve Pickerell, 2005). Ayrıca ampirik bulgular, çift-kariyerli çiftlerin, düşük düzeyde iş doyumunu, yaşam doyumunu, evlilik/aile doyumunu ve artan stres gibi bireysel düzeyde güçlükler yaşadıklarını da göstermiştir (Allen, Hurst, Bruck ve Sutton, 2000; Boles, Johnston ve Hair, 1997; Frone, Yardley ve Markel, 1997; Higgins, Duxbury ve Irving, 1992; Kinunnen ve Mauno, 1998; Thomas ve Ganster, 1995). Tüm bu belirtilen zorluklara rağmen, Nye'in (1974), 210 çiftle yaptığı araştırmasında, eşlerin birbirine eşit davrandığı, gelirin paylaşımı kadar çocuk bakımı ve ev işlerinin de bölüştüğü çift-kariyerli evliliklerde, evlilik kalitesinin yüksek olduğu saptanmıştır.

Çift-kariyerli ilişkilerde yer alan çiftlerin, geleneksel olarak erkeğin evi geçindirdiği, kadının ev işleriyle ilgilendiği bir ilişki modelinden çıkarak yeni bir yaşam tarzı geliştirdikleri görülmekte (William, Appiah ve Botchway, 2015) ve bu yeni yaşam tarzı da çift-kariyerli yaşam tarzı olarak adlandırılmaktadır. Bu yaşam tarzından alınan doyum ise çift-kariyerli yaşam tarzı doyumunu olup, her ikisi de aktif olarak çalışan çift-kariyerli çiftlerin yaşamdan aldıkları doyum anlamına gelmektedir. Sınırlı sayıdaki çalışma, çift-kariyerli yaşam tarzı doyumunun, çiftlerin aldıkları sosyal destek ve çiftler arası iletişim ile olumlu ve anlamlı bir ilişkisi olduğunu göstermektedir (Perrone ve Worthington, 2001). Öyle ki, çift-kariyerli yaşam tarzı doyumunun, evlilik doyumunu ile iş-aile rol çatışması arasındaki ilişkide aracı rolünün olduğu da kanıtlanmıştır. İş-aile rol çatışması arttıkça, çift-kariyerli yaşam tarzından alınan doyum azalırken, çift-kariyerli yaşam tarzı doyumunun artmasının, evlilik doyumunu da arttırdığı bulunmuştur (Perrone ve Worthington, 2001). Öte yandan, çift-kariyerli evliliklerde eşlerden her ikisinin de çalışıyor olması ile ailenin önemli bir gelir artışı olduğu da görülmektedir. Bu gelir artışının, çiftlerin yaşam standardını yükselttiği, bu sayede birlikte etkinlikler planlayıp tatile çıkabildikleri belirtilmektedir (Hanson ve Ooms, 1991). Perrone ve Worthington (2001) da araştırmalarında gelirdeki artışın çift-kariyerli yaşam tarzı doyumunu ile olumlu ve anlamlı yöndeki ilişkisine dikkat çekmişlerdir.

Türkiye'de ise çift-kariyerli ilişkilerde, çift-kariyerli yaşam tarzı doyumunun ilişkiye bağlanım ile ilişkiye yapılan maddi-manevi ve geçmiş-gelecek yatırımlar arasındaki ilişkide aracı rolünün incelendiği tek bir çalışmaya rastlanmıştır (Üçok, 2019). Bu çalışmanın bulgularına göre hem kadınların hem de erkeklerin ilişki doyumları ile çift-kariyerli yaşam tarzı doyumları arasında anlamlı ve olumlu yönde bir ilişki bulunmaktadır. Ayrıca, erkeklerin çift-kariyerli yaşam tarzı doyumlarının ilişkiye bağlanımlarıyla ilişkili olduğu da bulgular arasındadır. Birtakım bulgulara rağmen, çift-kariyerli yaşam tarzı doyumunu, alan yazınında henüz yeni yeni çalışılmaya başlanmıştır. Ulusal ve uluslararası alan yazınında ise, çift-kariyerli yaşam tarzı doyumunu ölçen sadece bir ölçüm aracı olduğu görülmüştür. Bu ölçme aracı, kişinin içinde bulunduğu çift-kariyerli yaşam tarzından ne kadar memnun olduğunu ölçen "Çift-kariyerli Yaşam Tarzı Doyumu Ölçeği"dir (Satisfaction with Dual-career Lifestyle Questionnaire, SWDCLS). Bu çalışmada bu ölçeğin çeviri, geçerlik ve güvenilirlik çalışmaları gerçekleştirilmiş ve psikometrik özellikleriyle ilgili bilgiler aşağıda sunulmuştur.

### Çift-kariyerli Yaşam Tarzı Doyumu Ölçeğinin Psikometrik Özellikleri

Çift-kariyerli Yaşam Tarzı Doyumu Ölçeği, global kişisel yaşam doyumunu ölçmeyi amaçlayan Yaşam Doyumu Ölçeği'nden (SWLS; Diener, Emmons, Larsen ve Griffin, 1985) uyarlanarak, Perrone ve Worthington (2001) tarafından, çift-kariyerli yaşam tarzı doyumunu ölçmek amacıyla geliştirilmiştir. Ölçekte yer alan toplam 5 madde, Yaşam Doyumu Ölçeği ile aynı formatta hazırlanmış, çift-kariyerli çiftlerin yaşam tarzı doyumlarını ölçmek üzere düzenlenmiştir. Perrone ve Worthington (2001) ölçeğin faktör yapısına dair bilgi vermemişlerdir; ancak, ölçeğin Cronbach alfa güvenilirlik katsayısını .87 olarak rapor etmişlerdir. Ayrıca, ölçeğin, Evlilik Doyumu Ölçeği (Olson ve arkadaşları, 1989) ile olan ilişkisinin ( $r = .57, p < .0009$ ) olumlu ve anlamlı düzeyde olduğu bildirilmiştir (Perrone ve Worthington, 2001).

Son yıllarda, her ikisi de çalışan, çift-kariyerli çiftlerin sayısındaki artışın yakın ilişkilerdeki doyumunu, bağımlılığı ve yaşam doyumunu nasıl etkilediğine ilişkin çalışmalar hız kazanmıştır (Bhowon, 2013, Nicola ve Hawkes, 1986). Oysaki ülkemizde çift-kariyerlilik üzerine araştırmalar sürdürülse de (Mert ve Bekmezci, 2016; Alparlan, Öztürk ve Çarıkcı, 2018) çiftlerin çift-kariyerli yaşam doyumlarını incelemeye yönelik yukarıda da belirtildiği gibi sadece bir çalışmaya rastlanmıştır. Bu durumun çift-kariyerli yaşam tarzı doyumunu ölçmeye yönelik olarak geliştirilmiş bir ölçme aracının daha önce var olmamasından kaynaklandığı söylenilebilir. Bu bağlamda, alan yazınına bu ölçeğin kazandırılmasının, çift-kariyerli çiftlerle yapılacak olan çalışmaların önünü açacağı, aynı zamanda kültürlerarası çalışmalara da olanak sağlayacağı düşünülmektedir. Aynı zamanda, bu ölçeğin çift-kariyerli çiftlerle çalışan ruh sağlığı uzmanları tarafından, çiftlerin her ikisinin de çalıştığı bu yeni yaşam tarzından aldıkları doyumunu değerlendirebilmek için kullanabilecekleri etkili, kısa ve kolay uygulanabilir bir ölçme aracı olduğu

düşünülmektedir. Bu çerçevede, bu çalışmanın amacı, “Çift-kariyerli Yaşam Tarzı Doyumu Ölçeği”nin (Perrone ve Worthington, 2001) Türkçeye uyarlanmasını sağlamak, geçerlik ve güvenilirliğine dair kanıtları araştırmaktır. Ölçeğin yapı geçerliliğine ilişkin daha önceki araştırmalarda bilgi verilmediği için, ölçeğin faktör yapısı ilk kez bu araştırmada incelenmiştir.

## Yöntem

### Katılımcılar

Araştırmanın örnekleme, yaşları 19 ile 60 arasında değişen ( $\bar{X} = 33.16$ ;  $SS = 6.72$ ) 178’i kadın, 82’si erkek ve 4’ü cinsiyet belirtmemiş, 264 çift-kariyerli evli bireyden oluşmaktadır. Evlilik süreleri 6 ile 65 ay (yaklaşık beş sene) arasında değişmektedir. Katılımcıların 159’u (% 60.2) üniversite mezunu ve 66’sı (% 25) yüksek lisans mezunudur.

Araştırmada Çift-kariyerli Yaşam Tarzı Doyumu Ölçeği’nin açıklayıcı ve doğrulayıcı faktör analizlerini yapmak amacıyla veri seti rastgele yöntemle ikiye ayrılmış ve iki çalışma grubu oluşturulmuştur. Oluşturulan birinci çalışma grubunda açıklayıcı faktör analizi ile ölçek maddelerinin faktör yapısının belirlenmesi amaçlanırken, ikinci çalışma grubunda bu yapının, doğrulayıcı faktör analizi ile test edilmesi hedeflenmiştir. Birinci çalışma grubu, yaşları 19 ile 54 arasında değişen ( $\bar{X} = 33.07$ ;  $SS = 6.86$ ), 94’ü kadın (% 68.6), 39’u erkek (% 28.5) ve 4’ü cinsiyetini belirtmemiş olan (% 2.9) toplam 137 evli bireyden oluşmaktadır. Katılımcıların evlilik süreleri 6 ay ile 65 ay arasında değişmektedir. İkinci çalışma grubu ise, yaşları 25 ile 60 arasında değişen ( $\bar{X} = 33.25$ ;  $SS = 6.60$ ), 84’ü kadın (% 66.1) ve 43’ü erkek (% 33.9) toplam 127 evli bireyden oluşmaktadır. Katılımcıların evlilik süreleri yine 6 ay ile 65 ay arasında değişmektedir.

Örneklem seçimi için amaçlı örnekleme ve kartopu örnekleme yöntemlerinden yararlanılmıştır. Bu çalışmaya katılımın temel ölçütleri, çift-kariyerli bir evlilikte yer almak ve en az altı aydır evli olmaktır.

### Veri Toplama Araçları

**Çift-Kariyerli Yaşam Tarzı Doyumu Ölçeği.** Kişinin çift-kariyerli yaşam tarzından sağladığı doyumunu ölçmeyi amaçlayan Çift-kariyerli Yaşam Tarzı Doyumu Ölçeği (Perrone ve Worthington, 2001) 5 maddeden oluşmaktadır (örneğin, “Benim için, kariyerimin olması ve kariyeri olan bir eşe sahip olmak ideal yaşam tarzıdır”). Katılımcıların her bir maddeyi 7’li Likert tipi bir derecelendirme ölçeği ile (1 = Kesinlikle katılmıyorum, 7 = Kesinlikle katılıyorum) puanlamaları istenmektedir. Ölçekten alınabilecek puanlar 5 ile 35 arasında değişmekte ve alınan yüksek puan, çift-kariyerli yaşam tarzından sağlanan doyumun fazla olduğunu göstermektedir.

**Bağlanım Ölçeği.** Bağlanım Ölçeği, Rusbult, Martz ve Agnew (1998) tarafından geliştirilen Yatırım Modeli Ölçeği’nin bir alt ölçeğidir. Ölçek, ilişkiye bağlanım derecesini ölçmek amacıyla geliştirilmiş olup, Türkçeye uyarlanması Büyüksahin ve Taluy (2008) tarafından gerçekleştirilmiştir. Ölçek 7 maddeden oluşan, 9’lu Likert tipi bir derecelendirme (1 = Hiç katılmıyorum, 9 = Tamamen katılıyorum) ölçeğidir. Ölçeğin iki maddesi ters yönde kodlanmaktadır. Ölçekten alınabilecek puanlar 0 ile 56 arasında değişmekte ve yüksek puan yüksek bağlanım düzeyini göstermektedir. Ölçeğin, Cronbach alfa katsayısı Toplu-Demirtaş ve arkadaşları (2013) tarafından, .93 olarak bulunmuştur. Bu çalışmada ise, Çift-Kariyerli Yaşam Tarzı Doyumu Ölçeği’nin eş zaman geçerliliğine kanıt aramak için kullanılan Bağlanım Ölçeği’nin iç tutarlılık katsayısı  $\alpha = .84$  olarak bulunmuştur.

**Doyum Düzeyi Ölçeği.** Doyum Düzeyi Ölçeği, Rusbult, Martz ve Agnew (1998) tarafından geliştirilen Yatırım Modeli Ölçeği’nin bir alt ölçeğidir. Ölçek, ilişki doyumunu ölçmek amacıyla geliştirilmiştir. Ölçeğin Türkçe uyarlanması Büyüksahin, Hasta ve Hovardaoğlu (2005) tarafından yapılmıştır. Ölçeğin ilk beş maddesi 4’lü Likert tipi derecelendirme iken, son beş maddesi 9’lu Likert tipi bir derecelendirme (1 = Hiç katılmıyorum, 9 = Tamamen katılıyorum) ölçeğidir. Ölçekten alınabilecek yüksek puan, yüksek ilişki doyum düzeyini göstermektedir. Ölçeğin, Cronbach alfa katsayısı .90 olarak bulunmuştur (Büyüksahin ve diğ., 2005). Bu çalışmada, Çift-Kariyerli Yaşam Tarzı Doyumu Ölçeği’nin eş zaman geçerliliğinin test edilmesi amacıyla, Doyum Düzeyi Ölçeği kullanılmış ve iç tutarlılık katsayısı  $\alpha = .94$  olarak bulunmuştur.

**Demografik Bilgi Formu.** Demografik bilgi formunda, katılımcıların hem kişisel hem de ilişkisel özelliklerine dair sorular sorulmuştur. Kişisel bilgileri edinmek için sorulan sorular yaş, cinsiyet, eğitim seviyesi bilgilerini içerirken, ilişkisel bilgileri edinmek için sorulan sorular aile yapısı, evlilik süresi ve çocuk sahibi olma durumu gibi soruları içermektedir.

### Veri Toplama Süreci

Bu çalışmanın verileri 2016-2017 seneleri arasında toplanmıştır. Veriler, duyurusu sosyal medya üzerinden yapılan çevrimiçi anket yoluyla toplanmıştır. Çevrimiçi bir veri toplama platformuna girişi yapılan ölçek seti, çalışmanın kriterlerini sağlayan örnekleme grubuyla çevrimiçi olarak paylaşılmıştır. Çevrimiçi veri toplama platformunda veriler otomatik olarak kaydedilmiş ve gizliliği korunmuştur. Veri setinde yer alan ölçeklerin doldurulması yaklaşık 20 dakika sürmüştür.

## Veri Analizi

İlk olarak, veri tarama ve veri temizleme süreçleri gerçekleştirilmiştir. Açıklayıcı faktör analizi öncesinde, verilerin analiz için uygun olup olmadığını kontrol etmek amacıyla Kaiser-Meyer-Olkin (KMO) değeri ve Bartlett küresellik testi incelenmiştir. KMO değerinin 1'e yaklaşması, çalışma grubunun büyüklüğünün analizleri gerçekleştirmek için daha uygun olduğunu gösterirken (Tabachnick ve Fidell, 2007), Bartlett küresellik testi, ölçek maddelerinin arasındaki korelasyon katsayılarının uygun olup olmadığını göstermektedir (Field, 2005)

Araştırmada doğrulayıcı faktör analizi ile elde edilen sonuçlar ise Ki-kare değerinin serbestlik derecesine oranı, orantılı uyum indeksi (comparative fit index, CFI), düzeltilmiş uyum iyiliği indeksi (adjusted goodness of fit index, AGFI), uyum iyiliği indeksi (goodness of fit index, GFI), Tucker Lewis indeksi (Tucker Lewis index, TLI) ve yaklaşık hataların ortalama karekökü (root mean square error of approximation, RMSEA) ile değerlendirilmiştir. Ki-kare değerinin serbestlik derecesine oranının 2 veya daha küçük olması, iyi düzeyde uyumu göstermektedir (Ullman, 2001). CFI, AGFI, GFI ve TLI değerleri 0 ile 1 arasında değişmekte (Brown, 2006) ve .95'ten büyük değerler iyi model uyumuna işaret etmektedirler (Hu ve Bentler, 1999). RMSEA değeri için ise .10'dan büyük değerlerin kötü uyumu, .05 ile .10 arasındaki değerlerin orta düzeyde uyumu ve .05'ten küçük değerlerin iyi uyumu gösterdikleri belirtilmektedir (Hu ve Bentler, 1999).

Araştırmada faktör analizi ve doğrulayıcı faktör analizi dışında kalan, geçerlik ve güvenilirliğe dair yapılan diğer analizler ve korelasyon analizleri için çalışma grupları birleştirilmiş ve analizler toplam veriler üzerinden yürütülmüştür.

## Etik Konular

Bu çalışma için öncelikle araştırmacıların bağlı olduğu üniversitenin İnsan Araştırmaları Etik Kurulu'ndan gerekli izinler alınmıştır. Daha sonra, ölçeğin Türkçeye adaptasyon çalışmasının yapılabilmesi için Kristin M. Perrone ve Everett Le Worthington'dan izin alınmış, izin ardından veri toplama aşamasına geçilmiştir. Katılımcılara ölçek setinden önce, bilgilendirilmiş onam formu verilmiştir. Bilgilendirilmiş onam formunda, çalışmanın amacı, herhangi bir kimlik bilgisi istenmediği, bilgilerinin gizli tutulacağı, çalışmaya katılımın tamamıyla gönüllülük esasına dayalı olduğu ve katılımcıların, istedikleri zaman çalışmadan ayrılacakları belirtilmiştir. Onamları alınan ve gönüllü bir şekilde araştırmaya katılmayı kabul eden katılımcılar, ölçek setindeki soruları yanıtlama aşamasına geçmişlerdir.

## Bulgular

### Çift-kariyerli Yaşam Tarzı Doyumu Ölçeği'nin Çeviri ve Dil Eş Değerliği Çalışması

Ölçeğin çevirisi İngilizce ve Türkçeyi iyi düzeyde bilen, psikolojik danışma alanında çalışan 3 akademisyen tarafından yapılmıştır. Ölçeğin çevirileri incelenmiş ve Türkçe formu hazırlanmıştır. Hazırlanan Türkçe formun ölçeğin orijinaliyle tutarlı olup olmadığını anlamak amacıyla, Türkçe formun orijinal dili olan İngilizceye geri çevirisi bir İngilizce öğretmeni tarafından gerçekleştirilmiştir. Türkçe formun orijinal form ile tutarlılık gösterdiği saptanmıştır. Bunun ardından, psikolojik danışmanlık alanında çalışan bir uzman ve alanında deneyimli bir Türkçe öğretmeni ölçeği, akıcılık, anlaşılabilirlik ve Türkçeye uygunluk açısından tekrar değerlendirmişlerdir.

Sonrasında, Collins (2003) tarafından da önerildiği şekilde, cinsiyet, yaş ve sosyoekonomik statü açısından farklılık gösteren, fakat ölçeğin test edildiği örnekleme de yansıtan 4 kişi ile bilişsel görüşmeler yapılmış (cognitive interviewing) ve ölçeği sesli okuyup cevaplamaları istenmiştir. "Çift-Kariyerli" teriminin tam anlaşılmadığı gözlemlenmiştir. Bu sebeple, ölçeğin giriş kısmına, terimi açıklayıcı şekilde "her ikisi de çalışan" açıklaması eklenmiştir.

Son olarak ölçeğin dil eş değeri test edilmiştir. Hem Türkçe hem İngilizce bilen, çift-kariyerli bir evlilikte yer alan, yaşları 29 ile 47 arasında değişen ( $\bar{X} = 34.35$ ;  $SS = 4.44$ ), 11'i kadın (% 47.8), 12'si erkek (% 52.2) toplam 23 kişiyle dil eş değeri çalışması gerçekleştirilmiştir. Öncelikle ölçeğin orijinal İngilizce formu, yaklaşık 3 hafta sonra ise oluşturulan Türkçe formu katılımcılara verilmiş ve ölçekleri doldurmaları istenmiştir. Çift-kariyerli Yaşam Tarzı Doyum Ölçeği'nin İngilizce ve Türkçe formları arasındaki korelasyon, Pearson Korelasyon Katsayısı ile hesaplanmış ve .81 bulunarak, ölçeğin dil eş değeri kanıtlanmıştır.

### Çift-kariyerli Yaşam Tarzı Doyumu Ölçeği'nin Yapı Geçerlik Çalışmaları

Verilerin analize uygunluğunu kontrol etmek amacıyla, açıklayıcı faktör analizi öncesinde Kaiser-Meyer-Olkin (KMO) değeri ve Bartlett küresellik testi incelenmiştir. KMO değeri, örneklem sayısının analiz için yeterli olup olmadığını gösterir ve bu değer 1'e ne kadar yaklaşırsa, veri setinin analiz için uygunluğuna işaret eder (Tabachnick ve Fidell, 2007). Bartlett küresellik testi ise maddeler arası korelasyon katsayılarının uygunluğunu gösterir (Field, 2005).

Çift-kariyerli bir evlilikte yer alan 137 bireyin oluşturduğu ilk çalışma grubu ile yürütülen açıklayıcı faktör analizi sonucunda, KMO değeri .85 ve Bartlett küresellik testi değeri,  $\chi^2 = 293.799$  ( $p < .001$ ) bulunmuş, verilerin faktör

analizine uygun olduğu saptanmıştır. Ölçeğin faktör yapısını belirlemek amacıyla çoklu benzerlik metodu ve eğik (oblique) döndürme yöntemi kullanılarak açıklayıcı faktör analizi yapılmıştır. Tek faktörlü ve varyansın % 53.92'sini açıklayan yapının özdeğeri 3.10 bulunmuştur. Maddelere ait faktör yükleri .89 ile .47 arasında değişmektedir.

Araştırmanın 127 evli bireyden oluşan ikinci çalışma grubu ile yürütülen doğrulayıcı faktör analizi sonucu elde edilen değerler, modelin orta seviyede bir uyum gösterdiğine işaret etmektedir, ( $\chi^2(5) = 9.99, p = .08, CFI = .98, AGFI = .92, GFI = .97, TLI = .97, RMSEA = .09$ ). Elde edilen modifikasyon önerileri incelendiğinde madde 1 (Benim için, kariyerimin olması ve kariyeri olan bir eşe sahip olmak ideal yaşam tarzıdır,) – madde 4 (Bu zamana kadar, çift-kariyerli yaşam tarzımdan istediğim, önemli şeyleri elde ettim.) arasındaki ilişkinin modelin uyum iyiliği indekslerine önemli derecede olumsuz etkisi olduğu görülmüştür. Teorik olarak, çift-kariyerli yaşam tarzının ideallğine vurgu yapan bu iki madde ilişkilendirildikten sonra, modelin tekrar analizi sonucunda modele ait uyum iyiliği indekslerinin çok iyi düzeye ( $\chi^2(4) = 4.71, p = .32, CFI = 1.00, AGFI = .95, GFI = .99, TLI = .99, RMSEA = .04$ ) geldiği görülmüştür. Bütün parametre değerleri anlamlı bulunmuştur ve .92 ile .25 arasında değişmektedir. Sonuç olarak, modifiye edilmiş tek faktörlü model, ikinci grup veri ile doğrulanmıştır (Şekil 1).

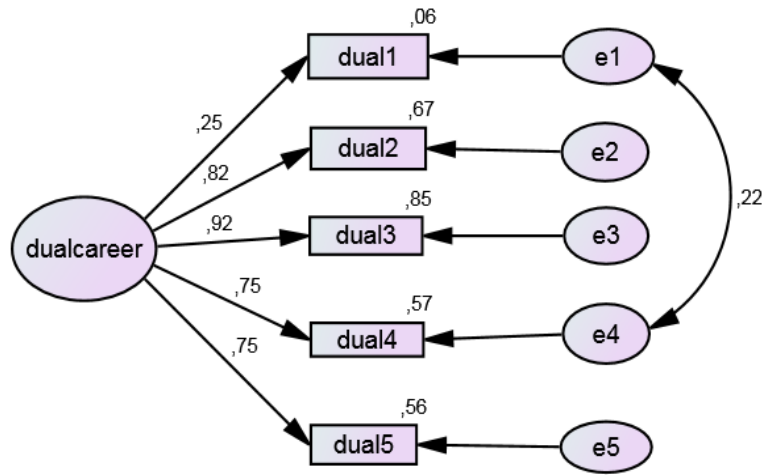

Şekil 1. Çift-kariyerli Yaşam Tarzı Doyum Ölçeği için modifiye edilmiş tek faktörlü model

### Çift-kariyerli Yaşam Tarzı Doyumu Ölçeği'nin Eş Zaman Geçerliliği

Çift-kariyerli Yaşam Tarzı Doyumu Ölçeği'nin eş zaman geçerliliğine kanıt sunmak için ölçeğin Bağlanım Ölçeği ve Doyum Düzeyi Ölçeği ile olan ilişkileri, Pearson korelasyon katsayısı ile incelenmiştir. Veri setinin normal olmayan dağılımının etkilerinin ortadan kaldırılması amacıyla Bootstrap metodu kullanılmıştır (Kline, 2011). Analiz sonuçları, Çift-Kariyerli Yaşam Tarzı Doyum Ölçeği'nin Bağlanım Ölçeği ( $r = .28, p < .05$ ) ile zayıf, Doyum Düzeyi Ölçeği ( $r = .47, p < .05$ ) ile ise orta düzeyde olumlu ve anlamlı bir ilişkisi olduğunu göstermektedir. Yani, çift-kariyerli yaşam tarzından alınan doyum arttıkça, çiftlerin evliliklerine bağlanımları ve evliliklerinden aldıkları doyum seviyesi de artmaktadır.

### Çift-kariyerli Yaşam Tarzı Doyumu Ölçeği'nin Cinsiyete göre İncelenmesi

Ölçeğin cinsiyete göre farklılaşıp farklılaşmadığını test etmek amacıyla, bağımsız gruplar t-testi yapılmıştır. Analiz sonuçları, kadınlarla ( $\bar{X} = 27.21; SS = 6.12$ ) erkeklerle ( $\bar{X} = 26.80; SS = 6.24$ ) arasında çift-kariyerli yaşam tarzı doyumlarına göre anlamlı bir fark bulunmadığını ortaya koymuştur ( $t_{258} = .49, p = .81$ ).

### Çift-kariyerli Yaşam Tarzı Doyumu Ölçeği'nin Güvenirliğine İlişkin Bulgular

Çift-kariyerli Yaşam Tarzı Doyumu Ölçeği'nin iç tutarlılık katsayısı Cronbach alfa formülü kullanılarak hesaplanmış ve .83 olarak bulunmuştur. Elde edilen bu değer ölçeğin güvenilirlik değerinin kabul edilebilir ve yeterli düzeyde olduğunu göstermektedir.

## Sonuç ve Tartışma

Bu araştırmada Çift-kariyerli Yaşam Tarzı Doyumu Ölçeği Türkçeye uyarlanmış ve geçerlik ile güvenilirliğine dair kanıtlar incelenmiştir. Ölçeğin yapı geçerliliğine ilişkin açıklayıcı ve doğrulayıcı faktör analizi sonuçları, ölçeğin

tek boyutlu bir yapıya sahip olduğunu göstermiştir. Daha önce de belirtildiği gibi ölçeğin önceden yapılmış, yapı geçerliğine dair herhangi bir kanıt bulunmamaktadır.

Ölçeğin eş zaman geçerliğine kanıt sağlamak için yapılan analiz sonuçları, çift-kariyerli yaşam tarzı doyumu yüksek olan çift-kariyerli evli bireylerin, ilişki doyumlarının ve ilişkiye bağlanım düzeylerinin de yüksek olduğunu göstermiştir. Bu zamana kadar yapılmış olan sınırlı sayıdaki çalışmalara göre, çift-kariyerli yaşam tarzı doyumu, evlilik kalitesi (Perrone ve Worthington, 2001) ve ilişki doyumu (Üçok, 2019) ile anlamlı ve olumlu yönde bir ilişki gösterirken, ilişkiye bağlanım ile anlamlı bir ilişki göstermemektedir (Üçok, 2019). Bu çalışmada da ilişkiye bağlanım ile çift-kariyerli yaşam tarzı doyumu arasındaki ilişkinin zayıf bir ilişki olduğu dikkate alındığında, bu iki değişkenin birbiriyle ilişki içerisinde değil, etkileşim içerisinde olabilecekleri düşüncesi akla gelmektedir. Yani, çift-kariyerli yaşam tarzı doyumunun ilişkiye bağlanımı yordayan değil, ilişkideki bağlanım ile değişen bir yapıya olabileceği düşünülmektedir. Aynı zamanda, bu ilişkide, çiftlerin ne kadar zamandır 'çift-kariyerli bir evlilik' içinde yer aldıklarının da etkisi olabilir. Bu çalışmanın bir sınırlılığı olarak, çiftlerin ne kadar süredir çift-kariyerli bir evlilik içinde oldukları ve ne kadar süre daha çift-kariyerli bir evlilik içerisinde olmayı planladıklarının bilgisinin edinilmemiş olması, çift-kariyerli yaşam tarzı doyumunun doğasına dair bilgiyi genişletmek noktasında sınırlayıcı kalmaktadır. İlişkiye bağlanımın, ilişkinin süresi arttıkça arttığı bilimsel bulgular arasında yer almaktadır (Rusbult, 1980; 1983) fakat çift-kariyerli evlilik süresinin, ilişkiye bağlanım ile çift-kariyerli yaşam tarzı doyumu arasındaki ilişkiye etkisine dair henüz bir bulgu bulunmamaktadır. İleride yapılacak olan çalışmaların, bu dinamikleri de dikkate alacak şekilde genişletilerek yapılması önerilmektedir.

Öte yandan, bu çalışmada kadın ve erkeklerin çift-kariyerli yaşam tarzı doyumlarına göre farklılaşmadıkları, benzer düzeyde doyum sağladıkları görülmektedir. Alan yazınında, çift-kariyerli yaşam tarzı doyumunun cinsiyete göre nasıl farklılaştığını araştıran tek çalışmada (Perrone ve Worthington, 2001) da cinsiyet farkına rastlanmamıştır. Perrone ve Worthington'a (2001) göre, kadın ve erkeğin iş birliği içerisinde olduğu, sorumlu oldukları işleri paylaştıkları ve hem çalışma hem de aile hayatının getirdiği sorumluluklarla birlikte başa çıkabilme yöntemleri geliştirdikleri durumlarda, çift-kariyerli yaşam tarzı doyumları artış göstermektedir. Fakat bu durumun kadınların kendilerine kültürel olarak yerleşen toplumsal cinsiyet rolleri ile çalışan kadın rolünü birlikte götürebildiklerinden mi, yoksa eşitlenen aile içi rollerden mi kaynaklandığı hakkında kesin bir sonuç çıkarılamamaktadır. Cinsiyet rolleri ile çift-kariyerli yaşam tarzı doyumu arasındaki ilişkiye yönelik gelecekte yürütülecek çalışmaların bu konuda bilgi vereceği düşünülmektedir.

Çift-kariyerli yaşam tarzı doyumu üzerine sınırlı araştırma bulunması nedeniyle, yaşam tarzı doyumu üzerine yapılan araştırmalar incelenip açıklanmaya çalışıldığında ise birbiriyle çelişen farklı bulguların olduğu göze çarpmaktadır. Örneğin, Clemente ve Sauer'in (1976) 1000 kişiyle yaptıkları araştırma sonuçlarına göre, kadın ve erkeklerin yaşam doyumları arasında anlamlı bir farklılık bulunmazken, Tay, Ng, Kuykendall ve Diener'in (2014) çalışan kadın ve erkeklerle yaptığı çalışma, kadınların erkeklere göre daha yüksek yaşam doyumuna sahip olduklarını göstermektedir. Türkiye'de yaşam tarzı doyumunun cinsiyete göre nasıl değiştiğini araştıran çalışmalar da tutarlı sonuçlar göstermemektedir. Cinsiyet farkı bulan (örn. Şahin, Zade ve Direk, 2009; Uz-Baş, 2011) ve bulmayan (Çecen-Erogul ve Dingiltepe, 2012; Çetinkaya, 2004; Telef, 2011) çalışmalar bulunmaktadır.

Ölçeğin güvenirlik araştırması için hesaplanan Cronbach alfa iç tutarlılık katsayısı incelendiğinde, .83 olarak bulunan değer kabul edilebilir seviyede olduğu görülmektedir. Bütün bu kanıtlar birlikte değerlendirildiğinde, Çift-kariyerli Yaşam Tarzı Doyumu Ölçeği'nin Türk kültüründe de kullanıma uygun olduğu sonucu çıkarılabilir. Sonuç olarak, ölçeğin kısa, kolay uygulanabilir, kolay puanlanabilir, geçerlik ve güvenirlik kanıtları kabul edilebilir düzeyde olan bir ölçme aracı olduğu söylenebilir.

Her çalışmada olduğu gibi bu çalışmada da sonuçlar yorumlanırken göz önünde bulundurulması gereken bazı sınırlılıklar bulunmaktadır. Bu çalışmada katılımcılara amaçlı ve kartopu örnekleme yöntemiyle ulaşılmıştır ve bu durum, sonuçların genellenebilirliğini sınırlandırmaktadır. İleride yapılacak olan çalışmalarda, rastgele örnekleme yönteminin kullanılması ve farklı eğitim düzeylerini de temsil eden geniş bir örnekleme çalışılması sonuçların genellenebilirliğine destek sağlayabilir. Çalışmadaki bir diğer sınırlılık, doğrulayıcı faktör analizinin örneklem sayısının yeterli olmamasına bağlı olarak, kadınlar ve erkekler için ayrı ayrı test edilememiş olmasıdır. Gelecekte yapılacak olan çalışmalarda, ölçeğin faktör yapısının kadınlar ve erkekler için farklı sonuç verip vermediğini kontrol etmek amacıyla hem kadınlar hem erkekler için ayrı ayrı test edilmesi önerilmektedir. Son olarak, çift-kariyerli yaşam tarzı doyumu ile ilişkili olabilecek farklı değişkenlerle yapılacak yeni çalışmalar, ölçeğin geçerlik ve güvenirlik kanıtlarına yenilerini ekleyecek olup, bu konudaki alan yazınının da gelişmesine katkı sağlayacaktır.

---

**Etik Kurul İzin Bilgisi:** Bu araştırma, ODTÜ Uygulamalı Etik Araştırma Merkezi, İnsan Araştırmaları Komisyonunun 27 /01/2016 tarihli 28620816/14 sayılı kararı ile alınan izinle yürütülmüştür.



## Kaynakça / References

- Allen, T. D., Herst, D. E., Bruck, C. S., & Sutton, M. (2000). Consequences associated with work-to-family conflict: A review and agenda for future research. *Journal of Occupational Health Psychology, 5*(2), 278-308. doi: 10.1037//1076-8998.5.2.278
- Alparslan, A., Öztürk, M. ve Çarıkcı, İ. H. (2018). Çift kariyerli akademisyenlerin iş yeri ve evdeki iyi oluşları üzerine bir saha araştırması. *İş ve İnsan Dergisi, 5*(2), 145-155. doi: 10.18394/iid.368544
- Bhowon, U. (2013). Role salience, work-family conflict, and satisfaction of dual-earner couples. *Journal of Business Studies Quarterly, 5*(2), 78-90.
- Boles, J. S., Johnston, M. W., & Hair Jr, J. F. (1997). Role stress, work-family conflict and emotional exhaustion: Inter-relationships and effects on some work-related consequences. *Journal of Personal Selling & Sales Management, 17*(1), 17-28. doi:10.1080/08853134.1997.10754079
- Brown, T. A. (2006). *Confirmatory factor analysis for applied research*. New York: Guilford.
- Büyükşahin, A. ve Taluy, N. (2008). İlişki İstikrarı Ölçeğinin gözden geçirme çalışması. Yayınlanmamış araştırma raporu.
- Büyükşahin, A., Hasta, D. ve Hovardaoğlu, S. (2005). İlişki İstikrarı Ölçeği: Geçerlik ve güvenirlik çalışması. *Türk Psikoloji Yazıları, 8*(16), 25-37.
- Clemente, F., & Sauer, W. J. (1976). Life satisfaction in the United States. *Social Forces, 54*(3), 621-631. doi: 10.1093/sf/54.3.621
- Collins, D. (2003). Pretesting survey instruments: An overview of cognitive methods. *Quality of Life Research, 12*, 229- 238. doi: 10.1023/A:1023254226592
- Çecen-Erogul, A. R. ve Dingiltepe, T. (2012). Parçalanmış ve tam aileye sahip ergenlerin yaşam doyumu düzeyleri ile yaşam kalite düzeylerinin karşılaştırılması. *İlköğretim Online, 11*(4), 1077-1086.
- Çetinkaya, H. (2004). *Beden imgesi, beden organlarından memnuniyet, benlik saygısı, yaşam doyumu ve sosyal karşılaştırma düzeyinin demografik değişkenlere göre farklılaşması*. (Yayınlanmamış yüksek lisans tezi). Mersin Üniversitesi, Mersin.
- Diener, E., Emmons, R. A., Larsen, R. J., & Griffin, S. (1985). The satisfaction with life scale. *Journal of Personality Assessment, 49*(1), 71-75. doi: 10.1207/s15327752jpa4901\_13
- Ernst Kossek, E. ve Ozeki, C. (1998). Work-family conflict, policies, and the job-life satisfaction relationship: A review and directions for organizational behavior-human resources research. *Journal of Applied Psychology, 83*(2), 139-149. doi: 10.1037//0021-9010.83.2.139
- Field, A. P. (2005). *Discovering statistics using SPSS*. (2nd ed.). London: Sage.
- Frone, M. R., Yardley, J. K., & Markel, K. S. (1997). Developing and testing an integrative model of the work-family interface. *Journal of Vocational Behavior, 50*, 145-167. doi: 10.1006/jvbe.1996.1577
- Hanson, S. L., & Ooms, T. (1991). The economic costs and rewards of two-earner, two parent families. *Journal of Marriage and the Family, 53*(3), 622-634.
- Hester, S. B., & Dickerson, K. G. (1984). Serving dual-career families: Problem or opportunity? *Journal of Extension, 22*, 21-27.
- Higgins, C. A., Duxbury, L. E., & Irving, R. H. (1992). Work-family conflict in the dual-career family. *Organizational Behavior and Human Decision Processes, 51*(1), 51-75. doi: 10.1016/0749-5978(92)90004-q
- Hu, L., & Bentler, P. (1999). Cutoff criteria for fit indexes in covariance structure analysis: Conventional criteria versus new alternatives. *Structural Equation Modeling: A Multidisciplinary Journal, 6*(1), 1-55. doi: 10.1080/10705519909540118
- Kinnunen, U., & Mauno, S. (1998). Antecedents and outcomes of work-family conflict among employed women and men in Finland. *Human Relations, 51*(2), 157-177. doi: 10.1177/001872679805100203

- Kline, R. B. (2011). *Principles and practice of structural equation modeling* (3rd ed.). New York, NY: Guilford Press.
- Mert, İ. S. ve Bekmezci, M. (2016). İki kariyerli aile çalışanlarında iş ve yaşam tatmini. *Türk Sosyal Bilimler Araştırmaları Dergisi*, 1(1), 46-56.
- Neault, R. A., & Pickerell, D. A. (2005). Dual-career couples: The juggling act. *Canadian Journal of Counselling*, 39(3), 187-198.
- Nicola, J. S., & Hawkes, G. R. (1986). Marital satisfaction of dual-career couples: Does sharing increase happiness? *Journal of Social Behavior and Personality*, 1(1), 47-60.
- Nye, R. B. (1974). *Society and culture in America, 1830-1860*. Harper Collins Publishers.
- Olson, D. H., McCubbin, H. I., Barnes, H. L., Larsen, A. S., Muxen, M. J., & Wilson, M. A. (1989). *Families: What makes them work*. Beverly Hills, CA: Sage.
- Perrone, K. M., & Worthington Jr, E. L. (2001). Factors influencing ratings of marital quality by individuals within dual-career marriages: A conceptual model. *Journal of Counseling Psychology*, 48(1), 3-9. doi: 10.1037/0022-0167.48.1.3
- Rapoport, R., & Rapoport, R. N. (1969). The dual career family: A variant pattern and social change. *Human Relations*, 22(1), 3-30. doi: 10.1177/001872676902200101
- Rusbult, C. E. (1980). Commitment and satisfaction in romantic associations: A test of the investment model. *Journal of Experimental Social Psychology*, 16(1), 172-186. doi: 10.1016/0022-1031(80)90007-4
- Rusbult, C. E. (1983). A longitudinal test of the investment model: The development (and deterioration) of satisfaction and commitment in heterosexual involvements. *Journal of Personality and Social Psychology*, 45(1), 101-117. doi: 10.1037/0022-3514.45.1.101
- Rusbult, C. E., Martz, J. M., & Agnew, C. R. (1998). The investment model scale: Measuring commitment level, satisfaction level, quality of alternatives, and investment size. *Personal Relationships*, 5(4), 357-387. doi: 10.1111/j.1475-6811.1998.tb00177.x
- Şahin, F. S., Zade, B. M. ve Direk, H. (2009, Ekim). *Öğretmen adaylarının öğretmenlik mesleğine yönelik tutum ve yaşam doyum düzeyleri*. XVIII. Ulusal Eğitim Bilimleri Kurultayı, İzmir.
- Tabachnick, B. G., & Fidell, L. S. (2007). *Using multivariate statistics* (5th ed.). Needham Heights, MA: Allyn and Bacon.
- Tay, L., Ng, V., Kuykendall, L., & Diener, E. (2014). Demographic factors and worker well-being: An empirical review using representative data from the United States and across the world. In P. L. Perrewe, C. C. Rosen ve J. R. B. Halbesleben (Eds.), *The role of demographics in occupational stress and well-being* (pp. 235-283). Emerald Group Publishing. doi: 10.1108/S1479-355520140000012007
- Telef, B. B. (2011). Öğretmenlerin öz-yeterlikleri, iş doyumları, yaşam doyumları ve tükenmişliklerinin incelenmesi. *İlköğretim Online*, 10(1), 91-108.
- Thomas, L. T., & Ganster, D. C. (1995). Impact of family-supportive work variables on work-family conflict and strain: A control perspective. *Journal of Applied Psychology*, 80(1), 6. doi: 10.1037/0021-9010.80.1.6
- Ullman, J. B. (2001). Structural equation modeling. In B. G. Tabachnick ve L. S. Fidell (Eds.), *Using multivariate statistics* (4th ed.) (pp. 653-771). Needham Heights, MA: Allyn & Bacon.
- Uz-Baş, A. (2011). Investigating levels and predictors of life satisfaction among prospective teachers. *Eurasian Journal of Educational Research*, 44, 71-88.
- Üçok, S. B. (2019). *Mediating roles of satisfaction with dual-career lifestyle and relationship satisfaction in the association between investments and commitment*. (Yayımlanmamış doktora tezi). Orta Doğu Teknik Üniversitesi, Ankara, Türkiye.
- William, O., Appiah, E. E., & Botchway, E. A. (2015). Family roles and dual career marriages in Ghana: Benefits and challenges to emerging families in Ghana. *Historical Research Letter*, 6, 8-11.