



# Kesit Akademi Dergisi

The Journal of Kesit Academy

ISSN: 2149 - 9225

Yıl: 5, Sayı: 21, Aralık 2019, s. 480-486

Araştırma Makalesi

**Öğr. Gör. Dr. Emine Merve SEÇKİN**

Trabzon Üniversitesi, Devlet Konservatuvarı, Müzik Bölümü

emerveeckin@trabzon.edu.tr

## KLASİK BATI MÜZİĞİNDE FRANSIZ VE İNGİLİZ FLÜT OKULLARININ TANINMASI VE ÜSLUP FARKLILIKLARININ İNCELENMESİ

### Özet

Klasik Batı temelli flüt eğitiminde kullanılan ana sistem genellikle Fransız ekolüdür. Bunun başlıca sebepleri Fransa'nın müzik kültürünün, müzik felsefesinin ve müzik eğitiminin gelişimindeki beşik noktası haline gelmesidir. 18. Yüzyıldan itibaren Aydınlanma çağına gelmesiyle birlikte Avrupa'daki değişen kültürel anlayış, sosyal sınıflar ve politika Fransa'nın kabuk değiştirmesine yol açmıştır. 19. Yüzyılın başında konservatuvarın kurulmasıyla Paris, müzikal gelişim açısından Avrupa'nın önemli sanat merkezlerinden biri haline gelmiştir. Bu gelişmelerden ötürü o dönemdeki sanatçılar ve besteciler kendi geleneksel öğretilerini geliştirmeye ve Avrupa'ya yaymaya başlamışlardır. Fransa'da başlayan bu akım farklı ülkelerde değişik ekollerin türemesine yol açmıştır. Flüt eğitimi dendiğinde akla gelen ilk iki ekol, Fransız ve İngiliz ekolleridir. Aslında her ne kadar bu iki ekol tanım açısından çok farklıymış gibi gözüke de katı kurallar çerçevesinde birbirlerinden ayrılmamaktadırlar. Bahsettiğimiz bu dönem içerisindeki iki ekol arasında abartılı bir fark gösterilmese de Fransız ve İngiliz ulusları arasındaki rekabet ruhu müziğe de yansıyor, her iki tarafında kendi stillerini önyargılı, milliyetçi bir yaklaşımla desteklemelerine yol açmıştır.

**Anahtar kelimeler:** ekol, flüt, ton, konservatuvar

## RECOGNITION OF FRENCH AND BRITISH FLUTE SCHOOLS IN CLASSICAL MUSIC AND INVESTIGATION OF STYLE DIFFERENCES

### Abstract

The main system used in classical Western-based flute education is generally the French school. This is mainly due to the fact that France has become the cradle of music culture, music philosophy and music education. With the coming of the age of Enlightenment from the 18th century onwards, changing cultural understanding, social classes and politics in Europe led France to change. With the establishment of the conservatory at the beginning of the 19th century, Paris became one of the important art centers of Europe in terms of musical development. Because of these developments, artists and composers of that period began to develop their own traditional teachings and spread them to Europe. This trend, which started in France, has led to the creation of different schools in different countries. When it comes to flute education, the first two schools that come to mind are French and English schools. In fact, although these two schools seem to be very different in terms of definition, they do not separate from each other under strict rules. Although there was no exaggerated difference between the two schools in this period, the spirit of competition between the French and British nations was reflected in the music and led them to support their own styles with a biased, nationalist approach.

**Key Words:** school, flute, tone, conservatory

### FRANSIZ FLÜT OKULU(EKOL) TARİHÇESİ VE EĞİTİMİ

Fransız flüt ekolü'nün kökleri, konservatuvar'ın tarihine ve 19. yüzyılda flüt yapımındaki teknolojik gelişmelere bağlıdır. Fransız flüt okulu, konservatuvardaki sanatçıların, eğitimcilerin ve bestecilerin içinden ortaya çıktığından dolayı, öncelikle konservatuvarın oluşumu, erken dönem flüt eğitimi ve 1800 yılı civarından 1900'lere uzanan flütteki yapısal değişimin yolculuğuna göz atmak gerekmektedir. Konservatuvarın kuruluşu beraberinde flüt, hem eğitim seviyesinin ve standartlarının yükselmesine hem de ünlü Parisli müzisyenlerin yetiştirilmesiyle adından söz ettiren bir enstrüman olmaya başlamıştır. Zaman içinde ahşap flütlerden ergonomik ve entonasyon problemleri sebebiyle vazgeçilmiş, Alman flüt yapımcısı T. Boehm'in sayesinde çeşitli alaşımlardan yapılan nikel, gümüş, bakır hatta altın kullanılarak modern flütün bugünkü haline evrilmesi sağlanmıştır. Bu gelişim flüt açısından sadece teorik, teknik ve müzikal anlamda kalmayıp, flütün fiziksel yapısının değişikliği açısından 19. Yüzyıldaki önemli değişimlere katkıda bulunmuştur. (Glick, 2014, s. 15)

Konservatuvarın oluşumundaki en büyük etken Fransız devrimidir. 1790'larda yönetimi

yeniden şekillendirdiğinden, müziğin kamusal yaşamdaki önemi ve profesyonel müzisyenlere duyulan ihtiyacın artması, konservatuvarın kurulmasına yol açmıştır. 1795 senesinde bölünmüş müzik okulları ve enstitülerin birleştirilip aynı çatı altında toplanmasıyla '*Paris Ulusal Müzik Konservatuvarı*' adı altında faaliyete geçmiştir. (Glick, 2014, s. 17) Ders nitelikleri açısından oldukça zengin içeriğe sahip olan bu kurumda alanında uzman olan profesörler tarafından solfej, armoni, kontrpuan, füg, kompozisyon, piyano, tahta ve bakır nefesli sazların dersleri verilmekteydi. Hatta öğrencileri daha çok sanata teşvik etmek ve onlara rekabeti öğretmek amacıyla sene sonları yarışmalar düzenlenmiştir. Ayrıca okuldan birincilikle mezun olan öğrenciler orkestra sanatçısı olarak kariyerlerine başlamışlar ya da eğitici olarak kadroya alınmışlardır. (Powell, 2002, s. 221) Ayrıca mezun olan bu iyi eğitilmiş müzisyenler özgün bestelerini, müzikal fikirlerini, kitap ve metotlaştırarak adeta bilgiyi her yere aktaran bir koridor açmışlardır. Böylece değerli sanatçılar yetiştiren bu okul, rekabet edilemeyecek tek organize müzik okulu olduğundan ötürü Fransa'daki müzik eğitiminin ana merkezi Paris haline gelmiştir.

Paris Konservatuvarı, dünyanın en iyi müzik kurumlarından biri olarak gösterilmektedir. 1795 yılındaki kuruluşundan bu yana Fransız müziğine hükmedip etkilemiştir. Kuruluşundan bu yana ülkedeki en iyi sanatçıları bünyesinde toplamış, verdiği yüksek kalitedeki eğitim sayesinde çekim kaynağı olmuştur.

1828 yılında konservatuvardaki hoca ve öğrencilerden kurulan '*Societe de Concerts des Conservatoire*' konservatuvar orkestrası seksen altı müzisyen ve yetmiş dokuz koro şarkıcısıyla kurulmuştur. (Glick, 2014, s. 23) 20. Yüzyılın başlarına kadar konser vermeye devam eden bu orkestrada çağdaş Parisli müzisyenlerin bestelerinin yanı sıra, L. V. Beethoven, W. A. Mozart ve J. Haydn gibi ünlü bestecilerinde eserleri icra edilmiştir.

1967'de bu orkestra isim değiştirerek '*Paris Orkestrası*' olmuş, bünyesinde barındırdığı o dönemde Fransız müzik tarihinin en tanınmış flütçülerinden J.L. Tulou, L. Dorus, P. Taffanel, P. Gaubert, M. Moyse baş flütçü olarak görev yapmıştır. Bu flütçüler arasında P. Taffanel ve P. Gaubert aynı zamanda orkestra şefliği de yapmışlardır.

Fransız flüt ekolü 'nü ve kurucusu olarak Paul Taffanel'in gösterilmesini anlamak için önce Paris konservatuvarı'nın kökenini ve yapısını anlamak gerekmektedir. Fransız flüt ekolü 'nün babası olarak Paul Taffanel'in gösterilmesinde, enstrümandaki ustalığını kanıtlayan yazdığı teknik kitapları ve Konservatuvardaki flüt profesörü olarak atanmasının büyük rolü olmuştur. Aynı zamanda bazıları Taffanel'in hocası olan Fransız Flüt Okulu'nun kuruluşuna katkıda bulunmuş beş temel flüt profesöründen de bahsetmek gereklidir. Bunlar Fransua Devienne, Joseph Guilo, Jean Louis Tulou, Louis Dorus ve Henri Altes'tir. (Glick, 2014, s. 13)

Okulun ilk yıllarında flüt derslerine bir yönetici ve flüt profesörü olan Francois Devienne (1759-1803) girmiştir. Dört senelik kariyerinden sonra Devienne'in hastalık sebebiyle ani ölümünden dolayı yerine Antoine Hugot gelmiştir. Hugot'un ilk resmi flüt metodu çalışması Wunderlich tarafından 1804'te "*Methode de flute du Conservatoire*" olarak yayınlanmıştır. (Glick,

2014, s. 21) Bu metot, eski delikli flüt için parmak ve trill çizelgelerini göstermiş ancak esas olarak dört delikli flüt için parmak, egzersiz ve tekniklerine odaklanmıştır. A. Hugot'un emekliliğinden sonra 1819'da göreve Devienne'nin öğrencisi Joseph Guillou getirilmiştir. Guillou, konservatuvardan mezun olan ilk flüt profesörüdür. (Powell, 2002, s.213)

Guillou'nun görevinin sona ermesiyle flüt tarihinde J. L. Tulou ve sınıfı olarak yeni bir çağ başlamaktadır. Özellikle hem flüt tekniğinin gelişimi hem de yeni tuşlar eklenmiş modern flütün dizaynı bu çağa dahil olmuştur. Flüt repertuarına yaptığı katkıların yanı sıra, Tulou ayrıca güncellenmiş yeni bir flüt metodu hazırlamak içinde çaba sarf etmiştir. 1845'te Tulou'nun "Methode du flute" konservatuvardaki resmi flüt metodu olarak Hugot-Wunderlich metodunun yerini almıştır. (Powell, 2002, s. 132) Enstrüman üzerindeki teknik gelişmelerin dikkate alınarak, sonraki yıllarda Tulou'nun metoduna benzeyen birkaç yeni metotta basılmıştır. Enstrümana yeni delikler eklendikçe, yeni basılan metotlara parmaklarla ilgili ek göstergeler dahil edilmiştir. Alıştırmalar flütlerdeki değişen tuş sayılarına göre tasarlandığı için değiştirilmeye gerek duyulmamıştır. (Glick, 2014, s. 26)

Tulou, öğretmenlik görevinin yanında enstrüman yapıcılığıyla da uğraşmıştır. 1831'de Tulou, flüt yapıcısı Jacques Nonon (1802-1867) ile bir flüt yapım işi kurmuş ve hatta konservatuvara enstrümanlar tedarik etmeye başlamışlardır. (Powell, 2002, s. 213) Ürettikleri flütleri 1844 ve 1849 tarihlerinde Paris sergisinde sunmuş ve gümüş madalya kazanmışlardır. (Toff, 1985, s. 253) Aslında Tulou'nun mükemmel flütü yaratmak istemesinin, modern flüt tasarımıyla devrim yaratan Alman T. Boehm ile rekabet içerisine girmek istemesinden doğmuş olabileceği söylenmektedir.

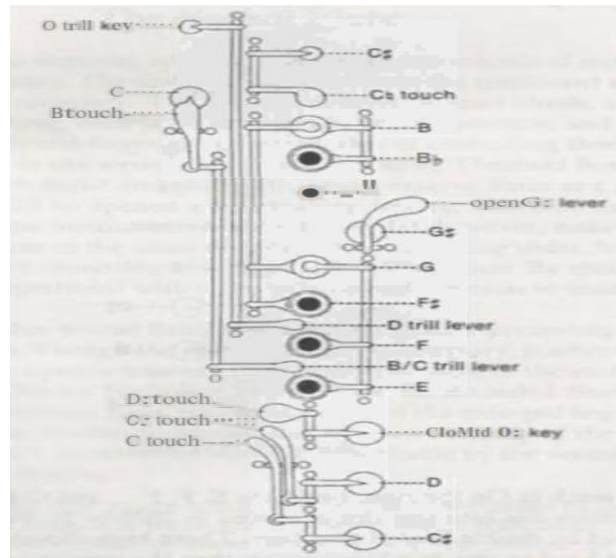

Görsel 1- 1832 Boehm Flüt Mekanizması- (Glick, 2014, s. 31)

Flüt tasarımı ile yapımında devrim yaratan ve icatlarıyla modern flütün temelini atmakla ünlenmiş T. Boehm aynı zamanda bir enstrüman yapıcısı ve kuyumcudur. Boehm'in amacı,

tonlamanın saflığı, tonun düzgünlüğü, çalışma kolaylığı ve en alt notaların tutarlı çıkarılması, enstrümanın güzel görüntüsü ile düzgün ve sağlam işçiliğin birleşmesi için daha iyi flütler üretmeyi başarmaktır. (Powell, 2002, s. 165) Boehm'in 1847'de en son tasarladığı flüt, 1832'de üretilene kıyasla farkı, tuşe mekanizması ve silindirik bir gövde başına konulan parabolik başlıktaki mantarla birleştirilmesidir. (Glick, 2014, s. 35) Boehm'in bu yeni flütü büyük beğeni toplamıştır ve madalya kazanmıştır. 19. yüzyılın ortalarında, konservatuvar henüz silindirik flütü kabul etmemiş olsa da önde gelen birçok müzisyen Boehm'in enstrümanlarını çalmıştır.

1860 senesinde Toulou'dan sonra yeni profesör olarak L. Dorus atanmasıyla Boehm flütünü ilk benimseyen kişi olarak, konservatuvarda kullanılması için kurula kabul ettirmiştir. Dorus'tan sonra görevi sırasıyla Altes ve Taffanel devir almıştır. Konservatuvarın kuruluşu ve flütün 19. yüzyıldaki gelişmeleri, Taffanel'in kurduğu Fransız Flüt Ekolü'nün temelini oluşturmaktadır. Dorus, 1860 yılında, gümüş Boehm flütünü benimsediğinde Konservatuvar'da ders verirken, Taffanel, enstrüman üzerindeki tonu tanımlamanın ön saflarında yer almıştır. Devienne'den Altés'e kadar gelen profesörler, daha sonra Taffanel'in takip edeceği flüt eğitiminin öncülüğünü yapmıştır. (Glick, 2014, s. 44)

Taffanel, Fransız flüt ekolünün tartışmasız "babası"dır. 16 yaşına girmeden hemen önce 1860 yılında 'Paris Müzik Yüksek Onur Diplomasını' (Premier Prix) almıştır. (Raposo, 2007, s. 8) Bu diploma ileride Avrupa'ya yayılacak görkemli kariyerin habercisidir. Konservatuvarda Altes'ten sonra profesörlüğünü almış, çalıştığı süre boyunca yazdığı birçok flüt tekniğinin ve modern flüt mekanizmasına uygun metotları teknik repertuarın vazgeçilmez unsurlarındandır. Kariyerine flüt sanatçılığı ile başlamış olsa da daha sonra 'Societe de Concerts' ve opera 'da şef olarak görev yapmıştır. En ünlü metot kitabı olan 'Complete Flute Methot' ölümünden sonra öğrencisi P. Gaubert tarafından derlenip basılmıştır. Bu metot halen günümüzde konservatuvardaki flüt öğrencileri ve profesyonel flütçüler dahil herkesin mutlaka çalması gereken baş kitaplar arasında yer almaktadır.

### **İngiliz Flüt Okulu (Ekolü) Tarihçesi ve Eğitimi**

19. Yüzyıl'da İngiltere'de konservatuvar adı altında bir müzik okulu henüz kurulmamıştır. Olanakların kısıtlılığından ötürü, orada yaşayan müzisyenler genel olarak yabancı ülkelere göç etmiş veya dışardan özel dersle eğitilmiş kişilerdir. (Raposo, 2007, s. 13) Bu açıdan iki ekolü kıyaslarken Fransa'nın gelişen müzik kültürünün, erken kurulan konservatuvar ve orkestraların aradaki farkı açması sebebinden olduğunu unutmamak gereklidir. Aynı zamanda Fransız konservatuarında İngilizlerin aksine, zorunlu çalgı olarak ahşap değil nikel veya gümüş flüt kullanılmıştır. İngiliz flütçüler ancak 19. Yüzyılın sonlarına doğru Boehm flütü kullanmaya başlamışlardır.

1813'te kralların müzik yaşamının gelişiminde önemli rol oynayan 'Londra Flarmoni Orkestrası' kurulmuştur. Arkasından 1830' da ise İngiliz müzisyenlerinin yüksek eğitim standartla-

rında yetiştirilmesi için kurulan 'Kraliyet Müzik Akademisi', müzisyenlik mesleğinin önünü açmıştır. (http 1)

Tıpkı Paul Taffanel'in Fransız flüt ekolünün mihenk taşı olarak kabul edilmesine eş olarak İngiliz ekolünün babası da flütçü ve besteci Charles Nickolson (1795-1837) sayılmaktadır. (Raposo, 2007, s. 11) Aynı zamanda ünlü bir flütçü ve flüt yapımcısının oğlu olan Nickolson, 20. Yüzyılın başlarında İngiltere'nin en meşhur flütçüsü olarak kabul edilmiştir. C. Nickolson Londra Flarmoni orkestrasında, İtalyan Operasında ve Drury Lane orkestrasında baş flütçü olarak görev yapmıştır. (Fitzgibbon, 1914, s. 208). Hatta güçlü tonu ve babasıyla geliştirdikleri flüt mekanizmasındaki yenilikler sayesinde modern flütün yapımcısı mucit Thebold Boehm'e ilham kaynağı olmuştur. (Raposo, 2007, s. 12)



Görsel 2- Nickolson Flute (http-2)

C. Nickolson'un ton rengiyle ilgili istediği "Obua gibi yüksek ve tiz fakat klarinet gibi tatlı ve yumuşak" ( Rockstro, 1890, s. 608) çalma stili İngiliz ekolündeki tonlama anlayışını anlatsa da, Fransız ekolüne ters bir stildir. ( Raposo, 2007, s. 12) Fransız ekolünde istenen genellikle kulağı tırmalamayan, forse edilmeden (aşırı güç uygulayarak tonu acıtmak) hacimli, geniş, tatlı bir ton ve aynı palet gibi kullanılan farklı ton renkleridir. Bunun en güzel örneklerinden birisi çağımızın kuşkusuz en beğenilen Fransız flütçüsü Emmanuel Pahud' dur.

İngiliz flüt ekolünde tonlama Nickolson'un 'The School For The Flute' kitabına göre artikülasyondan önce gelmektedir. (Raposo, 2007, s. 13) Hatta bu ekolle ilgili önem sırasına göre uygulanan temel ilkelerin bazılarında bahsedebiliriz. Başlangıçta doğru duruş ve tutuş pozisyonuyla başlayıp, saf, güçlü bir ton eşliğinde, notaların, vurgulamaların, artikülasyonların düzgün çalınarak entonasyona da aynı şekilde dikkat edilerek çalınmasını önemsenmektedir. (Rockstro, 1890, s. 411) Aslında Nickolson'un bu düşüncelerine şimdiki bilгимizle bakacak olursak bunlar, tüm ekollerde doğru olarak kabul edilebilecek tekniklerdir. Ekleyecek olursak Nickolson dışındaki dönemin İngiltere'de yaşamış diğer meşhur flütçüleri; Oluf Svendsen (Londra Flarmoni Orkestrası), Walter Stuart Broadwood, Jean Firmin Brossa (Manchester Hall Orkestrası), Rudall Carte ve Lupton Whitelock' dir.

### **İki Ekol 'ün Üslup Farklılıkları**

Tarz bakımından ton anlayışının dışında İngiliz ve Fransız ekollerinin ortak yanları zıt yanlarından daha çoktur. Genel anlamda flütle ilgili çoğu teknik Fransa'da bulunup, oradan yayılmıştır. İngilizler daha çok flütün mekanik yapısını geliştirmek ve üretmek üzerine uzmanlaşmıştır. Bahsedilecek farklar, 18. ve 19. Yüzyıldaki flüt okullarında belirtilen tarz tutumlarıdır. (Raposo, 2007, s. 7)

Fransız ekolünü ele aldığımızda, başlangıçta gümüş flüt kullanımı, seslerdeki keçi vibratosu dışında dengeli yayılan vibrato(titreşim) kullanımı, serbest dudak pozisyonunda rahat çalma stili, oktav geçişlerinde ve atlamalı aralıklarda homojen ton dağılımına dikkat edilmektedir.

İngiliz ekolünde ise, gümüş flüte 20. Yüzyılın başlarına kadar geçilmemiş, ahşap flüt kullanımı yaygındır. Sesler vibrato kullanılmadan düz üflenmektedir. Fransız stilinde tercih edilmeyen dudakları gererek gülerek çalma pozisyonu kullanılmaktadır. Ton rengi olarak daha açık, daha hızlı üflenerek tiz sesler elde etmek benimsenmiştir. Alt oktavlarda abartılı güçlü sesler, üst oktavlarda ise daha hafif tiz sesler kullanılmaktadır.

#### **KAYNAKLAR**

Fitzgibbon, Henry. (1914). *The Story Of The Flute*. London

Rockstro, R. S. (1890). *The Flute*. Rudall Carte& Co Keith.London

Powell, Ardall. (2002). *The Flute*. Yale University Press. Connecticut

Toff, Nancy. (2012). *The Flute Book*. Oxford University Press.(Third Edition). İngitere

#### **Tezler**

Glick, Dorothy. (2014). *Paul Taffanel And The Construction Of The French Flute School*. Master Thesis. University Of Cansas

Raposo, A.Jessica. (2007). *Defening The British Flute School: A Study Of British Flute Performance Practise*. D.M.A. Thesis. University Of British Colombia

#### **İnternet Kaynakları**

http-1: [https://en.wikipedia.org/wiki/Classical\\_music\\_of\\_the\\_United\\_Kingdom](https://en.wikipedia.org/wiki/Classical_music_of_the_United_Kingdom), 17.12.2019.

http-2 : [http://www.mcgee-flutes.com/Nicholson\\_on\\_Tone.htm](http://www.mcgee-flutes.com/Nicholson_on_Tone.htm), 17.12.2019

http-3: [https://en.m.wikipedia.org/wiki/Paul\\_Taffanel](https://en.m.wikipedia.org/wiki/Paul_Taffanel) 18. 12. 2019