



FIRAT ÜNİVERSİTESİ

# SOSYAL BİLİMLER DERGİSİ

## Journal of Social Sciences

p-ISBN:1300-9702 e-ISBN: 2149-3243



### ENGELLİ BİREYLERE YÖNELİK ALGI ÖLÇEĞİ: GEÇERLİK VE GÜVENİRLİK ÇALIŞMASI\*

#### *Perception Scale For Disabled Individuals: A Validity And Reliability Study*

Hülya DİĞER<sup>1</sup> ve Abdunnur YILDIZ<sup>2</sup>

<sup>1</sup>Doktora Öğrencisi, Fırat Üniversitesi, Sosyal Bilimler Enstitüsü, Sağlık Yönetimi Anabilim Dalı, Elazığ/Türkiye, hulyadiger@gmail.com.tr, ORCID: 0000-0002-1737-8195.

<sup>2</sup>Doç.Dr., Fırat Üniversitesi, İİBF, Maliye Bölümü, Elazığ/Türkiye, abduunnur@firat.edu.tr, ORCID: 0000-0002-6068-336.

*Araştırma Makalesi/Research Article*

#### Makale Bilgisi

Geliş/Received:  
25.02.2021

Kabul/Accepted:  
03.05.2021

#### DOI:

10.18069/firatsbed.886698

#### Anahtar Kelimeler

Engel, Engelli, Engellilik Algısı.

#### Keywords

Disability, Disability, Disability Perception.

#### ÖZ

Bu çalışmada engelli bireylere yönelik algı düzeyini geçerli ile güvenilir şekilde ölçmek amacıyla bir "Engellilik Algısı Ölçeği" geliştirilmiştir. Geliştirilen bu ölçek kişilerin engelli bireylere yönelik algı düzeylerini incelemeyi ve çeşitli açılardan değerlendirmeyi amaçlamaktadır. Ölçek benimsemek, farkındalık, bireysel destek ve toplumsal çevre olarak dört boyuttan oluşmakta olup, likert tipidir. Ölçeğin ön uygulama formu Fırat Üniversitesi'nde öğrenim gören 385 öğrenciye uygulanmıştır. Ölçeğin yapı geçerliliğine yönelik yapılan faktör analizi sonucunda 7 maddenin yer aldığı birinci kısımda faktör yükü değerleri 0.75 ile 0.46 arasında olup, 6 maddenin yer aldığı ikinci kısımda bulunan maddelerin faktör yükü değerleri 0.64 ile 0.51 arasında değişmektedir. Üçüncü kısımda yer alan 4 maddenin faktör yükleri ise 0.67 ile 0.54 arasında olup, 3 maddenin yer aldığı dördüncü kısımda bulunan maddelerin faktör yükü değerleri 0.77 ile 0.46 arasında değişmektedir. Engellilik algısını ölçmeye yönelik faktörlerin toplam varyansın %50'sini açıkladığı belirlenmiştir. Ölçeğin güvenilirlik katsayısı 0.86 bulunmuştur.

#### ABSTRACT

In this study, it was aimed to develop a "Disability Perception Scale" that measures the perception level of persons with disabilities in a valid and reliable manner. This scale developed aims to examine the perception levels of people towards disabled individuals and evaluate them from various angles. The scale as adopt, awareness, individual support and social environment consists of four dimensions and is likert type. The pre-application form of the scale was applied to 385 students studying at Fırat University. As a result of the factor analysis conducted for the construct validity of the scale, the factor load values in the first part where there are 7 items are between 0.75 and 0.46, and the factor load values of the items in the second part where there are 6 items vary between 0.64 and 0.51. The factor loads of the 4 items in the third part are between 0.67 and 0.54, and the factor load values of the items in the fourth part, which includes 3 items, vary between 0.77 and 0.46. It has been determined that the factors for measuring the disability perception explain 50% of the total variance. The reliability coefficient of the scale was found to be 0.86.

**Atıf/Citation:** DİĞER, H. ve YILDIZ, A. (2021). Engelli Bireylere Yönelik Algı Ölçeği: Geçerlik ve Güvenirlik Çalışması. *Fırat Üniversitesi Sosyal Bilimler Dergisi*. 31, 2(807-822).

**Sorumlu yazar/Corresponding author:** Hülya DİĞER, hulyadiger@gmail.com.tr

\* Bu çalışma, Doç. Dr. Abdunnur YILDIZ'ın danışmanlığında hazırlanan "Üniversite Öğrencilerinin Engellilik Algı Düzeyinin Belirlenmesine Yönelik Bir Araştırma: Fırat Üniversitesi Örneği", başlıklı Hülya DİĞER'in yüksek lisans tezinden türetilmiştir.

## **1. Giriş**

Engelli bireyler genel özellikleri ve yetersizlikleri nedeniyle özel eğitim, bakım, rehabilitasyon ve danışma hizmetlerine gereksinim duyan kişiler arasında yer almaktadır. Duyulan gereksinimler ve toplumun öteki kavramını empoze etmesi sebebiyle engelli bireyler kendilerini toplumdaki soyutlamaktadırlar. Engelli bireylerin gerek eğitim, sağlık gerek sosyal ve kültürel ortamlara katılımlarını sağlamak hiç kuşkusuz yaşadıkları çevre şartlarını iyileştirmek, onlar için uygun şekilde düzenlemek ile mümkün olacaktır. Dolayısıyla engelli bireylerin gereksinimlerini daha kolay karşılayabilmeleri için çeşitli araçlara ihtiyaç duydukları yadsınamaz bir gerçektir. Bu nedenle çeşitli araçlar veya mal ve hizmet olarak da nitelendiğimiz bu gereksinimler, hayatın her alanında engelli bireyler için bir ihtiyaç olmakta ve engelli bireylerin bu ihtiyaçları karşılandıkça hayatlarını normal bireylerden farksız bir şekilde idame edebilmeleri sağlanmaktadır.

Engellilik algısı, toplumsal hayatın birçok sürecinde engelli bireylere yönelik sergilenen tutum ve davranış şekilleri olarak tanımlanabilir. Toplumsal hayatta ulaşılabilirlik, erişilebilirlik ile başkasına gereksinim duymadan günlük hayatı sürdürmek engelli bireyler için önem arz etmektedir. Bu bağlamda engelli bireylere yönelik uygulamalar vasıtası ile engelli bireyler toplumda diğer bireylerden farksız olarak görülmekte olup, engellilik algısına maruz kalma düzeyleri nispeten daha az seviyede olmaktadır. Nitekim gerek engelli bireylere yönelik uygulamaların yetersizliği gerekse de istihdamları konusundaki düzenlemelerin engelliler hakkındaki kanunda belirtilmesine rağmen engelli bireyler günümüze değin birçok sektörde bulunamamıştır. Dolayısıyla söz konusu husus günümüzde varlığını sürdürmekte olan engellilik algısını açıklamaktadır. Bu bağlamda gerekli önlemler alınmaya devam etmesine ve her kamu kurumuna engelli birey çalıştırma zorunluluğu getirilmesine rağmen ne yazık ki toplumda mevcut algıyı görmek ve hissetmekteyiz.

Engelli bireylerin hayatlarında bir engel şeklinde ortaya çıkan engellilik algısı, geçmişten günümüze değin varlığını sürdürmektedir. Engelli bireyler engelleri nedeniyle gündelik yaşamda çeşitli problemler ile karşı karşıya kalmaktadır. Söz konusu problemler genel anlamda eğitim, ulaşım, iletişim, sosyo-kültürel vb. unsurlar ile ilgili olmaktadır. Ancak temelde yaşanan sorunlar, engel türüne ve dolayısıyla engellilik algısına bağlı olarak ortaya çıkmaktadır. Zihinlerinde oluşan engellilik algısı sonucu bireylerin davranışları şekillenmektedir. Sıklıkla acıma, ötekileştirme ile ayrımcılık şeklinde kendini gösteren algı, engelli kişilerin hayatlarında bir engel daha meydana getirmektedir.

Engellilik algısı sonucu bireylerin hayatlarında oluşan problemleri çözmeye yönelik çalışmalar yapılmaktadır. Bu bağlamda engelli bireylerin hayat kalitelerini yükseltmeye yönelik çeşitli unsurlar bulunmaktadır. Yasa, tüzük ile yönetmelik şeklinde yasal dayanakların yanı sıra farkındalık çalışmaları da bu kapsamda yer almaktadır. Fakat farkındalık çalışmalarının engelli bireylere yönelik algı konusundaki katkısı ile toplumun bu konuda ne kadar duyarlılık sahibi olduğu belirsizdir. Söz konusu belirsizlik ve engelli bireylere yönelik algının belirlenememesi toplumsal yaşamda bir problem olarak ortaya çıkmaktadır. Engellilik algısının tespiti ile çeşitli problemlere çözümler üretilebileceği düşünülmektedir. Dolayısıyla engellilik algısına yönelik bir ölçek geliştirilmesine gereksinim duyulmuş ve çalışma konusu tasarlanmıştır.

## **1. Engelli Kavramı**

Engellilik hakkında ilk olarak doğru terimin kullanılması çok önemlidir. Bu nedenle çeşitli terimler ile ifade edilen engellilik durumunun gerçek anlamlarını bilmek gerekmektedir. Bu bağlamda özürle ya da yetersiz terimlerinin kullanılması karşı tarafı rahatsız edici nitelikte olsa da yaygın hale gelmiştir. Ancak söz konusu terimlerin kullanılması kişiliği negatif etkileyebilmesi sebebiyle tehlike oluşturmaktadır. Bu anlamda özür, belirli bir uzvun eksikliği ya da kusurluluğunun yanı sıra özbakım becerilerine veya çalışma gücüne kısıtlamalar getiren kusurlu bir organ olması olarak tanımlanabilir. Öte yandan yetersizlik, fonksiyonlardaki işlevselliğin azalması ya da olmaması, engel ise ortaya çıkan eksiklik sonucu aktivitelere sınırlılık olarak ifade edilebilir (Babadag, 1996: 2).

5378 sayılı Engelliler Kanunu tanımına göre engelli; fiziksel, zihinsel, ruhsal ve duyuşal yetilerinde çeşitli düzeyde kayıplarından dolayı topluma diğer bireyler ile birlikte eşit koşullarda tam ve etkin katılımını kısıtlayan tutum ve çevre koşullarından etkilenen birey olarak tanımlanmaktadır (Engelliler Hakkında Kanun, 2005: 3). Bu hizmetlere ihtiyaç duyan ve toplumda engelli olarak tanımlanan bireyler günlük hayatlarını sürdürebilmek ve hayatlarını istedikleri şekilde yaşayabilmek için bu gereksinimleri zaruri olarak

kullanılmaktadır. Başka bir tanım kapsamında engelli kavramı, doğuştan veya daha sonradan herhangi bir sebep sonucu bedeninin çeşitli yeteneklerini kaybetmiş, normal yaşamın gereklerini yerine getiremeyen birey olarak ifade edilebilir (Baldemir, 2007:118).

Dünya Sağlık Örgütüne göre ise; engellilik durumu herkesin hayatının belirli bir döneminde yaşayabileceği, insan işlevleri üzerinde kendini gösteren geçici ya da kalıcı zorluklar olarak tanımlanabilir (World Health Organization, Dünya Engellilik Raporu, 2011:1). Diğer bir ifade ile herhangi bir kaza sebebi ile ortaya çıkan yaralanmalar ve birçok olgunun işlevini kaybetmesi sonucunda gereksinimlerin yerine getirilmesinde güçlükler yaşanması ve bu bağlamda gerekli destek hizmetlere ihtiyaç duyulması hususu engellilik durumu olarak tanımlanabilir (Kır vd, 2015: 106). Bu bağlamda bireylerin yaşadığı günlük hayatı sürdürebilme, sosyal ve kültürel aktivitelere katılım, diğer bireylerin yardımına ihtiyaç duymama ve öz bakım becerilerini yerine getirebilmenin yanı sıra toplumsal hayata katılım ve normal insanlarla kaynaşma sürecinde sahip olunan engellilik sebebi ile ortaya çıkan kısıtlılıklar örnek olarak verilebilir.

Dünya Sağlık Örgütü'nün (World Health Organization) uluslararası yetersizlik, özrürlük ve engellilik sınıflandırması (International Classification of Impairments, Disabilities and Handicaps) 2001'de yeniden incelenerek uluslararası fonksiyon, özrürlük ve sağlık sınıflaması (International Classification of Functioning- İşlevselliğin Uluslararası Sınıflandırması) şeklinde yayınlanmıştır. ICF, ICIDH'de bulunan nedensel düşünce yerine, sağlığın bileşenleri veya kavramların etkileşimini kapsamaktadır. Bu hususta oluşturulan yeni sınıflamada eskisine göre iki büyük farklılık bulunmaktadır. Bu farklılıklardan ilki, özrürlük ve engellilik şeklinde tabir edilen olumsuz ifadeler yerine aktivite ve katılım şeklinde ibarelerin kullanılması, diğeri ise bireysel ve çevresel dış etkenlerin de sınıflandırma hususuna dâhil edilmesidir. Bu anlamda ICF'e göre oluşturulan engellilik modeli şekil 1'de yer almaktadır (Kaya, 2006: 8).



Şekil 1. ICF'nin Özrürlük Modeli (Kaya, 2006: 9).

İşlevselliğin uluslararası sınıflandırması (ICF), herhangi bir nedenden ötürü ortaya çıkan eksiklik veya bozuklukta bireylerin neleri yapabildiğini ya da yapma becerilerini sınıflandırmaktadır. Çünkü aynı hastalık farklı kişilerde farklı şekilde seyredilebilmektedir. İşlevselliğin uluslararası sınıflandırması, kişinin iyi olma durumunu sağlık ve sağlıkla ilgili bileşenlerini daha detaylı bir şekilde incelemesinin yanı sıra bireysel faktörleri de göz önüne alması hususu bakımından yaşamın kalitesinin değerlendirilmesinde daha geniş bir bilgi ağı oluşturmaktadır. Uluslararası yetersizlik, özrürlük ve engellilik sınıflandırması (ICIDH) sakatlık durumunu çok boyutlu bir şekilde ele almakta ve sağlık durumlarının sonuçları ile ilişkilendirerek tanımlamaktadır. Ancak ICIDH, bireylerin işlevleri üzerinde belirleyici anlamda önem arz eden çevreyi kapsamamaktadır. ICF ise, sosyal bir yaklaşım olması ile beraber birey ve çevreyi kapsayan bir şekilde tasarlanmıştır. ICF ve ICIDH'nin esas amacı klinik kullanım değil, istatistiksel ve hastalık, kaza, ve sağlıkla ilgili verilerin karşılaştırılmasıdır (Şiriner Önver, 2012: 46). Bu bağlamda ICF'nin engelli bireylere yönelik kullanılan ve onların yanı sıra çevresindeki kişilerin de zihinlerinde olumsuz algı yaratan özrürlük ve engellilik ibareleri yerine aktivite ve katılım kavramlarının kullanılması ve bireylerin sahip oldukları eksiklikler kapsamında kişisel ve çevresel faktörleri de dikkate alarak değerlendirme yapması önemlidir. Çünkü sahip olunan engelin türü aynı olmasına rağmen, gerek kişisel gerek çevresel nedenler, bireylerde farklı

sonuçlar doğurabilir. Dolayısıyla ICF programı sayesinde alınan önlemler ile engelli bireylerin yaşam kalitesi artırılabilir.

Geçmişten günümüze engellilik kavramında çeşitli tanımlamalar ve çalışmaların yapılmasına ek olarak söz konusu husus farklı özellikleri kapsayan modeller ile de ifade edilmektedir. Bu kapsamda engellilik kavramı çeşitli modeller ile de açıklanmaktadır. Bu modeller (Güneş, 2016:8);

• *Moral Model:* Engelliliğe ilişkin ilk ve en eski model olarak bilinmektedir. Bu model engelliliğin, ahlaki çöküntüden oluştuğunu, kişinin içindeki “şeytanın” veya “ahlaksızlığın” dışı vurumu olduğunu ileri sürmektedir. Engelliliğin moral model olarak değerlendirilmesi görüşü Orta Çağın sonuna kadar devam etmiş ve engelli olarak yaşamlarını idame ettiren bireyler, sağlığın tanımında belirtilen ruhen iyi olma durumu konusunda iyi olmadığı için engelli olduğu şeklinde yargılanmış ve bu şekilde değerlendirilmiştir.

• *Medikal Model:* Bütün engellileri çeşitli nedenlerden kaynaklanan fizyolojik bozuklukların sonucu olarak gören bu model temelinde bütün engelli kişilerin otomatik olarak sınırlı olduğunu varsaymaktadır. Bu modelde kişi sınırlılık veya kısıtlılık ile öne çıkarılmakta ve sorun engelli bireyin bedenine yerleştirilmektedir. Medikal modelin politikası, kurumsal bakım veya tıbbi desteği kapsamaktadır. Bu modelde, bireylerin beden en iyi olmama hâlinin sonucunda engelli olarak değerlendirilebileceğini benimsemiş ve açıklamıştır.

• *Sosyal Model:* Bu model engellilik olgusu konusunda medikal modelin açıklamalarında oluşan eksikliklerin sonucunda ortaya çıkmıştır. Bu modelin temel iddiası, engelliliğin toplumsal olarak yenilediği ve çeşitli eksiklikleri olan kişilere dayatıldığıdır. Kişinin bedensel veya ruhsal eksikliğinin değil, toplumun muktedir bir bedene sahip olmayı temel bir esas olarak kabul etmesinin, bireyleri engelleyici ettiğini ifade etmektedir.

Engelli bireylerin hayatında hüküm süren asıl engelin kendi eksiklikleri veya noksanlıklarından ziyade toplumun onların önüne sürdükleri engeller olarak belirtebiliriz. Bu bağlamda toplum engelli bireyleri çeşitli terimler ile de ifade etmekte ve açıklamaktadır. Noksanlık kavramı, anatomik, ruhsal veya bedensel yapı ve fonksiyonlardaki bir eksikliği veya düzensizliği ifade etmektedir. Maluliyet ise, bir eksiklik veya engellilik sonucunda belirli bir bireyde ortaya çıkan ve o bireyin gerek demografik özelliklerine gerekse sosyal ve kültürel durumuna göre normal olabilecek faaliyette bulunabilme becerisini engelleyen ve kısıtlayan bir durumu ifade etmektedir (Kızılkaya, 2016: 44).

Başka bir ifade ile herhangi bir nedenden ötürü eksiklik, noksanlık, engellilik veya özürülük durumu sonuçlarının bireyin yaşam tarzını etkilemesi ve hayatına yansıma durumu maluliyet olarak tanımlanabilir. Sakat kavramı ise, bireyin bedensel ve ruhsal yapısında varlığını sürdüren bir eksiklik ya da bozukluk olarak tanımlanabilir. Söz konusu eksiklikten ötürü birey, gereksinimlerini yerine getirebilecek güce sahip değilse işlevsel anlamda sakat olarak ifade edilebilir (Kırımlı, 1994: 446). Sakatlık, bireyin bedensel, düşünsel ve zihinsel anlamda yaşadığı bozukluk sonucu hayatını normal şekilde yaşayamaması şeklinde tanımlanabilir. Ancak yaşın ilerlemesi vb. sebeplerden ötürü ortaya çıkan eksiklikler ya da bozukluklar sakatlık olarak tanımlanamaz (Canıklıoğlu, 1991: 73-74).

Diğer bir tanım ile sakat, ister bedensel ister zihinsel sebeplerden ötürü ortaya çıkan ve söz konusu nedenler dolayısı ile bir yanı bozuk ya da eksik olan kimse olarak tanımlanır (Şişman, 1995: 5). Bir bireyin sakat olarak ifade edilebilmesi için bedensel veya düşünsel eksikliğinin bulunması gerekmektedir. Bedensel eksiklik; vücut sisteminde fizyolojik anlamda oluşan çeşitli düzensizlikler ve bozukluklardır. Zihinsel eksiklik ise; hastalık, kaza ve psikolojik sebepler gibi herhangi bir neden dolayısıyla ortaya çıkan zihin rahatsızlıklarıdır (Akkaya, 2002: 13). Öte yandan birey bedensel veya zihinsel olarak sakat olsa bile çalıştığı herhangi bir işte, işi gerektiği ölçüde yerine getirebildiği sürece sakat olarak kabul edilmeyebilir. Örneğin, herhangi bir elini kaybetmiş kişi, yaptığı işin gereklerini tek eli ile yerine getirebildiği sürece sakat olarak ifade edilmeyebilir. Yani, bireyin sahip olduğu nitelikler söz konusu iş için yeterli değilse, o kişi çalıştığı işte sakat olarak ifade edilecektir (Uşan, 1997: 5).

Toplumsal yaşamda “sakat” ibâresi genellikle engelli bireylere yönelik kullanılmasına rağmen, istihdam konusunda talep ile arzın ortak bir payda içerisinde kesişmediği durumlarda da sakatlık kavramı ortaya çıkabilir. Yani istihdam alanında arz edilen bir pozisyon için başvurusunu yapıp o pozisyonu talep eden kişi pozisyonun gereklerini yerine getirebilecek özelliklere sahip değilse, söz konusu pozisyon için onu talep eden kişi “sakat” olarak ifade edilebilir. İnsan Hakları Evrensel Beyannamesine ek olarak oluşturulan “Sakat Kişilerin Hakları Beyannamesinin” birinci maddesi kapsamında özür, doğuştan veya sonradan herhangi bir nedenden ötürü başkasından destek almadan ihtiyaçlarını karşılayamayan ve günlük öz bakım becerilerini yerine getiremeyen birey olarak tanımlanır (Çolak ve Hergüner, 2016: 2438).

Türk Dil Kurumu'nun Türkçe Sözlüğünde ise, özürli; özrü ve kusuru olan engelli olarak açıklanırken (Yıldız, 2013: 312), engelli; engeli olan, bedeninde eksikliği veya kusuru bulunan şeklinde açıklanmıştır. Sakat ise bedeninde hastalık veya eksiklik bulunan, engelli, özürli olarak belirtilmiştir. Anlamları farklı olmasına rağmen tüm tanımlar aynı kavramı anlatmak amacıyla kullanılmaktadır (Güner, 2016: 5-6).

## 2. Engellilik Algısı

Geçmişten günümüze kadar engelli kişiler, genel olarak toplumsal baskı ile karşı karşıya kalmıştır. Ayrıca gündelik hayatın çeşitli süreçlerinde dışlanmışlardır. Toplumsal baskı ile soyutlanma toplumsal ve kültürel anlamlarda farklılık gösterecek şekilde oluşmuştur. Bu kapsamda toplum, engelli kişilerin fiziksel ve zihinsel görünümünü yorumlama yoluyla onlara farklı anlamlar atfetmiştir. Farklı anlamlar beraberinde engelli bedenlere yönelik etiketlenme ile soyutlanmayı beraberinde getirmiştir. Engelli bireylere yönelik olumsuz düşüncelerin aksine engellilik durumu normal olarak da karşılanmaktadır. Fakat engelli bireylere yönelik algının geçmişi incelendiğinde, genel anlamda Batıda gelişmesi sonucu diğer ülkeleri de kapsadığı belirtilebilmektedir (Altuntaş Duman ve Doğanay, 2017: 6-7). Engelli bireylere yönelik oluşan algı devam ederek günümüze değin varlığını sürdürmüştür. Engellilik algısına ilk maruz kalma durumu aile içerisinde gerçekleşmektedir.

Engelli çocuğa sahip olmak, anne baba açısından da zor, zahmetli ve üzücüdür. Her anne baba çocuklarıyla ilgili birçok hayal kurar ve bu hayaller bebekle birlikte vücut bulur. Ancak hayallerle karşılanan bebeğin, hayallerde hiç yeri olmayan ve belki de hiç istenmeyen bir sürpriz ile doğması anne baba üzerinde negatif bir etki oluşturmakta ve zorlu süreç başlamaktadır. Bu beklenmeyen durum ailelerde hayal edilen çocuk beklentisinin gerçekleşmemesinden ötürü şok etkisi oluşturmaktadır. Dolayısıyla engelli çocuğu olan aileler, genel anlamda yas tepkileri göstermektedir (Gören, 2016: 230). Yas tepkileri genel anlamda hayal edilen ile gerçekleşen durum arasındaki çatışma ve çevrenin bireylere yönelik gösterdikleri tutum ve davranışlar sebebiyle ortaya çıkmaktadır. Hamilelik sürecinde özellikle anne zihninde doğacak çocuğu için bir şekil tasarlar. Şüphesiz bu şeklin oluşmasında annenin kendisinin, eşinin ve yakın çevresinin de katkısı vardır. Ayrıca da söz konusu katkılar toplumun bireylere empoze ettiği "ideal çocuk" algısından da oluşmaktadır. Ancak aile çocuklarının engelli olabilme ihtimalini dâhi düşünmemektedir. Çocuğun engelli olduğunun öğrenilmesi beraberinde bütün beklenti ve hayalleri alt üst etmektedir. Bu süreçte aile zorlanmakta ve çeşitli duygu karmaşaları yaşamaktadır. İlerleyen zamanda ailenin beklentisi ile gerçek durum arasındaki farklılık arttıkça gerçek durum katlanılmaz hale gelmektedir (Altuğ Özsoy vd., 2006: 70).

Farklı özelliklere sahip olan çocuğun doğması, ailelerin hayatlarının birçok sürecinde çeşitli tepkiler vermesine neden olmaktadır. Bu durumda çocuğun doğumu ile ailenin yaşam tarzında değişiklikler yaşanmakta ve çevreleri ile iletişimlerinde sorunlar oluşmaya başlamaktadır. İlk süreçte şok, inkâr, suçluluk ve utanç gibi duygular yaşayan ebeveynler, kabul ve uyum sürecinin akabinde çocukları için bir şeyler yapmaya çalışmaktadır. Ancak çocuğun yetersizlikleri sebebiyle anne, toplum tarafından suçlanabilmektedir. Babanın da engelli bir çocuğa karşı olumsuz tepkileri annenin duygularını negatif yönde etkilemekte ve onu umutsuzluk duygusuna sürüklemektedir. Bu husus beraberinde karı-koca çatışmalarını getirmektedir (Avşaroğlu, 2012: 536).

Ebeveynler yaşanan sıkıntıları ve ortaya çıkan çatışma sürecini, uyum süreçlerini hayatlarına entegre etmeleri ile atlatabilirler. Bu bağlamda engelli çocuğa sahip olan aileler için farklı faaliyetler ve destek amaçlı etkinlikler oluşturulmaktadır. Engelli çocuğa sahip olan birçok ebeveynin benzer duyguları yaşadığını ve çeşitli süreçlerden geçtiklerini çevremizde görmekteyiz. Birçok aile yaşanan sürece uyum konusunda, çeşitli yardımlar ve destek programlarından yararlanmaktadır. Bu hususta hayatlarındaki zorlu sürece daha kolay uyum sağlamaktadırlar. Ancak uyum süreci sağlanana değin aile üyelerinden birinin yaşadığı depresyon diğer aile bireylerini de etkilemektedir. Bu durum engelli çocuğu olan ailelerin yaşamış oldukları sıkıntılar ve depresyona neden olan etmenler hakkında bilgi sahibi olmak, mutsuzluk sebeplerini daha iyi anlamak konusunda yardımcı olmaktadır. Dolayısıyla engelli bir çocuğu olan ailelere yönelik çalışmalara gereksinim vardır. Çünkü engelli bir çocuğa bakabilmek aile için çeşitli zorluklara sebep olmakta, özellikle anne ve babalar mevcut durumdan daha çok etkilenmektedirler (Kaçan Softa, 2012: 591).

Anne babanın yanı sıra engelli çocuğa sahip olan kardeşler de bu durumdan etkilenmekte ve davranışlarını engelli kardeşine göre şekillendirebilmektedir. Engelli kardeşe sahip bireylerin bazıları mevcut durumundan ötürü onun için üzüldüğü koruma içgüdüsüne bürünürken, bazıları da anne babasının engelli çocuğa daha fazla ilgi göstermesinden ötürü kıskançlık duygusuna kapılabilmektedir. Ancak engelli çocuğa uyum sürecini tamamlayan aileler yaşam şekillerini ve hayatlarını ona göre entegre etmekte ve ona uygun şekilde hayatlarını idame ettirmektedirler. Hatta öyle ki mal ve hizmet alımları ve herhangi bir konuda verecekleri kararlar engelli çocuklarına uygun olacak şekilde biçimlenmektedir. Örneğin engelli bireylerin aileleri tarafından konut satın alımlarında engelli bireylere yönelik olarak tasarlanmış konutlar dikkat çekmekte ve tercih edilmektedir. Engelli çocuğa sahip aileler, bir yandan çocuğunun çeşitli ihtiyaçları ile ilgilenirken diğer yandan da normal çocuklarının gereksinimlerini karşılamaya çalışmaktadır. Nitekim bu hususta engelli çocukların kardeşlerinin büyütülmesinde parçalanma üç alanda ortaya çıkabilir (Berçin Yıldırım, 2005: 25);

- Ebeveyn Çocuk Etkileşimi: Engelli çocuğun günlük hayatını idame edebilme ve tedavilerini sağlamaya yönelik çabalar, anne-babada normal çocuklarına ayırabilecek zamanı ve kullanabilecekleri enerjiyi bırakamayabilir.
- Aile Organizasyonu: Bazı aileler mevcut durum karşısında yeniden organize olabilmeyi başaramayabilir, sorunları etkin bir şekilde çözemeyip aile içi çatışma yaşayabilirler.
- Kardeşlerin Rolü: Engelli olmayan çocuğa gerçekte var olmayan çeşitli roller yüklenmiştir. Bazı aileler engelli olmayan çocuğa dair beklentilerini artırırken, bazı aileler de azaltabilir. Bu husus ebeveynlerin sahip oldukları becerilerinin gelişimi konusunda bir engel oluşturabilir.

Küçükler'e göre (1993: 24), çocuğun engellilik durumunun ortaya çıkmasından çevresi tarafından benimsenmesine kadar oluşan süreç beş aşamadan oluşmaktadır. Bunlar;

- Çocukta bir problem olduğunun fark edilmesi,
- Gerçek problemin belirlenmesi,
- Probleme bir neden arama,
- Probleme bir çare arama
- Çocuğun kabul edilmesi olarak ifade edilebilir.

Toplumsal anlamda engelli bireyleri benimsemeye yönelik çalışmalar gerçekleştirilmektedir. Engelli bireylerin istihdamına yönelik kanun ile kararname bu kapsamda değerlendirilebilmektedir. Söz konusu kanun ile kararname engelli bireyleri başkalarına bağımlı yaşam sürmekten kurtarmıştır. Ayrıca istihdam oranlarının artması ile birlikte engelli bireyler, tüketici konumundan sıyrılarak üretici konumunda yer almıştır. Üretici konumunda engelli bireyler diğer kişilerle aynı ortamda çalışmanın yanı sıra eşit haklara sahip olmak istemektedir. Bu kapsamda acıma ile yardım düşüncelerinin aksine bağımsız şekilde aktivitelere katılan kişiler olmayı tercih etmektedirler (Genç ve Çat, 2013: 368). Engelli bireylerin bahsedilen çerçevede toplumda yer almaları, engellilik algısının olumlu yönde değişmesine katkıda bulunacaktır.

Toplumsal yaşama katılım engellilik algısının yanı sıra sağlık üzerinde de fayda oluşturmaktadır. Fakat toplumsal yaşamın engelli bireylere yönelik eksik ya da yanlış tasarlanmasından dolayı katılım sınırlı olmaktadır. Sınırlılıklar beraberinde engelli bireylerin kendilerini toplumdan soyutlamasına sebebiyet vermektedir. Bu kapsamda yapılan çalışmalar incelendiğinde, engelli bireylere yönelik uygulamaların eksikliğinin (rampa, kaldırım vb.) fiziksel aktivitelere dahil olmalarında engel oluşturduğu sonucuna ulaşılmıştır (Esatbeyoğlu ve Güven Karahan, 2014: 44; Kirchner vd., 2008).

Konu ile ilişkilendirilebilecek kavramların ardından bu konuda benzer olarak yapılan çalışmalar aşağıdaki gibi özetlenmiştir.

Ergüden (2008: 106-109), sosyal dışlanma açısından bedensel engelli bireylerin yaşantılarını incelemiştir. Elde edilen sonuçlara göre, ulaşım, eğitim, sağlık hizmetleri ile gelir gibi konularda sorun yaşadıkları belirlenmiştir.

Başaran vd. (2010: 147-157), tarafından özürüllüğe dayalı ayrımcılık araştırıldığı çalışmada engelli kişilerin çalışma yaşamı ile istihdam, sağlık, eğitim, adalet ile topluma entegre konusunda ayrımcılık ile karşılaştıkları belirlenmiştir. Ayrıca engelli kişilerin ayrımcılığa maruz kalınma durumunda hak ile destek arama konusunda bilgi seviyelerinin düşük seviyede olduğu belirlenmiştir.

Özgökçeler ve Bıçkı (2010: 240-242), özürülerin sosyal dışlanma boyutlarını Bursa ile Çanakkale il örnekleri kapsamında değerlendirdiği çalışmada engelli kişilerin sosyal dışlanmaya maruz kalmazken, eğitim konusunda dışlandıkları tespit edilmiştir. Sağlık hizmetlerine erişim konusu engelli bireyler için bir problem halini almaktadır. Bu bağlamda fiziki engeller ulaşılabilirliği, toplumsal engeller ise, sosyal ilişkilerden soyutlanmaya sebebiyet vermektedir. Dolayısıyla bu konuların engelli bireyleri kendilerine özel olan kurumlara (eğitim, istihdam vb.) yönelttiği ileri sürülmektedir.

Köten ve Erdoğan (2014: 248-249), tarafından engelli gençler, sosyal dışlanma ve internet konusu değerlendirilmiştir. Fiziksel ekipmanların engelli bireylerin özelliklerine yönelik olmaması nedeniyle sosyal anlamda eksiklik hissettikleri belirlenmiştir. Söz konusu eksikliğin ise, onları internet kullanmaya yönelten en önemli unsur olduğu sonucuna ulaşılmıştır. Eğitim hayatında da söz konusu fiziksel ekipmanların bulunmayışı engelli öğrencileri okul kapsamında yalnızlığa yöneltmektedir. Bu bağlamda toplumsal hayattan kendini soyutlayan engelli kişiler, sosyal hayat eksikliklerini sanal mecralar ile tamamlamaya çalışmaktadır.

Eratay ve Eldeniz Çetin (2013: 1689), tarafından işverenlerin engelli çalışanlara yönelik tutumları Bolu ili kapsamında değerlendirilmiştir. İşverenlerin engelli bireylere yönelik tutumlarının genel anlamda orta düzeyde ve olumlu yönde olduğu sonucuna ulaşılmıştır. Fakat toplumsal hayattaki konularına yönelik tutumlarının ise, olumsuz olduğu tespit edilmiştir. Ayrıca engelli bireylere yönelik tutumların demografik özelliklere göre farklılaşmadığı, engelli yakına sahip olma duruma göre farklılaştığı belirlenmiştir.

## **2. Materyal ve Metot**

### **2.1. Gereç ve Yöntem**

Bu çalışma, araştırmacılar tarafından geliştirilen engelli bireylere yönelik algı ölçeğinin geçerlik ve güvenilirliğini test etmek amacıyla tasarlanan metodolojik bir çalışmadır. Literatür taramasından sonra madde havuzu oluşturulmuş, uzman görüşü ve pilot uygulamalar önderliğinde çalışma maddeleri geliştirilmiştir.

### **2.2. Ölçeğin Geliştirilmesi**

Engelli bireylere yönelik algı ölçeğinin geliştirilmesinde, literatür tarama, inceleme ve görüşme ile 40 maddelik bir havuz oluşturulmuştur. Oluşturulan madde havuzu, uzman görüşleri alınarak 20 maddelik ön uygulama formu şeklinde geliştirilmiştir. Ön uygulama formunun pilot uygulaması yapılmıştır. Pilot uygulama sonucu yapılan açımlayıcı faktör ve güvenilirlik analizi yapılmıştır. Analiz sonuçlarına göre ölçeğin geçerli ve güvenilir olmadığı sonucuna ulaşılmıştır. Madde havuzundan faydalanılarak ve uzman görüşü eşliğinde ölçek maddeleri revize edilmiştir. Ölçeğin ön uygulama formu 91 kişiyle gerçekleştirilmiş olup, esas uygulama 385 kişiyle gerçekleştirilmiştir. Esas uygulama sonunda faktör analizi yapılmıştır. Faktör yüklerinin dağılımına uygun olarak ölçek ifadelerinin dört başlıkta toplanmasına karar verilmiştir. Ölçek boyutlarının belirlenen faktör yüklerine uygun olacak şekilde Benimsemek, Farkındalık, Bireysel Destek ile Toplumsal Çevre şeklinde isimlendirilmesi uygun görülmüştür.

Ölçme aracı 5’li likert tipi bir ölçektir. Buna göre; “5: Kesinlikle Katılıyorum”, “4: Katılıyorum”, “3: Kararsızım”, “2: Katılmıyorum”, ve “1: Kesinlikle Katılmıyorum” şeklinde belirlenmiştir.

Ölçeğin geçerlik ve güvenilirliği hakkında şu işlemler gerçekleştirilmiştir.

### **2.3. Kapsam Geçerliliği**

Ölçeğin kapsam geçerliliği iki aşama ile gerçekleştirilmiştir. İlk aşamada bu kapsamda yapılan çalışmalara ve bu alanındaki uzmanların görüşlerine başvurulmuştur. İkinci aşamada ise, farklı engel türlerine sahip olan bireylerin ailelerinin görüşleri alınmıştır. Bu bağlamda gerek gündelik gerekse de sosyo-kültürel hayatta yaşanan zorluklar ve diğer bireyler ile ilişkileri hakkında bilgiler edinilmiştir.

### **2.4. Yapı Geçerliliği**

Ölçeğe ilişkin yapıların tasarlanmasında açılımlayıcı faktör analizi tasarlanan yapıların doğrulanmasında ise, doğrulayıcı faktör analizi kullanılmıştır. Analiz sonuçlarına göre verilerin uygunluğu, Kaiser-Meyer-Olkin (KMO) ile Bartlett Küresellik testi değerleriyle incelenmiştir.

## 2.5. İç Tutarlılık (Güvenirlik) Analizi

Ölçeğe ilişkin iç güvenilirliğin belirlenebilmesi amacıyla ölçekte yer alan maddelere ilişkin Cronbach Alpha katsayıları belirlenmiştir. Ayrıca belirlenen boyutlar için de Cronbach Alpha katsayıları belirlenmiştir.

## 2.6. Çalışmanın Evren ve Örnekleme

Araştırmanın evreni Fırat Üniversitesi'nde öğrenim gören 385 öğrenciden oluşmaktadır. Araştırmada basit tesadüfi örnekleme yöntemi kullanılmış olup, 402 öğrenciden veriler elde edilmiştir. Ancak elde edilen verilerden 17 tanesinin eksik ya da yanlış olması nedeniyle analiz sürecine dâhil edilmemiştir. Katılımcılara ait demografik bilgiler Tablo 1'de sunulmuştur.

**Tablo 1.** Katılımcıların Demografik Bilgileri

Değişkenler		n	%
Cinsiyet	Kadın	189	49,1
	Erkek	196	50,9
Çocuk Durumu	Yok	374	97,1
	Var	11	2,9
	0-1000	118	38,0
Ailenin Aylık Geliri	1001-2000	120	19,0
	2001-3000	72	13,8
	3001 ve üzeri	75	9,8
Medeni Durum	Bekâr	373	96,9
	Evli	12	3,1
Ailede Engelli Birey	Yok	355	92,2
	Var	30	7,8
Toplam		385	

Ölçeğe ait toplam puan ortalamasının normallik varsayımını sağlayıp sağlamadığını tespit etmek amacıyla normallik testi yapılmıştır. Normallik testi sonuçları Tablo 2'de sunulmuştur.

**Tablo 2.** Normallik Testi Sonuçları

	Kolmogrov-Smirnov			Shapiro-Wilk		
	İstatistik değeri	Serbestlik derecesi	p-değeri	İstatistik değeri	Serbestlik derecesi	p-değeri
Ortalama Toplam Skor	0.41	385	.137	.992	385	0.47

Tablo 2'ye göre ölçek toplam puan ortalamasının normal dağılım ile uyumlu olduğu sonucuna ulaşılmıştır ( $p>0.05$ )

## 2.7. Verilerin Analizi

Ölçek uygulaması Fırat Üniversitesi'nde öğrenim gören öğrenciler ile yüz yüze gerçekleştirilmiştir. Elde edilen veriler, geçerlik ve güvenilirlik analizleri yardımıyla test edilmiştir. Veri analizinde faktörlerin belirlenmesinde



SPSS 25.0 paket programı kullanılmış olup, açımlayıcı faktör analizi yapılmıştır. Faktörlerin doğrulanmasında AMOS 24 paket programı ile doğrulayıcı faktör analizi uygulanmıştır. Güvenirlik analizi için iç tutarlılık katsayılarından faydalanılmıştır.

**Tablo 3.** Açımlayıcı Faktör Analizi Sonuçları

Faktörler	Maddeler	F1	F2	F3	F4	AV%
Benimsemek	13. Bireylerin ailelerinde engelli birey olup olmaması engelli bireylere yönelik davranışlarını etkilemektedir.	0.753				29.02
	20. Farkındalık filmleri ve bu hususta yapılan çalışmalar, toplumda engelli bireylere yönelik algıyı yıkamaktadır.	0.705				
	18. Engelli bireylere yönelik sahip olunan algı bireylerin davranışlarını şekillendirmektedir.	0.682				
	7. Engelli bireyler ile bir etkinlik içerisinde bulunmak zihinlerdeki olumsuz algıyı yıkamaktadır.	0.571				
	8. Yayınlanan kamu spotları engelli bireyler hakkındaki düşünceler üzerinde olumlu bir etki oluşturmaktadır.	0.562				
	14. İşaret dili işitme engelli bireyleri anlamak için öğrenilmektedir.	0.560				
	15. Çevresinde engelli birey olan kişiler ona karşı duyarsız kalmamakta ve yardımcı olmaktadırlar.	0.461				
Farkındalık	10. Hizmet kurumlarında engelli bireylerin öncelik hakkı benimsenmekte ve olumsuz bir tutum ile <b>karşılaşılmamaktadır.</b>		0.642			10.64
	11. Toplumda engelli bireylere yönelik bir ön yargı varlığını <b>sürdürmemektedir.</b>		0.631			
	12. Engelli bireyleri daha iyi anlamak için çoğu birey engelli okullarına ve rehabilitasyon merkezlerine gitmekte ve engelli bireyler ile vakit geçirmektedir.		0.616			
	9. Kaldırımlar vb. yerlerde bulunan hissedilebilir yüzeyin işlevi ve anlamı toplumda bilinir ve bu hususta duyarlı davranılmaktadır.		0.577			
	17. Engelli bireyleri görmek, diğer bireylerde bir acıma duygusu <b>oluşturmamaktadır.</b>		0.566			
	16. Sergilenen tutum ve davranışlardan ötürü engelli bireyler kendilerini toplumdaki <b>soyutlamamaktadır.</b>		0.516			
	4. Bireyler engelli bireylere yönelik uygulamaların önemini bilir ve ona göre davranır.				0.672	
Bireysel Destek	6. Engelli bireylerin büyük çoğunluğu hayatlarını diğer bireylerin desteği ile engelsiz bir şekilde sürdürebilmektedir.			0.593		
	5. Engelli bir bireye toplumda mutlaka yardımcı olunmaktadır.			0.573		
	19. Engelli bireylerin uygulamalarını ihlal eden kişiler diğer bireyler tarafından uyarılmaktadır.			0.543		
Toplumsal Çevre	2. Engelli bireyler toplum üzerinde korku <b>oluşturmamaktadır.</b>				0.771	5.34

1. Engelli bireyler toplumda dışlanmaya maruz kalmamaktadır.	0.681
3. Bireylerin engelli bireylere yönelik davranışları engel türüne göre değişiklik göstermektedir.	0.462

**Toplam Açıklanan Varyans (%)** **50.95**

Tablo 3'te görüldüğü gibi ölçeğin boyutlarını belirlemek amacıyla yapılan açımlayıcı faktör analizi sonucunda dört faktör belirlenmiştir. Birinci faktör olan benimsemek boyutunda 7 madde (13, 20, 18, 7, 8, 14, 15), ikinci boyut olan farkındalık boyutunda ise 6 madde (10, 11, 12, 9, 17, 16) yer almaktadır. Üçüncü faktör olan bireysel destek boyutunda 4 madde (4, 6, 5, 19), dördüncü boyut olan toplumsal çevre boyutunda ise 3 madde (2, 1, 3) yer almaktadır. Maddelerin faktör yükleri 0.46 ile 0.77 arasında dağılmaktadır. Ölçek çalışmalarında faktör yüklerinin değeri için asgari değer olarak 0.30'un yeterli olduğu genel kabul gören bir görüştür (Bilgin ve Diğer, 2019; Yıldırım ve Kızmaz, 2018; Costello ve Osborne, 2005).

Yapılan ön analizlerden verilerin faktör analizi bakımından uygun olduğu belirlenmiştir (KMO: 0.88; Barlett Sphericity testi:  $p=0.00$ ). KMO değerinin 0.88 olması örneklemin faktör analizi açısından yeterli düzeyde olduğunu ifade etmektedir. Yapılan AFA sonucunda 20 maddeden oluşan ve toplam varyansın %50.95'ini açıklayan 4 boyutlu bir yapı elde edilmiştir.

Açımlayıcı faktör analizinin ardından elde edilen faktörler ve araştırma modeli AMOS 24 paket programı ile test edilmiştir. Araştırma modeli ve boyutları doğrulayıcı faktör analizi yardımıyla test edilmiştir. Şekil 2, Şekil 3, Şekil 4, Şekil 5 ve Şekil 6'da ölçeğin ölçüm modeli ile uyum indeksleri yer almaktadır. Tablo 4'te ise, ölçeğe ait uyum iyiliği değerleri sunulmuştur.

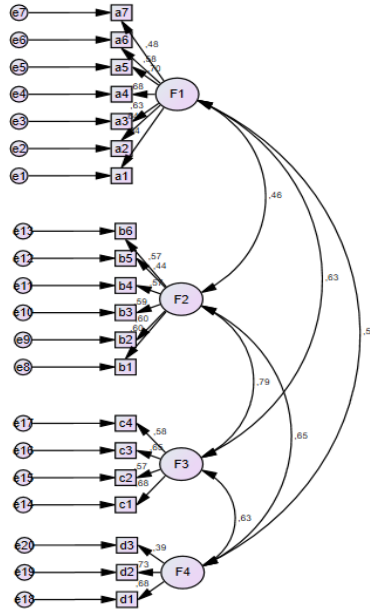

Şekil 2. Engelli Bireylere Yönelik Algı Ölçeğinin Alt Boyutları İçin Çok Faktörlü Model (Model 1)

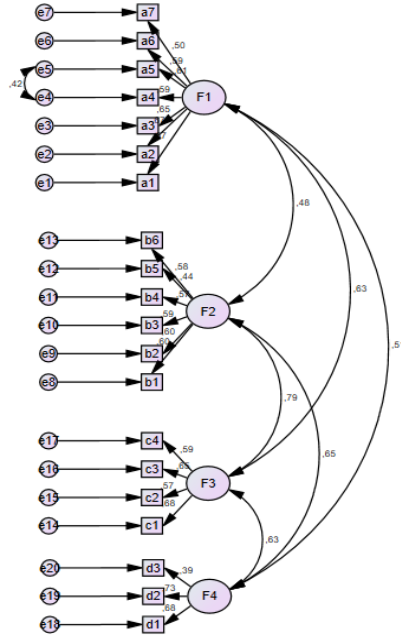

Şekil 3. Engelli Bireylere Yönelik Algı Ölçeğinin Alt Boyutları İçin Modifiye Edilmiş Çok Faktörlü Model (Model 2)

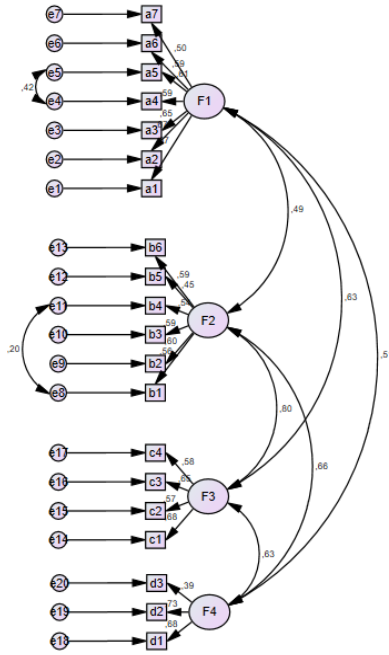

Şekil 4. Engelli Bireylere Yönelik Algı Ölçeğinin Alt Boyutları İçin Modifiye Edilmiş Çok Faktörlü Model (Model 3)

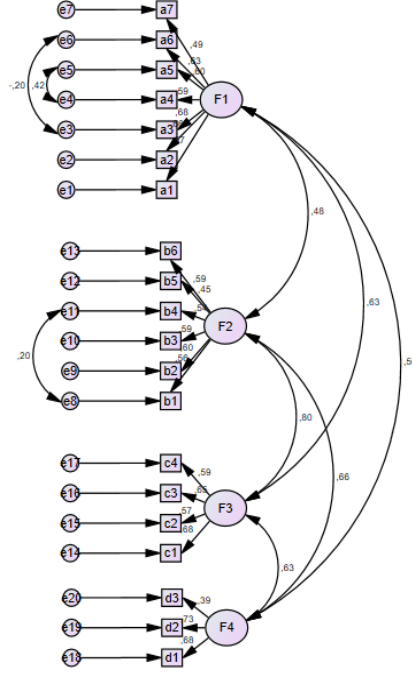

Şekil 5. Engelli Bireylere Yönelik Algı Ölçeğinin Alt Boyutları İçin Modifiye Edilmiş Çok Faktörlü Model (Model 4)

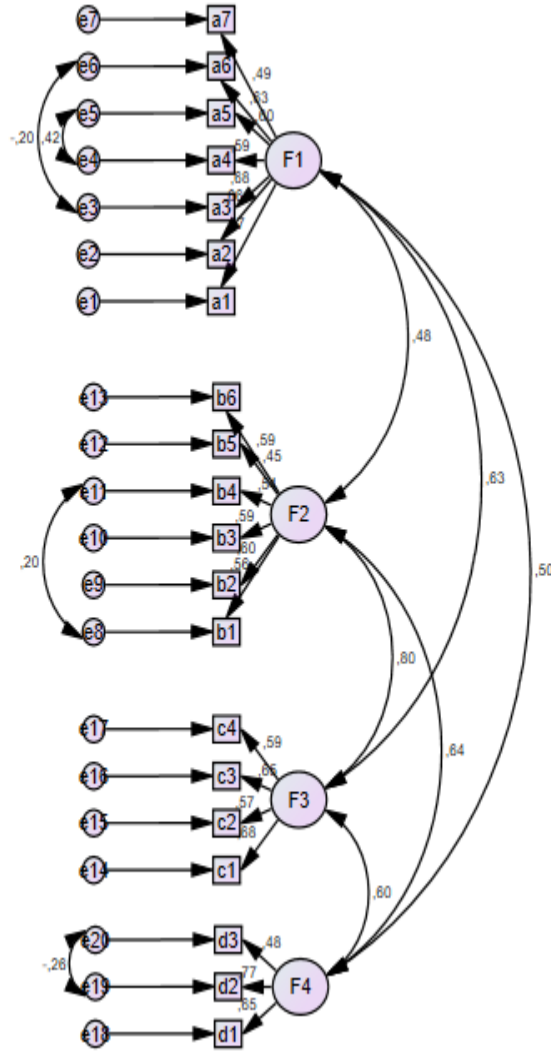

Ki kare olabilirlik oranı ( $\chi^2$ )	315.667 (p=0.000)
Ki kare olabilirlik oranı /Serbestlik Derecesi ( $\chi^2 /sd$ )	1.973
Tahminin Kök Hata Kareler Ortalaması (RMSEA)	0.050
Kök Artık Kareler Ortalaması (RMR)	0.095
Ölçeklendirilmiş Uyum İndeksi (NFI)	0.858
Karşılaştırmalı Uyum İndeksi (CFI)	0.923
Uyum İyiliği İndeksi (GFI)	0.926
Düzeltilmiş Uyum İyiliği İndeksi (AGFI)	0.903

Şekil 6. DFA Yol Diyagramı

Analiz aşamasında modifikasyon önerileri (The Modification Indices Suggest to Add an Error Covariance) incelenmiştir. E4-E5; E8-E11; E3-E6; ve E19-E20 arasında yapılacak olan modifikasyonların uyum iyiliği değerlerine katkı sağlayacağı tespit edilmiştir. Birden fazla modifikasyon yapılması durumunda, sırayla yapılması konusunda öneride bulunmaktadır (Canaslan ve Güçlü, 2020:2079). Bu bağlamda modelin uyum iyiliği değerlerine yüksek şekilde katkı sağlayacak maddelerden başlamak suretiyle modifikasyon işlemleri gerçekleştirilmiştir. İşlemlerin ardından analiz tekrarlanmış olup yukarıda yer alan uyum iyiliği değerleri 5. modele aittir. Diğer modeller ile gerçekleştirilen DFA sonucunda elde edilen uyum iyiliği değerleri Tablo 4'te sunulmuştur.

**Tablo 4.** Ölçeğin Uyum İyiliği Değerleri

Model	X <sup>2</sup>	(X <sup>2</sup> /sd)*	RMSEA	NFI	CFI	GFI	AGFI
Model 1	397.872	2.426	0.061	0.821	0.885	0.905	0.879
Model 2	344.602	2.114	0.054	0.845	0.911	0.918	0.894
Model 3	332.769	2.054	0.052	0.850	0.916	0.921	0.897
Model 4	324.194	2.014	0.051	0.854	0.920	0.923	0.900
Model 5	315.667	1.973	0.050	0.858	0.923	0.926	0.903

Ölçeğin uyum iyiliği değerlerinde, ki-kare/serbestlik derecesinin 2.5'ten küçük olması (Doğan ve Özdamar, 2017); RMSEA değerinin 0.03 ile 0.08 değerleri arasında olması (Yaşlıoğlu, 2017:81); NFI değerinin 0.90'a eşit ya da büyük olması (Karagöz, 2019:1084); CFI değerinin 0.85 veya 0.95 üzerinde olması (Akyüz, 2018: 196); GFI değerinin 0.85'e eşit ya da büyük olması; AGFI değerinin 0.85'e eşit ya da büyük olması beklenmektedir (Karagöz, 2019:1083-1084).

Elde edilen uyum iyiliği değerlerinin önceki uyum iyiliği değerlerinden daha iyi olduğu sonucuna ulaşılmıştır. Uyum iyiliği değerleri incelendiğinde, genel olarak modelin mükemmel uyum gösterdiği sonucuna ulaşılmıştır. Fakat yalnızca NFI değeri uyum göstermemiştir.

## 2.8. Yapı Geçerliliği

Ölçeğe ait yapılar açılımlayıcı faktör analizi ile tasarlanmış olup, doğrulayıcı faktör analiziyle doğrulanmıştır (Tablo 2, Şekil 6). Verilerin faktör analizine uygunluğu konusunda Kaiser-Meyer-Olkin (KMO) değeri incelenmiştir. Söz konusu değerin 0.884 olduğu tespit edilmiştir. KMO değerinin 0.884 olması, verilerin faktör analizi için uygun olduğunu göstermektedir (Yüksek ve Ölmez, 2020:5). Korelasyon matrisinin faktör analizine uygunluğu konusunda da Bartlett Küresellik testi yapılmıştır (2177.922; df:190; p=0.000). Açılımlayıcı faktör analizi sonuçlarına göre, faktör yükleri 0.753 ile 0.461 arasındadır.

## 2.9. İç Tutarlılık

Ölçeğin iç güvenilirliğin belirlenmesi amacıyla güvenilirlik analizi yapılmıştır. Analiz sonucuna göre Cronbach Alpha katsayısı değeri 0.869 olarak belirlenmiş olup, yüksek düzeyde güvenilirlik. Tablo 5'te ölçeğin boyutlarının Cronbach Alpha değerleri sunulmuştur.

**Tablo 5.** Güvenirlik Analizi

	Cronbach Alpha Katsayısı	Madde Sayısı
F1	0.80	7
F2	0.73	6
F3	0.71	4
F4	0.61	3
<b>Ölçeğin Geneli</b>	<b>0.86</b>	<b>20</b>

Tablo 4'te dört boyutlu ölçekten elde edilen puanlar için hesaplanan güvenilirlik katsayısı birinci boyut için 0.80, ikinci boyut için 0.73, üçüncü boyut için 0.71, dördüncü boyut için ise 0.61'dir. Cronbach Alpha katsayısı 0 ve 1 arasında bir değer almaktadır. Söz konusu katsayının 0.70 ve üzerinde olması durumunda ölçeğin yüksek güvenilirlik düzeyine sahip olduğu öngörülmektedir (Özdamar, 2015: 575). Araştırma kapsamında geliştirilen ölçeğin güvenilirlik katsayısının 0.86 olması geliştirilen ölçeğin yüksek düzeyde güvenilir ile ulaşılan sonuçların da büyük ölçüde anlamlı olduğunu ifade etmektedir.

### 3. Sonuç ve Öneriler

Kişilerin davranış şekilleri ile davranışların öngörülebilirliği çeşitli disiplin alanları tarafından araştırılan bir konudur. Bu araştırmalar kapsamında kişilerin davranış şekilleri, durum, ortam vb. durumlara göre incelenmektedir. Davranış şekilleri ilk olarak zihinlerde algı ile başlamakta olup akabinde davranışları şekillendirmektedir. Kişilerin engelli bireylere yönelik algıları ve davranış şekilleri benzerlik göstermektedir. Benzer şekilde sergilenen davranış şekillerini inceleme ile ardında yer alan algının tespiti önem arz etmektedir. Çünkü engelli bireylerin olumlu-olumsuz şekilde algıya maruz kalması, onların hayatlarında etki oluşturmaktadır. Engelli bireylere yönelik algının tespitine yönelik çalışmaların yapılması, hem engelli bireylerin hem de engelsiz kişilerin hayatlarına olumlu anlamda katkı oluşturacaktır. Söz konusu katkı beraberinde engellilik algısının değişmesine zemin oluşturacaktır.

Engellilik algısının değiştirilmesi için kişilerin zihinlerinde oluşan engellilik algı düzeyinin belirlenmesine gerek görülmüş ve çalışmanın başlığı belirlenmiştir. Algı düzeyinin belirlenmesi beraberinde algının sebebi ile sonucunun belirlenmesine katkı sağlayacaktır. Dolayısıyla söz konusu katkılar, algının değişmesine zemin hazırlayacaktır.

Engelli bireylere yönelik kişilerin algı seviyelerini ölçme amacıyla “Engellilik Algısı Ölçeği” oluşturulmuştur. 385 katılımcıya uygulanan ölçeğin geçerliliği ile güvenilirliği, açımlayıcı ile doğrulayıcı faktör ve Cronbach Alpha analizleri yardımıyla test edilmiştir. Elde edilen sonuçlara göre ölçek geçerli ve güvenilirlerdir. Belirlenen sonuçlardan hareketle ölçeğin kullanılabilir olduğu kanaatine varılmıştır.

Çalışmadan veri toplama ve gerçekleştirme sürecinde edinilen bilgilerden hareketle ilerleyen süreçte yapılacak çalışmalar ile ilgili öneriler şu şekilde ifade edilebilir:

- Engelli bireylerin hayatın her sürecinde bulunmaları (istihdam, eğitim, sağlık, sosyal ve kültürel alanlar vb.) engellilik algısını azaltarak akabinde değiştirilmesine yardımcı olabileceği öngörülmektedir.
- Engelli bireylere yönelik farkındalık çalışmalarının artırılmasının engellilik algısını azaltıp, bireylerin davranışlarını pozitif yönde değiştireceği düşünülmektedir.
- Eğitim kurumlarında engellilik algısı hakkında çocukların düzeylerine uygun eğitim, seminer ve çeşitli çalışmalar düzenlenerek söz konusu hususta çocuklar eğitilebilirler.
- Ebeveynlerin çocuklarını engelli bireylere yönelik duyarlı yetiştirmesi, ilerleyen süreçte toplumda engellilik algısının oluşmasına zemin hazırlamayacaktır.
- Engelli bireylere yönelik oluşturulan ve kanun tarafından da desteklenen çeşitli alanlardaki (istihdam, eğitim, sağlık, sosyal ve kültürel alanlar vb.) hakların kurumlarda etkili şekilde uygulanmasının engellilik algısını değiştireceği öngörülmektedir.
- İstihdam alanında engelli bireylerin çalıştırılması konusu kapsamında Tokenizm (numuncilik) kavramı ile karşı karşıya kalınmaması gerektiği öngörülmektedir. Bu bağlamda yetkili kuruluşların gerekli düzenleme ve belirli süre aralıklarında denetleme gerçekleştirmelerinin söz konusu hususun uygulanmasını engelleyeceği düşünülmektedir.

### Kaynaklar

- Akkaya, S., (2002). *Türkiye’de İnsan Kaynakları Açısından Sakatlık ve Sakatların İstihdamı*. (Yayınlanmamış Yüksek Lisans Tezi), Marmara Üniversitesi Sosyal Bilimler Enstitüsü, İstanbul.
- Akyüz, H. E. (2018). Yapı Geçerliliği İçin Doğrulayıcı Faktör Analizi: Uygulamalı Bir Çalışma, *BEÜ Fen Bilimleri Dergisi*, 7 (2), 186-198.
- Altuğ Özsoy, S., Özkahraman, Ş., ve Çallı, F., (2006). Zihinsel Engelli Çocuk Sahibi Ailelerin Yaşadıkları Güçlüklerin İncelenmesi. *Aile ve Toplum Eğitim Kültür ve Araştırma Dergisi*, 3 (9), 69-77.
- Avşaroğlu, S., (2012). Zihinsel Yetersizliğe Sahip Çocuğu Olan Anne-Babaların Kaygı Düzeylerinin İncelenmesi. *Uluslararası İnsan Bilimleri Dergisi*, 9 (1), 533- 549.
- Babadağ, M., (1996). *Tekerlekli Sandalyeye Bağımlı Bedensel Özürlüler İçin Mutfak Ekipmanları Tasarımı ve Eviye Tasarımı İçin Bir İrdeleme*. (Yayınlanmamış Yüksek Lisans Tezi), İstanbul Teknik Üniversitesi Fen Bilimleri Enstitüsü Mimarlık Ana Bilim Dalı, İstanbul.
- Baldemir, E., (2007). Engellilerin Sosyo-Ekonomik Durumları Üzerine Bir Araştırma (Muğla Örneği). *Süleyman Demirel Üniversitesi İktisadi ve İdari Bilimler Fakültesi Dergisi*, 12 (1), 117-126.
- Başaran, S., Gürboğa, C., Karkçay, K., Uğurlu, B., ve İter, E., (2010). *Özürlülüğe Dayalı Ayrımcılığın Ölçülmesi Araştırması*. Özürlüler İdaresi Başkanlığı, Ankara.

- Berçin Yıldırım, G., (2005). *Farklı Engel Grubundan Engelli Kardeşe Sahip Çocukların Kardeş İlişkileri İle Kardeşlerini Kabullemeleri Arasındaki İlişkinin İncelenmesi*. (Yayınlanmamış Yüksek Lisans Tezi), Gazi Üniversitesi Eğitim Bilimleri Enstitüsü Çocuk Gelişimi ve Eğitimi Ana Bilim Dalı, Ankara.
- Bilgin, R. ve Diğer, H. (2019). Sağlık Kurumlarına Müracaat Eden Hasta Bireylerin Hak ve Sorumluluk Bilgi Düzeyi Ölçeği'nin Geliştirilmesi. *Bitlis Eren Üniversitesi Sosyal Bilimler Dergisi*, 8 (2) , 621-630.
- Canaslan, A. ve Güçlü, N. (2020). Öğretmenlerin Öğrenme Çevikliği: Ölçek Geliştirme Çalışması. *Kastamonu Education Journal*, 28(5), 2071-2083.
- Caniklioğlu, N., (1991). *Türk Hukukunda Sakat ve Eski Hükümlü Çalıştırma Yükümlülüğü*. (Yayınlanmamış Yüksek Lisans Tezi), Marmara Üniversitesi Sosyal Bilimler Enstitüsü, İstanbul.
- Costello, A. B. ve Osborne, J. (2005). Practices In Exploratory Factor Analysis: Four Recommendations For Getting The Most From Your Analysis. *Practical Assessment Research & Evaluation*, 10 (7), 1-9.
- Çolak, Ü. ve Hergüner, B., (2016). Zihinsel Engellilerin İstihdamı ve Korunmalı İşyeri Projesinin İşverenler Açısından Uygulanabilirliği: Trabzon Örneği. *İnsan ve Toplum Bilimleri Araştırmaları Dergisi*, 5 (8), 2436-2455.
- Gören, A.B.(2016). Engelli Çocuğa Sahip Annelerde Yas Süreci. *Cumhuriyet İlahiyat Dergisi*, 20(1), 225-244.
- Güneş, C., (2016). *Engelli Sporcularla Çalışan Antrenörlerin Mesleki Yeterliliklerinin Tükenmişlik ve İş Doyumu Düzeylerine Etkisinin İncelenmesi*. (Yayınlanmamış Yüksek Lisans Tezi), Sütçü İmam Üniversitesi Sağlık Bilimleri Enstitüsü Beden Eğitimi Spor Ana Bilim Dalı, Kahramanmaraş.
- Güner, A., (2016). *Engelli Bireylerin Öz-Yeterlilik ve Öfke Düzeyleri Arasındaki İlişkinin İncelenmesi*. (Yayınlanmamış Yüksek Lisans Tezi), Nişantaşı Üniversitesi Sosyal Bilimler Enstitüsü Psikoloji Ana Bilim Dalı, İstanbul.
- Doğan, İ., Özdamar, K. (2017). The Effect Of Different Data Structures, Sample Sizes On Model Fit Measures, *Communications in Statistics-Simulation and Computation*, 46 (9), 7525-7533.
- Dünya Sağlık Örgütü. (2011). Dünya Engellilik Raporu Yönetici Özeti. Erişim adresi <http://documents1.worldbank.org/curated/en/540061468336031909/pdf/627830TURKISH00YA0ENGE LLILIK0RAPORU.pdf>
- Engelliler Hakkında Kanun. (2005), Sayı 25868, 5 (44).
- Eratay, E., ve Eldeniz Çetin, M., (2013). Bolu İlindeki İşverenlerin Engelli Çalışanlara Yönelik Tutumları. *Kastamonu Eğitim Dergisi*, C.21, S.4, 1681-1694.
- Ergüden, A. D., (2008). *Sosyal Dışlanma Açısından Bedensel Engelli Bireylerin Yaşantılarının İncelenmesi*. (Yayınlanmamış Yüksek Lisans Tezi), Hacettepe Üniversitesi Sosyal Bilimler Enstitüsü, Ankara.
- Özgökçeler, S. ve Bıçkı, D., (2010). Özürlülerin Sosyal Dışlanma Boyutları: Bursa ve Çanakkale Örneklerinden Yansıyanlar. *Sosyal Haklar Ulusal Sempozyumu*, (4-6 Kasım 2010), Denizli, 217-243.
- Özdamar, K. (2015). *Paket Programlar İle İstatistiksel Veri Analizi*, Ankara: Nisan Kitapevi.
- Kaçan Softa, H., (2012). Engelli Çocuğa Sahip Ebeveynlerin Depresyon Düzeylerinin İncelenmesi. *Kastamonu Eğitim Dergisi*, 21 (2), 589-600.
- Karagöz, Y. (2019). *SPSS-AMOS-META Uygulamalı İstatistiksel Analizler*. 2.Basım, Ankara: Nobel Yay..
- Kaya, Ç. (2006). *Ortopedik Özürlülerin Günlük Yaşam Aktivitelerindeki Bağımsızlıklarının Yaşam Kalitelerine Etkisi*. (Yayınlanmamış Yüksek Lisans Tezi), Marmara Üniversitesi Sağlık Bilimleri Enstitüsü, İstanbul.
- Kır, M. Z., Yavuz, M. S., Uluçay, T., Zeyfeoğlu, Y., Kahraman, İ., ve Tatar G., (2015). Özürlü Sağlık Kurulunda Değerlendirilen Trafik Kazası Olguları. *Celal Bayar Üniversitesi Sağlık Bilimleri Enstitüsü Dergisi*, 2 (4), 106-109.
- Kızılkaya, S., (2016). *Yoksulluk-Engellilik İlişkisi ve Evde Akraba Bakımı Uygulamasının Değerlendirilmesi*. (Yayınlanmamış Yüksek Lisans Tezi), İstanbul Üniversitesi Sosyal Bilimler Enstitüsü, İstanbul.
- Köten, E. ve Erdoğan, B.(2014). *Engelli Gençler, Sosyal Dışlanma ve İnternet*. Gençlik ve Spor Bakanlığı, İstanbul.
- Küçükler, S., (1993). Özürlü Çocuk Ailelerine Yönelik Psikolojik Danışma Hizmetleri. *Özel Eğitim Dergisi*, 1 (3), 23-29.
- Şiriner Önver, M., (2012). *Kentsel Mekân Sakatlık İlişkisi Bağlamında Yerel Yönetimlerin Politikaları: İstanbul Büyükşehir Belediyesi Üzerinden Bir İnceleme (Niteliksel Bir Araştırma)*. (Yayınlanmamış Doktora Tezi), İstanbul Üniversitesi Sosyal Bilimler Enstitüsü, İstanbul.
- Şişman, Y., (1995). *Türkiye'de Sakat Çalıştırma Yükümlülüğünün Düzenlenmesi ve Uygulanması*. (Yayınlanmamış Yüksek Lisans Tezi), Anadolu Üniversitesi Sosyal Bilimler Enstitüsü, Eskişehir.
- Uşan, M. F., (1997). *İş Hukukunda Sakat İstihdamı*. (Yayınlanmamış Doktora Tezi), Selçuk Üniversitesi Sosyal Bilimler Enstitüsü, Konya.
- Yaşlıoğlu, M. M., (2017). Sosyal Bilimlerde Faktör Analizi ve Geçerlilik: Keşfedici ve Doğrulamalı Faktör Analizlerinin Kullanılması. *Istanbul University Journal of the School of Business*, 46, 74-85.
- Yıldırım, İ. ve Kızmaz, Z. (2018). Ortaöğretim Öğrencilerine Yönelik Aile İçi Şiddet Ölçeği: Geçerlik Ve Güvenirlik Çalışması. *Şarkiyat İlmî Araştırmalar Dergisi*, 10 (3), 1135-1153.
- Yüksek, S. ve Ölmez, C. (2020). Ölmez & Yüksek Taekwondo'da Kyorugi Performans Değerlendirme Ölçeğinin Geliştirilmesi. *Research in Sports Science*, 1-6.