

TÜRKİYE'DE KAYIT DIŞI EKONOMİNİN İKTİSAT SOSYOLOJİSİ AÇISINDAN ANALİZİ: YAŞ SEBZE VE MEYVE TOPTANCI HALLERİNDE UYGULAMALAR¹

Kerim BAYRAM*

Fatih ÖZBAY**

Öz

Kayıt dışı ekonomi, günümüz toplumlarının en önemli problemlerinden biridir. Kayıt dışı ekonominin var oluşu sosyolojik olarak toplumsal adalet ve gelir dağılımında eşitsizlik tartışmalarını da beraberinden getirmektedir. Bir taraftan iktisadi faaliyetlerini yasal çerçevesinden gerçekleştiren, devlete olan vergi yükümlülüklerini yerine getiren, diğer yandan ise iktisadi faaliyetlerini yasal çerçevede gerçekleştirmeyen bireyler düşünüldüğü zaman hem devlet iktisadi anlamda zarar görmekte hem de haksız kazanç meşru hale gelmektedir. İktisat sosyoloji bağlamında ise toplumsal adalet ve eşitlik, kayıt dışı iktisadi faaliyetlerle zarar görmektedir. Ülke ekonomisi açısından ise tarımsal pazarlama alanında kayıt dışı satışlar gün geçtikçe artarak devam etmektedir. Bu çalışmada yaş sebze ve meyve toptancı hallerindeki uygulamalardan, denetim eksikliklerinden ve gerekse pazarlama sisteminden kaynaklanan sorunlar, kayıt dışı ekonomi bağlamında ortaya konulmaya çalışılmıştır. Çalışmada yöntem olarak nitel araştırma teknikleri benimsenmiştir. Bu anlamda arşiv taramasıyla konu incelenmiş ve sonrasında konu İstanbul Bayrampaşa yaş sebze ve meyve toptancı halinde derinlemesine mülakatlar yapılarak pekiştirilmeye çalışılmıştır.

Anahtar Kelimeler: İktisat Sosyolojisi, Kayıt Dışı Ekonomi, Toptancı Halleri.

ANALYSIS OF INFORMAL ECONOMY IN TURKEY IN TERMS OF ECONOMIC SOCIOLOGY: FRESH FRUITS AND VEGETABLES WHOLESALE APPLICATIONS

Abstract

Informal economy is one of the most important problems of especially developing or underdeveloped countries. Level of informal economy presents differences according to economical developmental levels of countries. Persons operating in informal activities cause continuation of informal economy increasingly by avoiding their obligations and not being included in tax system. Thus when people willing to operate by legal procedures fulfill their obligations, this situation causes an economic loss perception for them. Existence of informal economy, accompanies inequality negotiations in the context of justice in income distribution and social justice sociologically. Besides, public services provided by the government are hindered in case of uncollectible taxes or unobtainable audit. In the context of economic sociology, social justice and equality are being damaged by informal economic operations. In the context of economic sociology, social justice and equality are being damaged by informal economic operations. From the point of Country economy, informal sales in agricultural marketing area are continuing increasingly. In this study, problems occurred because of practices in wholesale marketplaces, control deficiencies and marketing system have been tried to be presented in the context of informal economy.

Key Words: Economic Sociology, Informal Economy, Wholesale Market Places.

¹Bu çalışma, 2015 yılında Dumlupınar Üniversitesi Sosyal Bilimler Enstitüsü, Sosyoloji ABD'nde yapılmış olan "Türkiye'de Kayıt Dışı Ekonominin İktisat Sosyolojisi Açısından Analizi: Yaş Sebze ve Meyve Toptancı Hal Uygulamaları" başlıklı yüksek lisans tezinden türetilmiştir.

* Mimar Sinan Güzel Sanatlar Üniversitesi, Sosyal Bilimler Enstitüsü, Sosyoloji ABD Doktora Öğrencisi, İstanbul, kerimbayram38@gmail.com

** Yrd. Doç. Dr., Dumlupınar Üniversitesi, Fen Edebiyat Fakültesi, Sosyoloji Bölümü, Kütahya, fatih.ozbay@dpu.edu.tr

Giriş

Kayıt dışı ekonominin varlığı özellikle son yıllarda tüm dünyada büyük sorun teşkil etmekle birlikte; kayıt dışı ekonominin boyutları, ülkelerin iktisadi anlamda gelişmişlik düzeylerine göre farklılıklar arz etmektedir. Vergi dairelerinin kapısında yazan *vergilendirilmiş kazanç kutsaldır* sözü aslında sosyolojik anlamda toplumsal bütünleşme ve uyum bağlamında çıkarımlara imkânlar vermektedir. Ayrıca vergi verme bireyler için (iyi) vatandaş olmanın da bir göstergesi olarak algılanmıştır. Çünkü hemen her toplumda ahlâki olarak da vergilenmemiş kazanç kutsal olarak sayılmamaktadır.

Vergi verme anlayışının (iyi) vatandaş olmanın yanında, topluma bakan diğer yanı ise, devlete ödenen verginin bir ülkenin vatandaşına sağladığı kamu hizmetleri yoluyla geri dönüşümü olarak ifade edilebilir. Bu tür kamu hizmetlerinin yerine getirilmesinde ödenen vergilerin etkisi olmakla birlikte, devletin de vergi kurumlarını ve denetim mekanizmalarını etkin bir biçimde kullanması gerekliliği de konunun bir başka tarafıdır.

Tarımsal üretim sektöründe de hemen tüm dünyada kayıt dışı bir alan söz konusudur. Ülkemizde de kayıt dışı ekonominin en yaygın olduğu sektörlerden birisi de tarım sektörüdür. Ülkemiz topraklarının büyüklüğü ölçü alındığında dünya ortalamalarının altında bir verimlilik ve kâr marjına sahip olsa da, özellikle iklim ve de genelinde olmasa da toprak yapısının elverişliliği nedeniyle dünya sebze ve meyve üretiminde ilk sıralarda yer almaktadır. Fakat gerek pazarlama imkânlarından kaynaklanan sorunlar, gerekse tarım sektöründe teknolojik imkânların yeteri kadar kullanılamaması, tarım arazilerinin bölünmüş olması, çiftçilerin yeterince eğitilmiş olmaması gibi nedenlerin de eklenmesiyle ülkemiz tarım sektöründen gerektiği kadar gelir elde edememektedir.

Bu bağlamda bu çalışmanın amacı; özellikle ülkemiz açısından önemli bir iktisadi girdi olan yaş sebze ve meyve üretiminde olumlu gelişmelerin yaşanmasına rağmen ürünlerin pazarlanması aşamasında sorunların olduğu ve bu sorunlarında kayıt dışı ekonominin artışına katkı sağladığını ortaya koymaktır.

Bu genel amaçlar çerçevesinde ele alınabilecek diğer amaçlar ise;

- Türkiye, yaş sebze ve meyve sektöründe kayıt dışı satışlarla ilgili mevcut rakamları ortaya koymak ve kayıt dışı satışlarla ilgili alınabilecek önlemleri açıklamak,
- İktisat sosyolojisi açısından kayıt dışı ekonominin üretici ve tüketici açısından sonuçlarını analiz etmek,
- Yeni Hal Yasasının komisyoncu, üretici, tüketici açısından etkilerini ve sonuçlarını irdelemek,
- Mülakat yöntemi ile İstanbul Bayrampaşa Toptancı Hali komisyoncuları ile görüşmeler sağlayarak karşılaştıkları sorunları belirlemektir.

Çalışmanın hipotezi olarak ise aşağıdaki tespitlerde bulunulmuştur.

- Ülkemizde kayıt dışı satışların en yoğun olduğu sektörlerden biri de tarım sektörü olması nedeniyle mevcut toptancı halleridışındaki alternatif pazarlama kanalları kayıt dışı satışların artış göstermesine neden olmaktadır.
- Ayrıca kayıt dışı satışlar iktisat sosyolojisi açısından piyasalarda fiyat oluşumunu olumsuz etkilemekte ve haksız rekabete yol açmaktadır.

İktisat Sosyolojisinin Tarihsel Çerçevesi

İktisat, sınırsız insan ihtiyaçlarının kıt kaynaklardan karşılanmasının gerçekleştirilebilme şartları üzerine çalışan bir bilimdir. İktisadi faaliyetlerin temelinde insan ve insanın eylemleri; insan ihtiyaçlarının karşılanma etkinliği yatmaktadır (Ülgener, 2006: 5). Ve bu süreç toplum halinde yaşayan insanların tümü için geçerli bir durumdur. Toplum olarak yaşamın idamesinin birtakım zorunlulukları, yükümlülükleri ve normları bulunmaktadır. Bu çerçeve insanların tüm ihtiyaç alanları için geçerlidir. Özellikle de beslenme, üretim, tüketim, bölüşüm veya paylaşım gibi toplu halde yaşamın olmazsa olmaz kavramlarının işlerliliğini daha eşit ve adil biçimde sürdürmesi için toplumsal alanın belirli normları vardır. Tüm insanlık tarihi boyunca da zamana göre değişmekle birlikte hep söz konusu bu bağlam var olmuştur. Bugün iktisat sosyolojisi olarak daha da özel bir çerçeve oluşturduğumuz bu alt bilimsel disiplin temel bazı kavramların odağında iktisadi faaliyetleri esnasında ortaya çıkan insanlar arası sosyal ilişkileri dikkate almaktadır (Erkal, 1995: 65). Bu nedenle açıkça ifade edilmesi gerekir ki, iktisadi faaliyetlerin hem iktisadi, hem de sosyolojik yönleri bulunmaktadır.

Bir başka ifadeyle; iktisat sosyolojisi insan varlığını güvence altına almaya çalışan iktisadi faaliyetlerin ortaya çıkışı ile ilgilenen ve bu sahadaki değişimleri sosyal açıdan inceleyen bir disiplindir. Toplumsal yaşamın iktisadi ve iktisadi olmayan yanları arasında karşılıklı bağımlılık ilişkisi; iktisat ve sosyolojinin kesişen tarafları iktisat sosyolojisinin konusudur diyebiliriz. Bu bağlamda iktisat sosyolojisi; iktisadi faaliyetlerin toplumsal temelleri ve toplumsal yaşamın iktisadi temellerini açıklayan bir bilim dalıdır. Netice olarak iktisadi olaylar teknolojik süreçte gerçekleşen sosyal ilişkiler sisteminden oluşur. Böylece insanın iktisadi faaliyeti temel bir teknolojik sürece dayanır. İnsanın doğaya egemen olma savaşı verilir. Bu faaliyetler belli bir sosyal ilişki (sosyal örgütlenme) çerçevesinden gerçekleşir. Dolayısıyla iktisat ve sosyoloji arasındaki ilişki doğal bir ihtiyacın giderilmesi sonucu ortaya çıkmıştır (Erkan, 2004: 5).

İktisat sosyolojisinin ilgi alanı, endüstrileşme ile daha da güncellik kazanarak başta İngiltere olmak üzere diğer ülkelere de yayılmıştır. Endüstriyel sistemin devrimci yönü İngiliz toplumsal yapısı üzerinde değişimlere yol açarak başta ekonomi olmak üzere teknolojik imkânların kullanılmasının yolunu açmıştır. Fakat bu duruma bağlı olarak işsizlik ve geleneksel aile yapısında bozulmalar görülmeye başlamıştır (Erkan, 2004: 7). Dolayısıyla 19. yüzyılda Batı medeniyeti toplumun temel uğraşlarının temeli sayılan üretim faaliyetlerinin öneminin farkına vararak bu alana daha fazla önem vermeye başlamıştır (Sezer, 2006: 48). 20. yüzyıla gelindiğinde ise; endüstriyel sistemin daha da yerleşmesi ile birlikte büyük firmalar ortaya çıkmıştır. Üretim daha da yaygın hâle gelerek bilimden ve teknolojiden ileri düzeyde yararlanılmaya başlanılmıştır. İktisat sosyolojisinin gelişerek bağımsız bir bilim hâline gelmesinde ekonominin sosyolojik yönlerini ele

alan etno-sosyolojik ve antropolojik araştırmaların katkıları etkili olmuştur (Erkan, 2004: 8).

Ülkemizde ise; öncelikle imparatorluğun çöküşe gittiğinin farkına varılması ve bu çöküşün nedenlerinin iktisadi unsurlara dayandığı sonucuna varılmıştır. Çöküş, daha doğru bir ifade ile toprak sisteminde olan bozulmalara (has tımar zeamet) bağlanmıştır (Mardin, 1999: 51). Batılı ülkelerdeki iktisadi ve teknolojik gelişmeler neticesinde ortaya çıkan ilerleme Osmanlı aydınları için örnek teşkil etmiştir. Batıdaki bu ilerlemenin nedenleri araştırılmaya başlanmıştır. Hatta 19.yüzyıldan itibaren sorunların iktisadi yönleri üzerinde durulmaya başlanmıştır. Mecmua-ı Fünun gibi dergilerde iktisadi konular işlenmiştir (Çelikel vd., 2013: 2).

Ali Fuat Paşa şu nokta üzerinde durmaktadır: “*mahvolma felâketinden kurtulabilmemiz İngiltere kadar paraya, Fransa kadar bilgi aydınlığına ve Rusya kadar askere sahip olmamıza bağlıdır*”. Âli Paşa ise, bir adım daha ileri giderek şunu söylüyor: “*Mülkiyete hürriyet veriniz. Mülkiyet belirlilik kazanınca, mülk sahibi, malını değerlendirmek için gereken parayı kolaylıkla bulabilecektir*” (Çavdar, 2003: 19-20).

19. yüzyılın ikinci yarısından başlayarak, Osmanlı aydınları iktisadi gelişmelerle daha fazla ilgilenmeye başlamışlardır. Örneğin Namık Kemal, Paris ve Londra da bulunduğu dönemlerde ekonomi ile de yakından ilgilenecek bazı eserler yazmıştır. Namık Kemal bu eserlerinde özellikle serbest ticaretin gelişmesi gerektiğine vurgu yaparak iktisadi sorunların sebebini Osmanlı imparatorluğunda sanayi ve ticaret bankalarının bulunmamasına bağlamıştır (Çelikel vd., 2013: 22-23). Çünkü ona göre iktisadi gelişme ve sorunların çözümü aynı zamanda servetin birikimi sayesinde gerçekleşecektir. Bu sayede aynı zamanda zanaat ve ticarete gelişmeler sağlanmış olacaktır. Osmanlı devletinin son dönemlerinde ise Duyun-u Umumiye idaresi ile dış borçlanmanın yoğun bir şekilde yaşandığı ve imtiyazların verildiği iktisadi bir yapı hâkimdir (Boratav, 1989: 11-13). Ayrıca Bilindiği üzere bu dönemde iktisadi faaliyetler üzerinde etkili olan faktörlerden diğerleri ise İzmir İktisat Kongresi ve Lozan Antlaşmasıdır. Bu kongrede mevcut izlenecek olan iktisat politikaları göz önünde bulundurulmuştur. Ayrıca Batının bu konudaki faaliyetlerinin analiz edilmesi dikkate alınmıştır. Lozan Antlaşması ile Osmanlı Borçlarının devri gereği sebebiyle devlet daha da borç altına girmiştir.

1923-1946 yılları döneminde ise iktisadi yapı Cumhuriyet öncesi dönemle benzerlik arz etmektedir. Bütün dünyayı etkisi altına alan kapitalizm sonucunda dış borçlarda artışlar yaşanmıştır (Çavdar, 2003: 166-168). Cumhuriyet kurulduktan sonra ise ülke dış ülkelere ithal politikası izlemiştir (Önis, 1989: 6). 1950-1960 yılları döneminde ise politik nedenlerden dolayı iktisadi sorunlar devam etmiştir. İktisadi kıtlıklar ve piyasalarda dengesizlikler yaşanmıştır. Ayrıca sorunların çözümü için iktisadi planlama yapılması gereği gündeme gelmiştir (Yenal, 2001: 121).

Ayrıca “1970’li yılların sonuna kadar sanayileşmiş ülkelerde uygulamada olan refah devleti anlayışının, 1970 kriziyle birlikte sona ermesi ve diğer toplumsal, iktisadi ve teknolojik değişiklikler, yeni bir dünya düzeni ortaya çıkarmıştır. Bugün yaşanmakta olan dünya düzeninin temelleri de 1980’lerden

itibaren yaşanan deęişimlere baęlı olarak toplumların ve devletlerin yapılarındaki deęişiklere dayandırılmaktadır (Çelikol vd., 2013: 9)”.

1980 ve sonrasında ise ekonomide liberalleşmeye baęlı olarak dışa dönük politikalar izlenmeye başlanmıştır. Dış dünyaya iktisadi açıdan açılma bütün hükümetlerce benimsenerek ilerlemeler kaydedilmiştir (Çelikol vd., 2013: 10).

Kayıt Dışı Ekonominin Tanımı

Kayıt dışı ekonomik faaliyetlerin farklı sektörlere dağılmış olması ve ekonomik manada birçok alan ile ilişkili olması tanımlarının da farklı olmasına yol açmaktadır. Bu sebeple literatürde ilgi alanına göre farklı olan kayıt dışı kavramıyla ilişkili bazı tanımlamalar yapılabilir.

Genel olarak kayıt dışı ekonomi, “GSMH hesaplarını elde etmede kullanılabilen istatistikî yöntemlere göre tahmin edilemeyen yasal-yasa dışı gelir yaratıcı ekonomik faaliyetlerin tümüdür” şeklinde tanımlanmaktadır (Çetintaş ve Vergil, 2003: 17).

Bir başka açıdan, kayıt dışı ekonomi, faaliyet olarak yasal/yasal olmayan alanlarda gerçekleşen faaliyetlerdir. Bu faaliyetler ekonomide kaynakları arzulanmayan sektörlere yöneltmesi nedeni ile istenmeyen faaliyetlerdir. Bu faaliyetler ekonomik verimliliğin düşmesinin yanında kayıt altına alınamayan bir alan oluşturarak devletin gelir elde etmesini engellemektedir. Ayrıca piyasada haksız rekabete yol açarak ekonomik anlamda piyasaları olumsuz etkilemektedir (Günday, 2002: 63).

Kayıt dışı ekonomi aynı zamanda yasa dışı bir şekilde, kaçak yollardan, gayri resmi bir şekilde devletin vergi sistemine dâhil olmadan gerçekleştirilen bir kazanç türü dür. Bir başka ifade ile Altuğ; “vergisel anlamda ise kayıt dışı ekonomiyi, vergi kaçırma veya vergiden kaçınma güdüsü ile vergi idaresinin bilgi alanı dışında bırakılmış faaliyetler bütünüdür” şeklinde ifade etmektedir (Altuğ, 1994: 15). Dolayısıyla bu tür faaliyetlerde buluna bireylerin devletin vergi denetimini sağlayan kurumları ile resmi bir baęları bulunmadığı anlaşılmaktadır.

Bu ifadeye ek olarak kayıt dışı ekonomi ile ilgili devletin uygulamış olduğu vergi sistemine dâhil olmayan kaçak ya da gayri resmi yollardan elde edilen gelirleri dâhil edebiliriz. Kayıt dışı ekonomi resmi GSMH’yi tahmin etmek için kullanılan mevcut istatistiksel yöntemlerle ölçülemeyen ve bu sebeple resmi GSMH hesapları dışında kalan gelir yaratıcı ekonomik faaliyetlerdi (Yılmaz, 2006:26).

Netice olarak diyebiliriz ki, kayıt dışı ekonomi ile ilgili tanımlamaların çeşitlilik arz ettiğini ve bir bütünlük oluşturmamış olduğunu görmekteyiz. Buna gerekçe olarak ise ekonomik anlamda piyasalarda gerçekleştirilen faaliyetlerin ihtiyaçların çeşitliliği ve geniş alanlara yayılmış olmasına bağlayabiliriz.

İktisat Sosyolojisi Bağlamında Türkiye’de Kayıt Dışı Ekonomi

Türkiye’de kayıt dışı ekonominin oluşmasında birçok faktör etkilidir. Fakat konumuzla doğrudan ilgili olması sebebiyle kayıt dışı ekonominin gelişmesinde etkin rol oynayan, gecekondulaşma ve kentleşme, ahlâki normlar üzerindeki etkisi, sosyo-ekonomik etkisi kayıt dışı istihdam, üzerinde durulacaktır.

Gecekondulaşma ve Kentleşme

Ülkemizde tarım arazilerinin miras yoluyla bölünmesi, coğrafi şartlarda yaşanan olumsuzluklar sebebiyle çok da yüksek olmayan üretimden alınan verim daha da düşmüştür. Ayrıca üreticilerimizin büyük bir kısmının geçimlik arazilere sahip olmaları ya da tarımda makineleşmenin yaygınlaşması gibi etkenler sebebiyle kırdan kentlere göçlerde artışlar yaşanmıştır.

Özellikle 1960’lı yıllardan sonra kırsal kesimlerden kente göç sonucunda ortaya çıkan gecekondulaşma olgusu, kayıt dışı yaşamın meşru olarak görülmesi eğilimini artırmıştır. Çünkü şehirlerde hazine arazisi üzerine yerleşme kabul edilebilir bir davranış olarak algılanmış, bir anlamda meşrulaştırılmış ve hızlı şehirleşmeden kaynaklanan nüfus artışı sonucunda emek arzı fazlalığı ortaya çıkmıştır. Ortaya çıkan bu emek fazlası, kayıtlı çalışan firmalarca istihdam edilememesi sonucunda kayıt dışı faaliyetlerde bulunmayı ve kayıt dışı yaşamı meşru bir olgu olarak kabullenmiştir (Sekizinci Beş Yıllık Kalkınma Planı, 2001-2005’den Aktaran: Demir, 2007: 36).

Ayrıca, göçlerle beraber hızlı nüfus artışının sonucu olan büyük kentlerde genç nüfus fazlalığı, bu nüfusun barınma, sağlık eğitim, istihdam vb. ihtiyaçlarını karşılaması için ülkenin harcaması gereken kaynak miktarını da arttırmaktadır (Sekizinci Beş Yıllık Kalkınma Planı, 2001-2005: 3). Ülkemizde kayıt dışı istihdamın artış göstermesinde etkili olan bir başka faktör ise son yıllarda kırsal kesimde tarım arazilerinin miras yoluyla bölünmüş olması, iklim ve yeryüzü şekilleri sebebiyle tarım arazilerinden gereken ekonomik verimin alınamamış olmasıdır. Dolayısıyla tarımdan gereken verimi alamayanlar kentlerde kayıt dışı alanın genişlemesinde rol oynamaktadırlar.

Kayıt Dışı Ekonominin Ahlâki Normlara Etkisi

Kayıt dışı ekonomik faaliyetlerin yaygınlaşması, toplumun moral ve ahlâki değerlerinin bozulmasına ve anti-sosyal davranışların yayılmasına sebep olmaktadır. Yasadışı faaliyetlerden toplumun zararlı ve ahlâk dışı olarak gördüğü, kötü olarak nitelendirdiği davranışlara örnek olarak fuhuş, kumar, uyuşturucu satışı gösterilebilir. Bu tür faaliyetler anlamındaki kayıt dışılığın toplumda yaygınlaşması ve vergi kaçırmanın adeta kanıksanması toplumun yapısının bozulmasına ve sağlıksız nesillerin ortaya çıkmasına yol açar. Sonuçta toplum, telafisi mümkün olmayan sosyal maliyetlere katlanmak zorunda kalır (Akbulak ve Tahtakılıç, 2003: 19). Bu bağlamda 1980’lerden sonra ülkemizde iktisadi anlamda bir ahlâk erozyonu yaşanmış ve kolay para elde etme ne koşulda olursa olsun amaç haline gelmiştir. Ahlâki değerlerin yozlaştığı bir ülkede çek senet mafyaları, tefecilik veya rüşvet gibi, yolsuzluk ekonomisinin maşalarının bulunması da olağan karşılanmaya başlamıştır (Musul, 2011: 28).

Böylelikle kayıt dışı ekonominin varlığı, toplumda devlete olan güvenin azalmasına ve adalet sistemine olan inancın da azalmasına neden olmaktadır. Ekonomik faaliyetlerde bulunan bireyler toplumda kayıt dışına örnek teşkil edecek olan davranışları görerek kayıt dışı faaliyetlere yönelmektedir. Bu durum kayıt dışı alanın genişlemesine ve suç oranının artışına katkı sağlamaktadır (Bilen, 2007: 136-137).

Ayrıca toplumun kayıt dışı faaliyetler ve vergi kaçırma suçuna yaklaşımı ile vergi ödeme gayreti arasında çok ciddi bir ilişki vardır. Bireylerin, *herkes yapıyor, ben yapsam ne olur düşüncesi* türünde subjektif kayıt dışı faaliyetleri bireysel anlamda meşru hâle getirme çabaları olarak değerlendirmek mümkündür.

Sosyo-Ekonomik Etkisi

Doğada var olan kaynakların sınırlı bir yapıya sahip olmasına karşın bireylerin ise ihtiyaçları sınırsızdır. Dolayısıyla ekonomik hayatta bazen bir mücadeleye dönüşerek kazancın ne şekilde olursa olsun mubah sayılması anlayışı üstün konuma geçerek bireyler arasında veya bireylerin devlete olan yükümlülüklerinin aksatılmasına sebep olmaktadır.

Ülkemizde literatüre yerleşmiş olan bir anlayış gereği, devlete ödenen vergilerin vatandaşa (yol, su, elektrik) gibi ihtiyaçlar olarak geri döneceği anlayışı hâkimdir. Dolayısıyla ödenmeyen vergiler sebebiyle ekonomik açıdan devletin vatandaşa götüreceği hizmetler aksayacaktır (İlgin, 1999: 41). Bu durum sosyal devlet anlayışının sarsılmasına ve bireylerin refah düzeyleri üzerinde olumsuz etkileri beraberinde getirecektir.

Bir ülkede uygulanan ekonomik sistem ve buna bağlı faktörler kayıt dışı ekonomiyi ortaya çıkaran nedenlerdendir. Türkiye’de tüm sektörlerde küçük işletmeler biçiminde olması kayıt dışılığa ortam hazırlayan önemli faktörlerden biridir. Küçük işletmelerin yaygınlığı bir taraftan izleme ve denetlemeyi zorlaştırırken, diğer taraftan bu işletmelerin pek çok yasal düzenlemelere uymadıkları görülmektedir (Gelir İdaresi Başkanlığı, 2009: 12).

Kayıt Dışı İstihdam

Kayıt dışı faaliyetlerin artış göstermesinde rol oynayan bir başka sosyal faktörde kayıt dışı istihdamdır. Ekonomik sorunlar ve işsiz kalma endişesiyle bireyler ne iş olsa yaparım mantığından yola çıkarak daha düşük ücretlerle, daha az sosyal güvenlik ve uygunsuz koşullar altında çalışmaya razı olmalarına neden olmaktadır. Kayıt dışı istihdamın işverenler tarafından tercih edilmesinin sebepleri arasında kayıt dışı çalışan bireylere uygulanan, sigorta primleri, vergi ödemelerinden kaçmaktır. Çünkü kayıtsız istihdam edilen bireyler işverenin ekonomik açıdan daha fazla kazanç elde etmesine sebep olmaktadır (Musul, 2011: 27).

Kayıt dışı istihdam edilen kişinin normal bir iş akdine sahip olmadığı ve ücretini ne zaman alacağını, hatta alıp almayacağını bilmeden çalışması anlamına gelmektedir. Yani kayıt dışı istihdam, sadece sosyal devlet anlayışının değil, normal piyasa kurallarının da işlemediği bir alan oluşturmaktadır. Çalışanların yeterli çalışma standartlarına sahip olmadan, asgari yaş haddi, asgari ücret hakkı, fazla mesai ücreti ve işyeri çalışma standartları gibi konulardaki düzenlemelere uyulmadan, sosyal güvenlik, vergi ve diğer fonların eksik ödendiği ya da hiç ödenmediği istihdam türüdür. Bu bağlamda kayıt dışı istihdam, işveren açısından devlete ödemesi gereken vergi borcundan kurtulmak için bir tercih sebebidir. Kayıt dışı alanlarda faaliyet gösteren bireyler için ise hem kendileri hem bakmakla yükümlü oldukları ailelerin geleceklerini garanti almaları açısından risk teşkil eder. Kayıt dışı istihdam edilen bireyler devletin sağladığı sosyal güvenlik, emeklilik gibi haklardan faydalanamazlar (Candan, 2007: 9).

Kayıt dışı olarak istihdam alanlarını tercih eden kişilerin en başta gelen mazeretlerinden biri işsiz kalma korkusudur. Bu anlamda kayıt dışı istihdam tercihi yalnızca işi olmayan bireylerin tercihi değil, işsiz kalma tehlikesi yaşayan kayıtlı çalışanları da kapsamaktadır. Yüksek işsizliğin yaşandığı ekonomilerde işgücü arz edenlerin işverenler karşısında pazarlık gücü olmamakta ve işverenler tarafından asgari ücretin altında kayıt dışı olarak çalıştırılmaktadır. Uzun süredir iş aramış fakat iş bulamayan ve iş bulma ümidini de yitirdiği için iş aramaktan vazgeçen kişiler kendilerini kayıt dışı olarak istihdam edilmelerine razı olmaktadır (Candan, 2007: 29). Bunun yanında her şeye rağmen kayıt dışı sektörlerde daha fazla, daha kolay ve belki de daha rahat gelir elde edebilme potansiyelinin olduğu düşüncesi de göz ardı edilmemelidir.

Türkiye’de Yaş Meyve ve Sebze Pazarlama Kanalları

Ülkemizde sebze ve meyve pazarlaması, ekonominin önemli alt işlevlerinden birini oluşturmaktadır. Çünkü yoğun emek ve çaba sonucu yetiştirilen ürünler sistemli bir biçimde oluşturulan pazarlama organizasyonu şeklinde tüketiciye ulaşmaktadır. Dolayısıyla sistemli bir pazarlama organizasyonu ile hem üretici emeğinin maddi manevi karşılığını almakta hem de tüketici sofrasında taze ve sağlıklı ürün tüketilebilmektedir. Bir başka ifade ile üretici ürününü en kısa, zahmetsiz yoldan ve kârlı bir biçimde pazarlama eğilimindedir. Tüketici ise alışverişe çıktığı zaman alacağı ürünün bütçesine uygun, temiz ve sağlıklı olmasını arzu eder. Sistemli bir biçimde entegre olmuş pazarlama sayesinde hem üretici hem de tüketici kazançlı çıkacaktır diyebiliriz.

2012 yılında yürürlüğe giren sebze ve meyve ticaretini düzenleyen yeni yasa ile birlikte meyve sebzenin perakende satışını yapabilmek için ürünlerin mutlaka toptancı hallerinden satın alınma zorunluluğu kaldırılmış, bildirimde bulunma şartıyla ürünlere Hal’e getirilmeden de satılma imkânı sağlanmıştır. Tüketicilere yaş meyve sebze ticaretinin bir yönden borsası olan toptancı halleri kanalı olmak üzere; komisyoncu, kooperatif, üretici birlikleri, ihracatçı ve ihracatçı birlikleri yoluyla da ulaştırılmaktadır. Bunun yanında semt pazarları, süpermarketler ve manavlar perakende meyve ve sebzenin pazarlanmasında etkilidirler. Türkiye’de Avrupa ülkelerindeki sistemin aksine üretici örgütlerinin güçlü olmayışından dolayı, yaş meyve ve sebzenin tedarik, taşıma, depolama, ambalajlama, etiketleme, standardizasyon, fiyat oluşumunun sağlanması gibi birçok pazarlama fonksiyonunun çoğunlukla aracılar tarafından yerine getirildiğini de unutmamak gerekir (Albayrak, 2009: 5).

Ayrıca sebze ve meyvenin muhteviyatı gereği çabuk bozulabilen ve zarar gören bir yapıya sahip olması sebebiyle zararın en azami dereceye düşürülmesinde pazarlama sisteminin aktif rol oynayacağı göz ardı edilemez. Bu bağlamda ülkemizde mevcut sistemde faaliyet gösteren pazarlama kanalları da önem arz etmektedir.

Doğrudan Pazarlama Kanalları

Doğrudan gerçekleştirilen pazarlama kanallarında üretici bizzat işin içinde yer almaktadır. Üretici kendi yetiştirdiği ürünü pazarlarken *Şekil 1*’de görüldüğü gibi yol kenarında, tarlasının başında, semt pazarlarında, organik ürün pazarlarında e-ticaret yöntemi ile ya da kendi aracı ile sokaklarda satışını gerçekleştirmektedir.

Şekil 1:Yaş Sebze ve Meyvenin Tüketicie Doğrudan Pazarlama Kanalları

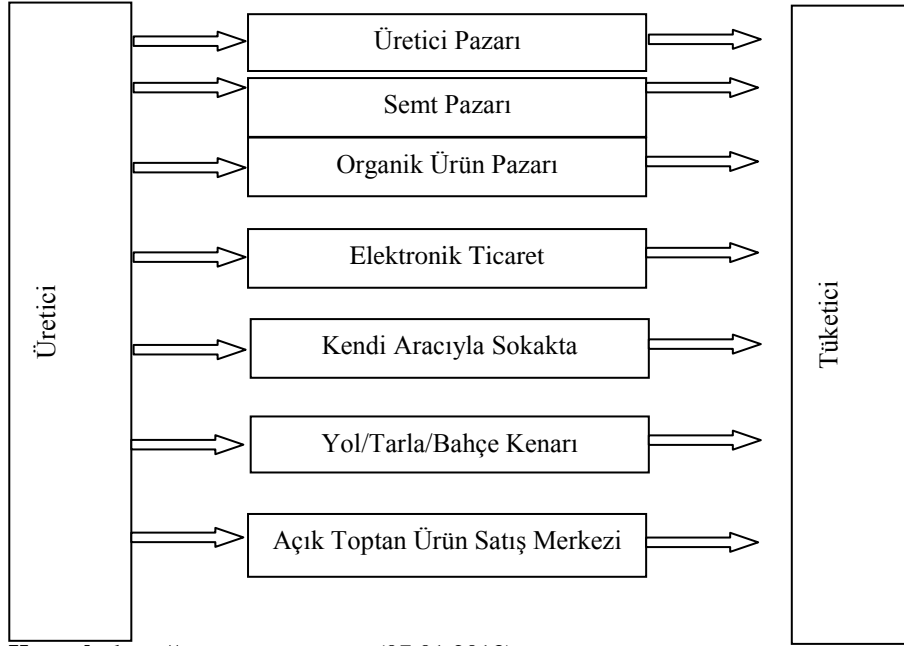

Kaynak: <http://www.tepge.gov.tr> (07.01.2013)

Ülkemizde pazarlama kanalları arasında yer alan doğrudan pazarlama kanalı sisteminin kendi içerisinde bazı dezavantajları vardır. Öncelikli olarak bu tür pazarlarda üretici yetiştirmiş olduğu ürünün tamamını aynı anda pazarlayamamaktadır. Elinde kalan ürünü depolama, saklama gibi bir imkânı da bulunamayacağı için üretici emeğinin karşılığını alamamaktadır.

Üretici Pazarları

Üretici pazarları 5652 sayılı kanuna göre; her türlü yaş sebze ve meyvelerin üreticilerce perakende satışının yapıldığı ve belediyelerce kurulan yerler olarak tarif edilmektedir. Bu tür pazarlama şekli üreticilerin kendi ürettikleri ürünü bizzat kendi tarafından pazarlama esasına dayanmaktadır. Ürünlerin satışı ile ilgili fiyat belirlemesi belediyeler tarafından yapılır. Belediyenin belirlemiş olduğu fiyat üzerine çıkılamaz. Ürünlerin satışını üreticiler belediyeler tarafından belirlenmiş olan yerlerde ve haftanın sabit günlerinde kurulan semt pazarları ile aynı gün kurulmaması koşuluyla gerçekleştirilir.

Açık Toptan Ürün Satış Merkezi

Toptancı halleri dışında -yani hallere ürün girmeden- simsarlar ya da üreticiler tarafından gerçekleştirilen ticaret şeklidir.

Albayrak’a göre “Hal Yasası düşünüldüğünde, belediyelerin bu pazarlara tolerans göstermesi düşündürücüdür. Bir taraftan, yaş meyve ve sebze ticaretinin iyileştirilmesi istenirken, diğer taraftan kayıt dışı ticarete de prim verilmesi kabul edilemez bir gerçektir(Albayrak, 2009: 19)”.

Zira Hal Yasasına göre ülkemizde toptan satışı yapılacak ürünlerin toptancı hallerine girmeden veya bildirim yapılmadan satışının yapılması yasalara aykırıdır. Toptancı hallerine girmeyen ve kayıt altına alınamayan ürünler iktisadi anlamda kayıt dışı ekonominin artmasına neden olmaktadır.

Toptancı Halleri

Yaş sebze ve meyve toptancı halleri ülkemizde ürünlerin pazarlanması kanallarından önemli bir konuma sahiptir. Fakat gerek toptancı hallerindeki uygulamalardan kaynaklanan problemler, gerekse denetim eksikliklerinden kaynaklanan problemler sebebiyle iktisadi anlamda beklenen düzeyde olmadığını ortaya koymaktadır. Ülkemizde 2012 yılı itibarıyla yetiştirilen ve satışa sunulacak olan ürünlerin toptancı hallerine girme zorunluluğu kaldırılmıştır. Ürünlerin bildirim yapılması koşulu ile üreticiden alınabilmesi şartı uygulanmaya başlamıştır. Fakat bu durumun sonucunda denetim yetersizlikleri sebebiyle ürünlerin farklı yollardan toptancı hallerine girmeden ve bildirim yapılmadan piyasalara girdiği gözlenmektedir.

Ülkemizde var olan mevcut hal sisteminin üretici üzerinde uyguladığı sabit kesinti ve vergilerde üreticinin ürününü toptancı hallerine pazarlamamasında bir etken olarak görülmektedir. Bu bağlamda toptancı hallerinde, yapılan kesintilere baktığımızda % 8 komisyon, komisyonun KDV’si (1,44), %2-15 belediye payı(hal içi %2-hal dışı %15), %2-4 stopaj(hal içi %2-hal dışı %4), bağ kur primumu %1, nakliye, hamaliye, yükleme boşaltma gibi diğer masraflar için %5 kesinti yapılmaktadır. Bu tür uygulamalarda kesintilerin yüksek miktarlarda olması Üreticilerin yetiştirdiği üründen elde ettiği kâr oranını aşağılara çekmektedir. Ayrıca bu kesintilerin üreticiden tahsil edilmesi üreticilerin yetiştirdiği üründen zarar etmesine neden olmaktadır. AB ülkelerinden ise ürünlerin toptancı hallerine girme zorunluluğu olmadığı için ürünlerin pazarlamasını üretici örgütleri gerçekleştirmekte ve bizim ülkemizde olduğu gibi *hal rüsumu* yani vergi ödeme zorunluluğu bulunmamaktadır. Üreticinin yetiştirmiş olduğu ürünler daha önceki bölümlerde belirttiğimiz gibi üretici örgütleri aracılığıyla pazarlanmaktadır(Türkiye Ziraat Odaları Birliği, 2008).

Kooperatifler

Kooperatifler dünyada ve ülkemizde yaş sebze ve meyve üreticisi olan insanların yetiştirdiği ürünleri daha kolay pazarlamak amacıyla oluşturulan kurumlardır. Ülkemizde özellikle son yıllarda sebze ve meyve sektöründe kooperatifleşmeye gidilme çalışmaları piyasalar üzerinden olumlu yansımaları neden olmaktadır. Üreticiler böylelikle doğrudan, aracısız ürünlerini pazarlayabilme imkânları elde etmektedir.

Üretici Birlikleri

5200 sayılı Tarımsal Üretici Birlikleri Kanuna göre bu örgütlenmelerin amacı; yaş sebze ve meyve pazarlarına norm ve standartlara uygun ürün sevk etmek ve ürünlerin ulusal/uluslararası ölçekte pazarlama gücünü artırıcı tedbirler

almak üzere tarım üreticilerinin, ürün veya ürün grubu bazında bir araya gelerek, tüzel kişiliği haiz tarımsal üretici birlikleri kurmalarının sağlanmasıdır. Meyve ve sebze üretici birliklerinin bitkisel ürünlerle ilgili üretici birliklerindeki payı yaklaşık %77 düzeyindedir(Üretici Birlikleri Kanunu Sayı:5200'den aktaran Albayrak, 2009: 22).

Yaş sebze ve meyvenin araçlar yoluyla pazarlanmasının bir türü plan üretici birlikleri Avrupa ülkelerinde yaygın olarak faaliyetlerini sürdürmektedir. Hatta bir çok Avrupa ülkesinde üretici birlikleri fiyat belirleme, standardizasyon, hijyen gibi birçok konuda söz sahibi konumunda yer almaktadır. Ülkemizde ise üretici birlikleri hâli hazırda yaygın Avrupa devletleri gibi yaygın olmayıp az miktarda var olan birliklerinin de piyasalara etkisi yok denecek kadar azdır.

Şekil 2: Yaş Meyve ve Sebzenin Tüketicieye Araçlar Yoluyla Pazarlama Sistemleri

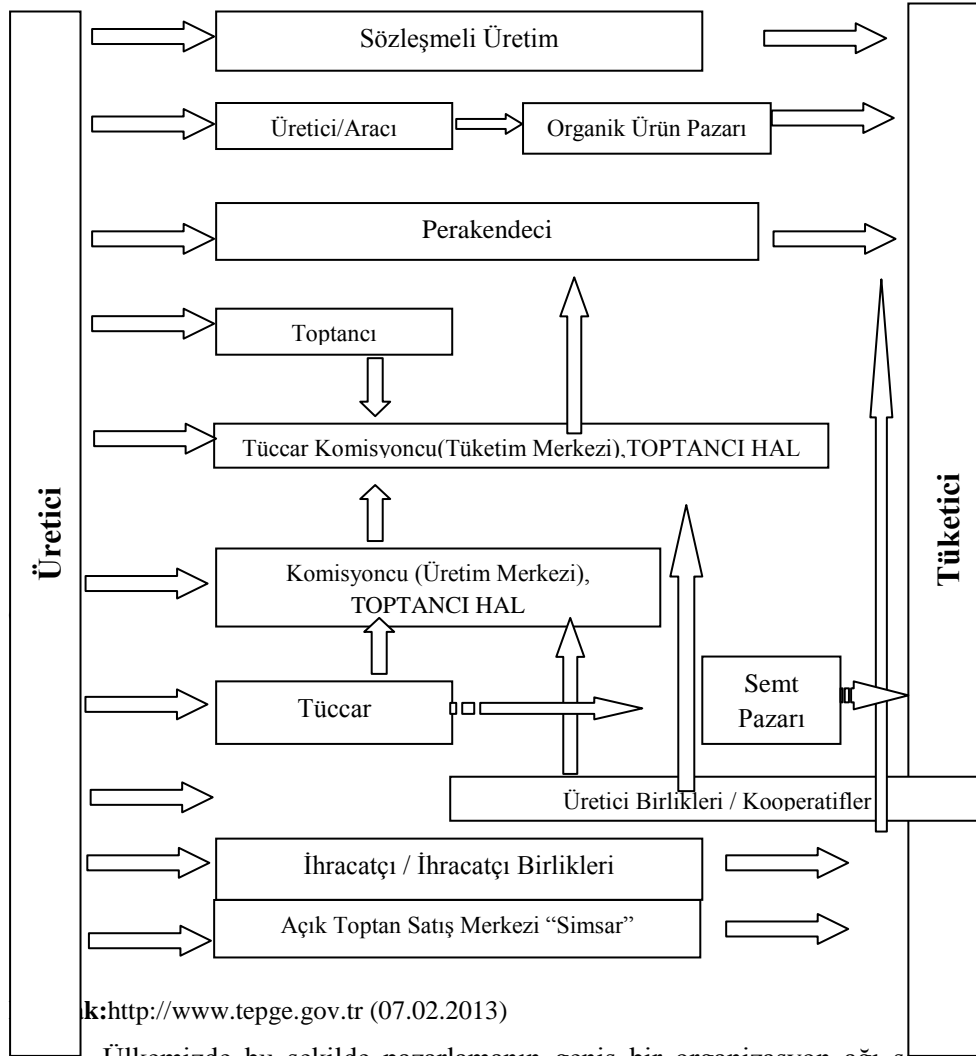

k:<http://www.tepge.gov.tr> (07.02.2013)

Ülkemizde bu şekilde pazarlamanın geniş bir organizasyon ağı şeklinde gerçekleştirilmiş olması hem ürünlerin tüketiciye ulaşmasında zaman kaybına neden olmakta hem de piyasada fiyat dalgalanmasına ve artışlara sebebiyet vermektedir. Ayrıca bu sistem dâhilinde genelde üretici her zaman gerektiği gibi

maliyetlerini karşılamada zorluklar yaşamaktadır. Çünkü ürün çiftçi ürünü elde kalma satamama endişesi ile ucuza pazarladığı için zarar etmektedir. Ürünlerin tüketiciye ulaşması aşamalarının uzaması ise tüketicinin ürünü piyasalardan pahalıya almak zorunda kalmasına neden olmaktadır. Bir başka yönden ise pazarlama sürecinin uzaması sebebiyle ürünler çabuk bozulabilmektedir. Üreticiden tüketiciye ulaşana değin pazarlama süreci esnasında ürünler şekil, renk bakımından değişime uğramakta daha doğrusu fire vermekte ya da zayı olmaktadır. Böylece iktisadi açıdan kayıpların doğmasına neden olmaktadır(Yurdakul ve Koç, 1997: 266).

Türkiye’de yaş sebze ve meyvenin pazarlamasında bahsi geçen iki pazarlama kanalı (dolaylı yollardan ve doğrudan) sistemi dışında gayri resmi yollardan ve doğrudan toprak sahibi üreticiden alınan ürünlerin piyasalara girmesine olanak sağlayan başka bir pazarlama kanalından da bahsedebiliriz. Aslında bu durum Yeni Hal Yasasına göre ürünlerin toptancı hallerine girmesi zorunluluğunun kaldırılması ile daha da artmıştır denilebilir.

Ülkemizde yetiştirilen ürünlerin *Şekil:1* ve *Şekil:2*’deki gibi uzun ve meşakkatli bir yol izlemesi bazı sorunları beraberinde getirmektedir. Uzun emek ve çabalar sonucu yetiştirilen ürünlerin toplandığı yerlerden pazarlamasının yapılacağı illere gelene kadar birçok Hale uğraması gerekliliği, uzun süren sevkiyat işlemleri sebebiyle ürünler hem zarar görmekte hem de fiyat kaybı yaşanmasına neden olmaktadır. Bu durumun sonucunda ürünlerin satın alındığı bölgelerde düşük fiyatlardan işlem görmesine neden olmaktadır. Hatta yetiştirildiği bölgeden belirli bir fiyatla işlem gören bir ürün sofralara ulaşana kadar iki üç kat fiyat artışına uğramaktadır.

Ayrıca mevcut hal sisteminde üretici açısından düşünüldüğü zaman toptancı hal vergi miktarları yüksek olarak algılanmaktadır. Bu durum kâr miktarının düşmesine neden olacağı için üretici alternatif yollarla ürünü pazarlama sistemlerine boyun eğmektedir. Ürünlerin doğrudan yetiştirildiği bölgelerde tarladan üreticiden alınması sistemi gibi bir sistem ortaya çıkmaktadır. Günümüzde insanlar artık bütün sektörleri (gıda, giyim, kuşam, eğlence, teknoloji gibi) imkânları bünyesinde barındıran AVM’lerden alışveriş yapmayı alışkanlık haline getirmişlerdir. Ayrıca irili ufaklı süpermarket veya marketlerin bulunması da yaşamı kolaylaştıran unsurlar arasında yer almaktadır. Çünkü bu merkezler kredi kartı kullanımını yaygınlaştırmakta ve kolay alışveriş imkânı sağlamaktadır. Özellikle süpermarket ve marketlerin sebze ve meyve ile ilgili reyon bulundurmaları piyasalarda özellikle küçük esnaf ya da sebze ve meyve satışı yapan semt pazarlarını olumsuz olarak etkilemektedir. Ayrıca marketlerin semt pazarı kurulacağı günlerde sebze ve meyve fiyatlarında indirim uygulaması piyasalarda haksız rekabet uygulamasını ortaya çıkarmaktadır. Ayrıca doğrudan üreticiden alınan ürünlerin toptancı hallerine girmeden marketlerde satışa sunulması iktisadi açıdan kayıplara neden olmaktadır.

Türkiye’de Toptancı Halleri Uygulamaları ve Kayıt Dışı Ekonomi İlişkisi

Türkiye gerek içinde bulunduğu coğrafi özellikler gerekse yeryüzü şekilleri sebebiyle birçok ürün çeşidinin yetiştirilebildiği nadir ülkelerden biridir. Fakat ülkemizde sebze ve meyve yetiştiriciliğinin ileri boyutlarda olmasının yanı sıra pazarlama aşamasında bazı sorunların olduğu ve bu sorunların ülkemiz

ekonomisi açısından kayıplara yol açtığı gerçeğini gün yüzüne çıkarmaktadır diyebiliriz. Bu kayıplar gerek ülkemizdeki pazarlama sisteminden gerekse mevcut toptancı halleri uygulamalarında yaşanan aksaklıklardan kaynaklanmaktadır denilebilir. Araştırmanın bu bölümünde bahsi geçen sorunların kayıt dışı ekonomi üzerindeki etkileri üzerinde durulacaktır.

Kayıt Dışı Pazarlama ve Piyasalardaki Fiyat Değişimleri Üzerindeki Etkisi

Türkiye’de sebze ve meyve pazarlamasında iç ve dış pazarda etkin bir organizasyonun eksikliği beraberinde bazı problemlere sebep olmaktadır. Çünkü senenin belirli zamanlarda çok sayıda üretici tarafından hasadı yapılan çeşitli tarım ürünlerinin uygun koşullarda depolanabilme ve saklama olanaklarının yetersiz olması nedeniyle, aynı dönemde satışa çıkarılması ve çoğu tarım ürünlerinin çabuk bozulabilir ve hassas nitelikte olması, pazarlamada önemli fiyat değişimlerine dolayısıyla üreticilerin gelirlerinde önemli kayba neden olmaktadır (Yurdakul ve Koç, 1997: 187).

Bir diğer ifade ile ülkemizde özellikle, kayıt dışılığın en yoğun olduğu sektörlerden birisi tarım sektörüdür. Tarım sektöründe de kayıt dışılığın en yoğun olduğu ürün grubu meyve-sebze grubudur. Bilindiği gibi, meyve ve sebzenin kayıt içine alınması genel olarak haller ve ticaret borsaları vasıtasıyla olmaktadır. Ancak alınan vergi, harç, fon, rüsum gibi kesintiler nedeniyle maliyetler çok yükselmektedir. Meyve-sebze, bir ürünü kayıt dışı olarak pazarlama ile kayıtlı olarak pazarlama arasındaki maliyet farkı %25'e ulaşabilmektedir. Bu kadar yüksek maliyet nedeniyle, meyve-sebze ticaretinde kayıt dışılık her geçen gün daha da artış göstermektedir(Baran, 2013).

Ayrıca, Yeni Hal Yasası gereği ürünlerin belediyelere bildirim yapılması şekli ile üreticiden hal dışında faaliyet gösteren ve ürün alımı yapan kişilere de olanak sağlandığı bilinmektedir. Fakat yapılan araştırmalara göre denetim eksiklikleri sebebiyle kayıt dışı alımların önüne geçilemediği görülmektedir. Çünkü her ne kadar ürünlerin Hal dışında satışı serbest hale gelmiş olsa bile, bunun dezavantajları tüketiciye yansımaktadır. Üreticiden doğrudan düşük miktarlarda alınan ürünlerin piyasalara 2-3 katı fiyatlarda ulaşması sonucunda Hal, pazar ya da market fiyatlarında büyük dalgalanmalar yaşanmaktadır.

Ülkemiz tarım sektöründen görüldüğü üzere ekonomik anlamda büyük miktarlarda kayıplar ortaya çıkmaktadır. Örneğin tarımsal ürünlerin ticaretinden doğan vergilerin tamamı toplanabilse bu alanda elde edilen vergi gelirin tam 4 katı devletin kasasına girebilir. Çünkü devletin kendi organları aracılığıyla beyan ettiği gibi; kayıt altına giren ve vergileri tahsil edilebilen tarımsal ürün ticaretinin gerçekleşen toplam ticarete oranı ¼'tür. İşlem hacminin kalanı kayıt dışı ve kaçaktır(Türkiye Sebze ve Meyve Komisyoncuları Federasyonu Dergisi, 2008: 65).

*Türkiye’de Kayıt Dışı Ekonominin
İktisat Sosyolojisi Açısından Analizi:
Yaş Sebze Ve Meyve Toptancı Hallerinde Uygulamalar*

Şekil 3: Pazarlama Kanalları Açısından Yaş Sebze ve Meyvenin Fiyat Değişimi(%)

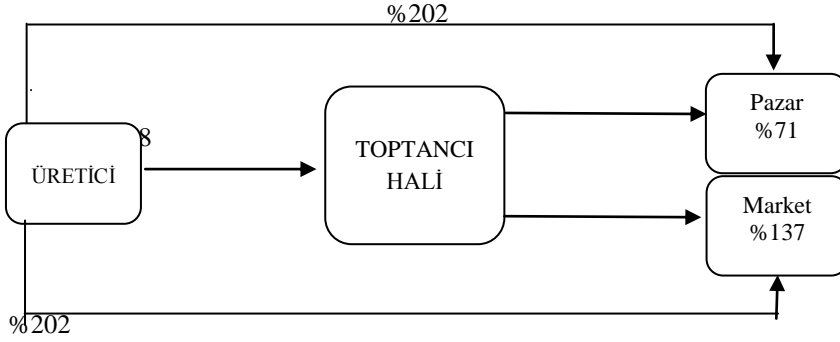

Kaynak:(Çetin, 2009: 28)

Sektördeki fiyatlardaki aşırı oranlardaki değişim toptancı hallerinin piyasalarda ve pazarlama konusunda dengeleyici rolünün önemini ortaya koymaktadır. Çünkü fiyatlardaki en az değişim toptancı hallerinde, en yüksek değişim ve artışlar marketlerde rastlanmaktadır. Bu durumu sadece fiyat açısından değerlendirmek yerine toptancı hallerinin piyasalarda ve yaş sebze ve meyve sektöründeki dengeleyici rol oynadığını ortaya koymaktadır. Şekil3’e göre yaş sebze ve meyve sektöründe ürünlerin fiyatlarının üreticiden tüketiciye ulaşana kadar değişimini yüzdeler olarak ortaya koymaktadır. Ürünler üreticiden çıktıktan sonra toptancı hallerine gelene kadar %78’lik bir fiyat değişimine uğramaktadır. Toptancı hallerinden alınarak haftanın belirli günlerinde şehirlerin farklı semtlerinde, yani pazarlarda satılan ürünlerde ise %71’lik bir fiyat değişimi görülmektedir. Ürünlerin toptancı hallerinden alındıktan sonraki marketlerdeki satış fiyatı değişimi %137olarak ifade edilmektedir.

Ülkemizde yaş sebze ve meyve sektörü ve pazarlamasının en önemli sorunlarından birisinin de kayıt dışı pazarlama olduğunu söyleyebiliriz. Şekil 3’e göre üreticiden doğrudan alınarak piyasalara ulaşan (pazar ve marketlere) ürünlerde %202 oranında büyük bir değişim göze çarpmaktadır. Çünkü üretici ve tüketici arasında toptancı halleri dışında gelişmiş alternatif bir pazarlama sistemi vardır. Bu sistem her ne kadar yasal olmasa da üreticilerin sıkça başvurduğu bir yöntem olarak görülmektedir. Örneğin; *tarla kapama* denilen bir sistem sayesinde ürünler doğrudan üreticiden kayıt sistemine tabi olmadan aradaki aktörler (büyük market zincirleri ve perakendeciler) tarafından alınmaktadır. Bu durumda daha ucuza mal edilen ürünler piyasalara yüksek fiyat oranları ile girmektedir. Üreticiden alınan ürün piyasalara gelene kadar üç katına çıkmaktadır. Üretici açısından ise bu sistem daha kolay ve kâr getirici olarak düşünülmektedir. Çünkü hem ürününü tarlası başında pazarlama imkânı sunmakta, yükleme boşaltma, paketleme gibi işlemlerle uğraşmama hem de toptancı hallerinde uygulanan vergi ve kesintilerle kâr miktarının düşmesinin önüne geçtiğini düşünmektedir.

Toptancı Hallerinin Yapısal Durumundan Kaynaklanan Sorunlar

Ülkemizde 2010 yılı verilerine göre 203 adet yaş sebze ve meyve hali bulunmaktadır. Bu miktarın 193 tanesi il ve ilçe merkezlerindedir. Geriye kalan. Türkiye’de her şehre bir hal düşmemektedir.68 ilin merkezinde hal bulunmasına rağmen, 18 ilimizde ise, toptancı hali bulunmamaktadır. Ülkemizde faaliyetlerine devam eden yaş sebze ve meyve toptancı hallerinde toplam 11 bin 823 adet işyerinden 9 bin 864 adedi faal olarak işlevini yerine getirirken, 946 işyeri ise boş bulunmaktadır. Toptancı hallerimizde fiziksel olarak bakıldığında; hallerde 7bin 974 komisyoncu, 65 üretici, 21 üretici birliği, bin 815 tüccar faaliyet göstermektedir. Ülkemizde faaliyet gösteren yaş sebze ve meyve hallerinde 275 soğuk hava deposu, 189 kantar, 115 fiyat panosu ve 5 adet laboratuvar bulunmaktadır (Çakıroğlu, 2003: 8).

Örneğin, pazarlamanın fonksiyonlarının yardımcı unsuru olan soğuk depoları ancak olan belirli bir kaç meyve türünde hizmet verebilmektedir. Fiyatların yıl içindeki dağılımı yanında, tüketim periyodunu da ayarlama fayda sağlayan soğuk depoların kayıpları azaltarak, milli ekonomiye daha fazla katkı sağlaması için tüm meyve üretim bölgelerine ve daha fazla meyve türü için yaygınlaştırılması gereklidir. Ancak bundan da önemlisi aynı zamanda, soğuk depoların toptancı hallerinde de bulunması gereğidir. Zira gününde satılmayan bazı meyve türleri doğal koşullarda bekletildiğinde değer kaybına uğramaktadır. Bu da hem üreticinin hem de komisyoncunun daha az gelir elde etmesi demektir (<http://cinarziraat.com>, 13.03.2013).

Mevzuattan Kaynaklanan Sorunlar

Ülkemizde yaş sebze ve meyve hallerinin kuruluş aşamasından günümüze değin birçok yasa çıkarılmış, kanun ve yönetmeliklerde hallerin işleyişine yönelik kararlar belirgin olmasına rağmen gerek uygulamada gerekse denetim açısından sorunlar varlığını sürdürmektedir

Örneğin; “552 sayılı KHK’nin 12.maddesinde hal müdürlerinin ziraat, tarım ekonomisi, gıda mühendisi veya pazarlama bölümü mezunu olmasının, 20.maddesinde ise toptancı hallerinde oluşturulan hakem heyetlerinde bağ bahçe konusunda uzman elemanların yer alması öngörülmüş olmakla birlikte, uygulamada bazı belediyelerin bu yükümlülükleri yerine getirmediği görülebilmektedir”(Albayrak, 2009: 50).

Ayrıca, yaş sebze ve meyve satış ve pazarlama ile ilgili 2012 yılında yürürlüğe girmiş olan yeni hal yasasına göre, sebze ve meyvenin toptancı halleri dışında bildirim yapılması koşuluyla satışına izin verilmiştir. Fakat yapılan araştırmalar neticesinde kayıt dışı satışların önüne geçilemediği görülmüştür. Üreticiden doğrudan ürün satın alan simsarlar veya aracı kişiler büyük market zincirlerine satış gerçekleştirmektedirler. Anlaşılacağı üzere ülkemizde sebze ve meyve ticaretini düzenleyen yasalar, sadece yasa olarak çıkarılmakta uygulamada ve denetimlerde problemler yaşanmaktadır.

Zira yeni hal yasası yürürlüğe girmeden önce sebze ve meyve pazarlamasında toptancı hallerine giren ürün miktarı “%30

civarında iken, yasa uygulanmaya başladıktan sonra bu oran %45’lere yükselmiştir”(Mülakat, 2014).

Bu bağlamda yeni yasa ülkemizde kayıt dışı pazarlamaların az da olsa belirli miktarda önüne geçmiştir denilebilir.

Denetim Eksikliğinden Kaynaklanan Sorunlar

Ülkemizde yaş sebze ve meyve pazarlaması ve ticareti alanında mevzuatla getirilen düzenlemelerin sağlıklı olarak işlenmesini sağlayacak ve mevcut sorunların giderilmesinde etkin bir çözüm olabilecek denetimlerin artırılması gerekmektedir. Yaş sebze ve meyve toptan satışında yasadışı pazarlama faaliyetlerinin son yıllarda büyük artış göstermesinden yola çıkarak denetimlerin yetersiz kaldığını ifade edebiliriz

Ürünlerin yetiştirildiği yerlerde gıda sağlığı açısından herhangi bir araştırma yapılamamaktadır. Toptancı haline giren ürünlerde ise ürünler üzerinde herhangi bir zararlı ilaç kalıntısı veya tüketici sağlığını tehdit edecek bir risk taşıyan unsur olup olmadığını kontrol etmek için son yıllarda analiz laboratuvarları kurulmuştur. Toptancı halleri ve tüketici sağlığı açısından bu önemli bir gelişmedir. Fakat komisyonculardan analiz için alınan numunelerin tahlil sonucu 3 gün içinde sonuçlanmaktadır. Toptancı hallerine giriş yapan ürünler büyük oranda aynı gün tüketiciye ulaştırılmaktadır. Denetim mekanizması 3 gün sonra ürünün alındığı üreticiye durumun bildirilmesi ve cezai müeyyide tebliğ edilmesi şeklinde gerçekleşmektedir”(Mülakat, 2014).

Standardizasyon

AB’ye üye olan ülkeler ve Türkiye halleri arasında yönetmelik ve uygulamalarda standardizasyonla ilgili farklılıklar görülmektedir. Öncelikli olarak Avrupa Birliğine üye olan devletlerde piyasaya sürülecek ürünlerde belirli standartlar aranmaktadır. Bu ülkelere dışarıdan başka ülkelere ithal edilen ürünlerde için de belirli standartlar oluşturulmuş olup eğer bu standartlara uyulmuyorsa ürün alımı gerçekleşmemektedir. Bu standartlarda belirlenmiş olan ilkeler öncelikli olarak insan sağlığına verilen önem olduğu için gıda güvenliği ve insan sağlığı ve hijyen açısından ürünlerin risk unsuru taşımamasına önem verilmektedir. Bu bağlamda Avrupa Birliğine üye olan ülkelerde bu doğrultuda birçok yerde üretici birlikleri tarafından standardizasyon ürün analiz laboratuvarları kurulmuştur.

Türkiye’de ise durum Avrupa ülkelerindeki uygulamadan farklılıklar belirgin olarak ortaya çıkmamaktadır. Öncelikle ülkemizde yurtdışına ihraç edilecek ürünler için ihraç edebilecek ülkelerin taleplerine göre belirli standartlar mevcuttur. İstanbul Bayrampaşa Hali’nde komisyonculara gelen ürünlerden alınan numunelerin analizleri günlük olarak yapılabilmektedir.

Fakat “komisyonculardan alınan ürünlerin laboratuvar da tetkikleri 3 günlük süre içinde yapılabilmektedir. Zira toptancı haline giren ürünler aynı gün içinde gerekli yerlere pazarlandığı

düşünülürse tüketici bahsi geçen ürünleri aynı gün ya da birkaç gün içinde tüketmeye başlamış olacaktır(Mülakat, 2014).

Dolayısıyla ürünleri içerisinde insan sağlığını tehlikeye atacak bir risk ya da gıda güvenirliliği ve hijyen açısından tehlikeli bir durum var ise analiz laboratuvarlarının rolünü tam anlamıyla yerine getiremediği anlaşılmaktadır.

Sonuç ve Değerlendirme

Türkiye coğrafi konum iklim ve yeryüzü şekilleri sebebiyle sebze ve meyve üretimine çok elverişli bir ülkedir. Hatta bazı ürünlerin yetiştirilmesinde dünya ilk sıralarda yer almaktadır. Ülke içi üretimin büyük bir kısmı yine ülke içerisinde tüketilmektedir. Kalite ve çeşit sorunları nedeniyle ihracatın da beklenen seviyede olmadığı bilinmektedir. Ülkemizin sebze ve meyve ihracat oranı %5-%7 civarındadır. Bu oranın beklenen düzeyde olmamasının nedenleri arasında Avrupa ülkelerinin ithal edecekleri ürünlerle ilgili bazı standardizasyon ilkelerini uygulamaları gösterilebilir.

Türkiye ekonomisi açısından sebze ve meyve yetiştiriciliğinin önemli olmasının yanı sıra bu sektörde bazı sorunlarla karşı karşıya kalınmaktadır. Türkiye’de tarımsal üretimin yapıldığı alanların miras yoluyla bölünmüş olması genel olarak toprak verimliliğinin düşüklüğüne, üreticilerimizin çiftçilikle ilgili yeterli düzeyde eğitim alamamış olmaları bununda üretimin verimliliği açısından olumsuz sonuçlar doğurduğu görülmektedir. Üreticilerin büyük bir kısmı hâlen çağın teknolojik imkânlarına göre daha yetersiz koşullarda üretim gerçekleştirmektedir. Teknolojik olanaklardan yeteri kadar faydalanılamamaktadır. Ayrıca birçok kesimde istenirse de arazi yapısı ve yeryüzü şekilleri teknolojik imkânların kullanılmasına engel teşkil etmektedir.

Yaş sebze ve meyve pazarlamasında, genel olarak ürünler çabuk bozulabilen ve fire verebilen niteliktedir. Bu nedenden dolayı pazarlama sürecinde bir soğuk zincire gereksinim duyulmaktadır. Ürünlerin toplanmasından ambalajlanmasına, taşınmasından, tüketicilere ulaşana kadar yaşanan süreç ürünün sağlık ve iktisadi değeri açısından önemlidir

Sebze ve meyvenin muhteviyatı gereği çabuk bozulabilen, fire verebilen yapıya sahip olması üretimden elde edecek gelirlerde azalmalara neden olmaktadır. Aynı zamanda üretimde birinci derecede aktör konumunda olan üreticilerde emeğinin karşılığını çoğu zaman alamamaktadır. Türkiye’deki sebze ve meyve pazarlama sisteminin işleyişi Avrupa ülkelerinden farklı bir nitelik taşımaktadır. Avrupa ülkelerinde ülkemizdeki gibi toptancı hal sistemi mevcut değildir. Avrupa’da pazarlama sisteminde faal olarak üretici birlikleri anlayışı piyasalara hâkimdir. Yetiştirilen ürünlerin pazarlanması üretici birlikleri vasıtasıyla gerçekleştirilmektedir. Ülkemizde ise üretici birlikleri tam olarak aktif değil, sayıları da azdır. Türkiye’de sebze ve meyve sektöründen pazarlama ile ilgili en önemli aktör rolünü toptancı halleri üstlenmektedir. Üretici ürününü toptancı hallerine pazarlamaktadır. Toptancı halleri ülkemizde bir borsa görevi üstlenmiş olup piyasaları dengede tutarak fiyat oluşumuna katkıda bulunmaktadır. Ayrıca hallerin görevini tam anlamıyla yerine getirmesi ile ürünlerin denetim altında tutularak gıda sağlığı açısından oluşturacağı tehlikelerin önüne geçilmiş olacaktır. Fakat pazarlama ile ilgili sorunların çözülememiş olmaması sebebiyle ülkemizde

*Türkiye’de Kayıt Dışı Ekonominin
İktisat Sosyolojisi Açısından Analizi:
Yaş Sebze Ve Meyve Toptancı Hallerinde Uygulamalar*

yaş sebze ve meyve sektöründe kayıt dışı pazarlamalar sebebiyle iktisadi anlamda büyük kayıplar yaşanmaktadır. Türkiye Ziraatçılar Derneğinin bir raporuna göre; ülkemizde yaş sebze ve meyve pazarlamasında birinci derece role sahip plan toptancı hallerinde gerek uygulamada, gerekse yetki karmaşası sebebiyle işlevini yeterince yerine getirememesi sonucunda kaçak olarak piyasaya giren ürünlerden tüketici ve üreticinin zarar etmesinin yanı sıra hazinenin de 5 milyar dolarlık kayba uğrattığı gerçeğini gözler önüne sermektedir. Yeni Hal Yasası ile kayıt dışı satışların büyük oranda önüne geçme planlanmasına rağmen ürünleri ancak kayıt altına alınma oranı %45'lere çıkabilmiştir. Yeni hal yasaı yürürlüğe girmesine rağmen kayıt dışı satışların önüne geçilememiştir. Türkiye’de ve tüm dünyada kayıt dışı satışların yaygınlaşmasının arka plânındaki sosyolojik gerekçe olarak gelir dağılımında görülen eşitsizlikler göze çarpmaktadır. Çünkü gelir dağılımdaki düşüşler veya eşitsizlikler bireylerin kayıt dışına yönelmelerine ve bu alanın genişlemesine katkı sağlamaktadır. Bir diğer faktör ise, ülkemizde tarımsal alanlardan geçimini sağlayan bireylerin eğitim seviyeleri düşük olmakla beraber vergi bilincine sahip olmayıp, yasa dışı/yasal ile ilgili kanunlar hakkında bilinçlenmemiş olmaları da etkilidir diyebiliriz. Türkiye’de toptancı hallerine girmeden veya bildirimde bulunmadan piyasalara ürünlerin girmesinin önüne geçilemediği görülmektedir. Özellikle ürünlerin yetiştirildiği bölgelerde üreticiden doğrudan ürün alan simsarlar, araçlar büyük market zincirlerine ürünleri pazarlamaktadırlar. Üretici tarlası başından ürününü pazarladığı için kâr ettiğini düşünmektedir. Fakat bu şekilde ürünler kayıt altına alınmadığı için iktisadi açıdan zararlara neden olmaktadır. Ayrıca bu durumun nihai sonucu olarak üreticiden vergisiz düşük oranlarda alınan ürünler market raflarında alış fiyatı üzerinden 3 katına satılmaktadır. Dolayısıyla market, hal, pazar fiyatlarındaki aşırı derecede farklılıklar tüketicinin cebini yakmaktadır.

Ülkemizde geçmişten günümüze sebze ve meyve pazarlama sektörü ile ilgili Tarım Bakanlığının sorumluluğu kapsamına giren denetimlerin uygulamada yetersiz kaldığı görülmektedir. Çünkü kayıt dışı satışlar üretim yerlerinden yani ürünün toplandığı yerlerde başlamaktadır. Denetimler ve takip sisteminin işlerlik kazanması kayıt dışı satışları engelleyebilir diyebiliriz. Sebze ve meyve pazarlaması ile ilgili önemli bir diğer nokta ise denetimlerin ve takip sisteminin toptancı hal içinde daha fazla işlerlik kazandığını ortaya koymaktadır. Toptancı Halleri dışından denetimlerin az miktarlarda olması kayıt dışı ekonomiyi olumsuz olarak etkilemektedir. Bir başka önemli üzerinden durulması gereken nokta ise toptancı hallerimizin gerek altyapı gerekse fiziki koşullar açısından yetersizliğidir. Toptancı hallerimizin birçoğundan hal en soğuk hava deposu mevcut değildir. Ürün tazeliğinin korunması ve standardizasyon açısından paketleme evleri oluşturulamamıştır. Avrupa ülkelerinden yaş sebze ve meyve ile ilgili pazarlama sisteminden önce ürünlerin insan sağlığı açısından tehlike oluşturmaması dikkate alınmaktadır. İnsan sağlığını riske atacak tehlikelerin ürünlerde bulunmasını önlemek için gıda analiz laboratuvarları oluşturulmuştur. Ülkemizde ise birçok halde analiz laboratuvarı mevcut değildir. Bazı hallerimizde faaliyet gösteren laboratuvarlarda ise profesyonel anlamda hizmet verilememektedir. Örneğin; Bayrampaşa Toptancı Halinde ürünlerden günlük olarak analiz edilmek amacıyla numuneler alınmaktadır. Fakat alınan ürünlerin analiz sonuçları 3 gün sonra netice vermektedir. Toptancı hallerine giriş yapan sebze ve meyve aynı gün içinde

tüketiciye ulaşmaktadır. Dolayısıyla analiz sonuçlanmadan tüketici ürünleri tüketmiş olmaktadır.

Nihai olarak ifade etmek gerekirse, sebze ve meyve tüketicileri için gündelik yaşamda çoğu zaman sıradanlaşan söz konusu iktisadi konfigürasyonlar, pek çok etkileşim alanına sahiptir. Dolayısıyla bireyler için her türlü iktisadi faaliyetin sosyolojik temellerine ve etkileşim alanlarına bu bağlamda yaklaşımlar sergilenmesi önem arz etmektedir.

Kayıt dışı ekonominin engellenmesi için devletin denetim mekanizmalarının ve yaptırım gücünün işletilmesi kadar; iktisadi faaliyetleri gerçekleştiren bireylerin de faaliyetlerini yasal çerçevede, vergi sistemine uyarak gerçekleştirmeleri toplumsal adalet açısından bir zarurettir. Dolaylı ya da direk vergi kaybı, toplumsal adaleti sarsmaktadır dolayısıyla da bireylerin gelir dağılımında eşitsiz ve adaletsiz bir paylaşımına da etki sağlamaktadır. Ancak görülmektedir ki, bu konuda hem yapısal anlamda hem de toplumsal anlamda büyük sorunlar bulunmaktadır.

Kaynakça

- Albayrak, M. (2009). *Yaş Meyve ve Sebze Pazarlama Merkezleri: Toptancı Haller-Pazarlar (Dünya, Avrupa Birliği ve Türkiye'den Örneklerle Yapısı ve İşleyişi)*. TEAE Yayınları, Ankara.
- Altuğ, O. (1994). *Kayıt Dışı Ekonomi*. Türkmen Kitabevi, İstanbul.
- Baran, N. (2013). *Yaş Meyve-Sebze Sektörü Ön Raporu*. 06 09, 2013 tarihinde <http://www.cine-tarim.com.tr/dergi/arsiv50/sektorel01.html> adresinden alındı
- Bilen, A. (2007). Kayıt Dışı Ekonomi ve Kayıt Dışı Ekonomiyi Önlemeye Yönelik Çabalar. *Muhasebe ve Finansman Dergisi* (36), 136-137.
- Boratav, K. (1989). *Türkiye İktisat Tarihi 1908-1985* (2. Baskı b.) Gerçek Yayınevi, İstanbul.
- Candan, M. (2007). *Kayıt Dışı İstihdam, Yabancı Kaçak İşçi İstihdamı ve Toplumumuz Üzerindeki Sosyo-İktisadi Etkileri*. Çalışma ve Sosyal Güvenlik Bakanlığı Türkiye İş Kurumu Genel Müdürlüğü, Ankara.
- Çakıroğlu, B. A. (2003). Doğu ile Batı, Gelenek ile Modern Arasında İstanbul Pazarının Dünü Bugünü Yarını. *Dünya Haller Birliği Kongresi*, (s. 8). İstanbul.
- Çavdar, T. (2003). *Türkiye Ekonomisinin Tarihi*. İmge Kitabevi, İstanbul.

*Türkiye’de Kayıt Dışı Ekonominin
İktisat Sosyolojisi Açısından Analizi:
Yaş Sebze Ve Meyve Toptancı Hallerinde Uygulamalar*

- Çelikol, Ethem Soner, Aydemir, Cahit, Yılmaz Genç, Sema, Şimşek, Fırat . (2013). Osmanlı Devleti’nden Günümüze Liberal İktisadi Düşüncenin Gelişimi. *Akademik Bakış*(34), 2.
- Çetin, P. D. (2009). *Yeni Perakendecilik Sisteminde Toptancı Hallerinin İzlemesi Gereken Stratejiler*. İstanbul Ticaret Odası Yayınları, İstanbul.
- Çetintaş, Hakan, Vergil, Hasan. (2003). Türkiye’de Kayıt Dışı Ekonominin Tahmini. *Doğuş Üniversitesi Dergisi*(4), 17.
- Demir, H. İ. (2007). Kayıt Dışı Ekonomi ve Kara Para İlişkisi. Isparta: Süleyman Demirel Üniversitesi Maliye Anabilim Dalı Yüksek Lisans Tezi.
- Erkal, M. E. (1995). *Sosyoloji*. Der Yayınları, İstanbul.
- Erkan, H. (2004). *Ekonomi Sosyolojisi*. Barış Yayınları, İzmir.
- Gelir İdaresi Başkanlığı. (2009). *Kayıt Dışı Ekonomiyle Mücadele Stratejisi Eylem Planı (2008 – 2010)* (Cilt Yayın No: 87). Strateji Geliştirme Daire Başkanlığı, Ankara.
- Günday, M. (2002, Eylül). Vergi Kaynağı Olarak Kayıt Dışı Ekonomi. *Vergi Sorunları Dergisi*(195), 63.
- <http://cinarziraat.com>. (13.03.2013). 03 13, 2013 tarihinde <http://cinarziraat.com/meyvecilik/101-turkiyede-yas-meyve-pazarlamasi.html>? adresinden alındı
- <http://www.tepge.gov.tr> . (2013, 01 07).
- <http://www.tepge.gov.tr>. (2013, 02 07).
- İlgin, Y. (1999). *Kayıt Dışı Ekonomi ve Türkiye’deki Boyutları*. DPT Yayını, Ankara.
- Mardin, Ş. (1999). *Siyasal ve Sosyal Bilimler*. İletişim Yayınları, İstanbul.
- Musul, K. (2011). *Kayıt dışı Ekonominin Kayıtlı Ekonomi İçindeki Rolü*, 28. Cumhuriyet Üniversitesi Sosyal Bilimler Enstitüsü, Sivas.
- Mülakat, K. K. (2014, 03 26). (K. Bayram, Röportaj Yapan) İstanbul.
- Mülakat, K. K. (2014, 03 26). (K. Bayram, Röportaj Yapan) İstanbul.
- Mülakat, K. K. (2014, 06 03). (K. Bayram, Röportaj Yapan) İstanbul.
- Önis, Z. (1989). *Türkiye’de Dış Ticaret Politikaları ve Dış Borç Sorunu*. İTO Yayınları, İstanbul.
- Sekizinci Beş Yıllık Kalkınma Planı. (2001–2005). *Kayıt Dışı Ekonomi Özel İhtisas Komisyonu Raporu*.

- Sezer, B. (2006). *Sosyolojinin Ana Başlıkları*. Sosyoloji Yıllığı, İstanbul.
- Türkiye Ziraat Odaları Birliği. (2008). *Aralık Ayı Yaş Sebze ve Meyve Raporu*. Türkiye Ziraat Odaları Birliği.
- Türkiye Sebze ve Meyve Komisyoncuları Federasyonu Dergisi* (10), 2008, Eylül-Ekim). 61, İstanbul.
- Ülgener, S. F. (2006). *İktisadi Çözülmenin Ahlak ve Zihniyet Dünyası*. Derin Yayınları, İstanbul.
- Ülker, M. (2003). *Kara Para Kayıt dışı Ekonomi İlişkisi ve Türkiye' ye Yansımaları*. Maliye ve Hukuk Yayınları, Ankara.
- Üretici Birlikleri Kanunu Sayı:5200.
- Yavuz, Akbulak, Ali. Koray, Tahtakılıç,. (2003, Mart). Kayıt Dışı Ekonomi Üzerine Düşünceler. *Banka-Mali ve Ekonomik Yorumlar Dergisi*(468).
- Yenal, O. (2001). *Cumhuriyet'in İktisat Tarihi*. Türkiye Sınâ Kalkınma Bankası Yayını.
- Yılmaz, G. (2006). *Kayıt Dışı Ekonomi ve Çözüm Yolları*. SMMMO Yayınları, İstanbul.
- Yurdakul, Oğuz - Koç, Ali,. (1997). *Gıda Ürünleri Pazarlaması*. Ç.Ü.Z.F. Ofset Atölyesi, Adana.