



## Nazilli Ağa Cami Osmanlı Mezar Taşları

Evren Gökçe<sup>1</sup>



**Araştırma Makalesi**

**Makale Geçmişi**

**Başvuru Tarihi:21.10.2020**

**Kabul Tarihi:15.03.2021**

**Research Article**

**Article History**

**Date of Application:21.10.2020**

**Acceptance Date:15.03.2021**

### Öz

Osmanlı döneminde Aydın sancağına bağlı kazalardan birisi olan Nazilli’de günümüze az sayıda tarihi eser ulaşmıştır. Bu eserlerden birisi Aşağı Nazilli’de bulunan ve bir vakıf eseri olan Ağa Cami’dir. Ağa Cami bünyesinde geçmişte bir hazire bulunmakla birlikte bu hazireden geriye az sayıda mezar taşı kalmıştır. Yapılan restorasyonlar neticesinde söz konusu mezar taşları caminin bodrumuna kaldırılmıştır. Bu incelemede, Ağa camii bodrumunda bulunan Osmanlı dönemine ait mezar taşları, çeşitli yönlerden ele alınarak incelenmiştir. Böylece, Nazilli şehrinin sosyal ve kültürel tarihine katkı yapılması amaçlanmıştır.

**Anahtar Kelimeler:** Osmanlı Mezar Taşları, Nazilli, Ağa Cami

### Nazilli Ağa Mosque Tombstones

#### Abstract

In The Nazilli city that becomes one of the districts of the Aydın Sandjack at the Ottoman era, there are rare historical artifacts. One of these is Aga Mosque that a charity foundation building located in the Under Nazilli region. In the Aga Mosque square there was a hazire (enclosed graveyard), but today there are rare Ottoman tombstone remains this hazire. These tombstones were transported to the basement of the mosque. In this article, the Ottoman tombstones that were transported to the Aga Mosque basement examined and analyzed different points. Thus, making a contribution aimed at studies of Nazilli city's social and cultural history.

**Key Words:** Ottoman Tomb Stones, Nazilli, Aga Mosque.

<sup>1</sup> Tarih doktoru/ evren1839@hotmail.com/ Orcid: 0000-0001-5930-3020

## Giriş

Türkiye'nin en büyük ilçelerinden birisi olan Nazilli'nin Aşağı Nazilli bölgesinde, Dumlupınar mahallesinde bulunan Ağa Cami şehirdeki az sayıdaki Osmanlı dönemi eserlerinden birisidir. XVII. yüzyılın sonları ile XVIII. yüzyılın başlarında inşa edilen cami geçmişte bünyesinde medrese, cami vakfına ait bazı yapılar ve bir hazire barındırmakla birlikte zamanla bu yapılar ortadan kalkmıştır. Yakın zamanlarda yapılan restorasyonlarla caminin kible tarafında bulunan hazirede kalan son mezar taşları caminin alt katında bulunan bodruma kaldırılmıştır. Bu mezar taşları Nazilli'de günümüze ulaşmış az sayıdaki örnek arasında olduğu için ayrı bir öneme sahiptir.

Bu çalışmada ilk aşamada 2021 yılının Haziran ayı ile Ağustos ayı arasında yapılan çalışma ile Ağa Cami bodrumunda dağınık bir halde bulunan Osmanlı dönemi mezar taşları ve diğer unsurlar tespit edilmiştir. Söz konusu mezar taşlarının şahideler, ayak taşları ve kırık bir halde bulunan bazı başlıklardan ibaret olduğu belirlenmiştir. Ayrıca hazireden geriye kalma 2 adet pehle (Bkz. Resim-III) bulunmuştur. Bu tespitten sonra ilk aşamada şahidelerin kitabeleri günümüz Türkçesine çevrilmiş, ikinci aşamada ise şahidelerle birlikte ayaktaşları ve başlıkların süsleme, form ve genel durumları gibi temel özellikleri tespit edilmiştir. Bu doğrultuda Osmanlı mezar taşları hakkında yapılmış akademik çalışmalardaki yöntemler takip edilmiştir. Çalışmanın yazım aşamasına geçildiğinde ise ilk bölümünde Ağa Cami hakkında kısaca bilgi verildikten sonra şahide, ayaktaşı ve başlıklar olmak üzere üç başlık altında elde edilen veriler detaylı bir şekilde belirtilmiş, şahide ve ayaktaşları arasındaki bazı örnekler Nazilli'nin yakın çevresiyle, Ege bölgesinde bulunan bazı yerleşimlerdeki örneklerle karşılaştırılmaya çalışılmıştır. Değerlendirme ve sonuç bölümünde söz konusu veriler yine akademik çalışmalarda esas olan yöntemler izlenerek analize tabi tutulmuştur. İncelemede yararlanılan kaynakların yer aldığı kaynakça bölümünü takiben araştırma kapsamında tespit edilen şahide ve ayaktaşlarının çizimiyle Ağa Cami'nin konumunu gösteren bir haritaya, yerleşimini gösteren bir plana ve ikisi caminin genel görünümüne birisi de bodrumda bulunan pehlelere ait olmak üzere üç resme yer verilmiştir. Bununla birlikte cami bodrumunda tekil olarak bulunan başlık ve pehlelerin çiziminin yapılmasına gerek görülmemiştir. Netice itibarıyla çalışmanın temel hedefi daha önce herhangi bir çalışmada ele alınmayan Ağa Cami mezar taşları özelinde Nazilli şehrinin sosyo-kültürel tarihine katkı sağlanması olmuştur.

### 1.Nazilli Ağa Cami

Günümüzde Nazilli şehrinin Aşağı Nazilli olarak bilinen kısmında bulunmakta olan Ağa Cami, konum olarak Dumlupınar mahallesi 208 sokak 36 numarada, 208 sokak ile 359 sokağın kesiştiği noktadadır. (Bkz. Harita-1, Resim No:1-2) Kible tarafı güneydoğuya doğru Nazilli ovasına bakmakta olan camiden 208 sokak üzerinde güneye doğru devam edildiğinde yine başka bir Osmanlı dönemi camisi olan Yahya Paşa (Eski-Yeni Cami) ile

karşılaşılmaktadır. Osmanlı döneminde caminin bulunduğu mahalle Hâcı Nasûh ismini taşımaktadır.<sup>2</sup>

Nazilli'deki önemli tarihi eserlerden olmasına rağmen Ağa Cami hakkında kaynaklarda fazla bilginin yer almadığı görülmektedir. Kaynaklara göre Yahya Paşa (Eski-Yeni) Cami gibi yine Yahya Paşa tarafından XVIII. yüzyıl başlarında yaptırılan cami, 1899-1900 tarihli depremde yıkılmış, 1927 tarihinde vakıflar idaresi tarafından yeniden inşa edilmiştir. Mimari olarak moloz taş ve tuğladan yapılan cami, ahşap tavanlı olup üzeri kiremit örtülüdür.<sup>3</sup> (Bkz. Resim No:1,2)

Bununla birlikte kaynaklarda yer alan bilgilerde yanlışlık bulunduğu görülmektedir. Nitekim arşiv belgelerinden anlaşıldığı üzere caminin banisi Yahya Paşa değil, Ali Efendizâde El-Hâc Mehmed Ağa'dır. Osmanlı arşivinde bulunan H.19 Safer 1150/M.18 Haziran 1737 tarihli bir hitâbet tevcîh berâtı, yani hatip tayini belgesine göre Kestel kazasına tabi Nazilli kasabasında Ali Efendizâde El-Hâc Mehmed Ağa tarafından bina ve vakfedilen camide yevmî 5 akçe ile Cuma vaizi olan (günlük 5 akçe maaşla Cuma günlerinde vaaz veren) Seyyid Şeyh Mehmed bin Seyyid İbrahim bilâ-veled yani çocuksuz olarak vefat etmiş, bu sebeple vazifenin kendisine verilmesini isteyen Mustafa Efendi'nin talebi kabul edilerek, Mustafa Efendi yevmi 5 akçe vazife ile bu göreve atanmıştı.<sup>4</sup>

Belgede görüldüğü üzere ismini banisi Ali Efendizâde El-Hâc Mehmed Ağa'dan alan caminin bazı masrafları yine arşiv belgelerinden anlaşıldığı kadarıyla Eycellizâde Hasan Ağa tarafından tesis edilen ve ismiyle anılan bir vakıf tarafından karşılanmaktaydı. Vakıf aynı zamanda caminin bahçesindeki bulunan medresenin masraflarını da üstlenmekteydi.<sup>5</sup>

Yukarıda belirtildiği gibi Ağa Cami hakkında kaynaklarda fazla bilgi bulunmamaktadır. Bununla birlikte sözlü kaynaklardan elde edebildiğimiz bilgilere göre ortadan kalkmadan önce söz konusu medrese caminin girişinde, bugün bahçe olan yerde bulunmaktaydı. Fevkâni yani iki katlı olan medrese odalardan oluşmakta olup, üst kat geleneksel Türk mimarisinin bir unsuru olan hayatlı olarak inşa edildiği için burada ahşap direkler bulunmaktaydı. Medrese caminin girişine göre doğu-batı yönünde uzanmakla birlikte bir kısmı kuzey güney yönüne doğru uzanmaktaydı. Hemen yan tarafında imamın oturması için tahsis edilmiş vakıf ev bulunuyordu. Giriş kısmının yanında bir çeşme mevcuttu. Kible tarafındaki duvarın önünde vakfın hayırları dağıtılmaktaydı. Kible tarafında aynı zamanda caminin haziresi mevcut olup bugünkü musallanın bulunduğu yer dahil olmak üzere doğu-batı ekseninde uzanmaktaydı. Burada son zamanlara kadar mezar taşları olmakla birlikte son restorasyonda hepsi kaldırılmıştır. Mezarlar basamakla çıkılan yüksek kaideli

<sup>2</sup> *Salnâme-i Nezâret-i Maârif-i Umûmiye 1321*, Asr Matbaası, İstanbul, 1321, s.376; Makale konusu camide bulunan mezar taşları olduğu için caminin mimari özellikleri ve süslemeleri gibi hususlara ait detaylara yer verilmesine gerek görülmemiştir.

<sup>3</sup> *Aydın Kültür ve Turizm Dergisi*, S.4, İl Kültür ve Turizm Müdürlüğü Yayınları, Aydın, 2012, s.38; Söz konusu deprem için bkz. Kazım Ergin, Uğur Güçlü, Zeki Uz, *Türkiye ve Civarının Deprem Kataloğu (MS. 11 Yılından 1964 Sonuna Kadar)*, İTÜ Yay., İstanbul, 1967.; Günver Güneş- Sevilay Özkeş, "1899 Aydın Depremi", *Uluslararası Aşağı Menderes Havzası Tarih, Arkeoloji ve Sanat Tarihi Sempozyumu*, 15-16 Kasım 2001, Bildiriler, ss.78-90.

<sup>4</sup> BOA.C..MF..55/2740

<sup>5</sup> BOA.EV.d...22300/ 6

minarenin hemen yanında yer alan kare taşlarla örtülü namaz kılınan açık alanın altında kalmıştır.<sup>6</sup> (Söz konusu bilgiler dahilinde hazırlanan plan için bkz. Plan-I)

### 3. Ağa Cami Haziresi Osmanlı Mezar Taşları

Osmanlı dönemine ait az sayıda tarihi esere sahip olan Nazilli’de, 2021 yılı içinde yaptığımız inceleme neticesinde Osmanlı dönemine ait mezar taşlarının şehrin büyük mezarlıkları ile birlikte bazı camilerin bünyesindeki hazirelerde bulunduğu tespit edilmiştir. Ayrıca, şehrin Denizli tarafında batı çıkışında yer alan Yeşil mahallede bir aileye ait özel kabristanda Osmanlı dönemine ait mezar taşları bulunmaktadır. Nazilli’de bünyesinde hazire barındıran camilerden birisi Ağa Camisi’dir. Ancak, yukarıda bahsedildiği üzere caminin haziresi zaman içinde yok olmuştur. Hazire aldığımız bilgilere göre hazire ortadan kalkmadan önce yukarıda değinildiği gibi kible yönünde yer almakta, ayrıca camiyi çevreleyen duvarın dışına, günümüzde 359 numaralı sokağın geçtiği yola kadar uzanmaktaydı. Caminin geçirdiği restorasyonlarla birlikte haziredeki taşlar alt katta bodruma gelişigüzel ve özensiz bir biçimde kaldırılmıştır. Taşların çoğu kırılmış, hatta bazılarından geriye parçalar kalmıştır. Aynı zamanda yıllar içinde bazı kitabeler bodrumdaki yoğun nem ve kirlenme nedeniyle eriyerek silinmiştir. Bu nedenle bazı şahide kitabeleri tam olarak okunamamıştır.

#### 3.1 Şahideler

**Şahide No:** 1

**Şahide Çizim No:** 1

**Şahide Formu:** Dikdörtgen kesitli sivri tepelikli

**Uzunluk:** 95 cm.

**Genişlik:** 30 cm.

**Şahide Sahibi:** Ali Efendizâde

**Şahide Tarihi:** 1109/ 1697-1698

**Kitabe Metni:**

ح د ی فا ب ادا علی اف ندی زاده  
اولدی ب و مرقد د ب ال ای چره نهان  
ای لدی دار ب کای ارحلت  
کار ود ب یب دوران او کرم  
ح تم ب ولدی وف ات یله کرم  
ح تم طی ای دی عصر نده هان  
موت ی نه ماتم ای دوب ای نس و ملک  
ای لدی ذمره ف ل قده اف غان  
پ نچه قهر اج لدن احر  
ب ولامز ک سه ب وف ناده امان  
حوف ای دوب جرم حطا سنی حدأ  
خرق رحمت ای ده رحن حرأن  
اشد یدلر دیدی لرت اری حن  
ای ل یه ح لد ج نان اچره مکان

<sup>6</sup> Söz konusu bilgilerle birlikte, çalışma esnasında gösterilen kolaylık ve yardımları için caminin imam-hatibi sn. Üzeyir Özcan’a, Eycellizâde ailesinden sn.Zekai Savaşlar’a ve Ağa Cami cemaati mensuplarına teşekkürü bir borç bilirim. Söz konusu imam evinin bulunduğu kısımda bir ev mevcut olup günümüzde vakıflar idaresi tarafından kiraya verilmiştir.

**Okunuşu:** *Hayfen bâda Ali Efendizâde  
Oldı bu merkâd-ı bâl içre nihân  
Eyledi dâr-ı bekâya rihlet  
O keremkâr ve habîb-i devrân  
Hatm buldı vefâtıyla kerem  
Hatem-i Tây idi asrında hemân  
Mevtine mâtem idüb ins ü melek  
Eyledi zümre-i felekde efgân  
Pençe-i kahr-ı ecelden ahîr  
Bulamaz kimse bu fenâda amân  
Afv idüb cürm ü hatâsını hûdâ  
Gark-ı rahmet ide rûhın her an  
İşiddiler dediler târihin  
İlyeye huld cinân içre mekân*

**Anlamı:** Yazık olsun ki Ali Efendizâde  
Bu yüce kabrin içinde gizlendi  
Sonsuzluk evine göç etti  
O zamanının cömert insanı ve sevgilisi  
Onun vefatıyla cömertlik sona erdi  
Devrinin Hatem-i Tay’i derecesindeydi  
Vefatına insanlar ve melekler yas tutup  
Gökyüzünde feryad ettiler  
Ecelin kahreden pençesiyle en sonunda  
Kimse yok oluştan kurtuluş bulamaz  
Allah hata ve günahlarını affedip  
Ruhunu rahmete daldırsın her an  
Duyarak dediler vefatının tarihini  
(Ali Efendizâde) cennette sakin olsun

**Kitabe Yazı Türü:** Talik

**İşleniş Tekniği:** Oyma ve kabartma

**Genel Özellikler:** Dikdörtgen kesitli sivri tepelikli şahide yukarıdan aşağıya doğru daralan formdadır. Şahidenin sivri tepeliğinin ortasında ucu küt ve düz şekilde bir kaş kemer çıkıntısı bulunmaktadır. Talik hatla yazılmış on dört satırlık kitabe metni gövdede oyma şeklinde oluşturulmuş ve yukarıdan aşağıya doğru daralan kare bir panonun içine yerleştirilmiştir. Şahide tarihi ebcedle verilmiş olup, şahide sahibinin ismi olarak yalnızca Ali Efendizâde ibaresine rastlanmaktadır.

**Şahide No:** 2

**Şahide Çizim No:**2

**Şahide Formu:** Dikdörtgen kesitli erkek başlıklı

**Uzunluk:**102 cm.

**Genişlik:** 36 cm.

**Şahide Sahibi:** Muslühiddinzâde Çakıroğlu Ahmed Ağa

**Şahide Tarihi:** H. Rebiülevvel 1232/M. Ocak-Şubat 1817

**Kitabe Metni:**

اه من الاموت  
ذو بی کموج ال بحاری بل هیی اک سار  
صدغ یرها مسل ال ج بالی بل هو اک بر  
ل کن غند ال کرم اذا اء فا  
کد ناح ل بغوض بل هی اصغر  
مصل حدی نذاده چاکراو غلی احمد  
اغا رود نه فاتا حا  
سدنه ۲۳۲۱ را

**Okunuşu:**

*Ah mine'l-mevt  
Zünubi ke'l-mevci'l-bihari bel hiye ekser  
Sağiruha misli'l-cibâli bel hüve ekber  
Lakin inde'l-kerîmi iza afa  
Ke'-cenahil baüze bel hiye asgar  
Muslûhiddinzâde Çakıroğlu Ahmed  
Ağa Ruhûna Fatiha  
Sene 1232 fi R.A*

**Anlamı:**

Ah ölüm yüzünden  
Günahlarım denizlerdeki dalgalar gibidir belki fazladır  
En küçüğü belki bir dağ gibidir hatta dağdan bile büyüktür  
Ancak affettiği zaman ki, ikramı bol iyiliği  
sonsuz Allah katında  
Bir sineğin uzvu kadardır hatta belki daha küçüktür.  
Muslûhiddin oğlu Çakıroğlu Ahmed  
Ağa'nın ruhu için Fatiha  
Sene 1232 Rebiülevvel ayında

**Kitabe Yazı Türü:** Sülüs

**İşleniş Tekniği:** Oyma ve kabartma

**Genel Özellikler:** Dikdörtgen kesitli erkek başlıklı formdaki şahide gövdesi düzdür. Sülüs hat ile yazılmış sekiz satırlık kitabe kuşağını yanlardan kalın bir dikdörtgen bordür çevrelemektedir. Oyma ve kabartma tekniği ile işlenmiş kitabe kuşağı birbirinden yatay ve kalın silmelerle ayrılmakta olup satırlar sağdan sola diagonal olarak yükselmektedir. Aynı durum satırları birbirinden ayıran yatay ve kalın silmeler için de geçerlidir. Satırlar yan üst köşeleri hafif oval dikdörtgen kartuşlar içine yerleştirilmiştir. Bazı harflerin çıkıntılarının kartuştan taşmış şekilde işlendiği görülmektedir. En altta dua ve tarihin olduğu kartuş diğerlerine nazaran fiziksel olarak büyük olup düzensiz dikdörtgen görünümündedir. Bu kartuşun bir kısmı dahil olmak üzere gövdenin altı ve toprağa dikilen kısmı kırılmıştır. En üstte serlevhanın bulunduğu kartuş ise yatay üçgen görünümündedir. Şahide gövdesinde omuz kısmı ile başlık boyunun bittiği noktada dış bükey iki pah mevcut olup, kademeli olarak başlık boynuna geçilmektedir. Kitabe kuşağını çevreleyen kalın dikdörtgen bordür söz konusu pahlarla aynı şekilde kademeli bir görünüm kazanmaktadır. Pahlar sayesinde şahide gövdesindeki estetik artırılmıştır. Erkek başlıklı olduğu anlaşılan şahidenin başlık kısmı

mevcut değildir. Aşağıdan yukarıya doğru kalınlaşan başlık boynu oval formda olup, ortasından düz bir silmeyle ikiye ayrılmaktadır. İkiye ayrılan kısımlardan üstteki daha ince bir forma sahiptir. Bu kısmın başlığın oturtulduğu yer olduğu anlaşılmaktadır.

**Şahide No:** 3

**Şahide Çizim No:** 3

**Şahide Formu:** Dikdörtgen kesitli erkek başlıklı

**Uzunluk:** 111 cm.

**Genişlik:** 26 cm.

**Şahide Sahibi:** Mir Muslûhiddinzâde El-Hâc Abdullah Ağa

**Şahide Tarihi:** H.1 Muharrem 1186/ 4 Nisan 1772

**Kitabe Metni:**

اه من الاموت  
ب و مرقد هه هو ك يم اي در دعا  
اي ده محد شرده شد فاعت مج ت با  
مصد لدي نذاده مرحوم  
ال حاج اب دالله اغاروچون  
مرجم ۱۱۸۶ ال فات حه سده

**Okunuşu:**

*Ah min 'el-mevt  
Bu merkada her kim ider dúa  
İde mahşerde şefâat Müctebâ  
Mîr Müslidin (Muslûhiddin) zâde merhûm  
El-Hâc Abdullah Ağa rûhu-çün  
El-Fâtiha Sene 1186 1 Muharrem*

**Anlamı:**

Ah ölüm yüzünden  
Bu mezara her kim gelip bir dua ederse  
Mahşerde ona Hz. Peygamber şefaati etsin  
Mir Muslûhiddinoğlu Hacı Abdullah Ağa'nın ruhu için  
Fatiha sene 1187 1 Muharrem

**Kitabe Yazı Türü:** Sülüs

**İşleniş Tekniği:** Oyma ve kabartma

**Genel Özellikler:** Dikdörtgen (veya düşey dikdörtgen) kesitli erkek başlıklı şahide düz formda şekillendirilmiştir. Altı satırdan oluşan sülüs hatlı kitabe metnini çevreleyen herhangi bir bordür bulunmamaktadır. Kitabe satırları sağdan sola doğru diagonal olarak yükselmektedir. Kabartma tekniği ile işlenmiş kitabe satırlarının yerleştirildiği oyma şeklinde yapılmış kartuşlar da aynı formdadır. Dikdörtgen şeklindeki kartuşların yan tarafları oval olarak şekillendirilmiştir. Kartuşların oval biçimli yan silmelerinin ortasında dışa doğru kaş kemer çıkıntıları bulunmaktadır. En üstte, serlevhanın yer aldığı kartuş yatay üçgen şeklinde olup, sağ tarafındaki silmelerinde zikzaklar görülmekte, sol taraftan şahidenin omuz kısmına varmadan sona ermektedir. Sağ üst silmesi şahide omuzlarındaki pah nedeniyle

eğimli olarak şekillendirilmiştir. Erkek başlıklı şahidenin başlık kısmı kayıp olup günümüze ulaşmamıştır. Şahidenin omuz kısımlarında ise iç bükey iki pah bulunmakta olup, bu şekilde görünümdeki estetiklik artırılmak istenmiştir. Omuzlardaki pahlı kısımdan sonra başlık boynuna geçilmektedir. Başlık boynu ile şahide gövde boynu çevreleyen ve ince bir silme ile ayrılmaktadır. Boyun aynı zamanda oval biçimde şekillendirilmiş olup, aşağıdan yukarıya doğru daralmaktadır.

**Şahide No:** 4

**Şahide Çizim No:**4

**Şahide Formu:** Dikdörtgen erkek başlıklı

**Uzunluk:**69 cm.

**Genişlik:**32 cm.

**Şahide Sahibi:** Muslûhiddinzâde Mustafa Bey oğlu Ahmed Ağa

**Şahide Tarihi:-**

**Kitabe Metni:**

هوال باقى  
ميسر اولدى بكا شهادت قيل  
قىل...مجد مرحوم  
و مغ فورله مصدح الديو نذاده  
اوغلى احمد مصط فى بك  
اغ...

**Okunuşu:**

*Hüve'l- Bâkî*  
*Müyesser oldı bana şehâdet kıl*  
*....Muhammed merhûm*  
*ve mağfûr-leh Muslûhiddinzâde*  
*Mustafa Beg oğlu Ahmed*  
*Ağa...*

**Anlamı:**

Baki olan yalnızca Allah'tır  
Allah'ın ihsanı ile bana şehitlik nasip oldu,  
Allah'ım ahirette Hz. Peygamberi bana şefaathçi kıl?  
Allah'ın rahmeti ve bağışlamasına kavuşmuş olan  
Muslûhiddinoğlu Mustafa Bey oğlu Ahmed Ağa'nın  
Ruhuna Fatihâ?

**Kitabe Yazı Türü:** Sülüs

**İşleniş Tekniği:** Oyma ve kabartma

**Genel Özellikler:** Dikdörtgen kesitli erkek başlıklı şahide gövdesi aşağıdan yukarıya düz olarak şekillendirilmiştir. Başlık kısmının günümüze gelmediği gövdede başlık boynunun büyük bir kısmı kırıktır. Şahide gövdesi ise alt ve ortasından kırılarak ikiye ayrılmış vaziyettedir. Altı satırdan oluşan sülüs hatlı kitabe kuşağını dikdörtgen bir bordür çevrelemektedir. Kitabe satırları sağdan sola düz biçimde uzanmakta olup yatay ve kalın



silmelerle birbirinden ayrılmaktadır. En üstte serlevhâ ibaresinin bulunduğu kartuş diğerlerine nazaran daha küçüktür. Üst silmeleri düz olan kartuşun yan silmeleri hafif pahlı ve zikzaklı olup, tam ortalarında çizgi şeklinde yatay olarak uzanan kaş kemer çıkıntılarında yer verilmiştir. Bu şekilde kartuşa estetik görünüm kazandırılmıştır. Başlık boynuna geçilmeden önce şahide omuzlarında iki hafif dış bükey pah çıkıntısına yer verilmiştir. Böylece pahlar sebebiyle kademeli biçimde geçilen oval başlık boynu başlamaktadır. Boynun aşağıdan yukarıya hafif daralacak şekilde dizayn edildiği görülmektedir.

**Şahide No: 5**

**Şahide Çizim No:5**

**Şahide Formu:** Dikdörtgen kesitli erkek başlıklı

**Uzunluk:**105 cm.

**Genişlik:**30 cm.

**Şahide Sahibi:** Muslûhiddinzâde Es-Seyyid...

**Şahide Tarihi:** -

**Kitabe Metni:**

هو اذ لائق اول باقى  
ك يمسه به باقى ذك يلى فانى جهان  
موت در ان جام ف نادى يا هان  
ميسر...  
ياملوا رورغم يهلا...  
مدن و ديج ك يمسه ندى...  
ناشن... رل يا..?  
مصلح الدين زاده السيد

**Okunuşu:**

*Hüve'l-Hallâkü'l-Bâkî*  
*Kimesneye bâkî değil fanî cihân*  
*Mevtdir encâm fenâ dünyâ hemân*  
*Müyesser...*  
*İlahi mağrûr olmayı...*  
*Vâlidemden ve hiç kimesneden*  
*eyler... nişân*  
*Muslûhiddinzâde Es-Seyyid*

**Anlamı:**

Baki olan yalnızca Yaratıcı Allah'tır  
Kimseye kalıcı değildir fani cihan  
Son ölümdür dünya her zaman geçicidir  
....?  
Muslûhiddinoğlu Es-Seyyid....?  
....?

**Kitabe Yazı Türü:** Sülüs

**İşleniş Tekniği:** Oyma ve kabartma

**Genel Özellikler:** Dikdörtgen kesitli, erkek başlıklı şahide gövdesi yukarıdan aşağıya düz formda şekillendirilmiş olup, başlığı günümüze gelmemiştir. Şahide gövdesi ortadan kırık olup iki parçaya ayrılmıştır. Aynı zamanda gövdenin en alt kısmı kırıktır. Zamanın tahribatıyla bazı kitabe satırları okunamayacak derecede silinmiştir. Dokuz veya on satırdan oluşan sülüs hatlı kitabe kuşağı sağdan sola düz biçimde uzanmaktadır. Aynı durum satırları birbirinden ayıran kalın düz silmeler için de geçerlidir. Kitabe kuşağını çevreleyen bir bordür bulunmamaktadır. Oyma tekniği ile işlenmiş dikdörtgen şeklindeki kartuşların yan silmelerinin ortasında dışa doğru kaş kemer çıkıntılarına yer verilmiştir. Böylece kartuşlara estetik bir görüntü kazandırılmıştır. En üstte serlevhanın bulunduğu kartuş diğer kartuşlardan farklı formdadır. Üst silmesi ince ve yuvarlak kemer şeklinde dizayn edilen serlevha kartuşu bu şekilde yarım daire görünümü kazanmıştır. Kartuşun alt silmesi düz olup yan silmeler hafif eğimli şekilde yükseldikten sonra iç bükey bir pahla yarım daire şekline girmektedir. Bu sayede kartuşun görünümüne estetik kazandırılmıştır. Diğer şahidelerde olduğu gibi bu şahidede de başlık boynuna omuz kısmından sonra şekillendirilmiş iç bükey pahlarla geçilmektedir. Pahlı kısmın bitişindeki ince bir silmeyle başlık boyuna geçilmektedir. Oval forma sahip olan başlık boynu yukarıdan aşağıya doğru daralmaktadır.

**Şahide No:** 6

**Şahide Çizim No:** 6

**Şahide Formu:** Dikdörtgen kesitli erkek başlıklı

**Uzunluk:**69 cm.

**Genişlik:**33,5 cm.

**Şahide Sahibi:** Muslûhiddinzâde Mehmed Ağa

**Şahide Tarihi:** -

**Kitabe Metni:**

هو ال د ل ق اول باقى  
عزم ايدوب رار بكاي ا روحى اولسون شادكم  
نور ايه له حزور يا الهى رود نه  
رحم تكدن ي رلد غه يا غانى حسن الم قام  
مصلح الدين داهه محمد  
فاتحه اعانك رود نه

**Okunuşu:**

*Hüvel-Hallâkü 'l-Bâkî*  
*İ'zâmm idüib dâr-ı bekâyâ rûhı olsun şâdkâm?*  
*Nûr ile eyle huzur yâ ilâhî rûhuna*  
*Rahmetinden yarlığa ya ganî hısn-el makâm*  
*Muslûhiddinzâde Mehmed*  
*Ağa'nın ruhuna Fâtiha*

**Anlamı:**

Baki olan yaratıcı Allah'tır.  
Yolculuğa çıkıp sonsuzluk yurdu ahirete  
ruhu olsun sevinçli?  
Allahım onun ruhuna nur ile huzur ver

Rahmetinle bağışla onu ey ikramı bol olan  
sığınılacak makam  
Muslûhiddinoğlu Mehmed Ağa'nın ruhu için Fatiha

**Kitabe Yazı Türü:** Sülüs

**İşleniş Tekniği:** Oyma ve kabartma

**Genel Özellikler:** Dikdörtgen kesitli ve erkek başlıklı şahide gövdesi yukarıdan aşağıya doğru düz bir biçimde şekillendirilmekle birlikte başlık günümüze gelmemiştir. Aynı zamanda başlık boynunun büyük bir kısmı kırıktır. Şahide gövdesinin en altında, dua ve tarih satırının bulunduğu kısmın da kırık olduğu görülmektedir. Sülüs hatla yazılmış olan altı satırlık kitabe kuşağını çevreleyen bir bordür mevcut değildir. Sağdan sola doğru düz olarak uzanan kitabe satırlarını yatay ve kalın silmeler birbirinden ayırmaktadır. En üstte serlevhanın bulunduğu kartuş diğer kartuşlara nazaran fiziksel olarak daha büyüktür. Şahide omuzlarından sonra doğrudan geçilen boyun kısmının, yukarıdan aşağıya doğru hafifçe daralmakla birlikte oval olarak biçimlendirilmiş olup aynı zamanda ince bir görünüme sahip olduğu anlaşılmaktadır.

**Şahide No:** 7

**Şahide Çizim No:** 7

**Şahide Formu:**Dikdörtgen kesitli kadın başlıklı

**Uzunluk:**55 cm.

**Genişlik:**21 cm.

**Şahide Sahibi:** Babazâde Müderris Es-Seyyîd Abdullah Efendi kızı Fatma

**Şahide Tarihi:** H.1302/M.1884/1885

**Kitabe Metni:**

ال باقى  
مرحومه ومغفورہ ب ابا  
زاده مدرس السيد  
ع بدالله اف ندى قزى  
ف طمه رحونه فاتحه  
سنه ٢٠٣١

**Okunuşu:**

*El-Bâkî  
Merhûme ve mağfûre Baba  
zâde Müderris Es-Seyyid  
Abdullah Efendi kızı  
Fatma rûhuna Fâtiha  
Sene 1302*

**Anlamı:**

Baki olan Allah'tır.  
Allah'ın rahmet ve bağışlamasına kavuşmuş  
Müderris Babazâde Es-Seyyid Abdullah Efendi'nin  
Kızı Fatma'nın ruhu için Fatiha

Sene 1302

**Kitabe Yazı Türü:** Sülüs

**İşleniş Tekniği:** Oyma ve kabartma

**Genel Özellikler:** Dikdörtgen kesitli kadın başlıklı şahide yukarıdan aşağıya doğru kademeli biçimde daralan görünüm arz etmekte olup başlık günümüze ulaşmamıştır. Alt kısımda yılının yer aldığı kartuşa kadar düz olan şahide formu, burada iç bükey keskin bir pahla daralarak devam etmekte ve gövdenin bitişine yakın ikinci ve küçük bir iç bükey pahla yeniden daralmaktadır. Bu pahlarla alt kısımda kademeli olarak daralan bir görünüm elde edilmiştir. Beş satırdan oluşan kitabe kuşağı dikdörtgen bir bordürle çevrili olup bordür, başlık boynunda bulunan serlevhâ ibaresi ve ilk satırın bulunduğu kartuşun silmelerinde yanlarda eğimli şekle girip üstte yatay hale gelmektedir. Böylece kartuş üçgen görünümü almaktadır. Kitabe satırları sağdan sola düz olarak uzanmakta olup, kalın ve hafifçe eğimli silmelerle birbirinden ayrılmaktadır. En üstte serlevha ibaresi ve ilk satırın bulunduğu kartuş fiziksel olarak diğerlerinden daha büyüktür. En alttaki Fatıha ibaresinin yer aldığı kartuşun alt silmesi yuvarlak kemer şeklinde olup kartuşun yan silmeleri ovaldir. Aynı zamanda sağ yan silmede yer verilen pahlarla zikzaklı görünüm elde edilmiştir. Yuvarlak kemer şeklindeki alt silmenin ortasında kaş kemer çıkıntısı bulunmaktadır. Başlık boynuna gelindiğinde, ince bir silme ile ikiye ayrılan boynun alt kısmında iç bükey pah şeklinde iki mukarnas süslemesine yer verildiği görülmektedir. Böylece başlık boynuna estetik görünüm kazandırılmıştır. Üst kısım ise şahide başlığının yerleştirildiği yerdir. Bu kısım aynı zamanda hafif oval bir formda olup, aşağıdan yukarıya doğru hafifçe daralmaktadır.

**Şahide No:**8

**Şahide Çizim No:** 8

**Şahide Formu:** Dikdörtgen kesitli erkek başlıklı

**Uzunluk:** 69 cm.

**Genişlik:**20 cm.

**Şahide Sahibi:** Eycelizâde Osman Bey Mahdûmu Mehmed Emîn

**Şahide Tarihi:** H.1285/ M.1868-1869

**Kitabe Metni:**

هوال باقى سده ٥٨٢١  
اي جالى زاده اسمان  
بك محدودى محمد امين  
رودنه فاتا حا

**Okunuşu:**

*Hüve'l-Bâkî sene 1285  
Eycelizâde Osmân Beg  
Mahdûmu Mehmed Emîn  
Rûhuna Fâtiha*

**Anlamı:**

Baki olan Allah'tır sene 1285  
Eycelioğlu Osman Bey'in  
Oğlu Mehmed Emin  
Ruhuna Fatıha

**Kitabe Yazı Türü:** Talik

**İşleniş Tekniği:** Oyma ve kabartma

**Genel Özellikler:** Dikdörtgen kesitli erkek başlıklı şahide gövdesi yukarıdan aşağıya daralan formda olup kırılmış başlık günümüze ulaşmamıştır. Şahide gövdesindeki daralma en altta şahidenin toprağa gömüldüğü kısımda keskin bir iç bükey pahlanmayla oluşturulmuştur. Dört satırdan oluşan kitabe kuşağını herhangi bir bordür çevrelememektedir. Kitabe satırları sağdan sola diagonal olarak yükselmekte olup, oyma tekniği ile işlenmiş dikdörtgen kartuşlar içine yerleştirilmiştir. Dikdörtgen kartuşlar aynı şekilde sağdan sola doğru diagonal olarak yükselen bir görünüm arz etmektedir. En üstte tarih ve serlevhanın bulunduğu kartuş yatay üçgen şeklinde olup, üst silmesi pahlarla zikzaklı bir görünüme kavuşturulmuştur. En altta dua kısmının yer aldığı kartuş kitabe kuşağını oluşturan diğer kartuşlardan farklı biçimde olup alt silmesi yuvarlak kemer şeklinde ve ortasında bir kaş kemer çıkıntısı bulunmaktadır. Üst silmesi ince ve düz olan kartuşun yan silmeleri alttan dışa doğru hafif oval olarak başlayıp sonradan düzleşen şekilde biçimlendirilmiştir. Şahidenin omuz kısmında sol tarafta hafif dış bükey pah olmasına karşın sağ tarafta omuz eğimlidir. Aşağıdan yukarıya doğru daralan başlık boynu, oval bir şekilde biçimlendirilmiştir.

**Şahide No:** 9

**Şahide Çizim No:** 9

**Şahide Formu:** Dikdörtgen kesitli muhtemelen kadın başlıklı

**Uzunluk:** 69 cm.

**Genişlik:** 31 cm.

**Şahide Sahibi:** Muslûhiddinzâde Halîlesi Fatma Kadın

**Şahide Tarihi:** -

**Kitabe Metni:**

...  
او ی ولی ک تمکه ی وکدر ...  
مرحومه ومغ فوره مصدح ال د  
زاده ن یک دل ی لسی فاطمه قدین  
روحد چون فاتا حا

**Okunuşu:**

*O yolu gitmemeğe yokdur...  
Merhûm ve mağfur Muslûhiddin  
zâdenin halîlesi Fatma Kadın  
Rûhuçün Fâtiha*

**Anlamı:**

O yolu gitmek için yoktur...  
Allah'ın rahmet ve bağışlamasına erişmiş  
Muslühiddinoğlu'nun eşi Fatma Kadın  
Ruhu için Fatiha

**Kitabe Yazı Türü:** Talik

**İşleniş Tekniği:** Oyma ve kabartma

**Genel Özellikler:** Dikdörtgen kesitli ve muhtemelen kadın başlıklı şahidenin üst kısmı kırık olmakla birlikte günümüze gelen alt kısım yukarıdan aşağıya daralan formdadır. Kırık alt kısmın en altında dua ibaresinin yer aldığı kartuştan sonra keskin bir iç bükey pahla daralma başlamaktadır. Bu kısım aynı zamanda şahidenin toprağa dikilen kısmıdır. Şahide gövdesinin günümüze gelen kısmında kitabe kuşağını çevreleyen bir bordür bulunmamaktadır. Dört satırdan oluşan talik hatlı kitabe kuşağı sağdan sola doğru diagonal olarak yükselmektedir. Satırlar kalın yatay silmelerle birbirinden ayrılmaktadır. Aynı zamanda üçüncü satırın bulunduğu kartuşun yan silmesinin bulunduğu kısımda şahide gövdesinin hafif bir oval şekle girdiği görülmektedir. En altta dua ibaresinin bulunduğu kartuş diğerlerine nazaran küçük boyutta olup, yan silmeleri oval olarak biçimlendirilmiştir. Yan silmelerin ortasında ise dışa doğru yuvarlak kemer şeklinde çıkıntılara yer verilmiştir.

**Şahide No:** 10

**Şahide Çizim No:** 10

**Şahide Formu:** Dikdörtgen kesitli bitkisel süslemeli tepelikli

**Uzunluk:** 162 cm.

**Genişlik:** 29 cm.

**Şahide Sahibi:** Müftizâde Fehmî Efendi Halîlesi Refika Hanım

**Şahide Tarihi:** H 22 Ramazan 1324/ M.9 Kasım 1906

**Kitabe Metni:**

اه من الاموت  
فی ۲۲ رمضان سنه ۱۳۲۴  
شو مک بر سکونده  
م ف تى زاده ف همی اف ندى دل پ لسی  
ولی اف ندى کریم سی رف یق  
حانم یات یور  
ل ان ساند یایی مرهومه بتون فضاً  
جامع بر روح عالی ای دی  
دی فکی هنوز ل حوسه ای کن  
ب اد اجال او روح عصمتی  
عالم ملکوتیه الوب کی تدی  
سیدی فات حاب قل یور

**Okunuşu:**

*Ah mine'l-mevt  
Fî 22 Ramazan 1324  
Zâir! Şu makber-i sükûnda  
Müftizâde Fehmî Efendi Halîlesi  
Velî Efendi kerîmesi Refika H  
Hanım yatıyor.  
Merhûme bütün fezâil-i insâniyeyi  
cami' bir rûh-ı âlî idi.  
Hayfa ki henüz lohusa iken  
Bâd-ı ecel o rûh-ı ismeti  
âlem-i melekûta alıb gitdi*

*Şimdi Fâtîha bekliyor*

**Anlamı:**

Ah Ölüm Yüzünden  
22 Ramazan 1234'te  
Ey ziyaretçi! Şu sessiz mezarda  
Müftioğlu Fehmi Efendi'nin eşi ve  
Veli Efendi'nin kızı Refika Hanım uyuyor.  
Rahmetli bütün insani faziletlere  
Sahip yüce bir ruha sahipti.  
Yazık ki henüz yeni doğum yapmış iken  
Ecel rüzgârı bu yüce ve temiz ruh sahibini  
Melekler alemine alıp götürdü.  
Şimdi kabrini ziyaret edenlerden bir Fatiha bekliyor

**Kitabe Yazı Türü:** Rika

**İşleniş Tekniği:** Oyma ve kabartma

**Süsleme Tarzı:** Bitkisel, Geometrik

**Genel Özellikler:** Dikdörtgen kesitli bitkisel süslemeli tepelikli şahide gövdesi yukarıdan aşağıya doğru daralmaktadır. Metin halinde taşa işlenmiş on iki satırdan oluşan rika hatlı kitabe kuşağının satırları sağdan sola doğru hafifçe yükselmektedir. Kitabe kuşağını yanlardan çevreleyen dikdörtgen bordür en alt satırda ince ve yatay silme halindedir. Dikdörtgen bordür omuzlarda iç bükey pahla kıvrılarak serlevha satırında çan kemer şeklini almakta, tepelikle kitabe kuşağını birbirinden ayırmaktadır. Satırları birbirinden ayıran silmeler mevcut olmamakla birlikte tarih satırının altında uçları nokta şeklinde stilize edilmiş yatay iki silme motifine yer verilmiştir. Silmeler noktaların olduğu uç kısma doğru hafifçe incelmektedir. Ayrıca iki silmenin ortasında başka bir nokta motifi daha bulunmaktadır.

**a.Tepelik:** Şahidenin tepeliğinde barok karakterli bitkisel süsleme kompozisyonuna yer verilmiştir. Ancak tepeliğin sol üst tarafı kırıktır. Bununla birlikte kompozisyonun oval formda şekillendirilmiş ve ortadan kordonla bağlı bir çiçek demetinden oluştuğu olduğu anlaşılmaktadır. Tepeliğin sağlam olan kısmında bu demetin bağlı olduğu kordonun altında uçları aşağıya doğru bakan üç akantus yaprağı motifi mevcuttur. Yaprakların altında ise demet kompozisyonunun altını oluşturan kalın bir silme mevcuttur. Bu silme aynı zamanda şahide gövdesini çevreleyen bordürün yuvarlak kemer şeklindeki kısmı ile birleşmektedir. Kalın silmenin altından dört adet stilize ve kıvrımlı akantus yaprağı çıkmaktadır. Bunlardan ikisi üste, ikisi ise aşağıya doğru ters-düz c kıvrımı yaparak yönelmektedir. Sağ üstteki yaprağın yukarıya kıvrılan uç kısmı kırılmıştır. Sol üstteki yaprak ise çıkış yerinden kırılmıştır. Bununla birlikte bu yaprakların yukarıda günümüze gelmeyen demetten taşan diğer dal veya yapraklarla birleştiği anlaşılmaktadır. Kalın yatay silmenin altından çıkan c kıvrımlı ve stilize dallar ise sağda ve solda gövde omuzluğunu doldurmaktadır. Dalların en uç kısmında ters c şeklinde küçük yaprak çıkıntıları bulunmaktadır.

**Şahide No:** 11

**Şahide Çizim No:** 11

**Başlık No:** 5-a, 5-b

**Şahide Formu:** Dikdörtgen kesitli erkek başlıklı

**Uzunluk:**142 cm.

**Genişlik:**31 cm.

**Şahide Sahibi:-**

**Şahide Tarihi:** 3 Safer 1316/M.23 Haziran 1898

**Kitabe Metni:**

ب ا ق ی ه و ا ل  
ای زار؟ شو مکبر سکونده  
...  
روح دنی برفات حای له شادایت کی سک پنده  
حاب عاه حقه یقن برت راب سد یاحدر  
فی ۳ ص فر سده ۱۱۳۱

**Okunuşu:**

*Hüve 'l-Bâkî*  
*Ey zair? şu makber-i sükûnda*  
...  
*Rûhmı bir Fâtiha ile şâd et ki senin de*  
*Habgâh-ı hâkîkin bir türâb-ı siyâhdır*  
*Fî 3 Safer sene 1316*

**Anlamı:**

Baki Olan Allah'tır.  
Ey ziyaretçi? şu sessiz mezarda  
----  
(Mezar sahibinin) ruhunu bir Fatiha ile mutlu et ki,  
Senin de ebedi uyku yerin aynı şekilde  
siyah toprak olacaktır.  
Safer ayının 3. gününde sene 1316

**Kitabe Yazı Türü:** Talik

**İşleniş Tekniği:** Oyma ve kabartma

**Genel Özellikler:**

**a-Şahide:** Dikdörtgen kesitli, erkek başlıklı şahide gövdesi yukarıdan aşağıya doğru daralmaktadır. Dokuz satırdan oluşan kitabe kuşağının satırları sağdan sola diagonal olarak yükselmektedir. Satırların çoğu silinmiş olmakla birlikte, aynı şekilde diagonal olarak uzanan yatay silmelerle birbirinden ayrılmaktadır. Satırların yer aldığı kartuşlar dikdörtgen olarak şekillendirilmekte birlikte yanları oval şekilde stilize edilmiş olup, yan silmelerin alt ve üstteki birleştiği yerler küçük pahlarla zikzaklı bir görünüme kavuşturulmuş ve şahide gövdesindeki estetik görünüm artırılmıştır. En üstteki serlevha ibaresi iç içe iki kartuşun içine yerleştirilmiştir. Bu kartuşlardan içte bulunanın yan silmeleri yuvarlak olup üst silmesinde ucu yukarı doğru kaş kemer çıkıntısı şeklinde stilize edilmiştir. İkinci ve dış



kartuş ise kitabe kuşağını oluşturan satırları çevreleyen kartuşlarla aynı formdadır. Ancak sağ silmesi oval olup, sol silmesi ise yatay ve ucu yukarı doğru üçgen şeklinde çıkıntı yapmaktadır. Bu kartuşun üst silmesine ise iç ve dış bükey pahlarla hareketli ve zikzaklı bir görünüm kazandırılmıştır. En altta tarihin bulunduğu kartuşun yan silmeleri oval ve eğimli olup alt silmenin ortasında ucu aşağıya doğru bir kaş kemer çıkıntısı mevcuttur. Şahidenin omuz kısımlarına gelindiğinde yine iç bükey pahlarla kademeli bir görünüm oluşturulmuştur. Pahlı kısımdan sonra iç bükey kavisle başlayan ve sonra düzleşen başlık boynuna geçilmektedir.

**b.Başlık:** Hafif oval başlayan ve düz bir şekilde yükselen ince boynun bitiminde başlığa geçilmektedir. Başlık, tür olarak oval sarıklı başlık kategorisine girmektedir. Başlığın kalın sarık dilimleri ön yüzde diagonal şekilde aşağıdan yukarıya doğru uzanmaktadır. Dilimlerin oyma tekniği ile yapıldığı görülmektedir. Üst solda bulunan dilimden yine sola eğimli olarak çıkan üçgen yapraklı bir kır çiçeği dalı, başlığın sol tarafına doğru düşey biçimde inmektedir. Dalın üzerindeki yapraklardan biri yatay bir biçimde arkaya, diğeri yine düşey bir biçimde ön yüze dönüktür. Dört yapraktan oluşan kır çiçeği de benzer şekilde düşey biçimde başlığın sol tarafına doğru eğim yapmaktadır. Süslemeye karşıdan bakıldığında sadece üçgen yapraklardan birisi ve çiçek yapraklarının bir kısmı görünmektedir. Başlığın arka yüzeyinde ise dilimlere yer verilmemiş ve tamamen düz bir form tercih edilmiştir.

**Şahide No:**12

**Şahide Çizim No:** 12

**Başlık No:** 6

**Şahide Formu:** Dikdörtgen kesitli erkek başlıklı

**Uzunluk:** 68 cm.

**Genişlik:**19 cm.

**Şahide Sahibi:** Fehmî Efendi mahdumu Halil Zühdi

**Şahide Tarihi:** H.29 Şevval 1324/M.16 Aralık 1906

**Kitabe Metni:**

هوال باقى ٩٢ شوال سنه ١٣٢٤  
م ف تى داده ف همى  
اف ندى محدومى  
دل يل ذهى اف ف ندى رودنه ف ات حا

**Okunuşu:**

*Hüve'l-Bâkî 29 Şevvâl sene 1324  
Müftizâde Fehmî  
Efendi mahdümü  
Halil Zühdi Efendi rûhuna Fâtîha*

**Anlamı:**

Baki olan Allah'tır 29 Şevval sene 1324  
Müftüoğlu Fehmi Efendi oğlu  
Halil Zühdi Efendi ruhuna Fatiha

**Kitabe Yazı Türü:** Rika

**İşleniş Tekniği:** Oyma ve Kabartma

**Genel Özellikler:**

**a.Şahide:** Dikdörtgen kesitli erkek başlıklı şahidenin başlık kısmı kırıktır. Şahide gövdesi yukarıdan aşağıya doğru düz veya düşey dikdörtgen şeklinde inmekte olup, şahidenin toprağa gömülmesi için hafif pahla oluşturulan en alttaki kısımda gövde daralmaktadır. Dört satırdan oluşan rık'a hatlı kitabe kuşağını dikdörtgen bir bordür çevrelemektedir. Bordür en alt satırda ince yatay silme şeklinde dizayn edilmiştir. Satırlar diagonal olarak sağdan sola doğru yükselmektedir. Aynı durum satırları birbirinden ayıran ince silmeler için de geçerlidir. En altta dua ve ismin bulunduğu kartuşta kitabe iki satır halinde olduğu gibi kartuş diğerlerine göre fiziksel olarak daha büyük biçimde dizayn edilmiştir. En üstte tarih ve serlevhanın bulunduğu kartuş ise düzensiz dikdörtgen görünümünde olup, sol taraftaki silmesi daha kısadır. Düz bir biçimde şekillendirilen şahide omuzlarından sonra geçilen ince ve oval başlık boynu ortasından kırılmış olduğundan şahide başlığı gövdeden ayrıdır.

**b.Başlık:** Şahide gövdesinden ayrı olan başlığın tür olarak Hamîdî fes başlık kategorisine girdiği görülmektedir. Aşağıdan yukarıya doğru daralan başlık fiziksel olarak küçüktür. Tabladan başlayan püskül karşıdan bakıldığında sol tarafa sarkıtılmış görünümündedir. Tabla kısmı yani üstü ise düz olarak dizayn edilmiştir.

**Şahide No:** 13

**Şahide Çizim No:** 13

**Başlık No:** 7

**Şahide Formu:** Dikdörtgen kesitli kadın başlıklı

**Uzunluk:** 82 cm.

**Genişlik:**20 cm.

**Şahide Sahibi:** Mevâli-yi kirâmdan Mehmed Emîn Efendi Hafidesi Fevzîye Hanım

**Şahide Tarihi:** H.1273/M.1856-1857

**Kitabe Metni:**

من سن ١٢٧٣  
ناذيللى نأبى موالى  
كرامدن مجد امين اف ندى  
ح ف يد سى مرحومه ف وذب به حانم روحونه ف ات يجا

**Okunuşu:**

*Sene 1273  
Nâzilli Nâibi mevâli-yi  
kirâmdan Mehmed Emîn Efendi  
hafidesi merhûme Fevzîye Hanım rûhuna Fâtîha*

**Anlamı:** Sene 1273  
Nazilli hâkimi ve mevali derecesine sahip olan  
Mehmet Emin Efendi'nin  
Torunu Fevziye Hanım'ın ruhu için Fatiha

**Kitabe Yazı Türü:** Talik

**İşleniş Tekniği:** Oyma ve kabartma

**Genel Özellikler:**

**a.Şahide:** Dikdörtgen kesitli kadın başlıklı şahide gövdesi yukarıdan aşağıya düz veya düşey dikdörtgen şeklinde inmekle birlikte, en alt satırın bulunduğu kartuşun altında bulunan hafif bir iç bükey pahla genişlemekte ve toprağa dikilen kısma geçilmektedir. Beş satırdan oluşan talik hatla yazılmış kitabe kuşağını çevreleyen bir bordür bulunmamaktadır. Kitabe kuşağını oluşturan satırlardan tarih ve serlevhâ kartuşundaki hat nisbeten düz bir formda olup, kitabenin diğer iki satırı sağdan sola hafifçe aşağıya doğru diagonal şekilde uzanmaktadır. Dua ve isim kısmının bulunduğu kartuştaki hat ise soldan sağa yine hafifçe yine diagonal bir biçimde yükselmektedir. Son kartuşta, kitabe hattının kartuşa yerleştirilmek amacıyla sıkışık ve istifli biçimde işlendiği görülmektedir. Kitabe satırlarını yatay ve kalın silmeler birbirinden ayırmaktadır. Başlık boynuna yerleştirilmiş olan tarih satırının yer aldığı kartuş, fiziksel olarak diğer kartuşlara göre küçük olup üst silmesi yuvarlak kemer şeklindedir. Tarih kartuşundan sonra gelen serlevhâ ibaresinin yer aldığı kartuş ise düzensiz dikdörtgen görünümünde olup, sağ tarafındaki silme, hattın sığacağı şekilde üçgen şekilde dizayn edilmiş olup, ucunda çizgi şeklinde bir kaş kemer çıkıntısı bulunmaktadır. Sol taraftaki düz silme ortada yatay yuvarlak kemer şeklini almakta ve aynı şekilde ucunda çizgi şeklinde bir kaş kemer çıkıntısı bulunmaktadır. Şahide omuzları düz şekillendirilmiş olup, omuzlardan oval başlık boynuna geçilmektedir.

**b.Başlık:** Tabla şeklinde dizayn edilmiş oval kadın başlığının türünün hotoz başlık olduğu görülmektedir. Üzerinde tarih kartuşunun bulunduğu kalın boyun aşağıdan yukarıya doğru daralmaktadır. Boyun üzerinde aynı zamanda dış bükey iki küçük pah çıkıntısı mevcut olup bu pahlar daralan boyna kademeli bir görünüm kazandırmaktadır. Boyun bitiş noktasında ince bir silme ile başlıktan ayrılmaktadır. Buradan başlayan tabla başlığın alt yüzeyi yatay ve eğimli formda olup hotoz başlığın ön yüzünü oluşturan kısma kadar yükselmekte ve hotoz başlıkla birleşmektedir. Alt yüzey aynı zamanda yanlarda oval bir görüme sahiptir. Alt yüzey gibi eğimli bir şekilde dizayn edilen ön yüz ise tablanın düz tepe kısmına doğru yükselmekte ve başlığı oval bir biçimde çevrelemektedir.

**Şahide No:** 14

**Şahide Çizim No:** 14

**Başlık No:**8

**Şahide Formu:** Dikdörtgen kesitli kadın başlıklı

**Uzunluk:**99,5 cm.

**Genişlik:**26 cm.

**Şahide Sahibi:** Ahmed Bâhir Efendi Kerîmesi Hadice

**Şahide Tarihi:** H.1253/ M.1837-1838

**Kitabe Metni:**

هو ال باقى  
مرحومه سابقا مأذون  
ب الالاف تا احمد ب اهير اف ندى  
كريم سى مغ فره حدية جه رحونه  
١٢٥٣ فاتا حاسنه

**Okunuşu:**

*Hüve'l-Bâki*  
*Merhûm sabika me'zûn*  
*bi'-l-iftâ Ahmed Bâhir Efendi*  
*kerîmesi mağfûre Hadice rûhuna*  
*Fâtîha 1253*

**Anlamı:**

Baki olan Allah'tır  
Allah'ın rahmetine kavuşmuş eski  
Müftü Ahmed Bahir Efendi'nin kızı  
Allah'ın bağışlamasına kavuşmuş  
Hadice'nin ruhu için Fatiha

**Kitabe Yazı Türü:** Talik

**İşleniş Tekniği:** Oyma ve kabartma

**Genel Özellikler:**

**a-Şahide:** Dikdörtgen kesitli, kadın başlıklı şahide gövdesi yukarıdan aşağıya doğru düz veya düşen dikdörtgen şeklinde inmekle birlikte, dua ve tarihin yer aldığı kartuşun altında hafif bir iç bükey pahla genişlemekte ve gövdenin toprağa dikildiği kısma geçilmektedir. Talik hatla beş satır halinde şahideye işlenmiş kitabe satırları sağdan sola yatay olarak uzanmaktadır. Kitabe kuşağını çevreleyen bir bordür olmamakla birlikte satırlar kalın ve yatay silmelerle birbirinden ayrılmaktadır. En üstte serlevhanın yer aldığı kartuş diğer kartuşlara göre daha geniştir. En altta dua ve tarih kısmının yer aldığı kartuş ise fiziksel olarak en küçük boyutta olup alt silmesi ucu aşağıya doğru dönük ve hafif yuvarlak kemer şeklindedir. Düz bir biçimdeki şahide omuzlarından sonra boyna geçilmektedir.

**b-Başlık:** Oval başlık boynu uzun bir biçimde dizayn edilmiş olup, omuzlarla bitiştiği kısmın hemen üstünde yer alan iki dış bükey hafif pahla ikiye ayrılmaktadır. Pahlı alt kısmın diğer kısım gibi oval olmayıp düz bir biçimde şekillendirildiği görülmektedir. Üstteki oval ve ince boyun kısmı ise uzun olup bitişiyile birlikte tabla şeklindeki hotoz başlık başlamaktadır. Boynun bittiği noktadan başlayan tabla şeklinde hotoz başlığın alt yüzeyi çok hafif eğimli olmakla birlikte ön yüzeyin daha fazla eğimli olduğu görülmektedir. Ön yüzey oval bir biçimde başlığı çevrelemektedir. Başlığın üstü ise düzdür.

**Şahide No:** 15

**Şahide Çizim No:** 15

**Şahide Formu:** Dikdörtgen kesitli sivri kemerli tepelikli

**Uzunluk:**88 cm.

**Genişlik:**26 cm.

**Şahide Sahibi:** Aişe Sâîye

**Şahide Tarihi:** H.9 Ramazan 1311/ M.16 Mart 1894

**Süsleme Tarzı:** Bitkisel

**Kitabe Metni:**

هوال باقى فى ۹ ن سده ۱۱۳۱  
نازل لى م ف تيسى حاجى  
دل بل اف ندى زاده صالح  
افندىك كرىمى عاتشه صايه  
روحونه فات يها

**Okunuşu:**

*Hüve'l-Bâkî Fî 9 Ramazan Sene 1311*  
*Nâzilli müftisi Hâcî*  
*Halil Efendizâde Sâlih*  
*Efendi'nin kerîmesi Âişe Sâîye*  
*Rûhuna Fâtiha*

**Anlamı:**

Baki olan Allah'tır. 9 Ramazan sene 1311'de  
Nazilli Müftüsü Hacı Halil Efendi oğlu Salih  
Efendi'nin kızı Aişe Sâîye  
Ruhuna Fatihâ

**Kitabe Yazı Türü:** Talik

**İşleniş Tekniği:** Oyma ve kabartma

**Süsleme Tarzı:** Bitkisel, Geometrik

**Genel Özellikler:** Dikdörtgen kesitli, sivri kemerli tepelikli şahide yukarıdan aşağıya doğru hafifçe daralan formdadır. Talik hatla yazılmış beş satırlık kitabe kuşağı sağdan sola doğru diagonal olarak yükselmektedir. Şahide gövdesini çevreleyen dikdörtgen bordür bitkisel bir kompozisyonun yer aldığı tepelikle kitabe kuşağını çan kemer şekli olarak ayırmaktadır. Kitabe satırları aynı şekilde diagonal olarak sağdan sola uzanan yatay kalın silmelerle birbirinden ayrılmıştır. Tarih ve serlevhâ satırının bulunduğu kartuşun üst silmesini ise kitabe kuşağını çevreleyen dikdörtgen bordürün yuvarlak kemer şeklindeki kısmı oluşturmaktadır. En altta bulunan dua ibaresi, kitabe kuşağından ayrı olarak oval bir kartuş içine yerleştirilmiş olup, kartuşun alt silmesinde ucu aşağıya dönük şekilde bir kaş kemer çıkıntısı bulunmaktadır.

**a.Tepelik:** Şahide tepeliğinde bitkisel bir kompozisyona yer verildiği görülmektedir. Kompozisyonda yer alan dallar tepeliğin sivri üçgen kısmında sağ ve soldan volütlü uçlarla başlayarak aşağıya doğru ters biçimde uzanmaktadır. Dalların üzerinde aşağıya doğru eğimli

ve sağa sola dönük şekilden beşerden on akantus yaprağına yer verilmiştir. Bu dallardan ikisi şahide alınlığının ortasına doğru yukarıya dönük şekilde kıvrılmaktadır. En aşağıda bulunan yapraklar yine hafifçe sağ ve sola kıvrılacak şekilde şahide gövdesinin çan kemer şeklinde kitabe kuşağını çevreleyen bordür ile bitişmektedir. Kompozisyondaki diğer motif ise kitabe kuşağı ile tepeliği ayıran çan kemer şeklindeki bordürün kilit taşı noktasına yerleştirilmiş bir kır çiçeğidir. Beş yapraklı bu çiçeğin ortasında rozet şeklinde bir yuvarlak olup, yuvarlak motifin ortasından başlayan ince çizgiler yaprakların ucuna gitmektedir.

**Şahide No: 16**

**Şahide Çizim No: 16**

**Şahide Formu:** Dikdörtgen kesitli poligonal (çok köşeli) formlu

**Uzunluk:**54 cm.

**Genişlik:**13,5 cm.

**Şahide Sahibi:** -

**Şahide Tarihi:** -

**Kitabe Metni:-**

**Kitabe Yazı Türü:-**

**İşleniş Tekniği:** Oyma

**Genel Özellikler:** Dikdörtgen kesitli poligonal formlu ve başlıklı olduğu anlaşılan şahide aşağıdan yukarıya doğru hafifçe genişlemekle birlikte altı kırılmıştır. Üzerinde kitabe bulunmayan gövdenin omuz kısmında iç bükey pahlarla mukarnas motifleri oluşturulmuştur. Mukarnasların alt kısmında dışa doğru hafif bir çıkıntı bulunmakta, bu çıkıntıdan sonra pahlı ve düz bir kısım silme şeklinde aşağıya doğru inmektedir. Mukarnaslar ve silme şeklindeki kısımlarla gövdede poligonal ve çıkıntılı bir görünüm elde edilmiştir.

Şahide gövdesinden başlık boynuna ince bir silme ile geçilmektedir. Yuvarlak veya oval şekilde dizayn edilen boyun uzun bir formdadır. İnce bir silme ile ikiye ayrılan boynunda alt kısmın üst kısma nazaran kalın olduğu görülmektedir. Daha ince olan üst kısmın günümüze gelmeyen başlığın oturduğu kısım olduğu anlaşılmaktadır. Alt kısmın üstünde ise üçgen şeklinde, kabartma tekniği ile yapılmış bir geometrik süsleme unsuru daha bulunmaktadır. Bu geometrik süsleme unsurunun sol tarafının tahrip olduğu görülmektedir.

### **3.2 Ayaktaşları**

**Ayaktaşı No:1**

**Ayaktaşı Çizim No: 1**

**Ayaktaşı Formu:** Dikdörtgen kesitli sivri tepelikli

**Uzunluk:**167 cm.

**Genişlik:**29 cm.

**Süsleme Tarzı:** Bitkisel

**İşleniş Tekniği:** Oyma-kabartma

**Genel Özellikler:** Dikdörtgen kesitli sivri kemerli tepelikli ayaktaşı yukarıdan aşağıya doğru hafifçe daralan şekildedir. Ayaktaşı gövdesinde bitkisel bir süsleme kompozisyonuna yer verilmiştir. Kompozisyonu altta servi motifinin köküyle bitişik olarak başlayan oyma tekniği ile yapılmış ince silme şeklindeki bordür içine yerleştirilmiş bir servi motifi oluşturmaktadır.

**a.Süslemeler:** Kompozisyonu oluşturan servinin gövdesi üçgen kökle birleşik bir biçimde stilize edilmiş olarak başlamakta ve sağ ve soldan oval biçimde yükseldikten sonra incelmekte ve üst kısmına geçilmektedir. İnce gövdenin bitişiyle oval bir biçimde başlayan servinin üst kısmı ise daralarak yükselmekte ve *zirefkend* üslubu ile sağa doğru eğim yapmaktadır. Altta üçgen servi köküyle birleşik şekilde başlayıp sağ ve sola doğru oval şekilde yükselen bordür yukarıya doğru daralarak şahidenin sivri kemerli tepelik kısmında üçgen şeklini almaktadır. Ayaktaşının malzeme ve görünüm itibarıyla 11 numaralı isimsiz sarıklı başlıklı şahideyle aynı mezara ait olması muhtemeldir.

**Ayaktaşı No:**2

**Ayaktaşı Çizim No:** 2

**Ayaktaşı Formu:** Dikdörtgen kesitli kaş kemer formu tepelikli

**Uzunluk:**94, 5 cm.

**Genişlik:**32, 5 cm.

**Süsleme Tarzı:** Bitkisel

**İşleniş Tekniği:** Oyma-kabartma

**Genel Özellikler:** Dikdörtgen kesitli sivri kemerli tepelikli ayaktaşı yukarıdan aşağıya doğru hafifçe daralmakla birlikte alt kısmı kırılmıştır. Ayaktaşının tepelik kısmı aynı zamanda kaş kemer formundadır. Bu nedenle gövdeyi çevreleyen dikdörtgen bordür tepelik kısmında aynı formu almaktadır. Ayaktaşı omuzlarında tepeliğe geçilmeden önce iki küçük iç bükey paha yer verilmiş olup pahlardan sonra sağ ve solda keskin bir iç bükey paha tepeliğe doğru geçilmektedir. Bu kısım aynı zamanda ayaktaşı tepelikle gövde arasında boyun kısmını teşkil etmektedir. Kaş kemer formundaki tepeliğe geçişten hemen önce boyun kısmının sonunda iki küçük iç bükey pah daha mevcuttur. Bütün bu pahlarla ayaktaşı gövdesindeki görünümündeki estetik artırılmıştır. Pahlı kısımlardan sonra kaş kemer formu başlığa geçilmektedir.

**a.Süslemeler:** Bitkisel bir süsleme kompozisyonuna yer verilen ayaktaşı gövdesindeki motifler dal ve çiçeklerden oluşmaktadır. Kompozisyonda kırık olan alt kısımdan başlayan dalların üzerinde üçgen yaprak, kır çiçeği ve v şeklinde dal çıkıntısı motiflerine yer verilmiştir. Dallar zikzak yaparak kaş kemer formu tepeliğe kadar yükselmektedir. Yapraklar stilize üçgen yaprak olup, tekli, ikili veya üçerli gruplar halinde olup uçları yan, aşağıya ve yukarıya doğru dönük olarak şekillendirilmiştir. Çiçekler ise

beşer yapraklı iki kır çiçeğidir. Kompozisyon kaş kemer formlu başlığa uzanan hafif sağa kıvrımlı daldaki üç adet üçgen yaprak ile sona ermektedir.

**Ayaktaşı No:3**

**Ayaktaşı Çizim No: 3**

**Ayaktaşı Formu:** Dikdörtgen kesitli sivri tepelikli

**Uzunluk:**44 cm.

**Genişlik:**18 cm.

**Süsleme Tarzı:** Bitkisel

**İşleniş Tekniği:** Oyma-kabartma

**Genel Özellikler:** Dikdörtgen kesitli, sivri kemerli tepelikli ayaktaşı yukarıdan aşağıya doğru düz olarak inen bir formda olmakla birlikte, en altta toprağa dikildiği kısma geçilmeden önce başlayan iç bükey bir pahla daralmaktadır. Gövdede tepelik kısmının sivri uçlu kısmında görülen kırılma ile birlikte, altta bitkisel süslemenin başladığı kısım kırılmış ve gövde ikiye ayrılmıştır. Gövdeyi çevreleyen bordür oval ve ince silme şeklinde başlamakta tepelikte üçgen şekli almaktadır. Ayaktaşı gövdesinde bitkisel bir süsleme kompozisyonuna yer verilmiştir. Kompozisyonda kılıç yaprağı, kır çiçeği, üçgen yaprak, v şeklinde ve düz dal çıkıntısı motiflerine yer verilmiştir. Kompozisyon en altta hafif sağa ve sola eğimli altı adet kılıç yaprağı motifi ile başlamaktadır. Bu yapraklardan ortada olanı yükselmekte ve s kıvrımlı bir dala dönüşmektedir. Dalın üzerinde uçları yukarı ve aşağıya dönük ikişerli üçerli gruplar halinde üçgen yaprak motifleri bulunmaktadır. Dal, tepeliğin sivri kemer şeklindeki kısmında hafif sola doğru eğimli ve üzerinde uçları yukarı dönük ve yine sağa eğimli üç adet üçgen yapraktan oluşan bir motifle sona ermektedir. Dallar üzerinde aynı zamanda iki adet beşer yapraklı kır çiçeğine yer verilmiştir. Çiçeklerden altta olanın altından aşağıya doğru bir dal çıkıntısı uzanmakta, üstte olanın altından ise yine uçları aşağıya dönük üç adet üçgen yaprak süslemesi bulunmaktadır.

**Ayaktaşı No:4**

**Ayaktaşı Çizim No:4**

**Ayaktaşı Formu:** Dikdörtgen kesitli muhtemelen sivri tepelikli

**Uzunluk:** 87, 5 cm.

**Genişlik:** 28 cm.

**Süsleme Tarzı:** Bitkisel

**İşleniş Tekniği:** Oyma-kabartma

**Genel Özellikler:** Dikdörtgen kesitli muhtemelen sivri kemerli tepelikli ayaktaşı ortasından kırık olup, üst kısmı günümüze gelmemiştir. Bitkisel bir süsleme kompozisyonuna yer verilen gövdeyi altta ince ve oval bir silme halinde başlayan bordür çevrelemektedir. Söz konusu kompozisyonun 3 numaralı ayaktaşındaki süsleme ile ana



hatlarıyla aynı olduğu görülmektedir. Kompozisyonun merkezinde yer verilmiş olan kılıç yapraklarının yanında sağda beş, solda yedi adet küçük ve kısa kılıç yaprağı motifine daha yer verilmiştir. Ortada ise sağa ve sola doğru kıvrım yapan dört adet büyük kılıç yaprağı ve bir adet ince dal bulunmaktadır. Bunlardan soldaki iri kılıç yaprağının yanından çıkan ince dal şahide gövdesinin kırıldığı noktaya kadar yükselmektedir. Üzerinde v şeklinde bir dal çıkıntısına yer verilmiştir. İnce dalın solundaki iri kılıç yaprağı hafif sola eğimli şekilde yükselmekte, sağda kalan üç iri kılıç yaprağından ikisi sağa ve sola doğru eğim yapmakta ancak fazla yükselmemektedir. Ortadaki kılıç yaprağı ise yine hafifçe sağa doğru eğim yaparak ayaktaşının kırıldığı noktaya kadar yükselmektedir.

**Ayaktaşı No:5**

**Ayaktaşı Çizim No: 5**

**Ayaktaşı Formu:** Dikdörtgen kesitli muhtemelen sivri kemerli tepelikli

**Uzunluk:** 44,5 cm.

**Genişlik:** 20,5 cm.

**Süsleme Tarzı:** Bitkisel

**İşleniş Tekniği:** Oyma-kabartma

**Genel Özellikler:** Dikdörtgen kesitli sivri kemerli tepelikli olduğu anlaşılan ayaktaşı yukarıdan aşağıya doğru daralan bir formda olmakla birlikte kırılmış olup, yalnızca alt kısmı günümüzde gelmiştir. İnce silme şeklinde oval bir bordürün çevrelediği ayaktaşı gövdesinde bitkisel bir kompozisyona yer verilmiştir. Kompozisyonda, üçgen başlayan ve sonra düzleşen ince gövdesiyle bir servi ağacı motifi bulunmaktadır. Servi ağacının tepeliğe kadar yükseldiği anlaşılacakla birlikte ucunun burada zirefkend tarzda sağa veya sola hafif şekilde kıvrılmış olması muhtemeldir.

**Ayaktaşı No:6**

**Ayaktaşı Çizim No: 6**

**Ayaktaşı Formu:** Dikdörtgen kesitli, yuvarlak kemer tepelikli

**Uzunluk:** 141 cm

**Genişlik:** 30 cm.

**Genel Özellikler:** Dikdörtgen kesitli yuvarlak veya çan kemer tepelikli ayaktaşı yukarıdan aşağıya doğru daralmaktadır. Ayaktaşı üzerinde herhangi bir süsleme veya motife yer verilmemiştir.

**Ayaktaşı No:7**

**Ayaktaşı Çizim No: 7**

**Ayaktaşı Formu:** Dikdörtgen kesitli sivri kemerli tepelikli

**Uzunluk:**131 cm.

**Genişlik:**30 cm.

**Genel Özellikler:** Dikdörtgen kesitli, sivri kemerli tepelikli ayaktaşı yukarıdan aşağıya doğru daralmakla birlikte ortasına yakın bir noktadan kırılmış ve ikiye ayrılmıştır. Ayaktaşı üzerinde herhangi bir süslemeye veya motife yer verilmemiştir.

**Ayaktaşı No:**8

**Ayaktaşı Formu:** Dikdörtgen kesitli yuvarlak kemer tepelikli

**Uzunluk:**72 cm.

**Genişlik:**23, 5 cm.

**Genel Özellikler:** Dikdörtgen kesitli yuvarlak kemer tepelikli ayaktaşı yukarıdan aşağıya doğru daralmakla birlikte alt kısmı kırılmıştır. Ayaktaşı gövdesinde herhangi bir süsleme kompozisyonu veya motife yer verilmemiştir.

**Ayaktaşı No:**9

**Ayaktaşı Formu:** Dikdörtgen kesitli sivri kemerli tepelikli

**Uzunluk:**143 cm.

**Genişlik:**28 cm.

**Genel Özellikler:** Dikdörtgen kesitli sivri kemerli ayaktaşı yukarıdan aşağıya doğru daralmakla birlikte ortasına yakın bir noktadan kırılmıştır. Ayaktaşı gövdesinde herhangi bir süsleme kompozisyonu veya motife yer verilmemiştir.

**Ayaktaşı No:**10

**Ayaktaşı Formu:** Dikdörtgen kesitli sivri kemerli tepelikli

**Uzunluk:**103 cm.

**Genişlik:**26 cm.

**Genel Özellikler:** Dikdörtgen kesitli sivri kemerli tepelikli ayaktaşı yukarıdan aşağıya doğru daralmaktadır. Sol tarafından hafif bir kırılma mevcut olan ayaktaşı gövdesi sağlam durumdadır. Ayaktaşı gövdesinde herhangi bir süsleme kompozisyonu veya motife yer verilmemiştir.

**Ayaktaşı No:**11

**Ayaktaşı Formu:** Dikdörtgen kesitli sivri kemerli tepelikli

**Uzunluk:** 60 cm.

**Genişlik:** 27, 5 cm.

**Genel Özellikler:** Dikdörtgen kesitli sivri tepelikli ayaktaşı yukarıdan aşağıya doğru hafifçe daralmakla birlikte büyük bir kısmı kırık olup sadece sivri tepelikli kısmı günümüze gelmiştir. Ayaktaşı gövdesinde herhangi bir süsleme kompozisyonu veya motife yer verilmemiştir.

**Ayaktaşı No:**12

**Ayaktaşı Formu:** Muhtemelen dikdörtgen kesitli sivri kemerli tepelikli

**Uzunluk:**43 cm.

**Genişlik:**26 cm

**Genel Özellikler:** Muhtemelen dikdörtgen kesitli sivri kemerli tepelikli ayaktaşının büyük bir kısmı kırık olmakla birlikte yukarıdan aşağıya doğru daralan formda olduğu anlaşılmaktadır. Gövdede herhangi bir süsleme kompozisyonu veya motife yer verilmemiştir.

**Ayaktaşı No:**13

**Ayaktaşı Formu:** Muhtemelen dikdörtgen kesitli sivri kemerli tepelikli

**Uzunluk:**70 cm.

**Genişlik:**37, 5 cm.

**Genel Özellikler:** Muhtemelen dikdörtgen kesitli ve sivri kemerli tepelikli formda olan ayaktaşı, aşağıdan yukarıya doğru hafifçe daralmaktadır. Büyük bir kısmı kırık olup yalnızca bir parçası mevcut olan ayaktaşı gövdesinde herhangi bir süsleme kompozisyonu veya motife yer verilmemiştir.

### **3.3.Başlıklar**

**Başlık No:**1

**Başlık Türü:** Çubuklu Başlıklı Kâtibî Kavuklu- Sarıklı

**Genel Özellikler:** Ağa Cami bodrumunda tekil halde bulunan çubuk başlıklı kâtibî kavuk başlık sarılla çevrelenmiştir. Kavuk kısmında dikey ve kalın çubuklar mevcut olup, çubukların arasında boşluk bulunmaktadır. Kavuğun üst kısmı tamamen düzdür. Sarık ise kavuğun altına düz bir biçimde sarılmakla birlikte ön yüzünde baklava dilimine benzeyen şekiller mevcuttur. Ancak arka yüzde bu çizgilere rastlanmamaktadır. Aynı zamanda başlığın arka yüzünün sağ alt kısmı kırılmıştır.

**Başlık No:**2

**Başlık Türü:** Baklava Dilimli Kavuklu-Sarıklı

**Genel Özellikler:** Ağa Cami bodrumunda tekil halde bulunan baklava dilimli kavuklu ve sarıklı başlıktaki kavuk kısmında yukarıdan aşağıya doğru inen üçgen şeklinde üç adet baklava dilimi dizisi mevcut olmakla birlikte en üstte kavuğun tepe kısmının bulunduğu yerdeki dilimler zamanın getirisi ile silinmiştir. Kavuşu çevreleyen sarık, başlık etrafını çaprazlama bir biçimde dolaşmaktadır. Sarığın dilimleri ortada birbirlerinin alt ve üstüne geçecek şekilde birleştirilmiştir. Başlığın üst kısmında sağ arkada kırılma mevcuttur.

**Başlık No:**3-a, 3-b

**Başlık Türü:** Baklava Dilimli Kavuklu-Sarıklı

**Genel Özellikler:** Ağa Cami bodrumunda tekil halde bulunan baklava dilimli kavuklu başlık, 2 numaralı başlık ile sarığın sarılışı açısından benzer formdadır. Ancak bu başlıkta kavuktaki baklava dilimlerini oluşturan dikey silmeler daha kalın ve belirgindir.

Ayrıca kavuğun tepe kısmında üzerinde bir düğme motifi ile düğmenin etrafında altı adet üçgen dilime yer verilmiştir. Kavuk çevresindeki sarık ise 2 numaralı başlıktaki gibi çaprazlama olarak sarılmıştır. Sarık dilimleri ön yüzde ortada, alt ve üste geçer şekilde birbirleriyle birleşmektedir. Başlığın arka kısmı ise kırılmıştır.

#### **Başlık No:4**

#### **Başlık Türü: Oval-Sarıklı Başlık**

**Genel Özellikler:** Ağa Cami bodrumunda tekil halde bulunan oval ve sarıklı başlıkta, takke vb. türü başlığın tepesi görülmektedir. Başlığın eğimli ve tepede düzleştiği anlaşılmaktadır. Başlığı çevreleyen sarık ise başlık etrafına sarılmış kalın dilimler halindedir. Sarığın dilimleri yatay olarak düzgün bir biçimde ve alt alta gelecek şekilde sarılmıştır. Başlığın arka yüzeyinin alt tarafı ise kırılmıştır.

#### **Karşılaştırma**

Ağa Cami haziresinden günümüze gelen mezar taşları arasında ilk sırada değerlendirdiğimiz şahidelerin form ve süslemeler açısından bakıldığında istisnalar hariç sade olduğunu söylemek mümkündür. Özellikle Ege bölgesindeki Osmanlı döneminden kalma mezarlıklarda sıkça görülen mimari tasvirli, manzara tasvirli, nesnel motifli ve bir bağ veya demetten çıkarak şahide tepeliğine dağılan dal, yaprak, bitki meyve veya çiçeklerden oluşan kompozisyonlara incelediğimiz şahidelerde rastlanmamıştır. Sade nitelikteki örnekler açısından bakıldığında Aydın ve etrafındaki diğer mezarlıklarda benzer özelliklere sahip çok sayıda mezar taşı bulunmaktadır. Bu durum özellikle gövdesi boş bırakılmış ayaktaşları ile başlıklı şahideler için de geçerlidir. Bu bakımdan söz konusu örnekleri karşılaştırmaya gerek görülmemiştir.

İncelenen örnekler arasında kenarlardan mukarnas şeklinde pahlanmış oval boyun veya düz oval boyna sahip, başlıksız, gövdeleri geniş veya dar dikdörtgen formlu bazı şahideler bulunmaktadır. 1, 2, 3, 5 ve 7 numaralı bu şahidelerin (Bkz. Şahide No: 1, 2, 3, 5, 7; Şahide Çizim No: 1,2, 3, 5, 7) benzerleri Ege bölgesi ve Türkiye’deki hazire ve mezarlıklarda en çok rastlanan türler arasındadır. Örneğin Kuşadası Adalızâde mezarlığında, Ödemiş müzesinde, Sarayköy ve Babadağ mezarlıklarında<sup>7</sup> çok sayıda benzer şahide tipinin mevcudiyeti söz konusudur.

İncelenen şahideler arasında süsleme açısından en çok dikkati çeken örnek Müftizâde Fehmi Efendi eşi Refika Hanım’a aittir. Bu örnekte şahide tepeliğinde barok karakterli bir demet süslemesine yer verilmiştir. (Bkz. Tablo-I-b, Şahide No: 10, Şahide Çizim No: 10) Lale devri ile başlayan barok üslubun devamı olan bu örnekte motifler önceki

<sup>7</sup>Abdülhalim Varol “*Aydın Kuşadası Adalızade Mezarlığı Osmanlı Mezar Taşları*” Gazi Üniversitesi Sosyal Bilimler Enstitüsü Yayınlanmamış Doktora Tezi, Ankara, s.20, 22, 27,33, 41 vd; Bu formdaki şahideler Yılmaz ve Özdemir’in eserinde başlıkları kırılmış olarak nitelendirilmektedir. Edip Yılmaz-Ahmet Özdemir, *Ödemiş Mezar Taşları*, İksad Yayınları, Ankara, 2019, s.33, 67, 84 vd Sedat Soyalp, Denizli Sarayköy’de Osmanlı Dönemi Mezartaşları” *V.Türkiye Lisansüstü Çalışmalar Kongresi, Bildiriler-III*, Isparta, 2016, s.256; “*Denizli Babadağ’da Osmanlı Dönemi Mezar Taşları*, Yüzüncü Yıl Üniversitesi, Sosyal Bilimler Enstitüsü, Yayınlanmamış Yüksek Lisans Tezi, Van, 2018, s.168,169, 170 vd.

dönemlerdeki gibi birer resim olmaktan çıkarak adeta birer heykel unsuru halindedir. Aynı zamanda geleneksel Türk motifleri yerini batı motifleri ile değiştirmiştir. Spiral şeklinde sağa sola kıvrılan ve “s” şekli çizen yaprak kıvrımları barok üslubunun ana özelliğidir. Özellikle kadın mezar taşlarındaki sepet içinde çiçek buketlerinin kaynağı bu üsluptur.<sup>8</sup> Şehrin ulema ailelerinden olan Müftizâde ailesinden Fehmi Efendi'nin eşi Refika Hanım'ın şahidesindeki estetik seviyenin yüksekliği dikkat çekicidir. Tepelik süslemesi ile birlikte geometrik unsurlar ve kitabe hattında aynı estetik seviyenin mevcut olduğu görülmektedir. Bu şahide tipinin İstanbul başta olmak üzere diğer yerlerdeki hazire ve mezarlıklarda farklı versiyonlarına sıkça rastlanmaktadır.

Osmanlı mezar taşları söz konusu olduğunda en çok görülen motifler olan serviye 1 ve 5 numaralı ayaktaşlarında gövdeye kazıma tekniği ile yerleştirilen oval bir bordür içinde yer verilmiştir. (Bkz. Ayaktaşı No, 1, 5, Ayaktaşı Çizim No: 1, 5) Bu kompozisyonun aynısına Nazilli'nin yakın komşusu olan Bozdoğan'da bulunan Azizler mezarlığında rastlanmaktadır. Benzer şekilde İzmir'in Menderes ilçesindeki Samancıoğlu Cami haziresindeki bir örnekte aynı kompozisyonu görmekteyiz.<sup>9</sup> İncelememizde tespit edilen diğer ayaktaşlarındaki şahide gövdesindeki oval bordürün içinde yukarıya doğru kıvrılarak yükselen ve bordür içinde sağa sola doğru eğim gösteren, kılıç yaprağı, dal, çiçek ve dal çıkıntılarında oluşan kompozisyona (Bkz. Ayaktaşı No: 3, 4; Ayaktaşı Çizim No: 3,4) yine Nazilli'nin yakın komşusu Bozdoğan ile birlikte gibi İzmir'in Urla ilçesindeki mezarlıklarda rastlamaktayız. Bu kompozisyon bazı araştırmacılarca bahardan kalma, çiçeklerin ve bitkilerin yeni açtığı günlerde görülen kır manzaralarına benzetilmiştir. Ayrıca Bozdoğan'daki Hızır Baba mezarlığında bulunan bir ayaktaşına işlenmiş olan sarmaşık motifinin teşkil ettiği örneği, söz konusu kompozisyonun farklı bir türü olarak değerlendirmemiz mümkündür.<sup>10</sup>

### Değerlendirme ve Sonuç

Nazilli şehrinde, Osmanlı döneminde esas yerleşim bölgesi olma özelliğini teşkil eden Aşağı Nazilli bölgesi aynı zamanda şehirde günümüze gelmeyi başaran tarihi eserlerin birkaç istisna hariç tamamını barındırmaktadır. Bu eserlerden birisi geçmişte Hâcî Nasûh, günümüzde Dumlupınar mahallesinde bulunan Ağa Cami'dir. Bazı kaynaklarda caminin Yahya Paşa tarafından yaptırıldığı belirtilmekle birlikte asıl banisi Ali Efendizâde El-Hâc Mehmed Ağa'dır. İncelemede caminin bodrumunda tespit edilen şahidelerden birinde Ali

<sup>8</sup> Tuba Ruhengiz Dikbıyık, Hat ve Süsleme Sanatları ve Mimari Üslup Bakımından Yahya Efendi Kabristanı Mezar Taşları” Marmara Üniversitesi Sosyal Bilimler Enstitüsü Yayınlanmamış Yüksek Lisans Tezi, İstanbul 2009, s.6-7.

<sup>9</sup> Bozdoğan'da Azizler mezarlığında bulunan bu kompozisyon ayakucu taşında tek servi bezemesi olarak nitelendirilmiştir. Ertan Daş, “Bozdoğan Mezar Taşları” *Sanat Tarihi Dergisi*, XIX, S.2, İzmir, 2012, s.117, Şekil, 12-13; Türkan Acar, “Samancıoğlu Cami (İzmir-Menderes) Haziresindeki Osmanlı ve Erken Cumhuriyet Dönemi Mezar Taşları” *Turkish Studies*, Vol.14, Issue-3, Ankara, 2019, s.1010, Resim No: 3-B/3-A.

<sup>10</sup> Fatma Bulut, “İzmir Urla Merkezdeki Cami Hazirelerinde Bulunan Mezar Taşları,” Gazi Üniversitesi Sosyal Bilimler Enstitüsü, Yayınlanmamış Yüksek Lisans Tezi, Ankara, 2010, s.200, Fotoğraf No:105, Çizim No:27. Daş, a.g.m., s.122, Şekil-6.

Efendizâde ismine rastlanmıştır. Kesin olmamakla birlikte söz konusu Ali Efendizâde'nin El-Hâc Mehmed Ağa olması kuvvetle muhtemeldir.

XIX. yüzyılın sonlarına gelindiğinde Eycelizâde Hasân Ağa vakfı tarafından masrafları karşılanan cami bünyesinde şehrin eğitim hayatında önemli bir yeri olan Ağa Cami Medresesi bulunmaktaydı. Aynı zamanda vakfa ait akarlar ve arazileri de barındıran cami kompleksinin kible tarafında haziresi mevcuttu. Zamanla ortadan kalkan hazirede bulunan son mezar taşları yakın zamanlarda yapılan restorasyonlardan sonra caminin bodrumuna kaldırılmışlardır. Bu mezar taşları Nazilli'de günümüze gelen az sayıdaki örneklerden olmaları bakımından oldukça önem taşıyan kültür ve tarih mirası arasında sayılmaktadır. Bu sebeple, araştırmada önce caminin bodrumunda bulunan mezar taşları tespit edilmiş ve şahideler, ayaktaşları ve başlıklar olmak üzere üç gruba tasnif edilmiştir. Tasnif sonrasında şahidelerdeki kitabeler günümüz Türkçesine çevrilmiş, bütün taşlar ayrıca form, süsleme, kimlik vb. hususlar doğrultusunda mercek altına alınmıştır.

Yapılan incelemede, Ağa Cami bodrumunda bulunan biri isimsiz, birinin ise isim kısmı silinmiş 16 şahide, bazıları ortasından kırılmış, bazıları ise yalnızca tek bir parça halinde günümüze gelmiş 13 ayaktaşı olmak üzere 29 mezar taşı, 4 tekil halde başlık ve 2 pehle tespit edilmiştir. (Bkz. Tablo- I-III-b, Resim-III) Şahide sahiplerine bakıldığında üzerinde herhangi bir kitabe bulunmayan tek şahide hariç 15 şahideden 9'unun erkek, 6'sının kadınlara ait olduğu görülmektedir. Erkeklerle ait 2, kadınlara ait 5 şahidenin ise çocuk veya genç erkek-genç kızlara ait olduğu anlaşılmaktadır. Yine erkeklerle ait 9 şahideden Ali Efendizâde örneği hariç hepsi başlıklıdır. Başlıklı şahidelerden 2'si dışında 7'sinde mevcut olan başlıklar günümüze gelmemiş olup boyun kısımlarından kırıldıkları gözlemlenmektedir. Kadın şahideleri ise 2 hotoz başlıklı, 1 sivri kemerli tepelikli 1'isi çok dilimli veya bitkisel süslemeli tepelikli başlıklıdır. Bir sarık başlıklı şahidede isim kısmı silindiğinden sahibi tespit edilememiştir. Dikdörtgen kesitli ve poligonal formlu ve başlıklı olduğu anlaşılan tek şahidede ise kitabe mevcut değildir. (Bkz. Tablo- I-a, I-b, III-b)

Ayaktaşlarına gelindiğinde, ayaktaşlarının üç örnek hariç hepsinin dikdörtgen kesitli sivri kemerli tepelikli olduğu görülmektedir. Bir örnekte (Bkz. Ayaktaşı No:2; Ayaktaşı Çizim No: 2) ayaktaşı tepeliğinin aynı zamanda kaş kemer formunda olduğu görülmektedir. Diğer iki örnekte ise ayaktaşları dikdörtgen kesitli yuvarlak kemer tepelikli formdadır. (Bkz. Ayaktaşı No: 6, 8, Ayaktaşı Çizim No: 6,8) Ayaktaşlarından 3'ü hariç 10'u çeşitli yerlerinden kırılmış halde olup, bazıları yalnızca tek parça halinde günümüze gelmiştir. (Bkz. Tablo-II-a, II-b)

İncelemede tespit edilen 16 şahideden birisi hariç hepsinde kitabe bulunmaktadır. Kitabeler genelde şahide gövdesini çevreleyen ve tepeliklerde üçgen, kaş kemer vb. formlar alan dikdörtgen bordürlerle çevrilidir. Şahide satırları ise istisnalar hariç genellikle diagonal yani çaprazlama uzanan silmelerle birbirinden ayrılmıştır. Bu silmelerin oluşturduğu kartuşlar arasında dikdörtgen, düzensiz dikdörtgen, üçgen, düzensiz üçgen, alt, üst-yan silmeleri zaman zaman oval ve kaş kemer çıkıntılı kartuşlara rastlanmaktadır. Bazı kartuşlarda zikzaklar, kaş kemer uçları ve çıkıntıları gibi ayrıntılarla estetik bir görünüm elde edilmek istenmiştir. Serlevhâ veya tarih-dua kartuşları ise kitabe kuşağını çevreleyen

kartuşlara göre fiziksel olarak daha büyük veya küçük olarak dizayn edilmiştir. Ahmed Bahir Efendi kerimesi Hadice şahidesinde tarih-dua kartuşu kitabe kuşağından ayrı şekilde konumlandırılmıştır. Şahide gövdelerinde aynı zamanda omuzluk ve toprağa dikilen kısımlarda keskin pahlara yer verildiği görülmektedir. (Bkz. Tablo-I-a, I-b)

Şahidelerde kullanılan yazı türlerine gelindiğinde sülüs, rık'a ve talik olmak üzere üç hat çeşidi ile karşılaşılmaktadır. Serlevhâ ibareleri olarak ise standart *Hüve'l-Bâki* ibaresinin yanı sıra, *El-Bâki*, *El-Bâki Hüvallahu-Teâla* ve *Hüve'l-Hallâku'l-Bâki* ibarelerine yer verildiği görülmektedir.

Süslemeler açısından şahideler, ayaktaşları ve başlıkları yorumladığımızda, bitkisel, nesnel, geometrik ve geleneksel motiflerin yer aldığı unsurların bulunduğu kompozisyonlarla karşılaşmaktayız. Bu unsurlar genellikle kompozisyonlarda ortak bir biçimde kullanılan dal, yaprak, çiçek, stilize ve kıvrımlı dal, çiçek, yaprak, barok karakterli demet, oyma ve kabartma teknikleri ile oluşturulmuş ince kalın, düz, çapraz, oval, yuvarlak veya çan kemer şeklinde bordür ve silme, dikdörtgen, üçgen, yarım daire, düzensiz dikdörtgen, düzensiz üçgen, zikzak veya çıkıntı, kaş kemer çıkıntıları ve bağ gibi unsurlardır. Karşılaşılan geleneksel tek süsleme unsuru ise estetiği artırıcı bir unsur olarak kullanılan mukarnaslardır. (Bkz.Tablo-I-a-II-b) 2 şahidede ise tepelik veya alınlıkta süsleme kompozisyonuna yer verildiği görülmektedir. İlk örnekte yukarıda bahsedilen Müftizâde Fehmî Efendi eşi Refika Hanım şahidesinin tepelik kısmında barok karakterli bir demetle akantus yapraklarıyla dallarından oluşan bir kompozisyon görülmektedir. Kompozisyonda, kıvrımlı stilize akantus dal ve yapraklarıyla, bağ ve demet motiflerine yer verilmiştir. İkinci örnekte, Nazilli Müftüsü Hâci Halilzâde Sâlih Efendi kerimesi Hadice şahidesinde sivri kemerli tepelik veya alınlıkta kıvrımlı dal, çiçek ve yapraklardan oluşan bir bitkisel süsleme kompozisyonuna daha yer verilmiştir. (Bkz. Şahide No: 10, Şahide Çizim No: 10, Şahide No: 15, Şahide Çizim No: 15; Tablo-IV)

Kitabe kuşağını çevreleyen bordürlerde, şahide omuzluklarında, kartuşlarda ve şahidelerin toprağa dikildikleri kısımlara geçilmeden önceki kısımlarda estetik görünümü artıran düzenlemelerle karşılaşılmaktadır. Bunlar Ali Efendizâde şahidesi örneğinde görülen tepelik kısmındaki kaş kemer çıkıntısı, şahide omuzlarında pahlar, serlevha ve tarih-dua kartuşlarının oval ve çan kemer şeklinde silmeleriyle bu silmelerdeki kaş kemer çıkıntıları, Babazâde Müderris Es-Seyyîd Abdullah Efendi kızı Fatma ve isimsiz şahide örneklerinde omuzlarda yer verilmiş iç bükey pah şeklinde mukarnaslar, yine isimsiz şahidede yanlarda yer alan silmeler ve şahideye kademeli görünüm katan diğer geometrik detaylar gibi unsurlardır. (Bkz. Şahide No: 1, 7, 16, Şahide Çizim No: 1, 7, 16, vd; Tablo-I-a, I-b)

Ayaktaşları ve şahideler bodrumda karışık bir halde tespit edildiğinden hangi şahide ile eşleşmiş oldukları tespit edilememiştir. 13 ayaktaşından 5'inde bitkisel ağırlıklı olmak üzere bitkisel, nesnel ve geometrik motiflerin kullanıldığı kompozisyonlara yer verilmiştir. Geri kalan 8 ayaktaşında herhangi bir süsleme ve motifle karşılaşılmamaktadır. Ayrıca bazı ayaktaşlarının yarısının mevcut olmadığı, bazılarının ortasının kırık, bazılarının yalnızca bir parçadan ibaret oldukları görülmektedir. Süsleme kompozisyonlarında, servi ağacı, kır

çiçeği, dal, kıvrımlı dal, yaprak, stilize üçgen yaprak, kılıç yaprağı, v şeklinde dal çıkıntısı gibi motifler kullanılmıştır. (Bkz. Tablo II-a, II-b)

Ayaktaşılarındaki kompozisyonlarda kullanılan unsurlar arasında tek sembolik örneğin 1 ve 5 numaralı ayaktaşılarında kullanılan ve servi olduğu görülmektedir. (Bkz. Tablo-II-a, Ayaktaşı No: 1, 5, Ayaktaşı Çizim No: 1, 5) Osmanlı mezar taşlarında en çok rastlanan sembolik süsleme unsurlarından olan servi ağacı, uzun boyu, fırtınalarda diğer ağaçlara nazaran ağırbaşlı tavrı, temizliği, güzel kokusu, yoğun dal ve yapraklarıyla rüzgâr ve dış etkenlere karşı koruyucu niteliği ile bir mezarlık ağacı olarak nitelendirilmektedir. Sembolik olarak yaz kış yeşil kalmasıyla sonsuz hayatı temsil eden servi bu yönüyle ölümsüzlüğü temsil eden ağaçlar arasında en yaygın olanıdır. 1 numaralı ayaktaşında görülen (Bkz. Tablo-II-a, Ayaktaşı No:1, Ayaktaşı Çizim No:1) tepesi eğik servi motifi Osmanlı mezar taşı süslemelerinde “*ser-efkende-zirefkend*” yani boynu eğik tarz olarak nitelendirilmektedir. Bu şekilde yapılan servilerin ilahi iradeye teslimiyeti sembolize ettiğine inanılmaktadır. Nitekim Rahman Suresi’nin “*Yıldızlar ve ağaçlar ona secde etmektedirler*” şeklindeki 6. ayeti bu yaklaşımı desteklemektedir.<sup>11</sup>

Ağa Cami bodrumunda bulunan 16 şahideden 8’inde başlıkların kırıldığı ve günümüze gelmediği görülmektedir. Başlıklı olan 8 şahide arasında 1 sarıklı, 1 fesli erkek başlığı ile 2 hotozlu kadın başlığı mevcuttur. Ayrıca, yine bodrumda yapılan aramalarda 2 baklava dilimli kavuklu-sarıklı, 1 çubuklu kâtibi kavuklu sarıklı ve 1 oval başlıklı sarıklı olmak üzere 4 başlığa rastlanmıştır. Böylece başlık sayısı 8’e yükselmektedir. Şahidelerle birlikte değerlendirildiğinde tespit edilen başlıklardan 6’sı erkek 2’si kadın başlığıdır. (Bkz. Tablo- I-b, III-a, III-b; Başlık No: 4, 5, 5-a, 5-b)

Erkek başlıkları arasında karşılaşılan sarıklı oval başlıklar Çal tarafından yapılan kategorizasyonda ana yapısı oval olan sarıklı başlık kategorisine girmektedir. Bu başlıklar takke türü bir başlığın dıştan iri dilimlerle sarılmasıyla oluşturulmuş olup XVII-XX. yüzyıllar arasında görülmektedir. Çal’a göre bu başlığın tiplerinin ilkinde dilimli iç başlık üst bölümü görünecek şekilde dışarıdan çapraz enli dilimlerle sarılmıştır. Müderris, şeyh, imam hattat ve müftü gibi küçük dereceli ulema, orta dereceli kadılar, imamlar, şeyh ve dervişler gibi meslek sahiplerince kullanıldığı bir kısmında tarikat adı yazıldığı belirtilmiştir.<sup>12</sup>

Erkek başlıkları arasında ikinci örnek yine tekil bir biçimde caminin bodrumunda bulunan çubuklu kâtibî kavuklu sarıklı başlıktır. Bu tür başlıklarda kavuk tipi iç başlığın altına değişik biçimlerde destar (tülbent-sarı) sarılmaktadır. Sarıklı başlıklarda sarıklar genelde dilimli iken burada taşkın ve tek parça görünümündedir. Kâtiplerin veya memuriyete girenlerin kullandığı bu başlık, iç kavuk üzerine sarılan destardan meydana gelmiştir. Kavuğun kenar kısımları birer parmak kalınlığındaki dik ve iç içe yuvarlanmış destarların yan yana dikilmesi ile meydana gelmiştir. Başa geçirilen esas kavuk kısmı yuvarlak ve düzdür. Sarık (veya destar) kavuk üzerine ve paralel sarılır. Bu kavuklarda sarığın sarılış

<sup>11</sup> Burhan Oğuz, *Mezartaşılarında Sembolleşen İnançlar*, Anadolu Araştırma Vakfı Yayınları, İstanbul, 2004, s. 24, 26.

<sup>12</sup> Halit Çal, “Türklerde Mezar-Mezar Taşları” *Aile Yazıları-8*, Aile ve Sosyal Politikalar Bakanlığı Yayınları, Ankara, 2015, s.312



biçimiyle kavuk üzerindeki desenlerine göre düz kaş, kaşî baklava ve çubuklu olarak nitelendirilmiştir.<sup>13</sup>

Ağa Cami bodrumunda tespit edilen diğer erkek başlıkları da sarıklı başlık kategorisine girmektedir. Bu başlık türlerinde baklava dilimli kavukların etrafı kalın ve eğimli sarık dilimleri ile sarılıdır. Dilimler birbirlerinin alt ve üstünden çaprazlama şekilde geçmektedir. Bu türdeki başlıklar Laqueur tarafından İstanbul'da en çok görülen başlık türleri arasında sayılmakta ve yedi ayrı versiyonundan bahsedilmektedir. Laqueur'a göre en kolay yapılabilen başlıklardır. Ağa Cami bodrumunda tespit edilen 2 örnek Laqueur tarafından E-IV olarak numaralandırılan tipe girmektedir. Bu tipte başlık daha yüksek ve tepe bölümü yuvarlaktır.<sup>14</sup>

İncelemede tespit edilen son erkek başlığı ise festir. XIX. yüzyılın ilk yarısından itibaren Osmanlı mezar taşı başlıklarında görülen fes, Kuzey Afrika'da Fas şehrinde icat edildiği için bu isimle anılan kırmızı renkli bir başlık olup, 1827-1925 tarihleri arasında kullanılmıştır. İlk defa II. Mahmud döneminde kullanılan ve bu döneme atıfla Mahmudiye ismiyle anılan fesler, şeklen büyük ve yüksek olup, püskülleri mavi ipektendi. Sultan Abdülmecid döneminde küçülerek son zamanlara kadar kullanılan temel şeklini almıştı. Sultan Abdülaziz zamanında fesin kalıbı yine değişmiş ve Azîziye olarak adlandırılan fes tipi ortaya çıkmıştı. Ancak Abdülhamid döneminde bu kez padişaha nisbeten Hamîdî olarak adlandırılan kalıp türe geçilmiş, yayvan kalıplı Azîziye modeli terkedilmişti.<sup>15</sup>

Ağa Cami bodrumunda bulunan şahidelerde yalnızca 2 kadın başlığına rastlanmıştır. Bu başlıkların Osmanlı kadın mezar taşlarında sıkça rastlanan hotoz başlık olduğu görülmektedir. Osmanlı kadınlarının gündelik hayatta kullandığı bir giyim eşyası olan hotoz, basık yarım küre şeklinde olan başlıklardır. Osmanlı kadın mezar taşlarında önemli bir yere sahip olan hotozlar, dilimli veya halka şeklinde olabilmekle birlikte bazen yüzeylerinin dönemin üslubunda bezemelerle süslendiği görülmektedir. Boyun kısımları çoğu zaman çiçek demetleri ile bezeli olmakla birlikte maddi varlıklarını yansıtmak isteyenlerin muhtemelen sağlıklarında sahip buldukları kolye, gerdanlık gibi ziynet eşyalarının nakşedildiği görülmektedir. Hotoz başlıklı kadın mezar taşlarında başlık kısmı kısa ve geniş olup boyun kısımları mevcuttur. Hotoz kullanımıyla mezar taşlarında muhtemelen kadınların başörtüleri canlandırılmak istenmiştir. Bazı örneklerde görülen gerdanlıklar ve boyun

<sup>13</sup> Çal, *a.g.m.*, s.312; Burak Muhammed Gökler-Zerrin Köşklü, "Balıkesir Zağanos Paşa Camii Haziresi'ndeki Kavuk Tipleri" *Atatürk Üniversitesi Türkiyat Araştırmaları Dergisi*, 66, Erzurum, 2019, s.462-463

<sup>14</sup> Laqueur'un E tipi olarak verdiği bu başlık sınıfına dardağan ve serdengeçti tipi kavukları ve benzer sarılmış bazı başlıklar dahildir. Laqueur, *a.g.e.*, s.147; Çal ise S yani sarık tipine göre sınıflandırdığı bu türe benzer başlıklara, dardağan, serdengeçti, kuka, dardağanın bir alt türü olarak simidi, ana yapısı oval, takke türü bir iç başlığın dışında iri sarık dilimli başlık, dilimli iç başlık üst bölümü görünecek şekilde dıştan çapraz enli başlık, sarık sarılı fes başlık gibi sınıflandırmalar yapmaktadır. Çal, *a.g.m.*, s.311-312

<sup>15</sup> Reşat Ekrem Koçu, *Türk Giyim Kuşam ve Süslenme Sözlüğü*, Doğan Kitap, İstanbul, 2015, s.119, 121.

bölümündeki takıların yanı sıra, taşın arkasından dışarıya çıkan uzun saç demeti bu kanyı destekler mahiyettedir.<sup>16</sup>

Ağa Cami bodrumunda yer alan mezar taşlarının sahipleri sosyal statü ve kimlikleri üzerinden değerlendirildiklerinde bazılarının oğul, kız, torun ve eş (*halile*), erkeklerin ise bazı şahidelerde açıkça belirtilmemekle birlikte baba, eş ve oğul (*mahdûm*) oldukları görülmektedir. Şahide sahiplerinin yakınları ise yine baba, büyükbaba, eş ve oğul gibi sıfatlara sahiptirler. Şahidelerine göre erkekler *Ağa, Seyyid, Efendi, Bey*, kadınlar ise *Kadın* ve *Hanım* gibi ünvanları taşımaktadır. (Bkz. Tablo-I-III-b, Tablo-IV)

Şahide sahiplerinin aile ismi ve lakaplarına geldiğimizde *Ali Efendizâde* ile birlikte *Muslûhiddinzâde, Eycelizâde, Babazâde, Müftizâde, Hâcı Halilizâde* gibi aile ismi ve lakaplarla karşılaşılmaktadır. 6 şahide sahibi Muslûhiddinzâde, 2 şahide sahibi Müftizâde ailesinden olup, diğer ailelere ise yalnızca birer kişi mensuptur.

Şahide sahipleri arasında ilk dikkati çeken şahıs, ismi tam olarak belirtilmeyen Ali Efendizâde'dir. (Bkz. Şahide No: 1, Tablo-I-a, IV) Ali Efendizâde'nin ebcedli tarihle düşülmüş olmakla birlikte yaptığımız hesaplamada H.1109/M.1697-1698 olarak tespit ettiğimiz şahidesindeki "*Hatm buldı vefatıyla kerem/ Hatem-i Tay idi asrında hemân*" ifadeleri onun cömert bir şahıs olduğunu göstermektedir. Daha önce vurgulandığı gibi arşiv belgelerinde caminin banisi olduğu belirtilen Ali Efendizâde El-Hâc Mehmed Ağa'nın<sup>17</sup> söz konusu şahidenin sahibi olan Ali Efendizâde olması kuvvetle muhtemeldir. Bununla birlikte, şahidede Ağa Cami'ni yaptırdığına dair herhangi bir ibare bulunmamaktadır.<sup>18</sup>

Şahide sahipleri arasında bazı akrabalık ilişkilerinin mevcuttur. Özellikle 6 şahide sahibinin mensup olduğu Muslûhiddinzâde ailesi açısından şahidelerde net bir biçimde belirtilmese de bu ilişkinin varlığı anlaşılmaktadır. Bununla birlikte, Müftizâde ailesinden Fehmî Efendi'nin eşi Refika Hanım ile oğlu Halil Zühdî Efendi örneğinde açık bir ilişki görülmektedir. Nitekim Halil Zühdî Bey'in Fehmi Efendi ve Refikâ Hanım'ın oğulları olduğu anlaşılmaktadır. H.22 Ramazan 1324/ M. 9 Kasım 1906 tarihinde lohusa, yani doğumdan sonra vefat eden Fehmi Efendi halîlesi Refikâ Hanım'ı takiben Fehmi Efendi'nin mahdumu Halil Zühdî Efendi H.29 Şevval 1324/M.16 Aralık 1906 tarihinde vefat etmiştir. Osmanlı mezar taşlarında henüz küçük iken vefat eden çocuklara bir estetik ve nezaket göstergesi olarak büyüklere verilen hanım, bey vb. ünvanlarla hitap edilmesinin<sup>19</sup> yanı sıra şahidesinin fiziksel boyutu küçük yaşta vefat ettiğini ortaya koymaktadır. (Bkz. Tablo-V-VI)

Şahide sahiplerinin kitabeler vasıtasıyla tespit edilen yakınları arasında ilmiye mensuplarının varlığı dikkat çekmektedir. Bunlardan Fevziye Hanım'ın babası Mehmed

<sup>16</sup> Süleyman Berk, *Zamanı Aşan Taşlar, Zeytinburnu'nun Tarihi Mezar Taşları*, Zeytinburnu Belediyesi Yayınları, İstanbul, 2006, s.33; Hans Peter Laqueur, *Hüve'l-Baki*, Tarih Vakfı Yurt Yayınları, İstanbul, 1997, s.159.

<sup>17</sup> BOA. C..MF..55/2740

<sup>18</sup> Ağa Cami'nin inşa tarihi ve banisi vakıflar arşivinde yapılacak araştırmalarla daha net tespit edilebilecektir. Bu çalışmada sadece mezar taşları mercek altına alındığından bu konuya fazla temas edilmemiş ve mevcut bilgilerden hareketle tahminler yürütülmüştür.

<sup>19</sup> Mehmet Samsakçı, *Ölüme Açılan Estetik Kapı, Türk Mezartaş Edebiyatı*, Kitabevi Yayınları, İstanbul, 2017, s.160

Emîn Efendi'nin Nazilli Nâibi olduğu belirtilmiştir. Nazilli'de şer'i mahkemenin başında genelde *Devriyye Müderrisi* payeli nâipler bulunmaktadır.<sup>20</sup> H.18 Cemâziyülevvel 1271/M.6 Şubat 1855 tarihli bir arşiv belgesine göre bu tarihte görevde olmayan Mehmed Emîn Efendi, şeyhülislâmlığa müracaat ederek bir göreve atanmasını rica etmişti. Belgede üstü çizili olmakla birlikte Mehmed Emîn Efendi "*düçâr-ı zarûret ve giriftâr-ı sefâlet*" sebebiyle zor durumda olduğundan Uşak, Samsun veya Birgi kazalarından birisine tayin edilmesini istemişti.<sup>21</sup> Şahidedeki tarihten anlaşıldığı kadarıyla torunu Fevziye Hanım, Mehmed Emîn Efendi'nin Nazilli nâibliğinden ayrıldığı ve başka bir göreve tayin edilmek üzere şeyhülislâmlığa müracaat ettiği tarihlerde vefat etmiştir.

Şahide sahiplerinin yakınları arasındaki diğer bir ilmiye mensubu, küçük veya genç yaşta vefat ettiği anlaşılan Aişe Sâiye Hanım'ın babası Hacı Halil Efendizâde Sâlih Efendi'dir. Sâlih Efendi Nazilli tarihi açısından önemli bir şahsiyettir. Tam ismi, Mehmed Sâlih Efendi olan Sâlih Efendi, uzun müddet Nazilli Müftülüğü yapmıştır. Babası Hâcî Halîl Efendi ise H. 1321/M.1903-1904 tarihli Maârif Salnâmesi'ne göre Ağa Cami bünyesinde bulunan medresede müderristir. Bu tarihte medresede 23 talebeye eğitim vermektedir. Hacı Halîl Efendi aynı zamanda oğlu Sâlih Efendi gibi müftü olup oğlunun halefidir. Nitekim, Sâlih Efendi babası Hâcî Halîl Efendi'den sonra müftülüğe gelmiş ve benzer şekilde uzun süre müftülük yapmıştır. Hâcî Halîl Efendi Aydın Vilâyet Salnâmelerine göre H.1296 /M.1877-1878 ile H.1316/M.1899-1900 tarihleri arasında, oğlu Mehmed Salih Efendi H.1317/M.1899-1900- H.1326/M.1908-1900 tarihleri arasında Nazilli Müftülüğü görevinde bulunmuşlardır. Hâcî Halîl Efendi ve Mehmed Sâlih Efendi Nazilli nâiblerinin çoğu gibi *Devriyye Müderrisi* pâyesine sahiptirler.<sup>22</sup>

Mehmed Sâlih Efendi'yi ön plana çıkaran diğer bir yönü ise Milli Mücadele'ye katılan ve Yunan işgaline karşı Nazilli'de tesis edilen Heyet-i Milliye kurulunun üyeliği yapmasıdır.<sup>23</sup> Cumhuriyetin ilanından sonra Ulugöz soyadını alan Salih Efendi'nin günümüzde Evranlı mezarlığında bulunan mezar taşında "*Nazilli'de Kırk Yıl Müftülük Eden Hacı Haliloğlu Salih Ulugöz-9.2.1940*" ibaresi görülmektedir. Sâlih Efendi'nin hemen yan tarafında kabri bulunan diğer kızı Makbule Hanım ise Nazilli'de ileri gelen ailelerden olan Kuzum Hâcî Şeyhzâde ailesinden bir şahısla evlenerek *Kuzumoğlu* soyadını almıştır. Mezar taşında "*Nazilli Müftüsü Sâlih Kızı Makbule Kuzumoğlu-26 Temmuz 1959*" ibaresi görülmektedir. Bu evlilik aynı zamanda Nazilli'de ilmiye aileleri veya üst sınıflar arasında evlilik yoluyla kurulan akrabalık ilişkisini göstermesi açısından dikkate değerdir.

<sup>20</sup> "*Nâib Mehmed Sâid Efendi-Devriyye Müderrisinden-Nâib Mehmed Âli Samî Efendi-Devriyye Müderrisi*", *Salnâme-i Vilâyet-i Aydın 1296-Def'a-1*, Vilâyet Matbaası, İzmir, 1296, s.104; *Salnâme-i Vilâyet-i Aydın 1326-Def'a 25*, Vilâyet Matbaası, İzmir, 1326, s.490

<sup>21</sup> BOA. A.MKT.NZD.131/34.

<sup>22</sup> *Salnâme-i Vilâyet-i Aydın 1296-Def'a-1*, s.107; *Salnâme-i Vilâyet-i Aydın 1316-Def'a-19*, Vilâyet Matbaası, İzmir, 1316, s.291; *Salnâme-i Vilâyet-i Aydın 1317-Def'a 20*, Vilâyet Matbaası, İzmir, 1317, s.275, *Salnâme-i Vilâyet-i Aydın 1326-Def'a 25*, s.488; *Salnâme-i Nezâret-i Maârif-i Umûmiye, 1321*, s.376

<sup>23</sup> Günver Güneş-Müslime Güneş "Heyet-i Milliye'den Heyet-i Merkeziye'ye Sivil Temelli Direniş: Nazilli Kongreleri" *Belgi*, S.18, Denizli, 2019, s.1258.

Şahide sahiplerinin yakınları arasında Mehmed Sâlih Efendi gibi müftü olan bir şahsa daha rastlanmaktadır. Bu kişi H.1253/M.1837-38 tarihli şahidesine göre Hadice'nin babası olan Ahmed Bâhir Efendi'dir. Ahmed Bâhir Efendi "*me'zûn bil'-iftâ*" payesine sahiptir ki, bu paye onun müftülük yaptığını göstermektedir. (Bkz. Tablo-I-b, V)

Ağa Cami bodrumunda tespit edilen şahidelerde karşılaşılan diğer bir önemli aile ise Eycelizâdeler (veya Eycellizâde) dir. H.1285/M.1868-1869 tarihli şahidesinde Mehmed Emîn'in babası olarak ismi geçen Eycelizâde Osmân Bey, Osmanlı döneminde Nazilli'nin ileri gelen hayırsever ailelerinden Eycelizâdeler'e mensuptur. Yukarıda vurgulandığı üzere, Ağa Cami için çeşitli mülk, gelir ve akarların vakfedildiği Eycelizâde Hasan Ağa vakfının mütevellisi Hacı Osman Bey'in şahidede ismi geçen Osmân Bey olduğu anlaşılmaktadır. Aydın Vilâyet Salnâmeleri'nde Nazilli kazasında "*Hâiz-i rütbe ve nişân olan zevât*" arasında "*Nâzilli eşrâfindan Hâcı Osmân Beg*" adlı bir şahsa rastlanmaktadır. Yine salnâmelere göre beşinci dereceden Mecîdî nişânı sahibi olan Hâcı Osmân Bey'in H.1308/M.1890-1891 ile H.1311/M.1893-1894 tarihlerinde Nazilli Dâire-i Belediye Reîsi yani belediye başkanlığı vazifesini yürüttüğü görülmektedir.<sup>24</sup> Eycelizâde vakfının mütevellisi olan Hâcı Osmân Bey ile salnâmelerde ismi şehir ileri gelenleri arasında geçen eski belediye başkanı Hacı Osmân Bey'in aynı kişi olması kuvvetle muhtemeldir.<sup>25</sup>

Şahide yakınları arasında dikkat çekici diğer bir kişi ise Müftizâde Fehmî Efendi'dir. Fehmî Efendi'nin mensup olduğu Müftizâdeler bir ulema ailesidir. Bu aileye mensup müderrisler Müftizâde Hâcı Nûri Efendi, Hâcı Nûri Efendizâde Mustafa Efendi ve Hâcı Nûri Efendi mahdûmu Mehmed Sâlih Efendi gibi şahısların mezar taşları günümüzde Yahya Paşa (Eski-Yeni Cami) haziresinde bulunmaktadır.

<sup>24</sup> "1289 senesi Martı ibtidâsından Şubatı nihâyetine değin (M.1873 Mart-1874 Şubat) mütevellisi Hâcı Osmân ma'rifetiyle rü'yet olunan muhâsebesi" BOA. EV.d...22300/6; *Sâlnâme-i Vilâyet-i Aydın 1308 Defa-13*, C.I, Vilâyet Matbaası, İzmir, 1308, s.157, *Salnâme-i Vilâyet-i Aydın 1311-Def'a-14*, Vilâyet Matbaası, İzmir, 1311, s.313, *Sâlnâme-i Vilâyet-i Aydın, 1323 Def'a-23*, Vilâyet Matbaası, İzmir, 1323, s.231

<sup>25</sup> Eycelizâde ailesinin vakıf faaliyetleri ve Ağa Cami ile ilgileri, caminin inşa tarihi ve banisi hususunda olduğu ayrı bir araştırma konusu olup vakıflar arşivinde yapılacak bir araştırma ile daha iyi aydınlatılacaktır. Eycelizâde Hasan Ağa'nın vakfiyesi ile birlikte, Aşağı Nazilli'de yer alan Çarşı Cami'nin duvarına Eycelizâde Mustafa Ağa tarafından bir çeşme yaptırıldığı görülmektedir. Yahya Paşa Cami haziresinde bulunan Seyyide Aişe şahidesinde ise "*Eycelizâde Osmân Ağanın Halîlesi/ Seyyidet'üs-saâdât merhûme ve mağfûre Aişe*" ibareleri görülmektedir.

## KAYNAKÇA

### a.Arşiv Belgeleri

#### Cumhurbaşkanlığı Devlet Arşivleri Başkanlığı (BOA)

A.MKT. NZD.

Nr. 131/34.

Evkaf Defterleri (Ev.d...)

Nr. 22300

C..MF. (Cevdet Maarif)

Nr.55/2740

### b-Sâlnâmeler

*Salnâme-i Nezâret-i Maârif-i Umûmiye 1321*, Asr Matbaası, İstanbul, 1321

*Salnâme-i Vilâyet-i Aydın 1296- Def'a-2* Vilâyet Matbaası, İzmir, 1296

*Sâlnâme-i Vilâyet-i Aydın 1308-Defa-13*, C.I, Vilâyet Matbaası, İzmir, 1308

*Salnâme-i Vilâyet-i Aydın 1311-Def'a-14*, Vilâyet Matbaası, İzmir, 1311

*Salnâme-i Vilâyet-i Aydın 1316-Def'a-19*, Vilâyet Matbaası, İzmir, 1316

*Salnâme-i Vilâyet-i Aydın 1317-Def'a 20*, Vilâyet Matbaası, İzmir, 1317

*Sâlnâme-i Vilâyet-i Aydın, 1323-Def'a-23*, Vilâyet Matbaası, İzmir, 1323

*Salnâme-i Vilâyet-i Aydın 1326-Def'a 25*, Vilâyet Matbaası, İzmir, 1326

### c.Kitap, Tez ve Makaleler

- Acar, 2019 Acar, Türkan “Samancıoğlu Cami (İzmir-Menderes) Haziresindeki Osmanlı ve Erken Cumhuriyet Dönemi Mezar Taşları” *Turkish Studies*, Vol.14, Issue-3, Ankara, 2019, ss.977-1022  
*Aydın Kültür ve Turizm Dergisi*, S.4, İl Kültür ve Turizm Müdürlüğü Yayınları, Aydın, 2012.
- Berk, 2006 Berk, Süleyman, *Zamanı Aşan Taşlar, Zeytinburnu'nun Tarihi Mezar Taşları*, Zeytinburnu Belediyesi Yayınları, İstanbul, 2006
- Bulut, 2010 “İzmir Urla Merkezdeki Cami Hazirelerinde Bulunan Mezar Taşları” Gazi Üniversitesi Sosyal Bilimler Enstitüsü, Yayınlanmamış Yüksek Lisans Tezi, Ankara, 2010.
- Çal, 2015 Çal, Halit, “Türklerde Mezar-Mezar Taşları” *Aile Yazıları*-8, Aile ve Sosyal Politikalar Bakanlığı Yayınları, Ankara, 2015, ss.295-332

- Daş, 2012 Daş, Ertan “Bozdoğan Mezar Taşları” *Sanat Tarihi Dergisi*, XIX, S.2, İzmir, 2012, ss.109-127
- Ergin-Güçlü-Uz 1967 Ergin, Kazım, Güçlü, Uğur, Uz, Zeki, *Türkiye ve Civarının Deprem Kataloğu (MS. 11 Yılından 1964 Sonuna Kadar)*, İTÜ Yay., İstanbul, 1967
- Gökler- Köşklü 2019 Gökler, Burak Muhammed-Köşklü, Zerrin, “Balıkesir Zağanos Paşa Camii Haziresi’ndeki Kavuk Tipleri” *Atatürk Üniversitesi Türkiyat Araştırmaları Dergisi*, 66, Erzurum, 2019, ss.453-478.
- Güneş-Özkeş 2001 Günver Güneş-Sevilay Özkeş “1899 Aydın Depremi”, *Uluslararası Aşağı Menderes Havzası Tarih, Arkeoloji ve Sanat Tarihi Sempozyumu*, 15-16 Kasım 2001, Bildiriler, ss.78-90.
- Güneş-Güneş 2019 Güneş, Günver-Güneş, Müslime “Heyet-i Milliye’den Heyet-i Merkeziye’ye Sivil Temelli Direniş: Nazilli Kongreleri” *Belgi*, S.18, Denizli, 2019 ss.1255-1280
- Koçu, 2015 Koçu, Reşat Ekrem, *Türk Giyim Kuşam ve Süslenme Sözlüğü*, Doğan Kitap, İstanbul, 2015
- Laqueur, 1997 Laqueur, Hans Peter, *Hüve’l-Baki*, Tarih Vakfı Yurt Yayınları, İstanbul, 1997
- Oğuz, 2004 Oğuz, Burhan, *Mezartaşlarında Sembolleşen İnançlar*, Anadolu Araştırma Vakfı Yayınları, İstanbul, 2004.
- Samsakçı, 2017 Samsakçı, Mehmet, *Ölüme Açılan Estetik Kapı, Türk Mezartaşı Edebiyatı*, Kitabevi Yayınları, İstanbul, 2017.
- Soyalp, 2016 Soyalp, Sedat, “Denizli Sarayköy’de Osmanlı Dönemi Mezartaşları” *V. Türkiye Lisansüstü Çalışmalar Kongresi, Bildiriler- III*, Isparta, 2016, ss.249-269
- \_\_\_\_\_,2019 \_\_\_\_\_ “Denizli Babadağ’da Osmanlı Dönemi Mezar Taşları, Yüzüncü Yıl Üniversitesi, Sosyal Bilimler Enstitüsü, Yayınlanmamış Yüksek Lisans Tezi, Van, 2018
- Varol, 2009 Varol Abdülhalim “Aydın Kuşadası Adalızade Mezarlığı Osmanlı Mezar Taşları” Gazi Üniversitesi Sosyal Bilimler Enstitüsü Yayınlanmamış Doktora Tezi, Ankara, 2009.
- Yılmaz-Özdemir, 2019 Yılmaz, Edip- Özdemir, Ahmet, *Ödemiş Mezar Taşları*, İksad Yayınları, Ankara, 2019

**EKLER**  
**Tablo-I-a/ Şahideler**

<p>Şahide No: 1/ Ali Efendizâde</p> 	<p>Şahide No:2/Muslühiddinzâde Çakıroğlu Ahmed Ağa</p> 	<p>Şahide No: 3/ Mir Muslühiddinzâde El-Hâc Abdullah Ağa</p> 
<p>Şahide No:4/Muslühiddinzâde Mustafa Beg oğlu Ahmed Ağa</p> 	<p>Şahide No:5/ Muslühiddinzâde Es-Seyyid...</p> 	<p>Şahide No: 6 /Muslühiddinzâde Mehmed Ağa</p> 
<p>Şahide No:7/ Babazâde Müderris Es-Seyyid Abdullah Efendi kızı Fâtma</p> 	<p>Şahide No: 8/ Eycelizâde Osman Bey Mahdümü Mehmed Emîn</p> 	<p>Şahide No:9/Muslühiddinzâde Halîlesi Fatıma Kadın</p> 



**Tablo-I-b: Şahideler**

<p>Şahide No: 10/ Müftizâde Fehmî Efendi Halîlesi Refika Hanım</p> 	<p>Şahide No: 11 (İsimsiz)</p> 	<p>Şahide No: 12/ Müftizâde Fehmî Efendi Mahtûmu Halil Zühdî Efendi</p> 
<p>Şahide No:13/ Mehmed Emîn Efendi hafidesi Fevziye Hanım</p> 	<p>Şahide No: 14/ Ahmed Bâhir Efendi kerîmesi Hadice</p> 	<p>Şahide No: 15 Hâcî Halilzâde Sâlih Efendi kerîmesi Hadice</p> 
<p>Şahide No: 16 İsimsiz</p> 		



**Tablo-II-a/ Ayaktaşıları**

<p>Ayaktaşı No:1</p> 	<p>Ayaktaşı No: 2</p> 	<p>Ayaktaşı No:3</p> 
<p>Ayaktaşı No: 4</p> 	<p>Ayaktaşı No:5</p> 	<p>Ayaktaşı No: 6</p> 
<p>Ayaktaşı No: 7</p> 	<p>Ayaktaşı No:8</p> 	<p>Ayaktaşı No: 9</p> 

**Tablo-II-b/ Ayaktaşıları**

<p>Ayaktaşı:10</p> 	<p>Ayaktaşı No:11</p> 	<p>Ayaktaşı No: 12</p> 
<p>Ayaktaşı No: 13</p> 		

**Tablo-III-a /Başlıklar**

<p>Başlık No:1</p> 	<p>Başlık No: 2</p> 	<p>Başlık No: 3-a</p> 
--	--	---



**Tablo-III-b/ Başlıklar**

<p>Başlık No:3-b</p> 	<p>Başlık No: 4</p> 	<p>Başlık No 5-a</p> 
<p>Başlık No: 5-b</p> 	<p>Başlık No: 6</p> 	<p>Başlık No: 7</p> 
<p>Başlık No: 8</p> 		

**Tablo-V Ağa Cami Osmanlı Mezar Taşları Şahide Sahipleri ve Şahide Tarihleri**

Şahide Sahibi	Şahide Tarihi	Şahide Sahibi	Şahide Tarihi
Ali Efedizâde	H.1109/M.1697-1698	Eycelizâde Osman Bey Mahdûmu Mehmed Emîn	H.1285/ M.1868-1869
Muslûhiddinzâde Çakıroğlu Ahmed Ağa	H. Rebiülevvel 1232 2/M.Ocak-Şubat 1817	Muslûhiddinzâde Halîlesi Fatma Kadın	-
Mir Muslûhiddinzâde El-Hâc Abdullah Ağa	H.1 Muharrem 1186/ M.4 Nisan 1772	Müftizâde Fehmî Efendi Halîlesi Refika Hanım	H.22 Ramazan 1324/ M. 9 Kasım 1906
Muslûhiddinzâde Mustafâ Begoğlu Ahmed Ağa	-	İsimsiz Şahide	-
Muslûhiddinzâde Es-Seyyîd	-	Müftizâde Fehmî Efendi Mahdûmu Halîl Zühdî Efendi	H.29 Şevval 1324/M.16 Aralık 1906
Muslûhiddinzâde Mehmed Ağa	-	Mehmed Emîn Efendi hafîdesi Fevziye Hanım	H.1273/M.1856-1857
Babazâde Müderris Es- Seyyîd Abdullah Efendi kızı Fatma	H.1302/M.1884/1885	Ahmed Bahir Efendi kerîmesi Hadice	H.1253/ M.1837-1838
İsimsiz şahide (Erkek)	H.3 Safer 1316/M.23 Haziran 1898	Hâcî Halîl Efedizâde Sâlih Efendi kerîmesi Hadice	H.9 Ramazan 1311/ M.16 Mart 1894

**Tablo-VI/ Şahide Sahiplerinin Yakınları**

Şahide Sahibi	Yakını	Aile İsmi	Yakınlık Derecesi	Unvan-Paye-Görev
Ahmed Ağa	Mustafa Bey	Muslûhiddinzâde	Babası	Bey
Fatma	Es-Seyyîd Abdullah Efendi	Babazâde	Babası	Es-Seyyid/Müderris
Mehmed Emîn	Osmân Bey	Eycelizâde	Babası	Bey
Fatma Kadın	Muslûhiddinzâde	Muslûhiddinzâde	Kocası	-
Refikâ Hanım	Fehmî Efendi	Müftizâde	Kocası	Efendi
Refika Hanım	Velî Efendi	-	Babası	Efendi
Halîl Zühdî Efendi	Fehmî Efendi	Müftizâde	Babası	Efendi
Fevziye Hanım	Mehmed Emîn Efendi	-	Büyükbabası	Efendi/Mevâli/Nazilli Nâibi
Hadice	Ahmed Bâhir Efendi	-	Babası	Efendi
Hadice	Sâlih Efendi	Hâcî Halîl Efedizâde	Babası	Efendi /Nazilli Müftüsü

## ÇİZİM-HARİTA VE RESİMLER

Şahide Çizim No:1

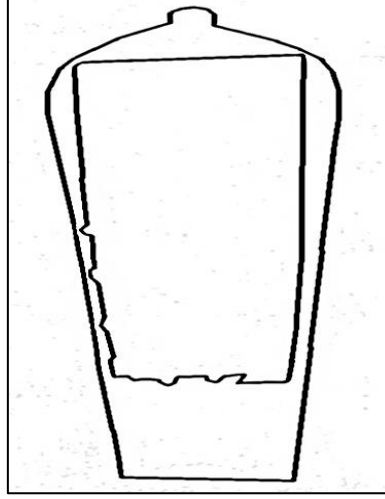

Şahide Çizim No: 2

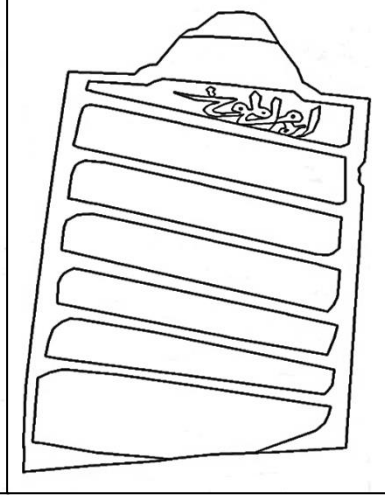

Şahide Çizim No: 3

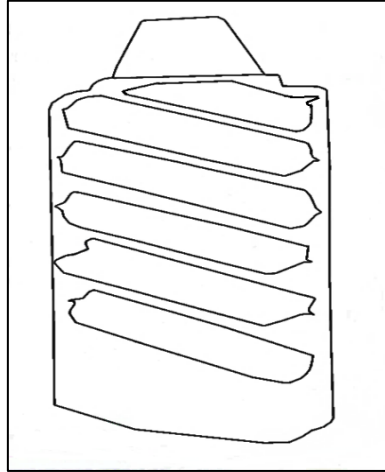

Şahide Çizim No:4

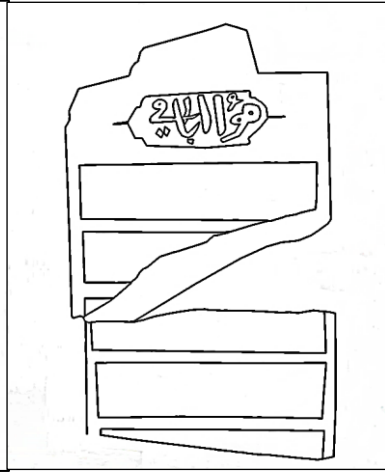

Şahide Çizim No: 5

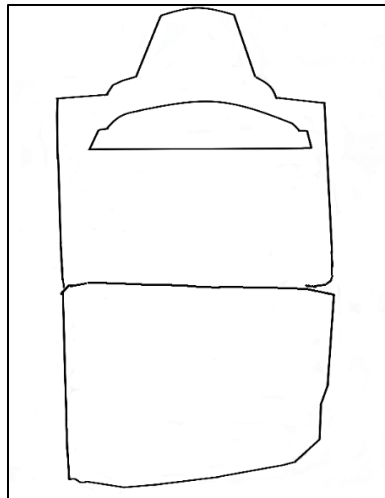

Şahide Çizim No: 6

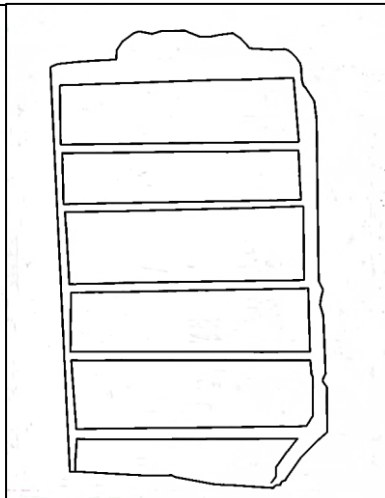

Şahide Çizim No: 7

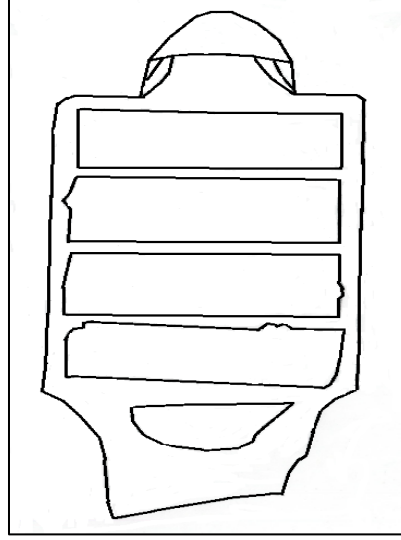

Şahide Çizim No: 8

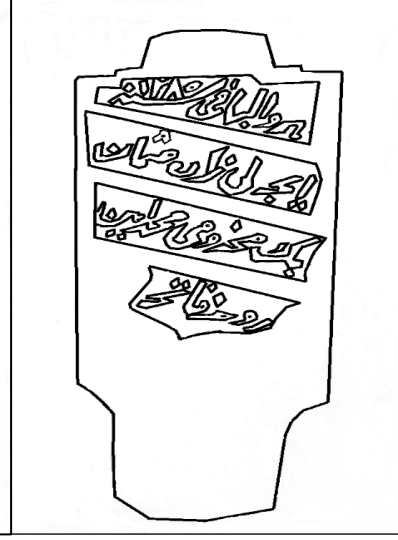

Şahide Çizim No: 9

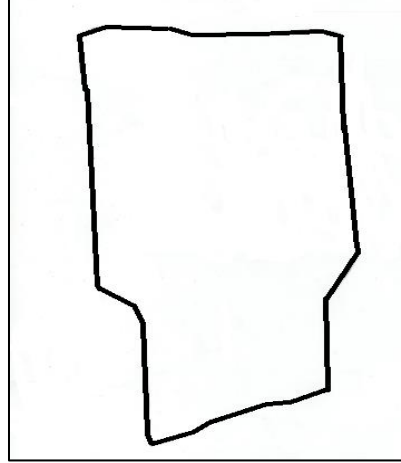

Şahide Çizim No: 10

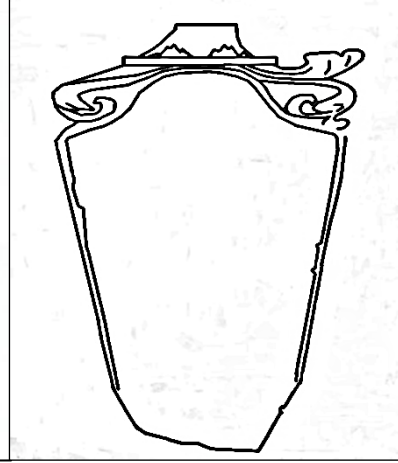

Şahide Çizim No: 11

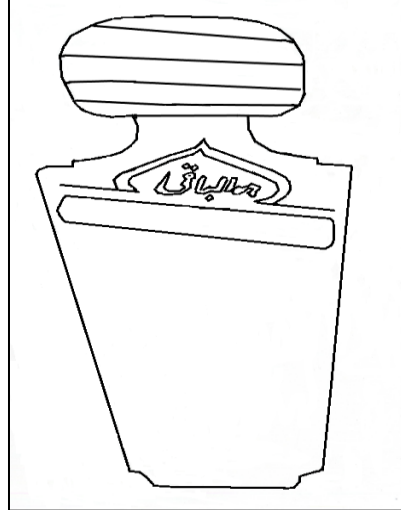

Şahide Çizim No: 12

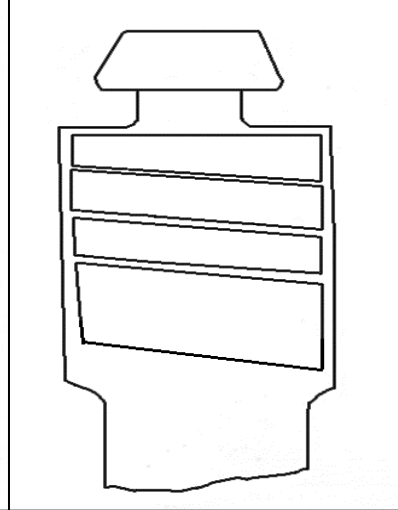

Şahide Çizim No: 13

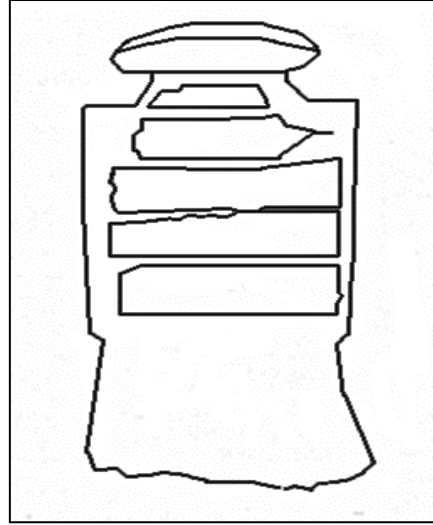

Şahide Çizim No: 14

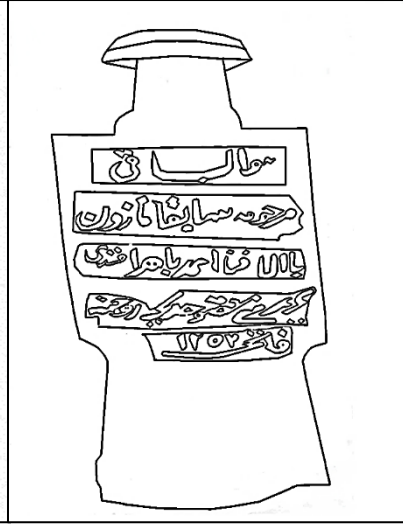

Şahide Çizim No: 15

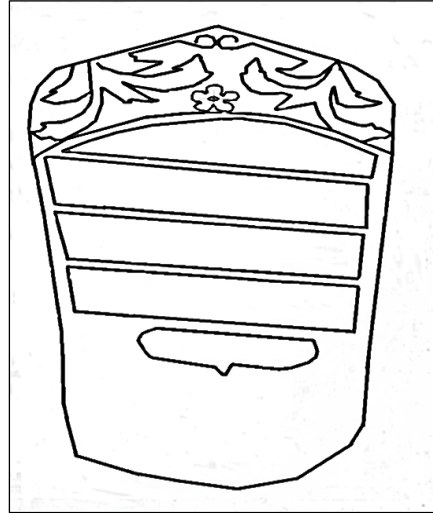

Şahide Çizim No: 16

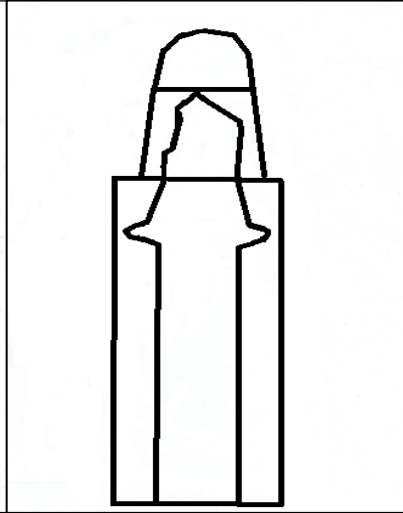

Ayaktaşı Çizim No: 1

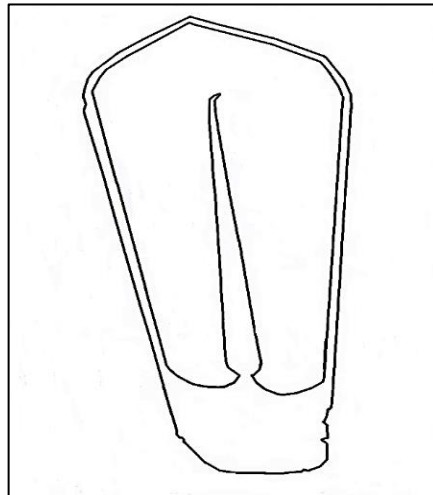

Ayaktaşı Çizim No: 2

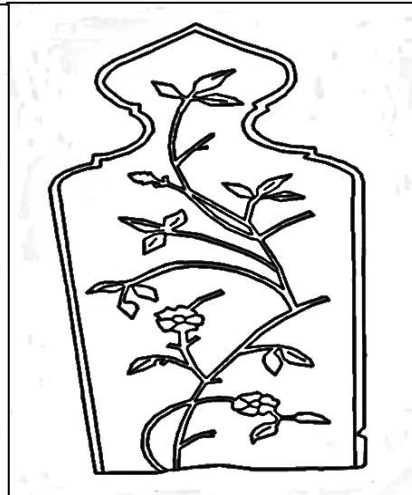

**Ayaktaşı Çizim No: 3**

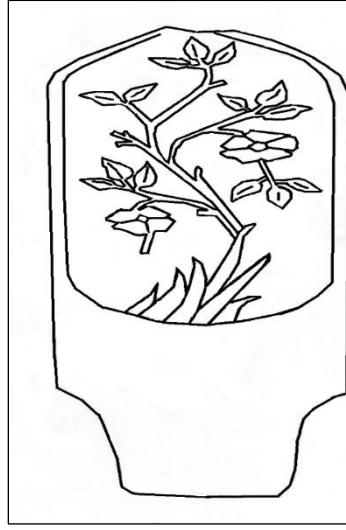

**Ayaktaşı Çizim No: 4**

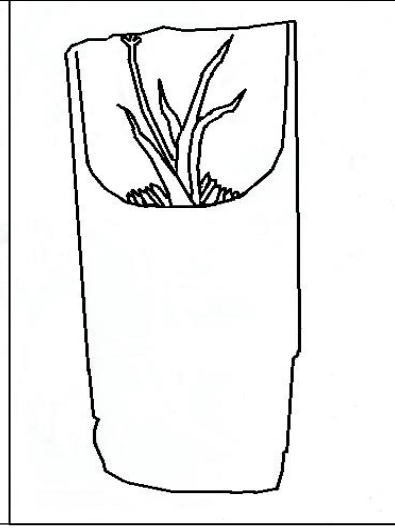

**Ayaktaşı Çizim No: 5**

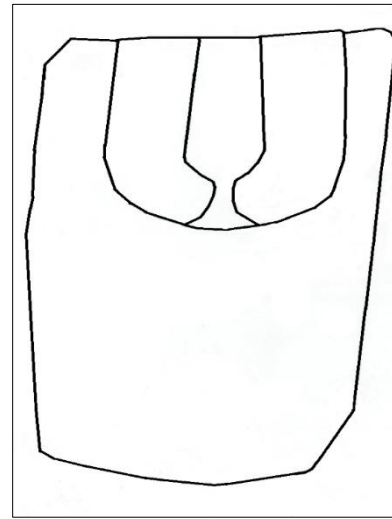

**Ayaktaşı Çizim No: 6**

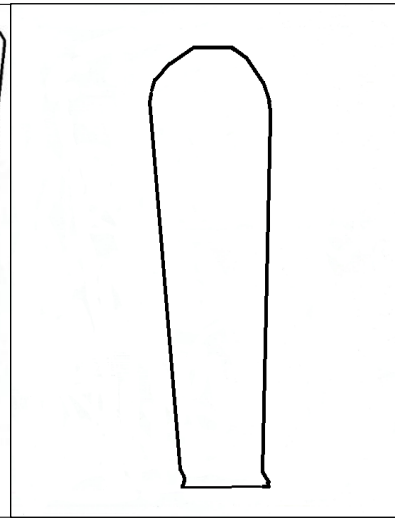

**Ayaktaşı Çizim No: 7**

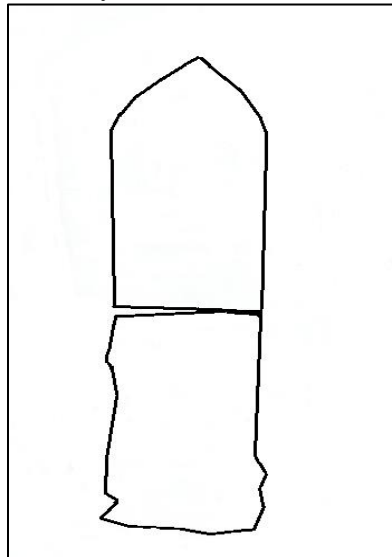

**Ayaktaşı Çizim No: 8**

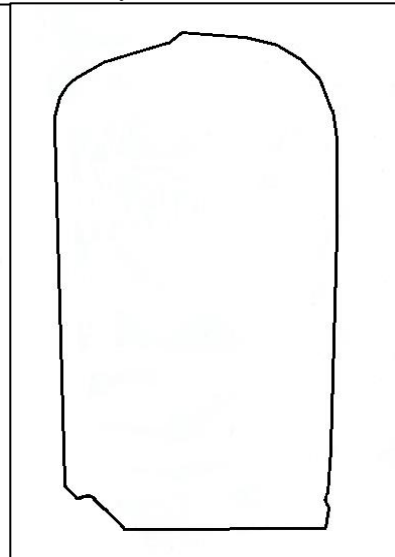



**Ayaktaşı Çizim No: 9**

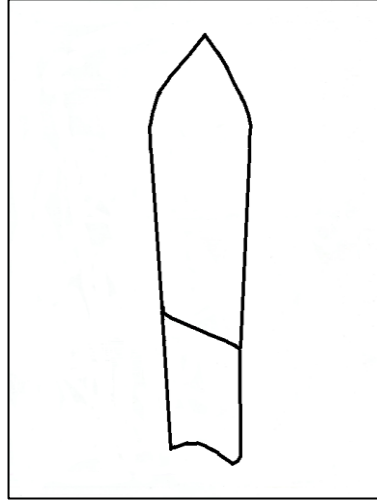

**Ayaktaşı Çizim No: 10**

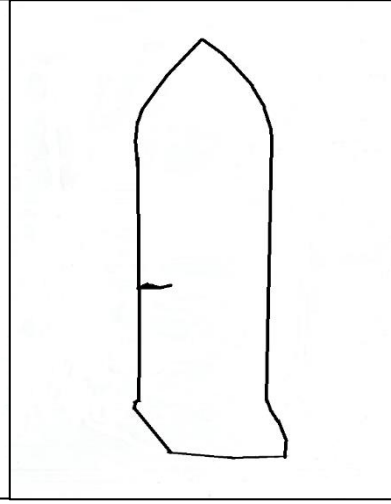

**Ayaktaşı Çizim No: 11**

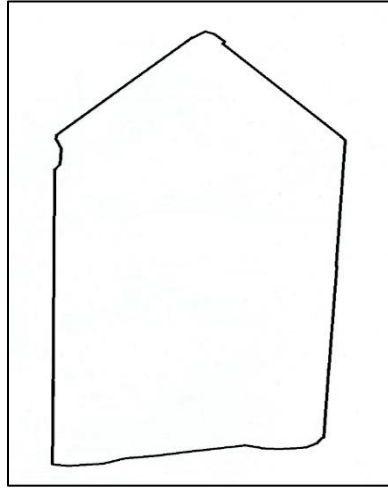

**Ayaktaşı Çizim No: 12**

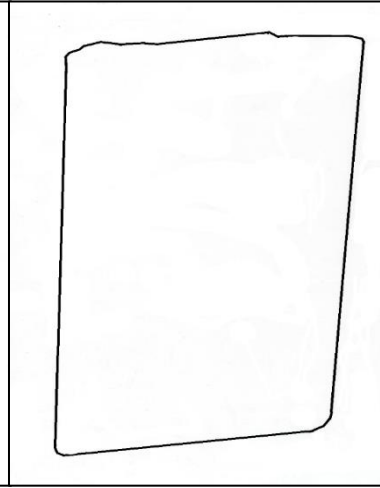

**Ayaktaşı Çizim No: 13**

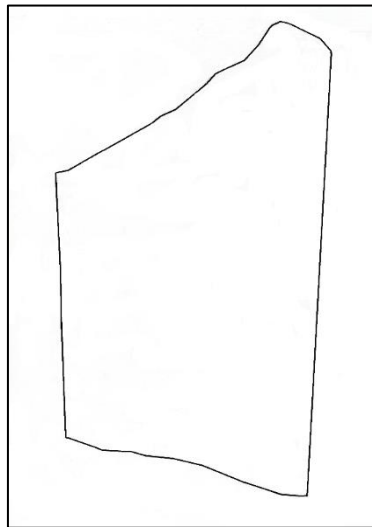

### Harita-1/ Ağa Cami Konum (Dumlupınar Mahallesi)

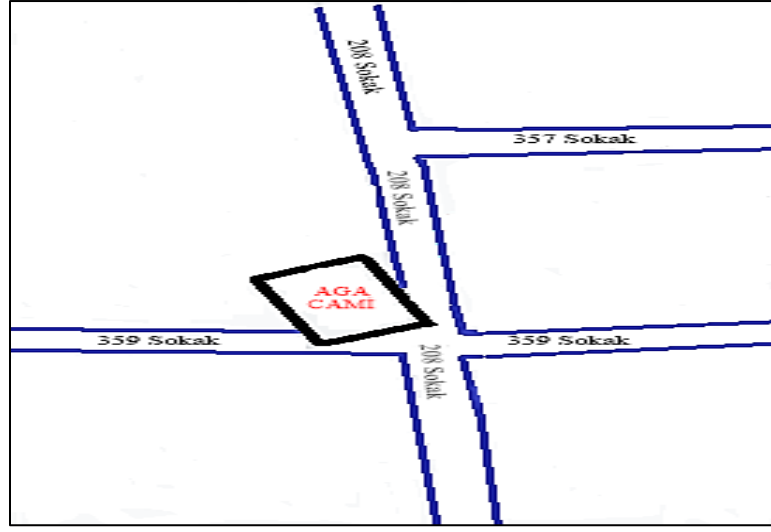

Vakıf Hayrının  
Dağıtıldığı Yer

### Plan-I/ Ağa Cami Yerleşimi

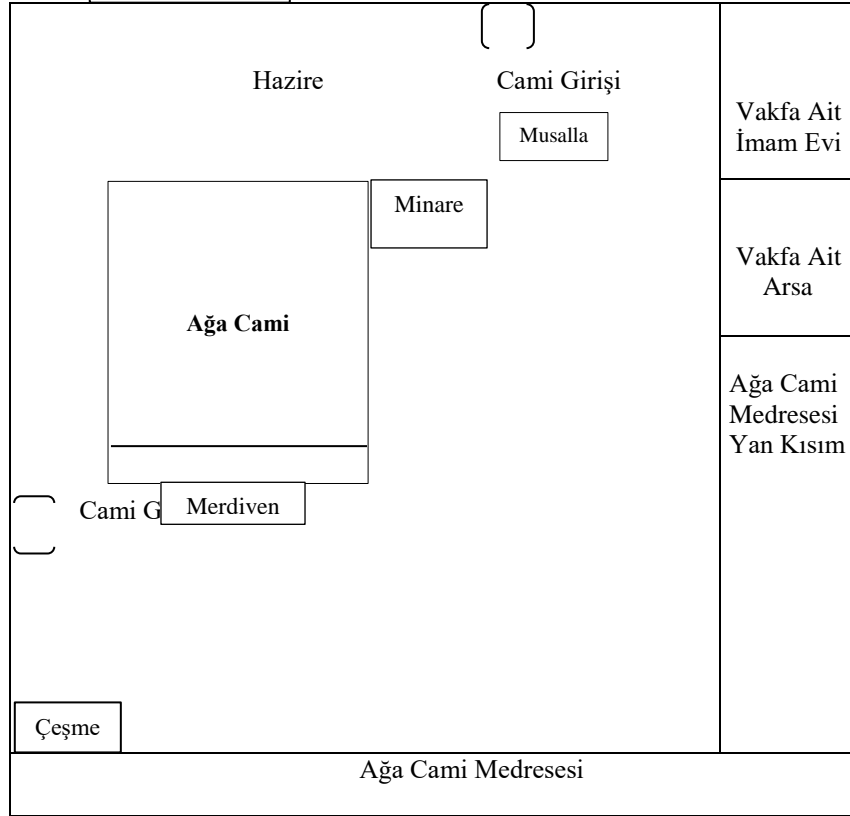

**Resim-I: Ağa Cami Ön Cephe Görünüm**



**Resim-II/ Ağa Arka Cephe Görünüm**



**Resim-III/ Ağa Cami Haziresinden Kalma Pehleler**

