



# Vakıflar Dergisi

## 32. SAYI

Vakıflar Genel Müdürlüğü Yayınları

## **Vakıflar Dergisi**

Hakemli Bir Dergidir

**YIL: 2009 32. SAYI**

Sertifika No: 16651

ISSN: 1011-7474

**Sahibi Vakıflar Genel Müdürlüğü adına**  
Yusuf BEYAZIT

**Yayın Koordinatörü**  
Aydm SEÇKİN

**Sorumlu Yazı İşleri Müdürü**  
Adnan TÜZEN

**Yayın Yönetmeni**  
Mehmet KURTOĞLU

**Tashih**  
Mehmet YILDIRAN

### **Editör**

Prof. Dr. İlhan YILDIZ - Doç. Dr. Hüseyin ÇINAR - Yrd. Doç. Fatih MÜDERRİSOĞLU

### **YAYIN KURULU**

Prof. Dr. Mehmet ÖZ	: Hacettepe Üniversitesi
Prof. Dr. A. Nezihi TURAN	: Kırıkkale Üniversitesi
Prof. Dr. İlhan YILDIZ	: Karatekin Üniversitesi
Doç. Dr. Hüseyin ÇINAR	: Kırıkkale Üniversitesi
Yrd. Doç. Dr. Fatih MÜDERRİSOĞLU	: Hacettepe Üniversitesi
Dr. Murat YILMAZ	: KİK Müşaviri
Araş. Gör. Mustafa Kürşat BİRİNCİ	: Gazi Üniversitesi
Mehmet ÇETİN	: Türkiye Kalkınma Bankası Kültür-Sanat Müşaviri
Mehmet KURTOĞLU	: VGM Yayın Müdürü
Ziya DEMİREL	: Araştırmacı-Yazar
Murat ŞENER	: Başbakanlık Devlet Arşivleri Genel Müdürlüğü

### **YAYIN DANIŞMA KURULU**

Prof. Dr. Hakkı ACUN	: Gazi Üniversitesi
Prof. Dr. Fahamettin BAŞAR	: İstanbul Üniversitesi
Prof. Dr. M. Ali BEYHAN	: İstanbul Üniversitesi
Prof. Dr. Ali Fuat BİLKAN	: Uluslararası Yunus Emre Vakfı Genel Sekreteri
Prof. Dr. Ali BİRİNCİ	: Türk Tarih Kurumu Başkanı
Prof. Dr. Mehmet CANATAR	: İstanbul Üniversitesi
Prof. Dr. Özer ERGENÇ	: Bilkent Üniversitesi
Prof. Dr. Hasan Tahsin FENDOĞLU	: RTÜK Üyesi
Prof. Dr. Mahmut KAYA	: İstanbul Üniversitesi
Prof. Dr. Zekeriya KURŞUN	: Marmara Üniversitesi Fen Edebiyat Fakültesi
Prof. Dr. İlber ORTAYLI	: Topkapı Sarayı Müzesi Başkanı
Prof. Dr. Ayşe Tükel YAVUZ	: ODTÜ Mimarlık Fakültesi
Prof. Dr. M. Bahaeddin YEDİYILDIZ	: Atatürk Kültür Dil ve Tarih Yüksek Kurumu Başkanı
Doç. Dr. Mahmut AK	: İstanbul Üniversitesi
Doç. Dr. İshak KESKİN	: İstanbul Üniversitesi
Yrd. Doç. Dr. A. Vefa ÇOBANOĞLU	: İstanbul Üniversitesi

### **Yazışma Adresi:**

**T.C. BAŞBAKANLIK**

Vakıflar Genel Müdürlüğü

Kültür ve Tescil Daire Başkanlığı

Vakıflar Dergisi Atatürk Bulvarı. No:10 06050 Ulus / ANKARA / TÜRKİYE

Tel: (0312) 509 60 00 Faks: (0312) 324 47 22

e-posta:vakiflaryayin@yahoo.com - yayin@vgm.gov.tr - web: [www.vgm.gov.tr](http://www.vgm.gov.tr)

**Basım Yeri: Vakıf Sistem Matbaası**

Tel: (0 312) 354 67 72 - 385 07 05

ANKARA - 2010



**U**zun ve köklü bir geçmişe sahip Vakıflar Dergisi, 1938 yılında başladığı yayın hayatını, 32. sayı ile birlikte hakemli dergi olarak taçlandırmıştır. Vakıf medeniyeti ve ruhu doğrultusunda şanına yakışır bir biçimde kendini yenileyerek ve güçlenerek yoluna devam etmektedir...

Vakıflar Genel Müdürlüğü olarak göreve geldiğimiz günden bu yana, vakıf ruhunun gereği doğrultusunda yalnız sosyal alanda değil, kültürel alanda da çalışmalar yapmayı kendimize şiar edindik. Bu anlamda içinde yaşadığımız çağın gerekleri doğrultusunda, bilgi ve kültürün toplumsal hayatımızda önemli bir yeri olduğunun bilincinde olarak, her yıl panel, sempozyum ve kültürel toplantılar yanında kitap, dergi, dijital yayınlara ağırlık verdik. Bilgi kirliliğinin yaşandığı, popülizmin revaçta olduğu günümüzde, ilmi ağırlıklı ve kalıcı eserleri kültür hayatımıza kazandırmayı kendimize bir borç bildik...

Bugüne kadar köklü bir geleneğe sahip olan Vakıflar Dergisini akademik alanda kurumsallaştırmak için, hakemli dergi statüsüne bu sayımızla birlikte taşımış bulunuyoruz... Dergimizi hakemli yaparken, akademik camiadan fikir alışverişinde bulunulmuş, hakemli bir dergide bulunması gereken tüm şartlara özen ve önem gösterilmiştir.

1938 yılından bu yana yayınlanmakta olan ve akademik çevrenin yakından tanıdığı Vakıflar Dergisi, başta vakıflar ile ilgili konular olmak üzere, tarih, edebiyat, şehir kültürü, sanat tarihi ve mimari alanda yaptığı yayımlarla büyük bir boşluğu doldurmuş, ilmi çalışmalarda başvuru kaynağı bir eser olmuştur. Dergimiz, gerek yazılarıyla katkı sunan mümtaz ilim adamları, gerek yayın çizgisiyle her zaman bu alanda önemli ve özel bir yere sahip olmuş, derinliği, çeşitliliği ve kültürel birikimiyle akademik dünyanın her zaman ilgisini çekmiştir.

Dergimiz yayınlandığı günden bu yana tecrübesiyle her zaman bulunduğu konumdan daha ileriye gitmek, daha güzel, kalıcı yayınlara yer vermek heyecanı ve çabası içinde olmuştur. Dergimiz eğer bugün başvuru kaynağı bir kaynak, aralıksız süren bir yayın çizgisi var ise, işte bu heyecan ve çabaya borçludur.

Vakıflar Dergisi 32. sayısı ile birlikte daha heyecan verici bir sayfaya imza atmıştır. 32. sayının çalışmalarını yaptığımız sırada bize fikirleriyle katkıda bulunan, toplantılarımıza katılarak düşüncelerini paylaşan yayın/danışma kurulunun değerli hocalarına, ayrıca dünden bugüne dergimize emeği geçmiş, yazılarıyla katkı sunmuş yazarlara teşekkürü bir borç biliyorum...





**V**akıflar Genel Müdürlüğü tarafından yayımlanan sürekli bir dergi olan “Vakıflar Dergisi” 32. sayısı ile yeni bir boyuta taşınmaktadır. Bu sayı ile dergi ulusal ve uluslararası yayın ölçütlerine göre özgün araştırma ve incelemeleri yayımlamaya devam edecektir. Derginin kurumsallaşması yolunda başta Vakıflar Genel Müdürlüğü yönetici ve çalışanları ile emeği geçen danışma ve yayın kuruluna, yazıları ile dergimize katkı sağlayan araştırmacılara teşekkür ederiz.

Türkiye'nin en saygın ve yetkin kurumlarından biri olan Vakıflar Genel Müdürlüğü tarafından 1938-2008 yılları arasında yayımlanan ve süreklilik gösteren yaklaşık 72 yıllık zaman diliminde 31 sayı yayımlanmıştır. Bu bağlamda Vakıflar Dergisi yayın sürekliliği ve tutarlı içeriği ile Türkiye'de öncü konumdadır. Dergi arkeoloji, epigrafi, mimari, sanat tarihi, sosyoloji, şehircilik, tarih vb. çeşitli alanlarda uzmanlaşmış akademisyen ve araştırmacıların yazdığı makaleleri ile bilimsel çalışmalarda başvuru olan önemli bir kaynaktır.

Bugüne kadar Vakıflar Dergisi'ne çok sayıda alanlarında öncü ve yetkin bilim insanı katkı sağlamıştır. Bu araştırmacılar arasında M. Akok, E. H. Ayverdi, Ö. L. Barkan, S. Eyice, A. Gabriel, D. Kuban, H. B. Kunter, B. Lewis, Z. Oral, K. Otto Dorn, T. Öz, F. Taeschner, O. Turan, H. Uzunçarşılı, A. S. Ülgen, S. Ünver ilk akla gelen isimlerdir.

Vakıflar Dergisi'nin ilk sayıdan başlayarak başlıca amacı ülkemizde taşınır ve taşınmaz kültür varlıklarına dikkat çekmek, Vakıf medeniyetini tanıtarak günümüzle ilişkilendirmek, tarihsel değeri olan bilgilere yer vermek, bir başka deyişle disiplinler arası bu alandaki çalışmalarını desteklemek olmuştur. Derginin kimi sayılarında Türkçe'nin yanı sıra yabancı dillerde yayın tanıtımları yapılarak, tercüme eserlere de yer verilmiştir. Bu bağlamda Vakıflar Dergisi'nin 1938 yılında çıkan ilk sayısına içerik açısından baktığımızda 21 farklı makale ve araştırmanın varlığı gözlenmektedir. Dergiye olan yoğun ilgi nedeniyle ilk 10 sayısı bittiğinden, 2006 yılında yeniden tıpkıbasımı gerçekleştirilerek 30 sayının dijital ortama aktarımı yapılmıştır.

Vakıflar Genel Müdürlüğü tarafından yayımlanan bu dergi dışında birçok genel ve monografik kitapların da basımı gerçekleştirilmiştir. İlk yayınlar arasında Divriği Ulu Camii kitabını, son yayınlar arasında ise Mimar Kemalettin'i konu alan çalışma örnek verilebilir.

Kurumun ileriye dönük gerçekleştirmeyi tasarladığı birçok proje bulunmaktadır. 2003 yılından beri ivme kazanan taşınır ve taşınmaz kültür varlıklarının restorasyon çalışmaları ile çok sayıdaki mimari eser yeniden kimlik kazanmıştır. Ayrıca taşınabilir vakıf eserleri de son yıllarda Anadolu'nun birçok kentinde hizmete sunulan Vakıf Müzeleri aracılığı ile sergilenerek ziyaretçileri ile buluşmuştur.

Bu sayıdan itibaren yeni bir anlayış ile yayımlanacak olan Vakıflar Dergisi, taşınır ve taşınmaz kültür varlıklarının tanıtımı, onarımı ve kullanımına ilişkin bilimsel araştırma ve incelemelerinizi beklemektedir. Bu sayımızda; hakem incelemesinden geçen yazılar, “İnceleme Araştırma” bölümünde, proje, tanıtım, kitap tanıtımı vb. yazılar ise “Diğer Yazılar” bölümünde yayınlanmıştır. Dileğimiz en kısa sürede dergimizin ulusal ve uluslar arası yayın indekslerinde taranarak yeni bir açılıma yönelmesidir.





## I. ARAŞTIRMA VE İNCELEME YAZILARI

- Dr. Olcay AYDEMİR - Murat SAV**  
Fatih'te Bulunan Klasik Bir Osmanlı Yapısı:  
Medresesinin Rehberliğinde Haydarpaşa Külliyesi .....1-20
- Suzan BAYRAKTAROĞLU**  
Türk Halılarında Görülen Mimari Tasvirler .....21-36
- Nilgün ÇEVİRİMLİ**  
Nevşehir Hacı Bektaş Müzesindeki Madeni Tekke Eşyalarından Bir Grup Teber .....37-64
- Yrd. Doç. Dr. Şevki DUYMAZ**  
Uluborlu Alâeddin Camii .....65-90
- Ali KILCI**  
Balkanlardaki Osmanlı Baldeken Türbeleri Hakkında Bir Değerlendirme .....91-142
- Yrd. Doç. Dr. Mustafa Murat ÖNTUĞ**  
Uşak'ta Ahîlik ve Ahî Kurumları .....143-154
- Doç. Dr. Zeynel ÖZLÜ**  
İstabl-ı Âmire'de (Has Ahır) Bulunan Hayvanlar ve Beslenmeleri Üzerine Bazı Notlar .....155-172
- Yrd. Doç. Dr. Demet ÖRNEK**  
Türk El Sanatlarından "RAHLE" .....173-180
- Yrd. Doç. Dr. Tülay ZORLU**  
Doğu Karadeniz Ahşap Camilerinde Restorasyon  
Dernekpazarı Taşçılar Köyü Camii ve Medresesi Örneği .....181-212

## II. DİĞER YAZILAR

- Dror ZE'EVİ**  
Osmanlı Şer'i Mahkemesi Kayıtlarının Ortadoğu Sosyal Tarihi Açısından Kullanımı:  
Yeniden Değerlendirme .....215-230
- Prof. Dr. Orhan Cezmi TUNCER**  
Korunması Gerekli Vakıf Taşınmazlarının Onarımları ve Bir Öneri .....231-234
- Yrd. Doç. Yılmaz ÖZCAN**  
Vakfiye Defterlerindeki Kat'ı Etiketler .....235-240
- Halil İbrahim SEZER**  
Bugünden Düne ve Yarına Bir Yolculuk  
Ankara Vakıf Eserleri Müzesi .....241-246
- Mehmet ÇETİN**  
İki Şehrin Vakıflarla Ortak Hikâyesi  
Gaziantep ve Halep'te Vakıflar Sempozyumu .....247-250
- Vakıflar Dergisi Yayın İlkeleri** .....251-254





# **I. Arařtırma ve İnceleme Yazıları**





# Fatih'te Bulunan Klasik Bir Osmanlı Yapısı Medresenin Rehberliğinde Haydarpaşa Külliyesi

## Özet

**K**lasik dönem Osmanlı mimarisinin örneği olan Haydarpaşa Külliyesi cami, çifte hamam ve bir çeşmeden oluşmaktadır. Medrese dışında kalan yapılar harap durumdadır. 16 odalı medrese kare planlı bir dershaneye sahiptir. Külliye, XIX.yüzyılda önemli restorasyonlar geçirmiştir. İstanbul'da, külliyenin özellikle medresesi ile benzerlikler arz eden benzer örnekler de mevcuttur.

**Anahtar Kelimeler:** Külliye, medrese, Klasik Osmanlı, mimari.

**"A classical Ottoman Building in Fatih;  
Haydarpaşa complex, with the guide of Madrasah"**

## Abstract

As an example of Classical Ottoman architecture Haydarpaşa Complex, consist of a mosque, double baths and a fountain. Madrasa outside buildings is in ruins. Classroom has 16 rooms in a square madrasa. Complex, in XIX. century has undergone major restorations. İstanbul, the complex with the similarities of the madrasas, especially the supply of similar examples are also available.

**Key Words:** Complex, madrasa, Classic Ottoman, architecture.

Dr. Olcay AYDEMİR  
Mimar  
Murat SAV  
Müze Araştırmacısı



Her ne kadar bir külliye olarak tasarlansa da Haydarpaşa yapı topluluğundan tek sağlam eser olarak medreseye bağlı olarak derslane kısmı günümüze kadar ulaşmıştır. Bu bakımdan makalemizde medrese üzerinde daha detaylı durulacaktır.

Medreseler, ilim öğrenilen yer ya da öğrencilerin içinde oturup ders okuduğu bina anlamına gelen, Osmanlı eğitim düzeninde orta ve yüksek öğretimi örgütleyen kurumlardır. Arapça “derese” kökünden gelen sözcük, genel olarak İslâm ülkelerinde geleneksel yöntemlerle eğitim verilen öğretim kurumları olarak algılanmıştır. Bu adla anılan ilk yapılara, 11.yüzyılda Horasan ve Maverâünnehir bölgesinde rastlanmakla beraber ilk Selçuklu Medresesi aynı yüzyılın başlarında Gazne’de kurulmuştur.(Kuran 1969:5; Aslanapa 1993:32). Dikdörtgen avlunun iki yanında sıralanan odaları ön veya arka bölümde tamamlayan eyvanlarla, sonraki yıllarda yapılacak medreseler için de plansal örnek teşkil edebilecek dönem medreseleri Semerkand, Nişabur gibi merkezlerde inşa edilmiştir.

Anadolu’da Türkler tarafından inşa edilen ilk medreseler ise, Danişment ve Artuklu dönemlerinde, yani 12.yüzyılın ortalarından itibaren ortaya çıkmaya başlamış, Anadolu Selçukluları zamanında ivme kazanmıştır.(Aslanapa 1993:85,135; Aslanapa 1963:3443). Döneme damga vuran medreseler kapalı veya açık avlulu olarak inşa edilmiş olup, avluyu çevreleyen tonozlu hücreler ile eyvanlar medrese bütünlüğünü tamamlayıcı nitelikteydi.(Altun 1973:229232).

Osmanlı İmparatorluğu zamanında Bursa, Edirne, İstanbul gibi başkent mertebesi kazandırılmış şehirler haricinde de önemli sayıda medrese yapılmıştır. Ortadaki açık avluyu, ikiüç veya dört yandan hücrelerin tamamladığı, bazen Darü’l Hâdis ve Darü’l Kurrâ’ların yer aldığı mekânlar kuşatmaktaydı. En güzel örnekleri arasında Fatih Külliyesi medreselerinin yanı sıra, İstanbul, Edirne ve Amasya’daki Bayezid Külliyesinin medreseleri, Süleymaniye ve sonrasında Gazanfer Ağa, Amcazâde Medreseleri sayılabilir.

İstanbul medreselerinin 15.yy ve 16. yüzyılları hakkında çok kapsamlı kaynaklar olmamakla birlikte en iyi kaynaklardan biri 1546 tarihli İstanbul Vakıfları Tahrir Defteri’dir.(Canatar 2004). Bu defterlere göre; İstanbul’da\* toplam 27 medrese, 1 darükurra, 1 darrülhadisin adı geçmektedir.

17.yy ortalarına kadar İstanbul’daki 122 medresenin yanı sıra Eyüp ve Kasımpaşa ile beraber toplam 131 medreseden bahsedilmektedir. (Kütükoğlu 2000:4; Özergin 1974:268). Bugün İstanbul’da mevcut medreselerin kent içindeki dağılımına bakıldığında genel olarak, sur içinde büyük bir yoğunluk kazandığı, sur dışında daha az olmakla beraber Eyüp ve Üsküdar da toplandıkları görülmektedir. 16.yy’da Fatih’teki medrese sayısı artmış ve yayılma alanı Draman, Fethiye, Edirnekapı’ya doğru uzanmıştır. Vefa Süleymaniye çevresi ikinci yoğunluk bölgesi olmuştur.(Kütükoğlu 2000:6; Hezarfen Hüseyin Efendi’den Tekindağ 1973:21).

16.yy’da yapılan medreselerin konumlarına bakıldığında kent sınırlarının oldukça genişlediği görülmektedir: Kasımpaşa, Sütluce, Tophane, Atik Valide, Kanlıca ve Beşiktaş yeni medreselerin yapıldığı alanlardır.

15–19.yy’lar arasında İstanbul’daki 500’ü aşkın eğitim kurumunun mimari özellikleri hakkındaki bilgiler oldukça kısıtlıdır. Bununla birlikte 16.yy medreselerinde “Karşılıklı İki Dizi”, “U Plan”, “Sekizgen Plan” tiplerinin hâkim olduğu görülmektedir.(Ahunbay 1994:325326).

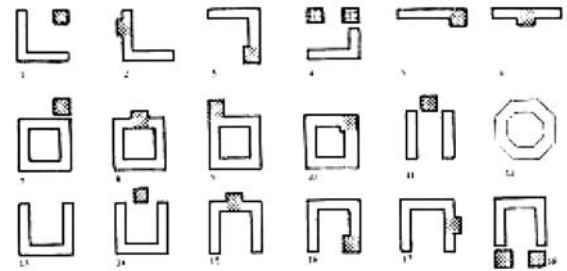

Şekil 1. Medrese plan tipleri

Medrese eğitimi, verilen bilgilerin kapsam ve düzeyine göre iki grupta toplanmaktaydı. Birincisi



sıbyan mekteplerinden sonraki eğitim basamağı olarak köylere kadar yayılan genel medreselerdi. İkincisi ise, özel eğitim programları olan darülkurra, darülhadis ve tıp medreseleriydi.(Demiralp 1999:6; Baltacı:1976; Uzunçarşılı 1988:153; Ergin 1977:1125). Müderris yevmiyesi esas alınarak yapılan gruplamaya göre de Osmanlı Medreseleri dörde ayrılırdı: Yirmili (2025 akçe), Otuzlu (3035 akçe), Kırklı (40 akçe) ve Ellili (50 akçe).(Uzunçarşılı 1988:153). Öğrenim süreleri ise, 3 ile 5 yıl arasında değişmekteydi.

Devlet içerisinde önemli bir etkinliğe sahip olan ve medreselerde yetişen ilmiye sınıfının içinde Şeyhülislâm, Kazasker ve padişah hocaları yer almaktaydı.(İhsanoğlu 1992:336).

16.yy'ın sonunda Osmanlı Devlet yönetiminde aksaklıklar ve disiplin dışı uygulamalar sonunda medrese eğitiminde de bozukluklar baş göstermeye başlamıştır.(İhsanoğlu 1992:336).

### Haydarpaşa Medresesi ve Diğer Külliye Yapıları

Fatih ilçesi, Haydar Mahallesi, Bıçakçı Alâeddin Sokak ile Haydar Hamamı sokakları arasında, 2183 ada, 17 parselde bulunan 772 metrekare yüzölçümlü medresenin banisi, Kanuni Sultan Süleyman'ın vezirlerinden olan Hadım Haydar Paşa'dır. 1563 yılında vefat ettiğinden dolayı, bir külliye olarak tasarlanan yapılar topluluğunun bitişine şahit olamamıştır.(Fatih Camileri 1991:238; Neftçi:167).

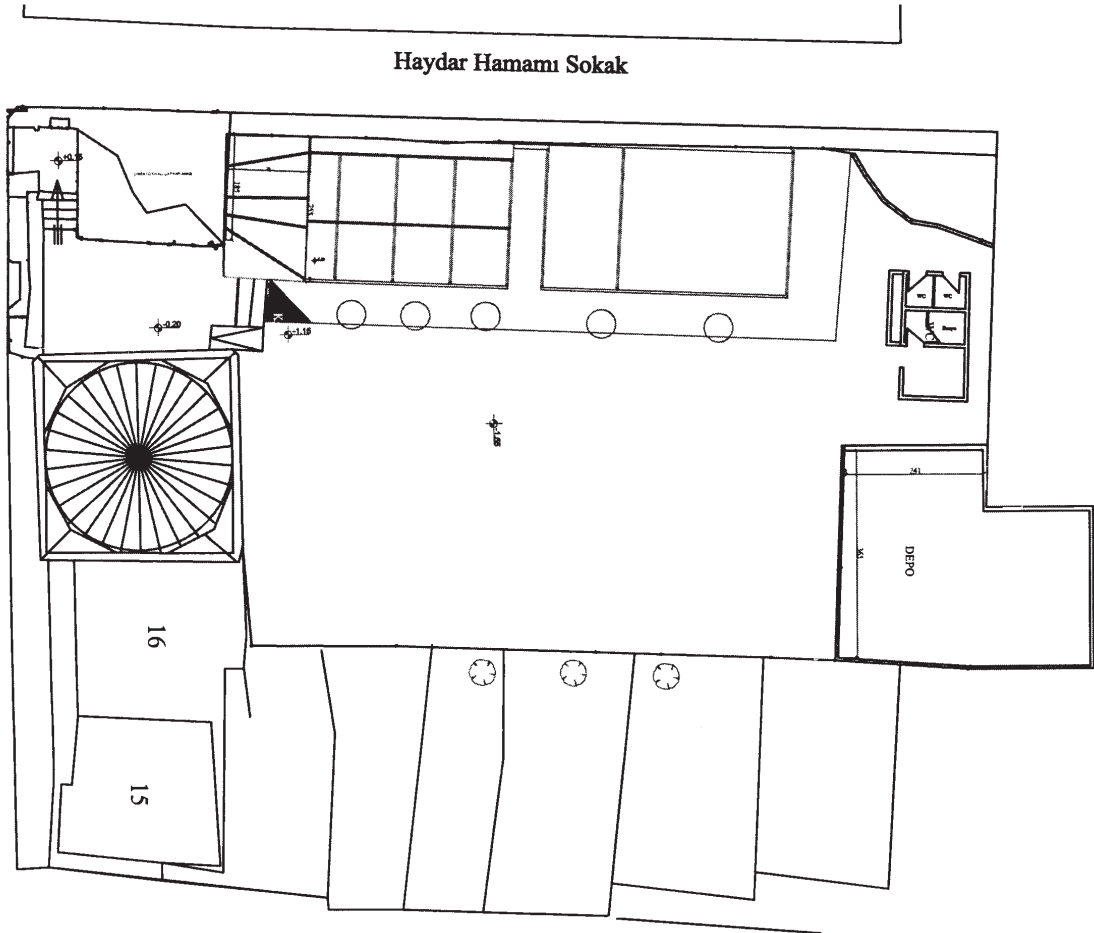

Çizim 1. Haydar Külliyesi vaziyet planı (Çizen: O.Aydemir-E.Sünnetçi-P.Gönüler-H.Zabun-N.Başaran)



Vakıflar Genel Müdürlüğü Arşiv kayıtlarında, Merhum Haydar Paşa'nın Vakfı'na kayıtlı "İstanbul ve gayride vaki mescid ve mekteb ve medrese/vakfı" diye geçmekte ise de mescit ve medrese hakkında vakfiyede bahis bulunmamaktadır.<sup>1</sup>

Cami, çifte hamam ve bir çeşmenin bulunduğu

külliyeye içindeki medresenin inşaatının bitim tarihi, kitabesine göre 1569'dur.(Öz 1987:69). Avlu kapısının üstündeki kitâbede; *intikal eyledi Haydar Paşa, gitti hak rahmetine ol merhum, vasfı düb dedi niâdi tarih, dârı tahsil mevâli ulûm 1277* yazısı görülmekle beraber, kitâbe koruma altına alınmıştır.



16 Kasım 1940 Asarı Atika krokilerinde kitabesi

Her ne kadar Mimar Sinan'ın dönemine rastlansa da, kendisine atfedilen yapılar arasında Haydarpaşa Hamamı bulunurken Haydarpaşa Medresesi bulunmamaktadır.(Sönmez 1988; Kuran 1986:20; Sözen 1997:1824; Erzen 1995:6; Günay:55)<sup>2</sup> Ancak, Hassa Mimarlık teşkilatının (Turan 1963:174) eseri olması ve Sinan'ın Sermimaranlığı dönemine (1537-1587) ait olması, ister istemez dönemsel ve üslupsal bütünlüğün ortaya çıkmasına neden olmuştur. (Nalbantoğlu:1719).

Hamamı ve mescidi oldukça harap külliyein aslında klasik dönem gelenekleri içinde ele alınmış bir camisinin olması gerekmektedir. Ancak, günümüze kalıntısı gelen yapı, 19. yüzyılda yapılmış, mimari açıdan fazla özelliği olmayan bir mescit olmuştur.

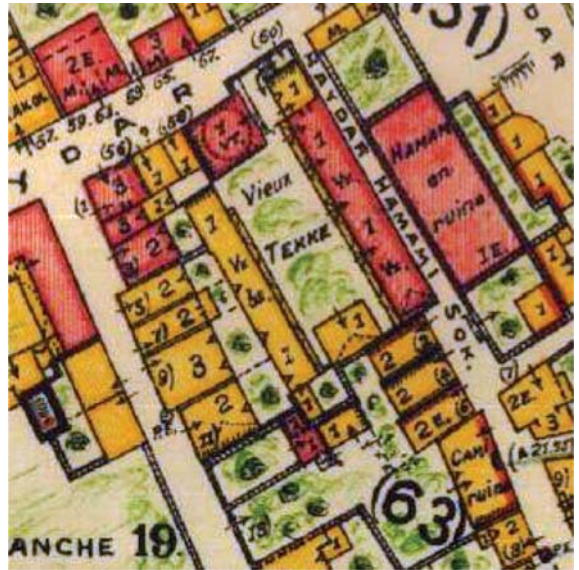

Harita 1: Pervititch Haritası (1928)  
(Vakıflar İstanbul Bölge Müdürlüğü Arşivi)

<sup>1</sup> Vakıflar Genel Müdürlüğü Arşivi, Evahiri Safer/969 tarihli vakfiye Arapça'dır.

<sup>2</sup> Mimar Sinan hakkında bilgi veren Tezkire tül-bünyân, Tezkire tül-Ebniye, Tuhfet ül-Mi'marin, Risâlet ül-Mi'mariye, Adsız Risâle ve Selimiye Risâlesi adlı yazma ve belgelerde Haydarpaşa Külliyesi ile ilgili bir kayıt mevcut değildir;



Külliyenin, başta dershanesi olmak üzere bazı kısımları sağlam kalmış olarak bugünü yaşayan Medresesinin 16 odası, kare planlı bir dershanesi, çamaşırhane, gusülhane, abdesthane ve şadırvan ile su kuyusunun var olduğu bilinmekle beraber, bugün bunlar oldukça harap durumdadır.



Harita 2: Alman Mavisi Haritası (1912-1913)

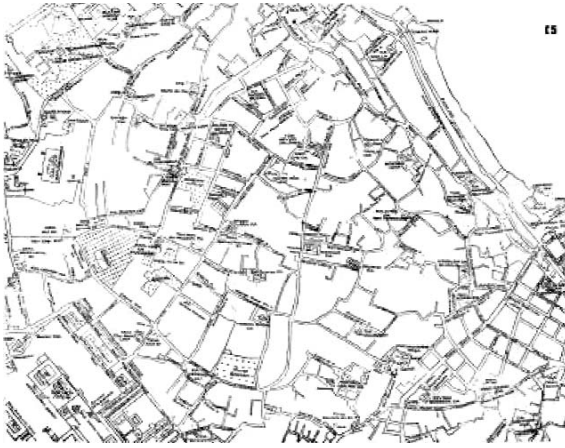

Harita 3: Ayverdi Haritası  
(19.yy-Vakıflar İstanbul Konyalı Kütüphanesi)

**Mimari Özellikler:** 19. yy'de yeniden ahşap olarak yapıldığı düşünülen medrese 1914'de ahşap bir yapı olarak kaydedilmiştir. 1869 yılındaki kapsamlı restorasyon çalışmasını, Yorgi Kalfa gerçekleştirmiştir.<sup>3</sup> Avlunun iki yanında bulunan hücrelerden kuzeydoğudakilerin kâgir oluşu,

müdahaleler sırasında bazı kısımların eski şeklini koruduğunu göstermektedir.(Kütükoğlu 2000:174).

1891-92 yılları civarında bir tamir daha gören yapının kurşunları kaldırılarak, yerlerine kiremitler konulmuş; ancak, 1894 yılında kurşun örtüye geri dönülmüştür.<sup>4</sup> Kısa bir süre sonra, 1906 yılında da yapının onarılması gerekmiştir.

1933 yılında hazırlanan Pervitich planında “eski tekke” olarak ve harabe hamamın karşısında gösterilen (Harita 1) medresenin bulunduğu alan ile ilgili olarak Alman Mavileri ve Ekrem Hakkı Ayverdi Haritalarında da bazı bilgilere ulaşılmaktadır (Harita 2-3).<sup>5</sup>

Doğuya doğru hafif eğimli bir yamaç üzerine yerleştirilen medresenin, günümüzde Haydar Caddesi ve Haydar Hamamı Sokaktan olmak üzere iki özgün girişi bulunmaktadır. Haydar Caddesi üzerindeki anıtsal girişinden aynalı tonozla örtülü bir iç sahanlığa ulaşılmakta, oradan dört basamakla dershanenin bulunduğu düzleme inilmektedir.

Medresenin kapının yanında biri fevkani, diğerleri zemin seviyesinde olmak üzere 16 odasından günümüzde Haydar Hamamı sokaktaki almaşık örgülü taş dış cephe duvarlarından başka kalıntısı bulunmamaktadır. Çamaşırhane, gusülhane, abdesthane ve şadırvan ile kuyusuna ait bir ize rastlanmamaktadır. Kapının üzerindeki kitabesi depoda saklanmaktadır. Dershanenin solunda bulunan kapıdan içeri girildiğinde, tonozlu bir geçişten sonra merdivenlerle inilen avluda sadece tek odanın zemin kat seviyesindeki kısmı görülmekte olup, eski fotoğraflarda ahşap olduğu anlaşılan yapı, betonarme olarak tamamlanmış ve bu şekilde kullanılmıştır. Yapıda odaların zemin kotu, dershane girişi ile aynı kottadır ve zemin, odaların bulunduğu duvar boyunca devam etmemektedir.

Kare planlı olan dershanenin girişi kuzey yönündendir; giriş yönünde bir saçak olduğu, bu

<sup>3</sup> 6 sefer 1286 (18.5.1869) tarihli ilmuhaber kaydı:Env.no.18486,vr. 6b.

<sup>4</sup> Konuyla ilgili olarak, zamanın Evkâf Nezâreti tarafından alınan izin mazbatası, İrade-E,nr.1311 şevval/3.

<sup>5</sup> Pervitich haritaları Vakıflar İstanbul Bölge Müdürlüğü Arşivi; Ekrem Hakkı Ayverdi Haritası, Vakıflar İstanbul Konyalı Kütüphanesi; *Alman Mavileri*, Yayına Hazırlayan:i.Dağdelen,İstanbul: İstanbul B.Ş.B.Yay.

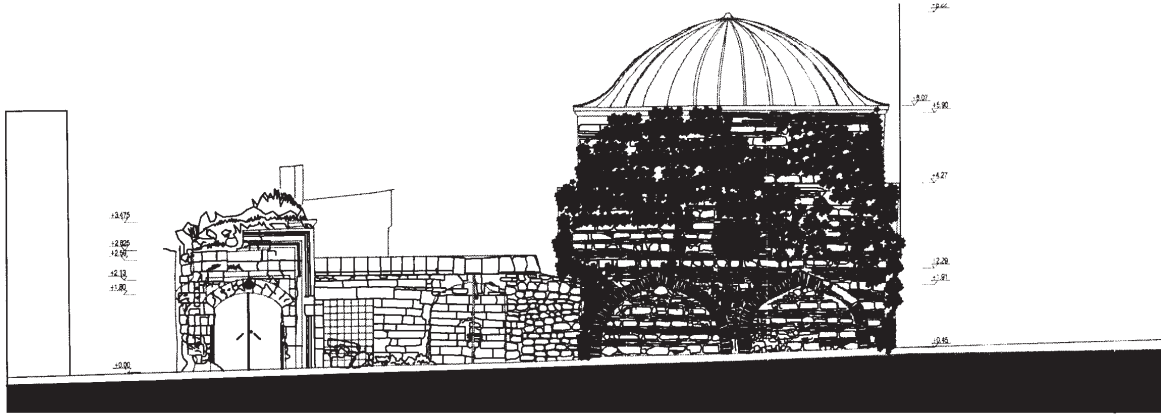

Çizim 2. Haydar Caddesi (Batı) Cephesi görünüşü (Çizen:O.Aydemir v.d.)

cephedeki kapının kemeri üzerinde yer alan beşik çatı izinden anlaşılmaktadır. Saçağı taşıyan sisteme ait izler yok olmuştur. Dershanenin içi lambri kaplı olup tavanı, yani kubbesi ile asıl iç kaplaması ve halı kaplı olduğu için de döşemesi görülememektedir. Girişin iki yanında birer alt pencere, profillerle çerçevelenen anıtsal giriş ekseninde ise, bir üst pencere bulunmaktadır. Haydar caddesinden daha alçakta olan dershanenin batı cephesine alt pencere açılmamıştır.

Medresenin cadde cephesini oluşturan duvar sağır bırakılmamış, kemerli iki nişle alt kesimine derinlik kazandırılmıştır. Kaldırım seviyesi yükseltildiği için şu anda mevcut nişlerin işlevinin tam olarak ne olduğu anlaşılamamaktadır. Bitişikte eski fotoğraflarında tek katlı, günümüzde ise 4 katlı bina bulunması sebebiyle dershanenin güney cephesine pencere açılmamış; içte iki niş

kullanılmıştır. Dershanenin doğu duvarında ise avluya açılan iki katlı pencere bulunmaktadır. Aslında üç pencere sığabilecek genişlikte olan duvarın güney ucunda cephenin düzgün olmaması, dershaneye bu noktadan birleşen bir yapının varlığını düşündürmektedir. Dershaneye güney noktada saplanan revak, üçüncü pencerenin açılmasını engellemiş olmalıdır.

Giriş cephesinin iki köşesi de aşağı seviyede pahlıdır ve geçişler mukarnaslarla sağlanmıştır. Arşiv bilgilerine dayanılarak giriş sövelerinde Marmara mermeri ve Gebze'den çıkarılan pembe renkli parçacıklı kalkerin renk almaşıklığı içinde kullanıldığı öğrenilmektedir. Kapı kemeri de benzer şekilde almaşık düzenli olup, pencere sövelerinde de aynı malzemeler kullanılmıştır. Duvar örgüsü bir sıra taş, üç sıra tuğladan oluşmaktadır. Giriş cephesinde pencerelerin üstten teğetli hafifletme kemerleri

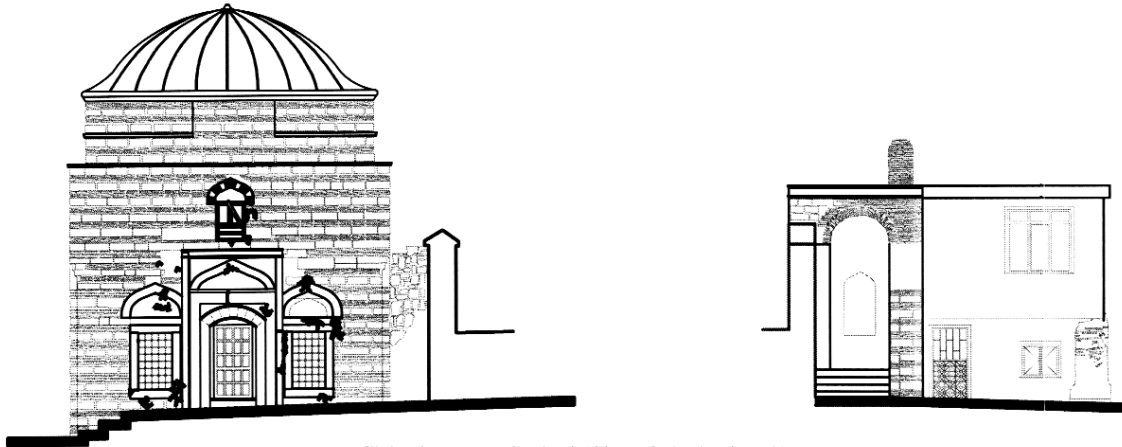

Çizim 3. Kuzey Cephesi (Çizen:O.Aydemir v.d.)





kesme küfeki taşı ile yapılmıştır. Üst pencere kimeri ise, duvar örgüsünde olduğu gibi bir sıra taş üç sıra tuğladan oluşan almaşık düzenine sahiptir. Dershanenin avlu cephesi daha yalındır. Bu yöne açılan kapının yanı sıra altta bulunan iki pencere ile üst pencere söveleri küfeki taşındandır.

Yapının içi günümüzde tümüyle lambri ile kaplı olduğundan detayları konusunda fazla veri elde edilememektedir. Ancak eski bilgilere bakıldığında bu mekânın, tromplu bir kubbeye sahip olduğu, geçiş öğelerinde ve tepesinde sekizgen göbek bulunduğu ve iç kısmının da badanalı olduğu anlaşılmaktadır.



Çizim 4. Avlu Cephesi görünüşü (Çizen:O.Aydemir v.d.)

Girişin yanında, dershanenin karşısında, beyaz badanalı kârgir bir yapı bulunmaktadır. Avluda sıralanan hücreler, yapının spor kulübü olarak kullanıldığı dönemden kalmış olmalıdır.

Medresenin doğusunda wc ve depo (kitabenin de bulunduğu) olmak üzere iki muhdes yapı yer almaktadır. Eskiden odaların bulunduğu duvar boyunca da, ahşap bir sundurma uzanmaktadır. Ne yazık ki avlunun asıl döşemesine ait herhangi bir ize rastlanamamaktadır.

Mescitten geriye kalanlar, 16.yüzyıl ile bağlantılı olmasa da, 1980 yılında yapılan rölöve çalışması sırasında altıgen tuğladan oluşan döşeme kalıntısı bulunmuştur. Arka cephesi yüksek bir istinat duvarına dayanan yapı hakkında Fikret Çuhadaroğlu tarafından 1980 yılında yazılan raporda 16.yüzyıl yapısı olan caminin, bugünkü yolu da içeri alacak şekilde geniş tutulduğu ve üzerinin de kubbe ile

örtülü olması gerektiği belirtilmiştir.<sup>6</sup> Rapordan anlaşıldığı kadarıyla, 19.yüzyılda inşa edilen küçük mescit yapısı, daha çok yakınlarında bulunan Tahir Ağa Mescidi ile benzeşmektedir. Düzensiz bir dikdörtgene raptedilen ve giriş bölümünün üst kısmında, kuzeyde yer alan kadınlar mahfiline çıkış, girişe göre sol yanda bulunan ahşap merdiven vasıtasıyla sağlanmaktaydı. Kaide, pabuç gibi elemanları olmayan minare, ahşaptandı ve cami beden duvarına yaslanmış halde idi.

Hamamın Mimar Sinan tarafından yapıldığına dair kaynaklarda bilgiler mevcuttur.(Sönmez 1988). İnşa tarihininse, medresenin yapım tarihine yakın olması gerekmektedir. Kadın ve erkek kısımlarının bulunduğu çifte hamam şeklinde uygulanmış; kârgir yapı, simetrik biçimde ele alınmıştır. İki kubbenin bulunduğu dikdörtgen halvet ile ara bölümlerde sıcaklıklar bulunmaktadır. Sıcaklık duvarına bitişik

<sup>6</sup> Vakıflar İstanbul 1.Bölge Müdürlüğü arşivinde bulunan yapının dosyasında yer alan rapora eklenmiş halde, rekonstrüksiyon projesi yer almaktadır.



su depoları ile külhan yer almaktadır. Yangın ve depremler neticesinde zarar gören hamam, zaman içinde tahrip olmuştur.(Ertuğrul:147).

Külliyenin bakımsız haldeki çeşmesi, klasik mimari anlayışta ve 1569 yılında yaptırılmış olup, kesme taştan inşa edilmiştir.(Fatih Camileri 1991:321).

**Karşılaştırma ve Sonuç:** Günümüzdeki görüntüsüyle düzensiz bir dağılım şeması gösteren Haydar Külliyesi, dönemsel açıdan yaklaşıldığında,

bazı yapılarla benzerlik arz etmektedir. Medrese planı itibariyle ise, Fatih'te bulunan Klasik Osmanlı mimarisinin temsilcilerinden Nişanca Medresesi ile karşılaştırılabilir. Dershanesinin bir bütün olarak dikdörtgen plan dışına taşmasıyla hem Nişanca hem de Soğukkuyu Medresesiyle özdeşdir.

Nişanca'daki yapı ile olan plansal benzerliğin yanında malzeme kullanım şekilleri de paydaştır. Kârgir olarak karşımıza çıkan bu iki yapının yanı sıra Mimar Sinan'ın diğer yapısı Esekapı Medresesi de

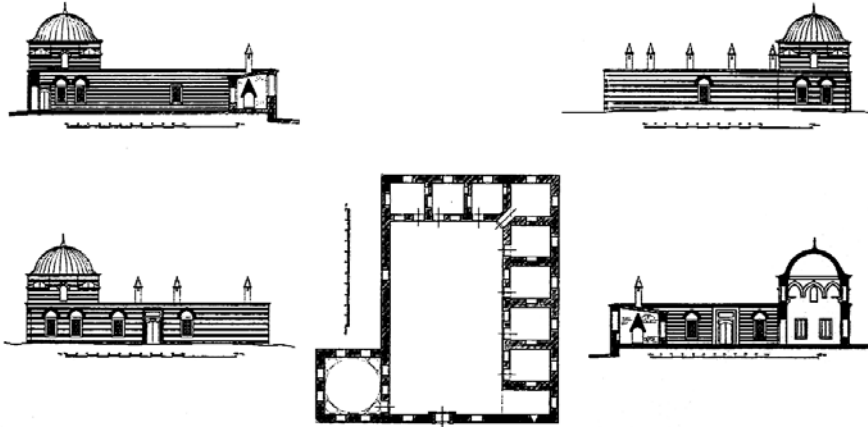

Çizim 5. Fatih Nişanca Medresesi (Ali Saim Ülgen, Vakıflar İstanbul I. Bölge Müd.Arş.)

taştuğla sistematiği bakımından birbirini | yalnızca dışa doğru çıkma yapacak şekilde andırmaktadır. Ancak, Esekapı'daki dershane, | tasarlanmış oluşuyla diğerlerinden ayrılmaktadır.

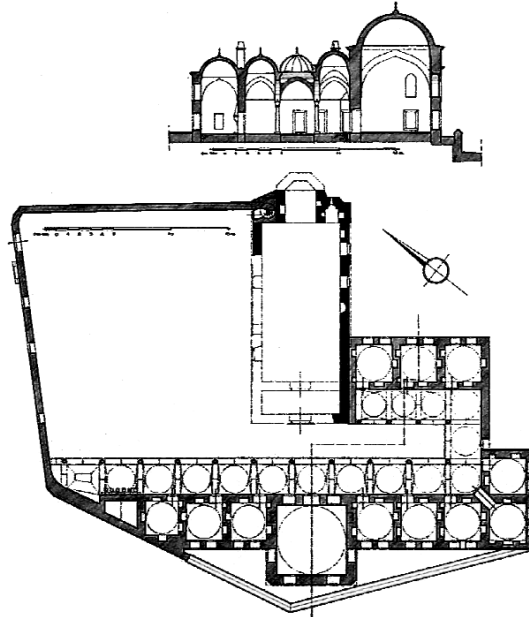

Çizim 6. Esekapı Medresesi (Ali Saim Ülgen, Vakıflar İstanbul I. Bölge Müd.Arş.)



Esekapı mescidinin (Sav 2007:4854) eski bir Bizans Şapelinden devşirilmiş olduğu göz önüne alındığında, tek nefli yapının planı değil, yalnızca malzeme kullanım şeklinin diğer külliye yapılarıyla kaynaştırıldığını düşünmek daha doğru olabilir. Dolayısıyla, var olan mescidin çevresinde bir yapım faaliyeti ortaya çıkmıştır. Halbuki, Nişanca ve Soğukkuyu medreselerindeki durum farklıdır. Haydar Külliyesi içindeki caminin, muhtemelen

yıkılmasından sonra yerine yapılan düzensiz dikdörtgen planındaki ve kırma çatılı mescidin külliye elemanı olması, Esekapı ile benzerlik arz etmektedir.

Kuşkusuz Haydar medresesinin plansal konumlandırması ve dershanesinin kütle olarak bağımsız hali ve kârgir olarak inşa edilmesi, Nişanca Medresesi ile daha çok benzerlik arz etmektedir.

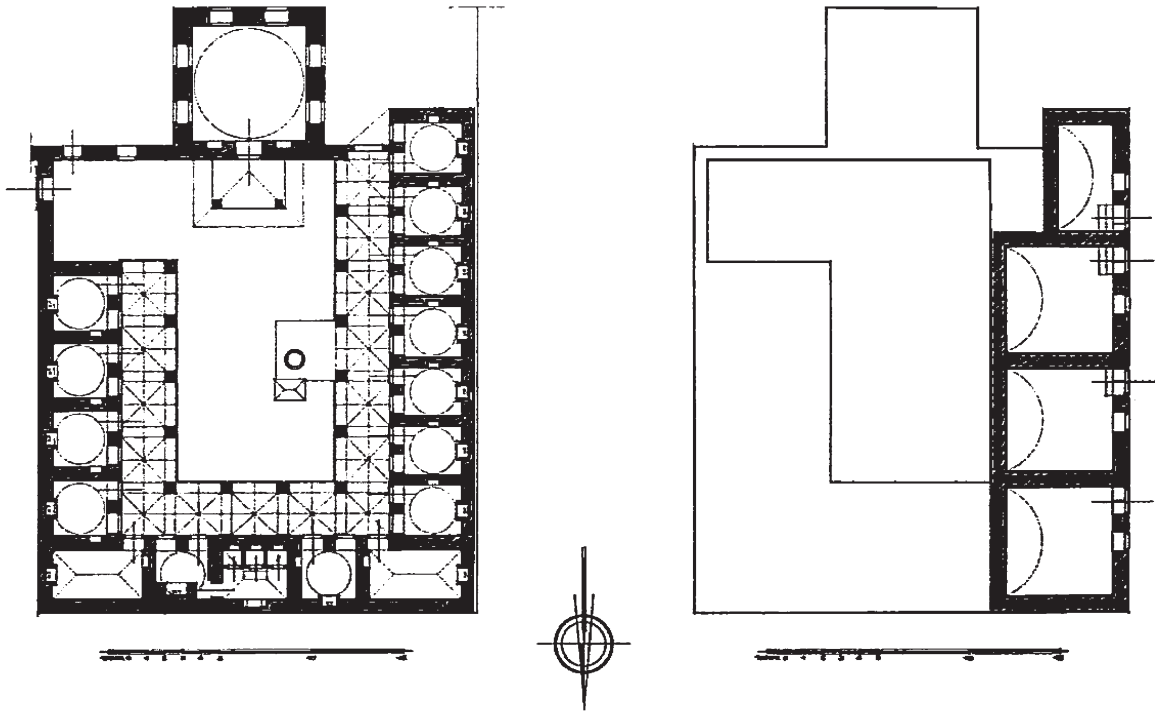

Çizim 7. Soğukkuyu Medresesi (Ali Saim Ülgen, Vakıflar İstanbul I. Bölge Müd. Arş.)

Mevcut hali, hem malzeme kullanım üslubu hem de plan şeması ile yapıldığı dönemin bir çeşitlemesi olan Haydar Medresesinin, üzerine oturtulduğu topoğrafik şartların zorlayıcılığına rağmen sahip olduğu kuvvetli bünyesi, mevcudiyetini sağlam kılmıştır. Belki de tek noksan yanı, bir zamanlar muhtemelen kârgir olan medrese hücrelerinin ahşap olarak yeniden yapılmasıdır. Mescidi, hamamı ve çeşmesi ile beraber, küçük külliye hüviyetini geçen zamana karşı koruyan

yapıda bezemeyle ilgili kalıntı günümüze ulaşmamıştır. Bezeme elemanları olsa bile, klasik dönemin bir gereği olarak bunların oldukça sade tutulduklarını tahmin etmekteyiz.

Zeyrek yenileme alanı içinde kalan ve klasik Osmanlı külliye bütünlüğünün çeşitlemesi olarak karşımıza çıkan Haydarpaşa yapı topluluğu onarılıp, bünyesine uygun işlev verildiğinde, çevresiyle beraber estetik bir görünüme kavuşmuş olacaktır.

**KAYNAKLAR**

Ahunbay,Z. (1994). Haydarpaşa Medresesi, *İstanbul Ansiklopedisi*, C.4, s.325–326.

Altun,A. (1973). Anadolu'da Artuklu Devri Medreselerinin Plan Şeması Üzerine Notlar, *Vakıflar*,(S.X),s.229232.

Aslanapa,O. (1963). Ortaçağın En Eski Yatılı İlim Müesseseleri, *Türk Kültürü*,(S.12),s.3443.

Aslanapa,O. (1993). *Türk Sanatı*,İstanbul:Remzi Kitabevi.

Baltacı,C. (1976). *XVXVI.Asırlarda Osmanlı Medreseleri*, İstanbul:İrfan Matbaası.

Demiralp,Y. (1999). *Erken Dönem Osmanlı Medreseleri*, Ankara.

Ergin,O. (1977). *Türk Maarif Tarihi*, C. I, İstanbul.

Ertuğrul,A.D. (Tarihsiz). Hamamlar,*Fatih İlk İstanbul*, İstanbul: Fatih Belediyesi Yayını.

Erzen, N. (1995). *Mimar Sinan'da Tezyinat Anlayışı*,Ankara:Kültür Bakanlığı.

Fatih Camileri ve Diğer Tarihi Eserler. (1999). İstanbul:Türkiye Diyanet Vakfı Yayınları.

Günay,R. *Sinan The Architect And His Works*, İstanbul:Yem Yayınları.

İhsanoğlu,E. (1992). Tanzimat Öncesi ve Tanzimat Dönemi Osmanlı Bilim ve Eğitim Anlayışı, *150.Yılında Tanzimat*,Yayına Haz..H.D.Yıldız, Ankara.

İzgi,C. (1997) *Osmanlı Medreselerinde İlim*, İstanbul.

Kuran,A. (1969) *Anadolu Medreseleri*,C.1,Ankara.

Kuran,A. (1986). *Mimar Sinan*, İstanbul: Hürriyet Vakfı Yayınları.

Kütükoğlu, M. (2000). *XX Asra Erişen İstanbul Medreseleri*, Ankara:Türk Tarih Kurumu.

Nalbantoğlu,Ü. Sinan'ın Ortamı, *Mimarlık*,81/6 (S.168), s.1719.

Neftçi,A.Y. (Tarihsiz). Medreseler, *Fatih İlk İstanbul*, İstanbul: Fatih Belediyesi Yayınları,s.167.

Öz,T. (1987). İstanbul Camileri, C.I, Ankara:Türk Tarih Kurumu Yayınları.

Sav, M. (2007). İsakapı (Esekapıİbrahim PaşaManastır) Mescidi, *Kültür*, Yaz 2007 (S.7), s.4854.

Sönmez,Z. (1988). Mimar Sinan İle İlgili Tarihi YazmalarBelgeler, İstanbul: M.S.Ü. Yayını.

Sözen,M. (1970). *Anadolu Medreseleri,Selçuklu ve Beylikler Devri,Açık Medreseler*,C.1,İstanbul.

Sözen,M. (1972). *Anadolu Medreseleri,Selçuklu ve Beylikler Devri,Kapalı Medreseler*,C.2,İstanbul.

Sözen, M. (1997). Yaşayan Sinan, *Sanatsal Mozaik*, S.20, s.1823.

Tekindağ, Ş. (1973). *Medrese Dönemi, Cumhuriyetin 50.Yılında İstanbul Üniversitesi*, İstanbul: Sermet Matbaası.

Turan, S. (1963). Osmanlı Teşkilatında Hassa Mimarlığı, *Tarih Araştırmaları*, C.1 (S.1),s.174.

Uzunçarşılı, İ.H. (1988), *Osmanlı Devletinin İlimiye Teşkilatı*, Ankara 1988.

**SEÇİLMİŞ KAYNAKÇA**

*Alman Mavileri*,Yayına Hazırlayan:İrfan Dağdelen, İstanbul: İstanbul B.Ş.B.Yayınları.

Canatar,M. (2004). *İstanbul Vakıfları Tahrir Defteri 1009 (1600) Tarihi*, İstanbul: İstanbul Fetih Cemiyeti.

Hezarfen Hüseyin Efendi,*Telhisü'lbeşân fi Kavânini Âli Osman*.

Özergin,M.K. (1974), Eski Bir Rûznâmeye Göre İstanbul ve Rumeli Medreseleri,*Tarih Enstitüsü Dergisi*, S.45.

Süreyya,M. (H.1308). *Sicili Osmani*,C.4, İstanbul.

Vakıflar Genel Müdürlüğü Arşivi, Evahiri Safer/969 tarihli vakfiye.

6 sefer 1286 (18.5.1869) tarihli ilmuhaber kaydı, Env.no:18486,vr. 6b.



**Resim 1:** Haydar Caddesinden görünüş ve anıtsal kapısı (1940'lar; İstanbul Koruma Bölge Kurulu Arşivi)



**Resim 2:** Haydar caddesinden görünüş (1940; İstanbul Koruma Bölge Kurulu Arşivi)

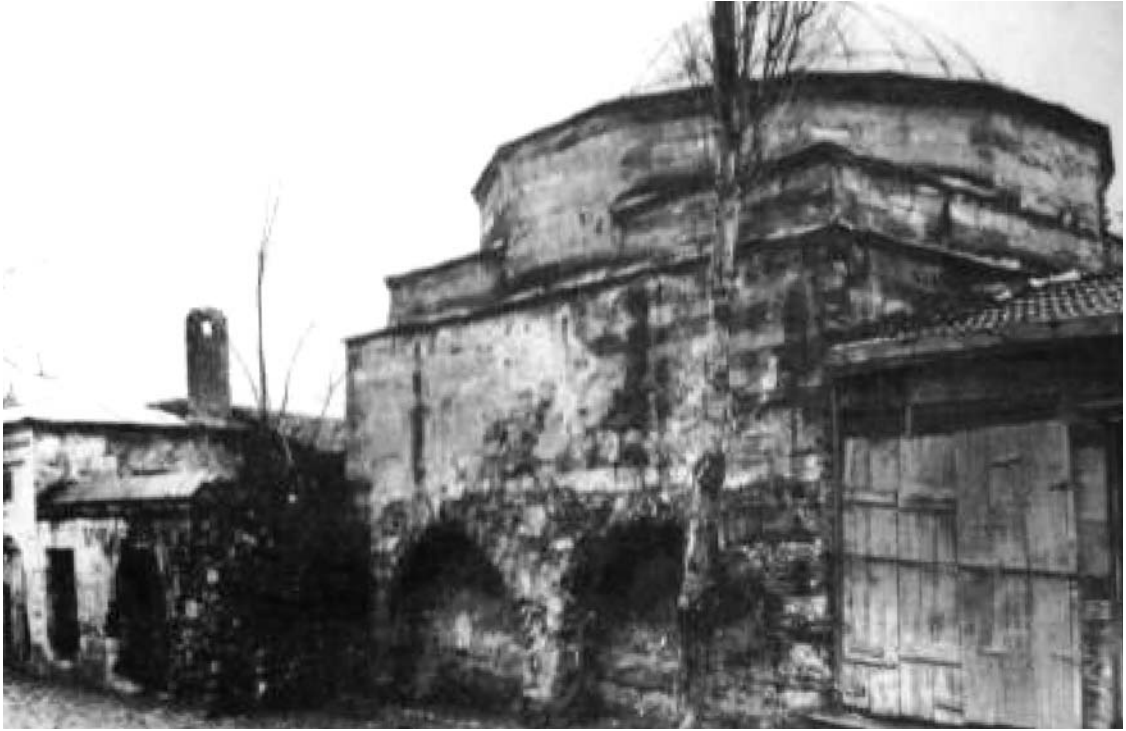

Resim 3: Medresenin nişli cephesinden görünüş (1940; İstanbul Koruma Bölge Kurulu Arşivi)



Resim 4: Kitabeden görünüş(İstanbul Koruma Bölge Kurulu Arşivi)



Resim 5: Avludaki medrese odaları (1940; İstanbul Koruma Bölge Kurulu Arşivi)



Resim 6: Avludan medreseye bakış (İstanbul Koruma Bölge Kurulu Arşivi)



Resim 7: Mescidin 1970 sonlarındaki hali (İstanbul Vakıflar I.Bölge Müd.Arş.)



Resim 8: Hamamın 1970 sonlarındaki hali (İstanbul Vakıflar I.Bölge Müd.Arş.)





Resim 9: Haydar Caddesinden görünüş



Resim 10: Haydar Caddesinden medresenin eski giriş kapısına bakış



Resim 11: Haydar Caddesi üzerinden nişli medrese cephesine bakış



Resim 12: Haydar Hamamı Sokaktan medresenin ve hamamın duvarına bakış



Resim 13: Haydar K lliyesi genel g r n ş



Resim 14: Medrese avlusundan g r n ş



Resim 15: Avludan Medreseye bakış ve pencere detayı



Resim 16: Kötü durumdaki kurşun saçak, bitkilenmeler ve mukarnas geçiş



**Resim 17:** Medrese binasının lambri döşemeli içinden görünüş



Resim 18: Avluda yer alan betonarme yapı



Resim 19: Mescitten geriye kalan duvar



## Türk Halılarında Görülen Mimari Tasvirler\*

### Özet

**B**itikisel, geometrik, figürlü, yazılı ve nesnel olarak çok zengin desenlere sahip Türk halılarında mimari tasvirler başlangıçta simgesel olarak yer almış, daha sonra gerçekçi bir şekilde kullanılmaya başlanmıştır. Bu mimari öğeler çoğunlukla dini mimarlık ürünleri olup az olarak sivil mimarlık ürünleri de işlenmiştir. Dini mimarlık ürünleri içerisinde en eski ve en yaygın olanı mihrap formudur. Az sayıda Kâbe tasvirine rastlanmıştır. Ayrıca yaygın olarak minare, cami, mescit, şadırvan, kilise, türbe gibi yapılar ile bunların iç ve dış görüntüleri tasvir edilmiştir. Sivil mimarlık ürünleri içerisinde ise evler, konaklar, kaleler ve surlar görülür. Bu tasvirler 16. yüzyıldan 20. yüzyıla gelince kadar dönemsel farklılıklar göstermiştir.

**Anahtar Kelimeler:** Halı, mimari, mihrap, Kâbe, tablo halı.

### *The Architectural Portraits On Turkish Carpets*

#### *Abstract*

*Architectural portraits on Turkish carpets enriched with written, vegetal, figure and geometric patterns, were symbolic at the beginning, later it started to be used more realistically. These architectural items are mostly religious products; they are rarely civil. Among the religious architectural products, the oldest and the most common one is the "mihrap" (shrine) form. Portraits of "Kâbe" (Kaaba) were rarely encountered. Moreover, the buildings like minaret, mosque, small mosque, fountain, church, mausoleum and their interior and exterior views were commonly portrayed. On the other hand, houses, large houses, castles and city walls are the products of civil architecture. These portraits showed periodical differences from 16<sup>th</sup> to 20<sup>th</sup> century.*

**Key words:** Carpet, architectural, shrine, Kaaba, tablo carpet.



İnsanlık âlemine Türklerin bir hediyesi olan halı, sıcacık yünleriyle yuvalarımızı ısıtırken, zengin desen ve renkleriyle de ruhlarımızı okşar, çevremizi süsler.

Halılarımız, Orta Asya'daki M.Ö. 5-3. yüzyıllara ve M.S. 5-6 yüzyıllara tarihlenen en eski örneklerinden beri sürekli kendi içinden gelişerek zenginleşen bir desen özelliğine sahiptir. Bu özelliği Anadolu'da 13. yüzyıl Selçuklu halılarından başlayarak günümüze kadar dokunan bütün halılarda görmek mümkündür. Halı desenleri bitkisel, geometrik, figürlü ve nesneli olarak sınıflandırılırlar. Bitkisel ve geometrik bezeme halılarda çok yoğun olarak yer alır. Figürlü ve nesneli bezeme ise seyrek olarak görülür. Çünkü halılarda motifler genellikle stilize edilerek uygulanır. Dokuyucu tabiatta gördüğü her canlıyı ve nesneyi veya hayalinde canlandırdığı düşünüyü, duygularını stilize edilmiş motiflerle halıya dokur. Halılarımız bir resim gibidir. Dokuyucu aynı bir ressam gibi, kendini, yaptığı stilize şekillerle dolaylı olarak anlatır. Bu bakımdan halı bir semboller dünyasıdır. Her şeklin, her motifin sembolik bir anlamı vardır. Bu bakımdan halılarımız birer soyut resimdir.

Konumuz olan mimari tasvirler ise halılarda başlangıçta simgesel olarak yer almış, daha sonra gerçekçi bir şekilde kullanılmaya başlanmıştır. Halılarda gördüğümüz mimari öğeler çoğunlukla dini mimarlık ürünleridir. Az olarak sivil mimarlık ürünleri de işlenmiştir. Dini mimarlık ürünleri içerisinde en eski ve en yaygın olanı mihrap formudur. Az olarak Kâbe tasviri bulunur. Yine yaygın olarak minareleri ile cami, mescit, şadırvan, kilise, türbe gibi yapılar ile bunların iç ve dış görüntüleri tasvir edilmiştir. Sivil mimarlık ürünleri içerisinde ise evler, konaklar, kaleler ve surlar görülür.

*Kâbe tasviri*, Türk Sanatında, 16. yüzyılın ilk yarısında görülmeye başlamıştır. Çini, minyatür, maden, ahşap eserler, işleme ve halılarla, kalem işi bezemede Kâbe tasvirlerine rastlanmaktadır.

Özellikle 17-18. yüzyıllarda minyatür, çini ve halılarda kullanılmıştır (Aldoğan 1997: 162)

Kâbe tasvirli halılar İstanbul Türk ve İslam Eserleri Müzesi ile Konya Etnoğrafya Müzesinde bulunmaktadır. Halılarda bir mimari süsleme olarak Kâbe tasviri, mihrap nişi içerisinde kare veya dikdörtgen planlı olarak ve etrafını çember şeklinde saran şebekelerle verilmiştir. Burada tanıtacağımız örnek, Konya Etnoğrafya Müzesinde bulunmaktadır (*Resim 1*). 848 Envanter numaralı, maksimum 111x112 cm. ölçülerinde olan halı seccâde kahverengi zeminlidir. Kenarlarında bordür niteliğinde ince şeritler bulunmaktadır. Ana bordür olarak ayrılan kısmın içi boştur. Ayak kısmı eksik olan halının üzerinde sadece ince bir mihrap nişi içerisinde Kâbe tasviri bulunmaktadır. Dikdörtgen planlı yapının etrafını daire şeklinde şebekeler çevirir. Üstünde bir kandil, altında da oldukça gerçekçi bir minber tasviri yer alır. Minber üzerinde bir sancak işlenmiştir. Mihrap köşeliklerinde de birer asma kandil yer alır. Kâbe'nin etrafındaki sütunlu galerileri yansıtan daire şeklindeki şebekelerde, sütunların üzerinde birer alem, aralarında da içeri doğru sarkan kandil motifleri vardır. Mihrap kemeri sivri kemer şeklinde olup, bordürlere birleştiği yerlerde yarım palmetler bulunur. Bu halı seccâdenin, 19. yüzyıla ait olduğu söylenmekte ise de (Aldoğan 1997: 163), dokuma sıklığı, kalitesi ve desenlerdeki yalnlık, daha erken tarihlere, tahminen 16. yüzyıla ait olduğunu düşündürmektedir.

İstanbul Türk ve İslam Eserleri Müzesinde bulunan ve 17. yüzyıla tarihlendirilen 287 envanter numaralı Kâbe tasvirli halı (Aldoğan 1997: 163), Kâbe, minber, kandil gibi motiflerin biçim ve düz zemin üzerine yerleştirilişi bakımından, Konya Mevlana Müzesindeki halı ile büyük benzerlik göstermektedir. Yine Türk ve İslam Eserleri Müzesinde bulunan ve 18. yüzyıla ait olan 760 envanter numaralı halı seccâdede dört sütunla taşınan üç kemerli mihrap nişinin orta kemeri içerisinde Kâbe'nin resmedildiği görülür (Aldoğan 1997: 162, Aslanapa 2005: 247).

\* Bu konu Trabzon'da 2006 yılında yapılan 17. CIEPO Sempozyumunda (International Committee of Pre-Ottoman and Ottoman Studies) bildiri olarak sunulmuş fakat basılmamıştır. Bildiri genişletilerek makale haline getirilmiştir.





Kâbe tasvirleri halının dışında minyatürlerde, çinilerde ve kalem işi süslemede görülür. İstanbul'da Vakıflar Genel Müdürlüğü'nün Türk İnşaat ve Sanat Eserleri Müzesinde bir çini panoda Kâbe tasviri görülmektedir (*Resim 2*). Ayrıca 18. yüzyıl İstanbul Cezeri Kasım Paşa Camine ait bir çini panoda da Mekke şehri içerisinde Kâbe tasviri yer almaktadır. Ankara Vakıf Eserleri Müzesinde bulunan 2252 envanter numaralı çini pano camiden çalınmış ve daha sonra bulunarak adı geçen müzeye getirilmiştir (*Resim 3*). Kalem işi olarak cami, şadırvan, konak gibi yapıların duvarlarında işlenmiştir. 1791/92 tarihli Soma Hızır Bey Camiinin cümle kapısının batısındaki pencerenin üstünde Mekke Şehrinin resminde Kâbe tasviri yer almaktadır (Arık 1973: 14, 39). İstanbul'da 16. yüzyıl eseri olan Rüstem Paşa Camiinin duvar çinilerinde Kâbe tasvirli bir pano bulunmaktadır (Önge 1968: 2). Topkapı Sarayı Müzesi Kitaplığında örnekleri bulunan, 18–19. yüzyıllarda birçok kopyası yapılmış olan Delail-i Hayrat minyatürlerinde Mekke ve Medine tasvirleri bulunmaktadır (Renda 1977: 73). Mekke şehrinde Kâbe tasviri görülmektedir. Minyatürlerde, çinilerde ve duvar resimlerinde yer alan Kâbe tasvirleri daha gerçekçi, perspektif ve oranlara dikkat edilerek ve küp şeklinde verilmiştir. Halıda ise daha stilize ve derinlik kaygısı olmadan, dikdörtgen şeklinde tasvir edilmiştir.

Halılardaki en eski ve en yaygın mimari süsleme *mihrap* şeklidir. Seccâdelerde uygulanır. Çeşitli şekillerde ve kemer görünümünde verilir. Örneğin sivri, yuvarlak, basık, dilimli kemer gibi. Bilinen en erken tarihli örnekler 14. yüzyıla ait saf seccâdelerdir. Camilerde Kâbe'yi gösteren yönde olup bütün Müslümanların namaz kılarken yöneldikleri mihrap, halı seccâdelerimizin en önemli desenidir. Seccâdelerdeki mihrap nişi, camilerdeki mihrabın iki boyutlu olarak halı üzerinde yer almasıdır. Tarihi camilerdeki mihrap genellikle mukarnaslı bir kavsaraya sahiptir. Bu kavsarayı birkaç sıra bordür şeklinde bezemeli kuşak çevirir. Bu bezemeler geometrik, yıldız veya bitkisel desenli olabilir. Bazen de yazı kuşağı mihrabı çevreleyebilir. Bu özellikleri bir halı seccâde üzerinde aynen görmek mümkündür.

*Resim 4*'de Ankara Vakıf Eserleri Müzesinden 719 envanter numaralı 155x104 cm. ölçülerindeki bir Kırşehir Seccâdesi, *resim 5*'de Ankara Arslanhane Camii mihrabı yer almaktadır. *Resim 6*'da bir gerçek mihrabın çizimi ile halı seccâdedeki mihrabın çizimini yan yana görmekteyiz. Mukarnasın iki boyutlu çiziminin seccâdedeki basamaklı mihrap çizimiyle aynı olduğu görülmektedir (Bayraktaroğlu 1999: 59). En erken tarihli seccâdelerden günümüze kadar bütün örneklerde mihrap nişi yer almaktadır. Seccâdelerin diğer bir türü saf seccâdelerdir. Birden fazla kişinin yan yana saf tutarak namaz kılması için yapılmışlardır. Türk ve İslam Eserleri Müzesinde bulunan 14–15. yüzyıl saf seccâdelerindeki sivri kemerli veya dikdörtgen şeklinde kemerli değişik mihrap uygulamaları görülmektedir (*Resim 7–8*).

Anadolu'da bilinen örnekleri 17. yüzyıla ait olan ve dokunduğu yerin adıyla anılan Milas, Kula, Gördes, Uşak, Bergama, Lâdik, Kırşehir, Mucur, Sivas seccâdeleri gerek işlevleri gerekse desenleriyle halı sanatı içerisinde ayrı bir yer tutarlar. En güzel örnekleri İstanbul Topkapı Sarayı Müzesi, İstanbul Türk ve İslam Eserleri Müzesi, İstanbul Vakıflar Halı Müzesi, Konya Mevlâna Müzesi, Ankara Vakıf Eserleri Müzesinde ve yurt dışında birçok müzede yer alan bu seccâdeler mihrap şekilleriyle farklılıklar gösterirler. Bunlarda yer alan mihrap şekline göre halıların hangi yöreye ait olduğu tespit edilir.

17. yüzyıl sonlarına doğru görülen Batılılaşma Dönemi sanatın birçok dalında etkisini göstermiştir. Batılılaşma dönemi geleneklerinin halıda yansıması *manzaralı halılar* olarak karşımıza çıkmıştır (Bayraktaroğlu 1989: 76, Arık 1980: 77-80). Manzaralı halılar Kula ve Kırşehir'de görülür. Bu halılarda yine tek veya çift mihrap nişi bulunmakta, niş içerisinde ise kat kat manzara tasvirleri yer almaktadır. Bu tasvirlerde küçük ağaçlar arasında konumuz olan mimari elemanları görmekteyiz (*Resim 9*). Ankara Vakıf Eserleri Müzesinde bulunan 496 envanter numaralı, 182x108 cm. ölçülerindeki 19. yüzyıla ait halıda nişin en tepesinde burçlarıyla bir kale, en altta ise çatısı, pencereleri, kapısı ile cumbalı bir konak tasviri görülmektedir. Arada ise kat kat manzara tasvirlerinde ağaçlar arasında üçgen



çatılı evler yer almaktadır. Bunlar doğadan genel görüntülerdir. Bu grup halılarda sivil mimarlık ürünleri verilmiştir. Çeşitli yapıların duvar süslemelerinde yer alan 19. yüzyıla ait manzara tasvirleri ile benzerlik gösterirler. Manzaralı Kula ve Manzaralı Kırşehir halıları olarak tanımlanan halılardaki mimari elemanlar stilize ve minyatür tarzında verilmiştir. Atkı, çözüğü ve ilmeleri yündür.

Nevşehir ve Kayseri civarından 19. yüzyıla ait bazı halı seccâdelerde mihrap kemeri iç içe ve birden fazla verilerek *iç mekân tasvirleri* yapılmıştır. Bu tasvirlerde perspektife dikkat edildiği ve resme derinlik kazandırıldığı, mimari mekânların üç boyutlu olarak vurgulandığı görülmektedir. İç içe gittikçe daralan ve küçülen kemerler, ayrı ayrı mekânlar, ayrı ayrı hacimler olduğunu yansıtmaktadır. Bu mekânların zeminleri de ayrı desenlerle vurgulanmıştır. Perspektif bazı örneklerde küçülen ve kısalan sütunlarla verilmiştir (*Resim 10*). Ankara Vakıf Eserleri Müzesinde bulunan 1208 envanter numaralı, 166x110 cm. ölçülerindeki halıda gittikçe küçülen ve kısalan sütunlarla üç sahnalı bir iç mekân anlatılmaktadır. Orta sahnın daha yüksek ve geniş, yan sahnınlar dar ve kısadır. Üç sahında da yukarıdan aşağıya sarkan kandil tasviri bulunmaktadır. Kandil, ilahi ışığı, nuru simgelemektedir (Bayraktaroglu 2000: 268, Bilgin 1977: 48, Bilgin 1979: 18). Bu kompozisyonda simgesel olarak; camilerde ibadetle, inançla, iç içe mekânlardan geçilerek ilahi ışığa, nura, Tanrı'ya ulaşabileceği anlatılmaktadır (Aygün 2002: 106). 19. yüzyılda Kayseri ve Nevşehir yörelerine ait seccâdelerde cami iç mekân tasvirleri görülmektedir. 1080 envanter numaralı 195x130 cm. ölçülerindeki halıda bu özellikler görülmektedir (*Resim 11*).

Minyatür ve duvar resmine göre halı dokuma tekniğiyle bir resim yapmanın ne kadar zor olduğunu düşünürsek, halı dokuyanın başarısını takdir etmek gerekir. Bu halılarda yer alan sivri, yuvarlak, basık, dilimli kemerler, ince, yivli sütunceler, kıvrımlı sütun başlıkları, sütunlarla ayrılmış sahnınlar, mihrap önünde yukarıdan sarkan bir kandil, başarılı bir şekilde halıda resmedilmiştir. Bu durum halı dokuyucusunun çevresindeki camileri çok iyi

bildiğini ve iyi bir gözlemci olduğunu göstermektedir. Anadolu'nun hemen hemen tamamında yaptığımız halı incelemelerinde, Kayseri, Nevşehir ve yakın çevresi halıları dışında, bu tarz cami içi tasvirlerine rastlanılmamıştır.

Yine 19. yüzyıla ait bazı seccâdelerde mihrap içerisinde çok gerçekçi *camii tasvirleri* görülür. Bunlar çifte minareli, kubbeli cami tasvirleridir (*Resim 12*). Ankara Vakıf Eserleri Müzesi'nde bulunan ve 19. yüzyıla tarihlenen, 1081 envanter numaralı 127x180 cm. ölçülerindeki halıda dilimli bir mihrap nişi içerisinde son derece gerçekçi çifte minareli cami tasviri görmekteyiz. Kenar bordüründe de yine minareli camiler ve türbeler işlenmiştir. Atkı, çözüğü ve ilmeler yündür. Bu halıların bilinen örnekleri Kayseri Yahyalı'ya aittir (Çağlıtütüncügil 1999: 89). Bu halılarda mihrap içi ve köşelikleri çeşitli bitkisel desenlerle zenginleştirilmiştir. Mihrap tepesinden niş içine doğru iri, gösterişli bir kandil sarkar. Mihrabın içerisinde son derece gerçekçi, perspektife dikkat edilerek kubbeli cami ve iki veya üç şerefeli çifte minareler işlenmiştir. Zemin döşemeleri, mimari detaylar titizlikle verilmiştir. Bu halıların bordürleri ilginçtir. Ana bordürde minyatür şeklinde çifte minareli camiler, türbeler, şadırvanlar, aralarda ağaçlar ard arda işlenmişlerdir. Halk arasında bu bordürlerde görülen türbelerin kilise olduğu ve dinlerin kardeşliğinin simgelendiği söylenmektedir. Kapadokya Bölgesine yakın Yahyalı'da dokunan bu halılar için bu tez doğru gibi görünse de, 18-19. yüzyıllarda çeşitli dini ve sivil yapılardaki duvar süslemelerinde görülen manzara resimlerinin halıya bu şekilde yansıdığı düşünülmektedir.

Kenar bordüründe cami, türbe vs. tasvirleri olan halıların iç dolgularında her zaman cami tasviri bulunmayabilir. *Resim 13*'de yer alan Ankara Vakıf Eserleri Müzesinden 993 envanter numaralı 180x127 cm. ölçülerindeki halıda görüldüğü gibi iç dolgularında çift mihrap içerisinde madalyon olabilmektedir. Bu madalyon iç içe, basamaklı ve altıgen şekillerindedir. İç dolgusunda iri cami tasvirinin yer aldığı halıların bordürlerinde de her zaman cami, türbe vs. tasvirleri yer almayabilir.



Camili halılar denilen bu halılar mihraplı olup seccâde olarak kullanılırlar. Bu makalede ileride tanıtacağımız üzerinde cami tasvirleri bulunan tablo halılardan farklıdır. Yahyalı camili seccâdelerde bulunan cami tasvirleri daha stilize olarak işlenmiştir. Kenar bordürlerinde bulunan cami, türbe, şadırvan tasvirleri de daha küçük ve stilizedir. Minyatürlere benzer, derinliği olmayan, iki boyutlu ve yanındaki diğer yapı ve ağaçlara göre orantısız, gerçek ölçüleri dışındadır.

Cami tasvirleri; halının dışında, minyatürlerde, çini, ahşap ve taş eserlerde de görülür. Cami mescit gibi dini yapılarla, saray, köşk, şadırvan gibi sivil yapıların kubbe, tavan veya duvarlarında, alçı tepe pencerelerinde, kuş köşklarinde ve mezar taşlarında bulunurlar (Önge 1968: 1). Bazı örneklerde cami tasvirlerinin yanında türbe, ev, şadırvan gibi mimari yapılar da görülür.

Yahyalı halılarının iç dolgusunda ve kenar bordüründe gördüğümüz stilize çifte minareli camiler, türbeler, evlere benzer resimler Amasya II. Beyazıt Külliyesinin şadırvanında ve Merzifon Kara Mustafa Paşa Külliyesi şadırvanında, İstanbul manzarası olarak yer almaktadır. Merzifon'daki şadırvanın ustası Zileli Emin olup 1875 tarihli (Renda 1977: 158-159-160, Önge 1968: 2). Ayrıca Acıpayam'da 1802 tarihli Yazır Köyü Camii'nin mihrap duvarında camili kompozisyonlar, tavan eteğinde yer alan bir manzara şeridinde de üçgen çatılı evler ve tek şerefeli minareli camiler görülmektedir (Renda 1977: 152).

20. yüzyılda Konya'da *Mevlâna Dergâhı ve Türbesi tasvirli halılar* dokunmuştur (Resim 14). Bunlar Afyon ve Konya'daki Vakıf cami ve mescitlerinde yaptığımız çalışmada çok miktarda karşımıza çıkmıştır. "Mevlanalı" veya "Türbeli" denilen bu halı seccâdeler Sille'de dokunmaktadır (Özönder 1999: 543). Mevlanalı halı seccâdelerde bezeme iki kat halinde verilmiştir. Alt katta giriş kısmı resmedilmiştir. Giriş kapısı, kemerli ve kafesli pencereler, bahçe çitleri ve hatta bazılarında bahçedeki ağaç bile tasvir edilmiştir. Yine bazılarında kapı üzerinde Arap harfleriyle "Ya Hazreti Mevlana" yazılıdır. Zemin döşemesi küçük

kareler halinde belirtilmiştir. İkinci kat bezemelerinde ise türbe, kubbeler, minare ve minber tasviri yer almaktadır. Hepsinin tepesinde birer alem bulunur. Bazılarında Arap harfleriyle süsleme olarak okunamayan yazılar işlenmiştir. Üst kısımdaki mavi renkli bulutlarla, Mevlâna Türbesinin tabiattaki görünüşü yansıtılmaktadır. Seccâdeyi bir veya iki sıra bordür çevirir. Bu bordürlerde birbirine bağlı rumîlerden oluşan bir bezeme vardır. Atkı ve çözümlerde çoğunlukla, pamuk bazen yün, düğümlerde yün malzeme kullanılmıştır. Bu tarz halılar maddi kültür unsurlarının iki boyutlu olarak yansıtıldığı plastik eserlerdir. Türk halılarının uzun tarihi geçmişine bakılarak gelenek dışı halılar olarak yorumlanmaktadır (Tozun 1999: 549).

Mimari tasvirlerin yer aldığı halıların bir grubu da *tablo şeklindeki duvar halılarıdır*. Bunlarda da konu yine dini ve sivil mimaridir. Bu tablo halılarda tek yapı ölçeğinde bir mimarlık ürünü tasvir edilmiştir. Bu genellikle tek bir camidir. Bütün ihtişamıyla bir fotoğraf gibi, kenarları süslü konturlarla çevrelenerek halı üzerine resmedilmiştir. Ankara Vakıf Eserleri Müzesinde bulunan bir halı seccâdede çok süslü, dilimli bir mihrap nişi içerisinde, deniz kenarında iki minareli, kubbeli bir cami ile denizde saltanat kayığı tasvir edilmiştir (Resim 15). 123x186 cm. ölçülerindeki, 1072 envanter numaralı halıda mihrap tepesinden aşağı yuvarlak bir kandil motifi sarkmaktadır. İçinde tuğra resmedilmeye çalışılmıştır. Alınlık kısmında ise Arap harfleriyle "Tophane Camii Şerifi" yazmaktadır. Ancak görünen cami İstanbul Ortaköy (Büyük Mecidiye Camii) Camiidir. Tophane Camii deniz kıyısında değildir. Mihrap köşelikleri Gördes Seccâdelerinde olduğu gibi kıvrık dallardan oluşan bitkisel bir bezemeye sahiptir. Mihrabın iki yanında bulunan süslü sütunlar söz edilen yazının yer aldığı kitabeyi taşımaktadır. Mihrabın altında ve üstünde bulunan yatay panolarda ise Osmanlı Sanatında yer alan palmet ve rumilerden oluşan bezeme vardır. Atkı ve çözümlerde pamuk, düğümlerde yün malzeme kullanılmıştır. Kırmızı, sarı ve krem renkler hâkimdir. Bulduğu camide tarafımızdan tespit edilerek müzeye kazandırılan halının malzemesi,



üzerinde işlenen desenler ve mevcut örnekler ışığında, 20. yüzyıl başlarına tarihlenebileceğini düşünmekteyiz.

Özel bir koleksiyonda bulunan diğer bir tablo halıda ise Edirne Selimiye Camii tasvir edilmiştir (*Resim 16*). Krem renkli zeminde gri ve siyah renklerde tasvirler yapılmıştır. Dört kenarda gösterişli bir kenar bordürü camiyi çerçevelemektedir. Caminin önünde ve yanlarında ağaçlar işlenmiştir. Sol kenarda dikine bir şekilde “postes”, sağ kenarda “Ottomanes” yazmaktadır. Altta solda Edirne'nin eski adı olan “Andrinople” sağda ise Arap harfleriyle “Edirne”, köşelerde Arap ve Latin rakamlarıyla 20 yazmaktadır. Halı çerçeveli olduğu için ölçüleri alınmamış, alt ve üstte yer alan yazılar okunamamıştır. Sol üstte bir tuğra sağda ay-yıldız bulunmaktadır. Tarafımızdan 20. yüzyıl başlarına tarihlenebileceği düşünülmektedir.

Diğer bir tablo halıda Sultanahmet Meydanı resmedilmiştir (*Resim 17*). Dıştaki sade, içteki siyah zemin üstüne kırmızı ve beyaz renkli birbirine geçmeli baklava şeklinde geometrik desenli iki bordürle çevrelenmiş halıda, İstanbul Sultanahmet Meydanı ve ön planda Alman Çeşmesi yer almakta, altında da Arap Harfleriyle “Alman Çeşmesi” yazmaktadır. Arka planda solda Sultanahmet Caminin girişi ve ağaçlar, Dikili Taşlar, karşıda binalar, sağ tarafta İbrahim Paşa Sarayı olduğunu bildiğimiz bina ve sık ağaçlar yer almaktadır. Zeminde gölge ışık oyunları ve gökyüzünde bulutlar oldukça gerçekçi bir şekilde işlenmiştir. 95x150 cm. ölçülerinde olan halıda atkı ve çözümlerde pamuk, düğümlerde floş malzeme kullanılmıştır. 1 dm.2 de 50x50 Türk düğümü bulunmaktadır. Özel bir koleksiyonda yer alan halı, tarafımızdan 20. yüzyıl başlarına tarihlenmektedir.

Bir başka duvar halısında, deniz kıyısında bir köşk ve uçak tasvir edilmiştir. Bir müzayedede broşüründe tespit edilen ve üzerinde Arap harfleriyle “Dersaadette Yıldız Sarayı” yazılı olan bu halının, 1912-1916 yılları arasında Sultan Reşat döneminde dokunmuş olabileceği belirtilmektedir (Barışta 1997: 142).

Dolmabahçe Sarayında bulunan ve 19. yüzyılın sonuna tarihlenen bir duvar halısında Sivas Kongre Binasına benzetilen bir bina tasvir edilmiştir (Aslanapa vd. 2006: 64). Merdivenli, revaklı bir girişi ve yuvarlak kemerli pencereleri olan yapı zemin üstüne iki katlı olarak tasvir edilmiştir.

Tablo halılara konu olan camiler tek yapı ölçeğindedir. Edirne Selimiye Camii, Orta Köy Camii gibi. Tek cami tasvirleri de yine dini ve sivil yapılarda karşımıza çıkar. Tavşanlı Kurşunlu Camiinin mihrap duvarında Selimiye Camii'nin gerçeğe yakın bir tasviri vardır. Aynı camide altında 1813 tarihi bulunan Süleymaniye Camii tasviri yer almaktadır (Renda 1977: 153).

Yozgat Çapanoğlu Camii'nin mahfel orta kubbesinde (Arık 1973: 65-66, (Renda 1977: 134), Soma Hızırbey Camii mihrap içinde cami tasvirleri yer almaktadır (Renda 1977: 129, Arık 1973: 48).

Afyon Sandıklı Ulu Camii kubbe eteğinde İstanbul Sultan Ahmet ve Tophane Nusretiye Camilerinin tasviri bulunmaktadır. 1870 tarihlidir (Önge 1968: 1). Anadolu da 18-19. yüzyıllarda yapılmış camilerde ve sivil yapılarda manzara resimleri içerisinde cami tasvirlerini görmek mümkündür. Tokat Yağcıoğlu Konağı başodasında, kıyıda dört minareli bir cami ve şadırvanı işlenmiştir. Suda saltanat kayığı ve diğer küçük kayıklar vardır (Renda 1977: 161).

Mezar taşı, minber, kürsü, çeşme gibi eserlerde taş üzerine kabartma olarak cami tasvirlerine rastlanır. İzmir Hisar Camii minberinde, İzmir Dönertaş Vakıf Sebilinde (Arık 1973: 66-68), Afyon ve Tire müzelerinde bulunan mezar taşlarında cami motifine rastlanır (Önge 1968: 13). Bu mezar taşları günümüzde, yeni binalarına taşınan, Afyon Arkeoloji Müzesi ile Tire Müzesinde açık sergilemede yer almaktadırlar.

Son iki örneğimiz ise Konya'da tespit edilmiş *duvar halılarıdır*. Vakıflar Genel Müdürlüğüne ait olan bu halıların iç dolgusunda dini ve sivil mimarlık örneklerinin yer aldığı şehir tasviri görülmektedir. İstanbul Şehri tasvirinde naif bir şekilde Boğaz, surlar, camiler, evler ve doğada bulunan ağaçlar tasvir edilmiştir.



*Resim 18*'de yer alan halının iç dolgusunda, çapraz köşeler arasında kirli beyaz renkli İstanbul Boğazı olduğunu düşündüğümüz bir su bulunmaktadır. Bunun iki yanında Anadolu ve Rumeli Hisarları, çeşitli mimari tasvirler ve ağaçlar bulunmaktadır. Ön tarafta kırmızı zemin üstünde tek şerefeli dört minareli, yüksek kasnaklı kubbeli bir cami, yanında sivri külahlı Galata Kulesi olduğunu tahmin ettiğimiz bir yapı ve hisarın burçları bulunmaktadır. Bunun yanında iki kat halinde yapılar işlenmiştir. Alt katta küçük pencereci evler, minareler, üçgen çatılı yapılar, üst katta son cemaat yeri görünümünde sütunlarla taşınan kemerler, üzerinde tek şerefeli bir minare, yanında iki küçük ev ve üst tarafında çan kulesine benzeyen iki yapı vardır. Bunlar beyaz, kırmızı, sarı, turuncu, pembe renklerde yapılmıştır. Dört minareli caminin yanında iki tane gri renkli selvi ağacı ve bir başka ağaç bulunmaktadır. Karşı kıyıda ise dört tane burç, aralarında pencereci yapılar, aşağıda dört kemer üzerine kurulmuş dikdörtgen bir yapı ve üzerinde ortada bir minare, iki yanında birer kapısı ve üçer penceresi olan kırma çatılı iki ev bulunmaktadır. En kenarda ise üç katlı, her katta altışar pencereci, kırma çatılı bir yapı yer almaktadır. Bunun üzerinde de silindirik gövdeli, sivri külahlı bir yapı görülmektedir. Bu yapıların bulunduğu fon gri, yapılar sarı, kırmızı, mavi, beyaz renklidir. Üstte beyaz renkli gökyüzü ve üzerinde kırmızı-gri renkli bulut tasvirleri yer alır.

Halının iki kısa kenarında üçer adet kareye yakın dikdörtgen bölüm vardır. Kenarlardaki bölümlerde, geometrik şekillerin ortasında birer küçük madalyon bulunur. Ortada, daha geniş olan turuncu zeminli bölümlerde bir vazo içerisinde çiçek ve iki yanında birer selvi ağacı yer alır.

Halıyı iki ince, bir kalın bordür çevirir. İnce bordürler beyaz zeminli olup, üzerinde sekiz kollu yıldız şeklinde bir çiçek ile ay şeklinde bir yaprağın oluşturduğu desen ardı ardına sıralanmaktadır. Kalın bordür kırmızı zeminli olup, üzerinde sarı konturlu, birbirine bağlı eşkenar dörtgenler bulunur. Eşkenar dörtgenin ortasında, gri renk üzerine beyaz renkli sekiz kollu yıldız işlenmiştir. Dışında kalan

boşluklarda ise karşılıklı rozet çiçekleri ve küçük yapraklar bulunur.

*Resim 19*'da görülen örnekte ise; kırmızı renkli, İstanbul Boğazı olduğu düşünülen, halının iki çapraz köşesi arasında uzanan bir su bulunmaktadır. Ön tarafta zemin beyaz olup, üzerinde şerefeli, ince, sivri, dört minare, çift kasnaklı, kubbeli bir cami, yanında sivri külahlı Galata Kulesi olduğunu tahmin ettiğimiz bir yapı bulunmaktadır. Yanında Hisar burçları, iki kat halinde pencereci evler, minareler, sivri külahlı yapılar, çan kuleleri işlenmiştir. Caminin yanında iki selvi ağacı ile diğer ağaçlar yer almaktadır. Boğazın karşı tarafında ise; dört adet burç, aralarda pencereci yapılar, aşağıda sivri külahlı, kemerli yapılar ve en sonda baldaken tarzında, sütunlar ve kemerlerle taşınan kubbeli büyük bir yapı, önde ve aralarda pencereci evler ve palmiyeye benzeyen bir ağaç bulunur. Baldaken tarzındaki bu yapının Alman Çeşmesi olduğu düşünülmektedir. Yukarıda anlatılan *resim 17*'deki Alman Çeşmesi resmiyle büyük benzerlik göstermektedir. Bu desenlerin zemini beyaz, üst kısmı gri, gökyüzü ise sarı renklidir. Gökyüzünde siyah renkli zikzak şeklinde bulutlar işlenmiştir.

Halıyı dıştan içe bir ince, bir kalın ve bir şerit bordür çevirir. Gri zeminli kalın bordürde akasyaya benzeyen ağaçlar arasında şerefeli minareli camiler ve türbeler ardı ardına işlenmiştir. Minareler cami ile aynı boyda yapılmıştır. Türbe olduğu düşünülen yapılar da aynı boydadır. Kalın bordürde görülen bu tasvirler Kayseri Yahyalı camili halıların bordür desenleri ile paralellik göstermektedir. En dıştaki ince bordür çiçek desenlidir.

Bu iki duvar halısında yer alan tasvirlerin daha çok minyatür tarzında olduğu görülmektedir. Görüntüler bir fotoğraf gibi detaylı bir şekilde verilmiştir. Mimari yapıların pencereleri, sütunları, sütun başlıkları, tonozları, revakları, kubbeleri, bacaları, mazgalları her türlü ayrıntı belirtilmiştir. Buna karşın oranlar gerçek dışı olup perspektife önem verilmemiştir. Bu bakımdan minyatürle olan bağlantı daha güçlüdür. Kullanılan renklerin gerçekle ilişkisi bulunmamaktadır. İstanbul Boğazı olduğunu düşündüğümüz su, kırmızı veya kirli beyaz renkte,



bitkiler ise yine gerçek dışı renklerde verilmiştir. Eski İstanbul gravürleri ile bir bağlantı kurulmaya çalışılmış fakat gravürler üzerinde yapılan araştırmada bir benzerlik bulunamamıştır.

Bu iki halı üzerinde yer alan İstanbul manzarası, 18–19. yüzyıllardaki çeşitli dini ve sivil yapıların duvarlarında ve minyatürlerde yer alan İstanbul manzaraları ile benzerlik göstermektedir. Topkapı Sarayı Müzesi Kitaplığında bulunan 1728 tarihli, R.816 numaralı Hamse-i Atai yazmasının 71b ve 72a sayfalarında bulunan minyatürlerinde, Rumeli ve Anadolu Hisarları resmedilmiştir (Renda 1977: 39). Her iki resimde de camiler, evler, ağaçlarla Boğaz'ın güzellikleri anlatılmaya çalışılmıştır. Yine Topkapı Sarayı Müzesinde bulunan, 18. yüzyılın ilk çeyreğinde yapılmış olan C.Y.463 envanter numaralı yazı çekmecesinin iç ve dış kapaklarını süsleyen, kâğıt oyma (kaatı) ve kabartma tekniğinde yapılmış Derviş Hasan Eyyubi imzalı manzara resimlerinde, Anadolu ve Rumeli Hisarlarının resmedildiği belirtilmektedir (Renda 1977: 178-179). Minareleriyle camilerin, evlerin, diğer yapıların ve ağaçların yer aldığı İstanbul manzaraları, Amasya II. Beyazıt Külliyesinin şadırvanında ve Merzifon Kara Mustafa Paşa Külliyesi şadırvanında yer almaktadır (Renda 1977: 158-159, Önge 1968: 2). Yine bir el işlemesi olan yağlıkta da çeşitli mimari öğelerin bulunduğu İstanbul manzarası görülmektedir (Önge 1969: 1-2).

Yukarıda tanıtılan örnekler ışığında mimari tasvirli halıların Türk Halı Sanatı içerisinde önemli bir köşe oluşturduğu görülmektedir. Başlangıçta simgesel olarak görülen mimari tasvirler daha sonra gerçekçi bir şekilde kullanılmışlardır. Genellikle dini mimarlık ürünleri konu edilmiş, az olarak sivil mimarlık ürünleri de kullanılmıştır.

Halılarda görülen ilk mimari tasvir mihrap şeklidir. 14. yüzyıldan itibaren halıda yerini almıştır. 16. yüzyıldan itibaren Kâbe tasvirleri görülmeye başlanır. Müslümanların kutsal mekânı olan Kâbe'nin ve camilerde ona yönelinen mihrabın seccâdelerde yer alması, bu mekânlara duyulan saygının bir ifadesi olmalıdır. Namaz kılmak üzere farklı bir işlevle ortaya çıkan seccâdeler, tek ve saf

seccâde olarak 14. yüzyıldan bu yana çok çeşitli mihrap şekilleriyle günümüzde de varlığını sürdürmektedir. Çoğunlukla camilerde korunarak günümüze gelen seccâdeler, bu gün müzelerimizi süslemektedirler. Halılarda görülen Kâbe tasvirleri erken örneklerde sade, yalın, çok stilize ve dikdörtgen şeklinde iki boyutlu olarak verilmiştir. 18. yüzyıl örneklerinde de, üzerinde bulunduğu halı çok bezemeli olsa da Kâbe yine sade, stilize ve dikdörtgen şeklindedir. Buna karşın minyatürlerde, duvar resimlerinde ve çinide küp şeklinde üç boyutlu olarak yer almaktadır.

Batılılaşma Döneminde manzaralı halılarda hayali doğa görüntüleri içerisinde sivil mimarlık ürünleri bulunur. Bunlar 18–19. yüzyıl duvar resimlerinde görülen manzara tasvirleriyle benzerlik gösterirler.

19. yüzyılda seccâdelerde mihrap içinde büyük tek cami ile cami iç görünüşleri yer alır. Bu yüzyılda bordürlerde de küçük cami, türbe, şadırvan gibi mimari elemanlar işlenmeye başlanır. Bu tasvirler iki boyutlu, stilize bir şekilde olmasına rağmen detaylar incelikle işlenmiştir. Bu desenler 18-19. yüzyıllara ait bazı camilerde ve sivil yapılarda bulunan manzara tasvirlerinde görülür. Cami iç mekân tasvirlerine ise sadece halılarda rastlanmıştır.

Cami, çeşme saray gibi tek yapı görünümünün yer aldığı halılar ise 19. yüzyıl sonu 20. yüzyıl başında, batı anlayışındaki resmin etkisiyle ortaya çıkmış tablo niteliğinde duvar halılardır. Resmedilen yapılarda minyatür tarzından uzaklaşarak gerçekçi bir tasvir yapılmıştır. Bu halıların bordürü ortadaki yapıyı öne çıkaran bir çerçeve niteliğindedir.

Yine bu yüzyıllarda şehir manzaraları içerisinde dini ve sivil mimarlık örneklerinin tasvir edildiği halılar görülür. Bu şehir manzaralarında minyatür etkisi halen devam etmekte ise de halıda manzara konu edilmesi, batı tarzındaki resim anlayışının etkisini göstermektedir. Yüzyıllardır dokunan, tüm dünyanın görmeye alıştığı geleneksel Türk Halı Sanatının desen, motif ve kompozisyon dünyasından çok farklı bir bezemenin yer aldığı bu halılar gelenek dışı halılardır. 20. yüzyılda batı ile ilişkilerin arttığı,



zevk ve anlayışların değiştiği bir zamanda üretilen bu halılar, Türk halılarının sürekli gelişme ve zenginleşme özelliğinin bir göstergesidir.

Sonuç olarak; mihraplı, Kâbeli, camili ve cami iç görünüşü tasvirli halılar, üzerinde ibadet etmek üzere dokunmuş, Türk İslam geleneğini devam ettiren halılar olup, 20. yüzyıla kadar gelişmesini sürdürmüştür. 19. yüzyıl sonu 20. yüzyıl başında ortaya çıkan tek yapı ve manzara tasvirli halılar ise, duvara asılan tablolar gibi, duvara asılmak üzere tasarlanmış ve dokunmuştur. Bu halıların hepsinde çok çeşitli bitkisel, geometrik, yazılı ve nesneli bezeme görülmekle birlikte, hiçbir figürlü bezemeye rastlanılmamıştır. Bu durum halı sanatımızın yakın tarihte bir arayış içerisinde olduğunu, fakat geleneklerinden vazgeçmediğini göstermektedir.

#### KAYNAKÇA:

- ALDOĞAN, A. (1997). Kâbe Tasvirli Osmanlı Seccâdeleri. *Antik Dekor*, (42), 162–164.
- ARIK, R. (1980). Manzaralı Halılar. *Çevre Mimarlık ve Görsel Sanatlar Dergisi*, (7), 77–80.
- ARIK, R. (1973). *Batılılaşma Dönemi Türk Mimarisi Örneklerinden Anadolu'da Üç Ahşap Cami*, Ankara: Dil ve Tarih Coğrafya Fakültesi Yayını.
- ASLANAPA, O. (2005). *Türk Halı Sanatının Bin Yılı*, İstanbul: İnkılâp Kitabevi Yayın Sanayi ve Ticaret A.Ş.
- ASLANAPA, O. FAZLIOĞLU, A. (2006). *Düğümün Son Halkası Osmanlı Saray Halıları*, İstanbul: TBMM Milli Saraylar Daire Başkanlığı Yayını.
- AYGÜN, A. (2002). Kayseri Güpgüpoğlu Konağında Korunan Vakıf Halıları Arasında Bulunan Bir Halı Seccâdenin İncelenmesi. *VI. Ortaçağ ve Türk Dönemi Kazı Sonuçları ve Sanat Tarihi Sempozyumu Kayseri*, 105–110.

— BARIŞTA, H. Ö. (1997). Bir Müzayede ve Sergisinden Sağlanan Bilimsel Katkıya Bir Örnek Uçaklı Halı. *Kuruluşunun 150'nci Yılında Türk Müzeciliği Sempozyumu III Bildirileri*, (24–26 Eylül 1996 İstanbul), 138–142.

— BARIŞTA, H. Ö. (2000). Konya'nın Osmanlı İmparatorluk Dönemi El Sanatları. *Uluslar arası Kuruluşunun 700. ncü Yıl Dönümünde Bütün Yönleriyle Osmanlı Devleti Kongresi*, Selçuk Üniversitesi, 845–854.

— BARIŞTA, H. Ö. (1994). Isparta Halıcılığı Üzerine. *Kamu ve Özel Kuruluşlarla, Orta Öretim ve Üniversitelerde El Sanatlarına Yaklaşım ve Sorunları Sempozyumu Bildirileri*, Kültür Bakanlığı Halk Kültürlerini Araştırma ve Geliştirme Genel Müdürlüğü, Dokuz Eylül Üniversitesi Rektörlüğü, 53–66.

— BAYRAKTAROĞLU, S. (1999). Seccâde. *Erdem, Halı Özel Sayısı I*, 57–64.

— BAYRAKTAROĞLU, S. (1989). Manzaralı ve Kuşlu Halılar. *Kültür ve Sanat*, (II), 76–78.

— BAYRAKTAROĞLU, S. (2000). Kandilli Seccâdeler, *IV. Ortaçağ ve Türk Dönemi Kazıları ve Araştırmaları Sempozyumu Bildirileri*, Van. 267–272.

— BİLGİN, Ü. (1977). Saf Seccâdeler. *Sanat*, (6), 47–57.

— BİLGİN, Ü. (1979). XIX. Yüzyıl Seccâdeleri. *Sanat Dünyamız*, 6, (17), 18–25.

15- ÇAĞLITÜTÜNCÜGİL, E. (1999). Cami Tasvirli Yahyalı (Kayseri) Halıları. *Erdem Halı Özel Sayısı I*, 87–93.

— ÖNGE, Y. (1968). Anadolu Sanatında Cami Motifi. *Önasya*, 4, (38), 1-3,13.

— ÖNGE, Y. (1969). İşlemlerde Türk Mimarlık Sanatı. *Önasya*, 4, (42), 1-2.

— ÖZÖNDER, H. (1999). Yüzyıllar Boyunca Sille'de Halıcılık. *Erdem Halı Özel Sayısı III*. 535–544.

— RENDA, G. (1977). *Batılılaşma Döneminde Türk Resim Sanatı*. Ankara: Hacettepe Üniversitesi Yayınları.

— TOZUN, H. Ö. (1999). İşlev ve Motif Açısından Gelenek Dışı Halılar. *Erdem Halı Özel Sayısı III*, 545–551.



*Resim 1-* Konya Mevlâna Müzesinde bulunan  
Kâbe tasvirli halı seccâde.





Resim 2- İstanbul Türk İnşaat ve Sanat Eserleri Müzesinde bulunan Kâbe tasvirli çini.



Resim 3- Ankara Vakıf Eserleri Müzesinde bulunan Cezeri Kasım Paşa Camiine ait çini pano.



*Resim 4-* Ankara Vakıf Eserleri Müzesinde bulunan bir Kırşehir Seccâdesi.

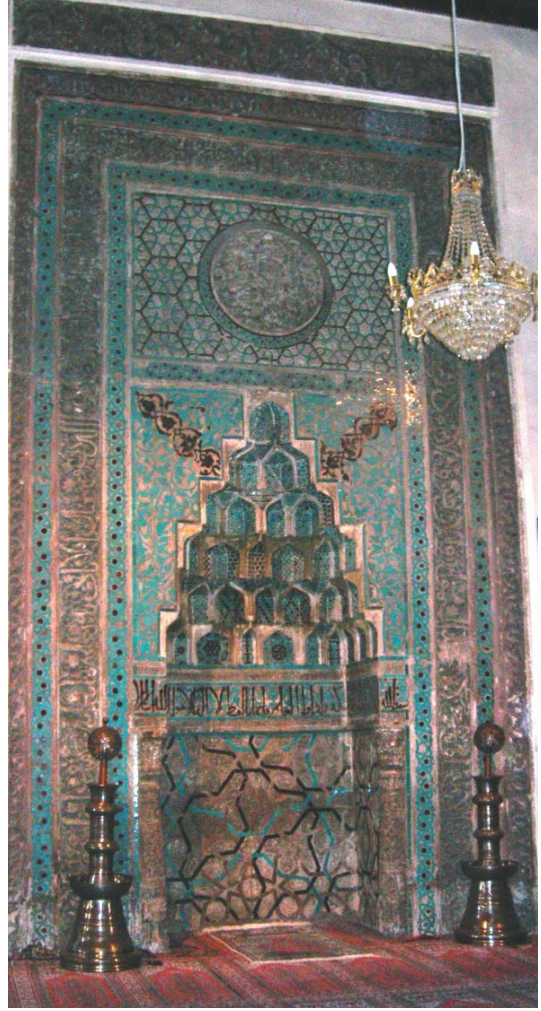

*Resim 5-* Ankara Arslanhane Camii mihrabı.

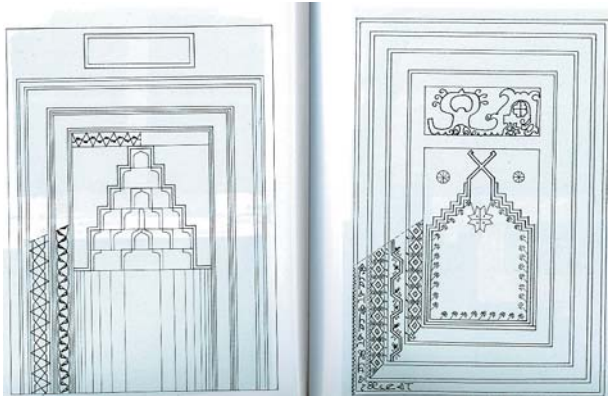

*Resim 6-* Seccâdede bulunan mihrap ve camide bulunan mihrap çizimi.



*Resim 7-* TİEM'de bulunan Safeseccâde.



*Resim 8-* TIEM’de bulunan Safseccâde.



*Resim 9-* Ankara Vakıf Eserleri Müzesinde bulunan bir Manzaralı Kırşehir Seccâdesi.



*Resim 10-* Ankara Vakıf Eserleri Müzesinde bulunan cami iç görünüşü tasvirli seccâde.



*Resim 11-* Ankara Vakıf Eserleri Müzesinde bulunan cami iç görünüşü tasvirli seccâde.



Resim 12- Ankara Vakıf Eserleri Müzesinde bulunan cami tasvirli seccâde.



Resim 13- Ankara Vakıf Eserleri Müzesinde bulunan bordürü cami tasvirli halı.



Resim 14- Vakıflar Genel Müdürlüğünde bulunan Mevlânalı halı.



Resim 15- Ankara Vakıf Eserleri Müzesinde bulunan cami tasvirli halı.



*Resim 16-* Özel koleksiyonda bulunan Edirne Selimiye Camii tasvirli duvar halısı.



*Resim 17-* Özel koleksiyonda bulunan Alman Çeşmesi tasvirli duvar halısı.



Resim 18- Vakıflar Genel Müdürlüğünde bulunan İstanbul manzaralı halı.



Resim 19- Vakıflar Genel Müdürlüğünde bulunan İstanbul manzaralı halı.



# Nevşehir Hacı Bektaş Müzesindeki Madeni Tekke Eşyalarından Bir Grup Teber

## Özet

**N**evşehir- Hacı Bektaş Müzesinde maden eserlerden teberler üzerinde yapılan inceleme sonucunda tespit edilen 19 teber araştırma konusu olarak seçilmiştir. Eserler 18.yüzyıl sonu ile 19. Yüzyıl başına tarihlenmektedir.

Teberler dışa bombeli bir ağız, hilal şeklinde bir gövdeye sahiptir. Bazılarında topuk kısmı ve tepelik mevcuttur. Teberlerin çoğu ahşap göndere sahipken, bazılarında gönder demirdendir. Teberlerden biri döküm, diğerleri dövme tekniği ile yapılmış olup, ikisi pirinçten, diğerleri ise demirden yapılmıştır. Teberlerde geometrik, bitkisel, figürlü süsleme ve yazı başlıca bezeme öğeleridir.Kartuşlar, silmeler, palmet ve lale motiflerinin yanı sıra, ejder, aslan, boğa kuş figürleri eserlerde yer alır. Yazılarda ise; ayet, hadis, usta isimleri, eserin sahibi ve vakfeden kişi isimleri ve tarihlere rastlanır. Teberlerin çoğunun Hacı Bektaş Tekkesinin Bektaşiliğin Merkez Tekkesi olması nedeniyle hediye olarak geldiği anlaşılmaktadır.

Eserlerin yapımında geleneksel maden yapım ve süsleme teknikleri kullanılmış olmasına rağmen, süslemede hem geleneksel motifler, hem de Osmanlı Dönemine özgü yeni motiflerin uygulandığı görülür.

**Anahtar Kelimeler:** Teber, Bektaşî, Hacı Bektaş, Derviş, Tekke



*A Group Of Teber From Metallic  
Lodge Objects İn Nevşehir Hacı Bektaş Museum*

*Abstract*

*From the results of investigations which were carried out over Tebers, nineteen Tebers have been examined as the objects of research, which have been chosen from the mining works in the Hacı Bektaş Museum, in Nevşehir. These objects are dated to the late 18<sup>th</sup> and 19<sup>th</sup> century. Tebers have convex-shaped cutting edges, crescent-shaped bodies and staffs. Some staffs have cap-like endings in various forms. Some tebers have hammer parts whereas some others have only staff holes. Staffs of the majority of the tebers are wooden, while some are made of iron. Only a few have no handles. Geometric, herbal and figurative beautification and writing are the main ornamenting components in the Tebers. Together with the kartuş, silmes, palmets and the tulip motives, dragon, lion, bull and bird figures take place in the work of pieces. When it comes to the writings, verse of the Koran, hadith, the names of the craftsmen, the owner of the work, the names of the trusts and the dates are encountered.*

*It is understood that most of the Tebers had come as a gift due to the fact that Hacı Bektaş Lodge is the center for the Bektaşis.*

*Although the traditional mining production and the ornamental techniques had been used during the making of the work of pieces, it is seen that both the traditional motives and the new motives which are special to the Ottoman Period were implemented in the ornament.*

**Key words:** *Teber, Bektaşî, Hacı Bektaş, Dervish, Lodge*

**GİRİŞ**

Bir potada eritilip başka bir eşyada vücut bulmadıkları sürece değerli veriler sunan, Maden sanatının özgün örneklerinden, araştırmanın konusunu oluşturan on dokuz adet teber Nevşehir İline bağlı Hacı Bektaş İlçesinde, bu gün müzeye çevrilen Hacı Bektaş Dergâhında bulunmaktadır. Hepsinin Ankara Etnografya Müzesinden nakil olarak geldiği, envanter kayıtlarında da mevcuttur.<sup>1</sup> (Koşay 1928:366). Bu çalışmada, Müzenin teşhirinde ve deposunda bulunan ve daha önce üzerinde hiçbir araştırma yapılmamış, kültürümüzün bir dönemine damgasını vuran bu eserlerin incelenerek gerek maden sanatı, gerekse bu kültüre ait bazı noktaların aydınlatılmasına katkı sağlamak amaçlanmıştır.

Öncelikle müzenin teşhir salonları ve depolarında gerekli tespitler yapılarak, teberlerin resimleri çekilmiş, ölçüleri alınmış, üzerindeki kitabeler Doç. Dr. Fatih KÖKSAL tarafından okunmuş<sup>2</sup>, eserler daha yakından incelenmiştir. Teberlerin çoğunun büyük boyutlu olması, bir dönem madeni yüzeyleri koruma amaçlı sürülen balmumu ve buna rağmen oluşan paslanma nedeniyle resim çekiminde zorluklar yaşanmıştır. Bir teber bizim dışımızdaki nedenlerden dolayı vitrinden çıkartılmadığı için müzeden temin edilen envanter bilgileri ile sadece dışarıdan yapılan gözlem ve çekilen resimlerle değerlendirmesi yapılmıştır.

**Tanım ve Tarihçe**

Teber Farsça bir kelimedir ve “balta” anlamına gelmektedir. Piyade askerlerine özgü olan bu silahın menşei'nin Çin olduğu belirtilmektedir (Arseven 1961:287). Polonez dilinde ise tebere çok yakın “topor” şeklinde anılmaktadır.(Eralp 1993:73). Kırgız Kahramanlık destanı Manas'ta Türk askerinin yakın mesafede yapılan çatışmalarda ay baltanın da kullanıldığı ifade edilmektedir. Balta kelimesi Türk dillerinde balta / baltu / baldu olarak adlandırılrsa da

<sup>1</sup> Söz konusu teberler tekke ve zaviyelerin kapatılmasından sonra, Ankara Etnografya Müzesine nakledilmiş, daha sonra Hacı Bektaş Dergâhı'nın müze olarak açılmasıyla tekrar geri getirilmiştir.

<sup>2</sup> Kırşehir Ahi Evran Üniversitesi, Fen-Edebiyat Fakültesi Tarih Bölümü .





“ay balta” deyiminin Mezopotamya’dan gelen bir kelime olduğundan söz eden kaynaklar da mevcuttur (Kenesbayev 1989:235).

8.ve 9.yüzyıllara ait Luristan bronzları arasında oldukça dekoratif ve figürlü süslemelere sahip baltaların (teber) varlığından söz edilmektedir. (İnal:5).

12. ve 13. yüzyıllara ait bazı Selçuklu sikkeleri tasvir edilirken, süvarilerin ellerinde taşıdıkları bazı nesnelerin teber olarak tanımlandığı bilinmektedir (Galip 1971:36). 14. yüzyılda Selçuklu maden eser geleneğini devam ettiren Memlûk maden eserleri arasında da dekoratif teberlerin olduğu belirtilmektedir (İnal:38).

Yahya Âgâh b. Sâlih el- İstanbulî’nin “ Mecmu’âtü’z- Zarâ’if Sandukatu’l –Ma’ârif “ adlı eserinde;

“Teber”, ve “harbe”, yani “nize” ve “ nacak” derviş çeyizlerindedir. Teber bir çeşit baltadır ki, sapı uzun ve başı demir temrenli, yani süngülü ve ağzı sapının tulu, boyu hizasında olan savaş aletidir.İki yüzlü de olur.Derviş fukaralarının mürşidin izni ile tekbir ve gülbank okuyarak eline verilir. Vilayetler, çöller ve dağlarda dolaştığında çeşitli zararlı hayvanlar ve haşeratı def etmek için yanlarında ve omuzlarında taşırlar.” der(Aytekin 2002:223).

Teberin ne amaçla kullanıldığı bu şekilde anlatıldıktan sonra dervişler tarafından kutsal sayılarak taşınmasının gerekçesi de şöyle açıklanır:

*“Nize ve nacak ve şiş de teber gibidir. Teber ve harbe, yani nîze, Hz. Peygamberin ashabından Hassan b. Sabit’in sünnetidir. Nitekim Habeş Sultanı Melik Neccaş olup, Hz. Peygamber’e hediye etmişti.O nîze hassan için çok değerli olduğundan Hz. Peygamber’in hoşuna gitti ve O’na ‘Ya Hassan, her nereye gider isen bu Nîze elinde olsun’ dedi. İşte bundan dolayıdır ki derviş fukarası da teber ve nîze taşımayı bundan aldılar. Zira Hassan nereye gitse elinde nîze vardı ve ashab arasında bu ona övünç sebebi olmuştu. Kalender fukarasının taşıdıkları nîze de Hassan’a aittir.” (Atasoy 2005:259).*

Teber, Osmanlı ordusunda üst düzey görevliler tarafından üstünlük sembolü olarak kullanılan ve kesici kısmı baltadan daha küçük olan bir silahtır. Teberlerde; demirden yapılmış yarım ay şeklinde bir gövde, daire şeklindeki keskin bir kenar, bu kısma hareket veren ahşap veya demirden bir sap bulunmaktadır. Sap kısmının kullanıldığı sırada elden çıkmaması için de genellikle sapın uç kısmı bir tepelikle (küre, mızrak, ok ) sonuçlanır. Kullanan kişinin önemine göre, gövde kısmı altın veya gümüş kakma süslemeli teberlere de rastlanır. Sap kısmı sarmal veya yivli teberler de mevcuttur (Eralp 1993:73).

Teberlerde silah görevini yerine getiren kesici kenar genellikle hilal şeklindedir. Yüzeyin düz veya hafif içe eğimli diğer kenar ise doğrudan sap kısmına iliştilmiştir. 14. yüzyıl başlarında teberlerin sapla birleşen kenarları karşısına uzun sivri madeni uçlar eklenerek; kesici, delici ve parçalayıcı özelliklere sahip olmuştur (Eralp 1993:74).

Önceleri iki el ile kullanılabilen ağır ve uzun saplı teberler ile kısa saplı ve geniş ağızlı teberlerin yerine, 16. ve 17. yüzyıllarda kullanımı kolay teberlerin yapıldığı ve süvariler tarafından eğerin bir yanına asılarak taşındığı bilinmektedir (Eralp 1993:74). Osmanlı ordusunda bunları taşıyanlara “teberdar” denilmiş ve Osmanlı Sarayının dış hizmet ocaklarından biri olan “Baltacılar veya Teberdarlar Ocağı” adı ile anılmışlardır (Koçu 1967:223).

Osmanlı ordusunda İran, Memlûk yapısı teberlerin yanı sıra çoğunlukla Osmanlı döneminde yapılmış “Türk teberi” şeklinde ifade edilen, biçim ve süsleme bakımından bir sentez oluşturan teberler de kullanılmıştır. Teberlerde de diğer silahlarda olduğu gibi zengin bir süsleme sanatı görülür. Hilal şeklindeki kesici kısmın her iki yüzünde çeşitli bitkisel motifler ortasında bir madalyon içerisinde Allah’ın sıfatlarından birisi “Ya Allah”, “Ya Gaffar”, “Ya Kahhar”, “Ya Fettah” veya keskin ağız çevresince ayet ve hadisler yahut Mühr-ü Süleyman motifi veya geleneksel yazı motiflerinin yer aldığı görülmektedir.



Ateşli silahların doğuşu ile birlikte önemlerini yitiren, 17. yüzyıl sonlarından itibaren Osmanlı ordusunda da pratik görülmediği için çok fazla kullanılmayan teberler zamanla birer tören silahı haline gelmişlerdir.

Teberlerin aynı zamanda tarikat mensupları tarafından da kullanıldığı görülür. Evliya Çelebi'nin kendi doğumu sırasında, "Keysûdar Kapanî Mehmet Efendi" adlı bir derviş tarafından başucuna konan bir teber ve kırk yaşına gelince 31 Mart 1642'de Leh seferine giderken bunu yanında götürdüğünden söz edilmektedir (Atsız 2001:107). "Derviş teberi" olarak adlandırılan bu tür teberler, orduda kullanılanlara göre daha hafiftir. İran yapımı olanlarda çeşitli insan figürleri ve özellikle Hz. Ali tasvirlerine yer verilmiştir. Türk, İran ve Memlûk olarak adlandırılan teberler tezminat bakımından birbirinden farklıdır. Müzelerdeki en eski teber örnekleri Memlûkler'e aittir. Bunlar zemini sık ve kıvrık dallarla dolgululu madalyonlar içine yerleştirilmiş altın kakma teknikli, dikey katlı sülüs kitabeleri ile tanınırlar. 17. yüzyıldaki Osmanlılar döneminde yapılan teberlerde ise süslemede sadelik göze çarpar (Anonim 1978:175).

Tasavvufi akımlardan "Rum Abdalları" adlı Kalenderi zümreleri tanıtılırken; bir omuzlarında Ebu Müslimi nacak tabir edilen bir balta ile diğer yanlarında kuşaklarına asılı birer keşkül taşıdıklarından söz edilir (Ocak 2000:113). Teber, 8. yüzyılda yaşayan Ebu Müslim Horasani'nin lakabı ile anılarak "Ebu Müslimi nacak" şeklinde de metinlerde yer almıştır. Teberler 17. yüzyıla kadar Osmanlı İmparatorluğu sınırları içinde yaygın olan, daha sonraları Bektaşilik içinde eriyen Kalenderiler'in etkisiyle Bektaşi dervişlerinin vazgeçilmez bir eşyası haline gelmiştir. Osmanlı ordusunun belkemiğini teşkil eden yeniçerilerin bu tarikata mensup olmaları nedeniyle de, teberler Osmanlı ordusunun kesici silahları arasında önemli bir grubu oluşturmuştur (Tanman 1993:498).

Bu araştırmaya konu olan Hacı Bektaş Müzesi'nde bulunan on dokuz teberden yedisi (T.1-Resim.1, T.6-Resim.6, T.7-Resim.7, T.10-Resim.10, T.11-Resim.11, T.12-Resim.12, T.13-Resim.13)<sup>3</sup> Hacı Bektaş Veli Türbesi'nin de bulunduğu ana mekâna yerleştirilen vitrinlerde sergilenmektedir. Bir tanesi de T.17-Resim.17) Balım Sultan Türbesi'nin bulunduğu mekândaki, teslim taşlarının da yer aldığı vitrinde teşhirdedir. Müze deposunda ise (T.2-Resim.2, T.3-Resim.3, T.4-Resim.4, T.5-Resim.5, T.8-Resim.8, T.9-Resim.9, T.14-Resim.14, T.15-Resim.15, T.16-Resim.16, T.18-Resim.18, T.19-Resim.19) toplam on bir teber tespit edilmiştir.

Sekiz teberin üzerinde tarih bulunmaktadır. Teberlerden üzerindeki kitabeye göre en erkeni (T.1;H.1181) M.1767 tarihlidir. Diğerleri (T.2;H.1212) M.1797, (T.4;H.1223) M.1807, (T.3;H.1219-29) M.1813, (T.5;H.1235) M.1819, (T.6;H.1240) M.1824, (T.8;H.1252) M.1836 , (T.9;H.1255) M.1839 tarihlidir.

### TEBERLERİN FORMLARINA GÖRE İNCELENMESİ:

Teberler genellikle dışa doğru bombeli ağız kısmı, hilal şeklinde bir gövde, sap kovani ve arkasındaki topuk kısmı, sap kovani üzerine yerleştirilen tepelik olarak adlandırılan bir bölümle gönderden meydana gelmektedir.

#### Ağız:

Teberlerde ağız dışa doğru bombeli yapılmıştır. İncelenen teberlerden üçü (T.16, T.18, T.19) ağız formu açısından farklıdır. Bu üç eserden ilkinde ikiye bölünmüş "ay balta" şeklinde bir form (T.16), ikincisinde (T.18) ağız kısmı içbükey bir form, üçüncü eserde ise (T.19) ikiye bölünmüş bir form ancak yüzeyler ay baltanın aksine iç bükey birer yay parçası şeklindedir. On altı teber (T.1, T.2, T.3, T.4, T.5, T.6, T.7, T.8, T.9, T.10, T.11, T.12, T.13, T.14, T.15) tek yüzü teber şeklindedir.

<sup>3</sup> Makale metni içerisinde teberler "T" olarak kısaltılmış ve fotoğraf numaraları Resim 19'a kadar eser sayısı ile eşleştirilmiştir.



### **Gövde:**

Araştırma konusunu oluşturan teberlerden on beşinde (T.1, T.2, T.3, T.4, T.5, T.6, T.7, T.8, T.9, T.10., T.11, T.12, T.13, T.14, T.15) gövde hilalimsi bir şekildedir. Bunlardan (T.6,T.7 ‘de gövde, göndere paralel olarak uzatılarak, ucu adeta stilize ejder başı şeklinde düzenlenmiştir. Bir eserde ise (T.16) gövde simetrik hilal şeklindedir. Diğer bir teberde (T.18) hilalin her iki ucundaki iç bükey kıvrım, yarım daire biçiminde yuvarlatılarak daire şeklinde gövdeye bağlanmıştır. Gövdenin çift yönlü olduğu bir eserde(T.19) sap ekseninin bir yanında içbükey kıvrımlı bir bölüm, diğer yanında keskin hatlarla sınırlandırılmış dört bölümlü bir gövde dikkati çeker. Sırt kısmında oldukça derin kavis görülen on altı teberin yanı sıra (T.2, T.3, T.4, T.5, T.6, T.7, T.8, T.9, T.10, T.12, T.13, T.14, T.15, T.16, T.17) iki teberde (T.1, T.11)bu kavis daha yayvan bir halde karşımıza çıkar. İki örnekte ise (T.9,T.15.) sırt kısmındaki kavis bölünerek ikişer kavis oluşturulmuştur.

On bir eserde hilal şeklindeki gövdenin alt ve üst uçları (T.1, T.6, T.7, T.10, T.11, T.12, T.13, T.16, T.17, T.18, T.19) gönderden bağımsızdır. Sekiz ahşap saplı teberde ise(T.2, T.3, T.4, T.5, T.8, T.9, T.14, T.15) hilal şeklindeki gövdenin alt uçları birer perçinle göndere iliştilmiştir.

### **Topuk:**

Teberlerin sap kovanının arkasında yer alan topuk kısmı, değişik şekil ve formlarda karşımıza çıkmaktadır. Araştırma konusu teberlerin onunda (T.6, T.7, T.8, T.10, T.11, T.12, T.13, T.14, T.17, T.18) topuk kısmı mevcuttur. Sekiz teberde ise (T.1, T.2, T.3, T.4, T.5, T.15, T.16, T.19) sadece sap kovanı vardır. İki teberde (T.6, T.7) üç boyutlu kuşbaşı, bir teberde (T.8) silindir, diğer iki teberde (T.10, T.2) dikdörtgen prizma, yine bir teberde (T.11) çiçek veya “Bektaşî Sikkesi” olarak adlandırılan ve Bektaşî Mezar taşlarında da görülen bir form dikkati çeker (Tuncel 2000:454). Bunlardan başka ucu sivri S kıvrımı(T.13), küre(T.17),” kargaburnu” (T.18) şeklinde topuk kısmına sahip teberler de vardır.

### **Gönder (sap):**

Araştırma konusunu oluşturan teberlerin onunda (T.2, T.3, T.4, T.5, T.8, T.14, T.15, T.16, T.17, T.18)gönder kısmı ağaçtan yapılmıştır. Sap uzunlukları 1,20 m, ile 1,50 m. arasında değişmektedir. Beş teberde ise (T.6, T.7, T.10, T.11, T.12) gönder demirden yapılmış ve uzunlukları 65-80cm arasındadır. Bir eserde (T.12) göndere yerleştirilen “horoz” adı verilen bir mekanizma ile aynı zamanda tüfek görevi yapmaktadır. Sadece üç eserde (T.1, T.13, T.19) sap mevcut değildir.

Bütün teberlerde sap kısmı esere sonradan ilave edilmiştir. Bazı teberlerde sapların alt ucuna (T.2, T.3, T.5, T.8) 20.cm uzunluğunda ucu sivri bir demir parçası takılmıştır. Bu parçanın teberlerin yere kolay saplanabilmesi için yapıldığı düşünülmektedir.

### **Tepelik:**

Teberlerin topuk kısmı ile sap kovanının birleştiği üst kısım bazı kaynaklarda “temren” olarak adlandırılmasına rağmen, tarafımızdan tepelik olarak adlandırılmasının uygun olacağı kanaatine varılmıştır (Eralp 1993:73). On bir teberde (T.1, T.3, T.6, T.7, T.8, T.9, T.13, T.14, T.15, T.16, T.17, T.19) tepelik mevcut değildir. Dört teberde tepelik(T.2, T.4, T.5, T.11) sarmal şeklinde, iki teberde (T.10, T.17) küre şeklinde, bir teberde (T.12) silindir üzerine işlenmiş üç boğum şekildedir. Sadece bir teberde de(T.18) alttan uca doğru daralan sivri şiş şeklindedir.

Araştırma sonucunda, teberler formları ile ilgili olarak aşağıdaki şekilde bir tipoloji oluşturulmaya çalışılmıştır:

#### **A.Ağız formuna göre;**

Tek Ağızlı teberler

Çift Ağızlı teberler

Şiş teber

#### **B.Gövde Formuna Göre,**

1-Sırt kısmı derin kavisli olanlar

2-Az kavisli olanlar

3-Birden fazla kavisli olanlar

**C.Topuk formuna göre;**

- 1-Topuk kısmı olanlar
- 2-Topuk kısmı olmayanlar

**D. Tepelik formuna göre;**

- 1-Tepelik kısmı olanlar
- 2- Tepelik kısmı olmayanlar

**E. Gönder malzemesine göre;**

- 1-Gönderi ahşap olanlar
- 2-Gönderi metal olanlar
- 3-Gönderi tüfekli olanlar
- 4-Göndersiz olanlar

En büyük boyutlu dokuz teberin (T.14, T.15, T.4, T.18, T.9, T.5, T.19, T.8, T.3) uzunlukları 112,5-53 cm.arasındadır. Genişlikleri ise 27,5-15 cm. arasındadır. Diğer dokuz eserin (T.16, T.13, T.1, T.2, T.6, T.7, T.10, T.11, T.12) uzunlukları 40,5 cm-16,9 cm, genişlikleri 34,5-14,5 cm arasında değişmektedir.

**TEKNİK****Yapım Tekniği**

Döküm tekniği, potada eritilen madenlerin kil kalıplara dökülmesi ve sonradan bu kalıpların ayrılarak eserin dışa çıkartılması şeklinde uygulanan bir tekniktir. İçi boş ve içi dolu döküm olarak iki türü vardır. Teberlerden yalnızca biri (T.1) döküm tekniği ile yapılmıştır. Diğer on sekiz teber (T.2, T.3, T.4, T.5, T.6, T.7, T.8, T.9, T.10, T.11, T.12, T.13, T.14, T.15, T.16, T.17, T.18, T.19) tavlanan demirin bir örs yardımı ile kütük üzerinde dövülmesi sonucu yapılan ve dövme olarak adlandırılan teknikte yapılmıştır.

**Süsleme Tekniği:**

Teberlerden on ikisinin (T.1, T.3, T.5, T.6, T.7, T.8, T.9, T.10, T.11, T.12, T.14, T.19) süslenmesinde kazıma tekniği uygulanmıştır. Maden eserlerin süslenmesinde, süsleme yapılacak eserin üzerine küt uçlu çalma kalemleri ve çekiçle vurularak düz ve kavisli çizgiler oluşturma işi bu teknikte

gerçekleştirilmektedir. Kazıma tekniğinde eser üzerinde açılan yivlerden çıkarılan parçalar dışarı çıkarılır. Tek başına veya diğer süsleme teknikleri ile bir arada kullanılan kazıma tekniği her devirde ve bölgede her çeşit maden üzerinde uygulanmıştır (Erginsoy 1978:33).

Maden eserlerin üzerinde delici ve kesici aletlerle bazen desenin, bazen de zeminin oyulması ile elde edilen süsleme şekline “kesme” veya “ajur” denir. Bu teknikte desen çizilerek kesilen kısımlar çıkartılır ve kenarlar törpülenir. Selçuklular Döneminde büyük gelişme gösteren bu teknik hem dövme hem de dökme eserlerin süslenmesinde başarı ile uygulanmıştır (Erginsoy 1978:37).

Örneklerden altısında (T.1, T.6, T.7, T.8, T.12, T.18)ajur tekniği ile yapılmış süslemeler dikkati çeker. Bunlardan sadece bir tanesi (T.1) döküm tekniği üzerine uygulanmıştır. Özellikle bir eserde (T.8) eser gövdesi üzerinde bir hilal, biri anahtara benzer, diğeri de küçük bir yuvarlak şeklinde olan üç motif ajur olarak işlenmiştir.

Dört eserin süslenmesinde(T.2, T.4, T.5, T.11)aplike tekniği uygulanmıştır. Bir tanesinde (T.2) eser gövdesinin sap kovani ile birleştiği bölüme üç dilimli palmet şeklinde yine eserin kendi madeninden bir parça monte edilmiştir.

Beş eserde ise (T.4, T.5, T.6, T.7, T.8) niello tekniği uygulanmıştır. Niello veya savat maden eserlerde özellikle gümüş eserlerin süslenmesinde sıklıkla kullanılan bir tekniktir. Madeni eser üzerine açılan yivlere ve yuvalara, kükürt ve maden karışımı olan siyah renkteki niello (savat) dökülerek eserin fırınlanması şeklinde uygulanır.

Sadece üç teberde (T.13, T.15, T.16) herhangi bir süsleme tekniği uygulanmamıştır.

**BEZEME(SÜSLEME):**

Teberlerde görülen süsleme programında ise geometrik, bitkisel, figürlü süsleme ve yazı dikkati çeker. Süslemeler genellikle bombeli ağız kenarlarında, gövde, topuk ve metal saplar üzerindedir.



## Geometrik Süsleme

### Kartuş:

Teberlerin bir kısmında (T.4, T.5, T.10) gövde üzerindeki sap kovanından başlayarak ağız kısmına doğru genişleyen palmet şeklinde kartuşlar vardır. İki eserdeki (T.4 ve T.5) palmetler oldukça stilize edilerek işlenmiş ve biçim açısından benzerlik göstermektedir.

Bir eserde (T.14) gövde üzerinde sap kovani altında yatık dikdörtgen bir kartuş ile onun üzerinde, C-S kıvrımlarından oluşan alem şeklinde bir kartuş daha yer almaktadır. C-S kıvrımları 18.yüzyılın rokoko tarzı motiflerinden olup, dönemin resim sanatında, duvar resimlerinde, mobilyalarında çok sık kullanılmıştır.

### Mühr-ü Süleyman:

Mühr-ü Süleyman motifi teberler üzerinde sık kullanılmasına rağmen örneklerden sadece birinde (T.8) gövdenin sap kovanına birleştiği yere kazıma olarak yapılmıştır.

### Hilâl:

Hilal motifi; Anadolu öncesi Türk Sanatının değişik örneklerinde, özellikle maden eserler üzerinde oldukça sık kullanılan bir motif olmasına karşın, incelenen örneklerden sadece bir teberde(T.8) gövdenin tam ortasında sap kovanının altına gelen yerde ajur olarak karşımıza çıkar.

### Bitkisel Süsleme:

#### Palmet, Kıvrık Dal,Yaprak

Teberler üzerinde( T.1, T.2, T.4, T.5, T.8, T.10, T.12). görülen palmet, rumi, kıvrık dal başlıca süsleme motifleridir. Bir eserde (T.2) gövde ile sap kısmının birleştiği alanda kabartma olarak işlenmiş üç yapraklı palmet motifi yer alır. İki eserde ise (T4,T.5) yine gövde ile sap kovanının birleştiği yerde adeta sap kovanından çıkan, beş dilimli palmet şeklinde kazıma olarak işlenmiştir. Palmet yaprakları arasından çıkan ince kıvrık dallar eserin sırt kısmına paralel uzanır. Kıvrık dalların ucunda ise küçük yapraklar yer almaktadır.

Bir eserde ise (T.10) gövde ile sap kovanının birleştiği bölümden başlayarak ağız kısmına doğru

açılım yapan, hatlarıyla adeta kartuş oluşturan bir palmet şeklindedir. İçi kıvrık dallar ve yazılarla doldurulmuştur.

### Lâle

Kumaş, çini, halı gibi eserlerde sık kullanılan Osmanlı dönemine özgü lale motifi teberlerden yalnızca bir tanesinde (T.) natüralist bir anlayışla çizilmiştir.

### Figürlü Süsleme

Teberler üzerinde görülen aslan, boğa, ejder, kuş, at(?) başlıca motiflerdir. Üç eserde eserin formu adeta (T.6, T.7, T.11) stilize ejder şeklindedir. Yine bu eserlerden ikisinde( T.6, T.7), eserin topuk kısmı üç boyutlu kuş başı şeklindedir.

Bir teberde(T.1) eser yüzeyini kaplayacak şekilde ajur olarak işlenmiş, karşılıklı olarak tasvir edilmiş iki hayvan figürü yer almaktadır. Aslan ve karşısında “Unicorn” olarak nitelendirilen tek boynuzlu at figürü yer almaktadır. (Yetkin 1982:179).

Başka bir teberin(T.12) topuk kısmındaki kare yüzeye yerleştirilmiş on altı kenarlı bir kartuş içerisinde zemin kazınarak yapılmış hayvan mücadele sahnesi bulunmaktadır(Resim.20). Buradaki aslan figürü oldukça ayrıntılı işlenmiştir. Hayvanın saldırı anındaki tüm hareketleri, ön ayak havada pençeler gerilmiş halde, yeleler oldukça ayrıntılı verilmiştir. Alttaki hayvan ise aldığı darbe ile ön ayak içe doğru kıvrılmış, başı öne eğik pozisyonda resmedilmiştir. Söz konusu teber üzerindeki hayvan mücadele sahnesi, (Çoruhlu 1993) gruplamasını yaptığı üçüncü gruptaki bir etçil hayvanın toynaklı hayvana saldırışını gösteren sahneler arasında sayılabilir.

Boğa figürünün genellikle insan, aslan, kartal, ejder, veya gergedan figürleriyle birlikte kullanıldığı, sembolik anlamının ise birlikte tasvir edildiği hayvana göre değiştiği, aslanla birlikte kullanıldığında; aslanın ışığı, boğanın da karanlığı temsil ettiği, ifade edilen görüşler arasındadır (Öney 1978:155).

Bektaşilikte ise aslan figürünün ayrı bir önemi vardır. “Haydar” adı ile de anılan Hz. Ali “Haydar-ı Kerrâr”dır, yani “tekrar tekrar aslan”dır. Aynı



zamanda Hz. Ali “Allahın Aslanı” diye anılır (Boran 2002:127). Tasavvufta aslan figürü, tefekküre karşı hareketi simgelemekle birlikte, altını ve güneşi temsil eder. Her nesnede var olan hareketlilik, yücelme ve yaratıcılığı anlatırken, boğa motifi ise, genellikle karanlığın ve ayın simgesi olarak bilinmekle birlikte aynı zamanda farklı bir şekilde gücü de temsil ettiği bilinmektedir (Durukan 1993:149).

Hayvan mücadelesi sahnesinde, alttaki figürün ise yine toynaklı bir hayvan olması ihtimali yüksektir. Geyik olması ihtimali ile bakıldığında, hayvanın baş kısmında oldukça kalın bir ense ve profilden bir boynuz şekli dikkati çekmektedir. Ayrıca Bektaşilikteki geyik figürünün rolünün daha farklı olması nedeniyle böyle bir aslan mücadelesinde yer alması mümkün olmasa gerektir.(Durukan 1993:150). Bu figürün gerek fiziki görünüşü gerekse ikonografik açıdan boğa olması daha muhtemeldir.

Birbirleri ile mücadele eden hayvan figürleri maden eserler açısından da zengin buluntular veren Pazırık kurganlarında bulunmuş halılarda da görülmüştür. Hayvan mücadelesi sahneleri, Büyük Selçuklu, Anadolu Selçuklu Sanatında mimarının yanı sıra el sanatları ürünlerinde de sık işlenen motifler arasındadır. Aslan çok eski devirlerden beri güneşin, aydınlığın, kudretin sembolüdür. “Hayvanlar Kralı” aslan, hükümdarların işareti olmuştur. Kuvvet simgesi olarak da koruyucu özelliği vardır. Kötü kuvvetlere, kötü nazarlara karşı bir koruyucu rolü oynarlar (Ögel 1962:529).

Anadolu Selçuklu Sanatında görülen hayvan resimleri arabesk, geometrik süslemeler ve yazı ile bir arada kullanılmıştır. İnsan ve hayvan figürleri tekke sanatının ürünleri olan resimlerinde de görülmektedir. Sünnî öğretilerde sanata karşı biraz katı bir tutum sergilenmesine(resim, heykel) karşı, Anadolu’da yaşamış Bektaşilik ve Mevlevilik gibi çoğu tarikatlarda, müzik, raks ve resim sanatının ibadetle buluşturulup tekke ve dergâhlarda icra edildiği bilinmektedir (Aksel 1967: 22).

Araştırma örneği teberlerden birinin(T.8) gövdesi üzerinde, her iki yüzde başı sap kovanına

gelecek şekilde kazıma olarak işlenmiş basit aslan figürleri dikkati çekmektedir.

Selçuklu Sanatında kullanılan hayvan figürlerinin hemen hepsi ışığı sembolize ettiği; kartal, aslan ve sfenks figürlerinin güneşi, (aydınlığı); ejder gibi figürlerin de ay’ı veya (karanlığı) temsil ettiği bilinmektedir. Kuyruk ucu ejderle sonuçlanan aslan ve sfenks figürleri, Güneş ve Ay sembollerinin tek figür halinde işlendiği kompozisyonlar olarak karşımıza çıkmaktadır (Yetkin 1982:157). Anadolu sanatında sıkça kullanılan boğa figürünün ise, M.Ö. 6.binden başlayarak, Neolitik, Erken Tunç Çağları ile Hitit, Urartu devirlerinde de kullanıldığı bilinmektedir.

Selçuklu Sanatında süsleme unsuru olarak karşımıza çıkan hayvan tasvirlerinin çoğu sembolik anlamlar taşır. Anadolu Selçuklu Sanatının Mimari süslemelerinde de boğa figürünün, genellikle insan, aslan, ejder veya gergedan figürleriyle birlikte kullanılışı dikkati çeker. Aslanla birlikte tasvir edilen boğa, zıt prensibi (karanlığı-yenilgiyi) temsil etmektedir(Yetkin 1982:155).

### Yazı

Teberlerde süsleme ögesi olarak yazının önemli bir yeri vardır. Esere estetik görünümün vermesinin yanı sıra, yapım tarihi, ustası, yapıldığı yer, kime hediye edildiği, farklı dönemlerde ve değişik kişilerce kullanıldığı şeklinde eser hakkında oldukça önemli bilgiler verirler. Maden eserlerin üzerine kitabe konması geleneği Ortaçağ İslam Döneminin çok tipik bir özelliği olup, diğer dönemlerde de devam etmiştir.

Bektaşilikte yazı adeta bir resim ögesi gibi kullanılmış ve kendi inanç çizgisinde devam ederek bütün örneklerini bu alanda vermiştir. Bektaşilikte yazı-resim sanatının temel konusu insandır. Ali, Hasan, Hüseyin, On iki imam gibi tarikat ulularına yer verilmiştir.

Bektaşî resminde yazının yanı sıra işlenen diğer bir konu hayvan figürleridir. Başlıca motifler ise arslan, ejder, deve, geyik, balıktır. Üçüncü konuyu Hz. Ali’nin Zülfikâr’ı oluşturur (Eyüboğlu



2000:466). Bektaşilikte bu tür yazı- resimlerin sanat kaygısından ziyade, inançla şekillendiği görülür. Bu tür yazı- resim şehir merkezlerinden uzaklaşıldıkça yazı özelliğini yitirerek resim-.yazı-resim öyküyle karışık bir hale dönüşür.

Teberler üzerindeki yazılar, genellikle eserlerin ağız kenarı boyunca düz bir satır halinde yer alır. Ayetler, hadisler, şiirler, deyişler, usta isimleri, yapım yeri, teberi kullanan kişi isimleri, eseri vakfeden kurum ve kişi isimleri de yazıların konusunu oluşturmaktadır. Bazen de gövde üzerinde, Allah, Muhammed, Ali isimleri aynalı yazı (müsenna) şeklinde görülür.

Teberlerden altısında (T.2, T.3, T.4, T.7, T.11, 14) “La feta illa Ali la seyfe illa zülfikar”<sup>4</sup> ibaresi yer almaktadır(Sarıkaya 2002:94). Bir kısım teberde ise (T.3, T.9, T.11, T.14, T.17) Kuran-ı Kerimdeki bazı ayetlerden bölümler yazılmıştır. İki örnekte (T.17, T.11) “Nasrun min Allahi ve Fethun Karib”<sup>5</sup> ifadesiyle başlayan ayetin bir bölümü yazılmıştır. Bir eserde (T.9) “Vela havle vela kuvvete illa billahil aliyyi’l aziym”ve “La İlahe illallah Muhammedün Resulullah” (kelime-i tevhid ) yazılmıştır.

İki eserde (T.1,T.2) “her kim teberi alıp götürürse Allah’ın laneti üzerine ola” şeklinde ifadeler yer almaktadır. Teberlerden biri ile yine müzede yer alan keşküllerden birinin Mehmet Dede adlı bir şahıs tarafından 1767 yılında Hacı Bektaş Tekkesi’ne vakfedildikleri üzerlerindeki kitabelerden anlaşılmaktadır. Keşkül pirinçten, teber demirden yapılmış, her ikisinde de figürlü süsleme mevcuttur.

Beş eserde (T.2,T.4,T.5, T.6,T.7) teberi öven şiirler dikkati çeker.

*Teberdür sûretâ gerçi veli bir berk-i süzândur*

*Hilâli âsumân-ı Zu’l-fikâr Şâh-ı Merdân’ dur* “ şeklinde benzer şiirler yer almaktadır.

Bir diğer eserde(T.7) ise;

*“Şah Ebü’l-Müslim teberdârdan teberdir yâdigâr*

*Hâriciden intikâm almış o şâh-ı şehriyâr*

*Yerde gökde söylenür nâmı o şahun dâimâ*

*Kâtil-i Mervân odur zira o dürr-i şâh-var...*

*Her kaçan deste teber aldıkça virdi bu idi*

*La feta illa Ali la seyfe illa Zu’l-fekar*

*Her kaçan cenge girersin ışık ile di ya imam*

*Sal teber kafirlere algıl Yezid’den intikam*

*Levh-i Mahfuzda yazmış Halik-ı Rabbü’l –enam* “gibi teberi öven, ehlibeyt karşıtlarından intikam alınmasını öneren içerikte şiirler yer almaktadır.

Bir kısım eserde ise (T.2, T3, T.4, T.5, T.6) eseri yapan usta isimleri yazılıdır. Üç eserde(T.4, T.5, T.6) Akçahisari Süleyman Usta, bir eserde (T.1) Akçahisar’lı Gül Usta, bir diğerinde ise(T.2) usta Derviş Hüseyin ismi ile eserin Perez’li Derviş İsmail’e ait olduğu yazılıdır.

## KARŞILAŞTIRMA VE

## DEĞERLENDİRME

Araştırma konusunu oluşturan on dokuz adet teber yukarıdaki özellikler dikkate alınarak bir değerlendirme yapıldığında; çoğu Osmanlı teberleri (Türk teberi) formunda ahşap uzun gönderli, sade süslemeli büyük boyutlu eserlerdir. İki adet İran teber formuna benzeyen örnek bulunurken, tamamen farklı özellikler gösteren, bir sentez sonucu ortaya konmuş olduğunu düşündüren altı örneğin yanı sıra, az sayıda törenle sırasında kullanılan derviş teberi de bulunmaktadır. Yapım ve süsleme teknikleri bakımından geleneksel maden sanatı özelliklerini devam ettirmelerine rağmen, yeni formların ve süsleme motiflerinin de denendiği anlaşılmaktadır.

<sup>4</sup> Hz. Ali hakkında söylendiği iddia edilen “Ali’den başka feta, zülfikardan başka kılıç yoktur” anlamındaki bu söz; Hz. Peygamber, bir gün Ali’ye “bir kimse sana kötülük etse nasıl karşılık verirsin?” diye üç kez sorar, her defasında “O, da iyilik ederim “ diye cevap verir. O da “Ali’den başka feta, zülfikardan başka kılıç yoktur”. buyurlar.

<sup>5</sup> Kur’an-ı Kerim Fetih Suresi. Ayet (1).



İncelenen teberler, değişik yayınlarda ve müze koleksiyonlarındaki örneklerle form, malzeme ve süsleme programı açısından karşılaştırıldığında benzerliklere rastlanmıştır. İncelen eser grubu içinde de benzer formda olan iki teber, Konya Mevlana Müzesi'nde bulunan 570 (H.1236 ) ve 4487 envanter numaralı 18. yüzyıl başına tarihlenen demir saplı iki teberle<sup>6</sup> dönem, form, teknik, süsleme açısından oldukça benzerdir. Gövde üzerinde ajur tekniğinde aynalı yazı formunda” Ali” yazısı bulunmaktadır. Teberlerin topuk kısımları üç boyutlu kuş başı şeklindedir. Tarihleri de yakın olan bu iki teber malzeme, form, teknik ve süsleme programı açısından incelenen örneklerden ikisiyle (T.6,T.7) benzerlikler göstermektedir (Resim.21., 22).

Araştırma konusu olan Bektaşilik tarikatının amblemi olarak tanımlanan teber ve keşkül formlarının bir arada kullanıldığı en güzel örneklerden birisi, 1666/67 tarihli Merzifon Kara Mustafa Paşa Camii Şadırvan Kubbesindeki duvar resmidir. Buradaki teber ve ona asılı duran keşkül, Osmanlı Dünyasının tanıtıldığı İstanbul tasviri içinde, Osmanlı toplum yapısında önemli roller oynayan tarikatlardan biri olan Bektaşi tarikatının simgesidir (Tanman1993:520). Teberde inceleme örneklerinden birindeki gibi simetrik iki hilalden oluşan bir gövde, (T.16), mızrak şeklinde uzanan bir tepelik kısmı ile ahşap bir gönder dikkati çeker.(Resim.23).

Teberlere Osmanlı Ordusunu tasvir eden resimlerde de rastlanmaktadır(Resim.24). (Anonim 1999:311). Topkapı Sarayı Müzesi'ndeki H.2164 nolu albümde, Levni'ye ait bir portrede genç bir peykin elinde incelenen örneklerden birine(T.16) benzer çift taraflı teber görülmektedir(Anonim 1999:305).(Resim.25).

İnceleme konusu teberlerden, (Resim.18) içbükey hilal şeklinde uçları, oldukça sivriltilmiş bir gövde, kargaburnu denilen bir bölüm, ortada uzanan süngü şeklinde bir tepeliği ile diğerlerinden farklıdır. Üzerinde ajur tekniğini ile yapılmış geometrik motifler vardır. Askeri Müze koleksiyonlarında

bulunan 16 yüzyıla tarihlenen, kataloglarda biçim olarak “Venedik” şeklinde tanımlanan “Halbert” olarak anılan teberle büyük benzerlikler göstermektedir.(<http://.İstanbulportal.com.12.01.2005>). (Resim.26). Osmanlı Devletinin Avrupa'da gerçekleştirdiği fetihler ve 18.yüzyılda Avrupa ile ilişkilerin arttırılması gibi nedenlerle ekonomik, siyasal kültürel alanlarda karşılıklı etkileşimlerin olması kaçınılmazdır. Bu dönemde Bektaşilik tarikatının da Balkanlarda etkili olduğu bilinmektedir. Bu etkileşimin Osmanlı silah sektörüne de etkileri olduğu muhakkaktır. Teberler üzerinde görülen figürlü süsleme motiflerinin değişik eserler üzerinde de uygulandıkları görülmür.

Bir teberin (T.12) topuk kısmı üzerine işlenmiş, hayvan mücadele sahnesi benzeri kompozisyonlar, Yakındoğu sanatında Eski Çağdan beri kullanılmaktadır. Türk Sanatında görülen ve hükümdarın kudret ve sembolünü temsil ettiğine inanılan bu sahneler, 12. yüzyıl Güneydoğu Anadolu yapılarında da karşımıza çıkmaktadır(Erginsoy 1978:487),(Özdemir 1977:5). 13. yüzyıla tarihlenen Diyarbakır İç Kale'deki aslan-boğa mücadele sahnesinde, altta boynuzları olan toynaklı bir hayvan ön ayaklar içe bükülmüş üstteki aslan ise pençesini hayvanın sırtına geçirmiş ve hayvanın ensesine eğilmiş pozisyondadır. Bu sahne, malzeme ve teknik açıdan farklı olsa da kompozisyon açısından (T.12) örneğindeki hayvan mücadele sahnesine oldukça benzerdir(Resim.27).

Diğer bir eser ise Konya Mevlana Müzesi'nde bulunan 13. yüzyıla ait bronz kandildir. Üzerinde ajur tekniğinde yapılmış karşılıklı aslan figürleri yer alır (Yetkin 1976:212). Söz konusu eserdeki süslemenin ajurla yapılması, aslan figürlerinin bir ayak havada, ortada bulunan bir madalyona doğru yönelmiş şekilde tasarlanan kompozisyon, döküm tekniği ile yapılmış örnekle (T.1) benzerlik göstermektedir(Resim.28).

Teberler üzerinde yer alan ayet, hadis, usta adı, gibi yazılara diğer maden eserler üzerinde de rastlanmaktadır. Bir ortaçağ geleneği olan bu tutumun Osmanlı'da da devam ettiği görülmektedir. Çankırı Müzesinde bulunan 49.1.49-22 envanter nolu

<sup>6</sup> Bu eserlere ait fotoğraflı envanter fişleri Konya Müze Müdür Yardımcısı Dr. Naci Bakırcı tarafından temin edilmiştir.





bir teber<sup>7</sup> yine bombeli bir ağız, hilalimsi bir gövde kısmı ile tanıdık teber formundadır. Gövde üzerinde bulunan yatık dikdörtgen, uçları palmet şeklinde sonuçlanan kartuş içerisinde “Ya fettah, Ya Ali, La Feta illa Ali, La Seyfe illa Zülfikar “ şeklinde altın yıldızla yazılmış, incelenen örneklerdeki ifadelerle benzer söylemler yer almaktadır (Resim.29).

Teberler üzerinde görülen bir diğer motif ise hilâl motifidir. Askeri Müze ‘de bulunan 16.yüzyıl sonuna tarihlenen 12988 env. nolu, tek ağızlı ve hilâl şeklinde gövdesi olan ahşap saplı bir teber üzerinde de gövdenin tam ortasında sap kovanına dönük bir hilâl ve üzerinde yıldız motifi dikkati çekmektedir (Resim.30). Diğer bir teberde, bir yüzünde şemse içinde, Kelime-i Tevhid ile Fetih suresinin başlangıcı yer almaktadır (Bodur1987:175). (Resim.31).

Teberlerden birinde (T.8) görülen Mühr-ü Süleyman motifi mimaride, tezhipte, ahşap ve çini gibi bir çok örnekte süsleme motifi olarak karşımıza çıkmaktadır(Çam 1993:217).

Ülkemizdeki müzelerin yanı sıra yurtdışındaki müzelerde de teber örneklerine rastlamak mümkündür. Polonya’daki Krakowe Müzesi’nde bulunan 17.yüzyıla tarihlenen V.1531 env. nolu bir teber, demirden yapılmış, sırtı az kavilendirilmiş, her iki ucun gönderden serbest durduğu bir gövde formuna sahiptir. Eser gövdesi üzerinde ise sap kovanından ağız kenarına doğru uzanan, içinde bitkisel motiflerin yer aldığı bir yarım şemse motifi görülmektedir. İncelenen örneklerden biri ile (T.10) benzerlik gösterir(Bron vd.1982:239).

Yine Krakow Müzesinde 18. yüzyıla tarihlenen 2851. env. nolu teber de sırtı az kavilendirilmiş, iki ucu gönderden bağımsız gövde formu, tepelik kısmı, demir gönderinin olması bakımından bazı örneklerle (T.10,T.12) benzerlikler gösterir(Bron vd.1982:239). İncelenen iki eserdeki (T.6.T.7) kuş başı formu yerine burada üç boyutlu bir horoz başı işlenmiştir.. Armudi bir form gösteren tepelik kısmının üzerinde, yuvarlak üste doğru daralan bir levha içerisinde ise Hz Ali, Hasan ve Hüseyin resmedilmiştir. Bu İran teberlerinde görülen bir özelliktir(Resim.32).

## SONUÇ:

Kültürümüzün şekillenmesinde önemli roller üstlenen tasavvuf akımlarından arta kalan değerler, edebiyat ve musikinin yanı sıra Sanat Tarihi açısından da önemli veriler sunmaktadır. Araştırma konusunu oluşturan ve Bektaşilerin vazgeçilmez eşyalarından olan teberler de maden sanatı açısından oldukça özgün bir grubu oluşturmaktadır.

İncelenen teberler gösterdikleri değişik formlar, yapım ve süsleme teknikleri, süsleme programları bakımından 1767 ile 1839 yılları arasına tarihlenen geleneksel maden sanatı örneklerinin devamı gibi görülebilirler. Eserler arasında, orduda işlevsel amaçlı kullanılmış olabileceği düşünülen büyük boy teberlerin yanı sıra, teberlerin tarikat mensupları tarafından da kullanıldığı savını pekiştiren sembolik tarzda derviş teberleri bulunmaktadır. Ayrıca süsleme ve form açısından İran etkili olabileceği düşünülen birkaç örnek de bulunmaktadır. Süslemelerde kullanılan geleneksel motiflerin yanı sıra Osmanlı dönemine özgü natüralist motifler de dikkati çeker.

18.yüzyıl sonu, 19.yüzyıl başına tarihlenen teber örnekleri gerek yurtiçi gerekse yurtdışı müze ve koleksiyonlardaki örneklerle aynı dönem özellikleri gösterdikleri gibi, bir sentez sonucu ortaya konan özgün formları da yansımaları açısından önemlidir. Araştırma sonucunda ulaşılan ve araştırmaya özgünlük katan bir husus da, yeniçeri ocağının kaldırılmasına kadar Osmanlılarda, Bektaşilerin en önemli merkez tekkesi konumunda olan Hacı Bektaş Tekkesine, Osmanlı İmparatorluğu’nun değişik yörelerinden gönderilen hediyeye niteliğindeki teberlerin de var olmasıdır.

Bektaşiliğin yeniçeriler vasıtasıyla Balkanlarda etkili olduğu bir gerçektir. Bazı eserler üzerinde rastlanan (Perezli Derviş Ali, Akçahisarî Gül Usta) Balkan kökenli usta isimlerinin, bu eserlerin Balkanlarda yapılarak Merkez tekke konumundaki Hacı Bektaş Tekkesine vakfedilmiş olabileceği gibi, Anadolu’da çalışan Balkan kökenli ustalar tarafından üretilmiş olabileceğini de düşündürmektedir.

<sup>7</sup> Fotoğraflar Sanat Tarihiçi Ayşegül Aygün tarafından temin edilmiştir.



Tasavvuf kültürünün öğelerinden olan teberlerin geleneksel teknikler kullanılarak yapılmasına rağmen, farklı formların, süslemede yeniliklerin denendiğini göstermesi ve o dönem sosyo-kültürel yapısı hakkında bilgiler vermesi bakımından özel bir öneme sahip olduğunu söyleyebiliriz.

## KAYNAKLAR

- Acun, H. (1993). "Ejder Motifli Kapı Tokmakları" *Sanat Tarihinde İkonografik Araştırmalar*, Güner İnal'a Armağan, Ankara, s.1-19.
- Aksel, M.(1967). *Bektaşilikte Yazı Resim*, İstanbul, s.22.
- Anonim,(1978)."Teber Maddesi"*Rehber Ansiklopedisi*, İstanbul, Cilt .16.
- Anonim,(1999)."Versailles a Topkapı:Tresors de la Cour Ottomane" *Sergisi Kataloğu*, Paris
- Arseven, C.E.(1961).*Sanat Ansiklopedisi*, İstanbul, C.2.
- Atasoy, N.(2005).*Derviş Çeyizi*, Ankara.
- Atsız, H.N.(2001) *Evliya Çelebi Seyahatnamesinden Seçmeler*, Ankara 2001.
- Boran, A.(2002). "Divriği Kale Camii'indeki Arslan Figürlerinin İkonografik Yorumu", *Ortaçağ'da Anadolu Prof. Dr. Aynur Durukan'a Armağan*, Ankara.
- Bodur, F.(1987). *Türk Maden Sanatı (The Art of Turkish Metalworking)*İstanbul.
- Bron, S.- W Polskich Zbiorach,(1982). (Translated by: Bogna Piotrowska),*Old Weapons in Polish Collections*, Polonya.
- Çam, N.(1993). Türk ve İslam Sanatında Altı Kollu Yıldızlar(Mühr-i Süleyman), *Prof. Dr. Yılmaz Önge Armağanı*, Konya, s.217.
- Çoruhlu, Y.(1993). "İslamiyetten Önce Türk Sanatında Hayvan Mücadele Sahneleri " *Sanat Tarihinde İkonografik Araştırmalar*" Güner İnal'a Armağan, Ankara. s.117-141.
- Durukan, A.(1993). "Akhan'ın Süsleme Programı" *Sanat Tarihinde İkonografik Araştırmalar*, Güner İnal'a Armağan, Ankara. s.143-159.
- Eralp, T.(1993).*Tarih Boyunca Türk Toplumunda Silah Kavramı ve Osmanlı İmparatorluğunda Kullanılan Silahlar*, Ankara.
- Erginsoy, Ü.(1978). *İslam Maden Sanatının Gelişimi*, Ankara.
- Eyüboğlu, İ.Z.(2000) *Bütün Yönleriyle Bektaşilik*, İstanbul.
- Galip, İ.(1971).*Takvim-i Meskukat-ı Selçukkiye*, Ankara.
- İnal, G.( Basım tarihi verilmemiştir). *Türk Maden Sanatının Gelişimi (Başlangıcından Osmanlılara Kadar)*, Ankara.
- Kenesbay, M.(1989). "Epik Eserlerde Eski Türk Askerinin Silahları " *Uluslararası Osmanlı Öncesi Türk Kültürü Kongresi Bildirileri*, Ankara.
- Koçu, R. E.(1967). *Türk Giyim Kuşam ve Süsleme Sözlüğü*, Ankara.
- Ocak, A.Y.(2000). *Osmanlı İmparatorluğunda Marjinal Süflilik:Kalenderiler*, Ankara.
- Ögel, S.(1962). "Selçuk Sanatında Çift Gövdeli Aslan Figürü" *TTK.Belleteni*, C, 26, S.529-538, Ankara.
- Öney, G.(1978). *Anadolu Selçuklu Maden Sanatı, Anadolu Selçuklu Mimarisinde Süsleme ve El Sanatları, Maden Sanatı*, Ankara.
- Özdemir, N.(1977). "Anadolu Selçuklularında Heykel Sanatı " *Kültür ve Sanat*, S.36, Ankara. s.5.
- Sarıkaya, M.S.(2000). *XIII-XIV. Asırlarda'ki Anadolu'da Fütüvvetnamelere Göre Dini İnanç Motifleri*, Ankara.
- Tanman, B.(1993). Merzifonlu Kara Mustafa Paşa Camii Şadırvanının Kubbesinde Zileli Emin'in Yarattığı" Osmanlı Dünyası ve Bu Dünya'ya Yansıyan Kişiliği" *Sanat tarihinde İkonografik Araştırmalar*" Günel İnal'a Armağan, Ankara. s.491-522.
- Tunçel, G.(2001). "Kalkandelen (Tetova) Harabati Baba Tekkesi Haziresindeki Mezartaşları", *Balkanlarda Kültürel Etkileşim ve Türk Mimari Uluslar arası Sempozyumu Bildirileri*, C.2. Ankara.
- Yahya Âgâh b. Sâlih el- İstanbulî, *Mecmu'âtü' z- Zarâ'if Sandukatu'l-Ma'ârif (Tarikat Kitayfetlerinde Sembolizm)* (2002). Sad.Ülker Aytekin, Ankara.
- Yetkin, Ş.(1976). "Anadolu Selçuklu Devrinde Bir Maden Eser " *Sanat Tarihi Yıllığı*, VI, İstanbul.
- Yetkin, Ş.(1982). "Hacı Bektaş Tekkesi Müzesinde Bulunan Figürlü Teber", *Sanat Tarihi Yıllığı*, S.11 Ankara.
- <http://İstanbulportal.com/İstanbulportal/art/military/military3.jpg>, 12.01.2005



Resim. 1-T.1



Resim. 2-T.2



Resim. 3-T.3



Resim. 4-T.4



Resim. 5-T.5



Resim. 6-T.6



Resim. 7-T.7



Resim. 8-T.8



Resim. 9-T.9



Resim. 10-T.10



Resim. 11-T.11

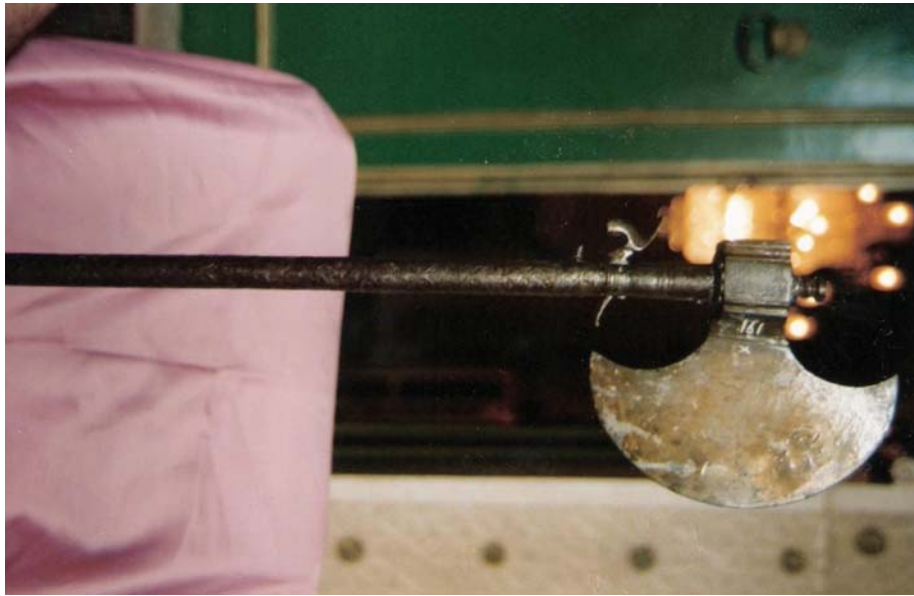

Resim. 12-T.12





Resim. 13-T.13



Resim. 14-T.14



Resim. 15-T.15



Resim. 16-T.16



Resim. 17-T.17



Resim. 18-T.18



Resim. 19-T.19



Resim. 20

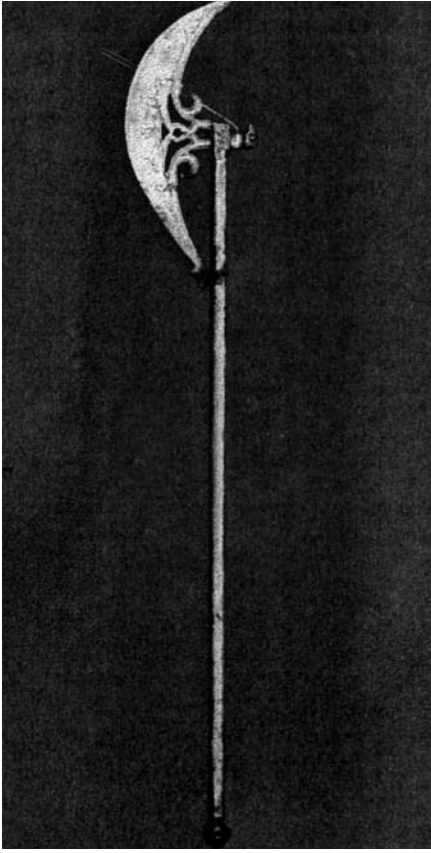

Resim. 21

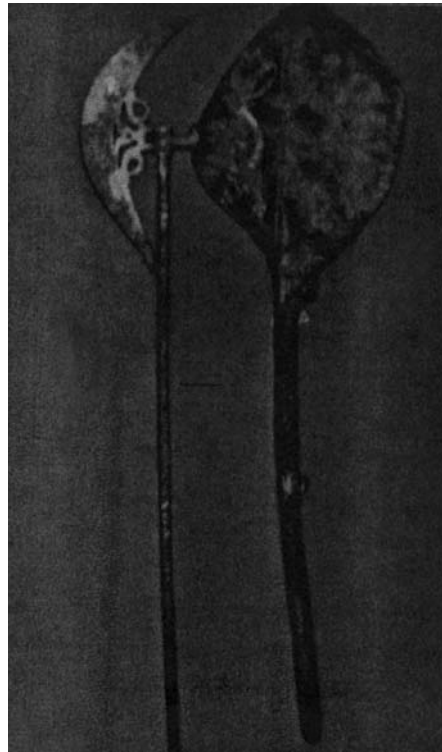

Resim. 22



Resim. 23



Resim. 24



Resim. 25

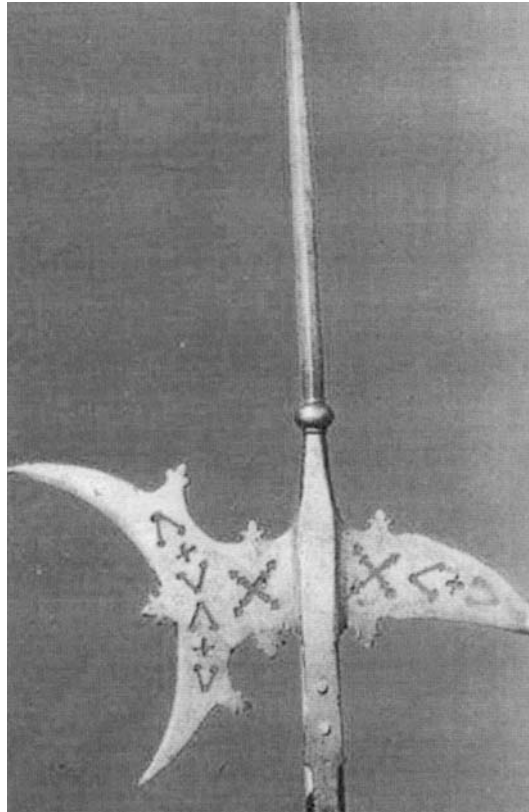

Resim. 26



Resim. 27

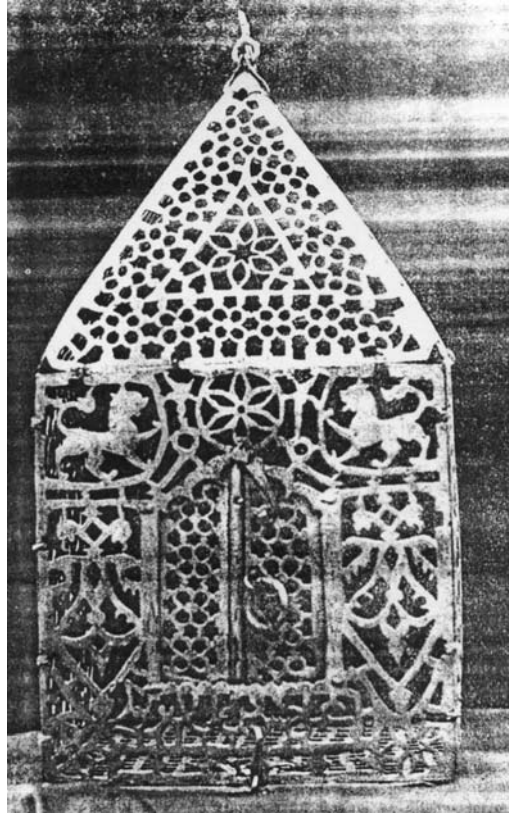

Resim. 28



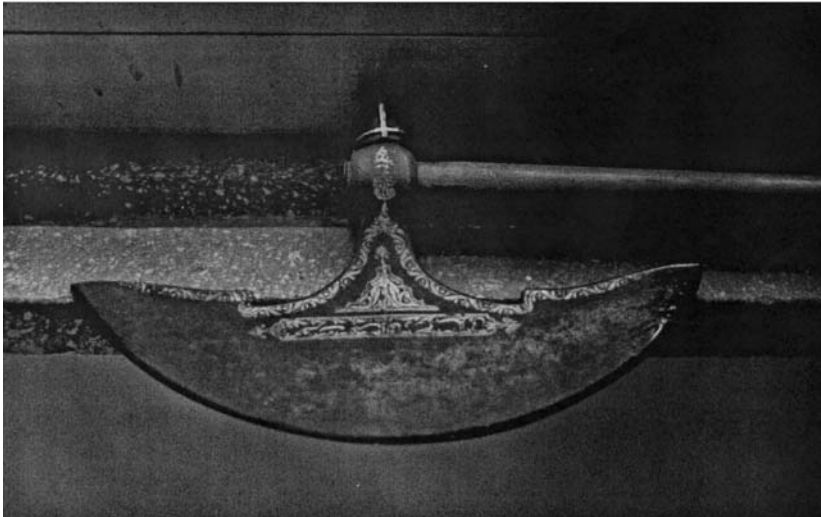

Resim. 29

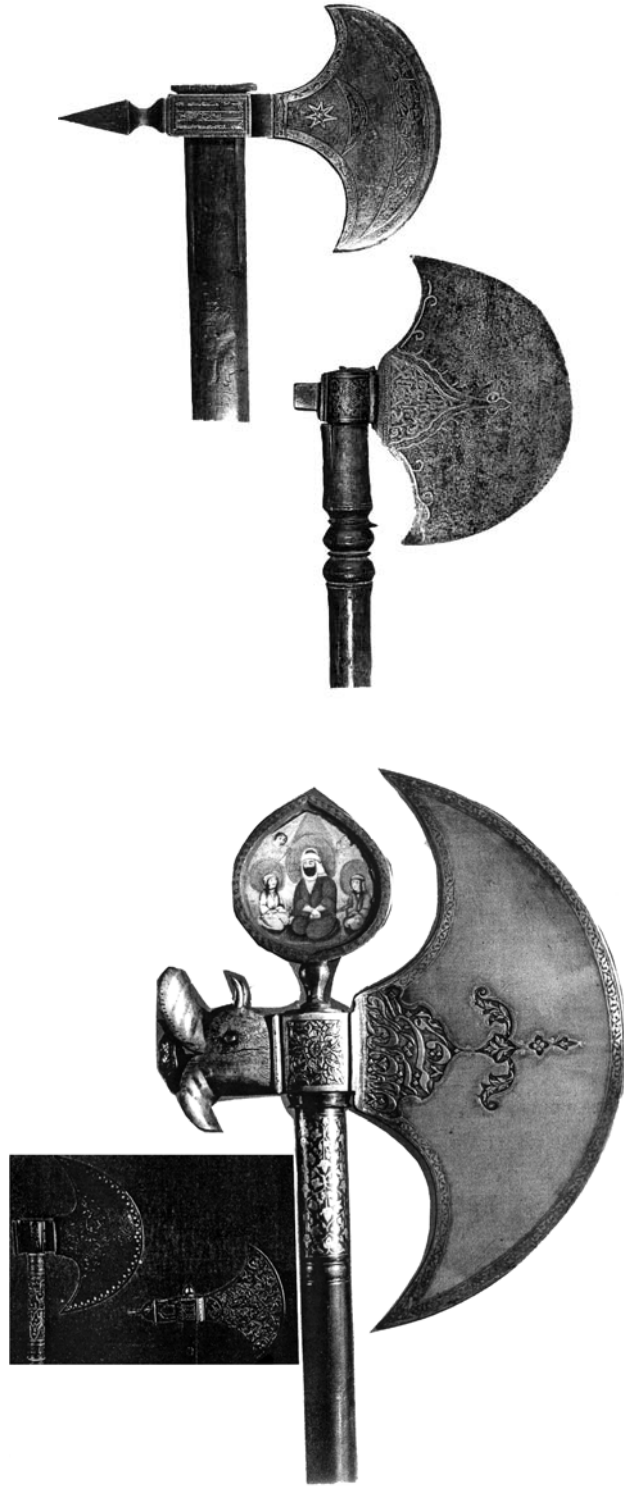

Resim. 27



## Uluborlu Alâeddin Camii

### Özet

**Ç**alışmamız, Isparta İli Uluborlu ilçesi eski yerleşiminde yer alan Alâeddin Camii üzerine, bir tanıtım ve belgeleme niteliğindedir. Eski Uluborlu, Ortaçağdan Cumhuriyetin ilk yıllarına kadar önemli bir yerleşim yeridir.

Alâeddin Camii, mevcut kitabe ve kaynaklara göre; XIII. yüzyılda inşa edilmiştir. Yapı; XX. yüzyılın başlarında çıkan bir yangın sonrasında büyük ölçüde zarar görmesiyle, yöre halkı tarafından yeniden inşa ettirilmiştir. Yapı planlama açısından; kuzey-güney doğrultusunda, dikdörtgen bir mekân kurgusuna sahiptir. Harim kısmı, üç sahna ayrılıp orta sahında, dairesel ve oval biçimli kubbeler, yan sahnelerde ise dairesel formda küçük kubbeler yer almaktadır. Süslemeleri, XIX.-XX. yüzyıl bezeme anlayışında, yöresel tarzda yapılmıştır.

**Anahtar Kelimeler:** Uluborlu, Alâeddin Camii, XIX.-XX. Yüzyıl Osmanlı Mimarisi

### Uluborlu Alâeddin Mosque Abstract

Alâeddin Mosque; Uluborlu Castle, located outside the old city walls in Uluborlu in Isparta. Old Uluborlu, from the middle ages to the early years of the Republic is an important settlement area. The ruins that remain from these periods are important determining factors for the settlement of Uluborlu.

According to the available inscription and resources, Alâeddin Mosque was built in XIII. Century. The structure that exists today was rebuilt by the local people after fire, in the early XX. Century. in terms of the type of Structure-planning, it has the north-south direction in a rectangular space. Harim part, divided into three sections, and the in middle sahn, there are circular and oval form of domes, in right and left sides, there are small domes. XIX.-XX.

Century in the sense of decoration, was presented in the local style.

**Key Words:** Uluborlu, Alâeddin Mosque, XIX.-XX. Century Ottoman Architecture

Yrd. Doç. Dr. Şevki DUYMAZ  
Süleyman Demirel Üniversitesi  
Fen-Edebiyat Fakültesi, Sanat Tarihi Bölümü  
Öğretim Üyesi



## GİRİŞ

Isparta İline bağlı ilçe merkezi olan Uluborlu'nun; kuzeyinde Dinar, doğusunda Senirkent, güneyinde Atabey, Gönen ve batısında Keçiözü ilçeleri bulunmaktadır (Çizim 1). Kentin yakın çağdaki ilk yerleşimi, Toros kollarının uzantısı olan Kapı Dağı'nın eteklerine, 1950 yılından sonra ise şimdiki Uluborlu Ovası'na taşınmıştır (Komisyon 2003:530, Türk Ansiklopedisi 1983:508, Anonim 1982:3505-3509).

Uluborlu'nun, güneybatısında Pupa, güneydoğusunda Şehir çayları, güneyinde Şalgamlık ve Halkalı dereleri ile doğusunda Su Uçan, Akçay şelaleleri, Değirmen deresi, batısında İleydağı çayı, kuzeyinde yer alan Kızıldere ve Dereköy çayları belli başlı akarsularıdır ([http://tr.wikipedia.org/wiki/Uluborlu,\\_Isparta](http://tr.wikipedia.org/wiki/Uluborlu,_Isparta)). Pupa Çayı üzerinde 1977 yılında Uluborlu ve 1995 tarihinde İleydağı Barajları kurularak sulama amaçlı kullanılmaktadır. Isparta'ya 65 km. uzaklıktaki ilçenin merkez nüfusu 5.900 ve çevresiyle toplam nüfusu 13.248'dir (Komisyon 2003:530).

Uluborlu, tarih boyunca birçok uygarlığın hâkimiyeti altına girmiştir (Ramsay 1961, Anonim 1982:3050-3615, Komisyon 2003:528-529, Demirdal 1968:20-38, Böcüzade 1983:47). Kentin bulunduğu bölge içerisinde yer alan diğer ilçelerin mevcut tarihi geçmişine bakıldığında, Uluborlu tarihini yaklaşık M.Ö. 5000'li yıllara kadar götürmek mümkündür. Ancak, çevrede varlığı bilinen höyükler ve kalıntılar bulunmasına rağmen, arkeolojik araştırmalar ve bilimsel çalışmaların yeterince olmaması kentin, tarih öncesine ait bilgilerini yetersiz kılmaktadır.

Uluborlu'nun bulunduğu bölge, Hitit metinlerinde Pitaşa olarak geçer. Hititler, Frigler, Lidyalılar ve Persler zamanında bölge; sadece siyasal olarak el değiştirmiş fakat tam olarak ele geçirilememiştir. Bölge, M.Ö. 334-323 tarihleri arasında Büyük İskender'in kontrolüne girmiş ve M.Ö. 323 yılında İskender'in ölümünden sonra haleflerinden, Seleukos ve Lysimakhos arasında yapılan Kurupedion Savaşı (M.Ö. 281) sonucunda

Seleukosların eline geçmiştir (Komisyon 2003:528). Bu dönemde, Uluborlu sınırları içinde Apollonia antik kenti kurulmuştur. Kent büyük ihtimalle Seleukos Kralı Seleukos I (M.Ö. 312-280) tarafından kurulmuş olmalıdır. Apollonia, Strabon'da (1993:62) Frigya, Ptolomaios'da Pisidia şehri olarak adı geçer. Kentin eski ismi Stephanus Byzantinus tarafından Mordiaeum veya Margium olarak kaydedilmiştir. Apollonia, Roma İmparatorluk dönemi (M.Ö. 27-M.S.395) sikkeleri üzerinde ve yazıtlarda kendini Likya ve Trakyalıların kolonisi olarak gösterir (Komisyon 2003:529).

M.Ö. 188 yılında Roma ordusuna yenilerek Apameia Barışını imzalayan Seleukoslar, Toroslara kadar olan kısımdan çekilmişler ve bölge Romalılar tarafından Bergamalılara bırakılmıştır. M.Ö. 188-133 yılları arasında Bergama Krallığı'nın elinde bulunan bölge; M.Ö. 130'da Romalılar tarafından ele geçirilerek, M.Ö. 102-49 yılları arasında Kilikya Eyaleti içine alınmış, daha sonra Asya Eyaletine bağlanmıştır. M.Ö. 39 yılında Galat Kralı Amyntasın kontrolüne giren bölge M.Ö. 25 yılına kadar bu durumda kalmış, daha sonra Galatia eyaleti içine alınmıştır. Apollonia, Roma İmparatorluğu'nun M.S. 395 yılında parçalanmasıyla Doğu Roma İmparatorluğu (Bizans) sınırları içinde kalmıştır (Demirdal 1968:28-38, Komisyon 2003:529).

Uluborlu tarihsel süreç içerisinde; *Apollonia*, *Mordiaum* (Ayvalar Memleketi), *Mardion*, *Margion*, *Mardiaion*, *Sozopolis* (Zosimus isimli papazdan alır) ve Türk hâkimiyetinde de *Borgulu*, *Burgulu*, *Borulu*, *Uluborlu* adlarıyla bilinir (Ramsay 1961:446-448, Demirdal 1968:60-62).

### 1- İlk Türk Yerleşmesinden Günümüze Uluborlu

VII. yüzyıldan itibaren Anadolu'ya yapılan İslam akınlarında Abbasilerin etkinliği gözlenmektedir. Bizans sınır boylarına yerleşen ve gaza anlayışını icra eden Müslümanlar daha sonraki dönemlerde yerleşik hale gelmeye başlamışlardır.



XI. yüzyılda Türklerin Anadolu'yu fethi öncesi, Isparta ve çevresi Bizans yerleşimi olarak karşımıza çıkmaktadır. XII. yüzyıldan itibaren de bölgede Türklerin akınları söz konusudur (Turan 1993a:171, Türk dönemi Uluborlu için bkz.: Aksarayı 2000:24, 103, İbni Bibi 1996:26-28, 89, 142, 148, 238, İbni Bibi 1941:228, 254, 259, Gordlevski 1988, Anonim 1982:3521-3523, 3586, Kofoğlu 2006, Demirdal 1968, Böcüzade 1983, Akdağ 1959, Arıkan 1988, Cahen 1994, Tuğlacı 1985:296, Can 1998, Yıldız 2000, Uzunçarşılı 1995).

Uluborlu, 1074 yılında Büyük Selçuklu Sultanı Melikşah tarafından Anadolu'nun fethinde görevlendirilen Süleyman Şah ile Bizans İmparatoru VII. Mihail arasında yapılan anlaşma ile Selçuklu egemenliğine girmiştir. Ancak, bu yörelerdeki Büyük Selçuklu egemenliği uzun süreli olmamıştır. Çünkü Bizans'ın güçlü savunması ve Haçlı seferleri sebebiyle burada Türk egemenliği tam olarak sağlanamamıştır (Komisyon 2003:529).

1176 Miryakefalon/Karamıkbeli Savaşı'ndan sonra Anadolu'yu kesin olarak yurt edinen Türkler, kalıcı yerleşme siyasetinin doğal bir sonucu olarak baskılarını arttırmalar. Bölgede Bizans'ın etkinliği kırılınca, Sultan II. İzzeddin Kılıç Arslan zamanında Isparta çevresi ele geçirilir (Turan 1993b:695-696) ve 1182'de I. Gıyaseddin Keyhüsrev bölgeye *Melik* olarak tayin edilir (Baykara 1990:58).

1207 yılında Sultan I. Gıyaseddin Keyhüsrev, Antalya'nın fethini gerçekleştirdikten sonra bölge yönetimini Subaşı Mübarizeddin Ertokuş'a bırakır (Turan 1993a:284, Baykara 1990:45). Bundan sonra Ertokuş'un Antalya, Isparta ve çevresinde gerçekleştirdiği faaliyetleri, bölge tarihi açısından son derece önemlidir.

1243 Köseadağ Savaşı yenilgisi sonrası Moğol istilasının getirdiği olumsuz etkiler, Isparta ve çevresinde de kendini gösterir. Yönetimdeki zayıflık, yeni oluşumları beraberinde getirir ve ülkede kendi hâkimiyetlerini kuran Beylikler Devrini başlatır. Moğol istilası sonrası ortaya çıkan otorite boşluğu

nedeniyle, Isparta ve çevresinde Anadolu beyliklerinden Hamidoğulları, bölgenin yönetimini ele geçirir (Böcüzade 1983:18-29, Kofoğlu 2006:95-142). Feleküddin Dündar Bey döneminde; önce Uluborlu, arkasından da Eğirdir beylik merkezi olmuştur (Demirdal 1968:46, Kofoğlu 2006:143-197). Hamidoğulları kısa sürede; Burdur-Göhlhisar, Korkuteli ve Antalya'ya kadar sınırlarını genişletir. Bundan sonra, beylik iki koldan ilerlemeye başlar. Dündar Bey, Eğirdir ve çevresinde Hamidoğullarını, kardeşi Yunus ise, Antalya ve çevresinde Tekelioğulları Beyliğinin hakimiyetini başlatır (Karaca 2002:39-40). Sonraki süreçte, Hamidoğulları Beyliği ile Konya ve çevresinde yer alan Karamanoğulları Beyliği arasında, toprak konusunda mücadeleler başlar (Anonim 1982:3521).

XIV. yüzyıl başlarında güçlenen Hamidoğulları, Anadolu'da mevcut birçok beyliğe göre daha etkin bir konumdadır. 1314 yılında Anadolu'ya gelen İlhanlı valisi Emir Çoban, Anadolu Beyliklerine İlhanlı egemenliğini kabul ettirmek ister. Bu doğrultuda, bağlılığını bildiren beylerden biri de Dündar Bey'dir (Kofoğlu 2006:169-170). 1324 yılında bölge valisi olan Temürtaş (Demirtaş), beyliğin üzerine doğru harekete geçince, Dündar Bey Antalya'ya gider ve yakalanarak öldürülür (Emecen 1999:195). Böylece, bölgeyi yönetimi altına alan Temürtaş, Antalya'nın yönetimini de Dündar Bey'in yeğeni Mahmud Bey'e bırakır. 1327'de vali Temürtaş'ın İlhanlı yönetimiyle ilişkileri bozulup Memlükler'e sığınmasıyla, bölgenin idaresi tekrar Hızır Bey'in başkanlığında Hamidoğulları'na geçer (Komisyon 2003:65, Kofoğlu 2006:197-210).

1328 yılında Hızır Beyin ölümüyle birlikte başlayan karışıklıklar nedeniyle Hamidoğulları sırasıyla; Necmeddin İshak, Muzaffereddin Mustafa, Hüsameddin İlyas, Kemaleddin Hüseyin Beyler tarafından yönetilmiştir (Doğan 2008:28-29, Kofoğlu 2006:210-277).

Hüseyin Bey; Karamanoğulları'nın beylik üzerindeki baskısını kaldırmak için Osmanlılardan yardım ister ve bu yardım karşılığında da; Yalvaç,



Şarkıkaraağaç, Beyşehir, Akşehir ve Seydişehir yörelerini Osmanlılara satar (Emecen 1999:195). Ayrıca, 1389 yılındaki Kosova Savaşı'nda Osmanlılara yardım amacıyla askeri birlik gönderildiği de bilinmektedir (Uzunçarşılı 1995:51). 1390 yılında Karamanoğulları'nın üzerine yürüyen Yıldırım Bayezid'in bu toprakların tamamını alması, Isparta ve çevresinin de kesin bir şekilde Osmanlı yönetimine girmesini sağlamıştır. 1391'de de Kemaleddin Hüseyin Bey'in ölmesiyle; Hamidoğulları Beyliği sona ermiştir (Kofoglu 2006:257-286, Emecen 1999:196).

1402 Ankara Savaşı sonrası Anadolu'da yaşanan Fetret Devrinde beyliklerin yeniden canlanmasıyla, bölge tekrar Karamanoğulları Beyliği'nin yönetimine girer (Uzunçarşılı 1995:316). 1415 yılı Çelebi Mehmed (1413-1421) döneminde Isparta ve çevresi yeniden Osmanlılara bağlanır. Ancak, kısa bir süre sonra tekrar yönetim Karamanoğulları'nın eline geçmiştir. Bu dönemden sonra, özellikle II. Murad (1421-1444) devrinde bölge Karamanlı-Osmanlı mücadelesi içerisinde kalır. Sultan II. Murad; aradaki sorunların giderilmesi ve önceden alınan toprakların geri verilmesiyle Karamanoğlu İbrahim Bey'e, beyliğin başında kalması için izin verir. Bu gelişmelerden sonra, XVI. yüzyıl başlarına kadar Isparta ve çevresinde önemli bir siyasal değişim olmaz (Komisyon 2003:64-65, Kofoglu 2006:293-297).

Osmanlı Devletinin gerileme ve çöküş dönemlerinde merkezi otoritenin zayıflaması nedeniyle bölge bir çok alandaki gelişmelerden uzak kalır; hatta Anadolu'nun birçok yerinde gerçekleşen isyan ve ayaklanmalarda bunda rol oynar.

Milli Mücadele döneminde Uluborlu'da; ülkenin kurtuluşu için kurulan derneklerin şubeleri açılmış ve fiili olarak milli mücadeleye girilmiştir. Anadolu ve Rumeli Müdafaa-i Hukuk Cemiyeti'nin kurulmasıyla birlikte, I. Dünya ve Kurtuluş Savaşında Anadolu'nun kurtuluşu için mücadele veren Uluborlu, Türkiye'de en çok İstiklal

Madalyasına sahip ilçe olma unvanına sahip olmuştur (Demirdal 1968:59, Komisyon 2003:530).

## 2- Kentsel Gelişim

Türk egemenliğinde; eski adları "Borgulu, Burgulu, Borulu" ve günümüzde Uluborlu olarak adlandırılan ilçe, önemli bir merkez olmuştur (Demirdal 1968:62-64).

Kaynaklardan edindiğimiz bilgilere göre, Selçuklular döneminde kentte; on üç medrese açılmış, bazı şehzadeler Uluborlu'da ikamet etmişlerdir. I. Alâeddin Keykubad'ın oğlu şehzade Rükneddin'in, Uluborlu'da öldüğü ve buraya defnedildiği bilinir. Mezarının yanında kendi ismiyle anılan bir medrese inşa edilmiştir (Turan 1993a:409-410, Demirdal 1968:45-46). Kırşehir dolaylarında başlayan Babai isyanından kaçan Ahi'lerin bir kısmı Uluborlu'ya gelip yerleşmişlerdir. Bunlara ait bazı türbeler ve Arapçık adıyla anılan bir çeşme günümüze kadar gelmiştir. Anadolu Selçukluları sonrası Hamidoğulları Beyliği'nin idaresine giren Uluborlu, on yıl kadar beyliğin başşehri olmuştur.

Kent, Osmanlı döneminde Anadolu Eyaletinin bir kazası olarak yapılandırılmıştır. Uluborlu, Yavuz Sultan Selim (1512-1520) devrinde düzenlenen Taksimat-ı Memalik-i Osmaniye'de, Hamit ilinin 21 kazasından beşincisi olarak gösterilmektedir (Demirdal 1968:59, Komisyon 2003:530).

XV. yüzyıl Timur istilası sonrası Uluborlu Kalesi yıktırılınca, buranın önemi azalıp Eski Uluborlu bu kale çevresinde gelişmiştir. XV.-XVI. yüzyıllarda kentte, 20 mahalle yer alıp bunlardan biride Hıristiyan mahallesidir. XVI. yüzyılın ikinci yarısında ise, Hamit Sancağının en kalabalık yerleşimi olduğu ifade edilir (Arıkan 1988:53-54).

Uluborlu, Tanzimat'tan sonra yapılan taşra yönetim reformu sonrası, 1867'de Konya Vilayetine bağlı Isparta Sancağında yer alan bir kazadır. 1877, 1892 ve 1903 yıllarındaki idari taksimatta kent durumunu muhafaza etmiştir. Uluborlu'da; 1869 yılı



kayıtlarında 13, 1892’de ise 19 mahalle ile 11 köy ismi yer almaktadır (Anonim 1982:3523).

1892 Konya Vilayet Salnamesine göre kentte; 6 camii, 18 mescit, 8 türbe, 3 han, 2 hamam, 11 medrese, 4 Müslim 1 gayr-i Müslim okulu, 1 Rum Ortodoks kilisesi mevcuttur. Bunların dışında yer alan sosyo-ekonomik anlamdaki yapıların çokluğu ise kentsel gelişimin bu dönemdeki önemini ortaya koymaktadır (Anonim 1982:3525, ayrıca kentsel gelişim açısından vakıf hizmetleriyle ilgili olarak bkz.: Akdemir 2005:109-137).

XIX. yy sonu ve XX. yy. başlarındaki nüfus sayımlarıyla Uluborlu’nun demografik yapısı hakkında bilgiler mevcuttur. Kaynaklarda nüfusun; 1831’de 4.960, 1869’da 7.626, 1877’de 7.571, 1882’de 7.813, 1893’de ise 15.054 olduğu ifade edilmektedir. Mevcut sayımlarda gayr-i Müslim nüfusun 1/10’u kadar olduğu gözlenmektedir (Anonim 1982:3523-3525).

1760 senesinden itibaren kaza merkezi olduğu belirtilen kentte, 1827 yılında belediye teşkilatı kurulduğu belirtilmektedir (Komisyon 2003:532).

1911 yılında çıkan büyük bir yangında zarar gören kale etrafındaki eski Uluborlu yerleşimi terk edilmiş ve 1935 yılından itibaren de günümüz yerleşimi ortaya çıkar (Demirdal 1968:114-115). Isparta iline bağlı bir ilçe olan Uluborlu’da; Güreşyeri, Kabaagaç, Pazar, Topraklık, Taşköprü ve Zincirli mahalleleri bulunmaktadır.

## ULUBORLU ALÂEDDİN CAMİ

### 1- Yapının Yeri ve Adı

Alâeddin Camii; Isparta İli, Uluborlu ilçesi, Uluborlu Kalesi surları dışında kalan Türk dönemi Eski Uluborlu yerleşiminde, yüksek bir tepe üzerinde geniş bir düzlükte inşa edilmiştir (Res.1). Yapının; kuzey ve güneyinde yüksek, meyilli bir arazi mevcuttur. Batısında; Osmanlı Dönemine ait Bülbül (Alemdar) Camii ve Uluborlu Cumhuriyet Anadolu

Lisesi yer almaktadır (Res.2). Doğusunda; Roma, Bizans, Selçuklu ve Osmanlı dönemlerinde kullanılmış Uluborlu kalesi bulunur (Res.3). Güneyinde; Cirimbolu Deresi olarak adlandırılan meyilli arazi üzerinde, Türk dönemi yerleşimine ait birçok yapı kalıntısı yer almaktadır. Anadolu Selçuklu, Hamidoğulları Beyliği ve Osmanlı dönemlerine ait bu yapılardan; Sallanan Minare, Gargılı Lala Paşa Medresesi, Baltabey Hamamı, Karabey Hamamı, Aslanlı Çeşme, Büyük Çeşme ve Muhittin Çeşmesi örnek gösterilebilir (Camii çevresindeki yapı örnekleri için bkz: Doğan 2008, Demirdal 1968, Komisyon 2003). Kuzeyinde ise; geniş açık bir avlu ile meyilli bir arazi üzerinde eski evler ve Uluborlu yeni yerleşimi yer almaktadır (Res.4).

Kaynaklarda, “Cami-i Uluborlu” (Arıkan 1988:142), Alâeddin Camii olarak adlandırılan yapı; halk arasında “Ulu Cami” veya “Cami-i Kebir” olarak da bilinir (Uzunçarşılı 1929:234, Böcüzade 1983:96, Köse 1935:175). Yapının ilk inşası, I. Alâeddin Keykubad (1220–1237) döneminde olup hala bu isimle anılmaya devam edildiğini de göstermektedir.

### 2- Yapıyla İlgili Kaynaklar

Yapıyla ilgili kaynaklara bakıldığında, genel tanıtıma yönelik olarak yapılan çalışmaların dışında özgün bir araştırmaya rastlanmamıştır. Yapının tarihsel açıdan değerlendirilmesinde; birinci el kaynak olarak kitabeleri, ikinci el kaynak olarak da bölgeyle ilgili yapılmış olan siyasi tarih, monografik çalışmalar ile tezler yer almaktadır.

**Kitabeleri:** Yapıda; minare kaidesi, giriş kapısı üzeri, harim kısmındaki taşıyıcı ayak üzerinde pandandifteki madalyon ve Uluborlu Halk Eğitim Merkezi’nde korunan kitabe ile birlikte toplam dört kitabe bulunur.



Minare Kaidesindeki Kitabe: Kuzey cephede bulunan minarenin giriş kapısı üzerinde sivri kemerli bir niş yüzeyinde yer alır (Demirdal 1968:88)<sup>1</sup> (Res.5). Yaklaşık 84cm.X 90cm. boyutlarındaki kitabe levhasının yüzeyinde mermer üzerine sülüsle yazılmış beş satırlık onarım kitabesidir (Erdoğan 1999:112-117, Böcüzade 1983:96)<sup>2</sup>:

- I — وان المساجد لله فلا تدعوا مع الله احداً  
II — امر بعمارة هذا المسجد الجامع المبارك في أيام دوله  
السلطان الاعظم  
III — ظل الله في العالم غياث الدنيا والدين مسمود بن  
كيكاوس  
IV — خلد الله دوله العبد الضعيف المحتاج الى رحمته ربه  
V — اللطيف بدر الدين عمر بن أمير الحاج ملك السواحل  
في سنة ثمان وستائة

Trankripsiyonu:

*Ve enne'l-mesâcîde lillâhi felâ ted'ü ma'allâhi ehadâ*

*Emera bi-imâreti hâze'l- mescidi'l-câmî'l- mübâreki fi eyyâmi devleti's- sultânî'l- a'zam*

*Zillu'llâhi fi'l-âlem gıyâsü'd-dünyâ ve'd-din Mes'ud b. Keykavus*

*Halleda'llâhü devletehu el-abdü'z-zaif el-muhtâc ilâ rahmeti rabbihi*

*El-latif Bedrû'd-din Ömer b. Emirü'l-hâc melikü's-sevâhil fi sene semânin*

*ve sitte mie.*

Tercümesi:

*Mescidler şüphesiz Allah'ındır. Öyleyse orada, Allah ile beraber başkasına ibadet etmeyin<sup>3</sup>*

*Bu mübarek camiin imarını büyük sultan, hükümdarlığı zamanında emretti.*

*Cihanda Allah'ın gölgesi din ve dünyaya yardımcı Keykavus'ün oğlu*

*Mesud'un üzerine olsun*

*Allah'ın rahmetine muhtaç zayıf kulun saltanatını Allah ebedi kulsun*

*Hac emiri, sahillerin kumandanı Ömer'in oğlu Bedreddin 680/1281 yılında bu tamiri yaptı.*

Kuzey Giriş Kapısındaki Kitabe: Kuzey cephe giriş kapısında yer alan onarım kitabesidir (Res.6). Kitabe; 140 cmX80 cm boyutlarında mermer üzerine, on satırla, celi sülüs hattıyla yazılmıştır (Erdoğan 1999:154-159).

Trankripsiyonu:

*Ğafil olma âkil ol dinleyn ey ırk-ı Güzin*

*Vatandır ma'bedin imân çalışmak ey ehl-i din*

*Alâaddin-i Selçukdan mükemmel bir yâdigârdır*

*Kazâen yandı bu ma'bed seneler oldı hazin*

*Bin üç yüz yigirmi yediden beri hep halk-ı kazâ*

*Sarf-ı himmet ettiler hakkâ hezârân âferin*

*Devr-i Cumhuriyyetin nakdine-i âsârını*

*Gördi kısmen halkımız yapıldılar hem pek dil-nişin*

*Cevheriden buldun ammâ yâ çıkar seyyâl-i zâr*

*U'budu'llâhe cemân "fedhululâ hâlidin"*

Tercümesi:

*Ey seçkin ırkın insanları dinleyn gafil olmayın, akıllı olun.*

*Ey din ehli kişiler mabedimiz olan vatana çalışmak imandır.*

*Bu eser Selçuklu Sultanı Alâaddin'den çok mükemmel bir hatıradır.*

*Ne yazık ki bir kaza sonucu bu mabed yanmış ve gönüller hüznle dolmuştur.*

*Bin üç yüz yirmi yediden beri bu kazanın halkı*

<sup>1</sup> Kitabe; 1909'da çıkan yangın öncesi, batı girişinde iken 1929 yılında yapının yeniden inşasında minaredeki yerine konulmuştur.

<sup>2</sup> Kitabe metninde tam olarak bir tamir faaliyetinden söz edilmese de, bani isminden sonra zikredilen "Ömer oğlu Bedreddin" ibaresi, araştırmacıları, kitabenin onarım kitabesi olduğu düşüncesine sevk etmiştir.

<sup>3</sup> Kur'ân-ı Kerîm, Cin Suresi 18. ayet.





Allah için bu mabede ilgilerini hiç esirgemediler, kendilerine binlerce teşekkür olsun

Cumhuriyet devrinin gözle görünür eserlerini

Halkımız kısmen gönlüne hoş gelecek şekilde yapmışlardır.

Cevheri tarihten (y) harfini çıkararak bu eserin tarihini düşürdük

Hepiniz Allah'a ibadet edin "ve ebediyen cennete girin"

1345/1926–27

Halk Eğitim Merkezindeki Kitabe: Kaynaklardan edindiğimiz bilgilere göre kitabe, Caminin özgününde kuzey kapısı üzerinde iken, H.1327/M.1909 yangını sonrası kısmen tahrip olmuş ve korumaya alınmıştır. Beş satırlık kitabe, 70cmX1m boyutlarında mermer üzerine sülüs karakterde yazılmıştır (Demirdal 1968:86, Köse 1935:175, Uzal 2006:50-52, Yıldırım 1999:23-24)<sup>4</sup>:

- I — بنا هذا المسجد المبارك في أيام دولة السلطان  
II — الأعظم شاهنشاه المظم ظل الله في العالم  
III — علماء الدنيا والدين أبو الفتح كيقباد بن كينخرو  
ومن مال الملكة العالمه  
IV — العادله عصمه الدنيا والدين صفوة الاسلام  
والمسلمين بنت  
V — الملك الشهيد طغرشاه بن قلنج أرسلان دام  
اقبالها في رجب سنة تسع وعشرين وستائه

Trankripsiyonu:

Benâ hezel-mesecidi'l- Mübareke fi eyyâmi devleti's-sultan

El- a' zamü şahinşahi'l-muazzam zillullahi fi'l-alemi

Alaad'dünya ve'd-din ebu'l-feth Keykubad b. Keyhüsrev ve min mâ'le'l-

meleketi'l-alimeti

El-adiletü İsmetü'd-dünya ve'd-din safvetü'l-İslam ve'l-müslimine benet

El-melik eş-şehid Tuğrulşah b. Kılıçarslan dâme ikbaluhe fi Receb sene

tis'a ve ısrin ve site mie

Tercümesi (Demirdal 1968:86-87, Köse 1935:175):

Bu cami, büyük sultan, azametli, şahlar şahı, Allah'ın yeryüzündeki gölgesi, din ve dünya yücesi, ülkeler fatihi Keyhüsrev oğlu Keykubad'ın saltanatı günlerinde, Kılıç Arslan'ın şehid oğlu Melik Tuğrulşah'ın alim ve adil kızı İslam'ın ve Müslümanların safveti, dünya ve dinin berraklığı - Allah ikbalini daim kılsın - Melike İsmet'in malından (ve onun adına) inşa edildi. 629 senesinin Receb ayında (M.1231)

Pendantifteki Kitabe: Daire biçimli madalyon içerisinde, Hüseyin yazısının ortasında "Mehmed Nuri 1351" (1932–1933) ibaresi, sanatçı kitabesi olarak karşımıza çıkar (Res.7). Bu, hattat ismi ve yazım tarihidir. Uluborlu'ya en yakın ilçe olan Senirkent'te bulunan Hıdır Çelebi (Pazar) Camiinde de bu ismin aynı şekilde geçmesi, Mehmed Nuri'nin bu yıllarda bölgede çalışan hat sanatçısı olduğunun bir göstergesidir<sup>5</sup>.

Yazılı kaynaklara göre yapıyla ilgili olarak; XVI. yüzyıldan XIX. yüzyıla kadar olan döneme ait bazı kayıtlara Başbakanlık Osmanlı Arşivi'nde rastlanır. Bu kayıtlar; tapu tahrir, vakfiye, onarım ve görevlendirmeler gibi çeşitli konularda karşımıza çıkmaktadır (Arıkan 1988:142, Akdemir 2005:112-116, Demirdal 1968:251).

### 3- Yapım Tarihi, Banisi, Yapımın Geçirdiği Değişiklikler ve Onarımlar

Mevcut kitabeler ve kaynaklardaki veriler incelendiğinde Uluborlu Alâeddin Camii; 629H./1231M. tarihinde, II. Kılıç Arslan'ın torunu ve Tuğrul Şah'ın kızı Melike-i Adile tarafından yaptırılmıştır. Melike-i Adile, Alâeddin Keykubad'ın

<sup>4</sup> Kitabenin, İsmet Paşa okulunda korunduğu, kırık ve yanmış kısımların onarılacak yazı bütününe ortaya çıkarıldığı ifade edilir.

<sup>5</sup> Mehmet Nuri Altıntabak (1878–1954), İspartalıdır.



amacının kızıdır. Osman Turan (1993a:266) ise yapının; 625H/1227M'de Muğiseddin Tuğrul Şah'ın kızı tarafından inşa ettirildiğini ifade eder.

Camii günümüze XX. yüzyıl yapısı olarak yansır. Kaynaklara göre yapının, ilk inşasından bugüne kadar geçirmiş olduğu onarım ve yenilemeleri şu şekildedir:

Minare kaidesinde yer alan kitabeğe göre; 1281 yılında tamir (Böcüzade 1983:96)<sup>6</sup>, 1652 yılında eşraftan Vahap Kadı adında biri tarafından onarım (Komisyon 2003:196), bir arşiv belgesine göre; 1780 yılında kapsamlı bir onarım ve yenileme<sup>7</sup>, ana giriş kapısı üzerinde yer alan kitabeğe göre; 1926–27 yılında halk tarafından onarım (Erdoğan 1999:154), iç mekân taşıyıcı ayakların birindeki pandantifte bulunan madalyon içerisindeki yazıya göre; 1932–33 yılında da sıva ve süslemelerin yenilendiği ifade edilmektedir (Komisyon 2003:196)<sup>8</sup>. Bu kayıtların dışında camii; 1944'de çatısı onarılmış, 1969 yılında Vakıflar Genel Müdürlüğü tarafından genel onarıma (Yıldırım 1999:27) tabi tutulup bugüne kadar da ilgili kurumlarca gerekli bakım ve onarımları yapılmıştır.

## TANIM

### 1- Plan

Yapı planlama açısından; kuzey-güney doğrultusunda dikdörtgen bir mekân kurgusuna sahiptir. Harim kısmı üç sahına ayrılarak orta sahanın daha geniş tutulmuştur. Orta sahanın, yan sahanlara göre daha büyük çapta bir ana kubbe ve iki oval kubbe bulunmaktadır. Doğu-batı ve güney kısımlarda iç mekânı oluşturan duvarlar ve açıklıklar, kuzeyde ise son cemaat yeri, minare, kütüphane, türbe eyvan birimleri mevcuttur. Üç girişe sahip yapıda dört yönde açıklıklar mevcuttur (Çizim 2).

### 2- Dış Tasvir

Kuzey cephede, son cemaat yeri, türbe, minare ve kütüphane kısımları yer alır (Res.8). Son cemaat yerinin giriş kısmı; iki sütun üç kemer açıklığıyla oluşturulmuş, sütunlar birbirlerine ve duvarlara Bursa tarzı kemerlerle bağlanmıştır. Bu birim ayrıca; ana mekâna girinti şeklinde, iki yanı kapalı ve harim kısmında bulunan mahfelin uzantısı biçiminde oluşturulmuştur. Son cemaat yeri güney duvarında iki mihrabiye ve dört pencere bulunmaktadır. Burada yer alan giriş kapısı; basık kemerli olup, hemen üstünde kitabe yer almaktadır (Res.9). Bu birimin üstünde ise kadınlar mahfili bulunur. Kuzey doğu köşede sivri kemerli açıklıkla türbeye giriş kısmı yer alır (Res.10). Kuzey batı köşede minare ve yanında, günümüzde kütüphane olarak adlandırılan dikdörtgen planlı yapı mevcuttur. Kuzey cephede ayrıca; geniş bir avlu ve şadırvan bulunmaktadır (Res.11).

Minare, kuzeybatı yönde camiye bitişik olup kübik kaide, silindirik gövdeli ve tek şerefeli biçimde yer alıp düzgün taşlarla inşa edilmiştir (Res.12). Minarenin kaide kısmında, merdivenlerle çıkılan ve kademelendirilmiş sivri kemerli giriş, basık kemerli kapı bulunmaktadır. Camii çatısının başlangıç seviyesine kadar yer alan kaidede, niş yüzeyindeki kitabesi yer alır. Minare gövdesi, tuğladan yapılmış ve koruma amacına yönelik metal halkalarla desteklenmiştir. Şerefe altlığı, beş sıradan oluşan testere dişi formundadır. Bunun üzerinde ise şerefe, petek ve külah kısmı bulunur (Res.13).

Doğu cephede, üstte beş altta dört sivri kemerli pencere dizisi bulunur. Alt pencere dizisinin ortasında ibadet mekânına girişi sağlayan kapı yer alır (Res.14). Kapının kuzeyinde yer alan pencere, kadınlar mahfiline giriş olarak düzenlenmiştir. Batı cephede, çift sıra pencere düzenlemesi yansır. Alt sırada üç, üst sırada dört sivri kemerli pencere yer

<sup>6</sup> Kitabe kısmının çözümlenmesinde; ilk inşa ve onarım hakkındaki görüşleri mevcuttur.

<sup>7</sup> B.O.A., *Cevdet Evkaf*, 27/Ş /1194 (1780), Dosya No:175, Gömlek No:8736, Belgeye göre; yapının oldukça harap olduğunu ve ilk inşasından o güne kadar bir onarım yapılmadığı vurgulanmıştır. Tamir için, başkentle yazışma sonrası, Hassa mimarlarından Abdullah ve Mehmed halifeler görevlendirilmiştir. Ayrıca belgede, tamiratı yapılacak yerler, ihtiyaçlar ve bütçe hakkında bilgiler yer almaktadır. Bu konuda ayrıca bkz.: Akdemir 2005:114.

<sup>8</sup> Bu onarımın, 1932 yılında Hacı Nuri Altıntabak tarafından yapıldığı ifade edilir.



alıp yaklaşık eksende sivri kemerli giriş kapısı bulunur (Res.15). Güney cephe ise diğer cephe kurgusuna sahip olup altta ve üstte dörder sivri kemerli pencere yer alır (Res.16).

### 3- İç Tasvir

Ana ibadet mekânı olarak yer alan harime, üç yönden giriş açıklığı bulunup iç mekan üç sahna ayrılmıştır (Res.17). Üç sahınlı dikdörtgen planlı yapıda, altı adet sütun üst örtüyü taşımaktadır. Üst örtü; dıştan kırma çatı içten kubbeye örtülüdür. Orta sahında; merkezde altı sütunun taşıdığı dairesel formda bir kubbe (Res.18), doğu ve batıdaki yan sahınlarda ise yine dairesel formda dörder küçük kubbe yer alır. Mihrabın yer aldığı güney ve girişin yer aldığı kuzey bölümünde de, iki oval kubbe bulunmaktadır (Res.19). Kubbeye geçiş, pandantiftir. Taşıyıcı ayaklar, birbirlerine ve duvara kemerlerle bağlanmaktadır (Res. 20).

Kuzeydeki kadınlar mahfili; harimi böler gibi görünse de ana ibadet mekânının bütünlüğünü bozmadığı gözlenir. Bu mahfilin altında, girişin batı ve doğusunda müezzin mahfili oluşturulmuştur (Res.21). Kadınlar mahfili; son cemaat yerinin üzerinde ayrı bir birim olarak inşa edilmiş ve doğu cepheden de bir girişi bulunmaktadır (Res.22).

Güney duvarda bulunan mihrap; kuşatma, bezeme şeridi ve niş kısmı olmak üzere üç bölüm halinde tasarlanmıştır. Kuşatma şeridi, başlıklı sütun şeklindedir ve üzerinde taç formu mevcuttur. Bezeme şeridinde, celi sülüs hatla *Ayete'l-Kürsi* yazılıdır. Niş kısmı ise; içbükey dairesel formda, sütunçelerin taşıdığı sivri kemer ile bitkisel ve yazı bezemesinin yer aldığı alınlık şeklinde oluşturulmuştur. Mihrap nişi içerisinde de; bitkisel, perde ve sarkan kandil motifi bezemesiyle oluşturulmuş kompozisyon bulunmaktadır (Res.23).

Minber, sade bir şekilde düzenlenmiştir. Mihrabın batısında yer alıp, yapı ölçeğinde mihrap gibi belli ölçülere sahiptir (Res.24). Ahşap malzemeden yapılan minberin giriş alınlığında celi

sülüs hatla *Kelime-i Tevhid* yazılıdır (Res.25)<sup>9</sup>.

### 4- Malzeme ve Teknik

Yapıda; kesme taş, moloz taş, tuğla, devşirme, ahşap ve metal malzeme kullanımı mevcuttur. Camii duvar örgüsünde; kuzey cephede düzgün kesme taş, diğer cephelerde moloz örgü taş ve pencerelerde düzgün kesme taş kullanılmıştır. Minarenin gövdesi, yatay istifle tuğla ile örülmüş olup kaidesi taş malzeme ile yapılmıştır.

Devşirme malzeme, muhtemelen yakında bulunan Apollonia antik yerleşiminden getirilmiştir. Bu malzemeler; duvar yüzeylerinde rastgele, minare kaidesindeki merdivenlerde ise, düzgün bir biçimde kullanılmıştır. Güney cephede, yapının temelini oluşturan kısımda ise yer yer devşirme malzeme kullanımı göze çarpar (Res.26).

Ahşap malzeme; minber, üst örtü ve pencerelerde metal malzeme ise; son cemaat yerindeki giriş korkulukları, pencere şebekeleri, çatı ve minare aleminde kullanılmıştır.

### 5- Süsleme

İç mekânda yoğun olarak yazı süsleme yer alır. Bitkisel ve geometrik süslemeler genelde kubbeler ile kemer yüzeylerinde görülüp kalıp baskı tekniğindedir.

Harimin orta sahındaki dairesel formdaki kubbe göbeğinde; celi sülüs hatla yazılmış daire madalyon içerisinde sekiz tane *aşere-i mübeşşere* (sahabi) ismi yer almaktadır. Bu kişiler; *Zübeyr b. El-Avvam, Sa'd b. Ebi Vakkas, Ebu Ubeyd b. Amir el-Harrâc, Said b. Zübeyr, Abdurrahman b. Avf, Talha b. Ubeydullah* ile *Bilâl Habeşi* ve *Ebu Hanife*'dir. Bu kubbenin pandantiflerinde; dairesel formlu madalyon içerisinde, celi sülüs hatla yazılmış; *Yâ Alim, Yâ Gafur, Yâ Halim, Yâ Şekur* ibareleri yer alıp taşıyıcı ayakların kemer yüzeylerinde ise; celi sülüs hatlı madalyonlar içerisinde, dört büyük halife ile *Hasaneyn* isimleri yazılıdır. Bunlardan, *Hüseyn* yazısının ortasında *Muhammed Nuri 1351* ibaresi yer

<sup>9</sup> Yazı sonunda düşülen 1351H./1932-1933 M. tarihinin, pandantifte yer alan madalyon içerisindeki tarihle aynı olması nedeniyle; Mehmed Nuri tarafından yazıldığını düşündürmektedir.



almaktadır. Bu ibare hattat ismi ile bezemenin yapım tarihidir.

Mihrabı kuşatan dıştan ikinci şeritte, celi sülüs karakterde *Ayete'l- Kürsi* yazılıdır. Mihrabın üzerindeki iki pencere arasında da, celi sülüs karakterde *Allah* ve *Muhammed* ibareleri yer almaktadır.

Minberin giriş alınlığında, celi sülüs hatla, *Kelime-i Tevhid* yazısı bulunur.

Kadınlar mahfilinde yer alan pendantsiflerde; Allah'a yakarışı ifade eden celi sülüs hatla yazılmış, *Yâ Deyyân, Yâ Subhan, Yâ Hannân, Yâ Mennân* ibareleri yer almaktadır.

Dış cephede süsleme; son cemaat yeri mihrabiyelerindeki perde ve kandil motifi ile tavan kısmında yer alan bitkisel bezeme, kitabelerdeki yazı süsleme ve pencerelerin kemer seviyesinde dolaşan birbirine paralel iki sıra halindeki sade düz silmelerden ibarettir. Silmeler, cephe hareketliliğine yönelik unsur olarak göze çarpar.

## DEĞERLENDİRME VE SONUÇ

Uluborlu kent dokusu içerisinde en erken tarihli minare kitabesiyle yer alan Alâeddin Camii; tarihi, konumu ve mimari biçimlenişi açısından bölgenin önemli yapılarından biri olma özelliğine sahiptir. XIII. yüzyılda bölgedeki Türk yerleşmesinin dini mimarideki kaynağı olarak karşımıza çıkan yapı özgün değildir. Mevcut yapı, XX. yüzyıl başlarında tekrar inşa edilmiştir. Alâeddin Camii; eski kent dokusunda, yüksek bir tepede, geniş bir düzlük üzerinde dikdörtgen mekân kurgusu anlayışında planlanmıştır. Yapı; tek minareli, üç yönden girişi olan, içten kubbeli, dıştan kırma çatı örtüye sahiptir. Süsleme; yoğun olarak iç mekânda yazı ve bitkisel bezeme olarak yer alır.

1909 yılındaki yangın yapının miladı niteliğindedir. Bu yangın sonrası yeniden inşa edilen yapı, bütünüyle bu dönem mimari özelliklerini taşımaktadır.

Yapının, Osmanlı son dönem mimari unsurlarıyla karşılaştırıldığında; dönemin başkent ekollü yapılarıyla birebir benzeşmesini aramak yanlış

olur. Ancak, plan kurgusu ve kubbe sistemi açısından klasik dönem arayışları sezilmektedir. Süsleme özellikleri; dönemin taşra anlayışının bir ifadesi şeklinde ele alınabilir. Aslında bu anlayışın, tüm yapı ölçeğinde var olduğunu söylemek de mümkündür. Bu oluşumda; halkın beğenisi, mevcut şartlar, usta ve sanatçı etkisinin olduğunu söyleyebiliriz.

## KAYNAKÇA

Akdağ, M. (1959). *Türkiye'nin İktisadi ve İctimai Tarihi, I*, Ankara: T.T.K. Yayınları.

Akdemir, M. S (2005). Osmanlı Arşiv Belgelerine Göre Uluborlu'daki Vakıf Hizmetleri. *Arayışlar*, (13), Isparta: 109–137.

Anonim (1982). Isparta, *Yurt Ansiklopedisi*, 1982/5, İstanbul:3505–3615.

Arıkan, Z. (1988). *XV-XVI. Yüzyıllarda Hamit Sancağı*, İzmir: Ege Üniversitesi Yayınları.

Aksarayı, K. M. (2000). *Müsâmeretü'l-Ahbâr*, (Çev.: Mürsel Öztürk), Ankara: T.T.K. Yayınları.

Baykara, T. (1990). *Anadolu'nun Selçuklular Devrindeki Sosyal ve İktisadi Tarihi Üzerinde Araştırmalar*, İzmir: Ege Üniversitesi Yayınları.

Böcüzade, S. S. (1983). *Kuruluşundan Bugüne Kadar Isparta Tarihi*, (Çev: Suat Seren), İstanbul: Serenler Yayını

Cahen, C. (1994). *Osmanlılardan Önce Anadolu'da Türkler*, İstanbul: E Yayınları.

Can, H. (1998). *Uluborlu'nun Dünü Bugünü*, Isparta.

Demirdal, S. (1968). *Bütünüyle Uluborlu*, İstanbul: Acar Matbaası.

Doğan Şaman, N. (2008). *Isparta'da Selçuklu ve Beylikler Dönemi Mimarisi*, Isparta: Isparta Valiliği İl Kültür ve Turizm Müdürlüğü Yayınları.

Emecen, F. (1999). Isparta, *T.D.V. İslam Ansiklopedisi*, 1999/19, İstanbul: Diyanet Vakfı Yayınları, 194–200.

Erdinç, Ü. (1999). *Isparta ve İlçelerinde Bulunan Selçuklu Beylikler ve Osmanlı Dönemi Yapıtlarının Kitabeleri*, (Yayınlanmamış Yüksek Lisans Tezi), İzmir: D.E.Ü. Sos. Bil. Enst. Gel. Türk El San. Anasanat Dalı.

Gordlevski, V. (1988). *Anadolu Selçuklu Devleti*, (Çev.:Azer Yaran), Ankara: Onur Yayınları.

İbni Bibi (1941). *Anadolu Selçuklu Devleti Tarihi*, (Çev. M. Nuri Gençosman-F. Nafiz Uzluk), Ankara.

İbni Bibi (1996). *El Evamirü'l-Ala' iyye Fi'l-Umuri'l-Ala' iyye (Selçuk-name) II*, (Çev.: Mürsel Öztürk), Ankara: T.T.K. Yayınları.



Karaca, B. (2002). *XV. ve XVI. Yüzyıllarda Teke Sancağı*, Isparta: Fakülte Kitabevi.

Kofođlu, S. (2006). *Hamidođulları Beyliđi*, Ankara: T.T.K. Yayınları.

Komisyon (2003). *Isparta 2003*, Ankara: Isparta Valiliđi Yayını.

*Konya Vilayet Salnamesi* (1317 (1901). Konya: Konya Vilayet Matbaası.

Köse, N. (1935). Hamidelinde Eski Eserler: Uluborlu Kitabeleri, *Ün Dergisi*, 1935/İ (13), 175.

Ramsay, W.M. (1961). *Anadolu'nun Tarihi Cođrafyası*, (Çev.: Mihri Pektaş), İstanbul: M.E.B. Yayınları.

Strabon (1993). *Antik Anadolu Cođrafyası*, (Çev.: Adnan Pekman), İstanbul: Arkeoloji ve Sanat Yayınları.

Tuđlacı, P. (1985). *Osmanlı Şehirleri*, İstanbul: Milliyet Yayınları.

Turan, O. (1993a). *Selçuklular Zamanında Türkiye*, İstanbul: Bođaziçi Yayınları.

Turan, O. (1993b). Kılıç Arslan II, *İslam Ansiklopedisi*, 1993/6, İstanbul: M.E.B. Yayınları, 688-703.

*Türk Ansiklopedisi* (1983). Uluborlu, 1983/32, Ankara: 508.

Uzal, F. H. (2006). *Anadolu Selçuklu Devleti ve Beylikler Döneminde Uluborlu*, (Yayınlanmamış Y. Lisans), Isparta: S.D.Ü Sosyal Bilimler Enstitüsü.

Uzunçarşılı, İ. H. (1929). *Anadolu Kitabeleri, II*, İstanbul.

Uzunçarşılı, İ. H. (1995), *Osmanlı Tarihi*, 1995/1, Ankara: T.T.K. Yayınları

Yıldırım, İ. (1999). *Anadolu Selçukluları, Hamitođulları ve Osmanlı Dönemi Isparta Camileri*, (Yayınlanmamış Yüksek Lisans Tezi), İstanbul: Marmara Üniversitesi Sosyal Bilimler Enstitüsü, İslam Tarihi ve Sanatları Anabilim Dalı.

Yıldız, F. (2000). *Anadolu Selçukluları'nın Uluborlu Denizli Uç Beyliđi*, (Yayınlanmamış Yüksek Lisans Tezi), Konya: S.Ü. Sos. Bil. Enst.

[http://tr.wikipedia.org/wiki/Uluborlu,\\_Isparta](http://tr.wikipedia.org/wiki/Uluborlu,_Isparta) (06.03.2009).

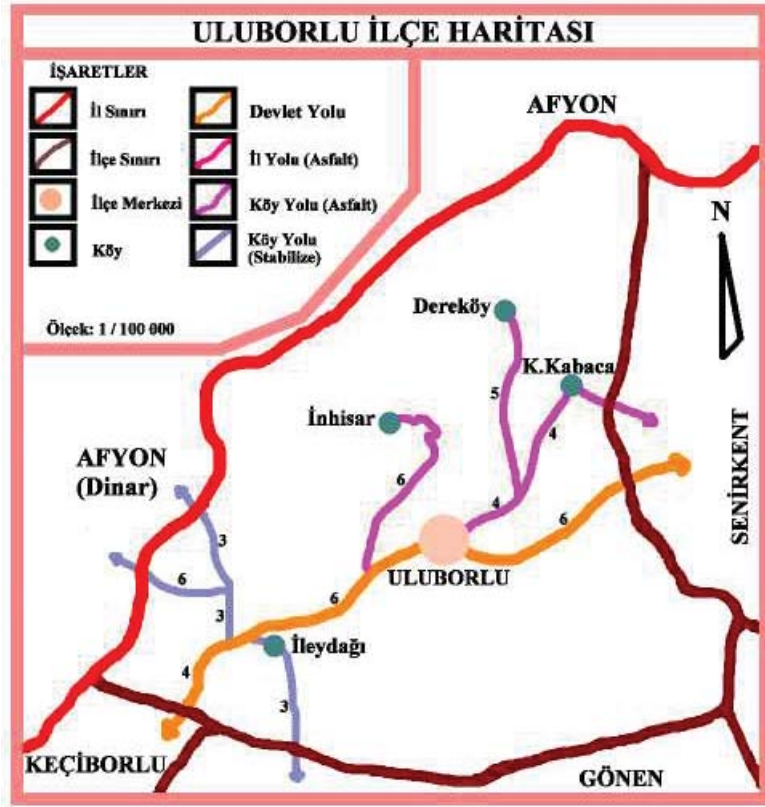

Çizim 1: Uluborlu Haritası ( Kadir Temurçin)



Resim 1: XX. Yüzyıl başları, Eski Uluborlu ve Alâeddin Camii (Isparta Müze Arşivi)



Resim 2: Alâeddin Camii, genel görünüm



Resim 3: Eski Uluborlu yerleşim alanı, güneybatıdan Alâeddin Camii ve Kale



Resim 4: Kuzey, Uluborlu Günümüz Yeni Yerleşimi



Resim 5: Minare Kaidesi, Kitabe, ayrıntı





Resim 6: Kuzeydeki kapı, kitabe



Resim 7: Harim, Kubbe, Pendantif, kitabe

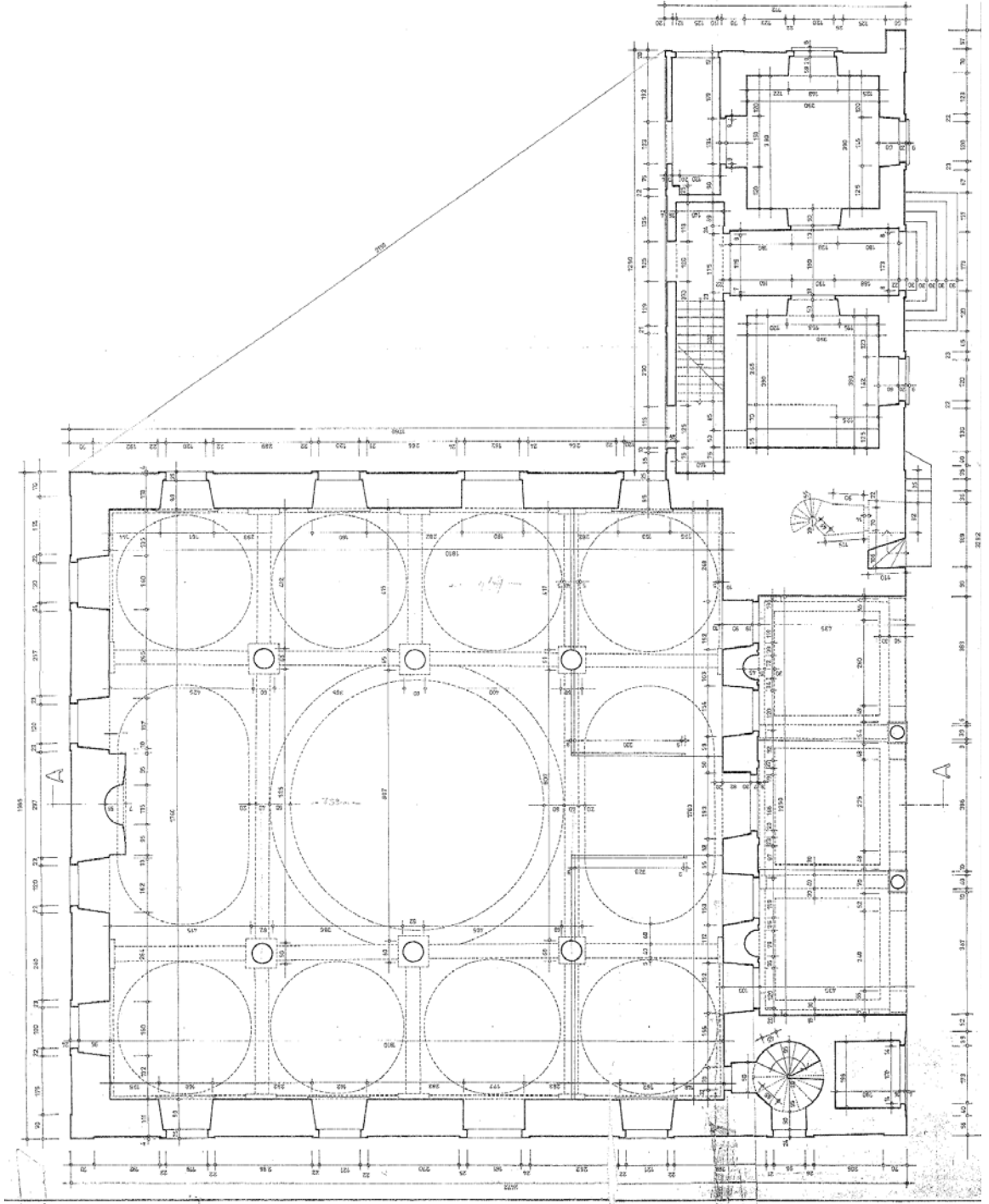

Çizim 2: Uluborlu Alâeddin Camii, Plan (V.G.M. Arşivi, 11.09.1979, Çizen: Filiz Oğuz)



Resim 8: Kuzey Cephe, genel görünüm



Resim 9: Kuzey Cephe, giriş kapısı



Resim 10: Kuzey Cephe, Türbe Girişi



Resim 11: Kuzey Cephenin önü, şadırvan



Resim 12: Minare



Resim 13: Minare, ayrıntı



Resim 14: Doğu ve Kuzey Cepheler



Resim 15: Batı Cephe



Resim 16: Güney ve batı cepheler



Resim 17: Harim, güney duvara bakış



Resim 18: Harim, Orta Kubbe



Resim 19: Mihrap önu, kubbe





Resim 20: Harim, sütun, ayrıntı



Resim 21: Harim, Kuzey duvara bakış, mahfiller



Resim 22: Doğu Cephenin, Kadınlar Mahfili Girişi



Resim 23: Mihrap



Resim 24: Minber



Resim 25: Minber, ayrıntı



Resim 26: Güney Duvarı, malzeme ayrıntı



# Balkanlardaki Osmanlı Baldaken Türbeleri Hakkında Bir Değerlendirme

## Özet

**T**ürkiye'nin Trakya toprakları ile başlayan Balkan Yarımadası, Arnavutluk, Bulgaristan, Yunanistan, Eski Yugoslavya ve Romanya'dan meydana gelir.

*Bu topraklarda Osmanlıların meydana getirdikleri geleneksel Türk mimari anıtlar arasında türbeler önemli bir yer tutar. Bunlar arasında da tesbit edebildiğimiz kadarıyla baldaken türbelerin sayısı oldukça fazladır. Çoğunluğu eski Yugoslavya topraklarında yer alan baldaken türbeler XV. yüzyıldan başlayarak XX. yüzyıla kadar devam ettiği görülmektedir.*

*Osmanlı devri türbe mimarisinde baldaken tipi türbeler önemli yer işgal ederler. Anadolu'da ilk defa Beylikler devrinde görülmeye başladığı kabul edilen baldaken türbelerin en güzel örnekleri Osmanlı coğrafyasında karşımıza çıkmaktadır. Türkiye topraklarında sayıları 100'ü bulan Osmanlı baldaken türbelerinden Balkanlarda çok sayıda yapılmış olmalıdır. Bunlardan tespit edebildiğimiz 43 adet türbenin 26 adedi günümüze gelmiş, 10 adedi yıkılmış, 7 adedinin durumunu tespit edemedik.*

*Ele aldığımız Balkanlardaki baldaken türbeler zengin bir mimari geleneğin ürünü olarak Osmanlıların dünya kültür mirasına hediyesidir.*

**Anahtar Kelimeler:** *Balkanlar, Osmanlı, baldaken, türbe, plan.*



*An Appraisal On The Ottoman  
Baldeken Tombs In The Balkans*

**Abstrac**

*The Balkan peninsula which starts the land of Turkey's Thrace consists of Albania, Bulgaria, Greece, Former Yugoslavia and Romania. The Balkan Adventure of Otoman which started in 1354, ruled with the conquest of Edirne and later being capital.*

*The tombs have reserved an important place among Turkish architectural monuments which have been built by them on these lands. Among those the baldachin tombs' numbers are quite many in our researches. The baldachin tombs, which most of them are in Former Yugoslavia, start from XVth century continue to XXth century.*

*Baldachin type tombs have occupied important place in the tomb architecture of Ottoman Period. The most beautiful examples of the baldachin tombs which were accepted their establishing firstly during Seigniori Period are seen in Ottoman geography. The baldachin tombs of Ottoman which their number is 100 on Turkey's land should have built more than the present. We could find 43 baldachin tombs. 42 of them exist, 12 of them were collapsed, and 6 of them weren't able to find.*

*The baldachin tombs which have been studied by us are presents of Ottomans as the product of the rich architectural tradition.*

**Key Words:** *Balkans, Ottoman, baldachin, tomb, plan.*

Türkiye'nin Trakya toprakları ile başlayan Balkan Yarımadası, Arnavutluk, Bulgaristan, Yunanistan, Eski Yugoslavya ve Romanya'dan meydana gelir. Osmanlı Devleti'nin 1354'de başlayan Balkanlar'daki iskan hareketi 1361'de Edirne'nin fethi ile başlamış, bu şehrin başkent yapılması ile devam etmiş ve bu bölgenin vatan olması ile sonuçlanmıştır.

Osmanlı devri türbe mimarisinde baldaken tipi türbeler önemli bir bölümünü oluşturmaktadır. Anadolu'da ilk defa Beylikler devrinde görülmeye başladığı kabul edilen baldaken türbelerin en güzel

örnekleri Osmanlı coğrafyasında karşımıza çıkmaktadır. Türkiye topraklarında sayıları 100'ü bulan baldaken türbelerden Balkanlarda da çok sayıda yapılmış olmalıdır.

“Rumeli” diye adlandırılan bu topraklarda Osmanlıların meydana getirdikleri geleneksel Türk mimari anıtlar arasında baldaken tarzı açık türbelerin sayısı oldukça fazladır. Bu döneme ait 43 adet baldaken türbe tespit ettik. Çoğunluğu eski Yugoslavya topraklarında yer alan baldaken türbe yapımının tespit edebildiğimiz kadarıyla XV. yüzyıldan başlayarak XX. yüzyıla kadar devam ettiği görülmektedir(Şekil.1).

Balkanlarda bu dönemde yapılmış olması gereken çok sayıdaki baldaken türbelerden tespit edebildiğimiz 43 türbeden 25'i günümüze gelmiştir. Bunlardan 13 türbenin yıkıldığını biliyoruz. Kalan 5 türbenin şimdiki durumu ise tespit edilememiştir.” Osmanlı Devrinde yapılan baldaken türbelerin bir listesi için bak: Kılıcı, A. 2007:109–140”. Bilindiği gibi son Bosna savaşında en çok zararı Müslümanlar ve Osmanlı mimari eserleri görmüştür.

## KATALOG

**1-Edirne Darülhadis Türbesi (Türkiye):** Edirne'de Darülhadis Camii'nin güneyindeki iki türbeden biri, altıgen planlı, kubbeli baldaken tarzı bir yapıdır.

Sade bir kaideye oturan türbe kesme taş ve tuğla kullanılarak yapılmıştır. Kesme taş kaide üzerinde yükselen ayaklar ve üst yapı bir sıra taş üç sıra tuğladan meydana gelen almaşık sistemle örülmüştür. Ayakları birleştiren tuğla kemerler basit profilli konsollara oturmakta, kemerler ahşap gergilerle desteklenmektedir. Gövde basit taş silmelerle sınırlandırılmıştır. Türbenin üstü 1963 yılında yapılan onarım sırasında kurşun taklidi beton siva ile kaplanmıştır(VGM. Arşivi 22.01.01/ 18 no.lu dosya) Kubbenin içi kireçle sıvalıdır. (Resim.1, Şekil.2).

Kitabesi olmayan türbe hakkında çeşitli kaynaklardan bilgi edinmek mümkündür. E.Hakkı



Ayverdi, Bâdi Efendi ve Rifat Osman'a dayanarak bu türbede II. Murad'ın kızı Hafsa Sultan ve II. Mustafa'nın 1700. yılında vefat eden kızı Ümmü Gülsüm Sultanın yattığını söyler(Ayverdi 1972a:384). Türbede II.Murad'ın oğulları Hasan Çelebi, Orhan Çelebi ve kızı Hafsa Sultan'ın mezarları vardır(Aslanapa 1965: 231). Halen türbede bir adet taş sanduka olup diğer mezarlar yapılmamıştır.

Darülhadis Camisi II. Murad tarafından 1435 yılında yaptırılmıştır. Cami kitabesi ve türbede II. Murad'ın kızının mezarının olması bu türbenin XV. yüzyıl ilk yarısında cami ile birlikte yaptırılmış olabileceğini göstermektedir(Gökbilgin 1952: 210).

**2-Edirne Süloğlu Tatarlar Köyü Türbesi (Türkiye):** Tatarlar köyünün eski mezarlığında yer alan türbe kare planlı, üzeri kubbe ile örtülü olup oldukça harap olmuş bir yapıdır. Kaidesi kaba yonu taş, üstü yapı tamamen tuğladır. Türbenin içinde mezar odası olması gereken bir boşluk bulunmaktadır. Kaba yonu taş kaide muhtemelen kesme taş ile kaplı olmalıdır.

Köşelerde kaide üzerinde yükselen kare ayaklar sivri kemerlerle birleştirilmiş olup içten pandantifler görülmektedir. Kemerlerin dışında bir tuğla sırası dolaşmakta, dış cepheye göre kemerler biraz içeride kalmaktadır. Kemer üzengi noktalarında, ahşap gergilere ait yuvalar vardır.

Genel olarak oldukça harap haldeki türbenin üst örtüsü ve batı cephe kemeri günümüze gelmemiştir. Döşemesi, mezar odası tamamen tahrip olan yapının asıl şeklini belirlemek zordur. Türbenin üzeri ise, sekizgen bir kasnak üzerinde yükselen ve pandantif geçişli bir kubbe ile örtülü olması muhtemeldir (Resim.2-3).

Sade bir görünüme sahip olan Tatarlar Köyü Türbesi, plan-kütle ve malzeme-teknik bakımlarından erken dönem baldaken türbelerle benzerlik göstermektedir. Üst örtüsü, iç mekanı ve taşıyıcı sistemi büyük ölçüde tahrip olan ve hakkında

herhangi bir yazılı o belge bulunmayan türbeyi mimari üslubuna göre XV. yüzyıla tarihlenmek uygun olacaktır( Özer 2004. 51).

**3-Edirne Selimiye Türbesi (Türkiye):** Selimiye Camii'nin güneyinde, buradaki avlu kapısından gelen yolun kenarında bir set üzerinde yer alan türbe, kare planlı ve üzeri kubbe ile kubbeli örtülüdür. Yapımında kesme taş kullanılan türbenin dört köşesindeki zarif mermer sütunlar sivri kemerlerle pandantif geçişli kubbeyi taşımaktadır.

Birer kaideye oturan mermer sütunların başlıkları mukarnaslıdır. Kemerler demir gergilerle desteklenmiştir. Cepheleri sade silmelerle biten türbenin kubbesi kurşun kaplıdır. Altta sütunların aralarına bir sıra taş levha ve üstlerine demir parmaklık konularak türbe mekanı dıştan bölünmüştür(Resim.4).

Türbede sanduka şeklinde, baş taşı sarıklı bir mezar vardır. İçinde III. Ahmed'in 1718 yılında ölen Şehzadesi Selim gömülüdür. (Onur 1994:31). Bu tarih, türbenin yapım yılı olmalıdır.

**4-Kızanlık Açık Türbe (Bulgaristan):** Türbe, Kazanluk, Kızanlak gibi isimlerle de anılan şehrin üst kısımlarında Kule Mahallesinde bir park içinde yer almaktadır. Tamamen tuğla ile yapılmış türbe, kare planlı sade bir yapıdır. Kaide ve cenazelik gibi bölümleri yoktur.

Düz bir zemin üzerindeki türbenin dört köşesindeki kare ayaklar üstte sivri kemerlerle birleştirilmiş, üstü kubbe ile örtülmüştür. Pandantif geçişli tuğla malzemeli kubbenin ortası yıkılmıştır. Kemerlerin ahşap gergilerle desteklendiği boş yuvalardan anlaşılmaktadır. Kubbe içinde sıva izleri görülmektedir(Resim:5-6).

Yapıda herhangi bir süsleme elemanı görülmemektedir. Günümüzde içinde herhangi bir mezar görülmeyen türbe 1942 yılında kazılmış, çiniler ve bir lahit çıktığı rivayet edilmektedir (Ayverdi 1982:62).



Türbenin Rumeli gazilerinden birisine ait olduğu söylenmektedir. Ancak türbeye Mustafa Kemal Paşa'daki Türbesinde metfun olan Lala Şahin Paşa'nın iç organlarının gömüldüğünü söyleyen (Eyice 1992:183; Kiel 2001:106) ve Mihaloğulları Türbesi (Ayverdi 1982: 62) olduğunu söyleyen araştırmacılar da vardır. Bu görüşler doğrultusunda türbe XIV. yüzyıl sonu veya XV. yüzyıl başında inşa edilmiş olabilir.

**5-Dimetoka (Didimotihan) Mehmet Ali Paşa Makam Türbesi (Yunanistan):** Prostaryo diye de anılan türbe Dimetoka'nın doğu taraflarında yer almaktadır. Türbenin ana malzemesi düzgün kesme taş malzeme olmakla birlikte tonoz ve kemerlerinde tuğla malzeme kullanılmıştır. Yıkık olan kubbesi de muhtemelen tuğladan olmalıdır (Ayverdi 1982:334).

Türbe, kare bir kaidenin dört köşesinden yükselen dört kare sütun tarafından taşınan bir kubbeden meydana gelmektedir. Dört cephedeki kemerlerden türbenin kaide kısmı oldukça farklı bir yapıya sahiptir. Kaidenin altında kapısı doğuya açılan cenazeliğin üstü beşik tonozla örtülüdür. Kaidenin, türbenin zemin kısmını teşkil eden kısmında cenazeliğin üstünde içi boş dikdörtgen planlı bir çukur bulunmaktadır. Bu yapısı ile türbe hem cenazelik kısmına hem de zemininde cenaze defnedilebilecek bir çukura sahip ünük bir yapıdır (Resim.7-8).

Kitabesi olmayan ve adını taşıdığı Mehmet Ali Paşa hakkında bilgi edinemedik. Mimari özelliklerine göre XVII - XVIII. yüzyıllara tarihlenebilen yapı bir makam türbe olabilir.

Kubbesi yıkılan türbenin tuğla kemerleri iyi durumda değildir. Cenazelik tonozunda da bozulma vardır. Türbenin onarımı yapılarak yaşatılması faydalı olacaktır. Baldaken tarzındaki türbe, örülerek meydana getirilmiştir.

**6-Kesriye Kurşunlu Cami Yanındaki Türbe (Yunanistan):**Kare planlı, kubbeli bu yapı

günümüze gelememiştir. Türbeyi eski bir resme göre yapılmış çiziminden tanımlamak mümkündür. Yapı tamamen tuğla ile yapılmıştır. Türbenin dört köşedeki ayaklar sivri kemerlerle birleştirilmiştir (Şekil.3). Kemerler gergilerle desteklenmiştir (Eyice 1955:225)

Türbenin XV. yüzyılda inşa edilmiş olabileceğini düşünüyoruz.

**7-Selanik Mevlevihane Yanındaki Türbe (Yunanistan):** Kare planlı, kubbeli olan yapı günümüze gelememiştir. Eski bir resme göre türbeyi tanımlamak mümkündür. Yapı tamamen tuğla ile yapılmıştır. Türbenin yüksek kaidesinin dört köşedeki ayaklar dışa göre biraz içerde, sivri kemerlerle birleştirilmiş, üstte geniş bir hatlı üzerinde S kıvrımlı silme ile cephe bitmiştir. Üstü kurşun kaplı kubbeyle örtülü olan türbenin kemer açıklıkları metal parmaklıklarla kapatılmıştır (Resim. 9).

Selanik Mevlevihanesinin 1617 yılında Ekmekçizade Ahmed Paşa tarafından kurulmuş olması ile mimari şekline göre türbeyi XVII - XVIII. yüzyıllara tarihlemek mümkündür (Ayverdi 1982: 357).

**8-Selanik Hortacı Süleyman Türbesi (Yunanistan):**Hortacı Süleyman Türbesi dikdörtgen planlı bir yapıdır (Resim.10). Düz bir alanda yer alan türbe kare planlı altı adet direğin taşıdığı sivri külahlı üst yapıdan oluşmaktadır. Köşelerdeki dört ayak ile yan cephelerin aralarında bulunan birer ayak kemerlerle birleştirilerek üzerine üst yapı oturmuştur (Bıçakçı 2003:311).

**9-Üsküp (Skopje) İbni Payko Türbesi (Makedonya):** Vardar Nehri'nin kuzey sahilinde, İbn-i Payko Mahallesi'nde, İbn-i Payko (Haraççı Şuca) Mescidi'nin yakınındaki türbe, 1925 yılında yıktırılmıştır. Kare planlı, kubbeli türbenin, kaidesi ve kriptası yoktur. Köşelerdeki dört ayağın sivri kemerlerle birleştirilip, üzeri sekizgen kasnağa oturan





bir kubbeyle örtülmüştür(Şekil.4). Yapı, taş ve tuğlayla inşa edilmiştir.

Kaba yonu taşı ve tuğlayla örülen kare planlı ayaklar sivri kemerlerle birbirlerine bağlanmıştır. Kemerler, iki sıra tuğla ve bir sıra düzgün kesme taşla almaşık düzende örülmüştür. Türbe cephesi ve yüksek kasnak bir sıra tuğla saçakla bitmektedir.

Türbenin iç mimarisi hakkında bir bilgiye sahip değiliz. Sekizgen kasnakta baklava dilimli bir kuşak dolandır(Özer 2006:224).

Kitabesi olmayan türbenin Tahrir ve evkak defterlerindeki kayıtlar ışığında XV. yüzyılda inşa edilmiş olabileceğini düşünüyoruz(İbrahimgil 2001:11).

**10- Üsküp Şeyh Lütfullah Efendi Türbesi (Makedonya):** Üsküp'ün kuzeyindeki Yahya Paşa Camii haziresindeki türbe oldukça harap durumdadır.

Kare planlı baldaken tarzında, taş ve tuğlayla inşa edilen türbenin üstü kubbeyle örtülüdür. Kaidesi olmayan yapının cepheleri yuvarlak kemerli birer kapı şeklinde açıklıklara sahiptir. Batı cephede iki adet açıklık vardır.

Duvarlarında kaba yönü ve moloz taş ile tuğlanın birlikte uygulandığı türbede kemerler tuğlayla örülmüştür.

İçinde kuzey- güney doğrultusunda yerleştirilmiş bir mezar bulunan türbenin üzerini örten kubbe yıkılmıştır. Pandantiflerle geçilen kubbenin kasnağı yoktur(Resim.11-13, Şekil. 5). Eski resimlerde kubbenin tepesinde tuğladan yapılmış minare peteği gibi bir külah bir olduğu görülmektedir (Özer 2006: 231).

İnşa kitabesi bulunmayan türbenin, Şeyh Lütfullah Efendi'ye ait olduğu kabul edilmektedir. Bu bilgiler doğrultusunda türbe en geç XVII. yüzyılda inşa edilmiş olmalıdır (Ayverdi 1981b: 277).

**11- Üsküp Altı Ayak Türbesi (Makedonya):** Kale'nin doğu eteklerindeki Tophane Mahallesi'nde

yer alan türbe 1963 yılında depremden yıkılmıştır. Günümüzde sadece oturtmalığı sağlam kalabilmiştir.

Altıgen planlı, kubbeli türbenin yapımında düzgün kesme taş ve tuğla kullanılmıştır. Kesme taşla yapılmış iki kademeli kaidenin köşelerinden yükselen “L” “ayaklar taş ve tuğlayla almaşık olarak örülmüş sivri kemerlerin birleşmesiyle meydana gelen kubbeli üst yapıya sahiptir. Kaidenin altında tuğla ile örülmüş, beşik tonozlu kriptası bulunmaktadır.

Türbenin kaidesinde kaba yonu taşı, üstünde düzgün kesme taş kullanılması dikkat çeker. Kemerler üzengi noktalarına oturtulmuş demir gergilerle desteklenmiştir. Cepheler üstte taştan profilli bir silmeyle nihayetlenir.

Sekizgen olması muhtemel kasnak ile buna oturan kubbenin şekli ve hangi malzemeye yapıldığı bilinmez. Ancak, diğer kısımları dikkate alındığında, burasının da almaşık örgü olması gerekir(Resim.14).

Halen içinde iki taş sanduka bulunan türbenin zemini, düzgün kesme taş kaplıdır. Pandantiflerle geçilen kubbenin iç yüzeyinin tamamen sıvalı olduğu tahmin edilmektedir.

Kime ait olduğu bilinmeyen ve mimarisinden dolayı “Altı Ayak” şeklinde tanınan türbe 1690 yılında yapılmış olmalıdır( Özer 2006:233; Ayverdi 1981b:304).

**12- Üsküp Kırıl Kızı Türbesi (Makedonya):** Üsküp'ün kuzeydoğusunda, Gazi Baba Mahallesi'ndeki tepenin eteklerinde, bugünkü Matematik Fakültesi'nin yanında yer alan türbe 1963 depreminde yıkılmıştır.

Kare planlı kubbeli bir yapıdır. Yapımında düzgün kesme taş ve tuğla kullanılmıştır. Kare kaidenin dört köşesindeki yek pare kare ayaklar üzerine tuğla örülen sivri kemerler üstündeki tuğla düz cepheler düz bir silme ile bitmekte dıştaki kiremit kaplı piramidal külah içinde pandantif geçişli kubbe veya çapraz tonoz örtü vardı.



Dört sıra taşla örülmüş bir kaide üzerindeki sütun kaideleri sade olup başlık yoktur. Kemerler demir gergilerle desteklenmiştir.

Bir saçakla nihayetlenen cepheden sonra gelmektedir. Zemini düzgün kesme taş döşeli türbenin iç yüzeyi tamamen sıvalıdır. Türbenin kaidesinde kriptasının varlığı bilinmemektedir. Tespit edemediğimiz bir tarihte yıkılan türbenin günümüze sadece kaide kısmı gelmiştir (Resim.15–16, şekil.6).

İsmi “Kral Kızı” olarak bilinen türbeye ait kitabe, mezar taşı veya başka yazılı belge bulunamamıştır. Rivayete göre Bosna'nın fethinde esir düşerek sonradan Müslüman olan kralın oğlu ve kızı Üsküp'te yaşamışlar, kralın kızı ölünce, bu türbeye defnedildiği edilmiştir. Bu rivayet doğru kabul edilirse türbenin XV. yüzyıl sonu veya XVI. yüzyıl başında inşa edilmiş olması muhtemeldir (İbrahimgil 2001:10; Ayverdi 1981b:305).

**13- Üsküp Meddah Baba (Paşa Yiğit) Türbesi (Makedonya):** Hüdaverdi Mahallesi'nde, Baba Meddah Cami ve Medresesi'nin avlusunda bulunan türbe muhtemelen 1963 depremde yıkılmıştır. Günümüze türbenin sadece mezarı gelebilmiştir. Altıgen planlı, kubbeli türbenin ana malzemesi tuğladır. Moloz taşla yapılmış altıgen bir kaide üzerinde yükselen tuğla ayaklar sivri kemerlerle birleştirilmiştir. Kirpi saçaklarla bitirilen cephelerin üstünde yüksek bir kasnak vardır. Yapı çokgen kasnağın üstüne oturan dilimli bir kubbeyle örtülmüştür. Kubbeye pandantiflerle geçilmektedir. Kubbe kasnağının iç yüzeylerinde, plastik olarak yapılmış üçgen kuşaklar değişik kompozisyonlarla bezenmiştir

Türbenin kriptası yoktur. Tuğlayla yığma tekniğinde yapılan eserin bütün yüzeyi içten ve dıştan sıvalıdır (Resim.17, Şekil. 7).

İnşa kitabesi bulunmayan türbeden halen zemini düzgün kesme taşla döşeli kaide kısmı ve doğu- batı yönünde uzanan bir mezar kalmıştır. Türbedeki

mezarın baş taşının üstü sivri kemer şeklindedir. Üstte bir çark-ı felek motifi, onun altında dört satırlık bir yazı yer almaktadır. Yazıda “1426 yılında ölen Üsküp fatihi Meddah Baba” şeklinde bir ifade okunur (İbrahimgil 2001:5; Ayverdi 1981b:247). Türbe Meddah Baba diye meşhur olan, Paşa Yiğit'e aittir. Onun ölümü türbenin de yapım tarihi kabul edilmelidir. (Özer 2006:220).

**14-Üsküp Hatuncuklar Türbesi (Makedonya):** Üsküp Hatuncuklar Camisinin kuzeybatısında yer alan türbe altıgen planlı, kubbeli bir yapı iken 1963 depreminde tamamen yıkılmış, taşları inşaatlarda kullanılmıştır (İbrahimgil 2001:6).

Taş ve tuğla ile almalı olarak yapılan türbenin kademeli bir kaidesi ve kriptasının olduğu bilinmektedir (Özer 2006:228).

Düzyük kesme taşla yapılan türbenin L planlı ayakları birbirlerine üstten, almalı olarak örülmüş yuvarlak kemerlerle bağlanmıştır. Kemerler ahşap gergilerle desteklenmiştir. Türbenin cepheleri profilli taş bir silme ile sınırlanır. Altıgen gövdeye oturan yüksek çokgen kasnağın üzeri kubbeyle örtülüdür (İbrahimgil 2001:8; Özer 2006:228). Kubbenin kaba yonu ve düzyük kesme taşla inşa edildiğini söyleyen araştırmacılara katılmak mümkün değildir. Verilen resimler incelenince türbenin üst yapısının yandaki Yahya Paşa Camisi gibi almalı bir örgüye sahip olduğu görülebilir.

Çokgen kasnağa pandantiflerle geçilmiştir (Resim.18, Şekil.8).

II. Bayezid'in damadı Yahya Paşa'nın kızı Hani Hatun'a ait olduğu kabul edilen türbe Hatuncuklar Camisi gibi XVI. yüzyılda inşa edilmiş olmalıdır.

**15- Üsküp Dağıstani Ali Paşa Türbesi (Makedonya):** Sultan Murad Camii'nin doğu cephesine bitişik olarak yapılan türbe, altıgen planlı bir yapıdır. Tamamen düzyük kesme taşla inşa edilen türbenin ayakları birbirlerine sivri kemerlerle bağlanmışlardır. Türbenin kaidesi bir sıra kesme taşla



örülmüştür. Kemerler cepheye göre daha içte kalmaktadır. Demir gergilerle desteklenen kemerlerin üstünde profilli bir silme ile cepheler sınırlanmıştır. Gövdenin üzeri ensiz, altıgen kasnağa oturan bir kubbe ile kapatılmıştır. Kubbe ve etekleri metal kaplıdır.

Türbede kuzeydeki iki kemerin köşelerinde, kabartma olarak yapılmış bitkisel motifler yer almaktadır. (Resim.19–21, Şekil. 9)

Yapının içinde iki adet mermer sanduka vardır. Bunlardan güneybatı taraftakinin baş taşı ve kapağı yoktur. Diğerinin baş taşı kapağı vardır. Sandukaların yan yüzlerinde, oyma tekniğiyle yapılmış geometrik ve bitkisel süslemeler yer almaktadır. Şahidelerden birinde çeşitli süslemeler ve 1774 tarihli 13 satırlık Arapça bir kitabe vardır. Türbenin kubbe göbeğinde, kalem işi tekniğiyle yapılmış, oldukça silik durumda bitkisel kompozisyonlardan oluşan boyalı nakışlar vardır.

Türbede Dağıstanlı Ali Paşa'nın, hanımı ve kızına ait iki sandukadan başka bir mezar yoktur. Ali Paşa'nın mezarının da burada olduğu rivayet edilmektedir. Yapım kitabesi olmayan türbedeki Ali Paşa'nın hanımına ait mezarın taşındaki 1774 tarihi yapım yılı olarak kabul edilebilir(Ayverdi 1981b:305;Özer 2006:125).

**16- Üsküp İshak Bey Türbesi (Makedonya):** İsa Bey Camii'nin güneyinde, Saat Kulesi'ne yakın bir yerdedir. Düzgün kesme taşla yapılmış temeli üzerinde, iki parça halindeki taş sanduka yerinde durmaktadır. Üzerinde hiçbir yazı veya dekoratif unsur bulunmayan sandukanın yer aldığı platform, düzgün kesme taş döşelidir.

Sadece temel kalıntıları mevcut olan türbenin masif duvarlı mı, yoksa baldaken tarzında mı olduğu anlaşılacakla birlikte, türbenin köşelerindeki ayaklar baldaken bir yapı olduğunu göstermektedir (Resim.22–23).

Türbenin yapıldığı tarih ile ilgili kitabe veya başka bir belge mevcut değildir. Ancak, burada

yattığı kabul edilen İshak Bey'in H. 890 / M. 1485 yılında Selanik'te vefat ettiğini biliyoruz(Özer 2006:222). İshak Bey'in Selanik'te öldükten sonra, naşının Üsküp'e nakledilerek buraya gömüldüğü hususunda kaynaklarda bir bilgi olmamasına rağmen, genellikle yayınlarda Üsküp'te gömülü olduğu bildirilmektedir. Kesin olmamakla birlikte türbe, İshak Bey'in öldüğü yıllarda, yani XV. yüzyılın ikinci yarısında inşa edilmiş olmalıdır(İbrahimgil 2001:11).

**17- Kalkandelen Hurşide Hatun Türbesi (Makedonya):** Alaca Cami avlusunda bulunan türbe, kare planlı kubbeli bir yapıdır. Türbenin yapımında düzgün kesme taş kullanılmıştır.

Dıştan kare planlı olarak görülen türbe içte sekizgen planlıdır. Türbenin köşeleri içten pahlanarak köşeleri dar bir sekizgen elde edilmiştir. Yapının dışındaki geniş cepheler dört yana yuvarlak formu kemerlerle dışa açılmıştır. Kemerlerin üstündeki sağır sivri kemer aynaları iki kademelidir. İçteki dar kenarların üstü tromp şeklinde olup kemerlerin üstünde sekizgen bir kasnağa bulunmaktadır(İbrahimgil 2001:9; Ayverdi 1881b:113). Kubbesi olmayan türbede herhangi bir mezar görülmemektedir(Resim: 24-25). Hurşide Hatun Türbesi 1524 tarihlidir.

**18- Manastır Dört Ayak Türbesi (Makedonya):** Şehrin girişinde bir tepe üstündeki Türk Mezarlığında yer alan türbe kare planlı kubbeli bir yapıdır. Türbe 1994 yılında yıkılmış olup temel kalıntıları mevcuttur. Yapı bir sıra düzgün kesme taş ve üç sıra tuğla kullanılarak, almaşık düzende yapılmıştır. Türbenin dört köşesindeki kare ayaklar sivri kemerlerle birleştirilmiş, üzerine sekizgen kasnaklı kubbe oturtulmuştur. Kubbe ve etekleri kiremit kaplıdır(Resim:26).

Türbenin kime ait olduğu ve ne zaman yapıldığı bilinmemektedir. Mimari özelliklerine göre XVI. yüzyılda yapılmış olmalıdır(İbrahimgil 2001: 11).



**19- Ohri ( Ohrid ) Sinanüddin Yusuf Çelebi Türbesi (Makedonya):** Fatih (İmaret) Camii önünde yer alan Sinanüddin Yusuf Çelebi türbesi L planlı açık bir türbedir. L'nin bir tarafında üç, bir tarafında iki kemerle dışa birer kemerle içe ve uç kısımlara açılmaktadır. Dış ve içi tamamen sıva kaplıdır. Halen açık olan türbenin üstü muhtemelen yapıldığı zaman da kapatılmamıştı(Resim. 27–28, Şekil.10 ).

İçinde sanduka şeklinde iki adet mezar vardır. Mezarlardan biri 1481–91 yılında ölen Sinanüddin Yusuf Çelebi'ye aittir. Mezar taşındaki tarihten hareketle türbe de bu tarihte yapılmış olmalıdır(Ayverdi 1981b:140).

**20- Debre Sadık Paşa Türbesi (Makedonya):** Sadık Paşa Türbesi Debre şehir merkezinde, Fatih Camii haziresinin kuzey-batısında bulunmaktadır. Sekizgen planlı yapı, düzgün kesme taşla yapılmıştır. Türbenin sekizgen kaidesi vardır. Kaide üzerinde profilli kaide ve başlıklara sahip yivli sütunlar yuvarlak kemerler birbirine bağlanmıştır. Yapının kemerleri içe doğru profillerle şekillendirilmiştir (Resim:29).

Üst örtüsü yıkılan türbede iki adet mezar vardır. Bunlardan Sadık Paşaya ait mezar taşında 1800/1 yılında vefat ettiği yazılıdır. Paşanın vefat tarihi türbenin de yapım tarihi olmalıdır.” Bir çalışmada bu türbe Şaban Ağa Türbesi olarak isimlendirilmiştir”. Ancak içindeki mezar taşında Sadık Paşa ismi okunmaktadır(Turan vd.2004: 396).

**21- Prizren (Kemani) Rabiye Hatun Türbesi (Kosova):** Dikdörtgen planlı çatılı bir yapıdır. Dört cephede yuvarlak kemerlerle dışa açılan türbenin kapısı batıdaki açıklıktır. Üstü bir çatı ile örtülüdür. Tamamı sıva kaplıdır. Rabia Hatun'un yuvarlak mezar taşında yazı ve bitkisel süslemeler vardır(Resim.30–31, Şekil. 11).

Rabia Hatunun 1806 yılında öldüğü mezar taşında yazılıdır.

**22-Dragaş Sarı Saltuk Türbesi (Kosova):** Dragaş yakınlarındaki Plava Köyü civarında bulunan

türbe kare planlı kubbeli bir yapıdır. (Resim.32) Kaidesi ve cenazeliği yoktur. Dört köşede örülerek meydana getirilmiş sütunlara oturan üst yapı dıştan bir külahla örtülüdür. Kemerler gergilerle desteklenmiştir. Yapı sıva ile kaplı olduğundan kullanılan malzeme bilinmemektedir. Cepheler sade bir silme ile bitmektedir(Çoruhlu 2008 :82).

**23- Tiran Kaplan Paşa Türbesi (Arnavutluk):** Tiran Şehir merkezinde Ferhat Paşa Camisi yanındadır. Sekizgen bir kaide üzerine oturan sekiz sütun yuvarlak kemerlerle birbirine bağlanmıştır. Tamamı düzgün kesme taşla yapılan türbenin halen kubbesi yoktur. Türbe 1819–20 yılında inşa edilmiştir(Resim.33).

Türbe şimdiki yerine 1944 yılında taşınmıştır (Turan 2004:30).

**24- İşkodra Açık Türbe (Arnavutluk):** Halk arasında “Harap Efendi” şeklinde isimlendirilen türbe, kare planlı bir yapıdır. Köşelerdeki L ayaklarla taşınan üst yapının kubbesi çökmüştür. Karenin her cephesindeki geniş birer kemerle dışa açılan türbenin içinde bir mezar bulunmaktadır. Dıştan köşeler pahlanarak sekizgen kasağa geçilmiş, yan cepheler sade bir silme ile sınırlanmıştır.

İsmi gibi harap haldeki yapının kubbe kasağından iki sıra taş kalmıştır.(Resim.34)

**25- Saraybosna (Sarajova) Gazi Ali Paşa Türbesi (Bosna Hersek):** Ali Paşa Camii avlusundaki türbe, kare planlı kubbeli bir yapıdır. Kesme taşla yapılan türbenin üst yapısını taşıyan dört sütun ve sandukasında mermer, kullanılmıştır.

Bir kenarı 3m. olan türbe kesme taş kare bir kaide üzerine oturtulmuştur. Dört köşedeki sekiz köşeli zarif sütunlar kaideleri karelerin köşeleri pahlanarak sekizgene dönüştürülmüştür. Sütunlar mukarnas başlıklıdır. Türbenin sivri kemerleri demir gergilerle desteklenmektedir.



Kubbenin sekizgen kasnağı vardır. Gövde ve kasnak yuvarlak bir silme ile bitmektedir Kubbe ve etekleri kurşun kaplıdır(Resim:35).

Türbenin içinde sanduka şeklinde iki mezar bulunmaktadır. Kavuklu mezar 1553 yılında ölen Ali Paşaya, diğeri de Ali Paşanın eşine aittir(Ayverdi 1981a:374).

Türbe 1553 tarihli cami ile birlikte yaptırılmış olmalıdır.

**26-Saraybosna Katip Haydar Türbesi (Bosna Hersek):** Katip Haydar tarafından yaptırılan Ak Caminin avlusunda yer alan türbe kare planlı çatılı bir yapıdır. Çatısı kurşun kaplı, piramidal bir külahla örtülmüştür. Türbenin üst yapısı köşeleri pahlanmış kare ayaklar tarafından taşınmaktadır. Ayaklardaki pahlar üstte birer kavis yaparak bitirilmiş, kemer başlangıcındaki sade bir silme üzerine kemerler oturtulmuştur. Kemerler demir gergilerle desteklenmiştir. Ayakların arası tahta çitalarla kapatılmıştır.

Türbenin üstü aslında kubbe ile örtülü olmalıdır. Yapının günümüzdeki hali bilinmemektedir(Resim. 36, Şekil.12).

Türbe ve caminin kitabesi yoktur(Ayverdi 1981a:312). Gazi Hüsrev Bey'in katibi olan Katip Haydar'ın Türbesini XVII. yüzyıl ortalarına tarihlemek mümkündür.

**27- Saraybosna Mehmed Yusuf Efendi (Mehmed Yahya )Türbesi (Bosna Hersek):** Ali Fakih Camii yanındaki mezarlıkta bulunan yan yana iki türbeden birisidir. Kare planlı bir yapıdır. Dört köşedeki zarif sütunlar türbenin üst yapısını taşımaktadır. Sütunlar üstündeki köşeleri pahlı başlıklara oturan sivri kemerler demir gergilerle desteklenmektedir. Yapının üstü sekizgen kasnağa oturan dilimli bir çatı ile örtülmüştür. 3.20 x 3.20 m. ölçülerindedir(Resim.37).

Türbenin içinde iki mezar görülmektedir. 1779-80 yılında ölen Mehmet Yahya'nın türbesini Kadı

Ahmet yaptırmıştır(Ayverdi 1981a:313).

**28- Saraybosna Köprülü Yusuf Paşa Türbesi (Bosna Hersek):** Ali Fakih Camii mezarlığındaki ikinci türbe de kare planlı bir yapıdır. Dört köşedeki zarif sütunlar türbenin üst yapısını taşımaktadır. Sütunlar üstündeki köşeleri pahlı başlıklara oturan sivri kemerler demir gergilerle desteklenmektedir. Üst örtü sekizgen kasnağa oturan dilimli bir çatı şeklindedir. Yapı 3.20 x 3.20 m. ölçülerindedir (Resim:37).

Türbenin içinde iki mezar görülmektedir. Yusuf paşa 1747'de ölmüş, Türbeyi Kadı Ahmet yaptırmıştır(Ayverdi 1981a:313).

**29- Saraybosna Hacı Sinan Türbesi (Bosna Hersek):** Hacı Sinan Tekkesi yanında, bir mezarlık içindedir. Yüksek bir kaide üzerine oturtulmuş, kare planlı kubbeli bir yapıdır. Dört köşedeki sekiz köşeli zarif sütunlar türbenin üst yapısını taşımaktadır. Sütunların başlık ve kaideleri karelerin köşeleri pahlanarak sekizgene dönüştürülmüştür. Türbenin sivri kemerler demir gergilerle desteklenmektedir. Kubbenin sekizgen kasnağı vardır. Gövde ve kasnak yuvarlak bir silme ile bitmektedir Kubbe ve etekleri kurşun kaplıdır(Resim.38).

Türbenin içinde sanduka şeklinde iki mezar bulunmaktadır. Kavuklu mezar Ali Paşa'ya, diğeri de Ali Paşa'nın eşi Sakine Hatun'a aittir(Ayverdi 1981a:374).

**30- Saraybosna Kuloğlu Esad Efendi Türbesi (Bosna Hersek):** Hacı Cafer Camii Haziresinde yer alan türbe, kare planlı kubbeli bir yapıdır. Köşelerdeki dört mermer direk sivri kemerlerle birbirine bağlanmıştır. Dilimli silmelerle biten beden duvarları üstüne yapının kubbesi oturmaktadır. Geç dönem mimari özelliklerini taşıyan türbenin şimdiki hali tespit edilememiştir.

Saray Bosna belediye başkanlığı da yapan Kuloğlu Hacı Esad Efendi 16.9.1912 de vefat



etmiştir. Türbe bu yılda yapılmış olmalıdır(Ayverdi 1981a:356).

**31- Foça İbrahim Bey Türbesi (Bosna Hersek):** Alaca Cami avlusunda yer alan türbe günümüze gelmemiştir(Resim.39). Kare planlı kubbeli bir yapı olan türbenin yapımında mermer sütunlar dışında düzgün kesme taş kullanılmıştır. Köşelerdeki dört sütun sivri kemerlerle birleştirilmiştir. Sütunlar zarif başlık ve kaidelere sahiptir. Kemerler demir gergililerle desteklenmiştir. Ayrıca sütunlar arasında demir parmaklıklar bulunmaktadır. Yuvarlak bir baş ve yassı bir ayak taşı vardır. Lahit basit taş levhalarla kaplıdır. Türbenin kurşun kaplı kubbesi sekizgen bir kasnağa oturmaktadır(Ayverdi 1981a:124).

Alaca Camiyi 1550 yılında yaptıran Hasan Nazır Efendi 1553 yılında vefat etmiştir(Ayverdi 1981b:125). Türbede “ Hasan Nazır’ın oğlu İbrahim 1550 yılında şehit oldu ” yazılı bir kitabe olduğu Nazır Efendi Camiyi yaptıırken oğlu İbrahim Bey için bir türbe yaptırdığını yerel araştırmacılardan öğreniyoruz(Nemlioğlu 1996:52). Bu bilgilere göre Türbeyi XVI. yüzyıl sonlarına tarihlemek gerekir.

**32- Knežina(Knezina) Açık Türbe (Bosna Hersek):** Sultan Selim Camii avlusunda yer alan kare planlı bir yapıdır. Dört köşedeki yekpare sütunlar üstünde piramidal külahlı bir örtü görülmektedir. Türbenin resminden üstü bir tarihte yıkılınca sonradan bu örtünün yapıldığını düşünüyoruz.

Türbedeki mezar taşında kitabe yoktur(Ayverdi 1981a:208).

**33-Mostar Şeyh Yuyi Türbesi (Bosna Hersek):** Türbe Sarıca İbrahim Ağa Camii yanındaki mezarlık içindedir. Dikdörtgen planlı türbe doğu batı istikametinde uzanmaktadır. Doğru ve batıda birer, güney ve kuzeyde ikişer yuvarlak kemerle cepheler dışa açılmaktadır. Başlık ve kaidesi olan sekizgen 6 adet sütun üst yapıyı taşımaktadır. Üstüne metal

kafes şeklinde oval bir kubbe yapılmıştır. Türbe de bir mezar vardır(Resim.40).

Türbede mezarı bulunan Şeyh Yuyi Mustafa Eyüboviç 1707 yılında vefat etmiştir (Ayverdi 1981a:239).

**34- Mostar Mehmet Ağa Kreho Türbesi (Bosna Hersek):** Nasuh Ağa (Vucjahovic) Camii kuzeyindeki hazirede yer alan türbe buraya Köse Yahya Camii yanından taşınmıştır. Kare planlı bir yapıdır. Üstü açık, kubbe yerine metal kafes yapılmıştır. Türbenin her cephesinde yer alan ikişer yuvarlak kemer ve sekiz sütunla üst yapı taşınmaktadır. Kemerler metal gergilerle desteklenmiştir. Yuvarlak sütunların sade kaideleri, baklavalı başlıkları vardır(Resim.41-42).

Türbenin içinde bir mezar görülmemektedir (Ayverdi 1981a:259). Türbe 1174’de yapılmıştır.

**35- Akhisar (Prosaç) Şeyh Hasan Kâfi Türbesi (Bosna Hersek):** Kâfi Baba diye de anılan Şeyh Hasan Kâfi Türbesi, yerleşim yeri dışında küçük bir külliye andıran yapının bir parçasıdır. Medrese ve tekke bölümleri de olan dikdörtgen planlı çok amaçlı bir yapının üçüncü bölümü türbedir. Günümüze aslı değişerek gelen türbeyi E.Hakkı Ayverdi’nin çizdiği restitüsyon projesine göre tanımlamak istiyoruz(Ayverdi 1981a:5). Kare planlı, kubbeli bir tarafı kapalı türbenin üç cephesi sütunlarla taşınan, sivri kemerlerle dışa açılmaktadır. Yıkılan türbenin sadece kaide kısmı ve ana yapıya bitişik sütun başlıkları kalmış, sonrada ahşap üst örtü yapılmıştır. Sofanın etrafı ahşap parmaklık ile çevrilmiştir. İçinde sade bir mezar vardır(Resim.43, Şekil.13).

Şeyh Hasan Kâfi 1614 yılında ölmüştür(Bursalı Mehmet Tahir Bey 1333: 277). Türbe de bu tarihte yapılmış olmalıdır.

**36- Travnik Abdullah ve Celalettin Paşalar Türbesi (Bosna Hersek):** Yukarı Çarşı denen yerde



bulunan türbe kare planlı üstü kafes şeklide metal bir kubbe ile örtülüdür. Köşeler ve aralardaki birer adet baklavalı başlıklı toplam sekiz sütun yuvarlak kemerlerle birleştirilmiştir. Her cephede kemerlerin üstü kalem işleri ile süslenmiştir. Sütun aralarında metal parmaklıklar vardır. Temiz bir işçiliğin eseri olan türbe gövdesi sade ve geniş bir silme ile sınırlandırılmıştır. İçte kubbeye baklavalarla geçilmektedir. İç ve dışı kireç sıvalı kaplıdır (Resim.44,Şekil.14).

Türbede üç mezar vardır. İki 1749 yılında vefat eden Bosna valisi Muhsinzade Abdullah Paşaya aittir. Oldukça süslü silindirik gövdeli mezar taşının süslü celisi hatla yazılmış kitabesi nefistir. İkinci mezarın sahibi Seyyid Hafız Celalettin Paşa 1819 yılında vali olmuş, 1822 yılında bu makamda iken vefat etmiştir. Üçüncüsü Abdullah Paşanın yakını bir çocuğa aittir( Ayverdi 1981a:448).

Türbe XVIII. yy. sonlarında yapılmış olmalıdır.

**37- Travnik Vezir Mustafa Paşa Türbesi (Bosna Hersek):** Yukarı Çarşı denen yerdeki Abdullah ve Celaeddin Paşalar Türbesinin yanında düz bir alanda bulunmaktadır. Altıgen planlı baldaken tarzı yapının üstü açıktır.

Altı köşesindeki baklavalı başlıklı sütunlar türbenin üst yapısını taşımaktadır. Altta birer kaidesi olan sütunlar yuvarlak kemerlerle birbirine bağlanmıştır. Üst yapı sıva kaplıdır. Kemerler demir gergilerle desteklenmiştir. Üstü kafes şeklide metal bir kubbe ile örtülüdür(Resim.44, Şekil.15).

Vezir Perişan –Çilek Mustafa Paşa 1798–99 yılında ölmüştür. Mezar taşının uzun bir kitabesi vardır(Ayverdi 1981a:46;Turan vd 2004:127). Paşanın ölüm tarihi türbenin yapım yılı olmalıdır.

**38- Travnik Silahdar Abdullah Paşa Türbesi (Bosna Hersek):** Hasan ağa Camii arkasındadır. Kare planlı türbenin üstü kafes şeklide metal bir kubbe ile örtülüdür. Köşeler ve aralardaki birer adet baklavalı başlıklı toplam sekiz sütun yuvarlak

kemerlerle birleştirilmiştir. Her cephede kemerlerin üstü kalem işleri ile süslenmiştir. Sütun aralarında metal parmaklıklar vardır. Temiz bir işçiliğin eseri olan türbe gövdesi sade ve geniş bir silme ile sınırlandırılmıştır (Resim.45, Şek.16). Abdullah Paşa 1785 yılında vefat etmiştir(Ayverdi 1981a:438).

**39- Travnik Şeyh Mehmet Ve Hanımının Türbesi(Bosna Hersek):** Derbent mevkiinde Yukarı Çarşı denen yerde bulunan türbe kare planlı üstü kafes şeklide metal bir kubbe ile örtülüdür. Köşeler ve aralardaki birer adet baklavalı başlıklı toplam sekiz sütun yuvarlak kemerlerle birleştirilmiştir. Her cephede kemerlerin üstü kalem işleri ile süslenmiştir. Sütun aralarında metal parmaklıklar vardır. Muhsinzade türbesinden biraz küçüktür. Temiz bir işçiliğin eseri olan türbe gövdesi sade ve geniş bir silme ile sınırlandırılmıştır. İçte kubbeye baklavalarla geçilmektedir. İç ve dışı kireç sıvalı kaplıdır. (Resim.46-47)

Şeyh Mehmed'in 1780 yılında, eşinin 1782 yılında vefat ettikleri mezar taşlarında yazılıdır(Ayverdi 1981a:466). Şeyhin vefat tarihi türbenin de yapım tarihi olmalıdır.

**40- Vakfı Kebir (Donji Vakıf) Miri Alem Mehmet Paşa Türbesi (Bosna Hersek):** Bir kaide üzerindeki altıgen planlı kubbeli türbe düz bir alanda yer almaktadır. Bir kenarı 2.60m.dir. Türbenin üst yapısını altı adet zarif mermer sütun taşımaktadır. Sütunların alt ve üstünde birer simit dolaşmakta, altta kaidelere oturmakta, üstte baklavalı başlıklar taşımaktadır. Üstteki yuvarlak formu kemerler demir gergilerle desteklenmektedir. Türbenin üstü açıktır. Halen alem oturtmak için metalden bir külah vardır. (Resim:48)

Türbede Bosna Valisi Miri Alem Mehmet Paşa ve oğlunun mezarları vardır. Paşa Bosna Valiliği sırasında (1786-1789) türbeyi oğlu için yaptırmış, vefatında kendisi de defnedilmiştir. Paşanın mezar taşında 1800 tarihinde vefat ettiği yazılıdır(Ayverdi 1981a:486). Türbe XVIII. yüzyılın sonuna aittir.



**41-Vişgrad (Visegrad) Siyercic Türbesi (Bosna Hersek):** Saraybosna'nın doğusunda Sırbistan sınırı yakınlarındaki Vişegrad'da bulunan türbe bir yapının dibinde yer almaktadır. Türbe 3,70 x 3,70 m. ölçülerinde kare planlıdır. Yapının tamamında küçük kesme taşlar kullanılmıştır. Türbenin üst yapısını taşıyan kalın sekizgen sütunları da taşlarla örülmüştür. Üstleri pahlanarak kareye dönüştürülen sekizgen sütunların üzerlerine sivri kemerler oturtulmuştur. Kemerler demir gergilerle desteklenmiştir(Ayverdi 1981a:512). Düz birer silme ile cepheler bitmektedir. Türbenin üstü açıktır (Resim.49). Yapının şimdiki hali hakkında bilgi sahibi değiliz.

**42- Podgoriča Hasan Ağa Türbesi (Karadağ):** Hasan Ağa Camisi avlusundadır. Kare planlı türbenin kubbesi dört ayağa oturmaktadır. L planlı ayaklar yuvarlak kemerlerle birbirine bağlanmıştır. Yapımında kesme ve moloz taş kullanılan türbede kemerlerin ahşap gergilerle desteklendiği ayaklardaki yuvarlardan anlaşılmaktadır. İçinde tahrip edilmiş mermer bir sanduka vardır(Resim.50). Türbe XVII. yüzyıla tarihlenmektedir(Turan vd 2004:437).

**43- İlok Açık Türbe (Hırvatistan) Vukovar–Srijem'de** Çarşı Meydanı yakınında yer alan türbe sağlam durumdadır. Kare planlı kubbeli bir yapıdır. Düz bir alanda yer almaktadır. Kesme taş ve tuğla kullanılarak alması düzende yapılmıştır. Kaidesi olmayan türbe 3.70x3.70m. ebadındadır. Türbenin cenazeliğinin olup olmadığı bilinmemektedir.

Köşelerdeki sekiz köşeli ayaklar bir sıra taş iki sıra tuğla ile örülmüştür. Dört cephe sivri tuğla kemerlerle dışa açılmaktadır. Bir sıra kirpi saçakla biten cephelerin üstünde ortada kubbe, kenarlarda eğimli bir örtü görülmektedir. Kubbe pandantif geçişlidir(Resim.51, Şekil.17).

Halen içinde bir mezar görülmeyen türbe XVI. yüzyıla tarihlenir.

## DEĞERLENDİRME

Balkanlarda yapılan Osmanlı baldaken türbelerin, plan, mekan anlayışı ve örtü sistemi, mimari elemanları, malzemeleri ve süslemeleri bakımından farklı özellikleriyle karşımıza çıkmaktadır.

Balkanlarda bizzat tarafımızca incelenen yapıların yanı sıra bilim adamlarınca görülen veya çeşitli kaynaklardan tespit edebildiğimiz Osmanlı baldaken türbelerinin sayısı 43'etir.

Bu türbelerin plan tiplerine göre tasnifi ise;

A- Kare Planlı Baldaken Türbeler; 30 adet,

B- Altıgen Planlı Baldaken Türbeler; 7 adet,

C- Dikdörtgen Planlı Baldaken Türbeler; 3 adet,

D- Sekizgen Planlı Baldaken Türbeler; 2 adet,

E- Türbe "L" Planlı Baldaken Türbeler; 1 adettir.

Baldaken türbelerinde cenazelik az görülmekle birlikte burada genel bir değerlendirme yapacak olursak; 43 türbeden 31 adet türbe bir kaideye oturmakta, 5 tanesinin içinde cenazeliği bulunmaktadır. Bunlardan Saraybosna Sinan Paşa Türbesi, Üsküp Altıayak türbesinin kaide ve cenazeliği vardır.

Baldaken türbeler simetrik cephelere sahiptir. Yapıların cepheleri biri birine benzemektedir.

Malzeme olarak kesme taş, moloz taş, tuğla kullanılarak kagir olarak yapılmış olan bu türbelerin üstü genellikle içte ve dışta kubbe ile örtülmüştür. Bazılarının üstü açık olup metalden kafes şeklinde, sembolik birer kubbe ile örtülmüşlerdir. Dört adet kare, bir adet dikdörtgen ve bir adet altıgen türbenin üst örtüsü bu şekildedir. Bu türbelerin bazılarının üstü külah veya külahı andıran sivri bir çatı şeklinde örtülmüş olup Anadolu'daki gibi burada piramidal külah şeklinde kagir bir dış örtü görülmemektedir.

Baldaken türbeler süslemeye çok az yer verilmiş sade yapılarıdır. Esasen Osmanlı mimarisinde mümkün olduğunca lüzumsuz süslemelere yer





verilmediğinden bu yapılardaki zarif biçimleniş ayrı bir süslemeyi gerektirmemiştir. Bu nedenle çini ve ahşapla yapılmış süslemeleri göremeyiz. Almışık örgü düzenlemeleri, çeşitli silmeler başlıca süsleme öğeleridir.

Tesbit ettiğimiz 43 türbeden 26 adedi ayakta, 10 adedi yıkılmış, 7 adedinin şimdiki durumunu bilemiyoruz. Bazılarının da temelleri veya kalıntıları günümüze kadar gelmiştir.

Bildiğimiz baldaken türbelerin Balkanlardaki yayılışına haritadan bakacak olursak (Şek.1) Edirne'den (3 adet) başlayarak, bölgenin güneyinden Makedonya'daki Üsküp'te (8 adet) ve kuzeye doğru çıkarak Bosna Hersek'te Saray-Bosna(6) ve Travnik'te (4 adet) yoğunlaştığı görülür. Bu hat üzerindeki çeşitli şehirlerde birer ikişer adet bulunmaktadır

Türbeleri yapılış tarihlerine göre sınıfladığımızda; 7 adedi, XV. yüzyıldan, XV-XVI. yüzyıldan 1 adet, XVI. yüzyıldan 8 adet, XVII yüzyıldan 3 adet, XVII-XVIII. yüzyıl olarak tarihlenen 2 adet, XVIII. yüzyıldan 13 adet, XIX. yüzyıldan 3 adet, XX. yüzyıldan 1 adet türbe kaldığı tespit edilmiştir.

Ele aldığımız türbelerin 4 adedi kadınlara, 38 adedi erkeklere aittir. Yine bunların 2 adedi Osmanlı hanedanı, 14 devlet adamları ve diğer üç tanesi halktan önemli kişiler için yapılmıştır.

**A-Kare Planlı Baldaken Türbeler :** Edirne Süloğlu Tatarlar Köyü Türbesi (XV. yüzyıl.), Kesriye Kurşunlu Cami Türbesi (XV. yüzyıl), Kızanlık Açık Türbe (XV. yüzyıl ), Üsküp Kırıl Kızı Türbesi (XV - XVI. yüzyıl ), Vişegrad Siyercic Türbesi (1529), Foça İbrahim Bey Türbesi (1553), Saraybosna Ali Paşa Türbesi(1553), Manastır Dört Ayak Türbesi (XVI. yüzyıl), Dragaş Sarı Saltuk Türbesi(XVI. yüzyıl ), Akhisar Şeyh Hasan Kâfi Türbesi (XVI. yüzyıl), İlok Açık Türbe(XVI. yüzyıl), Dimetoka M. Ali Paşa Makam Türbesi (XVII - XVIII. yüzyıl), Selanik Mevlevihane Türbesi (XVII - XVIII. yüzyıl ), Saraybosna Hacı Sinan Türbesi(17. yüzyıl), Üsküp

Şeyh Lütfullah Efendi Türbesi(17. yüzyıl), Edirne Selimiye Türbesi (1718), Saraybosna Ali Fakih Mezarlığındaki Köprülü Yusuf Paşa (1747) ve Mehmed Yusuf Efendi (1780) Türbeleri, Travnik'te Abdullah ve Celalettin Paşalar (1749), Vezir Abdullah Paşa (1785) ve Şeyh Mehmet (1782) Türbeleri, İškodra Açık (Harap Efendi )Türbe( XVIII - XIX), Saraybosna Esad Efendi Türbesi (1912)'dir

En kalabalık olan bu gurupta 30 adet türbe vardır. Bu türbelerden 10 adedi ayakta olup ikisi harap halde günümüze gelebilmiştir. 9 adedi yıkılmış, 9 adedinin günümüzdeki durumu tespit edilememiştir.

Bu türbelerden sadece Edirne Süloğlu Tatarlar Köyü Türbesi (15. yüzyıl.) ve Dimetoka M. Ali Paşa Makam Türbesinin (XVII-XVIII.yüzyıl) cenazelikleri bulunmaktadır. Bazı türbelerin de sadece kaideleri vardır. Kesriye Kurşunlu Cami Türbesi, Akhisar Şeyh Hasan Kafi Türbesi, Üsküp Kral kızı Türbesi, Üsküp Şeyh Lütfullah Türbesi, Selanik Mevlevihane Türbesi, Edirne Selimiye Şehzade Türbesi, Kalkandelen Hurşide Hatun Türbesi, Saraybosna'daki Ali Paşa, Hacı Sinan, Katip Haydar türbeleri bunlardan bazılarıdır.

Kare planlı türbelerden 16 adedinin üst yapısı sütun ile taşınmakta, 14 adedi çeşitli formlardaki ayaklarla taşınmaktadır. Ayaklar kare ve L şeklinde olabilmektedir.

Türbelerin kubbelerinde çoğunlukla kasnak yoktur. Kare planlı kubbeli türbelerde, trompla geçilen Kalkandelen Hurşide Hatun Türbesi hariç. geçiş elemanı olarak pendentif kullanılmıştır. Kare planlı Kızanlık Açık Türbe, Edirne Süloğlu Türbesi ve Kesriye Kurşunlu Cami türbelerindeki kare planlı ayaklar ve üst yapı tamamen tuğla ile örülmüştür. Bu yapının üçü de erken dönem (XV. yüzyıl) yapılarıdır. Kare planlı, kesme taşla yapılan Dimetoka Mehmet Ali paşa Türbesinin üst yapısı kareye yakın ayaklarla taşınmaktadır.

Travnik'te bulunan üç türbe ile Mostar'daki Şeyh Mehmet Türbesinin müşterek iki özelliği



bulunmaktadır. İlki bu türbelerin köşelerdeki sütunlarından başka cephe ortalarına da yerleştirilen yuvarlak kemerlerle bağlanan sekiz sütunla üst yapının taşınmasıdır. Diğer yapıların açık olan üstlerinin metalden kafes şeklinde, sembolik birer kubbe ile örtülmeleridir.

Kare planlı baldaken türbeleri üst yapılarıyla değerlendirildiğinde önce külahlı ve kubbeli diye iki ana guruba ayırmak mümkündür.

Kare planlı külahlı baldaken türbeler grubuna Bosna Hersek Saraybosna Ak Camii Türbesi girmektedir.

Bu guruba giren Üsküp Şeyh Lütfullah Efendi türbesinin cepheleri yuvarlak kemerli, batı cephede iki adet, diğer cephelerdeki kapı şeklinde birer açıklıklarla farklılık gösterir. Kasnaksız olan kubbesinin tepesinde, tuğladan yapılmış bir minare peteği şeklindeki külahı de dikkat çekicidir(Özer 2006:231).

**B-Altıgen Planlı Baldaken Tip:** Altıgen prizma gövdeli türbeler; Üsküp Meddah Baba Türbesi(1426), Edirne Darülhadis Camii Şehzadeler türbesi (XV. yüzyıl), Üsküp Hatuncuklar Türbesi(XVI. yüzyıl), Üsküp Altıayak Türbesi (XVII. yüzyıl), Travnik Mustafa Paşa Türbesi (1799), Vakfıkebir Mustafa Paşa Türbesi(1800)'dir.

Altıgen planlı türbelerden 5 adedinde taşıyıcı elaman olarak ayak, üç adedinde sütun kullanılmıştır.

Edirne Darülhadis Türbesi, Üsküp Meddah baba, Hatuncuklar, Altıayak ve kubbe ile örtülüdür. Altıgen planlı türbelerin kubbelerinde sade bir geçiş vardır.

Metalden kafes kubbelerin bilinen en eski örneği altıgen planlı 1663 tarihli İstanbul Köprülüler türbesidir(Kılıcı 2007:111).

**C-Sekizgen Planlı Tip:** Balkanlardaki sekizgen planlı iki türbe Arnavutlukta Tiran Kaplan Paşa ve Berat Sadık Paşa(1800) türbeleridir. Berat Sadık

Paşa(1800) Türbesinin sütunları çeşitli profillerle şekillenmiş, bu şekillenme türbe cephesine de yansımıştır.

**D-Dikdörtgen Planlı Tip:** Dikdörtgen planlı olan Mostar Şeyh Yuyo Türbesi(1707), Prizren Rabia Hatun Türbesi(1806) ve Selanik Hortacı Süleyman Türbesi bu plan tipinin üç temsilcisidir.

**E-İstisnai Planlı Tip:** Ohri Yusuf Çelebi Türbesi (1481) "L" planı ile istisnai bir tip teşkil eder.

## SONUÇ

Baldaken türbeler Osmanlıların dünya kültür mirasına hediyesi olup Osmanlı türbe mimarisinin gerçekten zarif ve güzel örneklerini teşkil ederler. Balkanlarda da bunların çok güzel örnekleri bulunmaktadır.

Sonraki devirlerde de yine aynı olgunlukla yapılmış uygulamalarla bu gelenek günümüzde tercih edilen türbe biçimi olmaya devam etmektedir. Aliya İzzet Begoviç Türbesi son zamanlarda yapılan bir örnektir.

## KAYNAKLAR

Arık, M. O.(1967).Erken Devir Anadolu Türk Mimarisinde Türbe Biçimleri, *Anadolu(Anatolia)*XI, (1967). 7-100.

Aslanapa, O. (1965)Edirne'de Türk Mimarisinin Gelişimi, EDİRNE, Edirne'nin 600. *Fetih Yıldönümü Armağan Kitabı* (1965).57-100.

Ayverdi, E. H. (1972a) *Osmanlı Mimarisinde Çelebi ve II. Murad Devri (1451-1481)*, İstanbul, İstanbul Fetih Cemiyeti Yayınları.

Ayverdi, E. H. (1972b)*Osmanlı Mimarisinde Fatih Devri(1451-1481)*, İstanbul, İstanbul Fetih Cemiyeti Yayınları

Ayverdi, E. H.(1977) *Avrupa'da Osmanlı Mimari Eserleri-Romanya Macaristan, I.Cild, 1 ve 2. kitap*, İstanbul, İstanbul Fetih Cemiyeti Yayınları.



Ayverdi. E. H.(1981a) *Avrupa'da Osmanlı Mimari Eserleri Yugoslavya II.Cild, 3 ve 4. kitap*, İstanbul, İstanbul Fetih Cemiyeti Yayınları.

Ayverdi. E. H. (1981b) *Avrup'da Osmanlı Mimari Eserleri Yugoslavya III.Cild, 3. kitap*, İstanbul, İstanbul Fetih Cemiyeti Yayınları.

Ayverdi. E. H. (1982) *Avrupa'da Osmanlı Mimari Eserleri Bulgaristan Yunanistan Arnavutluk*, IV.Cild, 4.5.6. kitap, İstanbul, İstanbul Fetih Cemiyeti Yayınları.

Batur. A. Osmanlı Camilerinde Almaşık Duvar Üzerine, *Anadolu Sanatı Araştırmaları 2* İstanbul.1970.135-208.

Bıçakçı. İ. *Yunanistan'da Türk Mimari Eserleri*, İstanbul, 2003

Bursalı Mehmet Tahir Bey(1333) *Osmanlı Müellifleri*, İstanbul.

Cumbur. M. Saltukname'nin Türk Milliyetçiliğindeki Yerine ve Üçüncü Nüshasına Dair, *Milli Kültür*. S.1.(1977), s.52-55.

Çoruhlu, Dr. T. (2008) *Kayıp Mirasın İzinde - Gora Halk Sanatları*", UKID Yayınları, İstanbul

Eyice. S."Yunanistan'da Türk Eserleri", *Türkiyat Mecmuası* XII(1955). 205-230.

Eyice. S. "Gurbette Kalan Türk Eserleri" *IX.Vakıf Haftası Kitabı* Ankara1992, s.181-186.

Gökbilgin. T. *Edirne ve Paşa Livası*, İstanbul, 1952.

Hasol. D. (1979) *Ansiklopedik Mimarlık Sözlüğü İstanbul Yapı -Endüstri Merkezi Yayınları*

İbrahimgil. M. Z. (20001) Makedonya'da Türbe Yapıları ve Türk Sanatındaki Yeri. *11. Türk Sanatları Kongresi, EJOS IVM.Kiel* vd.11.

Kılıcı, A. (2007.) *XIV Anadolu Türk Mimarisinde Erken Devir (XIV-XV. Yüzyıl) Baldaken Tarzı Türbeler*. Ankara. VGM. Yayınları.

Kiel. M. (2001) *Bulgaristan'da Osmanlı Dönemi Kentsel Gelişimi ve Mimari Anıtlar*, Ankara. Kültür Bakanlığı

Nemlioğlu. C.(1996).*Bosna-Hersek Foça'da Yok Edilen Türk İslam Kültür Eserleri*, İstanbul,

Onur. O. (1994) *Edirne Türbeleri ve Evlâdı-ı Fatihan*, Edirne

Önkal. H. (1992).*Osmanlı Hanedan Türbeleri*, Ankara, Kültür Bakanlığı Yayınları

Özer. M. (2004) Edirne - Süloğlu Tatarlar Köyü Türbesi, *Trakya Üniversitesi Sosyal Bilimler Dergisi*. 4 (1). (2004) 50-62.

Özer. M. (2006) *Üsküp'te Türk Mimarisi (XIV-XV.. Yüzyıl* Ankara TTK Yayınları

Doktor Rifat Osman(1999) *Edirne Evkaı-ı İslâmiye Tarihi C.I. Cevami ve Mesacid*, Ankara, (Özsoy. Ü.) VGM. Yayınları.

Turan.Ö. vd.(2004) *Balkanlardaki Türk Mimari Eserlerinden Örnekler*, Ankara TBMM yayını

Unat. F. R. (1940) *Hicri Tarihleri Miladi Tarihe Çevirme Kılavuzu*. Ankara, TTK Yayınları

Yüksel. A.(1983).*Osmanlı Mimarisinde II. Bayezid Yavuz Sultan Selim Devri(1481-1520)*, İstanbul, İstanbul Fetih Cemiyeti Yayınları.



Resim-1. Edirne Şehzadeler Türbesi (C. Kılıççöte)



Resim-2. Edirne Süloğlu Tatarlar Köyü Türbesi (VGM Arşivi)



Resim-3.Edirne Sülođlu Tatarlar Köyü Türbesi (VGM Arşivi)



Resim-4. Edirne Selimiye Türbesi: (Gökçe Günel)



Resim-5.Bulgaristan Kızanlık Açık Türbe(2000)



Resim-6.Bulgaristan Kızanlık Açık Türbe (2000)



Resim-7.Dimetoka Mehmet Ali Paşa Makam Türbesi (2007)



Resim-8.Dimetoka Mehmet Ali Paşa Makam Türbesi (2007)

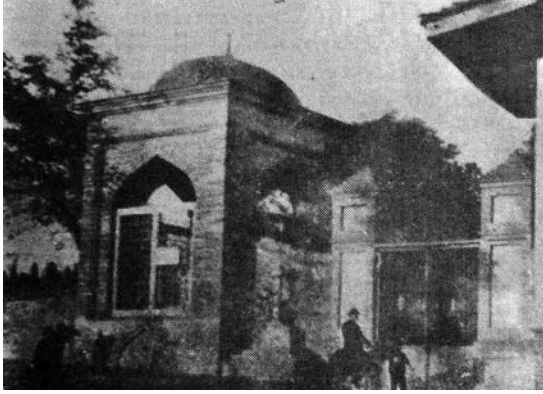

Resim-9.Selanik Mevlevihane  
Türbesi(E.Hakkı Ayverdi'den)

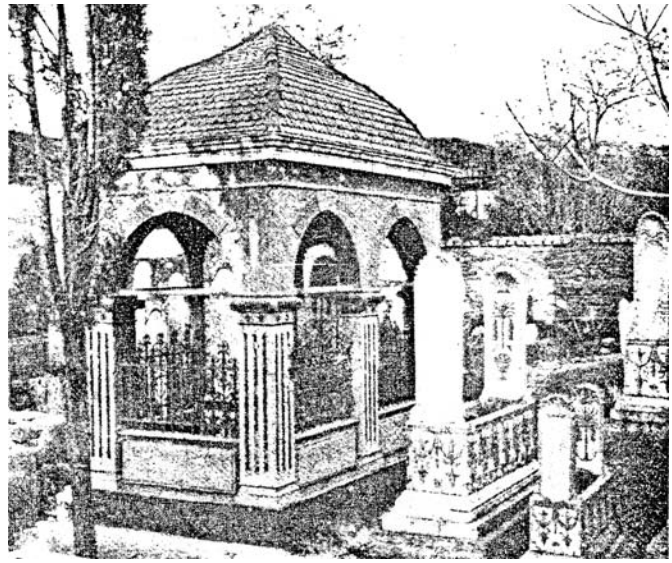

Resim-10.Selanik Hortacı Süleyman  
Türbesi:(Bıçakçı'dan)



Resim-11.Üsküp Şeyh Lütfullah Efendi  
Türbesi (M.Özer'den)





Resim-12. Üsküp Şeyh Lütfullah Efendi Türbesi (2009)



Resim-13. Üsküp Şeyh Lütfullah Efendi Türbesi (2009)

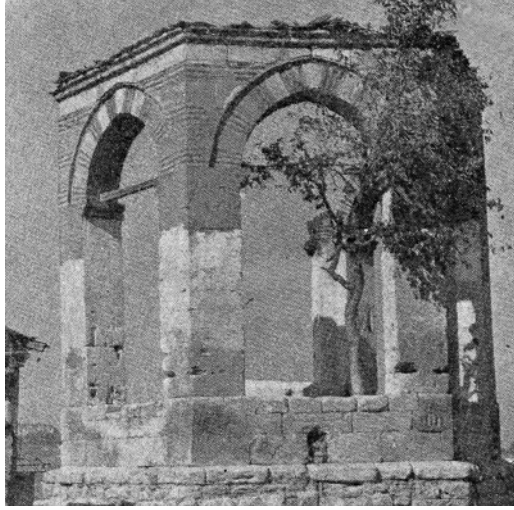

Resim-14.Üsküp Altı Ayak Türbesi(M.Özer'den)



Resim-15.Üsküp Kırıl Kızı Türbesi(M.Özer'den)



Resim-16.Üsküp Kırıl Kızı Türbesi(M.Özer'den)

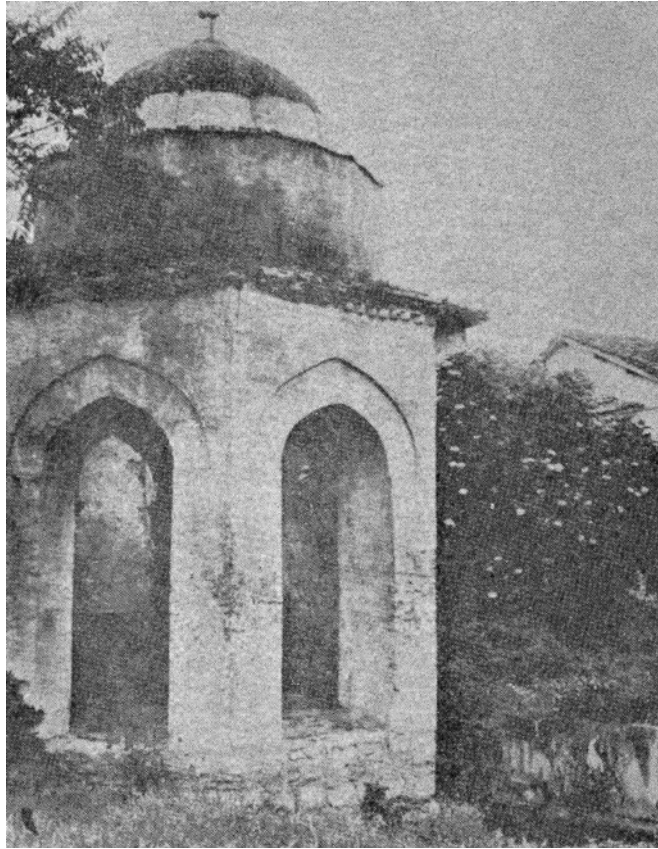

Resim-17.Üsküp Meddah Baba (Paşa Yiğit) Türbesi(Ayverdi'den)



Resim-18.Üsküp Hatuncuklar  
Türbesi(M.Özer'den)



Resim-19.Üsküp Dağıstani  
Ali Paşa Türbesi(2009)



Resim-20.Üsküp Dağıstani Ali Paşa Türbesi(2009)



Resim-21.Üsküp Dağıstani Ali Paşa Türbesi(2009)



Resim-22.Üsküp İshak Bey Türbesi(M.Özer'den)



Resim-23.Üsküp İshak Bey Türbesi(Gökçe Günel)



Resim-24.Kalkandelen Hurşide Hatun Türbesi(2009)



Resim-25.Kalkandelen Hurşide Hatun Türbesi(2009)



Resim-26.Manastır Dört Ayak Türbesi (M.Özer'den)



Resim-27.Ohri Sinanüddin Yusuf Çelebi Türbesi (M.Z. İbrahimgil)





Resim-28.Ohri Sinanüddin Yusuf Çelebi Türbesi (Gökçe Günel)



Resim-29.Debre Sadık Paşa Türbesi (M.Z. İbrahimgil)



Resim-30.Prizren Rabia Hatun Türbesi(G. Günel)



Resim-31.Prizren Rabia Hatun Türbesi(G. Günel)



Resim-32.Dragas Sarı Saltuk Türbesi([www.Balgoc.Org.Tr/2003/Grolylar.Html](http://www.Balgoc.Org.Tr/2003/Grolylar.Html)-24.09.2007)



Resim-33.Tiran Kaplan Paşa Türbesi (M.Z.İbrahimgil)



Resim.34. İşkodra Açık Türbe (G. Günel)



Resim-35. Saraybosna Gazi Ali Paşa Türbesi (M.Z. İbrahimgil)

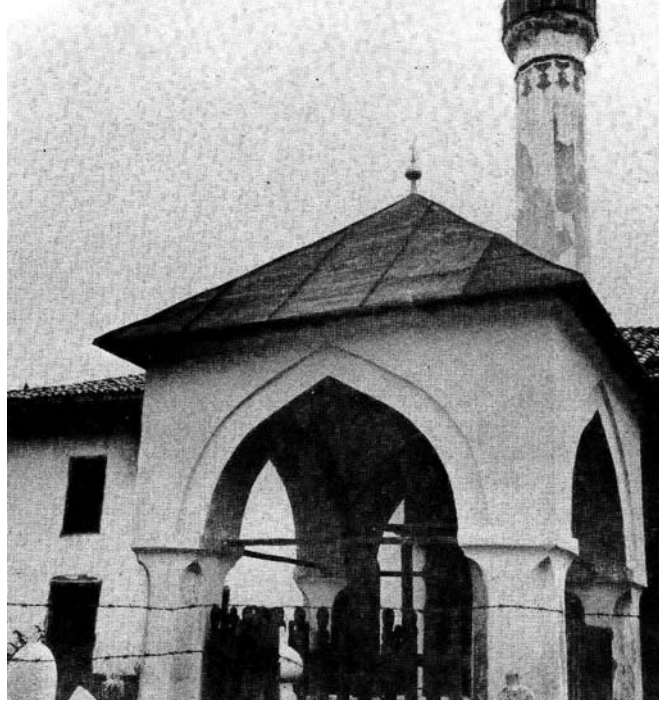

Resim-36.Saraybosna Katip Haydar Türbesi(Ayverdi'den)



Resim-37.Saraybosna Ali Fakih Mezarlığı Türbeleri (M.Z.İbrahimgil)

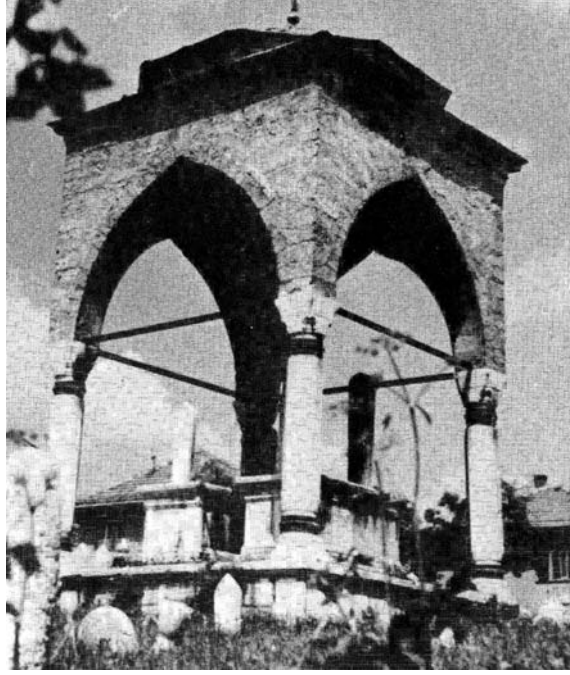

Resim-38.Saraybosna Hacı Sinan Türbesi(Ayverdi'den)



Resim-39.Foça İbrahim Bey Türbesi (Nemlioğlu'ndan)



Resim-40. Mostar Şeyh Yuyi Türbesi



Resim-41. Mostar Mehmet Ağa Kreho Türbesi



Resim-42.Mostar Mehmet Ağa Kreho Türbesi



Resim-43.Akhisar Şeyh Hasan Kâfi Türbesi([flickr.com/photos/24171546@N02/2296101920-25.01.2009](https://www.flickr.com/photos/24171546@N02/2296101920-25.01.2009))





Resim-44.Travnik Abdullah Ve Celalettin Paşalar Türbesi ve: Vezir Mustafa Paşa Türbesi



Resim-45.Travnik Abdullah Paşa Türbesi(www.skyscrapercity.com/showthread. php t= 469719-01.02.2007)



Resim-46.Travnik Şeyh Mehmet Ve Hanımının Türbesi (M.Z.İbrahimgil)



Resim-47. Travnik Şeyh Mehmet Ve Hanımının Türbesi (M.Z.İbrahimgil)



Resim-48.Vakfı Kebir Miri Alem Mehmet Paşa Türbesi  
(<http://flickr.com/photos/15033166@N04/sets/72157602455441650-14.01.2009>)

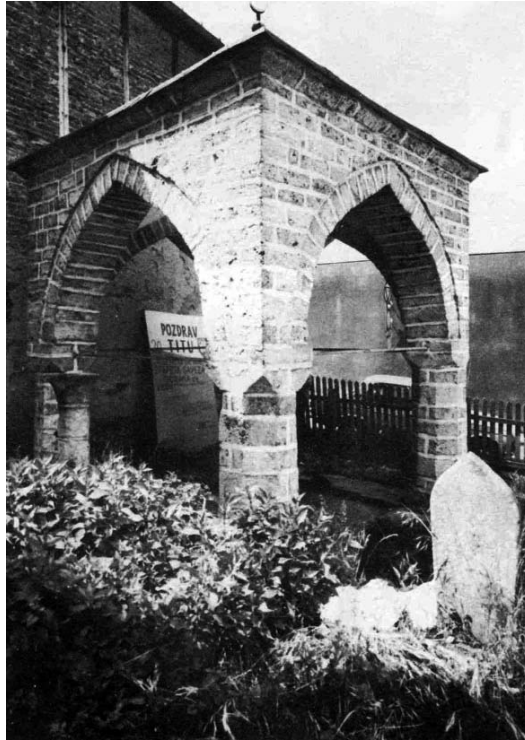

Res.49.Višgrad Siyercic Türbesi (E.Hakkı Ayverdi'den)



Res.50.Karadağ Podgoriça Hasan Ağa Türbesi(M.Z.İbrahimgil)



Res.51.Hırvatistan İlok Açık Türbe (M.Z.İbrahimgil)

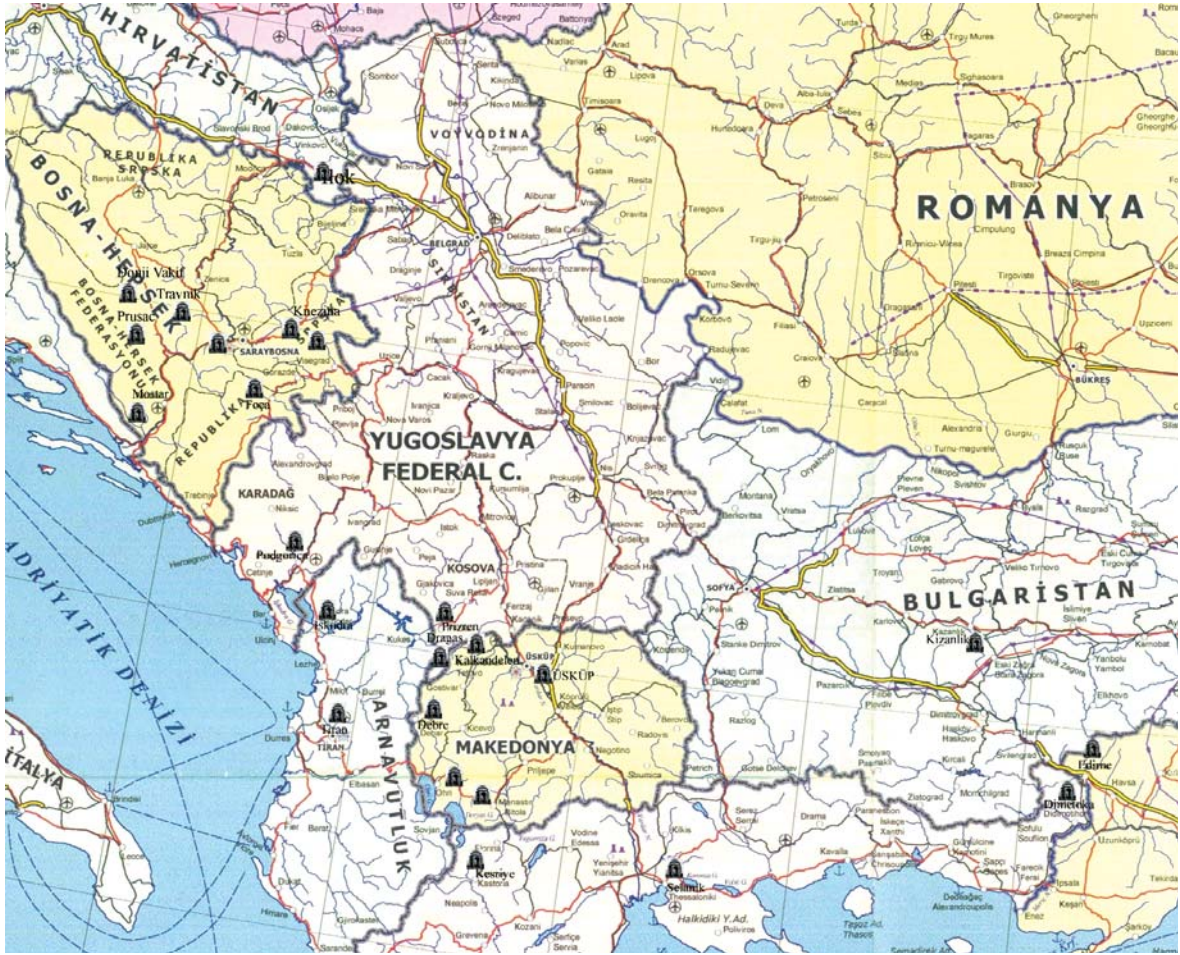

Şekil-1. Balkanlardaki Baldaken Türbeler Haritası(TİKA)

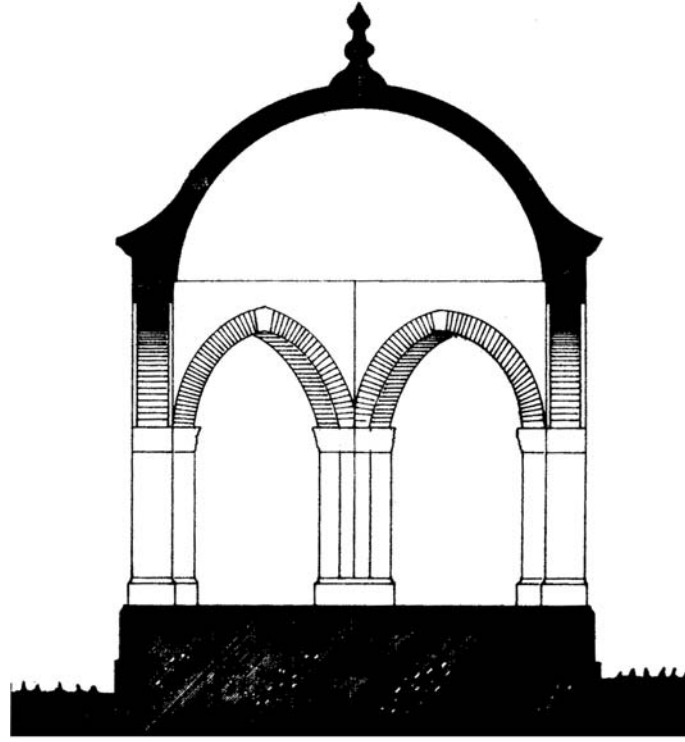

KESIT

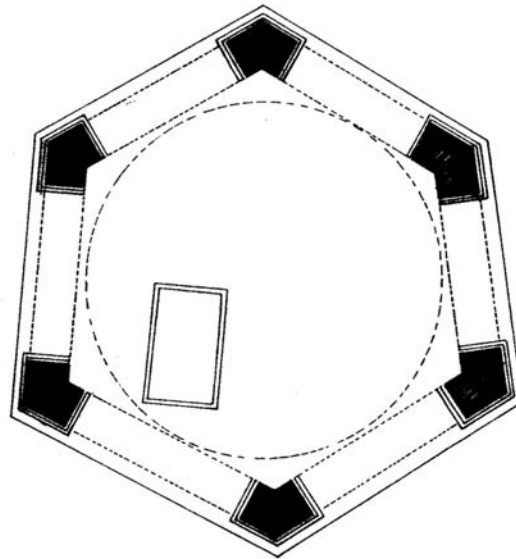

PLAN

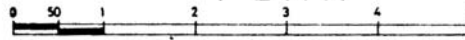

Şekil-2. Edirne Şehzadeler Türbesi(Özen'den)



MÜBİN

Şekil-3. Kesriye Kurşunlu Camii Türbesi(Eyice'den)

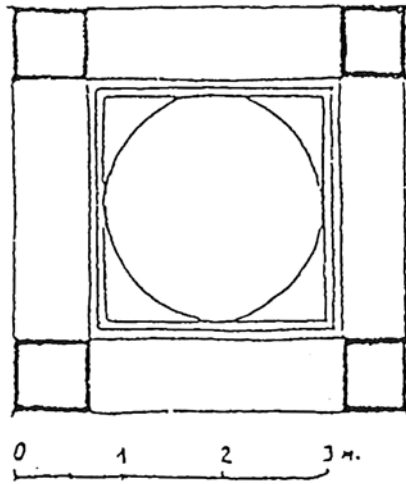
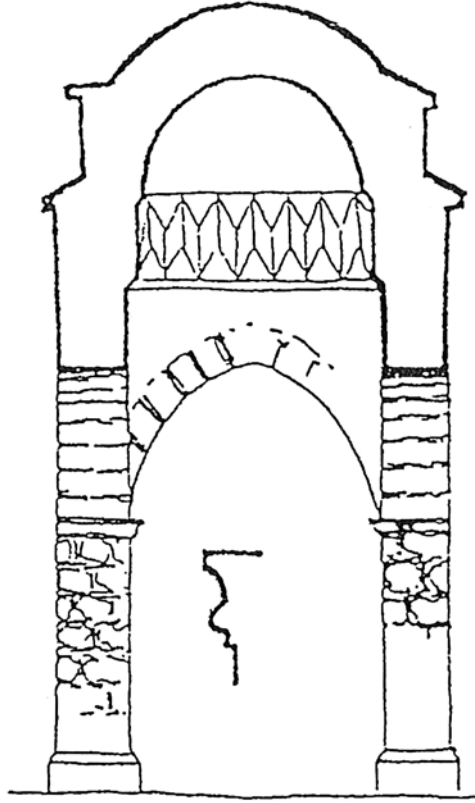

Şekil 4.Üsküp İbni Payko Türbesi(Özen'den)



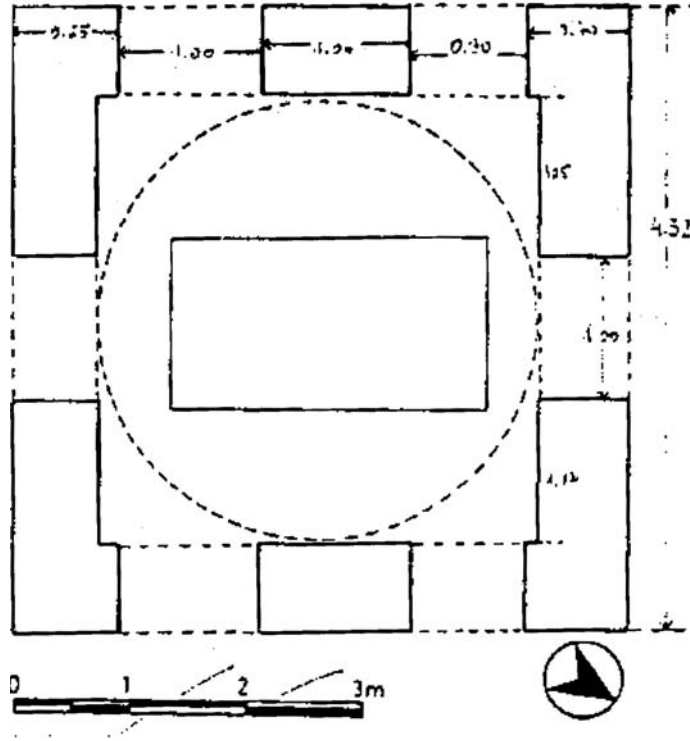

Şekil-5 .Üsküp Şeyh Lütfullah Efendi Türbesi(İbrahimgil'den)

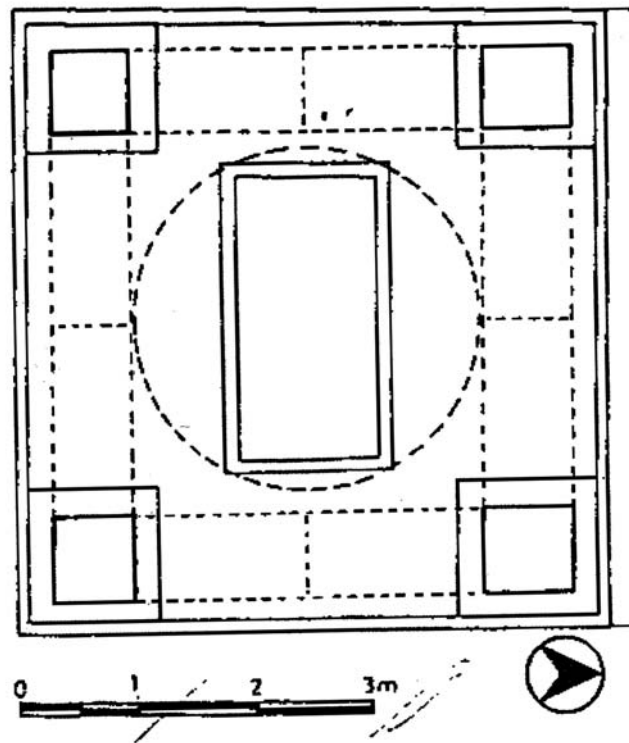

Şekil-6. Üsküp Kral Kızı Türbesi(İbrahimgil'den)

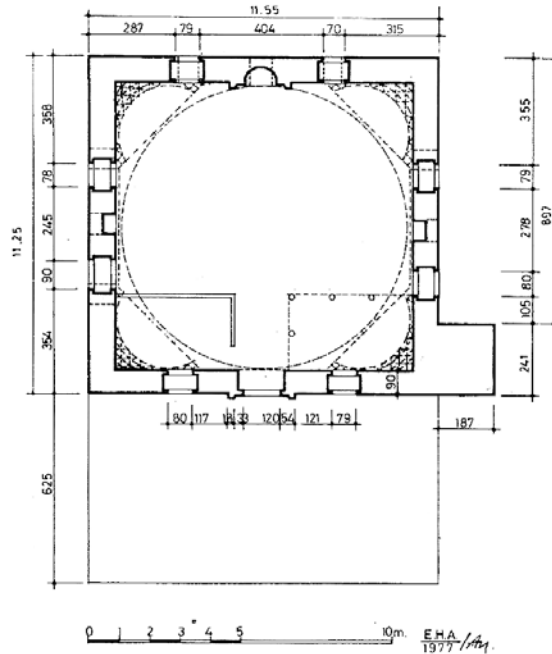
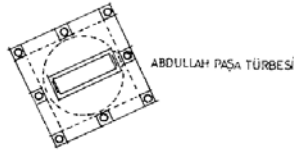
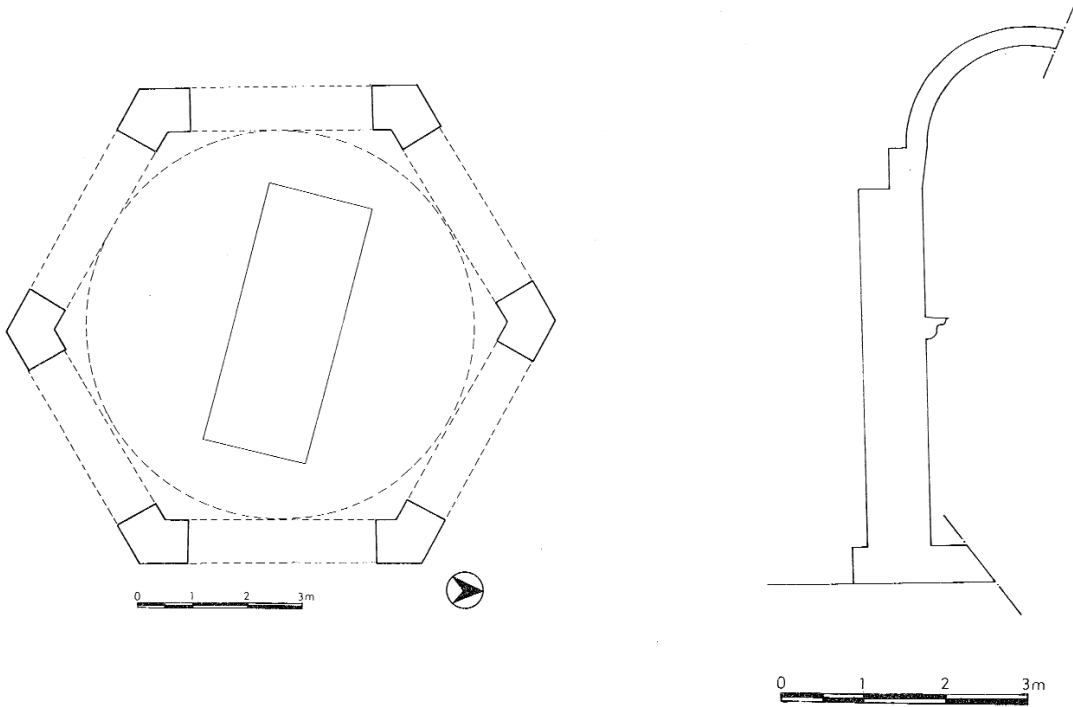

721. R.

Şekil-7. Üsküp Hatuncuklar Türbesi (İbrahimgil'den)

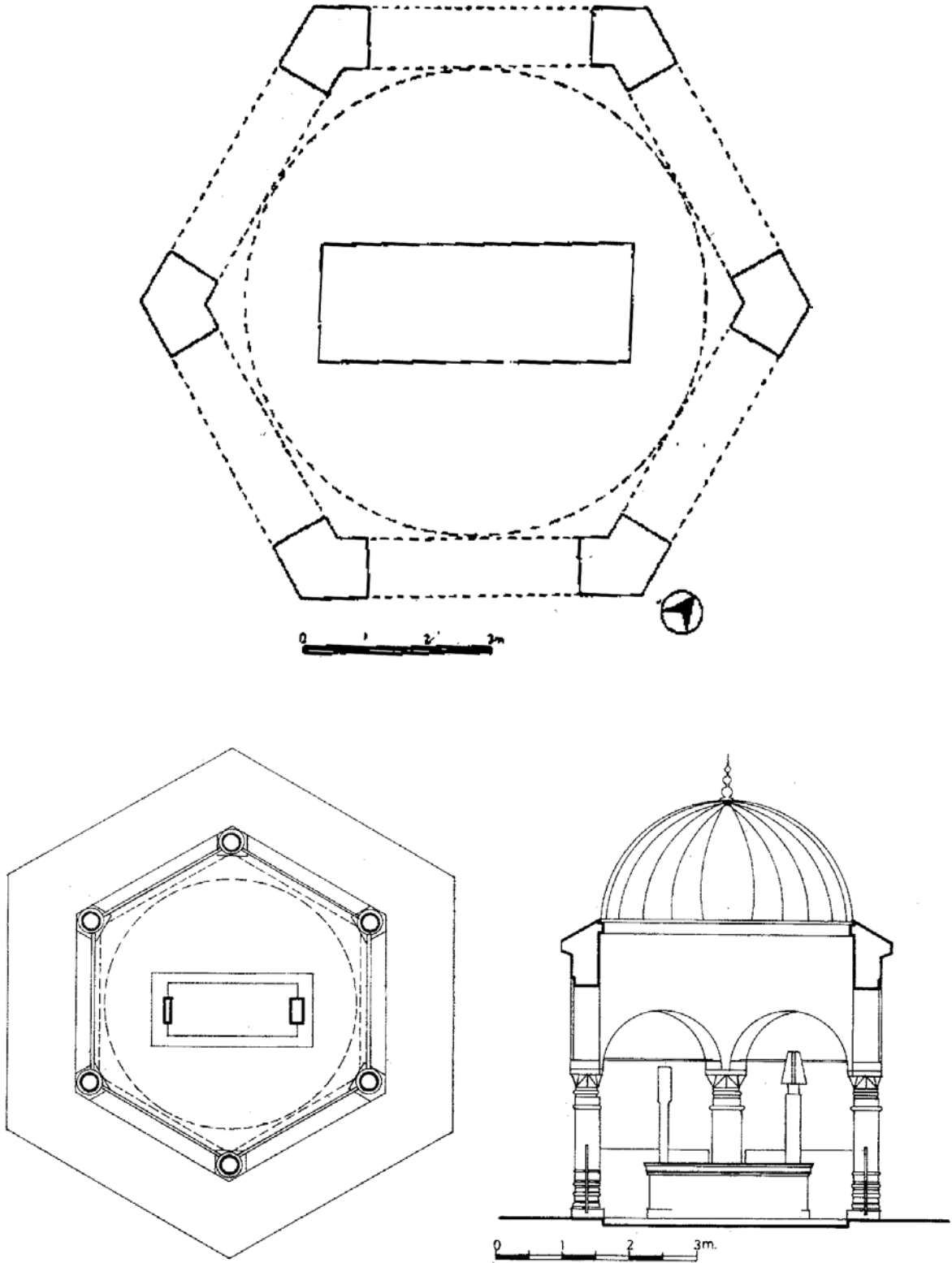

Şekil-8. Üsküp Ali Paşa Türbesi(Özen'den)

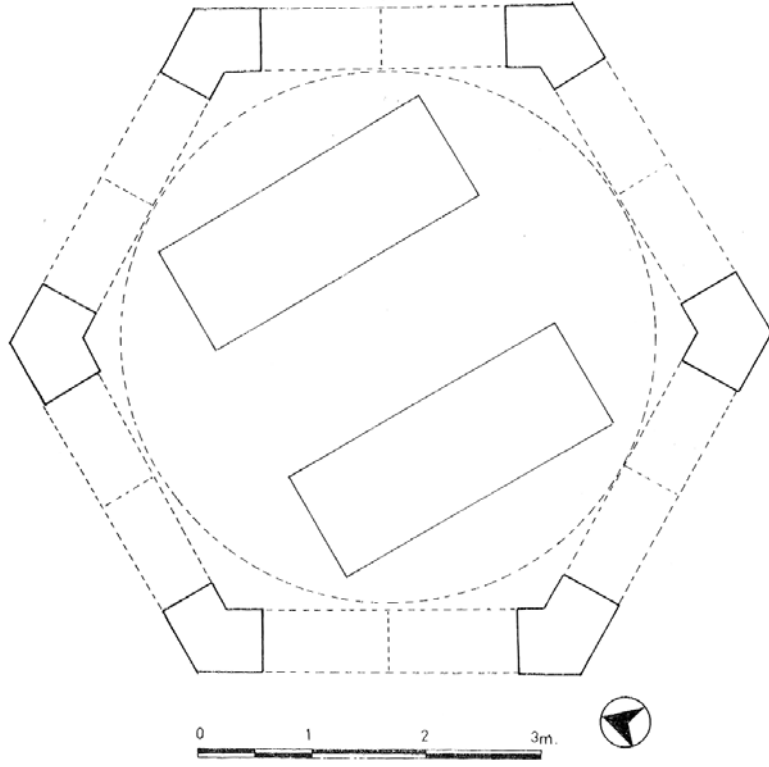

Şekil-9. Ohri Sinanüddin Yusuf Çelebi Türbesi (Eyice'den)

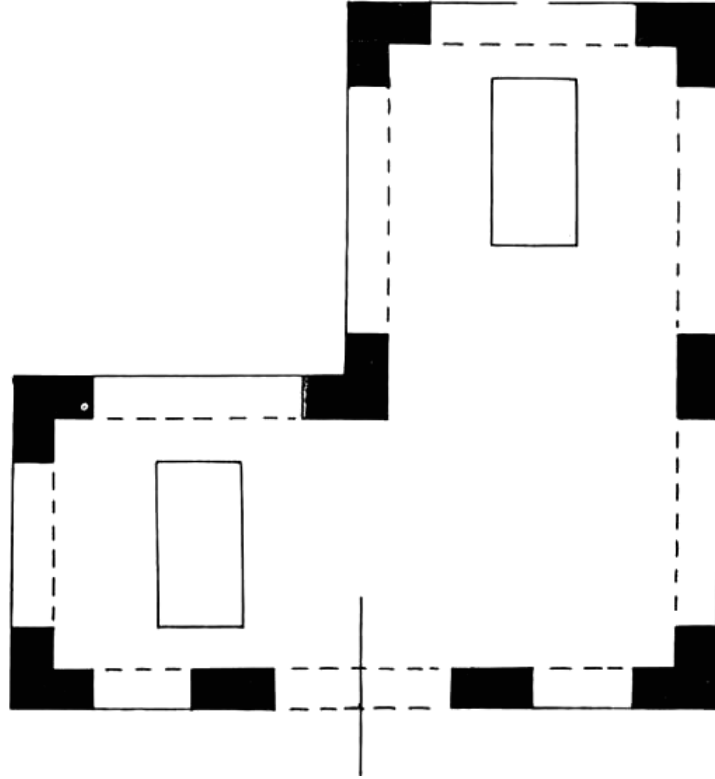

Şekil-10-Prizren Rabiye Hatun Türbesi (Fikret Tikves, Jusuf Xhibo)

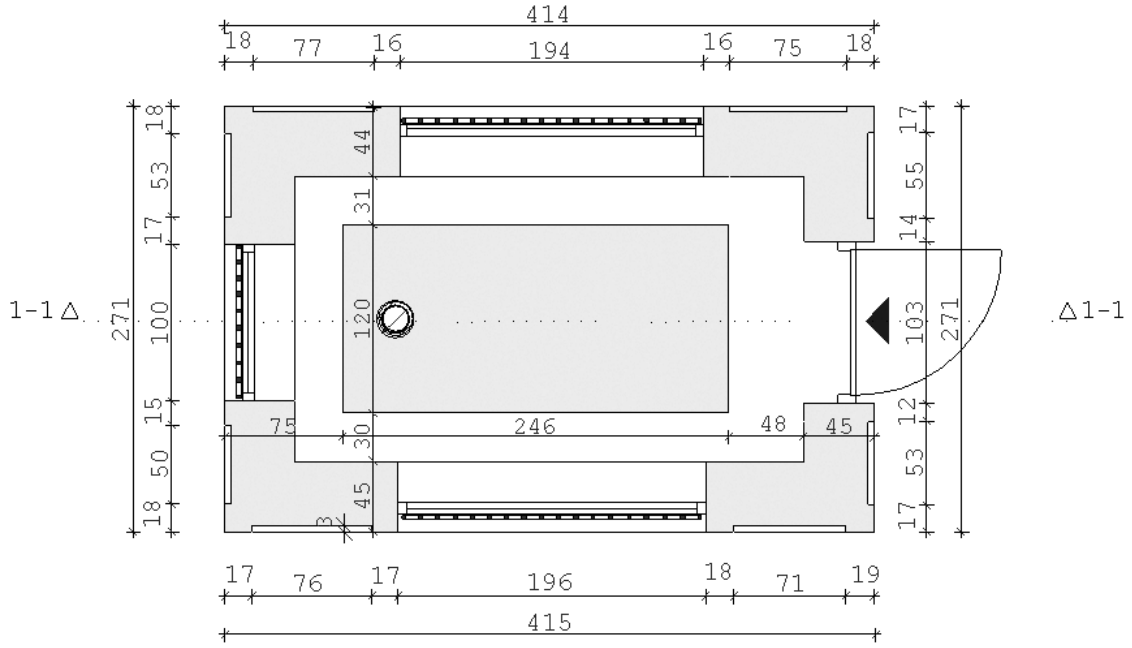

Şekil-11.Saraybosna Katip Haydar Türbesi (Ayverdi'den)

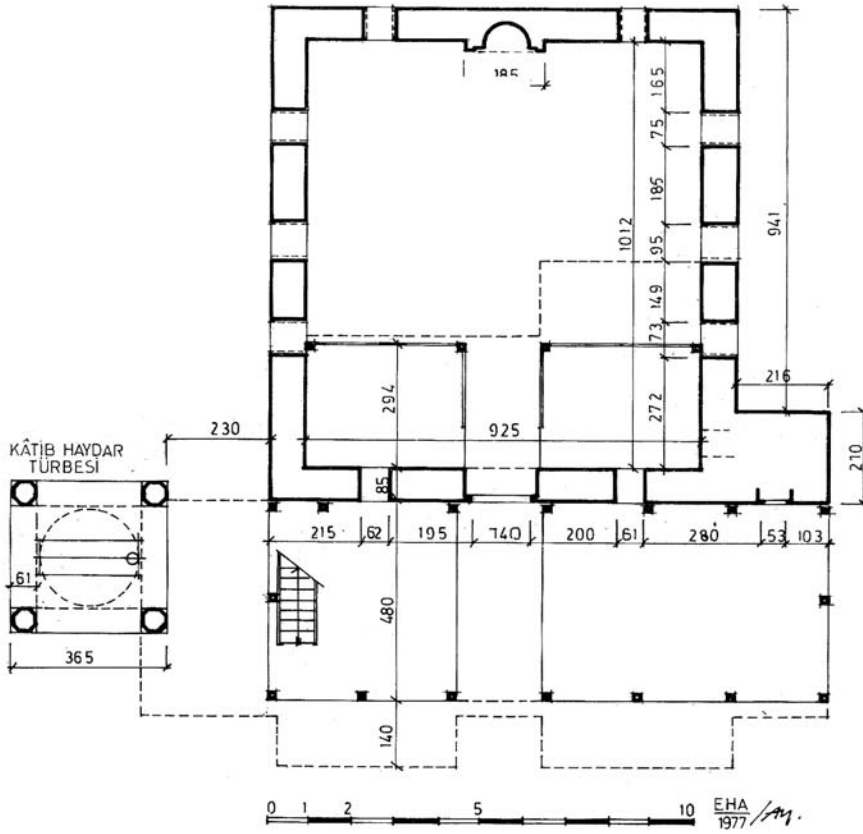

Şekil-12. Akhisar Şeyh Hasan Kâfi Türbesi (Ayverdi'den)

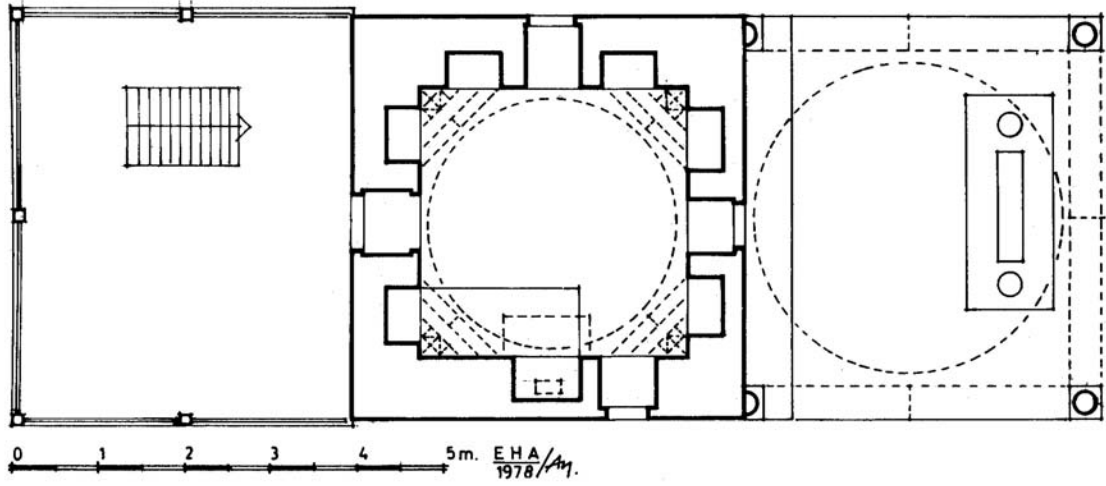

Şekil-13.Travnik Abdullah ve Celalettin Paşalar Türbesi( Ayverdi'den)

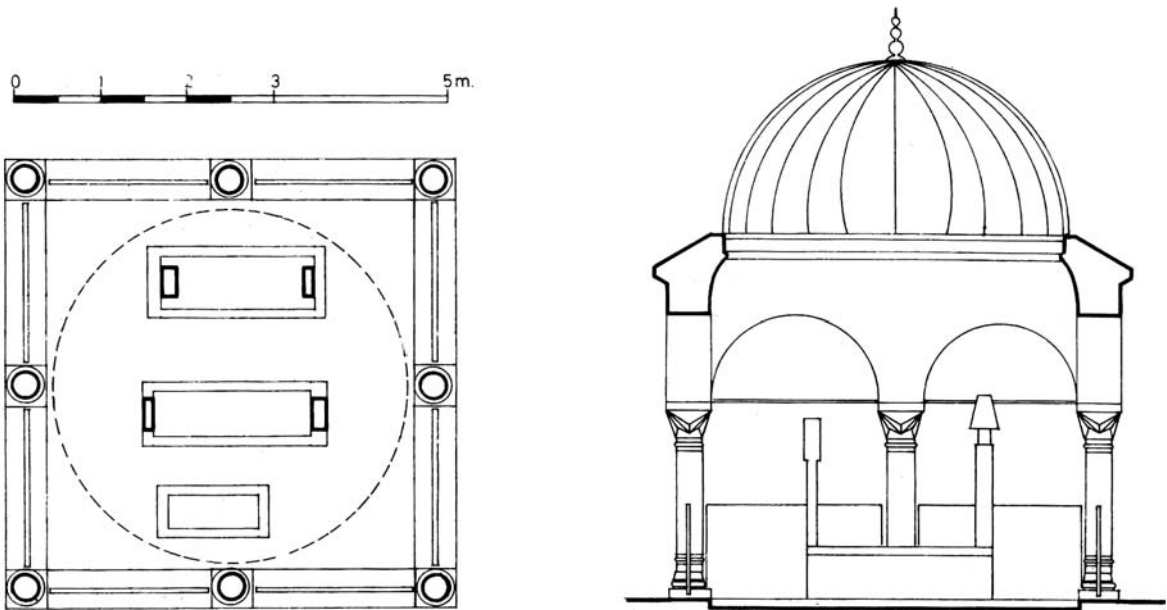

Şekil-14.Travnik Vezir Mustafa Paşa Türbesi (Ayverdi'den)

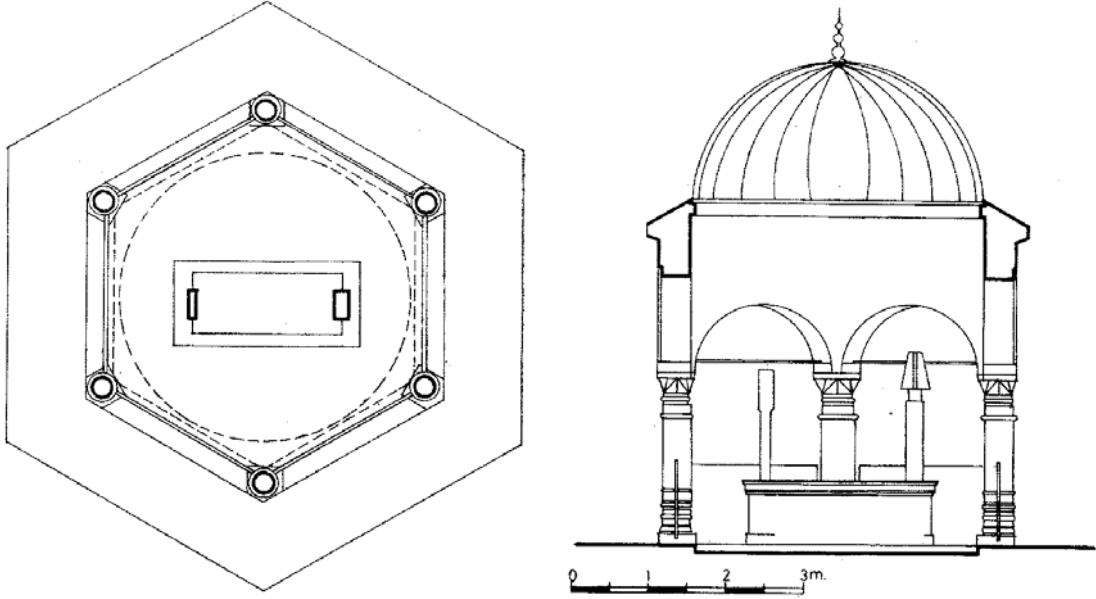

Şekil-15.Travnik Silahdar Abdullah Paşa Türbesi( Ayverdi'den)

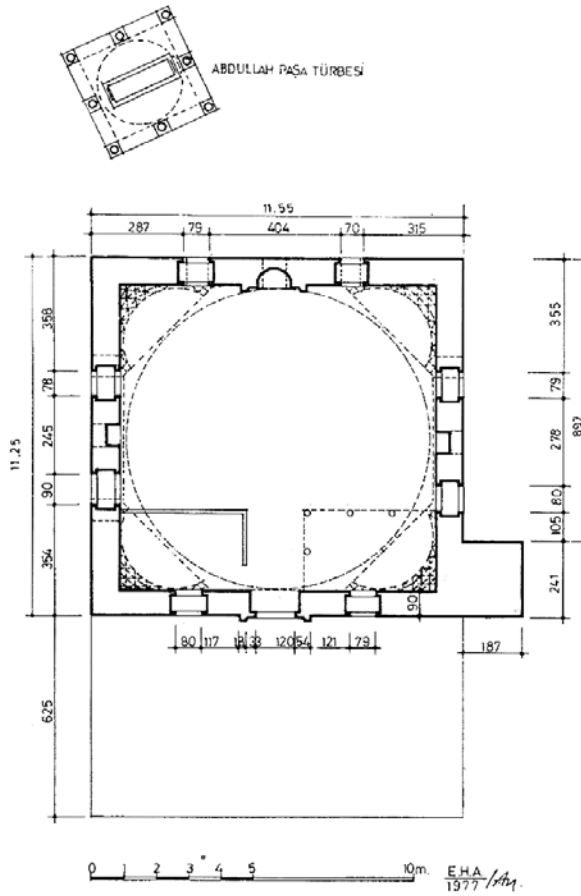

721. R.

Şekil-16.Hırvatistan İlok Açık Türbe(M.Emin Yılmaz)



## İlog, Türbe

Rölöve-Çizim: Mehmet Emin YILMAZ, Mimar.

27.07.2005

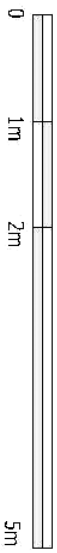
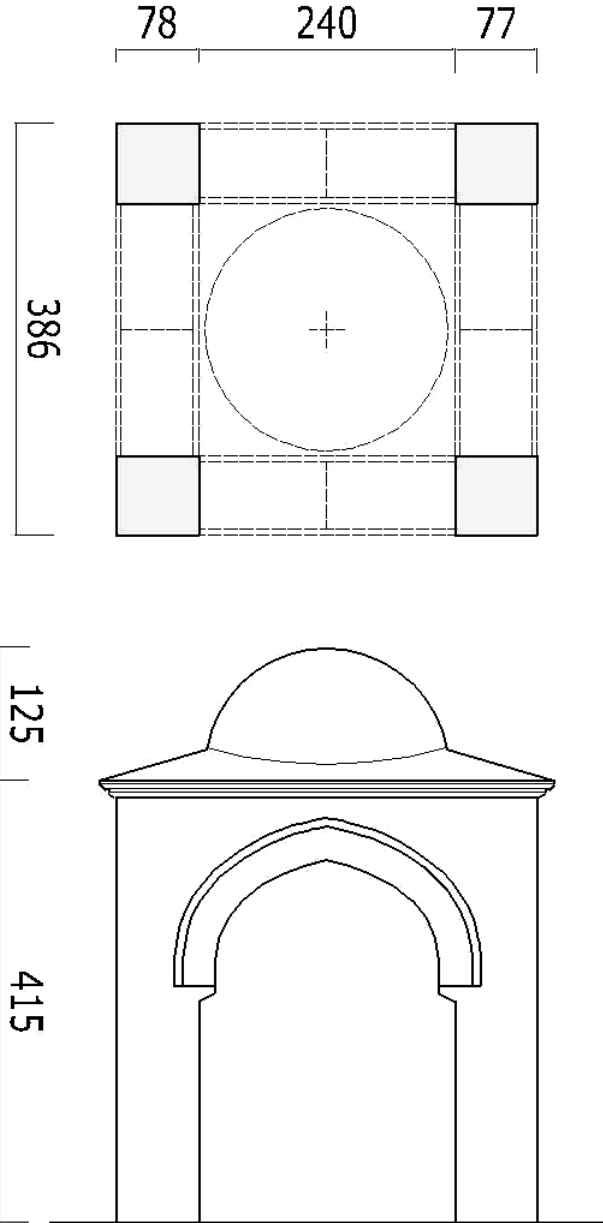





## Uşak'ta Ahîlik ve Ahî Kurumları

### Özet

**B**u makalede Uşak şehrinde bulunan Ahîlerin açtıkları kurumların neler olduğu, bu kurumların şehrin gelişmesine ne ölçüde katkı sağladığı ve Ahî Baba'nın esnaf örgütü içindeki yeri ifade edilecektir. Uşak'ta Ahîler XIX. yüzyıla kadar oldukça etkili olmuşlar fakat bu yüzyıldan itibaren şehirdeki Ahî zaviyeleri kapanmış ve Ahî Baba'nın esnaf örgütlenmesi içindeki etkinlikleri giderek azalmıştır. Ahî Baba'nın görevleri kethüda, yiğitbaşı, şeyh gibi diğer esnaf temsilcileri tarafından yürütülmeye başlanmıştır.

**Anahtar Kelimeler:**Uşak, Ahîlik, Ahî kurumları, Esnaf örgütleri.

### Ahis In Usak And Their Organizations

#### Abstract

In this paper, it will be explained the craft and trade organizations found in the city of Usak and established by Ahi's as well as the degree of their contributions to the economy and development of the city. Ahis were so effective in the economy and social life of Usak City until 19<sup>th</sup> century but after that date their effectiveness was diminished in the commercial organizations due to closing of their offices. The duties of the father (head) of Ahi's began to be executed by the representatives of the other commercial organizations.

**Key Words:** Usak, Ahi, Ahi Organizations, Craft and trade Organizations



## GİRİŞ

Osmanlı şehir ve kasabalarındaki üretim ve ticâret, esnaf örgütü tarafından yürütülüyordu. Bütün Osmanlı şehirlerinde olduğu gibi, Uşak'ta da, gerek imâlat, gerekse ticâret ve hizmet sektöründe faaliyet gösteren esnaf, kendi içerisinde sıkı bir otokontrol sistemine (Kütükoğlu 1986) bağlı olup, devlet karşısında da, başta ihtisâb kânûnnâmeleri ve narh olmak üzere önemli kurallara tâbi bulunmaktaydılar (Genç 1986). Çeşitli mesleklere mensup olan esnaflar, sıklıkla ehl-i hîrfet ve ehl-i sanat terimleriyle ifade edilmekteydi<sup>1</sup>. Osmanlı şehirlerinin hepsinde yaygın ve kuvvetli bir esnaf teşkilâtı vardı. Bu teşkilât, gerçekte Anadolu'da Selçuklular ve Beylikler döneminde, şehir ve kasabalardaki farklı esnaf grubunun kendi mensupları içinden seçtikleri bir ahînin önderliğinde fütüvvet geleneğine göre şekillenmiş olan, XIII. ve XIV. yüzyıllardaki Ahî hareketinin bir devamı idi (Çağatay 1974: 8), (Şahin, Emecen 1988: 290). Bu yüzyıllar içinde ilk Osmanlı sultanlarının Ahî geleneklerine sıkı sıkıya bağlı olması, hatta Osmanlı Devleti'nin Ahî kökenli ilim, fikir ve devlet adamlarının görüşlerinden yararlanması<sup>2</sup>, ahîliğe dayalı Esnaf Örgütü'nün etkinliğini arttırmıştır. XIII. ve XIV. yüzyıllarda Osmanlı şehirlerindeki esnaf, ahîlerin geleneksel düzeni içinde iş görmekteydi. Fakat Ahî teşkilâtı, XVI. yüzyılda Osmanlı merkezî otoritesi altında zayıflamış, ilk zamanların kuvvetli ve

bağımsız karakterini yitirmiştir (Ergenç 1980: 107), (Özdemir 1998: 226).

Bununla birlikte merkezî devlet, taşrada bulunan şehir ve kasabalarda esnafın üzerindeki ahî örgütlenmesinin devam etmesini istiyordu. Çünkü üretim ve ticâret erbâbının köklü bir geleneğe ve teşkilâta sahip olması, devletin bu gruba karşı izlediği politikayı da etkilemekteydi. Ayrıca bu zümre, üretim ve ticâret yaparak halkın kıtlık çekmemesini sağladığı gibi vergi vermek suretiyle hazineye de önemli bir katkıda bulunuyordu. Bu doğrultuda “Şeyh ve ihtiyarları ma’rifetiyle” düzenlerini sürdüren, mahkemeye şeyhleri ve yiğitbaşları tarafından getirilen lonca mensuplarının Ahî geleneklerine dayalı düzenlerinin yaşatılması için merkez tarafından Osmanlı taşra şehirlerine XVII. yüzyılda fermanlar gönderildiği bilinmektedir<sup>3</sup>. Bu durum, geleneğin bozulduğu XVII. yüzyılda merkezî yönetimin taşradaki esnaf teşkilâtı içinde Ahî geleneğinin yaşatılmasının gerekliliğine inandığını göstermektedir.

Ahîliğin şehirlerdeki işlevini yitirmeye başlaması, muhtemelen XVII. yüzyıldadır. Kethüda, Yiğitbaşı, gibi esnaf temsilcileri, Ahîlerin ve Ahî Şeyhlerinin görevini üzerlerine almış görünmektedirler. Bu durum, XVII. yüzyılda Anadolu'daki bütün şehirlerde de aynıdır. Örneğin, XVII. yüzyılın ikinci yarısında ve sonrasında Konya'da Ahî Baba sadece debbağların başı olarak

<sup>1</sup> Hîrfet, kelimenin çoğulu olan hiref de kullanılabilir ve sanat kelimeleri anlam olarak birbirlerine yakındırlar, aynı şekilde eşdeğer terimler olan “*erbâb-ı hîrfet*” ve “*ashâb-ı hîrfet*” diye yazılmaktadır.

<sup>2</sup> Yusuf Küçükdağ, “Osmanlı Devleti'nin Kuruluşunda Etkin Rol Oynayan Konyalı İlim, Fikir ve Devlet Adamları”, *Yeni İpek Yolu, Konya Ticaret Odası Dergisi, Konya Kitabı*, (Editör: Yusuf Küçükdağ), Özel Sayı, Konya, 2002, s.187-206; Osmanlı Devleti'nin kuruluşunda ahîlerin etkisi üzerine farklı bir yaklaşım için bkz. Ahmet Yaşar Ocak, “Osmanlı Devleti'nin Kuruluşunda Ahilik ve Şeyh Edebalı: Problematik Açından Bir Sorgulama”, *II. Uluslararası Ahilik Kültürü Sempozyumu Bildirileri*, (13-15 Ekim 1999), KBY, Ankara, 1999, s.241-248.

<sup>3</sup> Örneğin Aralık 1632 tarihinde Trabzon şehrine gönderilen bir ferman, bütün Osmanlı topraklarındaki beylerbeyleri, sancak beyleri ve kadınlara hitaben; “*Memâlik-i mahrûsemde olan debbağ ve sâir ehl-i snayi*” ve *ehl-i hiref târifelerinin câniblerine kadîmen süregelen erkânların ve kuşak kuşanmayub ve revân olmayan şagirdlerin revân almayınca ve kuşak kuşanmayınca min ba'd dükkân ve dizgâh kullanmayub, işlemeyüb, madam ki şagirdler revân olub ve Ahiler kuşak kuşanub ve icâzet olmayınca dükkân ve dizgâh açturmayub...*” diye yazılmıştır. Bkz. Yusuf Oğuzoğlu, *Osmanlı Devlet Anlayışı*, Eren Yay. İstanbul, 2000, s.135.



bulunmaktaydı (Oğuzoğlu 1980: 117). Belki de aynı yüzyılda merkezin Ahîlik geleneğini yaşatmak için Trabzon şehrindeki esnafa yönelik olarak yerel yöneticilere gönderdiği fermân, Anadolu'nun birçok şehrinde Ahîliğin unutulmaya başlamasından dolayı gündeme gelmiş olmalıdır.

Esnaf teşkilâtının, özellikle kalite kontrolünü ve ticâret ahlâkını düzenleyen içyapısı, esnaf temsilcileri olan Pazarbaşı, Kethüda ve Yiğitbaşı tarafından sürekli olarak denetleniyordu. Her esnaf grubu, üretim için gerekli hammaddeyi fiyat artışı ve darlık yaratmadan kendi temsilcileri aracılığıyla sağlayarak içlerinde adaletli olarak dağıtmak zorundaydı. Bir lonca içinde kurallara uymayanlar çıktığı takdirde, lonca temsilcileri ile bu durumdan zarar gören şehirli mahkemeye başvurarak müdahale edebiliyordu<sup>4</sup>.

Osmanlı Devleti'ndeki şehir ve kasabaların tamamında olduğu gibi Uşak'taki esnaf örgütlenmesi kadı ve muhtesib etrafında şekillenmektedir. Bunların esnaf üzerindeki etkileri, esnaf yöneticileri aracılığıyla yürütülmektedir. Ahî Baba, şeyh, kethüda ve yiğitbaşı gibi esnaf temsilcileri, kadı ile muhtesibin emirlerine tâbi olmakla birlikte, bu görevlilerle ortaya çıkabilecek bir uyuşmazlık halinde halk, her zaman veziriazam veya padişaha bizzat şikâyetlerini iletebilme özgürlüğüne sahipti.

Uşak'ta Ahî Baba'nın dışında başka esnaf örgütlerinin de temsilcileri bulunmaktaydı. Uşak'ta esnaf gruplarının başında bulunan kethüda, yiğitbaşı ve şeyh gibi esnaf temsilcileri hakkında bilgi vermek yerinde olacaktır<sup>5</sup>.

*Kethüda:* Esnafın başı olan kethüda, sadece esnaf arasındaki tartışmalarda hakemlik yapmakla, bunların çıkarlarını mümkün olduğunca gözetmekle kalmamakta, aynı zamanda onları hükümet ve memurların nezdinde temsil etmekte idi. Ayrıca

kethüdalar esnafın dilekçe, şikâyet ve itirazlarını da gerekli mercilere aktarmaktaydılar. Kethüda, kendi esnafı üzerinde söz sahibi olup çıraklıktan ustalığa geçmek isteyenlerin yeterlilik imtihanını şeyh ve yiğitbaşıyla birlikte yapardı (Uluçay 1942: 115-116).

*Yiğitbaşı:* Kethüdanın muavini, ama ondan daha alt bir derecede hükümet ve yerel yetkililer nezdinde resmî bir temsilci olarak belirtilmektedir. Yiğitbaşı, esnafın birinci şikâyet kademesi idi. Onun halledemediği konulara kethüda bakardı. Mensup olduğu esnaf içinde nizama aykırı gördüğü işleri kethüda ile beraber muhtesib ve kadıya haber vermek, kendi esnafına alınan malzemeyi dağıtmak ve satmak yiğitbaşının en önemli görevlerindendi. Ayrıca yiğitbaşı, halkın veya bir esnaf gurubunun anlaşmazlığa düştüğü konulara çözüm bulmak, loncadan tahsili istenen vergileri toplamak, muhtesib ve hükümet görevlilerine karşı lonca mensuplarının haklarını aramak ve lonca esnafına hammadde sağlamak gibi görevleri de bulunmaktaydı (Oğuzoğlu 1982: 613).

*Şeyh:* Esnafı idare edenlerin başında gelen kişidir. Şeyhlerin atanması normalde kendi arzları üzerine berâtle olmaktaydı. Fakat Şeyh seçiminde kendinin ait olduğu esnaf örgütünün de etkisi bulunmaktaydı. Osmanlı esnaf teşkilatı içerisinde son zamanlara kadar yaşayan esnaf şeyhliğinin önemli görevleri de vardı. Osman Nuri'nin, *Mecelle-i Umûru Belediye* adlı eserinde esnaf temsilcileri arasında bulunan şeyhin çoğunlukla törenlerde lonca'yı temsil ettiğini yazmaktadır (Osman Nuri 1922: 560). Şeyh, ustalık ve diğer merasimlerde esnafa riyaset etmek, esnafın cezayı mucip hallerinde onlara para ve sopa cezası vermekle yetkili idi. Ayrıca esnaf arasında çıkan ihtilafları çözmek onun önemli görevleri arasındaydı (Uluçay 1942: 113-114). Uşak şehrinde XVIII. yüzyılda kasap esnafının bir şeyhi vardı.

<sup>4</sup> Bu konuda değişik örnekler için bkz. Yusuf Küçükdağ, "Osmanlı Döneminde Konya'da Ahîlik ve Ahîler", II. *Ululararası Ahîlik Kültürü Sempozyumu Bildirileri*, 13-15 Ekim 1999 Kırşehir, Ankara, 1999, s.214-228.

<sup>5</sup> Uşak kadı sicillerinin günümüze ulaşan ilk defteri 1832 tarihlidir. Bu tarihten önceki yıllara ait Uşak'taki esnaf örgütleri ve temsilcileri hakkında şimdilik *Hurufat Defterleri*'nde kayıtlar mevcuttur. Bkz. Murat Öntuğ ve Erdoğan Solak, "Uşak Şer'iyye Sicillerinin Şekil ve Muhteva Açısından Değerlendirilmesi", *AKÜ. Sosyal Bilimler Dergisi*, C.II, S.2, Afyon, 2001, s.11-25; Murat Öntuğ, "Hurufat Defterlerine Göre Uşak'taki Eğitim Müesseseleri (1702-1824)", *AKÜ. Sosyal Bilimler Dergisi*, S.3, Afyon, 1999, s.149-171.



H.1136 (M.1723-1724) yılında kasapların şeyhi olan Halil'in vefatı üzerine bu göreve Şeyh Hasan getirilmiştir (VAD. no:1142, vr.68).

Uşak'ta ehl-i hirefe şeyh olanlara Ağa Baba Zâviyesi'nin mahsulü şart edilmiştir. Rebihülahir 1165 (Şubat-Mart 1752) tarihinde Şeyh olan Hacı Hüseyin vefat etmesiyle ehl-i hiref şeyhliği Uşak Naibi Seyyid Ömer arzıyla, Seyyid Hacı Mustafa'ya tevcih edilmiştir (VAD. no: 1130, s.70).

*Dellâlbaşı:* Aslında tellâl, esnaftan değildir. Yaptığı iş tam anlamıyla ticaret olmayıp, tüccarlarla alıcı arasında aracılık yapmaktadırlar. XVII. yüzyılda tellâlar, yaptığı bu iş karşılığında satışı yapılan maldan yüzde bir "*dellâliye*" almaktaydılar (Mantran 1990: 76-77). Uşak'ta H.1141 (M.1728-1729) yılında dellalbaşılık görevini Mustafa adlı kişi yürütmekteydi (VAD. no: 1142, vr.68).

## I. UŞAK'TA AHÎ KURUMLARI

Ahî teşkilatı ilk zamanlarda Kırşehir, Kayseri, Konya, Ankara ve Tokat gibi Anadolu'nun büyük yerleşim merkezlerinde ortaya çıkmıştı. Moğolların Anadolu'yu işgalinden sonra 1260 yılından itibaren pek çok yerde Ahîler ve Türkmenler Moğol hâkimiyetine karşı isyanlar başlattılar. Moğollar veya Moğol yanlısı yöneticiler iktidarlarına muhalefet eden hatta isyan çıkaran Ahîler üzerinde çok sıkı önlemler aldılar ve katliamlar gerçekleştirdiler<sup>6</sup>. Yukarıda ifade edilen büyük merkezlerde bulunan Ahîlere ait işyerleri ve malları elerinden alındı. Böylece Ahîler, Moğol hâkimiyetinin daha zayıf olduğu Anadolu'nun uç bölgelerine gelerek mezra, çiftlik, köy ve kaza merkezlerinde ahî teşkilatlanmasını oluşturdular. XIV. Yüzyılda Anadolu'yu dolaşan seyyah İbn Battuta Anadolu'nun köy ve kasabalarında Ahî zâviyelerinin yaygın olduğunu belirtmektedir. Bu hareketin bir sonucu olarak Anadolu'nun batı ucuna gelen ahîlerin bir kısmı da Uşak merkezinde ahî zâviyelerini kurmuşlardır. Uşak'ta XVII. ve XVIII. yüzyılda

ahîlerin ve zâviyelerinin etkisinin azaldığı dönemlerde bile Ahî Baba'nın esnaf örgütlenmesi ve esnafın başı olma özelliğinin devam ettiriyor olması, Ahîliğin Anadolu şehirlerinde ahîliğin köklü etkilerini uzun süre devam ettirdiğini göstermesi bakımından önemlidir.

Uşak, 1429 yılında Germiyanoglu beyliğinden ilhak edilerek, nihai olarak Osmanlı hâkimiyetine girmiştir. Osmanlı vakıf kayıtlarında Uşak kazası dâhilinde değişik dinî ve tasavvufî tarikatlara mensup tekke ve zâviyelerin mevcut olduğu anlaşılmaktadır. XVI. yüzyılda gerek Germiyanogulları döneminden gerekse Osmanlı hâkimiyeti zamanında kurulmuş Uşak kazasında toplam yirmi dört tekke ve zâviye bulunmaktaydı (Gökçe 2004: 213-214). Bu yapıların beşi Uşak merkezde, diğer on dokuzu ise Uşak'ın köy, mezraa ve çiftliklerinde inşa edilmişti. Uşak kazâ merkezinde bulunan beş zâviyenin üçü Ahîler tarafından yaptırılmıştır. Şehir merkezinde kurulan Ahî zâviyelerinin müştamilâtı içinde kurucu şeyhe ait olan türbe ve mezarlık, derviş ve misafir odaları, hamam, mutfak, kütüphâne, mescit, ahır gibi yapılar yer almaktaydı. Uşak şehrinde bulunan bu zaviyelerin dışında XVI. yüzyıla ait tahrir kayıtlarında 1530 tarihinde Uşak'a bağlı Göçer Köyü'ne bağlı bir "*Ahî Mezraası*" da bulunmaktaydı. Ahîlere ait mezraada 2 hane, 1 mücerred ve 1 sipahizâde kayıtlı olup mezraanın yıllık geliri ise 480 akçeydi (BOA. TD. 438, s.67).

XVIII. yüzyılda Uşak yöresinde Hacı Hızır Mahallesi'nde Halveti Tekkesi, Karaağaç Mahallesi'nde Şeyh Mustafa Efendi Tekkesi vardı. Ayrıca bu asırda Uşak kaza merkezi, köy, çiftlik ve mezraalarda yirmi beş zâviye bulunmaktaydı<sup>7</sup>. Bu tekke ve zâviyelerin dışında köylerin, çiftliklerin ve mezraaların idaresinden sorumlu zâviyedarların yönettiği üç ayrı köy mevcuttu.

XVIII. yüzyılda Uşak merkezde bulunan Ahî zaviyelerinden üçü faaliyetine devam etmekteydi. Yine bu asırda Uşak kazasına bağlı Orta Köyü'nde

<sup>6</sup> Bu konu hakkında daha detaylı bilgi için bkz. Mikail Bayram, *Ahi Evren ve Ahi Teşkilâtı'nın Kuruluşu*, Konya, 1991, s.114 vd.

<sup>7</sup> XVIII. yüzyılda Uşak kazasında bulunan tekke ve zâviyeler için bkz. Mustafa Murat Öntüğ, "XVIII. Yüzyıl Uşak Tekke ve Zaviyeleri", *21. Yüzyıl Eşiğinde Uşak Sempozyumu* (25-27 Ekim 2001) C.1, İstanbul, 2001. s.421, 434.



“Ahî Çiftliği” diye ma’rûf olmuş bir mezraa bulunmaktaydı. Ahîler tarafından kurulduğu anlaşılan çiftliğin Zilkade 1133 (Ağustos-Eylül 1721) tarihinde mutasarrıflığını günde bir akçe ile Ali’nin mahlûlünden İbrahim adlı kişi yapmaktaydı (VAD. no:1116, s.5). Uşak kazâsına ahîler tarafından yaptırılmış olan zâviyeler şunlardır:

### 1. Ahî Gasasız Zâviyesi

II. Bâyezid (1481-1512) zamanına ait 1512-1513 tarihli defterde bulunan kayıtlardan zâviyenin XV. yüzyılda harap durumda olduğu anlaşılmaktadır. Ahî Gasasız Zâviyesi’nin vakıfları arasında iki dönüm harap bağ, Uşak Çarşısı’nda dört dükkân yeri ve bir boyahâne vardı. XV. yüzyılın sonlarında faal olma özelliğini yitirmiş gözükmektedir (Gökçe 2004: 215), (Gökçe 2001: 205). Nitekim XVI. ve XVIII. yüzyılları kapsayan vakıf kayıtlarında bu ahî zaviyesine ve vakıflarına tesadüf edilmemesi bunu doğrulamaktadır.

### 2. Ahî Hoca Zâviyesi

Zâviye, Germiyanogulları döneminden Osmanlıya intikal etmiştir. Ahî şeyhi olan Ahî Hoca adlı zat kendi malıyla satın almış olduğu mülkünü yaptırdığı zâviyeye vakfetmiştir. Germiyanoglu II. Yakup Bey (1387-1429) tarafından tescil edilmiş olan zâviye vakfı bir bahçe, bir baş-hâne, Pazar yerinde üç dükkân ve iki çiftlikten oluşmaktaydı. II. Bayezid döneminde zaviyenin vakıf gelirleri 110 akçe ve 1530 ile 1571’de 510 akçe kayıt edilmiştir (Gökçe 2004: 215), (Gökçe 2001: 205). Uşak şehrinde bulunan Ahî Hoca Zaviyesi’nin XVI. yüzyılda Yavuz Sultan Selim ve Kanuni Sultan Süleyman zamanında düzenlenmiş tecdit berâtları bulunmaktadır.

XVIII. yüzyıla ait vakıf kayıtlarında zâviye ve vakfının devam ettiği anlaşılmaktadır (VAD. no:1126, s.103). Şeyh Ahmed Halife Ramazan 1176 (Mart-Nisan 1763) kazâsındaki debbağ şeyhliğinin yanı sıra, Ahî Hoca ve Ahî Mehmed zâviyelerinin hem zâviyedarlığını hem de bu zaviyelerin vakıf yöneticiliği görevini birlikte yürütmekteydi (VAD. no:1126, s.103).

### 3. Ahî Ziyaretçi (Ziyaretçioglu) Zâviyesi

Uşak kazâsı dâhilinde “Ziyaretçi Mezrası” diye bilinen yerde inşa edilmiştir. Ahî Ziyaretçioglu neslinden Şeyh Sinan’ın mutasarrıf olduğu zâviyenin XV. yüzyılda harap olduğu II. Bâyezid dönemi defterin de kaydının bulunmamasından anlaşılmaktadır. 1530 yılında Şeyh Lütfi’nin tasarrufunda olan zâviye, XVI. yüzyılın ilk çeyreğinde gerekli tamirat ve onarımı yapılarak tekrar ihyâ edilmiştir. 1530 ve 1571 yıllarında zâviyeye vakfedilmiş olan çiftliğin yıllık geliri 250 akçedir (BOA. TD. 438, s.126), (Gökçe 2004: 216). Zâviye XVIII. ve XIX. yüzyıllarda faaliyetine devam eden tek Ahî zâviyesidir.

XVIII. yüzyıldaki vakıf kayıtlarında zâviyenin ismi “Ziyaretçi” şeklinde yazılmışsa da, bazı belgelerde “Ziyaretçi Hüsameddin” şeklinde geçmektedir. Bu zaviyede görev yapan şeyhler aynı zamanda Uşak’ta bulunan Hacı Murad Camisi’nin imamlığını da birlikte yürütmekteydiler (Öntüç 2001:432-433).

### 4. Ahî Mehmed Zâviyesi

Zâviyenin ismine yalnız XVIII. yüzyıl vakıf kayıtlarında rastlanmaktadır (VAD. no:1126, s.103). Yukarıda ifade edildiği üzere Ahî Hoca ve Ahî Mehmed Zâviyesi zâviyedarı ve Ahî Hoca, Ahî Mehmed vakfının yöneticisi, debbağlar şeyhi Şeyh Ahmed’tir.

H.1173 (M.1759-1760) yılında Şeyh Ahmed kendi halinde görevlerini yürütmekte iken bazı sahibi garaz kimseler kendi istedikleri kişiyi Uşak naibi yapmışlar ve Şeyh Ahmed’i defalarca bu naibin huzuruna getirip yaşlı ve hasta olduğu gerekçesiyle görevlerini elinden alıp Süleyman adlı kişiyi vermişlerdir. Şeyh Ahmed bu haksızlık üzerine Uşak mahkemesine müracaat etmiştir. Uşak kazâsının ehli-hiref ihtiyarları ve bî-garaz Müslümanlar’ın olayı soruşturması neticesinde Şeyh Ahmed’in haksız yere görevlerinin üzerinden alındığını tespit edip, durum mahkemeye bildirilmişlerdir. Bunun üzerine Uşak Kadısı Ağa-zâde arzıyla görevleri tekrar Şeyh Ahmed’in uhdesine verilmiştir (VAD. no:1126, s.103).



Ahîlerin açtıkları bu zaviyeler elbette şehrin iktisadi bünyesinin gelişmesine olumlu katkı sağlamıştır. XVI. yüzyıla ait 1530 tarihli tahrir defterinde Uşak şehrinin gelir kaynakları şöyledir: “*Bâc-ı bazar ve cürm-ü cinâyet ve ‘arûsiyye ve resm-i keyl ve sabunhâne ki kazandan kazana dört akçe ve bir kalıp sabun alınur ve harac-ı bâgât ihtisâb ve öşr-i gallât ve adet-i ağnâm-ı şehirlüiyân ve meyhâne ve resm-i zemîn ve öşr-i kovan.*” Uşak’ın bütün bu gelir kaynaklarından elde edilen yıllık toplam gelir ise 25.000 akçedir (BOA. TD. 438, s.64). Ayrıca Uşak kazası dâhilinde 1530 yılında yaylayan Akkoyunlu Yörükleri cemaatinin yıllık hâsılı 68.000 akçadır. Bu haliyle Uşak şehri çarşı ve pazar yerindeki ticari faaliyetlerinin yanı sıra merkezde bir meyhanenin bulunduğu, bağ-bahçe ziraatı ile küçükbaş hayvancılığın yapıldığı Batı Anadolu’da ticari imkânları kısıtlı, iktisadi potansiyeli küçük bir yerleşim yeri olduğu görülmektedir. XVI. yüzyılda Uşak merkezdeki beş zaviyenin üçü Ahîler tarafından inşa edilmiştir. Vakıf gelirlerine bakıldığında Ahî zaviyeleri dışındaki Şeyh Emin Zaviyesi’nin yıllık hâsılı 160 akçe ve Hacı Kemal Zaviyesi’nin ise yıllık geliri 115 akçedir. Bu iki zaviyenin de vakıf gelirleri çiftlik ve bağ-bahçeden oluşmaktadır (Gökçe 2004: 216-217). Ahîler, Uşak’ta açtıkları zaviyelerin vakıflarına gelir olması bakımından şehir merkezinde ticari öneme haiz mekânlar inşa etmişlerdir. Uşak çarşısında bulunan 144 dükkânın 4’ü Ahî Gasasız Zaviyesi’ne ve 3’ü Ahî Hoca Zaviyesi’ne aittir. Şehirde bulunan 2 başhâneden biri Ahî Hoca Zaviyesi’ne ve şehirdeki boyahâne Ahî Gasasız Zaviyesi vakfına kayıtlıdır (Gökçe 2004: 207). Buradan da anlaşılacağı üzere XVI. yüzyılda ahîler, Uşak’a açtıkları zaviyeleri sayesinde orta ölçekli bir katkı sağlamıştır.

Ahîler yerleştikleri köy, kasaba ve kazalara sadece zâviye değil, imkânları ölçüsünde mescit, cami, mektep ve medreseler kurarak yerleşim alanlarının eğitim ve dinî yaşantısına katkıda bulunmuşlardır. Bununla beraber Uşak şehrinde ahî zâviyelerinin dışında ahîlere ait mescit, cami, mektep ve medrese gibi dinî ve eğitim kurumu tespit olunamamıştır. Ahîler, Uşak esnafı üzerindeki

etkinliğini, Ahî Baba denilen esnaf şeyhi sayesinde XIX. yüzyılın ortalarına kadar sürdürmüşlerdir.

## II. AHÎ BABA VE ESNAF ŞEYHLİĞİ

Ahî Babaların esnaf üzerindeki etkileri, XIV. yüzyılda Anadolu’da ve özellikle Ankara’da çok güçlüydü. XV. yüzyıldan itibaren doğrudan Ahî Baba’nın yönetimine tâbi olmaya devam eden deri tabakçıları ve bunlara bağlı esnaf dışında bu temsilci kaybolmuştur (Mantran 1990: 108). Ahîliğin önemli merkezlerinden biri konumundaki Konya’da bile Ahî Baba sadece debbağlar arasında önemini korumaktaydı (Oğuzoğlu 1980: 117). Manisa’da ise hem debbağların ve hem de diğer esnafın şeyhi olan Ahî Baba’nın yerini kethüda almıştır (Uluçay 1942: 114). Bu durumu diğer Anadolu şehirleri için de söylemek mümkün gözükmemektedir (Şahin, Emecen 1988: 290). XVIII. yüzyılda Osmanlı Devleti’nde dericilerin güçlü bir lonca örgütleri mevcuttu. Farklı şehirlerdeki loncalar arasında bağlantı vardı ve ustalığa yapılacak atamalar, Kırşehir’deki Ahî Evren Zâviyesi şeyhinin gönderdiği bir temsilci huzurunda yapılırdı. XV. ve XVI. yüzyıllarda İstanbul ve Manisa debbağ loncalarının başkanlıklarını Ahî Baba yapmaktaydı (Faroqhi 1994: 193). Uşak şehrinde de deri esnafının başkanlığını Ahî Baba yürütmekteydi (VAD. no:1089, vr.65; no:1123, vr.52; no:1129, s.106). Taeschner’e göre; XVIII. yüzyıldan itibaren Ahî Evren şeyhinin nüfuzu zayıflamaya başlamış ve XVIII. ve XIX. yüzyıllarda Ahî Baba adı Kırşehir’deki Ahî Evren Zâviyesi şeyhinin denetimindeki lonca görevlileri için kullanılmaya başlanmıştır (Taeschner 1956: 93-96). Fakat Anadolu şehirlerinin tamamı için Taeschner’in ifade ettiği görüşleri söylemek mümkün değildir. Nitekim araştırma sahamız olan Uşak kazasında XVIII. yüzyılda Uşak deri esnafının başında “*kadîmden berü*” Ahî Baba bulunmadığı ve lazım olduğu belirtilerek Muharrem 1165 (Kasım-Aralık 1751) tarihinde Uşak Naibi Seyyid Ömer arzıyla Seyyid Hacı Mustafa’ya Ahî Babalık tevcih olunmuştur (VAD. no:1130, s.70).

Uşak’ta XIV. yüzyıldan beri Ahî zâviyelerinin bulunduğu ve bu zâviyelerin XIX.



yüzyılın başlarına kadar faaliyetlerini sürdürdükleri ifade edilmişti. Bununla birlikte ahîlerin Uşak'ta halk üzerindeki dinî ve sosyal etkisi ve esnaf yöneticiliği sıfatı da XVIII. yüzyılda hala devam etmektedir. Bu asırda Uşak'taki esnafın “*Esnaf Şeyhliği*” Ahî Baba'lar tarafından yürütülmekteydi. Bu görevlerinin dışında Uşak şehrinde Ahî Baba olan kişilerin kendi zâviyelerinde zâviyedarlık, vakıf yöneticiliği, şehirdeki camilerde imamlık ve vaizlik gibi görevleri birlikte yürütmekteydiler. Örneğin, Uşak'taki debbağların şeyhi olan Şeyh Ahmed Ahî Hoca ve Ahî Mehmed Zâviyelerin zâviyedarlığını, bu zâviyelerin vakıflarının idaresini ve birkaç camide vaizlik vazifelerini birlikte yürütmekteydi (VAD. no:1126, s.103). Bu görevlerin dışında Ahî Baba olanların kendi tasarruflarında olan mezraalarda çiftçilik yaptıkları da görülmektedir (VAD. no:1129, s.106; no:547, s.75). XVIII. yüzyılda Uşak şehrinde görev yapan Ahî Baba ve Esnaf şeyhleri aşağıdaki tabloda gösterilmiştir (Bkz. Tablo-1).

Tabloya göre Uşak'taki Ahî Baba ve Esnaf Şeyhleri arasında uzun yıllar görev yapanlar olduğu gibi birkaç ay görevde kalanlar da vardır. Görev süresinin sona ermesinin en yaygın sebebi vazifeyi bir başkası lehine bırakma yani “ferâğ”dır. Diğer sebepler ise ölüm anlamına gelen “fevt” ve “ref” denilen görevden azil edilmektir.

Uşak şehrinde XVIII. yüzyılda Ahî Baba debbağ esnafının ve sair esnafın şeyhliği görevini yürütmekteydi. XIX. yüzyılın ilk yarısında 1830 yılında Uşak'ta Ahî Babalık ve Esnaf Şeyhliği'ni Çalık-zâde Hacı Mustafa yapmaktaydı. Hacı Mustafa bu asır içinde Ahî Baba ve Esnaf Şeyhi olarak şimdilik son tespit edilen kişidir. Çalık-zâde Hacı Mustafa'nın görevini hangi tarihe kadar devam ettirdiği, yerine ondan sonra başka bir kişinin atanıp, atanmadığı ve Ahî Baba'nın esnaf şeyhliği görevinin devam edip, etmediği belli değildir. Bu haliyle XIX. yüzyılın ikinci yarısında Ahî Babalığın Uşak esnafı üzerinde etkiliğinin devam edip etmediği net değildir.

**Tablo 1: Uşak Kazası'ndaki Ahî Baba ve Esnaf Şeyhleri<sup>8</sup>**

Adı	Hizmet Tarihleri	Görevden Ayrılış Sebebi	Görev Süresi
Seyyid Hacı Mustafa <sup>9</sup>	Şubat 1752-Ekim 1758	Ferağ	6 yıl 8 ay
Şeyh Ahmed	Ekim 1758- Mart 1763	Ferağ	4 yıl 5 ay
Hasan	Mart 1763- Eylül 1763	Ferağ	6 ay
Seyyid Şeyh Hacı Hasan (1)	Eylül 1763- Nisan 1772	Ferağ	8 yıl 7 ay
Yiğitbaşı-zâde Seyyid Hacı İbrahim <sup>10</sup>	Nisan 1772-Ağustos 1772	Ferağ	4 ay
Seyyid Şeyh Hacı Hasan (2)	Ağustos 1772-Nisan 1774	Fevt	1 yıl 8 ay
Seyyid Hacı Mehmed <sup>11</sup>	Nisan 1774- Ocak 1781	Fevt	6 yıl 9 ay
Seyyid Hacı Abdullah	Ocak 1781- Mayıs 1788	Ref	7 yıl 4 ay
Seyyid Yusuf	Mayıs 1788-Haziran 1788	Ferağ	1 ay
Seyyid Ahmed	Haziran 1788	-	-
Çalık-zâde Hacı Mustafa	Aralık 1830	-	-

<sup>8</sup> VAD. no: 1142, vr.68. Vakıflar Genel Müdürlüğü Hurufat tasnifleri arasında kayıtlı bulunan 1142 numaralı bu defter Tuncer Baykara tarafından yayımlanmıştır. Bkz. Tuncer Baykara, *Osmanlı Taşra Teşkilatında XVIII. Yüzyılda Görev ve Görevliler (Anadolu)*, Ankara, 1990.

<sup>9</sup> Esnaf Ahi Babalığına Muharrem 1165 (Kasım-Aralık 1751) tarihinde getirilen Seyyid Hacı Mustafa'ya Rebihülahir 1165 (Ocak-Şubat 1752) tarihinde esnaf şeyhi olan Hacı Hüseyin'in vefat etmesi üzerine esnaf şeyhliği de verilmiştir. Bu tarihten sonra Ahi Baba olan kişiler esnaf şeyhliğini de birlikte yürütmüşlerdir. Bkz. VAD. no: 1130, s.70.

<sup>10</sup> VAD. no: 1089, vr.65.

<sup>11</sup> Seyyit Hacı Mehmet'in vefat etmesi üzerine yerine kısa bir süre oğlu Seyyid Yusuf göreve haksız olarak mutasarrıf olmuştur. Fakat bu kişinin göreve ehil olmadığı Uşak kazasının muhtarları tarafından anlaşılması üzerine bu görev üzerinden alınarak Hacı Seyyid Abdullah'a tevcih edilmiştir. Bkz. VAD. no: 1129, s.106.



Bununla birlikte 1844 yılında Uşak şehrinin ekonomik ve sosyal hayatı üzerine *Temettuat Tahrir* defterleri kullanılarak yapılan çalışmada (Özdeğer 2001) Uşak'ta deri ve dokuma sektörünün en gelişmiş esnaf kolu olduğu vurgulanmıştır. Fakat deri kolunun bu kadar gelişmiş olmasına rağmen görevliler arasında Ahî Baba'nın isminin geçmemesi, bu görevin esnaf üzerinde etkisinin kalmadığını düşündürmektedir.

## SONUÇ

XIV. yüzyılın sonlarından itibaren Uşak'ta bulunan Ahî zaviyelerinden hiçbiri günümüze ulaşamamıştır. XIX. yüzyılın başlarına kadar Uşak şehrinde varlığından haberdar olduğumuz Ahî kurumları ve teşkilatına bugün maalesef mahalle, sokak, cadde veya bir iş yeri ismi olarak dahi rastlamak mümkün değildir. Sanki Ahîlik Uşak'ta hiç var olmamış gibidir.

Uşak'ta uzun süre esnafın örgütlenmesinin başında yer alan Ahî Baba esnaf yöneticiliği sıfatını XIX. yüzyılın ortalarına kadar sürdürmüştür. Bu teşkilat Osmanlı Devleti'nin son dönemlerine doğru yerini Lonca ve Gedik Örgütlerine bırakmıştır. Günümüze kadar sürüp gelen muhtelif yörelerdeki köylerde *Delikanlı Birlikleri*, *Yarân Odaları*'nın kurulması ve işleyişi, *İmece* usulü ile köy işlerinin yürütülmesi, çeşitli sanat kollarının köylerde yaşatılması Ahî teşkilatı sayesinde. Artık günümüzde Ahîlik, Çıraklık Okulları, Esnaf Dernekleri, Federasyonlar gibi kimliklerle işlevini sürdürmektedir. Hangi ad ve sıfatla olursa olsun önemli olan; doğru, dürüst, ahlaklı, yardımsever, hoşgörülü, küçüğe sevgi ve büyüğe saygı gibi Ahîliğin temel ilkelerini günümüzde yaşatabilmektir.

## KAYNAKÇA

*Başbakanlık Osmanlı Arşivi (BOA.)*, Tapu Defteri (TD) no:438.

Baykara, T. (1990). *Osmanlı Taşra Teşkilatında XVIII. Yüzyılda Görev ve Görevliler (Anadolu)*, Ankara: Vakıflar Genel Müdürlüğü Yayınları.

Bayram, M. (1991). *Ahi Evren ve Ahi Teşkilatı'nın Kuruluşu*, Konya.

Çağatay, N. (1974). *Bir Türk Kurumu Olarak Ahilik*, Ankara,

Ergenç, Ö. (1980). Osmanlı Şehrinde Esnaf Örgütlerinin Fizik Yapıya Etkileri. *Türkiye'nin Sosyal ve Ekonomik Tarihi (1071-1920)*, I. Uluslararası Türkiye'nin Sosyal ve Ekonomik Tarihi Kongresi Tebliğleri, Ankara, s.103-109.

Faroqi, S. (1994). *Osmanlı'da Kentler ve Kentliler*, (Çev. Neyyir Kalaycıoğlu), İstanbul: Tarih Vakfı Yurt Yayınları.

Genç, M. (1986). Osmanlı Esnafı ve Devletle İlişkileri. *Ahilik ve Esnaf (Konferanslar ve Seminer ve Tartışmalar)*, İstanbul, s.113-130.

Gökçe, T. (2004). XVI. Yüzyılda Uşak Zaviyeleri. *CIÉPO*, (Yay. haz. Tuncer Baykara), (XIV. Sempozyum Bildirileri 18-22 Eylül 2000, Çeşme) TTK, Ankara, s. 211-235.

Gökçe, T. (2001). Tahrir Defterlerine Göre XVI. Yüzyılda Uşak. *21. Yüzyıl Eşiğinde Uşak Sempozyumu (25-27 Ekim 2001) C.1*, İstanbul, s.201-216.

Küçükdağ, Y. (2002). Osmanlı Devleti'nin Kuruluşunda Etkin Rol Oynayan Konyalı İlim, Fikir ve Devlet Adamları. *Yeni İpek Yolu, Konya Ticaret Odası Dergisi, Konya Kitabı*, (Editör: Yusuf Küçükdağ), Özel Sayı, Konya, s.187-206.

Küçükdağ, Y. (1999). Osmanlı Döneminde Konya'da Ahilik ve Ahiler. *II. Ululararası Ahilik Kültürü Sempozyumu Bildirileri, 13-15 Ekim 1999 Kırşehir*, Ankara, s.214-228.

Kütükoğlu, Mübahat S. (1986). Osmanlı Esnafında Oto-kontrol Müessesesi. *Ahilik ve Esnaf (Konferanslar ve Seminer ve Tartışmalar)*, İstanbul, s.55-85.

Mantran, R. (1990). *17. Yüzyılın İkinci Yarısında İstanbul, Kurumsal, İktisadi, Toplumsal Tarih Denemesi*, C. I, II, (Çev. Mehmet Ali Kılıçbay-Enver Özcan), Ankara: TTK.

Ocak, Ahmet Y. (1999). Osmanlı Devleti'nin Kuruluşunda Ahilik ve Şeyh Edebalı: Problematik Açından Bir Sorgulama. *II. Uluslararası Ahilik Kültürü Sempozyumu Bildirileri*, (13-15 Ekim 1999), KBY, Ankara, s.241-248.

Oğuzoğlu, Y. (1982). XVII. Yüzyılda Konya Şehrindeki Üretim Faaliyetleri Hakkında Bazı Bilgiler. *İÜEFTD, Prof. Tayyib Gökbilgin Hatıra Sayısı*, XII, İstanbul, s.611-620.

Oğuzoğlu, Y. (2000). *Osmanlı Devlet Anlayışı*. İstanbul: Eren Yay.

Oğuzoğlu, Y. (1980). *17. Yüzyılın İkinci Yarısında Konya*





Şehir Müesseseleri ve Sosyo-Ekonomik Yapısı Üzerinde Araştırma, Ankara: Ankara Üniversitesi Dil ve Tarih-Coğrafya Fakültesi Yeniçağ Tarih Kürsüsü Basılmamış Doktora Tezi.

Osman Nuri. (1922). *Mecelle-i Umûr-u Belediye*, C. I, İstanbul.

Öntuğ, M. (1999). Hurufat Defterlerine Göre Uşak'taki Eğitim Müesseseleri (1702-1824). *AKÜ. Sosyal Bilimler Dergisi*, S.3, Afyon, s.149-171.

Öntuğ, M. (2001). XVIII. Yüzyıl Uşak Tekke ve Zaviyeleri. *21. Yüzyıl Eşiğinde Uşak Sempozyumu* (25-27 Ekim 2001) C.1, İstanbul, s.421-434.

Öntuğ, M. ve Solak, E. (2001). Uşak Şer'iyye Sicillerinin Şekil ve Muhteva Açısından Değerlendirilmesi. *AKÜ. Sosyal Bilimler Dergisi*, C.II, S.2, Afyon, s.11-25.

Özdeğer, M. (2001). 19. Yüzyılda Uşak Şehrinde

Ekonomik ve Sosyal Hayat. *21. Yüzyıl Eşiğinde Uşak Sempozyumu* (25-27 Ekim 2001) C.1, İstanbul, s.231-258.

Özdemir, R. (1998). *XIX. Yüzyılın İlk Yarısında Ankara*. Ankara: KBY.

Şahin, İ. ve Emecen, Feridun M. (1988). XV. Asrın İkinci Yarısında Tokat Esnafı. *Osmanlı Araştırmaları*, S.VII-VIII, İstanbul, s.287-308.

Taeschner, F. (1956). Kırşehir'deki Ahî Evran Zâviyesinin Mütevellisine ait bir Berat. *Vakıflar Dergisi*, S: III, Ankara, s.93-96.

Uluçay, M. Ç. (1942). *Manisa'da Ziraat, Ticaret ve Esnaf Teşkilatı, XVII. Asırda*. İstanbul

*Vakıflar Genel Müdürlüğü Arşivi Defteri (VAD) no: 547, 1089, 1116, 1123, 1126, 1129, 1130, 1142.*

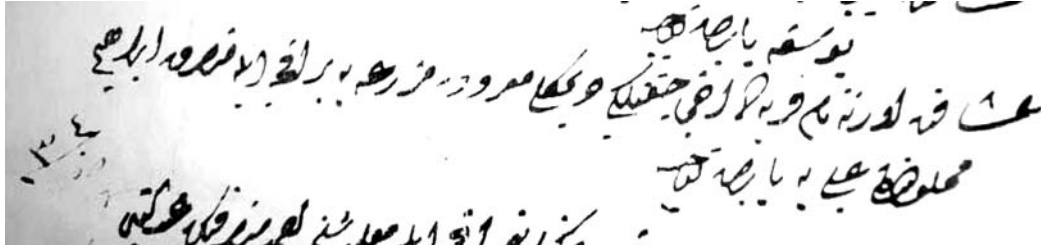

**Belge: 1** Uşak'ta Orta nâm karyede Ahî Çiftliği demekle ma'rûf mezraya bir akçe ile mutasarrif İbrahim mahlûlünden Ali'ye bâberât tevcih. (VAD. no: 1116, s.5)

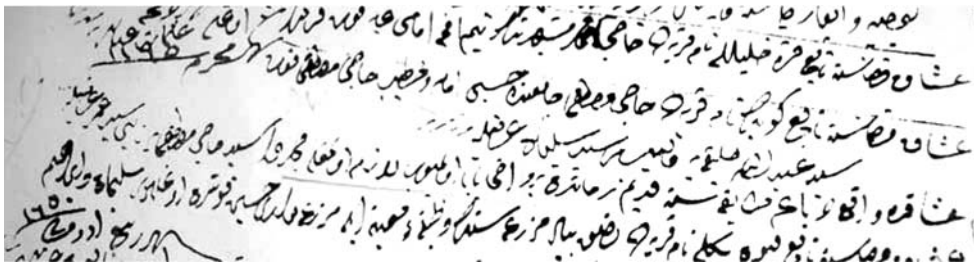

**Belge: 2** Uşak'ta vaki' debağ taifesine kadim zamandan berü Ahî Baba olmayıp lazım olmağla müceddeden Seyyid Hacı Mustafa'ya Naibi Seyyid Ömer arzıyla. (VAD. no: 1130, s.70)

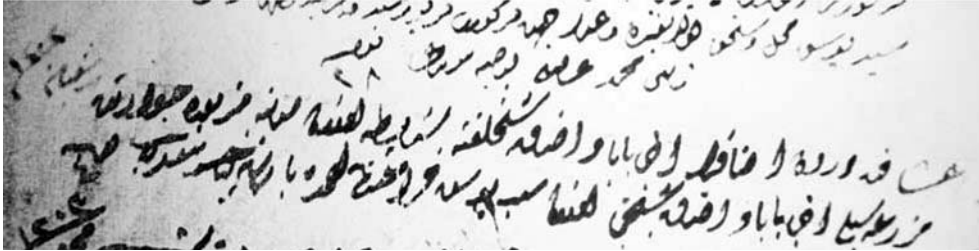

**Belge: 3** Şaban 1202 (Mayıs-Haziran 1788) Uşak'ta derûn esnafın Ahî Baba ve esnâf şeyhliğine meşrûta olan medine-i mezbûre civarında mezasıyla Ahî Baba ve esnâf şeyhi olan Seyyid Yusuf feragatinden Ahmed'e bâ-berât tevcih buyuruldu. (VAD. no: 547, s.75)

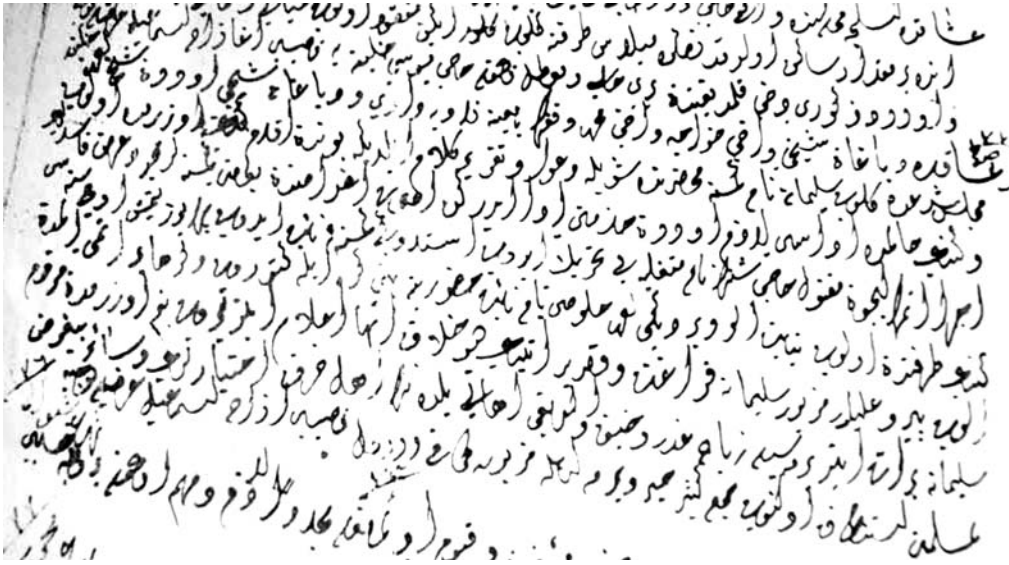

**Belge: 4** Uşak'ta debbağân şeyhi ve Ahî Hoca ve Ahî Mehmed vakfının bâ-muayyene zaviyedarı ve debbağ şeyhi olan Şeyh Ahmed Halife meclis-i şer' de gelip Süleyman nâm kimesne mahzarında şöyle dava ve takrir-i kelâm eylediki bundan akdem kendi üzerimde olup ve kendi halimde edâsı lazım olan hizmeti edâ ederken umûra iğramdan bazı kimesneler mücerred garz-ı fasideleri icra etmek için maktûl Hacı Şinik (?) nâm mütégallibeyi tahrik edip istediği kimesneyi naib edip bin yüz yetmiş üç senesi kendi tarafından olup niyabet oluverdiği Ahmed Hulusi nâm naib huzuruna beni kerre ile getirüb kerhadatımı elimden alıp pîr ve âlifdir mezbûr Süleyman'a feragat ve kasr-ı yed ettirdi deyü hilaf-ı inha ilam etdirip benim üzerimden merkûm Süleyman'a berât ettirmesiyle ziyade gadr ve hayf olduğu ahali-i beldenin ehl-i hiref ihtiyarları ve sair bî-garz-ı müslimin istindak olunub cem'-i kesir haber vermeleriyle mezbûra kemafi'l-evvel kadısı Ağa-zâde İsmail arzıyla tevcih. (VAD. no: 1126, s.103)



Handwritten Ottoman Turkish text in Uşak script, likely a document or letter. The text is dense and written in a cursive style, with some lines starting with large initial letters. The content appears to be a formal or official communication, possibly related to the historical figures mentioned in the caption.

**Belge: 5** Uşak'ta debbağlar Şeyhi ve Ahî Hoca ve Ahî Mehmed zaviyedarı sair Hırfetin Şeyhi olan Şeyh Ahmed meclis-i şer' de takrir-i kelâm edip debbağlar esnafından ebâ 'an ced Ahî Baba olan es-seyyid eş-şeyh Hasan mahzarında birkaç câmi-i şeriflerde vaiz ve sair cihetlere hizmet lazım olmağla ehl-i hırfetin ve debbağların iktiza eden umûrlarını rü'yet ve kayım olmağın salifu'l zikr Ahî Hoca ve Ahî Mehmed zaviyedarlığıyla Ahî Babalığı ve sair ehl-i hırfetin şeyhliği kendi hüsnü rızasıyla kasr-ı yedinden sahib-i emriniz mezbûr es-seyyid eş-şeyh Hasan Halife'ye Kadısı Ağa-zâde İsmail arzıyla tevcih buyuruldu. (VAD. no: 1126, s.103)

Handwritten Ottoman Turkish text in Uşak script, likely a document or letter. The text is dense and written in a cursive style, with some lines starting with large initial letters. The content appears to be a formal or official communication, possibly related to the historical figures mentioned in the caption.

**Belge: 6** Uşak'ta Ahî Baba ve esnaf şeyhi olan Seyyid Hacı Hasan feragatinden Yiğitbaşı-zâde Hacı İbrahim'e Kadısı Halil arzıyla tevcih buyuruldu. (VAD. no: 1089, vr.65)

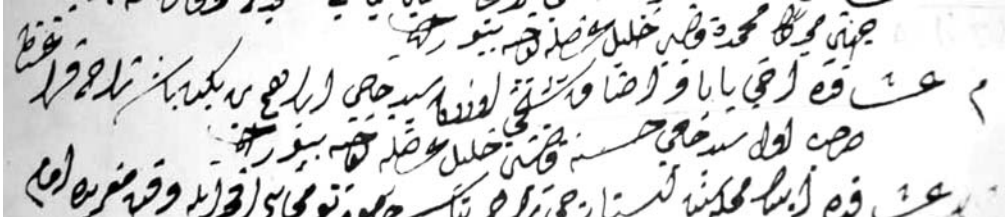

**Belge: 7** Uşak'ta Ahî Baba ve esnâf şeyhi olan Seyyid Hacı İbrahim bin Yiğitbaşı-zâde feragatinden sahib-i evvel Seyyid Hacı Hasan'a Kadısı Halil arzıyla tevcih buyuruldu. (VAD. no: 1123, vr.52)

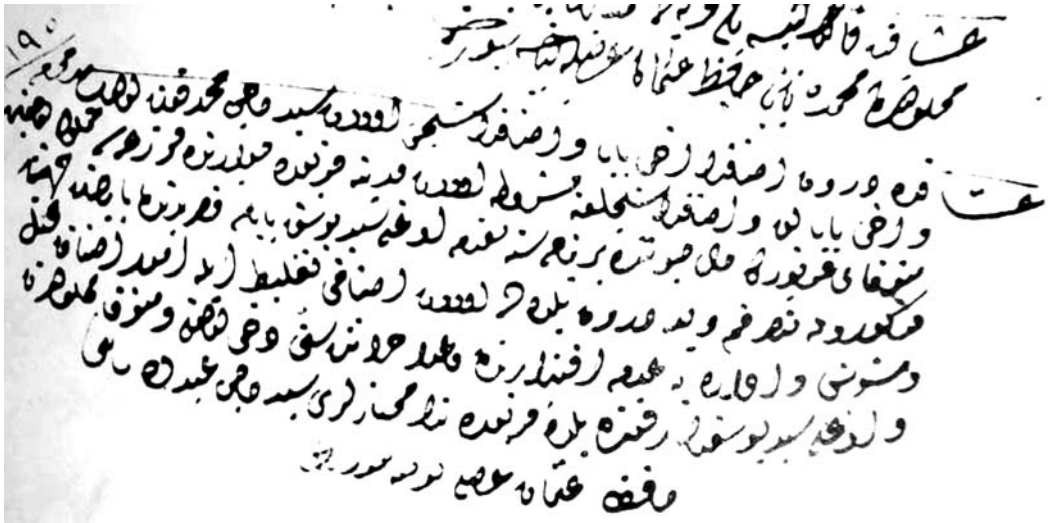

**Belge: 8** Muharrem 1195 (Aralık 1780-Ocak 1781) Uşak'ta derûn esnâfın Ahî Baba ve esnafın Şeyhi olan Seyyid Hacı Mehmet fevt olup ve Ahî Babalık ve esnâfın şeyhliğine meşruta olan medine-i mezbûre civarında mezarlı olmağın müteveffa-i mezbûrun hal-i hayatında birkaç sene mukaddem oğlu seyid Yusuf babam kasr-ı yedinde bâ-berât ciheti mezkûruna mutasarrıfım deyü derûn belde de olan esnâfı tağlit ile umûr-ı esnâf muhtel ve müşevveş ve idareye adem-i iktidarından maada harasetde sinni dahi olmağla ve müteveffa mahlûlünden ve oğlu seyid Yusuf'un ref'inden belde-i mezbûrenin muhtarları seyid Hacı Abdullah Naibi Hafız Osman arzıyla tevcih buyuruldu. (VAD. no: 1129, s.105)



# Istabl-ı Âmire'de (Has Ahır) Bulunan Hayvanlar ve Beslenmeleri Üzerine Bazı Notlar

## Özet

**O** smanlı sarayına ait hayvanların barındığı Istabl-ı Âmire sadece saray içinde değil saray dışında muhtelif mekanlarda da birimleri olan bir kurumdur. Kurumun hayvan ihtiyacı mubâyaa yöntemi ve devlet tarafından zapt edilen miraslardan karşılanmaktadır. Hayvanlar genelde saraya ait ahır ve kışklarda beslenmekle beraber özellikle binek ve araba hayvanı olarak kullanılan bargirler İstanbul civarında bulunan muhtelif kazalara tevzî edilerek beslenme yoluna gidilmiştir.

**Anahtar Kelimeler:** Istabl-ı Âmire, Mîrahûr, Topkapı Sarayı, avâriz, ahır, hayvan besleme, Tunus bargiri, Çerkes bargiri.

## *Some Crucial points on The Imperial Stables' Animals and Nutrition*

## Abstract

*The Imperial stables was an (imperial) establishment which had subdivisions not only inside the palace but also in various places outside the (Topkapı) Palace. The animals and their needs are provided by way of purchasing and the estate seized by the State. The animals usually were feeded in stables and winter quarters. However saddle and cart horses were distributed to counties near to Istanbul and were looked after there.*

**Key Words:** *The Imperial stables, Master of the Horse (Mîrahûr), Topkapı Palace, avâriz, Stable, animal feeding, Tunisian horse, Circassian horse.*



## GİRİŞ

Osmanlı Devleti'nde padişaha ve saray mensuplarına ait hayvanların barındığı Has Ahır'ın resmi adı İstabl-ı Âmire'dir. Osmanlılar diğer bazı müesseseler gibi bu teşkilatı da Selçuklu ve Memlûklular'dan almışlardır. İlk sarayın bulunduğu Bursa'daki Has Ahır hakkında fazla bilgi yoktur. Edirne'deki ise varlığını İstanbul'un fethinden sonra da sürdürmüştür. İstanbul'da başta Topkapı Sarayı olmak üzere kentin birçok yerinde has ahırlar bulunmaktadır. (Özcan 1999: 204)

Osmanlı sarayının mimarisi, bahçeleri, tarihi ve ahırını konu alan çeşitli araştırmalar yayınlanmıştır.<sup>1</sup> Ancak bu araştırmalarda saray ahırında bulunan hayvanların temini, beslenmesi, saraya bağlı birimlerin hayvan ihtiyacının nasıl ve hangi şartlarda karşılandığını konu alan çalışmaların eksikliği hala hissedilmektedir. Hazırladığımız bu metin Osmanlı saray ahırında bulunan hayvanların türleri, hayvanlar için temin edilen besin maddeleri ve diğer mühimmâtın temini, alımların kim tarafından, ne kadarlık bir bütçe ile ve nasıl yapıldığını anlatan, arşiv belgelerine dayalı bir araştırmanın ilk bulgularını içermektedir.

Araştırmada 18. ve 19. yüzyıl üzerine ağırlık verilmiştir. Kullanılan temel kaynaklar Başbakanlık Osmanlı Arşivi'nde tespit edilen arşiv kayıtlarıdır.

## A. HAS AHIR VE HAS AHIR OLARAK KULLANILAN MUHTELİF MEKANLAR

İstabl-ı Âmire Fatih zamanında H. 883/ M. 1478 yılında basit bir teşkilat olarak hizmet verirken daha sonraları genişlemiş ve büyümüş bir kurumdur. Yeri belli bir mekanda olmayıp İstanbul'daki Yeni Saray ile saray dışındaki muhtelif mekanlarda bulunmaktadır. Nitekim İstanbul'da başta Topkapı Sarayı olmak üzere kentin birçok yerinde has ahırlar bulunmaktadır. Asıl olan Has Ahır Topkapı Sarayı'nın ikinci kapısından girilince sol tarafta bulunmaktadır. Burada atlardan başka deve, katır gibi yük hayvanları da bulunmaktadır. (Uzunçarşılı 1988: 489/ Özcan 1999: 204)

Has Ahır olarak kullanılan fakat kuruluş tarihleri belirlenemeyen diğer mekanlar Yerebatan'da bulunan kış ahırları, Ahırkapı civarında bulunan Şadırvan ahırları, Sakalar ahır, Kadırga Limanı ahırları, araba bargirleri ahırları, Tersâne-i Âmire Divanhanesi ahırları, Edirne ve Yanbolu ahırları, Dâver Paşa Kışla-yı Hümâyûnu ahırları vs.dir.

Yerebatan'da bulunan kış ahırları fevkâni yani iki katlı olarak inşa edilmiştir. Ahırın etrafında Bağdâdî saçak bulunmaktadır. Küçük ahırın etrafında ise kara saçak bulunmaktadır. Burada bulunan mihmân anbarı kargirden yapılmıştır. (26 M 1241/ 10 Eylül 1825).<sup>2</sup>

<sup>1</sup> İlber Ortaylı, *Mekanlar ve Olaylarıyla Topkapı Sarayı*, Kaynak Yayınları, İstanbul, Aralık 2007./ Gülru Necipoğlu, *Architecture, Ceremonial and Power. The Topkapı Palace in the 15th and 16th Centuries*, The MIT Press, New York, 1991./ Nurhan Atasoy, *Hasbahçe, Osmanlı Kültüründe Bahçe ve Çiçek*, Aygaz Yayını, İstanbul, 2002./ Deniz Esemeli, "Osmanlı Sarayında Kuşlar ve Kuş Sevgisi," *Milli Saraylar*, TBMM Milli Saraylar Daire Başkanlığı yayını No. 9, Ankara, 1993./ Feza Günergun, "Türkiye'de Hayvanat Bahçeleri Tarihine Giriş", ss. 85-218, *I. Ulusal Veteriner Hekimliği Tarihi ve Mesleki Etik Sempozyumu Bildirileri*, Prof. Dr. Ferruh Dinçer'in 70. yaş anısına, Editör Abdullah Özen, Elazığ, 2006. / Bahri Ata, Müzelerle ve Tarihi Mekanlarla Tarih Öğretimi: Tarih Öğretmenlerinin "Müze Eğitimine" İlişkin Görüşleri, *Gazi Üniversitesi, Sosyal Bilimler Enstitüsü Doktora Tezi*, Ankara, 2002./ Tahir Nejat Eralp, "Askeri Müze", *Tanzimattan Cumhuriyete Türkiye Ansiklopedisi*, ss. 1604-1606, İletişim Yayınları, İstanbul, 1985./ Enver Behnan Şapolyo, *Müzeler Tarihi*, Remzi Yayınevi, Ankara, 1936./ Semavi Eyice, "Arkeoloji Müzesi ve Kuruluşu", *Tanzimattan Cumhuriyete Türkiye Ansiklopedisi*, ss. 1596-1603, İletişim Yayınları, İstanbul, 1985./ Arif Bilgin, *Osmanlı Saray Mutfuğu (1453-1650)*, Kitabevi Yayınevi, İstanbul, 2004.

<sup>2</sup> BOA, *Cevdet Dahiliye (C. DH.)*, 12538, Vesika 1, 2, 3, 4.



Şadırvan ahırları İstabl-ı Âmire-i Evvel'e tâbi olup, Ahırkapı civarında bulunmaktadır. Şadırvan ahırlarında Enderûn-ı Hümâyûn ağalarının atları ve sakaların beygirlerine özgü muhtelif ahırlar bulunmaktadır. Ahırın kapı kanadları neccarkâri olarak tanımlanmaktadır. Kapı ve döşemelerinde Bartın orijinli bazı malzemeler kullanılmıştır.<sup>3</sup> Sakalar ahır da Şadırvan ahır civarında bulunmaktadır. Sakalar Ahırının önünde tahta bir perde bulunmaktadır.<sup>4</sup>

Mîrî katırların bulunduğu ahırlar ile bu ahırların zâbitân ve nefer odaları Kadırğa Limanı'ndadır.<sup>5</sup>

Araba bargirleri ahır Arabacılar Karhanesi'nde yer almaktadır. Bargirlere ait hassa arabaları da Arabacılar Kârhanesi'nde bulunan bir anbarda bulunmaktadır. Anbar ve ahır kiremid ile yapılmıştır.<sup>6</sup> Boya olarak kireç kullanılmıştır. Ahırda hava alan yerler derz ile kapatılmıştır. (18 S 1149/ 28 Haziran 1736).<sup>7</sup>

Kapudân Paşa'nın hayvanlarına mahsus ahırlar Tersâne-i Âmire Dîvânânesi'nde bulunmaktadır.<sup>8</sup>

Dâver Paşa Kışla-yı Hümâyûnu ve ahırlarının inşası Kolağası Hasan Efendi tarafından yapılmıştır. Hasan Efendi'ye yaptığı işten dolayı beşinci rütbeden mecidiye nişanı verilmesi konusunda yazışmalar yapılmıştır. (27 Muharrem 1304/26 Ekim 1886)<sup>9</sup>

## B. İSTABL-I ÂMİRE'NİN HAYVAN İHTİYACININ KARŞILANMASI

**1. Terekelerden Hayvan Temini:** İstabl-ı Âmire'nin, savaş ve eşkıya takibi gibi olağanüstü durumlar nedeniyle işlevsel bir niteliği vardı. Bu nedenle ahırlarda bulunan deve ve katırların gerekli olandan bir kaç kat fazla olması gerekliydi. Bu amaçla zaman zaman bir takım tedbirler alınarak, ahırlardaki hayvan sayısını yeterli hale getirme yoluna gidilmiştir. Bu çerçevede taşrada devlet tarafından zabt edilen muhtelif terekeler içerisinde bulunan deve ve katırların bile satılmayarak İstabl-ı Âmire'ye bağlı ahırlara teslim edilmesi istenmiştir. (20 S 1210/ 5 Eylül 1795).<sup>10</sup>

Devlet erkânından birisi vefat edince muhallefâtı Defterdâr Efendi'ye havale edilip, müsadere amacıyla muhallefâtın nitelik ve niceliği konusunda kayıt tutulmakta, tereke içerisindeki hayvanlardan iş yapamayacak durumda olanlar hemen mahallinde satılıp, sağlam olanlar bir kağıda kaydedilerek Saray'a arz edilip ihtiyaç olan bölümlere sevk edilmektedir.<sup>11</sup>

**2. Mubâyaa Yöntemi İle Hayvan Temini:** İstabl-ı Âmire'ye tâbi mîrî kışlaklara hayvan teminindeki bir diğer yöntem mubâyaa yöntemidir. Mubâyaa "fiyat-ı mîrîye-yi ma'lûme" denen devletin belirlediği belli bir fiyat üzerinden yapılmaktadır. Bu amaçla ülkenin muhtelif bölgelerinden hayvan temini yoluna gidilmiştir. Mesela Mîrahûr-ı Evvel tarafından verilen taktirde, İstabl-ı Âmire için 1197

<sup>3</sup> Bakınız 26 Ra 1220 (24 Haziran 1805) tarihli vesika. *BOA, Cevdet Saray (C. SM..), 75/3759./* Bakınız 10 B 1255 (19 Eylül 1839) tarihli vesika *BOA, Cevdet Askeriye (C. AS..), 6772, Vesika 1, 2, 3, 4.*

<sup>4</sup> *BOA, C. SM., 124/6213.*

<sup>5</sup> Bu ahırların, zâbitân ve neferât odalarının tamiri ve temizlenmesi için Mîrahûr-ı evvel Hacı Mustafa tarafından Saray'a bir arz yapılmıştır. (29 B 1188/ 5 Ekim 1774). *BOA, C. SM.., 128/6429.*

<sup>6</sup> İlgili vesikada anbar ve ahırın nerelerinin kiremid ile yapıldığı konusunda belirleyici bir veri bulunmamaktadır.

<sup>7</sup> *BOA, C. SM., 101/5083, Vesika 1, 2.*

<sup>8</sup> 1777 yılında Vezir Kaptanpaşa'nın donanma-yı hümâyûn ile dönüşü esnasında Divanâne-i Cedfide'de bulunan ahırlar dahil birçok yer elden geçirilerek yeniden tefriş edilmiştir. Yapılan tecdid ve tamire 5763,5 kuruş harcanmıştır. Bu miktarın 563,5 kuruşu miri için tenzil edilmiştir. (19 R 1191/ 27 Mayıs 1777).<sup>9</sup> 1800 yılında bu ahırlar ile Mîrahûr dairesinde bir tamirat daha yapılmıştır. Bu tamiratta 500 kuruşa mal olmuştur. (11 M 1215/ 4 Haziran 1800). *BOA, Cevdet Bahriye (C.. BH..), 38/1821, Vesika 1, 2./ BOA, C.BH.., 258/11958.*

<sup>9</sup> *BOA, İrade Dahiliye (İ. DH..), 1007/ 79513.*

<sup>10</sup> *BOA, C. SM.., 99/4991, Vesika 1, 2.*

<sup>11</sup> Karaman Valisi Ali Paşa'nın vefat edince muhallefâtı için yapılan işlemler için bakınız.(29 Z 1208/ 28 Temmuz 1794 ). *BOA, HAT, 1403/56693.* Yine Maktül Ali Bey'in muhallefâtı içerisinde bulunan 12 at, 2 bargir ve 6 estere mîrî damgası vurularak hemen İstabl-ı Âmire'ye dahil edilmesi için bakınız. (17 S 1205/ 26 Ekim 1790). *BOA, C. SM.., 178/8936.*



(1782/1783) yılında Sivas ve gayrı sancaklardan 1000 mehâr (yular) şudurân (deve), Aydın ve gayrı sancaklardan ise 150 katar ester (katır) mubâyaa edildiği ve mubâyaa için toplam 73935 kuruş ödendiği belirtilmektedir.<sup>12</sup> Mubâyaa, duyulan ihtiyaca binaen bazı durumlarda daha az yapılmıştır.<sup>13</sup> Kastamonu Sancağı'nın 86 (1772/1773) yılı mekârî<sup>14</sup> şudurân malı, Hüdavendigar ve Saruhan sancaklarından mubâyaa edilen hayvanların paralarının ödenmesinde kullanılmıştır. (6 R 1187/27 Haziran 1773).<sup>15</sup>

### C. İSTABL-I ÂMİRE AHIRLARINDA BULUNAN HAYVANLAR

#### 1. Hayvanların İstihdam Edildiği Muhtelif

**Alanlar:** Osmanlı Devleti'nde olası ani ihtiyaçlara binaen İstabl-ı Âmire ahırlarında bulunan deve, ester ve katırların normal zamanda ihtiyaç duyulandan bir kaç kat fazla olmasına özen gösterilmeye çalışılmıştır. Çünkü her an eşkiya te'dibi, savaş ve sefer durumu ile karşı karşıya gelinebilmekte, gelen misafirlerin ulaşımı, Surre-i Hümâyûn, Göç-i Hümâyûn, yeniçeri askerlerine ait yeleklerin Selanik'ten İstanbul'a ulaştırılması, Tophâne-i Âmire, Hasköy ve Humbara dökümhanelerinde, Davud Paşa ve Baruthane ebniyeleri ile Tersâne-i Âmire Havâss-ı Atfık ve Cedîd hizmetinde<sup>16</sup> sürekli

olarak ulaşım vasıtalarına ihtiyaç duyulmaktadır. Bu ve bunun gibi birçok hizmette kullanılan hayvanlar geriye her zaman sağlam olarak iade edilmemektedir. Nitekim Mîrahûr-ı Evvel tarafından verilen takirde, İstabl-ı Âmire için 1197 (1782-83) yılında Sivas ve gayrı sancaklardan 1000 mehâr deve, Aydın ve gayrı sancaklardan 150 katar katır mubâyaa edildiği halde, İstabl-ı Âmire'ye tâbi Edirne, Hayrabolu ve Yanbolu ahırlarında ve İstanbul'da halihazırda (1210/1795-1796 yılında) 91 katar 3 mehâr deve ile 173 katar 2 res katır mevcut olduğu belirtilmiştir. Bu hayvanlar sefer-i hümâyûn bakayasından sonra İstabl-ı Âmire'ye bağlı ahırlarda kalan hayvanlardır. Mîrahûr-ı Evvel takirinde mevcut deve ve katırların birkaç yıldan beri muhtelif yerlerde (Moskof tarafına giden Elçi Paşa'ya, Dağlı eşkiyası memuruna, Surre-i Hümâyûna vs.) istihdam edildiği için, hayvanların çoğunun helak olduğunu ve geriye az miktarda sağlam hayvan teslim edildiğini ve bunun sonucu olarak hayvanların yarısından fazlasının iş göremez bir halde bulunduğunu dile getirmiştir. İş göremez durumda olan hayvanlar Yanbolu Kışlağı'na gönderilmekte, yerine Yanbolu Kışlağı'ndan İstanbul'a sağlam hayvanlar getirilmekte bu nedenle de Yanbolu ahırlarında pek fazla sağlam hayvan bulunmamaktadır.(20 S 1210/5 Eylül 1795)<sup>17</sup> (Bakınız Tablo 1)

**Tablo 1:** İstabl-ı Âmireden Muhtelif Hizmetlere Verilen Hayvanlar ve Miktarları (20 S 1210/5 Eylül 1795)<sup>18</sup>

Kullanım Alanı	Aded	Birim	Hayvanın Cinsi
Moskov tarafına giden Elçi Paşa Hazretlerine	300	re's	ester
Zihneli Hasan Paşa hazretlerine	20	mehâr	deve
Dağlı Eşkiyasına memur Seyyid Ali Paşa'ya	102+200	mehâr+ re's	deve+ester
Hacı Abdi Paşa hazretlerine	60	mehâr	deve
Sabık Rumeli Valisi Mustafa Paşa'ya	50	re's	ester
Edirne Bostancıbaşı'na	35	re's	ester
Baruthane'ye			
Her yıl mûtâd üzere Surre Emini'ne			
Her yıl mûtâd üzere yeniçerilerin yelek çukaları için	65	katar	deve
Göç-i Hümâyûn vs. hizmetler için	70-80	katar	katır

<sup>12</sup> BOA, C. SM., 99/4991, Vesika 1, 2.

<sup>13</sup> BOA, C. SM., 117/5852.

<sup>14</sup> Eşya ve levazım nakli için kira ile tutulan hayvanlar için kullanılan bir ifadedir. (Şemsedin Sami 1317: 1394)

<sup>15</sup> Mesela Hüdavendigar Sancağı'ndan mubâyaa edilen 30 katar deve (9400 kuruş/ nafaka vs. masrafları dahil), Saruhan Sancağı'ndan ise 20 katar deve (6110 kuruş) satın alınmıştır. BOA, C. SM., 117/5852.

<sup>16</sup> BOA, HAT, 865/38560/C.

<sup>17</sup> BOA, C. SM., 99/4991, Vesika 1, 2.

<sup>18</sup> BOA, C. SM., 99/4991, Vesika 1, 2.





Ahırlardaki hayvan sayısının azalması kazalardan vergi olarak toplanacak arpa ve saman miktarının veya bedelinin düşmesine de neden olmuştur. Mesela Edirne ve Yanbolu kışlaklarının arpa ve saman ihtiyacı buraya ocaklık olarak bağlanmış olan bazı kazalar tarafından karşılanmaktadır. Bölgede mültezim olan Edirne mubâyaaacısı Beylizâde Ali Ağa ve pederi Müteveffâ Süleyman Ağa'nın 6 yıllık (1180-1191/1766-1778 yılları arası) masrafları incelendiğinde iltizamlarının sefer zamanlarına rastlaması, kışlaklarda mevcut hayvanların bir kısmının başkent İstanbul'a gönderilmesi bir kısmının ise ordu içerisinde muhtelif hizmetlere alınması nedeniyle ahırlardaki hayvan sayısının azaldığı dolayısıyla da vergi olarak toplanacak arpa ve saman miktarının veya bedelinin düştüğü ve Mîrahûr Ağa'ya ödenmesi gereken aidatları ödeyemedikleri belirtilmektedir. (25 S 1193/14 Mart 1779).<sup>19</sup>

## 2. İstabl-ı Âmire Ahırlarında Bulunan Hayvan Miktarı: 1827 yılında mîrî ahırlarında

toplam 836 adet katır ve deve bulunmaktadır. Bunun 26 tanesi iş göremez bir durumdadır. İş görür durumda olanların 734'ü katır, 76 tanesi ise deve dir (29 Z 1242/24 Temmuz 1827)<sup>20</sup> (Bakınız Tablo 2).

İstabl-ı Âmire'de mevcut hayvan miktarı (1297) 1879-1880'de 1652 adet olarak gözükmektedir. Bunun 117'si (7,08%) padişahın özel hizmetine, 686'sı (41,53%) muhtelif alanlarda genelde tavile ve fayton hizmetine, 68'i ise (4,12%) muhtelif bahçe ve konaklara hasredilmiş binek ve araba hayvanı olarak kullanılmıştır. 781'i (47,28%) ise büyük ve küçükbaş hayvan olarak bulunmaktadır. Doğrudan doğruya padişah hizmetinde bulunan hayvanların 75'i binek esbi, 17'si binek kısrağı, 2'si araba esbi, 13'ü araba bargiri, 6'sı tay, 2'si mekâri ve 2'si Çerkes bargiridir.<sup>22</sup> Bunun dışında fayton ve tavilelerde sıradan esb, kısrağ ve bargirler yanında Bosna bargiri, rahvan, Çerkes bargiri, Tunus bargiri, midilli gibi cins hayvanlar da istihdam edilmiştir<sup>23</sup> (Bakınız Tablo 3, 4, 5).

**Tablo 2: Mîrî Ahırlarda Bulunan Esterân ve Şuturân Miktarı (29 Z 1242/ 24 Temmuz 1827)<sup>21</sup>**

Edirne Ahırında olan		Hayrabolu Ahır		Yanbolu Ahır
Dişi deve/mehâr	Mahmil ve kûs develeri	Erkek Deve/mehâr	Hecin Devesi	Esterân (çoğu amelmande)
65	12	24	1	125
Baruthane hizmetinde/Aded		Davud Paşa ve Baruthane ebniyeleri hizmetinde estreeran/aded	Tersâne-i Âmire Havâss-ı Atık ve Cedîd hizmetinde esterân/ aded	
80		150		200
Rami Çiftliği ebniyesi hizmetinde esterân/aded		Üsküdar ebniyesi hizmetinde esterân/aded		Humbara Dökümhanesi'nde/aded
63			75	18
Hasköy Dökümhanesi hizmetinde esterân/aded		Tophane-i Âmire Dökümhanesi hizmetinde esterân/aded		
8			15	
Toplam /esterân				734
Toplam/şuturân				76

<sup>19</sup> BOA, C. SM., 48/2428, Vesika 1, 2, 3.

<sup>20</sup> BOA, HAT, 865/38560/C.

<sup>21</sup> BOA, HAT, 865/38560/C.

<sup>22</sup> BOA, Yıldız Perâkende Evrâkı, Hazine-i Hassa Nezareti Maruzatı,( Y.. PRK. HH..),7/26.

<sup>23</sup> BOA, Y.. PRK. HH.., 7/26.

**Tablo 3: İstabl-ı Âmire’de Bulunan Binek, Araba ve sair Hayvan Miktarı (1297/ 1879/1880)<sup>24</sup>**

Buldukları Yer	Binek Hayvanı		Araba Hayvanı				Sair Hayvanlar							Toplam		
	Esb	Bargı r	Kısrak	Es b	Bargı r	Kısrak	Tay	Bosna Bargiri	Rahıvan	Çerkes Bargiri	Tunus Bargiri	Mekârî	Midilli		Esterân	Merkeb
Rikâb-ı Hümâyûn Tağsan Bölüğü Tavilesi	21	77	50							1						149
Yıldız Fayton Tavilesi				1	18	4										23
Yıldız Misafir Fayton tavilesi	2				19	5		1				3	1			31
Yıldız Mekari Tavilesi	2		1					11	11		4	61			1	91
Dolmabahçe İkinci Tavilesi	44								1	1						46
Dolmabahçe Altıncı Fayton Tavilesi				6	13	10										29
Dolmabahçe Misafir Fayton Tavilesi	1			5	23	11						10				50
Dolmabahçe Mekari Tavilesi	10							3	5	7		18				43
Dolmabahçe Harbende Tavilesi	1				16	1		4	1			3				26
Şişli Tavilesi	12				23	16				4			4		1	60
Kağıthane Tavilesi			26			17	58									101
Ayaz Ağa Tavilesi			24				9					4				37
Toplam	93	77	101	12	112	64	67	19	18	13	4	99	5		2	686

**Tablo 4: İstabl-ı Âmireye Bağlı Muhtelif yerlerde Bulunan Hayvan Miktarı (1297/1879-1880)<sup>25</sup>**

Hayvanların Mahalli	Araba esbi	Araba bargiri	Araba kısrığı	Mekârî	Esterân	Merkeb	Binek kısrığı	Toplam
Yıldız Bahçesi				11	5			16
Beylerbeyi Bahçesi				3				3
Beykoz Sucu Hayvanatı				7				7
Topkapı Sarayı		2						2
Hatab Emini Hacı Ali Efendi’de							1	1
Kuşhane’de					2			2
Sekbanlarda					2			2
Has Kuru’da				1				1
Şeyhülislam Efendi Hazretlerinin konağında		2						2
Karnay-ı sani Osman Bey Konağında				1				1
Kağıthane Korucularında				2				2
Mesahib-i Hayreddin Ağa Konağında				1				1
Başvekil Paşa Hazretlerinin Konağında		1	3	1				5
Maslak Bahçıvanlarında				1		1		2
Ebniye-i seniyye anbarında		1						1
Valide Bağında				1				1
Su Hayvanatı	1			4	7			12
Kağıthane Bahçesi				1				1
Zincirlikuyu’da				1	1			2
Dördüncü Büyük Valide Kadın hazretleri Konağında		2	1	1				4
Toplam	1	8	4	36	17	1	1	68

<sup>24</sup> BOA, Y.. PRK. HH., 7/26.<sup>25</sup> BOA, Y.. PRK. HH., 7/26.



**Tablo 5:** *Istabl-ı Âmire'ye Bağlı Karasığır Hayvanatı (1297/1879-1880)*<sup>26</sup>

Buldukları Yer	Deve	Manda	Öküz	İnek	Boğa	Buzağı	Koyun	Keçi	Toplam
Yıldız		5	2	48	10	43	24	1	133
Kağıdhane	3	49	5	21	6	33	344	17	478
Dolmabahçe			12				4		16
Hacı Hasan Bağı		2	2						4
Mecidiye Cami-i Şerifi							48	42	90
Ayaz Ağa								60	60
Toplam	3	56	21	69	16	76	420	120	781

Tarihi belirlenemeyen bir vesikaya göre Istabl-ı Âmire'de 938 adet<sup>27</sup> hayvan bulunmaktadır. Bu hayvanların % 67,27'si hizmet-i şâhâneye, % 28, 78'i muhtelif üst düzey zevâta ait, % 3,9'u (37 adet) ise dışarıdan bazı kişilerin malı olup Istabl-ı Âmire tarafından beslenmekte bulunan hayvanlardır<sup>28</sup> (Bakınız Tablo 6, 7).

**Tablo 6:** *Istabl-ı Âmire'de Bulunan Hizmet-i Şâhâneye Özgü Hayvanların Cins ve Miktarı (Tarihsiz)*<sup>29</sup>

Rükûb-ı Hizmet-i Şâhâne'ye Özgü Hayvanlar	Re's
Esban	193
Fayton hayvanatı 89 Bargir+ 48 kısarak	137
Bosna Bargiri	16
Rahvan	21
Tay	13
Matârî	151
Esterân	19
Adi merkeb	1
Karasığır Hayvanatı	80
Toplam	631

**Tablo 7:** *Istabl-ı Âmire'de Bulunan Muhtelif Zevata Özgü Hayvanların Cins ve Miktarı (Tarihsiz)*<sup>30</sup>

Zevâtın Kimliği	Esb	Fayton	Rahvan	Mekârî	Midilli	Karasığır	Merkeb	Ester	Toplam
Hâkân-ı sâbık Murad hazretlerinin	10	8	2				1		21
Reşid Efendi hazretlerinin	7	20	3	6	1	20			57
Kemaleddin Efendi hazretlerinin	7	19	1	7		10	1	3	48
Süleyman Efendi hazretlerinin	6	14	1	1		45	2		69
Veliyyüddin Efendi hazretlerinin	7	7	2	8		10			34
Nureddin Efendi hazretlerinin	2	7	3	3					15
Selim Efendi hazretlerinin		2			2				4
İbrahim Efendi hazretlerinin	3	1							4
Yusuf Efendi hazretlerinin	2	4							6
Şevket Efendi hazretlerinin		2			3				5
Mahmud Celaleddin Efendi hazretlerinin		2							2
Mecid Efendi hazretlerinin		2							2
Sultan hazretlerinin		3							3
Toplam	44	91	12	25	6	85	4	3	270

<sup>26</sup> BOA, Y.. PRK. HH., 7/26.

<sup>27</sup> İlgili kayıta hayvan sayısı 943 adet gösterilmişse de bizim hesaplamalarımıza göre sayı 938 adettir.

<sup>28</sup> BOA, Y.. PRK. HH., 39/87.

<sup>29</sup> BOA, Y.. PRK. HH., 39/87.

<sup>30</sup> BOA, Y.. PRK. HH., 39/87.



Bir başka tarihsiz vesikada ise Istabl-ı Âmire'nin hayvan mevcudu 2338 olarak verilmiştir. Bu hayvanların % 5'inin (117 aded) zât-ı şâhâneye mahsus bulunduğu, % 32,25'inin (754 aded) Istabl-ı Âmire'ye bağlı muhtelif yerlerde bulunduğu, % 33,40'ının Istabl-ı Âmire'ye bağlı karasığır hayvânâtı olduğu, % 29,3'ünün ise (686 aded) ise Istabl-ı Âmire'de bulunan binek, araba ve sair hayvanlara özgü olduğu tespit edilmiştir<sup>31</sup>.

#### D. HAS AHIR'DA BULUNAN HAYVANLARIN BESLENMESİ

**1. Mubâyaa ile Arpa, Saman ve Revgân-ı zeyt Temini :** Istabl-ı Âmire'deki hayvanlar için zaman zaman arpa, saman, revgân-ı zeyt (zeytin yağı), nal, mih, çivi gibi malzemeler mubâyaa edilmiştir. Binek, araba vs. işlevi gören bargir, kısrağ, tay, esb vs. hayvanların en önemli besin kaynağı samandır. Saman içerisine katkı olarak az miktarda arpa kullanılmıştır. Giyâh (taze ot) da karasığır tarzı hayvanlar için önemli bir besin kaynağı olarak kullanılmıştır. Giyâha da katkı olarak az miktarda arpa ve arpanın yarma cinsi kullanılmıştır.<sup>32</sup>

Istabl-ı Âmire'deki hayvanların ihtiyaçları görülürken ilk önce ihtiyaçların listelendiği bir müfredat defteri hazırlanmaktadır. Alımlar Arpa emini tarafından yapılmakta, kurum içerisinde ise Mîrahûr-ı Evvel ve sânilerin tezkireleri doğrultusunda tevzî edilmektedir. Verilen ta'yinât (tahsisat) için her ay mûtâd bir şekilde ferman çıkarılmaktadır.<sup>33</sup> Masraflara deveci, harbendeci,

seyis gibi kişilerin aylık ve nafakaları ile diğer masraflar da dahil edilerek hesaplama yapılmaktadır.

Istabl-ı Âmire'ye alınan arpa Anbar-ı Âmire'den ve kapân-ı dakîkten (Unkapanı) alınarak mavnalara yüklenip, Defterdâr İskelesi'nden Eyüp'te kiralanan mahzene ve anbara nakl edilmektedir.<sup>34</sup> Arpa ve saman anbara teslim edildiği zaman malzemenin detayı ile ilgili olarak anbar görevlileri tarafından bir teslim tutanağı düzenlenmektedir.<sup>35</sup> Nitekim kural gereği masraflar hesap edildikten sonra arpalar Zahire Hazinesi'ne teslim edilmekte ve masraflar için Anbar Emni Efendi gerekli işlemleri yapmaktadır.<sup>36</sup> Saman nakilleri için ise Davud Paşa İskelesi, Hasır İskelesi ve Defterdâr İskelesi'nin kullanıldığı görülmektedir.<sup>37</sup>

Istabl-ı Âmire'nin masrafları zaman zaman yüksek seyretmiştir. Böyle bir durumda Defterdâr Efendi tarafından durum analizi yapılan bir takrir yazılarak muhtelif tedbirler alınması istenmiş ve Istabl-ı Âmire'ye alınacak zahirelerin zamanında uygun fiyatlarla mubâyaa edilmesi istenmiştir. Bu çerçevede kurumun ihtiyaç duyduğu zahirelerin kışın az ve pahalı olmasına binaen yaz döneminde mubâyaa edilmesinin uygun olacağı belirtilmiştir. (29 Z 1219/ 31 Mart 1805).<sup>38</sup> Bununla beraber kışlaklarda bulunan hayvanların sayısının zaman zaman değişmesi veya ahır ta'yinâtının toplanmasındaki sorunlar zaman zaman yeni ta'yinât temin edilmesini zorunlu kılmış<sup>39</sup> bununla bağlantılı olarak da ahırın masrafları bazen düşük bazen de yüksek seyretmiştir (Bakınız Tablo 8, 9).

<sup>31</sup> İlgili cetvelde toplam hayvan mevcudu 1652 olarak gösterilmesine rağmen, hayvanlar aded olarak sayıldığı zaman miktarın 2338'e ulaştığı görülecektir. (1297-1879/1880) BOA, Y.. PRK. HH..., 7/26.

<sup>32</sup> Bakınız 1297-1879/1880 tarihli vesika. BOA, Y.. PRK. HH..., 7/26.

<sup>33</sup> Bakınız Receb 1174 tarihli vesika. BOA, C. SM., 168/8438, Vesika 4. / Bakınız Cemâziyel Evvel 1172. BOA, C. SM., 64/3208, Vesika 4./ Bakınız Muharrem 1154 tarihli vesika. BOA, C. SM., 111/5562./ Bakınız Rebûlâhîr 1171 tarihli vesika. BOA, C. SM., 13/692, Vesika 1, 2, 3./ BOA, HAT, 619/30617./ Bakınız 11 Şevval 1210 tarihli vesika. BOA, C. SM., 104/5226, Vesika 1, 2.

<sup>34</sup> Bakınız Muharrem 1154 tarihli vesika. BOA, C. SM., 111/ 5562, Vesika 1, 2, 3.

<sup>35</sup> Bakınız: Istabl-ı Âmire bahariyesi için mubâyaa edilen 93,5 kantar saman ve 93,5 kile arpa için tutulan kayıtlar. (21 Ca 1110/ 25 Kasım 1698)./ BOA, İbnül emîn Tasnîfi Saray Mesalîhi, ( İE. SM.), 20/2055, Vesika 1, 2.

<sup>36</sup> Bakınız 4 M 1234 (3 Kasım 1818) tarihli vesika. BOA, C. SM., 3/133.

<sup>37</sup> Bakınız Muharrem 1154 tarihli vesika. BOA, C. SM., 111/ 5562, Vesika 1, 2, 3.

<sup>38</sup> BOA, HAT, 111/4435.

<sup>39</sup> Hayrabolu Kışlağ'ında bulunan hayvanlar için 1117 yılı Rûz-ı kasımından, 1118 yılı Rûz-ı Hızır'ına kadar olan dönemde yapılan masraflara bakınız: BOA, İE.SM., 26/2767.



**Tablo 8: İstabl-ı Âmire'deki Esb vs. Hayvanlar İçin Muhtelif Dönemlerde Yapılan Masraf**

Tarih	Arpa, saman ve revgân-ı zeyt masrafı (akçe)	Mühimmât, nakl, deveci, harbendeci, seyis gibi kişilerin aylık ve nafakaları vs. masrafları /akçe	Toplam/ akçe	Toplam/ Kuruş	Arpa Emininin Adı
1122 yılı Rebülevvelinin başından sonuna kadar (Mayıs 1710) <sup>40</sup>	127473	161904	289377	2411 kuruş 194 pare	
1132 yılı Rebülevvel ayı masrafı (Ocak-Şubat 1720) <sup>41</sup>	544945	215376	760321	6336 kuruş 1 akçe	Stüleyman Efendi
1140 yılı C. Âhirin başından sonuna kadar (Ocak- Şubat 1728) <sup>42</sup>	655441	252659	908100		Stüleyman Efendi
1154 yılı Muharrem'i başından sonuna kadar (Mart- Nisan 1741) <sup>43</sup>	1888816	753450	2642266	22.000 <sup>44</sup>	Yeni Ali Ağa
1171 yılı Rebülâhîrinin başından sonuna kadar (Aralık- Ocak/1757/1758) <sup>45</sup>				36.000 kuruş <sup>46</sup>	
1172 yılı Cemâziyel Evvel ayının başından sonuna kadar (Aralık- Ocak / 1758/1759) <sup>47</sup>				28.000 <sup>48</sup>	Hacı Halil Efendi <sup>49</sup>
1173 yılı Rebülâhîrinin başından sonuna kadar (Kasım- Aralık 1759) <sup>50</sup>	1466145	192660	1658805	15045 kuruş 19 akçe	
1174 yılı Receb ayının başından sonuna kadar (Şubat- Mart 1761) <sup>51</sup>				15600 kuruş <sup>52</sup>	
1175 yılı Muharrem ayının başından sonuna kadar (Ağustos 1761) <sup>53</sup>	2517768	393235	2911003	25500	Hacı Mustafa Ağa Divân-ı Hümayûn
1207 yılı Receb ayı başından sonuna kadar (Şubat- Mart 1793)	1329984	341869	1671853	13932 kuruş 13 akçe <sup>54</sup>	hâcegânından Ali Arif Bey Efendi <sup>55</sup>
1210 yılında C. Evvel başından sonuna kadar 30 günde (Kasım-Aralık 1795) <sup>56</sup>	4575816	218982	4794798		

<sup>40</sup> İstabl-ı Âmire'nin 1122 yılı Rebülevvel ayı masrafı ortalama 4471,5 kile arpa ve 1046,5 kantar samandır. Arpanın her kilesi ve samanın her kantarı 21 akçeden toplam 115885 akçeye tekabül etmektedir. Bu miktarın 93909 akçesi arpaya, 22976 akçesi ise samana hasredilmiştir. (29 Ra 1122/ 28 Mayıs 1710). *BOA, C. SM.*, 104/5203, Vesika 1, 2, 3, 4, 5.

<sup>41</sup> 14724 kile yarım arpa, Çayır Emîni tarafından verilen otlaktan başka 6011,5 kantar saman ve 382 vukiyye revgân-ı zeyt satın alınmıştır. *BOA, C. SM.*, 112/5615, Vesika 1, 2, 3, 4, 5.

<sup>42</sup> *BOA, C. SM.*, 160/8005, Vesika 1, 2, 3, 4.

<sup>43</sup> *BOA, C. SM.*, 111/ 5562, Vesika 1, 2, 3.

<sup>44</sup> Ali Ağa İstabl-ı Âmire için muharrem ayına özgü olarak, 31080,5 kile arpa, 7386,5 kantar saman ve 384 vukiyye revgân-ı zeyt mubâyaa etmiştir. Toplam masraf 22018,5 kuruşa tekabül etmektedir. Bu miktardan 18,5 kuruş miri için tenzil edilmiştir. (24 C 1154/ 6 Eylül 1741).

<sup>45</sup> *BOA, C. SM.*, 13/692, Vesika 1, 2, 3.

<sup>46</sup> Arpa, saman ve revgân-ı zeyt parası ve nakil, mühimmât, nafaka ve aylıklar vs. masrafları dahildir. Toplam masraf 36986 kuruş 58 akçe tutmuştur. Bu miktardan 986 kuruş 58 akçe miri için tenzil edilmiştir.(28 L 1172/24 Haziran 1759).

<sup>47</sup> *BOA, C. SM.*, 64/3208, Vesika 1, 2, 3, 4.

<sup>48</sup> Arpa, saman ve revgân-ı zeyt parası ve nakil, mühimmât, nafaka ve aylıklar vs. masrafları dahildir. Toplam masraf 28732,5 kuruş 43,5 akçe tutmuştur. Bu miktardan 732,5 kuruş 43,5 akçe miri için tenzil edilmiştir. (9 S 1173/ 2 Ekim 1759).

<sup>49</sup> *BOA, C. SM.*, 64/3208, Vesika 1, 2, 3, 4.

<sup>50</sup> *BOA, C. SM.*, 34/1733, Vesika 1, 2, 3.

<sup>51</sup> *BOA, C. SM.*, 168/8438, Vesika 1, 2, 3, 4.

<sup>52</sup> Arpa, saman ve revgân-ı zeyt parası ve nakil, mühimmât, nafaka ve aylıklar vs. masrafları dahildir. Toplam masraf 15737 kuruş tutmuştur. Bu miktardan 137 kuruşu miri için tenzil edilmiştir. (17 Z 1174/ 20 Temmuz 1761).

<sup>53</sup> *BOA, C. SM.*, 8/392, Vesika 1, 2, 3, 4.

<sup>54</sup> Devlet tarafından otluk emini tarafından verilen dışında tevzi edilen arpa, saman, revgân-ı zeyt ve diğer masrafları içermektedir.

<sup>55</sup> *BOA, C. SM.*, 105/5298, Vesika 1, 2.

<sup>56</sup> Has Ahır, Enderûn-ı Hümayun Ağaları, Hassa azabları, Darüssaâde Ağası, Şeyhülislam, arz ve rikab ağaları vs.ye ait at ve bargirler için. (11 Şevval 1210/ 19 Nisan 1796). *BOA, C. SM.*, 104/5226, Vesika 1, 2.

**Tablo 9: İstabl-ı Âmire'ye Alınan Bazı Malzemelerin Birim Fiyatı**

Tarih	Arpa (kile)	Saman (kantar)	Revgân-ı zeyt (kıyye)	Fiyat (birim)
29 Ra 1122 (28 Mayıs 1710) <sup>57</sup>	21	21		akçe
11 Şevval 1210 ( 19 Nisan 1796) <sup>58</sup>	180	180	84	akçe
4 M 1234( 3 Kasım 1818) <sup>59</sup>	2,075			kuruş

**2. Avâriz Karşılığı Arpa ve Saman Tedariki:** İstabl-ı Âmire'ye ocaklık olan Edirne, Hayrabolu, Yanbolu ve Zağra kışlaklarında bulunan mîrî deve ve katırlara verilecek arpa ve saman ta'yinâtı bu kışlaklara tâbi bazı kazalar tarafından karşılanmaktadır.<sup>60</sup> İlgili kazalar bu kışlakların arpa ve saman ihtiyacını avâriz ve bedel-i nüzûlleri karşılığında ya aynen ya da ahırlardaki hayvanların adedine göre nakden ödemektedirler. Şayet arpa ve saman bedeli para şeklinde ödenirse bu durumda arpa ve samanın fiyatı tespit edilerek geçerli fiyat üzerinden ödeme yapılmaktadır. Kazaların kışlaklara verdikleri arpa ve samanların safi olmasına, içlerinde herhangi bir katkı maddesi bulunmamasına özen gösterilmiştir. (17 C 1169/19 Mart 1756).<sup>61</sup> Kazalara isabet eden arpa ve samanların ödenmesi zamanı geldiğinde durum Mîrahûr-ı Evvel Ağa tarafından Saray'a arz edilerek ta'yinât için bir emr-i şerif çıkarılması istenmektedir. (4 B 1134/20 Nisan 1722).<sup>62</sup>

İstabl-ı Âmire ocaklıklarından avârizları mukabili toplanacak arpa ve saman miktarları mühürlü ve nişanlı mevkuât defterlerine kaydedilmekte, tahsilat için bir mübaşir tayin edilmektedir. Mübaşir olan kişi tahsilat için bölgeye geldiği zaman ilk önce kaza mahkemesine gidip elindeki resmi belgeyi tescil ettirmekte, tescil edilen tahsilat belgesi insanlar önünde açılarak okunmakta ve bölge halkının avârizı mukabili vereceği arpa ve

saman hakkında açıklama yapılmaktadır. Toplanan arpa ve samana zam yapılıp yapılmadığı, şayet zam varsa da fakir fukaraya zulüm edilmeyeceği özellikle vurgulanmaktadır.<sup>63</sup>

Tahsildarlar tarafından ileriki zamanlarda olası bir yanlışlık yapılmaması için kaza sakinlerine ödedikleri arpa ve samandan dolayı eda tezkireleri verilmektedir. Böylelikle verginin ödenip ödenmediği konusundaki muhtemel sorunlar aşılmaya çalışılmıştır. Karinâbâd, Yanbolu ve Cisir-i Ergene kazaları Edirne, Hayrabolu ve Yanbolu kışlaklarındaki katırlar ve develer için avârizları mukabili arpa ve saman vermektedirler. Karinâbâd ve Yanbolu kazaları ahalilerinin 1181-82 (1767-1769) yıllarına mahsuben ödemeleri gereken arpa ve samanın bir kısmı ödenmiş ve geriye 3.000 kileden biraz fazla bir miktar kalmıştır. Fakat kazalar ahalisi bu zahireyi aynî olarak ödemeye kudret yetirememişler bu nedenle bölge halkı vergiyi toplamak için gelen memura kilesi 40 pareden olmak üzere bedelini ödeme konusunda taahhütte bulunmuşlardır. Cisir-i Ergene kazası halkının da aynı yıllarda 340 kile aynî arpa borçları bulunmaktadır. Her üç kazanın da vergilerini aynî olarak ödeyememesi üzerine zahirenin kilesi (arpa) ve kantarının (saman) 60 akçeden hesaplanarak bedel olarak tahsil edilmesi için Edirne Bostancıbaşı Ağa Saray'a arzda bulunmuştur (14 Ra 1184/8 Temmuz 1770).<sup>64</sup>

<sup>57</sup> BOA, C. SM., 104/5203, Vesika 1, 2, 3, 4, 5.

<sup>58</sup> BOA, C. SM., 104/5226, Vesika 1, 2.

<sup>59</sup> Çamaşılık ve Has Ahır'da bulunan atlar için toplam 6000 kile arpa tahsis edilmiştir. Arpa toplam 12450 kuruşa mal olmuştur. BOA, C. SM., 3/133.

<sup>60</sup> İstabl-ı Âmire'ye tâbi Edirne ve Yanbolu kışlakları Mîrahûr-ı Evvel tarafından her sene birer kişinin uhdesine verilerek (tefviz olunarak) iltizama verilmektedir. (25 S 1193/ 14 Mart 1779). BOA, C. SM., 48/2428, Vesika 1, 2, 3.

<sup>61</sup> BOA, C. AS., 1076/47424.

<sup>62</sup> BOA, İE. SM., 28/2924./ BOA, İE. SM., 30/3109.

<sup>63</sup> BOA, C. SM., 109/5481.

<sup>64</sup> BOA, C. SM., 62/3106, Vesika 1, 2.



Istabl-ı Âmire ocaklarından Zağra-yı Atîk kazasının, ahır ve ocaklığı olan kazaların avâızları mukabili verdikleri arpa ve saman 1219 (1804/1805) yılına mahsub olmak üzere 13616 kuruştur. Arpa ve samanın Ğ'ü aynî olarak toplanmaktadır (28 N 1222/29 Kasım 1807).<sup>65</sup>

Istabl-ı Âmire'de muhafaza edilen mevkûfât defterlerine bakıldığında, Yanbolu Kışlağı'nı destekleyen Zağra-yı Cedîd Kazası'na tâbi Caniler ve Cemule-i Kebir köylerinden Cemule-i Kebir Köyü'nün 8,5 ve buçuk hums avâızhanesi olduğu ve avâızları karşılığında 120 kantar saman ve 189 kile 1 şinik arpa ödedikleri, Caniler Köyü'nün ise 19 ve 1 rub' avâızhanesi olup, avâızları mukabilinde Istabl-ı Âmire ocaklığı olan Zağra Ahırına arpa ve saman ödediği tespit edilmiştir. (4 B 1134/ 20 Nisan 1722).<sup>66</sup>

Avâız mukabili yükümlülüğünü zaman zaman yerine getirmek istemeyen yerler de olmuştur. Nitekim Istabl-ı Âmire-i Evvel'e tâbi ocaklıklardan Niğbolu ve Silistre sancaklarındaki bazı haneler üzerlerine düşen arpa bedellerini (arpa bedeli olarak 47'şer akçe hesaplanmıştır.) ödemekten kaçınmıştır. Bunun üzerine durum Mîrahûr-ı Evvel Osman tarafından Saray'a bildirilerek tedbir alınması istenmiştir. (25 R 1120/ 14 Temmuz 1708).<sup>67</sup>

Silistre Kazası'nın Yenipazar Kazası'na tâbi köyler Istabl-ı Âmire davarlarının arpa ihtiyacına hasredilmiştir. Bu köylerden 3 köyün, 18 hane 1 rub' avâızhanesi olup, 1707 yılına mahsûb olmak üzere, Anbar-ı Âmire'ye 401,5 kile arpa verdiği tespit edilmiştir. Arpanın kilesi 49 akçeden hesaplanmış ve toplam 19.674 akçe olarak hesaplanmıştır. (1 M 1119/4 Nisan 1707).<sup>68</sup>

## Hayvanların Ot İle Beslenmesi

**3. 1. Otlakların Tespiti :** Istabl-ı Âmire mîrî çayır ve tarlalarının tamamı ile ilgili bilgiler üzeri hatt-ı hümâyûn ile tezyin edilmiş bir deftere kaydedilmiş olarak Istabl-ı Âmire'de muhafaza edilmekteydi. Tarla ve çayırlar zaman zaman sayıma tâbi tutulmuş ve defterlere yeniden kaydedilmiştir. Yeni sayım yapılacağı zaman Padişah tarafından bir ferman çıkarılmakta, ferman gereğince ve birçok memur tayin edilerek tarla ve çayırların eski durumları da dikkate alınarak, her birinin mevkileri (haritaları) resm edilmekte, dönüm miktarları belirtilerek bir müfredat defteri hazırlanmaktaydı (29 Z 1246/10 Haziran 1831).<sup>69</sup>

**3.2. Çayırların Korunması:** Mîrî hassa çayırların biçim zamanına kadar zarar görmemesi için korucular tayin edilmiştir. Korucuların her birinin günlük 2 akçe ulûfesi bulunmaktadır. Korucular görevlerini yerine getiremeyecek kadar hasta veya yaşlı oldukları zaman Mîrahûr-ı Evvel tarafından Saray'a yapılan arz ile emekliye sevk edilebilmektedir. Emekdar korucular İstanbul Gümrüğü'nden 8 akçe tevcih edilerek emekli edilmişlerdir.<sup>70</sup>

**3.3. Çayırların Biçilmesi için Yapılan Hazırlıklar:** Her yıl çayır mevsiminde Has Ahır, Şadırvan Ahır ve Şeyh Vefa Ahır hademelerine, Has arabacılara, Selâtin arabacılarına, Darüssaâde Ağası, Silahdar Ağa, Çukadar Ağa ve Rikabdar Ağa yedekçilerine, Enderûn-ı Hümâyûn hademelerine, Musâhib-i şehriyârî ağaların yedekçilerinin atlarına (esb) Mehterhane'den "emaneten" çadır vs. mühimmât ile bazı köhne eşyalar verilmektedir. Bu eşyalardan bazıları kumaş, renk, model vs. nitelikleri

<sup>65</sup> BOA, C. SM..., 109/5481./ Istabl-ı Âmire'ye tâbi Zağra Kışlağı kazalarından Zağra-yı Cedîd Kazası'na tâbi Cum'âli Köyü'nün 1719 yılına mahsuben 1292 kile arpa, 833 kantar saman ödentisi bulunmaktadır (14 Ca 1131/ 4 Nisan 1719). BOA, İE. SM..., 30/3109.

<sup>66</sup> BOA, İE. SM..., 28/2924.

<sup>67</sup> BOA, İE. SM..., 25/2629.

<sup>68</sup> BOA, İE. SM..., 29/3056.

<sup>69</sup> BOA, HAT, 658/32147.

<sup>70</sup> Korucu İbrahim Mehmed Geyve adlı kişi ihtiyar ve kör olduğu için bu şartlarla emekliye sevk edilmiştir. (13 N 1107/ 16 Nisan 1696). BOA, İE.. SM., 23/2401.



ile beraber şu şekilde tanımlanmıştır: Kırmızı boğasi kandil mihrablı çadır, kırmızı boğâsi kandil mihrablı ve dibâsi<sup>71</sup> kandilli mahlût köhne çadır, sade kırmızı boğâsi mahlût köhne çadır, sade mâî kirpas köhne çadır, tehî (boş) ve köhne mahlût muşammâ, mahlût köhne çadır muşammâ, mahlût köhne çerçe (sürek avı) ve çadır tozluğ, kırmızı mızrak haşeme, kırmızı dibalı haşeme, beyaz dibalı haşeme ve beyaz açık haşeme vs. malzemelerin tamîr için Hayme-i Hassa Mehterbaşısı tarafından Saray'a bir arzuhal verilerek izin istenmekte ve tamirat "Hayme-i Hassa Mehterbaşısı (Ali Ağa) marifetiyle ve Mühimmât-ı Hıyâm Nazırı'nın nezaretiyle" yapılmaktadır. Çadırlar her yıl tamir edilmektedir. Ancak vesikalarda çadırlar üzerinde yapılan tamirat masraflarının önceki yıllarda yapılan masrafları geçmemesine özen gösterilmesi önemle vurgulanmıştır.

Tamir için 1790 yılında bez olarak 6 top kırmızı Diyarbakır kirpası, 7 top beyaz Anadolu kirpası bez ve sair malzemeler kullanılmıştır. Toplam 109894 akçe masraf yapılmıştır. Bu paranın 30 bin akçesi verilmiş, geri kalan 79894 akçesi ise daha sonra ödenmiştir.(23 C 1204/10 Mart 1790).<sup>72</sup>

**3. 4. Otların Biçilmesi ve Anbarlara Nakli:** Otun temini Otluk Emine uhdesine verilmiştir.<sup>73</sup> Ahırlardaki hayvanların ot ihtiyacı her yıl rûz-ı hızırdan sonra çayırlardaki otların biçilmesi<sup>74</sup> ve mubâyaa edilen otlarla<sup>75</sup> karşılanmakta ve Mîrahûr-ı Evvel veya vekilinin mühürlü tezkiresi ile ahırlara tevzî edilmektedir.<sup>76</sup>

Otun biçilmesi için birçok amele ve tırpancı

istihdam edilmiştir.<sup>77</sup>

Mîrî çayırlardan elde edilen otun kış gelmeden önce transferine ve muayyen arabalarla mevcud çekluh (çikluh, gemi çeşidi) ve kayıklara taşıyıp, Anbar-ı Âmire'ye nakl edilmesine büyük özen gösterilmiştir.<sup>78</sup>

Mîrî otlak kayıkları için Ahırkapı haricinde ahşab bir iskele inşa edilmiştir. İskele tahta kazıklı ve tabanlı olup, üzeri döşemelidir. Her yıl devlet tarafından tamire tâbi tutulmaktadır. Devlet *genelde her yıl* tedbirli davranarak gelecek senenin kış döşemesi için ihtiyaç duyulan keresteyi bir yıl önce anbara koyup başına bir emin tayin etmektedir. Bu emin görevi, iskelenin yapılacağı ertesi seneye kadar kerestenin anbarda zayi olmamasını sağlamaktır. Emin kerestelere kefil tutulmaktadır. Eminin kerestelere kefil tutulmasının nedeni, önceki sene iskelenin tamîr için anbara koyulan kerestelerin bazen bir şekilde zayi olmasıdır. 1818 yılında dergâh-ı âli kapıcıbaşılardan olup hala arpa emini olan Mahmud Sabit Bey iskelenin inşasına memur tayin edilmiştir. Arpa emini iskeleyi bitirdikten sonra verdiği takirle iskeleye yaptığı harcamaların kendisine ödenmesini istemiştir. Çıkarılan ferman gereğince iskelenin Hassa Başmimarı Ali Rıza marifetiyle bir halifeye keşif ve muayenesi yaptırılmıştır. Yapılan keşif neticesinde iskelenin tamirinin 1027,5 kuruşa mal olduğu ve bu miktarın 127,5 kuruşunun mîrî için tenzil edildiği geri kalanın da Arpa eminine ödenmesi sağlanmıştır. (23 L 1233/26 Ağustos 1818).<sup>79</sup>

<sup>71</sup> Renkli dokuma motiflerle süslü lüks bir çeşit ipek kumaş. (Devellioğlu 2004:184)

<sup>72</sup> Müfredat defteri için bakınız: BOA, CSM, 44/2213, Vesika 1, 2, 3./25 Ra 1227'de (8 Nisan 1812) Hayme-i Hassa Mehterbaşısı Selim Ağa'dır. BOA, C. SM., 45/2289.

<sup>73</sup> Bakınız: Silivri ve Küçük ve Büyük Çekmece nahiyelerinin nâib, ayân ve zâbitânına yazılan hüküm. (24 Ca 1181/ 18 Ekim 1767). BOA, C.. SM., 157/7895.

<sup>74</sup> BOA, C. SM., 176/8818, Vesika 1, 2, 3.

<sup>75</sup> BOA, C. SM., 176/8818, Vesika 1, 2, 3./ BOA, C.. SM., 71/3571.

<sup>76</sup> BOA, C. SM., 176/8818, Vesika 1, 2, 3.

<sup>77</sup> 17. yüzyıl sonlarında her tırpancıya 30'ar akçe yevmiye tahsis edilmiştir.(5 Za 1107/ 6 Haziran 1696).BOA, C.. AS., 876/37582.

<sup>78</sup> Bakınız: Silivri ve Küçük ve Büyük Çekmece nahiyelerinin nâib, ayân ve zâbitânına yazılan hüküm. (24 Ca 1181/ 18 Ekim 1767). BOA, C.. SM., 157/7895.

<sup>79</sup> BOA, Cevdet Belediye (C. BLD.), 3112.





Otluk emini tarafından tayin edilen bir kişi tarafından mîrî otların geçen yıllardaki navul miktarları da dikkate alınarak ot taşıyacak gemilerin isim ve vergileri İstanbul'a bildirilmekte böylece ileride doğacak olası eksikliklerin önüne geçilmeye çalışılmaktadır.<sup>80</sup>

Mîrî çayırlardan elde edilen giyâhın mîrî anbarlarına nakli için mûtâd olan ücretleri devlet tarafından karşılanmak üzere Terkos, Çatalca, Silivri, Ereğli, Çekmece-i Kebir (Büyük Çekmece) ve Çekmece-i Sağır (Küçük Çekmece) kazalarından toplam 300 aded araba temin edilmiştir (5 L 1245/30 Mart 1830).<sup>81</sup> (Bakınız Tablo 10).

**Tablo 10:** Ot Nakli İçin Araba Sağlanan Yerler (5 L 1245/30 Mart 1830)<sup>82</sup>

Has Ahır vs. Beygirler için Araba Temin Edilen Yerler	Aded/ Kıt'a
Terkos	150
Çatalca	45
Silivri	30
Ereğli	10
Çekmece-i Kebir	40
Çekmece-i Sağır	25
Toplam	300

Otluk (giyâh) temini hassa çayırlardan temin edilmekle beraber, temin edilen miktar yetersiz kal-

dığında mubâyaa yöntemine de başvurulmaktadır.<sup>83</sup>

**3. 5. Otluk Anbarının Dolması ve Yapılan Terfiler :** Otluk Anbarı dolduğu zaman her yıl 12 nefer emekdâr kişiye sipahilik, müteferrikalık, çavuşluk<sup>84</sup> veya emeklilik<sup>85</sup> ihsan edilmektedir. Bu konuda terfisi yapılacak veya emekliliği istenen kişilerin olası isimleri Mîrahûr tarafından Saray'a arz edilmektedir.<sup>86</sup>

**4. Ahırların Tuz İhtiyacının Karşlanması:** İnöz Kadısı ve İnöz Memlehası Emîni'ne yazılan bir hükümden İstabl-ı Âmire-i Evvel'e tâbi Edirne ve Hayrabolu kışlaklarında bulunan mîrî develere her yıl çayır mevsiminde İnöz Memlehası'ndan tuz verildiği anlaşılmaktadır. Nitekim 1730 yılına mahsub tuzun verilmesi için Mîrahûr-ı Evvel Ağa tarafından saraya istida yazılarak, 89 katar mere (dişi) ve 27 katar ner (erkek) mîrî develerin her katarına birer müzür tuz toplam 116 müzür tuz verilmesi istenmiştir. (6 Za 1142/23 Mayıs 1730).<sup>87</sup> İnöz Memlehası emîni olan kişiler ürettikleri tuzdan dolayı her yıl mûtâd olarak İstabl-ı Âmire'ye ödeme yapmaktadır. Ödenen miktar 1840 yılı vâridâtında 200 akçe olarak gözükmektedir.(29 Z 1255/ 4 Mart 1840)<sup>88</sup>

**5. Bargirlerin Halka Tevzî Edilerek Beslenmesi:** İstabl-ı Âmire bargirlerinin beslenme-

<sup>80</sup> BOA , C.. SM., 157/7895.

<sup>81</sup> BOA , C.. SM., 40/2028./17. yüzyıl sonlarında otun her arabasının "çayır arabası hesabıyla" 100'er vukıyyeden meydana geldiği tespit edilmiştir. (25 Za 1108/ 15 Haziran 1697). BOA , C.. SM., 71/3571./ BOA , C. SM., 176/8818, Vesika 1, 2, 3.

<sup>82</sup> BOA , C. SM., 40/2028.

<sup>83</sup> 1681'de İstabl-ı Âmire-i Evvel için 294,5 kıyye ot satın alınmış ve satın alınan otlar mîrî otluk anbarına teslim edilmiştir.(25 S 1092/ 16 Mart 1681). BOA , İE.. SM., 5/451, Vesika 1, 2./ 1107 (1695/1696) yılında İstabl-ı Âmire ta'yinâtı için anbara konan (der anbar edilen) 2794 araba ot miktarı 279400 vukıyye olup bu miktarın 117800 vukıyyesi Edirne etrafında olan Hassa çayırlardan tahsil edilmiş, 161600 vukıyyesi ise diğer bazı kişilerden mubâyaa edilmiştir. Alınan bu ot için toplam 1600 kuruş masraf ödenmiştir. 1107 (1695/1696) yılında Edirne Çayır Emîni olarak da Receb Ağa'nın adı geçmektedir. (25 Za 1108/ 15 Haziran 1697). BOA , C.. SM., 71/3571.

<sup>84</sup> BOA , C. SM., 144/7231.

<sup>85</sup> BOA , C. SM., 115/5780.

<sup>86</sup> Mîrahûr Hüseyin tarafından 1669 yılında, Otluk Anbarı dolunca, Mehter Şakirdi Osman Derviş, Mehter Şakirdi İbrahim Piri, Ahmed Abdullah, Ramazan Ali, Ali Arslan Eskişehir, Halil (yeni Üsküdar), Ahmed (Üsküdar), Süleyman (Şam), Mustafa Ahmed (Uzunköprü), Mehmed Süleyman, Mehmed ve Mustafa Ahmed'e terfi verilmesi için Saray'a arz yapılmıştır.(16 Za 1079/ 17 Nisan 1669). BOA , C. SM., 144/7231./ Yine Mîrahûr Hüseyin tarafından 1671 yılında, Otluk Anbarı dolunca Mehmed Çavdar, Hüseyin, Halil, Mehmed, İbrahim, Mustafa, Bayram, Ali, Süleyman, Musa, Mahmud ve Salih'e emeklilik ihsan edilmesi için Saray'a bir arz daha yapılmıştır. (29 Z 1081/ 9 Mayıs 1671). BOA , C. SM., 115/5780.

<sup>87</sup> BOA , İE. SM., 31/3265.

<sup>88</sup> Bakınız: İstabl-ı Âmire masraf ve varidatını gösteren defterlerden tanzim ettirilen hulasa defteri. BOA , C. SM., 85/4265.



sinde mûtâd olan yöntemlerden birisi bargirlerin rûz-ı hıdırâ kadar beslenmek üzere muhtelif kazalara tevzî edilmesidir. Bargir beslenmesi için tercih edilen kazalar genelde İstanbul'a yakın olan kazalardır. Edirne, Dimetoka, Baba-yı Atîk, Zağra-yı Atîk, Zağra-yı Cedid, Akçakızanlık, İpsala, Hayrabolu, Yanbolu, Meğri, Vize, İslimye, Uzuncaâbâd vs. kazalara verilen bargir sayısı kazanın yükümlülük durumuna göre değişmektedir. 4 M 1101'de (18 Ekim 1689) kazalara minimum 8, maksimum 50 bargir verildiği tespit edilmiştir.<sup>89</sup>

### E. İSTABL-I ÂMİRE'NİN DİĞER İHTİYAÇLARININ KARŞILANMASI

Istabl-ı Âmire-i Evvel ve Sani'ye tâbi ahırlarda bulunan hayvanlara her yıl *kasımiye* ve *bahariye* olarak muhtelif esnaf gruplarından mühimmât temin edilmektedir. Alımlar Arpa emini tarafından yapılmaktadır. Istabl-ı Âmire'ye tâbi esnaflara yapılan ödemeler ocak kaidesi olarak her yıl belli kurallar dahilinde Istabl-ı Âmire-i Evvel ve Sâni'ye tâbi Voynukân Mukâtaası, Kору-yı Hümâyûn ve Çeribaşılık mallarından yapılmaktadır. Bu çerçevede Voynukân Mukâtaası, Kору-yı Hümâyûn ve Çeribaşılık gelirleri Saraçlar Kâtibi tarafından tahsil edilmekte ve esnaf arasında yapılan hizmete göre dağıtılmaktadır.<sup>90</sup> Bununla beraber Istabl-ı Âmire-i Evvel ve Sâni'ye tâbi saraç, muıtab, semerci, nalband vs. dokuz esnaf gurubunun başları Saray'a bir arzuhal vererek Has Ahır, Şadırvan ve Şeyh Vefa ahırları ile Edirne ve Hayrabolu ahırlarında bulunan at, katır vs. bütün hayvanlar için her yıl *kasımiye* ve *bahariye* olarak verdikleri mühimmâtın Arpa Emini

tarafından eski fiyatla satın alınmak istendiğini ve 1208 (1793/1794 ) yılından bu yana Istabl-ı Âmire-i Evvel ve Sâni'ye tâbi Voynukân mukâtaası, Kору-yı Hümâyûn ve Çeribaşılık mallarına 6 bin kuruş zam yapılmasına rağmen Istabl-ı Âmire'ye tâbi esnaflara saraçlar kâtibi tarafından 2700 kuruş dağıtılarak, 3300 kuruşun gizlendiğini, dolayısıyla 1208 (1793/1794 ) yılından bu yana ortalama 144 kese akçe tahsil edildiğini ancak kendilerine 64 kese akçe ödendiğini, geriye kalan ortalama 79 kese akçenin de kendilerine ödenerek mağduriyetlerinin giderilmesini istemişler hatta bu konuda Saraçlar kâtibi ile Arz Odası'nda padişah huzurunda yüzleşebileceklerini bile dile getirmişlerdir. Yazılan bu arzuhal üzerine mağduriyetin giderilmesi konusunda ferman çıkarılmıştır.(3 B 1220/ 27 Eylül 1805).<sup>91</sup>

Istabl-ı Âmire-i Evvel'e tâbi demirciler hizmetleri karşılığında maktû ve sair tekâliften muaf tutulmuşlardır.<sup>92</sup> Demircilik sanatının kollarından olan zincircilik hizmeti de cizye karşılığında bazı zimmiler tarafından yerine getirilmektedir.<sup>93</sup>

### F. KURUMLARIN HAYVAN İHTİYACININ KARŞILANMASI

Osmanlı sarayında bulunan birimlerin nakil vasıtası olarak kullandığı at, bargir, deve gibi hayvanların temini Istabl-ı Âmire tarafından karşılanmaktadır. Hayvana ihtiyaç duyulduğunda ilgili birimin sorumlusu Istabl-ı Âmire'ye ihtiyaç duyduğu hayvanın miktar ve cinsi ile ihtiyaç gerekçesini bildirmekte (i'lâm), bu çerçevede gerekli inceleme yapılarak, diğer bazı birimlerin de görüşleri doğrultusunda, hayvan talebinde bulunan birimin

<sup>89</sup> BOA , İE..SM., 14/1469, Vesika 1, 2, 3.

<sup>90</sup> BOA , C. SM., 132/6645, Vesika 1, 2, 3.

<sup>91</sup> BOA , C. SM., 132/6645, Vesika 1, 2, 3.

<sup>92</sup> BOA , C. SM., 86/4350./Haddâd esnafından Kaşagıcı Ali Abdullah adlı Kıpti vefat edince yerine Kıpti Hüseyin Mehmed adlı kişiye tevcih edilmesi için Mîrahûr-ı Evvel Abdullah tarafından Saray'a arz yapılmıştır.(9 Ca 1154/ 23 Temmuz 1741). BOA , C. SM., 164/8232.

<sup>93</sup> Zincircilik hizmetini yerine getiren zimmi vefat edince yerine aynı şartlarda bir başka zimminin zincirci olarak atanması için Mîrahûr-ı Evvel Abdullah tarafından saraya arz yapılmıştır. (13 L 1233/ 16 Ağustos 1818).BOA, C. SM., 86/4350. / BOA , C. SM., 164/8232.



ihtiyaç duyduğu hayvan cins ve miktarı karşılanmaktadır. Bu durumda Mîrahûr-ı Evvel ve Başbakıkulu Ağa tarafından bazı ön işlemler yapılmaktadır. Mîrahûr-ı Evvel ölen hayvanların damgalarını kestirmekte (kat' ettirmekte), sakat hayvanların damgalarını değiştirtmekte,<sup>94</sup> sakat hayvanlara ise “azad damgası” vurdurmaktadır.<sup>95</sup> Hasta ve sakat hayvanların satılması<sup>96</sup> ve yerine sağlam hayvanların satın alınmasında Başbakıkulu Ağa'ya Canbazlar Kethüdası vs. kişiler yardım etmektedir.

Hayvan satın almak için görevlendirilen kişi, bazen muhtemelen hayvanın kullanılacağı alanın önemine binaen, kendinden istenen hayvanların en iyisini satın alması konusunda uyarılmaktaydı. 1840 tarihli bir vesikada Istabl-ı Âmire için birkaç adet Acem çapkını (beygir) temin etmesi için Hasan Ağa görevlendirildiği belirtilmekte ve Ağa'nın beygirleri “a'lâsından” beğenmesi konusu özellikle vurgulanmaktadır. (29 Z 1255/4 Mart 1840). Mubâyaa işlemlerinde esnafa satın alınacak hayvanların fiyatı konusunda devlet lehine indirimler de (mîrî tenzili) yaptırılmaktadır.<sup>97</sup>

Hayvan satın alınırken kurumdaki hayvan

ölmüşse yerine yeni bir hayvan alınarak, şayet hayvan sakat ve iş yapamaz halde ise sakat hayvan satılarak elde edilen paranın üstüne ihtiyaç duyulan miktar kadar para konulmak suretiyle mubâyaa işlemi gerçekleştirilmektedir.<sup>98</sup>

Valide Sultan hazretlerinin araba bargirleri iş göremez (amelmande) olduğu gerekçesiyle Mîrahûr-ı Sâni Salih tarafından yapılan istek üzerine, Başbakıkulu tarafından ve Canbazlar Kethüdası Seyyid Mehmed Ağa eli ile 2115 kuruşa (115 kuruş mîrî tenzili yapılmıştır.) 6 res bargir satın alınmış ve bargirler Istabl-ı Âmire-i Sâni'ye teslim edilmiştir. Bargirlerden 1 çift bargir 710 kuruşa, 1 çift Timur kır bargiri 685 kuruşa ve 1 çift kır bargiri ise 720 kuruşa mubâyaa edilmiştir.(19 M 1220/ 19 Nisan 1805).<sup>99</sup>

Istabl-ı Âmire-i Sâni'ye bağlı Küçük Ahır mevcudundan olan Bostaniyân-ı Hassa'da istihdam edilen araba bargirlerinden birisi amelmande olduğu için yeni beygir isteğinde bulunulduğunda, Başbakıkulu Ağa tarafından eski beygir 79 kuruşa satılarak yerine 189 kuruşa 1 adet yeni beygir satın alınmak suretiyle kurumun hayvan ihtiyacı karşılanmıştır.(12 C 1220/ 7 Eylül 1805).<sup>100</sup>

<sup>94</sup> BOA, C.SM., 163/8194, Vesika 1, 2./ BOA, C.SM., 131/6554, Vesika 1, 2./ BOA, C.SM., 98/4901, Vesika 1, 2, 3

<sup>95</sup> BOA, İE. .SM., 27/2808.

<sup>96</sup> Hasta ve sakat hayvanlar satılarak elden çıkarma yoluna gidilmiştir. 1293 ( 1876/77 ) tarihli bir belgede Istabl-ı Âmire'de bulunan 43 adet sakat hayvanın satıldığı belirtilmektedir. BOA, C.SM., 1/36./ Yine 1891 tarihli bir diğer vesikada Dersâdet ve Bilâd-ı Selâse'de ahırlarda ve sürücü karhânelerinde bulunan inek, manda, koyun, keçi gibi hayvanlar içerisinde bazılarının hasta olduğu öğrenilmiş, bu hayvanların sürülerine olumsuz etki edip bütün sürünün satılmasına neden olacağına binaen bu tür hayvanların sürülerden ayıklanıp, tedavi edilmesi konusunda Şehremaneti Celilesi'ne evrak gönderilmiştir. (1 Ca 1309/ 3 Aralık 1891). BOA, DH. MKT., 1897/24.

<sup>97</sup> BOA, C.SM., 163/8194, Vesika 1, 2./ BOA, C.SM., 131/6554, Vesika 1, 2./ BOA, C.SM., 98/4901, Vesika 1, 2, 3./ Saray-ı Cedit-i Âmire'de bulunan Harcı Fırın'dan Saray-ı Atık'e ekmeç nakleden miri bargirlerden sakat olan 3 baş kaltak bargirine azad damgası vurularak Canbaz Hacı Mustafa'ya satılmış (furûht edilmiş) ve yerine 3 baş yeni kaltak bargiri mubâyaa edilmiştir. Amelmande olanlar toplam 7,5 kuruşa satılmış, yeni bargirler ise 66 kuruşa satın alınmıştır. (27 L 1137/9 Temmuz 1725). BOA, İE. .SM., 27/2808. Ayrıca Saray-ı Atık-i Mâ'mûre'ye ekmeç çeken bargirin ölmesi nedeniyle Mîrahûr-ı Sâni Ağa'nın bildirmesi üzerine (i'lâmi mucibince) satın alınan bargir için bakınız. (28 Receb 1117/ 15 Kasım 1705). BOA, İE. .SM., 30/3211, Vesika 1, 2./ BOA, C.SM., 14/727.

<sup>98</sup> BOA, C.SM., 131/6554, Vesika 1, 2. Bir başka örnek ise şu şekildedir: Yeni Saray'da bulunan dolap beygirlerinden 6 tanesi mürd olmuş, 7 tanesi ise sakat olduğu için yeni beygir alma ihtiyacı doğmuştur. Bunun üzerine 7 sakat beygir satışı çıkarılmış, buradan elde edilen paranın üzerine biraz daha para eklenerek 13 adet yeni beygir satın alınmıştır. Sakat olanlar 9 kuruşa satılmıştır. Yeni alınan beygirlerin her biri de 22'şer kuruştan satın alınmıştır. (6 Ca 1151/ 22 Ağustos 1738). BOA, C.SM., 146/7314, Vesika 1, 2.

<sup>99</sup> BOA, C.SM., 98/4901, Vesika 1, 2, 3.

<sup>100</sup> BOA, C.SM., 163/8194, Vesika 1, 2.a



Saray-ı Cedid-i Âmire Ağası tarafından Saray-ı Cedid-i Âmire’de bulunan su dolaplarında gece gündüz çalışan mîrî bargirlerden 9’u ölüp, 12’si de sakat olduğu gerekçesiyle bargir isteğinde bulunmuş ve her biri 250’şer kuruştan 20 bargir satın alınmıştır. Sakat bargirlerin her biri 20’şer kuruştan satılmıştır. Bu çerçevede 20 bargir için 5010 kuruş masraf yapılmış ve paranın Canbazlar Kethüdası’na teslimi için i’lâm verilmiştir. Bu miktardan 110 kuruş da mîrî için tenzil yapılmıştır. Böylece sadece 4900 kuruş ödeme yapılmıştır.(13 Ra 1232/ 31 Ocak 1817).<sup>101</sup>

### G. BAHÇELERİN HAYVAN İHTİYACININ KARŞILANMASI

Osmanlı Devleti’nde Hadâyık-ı Hümâyûn’dan (devlete ait bahçeler) olan bahçelerde kullanılan hayvanlar da İstabl-ı Âmire tarafından karşılanmıştır. Bahçeler için alınacak hayvanlarla ilgili isteği Serbostaniyân-ı Hassa Saray’a arz ederek dile getirmektedir. Hayvanlar satın alındıktan sonra Mîrahûr-ı Sâni tarafından hayvanların ilgili bahçelere teslim edildiğine ilişkin bir tezkire hazırlanmaktadır. (9 Ş 1098/ 20 Haziran 1687).<sup>102</sup> Hadâyık-ı Hümâyûn’dan olan bazı bahçeler şunlardır: Ali Bey Köyü bahçesi, Feridun Paşa Bahçesi, Göksu Bahçesi, Hasan Paşa Bahçesi, İskender Çelebi Bahçesi, Eyyüb Ensari Hasan Paşa Bahçesi,<sup>103</sup> Tokat Bahçesi, Kandilli Bahçesi, Mîrgûn Bahçesi, Kalender Bahçesi, Sultaniye Bahçesi, Büyükdere Bahçesi, Kuleli Bahçesi, Üsküdar Bahçesi, Tersâne Bahçesi, Florya Bahçesi, Kağıthane Bahçesi, Akpınar Bahçesi, Çatalca ve Karaağaç Bahçesi’dir. (Alikılıç 2004:186-187).

### H. SELANİK’TEN YENİÇERİLERİN ÇUKA İHTİYACININ TAŞINMASI

İstabl-ı Âmire’ye tâbi Edirne ve Hayrabolu kışlaklarında mevcut olan 104 katar 4 mehâr “şuturân-ı mîrî”den 65 katar şuturân (deve) her yıl mûtâd olarak Selanik’te yeniçeriler için dokunan “şitevî çuka”ların (kışlık çukaların) İstanbul’a nakline tahsis edilmiştir. Geri kalan develer ise diğer işler için hazır ve âmâde bekletilmektedir.<sup>104</sup> Eğer bu develer başka bir hizmette iseler, Selanik çuha anbarında bulunan çukalar gemi ile veya kira ile tutulan deve ve beygirlerle İstanbul’a taşınmıştır. (Uzunçarşılı 1984: 277). Selanik’ten İstanbul’a getirilecek yeniçeri çukaları için tahsis edilen 65 katar devenin Edirne ve Hayrabolu kışlaklarından alınıp, Selanik’e götürülmesi ve Selanik’ten de İstanbul’a getirilmesi ve develerin yolda ihtiyaç duyduğu arpa ve samanın yolda bulunan kazalardan temin edilmesi işine İstabl-ı Âmire tarafından “kayıkçı ve kışlak emini” tayin edilmiştir.(20 S 1220/ 20 Mayıs 1805).<sup>105</sup> 1781 yılında Edirne ve Hayrabolu kışlaklarında mevcut olan şuturânın 80 katarı baştan ayağa mühimmâtları tecdid edilmiş, 24 katar 4 mehârının ise raht ve diğer mühimmâtları tamir edilmiştir. Tamir ve tecdid toplam 3495,5 kuruşa mal olmuştur. (7 M 1195/ 3 Ocak 1781).<sup>106</sup>

### SONUÇ

Osmanlı sarayında hayvanların barındığı, hayvan ihtiyaçlarının temin edildiği kurum İstabl-ı Âmire veya Has Ahr olarak adlandırılmaktadır. Ahrda binek ve araba hayvanları yanında küçük ve büyükbaş hayvanlar beslenmiştir. Sarayda binek ve araba hayvanı olarak sıradan bargirler yanında Tunus bargiri, Bosna bargiri, Çerkes bargiri, Timur kır bargiri, Midilli, kısarak, tay, rahvan, deve ve merkeb beslenmiştir. Deve olarak dışı deve, mahmil ve küs

<sup>101</sup> BOA, C.SM., 131/6554, Vesika 1, 2.

<sup>102</sup> BOA, İE. SM., 13/1283, Vesika 1, 2, 3.

<sup>103</sup> BOA, İE. SM., 13/1283, Vesika 1, 2, 3.

<sup>104</sup> BOA, C. SM., 692/28353, Vesika 1, 2.

<sup>105</sup> BOA, C. AS., 652/27437.

<sup>106</sup> BOA, C. SM



develeri, erkek deve, hecin devesi beslenmiş ve mubâyaa edilmiştir. Tunus bargiri, Bosna bargiri, Çerkes bargiri, Timur kır bargiri, midilli gibi cins olduğunu düşündüğümüz hayvanlar az miktarda tespit edilmiştir. Bu tür hayvanlara saray ahırında az rastlanması Osmanlı Sarayı'nın sade ve mütevazi bir yaşam sergilediğini göstermesi açısından önemlidir. Türk köylüsünün dağda, bayırda çok fazla kullandığı merkebe saray ahırında çok az miktarda rastlanması, saray yüklerinin çokluğu ve merkebin genelde hafif yük taşıma aracı olarak kullanılması ile ilgili olmalıdır. Has Ahır'da İstabl-ı Âmire için Sivas, Hüdavendigar ve Saruhan sancaklarından deve, Aydın ve gayri sancaklardan katır temin edildiği tespit edilmiştir.

Ahırların tuz ihtiyacı İnöz Memlehası'ndan karşılanmaktadır.

Hayvanların arpa, saman ve zeytin yağı (revgân-ı zeyt) masrafı mühimmât, nakliye, deveci, harbendeci, seyis gibi kişilerin aylık ve nafakaları ile hayvanlara ait malzemelerin (havud vs. ) tamir ve tecdîdi ile ilgili masraflar Arpa Emîni tarafından karşılanmıştır. Ahırların tamir ve tecdîdi ise mimar ağa ve ona bağlı bazı hademeler tarafından gerçekleştirilmiştir.

## KAYNAKLAR

### a) Arşiv Kaynakları

#### 1- Başbakanlık Osmanlı Arşivi

*Cevdet Askeriye (C. AS..)*, 652/27437, 876/37582, 1076/47424, 6772.

*Cevdet Bahriye (C.. BH..)*, 38/1821, 258/11958.

*Cevdet Belediye (C. BLD..)*, 3112.

*Cevdet Dahiliye (C. DH.)*, 12538.

*Cevdet Saray (C. SM..)*, 1/36, 3/133, 8/392, 13/692, 14/727, 34/1733, 40/2028, 44/2213, 45/2289, 48/2428, 62/3106, 64/3208, 71/3571, 75/3759, 85/4265, 86/4350, 98/4901, 99/4991, 101/5083, 104/5203, 104/5226, 105/5298, 109/5481, 111/5562, 112/5615, 115/5780, 117/5852, 128/6429, 131/6554, 132/6645, 144/7231, 146/7314, 157/7895, 160/8005, 163/8194, 164/8232, 168/8438, 176/8818, 178/8936, 692/28353.

*Dahiliye Mektubi Kalemi (DH. MKT.)*, 1897/24.

*HAT*, 111/4435, 619/30617, 658/32147, 865/38560/C , 1403/56693.

*İbnül emin Tasnifi Saray Mesalihi, ( İE. SM.)*, 5/451, 13/1283, 14/1469, 20/2055, 23/2401, 25/2629, 26/2767, 27/2808, 28/2924, 29/3056, 30/3109, 30/3211, 31/3265.

*İrade Dahiliye (İ. DH..)*, 1007/ 79513.

Yıldız Perâkende Evrâkı, Hazine-i Hassa Nezareti Maruzatı,( Y.. PRK. HH.),7/26, 39/87.

### b) Diğer Kaynaklar

Alikılıç, D. (2004). *Osmanlı'da Devlet Protokolü ve Törenler İmparatorluk Seremonisi*, İstanbul :Tarih ve Düşünce Yayınları.

Devellioğlu, F. (2004). *Osmanlıca- Türkçe Ansiklopedik Lugat*, Yayına Hazırlayan: Aydın Sami Güneşçâl, 21. Baskı, Ankara: Aydın Kitabevi.

Özcan, A. (1999), "İstabl", *Diyanet Vakfı İslam Ansiklopedisi*, XIX, Türkiye Diyanet Vakfı Yayını, 203-206.

Şemseddin Sami (1317), *Kamus-ı Türki*, Dersaadet: İkdâm Matbaası.

Türk Tarih Kurumu Tarih Çevirme Kılavuzu, <http://193.255.138.2/takvim.asp?takvim=2&gun=&ay=0&yil=186>

Uzunçarşılı, İ. H. (1988). *Osmanlı Devleti'nin Saray Teşkilatı*, Ankara: Türk Tarih Kurumu Yayını.

Uzunçarşılı, İ. H. (1984). *Osmanlı Devleti Teşkilatı'ndan Kapıkulu Ocakları I- Acemi Ocağı ve Yeniçeri Ocağı*, 2. Baskı, Ankara: Türk Tarih Kurumu Yayını.





## Türk El Sanatlarından “Rahle”

### Özet

**Z**aman içerisinde tahrip olan ya da tamamen yok olmuş ahşap sanat eserlerinin bir grubunu da rahleler oluşturmaktadır. Terim anlamıyla rahle “ üzerinde kitap okunan veya çizim ve yazı çalışmaları yapılan, bazıları açılır- kapanır tarzda hareketli, bazıları sehpa ya da masa şeklinde sabit olan eşyalar” dır. Rahlenin ana malzemesi ahşaptır. İlk dönemlerde sade olarak kullanılan ahşap zaman içinde değişikliğe uğrayarak sedef, bağa, fildişi, boynuz, gümüş ve değerli taşların kakılması ve kaplanması ile değişerek ve gelişerek günümüze kadar varlığını devam ettirmiştir.

**Anahtar kelimeler:** rahle, ahşap, sedef, kaplama, fildişi

### “Koran stands” a dissapearing art

#### Abstract

*Koran Stands constitute a group of wooden objects which became destructed or totally absent by time. The meaning of Koran Stand as a term is “ religious goods on which books are read or drawing and writing studies are done. They are either moveable to open and close or stable like a table”. The basic material of Koran Stand is wood. At the beginning wood was used alone but it changed by time and mother-of-pearl, tortoise – shell, ivory, horn, copper and precious or semi-precious stones were covered on or inlaid.*

**Key words:** Koran stand, wood, mother-of-pearl, cover, ivory

Yrd. Doç. Dr. Demet Örnek  
Gazi Üniversitesi Fen Edebiyat Fakültesi  
Sanat Tarihi Bölümü Öğretim Üyesi



Sanat tarihi kapsamı içinde yer alan ahşap sanatı çok geniş bir alana yayılmıştır. Bu geniş alan içerisinde önemli bir grubu oluşturan ahşap eserlerin meydana gelmesinde rol oynayan bir takım faktörler bulunmaktadır. Bu faktörlerin başında coğrafi konum, dini inançlar, iktisadi şartlar, adet ve gelenekler, sanat zevkleri kısaca kültür ve medeniyetler bulunmaktadır.

Bu çerçeve içerisinde ahşap işçiliğinde sütunlar, mukarnaslı başlıklar, kapı ve pencereler, dolap kapakları ve kanatları, tavanlar ve korkuluklar, minber, mihrap ve vaiz kürsüleri, sanduka, kur'an ve cüz mahfazaları ve rahleler gibi çok zengin sanat eserleri meydana getirilmiştir<sup>1</sup> (Yücel 1975:3-6; Yücel 1978:21-26; Türkoğlu 1993:45-67) Türk el Sanatları içerisinde incelenen rahlelerde tarih, sanat tarihi ve kültür tarihine önemli katkılarda bulunan önemli eserlerdir.

Ahşap el sanatları içinde yer alan rahlenin ortaya çıkması Kur'an-ı Kerim-i oluşturan ayetlerin kitap şekline getirilip, çoğaltıldığı döneme dayanmaktadır. Terim anlamıyla rahle "üzerinde kitap okunan ya da çizim ve yazım çalışmaları yapılan, bazıları açılır-kapanır tarzda, bazıları sehpa yada masa şeklinde olan eşyalar" dır(Arseven 1950:1636; Bektaşoğlu 2009:130). Rahleler, çok geniş bir kronoloji

içerisinde 13.yy'dan 19.yy sonuna kadar, farklı etkileşimlerle ve malzeme kullanımlarıyla zenginleşerek ahşap sanatı içerisinde gelişimlerini sürdürmüşlerdir. 800 yıllık bir dönem içinde yapılmış olan rahlelerden günümüze gelen örnek sayısı oldukça sınırlıdır. Sanat tarihi araştırmalarında rahleler daha çok Selçuklu devri örnekleri ele alınarak irdelenmiştir. Beylikler, Erken ve Klasik Osmanlı ile Geç dönem örnekleri üzerinde fazla durulmamıştır.

14.yüzyıldan sonra ahşap sanatında meydana gelen büyük değişim, motif ve malzeme farklılıklarında görülen zenginlik, ahşap rahlelerde de görülmektedir. Özellikle başta diğer ahşap eserler olmak üzere, taş, çini, tezhip, kumaş, maden üzerinde görülen motif ve kompozisyonlar, rahlelerde de uygulanmıştır. Bugüne kadar yapılmış çalışmalar içerisinde ele alınıp incelenmiş olan rahle terminolojisinde bir birlik sağlanamamıştır. Bu durum göz önüne alındığında rahle bölümlerin oluşturulması, bu konuda çalışacak olan araştırmacılar açısından bir zorunluluk arz eder. Bu çalışma da söz konusu eksikliği gidermek amacıyla rahle terminolojisi ile dönemler içindeki gelişmeleri, yapım ve süsleme teknikleri açısından ele alınarak incelenmiştir.

<sup>1</sup> 1273 tarihli Afyon Ulu Camii, 13.yy. sonuna ait Beyşehir Eşrefoğlu, Ayaş Ulu Camii ile 1289-90 tarihli Ankara Arslanhane Camii boyalı bezemeli ahşap konstrüksiyonlu eserlere örnek verilebilir. Konya Alaaddin (1155-56), Aksaray Ulu(12.yy.) , Malatya Ulu(13.yy.), Sivrihisar Ulu(1275),Çorum Hamit Paşa minberi(1301-1302), Çorum Ulu Camii minberi(1306), Birgi Aydınolu Mehmet Bey Camii minberi(1332), Niğde Sungur Bey Camii minberi(14.yy.) , Bursa Ulu Camii minberi(1399), Kastamonu Hoca Şemseddin Camii minberi(1473), Ankara Hacı Bayram Camii minberi(1427), Edirne Muradiye Camii minberi(1436), gibi eserlerin minberleri oyma ve küntekari tekniğinde yapılmıştır. Ürgüp Damsaköy Taşkınpaşa Camii mihrabı (14.yy. ilk yarısına tarihlendirilen ahşap ve sedef kakmalı örnektir.). Kapı ve pencere kanatları için ; Ankara Hacı Hasan Camii(13.yy.), Ankara Alaaddin Camii kapısı , Niğde Sungur Bey Camii kuzey kapısı(14.yy. ) , Kastamonu İbn-Neccar Camii kapısı(1356), Ankara Ahi Eyvan Camii pencere kepenkleri(1413), Edirne Üç Şerefeli Camii pencere kepenkleri(1443-1447), Amasya Bayezit Paşa Camii kapısı(1500),Üsküdar Mihrimah Camii pencere kanadı(1548), Selimiye Camii pencere kanadı(1569-74), Topkapı Sarayı Harem Dairesi(yemiş odası) , Topkapı Sarayı Müzesi III. Ahmet Kitaplığındaki Ahşap çifte Vav(18.yy.), T.İ.E.M. ' de yer alan Kur'an Cüz Mahfazası(17.yy) farklı yüzyıllarda yapılmış olan ahşap örneklerin bir kısmını oluşturmaktadır. Daha ayrıntılı bilgi için bakınız:Kızıltan 1958; Erkins 1959; Karamağaralı 1965: 120-142;Öney1970:135-149; Demiriz 1977:61-71;Öney1988; Öney 1989; Bozer 1989:327-346; Mülayim 1991:2-14 ; Ersoy 1993





Bu bağlamda; Açılır-kapanır tarzda yapılmış olan rahlelerde şu bölümler yer almaktadır.



Resim 1

1) *Kitaplık Bölümü*; Bu bölüm rahlenin açılır-kapanır 1/3 lük kısmına denir. Buraya kitap konularak sayfalar açıldığında cildin bozulmasını engelleyecek şekilde açılma payı bırakılarak yapılmıştır. Kitaplık kısmını oluşturan yüzeyler iki bölüme incelenir;

a) *Üst Dış Yüzey*: Rahlenin kitap konulan kısmının dış yüzeyidir. Burada yazı, geometrik ve bitkisel süslemeler bulunur (**Resim 1.**)

b) *Üst İç Yüzey*: Kitabın konulduğu iç yüzeydir. Bu yüzeyler boş bırakılabilir. Üst dış yüzey bezemesi ile aynı kompozisyona sahip olabilir ya da olmayabilir.



Resim 2

2) *Diş Kısmı*: Bu kısma rahle menteşesi de denilir. Rahlenin açılıp kapanmasını sağlayan, rahlenin enine ve boyuna göre değişik sayılarda birbirine geçme şeklinde oyulmuş kısımdır. Diş yüzeyleri iç ve dışta farklılık gösterebilir. Kakma, boyama ve oyma teknikleri yoğun görülür. Kitaplık ile ayak kısmını birbirine bağlayan dişler, açılır-kapanır tarzdaki rahlelerin hepsinde görülür.

3) *Ayak Kısmı*: Rahlenin, zemine dengeli bir şekilde açılmasını ve ayakta durmasını sağlayan bölümüdür. (**Resim 1.**) Uzunlamasına dikdörtgen şeklinde yapılmış olan rahle ayakları kendi içinde iki şekilde biçimlendirilmiştir.

a) *Kemerle Şekillendirilmiş Ayak (Resim 3.)*: Bu ayak kendi içinde iki bölümden oluşmaktadır.

a1) *Ayak Üst Yüzeyi*: Diş kısmı ile kemerli ayak açıklığı arasında kalan bölüme verilen isimdir. Çoğunlukla burada rahlenin kitaplık kısmının dış yüzeyinde görülen süsleme kompozisyonunun ya aynı boyutlarda ya da daha geniş bir yüzeye uygulanmasıyla mey-dana getirilmiş bir kompozisyon görülür. Bunun dışında farklı şekilde uygulanmış süsleme kompozisyonlarının bulunduğu örneklerde mevcuttur.

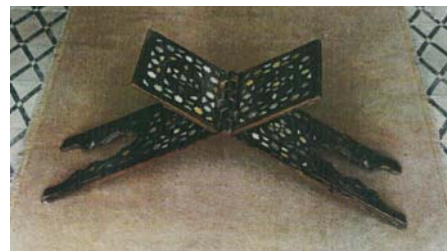

Resim 3

a2) *Kemerli Ayak Açıklığı*: Değişik şekillerde kemer biçimlerinin uygulandığı ayak açıklığıdır. Kemerle şekillendirilmiş ayak açıklığının tepe noktasında bazen rumi ve palmetlerden meydana getirilmiş girift bir kompozisyon dolgusu, bazen de boş olarak bırakıldığı görülmektedir.

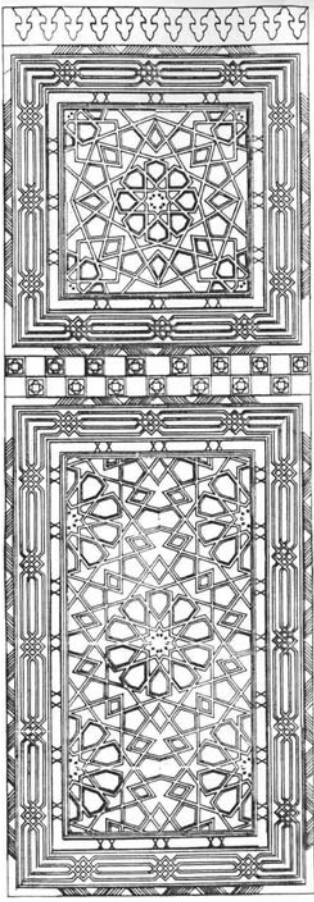

Şekil 1 Düz Ayak

b) *Düz Ayak*: Yekpare tek yüzeyden meydana gelmiştir.

Taşınabilir ölçülerde ve yekpare ahşaptan işlenerek açılır-kapanır tarzda yapılmış olan bu rahle örnekleri XIII. yüzyıldan XX. yüzyıla kadar görülür. Açılır-kapanır rahlelerin dışında ders ya da çalışma rahlesi olarak adlandırılan sabit rahleler de 3 kısımdan oluşmaktadır.

1) *Tabla Kısmı*: Bu kısım uzunlamasına dikdörtgen şeklindedir. Tabla yüzeyinde değişik süsleme kompozisyonları yer alabilir. (Resim 4.)



Resim 4 Tabla Kısmı

2) *Ayak Kısmı*: Tablanın kısa kenarına yerleştirilmiş, açılır-kapanır tarzdaki rahleler de görülen ayak düzenlemesine sahip olan bölüme verilen isimdir. (Resim 5.)



Resim 5 Ayak Kısmı

3) *Yan Kısımlar*: Tabla ile ayakların birleşme noktalarında üçgen biçiminde yapılmış köşebent görünümündeki kısımlara verilen isimdir. Yan kısımlar, çalışma rahlelerinin daha sağlam olmasını sağlar. Üçgenler üzerinde süslemeler yer alır. (Resim 6.)

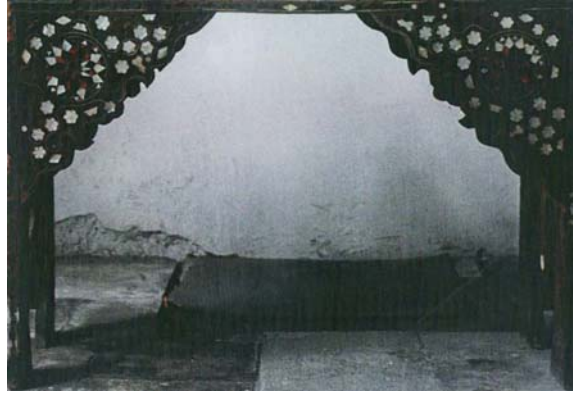

Resim 6 Yan Kısmı

Sabit rahleler sehpa şeklinde yapılmış, malzeme olarak ahşabın kullanıldığı örneklerdir. Sabit rahleler çakma tekniği uygulanarak yapılmıştır. Bu tarz örnekler daha çok medreselerde, yerde oturarak önlere kitap yerleştirip vücut şekillerine uygun olarak, yerden yüksekçe bir biçimde dört ayaklı olarak düzenlenmişlerdir. Bu rahleler kitap okuma işlevi dışında sanat atölyelerinde, özellikle minyatür, tezhip sanatkar'ları tarafından çalışma yaparken çizim masası ve süsleme sehpası olarak kullanılmıştır. Şehname yazarı Talikizade'nin III.Mehmed' in Eğri fethini konu alan Şahname-i Mehmed -i Salis ya da Eğri Fetihnamesi adlı eserin sonunda has odalı nakkaş Hasan kendisini , hattatı ve



şehnameci Talikizade'yi özel bir atölyede çalışırken tasvir etmiştir(Tanıncı 1977: 114-125; Çağman 1989: 38). Yine aynı şekilde kullanılmış başka bir örnek Nizami' nin Hamse'sinde görülmektedir. Behzat'ın imzasının bulunduğu minyatür örneklerinden biri olan Leyla ve Mecnun' un okulda gösterildiği bölümde aynı tarz rahleler bulunmaktadır (Suleimanova 1985). (Şekil 2.)

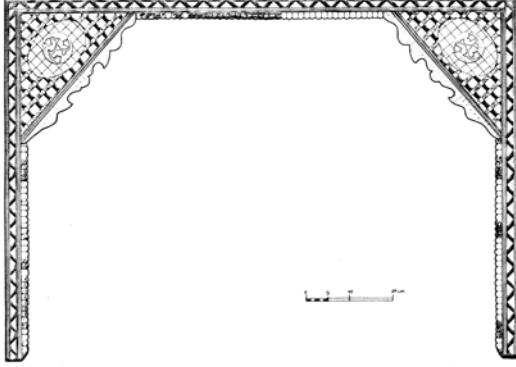

Şekil 2

Gerek açılır-kapanır tarzda, gerek çalışma sehpa şeklinde kullanılan rahlelerde ana malzeme ahşaptır. Tabiiatta bol olması, kolay işlenişi ve hafifliği nedeniyle ahşap, tarihin her döneminde sanatkarlar tarafından tercih edilen bir malzeme olmuştur(Wulff 1966:79-80).

Tik, çam, abanoz, pelesenk, ceviz, meşe, sandal, şimşir, sedir, ladin, ardıç, gül, ıhlamur, kiraz, armut, elma gibi sert ve dayanıklı ağaçlar ustalar tarafından tercih edilmiştir. (Akkoyun 1969:35-36; Bozkurt vd. 1989:11-118; Güven 1998:126-127) Ahşap yanında sedef, bağa, fildişi ve boynuz kullanılan diğer malzemelerdir. Ayrıca maden ve kumaş kullanılmış örnekler de rahlelere ayrı bir görsellik katmıştır (Karaçağ 2005:157-167). Sedef: midye ve istiridyeye gibi kabuklu deniz hayvanlarının kabuklarının iç tarafında bulunan parlak, kalkerli maddenin genel adıdır (Arseven 1952:1774-1775; Wulff 1966:92; Barışta 1985:397-400).

Rahleler üzerinde sedef; sedef kakma ve sedef kaplama olarak iki şekilde uygulanmıştır.

Sedef kakma ahşap yüzeyin belli bir kompozisyonda şekillendirilip, oyularak açılan yuvalara sedeflerin yerleştirilmesi ile yapılır.

Özellikle Osmanlı döneminde kapı aynaları, dolap kapakları, çekmeceler, vaaz kürsüleri, cüz mahfazaları, kavukluklar, paravanlar, sandık ve mobilyalarda sedef kakma tekniği görülmektedir. (Kerametli 1962:5-13;54-58; Wulff 1966:80; Barışta 1985:397) Sedef kaplama ise ahşap yüzeyine sedef parçalarının yapıştırılmasıyla uygulanır. Bağa: Kaplumbağaların sırtını kaplayan kabuk kısmına denir. Bu kabuk üzerinde doğal şekiller yer alır. Saydam olan bağa, rahlede kullanılan önemli malzemelerden biridir. ( Arseven 1950:151; Sönmez 1997:25) Fildişi: Fillerin üst çenesinin iki yanında bulunan sert ve parlak kemiktir. Bu özelliklerinden dolayı rahle süslemesinde sedefle birlikte plakalar halinde ya da yekpare olarak uzun şeritler halinde kullanılır (Arseven 1950:587-591; Bağcı 1998:13-29). Boynuz: Saydam bir malzemedir. Sığır ve manda'dan elde edilen boynuz, bağa' ya benzemesinden dolayı rahlelerde, sedef ile beraber uygulanmıştır.

Yapım, süsleme teknikleri ve kompozisyon açısından kronolojik olarak rahleler; Anadolu Selçuklu, Beylikler ve Osmanlı devri olarak üç ayrı dönemde incelenir. Farklı kültür ve siyasi ortamlara sahip olan bu dönemler içerisinde rahleler, sanatsal açıdan farklılık göstermektedir.

Anadolu'da 250 yıla yakın devam eden bir uygarlık, 1071 Malazgirt savaşı sonrasında hızlı bir şekilde, bugün Anadolu olarak belirtilen topraklar üzerinde mimari ve süsleme açısından gelişmeye başlamıştır. Ancak savaşlar imar faaliyetlerini yok edecek duruma getirmiş, 1176 Myriokefalon Savaşı'nın Türkler lehine sonuçlanmasıyla yerleşik hayata geçiş hızlanmış, Anadolu Selçuklu Devleti'nin yükselme devri başlamıştır(Çay 1984:28-32 Bu gelişmelerle beraber sanat alanında da büyük ilerlemeler görülmüştür. Özellikle ahşap sanatında Suriye, Irak, Anadolu, Azerbaycan ve Mısır'ı içine alan ortak bir ahşap işçiliğinden bahsedilebilir. Ahşap sanatı içinde ele alınan rahlelerde de bu etkileşimler görülür. Kündekari dışında diğer oyma tekniklerinin hepsinin uygulandığı, geometrik, bitkisel, yazı ve figürlü süslemelerin kullanıldığı rahleler mevcuttur.(Şekil 3.)

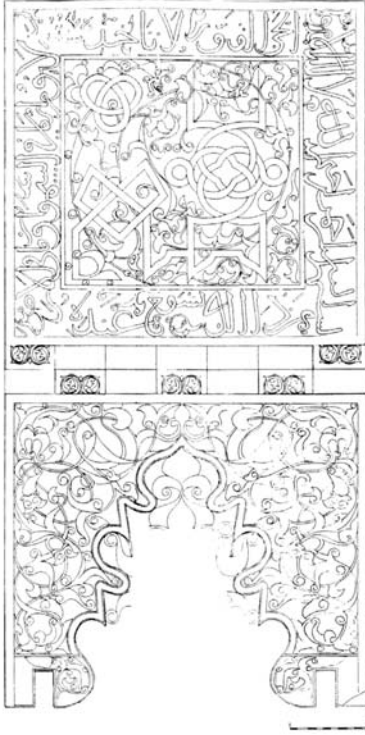

Şekil 3

Yoğun olarak Selçuklu devri ahşap işçiliğinde görülen oyma tekniğinin, rahlelerdeki uygulamasında süsleme, gölge de kalan zemin üzerinde, kabartma olarak yapılmıştır. Bazen zemin iki katlı oyularak gizlenmiştir. Rahlelerde, rumi ve yazı kompozisyonları, süslemenin ana temasını oluşturmuştur. Kökeni Türkistan içlerine kadar uzanan rumi ve yazı kompozisyonları, ahşap yanında taş, keramik, maden ve tezhipte de görülmektedir. Selçuklu döneminde ahşap üzerine figürlü bezeme örneklerinin sayısı oldukça fazladır. Özellikle kapı ve pencere kanatlarında görülen figürlü süsleme bu dönemde yapılan rahlelerden birinde de yer almaktadır. Ahşap üzerine kalemişi tekniği uygulanarak yapılmış olan Selçuklu rahlesinde kartal ve aslan figürleri yer almaktadır (Karaçağ 2008:171-187)

14.yüzyıl, Selçuklu ve Osmanlı dönemleri arasında bir ara dönem ya da geçiş dönemi olarak incelenir. Bu dönemde süsleme de çiçek ve yapraklar, geometrik formlar ve yazı biçimleri, hem mimari hem de el sanatları ürünlerinde kendisini göstermiştir (Akar vd. 1978; Ayvazoğlu 1992; Baltacıoğlu 1993; Bağcı 1995:33-40). Ahşap sanatın da ve dolayısıyla

rahlelerde de Selçuklu üslubu devam ettirilirken, yeni üsluplara da yer verilmiştir. Sedef-Bağa-Fildişi ve boynuz kullanımı bu dönemde başlamıştır (Ünal 1949: 132-147; Kerametli 1962: 54-58, Kuşoğlu 1992. 33).

15. yy itibaren bitkisel motifler ikinci derece rol oynamıştır. Palmet ve Rumilerden meydana gelmiş motif ve kompozisyonların yanında lotus, naturalist çiçek ve yaprak motifleri, ağaç dalları görülmeye başlanmıştır. “Hatayi” üslubu süslemelerde dikkat çekmektedir. Bitkisel motifler basit bordürlerle berber kullanılmıştır. Kakma tekniğinin süsleme unsuru olarak kullanılmasıyla beraber rahlelerde geometrik süsleme yoğunluk kazanmaya başlamıştır. Sedef işçiliğinin geliştiği, özellikle sedef kakmacılığının kullanılmasıyla, geometrik süsleme motiflerinde değişiklikler göze çarpmaktadır. Bunların yanında dört yapraklı yoncalar, rumi ve kıvrım dallı süslemeler 19. yüzyıla kadar devam etmiştir. Rumi ve çiçekli bordürler, ahşap eserlerde yaygın olarak fildişi, sedef ve bağa kullanılarak uygulanmıştır. Rahlelerde de aynı uygulamalar dikkat çekicidir.

16. yüzyılda kakma tekniği büyük ilerleme göstermiş, rahlelerde de uygulamalar devam etmiştir. Rahle süslemesinde üçgen, dörtgen, çokgen şeklinde ve bunların farklı dizaynlarının yapılmasıyla değişik kompozisyonlar ortaya çıkmıştır (Resim 7).



Resim 7



Yıldızlı desenler süslemelerde çok sevilmiş ve karakteristik özellik kazanmıştır. 17. yüzyıllarda, sedef kakma tekniği başta olmak üzere bağa, fildişi ve boynuz rahleler de dahil olmak üzere, bütün ahşap eserlerde yoğun olarak uygulanmıştır (Seyahatname 1969: 225-618; Kütükoğlu 1983: 208-323). Klasik devirde görülen bütün kompozisyon ve motifler bu dönemlerde de devam etmiştir. Ancak süslemede bazı değişiklikler meydana gelmiştir. Çiçeklerde kuvvetli bir üsluplaşma görülmektedir. 16.yy. görülen çintemani motifleri 17.yy sedef ve bağa işçiliğinde dönemin karakterini oluşturmuştur. Sedef ve bağa yanında gümüş, tel kakma ve sedef mozaik (tarsi) dikkat çekmektedir. (Resim 8-9.)



Resim 8, 9

18.yy dan itibaren süslemede Batı tesiri ahşap rahleleri de etkilemiş, Barok ve Ampir özellik taşıyan bitkisel kompozisyonlar kullanılmıştır. Sedef kaplama bu dönemde ön plana çıkmıştır. Sedef mozaik tekniği dönemin özelliği olarak rahlelerde uygulanmıştır.

19.yüzyıl Osmanlı ahşap işçiliğinde batı etkisi yoğunluk kazanmıştır. Özellikle istiridye kabuğu

motifleri süslemelerde dikkat çekmektedir. Ancak rahlelerde bu motif uygulanmamıştır. Diğer dönemlerde görülen teknik ve kompozisyon uygulamaları devam etmiştir. 19.yüzyıl sonuna doğru kıl testerenin kullanılmasıyla, motifler daha derin kazılarak, farklı görünüm elde edilmiştir. Özellikle ayetler, rumi ve Hatayi motiflerinin bulunduğu rahleler yapılmıştır. Ahşap sanatı içerisinde önemli bir grubu oluşturan rahlelerde, usta adlarına Selçuklu örneklerinde rastlanılmaktadır (Çığ 1962: 104-105; Çulpan 1968; Önder 1996:167-170). Osmanlı dönemine ait usta adı veren rahle örneği yoktur.

Çeşitli dönemlerde, ahşaptan yapılmış rahlelerde şekil, teknik ve stil açısından tam bir bütünlük ortaya koyan örneklerin olması, hatta çoğu örneklerde aynı biçim ve kompozisyonların kullanılmış olması, bu tarz rahlelerin, tek bir merkeze bağlı ustalar tarafından yapılmış olduklarını ortaya koymaktadır.

Her dönemde ahşap yanında çini, cilt, alçı, kalem işi ve özellikle taş süslemeleriyle paralel bir gelişme gösteren rahleler, sanat tarihi açısından büyük önem taşımaktadır. Bu nedenle taşınabilir ahşap eserler içinde yer alan, çoğunlukla müzelerin sergi salonlarında ve depolarında gereken ilgi ve özen gösterilmediği için malzeme ve süsleme özelliklerini yitirmiş ve yitirmeye devam eden rahlelere daha fazla önem vermek, korumak ve muhafaza etmek sanat tarihi ile uğraşan tüm araştırmacıların görevidir.

## KAYNAKLAR

Akar,A.-Keskiner,C.(1978), Türk Süsleme Sanatında DesenveMotif,İstanbul

Akkoyun,C.(1969), "Teni Bir Tabiat Abidesi: Koç Sedir", Orman Mühendisliği Dergisi, S.1,s.35-36

Arseven,C.E.(1950a), "Bağa", Sanat Ansiklopedisi, C.I, s.151; (1950b) "Fildişi", Sanat Ansiklopedisi, C.I, s.587-591; (1952) "sedef", Sanat Ansiklopedisi, C.IV, s.1774-1775

Ayvazoğlu,B.(1992), Güller kitabı, Türk Çiçek Kültürü Üzerine Bir Deneme, İstanbul Bağcı,S.(1995), "Erken Osmanlı Kalemleri Üzerine Bazı Gözlemler", Eski Yakındoğu Kültürleri Üzerine İncelemeler, s.33-40;(1998), "Gerçeğin Suretinin Saklandığı Yer: Ayna", Sultanların Aynaları, s.13-29



- Bakırer,Ö.(1981) “Erken Dönem Mimari Süslemesinde Geometrik Düzen Denemesi”, VIII.Türk Tarih Kongresi, s.951-959
- Baltacıoğlu,İ.H.(1993),Türklerde Yazı Sanatı, Mersin
- Barıştı, H.Ö.(1985)“Geleneksel Türk Sanatında Sedef Kakmacılık”, Türkiye’ de Sanatın Bugünü ve Yarını, I, s.393-400
- Bektaşoğlu, M.(2009), Anadolu’da Türk İslam Sanatı, S.130,Ankara
- Bozer, R.(1989),“ Sinan Eserlerinde Ahşap İşçiliği”, VI.Vakıf Haftası, s.327-346
- Bozkurt,Y.-Erdin,N.(1989), Ticarete Önemli Yabancı Ağaçlar,s.116-118, İstanbul
- Çağman,F.,(1989), “Saray Nakkaşhanesinin Yeri Üzerine Düşünceler”, Sanat Tarihinde Doğudan Batıya, Ünsal Yücel Anısına Sempozyum Bildirileri, s.38,
- Çay,A.,(1984), Anadolu’nun Türkleşmesinde Dönüm Noktası, s.28-32, İstanbul
- Evliya Çelebi(1969), Seyahatname, C.1,s.225-618, İstanbul
- Çığ,K.,(1962) “İmzalı Eski Çekmece, Cüz ve Lihye- i Saadet Mahfazaları ve Sanatkarları”, Milletlerarası Birinci Türk Sanatları Kongresi, Tebliğler, s.104-105
- Çulpan,C.,(1968) Rahleler, İstanbul.
- Demiriz,Y.,(1977), “ XIV.Yüzyıl Ağaç İşleri” Yüzyıllar Boyunca Türk Sanatı(14.yy), s.61-71
- Erkins, Z.(1959)Topkapı Sarayı, İstanbul.
- Ersoy,A.,(1993) XV. Yüzyıl Osmanlı Ağaç İşçiliği, İstanbul
- Güven, T.,(1998),“ Tik Ağacı: Geçmişten Günümüze Bir Gelenek”, Mobilya-Tekstil Dergisi, S.6, s.126-127.
- Karaçığ,D.(2005),. “İstanbul Divan Edebiyatı Müzesindeki İki Rahle”, Erdem Dergisi, C.14, S.42, s.157-167;(2008), “Mevlana Müzesi nde ki Lakeli Selçuklu Rahlesi”, Ekev Akademi Dergisi, S.35, Yıl.12, s.171-187
- Karamağaralı,H.,(1965), “Çorum Ulu Camii ndeki Minber”, Sanat Tarihi Araştırmaları,S.I, s.120-142
- Kerametli,C.,(1962)“Osmanlı Devri Ağaç İşleri,Tahta, Oyma, Sedef, Bağa ve Fildişi Kakmalar”, Türk Etnoğrafya Dergisi, S.4, s.5-13; 54-58
- Kızıltan,A.,(1958) Anadolu Beyliklerinde Camii ve Mescitler, İstanbul
- Kuşoğlu,M.Z.,(1992) “Kaybolan Sanatlarımızdan Sedefkarlık”, İlgi Dergisi, s.33
- Kütükoğlu,M.,(1983), Osmanlılarda Narh Müessesesi ve 1640 Tarihli Narh Defteri, s.208-323, İstanbul
- Mülayim,S.,(1991), “Anadolu Türk Sanatında XIV. Yüzyıl”, Sanat Tarihi Araştırmaları Dergisi, s.2-14,
- Önder,M.,(1996)“Dört Selçuklu Rahlesi”, Şahaserler Konuştukça, s.167-170,
- Öney,G.(1970),, “Anadolu Selçuklu ve Beylikler Devri Ahşap Teknikleri”, Sanat Tarihi Yıllığı III,(1969-70) s.135-149 ; (1988) Anadolu Selçuklu Mimari Süslemesi ve El Sanatları, İstanbul; (1989) Beylikler Devri Sanatı XIV-XV. Yüzyıl (1300-1453), Ankara
- Suleimanova, F.(1985), Miniatures Illuminations Of Nisami’s “Hamsah”, Taşkent, 1985;
- Sönmez, N.(1997),Osmanlı Dönemi Yapı ve Malzeme Terimleri Sözlüğü, s.25, İstanbul, 1997
- Tanımdı, Z.(1977),“Nakkaş Hasan Paşa”, Sanat, Yıl: 3, 5-6, s.114-125, Türkoğlu,S.(1993),“Ağaç Sanatı”, Geleneksel Türk Sanatları, s.45-67,
- Ünal,İ.(1949), “Türklerde Sedefçilik”, Güzel Sanatlar Dergisi, S.6, s.132-147,
- Wulff, H.(1966), The Traditional Crafts Of Persia, s.79-80,
- Yücel, E.(1975),“Selçuklu Ağaç İşçiliği”,Sanat Dünyamız, S.4, s.3-6 ;(1978), “Türk Mimarisinde Ağaç İşleri” , Arkitekt, C.87, s.21-26,



# Doğu Karadeniz Ahşap Camilerinde Restorasyon Dernekpazarı Taşçılar Köyü Cami ve Medresesi Örneği

## Özet

**D**oğu Karadeniz Bölgesinde iklim, bitki örtüsü, yakın çevrede bulunan malzeme ve yapım tekniklerinin biçimlendirildiği vernaküler mimaride gerek konutlarda gerekse ibadet ya da eğitim yapılarında ahşap yapı geleneğinin çok güzel örneklerini görmek mümkündür. Yerlerini birer birer betonarme camilere bırakan, ya da kaderlerine terk edilen bu yöresel ahşap cami ve yakınındaki binaların sayıları gittikçe azalmaktadır. Bu bağlamda kalan eserlerin belgelenerek literatüre kazandırılması, doğru koruma ve restorasyon uygulamalarıyla eserlerin hem malzeme, hem teknik hem de mimari özellikleri bağlamında yaşatılarak gelecek kuşaklara aktarılması önemlidir.

Bu sebeple makalede Doğu Karadeniz Bölgesinin kırsal mimarisinde önemli yeri olan ahşap cami ve medreselerden Dernekpazarı Taşçılar Köyü Cami ve Medresesinin mimari ve süsleme özelliklerinin tanıtılması ve bu eserlerin restorasyonunda kullanılan teknik ve detayların tartışılarak bundan sonraki uygulamalarda daha doğru tekniklerin geliştirilmesine zemin hazırlanması amaçlanmaktadır..

Çalışma genel olarak üç bölümden oluşmaktadır. İlk bölümde Trabzon ili, Dernekpazarı ilçesi, Taşçılar Köyü Cami ve Medresesi mimari ve süsleme özellikleri bakımından tanıtılmakta, ikinci bölümde ise cami ve medresenin restorasyonu kapsamında gerçekleştirilen imalatlar restorasyon teknikleri açısından sınıflandırılarak açıklanmaktadır. Son bölümde ise restorasyon kapsamında yapılan uygulamaların restorasyon teknikleri bağlamında değerlendirmesi yapılarak sonuçlar ele alınmaktadır.

**Anahtar Kelimeler:** Restorasyon, Restorasyon Teknikleri,Ahşap Cami,Dernekpazarı Taşçılar Köyü Cami ve Medresesi,



## Giriş

Doğu Karadeniz Bölgesinin halk mimarisinde konutların yanı sıra ahşap camiler, medreseler de kendine özgü mimari tarz, malzeme, yapım tekniği ve süsleme özellikleriyle önemli yer tutarlar. Bölgede medreselerin bazen Taşçılar köyünde olduğu gibi cami yakınında ayrı bir bina olarak inşa edildiğini, bazen de cami yapısı içinde yer aldığını görürüz.

Doğu Karadeniz Bölgesinde iklim, bitki örtüsü, yakın çevrede bulunan malzeme olanaklarının ve yapım tekniklerinin biçimlendirildiği vernaküler mimaride gerek konutlarda gerekse ibadet ya da eğitim yapılarında ahşap yapı geleneğinin çok güzel örneklerini görmek mümkündür.

Yerlerini birer birer betonarme camilere bırakan, ya da kaderlerine terk edilen bu yöresel ahşap cami ve yakınındaki binaların sayıları gittikçe azalmaktadır. Bölgenin tarihi, kültürel, mimari mirasının çok önemli öğelerinden olan bu yapıların yaşatılarak geleceğe iletilmesi kültürel süreklilik bağlamında da büyük önem taşımaktadır.

Bu makalede Trabzon ili, Dernekpazarı ilçesi, Taşçılar Köyü Cami ve Medresesinin genel olarak mimari ve süsleme özelliklerine değinildikten sonra bu yapıların restorasyonu sırasında gerçekleştirilen imalatların restorasyon teknikleri bağlamında değerlendirmesi yapılacaktır.

## TAŞÇILAR KÖYÜ CAMİİ VE MEDRESESİ CAMİ

Taşçılar cami Trabzon'un, Dernekpazarı ilçesinde, düzlük bir alanda yer alır. Cami, kuzey batı köşesindeki medrese binası ve güneyindeki hazire ile bulunduğu alanı kuzey ve doğudan çevreler (Şekil1).

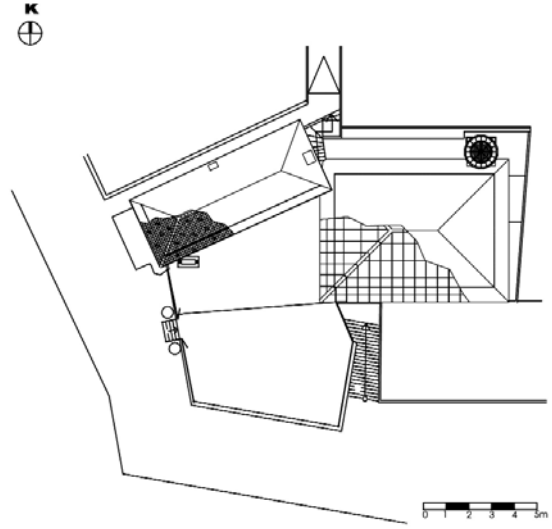

Şekil 1. Vaziyet planı

**Plan Özellikleri:** Cami, 9,90m x 14,00m boyutlarında, doğu-batı doğrultusunda uzanan dikdörtgen planlıdır. Caminin son cemaat mahalli yoktur. Cami girişi batı cephesinde olup kapının sağında yer alan kitabesinde (Resim 1) H1219 (M1804) tarihi yer almaktadır. Kim tarafından yaptırıldığı ya da ustasının kim olduğuna bilinmemektedir. Caminin kuzeydoğu köşesinde orijinal minaresi bulunmaktadır.



Resim 1: Kitabe



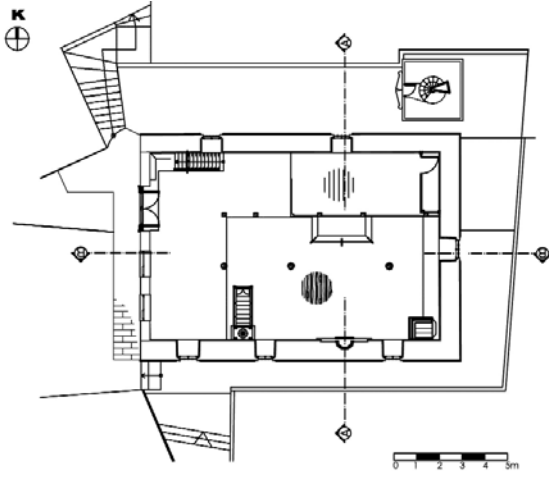

Şekil 2: Zemin Kat Planı

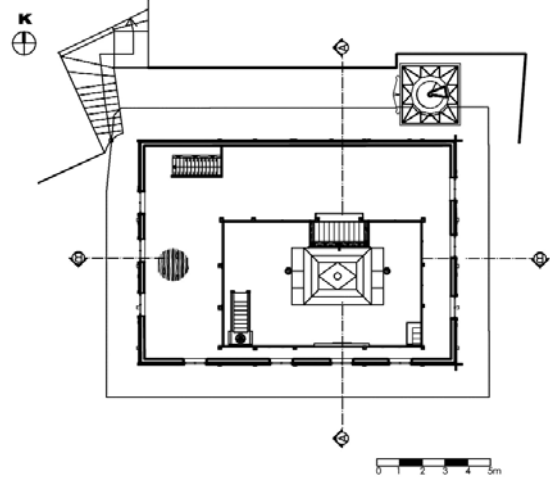

Mahfil Kat Planı

Dikdörtgen planlı camide mahfil “L” şeklinde olup kuzey ve batı cephelerine yaslanmıştır. Mahfil altta dairesel kesitli altı ahşap sütun ile taşınmaktadır. Üstte mahfil katında da 14 ahşap sütun yer almaktadır. Sütunların kaide ve başlık kısımları el oymaları ile süslüdür (Resim 2). Kuzey cephede iç mekâna çıkıntı yapan ve döşemesi bir basamak yükseltilmiş müezzin mahfili bulunur. Müezzin mahfili yedi yatay banta ayrılmış ve bu bantlar balıksırtı motifi ile işlenmiştir. Harimi örten tavan

düz ahşap tavan olup iki ahşap sütun ile desteklenmektedir. Ortada oymalı tavan göbeği bulunmaktadır.

Cami yöredeki diğer camilerde olduğu gibi geniş saçaklı, dört yüzeyle kırma çatı ile örtülmüştür Vakıflar Genel Müdürlüğünce 2006 yılında yaptırılan onarım sırasında çatıdaki kurşun kaplama değiştirilerek Klasik tip renkli kiremit ile kaplanmıştır.



Resim 2: İç mekân



**Yapım Tekniği:** Cami temeli ve mahfil hizasına kadar duvarlar taşıyıcı özellikte olup, kalınlığı 85-88 cm'dir. Duvarlar kesme taştan yapılmıştır. Mahfil katı beden duvarlarındaki ahşap kaplamalar üst boğaz geçme tekniği ile yapılmıştır (Resim 3). Harim kısmındaki orijinal döşeme ahşap kirişli döşeme iken onarımda grobeton üzerine ahşap kadronlu döşeme yapılmıştır. Mahfil katı döşemesi de ahşap kirişli döşemedir.



Resim 3: Boğaz geçme ahşap duvarlar

**Cephe Özellikleri:** Cami duvarları mahfil katı hizasına kadar kesme taş, mahfil katı ahşaptır. Giriş cephesinde (batı cephesi) taş duvarın bitip ahşabın başladığı sınırdaki iki kademeli taş korniş ve onun üzerinde ahşap hatıllar görülür. Bu ahşap hatılardan en alttakinde ahşap oyma, yatay ve düşey oval motifler vardır. Ayrıca giriş kapısının sağ üst köşesindeki dikme de ortada balıksırtı iki yanında sıralı rozet çiçek motifleriyle süslenmiştir (Resim 4-5).



Resim 4: Caminin genel görünüşü



Resim 5: Cepheden süsleme detayları

Caminin batı cephesinde; girişin sağında iki, mahfil katında üç, güney cephede altta üç, mahfil katında dört, doğu cephesinde; alt katta bir, mahfil katında da iki, kuzey cephesinde ise; iki adet olmak üzere toplam onyeddi adet penceresi bulunmaktadır. Pencereleler dıştan dikdörtgen formlu ve sövelidir. Mahfil katındakiler ahşap, alt kattakiler taş sövelidir. Alt sırada güney cephede iki ve kuzey cephede bir pencerenin taş sövelerinde süsleme mevcuttur.

**İç Mekân ve Süsleme:** Dışarıdan bakıldığında son derece sade ve mütevazı görünümlü camide iç mekân yörede yer alan birçok camide olduğu gibi ahşap oymalar ile bezenmiştir. İç mekânda süslemelerin yer aldığı ana bölümler;

Mihrap

Minber

Vaiz kürsüsü

Tavan göbeği

Mahfil balkonun korkulukları ve sütunlarıdır.

**Mihrap:** Mihrap düzgün kesme taştan yapılmıştır. 6 kademeli nişini çevreleyen bordürler geometrik zencerek ve uzayıp giden “S” motifleri ile süslenmiş olup nişlerde ise alttan yukarıya doğru geometrik motifler, dikdörtgen panolarda vazoda çiçek, selvi ağacı, hayat ağacı, rozet çiçek motiflerine yer verilmiştir (Sümerkan, Okman, 2000 s:31), (Demir, 2004)

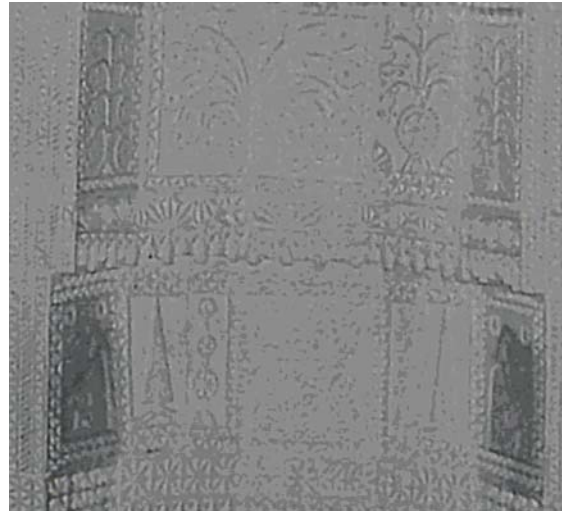

Resim 6: Mihrap

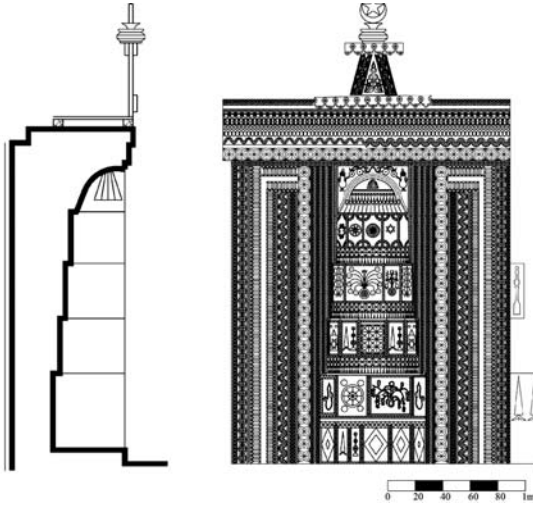

Şekil 3: Mihrap

**Minber:** Minber tümüyle ahşap işçiliktir. Her iki aynalıği deęişik şekilde işlenmiş geometrik ve bitkisel bezemelidir. Sol aynalıği kare şeklinde panolara ayrılarak içleri iç içe yerleştirilmiş diyagonal kare çerçeveler ve rozet çiçekleriyle süslüdür. Minberin sağ aynalıği ise yine kare şeklinde panolara ayrılarak içleri oyma şeklinde yapılmış rozet çiçekleri ve ince kanallar ile süslüdür.



Resim 6. Minber

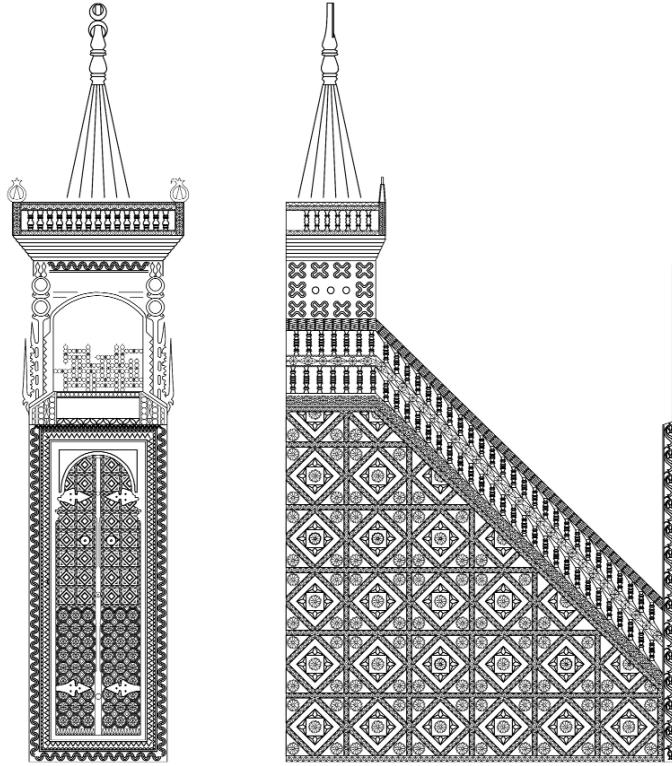

Şekil 4: Minber

Minberin kapı çevresinde iki sıra süsleme yer alır. Dıştaki bantta uzayıp giden “S” kabartmalar, içteki bantta da üçgen motifli süslemeler yapılmıştır. İki kanatlı minber kapısı altta sekiz sıra, vaiz kürsüsünde olduğu gibi sekizgen motifler içinde rozet çiçekleri, üstte sekiz sıra minberin sol yanındakine benzer, kare panolar içinde diyagonal çerçeve kabartmalarıyla süslenmiştir. Söveleri ince geometrik

işlemeli olup üst kısımda yuvarlak bir kemerle son bulur. Taç kısmında ise geometrik motifli kafes uygulaması görülür.

**Vaiz Kürsüsü:** İç mekânda güneydoğu köşede yer alan ahşap vaiz kürsüsü de süsleme bakımından çok zengindir. Kürsünün yan yüzeyleri tümüyle sekizgen geometrik motiflerin içine yerleştirilmiş rozet çiçek kabartmaları ile bezenmiştir.

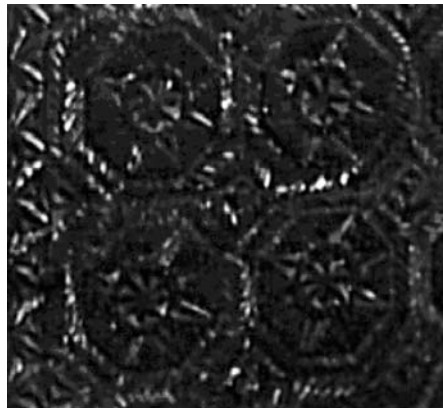

Resim 7: Vaiz kürsüsü

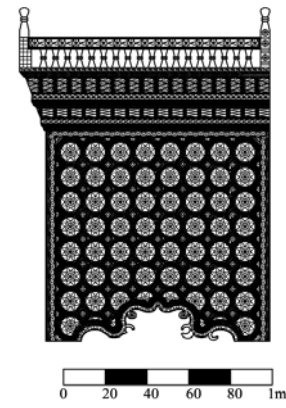

Şekil 5: Vaiz kürsüsü



**Tavan Göbeği:** İç mekânı örten düz ahşap tavanın ortasında tavanın içine kademeli olarak giren göbek kısmı oturtulmuştur. Bu göbek kısmı iç içe diyagonal şekilde yerleştirilmiş geometrik desenli üç kareden oluşur (Sümerkan, Okman, 2000, s:32).



Resim 8: Tavan göbeği

Ahşap camilerde süslemenin en yoğun olduğu yapı elemanlarından biri de giriş kapılarıdır. Genelde çift kanatlı olan ahşap giriş kapıları birçok camide el oyması değişik motifler ile süslenmiştir. Taşçılar Köyü Cami'nin kapısı da ahşap el oyması kapıların güzel örneklerinden biridir.

**Giriş Kapısı:** Kapı söveleri ve kanatları

tümüyle ahşaptan yapılmıştır. Söveler içe doğru kademelendirilmiş dört sıra bordürden oluşur. En dışta rozet çiçekli bir bordür, onun yanında iki sıra üçgen motifleri işlenmiş bir bordür ve iç kenarda ise uzayıp giden "S" şekilleriyle bezenmiş bordürlerdir. Kapı kanatları, geometrik sekizgen motifler içinde ve çevresinde rozet çiçek motifleriyle süslenmiştir.

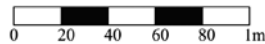
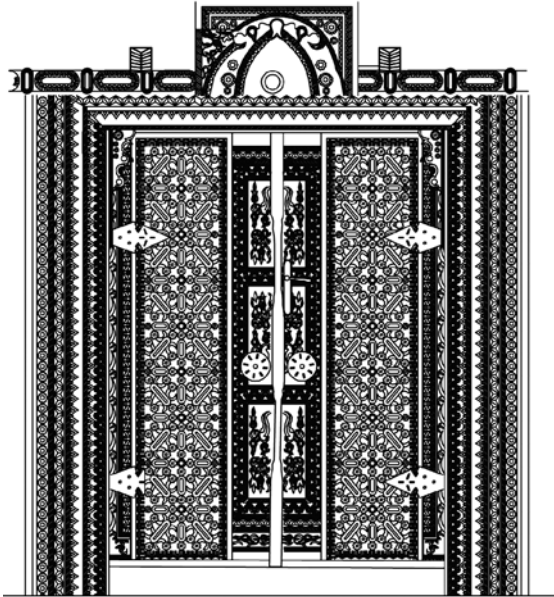



Resim 9: Giriş Kapısı

### MEDRESE BİNASI



Şekil 10: Medrese binası

Medrese, caminin yer aldığı avlunun kuzeyinde yer almakta olup dikdörtgen planlı, iki katlı bir yapıdır. Zemin kat moloz taş duvarlı olup duvar

kalınlığı kuzey duvarında 85-89 cm, doğu ve batı cephelerinde 62-70cm dir.

Zemin katta kuzeybatı köşede abdest alma yeri vardır. Restorasyonda bu bölüm yenilenmiş ve ortadaki açık alan ahşap elemanlar ile bölünerek kapalı bir mekân oluşturulmuştur.

Üst kata dışarıdan ahşap bir merdivenle ulaşılır. Ortada açık bir sofa sofanın iki yanında iki oda ve ortada biri ocaklı diğeri kuzeydoğudaki odadan da geçilen iki küçük oda yer alır. Kuzeydoğuya bakan odada bir ocak ve onun iki yanında dolaplar vardır. Duvarlar *gözdolma* tekniği ile yapılmıştır. Kuzeybatı köşede yer alan oda güneye ve batıya bakan ikişer pencere ile aydınlanırken, kuzeydoğu köşede yer alan odanın güneye bakan iki penceresi vardır.

İç mekân sade olup sadece sofaya açılan küçük odanın kapısı ahşap oymalar ile süslenmiştir.

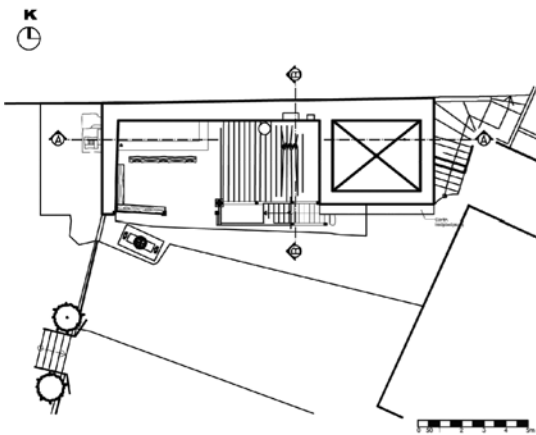

Şekil 6: Zemin Kat Planı

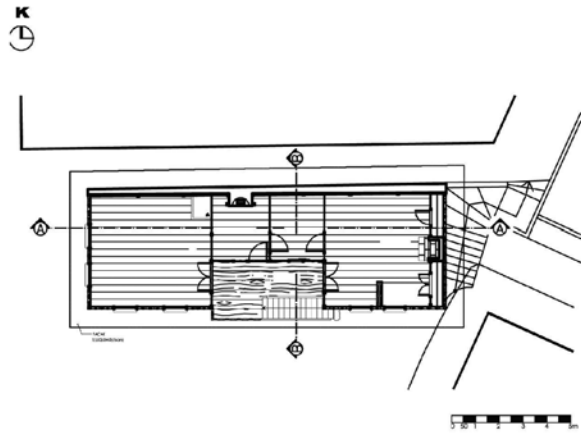

Üst Kat Planı



Resim 11: Medrese giriş kapısı

Medresenin tek kanatlı, kemerli ahşap kapısı da ahşap el oymaları ile süslenmiştir. Kapı kanadının alt bölümü büyük bir dikdörtgen pano içinde örgü kabartmalarla, üstte kemerli bölümde ise yine örgü motifli bir bant ile çevrelenmiş ortada vazoda çiçek ve iki yanda mühr-i Süleyman motifleri ile bezenmiştir.

### CAMİ RESTORASYONU

Eski eserlerin korunmasında temel hedef bu eserlerin sürekli periyodik bakımlarının yapılarak büyük restorasyon müdahalelerine gerek kalmadan korunmasını sağlamaktır. Ancak çeşitli nedenlerle

ciddi bozulma ve yıkımların gerçekleştiği durumlarda eserin restorasyonu gündeme gelmektedir. Yapının mevcut durumu, tarihi geçmişi vb. birçok etken yapılacak müdahale türlerini belirlemektedir. Tarihi yapıların restorasyonu kapsamında yapılan müdahaleler çok çeşitli olmakla birlikte bunlar genel olarak altı grupta toplanmaktadır.

Sağlamaştırma,

Bütünleme,

Yenileme,

Yeniden yapma (Rekonstrüksiyon),

Temizleme,

Taşıma, tekniklerinden yararlanılır. Bir anıtın

Tablo 1. Taşklar Köyü Camiinde onarım tekniklerine bağlı olarak yapılan imalat türleri

ONARIM TEKNİĞİ	İMALAT TÜRÜ
Sağlamaştırma	<ul style="list-style-type: none"><li>• Beden duvarlarında, döşemelerde ahşap taşıyıcı dikme ve kirişlerin sağlamaştırılması</li><li>• Çatı konstrüksiyonunun sağlamaştırılması</li><li>• Taş duvarlarda sağlamaştırma</li></ul>
Yenileme	<ul style="list-style-type: none"><li>• Cami ve medresenin dış beden duvarlarının boğaz geçme ahşap kaplamalarının sökülerek orijinaline göre yenilenmesi</li><li>• Tavan kaplamasının (ana mekân-mahfil) onarımı</li><li>• Döşeme kaplamasının (ana mekân-mahfil) onarımı</li><li>• Saçak altı kaplamaların onarımı</li><li>• Çatı konstrüksiyonunun onarımı</li><li>• Cami ve medresenin ahşap pencere ve kapı doğramalarının orijinali doğrultusunda yenilenmesi</li><li>• Medrese girişi açık eyvan kısmının şebekeli ahşap korkuluklarının mevcutları korunup eksik olanlar orijinaline göre tamamlanması.</li><li>• Sıva ve badana yapılması</li></ul>





	<ul style="list-style-type: none"> <li>• Medresenin eyvan bölümündeki şebekeli ahşap korkulukların sağlamlarının korunup eksiklerinin tamamlanması</li> <li>• Medresedeki ahşap dolap ve kapaklarının onarılması</li> <li>• Medresenin taşıyıcı ahşap kiriş, dikme ve payandalarının çürümüş olanlarının orijinali doğrultusunda yenilenmesi.</li> </ul>
Temizleme	<ul style="list-style-type: none"> <li>• Cami, medrese ve minarede taş söve, kemer, ve taş yüzeylerde raspa yapılması.</li> <li>• Medrese ve bahçe duvarlarında sıfır derz yapılması.</li> <li>• Sıvalı ve badanalı yüzeylerde raspa yapılması</li> <li>• Ahşabın boyadan arındırılması</li> <li>• Lambri kaplamaların sökülmesi (tavan-duvarda)</li> <li>• Radyatörlerin sökülmesi</li> <li>• Cami mahfil katına çıkan sonradan yapılan beton merdiven, kaldırılarak orijinal ahşap merdiven yapılması.</li> <li>• Mevcudunda kurşun olan çatı örtüsünün değiştirilerek alaturka kiremit ile kaplanması</li> <li>• Medreseye sonradan yapılan betonarme ekin kaldırılması</li> </ul>

restorasyonu için yukarıda sıralanan tekniklerden birkaçı bir arada uygulanır (Ahunbay, 1996 s:90), (Kuban, 2000 s:116), (Olgun, 1992)

Bu çalışmada ele alınan Trabzon ili, Dernekpazarı Taşçılar köyü camii ve müştemilatının onarımında kullanılan teknikler genel olarak sağlamlaştırma, yenileme ve temizleme olmak üzere üç ana grupta toplanabilir (Tablo 1).

### 1.Sağlamlaştırma

Ahşap cami onarımlarında sağlamlaştırma başlığı altında yapılan imalatlar genel anlamda iki grupta toplanır. Birincisi ahşap malzemenin ve ahşap taşıyıcı sistemin sağlamlaştırılması diğeri taş malzemenin sağlamlaştırılması.

Ahşap iskeletli yapıların onarımında ilkönce taşıyıcı sistem ve bağlantı noktalarının sağlam olup olmadığı araştırılmalıdır. Değişmesi ya da takviye edilmesi gereken elemanlar tespit edildikten sonra yapılacak müdahale belirlenmelidir.

Doğu Karadeniz Bölgesinin ahşap yapılarında bodrum ve zemin katlarda yer alan taş duvarlar hem ahşap elemanları nemden korur, hem de taşıyıcı özellikleri vardır. Genellikle moloz bazen yonu taşından yapılmış olan bu duvarlardaki taşlar zaman içinde su ve hava gibi çevresel faktörler, bitki kökleri vb sebeplerle zarar görmektedir. Taş duvar

dokusunda zarar görmüş bölümlerde çürütme yapılarak bozulan taşlar yerinden alınır ve mevcut taş doku ile uyumlu yeni taş yerine konur.

### 2.Yenileme

Tarihi ahşap yapılar genellikle sert ve uzun ömürlü ahşaplardan yapılmış olmalarına karşın zaman içinde nem vb çevresel faktörler ya da hatalı kullanım sırasında ortaya çıkan etkenler sebebiyle çürümekte veya farklı deformasyonlara uğramaktadır. Yapıda gerek taşıyıcı gerek kaplama malzemesi olarak kullanılmış ve bu tip bozulmalara uğramış elemanlar onarım sırasında yenilenmektedir. Yenileme sırasında kullanılan malzemenin doğru seçimi de önemli bir konudur. Ahşap yapı onarımlarında kullanılacak ahşap malzeme imalattan önce kuru ya da ortam rutubetinde saklanmalıdır. Aksi takdirde ahşabın çalışması sonucu oluşan boyutsal değişimler de yan yana gelmiş parçalar arasında boşluklara, yapı elemanlarının şekil değiştirmesi gibi kusurlara neden olur. (URL.1), (Günay,2007s:19-22) Ahşap malzemenin sağlamlaştırılması sırasında yapılacak diğeri bir uygulama ahşap malzemenin emprenye edilerek böcek ve mantara karşı korunmasıdır. (URL1), (Günay, 2007 s:54-57)



### 3.Temizleme

Temizleme en genel anlamıyla anıtların ve kentsel sitlerin bütünlüğü bozan, estetik değer taşımayan sonradan yapılmış eklerden arındırılmasıdır. Restorasyon sırasında tarihi yapılara sonradan yapılmış olan niteliksiz eklentiler onarım sırasında kaldırılmakta ve gerek iç gerekse dış mekânda günümüz malzemeleri ile yapılmış olan imalatlar sökülerek eserin aslına uygun orijinal malzemelerden yenileri yapılmaktadır. Ayrıca sonradan açılan ya da kapatılan pencere ya da kapılar da orijinal kullanımlarına dönüştürülmektedir.

Anıtların restorasyonu sırasında, iç ve dış mekânlarda çeşitli sıva, boya tabakaları ile karşılaşılır. Tarihi binaların cephelerinin ve iç mekândaki mimari öğelerin temizliği, dikkatli yapılması gereken bir işlemdir; özensiz yapıldığında yüzeye zarar verir, bozulmayı hızlandırır. Örneğin taş yüzeylerin temizliği için tel fırça, zımpara kâğıdı veya spiral gibi aşındırıcılar kullanılarak yüzeyler zedelenmektedir. Cephe ve iç mekândaki mimari öğelerin temizliğinin hangi teknikle yapılmasının uygun olduğuna karar verilebilmesi için önce cepheyi oluşturan malzemenin türü, kir tabakasının niteliği,

yüzey bozulmaları ve yapının bulunduğu ortamın özellikleri incelenmelidir. Bu araştırmalar koruma kimyacıları tarafından yürütülür. İstanbul'da Kültür ve Turizm Bakanlığı'na bağlı Konservasyon ve Restorasyon Merkez Laboratuvarı uzmanları bu konuda bilimsel araştırma ve uygulamalar yapmaktadırlar. Denetimsiz uygulamalarda, hem ilk taşçı ustasının taşı işlerken yüzeyde bıraktığı özgün izler, hem de taşın zamanla kazanmış olduğu patina yok edilmekte eseri atmosferik ortamda korumasız bırakmaktadır. (URL.1), (Ahunbay,1996 s:100)

### DERNEKPAZARI TAŞÇILAR KÖYÜ CAMİ VE MEDRESESİ RESTORASYONU KAPSAMINDA YAPILAN MÜDAHALELER

Dernekpazarı Taşçılar Cami onarımında da ahşap çatı konstrüksiyonu elden geçirilerek özellikle çürüyen dikme, aşık, mertek, kaplama tahtaları gibi ahşap elemanlardan çürüyenler yenilenerek çatı örtüsü tümüyle değiştirilmiştir. Onarım öncesi çatısı kurşun ile kaplı olan Dernekpazarı Taşçılar köyü caminin çatı örtüsü de onarımdan sonra kiremit ile değiştirilmiştir (Resim 12).



Resim 12: Çatının onarılacak hali, kiremit ile kaplanması

Dernekpazarı-Taşçılar köyü camiinde dış duvarların üst boğaz geçme ahşap kaplamaları sökülerek orijinaline göre yenilenmiştir (Şekil 13-14).



Resim 13: Boğaz geçme duvarların bozuk olan bölümlerinin onarım ve yenilenmesi



Resim 14 Onarım öncesi ve sonrası duvarlar



Resim 15: Medrese binasının duvarlarının onarımı

Mevcut ahşap kirişli döşeme sökülerek yerine beton yüzey üzerine kadronlu ahşap döşeme yapılmış ve mahfil katının tavan ve döşemesinde de çürüyen kirişler yenilenecek döşeme onarılmıştır tır. (Resim 16)



Resim 16: Mahfil tavan ve döşemesinin onarım-yenilenmesi

Camide ahşap pencere doğramaları aslına uygun olarak (pervazlı klasik ya da giyotin pencere olarak) yenilenmiştir.(Resim 17)



Resim 17: Pencere doğramalarının yenilenmesi

Dernekpazarı-Taşçılar köyü camiinin yağlı boya ile boyanmış olan taş mihrabı itinalı boya raspası yapılarak temizlenmiş ve iç mekanda sonradan yapılan lambri ve radyatörler sökülerek orijinal haline dönüştürülmüştür. Yine aynı camide mahfil katına çıkan sonradan betonarme yapılan merdiven ahşap merdivene dönüştürülerek yenilenmiştir (Resim 18-19).



Resim 18. Mihrapta itinalı yağlıboya raspası



Resim 19: İ mekânda lambri ve kalorifer peteklerinin sklmesi

Tarihi yapılar yakın evreleriyle birlikte deęer kazanmaktadır. Bu amala onarımlar sırasında eserin evre dzenlemesinin yapılması ve bu kapsamda nem problemini zmek adına drenaj alıřmalarının kusursuz bir řekilde tamamlanması da nemlidir. (Resim 20)



Resim 20: evre dzenlemesinin yapımı



Resim 21: Trabzon-Dernekpazarı Tařılar ky camii onarım ncesi ve sonrası



## DEĞERLENDİRME

Dernekpazarı Taşçılar köyü cami ve medresesinin restorasyonunda genel olarak sağlama, yenileme ve temizleme ana başlıkları altında ele alınan uygulamalarda; malzeme ve yapım tekniğinde bağlamında orijinal malzeme ve tekniklerin uygulanmış olması, medreseye sonradan yapılan betonarme eklentinin kaldırılması, caminin mahfil katına çıkan betonarme merdivenin kaldırılarak orijinaline uygun olarak ahşap malzemeden yapılması, harim kısmındaki lambri kaplamaların ve kalorifer peteklerinin sökülmesi, taş mihrap, taş söve ve kemerlerdeki boyaların temizlenmesi eserin orijinalinin korunmasına katkı sağlaması bağlamında olumlu müdahaleler olarak değerlendirilebilir.

Ayrıca restorasyon sırasında çatıların yenilenmesi ve hem cami hem de medrese yapılarının çevresinde drenaj yapılması ileriye yönelik olarak yapıların yağmur ve zeminden gelecek neme karşı korunmasını sağlamaları ve bu sayede yapılan müdahalelerin ömrünün uzamasına katkı sağlamaları açısından önemlidir.

## SONUÇ

Ahşap malzemenin en büyük düşmanı nemdir. Çünkü nem ahşabı yumuşatarak zararlı organizmaların oluşmasına ortam hazırlar. Nemli ortamlardaki ahşap malzemede bakteri, mantar oluşumuna bağlı çürümeler, renk değişiklikleri vb. görülebilir. Bu yüzden ahşabı nemden korumak gerekir.

Doğu Karadeniz Bölgesinin nemli iklimi ahşap malzemenin ve yapının tahribatına neden olabilmektedir. Bu yüzden yapıların yağmur suyundan korunması ve zemin neminden etkilenmemesi için çatıların sağlam olması ve zeminden gelecek neme karşın drenaj önleminin alınması gerekir. Restorasyon sırasında doğru malzeme seçimi ve doğru detaylandırma da çok önemlidir. Uygulama sırasındaki işçilik hataları da en aza indirilmelidir.

Doğru bir restorasyon, ön araştırmalardan laboratuvar analizlerine kadar restorasyon eğitimi almış mimar, malzeme kimyacısı, inşaat mühendisi, sanat tarihçisi, jeolog, biyolog gibi uzmanlar gurubunca yapılması gereken, uzun zaman, bilimsel araştırma ve özveri gerektiren bir malzeme çalışması

ile mümkündür (Tunçoku, 2004). Ahşap yapıların korunması ve onarımı için gerekli uygun ağaçların sağlanabilmesi için yedek orman alanlarının oluşturulması ve mevcut orman korularının korunması desteklenmelidir. (URL.2) Yangın da ahşap malzeme için büyük bir tehlikedir. Bu sebeple yangına sebebiyet verecek faktörlerin giderilmesi önemlidir.

Bu bağlamda bakım ve onarımlarda yukarıda sıralanan tekniklerin doğru uygulanması, doğru malzeme seçimi ve yapım tekniklerinde orijinaline sadık kalınması önemlidir. Tarihi ahşap yapıların ve kültürel anlamlarının korunması için sürekli izleme ve bakım etkinliğini kapsayan tutarlı bir strateji izlenmesi gereklidir.

## KAYNAKLAR

Ahunbay, Z.(1996). *Tarihi Çevre Koruma ve Restorasyon*,Yapı Endüstri Merkezi Yayınları.

Demir, N.(2004). Trabzon ve Yöresinde Ahşap Camiler, Hacı Bektaş Veli Araştırma Dergisi (Gazi Üniversitesi), Bahar 2004, Sayı. 29, 168-188.

Günay, R. (2007). *Geleneksel Ahşap Yapılar Sorunları ve Çözüm Yolları*, Birsen Yayınevi.

Kuban,D. (2000). *Tarihi Çevre Korumanın Mimarlık Boyutu*, YEM Yayınları.

Olgun, N.(1992). İstanbul Beşiktaş Şeyh Zafir Türbesi, Kitaplığı Ve Çeşmesi Restorasyonu, X.Vakıf Haftası Kitabı, Ankara, 333-335.

Sümerkan, M.R., Okman, İ. (2000). *Kültür Varlıklarıyla Trabzon*, Cilt 1, T.C. Trabzon Valiliği Kültür Müdürlüğü Yayınları: 10.

Tuncoku S. S. (2004). Günümüzde Koruma/Restorasyon Çıkmazı – Problems of Conservation/Restoration Today, Mimarlık Dergisi, Mimarlar Odası – Journal of The Chamber of Architects / January - February / 315, 56-59.

Trabzon Vakıflar Bölge Müdürlüğü, “Trabzon Denekpazarı Taşçılar Köyü Camii ve Müştemilatı 2006 Yılı Onarımı” işine ait mahal listesi

URL.1 [http://www.lentomimarlik.com/tm\\_restorasyon\\_teknikleri.asp](http://www.lentomimarlik.com/tm_restorasyon_teknikleri.asp) 19.12.2009

URL.2 [http://ahsapkarkas.ahsapkarkas.com/Icerik/icomos\\_ahsap\\_tarihi\\_yapilarin\\_korunmasi\\_icin\\_ilkeler.aspx](http://ahsapkarkas.ahsapkarkas.com/Icerik/icomos_ahsap_tarihi_yapilarin_korunmasi_icin_ilkeler.aspx) ) 19.12.2009

Ekim 1999’da Mexico’da yapılan ICOMOS 12. Genel Kurulunda kabul edilen “Ahşap Tarihi Yapıların Korunması İçin İlkeler”

NOT: Onarımlara ilişkin fotoğraflar ve cami ve medresenin rölöve ve restorasyon projeleri Trabzon Vakıflar Bölge Müdürlüğü Arşivinden alınmıştır.

**Ek:Tablo:Rölöve –Restorasyon Projeleri**

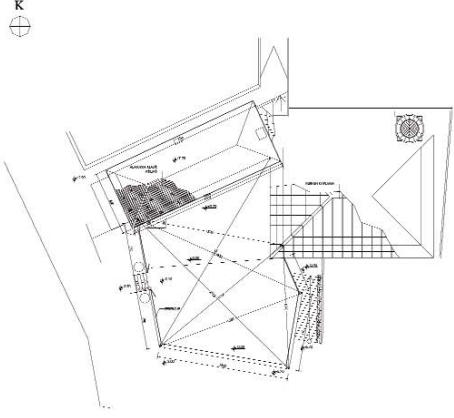
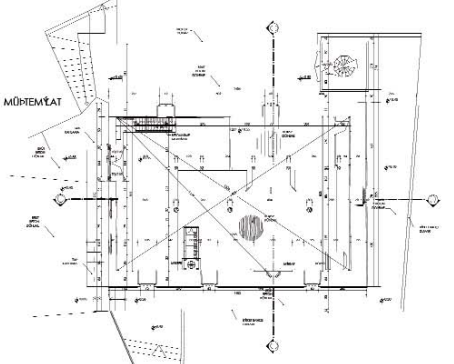
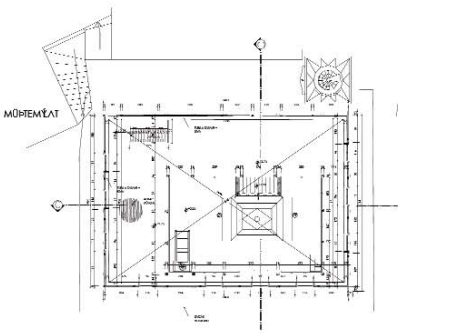
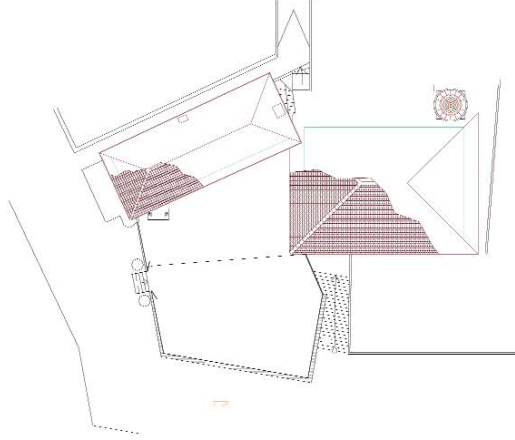
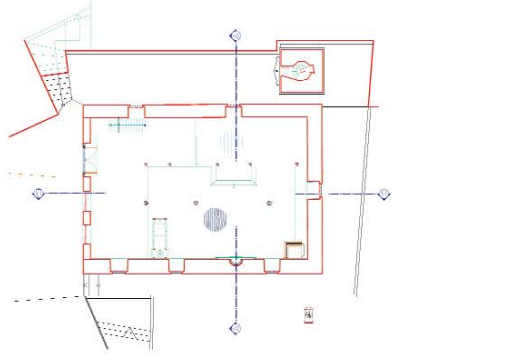
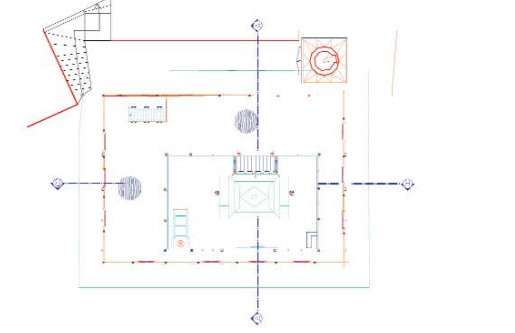
<b>Trabzon Dernekpazarı Taşçılar Köyü Cami ve Medresesi</b>	
<b>Rölöve Projesi</b>	<div style="text-align: center;">  <p>Vaziyet Planı</p> </div> <div style="text-align: center;">  <p>Zemin Kat Planı</p> </div> <div style="text-align: center;">  <p>Mahfil Katı Planı</p> </div>
<b>Restorasyon Projesi</b>	<div style="text-align: center;">  <p>Vaziyet Planı</p> </div> <div style="text-align: center;">  <p>Zemin Kat Planı</p> </div> <div style="text-align: center;">  <p>Mahfil Katı Planı</p> </div>

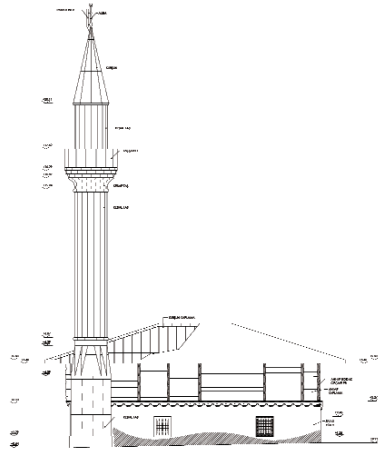

Kuzey Cephesi

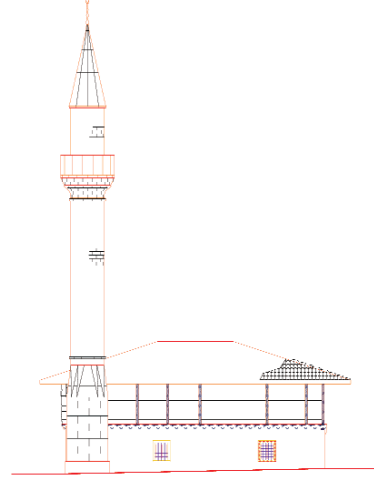

Kuzey Cephesi

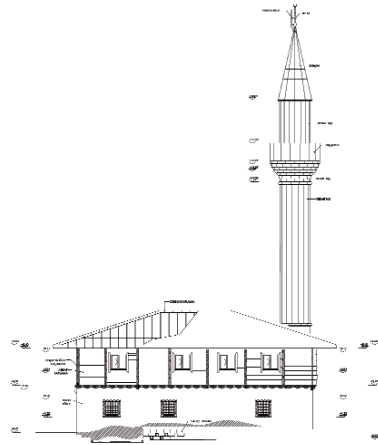

Güney Cephesi

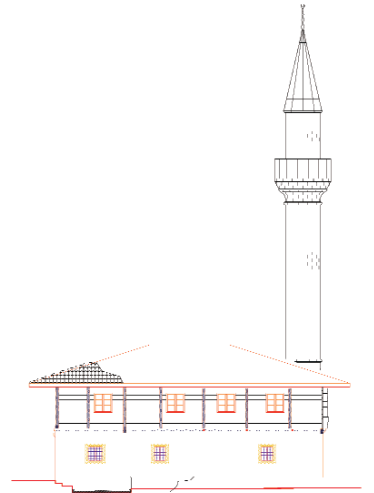

Güney Cephesi



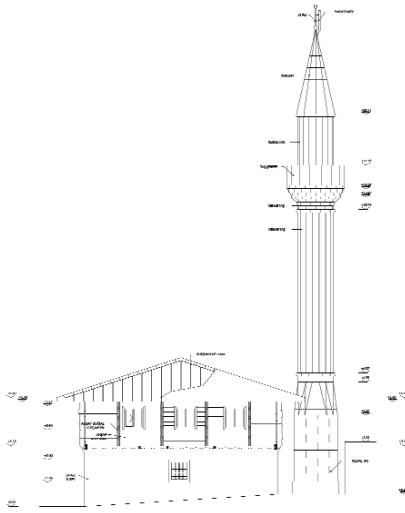

Doğu Cephesi

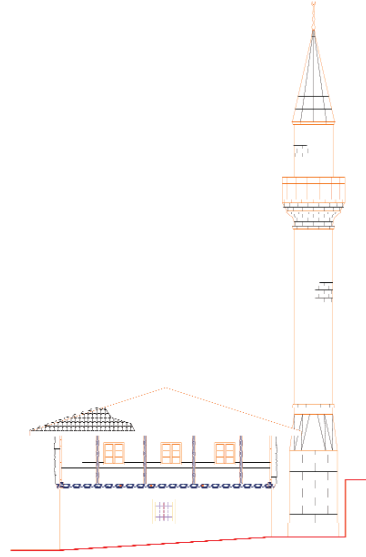

Doğu Cephesi

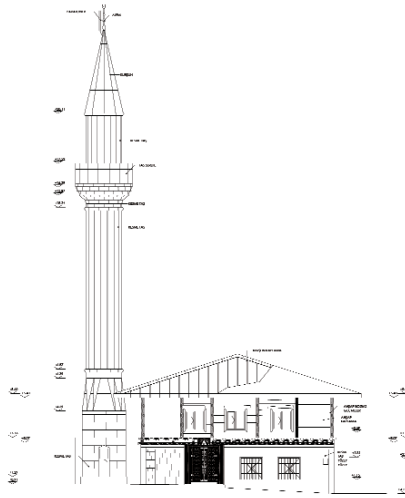

Batı Cephesi

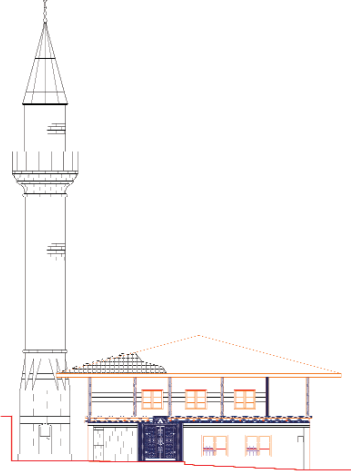

Batı Cephesi

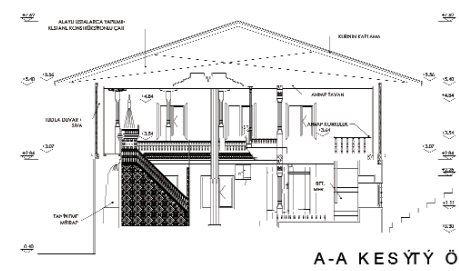

Kesit A-A

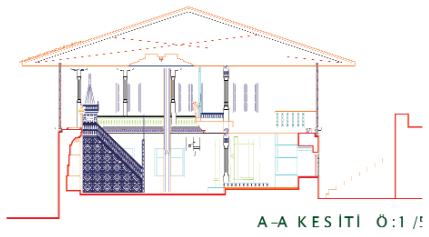

Kesit A-A

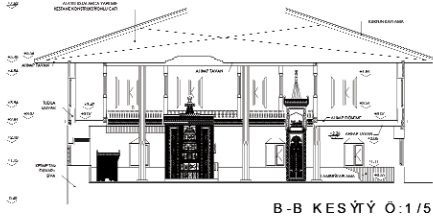

B-B KESİTİ Ö:1/5

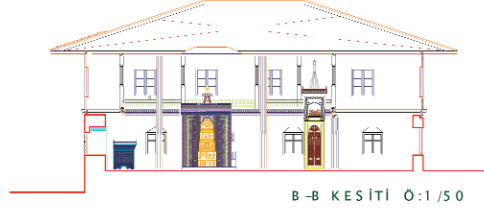

B-B KESİTİ Ö:1/50

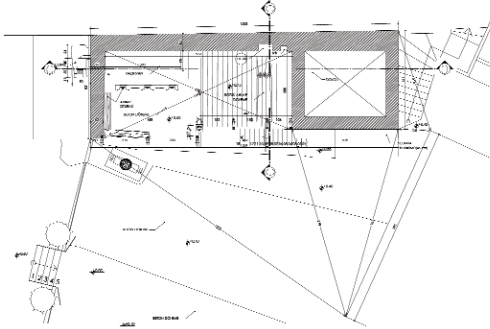

Medrese Zemin Zat Planı

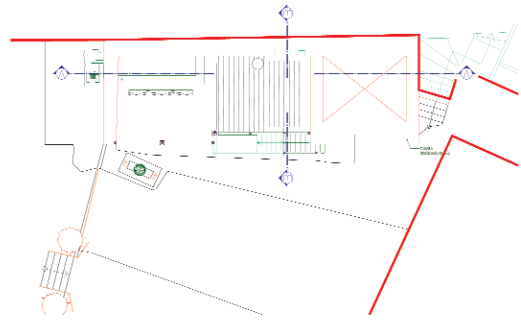

Medrese Zemin Zat Planı

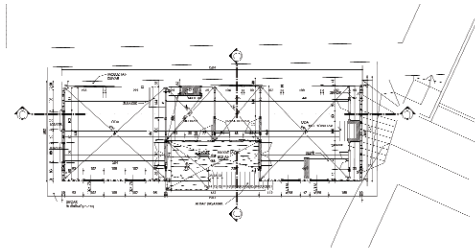

Medrese Üst Zat Planı

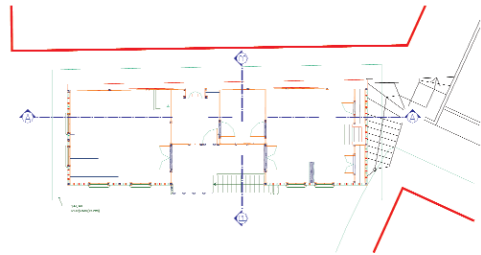

Medrese Üst Zat Planı

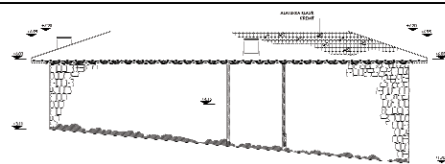

Kuzey Cephesi

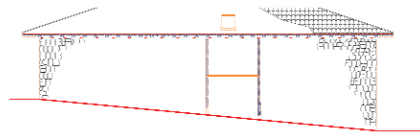

Kuzey Cephesi

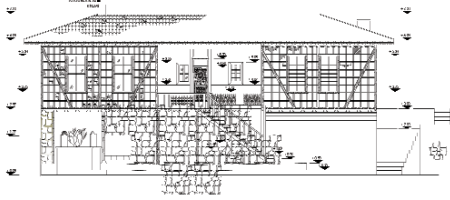
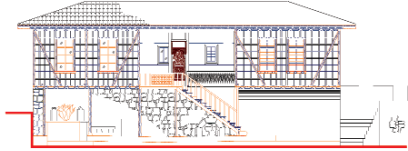
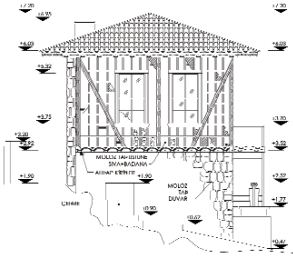
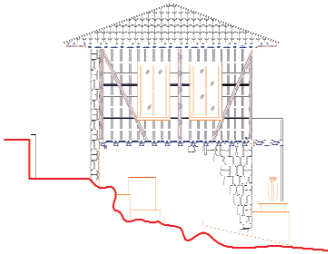
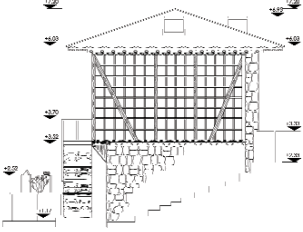
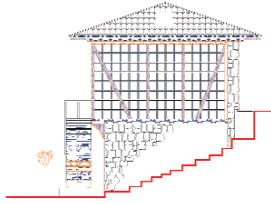
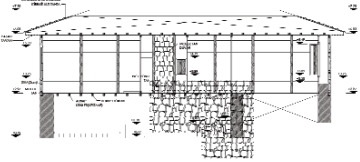
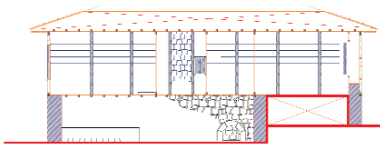

 <p>Güney Cephesi</p>	 <p>Güney Cephesi</p>
 <p>Batı Cephesi</p>	 <p>Batı Cephesi</p>
 <p>Doğu cephesi</p>	 <p>Doğu cephesi</p>
 <p>Kesit A-A</p>	 <p>Kesit A-A</p>

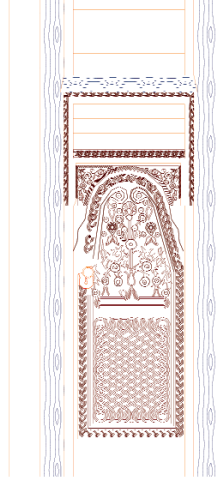
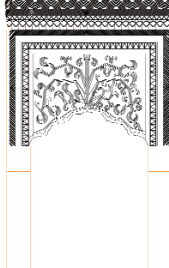
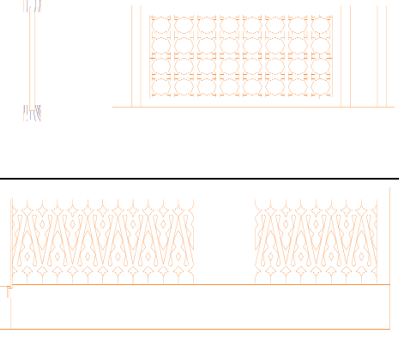

	 <p>Kesit B-B</p>	 <p>Kesit B-B</p>
<p>Medrese Giriş Kapısı</p>	 <p>264 154 21 97 13.5 61 5.13</p>	
<p>Ocak</p>	 <p>149 49 13 65 14 18 45 4 14 17</p>	
<p>Korkuluklar</p>	 <p>70 57 8 86 10 9 7 53 236 190</p>	



K

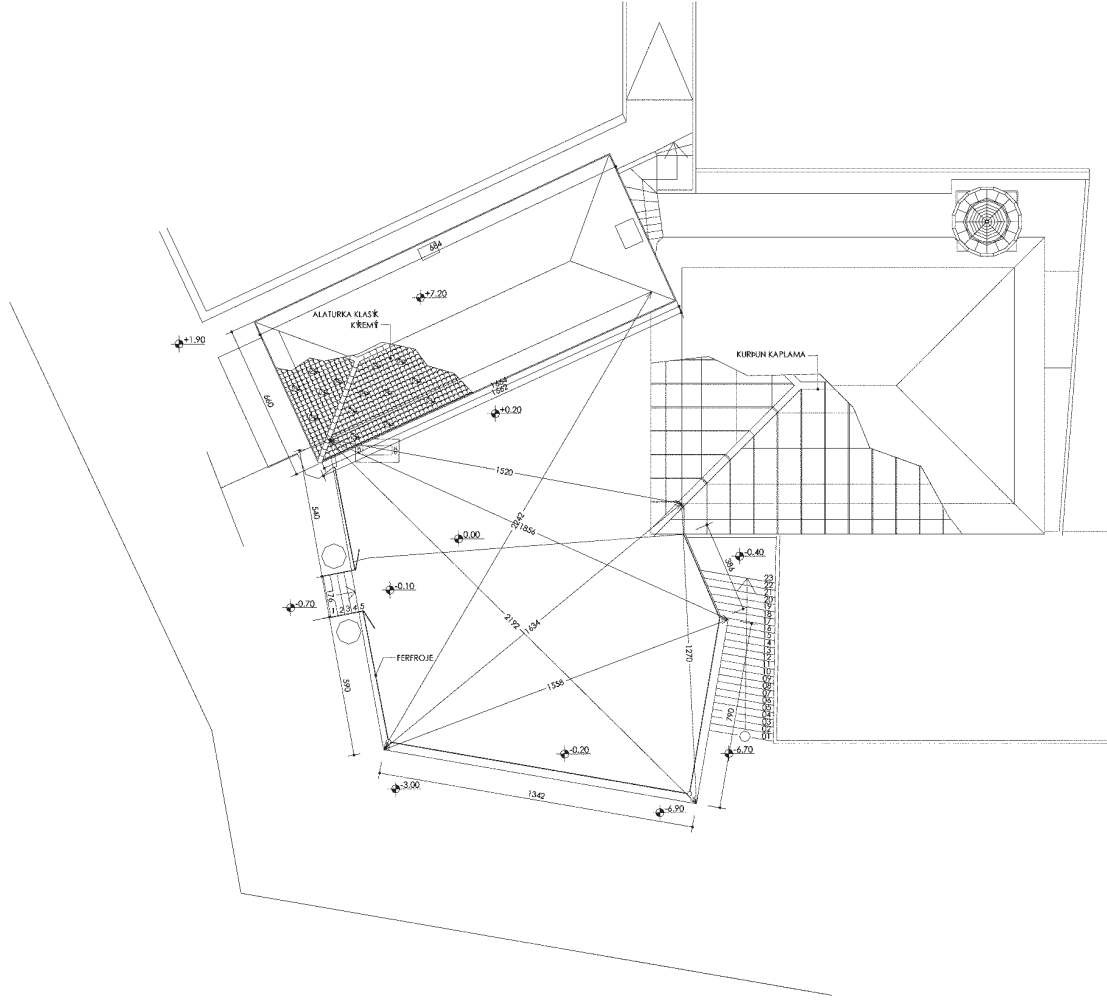

VAZİYET PLANI Ö: 1/100



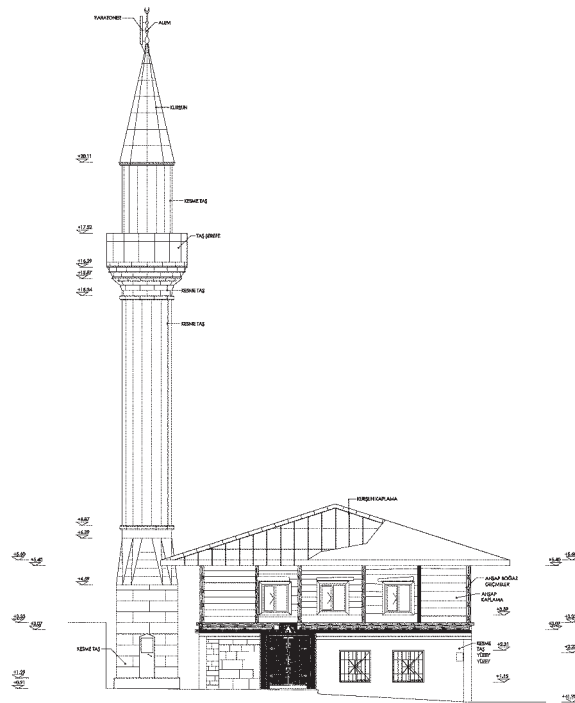
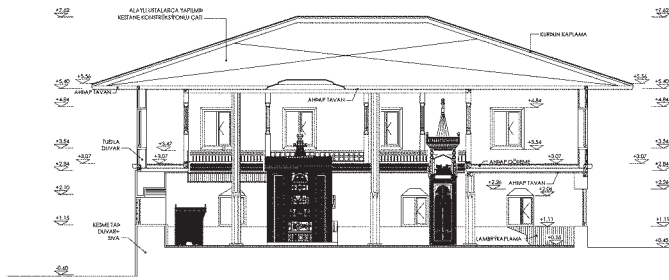
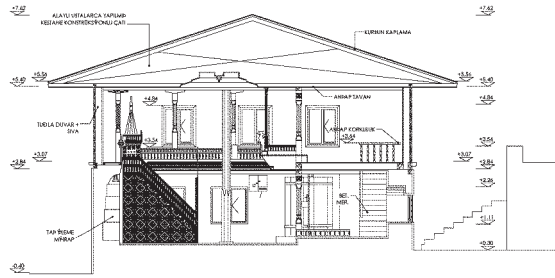

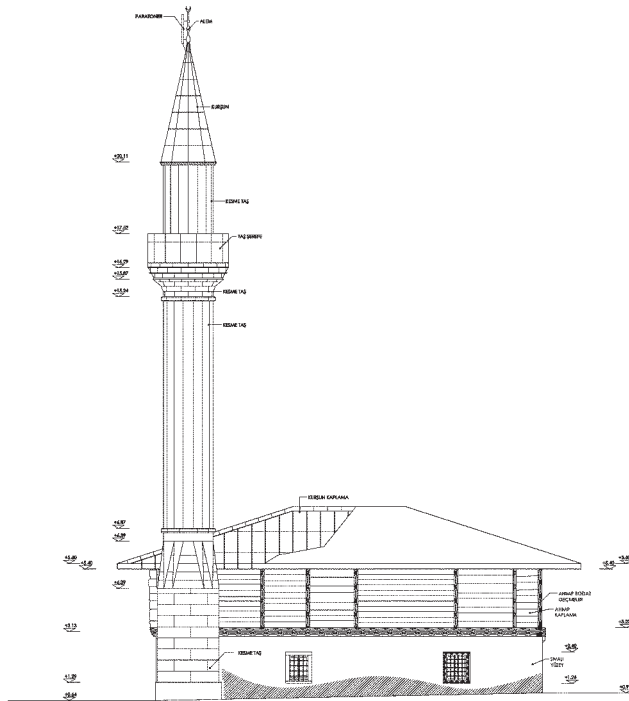
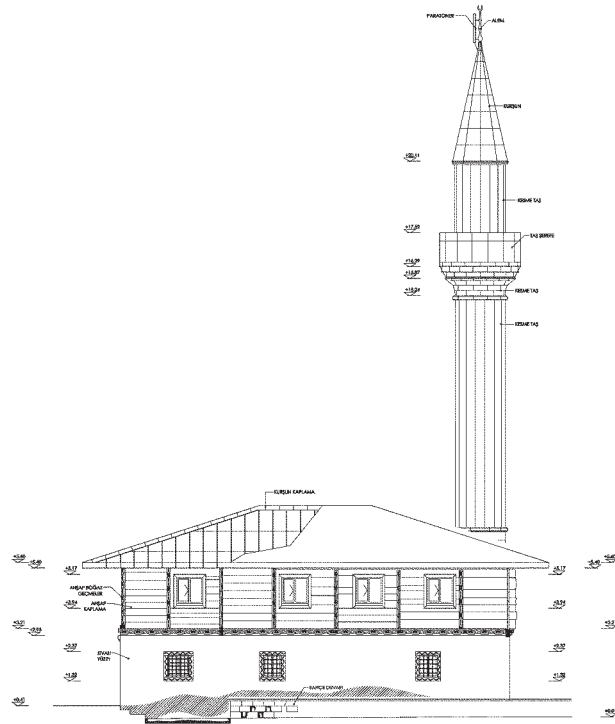





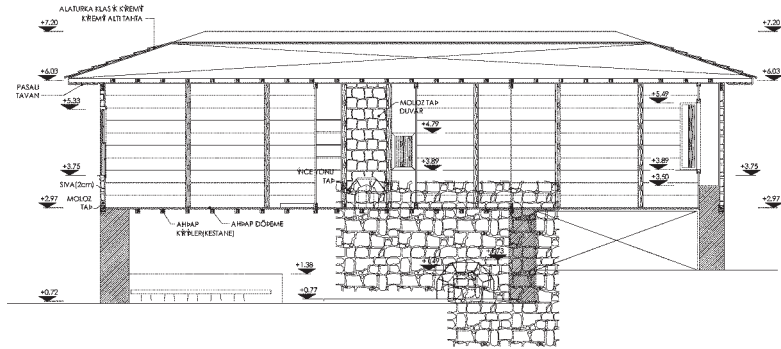

A-A KESİTİ Ö: 1/50

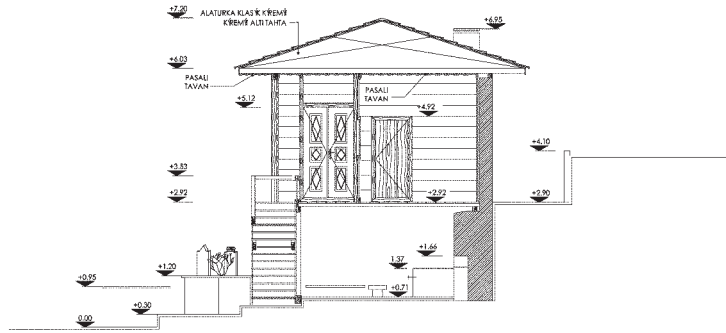

B-B KESİTİ Ö: 1/50

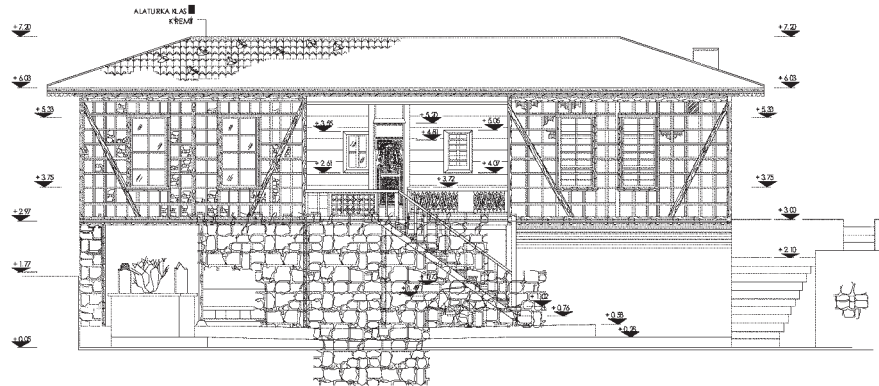

GÜNEY CEPHE GÖRÜNTÜSÜ Ö: 1/50

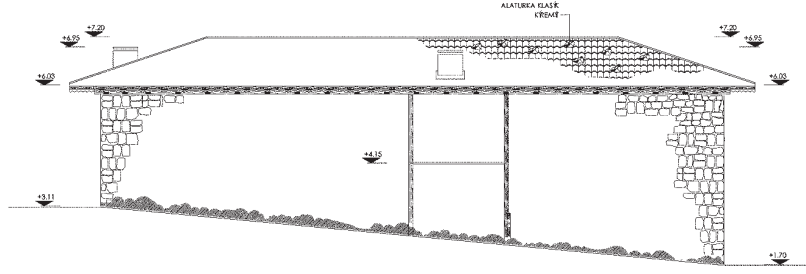

KUZEY CEPHE GÖRÜNÜŞÜ Ö: 1/50

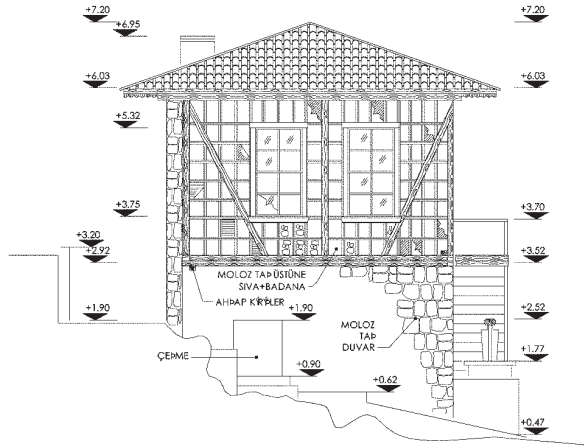

KUZEY CEPHE GÖRÜNÜŞÜ Ö: 1/50

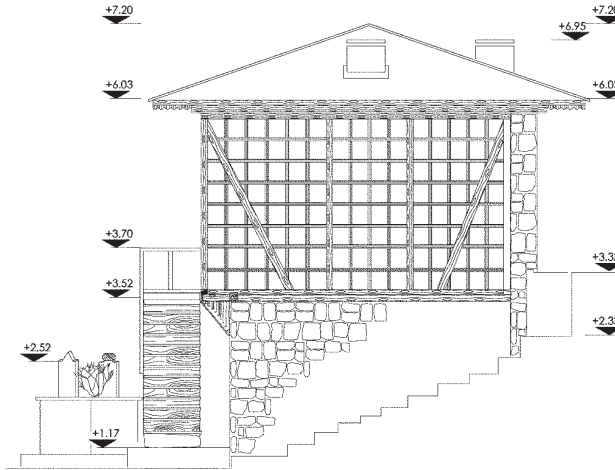

DOĞU CEPHE GÖRÜNÜŞÜ Ö: 1/50

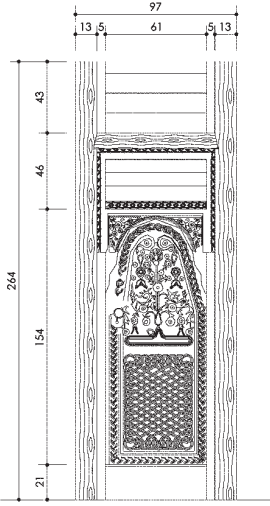

KAPI DETAYI (HAYAT BÖLÜMÜ) Ö. 1/20

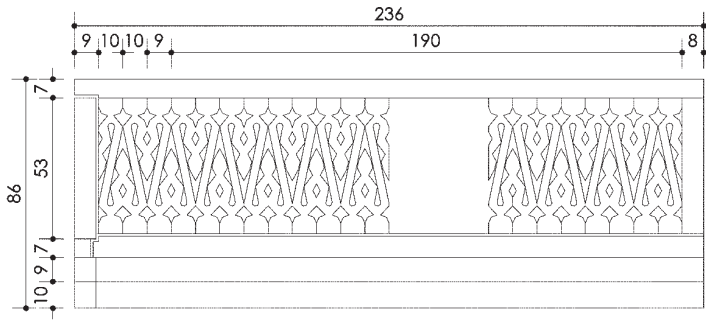
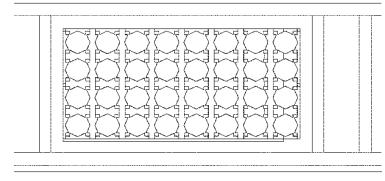
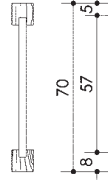
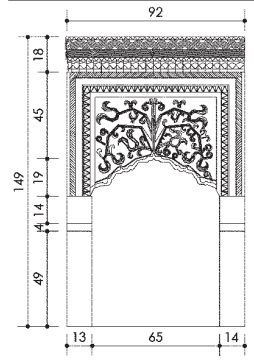

PENCERE İÇ GÖRÜNÜŞÜ

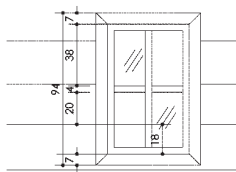
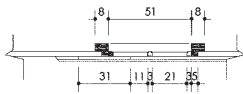
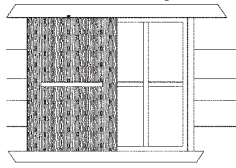

PENCERE ÖN GÖRÜNÜŞÜ





## **II. Diđer Yazılar**







## Osmanlı Şer'i Mahkemesi Kayıtlarının Ortadoęu Sosyal Tarihi Açısından Kullanımı: Yeniden Deęerlendirme\*\*

Özellikle XVI. yüzyıldan bu yana şer'i mahkeme kayıtları Osmanlı İmparatorluğu ve imparatorluęun eyaletlerinin sosyal kültürel ve ekonomik tarihi açısından en önemli kaynaklar arasında yer almıştır. Bu kayıtlar ekonomik tüketim, tarımsal ilişkiler, ailelerin durumu, sosyal tabakalaşma, suç ve yerel politika gibi pek çok konu üzerine paha biçilmez malzemeler içermektedir. Ayrıca bu kaynaklar geniş bir coęrafi alanı kapsayıp yüzyılları içerirken araştırmacılar tarafından sık sık tekil ve homojen bir kaynak olarak kabul edilmiş ve olayların basit açıklamaları olarak kabul görmüştür.

Bu denemede şer'i mahkeme kayıtlarının karmaşık bir kaynak olduęu ve araştırmacıların bu kayıtların itibari deęeri anlamında içerdiği bilgiyi kabul ederken tedbirli olmaları gerektięi tartışılmıştır. Bu kayıtlar toplumun kesin olmayan istatistiksel temsilinden, İslami kanun ve düzenin önyargılı temsiline ve gerçeklięin basit yansıması olan sınıflandırmaya karşı çıkar. Farklı coęrafi alanlar ve farklı zaman periyodları arasındaki karşılaştırmalar ve aynı döneme ait şer'i mahkemelerle ilgili tamamlanmış alan çalışmaları, kayıtlar ve kayıtların iddia olarak naklettikleri gerçeklik arasındaki muhtemel uzaklıęı gösterir.

**Dror ZE'EVİ**  
Ben-Gurion Üniversitesi, Negev  
**Çeviri: Erol PATAN**  
VGM Vakıf Uzman Yardımcısı



Tarihçiler 25 yıldan uzun bir süredir Osmanlı şer'î mahkeme kayıtlarını Ortadoğu tarihi kaynağı olarak sistemli bir şekilde kullanmaktadırlar. Bu süreçte siciller (sicilat) olarak bilinen kaynaklar XVI. yüzyıl başlangıcından XX. yüzyılın başına kadarki sosyal ve kültürel tarih için elimizdeki en önemli kaynak haline gelmiştir. Bugün Osmanlı toplumu, kültürü ve ekonomisini çalışan bir akademisyen için sicilleri görmezden gelmek düşünülemez. Maşrik'ten Magrib'e (doğudan batıya), Balkanlar'dan Arap Yarımadası'na, yazarların mahkeme kayıtlarını kapsamlı olarak kullandığı yüzlerce makale ve kitap yazılmıştır. Osmanlı toplumu hakkındaki düşüncelerimizin pek çoğu tekrar değerlendirilmiştir. Bazı durumlarda Osmanlı tarihi bütünüyle tekrar şekillenmiştir ve hala da şekillenmeye devam etmektedir.<sup>1</sup>

Örneğin, Osmanlı kadınının tarihi büyük ölçüde Osmanlı şer'îye sicil kayıtlarında bulunan malzeme temel alınarak değiştirilmiştir. Önceleri ezilmiş ve sömürülmüş olarak nitelendirilen erken modern dönem Müslüman kadınları, tozlu mahkeme kayıtlarından yeniden keşfedilmiş, mallarının kontrolünde görece bağımsız oldukları ve sosyal ve ekonomik işlerin içinde aktif olarak yer aldıkları görülmüştür.<sup>2</sup> Yalnızca hükümet ve elitlere ait olduğu düşünülen tarımsal arazinin, içinde köylülerin, bazen bütünüyle özel mülkiyete varan, özel hak ve imtiyazlarının olduğu daha karmaşık bir sistemin parçası olduğu şimdi anlaşılmaktadır.<sup>3</sup> Aynı durum yerel politika, ekonomik ilişkiler ve kentsel tarih gibi diğer çalışma alanlarını da kapsar.<sup>4</sup>

\* Bu çalışmanın temelini 1995 yılında Hayfa Üniversitesi'nde sicil çalışmaları üzerine düzenlenen seminerde yapılan konuşma oluşturmaktadır. Kaynaklarının içeriğini ve niteliğini yeniden tetkik etme fırsatı verdikleri için Iris Agmon ve Avner Giladi'ye teşekkür etmek istiyorum. Değerli görüşleri ve anlayışı için İdo Shahav'a, Islamic Law and Society'nin editörlerine ve bu çalışmayı okuyup yorumları ve önerileriyle katkıda bulunanlara da ayrıca teşekkür ederim.

\* Bu makale Law and Society" Vol. 5, No: 1, February 1998" Dergisinde yayınlanmıştır.

1 Sicillere dayalı çalışmaların günümüzdeki sayısı detaylarıyla verilemeyecek kadar fazla olsa da bu tip çalışmalara örnek olarak verilebilecek ve daha önceden yayımlanmış bazı faydalı ve açıklayıcı çalışmalar arasında: Abdul Karim Rafeq, "The Law Court Registers and their Importance for a Socio-economic and Urban Study of Ottoman Syria" in Dominique Chevallier (ed.), L'Espace Social de la ville Arabe (Paris 1979), 51-58; Jon E. Mandaville "The Jerusalem Shari'a Court Records as a Supplement and Complement to the Central Ottoman Archives" in M. Sharon (ed), Studies on Palestine During the Ottoman Period (Jerusalem, 1975); Bishara Doumani, "Palestinian Islamic Court Records: A Source for Socioeconomic History" Middle Eastern Studies Association Bulletin, 19 (1985), 155-72) Bu denemede esas olarak kendi çalışmamda kullandığım makalelere ve kitaplara atıfta bulundum.

2 Bkz. örneğin Ronald Jennings, "Women in Early Seventeenth Century Ottoman Judicial Records- The Shari'a Court of Anatolian Kayseri," *Journal of the Economic and Social History of the Orient*, 18 (1975)53-114;Haim Gerber, "Social and Economic Position of Women in an Ottoman City, Bursa 1600-1700," *International Journal of Middle East Studies*,12(1980), 231-44;Abraham Marcus, *the Middle East on the Eve of Modernity: Aleppo in the Eighteenth Century*(NewYork, 1989),özellikle. 202-08; Judith Tucker, *Women in the Nineteenth Century Egypt*(Cambridge,1985); a.e. , "Marriage and Family in Nablus,1720-1856: Towards a History of Arab Muslim Marriage," *Journal of Family History*, 13 (1988),165-79;Iris Agmon, " Women and Society:Muslim Women, the Shar'I Courtand the Society of Jaffa and Haifa under late Ottoman Rule (1900-1914)"(yayınlanmamış doktora tezi, the Hebrew University ,1994); a.e., "Muslim Women in Court according to the Sijill of Late Ottoman Jaffa and Haifa: Some Methodological Problems," in Amira el-Azhari Sonbol(ed.), *Women, the Family and Divorce Laws in Islamic History* (NewYork, Syracuse University Press,1995); Anna Würth, "A Sana'a Court: the Family and the Ability to Negotiate," *Islamic Law and Society* 2:3 (1995),320-40;Dror Ze'evi "Women in the 17<sup>th</sup> Century Jerusalem:Western and Indigenous Perspectives," *International Journal of Middle East Studies*,27(1995),157-73.

3 Kenneth Cuno, *The Pasha's Peasants: Land, Society and Economy in Lower Egypt,1740-1858*( Cambridge,1992);Haim Gerber, *The Social Origins of the Modern Middle East*(Boulder,Co.,1987); Baber Johansen, *The Islamic Law on Land Tax and Rent: the Peasants' Loss of Property Rights as Interpreted in the Hanafite Legal Literature of the Mamluk and Ottoman Periods* (London, 1988); Dror Ze'evi, *An Ottoman Century: the District of Jerusalem in the 1600s* (Ithaca,Suny Press,1996),115-39.

4 Cf. Andre Raymond, *Artisans et commerçants du Caire au XVIIIe siècle*(Damas,1973-74);idem, "Soldiers in Trade: The Case of Ottoman Cairo," *British Journal of Middle East Studies*, 18 (1991), 16-36; Amnon Cohen, *Economic Life in Ottoman Jerusalem* (Cambridge,1989); Amy Singer, *Palestinian Peasants and Ottoman Officials: Rural Administration around Sixteenth century Jerusalem*(Cambridge,1994); Marcus, *The Middle East on the Eve of Modernity*; Mahmud Yazbak, *Haifa at the end of Ottoman Rule* ( Leiden, forthcoming); Ze'evi, *An Ottoman Century*.



Bazı kayıtların gerçekliği, istatistiksel örneklerin geçerliliği veya çeşitli olay zincirlerinin yeniden yapılandırılması hakkında çeşitli şüpheler uyanmıştır.<sup>5</sup> Fakat çalışmaların çoğunluğunda siciller neredeyse gerçeğin saydam kayıtları, toplum ve kültürü tam olarak yansıtan kaynaklar olarak kabul edilir. Bunun yanında, sicil kayıtları dört asırlık bir dönemi kapsamalarına ve Osmanlı imparatorluğunun iyi savunulmuş bölgeleri boyunca yüzlerce noktada bulunabilmelerine rağmen, hala naifçe her yerde ve bütün zamanlarda, aynı belgesel değer, aynı edebi kurallar ve aynı kanunlarla tek ve homojen kaynaklar olarak kabul edilir.<sup>6</sup>

Burada tarihsel varsayımların yanlışlarını ayrıntılı olarak ele almaya gerek yoktur. Bütün kaynaklar, içerisinde sosyal “gerçekliğin”, bir dizi önyargının, çağdaş düstur ve simgelerin, üslup ve mecazların, yayınevi ve editör müdahalelerinin yazılı bir kaynak oluşturmak amacıyla harmanlandığı karmaşık bir anlam örüntüsüdür.<sup>7</sup> Her nasılsa bu tür problemlerden muaf olduğuna inanılmasına rağmen, siciller de farklı değildir. Bu makalede, araştırmanın devam edebilmesi için, kaynağın derinlemesine anlaşılmasının elzem olduğu bir safhaya ulaştığımızı iddia etmekteyim. Böyle bir anlayış, akademisyenlerin sosyal, politik ve ekonomik tarihi kaleme alma yöntemlerini geliştirici araçlar sunmanın ötesinde, aynı zamanda başlı başına bir amaçtır: Kâtiplerin, kadıların sürekli değişen ihtiyaç ve kavrayışlarına hizmet etmek adına farklı dönemlerde farklı şeriat mahkemelerinde üzerinde oynadıkları ve yeniden ürettikleri mekanizmalara yönelik daha derin bir algı.

İlerlemeden önce, çoğu vakada sicillerin kanuni kayıtlardan bazen daha az ve bazen daha çok olduğunu belirtmek önemlidir. İkincil eserden alıntı yapılan örneklerle muhakeme edildiğinde, siciller başka sistemlerdeki benzer belgelerden bizim farz ettiğimizden daha az hukuki bilgi içermektedir. Yasalara veya kaynaklara dair herhangi bir atfı bulmak zordur ve okuyucu, hükümlerin yasal dayanaklarına dair muğlak fikirlerle baş başa bırakılır. Ancak bu, vakaların yürürlükte olan yasalara ve süreçlere göre karara bağlanmadığı anlamına gelmez ve kesinlikle kararların keyfi kadı kararları olduğunu ima etmez.<sup>8</sup> Hatta bu vakaların çoğu için elimizdeki kanıtlar olan bu kayıtlar nadiren kadının karara ulaştığı yasal mantık sürecine dayanır. Bu tarz detayların siciller için gereksiz kabul edildiği şüphesizdir. Şimdi, sicillerin yasal sürece ışık tutmadığı gerçeği bazı akademisyenleri sicilleri esasen geleneklerin bir yansıması olarak neticelendirmelerine itmiştir. Öte yandan, benim iddiam durum tam tersi de olabilir, yani, yasal yönden dikkatlice oluşturulmuş olan sicillerdeki hikâyeler okuyucu tarafından görülemez de kayıtların özüdür. Başka bir ifade ile kayıtlar olayları asıl geliştiği şekilde göstermek yerine yasal doktrinler ve uygulamalarla tutarlı bir şekilde tartışır. Çünkü mahkeme kararlarının yasal dayanakları genelde belirsiz bırakılmıştır ve Layish’in de gösterdiği gibi şeriat dışındaki diğer yasal sistemleri de temsil edebilir, sicil üzerine yapılan bir çalışmanın “tarihsel” ve “normatif-kuralcı” yaklaşımlar arasın-

<sup>5</sup> Eleştirilerin bazıları aşağıdaki makalelerde bulunabilir: James Reilly, “Shari’a Court Registers and Land Tenure around Nineteenth Century Damascus.” *Middle Eastern Studies Association Bulletin*, 21 (1987), 164, Reilly sicildeki örneği sorgulamakta, eğer kayda geçmemiş işlemler kayıtlarda olanlarla benzer ise örnek geçerlidir diyerek sonuca bağlamaktadır; Ronald Jennings, “Limitations of the Judicial Powers of the Kadi in 17<sup>th</sup> Century Ottoman Kayseri,” *Studia Islamica*, 50 (1979), 151-84. Jennings, kayıtlara bakarak Kayseri’deki kadıların durumunu inceledikten sonra yetkilerinde bazı sınırlamalara rağmen on yedinci yüzyıl mahkemelerinin hukuka göre hareket etmede tutarlı bir kararlılık gösterdikleri sonucuna varmaktadır.” Ayrıca bkz. Iris Agmon, “Women and Society”, 32-94.

<sup>6</sup> On the documentary and “worklike” aspects of sources, bkz. Dominick LaCapra, “Rethinking Intellectual History and Reading Texts,” a.e., *Rethinking Intellectual History: Texts, Contexts, Language* (Ithaca: Cornell University Press, 1983), 23-71.

<sup>7</sup> Bkz., hukuki kaynaklarla ilişkili olarak, James Boyd White, *Justice as Translation: An Essay in Cultural and Legal Criticism* (Chicago: University of Chicago Press, 1990), x-xi.

<sup>8</sup> Weberyan “kadı-adalet” kavramı birçok akademisyen tarafından ikna edici bir şekilde çürütülmüştür. İlginç bir tartışma için, bkz. David S. Powers, “Kadijustiz or Qadi-Justice? A Paternity Dispute from Fourteenth-Century Morocco,” *Islamic Law and Society*, 1 (1994), 332-66.



daki farklar üzerine bir çalışma olması da güçtür.<sup>9</sup> İki arasında sınır fark edilemeyecek ölçüde siliktir. Tartışmamız kaynakları kendi bütünlüğü içerisinde kapsmalıdır ki bunlar birkaç yasal sistem grubu, sosyal normlar, formüller, benzetmeler ve kayıtlı olaylardır.

Sicillere dayalı tarihsel araştırmalar kullanılan metodolojiye göre üç temel kategori ya da tekniğe ayrılabilir: nicel( kantitatif ) tarih, hikâyeci tarih ve mikrotarih. Bu metodolojilerin her biri bu mahkeme kayıtlarını okumak, onlardan bilgi toplayıp bu kayıtlar içinden eleme yapmak için değişik bir stratejiye gereksinim duyar. Her biri farklı bir araştırma alanı ve farklı bir tarz gerektirir ve bizi özel bir sonuca götürme çabasındadır.

Mahkeme kayıtlarına dayalı hemen her çalışma bu tarih yazımı modellerinden en az birini kullanır. Geçmiş olabildiğince tam ve detaylı olarak yeniden inşa etme çabasıyla bunlardan birçoğu ikisini, bazıları da her üçünü de kullanır. Fakat bu kategorilerin her biri ileride değişik problemler doğuracağı için, günümüz sicil araştırmalarının problemleri yönlerini özetlemeden önce bu kategorileri ayrı ayrı ele almalıyız.

### **Mahkeme Kayıtlarının Sayısallaştırılması**

Kantitatif tarih kaynak materyallerin istatistiksel işlemine dayanır. Örnek bir veritabanı tanımlanır ve sonra toplanan veriler sayısal sonuçlar sağlamak için, günümüzde daha çok bilgisayar yardımıyla işlenir. Hikâyeci tarihte olduğu gibi, kantitatif metotlar tarihsel ilgilerin birçok alanına uygulanabilmesine rağmen, daha çok sosyal ve ekonomik araştırmalar için kullanılır ve kültürel ve siyasi tarih alanına nadiren girer. Ölçme-merkezli sicil araştırmaları geniş bir veri tabanı ve tercihen (fakat zorunlu olmadan) benzer tipte kayıt gerektirir. Evlilik ve mehir kayıtları; toprak ve ev satış kayıtları; meslek

çeşitlerine atıfta bulunan kayıtlar veya miras defterleri kantitatif tarihçilerin aradıkları kaynak materyallerdir.

Bu kaynaklar en doğal olarak sicil verilerinin istatistiksel işlemlerinde kendine kullanım alanı bulur. Mahkeme defterleri yıllarca çok sayıda benzer olayın kayıtlarını aktarır. Bazı kayıt çeşitleri için - evlilikler, miraslar, satış senetleri- geniş bir veritabanı kolaylıkla oluşturulabilir. Evlilik kayıtları ve mehir, damat ve gelinin kökeni, onların sosyal statüleri gibi işlenen verilerden yüzlercesini toplamaktan daha değerli ne olabilir? Bu tarz bir araştırmadan hareketle toplumsal tabakalaşmayı ve araştırdığımız toplumsal hareketliliği betimlemeyi ümit edebiliriz.<sup>10</sup>

Öte yandan, bu tarz istatistiksel örneklere daha yakından bir bakış, yapılan bütün çabaları şüphe içerisinde bırakacak bir seri probleme neden olabilir. Öncelikle, örneklerimizin temsiliyeti hususunda çok az ipucuna sahibiz. Mahkemelere kimin niçin geldiğini gösteren türden malzemelere nadiren sahibiz. Asiller her zaman evliliklerini onaylatmak için mi gelirlerdi yoksa belirsiz nedenlerle mahkemeye gelmeye karar veren az sayıda seçkin tarafından mı temsil ediliyorlardı? Fakir insanlar mahkeme binalarını düzenli olarak ziyaret edebilir miydi yoksa onlar ağır ücretlendirmelerle caydırılır mıydı?<sup>11</sup> Yatay olarak birbirinden ayrılmış sosyal sınıflar mahkemeye girmede kendilerini özgür hisseder miydi yoksa bazıları yabancılaştırılmış mıydı? Sicillerdeki bir satış kaydı ya da bir evlilik kaydı kişiye vergi muafiyeti ya da devlet tarafından bir yardım alma hakkı verir miydi? Yerel “subaşı”, kılıcını insanların işlerini evlerinde halletmeleri yerine mahkemeye taşınmaları için mi kullanırdı? Bilmiyoruz. Mahkeme kayıtlarından alınan örneklerin kapsamı toplumun her bir parçasını bir muamma olarak sunar. Örneğin nicel araştırmalarda çok

<sup>9</sup> Aharon Layish, *Divorce in the Libyan Family* ( New York: New York University Pres, 1991).

<sup>10</sup> Bkz. Marcus, *The Middle East*, 203-07, özellikle 205'teki tablo; Tucker, “Marriage and Family in Nablus”.

<sup>11</sup> Bkz. Nelly Hana, “The Administration of Courts in Otoman Cairo,” a.e. (ed.), *The State and its Servants: Administration in Egypt from Otoman Times to the Present* ( Cairo,1995) 46-47, Mısır'da mahkemelerin ücretlendirilmesine karşı Mısır halkının direnci üzerine.



popüler olan toplumsal tabakalaşmayı gösteren tablo ve grafik çeşitleri, örnek olayın yalnızca kendisini temsil edebilecek kadar çarpıtılmış olabilir.<sup>12</sup>

Yazılı kayıt ve bahsettiği gerçeklik ile hâkim kültürel normlar arasındaki ilişki de kantitatif yöntem için daha az problemlidir. Kayıtlar asıl değeri verir mi yoksa bu değerleri belirleyen daha başka bir düşünme tarzı var mıdır? Örneğin Iris Agmon yüzyılın başında Hayfa ve Yafa'nın kadınları hakkındaki eserinde, damadın gelin adayına mehir olarak ödeyeceği kaydedilen paranın toplamının damadın gerçek ekonomik durumuyla (ve belki de ödenen gerçek parayla) bir alakasının olmayabileceği olasılığına dikkatlerimizi çeker. Büyük bir olasılıkla bu toplamlar, insanların, evlilikte şer'i eşitlik prensibine uygun olarak kaydedilmiş olması gereken, mahkemenin tercihlerine uygunluk isteğini gösterir.<sup>13</sup> Bu akla uygundur, bu yüzden mahkeme kendi başına nüfusu uydurma ekonomik kategorilere bölmüştür ve insanlar mehir toplamını mahkeme ölçeğinin kendilerine ayırdığı ve çok nadiren gerçek ekonomik sınıflandırmaya uyan yere göre kaydetmişlerdir.

Yazılı kayıtlarla gerçek durum arasındaki bu uyuşmazlığı gösteren diğer örnekler Ido Shahar tarafından 1995'te yazılan Beer Sheva Shari'a'da verilmiştir.

Karısından ayrılan bir koca şahitlerin önünde karısının ailesinden mehiri ve düğün sırasında yaptığı harcamaları geri vermelerini talep etti. İsteddiği yekûn açık olarak gerçek yekünden daha fazlaydı. Kadının ailesi bu parayı vermeyi reddetti ve adam da onları boşanmayı mahkemede açıklamayacağını söyleyerek tehdit etti.

(sonuç olarak boşanan kadın arada kalacaktı. Bir taraftan boşanacak diğer taraftan tekrar resmi olarak evlenemeyecekti.)

Kadının ailesi adamı mahkemeye verdiklerinde, onunla ayrıldığını kabul etmek zorunda olduğunu anladı ve kadının babasıyla görüştü ve ikisi babanın kocaya boşanma karşılığında ödeyeceği para hususunda uzlaşmaya vardı. Bu aşamada çift mahkemeye gelerek kadı huzurunda şer'i kanunun tüm gereklerine göre boşandıklarını açıkladı. Mahkemeyi terk ettikten sonra adam anlaştıkları parayı kadının babasından aldı.

Yapılan uzlaşma tabi ki kadının gecikmiş mehrini ve bekleme sürecindeki nafakasını almasında ısrarlı olan şer'i kanuna aykırıydı. Bu illegal anlaşmadan kayıtlarda hiç bahsedilmemiş olduğunu söylemeye gerek yok.<sup>14</sup>

Şimdi aşağıdaki iki durumu karşılaştıralım. Birincisi XVII. yüzyılda Kudüs sicillerinden alınmış bir kayıttır. İkincisi Beer Sheva'da şer'i mahkemeden bir başka olay:

(1)

1100 H. ( 1689 M.) yılının Şaban ayında, Şafi bir kadının duruşmasında, Silvan köyünden Süleyman kızı Fatma babası Süleyman'ı mahkemeye verdi ve babasının onu kendi isteği dışında evlendirdiğini iddia etti. Kocası onunla yattıktan sonra onu boşadı. Sonra, babası onu hala reşit olmamasına rağmen yeniden evlendirdi. Bu ikinci evlilik Şer'i yargıç tarafından kaydedilmedi. İkinci eş henüz kendisiyle cinsel ilişkiye girmemişti fakat yine de evliliğin kendi isteği dışında yapıldığını iddia ederek iptal edilmesini talep etti. Hanefi mezhebinin kurallarına göre, “ergenin seçim hakkı” prensibine göre, kendi isteği dışında evlendirilen reşit olmayan bir kadın evliliğin iptali isteminde bulunma hakkına sahiptir.<sup>15</sup>

<sup>12</sup> Cf. Judith Tucker, “Ties that Bound: Women and Family in Eighteenth- and Nineteenth Century Nablus,” in N. Keddie and B. Baron (eds.), *Women in Middle Eastern History* (New Haven, 1991). Tucker, 65 yılı kapsayan bir zaman diliminde, 9 sicilde, 107 evlilik kaydı bulmuştur. Bu kadar uzun bir zaman dilimi için bu sayı oldukça azdır. Tucker'ın varsayımı asiller fazla sayıdaydı. Tucker'a göre kaydedilen olaylar “özellikle önemli ve problemlidir”. Onun mantık çizgisi bazen totolojik görünür. Örneğin problemlidir olduğu açık olmasına rağmen, yazar bir taraftan sosyoekonomik ön yargının ne olduğuna keyfi olarak karar vermiş görünürken, diğer taraftan örnekten yola çıkarak sosyoekonomik sonuçlara varır. Ayrıca bkz. Würth, “A Sana'a Court,” 330, yazar burada diğer istatistiksel veriler yoluyla mahkemeden alınan bir örnek ile Yemen toplumunun gerçek ekonomik tabakalaşması arasındaki ilişkiyi belirleyebilmiştir.

<sup>13</sup> Agmon, “Women and Society”. 107-11.

<sup>14</sup> Ido Shahar, “Trilemma in Court: the Shari'a Court in Beer Sheva as a Convergence Point of Three Systems” ( yayınlanamamış seminer raporu, Ben Gurion University, 1996), 12-13.

<sup>15</sup> Cf. “Talak”, *Shorter Encyclopedia of Islam* ( Leiden, 1961), 568-69; John L. Esposito, *Women in Muslim Family Law* ( Syracuse: Syracuse University Press, 1982), 35; RonShaham, “The Muslim Family in Egypt 1900-1955” ( yayınlanamamış doktora tezi, The Hebrew University, 1991), 40-41, 53, 140.



Davadaki haklılığını ispat etmek için, babanın boşanan kızını ikinci kez evlendirmesi durumunda; kız bakire olmamasına rağmen henüz reşit değilse, reşit yaşa geldiği zaman evlilik kararının ilgası için başvuruda bulunma hakkını saklı tutar fetvasını gündeme getirdi. Bunun üzerine kadı, Fatma'dan evlilik akdinin reşit olmadan önce yapıldığına dair yemin etmesini istedi. Fatma yemin etti ve kadı evliliğe son verdi.

(2)

1995 yılında mahkemeye başvuruda bulunan bir kadın, henüz reşit olmadığı bir yaşta kendi iradesi dışında babası tarafından evlendirildiğini, artık reşit yaşa geldiğini ve kendisine dayatılan evliliği istemediğini belirterek, evlilik kararının ilgası için başvuruda bulundu. Sicil kayıtları kadı tarafından yöneltilen bir kaç soruyu ve bu sorulara kadın tarafından verilen cevapları aktarmaktadır. Ardından, kadının istek üzerine evliliğin ilgası kararını verdiği belirtilmektedir.

Mahkeme içinde ve dışında gelişen söz konusu olayı daha yakından incelediğimizde kızın, belki de kendi iradesi dışında, mahkemeye babası tarafından getirildiğini öğrenmekteyiz. Meğerse baba şu an boşanmış koca durumundaki damadının kızı ile berdel evliliği (kızların ya da kız kardeşlerin iki erkek arasında değiş tokuşu) ayarlamıştır. Gelin görün ki, söz konusu plan damadın sözünden dönmesiyle suya düşmüştür. Bunun üzerine sinirlenen baba hiç bir resmi müracaat yapmamıştır ama kızını mahkemeye yönlendirerek boşanma talebinde bulunmasını sağlamak yoluyla misillemede bulunmuştur.<sup>16</sup>

Mahkemede hakkını arayan özgür ve kendine güvenli on yedinci yüzyıl kadınına yönelik ilk izlenimiz yirminci yüzyıla ait bir örnekle tersine dönmektedir: katı bir erkek egemen imajın olduğu mahkemelerde boy gösteren kadınlarla bağlantılı olarak, kadının özgürlüğüne ilişkin elde ettiğimiz istatistik de anlamsızlaşmaktadır.

Bu kayıtları nicel araştırma için kullanmaya karar verdiğimizde, istatistiksel sonuçlar gerçekte olup biteni pek de yansıtmayabilir. Bu istatistikler, en iyi ihtimalle, 1995 yılında Beer Sheva'da yaşayanların şeriat mahkemelerinde söylemeleri ya da yapmaları gerekenlerle ilgili varsayımlarını yansıtır.

Antropolojik araştırmaya dayanan ve hiç bir zaman ortodoks (Negev çölündeki bedevi kabileler gibi) olarak mütalaa edilmeyen bir grupla ilgili olarak kullanılan bu örneklerin arka planda tarihsel kanıt rolü oynamaları amaçlanmamıştır. Bu olayların küçük bir mahkeme salonunda yaşanmış yalnızca iki örnek olması bir yana, unutmamalıyız ki, modern çağda, özellikle de yirminci yüzyılda, sosyal yardım mekanizmalarının ortaya çıkışı, profesyonel avukatlık ve de bireylerle devlet arasındaki ilişkiye yönelik tamamıyla farklı bir yaklaşım gibi yargı sisteminde bazı temel değişimler meydana gelmiştir. Bununla beraber, söz konusu örnekler, kayıt ile bu kaydın taşıdığı düşünülen “gerçek” arasındaki makul uzaklığı gözler önüne sermektedir.

Asıl mesele *sicil* dış görünüşünün ardında yatan mahkeme salonu stratejileri hakkında nerdeyse hiçbir şey bilmememizdir. Yasal sistemin gerçek ya da hayali sınır ve sınırlamaları ve mahkemenin zorlayıcı gücünü dikkate alan kasti bir stratejileri olmaksızın insanlar nadiren mahkemeye gelir. Davalı ve davacı kendileri gerçeği görseler de bu strateji “gerçekle” uyuşmak zorunda değildir. Bazen tehlikeli de olsa, mahkemede olan, bu yüzden, bütün katılımcıların kârlarını katlamaya çalıştıkları bir takım kurallarla oynanan bir oyun sayılabilir.<sup>17</sup> Oyunun yerel kurallarının ne olabileceğine dair bizlerin genellikle sadece belirsiz bir fikrimiz vardır. Bu tür bilgiler olmadan kayıtları yorumlarken zorlanırsız bu yüzden onları gördüğümüz gibi kabul etmemeliyiz.

Miras kayıtlarına baktığımızda da benzer problemler ortaya çıkıyor: nüfusun hangi tabakaları, akrabalarının miraslarının mahkeme tarafından

<sup>16</sup> Ido Shaha ( Beer Sheva *shari'a* court, work in progress). Ayrıca bkz. Isaac Hollander, “ *Ibra'* in Highland Yemen: Two Jewish Divorce Settlements,” *Islamic Law and Society*, 2:1 (1995), 1-23.

<sup>17</sup> Lawrence Rosen, *The Anthropology of Justice: Law as Culture in Islamic Society* ( Cambridge,1989), 78-79. Rosen bazen diğer bir uca gider. “Onun” Sefrou'daki mahkemesinde neredeyse hiç yazılı belge yoktur.



denetlenmesine zorlanmıştır? Hangi gruplar mirasların kaydedilmesiyle ilgilenmiştir ve neden? Mirasçılar ölen kişinin tüm malının defterlere geçirildiğini garantilemiş midir yoksa sadece bir kısmını mı kayıt görevlilerine sunmuşlardır? İkinci durumda da, hangi kısımlar kayıt için sunulmuştur ve neden? Miras listelerinin farklı tip kayıtlarda farklı maddeler içerdiğine dair bazı göstergelerimiz vardır. Örneğin Cezayir’de bir sosyal sınıfla ilgili miras kayıtları miras kayıt defterlerinde listelendiğinde belli maddeler içerirken, hazine kayıtlarında farklı maddeler içerir.<sup>18</sup>

Kantitatif tarihçilerin pek çoğu bu sorunların farkındadır. Etkileyici bir çalışmada, 1700 yılı dolayları Şam halkını çok detaylı ve dikkatlice işledikleri istatistiksel bir ankette Colette Establet ve Jean Paul Pascual yaklaşık 30 yıllık bir süreci kapsayan 628 miras kaydını yeniden incelemişlerdir.<sup>19</sup> Çalışmanın giriş bölümünde bu kayıtlarla ilgili problemleri ifade etmektedirler.<sup>20</sup> İlk olarak, nüfusun yüzde kaçının bu kayıtlarla temsil edildiğini bilmek zordur. Ayrıca sınıfın, cinsiyetin ya da azınlık durumunun az ya da çok ne oranda temsil edildiğini anlamının neredeyse imkânı yoktur. Ayrıca miras kaydı için ödenecek ve mirasın toplam tutarının % 5’i ile % 8’i arasında bir bedeli olan ağır bir vergi de vardır. Pek çok Şam’lı belki bu miras kaydından kaçabildikleri kadar kaçmayı denemiş ya da en azından kaydedilmiş olan mirası şüphe çekmeden küçültbildikleri kadar küçültmüşlerdir. Bir başka problem de hangi değerli şeylerin kaydedildiği hangilerinin kaydedilmediğinin tam olarak bilinmesinin mümkün olmamasıdır. Pek çok durumda görülebileceği gibi ölüm tarihi ve miras kaydı tarihi arasında o kadar çok zaman geçmiştir ki

pek çok değerli şey ortadan kaybolmuştur.

Yazarlar örnek hakkında önceden yorumlarda bulunarak, bir “istatistik bürosu” nu taklit etmek niyetinde olmadıklarını, örneğin bizzat kendisinin, nüfusun tamamını temsil etmese de, istatistiksel olarak dikkatle gözden geçirilebilecek kadar büyük olduğunu vurgulamaktadırlar. Fakat eğer durum buysa böylesine titiz bir çalışmanın hedefi nedir? İstatistiksel olmayan, empresyonist (izlenimci) bir yaklaşım da aynı şekilde hizmet edebilirdi.

Satış işleri ve ticari alım satım işlerinin kaydı ile ilgili olarak da benzer sorular ortaya atılabilir. İnsanlar gerçekten alım satım işlerinde kayıtlı olan tutarı ödediler mi? Daha ağır bir vergi yükünden kaçmak için alım satım sırasında daha az bir tutar ödediklerini mi beyan ettiler? Kim bu satış işlerinden sorumluydu ya da kim değildi?<sup>21</sup> Kantitatif araştırmanın temeli olarak yıllardır kullanılan her çeşit belge için bu tip sorular sorulabilir. Sicillere dayalı istatistiksel araştırma daima çok az sayıda araştırmacının hakkıyla incelediği bir takım önermelerden başlar. Veri külliyyatının kendisini ciddi olarak değerlendirmeye başlamadan önce, bir araya getirilmiş veri külliyyatını sayısız yoldan işleriz.

### *Sicilleri Nakletme*

Yazım tarzı genellikle politik diplomatik ya da askeri tarihe uygun olsa da, tarihsel anlatım sosyal ve ekonomik tarihi de içeren pek çok araştırma konusuna uygulanabilir. Bir kurumun, sosyal sınıfın, bir fikrin gelişimi ya da bunların hepsi bu anlatım tarzına göre ele alınabilir. Sicili ilgilendiren araştırma stratejileri açısından gereklilikler şunlardır: (1) Belirli bir süreye atıfta bulunan mahkeme defterlerindeki malzemeyi incelemek. (2) Hikaye içerisindeki olay

<sup>18</sup> Tal Shuval, “La Ville d’Alger vers la fin du XVIIIe siècle: population et cadre urbain” ( yayımlanmamış doktora tezi, Université de Provence, Aix-Marseille,1994),15-30. On sekizinci yüzyıl Mısır’ında yönetici-elitin miras meselelerine müdahalesi üzerine. Bkz. Hana, “Administration of Courts”,56-57.

<sup>19</sup> Colette Establet et Jean-Paul Pascual, *Families et fortunes a Damas: 450 Fovers Damascains en 1700* (Damas, 1994)

<sup>20</sup> A.g.e., 28-34

<sup>21</sup> Beyrut ve Şam’daki şeriat mahkemeleriyle ilgili araştırma yürüten Zouhair Ghazzal, toplumun ileri gelenlerinin toprakları kendi topraklarıyla birleştirip mülkiyetlerine almak için toprak sahipliği konusunda dikkate değer sayıda uydurma şikayetle karşılaşmıştır. (12. CIEPO sempozyumu, Prag 1996). Ayrıca bakınız Giovanni Levi “On Microhistory” Peter Burke (ed) *New Perspectives on Historical Writing* (University Park, PA, 1991). Levi, Ortaçağ İtalya’sında piyasa güçlerinin değil arsa fiyatlarının aile stratejilerini yansıttığını gösteren bir araştırmaya değinir.



örgüsündeki dizileri bulabilmek. (3) Olayların mantıksal sırasını düzenlemeye çalışmak.

Sicillere dayanan araştırmalarda yanlış olay zinciri ya da yanlış bir hikaye yaratmanın tehlikesi diğer kaynaklara dayanarak yapılan araştırmalardan daha büyüktür. Diğer kaynaklarla yapılan araştırmalarda önceki yazarlar tarafından durum araştırması (fact quarry) olarak oluşturulan ve toplanan kanıt parçalarına dayanan tarz bazen risk taşır. Bina edilen olayların bağlamı ve kendine has düzeni (sekansı) yok sayılabilir. Bu risk parçalanmış ve birbirleriyle bağlantısı olmayan kanıtlara dayalı kaynaklarla çalışılırken daha da büyür. Fakat genellikle kayıtlar arasındaki anlatım dizileri birbirine benzemezken, her kayıt kendi içinde çeşitli anlatım dizileri içerir. Yargıç bu anlatım dizilerini tartar inceler ve daima doğru olanı seçmez. Böyle bir olayda ilk önce, bazen iki ya da üç gelişigüzel örneği de birbirine bağlayan, bir anlatı keşfetmeye meylederiz. Daha sonra iddiamızı kanıtlayacak kanıt aramayı deneriz. Bu durum yapbozun parçalarını yok sayarken yerli yerine oturmaz.

Anlatı diziniyle ilgili önyargılarımız, tarihsel bir kayıt (kronik)<sup>22</sup>, bir seyahat hesabı, ya da bir biyografi gibi başka bir kaynaktan alıntı yapılmasıyla oluşmuş olsa da, sicili okuduğumuzda edindiğimiz kendi izlenimimiz bizi zihnimize bir hikaye oluşturmaya yönlendirdiğinde de tuzağa düşme ihtimalimiz vardır.

Çay ya da kahve gibi bir ürünün bir şehre girişini örnek alalım.<sup>23</sup> Bu konuyla ilgili pek çok kaydı okuduktan sonra bu ürünlerin ilk kez mahkeme tarafından reddedildiği betimleyen bir anlatım olduğunda karar kılabiliriz. O zaman çay ve kahvenin yasaklanması doğrultusundaki uyarıları tanımlayabiliriz. Sonunda mahkemeyi halk baskısına

dayanamayan bir mahkeme olarak tasvir ederiz. Peki mahkemeye getirilen problemlerle duvarların ötesindeki dünyada hakim olan durumların arasındaki ilişkiyi gerçekten anlayabilir miyiz? Mahkemedeki olayların ve kararların etkisini gerçekten bilebilir miyiz? Gerçek hikaye yeni bir malı satmaya çalışan ve yükselen bir tüccar ailenin hikayesi midir yoksa kahvenin getirdiği sıkıntıların ve bu sıkıntılarla ilgili duruşmaların hikayesi midir? Mahkeme tarafından alınan kararlar duvarların ötesini de izah eden fiili süreçlerle dar bir kesişim kümesi oluşturur.

Ya da başka bir örneği ele alırsak, köy ve şehir arasındaki, şehirliler ve göçebeler arasındaki ilişkiler nasıl ortaya çıkarılır? Bir taraftan, siciller üzerine çalışan bilim adamları iki grup arasındaki asırlık düşmanlığın işareti olan, köyler üzerine gerçekleşen bedevi saldırılarının yorumunun ne kadar çekici olduğunu bilir. Bu olaylar diğer kayıtlarda yazılı, genellikle daha az etkileyici olan ve köylülerle göçebeler arasındaki gündelik ilişkileri içeren olayları görmemizi engelleyebilir. Diğer taraftan, bedevilerle yapılan alım satım işlemleriyle ilgili mahkeme kayıtları iki grup arasında tam anlamıyla bir ortak yaşamın var olduğunu zannetmemize sebep olabilir.<sup>24</sup>

Bütün bu çelişkili öyküler ve anlatılar, güç ilişkileri ve bu güç ilişkilerinin sicillerdeki yansımaları hakkında bütünsel bilgi sahibi olunmadan birleştirilmiştir. Pek çok davada ve olayda kadının ve vekilinin ne kadar bağımsız olduğunu da bilememekteyiz. Mahkemeye getirilen hangi olayların ve kadının verdiği hangi kararların otokrat yöneticilerce uzlaştırıldığı ve bu uzlaştırmaların kapsamı hakkında bilgisiziz. Siciller üzerine çalışan akademisyenler böyle şeyleri dikkate

<sup>22</sup> Adil Manna, Mohley Yerushalayim mi beyt Farrukh ve yehaseyhem im ha bedouin” in A. Cohen (ed), *Prakim be-toldot Yerushalayim be-reshit ha-tequfa ha-'othmanit* [Jerusalem in the Ottoman Period] (Jerusalem, 1979); Ze'evi, “The Sufi Connection: Jerusalem Notables in the Seventeenth Century” in *Aspects of Ottoman History (Scripta Hierosolimitana)* (Jerusalem, 1994), 126-42.

<sup>23</sup> Ayrıca bakınız Ralph Hattox, *Coffee and Coffee Houses: The Origins of a Social Beverage in the Medieval Near East* (Seattle and London, 1985). Ammon Cohen de yakın bir tarihte Tel-Aviv Üniversitesi'nde Ocak 1996'da Baer Forumu'nda kahve içmek üzerine etkileyici bir konferans vermiştir.

<sup>24</sup> Manna, “Moshley Yerushalayim”, 209-24; Ze'evi, *An Ottoman Century*, 87-114.





alıyor görünmezler.<sup>25</sup> Pek çok araştırmacı nerdeyse her zaman, müzakerelerde sorduğu sorular söz konusu olduğunda kadının kendisinin önyargılı olmadığını ve kadının tek rehberinin şeriat olduğunu zannetmektedirler.

Ayrıca mahkemenin bedevi halka karşı olan tutumunu bilmiyoruz. Bedevilerin mahkemeye ihtiyacı var mıydı? Köylüler vergi ödemekten kurtulmak için bedevi saldırlarıyla ilgili şikayetler mi uydurdular? Kırsalda çıkarları olan mahkeme memurları ya da yazıcılar tarafından köylülere yardım edilebildi mi? Bu gibi sorular sicillere dayalı tarih anlatımı yöntemini etkilememeli varsayımı, değişen durumlar karşısında kafamızı kuma gömmekle aynı anlama gelir.

#### **Mikrotarih Yaklaşımı**

Mikrotarih “hikayeci tarih” başlığı altında listelenebilir çünkü mikrotarih tekniği hikayenin hikayeci tarih tarzı içinde işlenmesini gerektirir. Bazı önemli farklılıklar vardır fakat amacımızı ilgilendiren en ciddi olanı kaynak malzemenin kapsamı, alanı ve kullanılan araştırma stratejisidir. Mikrotarih genellikle basit olarak detaylandırılmış olay kayıtlarına ya da zorlukla tarif edilmiş yer ve zaman mefhumuna atfeden kayıt dizilerine dayanmaktadır. Bu, küçük çaplı olayların detaylı analizi vasıtasıyla makrotarihsel eğilimlerin daha iyi açıklanmasının sağlanması anlamına gelen bir tarih yazımı anlayışıdır. Temel fikir Giovanni Levy'nin de dediği gibi “deneysel amaçlar için gözlemin kapsamını daraltmak”tır.<sup>26</sup>

Bu özel tarih yazım tarzını seçenlerimiz şunu iddia edebilirler. Örneğin, küçük bir köyde yaşayan ve yerel bir fabrikada XIX. Yüzyılda teknolojinin

gelişmesiyle başa çıkmaya çalışan köylülerin detaylı bir tasviri, modernleşmenin getirdiği anlayış ve problemler hakkında diğer tarih yazımı türlerinden daha çok şey açığa çıkaracaktır.<sup>27</sup> Sicil araştırmalarında böyle bir strateji genellikle duruşma ve olayların, o dönemde pek çok mahkemede bulunması kolay olmayan cinsten detaylı kayıtlarının araştırılmasını gerektirmektedir.<sup>28</sup>

Kantitatif ve hikayeci yaklaşımın kısıtlamalarına karşı duyarlı olan pek çok tarihçi, bir kaynağı yukarıda zikredilen bariz tuzaklara düşmeden kullanmaya imkan verecek başka araştırma yolları aramaktadır. Bu noktada mikrotarih kusursuz bir çözüm olarak ortaya çıkmaktadır. Mikro ölçekli araştırmalar, hikayeci tarzın hikayelerinin uzun dizi serilerinden kaçınarak ve kantifikasyonun (ölçme) şüpheli istatistiklerinden de sakınarak, çok daha az bir kanıt gövdesinin derin incelemesine odaklanır. Burada kaynakların isteğe bağlı seçimiyle ya da çarpık istatistiklerle ilgili bir soru olamaz. Spesifik kayıt dizileri pek çok durumda tam ve kesin olarak seçilir çünkü bu kayıt sıradan bir kayıt değildir. Çoğu kez tarihçinin dikkatini çeken olağandışı bir şey vardır. Belirgin eşsizliğiyle bizi umutlandıracak, bizim bazı şeyleri daha açık bir şekilde görmemize yardım edecek, incelenen dönemle ilgili bize daha iyi bir açıklama sağlayacak bir şey. Tarihçi bu noktada sonuçları makroskopik (çıplak gözle görülebilen) bir alana aktarmanın zorluğunu dikkate alması gerektiğini mutlaka aklında tutmalıdır.<sup>29</sup>

Mikrotarih mahkeme arşivlerinde doğmuştur. Carlo Ginzburg, Natalie Zamon Davis ya da Emmanuel Le Roy Ladurie'nin çalışmaları gibi bu tarzda yazılan çalışmaların en bilinenlerinden bazıları büyük ölçüde Avrupa Engizisyon Mahkemesi

<sup>25</sup> Son zamanlarda yapılan bir çalışmada, Nelly Hanna, Osmanlı döneminde Mısır'da kadınların statüsünün, halkla ve yönetici elite olan ilişkilerinin defalarca değiştiğini ve bu değişikliklerin mahkemenin çalışmasını da etkilediğini göstermektedir. Bkz. Nelly Hanna, “The Administration of Courts in Ottoman Cairo” 44-59.

<sup>26</sup> Giovanni Levi, “On Microhistory”, ayrıca İtalyan mikrotarih anlayışının gelişimi ile ilgili ilginç değerlendirmeler için bkz. Carlo Ginzburg “Microhistory: Two or Three Things that I Know about It” Critical Inquiry, 20 (Autumn 1993), 10,35.

<sup>27</sup> a.g.e., 33.

<sup>28</sup> Mikrotarihsel anlayışın örnekleri aşağıdaki çalışmalarda bulunabilir: Cf. Ammon Cohen, *Economic Life in Ottoman Jerusalem*; Iris Agmon, “Women and Society”; Dror Ze'evi, *An Ottoman Century*.

<sup>29</sup> Ginzburg, “Microhistory: Two or Three Things” 33.



kayıtlarına dayanmaktadır.<sup>30</sup> Müslüman toplumunda mikrotarihsel araştırmalarda şer'i mahkeme kayıtlarından daha uygun bir kaynak varolabilir mi?

Bu tip araştırmalar için en iyi kaynakların gerçekten sicil kayıtları olduğuna inanmama rağmen öyle görünüyor ki sicil kaydı incelemelerinde de tarihçiler için en az diğer iki tarih yazım tarzında olduğu kadar çok tuzaklar var. Bir kere şunu söylemek gerekir ki birçok dönemde İslam mahkemelerinin dava prosedürüne göre olayların arka planı ve güdülenmelerle ilgili sorular önemsenmez. Cinayet, ırza geçme yada mahremiyetin ihlalini de içeren pek çok olay tartışmanın yararı için değil de okuyucunun kontekstin aslını anlaması için sunulur: Toprak sahibi kişi bir çiftçi (*fallahin*) tarafından öldürüldü; iki köy arasında silahlı bir mücadele patlak verdi; bir kadın kocasından boşanmayı talep etti; bir kızın kazayla öldüğü rivayet olundu.<sup>31</sup> Bütün bu olaylar sanki mekanda ve zamanda asılı kalmış gibidir. Suçlananlar neredeyse hiçbir olayda suçta sebebiyet veren olaylar hakkında ya da güdüleriyle alakalı olarak sorgulanmamıştır. Pek çok olayla ilgili olarak kayıtlarda mahkemenin kararı dahi kayıptır. Bu kayıtları inceleyen bir araştırmacı hüüzün verici bir şekilde sadece 'olay şu tarihte sicillere gerektiği gibi yazılmıştır' gibi kısa cümleler bulur.

Yansıtılması gereken sosyal gerçeklik ve sicillerde verilen hikaye arasındaki gözle görülebilen boşluk sebebiyle sicillerde anlatılanlarla gerçekte olanlar arasında farklılık olduğu hissi artar. Erken dönemlerdeki olaylarla ilgili olarak bu boşluğun tam niteliğini tanımlamak çok zordur çünkü özel bir takım durumlarda mahkemede olup bitenle ilgili olarak zannımızı çürütecek ya da doğrulayacak kanıt nadiren sahibizdir. Burada tekrar Beer Sheva Şer'i Mahkemesi'nden sahne arkasına gizlice bakarak faydalanabiliriz. Sene 1996:

Bedevi bir çift yıllar önce özel olarak yapılmış olan bir boşanmayı tescil ettirmek için geldiler. Karı-koca her ikisi de bir boşanmanın gerçekleştiğini kabul ettikten sonra kadı kadına şeriata göre alması lazım gelen mehrini (al mahr al mu'ajjal) alıp almadığını sordu. Kadın almadığını söyledi. Kadı bunun üzerine boşanmayı geçersiz ve hükümsüz ilan etti. Mahkemede herkesin aynı anda konuştuğu ve bağrıştığı bir karmaşa başladı. Tam bu sırada şer'i avukatlardan biri her iki tarafın da mahkeme salonunu terk etmesini ve bir uzlaşmaya varılmasının denemesini önerdi. Kadı oturuma ara verdi.

Yarım saat sonra çift geri döndü ve aralarında bir anlaşmaya vardıklarını mahkemeye bildirdiler. Bu anlaşmaya göre: Kocasını boşandığı eşine mehir olarak 5000 şekel (İsrail'in para birimi) para ve üç aylık nafaka ödeyecekti. Ayrıca ev kadının mülkiyetinde kalacak ve en küçük çocuğun vesayeti çocuk ergenlik çağına gelene kadar annede olacaktı. Sonuçta boşanma karara bağlandı. Bu olay ve uzlaşma sicillere kaydedildi.

Daha sonra mahkeme salonunun dışında gerçekleşen kısa bir tartışma başka bir gerçeği ortaya çıkardı. Koca görüldüğü kadarıyla resmi olarak başka bir kadınla evliydi. (devlet kanunen sadece bir eşe izin vermektedir). Adam daha önceden de biri Gazze şeridinden olmak üzere gayri resmi olarak iki farklı kadınla daha evlenmişti. Bu iki evlilik yerel teamül hukukunca (örf adet hukuku) ve ayrıca şer'i hukukça da tanındı. Adam gayri resmi olarak evli olduğu bu kadınlardan biriyle resmi olarak evlenmek amacıyla ilk eşini resmi olarak boşamak isteğiyle mahkemeye geldi. Gazzeli eşin İsrail vatandaşlığını alabilmesi için eşlerin değişimine ihtiyaç duyuldu. Bu yeni anlaşma ile adamın boşadığı eş yine adamın evinde kalacaktı. Ayrıca adam bu resmi boşanma sonucunda bir de ek kazanım elde edecekti: Adamın boşanmış olduğu kadın Sosyal Güvenlikten özel bir ödenek ve üzerine yapı bina edebileceği bir arsa almayla hak kazandı.<sup>32</sup>

<sup>30</sup> Carlo Ginzburg, *The Cheese and the Worms* (London, 1980); Emmanuel Le Roy Ladurie, *Montaillau: Catalans and Catholics in a French Village, 1294-1324* (London, 1978); Natalie Zamon Davis, *The Return of Martin Guerre* (Cambridge, Mass., 1983)

<sup>31</sup> Örnekler benim kendi çalışmamdan seçilmiştir: Death of a landowner (toprak sahibinin ölümü): *Kudüs sicilleri* vol.168: 354,356; vol. 171: 396. Villages and Tribes fight (köylerin ve kabilelerin savaşı): 107.no. 102, 231. Divorce (boşanma) *Nablus sicilleri*, 1:55;*Kudüs sicilleri*:107: 260; 177:46;183:137; 201: 325. Death of a girl (kızın ölümü): 181: 116; 191: 67; 183: 227.)

<sup>32</sup> Shaha, "Trilemma in Court", 8-9.



Burada sunulan bu hikâye mikro tarih arařtırmaları için, İsrail'deki bedevi vatandaşların sosyal ve kültürel sorunları, bu insanların bu gibi problemleri halletme yöntemleri, mahkeme salonu içinde ve dışında yaşadıkları dramlar, şer'i mahkemede üç hukuk sisteminin gizemli uyumu ve karmaşık gerçekliđi meydana getiren sayısız nükteli kısa hikâye üzerinde duran bir kaynak olarak hizmet edebilir.

Mahkemenin yazılı kaydı görüldüğü üzere uzun ve detaylı olsa da bizi sadece boşanmanın gerçekleştiđi, mehir ve nafakanın ödendiđi konusunda bilgilendirmektedir. Aslında yazılı belgede geçen olaylar haricinde başka hiçbir şey gerçekleşmemiş deđildir. Söz konusu kayıt, olayın tarafları ya da şahitlerince anlařıldığı şeklin tam zıttıdır.

Tekrar vurgulanmalıdır ki tasvir edilen olay, hikâyenin yazılı kaydının haricinde, olası deđişik tasvirlerinden sadece birisidir. Bir çiftin ayrılık kararı aldıđı ve boşanmak için mahkemeye başvurduđu açık bir senaryo herhangi bir zaman ve mekânda gerçekleşebilirdi. Sanaa mahkemesine yönelik arařtırmasında, Anna Würth böyle bir vakayı nakletmektedir<sup>33</sup>. Fakat bir hikâyenin deđişik tasvirlerinin muhtemel olduđu -ve gerçekte muhtelif zaman dilimlerinde muhtelif koşullarda gerçekleştiđi- gerçeđi bize, sicil kayıtlarının hikâyenin yalnızca küçük bir bölümünü yansıttığını göstermektedir. Dolayısıyla bu gerçek, bizi herhangi bir kaydı olduđu gibi kabul etmekten alıkoymalıdır.

Ayrıca, bazı kayıtların toprak mülkiyeti ve mali konulara dair aslında hiç vuku bulmamış bazı şeylere resmiyet kazandırmaya dönük bir çabanın sonucu olabileceđi ihtimalini de göz önünde bulundurmalıyız. Bazen kadı sicillerinde, bir vakıf yöneticisi (mütevelli) tarafından kaynakların tahsisine karşı,

asıl amacı vakıf senedi ya da vakfiyenin yasallığından emin olmak olan bir davanın kaydına rastlanmaktadır. Diđer taraftan, diđer bir belgeden hareketle, biz bir mahkemede tartışma konusu edilen bir mülkün gerçekte sicillere kaydedilen fiyat üzerinden satılıp satılmadığını; ya da bir duruşmanın, bir arsanın özel mülkiyet olarak kayıt altına alınıp alınmadığından emin olmak için sahnelenip sahnelenmediđini bilebilir miyiz?<sup>34</sup> Hatta zimmetine para geçirmekle ya da başka bir suçla suçlanan biri hakkında açılan bir davanın gerçekleşip gerçekleşmediđini ya da sadece devlet görevlileri tarafından gelecekte işlenecek bir cinayeti meşrulaştırmayı gaye edinen yasal bir kurgu olup olmadığını da sorabiliriz.

Mikro tarih yazarken, dolayısıyla, biz önceki iki modele göre daha sağlam bir zemin üzerinde durmuyoruz. Hatta tek bir kaydın sosyal gerçeklikle ilişkisi yüzeyseldir ve bütün bir olasılıklar kümesi – sade bir yansımadan tam bir anlařılmazlığa- kendisini okuyucuya sunar.

### *Sözcüklerin Zaman ve Mekânda Yolculuđu*

Biz ayrıca, kaleme alınan kayıtların ne ölçüde mahkemede hazır bulunan davalı, davacı ya da şahitlerin iddia ya da şahitlik ifadelerini (ki doğrudan sözün sahibinden alınılanıyor olsa bile) yansıttığı konusunda da şüphe duymalıyız. Sözler, ifade edildikleri andan sicile kaydedildikleri ana kadar, uzun bir mesafe kat ederler. Sözcüklerin yolculuđu, meram henüz kadıya ifade edilirken başlar. Osmanlı döneminde, en azından 19. yüzyıla kadar, Hanefi mezhebine mensup kadılar şer'î mahkemelerdeki davaların büyük bir çođunluđunu yönetmişlerdir. Bu kadıların çođu, ana dilleri nüfusun çođunluđu tarafından konuşulmayan bir dil olan Türkçeyi konuşan Rumî'lerdir.<sup>35</sup> Arap topraklarındaki çođu mahkeme vakalarında davalı ve davacıların iddiaları

<sup>33</sup> Bkz. Anna Würth, "A Sana'a Court," 321. Gerçek sorun ve mahkeme kaydı arasındaki boşluđa dair diđer bir dava tasviri için bkz. agm., 334.

<sup>34</sup> Levi, "On Microhistory." Şam ve Beyrut mahkeme arşivlerindeki benzer örneklere dikkatimi çektiđi için Zouhair Ghazzal'e minnettarım.

<sup>35</sup> Abdul Karim Rafeq, *The Province of Damascus 1723-1783* (Beyrut, 1970), 43. Muhammad Adnan Bakhit, *The Ottoman Province of Damascus in the Sixteenth Century* (Beyrut, 1982), 119. Nelly Hana, "Administration of Courts," 45.



Türkçeye; kadının davanın taraflarına yönelttiği sorular da yerel dile mütercimler aracılığıyla çevrilmiştir.<sup>36</sup>

Dava süreci boyunca şüphesiz mütercimlerin çoğu, kadını dava konusuna yönelik keskin kavrayışı ve hukuk bilgisi ile etkilemek istemiştir. Çeviri esnasında çoğu mütercim, ifadeleri şer'î üsluba uyarlayarak çevirmiş ve yeniden şekil vermiş olmalıdır. Dolayısıyla bir olaya dair basit tasvirler, kadının zaten yabancı olmadığı bir çeşit hukuk terminolojisiyle ifade edilmiştir. Bu mütercimlerin bazılarının, kadına mevcut sorunun çözümüne yönelik olarak hukuki tavsiyede bulunabilecek kadar bilgi sahibi olmuş olabileceği de düşünülebilir.

Davacı ve davalılar birkaç kez dinlenip, kadı tarafından tarafların iddiaları özetlenerek sicile kaydedilebilecek şekilde kısaltılmıştır. Tam bu noktada, sözlü ifadeler yazılı ifadelere çevrilirken, diğer bir dönüşüm yaşanır. Böyle bir süreç yalnızca farklılığın kurala dayalı olduğu Arapça'ya münhasır değildir, bilakis diğer dillerde de söz konusudur. Mahkemede cereyan eden sözlü diyaloglar, söz konusu ikili çeviri sürecinden sonra özgünlüklerini kaybederek artık tanınmaz hale gelmişlerdir. Mevcut yazılı kültür, mahkemenin hukuk terminolojisinde ısrarı ve şer'î mahkeme tarafından kabul gören oldukça kısa kayıt formatı, serbest sözlü ifade dünyasının önünde aşılabilir bir engel teşkil etmiştir.

Peki bu, mahkemedeki sözlü diyalog sürecinde yolun sonunu mu göstermekteydi? sorusuna kesin bir cevap veremiyoruz. Mahkemede cereyan eden dava kaydının, ne zaman ve nerede -duruşma esnasında ya da hemen duruşma sonrasında mı- kadı siciline kaydedildiğini ve ne zaman ve nerede, kâtip tarafından yazıldıktan kaç gün sonra sicile kopya edildiğini bilmiyoruz. Bazı vakalarda davacı ve şahitlerin imzalarının gerçek olduğu görünmektedir; ama diğer örneklerde imzalar gayet açık bir şekilde aynı el -muhtemelen müstensihnin kendisi- tarafından

metne eklenmektedir. Zaten, ancak çok sonraki dönemlerde metinlerde imzalara (kalem ya da parmak izi aracılığıyla) rastlanmaktadır.

Son olarak, çoğu teknik terimin anlamı zamandan zamana ve mekândan mekâna köklü değişiklikler göstermiştir. “Bâliğ” (reşit, erişkin) kavramı, her yerde aynı anlama mı sahip olmuştur; ya da zihinlerde her zaman aynı çağrışımları mı uyandırmıştır? “Ta'zir” sözcüğü asıl olarak “paylama” ve “kınama” olarak algılanmış, ama bazı zaman ve mekânlarda ise “dayak cezası” ya da şer'î hukukta kadının ihtiyarına bağlı olarak verilebilen diğer bir ceza şekli olarak anlaşılmıştır. “Sadâk” terimi, Layish'in de doğru bir şekilde işaret ettiği gibi, şer'î ve örfî hukukun ikisinde de mehir anlamında kullanılmış, ama her bir sistemde “mehir” ya da “başlık parası” olarak farklı şekillerde yorumlanmıştır.<sup>37</sup> Çoğu şer'î mahkeme kayıtları yerel örfî hukukun açık etkisinde olduğu için, sicillerde birbirini takip eden kayıtlarda yer alan aynı terimler bile farklı anlamlarda kullanılabilmiştir.

Aslında, bizim sürekli olarak yaptığımız bir şeydir ikili çeviri. İlk olarak, bir kavram tarihsel ve antropolojik olarak çevrilir -kavrama daha erken bir dönemin hukukçuları tarafından verilen belli bir anlamdan o kavramın kültürel ve yasal bağlamda sahip olduğu anlama-; ardından da kaleme alındığı asıl dilden dilimize tekrar çevrilir, her çevirinin aslında bir yorum olduğu akıldan bulundurulur.<sup>38</sup>

Sicil kayıtları, “saf gerçekliği” sayısız yollarla gizleyen iç içe gömülü anlam katmanlarını, kişisel çıkarları ve yorumları içerir. Ancak, bu gömülü anlamlar o gerçekliği anlayabilme ve yorumlayabilmenin yeni yollarını açar. Bu sürecin doğasına ilişkin daha detaylı bir araştırma olmaksızın, gerçekte yaşananların sicillere kaydedilinceye kadar olan süre içerisinde hangi ölçüde değişmiş olabileceği noktasında sağlıklı bir değerlendirme yapamayız.

<sup>36</sup> ibid. Bkz. ayrıca Layish, *Divorce in the Libyan Family*, 3.

<sup>37</sup> Ibid.

<sup>38</sup> Bkz. White, *Justice as Translation*, 239-41.



### Araştırma İçin Yeni Bir Yol Haritası

Sanırım şimdi, Osmanlı döneminde Müslüman topluluklar hakkındaki araştırmalara bulunabileceği katkıları küçümsemeksizin -tabii ki zayıflıklarını da göz önünde bulundurarak- çalışmamızın şu ana kadar ki sonuçlarını ortaya koyma zamanıdır. Bütün kaynaklar gibi siciller de çalışılmalı ve anlaşılmalıdır. Tarihçiler şu anda önlerinde engel olarak gördükleri şeyi, üzerine bilgi inşa edebilecekleri yeni bir temele dönüştürebilmek için kendileri açısından çok büyük önemde bir kaynak olan sicillerdeki mevcut güçlükleri kabul etmeli ve belki de odaklandıkları konuları biraz değiştirmelidirler.

Buraya kadar olan tartışmalar ve örneklerden de gayet açık bir şekilde anlaşılacağı gibi, sicil kayıtları mutlak “doğru” ya da “yanlış” olarak sınıflandırılmazlar. Hatta göreceli “gerçeklik” içeriğine sahip olarak da nitelendirilemezler. Her mahkeme, ya da en azından her bölgesel mahkeme kümesi, ayrı ayrı değerlendirilmelidir. Ayrıca, bu ayrıma dayalı değerlendirmeler, her dönem için de ayrı ayrı yapılmalıdır.

Şimdiye kadar hakkında çok az çalışma yapılmış çeşitli alanlar var ki detaylı bir araştırma, şer’î mahkeme kayıtlarının bize bu alanlarda bulunabileceği katkının değerlendirilmesi konusunda yardımcı olabilecektir. Bunlar, kaynağın kendisinin etrafında yoğunlaşan ortak bir merkeze sahip, kaynağın duvarlarının arkasındaki kültür ve topluma uzanan daireler olarak görülebilirler. Bizim ilk ilgileneceğimiz husus, bir metin olarak kaynağın kendisinin dilbilimsel ve edebi özelliklerini göz önünde bulundurarak, *sicil* olmalıdır: nasıl bir edebi üslup kullanılmıştır? Neden diğer birçok üslup yerine bu üsluplar tercih edilmiştir? Bu üsluplar mekândan mekâna değişmekte midir ya da her yerde aynı temel çizgiyi mi takip etmektedir? Ayrıca, imparatorluk

merkezinin dayattığı hâkim bir yazım tarzının olup olmadığı ya da her bir yerel mahkemenin kendine özgü bir tarz ve belgelere yansıyan bir teferruat seviyesine sahip olup olmadığı da merak edilebilir?<sup>39</sup> Bu kategorideki diğer sorular, sözlü bir diyalogun doğrudan ya da dolaylı olarak sicile kaydedilirken düzenlenmesinde ya da davacının iddialarına ilişkin bizzat yazarın tasdik ya da itirazının ifade edilmesinde kullanılan edebi araçlarla ilgilidir. Böyle bir sorgulama, bizi aynı kadı sicilinde yer alan el yazılarındaki farklılıkların sebeplerini ve bunların buraya kadar bahis konusu edilen vakalarla bağlantılarını araştırmaya sevk edebilir.

Kadılar ve mahkeme prosedürleri de doğrudan yazılı kayıtla bağlantılı olan ikinci dairede değerlendirilebilir. İmparatorluk merkezindeki kadılar hakkında -eyaletlerdeki kadınların tersine- sağlam bir bilgi temeline sahibiz.<sup>40</sup> Kadılar ve nâibler hakkında -onların eğitimleri, dilleri ve siyasi düşüncelerine yönelik- prosopografik (grup biyografisine dayalı) bir araştırma, tarihsel bir kaynak olarak farklı zaman ve mekân dilimlerinde kaleme alınan *sicil* kayıtlarına dair yorumları da doğrudan etkileyebilir. Dikkate alınması gereken diğer bir mahkeme prosedürü de mütercimlerin oynadıkları rol ve davaların sonuçları üzerindeki etkileridir.

Hukuki süreçte çeşitli hukuk mekteplerinin (mezhep) oynadıkları rolü de sistematik bir şekilde çalışmalıyız. Herhangi bir mezhebe bağlı bir kadı ya da müftünün, ihtiyaç duyduğunda neredeyse hiçbir şüphe duymadan mezhep değiştirebildiğini biliyoruz. Diğer yandan, reayanın da taraf olduğu davaların kendi lehine sonuçlanabilmesi ya da kendi hakkında daha hayırlı olabilmesi için kendi geleneksel mezhep bağlılığında ısrar etmediği ve hatta bazen mezhep değiştirdiğine dair bazı göstergeler var.<sup>41</sup> Bu ve

<sup>39</sup> Bkz. Würth, “A Sana’a Court,” 327. Burada, kâtip ve kadınların titizlik derecesinin sicillerdeki kayıtların detay düzeyi konusunda belirleyici bir unsur olduğu, yazarın dikkatini çekmiştir.

<sup>40</sup> Cf. Richard Repp, *The Mufti of İstanbul: A Study in the Development of the Ottoman Learned Hierarchy* (London, 1986); Madeline Zilfi, *The Politics of Piety: The Ottoman Ulama in the Postclassical Age (1600-1800)* (Minneapolis, 1988).

<sup>41</sup> Bkz. Lutz Wiederhold, “Legal Doctrines in Conflict: The Relevance of Madhab Boundaries to Legal Reasoning in the Light of an Unpublished Treatise on Taqlid and Ijtihad,” *Islamic Law and Society*, 3:2 (1996), özellikle 249-59; Hanna, “Administration of the Courts,” 53-54. 17. yüzyıl Kudüs sicillerini ve ayrıca bazen yeni bir makam ve mevki elde edebilmek ya da bir toplumsal sorunu çözebilmek için mezheplerini değiştiren ulemaların biyografik sözlüklerini okurken bu izlenimimi destekleyici bulgulara rastladım. Bkz. Muhibbi, *Khulâsat al-âthâr fi ’yân al-qarn al-hâdî ‘ashar* (Kahire, tarihsiz.), cilt 1, 145, 394, 408; cilt 2, 134-136, 233; cilt 3, 212.



benzeri sorulara cevap bulmaya yönelik daha fazla araştırma, bize davanın taraflarınca dava boyunca takip edilen stratejiler hakkında yeni bakış açıları sunabilir.

Üçüncü dairede, şer'î mahkemeler de kurumlar olarak daha yakından analiz edilmelidir. Bu mahkemeler nasıl bir yapıya sahipti? Nasıl bir iç hiyerarşi söz konusuydü ve zaman ve mekâna bağlı olarak nasıl bir değişim göstermekteydi?<sup>42</sup> Kâtipler kimlerdi? Nasıl bir eğitim almışlardı? Nasıl bir sosyal çevreye mensuptular ve bu mensubiyet ile yerel siyasette oynadıkları rol arasında nasıl bir etkileşim vardı? Diğer taraftan, şer'î mahkemelerde görevli çok sayıda yardımcı memur da bulunmaktaydı - *muhzirbaşılar* (davacı ve davalıların mahkemeye celp edilmesi vs. gibi mahkeme prosedüründen sorumlu memur), *subaşılar* (kamu düzeni ve asayişin temininden sorumlu memur), *muhtesipler* (çarşı ve pazarlarda ticaretin İslam hukukuna uygun olarak yürütmesinden sorumlu memur), *kayyâlbaşılar* (aynî vergilerin ve vergiler alınırken ürünün ağırlığının tespitinden sorumlu memur), udûl (resmi mahkeme şahitleri), şuhûdü'l-hâl,<sup>43</sup> ve mahkeme ile toplum arasındaki diğer araçlar. Mahkeme içi ve dışı süreçlerde rol oynayan görevliler ile kadı arasındaki karmaşık ilişkiyi ve aracı memurları toplumun geri kalanına bağlayan sosyal ağları aydınlatmaya yönelik bir çalışma yapılmalıdır.

Bu arabuluculuk soruları bizi, dördüncü ve son daireye yani mahkeme ve bir bütün olarak toplum arasında var olan çok yönlü bağımlılık konusuna götürmektedir. Tam da burada çoğu, yerel nüfus ve mahkeme arasında var olan temel güven (ya da

güvensizlik) ile ilgili olan sorunlar söz konusudur.<sup>44</sup> Belki burada, toplumun çeşitli kesimlerinin mahkemeye başvurma amacı; kadı ve mahkeme görevlilerinin yerel nüfus üzerinde sahip olduğu gücün niteliği ve insanları evlilik ve ticaret akitlerini mahkemede kayıt altına aldırılmaya mecbur edebileme kudretleri hakkında sorular sorulabilir. Ayrıca, biz farklı konumlardaki insanların devleti temsil eden mahkeme görevlilerinin beklentileri doğrultusunda hareket etmeleri karşılığında ne gibi yararlar sağladıkları konusunu da araştırabiliriz.

Bütün bu araştırmalar, betimleyici antropolojide hâlihazırda süren araştırmalarla da desteklenmektedir. Lawrence Rosen'ın Fas;<sup>45</sup> Brinkley Messick'in Yemen<sup>46</sup> ya da Ido Shahar'ın Negev bedevileri<sup>47</sup> hakkındaki çalışmaları gibi çalışmalar, yazılı mahkeme kayıtları ile toplum arasındaki değişken ilişkiyi belirlemek için ihtiyacımız olan yeni bakış açılarını bize sağlayabilir. Olası diğer yollar, yasal koşullar ve yasal koşullarda hukuki sürece konu olan belirli bir hususta yaşanabilecek değişiklikler açısından şer'î mahkeme ve toplum arasındaki ilişkinin araştırılması olabilir. Fıkıh usulünün değişen rolü hakkında Wael Hallaq'ın;<sup>48</sup> ya da İsrail'de seküler miras hukukunun şer'î mahkemelerin dinî hukuk alanına dâhil edilmesi ve Libya'da şer'î mahkemelerin yerel örfî hukuku da kapsamı<sup>49</sup> hakkındaki Aharon Layish'in çalışmaları, muhtelif güncel ve tarihsel alanlardaki ilişkileri daha açık bir şekilde tanımlamamıza yardımcı olmaktadır. Layish, ayrıca, 'sociolegal' olarak adlandırdığı bir yöntem aracılığıyla mahkeme kararlarındaki şeriat ve örfün ayırt edilmesini de önermiştir.

<sup>42</sup> Bkz. Brinkley Messick, *The Calligraphic State: Textual Domination and History in a Muslim Society* (Berkeley: University of California Press, 1993), 187-92.

<sup>43</sup> Aharon Layish, "Dar 'Adl-Symbiosis of Custom and Sharî'a in a Tribal Society in Process of Sedentarization," *Jerusalem Studies in Arabic and Islam*, 19 (1995), 198-213.

<sup>44</sup> Würth, "A Sana'a Court," 330.

<sup>45</sup> Rosen, *The Anthropology of Justice*.

<sup>46</sup> Messick, *The Calligraphic State*.

<sup>47</sup> Shahar, "Trilemma in Court".

<sup>48</sup> Wael Hallaq, "From fatwâs to Furû': Growth and Change in Islamic Substantive Law," *Islamic Law and Society*, 1 (1994), 17-56. "Usûl al-Fiqh: Beyond Tradition" *Journal of Islamic Studies*, 3:2 (1992), 172-202.

<sup>49</sup> Cf. Aharon Layish, *Divorce in the Libyan Family*; aynı yazar, "Bequests as an Instrument for Accomodating Inheritance Rules: Israel as a Case Study," *Islamic Law and Society*, 2:3 (1995), özellikle 308-310.



Yakın zamanda yayımlanan bir kitapta Haim Gerber, mahkemelerin belli gruplar ya da sınıfların lehine kararlar alıp almadığını bulmak için duruşma sonuçlarının sayısal bir değerlendirmesini teklif etmektedir. Gerber kendi araştırmasında, kadınların verdikleri hükümlerin istatistikî olarak toplumun zayıf kesimlerinin (kadınlar, zimmîler ya da sıradan vatandaş) lehine olduğunu görmüştür. Muhtelif zaman ve mekânlardaki mahkeme kararlarının söz konusu dengeler açısından incelenmesi, tarihsel kayıtların değerinin ölçülmesi konusunda bize daha sağlam bir temel sağlayabilir, ama niceliğin yukarıda belirtilen sorunlu doğasından dolayı böyle bir araştırma, aşılabilir sorunlar da doğurabilir.<sup>50</sup>

Nitekim siciller üzerindeki bazı tarihsel çalışmalar bu kaynağa yönelik eleştirel bir yaklaşım tarzını doğurmuştur. Iris Agmon'un Hayfa ve Yafa hakkındaki çalışması<sup>51</sup> bunlardan biridir ve aynı yorum Mahmud Yazbak'ın Hayfa hakkındaki eseri için de geçerlidir.<sup>52</sup> Her iki kaynak da *sicil* odaklı bir araştırma için okuyucuya temel araçları sağlama çabasıdır. Yazbak, sayısal olarak mahkemede boy gösteren insanları ve bu insanların nüfusun geri kalanına oranını tespit etmiş; bazı yerlerde zaman zaman şehir nüfusun hemen hemen dörtte birinin bir şekilde davalık olarak mahkemeye başvurduğu sonucuna ulaşmıştır. Agmon, Hayfa ve Yafa mahkeme kayıtları arasındaki içerik ve üslup farklılıklarını belirlemiş ve kadınların mahkemede

yarar sağlamak için kullandıkları çoğu stratejiyi tarif etmiştir. Cezayir belgeleri üzerinde çalışan Tul Shuval ise hazinedeki (*beytü'l-mâl*) ve mahkemedeki miras kayıtları arasında bir kıyaslamada bulunarak bu aynı görevi gören iki kaynak arasındaki farklılıklara işaret etmiştir.<sup>53</sup> Böyle bir karşılaştırma, örneğin Memlük mahdar (*mahkeme tutanağı*) kalıntıları ile Osmanlı sicilleri arasında tarihsel olarak da yapılabilir.<sup>54</sup>

Yukarıda bahsedilenler gibi araştırmada yaşanabilecek sorunlar, engel olarak görülmemelidir. *Sicilleri* konu edinen daha kapsamlı bir çalışma, tarihçiler olarak ortaya koyduğumuz ortak çabaya katkıda bulunacaktır. Birincisi ve en önemlisi, böyle bir çalışma bizi yeni ve umut verici bir çalışma alanına sürükleyebilir: sadece 'toplumu' anlamaya dönük çalışmalar için bir araç değil aksine kendi içinde bir amacı olan kültürel bir ürün olarak *sicil*. Mahkemenin işleyişi -mahkeme görevlilerinin menfaatleri, sözlü bir ifadenin yazılı bir metne dönüşme süreci, ilgili bütün tarafların takip ettikleri stratejiler, sosyal normlar ve din kuralları arasındaki ilişki- dikkate değer etkileyici tarihsel bir resim oluşturur. *Sicil kayıtlarını* araştırmak sanıldan daha fazla yarar sağlayabilir ve bu araştırma bir proje olarak belki de somut ve gayet açık bir sosyal gerçekliği olduğu gibi anlama çabasından daha az değerli de değildir.

<sup>50</sup> Haim Gerber, *State, Society and Law in Islam* (Albany: State University of New York Press, 1995), 56-57.

<sup>51</sup> Iris Agmon, "Women and Society" (bkz. yukarıdaki örnekler)

<sup>52</sup> Mahmud Yazbak, "Haifa in the Late Otoman Period, 1870-1914" (yayınlanmamış doktora tezi, Hayfa Üniversitesi, 1992)

<sup>53</sup> Shuval, "La Ville d'Algiers," 15-30.

<sup>54</sup> Yehoshua Frenkel'e bu hatırlatması için müteşekkirim.







## Korunması Gerekli Vakıf Taşınmazlarının Onarımları ve Bir Öneri

**V**akıflar Genel Müdürlüğü sorumluluğunda bulunan gurur kaynağı taşınır ve taşınmaz kültür varlıklarımızın geleceğe kültürel ve teknik açıdan nasıl çok daha sağlıklı iletilebileceği konusu kuşkusuz pek çok ilgiyi düşündürmektedir. Bu çalışmamızı böyle bir konuya, ayırdık ve geçmişten geleceğe köprü kurmaya çalıştık, Yöntem olarak klasik dönem, değişim süreci, günümüz ve geleceğimiz sırayla ele alındı.

**KLASİK DÖNEM:** Küçük Asya 11.yy'dan başlayarak yeni bir egemenlik ve kültür dönemine girdi. Büyük Selçuklu dört büyük kumandanı, Anadolu Selçukluları ve Beylikler, başarılı yöntem ve yönetimleriyle burayı belli surede Anadolu yaptılar. Batı dünyası buna TURKIA dedi, Osmanlılar daha iyi kurumlaşıp kendi klasik dönemlerini yarattılar. Osman Gazi Orhan Gazi'ye "yönetilene (tab'a) yücelt ki devlet yücelsin" diyordu, insana yaratıkların en yücesi gözüyle bakınca dil, din, anasoy ve renkler aşıyor, uygarlık tarihinin en uzun ömürlü ikinci devleti olan Osmanlı İmparatorluğu dönemine damgasını vuruyordu.

Bayındırlıkta ve toplumsal dayanışmada Asya'dan beri bildikleri en uygun yöntem vakıf kurmaktır, Gerek kendi



yükümlülüklerindeki ve gerekse topluma yönelik tüm yapılar hep böyle gerçekleştirildi. Böylece Osmanlı imparatorluğu bir VAKIF UYGARLIĞI yarattı. Akıla ve karşılıklı saygıya dayalı sözlü imar yasası, kendi teknik ve estetik kurallarıyla denene denene bir anonim mimarlık klasiği oluşturdu.

**DEĞİŞİM SÜRECİ**, Ak Denizi bir iç denize dönüştüren Osmanlıya karşı, Avrupa kendi savunma güdüsüyle Rönesans ve Reformu gerçekleştirdi. Sosyal, kültürel, ekonomik, sanatsal ve düşün (felsefe) dalında atılımlar birbirini izledi, 1789 Fransa İhtilali, arkasından Sanayi Devrimi, seri üretim, boş, işlenmemiş (ham) maddeye gereksinim, kapitalizmi emperyalizme, sömürgecilğe dönüştürdü. 1. Dünya Savaşı yeni bir Avrupa haritası çizdi. Yıkılan ve yanan ülkelerini bayındır kılmak isterken ve betonarme ile çelik, yapı sanatına girerken, düşünceler, ilkeler, öneriler de birbirini izledi, Avrupa aralarındaki ortak görüşleri giderek yazıya döktüler. Özellikle Fransa bu atılımlara öncülük yapıyor, kongreler düzenliyor ve bağlayıcı kararlar alıyordu. 2. Dünya Savaşından sonra UNESCO Sözleşmesi imzalandı ve Türkiye Cumhuriyeti de bunu 20 Mayıs 1946'da kabul etti.

Kurallar açık ve net idi. Anıtlar birer sanatsal ürün olup tarihin tanıklarındırlar. Gelişim ve tarihsel bir olgunun ürünü olunca, yalnız onu yaratan toplumun değil dünya kültürel mirasının matı sayıldı, Bu, kendi oluşum çevresini de aşan bir bakış açıydı, Kent ve kırsal kesim ayırımı olmamalıydı. Amaç anıtın estetik ve tarih değerlerinin korunup kollanmasıydı, Onarımdan istenen ise buna saygı duyar biçimde onu daha sağlıklı konuma getirmektir. Oysa Osmanlının yöntemi, tümüyle geleneğe bağlı kalıp onu yinelemek idi. Yineleyerek yeniliyordu kendini. Bunu Yeni Dünya kopyacılık olarak tanımlar oldu.

Yıkılmaya yüz tutan Osmanlı, çağa ayak uydurabilme isteğiyle yasal, yönetsel (vb) pek çok evreler yaşadı. Eğitim ve öğretim için Avrupa'ya

öğrenciler gönderdi, Bir yandan da ülkedeki eski eser kaçakçılığına karşı, Osman Hamdi Beyin önderliğinde müzecilik atılımı başladı, Dağınık kıymetli parçalar belli yerlere toplatılmaya çalışıldı, Devletin kaderi değişmedi, imparatorluk yıkıldı, Sınırlar küçüldü ve Türkiye Cumhuriyeti kuruldu. Atılımlar durmadı. Avrupa'dan mimarlar getirildi. Orada eğitim gören ilim ve sanat adamları kendi dallarında bu yeniden dirilişe yürekten katkıda bulundular. Bunlardan, biri de **Ali Saim Ülgen** idi,

**Ali Saim Ülgen** (1914-63) Avrupa'daki eğitiminden sonra Türkiye'ye dönen ve korumacılığı kurup geliştiren önderlerden biridir, Aynı duyguları paylaşan arkadaşlarıyla işbirliğine koyuldu, "Gayrimenkul Eski Eserler ve Anıtlar Yüksek Kurulu" kuruldu, Düşüncelerini kitabında topladı<sup>1</sup>. Müzeler Genel Müdürlüğünde "Anıtlar ve Rölöve Bürosu" oluşturuldu, Mahmut Akok pek çok yapı onardı. Yetiştirdiği teknik ressam Tefik Kölük'le arşivi zenginleştirdiler. İstanbul'da Fransız, Arkeoloji Enstitüsü kuruldu. Başkan Albert Luis Gabriel kıymetli yayınlarıyla katkıda bulundu<sup>2</sup>.

Bir süre sonra **Ali Saim Ülgen**, Vakıflar Genel Müdürlüğünde Abideler Şubesinde göreve başladı (1950), Y, Mimar Nedim Onat (İ.G.S.A.) onun sağ koluydu. Vakıflar İstanbul Başmüdürlüğünde giderek deneyimli ve seçkin restoratörler oluştu. Bunun bir eşi de Vakıflar Genel Müdürlüğü Abideler Şubesindeydi. Öğretmen - öğrenci sıcak ilişkisi içinde vakıf yapıları daha bilinçli ve düzenli onarımlara başladı. **Cafer Hanhoğlu, Ruhi Aydın, Ahmet Akseki, Muzaffer Erdoğan, Ahmet Çelik, Yusuf Erdoğan, Celal Babacan, Mehmet Ölçer, Hüseyin Demir,**

**Ömer Ertan** gibi değerlere bir süre sonra **Özkan Erincin** de katıldı,

Yeni restorasyon kurallarına ve gereçlerine uygun onarımlar da göz ardı edilmiyordu. **Y. Mimar Yılmaz** Önce Mühassıs Müşavir olarak bu yeniliklere daha açıldı<sup>3</sup>, 1966 yılında Vakıflar

<sup>1</sup> Ülgen, Ali Saim, Anıtların Korunması ve Onarılması. Ankara 1943,

<sup>2</sup> Gabriel, Albert Luis, Tarihi Türk Abidelerinin Tamiri ve İhyası, Vakıflar Dergisi I, Ankara, 1933, s. 7.

<sup>3</sup> Önge, Yılmaz, "Karaman Alaettin Ali Bey Kümbeti", Rölöve ve Restorasyon Dergisi I, Ankara 1974, s. 21.



Abideler Şubesine girdiğimde bu değerli arkadaşımızla birlikte çalışma mutluluğuna eriştim. Halef-Selef olduk birbirimize, Rölöve Bürosu (1966 Mart) tarafımdan kuruldu ve Vakıflar Dergisi yanında “Rölöve ve Restorasyon Dergisini yaşama soktuk. Konya Alaettin Camisi damına yeni dış girdili “Linolyum” adlı plastik bir muşamba denemesi yapıldı. Aksaray Kızıl Minare çelik halatlarla gerilerek denetim altına alındı. Ancak Vakıf onarımı özünde ve büyük ölçüde yine eskinin yenilenmesi ağırlıklıydı.

Bu değişim ve oluşum sürecinde üniversiteler de koruma ve onarım bilincinden yana oldukça yol aldı. Avrupa’da eğitim gören **Cevat Erder**, ODTÜ’nde lisansüstü eğitimi başlattı (1965). Bunu İstanbul Devlet Mühendislik Mimarlık Akademisi, İstanbul Teknik Üniversitesi izledi. YÖK, Restorasyon konusunu, mimarlık eğitimi zorunlu dersleri içine aldı (1980). Türkiye’de kısa sürede bilinçli bir taban oluştu. Ancak uygulamaya gelince, Venedik Tüzüğü’nün tam özümlemediğini anlaşıldı, Bilgi ve belge bulununcaya kadar yapıya dokunmamak bazı pasif düşünenleri «yüreklendirdi, Üstünü bir fanusla örtterek koruma düşüncesi bile ortaya atılmadı değildi. Yapı, bir antik eşya gibi büfede mi sergilenmek isteniyordu bilinmez, Onarıma günün damgasını vurmak isteği, malzeme ve yüzey farkları gibi fazla kontrastlıkları da gündeme getirdi. Görsel uyum göz ardı edildi. Dahası, rant kaygısı çok Öne çıkarak, yapının dışına dokunmadan içini olabildiğince değiştiren aşırı tutum, onu bir kabuğa (!) indirgedi. Bu kişisel tutumlar, öneriler ve onayların durulması zaman aldı.

Türkiye bir “Kurullar hegemonyası da yaşadı. Bakanlıkla aralarında gerilim arttı. Pek çok üye değiştirildi. Üyeler aralarında toplantılar yapıp bir ortak karara bile yönelmek istediler. Gündeme yetişemeyen kurullara karşı Bakanlık yeni kurullar kurarak (28 adet) görev alanları daraltıldı. Bu kez onlara yeni üyeler bulmak işin niteliğini de doğrudan etkiledi. Yeterli deneyim ve pratiği olmayan isimler üretildi.

Birim fiyatlarında da bir sorun oluyordu. Bunları beli standartlara dökme ilkesi, işin türü nedeniyle boyuna özel fiyatları artırdı, Çünkü restorasyon bir seri üretim olmayıp kuyumcu gibi onu işlemeye yönelik incelik istiyordu.

Batı Dünyası, korumadan yana yeni ürünler Üretirken zaman zaman bunu bir “Güzellik Müstahzaratı” gibi gelire dökmedi değil. Her deneme için belli bir süre gerekirken bir yenisi denenir oldu. Söz gelimi Çatalhöyük Tanrı - Kral dikilitaşındaki deneme hiç de bekleneni vermedi.

Ocaktan taş çıkarma, onlara motorla yüz açma, paket şekline dönüşen bazalt ve andezitleri kendi özgün gözenek ve renkleri açısından tanınmaz duruma soktu. Diyarbakır’ın gözenekli siyah bazalt taşı şaşkırtıcı bir perdahlı ürüne döndü. Ankara’da kaldırımlara uygulanmaya başlayan andezitler de kendi görsel özgünlüklerini yitirdi, Bunun yanında, el ile yonan taşçıların giderek iyice azalmasına yol açtı.

Eğitim politikası bir garipleşti. Eski Erkek Sanat Enstitüleri ara eleman yetiştirirken, bunları Tekniker Okulları izledi. Orayı bitirenlerin üniversitelere yönelmeleri yine amacına ters düştü, Gazi Eğitim, Erkek Teknik Yüksek Öğretmen Okulu (vb) üniversite bünyesine alındı. Ve işte tüm bu belirsizlikler/dağınıklık uzman ve ara eleman yetiştirilmesine çözüm getirmedi, işin sorunluluğunun bilincinde olan yükleniciler (müteahhit), çalışanların en iyisi olduğunu sandığı kişilere iş verdi, Ancak, bunların sayılan çok azdı. Avrupa Birliği desteğiyle Koruma ve Restorasyon Firmaları Derneği’ni (KOREFD) kurdu (14.05.2003). Amaç nitelikli eleman yetiştirmektir. Eğitim görenlere uygulama şansı doğdu.

Günümüzde, Türkiye Cumhuriyeti sınırları içinde 70 adet üniversitenin 58’inde sağlık, spor, bilgisayar, motor, uçak, iletişim ve bunun gibi konumuz dışı dallar sayılmazsa 326 adet Meslek Yüksek Okulu vardır<sup>4</sup>. Bunların kaç tanesinin doğrudan yapı sanatıyla ilgili eğitim verdiğini sözü

<sup>4</sup> Üniversiteler Yüksek Öğretim Programları ve Meslek Rehberi, Ankara 2000, s.XIX-XXVIII..



edilen yayın belirtmiyor. Bu nedenle her yıl, kaç ara ve doğrudan elemanın iş alanına kazanıldığı, bunlara kurşun, kalıp, ahşap fırınlama, arındırma, taş ve yonma, çini, sırlı tuğla, kiremit, kerpiç, alçı, içlik, dişlik, metal işleri, carn, mukarnas, akustik, sedef, künde-kâri, malakâri, kalemisi gibi eğitimlerin verildiği de bilinmiyor. Ayrıca eğitim gören sınırlı sayının hangi bir işe yetişeceği de planlanmış değildir.

Şu anda restorasyonlarımız için yapı malzeme analizi ve deney laboratuvarları da, ayrı ayrı kurumlarda ve farklı uzmanlıklardadır.

Geçmiş ve günümüzün bu dağınık, yetersiz ve niteliksiz durumu özetlenirse:

-Türkiye’de koruma ve onarım kurallarından yana yaygın ve nitelikli bir ortak dil yoktur. En azından çok yetersizdir.

-Arkeolojik, doğal ve tarihsel aitle ilgilenen müzeler ayrı bir uzmanlık dalındadırlar. Önemli sivil yapılarına (saray, köşk vb.) ne kadar yetişebildikleri tartışılabilir.

-Üniversiteler kendi ekol ve düşüncelerini kurumlaştırma çabındadırlar. Bir taşınmazın onarımı için ayrı görüşler ileri sürülebilmektedir veya ilgilinin görüşüyle sınırlıdır.

-Birim fiyatlar alabildiğine bol ve dağınıktır. Bunda da ortak bir dil yoktur .

-KOREFD, Belediye, Özel İdare, Meslek Odaları, Sivil Kuruluşlar ayrı ayrı birer kurumdur. AB desteğinin hangi işe / konuya, ne zaman ve ne

kadar katılacağı / katkıda bulunacağı kişisel gayretlere bağlıdır. Bu dağınık gruplar, haklı olarak kendi beklentilerine göre korumaya farklı yaklaşacaklardır, Sivas Gök Medrese 1978’den beri gündemde olduğu için üstüne eğilinebilmiştir.

-Mimarlık Mirasına girmiş daha nice yapı ne zaman ve kimin gayretiyle gündeme gelecektir. Böyle bir öncelikler dizini var mıdır? Söz gelimi Kilis Mevlevihanesiyle, Van-Gevaş İzzettin Şir Bey Cami ve Medresesiyle, Kayseri Bünyan Ulu Camisiyle, Tire, Aydın, Antep, Bayburt ve daha nicelerine kim ne zaman eğilecektir? Yukarıda saydıklarımız kurumların (vb.) her hâlde hiç biri bunlardan rant beklemez. Öyleyse Vakıflar Genel Müdürlüğü kendi sorununu kendi çözmek durumundadır.

Vakıflar ayrı bir ekol ve okuldur. Yurt içinde, yurt dışında sayılamayacak kadar taşınır / taşınmaz değeri vardır. Bunlara el atmanın şimdiden planlanması, çağdaş uluslararası nitelik ve nicelikte şimdilik kendi yapıları için eğitim veren, ara ve doğrudan eleman yetiştiren bir okul kurmalıdır. Bu, yüksek okul, üniversite, enstitü vb. olabilir. Zamanında “vakıf inşaat” deneyimi yaşandı. Vakıflar doğrudan yüklenici kurum (müteahhit) olmadan yöneten olmalı. Vakıf Meslek Lisesi, Vakıf Meslek Yüksekokulu ve Vakıf Teknik Üniversitesi adı bizlere sıcak geliyor. 8-10 yıl içinde nitelikli, nicelikli bir taban hiç de ulaşılamayacak hedef değildir ve kurulların niteliğini de doğrudan etkileyecektir. Unutmayalım ki Osmanlıda her medrese derecesine göre birer üniversiteydi.



## Vakfiye Defterlerindeki Kat'ı Etiketler

**V**akıflar Genel Genel Müdürlüğü, Arşiv ve Yayın Dairesi Başkanlığı'nda çalışırken, vakfiye defterlerine yapıştırılmış olan katı' etiketler dikkatimi çekmiş ve bulabildiğim kadarının estampaj usulüyle kopyalarını pelür kağıtlara çıkartmış, buldukları defter numaralarını yazıp, ölçülerini almıştım.

Etiket, Fransızca bir kelime olup : “*Bir malın cinsini, miktarını ve özellikle fiyatını belirtmek için üzerine konulan küçük kağıt ; Bir şeyin ne olduğunu göstermek için üzerine konulan veya yapıştırılan yazılı kağıt ; Müzelerde teşhir olunan sanat eserlerinin ne olduğunu ve hangi sanatkâr tarafından yapıldıklarını gösteren yazılar ve levhacıklar*”, anlamındadır.

Türklerin yüzyıllarca devam ettirdikleri, günümüzde de devam ettirmeye çalışılan kitap, kağıt ve süsleme kültürümüzün önemli bir dalı da katı' sanatıdır. Katı “*bir kağıt veya deri üzerindeki yazı veya şekli bir kalemtraşla kesip çıkararak içi oyulmuş olan parçayı veya çıkan parçayı diğer bir kağıt, bir deri üzerine yapıştırmak suretiyle vücuda getirilen işlerdir*”. (Arseven 1957: 980).

Herhangi bir süsleme motifinin kağıt veya deriden oyularak yapılan katı' sanatında, kesilip çıkartıldıktan sonra başka bir yere



yapıştırılana “erkek oyma”, içi oyulmuş kısma ise “dişi oyma” veya “negatif oyma”, “pozitif oyma” denir.(Gülbün 1998: 15) Türk süsleme sanatlarında kullanılan bütün motifler bu sanat dalında da çeşitli yöntemlerde uygulanmıştır.

Özgün Türk Katı’ etiketlerinde, genelde şu motif ve biçimlere rastlıyoruz.: Oldukça sade fırırlı, simetrik ve geometrik olarak kesilmiş olanlar, mimarîde kullanılan taş, ahşap silmelere benzeyenler, şemse biçimliler olanlar, dalgalı fiyonklu ve fiyonksuz çiçek demetleri, bir kalbin çevresinde dilimli yapraklar, kordon ve tepesinde “Tanzimat Güneşi” motifi olanlar, tepelik motifliler, kapaklı küp ve vazo biçimliler, oldukça “Osmanlı Arması” görünümüne, Osmanlı dönemi dükkân tabelâlarına benzeyenler, sade ve ayrıntılı arma görünümünde kesilenler, kadeh biçimliler, daire ve oval biçimli olanlar. Bu katı’ etiketlerde ajur işi, yani makasla, bıçakla oymalar, doğal olarak,kenarlarda yer almaktadır. Orta kısımları yazı için geniş ve boş bırakılmıştır. Altı deri, üstü kağıt aynı motifin katmerli olanları da vardır. Kimi katı’ etiketlerin yanlarına, içlerine renkli kalemle sade çizgiler çizilmiştir. Halkâr

Tezhipli olanlarına da rastlanmaktadır. Bir grup etiketler ise matbaa baskısı olup, katı’ işlemlerinin sonradan yapıldığı izlenimini vermektedirler. Bunlar da simetrik olup, “Bereket Boynuzu” biçimindeki bir vazodan çıkan çiçek demeti, akarsu biçimli asma motifi, boncuk dizileri, kartuşlar gibi Avrupaî üsluplu süslemeleri içermektedirler. Bunlar da Yurdumuzda basılmış ya da veya ithal edilmiş olmalıdır.

Vakıflar Genel Genel Müdürlüğü Arşivi’ndeki bütün bu katı’ etiketler, okunulurluğunu sağlamak açısından, nohudi simili veya krem rengi tonlarında Hamidiye veya İstanbulî kağıtlar kullanılarak üretilmiştir. Kimilerinde filigran izleri görülmektedir. Kalınca, değişik İtalyan kağıtları da kullanılmıştır.

Katı’ etiketlerimizi sistematik olarak incelediğimizde, bunların yüzyıllara dayanan köklü bir geleneğinin olduğunu hemen görürüz ve anlarız. Arşivlerimizde binlerce seçkin örnekleri olduğu halde, katı’ sanatını yazıp anlatırken, bunlardan özel

bir başlık altında bahsetmemenin haksızlık olacağı düşüncesindeyim. Çünkü, katı’ etiketlerin belge kültürümüzde önemli bir yeri vardır. Bunlar için savım şu hususlar olacaktır : Geleneksel el sanatlarımızdan “Katı”ın özgün bir dalıdır. Yüzyılları aşan bir geçmişi vardır. Bize özgü bir kültürü yansıtmaktadır. Motifleri, konuları itibariyle gelenekseldir.Kendi kültürümüze ait sembolleri aktarmaktadır. Nesillerden nesillere ulaşan bir zevki, el becerisini devam ettirmektedir. Çelik kalıplarla, baskıyla seri olarak üretilmemektedir. Bilgi ve beceri gerektiren üstün bir plastik sanat değerleri vardır. Zenaatı ve sanatı bünyesinde barındırmaktadır. Uygulandığı alana yazısıyla, biçimiyle, rengiyle estetik bir görünüm kazandırmaktadırlar. Bir “Türk Etiket” varlığının yadsınamayacak, küçümsenemeyecek belgelerini oluşturmaktadırlar. Belgeler üzerinde hoş bir belgedirler; çağlarının belgeleri.

Batı ülkeleri kat’ı ve benzeri kültürel varlıklarını 11. y.y.dan beri sistemli olarak toplamakta, “Devlet Kalkografi Daireleri”nde, özel konu bölümlerinde saklamakta ve gelecek kuşaklara aktarmaktadırlar. Louvre Müzesi’nde, Vatikan’da, Madrid’te Almanya’da böyle daireler bulunmaktadır.

İlhan Ovalıoğlu’nun kat’ı etiketler hakkındaki düşünce ve değerlendirmelerini teşekkürlerimle aynen aktarıyorum : *“Bu mütevazı etiketler ve ebrular, sanatı bünyesinde yalnız güzelliği ve güzelliğin insan zihni ile duygularındaki tesirlerini konu olarak ele alan, tek ve bağımsız bir kurum gibi düşünmenin doğru olmadığını gösteren somut örneklerdir. Bu küçük boyutlu eserler, sanat ananesinin toplum içinde doğup yaşadığını ve hatta öldüğünü; bundan dolayı da bir sanat eserinin devrini en iyi anlatan tanıklardan biri olduğunu gösteren kanıtlardır. Türk sanatının geçirdiği tüm değişimlere ve bünyesine katılan yeniliklere rağmen kendine has nüanslarından ve ruhundan kopmadığını da gösterirler. Bugün bile el yazmalarının ciltleri, hat levhaları, tezhipler, ebrular ya da katı’ sanatının en güzel örneklerinden olan etiketler, bu kendine has ruhun onlara kattıkları sayesinde hâlâ hayranlıkla seyredilmektedir.”* ( Ovalıoğlu 2007:8)



Söz konusu arşivdeki katı' etiketler 1800'lü yıllarda üretilmiş olduklarından 19. yüzyıla tarihlemek yerinde olur. Katı' sanatı günümüzde olabildiğince yürütülmeye, yaşatılmaya çalışılmaktadır. Fakat işin sanat yönü ağır bastığından yeteri kadar üretilip satışa arz edilememektedir. Katı' etiketler ise yalnız arşivlerde görülebilmekte, katı' programlarında yer almamaktadır. Bütünüyle unutulmuş durumdadır. Bundan böyle, katı' sanatı eğitim-öğretim programlarında "Türk Katı' Etiketleri" kopya ve tasarım konularına yer vermeyi özellikle planlamaktayım. Olağanüstü zengin bir katı' etiket kültürüne sahip ülkemizde, katı' sanatını yeniden canlandırıp gelecek kuşaklara devretmenin görevlerim arasında olduğu inancındayım. Bu konuda çalışmalarım sürmektedir.

Çok değerli ciltlerimizde, minyatürlerimizde v.b. olduğu gibi isim yazmamanın katı' etiketlerimizde de devam ettiğini üzülenek görüyoruz. Bunların arşivlerde görevlilerce hemen kesilip, belgelere yapıştırıldığı varsayılabilir. Yapıştırma işleminde o günlerde de pirinç ve buğday nişastasıyla, derilerin de çirikle yapıldığını biliyoruz. Bu doğal maddeler kağıdı en güzel biçimde yapıştırdığı gibi, yüzyıllarca dayanıklılıklarını

korumakta, kağıdı, deriyi oksitlendirmemektedir. Etiketlerin kopan kısımlarında bunların artıkları görülmektedir.

Örneklerini sunduğum katı' etiketlerin asıllarına özen göstererek yeniden yarımalarını çizdim, kağıdı ikiye katladım ve ameliyatta kullanılan neşter bıçakla kestim ve oydum. Asıllarının yarısı çizildikten sonra küçülttürüldü, sonra kesimleri yapıldı. Yani, bu katı' etiketlerin asıllarının aynı olmasına azamî gayret gösterilmiş, herhangi bir ekleme, çıkarma yapılmamıştır.

## BİBLİYOGRAFYA

Arseven, C. E.( 1957).*Sanat Ansiklopedisi*, C. 2, İstanbul..

Mesara, G. (1998)*Türk Sanatında İnce Kağıt Oymacılığı (Katı')*, Ankara.

Ovalıoğlu, İ. (2007) *Arşivin Rengi Osmanlı Belgelerinde Ebru ve Etiket*, İstanbul.

Özcan, Y.(2007) *Türk ve Çin İnce Kağıt Oyma Katı' Sanatının Kısa Karşılaştırılması*, Mesleki Eğitim Dergisi, C. 9, S.18, Ankara, s. 193-199.

Yazarın Arşivi.

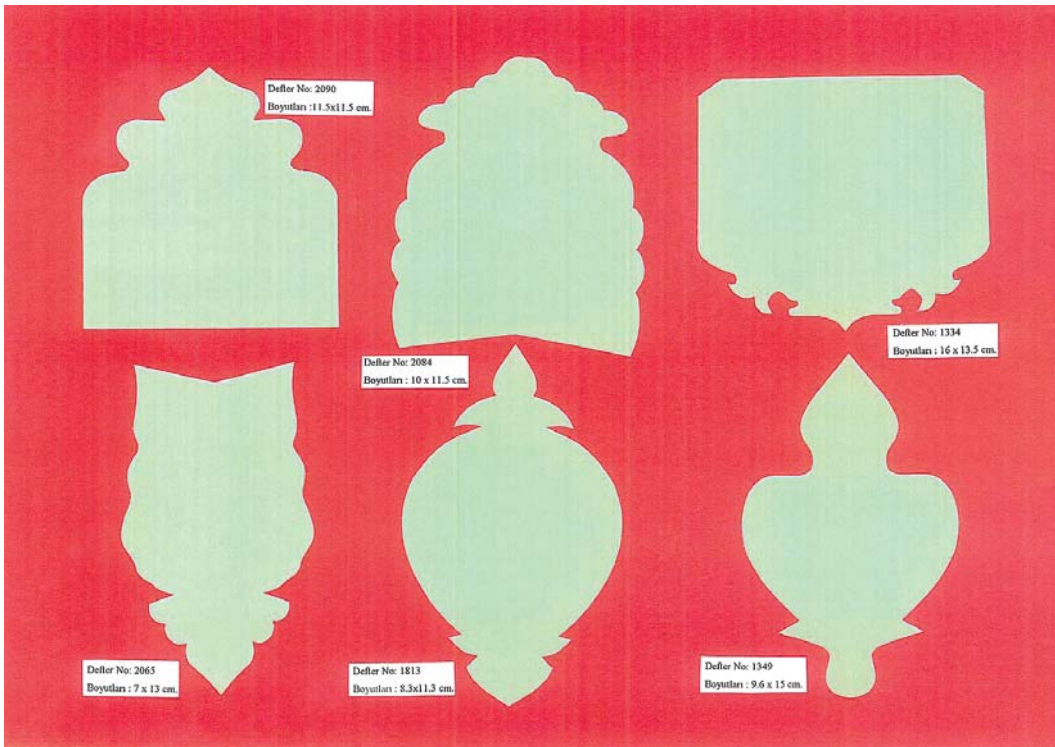
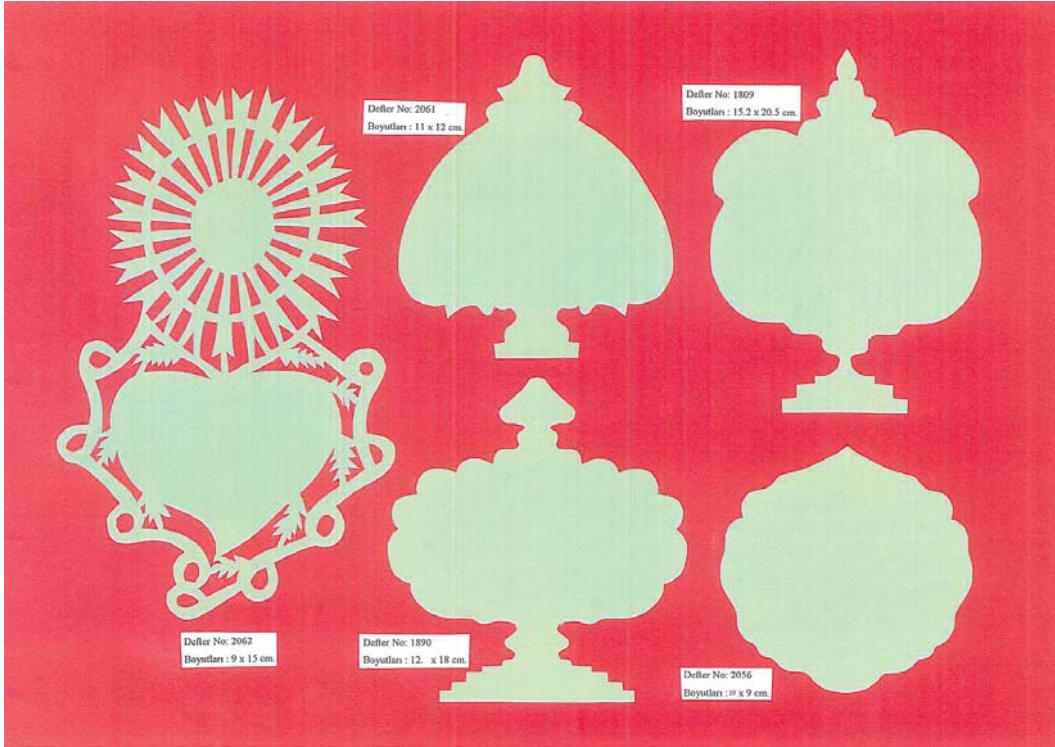



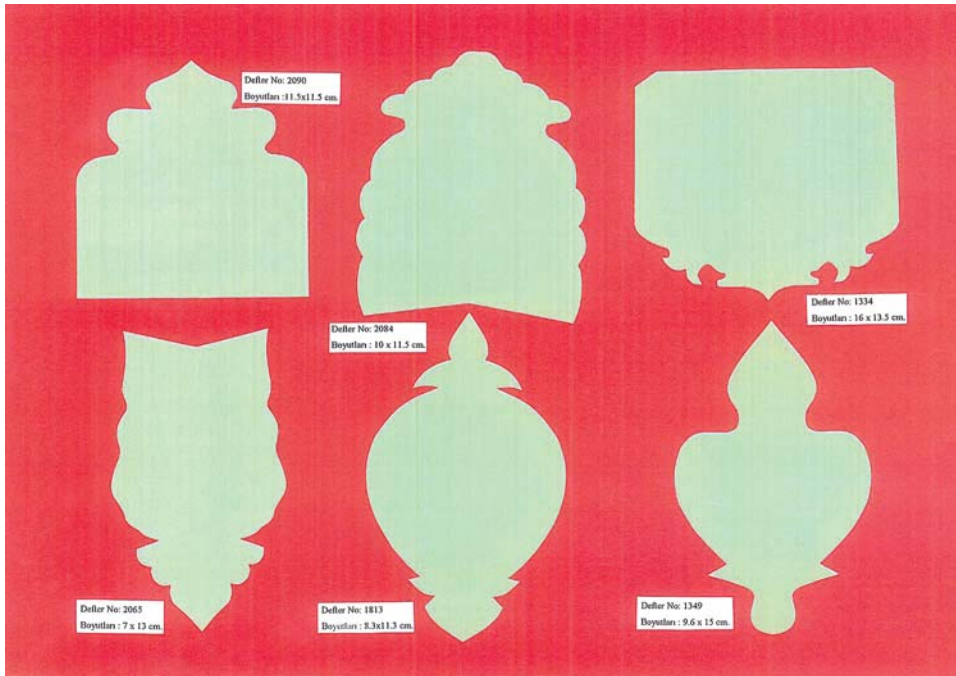
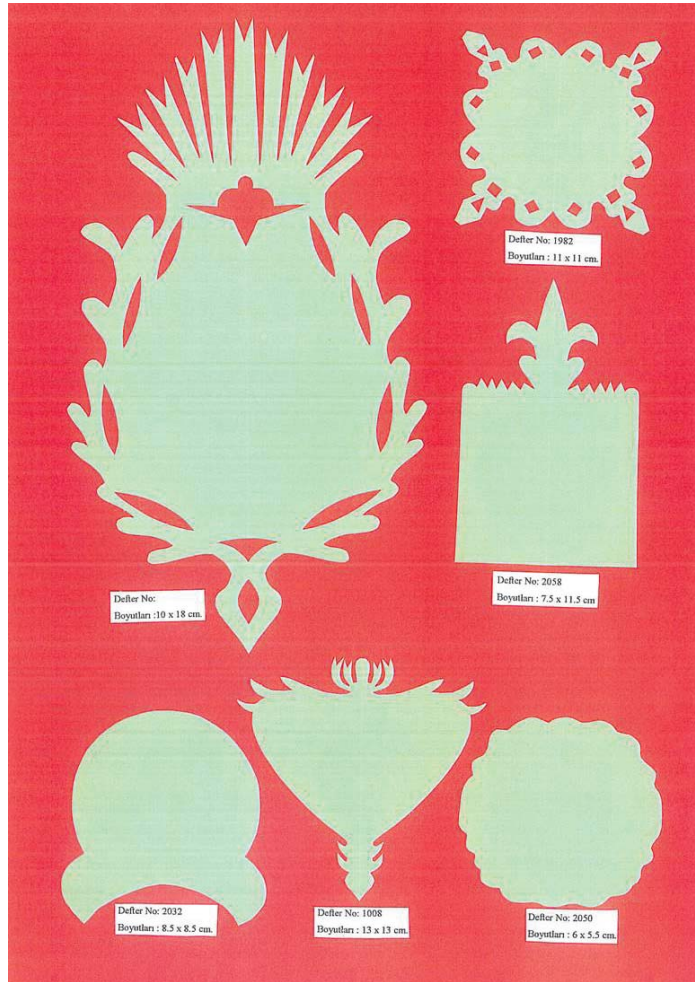





## Bugünden Düne ve Yarına Bir Yolculuk; Ankara Vakıf Eserleri Müzesi

**U**lus'ta<sup>1</sup> yer alan Ankara Vakıf Eserleri Müzesi'nin tarihi Cumhuriyet'in ilk yıllarına kadar uzanır. 1927 yılında, dönemin geçerli mimari üslubu I. Ulusal Mimarlık tarzında inşa edilen yapı, ilkin Hukuk Mektebi olarak hizmet görmüştür. Daha sonra sırasıyla Ankara Kız Sanat Mektebi, Ankara Yüksek Öğrenim Vakıf Kız Yurdu olarak kullanılmasını takiben bodrum katı Vakıflar Genel Müdürlüğü'nce halka hizmet veren aş evi diğer katları ise Ankara Müftülüğü olarak değerlendirilmiştir.

2004'te, boşaltılarak Vakıflar Genel Müdürlüğü tarafından müze amaçlı kullanılmak üzere bakım ve onarımı yapılan yapı, 2007 yılında müze olarak ziyarete açılmıştır. Böylece hem eski bir eser onarılacak yeni işleviyle yaşatılmış hem de başkent Ankara bir vakıf müzesi kazanarak iki yönlü bir kazanım sağlamıştır. Bir anlamda eğitimden kültüre uzanan yolculuk gerçekleştirilmiştir. Bu bağlamda Ankara Vakıf Eserleri Müzesi, çağımızda değişen ve her geçen gün gelişen yeni müzecilik anlayışıyla özellikle vakıf kültürünün tanıtımını amaçlamaktadır.

Modern bir anlayışla kurulan ve vakıf müzelerinin seçkin örneği konumundaki müze yapısı, zemin üzerine iki katlıdır. Alt kat çeşitli depolara, konservasyon laboratuvarına, halı yıkama



havuzu ve revir ile geçici (sürelî) sergi salonuna ayrılmıştır. Sürelî sergi salonu ayrı bir kapı girişiyle diğer mekânlardan bağımsız olarak tasarlanmıştır. Birinci katta idari mekânlar ile bir numaralı sergi salonu yer alır. İkinci kat ise dört farklı sergi salonu şeklinde düzenlenmiştir.

Çağdaş müzecilik anlayışını benimseyerek bu amaçla hareket eden Vakıflar Genel Müdürlüğü'nün Türkiye'deki ilk uygulamasını Ankara Vakıf Eserleri Müzesi'nde görebiliriz. Müzede, yapılan teşhirin çeşitliliği ve eser zenginliğinin yanı sıra bilgilendirmenin de önemi vurgulanmaktadır. Ziyaretçiler Türkçe, İngilizce, Almanca, Arapça ve Japonca olmak üzere beş farklı dilde anlatım kolaylığı sunan el bilgisayarları ile eserler hakkında bilgi almakta, dokunmatik ekranlarla da eser grupları ve müze hakkında farklı bilgilere ulaşabilmektedir. Engelli, yaşlı ve çocuklu ziyaretçilerin müzeyi rahatça gezebilmelerini sağlamak amacıyla “engelleri kaldıran müzecilik anlayışı”yla engelli asansörü bulunmaktadır. Bilgi sistemlerinin dışında son teknolojiyi yansıtan güvenlik sistemleri ile de müze korunmaktadır.

Vakıf Eserleri Müzesi'nde taşınabilir nitelikteki vakıf kültür varlıkları sergilenmektedir. Bu bağlamda dokuma halı ve kilimler müze koleksiyonunun önemli bir kısmını oluşturmaktadır. Hareketli panolarda, çekmecelerde, kitap sayfası sergilemesinde ve sabit zeminlerde cam içinde sergilenen onlarca halı ve kilim, renk ve motif zenginliğine işaret ettiği gibi, her bir motifin altında yatan düşüncenin emeğe nasıl yansıtıldığını da gözler önüne serer. Farklı bölgelere ait olan halı ve kilimlere bakıldığında adeta Türkiye bir uçtan bir uca gezilir.

Müzede, bir zamanlar mimariye bağımlı olarak kullanılan ahşap ve çini parçalar da sergilenmektedir. Bu parçalardaki estetik ve zevki düşündüğümüzde, günümüzde daha ön plana çıkan işlevsellikten dolayı estetiğin nasıl geri plana atıldığı gözler önüne serilmektedir. Sakal – 1 şerif kutularında görülen özen ve titizlik ise İslam dini ve peygamberine duyulan sevgi ve saygının bir yansıması olmalıdır. Para

keseleri de bir dönemin alışkanlığının zevk ile nasıl uyum sağladığının göstergesidir. Ziyaretçiler saatleri görüp seslerini işittiklerinde neden her saat başı uyarıldıklarını anlayıp, zamanın ayak sesi olarak hafızalarına kazıyacaktırlar.

Müzede önemli bir diğer eser grubunu oluşturan maden eserler incelendiğinde, dönemin inancının ve ruhunun metallere ne denli şekil verdiği, kazınan yazılar okunduğunda da aslında tarihe düşürülmüş kayıtlar, aidiyet belirten tapular olduğu bilinci doğacaktır.

Yazma Eserler Salonu da müzenin ilgi çeken bir başka köşesidir. Zahmetli bir uğraşı sonucu hazırlanan yazma eserlerin her harfi ve satırında göz nurunun emeği hissedilir.

Müzede zengin vakıf kültür varlığının ancak küçük bir seçkisi mekânların elverdiği ölçüde farklı tasarım ve sergileme teknikleri ile sunulmaktadır.

Ankara Vakıf Eserleri Müzesi bir yönüyle daha dikkat çekicidir. Bir zamanlar buldukları yapılardan çalınarak yurt dışına kaçırılan kimi vakıf eserleri, uzun ve ısrarlı hukukî süreçlerden sonra geri getirilerek sergilenmeleriyle ayrı bir değer taşır. Her bir eserin ayrı hikâyesi olduğunu öğrenip kimilerinin hikâyesini de kendi ağzından dinlemek de müzecilikte yeni bir uygulama olmalıdır.

Müze, aynı zamanda çocukları da düşünerek proje geliştirmiştir. Buna göre çocukların yaparak – yaşayarak öğrenmelerinin sağlandığı zihinsel, bedensel, bilişsel, duyuşsal ve sosyal gelişimine katkıda bulunacak canlı bir öğrenme merkezi inşa edilmiştir. Müzedeki drama etkinlikleriyle çocuklar hem keyifli vakit geçirerek müze gezme alışkanlığı kazanmakta hem de bilgi sahibi olmaktadır.

Çocukların yanı sıra yetişkinler için de eğitim faaliyetlerine ev sahipliği yapan müzenin sinevizyon odasında eğitici gösterimler yapılırken, çok amaçlı salonunda hizmet içi eğitim çalışmaları gerçekleştirilmektedir.

<sup>1</sup> Atatürk Bulvarı No: 23. Opera Binası karşısı, İller Bankası yanı.



Müzenin alt katında yer alan ve ayrı bir girişi bulunan geçici sergi salonu belli sürelerle sanatçı ve zanaatkârlara tahsis edilmekte ve geleneksel el sanatlarından modern sanatlara kadar geniş bir yelpazede teşvik amacıyla sanatçıların kullanımına sunulmaktadır. Böylece sabit sergilerin yanında, gerçekleştirilen geçici sergilerle müzenin sürdürülebilirliği ve her daim canlı kalması sağlanıp başkent kültür – sanat birikimine katkı yapılmakta ve toplumsal bir rol üstlenilmektedir.

Eski Eser Koruma ve Onarım Atölyesi müzeye gelen eserlerin ilk mekânı olup sergi salonuyla sonlanacak yolculuğun ilk durağıdır. Ehil ellerin, ortaya koyan, üreten ellere, müdahale etmeksizin ve ona saygıyla yani özgün halini bozmaksızın ve yeni yeni nesillere ulaşabilsin diye yaptıkları müdahaledir aslında. Bir bakıma geniş bir ufuk çizgisi ama sınırlı bir alanda haddini aşmadan.

Müze bünyesinde faaliyet gösteren kafeteryada, müze ziyareti sırasında bir soluk almak ya da ziyareti

tamamladıktan sonra yorgunluk atmak için bir bardak çay içebilir ve sonrasında birkaç adımla şehrin kalabalığına karışabilirsiniz.

Ankara Vakıf Eserleri Müzesi, geçmişten gelen vakıf duyarlılığını geleceğe taşıyarak uluslar arası ölçülerde çağı yakalayan ve yaşayan bir müze olma yolunda koyduğu hedeflere emin adımlarla ilerlerken, farklı çalışma alanları ile toplumun her kesimini içine alan işbirliği sağlayarak toplumsal bir rol üstlenmekte ve kültürel kalkınmaya öncülük etmektedir.

Çağdaş müzecilik anlayışıyla Ankara'nın kültür – sanat ortamına canlılık getiren, sunduğu teknolojik ve sosyal imkânlarla başkent merkezinde, bir soluk aldırılmayı amaçlayan ve tarihe ev sahipliği iddiasıyla yola çıkan Ankara Vakıf Eserleri Müzesi geçmişin ışığını geleceğe taşımak adına sizleri bekliyor.

Sözün bittiği yerde; bugünden düne ve yarına bakmak için yolculuğun merkezinde, müzede buluşmak üzere.....\*

\*a) Teberrükât eşyaları; yazma ve basma Kur'an – 1 Kerim, cüz, kitap, sakal – 1 şerif, kabe örtüsü, halı, kilim ve diğer sergi malzemeleri, minber ve kürsü örtüsü, şal, kapı perdesi, sancak, şamdan, şamdan mumu, avize, kandil ve kandillik, askı takımı, rahle, kürsü, minber, kapı ve pencere kanatları, merdiven, cüz ve sakal – 1 şerif mahfazası, sehpa, levha, saat, gülapdan, buhurdan ve benzeri eşyalar,

b) Tekke eşyaları; taç, küpe, hırka, gömlek, palhenk, kılıç, etek, dolak, hüccame, tennure, kanberkiye, zerdeste, teber, nize, nacak, keşkül, nefir, kabak, kaşağı, maşa, sofrası, asa, çale, yastık, post, haydariye, tığ, şiş, seng, çomak, tespih, şifa taşı, kavuk, sikke, alem, ney, kudüm, tef ve benzeri eşyalar,

c) Vakfiye, hüccet, berat, ferman, şahsiyet kaydı ve benzeri kültür varlıkları,

d) Gerçek ve tüzel kişilerin eski eser niteliği taşıyan bağış ve terekeleri.



Resim 1. 1930'lu yıllarda Ulus ve Hukuk Mektebi Binası (VEKAM arşivinden)



Resim 2. Müze Ön Cephe



Resim 3. 2 no'lu Sergi Salonundan görünüm



Resim 4. Müze'de eğitim çalışması



Resim 5. Geçici Sergi Salonundan bir sergi



Resim 6. Müze Konservasyon ve Restorasyon Laboratuvarı





## İki Şehrin Vakıflarla Ortak Hikâyesi Gaziantep ve Halep'te Vakıflar Sempozyumu

**V**akıflar Genel Müdürlüğü ve Gaziantep Belediyesinin destekleri, Gaziantep ve Halep Üniversitelerinin işbirliği ile düzenlenen G.Antep ve Halep'te Osmanlı Dönemi Vakıf Eserleri Sempozyumu 21-24 Aralık 2009 tarihleri arasında G.Antep ve Halep Üniversitelerinde yapıldı. Konusu, organizasyonu ve katılımcıları ile son derece dikkate değer bulduğumuz bu sempozyumun akademik toplantıların tahmin edilebilecek yararlarının çok üzerinde bir önem ve anlama sahip olduğunu büyük bir memnuniyetle gördük, hissettik ve yaşadık.

Cumhuriyet'in kuruluşundan önce Halep'in Osmanlı devletinin bir vilayeti, Gaziantep'in de bu vilayetin bir sancağı olduğu düşünülecek olursa işaret etmeye çalıştığımız önem ve anlamla bizde uyandırdığı duygu ve düşüncelerin karşılığı anlaşılabilir sanıyorum.

Onlarca yıldır birbirine tereddüt ve endişe ile bakan Türkiye ile Suriye arasındaki yakınlaşma ve bunun bir sonucu olarak vizelerin kaldırılması, iki toplum arasındaki ilişkilerin güçlenmesine inanılmaz bir ivme kazandırmış. Sempozyumun akademik verimlerinden çok daha fazla bir önem ve anlam taşıması bu yakınlaşmanın, iki toplumun birbirini yeniden

**Mehmet ÇETİN**  
Araştırmacı Yazar



keşfetmeye çalışma çabasının sempozyumun havasına da egemen olmasında görülebilir.

Sempozyuma Valilik, Belediye ve yerel yöneticilerin ilgi ve katılımı da yüksekti. Aynı ilgi ve katılım yüksekliğini Halep'in yerel yöneticilerinde de gözledik.

Çok sayıda Türk ve Suriyeli ilim adamının G. Antep ve Halep Üniversitelerinde sunduğu tebliğler sanılanın aksine bizi geçmişe götürmek yerine sanki geçmişini bugüne taşıdı ve Türkiye-Suriye ilişkilerine tarihsel bir derinlik kazandıracak kapılar araldı. Daha doğrusu var olan tarihsel derinliği ortaya çıkardı. Denilebilir ki, bir kültür coğrafyası iki ülkeyi ve toplumu kendisine çağırıyor, tarih aktüel olana yol açıyor, kılavuzluk ediyordu.

Sempozyumun Türkiye bölümünün sonunda düzenlenen şehir turu ile gezip gördüğümüz, sadece restore edilmekle yetinilmeyip yeniden ihya edilen ve ekonomiye kazandırılan 30'a yakın vakıf eseri hanla diğer yapılar G. Antep'in tarihi dokusunu ve kimliğini de ortaya çıkarmış. Başka bir tabirle söyleyecek olursak G. Antep'in içinde Ayntab'ı da gördük, hem de günlük hayatın ve ticaretin içinde.

Aynı şey Halep üniversitesindeki sempozyum ve şehir gezisi için de söylenebilir. Muhteşem Halep Kalesi, hemen İstanbul'daki Kapalıçarşığı hatırlatan Halep Kapalıçarşısı, sade ve güzel camileri bizi bir

turist ya da ziyaretçi gibi değil bir müntesibi gibi, bir parçası gibi karşıladı. İki ülkenin aynı coğrafyanın hamuruyla yoğrulmuş ruhunun ete kemiğe büründüğü ikiz benzerlik karşılaştığımız her insanda kendisini hemen gösteriyordu.

Hemen her konuşmacının tebliğinden önce iki ülkenin yakınlaşmasından duyulan memnuniyetlerini ve bu yakınlaşmayı sağlayan Türkiye ve Suriye'nin yöneticileriyle ilgili takdirlerini, bir jest olarak değil, son derece sade ve ölçüde içtenlikli bir dil ile ifade etmeleri toplantının en dikkate değer yanıydı.

Bizi son derece memnun eden bir başka olay da, Halep Üniversitesi Türk Dili ve Edebiyatı bölümü öğrencilerinin gösterdiği yakın ilgiydi. Suriyeli bir öğrenciden "Mona Roza"yı dinlemek bu toplantının küçük ama en keyifli belki de en unutulmaz anstantanelerinden biriydi.

Bu tür etkinliklerin bir son değil çeşitlenerek, artarak ve gelişerek devam eden bir sürecin başlangıcı olması, iki ülkenin birbiriyle bilgi birikimini paylaşmaları sonucundan çok daha fazla ve çok geniş bir alanda işbirliğinin ortamını hazırlayacaktır.

Bu yüzden sempozyumun varsa aksaklıkları hiç kimsenin dikkatini bile çekmedi.







## VAKIFLAR DERGİSİ

### Yayın İlkeleri

**V**akıflar Dergisi, Haziran ve Aralık aylarında (yaz ve kış) olmak üzere yılda iki sayı yayımlanır. Her yılın sonunda derginin yıllık dizini hazırlanır ve Haziran sayısında yayımlanır. Dergi, Yayın Kurulu tarafından belirlenen yurtiçi ve dışındaki kütüphanelere, uluslararası indeks kurumlarına ve abonelere, yayımlandığı tarihten itibaren bir ay içerisinde gönderilir.

*Vakıflar Dergisi*, Vakıf kurumu ve vakıf kurumu ile ilgili kültürel zenginlikleri, vakıf yolu ile teşekkül etmiş kültür varlıklarını, Vakıfların tarihî ve güncel gerçeklerini bilimsel ölçüler içerisinde ortaya koymakta, Vakıflarla ilgili olarak, uluslararası düzeyde yapılan bilimsel çalışmaları kamuoyuna duyurmak amacıyla yayımlamaktadır.

*Vakıflar Dergisi* 'nde, sosyal bilimler alanında, vakıf ve vakıf kültürünün tarihî ve güncel problemlerini ve ilişkili alanlara dair meseleleri bilimsel bir bakış açısıyla ele alan, bu konuda çözüm önerileri getiren yazılara yer verilir.

*Vakıflar Dergisi* 'ne gönderilecek yazılarda; alanında bir boşluğu dolduracak özgün bir makale olması veya daha önce yayımlanmış çalışmaları değerlendiren, bu konuda yeni ve dikkate değer görüşler ortaya koyan bir inceleme olma şartı aranır. Vakıf ve vakıf kültürü ile ilgili belge, eser ve şahsiyetleri tanıtan, yeni etkinlikleri duyuran yazılara da yer verilir.



Makalelerin *Vakıflar Dergisi* 'nde yayımlanabilmesi için, daha önce bir başka yerde yayımlanmış veya yayımlanmak üzere kabul edilmemiş olması gerekir. Daha önce bilimsel bir toplantıda sunulmuş bildiriler, bu durum açıkça belirtilmek şartıyla kabul edilebilir.

### Yazıların Değerlendirilmesi

*Vakıflar Dergisi* 'ne gönderilen yazılar, önce Yayın Kurulunca dergi ilkelerine uygunluk açısından incelenir. Uygun görülmeyenler düzeltilmesi için yazarına iade edilir. Yayın için teslim edilen makalelerin değerlendirilmesinde akademik tarafsızlık ve bilimsel kalite en önemli ölçütlerdir. Değerlendirme için uygun bulunanlar, ilgili alanda iki hakeme gönderilir. Hakemlerin isimleri gizli tutulur ve raporlar beş yıl süreyle saklanır. Hakem raporlarından biri olumlu, diğeri olumsuz olduğu takdirde, yazı, üçüncü bir hakeme gönderilebilir veya Yayın Kurulu, hakem raporlarını inceleyerek nihai kararı verebilir. Yazarlar, hakem ve yayın kurulunun eleştiri ve önerilerini dikkate alırlar. Katılmadıkları hususlar varsa, gerekçeleriyle birlikte itiraz etme hakkına sahiptirler. Yayına kabul edilmeyen yazılar, yazarlarına iade edilmez. Hakem incelemesinden geçmiş yazılar, "Araştırma-İnceleme Yazıları" olarak, kitap tanıtımı, proje, tanıtım, çeviri vb. yazılar ise "Diğer Yazılar" bölümünde yayımlanır.

*Vakıflar Dergisi* 'nde yayımlanması kabul edilen yazılara telif ücreti ödenir. Yayımlanan yazılardaki görüşlerin sorumluluğu ve yazım tercihleri, yazarlarına aittir. Yazı ve fotoğraflardan, kaynak gösterilerek alıntı yapılabilir.

### Yazım Dili

*Vakıflar Dergisi*'nin yazım dili Türkiye Türkçesidir. Uluslararası geçerliliği olan dillerde hazırlanmış olan makalelere Yayın Kurulunun uygun bulunduğu çerçevede yer verilir.

### Yazım Kuralları

Makalelerin, aşağıda belirtilen şekilde sunulmasına özen gösterilmelidir:

**1. Başlık:** İçerikle uyumlu, onu en iyi ifade eden bir başlık olmalı ve **koyu** harflerle yazılmalıdır. Aday makalenin başlığı, en fazla 10-12 kelime arasında olmalıdır.

**2. Yazar ad(lar)ı ve adres(ler)i:** Yazar(lar)ın ad(lar)ı ve soyad(lar)ı **koyu**, adresler ise normal ve *eğik karakterde* harflerle yazılmalı; yazar(lar)ın görev yaptığı kurum(lar), haberleşme ve e-posta (e-mail) adres(ler)i belirtilmelidir.

**3. Özet:** Makalenin başında, konuyu kısa ve öz biçimde ifade eden ve en az 75, en fazla 150 kelimedenden oluşan Türkçe ve İngilizce özet bulunmalıdır. Özet içinde, yararlanılan kaynaklara, şekil ve çizelge numaralarına değinilmemelidir. Özeti altında bir satır boşluk bırakılarak, en az 5, en çok 8 sözcükten oluşan anahtar kelimeler verilmelidir.

**4. Ana Metin:** A4 boyutunda (29.7x21 cm.) kâğıtlara, MS Word programında, *Times New Roman* yazı karakteri ile, 12 punto, 1.5 satır aralığıyla yazılmalıdır. Sayfa kenarlarında 2.5 cm. boşluk bırakılmalı ve sayfalar numaralandırılmalıdır. Araştırma ve İnceleme makaleleri 10.000 kelimeyi geçmemelidir. Metin içinde vurgulanması gereken kısımlar, **koyu değil eğik harflerle** yazılmalıdır. Metinde tırnak işareti içinde eğik harflerin kullanılması gibi çifte vurgulamalara yer verilmemelidir.

**5. Bölüm Başlıkları:** Makalede, düzenli bir bilgi aktarımı sağlamak üzere ana, ara ve alt başlıklar kullanılabilir ve gerektiği takdirde başlıklar numaralandırılabilir. Ana başlıklar (ana bölümler, kaynaklar ve ekler) büyük harflerle; ara ve alt başlıklar, yalnız ilk harfleri büyük, koyu karakterde yazılmalı; alt başlıkların sonunda iki nokta üst üste konularak aynı sattan devam edilmelidir.

**6. Tablolar ve Şekiller:** Tabloların numarası ve başlığı bulunmalıdır. Tablo çiziminde dikey çizgiler kullanılmamalıdır. Yatay çizgiler ise sadece tablo içindeki alt başlıkları birbirinden ayırmak için kullanılmalıdır. Tablo numarası üste, tam sola dayalı olarak koyu ve dik yazılmalı; tablo adı ise tablo numarasının altına, tam sola dayalı, her sözcüğün ilk harfi büyük olmak üzere eğik yazılmalıdır. Tablolar metin içinde bulunması gereken yerlerde olmalıdır. Şekiller



siyah beyaz baskıya uygun hazırlanmalıdır. Şekil numaraları ve adları şeklin hemen altına ortali şekilde yazılmalıdır. Şekil numarası koyu ve eğik yazılmalı,

nokta ile bitmelidir. Hemen yanından sadece ilk harf büyük olmak üzere şekil adı dik yazılmalıdır. Aşağıda tablo ve şekil örnekleri sunulmuştur.

**Tablo 1:**

*Katılımcıların Mezun Oldukları Lise Türlerine Göre Öğretmenliğe Atanma Durumları*

Atanma Durumu	Mezun Olduğu Lise Türü										Toplam	
	GL		AL		SL		AÖL		KMLÇGE		f	%
	f	%	F	%	f	%	f	%	f	%		
Atandı	143	44.1	102	53.7	143	46.6	97	49.7	14	20.9	499	46.1
Atanamadı	181	55.9	88	46.3	164	53.4	98	50.3	53	79.1	584	53.9
Toplam	324	100	190	100	307	100	195	100	67	100	1083	100

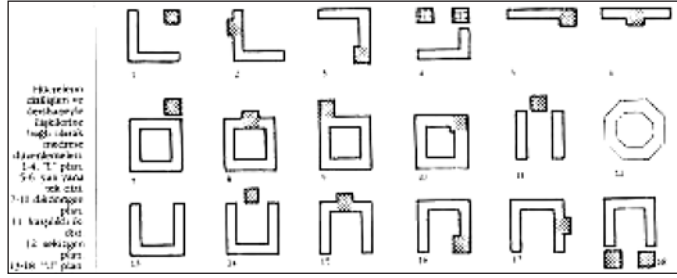

**Şekil 1.** Yapı yerlerini gösteren çizimler.

**7. Resimler:** Yüksek çözünürlüklü ( en az 300 dpi) baskı kalitesinde taranmış halde makaleye ek olarak gönderilmelidir. Resim adlandırmalarında, şekil ve çizelgelerdeki kurallara uyulmalıdır. (Örnek : *Resim 1.* Sulu Han)

Teknik imkâna sahip yazarlar, şekil, çizelge ve resimleri aynen basılabilecek nitelikte olmak şartı ile metin içindeki yerlerine yerleştirebilirler. Bu imkâna sahip olmayanlar, bunlar için metin içinde aynı boyutta boşluk bırakarak içine şekil, çizelge veya resim numaralarını yazabilirler. Resim kullanılan yazılarda resim listesi ayrıca verilmelidir.

**8. Alıntı ve Göndermeler:** Alıntılar tırnak içinde verilmeli; beş satırdan az alıntılar satır arasında, beş satırdan uzun alıntılar ise satırın sağından ve solundan 1.5 cm içeride, blok hâlinde ve 1 satır aralığıyla 1 punto küçük yazılmalıdır. Metin içinde göndermeler, parantez içinde aşağıdaki şekilde yazılmalıdır.

(Köprülü 1944), (Köprülü 1944: 15).

Birden fazla yazarlı yayınlarda, metin içinde sadece ilk yazarın soyadı ve 'vd.' yazılmalıdır:

(Gökay vd. 2002).

Dipnot kullanımından mümkün olduğunca kaçınılmalı; yalnız açıklamalar için başvurulmalı ve otomatik numaralandırma yoluna gidilmelidir. Dipnotlarda kaynak göstermek için, metin içi kaynak gösterme yöntemleri kullanılmalıdır.

Kaynaklar kısmında ise, birden fazla yazarlı yayınların diğer yazarları da belirtilmelidir.

Metin içinde, gönderme yapılan yazarın adı veriliyorsa kaynağın sadece yayın tarihi yazılmalıdır:

“Tanpınar (1976: 131), bu konuda ....”

Yayın tarihi olmayan eserlerde ve yazmalarda sadece yazarların adı; yazarı belirtilmeyen ansiklopedi vb. eserlerde ise eserin ismi yazılmalıdır.

İkinci kaynaktan yapılan alıntılarda, asıl kaynak da belirtilmelidir:

“Köprülü (1926) .....” (Çelik 1998'den).

Kişisel görüşmeler, metin içinde soyadı ve tarih belirtilerek gösterilmeli, ayrıca kaynaklarda da belirtilmelidir.



**9. Kaynaklar:** Metnin sonunda, yazarların soyadına göre alfabetik olarak aşağıdaki şekillerden birinde yazılmalıdır. Kaynaklar, bir yazarın birden fazla yayını olması halinde, yayımlanış tarihine göre sıralanmalı; bir yazara ait aynı yılda basılmış yayınlar ise (1980a, 1980b) şeklinde gösterilmelidir.

***Kitaplar İçin;***

Yazar Soyadı, Adının ilk harfi. (yıl). *Kitap adı*, Basıldığı Yer : Yayınevi.

Tekin , C. (1988). *Orhon Yazıtları*, Ankara : TDK Yayınları.

***Makaleler için;***

Yazar Soyadı, Adının ilk harfi. (yıl) Makale adı. *Sürelî yayının tam adı*, Cilt numarası, (Sayı numarası), Sayfa aralıkları.

Aytekin , O. (1999). Eski Türklerde Toplumsal Siyaset Anlayışı. Hacettepe Üniversitesi Türkiyat Araştırmaları Dergisi, 1999/1 (8), 81-101.

İnternet adreslerinde ise mutlaka kaynağa ulaşma tarihi belirtilmeli ve bu adresler kaynaklar arasında da verilmelidir:

[www.tdk.gov.tr/bilterim](http://www.tdk.gov.tr/bilterim) (15.12.2002)

**Yazıların Gönderilmesi**

Yukarıda belirtilen ilkelere uygun olarak hazırlanmış yazılar, biri orijinal, diğer ikisi fotokopi olmak üzere (fotokopilerde yazarı tanıttıcı hiçbir bilgi olmamak kaydıyla) üç nüsha olarak, yazılabilir CD ile birlikte Vakıflar Genel Müdürlüğü adresine gönderilir. Yazarlarına raporlar doğrultusunda geliştirilmek ve/veya düzeltilmek üzere gönderilen yazılar, gerekli düzenlemeler yapılarak yazılabilir CD ve orijinal çıktısıyla **en geç bir ay** içinde tekrar dergiye ulaştırılır. Görsel malzemeler renkli ise çıktılarını da renkli ve üç nüsha olarak gönderilmelidir. Yayın Kurulu, yazılarda esasa yönelik olmayan düzeltmeler yapabilir.

**Yazışma Adresi:**

**T.C. BAŞBAKANLIK**

Vakıflar Genel Müdürlüğü  
Kültür ve Tescil Daire Başkanlığı

Vakıflar Dergisi

Atatürk Bulvarı. No:10 06050 Ulus / ANKARA / TÜRKİYE

Tel: (0312) 509 60 00 Faks: (0312) 324 47 22

e-posta:[vakiflaryayin@yahoo.com](mailto:vakiflaryayin@yahoo.com)

[yayin@vgm.gov.tr](mailto:yayin@vgm.gov.tr) web: [www.vgm.gov.tr](http://www.vgm.gov.tr)