



RUDİ KELLER'İN “GÖRÜNMEYEN EL KURAMI” IŞIĞINDA DİLSEL DEĞİŞİM

Linguistic Change Under the Light of the “Invisible-Hand Theory” of Rudi Keller

Derya PERK ER*, Gülru BAYRAKTAR**

*Ankara Üniversitesi Dil ve Tarih Coğrafya Fakültesi, der@ankara.edu.tr

** Ankara Üniversitesi Dil ve Tarih Coğrafya Fakültesi

ÖZET

Dilin varlığına ilişkin tartışmalar antik döneme kadar uzanmaktadır. Bu nedenle sözcüklerin gerek ses gerekse anlam değişimlerinin araştırılması da kaçınılmaz olmuştur. Bu değişimler günümüze kadar farklı teoriler çerçevesinde incelenmiştir. Sözü geçen bu teorilerin arasında en güncellerinden biri de Rudi Keller tarafından ortaya konulmuştur. Alman Dilbilimci seksenli yıllarda ilk defa dil değişimi alanında “Görünmeyen El Kuramı”nı ileri sürdüğünde bu alanda yepyeni bir çığır açılmıştı. Diğer kuramlardan farklı olarak, mevcut verilerle dil dönüşümünün neden açıklanamaz olduğunu ileri sürmüştür. Çalışmamızda çeşitli dillerde kelimelerin kökenine inilmiş ve bunların hangi etimolojik değişimden geçebilecekleri gösterilmiştir. Bununla birlikte değişimler Rudi Keller’in “Görünmeyen El Kuramıyla” desteklenmiştir. Çalışma sonucunda tüm kuramların birbirinden çok uzaklaşmadığı, hatta belirli çalışmalarda birlikte ele alınabilecekleri ortaya konulmaya çalışılmıştır.

Anahtar Sözcükler: Dilsel Değişim, Dil Dönüşüm Kuramları, Etimoloji, Rudi Keller.

ABSTRACT

The discussion of the existence of language goes back to the ancient period. Therefore, the research of both the meaning and sound changes of the words was unavoidable. These changes have been analysed with different theories so far. Rudi Keller put forward one of the most contemporary theory. As the german linguist introduced his 'Invisible-Hand Theory' for the first time in the ninteen eighties a new era was opened in this field. This theory different from all existent theories made it more clearer why the evolution of language change could not be explained by concrete data. The study below explains the first version of some words and what kind of etymological procedure they have been going thorough, whether they changed or not. As a result of this study it has been revealed that all these theories are not that different from each other and that it is possible to use them combined in specific studies.

Keywords: Language Changes, Language Changes Theories, Etymology, Rudi Keller.

GİRİŞ

Dil, en genel tanımıyla, kendisine özgü bir yapı içinde yaşayan, değişen ve bütün bunlar olurken insanlar arasındaki iletişimi sağlayan bir yapıdır. Yani işlevi toplumsal şartlardaki değişim ve dönüşümleri birebir yansıtmaktır. Dolayısıyla iletişim sağlama işleviyle toplumsal olayları yansıtmaya işlevi arasında da ayrıca bir ilişki söz konusudur. Bu paralellik hiç bir zaman değişmez (Korkmaz, 2005:1-3).

Dilin ortaya çıkış nedenleri tarih içinde devamlı olarak bilim insanlarının ilgisini çekmiş ve bu konuda birçok düşünce geliştirilmiştir. Örneğin Platon ile Kratylos arasında geçen ve 44 bölümden oluşan diyaloglar dilin ortaya çıkışını işlemektedir. Kratylos bölümünde her cismin bir adlandırması olacağı ve sadece bu adlandırmanın doğru olduğu görüşü ortaya çıkarken (Platon, 1964:126), Hermogenes'e göre adlar ile adlandırıldıkları şeyler keyfi bir ilişki içerisinde değil, toplumsal bir uzlaşma neticesinde oluşmuştur. Böylece, gösterilen (Signifikant) zamanla aynı kalsa dahi içeriği değiştirilebilmektedir (Platon, 1964:43).

Yine dilin kökenine ilişkin ortaya çıkan bir diğer kuram Herder'e aittir. Herder'e göre dil insan yetilerine dayanmaktadır. Bu da öncelikle insanların duygularını sesli olarak yansıtmaları anlamına gelmektedir. Böylece ilk dilin, doğanın bir yansıması olduğu sonucu ortaya çıkmakta ve konuşma ile akıl, akıl ile de insan özgürlüğünün gelişmekte olduğu görülmektedir (Herder, 1953:751).

Günümüzde hala dilin ortaya çıkışı ile ilgili ortak bir fikir bulunmamakla birlikte izlerinin milyonlarca yıl öncesine dayandığı kabul edilir. Araştırmanın diğer yönü olan dilin gelişimi ise henüz tek bir kuram ile açıklanamamaktadır. Bu kanıt boşluğunda ise birçok teori geliştirilmiştir (Kıran, 2001:13). Söz konusu kuramlar sırasıyla şu şekildedir:

1. İnanç ile İlgili Teoriler:

Kitabi dinlerin kutsal kitapları kabul edilen Tevrat, İncil ve Kur'an içerisinde dil ve dilin oluşumuna ilişkin bilgiler yer almaktadır.

Tevrat'a göre: Dilin ortaya çıkışıyla ilgili en geniş bilgiyi Tevrat vermektedir: "Ve Rab Allah dedi: Adamın yalnız olması iyi değildir; kendisine uygun bir yardımcı yapacağım. Ve Rab Allah, her kır hayvanını ve göklerin her kuşunu topraktan yaptı ve onlara ne ad koyacağını görmek için adama getirdi ve adam her birinin adını ne koydu ise, canlı mahlûkun adı o oldu. Ve adam bütün sığırlara ve göklerin kuşlarına ve kır hayvanına ad koydu..."¹ (Mayer, 1999:107)

Tevrat'a göre tüm varlıkların adlarını ilk insan koymuş ve bu isimler onun koyduğu gibi kalmıştır. İnsanın verdiği bu isimlerle de ilk dil ortaya çıkmıştır. Ancak Tevrat, ilk insanın konuşmayı nasıl öğrendiği, varlıklara isim koyma özelliğini ve yeteneğini nasıl kazandığı konusunda bilgi vermemiştir (Aydar;Ulutaş, 2010:285).

İncil'e göre: İncil Ahd-i Kadim ile Ahd-i Cedid olarak ikiye ayrılmaktadır. Ahd-i kadim aslında Tevrat'tır. Ahd-i Cedid ise Tevrat'a Hz.İsa'dan sonra eklenen kitaptır. Ahd-i Cedid'in içinde yer alan Yohanna İncil'i Hz.İsa'nın söylediği kelimelerin 'ruh' olduğundan bahsederek kelimenin önemini vurgular (Aydar;Ulutaş, 2010:286). Yohanna İncili'nin ilk ayeti ise dili şöyle tasvir etmektedir: "Başlangıçta Kelam vardı; Kelam Allah'ta idi ve Kelam Allah idi. Başlangıçta o Allah'ta idi. Her şey onun vasıtasıyla var oldu ve var olan hiçbir şey onsuz olmadı"(Zink, (İncil), 1998:1038).

¹ Makale'deki tüm çeviriler yazarlar tarafından yapılmıştır.

Kur'an'a göre: Kur'an'da da, yukarıda bahsi geçen kutsal kitaplarda olduğu gibi, eşyaların ismi önce Hz. Âdem'e öğretilmiştir. Ancak Tevrat ve İncil'den farklı olarak, eşyanın adının neye göre verildiği, isimlerin nerede öğrenildiği ile ilgili bilgi verir. Kur'an'a göre Hz.Âdem'e bu isimleri Allah öğretmiştir: “Ve Âdem'e isimlerin tümünü öğretti.” (Yazır, 1998).

Kur'an'da Allah, Hz. Muhammed'e indirdiği kutsal kitabı “Kelam” olarak nitelemektedir. Bu açıdan “kelam”, aynı zamanda Kuran'ın isimlerinden biridir. Nitekim ayette, “Rabbinin sözü (kelamı), hem doğruluk, hem de adalet bakımından tamamlanmıştır...” denilmektedir (Yazır,1998). Kast edilen Kuran'dır (Aydar;Ulutaş, 2010:687-688).

Kitabi olmayan dinlerden Hinduizm ve Budizm'de de farklı teoriler mevcuttur.

Hinduizm: Hindu inancına göre de lisan evrenin yaratıcısı Brahma'nın eşi olan Tanrıça Sarasvati'den gelmektedir. Sarasvati 'şiirin annesi' ve kelimenin ortaya konulmasını sağlayan 'ilhamın kaynağı' kabul edilmektedir. Kutsal yazılarda ise kendisinden şöyle bahsedilir: “Her nerede kelam varsa Sarasvati oradadır”, “Dil'in tanrıçası” ve “o konuşanların diline hayat verendir” (Kinsley, 1988:59).

Budizm: Buda'nın öğretilerinden oluşan Budizm'e göre insanın fiziksel bir varlığı yoktur. Kendisini algılayışı salt olarak bir yanılısamadan kaynaklanmaktadır. Zaman ve mekân insan zihninin bir oyunudur. Dolayısıyla geçmişten gelen bir oluşumdan bahsedilmemektedir. Budistlere göre dilde ses telleri tarafından üretilen sekiz temel ses vardır: a, e, i, o, u ve hava basıncıyla üretilen ünsüzler: s, f, g. Ancak böylesine basit sesler ile insanın kim olduğu veya evrenin nihai amacının ne olduğu gibi temel sorulara cevap verilememektedir (Tolle, 2006:39).

2. İnsan Davranışları ile İlgili Teoriler

Yansıma Teorisi: Bu kuram ışığında bakıldığında ilk insanlar, çevrelerindeki sesleri taklit ederek ilkel dilleri oluşturmuşlardır. Bütün modern dillerde doğal ses yansımalarına karşılık gelen kelimelerin (Örneğin Türkçede vızıltı, mırıltı, fısıltı, gürültü, çatırtı, patırtı, havlama, horlama) bulunması yansıma teorisini desteklemektedir. Ancak ses olgusuna sahip olmayan ve somut kelimelerin oluşumunu bu teori ile açıklamak oldukça zordur. Bußmann'a göre yansımali sesler tamamen keyfidir ve gösteren ile gösterilen arasında doğal bir ilişki bulunmamaktadır. Böylece dilin oluşumu ile bağlantısının bulunmadığı düşüncesi ortaya çıkmaktadır (Bußmann, 2008:494).

Ünlemler Teorisi: Teoriye göre dilin oluşumu ilk insanların korkularını, acılarını, sevinçlerini ve ruh hâllerini dışa vurmak amacıyla sesler oluşturmalarına dayanmaktadır.

Birlikte İş Teorisi: İlk insanların, işleri birlikte yapmaya başlaması ve birlikte tempo oluşturmaları bu kuramın başlıca savıdır. Sava göre “birlikte iş teorisi” sayesinde dil oluşumu ve dilin geçirdiği değişiklikler incelenebilmektedir (Aksan, 2000:96).

Görüldüğü üzere dil gibi soyut bir olgunun varlığı ve gelişimi konusunda zaman içerisinde birçok kuram ile yola çıkılmış, ne yazık ki kesin bir tanımlamaya ulaşılamamıştır. Dilin sürekli değişim gösteren bir yapıya sahip olması bu araştırmaları güçleştirmiş, hatta zaman zaman yetersiz kılmıştır. Daha yeni olan kuramlar dilin gelişimini yine sosyal olgular çerçevesinde değerlendirerek sonuca ulaşmaya çalışmıştır. Polenz'e göre tarihsel süreç içerisinde dilin uğradığı değişim ve dönüşüm ilgi odağı olmaya devam etmiş ve bu konuda birçok kuram ortaya konmuştur (Polenz,1999).

Polenz'in bahsettiği dilsel değişim ile ilgili kuramları şu şekilde özetleyebiliriz; birincisi August Schleicher'in, Charles R. Darwin'in evrim teorisinden etkilenip oluşturduğu (Bußmann, 2008:681), diller arası organik bağı açıklayan "Soy Ağacı Kuramı" (1863). August Schleicher'in kuramına göre biyolojideki evrime benzer bir biçimde dillerin bir kaynak dilden açığa çıktıkları esastır. Filogenetik soyağaçlarında tasnif edilen biyolojik türlerin birbirleriyle ilişkisine benzer bir biçim hayal edilmektedir. Bu kuramsal düşüncesinden yola çıkan August Schleicher, bu yol ile Hint-Avrupa dil ailesinin soy ağacı modelini oluşturmuştur. "Genetik" ilişkiler içerisinde Ata dilden yavru dillerin ortaya çıktığı modele göre örnek verecek olursak Romen dilleri Latince'nin yavrularıdır, Latince İtalyancanın yavru dilidir, İtalyanca Hint-Avrupa dillerinin bir yavru dilidir. Soy ağacı modelleri günümüzde hala dil ailelerin birbirleriyle olan ilişkilerini göstermek için sıkça kullanılan bir yöntemdir (Wolff, 2009:31).

İlk olarak 1868 yılında Schuhardt tarafından ele alındığı bilinen ve sonrasında Johannes Schmidt'in bu düşünceden genişlettiği varsayılan "Dalga Kuramı" (1872) ise soy ağacı kuramı ile benzerlik göstermekte, fakat dilin özellikle yayılma şekli üzerinde durmaktadır (Bußmann, 2008:789). Schmidt, Schleicher'in aksine ağacın dallarına değil, bir taşın suya atıldığında etrafında haleler şeklinde oluşan dalgalarına benzetmiştir kuramını. Farklı noktalarda suya atılan taşların dalgaları diğer dalga çemberleriyle buluşarak kesişme noktaları oluşturmaktadır (Wolff, 2009:31). Kuram sosyodilbilimde ele alındığında bu benzetmeye örnekler ortaya çıkmaktadır. Bu kurama göre özellikle ses değişimleri belirli bir yerde ortaya çıkıp orada yoğun olarak görülmekte iken zaman içerisinde daha geniş kitlelere ulaşmakta ve dili konuşanlar tarafından kategorize edilir. Böylece son gelişme ile dilsel değişim sürecinin kendini tamamlamış olduğu kabul edilmektedir (Bußmann, 2008:789).

Yukarıda sözünü ettiğimiz kuramların yanı sıra, adeta bir ağacın bahar geldiğinde farklı bölgelerde farklı zamanlarda çiçeklenmesi gibi, zamansal ve mekânsal dil farklılıklarını poligenetik gelişimleriyle açıklayan Otto Höfler'in "Yayılış Kuramı"nı da (1901-1988) burada anmak gerekir. Bunun yanı sıra içten gelişen dil dönüşümü dışında, bir de dil temasının söz konusu olduğunu savunup bunların temelinde dil birliklerinin kültürel, ekonomik ve siyasi temaslarını araştıran Trubetzkoy'un "Yakınsama Kuramı" (1939) da özellikle zikredilmesi gereken kuramlardandır (Wolff, 2009:31).

Bu kapsamda yukarıda bahsi geçen kuramların dışında, bu çalışmamızda dilin değişim sürecindeki durumu üzerinde duran Rudi Keller'in "Görünmeyen El Kuramı"nı ele almak yerinde olacaktır.

3. Rudi Keller – "Görünmeyen El Kuramı"

Rudi Keller, 1964 - 1969 yılları arasında Heidelberg Üniversitesi'nde Germanistik ve Sanat tarihi okumuştur. Düsseldorf Heinrich Heine Üniversitesi'nde 1978 yılında dilbilim alanında (Germanistik – Linguistik) doçentlik çalışmalarını bitirmiş ve aynı yıl aynı üniversitede Germanistik Profesörü olarak göreve başlamıştır. Dilbilimcinin özgeçmişinde yer alan akademik çalışmalarının büyük bölümünü dilsel dönüşüm teşkil etmektedir.

Keller'in "Görünmeyen El Kuramı"nın çıkış noktası diğer kuramlardan farklı olarak dildeki değişimin görünmeyen, fark edilmeyen bir elin etkisiyle gerçekleştirildiği varsayımdır. Buna göre dilsel değişim kendiliğinden değil, bireylerin eylemlerinden, istem dışı yani kurgulanmamış olarak ortaya çıkmaktadır. Keller, dilin, yapısı itibarıyla görünmeyen bir elden etkilendiğini düşünmektedir. Böylece dilin insan iradesi dışında yönlendirildiğini söyleyen August Schleicher (1863) ve dilin insanlar tarafından değiştirilen bir olgu

olduğundan bahseden William D. Whitney'e (1874) katılmakta, ancak bunlara ek olarak "3. türün olgusu" olarak adlandırdığı bir yapının varlığından söz etmektedir (Ladstätter, 2004)

Keller, üçüncü türün olgusuyla ne insan elinin etkisiyle, ne de doğal yolla oluşmuş bir durumu tarif etmektedir. Schleicher ve Whitney'in kuramlarını görmezden gelmez, ancak farklı bir bakış açısı sunmaktadır. Rudi Keller'e göre doğal ve yapay olguların dışında henüz adı konmamış bir tür daha mevcuttur. Bu nedenle sadece Tanrısal bir güce dayandırılan ya da insan davranışlarından oluştuğu düşünülen kuramlar yetersiz kalmaktadır. Rudi Keller'in başta saydığımız kuramlardan farkı tam da bu noktada ortaya çıkmaktadır. Dilbilimciye göre dil olgusunu birinci bölümdeki gibi salt, Tanrısal bir güce dayandırmak doğru olmayacaktır. Aynı şekilde dil sadece insan davranışları ile şekillenmemektedir.

Bu soyut düşüncesini aşağıdaki örneklemeyle şu şekilde açıklar:

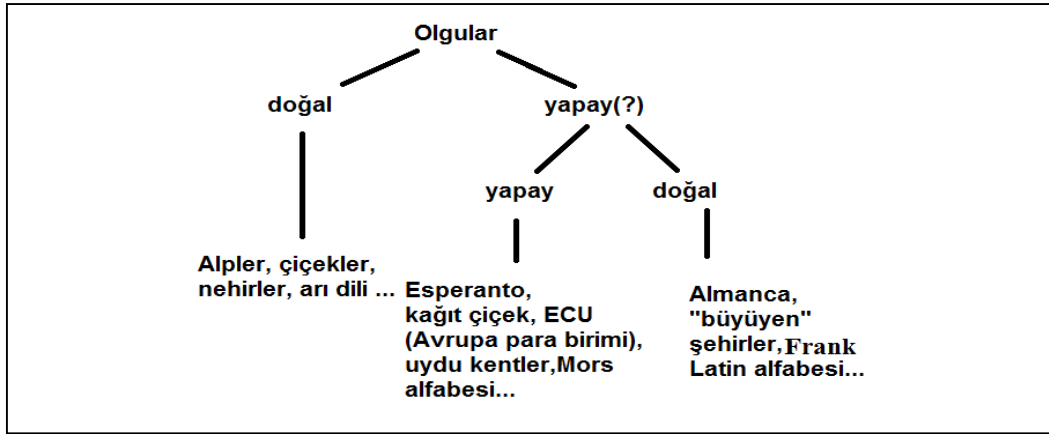

(Keller, 2003:89)

Keller'in örneğine göre yapay olguların altında ikinci bir ayırım vardır ve bunun sonucunda henüz söz konusu olmamış farklı bir olgunun ortaya çıktığı görülmektedir. Bu olgu, ne insanoğlu tarafından yapılmıştır, ne de doğal bir fenomendir. Konuya açıklık getirmek için Keller, kitabında yer alan "Hiçten oluşan trafik tıkanıklığı" örneğiyle durumu daha da somutlaştırmıştır. Bu örnekte arka arkaya seyir halindeki arabalardan en öndekinin, saatte 100 km hızla ilerlerken, herhangi bir sebepten dolayı hızını saatte 90 km'ye düşürdüğünü belirtir. Arkasındaki aracın temkin amaçlı daha fazla frene bastığını ve sonraki arabaların da onun gibi davranacağını öne sürer. Böylece her araba bir öncekinden daha fazla yavaşlamış olacaktır ve bir müddet sonra bu durum trafikte bir tıkanmaya sebep olacaktır. Ancak bu ne ilk, ne de son sürücü nedeniyle gerçekleşmiştir. Bu trafik tıkanıklığında olduğu gibi, üçüncü türden fenomenler genelde kolektif fenomenlerdir. Birçok kişinin bu fenomeni oluşturan davranışları sergilemesinden dolayı ortaya çıkmaktadır. Bu davranış biçimi, belirli bir benzerliğe sahiptir. Benzerlikler kendi içlerinde önemsiz gibi görünebilir, ancak çoklu açığa çıkışlarında etkin olmaktadır. Yani üçüncü türden bir fenomen, aynı hedefe yönelik olan bireysel davranışların bir çok farklı noktadan açığa çıkmasıyla oluşmaktadır (Keller, 2003:90-92).

Rudi Keller'in eserinde yer alan bir diğer örnek ise patika örneğidir. Örneğe göre bir patika insanların A noktasından B noktasına yoğun olarak aynı yol üzerinden, en kısa mesafeyi kullanarak gitmesinden ötürü oluşmaktadır. Dile uyarlandığında ise insanlara ait günlük bir alışkanlık zamanla bir düzene oturmakta ve böylece amaçlanmamış bir kullanım şekli ortaya çıkmaktadır (Keller, 2003:99).

Ayrıntıya inildiğinde, üçüncü türün olguları, örnekten de anlaşılacağı üzere, iki aşamalıdır; birinci aşama hedeflenen mikro alandır, ikinci aşama ise doğası gereği neden – sonuç ilişkisine dayanan (kausaler Natur) makro alandır. Amaçlanmış mikro alan, fenomeni oluşturan insanlar ve onların davranış biçimleridir. Bahsedilen makro alan ise, mikro alan sonucunda oluşmuş durumdur. Yukarıda verilen örnekte makro alan patikadır. Çünkü o da mikro alandan oluşmuş bir makro alandır (Keller, 2003:92).

Aşağıda verilen Görünmeyen El Kuramı'nın yapısı şimdiye dek anlatılanları görsel olarak desteklemek amaçlıdır. Zira kanaatimizce dil kadar soyut olan, Görünmeyen El Kuramını özümsemek ancak bu yolla mümkün olacaktır:

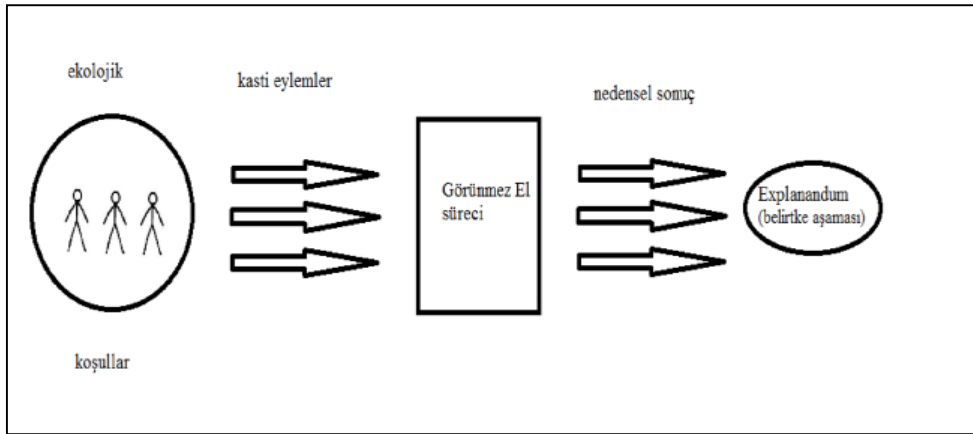

(Keller, 2003:125)

Kurama kelime bazında açıklık kazandırmak için örnek olarak “English” kelimesi verilebilmektedir. Bu kelime 19. yüzyılda “melek gibi” anlamını taşımaktadır. Günümüzde bu kelimenin birinci anlamı “İngilizce”, ikinci anlamı “melek gibi”dir. Kuramın yapısına göre ilk aşama olan ekolojik koşullar bu kelimenin dil kullanımından çıkışının nedenini açıklamaktadır. İkinci aşama olan davranış düsturu (Handlungsmaximen) ise belirli ekolojik koşullarda aynı şekilde davranan insanların öncelikle dilsel bir değişime, sonrasında ise dil değişimine yol açtığını açıklamaktadır. Görünmeyen el aşaması ise kelimenin unutulduğu ve yeni nesil tarafından kullanılmadığı kademedir. Bu durum örnekteki “English” kelimesi gibi ilk anlamının artık kullanılmamasına neden olmaktadır. Son aşama olan ‘Explanandum’ yani belirtke aşaması ise kelimenin artık kelime hazinesinde yer almadığını açıklamaktadır. Bunun sebebi nadir kullanılan kelimelerin aktarılmamasıdır. Unutulmamalıdır ki insanlar anlamını çok iyi bilmedikleri kelimeleri kullanmaktan kaçınmakta ve bu kullanım sıklığı ile orantılı olarak kelimelerin unutulmalarına neden olmaktadır (Keller, 2003:129).

Keller’e göre anlam değişimi de dilsel değişiminin önemli bir unsurudur ve sözcük anlamları kesin olarak bir dilin gramer yapısının veya kullanım kurallarının değişmesiyle farklılık göstermektedir. Biçimdeki değişim, kuralların bozulması ile olduğu kadar anlam değişimleri sonucunda da gerçekleşebilmektedir. Böylece toplumda gramer veya anlamsal açıdan yanlış olarak kabul edilen yapılar, zamanla halk tarafından benimsenip kabul görmektedir (Keller, 2003).

“Görünmeyen El Kuramı”nı diğer kuramlardan tamamen bağımsız görmek doğru olmayacaktır. Zira amaçlanan bilgiye giden yol ve açıklamalar farklı olsa dahi, tüm kuramlar dilsel değişim konusunda yapılacak olan bir incelemede bütünlük sergilemektedir. Tüm kuramlar dil değişiminin varlığını desteklemekte ve değişimin dinamik olduğunu

ispatlamaktadır. Bu temaslarla gelişen sürecin sosyal yaşantılar ile ilintili olduğu aşikârdır. Kısaca, tüm teoriler birbirini tamamlarken Keller bu bağlamda üçüncü fenomen olgusunu kuram'a dahil ederek araştırma konusuna yeni bir bakış açısı kazandırmaktadır.

Çalışmanın özü olan dil değişiminin nedenleri Keller'e göre dilimizdeki sürekli değişimdir. Sürekli değişim Keller için iletişimsel davranışın kasıtlı yapılmayan, yansıması olmayan yan etkisidir. Toplumsal davranışlar, görünmeyen elin etkisiyle, dil değişimine yol açmaktadır. Bu konuyu izah edebilmek için dil değişimi konusuna göz atmak doğru olacaktır.

4. Dil Değişimi

Dil değişimi, çok eski zamanlardan bu yana insanların tedirginlik yaşamasına sebep olmuş, bu olağanüstü fenomen mitolojiye bağlanmış ve uğursuzluk olarak görülmüştür. İnsanlar dil değişimini, işledikleri günahların cezası olarak algılamış ve bu nedenle gerçek dil'den uzaklaştırıldıklarını varsaymışlardır. Aydınlanma çağından sonra ise dil değişimi ve dil farklılıkları insanlığın sosyal tarihi içerisinde olağan karşılanmıştır, zira modern sosyodilbilim artık salt dil kavramından uzaklaşarak dilin tarihsel yönüne önem vermiştir. Artsüremli modern dilbilim araştırmaları, dilin organik gelişimini göstererek kök dilden akraba dillerin türemesini kabul etmektedir. 1970'li yıllardan itibaren ise dildeki değişimin dillerin birbiriyle olan ilişkisine bağlandığını görmekteyiz. (Polenz,1999: 6).

Homberger'in tanımına göre dil değişimi dilin zaman içerisinde geçirdiği farklılıkları betimlemektedir. Dilin her an değiştiğini söyleyen A. Martinet'e vurgu yaparak, Homberger dil tarihi'nin bu konu üzerinde durduğunu ve araştırmanın sadece yaşayan nesiller arasında kısıtlı kalmadığını söylemektedir (Homberger,2003:521). Lewandowski ise tanımlamayı biraz daha açarak, dil değişiminin içeriği hakkında bilgi vermektedir. İşleyen süreç içerisinde dil değişiminin sözcük bazında, morfolojik, söz dizimsel veya sessel olabileceği görüşündedir (Lewandowski,1975: 677).

Bilindiği üzere dildeki değişim süreci belirli unsurlara bağlıdır. Bu unsurların sıralanışı, sistemi öngörülebilir yapıdadır. Daha doğru bir ifadeyle sistem içerisine adapte olamayan düzensizlikler kalıcı olamaz, genelde bozulmaya eğilimlidir. Yine de düzensizliklerden yeni oluşumlar açığa çıkabilmekte ve sözcük birimlerinin dil bilgisine bağlı unsurlar olmaları nedeniyle değişimlerinin belli bir düzende olduğu görülebilmektedir. Bunun yanı sıra dil değişimi sosyal etkenlere de bağlıdır ve bu etkenler azımsanamayacak biçim ve yapılar sahiptir. Sosyal etkenlerin ötesinde dilde elbette ödünçleme, kelime oluşturma, anlam kayması ve sözcük oluşturma olarak tanımlanan oluşumlar da mevcuttur (Polenz,1999).

Değişim normal durumlarda dili o an kullanan insanlar tarafından anlaşılabilir. Bunun nedeni dilin, güncel dil topluluğunun, eşzamanlı bir iletişim sistemi olmasıdır. Dolayısıyla değişim o an net olarak fark edilememektedir. Değişim kaçınılmazdır ancak yavaş ilerlemektedir. Bunun sebeplerinden biri yazılı kurallar olarak kabul edilebilir. Kuşkusuz öldükleri günden itibaren hiç değişime uğramayan diller de bulunmaktadır, ancak bunlar Latince gibi sadece yazılı metinlerde kalmıştır (Polenz,1999: 6).

Şüphesiz dil değişimi aynı zamanda anlam değişiminin de bir göstergesidir. Kelimenin şekli değişikliğe uğrayıp ya da uğramadan bir anlam değişikliğine uğrayabilmektedir. Ya da tam tersi savunulabilmektedir. Diğer taraftan anlam değişiminin dil değişimini tetiklediğini, hatta bunun da toplumları kültür değişime sürüklediğini görmekteyiz. Sözü edilen bu anlamsal değişimler dilbiliminde dört başlık altında incelenmektedir.

İlki anlam genişlemesidir. Örneğin, ödül eskiden yalnızca güreşlerde verilen "mükafat" iken bugün bununla birlikte, "yarışma(müsabaka) anlamını da karşılamaktadır

(Aksan,2000:214). Bir diğerk örnek Almanca die Frau kelimesidir ki günümüzde “kadın” anlamını taşımaktadır. Orta yüksek Almanca’da ise vrouwe yazılış biçimiyle “asil kadın” anlamına gelmektedir (Gross,1998:111). Bu kelime uğradığı değişimle artık sadece asil kadınları betimlemekten çıkarak tüm kadınları kapsamaktadır. Bir başka önek ise Ceasar kelimesidir. Başta bir bireyin ismi olan bu kelime sonradan Kaiser kelimesine dönüşmüştür (Homberger,2010:71).

Anlam genişlemesinin aksini oluşturan bir de anlam daralması söz konusudur. Anlam daralmasında da davar kelimesini örneklemek yerinde olacaktır. Zira kelimenin ilk anlamı önceleri her türlü malvarlığını betimlerken, günümüzde daha sınırlı bir şekilde keçi, koyun ve büyükbaş gibi hayvanları kastetmektedir (Aksan,2000:213). Aynı şekilde die Hochzeit kelimesinde anlam bakımından bir kısıtlama oluşmuştur. Kelimenin orta yüksek Almanca’da hôchzît şekliyle anlamı şenlik iken günümüzde sadece evlilik töreni için kullanılmaktadır (Gross,1998:111). Ya da Schirm kelimesi her türlü koruma anlamını taşımakta iken, kelime bir anlam daralmasına uğramış ve sözlükte günümüzde kullanılan şemsiye olarak yer almıştır (Homberger,2010:73).

Dil değişiminin bir diğerk şekli de anlam iyileşmesidir. Ammann, bu değişime Gamillscheg’in bir örneğini vermektedir. Fransızca respect kelimesi Latince respectare kelimesinden gelmektedir, bu da geriye bakmak anlamındadır. Daha sonra bu kelime dikkate almak halini almış, hatta çok kibar konuşmalarda özellikle tercih edilmiştir (Ammann,2007:10). Başka bir örnek ise orta yüksek Almanca’da houbet ve günümüzde Haupt olarak bilinen kelimedir, kelime eskiden kafa anlamını vermekte iken, günümüzde baş-başlangıç anlamını almıştır (Gross, 1998:111). Türk diline bir örnek olarak zaman içerisinde yavuz şeklini almış yabız kelimesi verilebilmektedir. Sözcük fena – kötü gibi anlamlar taşımakta iken artık yaman/yiğit/ iyi/güzel vb. anlamlar ifade etmektedir (Aksan, 2000: 215).

Anlam kötüleşmesi kategorisi için ise orta yüksek Almanca’da wip olarak yazılan Weib kelimesi en anlaşılır örneklerden biridir. Sözcük o dönemde salt kadın anlamına gelmekte iken, günümüzde kadını aşağılamak amacıyla kullanılan bir kelimedir (Gross, 1998: 111). Aynı gelişme Türkçe canavar kelimesinde de görülmektedir. Önceleri canlı hayvan anlamına gelen kelime artık olumsuz bir hal almıştır (Aksan, 2000: 216).

Rudi Keller’e göre bu anlam değişimlerine neden olan esasen insanların davranış biçimleridir. İnsan davranışları zamanla anlam değişimlerine sebep olmakta ve buna paralel olarak da dil sürekli değişime uğramaktadır. Keller eserinde bu konu ile ilgili güncel bir örnek seçmektedir. Günümüzde kadınlara gösterilen nezaketten bahseden dilbilimci, kadınlarla yapılan konuşmalarda kelimelerin özenle seçildiğini belirtir. Keller’e göre genel kural her zaman bir üst basamağa atlamak ve hep daha güzel kelimeler seçmektir. İşte bu tür seçimler zaman içerisinde dil değişimlerine neden olmaktadır (Keller, 1994:108).

Sonuç

Çalışmamız dil değişiminin birçok sebebinin bulunduğunu göstermektedir. Bunlardan bazıları kullanım sıklığı, sosyolojik faktörler ve yabancı dilin etkisidir. İncelemede dil değişiminin aynı zamanda anlam değişimi olduğu da gözlenmektedir. Bunlar şu şekilde sıralanabilmektedir: anlam genişlemesi, anlam daralması, anlam iyileşmesi ve anlam kötüleşmesi.

Ele aldığımız konulardan ortaya çıkan sonuç toplumsal hayatta en önemli iletişim aracı olan dilin oluşumunu inceleyen çok sayıda kuram olduğudur. Bunlar daha çok dilin ortaya çıkışı ve gelişimi üzerinde durmaktadır. Bahsi geçen kuramlar ayrıca kelimenin değişimini de farklı yollarla açıklamaya çalışmışlardır. Dil değişimini inceleyen kuramların aksine Rudi

Keller'in "Görünmeyen El Kuramı" deęişimin bir de bilinmeyen, daha doğrusu açıklanamayan bir yüzünün olduğunu savunmaktadır. Elbette tüm kuramlar üretildikleri zamanda ve sonrasında büyük önem taşımış ve bir sonraki kurama ilham kaynağı olmuşlardır. Ancak, bu kuramlardan her birinin tek doğru olduğunu savunmak kuşkusuz yanlış olacaktır. Keller'e göre dil deęişiminde kesin olarak açıklanamayan bir taraf vardır. Hiçbir deęişimin oluşumu veya sonucu kesin sebepli deęildir. Ona göre görünmeyen bir el vardır ve bu el kelimenin geçirdiğı deęişimde rol oynamaktadır. Yapılan inceleme kelimelerin nasıl deęişime uğradığını ve deęişim aşamalarında görünmeyen elin etkisini göstermeye çalışmıştır. Açıklaması zor olan bu aşamanın insan davranış biçimleriyle ilişkili olduğu görülmektedir.

Özetlenecek olursa deęişim, sürece dayalı bir tabiata baęlı olmalı ve bir makro ve mikro katmandan oluşmalıdır. Katmanların birbirine ve insana olduğu kadar insan davranışlarına olan bağlantısı çok büyük önem taşımaktadır. Deęişimin bir dięer özelliğı ise hem yapay bir oluşum, hem de doğa olaylarıyla ilişkili olmasıdır. Keller, deęişim sürecinin beş aşamadan oluştuğunu savunmakta ve bunlar ekolojik koşullar, kasti eylemler, görünmeyen el süreci, nedensel sonuç aşaması ve Belirtke olarak sıralamaktadır. Keller, "Görünmeyen El Kuramı"nı işte bu sistem üzerine oturtmaya çalışmıştır.

Dil deęişimi, deęişim anında fark edilmeyen, dinamik bir yapıya sahiptir. Öyle ki şu an kullanılan bir kelimenin deęiştiğini anlamak yılları alacaktır. Zira kelimeler farklı durumlarda farklı şekillerde kullanıldıkça anlamını deęiştirmektedir.

Dięer taraftan yazılı metinler sayesinde kelimelerin yazım şeklinin deęişimi çok hızlı olmamaktadır. Kelimenin sadece anlamının deęişmesi için ise kültürel, teknik ve eğitim alanını kapsayan sebepler sayılabilmektedir. Dil deęişiminin toplumlar üzerinde ne gibi artıları ve eksileri olduğu konusu ise ayrı bir çalışma gerektirmektedir.

KAYNAKÇA

AKSAN, Doęan (2000). Her Yönüyle Dil. Ana Çizgileriyle Dilbilim. Ankara:Türk Dil Kurumları Yayınları.

AMMANN, Eva Fernández (2007). Grundbegriffe der Etymologie: Bedeutungsverengung, -erweiterung, -verschlechterung, -verbesserung und Volksetymologie. GRIN Verlag.

AYDAR, Hidayet; ULUTAŞ, İsmail (2010). Dilin Kökeni: Kur'an-ı Kerim Ve Dięer Kutsal Kitaplara Göre Dil Olgusu. Turkish Studies International Periodical For the Languages, Literature and History of Turkish or Turkic, Volume 5/4 Fall, s. 686-688.

BUSSMANN, Hadumod (2008). Lexikon der Sprachwissenschaft. Stuttgart: Afred Kröner Verlag.

GROSS, Harro (1998). Einführung in die germanistische Linguistik. München: Iudicium Verlag,.

HERDER, Johann Gottfried (1953). Abhandlung über den Ursprung der Sprache. München: Carl Hansler Verlag.

HOMBERGER, Dietrich (2010). Sprachwörterbuch zur Sprachwissenschaft. Stuttgart: Philipp Reclam Verlag.

KELLER, Rudi (2003). Sprachwandel: Von der unsichtbaren Hand in der Sprache. Stuttgart: UTB Verlag.

KINSLEY, David R. (1988). Hindu Goddesses: Visipns of the Divine Feminine in the Hindu Religious Traditions. California: University of California Pres.

KIRAN, Zeynel (2001). Dilbilime Giriş. Ankara: Seçkin Yayınevi.

KORKMAZ, Zeynep (2005). Türk Dili ve Kompozisyonu. Ankara: Ekin Yayınevi.

LEWANDOWSKI, T.(1975). Linguistisches Wörterbuch 3. Heidelberg: Quelle&Meyer.

MAYER, Reinhold (1999). Der Talmud. München: Orbis Verlag.

PLATON (1964), Sämtliche Werke 2. (Çeviren: Friedrich Schleiermacher) Leck/Schleswig: Rowohlt Verlag.

POLENZ, Peter (1999). Deutsche Sprachgeschichte vom Spätmittelalter bis zur Gegenwart. 19. und 20. Jahrhundert. Berlin: De Gruyter Studienbuch.

TOLLE, Eckhart (2006). Var olmanın gücü. İstanbul: Koridor Yayınevi.

WOLFF, Gerhart von (2009). Deutsche Sprachgeschichte von den Anfängen bis zur Gegenwart: Ein Studienbuch. Stuttgart: UTB Verlag.

YAZIR, M. Hamdi (1998): Hak Dini Kur'an Dili. İstanbul: Eser Neşriyat.

ZİNK, Jörg (1998). Die Bibel: Stuttgart. Kreuz Verlag.

ELEKTRONİK KAYNAKLAR

HEINRICH HEINE ÜNİVERSİTESİ. Prof. Dr. Rudi Keller Curriculum Vitae.<<http://www.phil-fak.uni-duesseldorf.de/germ1/mitarbeiterinnen-und-lehrende-lehrstuhl/prof-dr-rudi-keller/curriculum-vitae/>> (12.06.2013)

LADSTÄTTER, Francina (2004). Die "unsichtbare Hand" in der Sprache. Eine kritische Betrachtung von Kellers Sprachwandeltheorie. <http://www.linguistik-online.de/18_04/ladstaetter.html> (19.12.2012)

(SUMMARY)

Dil olgusu, en genel tanımıyla, kendisine özgü bir yapı içinde yaşayan, değişen ve bütün bunlar olurken insanlar arasındaki iletişimi sağlayan bir yapıdır. Yani işlevi toplumsal şartlardaki değişim ve dönüşümleri birebir yansıtmaktır. Dolayısıyla iletişim sağlama işleviyle toplumsal olayları yansıtmaya işlevi arasında da ayrıca bir ilişki söz konusudur. Dilin ortaya çıkış nedenleri tarih içinde devamlı olarak bilim insanlarının ilgisini çekmiş ve bu konuda birçok düşünce geliştirilmiştir. Örneğin Platon ile Kratylos arasında geçen ve 44 bölümden oluşan diyaloglar dilin ortaya çıkışını işlemektedir. Bu diyaloglarda Kratylos'un bölümünde her cismin bir adlandırması olacağı ve sadece bu adlandırmanın doğru olduğu görüşü ortaya çıkarken, Hermogenes'e göre adlar ile adlandırıldıkları şeyler keyfi bir ilişki içerisinde değil, toplumsal bir uzlaşma neticesinde oluşmuştur. Böylece, gösterilen zamanla aynı kalsa dahi içeriği değiştirilebilmektedir. Yine dilin kökenine ilişkin ortaya çıkan bir diğer kuram Herder'e aittir. Herder'e göre dil insan yetilerine dayanmaktadır. Bu da öncelikle insanların duygularını sesli olarak yansıtma anlamına gelmektedir.

Günümüzde hala dilin ortaya çıkışı ile ilgili ortak bir fikir bulunmamakla birlikte izlerinin milyonlarca yıl öncesine dayandığı kabul edilir. Araştırmanın diğer yönü olan dilin gelişimi ise henüz tek bir kuram ile açıklanamamaktadır. Bu kanıt boşluğunda ise birçok teori geliştirilmiştir. Söz konusu kuramlar inanç ya da insan davranışları ile ilgili olabilmektedir. Yukarıda bahsi geçen kuramların dışında, çalışmamızda dilin değişim sürecindeki durumu üzerinde duran Rudi Keller'in "Görünmeyen El Kuramı"na ele almak yerinde olacaktır.

Alman Dilbilimci Rudi Keller, 1964 - 1969 yılları arasında Heidelberg Üniversitesi'nde Germanistik ve Sanat tarihi okumuştur. Düsseldorf Heinrich Heine Üniversitesi'nde 1978 yılında dilbilim alanında (Germanistik – Linguistik) doçentlik çalışmalarını bitirmiş ve aynı yıl aynı üniversitede Germanistik Profesörü olarak göreve başlamıştır. Dilbilimcinin özgeçmişinde yer alan akademik çalışmalarının büyük bölümünü dilsel dönüşüm teşkil etmektedir.

Keller'in "Görünmeyen El Kuramı"nın çıkış noktası diğer kuramlardan farklı olarak dildeki değişimin görünmeyen, fark edilmeyen bir elin etkisiyle gerçekleştirildiği varsayımdır. Buna göre dilsel değişim kendiliğinden değil, bireylerin eylemlerinden, istem dışı yani kurgulanmamış olarak ortaya çıkmaktadır. Keller, dilin, yapısı itibarıyla görünmeyen bir elden etkilendiğini düşünmektedir. Böylece dilin insan iradesi dışında yönlendirildiğini söyleyen August Schleicher (1863) ve dilin insanlar tarafından değiştirilen bir olgu olduğundan bahseden William D. Whitney'e (1874) katılmakta, ancak bunlara ek olarak "3. türün olgusu" olarak adlandırdığı bir yapının varlığından söz etmektedir.

Keller'e göre anlam değişimi de dilsel değişiminin önemli bir unsurudur ve sözcük anlamları kesin olarak bir dilin gramer yapısının veya kullanım kurallarının değişmesiyle farklılık göstermektedir. Biçimdeki değişim, kuralların bozulması ile olduğu kadar anlam değişimleri sonucunda da gerçekleşebilmektedir. Böylece toplumda gramer veya anlamsal açıdan yanlış olarak kabul edilen yapılar, zamanla halk tarafından benimsenip kabul görmektedir.

"Görünmeyen El Kuramı"na diğer kuramlardan tamamen bağımsız görmek doğru olmayacaktır. Zira amaçlanan bilgiye giden yol ve açıklamalar farklı olsa dahi, tüm kuramlar dilsel değişim konusunda yapılacak olan bir incelemede bütünlük sergilemektedir. Tüm kuramlar dil değişiminin varlığını desteklemekte ve değişimin dinamik olduğunu ispatlamaktadır. Bu temalarla gelişen sürecin sosyal yaşantılar ile ilintili olduğu aşikârdır. Kısaca, tüm teoriler birbirini tamamlarken Keller bu bağlamda üçüncü fenomen olgusunu kuram'a dahil ederek araştırma konusuna yeni bir bakış açısı kazandırmaktadır.

Çalışmanın özü olan dil değişiminin nedenleri Keller'e göre dilimizdeki sürekli değişimdir. Sürekli değişim Keller için iletişimsel davranışın kasıtlı yapılmayan, yansıması olmayan yan etkisidir. Toplumsal davranışlar, görünmeyen elin etkisiyle, dil değişimine yol açmaktadır. Bu konuyu izah edebilmek için dil değişimi konusuna göz atmak doğru olacaktır.

Çalışmamız dil değişiminin birçok sebebinin bulunduğunu göstermektedir. Bunlardan bazıları kullanım sıklığı, sosyolojik faktörler ve yabancı dilin etkisidir. İncelemede dil değişiminin aynı zamanda anlam değişimi olduğu da gözlenmektedir. Bunlar şu şekilde sıralanabilmektedir: anlam genişlemesi, anlam daralması, anlam iyileşmesi ve anlam kötüleşmesi.

Yani dil değişimini inceleyen kuramların aksine Rudi Keller'in "Görünmeyen El Kuramı" değişimin bir de bilinmeyen, daha doğrusu açıklanamayan bir yüzünün olduğunu savunmaktadır. Elbette tüm kuramlar üretildikleri zamanda ve sonrasında büyük önem taşımış ve bir sonraki kurama ilham kaynağı olmuşlardır. Ancak, bu kuramlardan her birinin tek doğru olduğunu savunmak kuşkusuz yanlış olacaktır. Keller'e göre dil değişiminde kesin olarak açıklanamayan bir taraf vardır. Hiçbir değişimin oluşumu veya sonucu kesin sebepli değildir. Ona göre görünmeyen bir el vardır ve bu el kelimenin geçirdiği değişimde rol oynamaktadır. Yapılan inceleme kelimelerin nasıl değişime uğradığını ve değişim aşamalarında görünmeyen elin etkisini göstermeye çalışmıştır. Açıklaması zor olan bu aşamanın insan davranış biçimleriyle ilişkili olduğu görülmektedir.

Özetlenecek olursa değişim, sürece dayalı bir tabiata bağlı olmalı ve bir makro ve mikro katmandan oluşmalıdır. Katmanların birbirine ve insana olduğu kadar insan davranışlarına olan bağlantısı çok büyük önem taşımaktadır. Değişimin bir diğer özelliği ise hem yapay bir oluşum, hem de doğa olaylarıyla ilişkili olmasıdır. Keller, değişim sürecinin beş aşamadan oluştuğunu savunmakta ve bunlar da ekolojik koşullar, kasti eylemler, görünmeyen el süreci, nedensel sonuç aşaması ve Belirtke olarak sıralamaktadır. Keller, "Görünmeyen El Kuramı"nı işte bu sistem üzerine oturtmaya çalışmıştır.