

KPSS Hazırlık Kursuna Devam Eden Öğretmen Adaylarının Umutsuzluk Düzeyleri

Hopelessness Levels of Teachers Who Follow KPSS Preperation Courses

Erkan ARI¹

Dumlupınar Üniversitesi

Veysel YILMAZ²

Eskişehir Osmangazi Üniversitesi

ÖZET

Bu çalışmanın amacı, KPSS'ye girmiş ancak atanamadığı için tekrar hazırlanmak durumunda kalan öğretmen adaylarının umutsuzluk düzeylerini ve bu durumun yaşamlarına olan olumsuz etkilerini araştırmaktır. Bu amaçla Afyonkarahisar'da 2014-2015 eğitim-öğretim yılında hizmet veren özel bir KPSS hazırlık kursunda hazırlanmaya devam eden 265 öğretmen adayı ile hazırlanan bir anket yardımıyla gerçekleştirilmiştir. Araştırmada sınavın öğretmen adaylarının yaşamına olan olumsuz etkisini ortaya koyabilmek için literatürden yararlanılarak oluşturulan 47 soruluk 5'li likert tipi bir anket ve adayların geleceğe yönelik olumsuz tutumlarını ortaya koyan "Beck Umutsuzluk Ölçeği" kullanılmıştır. Verilerin analizinde Yapısal Eşitlik Modeli (YEM), *t* testi ve tek yönlü varyans (ANOVA) analizi kullanılmıştır. YEM sonucuna göre öğretmen adaylarının KPSS sınavına ilişkin olumsuz görüşleri arttıkça, adayın gelecek kaygısının ve sınavın yaşam üzerindeki olumsuz etkisinin arttığı belirlenmiştir. Benzer şekilde öğretmen adaylarında sosyal baskı ve gelecek kaygısı arttıkça, sınavın yaşam üzerindeki olumsuz etkisinin arttığı sonucuna ulaşılmıştır. Ayrıca adaylar üzerindeki aile desteği arttıkça, algılanan sosyal baskının azaldığı saptanmıştır. Öğretmen adaylarının umut düzeylerinin cinsiyete ve sınava giriş sayısına göre farklılık göstermediği ancak yaş, medeni durum ve maddi durumlarına göre farklılık gösterdiği belirlenmiştir.

Anahtar Sözcükler: Öğretmen Adayı, Kamu Personel Seçme Sınavı (KPSS), Hazırlık Kursu, Öğretmen Ataması, Umutsuzluk, Yapısal Eşitlik Modeli (YEM).

¹ Yrd. Doç. Dr., Dumlupınar Üniversitesi İ.İ.B.F Ekonometri Bölümü,
e-mail:erkan.ari@dpu.edu.tr

² Prof. Dr., Eskişehir Osmangazi Üniversitesi Fen Fakültesi İstatistik Bölümü,
e-mail: vyilmaz@ogu.edu.tr

Abstract

This study aims to search the hopelessness levels of the teacher candidates' taking KPSS but not being able to be appointed and the ones that are obliged to study for the exam again, and the negative effects of this situation in their lives. This study is done with the 265 teacher candidates, who are preparing for the KPSS in a private KPSS preparation course in Afyonkarahisar in 2014–2015, face to face interview with a pre prepared questionnaire. In the study to be able to reveal the negative effects of the exam to the teacher candidates' lives a 47-question quinapril likert scale questionnaire composed with the help of literature, and "Beck Hopelessness Scale" revealing negative attitudes of the candidates towards future is used. In the analysis of the data Structural Equality Model (YEM), t test and one way analysis of variance (ANOVA) are used. According to YEM results, as the teacher candidates' negative thoughts towards KPSS exam increases, the future anxiety and the negative effect of the exam on candidates' life increases. Likewise, as the social pressure and future anxiety of the teacher candidates' increase, it is participated that the negative effect of the exam on life increases as well. Moreover, as the family support on the candidates increase the perceived social pressure decreases. It is stated that the level of hope of the candidate teachers doesn't show differences according to their gender and the number of their having an exam but it shows differences to their age, marital status and their financial situation.

Keywords: Teacher Candidate, Public Personnel Selection Examination (KPSS), Preparation Course, Teacher Assignment, Hopelessness, Structural Equality Model (YEM)

Giriş

Eğitim bir ülkenin varlığını sürdürmesinde, kalkınmasında, ilerlemesinde en önemli unsurlarından birisidir. Gelişmiş ülkelere bakıldığında ülke politikası olarak eğitime büyük önem verildiği görülmektedir. Eğitim süreci; öğretmen, eğitim programı, eğitim ortamı gibi birçok unsurdan oluşmaktadır. Eğitimin kaliteli olabilmesi için bütün unsurların ayrı ayrı iyileştirilmesi gerekir.

Bir ülkenin eğitiminin ve insan gücünün kalitesi, öğretmenin niteliği ile bir arada düşünülmekte ve değerlendirilmektedir (Varış, 1978). Bu durum öğretmeni bu sürecin en önemli unsurlarından biri yapmaktadır. Öğretmen; eğitim programının, eğitim ortamının, öğrencilerin ve diğer unsurların üstüne çıkarak eğitim-öğretime yön verir. Günümüzde öğretmenlik özel uzmanlık bilgisi ve becerisi gerektiren bir meslek olarak kabul edilmektedir (Karataş ve Güleş, 2013). Statü ve saygınlığı ülke ve kültürlerle göre değişmekle birlikte öğretmenlik doğrudan insanlarla ilgili bir meslek olması yönüyle kültürümüzde öteden beri sadece bir kazanç kapısı değil, aynı zamanda kutsal bir meslek olarak görülmüştür (Şişman, 2010).

Nitelikli öğretmen yetiştirmek, bir ülkenin eğitim alanında en çok ödenek, enerji ve zaman ayırması gereken hususlardan biridir. Ülkemizde dönemlere göre çok çeşitli öğretmen yetiştirme programları uygulanmıştır. Öğretmen yetiştiren kurumlar, 1982'de Yükseköğretimin bütünlüğü içinde üniversitelere bağlanmış, daha sonra 1992'de bu kurumların tümü Eğitim Fakültesine dönüştürülmüştür (Ataünal, 2003). Günümüzde ülkemizde öğretmen olabilmek için; öncelikle ortaöğretim mezunu öğrencilerin YGS-LYS sınavlarından yeterli puan alıp

üniversitelerin eğitim fakültelerindeki bir bölüme yerleşmesi ve bu bölümü başarıyla tamamlaması gerekmektedir. Fakat bölümünü başarıyla tamamlamış öğretmen adayının mesleğini yapabilmesi için bu yeterli değildir. Öğretmen adaylarının başarması gereken bir diğer sınav da KPSS'dir. Sınava dayalı olan eğitim sistemimizde üniversiteye giriş sınavı ne kadar önemli ise öğretmen atamalarında önemli bir rolü üstlenen KPSS de bireylerin geleceğini belirlemede o kadar etkin, mezun öğretmen adayları açısından da bir o kadar önemlidir (Karataş ve Güleş, 2013).

KPSS ülke genelinde ihtiyaç duyulan uzman elaman ihtiyacını karşılamak için adaylar arasında seçim yapmaya yönelik ÖSYM tarafından yapılan bir sınavdır. Bu sınavda birçok alan vardır. Öğretmen adayları genel kültür, genel yetenek, eğitim bilimleri ve alan bilgisi sınavlarına girmektedirler. Bu sınavlara göre her branştan adaylar aldıkları puanlara göre sıralanırlar. Bu sıralamaya göre Milli Eğitim Bakanlığının her branş için ihtiyaç gördüğü öğretmen sayısı adedince atama yapılır.

KPSS; öğretmen adaylarının birbirleriyle yarıştığı, hayatlarının dönüm noktası haline gelmiş çok önemli bir sınavdır. Öğretmen adayları bu sınavdan rakiplerini geride bırakacak düzeyde iyi bir performans göstermek zorundadırlar. Günümüzde öğretmen adayları üniversite 3. sınıftan başlayarak bu sınava yönelik çalışmalar yapmaktadır. Ülkemizde hayati sınavların kaçınılmaz bir sonucu olan hazırlık kursları (dershaneler) KPSS'yi de kapsamına almış durumdadır. Sınava hazırlanan ve bu sınavı bir dönüm noktası olarak gören öğretmen adaylarının bu süreçte büyük bir baskı ve stres altında olmaları kaçınılmazdır. Bireylerin kaygı düzeyleri, toplum ve aile baskısı, sınava karşı geliştirdikleri olumsuz tutum gibi durumlar eklenince bu süreç öğretmen adayları için oldukça zorlaşmaktadır. Özellikle üniversiteyi bitirmiş ve aldığı puan atanmak için yeterli olmayıp hazırlanmaya devam eden öğretmen adaylarının kaygı ve umutsuzlukları daha yüksektir (Ceyhan, 2005; Doğan ve Çoban, 2009).

Kaygı, insan yapısında var olan, çevresel ve psikolojik olaylara gösterilen duygusal bir tepki şeklinde tanımlanmaktadır (Spielberg and Vagg, 1995). Üniversiteden mezun olmuş öğretmen adaylarının sınavı gelecek planlarının tamamının önünde bir engel olarak görmesi geleceğe kaygıyla bakmasına sebep olmaktadır (Ersoy ve Küçükkaragöz, 2010) Bu engeli aşamayacak olma ihtimali, başarısız olma düşüncesi adayların KPSS'ye karşı olumsuz bir tutum geliştirmesine sebep olmaktadır (Karaca, 2011). Atanmak için bekleyen çok sayıda öğretmen adayının olması bununla beraber istihdam edilecek sayının düşük olması da kaygı düzeyini arttıran önemli bir durumdur (Baştürk, 2007; Can ve Can, 2011).

İnsanların geleceğe yönelik olumsuz beklentileri, bireylerin sorunlarıyla başa çıkma yöntemlerini ve çevreye uyum sürecini olumsuz yönde etkilemektedir (Gürvardar, 2001; akt: Tümkaya, 2005). Bu durumda öğretmen adaylarının bütün bu bileşenlerle geleceğe umutla bakmalarının zorlaştığı söylenebilir. Umutsuzluk, hayata ve geleceğe bakıştaki kötümserlik, iyimserliğin düşmesi ve

ortadan kalkması (Kashani, Stoyls, Dandoy, Viadya and Reid, 1991; Lavender and Watkins, 2004), gelecekte olabilecek her şeyin şimdikinden daha iyi olmayacağı ve geleceğe yönelik olumsuz bakış (Bayam, Okay, Dilbaz ve Açıkgöz, 2002), gelecekle ilgili hedeflerin olmayışından ziyade bu hedefin gerçekleşmeyeceği ile ilgili bir inanıştır (Hadley and Mac Load, 2010).

Geleceğe umutsuzca bakan öğretmen adaylarının kendilerinden beklenen performans ve başarıyı göstermeleri çok zordur. Ayrıca umutsuzluk öğretmen adaylarını başta depresyon olmak üzere çok farklı süreçlere de sürükleyebilir. Depresyonda bireyler intihara meyil edebilir. Örneğin, Beck umutsuzluğu intihar ve depresyon arasındaki bağ ve aynı zamanda depresyonun merkezi bir özelliği olarak tanımlamaktadır (Beck, Steer, Kovacks and Garrison, 1985; Brenner, Krug and Simon, 2000).

Öğretmen adaylarının atanabilmeleri için KPSS’de başarı göstermeleri gerektiğinden bu sınav büyük önem arz etmektedir. Bu sebeple son yıllarda birçok araştırmacı KPSS’yi konu edinen çalışmalar yapmıştır. Bu çalışmalarda özellikle adayların KPSS ile ilgili görüşleri, sınavın bireyler üzerindeki olumsuz etkisi araştırılmıştır. Ayrıca çalışmalarda KPSS’nin adayların lisans eğitimleri, sosyal ilişkileri, aile yaşantıları, psikolojik durumları üzerine etkisi de ortaya konulmuştur. Çalışmalarda genel olarak, KPSS’nin öğretmen yeterliliğini yeterince ölçemediği, öğretmen seçiminde başka faktörlerin de bulunması gerektiği belirtilmiştir (Atav ve Sönmez, 2013; Karataş ve Güleş, 2013; Baştürk, 2007; Tösten, Elçiçek ve Kılıç 2012). Ortaya konan çalışmalarda sınav kaygısının adayların başarısını ve ruh sağlığını olumsuz yönde etkilediği, öğretmenleri ezberle ittiği, umutsuzluk ve belirsizliğe tahammülün atama bekleyen öğretmen adaylarının yaşam doyumunu önemli derecede yordadığı da ifade edilmiştir. (Tümekaya, Aybek ve Çelik, 2007; Sezgin ve Duran, 2011; Gündoğdu, Çimen ve Turan 2008; Erözkan, 2011; Kuran 2012; Ersoy ve Küçükkaragöz, 2010; Şar, Işıklar, Aydoğan, 2012; Can ve Can, 2011; Akpınar, 2013; Çimen ve Yılmaz, 2011). Birçok araştırmadan farklı olarak bu araştırmada; fakülteden mezun olup, KPSS hazırlık kursuna devam eden bireyler üzerinde yapılan bu çalışmada, KPSS’ye en az bir kere girmiş ve başarı gösterememiş ve sınava tekrar hazırlanan öğretmen adaylarının umutsuzluk düzeyleri ve KPSS’nin yaşamlarına olan olumsuz etkisi araştırılmıştır. Çalışmalarda kullanılan tekniklerden farklı olarak, bu çalışmada önerilen bir Yapısal Eşitlik Modeli (YEM) ile sınavın yaşama olumsuz etkisinde etkili olabilecek faktörlerin birbirleriyle ilişkisinin ortaya konulması amaçlanmıştır. İlerleyen çalışmalarda bu modele daha farklı faktörler eklenerek bu konuda çalışma yapacak araştırmacılara geliştirilebilir bir model sunulması bakımından çalışmanın literatüre farklı bir bakış açısı kazandırdığı söylenebilir.

Yöntem

Öğretmen adaylarının umutsuzluk düzeylerinin ve sınavın yaşama olumsuz etkisinin araştırıldığı bu çalışma ilişkisel ve nedensel tarama modelli bir alan çalışmasıdır (Karasar, 2000). KPSS’nin bireyin yaşamı üzerine etkisini ortaya

koyan pek çok araştırmada sınavın yaşama olan olumsuz etkisinde çeşitli pek çok faktörün (sınava ilişkin olumsuz görüş, sosyal baskı, aile faktörü, gelecek kaygısı vb.) etkili olduğu sonucuna varılmıştır. (Atav ve Sönmez, 2013; Karataş ve Güleş, 2013, Tösten ve Elçiçek, 2012). Varsayımsal olarak gözlenemeyen (gizil, latent) değişkenlerin gözlenen değişkenler aracılığı ile ölçülebileceğinden hareketle (Yılmaz, 2004) ve KPSS'nin bireyin sosyal yaşamına etkisini ortaya koyan çalışmalardan yararlanarak çalışmada gizil değişkenler olarak sınavın yaşama olumsuz etkisi, sınava ilişkin olumsuz görüş, sosyal baskı, aile desteği ve gelecek kaygısı ele alınmıştır.

Çalışma Grubu

Araştırmaya Afyonkarahisar ilindeki özel bir KPSS hazırlık kursunda, atanmadığı için tekrar hazırlanmaya devam eden farklı üniversite ve farklı bölümlerden (matematik bölümü, ilköğretim matematik öğretmenliği, beden eğitimi öğretmenliği, müzik öğretmenliği, tarih bölümü mezunu, coğrafya bölümü mezunu, resim öğretmenliği, sınıf öğretmenliği, okul öncesi öğretmenliği, İngilizce öğretmenliği, din kültürü ve ahlak bilgisi öğretmenliği) mezunu 265 gönüllü öğretmen adayı katılmıştır. Çalışmaya katılan öğretmen adaylarına ilişkin demografik bilgiler Tablo 1'de verilmiştir.

Tablo 1. Çalışmaya Katılan Öğretmen Adaylarının Demografik Bilgileri

Demografik Bilgiler		N	%
Cinsiyet	Bayan	194	73,2
	Erkek	71	26,8
Yaş	21-25	181	68,3
	25-30	61	23,0
	30-35	23	8,7
Medeni Durum	Evli	42	15,8
	Bekar	223	84,2
	2	173	65,3
Sınava Giriş Sayısı	3	41	15,5
	4	23	8,7
	4+	28	10,6
Herhangi bir İşte Çalışma	Evet	53	20,0
	Hayır	212	80,0
Maddi Durum	Çok Kötü	12	4,5
	Kötü	26	9,8
	Orta	161	60,8
	İyi	62	23,4
	Çok İyi	4	1,5

Çalışmaya katılan öğretmen adaylarının %73,2'sini kadın (n=194), %71'ini erkek (n=71) öğretmen adayları oluşturmaktadır. Öğretmen adaylarının %68,3'ünün yaş aralığı 21-25, %23,0'ünün 25-30 yaş ve %8,7'sinin 30-35 dir. Öğretmen adaylarının %15,8'i evli, %84,2'si bekadır. Öğretmen adaylarının %65,3'ü sınava 2 kez, %15,5'i 3 kez, %8,7'si 4 kez ve %10,6'si ise 4 den daha fazla sınava girmiştir. Öğretmen adaylarının %20'si herhangi bir işte çalışırken,

%80'i herhangi bir işte çalışmamaktadır. Öğretmen adaylarının %4,5'inin maddi durumu çok kötü, %9,8'inin kötü, %60,8'inin iyi ve %23,4'ünün ise çok iyidir. Öğretmen adaylarının mezun oldukları bölümlere göre dağılımına bakıldığında frekansı en yüksek olanın % 19,2 ile (n=51) okul öncesi öğretmenliği olduğu görülmektedir. Bunu % 17,7 (n=47) ile sınıf öğretmenliği, %9,4 (n=25) ile beden eğitimi öğretmenliği ve %7,5 (n=20) ile matematik öğretmenliği izlemektedir.

Veri Toplama Aracı

Çalışmada literatürden yararlanılarak geliştirilen "KPSS'nin Öğretmen Adaylarının Yaşamına Etkisi" ölçeği kullanılmıştır (Atav ve Sönmez, 2013; Karataş ve Güleş, 2013; Eraslan, 2004; Sezgin ve Duran, 2011; Karaca, 2011; Tösten, Elçiçek ve Kılıç, 2012; Çimen ve Yılmaz, 2011;Gündoğdu, Çimen ve Turan, 2008). Ölçekte tutum ifadelerine ilişkin 39 soru olup sorular "5: Tamamen Katılıyorum, 1: Hiç Katılmıyorum" şeklinde 5'li likert tipindedir. Anket "A: KPSS'ye İlişkin Olumsuz Görüş", " B: Sosyal Baskı", "C: Aile Desteği Algısı", " D: Gelecek Kaygısı", "E: KPSS'nin Yaşama Olumsuz Etkisi" olarak beş faktör altında toplanmıştır. Faktör isimleri literatürden yararlanılarak oluşturulmuştur (Atav ve Sönmez, 2013; Karataş ve Güleş, 2013, Baştürk, 2007). Toplam puan üzerinden analiz yapılmamıştır. Ayrıca YEM içindeki ölçüm modellerinin DFA (Doğrulamalı Faktör Analizi) özelliği taşıması ve uzmanların görüşleri doğrultusunda faktör isimlendirmesi yapılmıştır. Sınavın yaşama olumsuz etkisini ve faktörler arasındaki ilişkiyi ortaya koyabilmek için LISREL programı kullanılarak YEM analizi yapılmıştır. YEM analizi için gerekli varsayımlar sağlanmıştır. Örneklem hacmi 200'ün üstündedir ve parametre tahminleri için çok değişkenli normallik varsayımı gerektirmeyen ADF (Asymptotically Distribution Free - asimtotik olarak dağılımdan bağımsız) yöntemi kullanılmıştır. Ankette cinsiyet, yaş, medeni durum, sınava giriş sayısı, şu an herhangi bir işte çalışıp çalışmama durumu, maddi durum gibi demografik özellikler sorulmuş ve sorulara verilen yanıtlar doğrultusunda frekans ve yüzde değerleri hesaplanmıştır. Hazırlanan anket uygulama yapılmadan önce tutum ifadelerinin öğretmen adayları tarafından anlaşılıp anlaşılmadığını belirlemek amacıyla 50 kişilik bir öğretmen adayı üzerinde pilot uygulama yapılmıştır. Sonuçlar, uzman görüşlerine sunulmuş ve öneriler doğrultusunda bazı ifadeler düzeltilmiş, bazı ifadeler anketten çıkartılmış, bazı ifadelerin ise yerleri değiştirilmiştir. Ölçeğin Cronbach alfa güvenilirlik katsayısı 0.831 olarak bulunmuştur. Çalışmada ayrıca öğretmen adaylarının umutsuzluk durumlarını ortaya koymak amacıyla Beck, Lester and Trexler (1974) tarafından geliştirilen "Beck Umutsuzluk Ölçeği" uygulanmıştır. Beck Umutsuzluk Ölçeği; 20 maddelik kendini değerlendirme (self- report) türü bir ölçek olup, puan aralığı 0-20 arasındadır. Sorulara evet, hayır biçiminde yanıt verilmektedir. Ölçeğin puanlaması, her evet yanıtı için "1" puan, her hayır yanıtı için ise "0" puan şeklindedir. Alınan puanların yüksekliği bireydeki umutsuzluğun yüksek olduğunu belirtir (Erözkan, 2011). Ölçeğin Türkçe'ye uyarlanması ve güvenilirlik-geçerlik çalışmaları Seber (1991) ve Durak (1994) tarafından yapılmıştır. Seber (1991), depresif hastalarda yapmış olduğu çalışmada ölçeğin Cronbach Alfa güvenilirlik katsayısının 0.86 olduğunu, Durak (1994) ise normal ve psikiyatrik

hastalardan oluşan grupta yapmış olduğu çalışmada Cronbach Alfa güvenilirlik katsayısının 0,85 olduğunu ortaya koymuştur (Savaşır ve Şahin, 1997). Çalışmada, Beck Umutsuzluk ölçeğinin Cronbach Alfa geçerlilik ve güvenilirlik katsayısı 0,891 olarak bulunmuştur. Umutsuzluk puanları dört grupta sınıflandırılarak; 0-3 umutsuzluğun olmadığını, 4-8 hafif umutsuzluğu, 9-14 orta seviye umutsuzluğu, 15-20 ileri derece umutsuzluğu ifade etmektedir. Ölçekten elde edilecek puanlar, umutsuzluğun veya geleceğe yönelik olumsuz beklentinin yüksek olduğunu göstermektedir. (Beck and Steer, 1988; akt: Gençay, 2009). Çalışmada öğretmen adaylarının umutsuzluk durumlarının belirlenmesinde ölçeğe verilen cevaplar ile demografik değişkenler arasında verilerin normal dağılım göstermesi ve varyansların homojen olmasına bağlı olarak *t* testi ve tek yönlü varyans analizi (ANOVA) kullanılmıştır. Çalışmaya katılan öğretmen adaylarına ilişkin demografik bilgiler Tablo 1’de verilmiştir.

Yapısal Eşitlik Modeli (YEM)

Yapısal Eşitlik Modeli (YEM); gözlenen ve gözlenemeyen (gizil-latent) değişkenler arasındaki nedensel ve karşılıklı ilişkilerin bir arada bulunduğu Modelin test edilmesi için kullanılan kapsamlı bir istatistiksel yaklaşımdır. Gözlenen değişkenler yapıları itibari sayısal olarak ölçülebilirken, gözlenemeyen değişkenler ise ölçülemeyen ancak gözlenen değişkenlerin ölçüm sonucuna bağlı olarak yorumlamaya çalıştığımız soyut kavramlardır. YEM, bir konu ile ilgili yapısal kuramın çok değişkenli analizine hipotez testi yaklaşımı getiren istatistiksel yöntemler dizisidir. Bu yapısal kuram, birçok değişken üzerinde gözlemlenen nedensel süreçleri göstermektedir. (Raykov and Marcoulides, 2006). YEM, eğitim, psikoloji, ekonometri ve sosyal alanların neredeyse tamamına yakınında değişkenler arasındaki nedensel ilişkiyi açıklamada ve oluşturulmuş bazı modellerin test edilmesinde kullanılmaktadır. YEM, varsayımsal olarak gözlenemeyen değişkenler arasında bir nedensellik bağı olduğunu ve gözlenemeyen değişkenlerin gözlenen değişkenler aracılığı ile ölçülebileceğini ifade eder (Yılmaz, 2004). Yapısal Eşitlik Modelinde ilişkileri göstermede çoğu kez Path Analizi yönteminden yararlanılmaktadır. Path sözcüğünün Türkçe sözlük anlamı “Yol (Rota)” demektir. Path Modeli, gözlenen değişkenler arasındaki daha karmaşık ilişkilerin modellenmesi için regresyon analizini ve korelasyon katsayılarını kullanır. Dolayısıyla anlama uygun olarak Path analizi içsel (bağımlı) yapıların dışsal (bağımsız) yapılara nasıl bağlı olduğunu belirleyen ilişki yolunu kurarak bir ya da daha fazla sayıda regresyon eşitliğini ortaya koyar. Bu ilişki tek yönlü (nedensel) olabileceği gibi çift yönlü (korelasyonel) olarak da ortaya çıkabilmektedir (Yılmaz ve Çelik 2013).

YEM analizinde ortaya konan modelin uygun olup olmadığının testi için ise çeşitli uyum iyiliği ölçütleri kullanılmaktadır (Yılmaz ve Çelik, 2013). Bunlar aşağıdaki gibi sıralanabilir;

1-Ki-kare χ^2

2-Uyum İyiliği İndeksi (Goodness of Fit Index-GFI)

3-Düzeltilmiş Uyum İndeksi (Adjusted Goodness of Fit Index- AGFI)

4-Normalleştirilmiş Uyum İyiliği İndeksi (The Normed Fit Index- NFI)

5-Bağıl Uyum İndeksi (Relative Fit Index- RFI)

6-Artmalı Uyum İndeksi (Incremental Fit Index- CFI)

7-Ortalama Hata Kök Yaklaşımı (Root-mean-square error approximation-RMSEA).

LISREL programı yardımıyla bu modele ait uyum iyiliği ölçütleri hesaplanmakta ve aldıkları değerlerin hangi aralıkta olduğuna göre yorum yapılabilmektedir. Ortaya konan ölçütler arasından en çok kullanılanları benzerlik oranı Ki-kare istatistiği (χ^2/sd). RMSEA (Ortalama Hata Kök Yaklaşımı) ve GFI (Uyum İyiliği İndeksi) dir. (χ^2/sd) oranının 3'ten küçük değer alması uyumun kabul edilebilir düzeyde olduğunu, RMSEA için 0,05'eşit veya daha küçük değerlerin mükemmel bir uyuma, 0,08 ve altındaki değerlerin kabul edilebilir bir uyuma, 0,10 dan daha büyük değerinde kötü uyuma karşılık geldiği araştırmacılar tarafından belirlenmiştir. GFI ise 0 ile 1 arasında değişen değerler alır. 0,95 ve üzerindeki değerler mükemmel uyumu, 0,90 ve 0,94 arasındaki değerler ise kabul edilebilir uyumu ortaya koyar (Schermelell- Engel, Moosbrugger and Müller, 2003).

Araştırma Modeli ve Hipotezleri

Çalışmada, A: KPSS Sınavına İlişkin Olumsuz Görüş, B: Sosyal Baskı ve C: Aile Desteği faktörlerinin öğretmen adaylarının gelecek kaygılarına ve yaşamlarına etkisini betimlemek amacıyla Şekil 1'de bir Yapısal Eşitlik Modeli (YEM) önerilmiştir.

KPSS'nin bireyin yaşamına ilişkin olumsuz etkisini ortaya koyan çalışmalarda özellikle bireylerdeki sınava ilişkin olumsuz düşüncenin gelecek kaygısını arttırdığı, gelecek kaygısının ise dolaylı olarak birey yaşamını olumsuz yönde etkilediği sonucuna varılmıştır (Atav ve Sönmez, 2013; Baştürk, 2007; Karaca, 2011). Öğretmen adaylarında aile desteğinin sınava hazırlanma sürecinde sosyal baskıyı azalttığı, sosyal baskıya maruz kalan adaylarda ise gelecek kaygısı, stres gibi faktörlerin arttığı yapılan çalışmalarda ortaya konulmuştur (Doğan ve Çoban, 2009; Can ve Can 2011). Hipotezler ve hipotezlere dayalı önerilen araştırma modeli bu mantık çerçevesinde yapılan çalışmalardan elde edilen sonuçlar doğrultusunda oluşturulmuştur.

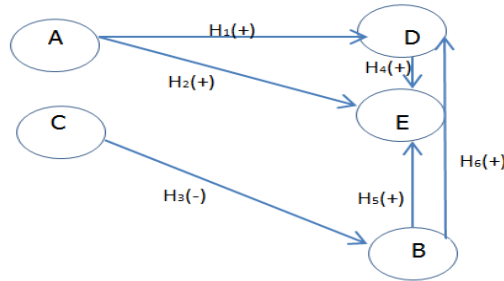

Şekil 1. KPSS'nin Öğretmen Adaylarının Yaşamına Olan Olumsuz Etkisi İçin Önerilen Model

A: KPSS Sınavına İlişkin Olumsuz Görüş; B: Sosyal Baskı, C: Aile Desteği; D:Gelecek Kaygısı E: KPSS'nin Yaşama Olumsuz Etkisi

Şekil 1’de verilen araştırma modelindeki ilişkileri sınamak için aşağıdaki önsavlar geliştirilmiştir.

H₁(+): KPSS’ye ilişkin olumsuz görüş arttıkça, öğretmen adayı üzerindeki gelecek kaygısı artar.

H₂ (+): KPSS’ye ilişkin olumsuz görüş arttıkça, sınavın yaşama dair olumsuz etkisi artar.

H₃(-): Öğretmen adayı üzerindeki aile desteği algısı arttıkça, Öğretmen adayı üzerindeki sosyal baskı azalır.

H₄(+):Öğretmen adayı üzerindeki gelecek kaygısı arttıkça, sınavın yaşama dair olumsuz etkisi artar.

H₅(+):Öğretmen adayı üzerindeki sosyal baskı arttıkça, sınavın yaşama dair olumsuz etkisi artar.

H₆(+):Öğretmen adayı üzerindeki sosyal baskı arttıkça, öğretmen adayı üzerindeki gelecek kaygısı artar.

Bulgular ve Yorum

Bu kısımda “KPSS’nin Öğretmen Adaylarının Yaşamına Etkisi” anketinde yer alan boyutlara ait ifadelerin yüzde değerlerine, YEM sonucuna ilişkin bulgulara ve öğretmen adaylarının umutsuzluk durumlarını ortaya koyan Beck Umutsuzluk Ölçeğine ilişkin bulgulara yer verilecektir.

“KPSS’nin Öğretmen Adaylarının Yaşamına Etkisi” anketinde yer alan boyutlara ait tutum ifadelerinin yüzde değerleri

Tablo 2’de “KPSS’ye ilişkin olumsuz görüş” boyutuna ait öğretmen adaylarının görüşlerinin yüzde değerleri yer almaktadır.

Tablo 2. Öğretmen Adaylarının KPSS’ye İlişkin Olumsuz Görüşlerine Ait Yüzde Dağılımı (n=265)

A: Kpss’ye İlişkin Olumsuz Görüş	5:Tamamen K.	4:Katılıyor m	3:Kararsız m	2:Katılmıyor m	1:Hiç Katılmıyorum
	%	%	%	%	%
S8.KPSS gerekli bir sınavdır.	8,7	18,1	19,6	17,7	38,8
S9.KPSS’ye dayalı atama sistemini değiştirilmesi gerektiğine inanıyorum.	50,6	23,0	15,8	5,3	5,3
S10.KPSS kaldırılmalıdır.	36,2	16,6	23,8	14,0	9,4
S11.2013 yılından beri uygulanan alan sınavı gereksizdir.	26,8	13,6	22,6	18,9	18,1
S12.Alan sınavının amaca hizmet ettiğini düşünmüyorum.	32,1	18,1	21,1	17,4	11,3
S13.KPSS’nin içeriği uygundur.	6,8	14,7	25,3	21,1	32,1
S14.KPSS alan bilgisini tam olarak ölçmüyor.	30,2	24,9	24,5	11,3	9,1

KPSS'ye ilişkin olumsuz görüşün sorgulandığı ifadelerle verilen yanıtlar incelendiğinde öğretmen adaylarının %56,5'i KPSS'nin gerekli bir sınav olmadığını düşünmektedir. KPSS'ye dayalı atama sisteminin değiştirilmesi gerektiğine inan öğretmen adaylarının oranı %73,6, KPSS kaldırılmalıdır düşüncesinde olanların oranı ise %52,8'dir. 2013 yılından beri uygulanan alan sınavının gereksiz olduğunu düşünen öğretmen adaylarının oranı %40,4, gerekli olduğunu düşünenlerin oranı ise %28,7'dir. Alan sınavının amaca hizmet etmediğini düşünen öğretmen adaylarının oranı %50,2'dir. Öğretmen adaylarının %53,2'si KPSS'nin içeriğini uygun olarak görmemekte ve %55,1'i de KPSS'nin alan bilgisini tam olarak ölçmediğini düşünmektedir.

Tablo 3'te "Sosyal Baskı" boyutuna ait öğretmen adaylarının görüşlerinin yüzde değerleri yer almaktadır.

Tablo 3. Öğretmen Adaylarının Sosyal Baskı Görüşlerine Ait Yüzde Değerlerinin Dağılımı (n=265)

B: Sosyal Baskı	5:Tamamen K.	4:Katılıyor m	3:Kararsız m	2:Katılmıyor m	1:Hiç Katılmıyorum
	%	%	%	%	%
S15.Sınav sonunda atanamazsam ailem ve çevremden baskı göreceğimi düşünüyorum.	8,7	18,1	19,6	17,7	38,8
S16.KPSS'ye hazırlanmayan arkadaşlarım benim KPSS kaygımı anlamaktan uzaklar.	50,6	23,0	15,8	5,3	5,3
S17.Çevremdeki insanlar hala atanamadığım için benimle alay edebiliyor.	36,2	16,6	23,8	14,0	9,4
S18.KPSS'yi kazanamazsam çevremdekilerin bana hangi gözle bakacaklarından endişeliyim.	26,8	13,6	22,6	18,9	18,1
S19.KPSS'de başarısız olursam arkadaşlarımın gözünde değerimin düşeceğini düşünüyorum.	32,1	18,1	21,1	17,4	11,3
S20.KPSS'yi kazanamazsam annem ve babam müthiş bir hayal kırıklığına uğrar.	6,8	14,7	25,3	21,1	32,1
S21.Ailem KPSS'yi kazanmam noktasında bana baskı yapıyor.	30,2	24,9	24,5	11,3	9,1

Öğretmen adaylarının sosyal baskıya ilişkin görüşleri incelendiğinde, adayların %56,5'i sınav sonunda atanamazsa aile ve çevresinden baskı göreceği düşüncesine katılmıyor. "KPSS'ye hazırlanmayan arkadaşlarım benim KPSS kaygımı anlamaktan uzaklar" düşüncesinde olan öğretmen adaylarının oranı %73,6'dır. "Çevremdeki insanlar hala atanamadığım için benimle alay edebiliyor" düşüncesinde olanların oranı %52,8'dir. "KPSS'yi kazanamazsam çevremdekilerin bana hangi gözle bakacağını bilmiyorum" görüşünde olanların oranı %40,4 iken bu görüşte olmayanların oranı %37'dir. "KPSS'de başarısız olursam arkadaşlarımın gözünde değerimin düşeceğini düşünüyorum" görüşüne katılanların oranı %50,2'dir. Adayların %53,2'si "KPSS'yi kazanamazsam annem ve babam müthiş bir hayal kırıklığına uğrar" görüşüne ve %55,1'i "Ailem KPSS'yi kazanmam noktasında bana baskı yapıyor" düşüncesine katılmadıklarını ifade etmiştir.

Tablo 4'te "Aile Desteği Algısı" boyutuna ait öğretmen adaylarının görüşlerinin yüzde değerleri yer almaktadır.

Tablo 4. Öğretmen Adaylarının Aile Desteği Algısı Görüşlerine Ait Yüzde Değerlerinin Dağılımı (n=265)

C: Aile Desteği Algısı	5:Tamamen K.	4:Katılıyorm	3:Kararsız m	2:Katılmıyorm	1:Hiç Katılmıyorum
	%	%	%	%	%
S34.Annem ve babam KPSS'ye hazırlık sürecinde maddi, manevi bana destek oluyor.	52,8	30,6	9,1	5,7	1,9
S35.Ailem bana hoşgörülü davranıyor.	47,2	36,2	8,7	4,5	3,4
S36.Sorunlarımın çözümünde ailem yardım ediyor.	36,6	35,1	14,7	7,2	6,4
S37.Ailem düşüncelerimi duymaktan hoşlanır.	40,4	34,0	15,1	6,8	3,8
S38.Ailemin KPSS'yi kazanacağım noktasında bana güveni tam.	38,1	32,5	21,1	4,9	3,4

Öğretmen adaylarının aile desteği algılarına ilişkin düşüncelerinin sorgulandığı ifadeler verilen yanıtlar incelendiğinde, "Annem ve babam KPSS'ye hazırlık sürecinde maddi, manevi bana destek oluyor" düşüncesinde olanların oranı %82,8, "Ailem bana hoşgörülü davranıyor" düşüncesinde olanların oranı ise %83,4'tür. Öğretmen adaylarının %71,1'i sorunlarımın çözümünde ailem yardım ediyor ve %74,4'ü ailem düşüncelerimi duymaktan hoşlanır" düşüncesine sahiptir. "Ailemin KPSS'yi kazanacağım noktasında bana güven tam" düşüncesinde olan öğretmen adaylarının oranı %70,6'dır.

Tablo 5'te "Gelecek Kaygısı" boyutuna ait öğretmen adaylarının görüşlerinin yüzde değerleri yer almaktadır.

Tablo 5. Öğretmen Adaylarının Gelecek Kaygısı Görüşlerine Ait Yüzde Değerlerinin Dağılımı (n=265)

D: Gelecek Kaygısı	5:Tamamen K.	4:Katılıyorm	3:Kararsız m	2:Katılmıyorm	1:Hiç Katılmıyorum
	%	%	%	%	%
S39.Sınav sonucunun geleceğimi etkileyeceğini düşünüyorum.	53,6	31,3	9,8	2,6	2,6
S40.KPSS sonunda atanamama kaygısı taşıyorum.	42,3	30,9	20,0	4,9	1,9
S41.Gelecek için çok endişeliyim.	32,8	25,7	21,5	14,0	5,7
S42.KPSS yüzünden geleceğe umutla bakamıyorum.	33,6	21,9	21,9	17,4	5,3
S43.Gelecek beni korkutuyor.	30,6	21,9	21,5	17,4	8,7
S44.Gelecekte iyi bir öğretmen olacağıma inanıyorum.	55,8	26,8	10,6	4,5	2,3
S45.Gelecekte her şeyin daha iyi olacağına inanıyorum.	39,2	32,1	19,2	4,2	4,5
S46.Gelecekte istediğim şeyleri elde edeceğime inanıyorum.	37,7	34,0	21,5	3,4	3,4
S47.Gelecekte önemli biri olacağıma inanıyorum.	32,1	35,5	24,5	3,8	4,2

Öğretmen adaylarının gelecek kaygısına ilişkin ifadelerine verdikleri cevaplar incelendiğinde, öğretmen adaylarının %84,9'u sınav sonucunun geleceğini etkileyeceğini düşünmekte, %73,2'ü KPSS sonunda atanamama kaygısı taşımakta ve %58,5'i gelecek için çok endişelenmektedir. "KPSS yüzünden geleceğe umutla bakamıyorum" diyenlerin oranı %55,5'dir. Öğretmen adaylarının %52,5'i gelecek beni korkutuyor düşüncesindedir. "Gelecekte iyi bir öğretmen olacağıma inanıyorum" düşüncesinde olanların oranı %82,6, "Gelecekte her şeyin daha iyi olacağına inanıyorum" düşüncesine katılanların oranı ise %71,3'tür. Öğretmen adaylarının %71,7'si "Gelecekte istediğim şeyleri elde edeceğime inanıyorum" ve %67,6'sı "Gelecekte önemli biri olacağıma inanıyorum" düşüncelerine sahiptir.

Tablo 6'da "KPSS'nin Yaşama Olumsuz Etkisi" boyutuna ait öğretmen adaylarının görüşlerinin yüzde değerleri yer almaktadır.

Tablo 6. Öğretmen Adaylarının KPSS'nin Yaşama Olumsuz Etkisi Görüşlerine Ait Yüzde Değerlerinin Dağılımı (n=265)

E: KPSS'nin Yaşama Olumsuz Etkisi	5:Tamamen K.	4:Katılıyorum	3:Kararsızım	2:Katılmıyorum	1:Hiç Katılmıyorum
	%	%	%	%	%
S22.KPSS'ye çok iyi bir şekilde hazırlandığımı düşünüyorum.	7,5	23,8	35,5	21,5	11,7
S23.KPSS'yi kazanabileceğimi düşünüyorum.	17,0	35,8	32,5	10,6	4,2
S24.KPSS'ye hazırlanmak beni ruhen yıpratıyor.	41,9	32,8	12,1	8,7	4,5
S25.Atanacak öğretmen sayısının azlığı sınava hazırlanmamı olumsuz yönde etkiliyor.	45,7	27,9	17,0	5,7	3,8
S26.Yetişkin bir insan olarak ihtiyaçlarımı gideremiyor olmam beni çok üzüyor.	30,9	24,9	16,2	13,6	14,3
S27.Kendime olan güven ve inancımı kaybediyorum.	18,9	21,9	17,7	24,2	17,4
S28.Bu mesleği seçtiğime bazen pişman oluyorum.	18,5	17,4	19,2	19,6	25,3
S29.Öğretmenlik okuyan birisi olarak bu sınava girmek zorunda olmaktan dolayı kendimi değersiz hissediyorum.	31,7	23,4	22,3	12,1	10,6
S30.KPSS'ye hazırlanmaktan evde ailemle çok zaman geçiremiyorum.	37,0	32,1	11,3	11,7	7,9
S31.Aileme ekonomik anlamda yük olduğumu düşünmem beni çok yıpratıyor.	35,5	24,2	18,1	12,8	9,4
S32.KPSS arkadaşlarımla aramı bozuyor.	11,7	12,5	23,0	26,0	26,8
S33.KPSS sosyal etkinliklere katılmamı olumsuz etkiliyor.	38,9	29,1	13,2	9,4	9,4

Öğretmen adaylarının KPSS'nin yaşama olumsuz etkisine ilişkin vermiş oldukları yanıtlar incelendiğinde, adayların %31,3'ü KPSS'ye çok iyi bir şekilde hazırlandığını düşünürken %33,2'si ise bu düşünceye katılmıyor. Öğretmen adaylarının %52,8'i KPSS'yi kazanabileceğini düşünmektedir. Adayların %74,7'si KPSS'nin kendisini ruhen yıpratıldığını ifade etmiştir. "Atanacak öğretmen sayısının azlığı sınava hazırlanmamı olumsuz yönde etkiliyor" düşüncesinde olan öğretmen adaylarının oranı %73,6'dır. "Yetişkin bir insan olarak ihtiyaçlarımı

gideremiyor olmam beni çok üzüyor” düşüncesinde olanların oranı %55,8’dir. “Kendime olan güven ve inancımı kaybediyorum” görüşüne sahip olanların oranı %40,8 iken bu görüşe katılmayanların oranı ise %41,6’dır. Adayların %44,9’u bu mesleği seçtiğine pişman olmadığını ifade etmiştir. Öğretmenlik okuyan birisi olarak bu sınava girmek zorunda olmaktan dolayı kendimi değersiz hissediyorum düşüncesine katılan öğretmen adaylarının oranı %55,1’dir. “KPSS’ye hazırlanmaktan ailemle evde çok zaman geçiremiyorum” düşüncesine sahip olanların oranı %69,1’dir. Öğretmen adaylarının %59,7’si ailesine ekonomik anlamda yük olduğunu bu durumun kendilerini yıprattığını düşünmektedir. Adayların %52,8’i KPSS’nin arkadaşlarıyla arasını bozduğunu düşünmemektedir. “KPSS sosyal etkinliklere katılmamı olumsuz etkiliyor” düşüncesinde olanların oranı %68’dir.

YEM’e İlişkin Bulgular

YEM analiz sonucunda elde edilen Standardize edilmiş path katsayıları, t değerleri ve hatalar Tablo 7’de verilmiştir. Yapılan *t* testi sonucunda ise H_{11} , H_{21} , H_{31} , H_{41} , H_{51} hipotezlerinin desteklendiği belirlenmiştir.

Tablo 7. Araştırma Modeli İçin YEM Sonuçları

Faktörler / Maddeler	Standardize Edilmiş Path Katsayısı	t-değeri	Hata
Faktör A: KPSS’ye İlişkin Olumsuz Görüş (Cronbach Alfa=0,652)			
S9: KPSS’ye dayalı atama sisteminin değiştirilmesi gerektiğine inanıyorum.	0,63	5,91**	0,40
S10: KPSS kaldırılmalıdır.	0,78	6,29**	0,39
Faktör B: Sosyal (Aile ve Çevre) (Cronbach Alfa=0,723)			
S15:Sınav sonunda atanmazsam ailem ve çevremden baskı göreceğimi düşünüyorum.	0,83	5,39**	0,31
S17:Çevremdeki insanlar hala atanamadığım için benimle alay edebiliyor.	0,67	9,54**	0,55
S20:KPSS’yi kazanamazsam annem ve babam müthiş bir hayal kırıklığına uğrar.	0,58	8,49**	0,66
Faktör C: Aile Desteği Algısı (Cronbach Alfa=0,818)			
S34:Annem ve babam KPSS’ye hazırlık sürecinde maddi, manevi bana destek oluyor.	0,74	13,09**	0,45
S35:Ailem bana hoşgörülü davranıyor.	0,86	15,87**	0,36
S36:Sorunlarımın çözümünde ailem yardım ediyor	0,78	13,95**	0,39
S38:Ailemin KPSS’yi kazanacağım noktasında bana güveni tam.	0,55	8,94**	0,70
Faktör D: Gelecek Kaygısı (Cronbach Alfa=0,827)			
S41:Gelecek için çok endişeliyim.	0,74	8,92**	0,45
S42:KPSS yüzünden geleceğe umutla bakamıyorum.	0,83	11,89**	0,31
S43:Gelecek beni korkutuyor.	0,76	11,26*	0,42
Faktör E: KPSS’nin Yaşama Olumsuz Etkisi (Cronbach Alfa=0,755)			
S26:Yetişkin bir insan olarak ihtiyaçlarımı gideremiyor olmam beni çok üzüyor.	0,70	9,02**	0,51
S27:Kendime olan güven ve inancımı kaybediyorum.	0,73		0,47

S31:Aileme ekonomik anlamda yük olduğumu düşünmem beni çok yıpratıyor.	0,68	9,86**	0,54
		9,34**	

Hipotezler

H ₁ (+) : A →D	0,26	-3,32**
H ₂ (+) : A →E	0,13	1,89*
H ₃ (-) : C →B	-0,35	-4,77**
H ₄ (+) : D →E	0,49	5,66**
H ₅ (+) : B →E	0,48	5,64**
H ₆ (+) : B →D	0,48	6,01**

* $p < 0,10$; ** $p < 0,01$

Modelin uyumuna ilişkin uyum iyiliği ölçütleri Tablo 8'de, Yapısal Eşitlik Modeline ilişkin path diyagramı ise Şekil 2'de verilmiştir. Ortaya konan model ile standart değerler karşılaştırıldığında model sonuçlarının kabul edilebilir uyum içinde oldukları görülmektedir.

Tablo 8. Yapısal Eşitlik Modeline İlişkin Uyum İyiliği Değerleri

Uyum ölçütleri	İyi Uyum	Kabul Edilebilir Uyum	Araştırma Modeli
NFI	$0,95 \leq NFI \leq 1$	$0,90 \leq NFI \leq 0,95$	0,95
CFI	$0,97 \leq CFI \leq 1$	$0,95 \leq NFI \leq 0,97$	0,98
GFI	$0,95 \leq GFI \leq 1$	$0,90 \leq GFI \leq 0,95$	0,94
AGFI	$0,90 \leq AGFI \leq 1$	$0,85 \leq AGFI \leq 0,9$	0,91
RMSEA	$0 \leq RMSEA \leq 0,05$	$0,05 \leq RMSEA \leq 0,10$	0,04
$\chi^2/sd.$	$0 \leq \chi^2/sd. \leq 2$	$2 \leq \chi^2/sd. \leq 3$	1,60

Kaynak: (Schermele-Engel, Moosbrugger and Müller, 2003).

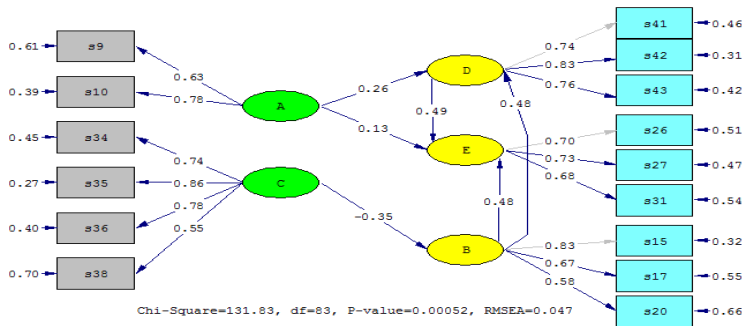

Şekil 2. KPSS'nin Öğretmen Adaylarının Yaşamına Olan Olumsuz Etkisi İçin Önerilen Modelin Path Diyagramı

A: KPSS Sınavına İlişkin Olumsuz Görüş; B: Sosyal Baskı, C: Aile Desteği; D:Gelecek Kaygısı E: KPSS'nin Yaşama Olumsuz Etkisi

Tablo 7 ve Şekil 2'deki sonuçlar incelendiğinde; "A: KPSS'ye ilişkin olumsuz görüş" bağımsız gizil değişkeninin "E: KPSS'nin yaşama olan olumsuz etkisi" bağımlı gizil değişkenini pozitif olarak etkilediği görülmektedir. A ve E değişkenleri arasındaki ilişki katsayısı 0,13'tür. Yani öğretmen adaylarının KPSS'ye ilişkin olumsuz görüşlerindeki bir birimlik artış sınavın yaşama olumsuz etkisini 0,13 birim arttırmaktadır. Benzer şekilde, "A: KPSS'ye ilişkin olumsuz görüş" bağımsız gizil değişkeni "D: Gelecek Kaygısı" bağımsız gizil değişkenini pozitif olarak etkilemektedir. A ve D değişkenleri arasındaki ilişki katsayısı 0,26'dır. Yani öğretmen adaylarının KPSS'ye ilişkin olumsuz görüşleri bir birim arttıkça, adayların gelecek kaygısı 0,26 birim artmaktadır. Bu katsayıardan yola çıkarak öğretmen adaylarının KPSS'ye ilişkin olumsuz görüşleri arttıkça, adaylar üzerindeki gelecek kaygısının ve sınavın yaşama olumsuz etkisinin arttığı söylenebilir. Aksine adayların KPSS'ye ilişkin olumsuz görüşlerinin azalması, adaylar üzerindeki gelecek kaygısının azalmasını ve sınavın yaşama olumsuz etkisinin daha az hissedilmesini sağlayacaktır. "C: Aile desteği algısı" bağımsız gizil değişkenin doğrudan "E: KPSS'nin Yaşama Olumsuz Etkisi" bağımlı gizil değişkenini etkilemediği ancak dolaylı olarak "B: Sosyal Baskı" bağımsız gizil değişkenini negatif yönde etkilediği görülmektedir. C ile B değişkenleri arasındaki ilişki katsayısı -0,35'tir. Bunun anlamı; öğretmen adayının ailesinden aldığı destek bir birim arttıkça, adayın üzerindeki sosyal baskı 0,35 birim azalacak demektir. Yani adayın aile desteği arttıkça algıladığı sosyal baskı azalacaktır. "B: Sosyal Baskı" bağımsız gizil değişkenin "D: Gelecek Kaygısı" bağımsız gizil değişkenini ve "E: KPSS'nin Yaşama Olumsuz Etkisi" bağımlı gizil değişkenini pozitif yönde etkilediği görülmektedir. B ile D bağımsız gizil değişkenleri arasındaki ilişki katsayısı 0,48'dir. Yani öğretmen adayları üzerindeki sosyal baskıda bir birimlik artış, adayın gelecek kaygısını 0,48 birim arttıracaktır. Benzer şekilde B bağımsız gizil değişkeni ile E bağımsız gizil değişkeni arasındaki ilişki katsayısı da 0,48'dir. Öğretmen adayları üzerindeki sosyal baskıdaki bir birimlik artış, KPSS'nin yaşama olumsuz etkisini 0,48 birim arttıracaktır. "D: Gelecek Kaygısı" bağımsız gizil değişkeni ile "E: KPSS'nin yaşama olumsuz etkisi" bağımlı gizil değişkenleri arasındaki ilişki katsayısı 0,49'dur. Öğretmen adaylarının gelecek kaygılarındaki bir birimlik artış, KPSS'nin yaşama olumsuz etkisini 0,49 birim arttıracaktır.

Bu sonuçlardan, KPSS'nin yaşama etkisi alt boyutları olan "KPSS'ye ilişkin olumsuz görüş" bağımsız gizil değişkeni ile "Gelecek kaygısı" bağımsız gizil değişkeni arasında düşük düzeyde bir ilişki olduğu söylenebilir. Benzer şekilde "KPSS'ye ilişkin olumsuz görüş" bağımsız gizil değişkeni ile "KPSS'nin yaşama olumsuz etkisi" bağımlı gizil değişkeni arasında da düşük düzeyde bir neden sonuç ilişkisi olduğu görülmektedir. Ayrıca "Aile desteği algısı" bağımsız gizil değişkeni ile "Sosyal baskı" bağımsız gizil değişkenleri arasında düşük düzeyde, "Sosyal baskı" bağımsız gizil değişkeni ile "KPSS'nin yaşama olumsuz etkisi" bağımlı gizil değişkeni ve "Gelecek kaygısı" bağımsız gizil değişkenleri arasında ise orta düzeyde bir ilişki olduğu görülmektedir. Ayrıca, "Gelecek kaygısı" bağımsız gizil değişkeni ile "KPSS'nin yaşama olumsuz etkisi" bağımlı değişkeni arasında da orta düzeyde bir neden sonuç ilişkisi olduğundan söz edilebilir.

Öğretmen Adaylarının Beck'in Umutsuzluk Ölçeğine Göre Aldıkları Puanların Demografik Değişkenlere Göre İncelenmesi

Öğretmen adaylarının umutsuzluklarına ilişkin aldıkları puanların cinsiyete göre farklılaşıp farklılaşmadığını gösteren t – testi sonucu Tablo 9'da verilmiştir.

Tablo 9. Öğretmen Adaylarının Umutsuzluk Durumlarının Cinsiyete Göre Farklılaşması Durumuna Yönelik Yapılan t – Testi Sonucu

	Cinsiyet	n	\bar{x}	ss	t	p
BECK	Erkek	194	3,103	3,109	-1,368	0,173
	Kadın	61	3,704	3,326		
	Toplam	265	3,264	3,173		

Tablo 9 incelendiğinde erkek ve kadın öğretmen adaylarının umutsuzluk durum puan ortalamaları arasında istatistiksel olarak anlamlı bir farklılık bulunmadığı görülmektedir. ($p = 0,173 > \alpha = 0,05$). Erkek ve kadın öğretmen adaylarının umutsuzluk durum ortalaması birbirine yakındır. Erkeklerin puan ortalaması ($\bar{x} = 3,103$), kadınların puan ortalaması ise ($\bar{x} = 3,704$)'dür. Öğretmen adaylarının Beck Umutsuzluk Ölçeğinden aldıkları puan ortalamalarına bakıldığında genel olarak öğretmen adaylarının umutsuz olmadıkları anlaşılmaktadır.

Öğretmen adaylarının umutsuzluk durumlarının yaş faktörüne göre farklılaşıp farklılaşmadığına ilişkin yapılan ANOVA testi sonucu Tablo 10'daki gibidir.

Tablo 10. Öğretmen Adaylarının Umutsuzluk Durumlarının Yaşa Göre Farklılaşması Durumuna Yönelik Yapılan ANOVA Testi Sonucu

	Yaş	n	\bar{x}	ss	F	p
BECK	21-25	181	2,839	2,934	5,820	0,003
	25-30	61	4,393	3,522		
	30-35	23	3,608	3,380		
	Toplam	265	3,26	3,173		

Tablo 10 incelendiğinde, yaş değişkenine göre öğretmen adaylarının umutsuzluk durum puan ortalamaları arasında istatistiksel olarak anlamlı bir farklılık olduğu görülmektedir ($p = 0,003 < \alpha = 0,05$). Bu farklılığın Tukey testine göre 21-25 ile 25-30 yaşındaki öğretmen adaylarından kaynaklandığı görülmektedir ($p = 0,003 < \alpha = 0,05$). Beck umutsuzluk ölçeğinden aldıkları puan ortalamalarına bakıldığında 21-25 yaş grubundaki öğretmen adaylarının puan ortalamasının ($\bar{x} = 2,839$) olduğu, 25-30 yaş grubundaki öğretmen adaylarının puan ortalamasının ise ($\bar{x} = 4,393$) olduğu görülmektedir. Bu sonuçlara göre 21-25 yaş grubundaki öğretmen adaylarında umutsuzluk olmadığı ancak 25-30 yaş grubundaki öğretmen adaylarında ise hafif düzeyde umutsuzluk olduğu söylenebilir.

Öğretmen adaylarının umutsuzluk düzeylerinin medeni durumlarına göre değişip değişmediğine ilişkin yapılan t –testi sonucu Tablo 11’de verilmiştir.

Tablo 11. Öğretmen Adaylarının Umutsuzluk Durumlarının Medeni Durumlarına Göre Değişip Değişmediğine İlişkin Yapılan t – Testi Sonucu

	Medeni Durum	n	\bar{x}	ss	t	p
BECK	Evli	42	4,571	3,527	2,952	0,003
	Bekar	223	3,017	3,049		
	Toplam	265	3,264	3,173		

Tablo 11 incelendiğinde medeni duruma göre öğretmen adaylarının umutsuzluk durum puan ortalamaları arasında istatistiksel olarak anlamlı bir farklılık bulunmuştur ($p = 0,003 < \alpha = 0,05$). Evli öğretmen adaylarının umutsuzluk puan ortalaması ($\bar{x} = 4,571$) iken bekar öğretmen adayların ise ($\bar{x} = 3,017$)’dir. Bu sonuçlara göre bekar öğretmenlerin umutsuzluk taşımadığı, evli öğretmenlerin ise hafif umutsuzluk düzeyinde oldukları söylenebilir.

Öğretmen adaylarının umutsuzluk durumlarının sınava giriş sayılarına göre değişip değişmediğine ilişkin yapılan yapılan ANOVA testi sonucu Tablo 12’de verilmiştir.

Tablo 12. Öğretmen Adaylarının Umutsuzluk Durumlarının Sınava Giriş Sayısına Göre Değişip Değişmediğine İlişkin Yapılan ANOVA Testi Sonucu

	Sınava Giriş Sayısı	n	\bar{x}	ss	F	p
BECK	2	173	2,942	3,007	1,787	0,150
	3	41	3,731	3,584		
	4	23	4,087	3,203		
	4+	28	3,892	3,392		
	Toplam	265	3,264	3,173		

Tablo 12 incelendiğinde, sınava giriş sayısına göre öğretmen adaylarının umutsuzluk durum puan ortalamaları arasında istatistiksel olarak anlamlı bir farklılık olmadığı görülmektedir ($p = 0,150 > \alpha = 0,05$). Öğretmen adayların puan ortalamaları birbirine çok yakın olmakla birlikte sınava 4 kez giren öğretmen adaylarının puan ortalamalarının 4’ün üstünde olduğu ve hafif düzeyde umutsuzluğa sahip oldukları görülmektedir. Sınava giren diğer adayların ise genel olarak puan ortalamaları arasında fark olmadığı umutsuzluk düzeylerinin hafif umutsuzluk düzeyine yakın ancak umutsuz olmadıkları ifade edilebilir.

Öğretmen adaylarının umutsuzluk durumlarının herhangi bir işte çalışıp çalışmama durumlarına göre değişip değişmediğine ilişkin yapılan t –testi sonucu Tablo 13’te verilmiştir.

Tablo 13. Öğretmen Adaylarının Umutsuzluk Durumlarının Bir İşte Çalışıp Çalışmamalarına Göre Değişip Değişmediğine İlişkin Yapılan *t* –Testi Sonucu

İşte Çalışma		n	\bar{x}	ss	t	p
BECK	Evet	53	4,283	3,515	2,642	0,009
	Hayır	212	3,009	3,038		
	Toplam	265	3,264	3,173		

Tablo 13 incelendiğinde, herhangi bir işte çalışıp çalışmama durumuna göre öğretmen adaylarının umutsuzluk durum puan ortalamaları arasında istatistiksel olarak anlamlı bir farklılık bulunmuştur. ($p = 0,009 < \alpha = 0,05$). Herhangi bir işte çalışan öğretmen adaylarının umutsuzluk puan ortalaması ($\bar{x} = 4,283$) iken çalışmayan öğretmen adaylarının ise ($\bar{x} = 3,009$)’dur. Bu durumda bir işte çalışan öğretmen adaylarının hafif umutsuzluk düzeyinde, çalışmayanların ise umutsuz olmadıkları söylenebilir.

Öğretmen adaylarının umutsuzluk durumlarının maddi durumlarına göre değişip değişmediğine ilişkin yapılan ANOVA testi sonucu Tablo 14’te verilmiştir.

Tablo 14. Öğretmen Adaylarının Umutsuzluk Durumlarının Maddi Durumlarına Göre Değişip Değişmediğine İlişkin Yapılan ANOVA Testi Sonucu

Maddi Durum		n	\bar{x}	ss	F	p
BECK	Çok Kötü	12	5,500	3,630	9,755	$p < 0,01$
	Kötü	26	6,115	3,265		
	Orta	161	3,024	2,983		
	İyi	62	2,403	2,784		
	Çok İyi	4	1,000	1,154		
Toplam		265	3,264	3,173		

Tablo 14 incelendiğinde, maddi duruma göre öğretmen adaylarının umutsuzluk durum puan ortalamaları arasında istatistiksel olarak anlamlı bir farklılık olduğu görülmektedir ($p < 0,01 < \alpha = 0,05$). Beck umutsuzluk ölçeğinden aldıkları puan ortalamalarına bakıldığında öğretmen adaylarının maddi durumu çok kötü olanların ortalamasının ($\bar{x} = 5,500$), kötü olanların ortalamasının ($\bar{x} = 6,115$), orta olanların ortalamasının ($\bar{x} = 3,024$), iyi olanların ortalamasının ($\bar{x} = 2,403$) ve çok iyi olanların ortalamasının ise ($\bar{x} = 1,000$) olduğu görülmektedir. Bu sonuçlara göre maddi durumu çok kötü ve kötü olan öğretmen adaylarında hafif umutsuzluk olduğu, maddi durumu orta, iyi ve çok iyi olan öğretmen adaylarında ise umutsuzluk olmadığı söylenebilir.

Tartışma, Sonuç Ve Öneriler

Günümüz şartlarında üniversiteden mezun olduktan sonra öğretmen olarak atanmak üniversitede öğretmen yetiştiren bir bölüme yerleşmekten daha zor hale gelmiştir. Üniversitelerin bazı bölümlerinde kontenjan azaltılması ya da ikinci öğretim programlarının kapatılması gibi düzenlemeler yapılsa da halen ihtiyaçtan daha fazla öğretmen adayı mezun olmaktadır. Öğretmen adayları arasında en nitelikli olanlarını seçmeyi hedefleyen bu sınavda –ki bu durum ayrı bir tartışma konusudur– amaç rakiplerden daha başarılı olmaktır. Sürekli daha fazla çalışması gerektiğini düşünen öğretmen adayları yoğun bir stres ve baskı altındadır. Hayatlarında bulunan birçok değişken, öğretmen adaylarının ruh halini ve bununla birlikte sınava hazırlanma sürecini, netice olarak da sınavdaki başarısını etkilemektedir. Yapılan araştırmada, Eğitim Fakültesi, Fen-Edebiyat Fakültesi, BESYO (Beden Eğitimi Spor Yüksekokulu), Güzel Sanatlar Fakültesi gibi fakültelerden mezun olmuş, KPSS'ye daha önce bir ya da birkaç kez girmiş atanamamış ve sınava tekrar hazırlanan öğretmen adayları yer almıştır.

Yapılan çalışmanın sonucunda KPSS'ye ilişkin tespit edilmiş olumsuz görüşler şu şekilde sıralanabilir: Öğretmen adaylarının yarısından fazlası KPSS'nin gerekli bir sınav olmadığını, KPSS'ye dayalı atama sisteminin değiştirilmesi gerektiğini ve KPSS'nin kaldırılması gerektiğini düşünmektedir. Sonuçları, çalışmamızın sonuçlarıyla benzerlik ve farklılık gösteren araştırmalara rastlamak mümkündür. Atav ve Sönmez (2013), KPSS ile ilgili var olan durumu ortaya koymak için öğretmen adayları ile yapmış oldukları çalışmada, KPSS'nin kaldırılması ve atama sisteminin değiştirilmesi gerektiği sonucuna ulaşırken, çalışmamızın sonucunda bundan farklı olarak öğretmen adaylarının KPSS'nin gerekli olduğu düşüncesine sahip olduğu tespit edilmiştir. Nartgün (2008) tarafından ilköğretim adayları ile yapılan başka bir çalışmada öğretmen adaylarının "KPSS kaldırılmalıdır" ve "KPSS'yi geçenlerin iyi bir öğretmen olduğunu gösteren bir kanıt yoktur" düşüncesinde oldukları ortaya konmuştur. Semerci ve Özer (2005)'in sözlü bildiri olarak sunduğu nitel çalışmalarında KPSS'nin gerekli olmadığı düşüncesi ile Karaca (2011)'nin araştırmasında öğretmen adaylarının KPSS'ye alternatif olabilecek önerilere katılma düzeylerinin oldukça yüksek bulunması, çalışmamızın sonucu olan öğretmen adaylarının "KPSS kaldırılmalıdır" düşüncesiyle örtüşmektedir.

Öğretmen adaylarının yarısından fazlası, 2013 yılından beri uygulanan alan sınavının gerekli olduğunu, ancak bu sınavın amaca hizmet etmediğini ve içeriğinin uygun olmadığını düşünmektedir. Dolayısıyla, öğretmen adayları üzerinde, KPSS'nin alan bilgisini tam olarak ölçmediği düşüncesinin hakim olduğunu söyleyebiliriz. Yüksel (2004) de adayın alan bilgisi öğretiminin ölçülmemesinin önemli bir eksiklik olduğunu belirtmiştir. Ancak, ülkemizde neredeyse iki yıldır uygulanan alan sınavının adayları memnun ettiği söylenemez. Yapılan araştırmaların tamamına yakını çalışmamız sonuçlarıyla örtüşmektedir. Erdem ve Soylu (2013) tarafından öğretmen adayları üzerinde yapılan çalışmada öğretmen adaylarının büyük bir çoğunluğunun KPSS yerine alan sınavını tercih ettiği ve öğretmen seçiminde başka faktörlerin de göz önünde bulundurulması

gerektiği tespit edilmiştir. Karataş ve Güleş (2013)'in araştırmasında alan eğitimiyle ilgili öğretmen adaylarınca eksik görülen unsurun, lisansta alınan derslerin KPSS hazırlığına yönelik işlenmemesi olduğu tespit edilmiştir. Bu sonuçla ilişkili olarak, Başkan ve Alev (2009) tarafından yapılan çalışmada ise KPSS'de çıkan soruların öğretmenlik meslek derslerinin içeriği ile sınavın içeriğinin uyuşmadığı yönündedir. Bahar (2011)'in çalışmasında ise alan bilgisi sınavı yanında duyuşsal ve devinsel becerilerin de öğretmen atamalarında dikkate alınması gerektiği vurgulanmıştır. Eraslan (2004)'ın yaptığı çalışmada öğretmen atamalarında yapılan KPSS'nin yanında mezuniyet derecesi gibi değişkenlerin de dikkate alınması gerektiği belirtilmiştir. Kuran (2012) tarafından yapılan benzer başka bir çalışmada adayların "sınav olsun ama bu sınavın türü ve içeriği değişsin" görüşünde oldukları belirlenmiştir. Tösten, Elçiçek ve Kılıç (2012) 'in ilköğretim öğretmenlerinin KPSS'ye ilişkin görüşlerinin belirlenmesine yönelik yapmış oldukları çalışmada KPSS'nin nitelikli bir sınav olmadığı, objektifliği sağlamadığı, eğitimdeki gelişmeleri büyük oranda kapsayan güncel bir sınav olmadığı, öğretmenleri ezbere ittiği ve KPSS'ye giren adaylardan yüksek performans beklendiği sonucuna ulaşılmıştır. Benzer sonuca, Sezgin ve Duran (2011)'in ortaya koyduğu bir çalışmada rastlanmaktadır. Sezgin ve Duran (2011)'in yapmış olduğu çalışmada KPSS'nin nitelikli bir sınav olmadığı, öğretmen adaylarının KPSS yerine sözlü ve yazılı bir sınava tabi tutulması gerektiği önerilmiştir. Yüksel (2004)'e göre belirlenen öğretmen kontenjanlarından çok fazla sayıda mezun olması nedeniyle eleme amacıyla yapılan KPSS'de yer alan soruların nitelikleri incelendiğinde, KPSS'nin bir yeterlik sınavı değil adaylar arasında bir yarışma sınavı haline geldiği ifade edilmiştir. Çimen ve Yılmaz (2011)'in öğretmen adaylarının KPSS ile ilgili görüşlerinin araştırıldığı çalışmasında da KPSS'nin içeriğinin mevcut haliyle uygun olmadığı sonucuna ulaşılmıştır.

Öğretmen adaylarının sosyal baskıya ilişkin ifadelere vermiş oldukları cevaplar incelendiğinde, çoğunluğu sınav sonunda atanmadığında aile ve çevresinden baskı görmeyeceğini belirtmiştir. Yine adayların çoğunluğu sınavı kazanmadığında "Annem ve babam müthiş bir hayal kırıklığına uğrar" ve "Ailem KPSS'yi kazanmam noktasında bana baskı yapıyor" düşüncesine katılmadıklarını ifade etmişlerdir. Çalışmamızın bulgusuyla örtüşen Atav ve Sönmez (2013) 'in ortaya koydukları çalışmada da öğretmen adaylarının büyük çoğunluğunun aile ve çevresinden baskı görmediği ifade edilmiştir. Öğretmen adaylarının psikolojik olarak sosyal (aile ve çevre) baskısı altında olmadan sınava hazırlanabilmeleri, sınavın başarılı geçmesi açısından önemlidir. Kendini baskı altında hisseden aday strese girerek ve aşırı sınav kaygısı yaşayarak gerçek başarısını gösteremeyebilir. Öğretmen adaylarının büyük çoğunluğu sınava hazırlanmayan arkadaşlarının kendi kaygısını anlamaktan uzak olduğu düşüncesindedir. Ayrıca yarısından fazlası çevresindeki insanların hala atanmadığı için kendisiyle alay ettiğini düşünmektedir. Sınav döneminde öğretmen adaylarının arkadaşlarından destek görememesi ve atanmayan adayların alay konusu edilmesi, adayların sınava hazırlanmalarını olumsuz etkileyerek kaygı düzeylerini arttırabilir veya onları sosyal yaşamdan tamamen soyutlayabilir.

Öğretmen adaylarının aile desteği ile ilgili ifadelerle vermiş oldukları cevaplar incelendiğinde adayların büyük çoğunluğunun ailesinden destek gördüğü sonucuna ulaşılmıştır. Mezun olan öğretmen adayından beklenen kısa sürede mesleğini eline almasıdır. Aile ve sosyal çevre tarafından duyulan bu beklenti aday üzerinde bir baskı oluşturmaktadır. Adayın kendini sosyal hayattan tamamen soyutlaması da bu süreci olumsuz etkilemektedir. Bu süreçte ailenin önemi büyüktür. Üniversiteyi bitirdikten sonra ailesine halen yük olduğunu düşünen öğretmen adayının aile tarafından da desteklenmemesi bireyin kaygı düzeyini arttırabilir. Aile desteği artan adayın kaygı düzeyi ve üzerindeki sosyal baskı azalarak, sınava hazırlanma süreci daha olumlu hale gelebilir.

Öğretmen adaylarının gelecek kaygısına ilişkin görüşleri incelendiğinde, adayların büyük çoğunluğunun KPSS sonunda atanamama kaygısı taşıdığı, gelecek için endişe içinde olduğu ve geleceğe umutla bakmadığı görülmektedir. Sınavın aday üzerinde oluşturduğu kaygı ve gelecek korkusuna karşın, öğretmen adayları yine de gelecekte iyi bir öğretmen olacağını ve her şeyin daha iyi olacağını düşünmektedir. Son zamanlarda Eğitim fakültelerinden mezun olan öğretmen adaylarının sayısı ile Milli Eğitim Bakanlığı'nın açtığı öğretmen kontenjan sayısının arasında uçurum olması ayrıca KPSS'den yüksek puan alma gibi faktörler nedeniyle öğretmen adaylarının geleceğe ilişkin kaygılarının arttığı düşünülmektedir (Doğan ve Çoban, 2009). Baştürk (2007) ortaöğretim kontenjanlarının azlığı, sınavın senede bir kez yapılıyor olması ve kazanamayan öğretmenlerin bir kere daha hazırlanmak durumunda kalması gibi etkenlerden dolayı öğretmen adaylarının sınav kaygı düzeylerinin çok yüksek olduğuna işaret etmiştir. Can ve Can (2011)'in yapmış oldukları çalışmada öğretmen adaylarının KPSS'den dolayı yüksek derecede stres gösterdikleri ve yeterince stresin üstesinden gelemedikleri düşünülmektedir. Yapılan çalışmaların sonuçları, genelde KPSS'nin öğretmen adayları üzerinde baskı oluşturduğu, sınav sonunda atanamama düşüncesinin adaylar üzerinde kaygı ve strese neden olduğu şeklinde olup çalışmamız sonuçları ile benzerlik göstermektedir (Atav ve Sönmez, 2013; Karaca, 2011; Baştürk, 2007; Çimen ve Yılmaz 2011; Sezgin ve Duran 2011; Akpınar, 2013).

Öğretmen adaylarının KPSS'nin yaşama olumsuz etkisine ilişkin görüşleri incelendiğinde, adayların yarısından fazlası KPSS'yi kazanabileceğini düşünmektedir. Ancak adayların büyük çoğunluğu atanacak öğretmen sayısının azlığı sebebiyle sınava hazırlanma süreçlerinin olumsuz yönde etkilendiğini ve KPSS'nin kendilerini ruhen yıprattığını ifade etmektedir. Adayların büyük çoğunluğu yetişkin bir insan olarak ihtiyaçlarını gideremiyor olmaktan üzüntü duymasına ve öğretmenlik okuyan birisi olarak bu sınava girmekten dolayı kendini değersiz hissetmesine karşın yarıya yakını mesleği seçtiğine pişman olmadığını ve tüm olumsuzluklara rağmen kendilerine olan güven ve inançlarını kaybetmediklerini belirtmiştir. Benzer şekilde Atav ve Sönmez (2013)'ün çalışmasında da KPSS'nin yaşama olan tüm olumsuzluklarına rağmen adayların kendilerine olan güven ve inançlarını kaybetmedikleri ifade edilmiştir. Öğretmen adaylarının büyük çoğunluğu sınava hazırlık sürecinde ailesine ekonomik anlamda yük olduğunu, bu durumun kendilerini yıprattığını, KPSS'ye

hazırlanmaktan dolayı evde aile ve arkadaşlarıyla zaman geçiremediğini ve sınavın sosyal etkinliklere katılmalarını olumsuz yönde etkilediği belirtilmiştir. Araştırmamızın sonuçları Gündoğdu, Çimen ve Turan (2008)'in yapmış oldukları çalışmanın sonucu ile de örtüşmektedir. Öğretmen adayları ile yapılan çalışmada sınavın ve sınava hazırlanma sürecinin kendilerini ruhen, ekonomik ve sosyal olarak yıpratmış belirttiği belirtilmiştir. Benzer şekilde Sezgin ve Duran (2011)'in yaptığı araştırmada sınavın, öğretmen adaylarının çevreyle iletişimlerini, sosyal ilişkilerini, sanatsal, kültürel ve sportif faaliyetlerini olumsuz etkilediği sonucuna ulaşılmıştır.

Bu çalışmanın temel amacı, "KPSS'nin Öğretmen Adaylarının Yaşamına Etkisi" ölçeğindeki alt boyutlar ile sınavın yaşama olumsuz etkisi arasındaki ilişkiyi açıklayan bir model ortaya koymaktır. Öğretmen adaylarının KPSS'ye ilişkin görüşlerini ortaya koyan çalışmalara bakıldığında daha önce hiçbir çalışmada bu konu ile ilgili olarak YEM uygulanmadığı görülmektedir. Dolayısıyla bu çalışmamız yapılan çalışmalardan farklı olarak, YEM ile bir model ortaya koyarak literatüre farklı bir boyut kazandırmıştır. YEM ile modelin ortaya konulduğu çalışmamızda, KPSS'ye ilişkin olumsuz görüş, sosyal baskı, gelecek kaygısı gibi faktörlerin sınavın yaşama olumsuz etkisini pozitif olarak etkilediği belirlenmiştir. Ayrıca modelde aile desteği algısının sosyal baskıyı negatif olarak etkilediği belirlenmiştir. Dolayısıyla KPSS'ye ilişkin olumsuz görüş, sosyal baskı, gelecek kaygısı arttıkça, KPSS'nin yaşama olan olumsuz etkisinin artacağı, diğer taraftan aile desteği arttıkça sosyal baskının azalacağı ve dolaylı olarak da KPSS'nin yaşama olan olumsuz etkisinin azalacağı sonucuna varılmıştır.

Çalışmada ayrıca öğretmen adaylarının umutsuzluk durumları da incelenmiştir. Öğretmen adaylarının yaşamış oldukları sosyal ve ekonomik sorunlar, gelecek kaygısı, işsizlik gibi faktörler adayların psikolojisini olumsuz yönde etkileyerek adayın umutsuzluk düzeyini daha da artırabilir. Araştırmadan elde edilen sonuçlara göre öğretmen adaylarının cinsiyete göre umutsuzluk durumlarının istatistiksel olarak farklılaşmadığı ve genel olarak umutsuz olmadıkları belirlenmiştir. Çalışmamızın sonucundan benzerlik ve farklılık gösteren çalışmalara rastlamak mümkündür. Çalışmamızın sonucundan farklı olarak, Tümkaya, Aybek ve Çelik (2007) erkeklerin umutsuzluk puanlarının kadınlara göre daha yüksek olduğunu ifade etmiştir. Benzer şekilde Kırımoğlu (2010) ve Ceyhan (2005)'in öğretmen adaylarıyla yaptıkları çalışmalarında erkeklerin kadınlara göre daha yüksek umutsuzluğa sahip olduğu ortaya konulmuştur. Ersoy ve Küçükkaragöz (2010)'ün yapmış olduğu çalışmada ise öğretmen adaylarının umutsuzluk puanlarının cinsiyete göre farklılaşmadığı belirlenmiştir. Bu sonuç çalışmamız sonucuyla örtüşmektedir.

Öğretmen adaylarının umutsuzluk durumları yaş, medeni durum, bir işte çalışıp çalışmama ve maddi durumlarına göre istatistiksel olarak anlamlı bir farklılık gösterirken, sınava giriş sayısına göre umutsuzluk durumunun istatistiksel olarak anlamlı bir farklılık göstermediği belirlenmiştir. Yaşa göre farklılığın 21-25 ile 25-30 yaşındaki öğretmen adaylarında olduğu, 21-25 yaş grubundaki öğretmen adaylarında umutsuzluk görülmemesine karşın 25-30 yaş grubundaki öğretmen

adaylarında ise hafif düzeyde umutsuzluk olduğu sonucuna varılmıştır. Elde edilen sonuç Tümkaya, Aybek ve Çelik (2007) ve Öngen'in (2006) elde ettikleri sonuçlarla örtüşmektedir. Tümkaya, Aybek ve Çelik (2007) çalışmalarında yaşça daha büyük olan öğretmen adaylarının, yaşları küçük olan adaylardan daha fazla umutsuz kaygılı olduklarını saptamıştır. Benzer şekilde Öngen (2006)'in çalışmasında da yaşları farklı olan öğrencilerin kaygı ve kaygı ile başa çıkma becerilerini incelemiş ve yaşları büyük olan öğrencilerin yaşları küçük öğrencilere göre daha fazla kaygı yaşadıklarını saptamıştır. Sonuçlar şaşırtıcı değildir, çünkü yaşları ilerleyen öğretmen adaylarının atanamama ümitleri kırılmakta ve iş bulma olanakları azalmaktadır. Bu durumda öğretmen adaylarında umutsuzluk ve kaygıya yol açmaktadır. Medeni duruma göre, bekar öğretmenlerin umutsuzluk taşımadığı, evli öğretmenlerin ise hafif umutsuzluk düzeyinde oldukları belirlenmiştir. Evli insanların ailelerine karşı olan sorumlulukları sınava hazırlanma sürecinde ilaveten bir baskı oluşturabilir. Bu durum umutsuzluk düzeyini arttırabilir. Herhangi bir işte çalışan öğretmen adaylarının hafif umutsuzluk düzeyinde, çalışmayanların ise umutsuz olmadıkları sonucuna ulaşılmıştır. Atanamayan öğretmen adaylarının meslekleri dışında herhangi bir işte çalışmaları, KPSS'ye yeterince vakit ayıramamalarından dolayı sınav sonunda atanamama duygusuna kapılarak umutsuzluk yaşamaları söz konusu olabilir. Maddi durumları çok kötü ve kötü olan öğretmen adaylarının hafif umutsuz olduğu, maddi durumu orta, iyi ve çok iyi olan öğretmen adaylarında ise umutsuzluk olmadığı belirlenmiştir. Öğretmen adaylarının ekonomik gelirlerinin kötü olması sınava hazırlanma sürecinde umutsuzluklarını arttırabilir.

Sonuçlar KPSS'nin yaşama olumsuz etkisinin olduğunu, öğretmen adaylarının KPSS'ye ilişkin olumsuz tutum içinde olduklarını göstermektedir. Ayrıca öğretmen adayları üzerindeki sosyal baskının ve gelecek kaygısının da sınavın yaşama olan olumsuz etkisini arttırdığı saptanmıştır. Öğretmen adaylarının sınava ilişkin olumsuz tutumlarını bir nebze kırmak adına öncelikle KPSS'nin yeniden gözden geçirilerek, sınavın içeriğinin amaca uygun bir biçimde yeniden değerlendirilip hazırlanması daha uygun olabilir. Ülkemizde ortaokuldan liseye, liseden üniversiteye ve üniversite sonrası sürekli devam edegelen bir sınav uygulaması durumu söz konusudur. Bu durum neredeyse tüm bireylerin psikolojisini olumsuz yönde etkilemekte, gelecek kaygılarını ve umutsuzluk durumlarını arttırabilmektedir. Sürekli sınav uygulamasından vazgeçilerek en azından toplumumuzun en değerli mesleği olan öğretmenlik için adaylara yönelik süreç içinde değerlendirmeye olanak sağlayan farklı ölçütler; mezuniyet derecesi, problem çözme, sorgulama, yorumlama, eleştirme, yaratıcılık vb. adayların duyuşsal becerilerini de ölçen farklı ölçütler kullanılabilir. Alan sınavı yeniden gözden geçirilerek içerik bakımından amaca hizmet edip etmediği yeniden sorgulanabilir. Mezun olduktan sonra atanamayan öğretmen sayısını azaltmak amacıyla eğitim fakültelerine daha az öğrenci alınarak, daha fazla öğretmen adaylarına yönelik kontenjanlar arttırılabilir. Öğretmen adaylarına KPSS'ye hazırlık sürecinde aday üzerindeki sosyal baskının azaltılması amacıyla aile desteği oldukça önemlidir. Ayrıca üniversite ve hazırlık kurslarında varsa psikolog ve rehberler tarafından aday üzerindeki sosyal baskı, gelecek kaygısı ve umutsuzluk durumlarını azaltmaya yönelik psikolojik destek verilebilir.

Çalışmada önerilen YEM'e nihayi bir model olarak bakılmamalıdır. Başka araştırmalar için daha farklı faktörler eklenip daha kapsamlı hale getirilebilir ve geliştirilebilir.

Kaynakça

Akpınar, B. (2013). Öğretmen adaylarının stres nedenleri. *Kalem Eğitim ve İnsan Bilimleri Dergisi*, 3(2), 141- 174.

Ataünal, A. (2003). *Niçin ve Nasıl Bir Öğretmen?* Milli Eğitim Vakfı Yayınları, Ankara.

Atav, E., & Sönmez, S. (2013). Öğretmen Adaylarının Kamu Personel Seçme Sınavı (KPPS)'na İlişkin Görüşleri, *Hacettepe Üniversitesi Eğitim Fakültesi Dergisi Özel Sayı (1)*, 01-13.

Bahar, H. H. (2011). ÖSS puanı ve lisans mezuniyet notunun KPSS 10 puanını yordama gücü. *Eğitim ve Bilim*, 36(162), 168-181.

Başkan, Z., & Alev, N. (2009). Kamu Personeli sınavında (KPSS) çıkan soruların öğretmenlik meslek derslerine göre kapsam geçerliliği. *Hasan Ali Yücel Eğitim Fakültesi Dergisi*, 11(2), 29-49.

Baştürk, R. (2007). Kamu Personeli Seçme Sınavına hazırlanan öğretmen adaylarının sınav kaygı düzeylerinin incelenmesi. *Fırat Üniversitesi Sosyal Bilimler Dergisi*, 17(2), 163-176.

Bayam, G., Okay, T., Dilbaz, N., & Açıkgöz, Ç. (2002). Sivil savunma birliği çalışanlarında kaygı, umutsuzluk ve öğrenilmiş düzeyleri ve postravmatik stres bozukluğu sıklığı. *Kriz Dergisi*, 10(1), 1-9.

Beck, A.T., Lester, D., & Trexler, L. (1974). The measurement of pessimism: Beck Hopelessness Scale. *Journal of Consulting and Clinical Psychology*, 6, 42-50.

Beck, A.T., Steer, R.A., Kovacks, M., & Garrison, B. (1985). Hopelessness depression: A theory- based subtype of depression. *Psychology Revolution*, 96, 358-372.

Beck, A.T., & Steer, R.A. (1988). *Beck Hopelessness Scale Manual*. San Antonia, TX: Psychological Corporation.

Brener, D.A., Krug, E.G., & Simon, T.R. (2000). Trends in suicide ideation and suicidal behavior among high school students in the United States, 1991-1997. *Suicide and Life- Threatening Behavior*, 30, 304-311.

Can, S., & Can, Ş. (2011). Kamu Personeli Seçme Sınavı Öncesinde Öğretmen Adaylarının Stres Düzeyleri, *Kastamonu Eğitim Dergisi*, 19(3), 765-778.

Ceyhan, A.A. (2005). Öğretmen adaylarının umutsuzluk düzeylerinin incelenmesi. *Eğitim ve Bilim*, 30(167), 63-73.

Çimen, O., & Yılmaz, M. (2011). Biyoloji öğretmen adaylarının KPSS ile ilgili görüşleri. *Gümüşhane Üniversitesi Sosyal Bilimler Elektronik Dergisi*, 4, 159-172.

Doğan, T., & Çoban, A.E. (2009). Eğitim fakültesi öğrencilerinin öğretmenlik mesleğine yönelik tutumları ile kaygı düzeyleri arasındaki ilişkinin incelenmesi. *Eğitim ve Bilim*, 34, 157-168.

Durak, A. (1994). Beck Umutsuzluk Ölçeği (BUÖ). Geçerlilik ve güvenilirlik çalışması. *Türk Psikoloji Dergisi*, 9(3), 1-11.

Eraslan, L. (2004). Öğretmenlik mesleğine girişte Kamu Personeli Seçme Sınavı (KPSS) yönteminin değerlendirilmesi. *Uluslararası İnsan Bilimleri Dergisi*, 1(1), 1-31.

Erdem, E., & Soylu, Y. (2013). Öğretmen adaylarının KPSS ve alan sınavına ilişkin görüşleri. *Çankırı Karatekin Üniversitesi Sosyal Bilimler Dergisi*, 4(1), 223-236.

Erözkan., A. (2011). Üniversite son sınıf öğrencilerinin kaygı düzeyini yordayan faktörlerin incelenmesi. *International Online Journal of Educational Sciences*, 3(2), 776-805.

Ersoy, E., & Küçükkaragöz, H. (2010). Öğretmen adaylarının umutsuzluk düzeylerinin bazı değişkenlere göre belirlenmesi. *e-Journal of New World Science Academy*, 5(4), 1535-1542.

Gençay, S. (2009). Beden eğitimi öğretmeni adaylarının umutsuzluk ve yaşam doyumlarının bazı değişkenler açısından incelenmesi. *Elektronik Sosyal Bilimler Dergisi*, 8,380-388.

Gündoğdu, K., Çimen, N., & Turan, S. (2008). Öğretmen Adaylarının Kamu Personeli Seçme Sınavına (KPSS) İlişkin Görüşleri. *Ahi Evran Üniversitesi Kırşehir Eğitim Fakültesi Dergisi (KEFAD)*, 9(2), 35-43.

Gürvardar, D. (2001). *Yetiştirme yurdunda yetişen çocuklar ile ana-baba yanında yetişen çocuklar ile ana- baba yanında yetişen çocukların umutsuzluk durumlarının karşılaştırılması*. Yayınlanmamış Yüksek Lisans Tezi, Dokuz Eylül Üniversitesi, Sosyal Bilimler Enstitüsü, İzmir.

Hadley, S.A., & Macleod, A.K. (2010). Conditional goal- setting, personal goals and hoplessness about the future. *Cognition and Emotion*, 24(7), 1191-1198.

Karaca, E. (2011). Öğretmen adaylarının Kamu Personel Seçme Sınavı'na (KPSS) yönelik tutumları. *Akademik Bakış Dergisi*, 23, 1-18.

- Karasar, N. (2000). *Bilimsel Araştırma Yöntemi*. 10. Baskı. Nobel Yayın ve Dağıtım, Ankara.
- Karataş, S., & Güleş H. (2013). Öğretmen Atamalarında Esas Alınan Merkezi Sınavın (KPSS) Öğretmen Adaylarının Görüşlerine Göre Değerlendirilmesi. *Kuramsal Eğitimbilim Dergisi*, 6(1), 102-119.
- Kashani, J. H., Stoys, M.S., & Dandoy, A.C., Viadya., A.F., Reid, J.C. (1991). Correlates of hopelessness in psychiatrically hospitalized children. *Comprehensive Psychiatry*, 32, 330-337.
- Kuran., K. (2012). Öğretmen adaylarının KPSS kursu veren dersanelere ve KPSS'ye ilişkin görüşleri. *Mustafa Kemal Üniversitesi Sosyal Bilimler Enstitüsü Dergisi*, 9(18), 143-157.
- Kırımoğlu, H. (2010). Türkiye'deki beden eğitimi ve spor yüksek okulu son sınıf öğrencilerinin istihdam sorunu açısından umutsuzluk düzeylerinin incelenmesi. *Kastamonu Üniversitesi Eğitim Fakültesi Dergisi*, 18(1), 37-46.
- Lavender, A., & Watkins, E. (2004). Rumination and Future Thinking in Depression. *British Journal of Clinical Psychology*, 43, 129-142.
- Nartgün, Ş.S. (2008). Aday öğretmenlerin gözüyle Milli Eğitim Bakanlığına bağlı eğitim kurumlarına öğretmen atama esasları. *Abant İzzet Baysal Üniversitesi, Eğitim Fakültesi Dergisi*, 8(2), 47-58.
- Öngen, D. (2006). Relationship between coping strategies and depression among Turkish adolescent. *Social Behavior and Personality*, 34(2), 181-196.
- Raykov, T., & Marcoulides, G.A. (2006). "A first course in structural equation modelling", Mahwah, NJ: Lawrence Erlbaum Associates, 238.
- Savaşır, I., & Şahin , N.H. (1997). *Bilişsel- Davranışçı Terapilerde Değerlendirme: Sık kullanılan ölçekler*. Ankara: Türk Psikologlar Derneği Yayınları.
- Schermelleh- Engel, K., & Moosbrugger, H. (2003). "Evaluating the fit of structural equation models: Test of significance and descriptive goodness of-fit measures". *Methods of Psychological Research- Online*, 8(2), 23-74.
- Seber, G. (1991). *Beck Umutsuzluk Ölçeğinin geçerlilik ve güvenilirliği üzerine bir çalışma*. Yayınlanmamış Doçentlik Tezi, Anadolu Üniversitesi Sağlık Bilimleri Enstitüsü.
- Semerci, N., & Özer, B. (2005). Tezsiz yüksek lisans ve üniversite son sınıf öğrencilerinin KPSS'ye yönelik algıları. *14. Eğitim Bilimleri Kongresi, Pamukkale Üniversitesi*, 28-30, Denizli.

Sezgin, F., & Duran, E. (2011). Kamu Personeli Seçme Sınavı'nın (KPSS) Öğretmen Adaylarının Akademik ve Sosyal Yaşantılarına Yansıması. *Türkiye Sosyal Araştırmalar Dergisi (TSA)*, 153, 9-22.

Spielberg, C.D., & Vagg, P.R. (1995). *Test Anxiety: Theory, assessment and treatment*. Washington, D.C: Taylor, Francis, 197-212.

Şar, A.H., Işıklar, A., & Aydoğan, İ. (2012). Atama Bekleyen Öğretmen Adaylarının Yaşam Doyumunu Yordayıcı Değişkenlerin İncelenmesi. *Mehmet Akif Ersoy Üniversitesi Eğitim Fakültesi Dergisi*, 23, 257-271.

Şişman, M. (2010). *Türk Eğitim Sistemi ve Okul Yönetimi*. Pegem Akademi, (3. baskı), Ankara.

Tösten, R., Elçiçek, Z., & Kılıç, M. (2012). İlköğretim öğretmenlerinin Kamu Personeli Seçme Sınavı'na (KPSS) yönelik görüşlerinin belirlenmesi (Kars ili Örneği). *Dicle Üniversitesi Sosyal Bilimler Enstitüsü Dergisi*, 4(7), 109-123.

Tümkaya, S. (2005). Ailesi yanında ve yetiştirme yurdunda kalan ergenlerin umutsuzluk düzeylerinin karşılaştırılması. *Türk Eğitim Bilimleri Dergisi*, 3, 445-459.

Tümkaya, S., Aybek, B., & Çelik, M. (2007). KPSS'ye Girecek Öğretmen Adaylarındaki Umutsuzluk ve Durumluluk- Sürekli Kaygı Düzeylerini Yordayıcı Değişkenlerin İncelenmesi. *Kuram ve Uygulamada Eğitim Bilimleri Dergisi*, 7(2), 953-974.

Varış, F. (1978). *Eğitimde Program Geliştirme Teori ve Teknikleri*. Ankara: Ankara Üniversitesi Yayınları.

Yüksel, S. (2004). Öğretmen atamalarında merkezi sınav uygulamasının (KPSS) değerlendirilmesi. *13. Ulusal Eğitim Bilimleri Kurultayı, Malatya İnönü Üniversitesi Eğitim Fakültesi Dergisi*, 56-61, Malatya.

Yılmaz, V. (2004). "Consumer behaviour of shopping center choice". *Social Behaviour and Personality*, Vol.32, Issue: 8: 783-790.

Yılmaz, V., & Çelik, E.H., (2013). "LISREL 9.1 ile Yapısal Eşitlik Modellemesi. Temel Kavramlar-Uygulamalar-Programlama", Anı Yayıncılık, Yenilenmiş 2. Baskı, 25-238.