



## DUYARLIK ÖLÇEĞİ

### VALIDATION OF THE COMPASSION SCALE

Özgür DEMİRCİ SEYREK<sup>1</sup>  
Kutman ERSANLI<sup>2</sup>  
Taner TUNÇ<sup>3</sup>

#### Öz

Bu araştırmada, yetişkin bireylerin duyarlık düzeyini belirlemeye yönelik bir ölçeğin geliştirilmesi amaçlanmıştır. Bu amaçla araştırmacı tarafından daha önce ön çalışması yapılmış olan 37 maddeden oluşan Duyarlık Ölçeği, üniversite düzeyinde eğitime sahip yetişkin popülasyona uygulayarak revize edilmiştir. Araştırmanın örneklemini devlet üniversiteleri arasında seçkisiz örnekleme yöntemi ile seçilen 30 üniversitede görev yapmakta olan akademik personele e-posta aracılığıyla 37 maddelik form gönderilmiştir. Dönüşü yapılan ve eksiksiz olarak doldurulan 397 form verileri kullanılarak açımlayıcı faktör analizi yapılmıştır. Bu amaçla Temel Bileşen yöntemi kullanılarak faktörler belirlenmiş, Varimax döndürme tekniği ile de faktörlerin kolayca yorumlanabilir ve ayrılabilirliği sağlanmıştır. Yapı geçerliliği için; faktör sayısı korelasyon matrisinin öz değeri 1 ve daha büyük olanlarının sayısı ile belirlenmiştir. Faktör yükü değeri ise en az .30 olarak dikkate alınmıştır. Yapılan faktör analizi sonrası ölçek, toplam varyansın %52.98' ini açıklayan 15 madde ve 4 alt boyuttan oluşan (merhamet, duygudaşlık, anlayış, insani) bir ölçme aracı konumuna gelmiştir. Ölçeğin madde toplam puan korelasyonlarının .34 ile .62 arasında değiştiği görülmüştür ( $p < .01$ ). Güvenirlik analizi sonuçları merhamet, duygudaşlık, anlayış ve insani faktörleri için sırasıyla .70, .65, .62 ve .55'tir. Ölçeğin geneli için Cronbach Alfa değeri .81 olarak bulunmuştur. Bir yıl sonra aynı yolla ve aynı üniversite öğretim üyelerine 15 maddelik form gönderilmiş ve eksiksiz olarak doldurulan 803 form verileri kullanılarak doğrulayıcı faktör analizi yapılmıştır. Doğrulayıcı faktör analizinde elde edilen uyum indekslerinin dört boyutlu yapıyı doğruladığı görülmüştür. Bu istatistiksel sonuçlar, 15 madde ve 4 boyutlu olarak geliştirilen Duyarlık Ölçeğinin psikometrik özellikleri, üniversite mezunu yetişkinlerin duyarlık düzeylerini belirlemede kullanılmak için geçerli ve güvenilir bir ölçek olduğunu göstermektedir.

**Anahtar Kelimeler:** Duyarlık, Geçerlik, Güvenirlik

#### Abstract

This study reports on the revision of a compassion scale for measuring the compassion level of adult individuals in Turkish culture. To this end, the 37-item Sensitivity Scale of which prestudy was performed by the researcher was revised through application to adult population having received university education. The sample of the research is composed of academic staff working at 30 universities selected with the random sampling method among state universities, and the 37-item form was sent to them via e-mail. An exploratory factor analysis was performed on the data obtained from 397 forms that were fully completed and sent back. Accordingly, the factors were determined with the Basic Component method, and it was ensured with Varimax rotation technique that the factors could be easily interpreted and separated. For the structure validity, the eigen value of factor number correlation matrix was determined with numbers that were 1 or above. The factor load value was considered to be .30 at least. Results emerged four salient factors with 15 items: compassion, empathy, understanding, and humanitarianism that explained 52.84 % of the total variance. Subsequently, Reliability of compassion subscales was examined with item-total correlations and Cronbach alpha reliability estimates. Item-total correlations ranged between .37 to .60 for total scale ( $p < .01$ ). In the reliability analysis, the Cronbach  $\alpha$ -coefficient for four factor (compassion, empathy, understanding, and humanitarianism) of the CS respectively was calculated as .70, .65, .62, .55. The Cronbach  $\alpha$ -coefficient of all scale was calculated as .81. A year later, a 15-item form was sent to the same university associates via the same method, and the data obtained from 803 forms that were fully completed and sent back were applied with the confirmatory factor analysis. Confirmatory Factor Analysis supported the four factor model with 15 items. These findings together suggest that this scale is a valid and reliable measure for compassion in adult, have relatively high educational qualifications.

**Keywords:** Compassion, Validity, Reliability

<sup>1</sup> OMÜ, Eğitim fakültesi, eğitim bilimleri bölümü, [demirciseyrek@gmail.com](mailto:demirciseyrek@gmail.com)

<sup>2</sup> Prof.Dr., OMÜ, EĞİTİM FAKÜLTESİ, Eğitim bilimleri bölümü, [kersanli@omu.edu.tr](mailto:kersanli@omu.edu.tr)

<sup>3</sup> Yrd.Doç.Dr., OMÜ, fen edebiyat fakültesi, istatistik bölümü, [ttunc@omu.edu.tr](mailto:ttunc@omu.edu.tr)

## GİRİŞ

İnsanlar arasında sıcaklık ve nezaket duygu ve düşüncelerinin varlığının garantisi olan duyarlık, insanın hem kendisi hem de çevresiyle sağlıklı ilişkiler kurmasını sağlayan(Stosny, 2004) bir olgudur. Acı, evrensel olma özelliğiyle bizi diğerlerine bağlamakta ve bu sayede merhamet, ilgi ve karşılıklı yardımlaşma doğmaktadır(Williams, 2008).Duyarlığın sağlamış olduğu anlayış ve uzlaşma olmadan başarılı bir iletişimden bahsedemeyiz. Duyarlık ihtiyaç içindeki bireyin iç dünyasını anlamamızı ve ona destek olmak istememizi sağlayan bir özelliktir. Duyarlık, sadece diğerleriyle kurduğumuz prososyal ilişkilerin temelini oluşturan bir özellik değil (Cosley, McCoy, Saslow&Epel, 2010), aynı zamanda zihni ve bedeni iyileştirme gücüne sahip bir süreçtir de (Gilbert,2009; Gilbert & Irons, 2005).

Psikoloji biliminin son yüz yılda yaşamış olduğu gelişmelere rağmen duyarlık kavramının psikoloji biliminin çalışma sahasına dahil olması oldukça yenidir(Gilbert, Mcewen, Matos&Rivis, 2011). Duyarlığın doğası ve fonksiyonlarının ne olduğuna ilişkin Doğu ve Batı bakış açısıyla yapılmış önemli araştırmalara rastlanmaktadır. Bunlardan bir kısmı Budist gelenekler ile bağlantılı, bir kısmı da evrimsel psikolojiden esinlenmiş çalışmalardır. Dolayısıyla literatüre baktığımızda duyarlıkla ilgili birçok tanıma rastlamaktayız. Duyarlık, Batson, Duncan, Buckle ve Birch (1981)'e göre ihtiyaç içindeki insanlara yanıt vermemizi ve hatta kolaylıkla yardım etmeden oradan uzaklaşabileceksen sıkıntı içindeki insana yardımcı olmaya çabalamamızı sağlayan bir etmendir (akt.,Cameron&Payne, 2012). Neff' e göre ise (2003a/2003b) duyarlık, bireyin diğer insanların acılarını, sıkıntılarını, sorunlarını yargılamadan ve bu sıkıntılarla özdeşleşip kendini de bunaltmadan nezaketle ele alıp, bu gibi durumları paylaşmaktan kaçınmaması; bu insanların zor durumlarının iyileşmesi için onlara yardımcı olmasını; sevecenlik vepaylaşımların bilincinde olmayı içeren duygu, düşünce ve davranış halini ifade etmektedir.

Duyarlığın öğelerini "*kendinin ve başkalarının iyi olmasını önemseme, empati, sempati, strese karşı tolerans, yargılayıcı olmayan bir üslup, kendinin ve diğerlerinin durumuna karşı hassasiyet sergileme*" olarak açıklayan Gilbert (2005), duyarlığı tehdit, motivasyon ve huzur veren sistemler arasındaki etkileşime dayalı nöropsikolojik katmanlardan oluşan bir yapı olarak tanımlamıştır (Liotti&Gilbert,2010; Gilbert, Mcewan, Matos&Rivis, 2011; Gilbert&Tirch, 2009). Goetz,Keltner ve Simon-Thomas da duyarlığı, "*öncelikli işlevi zayıf olanı ve acı çekenı korumak ve işbirliğini kolaylaştırmak olanların farklı bir özelliği*" olarak ifade etmektedirler (Goetz, Keltner&Simon-Thomas, 2010).

Kültürel yaşamımızda duyarlık, tüm özellikleri ile ele alındığında; İngilizce' deki compassion (merhamet, sevecenlik, acıma, acımak, şefkatli, merhametli, bağışlayıcı, müşfik) ile sensitive (duygulu, duyarlı, duygusal, hisli, alıngan) sözcüklerinin bileşkesi üzerine temellenen bir ifadeyi yakalamaktayız. Literatürü ve kültürel etmenleri dikkate aldığımızda duyarlığı, diğer insanların varlığını, yaşama hak ve özgürlüklerini kabul edip saygı gösterecek hakkaniyette olabilmek şeklinde tanımlayabiliriz.

Duyarlık, bize ötekine ait olanları deneyimlime ve böylelikle o kimseye el uzatmayı öngörmektedir (Williams, 2008).Bu açıklamalardan da anlaşılıyor ki duyarlık, kendimize dair endişe ve korkulardan sıyrılmamızı (Braun, 1992) ve diğer insanların zihnine ve duygularına yönelmemizi sağlayan bir sosyal erdemdir (Carr, 1999).Duyarlık Wispe' ye(1991) göre, bireyin diğer bireylerin problem ve sıkıntılarına açık olmasını ve onlara yönelik paylaşımcı bir tavır sergileyerek, bu deneyimlerin negatif etkilerini daha az hissetmelerine yardımcı olmasını da içermektedir (akt.Akın,2009).

Duyarlık, başkalarının acı çektiğini fark etmek ve onların bu güçlüğü aşmasını kolaylaştırmak arzusu duymayı içerir. Sadece bu da değil, başkalarına sabırla, nezaket ile ve

önyargısız bir anlayışla yaklaşmayı sağladığı gibi hiç kimsenin mükemmel olmadığını ve herkesin hata yapabileceğini kabul etmeyi sağlar (Neff, Kirkpatrick&Rude, 2005).

Budist geleneklerde duyarlık ve mutluluk birbiriyle ilişkili(Wang, 2005)olmasının yanında korku, düşmanlık, nefret gibi olumsuz duygulara karşı da koruyucu bir ajandır (Goleman, 2005).Sprecher ve Fehr (2005), çalışmalarında bireylerin empati, yardımseverlik, gönüllülük ve sosyal destek özellikleri arasında olumlu yönde bir ilişki olduğunu belirtmektedirler. Neff'in(2003b) ise öz duyarlığın, kişinin yaşam memnuniyetini, sosyal destek ve duygusal zeka gibi iyilik halini doğrudan etkileyen faktörlerle pozitif yönde ilişki olduğunu belirtmektedir. Stonsy (2004) de aile fertleri arasındaki duyarlığın, birçok sorunun aşılmasında etkili olduğunu; eksikliğini ise, insanların aile terapisine başvurmalarının önemli sebeplerinden biri olduğunu belirtmektedir.

Psikolojik yardım ilişkisinin kurulabilmesi için danışmanın danışanın acılarını, sıkıntılarını, bakış açısını duyumsayabilmeye istekli olması gerekir. Gilbert ve Irons (2005)psikolojik yardım ilişkisinde danışmanın, danışanla kurduğu uyum (rapport) ile duyarlık terimlerinin aslında her ikisinin de danışanın kendini güvende hissetmesini sağlayıp danışma sürecini kolaylaştırıcı bağın kurulmasını destekleyen benzer terimler olduğunu ifade etmektedirler. Duyarlık olmadan danışan ile danışman arasında yardım ilişkisinin oluşabilmesi, danışanın nihai amacı olan kendini gerçekleştirmesine dönük istenilen profesyonel hizmetin sunulmasını güçleştirmektedir. Corey'e (1996) göre etkili bir psikolojik danışmanın,belli bir kimliği vardır.Kendine karşı hissettiği tüm bu pozitif desteği danışanlarına da sunması onun mesleki yaşantısını etkiler (Pommier 2010). Dolayısıyla bireyin kendi iyiliği için hakkı olanları başkaları için de istemesi kendi mutluluğuna da hizmet etmektedir (Goleman, 2005).

Bates (2005) de duyarlık becerisinin psikolojik yardım ilişkisinde üzücü bir konunun araştırılmasında destekleyici ve güvenli bir ortam yaratılmasını sağladığını ifade eder. Ayrıca grup ile psikolojik danışmada psikolojik danışmanın üyelere yönelik duyarlığının yansımaları olan olumlu kabul iletilerinin, bir üyeden ötekine yayılmakta ve üyeler tarafından benimsenmektedir (Bates, 2005).

Son yıllarda okullarda artan şiddet olayları eğitimde sadece akademik müfredatın kazandırılmasının yetmeyeceğini; toplumu ayakta tutan değerler ve insan sevgisinin de okul atmosferinde çocuk tarafından kazanılması gereken olmazsa olmaz bir özellik olduğunu gözler önüne sermektedir(Pommier, 2010).Duyarlığın öğretmen yetiştirme müfredatlarına entegre edilmesi görüşü son yıllarda artan şiddet olaylarından ötürü vurgulanmaktadır (Goleman, 2005;Post, 2005).Öğrenciler, öğretmenlerinin birçok yönde örnek aldığı gibi duygusal başa çıkma ve bilişsel dengelenme yollarını da yine öğretmenlerinden model alarak kazanabilirler(Goleman, 2005;Izard, 2002).Tüm bunların yanı sıra duyarlılığı temel alan bir pedagojik yaklaşım, sınıf içinde öğrencilerin sadece akademik anlamda değil, ahlaki ve insani gelişimlerinin de beslendiği bir ortam oluşturulabilir(Hao, 2011; Wolpow, Johnson Hertel&Kincaid, 2009).

Tüm bu açıklamaları dikkate aldığımızda; duyarlığın, insan ve toplum yaşamının biçimlenmesinde ve arzu edilen nitelikleri kazanmasında oldukça önemli duygusal-bilişsel bir yeterlilik alanı oluşturduğunu söyleyebiliriz.

### **Çalışmanın Amacı**

Duyarlık durumunun insan ve toplum yaşamındaki önemi gözönünde bulundurulduğunda yetişkin ve yükseköğrenim görmüş bireylerin duyarlık durumunu belirleyecek bir ölçme aracının alana katkı sağlayacağı düşünülerek araştırmacı tarafından daha önce ön çalışması yapılmış olan Duyarlık Ölçeği (Seyrek ve Ersanlı,2013), üniversite

düzeyinde eğitime sahip yetişkin popülasyona uygulayarak revize edilmesi amaçlanmıştır(Ek 1).

## YÖNTEM

Bu çalışmada izlenen yol ve yapılan uygulamalar aşağıdaki başlıklar altında verilmiştir.

### Katılımcılar ve Prosedür

Türkiye'deki üniversitelerde görev yapmakta olan akademik personele posta yoluyla ulaştırılmıştır. Geri dönen katılımcıların yanıtları üzerinde geçerlik ve güvenilirlik değerlendirilmeleri yapılmıştır. Açımlayıcı faktör analizi için 397(149 kadın / 248 erkek), doğrulayıcı faktör analizi için 803(332 kadın / 471 erkek) katılımcının yanıtları üzerinde çalışma yürütülmüştür.

### İstatistiksel Analiz

Ölçeğin güvenilirliği için Cronbach Alfa; geçerlik içinse yapı geçerliğine bakılmıştır. Madde analizi için ise düzeltilmiş madde-toplam puan korelasyonu ve *t* testi kullanılarak üst%27 ile alt %27'lik grupların madde ortalamaları arasındaki farkların anlamlılığına bakılmıştır. Ölçeğin geçerlik ve güvenilirlik analizlerinde açımlayıcı ve doğrulayıcı faktör analizi için SPSS 20 ve LISTREL 8.54 hazır istatistiksel paket programları kullanılmıştır.

## BULGULAR

### Açımlayıcı Faktör Analizine İlişkin Bulgular

Ölçeğin ilk uygulamadan elde edilen değerlere göre faktör analizi için uygun olup olmadığı Kaiser-Meyer- Olkin (KMO) Örneklem Uygunluğu Ölçütü ve Barlett Küresellik testi ile incelenmiştir. KMO değeri .848 ile faktör analizi için kabul edilen minimum değer üzerindedir (Tabachnick & Fidell, 2012).Küresellik testinin anlamlı olduğu [ $\chi^2 = 1227.313$  df= 105 p<.001] yani 15 maddenin korelasyon matrisinin birim matris olmadığı, verinin faktör analizine uygun olduğu görülmüştür.

397 katılımcının verdiği cevaplar üzerinde yapılan açımlayıcı faktör analizinde (AFA), faktörleştirme Temel Bileşenler Yöntemine Varimax döndürme tekniği kullanılarak yapılmıştır. Analiz sonucunda varyansın %52.98ini açıklayan, yamaç eğim grafiği incelendiğinde öz değeri 1'in üzerinde olan 15 maddelik dört faktörlü yapı ortaya çıkmıştır. (Şekil 1) .

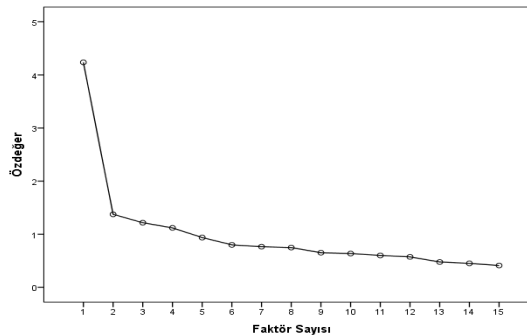

Şekil 1:Duyarlık Ölçeği' ne Ait Yamaç Eğim Grafiği

Birinci faktör toplam varyansın %14.57, ikinci faktör %14.38'ini, üçüncü faktör %13.56'sını, dördüncü faktör ise %10.47'sini açıklamaktadır. Bir araya toplanan maddelerden hareketle oluşan birinci faktör merhamet, ikinci faktör empati, üçüncü faktör anlayış ve dördüncü faktör insani olarak adlandırıldı. Duyarlık Ölçeği'nde 24., 28. ve 30. maddeler ters puanlıdır.

Analizler sonrasında birinci faktörde 5 madde; ikinci faktörde 3 madde; üçüncü faktörde 4 madde ve dördüncü faktörde 3 madde toplanmıştır. Birinci faktördeki madde yükleri .54 ile .64 arasında; ikinci faktörde madde yükleri .67 ile .79 arasında; üçüncü faktörde .59 ile .70 arasında ve dördüncü faktörde .65 ile .76 arasında değişmektedir. Ölçekten alınabilecek en yüksek puan 75 en düşük puan 15 olup; yüksek puan yüksek duyarlık düzeyine işaret etmektedir. Açıklayıcı faktör analizine göre dört faktörlü yapı, faktör yükleri ve açıklanan varyans tablo 1'de verilmiştir.

**Tablo1. AFA'ya Göre Duyarlık Ölçeği 'nin Faktör Yapısı**

| Maddeler                            | Faktör Yükü |       |       |       |
|-------------------------------------|-------------|-------|-------|-------|
|                                     | 1           | 2     | 3     | 4     |
| M 10                                | .56         |       |       |       |
| M32                                 | .59         |       |       |       |
| M26                                 | .64         |       |       |       |
| M23                                 | .64         |       |       |       |
| M33                                 | .61         |       |       |       |
| M20                                 |             | .79   |       |       |
| M2                                  |             | .75   |       |       |
| M9                                  |             | .67   |       |       |
| M7                                  |             |       | .70   |       |
| M13                                 |             |       | .63   |       |
| M1                                  |             |       | .59   |       |
| M11                                 |             |       | .60   |       |
| M24*                                |             |       |       | .76   |
| M30.*                               |             |       |       | .66   |
| M28.*                               |             |       |       | .65   |
| Açıklanan toplam varyans ( 52.98 %) | 14.57       | 14.39 | 13.56 | 10.47 |

\*Ters puanlanan maddeler

### Madde Analizi

Duyarlık Ölçeği'nin madde ayırt ediciliği için madde-toplam puan korelasyonu ve %27'lik alt-üst grup karşılaştırmalarına yer verilmiştir (Tablo 2). Ölçeğin madde-toplam puan korelasyonları .34 ile .63 arasında değiştiği; toplam puanlara göre belirlenmiş %27'lik alt-üst grupların madde puanları arasındaki fark değerlerinin .43 ile .70 arasında değiştiği görülmüştür. Buna göre alt ve üst grupların elde edilen ölçek puanları açısından birbirlerinden farklı olduğu tespit edilmiştir ( $sd=233, p<.01$ ).

**Tablo 2. Duyarlık Ölçeği'nin Madde-Toplam Puan Korelasyon tablosu ve %27'lik Alt-üst Grup Farkına İlişkin t Değerleri**

| Maddeler                       |        |        |        |        |        |        |        |        |        |        |        |        |        |        |
|--------------------------------|--------|--------|--------|--------|--------|--------|--------|--------|--------|--------|--------|--------|--------|--------|
| 1                              | 2      | 7      | 9      | 10     | 11     | 13     | 20     | 23     | 24     | 26     | 28     | 30     | 32     | 33     |
| İlişki katsayısı değerleri (r) |        |        |        |        |        |        |        |        |        |        |        |        |        |        |
| ,500**                         | ,592** | ,442** | ,622** | ,443** | ,373** | ,528** | ,627** | ,469** | ,442** | ,583** | ,489** | ,556** | ,547** | ,601** |
| t değerleri                    |        |        |        |        |        |        |        |        |        |        |        |        |        |        |
| 3,936                          | 6,235  | 3,882  | ,928   | 4,781  | 3,082  | 5,896  | 5,529  | 4,602  | 2,660  | 6,145  | 3,802  | 5,481  | 3,774  | 5,257  |
| ** p<0.01                      |        |        |        |        |        |        |        |        |        |        |        |        |        |        |

### Doğrulayıcı Faktör Analizine İlişkin Bulgular

Açımlayıcı faktör analizinde ortaya çıkan bu dört faktörlü yapının geçerliliği Lisrel8.5 programı kullanılarak doğrulayıcı faktör analizi (DFA) yöntemi ile doğrulanmıştır. 15 maddeden oluşan 4 faktörlü DÖ'nün model sınamasında uygulanan DFA için 803 kişilik ikinci çalışma grubundan elde edilen veriler kullanılmıştır. Doğrulayıcı faktör analizi orijinal formun yapı geçerliliğini doğrulamak için yapılmaktadır (Khine, Ping & Cunningham, 2013). Ki-kare değeri örneklem büyüklüğünden etkilendiği için (Çokluk, Şekercioğlu & Büyüköztürk, 2012), iyilik uyum indeksi (GFI), düzeltilmiş uyum indeksi (AGFI), karşılaştırmalı uyum indeksi (CFI), normlaştırılmamış (NNFI), ortalama hataların karekökü (RMR), yaklaşık hataların ortalama karekökü (RMSEA) uyum indeksleri, standardize edilmiş artık ortalamaların karekökü (SRMR) gibi model uyumu için, farklı uyum indekslerine de bakılmıştır.

RMSEA ve SRMR değerinin .05'ten düşük olması mükemmel uyuma işaret etmektedir (Sümer, 2000). Ayrıca CFI, NNFI değerlerinin .95 ve üzerinde olması mükemmel uyuma karşılık gelmektedir (Sümer, 2000; Tabachnick & Fidell, 2012). AGFI ve GFI uyum indekslerinin ise .95 ve üzeri mükemmel uyuma işaret etmektedir (Sümer, 2000).

15 madde üzerinde yapılan doğrulayıcı faktör analizi sonucunda hata varyanslarının yüksek, istatistiksel anlamlılık (t) değerinin düşük olduğu madde olmadığı görülmüştür. DFA'ya ilişkin uyum indeks değerleri aşağıdaki tabloda gösterilmektedir (Tablo 3).

**Tablo 3. DFA Sonucunda Elde Edilen Uyum İndeksleri**

| Uyum İndeksi             | Ölçüm Değeri   | Uyum İndeksi | Ölçüm Değeri |
|--------------------------|----------------|--------------|--------------|
| <b>X<sup>2</sup>/ sd</b> | 160.87/84=2.24 | <b>RMR</b>   | 0.022        |
| <b>RMSEA</b>             | 0.039          | <b>SRMR</b>  | 0.05         |
| <b>AGFI</b>              | 0.96           | <b>NNFI</b>  | 0.97         |
| <b>GFI</b>               | 0.98           | <b>CFI</b>   | 0.98         |

Gözlenen verinin dört boyutlu modele ne oranda uyum sağladığını belirlemek amacıyla yapılan doğrulayıcı faktör analizi anlamlı bulunmuştur ( $x^2=160.87$ ,  $N=805$ ,  $sd=84$ ,  $p=.00$ ). Tablo 3'te görüldüğü üzere,  $x^2=160.87$  ve  $x^2/sd=2.24$  olarak bulunmuştur.  $x^2/sd$  oranının 2.5'ten küçük olması büyük örneklerde mükemmel uyuma karşılık gelmektedir (Sümer, 2000). RMSEA .039 düzeyinde bir uyum indeksi göstermektedir. Bu değer .05'ten küçük bir değere işaret ettiği için mükemmel uyumu işaret etmektedir. AGFI uyum indeks değeri .96 ve GFI değeri .98 mükemmel bir uyum gösterdiği şeklinde değerlendirilebilir (Sümer, 2000). RMR değeri .022 ve SRMR değeri .05 ile mükemmel uyumu göstermektedir. GFI ve AGFI incelendiğinde .98 ve .96 değerleri ile .95'in üzerinde oldukları ve dolayısıyla

mükemmel uyuma işaret ettikleri şeklinde değerlendirilebilir. NNFI .97 ve CFI .98 ile .95 üzerine çıkararak mükemmel uyuma işaret etmektedir (Sümer,2000;Tabachnick &Fidell, 2012).

Sonuç olarak doğrulayıcı faktör analizi dört faktörlü yapıyı desteklemektedir. Analiz sonucu ulaşılan uyum indekslerinin istatistiksel olarak anlamlı çıkması ve faktör yük değerlerinin yüksek olması nedeniyle ölçeğin yapı geçerliğine sahip olduğu söylenebilir. Doğrulayıcı faktör analizi sonucu elde edilen yol şeması aşağıda verilmiştir (Şekil 2).

**Şekil 2: Duyarlık Ölçeği' nin Yol Şeması**

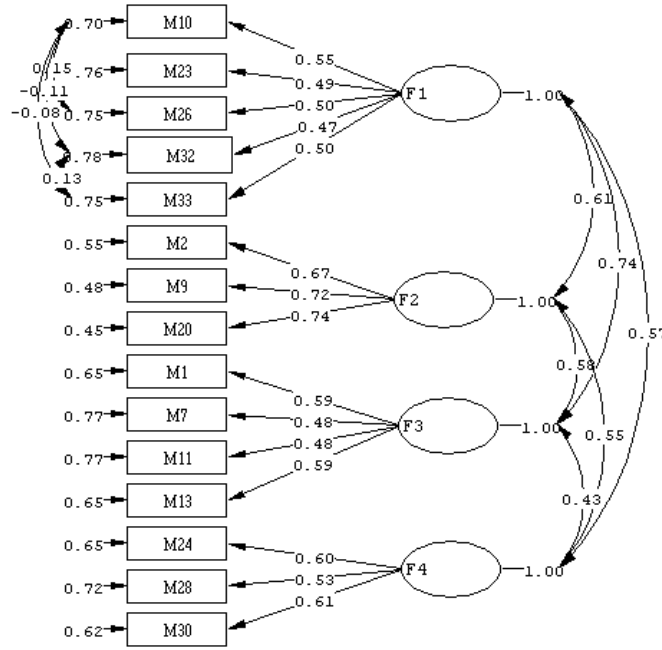

Chi-Square=179.99, df=80, P-value=0.00000, RMSEA=0.039

Yol şemasında da görüldüğü gibi tüm maddelerin faktör yükleri .4' ten büyüktür ve dört faktörlü yapıyla iyi bir uyum göstermektedir. Doğrulayıcı faktör analizi sonucunda faktörlerin birbirleriyle korelasyonu incelendiğinde “merhamet” ile “duygudaşlık” faktörleri arasında .61; “merhamet” ile “anlayış” arasında .74; “merhamet” ile “insani” faktörleri arasında .57 korelasyon olduğu görülmüştür ( $p < .01$ ). Ayrıca “duygudaşlık” ile “anlayış” faktörleri arasında .58; “duygudaşlık” ile “insani” faktörleri arasında .55 ilişki olduğu görülmektedir ( $p < .01$ ). Son iki faktör olan “anlayış” ve “insani” faktörleri arasında .43 düzeyinde bir ilişki olduğu görülmektedir ( $p < .01$ ).

### **Duyarlık Ölçeğinin Güvenirliğine İlişkin Bulgular**

Duyarlık Ölçeği'nin güvenilirliğini belirlemek için hem 397 kişilik katılımcı hem de 803 kişilik çalışma grubundan elde edilen veriler üzerinde Cronbach Alfa güvenilirlik katsayısı hesaplanmıştır.

397 katılımcıdan elde edilen veriler üzerinde yapılan analize göre, ölçeğin iç tutarlık katsayısı  $\alpha = .81$  bulunmuştur. 803 kişilik örneklem üzerinde yapılan güvenilirlik analizinde ise Cronbach Alpha iç tutarlık katsayısı  $\alpha = .80$  bulunmuştur. Faktörlere göre güvenilirlik değerleri ise, merhamet faktörü, duygudaşlık faktörü, anlayış faktörü ve insani faktörleri için sırasıyla .70, .65, .62 ve .65'dir. İkinci örnekleme güvenilirlik katsayısı ise alt boyutları sırasıyla .62,

.75, .61 ve .60 ve ölçeğin geneli için .80 olarak bulunmuştur. Ölçek için hesaplanan güvenirlik katsayısının .70'ten yüksek olması duyarlık ölçeğinin güvenirliği için yeterli görülmektedir (Anastasi, 1982).

## SONUÇ VE ÖNERİLER

Bu çalışmada bireyin duyarlık düzeyini ölçmek amacıyla bir ölçek geliştirilmesi amaçlanmıştır. Ölçek 15 maddeden oluşan bireyin kendini değerlendirmesi şeklinde 5'li Likert tipi bir ölçektir. Ölçek 397 akademisyen üzerinden geliştirilmiş 803 akademisyen üzerinden geçerlik ve güvenirlik çalışması gerçekleştirilmiştir.

Psikolojik ölçekler için kapsam geçerliği birinci derecede önem taşıdığı için ölçeğin temel boyutlarına ayırmak amacıyla faktör analizi yapılmıştır. Açıklayıcı faktör analizi sonrası toplam varyansın %52.98'ini açıklayan 4 faktörlü yapı elde edilmiştir. Faktörlere ait madde içerikleri incelendiğinde; faktörler, “merhamet, duygudaşlık, anlayış ve insani” olarak isimlendirilmiştir. Faktörlerdeki madde sayısı sırasıyla 5, 3, 4 ve 3’ tür. Ortaya çıkan yapının dört boyutlu modele ne oranda uyum sağladığını belirlemek amacıyla doğrulayıcı faktör analizi yapılmıştır. Dört faktörlü, 15 maddelik ölçeğin farklı bir örneklem grubundan elde edilen deneklerle yapılan doğrulayıcı faktör analizi sonucunda elde edilen uyum indeksleri mükemmel uyuma işaret etmektedir. Değerlerin istatistiksel olarak anlamlı olması ve hata varyanslarının düşük, faktör yük değerlerinin yüksek olması nedeniyle ölçeğin yapı geçerliğine sahip olduğu sonucuna varılmıştır. Analizler sonrası kabul edilebilir geçerlik ve güvenirlik değerlerine sahip bu ölçekten alınabilecek en düşük puan 15; en yüksek puan ise 75'tir. Ölçekte 24,28 ve 30. maddeler ters puanlı maddelerdir.

Duyarlık Ölçeği' nin psikometrik özellikleri incelendiği bu çalışmadan elde edilen tüm bulgular ölçeğin, üniversite düzeyinde eğitim görmüş bireylerde, duyarlık düzeylerini belirlemede, geçerli ve güvenilir bir araç olarak kullanılabileceğini göstermektedir. Bireyi tanıma ile ilgili çalışmalarda önemli bir boşluğu doldurabilecek bu ölçeğin, farklı örneklem grupları üzerinde ölçeğin geçerlik ve güvenirlik çalışmalarının tekrarlanması da yerinde olacağını söyleyebiliriz.

## KAYNAKÇA

- Akın, A.(2009). *Akılcı Duygusal Davranışçı Terapi (SDDT) odaklı grupla psikolojik danışmanın psikolojik Dyi olma ve öz-duyarlık üzerindeki etkisi*.Yayınlanmamış doktora tezi, Sakarya Üniversitesi Sosyal Bilimler Enstitüsü.
- Anastasi, A. (1982). *Psychological Testing*. New York: Mac Millan Publishing Co. Inc.
- Bates, T. (2005). The expression of compassion in group cognitive therapy. In P. Gilbert (Ed), *Compassion: Conceptualisations, Research and Use in Psychotherapy* (pp 369–386). New York: Routledge.
- Batson, C. D., Duncan, B. D., Ackerman, P., Buckley, T., & Birch, K. (1981). Is empathic emotion a source of altruistic motivation? *Journal of Personality and Social Psychology*, 40(2), 290–302. doi:10.1037/0022-3514.40.2.290
- Braun, J.M.(1992). "Compassion and The Psychotherapist".Doktora Tezi. San Francisco:California.
- Cameron, C.D& Payne, B.K.(2012)."The Cost of Callousness: Regulating Compassion Influences the Moral Self-Concept".*Psychological Science*,23(3).225-229.  
<http://pss.sagepub.com>. Erişim Tarihi:08.08.2012.DOI:10.1177/095679761143034
- Carr, B. (1999). Pity and Compassion as Social Virtues. *Philosophy*, 74(03), 411–429.



- Corey, G. (2005). *Theory and practice of counseling and psychotherapy*. Belmont, CA: Thomson/Brooks/Cole.
- Cosley, B. J., McCoy, S. K., Saslow, L. R., & Epel, E. S. (2010). Is compassion for others stress buffering? Consequences of compassion and social support for physiological reactivity to stress. *Journal of Experimental Social Psychology*, 46(5), 816–823. doi:10.1016/j.jesp.2010.04.008
- Çokluk, O., Şekercioğlu, G., & Büyüköztürk, S. (2012). *Sosyal bilimler için çok değişkenli istatistik: SPSS ve LISREL uygulamaları*. Ankara: Pegem Akademi.
- Gilbert, P., & Irons, C. (2005). Focused therapies and compassionate mind training for shame and self-attacking. In P. Gilbert (Ed), *Compassion: Conceptualisations, research and use in psychotherapy* (pp 263–325). New York: Routledge.
- Gilbert, P. (2009). *The compassionate mind: A new approach to facing the challenges of life*. London: Constable & Robinson.
- Gilbert, P. & Tırch, D. (2009). "Emotional Memory, Mindfulness and Compassion". *Clinical Handbook of Mindfulness*. Didonna, Fabrizio (Ed.), New York: Springer, , 99-110, Erişim Tarihi: 01.08.2012, DOI : 10.1007/978-0-387-09593-6\_1
- Gilbert, P., McEwan, K., Matos, M., & Ravis, A. (2011). Fears of compassion: Development of three self-report measures. *Psychology and Psychotherapy: Theory, Research and Practice*, 84(3), 239–255. doi:10.1348/147608310X526511
- Goetz, J. L., Keltner, D., & Simon-Thomas, E. (2010). Compassion: An evolutionary analysis and empirical review. *Psychological Bulletin*, 136(3), 351–374. doi:http://dx.doi.org/10.1037/a0018807
- Goleman, D. (2005). *Yıkıcı Duygular ile Nasıl Başa Çıkabiliriz: DalaiLama ile Yapılan Bilimsel Bir Dialog* (S. Hauser, Çev.). Ankara: İnkılap. (Orjinal Basım Tarihi 2003).
- Hao, R. N. (2011). Critical compassionate pedagogy and the teacher's role in first-generation student success. *New Directions for Teaching and Learning*, 127, 91–98. doi:10.1002/tl.460
- Izard, C. E. (2002). Translating emotion theory and research into preventive interventions. *Psychological Bulletin*, 128(5), 796–824. doi:10.1037/0033-2909.128.5.796
- Khine, Myint Swe, Ping, Lim Cher, and Cunningham, Donald, eds. *Application of Structural Equation Modeling in Educational Research and Practice*. Rotterdam, NLD: SensePublishers, 2013. ProQuest ebrary. Web. 2 June 2015.
- Liotti, G. & Gilbert, P. (2011). Mentalizing, motivation, and social mentalities: Theoretical considerations and implications for psychotherapy. *Psychology and Psychotherapy: Theory, Research and Practice*, 84(1), 9–25. DOI:10.1348/147608310X520094
- Neff, K. (2003a). Self-Compassion: An Alternative Conceptualization of a Healthy Attitude Toward Oneself. *Self and Identity*, 2(2), 85–101. doi:10.1080/15298860309032
- Neff, K. (2003b). The Development and Validation of a Scale to Measure Self-Compassion. *Self and Identity*, 2(3), 223–250. doi:10.1080/15298860309027
- Neff, K., Kirkpatrick, K., & Rude, S. (2005), "Accepting The Human Condition: Self-Compassion And Its Link To Adaptive Psychological Functioning", *Manuscript submitted for publication*, 1-43.

- Pommier, E. A. (2011). The compassion scale. *Dissertation Abstracts International Section A: Humanities and Social Sciences*, 72, 1174.
- Post, S. G. (2005). Altruism, happiness, and health: it's good to be good. *International Journal of Behavioral Medicine*, 12(2), 66–77. doi:10.1207/s15327558ijbm1202\_4
- Seyrek, Ö., & Ersanlı, K. (2013). Duyarlık Ölçeğinin Gelistirilmesi. *World Congress of Psychological Counselling and Guidance*, (s. 459-460). İstanbul
- Sprecher, S., & Fehr, B. (2005). Compassionate love for close others and humanity. *Journal of Social and Personal Relationships*, 22(5), 629–651. doi:10.1177/0265407505056439
- Stosny, S. (2004). Compassion Power: Helping Families Reach Their Core Value. *The Family Journal*, 12(1), 58–63. doi:10.1177/1066480703259041
- Sümer, N. (2000). Yapısal eşitlik modelleri: Temel kavramlar ve örnek uygulamalar. *Türk Psikoloji Yazıları*, 3(6), 49-74.
- Tabachnick, B. G., & Fidell, L. S. (2012). *Using multivariate statistics* (6. ed). Harlow, Essex: Pearson Education.
- Wang, S. (2005). A conceptual framework for integrating research related to the physiology of compassion and the wisdom of Buddhist teaching. In P. Gilbert (Ed), *Compassion: Conceptualisations, Research and Use in Psychotherapy* (pp 75–120). New York: Routledge.
- Williams, C. R. (2008). Compassion, Suffering and the Self A Moral Psychology of Social Justice. *Current Sociology*, 56(1), 5–24. doi:10.1177/0011392107084376
- Wolpow, R., Johnson, M. M., Hertel, R., Kincaid, S., Washington (State)., Superintendent of Public Instruction., ... Electronic State Publications. (2009). *The heart of learning and teaching compassion, resiliency, and academic success*. Olympia, WA: Office of Superintendent of Public Instruction (OSPI) Compassionate Schools.

**EK1.Duyarlık Ölçeği**

Sayın Katılımcı

Sizlerden istenen aşağıdaki ifadeleri dikkatlice okuduktan sonra, bu ifadelerin sizi ne derece yansıttığını 1 ile 5 arasında bir değer vererek **(1,en az;5,en çok)** her maddenin karşısındaki kutucuklara (x) işareti koymak suretiyle belirtmenizdir.

Desteğiniz için teşekkür ederiz.

| SIRA NO    | MADDE  | (en az) |     |     |     | (en çok) |
|------------|--|---------|-----|-----|-----|----------|
|            |  | 1       | 2   | 3   | 4   | 5        |
| <b>M1</b>  | Başkaları ile konuşurken onları anlamaya çalışırım.                        | ( )     | ( ) | ( ) | ( ) | ( )      |
| <b>M3</b>  | Sevmediğim biri de olsa ona haksızlık edilmesinden rahatsız olurum.        | ( )     | ( ) | ( ) | ( ) | ( )      |
| <b>M10</b> | Başkalarının acı çekmesi çoğu zaman beni ilgilendirmez.                    | ( )     | ( ) | ( ) | ( ) | ( )      |
| <b>M15</b> | Afetlerde mağdur olan insanlara yönelik yardım faaliyetlerini desteklerim. | ( )     | ( ) | ( ) | ( ) | ( )      |