

Turabdin Bölgesi İnziva Sütunları (Estuno) (Mor Ya'kup Manastırı İnziva Sütunu Örneği)

Columns of Seclusion in Turabdin Region (Estuno) (Example of Mor Ya'kup Monastery Column of Hermitage)

Tahsin KORKUT 



Sorumlu Yazar/Corresponding Author

Dr. Öğr. Üyesi Tahsin KORKUT

Van Yüzüncü Yıl Üniversitesi <https://ror.org/041jzyp61>
Edebiyat Fakültesi, Sanat Tarihi Bölümü, Van, Türkiye

ORCID: [0000-0002-2888-662X](https://orcid.org/0000-0002-2888-662X)
e-mail: tahsinkorkut@hotmail.com

Başvuru/Submitted: 04.10.2022
Kabul/Accepted: 22.01.2023

Atf: Korkut, Tahsin, “Turabdin Bölgesi İnziva Sütunları (Estuno) (Mor Ya'kup Manastırı İnziva Sütunu Örneği)”, *Ortaçağ Araştırmaları Dergisi*, C. 6/1 (Haziran 2023), s. 371-398.

Citation: Korkut, Tahsin, “Columns of Seclusion in Turabdin Region (Estuno) (Example of Mor Ya'kup Monastery Column of Hermitage)”, *Ortaçağ Araştırmaları Dergisi*, C. 6/1 (June 2023), p. 371-398.

Öz- Hıristiyanlığın doğuşundan hemen sonraki erken dönemlerden itibaren gelişim gösterdiği tarihi coğrafyalardan biri de günümüz Mardin İli ve civarını kapsayan Turabdin Bölgesidir. Bu yörede yaşayan kadim Süryani cemaati, henüz Hıristiyanlık Roma İmparatorluğu tarafından resmi din olarak ilan edilmeden bu inancı benimsemeye başladığı için inanç temelli mimari yapılaşma da IV. yüzyıldan sonra kendini göstermeye başlamıştır. Hıristiyanlık inancının ilk dönemlerinde; ibadet, dua, arınma ve inzivaya çekilme şeklinde görüldüğünden ruhaniler, bu amacı gerçekleştirmek için Süryanilerde olduğu gibi toplumdan ve yerleşim yerlerinden uzak mekanları tercih etmişlerdir. Hıristiyanlık tarihinde, ulaşılması zor yerler ve dağlık alanlarda kurulan ve kendini dine adayan insanların bir arada bulunduğu manastır yapılarına bağlı olarak gelişen ve çileci akımlara hizmet eden çeşitli inziva sütunları inşa edilmiştir. Kendisini inandığı din ve Tanrı için dünya ile bağını koparmaya çalışarak yalnız kalmak ve böylece huzura kavuşmaya çalışan iman sahipleri, bedensel isteklerine ve egolarına şiddetle karşı çıkarak bu inziva sütunlarında olağanüstü bir yaşam sergilemeye başlamışlardır. Bu makalede, Kültür ve Turizm Bakanlığı izinleriyle Turabdin bölgesinde sürdürdüğümüz arkeolojik yüzey araştırmaları neticesinde tespit etmiş olduğumuz, Mardin İli, Midyat İlçesi, Bethkustan Mahallesine bağlı Karagöl (Derkube) Mezrası'nda bulunan Mor Ya'kup Manastırının avlusundaki inziva sütunu hakkında bilgiler içermektedir. Bu bağlamda, öncelikle tarihte inziva anlayışı, Hıristiyanlık tarihinde inziva sütunu geleneğinin başlaması ve komşu sanat çevresine yansımaları dikkate alınarak inziva sütunlarında bir karşılaştırma yapılmış ve genel bir değerlendirme ile makale sonlandırılmıştır.

Anahtar Kelimeler- İnziva, İnziva sütunu, Turabdin, Midyat, Estuno.

Abstract – One of the historical geographies where Christianity developed from the early periods right after its birth is the Turabdin Region, which covers today's Mardin Province and its surroundings. As the ancient Assyrian community living in this region started to adopt this belief before Christianity was declared as an official religion, faith-based architectural structuring also started to show itself from early dates. In the early periods of Christianity, worship; as it is seen as prayer, purification and seclusion, the clergy preferred places far from the society and settlements in order to achieve this purpose. In the history of Christianity, various hermitage towers were built, which developed depending on the monastic structures established in places hard to reach and mountainous areas and where people who devoted themselves to religion coexisted and served more ascetic currents. The believers, who try to be alone and thus find peace by trying to break their ties with the world for the religion and God they believe in, have started to display an extraordinary life in these hermitage towers, fiercely opposed to their bodily desires and egos. In this article, we present an evaluation of the hermitage towers in monasteries, which are a reflection of the Christian mystical belief and have been identified as a result of the archaeological surveys we have carried out in the Turabdin region. The two columns of isolation in the Mor Lo'ozor and Mor Ya'kup Monasteries, which we discovered as a consequence of our archaeological studies in the Turabdin region, have been analyzed according to the discipline of art history in this article. A comparison was done in the columns of solitude, taking into account the origin of the tradition of the column of seclusion and its reflections in the surrounding art environment. The article concludes with a broad evaluation of monastic isolation columns, which are a reflection of Christian mystical thought.

Keywords- Stylite, Hermit Tower, Turabdin, Midyat, Estuno.

EXTENDED ABSTRACT

Antakya, which was an important trade city in the Roman Empire period, has been an important market area for Asian, Egyptian, Greek and Syriac traders. This geography, which attracts attention due to its geopolitical location, is among the important centres visited during the apostle's period. The Church of Antakya, which played an important role in becoming official and universal of Christianity in Rome, has an undeniable special place in the beginning of Christianity. Here, the new religion, which spread by means of the new church, founded by Aziz Petrus (St. Peter) between 33-40 BC, has been spread to the historical Turabdin Lands, which include today's Mardin province and its surroundings, by Mor Aday (St. Thaddaeus) and his assistant Mor Agay. However, this new religion, in the early spread process, both sought various ways to worship, and this search process remained under the intense pressure of the Roman Empire until the declaration of the Edict of Milan (313 A.D.).

The believers, who were subjected to various persecutions, had to enter into a heavy and psychological struggle during this period. Some spiritualists, who adopted Christianity with peace of mind, were able to worship. In order to get rid of the material world for the holy spirit of Jesus and to understand the ordeals he suffered, they fell into a very heavy philosophical purification thought. According to this understanding, which forms the basis of Christian mysticism; The way of love for God will be possible by eating and drinking enough to survive, dressing modestly, and purifying his soul from all worldly desires and passions. For this purpose, those who retreated to mountainous places away from settlements or the saints who tried to calm their lives in a cave or a natural rock cavity were also influential in shaping the monastic life that started to emerge from the second half of the 4th century. In these centuries, Egyptian origin Mor Evgin (363 BC tried to spread Christianity all over the world by acting as an apostle, and left his hometown (Igyptos Region, Kuluzma Island, Egypt) and came to Mardin-Nusaybin with 70 priests through Syria. According to the rumours, Mor Evgin and his students, who were reclusive for about 30 years in a small cave on the Bagok (Izlo) Mountain to the north of Nusaybin, started the first monastic movement there. Mor Evgin Monastery (4th century AD), located on the southern slope of Bagok (Izlo) Mountain within the borders of Nusaybin District, which is among the first early monasteries of the region, was built by Mor Evgin and his students. It is understood that he founded 14 monasteries around Bagok Mountain as a result of the missionary activities of Mor Evgin and the students he continued to educate in this monastery. The monastic theological educations in Turabdin and the life of seclusion developed accordingly were shaped in these early period monasteries.

History has witnessed many different mystical ways of life in Christianity and one of the most interesting examples of this is Saint Simon/Simeon, who prefers to spend the rest of his life on a column and known as the "Columnist" after various ascetic life experiences. It is stated that the mother tongue of Simeon, who was born to a Christian parents around 388 BC in Sis Town, historical Nikopolis Region, located within the borders of Gaziantep-Islahiye District, was Syriac. Simeon, a shepherd in his teens, was impressed by the prayers he heard during a church service and as a result of this he wanted to embark on a spiritual journey towards purification and perfection and when he was just sixteen he joined a group of monks at the Eusebona Monastery near Teleda (Tall Ade) Village in Syria. It is understood that Aziz, who tried to kill himself by retreating for days without eating or drinking during the ten years he spent here, pushed the limits of a normal life quite a lot. St. Simeon, who got the reaction of other monks due to the violent ascetic practices he tried, withdrew to Qalat Seman (Simeon's Castle) Mountain in the northwest of Aleppo, Syria. People who were aware of his ordeals began to seek help from the Aziz because of his extraordinary characteristics, and began to visit him in the hope of healing their diseases. In order to distance himself from the crowd and escape from them, Simeon had the first column built at a height of 3 m, about 60 km east of Antakya (Aleppo-Syria) in 423, but he height the column to about 18-20 m when the great numbers of the visitors could not cope with the crowd. Simeon lived on this column until the end of his life in 459 and went down in history as the pioneer of the "stylists" known as the "Pillar Saints".

The column, which is located in the St. Simeon Monastery, 30 km northwest of the Syrian city of Aleppo (Afrin Region), where St. Simeon was in seclusion, and the base part of which has survived to the present day, gives an idea about the body and form of the column on which St. Simeon stands. Around the column, a certain part of which has survived in Syria, A.D. in 473, a monastery was built in

the name of St. Simeon. This place turned into an important cross centre, which was accepted as holy by Christians in the following periods.

GİRİŞ

İnziva, belirli bir ruhsal olgunluğa ulaşmak amacıyla dünya hayatından ve sosyal çevreden uzaklaşarak arzularını sınırlamaya çalışma, münzevi bir yaşam sürmek olarak tanımlanmaktadır. Tarih, Hıristiyanlıkta birçok değişik mistik yaşam biçimine şahit olmuştur. Bununla beraber münzevi hayatın en ilginç örneklerinden biri; çeşitli çileci yaşam deneyimlerinden sonra, kalan hayatını bir sütun üzerinde geçirmeyi tercih eden ve “Sütuncu” sıfatıyla bilinen Aziz Simon/Simeon’dur.¹ Simeon, 459 yılında bu sütun üzerinde ömrünü tamamlayıncaya kadar yaşamış ve “Sütun Azizleri” olarak bilinen “stylistlerin”² öncüsü olarak tarihe geçmiştir.³

İnziva, aralarından farklılıklar olsa da mistik anlayışı benimseyen Hint dinleri, Maniheizm, Yahudilik, Hıristiyanlık ve İslam gibi birçok inanç sisteminde önemli bir yer edinmiştir. Erken dönemlerden itibaren birçok geleneğe asketik anlayışın varlığı bilinmektedir. Antik Yunan kültüründe Stoacılar ve Sofistler bu anlayışa uygun bir yaşam biçimi sergilemişlerdir.⁴

Yahudilik’te milattan önce II. yüzyıldan beri düzenli münzevi hayatın varlığı bilinmektedir.⁵ Gündüz, Eski Ahit’e dayanarak ilk münzevi Yahudilerin Hakimler döneminde yaşamış olan Naziriler olduğunu ifade etmektedir.⁶ Yazar ayrıca, Yahudi münzevi geleneğini sürdüren önemli tarikatlardan birinin Lut Gölü civarındaki mağaralara çekilen Esseniler olduğunu belirtmektedir.⁷

Hıristiyan mistisizminin temelleri ilk Hıristiyan filozoflar, münzeviler ve manastırlar arasında atılmıştır. Bununla birlikte münzevilerle ilgili bilgiler, arkalarından bıraktıkları yaşam öykülerinden edinilebilmektedir. Hıristiyan filozof Clement ve öğrencisi Origen Hıristiyan asketik inancın öncüleri olarak görülmektedir.⁸ Clement, Helenistik felsefeden, özellikle de Platon’dan etkilenmiştir. Bu felsefi düşünceye göre hakikate ulaşmanın yolu, ruhu tutku ve ihtiraslarından arındırabilmekten geçmektedir.⁹ Asketik düşünceyi temel alan züht yaşam anlayışı manastırlar kuruluncaya kadar, Hıristiyanlığın yayıldığı birçok coğrafyada taraftar toplamıştır. Manastırlar kurulmadan önce, Hıristiyan zahitlerinin büyük bir bölümünü çöl münzevileri oluşturmuştur.¹⁰ Bunlar, Tanrı’ya daha yakın olmak için sosyal hayattan ve ailevi bağlardan uzaklaşmayı amaçlamışlardır. Bu nedenle, çile ve manastır yaşamının amacı, tüm engellerden arındıktan sonra ruhun Tanrı ile yüz yüze, O’nunla doğrudan birlik ve beraberlik içinde kusursuz bir yaşam yaşayabilmek için feragat yoluyla nefsin kötü arzularını öldürmeyi başarmaktır. Çölün sessizliğinde, hücrenin yalnızlığında, tüm dünyevi karmaşalardan arınmış mistik, Tanrı’nın tefekkür ve bilgisine ve O’nun sevgi dolu birliğine yükselebilir.¹¹

¹ Aziz Simeon ve yaşamı hakkında yapılan araştırmalarda, bazıları Azizle beraber yaşamış olan görgü tanığı olmak üzere, Azizin yaşam öyküsü konusunda üç farklı birincil kaynak esas alınmaktadır. Bunlardan ilki, yazarı belirsiz olan yazı dili Süryanice biyografidir. İkinci kaynak, ünlü Hıristiyan teolog ve tarihçi Theodoret’in (393-457) Dinler Tarihi (Historia Religiosa) adlı kitabının bir bölümünde Aziz Simeon’un hayatını ele almıştır. Üçüncü kaynak ise Simeon’un öğrencilerinden biri olan Antonius’un kaleme aldığı yaşam öyküsüdür. Aziz Simeon’un öğrencisi tarafından yazılmış olabileceği düşünülen Süryanice yaşam öyküsünün çevirisi için Bkz: Hippolyte Delehay, “Les Saints Stylites (Subsidia hagiographica, 14)” *Bruxelles, Soc. des Bolland, et Paris, Picard*, 1923, s. VII; Frederick Lent, “The Life of St. Simeon Stylites”, *Journal of the American Oriental Society*, 35, 1915, s. 103-198; Murat Tural, *Sütun tepesinde Bir Ömür*, Arkeoloji ve Sanat Yayınları, 2018, Ankara, s. 20-23.

² Stilit, (Yunanca, “stylitēs”, sütun sakini, “stýlos”, sütun, Klasik Süryanice, ܣܬܝܠܝܬܝܐ’ aṣṭonáyé) sütunlar üzerinde yaşayan, vaaz eden, oruç tutan ve dua eden bir Hıristiyan çileci türüdür. Stilitler, bedenlerinin aşığılanmasının ruhlarının kurtuluşunu sağlamaya yardımcı olacağına inanıyor. Stilitler, Bizans İmparatorluğu’nun Erken dönemlerinde yaygındı. Bilinen ilk stilit, 423’te Suriye’de bir sütuna tırmanan ve 37 yıl sonra ölümüne kadar orada kalan Yaşlı Simeon’dur. Detaylı bilgi için bakınız: Dina Boero, “The Context of Production of The Vatican Manuscript of The Syriac Life of Symeon The Sytlite”, *Journal of Syriac Studies* Vol. 18.2 s. 319-359; Atiya, *Doğu Hıristiyanlığı Tarihi...*, s. 208.

³ Tiefenbach, *Anadolu’nun Azizleri ...*, s.269. Tiefenbach, bu kitabında; stilit 30 azizin yaşamına ayrıntılı olarak, 130 azizin yaşamına ise, özet olarak değinmiştir.

⁴ Şinasi Gündüz, “Uzlet” Mad. *TDV İslâm Ansiklopedisi*, 2012, s. 255.

⁵ Allan Nadler, *The faith of the Mithnagdim: Rabbinic Responses to Hasidic Rapture*, JHU Press, 1999, s. 78.

⁶ Gündüz, “Uzlet” Mad. ..., s. 255.

⁷ Gündüz, “Uzlet” Mad. ..., s. 256.

⁸ Press, Gerald A.; *Development of the Idea of History in Antiquity*, McGill-Queen’s, 2003, s. 83.

⁹ Sevinç Türkmen Aksu, “Hakikat Sevgisi ve Hakikat Arzusu Olarak Felsefe: Platon ve Spinoza”. *FLSF Felsefe ve Sosyal Bilimler Dergisi*, 2017, 24: 277-294.

¹⁰ Alexander P. Kazhdan, et al. “Asceticism” mad. *The Oxford Dictionary of Byzantium*. Oxford University Press, 2005, s. 203.

¹¹ Ursula King, *Christian Mystics, Their Lives and Legacies throughout the Ages*, HiddenSpring, 2001, s. 17.

Bu makalemizde amaç, Kültür ve Turizm Bakanlığı izinleriyle tarihte Turabdin¹² bölgesi olarak bilinen Mardin İli, Midyat İlçesi'ne bağlı köylerde yaptığımız arkeolojik yüzey araştırmaları esnasında Midyat'a bağlı Bethkustan Köyü'ne bağlı Derqube (Karagöl) Mezrası'nda bulunan Mor Ya'kup Manastırında tespit etmiş olduğumuz inziva sütunu kaidesinden yola çıkarak inziva sütunu geleneğini araştırmak ve yörede bulunan diğer inziva sütunlarıyla karşılaştırmalı bir inceleme yapmaktır.

Tarihte Çeşitli Sütun Dikme Gelenekleri

Tarihte, çeşitli medeniyetlerde inziva amacı dışında da sütun dikme geleneklerine tanık olmak mümkündür. Adıyaman İli ve civarında hüküm süren Kommagene Krallığı (MÖ. 163-MS. 72) soylu kadınların mezarlarının olduğu Karakuş Tümülüs'ünün etrafına yükseklikleri 20 m bulan sütunlar dikilmiştir. Tümülüsün kuzey batısında 3, güneyinde 2, kuzeydoğusunda 1 adet Dor nizamında sütun dikilmiştir. Bu sütunların çapı 130 cm'dir. Ayrıca bu sütunların her birinin üzerine birer kabartma veya heykel yerleştirilmiştir. Bunlardan kuzey batı ekseninde kalan sütun üzerinde Kraliçe İsis ile Kral Mithradates'in tokalaşma (el sıkışma) kabartması görülmektedir. Bu sütunlardan diğerlerinin üzerlerinde ise birer kartal heykeli bulunmaktadır.¹³



Fotoğraf 1: Karakuş Tümülüsü, Tokalaşma Kabartması (C. Cangül, 2016)

Sütun dikme geleneğinin bir mirasçısı da Romalılardır. Erken örnekleri MS. I. yüzyıla kadar inebilen Roma zafer sütunları, devletin siyasi gücünün sembolü olarak dikilmişlerdir. Kazanılan bir zafer vesilesiyle inşa edilmiş olan bu sütunlar, Roma mimarisinde önemli bir yere sahiptir. Bu sütunlar, genel olarak; kare formulu bir kaide üzerinde yükselen silindirik bir gövde ve gövdenin üst eksenlerine yakın bir galeri katından oluşmaktadır. Sütunun tepesine ise söz konusu zaferi kazanan imparatorun bir heykeli yerleştirilmekteydi. Romalılarda zafer sütun geleneğini başlatan ilk örnek olarak gösterilen Traian/Trajanus¹⁴ Sütunu, MS. 106 yılında biten Daçya savaşlarında kazanılan zaferlere atfen Roma'da

¹²Tarihi Turabdin bölgesi, Yukarı Mezopotamya'da, Türkiye'nin Güneydoğu Anadolu Bölgesinde batıdan Merde (Mardin), kuzeyde Hesno d'Kifo (Hasankeyf), doğuda Gozarto d'Su'o (Cizre) ve güneyde Nsibin (Nusaybin) kentlerinin çevrelediği ve merkez kenti Midyat olan bölge olarak tanımlanmaktadır. Bkz: Yakup Bilge, "Turabdin: Süryani Kilise ve Kültürünün Beşiği" *Uluslararası Midyat Sempozyumu Bildirileri*, 2012, 7.9: s.507-529

¹³ Karakuş Tümülüsü (Kadınlar Anıt Mezarı), Adıyaman-Kahta girişinde bulunan Milli parkın güneybatısında, Komagene Kralı II. Mithradates tarafından annesi İsis, kızkardeşi Antiochis ile onun kızı adına yaptırılan anıt mezar, güneyindeki sütun üzerindeki 2,54 cm yüksekliğindeki görkemli bir kartaldan dolayı Karakuş Tümülüsü olarak anılmaktadır. Bkz: Hatice Çorbacı, "Adıyaman'ın Arkeolojik Değerleri", *Fırat'tan Volga'ya Medeniyetler Köprüsü*, ADYÜ. Yayınları, Adıyaman, 2015. s. 23.

¹⁴ Trajan, Roma İmparatorluğu'nun MS. 98 ile 117 yılları arasında hüküm süren İmparatorudur. Bkz; Arnold Blumberg, (ed.). *Great leaders, great tyrants? Contemporary Views Of World Rulers Who Made History*. Greenwood Publishing Group, 1995, s. 315.

inşa edilmiştir.¹⁵ Mimarı, Şamlı Apollodorus olan sütun 38 metre yüksekliğinde, dor düzeninde uzanan Luna mermerinden yapılmıştır. Sütunun kaide kısmında Trajanus ve eşi Plotina'ya ait mezarlar bulunmaktadır. Daha sonra yapılacak olan zafer sütunlarına model olan bu sütundan sonra Marcus Aurelius, Antoninus Augustus'un zaferlerini kutlamak için MS. 176 ve 192 yılları arasında bir sütun dikmiştir. Marcus Aurelius Sütunu, Roma, Piazza Colonna'da bulunmaktadır. Sütunun merkezinde spiral şeklinde dönemeçli bir merdiven olup, sütun 29,6 m yüksekliğe ve 3,7 m dış çapa sahiptir. Sütun, yaklaşık 10 m yüksekliğinde 2.50x2.50 m ölçülerinde kare bir kaide üzerine oturmaktadır. Tepesinde Aziz Pavlus'un bronz heykeli bulunan sütunun gövde yüzeyi savaşlarda kazanılan zaferleri anlatan kabartmalarla kaplanmıştır.¹⁶ Benzer formdaki zafer sütun örneklerini çoğaltmak mümkündür. 330 yıllarında İmparator I. Konstantin onuruna, İstanbul'un yedi tepesinden biri olan ve şu anki adıyla Çemberlitaş olarak adlandırılan semtteki tepeye dikilmiş olan Yanık Sütun veya Konstantin Sütunu olarak bilinen anıtsal sütundur.



Fotoğraf 2: Traian/Trajanus Sütunu, Roma, İtalya.

Erişim: University of St Andrews [https://arts.st-andrews.ac.uk/trajans-column/the-project/description-and-condition-of-trajans-column/] 18.03.2021

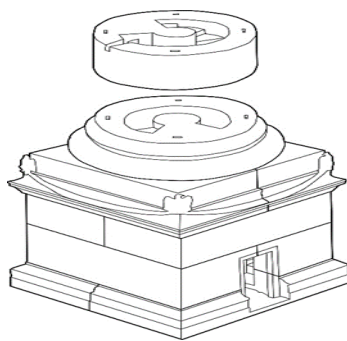

Çizim 1: Traian/Trajanus Sütunu, Kaidenin ve iç Merdiveni

Erişim: University of St Andrews [https://arts.st-andrews.ac.uk/trajans-column/uploads/TC-ped-struct-dg.jpg], Erişim Tarihi:18.03.2021



Fotoğraf 3: Marcus Aurelius Sütunu, Erişim:[https://www.trip.com/travel-guide/attraction/rome/column-of-marcus-aurelius-20904564/], Erişim Tarihi: 23.02.2022.

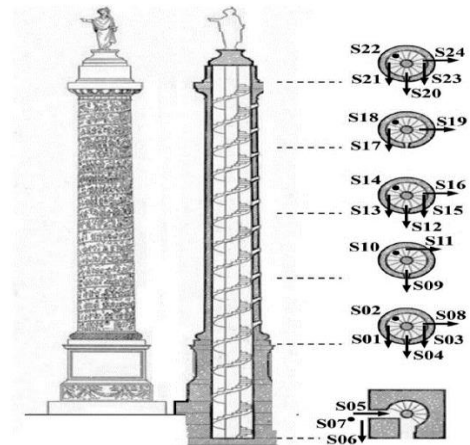

Çizim 2: Mermer Marcus Aurelius Sütunu, planı ve kesiti, (Bongiovanni, Giovanni).

¹⁵ Andrew Curry, "A War Diary Soars Over Rome", *National Geographic*, Erişim: [https://www.nationalgeographic.com/trajan-column/article.html]. Erişim Tarihi: 18.03.2021.

¹⁶ Giovanni Bongiovanni, et al. "Time and Frequency Domain Analyses in the Experimental Dynamic Behaviour of the Marcus Aurelius Column", *International Journal of Architectural Heritage* 15.1, 2021, s 64-78.

Roma İmparatorluğu'nda mimari bir gelenek haline gelen zafer sütunlarının daha sonraki dönemlerde Hıristiyan dini mimarisinde anıtsal amaçlı olarak kullanıldığı görülmektedir.

Hıristiyanlık Dininde İnziva Sütunu Geleneği

Roma İmparatorluğu döneminde, önemli bir ticaret kenti olan Antakya; Asyalı, Mısırlı, Yunanlı ve Süryani tacirler için önemli bir pazar alanı olmuştur. Jeopolitik konumu sebebiyle dikkat çeken bu coğrafya, havariler döneminde de ziyaret edilen önemli merkezler arasında yer almaktadır.¹⁷ Hıristiyanlığın Roma'da resmîyet kazanması ve evrenselleşmesi konusunda önemli bir rol oynayan Antakya Kilisesi, Hıristiyanlığın başlangıç döneminde yadsınamayacak özel bir yere sahiptir.¹⁸ Burada Aziz Petrus (St. Peter) tarafından MS. 33-40 yıllarında kurulmuş olan kilise aracılığıyla yayılan yeni din, Mor Aday (St. Thaddaeus)¹⁹ ve yardımcısı Agay tarafından günümüz Mardin İli ve çevresini kapsayan tarihi Turabdin topraklarına kadar yayılım göstermiştir.²⁰ Bununla birlikte bu yeni din, erken dönemlerdeki yayılma sürecinde, hem nasıl ibadet edileceği konusunda çeşitli arayışlar içine girmiş, hem de bu arayış süreci Milano Fermanı'nın (MS. 313) ilanına kadar Roma İmparatorluğu'nun yoğun baskısı altında kalmıştır.

Çeşitli zulümler gören iman sahipleri, bu dönemde ağır ve psikolojik bir mücadele içine girmek zorunda kalmışlardır. Hıristiyanlığı gönül huzuru ile benimseyen bazı ruhaniler, ibadet edebilmek ve Hz. İsa'nın kutsal ruhu için maddi alemden kurtulmak ve onun çektiği çileleri anlamak adına çok ağır bir felsefi arınma düşüncesine kapılmışlardır. Hıristiyan mistisizminin temellerini oluşturan bu anlayışa göre;²¹ Tanrı'ya olan sevginin yolu, insanın yaşamını devam ettirebilecek kadar yiyip içmesi, gösterişsiz giyinmesi ve ruhunu dünyevi tüm arzu ve tutkularından arındırmasıyla mümkün olabilecektir.²² Bu maksatla, yerleşim yerlerinden uzak, dağlık mekanlara çekilenler ya da bir mağara veya doğal bir kaya oyuğu içinde hayatını sükûnete erdirmeye çalışan azizler, IV. yüzyılın ikinci yarısından itibaren oluşmaya başlayan manastır hayatının şekillenmesinde de etkili olmuşlardır.²³

Turabdin bölgesinin önemli tarihi belgelerinden olan "Kartmin Üçlüsü"²⁴ adlı metne göre Hıristiyanlığın 4. yüzyılda bu bölgenin birçok yerine yayıldığını göstermektedir. Turabdin'deki monastik teolojik eğitimler ve buna bağlı olarak gelişen inziva hayatı, Erken dönemlerde inşa edilen bu manastırlarında şekillenerek sürdürülmüştür.

¹⁷ Atiya, *Doğu Hıristiyanlığı Tarihi...*, s. 203-211.

¹⁸ Kudüs'teki kilisenin cemaati sadece Yahudilerden oluşmaktayken Antakya Kilisesinin cemaati, çeşitli etnik halkları bünyesinde barındıran ilk kilise olarak ön plana çıkmaktadır. Mehmet Çelik, *Süryani Kilisesi Tarihi*, Yayıncılık Matbaası, İstanbul, 1987, s.33.

¹⁹ Eusebius olmak üzere tarihî kayıtlar İsa Mesih'in dünyadan ayrılışından hemen sonra Süryânîler'in Aday Şliho vasıtasıyla Urfa'da Hıristiyanlık'la tanıştıklarını kaydeder. Aday'a atfedilen Melfoniso dı-Aday Şliho adlı menkıbevi eser, Urfa Kralı Abgar Ukomo'nun Hıristiyanlığa girmesini ve çevresini yeni dini kabule teşvik etmesini, Aday Şliho ve yardımcısı Agay'ın bölgede misyon faaliyetlerinde bulunmasını efsanevi anekdotlarla anlatır. Bkz: Mehmet Çelik, "Süryaniler" Mad, *Türkiye Diyanet Vakfı İslam Ansiklopedisi*, C. 38. İstanbul, 2010, s.176.

²⁰ Ufuk Elyiğit, "Süryani Kilise Geleneği ve Altıntaş (Keferze) Mor İzoel Kilisesi", *Sanat ve Kültür Tarihi Araştırmaları*, 2020, s. 423.

²¹ "Mallarınızı satın, sadaka olarak verin. Kendinize eskimeyen keseler, göklerde tükenmez bir hazine edinin... Sizden kim varını yoğunu gözden çıkarmazsa takipçim olamaz... Biri bana gelip de babasından, annesinden, karısından, çocuklarından, kardeşlerinden hatta kendi canından bile nefret etmezse takipçim olamaz." Bkz: Kutsal Kitap, Luka, 12:33; 14:26, 33.

²² Press, *Development of the Idea of History ...*, s. 83.

²³ Bu münzevilerin ruhun mükemmelleşmesi amacıyla kurulan manastır hayatının temellerini attığı da söylenebilir. Bkz: Ursula King, *Christian Mystics...*, s.23-25.

²⁴ Kartmin Üçlüsü (Üç Aziz'in Biyografisi/ Taş'iotho d'Kadişe Tlotho) Midyat, Mor Gabriel Manastırının ilk kurucuları arasında adı geçen Mor Şmuel (ö. 409) ve Mor Şem'un (ö. 433) ile 7. yüzyılda Manastır ve Turabdin Metropoliti olan aziz Gabriel'in (ö. 668) biyografilerini ele alan metindir. . Bu metin, Londra'daki British Müzesi'nde MS Add. 17265 numara ile kayıtlıdır. Bkz; Yakup Bilge, "Kuruluşundan 12. Yüzyıla Kadar Mor Gabriel Manastırı ve Manastır Okulu'nun Turabdin Bölgesindeki Etkisi" *Uluslararası Geçmişten Günümüze İdil Sempozyumu Bildiriler*, 2011, s.177-195.



Harita 1: Erken Hıristiyanlık döneminde Turabdin, Yukarı Mezopotamya ve Çevresi,

Erişim: [https://en.wikipedia.org/wiki/Edessa#/media/File:N-Mesopotamia_and_Syria.svg], Erişim Tarihi: 20.01.2021

Sütuncu Simeon Sütunu

Gaziantep-İslahiye İlçesi sınırlarında kalan tarihi Nikopolis Bölgesi'nin Sis Kasabası'nda, MS. 388/389 yıllarında, Hıristiyan bir anne-babadan doğan Simeon'un ana dilinin Süryanice olduğunu belirtilmektedir.²⁵ Ergen yaşlarında çobanlık yapan Simeon, kilisedeki bir ayın sırasında işittiği dualardan etkilenerek; arınma ve kusursuzluk yolunda ruhsal bir yolculuğa çıkmak istemiş ve daha on altılı yaşlardayken Suriye'nin Teleda (Tall Ade) Köyü civarındaki Eusebona Manastırında bulunan bir keşiş grubuna katılmıştır. Burada geçirdiği on yıllık sürede, günlerce yemeden içmeden inzivaya çekilerek nefsini öldürmeye çalışan Aziz'in, olağan bir yaşamın sınırlarını oldukça zorladığı anlaşılmaktadır. Denediği şiddetli çilekeş uygulamalar nedeniyle diğer keşişlerin tepkisini çeken Aziz Simeon, Suriye'nin Halep Kenti'nin kuzeybatısında Qalat Seman (Simeon'un Kalesi) Dağı'na çekilmiştir.²⁶ Çektiği çilelerden haberdar olan insanlar onun bu olağanüstü özelliklerinden dolayı Azizden medet ummaya başlamış, hastalıklarına şifa olması ümidiyle duasını almak için onu ziyaret etmeye başlamışlardır. Simeon, kalabalıkla arasına mesafe koymak ve onlardan kaçmak için 423 yılında, Antakya'nın yaklaşık 60 km doğusunda (Halep-Suriye) 3 m yüksekliğinde ilk sütunu yaptırmış ancak yoğun ziyaretçi kalabalığıyla baş edemeyince sütun yüksekliğini yaklaşık 18-20 m kadar yükseltirmiştir. Aziz Simeon'un inzivaya çekildiği Suriye'nin Halep Şehri'nin 30 km kuzeybatısındaki (Afrin Bölgesi) Aziz Simeon Manastırında yer alan ve kaide kısmı günümüze sağlam olarak gelebilmiş olan sütun, Aziz Simeon'un üzerinde durduğu sütunun gövdesi ve formu hakkında fikir vermektedir.²⁷ Suriye'de belli bir bölümü günümüze kadar ulaşan sütunun etrafına MS. 473 yılında Aziz Simeon adına bir manastır yaptırılmıştır.²⁸ Burası sonraki dönemlerde Hıristiyanlarca kutsal olarak kabul gören önemli bir haç merkezi haline dönüşmüştür.²⁹

Aziz Simeon Manastırı; iki küçük kiliseyi ve çeşitli barınma mekanlarını içeren duvarlarla çevrili devasa bir kompleksten oluşmaktadır. Kilise, dört kollu Yunan Haçı planında olup, sekizgen bir merkezden uzanan dört ayrı bazilikadan oluşmaktadır. Ünlü sütun, bu sekizgen planlı ve beşik kemer dizileriyle çevreli alanın ortasında bulunmaktadır. Orijinalinde 18-20 m yüksekliğe ulaşan sütunun

²⁵ Yalnız tarihte Stylites (Sütun Azizi) olarak İki Aziz Simeon olduğu için karışıklığın giderilmesi açısından kayıtlarda Yaşlı (I.) Simeon (MS. 380) ve Genç (II.) Simeon (MS. 521) olarak bir ayırım yapılmıştır. ²⁵ Dursun Ali Aykıt, "Akdenizli bir keşiş: Sütuncu Simeon" *Din bilimleri Akademik Araştırma Dergisi*, Cilt 12, Sayı 2, 2012, s.83; Lent, *The Life of St. Simeon Stylites* ..., s. 103-198; Atiya, *Doğu Hıristiyanlığı Tarihi*..., s. 208.

²⁶ Joseph Nasrallah, "Survie de Saint Siméon Stylite l'Alépin dans les Gaules", *Syria*, 1974, s. 171- 197.

²⁷ Aziz Simeon Manastırı, Suriye'nin Halep Şehri'nin kuzeybatısında, şehir merkezine 36 km uzaklıkta, yer almaktadır. V. yüzyılda inşa edilmiş olan kilise, Suriye'de Bizans dönemine tarihlenen en eski manastır yapıları arasında yer almaktadır. Kilise, halk arasında Qalaat Semaan (قلعة سيمان, Qal'at Sim'an, "Simeon Kalesi") veya Deir Semaan (دير سيمان, Dayr Sim'an, "Simeon Manastırı") olarak da adlandırılmaktadır. Bkz: Boero, "The Context of Production of the Vatican ...", s. 319-360.

²⁸ Julian Oberman, A Composite Inscription From the Church of St. Simeon the Stylite", *Journal of Near Eastern Studies*, 1946, 5.1, s.73-82.

²⁹ George RH. Wright, "The Heritage of the Stylites" *As on the First Day*, 1987, s.101.

günümüze sadece iki basamaklı kaide kısmı gelebilmiştir. Günümüze ulaştığı şekliyle; inziva sütununun kaidesi yukarı doğru gittikçe daralan iki kademeli basamaktan oluşmaktadır. Yekpare kireçtaşından oluşan kaidenin üstünde dikey olarak duran silindirik bir taş görülmektedir.³⁰ Takriben 2 m çapında olduğu düşünülen sütun gövdesi, inzivaya çekilecek stilist için sadece ayakta durabilecek ya da uzanabilecek dar bir alandan ibarettir.³¹ Azizlerin ayakta dururken yaslanması için sütunların merkezine yerleştirilmiş, bir direk ve sütun tepesinde bir de korkuluk bulunmaktaydı.³² Kare formlu kaidenin etrafında, kaideyi dışardan sınırlayan bir oluk bulunmaktadır.



Fotoğraf 4: Aziz Simeon Manastırı (Bernard Ganon, 2010)



Fotoğraf 5: Aziz Simeon Manastırı (Halep/Suriye), (Giuseppe Oppo, 2011), Erişim: [https://wikimapia.org/12721873/ru/photo/1632365], Erişim Tarihi: 22.01.2022.

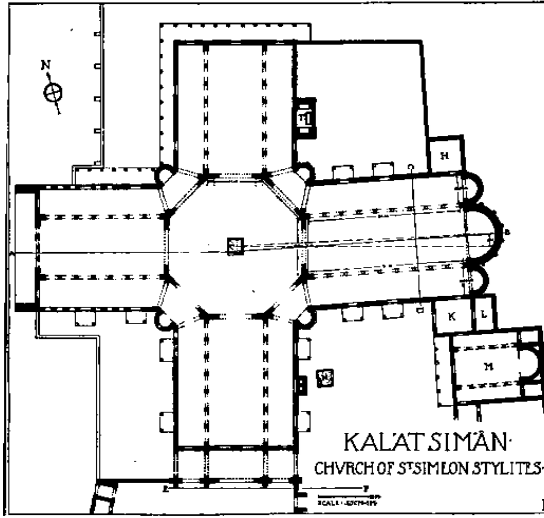

Plan 1: Aziz Simeon Manastırı, Zemin Kat, Rölöve Planı (Howard Crosby Butler, 1920).



Fotoğraf 6: Aziz Simeon Manastırı (Halep/Suriye), sütunun kuzeybatıdan genel görünümü (Diana Darke, 2014).

³⁰ Araştırmacılar tarafından inziva sütunu kaidesinin orijinalliğini koruduğu görüşü kabul görürken, kaidenin üstündeki taşın sütunun bir parçası olup olmadığı konusunda fikir ayrılıkları bulunmaktadır. Bkz: Lukas Amadeus Schachner, "The archaeology of the stylite. In: Religious Diversity in Late Antiquity", Brill, 2010. s. 329-397.

³¹ Schachner, The Archaeology of the Stylite..., s. 341.

³² Olgay Söyler, "Bizans'ın Çileci Azizleri Stylites'ler: Sütun Tepesinde Bir Yaşam" *Akademik Tarih, Aylık Blog Dergisi*, 2019. Erişim:[https://www.academia.edu/38378329/Bizans%C4%B1n_%C3%87ileci_Azizleri_Stylitesler_1_pdf], Erişim Tarihi: 20.01.2021

Azizin bu yaşam felsefesi, Antakya'daki Süryani Kilisesi başta olmak üzere; Antik Suriye ve Turabdin bölgesindeki birçok manastırda oldukça etkili bir akım yaratmış ve birçok yeni sütuncunun ortaya çıkmasına sebep olmuştur. Örneğin, Suriye'de Aziz Daniel (Öl. 502) sütun üzerinde 42 yıl, yine bir diğer aziz Genç Simeon (521-592) Antakya'da 45 yıl yaşayarak bu geleneği sürdürmüş sütun azizleri akımının öncüleri olarak tarihe geçmişlerdir.³³

Yaşlı Simeon ve Genç Simeon'un inziva sütunlarının kaide kısmı dışındaki diğer bölümler, günümüze ulaşmadığı için haklarında net bilgi verilememektedir. Bununla beraber bu ilk sütun örneklerinin, gövde formları ve azizlerin üzerinde durduğu platform konusunda, Yaşlı Simeon ve Genç Simeon'un sütunları ile yakın dönemlere tarihlenen ve aynı zamanda birer belge niteliği taşıyan; hagiografi, fresk, mozaik, sikke ve taş kabartmalar gibi birçok unsurdan fikir sahibi olmak mümkündür.

Bode Müzesi'nde sergilenen ve V-VI. yüzyıla tarihlenen bazalt bir taş levhanın yüzeyinde, Yaşlı Aziz Simon sütunuyla birlikte tasvir edilmiştir. Tasvirin ana teması sütun üzerinde inzivaya çekilen Sütuncu Aziz Simeon ve onu ziyarete gelen bir keşiş betimlenmiştir. Detayda, İki basamaklı kare kaide üzerinde silindirik gövdeli bir sütun yükselmektedir. Aziz Simon'u ziyarete gelen başka bir aziz elinde bir buhurdanla sütuna yaslanmış bir merdivene çıkmaktadır. Sahnede, Hz İsa'nın ruhunu temsil eden bir güvercinin Simeon'u kutsadığı görülmektedir. Levhadaki tasvirlerde, alçak kabartma tekniği uygulanmış olup gerçeklikten uzak sembolik birer figür olarak işlenmişlerdir. Bununla birlikte, sahnedeki sütunun iki basamaklı kaidesi, gövdesi, Simeon'un üzerinde durduğu platform ve merdiven olgusu bize birçok konuda fikir verebilmektedir.



Fotoğraf 7: Sütun üzerinde Aziz Simeon, V-VI. yüzyıl, (Bode Müzesi, Berlin)

Erişim:[https://commons.wikimedia.org/wiki/File:Siria,_rilievo,_forse_un_pluteo,_con_san_simeone_stilita,_V-VI_secolo.jpg], Erişim Tarihi: 17.02.2022.

Bir diğer Sütuncu Simeon tasviri, Suriye, Ma'aret el Noman (civarında) bulunmuş olan ve V-VII. yüzyıla tarihlendirilen yaldızlı gümüş bir plaka üzerinde karşılaşılmaktadır. Günümüzde Louvre Müzesi, Yunan, Etrüsk ve Roma Eski Eserler salonunda sergilenen bu eserde, Bode Müzesi'ndeki tasvirle benzer özellikler gösteren bir sütun görülmektedir. Sütun üzerinde keşiş gibi giyinmiş ve ayakta durur vaziyette Simeon figürü betimlenmiştir. Simeon'un inzivada durduğu alanın etrafı, eşkenar dörtgen motife sahip bir korkulukla çevrelenmiş, kötü güçleri temsil eden bir ejder figürü ise sütuna dolanmış vaziyette görünmektedir. Sütuna yaslanmış bir de merdiven görülmektedir. Ruhsal arınmayı simgeleyen bir istiridye kabuğu Simeon'un başının üst hizasında bulunmaktadır.

³³ Atiya, *Doğu Hıristiyanlığı Tarihi...*, s. 211



Fotoğraf 8: Sütuncu Simeon, (V-VII. yüzyıl) (Louvre Müzesi, Paris)

Erişim:[<https://collections.louvre.fr/ark:/53355/cl010256428>], Erişim Tarihi: 17.02.2022.

Stilit tasvirleri, çeşitli dönem ve mekanlara ait mozaiklerde de karşımıza çıkabilmektedir. Ürdün'deki Um Er-Rasas (Kastron Mefa'a) antik yerleşim alanının içinde bulunan Aziz Stefan Kilisesinin (VIII. yüzyıl) zemin mozaiklerinde bir sütun tasviri yapılmıştır.³⁴ Tasvirde, üç kademeli silindirik kaidenin üstünde yükselen silindirik gövdeli bir sütunun tepesinde dairesel bir platform ve bu platformun merkezinden yükselen yaslanma amaçlı bir direk görülmektedir.



Fotoğraf 9: Aziz Stefan Kilisesi, Kastron Mefa'a (Umm er-Rasas), Ürdün,

Erişim:[https://stringfixer.com/tr/Umm_Er-Rasas#wiki-5], Erişim Tarihi: 17.02.2022.

³⁴Elitzur, Yoel, "The Identification of Mefa'at in View of the Discoveries from Kh. Umm er-Raşās", *Israel Exploration Journal*, 1989, s.267-277.

Mor Ya'kup Manastırı'ndaki İnziva Sütunu

İnziva sütunu, Mardin İli, Midyat İlçesi, Alagöz (Bethkustan) Köyü sınırları içerisinde bulunan Karagöl (Deyro Dkube/Derqube/Derya'kup) Mezrası'nda yer alan Mor Ya'kup³⁵ Manastırının avlusunda bulunmaktadır.³⁶

Manastır'ın bulunduğu yer, en yakın yerleşim yerine 5-6 km uzaklıkta inzivaya uygun tenha bir konumda bulunmaktadır.³⁷ Manastırdan günümüze bir kilise, bir inziva sütunun kaide kısmı ile kilisenin etrafında tahrip olmuş çeşitli yapılardan kalma kalıntılar gelebilmiştir.

Manastırda herhangi bir yapıyı kitabesine ulaşılamamıştır fakat gerek malzeme ve gerek coğrafi yakınlığı bulunan ve kitabelerine göre inşa tarihi belli manastırlarla olan benzer özelliklerine göre VIII-IX. yüzyıl sonrasında inşa edilmiş olabileceği düşünülmektedir. Yüzyıllar içerisinde çeşitli ekleme ve onarımlardan geçen manastır kompleksinde kilise hariç diğer tüm yapıların yıkılmış olduğu görülmektedir. Bununla birlikte kilisenin etrafındaki yapılara ait duvar izlerinin net bir şekilde gözlemlenebiliyor olması manastırın büyüklüğünü anlayabilmemizi sağlamaktadır. Kilise, plan olarak Turabdin bölgesindeki manastırlarda görülen tipik bir manastır kilisesi özellikleri göstermektedir. Kilise, narteks, naos (hayklo) ve apsis (medbah/mezbah) bölümlerinden oluşmaktadır. Beşik tonozla örtülü olan naos mekanı, kuzey-güney doğrultusunda dikdörtgen planlı olup 4.50x7.70 m ölçülerine sahiptir. Naosun doğusunda apsis ve apsis mekanının güneyinde diakonikon görevi gören bir oda yer almaktadır. Naos mekanının batısında 2002 yılında kilisedeki onarımlar esnasında yenilenmiş olan narteks mekanı yer almaktadır.³⁸ Narteksin güneybatı köşesinin üstüne birde çan kulesi eklenmiştir.

İnziva sütunu, narteksin batı ekseninde; nartekse yaklaşık 3 m mesafede bulunmaktadır. Sütunun sadece kaidesi günümüze gelebilmiştir. Avlunun zemininde yer alan doğal kayanın oyulmasıyla oluşturulan sütunun kaidesi, merdiven şeklinde yukarı doğru gittikçe daralan üç kademeli basamaktan oluşmaktadır. Kare formundaki sütun kaidesinin etrafı 4.90x5.90 m ölçülerinde ve 55 cm genişliğinde kare formu bir olukla çevrelenmiştir. Kaidenin ilk basamağı, ana kayanın oyulması şekliyle 4.27x4.30 m ölçülerinde olup, basamak yüksekliği 26 cm'dir. İkinci basamak 3.90x3.90 m ölçülerinde olup, basamak yüksekliği 20 cm, basamak genişliği ise 30 cm'dir. Son basamağın kuzeybatı köşesindeki taşlar kısmen tahrip olmakla birlikte yaklaşık olarak 3x3 m ölçülerine sahip olduğu anlaşılmaktadır.

İnziva sütununun tabanında doğal kayanın oyulmasıyla oluşturulmuş dairesel planlı bir sarnıç bulunmaktadır. Ana kayanın üst yüzeyinde bulunan ağız kısmı 72 cm çapındadır. Sarnıcın ağız açıklığının etrafı sütunun 3 m çapındaki silindirik gövdesi ile çevrelenmiştir. İçi moloz malzemeyle dolmuş olan merkezdeki bu sarnıç dışında sütunun ve kilisenin etrafında birçok sarnıç bulunmaktadır. Bu sarnıçlardan biri kaidenin etrafını çevreleyen oluğun kuzey doğu köşesinde yer almaktadır. Oluğun sarnıca beşik bir kemer ile bağlandığı görülmektedir. Foto 16.

Sütunun yapımında kabayonu taş malzeme kullanılmıştır. Sütunun kaide kısmı Mor Loozor Manastırında yer alan kulevari sütun ile benzerlik arz etmektedir. Sütunların gövde kısımları hakkında kapsayıcı bir bilgi vermek mümkün olmasa da kaide kısımlarında form açısından benzerlikler olduğu ifade edilebilir.

³⁵ Mor Ya'kup/Ya'qup, Turabdin bölgesindeki birçok kilise ve manastıra adını vermiştir. Ancak bölge tarihi incelendiğinde birkaç farklı Ya'kup kimliği ile karşılaşılmaktadır. Bunlardan biri Nisibis'e (Nusaybin) 308 yılında Piskopos olarak atanarak "Mezopotamya'nın Musası" unvanıyla bilinen ve Nisibis Katedralinin (313-320) inşasıyla tanınan münzevi Nusaybinli Mor Ya'kup'tur. (Elif Keser Kayaalp, *Church Architecture of Late Antique Northern Mesopotamia*. Oxford, 2021, s.37). Diğer, Suruçlu Ya'kup olarak bilinen 6. yy'da yaşamış Süryani Kilisesi'nin önemli şairlerinden biri olan Melfono (Öğretmen) Mor Ya'kup'tur. Son olarak Yakub el-Baradei/Jacop Badius (Öl.578) ise, Edessa (Şanlıurfa) Piskoposluğunu yapmış ve Süryani Ortodoks Kilisesi'nin (Yakubilik) kurulmasına vesile olmuş diğer önemli bir şahıstır. Detaylı bilgi için Bkz; Wace, Henry, and W. Piercy. *A Dictionary of Christian Biography and Literature to the End of the Sixth Century AD with an Account of the Principal Sects and Heresies*. London: Murray, 1877, s. 892-893).

³⁶Manastır, Boylam:41,68429077, Enlem: 37,49364324 Gps koordinatlarında yer almaktadır.

³⁷ Yakın dönemlerde manastırın etrafına Alagöz Köyü'nden birkaç aile yerleşmiştir.

³⁸ Günümüzde 2.85x8.20 ölçülerine sahip olan narteksin kuzey ve güney eksenlere doğru uzatılarak kilisenin naos cephelelerinden taşıntı yaptığı görülmektedir. Turabdin kiliselerindeki genel plan tipolojisi ve yapının bütünlüğünün bozulması nedeniyle söz konusu bu taşıntıyla kilisenin orijinal ölçülerinin onarım sırasında korunmadığı anlaşılmaktadır.



Fotoğraf 10: Karagöl (Derqube) Mezarası, genel görünümü.



Fotoğraf 12: Mor Ya'kup Manastır Kilisesi ve önündeki inziva sütunu, güneybatı cephesinden genel görünüm.



Fotoğraf 11: Mor Ya'kup Manastırı, genel görünümü.

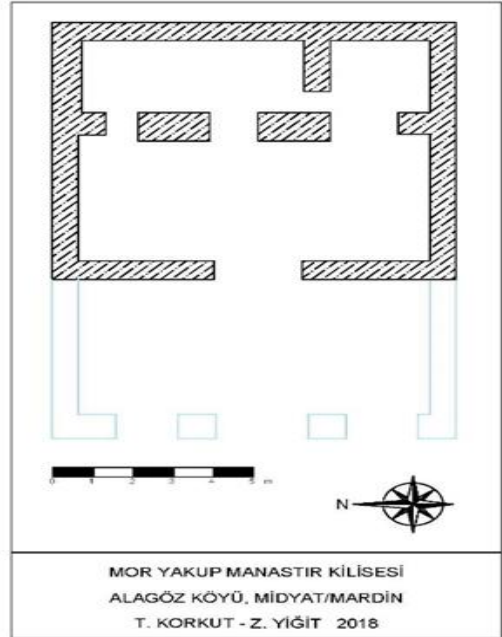

Plan 2: Mor Ya'kup Manastır Kilisesi, Rölöve Planı



Fotoğraf 13: Mor Ya'kup Manastırı inziva sütunu, doğu cephesinden genel görünümü.



Fotoğraf 14: Mor Ya'kup Manastırı, inziva sütunu ve altındaki sarnıç.

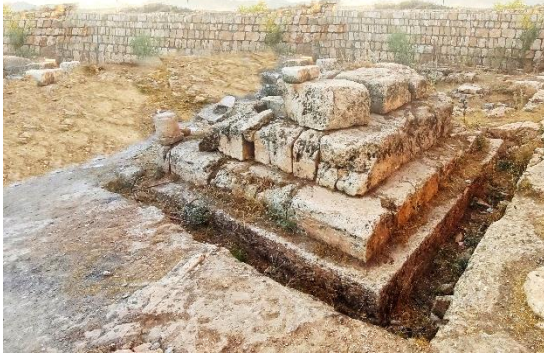

Fotoğraf 15: Mor Ya'kup Manastırı, inziva sütunu, güneydoğu cephesinden genel görünümü.

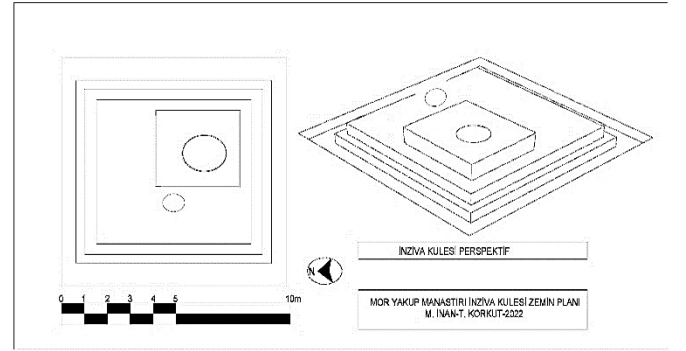

Plan 3: Mor Ya'kup Manastırı, inziva sütunu röleve planı ve perspektif çizimi.

Değerlendirme ve Karşılaştırma

Bu makalemizde, tarihi Turabdin bölgesinde günümüze kadar bir bölümü korunmuş olarak gelen Mor Ya'kup Manastırının avlusunda bulunan inziva sütunu incelenmeye çalışılmıştır. T.C. Kültür ve Turizm Bakanlığı izinleri ile Mardin İli ve ilçelerinde 2017 yılından beri sürdürdüğümüz arkeolojik yüzey araştırması neticesinde günümüze kadar varlığını koruyabilmiş olup bir tanesi tarafımızca ilk kez tespit edilmiş olmak üzere iki farklı manastır kompleksi içinde ve her bir manastıra ait birer inziva amaçlı sütun bulunmaktadır.³⁹ İnziva sütunlarının bulunduğu bu manastır yapıları, Mardin İli, Midyat İlçesi'ne bağlı köylerde yer almaktadır;

Bölgede, yer alan inziva sütunları incelendiğinde, sütunların bir manastır kompleksi içerisinde, keşişlerin üzerinde inzivaya çekildiği dini mimari bir unsur olarak inşa edildiği görülmektedir. İnziva geleneği göz önüne alındığında, keşişin ya da bölgede yaşayan din adamının asketik bir hayat tarzını sürdürebilme adına toplumdaki uzaklaşması ve yalnız yaşama isteği, sütunların meydana gelmesindeki temel faktörlerden birkaçıdır. Bu açıdan ele alındığında; sütunun mu önce yapıldığı yoksa manastır kompleksine sonradan dahil mi edildiği ikilemi doğabilmektedir. Genelde, sütunun etrafına sonraki dönemlerde bölgedeki diğer din adamları tarafından yapıların inşa edildiği kaynaklardan alınan bilgilerden anlaşılmaktadır.

Turabdin yöresinde bulunan söz konusu bu manastırlardan ikisi, yerleşim yerine 1 km'den az bir mesafede iken; bir diğeri yerleşim yerinden 5-6 km uzaklıkta inşa edilmiştir. Form olarak, üç

³⁹ Tahsin Korkut; Yalçın Karaca, "2017 Yılı Mardin ve Batman İllerinde (Turabdin Bölgesi) Hıristiyan Mimari Konusunda Yüzey Araştırması", 36. *Araştırma Sonuçları Toplantısı*, 2017, 407-426.

basamaklı, kare planlı bir kaide üzerinde yükselen silindirik gövdeli bir sütun modelinin uygulandığı anlaşılmaktadır.

Tarihte, günümüze hem kaidesi hem de gövdesi kısmen korunmuş olarak gelebilmiş tek inziva sütunu Midyat-Mor Lo'ozor Manastırındaki sütundur ki bu özelliği nedeniyle değerlendirme ve karşılaştırma açısından büyük önem arz etmektedir.

Mor Lo'ozor/Lazarus Manastırındaki (Mercimekli/Habsenus) İnziva Sütunu

Manastır, Mercimekli Köyü'nün güneyinde, ovaya hâkim bir tepe üzerinde bulunmaktadır. Yapı, 2001 yılında, Diyarbakır Kültür Varlıklarını Koruma Bölge Kurulu Müdürlüğü tarafından tescillenmiştir. Manastırdaki inziva sütunun doğu cephesinde 37x41 cm ölçülerindeki Süryanice kitabede, "Bu sütun Yunani 1103 (Miladi 792) yılında inşa edildi. Yazan Marquno." İfadesi yer almaktadır.⁴⁰ Şem'un (Simeon) d-Zaite'nin yaşamını anlatan hagiografilerde, 731 yılında Harran Metropolitliği yapan Midyat İlçesi Mercimekli Köyü'nden Mor Şem'un d-Zaite tarafından 4. yy. da vefat eden Mor Lo'ozor'un kemiklerinin bir kısmının buraya getirilerek, Mor Lo'ozor adına inşa edildiği ifade edilmektedir.⁴¹

Birbirine bitişik olarak inşa edilmiş Mor Lo'ozor Manastırı; dışı kapalı olan dikdörtgen bir avlu etrafında sıralanmıştır. Avlunun merkezinde yörede ender rastlanan silindirik gövdeli inziva sütunu dikkat çekmektedir. Sütun, 4,80x4.00 m ölçülerinde 4 basamaklı bir kaide üzerine silindirik gövdeli olarak düzgün kesme taş malzemedan inşa edilmiştir. Sütunun kuzey cephesinde 0,55x1.00 m ölçülerinde bir kapı açıklığı bulunmaktadır. 7.00 m yüksekliğindeki sütunun gövde çapı 2,50 m olup, sütunun merkezinde 75 cm çapında bir açıklık yer almaktadır. Sütun gövdesinin iç yüzeyinde kalan kabaca oyulmuş taşlar arasındaki boşluklar birer basamak gibi merdiven görevi görebilmektedir.

Sütunun güneyinde bulunan zemin seviyesinde birkaç kanal, sütunun altında bir sarnıç veya kuyu olabileceği ve sütunun bu sarnıcın üstüne kurulmuş olabileceği düşüncesi uyandırmaktadır. Keser, zemin kattaki bu kanalların, suyu depolama ve tahliye etmek için kullanıldığını ifade etmektedir.⁴² Son dönemlerde sütunun gövde kısmı ince bir beton harcı ile sıvanmıştır. Ayrıca zamanla tahribata uğramış olan sütunun orijinal boyutlarını yitirdiği düşünülmektedir.

Rahip Daniel adında bir münzevinin yıllarca bu sütun üzerinde hayatını ibadetle geçirdiği edinilen bilgiler arasında yer almaktadır.⁴³ Yöredeki din adamlarının belirli dönemlerde söz konusu sütun üzerinde inzivaya çekildikleri, bölge ile ilgili çalışmalar yapan yerli ve yabancı araştırmacılar tarafından da ifade edilmektedir.⁴⁴

⁴⁰ Andrew N. Palmer, "A Corpus of Inscriptions from Tur Abdin and Environs" *Oriens Christianus*, 1987, s.71.; Zekay Demir, *Turabdin'de bir Süryani Mihallemi Köyü: Habsus*, Anadolu Ofset, 2013, s.305.

⁴¹ İgnatius Efreml. Barsavm, *Saçılmış İnciller, Resim Ofset*, İstanbul, 2005, s. 328; Bell-Mango, *The Churches and Monasteries of the Tur Abdin...*, s.110; Şükran Yaşar, "Mor Loozor Manastırı" *Mukaddime*, sayı 2, 2010, s. 123.

⁴² Elif Keser Kayaalp, *Church Architecture of Late Antique Northern Mesopotamia*. Oxford, 2021, s.193,194.

⁴³ Hans Hollerweger, *Turabdin, Canlı Kültür Mirası*, Herstellung Production, Linz,1999, s.142.

⁴⁴ Robert Hoyland, Sebastian P. Brock, Kyle B. Brunner, *The Life of Simeon of the Olives: An Entrepreneurial Saint of Early Islamic North Mesopotamia*, Summary, 2021, s. 10-11., Andrew N. Palmer, *Monk and Mason on the Tigris Frontier: the Early History of TurAbdin*. Cambridge University Press, 1990, s.105.



Fotoğraf 16: Mor Lo'ozor Manastırı, güney cepheden genel görünüm.

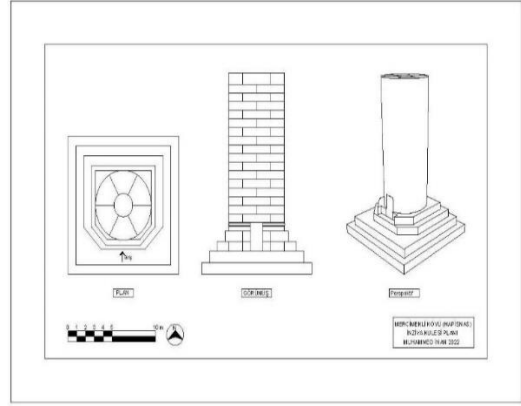

Plan 4: Mor Lo'ozor Manastırı, sütunun zemin rölöve planı ve kesitleri



Fotoğraf 17: Mor Lo'ozor Manastırı, Sütunun güney cepheden, genel görünüm.



Çizim 3: Mor Lo'ozor Manastırı, Sütunun 3D modellemesi



Fotoğraf 18: Mor Lo'ozor Manastırı, sütunun içten görünümü.



Fotoğraf 19: Mor Lo'ozor Manastırı, sütunun yüzeyindeki kitabe.

Genç Simeon Sütunu ve Komşu Sanat Çevresinde Stilit Örnekleri

Sütun azizleri geleneğini başlatan Yaşlı Simeon'dan sonra bu geleneğin takipçisi, VI. yüzyılda Antik Suriye coğrafyasında, yaşamış olan Genç Simeon'dur.⁴⁵ Aziz Simon 7 yaşından 20 yaşına kadar

⁴⁵ Genç Aziz Simeon'un (521-592) annesi Azize Martha, Antakya'nın bir yerlisiydi. İlk yıllarından itibaren manastıra hizmet etmeyi arzulasa da ailesi onu evlendirmeyi tercih etti. Kocası John kısa süre sonra vefat edince Martha kendini oğlunun yetiştirilmesine adadı. Martha, oğlu için örnek alınabilecek iyi bir Hıristiyandı. Annesi, kiliseyi sık sık ziyaret eden, kilise

“John’un Manastırı” olarak bilinen bir yerde stilit eğitimi almıştır. Aziz, inzivaya çekilmek için Antakya-Samandağ yolu üzerinde, Aknehir Mahallesi sınırları içinde yaklaşık 480 metre yüksekliğinde kayalık bir tepeyi seçmiştir. Sütun, Yaşlı Simeon sütununda olduğu gibi sekizgen bir platform içine alınmıştır. Söz konusu sütunun etrafına; 132x160 m ebatlarında, dikdörtgen bir alan üzerine VI. yüzyıla tarihlenen Aziz Simon Manastırı inşa edilmiştir.⁴⁶ Manastırın bir bölümü doğal kayalara oyulmuş, diğer bölümleri ise düzgün kesme taş malzeme ile yapılmış duvarlarla çevrelenmiştir. Manastırın sekizgen avlusunun merkezinde bulunan ve yekpare bir kayadan oyulmuş Aziz Simeon İnziva Sütunu’nun kaidesi ve gövdesinin bir bölümü günümüze kadar varlığını korumaktadır. Aziz Simeon İnziva Sütunu’nun orijinal halinin 15 m yüksekliğinde olduğu kaydedilmektedir. Depremler ve doğal koşullar sonucu yıkılmış olan sütundan arta kalanları ana kayanın hemen yanında görmek mümkündür. Genç Simeon sütununun kalıntılarını inceleyen Djobadze, azizlerin üzerinde durduğu platformun küçük ve dairesel bir alanın yaklaşık olarak 1.72 m² olduğunu belirtmektedir.⁴⁷

Günümüzde, sütunun kaide kısmı ve kaideden sütun gövdesine geçişi sağlayan kaval silme ile sütun gövdesinin 40-50 cm’lik bir bölümü korunabilmiştir. Sütun kaidesi, 6.40x6.40 m ölçülerinde kare formulu 1.30 m yüksekliğinde bir platform üzerinde yer almaktadır. Kaide, 2.55x2.50 m ölçülerinde kareye yakın yekpare bir blok taşından oluşmakta olup yüksekliği 3.20 m’dir. Sütunun güney ekseninde kayanın oyulmasıyla oluşturulmuş toplam on basamaktan oluşan merdivenli bir platform bulunmaktadır. 3.40 m yüksekliğindeki platformun boyu 4.80 m olup eni ise 1.40 m’dir. Simeon ile iletişim kurmak için minberi andıran bu platformun kullanıldığı belirtilmektedir.⁴⁸ VI-VII. yüzyıllarda Anadolu’da aktif haç merkezlerinden biri olan bu sütun ve manastırın çevresinde oldukça derin bir çok sarnıç bulunmaktadır.⁴⁹

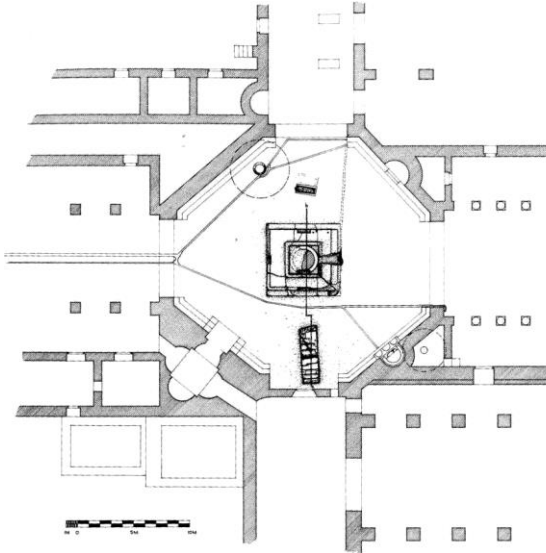

Plan 3: Aziz Simon Manastırı (Hatay), Rölöve Planı (W. Djobadze, 1986).



Fotoğraf 20: Aziz Simon Manastırı (Hatay), Sütunun genel görünümü

Erişim: [<https://artibirproje.com/projeler/hatay-ili-st-simon-manastiri-rolove-restitusyon-ve-restorasyon-ve-cevre-duzenleme-projesi/>], Erişim Tarihi: 20.01.2021

hizmetlerini dikkate alarak gönüllü olarak yapan, iyi bir dindardı. Aziz Mart’a fakirlere karşı hayırseverdi, onları besledi ve giydirdi. Oğlu Aziz Simeon ünlü bir çileci olduğunda, onu kendi çabaları için kendini yüceltmeye değil, her şey için Tanrı'ya şükretmeye yönlendirdi. Bkz: Rajan, K. Mâni, *Martyrs, Saints & Prelates of The Syriac Orthodox Church*, 2007.

⁴⁶ Hatice Pamir, “Hatay İli Antakya, Samandağı, Altınözü ve Yayladağı Yüzey Araştırmaları 2009”, 28.

Araştırma Sonuçları Toplantısı C.3, s. 381-382.

⁴⁷Wachtang Z. Djobadze, Michael F. Hendy, *Archeological Investigations in the Region West of Antioch on-the-Orontes* (Forschungen zur Kunstgeschichte und christlichen Archäologie 13), Stuttgart 1986. s.65-66.

⁴⁸ Schachner, *The Archaeology of the Stylite...*, s. 334.

⁴⁹ Pamir, “Hatay İli Antakya...”, s. 381-382.



Çizim 4: Aziz Simon Manastırı (Hatay), Sütunun 3D Modellemesi



Fotoğraf 21: Aziz Simon Manastırı (Hatay), sütunun batı cephesinden görünümü (İsmail Zubari, 2006).

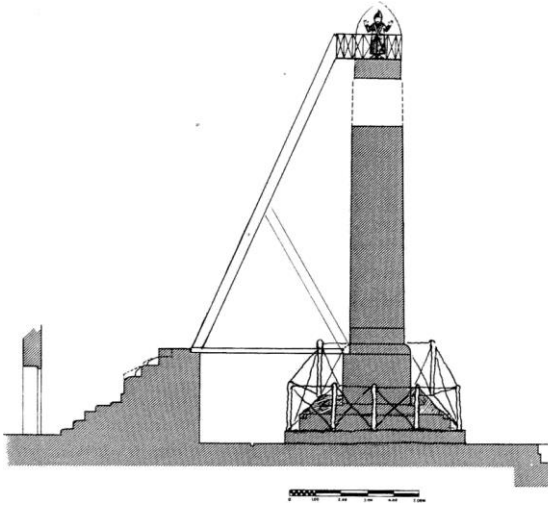

Çizim 5: Aziz Simon Manastırı (Hatay), Sütunun Restitüsyonu Planı (W. Djobadze, 1986).



Fotoğraf 23: Aziz Simon Manastırı (Hatay), merdivenli bir platform, (İsmail Zubari, 2006).



Fotoğraf 22: Aziz Simon Manastırı (Hatay), sütunun genel görünümü

Erişim:[<https://artibirproje.com/projeler/hatay-ili-st-simon-manastiri-rolove-restitusyon-ve-restorasyon-ve-cevre-duzenleme-projesi/>],
Erişim Tarihi: 20.01.2021

Aziz Simeon'un başlatmış olduğu stilit geleneğinin Antik Suriye'nin kuzeyinde de yaygınlık kazandığı görülmektedir. İdlib-Telneshe (Telanissos) antik şehri yakınlarında yer alan bir inziva sütunu da Kafr Deryan Kilisesinin avlusunda inşa edilmiştir.⁵⁰ Yapının 1940'lı yıllarda çekilmiş olan bir fotoğrafında, sütunun temel seviyesindeki kare planlı kaidesi ve kaide çevresine yayılmış olan silindirik gövdeye ait sütun taşları görülmektedir.



Fotoğraf 24: Kafr Derian (Deryan), Suriye, Barişa Dağı, stilit sütunu (Tchalenko, 1940)

Erişim: [<https://medihal.archives-ouvertes.fr/hal-03211028>]. Erişim Tarihi: 20.02.2022.



Fotoğraf 25: Kafr Derian/Deryan (L. A. Schachner, 2005).

Suriye'deki başka bir stilit sütunu Halep'in 35 km. kuzeybatısındaki Basuta Köyü yakınlarında bulunan Kimar antik yerleşim yerindeki bir kilise civarında yer almaktadır. Kilisenin kuzey cephesine bitişik olarak konumlandırılan sütunun, 1 m yüksekliğinde ve 1,18 cm çapında yekpare bir taştan oluşan silindirik formdaki kaidesi bulunmaktadır. Kaidenin merkezi, sütunların oturtulması için oval olarak yaklaşık 50 cm oyulmuştur. Günümüzde yıkılmış olan sütun gövdesine ait blok taşlar sütunun etrafında yer almaktadır. Sütun gövdesi yaklaşık 15 m uzunluğunda ve 84-95 cm çapındaki kalınlığa sahiptir. Sütunun gövdesini oluşturan silindirik yekpare taşların merkezine ve yanlarına açılan delikler aracılığıyla taşlar birbirine eklenerek sütun birleştirilmiştir.⁵¹

⁵⁰ Lukas Schachner, "Pillars To Heaven: Stylite Sites Of The Levant", *Road to Emmaus; A Journal Of Orthodox Faith And Culture*, Vol 6, No3 s. 27.

⁵¹ Schachner, *The Archaeology of the Stylite...*, s.339.



Fotoğraf 26: Kimar, stilit sütununun kuzeyden görünümü, (Frank Kidner, 1996)

Erişim: [https://images.hollis.harvard.edu/primo-explore/viewcomponent/L/HVD_VIA8001598813?], Erişim Tarihi: 22.01.2022



Fotoğraf 28: Kimar, stilit sütununun bir bölümü (Frank Kidner, 1996).

Erişim: [https://images.hollis.harvard.edu/primo-explore/viewcomponent/L/HVD_VIA8001], Erişim Tarihi: 22.01.2022



Fotoğraf 27: Kimar, stilit sütununun kuzeydoğudan görünümü, (L. A. Schachner, 2003).

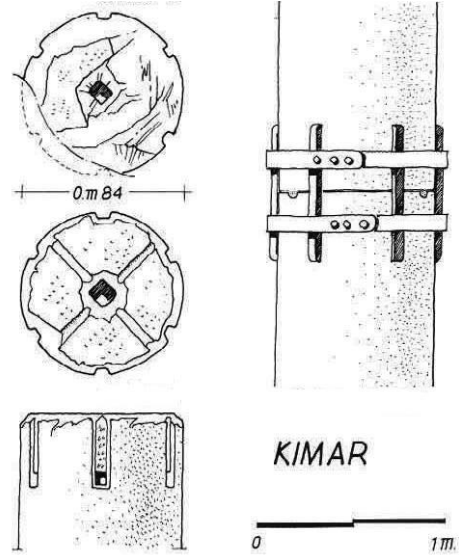

Çizim6: Kimar sütun birleşimini gösteren rekonstrüksiyon çizimi (Callot, 1989).

Antik Suriye'de başlayan stilist geleneğinin komşu sanat çevresi mimarisine de yansıdığı görülmektedir. V. yüzyılda Bizans Kilisesine ev sahipliği yaparak dönemin önemli dini merkezlerinden biri haline gelen Ürdün'deki Um Er-Rasas (Kastrom Mefa'a) antik yerleşim bölgesinde bir inziva kulesi bulunmaktadır.⁵² Amman Vilayeti'nin 30 km güneydoğusunda yer alan kule, Ürdün Çölü'ndeki bir kilise avlusunda bulunmaktadır. VI. yüzyılın ilk yarısında inşa edilen kule, 13,50 cm yüksekliğinde ve 2,50x2,50 cm ölçülerinde kare kaideli bir plana sahiptir. Düzgün kesme taş malzeme kullanılmış olan kulenin zemin katında hücre şeklinde küçük bir odası bulunmaktadır. Kulenin merkezinde 30x40 ölçülerinde kare formunda bir açıklık bulunmaktadır. Bu açıklığın, kuledeki azizi ziyarete gelenlerin

⁵² Karen C. Britt, "Through a Glass Brightly: Christian Communities in Palestine and Arabia During the Early Islamic Period", *Sacred Precincts*, Brill, 2015, s. 257-276.

kulenin tepesindeki aziz ile iletişim kurmaları için tasarlandığı düşünülmektedir.⁵³ Galeri katındaki hücrenin zemininde yer alan bir diğer küçük deliğin ise keşişin fizyolojik ihtiyaçlarını karşılamak üzere açılmış olabileceği tahmin edilmektedir. Kulenin kubbe veya tonoz ile örtülü olduğu, ancak üst örtünün çöktüğü, kulenin restorasyonunu yapan heyetin raporlarında ifade edilen bilgiler arasında yer almaktadır.⁵⁴



Fotoğraf 29: Ürdün Um Er-Rasas İnziva Kulesi (Paolo Clemente, 2019).

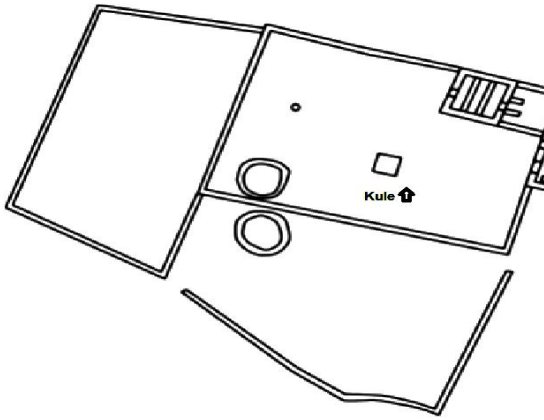

Plan 4: Ürdün Um Er-Rasas İnziva Kulesi, vaziyet planı (Paolo Clemente, 2019).

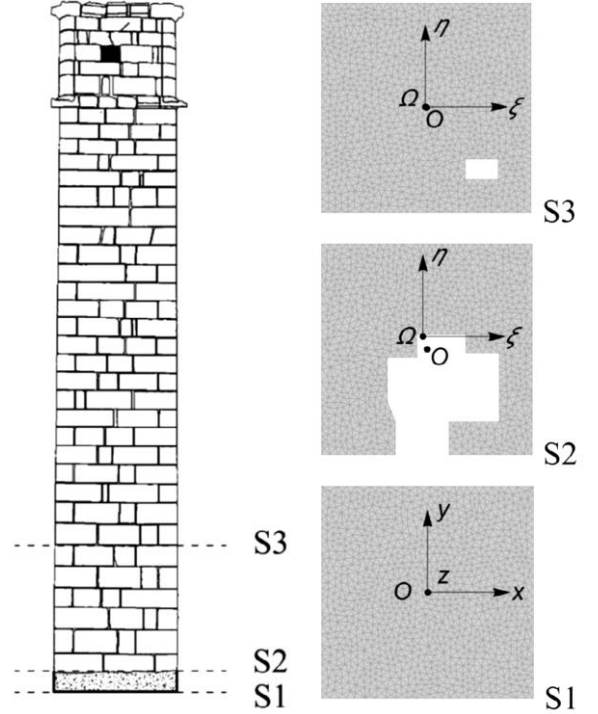

Plan 5: Ürdün Um Er-Rasas İnziva Kulesi, dikey kesit ve planları (Paolo Clemente, 2019).

⁵³ Paolo Clemente, et al. "Stability and seismic vulnerability of the Stylite Tower at Umm ar-Rasas", *Annals of Geophysics*, Vol, 62, No 3, 2019, s.340.

⁵⁴ Roberto Pierdicca, et al. "Multidisciplinary Approach for the Analysis of Structural Heritage at Risk: The Case Study of Stylite Tower at Umm ar-Rasas (Jordan)." *International Journal of Architectural Heritage*, 2021, s. 20-25.

İnziva Sütunlarının Bulunduğu Manastırların			Sütunun		
Adı	Yeri	İnşa Tarihi	Kaide Ölçüsü	Gövde Çapı	Gövde Uzunluğu
Mor Lo'ozor Manastırı	Midyat-Mercimekli Köyü	791/792	4,80x4,00 cm	2,50 cm	7 m
Mor Ya'kup Manastırı	Bethkustan-Karagöl Mezrası	V-VI. yüzyıl	4,30x4,40 cm	3,00 cm	Tahrip olmuş
Aziz Simeon Manastırı	Halep-Afrin	473	3 m ²	2 m	18-20 m
Aziz Simeon Manastırı	Hatay-Samandağ İlçesi	VI. yüzyıl	6.50 m ²	1.60	15-16 m
Kafr Deryan	İdlib-Telneshe	?	7.56 m ²	75 cm	8 m
Kimar	Afrin-Kimar Köyü	?	3.73 m ²	85 cm	15 m

Tablo 1: Değerlendirme ve Karşılaştırma Bölümünde incelenen İnziva Sütunları ve Ölçüleri

Sütun prototipleri olan Yaşlı Simeon ve Genç Simeon sütunlarında önce sütunların inşa edildiği daha sonraki yıllarda ise bu sütunların etraflarına birer manastır konumlandırıldığı anlaşılmaktadır. Bu nedenle sütunları, mevcut haliyle değerlendirdiğimizde kapalı alanlarda yer aldıkları gözlenmektedir.

Esasen, bir stilit sütunun üç bölümden oluştuğu görülmektedir. Bunlar; temelde bir kaide, kaidenin üstünde yükselen silindirik bir gövde ve çilecinin üstünde durması için kare veya dikdörtgen korkuluklu bir tür platformdan ibarettir. Ayrıca, stilit ve sahadaki topluluk arasındaki iletişimi kolaylaştırmak için merdiven olağan bir araç olarak kullanılmıştır.

Kaideler genel itibariyle kare formlu bir plan şeklinde düzenlenmiş ancak eğer de olsa silindirik şeklinde dairesel planlı kaidelere de rastlanmıştır. Makalede ele aldığımız sütunlardan sadece Kimar'daki sütun kaidesi silindirik bir forma sahiptir. Kimar'daki hariç, kaideler, ya doğal ana kayanın oyulmasıyla oluşturulmuş ya da bir ana kayaya oturan taş malzeme ile yapılmış ve aynı zamanda kaidelerin etrafı bir olukla sınırlanmıştır.

Yaşlı ve Genç Simeon sütunlarının kayaya oyulmuş kaideleri ile Mor Lo'ozor Manastırındaki kaide arasında bir benzerlik görülmektedir. Ana kayanın yontulması ile oluşturulan her üç sütun kaidesi, kademeli olarak daralan birkaç basamaktan oluşmaktadır.

Sütun gövdeleri form olarak silindirik şeklinde birbiriyle benzer özellikler göstermekle birlikte sütun gövdelerinde kullanılan malzeme arasında önemli bir fark dikkat çekmektedir. Yaşlı ve Genç Simeon sütunları yekpare taşların oyulması ile meydana getirilmişken, Turabdin'de tespit edilen inziva sütunlarının gövdeleri, düzgün kesme taş malzeme ile inşa edilmiştir. Bu yönüyle Turabdin'deki inziva sütunları Suriye'deki prototip inziva sütunlarından ayrılmaktadır. Yaşlı Simeon'un Antik Suriye'deki diğer ardıllarının sütun gövdeleri ise genel olarak silindirik yekpare taşların birleştirilmesiyle oluşturulmuştur. İnziva sütunlarının gövde yüzeylerinde herhangi bir kabartma veya bezemeye yer verilmemiştir.

Stilistlerin sütun yükseklikleri genel itibariyle kaide hariç 18. m'ye kadar yükseltildiği bilinmektedir. Yaşlı Simeon ilk olarak Teleda yakınlarındaki bir manastır topluluğunda yaşarken (yani 412'den önce) ahşap bir prototip yükselti ile denemeler yapmıştır. Simeon daha sonra doğal kireç taşından yapılan ve sırasıyla 4 arşın (1,76 m), 30 arşın (13,23 m) ve 40 arşın (17,64 m) olmak üzere giderek yükseltilen üç sütun üzerinde inzivaya çekilmiştir.

SONUÇ

Gerçek anlamıyla manastır yaşamının Süryani rahiplerce benimsenmesinin, IV. yüzyıllarda olduğu ileri sürülmektedir.⁵⁵ İlk dönemlerde Süryani manastırlarında yaşamlarını sürdürenlerin ortak eğilimi, münzevi bir hayata dayalı olmasıdır. Patrik İgnatius Efrem. I. Barsavm⁵⁶ Süryanilerin yazınsal tarihi kitabında yer alan Süryani münzevilerine değinirken; Süryanilerin en büyük azizlerinden Mor Efrem'in (303-373) Şanlıurfa'daki Kutsal Dağ'da münzevilerle beraber yaşadığını belirtmektedir.⁵⁷ Bu anlatılardan anlaşılacağı üzere; IV. yüzyılın ikinci yarısında manastır inşa faaliyetleri ile birlikte belirli bir sistematik inziva yaşamının da sürdürüldüğü anlaşılmaktadır.⁵⁸

Diyarbakır doğumlu Efesli John (Yuhannon),⁵⁹ Doğulu Azizlerin Hayatları adlı eserinde, yaşadığı yerle ilgili bölümde; insanların üzerinde durmak için geldiği yüksek taş sütunlu bir manastır olduğunu ve manastırın duvarlarının üzerinde, uzaktan görülebilen bir sütuncunun siyah silüetinin görüldüğünü belirtmektedir.⁶⁰ Ayrıca; John'un, çocukluğunu geçirdiği buradaki manastırda, stilit olan Maron'un, ölen kardeşi Abraham'ın yeri boş kalmasın diye kendi isteği dışında (köylülerin baskısıyla) sütuna çıktığını vurgulamaktadır. Aktarılan bu olaydan, sütunun boş kalmaması için stilit vefat etmeden yerini alabilecek bir halef hazırlandığı ve böylece sütun azizliğinin bir gelenek haline gelmeye başladığı anlaşılmaktadır.⁶¹ Palmer, Mor Şem'un d'Zaite'nin Biyografisi⁶² adlı eserde ise keşişlerin stilit rolünü sırayla üstlendiğine değinildiğini belirtmektedir. Ayrıca, stilistlerin, manastır öğrencileri tarafından sağlanan kısıtlı besin ihtiyaçları dışında yanlarında herhangi bir şey bulundurmadıkları, günlerce ayakta durarak oruç tutukları ve yere inebilecekleri seyyar bir merdivenin bulunduğu da aktarılmaktadır.

Barsavm, Süryanilerin yazınsal tarihi kitabında ayrıca, 837 yılında Habur Nehri yakınlarında yaşadığı bilinen Toma Estunoro'nun Beth Rabbanlı Davud Bar Pavlus'la Platon, Pythagoras ve Mor

⁵⁵ Rahiplik yaşamıyla ilgili olarak, Süryanilerin büyük teoloğu Mor Afrem (MS. 316-373), şu tavsiyeler de bulunur. "Dağlarda yaşayan münzeviler, çölde yaşayan İsa gibi, vahşi hayvanlardan ve ağıktan korkmadan yalnızlık, iman ve ibadet içinde hayatlarınızı devam ettirin. Böyle yaşadığımız takdirde, şehrin günahkâr pislğine bulaşmamış olacağınızı, dünyanın boyunduruğundan ve arzusunun zorbalığından kurtulmuş olacağınızı bildirir." Judah Benzion Segal, *Edessa (Urfa) Kutsal Şehir*, İstanbul, 2002, s. 132.

⁵⁶ Patrik İgnatius Efrem. I. Barsavm, 1887 yılında Irak'ın Musul Kentinde doğmuş, 1918 yılında ve Lübnan Metropolitliği olmuş, 1933 yılında tüm Doğu Süryani Ortodoks Kilisenin Genel lideri olarak kutsanmıştır. Bu tarihten sonra Mardin Deyrulzafaran Manastırında bulunan patriklik merkezini Suriye'nin Humus şehrine taşımış ve 1957 yılında hayata gözlerini yummuştur. Patrik, ardından "Saçılmış İnciller" kitabının yanı sıra birçok eşsiz eser bırakmıştır. Bkz: İgnatius Efrem. I. Barsavm, *Saçılmış İnciller*, İstanbul, 2005.

⁵⁷ Barsavm, *Saçılmış İnciller...*, s. 216

⁵⁸ Ancak bu olayda Mor Evgin ile Kaşgarlı Abraham/İbrahim'in birbiriyle karıştırıldığı ileri sürülmektedir. Bkz; Florence Jullien "Aux sources du monachisme oriental Abraham de Kashkar et le développement de la légende de Mar Awgin" *Revue de l'histoire des religions*, 2008, 1: s.37-52. Ayrıca, mevcut bilgiler ışığında Mor Evgin ile ilgili tarihi kayıtların 9. yüzyıldan öncesinde her hangi bir kaynağa ulaşılamadığı ifade edilmektedir. Bkz; Sebastian P. Brock, "Early Syrian Asceticism" *Syriac Perspectives On Late Antiquity, Variorum Collected Studies Series CSI199*, USA, 1984, s.3.

⁵⁹ Efesli John/Yuhannon (Asyalı John/İoann Ephesus) (MS. 507-588) Diyarbakır civarında doğmuş olup, Süryanice yazan önemli ve en eski tarihçilerden biridir. Hayatı boyunca din adamı kimliğiyle ön plana çıkmış olan Aziz John, çocuk yaşta anne-babası tarafından St. John Manastırına verildi. Dini eğitimini burada tamamladıktan sonra 529 yılında aynı manastıra papaz olarak atandı. 535 yılında Konstantinopolis (İstanbul)'e giden Efesli John, Bizans İmparatoru Justinian devrinde (527-565) Monofizit liderlerden biri olarak dikkat çekti. Nitekim o ömrünün sonuna kadar Monofizit inancının önde gelen bir temsilcisi olarak tanınacaktı. John, İmparator Justinian'ın emri gereğince 542 yılında misyonerlik faaliyetlerinde bulunması için Efes bölgesine gönderildi. (Ona Efesli John denilmesinin sebebi de burada görevde bulunmuş olmasından kaynaklanmaktadır.) 558 yılı dolaylarında Piskopos Mor Ya'kup El Baradei (Jacob Baradaeus) tarafından Suriye'de piskoposluğa atandı. John, *Doğulu Azizlerin Hayatları* adıyla Süryani 58 aziz ve azizenin hagiografisini kaleme almıştır. Dinçer Koç, "Süryani Tarihçisi Efesli John (Yuhannon/İoann Ephesus)'Un Gök-Türkler ve Avarlar Hakkında Verdiği Bilgiler", *Türk Dünyası Araştırmaları*, 2012, s.198.

⁶⁰ Ernest W. Brooks, "John of Ephesus. Lives of the Eastern Saints (I)" *Patrologia Orientalis*, 1926, s.4-7.

⁶¹ Palmer, *Monk and Mason on the Tigris Frontier...*, s. 104-105.

⁶² Söz konusu eserin bir kopyası, Mıdyat Mor Gabriel Manastır Kütüphanesi'nin zenginliğine tanıklık eden kadim yazılı kaynaklar arasında yer almaktadır. Bununla beraber belki de burada asıl kastedilen, topluluğun sütuna çıkmak için istekli olduğu ve böylece manastırdaki keşişler arasında her zaman bir stilit adayının hazır olduğu düşüncesini uyandırmaktadır.

Efrem hakkında felsefi mektuplaşmalarla yazıştığını ifade etmektedir.⁶³ Hah'lı Münzevi Toma ile ilgili bölümde kendisinin büyük olasılıkla XIII. yüzyılın sonlarında Hah'ta kaldığını ve bir sütun üzerinde yaşadığını belirtmektedir. Ayin için kafiyeli düzyazı şeklinde” Ebedi yaşama sahip olan kutsalların en kutsalına, övgüler olsun.” diye başlayan bir husoyo⁶⁴ yazmıştır.⁶⁵ Söz konusu sütun azizleri geleneğinin XIV. yüzyılın başlarına kadar devam ettiği bilinmektedir. Stilit sütunları, benzer işlevler için yapılmış ve yeni formlar kazandırılmış inziva kuleleri gibi yapılara geçiş sağlamıştır.⁶⁶

Prototipleri oluşturan ilk örneklerde sütunun etrafına daha sonraki yıllarda dini mekanlar eklendiği görülmektedir. Simeon'un 423 yılında Qalat Seman'da çıktığı ilk sütunun etrafına, elli yıl sonra (473) kendisi adına bir manastır yaptırılmıştır. Tarihi Turabdin bölgesinde incelemiş olduğumuz sütunlu manastır örneklerinin inşası konusunda, prototip sütunların inşa süreçleri gibi net bir bilgiye ulaşamamıştır. Ancak bu akımın Turabdin bölgesiyle birlikte Mısır ve Yunanistan'a kadar yayılım gösterdiği anlaşılmaktadır. Turabdin bölgesinde ki inziva sütunlarının manastır yapılarıyla mı, yoksa ayrı zaman dilimlerinde mi inşa edildiği sorunsalı ortaya çıkmaktadır. Bu konuda şu ihtimaller göz önünde bulundurulmalıdır: Ya önce sütun inşa edilmiş ve sonradan etrafı bir yapı ile çevrilmiş ya da var olan bir manastırın avlusuna, sütun sonradan eklenmiştir.

Örneğin, Mor Lo'ozor Manastırında yer alan ve yapım tarihi olarak 791/792 olarak geçen inziva sütunu, Simeon'un hayat hikâyesine göre, kendisi tarafından manastırla birlikte yaptırılmıştır.⁶⁷ Hikâyede aynı zamanda Simeon'un 734 yılında vefat etmiş olduğu bilgisi de paylaşılmıştır.⁶⁸ Turabdin Bölgesi'nin VII. yüzyılda İslam hakimiyeti altına girmesine rağmen stilit geleneğinin XIV. yüzyıllara kadar devam etmesi; Süryanilerin Turabdin'de köklü bir inanca sahip olduklarını göstermektedir.

Yayın Tarihi	26 Haziran 2023
Hakem Sayısı	Ön İnceleme: Bir İç Hakem (Editör-Yayın Kurulu Üyesi) İçerik İncelemesi: Üç Dış Hakem
Değerlendirme	Çift Taraflı Kör Hakemlik
Benzerlik Taraması	Yapıldı-Turnitin
Etik Bildirim	ortacagarastirmalaridergisi@gmail.com
Çıkar Çatışması	Çıkar çatışması beyan edilmemiştir.
Finansman	Herhangi bir fon, hibe veya başka bir destek alınmamıştır.
Telif Hakkı & Lisans	Yazarlar dergide yayımlanan çalışmalarının telif hakkına sahiptirler ve çalışmaları CC BY-NC 4.0 lisansı altında yayımlanır. https://creativecommons.org/licenses/by-nc/4.0/deed.tr

⁶³Barsavm, *Saçılmış İnciller...*, s. 347; Mehmet Çelik, “Süryani Kaynaklarında İdil (Betzabday-Hazak)” Erişim: <http://www.suryaniler.com/makale-havuzu.asp?id=662>, Erişim Tarihi: 20.01.2021

⁶⁴ Husoyo, Süryani Kadim Kilisesinde tövbe ritüelinde, Kutsal Kitap'tan okumalar ve ilahilerden oluşan özel dualara verilen isimdir. Bkz. Gabriel Akyüz, *Mor Petrus ve Mor Pavlus Kilisesi Tarihçesi*, İstanbul, 2009, s.28.

⁶⁵ Barsavm, *Saçılmış İnciller...*, s. 437.

⁶⁶ Süryanice *estunoyo/estunoro*, 'style' kelimesi hem inziva kulesi hem de inziva sütunları için kullanılmaktadır. Bununla birlikte aynı amaca hizmet eden bu her iki yapı türünün birbiriyle karıştırılmamasına dikkat etmek gerekmektedir. İnziva kuleleri başka bir çalışma konusu olarak ele alınmıştır.

⁶⁷ Demir, *Turabdin'de bir Süryani Mihallemi Köyü...*, s.85.

⁶⁸ Dolapönü, Hanna; *Deyr-El-Umur Tarihi*, Baha Matbaası, İstanbul, 1971, s. 88. Bu çelişkili tarihlerle ilgili olarak Keser, günümüzdeki sütunun, Simeon'un önceden yaptırmış olduğu sütunun yerine 791/792 yıllarında yeni bir sütun inşa edilmiş olabileceği kanaatine varırken (Bkz: Keser Kayaalp, *Church Architecture of Late Antique Northern Mesopotamia...*, s. 194); Palmer, bu sütunu, *Simeon'un Hayat Hikayesi* adlı eserin yorumcusunun yanlışlıkla manastırın kurucusu Simeon'a (ö. 734) bağladığını ifade etmektedir. (Bkz: Palmer, *Monk and Mason on the Tigris Frontier...*, s. 105, 162)

Date of Publication	26 June 2023
Reviewers	Single Anonymized - An Internal (Editor board member) Double Anonymized - Three External
Review Reports	Double-blind
Plagiarism Checks	Yes - Turnitin
Complaints	ortacagarastirmalaridergisi@gmail.com
Conflicts of Interest	The Author(s) declare(s) that there is no conflict of interest.
Grant Support	No funds, grants, or other support was received.
Copyright & License	Author(s) publishing with the journal retain(s) the copyright to their work licensed under the CC BY-NC 4.0. https://creativecommons.org/licenses/by-nc/4.0/deed.tr

KAYNAKÇA

- Aksu, Sevinç Türkmen; “Hakikat Sevgisi ve Hakikat Arzusu Olarak Felsefe: Platon ve Spinoza”, *FLSF Felsefe ve Sosyal Bilimler Dergisi*, 2017, 24, s. 277-294.
- Akyüz, Gabriel, *Aziz Mor Melke'nin Yaşamı ve Manastırının Tarihçesi (MS. IV .yüzyıl)*, Anadolu Ofset, İstanbul, 2010.
- Akyüz, Gabriel, *Mor Petrus ve Mor Pavlus Kilisesi Tarihçesi*, Resim Ofset, İstanbul, 2009.
- Asher, Frederick M., “Travels of a Reliquary, Its Contents Separated at Birth”, *South Asian Studies*, 2012, 28.2, s. 147-156.
- Atiya, Aziz Suryal, *Doğu Hristiyanlığı Tarihi*, Milet ve Nihal, 2005.
- Aykıt, Dursun Ali; “Akdenizli bir keşiş: Sütuncu Simeon”, *Din Bilimleri Akademik Araştırma Dergisi*, Cilt 12, Sayı 2, 2012, ss.83.
- Barsavm, İgnatius Efremler, *Saçılmış İnciller*, İstanbul, 2005.
- Bell, Gertrude. L.-Mundell Mango, Marlia, *The churches and monasteries of the Tur Abdin with an Introduction and Notes by M. Mundell Mango*. London: Pindar Press, 1982.
- Bilge, Yakup, “Kuruluşundan 12. Yüzyıla Kadar Mor Gabriel Manastırı ve Manastır Okulu'nun Turabdin Bölgesindeki Etkisi” *Uluslararası Geçmişten Günümüze İdil Sempozyumu Bildiriler*, 2011, s. 177-195.
- Bilge, Yakup, “Turabdin: Süryani Kilise ve Kültürünün Beşiği”, *Uluslararası Midyat Sempozyumu Bildirileri*, 2012, 7.9: s. 507-529
- Boero, Dina, “The Context of Production of The Vatican Manuscript of The Syriac Life of Symeon The Sytlite”, *Journal of Syriac Studies*, Vol. 18.2 s. 319-359.
- Bongiovanni, Giovanni, et al, "Time and Frequency Domain Analyses in the Experimental Dynamic Behaviour of the Marcus Aurelius' Column." *International Journal of Architectural Heritage*, 15,1, 2021, s. 64-78.

- Britt, Karen C.; "Through a Glass Brightly: Christian Communities in Palestine and Arabia during the Early Islamic Period", *Sacred Precincts*, Brill, 2015, s. 257-276.
- Brock, Sebastian P., "Early Syrian Asceticism", *Syriac Perspectives On Late Antiquity, Variorum Collected Studies Series CS199*, USA,1984, s. 3.
- Brooks, Ernest W., "John of Ephesus. Lives of the Eastern Saints (I)", *Patrologia Orientalis*, 1926, s.4-7.
- Butler, Howard Crosby, *Ancient Architecture in Syria: Northern Syria*. EJ Brill, 1920.
- Clemente, Paolo, et al., "Stability and Seismic Vulnerability of the Stylite Tower at Umm ar-Rasas", *Annals Of Geophysics*, Vol, 62, No 3, 2019. s. 340.
- Curry, Andrew, "A War Diary Soars Over Rome", National Geographic, Eriřim: [<https://www.nationalgeographic.com/trajan-column/article.html>]. Eriřim Tarihi: 18.03.2021.
- Çelik, Mehmet, "Süryani Kaynaklarında İdil (Betzabday-Hazak)", Eriřim: [<http://www.suryaniler.com/makale-havuzu.asp?id=662>], Eriřim Tarihi: 20.01.2021
- Çelik, Mehmet, "Süryaniler", *Türkiye Diyanet Vakfı İslam Ansiklopedisi*, C.38. Türkiye Diyanet Vakfı İstanbul, 2010 s.176
- Çelik, Mehmet, *Süryani Kilisesi Tarihi*, Yaylacık Matbaası, İstanbul, 1987.
- Çorbacı, Hatice, "Adıyaman'ın Arkeolojik Deęerleri", *Fırat'tan Volga'ya Medeniyetler Köprüsü*, ADYÜ. Yay. No: 13, Adıyaman, 2015, s.21.
- Darke, Dinana, Refutation of Mother Agnes Mariam's narrative on #Syria, Eriřim: [<https://dianadarke.com/2014/06/20/refutation-of-mother-agnes-mariams-narrative-on-syria/>], Eriřim Tarihi: 20.01.2021
- Demir, Zekay, *Turabdin'de bir Süryani Mihallemi köyü: Habsus*, GDK, 2013.
- Delehaye, Hippolyte, *Les Saints Stylites*, Paris, 1923.
- Djobadze, Z. Wachtang- Hendy F. Michael, Archeological Investigations in the Region West of Antioch on-the-Orontes (Forschungen zur Kunstgeschichte und christlichen Archäologie 13), Stuttgart 1986.
- Dolapönü, Hanna, *Deyr-El-Umur Tarihi*, Baha Matbaası, İstanbul, 1971.
- Elitzur, Yoel, "The Identification of Mefa'at in View of the Discoveries from Kh. Umm er-Raşāş", *Israel Exploration Journal*, 1989, s.267-277.
- Elyiđit, Ufuk, "Süryani Kilise Geleneđi ve Altıntaş (Keferze) Mor İzozol Kilisesi", *Sanat ve Kültür Tarihi Arařtırmaları*, 2020, s.423.
- Gündüz, řinasi, "Uzlet" Mad. *TDV İslâm Ansiklopedisi*, TDV Yayınevi, 2012, s. 255.
- Harvey, Susan Ashbrook, *Asceticism and Society in Crisis: John of Ephesus and the Lives of the Eastern Saints*, University of California Press, 2018.
- Harvey, Susan Ashbrook, *Physicians and Ascetics in John of Ephesus: an Expedient Alliance*, Dumbarton Oaks Papers, 1984, 38: s.87-93.
- Hollerweger, Hans, *Turabdin*, Canlı Kültür Mirası, Linz, 1999.

- Hoyland, Robert, Brock, Sebastian, *The Life of Simeon of the Olives, In: The Life of Simeon of the Olives*, Gorgias Press, 2021.
- Jullien Florence, "Aux sources du monachisme oriental Abraham de Kashkar et le développement de la légende de Mar Awgin" *Revue de l'histoire des religions*, 2008, 1: s,37-52
- Kayaalp, Elif Keser, *Church Architecture of Late Antique Northern Mesopotamia*. Oxford University Press, 2021.
- Kazhdan, P. Alexander, et al; "Asceticism" mad. *The Oxford Dictionary of Byzantium*, Oxford University Press, 2005.
- King, Ursula, *Christian Mystics: Their Lives and Legacies Throughout the Ages*, Hiddenspring, New Jersey, 2001.
- Koç, Dinçer, "Süryanî Tarihçisi Efesli John (Ioann Ephesus)'Un Gök-Türkler ve Avarlar Hakkında Verdiği Bilgiler", *Türk Dünyası Araştırmaları*, 2012, sayı 198, s.93.
- Korkut, Tahsin, Karaca, Yalçın; "2017 Yılı Mardin ve Batman İllerinde (Turabdin Bölgesi) Hıristiyan Mimari Konusunda Yüzey Araştırması", *36.Araştırma Sonuçları Toplantısı*, C.3. Ankara, 2019, s.407-426.
- Kutsal Kitap, *Luka*, 12:33; 14:26, 33.
- Lent, Frederick, "The Life of St. Simeon Stylites: A Translation of the Syriac Text in Bedjan's Acta Martyrum et Sanctorum, Vol. IV.", *Journal of the American Oriental Society*, 1915, 35, ss. 103-198.
- Mikhail (Aziz Evgin'in Öğrencisi), *Aziz Avgin'in Yaşamı*, Anadolu Ofset, İstanbul, 2013.
- Nadler, Allan, *The faith of the Mithnagdim: Rabbinic Responses to Hasidic Rapture*, JHU Press, 1999.
- Nasrallah, Joseph, "Survie de Saint Siméon Stylite l'Alépin dans les Gaules", *Syria*, 1974.
- Obermann, Julian, "A composite inscription from the church of St. Simeon the Stylite", *Journal of Near Eastern Studies*, 1946, 5, 1, s.73-82.
- Palmer, Andrew N, *Monk and Mason on the Tigris Frontier: the early history of Turabdin*. Cambridge University Press, 1990.
- Pamir, Hatice, "Hatay İli Antakya, Samandağı, Altınözü ve Yayladağı Yüzey Araştırmaları 2009", *28. Araştırma Sonuçları Toplantısı*, C.3, İstanbul, 2010, ss. 381-382.
- Pierdicca, Roberto, et al, "Multidisciplinary Approach for the Analysis of Structural Heritage at Risk: The Case Study of Stylite Tower at Umm ar-Rasas (Jordan)." *International Journal of Architectural Heritage*, 2021, s.20, 25.
- Press, Gerald A., *Development of the Idea of History in Antiquity*, McGill-Queen's Press-MQUP, 2003.
- Rajan, K. Mani, *Martyrs, Saints & Prelates of The Syriac Orthodox Church*, Travancore Syriac Orthodox Publishers & SOCMNet. org, 2007.
- Schachner, Lukas Amadeus, "The Archaeology of the Stylite", *Religious Diversity in Late Antiquity*, Brill, 2010, s. 329-397.
- Schachner, Lukas Amadeus, "Pillars To Heaven: Stylite Sites Of The Levant", *Road to Emmaus; A Journal Of Orthodox Faith And Culture*, Vol 6, No3, 2010, s. 27.

- Scholasticus, Evagrius et al, *The Ecclesiastical History of Evagrius Scholasticus*, Liverpool University Press, 2000.
- Segal, Judah Benzion, *Edessa (Urfa) Kutsal Şehir*, Çev. Ahmet Arslan, İletişim Yayınları, İstanbul, 2002.
- Söyler, Olgay, "Bizans'ın Çileci Azizleri Stylites'ler: Sütun Tepesinde Bir Yaşam" *Akademik Tarih, Aylık Blog Dergisi*, 2019. Erişim: [https://www.academia.edu/38378329/Bizans%C4%B1n_%C3%87ileci_Azizleri_Stylitesler_1_pdf], Erişim Tarihi: 20.01.2021
- Tchalenko, Georges, *Villages antiques de la Syrie du Nord*, Paris, 1953.
- Tiefenbach, Hanspeter, *Anadolu'nun Azizleri*, Arkeoloji ve Sanat Yayınları, İstanbul, 2012.
- Tural, Murat, *Sütun Tepesinde Bir Ömür*, Arkeoloji ve Sanat Yayınları, Ankara, 2018.
- Wace, Henry, and W. Piercy, *A Dictionary of Christian Biography and Literature to the End of the Sixth Century AD with an Account of the Principal Sects and Heresies*. London: Murray, 1877.
- Wiesner, Gernot, *Christliche Kultbauten im Tur'Abdin/1,[2] Kultbauten mit Transversem Schiff und Felsanlagen-Tafelband*. Harrassowitz, 1981.
- Wright, George RH., "The Heritage of the Stylites" *As on the First Day*, 1987, s.10-35.
- Yaşar, Şükran; "Mor Evgin ve Hristiyan Mistisizminin Tur Abdin Bölgesine Girişi", *Mukaddime*, 12.1, 2021, s. 69-99.
- Yaşar, Şükran. "Mor Loozor Manastırı." *Mukaddime* 2.2, 2010, s. 119.