

KONYA GEVALE KALESİ 2019 YILI KAZISINDA BULUNAN BİR ÇOCUK ZİHGİRİ VE KARŞILAŞTIRMALI ARAŞTIRMASI



A CHILD'S ZIHGIR FOUND IN KONYA GEVALE CASTLE EXCAVATION IN 2019 AND COMPARATIVE RESEARCH

Erkan AYGÖR*

Musa ACAR**

Öz

Çalışmayı ele almamızdaki amaç, daha önce yayınlarda ve araştırmalarda çocuk zihgiri ile karşılaşılmasında yatmaktadır. Konya Gevale Kalesinde ele geçen zihgirin, sözlü kaynaklarda geçtiği gibi, 5-6 yaşlarında bir çocuğa ait olduğu ispat edilmek istenmiştir. Bunun için üç ana metod belirlenmiştir. İlki Sağlık Bilimleri alanında Antropoloji biliminden yararlanarak sayısal ölçümler ışığında zihgir ölçüsünün günümüz çocukları ile karşılaştırması şeklinde gerçekleşmiştir. İkinci ana veri günümüzde geleneksel okçuluk sporu yapan çocukların kullandıkları zihgirlerin ölçüleri olmuştur. Bu bilgiler de ilk Antropolojik analizlerle karşılaştırılarak ölçülere göre yaş aralıklarının aynı olduğu ortaya çıkmıştır. Son veri yetişkinlere ait zihgir ölçüleridir. Tersten giderek yetişkinlerin zihgirlerinin dairesel formu ve büyüklüğünün bir çocuğa ait olamayacağı ispat edilmiştir. Zihgir, erkeklerde savaş, av, spor, talim ve takı maksadıyla kullanılmıştır. Kadınlarda ise aksesuar yüzük olarak varlığı bilinmektedir. Çocuklar ile ilgili bilgilerimiz daha çok okçuluk ile ilgili yazılı ve sözlü bilgilere dayanmaktadır. Gerek İslam Öncesi Çin kaynakları gerek İslami dönemdeki hadisler ve tavsiyeler okçuluğun çocuklara öğretilmesi ile ilgili bilgiler ihtiva etmektedir. Böylece okçuluğun çocuk yaşta başlanarak öğretildiği anlaşılmaktadır. Osmanlı dönemi Okçuluk Tekkeleri belli kurallara göre yeni öğrenciler kabul ediyorlardı. Ancak çalışmalarımızda gerek müzelerde ve gerekse özel koleksiyonlarda çocuk zihgirine rastlanmamıştır. Konya Gevale Kalesinde 2019 yılı kazı çalışmasında bulunan zihgir, antropoloji biliminin verileriyle ve günümüz de geleneksel okçuluk sporu yapan çocuklardaki zihgir ölçüleri ile daha küçük yaşlardan (5-6 yaşından) itibaren zihgirin kullanımını ispat etmiş olmaktadır. Zihgir konusundaki çalışmalar henüz yeni olup tam bir tasnif ve araştırma yapılmamıştır. Muhtemelen müzelerin depolarında çocuk zihgirleri de vardır. İleriki çalışmalara da yardımcı olması ve kaynaklık etmesi bakımından Gevale Kalesi çocuk zihgiri alandaki önemli bir boşluğu doldurmaktadır.

Anahtar Kelimeler: *Gevale, Çocuk Zihgiri, Çocuklarda Okçuluk, Yüzük, Antropoloji.*

* Doç. Dr., Necmettin Erbakan Üniversitesi, Sosyal ve Beşeri Bilimler Fak., Sanat Tarihi Böl., Konya. ORCID ID: <https://orcid.org/0000-0001-7288-6654> ♦ E-mail: eaygor@erbakan.edu.tr

** Doç. Dr., Necmettin Erbakan Üniversitesi, Nezahat Keleşoğlu Sağlık Bilimleri Fakültesi, Fizyoterapi Ve Rehabilitasyon Bölümü, Konya. ♦ ORCID ID: <https://orcid.org/0000-0002-5646-693X> ♦ E-mail: musaacar@erbakan.edu.tr

Çalışma, UYSAD 6th International Conference on Management and Social Sciences da 16-18 Ocak 2021, tarihinde, İstanbul' da, pandemi sürecinde dijital ortamda, sözlü bildiri olarak sunulmuştur. Makale, antropoloji biliminin de katlıları ile geliştirilmiş ve düzenlenmiş olup ilk kez yayınlanacaktır.

Abstract

Our reason for conducting this study was that no previous publications and studies encountered a child's zihgir (thumb ring) as a tangible cultural asset. It was aimed to prove that the zihgir, which was found in Konya Gevale Castle, was mentioned in verbal sources and belonged to a 5-6-year-old child. For this purpose, three main methods were determined. The first method involved the comparison of the thumb measurements of the zihgir (sagittal diameter, coronal diameter) to the thumb measurements of today's children by utilizing the science of anthropology in the field of health sciences. In this process, the thumb measurements of 800 children aged 4, 5, 6, and 7, 200 children in each age group, were taken. These measurements directly corresponded to the dimensions of the zihgir found in Konya Gevale Castle in the measurements of the children aged 5-6. The second main source of the data included the measurements of zihgirs that are currently used by children who take part in traditional archery today, and when these measurements were compared to the anthropological analysis results, it was seen that the measurements increased in direct proportion to the age groups. Considering that the age of starting the sport of traditional archery today is 7, the current zihgir measurement results were considered to confirm the initial comparison results. The final data included the measurements of zihgirs belonging to adults. In the analysis in reverse, it was found that the zihgir found in Gevale Castle could not have belonged to an adult because the circular shape, size, form, and dimensions of zihgirs belonging to adults were not compatible with the zihgir analyzed in this study. As a result of the combination of all these data, it was concluded that the zihgir that was found in Konya Gevale Castle belonged to a child. Moreover, the approximate age range of the child was also found. The zihgir has always had a significant place in the history and art of Turkish archery. It has been used by men in combat, hunting, sport, practice, and as an accessory. It is known that women have also worn it as an accessory. Our knowledge about zihgir usage among children is mostly based on written and verbal sources about archery. Information about the teaching of archery to children has been included not only in Chinese sources in the pre-Islamic period but also in hadiths and advisories in the Islamic period. Accordingly, it is understood that archery has been taught starting in childhood. Archery Lodges in the Ottoman Era admitted new students based on certain criteria. However, in our research, a zihgir for children could not be encountered in museums or private collections. The zihgir, which was found during the excavations in Konya Gevale Castle in 2019, proved the usage of the zihgir by children at early ages (5-6 years old) based on the anthropological data that were obtained, as well as the zihgir measurements of children who take part in traditional archery today. Studies on the zihgir are currently new, and there is no comprehensive classification or research yet. The storage areas of museums probably include zihgirs for children. The child's zihgir found in Gevale Castle fills a significant gap in the field in terms of guidance and a reference for future studies.

Keywords: *Gevale, Children's Zihgir, Archery in Children, Ring, Anthropology*

1.Giriş

Gevale Kalesi, Konya ili merkez Selçuklu ilçesi sınırları dâhilinde, Sarayköy yakınında bulunmaktadır. Konya merkezine yaklaşık 9 kilometrelik bir uzaklıkta yer almaktadır. Kale, volkanik bir dağ olan Takkeli Dağın 1675 metre rakımlı zirvesinde konumlandırılmıştır. Gevale Kalesinin burçları uzaktan takkeyi andırdığı için, dağ Konyalılar tarafından “Takkeli Dağ” olarak isimlendirilmiştir. Kale, Konya Ovasına hâkim bir noktada, oldukça stratejik bir yerdedir. İlk çağlardan itibaren yerleşim gören kalenin merkezi, Roma, Bizans, Selçuklu ve Karamanoğulları döneminde kullanılmıştır¹. Karamanoğlu Mehmet Bey H. 729/M. 1328-1329 yıllarında kaleyi ele geçirmiş ve yaklaşık 150 yıl Karamanoğlu hâkimiyetinde kalmıştır². Fatih Sultan Mehmet 1466-1467 yılında Karaman Seferi sırasında Gevela Kalesi’ni Osmanlı sınırlarına katmıştır³ (Fotoğraf: 2).

Gevale Kalesi’ndeki kazılar 2013-2021 yılları arasında devam ettirilmiştir. Bu araştırmalarda bulduğumuz yetişkine ait sedef zihgiri daha önce 22. Ortaçağ kazılarında bildiri olarak tanıtılmıştı. Makalenin konusu çocuk zihgiri 2019 yılı kazı sezonunda ele geçmiştir. Çalışmada, bir çocuğa ait olduğunu düşündüğümüz zihgir savı; gerek günümüzdeki okçuluk kulüplerinde kullanılan benzer çocuk zihgirleri ile karşılaştırılarak, gerekse antropoloji verileri ile küçük yaşta bir çocuğa ait olabileceği düşüncesinin ispatı amaçlanmıştır. Ulaşabildiğimiz verilerde müzelerde çocuk zihgiri ile karşılaşılmamıştır.

Ortaçağ boyunca okçuluk, Türk İslam dünyasında ana kullanımı savaşlarda olmakla birlikte; spor, avcılık, talim gibi çeşitli alanlarda yapılyordu. Özellikle ortaçağda Türk İslam dünyasındaki bilim ve teknikteki gelişmeler; onların askeri alanda da başarılı olmalarını sağlamıştır. Avrupa için karanlık olan ortaçağ, Türk İslam dünyası için âdete Altın bir çağ olmuştur. Askeri başarıların ardında okçuluğun ve okçuluğa ait malzemelerin bulunduğu günümüzde bilinmektedir. Anadolu’nun Türklere açılması 1071 Malazgirt zaferi ile gerçekleşmiştir. Türkler çok kısa bir sürede Anadolu’yu fethetmiş, Anadolu Selçuklu Devletini kurarak 1081 yılında Konya’yı başkent yapmışlardır.

Daha önce zihgir üzerine yaptığımız çalışmalara göre; zihgirin ilk ne zaman ortaya çıktığı konusu henüz tam anlamıyla açığa kavuşturulmamıştır. Ancak Osmanlı döneminde yoğun olarak kullanıldığına dair elimizde çok fazla örnek mevcuttur. Gevale kazılarında ele geçen üç⁴ adet zihginin ileri dönemlerde yaş tespitini yapmak için, arkeometrinin olanaklarını kullanmak bir zorunluluk olarak karşımızda durmaktadır.

Zihgir, ok atışı esnasında sağ elin (sağ elini baskın olarak kullananlar için) başparmağına takılan yüzüktür. Parmak boğumunu yaralanmalardan korumak amacıyla

1 Önder, 1971, 84.

2 Turan, 1998, 606.

3 Konyalı, 1964, 170. Uzunçarşılı, 1972, 88-89.

4 Sedef Zihgir daha önce 22. Ortaçağ Sempozyumunda tanıtılmıştır. Kemik zihgir kazı raporlarında yer almaktadır. Çocuk zihgirini bu çalışmada ele alıyoruz.

la yapılmışlardır.⁵ Şast olarak da adlandırılmıştır.⁶ Diğer isimleri Osmanlı döneminde zingir, zehgir, zikir (Seyhani), zekir(Bursa), zeykir (Ankara, Niğde, Eskişehir, Malatya, Kahramanmaraş, Gaziantep), zulfür (Tekirdağ) şeklinde olup⁷ : Arapça küştiban, İran eserlerinde ise engüştvane olarak geçer. Zihgir sadece okçu yüzüğü değil, aynı zamanda takı, aksesuar olarak da kullanılmıştır.

Zihgir üç bölümden oluşur; bunlar damak veya kaş, kulak ve eşik kısımlarıdır. Zihgirin parmak üzerine oturan uzunca yerine damak veya kaş denilmektedir. İç tarafına bazen deri yapııştırılan iç kısma kulak, kiriş takılan dış kenarına ise eşik adı verilir. (Şekil 1, 2)

2. Gevale Kalesi Çocuk Zihgiri

Gevale Kalesi 2019 yılı kazı sezonunda G-48 açmasında elek taraması sonucu çocuk zihgiri bulunmuştur. Envanterde 2019 GVL-7 numarası ile kayıt altına alınmıştır. Yapım malzemesi olarak kemik kullanılmıştır. Her ne kadar kazı raporu ve envanter fişinde 13. yüzyıl tarihlendirilmesi yapılmışsa da; 12-15 yy. daha makul bir tarihtir. Kalenin bu yıllar arasında faal olarak kullanıldığı bilinmektedir. Süslemeli bir zihgir olması ve bir çocuk tarafından kullanılması söz konusu yüzyıl aralığına işaret etmektedir.

Zihgirde kaş kısmının en ucundan kulak kısmı sonuna kadarki en uzun bölüm 24.3 mm ölçülmüştür. Kalınlık ise 2 mm verilmiştir. Başparmağın girdiği boşluk 14.95 x 12 mm olup, elipse çok yakın bir form vermektedir. Zihgir kulak kesiminden üst görünüşünde yatay simetri ekseninin tam ortasından kesildiği zaman hemen solunda bir çatlak bulunmaktadır. Ayrıca eşik kısmının üzerinde yay kirişinin geldiği yerde yoğun deformasyon vardır. Bu kaş ve eşikteki bozulmalar zihgirin okçuluk maksadıyla kullanıldığını göstermektedir (Şekil 3), (Fotoğraf 1, 2).

5 “Okçuların yayı çekerken sağ ellerinin baş parmaklarına incinmemesi için taktıkları genellikle kemikten halka şeklindeki yüzüğe zihgir adı verilir” Küçükaşçı, 1998, 55. “Kemankeşlerin başparmaklarına geçirdikleri atış yüzüğüdür. Başparmak yay çekilen yeri muharrefi zigir yani başparmağa geçirilen yüzük” olarak tanımlanır Şükun, 1944,1098. Başparmağa takılan zihgir ya da şast denilen özel yüzükle hem parmak korunur hem çilenin çekilmesi kolaylaşır Kahraman, 1995, 69. “Yüzükler kullanım açısından çeşitlilik gösterirler. Nişan ve nikâh yüzüklerinden başka, okçuların baş parmaklarına taktıkları, ok atmada kullanılan zihgir adı verilen yüzükler vardır ki bugün de kullanılmaktadır” Oruç, 2017, 341.

6 “Şest, şın-sad ile şast şekliyle de yazılmakta olup, Farsça bir kelimedir. Aslen altmış demektir. Ayrıca, kemankeşlerin zihgiri anlamına da gelir. Şasta almak şeklinde, nişan almak anlamında kullanıldığı gibi, balık oltasının topu manası da vardır “Yavuz-Canatar, 2010:244. “Ok atanların başparmaklarına geçirdikleri yüksüğe verilen ad. Buna zihgir de denir. Şastın yararı, okun hedefini bulmasıdır. Şast sayesinde kiriş titremez ve ok düz gider. Hatta usta kemankeşler ok atarken şastın üstüne su dolu fincan koyarlar ve oku fırlattıkları zaman fincandan bir damla dahî su dökmezlermiş. Okçular arasındaki “fincanı düşürmek” deyimini de buradan gelmektedir ” Pala, 1989,282.

7 Tietze- Gilbert, 1967, 159.

Zihgirde süsleme de mevcuttur. Kaş bölümünde üç adet kazıma yöntemiyle içi içe iki daire açılmıştır. Muhtemelen ilk yapıldığı esnada bu üç noktada değerli taşlar ile kakma tekniği uygulanmış olmalıdır. Kakma tekniğinde zihgirdeki kaş bölümünün yüzeyinin düz ve pürüzsüz olması yay kirişinin rahat hareket etmesine olanak sağlamaktadır (Şekil 4).

Zihgirler de kulak bölümünün çatlaması okçulukta çok sık rastlanan bir durumdur. Ayrıca yay kirişinin hep aynı noktada kaşın üzerinden, eşikteki kertiğe yaptığı baskı bozulmayı hızlandırıcı bir etki yaratmaktadır. İlaveten yine zihgir kaşının üstünde eşğin hemen altında hilal şeklinde bir çatlak da görülmektedir.

Okçuluk eğitimlerinin genellikle çocukluk döneminden başlayarak devam ettirildiği bilinmektedir.⁸ İslam öncesi özellikle Çin kaynakları, Türklerin çocuklarına küçük yaştan itibaren ok atma eğitimi verdiklerini yazmaktadır.⁹ Hz. Muhammet, çocuklara okuma yazma, yüzme ve okçuluğun öğretilmesini babalık görevi saymıştır. Bu dönemde çocuklar ok talimi için ucunda; temren yerine çamur topağı veya çekirdeği çıkarılmış hurma bulunan oklar kullanılıyordu.¹⁰ Okçuluk Türklerde her zaman önemli bir uğraş olmuştur. Osmanlı Dönemi Okçuluk Tekkeleri bunun en güzel kanıtıdır. Yukarıda belirtildiği gibi zihgir atış esnasında parmağı korumaktadır. Söz konusu bir çocuğun parmağı olunca da buna daha fazla önem vermiş olmalıdırlar. Zira ciddi bir yaralanma hem çocuğa kalıcı zarar verebilir hem de okçuluktan soğutabilirdi. Ancak Gevale Kalesinde'ki çocuk zihgirinin benzeri bir örneğine rastlanmaması ilginçtir. İleride daha detaylı müze ve özel koleksiyon taramalarında çocuk zihgirlerinin bulunabilmesi mümkündür.

3. Antropometrik Ölçümler

Antik çağlardan beri insan vücudu çeşitli nedenlerle ölçülmüştür. 19. yüzyılın sonlarına doğru, halk sağlığı ölçümlerinin önem kazanmasıyla birlikte antropometri, klinik uygulamalar için yeni bir araç haline geldi. 19. ve 20. yüzyıllarda antropometri, çocuğun büyümesini etkileyen çevresel etkileri belirlemek için kullanılan ağırlık, çevre, boy ve deri kıvrım kalınlığı ölçümlerinde kendini gösterdi. Antropometrik ölçümler bireyin büyüme ve gelişmesi hakkında bize önemli bilgiler vermektedir. Ayrıca konumuz açısından önemli bir olgu; bin yıllık süreç içerisinde insan anatomik yapısı günümüz insanların anatomik yapısı ile aynıdır. Böylece çocuk anatomik yapısına bağlı olarak başparmak ölçüleri bin yıllık bir süreç içerisinde bilimsel olarak değişiklik göstermemektedir. Bu durumda antropometrik ölçümlerin, çalışmamız açısından, doğruluğunu kanıtlar niteliktedir.

Çalışmaya başlamadan önce ölçümlerin yapılabilmesi için gerekli olan izni almak üzere Konya İl Milli Eğitim Müdürlüğüne başvuruda bulunuldu. İl Milli Eğitim

8 Hunlar döneminde çocuklar küçük yaşlarından itibaren askeri eğitim alırlardı. Erkek çocukları koyun üzerinde küçük hayvanlara ok atarlardı, büyüyünce tavşan ve tilki avlarındı Göksoy, 2018, 24.

9 Yücel, 1999, 13.

10 Yücel, 1999, 5.

Müdürlüğü'nün uygun görmesi üzerine, Konya merkez Selçuklu ilçesinde yer alan bir anaokulu ve bir ilköğretim okulu ile iletişime geçildi. Çalışmaya bu okullarda yer alan 4, 5, 6 ve 7 yaşlarındaki çocuklar dahil edildi. Çalışma her yaştan 200'er çocuk olmak üzere toplam 800 kişi üzerinde gerçekleştirildi.

Çalışmamızda farklı yaşlardaki çocuklarda başparmağın, articulation interphalangealis hizasındaki çapları ölçüldü. Çap ölçümleri sagittal ve coronal planda gerçekleştirildi. Ölçümlerin tamamı aynı araştırmacı tarafından milimetrik kumpas ile yapıldı. Elde edilen ortalamalar tabloda ayrıntılı olarak verilmiştir. (Tablo 1)

4.Değerlendirme

Zihgir kullanımı, batıda Macarlar hariç, Türkler, İran, Kore, Japon, Çin, Moğol gibi doğulu toplumlara has bir okçuluk malzemesidir. Bu milletlerin ortak özelliği ise kompozit yay kullanarak, zihgir ile birlikte başparmak atışı tekniğini kullanmalarındır.

Zihgirin bir çocuğa ait olduğu sonucuna iki ana veri ile ulaşılmaktadır. İlki insan anatomisi üzerinden yola çıkarak Anropoloji biliminin verileriyle, diğeri günümüzdeki okçuluk kulüplerindeki çocukların kullandığı zihgirlerin ölçüleri ile bir karşılaştırma yaparak elde edilmiştir. Ayrıca hem müzelerdeki yetişkin zihgirlerinin hem de günümüzde geleneksel okçuluk sporu yapan yetişkinlerin kullandığı zihgirlerin ölçülerine de bilmekteyiz.

Topkapı sarayı koleksiyonunda bulunan zihgirlerde eşik ve kulak arasındaki iki boşluk genelde 22-24 mm. arasında ölçülmüştür¹¹. Manchester Müzesi'nde 19. ve 20. yüzyıl başlarına tarihlenen Osmanlı zihgirleri 20-22 mm arasını göstermektedir¹²(Şekil: 6-9). Beçin Kalesi kazılarında 1995 yılında 19 mm çapında gümüş bir zihgir bulunmuştur¹³ (Fotoğraf :3). Akşehir Müze envanterine kayıtlı iki adet zihgirde çap ölçüleri birinde 28mm, diğesinde 20 mm olarak ölçülmüştür (Fotoğraf: 4, 5). Konya Koyunoğlu ve Etnoğrafya müzelerinde yetişkinlere ait benzer 23 mm ölçülerinde zihgir örnekleri vardır (Fotoğraf: 6). Yine Topkapı Sarayında bulunan, II. Mahmud'un bizzat kullanırken çatlaması üzerine uğur sayarak muhafaza edilen, zihgir ise 24 mm. çapındadır¹⁴. Böylece örneklerdeki veriye göre, zihgir içindeki baş parmak, genelde 19-24 mm aralığında bir boşluk (çap) içerisinde yer almaktadır. Gevale Kalesinde bulunan sedef zihgir de 21 mm çapta imal edilmiştir (Şekil: 5). Yoğun ok atan bir kişinin başparmak deformasyonu göz önüne alındığında 21 mm. başparmak ölçüsünün yetişkin bir erkeğe ait olduğu görülmektedir. Günümüzde geleneksel okçuluk sporu ile uğraşan kimselerde de başparmak deformasyonu görülmektedir. Hatta sol başparmak ile karşılaştırıldığında; sağ elle atış yapan başparmak iki kat daha büyük bir yapıya kavuşabilmektedir (Şekil 10).

11 Acar, 2013,28.

12 Altinkulp, 2015, atli_okculuk.com.

13 Ünal, 2018, 245.

14 Acar, 2013, 27.

Hasan Koç, Geleneksel Okçulukta 2014 yılı dünya şampiyonudur. Ulusal ve Uluslararası geleneksel okçulukta birçok başarısı bulunmaktadır. Tüm bu başarılar yoğun bir ok atışı ile gerçekleşmekte olup, kendisinin zihgir ölçüsü 23 mm çap ebatlarında olması da yukarıdaki genel özellik ile uyumludur.¹⁵

Yukarıdaki tüm veriler bir yetişkinin zihgir için geçerli baş parmak ölçülerini vermektedir. Sonuç olarak Gevale Kalesinde bulunan zihgirin 14.95x12 mm ölçüsü ile bir yetişkine ait olması mümkün değildir. Günümüzde geleneksel okçuluk sporu yapan çocukların baş parmak ölçüleri ve zihgir ustaları ile yaptığımız görüşmeler; Gevale Kalesi'nde çıkarılan çocuk zihgirinin fiziksel özelliklerini doğrular nitelikte bilgiler vermektedir. Günümüzde geleneksel okçulukta kullanılan çocuk zihgirleri ile Gevale Kalesinde ele geçen çocuk zihgirinin ortak bir özelliği baş parmaktaki elips şeklindeki durumdur. Aynı elips şekli Gevale Kalesi çocuk zihgirinde de görmek mümkündür. Yetişkin zihgirinde ortadaki boşluk daireye yakındır. Anatomik olarak çocuk baş parmağı elipse yakın bir form vermekteyken, yaş ilerledikçe ve yetişkinlikte oval dairesel form oluşmaktadır. (Şekil 11, 12)

5. Sonuç

Sonuç olarak Konya Gevale Kalesi Kazısında ele geçen 14.95x12 mm. ölçülerindeki zihgir; öncelikle pozitif bilimsel veriler ışığında Antropometrik ölçümlerin 800 çocuk üzerindeki sonuçları 14,735-14,785mm ve 11.96-12mm ölçüleri, doğrudan 5 veya 6 yaşındaki bir çocuğun başparmak verilerini doğrular bilgiler vermektedir. Günümüzde geleneksel okçuluk sporu yapanların çocuk zihgirleri ile karşılaştırmalarda elips parmak şeklinin durumu ve 7, 8 yaş için 15x16.5 mm kullanımı yine; Ortaçağ Türk-İslam çağında okçuluğa başlama yaşının 5 veya 6 yaş olduğunu ortaya koymaktadır. Gevale çocuk zihgiri üzerindeki yoğun aşınmaların ok atıcılığı ile oluştuğu görülmektedir. Böylece zihgirin okçuluk maksadı ile kullanıldığı tespit edilmiştir. Zihgirdeki üç adet süsleme amaçlı kakma tekniği ile açılan yuvalarda tezyinat ibarelerini ortaya çıkarmaktadır. Konya Gevale Kalesi çocuk zihgiri, okçuluk tarihi ve sanat tarihi alanında bulunan ilk örnek olması bakımından önemli bir keşiftir. Ayrıca Selçuklu döneminde veya 15 yüzyıla kadarki dönem içinde çocuklarda okçuluğa başlama yaşının 5 veya 6 olduğu kanaati oldukça güçlü bir veri olarak karşımıza çıkmaktadır.

15 Ömer Koç (Geleneksel Türk Okçuluğu Federasyon Sekreteri, Konya Bulcuk Spor Başkanı) ile yapılan görüşme.

KAYNAKÇA

- Acar, Ş. M. (2013). *Osmanlıda Sportif Atıcılık Nişan Taşları*, İstanbul.
- Göksu, E. (2018). *Okla Yükselen Millet Türklerde Ok ve Okçuluk*, İstanbul.
- Kahraman, A. (1995). *Osmanlı Devleti'nde Spor*, Ankara.
- Karpowicz. A. (2018). *Osmanlı Türk Yayları İmali ve Tasarım*, (Çev. M. Yılmaz Akbulut), İstanbul.
- Konyalı, İ.H. (1964). *Abideleri ve Kitabeleri İle Konya Tarihi*, Konya.
- Küçükaşçı S. M. (2013). Yüzük, İslam Ansiklopedisi, 57-58.
- Oruç, Z. (2017). Selçuklularda Bir Hâkimiyet Alâmeti Olan Mühür-Yüzük Ve Kullanımı Üzerine Bir Değerlendirme, *Uluslararası Sosyal Araştırmalar Dergisi / The Journal of International Social Research*, (10/54), 340-349.
- Ölmez, N. F. ve Özdamar, H.(2017). Bir Yüzüğün Öyküsü: Zihgir, İdil, (6/33), 1555-1579.
- Önder, M. (1971) *Mevlâna Şehri Konya*, Ankara.
- Pala, İskender,(1989). *Ansiklopedik Divan Şiiri Sözlüğü*, Cilt:2, Ankara.
- Şükün, Z. (1944). Zihgir, *Farsça-Türkçe lûgat: Gencinei Güftar; Ferhengi Ziya*, 1098.
- Tietze, A. and Lazard, G. (1967), Persian Loanwords in Anatolian Turkish, *Oriens*, Vol. 20, 125-168.
- Turan, O. (1958). *Türkiye Selçukluları Hakkında Resmi Vesikalar*, Ankara.
- Uzunçarşılı, İ. H. (1972). *Osmanlı Tarihi*, C. I, Ankara,
- Ünal, H. R. (2018). *Beçin Kazılarının 15 Yılı (1995-2009)*, Muğla.
- Yavuz, K. ve Canatar, M.(2010), *Mustafa Kani Bey Okçuluk Kitabı 1836*, İstanbul.
- Yücel, Ü. (1999). *Türk Okçuluğu*, Ankara.

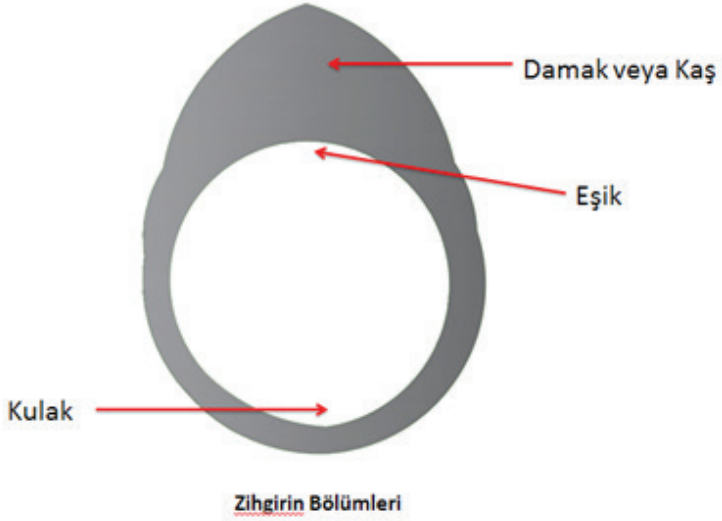

Şekil 1 Zihgirin Bölümleri



Şekil 2 Zihgirin Bölümleri (Konya Etnografya Müzesinde Bulunan 3020 Envanter Numaralı Zihgir)

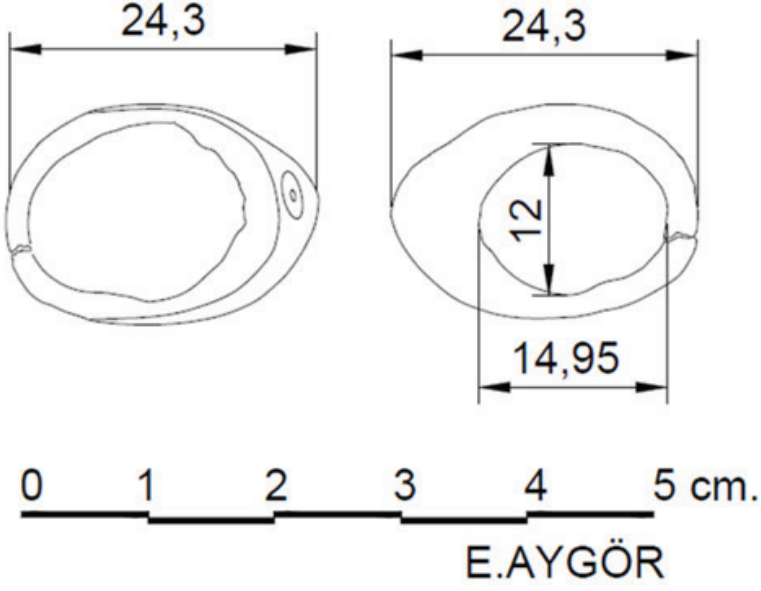

Şekil 3 Konya Gevale Kalesi Çocuk Zihgiri Çizimi ve Ölçüleri

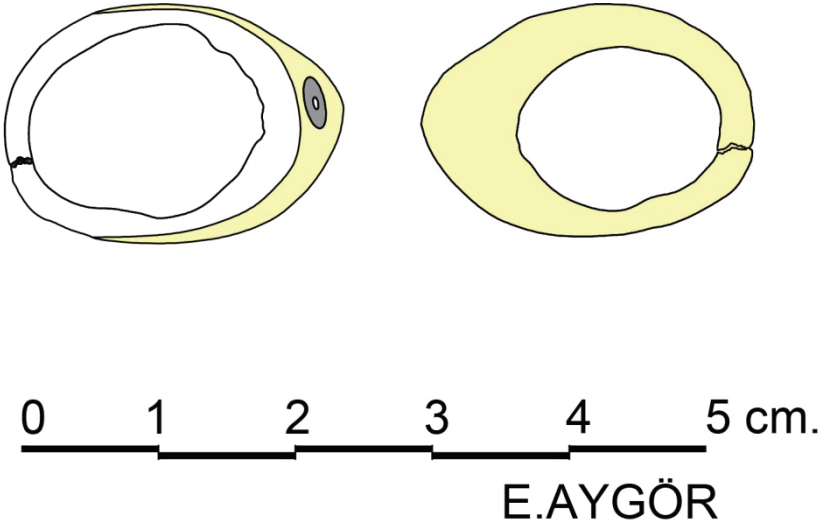

Şekil 4 Konya Gevale Kalesi Çocuk Zihgiri Renkli Çizimi

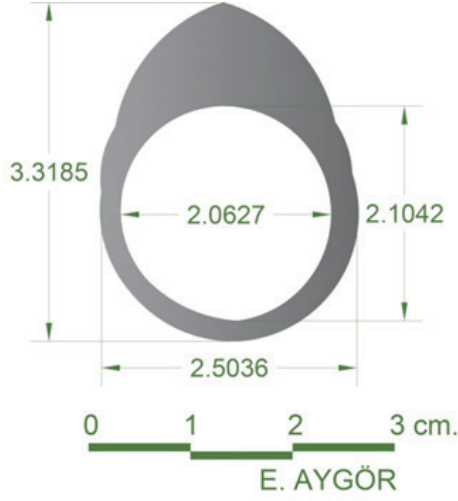

Şekil 5 Konya Gevale Kalesi Sedef Zihgir Ölçüsü

Manchester Müzesi - Osmanlı Zihgirler

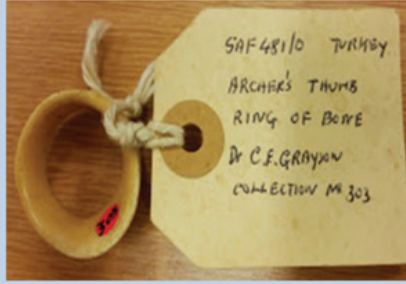
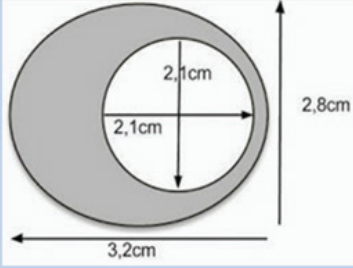

Şekil 6 Manchester Müzesi Osmanlı Zihgirleri (Altınculp)

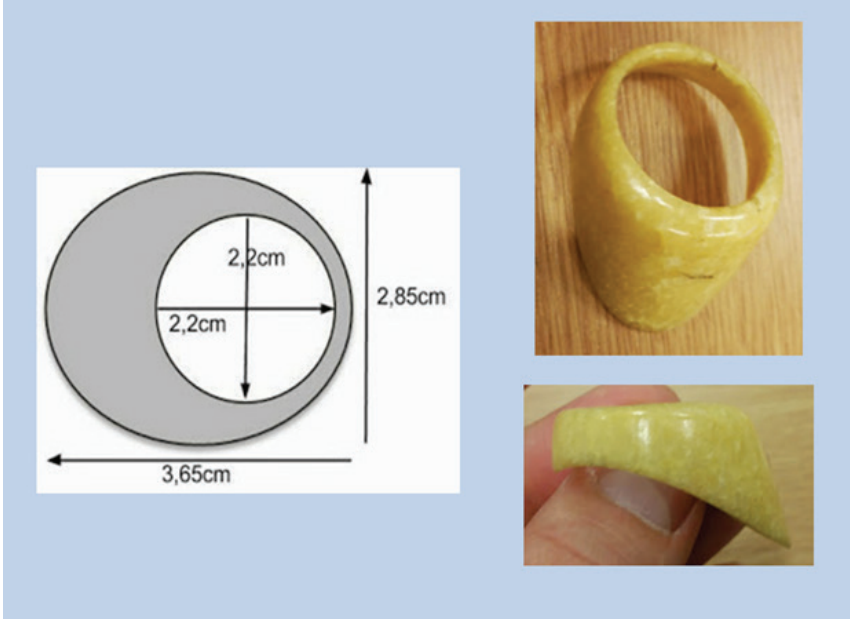

Şekil 7 Manchester Müzesi Osmanlı Zihgirleri (Altınkulp)

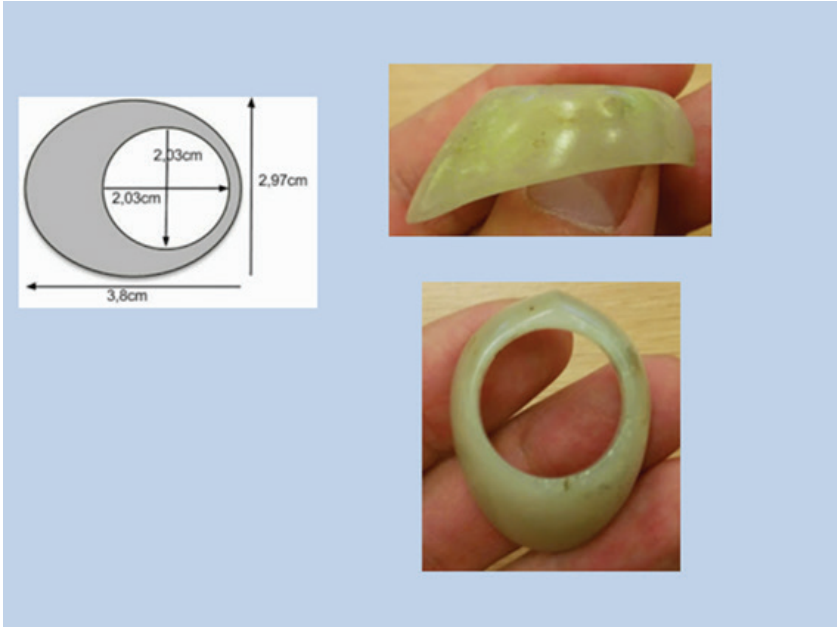

Şekil 8 Manchester Müzesi Osmanlı Zihgirleri (Altınkulp)

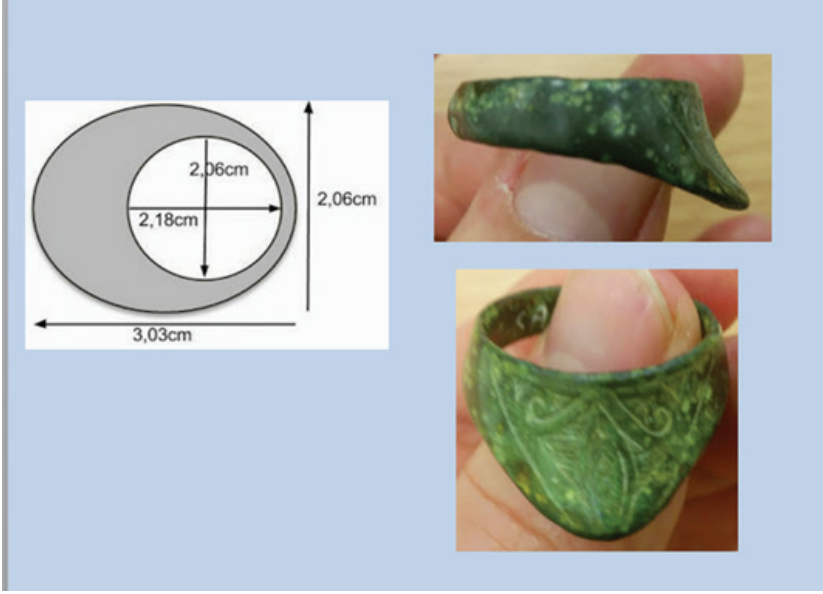

Şekil 9 Manchester Müzesi Osmanlı Zihgirleri (Altınculup)



Şekil 10 Günümüzde Yetişkin Geleneksel Okçuluk Sporunu Yapanlara Ait Zihgir ve Ölçüsü (A. Yeşilkaya)



Şekil 11 Günümüzde Geleneksel Okçuluk Sporunu Yapan Bir Çocuğa Ait Zihgir ve Ölçüsü (Ö. KOÇ)



Okcu Baba zihir ölçüleri: 1 numara ile gösterilen zihir 7-8 yaş aralığına tekabül etmektedir. Günümüzde genellikle 7-8 yaşında geleneksel okçuluk sporuna başlanabiliyor.

Şekil 12 Günümüzde Geleneksel Okçuluk Sporunu Yapan Çocuklara Ait Zihgirlerin Ölçüsünü Veren Tablo (<https://okcubaba.com/>)



Şekil 13 Günümüzde 7-8 yaşında bir çocuğa yapılan zihgir ve ölçüleri (A. Yeşilkaya)



Fotoğraf 1: Konya Gevale Kalesi Çocuk Zihgiri



Fotoğraf 2: Konya Gevale Kalesi Çocuk Zihgiri



Fotoğraf 3: Becin Kalesi Kazısı 1995 Gümüş Zihgir (R.H. Ünal)



Fotoğraf 4: Akşehir Müzesi Bronz Zihgir 28 mm. çap (Y.ERTEN)



Fotoğraf 5: Akşehir Müzesi Bakır Zihgir 20 mm. çap (Y.ERTEN)



Fotoğraf 6: Konya Koyunoğlu Müzesinde Bulunan 1196 Envanter Numaralı Zihgir 23 mm Bronz

Tablo 1. Farklı yaşlardaki çocuklara ait parmak çap ölçümleri(mm) (M. ACAR)

Parametreler Yaş	Sagittal çap (n=200)	Coronal çap (n=200)
4	14,240	11,495
5	14,735	11,965
6	14,785	12
7	15,375	12,565

Ege Üniversitesi, Edebiyat Fakültesi | *Ege University, Faculty of Letters*
Sanat Tarihi Dergisi | ***Journal of Art History***
ISSN 1300-5707 | e-ISSN 2636-8064
Cilt: 31, Sayı: 2, Ekim 2022 | *Volume: 31, Issue: 2, October 2022*

Sahibi (Owner): Ege Üniv. Edebiyat Fak. adına Dekan (On behalf of Ege Univ. Faculty of Letters, Dean): Prof. Dr. Yusuf AYÖNÜ ♦ Yazı İşleri Müdürü (Managing Director): Doç. Dr. Hasan UÇAR ♦ Editörler (Editors): Dr. Ender ÖZBAY, Prof. Dr. İnci KUYULU ERSOY ♦ Yayın Kurulu (Editorial Board): Prof. Dr. Semra DAŞÇI, Doç. Dr. Lale DOĞER, Doç. Dr. Sevinç GÖK İPEKÇİOĞLU ♦ İngilizce Editörü (English Language Editor): Dr. Öğr. Üyesi Elvan KARAMAN MEZ ♦ Sekreteryaya - Grafik Tasarım/Mizajpaj - Teknik İşler - Strateji - Süreç Yönetimi (Secretariat - Graphic Design/page layout - Technical works - Strategy - process management): Ender ÖZBAY

[İnternet Sayfası \(Açık Erisim\)](#) | [İnternet Page \(Open Access\)](#)

DergiPark
AKADEMİK
<https://dergipark.org.tr/std>

Sanat Tarihi Dergisi hakemli, bilimsel bir dergidir; Nisan ve Ekim aylarında olmak üzere yılda iki kez yayınlanır.

Journal of Art History is a peer-reviewed, scholarly, periodical journal published biannually, in April and October.

