

Urfa Harrankapı Mezarlığındaki 16-17. Yüzyıldan Üç Mezar Taşı

GÜL GÜLER*

Özet

Bu çalışmada, Urfa Harrankapı Mezarlığında bulunan tarihi mezar taşlarından, 16.-17.yy a ait tip ve malzeme olarak farklılık gösteren üç mezar taşı incelenerek değerlendirilmiştir. Urfa'daki tarihi mezarlıklarda, mezar taşlarının büyük çoğunluğunun 19.yüzyıla ait olduğu görülmektedir. Bu üç mezar taşı, Urfa'daki tarihi mezar taşları içerisindeki nadir görülen erken tarihli örneklerdir. Çalışma kapsamında, bu mezarın, ölçüleri alınarak çizilmiş, fotoğrafları çekilmiş, üzerindeki yazılar okunarak günümüz Türkçesine çevrilmiştir. Mezar taşları tipolojik olarak incelendikten sonra hem Urfa'daki tarihi mezar taşları hem de diğer bölgelerdeki mezar taşlarıyla karşılaştırılarak değerlendirilmiştir. Bu değerlendirmeler sonucunda 16.-17.yya ait bu üç mezar taşının, Urfa'daki tarihi mezar taşları içerisindeki yeri ve önemi ortaya konmaya çalışılmıştır.

Anahtar Kelimeler: Urfa, mezar, mezar taşı.

Abstact

In this study, three of the gravestones in Urfa Harrankapı Cemetery, which are dated 16-17th century and unique in terms of their type and material are analzed. It is to be noted that most of the gravestones in the historical cemeteries in Urfa are dated 19th century. These three gravestones are unique ones and rarely seen in Urfa. In this paper, the measurement and photographs of these graves were taken and the script on the gravestones were transliterated. Having determined the typology of the gravestones, these gravestones are compared to the other historical

* Yrd. Doç. Dr. Harran Ü. İlahiyat Fak. İslam Tarihi ve Sanatları Öğretim Üyesi,
gulguler67@hotmail.com

ones both in Urfa and in the other cities in the region. To conclude, the significance and position of these three gravestones dated 16-17. centuries are examined.

Key Words: Urfa, grave, gravestone.

Harrankapı Mezarlığı, Urfa şehir merkezinde, Harrankapı Mahallesiindedir. Geniş bir alana yayılmış olan tarihi mezarlık, yakın zamanlara kadar yapılan yol yapımı ve çevre düzenlemeleri yüzünden, etrafından ve aralarından geçen yollarla, hem küçülmüş hem de üç parçaya ayrılmıştır. Bugün mezarlıkta yaklaşık olarak elli civarında tarihi mezar bulunmaktadır. Ancak günümüzde mezarlıkta hâlâ defin yapılması dolayısıyla, tarihi mezarların tahribatı¹ devam etmektedir.

Bu çalışmamızla, Harrankapı Mezarlığında, günümüze ulaşmış tarihi mezar taşları içinden, mezar taşı tipi, malzemesi, yazı karakteri olarak, mezarlıktaki diğer mezar taşlarından farklılık gösteren erken tarihli ve daha önce yayınlanmamış² üç mezar taşının incelenip değerlendirilmesi amaçlanmaktadır. Urfa tarihi mezarlıklarındaki mezar taşları genellikle 19 yüzyıla ait olup, inceleyeceğimiz bu üç mezar taşı 16. ve 17. yüzyıla ait nadir örneklerdendir.

İncelenen mezarlar, Seyyid Maksud'a ait H.1003-M.1594 tarihli mezar, Hacı Mehmed oğlu Hacı Eyyup el-Câkerî'ye ait H.1007-M.1599 tarihli mezar ve Seyyid Osman ibn-i Süleyman Bey'e ait olan H.1082-M.1672 tarihli mezarlardır.

İlk mezar, Seyyid Maksud Türbesindeki³ Seyyid Maksud'un mezarıdır (fot.no.1). Mezarın bulunduğu türbede iki kitabe vardır. Türbenin kuzey cephesindeki kemerin iki yanında bulunan ve birbirinin devamı olan, iki satırlık H.1003-M.1594 tarihli kitabede;

¹ Yeni definler esnasında, tarihi mezarlar açıldığı için mezarların taşları kırılmakta ve tahrip olmaktadır. Ayrıca bu mezarlıkta tarihi mezarların yanına, yeni mezarların yapımı da hâlen devam ettiğinden, mezarlığın tarihi kimliği bozulup kaybolmaktadır.

² Bu mezarlardan sadece Seyyid Maksud Türbesi'nin içindeki Seyyid Maksud'a ait mezar taşının yazıları okunarak yayınlanmıştır. Mahmut Karakaş, Şanlıurfa Ve İlçelerinde Kitabeler (Şanlıurfa: Şanlıurfa Belediyesi yay., 2001), s.247.

³ Açılan yeni yollarla üç parçaya ayrılmış olan mezarlığın orta kısmında kalan Seyyid Maksud Türbesi, sekizgen gövdeli ve üzeri kubbe ile örtülüdür. Türbe, köşelerdeki sekiz adet ayak ve bu ayakların birbirlerine sivri kemerlerle bağlanmasından oluşmaktadır. Türbenin ayak araları sonradan taşlarla örülerek kapatılmıştır.

Doğu tarafta;

Haza kabru seyyidi's-sâdât ebi'l-hayr ve'l-hasenât

Es-seyyid el-Hac Ali? ibni Es-seyyid Maksud.

Batı tarafta

El-ğarik fi rahmeti'llâhi'l-meliki'l-mahbûb tûvüffiye

Fi şehri rebî'l-evveli sene selâse ve elf.

Türkçesi:

“Bu kabir; seyyidler seyyidi hayr ve hasenat sahibi (babası) Allah'ın rahmetine garkolmuş ve 1003 yılı rebîü'l-evvel ayında vefat eden Seyyid Hacı Ali Oğlu Seyyid Maksud'un kabridir” yazılıdır.

Türbenin giriş kapısı üzerinde yer alan H.1293-M.1876 tarihli tamir kitabesinde ise;

Reşadetlü tarik-i Kadir'in keramet ehli Hacı Mustafa'dır

Zehi Mürşid-i kamil kutb-ı alem

Bihar-ı feyz-ı esrar-ı Huda'dır

Şeri'atle tarikat iki mekteb

Hakikat mari'fet anda nûmadır

Ziyaret-gah etdi bu makamı

Mariz-i Halise dar-ı şifadır

Gelüp üçler dedi tarihin tami'r

İmarını merkad-i nev ede kan'i-i sezadır

Sene:1293

Türkçesi:

“Bu zat, Kadiri tarikatının reşadetli keramet ehli Hacı Mustafa'dır. Evet o, bir mürşid-i kamil ve kutubdur. Cenab-ı Hakk'ın sırlarının feyzinin denizidir. Şeri'at ve tarikat iki okul olup, hakikat ve ma'rifet bu ikisinde kendini gösterir. Burayı bir ziyaret yeri etti ki, gerçek hastalığına bu bir şifa evidir. Üçler gelerek tamir tarihini söylediler ki, bu yeni türbenin imarına kanaat etmek layıktır. Senesi 1293” yazılıdır.

Bugün türbede yedi mezar bulunmaktadır¹ (fot.no.2). Türbenin içinde,

¹ Türbede, giriş kapısının kuzeyindeki ilk mezar, Seyyid Maksud'a aittir. Bu mezarın güneyinde bulunan ilk mezar, Kadiri şeyhi Hacı Mustafa'nın mezarı, onunda yanındaki üç mezardan ikisi

kuzey taraftaki ilk mezar, Seyyid Maksud'a ait H.1003-M.1594 tarihli mezardır¹ (fot.no.3).

Mezar, üç kademedan oluşan dikdörtgen bir gövdeye sahiptir. Gövde aşağıdan yukarıya doğru daralarak kademelenmektedir. En altta kaide kısmı bulunmaktadır (ölç:104.5x223.5 cm.). Bunun üzerinde ortada iki sıra mukarnas düzenlemesi görülmektedir. En üstte ise dikdörtgen kapak taşı yer almaktadır (ölç: 57x185cm.). Mukarnas düzenlemesinin olduğu orta bölüm ve en alt bölümde, taşlarda yer yer kırılmalar ve bozulmalar görülmektedir. (fot.no.3)(çiz.no.1).

Mezar taşı şahideli, prizmatik sandukalıdır. Kapak taşının iki ucunda baş ve ayak taşı, ortada da sanduka bulunmaktadır² (fot.no.4).

Baş taşı, yarım silindirik kesitlidir. Taşın ön yüzü, yatay iki çizgi ile üç kısma ayrılmıştır. Üst kısmı sivri kemerlidir. Taşın arka kısmı dairevi bir şekle sahiptir (ölç: 27.5x71.5cm). Baş taşında;

Hâzâ'l-kabru'l-merhûm es-Seyyid

İbn-i Seyyid Maksûd

nevvera'l-lâhu merkadahu

Türkçesi:

"Bu kabir merhum Seyyid oğlu Seyyid Maksud'undur. Allah kabrini nurlandırсын" yazılıdır.

Ayak taşı da yarım silindirik kesitlidir. Taşın ön yüzü, iki yatay çizgi ile üç kısma ayrılmıştır. Üst kısmı sivri kemerlidir. Taşın arka kısmı dairevi bir şekle sahiptir ve baş taşına göre daha sağlamdır(ölç:en,27.5cm.). Ayak taşında;

Tuvuffiye ilâ rahmeti'l-lâhi teâlâ

Fî şehri Rebîü'l-evvel

Fî sene selâse ve elf

Türkçesi:

"Rebiü'l-evvel ayında 1003/(miladi 1594) yılında Allah'ın rahmetine kavuştu" yazılıdır.

şeyhin iki oğlu ve kızının mezarlarıdır. Bu mezarların arkasında kalan iki mezardan biri 1969'da vefat eden Şeyh Hüseyin'e, diğeri ise 2003 yılında vefat eden bir şahsa aittir.

¹ Bu mezar halk arasında yanlış bir inanışla "Kral Kızı Mezarı" diye bilinmekte ve bununla ilgili efsaneler anlatılmaktadır.

² Sandukalı mezar taşı Anadolu'da oldukça yaygın bir tiptir. Özellikle erken dönemde örneklerine çok fazla rastlanmaktadır. İslam âleminde daha çok makamlar bu tipte mezar taşı olarak yapılmıştır. Beyhan Karamağaralı, Ahlat Mezar Taşları (İkinci basım. Ankara:Kültür Bakanlığı yay., 1992).

Sanduka beşgen prizma şeklindedir ve üzerinde Ayete'l-kürsi yazılmıştır (ölç:27x112).

Sandukanın kuzey yüzünde;

“Allahü lâ ilâhe illâ hüvel hayyül kayyûm. Lâ te'huzühû sinetün ve lâ nevm. Lehû mâ fis-semâvâti vemâ fil erd . Menzellezî yeşfeu indehû illâ biiznihi. ya'lemü mâ beyne eydihim vemâ halfehüm”

Güney yüzünde;

“velâ yühîtüne bişey'in min ilmihî illâ bimâ şâe vesia kürsiyyühüssemâvâti vel erd. Velâ yeûdühü hıfzuhumâ ve hüvel aliyyül azîm” yazılıdır.

Mezarın baş ve ayak taşıyla, sanduka ve kapak taşında pembe renkli mermer, mezar gövdesinde ise sarı renkli taş kullanılmıştır. Mezar taşındaki yazılar, sülüs hattıyla ve kabartma tekniğinde yazılmıştır. Süsleme ise sadece kademeli mezar gövdesinin ikinci bölümünde bir sıra mukarnas düzenlemesi olarak görülmektedir.

İncelediğimiz ikinci mezar, Seyyid Maksud Türbesi'nin 15-20 m. güney-doğusunda, Hacı Muhammed oğlu Hacı Eyyup el-Çâkerî'ye ait olan H.1007-M. 1599 tarihli mezardır.

Mezar dikdörtgen bir gövdeye sahiptir¹ (ölç: 80x196 cm.), şâhideli prizmatik sandukalıdır. Kapak taşının iki ucunda baş ve ayak taşı, ortada da sanduka bulunmaktadır (fot.no.5) (çiz.no.2).

Baş taşı, yarım silindirik kesitlidir. Ön yüzü, yatay iki çizgi ile üç kısma ayrılan taşın üst kısmı sivri kemerlidir. Arka yüzü ise dairevi bir şekle sahiptir (ölç:25x77.5cm) (fot.no.6). Baş taşında;

Hâzâ Kabru el-merhûm

el-Hacı Muhammed ibni Hacı

Eyyûb el-Cakerî

Türkçesi:

“Bu kabir Hacı Muhammed oğlu Hacı Eyyup el-Çâkerî'nindir” yazılıdır.

Ayak taşı, yarım silindirik kesitlidir. Taşın ön yüzü, iki yatay çizgi ile üç kısma ayrılmıştır ve üst kısmı sivri kemerlidir. Taşın arka kısmı dairevi bir şekle sahiptir (ölç:25x75cm.). Ayak taşında;

Tüvüffiye ilâ rahmeti'llâhi teâlâ

¹ Mezar gövdesinin bir kısmı toprak altında kaldığından, bugün sadece dikdörtgen kapak taşı görülmektedir. Bu mezarda büyük ihtimalle üç kademeli bölümden oluşan bir gövdeye sahip olmalıdır.

Fî şehri Şa'bânü'l-Muazzam

Fî sene seb'a ve elf

Türkçesi:

"Şaban ayında 1007/(miladi 1599) yılında Allah'ın rahmetine kavuştu".

Sanduka beşgen prizma şeklindedir ve üzerinde Ayete'l-kürsi ¹ yazılıdır (ölç:25x115cm.).

Mezar taşında pembe mermer kullanılmıştır. Yazılar sülüs yazı tarzında, alçak kabartma tekniği uygulanarak yazılmıştır. Süsleme görülmemektedir.

İncelediğimiz üçüncü mezar, Seyyid Osman ibn-i Süleyman Bey'e ait olan, H.1082-M.1672 tarihli mezardır².

Mezar dikdörtgen bir gövdeye sahiptir³(ölç:69x152cm.). Mezar taşı, şâhideli prizmatik sandukalıdır. Kapak taşının iki ucunda baş ve ayak taşı, ortada da sanduka bulunmaktadır (fot.no.7)(çiz.no.3).

Baş taşı, yarım altıgen prizma şeklindedir. Ön yüzü, yatay üç çizgi ile dört kısma ayrılmıştır. Taşın üst kısmı sivri kemerlidir. Taşın her iki yanı düz, arka kısmı ise üçgen şeklindedir (ölç:32.5x89)(fot.no.8). Baş taşında;

"Haza kabrû'l merhum

Seyyid Osman ibn-i Süleyman Bey

Teveffa ila rahmetenillahi Teala

Fi şehri Muharrem fi sene 1082" yazılıdır.

Türkçesi:

"Bu güzel kabirde yatan kişi Süleyman Bey'in oğlu Seyyid Osman Allah bağışlasın ve yardım etsin. Vefatı 1082 senesinin Muharrem ayıdır" yazılıdır (fot.no.143).

Baş taşının arka tarafında da yazı bulunmaktadır, ancak yazı çok tahrip olduğu için okunamamaktadır.

Ayak taşı da, yarım altıgen prizma şeklindedir. Ön yüzü, üç yatay çizgi ile dört kısma ayrılmıştır. Taşın üst kısmı sivri kemerlidir. Taşın her iki yanı düz,

¹ Sandukanın kuzey yüzünden başlayıp, güney yüzünde devam etmektedir.

² Üç kısma bölünmüş mezarlığın doğu tarafında bulunmaktadır. Mezarlığın orta kısmındaki Seyyid Maksud Türbesi'nin ise kuzeyinde yer almaktadır. Ayrıca bu mezara üç defin yapılmıştır. İkinci gömü tarihi H. 1260-M. 1844'dür, üçüncü gömü ise günümüze aittir.

³ Mezar gövdesinin bir kısmı toprak altında kaldığından, bugün sadece dikdörtgen kapak taşı görülmektedir. Bu mezar da büyük ihtimalle üç kademeli bölümden oluşan bir gövdeye sahip olmalıdır.

arka kısmı ise üçgen şeklindedir (ölç:32.5x89cm.). Ayak taşında;¹

“Ey mezarımı gören ehl-i kible
Dilerim taha-i ber kılsın rahman
Kim bana İhlasla etse dua
Ola tahd-ı ser Şefaata Mustafa tahd-ı ser” yazılıdır.

Türkçesi:

“Ey mezarımı gören müslümanlar, kim bana hayırlı dua ederse dilerim lütfü bol olan Allah onu bağışlasın ve Hz. Peygamber Muhammed Mustafa'nın şefaata üzerine olsun. Dilerim makamı yukarıda olsun” yazılıdır (fot.no.148).

Sanduka beşgen prizma şeklindedir² (ölç:32.5x70.5cm)(fot.no.9). Sandukanın üçgen şeklindeki üst kısmının kuzey tarafında;

Bir civan-ı nazenin merkadidir bu mezar
Eyledi nazik tenin hak ile yeksan rüzgâr.

“Bu mezar taze bir gencin mezarıdır. Onun nazik bedenini zaman yerle bir etti, geriye bir şey kalmadı” yazılıdır. Güney tarafında;

Adile Hanım binti Hasan Veli yevm-i fevt şehri Zî'l-hicce sene 1260 (M.1844).

Türkçesi:

“Hasan Veli kızı Adile Hanımın Vefat ettiği gün 1260 senesinin Zilhicce ayıdır” yazılıdır.

Mezar taşında pembe mermer kullanılmıştır. Yazılar sülüs yazı tipinde, alçak kabartma tekniği uygulanarak yazılmıştır. Süsleme görülmemektedir.

Bilindiği üzere, Osmanlı şehirlerindeki mezar taşları genellikle 19. yüzyıla aittir³. Urfa mezarlıklarındaki mezar taşları da çoğunlukla 19.yy a ait

¹ Urfa'daki tarihi mezarlıklarda aynı mezara birden fazla gömü çok yaygın olarak görülen bir özelliktir. Bu mezara da üç farklı kişi gömülmüştür. Mezarın baş ve ayak taşındaki yazı karakteri aynıdır, sandukanın üzerindeki yazı karakteri ise farklılık göstermektedir. Bu durumda baş ve ayak taşındaki yazılarını ilk gömüye sandukadaki yazıların ise ikinci gömüye ait olduğu söylenebilir.

² Bu sanduka diğer iki mezardaki sandukaya göre daha çok tahrip olmuştur.

³ Osmanlı şehirlerindeki mezar taşlarının dökümü tam olarak yapılmadıkça bu konuda kesin sonuçlar söylenemez. Ancak Osmanlı şehirlerindeki mezar taşları hakkında yapılan yayınlara dayanarak şimdilik bu bilgiler verilebilir. Halit Çal, “Urfa Şehri Mezar – Mezar Taşları”, 15. *Türk Tarih Kongresi* 11-15 Eylül 2006 Kongreye Sunulan Bildiriler. 4, 4. 1995-2008, (Ankara, 2010).

olduğundan, Anadolu'nun diğer bölgeleriyle benzerlik göstermektedir. Ancak incelediğimiz bu üç mezar taşından ikisi 16. yüzyıla, biri 17. yüzyıla ait olup, Urfa'daki tarihi mezar taşları içindeki nadir görülen erken tarihli örneklerdir.

İncelediğimiz, kapak taşlı, birkaç kademeli “dikdörtgen gövdeli mezarlar” Urfa'daki tarihi mezarlıklarda en yaygın olarak görülen tiptir¹. Bu biçimdeki mezarlar, diğer bölgelerdeki Osmanlı mezar tipleriyle benzerlik gösterirler.

Üç mezar taşı da, “şâhideli prizmatik sandukalı” tipte yapılmıştır. Şâhideleri ise yarım silindirik kesitlidir. Yarım silindirik kesitli şâhideler, Urfa'daki tarihi mezarlıklarda görülen en yaygın mezar taşı biçimidir. Yarım silindirik kesitli dikdörtgen gövdenin bir sivri kemerle bitmesiyle oluşan mezar taşı tipi, Selçuklu döneminden Osmanlıların son dönemine kadar kullanılan bir biçimdir. Urfa'daki tarihi mezar taşları ise boylarının uzunluğu ve enlerinin darlığı ile farklılık göstermektedirler. Ancak bu üç mezardaki baş ve ayak taşları, Urfa'daki diğer mezar taşlarındakine göre daha kısadır.

Üç mezarda da beşgen prizma şeklinde sanduka görülmektedir. Sanduka Anadolu'da Selçuklulardan beri görülen bir mezar taşı tipidir. Özellikle lahit adı verilen mezarın alt gövdesi ile birleştirilip yaygınlaşması Osmanlı mezar taşlarında 19.yy. da görülen bir özellik olarak karşımıza çıkmaktadır (Çal). Sandukalı mezar, Urfa'daki tarihi mezarlıklarda nadir görülen bir biçim olarak, bu üç mezarda görülmektedir.

Urfa'daki tarihi mezar taşlarında, baş taşlarında mezarda gömülü olan kişinin adı, ayak taşlarında ölüm tarihi yazmaktadır. Urfa mezar taşlarının hem baş, hem de ayak taşlarında yazı olması, aynı döneme ait diğer Osmanlı mezar taşlarından farklı bir özellik olarak karşımıza çıkmaktadır.

İncelediğimiz mezar taşlarında da, ölüm tarihleri ayak taşlarında, ebced hesabıyla tarih düşülerek verilmiştir. Ayrıca bu üç mezarın sandukasında, Ayetü'l-Kürsî yazılıdır. Yazılar sülüs tarzında ve kabartma tekniğinde yazılmıştır. Urfa'daki tarihi mezar taşlarında ise yazı tipi daha çok talik ve nesihdir.

Urfa mezar taşlarında yaygın olarak bölgeye has gri renkli nahit taşı, incelediğimiz bu üç mezarda ise pembe mermer kullanılmıştır

Osmanlı mezar taşları ile Urfa'daki mezar taşları malzeme ve işçilik olarak

¹ Mezarlıklarda bu tipin farklı uygulamaları görülmektedir. Dikdörtgen gövdeli mezarda, kapak taşının düz, ortada küçük delikli ve ortada büyük açıklıklı olmak üzere üç ana grubu ve bunlarında gövdenin kademe sayısına göre alt grupları vardır. Halit Çal, “Urfa Şehri Mezar – Mezar Taşları”, 15. *Türk Tarih Kongresi* 11-15 Eylül 2006 Kongreye Sunulan Bildiriler. 4, 4. 1995-2008, (Ankara, 2010).

kiyaslandığında, Urfa mezar taşlarının daha az nitelikli ve ikinci kalitede olduğu görülmektedir. Ancak incelediğimiz mezarlar, mermer malzemesi ve işçiliğiyle, Urfa mezar taşlarına göre, çok daha niteliklidir.

Urfa'da tarihi mezarlıklardaki mezar taşlarında, süslemeye çok fazla yer verilmemiştir. Hem baş hem de ayak taşlarına yazı yazıldığı için süsleme, diğer merkezlerdeki Osmanlı mezar taşlarına göre daha az ve sadedir. İncelediğimiz mezar taşlarında da süsleme bulunmamaktadır.

Ayrıca bu üç mezarı, mezarda bulunan kişilere göre inceleyecek olursak, her üçünün de erkek, seyyid, şeyh veya hacı gibi dini kimlikleri olduğu görülmektedir.

Sonuç olarak, Harrankapı Mezarlığında bulunan bu üç mezar, Urfa'da 16. ve 17. yy. ait nadir görülen erken tarihli mezarlar olmasıyla, yine nadir görülen sandukalı mezar tipiyle ve kaliteli malzemesiyle, Urfa tarihi mezar taşları içerisinde oldukça farklı nitelikteki mezar taşlarıdır.

Bibliyografya

Grammont, Bacque- J.L., Vatın,N., Laqueur, H.P.“Tarihsel Kaynak Olarak Osmanlı Mezarlıkları, Uygulanan Yöntemler Ve Bilgisayarda Yapılabilecek İşlemler”, *Erdem*, 6, 16, 210-214, Ankara, 1990.

Çal, Halit. “Urfa Şehri Mezar – Mezar Taşları”, *15. Türk Tarih Kongresi*.11-15 Eylül 2006 Kongreye Sunulan Bildiriler. 4, 4. 1995-2008, Ankara, 2010.

Karakaş, Mahmut. *Şanlıurfa Mezar Taşları*.Şanlıurfa: Şurkav yay.,1996.

Karakaş, Mahmut. *Şanlıurfa Ve İlçelerinde Kitabeler*. Şanlıurfa: Şanlıurfa Belediyesi yay., 2001.

Karamağaralı, Beyhan. *Ahlat Mezar Taşları*. İkinci basım. Ankara:Kültür Bakanlığı yay., 1992.

Laqueur, Hans-Peter. *Hüve'l-Baki İstanbul'da Osmanlı Mezarlıkları ve Mezar taşları*. İkinci basım. İstanbul: Tarih Vakfı Yurt yay., 2010.

Fotoğraf ve Çizimler



Res.no.1.Seyyid Maksud Türbesi



Res.no.2.Seyyid Maksud Türbesindeki mezar taşları

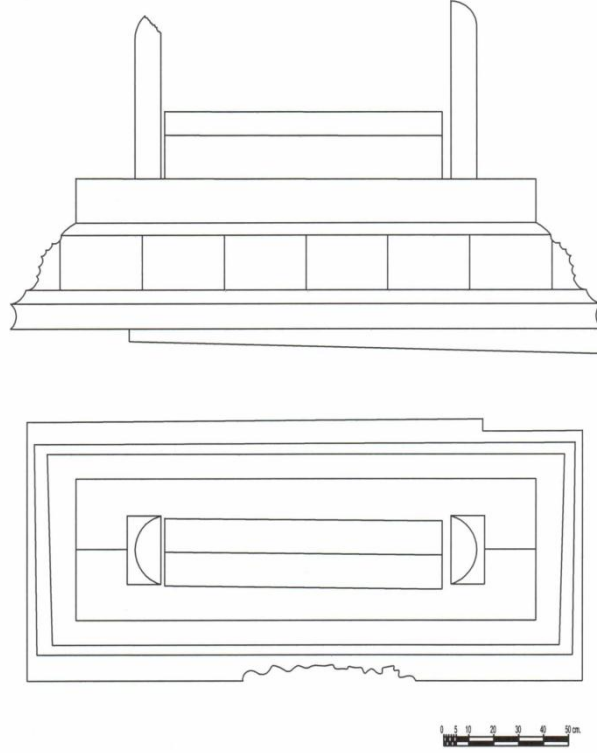

Çizim 1. Seyyid Maksud'a ait mezar



Res.no.3. Seyyid Maksud'a ait mezar



Res.no.4. Seyyid Maksud'un şâhideli sandukalı mezartaşı

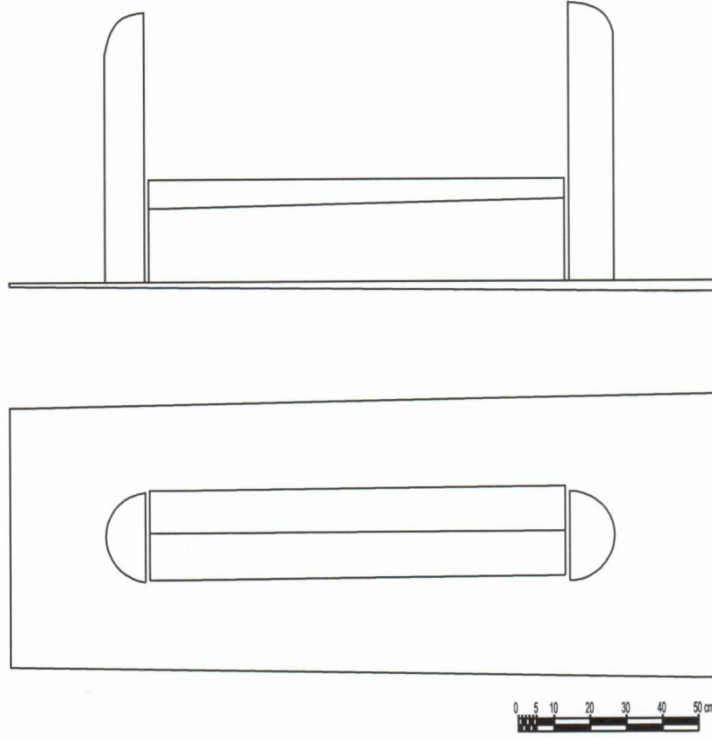

Çizim 2. Hacı Eyyup el-Câkerî'ye ait mezar



Res.no.5. Hacı Eyyup el-Câkerî'ye ait mezar



Res.6. Hacı Eyyup el-Câkerî'ye ait mezar taşı

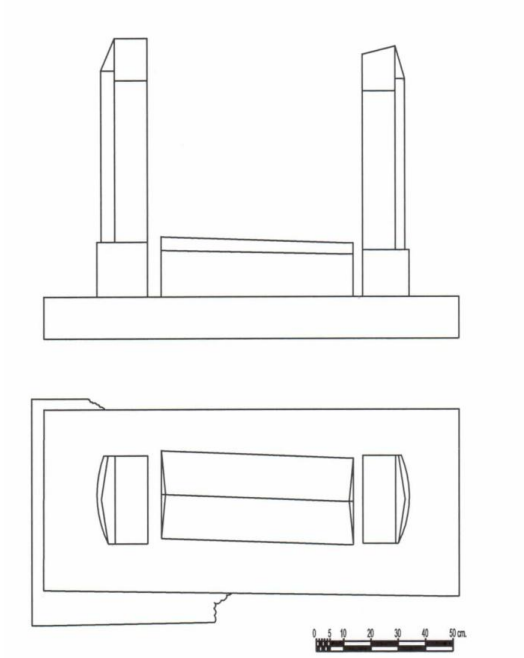

Çizim 3. Seyyid Süleyman Bey'e ait olan mezar



Res.no.7. Seyyid Süleyman Bey'e ait olan mezar

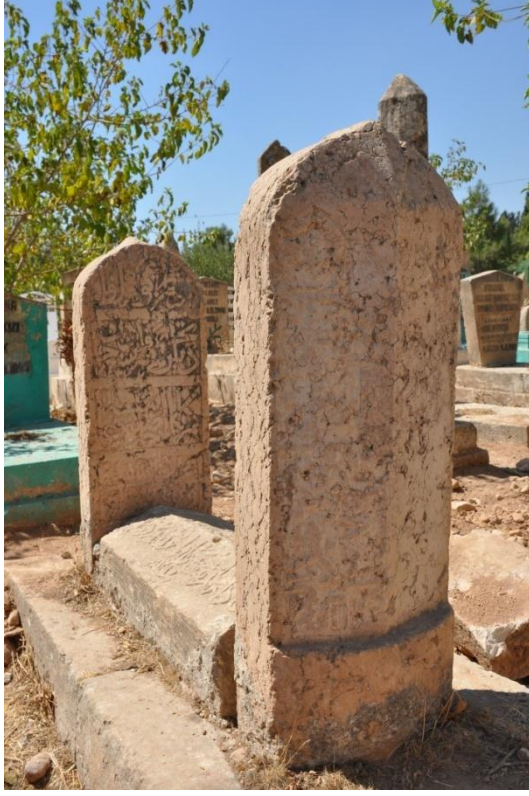

Res.no.8.Seyyid Süleyman Bey'in mezar taşı



Res.no.9. Seyyid Süleyman Bey'in sandukalı mezar taşı