

OLUMSUZ ÇOCUKLUK DENEYİMLERİ VE ALEKSİTİMİ ARASINDAKİ İLİŞKİDE ÖZ-ŞEFKAT VE BENLİK SAYGISININ ARACI ROLÜ

THE MEDIATING ROLE OF SELF-COMPASSION AND SELF-ESTEEM IN THE
RELATIONSHIP BETWEEN NEGATIVE EARLY CHILDHOOD EXPERIENCES AND
ALEXITHYMIA

Müge YÜKSEL

Prof. Dr., Marmara Üniversitesi,
Eğitim Bilimleri Anabilim dalı,
Psikolojik Danışmanlık ve Rehberlik
Bilim dalı, İstanbul/Türkiye.
Prof. Marmara University, Faculty of
Education, Department of Educational
Sciences, Psychological Counseling
and Guidance Department,
Istanbul/Türkiye.
muge.yuksel@marmara.edu.tr

ORCID ID: 0000-0002-7425-2716

Esra YAVUZ

Uzm., Marmara Üniversitesi, Millî
Eğitim Bakanlığı,
İstanbul/Türkiye.
Master's Degree, Marmara University,
Ministry of National Education,
İstanbul/Türkiye.
esrayavuz95@hotmail.com

ORCID ID: 0000-0003-2776-9381

Makale bilgisi | Article Information

DOI: 10.47994/usbad.1174880

Makale Türü / Article Type: Araştırma Makalesi / Research Article

Geliş Tarihi / Date Received: 13.09.2022

Kabul Tarihi / Date Accepted: 26.01.2023

Yayın Tarihi / Date Published: 20.04.2023

Yayın Sezonu / Pub Date Season: Nisan / April

Bu Makaleye Atıf İçin / To Cite This Article: Yüksel, M., & Yavuz, E. (2023).
Olumsuz Çocukluk Deneyimleri ve Aleksitimi Arasındaki İlişkide Öz-Şefkat ve Benlik
Saygısının Aracı Rolü. *USBAD Uluslararası Sosyal Bilimler Akademi Dergisi* 5(11), 106-
135.

İntihal: Bu makale intihal.net yazılımınca taranmıştır. İntihal tespit edilmemiştir.

Plagiarism: This article has been scanned by intihal.net. No plagiarism detected.



İletişim: Web: <https://dergipark.org.tr/tr/pub/usbad>
mail: usbaddergi@gmail.com

Öz: Bu çalışmanın temel amacı; lise öğrencilerinin olumsuz çocukluk deneyimleri ve aleksitimi düzeyleri arasındaki ilişkide benlik saygısı ve öz-şefkatin aracı rolünün Yapısal Eşitlik Modeli ile incelenmesidir. Ayrıca erken çocukluk dönemi olumsuz yaşantıları, aleksitimi, benlik saygısı ve öz-şefkat kavramları demografik değişkenler açısından da incelenmiştir. Araştırma ilişkisel tarama modelinde yapılandırılmıştır. Araştırmanın evrenini İstanbul ilinde örgün eğitim görmekte olan lise öğrencileri; örnekleme ise, farklı sosyo-kültürel ve ekonomik grupların toplandığı düşünülen Üsküdar, Beşiktaş, Kadıköy, Ümraniye ve Sancaktepe ilçeleri ve bu ilçelerdeki okullara devam eden lise öğrencileri oluşturmaktadır. Örneklem tabakalı örnekleme yöntemi ile belirlenmiştir ve örneklem grubu, 495'i (%55,6) kadın; 395'i (%44,4) erkek olmak üzere toplam 890 lise öğrencisinden oluşmaktadır. Araştırmada; "Çocukluk Deneyimleri Ölçeği", "Coopersmith Benlik Saygısı Envanteri", "Öz-Şefkat Ölçeği Kısa Formu", "Toronto Aleksitimi Ölçeği" ve "Demografik Bilgi Formu" kullanılarak veri toplanmıştır. Verilerin istatistiksel çözümlenmeleri SPSS ve SPSS AMOS programlarında yapılmış, manidarlıklar minimum $p < 0,05$ düzeyinde sınanmıştır. Çalışmada Gruplar t-Testi ve Tek Yönlü Varyans Analizi (ANOVA) kullanılmıştır. Tek yönlü varyans analizi (ANOVA) sonrasında gruplar arasında anlamlı bir farklılık bulunması durumunda, farkların hangi gruplar arasında gerçekleştiğini belirlemek üzere post- hoc tamamlayıcı analiz teknikleri (Scheffe ve Tamhane) kullanılmıştır. Değişkenler arasında istatistiksel açıdan anlamlı bir ilişkinin olup olmadığını incelemek üzere; Pearson Momentler Çarpımı Korelasyonu ve Yapısal Eşitlik Modeli kullanılmıştır. Araştırmanın sonucunda, değişkenler arası kurulan modelde olumsuz çocukluk deneyimleri ile aleksitimi arasında benlik saygısı ve öz-şefkatin tam aracılık rolüne sahip olduğu tespit edilmiştir.

Anahtar Kelimeler: Olumsuz Erken Çocukluk Deneyimleri, Aleksitimi, Benlik Saygısı, Öz-Şefkat, Yapısal Eşitlik Modeli

Abstract: The main purpose of this study is to assess the mediating role of self-esteem and self-compassion on negative childhood experiences and alexithymia levels of high school students through Structural Equation Model. In addition, early childhood negative experiences, alexithymia, self-esteem and self-compassion concepts were also examined in terms of demographic variables (gender, socio-economic level, class level and school type). The research is structured on relational scanning model. The universe of the research consists of high school students studying in Istanbul province. The sample group consist of high school students attending schools in Üsküdar, Beşiktaş, Kadıköy, Ümraniye and Sancaktepe districts, where different socio-cultural and economic groups are thought to congregate. The sample was determined by stratified sampling method and the sample group consisted of 495 (55.6%) women; It consists of 890 high school students, of which 395 (44.4%) are male. Data of the research were collected using "Childhood Experiences Scale", "Coopersmith Self-Esteem Inventory", "Short Form of Self-Compassion Scale", "Toronto Alexithymia Scale" and "Demographic Information Form". Statistical analyses of the data were obtained using SPSS and SPSS AMOS programs, and the significance was tested at the minimum level of $p < 0,05$. Additionally, Groups t-Test and One-Way Analysis of Variance (ANOVA) were used for the study. When a significant difference was found between the groups after One Way Analysis of Variance (ANOVA), post-hoc complementary analysis techniques (Scheffe and Tamhane) were also used to find between which groups the differences occurred. While Pearson Product Moment Correlation analysis was used to examine whether there is a statistically significant relationship between the variables. In the model established between the variables, it was determined that self-esteem and self-compassion have full mediating roles between negative childhood experiences and alexithymia.

Key Words: Negative Early Childhood Experiences, Alexithymia, Self-Compassion, Self-Esteem, Structural Equation Modeling

1. GİRİŞ

İnsanın içindeki en eski içgüdü, insanı diğer insanlarla iletişim kurmaya iten içgüdüdür (Adler, 1933). İnsan, varoluşsal amaçlarını sürdürebilmek için diğerleriyle etkili bir iletişim halinde bulunmalıdır. Sağlıklı bir iletişim sürecinde duygular oldukça önemli bir yer tutmaktadır. Çünkü duygular, hayatın bütününe etkileyebilecek, yaşamın amacını ve anlamını oluşturacak öneme sahiptirler (Koçak, 2002). Lazarus (1982) duyguyu, bireyin içerisinde bulunduğu ortamdaki uyarıcıları algılaması ve değerlendirmesi sonucunda oluşan iç yaşantılar olarak tanımlamıştır. Duyguların tanımlanması ve ifade edilmesinde yaşanan güçlük ve düşlemlenin yetersizliği aleksitimi kavramı ile açıklanmaktadır (Grabe vd., 2008: 189–194). Aleksitimi kendisini, sınırlı imgelem, dürtüsel davranma, kısır bir düşlemsel hayat, empati kuramama ve duygusal deneyim için değişmeyen anlatım tarzı ile belli eder (Ahrens ve Deffner, 1986; Taylor, 2000).

Duyguları anlama, tanımlama ve düzenleme becerilerinin kazanılmasında erken çocukluk dönemi etkileşimleri önemli bir yere sahiptir (Laible, 2007; Taylor vd., 1991). İnsan, sayısız yaşantı içerisinden gelişimi için değerli olduğunu düşündüğü anıları biriktirir ve böylece yaşam öyküsünü oluşturur (Adler, 1933: 83). Birçok kuramcı da erken çocukluk dönemi deneyimlerinin kişiliğin oluşmasında etkili olduğunu ve tüm yaşamı etkilediğini savunmuşlardır (Adler, 1933; Corey, 2000; Elkind, 1979; Horney, 1939). Adler (1933), erken çocukluk dönemi deneyimlerinin iki sebepten ötürü çok önemli olduğunu söylemiştir. Birincisi, kişinin kendisine ve yaşamına yönelik algılarını oluşturmasıdır. İkincisi ise, kişinin bu deneyimlerle yaşam serüvenini oluşturmasıdır. Horney (1939) ise, çocukluk anılarının en değerli malzemeler olduğunu, insan gelişimi üzerinde belirleyici etkiye sahip olduğunu ve çocukluk deneyimlerinin toplamının kişilik yapısını oluşturduğunu söylemiştir. Dünya Sağlık Örgütü, olumsuz çocukluk deneyimlerini "çocuğun sağlığını, hayatta kalmasını, gelişmesini ya da çocuğa ait sorumluluk, güven duyguları ve güç ilişkisi bağlamında çocuğun saygınlığı üzerinde gerçek veya potansiyel hasara yol açan fiziksel, cinsel istismar, ihmal veya ihmalkâr muamele görmek, ticari ya da diğer istismarlar olarak yani her türlü fiziksel ve/veya duygusal kötü davranışın formları" olarak açıklamıştır (Runyan vd., 2002; WHO, 2006).

Erken çocukluk dönemindeki çocukların en önemli ihtiyaçlarından biri, çocukların bakımlarını sağlayan bireylerle iyi ve nitelikli ilişkiler kurmasıdır (Önder ve Gülay, 2007). Bireyin, erken çocukluk döneminde kendisine bakım veren kişilerle olumlu ve nitelikli ilişkiler kurması, kendisine yönelik anlayışlı davranabilmesini, kendisini sevmesini ve önemsemesini ve böylelikle bireyin kendisini daha iyi hissetmesini sağlayabilir. Öz-şefkat, bireyin üzülmeye ve acı çekmesine sebep olan duygularına karşı açık olması, kendisine sevecenlikle yaklaşması, yetersizlik durumlarına ve başarısızlıklarına karşı anlayışlı davranabilmesi, yargısız olması ve yaşam öyküsündeki olumlu olmayan deneyimlerin bireyin hayatının bir parçası olduğunu kabullenmesi olarak tanımlanabilir. Öz-şefkat; öz-sevecenlik, insanlığın ortak paylaşımlarının

bilincinde olma ve farkındalık olmak üzere 3 temel bileşenden oluşmaktadır (Andiç, 2013; Akın, 2008b; Neff ve McGehee, 2010). Bireyin kendisine yönelik hissettiği saygı, sevgi, değer ve güven duyguları ise benlik saygısını oluşturur. Benlik saygısı, bireyin kendisini tanıması, kendi yeteneğinin ve gücünün varlığını kabul edip benliğini benimsemesiyle ulaştığı yargılardır (Mann vd., 2004: 361). Bu duyguların sonucunda ulaşılan benlik saygısı, bireyin kendisine ve başkalarına karşı davranışlarının ve bakış açısının önemli bir belirleyicisidir bu yüzden de oldukça önemlidir (Akın vd., 1992).

Literatür incelendiğinde, ACE (Adverse Childhood Experiences) çalışmalarının olumsuz çocukluk deneyimleri ile ilgili oldukça önemli veriler sağladığı görülmektedir. ACE çalışmaları, 1995-1997 yılları arasında Kaiser Permanente'nin San Diego Sağlık Değerlendirme Kliniği'ne başvuran bireylerle yürütülmüştür. Sonuçlar göstermiştir ki, çocukluk döneminde maruz kalınan olumsuz deneyimler yetişkinlik döneminde sosyal, duygusal sorunlar ve kötü sağlıktan erken ölüme kadar birçok hasara sebep olabilmektedir (Felitti vd., 1998). Bu ilk araştırmadan sonra birçok araştırmacı ACE çalışmalarına farklı değişkenlerle katılmıştır. ACE çalışmalarının, çocukluk dönemi olumsuz deneyimlerinin yaşam boyu etkilerinin görülmesi açısından oldukça önemli bir kaynak olduğu düşünülmektedir. ACE çalışmalarına ait sonuçlar incelendiğinde; olumsuz çocukluk deneyimlerinin yaygınlığı %64 olduğu görülmektedir. Ayrıca araştırmalara katılan bireylerin %38'i 2 ve daha fazla ihmal ve istismar türüne maruz kaldığını belirtmiştir (Centers for Disease Control and Prevention & Permanente, 2016). Finkelhor, Turner, Shattuck ve Hamby (2015) yaptıkları araştırma sonucunda her 7 çocuktan 1'inin ihmal ve istismar yaşantısına maruz kaldığını bulgulamıştır.

Yaşamının erken yıllarında örseleyici yaşam deneyimleri olan bireyler, hayatlarının ileriki yıllarında psikolojik ve fizyolojik birçok olumsuzlukla karşılaşmaktadırlar (Şenkal ve Işıklı, 2015; Karaş vd., 2017; Van der Kolk, 2017; Balık Okutan vd., 2017; Bottiroli vd., 2018). Yaşamın erken yıllarındaki örseleyici yaşantıların olumsuz sonuçları en fazla ergenlik döneminde ortaya çıkmaktadır (Mullen vd., 1996). Olumsuz erken çocukluk deneyimlerine sahip olan bireylerde uygunsuz duygulanım, düşük empati düzeyi ve duygularını düzenleme düzeyinde yetersizlik görülmektedir (Shipman vd., 2007). Ayrıca yaşamın erken dönemlerinde deneyimlenen olumsuz yaşantıların yetişkinlikte aleksitimiye sebep olduğu söylenebilir (Büyükcebeci, 2019). Bireyin kendisine yönelik olumlu duygulara, kendisine yönelik anlayış ve şefkate sahip olmamasının depresyon, düşük yaşam doyumu ve yüksek öz-yargılamaya neden olduğu görülmektedir (Ruganci, 1988; Tel ve Sarı, 2016).

Yaşamın en kritik dönemlerinden biri olan erken çocukluk dönemi yaşantılarının hayatın tümünü etkilediği düşünüldüğünde (Corey, 2000; Elkind, 1979; Eryavuz, 2006; Kutlu vd., 2007) bu yaşantıların; hayatın bir başka kritik dönemi olan ergenlik çağındaki bireylere etkisinin incelenmesinin, bireylerin ergenlik ve daha sonrasında yetişkinlik dönemlerinde kendilerine ve yaşamlarına

yönelik olumlu duygulara ve tutumlara sahip olabilmeleri, kendilerine yönelik acımasız ve eleştirel tutumda olmamaları, duygularını tanımlamada ve ifade etme konusunda sıkıntı yaşamamaları için önemli veri sağlayacağı düşünülmektedir.

Literatür incelendiğinde ergenlik dönemindeki bireylerle yürütülen çalışmalarda, olumsuz çocukluk deneyimleri ile dissosiyatif yaşantı ve intihar girişimi (Zoroğlu vd., 2001), davranışsal ve psikolojik problemler (Lansford vd., 2002), obezite, depresyon, madde kullanımı ve şiddet (Hussey vd., 2006), benlik saygısı ve saplantılı düşünme (Durmuşoğlu ve Doğru, 2006), duygu düzenleme becerisi ve duygusal farkındalık (Shipman vd., 2000; Shipman vd., 2007), akademik ve sosyal problemler (Schatz vd., 2008), aleksitimi (Büyükcebeci, 2019) gibi çeşitli değişkenlerin ilişkisinin incelendiği görülmektedir. Aleksitimi kavramı ile ilgili literatür incelendiğinde ise aleksitiminin; ağlama sıklığı ve hayal kurma (Vingerhoets vd., 1993), ruh sağlığı ve somatik problemler (Türk, 1992), depresyon (Aslan, 1996), duyguların ifadesi (Suslow ve Junghanns, 2002), yalnızlık (Koçak, 2002) gibi çeşitli değişkenlerle ilişkisinin incelendiği görülmektedir. Öz-şefkat kavramı ile ilgili literatür incelendiğinde ergenlerle yürütülen çalışmalarda; anne ile ilişki, aile iletişimi ve bağlanma şemaları (Neff, 2008a), güvenli bağlanma (Neff ve McGeehee, 2010), yaş (Neff ve Vonk, 2009); yetişkin örneklem grubuyla ise; yaşam doyumu ve pozitif duygular (Deniz vd., 2008), depresyon, stres düzeyi ve anksiyete (Sümer, 2008), duygusal temelli baş etme stratejileri (Neff vd., 2005), öznel iyi oluş (Wei vd., 2011), öz-bilinç (Öveç, 2007), bilişsel çarpıtmalar (Akın, 2010) ve yaşam doyumu (Tel ve Sarı, 2016) gibi çeşitli değişkenlerle ilişkisinin incelendiği görülmektedir. Son olarak benlik saygısı ile ilgili literatür incelendiğinde; benlik bilinci ve depresyon (Rugancı, 1988), ailedeki doğum sırası (Güngör, 1989), benlik algısı (Dinç, 1992), yaş (Mullis ve Normandin, 1992; Zimmerman vd., 1997), algılanan ebeveyn tutumu (İkizoğlu, 1993; Güven, 1994; Dokuyan, 2016), akademik başarı (Bogenç ve Kuzgun, 1994), aile içi ilişki biçimleri, depresyon ve anksiyete (Jacobvitz ve Bush, 1996) gibi çeşitli değişkenlerle ilişkisinin incelendiği görülmektedir.

Literatürde erken çocukluk dönemi deneyimleri, aleksitimi, öz-şefkat ve benlik saygısı değişkenlerinin tamamının bir arada ele alındığı bir çalışma olmadığı görülmüştür. Bu değişkenlerin bir arada kullanıldığı başka bir araştırmanın olmaması sebebiyle bu araştırmanın lise kademesinde çalışmakta olan okul psikolojik danışmanları, ergenlerle çalışan psikolojik danışmanlar ve psikologlar için önemli veriler sağlayacağı ve böylece yaşamın kritik dönemlerinden biri olan ergenlik döneminin daha sağlıklı ve verimli geçirilebilmesi için ailelerin ve ruh sağlığı çalışanlarının gerekli önemleri almaları ve uygun müdahale çalışmalarını düzenleyebilmeleri açısından önemli veriler sağlayacağı öngörülmektedir. Bu amaçtan hareketle araştırmanın problemi; "lise öğrencilerinin olumsuz çocukluk deneyimleri ve aleksitimi düzeyleri

arasındaki ilişkide benlik saygısı ve öz-şefkatin aracı rolü var mıdır?" olarak belirlenmiştir.

1.1. Araştırmanın Amacı

Bu çalışmada; lise öğrencilerinin olumsuz çocukluk deneyimleri ve aleksitimi düzeyleri arasındaki ilişkide benlik saygısı ve öz-şefkatin aracı rolünün incelenmesi amaçlanmıştır.

Temel amaca bağlı olarak aşağıdaki hipotezlere cevap aranmıştır:

1. Lise öğrencilerinin, erken çocukluk dönemi deneyimleri, aleksitimi, benlik saygısı ve öz-şefkat puanları cinsiyete, okul türüne, sosyo-ekonomik duruma ve sınıf düzeyine göre farklılaşmakta mıdır?
2. Çocukluk dönemi deneyimleri, aleksitimi, öz-şefkat ve benlik saygısı arasında anlamlı düzeyde bir ilişki var mıdır?
3. Çocukluk dönemi deneyimleri ölçeği puanları aleksitimi puanlarını anlamlı düzeyde yordamakta mıdır?
4. Lise öğrencilerinin çocukluk dönemi deneyimleri ve aleksitimi düzeyleri arasındaki ilişkide benlik saygısı ve öz-şefkatin aracı rolü var mıdır?
5. Çocukluk deneyimleri ölçeği, benlik saygısı ve öz-şefkat ölçeği puanlarının aleksitimi ölçeği puanlarını yordama düzeyi nedir?

2. YÖNTEM

Araştırmanın modeli, betimsel tarama modellerinden biri olan ilişkisel tarama yöntemidir. İlişkisel tarama modeli, iki ya da daha fazla değişken arasında ilişkinin var olup olmadığını ve ilişkinin olması durumunda bu ilişkinin derecesini belirlemek amacıyla kullanılır (Cohen vd., 2000; Karasar, 2006). Araştırmanın bağımlı değişkenleri; aleksitimi, öz-şefkat ve benlik saygısıdır. Bağımsız değişken ise, erken çocukluk dönemi deneyimleridir.

Araştırmanın analizleri yapısal eşitlik modeli ile gerçekleştirilmiştir. Yapısal eşitlik modelleri (YEM) gözlenen ve gözlenemeyen (gizil-latent) değişkenler arasındaki nedensel ve korelasyonel ilişkilerin sınanmasında kullanılan kapsamlı istatistiksel tekniklerden biridir (Yılmaz, 2004; Dursun ve Kocagöz, 2010). T.C. Marmara Üniversitesi Eğitim Bilimleri Enstitüsü Araştırma ve Yayın Etik Kurulu 19.11.2020 tarihli ve 2000310223 sayılı kararı ile araştırmanın etik yönden uygunluğuna karar verilmiştir.

2.1. Araştırma Grubu

Araştırmanın evrenini İstanbul ilinde örgün eğitim görmekte olan lise öğrencileri oluşturmaktadır. Örneklemi ise; farklı sosyo-kültürel ve ekonomik grupların toplandığı düşünülen Üsküdar, Beşiktaş, Kadıköy, Ümraniye ve Sancaktepe ilçeleri ve bu ilçelerdeki okullara devam eden lise öğrencileri oluşturmaktadır. Örneklem tabakalı örnekleme yöntemi ile belirlenmiştir. Tabakalı örnekleme yönteminde evren bazı belirli karakteristik özelliklere göre tabakalara ayrılır ve daha sonra basit seçkisiz örnekleme yöntemi ile her alt

gruptan örneklem seçilir (Creswell, 2017). Araştırma kapsamında 910 kişilik bir örnekleme ulaşılmıştır fakat örneklem grubundaki öğrencilerden 20 tanesi maddeleri eksik doldurduğu için analiz dışı bırakılmıştır. Dolayısıyla 890 kişilik bir örneklem grubu ile çalışılmıştır. Örneklem grubunun, 495'i (%55,6) kadın; 395'i (%44,4) erkek öğrenciden oluşmaktadır.

2.2. Veri Toplama Araçları

Araştırmada kullanılan veri toplama araçları; Kişisel Bilgiler Formu, Çocukluk Deneyimleri Ölçeği, Öz-Şefkat Ölçeği ve CooperSmith Benlik Saygısı Ölçeğidir.

2.2.1. Kişisel Bilgi Formu: Araştırmacı tarafından hazırlanmış olan bu formda, araştırmanın sürekli değişkenleri ile alakalı olabileceği varsayılan süreksiz bağımsız değişkenlere ilişkin sorular bulunmaktadır. Bu değişkenler, cinsiyet, okul türü, yaş ve sınıf düzeyi değişkenleridir.

2.2.2. Çocukluk Deneyimleri Ölçeği: Çocukluk dönemi deneyimlerini ölçmek için Gilbert, Cheung, Grandfield, Campey ve Irons (2003) tarafından geliştirilmiştir. Türkçe formunun uyarlanma, geçerlik ve güvenilirlik çalışması Akın, Uysal ve Çitemel tarafından 2013 yılında, 373 lise öğrencisi üzerinde yürütülmüştür. Ölçek, 15 madde ve üç boyuttan (değersizlik içeren anılar, boyun eğdirici anılar ve tehdit edici anılar) oluşmaktadır. Ölçeğin iç tutarlılık katsayısı değersizlik içeren anılar alt boyutu için 0,57, tehdit edici anılar alt boyutu için 0,78, boyun eğdirici anılar alt boyutu için 0,71 ve ölçeğin bütünü için 0,85 olarak bulunmuştur.

2.2.3. Coopersmith Benlik Saygısı Envanteri Kısa Formu: Coopersmith Benlik Saygısı Envanteri, Coopersmith (1967) tarafından geliştirilmiştir. Türkçe formunun geçerlik ve güvenilirlik çalışmaları Aksoy (1992) ve Pişkin (1996) tarafından yapılmıştır. Pişkin (1996), 505 lise öğrencisi ile Kuder-Richardson-20 formülünü ve yarılama tekniğini kullanarak ölçeğin uzun ve kısa formu üzerinde güvenilirlik çalışması yapmıştır ve envanterin iç tutarlılık katsayılarını kabul edilebilir düzeyde (0,81 ve 0,86) yüksek bulmuştur.

2.2.4. Öz-Şefkat Ölçeği Kısa Formu: Öz-şefkat ölçeği Neff (2003) tarafından geliştirilmiştir. Ölçek; 6 boyuttan ve 26 maddeden oluşan beşli likert tipi derecelendirme türünde bir ölçme aracıdır. Ölçeğin kısa formuna yönelik uyarlanma, geçerlik ve güvenilirlik çalışması ise; Yıldırım ve Sarı (2018) tarafından, 400 lise ve 400 ortaokul öğrencisi ile yapılmıştır. Ölçeğin iç tutarlılık katsayısı 0,75 olarak hesaplanmıştır. Son olarak 17 günlük ara ile gerçekleştirilen test-tekrar test ölçümlerinin birbiriyle yüksek düzeyde ilişkili olduğu görülmüştür.

2.2.5. Toronto Aleksitimi Ölçeği: Ölçek, Bagby ve arkadaşları (1994) tarafından geliştirilmiştir. Türkçe uyarlaması, geçerlik ve güvenilirlik çalışması Güleç ve arkadaşları (2010) tarafından yapılmıştır. 5'li likert tipinde olan ve 20 maddeden oluşan bir kendini değerlendirme ölçeğidir. Ölçeğin 3 alt boyutu vardır. Bunlar; duyguları tanımda güçlük, duyguları söze dökmeye güçlük ve

dışa-dönük düşünmedir. Ölçek toplam puan üzerinden hesaplanmaktadır ve yüksek puan alınması yüksek aleksitimik düzeyini göstermektedir (Güleç ve Yenal, 2010). Bolat, Yavuz, Eliaçık, Zorlu, Evren ve Köse (2017), 948 lise öğrencisi ile yürüttükleri çalışmada Cronbach α katsayısı toplam grup için 0,78 düzeyinde bulunmuştur. Ayrıca araştırmanın bulgularına dayanılarak, ölçeğin 14 yaşından büyük ergenler için uygun olduğunu belirtmişlerdir.

3. BULGULAR

Lise öğrencilerinin olumsuz çocukluk deneyimleri ve aleksitimi düzeyleri arasındaki ilişkide benlik saygısı ve öz-şefkatin aracı rolünü açıklamaya yönelik geliştirilen teorik model, yapısal eşitlik modeliyle test edilmiştir. İstatistiksel analiz aşamasına başlanılmadan önce, verilerin eksik ve hatalı doldurulanları değerlendirme dışı bırakılmıştır. Analize başlandığında, öncelikle örneklem grubunun demografik özelliklerinin frekans ve yüzde dağılımları çıkarılmış, daha sonra Olumsuz Çocukluk Deneyimleri Ölçeği, Öz-Şefkat Ölçeği, Benlik Saygısı Ölçeği ve Aleksitimi Ölçeği puanları için, standart sapma, standart hata değerleri, güvenilirlik katsayısı, çarpıklık ve basıklık değerleri hesaplanmıştır. Gruplar arası ortalamaların karşılaştırmasında fark testlerinden Bağımsız Gruplar t-Testi ve Tek Yönlü Varyans Analizi (ANOVA) kullanılmıştır. Tek yönlü varyans analizi (ANOVA) yapıldıktan sonra gruplar arasında farkın anlamlı düzeyde olduğu durumlarda, bu farklılıkların hangi grupların arasında gerçekleştiğini belirlemek amacıyla post-hoc tamamlayıcı analiz teknikleri (Scheffe ve Tamhane) kullanılmıştır.

	N	\bar{x}	ss	Shx	Çarpıklık	Basıklık	Cranbach
Öz-şefkat	890	34,06	7,69	0,26	-0,058	-0,115	0,75
Benlik saygısı	890	16,26	4,89	0,16	-0,393	-0,456	0,81
Çocukluk Deneyimleri	890	30,26	8,60	0,29	0,901	0,520	0,78
Aleksitimi	890	52,61	10,83	0,36	0,218	-0,443	0,75

Tablo 1. Öz-şefkat, benlik saygısı, çocukluk deneyimleri ve aleksitimi puanları için N, \bar{x} , Shx, ss, çarpıklık ve basıklık değerleri

Tabloda görüldüğü üzere, değişkenlerin çarpıklık ve basıklık değerlerine baktığımızda değerlerinin 1 ve -1 aralığında olduğu görülmektedir ve bu

doğrultuda değişkenlerin toplam puanlarının normal bir dağılıma sahip olduğu söylenebilmektedir.

	Cins.	N	\bar{x}	ss	t testi		
					T	sd	p
Öz-şefkat	Kadın	495	33,44	0,35	-	888	0,007
	Erkek	395	34,85	0,37	2,73		
Benlik saygısı	Kadın	495	16,14	0,22	-	888	0,414
	Erkek	395	16,41	0,24	0,82		
Çocukluk Deneyimleri	Kadın	495	29,87	0,39	-	888	0,133
	Erkek	395	30,74	0,42	1,51		
Aleksitimi	Tanımadaki güçlük	Kadın	18,46	0,31	-	888	0,001
		Erkek	16,98	0,32	3,3		
Söze dökmede g.	Kadın	495	13,83	0,19	-	888	0,153
	Erkek	395	13,44	0,2	1,43		
Dışadönük düşünme	Kadın	495	20,71	0,17	-	888	0,000
	Erkek	395	21,69	0,18	3,89		
Toplam puan	Kadın	495	53,01	0,5	-	888	0,217
	Erkek	395	52,11	0,52	1,23		

Tablo 2. Öz-şefkat, benlik saygısı, çocukluk deneyimleri ve aleksitiminin cinsiyet değişkenine göre farklılaşıp farklılaşmadığını belirlemek üzere yapılan bağımsız gruplar t testi sonuçları

Tabloda görüldüğü üzere, yapılan Bağımsız Gruplar t-Testi sonucunda değişkenlerden; olumsuz çocukluk deneyimleri ve benlik saygısının cinsiyet değişkenine göre anlamlı düzeyde farklılaşmadığı bulgulanmıştır ($p= 0,13$, $p>0,05$). Öz-şefkat değişkeninin erkek katılımcıların lehine olacak şekilde anlamlı düzeyde farklılaştığı, aleksitimi değişkeninin ise; duyguları tanımadaki güçlük boyutu puanlarının kadın katılımcılar lehine; dışa dönük düşünce boyutu

puanlarının ise erkek katılımcılarının lehine anlamlı düzeyde farklılaştığı ($p < 0,00$) bulunmuştur.

	Gru plar	N	\bar{x}	ss	Var. K.	KT	S d	KO	F	p
Aleksitimi	Ana dolu	4 6 4	52 ,6 9	10 ,9 8	G.ar ası	75,8	3	25, 3	0, 2 2	0, 88 6
	İ.- hati p	2 2 6	52 ,7 7	10 ,8 7	G.içi	1042 62,4	8 8 6	117 ,7		
	Mesl ek	1 1 1	52 ,6 4	10 ,9 1	Top lam	1043 38,1	8 8 9			
	Fen Lise	8 9	51 ,7 4	9, 98						
	Tota l	8 9 0	52 ,6 1	10 ,8 3						
	Benlik Saygısı	Ana dolu	4 6 4	16 ,2 3	4, 82	G.ar ası	44,7	3	14, 91	0, 6 2
İ.- hati p		2 2 6	16 ,4 9	4, 76	G.içi	2123 2,4	8 8 6	23, 96		
Mesl ek		1 1 1	15 ,7 4	5, 4	Top lam	2127 7,1	8 8 9			
Fen lise		8 9	16 ,4 2	4, 97						
Tota l		8 9 0	16 ,2 6	4, 89						
Öz-şefkat	Ana dolu	4 6 4	33 ,6 6	7, 57	G.ar ası	305, 8	3	101 ,94	1, 7 3	0, 16
	İ.- hati p	2 2 6	34 ,7 6	7, 9	G.içi	5230 6,8	8 8 6	59, 04		
	Mesl ek	1 1 1	34 ,9	7, 35	Top lam	5261 2,6	8 8 9			
	Fen Lise	8 9	33 ,3 5	8, 12						
	Tota l	8 9 0	34 ,0 6	7, 69						
Çocukluk Deneyim	Ana dolu	4 6 4	30 ,1 3	8, 47	G.ar ası	992, 5	3	330 ,82	4, 5 2	0, 00 4
	İ.- hati p	2 2 6	30 ,6 2	8, 55	G.içi	6482 7,1	8 8 6	73, 17		

Müge Yüksel - Esra Yavuz

Meslek	1	32	9,16	Toplam	65819,6	889
Fen Lise	89	27,7	8,21			
Total	890	30,6	8,6			

Tablo 3. Aleksitimi, benlik saygısı, öz-şefkat ve çocukluk deneyimleri puanlarının okul türü değişkenine göre farklılaşıp farklılaşmadığını belirlemek üzere yapılan tek yönlü varyans analizi (ANOVA) sonuçları

Tabloda görüldüğü üzere, yapılan tek yönlü varyans analizi (ANOVA) sonucunda; araştırmanın değişkenlerinden aleksitimi, benlik saygısı ve öz-şefkatin ve okul türü değişkenine göre anlamlı düzeyde bir farklılık göstermediği saptanmıştır. Olumsuz çocukluk deneyimlerinin boyun eğdirici anılar ve değersizlik içeren anılar boyutu ile okul türü değişkenine göre istatistiksel açıdan anlamlı bir farklılık gösterdiği görülmüştür ($p= 0,04$, $p>0,05$). ANOVA sonrası hangi post-hoc çoklu karşılaştırma tekniğinin kullanılacağına karar vermek için öncelikle Levene's testi ile grup dağılımlarının varyanslarının homojen olup olmadığı hipotezi sınanmıştır. Değişkenler arasında sadece olumsuz çocukluk deneyimleri değişkeninin, grup varyansların homojen olmadığı tespit edilmiştir ($p<.05$). ANOVA sonrası olumsuz çocukluk deneyimleri değişkeni için varyansların homojen olmadığı durumlarda kullanılan Tamhane çoklu karşılaştırma tekniği, aleksitimi, öz-şefkat ve benlik saygısı değişkenleri için ise varyansların homojen olduğu durumlarda kullanılan Scheffe çoklu karşılaştırma tekniği tercih edilmiştir. Yapılan tamamlayıcı post-hoc analiz teknikleri sonucunda boyun eğdirici, değersizlik içeren anılar boyutunda meslek lisesinde öğrenim görmekte olan grup ile fen lisesinde öğrenim görmekte olan grup arasında meslek lisesi öğrencileri lehine; ayrıca boyun eğdirici anılar boyutu puanları imam-hatip lisesi ile fen lisesi grubu arasında imam hatip öğrencileri lehine istatistiksel açıdan anlamlı bir farklılık ($p<0,05$) olduğu bulgulanmıştır.

	Gruplar	N	\bar{x}	ss	Var. .K.	KT	S d	KO	F	p
Çocukluk Deneyimleri	Düşük	49	36,24	10,74	G.arası	1859,9	2	929,95	12,9	0,00
	Orta	757	29,91	8,32	G.içi	63959,7	887	72,11		
	Yüksek	84	29,87	8,6	Toplam	65819,6	889			
	Total	890	30,26	8,6						
Aleksitimi	Düşük	49	57,82	11,47	G.arası	1484,3	2	742,13	6,4	0,02
	Orta	757	52,41	10,83	G.içi	102853,9	887	115,96		

Müge Yüksel - Esra Yavuz

	Yüksek	8 4	51, 39	9,7 2	Topl am	10433 8,1	8 8 9			
	Total	8 9 0	52, 61	10, 83						
Benlik Saygısı	Düşük	4 9	13, 69	4,8 6	G.ar ası	351,3	2	175 ,65	7, 4 5	0,0 01
	Orta	7 5 7	16, 37	4,8 6	G.içi	20925 ,8	8 8 7	23, 59		
	Yüksek	8 4	16, 75	4,8 1	Topl am	21277 ,1	8 8 9			
	Total	8 9 0	16, 26	4,8 9						
Öz-şefkat	Düşük	4 9	31, 51	8,0 1	G.ar ası	421	2	210 ,51	3, 5 8	0,0 28
	Orta	7 5 7	34, 11	7,4 7	G.içi	52191 ,6	8 8 7	58, 84		
	Yüksek	8 4	35, 15	9,1 4	Topl am	52612 ,6	8 8 9			
	Total	8 9 0	34, 06	7,6 9						

Tablo 4. Çocukluk deneyimleri, aleksitimi, benlik saygısı, öz-şefkat puanlarının sosyo-ekonomik düzey değişkenine göre farklılaşıp farklılaşmadığını belirlemek üzere yapılan tek yönlü varyans analizi (ANOVA) sonuçları

Tabloda görüldüğü üzere, yapılan tek yönlü varyans analizi (ANOVA) sonucunda araştırmanın değişkenlerinin tamamının sosyo-ekonomik düzey değişkenine göre istatistiksel açıdan anlamlı bir farklılık ($p < 0,05$) gösterdiği görülmüştür. Anlamlı düzeydeki farklılıkların hangi grupların arasında olduğunu belirlemek üzere tamamlayıcı post-hoc analiz teknikleri uygulanmıştır. Olumsuz çocukluk deneyimleri ve düşük sosyoekonomik düzey ile orta sosyoekonomik düzey arasında düşük sosyoekonomik düzey lehine; boyun eğdirici, değersizlik içeren anılar boyutunda ise düşük sosyoekonomik düzey ile yüksek sosyoekonomik düzey arasında yine düşük sosyoekonomik düzey lehine istatistiksel açıdan anlamlı bir farklılık gösterdiği bulgulanmıştır. Aleksitiminin alt boyutlarından olan söze dökmede güçlük boyutunun düşük sosyoekonomik düzey ile orta sosyoekonomik düzey arasında düşük sosyoekonomik düzey lehine; düşük sosyoekonomik düzey ile yüksek sosyoekonomik düzey arasında yine düşük sosyoekonomik düzey lehine istatistiksel açıdan anlamlı bir farklılık gösterdiği bulgulanmıştır. Öz-şefkat ve benlik saygısı değişkenleri ile düşük sosyoekonomik düzey ile yüksek sosyoekonomik düzey arasında yüksek sosyoekonomik düzeyin lehine olacak şekilde istatistiksel açıdan anlamlı düzeyde bir farklılık gösterdiği bulgulanmıştır.

	Gruplar	N	\bar{x}	ss	Var .K.	KT	S _d	KO	F	p
Çocukluk Deneyimleri	9. sınıf	245	29,24	8,13	G.a rası	476,5	3	158,82	2,15	0,092
	10. sınıf	225	20,43	8,11	G.iç i	65343,1	886	73,75		
	11. sınıf	197	11,05	9,69	Top lam	65819,6	889			
	12. sınıf	223	20,89	8,5						
	Toplam	890	20,6	8,6						
Aleksitimi	9. sınıf	245	20,79	10,74	G.a rası	1154,6	3	384,85	3,31	0,02
	10. sınıf	225	23,16	10,47	G.iç i	103183,6	886	116,46		
	11. sınıf	197	13,67	10,5	Top lam	104338,1	889			
	12. sınıf	223	23,11	11,4						
	Toplam	890	21,6	10,83						
Benlik Saygısı	9. sınıf	245	26,35	4,94	G.a rası	37,5	3	12,5	0,52	0,668

Müge Yüksel - Esra Yavuz

		1							
	2	5							
10. sınıf	2	,	4,	G.iç	2123	8			
	5	9	8	i	9,6	8	23,		
		5				6	97		
	1	1							
11. sınıf	9	6	4,	Top	2127	8			
	7	,	89	lam	7,1	8			
		2				9			
	2	6							
12. sınıf	2	,	4,						
	2	5	95						
	3	1							
	8	1							
Toplam	9	6	4,						
	0	,	89						
		6							
	2	3							
9. sınıf	4	4	7,	G.a	167,	3	55,	0,	0,
	5	,	91	rası	8		95	9	41
		7						5	8
	2	3							
10. sınıf	2	3	8,	G.iç	5244	8			
	5	,	06	i	4,8	8	59,		
		8				6	19		
	1	3							
Öz-şefkat	9	3	7,	Top	5261	8			
	7	,	89	lam	2,6	8			
		7				9			
	2	3							
12. sınıf	2	3	6,						
	2	,	85						
	3	7							
	8	3							
Toplam	9	4	7,						
	0	,	69						
		6							

Tablo 5. Çocukluk deneyimleri, aleksitimi, benlik saygısı, öz-şefkat puanlarının sınıf düzeyi değişkenine göre farklılaşıp farklılaşmadığını belirlemek üzere yapılan tek yönlü varyans analizi (ANOVA) sonuçları

Tabloda görüldüğü üzere, yapılan tek yönlü varyans analizi (ANOVA) sonucunda araştırmanın değişkenlerinden; olumsuz çocukluk deneyimleri, benlik saygısı ve öz-şefkat ve sınıf düzeyi değişkeni arasında istatistiksel açıdan anlamlı düzeyde bir farklılık olmadığı ($p > 0,05$) bulgulanmıştır. Fakat aleksitimi ve sınıf düzeyi değişkeni arasında anlamlı düzeyde farklılık olduğu ($p = 0,02$, $p < 0,05$) görülmüştür. Yapılan tamamlayıcı post-hoc analiz sonuçlarına göre aleksitiminin söze dökmede güçlük boyutu 9.sınıf ve diğer sınıf düzeyleri arasında diğer sınıf düzeyinde olan öğrenciler lehine; ölçekten elde edilen

toplam puan ise sadece 9.sınıf ile 11.sınıf öğrencileri arasında 11.sınıf öğrencileri lehine istatistiksel açıdan anlamlı bir farklılık ($p<0,05$) gösterdiği bulgulanmıştır.

Değişkenler arasında istatistiksel olarak anlamlı düzeyde bir ilişkinin var olup olmadığını incelemek amacıyla Pearson Çarpım Moment Korelasyon analizi ve değişkenler arasındaki yapısal ilişkiye dair model yol analizi tekniği ile incelenmiştir. Bulgular çalışmanın amaçları doğrultusunda tablolar halinde sunulmuştur.

Değişkenler	1	2	3	4	5	6	7	8	9
1. Tehdit edici	1								
2. Boyun eğdirici	0,567*	1							
3. Değersizlik içeren	0,340*	0,465*	1						
4. ÇDÖ toplam	0,804*	0,887*	0,695*	1					
5. Tanımada güçlük	0,191*	0,334*	0,177*	0,034	1				
6. Söze dökmede güçlük	0,072*	0,262*	0,167*	0,021	0,062	1			
7. Dışadönük düşünce	-0,004	0,084*	0,088*	0,069	0,086	0,066*	1		

				*	*				
8. Aleksitimi toplam	0,14	0,33	0,20	0,2	0,8	0,80	0,44		
	4*	3*	2*	9	8	5*	9*		
	*	*	*	2	0	*	*	1	
				-	-				
9. Benlik saygısı toplam	0,29	0,43	0,40	0,4	0,5	0,51	0,15	0,57	
	2*	9*	5*	7	3	4*	6*	4*	
	*	*	*	1	0	*	*	*	1
				-	-				
10. Öz-şefkat toplam	0,21	0,30	0,26	0,3	0,4	0,41	0,47	0,54	
	3*	8*	5*	2	6	1*	08	3*	7*
	*	*	*	8	9	*	6*	*	*

* $p < 0,05$; ** $p < 0,01$

Tablo 6. Değişkenler arasındaki ilişkiyi belirlemek üzere yapılan Pearson Çarpım Moment Korelasyon analizi sonuçları

Tabloda görüldüğü üzere değişkenler arasındaki ilişkiyi belirlemek üzere yapılan Pearson Çarpım Moment korelasyonu analizi sonucunda sadece Aleksitimi Ölçeği alt boyutu olan dışa dönük düşünce ile ÇDÖ alt boyutlarından tehdit edici boyutu ile puanları arasında anlamlı bir ilişki tespit edilmemiştir ($p > 0,05$). Diğer değişkenler arasında ise istatistiksel açıdan anlamlı bir ilişki tespit edilmiştir. Ölçeklerden elde edilen toplam puanlar arasındaki ilişkiye bakıldığında Çocuk Deneyimleri Ölçeği (ÇDÖ) puanları ile Aleksitimi Ölçeği puanları arasında ($r = 0,29$) pozitif yönde; ÇDÖ puanları ile Benlik Saygısı Ölçeği puanları arasında ($r = -0,47$) negatif yönde; ÇDÖ puanları ile Öz-Şefkat Ölçeği puanları arasında ($r = -0,33$) negatif yönde istatistiksel açıdan anlamlı bir ilişki bulunmaktadır ($p < 0,05$). Aleksitimi Ölçeği puanları ile Benlik Saygısı Ölçeği puanları arasında ($r = -0,57$) negatif yönde; Aleksitimi Ölçeği puanları ile Öz-Şefkat Ölçeği puanları arasında ($r = -0,47$) negatif yönde ve son olarak Benlik Saygısı Ölçeği puanları ile Öz-Şefkat Ölçeği puanları arasında ($r = 0,55$) pozitif yönde istatistiksel açıdan anlamlı düzeyde bir ilişki bulunmaktadır ($p < 0,05$).

3.1. Yapısal Eşitlik Modellemesi ile Aracılık Testi

Yapısal eşitlik modelinde olumsuz çocukluk deneyimlerinin aleksitimi ile arasındaki ilişkide öz-şefkat ve benlik saygısı düzeylerinin aracı rolüne test etmeden önce Çocukluk Deneyimleri Ölçeği puanlarının Aleksitimi Ölçeği puanları üzerindeki doğrudan etkisi değerlendirilmiştir. Bu amacı açıklamaya ilişkin yapılan analizler Şekil 1'de verilmiştir.

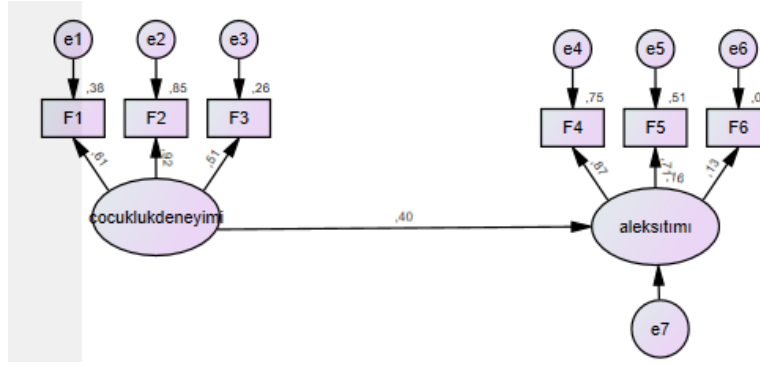

Şekil 1. Olumsuz çocukluk deneyimleri ve aleksitimi arasındaki ilişki modeli (Model 1); F1: Tehdit edici anılar; F2: Boyun eğdirici anılar; F3: Değersizlik içeren; F4: Duyguları tanımada güçlük; F5: Söze dökmede güçlük; F6: Dışadönük düşünceler

Şekil 1’de görüldüğü üzere Olumsuz Çocukluk Deneyimleri Ölçeği puanlarının Aleksitimi Ölçeği puanlarına doğrudan etkisinin 0,40 düzeyinde gerçekleştiği ve Aleksitimi Ölçeği puanlarındaki toplam varyansın %16 lık kısmını açıkladığı görülmektedir.

Olumsuz Çocukluk Deneyimleri puanları ile Aleksitimi ölçeği puanları arasındaki ilişkide öz-şefkat ve benlik saygısı düzeylerinin aracı rolüne ilişkin analiz sonuçları ise Şekil 2’de verilmiştir.

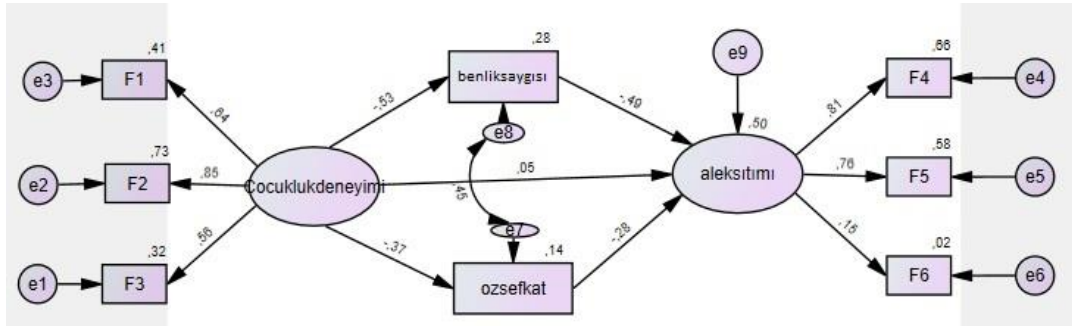

Şekil 2. Olumsuz çocukluk deneyimleri ve aleksitimi arasındaki ilişkide benlik saygısı ve öz-şefkatin aracı rolü (Model 2)

Şekil 2’de görüldüğü üzere Öz-Şefkat ve Benlik Saygısı Ölçeği puanlarının aracılık rolüne ilişkin değerlendirme sonucunda Olumsuz Çocuk Deneyimleri Ölçeği puanlarının Öz-şefkat puanları üzerinde doğrudan etkisi -0,37 düzeyinde; Benlik Saygısı puanları üzerinde ise -0,53 düzeyinde gerçekleşmektedir. Öz-şefkat puanlarının Aleksitimi Ölçeği puanları üzerindeki doğrudan etkisi -0,28 düzeyinde; Benlik Saygısı puanlarının Aleksitimi Ölçeği puanları üzerindeki doğrudan etkisi ise -0,49 düzeyinde gerçekleşmektedir. Öz-şefkat ve Benlik Saygısı değişkenleri, modele, aracı değişken olarak dahil edildikten sonra Olumsuz Çocukluk Deneyimleri Ölçeği puanlarının Aleksitimi Ölçeği puanlarına doğrudan etkisi 0,35’lik bir düşüş ile .05 düzeyinde gerçekleştiği tespit edilmiştir. Şekil 2’deki modele ilişkin uyum indeks değerleri aşağıdaki Tablo 6’da sunulmuştur.

Uyum İndeksi	Model	İyi Uyum	Kabul Edilebilir Uyum
χ^2	5,51	$0 \leq \chi^2/df \leq 2$	$2 \leq \chi^2/df \leq 5$
CFI	0,965	$0,95 \leq CFI \leq 1,00$	$0,90 \leq CFI \leq 0,95$
RMSEA	0,071	$0 \leq RMSEA \leq 0,05$	$0,05 \leq RMSEA \leq 0,08$
TLI	0,938	$0,95 \leq TLI \leq 1,00$	$0,90 \leq TLI \leq 0,95$
NFI	0,958	$0,95 \leq NFI \leq 1,00$	$0,90 \leq NFI \leq 0,95$
GFI	0,967	$0,95 \leq GFI \leq 1,00$	$0,90 \leq GFI \leq 0,95$

Tablo 7. Model 2'ye ait uyum indeksleri ve eşik değerleri

Olumsuz çocukluk deneyimleri, benlik saygısı, öz-şefkat ile aleksitimi değişkenleri arasındaki ilişkiye dair kurulan model (Şekil 2) test edilmiş ve modelin uyum indeks değerlerinin (model $\chi^2/df= 5,51$, RMSEA= 0,071, CFI= 0,965, TLI= 0,938, NFI= 0,958, GFI=0,967) ki kare değeri dışında kabul edilebilir ve(ya) iyi düzeyde olduğu görülmüştür. Kİ kare uyum testinin örneklem büyüklüğüne ilişkin duyarlılığı sebebiyle diğer uyum indeks değerleri doğrultusunda modelin doğrulandığı görülmektedir (Çokluk vd., 2016). Modele ilişkin yol katsayılarının anlamlılık değerleri ile regresyon katsayıları Tablo 7' de verilmiştir.

Değişkenler	λ katsayısı	p	R ²
Öz-şefkat < çocukluk deneyimleri	-0,37	<0,001	0,136
Benlik saygısı < çocukluk deneyimleri	-0,53	<0,001	0,279
Aleksitimi < çocukluk deneyimleri	0,05	0,234	0,500
Aleksitimi < Benlik saygısı	-0,49	<0,001	
Aleksitimi <Öz-şefkat	-0,28	<0,001	

Tablo 8. Değişkenler arasındaki yol katsayıları (λ), anlamlılık ve R2 değerleri

Tabloda görüldüğü üzere Çocukluk Deneyimleri Ölçeği puanları Benlik Saygısı Ölçeği puanlarındaki toplam varyansın %27,9'luk kısmını; Öz-Şefkat Ölçeği puanlarındaki toplam varyansın ise %13,6'lık kısmını açıkladığı görülmektedir. Benlik Saygısı, Öz-Şefkat ve Çocukluk Deneyimleri Ölçeği puanları birlikte Aleksitimi Ölçeği puanlarındaki toplam varyansın %50'lik kısmını açıkladığı görülmektedir ancak çocukluk deneyimleri puanlarının doğrudan etkisinin anlamlı düzeyde gerçekleşmediği görülmektedir.

Modele ilişkin analiz sonuçları doğrultusunda Olumsuz Çocukluk Deneyimleri puanları ile Aleksitimi ölçeği puanları arasındaki ilişkide öz-şefkat ve benlik saygısı düzeylerinin aracı rolünün anlamlı olup olmadığını belirlemek üzere yapılan bootstrapping analiz sonuçları aşağıdaki Tablo 8' de özetlenmiştir.

Aracı değişken: Öz-şefkat + Benlik saygısı		%95 güven aralığında dolaylı etki(düşük ve yüksek)*				
		Dolaylı etki	Toplam etki	p	Düşük (BootL LCI)	Yüksek (BootU LCI)
Aleksitimi deneyimleri	< Çocukluk	0,358	0,410	0,010	0,314	0,414

*Standardize edilmiş ilişki katsayılarına dayanmaktadır.

Tablo 9. Dolaylı etkiye ait Bootstrapping analizi sonuçları

Tablo incelendiğinde %95 güven aralığında çocukluk deneyimleri puanlarının benlik saygısı ve öz-şefkat değişkenleri üzerinden aleksitimi değişkeni üzerindeki dolaylı etkisinin 0,36 düzeyinde olduğu ve toplam etkisinin de 0,41 düzeyinde olduğu görülmüştür. Dolaylı etkinin anlamlı olup olmadığını belirlemek için tahmin aralıkları incelenmiş ve dolaylı etkinin tahmin 0,314 ile 0,414 aralığında olduğu saptanmıştır. Bu aralıkta 0 (sıfır) bulunmayışı ve anlamlılık değerinin 0,010 düzeyinde oluşu dolaylı etkinin anlamlı olduğunu göstermektedir.

Özetle, aracı değişkenler modele dahil edilmeden önce çocukluk deneyimleri puanlarının Aleksitimi Ölçeği puanlarına doğrudan etkisi 0,40 düzeyinde ($p < 0,05$) gerçekleşirken aracı değişkenler yani öz-şefkat ve benlik saygısı değişkenleri modele dahil edildikten sonra çocukluk deneyimleri puanlarının aleksitimi puanlarına doğrudan etkisinin 0,05' e düştüğü ($p > 0,05$) ve anlamlı düzeyde gerçekleşmediği tespit edilmiştir. Bu doğrultuda Çocukluk Deneyimleri Ölçeği puanları ile Aleksitimi Ölçeği puanların arasında Benlik saygısı ve Öz-şefkat değişkenlerinin tam aracılık rolüne sahip olduğu tespit edilmiştir.

TARTIŞMA, SONUÇ VE ÖNERİLER

Araştırmanın amaçları doğrultusunda elde edilen bulgular incelendiğinde; olumsuz çocukluk deneyimlerinin aleksitimiye pozitif yönde anlamlı düzeyde yordadığı bulunmuştur. İlgili literatür incelendiğinde aleksitimi ve olumsuz çocukluk deneyimleri arasında kısıtlı araştırma olduğu görülmekle birlikte araştırma sonuçlarına paralel sonuçlar olduğu görülmüştür (Fukunishi vd., 1999; Greenberg ve Bolger, 2001; Paivio ve Laurent, 2001; Kooiman vd., 2004; Bermond vd., 2008; Aust vd., 2012; Frewen vd., 2012; Güleç vd., 2013; Oskis vd., 2013; Büyükcebeci, 2019). Evren ve arkadaşlarının (2009), çocukluk çağında yaşantılanan duygusal istismarı ile aleksitimi arasındaki ilişkiyi inceledikleri çalışmalarında, duygusal istismar bildirim oranının aleksitimik özellikler gösteren kişilerde göstermeyen kişilere nispeten çok daha yüksek olduğu sonucuna ulaşmışlardır. Aleksitimik bireylerin geçmişlerinde, ihmal ve istismar yaşantılarının olmasının muhtemel olduğu düşünülmektedir. İhmal ve

istismar yaşantılarının bireylerde duyguların tanınmasında ve ifadesinde zorluk yaşanmasına sebep olabileceği düşünülmektedir.,

Araştırma sonuçları incelendiğinde, olumsuz çocukluk deneyimlerinin benlik saygısını doğrudan negatif yönde anlamlı düzeyde yordadığı bulunmuştur. Literatür incelendiğinde araştırma sonuçlarına paralel sonuçlar olduğu görülmüştür (Weiss vd., 1992; Pelcovitz vd., 1994; Kolko, 1996; Milner, 1998; Horton ve Cruise, 2001; Tower, 2005; Özmert, 2006; Ovayolu vd., 2007; Tıraşçı ve Gören, 2007; Çeçen-Eroğul ve Türk, 2013; Onat vd., 2015; Yöyen, 2017). Benlik saygısının gelişimi için öncelikle aile tarafından kabul edilebilir ve olumlu deneyimler yaşamak oldukça önemlidir (Özmert, 2006). Ailesi tarafından ihmale uğrayan, erken çocukluk döneminde olumsuz deneyimler yaşayan çocuklarda olumlu benlik algısının oluşması zorlaşmaktadır ve bu durum da düşük benlik saygısına sebep olabilmektedir.

Çalışmada, olumsuz çocukluk deneyimlerinin öz-şefkati doğrudan negatif yönde anlamlı düzeyde yordadığı bulunmuştur. İlgili literatür incelendiğinde araştırma sonuçlarına paralel sonuçlar olduğu görülmektedir (Tanaka vd., 2011; Özyeşil, 2011; Vettese vd., 2011; Bayar, 2016; Tarber vd., 2016). Reffi ve arkadaşlarının (2019), yaptıkları çalışmada erken çocukluk döneminde olumsuz yaşantılar deneyimleyen kadınlarda düşük öz-şefkat seviyesi ve duygusal düzensizliğe sebep olduğu sonucuna ulaşılmıştır. Erken çocukluk döneminde yaşanan olumsuz deneyimler, ihmal ve istismarlar çocuklarda kendini sevmeye değer görmeme, kendi hatalarına karşı anlayışsız ve yargılayıcı olabilmek gibi sonuçlara sebep olabilmektedir. Bu da bireylerin yaşamlarının daha sonraki süreçlerinde öz-anlayışı düşük bireyler olmasına sebep olabilmektedir.

Öz-şefkatin aleksitimiye doğrudan negatif yönde anlamlı düzeyde yordadığı bulunmuştur. İlgili literatür incelendiğinde aleksitimi ve öz-şefkat değişkenlerinin birlikte araştırıldığı çalışmaların oldukça kısıtlı olduğu görülmektedir, buna rağmen araştırma sonuçlarını destekleyen araştırmalar olduğu görülmüştür (Vettese vd., 2011; Aydın, 2014; Rusk, 2015; Ekşi vd., 2020). Gilbert ve arkadaşlarının (2012), yaptıkları araştırmalarında, aleksitimi, empati, öz eleştiri, depresyon ve stresin mutluluk korkusuna ve dolayısıyla bireyin kendisine ve başkalarına yönelik şefkat geliştirememesine sebep olduğunu bulgulamışlardır. Aleksitimi, duyguların fark edilmesi ve ifade edilmesinde yaşanan zorluklardır ve kendi duygularının farkında olmayan bireylerin kendilerine yönelik olumlu duygulara sahip olamadıkları için daha az öz-şefkatli bireyler oldukları düşünülebilir.

Benlik saygısının aleksitimiye doğrudan negatif yönde anlamlı düzeyde yordadığı bulunmuştur. İlgili literatür incelendiğinde araştırma sonuçlarına paralel sonuçlar olduğu görülmektedir (Telch ve Agras, 1994; Sayar vd., 2005; Ünal, 2005; Zimmerman vd., 2005; Bağcı, 2008). Karaboğa'nın (2011), yaptığı çalışmada aleksitimi ile benlik saygısı arasında negatif yönde manidar düzeyde ilişki olduğunu bulgulamıştır. Buna göre; yüksek benlik saygısı olan kişilerde

düşük aleksitimik düzey, düşük benlik saygısı olan kişilerde yüksek aleksitimik düzey olduğu söylenebilir. Benlik saygısının, bireyin kendisine yönelik olumlu tutumlarıyla ve kendisini değerli hissetmesi sonucunda oluştuğu düşünüldüğünde duyguları tanıma ve ifade etme konusunda zorluk yaşayan bireylerin benlik saygılarının da olumsuz etkilendiği ve düşük benlik saygısına sahip oldukları söylenebilir.

Araştırma sonuçları göstermektedir ki olumsuz çocukluk yaşantıları ergenlerde aleksitimik düzeyde artışa, benlik ve öz-şefkat düzeyinde ise düşüğe sebep olmaktadır. Erken çocukluk döneminde yaşanan ihmal ve istismarın yaşamın ilerleyen yıllarında ne tür problemler yaratabileceği hakkında aileleri bilgilendirmek oldukça önemlidir. Buradan hareketle, olumsuz çocukluk deneyimlerini en az düzeye indirmek için aile danışmanlığı uygulamalarına ağırlık verilebilir. Ayrıca ailelere yönelik bilgilendirici eğitimler, broşürler hazırlanabilir.

Araştırma sadece İstanbul ilinde örgün eğitim gören lise öğrencilerinden elde edilen veriler ile sınırlıdır. Bununla birlikte araştırmada lise eğitime devam eden tüm sınıf düzeyindeki ergenlere homojen bir şekilde ulaşılması ve Anadolu lisesi, Anadolu imam hatip lisesi, fen lisesi, meslek lisesi gibi farklı türlerdeki okullarda eğitim alan öğrencilere ulaşılması açısından önemli olduğu söylenebilir. Araştırma farklı illeri ve daha büyük çalışma gruplarını kapsar şekilde ya da ergenliğin farklı evrelerindeki değişimin incelenebileceği boylamsal çalışmalarla tekrarlanabilir. Ayrıca bu araştırma nicel yöntemler ile yürütülmüştür ve araştırmanın sonuçları lise öğrencilerinin ölçeklere verdikleri yanıtlar ile sınırlıdır. Bundan sonra yapılacak araştırmalarda konunun derinlemesine incelenmesi amacıyla nitel çalışmaların yapılması önerilebilir.

Olumsuz yaşantılar geçiren bireylerin aleksitimik düzeylerindeki artışın ergenlik dönemiyle birlikte getirebileceği düşünülen akran zorbalığı ve istismarı gibi problemlere yönelik önleyici programlar, bireysel veya grupla psikolojik danışma programları hazırlanabilir. Çalışma sonuçlarına göre erkeklerin duyguları tanıma ve ifade etme zorluk düzeylerinin daha yüksek oluşundan hareketle, erkek ergenlere duygu düzenleme becerilerini arttırmaya yönelik psiko-eğitimler düzenlenebilir. Çalışma sonuçlarına göre erkeklerin öz-şefkat düzeylerinin daha yüksek oluşundan hareketle, kız ergenlere yönelik çeşitli bireysel ya da grupla psikolojik danışma uygulamalarının yapılmasının faydalı olabileceği düşünülmektedir.

KAYNAKÇA

- Adler, A. (1933). *Yaşamın Anlam ve Amacı*. (Çev). K. Şipal. İstanbul: Say.
- Ahrens, S. & Deffner, G. (1986). Empirical Study of Alexithymia: Methodology and Results. *American Journal of Psychotherapy* 40(3), 430-447.
- Akın, A. (2008b). Scales of Psychological Well-Being: A Study of Validity and Reliability. *Educational Science: Theory & Practice* 8(3), 721-750.
- Akın, A. (2010). Özduyarlık ve İlişkilerle İlgili Bilişsel Çarpıtmalar. *Hacettepe Üniversitesi Eğitim Fakültesi Dergisi –H. U. Journal of Education* 39, 01-09.

- Akın, T., Baykara, A., Miral, S., & Özakbaş, S. (1992). Gençlerde Beden İmgesi ve Benlik Saygısı İlişkisi. *Çocuk ve Ergen Psikiyatrisi Günleri*.
- Akın A., Uysal, R., & Çitemel N., (2013). Çocukluk Deneyimleri Ölçeğinin Türkçeye Uyarlanması. *Kastamonu Eğitim Dergisi 21(4)*, 1541-1550.
- Andiç, S. (2013). Ergenlik Döneminde Zihni Meşgul Eden Konularla İlişkili Değişkenler: Bağlanma Tarzları, Öz-Şefkat ve Psikolojik Belirtiler. (Yüksek Lisans Tezi). Erişim Adresi: <https://dspace.ankara.edu.tr/xmlui/handle/20.500.12575/31058>
- Aslan, H. (1996). Psikiyatrik, Psikosomatik Hastalarda Aleksitimi. *Nöropsikiyatri Arşivi 33(1)*, 13-18.
- Aust, S., Hartwig E. A., & Heuser, I. (2012). The Role of Early Emotional Neglect in Alexithymia. *Psychological Trauma: Theory, Research, Practice and Policy*, 1-8.
- Aydın, A., Kampüs, G., & Kadıköy, İ. T. (2014). Otistik Çocuklu Ailelerin Öz-Şefkat, Mizah ve Aleksitimik Özellikleri Arasındaki İlişkinin İncelenmesi. *Uluslararası Eğitimde Yeni Eğilimler ve Sonuçları Dergisi 5*, 145-159.
- Bagby, M. R., Parker, J. D. A., & Taylor, G. J. (1994). The Twenty-Item Toronto Alexithymia Scale-I: Item Selection and Cross-Validation of the Factor Structure. *J Psychosom Res 38*, 23-32.
- Bağcı, T. (2008). *Üniversite Öğrencilerinin Aleksitimi Düzeylerinin Bazı Değişkenlere Göre İncelenmesi (Gazi Üniversitesi, Gazi Eğitim Fakültesi Örneği)*. Gazi University Institute of Educational Sciences, Ankara, Turkey.
- Balık Okutan, S., Arı, E., & Cin, F. M. (2017). Riskli Davranış Gösteren Ergenlerde, Çocukluk Çağı Travmaları ile Ruhsal Durum Arasındaki İlişki. *İstanbul Ticaret Üniversitesi Sosyal Bilimler Dergisi 16(31)*, 81-93.
- Bayar, Ö. (2016). Üniversite Öğrencilerinde Beden İmajı, Öz-Şefkat, Depresif Duygulanım ve Cinsiyet. *Pamukkale Üniversitesi Eğitim Fakültesi Dergisi 46(46)*, 175-190.
- Bermond, B., Moormann, P. P., Albach, F., & Van Dijke, A. (2008). Impact of Severe Childhood Sexual Abuse on the Development of Alexithymia in Adulthood. *Psychother Psychosom 77*, 260-262.
- Bogenç, A., & Kuzgun, Y. (1994). Kendine Saygısı Düşük ve Yüksek Olan Bireylerin Akademik Benlik Kavramı Puanlarının Karşılaştırılması. 1. *Eğitim Bilimleri Kongresi*, (644-650). Çukurova Üniversitesi, Adana.
- Bolat, N., Yavuz, M., Eliaçık, K., Zorlu, A., Evren, C., & Köse, S. (2017). Psychometric Properties Of The 20-Item Toronto Alexithymia Scale in a Turkish Adolescent Sample. *Anatolian Journal of Psychiatry/Anadolu Psikiyatri Dergisi 18(4)*, 362-368.
- Bottiroli, S., Galli, F., Viana, M., Sances, G., & Tassorelli, C. (2018). Traumatic Experiences, Stressful Events, and Alexithymia in Chronic Migraine with Medication Overuse. *Frontiers in Psychology 9*, 704.
- Büyükcebeci, A. (2019). Çocukluk Çağı Örselenme Yaşantılarının Yarattığı Kişilik Özellikleri ve Aleksitimi ile İlişkisi. *MANAS Sosyal Araştırmalar Dergisi 8(4)*, 3187-3213.
- Centers for Disease Control and Prevention, & Permanente, K. (2016). The ACE Study Survey Data [Unpublished Data]. *Atlanta, Georgia: US Department of Health and Human Services, Centers for Disease Control and Prevention*.
- Cohen, L., Manion, L. & Morrison, K. (2000). *Research Methods in Education*. 5th Ed. London New York: Routledge Falmer.
- Coopersmith, S. (1967). *The Antecedents of Self-Esteem*. Sanfrancisco: Freeman.
- Corey, G. (2000). *Theory and Practice of Counseling and Psychotherapy*. Wadsworth Publishing: Sixth Edition.

- Creswell, J. W. (2017). *Eğitim Araştırmaları: Nicel ve Nitel Araştırmanın Planlaması, Yürütülmesi ve Değerlendirilmesi*. Edam Yayınlar: İstanbul.
- Çokluk, Ö., Şekercioğlu, G. Ve Büyüköztürk, Ş. (2010). *Sosyal Bilimler İçin Çok Değişkenli İstatistik SPSS ve LISREL Uygulamaları*. Ankara: Pegem Akademi.
- Deniz, M.E, Kesici, Ş., & Sümer A.S. (2008). The Validity and Reliability Study of The Turkish Version of Self-Compassion Scale. *An International Journal of Social Behavior And Personality* 36(9), 1151-1160.
- Dinç, F. (1992). *Cinsiyetleri Farkı Lise Öğrencilerinin Benlik Algısı Düzeylerinin Özsaygı Düzeylerine Etkisi*. (Yayınlanmamış Yüksek Lisans Tezi). Hacettepe Üniversitesi Sosyal Bilimler Enstitüsü, Ankara.
- Dokuyan, M. (2016). 12. Sınıf Öğrencilerinde Algılanan Anne-Baba Tutumları ile Benlik Saygısı Arasındaki İlişkinin İncelenmesi. *Ahi Evran Üniversitesi Sosyal Bilimler Enstitüsü Dergisi* 2(2), 1-21.
- Durmuşoğlu, N., & Doğru, S. S. Y. (2006). Çocukluk Örseleyici Yaşantılarının Ergenlikteki Yakın İlişkilerde Bireye Etkisinin İncelenmesi. *Selçuk Üniversitesi Sosyal Bilimler Enstitüsü Dergisi* 15, 237-246.
- Dursun, Y., & Kocagöz, E. (2010). Yapısal Eşitlik Modellemesi ve Regresyon: Karşılaştırmalı Bir Analiz. *Erciyes Üniversitesi İktisadi ve İdari Bilimler Fakültesi Dergisi* 35, 1-17.
- Ekşi, H., İkiz, K., & Başman, M. (2020). Üniversite Öğrencilerinin Mutluluk Korkusu ve Duygularını İfade Etme Becerileri Arasındaki İlişkide Öz Duyarlılığın Aracı Rolü. *Kastamonu Education Journal* 28(2), 820-829.
- Elkind, D. (1979). *Erik Erikson: İnsanda Gelişimin Sekiz Evresi*. (Çev.). Ali Dönmez. A. Ü Eğitim Fakültesi Dergisi 12(1-4), 27-38.
- Evren, C., Evren, B., Dalbudak, E., Özcelik, B., & Öncü, F. (2009). *Childhood Abuse and Neglect as a Risk Factor for Alexithymia in Adult Male Substance Dependent Inpatients*. *Journal of Psychoactive Drugs* 41(1), 85-92.
- Eryavuz, A. (2006). *Çocuklukta Algılanan Ebeveyn Kabul veya Reddinin Yetişkinlik Dönemi Yakın İlişkileri Üzerindeki Etkileri*. (Yayımlanmamış Doktora Tezi). Ege Üniversitesi, Sosyal Bilimler Enstitüsü. İzmir.
- Çeçen-Eroğul, A. R., & Türk, Ş. B. (2013). Ergenlerde Çocukluk Örseleme Yaşantıları ve Öfke İfade Tarzları ile Benlik Saygısı ve Yaşam Doyumunu Arasındaki İlişkilerin İncelenmesi. *International Journal of Human Sciences* 10(1), 1421-1439.
- Felitti, V. J., Anda, R. F., Nordenberg, D., Williamson, D. F., Spitz, A. M., Edwards, V., & Marks, J. S. (1998). Relationship of Childhood Abuse and Household Dysfunction to Many of the Leading Causes of Death in Adults: The Adverse Childhood Experiences (ACE) Study. *American Journal of Preventive Medicine* 14(4), 245-258.
- Finkelhor, D., Turner, H. A., Shattuck, A., & Hamby, S. L. (2015). Prevalence of Childhood Exposure to Violence, Crime and Abuse: Results From The National Survey of Children's Exposure To Violence. *JAMA Pediatrics* 169(8), 746-754.
- Frewen, P. A., Dozois, D. J., Neufeld, R. W., & Lanius, R. A. (2012). Disturbances of Emotional Awareness and Expression in Posttraumatic Stress Disorder: Meta-Mood, Emotion Regulation, Mindfulness, and Interference of Emotional Expressiveness. *Psychological Trauma: Theory, Research, Practice, and Policy* 4(2), 152-161.
- Fukunishi, I., Sei, H., Morita, Y., & Rahe, R.H. (1999). Aleksitmik Annenin Az Bakım ile Sempatik Aktivitesi. *Psikosomatik Araştırmalar Dergisi* 46(6), 579-589.
- Gilbert, P., Cheung, M., Grandfield, T., Campey, F., & Irons, C. (2003). Assessment Recall of Threat and Submissiveness in Childhood: Development of A New Scale and Its Relationship with Depression, Social Comparison and Shame. *Clinical Psychology and Psychotherapy* 10, 108-115.

- Gilbert, P., McEwan, K., Gibbons, L., Chotai, S., Duarte, J., & Matos, M. (2012). Fears of Compassion and Happiness in Relation Alexthymia, Mindfulness and Self-Criticism. *Psychology and Psychotherapy: Theory, Research and Practice* 85, 374-390.
- Grabe, H. J., Frommer, J., Ankerhold, A., Ulrich, C., Gröger, R., Franke, G. H, ... & Spitzer, C. (2008). Aleksitimi ve Psikoterapide Sonuç. *Psikoterapi ve Psikosomatik* 77(3), 189-194.
- Greenberg, L. S., & Bolger, E. (2001). An Emotion-Focused Approach to The Overregulation of Emotion and Emotional Pain. *Journal of Clinical Psychology* 57(2), 197-211.
- Güleç, M. Y., Altıntaş, M., İnanç, L., Bezgin, Ç. H., Koca, E. K., & Güleç, H. (2013). Effects of Childhood Trauma on Somatization in Major Depressive Disorder: The Role of Alexithymia. *Journal of Affective Disorders* 146(1), 137-141.
- Güleç, H., & Yenel, A. (2010). 20 Maddelik Toronto Aleksitimi Ölçeği Türkçe Uyarlamasının Kesme Noktalarına Göre Psikometrik Özellikleri. *Klinik Psikiyatri Dergisi* 13(3), 108-112.
- Güngör, A. (1989). Lise Öğrencilerinin Özsaygı Düzeylerini Etkileyen Etmenler. (Doktora Tezi). *YÖK Ulusal Tez Merkezi*. 7667.
- Güven, A. (1994). Farklı Öğretim Programı İzleyen Öğrencilerde Algılanan Ana-Baba Öğretmen Tutumlarının Benlik Kavramına Etkisi. *Ulusal Psikoloji Kongresi Bilimsel Çalışmaları Kitapçığı*. İzmir: Türk Psikologlar Derneği Yayınları, 149-164.
- Horney, K. (1939). *Psikanalizde Yeni Yollar*. (Çev.). S. Budak. Ankara: Öteki/Psikoloji.
- Horton, C. B., & Cruise, T. K. (2001). *Child Abuse and Neglect, The School's Responce*. New York: The Guilford Press.
- Hussey, J. M, Cheng, J. J, & Kotch, J. B. (2006). Child Maltreatment in the United States: Prevalence, Risk Factors, and Adolescent Health Consequences. *Pediatrics* 118, 933-942.
- İkizoğlu, M. (1993). *Demokratik ve Otoriter Ana-Baba Tutumlarının, Lise Son Sınıf Öğrencilerinin Benlik Saygısı Üzerine Etkisi*. (Yayımlanmamış Yüksek Lisans Tezi). Hacettepe Üniversitesi. Ankara.
- Jacobvitz, D. B., & Bush, N. F. (1996). Reconstructions of Family Relationships: Parent Child Alliances, Personal Distress, and Self Esteem. *Developmental Pscyhology* 32(4), 732-743.
- Karaboğa, M. (2011). *Çocuklarda Bağlanma Stilleri ve Benlik Saygısının Aleksitimi Üzerindeki Yordayıcı Rolünün İncelenmesi*. (Yayımlanmamış Yüksek Lisans Tezi). Gaziosmanpaşa Üniversitesi, Sosyal Bilimler Enstitüsü, Tokat.
- Karasar, N. (2006). *Bilimsel Araştırma Yöntemi*. Ankara: Nobel Yayın Dağıtım.
- Karaş, H., Yıldırım, E. A., Küçükgöncü, S., & Yakut, U. (2017). Kadın Fibromiyalji Hastalarında Çocukluk Çağı Travmaları, Disosiyatif Yaşantılar ve Depresyonun Ağrı ile İlişkisi: Kesitsel Bir Çalışma. *Düşünen Adam* 30(2), 86-94.
- Koçak R. (2002). Aleksitimi: Kuramsal Çerçeve, Tedavi Yaklaşımları ve İlgili Araştırmalar. *Ankara Üniversitesi Eğitim Bilimleri Fakültesi Dergisi* 35(1-2), 185-212.
- Kolko, D. J. (1996). Clinical Monitoring of Treatment Course in Child Physical Abuse: Psychometric Characteristics And Treatment Comparisons. *Child Abuse Neglect* 20, 23-43.
- Kooiman, C. G., Vellinga, V. R., Spinhoven, P., Draijer, N., Trijsburg, R. W., & Rooijmans, H. G. (2004). Childhood Adversities as Risk Factors for Alexithymia and Other Aspects of Affect Dysregulation in Adulthood. *Psychotherapy and Psychosomatics* 73(2), 107-16.

- Kutlu, L., Batmaz, M., Bozkurt, G., Gençtürk, N. & Gül, A. 2007. Annelere Çocukluklarında Uygulanan Ceza Yöntemleri ile Çocuklarına Uyguladıkları Ceza Yöntemleri Arasındaki İlişki. *Anadolu Psikiyatri Dergisi* 8, 22-29.
- Laible, D. (2007). Attachment With Parents and Peers in Late Adolescence: Links With Emotional Competence and Social Behavior. *Personality and Individual Differences* 43(5), 1185-1197.
- Lansford, J. E., Dodge, K. A., Pettit, G. S., Bates, J. E., Crozier, J., & Kaplow, J. (2002). A 12-Year Prospective Study of the Longterm Effects of Early Child Physical Maltreatment on Psychological, Behavioral, and Academic Problems in Adolescence. *Archives of Pediatrics and Adolescent Medicine* 156, 824-830.
- Lazarus, R.S. (1982). Thoughts on the Relation Between Emotion and Cognition. *American Psychologist* 37, 1019-1024.
- Mann, M. M., Hosman, C. M., Schaalma, H. P., & De Vries, N. K. (2004). Self-Esteem in A Broad-Spectrum Approach for Mental Health Promotion. *Health Education Research* 19(4), 357-372.
- Milner, J. S. (1998). Individual And Family Characteristics Associated With Familial Child Physical And Sexual Abuse. Penelope K. Trickett, Cynthia J. Schellenbach. (Eds.). *Violence Against Children in The Family and the Community*. Washington: APA.
- Mullen, P. E., Martin, J. L., Anderson, J. C., Romans, S. E., & Herbison, G. P. (1996). The Long-Term Impact of the Physical, Emotional and Sexual Abuse of Children: A Community Study. *Child Abuse and Neglect* 20(1), 7-21.
- Mullis, A. K., Mullis, R. L., & Normandin, D. (1992). Cross-Sectional and Longitudinal Comparisons of Adolescent Self-Esteem. *Adolescence* 27(105), 51.
- Neff, K. D. (2003a). The Development and Validation of A Scale to Measure Self - Compassion. *Self and Identity* 2, 223-250.
- Neff, K. D. (2008b). *Self - Compassion: Moving Beyond The Pitfalls of A Separate Self - Concept*. In J. Bauer & H. A. Wayment (Eds.) *Transcending Self - Interest: Psychological Explorations of the Quiet Ego* (95-106). Washington: APA Books.
- Neff, K. D., Hsieh, Y., & DeJitterat, K. (2005). Self - Compassion, Achievement Goals, And Cop Ing with Academic Failure. *Self and Identity* 4, 263-287.
- Neff, K. D. & Mcgehee, P. (2010). Self-Compassion and Psychological Resilience Among Adolescents and Young Adults. *Self and Identity* 9, 225-240.
- Neff, K. D., & Vonk, R. (2009). Self - Compassion Versus Global Self - Esteem: Two Different Ways of Relating to Oneself. *Journal of Personality* 77, 1.
- Onat, G., Dinç, H., Günaydın, S., & Uğurlu, F. (2015). Çocukluk Döneminde Yaşanan İhmal ve İstismar Benlik Saygısını Etkiler Mi?. *Sağlık Bilimleri ve Meslekleri Dergisi* 3(1), 9-15.
- Oskis, A., Clow, A., Hucklebridge, F., Bifulco, A., Jacobs, C., & Loveday, C. (2013). Kadın Ergenlerde Aleksitimi Anlama: Bağlanma Stilinin Rolü. *Kişilik ve Bireysel Farklılıklar* 54(1), 97-102.
- Ovayolu N., Uçan Ö., & Serindağ S. (2007). Çocuklarda Cinsel İstismar ve Etkileri. *Fırat Sağlık Hizmetleri Dergisi* 2(4), 13-22.
- Önder, A., & Gülay, H. (2007). Annelerin Kabul Red Düzeyi ile Çocuklarının Empati Becerisi. *Pamukkale Üniversitesi Eğitim Fakültesi Dergisi* 22(22), 23-30.
- Öveç, Ü. (2007). *Öz - Duyarlılık ile Özbilinç, Depresyon, Anksiyete ve Stres Arasındaki İlişkilerin Yapısal Eşitlik Modeliyle ve İncelemesi* (Yayınlanmamış Yüksek Lisans Tezi). Sakarya Üniversitesi Sosyal Bilimler Enstitüsü.
- Özmert, E. N. (2006). Erken Çocukluk Gelişiminin Desteklenmesi-III: Aile. *Çocuk Sağlığı ve Hastalıkları Dergisi* 49(3), 256-273.

- Öztürk, O. (2002). *Ruh Sağlığı ve Bozuklukları*. Ankara: Nobel Tıp Kitapevi.
- Özyeşil, Z. (2011). *Üniversite Öğrencilerinin Öz-Anlayış Düzeylerinin Bilinçli Farkındalık Kişilik Özellikleri ve Bazı Değişkenler Açısından İncelenmesi* (Doktora Tezi). YÖK Ulusal Tez Merkezi. 280656.
- Paivio, S. C., & Laurent, C. (2001). Empathy and Emotion Regulation: Reprocessing Memories of Childhood Abuse. *Journal of Clinical Psychology* 57(2), 213-226.
- Pelcovitz, D., Kaplan, S., Goldenberg, B., Mandel, F., Lehane, J., & Guarrera, J. (1994). Post-Traumatic Stress Disorder in Physically Abused Adolescents. *Journal of the American Academy of Child & Adolescent Psychiatry* 33(3), 305-312.
- Pişkin, M. (1996). *Self-Esteem, Locus of Control and Academic Achievement of Secondary School Children Both in England and Turkey*. (Yayınlanmamış Doktora Tezi). University of Leicester, Faculty of Education and Continuing Studies, İngiltere.
- Reffi, A. N., Boykin, D. M., & Orcutt, H. K. (2019). Examining Pathways of Childhood Maltreatment and Emotional Dysregulation Using Self-Compassion. *Journal of Aggression, Maltreatment & Trauma* 28(10), 1269-1285.
- Rugancı, N. (1988). *Self-Consciousness, Self-Esteem and Depression*. (Yayınlanmamış Yüksek Lisans Tezi). Ankara: Orta Doğu Teknik Üniversitesi Sosyal Bilimler Enstitüsü.
- Runyan, D., Wattam, C., Ikeda, R., Hassan, F., & Ramiro, L. (2002). Child Abuse and Neglect By Parents and Other Caregivers. In E. G. Krug, L. L. Dahlberg, J. A. Mercy, A. B., Zwi, & R. Lozano, (Ed). World Report on Violence and Health. WHO, Geneva, 2002.
- Rusk, D. A. (2015). Exploration of The Relationship between Self-Compassion, Alexithymia and Emotion Regulation in a Clinical Population.
- Sayar, K., Kose, S., Grabe, H. J., & Topbas, M. (2005). Alexithymia and Dissociative Tendencies in An Adolescent Sample from Eastern Turkey. *Psychiatry and Clinical Neurosciences* 59(2), 127-134.
- Schatza, J. N., Smithb, L. E, Borkowskia, J. G., Whitmana T. L., & Keogha, D. A. (2008). Maltreatment Risk, Self-Regulation, and Maladjustment, Atrisk Children. *Child Abuse & Neglect* 32, 972-982.
- Shipman, K., Zeman, J., Penza, S. & Champion, K. (2000). Emotion Management Skills in Sexually Maltreated And Nonmaltreated Girls: A Developmental Psychopathology Perspective. *Development And Psychopathology* 12, 4762.
- Shipman, K. L., Schneider, R., Fitzgerald, M. M., Sims, C., Swisher, L. & Edwards, E. (2007). Maternal Emotion Socialization in Maltreating and Nonmaltreating Families: Implications for Children's Emotion Regulation. *Social Development* 16(2), 268-285.
- Suslow, T., & Junghanns, K. (2002). Impairments of Emotion Situation Priming in Alexithymia. *Personality and Individual Differences* 32(3), 541-550.
- Sümer, A. (2008). *Farklı Öz - Anlayış (Self - Compassion) Düzeylerine Sahip Üniversite Öğrencilerinde Depresyon Anksiyete ve Stresin Değerlendirilmesi*. (Yayınlanmamış Yüksek Lisans Tezi). Selçuk Üniversitesi Sosyal Bilimler Enstitüsü, Konya.
- Şenkal, İ., & Işıklı, S. (2015). Çocukluk Çağı Travmalarının ve Bağlanma Biçiminin Depresyon Belirtileri ile İlişkisi: Aleksitiminin Aracı Rolü. *Türk Psikiyatri Dergisi* 26(4), 261-67.
- Tanaka, M., Wekerle, C., Schmuck, M. L., Paglia-Boak, A., & MAP Research Team. (2011). The Linkages Among Childhood Maltreatment, Adolescent Mental Health and Self-Compassion in Child Welfare Adolescents. *Child Abuse & Neglect* 35(10), 887-898.
- Tarber, D. N., Cohn, T. J., Casazza, S., Hastings, S. L., & Steele, J. (2016). The Role of Self-Compassion in Psychological Well-Being For Male Survivors of Childhood Maltreatment. *Mindfulness* 7(5), 1193-1202.

- Taylor, G. J. (2000). Recent Development in Alexithymia Theory and Research. *Canadian Journal of Psychiatry* 45, 134-142.
- Taylor, G. J, Bagby, R. M, Parker, J. D. (1991) Alexithymia Construct, a Potential Paradigm for Psychosomatic Medicine. *The Academy of Psychosomatic Medicine* 32(2), 153-163.
- Tel, F. D., Sarı, T. (2016). Üniversite Öğrencilerinde Öz Duyarlılık ve Yaşam Doyumu. *Abant İzzet Baysal Üniversitesi Eğitim Fakültesi Dergisi* 16(1), 292-304.
- Telch, C. F., & Agras, W. S. (1994). Obesity, Binge Eating and Psychopathology: Are They Related? *International Journal of Eating Disorders* 15(1), 53-61.
- Tıraşçı, Y., & Gören, S. (2007). Çocuk İstismarı ve İhmali. *Dicle Tıp Dergisi* 34(1), 70-74.
- Tower, C. C. (2005). *Understanding Child Abuse and Neglect*. USA: Pearson Education, Inc.
- Türk, M. (1992). *Üniversite Öğrencilerinde Aleksitimik Özelliklerle Ruh Sağlığı Arasındaki İlişki*. (Yayınlanmamış Yüksek Lisans Tezi). Ege Üniversitesi Sosyal Bilimler Enstitüsü. İzmir.
- Van D., & Kolk, B. A. (2017). Bu Sorun: Çocuk İstismarı ve Mağduriyeti. *Psikiyatrik Yıllıklar* 35(5), 374-378.
- Vettese, L. C., Dyer, C. E., Li, W. L., & Wekerle, C. (2011). Kendi Kendine Şefkat Çocuklukta Kötü Muamele ile Daha Sonraki Duygu Düzenleme Zorlukları Arasındaki İlişkiyi Azaltır mı? Bir Ön Soruşturma. *Uluslararası Ruh Sağlığı ve Bağımlılık Dergisi* 9(5), 480.
- Vingerhoets, A. J, Van Den Berg, M. P, Kortekaas, R. T. J., Van Heck, G. L., & Croon, M. A. (1993). Ağlama: Kişilik, Baş Etme ve Öznel Sağlık Durumu ile İlişkiler. *Kişilik ve Bireysel Farklılıklar* 14(1), 185-190.
- Ünal, G. (2005). Aile İçi Şiddet. *Aile ve Toplum Dergisi* 2(8), 85.
- Weir, M., Liao, K. Y. H., Ku, T. Y., & Shaffer, P. A. (2011). Attachment, Self-Compassion, Empathy, and Subjective Well-Being Among College Students and Community Adults. *Journal of Personality* 79(1), 191-221.
- Weiss, B., Dodge, K. A., Bates, S. E., & Pettit, G. S. (1992). Some Consequences of Early Harsh Discipline: Child Aggression and a Maladaptive Social Information Processing Style. *Child Development* 63, 1328-1333
- World Health Organization. (2006). *Preventing Child Maltreatment: A Guide to Taking Action and Generating Evidence*. Erişim Adresi: http://whqlibdoc.who.int/publications/2006/9241594365_Eng.Pdf, Erişim Tarihi: 10 Aralık 2010.
- Yılmaz, V. (2004). Lisrel ile Yapısal Eşitlik Modelleri: Tüketici Şikâyetlerine Uygulanması. *Sosyal Bilimler Dergisi* 21(1), 47-51.
- Yıldırım, M., & Sarı, T. (2018). Öz-Şefkat Ölçeği Kısa Formu'nun Türkçe Uyarlaması: Geçerlik ve Güvenirlik Çalışması. *Abant İzzet Baysal Üniversitesi Eğitim Fakültesi Dergisi* 18(4), 2502-2517.
- Yöyen, E. (2017). Üniversite Öğrencilerinin Benlik Saygısı ve Yalnızlık Düzeylerinin İncelenmesi. *Kastamonu Eğitim Dergisi* 25(6), 2185-2198.
- Zimmerman, M. A., Copeland, L. A., Shope, J. T., & Dielman, T. E. (1997). A Longitudinal Study of Self-Esteem: Implications for Adolescent Development. *Journal of Youth and Adolescence* 26(2), 117-141.
- Zimmermann, G., Rossier, J., Meyer De Stadelhofen, F. vd. (2005) Alexithymia Assessment and Relations with Dimensions of Personality. *Eur J Psychol Assess* 21(1), 23-33.

Zoroğlu, S. S., Tüzün, Ü., Şar, V., Öztürk, M., Kora, M. E., & Alyanak, B. (2001), Çocukluk Dönemi İstismar ve İhmalinin Olası Sonuçları. *Anadolu Psikiyatri Dergisi* 2(2), 69-78.

GENİŞLETİLMİŞ ÖZET: Dünya Sağlık Örgütü, olumsuz çocukluk deneyimlerini "çocuğun sağlığını, hayatta kalmasını, gelişmesini ya da çocuğa ait sorumluluk, güven duyguları ve güç ilişkisi bağlamında çocuğun saygınlığı üzerinde gerçek veya potansiyel hasara yol açan fiziksel, cinsel istismar, ihmal veya ihmalkâr muamele görmek, ticari ya da diğer istismarlar olarak yani her türlü fiziksel ve/veya duygusal kötü davranışın formları" olarak açıklamıştır (Runyan vd., 2002; WHO, 2006). Öz-şefkat, bireyin üzülmeye ve acı çekmesine sebep olan duygularına karşı açık olması, kendisine sevecenlikle yaklaşması, yetersizlik durumlarına ve başarısızlıklarına karşı anlayışlı davranabilmesi, yargısız olması ve yaşam öyküsündeki olumsuz deneyimlerin insan hayatının bir parçası olduğunu kabullenmesi olarak tanımlanabilir. Öz-şefkat; öz-sevecenlik, insanlığın ortak paylaşımlarının bilincinde olma ve farkındalık olmak üzere 3 temel bileşenden oluşmaktadır (Andiç, 2013; Akın, 2008b; Neff ve McGehee, 2010). Bireyin kendisine yönelik hissettiği saygı, sevgi, değer ve güven duyguları benlik saygısını oluşturur. Benlik saygısı, bireyin kendisini tanıması, kendi yeteneğinin ve gücünün varlığını kabul edip benliğini benimsemesiyle ulaştığı yargılardır (Mann vd., 2004). Bu duyguların sonucunda ulaşılan benlik saygısı, bireyin kendisine ve başkalarına karşı davranışlarının ve bakış açısının önemli bir belirleyicisidir bu yüzden de oldukça önemlidir (Akın vd., 1992). Yaşamının erken yıllarında örseleyici yaşantı deneyimleyen bireyler, hayatlarının ileriki yıllarında psikolojik ve fizyolojik birçok olumsuzlukla karşılaşmaktadırlar (Van der Kolk, 2017; Balık Okutan vd., 2017; Şenkal ve Işıklı, 2015; Karuş vd., 2017; Bottiroli vd., 2018). Yaşamın erken yıllarındaki örseleyici yaşantıların olumsuz sonuçları en fazla ergenlik döneminde ortaya çıkmaktadır (Mullen vd., 1996). Olumsuz erken çocukluk deneyimlerine sahip olan bireylerde uygunsuz duygulanım, düşük empati düzeyi ve duygularını düzenleme düzeyinde yetersizlik görülmektedir (Shipman vd., 2007). Ayrıca yaşamın erken dönemlerinde deneyimlenen olumsuz yaşantıların yetişkinlikte aleksitimiye sebep olduğu söylenebilir (Büyükcebeci, 2019). Bireyin kendisine yönelik olumlu duygulara, kendisine yönelik anlayış ve şefkate sahip olmaması depresyon, düşük yaşam doyumu, yüksek öz-yargılamaya neden olduğu görülmektedir (Rugancı, 1988; Tel ve Sarı, 2016). Bu çalışmada; lise öğrencilerinin olumsuz çocukluk deneyimleri ve aleksitimi düzeyleri arasındaki ilişkide benlik saygısı ve öz-şefkatin aracı rolünün incelenmesi amaçlanmıştır. Ayrıca temel amaca bağlı olarak; çocukluk dönemi deneyimleri, aleksitimi, öz-şefkat ve benlik saygısı arasında anlamlı düzeyde bir ilişki var mıdır, çocukluk dönemi deneyimleri ölçeği puanları aleksitimi puanlarını anlamlı düzeyde yordamakta mıdır, lise öğrencilerinin çocukluk dönemi deneyimleri ve aleksitimi düzeyleri arasındaki ilişkide benlik saygısı ve öz-şefkatin aracı rolü var mıdır ve çocukluk deneyimleri ölçeği, benlik saygısı ve öz-şefkat ölçeği puanları aleksitimi ölçeği puanlarını yordama düzeyi nedir sorularına da cevap aranmıştır. Araştırmanın modeli, betimsel tarama modellerinden biri olan ilişki tarama yöntemidir. Araştırmanın bağımlı değişkenleri; aleksitimi, öz-şefkat ve benlik saygısıdır. Bağımsız değişken ise, erken çocukluk dönemi deneyimleridir. Araştırmanın analizleri yapısal eşitlik modeli ile gerçekleştirilmiştir. Araştırmanın evrenini İstanbul ilinde örgün eğitim görmekte olan lise öğrencileri oluşturmaktadır. Örneklemi ise; farklı sosyo-kültürel ve ekonomik grupların toplandığı düşünülen Üsküdar, Beşiktaş, Kadıköy, Ümraniye ve Sancaktepe ilçeleri ve bu ilçelerdeki okullara devam eden lise öğrencileri oluşturmaktadır. Örneklem tabakalı örnekleme yöntemi ile belirlenmiştir. Araştırma kapsamında 910 kişilik bir örnekleme ulaşılmıştır fakat örnekleme grubundaki öğrencilerden 20 tanesi maddeleri eksik doldurduğu için analiz dışı bırakılmıştır. Dolayısıyla 890 kişilik bir örnekleme grubu ile çalışılmıştır. Örneklem grubunun, 495'i (%55,6) kadın; 395'i (% 44,4) erkek öğrenciden oluşmaktadır. Araştırmada kullanılan veri toplama araçları; Kişisel bilgiler formu, Çocukluk Deneyimleri Ölçeği, Öz-Şefkat Ölçeği ve CooperSmith Benlik Saygısı Ölçeğidir. Verilerin istatistiksel çözümlenmesi SPSS 21.0 programı ve SPSS AMOS.22 programında yapılmış, manidarlıklar minimum

$p < 0,05$ düzeyinde sınanmıştır. Araştırmanın amaçlarını test etmek üzere; Pearson Momentler Çarpımı Korelasyonu ve Yapısal Eşitlik Modeli kullanılmıştır. Aracı değişkenler modele dahil edilmeden önce Çocukluk deneyimleri puanlarının Aleksitimi Ölçeği puanlarına doğrudan etkisi $0,40$ düzeyinde ($p < 0,05$) gerçekleşirken aracı değişkenler yani öz-şefkat ve benlik saygısı değişkenleri modele dahil edildikten sonra çocukluk deneyimleri puanlarının aleksitimi puanlarına doğrudan etkisinin $0,05'$ e düştüğü ($p > 0,05$) ve anlamlı düzeyde gerçekleşmediği tespit edilmiştir. Benlik saygısı ve öz-şefkat aracı değişkenler olarak analize dahil edildiği zaman olumsuz çocukluk deneyimleri ve aleksitimi arasındaki ilişki anlamsızlaşmış ve ilişkinin etki düzeyi düşmüştür. Bu durum tam aracılığın göstergesidir. Araştırma sonucunda olumsuz çocukluk deneyimlerinin aleksitimiye doğrudan etkisi orta düzeydeyken, aracı değişkenler olan benlik saygısı ve öz-şefkatin analize dahil edilmesiyle olumsuz çocukluk deneyimlerinin aleksitimiye doğrudan etkisi çok zayıf düzeye düşmüştür. Bu doğrultuda Çocukluk Deneyimleri Ölçeği puanları ile Aleksitimi Ölçeği puanların arasında Benlik saygısı ve Öz-şefkat değişkenlerinin tam aracılık rolüne sahip olduğu tespit edilmiştir. İlgili literatür incelendiğinde, olumsuz çocukluk deneyimleri ve aleksitimi arasındaki ilişkide öz-şefkat ve benlik saygısının aracı rolünün incelendiği çalışmalara rastlanılmamakla birlikte değişkenlerin farklı değişkenlerle incelendiği çalışmalar olduğu görülmektedir. Araştırma sonuçları göstermektedir ki olumsuz çocukluk yaşantıları, ergenlerde aleksitimik düzeyde artışa, benlik ve öz-şefkat düzeyinde ise düşüşe sebep olmaktadır. Buradan hareketle, olumsuz çocukluk deneyimlerini en az düzeye indirmek için aile danışmanlığı uygulamalarına ağırlık verilebilir. Ayrıca ailelere yönelik bilgilendirici eğitimler, broşürler hazırlanabilir. Olumsuz yaşantılar geçiren bireylere yönelik bireysel veya grupla psikolojik danışma programları hazırlanabilir. Çalışma sonuçlarına göre erkeklerin öz-şefkat düzeylerinin daha yüksek oluşundan hareketle, kız ergenlere yönelik çeşitli bireysel ya da grupla psikolojik danışma uygulamalarının yapılmasının faydalı olabileceği düşünülmektedir.

EXTENDED ABSTRACT: The World Health Organization recognizes negative childhood experiences as physical, sexual abuse, negligence or negligent treatment, commercial or negligent treatment that causes real or potential damage to the child's dignity in the context of the child's health, survival, development or relationship of responsibility, feelings of trust and power (Runyan et al., 2002; WHO, 2006). Self-compassion, being open to the feelings of the individual that cause sadness and suffering, Self-compassion consists of three basic components: self-compassion, awareness of humanity's shared sharing, and awareness (Andiç, 2013; Akın, 2008b; Neff and McGehee, 2010). The feelings of respect, love, value and trust felt by the individual for himself constitute self-esteem. Self-esteem is the judgment reached by the individual by recognizing himself, accepting the existence of his own talent and power, and adopting himself (Mann et al., 2004). Self-esteem achieved because of these emotions is an important determinant of an individual's behavior and perspective towards himself and others, therefore it is very important (Akın et al., 1992). Individuals who experience traumatic experiences in the early years of their lives encounter many psychological and physiological negativities later in their lives (Van der Kolk, 2017; Balık Okutan et al., 2017; Şenkal and Işıklı, 2015; Karaş et al., 2017; Bottiroli et al., 2018). The negative consequences of traumatic experiences in the early years of life mostly appear in adolescence (Mullen et al., 1996). Individuals who have negative early childhood experiences have inappropriate affect, low empathy level and inability to regulate their emotions (Shipman et al., 2007). In addition, it can be said that negative experiences experienced in the early stages of life cause alexithymia in adulthood (Büyükcebeci, 2019). It is seen that the individual's lack of positive feelings, understanding and compassion towards himself leads to depression, low life satisfaction, and high self-judgment (Rugancı, 1988; Tel and Sarı, 2016). In this study, it was aimed to investigate the mediating role of self-esteem and self-compassion in the relationship between high school students' negative childhood experiences and alexithymia levels. Also depending on the main purpose; Is there a significant relationship between childhood experiences, alexithymia, self-compassion and self-

esteem, do childhood experiences scale scores significantly predict alexithymia scores, the mediating role of self-esteem and self-compassion in the relationship between childhood experiences of high school students and alexithymia levels and what is the prediction level of childhood experiences scale, self-esteem and self-compassion scale scores of alexithymia scale scores? The research model is the relational scanning method, which is one of the descriptive scanning models. The dependent variables of the research; alexithymia is self-compassion and self-esteem. The independent variable is early childhood experiences. The analysis of the research was carried out with the structural equation model. The universe of the research consists of high school students studying in the province of Istanbul. The sample is; Üsküdar, Beşiktaş, Kadıköy, Ümraniye and Sancaktepe districts, which are thought to be gathered by different socio-cultural and economic groups, and high school students attending the schools in these districts. The sample was determined by stratified sampling method. Within the scope of the research, a sample of 910 students was reached, but 20 of the students in the sample group were excluded from the analysis because they filled the items incompletely. Therefore, it was studied with a sample group of 890 people. 495 (55.6%) of the sample group are women; 395 (44.4%) of them are male students. Data collection tools used in research; Personal information form is Childhood Experiences Scale, Self-Compassion Scale and CooperSmith Self-Esteem Scale. Statistical analysis of the data was made in SPSS 21.0 program and SPSS AMOS.22 program, and the significance was tested at the minimum $p < .05$ level. To test the aims of the research; Pearson Product Moment Correlation and Structural Equation Model were used. Before the mediator variables were included in the model, the direct effect of Childhood experiences scores on Alexithymia Scale scores was at the level of .40 ($p < .05$), while the direct effect of childhood experiences scores on alexithymia scores fell to .05 after the mediator variables, namely self-compassion and self-esteem, were included in the model ($p > .05$) and it was determined that it did not occur at a significant level. When self-esteem and self-compassion were included in the analysis as mediating variables, the relationship between negative childhood experiences and alexithymia became meaningless and the effect level of the relationship decreased. This situation is indicative of full mediation. As a result of the study, while the direct effect of negative childhood experiences on alexithymia was moderate, the direct effect of negative childhood experiences on alexithymia decreased with the inclusion of the mediator variables, self-esteem and self-compassion, in the analysis. In this respect, it was determined that Self-esteem and Self-compassion variables have full mediating roles between Childhood Experiences Scale scores and Alexithymia Scale scores. When the relevant literature is examined, although there are no studies examining the mediating role of self-compassion and self-esteem in the relationship between negative childhood experiences and alexithymia, it is seen that there are studies in which variables are examined with different variables. The results of the study show that negative childhood experiences cause an increase in alexithymic level in adolescents and a decrease in the level of self and self-compassion. Based on this, family counseling practices can be emphasized in order to minimize negative childhood experiences. In addition, informative trainings and brochures can be prepared for families. Individual or group counseling programs can be prepared for individuals who have had negative experiences. Based on the higher self-compassion levels of boys according to the results of the study, it is thought that various individual or group counseling practices for girls may be beneficial.