



## Village-town model: Bülent Ecevit's rural development strategies in the evolutionary process

Fatma Sinem AKBULUT<sup>1</sup>, ORCID: 0000-0002-3334-6628

### Abstract

The democratic left wing emerged following the search for social balance conducted by Republican People's Party (CHP) during economic and social transformation process. This study indicated that social dynamism arose from village town with public sector and local democracy. These three initiatives proposed by Ecevit for urbanization, internal migration and rural development issues were interpreted as utopic spatial forms despite being reviewed through holistic physical planning. This paper distinguished urban villages by identifying their political context and stated that project claims were not in parallel with developmental practices. Considering the disasters in which global capitalism moved human settlements away, this study noted that proposals made between 1968 and 1974 could be a solution to capitalism.

### Highlights

- Bülent Ecevit's village-town model
- Public Sector and local democracy models of the Democratic Left
- Search for solutions in rural development

### Keywords

Village town; Urbanization; Public sector; Rural development, Democratic left.

### Article Information

Received:

14.10.2022

Received in Revised Form:

01.04.2023

Accepted:

07.08.2023

Available Online:

19.04.2024

### Article Category

Research Article

### Contact

1. Faculty of Fine Arts, Design and Architecture, Celal Bayar University, Manisa, Türkiye

sinemulusoy@gazi.edu.tr



## Köykent Modeli: Gelişim süreci içerisinde Bülent Ecevit'in kırsal kalkınma stratejileri

Fatma Sinem AKBULUT<sup>1</sup>, ORCID: 0000-0002-3334-6628

### Öz

Demokratik sol, ekonomik ve toplumsal dönüşüm sürecinde CHP'nin sosyal denge arayışıyla ortaya çıktı. Bu çalışma harekete karakterini kazandırmanın halk sektörü ve yerel demokrasi ile birlikte köykentler olduğunu ileri sürdü. Ecevit'in kentleşme, iç göç ve kırsal kalkınma sorunlarına çözüm önerisi olan bu üç hamle, bütünsel fiziki planlama yöntemiyle ele alınsa da mekânsal biçim ütopyası gibi yorumlandı. Bu yazı, köykentleri siyasal bağlamına oturtarak diğerlerinden ayırt ettiği gibi projenin iddialarıyla gelişim pratiklerinin de koşut olmadığını savunuyor. Küresel kapitalizmin insan yerleşimlerini sürüklediği felaketler düşünüldüğünde bu kaybedilmiş mevziin 1968-74 parantezindeki görünümüyle söyleyecek sözlerinin kalmış olabileceği üzerinde duruyor.

### Öne Çıkanlar

- Bülent Ecevit'in köykentler modeli
- Demokratik solun halk sektörü ve yerel demokrasi modelleri
- Kırsal kalkınmada çözüm arayışları

### Anahtar Sözcükler

Köykent; Kentleşme; Halk sektörü;  
Kırsal kalkınma; Demokratik sol.

### Makale Bilgileri

Alındı:  
14.10.2022  
Revizyon Kabul Tarihi:  
01.04.2023  
Kabul Edildi:  
07.08.2023  
Erişilebilir:  
19.04.2024

### Makale Kategorisi

Araştırma Makalesi

### İletişim

1. Güzel Sanatlar, Tasarım ve  
Mimarlık Fakültesi, Celal Bayar  
Üniversitesi, Manisa, Türkiye  
sinemulusoy@gazi.edu.tr

## GİRİŞ (INTRODUCTION)

Ethem Nejat Bey'in sorumlu müdürü olduğu *Toprak* dergisinde, 1913'te yayımlanıp tarım ve hayvancılık faaliyetleriyle köy nüfusunu kalkındırmayı hedefleyen "Mesut Köy" adlı köy planından başlayarak (Şekil 1) Türkiye'de, 20. yüzyılın ilk yarısında kırsal yerleşimlerin ekonomik ve sosyal sorunlarının çözümüne yönelik bir dizi kalkınma girişimine tanık olunmuştur. 1970'li yıllara doğru gelindiğinde Bülent Ecevit tarafından ileri sürülen köykent düşüncesi de yine kırsal kalkınma yaklaşımlarının başında gelmiştir. Kamu ile özel teşebbüslerin dışında ve üçüncü bir ekonomik örgütlenme olarak kurgulanan halk sektörü önerisiyle birlikte bütünleşik bir tartışmayı başlatan bu yaklaşım, kırsal alanlarda modern altyapı, sağlık hizmetleri, eğitim imkânları ve istihdam olanakları sağlanarak ekonomik ve sosyal kalkınmayı teşvik edip iç göçün etkilerini azaltmayı hedeflemekle kalmamış kırsal ve kentsel alanların birbirine entegre edilmesini savunarak yeni bir mekânsal ve iktisadi organizasyonu amaçlamıştır. Fakat Ecevit'in Cumhuriyet Halk Partisindeki genel başkanlık ve başbakanlık dönemleri ekonomik ve siyasi istikrarsızlıklarla yoğun bir şekilde iç içe geçmiştir. Sosyal ve ekonomik projelerin finansmanını ve uygulanmasını zorlaştıran bu koşulların yanısıra köykent modelinin bürokrasi, akademi ve sermaye çevrelerinden gelen itirazları üstüne çekmesi öne sürüldüğü 1968'den başlayarak düşünce düzeyinde geliştirilen bu tartışmanın fiili olarak projelere dönüşmesini olanaksız kılmıştır. 1974 yılında ise Ecevit, köykent tartışmasını tekrar gündeme getirip kısmen uygulama denemelerinin gerçekleştirilmesini sağlamış olsa da bu modelin yapılandırılan yeni yorumu, başlangıç noktasından önemli ölçüde farklılık göstermiştir. Ancak 1968'in ruhunu yansıtan ve aslında hayata geçirilemeyen bu yaklaşım, birincisi kırsal alanların kalkınmasına yönelik olarak düşünülmüş daha önceki ideal köy ve numune köy deneyimlerinden ikincisi, çağdaşı olduğu tarım kent ve merkez köy önerilerinden ve üçüncüsü ise aynı köykent yaklaşımının 1974 yılından itibaren geçirilen siyasal dönüşümle birlikte kendi ekseninden çıkan tartışmaların ardından gerçekleştirilen pratiklerinden tam da akamete uğraması ve asli varsayımlarının geri çekilmesi nedeniyle nitelikleri bakımından ayırt edilememiştir. Başka deyişle köykent, literatürde daha çok önermelerinin dışındaki başka yaklaşımlarla ve bizzat köykent tartışmalarının belli koşullarda projelendirilen çıktılarıyla yer etmiştir. Ayrıca köykentlerin yukarıdan aşağıya alınan kararlar yerine siyasal süreç içerisinde açık bir tartışma konusu olarak varlık kazanması dahi kendi olanaklılığını kabul ettirme çabalarının yanında temel koyucu önerilerinde tutarsızlıklarının ve farklı aktör görüşlerinin bulunmasına da yol açmıştır. Bu makale, Ecevit'in 1968 ila 1974'ün siyasal bağlamındaki düşünsel görünümüyle köykent modelinde, muadili kabul edilen önceki ve sonraki kırsal kalkınma girişimlerinden farklı olarak hangi özgün politika ve stratejileri benimsediğini saptamak üzere bu fikrin gelişim sürecini incelemektedir.

Köykent önerisinin Erken Cumhuriyet Dönemi'nin köy idellerinin ardılı olduğu yönündeki genel kabulde öncelikli olarak Afet İnan'ın tek parti döneminin ideallerinin Cumhuriyet'in 50. yılında gerçekleşmesine dair beklentisi yanıltıcı olmuştur. İnan (1978) 1937 tarihli bir ideal köyün planını yayımlamış; bunu Kazım Dirik'ten aldığı ve Atatürk'ün uygulanmasını istediğini belirtmiştir (57).

Nitekim General Dirlik, İzmir ve Trakya’da bu zamanın köy idealleri uyarınca bir dizi faaliyet gerçekleştirmiştir. Gözaydın ve Aktar (2022) söz konusu mekânsal biçim ütopyasını Foucault’nun panoptikon kavramı etrafında yorumlamıştır. Sahiden plan Jeremy Bentham’ın ünlü hapisanesini belirli yönlerden andırmaktadır (Şekil 2). Halka dizileri hâlinde tasarlanmış olan Panoptikon’da mahkûmların hücrelerinde merkezî vardiya kulesinden kesintisiz bir şekilde gözetlenmesi nedeniyle Foucault (2012) bu mimariden disiplin toplumunu açıklama konusunda paradigmatik şema olarak yararlanmıştır (85–105). Gözaydın ve Aktar’a göre (2021) bu plan, merkezdeki, yani Ankara’daki seçkinlerin hayalindeki değişimin yönünü ve hayali köyün toplumsal ve siyasal koordinatlarını fiziki plana yansıtması bakımından panoptik bir görünüm sergilemektedir. Mekânsal organizasyonunda da bu plan devletin kudretinin bir timsali olacak hâlde tasarlanmıştır. Muhtemelen, Ethem Nejat’ın camiye merkezine alan köy planından farklı olarak Atatürk anıtının merkezinde konumlandırıldığı meydanı bazı kamu yapıları çevrelemiştir. Burada Atatürk’ün sosyal fabrika yaklaşımının bir köy projeksiyonu gözlemlenir: Halkı sanat, spor, eğitim ve üretimle buluşturması düşünülen donatı ve alışveriş alanları öngörülmüştür. Konaklama birimleri ise dairesel yapının çeperlerine düzenli yerleştirilmiştir. Howard’ın bahçekent modelinden ilham aldığı açık olan bu düzenleniş bağdaşık bir toplumu yaratacak sıhhi ve kusursuz çevreler düşlemine dair mekânsal bir oyundur. Gözaydın ve Aktar’ın savunusundaki gibi iktidar timsali olarak okunabilirse de yazarlar düşüncelerini ileri taşımış; “Homo Kemalismus’un devamcılarının tek parti döneminden kalma bu tip ütöpik önerileri ciddiye almak gibi bir takıntılar olduğunu da biliyoruz” demelerinin ardından sözlerini Ecevit’in savunduğu köykent önerisine getirmiştir. Hâlbuki köykent önerisini, tek parti uygulamalarının ardılı olarak kabul etmenin ve bu önerinin hayalci yaklaşım olduğunu ileri sürmenin dayanakları kuvvetli değildir.



Şekil 1. Mesut Köy’ün Umumi Planı (Mesut Köy, 1913: 57)



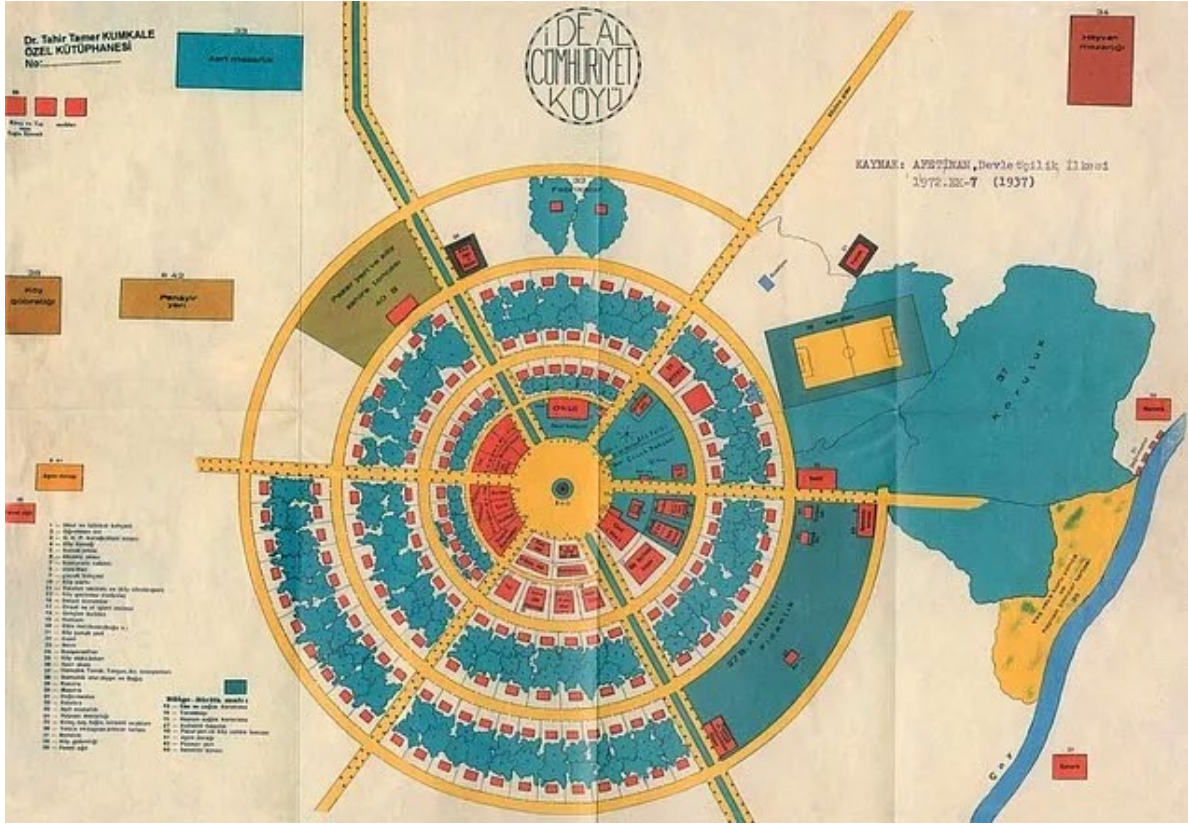

Şekil 2. İdeal Cumhuriyet Köyü

Yazarların referans aldıkları Michel Foucault'nun yöntemlerini izlediklerini düşünmenin olanakları sınırlıdır. Foucault, tarihsel ile arkeolojik analiz arasında bir ayrım getirmiştir. Onun söylem arkeolojisinde tarih, sayfaları süreklilik arz eden bir mecmua değildir; etki ve ilerleme yerine kırılma ve değişim üzerinden okunur. Foucault (1999) için analizde problem “gelenek ve iz problemi değil, fakat kopma ve sınır problemidir” (16). Tek parti döneminin uygulamalarından farklı olarak Ecevit, Necmi Erdoğan'ın da belirttiği gibi “toplumsal sınıfların ve antagonizmaların varlığını teslim etmek yoluyla kopuş gösterir” (27). Buna karşın Türkiye'nin bu devingen yıllarında CHP'nin tek parti dönemindeki yaklaşımlarıyla devamlılıklar sergilediğini ileri sürmek yaygın bir alışkanlık olarak karşımıza çıkmaktadır. Bu alışkanlık, halk sektörü önerisi ve özyönetim vurgularıyla birlikte demokratik solun asli dayanaklarından olan köykent projesi için daha fazla geçerlidir. Ancak bu yerleşik tasavvur ekonomik ve sosyal bağlamını göz ardı ederek köykent tartışması üzerinden politik ve akademik alanda yaygınlığını sürdürmektedir. Bu algıya popüler alandan 2019'da, *Ecevit Anısına Yeniden Köykent ve Yerel Yönetimler Paneli*'nde TARGEV Başkanı Sami Doğan'ın “Ata'mızın bu çalışmalarının önemli bir parçası olan Cumhuriyet Köyü Projesi ise; Sayın Bülent Ecevit tarafından güncellenerek, kırsal alanlarda yaşayan üretici köylülerimizin yaşam standardını yükseltmek, kentin olanaklarından yararlanmalarını sağlamak amacıyla Ordu İlinin Mesudiye İlçesinde ilk Köykent Projesini uygulamaya koymayı hedeflemiş ve çalışmaları başlatmıştır” sözleri örnek gösterilebilir.

Benzer yanılığın sürdüren Mutlu'ya (2022) göre Cumhuriyet'in köy idealleriyle köykent projeleri süreklilikler arz eder ve beklentilerinde aktörlerin niyetleri örtüşmekteyse de projeler salt köylerin geçirdiği dönüşüm bakımından farklıdır (251). Hâlbuki söz konusu dönemlerin planlamaya dair

genel tutumlarındaki önemli nüans bir yana mesele Ecevit'in ideolojik bakımdan koşullanmış ya da kategorik bir "solcu" olarak ortaya bazı projelerini atması değil inşa ettiği demokratik sol fikriyatın sacayaklarını bizzat köykent, halk sektörü ve özyönetimde bulmasıdır. Köykentler, halka dayanacağı iddiasıyla ideolojik formasyona eklemlenen ekonomik ve toplumsal kalkınma modelinin mekanik uzantısı değil mekânsal içeriği olarak düşünülmüştür. Batuman'ın (2013) değindiği üzere 1970'lerde siyaset, fiziki çevreyi teknik meseleymiş gibi okumamış, "siyasal olanın icra edildiği aslı mekânlar" olarak kabul etmiştir (68–85). Bu üç hazırlık, geleneğinden yeni tarzındaki halkçılıkla saporak taban örgütlenmesine kavuşan, Kurthan Fişek'in (1969) deyişiyile işçi, köylü ve esnaf yığınlarıyla "duygu duvarını yıkabilmek için popülist çözümlere" (7) başvuran bu partinin reçetesini oluşturmuştur. Nitekim Ecevit, programıyla Atatürkçü düşüncüyü kendi dönemine intibak ettirebildiği ölçüde başarı kazandığından projeleri de süreklilik yerine kopma, kırılma, hatta politik bir mirası ele geçirme ilişkisi içinde anlaşılmalıdır. Foucault gibi söylenirse burada söz konusu olan "sürüp giden temel problemi değil, temel ve temellerin yenilenmesi olarak değer kazanan dönüşümler problemidir" (16). Tek partili döneme karakterini veren süreçlerin aşkın biçimde mevcudiyetini devam ettirdiği zannının merkez–çevre paradigmasının bu döneme aşırı vurgu yapmasından ileri geldiğini bildiren Açıknel'in metodolojik tavsiyesini de hatırlamak bu bakımdan önemlidir (Turan, 2013: 4).

Ecevit'in köykent yaklaşımıyla numune köyler projesi arasında da karşılaştırma yapmak isabetli olur. Cumhuriyet'ten itibaren numune köy fikri, mübadele sonucu terk edilmiş kırsal alanlarda işlenmeye muhtaç kalan arazilerin yeniden değerlendirilmesi amacıyla ortaya çıkmıştır. 1928'den itibaren ise numune köylerin inşası, daha çok modernleşme ve kalkınmanın kırsal bölgelerdeki temsiline yönelik bir anlayışa evrilmeye başlamıştır. Bu süreçte inşa edilen köylerden bir kısmı, prestijli bir hat olan Eskişehir–Ankara demiryolu güzergâhı üzerinde yer almaktadır (Örmecioglu, 2019: 735–36). 1942 yılında örneğin Ankara Valiliğinin kararıyla Sincan ve Malı Köyleri için yıkım ve inşa faaliyetleri yürütülmüştür (Ulus, 1942: 1). Bu köylerin numune köy olarak tercihinde Behçet Ünsal'ın (1940) deyişiyile demiryoluyla İstanbul'dan "Ankara'ya gelenler üzerinde ilk tesir ve fikirleri uyandırması" (15) belirleyici olmuştur (Şekil 3). Ayrıca bu köylerle çiftçilere eğitim ve teknik bilgi sağlayarak üretiminin artırılıp köy yaşamının iyileştirilmesine yönelik hizmetlerin yayılması da amaçlanmıştır.

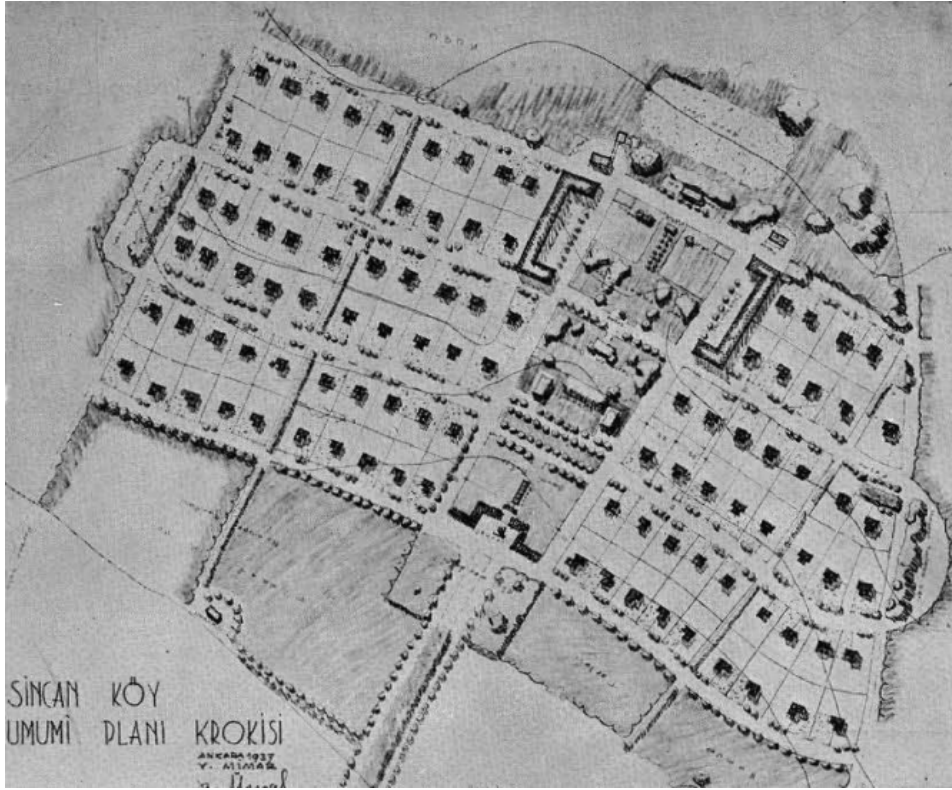

Şekil 3. Sincan Köyü'nün umumi vaziyet planı (Ünsal, 1940: 15)

Ancak köykent yaklaşımıyla numune köyler arasında temel farklılıklar bulunmaktadır. Öncelikle bu iki model farklı dönemlerin sosyopolitik bağlamında şekillenmiştir. Köykentler, köylerin ekonomik ve sosyal yapılarını güçlendirmek üzere geniş kapsamlı politikaları içerirken numune köyler belirli köylere odaklanmıştır. Köykent yaklaşımı, kırsal ve kentsel alanlar arasındaki ayrımı kaldırmayı amaçlayan bir politika izlerken numune köyler bu ayrımı doğrudan ele almayı hedeflememektedir. Bir başka açıdan numune köyler kapsamında köylerde tarıma dayalı sanayinin ve yerel ekonomilerin geliştirilmesine yönelik politikalar sınırlıyken köykent yaklaşımı, kırsal ve kentsel alanlar arasındaki iktisadi farklılıkları azaltmaya yönelik düşüncelere odaklanmıştır. Öte yandan numune köyler devlet himayesinde ve bu bakış açısıyla yürütülen projelerken köykent yaklaşımı, köylüleri karar alma ve uygulama süreçlerinde aktif bir şekilde katılıma teşvik ederek özneleştirmeyi, bu sayede projelerin gerçek bölgesel ve bağlamsal ihtiyaçlara uygun olarak geliştirilmesini hedeflemiştir. Köykent önerisinde sadece altyapı, eğitim veya sağlık gibi belirli alanlara odaklanılmak yerine sosyoekonomik kalkınma konusuna yönelik bütüncül bir yaklaşım benimsenmiştir. Ayrıca ideal köy ve numune köy tasarımları açısından bu dönemde kırsal yerleşim düzenlemelerindeki temel sorun, köylü nüfusunu modern standartlara kavuşturma amacı esas olsa dahi köy yaşamının gerçekliklerini kavrama konusunda mimarlar ve plancıların yeterli hazırlığa sahip olmamasıdır. Bu durum, ideal planların büyük bir ölçüde geleneksel arazi kullanımına, üretim ilişkilerine ve mülkiyet koşullarına adapte olamamasına, inşa edilen kırsal evlerin sakinlerinin ihtiyaçlarına cevap verememesine ve köylülerden tepki alınmasına neden olmuştur. Erken Cumhuriyet Dönemi'nde kırsal konut planlaması yeni bir dikkat ve inceleme alanı olarak bu sorunlar üzerine henüz ortaya çıkmıştır (Örmecioglu, 2019: 743).



20. yüzyılda gelişen yeni kentleşme akımlarına bahçe kent modelinin kaynaklık ettiği ileri sürülebilir. Nitekim Erken Cumhuriyet Dönemi'nin mimarlarının köy sorunu üstüne metinlerinde Örmecioğlu (2019), fenni, başka bir deyişle bilimsel ifadesine ortak bir vurgu yapıldığını tespit etmiştir. Bu vurgu dönemin köy planlarında sosyal reformcu Ebenezer Howard tarafından ortaya atılan bahçe kent modeliyle benzer nitelikte geometri ve ortogonal ızgara plan kullanımıyla temsil edilmiştir (739). Cumhuriyet döneminin ideal köy ve numune köy projeleri gibi Ecevit'in köykent önerisinde de bu modelin etkisi dolaylı olarak söz konusu olmuştur. Ancak tüm bu projeler farklı tarihsel ve coğrafi bağlamlar içerisinde geliştirilmiştir. 19. yüzyılın sonlarında mevcut kentleşme ve planlama anlayışını değiştirme düşüncesiyle biçimlenen bahçe kent modeli tarihsel perspektiften bakıldığında sanayi öncesi döneme, geriye doğru bakışı imlerken Türkiye'de sanayileşme ve kentleşme düzeyi bu süreçte henüz bu yönde bir çözüme yönelik ihtiyacı ortaya çıkarmamıştır. Dolayısıyla söz konusu projelerin büyük şehirlerdeki nüfus yoğunluğunu azaltmaya değilse de bu muhtemel neticeye karşı bir önleme işaret ettiği söylenebilecektir. Nitekim bahçe kentler sanayileşme ve modernizme karşı son derece bilinçli bir tepki olarak ortaya çıkmıştır. Howard, bahçe kentlerde şehirle kırsal alanların olumlu özelliklerini birleştirerek bireylere bahçelere sahip olan müstakil evlerde yeni yaşamlar sunabilmeyi amaçlamış ve kırsal nüfusu artırarak büyük şehirlerin sorunlarını kendi kendine yetebilen bu kentler yoluyla hafifletmeyi düşünmüştür (Kansu, 2009: 8). Howard, iskan niceliği ve işlerin sayısı gibi iki büyük değişkene dayanan bir planlama yaklaşımı benimsemiştir. İdeal Cumhuriyet köylerinde de görülebileceği gibi değişkenler doğrudan birbiriyle bağlantılıdır ve ek değişkenlerle oyun sahaları, açık mekânlar, okullar ve sosyal merkezler gibi alanlar da yine dikkate alınmıştır (Jacobs, 2011: 445). Bahçe kentler, kentsel alanlarda estetik ve faydacı işlevlerin ötesinde işlevler üstlenebilecek yeni bir toplumsal düzenin mekânsal ifadesi olarak geliştirilmiştir. Dolayısıyla bu model 19. yüzyılın Avrupa kentlerinin yarattığı büyük toplumsal ve çevresel sorunlar karşısında radikal tarzda bir şehircilik alternatifi olarak önerilmiştir. Ancak bu yaklaşımlar görece kapalı sistemler olarak tasarlanmış ve yeni gelişme imkânlarının mevcut olan planlara nasıl dahil edileceği problemi önemli ölçüde göz ardı edilmiştir. Nitekim Howard, bahçe kent modelinde şehirlerin karmaşık kültürel hayatı, düşünce alışverişi ve ekonomik düzenlemeler gibi inşa sonrası süreçlere ilgi duymamıştır (Jacobs, 2011: 39).

Sadece fiziksel yapılanmaya odaklanmayarak finansmanı, uygulama sürecini ve ayrıca hedeflenen toplumsal yapıyı da değerlendirmesi yönünden de bahçe kentlerin ideal köy ve numune köy projeleriyle birlikte Ecevit'in köykent düşüncesine ilham verdiği ileri sürülebilir. Fakat köykent tartışmalarında bahçe kentlerin ve ideal köy tasavvurlarının aksine belirlenimci bir anlayışın hakim olduğu söylenemeyecektir. Köykentlerde bu diğer modellerden farklı olarak iktisadi ve toplumsal olumsuzlukların nitelikli bir kentsel planlama yoluyla çözüm bulacağına dair beklentiler söz konusu olmamıştır. Bu perspektif köykent politikasını çeşitli türlerden ütopyacı görüşlerden uzaklaştırıp iktisadi ve toplumsal değişimlerle coğrafi bilgi arasında ilişki kurmaya yönlendirmiştir. Bu ilişkileri dikkate almanın getirdiği olanakların tartışmaya açılması ve üzerinde süreç içerisinde çalışılması köykent yaklaşımını diğer uzamsal ideallerden ayırmıştır. Ne var ki iktisat kuramları, coğrafya disipliniyle ve daha özel bir vurguyla mekânsallıkla problematik bir ilişki kurmuştur. Harvey (2015) coğrafya ve iktisat disiplinleri arasındaki bu gerilimli ilişkiye dikkat çekerken mekânsallığın iktisadi kuramlara dahil edilmesiyle birlikte iktisadi akıl yürütme mantığının bozuntuya uğradığını, çünkü fiyatların kendi işlerini, başka bir deyişle faaliyetler arasında "en iyi ve en etkin eşgüdümü sağlama işini" yerine getiremediğini belirtmiş ve mekân düzenine ilişkin yasalar belirlemenin olanaklı olduğunu savunan kuramcılarının da iktisat disiplini içinde yaklaşımlarının coğrafi uygulanabilirliğinin



kısmi olduğu gerekçesiyle kenara itildiğini belirtmiştir (128). Bu çerçevede halk sektörü önerisiyle köykent ünitelerinin entegre biçimde ele alınmasının fiziksel planlamayla iktisadi ve toplumsal gerçeklik arasındaki ilişkiyi öngörmesi açısından değerli bir tartışma süreci sunduğu kabul edilebilir.

Ecevit'in köykent politikasının farklı dönemlerdeki iktisadi kuramcıları arasında bulunan Gülten Kazgan ile birlikte Ali Nejat Ölçen tarafından bu modelde fiziksel planlama ve iktisadi örgütlenme birbirinden bağımsız şekilde sunulmamış ve köykent kavrayışı buyurgan ve mekanik tanımlar içine değerlendirilmemiştir. Ölçen'in (1974) *Halk Sektörü* kitabında köykentlerin "kırsal alanların organığı içinde" (99) kendi canlılığını kazanacağını vurgulaması bu bakımdan önemlidir. Kazganlar (1974) da eğitim, sağlık, ulaştırma ve enerji gibi temel kamu hizmetlerinin yoğunlaştığı merkezler olarak düşünülen köykent ünitelerinde bu hizmetlerin varlığını, bölgesel üretimi kendi içerisinde ekonomik birimler şeklinde teşvik etmek için yeter neden saymamıştır. 1974'teki görünümüyle köykentlerin yer seçiminde ve inşasında zorunlu hâllerin dışında, Ölçen'in tercihinden farklı olarak, yeni yerleşme birimleri yaratmaktansa mevcut kasaba yerleşimlerinin geliştirilmesiyle kurulmalarının daha yerinde olacağı düşüncesi ağırlık kazanmıştır. Bu dönemde halk sektörü örgütleri arasında köy kalkınma kooperatifleri, tarım satış kooperatifleri ve diğer türdeki kooperatiflerle halka açık anonim ortaklıkların ve bunların üst düzey örgütlerinin bulunacağı varsayılmış ve halk sektörünün de köykentlerin altyapı hizmetlerinden faydalanarak kurulabileceği, başka bir deyişle yerel düzeyde inşa edilebileceği söz konusu edilmiştir. Dolayısıyla halk sektörü kalkınma modeli, köykentlerin üretici kesimi olarak düşünülmüştür. Halk sektörünün istihdam ve gelir yaratma potansiyeline sahip ve bölgesel kaynakları değerlendiren üretim dallarının kendi örgütlenme biçimlerini oluşturabileceği ve köy yaşamıyla bütünleşik olarak üretim sektörlerini seçecekleri savunulmuştur (Kazgan ve Kazgan, 1974: 159–61). Bu çerçevede köykent önerisi Ecevit'in gözetiminde sürdürülen, muğlak bir plan stratejisi etrafında ve açık yürütülen kuşatıcı bir tartışma süreci olarak değerlendirilebilir. Nitekim köykent modelinin hiyerarşik yöntemlerle alınan kararlar, mutlak kurallar ve planlar çerçevesinde uygulanacağı düşünülen projeler olmadığı, aslında bir süreç tasarımı olarak belirdiği anlaşılmaktadır.

Öte yandan köylerden büyük şehirlere doğru olan göçü yavaşlatma amacının tüm bu kırsal kalkınma hamlelerinin ortak hedeflerinden biri olduğu dikkat çekmektedir. Erken Cumhuriyet Dönemi'nin Türkiye'sinde kırsal alanlar ve köy mimarisi üzerine yapılan çalışmalarda kırsal alanların geliştirilmesi ve köylülerin köylerinde kalmaya teşvik edilmesi hedeflenmiştir. Bu çerçevede mimar aktörlerden Abdullah Ziya Kozanoğlu ve Zeki Sayar'ın çabaları dikkat çekicidir. Köy mimarisi ve kırsal kalkınma konularında dönemin önemli isimlerinden Kozanoğlu'nun 1933'teki makalesinde "köylüyü köyüne bağlayan her şeyi köyünde olmalıdır, aksi takdirde köylü kendisine verilmeyen bu hakları aramak için şehirlere hücum edecektir... Vay o şehirlerin haline!" (alıntılayan, Örmecioğlu 2019: 737–38) ifadelerini kullanarak konut ve göç sorunlarında kentliler lehine tavır aldığı görülmektedir. Dönemin ruhunu yansıtan bu yaklaşımın başkaca örnekleri 1930'lu yılların *Arkitekt* dergisinin arşivlerinden izlenebilir. Neşe Gurallar (2014), bu dönemde derginin editörü Sayar başta olmak üzere *Arkitekt*'in modernizmin yalın estetik beğenisini yaymakla birlikte muhafazakâr bir tutum sergilediğini ve Sayar'ın köylüyü köye bağlı kılmaya yönelik yaklaşıma paralel olarak şehirlere akın eden kitlelerin koloniler halinde kırsal alanlara yerleştirilmesi gerektiğini savunurken "iç kolonizasyon" ifadesini "içtenlikle" kullanmasının bu durumu desteklediğini belirtmiştir. Fakat köykent tartışmalarında yerleşimlerin kırsal alanlarda yaşayanların sosyal ve ekonomik ihtiyaçlarını karşılamak amacıyla geliştirilmesi savunulurken buna bağlı halk sektörü ise halkın doğrudan katılımı ve kontrolüyle

yönetilen ekonomik faaliyetler ve kuruluşlar olarak teklif edilmiştir. Bu sektörün güçlendirilmesinin köylülerin ekonomik ve toplumsal yaşamlarını yönlendirebilmelerini sağlayacağı ve ancak iç göçün bu yöntemle azaltılabileceği öngörülmüştür. Bu anlayış, köylülerin yönetim ve üretim süreçlerinde kendi kararlarını alma kapasitelerinin artırılması gerekliliğini ileri sürmesiyle kentlere göç sorununa köylüler açısından yaklaşarak kırsal alanların kalkındırılmasında demokratik işleyişi öne çıkarmıştır.

## **KÖYKENT YAKLAŞIMINI HAZIRLAYAN SÜREÇ (THE FORMATION PROCESS OF THE VILLAGE-TOWN APPROACH)**

Köykentlerin ideal köylerinin devamı olup olmadığı sorununu çözmeye kolay yol CHP’de ayrıksı bir pozisyon edinen Memduh Şevket Esendal’ın görüşleridir. Memduh Şevket, Kara Kemal ve Ali İhsan Bey’le mesleki temsilciliğin (*représentation professionnelle*) kurucularındandır. II. Meşrutiyet’ten beri esnaf kâhyalığına dönüşen lonca teşkilatlarını canlandırmayı amaçlayan akım Ahilik öğretisini benimsemiştir. İttihatçıların tüketim mallarının sağlanıp dağıtılmasındaki (*provisionism*) çekişmeyle görünüm kazanan bu düşünce ülkenin hangi temeller üstüne kurulması gerektiği bahsinde programa dönüşmüştür (Tekeli ve İlkin, 2003: 357–58). Birinci Meclis’te Halk Zümresi grubu, bu programı üstlenmiş ancak parlamentarizm yerine meslek zümrelerinin iktidar sahibi olabilmesini savunması nedeniyle Mustafa Kemal’in engeline takılmıştır. Ancak program, altı okun arasına girecek halkçılık ilkesinin bir karşı atak neticesinde benimsenmesinin zeminini hazırlamıştır (Tunçay, 1978: 152–62).

Gerçi bunun öncesinde Gökalp, halkçılığı “sınıf farklarını kaldırarak cemiyetin birbirinden farklı zümrelerini, yalnız iş bölümünün doğurduğu meslek zümrelerine hasretmek” adına savunarak geliştirdiği modelle, meslekçiliği Ali İhsan’ın programından farklı biçimde ileri sürmüştür; yine de onun için de “sınıf yok, meslek var” dır (alıntılayan, Toprak 1977: 92). Tunçay’ın deyişiyle bu “şark mefkûresi”, Cumhuriyet’le rafa kalktıysa da Millî Şef Dönemi’nin genel sekreteri olduğu hâlde sanayileşme ve kentleşme karşıtı fikirleriyle Memduh Şevket’te varlığını örtük bir tarzla devam ettirmiştir. Muhafazakâr modernist Memduh Şevket dahi bu dönemde partinin radikal simasıyken onun gibi Doğu’nun tasavvuf geleneğini kucaklayarak meslekçiliği çağrıştıran bir fütüvvet nizamını benimseyen Ecevit bu dönemde devletçi pratiklerle çelişki içindedir. İdeal köylerse planlamada aklın araçsallaştırılarak kırsalın Batılılaştırılmasına yönelik hamlelerken bununla siyasal alana kasketiyle çıkarak halkçılığı popülerleştiren “Karaoğlan” ın kalkınma planını eş değer tutmak yadırgatıcı olur.

Memduh Şevket’in Kabil’deki diplomatik görevinden 1941’deki dönüşünde karşılaşmak istediği ülkeyi imgelediği “Yurda Dönüş” adlı bir hikâyesi meslekçilikten vazgeçmediğini ele verir. Ütopya, sanayileşmeye karşı geleneksel üretim tarzına kentleşmeye karşıysa ülke sathına yayılmış köykentlere bir methiyedir. Bu metin, ülkeye dönen anlatıcının sınır kapısından itibaren tanıklıklarına yaslanır. Medeniyet değiştiren ülkede kent ve kır ayrımı da kaldırılacak tarzda tarla ve ormanlar arasında kümeleşen tek katlı, müstakil evler görünür: “Buralarda yaşamak ne kadar kolaylaşmış. [...] Buraya kadar geçtiğim yerlerde büyük, iri, kocaman yapılar görmedim. Yalnız ne yana baksanız evler, bağlar, bahçeler ve şenlik gözden kaybolmuyor. [...] Pasin ovasını aşır Deveboynu sırtlarını tutunca evler, bahçeler sıklaştı. Arada köy gibi evleri topluca yerlerden de geçiyorum” (Esendal, 2007: 179–80). Ahlat’la Muş’ta “Uygurluk”, Beyşehir’le Afyon’daysa “Oğuzluk” adlı üniversite kampüslerinden de söz edilir. Nitekim manzara gibi insanlar da değişmiştir. Anlatıcının alışkın olduğu “sukabağı kafalı, o eğri büğrü suratlı, o göbeğinden bir düğmesi iliklenmiş, üzülmüş, yıpranmış ceketli, dizleri çıkmış

pantolonlu, çiçekli yün çoraplı, kafasında kasketi geriye itilmiş, ağlamış suratlı” (163) insanların yerini bu köykentlerde artık “uygar” insanlar almıştır. Anlatıcı, bir köy ziyareti sırasında değişimin Halkevlerine kayıtlı gençlerin eseri olduğunu da öğrenmiştir. Mesleki temsilciliğin izdüşümü olarak Batılılaşmayla modernleşmeyi ayırt eden bu anlatı, modern yaşamı ülkenin geleneksel üretim ilişkileri içinde geliştirmeyi imgeleyerek modernizmin evrensellik iddiasını kentleşme üzerinden boşa çıkarmayı denemiştir. İdeal köylerle müşterekliği kentsel çevrede kırsal, kırsal yerleşmedeyse kentsel modelleri kullanmasıdır. Baydar’ın (1998) tespit ettiği üzere bu iki görünümde de aslında “yitip gitmiş köklere duyulan nostalji ile uygarlaşma emelleri aynı madalyonun iki yüzü olarak” (159) belirmiştir. Memduh Şevket’in ülkesi de ideal köyler gibi mekânın mutlak boyutuyla kusursuzca planlanmış ve homojen bir toplum idealini ortaya koymuştur. Ancak bu medeniyet Batı’nın izinden kapitalizmin felaketlerine sürüklenecek kalkınma ideolojisine yer bırakmamıştır. Gökalp’in kurucu formülündeki gibi dayanışmacı toplumsal yapı aracılığıyla sınıflar kaynağında boğulmak istenmiştir. Meslekçi fikirde sulh düzeni, yönetimde söz sahibi olan loncaların modernleştirildiği üretim tarzıyla teminata alınmak istenmiştir. Şehirleşmenin üretim tarzının fonksiyonu olduğu düşünülürse yazarın sanayi öncesi üretimini sürdürme istenciyle ortaya attığı konut düzeninin anlamı açığa çıkacaktır.

Memduh Şevket, Aydemir’le 1946’daki bir mülakatında “ufkî medeniyeti” savunmuştur (Aydemir, 1978: 390). 1952’deki bir sohbetinde savaştan, ekonomik, sosyal krizlerden “amudi medeniyeti” sorumlu tutarak “toprak medeniyetinin galebe çalacağına inanıyorum” (Arısoy, 1992: 5–15) diye düşünmüştür. *Kadro* hareketinin liderlerinden Aydemir’s’e II. Dünya Savaşı’nın ardından dergisinin köy iktisadiyatından sorumlu kalemi İsmail Hüsrev Tökin’le devlet katında 1946 İvedili Sanayi Planı’nı hazırlamıştır. Türkiye’nin “devletçilikle birlikte gelişen birinci nesil planlama düzeyinin en gelişmiş örneği” (Tekeli, 2004: 364) olan bu belgede on sanayi kombinasının oluşacağı saptanmıştır. Aydemir, 1972’deki yazısında bu bölgeleri “Yıldız Şehirler” olarak anarak bu dönemde Ankara’daki Bahçelievler deneyiminden hareketle işçi ve memur siteleriyle halk yerleşme kooperatiflerinden oluşan 40–75 bin nüfuslu modern merkezler açmayı amaçladıklarını belirtmiştir. Nitekim yine Kadrocular arasında olup aynı zamanda Bahçeli Evler Yapı Kooperatifinin bir üyesi Vedit Nedim Tör, 1930’lu yıllarda “kira kışlaları” adını verdiği apartmanların varlığına karşı çıkıp bahçeli evlerde sınıfsız ve kaynaşık bir toplum hayaliyle herkesin toplumdaki işlevine denk düşerek yerleşimini bir arada düşünmüştür (Kansu, 2009: 7). İçinde “çelişme ve çekişmenin değil, dengeli bir yerleşmenin” ismarlandığı bu plan, köykentleri değilse dahi uydu kent modelini önermiştir (Aydemir, 1976: 386).

İşin bir başka yönü Ecevit’in gazetecilik yıllarından başlayarak *Halkçı* ve *Ulus*’taki köşesine kentsel politikayı taşımasıdır. Bu misyonun bir diğer örneği *Forum*’da Adnan Menderes’in imar politikalarını tartışmaya çeken Şevki Vanlı’da görülür. Aydınların çıkardığı *Forum*’un yazı kadrosunda Ecevit’in de yeri vardır. Ecevitlerle Vanlı arasında başlayan bu tanışıklık gelecekte onları uydu kent deneyimi Or–An Toplu Konut Yerleşimi’nde buluşturacaktır. Ecevit, 1954’te ABD’ye konuk gazeteci olarak gittiğinde ilginçtir, iki ülke arasındaki kentleşme biçimlerini karşılaştıran mektupları kaleme almıştır. 1955’teki “Mimarlık ve Sosyal Cinayetler” yazısında Frank Lloyd Wright’ın görüşlerinin otomobille toplu taşımanın sınırlı bulunduğu Türkiye için geçerli olmadığını belirtip kentsel yayılmaya karşı çıkmıştır. Bu yıldaki “Nüfus Artışı ve Şehircilik” yazısında “şehirlerimizin bir yandan yayılmasını önlerken bir yandan da Batı dünyasındaki yeni yaygın şehir ve kasabaların sağlık şartları bakımından avantajlarına kendi şehirlerimizi de kavuşturma çarelerini bulabiliriz” diyerek toplu konutları savunmuştur. 1956’daki “Gecekondu Hâdisesi” adlı yazısında “Gecekondu oturanlar köyde

medenî ve kültürel ihtiyaçlarını karşılayamadıkları için büyük şehirlere akın etmiş insanlar değildir,” sözleriyle iç göçü kentsel alanların çekmesi yerine kırsalın itmesi faktörüyle açıklamak istemiştir.

Bu dönemde ünlü tarım ekonomisti Kazgan (1957), “Şehirlere Akın ve İktisadî Değişme” yazısında “büyük fabrika ve iş merkezlerini muayyen büyük şehirler etrafında toplamaktansa zirai nüfus yoğunluğunun çok yüksek ve köyden dışarı akının önemli nispetlere vardığı (Karadeniz bölgesi gibi) bölgelerdeki kasaba ve köylerde kurulması ve buraların şehirleştirilmesi” gerektiği düşüncesini ortaya atmıştır. Fikirlerinin oluşmasında Marshall Planı’nın ardından, 1948–52 aralığında Uluslararası İmar ve Kalkınma Bankası (IBRD) için Çukurova’nın köylerinde araştırmalarda bulunan Richard R. Robinson’un zirai alet ve makine kullanımını incelediği makalesindeki köy-kentlerin kurulmasını, Barker Raporu’yla aynı doğrultuda, Türkiye için tek çıkar yol görmesi etkili olmuştur. Ancak bu referans, 70’li yıllara gelindiğinde, antiemperyalist söylemlerle bütünleşip Türkiye’nin sanayileşmesinin ve iktisadi açıdan gelişmesinin önünde engel oluşturma olasılığı üstüne köy-kentlere eleştirilerin gerekçelerinden birini oluşturacaktır. Ancak kırsal yerleşimlere fabrikaların kurulmasının köylülerin eğitilmesi gibi “gayri nakdi” kazançları dahi olacağını ileri süren Kazgan, “şehirleşmiş köy” ismiyle adlandırdığı yaklaşımın “henüz bebeklik safhasında bulunan birçok sosyal ve ekonomik problemin devleşmesine engel olacak biricik çare” olacağını belirtmiştir (393–94).

Bu aralıkta parti meclisine katılan Ecevit, 1959’da CHP’nin Araştırma Bürosundan mesai arkadaşları Barkın, Okyar ve kalkınma politikalarına özellikle odaklanan Avcıoğlu’nun hazırladığı “Şehirlere Akın ve Mesken Dâvası” kitabına destek ve teşvikleri içeren bir tanıtım yazısı hazırlamıştır. 1960’taki “Ev Politikası” yazısındaki “tarımdan artmaya devam edecek işgücünün memlekete muvazeneli olarak yayılması ve verimli bir şekilde kullanılması imkânları hazırlanmalıdır” görüşüyle Kazgan’ın düşüncelerinde de görüldüğü gibi kendisini köy-kent projesine yakınlaştıracak formüllerin arayışına girmiştir. *Forum*’da biçimlenmeye başlayan kentsel politikalara müdahale çabalarındaki gibi, bu hayli çekişmeli dönemde, Ecevit’in CHP’nin organlarındaki yazılarına da ekonomik ve toplumsal sorunların DP’nin iktidardan düşmesiyle çözüme ereceği beklentisi hâkimdir. Ancak 27 Mayıs’ın ardından ideolog Avcıoğlu, *Forum* çizgisini ardında bırakıp *Yön-Devrim* hareketi içerisinde 1961 bildirisini yayımladığında, ülkenin krizlerinin esasında iktisadi yapısından zemin bulduğuna yönelik tezleri, özel teşebbüslere devletin öncülüğü ve planlı kalkınma konularında CHP’nin programları üzerinde etkili olmuştur. Menderes’in imar politikalarına olan muhalefet tarzı böylelikle artık kentsel sorunların yasa teklifleriyle çözülmeyeceğini kavrayıp büyük ölçekli projelerin arayışına düşmüştür.

Bu çerçevede *Yön*’ün 1962’deki Köy Kalkınması dosyasına dikkat çekilmelidir. “Köyü devlet eliyle kalkındırarak pratik çare: Köy kalınma merkezleri” yazısının sahibi Bülent ve Rahşan Ecevitlerin Robert Kolej’den dönem arkadaşı Neşe Deriş’tir. New York’un önemli plazaları için klima ve havalandırma tesisatlarını tasarlayan, daha çok hidrojen ve güneş enerjisinin konutlarda kullanımı üzerine çalışmaları olan, *Arkitekt* ve *Mimarlık* dergilerindeyse yazı ve çevirileriyle görülen yazar bu dosyada halk sektörünün ilk nüvesini şemalandırmıştır. Zira bu dönemde iç göçün nedenlerinden biri de tarım araçlarına erişimin sınırlılığı karşısında istihsalın, başka ifadeyle tarımsal verimliliğin yetersizliğidir. Özel teşebbüsün yatırım yapmadığı koşulda toprak reformu acil talep olarak ortaya çıkmıştır. Deriş’in çözümü büyük köyler ve küçük köy öbekleri için Köy Kalkınma Merkezlerinin kurulmasıdır (Şekil 3). Buna göre bina ve yollar “köylerimizde cari olan ‘imece adetine’ dayanarak” köylülerce inşa edilecek; hükümet üretim araçlarıyla personeli tedarik edecek ve “köylülere yapacağı



hizmetin karşılığını onlardan para değil ürün olarak alacaktır” (14). Bu dosyada merkez köylerin fikirselsel tohumlarını atmak mülkiye müfettişi Niyazi Toker’e düşmüştür: Dağınık köylere masraflı altyapı hizmetlerini götürmenin ve buralarda insanca yaşamın gereksinimlerini karşımının mümkün olamayacağını ileri sürerek köylerin birleştirilip azaltılması gerektiğini savunur. Bunun için gelecekte Ecevit iktidarının da hedeflediği gibi Köyler Kalkınma ve İmar Bankasının kurulmasını önerir (9).

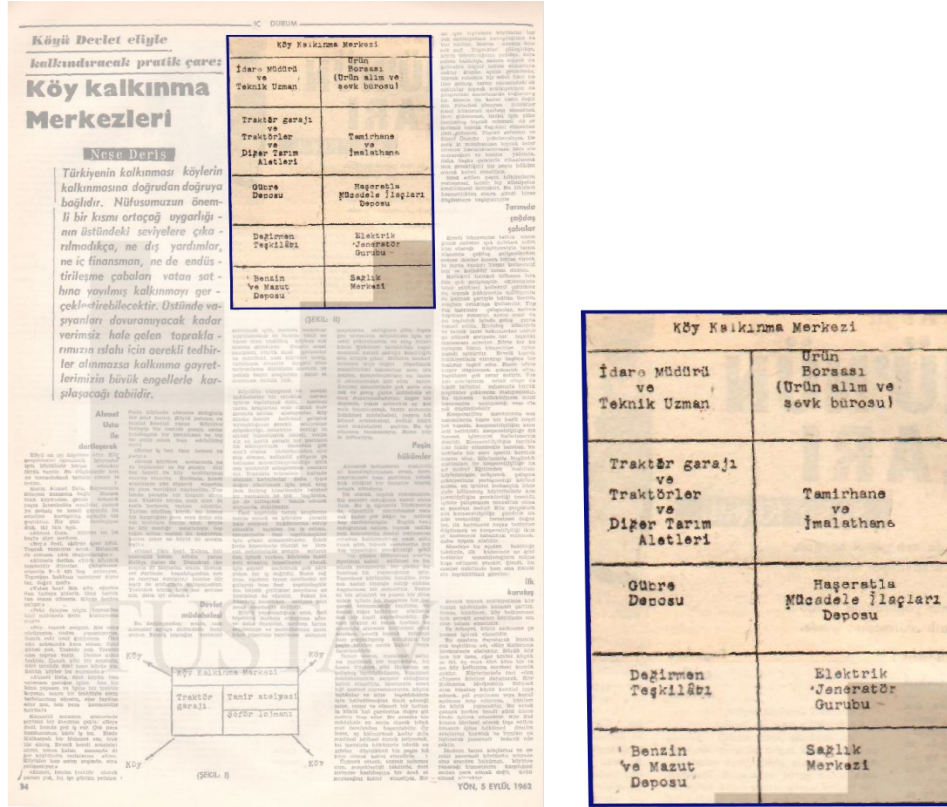

Şekil 3. Deriş'in Köy Kalkınma Merkezi (Deriş, 1962)

Cumhuriyet köyleriyle birlikte söz konusu arayışların köykentlerden temel koyucu farkları devletçi bürokrasinin kalkınma özelemleriyle ve halkın görüşlerine dayanmaksızın planlanmış olmalarıdır. Buna açık biçimde ulusal kalkınma planlarındaki köy altı yerleşmeleri birleştirmeyi hedefleyen merkez köy ve ayrıca yine Türkes'in tarım kentleriyle beraber millet sektörü yaklaşımları da dahil edilmelidir. 1972 yılında, Melen Hükümeti döneminde yazılan ÜBYKP'de merkez köyler kırsal yerleşmelerin niteliğinin artırılmasında pragmatik bir çözüm olarak sunulmuştur. Ancak 1964'te İnönü Kabinesi'nin bakanı olan Melen'in önerisiyle Çaykara'da meydana gelen heyelanı gerekçe göstererek buradaki haneleri Van'ın Dönerdere Köyü'ne iskân ettirilmesi kalkınma politikalarının ardına dönemin ruhuna uygun olarak bir Türkleştirme siyasetinin saklandığını akla getirmektedir. Örneğin ÜBYKP'de (1973) "Kalkınmada öncelikli yörelerin sorunlarını Türk toplumunun temel sorunlarından ayrı olarak düşünmeye imkân yoktur" (948) gibi bu siyaseti ima eden ifadeler kullanılmıştır. Tekeli'nin (1972) tespit ettiği üzere plan stratejisi, yöre yerine bölge teriminin tercih edilmesi gerektiği bir yana öncelikli yörelerin nereler olduğu ve buraların gelişmediklerine getirilen kanaatin hangi araçlarla tespit edildiği gibi belirsizliklerle yüklüdür (34). Yerleşim düzeniyle iktisadi örgütlenme arasındaki bağların kurulmadığı bu önerilerde konu dolayısıyla köylülerin cephesinden de ele alınmamıştır. Melen, 1967'de Ecevit'in ortanın solu hareketiyle partinin komünizme kaydığı

gerekçesiyle ters düşen Feyzioğlu'yla birlikte hareket ederek CGP'nin kuruluşunda yer almış ve Genelkurmay Başkanı Tağmaç'ın "Sosyal uyanış ekonomik gelişmeyi aştı" (Kongar, 2007: 231) lafzıyla gerekçelendirilen karartılı '71 müdahalesinin ardından bu antidemokratik geçiş yıllarındaki karma hükümetler döneminde başbakanlığa atanmıştır. Bu sürecin bir diğer görünümüyse 12 Mart'ı ivmelenmekte olan ortanın solu hareketine yönelik girişim olarak değerlendiren Ecevit'in İnönü'den genel başkanlığı ve ardından 1973 seçimini kazanmasıdır; nitekim bu rejimde Ecevit, genel merkezine karşı parti örgütünü ardına alıp geliştirmekte olduğu demokratik solu kampanyasının merkezine koymuştur. Öte yandan MHP açısından bakılırsa tarım kentler önerisinde ÜBYKP'deki gibi güvenlik politikasının öncelendiği görülecektir; örneğin parti doktrininin tarım manifestosunun yazarı Yahyaoğlu (1975) tarım kentlerin ilk faydasını kırdı emniyeti sağlamasında bulmuştur (143).

Ancak MHP'nin tarım kent, ÜBYKP'nin merkezi köyler ve CHP'nin köykent önerileri, sadece şehircilik disiplini perspektifinden analiz edildiğinde ortak hedeflere de sahiptir. Tekeli, Gülöksüz ve Okyay (1976) bu önerilerin ortak beklentilerini; kırsal alanlardaki yerleşim birimlerine sunulacak altyapı hizmetleri ve sosyal tesislerde optimizasyon sağlayarak kamu hizmetlerinin maliyetlerini düşürmek ve etkinliği artırmak, uzun vadede kırsal yerleşme düzenlerini değiştirerek köylerin konsolidasyonunu ve entegrasyonunu sağlamak, köykentler vasıtasıyla kırsal yaşamdan kentsel yaşama ve tarıma dayalı toplumdan endüstriyel topluma geçişi kolaylaştırmak, aynı zamanda şehirlerdeki aşırı nüfus yoğunluğunu azaltmak, tarımsal hizmet merkezleri ve bakım istasyonları kurarak tarımsal verimliliği artırmak, kırsal kesimde endüstriyel faaliyetleri teşvik ederek sanayileşmeyi yaygınlaştırmak, bu bölgelerde ekonomik temel yapıları geliştirmek ve köykent yaklaşımıyla tarımsal dönüşümü sağlayarak kooperatifler aracılığıyla bu süreci desteklemek için bir başlangıç noktası oluşturmak olduğunu sıralamıştır (370–71). Ancak CHP'nin köykent yaklaşımının temelinde, kırsal alanların kalkınması ve yaşam kalitesinin artırılması için yerel halkın ve paydaşların aktif katılımının önemli olduğu anlayışı bulunmaktadır. Bu sayede, halkın doğrudan ihtiyaçlarını ve önceliklerini göz önünde bulunduran, topluluk odaklı bir kalkınma süreci hedeflenmektedir.

## AÇILIP KAPANAN BİR PARANTEZ (THE OPENING AND CLOSING PARENTHESIS)

Planlamanın katılımcılığa dayanması gerekliliği Mimarlar Odasının 68'in rüzgârında düzenlediği 1. Millî Fizikî Plan Semineri'nde ve 1969'da köykentlerden ilk söz edilen CHP'nin *Düzen Değişikliği Programı*'nda belirginleşmiştir. Bu programda köykentler için tüm yönleriyle köylülerin gücüne dayandırılması gerektiği ve kendiliğindenliğe yapılan vurgu, planlamanın teknokrat kararlarla değil süreç içerisinde gerçekleştirilebileceğine dair anlayış taşır (6–7). "Toprak işleyen su kullananındır" (3) sözünün yer aldığı programda köykentlerin nasıl kurulacakları gibi nasıl yönetileceklerinin kararları da köylülere teslim edilmiştir. Bu yaklaşım 1973'ün seçim beyannamesi olan *Akgünler*'de "Köykentlerin yerlerinin seçiminde en demokratik yöntemler izlenecektir. Bu yerler, bütün ilgili köyler halkıyla müzakere edilip yöresel özellikler, istekler ve bilimsel veriler çerçevesinde, mümkün olan en geniş görüş birliği sağlanarak saptanacaktır" (42) ifadelerine yansıdığı gibi güçlendirilmiştir. Katılımcılık, hatta parti politikalarında geliştirilerek özyönetim modeline dönüştürülmüştür. Coşkun (1976), *Özyönetim ve Halk Sektörü* toplantısının açılışında partinin Kamu İktisadi Teşebbüslerini reorganize ederek işçilere devretme formülünü modelleyerek "KİT"ler artık değeri yaratanların yarattıkları artık değerlerini kontrol edebildikleri kuruluşlar olacak ve bağımsız sanayi toplumunun

yaratılmasında en önemli unsur olarak ortaya çıkacaklardır” (46–47) ifadelerini kullanmıştır. Coşkun’un bu referansı üretim araçlarının mülkiyetinin toplumsallaştırıldığı Yugoslavya örneğidir; dolayısıyla parti bu noktada Marksizmin yorumlarından Josip Broz Tito’yu izlemiştir (42–43).

CHP’nin bildirgelerine köy kentler, halk sektörü ve öz yönetim açısından cesaret verenin İsrail’de kurulan *kibbutz* ve *moşav* adlı ortak yaşam kooperatiflerindeki yerleşimlerin olduğu anlaşılmaktadır. Halperin, bu deneyimlere dayanarak *agrindus* (*agriculture–industry*) kavramını ortaya atmıştır. *Agrindus* ünitelerinin ekonomik ve toplumsal biçimlenişini ülkeye teklif edense 1967’de, ömrünü işçilerin beslenmesine ve halk sağlığına vakfeden Osman Nuri Koçtürk olmuştur. Koçtürk, *agrindus*’a dair düşüncelerini “Gökdelenlerin 53. üncü katındaki çocuklar her sabah bir ineğin memesinden sağılmış süt ile karınlarını doyuruyorlar. Bu yiyecekleri üretmek ve büyük şehrin doymak bilmez ağzına ulaştırmak için bugün bile milyonlarca insanın köylerde yaşaması ve toprakla güreşmesi gerekiyor” (11) sözleriyle savunmuştur. Ayrıca bu ünitelerin kuramcısı Halperin’in 1964 yılında Ekonomik ve Sosyal Etüdler Konferans Heyeti’nin davetlisi olarak İktisadî Kalkınmanın Zirai Cephesi konferansına bizzat katılmış olması daha ilgi çekicidir. Halperin, *agrindus* modelinin Türkiye için de geçerli olduğunu şöyle sunmuştur: “Biz yeni bir şey teklif ediyoruz: Bir endüstri merkezi etrafında, birkaç köyden meydana gelen bir topluluk kurulacak, zamanla bu gelişip başka ziraat dışı iş yerleri de teessüs edebilecektir. Böylelikle köy ve şehir arasındaki hayat standardı farkı azalacak, tarım korunacak, köy hayatı da şeklen bazı değişikliklere uğramakla beraber, manasından kaybetmeden devam edebilecektir (428). Halperin’in konferansa katılımı sermayesini ithal ikameci kalkınma stratejisi içinde edinen burjuvazinin köy kentlere eşlik edecek ekonomik modelden henüz rahatsızlık duymadığını göstermesi bakımından dikkat çekicidir. Eczacıbaşı’nın başkanlığındaki heyet, 27 Mayıs sürecinde planlı kalkınmaya destek verip demokrasiyle çalışmeyeceği fıkriyle hareket edip sosyal adalet ilkesini benimseyen ulusal sermayenin karar alıcılar üstünde etkili olma girişiminin bürokratik ve akademik açıdan ağırlık merkezini oluşturmuştur (Demir ve Kömürcü, 2014: 52–53).

Aslında ortanın solu da bu yönde, devlet, sermaye ve ücretli emek arasındaki çatışmanın varlığını kabulle birlikte bunu bir uzlaşma dönüştürmenin programını hazırlamıştır. Kapitalistleşme CHP’nin ideolojik zemini açısından denge arayışına yol açmıştır: “Kendi sosyal durumlarını sarsan, toplumların sınıfsal yapısını köklü olarak değiştiren dinamik süreçlerin orta sınıflarda yarattığı kanama, ilk bakışta makul görünen” (Gevgilili, 1973: 326) en “zararsız” formülle dindirilmeye çalışılmıştır. *Yön bildirgesindeki sosyal adalet ilkesi*, Ecevit tarafından sermayenin rızasını da alacak biçimde sınıf mücadelesinin bir alternatifi olarak ortaya konmuştur. *Düzen Değişikliği Programı*’nda bu uzlaşma şöyle dile getirilmiştir: “Bu düzende sermaye ile emek, geniş ölçüde, aynı topluluklarda birleşeceği, bu birleşmenin olmadığı yerlerde ise, halk, yönetimde etkili olarak söz sahibi bulunacağı için, ekonomik güce dayanan sınıf ayrılıkları da ortadan kalkmış olacaktır” (131). Öte yandan bu dönemde kentleşme, göç, emek sömürsü ve üretim ilişkilerindeki dönüşümle beraber sınıf mücadelesi yükselmiş, DİSK’i kuran sendikacılar direnişlerinde etkili olmuş, aydınlar ve köylüler toprak reformu istemini dille getirmiş, öğrencilerin antiemperyalist gösterileri kitesellik kazanmıştır. Toplumsal zemini güçlenen TİP, 1965’te parlamentoya katılarak güçlü bir muhalefet sergilemiştir. Sendikaların ve sosyalist hareketlerin etkisi karşısında büyük sermaye çevreleri de örgütlenmesini tamamlayıp güç oluşturmaya başlamıştır. CHP’ye parti içerisinde dahi karşılık bulan ve 27 Mayıs’ın ardından gelen görece ılıman atmosferde yetişen kuşağı çeperinde toplayan sosyalistlerin rüzgârına yanıtız kalamasa da bunu çizgisini geliştirmesinde tehdit gibi algılamakta gecikmemiştir. Ayrıca

Demirel'in AP'si liberal ekonominin temsilcisi olarak bu kortu baştan kapatmıştır. Parti içindeki sağ Kemalist kadrolar tarafından da kuşatılan CHP hem zorunluluk hem de bir olanak olarak yeni söylemlere ihtiyaç duymuştur. Bu siyasal ve ekonomik süreçler bütünsel olarak ele alındığında köykent, halk sektörü ve özyönetim modellerinin işte bu ihtiyacın adresleri olduğu açığa çıkacaktır.

Ertelenen seçimler 1973'te gerçekleştiğinde ortanın solu hükümet kurma görevini elde ettiyse de mutlak iktidara uzanamamıştır. Ecevit, 48 sandalyeyle siyasi erişkinliğini kanıtlayan Millî Selâmet Partisini perde ardından yöneten ve başarının ardından genel başkanlığa geçen Millî Görüş hareketinin lideri Erbakan'la koalisyon kurmak zorunda kalmıştır. MSP içindeki Risale-i Nurcuların koalisyon kararına muhalefet şerhi koymasıysa bu parti içinde de güç mücadelesi baş göstermiş ancak yazgılarını İslami kitle hareketinde temellendirip düzenle uyumlu görüntü sergileyen Erbakan'ın ve mühendis çevresi galip çıkmıştır (Zengin, 2021: 85-86). Başbakan Ecevit tarafından 1974'te hükümet programı olduğu hâliyle meclisten okunan protokolün Sanayi ve Yerleşme Düzeni başlıklarında *Akğünlere* bildirgesindeki gibi köykent ve halk sektörü öne çıkarılmıştır. Protokolde halk sektörünün “sanayileşmemize hız katmak, dağınık tasarrufları değerlendirmek, kalkınmanın nimetlerinden daha yaygın ve adil bir şekilde faydalanılmasını sağlamak üzere” geliştirileceği vurgulanmıştır. Bu doğrultuda Köy İşleri ve Tarım Bakanlıklarında değişikliklere gidilmiştir (Aydın ve Taşkın, 2018: 256). İktidar ortaklarıyla AP arasındaki rekabete de bu konular damga vurmuştur. Ancak kısa süren birliktelikte koalisyon içinde dahi uzlaşa sağlanamamıştır. Necip Fâzıl'ın ütopyası *İdeolojya Örgüsü*'nü parti programı gibi benimsemek isteyen (Bora, 2017: 470) MSP'in idealine 21. yüzyılın çeyreğinde Adalet ve Kalkınma Partisi hükümetleriyle doruk noktasına ulaştığı üzere, önce kent ekonomilerini yönlendiren sermaye gruplarının öncülüğünde, ardından mega projelerle desteklenen ihtişamlı kentleşme ideali, başka bir deyişle “şehir ve umran davası” hâkim olmuştur.

Bu dönemde Ecevit'in yaklaşımları esasında Ali Nejat Ölçen'in düşünceleriyle ortaklık içinde görünüm kazanmıştır. DPT'deki görevinden 12 Mart rejiminin ekonomi politikalarını eleştirmesi nedeniyle istifa ettirilen Ölçen (1995) yazılarının takipçisi Ecevit'in davetiyle halk sektörüyle köy kentlerin fiziksel planlaması üzerine çalışmış (22–26) ve hatta *Akğünlere* bildirgesinin işçi hakları ve halk sektörüyle ilgili bölümlerini kaleme almıştır (22–26). Seçimlerin ardından genel merkez kontenjanından meclise katılan Ölçen, söz konusu çalışmalarına Ecevit'in yakın danışmanı olarak görev üstlenmesi üzerine özellikle halk sektörü konusunda yaşanan belirsizlik nedeniyle ilgi odağı hâline gelmiştir. Bu dönemde sermaye çevreleri halk sektörünün nasıl şekillendirileceği üzerine kaygı taşımış ve belirsizlik ortamında projeden lehine pay çıkarmak için ağırlık koymaya çalışmıştır.

Ölçen ile Ecevit, bu modeller üstüne mesai yaptılarsa da seçimlerin kazanılmasıyla çıkar çevrelerinin artan baskısı belirleyici olmuştur. 1974'te Kayra'nın evine davet edilen Ölçen, İstanbul Sanayi Odası Başkanı Soysal'a halk sektörünün “sosyalizme yumuşak bir iniş” olmadığını izah etmeye mecbur bırakılmıştır (55–58). Büyük sermaye çevrelerinin sözcülüğünü üstlendiğine dair bir izlenim veren Soysal (1975), *Çağrı Arayanlar* kitabında halk sektörüne “yeni modeller aranırken çok dikkatli olunmalıdır. Riski tanımayan ve *management*'i olmayan her girişimin fena bulacağı bilinmelidir” (173) sözleriyle eleştiri getirmiştir. Ecevit'se hükümet programının okunmasının ardından Ölçen'e mesafe almış ve halk sektörüyle köykent konusunu Köy İşleri Bakanı Ok'a bırakmıştır. Bakanlıkların himayesinde düzenlenen seminer, bu fikrin temellendirilmesinde önemli düzeyde etkili olan Ölçen'den habersiz olarak gerçekleştirilmiştir. Baykal'sa halk sektörünün yeni sürümü olan Halk



Yatırım Holdingi şöyle açıklamıştır: “Özel sektöre kaptırmamamız gereken büyük yatırım projeleri, kapitalist düzen içinde bu holding ve holdingin kuracağı halk ortaklıklarına uygulatacağız. Sayın Ölçen’in tanımladığı halk sektöründen başka tür halk sektörüdür bu. Kapitalist koşulların dışına fazla çıkmadan halk sektörü modeli oluşturmayı düşünüyoruz” (73). Ecevit (1974), sermaye çevrelerinin tepkisini aza indirecek formülü bulmuş, meclis konuşmasında modelini holding, halk ortaklıkları ve kooperatifler olmak üzere üç atlı bir arabaya benzetmiştir (620–22). Yedi ay faaliyet sürdürebilen CHP ve MSP hükûmetinin dağılmasının ardından halk sektörü, kararsızlıklarla birlikte, Demokratik Sol Düşünce Grubu çevresinde ancak bu yeni görünümü altında tartışılmıştır (Şekil 4).

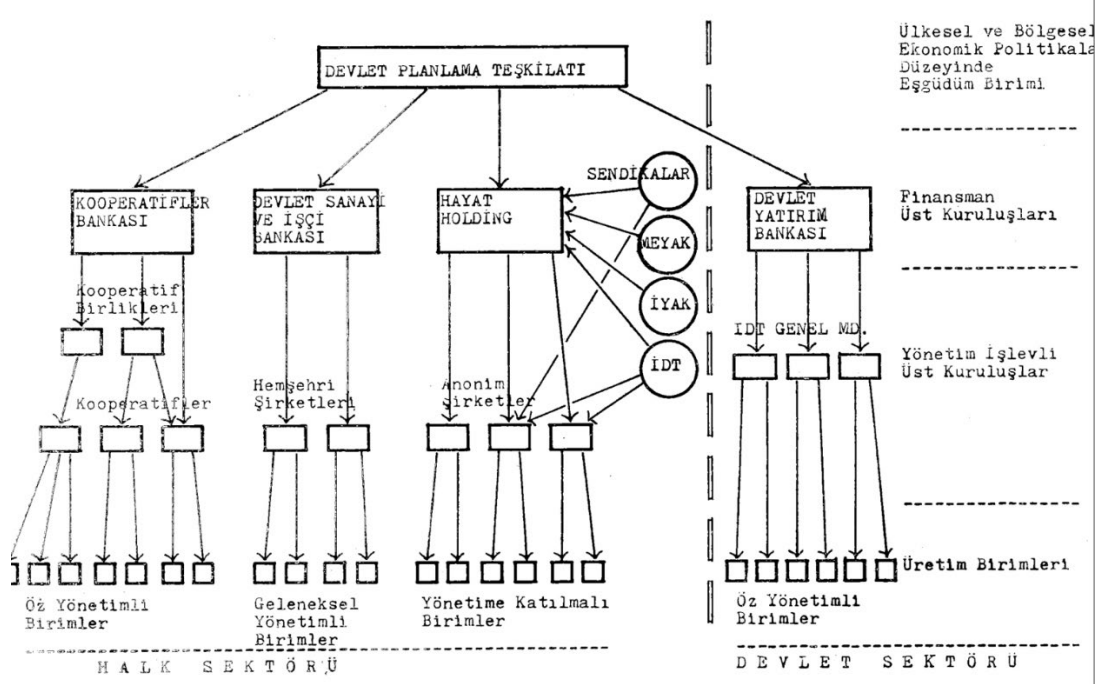

Şekil 4. Halk sektörünün örgütlenmesi (Tekeli ve Soral, 1976: 34)

Ecevit’in iktidarıyla köykent ve halk sektörüne akademiyle siyasetin ilgisi artmış, projelerin tanım ve yöntemleri üzerine sıklıkla tartışılmıştır. Güven (1974) kalkınmada ağırlığın yatırım mallarına ve ağır sanayiye verilmesi gerektiğini, kaynakların kırsal alana yayıcı değil belli bölgelere yığıcı olmasının bir iktisat deneyimi olduğunu belirterek köykentlerde halk sektörü üzerinden kurulmak istenen tarıma dayalı sanayileri önce de sözünü ettiğimiz üzere Barker Heyeti Raporu’yla aynı yöntemi paylaşması bakımından eleştirmiştir. (144–45). Başka bir temkinli eleştiride Tekeli, Gülöksüz ve Okyay (1976), köykentlerin “ülke yerleşme sistemi içinde” tanımlanmamaları, “sistemin diğer kademeleriyle ilişkileri içinde” düşünülmeleri, “yeni yerleşmeler inşa etme sevdalarından” uzaklaşılmasını, sorunu “mevcut yerleşmelerin servis standartlarını geliştirme” biçiminde ele almayı ve bunları “şehirleşme hızını kesme politikasının bir aracı olarak görmek yerine kırsal alanların şehirleştirilmesinde bir ara-kademe olarak” düşünmeyi önermiştir (380–81). Hâlbuki Ölçen (1974), köykentleri “Yoktan var olmak var olanın büyümesinden daha heyecan vericidir” (105) ifadesiyle bir *tabula rasa* olarak ele almıştır. Tekeli ve Gülöksüz’ün Ecevit’e köykentlerin hangi koşullarda amacına ulaşabileceğine dair raporlarını teslim ettiklerinin bilinmesi (Gülöksüz, 2020: 105) burada Ecevit’in kısmi geri çekilişinde siyasal süreçler ve sermaye baskısı kadar akademik eleştirilerin de etkili olduğunu akla getirmektedir.

## SONUÇ (CONCLUSION)

Tarih ve süreklilik kavramlarının birbirine karıştırıldığına sıklıkla tanık olunur ancak herhangi bir olgunun ya da düşüncenin bir tarihinin bulunması çoğu kez onun süreklilik de arz ettiğini söyleyebilmede yeterli değildir. Bülent Ecevit'in köykent modelinin değerlendirilmesinde bu modelin daha çok tarihselliği ön plana çıkarılmış ancak ne öncesinden ayırt edici veçhelerine ne de geçirdiği dönüşümlerine yeterince odaklanılmamıştır. Gerek akademide gerekse politika alanında köykentlerin birincisi Erken Cumhuriyet Dönemi'nin ütopyik bir perspektifle ortaya koyduğu köy önerilerinin bir uzantısı olduğu, ikincisi öyle ya da böyle çerçevesi çizilmiş bir projenin buna özgü nitelikleriyle uygulamaya geçirildiği varsayılmıştır. Hâlbuki köykent modeli, bir dönemin siyasal bağlamı içinde, ayrıca halk sektörü örgütleri ve özyönetim düşüncesiyle de bütünsellik hâlinde tasarlanmış ancak bu özgün görünümü açısından bir tartışma konusu olmaktan ileri gidememiştir. Hâlbuki modelin tasarıda kalması yine de ona öneminden bir şey kaybettirmemelidir. Bu üçlü model fiziki planlama ve kırsal kalkınma sorunlarına çıkar yol arayışları oldukları kadar Türkiye'de sosyal demokrasiyi, daha doğrusu, ülkenin geçirdiği dönüşüm sürecinde CHP'nin sosyal denge arayışıyla beliren "demokratik sol" düşüncüyü ekonomik ve toplumsal bakımdan kuran öneriler arasındadır.

Köykent yaklaşımının Cumhuriyet'in ideal köy ütopyalarıyla, merkez köylerle ve tarım kentlerle birlikte değerlendirilmelerini gerektirecek ilişkisinin açık olmadığı gibi Ecevit'in başbakanlıklarında savunmaya devam ettiği önermelerin de 1968'den başlayarak ortaya atıldığı tasarılarla bağı sınırlı kalmıştır. Karma ekonomiye halkçı zaviyeden bakarak kapitalist birikimi onarma denemesi 1974'te akamete uğrayarak mekânsal ve ekonomik bütünlüğünü kaybetmiştir. Bu nedenle 1978'de Van'ın Özalp ilçesinde ve Bolu'nun Taşkesti beldesinde projelendirilen köykent uygulamalarını ve ayrıca 1999'un referansını milliyetçilikten edinen DSP'li Başbakanı Ecevit'in Dünya Bankasından kredi desteğiyle Mesudiye'deki pilot projeye köykentleri yeniden hayata geçirme çabasını da önceki yaklaşımla aynı bağlama yerleştirmek anlamlı açıklamalar katmayacaktır. Bu son projede koalisyon ortağı MHP'nin milliyetçiliğin araçsallaştırıldığı tarım kentleri modelinin de eski savunucusu olması araştırmacıları köykent yaklaşımının 1968-74 aralığındaki toplumsal ve ekonomik dayanaklarıyla, geçirdiği dönüşümü, türleri ve farklı dönemlerdeki pratikleri arasındaki ayrımları gözden kaçırmaya itmiştir. 2001'de Ecevit, son başbakanlığında "bu yaşımda köykent hareketini başlatmaya çalışıyorum," sözlerini sarf etmiş (Çetingülec, 2018: 201) ancak 2002 seçimlerinin ardından siyasete veda etmiştir. 2003'te dahi Recep Tayyip Erdoğan'a köykent projesiyle ilgili olarak "Bütün milletin hayrına olacak bir şeydir, sizin de hayrınıza olacaktır. Bu iyi şeyi tekrar gündeme getirmenizi tavsiye ederim" sözlerini dile getirmişse de bu yeni hükümet Dünya Bankasının ayırdığı krediyi kullanmayıp sonuca erdirmemiş, bunun yerine KÖYDES yatırımlarını gündeme getirilmiştir (Çetingülec: 39).

Türkiye'nin kentleşme deneyimi Gülten Kazgan'ın yazıda alıntılanan uyarısını haklı çıkarmış, 1960'lara doğru "henüz bebeklik safhasında bulunan birçok sosyal ve ekonomik problemin devleşmesine" neden olmuştur. Bu yazı Kazgan, Koçtürk, Ecevit ve Ölçen gibi kentsel sorunları önceden haber veren düşünce insanlarının fikirlerine belirli bir dönemde ve bağlamda dikkat çekme girişimi olarak da okunabilir. Nitekim köykent, halk sektörü ve özyönetim yaklaşımlarının 1968'den Ecevit'in hükümet programını okuduğu 1974'e kadarki arayış süreci bu ideallerin özgüllüğü açısından işaret edilmesi gereken bir dönemsel aralık olmuştur. Yaygın kabul üzere, söz konusu yaklaşımlar için yeterli ölçüde hazırlığının bulunmadığını söylemek ya da önce ve sonraki pratiklerle

benzerlikleri üzerinden yorumlar getirmek pratik karşılıkları tek başarı ölçütü kabul etmek anlamına gelecektir. Bu çabaları geçersiz kılınmış ütopyalar olarak anlamaksa çıkarılacak derslerin kalmadığını ifade edecektir. Ulusal ve uluslararası düzeylerde göçün, kentleşmenin ve iletişimin muazzam hız kazandığı, insan yerleşmeleri için tanımlanan kavramların dahi gözden geçirilmesinin gerektiği bir zamanda köy-kentler ve halk sektörü şüphesiz kadük projeler gibi görünebilir ancak bu yaklaşımların dile getirilişindeki vizyonu terk etmeyip yeni olanak ve arayışları tartışmaya açabilmek için Türkiye'nin siyasi tarihi içindeki düşünsel miraslardan ve deneyimlerden beslenmek küresel iklim, gıda ve su krizleri, deprem, salgın hastalıklar ve işsizlik gibi kentsel, mekânsal sorun ve risklerle baş etme çabasındaki türsel varlığımızın ortak geleceği için mümkün yollardan birini teşkil etmektedir.

**Conflict of Interest Statement | Çıkar Çatışması Beyanı**

Araştırmanın yürütülmesi ve/veya makalenin hazırlanması hususunda herhangi bir çıkar çatışması bulunmamaktadır.

**Financial Statement | Finansman Beyanı**

Bu araştırmanın yürütülmesi ve/veya makalenin hazırlanması için herhangi bir mali destek alınmamıştır.

**Ethical Statement | Etik Beyanı**

Araştırma etik standartlara uygun olarak yapılmıştır.

**Copyright Statement for Intellectual and Artistic Works | Fikir ve Sanat Eserleri Hakkında Telif Hakkı Beyanı**

Makalede kullanılan fikir ve sanat eserleri (şekil, fotoğraf, grafik vb.) için telif hakları düzenlemelerine uyulmuştur.

**Author Contribution Statement | Yazar Katkı Beyanı**

Please identify the type of contributions for each author as a statement. The contributions table identifies the type of contributions, which have been identified by the authors previously on the Publication Consent and Copyright Transfer Form.

A. Fikir	B. Çalışma Tasarısı, Yöntemi	C. Literatür Taraması
D. Danışmanlık	E. Malzeme, Kaynak Sağlama	F. Veri Toplama, İşleme
G. Analiz, Yorum	H. Metin Yazma	I. Eleştirel İnceleme

**AUTHOR:** A/B/C/G/H/I



**REFERANSLAR (REFERENCES)**

- Arısoy, M. S. (1992). *Memdub Şevket Esendal'la Konuşma*. İstanbul: Varlık Yayınları.
- Aydemir, Ş. S. (1978). *Sıyrı Arayan Adam*. Ankara: Remzi Kitabevi.
- Aydemir, Ş. S. (1976). *Yıldız Şehirler. Gecekondu, İşportah, Dolmuşlu Şehir* içinde. İstanbul: Cem Yayınları.
- Aydın, S., & Taşkın, Y. (2018). *1960'tan Günümüze Türkiye Tarihi*. İstanbul: İletişim Yayınları.
- Batuman, B. (2013). 70'ler: Siyasetin odağındaki kent, kentin odağındaki siyaset. *Toplum ve Bilim*, 127, 68–87.
- Baydar Nalbantoğlu, G. (1998). *Sessiz Direnişler ya da Kırsal Türkiye ile Mimari Yüzleşmeler. Türkiye'de Modernleşme ve Ulusal Kimlik* içinde. İstanbul: Tarih Vakfı Yurt Yayınları.
- Bora, T. (2017). *Cereyanlar: Türkiye'de Siyasî İdeolojiler*. İstanbul: İletişim Yayınları.
- Çetingüleç, M. (2018). *Ecevit'in Anıları: 12 Yıl Saklı Tutulan "Veda" Söhbetleri*. İstanbul: Doğan Kitap.
- CHP'nin Akgünlere: Seçim Bildirgesi. (1973). Ankara: Ajans–Türk Matbaacılık.
- CHP'nin Düzen Değişikliği Programı. (1969). Ankara: Ulusal Basımevi.
- Coşkun, A. (1976). *Demokratik Sol'da Kamu İktisadi Teşebbüsleri: Yeni Örgütlenme–Özyönetim Uygulaması. Özyönetim ve Halk Sektörü* İçinde. Ankara: Kalite Matbaası.
- Demir, G., & Kömürcü, D. (2014). 1960'larda Sermayenin Yeni Düzen Arayışı: Ekonomik ve Sosyal Etüdler Konferans Heyeti. *YDÜ Sosyal Bilimler Dergisi*, VII(2), 32–58.
- Deriş, N. (1962). Köyü devlet eliyle kalkındırarak pratik çare: Köy kalkınma merkezleri. *Yön*, 38, 14.
- Devlet Planlama Teşkilatı. (1973). *Üçüncü Beş Yıllık Kalkınma Planı (1973-1977)*. Ankara: DPT Yayınları. Erişim tarihi: 24 Mayıs 2022, [https://www.sbb.gov.tr/wp-content/uploads/2021/12/Ucuncu\\_Bes\\_Yillik\\_Kalkinma\\_Plani\\_1973-1977.pdf](https://www.sbb.gov.tr/wp-content/uploads/2021/12/Ucuncu_Bes_Yillik_Kalkinma_Plani_1973-1977.pdf)
- Erdoğan, N. (1998). Demokratik Soldan Devrimci Yol'a: 1970'lerde Sol Popülizm Üzerine Notlar. *Toplum ve Bilim*, 78, 22–37.
- Ecevit, B. (1974). Millet Meclisi: Tutanak Dergisi, dönem 4, toplantı 1, cilt 5, 90. birleşim.
- Ecevit, B. (1960). *Ev Politikası*. Erişim tarihi: 24 Mayıs 2022, <https://ecevityazilari.org/items/show/1160>
- Ecevit, B. (1956). *Gecekondu Hâdisesi*. Erişim tarihi: 24 Mayıs 2022, <https://ecevityazilari.org/items/show/680>

- Ecevit, B. (1955). *Mimarlık ve 'Sosyal Cinayet'ler*. Erişim tarihi: 24 Mayıs 2022, <https://ecevityazilari.org/items/show/27>
- Ecevit, B. (1955). *Nüfus Artışı ve Şebircilik*. Erişim tarihi: 24 Mayıs 2022, <https://ecevityazilari.org/items/show/511>
- Esendal, M. Ş. (2007). *Gödeli Memet. İçinde Yurda Dönüş*. Haz. M. Uyguner. Ankara: Bilgi Yayınevi.
- Fişek, K. (1969). CHP Seçim Bildirgesi: Ütopya 1969. *Emek*, 12, 6-7.
- Foucault, M. (1999). *Bilginin Arkeolojisi*. (Çev. Veli Urhan). İstanbul: Birey Yayıncılık.
- Foucault, M. (2012). *İktidarın Gözü: Seçme Yazılar 4*. (Çev. Işık Ergüden). İstanbul: Ayrıntı Yayınları.
- Gevgilili, A. (1973). *Türkiye'de 1971 Rejimi: Tarım Toplumundan Sanayi Toplumuna Geçiş Aşaması*. İstanbul: Milliyet Yayınları.
- Gözaydın, İ., & Aktar, A. (2022). *Homo Kemalizmus olarak Hasan Ali Yücel: Bir değerlendirme: 2. Bölüm*. Erişim tarihi: 24 Mayıs, 2022, <https://t24.com.tr/k24/yazi/homo-kemalizmus-olarak-hasan-ali-yucel-bir-degerlendirme-2-bolum,3199>
- Gurallar, N. (2004). Cumhuriyet Dönemi Mimarlığı: Kent ve Köy Algısı: Arkitekt (1930'ar). *Mimarlık*, 379.
- Gülöksüz, Y. (2020). Yiğit Gülöksüz ile İlhan Tekeli Üzerine. *İdealkent*, 11(29), 102-110.
- Güven, H. S. (1974). Köykent Sorunu. *Amme İdaresi Dergisi*, 7(2), 115-145.
- Halperin, H. (1965). *Agrindus: Tarım ve Endüstrinin Birleşimi*. İstanbul: Sermet Matbaası.
- Harvey, D. (2015). *Kozmopolitlik ve Özgürlük Coğrafyaları*. İstanbul: İstanbul Bilgi Üniversitesi Yayınları.
- İnan, A. (1978). *Cumhuriyet'in 50. yılı için köylerimiz*. Ankara: Türk Tarih Kurumu Basımevi.
- Jacobs, J. (2011). *Büyük Amerikan Şehirlerinin Ölümü ve Yaşamı*. İstanbul: Metis Yayınları.
- Kansu, A. (2009). Jansen'in Ankara'sı için örnek bir 'bahçe şehir' ya da Siedlung: 'Bahçeli evler yapı kooperatifi' 1934-1939. *Toplumsal Tarih*, 187, 2-14.
- Kazgan, G. (1957). Şehirlere Akın ve İktisadi Değişme. *İstanbul Üniversitesi İktisat Fakültesi Mecmuası*, 19(1-4), 375-394.
- Kazgan, G., & Kazgan, H. (Yayın tarihi belirtilmemiş). *Ana Tebliğ: Halk Sektörü Gelişiminin Diğer Politikalarla (Sanayileşme, Sanayinin Yurt Düzeyine Yayılması, Köy – Kent Gelirlerinin Adil Dağılımı vb.) İlişkileri*. *Halk Sektörü Semineri* içinde. Köy İşleri ve Kooperatifler Bakanlığı Yayınları, 224.

- Koçtürk, O. N. (1967). *Türkiye'nin Kalkınmasında Tarım ve Sanayi: Yeni Bir Düzen: Agrindus. (Endüstrinin Tarım Kesimi İçinde Entegrasyonu)*. İstanbul: Kitapçılık Ticaret Limited Şirketi Yayınları.
- Kongar, E. (2007). Demokrasimizle Yüzleşmek. İstanbul: Remzi Kitabevi. "Mesut Köy". (1913). *Toprak mecmuası*, 4, 57-61.
- Mutlu, A. (2022). *Bir Kır Ütopyası: Osmanlı'dan Cumhuriyet'e İdeal Köy*. Ankara: İdealkent Yayınları.
- Ölçen, A. N. (1995). *Ecevit Çemberinde Politika*. Ankara: Ümit Yayıncılık.
- Ölçen, A. N. (1974). *Halk Sektörü*. Ankara: Ayyıldız Matbaası.
- Örmecioğlu, H. T. (2019). Cumhuriyetin İlk Yıllarında Köycülük Tartışmaları ve Numune Köyler. *BELLETEN*, 83(297), 729-752.
- Sosyal, E. (1975). *Çağ Arayanlar*. İstanbul: Toker Matbaası.
- Tekeli, İ. (1972). Üçüncü Plan Üzerinde Genel Bir Değerlendirme. *Mimarlık*, 11, 26-36.
- Tekeli, İ., Gülöksüz, Y., & Okyay, T. (1976). *Gecekondu, İşportalı, Dolmuşlu Şehir*. İstanbul: Cem Yayınları.
- Tekeli, İ., & İlkin, S. (2003). *(Kör) Ali İhsan (İloğlu) Bey ve Temsil-i Mesleki Programı. İçinde Cumhuriyetin Harcı 1: Köktenci Modernitenin Doğuşu*. İstanbul: İstanbul Bilgi Üniversitesi Yayınları.
- Tekeli, İ., & İlkin, S. (2004). *İkinci Dünya Savaşı Sonrasında Hazırlanan Savaş Sonrası Kalkınma Plan ve Programları. İçinde Cumhuriyetin Harcı 2: Köktenci Modernitenin Ekonomik Politikasının Gelişimi*. İstanbul: İstanbul Bilgi Üniversitesi Yayınları.
- Tekeli, İ., & Soral, E. (1976). *Halk Sektörü Sorunu*. İstanbul: Gelişim Yayınları.
- Toker, N. (1962). Köylerin kalkınması nasıl olur? *Yön*, 38, 9.
- Toprak, Z. (1977). İkinci Meşrutiyet'te Solidarist Düşünce: Halkçılık. *Toplum ve Bilim*, 1, 92-123.
- Tunçay, M. (1978). *Türkiye'de Sol Akımlar (1908-1925)*. Ankara: Bilgi Yayınevi.
- Turan, Ö. (2013). Alternatif tahayyüller, devingenlik, popülizm: 1970'ler için bir çerçeve denemesi. *Toplum ve Bilim*, 127, 3-25.
- Ulus Gazetesi. (1942, 25 Eylül). *Eski Sincan köyünün yerine Ankara Valiliği yeni bir köy kuracak*.
- Ünsal, B. (1940). Sincan Köyü Plânı. *Arkitekt*, 10(109-110), 15-17.
- Yahyaoğlu, T. (1975). *Tarım Kentleri: Milliyetçi-toplumcu düzen*. Konya: Millî Ülkü Yayınları.



## **YAZARIN BİYOGRAFİSİ (BIOGRAPHY OF THE AUTHOR)**

**Fatma Sinem AKBULUT (Res. Asst. Dr.)**

Received her B. Arch in architecture from Anadolu University, Faculty of Architecture (2010), MA in architecture from Gazi University, Faculty of Architecture (2013). Earned her PhD. in architecture from Gazi University, Faculty of Architecture (2022). Major research interests include architecture history and theory, ideology and architecture, urban history. Employed at the Celal Bayar University Faculty of Fine Arts, Architecture and Design as reaserch assistant since 2022.