

“ÖNCELERİ İSNADDAN SORMAZLARDI...” RİVÂYETİNİN SENEDİ ÜZERİNE BİR İNCELEME

Arif ULU(*)

ÖZ

İbn Sîrîn'e (ö.110/728) nispet edilen “Önceleri isnaddan sormazlardı...” ifadesi hadis rivâyetinde isnad uygulamasının başladığı zamanı ve ne şekilde uygulandığını ortaya koymaktadır. Ancak bu ifadenin İbn Sîrîn'e ait olmadığını sonradan uydurulup ona nispet edildiğini böylelikle de hadis rivâyetinde isnadın ne zaman başladığı tespit edilirken bunun delil olarak kullanılamayacağına iddia edenler olmuştur. Bu nedenle ilgili rivâyetin isnadın başlangıcıyla ilgili araştırmalarda delil olarak kullanılabilmesi için İbn Sîrîn'e ait olup olmadığının belirlenmesi gerekmektedir. Bu çalışmada önce hadis rivâyetinde isnadın başlangıcıyla ilgili tartışmaların perde arkası aralanmaya çalışılmış, daha sonra söz konusu ifadenin İbn Sîrîn'e ait olup olmadığını belirlemek amacıyla rivâyet isnad tenkidine tabi tutulmuştur.

Anahtar Kelimeler: İsnad, İbn Sîrîn, Fitne.

ABSTRACT

A Study on the Sanad of the Transmission “Previously, Isnad was not Asked...”

The statement that is associated with Ibn Sîrîn (d.110/728) “Previously, imputation was not asked...” reveals the time of the beginning of imputation in Hadith narration and in what form it is applied. However, there are some people who have claimed that this expression did not belong to him, it was later fabricated, so this could not be used as an evidence while determining the time of the beginning of imputation in Hadith narration. Therefore, in order to use this narration as an evidence in the searches about the beginning of imputation, it has been determined whether this narration belonged to Ibn Sîrîn or not. In this study, firstly it was tried to enlighten the backstage of discussions about the beginning of the imputation in hadith narration, then imputation narration review was applied in order to determine whether this expression belonged to Ibn Sîrîn or not.

Keywords: *Isnad (Imputation), Ibn Sîrîn, Civil War (Fitna)*

* Yrd. Doç. Dr., Atatürk Üniversitesi İlahiyat Fakültesi Hadis Anabilim Dalı Öğretim Üyesi

Giriş

Hadis Rivâyetinde İsnadın Başlangıcıyla İlgili Tartışmalar ve Perde Arkası

Müslümanlara has bir uygulama olan isnad sisteminin¹ hadis rivâyetinde ne zaman kullanılmaya başlandığı ve ilk uygulamalarının ne şekilde olduğu yönündeki tartışmalar sürmektedir. Geçmişte olduğu gibi günümüzde de gerek Müslüman gerekse oryantalist pek çok araştırmacı bu konuyla ilgili değerlendirmeler yapmaya devam etmektedir. Bu tartışmaların perde arkasında rivâyetin sıhhatini belirlemede isnad sisteminin önemi vardır. Nitekim hadis rivâyetinde isnadın önemi ilk dönemlerden itibaren tarihi süreç boyunca pek çok âlim tarafından vurgulanmıştır. Örneğin, İbn Sîrîn'in (ö. 110/728) "Şüphe yoktur ki, bu ilim dindir; öyleyse ilmi kimden aldığınızı dikkat edin" dediği nakledilmektedir². Bu ifade, aynı dönemde yaşayan diğer bazı âlimlere de nispet edilmektedir³.

- 1 el-Hatîb el-Bağdâdî, Ebû Bekr Ahmed b. Ali, *Şerefu Ashâbi'l-Hadis*, tahk. Mehmed Said Hatiboğlu, DİB. Yay., Ankara, 1991, 2. baskı, s. 40; İbnü's-Salah, Ebû Amr Osman b. Abdurrahman, *Ulûmü'l-Hadis- Mukaddime (et-Takyîd ve'l-İzâh* şerhi ile birlikte), Halep, 1931, s. 150. Bazı oryantalistler isnadın Müslümanlara has bir uygulama olduğu fikrine karşı çıkmışlar ve onun İslâmiyetten önce kullanıldığını iddia etmişlerdir. Ancak bu iddialardan asırlar önce İbn Hazm, Hz. Peygamber'den nakledilen rivâyetlerle Yahudî ve Hristiyanlıktaki rivâyetleri isnad kullanımı yönünden mukayese etmiş ve aralarındaki bazı farkları net bir şekilde ortaya koymuştur. Bkz. İbn Hazm, Ebû Ahmed Ali b. Ahmed, *Kitabül-Fasl fi'l-Milel ve'l-Ehvâi ve'n-Nihal* (eş-Şehristânî'nin *el-Milel ve'n-Nihal* Hamîşi ile birlikte), Matbaatü'l-Edebiyye, Mısır, h. 1317, II, 81-83. İsnadın menşei hakkındaki tartışmalar ve değerlendirmeler için bkz. Polat, Salahattin, *Hadis Araştırmaları*, İnsan Yay. İstanbul, tsz., s. 13-16.
- 2 Ahmed b. Hanbel, *Kitabül-İlel ve Mârifetü'r-Ricâl*, tahk. Vasiyullah b. Muhammed Abbâs, Beyrut, 1988, III, 67 (no:4199); el-Cûcânî, Ebû İshak İbrahim b. Ya'kûb, *Ahvâlür-Ricâl*, tahk. Subhî es-Semerrâî, Müessesetü'r-Risale, Beyrut, h. 1405, s. 36; Muslim, Ebu'l-Huseyin b. Haccâc el-Kuşeyrî, *el-Câmiüs-Sahîb*, Çağrı Yayınları, İstanbul, 1992, el-Mukaddime, I, 14; İbn Ebî Hâtim, Abdurrahman er-Râzî, *Kitâbu'l-Cerh ve'r-Tâdil*, Dâru'l-Kutubi'l-İlmiyye, Beyrut, 1952, I/I, 15; el-Ukaylî, Ebû Cafer Muhammed b. Amr b. Musa b. Hammad, *ed-Duafâu'l-Kebîr*, tahk. Abdulmu'tî Emin Kal'acı, Dâru'l-Kütübü'l-İlmiyye, Beyrut, tsz., I, 7; el-Hatîb el-Bağdâdî, Ebû Bekr Ahmed b. Ali, *el-Kifâye fi'l-İlmî'r-Rivâye*, Dâru'l-Kütübü'l-İlmiyye, Beyrut, 1988, s. 152. Bu ifade çeşitli sahâbilere nispetle mevkûf olarak da nakledilmektedir. (Bkz. el-Hatîb, *el-Kifâye*, s. 121-122). et-Tebrîzî'nin *Mişkâtü'l-Mesâbih*'i üzerine şerh yazan Ebu'l-Hasen Ubeydullah b. Muhammed el-Mübârekfûrî, söz konusu rivâyetleri incelemiş ve doğrusunun İbn Sîrîn'in sözü olduğu sonucuna ulaşmıştır. Bkz. *Mir'atü'l-Mefâtiḥ Şerbu Mişkâtü'l-Mesâbih*, Beyrut, 1984, I, 358.
- 3 Aynı ifadeyi el-Hasan el-Basrî, Zeyd b. Eslem, Dahhâk b. Muzâhim gibi İbn Sîrîn'in çağdaşı birçok âlimin kullandığı belirtilmektedir. Bkz. İbn Ebî Hâtim, I/I, 15-16; İbn Receb el-Hanbelî, Zeynuddin Abdurrahman b. Ahmed, *Şerbu İleli'r-Tirmîzî*, tahk. Nureddin el-İtr, Dimeşk, tsz, s. 61.

İbn Sîrîn ve bu ifadeyi kullanan diğer âlimler “ilim” sözcüğüyle, muhtemelen, “hadisi” kastediyorlardı. Çünkü onların yaşadıkları dönemde bu iki kavramın birbirinin yerine kullanıldığını görmekteyiz. Meselâ İbn Cüreyc, İbn Sîrîn’in çağdaşı âlimlerden olan hocası Atâ b. Ebî Rabâh’ın (ö.114/732) konuya ilişkin tutumunu şöyle belirtmektedir: “Atâ b. Ebî Rabâh bir şey aktardığı zaman, bu ilim mi re’y mi? diye sorardım. Eğer onun aktardığı şey eser (hadis) ise ilim, re’y ise re’y derdi”⁴. İbn Cüreyc’in bu gözlemine göre Atâ b. Ebî Rabâh, ilim ve hadis kavramlarını birbirlerinin yerine kullanmıştır. Ayrıca, isnadın önemine ilişkin İbn Sîrîn’e nispet edilen bu ifadenin bazı tarîklerinin “Şüphesiz bu hadis dindir; dininizi kimden aldığınıza bakınız” şeklinde de nakledilmesi iki kavramın birbirinin yerine kullanıldığı ihtimalini artırmaktadır⁵.

İbn Sîrîn gibi kendisinden sonraki nesilden yani tebeu’t-tâbiînden birçok âlim de hadis rivâyetinde isnadın önemini vurgulamıştır. Nitekim bu neslin önde gelen âlimlerinden el-Evzâî (ö.157/773), “İlmin yok olması ancak isnadın yok olmasıylaadır” derken⁶, Şu’be b. el-Haccâc (ö.160/777), “Hadisin sıhhati isnadın sıhhatine bağlıdır”⁷ ve “İçerisinde ahberanâ ve haddesenâ olmayan her hadis abur cuburdur”⁸ gibi ifadeleriyle hadis rivâyetinde isnadın yerini belirtmiştir. Bu neslin hadis âlimlerinden Süfyân es-Sevrî (ö. 161/778), “İsnad mü’minin silahıdır, yanında silahı olmayan ne ile savaşıacaktır” ifadesini kullanmıştır⁹. Bu dönemin en meşhur âlimlerinden Abdullah b. Mübârek (ö. 181/797) de “İsnad dindedir. Eğer isnad olmasaydı muhakkak her isteyen istediğini söylerdi” demiştir¹⁰. Yine onun “Dinini isnadsız alan, merdivensiz yükseklere çıkmak isteyen gibidir” dediği de nakledilmiştir¹¹. Aynı şekilde Cerh ve Ta’dîl İlminin önemli simalarından

4 İbn Sa’d, Ebû Abdillâh Muhammed, *et-Tabakâtü’l-Kübrâ*, Dâru Sâdır, Beyrut, tsz, II, 386.

5 İbn Ebî Hâtim, I/I, 15; el-Hatîb el-Bağdâdî, Ebû Bekr Ahmed b. Ali, *el-Câmi’ li Ablâki’r-Râvi ve Âdâbi’s-Sâmi*, tahk. Mahmûd et-Tahhân, Riyad, h. 1403, I, 194–196, 210; a. mlf., *el-Fakîh ve’l-Mutefakkîh*, Beyrut, 1980, II, 96, 98, 178.

6 İbn Abdilber, Ebû Omer Yûsuf b. Abdilber en-Nemerî, *et-Temhîd limâ fi’l-Muvatta’ mine’l-Meânî ve’l-Esânîd*, nşr. Mustafa b. Ahmed el-Alevî-Muhammed b. Abdilkebir el-Bekrî, Mağrib, h. 1387, I, 57.

7 İbn Abdilber, I, 57.

8 el-Hatîb, *el-Kifâye*, s. 283.

9 İbn Hibbân, Muhammed b. Ahmed Ebû Hâtim et-Teymî, *Kitâbu’l-Mecrûbin mine’l-Muhaddisîn ve’d-Duafâi ve’l-Metrûkîn*, tahk. Mahmud İbrahim, Daru’l-Mârifet, Beyrut, 1992, I, 27; el-Hatîb el-Bağdâdî, Şeref, s. 42.

10 Müslim, el-Mukaddime, I, 15; er-Râmehürmuzî, Hasan b. Abdirrahman, *el-Muhaddisü’l-Fâsil beyne’r-Râvi ve’l-Vâi*, tahk. M. Accâc el-Hatîb, Dâru’l-Fikr, Beyrut, 1984, 3. baskı, s. 209; el-Hatîb, Şeref, s. 41.

11 el-Hatîb, *el-Kifâye*, s. 393.

Yahyâ b. Saïd el-Kattân'ın (ö.198/813) da “İsnad dindendir” dediği rivâyet edilmiştir¹².

Hadis rivâyetinde isnadın önemini vurgulayan erken dönem İslam âlimlerinin beyanlarında “Bu hadisler dindir” ifadesi çoğunlukla ortak olarak yer almaktadır. İsnadın öneminin bu şekilde ifade edilmesi hadisin dindeki yerinden kaynaklanmaktadır¹³.

İlk dönemlerden itibaren pek çok âlimin ifade ettiği gibi, isnad hadislerin zabt ve tesbitinde oldukça önemli bir yere sahiptir. Bu önemli sistemin hadis rivâyetinde ne zaman kullanılmaya başlandığına ilişkin olarak tarihi süreç boyunca çeşitli görüşler dile getirilmiş, getirilmeye de devam etmektedir. Müslüman araştırmacıların çoğu, hadis rivâyetinde isnad uygulamasının yaklaşık olarak hicrî birinci asrın ortalarında başladığını kabul ederken, bazı Müslüman araştırmacılar ve bazı oryantalistler bu tarihi hicrî birinci asrın sonlarına, bazı oryantalistler ise ikinci asrın başlarına hatta daha da sonraki bir tarihe götürmektedirler¹⁴.

Hemen her meselede olduğu gibi isnadla ilgili konularda da şahitlerin ifade ve değerlendirmeleri elbette daha çok önem arzedecektir. Bu bağlamda hadis rivâyetinde isnadın kullanılmaya başladığı tarihi sürece şahitlik eden Muhammed b. Sîrîn'e isnadın önemi ile ilgili yukarıda zikrettiğimiz görüşlerinin dışında, isnadın hadis rivâyetinde ne zaman kullanılmaya başlandığı ve ne şekilde uygulandığı yönünde de bir ifade nispet edilmiştir. Bu ifade

12 İbn Abdilber, I, 57.

13 İsnadın önemiyle ilgili olarak tarihi süreç boyunca birçok değerlendirme yapılmıştır. Bu değerlendirmeler ve bunlara ait yorumlar için bkz. Koçyiğit, Talat, “İslam Hadisinde İsnad ve Hadis Ravilerinin Cerhi”, *AÜİFD*, Ankara, 1961, sayı: XI, 51-52; Aşıkcutlu, Emin, *Hadiste Rical Tenkidi*, İFAV yay. İstanbul, 1997, s. 50-52; Ünal, Yavuz, *Hadisin Doğuş ve Gelişim Tarihine Yeniden Bakış*, Ensar Yay. İstanbul, 2010, 2. baskı, s. 305-310; Tekineş, Ayhan, *Geleneğin Altın Zinciri -İsnad-*, Ensar Neşriyat, İstanbul, 2006, s. 28-31; Küçük, Raşit, “İsnad”, *DİA*, İstanbul, 2001, XXIII, 154-159; Güner, Osman, “Haberin Kaynağına Ulaşmada İsnadın Rolü”, *OMÜ İlahiyat Fakültesi Dergisi*, Samsun, 1999, Sayı: XI, s. 64-67; Çelik, Ali, “Tarih Yazıcılığında ‘İsnad’ın Kullanılışı Ya da ‘Rivâyetçi Metod’”, *Din Bilimleri Akademik Araştırma Dergisi*, Samsun, 2003, cilt:3 sayı: 2, s. 12-15.

14 Hadis rivâyetinde isnadın başlangıcı konusuna oryantalistlerin yaklaşımları için bkz. el-A'zamî, Muhammed Mustafa, *İlk Devir Hadis Edebiyatı*, çev. Hulûsi Yavuz, İz Yay., İstanbul, 1993, s. 191-197, a. mlf., *İslâm Fıkhi ve Sünnet*, çev. Mustafa Ertürk, İz Yay., İstanbul, 1996, s. 189-205; Koçyiğit, s. 49-50; Polat, s. 24-36; Aşıkcutlu, s. 45-50; Tekineş, s. 63-66; Motzki, Harald, “İslam Hukuk Biliminin Gelişimi”, *Batıda Hadis Çalışmalarının Tarihi Seyri*, çev. Bülent Uçar, Hadisevi Yay. İstanbul, 2006, s. 59-65; Kızıl, Fatma, *Oryantalistlerin Hadislerin Menşeyini Tespite Yönelik Yöntemleri*, Yayınlanmamış Yüksek Lisans Tezi, Uludağ Üniversitesi Sosyal Bilimler Enstitüsü, Bursa, 2005, s. 6-12.

kaynaklarda bazı küçük lafız farklılıklarıyla zikredilmiştir. Bu ifade Hadis Edebiyatında önemli bir konuma sahip olan erken dönem kaynaklardan Müslim’in *Sahih*’inin Mukaddime’sinde şu şekilde yer almıştır:

”حدثنا أبو جعفر محمد بن الصباح حدثنا إسماعيل بن زكرياء عن عاصم الأحول عن

ابن سيرين قال لم يكونوا يسألون عن الإسناد فلما وقعت الفتنة قالوا سمو لنا رجالكم فينظر

إلى أهل السنة فيؤخذ حديثهم وينظر إلى أهل البدع فلا يؤخذ حديثهم”

“.....İsnaddan sormuyorlardı. Ne zamanki fitne vukû buldu, “(hadisi rivâyet ettiğiniz) râvîlerinizin isimlerini bize söyleyin!” demeye başladılar. Ehl-i sünnete bakılır (râvî ehl-i sünnet ise) hadisleri alınır, ehl-i bid’ate bakılır (râvî ehl-i bidât ise) hadisleri alınmazdı”¹⁵.

İbn Sîrîn’e nispet edilen bu ifadeler, hadis rivâyetinde isnadın ne zaman kullanılmaya başlandığı ile ilgili araştırmalarda, tarihi süreç boyunca en çok müracaat edilen deliller arasında yer almıştır. Günümüzde de isnadın başlangıcını araştıran hem Müslüman araştırmacılar hem de pek çok oryantalist, çalışmalarında bu ifadelere yer vermektedir. Bu ifadelerin delil olarak kullanılmasında İbn Sîrîn’in söz konusu döneme tanıklığının yanı sıra, isnad ve cerh ve ta’dîli tatbik konusundaki ilk otoritelerden kabul edilmesi de hiç şüphesiz etkili olmaktadır. Nitekim onun isnad konusundaki mühim konumuna birçok müellif işaret etmiştir¹⁶. Bazı âlimler ise, onu, isnadları inceleyen, rical tenkîdi yapan ilk kişi olarak takdim etmişler¹⁷ ve yaptığı tenkîdlerden örnekler vermişlerdir¹⁸.

İbn Sîrîn’e nispet edilen bu ifadelerin yine kendisinden ve bazı çağdaşlarından nakledilen bilgilerle birlikte değerlendirildiğinde bunların hadis rivâ-

15 Müslim, el-Mukaddime, I, 15.

16 İbn Sîrîn hakkında ayrıntılı bilgi için bkz. İbn Sa’d, VII, 193-206; el-Buhârî, Muhammed b. İsmâil b. İbrahim, *et-Târihu’l-Kebîr*, tahk. es-Seyyid Hâşim en-Nedvî, Dâru’l-Fikr, Beyrut, tsz., I, 90-92; İbn Ebî Hâtim, VII, 280-281; İbn Hibbân, Muhammed b. Ahmed Ebû Hâtim et-Teymî, *es-Sikât*, tahk. es-Seyyid Şerefu’d-Dîn Ahmed, Beyrut, 1975, V, 348; el-İclî, Ahmed b. Abdillâh, *Mârifetü’s-Sikât*, tahk. Abdu’l-Âlim el-Bustî, Mektebetü’d-Dâr, Medine, 1985, II, 240; el-Hatîb el-Bağdâdî, Ebû Bekr Ahmed b. Ali, *Târihu Bağdad*, Dâru’l-Kutubi’l-İlmiyye, Beyrut, tsz., V, 331-338; Yücel, Ahmet, “İbn Sîrîn”, *DİA*, İstanbul, 1999, XX, 358-359.

17 İbn Receb, s. 52.

18 İbn Sîrîn’in râvî değerlendirmeleri yaptığı nakledilmektedir. Bkz. İbn Hanbel, III, 46 (no: 4103), 435 (no: 5849); el-Ukaylî, I, 7; İbn Receb, s. 58-61.

yetinde isnadın ne zaman kullanılmaya başlandığı ve ne şekilde uygulandığı konusuna büyük oranda açıklık getirecek mahiyette olduğu kanaatindeyiz. Ne var ki Goldziher gibi bazı oryantalistler hadis rivâyetinde isnadın kullanımıyla ilgili değerlendirmeler yaparken bu ifadeye hiç atıf yapmamışlar, bazıları ise İbn Sîrîn'e atfedilen bu ifadelerin uydurma olduğunu ya da onların ifadesiyle, sonradan İbn Sîrîn'e nispet edildiğini iddia etmişlerdir. Mesela oryantalist Joseph Schacht İbn Sîrîn'e nispet edilen bu ifade hakkında şöyle bir değerlendirme yapmıştır:

*“Tâbiî İbn Sîrîn'e dayandırılan bir nakilde hadis rivâyetinde isnada olan talebin, iç savaşın (fitna) ortaya çıkmasıyla başladığı, zira bu dönemde insanlara araştırma yapmadan artık güvenilemeyeceği söylenmektedir. Ümeyye oğulları devrinin sonlarına doğru Emevî Halifesi Velid b. Yezîd'in öldürülmesiyle başlayan iç harbin (fitnenin) dönemi, Peygamber sünnetinin etkisini halen sürdürdüğü eski güzel zamanların sona erdiğini gösteren sıradan bir dönemdi. İbn Sîrîn'in vefat zamanı olarak bilinen tarih hicrî 110 olduğundan dolayı biz, ona nispet edilen bu rivâyetin ona aidiyetinin doğru olamayacağı sonucuna varmamız gerekir...”*¹⁹.

Burada önemli bir ayrıntı göze çarpmaktadır ki, o da bu rivâyetin İbn Sîrîn'e aidiyetini kabul etmeyen Schacht, isnadın başlangıcıyla ilgili tarihlenmesini yine onun söz konusu ifadelerinin muhtevastaki unsurlar üzerinden, özellikle fitne kavramından hareketle, yapmaya çalışmaktadır²⁰.

Şu halde İbn Sîrîn'e nispet edilen bu önemli ifadelerin hadis rivâyetinde isnadın başladığı zamanı ve ne şekilde uygulandığı konusunda delil olarak kullanılmadan önce ona ait olup olmadığının tespiti gerekmektedir. Tarihi süreç boyunca ve günümüzde birçok çalışmada nakledilmiş olmasına karşın bu ifadenin İbn Sîrîn'e aidiyetini inceleyen bir çalışmaya rastlayamadık. Bu nedenle çalışmamızda söz konusu rivâyeti isnad tenkîdi yönünden inceleyeceğiz.

Rivâyetin isnadı üç aşamada ele alınacaktır. Öncelikle rivâyetin târikleri tespit edilip râvîleri isnad şemasında gösterilecektir. İkinci aşamada rivâyetin râvîleri cerh ve tâdîl yönünden tenkîde tabi tutulacaktır. Üçüncü ve son aşamada ise rivâyetin isnadları ittisal yönünden değerlendirilecektir.

19 Bkz. Schacht, Joseph, *The Origins of Muhammadan Jurisprudence*, Oxford University Press, London, 1975, s. 36-37.

20 Bkz. Schacht, s. 36-37, 71.

1) Rivâyetin Senedlerinin Tespiti ve İsnad Şemasının Oluşturulması

Bir rivâyetin isnadını incelemeye başlamadan önce onun tarihî seyrini izleyebilmek için tarîklerinin bir araya getirilmesi gerekmektedir²¹. Bu nedenle öncelikle rivâyetin tarîkleri tespit edilecek daha sonra bunlar isnad şemasında gösterilerek değerlendirilmeye tabi tutulacaktır.

Hadis rivâyetinde isnadın başladığı zamanı ve tatbik yöntemiyle ilgili olarak İbn Sîrîn'e nispet edilen bu ifadeyi ilk dönemlerden itibaren birçok kaynak nakletmiştir. Nitekim Yahya b. Maîn (ö. 233/847)²², Ahmed b. Hanbel (ö. 241/855)²³, ed-Dârimî (ö. 255/868)²⁴, Ebû İshak el-Cûzcânî (ö. 259/873)²⁵, Müslim (ö. 261/874)²⁶, et-Tirmîzî (ö. 279/892)²⁷, el-Ukaylî (ö. 323/935)²⁸ İbn Ebî Hâtim (ö. 327/)²⁹, İbn Hibbân (ö. 354/965)³⁰, er-Râmehmûmzî (ö. 360/971)³¹, İbn Adiy (ö. 365/975)³², Ebû Nuaym el-İsfahânî (ö. 430/1038)³³ ve el-Hatîb el-Bağdâdî (ö. 463/1071)³⁴ gibi birçok cerh ve ta'dîl otoritesi bu ifadeyi nakletmiştir. Söz konusu rivâyetin isnadının şema üzerinde görülmesi daha rahat tahlil yapılmasına yardımcı olacaktır. Çünkü bu şemada rivâyetin diğer râvîlerinin yanısıra aynı zamanda onları eserlerinde nakleden müellifler de gösterilecektir. Böylelikle rivâyetin kaynaklarda yer alma süreci ve isnadın müntehasına olan yakınlıkları da görülebilecektir.

21 İsnad tenkîdi öncesinde rivâyetin tarîklerinin bir araya getirilmesinin önemi hakkında ayrıntılı bilgi için bkz. Coşkun, Selçuk, *Hadis Değerlendirmelerinde Bütünlük*, Aktif Yay. Ankara, 2003, s. 103-104.

22 Yahyâ b. Maîn, *et-Târih (Abbâs b. Muhammed ed-Dûrî rivâyeti)*, tahk. Ahmed Nur Seyf, Mekke, 1979, III, 431.

23 Ahmed b. Hanbel, II, 559 (No: 3640)

24 ed-Dârimî, Ebû Muhammed Abdullah b. Abdîrahman, *es-Sunen*, Çağrı Yayınları, İstanbul, 1992, el-Mukaddime, 38 (I, 93, no: 422).

25 el-Cûzcânî, s. 35-36.

26 Müslim, el-Mukaddime, I, 15.

27 et-Tirmîzî, Ebû İsa Muhammed b. İsa, *el-İlel (es-Sunen'in sonunda)*, İstanbul, 1992, V, 740.

28 el-Ukaylî, I, 10.

29 İbn Ebî Hâtim, II, 28.

30 İbn Hibbân, *Kitâbu'l-Mecrûhîn*, I, 82.

31 er-Râmehmûmzî, s. 208-209.

32 İbn Adiy, Abdullah b. Abdillâh el-Cürcânî, *el-Kâmil fî Duafâi'r-Ricâl*, tahk. Yahya Muhtâr Gazâvî, Beyrut, 1988, 3. Baskı, I, 121.

33 Ebû Nuaym el-İsfahânî, Ahmed b. Abdillâh, *Hilyetu'l-Evliyâ ve Tabakâtu'l-Asfiyâ*, Dâru'l-Kütübî'l-Arabî, Beyrut, h. 1405, II, 278-279.

34 el-Hatîb el-Bağdâdî, *el-Kifâye*, s. 122.

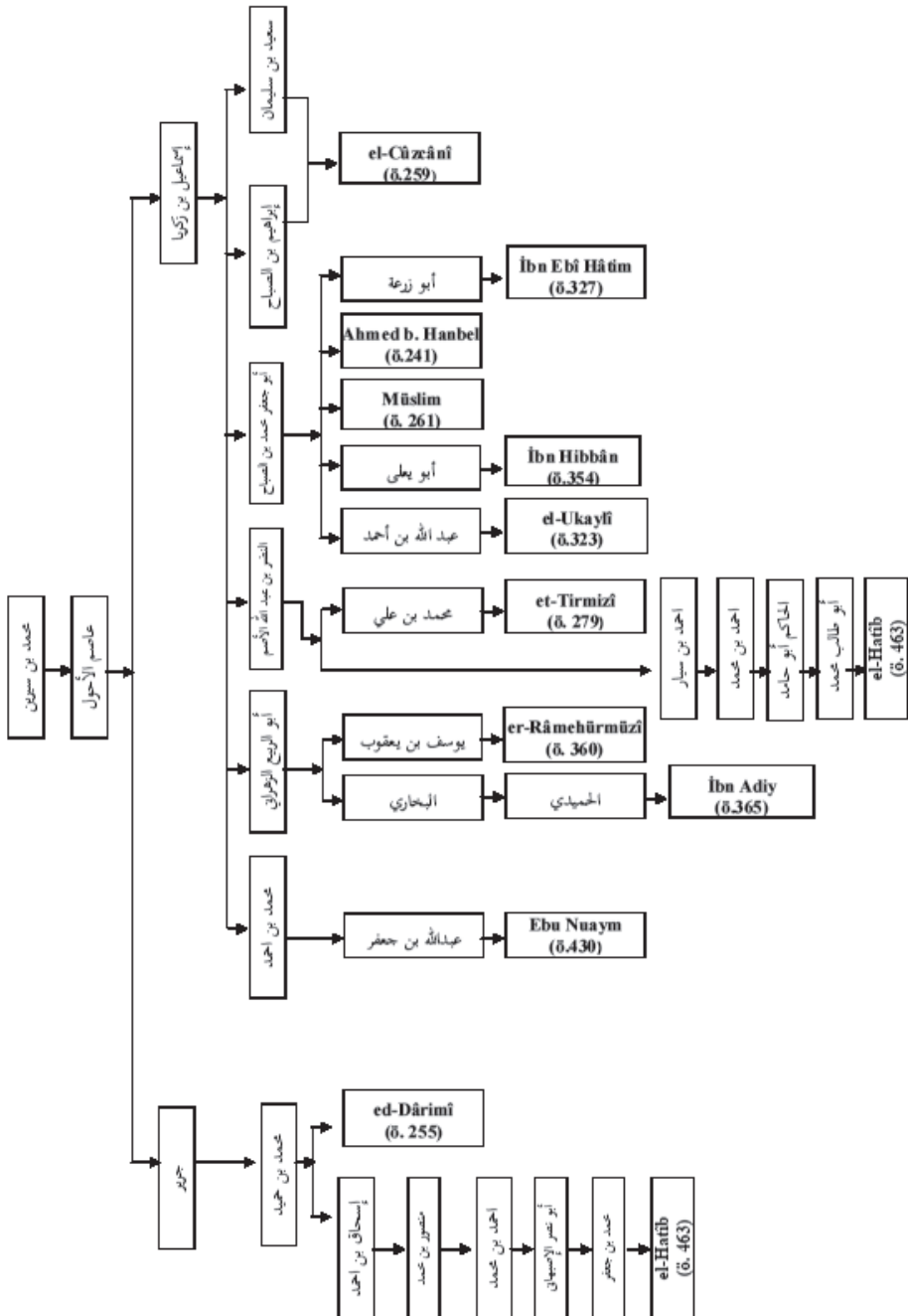

İsnad şemasında da görüleceği üzere rivâyeti ilk dönemlerden itibaren birçok kaynak nakletmiştir. Elbette rivâyeti nakleden kaynaklar isnad şemasında yer verdiklerimizle sınırlı değildir. Bu şemada ismini zikretmediğimiz birçok kaynaktan da söz konusu rivâyet nakledilmiştir. Mesela bu rivâyet erken dönem müelliflerden Yahyâ b. Maîn'in *Tarih*'inde nakledilmiş olmasına rağmen şemada yer vermedik. Çünkü Yahyâ b. Maîn, söz konusu rivâyeti İsmâîl b. Zekeriyâ adlı râvî ile ilgili değerlendirmeler yaparken nakletmekte ve oradaki üslubundan da taktî yaparak rivâyet ettiği anlaşılmaktadır. Nitekim İbn Maîn “Üç hadis var ki bunları sadece İsmâîl b. Zekeriyâ nakletmiştir. Bunlardan birincisi Âsım el-Ehval'in İbn Sîrîn'den rivâyet ettiği ‘Fitne vâki oluncaya kadar isnaddan sormuyorlardı’ hadisidir” demiş, ardından da yine sadece İsmâîl b. Zekeriyâ tarafından rivâyet edildiğini iddia ettiği diğer rivâyetleri nakletmeye geçmiştir. Dolayısıyla İbn Maîn mezkur râvî ile ilgili bu hususa işaret etmek maksadıyla rivâyetin sadece baş tarafını vermekle yetinmiştir. Öte yandan İbn Maîn'in bu üslubundan söz konusu rivâyeti doğrudan İsmâîl b. Zekeriyâ'dan mı yoksa bir başka râvîden mi rivâyet ettiği de anlaşılamamaktadır. Hicrî 158 tarihinde doğan İbn Maîn'in hicrî 173 veya 174 tarihinde vefat ettiği kabul edilen İsmâîl b. Zekeriyâ'dan³⁵ doğrudan bir rivâyet nakledip nakletmediğini bilmiyoruz. Buna karşın Ahmed b. Hanbel, Müslim, el-Ukaylî, İbn Ebî Hâtim ve İbn Hibbân gibi birçok müellif tarafından nakledilen rivâyete göre İsmâîl b. Zekeriyâ'dan Muhammed b. es-Sabbah nakletmektedir. İbn Maîn ise Muhammed b. es-Sabbah adlı râvîden birçok nakilde bulunmuş hatta İsmâîl b. Zekeriyâ'nın rivâyetlerini de ondan yazmıştır. Nitekim Muhammed b. es-Sabbah'ın “Yahya b. Maîn benden İsmâîl b. Zekeriyâ'dan rivâyet ettiğim maktu' ve müsned hadislerin hepsini yazdı” dediği nakledilmiştir³⁶. Bu durumda İbn Maîn'in ifadeyi İsmâîl b. Zekeriyâ'dan mı yoksa Muhammed b. es-Sabbah'tan mı aldığı belli olmadığından ve rivâyetin metnini de taktî yaparak naklettiğinden dolayı isnad şemasında yer vermedik.

Yine söz konusu ifadeyi nakleden bazı kaynakların muahhar niteliğe sahip olmaları nedeniyle onların rivâyetlerini de şemada göstermedik. Çünkü bu ifade muahhar kaynakların çoğunda ilk üç asırdaki eserlerde nakledildiği senedlerle rivâyet edilmiştir. Bu nedenle rivâyetin isnad tenkîdini ilk üç asırda telif edilen eserlerde nakledildiği isnadları esas alarak yapacağız. Bu rivâyet ilk üç asır içerisinde telif edilmiş eserlerde bizim tespitimize göre dört

35 Bkz. İbn Ebî Hâtim, I, 346; el-Bâcî, Ebu'l-Velîd, Süleymân b. Halef, *et-Tâdil ve't-Tecrîh*, tahk. Ebû Lubâbe Huseyn, Riyad, 1986, I, 367; el-Mizzî, Yûsuf b. Zekî Abdurrahman, *Tehzîbul-Kemâl*, tahk. Beşşâr Avvâd Ma'rûf, Müessesetü'r-Risâle, Beyrut, 1980, III, 96.

36 Bkz. İbn Adiy, VII, 20.

isnadla nakledilmiştir. Bu isnadlara göre İbn Sîrîn'in söz konusu ifadelerini kendisinden Âsım el-Ehval nakletmiş, ondan da İsmâîl b. Zekeriyâ ve Cerîr rivâyet etmiştir. Bu iki ismin birincisinden yani İsmâîl b. Zekeriyâ'dan Ebû Ca'fer Muhammed b. es-Sabbah, en-Nadr b. Abdillâh el-Asam, Saîd b. Süleyman ve İbrahim b. es-Sabbah; diğerinden yani Cerîr'den de Muhammed b. Humeyd nakletmiştir. Daha sonra rivâyet eserlerde yer almaya başlamıştır. İsnad şemasında da görüleceği gibi, rivâyetin müntehasında bulunan birinci râvî (Âsım el-Ehval) senedlerin tamamında müşterektir.

Rivâyeti ilk üç asırdaki müelliflerden Ahmed b. Hanbel, Müslim, et-Tirmîzî, el-Cûzcânî ve ed-Dârimî nakletmiştir. Bu rivâyeti Ahmed b. Hanbel ve Müslim aynı isnadla rivâyet etmişlerdir. Onların nakilde buldukları isnada inceleme esnasında birinci isnad, et-Tirmîzî'nin nakilde bulunduğu isnada ikinci isnad, el-Cûzcânî'nin isnadına üçüncü isnad ve ed-Dârimî'nin nakilde bulunduğu isnada ise dördüncü isnad diyeceğiz.

2- Rivâyetin Râvilerinin Cerh ve Ta'dîl Bakımından İncelenmesi ve Senedlerin İttisal Yönünden Değerlendirilmesi

Burada öncelikle rivâyetin tarihlerinde yer alan râvilerin tanıtımı ve cerh ve ta'dîl yönünden incelemesi yapılacaktır. Daha sonra ise rivâyetin isnadı ittisal yönünden değerlendirilecektir.

Birinci İsnadın Râvilerinin Cerh ve Ta'dîl Yönünden İncelenmesi

Rivâyetin birinci isnadı şu şekildedir:

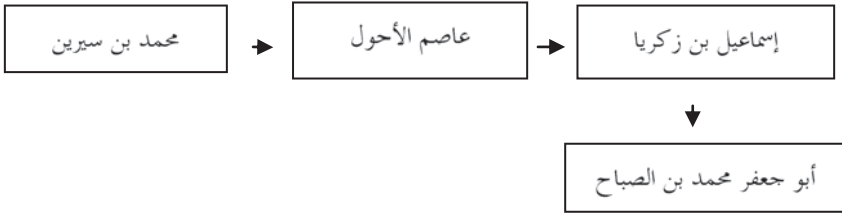

Bu isnad zinciriyle hicrî ilk üç asırdaki müelliflerden Müslim ve Ahmed b. Hanbel rivâyet etmiştir. Söz konusu ifadeler her iki müellif tarafından aynı lafızlarla nakledilmiştir.

Âsım el-Ehval (ö. 141-143/758-760)

İbn Sîrîn'den söz konusu ifadelerini Âsım el-Ehval nakletmiştir. Âsım da İbn Sîrîn gibi, Basralı tâbiûn âlimlerindedir³⁷. Kaynaklarda kendisin-

37 el-İclî, II, 8.

den Osman'ın³⁸ ve Ziyad ailesinin mevlasıdır diye bahsedilmektedir³⁹. Hicrî 141-143 tarihinde vefat ettiği belirtilmiştir⁴⁰. Enes b. Malik, Amr b. Seleme, Hafsa bint Sirîn, Hasan el-Basrî ve İbn Sirîn gibi sahâbe ve tâbiûn âlimlerinden rivâyette bulunmuştur⁴¹. Kendisinden de Süfyân es-Sevrî, Şu'be, Katâde, Süleyman et-Teymî, Dâvûd b. Ebî Hind, Ma'mer b. Râşid, Süfyân b. Uyeyne, Hammâd b. Zeyd, İsmâîl b. Zekeriyâ gibi isimler rivâyette bulunmuştur⁴².

Abdullah b. Mübârek, Süfyân es-Sevrî'nin “İnsanların hafızlarından dört kişiye yetiştim” dediğini ve bunlardan ilk sırada Âsım el-Ehval'in ismini zikrettiğini nakletmiştir⁴³. Şu'be ise “Âsım bana Katâde ve Ebû Osman'dan daha sevimlidir, çünkü hafızlığı onlardan daha iyi idi” demiştir⁴⁴. Cerh ve ta'dîlin önde gelen imamlarından Abdurrahman b. Mehdî de Âsım'ı hafız, Ahmed b. Hanbel ise “şeyh” ve “sika” olarak nitelemiştir⁴⁵. Yine onu Ali b. el-Medîni “sebt”, Yahyâ b. Maîn “sika”⁴⁶, Ebû Hâtim er-Râzî ise “sâlihu'l-hadis” olarak nitelemiştir⁴⁷. Buhârî, kendisinden cenâîz, vudû, vitr, tefsir gibi *Sahîb*'inin birçok kitabında rivâyette bulunmuştur⁴⁸. İbn Hıbbân, *es-Sikât*'ında kendisine yer vermiş ve Medâin'de yargı faaliyetlerini yürüttüğünü belirtmiştir⁴⁹. el-İclî de *Marîfetü's-Sikât*'ında zikretmiş ve onu “sika” olarak ta'dîl etmiştir⁵⁰.

İbn Hıbbân⁵¹, İbn Ebî Hâtim ve diğer bazı müelliflerin ifade ettiğine göre Âsım hakkında sadece Yahyâ b. Said el-Kattân bazı eleştirilerde bulunmuş ve onun hafız olmadığını söylemiştir⁵². Ancak, el-Kattân'ın Âsım'a

38 İbn Hacer el-Askalânî, Ahmed b. Ali, *Tehzibü'r-Tehzib*, Dâru'l-Fikr, Beyrut, 1984, V, 38.

39 İbn Ebî Hâtim, III, 1120

40 el-Buhârî, *et-Târih*, VI, 485; İbn Ebî Hâtim, III, 1120; el-Mizzî, XVIII, 324.

41 el-Buhârî, *a.g.e.*, VI, 485

42 el-Buhârî, *a.g.e.*, VI, 485; İbn Hacer, *a.g.e.*, V, 38.

43 İbn Ebî Hâtim, I, 261; III, 1120; el-Mizzî, XVIII, 324. Nakledilen diğer bir rivâyete göre ise Süfyân es-Sevrî Basra'nın üç hafızı olduğunu ve bunlar içerisinde de en önde geleninin Âsım olduğunu ifade etmiştir. Bkz. İbn Ebî Hâtim, I, 261; III, 1120; el-Mizzî, XVIII, 324.

44 İbn Ebî Hâtim, I, 261; İbn Hacer, *a.g.e.*, V, 38.

45 İbn Hacer, *a.g.e.*, V, 38–39; el-Mizzî, XIII, 488.

46 İbn Maîn, III, 266.

47 İbn Ebî Hâtim, III, 1120.

48 İbn Ebî Hâtim, III, 1120.

49 İbn Hıbbân, *es-Sikât*, V, 237–238.

50 el-İclî, II, 8.

51 İbn Hıbbân, *a.g.e.*, V, 237–238

52 İbn Ebî Hâtim, III, 1120.

yönelik bu eleştirilerinde onun Medâin'de kadılık yapması ve Kûfe'de yönetimde bazı görevler üstlenmesinin⁵³ etkili olduğu belirtilmiştir⁵⁴.

Netice olarak, rivâyeti İbn Sîrînden nakleden ve tüm tarihlerde müşterek olarak yer alan Âsım el-Ehval, neredeyse cerh ve ta'dîl âlimlerinin tamamının ta'dîl ettiği bir râvîdir.

İsmâîl b. Zekerıyyâ (ö. 173–174/790-791)

Birinci tarîke göre söz konusu ifadeleri Âsım el-Ehval'den İsmâîl b. Zekerıyyâ nakletmiştir. Kendisi Ebû Ziyâd el-Kûfî olarak da tanınmaktadır. Kûfeli olduğu ve hicrî 173⁵⁵ veya 174 tarihinde vefat ettiği belirtilmiştir⁵⁶. Benî Esed'in mevlasıdır⁵⁷. A'meş, Yahyâ b. Saîd el-Ensârî, Âsım el-Ehval ve İsmâîl b. Ebî Hâlid'den hadis rivâyet etmiştir. Kendisinden de Saîd b. Mansûr, Saîd b. Süleyman, Muhammed b. es-Sabbah, Muhammed b. Bekkâr ve diğer bazı Iraklılar rivâyette bulunmuştur⁵⁸.

Yahya b. Maîn⁵⁹ ve Ebû Dâvûd⁶⁰ bu râvîyi "sika" olarak nitelemiş, İbn Hibbân da kendisine *es-Sikât'*ında yer vermiştir⁶¹. İbn Şâhin (ö.385/995) ise *Târîhu Esmâî's-Sikât'*ında ismini zikretmiş ve Yahya b.Maîn'in onu "sika" olarak nitelediğini nakletmiştir⁶². ed-Dürî, İbn Ebî Hayseme ve Ebu'l-Velîd el-Bacî⁶³ de Yahyâ b. Maîn'in bu râvîyi sika olarak nitelediğini nakletmiştir⁶⁴. İbn Ebî Hâtim'in naklettiğine göre Ebû Hâtim er-Râzî onunla ilgili olarak "sâlih" tabirini kullanmıştır⁶⁵. İbn Hirâş (ö. 242/857) da onu "sadûk" olarak nitelemiştir⁶⁶.

53 el-Mizzî, XVIII, 324; ez-Zehbî, Ebû Abdillâh, Muhammed b. Ahmed, *Mizânul-İtidâl fi Nakdi'r-Ricâl*, tahk. Ali Muhammed el-Bacâvî, Dâru İhyâ'îl-Kutubî'l-Arabiyye, byy, 1963, II, 350.

54 İbn Hacer el-Askalânî, Ahmed b. Ali, *Takribü't-Tehzib*, tahk. Muhammed Avvâme, Dâru'r-Reşid, Suriye, 1986, s. 285.

55 İbn Ebî Hâtim, I, 346; el-Bâcî, I, 367.

56 el-Mizzî, III, 96

57 İbn Hibbân, *a.g.e.*, VI, 44.

58 İbn Ebî Hâtim, II, 170; İbn Hibbân, *a.g.e.*, VI, 44; İbn Hacer, *Tehzibü't-Tehzib*, I, 260.

59 İbn Ebî Hâtim, I, 346.

60 İbn Hacer, *a.g.e.*, I, 261.

61 İbn Hibbân, *a.g.e.*, VI, 44.

62 İbn Şâhin, Ebû Hafs Ömer b. Ahmed b. Osman el-Bağdadi, *Târîhu Esmâî's-Sikât mim-men Nukile anhumü'l-İlm*, tahk. Abdülmu'ti Emin Kal'aci, Dârü'l-Kütübî'l-İlmiyye, Beyrut, 1986, s. 28.

63 Bkz. el-Bâcî, I, 367.

64 İbn Ebî Hâtim, II, 170; İbn Hacer, *a.g.e.*, I, 260.

65 İbn Ebî Hâtim, I, 345; II, 170.

66 İbn Hacer, *Tehzibü't-Tehzib*, I, 260

Fadl b. Ziyâd, Ahmed b. Hanbel'e Ebû Şihâb'ı ve İsmâîl b. Zekeriyâ'yı sorduğunu İbn Hanbel'in ikisi için de “sika” dediğini nakletmiştir⁶⁷. Oğlundan nakledildiğine göre ise Ahmed b. Hanbel, İsmâîl b. Zekeriyâ'nın naklettiği hadisler hakkında “hadîsun mukâribun”⁶⁸ tabirini kullanmıştır⁶⁹. İbn Hacer ve Zehebî, İsmâîl b. Zekeriyâ'nın Şîh olduğunu söylemişler⁷⁰, bununla birlikte, İbn Hacer onu “sadûk” olarak nitelemiş ve hadis rivâyetinde hatasının az olduğunu da belirtmiştir⁷¹. Nesâî de onun hakkında, ta'dîl lafızlarından “la be'se bih olduğunu ümit ederim tabirini kullanmıştır⁷². el-Hatîb el-Bağdâdî ise onun cerh ve ta'dîlin önde gelen bir çok alimi tarafından ta'dîl edildiğini eserinde anlatmıştır⁷³.

Hakkında birçok ta'dîl hükmü verilmiş bu râvî hakkında kaynaklarda bazı cerh ifadelerine de rastlanmaktadır. Mesela onun hakkında el-İclî'nin “daifu'l-hadîs” dediği nakledilmiştir⁷⁴. İbn Adiy ise onunla ilgili olarak Yahya b. Maîn'in “daif”⁷⁵, Ahmed b. Hanbel'in de “daifu'l-hadîs” dediğini söylemiştir⁷⁶. Bu ifadelerden hareketle İsmâîl b. Zekeriyâ hakkında cerh ve ta'dîlin teârüz ettiği düşünülebilir. Ancak burada onun üzerinde cerh ve ta'dîlin teârüz ettiğini⁷⁷ söylemek durumu tam yansıtmayacaktır. Çünkü bu râvî hakkındaki cerh ifadelerinin sübutuyla ilgili bazı problemler dikkati çekmektedir. Çünkü yukarıda naklettiğimiz gibi hem öğrencilerinden hem de diğer müelliflerden Yahya b. Maîn'in onu ta'dîl ettiği yönünde birçok görüş nakledilmiştir. Aynı şekilde Ahmed b. Hanbel'in öğrencilerinden ve oğlundan da onu ta'dîl ettiği yönünde birçok görüş nakledilmiştir. Bu nedenle İbn Adiy'in onun cerhi ile ilgili nakillerine ihtiyatla yaklaşmamız gerekmektedir. Öte yandan İbn Adiy, eserinin bir başka yerinde Nadr b. Abdirrahman adlı râvînin cerh ve ta'dîl durumunu değerlendirirken İsmâîl b. Zekeriyâ'dan rivâyetlerini nakleden Ebû Ca'fer Muhammed b. Sabbah ed-Dûlâbî'nin şöyle

67 İbn Hacer, *a.g.e.*, I, 260

68 Bu tabir hakkında bkz. Aydınlı, Abdullah, *Hadis İstılahları Sözlüğü*, Hadisevi Yay., İstanbul, 2006, s. 212.

69 İbn Ebî Hâtim, I, 346.

70 İbn Hacer el-Askalânî, Ahmed b. Ali, *Lisânü'l-Mizan*, Dâiratü'l-Maârifî'n-Nizamiyye, Beyrut, 1986, VII, 176; ez-Zehebî, *Mizanü'l-İ'tidâl*, I, 386.

71 İbn Hacer, *Takribu't-Tehzib*, s. 107

72 İbn Hacer, *a.g.e.*, s. 260

73 Bkz. el-Hatîb, *Târîhu Bağdad*, V, 365.

74 İbn Hacer, *a.g.e.*, s. 260.

75 İbn Adiy, I, 317

76 İbn Adiy, I, 317

77 Cerh ve ta'dîlin bir râvîde tearüz ettiğinde takip edilecek yöntemle ilgili ayrıntılı bilgi için bkz. Âşikkutlu, s. 144-146.

dediğini nakletmiştir: “Yahya b. Maîn, İsmâîl b. Zekeriyâ’dan rivâyet ettiğim hadislerin maktu’ ve müsned hepsini benden yazdı”⁷⁸. Yahya b. Maîn’in İsmâîl b. Zekeriyâ’nın tüm rivâyetlerini onun öğrencisinden yazmış olması onu ta’dîl ettiği yönündeki bilgilerin doğru olabileceği ihtimalini de artıracaktır. Ayrıca İbn Adiy’in bu râvî hakkında “sâlih”, “hasenü’l-hadîs” ve “hadisi yazılır” dediği de nakledilmiştir⁷⁹.

İsmâîl b. Zekeriyâ, birçok cerh ve ta’dîl âlimince çeşitli ta’dîl lafızlarıyla teorik olarak ta’dîl edildiği gibi Buhârî ve Müslim tarafından da pratik olarak ta’dîl edilmiştir. Zira o hem Müslim’in hem de Buhârî’nin râvîlerindedir. Her iki müellif de *Sahîb*’inin birçok kitabında bu râvînin naklettiği hadisleri tahrîc etmiştir⁸⁰.

Netice olarak, zayıf olduğu yönünde bazı rivâyetler olmasına karşın İsmâîl b. Zekeriyâ da cerh ve ta’dîl âlimlerinin çoğunluğunca ta’dîl edilmiş, başta Buhârî ve Müslim olmak üzere rivâyetleri Kütüb-i Sitte müelliflerince tahrîc edilmiş bir râvîdir.

Ebû Ca’fer Muhammed b. es-Sabbah (ö. 227-229/841-843)

Birinci tarîke göre, rivâyeti İsmâîl b. Zekeriyâ’dan Ebû Ca’fer Muhammed b. es-Sabbah nakletmiştir.

Bu râvî tabakât ve cerh ve ta’dîl âlimlerince Muhammed b. es-Sabbah Ebû Ca’fer el-Bağdâdî, ed-Dûlâbî olarak tanınmaktadır. Rey’de Dûlâb denilen bir köyde doğduğu için ed-Dûlâbî diye nisbelendirilmiştir⁸¹. Hicrî 227–229 tarihinde vefat ettiği belirtilmiştir⁸². Oğlunun belirttiğine göre babası 77 yaşında vefat etmiştir⁸³. Abdurrahman b. Ebî Zinâd, Huşeym, Fadl b. Musa, Hafs b. Gıyâs, İsmâîl b. Ca’fer, İbrahim b. Sa’d, Salih b. Ömer, Yusuf b. Yakup el-Mâcişûn, Velid b. Müslim, Abdullah b. el-Mubârek, Süfyân b. Uyeyne, Ebu’z-Zinâd ve İsmâîl b. Zekeriyâ’dan hadis rivâyet etmiş, kendisinden de oğlu Ahmed b. Muhammed b. es-Sabbah, Buhârî, Müslim, Ebû Dâvûd ve diğer Kütüb-i Sitte müellifleri rivâyette bulunmuştur. Yine ondan

78 Bkz. İbn Adiy, VII, 20.

79 İbn Hacer, *Tehzîbü’l-Tehzîb*, I, 261.

80 Mesela bkz. el-Buhârî, Muhammed b. İsmâîl b. İbrahim, *el-Câmiu’s-Sahîb*, Çağrı Yayınları, İstanbul, 1992, “Buyu”, 49; “Edeb”, 54, 67; “Kefâle”, 2; “Şehâdât”, 17; “Cihâd”, 71, 108; Müslim, “Fedâil”, 101; “Kader”, 31; “Salat”, 68.

81 İbn Hacer, *a.g.e.*, IX, 203-204.

82 Bazı kaynaklarda 227 tarihinde vefat ettiği yer alırken (bkz. el-Bâcî, II, 708–709; İbn Hacer, *Takrîbu’l-Tehzîb*, s. 484) bazı kaynaklarda 229 tarihinde vefat ettiği belirtilmektedir (bkz. İbn Hıbbân, *es-Sikât*, IX, 78-79).

83 İbn Hacer, *Tehzîbü’l-Tehzîb*, IX, 203-204.

Ahmed b. Hanbel, Yahyâ b. Maîn, Ebû Zur’a, Ebû Ya’lâ, İbrahim b. Yakub el-Cûzcânî, İbn Ebî Hayseme, Hasan b. Muhammed b. es-Sabbah, İbrahim el-Harbî rivâyette bulunmuştur⁸⁴.

Ebû Ca’fer Muhammed b. es-Sabbah, bu târikte yer alan diğer râvîler gibi Buhârî ve Müslim’in müşterek râvîlerindedir. Nitekim hem Buhârî hem Müslim Sahih’inde bu râvîden birçok rivâyet nakletmektedir⁸⁵. İbn Hacer’in tespitlerine göre bu râvîden Buhârî 12, Müslim ise 20 hadis nakletmiştir⁸⁶.

Ebû Ca’fer Muhammed b. es-Sabbah çağdaşı Muhammed b. es-Sabbah el-Cürçânî⁸⁷ (ö. 240/855) ile isim benzerliğinden dolayı karıştırılabilmektedir. Her ikisi de cerh ve ta’dîl yönünden sika olarak tanımlanmışlardır. Her iki Muhammed b. es-Sabbah’tan bahseden İbn Ebî Hâtîm, babasına hangisinin daha iyi olduğu sorulduğunda ed-Dûlâbî’nin kendisine daha sevimli geldiğini belirttiğini nakletmiştir⁸⁸. Bu râvîyi İbn Hıbbân da *es-Sikâf*’ında zikretmiştir⁸⁹. Ahmed b. Hanbel ve Yahya b. Maîn’in kendisinden hadis rivâyet ettiği ve Ahmed b. Hanbel’in ona büyük itibar gösterdiği belirtilmektedir⁹⁰. Kâsım b. Nasr, Ahmed b. Hanbel’e Muhammed b. es-Sabbah ed-Dûlâbî’yi sorduğunu onun da: “Şeyhimiz sikadır” cevabını verdiğini nakletmiştir⁹¹. İbn Maîn, onun hakkında; “me’mun”, el-İclî ise “sika” tabirini kullanmıştır. Yakub b. Şeybe, onu “sika” ve “sâhibu hadîs” lafızlarıyla nitelemiştir⁹². İbn Adiy, onu “salihlerden bir şeyh” olarak nitelemiş, Mesleme de “sika” olarak tavsif etmiştir⁹³. Bu râvîyi İbn Hacer Sâhibü’s-Sünen olarak tanıtmış⁹⁴, el-Mizzî de *Kitabu’s-Sünen* sahibi olduğunu söylemiştir⁹⁵.

Netice olarak, hakkında yapılmış değerlendirmeler dikkate alındığında Ebû Ca’fer Muhammed b. Sabbah’ın cerh ve ta’dîl âlimlerince ittifakla ta’dîl edilmiş bir râvî olduğu görülmektedir.

84 İbn Hıbbân, *a.g.e.*, IX, 78-79; İbn Ebî Hâtîm, VII, 289; İbn Hacer, *a.g.e.*, IX, 203-204; el-Mizzî, XXV, 388-389.

85 Meselâ bkz. el-Buhârî, *Buyu’*, 49.

86 İbn Hacer, *a.g.e.*, IX, 231.

87 İbn Hıbbân, *a.g.e.*, IX, 103.

88 İbn Ebî Hâtîm, VII, 289

89 İbn Hıbbân, *a.g.e.*, VIII, 41

90 İbn Ebî Hâtîm, VII, 289.

91 İbn Hacer, *a.g.e.*, IX, 203-204.

92 İbn Hacer, *a.g.e.*, IX, 203-204; el-Mizzî, XXV, 388-389

93 İbn Hacer, *a.g.e.*, IX, 203-204.

94 İbn Hacer, *a.g.e.*, IX, 203-204

95 el-Mizzî, XXV, 388-389.

Söz konusu rivâyetin birinci tarîkinin cerh ve ta'dîl âlimlerinin büyük çoğunluğunca ta'dîl edilmiş râvîlerden teşekkül ettiği görülmektedir. Yine bu tarîkte yer alan her bir râvînin pek çok rivâyeti başta Buhârî ve Müslim olmak üzere bütün Kütüb-i Sitte müellifleri tarafından tahrîc edildiği gibi, hem Buhârî hem de Müslim *Sahîb*'inde bizzat bu senedle de bir kısım rivâyetler nakletmiştir⁹⁶.

Birinci İsnadın İttisal Yönünden Değerlendirilmesi

Kaynaklardaki bilgilere göre, rivâyetin bu isnadında yer alan râvîler arasında lika gerçekleşmiştir. Nitekim cerh ve ta'dîl yönünden incelerken gördüğümüz gibi isnadla yer alan râvîler birbirlerinden birçok rivâyet nakletmişlerdir⁹⁷. Hatta bunlardan bazıları arasında hoca-talebe ilişkisi de söz konusudur⁹⁸. Bu nedenle birinci tarîkin ittisal yönünden muttasıl bir isnada sahip olduğu aşikârdır.

Muttasıl bir isnadla nakledildiği tespit edilen bu tarîkin râvîlerinin cerh ve ta'dîl yönünden incelenmesinin sonucu da dikkate alındığında sahih bir senedinin olduğunu söylemek mümkündür.

İkinci İsnadın Râvîlerinin Cerh ve Ta'dîl Yönünden İncelenmesi

Rivâyetin ikinci isnadı şu şekildedir:

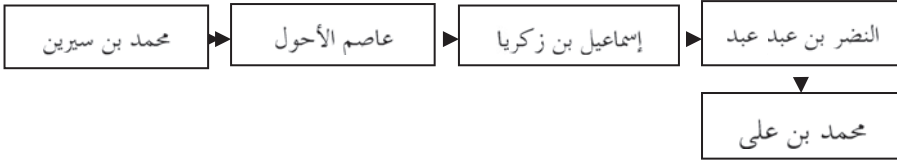

Rivâyetin bu isnadla nakledildiği ilk kaynak et-Tirmîzî'nin *Kitâbü'l-İlel*'idir⁹⁹. Rivâyeti iki ayrı tarîkle nakleden el-Hatîb el-Bağdâdî¹⁰⁰ bunlardan birisini bu isnadla rivâyet etmiştir¹⁰¹. Bu rivâyet et-Tirmîzî'ye ulaşmaya kadar dört râvî tarafından rivâyet edilmiştir. Rivâyetin isnadının müntehâsında yer alan iki râvî birinci tarîkle aynıdır. Dolayısıyla üçüncü râvîden başlamak istiyoruz.

96 Meselâ bkz. el-Buhârî, Kefâle, 2; Cihâd, 71; Edeb, 67; Müslim, İmâre, 83.

97 Bkz. İbn Hibbân, *a.g.e.*, IX, 78-79; İbn Ebî Hâtîm, VII, 289; İbn Hacer, *a.g.e.*, IX, 203-204; el-Mizzî, XXV, 388-389; el-Hatîb, *Târîhu Bağdad*, VI, 215.

98 İbn Adiy, VII, 20; el-Hatîb, *a.g.e.*, VI, 215.

99 et-Tirmîzî, *el-İlel*, V, 740.

100 Bu tarikler için bkz. el-Hatîb, *el-Kifâye*, s. 122.

en-Nadr b. Abdillâh b. el-Esam (ö. 200 civarı)

İkinci isnada göre İsmâil b. Zekeriyâ'dan rivâyette bulunan râvî en-Nadr b. Abdillâh b. el-Esam'dır. Hicrî ikiyüzler civarında yaşamıştır¹⁰². Kendisi İsmâil b. Zekeriyâ'dan rivâyet etmiş, kendisinden de Muhammed b. Ali b. el-Hasen eş-Şakîk rivâyette bulunmuştur¹⁰³. İbn Hibbân kendisini *es-Sikât*'ında zikretmiş ve “şeyh” olarak tavsif etmiştir¹⁰⁴. İbn Hacer de en-Nadr'ı “makbul” olarak nitelemiştir¹⁰⁵. Bununla birlikte ez-Zehabî, en-Nadr hakkında “kim olduğu bilinmiyor” ifadelerini kullanmıştır¹⁰⁶. ez-Zehabî'nin bu ifadesine karşın hakkındaki diğer değerlendirmelerden hareketle bu râvî-yi meçhul addetmenin mümkün olmadığını ve cerh ve tādîl yönünden sika addedilebileceğini söyleyebiliriz.

Muhammed b. Ali b. el-Hasen b. Şakîk, Ebû Abdillâh el-Mervezî (ö. 250/865)

Ebû Muaz en-Nahvî, Nadr b. Şümeyl, Nadr b. Abdillâh, İbrahim b. el-Eş'as, Ebû Nuaym Fadl b. Dükeyn el-Kûfî (ö. 219) gibi râvilerden ve kendi babasından, rivâyet etmiştir¹⁰⁷. Kendisinden de et-Tirmîzî, en-Nesâî, İbrahim b. Ebî Tâlib en-Neysâbûrî, Ebû Hâtim er-Râzî ve Ebû Zur'a er-Râzî gibi âlimler rivâyette bulunmuştur¹⁰⁸. Müslim de *Sahîh*'inin dışında bu şahıstan rivâyet almıştır¹⁰⁹. İbn Ebî Hâtim, bu râvî hakkında babası Ebû Hâtim er-Râzî'ye sorulduğunda babasının “sadûk” dediğini nakletmiştir¹¹⁰. İbn Hibbân *es-Sikât*'ında zikretmiş ve h. 250 tarihinde vefat ettiğini söylemiştir¹¹¹. İbn Hacer de kendisini “sika” ve “sâhibu hadîs” olarak nitelemiştir¹¹². Muhammed b. Abdillâh b. Süleyman el-Hadramî, Dâvûd b. Yahya ve en-Nesâî de “sika” olarak nitelemişlerdir¹¹³.

101 el-Harîb, *a.g.e.*, s. 122.

102 ez-Zehabî, Ebû Abdillâh, Muhammed b. Ahmed, *el-Muğni fi'd-Duafâ*, Dâru'l-Maârif, Suriye, 1971II, 698.

103 İbn Hibbân, *es-Sikât*, IX, 213; İbn Hacer, *Lisânu'l-Mizan*, VII, 411; el-Mizzî, III, 93; XXIX, 387.

104 İbn Hibbân, *a.g.e.*, IX, 213.

105 İbn Hacer, *Takribü't-Tehzib*, s. 562.

106 ez-Zehabî, *el-Muğni*, II, 698.

107 İbn Hibbân, *a.g.e.*, IX, 110.

108 el-Mizzî, XXVI, 134-135

109 Mizzî, XXVI, 134-135.

110 İbn Ebî Hâtim, VIII, 28.

111 İbn Hibbân, *a.g.e.*, IX, 110; Mizzî, XXVI, 135.

112 İbn Hacer, *Takribü't-Tehzib*, s. 497.

113 el-Mizzî, XXVI, 135.

Hakkındaki değerlendirmelerden de anlaşılacağı üzere, cerh ve ta'dîl âlimlerinin neredeyse tamamının ta'dîl ettiği bir râvî olduğunu söylemek mümkündür.

İkinci İsnadın İttisal Yönünden Değerlendirilmesi

Rivâyetin ikinci senedinin müntehâsında bulunan Âsım el-Ehval ve İsmâîl b. Zekeriyâ arasında lika ve hoca talebe ilişkisinin olduğunu birinci senedi değerlendirirken ifade etmiştik. Tabakât ve cerh ve ta'dîl eserlerinin verilerine göre, İsmâîl b. Zekeriyâ ile kendisinden rivâyette bulunan en-Nadr b. Abdillâh b. el-Esam arasında da lika vardır¹¹⁴. Aynı şekilde en-Nadr b. Abdillâh b. el-Esam ile kendisinden rivâyette bulunan Muhammed b. Ali b. el-Hasen b. Şakîk Ebû Abdillâh el-Mervezî arasında da kaynaklardaki verilere göre lika söz konusudur. Şu durumda rivâyetin ikinci senedinin de muttasıl olduğunu söyleyebiliriz. Cerh ve ta'dîl âlimlerinin çoğu tarafından râvîlerinin ta'dîl edildiğini de dikkate alarak rivâyetin bu isnadının da sahih olduğunu ifade edebiliriz.

Üçüncü İsnadın Râvîlerinin Cerh ve Ta'dîl Yönünden İncelenmesi

Rivâyetin üçüncü isnadı şu şekildedir:



Rivâyeti bu isnadla cerh ve ta'dîl âlimi el-Cûzcânî nakletmiştir¹¹⁵. İsnadın müntehasında yer alan Âsım el-Ehval ve İsmâîl b. Zekeriyâ'yı birinci târiki incelerken ele almıştık. Burada İsmâîl'den nakilde bulunduğu belirtilen Sa'id b. Süleyman ve İbrahim es-Sabbah'ı inceleyeceğiz.

Sa'id b. Süleyman es-Sa'deveyh (ö. 225/840)

el-Cûzcânî bu rivâyeti kendisine Sa'id b. Süleyman ve İbrahim b. es-Sabbah'ın naklettiğini belirtmektedir. Yine onun ifade ettiğine göre onlar bu rivâyeti İsmâîl b. Zekeriyâ'dan aldıklarını söyleyerek nakletmişlerdir¹¹⁶.

Sa'id b. Süleyman'ın künyesi Ebû Osman el-Bezzâz'dır¹¹⁷. el-Vâsıtî ve el-Bağdâdî nisbeleriyle de tanınmaktadır. Kendisine es-Sa'deveyh lakabı ve-

114 İbn Hibbân, *a.g.e.*, IX, 213; İbn Hacer, *Lisânü'l-Mizan*, VII, 411; el-Mizzî, III, 93; XXIX, 387.

115 el-Cûzcânî hakkında ayrıntılı bilgi için bkz. Çakan, İsmail Lütfi, "Cûzcânî", *DİA*, İstanbul, 1993, VIII, 97-98.

116 Bkz. el-Cûzcânî, s. 35-36.

117 Bazıları el-Bezzâr şeklinde de ifade etmişlerdir. İbn Hacer bunun noktalı yani el-Bezzâz olduğunu belirtmiştir. Bkz. İbn Hacer, *a.g.e.*, IX, 311.

rilmiştir¹¹⁸. Bağdad’da yaşamıştır¹¹⁹. Leys b. Sa’d, Salih b. Amr el-Vâsitî, Amr b. Yahya¹²⁰, İsmâîl b. Zekeriyâ¹²¹, Abdussamed b. Süleyman el-Ezrak, İshâk b. Ebî Ca’fer el-Ferrâ’dan rivâyet etmiştir¹²². Kendisinden de Ebu Zur’a¹²³ ve Iraklı birçok Iraklı râvî rivâyette bulunmuştur¹²⁴. Hicrî 225 tarihinde vefat ettiği belirtilmiştir¹²⁵.

Bu râvîyi İbn Sa’d “sika”¹²⁶, Ebû Hâtim er-Râzî “sika” ve “me’mûn” olarak tâdîl etmiştir¹²⁷. ez-Zehabî de, onu “sika”, “meşhur” ve “sâhibu” hadîs olarak tanıtmaktadır¹²⁸. İbn Hacer de kendisini “sika” ve “hafîz” olarak ni-telemiştir¹²⁹.

Kendisinden başta el-Buhârî, Müslim ve Ebû Dâvûd olmak üzere *Kütüb-i Sitte* müelliflerinin tamamı hadis rivâyet etmiştir¹³⁰.

İbrahim b. es-Sabbah (ö. 227-229/246?/ 841-843/860?)

el-Cûzcânî’nin ifadesine göre kendisine rivâyeti nakleden diğer râvî İbrahim b. es-Sabbah’tır. *Tabakât ve cerh ve tâdîl* eserlerinde bu isimde birkaç râvîden bahsedilmektedir¹³¹. Haklarında yeterli bilgi olmadığından hangisinin bu isnaddaki râvî olduğu tam anlaşılamamaktadır. el-Hatîb el-Bağdâdî’nin *Târihu Bağdad*’ında bahsettiği ve künyesi Ebû İshâk olan İbrahim b. es-Sabbah’ın bu isnaddaki râvî olması en yakın ihtimal gibi görünmektedir¹³². el-Hatîb’in bahsettiği bu kişi meşhur kıraat imamı Âsım’ın râvîlerinden olan Ebû Bekir b. Ayyâş’tan ve Abdullah b. İbrahim el-Gıfârî’den rivâyette bulunmuştur¹³³. Kendisinden de Muhammed b. İsa b. Şeybe hadis nakletmiştir¹³⁴. Yine el-Hatîb’in verdiği bilgilerden İbrahim b. es-Sabbah’ın

118 İbn Sa’d, VII, 340; İbn Ebî Hâtim, IV, 26; İbn Hibbân, *a.g.e.*, VIII, 267.

119 İbn Ebî Hâtim, IV, 26.

120 İbn Hibbân, *a.g.e.*, VIII, 480.

121 İbn Ebî Hâtim, II, 170; el-Hatîb, *Târihu Bağdad*, VI, 215.

122 İbn Ebî Hâtim, VI, 51; İbn Hibbân, *a.g.e.*, VIII, 111, 267.

123 İbn Ebî Hâtim, IV, 26.

124 İbn Hibbân, *a.g.e.*, VIII, 267.

125 İbn Hibbân, *a.g.e.*, VIII, 267.

126 İbn Sa’d, VII, 340.

127 İbn Ebî Hâtim, IV, 26.

128 ez-Zehabî, *Mizânü’l-İtidâl*, II, 141.

129 İbn Hacer, *Takribü’l-Tehzib*, s. 237.

130 Meselâ bkz. el-Buhârî, Cenâiz, 73; Şehâdât, 28; Meğâzi, 38; Müslim, Kasâme, 33.

131 Bkz. el-Hatîb, *Târihu Bağdad*, VI, 104; İbn Hacer, *Lisânü’l-Mizan*, I, 69.

132 Bkz. el-Hatîb, *a.g.e.*, VI, 104.

133 el-Hatîb, *a.g.e.*, VI, 104; el-Mizzî, XIV, 274.

134 el-Mizzî, XIV, 274.

hicrî 246 tarihinde hayatta olduğu görülmektedir¹³⁵. Rivâyet aldığı hocaları ve kendisinden rivâyet nakledenler dikkate alındığında Ahmed b. Hanbel'in akranı olduğu anlaşılmaktadır. Ancak el-Hatîb'in bahsettiği bu râvînin hicrî 173 veya 174 tarihinde vefat ettiği söylenen İsmâîl b. Zekeriyâ'dan rivâyet nakletmesi zayıf bir ihtimal olarak görünmektedir. Bu şahsın hicrî 246 tarihinde vefat ettiği farzedilse bile yine de İsmâîl b. Zekeriyâ'nın vefatından 73 veya 74 yıl sonra vefat etmiş olabileceği gibi bir gerçek ortaya çıkmaktadır. Üstelik bu şahıs rivâyeti birlikte naklettiği söylenen Saîd b. Süleyman'ın akranı da değildir. el-Cûzcânî eserinde bu râvîden bunun dışında bir başka rivâyet de nakletmediğinden bir isim karışıklığının olup olmadığını tahkik etme imkanı da azalmaktadır.

Bu râvînin bize göre, Ahmed b. Hanbel'in ve Müslim'in söz konusu rivâyeti naklettiği Muhammed b. es-Sabbah olması kuvvetle muhtemeldir. Aralarında bir isim karışıklığı mı olduğu yoksa Muhammed b. es-Sabbah'ın aynı zamanda İbrahim b. es-Sabbah diye de isimlendirildiğini bilemiyoruz. Ancak İbrahim b. es-Sabbah'ın İsmâîl b. Zekeriyâ'dan hadis aldığına ilişkin bir bilgi yok iken ve tarihi olarak da ondan rivâyette bulunması zor bir ihtimal gibi gözüküyor iken Muhammed b. es-Sabbah ise, İsmâîl b. Zekeriyâ'nın öğrencisidir¹³⁶. Muhammed b. es-Sabbah aynı zamanda bu rivâyetin diğer râvîsi Saîd b. Süleyman'ın da akranıdır. Öte yandan birçok erken dönem kaynakta kendilerinden rivâyet alanlar ya da kendilerinin rivâyet aldığı hocalar zikredilirken Saîd b. Süleyman ile Muhammed b. es-Sabbah'ın isimleri birlikte zikredilmektedir¹³⁷. Buradan hareketle de el-Cûzcânî'nin rivâyeti naklettiği kişinin Muhammed b. es-Sabbah olması daha güçlü bir ihtimal olarak gözükmektedir.

Netice olarak, rivâyetin müntehasında yer alan Âsım ve İsmâîl b. Zekeriyâ'nın sika râvîler olduğunu daha önce ifade etmiştik. Rivâyeti İsmâîl'den nakleden Saîd b. Süleyman da kaynaklarda yer alan bilgilere göre sika bir râvîdir. Rivâyetin diğer râvîsi şayet Muhammed b. es-Sabbah ise onun da sika bir râvî olduğu daha önce ifade edilmişti. Şayet bu râvî Muhammed b. es-Sabbah ile ilgisi olmayan İbrahim b. es-Sabbah ise onun cerh ve ta'dîli hakkında yeterli bir bilgiye ulaşamadığımızdan değerlendirme yapma imkânımız da mevcut değildir¹³⁸.

135 el-Hatîb, *a.g.e.*, VI, 104.

136 İbn Adiy, VII, 20.

137 Meselâ bkz. İbn Sa'd, I, 24; İbn Ebi Hâtim, V, 48; IX, 189.

138 İbn Hacer, bir eserinde İbrahim b. Sabbah el-Ezdî, el-Kûfî isimli bir şahsı et-Tüsî'nin Şii râvîler arasında zikrettiği bilgisini vermektedir. Bkz. *Lisânü'l-Mizan*, I, 69. Ayrıca, bu şahsın nisbeleri farklı olduğundan el-Hatîb'in zikrettiği kişi olma ihtimali zayıftır.

Üçüncü İsnadın İttisal Yönünden Değerlendirilmesi

Rivâyetin müntehâsında yer alan Âsım ve İsmâîl'in aralarında lika olduğu daha önce ifade edilmişti. Aynı şekilde İsmâîl ile Saîd b. Süleyman arasında da kaynaklardaki bilgilere göre lika gerçekleşmiştir¹³⁹. Rivâyetin diğer râvîsi ise bizim tahmin ettiğimiz gibi Muhammed b. es-Sabbah ise bu durumda isnad muttasıldır. Çünkü Muhammed b. es-Sabbah, İsmâîl b. Zekeriyâ'nın öğrencisidir. Şayet bu râvî el-Hatîb'in hakkında bilgi verdiği İbrahim b. es-Sabbah ise öyle bir durumda rivâyetin isnadında inkıta söz konusu olabilir. Ancak bu râvî İbrahim b. es-Sabbah olsa bile rivâyetin diğer râvîsi Saîd b. Süleyman ile İsmâîl b. Zekeriyâ arasında lika gerçekleştiğinden bu isnadı da muttasıl kabul etmek doğru bir yaklaşım olacaktır. Râvîlerinin cerh ve ta'dîl durumları da dikkate alındığında bu tarîkin de sahih olduğu sonucuna ulaşılmaktadır.

Dördüncü İsnadın Râvîlerinin Cerh ve Ta'dîl Yönünden İncelenmesi

Rivâyetin dördüncü isnadı şu şekildedir:

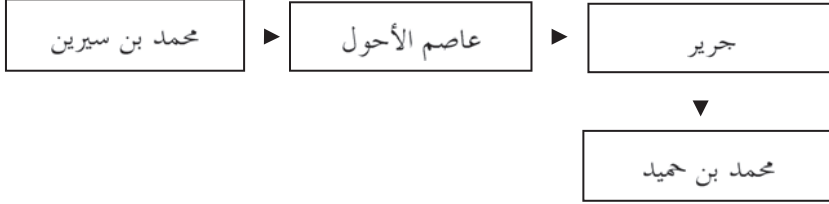

Rivâyeti bu isnadla ilk üç asır içerisindeki müelliflerden ed-Dârimî rivâyet etmiştir. el-Hatîb el-Bağdâdî ise söz konusu ifadeyi İsmâîl b. Zekeriyâ tarîkiyle naklettikten hemen sonra bu tarikle de rivâyet etmiştir¹⁴⁰. Rivâyetin isnadının müntehâsında yer alan Âsım el-Ehval birinci tarikte incelendiği için tekrar ele alınmayacak, diğer iki râvî incelemeye tabi tutulacaktır.

Cerîr b. Abdilhamîd (ö. 187-188/803-804)

Bu isnadda yer aldığına göre, rivâyeti Âsım'dan nakleden râvî Cerîr b. Abdilhamîd ed-Dabbî, el-Kâdî er-Râzî, el-Kûfî'dir. Künyesi Ebû Abdillâh'dır. Tebeu't-tâbiîn neslindedir. Hicrî 108¹⁴¹ veya 110 tarihinde doğduğu 187 veya 188 tarihinde de vefat ettiği belirtilmiştir¹⁴². Yahyâ b. Maîn, Cerîr'in Rey'de doğduğunu sonra Kûfe'ye yerleştiğini daha sonra tekrar Rey'e göç

139 İbn Ebî Hâtim, II, 170; el-Hatîb, *Târihu Bağdad*, VI, 215.

140 Bkz. el-Hatîb, el-Kifâye, s. 122.

141 İbn Hibbân, *es-Sikât*, VI, 145

142 el-Buhârî, *et-Târih*, II, 214.

ettiğini söylemiştir¹⁴³. İbn Hıbbân ise aslen Kûfe’li olduğunu, Kûfe’de doğduğunu ve daha sonra Rey’e göç ettiğini belirtmiştir¹⁴⁴.

Mansûr b. Mu’temîr, İsmâîl b. Hammad b. Ebî Süleyman el-Kûfî, Âsım el-Ehval ve Muğîre’den hadis nakletmiştir¹⁴⁵. Kendisinden de Abdullah b. el-Mübârek, Amr b. Râfî’ el-Kazvînî, Kuteybe b. Saîd, Ali b. Hucr, Ebû Dâvûd et-Tayâlisî, Yahyâ b. Maîn ve birinci tarikte yer alan Muhammed b. es-Sabbah ed-Dûlâbî gibi râviler rivâyette bulunmuştur¹⁴⁶. Müslim, Ebû Davûd, Tirmîzî, Nesâî gibi *Kütüb-i Sitte* müellifleri de Cerîr’in rivâyetlerini tahrîc etmiştir¹⁴⁷.

İbn Hıbbân *es-Sikât*’ında kendisini zikretmiş¹⁴⁸, el-İclî de *Ma’rifetü’s-Sikât*’ta yer vermiş ve onu “sika” olarak tavsif etmiştir¹⁴⁹. Devrindeki âlimlerin Kûfe’ye hadis yazmak için gelenlere Cerîr’i tavsiye ettikleri nakledilmiştir¹⁵⁰.

İbn Ebî Hâtim’in naklettiğine göre babası Ebû Hâtim er-Râzî Cerîr’i “sika” olarak nitelemiş ve hadisiyle ihticac edileceğini ifade etmiştir¹⁵¹. İbn Sa’d da bu râviyi “sika” olarak tavsif etmiş ve ilminin çokluğuna işaret etmiştir¹⁵². İbn Hacer de sika olduğunu söylemiş, ancak ömrünün sonlarına doğru hafızası nedeniyle itham edilmiş olduğunu da belirtmiştir¹⁵³. Bu şahıs râvî olarak tādîl edildiği gibi telif ettiği kitapların da sahih olduğu belirtilmiştir¹⁵⁴.

Görüldüğü gibi Cerîr de cerh ve tādîl âlimlerinin neredeyse tamamı tarafından tādîl edilmiş bir râvidir.

Muhammed b. Humejd (ö. 248/862-863)

Bu râvî Muhammed b. Humejd Ebû Abdillâh er-Râzî’dir. İshâk b. İsmâîl¹⁵⁵, Yakub b. Abdillâh ve Cerîr b. Abdilhamîd, Yunus b. Vâkîd, Abdullâh

143 İbn Ebî Hâtim, I, 461.

144 İbn Hıbbân, *es-Sikât*, VI, 145.

145 el-Buhârî, *a.g.e.*, I, 351; II, 214; el-Mizzî, IV, 540-541.

146 el-Mizzî, IV, 540-541.

147 Mesela bkz. Müslim, Hibât, 16; Ebû Dâvûd, Süleyman b. el-Eş’as es-Sicistânî, *es-Sunen*, Çağrı Yay., İstanbul, 1992, Taharet, 82.

148 İbn Hıbbân, *a.g.e.*, VI, 145.

149 el-İclî, I, 267.

150 el-İclî, I, 267.

151 İbn Ebî Hâtim, II, 505.

152 İbn Sa’d, VII, 381.

153 İbn Hacer, *Takribü’r-Tehzîb*, s. 139.

154 el-Mizzî, IV, 544.

155 el-Buhârî, *et-Târih*, I, 380

b. el-Mübârek, İbrahim b. el-Muhtâr, Ebû Dâvûd et-Tayâlisî, Fadl b. Mûsa gibi râvilerden rivâyette bulunmuş¹⁵⁶, kendisinden de Abdullah b. Abdilkuddûs, Ahmed b. Hanbel, Dârîmî, Yahyâ b. Maîn ve diğer bazı râviler rivâyet etmiştir¹⁵⁷.

Buhârî, bu râvînin hicrî 248 tarihinde vefat ettiğini ve cerh ve ta'dîl yönünden “fîhi nazar” olduğunu söylemiştir¹⁵⁸. Buhârî'nin bu tabiri Muhammed b. Humejd'in Cerîr'den yaptığı rivâyetler hakkında kullandığı nakledilmiştir¹⁵⁹. Ebû Hâtim er-Razî ise bu râvînin yazdığı hadislerde bazı kusurları olduğunu söylemiştir¹⁶⁰. Yahyâ b. Maîn'e bu râvî hakkında sorulduğunda; “sika” ve “leyse bihi be's” tabirlerini kullanmış, bazı rivâyetlerindeki kusurların kendisinden değil, rivâyet ettiği bir kısım hocalarından kaynaklandığını belirtmiştir¹⁶¹. İbn Hacer de, Yahyâ b. Maîn'in bu râvî hakkında güzel kanaate sahip olduğunu nakletmiştir¹⁶².

Bu râvî hakkında olumlu bir kanaate sahip olan Ahmed b. Hanbel'in, “Muhammed b. Humejd orada yaşadığı sürece Rey'de ilim devam eder” dediği nakledilmiştir¹⁶³.

Tirmîzî, Ebû Dâvûd, İbn Mâce gibi bazı *Kütüb-i Sitte* müellifleri hadislerini tahrir etmiştir¹⁶⁴. Zehebî'nin belirttiğine göre bazıları onu sika olarak nitelerken bazıları ise onu terketmiştir. Yine ez-Zehebî, Yakub b. Şeybe'nin “münkerleri çok” dediğini, Nesâî'nin de “leyse bi sika” dediğini nakletmiştir¹⁶⁵.

Ebû Zur'a er-Râzî'nin bir taraftan Muhammed b. Humejd'e karşı muhabbeti olmadığı onun yalan söylediğini bile ifade ettiği nakledilmişken¹⁶⁶, diğer taraftan yine ondan “benim yanımda sikadır” dediği de nakledilmiştir¹⁶⁷.

156 el-Buhârî, *A.g.e.*, I, 69; İbn Hıbbân, *Sikât*, IX, 288;

157 İbn Ebî Hâtim, VII, 232; İbn Hacer, *Tehzîbü'r-Tehzîb*, IX, 111.

158 el-Buhârî, *a.g.e.*, I, 69

159 İbn Adiy, VI, 274.

160 İbn Ebî Hâtim, VII, 232-233.

161 İbn Ebî Hâtim, VII, 232.

162 İbn Hacer, *Takrîbü'r-Tehzîb*, s. 475.

163 İbn Şâhin, s. 208.

164 ez-Zehebî, Ebû Abdillâh, Muhammed b. Ahmed, *el-Kâşif fî Marîfeti Men lehu Rivâyetün fi'l-Kütübî's-Sitte* (Ebu'l-Vefâ el-Halebî'nin *Hâşiyesi*yle birlikte), Müessesetü Ulûmî'l-Kur'an, Cidde, tsz, II, 166.

165 ez-Zehebî, *a.g.e.*, II, 166.

166 İbn Hacer, *Tehzîbü'r-Tehzîb*, IX, 113.

167 İbn Adiy, VI, 274.

İbn Hacer ise, bu râvîyi hâfız olarak nitelemiş, ardından zayıf olduğunu da eklemiştir¹⁶⁸.

Netice olarak; rivâyetin dördüncü senedinin müntehâsında yer alan iki râvî Âsım el-Ehval ve Cerîr, cerh ve tâdîl âlimlerince tâdîl edilmiş râvilerdir. Rivâyeti Cerîr'den nakleden Muhammed b. Humejd'i ise bazı âlimler tâdîl ederken bazıları cerhe tabi tutmuş ve zayıf olduğunu söylemişlerdir. Şu halde bu râvînin tarîkin müntehâsında yer alan diğer iki râvî kadar adâlet ve zabt yönünden iyi bir konumda olmadığını ve zayıf sayılmasının mümkün olduğunu söyleyebiliriz.

Dördüncü İsnadın İttisâl Yönünden Değerlendirilmesi

İbn Sîrîn'in söz konusu ifadelerini bu isnadla nakleden ed-Dârimî, rivâyetin sonunda Cerîr'in Âsım'dan yaptığı nakil için "ben ondan işittiğini zannetmiyorum" ifadesini kullanmıştır¹⁶⁹. Dolayısıyla ed-Dârimî'ye göre bu tarîkte inkıta şüphesi söz konusudur. Ancak Cerîr Âsım'dan bunun dışında da birçok rivâyet nakletmiştir. Nitekim Müslim ve diğer bazı *Kütüb-i Sitte* müellifleri eserlerinde Cerîr'in Âsım'dan naklettiği rivâyetleri tahrîc etmiştir¹⁷⁰.

Buradan hareketle Müslim ve diğer bazı *Kütüb-i Sitte* müelliflerinin Cerîr'in Âsım'dan naklettiği rivâyetler konusunda ittisâl şüphesi taşımadıklarını düşünmemiz mümkündür. Böyle bir durumda iki ihtimalden söz edilebilir. Birincisi, ed-Dârimî, Cerîr'in Âsım'dan naklettiği tüm rivâyetleri değil de bu rivâyeti işitmemiş olabileceği zannıyla bu ifadeyi kullanmış olabilir. İkinci ihtimal ise, Cerîr'in Âsım el-Ehval'in hadisleriyle el-Eş'as'ın hadislerini karıştırmışından dolayı böyle bir ifadeyi söylemiş olabileceğidir. Çünkü Cerîr'in hayatının bir döneminde böyle bir karışıklık yaşadığı bilinmektedir. Nitekim Yahyâ b. Maîn'in naklettiğine göre Cerîr'in kendisi bu olayı şöyle anlatmıştır: "Âsım el-Ehval ile Eş'as'ın hadislerini karıştırmıştım. Behz el-Basrî¹⁷¹ geldi de onların ayırımını yaptı". Bu olay üzerine Yahyâ b. Maîn'e öğrencisi ed-Dûrî "Bu durumda ondan nasıl hadis rivâyet ediyorsun" diye sorduğunda İbn Maîn: "Adam kendi durumunu ve hikâyesini anlatmış. (yani doğruyu ifade etmiş)" demiştir¹⁷².

168 İbn Hacer, *Takribü't-Tehzib*, s. 475.

169 Bkz. ed-Dârimî, *el-Mukaddime*, 38 (I, 93, no: 422)

170 Meselâ Müslim, *Hibât*, 16; Ebû Dâvûd, *Taharet*, 82.

171 Bu şahıs, Behz b. Esed Ebu'l-Esved el-Basrî'dir. Hakkında ayrıntılı bilgi için bkz. İbn Hacer, *Tehzibü't-Tehzib*, I, 436.

172 Yahyâ b. Maîn, III, 263.

İsnad şemasında da görüleceği üzere, ed-Dârimî rivâyeti sadece bu isnadla zikrederken, el-Hatîb el-Bağdâdî önce bir başka isnadla nakletmiş ardından bu isnadı da zikrederek rivâyeti tekrar nakletmiştir. el-Hatîb’in rivâyetin bu isnadını da zikretmesi, önceki rivâyete mütâbî olarak naklettiği şeklinde yorumlanacağı gibi her iki isnadı da sahih kabul ettiği şeklinde yorumlanması da mümkündür.

Sonuç

İbn Sîrîn’in incelemeye tabi tuttuğumuz bu ifadesi, tarihi süreç boyunca hadis rivâyetinde isnadın ne zaman başladığı konusundaki araştırmalarda önemli deliller arasında zikredilmiştir. Nitekim ilk dönemlerden itibaren birçok müellif tarafından nakledilmiş bu ifade günümüzde de hem İslam ilim âleminde hem de oryantalist dünyada bu yöndeki araştırmaların çoğunda en önemli veriler arasında yerini almıştır. Ancak bazı oryantalistler bu ifadenin İbn Sîrîn’e ait olmadığını, sonrakiler tarafından uydurulup ona nispet edildiğini iddia etmişlerdir. Bu iddianın ardından da hadis rivâyetinde isnadın başlangıç zamanını İbn Sîrîn’in işaret ettiğinden oldukça sonraki bir tarihe götürmüşlerdir. Bu nedenle içerisinde birçok önemli tespitin yer aldığı bu ifadenin İbn Sîrîn’e ait olup olmadığını belirlemek amacıyla rivâyetin isnadını sened tenkidi yönünden inceledik. Bu incelemede söz konusu ifadenin hicrî ilk üç asırda telif edilen kaynaklarda yer aldığı şekliyle en az üç tarîkinin râvîlerinin cerh ve ta’dîl âlimlerinin büyük çoğunluğu tarafından ta’dîl edilen râvîler olduğu, ittisal yönünden de muttasıl isnadlara sahip olduğu sonucuna ulaştık. Bu arada rivâyetin birçok müellifin tercih ettiği ve bizim de birinci isnad olarak adlandırdığımız tarîkinin, sıhhat yönünden diğer üç tarîkten daha üstün olduğunu söylemek mümkündür. Sonuç olarak, söz konusu rivâyetin İbn Sîrîn’e ait olduğu kanaatine sahip olduk.

İbn Sîrîn’e nisbet edilen bu ifadeyi merfû bir rivâyeti araştırıyor titizliğinde inceleyerek böyle bir sonuca ulaştık. Bu arada şu ayrıntıya da dikkat çekmek yerinde olacaktır. Tarihin bir dönemine ilişkin teorik bir konuda bir âlimin izlenimlerini aktaran böyle bir rivâyet, bu kadar hassas bir şekilde nakledilmemiş olsaydı dahi yine de bir anlam ifade ederdi. Çünkü fikhî ahkâmla ilgili olmayan ve maktu özelliğe sahip bir rivâyetin merfû bir hadis gibi nakledilmesini beklemek çok da haklı bir tavır olmasa gerekir.

Birden fazla sahih tarîkle nakledilmiş bu rivâyeti Schacht gibi bazı oryantalistlerin uydurma olarak nitelermeleri ise, muhtemelen, hadis rivâyetinde isnadın başlangıcını onda belirtilenden daha sonraki bir tarihte başlatma isteklerinden ve bunu da ispatlama zorunluluklarından kaynaklanmaktadır.

İşin ilginç yönü sözü edilen oryantalistler bir yandan bu rivâyetin İbn Sîrîn'e ait olamayacağını iddia ederken diğer yandan isnadın hadis rivâyetinde ne zaman başladığının tespitini yine bu rivâyetin muhtevâsından yola çıkarak yapmaya çalışmışlardır. Buradan hareketle isnadın başlangıcına ilişkin olarak bazı oryantalistlerce yapılan tarihlendirmelerin bu çelişkili tavırları nedeniyle ihtiyatla karşılanması gerektiğini belirtmek yerinde olacaktır.

KAYNAKÇA

Ahmed b. Hanbel, *Kitâbü'l-İlel ve Ma'rifetü'r-Ricâl*, tahk. Vasiyyullah b. Muhammed Abbâs, Beyrut, 1988.

Âşikkutlu, Emin, *Hadiste Rical Tenkidi*, İFAV Yay. İstanbul, 1997.

Aydınli, Abdullah, *Hadis İstılabları Sözlüğü*, Hadisevi Yay., İstanbul, 2006.

el-A'zamî, Muhammed Mustafa, *İlk Devir Hadis Edebiyatı*, çev. Hulûsi Yavuz, İz Yay., İstanbul, 1993.

-----, *İslâm Fıkhi ve Sünnet*, çev. Mustafa Ertürk, İz Yayıncılık, İstanbul, 1996.

el-Bâcî, Ebu'l-Velîd, Suleymân b. Halef, *et-Tâdîl ve'r-Tecrîh*, tahk. Ebû Lubâbe Hu-seyn, Riyad, 1986,

el-Buhârî, Muhammed b. İsmâîl b. İbrahim, *el-Câmiu's-Sahîb*, Çağrı Yayınları, İstanbul, 1992.

-----, *et-Târihu'l-Kebîr*, tahk. es-Seyyid Hâşim en-Nedvî, Dâru'l-Fıkr, Beyrut, tsz.

Coşkun, Selçuk, *Hadis Değerlendirmelerinde Bütünlük*, Aktif Yay. Ankara, 2003.

el-Cûzcânî, Ebû İshak İbrahim b. Ya'kûb, *Abvâli'r-Ricâl*, tahk. Subhî es-Semerrâî, Müessesetü'r-Risale, Beyrut, h. 1405.

Çakan, İsmail Lütfî, "Cûzcânî", *DİA*, İstanbul, 1993, VIII, 97-98.

Çelik, Ali, "Tarih Yazıcılığında 'İsnad'ın Kullanılışı Ya da 'Rivâyetçi Metod'", *Din Bilimleri Akademik Araştırma Dergisi*, Samsun, 2003, cilt:3 sayı: 2, s. 5-21.

ed-Dârimî, Ebû Muhammed Abdullah b. Abdîrrahman, *es-Sunen*, Çağrı Yay., İstanbul, 1992.

Ebû Dâvûd, Suleymân b. el-Eş'as es-Sicistânî, *es-Sunen*, Çağrı Yay., İstanbul, 1992.

Ebû Nuaym, Ahmed b. Abdillâh el-İsfahânî, *Hilyetu'l-Evliyâ ve Tabakâtu'l-Asfiyâ*, Dâru'l-Kütübi'l-Arabî, Beyrut, h. 1405.

Ebu'l-Hasen Ubeydullah b. Muhammed el-Mübârekfûrî, *Mirâtü'l-Mefâtih Şerhu Mişkâti'l Mesâbih*, Beyrut, 1984.

Güner, Osman, "Haberin Kaynağına Ulaşmada İsnadın Rolü", *OMÜ İlahiyat Fakültesi Dergisi*, Samsun, 1999, Sayı: XI, s.55-77.

el-Hatîb el-Bağdâdî, Ebû Bekr Ahmed b. Ali, *el-Câmi' li Ahlâki'r-Râvî ve Âdâbi's-Sâmi*, tahk. Mahmûd et-Tahhân, Riyad, h. 1403.

- , *el-Fakîh ve'l-Mutefakkîh*, Beyrut, 1980.
- , *el-Kifâye fi'l-İlmî'r-Rivâye*, Dâru'l-Kütübî'l-İlmiyye, Beyrut, 1988.
- , *Şerefu Ashâbi'l-Hadîs*, tahk. Mehmed Said Hatiboğlu, DİB. Yay., Ankara, 1991, 2. baskı.
- , *Târîhu Bağdad*, Dâru'l-Kutubi'l-İlmiyye, Beyrut, tsz.
- İbn Abdilber, Ebû Omer Yûsuf b. Abdilber en-Nemerî, *et-Tembîd limâ fi'l-Muvatta' mine'l-Meânî ve'l-Esânîd*, nşr. Mustafa b. Ahmed el-Alevî-Muhammed b. Abdilkebir el-Bekrî, Mağrib, h. 1387.
- İbn Adiy, Abdullah b. Abdillâh el-Curcânî, *el-Kâmil fi Duafâi'r-Ricâl*, tahk. Yahya Muhtâr Gazâvî, Beyrut, 1988, 3. baskı.
- İbn Ebî Hâtîm, Abdurrahman er-Râzî, *Kitâbu'l-Cerh ve't-Tâdil*, Dâru'l-Kütübî'l-İlmiyye, Beyrut, 1952.
- İbn Hacer el-Askalânî, Ahmed b. Ali, *Tehzîbü't-Tehzîb*, Dâru'l-Fikr, Beyrut, 1984.
- , *Lisânü'l-Mîzan*, Dâiratü'l-Maârifî'n-Nizamiyye, Beyrut, 1986.
- , *Takribü't-Tehzîb*, tahk. Muhammed Avvâme, Dâru'r-Reşîd, Suriye, 1986.
- İbn Hazm, Ebû Ahmed Ali b. Ahmed, *Kitâbü'l-Fasl fi'l-Milel ve'l-Ehvâi ve'n-Nihal* (eş-Şehristânî'nin *el-Milel ve'n-Nihal* Hamîşi ile birlikte), Matbaatü'l-Edebiyye, Mısır, h. 1317.
- İbn Hibbân, Muhammed b. Ahmed Ebû Hâtîm et-Teymî, *es-Sikât*, tahk. es-Seyyid Şerefu'd-Dîn Ahmed, Beyrut, 1975.
- , *Kitâbu'l-Mecrûhîn mine'l-Muhaddisîn ve'd-Duafâi ve'l-Metrûkîn*, tahk. Mahmud İbrahim, Daru'l-Ma'rife, Beyrut, 1992.
- İbn Receb el-Hanbelî, Zeynuddîn Abdurrahman b. Ahmed, *Şerhu İlelî't-Tirmîzî*, tahk. Nureddin el-İtr, Dîmeşk, tsz.
- İbn Sa'd, Ebû Abdillâh Muhammed, *et-Tabakâtü'l-Kübrâ*, Dâru Sâdır, Beyrut, tsz.
- İbnu's-Salah, Ebû Amr Osman b. Abdirrahman, *Ulûmu'l-Hadîs- Mukaddime (et-Takyîd ve'l-İzâh* şerhi ile birlikte), Haleb, 1931.
- İbn Şâhin, Ebû Hafis Ömer b. Ahmed b. Osman el-Bağdadi, *Târîhu Esmâi's-Sikât mimmen Nukile anhumül-İlm*, tahk. Abdülmü'tî Emin Kal'acı, Dâru'l-Kütübî'l-İlmiyye, Beyrut, 1986.
- el-İclî, Ahmed b. Abdillâh, *Ma'rifetü's-Sikât*, tahk. Abdu'l-Âlim el-Bustî, Mektebetü'd-Dâr, Medine, 1985.
- Kızıl, Fatma, *Oryantalistlerin Hadislerin Menşeiini Tespite Yönelik Yöntemleri*, Yayınlanmamış Yüksek Lisans Tezi, Uludağ Üniversitesi Sosyal Bilimler Enstitüsü, Bursa, 2005.
- Koçyiğit, Talat, “İslam Hadisinde İsnad ve Hadis Ravilerinin Cerhi”, *AÜİFD.*, Ankara, 1961, sayı: XI, 47-57.
- Küçük, Raşit, “İsnad”, *DİA*, İstanbul, 2001, XXIII, 154-159.

el-Mizzî, Yûsuf b. Zekî Abdurrahman, *Tehzîbu'l-Kemâl*, tahk. Beşşâr Avvâd Ma'rûf, Müessesetü'r-Risâle, Beyrut, 1980.

Motzki, Harald, "İslam Hukuk Biliminin Gelişimi", *Batıda Hadis Çalışmalarının Tarihi Seyri*, çev. Bülent Uçar, Hadisevi Yay. İstanbul, 2006.

Muslim, Ebu'l-Huseyin b. Haccâc el-Kuşeyrî, *el-Câmiu's-Sahîb*, Çağrı Yay., İstanbul, 1992.

Polat, Salahattin, *Hadis Araştırmaları*, İnsan Yay. İstanbul, tsz.

er-Râmehürmuzî, Hasan b. Abdîrrahman, *el-Muhaddisu'l-Fâsil Beyne'r-Râvi ve'l-Vâi*, tahk. M. Accâc el-Hatîb, Dâru'l-Fikr, Beyrut, 1984, 3. baskı.

Schacht, Joseph, *The Origins of Muhammadan Jurisprudence*, Oxford University Press, London, 1975.

Tekineş, Ayhan, *Geleneğin Altın Zinciri-İsnad-*, Ensar Neşriyat, İstanbul, 2006.

et-Tirmizî, Ebû İsa Muhammed b. İsa, *el-İlel (es-Sunen'in içerisinde)*, İstanbul, 1992.

el-Ukaylî, Ebû Cafer Muhammed b. Amr b. Musa b. Hammad, *ed-Duafâu'l-Kebîr*, tahk. Abdulmu'tî Emin Kal'acî, Dâru'l-Kütübi'l-İlmîyye, Beyrut, tsz.

Ünal, Yavuz, *Hadisin Doğuş ve Gelişim Tarihine Yeniden Bakış*, Ensar Yay. İstanbul, 2010, 2. baskı.

Yahyâ b. Maîn, *et-Târih (Abbâs b. Muhammed ed-Dürî rivâyeti)*, tahk. Ahmed Nur Seyf, Mekke, 1979.

Yücel, Ahmet, "İbn Sîrîn", *DİA*, İstanbul, 1999, XX, 358-359.

ez-Zehebî, Ebû Abdillâh, Muhammed b. Ahmed, *el-Kâşif fi Ma'rifeti Men lehu Rivâyetün fi'l-Kütübi's-Sitte* (Ebu'l-Vefâ el-Halebî'nin Hâşiyesiyle birlikte), Müessesetü Ulûmi'l-Kur'an, Cidde, tsz.

-----, *Mizânu'l-İtidâl fi Nakdi'r-Ricâl*, tahk. Ali Muhammed el-Bacâvî, Dâru İhyâi'l-Kütübi'l-Arabiyye, by., 1963.

-----, *el-Muğnî fi'd-Duafâ*, Dâru'l-Maârif, Suriye, 1971.