

**Atf / Citation**

EYİ, E. (2023). "Üretici-Dönüşümsel İşlemler Çerçevesinde Birleşik Cümleler". *Gazi Türkiyat*, 33: 235-256.

Geliş / Submitted 04.05.2023

Kabul / Accepted 09.09.2023

DOI 10.34189/gtd.33.012

ÜRETİCİ-DÖNÜŞÜMSEL İŞLEMLER ÇERÇEVESİNDE BİRLEŞİK CÜMLELER

Compound Sentences in the Framework of Generative-Transformational Operations

Eda EYİ*

Öz

Üretici-dönüşümsel dil bilgisi, söz dizimiyle ilgili olan hususları incelemektedir. Bu kuramsal yaklaşım, bir dildeki cümle oluşturacak olan sözcüklerin birleşimlerinin dizilerini tahmin etmeye çalışmaktadır. Bundan dolayı üretici-dönüşümsel dil bilgisi, yüzey yapı ilişkilerinin yanında derin yapı ilişkilerini de göz önünde bulundurmaktadır. Bu çalışmada, sözcük bileşenlerinin dizilerinin hem derin hem de yüzey yapı ilişkileri göz önünde bulundurularak birleşik cümle konusu altında değerlendirilen şartlı birleşik cümle ve fiilimsilerle bağlanan birleşik cümle yapıları bu çerçevede incelenmiştir. Yan cümle ve ana cümle arasındaki bağlantıyı sağlayan birleşik cümle yapısı, bir dil bilgisi kategorisini oluşturmaktadır. Bir dildeki işaretli karşılıklar, üretici-dönüşümsel yaklaşımın derin yapısını oluşturmaktadır. Türkçede işaretli durumlar genel olarak iyelik menşeli üçüncü teklik ve ortak kullanımda üçüncü çokluk şahıs ekleri ve zamir menşeli üçüncü teklik ve çokluk şahıs ekleri, geniş zaman eki, sıfatların tamladığı adların derin yapıda düşmüş biçimleri ve üzerinde durduğumuz birleşik yapının yan cümlesini oluşturan fiilin derin yapıda taşıdığı kip-zaman ve şahıs eklerini göstermek için kullanılmaktadır ve bu işaretli durumların yerini sıfır biçim birimi olarak adlandırdığımız birim tutmaktadır. Bu birimler, ek ya da sözcük ve sözcük öbeği hâlindeki unsurların derin yapıda var sayıldığına işaret etmektedir. Bu çalışmada özellikle şartlı birleşik cümle ve fiilimsilerle bağlanan birleşik cümle yapıları üzerinde durulmuş ve bu yapıların neden birleşik cümle kategorisinde değerlendirilmesi gerekliliği belirtilmiştir.

Anahtar Kelimeler: Üretici-dönüşümsel yaklaşım, sıfır biçim birimi, birleşik cümle yapısı, derin yapı

Abstract

Generative-transformational grammar analyzes aspects of syntax. This theoretical approach attempts to predict these sequences of combinations of words that will form sentences in a language. Therefore, generative-transformational grammar takes into account deep structure relations as well as surface structure relations. In this study, both deep and surface structure relations of these sequences of lexical components are considered. Conditional compound sentences and compound

*Doktora Öğrencisi, Ardahan Üniversitesi, Lisansüstü Eğitim Enstitüsü, Türk Dili, Ardahan/TÜRKİYE. eda_36eyi@hotmail.com, ORCID: 0000-0002-1758-4685

sentences connected with verbs, which are evaluated under the subject of compound sentences, are analyzed within this framework. The compound sentence structure, which provides the connection between the subordinate clause and the main clause, constitutes a grammatical category. The unlabelled correspondences in a language constitute the deep structure of the generative-transformational approach. In Turkish, the unlabelled cases are generally used to indicate the possessive third-person singular and plural personal suffixes, the pronoun-based third-person singular and plural personal suffixes, the simple present tense suffix, the deep-structure forms of the nouns complemented by adjectives, and the deep-structure modal-tense and personal suffixes of the verb forming the subordinate clause of the compound structure we are considering. Additionally, what we refer to as the zero morphological unit replaces these unlabeled cases. These units indicate that elements in the form of affixes or words and phrases are considered to exist in the deep structure. In this study, especially conditional compound sentences and compound sentence structures connected with verbs are emphasized. Furthermore, it is stated why these structures should be evaluated in the compound sentence category.

Keywords: Generative-transformational approach, zero morpheme, compound sentence structure, deep structure

GİRİŞ

Cümle tahlili bakımından cümleler iki yapıdan oluşmaktadır: derin yapı-yüzey yapı. Derin yapı, kâğıt üzerinde mevcut olmayan üretici-dönüşümsel yapıdır. Yüzey yapıysa ifadelerin zihinsel yolculuğunu tamamlayarak söze dökülmüş, kâğıt üzerinde mevcut olan, yapıdır. Bundan dolayı derin yapı soyut, yüzey yapı ise somuttur. Bu çalışmada, hem yüzey hem de derin yapı ilişkileri çerçevesinde birleşik cümleler incelenmiştir. Çalışmanın yazılış amacı, derin yapı ilişkileri göz önünde bulundurularak, birleşik cümle sorununa hem yapı hem de anlam bakımından ışık tutmaktır.

Dil, son derece karmaşık bir olgular bütünüdür. Biçim ve anlam, akıl ve tutku, toplum ve birey, dış etki ve iç oluşum el eledir bu bütünde. Dil, bir yanıyla toplumsal hayatın bütün görünümünü kapsar, bir yanıyla da bilincin köklerine, bilinçaltının derinliklerine uzanır (Vardar 2001: 30). Bundan dolayı dil inceleme alanlarında hem yüzey hem de derin yapı ilişkileri esas alınmaktadır. Hem anlam hem de görev ögesi olan sıfır biçim birimi (-Ø), dilin derin yapısında mevcut olan fonem, morfem ya da sentaks ögelerinin bir gösterimidir.

Bir paradigmatik kümede yer alan eş ögeler arasında yapılan karşılaştırmalar, bir ögenin ayırıcı niteliğine rağmen, çoğu kez, ses bilgisel bakımdan işaretli kaldığını gösterir. Biçim birimleri, söz diziminin belirli bir noktasında ortaya çıkan anlam, işlev ya da ulam değişiklikleri ile kendini gösterir. Biçim birimlerinin anlam ve görev biçim birimleri olarak ikiye ayrılmasına uygun şekilde sıfır biçim birimlerinin de iki türü vardır: 1. Anlam ögesi olan sıfır morfem, 2. Görev ögesi olan sıfır morfem (Daşdemir 2015: 21).

Türkçenin morfolojik kısmını yapım ve çekim ekleri ya da bir diğer ifadeyle yapım ve çekimlik bağlı biçim birimleri oluşturmaktadır. Yapım ekleri, kelime kök ve gövdelerine getirilerek yeni kavramların yansıtılmasını, kavramlara karşılık yeni kelimeler yapılmasını sağlayan (Korkmaz 1992: 171) ekler olarak; çekim ekleri, fiil veya

isim soylu kelimeler üzerine gelerek, bağlı oldukları kelime gruplarına göre, kelimeler arasında hâl, iyelik, çokluk, kip zaman, şahıs vb. ilişkiler kuran (Korkmaz 1992: 36) ekler olarak bilinmektedir. Tek başlarına bağımsızlığı olmayan ancak söz yapısında kök biçim birime eklendiğinde belli bir görevi yerine getiren yardımcı biçim birimler (Korkmaz 1992: 36) olarak adlandırılmaktadır. Yapım ve çekim ekleri dil kullanımında, yani varlık+varlık ve varlık+eylem ilişkisinde ortaya çıkan, genel ve büyük bilgilerin adlarıdır (Karaağaç 2016: 250). Yapım ve çekim eklerinin mevcut olabilmesi için bir önceki bilgiye gereksinimi vardır. “*Kitap+çı*” bilgisinde olduğu gibi meslek erbabının adının ortaya çıkabilmesi için “*kitap*” bilgisine; “*gel-di*” ifadesinin görülen geçmiş zaman belirtebilmesi için “*gel-*” bilgisine ihtiyaç vardır.

“İletişimde zamandan tasarruf, dilin tekrardan hoşlanmayışı, en az çaba ilkesi gibi nedenler, anlatım kısalığına yol açan etkenlerdendir. Konuşanın dinleyenin birkaç şeyi bildiğini, konuşmayı dikkatle dinlediğini sanması ve duyduklarını doğru yorumlayabilmesini düşünmesi, konuşmalarda kimi birimlerin atılmasına, düşürülmesine, yarım bırakılmasına yol açmaktadır” (Üstünova 2010:125). En az çaba yasası, anlaşılabilirlik yasası ortadan kalkmadığı müddetçe mümkündür. Genellikle ağızlarda görülen ses düşmesi olayına standart ölçütler çerçevesinde, ölçünlü dilde de rastlamak mümkündür. Bu düşmeler, genellikle ağızlardan farklı olarak fonetik değil de ek ve sözcük düzeyindedir.

Üretici-dönüşümsel dil bilgisi, söz dizimiyle ilgili olan hususları incelemektedir. Bu kuramsal yaklaşım, bir dildeki cümle oluşturacak olan sözcüklerin birleşimlerinin dizilerini tahmin etmeye çalışmaktadır. Bundan dolayı üretici-dönüşümsel dil bilgisi, yüzey yapı ilişkilerinin yanında derin yapı ilişkilerini de göz önünde bulundurmaktadır. “Dönüşümsel dil bilgisinde sözdizimsel bileşende elde edilen evrensel nitelikli olduğu varsayılan biçimsel soyut tümce yapısına derin yapı denir. Yüzey yapı ise derin yapılara uygulanan dönüşümler sonucu gerçekleştirilen iletişime elverişli duruma gelen somut cümle biçimidir” (Kıran ve Eziler Kıran 2016: 209). Dil incelemelerinin bir yüzünü derin yapı, bir yüzünü ise yüzey yapı oluşturmaktadır. Bazı araştırma alanları tarafından dilin derin yapısı da göz önünde bulundurulurken bazı araştırma alanları tarafından ise sadece yüzey yapı göz önünde bulundurulurken derin yapı ihmal edilmektedir. Hâlbuki dilde ortaya çıkan problemlerin birçoğu ya diller arası karşılaştırmalı metot kullanılarak ya da dilin derin yapısına müracaat edilerek çözüme kavuşmaktadır. Mesela bir A4 kâğıdı düşünelim. Bu kâğıdın bir ön bir de arka yüzü söz konusudur. Bir de bu kâğıdın bir makas vasıtasıyla kesildiğini düşünelim. Kâğıt kesildikten sonra sadece ön yüzünün değil aynı zamanda arka yüzünün de kesildiği fark edilecektir. İşte dil incelemelerinde de durum bu şekilde, hem ön hem de arka yüzlüdür. Sözcük üretimi ve bu sözcüklerin bir araya getirilmesi de çift yüzlüdür. Derin dediğimiz yapı ifadenin kâğıt üzerinde vuku bulmadan önceki hâlidir.

Derin ve yüzey yapı kavramları söz dizimsel bir yapı olan tümce ile ilgilidir. Derin yapı dönüşüm işlevlerinden önceki gerçekleşmemiş, henüz sese sözcüğe dökülmemiş olduğu için soyut bir yapıdır. "Derin yapı katmanındaki anlam öğeleri dönüşüm işlemleri sonunda belli bir dile özgü ses biçim bilim, söz dizimi kurallarının işlemesi ile somutlaşarak gerçeklik kazanır, başka bir deyişle yüzey yapıya kavuşurlar kısacası dönüşüm işlemleri sayesinde yüzey yapıya doğru çıkarak görünür duruma gelirler" (Kıran ve Eziler Kıran 2016: 210-211). Bundan dolayı derin yapı incelemelerinde hem şekil hem de anlam bakımından söz dizimi unsurları göz önünde bulundurulmalıdır. Burada söz konusu olan yan cümleyi ana cümleye bağlayan ifadelerden düşmüş birimler de dilin derin yapısıyla bağlantılıdır ve sıfır biçim birimi (-Ø) ile ifade edilmelidir.

Türkçede morfolojik bakımdan çekim eklerinin yüzey yapıda düşmüş biçimleriyle karşılaşabilmektedir. Bunlar genellikle derin yapıda mevcut olan ekler oldukları için sıfır biçim birimi ile karşılık bulmaktadırlar. Gemalmaz'a göre bu birimler şöyledir (1996: 1):

1. Türkçede belirli şahıs ekleri olan 1. ve 2. teklik ve çokluk ekleri mevcut iken; 3. Teklik ve çokluk şahıs eki, genellikle düşme eğilimi gösterir:

gel-miş+im	gel-miş+iz
gel-miş+sin	gel-miş+sin+iz
gel-miş+Ø	gel-miş+Ø

2. Türkçede isimlerin çokluk biçimleri genellikle kolektif durumlar harici +lar morfolojik biçim birimiyle karşılanmaktadır. Buna karşılık teklik ve genellik hâlleri sıfır biçim birimi ile karşılanır: kitap+lar, kitap+Ø.

3. Genitif grubunda ikinci isme gelen tamlanan ve iyelik ekinin düştüğü görülür. "Genitif grubu, genitif eki ile birbirine bağlanan iki isim unsurunun meydana getirdiği kelime grubudur. Genitifli unsur önce, onun bağlandığı yalın isim sonra gelir. Grubun manası genitifin ilgi fonksiyonuna dayanır. Grup, iyelik eki düşmüş bir iyelik grubu gibidir" (Ergin 2019: 338): *onların oğlan, onların ev, bizim okul* misallerinde olduğu gibi.

onların oğlan+ı+n [da] → onların oğlan+Ø¹+Ø²

¹Nitelenen (tamlanan) hâli eki, belirsiz isim tamlamalarında üçüncü teklik şahıs iyelik ekinin (/+Ø/, /+n/) kendisinden sonra bir ek gelmediğinde işaretli kalmasından dolayı birçok gramerci tarafından iyelik eki olarak değerlendirilir. Hâlbuki *ders kitabı, masa örtüsü, futbol topu*, dediğimiz de ortada iyeli olmayan, bir kavram olarak genel bir "kitap", "örtü" ya da "top" vardır. İstenirse bu nesnelere Daha sonra bir iyeye bağlanır: *benim ders kitab+ım, senin masa örtü+ün [sü]+n, onun futbol top+u+Ø.* (Daşdemir 2016: 86). Bundan dolayı düşmüş biçimler de iyelik ve tamlanan eki birbirine karıştırılmaması için sıfır biçim birim ile her ikisinin de yerleri doldurulmaktadır.

²Bir varlığın veya niteliğin sahibinin kim olduğunu veya bir niteliğin kime ait olduğunu gösteren iyelik kavramı, Türkçede hem özel belirleyici kelimelerle (belirli isim tamlamalarının tamlayanı) hem de eklerle

bizim okul+u+muz → *bizim okul+Ø³+Ø⁴*

4. Ölçünlü dilde yüklem hâli ekinin belirsiz şekli yüzey yapıda düşme eğilimi gösterdiği için genellikle +Ø ile ifade edilir. Bundan dolayı bu tür yapılar belirtisiz nesne olarak adlandırılmaktadır. Genellikle düşmüş biçim sıfır biçim birimle gösterilip oklama yöntemi çözümlenmelerinde kesik kesik ok ile çözümlenmeye dâhil edilir:

Kitap+Ø oku-du+m
 ↑ ↑

 —————

5. Türkçede isim tamlamaları ilgi hâlinin yüzey yapıda mevcut olup olmaması bakımından belirtili ya da belirtisiz isim tamlaması olarak ikiye ayrılmaktadır. Belirtili isim tamlamasında +In ya da +(n)In hâl eki yüzey yapıda mevcuttur. Belirtisiz isim tamlamalarında ise derin yapıda mevcuttur. Bundan dolayı derin yapıda işaretli morfolojik biçim birimini göstermek için +Ø tercih edilir: masa+nın örtüsü/ masa+Ø örtüsü.

Çay vakti gelip Suad'ın bir itina-yı hususî ile hazırladığı **çay masası** getirdiği zaman bu his bütün bütün tekrar etti. (E/338).

çay+ın masası → *çay+Ø masası*

Hacer, Süreyyâ'nın elinden kurtularak **bezik masasını** düzeltmeye başladı. (E/26).

bezik+ın masası → *bezik+Ø masası*

Süreyyâ karşısında **Büyükdere rıhtımı** önünde durarak dere gibi sahilin büyük binalarını âgûş-ı in'ikâsına almış denizden başını çevirip bakarak güldü. (E/128).

Büyükdere+nin rıhtımı → *Büyükdere+Ø rıhtımı*

Bu ve benzeri morfolojik düşme hadiseleri Türkçede mevcuttur ve derin yapıda sıfır morfem ile gösterimi sağlanmaktadır.

temsil edilir. İyelik ekleri konuşan/mütekellim (1. şahıs), dinleyen/muhatap (2. şahıs) ve hakkında konuşulan/gaip (3. şahıs) ile bunların ait olduğu gruplar için şu şekilde karşımıza çıkar: (*benim*) *ders kitab+ı+m*, *senin* *ders kitab+ı+n* (Daşdemir 2016: 69). Teklik iyelik 1. şahıs: /+m/, teklik iyelik 2. şahıs: /+n/, teklik iyelik 3. şahıs: /+Ø //+n/; çokluk iyelik 1. şahıs: /+miz/, çokluk iyelik 2. şahıs: /+niz/ çokluk iyelik 3. şahıs: /+Ø //+n/ biçiminde işaretlidir. Burada söz konusu olan ünsüz ile biten sözcük sonuna gelen ünlüler, iyelik eki ile sözcüğü birleştiren yardımcı ünlüler değil tamlanan hâli ekini oluşturmaktadır. Bundan dolayı düşme genellikle üçüncü teklik ve çokluk iyelik şeklinde olmakla birlikte, genitif grubunda bu şahıslardan önce gelen tamlanan eki de düşmektedir.

³ Tamlanan eki.

⁴ İyelik eki.

1. BİRLEŞİK CÜMLEDE ÜRETİCİ-DÖNÜŞÜMSEL İŞLEMLER

Türkçede, cümle genel olarak basit ve birleşik yapıları olarak değerlendirilmektedir. Bu iki cümle yapısının birbirinden farkı, cümlelerin birden fazla yargı taşıyıp taşıyamaması durumudur. Basit cümle, tek bir yargı barındırırken birleşik cümle, bir temel yargıya bağlı bir ya da birden fazla yan yargı barındırmaktadır. Güncel Türkçe Sözlük'te: "Bir veya birkaç yan cümle veya ara cümle ile bir temel cümleden kurulan cümle, birleşik tümce." (<http://www.tdk.gov.tr>) olarak tanımlanan birleşik cümle yapısı, bir ya da birden fazla yan cümleyi bünyesinde barındırmaktadır. Türkçenin dil bilgisi ve söz dizimi kitaplarının bir kısmından alınan birleşik yapıları cümle/tümce ile ilgili tanımlamalar/açıklamalar şöyledir:

"Birleşik cümle bir asıl cümle ile onun manasını tamamlayan bir veya daha fazla yardımcı cümleden teşekkül eder" (Ergin 2019: 398).

"Birden fazla yargı içeren cümlelere birleşik cümle denir" (Daşdemir 2014: 173).

"İçinde esas yargının bulunduğu bir temel cümle ile, temel cümleyi anlam ve görev bakımından tamamlayan, fiili çekimli olan ve değişik yapı özelliklerine sahip bulunan bir veya daha fazla yan cümlelerden oluşmuş cümle türü" (Korkmaz 1992: 26).

"İçinde esas yargının bulunduğu bir temel cümle ile onu anlam ve görev bakımından tamamlayan bir veya birden fazla yan cümleden oluşan cümlelere birleşik cümle denir. Başka bir ifadeyle birleşik cümle, içinde birden çok yargı bulunan cümledir. Bu yapıdaki cümlelerde bir cümle bir diğerinin başlangıcı olabilir; hatta belli kurallar ölçünde birbirine bağlanır veya başka bir cümle içinde yer alır" (Özkan ve Sevinçli 2017: 197).

"Birleşik cümle, yapısında birden fazla yüklem bulunan cümledir. Bu yapı, bir ana cümle ve bu ana cümlelerin anlamını tamamlayan bir veya birden fazla yardımcı cümle ile kurulur. Birleşik cümle de, basit cümle gibi bir var oluş (ad cümlesi) veya bir olma veya yapmayı (eylem cümlesi) bildirmek için kurulmuş bir yapıdır. Birleşik cümle, basit cümleden kendisini kuran öğelerin niteliği ve özelliği yönünden ayrılır. Basit cümle, tek bir var oluşu bildirmek veya tek bir olma ve yapmayı nitelemek üzere bir araya gelmiş söz ve söz öbekleriyle kurulurken; birleşik cümle, birden çok basit cümleyle kurulur. Birleşik cümle içinde yer alan yardımcı cümleler, asıl cümlelerin öğeleri gibi ve asıl eylemi niteleyen birer söz gibi çalışırlar" (Karaağaç 2013: 202).

"Birleşik tümce, (compound sentence), temel (esas, asıl) tümce ile temel tümceyi; şart, sebep, dilek, açıklama vb. anlamlarla tamamlayan yan tümce(ler)den oluşur. Birleşik tümcelerde, temel tümceler ana düşünceyi taşır ve esas yargıyı üzerinde bulundurur. Yan tümceler kuruluş bakımından tümce değerindedir ve bir yargı bildirir, ancak bu yargıyı, temel tümcenin yargısını tamamlayıcı, destekleyici niteliktedir" (Eker 2017: 372).

“Anlam ve şekil ilişkileri olan birden fazla yargının bir araya gelmesiyle kurulmuş cümleye birleşik cümle adını veriyoruz” (Banguoğlu 2015: 546).

Bütün bu tanımlamalar/açıklamalar, birleşik cümle yapısının bünyesinde birden fazla yargıyı taşıdığını belirtmektedir.

Birleşik cümle yapısı, pek çok dil ve dil bilgisi araştırmacısı (Karaağaç 2016: 513; Banguoğlu 2015: 549; Karahan 2016: 231; Daşdemir 2015: 173; Ergin 2019: 701; Özkan ve Sevinçli 2017: 197; Gencan 1971: 110) tarafından ele alınıp incelenen ve tartışmaya açık konulardan biridir. Birleşik cümle tartışmalarında öne çıkan hususları şu şekilde özetlemek mümkündür:

1. Birleşik cümlelerin özne-yüklem ilişkisine göre belirlenmesi.
2. Birleşik cümlelerin tümleş-yüklem ilişkisine göre belirlenmesi.
3. Birleşik cümlelerin söz dizimindeki yeri.
4. Birleşik cümleleri oluşturan unsurların neler olduğu, sırası ve işlevleri.

Yukarıdaki hususlar birleşik cümle tahlillerinde üzerinde durulması gereken konulardır. Fiilin derin yapıda barındırdığı yargı göz önünde bulundurularak inceleme yapılmalıdır. Bu durum, birleşik cümlelerin özelliklerini belirleyici olacaktır.

Yan cümle, ana cümleye tümleş, özne ya da nesne göreviyle bağlanabilmektedirler. Burada söz konusu olan yan cümleler de genellikle ana cümlelerde olduğu gibi derin yapıda hem kip hem de zaman eki taşıdığından dolayı cümlelerin yan yargısını oluştururlar. Ayrıca bazı yan cümlelerde kişiyi ve zamanı yüzey yapıda veren durumlarla da karşılaşmak mümkündür: “Çok çalışırsam/çalışsam sınavı geçer miyim?” cümlesi ele alındığı zaman “çalış+ır-sa+m/çalış+sa+m” biçiminde hem kip-zaman hem de şahıs eklerinin yüzey yapıda mevcut olduğu görülür. Aynı şekilde “Çok çalışırsa/çalışsa sınavı geçer mi?” ifadesinde “çalış-ır-Ø⁵-sa-Ø⁶/çalış-Ø⁷-Ø⁸-sa-Ø⁹” biçiminde hem kip hem de şahıs eklerinin yüzey yapıda düşmüş biçimleriyle karşılaşılır. Kullanılan örneklerden de anlaşılacağı üzere şart ekinin kendinden önce ya da sonra gelen unsurların kullanılıp kullanılmaması hem dilin ekonomik yasasından hem de üçüncü teklik şahsın etkisinden kaynaklanmaktadır. Dilin ekonomik yasasında, biçim birimlerin düşme eğilimi esastır. Düşme hadisesi, ekonomik yasaya uygunluk göstermektedir. Bundan dolayı şart ekinin kendinden önce gelen geniş zaman eki ve ek-fiil genellikle düşme eğilimi gösterirler.

⁵ ek-fiil

⁶ 3. teklik kişi eki

⁷ geniş zaman eki

⁸ ek fiil

⁹ 3. teklik kişi eki

Yan cümle ile ana cümlelerin yargısı arasında çoğunlukla bir zamansal öncelik-sonralık ilişkisi söz konusudur: “Çok çalışırsam/çalışsam sınavı geçer miyim?” ifadesini öncelik-sonralık ilişkisi bakımından ele alındığı zaman, asıl yargının eyleminin gerçekleşebilmesi için yan yargının eyleminin gerçekleşmesi gerekmektedir. “geç-” eylemi “çalış-” eyleminden sonra gerçekleşmektedir. Bundan dolayı ana cümle yüklemi ile yan cümle yüklemi arasında öncelik-sonralık ilişkisi söz konusudur.

1.1.Şartlı Birleşik Cümlede Üretici-Dönüşümsel İşlemler

Şart ifadesine dayalı bir yan cümle ile bir ana cümleden meydana gelen birleşik cümlelerdir. Şart cümlelerinde, oluş ve kılışın gerçekleşmesi bir şarta bağlıdır. Bu oluş ve kılışlar genellikle şart (-sA) ekiyle yapılır. Tam bir yargı bildirmeyen bu cümleler, istek ve temenni ifade ederler. Bu özellikleriyle temel cümleye yardımcı cümle hazırlarlar (Özkan ve Sevinçli 2017: 197).

“Gelirse gideriz.” ve “Gelse gideriz” cümleleri arasındaki fark birinin geniş zaman ekinin yüzey yapıda gösterilmiş diğerinin ise gösterilmemiş olmasıdır. Cümlelerden de anlaşılacağı üzere, gelecek zamanda beklenmesi umulan bir durum şarta bağlanmıştır.

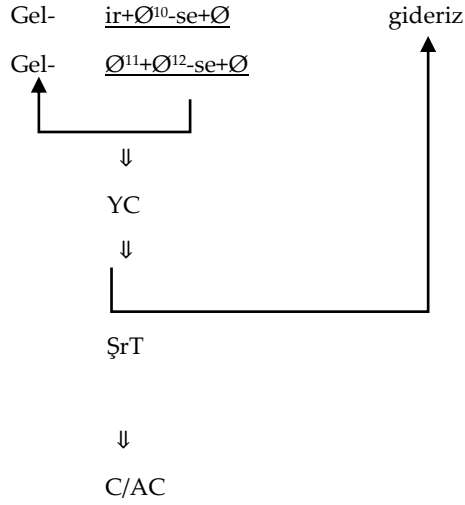

Yukarıdaki çözümlemede de görüldüğü üzere, şart eki yan cümle oluşumunun içinde değerlendirilmekte ve sonradan şart tümleci göreviyle ana cümleye bağlanmaktadır.

¹⁰ek-fiil.

¹¹geniş zaman eki.

¹²ek-fiil.

Yan cümlelerin fiiline eklenen şart kipi yan cümlede zaman bildirmez ve yargının oluşumuna ortaklık teşkil etmez. Tek bir görev üstlenir o da yan cümleyi ana cümleye şart tümleci göreviyle bağlamaktır.

1.1.1. Geçmiş Zamanın Şartı

Hareketin geçmişte gerçekleşip gerçekleşmediğini şarta bağlı olarak gösterir:

Verilen ödevleri yapmışsa/yaptıysa başarı sağlar.

Yapı Bakımından:

1. yap-muş/dı+¹³Ø¹⁴/+y-sa+Ø¹⁵

“*Verilen ödevleri yapmışsa yaptıysa başarı sağlar.*” cümlesi dönüşümsel yaklaşımla incelendiği zaman sağlıklı verilerin ortaya çıkmasını sağlayacak ve çözümlenmenin doğru bir şekilde analiz edilmesine yardımcı olacaktır. “*verilen ödevleri*” şart yan cümlesinin nesnesini oluşturmaktadır. Yüklem fiili¹⁶ne bağlandıktan sonra geçmiş zamanın şartı ve üçüncü teklik şahıs eki bağlanarak yan cümleyi oluşturmaktadır. Daha sonra da bu yapı, şart tümleci göreviyle ana cümleye bağlanmaktadır.

Anlam bakımından ise;

1. Başarı sağlamak için verilen ödevleri geçmişte yapmış olması şarttır.

biçimlerinde anlamsal ve yapısal olarak silme ve ekleme yöntemiyle dönüşüm sağlanabilir.

Şartlı birleşik cümlede biçimce çekimli bir fiil bulunmaktadır. Misal, “*Verilen ödevleri yapmışsa başarı sağlar.*” cümlesi ele alındığı zaman “*Verilen ödevleri zamanında yaptı ve başarı sağladı*” biçiminde derin yapıda, iki ayrı cümle kurulamaz. Burada söz konusu olan şart eki hem anlam hem de yapı bakımından yan cümlede işlev görmektedir. Fiilimsilerle bağlanan cümlede ise, “*Verilen ödevleri yaptığı için başarı sağladı*” biçiminde cümle kurulduğu zaman, “*Verilen ödevleri yaptı ve başarı sağladı*” biçiminde iki ayrı cümle derin yapıda kurulabilmektedir.

1.1.2. Gelecek Zamanın Şartı

Hareketin gelecekte gerçekleşip gerçekleşmeyeceğini şarta bağlı olarak gösteren birleşik zaman (Korkmaz 1992: 67).

Ev işlerine yardım edersen dışarıya çıkabiliriz.

¹³İsim soylu unsur.

¹⁴ek-fiil.

¹⁵3. teklik şahıs eki.

¹⁶İsim+ek-fiilin bir araya gelmesi sonucu oluşmaktadır. İsim halindeki yüklemi fiilleştirerek üzerine kip-zaman ekinin gelmesini sağlar.

Yapı Bakımından:

1. yardım ed-ecek+i-se+n
2. yardım ed-ecek+Ø¹⁷-se+n

"Ev işlerine yardım edeceksen dışarıya çıkabiliriz." cümlesinde, "ev işlerine" şart yan cümlesinin nesnesini oluşturmaktadır. "yardım et-" birleşik fiili üzerine, gelecek zamanın şartı ve ikinci teklik şahıs eki bağlanarak yan cümleyi oluşturmaktadır. Daha sonra da bu yapı, şart tümleci göreviyle ana cümleye bağlanmaktadır.

Anlam Bakımından:

1. Dışarı çıkarız. Ama ev işlerine yardım etmen şarttır.
2. Ev işlerine yardım etmen gerekir. O zaman dışarı çıkarız.

biçimlerinde anlamsal ve yapısal olarak silme ve ekleme yöntemiyle dönüşüm sağlanabilir.

1.1.3. Geniş Zamanın Şartı

Şimdiki zamanı ve geleceğe doğru geniş bir zamanı kaplayarak bir oluş ve kılışın şarta bağlı olarak meydana geldiğini veya geleceğini oluş ve kılışın sonucunun fiilin gerçekleşip gerçekleşmemesine bağlı olduğunu gösteren birleşik zaman (Korkmaz 1992: 70).

İşe saatinde gelirse ona kızmayacağım.

Yapı bakımından:

1. gel-ir+i-se+ Ø¹⁸
2. gel-ir+Ø¹⁹-sa+Ø²⁰

"İşe saatinde gelirse ona kızmayacağım." cümlesinde, "işe" gelirse şart yan cümlesinin yer tümlecini, "saatinde" gelirse şart yan cümlesinin yerde bulunma tümlecini oluşturmaktadır. "gel-" fiiline bağlandıktan sonra geniş zamanın şartı ve üçüncü teklik şahıs eki bağlanarak yan cümleyi oluşturmaktadır. Daha sonra da bu yapı, şart tümleci göreviyle ana cümleye bağlanmaktadır.

Anlam bakımından:

1. Ona kızmam. Ama işe saatinde gelmesi şarttır.
2. İşe saatinde gelmesi gerekir. O zaman ona kızmam.

¹⁷ ek-fiil.

¹⁸3. teklik şahıs eki.

¹⁹ ek-fiil.

²⁰3. teklik şahıs eki.

biçimlerinde anlamsal ve yapısal olarak dönüşüm sağlanabilir.

Ne kadar İtalyan **varsa** şüphesiz hepsi kovulacaktı. (PTÇ/241).

1. var+er-ür+i-se+Ø²¹ > var+i-er+i-se+Ø²²
2. var+Ø²³-Ø²⁴+Ø²⁵-sa+Ø²⁶ ~ varsa

“Ne kadar İtalyan varsa şüphesiz hepsi kovulacaktı.” cümlesinde, “ne kadar İtalyan” varsa şart yan cümlesinin öznesini oluşturmaktadır. “var+Ø-” ifadesine bağlandıktan sonra geniş zamanın şartı ve üçüncü teklik şahıs eki bağlanarak yan cümleyi oluşturmaktadır. Daha sonra da bu yapı, şart tümleci göreviyle ana cümleye bağlanmaktadır.

1. Hepsi kovulur. Ama orada birden fazla İtalyan’ın bulunması şarttır.
2. Orada birden fazla İtalyan bulunması gerekir. O zaman hepsi kovulur.

biçimlerinde anlamsal ve yapısal olarak silme ve ekleme yöntemiyle dönüşüm sağlanabilir.

Yukarı **çıkrsa** Mösyö Vitalis ile MadamVitalis’in büyük kıtada resimleriyle karşılaşacaktı. (PTÇ/242).

1. çık-ar+i-se+Ø²⁷
2. çık-Ø²⁸+Ø²⁹-sa+Ø³⁰ ~ çıkrsa

“Yukarı çıkrsa Mösyö Vitalis ile MadamVitalis’in büyük kıtada resimleriyle karşılaşacaktı.” cümlesi dönüşümsel yaklaşımla incelendiği zaman sağlıklı verilerin ortaya çıkmasını sağlayacak ve çözümlenmenin doğru bir şekilde analiz edilmesine yardımcı olacaktır. “yukarı” çıkrsa yüklemiyle kurulu şart cümlesinin yer tümlecini oluşturmaktadır. “çık-” fiiline geniş zamanın şartı ve üçüncü teklik şahıs eki bağlanarak yan cümleyi oluşturmaktadır. Daha sonra da bu yapı, şart tümleci göreviyle ana cümleye bağlanmaktadır.

1. Yukarı çıkar. Ama Mösyö Vitalis ile MadamVitalis’in büyük kıtada resimleriyle karşılaşması şarttır.

²¹3. teklik şahıs eki.

²²3. teklik şahıs eki.

²³ ek-fiil.

²⁴geniş zaman eki.

²⁵ ek-fiil.

²⁶ 3. teklik şahıs eki.

²⁷3. teklik şahıs eki.

²⁸ geniş zaman eki.

²⁹ ek-fiil.

³⁰3. teklik şahıs eki.

2. Mösyö Vitalis ile MadamVitalis'in büyük kıtada resimleriyle karşılaşması gerekir. O zaman yukarıya çıkar.

biçimlerinde anlamsal ve yapısal olarak silme ve ekleme yöntemiyle dönüşüm sağlanabilir.

Havaya **bakarsan** güneşin ışıkları gözlerini kamaştırır.

1. bak-ar+i-sa+n
2. bak-ar+Ø³¹-sa+n

"Havaya bakarsan güneşin ışıkları gözlerini kamaştırır." cümlesinde, "havaya" bakarsa şart yan cümlesinin yer tümlecini oluşturmaktadır. "bak-" yüklem fiiline bağlandıktan sonra geniş zamanın şartı ve ikinci teklik şahıs eki bağlanarak yan cümleyi oluşturmaktadır. Daha sonra da bu yapı, şart tümleci göreviyle ana cümleye bağlanmaktadır.

1. Havaya bakmaz. Ama Güneşin ışıkları gözlerini kamaştırması şarttır.
2. Güneşin ışıklarının gözlerini kamaştırmaması gerekir. O zaman havaya bakmaz.

biçimlerinde anlamsal ve yapısal olarak dönüşüm sağlanabilir.

1.1.4. Şimdiki Zamanın Şartı

Hareketin geniş zamanda gerçekleşip gerçekleşmediğini şimdinin şartına bağlı olarak gösteren birleşik zaman.

Verilen ödevleri **yapıyorsa** yüksek not alır.

1. yap-i+yor+i-se+Ø³²
2. yap-i+yor+Ø³³-sa+Ø³⁴

"Verilen ödevleri yapıyorsa yüksek not alır." cümlesi dönüşümsel yaklaşımla incelendiği zaman: "verilen ödevleri" yapıyorsa şart yan cümlesinin nesnesini oluşturmaktadır. "yap-" yüklemeyle kurulu cümleye şimdiki zamanın şartı ve üçüncü teklik şahıs eki bağlanarak yan cümleyi oluşturmaktadır. Daha sonra da bu yapı, şart tümleci göreviyle ana cümleye bağlanmaktadır.

³¹ ek-fiil.

³²3. teklik şahıs eki.

³³ ek-fiil.

³⁴3. teklik şahıs eki.

1.1.5. Şart Kipinin Hikâyesi

Fiil kipinin gösterdiği oluş ve kılışın geçmiş zamanda gerçekleştiğini bildiren birleşik çekim şekli asıl fiilin kipleri ile i- fiilinin görülen geçmiş zamanının veya eklenmiş şeklinin birleşmesi ile ortaya çıkar. Emir dışındaki bütün kiplerin bir hikâye şekli vardır (Korkmaz 1992: 80).

Verilen ödevleri **yapsaydı** başarı sağlardı.

1. yap-ür+er-sa+y-dı+Ø³⁵ > yap-ar+i-se+y-dı+Ø³⁶
2. yap-Ø³⁷+Ø³⁸-sa+y-dı+Ø³⁹

“Verilen ödevleri *yapsaydı* başarı sağlardı.” cümlesinde, “*verilen ödevleri*” yapıyorsa şart yan cümlesinin nesnesini oluşturmaktadır. “*yap-*” fiiline geçmiş zamanın şartının hikâyesi ve üçüncü teklik şahıs eki bağlanarak yan cümleyi oluşturmaktadır. Daha sonra da bu yapı, şart tümleci göreviyle ana cümleye bağlanmaktadır.

1.1.6. Şart Kipinin Rivayeti

Bildirme kiplerine cevher fiilinin belirsiz geçmiş zamanının getirilmesiyle meydana gelen birleşik zaman belirli geçmiş zaman ile emir şeklinin rivayet birleşik zamanları yoktur (Korkmaz 1992: 125). Bunlar dışındaki her kipin rivayet birleşik zamanı vardır.

Verilen ödevleri **yapsaymış** başarı sağlarmış.

1. yap-ür+er-se+y-miş+Ø⁴⁰ > yap-ar+i-se+y-miş+Ø⁴¹
2. yap-Ø⁴²+Ø⁴³-sa+y-miş+Ø⁴⁴

“Verilen ödevleri *yapsaymış* başarı sağlarmış” cümlesinde “*verilen ödevleri*” yapıyorsa şart cümlesinin nesnesini oluşturmaktadır. “*yap-*” fiiline bağlandıktan sonra geçmiş zamanın şartının rivayeti ve üçüncü teklik şahıs eki bağlanarak yan cümleyi oluşturmaktadır. Daha sonra da bu yapı, şart tümleci göreviyle ana cümleye bağlanmaktadır.

³⁵ 3. teklik şahıs eki

³⁶ 3. teklik şahıs eki

³⁷ geniş zaman kip eki.

³⁸ ek-fiil.

³⁹ 3. teklik şahıs eki.

⁴⁰ 3. teklik şahıs eki.

⁴¹ 3. teklik şahıs eki.

⁴² geniş zaman.

⁴³ ek-fiil.

⁴⁴ 3. teklik şahıs eki.

1.2. Fiilimsilerle Bağlanan Birleşik Cümlede Üretici-Dönüşümsel İşlemler

Fiilimsilerle bağlanan birleşik cümle yapısının yargı belirtip belirtmediği hususu Türk Grameri Sorunları Toplantısı'nda (2011: 425-36) tartışılan hususlardan biridir. Bundan dolayı incelediğimiz belli başlı gramer kitaplarında kimi araştırmacılar (Banguoğlu⁴⁵ 2015: 549; Daşdemir⁴⁶ 2015: 173; Özkan ve Sevinçli⁴⁷ 2017: 197; Gencan⁴⁸ 1971: 110) tarafından birleşik cümle yapısına dâhil edilirken kimi araştırmacılar (Karaağaç⁴⁹2016: 513; Karahan⁵⁰ 2016: 231; Ergin⁵¹ 2019: 398) tarafından dâhil edilmemiştir.

İsim-fiil, sıfat-fiil, zarf-fiil eklerinin temel yargının oluşumunda hiçbir etkisi yoktur ve bunun kurucu olduğu yapı, ana cümleye özne, nesne ya da tümleç göreviyle bağlanmaktadır.

"Ben yolda bir çocuğa rastladım." cümlesi ile "Paketleri taşımama yardım etti." cümlesini ele aldığımız zaman, iki farklı yargıyı taşıyan iki cümleyi değerlendirmiş

⁴⁵Tahsin Banguoğlu, **Türkçenin Grameri** adlı kitabında, şart cümlesi, ilinti zamiri cümlesi ve bağlam cümlesi olmak üzere birleşik cümle kategorisini üç grupta belirtmiştir. Aynı zamanda karmaşık birleşik cümle başlığı altında isim-fiil, sıfat-fiil ve zarf-fiille bağlanan birleşik cümlelere yer vermiştir: "Bu kuruluşta esas bir baş cümle ile onun üyelerinden birinin yerini tutan ya da üye olacak bir belirtme öbeği içinde yer alan bir yarım yargının (içcümle) birleşmesidir. O zaman her iki yargı anlamca tamamlanır ve birleşik bir bütün teşkil eder. Yarım yargıların yüklemli fiilin isim şekilleri olan yatkı fiiller olduğuna ve bunlar da ad-fiil, sıfat-fiil ve zarf-fiil şekillerinde görüldüğüne göre karmaşık cümleyi bu karakter veren unsurlara uyarak sınıflar ve adlandırırız." (2015: 551).

⁴⁶Muharrem Daşdemir, **Oklama Yöntemiyle Türkçenin Yapısal-İşlevsel Söz Dizimi** adlı kitabında, bağımlı cümle başlığı altında, bağımlı yapıca bağımlı yan cümle olan birleşik cümleler kategorisinde isim-fiil, sıfat-fiil ve zarf-fiille bağlanan cümleleri değerlendirmiştir (2015: 179).

⁴⁷Mustafa Özkan ve Veysi Sevinçli, **Türkiye Türkçesi Söz Dizimi** adlı kitaplarında, birleşik cümleyi şartlı birleşik cümle, iç içe birleşik cümle, ki'li birleşik cümle, girişik cümle olmak üzere dört sınıfta toplamışlar ve isim-fiil, sıfat-fiil ve zarf-fiille bağlanan cümleleri girişik cümle başlığı altında vermişlerdir. Onlara göre girişik cümle, fiilimsilerle (isim-fiil, sıfat-fiil, zarf-fiil) kurulan cümlelere denir. Bu cümlelerde yardımcı cümle, temel cümleye, cümle öğelerinden birini tamamlayan bir öge olarak katılır. Bu yapılar, bir kelime çeşidi, (isim, sıfat, zarf) gibi işlem görürler. Fiilimsilerle kurulan cümleler yargı ifade etmezler (2017: 208). Yargının fiilimsilerden kaynaklı olmadığı görüşünü desteklemektedir.

⁴⁸Tahir Nejat Gencan, **Dilbilgisi** adlı kitabında, girişik tümce başlığı altında isim-fiil, sıfat-fiil ve zarf-fiille bağlanan yapıları değerlendirmiştir (1971: 113). Çalışmada da belirttiğimiz gibi yan cümleleri bağlayan fiilimsiler ekleri yan cümleyi ana cümleye özne, nesne ya da tümleç göreviyle bağlamakta ve yargı taşımamaktadır.

⁴⁹Günay Karaağaç, **Türkçenin Dil Bilgisi** adlı kitabında, birleşik cümle konusunu şartlı birleşik cümle, iç içe birleşik cümle ve ki'li birleşik cümle olmak üzere üç başlıkta sınıflandırmıştır. Fiilimsilerle bağlanan birleşik cümlelere yer vermemiştir.

⁵⁰Leyla Karahan, **Türk Dili Üzerine İncelemeler** adlı kitabında yer alan "Türkçede Birleşik Cümle Problemi" başlıklı yazısında, fiilimsiler bulunan fiillerin basit cümle içinde değerlendirilmesini, fiilimsiler eklerinin yargı taşımadığını belirtmektedir. (2016: 234). Sonuç olarak şunları söyleyebiliriz: Tek yargılı her cümle basit cümledir. İsim-fiil, sıfat-fiil ve zarf-fiillerin diğer isim, sıfat ve zarflardan görev bakımından hiçbir farkları yoktur ve bu kelimelerin varlığı basit cümlelerin yapısını etkilemez. Burada söz konusu olan yargı fiilimsilerin bağlandığı fiiller üzerindedir.

⁵¹Muharrem Ergin, **Türk Dil Bilgisi** adlı kitabında, "Türkçede şartlı birleşik cümle, ki'li birleşik cümle olmak üzere iki çeşit birleşik cümle vardır. Bunlara üçüncü bir birleşik cümle çeşidi olarak iç içe birleşik cümleyi de ilave edebiliriz." (2019: 398). biçiminde üç başlık altında birleşik cümleyi değerlendirmiştir.

oluruz. Bu cümlelerin birbirine bağlanmasını isim-fiil, sıfat-fiil veya zarf-fiil eklerinin herhangi biri sağlamaktadır. “Benim yolda karşılaştığım çocuk paketleri taşımama yardım etti.” ifadesinde olduğu gibi. Burada kurulumu sağlayan –dik sıfat-fiil ekinin cümlelerin yargı taşımasında hiçbir etkisi yoktur, iki yargı taşıyan cümleyi bağlayan bir vasıta durumundadır. Yan cümledeki yargı oluşumunun ardından özne göreviyle ana cümleye bağlanmıştır.

Genel olarak Türkçenin dil bilgisi ve söz dizimi kitaplarında fiilimsi taşıyan cümleler, birden fazla yargı taşıdığı için birleşik cümle yapısı altında değerlendirilmiştir. Burada dil bilim ya da dil bilgisi araştırmacıları tarafından belirtilen değerlendirmelerde bir yanlışlık değil bir eksiklik söz konusudur. Bu eksiklik, fiilimsilerin üzerinde yargı taşıyan unsurlar gibi gözükmesinden kaynaklanmaktadır. Hâlbuki fiilimsi unsuru yargı taşımaz, birleşik yapı oluşturmaz. Birleşik yapıyı oluşturacak olan birden fazla yargının mevcudiyetidir. Söz konusu olan fiilimsinin en önemli vasfı, yargı taşıyan iki ya da daha çok yapıyı ana cümleye bağlamaktır.

1.2.1. Masterla (İsim-fiille) Bağlanan Birleşik Cümlede Üretici-Dönüşümsel İşlemler

Master ekleri, fiili geçici olarak isimleştiren eklerdir. Masterlar, kendinden önce gelen nesne, tümleç, özne gibi unsurları bünyesine alarak yan cümleyi oluşturmaktadır:

Ben dadıma **tembih etmeyi** unutmuşum (E/62).

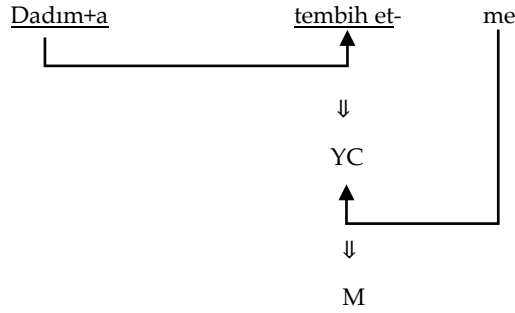

Yukarıdaki çözümlenmeden de anlaşılacağı üzere kendinden önce gelen “dadım+a” yönelme tümlecinin bağlanıp yan cümle oluşumu sağlandıktan sonra yapı masterlaşmaktadır. Burada söz konusu olan yan cümle yapısı, ana cümlede yüzey yapıda mevcut olan kip-zaman ve şahıs ekleri derin yapıda mevcut biçimiyle çözümlenmeye dâhil edilmektedir.

Noam Chomsky’e göre “Kardeşim iyileşti” cümlesi derin yapısında en az iki ileti saklar:

1. Kardeşim şimdi iyi.
2. Kardeşim daha önce hastaydı.
3. Benim bir kardeşim var (Kıran ve Eziler Kıran 2016: 211).

Yukarıdaki açıklamada olduğu gibi isim-fiil, sıfat-fiil ve zarf-fiil gibi yapılarda iki cümlelerin birleşmesine vasıta oldukları için derin yapısında cümle mahiyetini kaybetmemekte ve cümlemsi oluştuktan sonra isimleşip, sıfatlaşip, zarflaşmaktadır. “*Dadıma tembih etmeyi unutmuşum.*” cümlesi, derin yapısında “*Dadıma tembih edecektim ve bu durumu unutmuşum.*” anlamı barındırmaktadır.

Bir aralık içine öyle bir hüzün, bir ümitsizlik doldu ki *hemen oraya çökmek* ve *ağlaya ağlaya erimek, tükenmek* istedi...(MH/175).

İsim-fiil, genel olarak ana cümleye ya özne ya da nesne göreviyle bağlanmaktadır. “*hemen oraya çökmek ve ağlaya ağlaya erimek, tükenmek*” ifadesi ana cümlelerin nesnesini oluşturmaktadır.

“*Çök-*” fiilinin derin yapıda hem kip-zaman hem de şahıs eki taşıdığı varsayılmaktadır. “*hemen*” zaman tümleci ve “*oraya*” yer tümlecinin “*çök-*” fiiline bağlanması sonucunda bu yapı, isim yan cümleyi oluşturmaktadır. Derin yapıda yukarıdaki cümle, “*Hemen oraya çöktü, ağlaya ağlaya erdi, tükendi ve bu durumu istedi.*” anlamı barındırmaktadır.

1.2.2. Partisiple (Sıfat-fiille) Bağlanan Birleşik Cümlede Üretici-Dönüşümsel İşlemler

Sayı ve şahsa bağlı fiil çekimine girmeyen fakat aldığı eklerle fiilin zamanına bağlı olarak taşıdığı kavramı sıfatlaştırdığından kendisinde sıfat ve fiil niteliklerini birleştiren fiil şekli (Korkmaz 1992: 132).

Kendinden önce gelen nesne, tümleç, özne gibi unsurları bünyesine alarak yan cümleyi oluşturmaktadır.

Dönmeye karar verdi, sonra vazgeçti, *büyük mağazalara giremeyeceğini* anlayarak camekânında sekiz on gümüş halka, birkaç kâse Yeme taşı **duran** ufacık bir dükkânın kapısını itti; bir çingirak öttü, içeride, *mavi ışıklı bir ispirto lambasının üzerine eğilmiş* yandan gözlüklü, keten önlüklü, kart, kırçıl bir kuyumcu, loşluğa gömülü, işiyle meşguldü. (MH/175).

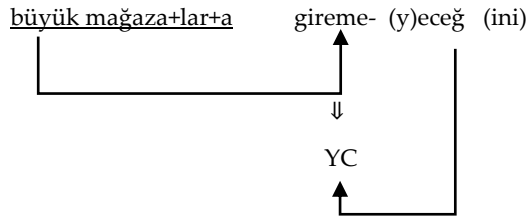

↓

P

Yukarıdaki çözümlemeden de anlaşılacağı üzere kendinden önce gelen “büyük mağazalar+a” yönelme tümlecinin bağlanıp yan cümle oluşumu sağlandıktan sonra sıfatlaşmaktadır. Burada söz konusu olan yan cümle yapısı, ana cümlede yüzey yapıda mevcut olan kip-zaman ve şahıs ekleri derin yapıda mevcut biçimiyle çözümlenmeye dâhil edilmektedir.

“Büyük mağazalara giremeyeceğini anlayarak camekânında sekiz on gümüş halka, birkaç kâse Yeme taşı duran ufacık bir dükkânın kapısını itti.” cümlesi, derin yapıda

“Büyük mağazalara giremeyeceğini anladı. Bundan dolayı camekânında sekiz on gümüş halka, birkaç kâse Yeme taşı duran ufacık bir dükkânın kapısını itti.” anlamı taşımaktadır. Bundan dolayı bu fiilimsi içeren yapıların çözümlenmesi, derin yapı ilişkileri hem anlam hem de yapı bakımından göz önünde bulundurularak yapılmalıdır. .

Kusursuzca tasarlanmış bir dilde her özellik ya anlama ya da sese ilişkin olacaktır. Yalnızca bir konum yaratmak ya da hesaplamayı kolaylaştırmak için bir araç olmayacaktır. Eğer böyleyse yorumlanmayan biçimsel özellik yoktur.

1. Anlam ara yüzünde yorumlanan anlam özellikleri
2. Ses ara yüzünde yorumlanan ses özellikleri (Chomsky 2018: 39).

Fiilimsi ekleri içeren fiiller de anlam ve yapı ara yüzünde yorumlanabilen ifadelerdir. Derin yapı ilişkileri göz önünde bulundurularak çözümlenmeye dâhil edilirler.

“Ona vaktinde bunu **hediye eden** Yahudi “Değerlidir, kadrini bil, sakın atma zamanında işine yarar!” dediği zaman muhakkak eğlenmişti; bu bir azizlikti.” (MH/175). cümlesi derin yapıda:

1. Ona vaktinde bunu Yahudi hediye etti.
2. “Değerlidir, kadrini bil, sakın atma zamanında işine yarar!” dedi.
3. O zaman muhakkak eğlenmişti. Biçimindedir.

İsim yan cümle, sıfat yan cümle ya da zarf yan cümle çözümlenmeleri derin yapıda yukarıdaki sıra takip edilerek yapılmalıdır. Burada söz konusu olan fiilimsilerle bağlı birleşik cümle, (“Ona vaktinde bunu hediye eden Yahudi “Değerlidir, kadrini bil, sakın atma zamanında işine yarar!” dediği zaman muhakkak eğlenmişti”) iki yan bir ana cümleden oluşmuştur. “Ona vaktinde bunu hediye eden Yahudi” hem yan hem de ana cümlelerin öznesini, “Değerlidir, kadrini bil, sakın atma zamanında işine yarar!” dediği zaman” ana

cümlelerin zaman tümlecini oluşturmaktadır. Yan cümle unsurları ana cümleye unsur kaynak teşkil etmektedir.

*Yolculardan kıyafetsiz bir ihtiyar Yahudi, güvertede dünyadan habersiz, hırs ve heyecan içinde eşyalarını istifetmekle meşgul iken vincin altına girmiş ve tam o sırada demir kancadan **kurtulan** bir iri denk olanca ağırlığıyla herifin başına inerken o, emsalsiz bir çevikle hemen fırlamış, kucaklayınca Yahudi'yi ölümden kurtarmıştı...* (MH/176).

"...tam o sırada demir kancadan kurtulan bir iri denk olanca ağırlığıyla herifin başına inerken ..." cümlesi derin yapıda:

1. İri bir denk, demir kancadan kurtulmuş.
2. Olanca ağırlığıyla herifin başına inmiş.
3. O, emsalsiz bir çevikle hemen fırlamış. biçimindedir.

Burada söz konusu olan fiilimsilerle bağlı birleşik cümle, (...tam o sırada demir kancadan kurtulan bir iri denk olanca ağırlığıyla herifin başına inerken o, emsalsiz bir çevikle hemen fırlamış) bir yan bir ana cümleden oluşmuştur. "tam o sırada demir kancadan kurtulan bir iri denk olanca ağırlığıyla herifin başına inerken" ana cümlelerin zaman tümlecini, "o" ana cümlelerin öznesini, "emsalsiz bir çevikle" ana cümlelerin durum tümlecini, "hemen" zaman tümlecini oluşturmaktadır. Yan cümle unsurları ana cümleye özne, nesne ya da tümleş göreviyle bağlanmaktadır.

1.2.3. Gerundiumla (Zarf-fiille) Bağlanan Birleşik Cümlede Üretici-Dönüşümsel İşlemler

"Cümlede yüklem anlamını çeşitli yönlerden etkileyen fiilden bazı eklerle yapılmış şahıs ve zaman belirtmeyen zarf görevindeki kelime" (Korkmaz 1992: 178)

Kendinden önce gelen nesne, tümleş, özne gibi unsurları bünyesine alarak yan cümleyi oluşturmaktadır.

Yük Feridun'un tam omzunun yanından *askeri kaputunu yırtarak* geçmişti. (MH/172).

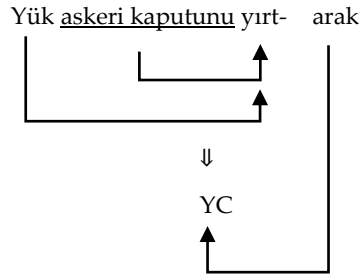

↓

G

Yukarıdaki çözümlemeden de anlaşılacağı üzere kendinden önce gelen özne (*yük*), nesne (*askeri kaputunu*) zarf-fiile (yırarak) bağlanıp yan cümle oluşumu sağlandıktan sonra zarf-fiil grubu zarflaşmaktadır.

Burada söz konusu olan yan cümle yapısı, ana cümlede yüzey yapıda mevcut olan kip-zaman ve şahıs ekleri derin yapıda mevcut biçimiyle çözümlemeye dâhil edilmektedir.

“*Yük Feridun’un tam omzunun yanından askeri kaputunu yırarak geçmişti.*” cümlesi derin yapıda:

1. Yük Feridun’un tam yanından geçmişti.
2. Yük Feridun’un askeri kaputunu yırtmıştı. Biçimindedir.

Kendine gelen Yahudi eşyalarının arasından bir kocaman kutu açmış ve *ona uzatarak*: “Değerlidir, kadrini bil, sakın atma, zamanında işine yarar,” demişti. (MH/176).

Yönelme tümleci (*ona*) bağlanıp yan cümle oluşumu sağlandıktan sonra yapı tekrar ek ile zarflaşmaktadır.

Kendine gelen Yahudi eşyalarının arasından bir kocaman kutu açmış ve ona uzatarak: “Değerlidir, kadrini bil, sakın atma, zamanında işine yarar,” demişti. cümlesi derin yapıda:

1. Kendine gelen Yahudi kocaman kutuyu ona uzatmıştı.
2. “Değerlidir, kadrini bil, sakın atma, zamanında işine yarar,” demişti. biçimindedir.

SONUÇ

1. Üretici-dönüşümsel dil bilgisi, söz dizimiyle ilgili olan hususları ifade etmektedir. Bu kuramsal yaklaşım, bir dildeki cümle oluşturacak olan sözcüklerin birleşimlerinin dizilerini tahmin etmeye çalışmaktadır. Bundan dolayı üretici-dönüşümsel dil bilgisi, yüzey yapı ilişkilerinin yanında derin yapı ilişkilerini de göz önünde bulundurmaktadır. Cümle çözümlemelerinin doğru bir biçimde yapılması için üretici-dönüşümsel yaklaşımın bir kuramı olan derin yapı ilişkilerinin de göz önünde bulundurulması gerekmektedir. Bu bağlamda, biçim ve anlam karışıklığına sebep olmadan, birleşik cümle yapısının eklerden kaynaklı yargı taşımadığı belirtilmeli ve eklerin yan cümleyi ana cümleye bağlayan birer vasıta olduğu çözümleme yöntemiyle gösterilmelidir. Aynı zamanda derin yapı ilişkilerinde, kip-

zaman ve şahıs eklerinin derin yapıda düşmüş biçimleri sıfır biçim birimi [-Ø] ile gösterilmelidir.

2. Dil incelemelerinin bir yüzünü anlam bir yüzünü de şekil oluşturmaktadır. Bundan dolayı dilin derin ve yüzey yapısı birlikte ele alınıp incelenmektedir. Dilin derin yapısı ifadenin işaretli yüzüne tekabül etmektedir. Başka bir deyişle, dil araştırmalarında genellikle sıfır morfem ile karşılık bulmaktadır. Türkçede işaretli durumlar bazı iyelik kökenli şahıs ekleri ve zamir kökenli şahıs ekleri, geniş zaman eki, ilgi eki ve bunlara ilave olarak birleşik cümleyi oluşturan kip-zaman ve şahıs eklerinde görülür. Bu çalışma, özellikle dil incelemelerinde önemli bir araştırma konusu olan şart eki ve fiilimsi eklerinin birleşik cümleye dâhil edilip edilmemesi hususundan doğan probleme çözüm önerisi sunmak için ele alınmıştır. Burada söz konusu olan bu ekleri alan eylemlerin kurduğu yapıların yargı bildirip bildirmeme hususu üzerinde durularak yapıların nasıl oluştuğu derin yapı ilişkileriyle belirtilmiştir.

3. Dil, derin ve yüzey yapıyı bünyesinde barındıran bir sistemdir. Bu sistemde parçaların bütünlükle bütünlüklerin ise parçalarla sıkı bir ilişkisi söz konusudur. Bu sistemin önemli parçalarından birini ise sıfır morfem [Ø] oluşturmaktadır. Sıfır morfem, gerek yapımlık ve çekimlik birimlerde yüzey yapıda mevcut olmayan fakat derin yapıda anlama ortaklık teşkil eden parçalarını tamamlar gerekse derin yapısal ilişkilerinin yüzey yapıda tamamlanmasını sağlar. Sıfır morfem cümle çözümlemelerinde, hem anlam hem de görev ögesidir.

4. Birleşik yapıyı oluşturan unsurların doğru bir biçimde çözümlenebilmesi için derin yapı ilişkilerinin göz önünde bulundurulması gerekmektedir. Burada söz konusu olan gerek şartlı birleşik cümle gerekse fiilimsilerle bağlanan birleşik cümle yapılarında bir yan cümle söz konusudur. Genel olarak birleşik cümle, birden fazla yargı taşıyan cümle yapısı olarak kabul edilmektedir. Bu yapıların oluşumunda belirli kurallar söz konusudur. Ana cümlede olduğu gibi yan cümle de özne, nesne ya da tümleç gibi cümle unsurlarını barındırabilir ve bu cümle unsurları yan cümlelerin yüklemine kip-zaman ve şahıs ekinin önce bağlanarak tümleçleriyle birlikte yüklem fiilini oluşturabilir.

5. Bu çalışmada, yapısında birden çok yargı taşıyan birleşik cümlede, sıfır morfemin anlamsal ve yapısal olarak yeri ve önemi ele alınmıştır. Özellikle üretici-dönüşümsel işlemler çerçevesinde hem anlam hem de yapısal olarak inceleme yapılmıştır. Dönüşümsel yaklaşım ifadenin kâğıt üzerinde bulunmadan söze dökülmeden önceki hâlidir. Dönüşüm işlemlerinde silme, ekleme, değiştirme gibi yöntemler söz konusudur.

6. *Şartlı birleşik cümle ve fiilimsilerle bağlanan birleşik cümle yapılarında*, sıfır morfem genellikle yan cümlelerin kip-zaman ve şahıs ekinin yüzey yapıda eksikliğini hem zaman ve şahıs anlamı hem de yapı bakımından tamamlayan bir birim olarak

karşımıza çıkmakta ve dil incelemelerinde üzerine zaman ve şahıs anlamı yüklenen şart ve fiilimsi eklerinin yargıya ortak teşkil etmeyen birer vasıta olduğunu ortaya koyabilmektedir.

KISALTMALAR DİZİNİ

AC:	Ana cümle
BM:	Buse-i Mader
C:	Cümle
CD:	Cimnastiğe Dair
E:	Eylül
G:	Gerundium (zarf-fiil)
H:	Hediye
KS:	Kır Sineği
M:	Master (isim-fiil)
MH:	Memleket Hikâyeleri
P:	Partisip (sıfat-fiil)
PTÇ:	Pirimo Türk Çocuğu
S:	Sebat
YC:	Yan cümle

KAYNAKÇA

- BANGUOĞLU, T. (2015). *Türkçenin Grameri*. Ankara: TDK Yayınları.
- CHOMSKY, N. (2018). *Dil ve Zihin İncelemelerinde Yeni Ufuklar*. İstanbul: Boğaziçi Üniversitesi Yayınevi.
- DAŞDEMİR, M. (2015). *Oklama Yöntemiyle Türkçenin Yapısal-İşlevsel Söz Dizimi*. Kayseri: Fenomen Yayınları.
- ERGİN, M. (2009). *Türk Dil Bilgisi*. İstanbul: Bayrak Yayınları.
- EYİ, E. (2021). "Ferdinand de Saussure'ün 'Genel Dilbilim Dersleri' Adlı Kitabında Dile Yaklaşım Metodları Üzerine Bir Bakış". *Sosyal Bilimler Akademi Dergisi*, 4(2): 139-156.
- GEMALMAZ, E. (1996). *STT'nde İşaretsiz (/.Ø./) Görev Ögeleri Üzerine*. Atatürk Üniversitesi Türkiyat Araştırmaları Enstitüsü Dergisi, 6: 1-4.
- GENCAN, T. N. (1971). *Dilbilgisi*. Ankara: TDK Yayınları.
- KARAAĞAÇ, G. (2003). *Dil Bilimi Terimleri Sözlüğü*. Ankara: TDK Yayınları.
- KARAAĞAÇ, G. (2016). *Türkçenin Dil Bilgisi*. Ankara: Akçağ Yayınları.
- KARAHAN, L. (2016). *Türk Dili Üzerine İncelemeler*. Ankara: Akçağ Yayınları.
- KARAY, R. H. (2010). *Memleket Hikâyeleri*. İstanbul: İnkılâp Yayınları.
- KIRAN, Z., EZİLER KIRAN, A. (2016). *Dilbilime Giriş*. Ankara: Seçkin Yayınları.
- ÖZKAN, M., SEVİNÇLİ, V. (2017). *Türkiye Türkçesi Söz Dizimi*. İstanbul: Akademik Kitaplar Yayınları.
- POLAT, N. H. (2015). *Ömer Seyfettin Bütün Hikâyeleri*. İstanbul: Yapı Kredi Yayınları.
- ÜSTÜNOVA, K. (2010). *Dil Yazıları*. Ankara: Akçağ Yayınları.

İnternet Kaynakları

<https://www.tdk.gov.tr/> (Erişim tarihi: 05. 05. 2023, saat: 14.02).