

mevzu

sosyalbilimlerdergisi | journal of social sciences

e-ISSN 2667-8772

mevzu, Eylül/September 2023, s. 10: 237-278

Topluluğa Bağlılık ve Topluluk Katılımının Turizmin Algılanan Sosyo-Kültürel Etkileri ve Turizme Yönelik Destek Üzerindeki Rolü: Mardin İli Örneği
The Role of Community Attachment and Community Participation on the Perceived Socio-Cultural Effects of Tourism and Support for Tourism: The Case of Mardin Province

Begüm Dilara EMİROĞLU

Dr. Öğr. Üyesi, Şırnak Üniversitesi Turizm ve Otel İşletmeciliği Yüksekokulu,
Gatronomi ve Mutfak Sanatları Departmanı

Asst. Prof, Sırnak University, Tourism and Hotel Management College,

Department of Gastronomy and Culinary Art

begum-88@outlook.com

ORCID: 0000-0002-3668-1632

DOI: 10.56720/mevzu.1298768

Makale Bilgisi | Article Information

Makale Türü / Article Type: Araştırma Makalesi/ Research Article

Geliş Tarihi / Date Received: 18 Mayıs / May 2023

Kabul Tarihi / Date Accepted: 22 Ağustos / August 2023

Yayın Tarihi / Date Published: 15 Eylül / September 2023

Yayın Sezonu / Pub Date Season: Eylül / September

Atıf / Citation: Emiroğlu, Begüm . " Topluluğa Bağlılık ve Topluluk Katılımının Turizmin Algılanan Sosyo-Kültürel Etkileri ve Turizme Yönelik Destek Üzerindeki Rolü: Mardin İli Örneği ". *Mevzu: SosyalBilimlerDergisi*, 10 (Eylül 2023): 237-278.

<https://doi.org/10.56720/mevzu.1298768>

İntihal: Bu makale, ithenticate yazılımınca taranmıştır. İntihal tespit edilmemiştir.

Plagiarism: This article has been scanned by ithenticate. No plagiarism detected.

web: <http://dergipark.gov.tr/mevzu> | mailto: mevzusbd@gmail.com

Copyright ©CC BY-NC 4.0



Öz

Turizmin bir bölgede sürdürülebilir bir şekilde geliştirilebilmesi, ev sahibi toplumun turizmin etkilerine yönelik algılarına ve bu algılar doğrultusunda turizme verdikleri desteğe bağlıdır. Yerel halkın topluluklarına bağlılık ve turizm planlama ve karar verme süreçlerine katılım düzeyleri gibi birtakım faktörler turizme yönelik algılar ve turizme verilen destek üzerinde oldukça belirleyicidir. Bu kapsamda, yerleşiklerin turizmin bölgedeki olumlu ve olumsuz etkilerine yönelik algıları, topluluklarına bağlılıkları ve turizm planlama ve karar süreçlerine katılım düzeyleri destinasyon planlama ve karar vericileri tarafından dikkatle değerlendirilmesi gereken kritik konular arasındadır. Tüm bu nedenlerden ötürü bu çalışma topluluğa bağlılık ve topluluk katılımının turizmin yerel halk tarafından algılanan sosyo-kültürel etkileri (sosyo-kültürel faydaları ve maliyetleri) ve turizme yönelik destek üzerindeki etkisini incelemeyi amaçlamaktadır. Bu kapsamda basit tesadüfi örnekleme yöntemiyle Mardin yerel halkından 400 kişiye ulaşılmıştır. Verilerin analizinde yapısal eşitlik modelinden faydalanılmıştır. Araştırma sonucunda; topluluğa bağlılık ve topluluk katılımının turizmin algılanan sosyo-kültürel faydaları ve turizme verilen destek üzerinde anlamlı ve pozitif bir ilişkisi bulunmuştur. Bunun yanı sıra topluluğa bağlılığın algılanan sosyo-kültürel maliyetler üzerinde anlamlı ve negatif bir etkisi görülürken, topluluk katılımının algılanan sosyo-kültürel maliyetler üzerinde herhangi bir etkisi görülmemiştir. Son olarak, algılanan sosyo-kültürel faydaların turizme verilen destek üzerinde anlamlı ve pozitif, algılanan sosyo-kültürel maliyetlerin ise turizme verilen destek üzerinde anlamlı ve negatif etkisi olduğu bulunmuştur.

Anahtar Kelimeler: sosyo-kültürel fayda, sosyo-kültürel maliyet, topluluğa bağlılık, topluluk katılımı, turizm desteği.

Abstract

The sustainable development of tourism in a region depends on the perceptions of the society about the effects of tourism and the support they give to tourism in line with these perceptions. A number of factors, such as local people's community attachment and their level of participation in tourism planning and decision-making processes, are highly determinative on tourism perceptions and support for tourism. In this context, the perceptions of the

locals about the positive and negative effects of tourism in the region, their community attachment and their level of participation are among the critical issues that should be carefully evaluated by destination planning and decision makers. For all these reasons, this study aims to examine the impact of community attachment and community participation on tourism's perceived socio-cultural impacts (socio-cultural benefits and costs) and support for tourism by local people. In this context, 400 people from the local people of Mardin were reached by simple random sampling method. Structural equation model was used in the analysis of the data. As a result of the research; community attachment and community participation have been found to have a significant and positive relationship on the perceived socio-cultural benefits of tourism and the support for tourism. In addition, community attachment has a significant and negative effect on perceived socio-cultural costs, while community participation has no effect on perceived socio-cultural costs. Finally, it was found that the perceived socio-cultural benefits had a significant and positive effect on the support for tourism, and the perceived socio-cultural costs had a significant and negative effect on the support for tourism.

Keywords: socio-cultural benefits, social-cultural costs, community attachment, community participation, support for tourism.

Giriş

Turizm bir bölgeye birçok olumlu sosyo-kültürel fayda sağlarken, aynı bölgede pek çok olumsuz sosyo-kültürel etkiye de yol açabilir (Nunkoo, 2016, 589). Turizm, kültürlerini birbirleriyle paylaşan ev sahibi topluma ve ev sahibi toplumu ziyaret eden turistlere pek çok fayda sağlayabilir (Besculides vd., 2002, 303). Turizmin, farklı uluslar arasında karşılıklı duyarlılığın ve iyi ilişkilerin geliştirilmesi, turistik destinasyonların geleneksel kültürünün korunması ve yerel halkın eğitim ve refah düzeyinin artırılmasına yardımcı olunması gibi birtakım olumlu sosyo-kültürel etkileri mevcuttur. Tüm bunların yanı sıra turizm, turistik destinasyonlarda yaşam kalitesinin artması, yerel halkın turizme katılımının teşvik edilmesi, toplumda özgüven ve gurur duygunun oluşmasında da etkilidir (Akdu ve Odemis, 2018, 35). Ancak turizm bir toplumda kültürün metalaşması, suçta artış, fahişelik, aşırı kalabalık, bölge sakin-

lerinin faydalandığı imkanların kaybolması, geleneksel yerleşim yerlerinin yer değiştirmesi, uyuşturucu kullanımı, alkolizm, vandalizm ve aile yapılarının parçalanması gibi olumsuz sosyo-kültürel etkilere de sahip olabilir (Bello vd., 2017, 4).

Yerel halkın turizm gelişimine desteği, sürdürülebilirlik için bir ön koşul olarak görülmektedir. Sürdürülebilir turizmin gelişmekte olan yerel toplulukların temel ihtiyaç ve endişelerini ele alması gerektiği önermesine dayanmaktadır (Nunkoo - So, 2015, 1). Ev sahibi toplum açısından, bir destinasyondaki turizm gelişiminin başarısı, yerel halkın turizm etkilerini nasıl algıladığı ve desteklediği ile ilişkilidir. Yerel halkın turizmin etkilerini ve faydalarını olumlu algıladığı veya deneyimlediği durumlarda, turizmin gelişimini daha fazla destekleme eğilimleri bulunmaktadır. Bu nedenle, turizm planlaması ve gelişimi için yapılacak çalışmalara başlanmadan önce, bölge sakinlerinin görüşlerinin ve isteklerinin anlaşılmasına öncelik verilmelidir (Adongo vd., 2017, 86).

Günümüz ve gelecekteki turizm proje ve programların başarılı bir biçimde sürdürülmesi, geliştirilmesi ve pazarlanması açısından yerel halkın turizmin etkilerine yönelik algı ve tutumlarının önemli bir planlama ve politika değerlendirme aracı olması muhtemeldir (Ap, 1992, 665). 1970'li yıllardan bu yana, bölge sakinlerinin turizmin toplulukları üzerindeki etkilerine yönelik tutumları ve algıları, turizm endüstrisi yöneticileri, politika yapımcılar ve akademisyenler tarafından geniş bir şekilde analiz edilmiştir (Brida vd., 2011, 2).

Sürdürülebilir turizm gelişimi, yerel aktörlerin planlamadan uygulamaya kadarki süreç boyunca kilit rol oynadığı destinasyonlarda bulunan tüm paydaşların desteğine bağlıdır (Morales vd., 2018, 173). Yerel halk, turizm destinasyonlarının önemli bir parçasıdır ve olumlu tutumları destinasyonların başarısına katkıda bulunabileceğinden, yerel halkın turizm gelişimine yönelik tutumlarının daha derinden anlaşılması gerekmektedir (Campon- Cerro vd., 2017, 1). Yerel toplulukların, ziyaretçilerin veya gerçekleşen turistik faaliyetin kendisinde bir fayda bulduklarında, bölgelerindeki turizmin gelişimine daha fazla destek vermeleri beklenmektedir (Morales vd., 2018, 175). Bu nedenle turizmin bir toplumda başarılı bir şekilde sürdürülebilmesi için topluluk çapında katılım ve ev sahiplerinin turizme yönelik algılarının sürekli değerlendirilmesi gerekmektedir (Sheldon - Abenoja, 2001, 436). Topluluk katılımı tu-

rizmin olumlu etkilerini arttırıp, olumsuz etkilerini azaltarak sürdürülebilir turizm gelişiminde önemli bir rol oynamakta ve sürdürülebilir turizm gelişimine verilen destek seviyesini etkileyen en kritik faktörlerden biri kabul edilmektedir (Lee, 2013, 37-39). Topluluk katılımında turizmle daha fazla ilgilenenlerin sektörden daha fazla fayda görmeleri ve dolayısıyla daha fazla destekleyici olmaları beklenmektedir (Rua, 2020, 170). Topluluğa bağlılık ise ev sahibi yerel halkın topluluklarına karşı tutumlarını değerlendirmek için kullanılan bir yapıdır (Gursoy - Rutherford, 2004, 501; Lee, 2013, 38) ve genel olarak ev sahiplerinin buldukları destinasyonla bağını ifade etmektedir. Topluluğa bağlılık yerel halkın destinasyonlardan elde ettikleri avantajlar nedeniyle destinasyonların sürdürülebilir gelişimini korumak için onları daha fazla harekete geçirmeye sevk edebilir (Than vd., 2020, 363). Gursoy ve Rutherford (2004) ve Lee (2013) gibi pek çok yazar topluluğa bağlılığın, yerel halkın turizme karşı tutumlarını, turizmin etkilerini algılamasını ve turizm gelişimine verdikleri desteklerini etkileyen faktörlerden biri olduğunu belirtmiştir.

Geçmişten günümüze farklı etnik grupları bünyesinde bulunduran ve medeniyetler şehri olarak anılan Mardin bu farklı etnik grupların yaşam tarzı ve inançları ve farklı kültürleri nedeniyle kültürel açıdan zengin bir şehirdir. Mardin arkeolojik, tarihi, mimari ve etnografik değerleri oldukça fazla bünyesinde barındırmakta ve turistik bir destinasyon olarak turistler tarafından ziyaret edilmektedir (Atsız - Kızıllırmak, 2007, 31). Mardin şehri kültür turistlerine sunulabilecek değerleriyle günümüzde turizmde önemli bir rol oynamaya başlamış ve sahip olduğu tarihi ve kültürel unsurlarıyla ilgi çekici bir destinasyon haline gelmiştir (Günel, 2005, 98; Toprak, 2015, 201). Bu nedenle Mardin Türkiye'nin en önemli kültürel destinasyonların biri olarak görülmektedir (Kızıllırmak - Atsız, 2017, 27). Son yıllarda Mardin'i ziyaret eden turist sayısı oldukça artış göstermekle birlikte şehrin sahip olduğu doğal, kültürel ve tarihi zenginliklerin farkına varılmış ve şehre yapılan yatırım ve tanıtımlar artmaya başlamıştır (Ataman, 2019, 43). Tüm bunlar göz önüne bulundurulduğunda bu çalışma Türkiye'de kültür turizminde en gözde şehirlerinden biri olan Mardin'de yaşayan yerel halkın topluluğa bağlılık ve topluluk katılımlarının turizmin algılanan sosyo-kültürel etkileri (sosyo-kültürel faydaları ve maliyetleri) ve turizme verilen destek üzerindeki etkisinin incelemeyi amaçlamaktadır.

1. Kavramsal Çerçeve

1.1. Sosyal Değişim Teorisi Temelinde Turizmin Sosyo-Kültürel Etkileri

Turizm büyük ölçüde yerel halkın iyi niyetine bağlı olduğundan, sektörün gelişimi, başarılı bir şekilde işleyişi ve uzun vadede sürdürülebilirliğinin sağlanabilmesi için yerel halkın desteği hayati bir önem taşımaktadır (Brida vd., 2014, 38). Turizm, ev sahibi toplum üzerinde hem olumlu hem de olumsuz sonuçlara neden olabilir (Besculides vd., 2002, 303). Turizmin etkileri genel olarak ekonomik, sosyo-kültürel ve çevresel olmak üzere 3 grupta sınıflandırılabilir (Andereck vd., 2005, 1057; Garcia vd., 2015, 34). Bu üç kategoriden her biri kendi içinde olumlu ve olumsuz etkileri içermektedir (Enemuo - Oduntan, 2012, 31).

Yerleşiklerin turizm etkilerine yönelik tutumları üzerine yapılan araştırmalar 70'li yıllara kadar uzanmaktadır. Bu araştırmalar yıllar içinde kapsam ve sayı olarak artış göstermiştir (Kuvan - Akan, 2005, 693). Yerel toplulukların turizmin maliyetlerinin faydalarından daha ağır bastığını algılaması durumunda, turizme verdikleri desteği geri çekecekleri ve böylece sektörün gelecekteki başarısını ve gelişimini tehdit edecekleri yaygın olarak öne sürülmektedir (Sharples, 2014, 37). Bir topluluğun turizme aktif desteği, endüstrinin sürdürülebilir gelişimi için bir ön koşuldur. Yerel halkın isteklerinin ne ölçüde karşılandığı ve görüşlerinin ne derece dikkate alındığı, onların hem turizm gelişimine verdikleri destek hem de ziyaretçileri bölgelerinde kabul edebilirliklerinde belirleyici bir rol oynamaktadır. Ev sahibi toplumun turizm hakkındaki görüşlerinin değerlendirilmesiyle, endüstrinin olumsuz etkileri en aza indirilebilir ve uygun politikalar devreye sokulabilir. Bu nedenle yerel halkın turizme karşı tutumları turizm geliştirme politikaları üzerinde önemli bir etkiye sahiptir (Nunkoo, 2016, 589).

Sosyal değişim teorisi (SDT), insan davranışının veya sosyal etkileşimin, özellikle ödüller ve maliyetler olmak üzere somut ve soyut bir faaliyet alışverişi olduğu fikrine dayanmaktadır (Nunkoo, 2016, 590). SDT, bölge sakinlerinin turizme desteğini araştırmada en yaygın kullanılan teori olmuştur. Araştırmacılar, bu tür ilişkilerin turizmin gelişimine karşı sakinlerin tepkilerini nasıl şekillendirdiğini anlamak amacıyla, yerel topluluklar ve turizm endüst-

risi arasındaki bir deęişim ilişkisi bağlamında çoęunlukla bu teoriyi kullanmışlardır. SDT, ev sahibi toplumun turizm mübadelelerine dahil olma, bu mübadeleleri sürdürme ve mübadeleden kopma süreçlerini özetlemektedir (Nunkoo - So, 2015, 1).

Sosyal deęişim teorisinde ilk ve en yaygın yaklaşım maliyet-fayda yaklaşımıdır. Bu yaklaşımı takip eden çalışmalar, turizmin potansiyel etkilerini maliyetler (olumsuz etkiler) ve faydalar (olumlu etkiler) olmak üzere iki boyutta sınıflandırmaktadır. Maliyet-fayda yaklaşımını bensemsen çalışmalarında turizmin etkileri olumlu ekonomik, olumsuz ekonomik, olumlu sosyo-kültürel, olumsuz sosyo-kültürel, olumlu çevresel ve olumsuz çevresel olarak ya da basitçe maliyetler ve faydalar olarak sınıflandırılmıştır (Stylidis vd., 2014, 261-262). Turizm perspektifinden bakıldığında sosyal deęişim teorisi, sakinlerin turizmin bir sonucu olarak maliyetleri ve faydaları incelemeleri ve bunun sonucunda deęerlendirmeleri olumluysa, endüstriye karşı tutumlarının da olumlu olacağı anlamına gelmektedir. Bu nedenle, turizmin olumsuz (maliyetler) etkilerinden çok olumlu etkiler (faydalar) algılayan sakinlerin deęişimi desteklemesi muhtemeldir (Brida vd., 2014, 41).

Turizmin sosyo-kültürel yönleri, ev sahibi toplumu büyük ölçüde etkilemektedir (Adongo vd., 2017, 88). Bu etkiler, ev sahibi toplum olan yerel halk ile turistler arasındaki etkileşimlerden kaynaklanmaktadır. Sosyo-kültürel etkiler hem olumlu hem de olumsuz yönlerin bir karışımını içermeye eğilimindedir ve hem ev sahiplerini hem de konukları etkilemektedir (Mbaiwa, 2005, 165). Araştırmacılar turizmin küresel barışı teşvik etmesi, yerel geleneklerin canlandırılması, kültürel eserlerin, etkinliklerin, geleneklerin ve mimarinin korunması, kadınların sosyal statüsünün yükselmesi, yerel bir kimliğin oluşturulması gibi olumlu etkileri; geleneksel kültürde deęişim, suç oranlarının artması, arazi deęerleri ve satışlarının artması, sosyal yapının bozulması ve yerel halkın geleneksel otorite ve inançlarının aşağılanması, yerel kültürün ticarileştirilmesi, aşırı kalabalık, suç, fuhuş, boşanma oranları, kumar ve dięer sosyal hastalıklardaki artış, dini ve sosyal deęerlerinin bozulması gibi olumsuz etkileri olduğunu belirtmişlerdir (Gursoy - Rutherford, 2004, 499; Chuang, 2010, 1314; Adongo vd., 2017, 88; Bello vd., 2017, 4). Örneğin Kolawole vd. (2017, 73-81) turizmin sosyo-kültürel etkileri ile yerel halkın yaşam kalitesi arasında pozitif ilişki olduğunu ortaya çıkararak insanların turizmin sosyo-

kültürel faydalarını ne kadar çok algırlarsa, toplumdaki yaşam kalitelerinde bir iyileşme algılama olasılıklarının da o kadar yüksek olacağı sonucuna ulaşmıştır. Yapılan çalışmada ayrıca turizmin bölgede kültürel etkinliklerin artması, kültürün korunmasını ve kültürel kimliğin teşvik edilmesini gibi olumlu etkilerinin yanı sıra aşırı kalabalık, suç, fuhuş, uyuşturucu kullanımı ve cinsel hastalıklarının artması gibi olumsuz etkilerinin olduğu da ortaya çıkarılmıştır. Brida vd. (2014, 37-47) İtalya'nın Trento ilçesinde bulunan Folgaria'da gerçekleştirdikleri bir araştırmada turizmin yerel halk için rekreasyonel tesisleri arttırması gibi olumlu, yaşam kalitesinin düşmesi, suç oranlarında artış gibi olumsuz sosyo-kültürel etkileri olduğunu bulmuştur.

1.2. Topluluğa Bağlılık

Topluluğa bağlılık, bir kişinin tutumunun duygusal, bilişsel ve isteğe bağlı (yani davranışsal) alanlarını yansıtan çok yönlü psikolojik bir süreçtir (Lee, 2013, 38). Topluluğa bağlılık, insanların bir yer hakkındaki duygularını ifade etmektedir (Adongo vd., 2017, 89). McCool ve Martin (1994, 30) topluluğa bağlılığı kavramsal olarak, "kişinin topluma sosyal katılımının ve entegrasyonunun boyutu ve topluma yönelik etki veya duygusu" şeklinde tanımlamıştır. Bu nedenle topluluğa bağlılık, insanların topluluğa karşı güçlü olumlu duyguları, kökleri ve aidiyetleri olarak açıklanabilir (Eslami vd., 2019, 1063). Gursoy vd. (2002, 86) ise topluluğa bağlılığın, arkadaşlıklar, duygular ve sosyal katılım gibi sosyal bağların düzeyi olarak tanımlanabileceğinden bahsetmiştir.

Turizm perspektifinden bakıldığında topluluğa bağlılık, ev sahibi toplumun topluluklarına karşı tutumlarını değerlendirmek için kullanılan bir yapıdır (Lee, 2013, 38). Ev sahiplerinin topluluklarına karşı tutumlarında, karmaşık bir değerlendirme yapısı olabilir (Sher vd., 2015, 134). Bir kişinin bir topluluğa bağlı olabilmesi için o yeri takdir etmesi, değer vermesi, ona sadık olması ve onunla özdeşleşmesi gerekmektedir. Bu nedenle, topluluğa bağlılık, yerel halkın topluluklarındaki değişikliklere veya gelişmelere karşı algılarını ve tutumlarını etkilemede önemli bir rol oynamaktadır (Nicholas vd., 2009, 395). Topluluğa bağlılığı, etki, anlam, duygu, somut olmayan değerler ve destinasyon sakinlerinin bağlantısı da dahil olmak üzere, yerel halkın destinasyonla uyumu olarak tanımlamak mümkündür. Bu açıdan bakıldığında topluluğa

bağlılık, destinasyona bağlılığı, destinasyonun özelliklerini ve destinasyon sakinlerinin destinasyonla duygusal bağını ifade etmektedir. Topluluğa bağlılık, bölge sakinlerinin turizm destinasyonlarından elde edilen faydaları algılamasıyla ilgilidir. Yerel halkın topluluklarına olan bağlılıkları, destinasyonlardan elde ettikleri avantajlar nedeniyle destinasyonların sürdürülebilir gelişimini korumak için onları daha fazla harekete geçirmeye sevk edebilir (Than vd., 2020, 363).

Araştırmacılar topluluğa bağlılığın genel olarak, toplulukta yaşama ve/veya doğma ve/veya büyüme, ikamet süresi, mülk sahipliği, geniş aile gibi çeşitli şekillerde ölçüldüğünü belirtmişlerdir (McCool - Martin, 1994; 30; Andereck ve Nyaupune, 2011, 249; Brida vd., 2011, 6; Brida vd., 2014, 42; Sharpley, 2014, 4; Garcia vd., 2015, 36; 30). Örneğin, Andereck ve Nyaupune (2011, 249) topluluğa bağlılığın "çoğunlukla bir toplulukta yaşama ve/veya bir toplulukta doğmuş olma süresinin uzunluğu" olarak ölçüldüğünü belirtmiştir. Turizm araştırmalarında, topluluk bağlılık, turizm gelişimine verilen destek üzerinde etkiye sahip olan önemli bir unsur olarak kabul edilmekte ve toplulukların turizm etkilerine ilişkin algıları ve turizme ilişkin tutumları üzerindeki etkilerini incelemek için turizme destek modellerinde kullanılmaktadır (Eslami vd., 2019, 1063). Benzer şekilde Gursoy ve Rutherford (2004, 501) topluluğa bağlılığın, insanların turizmin etkilerini algılamasını ve onların desteğini etkileyen faktörlerden biri olduğunu belirtmiştir.

Topluluğa bağlılık ile ilgili literatürde çeşitli yazarlar tarafından pek çok çalışma yürütülmüştür (Um - Crompton, 1987; McCool - Martin, 1994; Gursoy vd., 2002; Gursoy - Rutherford, 2004; Andereck vd., 2005; Kuvan - Akan, 2005; Nicholas vd., 2009; Brida vd., 2011; Latkova - Vogt, 2012; Lee, 2013; Adongo vd., 2017; Campon- Cerrro vd., 2017; Morales vd., 2018; Eslami vd., 2019; Than vd., 2020).

McCool ve Martin (1994, 29-31) kişinin bir toplumda ne kadar uzun süre yaşıyorsa o topluma o kadar bağlı olduğunu belirtmiştir. Yazarlar topluluğa bağlılığa dair gerçekleştirdikleri araştırmalarında ikamet süresi ve bağlılık arasında önemli bir ilişki bularak toplumlarına güçlü bir şekilde bağlı olan kişilerin daha az bağlı olan kişilere kıyasla turizmin olumlu etkilerini (faydalarını) daha fazla algıladıkları ve turizmin olumsuz etkileri (maliyetleri) husu-

sunda ise daha fazla endişe duyduklarını ortaya çıkarmışlardır. Benzer şekilde, Um ve Crompton (1987, 28) gerçekleştirdikleri bir çalışmada topluluğa bağlılığı ikamet yılları, doğum yeri ve miras açısından tanımlamış ve yerel halk doğum yeri, miras ve ikamet yılı açısından topluluklarına ne kadar çok bağlıysa, turizmin toplulukları üzerindeki etkilerini de o kadar az olumlu algıladıklarını ortaya çıkarmıştır.

Brida vd. (2011, 11-13) gerçekleştirdiği bir çalışmada topluluğa bağlılığı yerli olanlar ve olmayanlar olarak iki farklı şekilde ölçmüştür. Çalışmada, yerli sakinlerin inşaat tesislerinin çevreyi tahrip ettiğine dair önermeye yerli olmayanlara göre daha fazla katılım gösterdiklerini bulunmuş ve bunun sebebinin yerlilerin yıllar içinde büyük değişiklikler görmeleri ve mevcut durumu karşılaştırmalarından kaynaklanabileceği ileri sürülmüştür. Çalışmada ayrıca yerli sakinlerin turizmin sosyo-kültürel etkileri ile ilgili olarak dünyanın her yerinden ve yurtdışından gelen turistlerle tanışma deneyimini yerli olmayan kişilere kıyasla daha değerli buldukları da ortaya çıkarılmıştır.

Adongo vd. (2017, 86-101) Hoi An bölgesinde yürüttükleri bir çalışmada turizmin olumlu sosyo-kültürel etkileri ile turizmden algılanan faydalar arasında pozitif, olumsuz sosyo-kültürel etkileri ile algılanan faydalar arasında ise negatif bir ilişki bulunmuştur. Böylece çalışmada daha olumlu sosyo-kültürel etkiler algılayan sakinlerin fayda algılama olasılıklarının daha fazla, daha olumsuz sosyo-kültürel etkiler algılayan sakinlerin ise fayda algılama olasılıklarının daha az olduğunu ortaya çıkarılmıştır. Çalışmada topluluğa bağlılık ve turizm etkileri arasındaki ilişki incelendiğinde, daha olumlu ekonomik etki algılayan sakinlerin topluluklarına bağlılıklarının daha yüksek, daha olumsuz çevresel etki algılayan sakinlerin ise topluluklarına bağlılıklarının daha düşük olduğu ortaya çıkarılmıştır. Çalışmada ayrıca topluluğa bağlılık ve turizm gelişimine destek arasında pozitif ilişki bulunmuş ve topluluklarına daha güçlü bir bağlılığı olan sakinlerin, turizme gelişimine yönelik olumlu bir eğilime sahip olduğunu ortaya çıkarılmıştır.

Andereck vd. (2005, 1071) topluluğa bağlılığı kişilerin çocukken Arizona'da yaşayıp yaşamadığı ve Arizona'da yaşanan sürenin uzunluğu olarak iki şekilde ölçmüş ve topluluğa bağlılığın turizmin etkilerine dair algılarla negatif ilişkili olduğuna dair herhangi bir kanıt bulamamıştır. Yazarlar bunun

sebebinin topluluklarına güçlü bir şekilde bağlı olan bölge sakinlerinin gelecekleri ile daha fazla ilgilenmeleri, bölgede turizmin gelişip güçlendiğini ve turizmin bölge için bir rol oynayabileceğini hissetmek istemeleri olabileceğini savunmuştur.

Gursoy vd. (2002, 86-94) topluluğa bağlılık ile turizmin algılanan faydaları arasında pozitif, topluluğa bağlılık ile turizmin algılanan maliyetleri arasında negatif ilişki olduğunu öne sürmüştür ancak bağlılık ile algılanan fayda ve maliyetler arasında herhangi bir ilişki bulamamıştır. Benzer şekilde Rua (2020, 176-178) topluluğa bağlılık ile algılanan faydalar ve turizme yönelik destek arasında pozitif bir ilişki bulurken, algılanan maliyetler ile arasında ise herhangi bir ilişki bulamamıştır.

Latkova ve Vogt (2012, 60) ABD'nin Orta Batı bölgesinde bulunan S, T ve E ilçelerinde gerçekleştirdiği bir araştırmada S ve T ilçelerinde topluluklarına daha bağlı olan sakinlerin turizmin olumlu etkilerini daha fazla algıladığını ortaya çıkarmıştır.

Eslami vd. (2019, 1067-1073) Malezya'nın Langkawi Adası'nda bulunan yerel sakinler üzerinde yürüttüğü bir araştırmada topluluğa bağlılığın turizmin algılanan ekonomik-sosyo-kültürel ve çevresel etkileri üzerinde pozitif bir etkiye sahip olduğunu bularak, toplumlarına daha bağlı bireylerin turizmin ekonomik-sosyo-kültürel ve çevresel etkilerini daha olumlu bulduklarını ortaya çıkarmıştır.

Gursoy ve Rutherford (2004, 508-510) topluluğa bağlılık ile turizmin algılanan sosyal maliyetleri, kültürel faydaları, kültürel maliyetleri ve turizme verilen destek arasında herhangi bir ilişki bulamamıştır. Ancak yazarlar topluluğa bağlılık ile turizmin algılanan ekonomik ve sosyal faydaları arasında pozitif bir ilişki olduğu sonucuna ulaşarak toplumlarına daha bağlı bireylerin turizmin olumlu ekonomik ve sosyal etkilerini algılama olasılıklarının daha yüksek olduğunu ortaya çıkarmıştır.

Kuvan ve Akan (2005, 702) Antalya bölgesinde yürüttükleri bir araştırmada Belek doğumlu olmayan kişilerin Belek doğumlu olan kişilere kıyasla turizmin bölgedeki olumlu ve olumsuz etkilerini daha fazla algıladıkları sonucuna ulaşmışlardır. Benzer şekilde, Snaith ve Haley (1999, 601) ikamet süre-

si ne kadar kısa olursa turizmin hem olumlu hem de olumsuz etkilerinin farkına varma olasılığının arttığını bulmuştur.

Than vd. (2020, 361-366) topluluk bağlılığının, turizmin algılanan faydaları üzerinde olumlu bir etkiye sahip olduğunu bulmuş ve hem topluluğa bağlılık hem de algılanan faydaların sürdürülebilir destinasyon gelişimini doğrudan etkilediğini ortaya çıkarmıştır.

Lee (2013, 42-43) topluluğa bağlılığın turizmin algılanan faydalarını doğrudan olumlu, sürdürülebilir turizm desteğini ise dolaylı ve olumlu bir şekilde etkilediğini bulmuş ve topluluklarına daha fazla bağlı insanların sürdürülebilir turizmi daha fazla desteklediklerini ortaya çıkarmıştır. Çalışmada topluluğa bağlılık ile algılanan maliyetler arasında ise herhangi bir ilişki bulunamamıştır.

Campon- Cerro vd. (2017, 12) topluluğa bağlılık ile turizmin algılanan etkileri ve turizme verilen destek niyeti arasında pozitif ilişki bularak, topluluklarına güçlü bir şekilde bağlı olan sakinlerin turizm gelişiminin faydaları konusunda daha bilinçli olduklarını ve turizmi sürdürülebilir bir şekilde geliştirme konusunda da o kadar destekleyici oldukları sonucuna ulaşmıştır.

Nicholas vd. (2009, 405) PMA korunan alanında yürüttüğü bir çalışmada topluluğa bağlılığın hem PMA'da sürdürülebilir turizm desteği ve hem de Dünya Alanı olarak PMA desteği üzerinde doğrudan bir etkiye sahip olduğu sonucuna ulaşmıştır.

Morales vd. (2018, 173-80) toplum bağlılığının sürdürülebilir turizm gelişimi için destek üzerinde olumlu bir etkisi olduğunu ortaya çıkarmıştır.

1.3. Topluluk Katılımı

Topluluk katılımı, sürdürülebilir turizm gelişiminin temel yapı taşı olarak kabul edilmektedir (Nicholas vd., 2009, 396). Topluluk katılımı, yerel halkın kendi yaşamlarıyla ilgili sorunları topluluklarıyla paylaşmaya ne ölçüde dahil olduklarını tanımlamaktadır (Lee, 2013, 39). Turizmin bir toplumda sürdürülebilir olması ve gelişiminin yerel karakter ve değerlerle tutarlı kalmasını sağlamak için topluluk çapında katılım ve sakinlerin algılarının sürekli değerlendirilmesi gereklidir (Sheldon - Abenoja, 2001, 436). Bu nedenle topluluk katılımı, sürdürülebilir turizm gelişimi için destek seviyesini etkileyen kritik

faktörlerden biri olarak kabul edilmektedir (Lee, 2013, 37). Pek çok yazar topluluk katılımını turizmin olumlu etkilerini arttırıp, olumsuz etkilerini azaltarak bir topluluğun değerini artırabileceğini ve bu sayede turizmin gelişmesinde önemli bir rol oynadığını belirtmiştir (Boonsiritomachai - Phonthanukitithaworn, 2019, 5; Lee, 2013, 39).

Genel olarak turizm endüstrisine daha fazla dahil olan vatandaşlar, olmayanlara göre turizmden daha olumlu etkiler algılamaktadır. Bu durum yerel yönetimlerin daha katılımcı yaklaşım benimsemelerinin turizme karşı daha olumlu tutumların geliştirilmesine ve sürdürülmesine yardımcı olabileceğini göstermektedir. Bu nedenle, turizm sektörüyle daha fazla ilgilenenlerin sektörden daha fazla fayda görmeleri ve dolayısıyla daha fazla destekleyici olmaları beklenmektedir (Rua, 2020, 170). Yerel toplumu yönetim ve karar alma süreçlerine dahil etmek, toplumu turizmi yerel ekonomiye yönlendirme ihtiyacı konusunda ikna edebilir (Sher vd., 2015, 134). Sürdürülebilir turizm gelişiminin sağlanması ve turizmin faydalarının yerel düzeyde muhafaza edilebilmesi için, destinasyonda bulunan yerel halkın, turizm planlama ve yönetim uygulamalarına katılması teşvik edilmelidir (Xu vd., 2019, 1239).

Topluluk katılımı, ortak hedeflere ulaşmak, yerel topluluklarını geliştirmek ve bireysel çıkarları gözetmek amacıyla topluluk üyeleri arasındaki işbirliğini içerir. Turizm gelişimi bağlamında topluluk katılımı, toplumun turizm gelişiminin sadece pasif alıcıları olmaktan ziyade turizm gelişiminin yönünü etkilediği süreci ifade etmektedir. Topluluklar, topluluk içindeki bireyler arasında bağlantılar kurmayı içerdiğinden, bu ilişkiler topluluk üyeleri arasında bir aidiyet, güven ve güvenilirlik duygusu yaratmaya yardımcı olur. Topluluk katılımı aynı zamanda sakinlerin ihtiyaçları ve çıkarları, yaşam kalitelerinin iyileştirilmesi ve ekonomik kalkınmanın teşvik edilmesi arasındaki çatışmaları da çözebilir (Jaafar vd., 2015, 3).

Topluluk katılımı ile ilgili literatürde çeşitli yazarlar tarafından pek çok çalışma yürütülmüştür (Nicholas vd., 2009; Lee, 2013; Boonsiritomachai - Phonthanukitithaworn, 2019; Wang vd., 2021). Örneğin, Lee (2013, 42-44) topluluk katılımının turizmin algılanan faydaları üzerinde doğrudan ve olumlu, sürdürülebilir turizm desteği üzerinde ise dolaylı ve önemli bir etkisi olduğu

nu bulmuş, algılanan maliyetler üzerinde ise herhangi bir etkisini bulamamıştır.

Nicholas vd. (2009, 403) PMA korunan alanında yürüttüğü bir araştırmada topluluğa katılımın PMA algısı, PMA'da sürdürülebilir turizm desteği ve Dünya Alanı olarak PMA desteği üzerinde herhangi bir etkisi olmadığı sonucuna ulaşmıştır. Benzer şekilde Wang vd. (2021, 1) toplum katılımının, bölge sakinlerinin turizm gelişimine desteğini olumlu yönde etkilediğini bulmuştur.

Boonsiritomachai ve Phonthanukitithaworn (2019, 9) topluluk katılımının, bölge sakinlerinin spor turizminin sosyo-kültürel, ekonomik ve çevresel etkilerine yönelik algılarını etkilemede etkili olduğunu ancak spor turizminin gelişimine verdiği destek üzerinde doğrudan önemli bir etkisinin olmadığı sonucuna ulaşmıştır.

2. Yöntem

2.1. Araştırma Amacı ve Önemi: Araştırma Mardin'de yaşayan yerel halkın topluluğa bağlılık ve topluluk katılımlarının, turizmin algılanan sosyo-kültürel etkileri ve turizme verilen destek üzerindeki etkisini incelemeyi amaçlamaktadır. Mardin kültür turizminde Türkiye'nin en önemli şehirlerinden biridir ve her geçen yıl daha fazla turist ağırlamaya başlamıştır (Günel, 2005: 98; Kızılırmak - Atsız, Ataman, 2019, 43). Bir toplumda turizmin başarılı bir şekilde sürdürülebilmesi için ev sahibi yerel halkın turizme yönelik algılarının sürekli değerlendirilmesi gerekmektedir (Sheldon - Abenoja, 2001, 436). Ev sahibi toplum açısından, bir destinasyondaki turizm gelişiminin başarısı, yerel halkın turizm etkilerini nasıl algıladığı ve desteklediği ile ilişkilidir (Adongo vd., 2017, 86). Pek çok yazar topluluğa bağlılığın, yerel halkın turizme karşı tutumlarını, turizmin etkilerini algılamasını ve turizm gelişimine verdikleri desteklerini etkileyen faktörlerden biri olduğunu belirtmiştir (Gursoy - Rutherford, 2004; Lee, 2013). Benzer şekilde topluluk katılımı turizmin olumlu etkilerini artırıp, olumsuz etkilerini azaltarak bir topluluğun değerini arttırabilir ve bu sayede turizmin gelişmesinde önemli bir rol oynayabilir (Lee, 2013, 39; Boonsiritomachai - Phonthanukitithaworn, 2019, 5). Tüm bunlar göz önünde bulundurulduğunda bu çalışma Türkiye'nin kültür turizminde en önemli şehirlerinden biri haline gelen Mardin'de yaşayan yerel halkın topluluğa bağlılık seviyeleri, turizm karar süreçlerine katılım düzeyleri, turizmin

algılanan sosyo-kültürel etkileri ve turizm gelişimine verdikleri desteğe yönelik görüşlerinin tespit edilebilerek bölgedeki turizm planlama ve gelişim faaliyetlerinin daha etkin ve verimli bir şekilde yürütülebilmesi, bölge turizmine yönelik eksikliklerin tespit edilebilerek bu yönde çalışmaların yapılması ve Mardin turizmin sürdürülebilir bir şekilde yönetilebilmesi açısından önem arz etmektedir.

2.2. Evren, Örneklem ve Araştırma Modeli: Araştırma nicel araştırma yöntemi kullanılarak gerçekleştirilmiştir. Araştırma evrenini Mardin İli'nde yaşayan yerel halk oluşturmaktadır. Araştırmada Mardin İli'nin seçilmesinin nedeni Mardin'in kültür turizminde Türkiye'nin en önemli şehirleri arasında yer alması ve şehre gelen turist sayısının her geçen gün artmasıdır. Bölgede bundan sonra gerçekleştirilecek olan planlama ve gelişim çalışmalarının daha etkin ve verimli bir şekilde yürütülmesi ve bölge turizminin sürdürülebilirliğine katkı sağlanabilmesi amacıyla yerel halkın topluluğa bağlılık seviyeleri, turizm karar alma süreçlerine katılım düzeyleri, turizmin sosyo-kültürel etkileri ve turizm gelişimine verdikleri desteğe yönelik görüşlerinin tespit edilmesi ihtiyacı doğmuştur. Mardin ilinin nüfusu 2022 yılına göre 870.374 kişidir (TUIK, t.y.). % 5 örnekleme hatasına göre 100.000 kişinin üzerinde ve 1.000.000 kişi arasında bulunan popülasyon büyüklükleri için örneklem büyüklüğü en az 384 kişi olarak belirlenmiştir (Yazıcıoğlu ve Erdoğan, 2004, 50). Benzer şekilde örneklem boyutu hesaplama programlarında ise %95 güven aralığı ve %5 hata payı ile gerekli örneklem boyutu ulaşılması gereken en az örneklem sayısı 384 kişi olarak hesaplanmıştır (Etikarastirma.com, t.y.; Karr, 2022; Medhesap.com, t.y.). Araştırmaya dair etik kurul formları 2023 yılı mart ayında üniversiteye teslim edilmiştir ve Makalede, veri toplama aşaması için gerekli etik kurulu belgesi Şırnak Üniversitesi Etik Kurul Daire Başkanlığı ve 02.05.2023 tarih E-74546226-050.03-66414 sayıyla düzenlenmiştir. Tüm bu bilgiler göz önünde bulundurularak araştırmada tüm yerel halka ulaşım zorluğu ve maliyet ve zaman sebebiyle basit tesadüfü örneklem yöntemi kullanılarak 3 Mayıs- 10 Mayıs 2023 tarihleri arasında 400 kişiye ulaşılmıştır.

İlgili yazın incelediğinde daha önce gerçekleştirilen çalışmalarda pek çok yazar tarafından topluluğa bağlılık ile algılanan faydalar arasında pozitif ilişki (Gursoy vd., 2002; Gursoy - Rutherford, 2004; Lee, 2013; Adongo vd., 2017; Than vd., 2020), algılanan maliyetler ile arasında negatif ilişki (Gursoy vd.,

2002; Gursoy - Rutherford, 2004; Lee, 2013; Adongo vd., 2017) ve turizme verilen destek ile arasında pozitif ilişki (Nicholas, 2009; Lee, 2013; Adongo vd., 2017; Morales vd., 2018; Than vd., 2020) olduğu ileri sürülmüştür. Benzer şekilde topluluk katılımı incelendiğinde, topluluk katılımı ile algılanan faydalar arasında pozitif ilişki (Lee, 2013; Sher vd., 2015), algılanan maliyetler ile arasında negatif ilişki (Lee, 2013; Sher vd., 2015) ve turizme verilen destek ile arasında pozitif ilişki (Nicholas vd., 2009; Lee, 2013; Wang vd., 2021) olduğu öne sürülmüştür. Algılanan fayda ve maliyetler ile turizme verilen destek arasındaki ilişki incelendiğinde, algılanan faydalar ile turizme verilen destek arasında pozitif ilişki, algılanan maliyetler ile turizme verilen destek arasında negatif ilişki (Gursoy vd. 2002; Gursoy - Rutherford, 2004; Nunkoo - Ramkissoon, 2012; Lee, 2013) olduğu öne sürülmüştür. Tüm bu çalışmalardan yola çıkılarak araştırmaya ilişkin hipotezler aşağıdaki şekilde kurulmuştur:

H1: Topluluğa bağlılığın turizmin algılanan sosyo-kültürel faydaları üzerinde anlamlı ve pozitif bir etkisi bulunmaktadır

H2: Topluluğa bağlılığın turizmin algılanan sosyo-kültürel maliyetleri üzerinde anlamlı ve negatif bir etkisi bulunmaktadır

H3: Topluluk bağlılığının turizme verilen destek üzerinde anlamlı ve pozitif bir etkisi bulunmaktadır

H4: Topluluk katılımının turizmin algılanan sosyo-kültürel faydaları üzerinde anlamlı ve pozitif bir etkisi bulunmaktadır

H5: Topluluk katılımının turizmin algılanan sosyo-kültürel maliyetleri üzerinde anlamlı ve negatif bir etkisi bulunmaktadır

H6: Topluluk katılımının turizme verilen destek üzerinde anlamlı ve pozitif bir etkisi bulunmaktadır

H7: Turizmin algılanan sosyo-kültürel faydalarının turizme verilen destek üzerinde anlamlı ve pozitif bir etkisi bulunmaktadır

H8: Turizmin algılanan sosyo-kültürel maliyetlerinin turizme verilen destek üzerinde anlamlı ve negatif bir etkisi bulunmaktadır.

Değişkenler arasındaki ilişkileri incleyen model Şekil 1’de gösterilmiştir. Kavramsal yapıda ve literatürde incelenen model uygun analiz teknikleri ile test edilmiştir.

Şekil 1: Araştırma Modeli

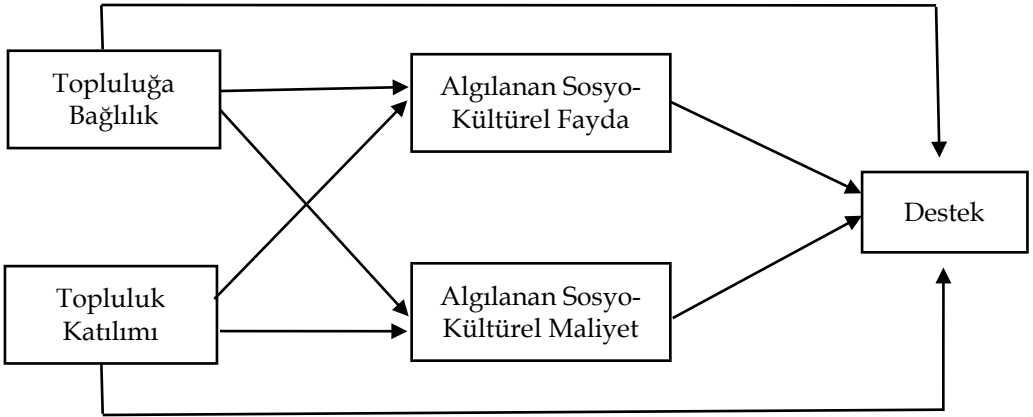

2.3. Veri toplama yöntemi: Araştırmada anket veri toplama tekniğinden yararlanılmıştır. Araştırmada turizmin yerel halk tarafından algılanan olumlu ve olumsuz sosyo-kültürel etkilerini (algılanan sosyo-kültürel faydaları ve maliyetlerini) ölçmek için Kuvan ve Akan (2005) ve Sharma ve Dyer (2009); topluluğa bağlılığı ölçmek için Lee (2013), topluluk katılımını ölçmek için Wang vd. (2021) ve turizme verilen desteği ölçmek için Nunkoo ve So (2015)’un çalışmalarında kullandıkları ölçekler uyarlanmıştır. Araştırmada 1= Kesinlikle Katılmıyorum’dan 5= Kesinlikle Katılıyorum’a kadar değişen puan aralıklarında 5’li likert tipi ölçek kullanılmıştır. Anket 5 bölümden oluşmaktadır. Anketin ilk bölümünde tanımlayıcı bilgilere ait sorular, ikinci bölümünde turizmin algılanan sosyo-kültürel fayda ve maliyetlerine dair sorular, üçüncü bölümünden topluluğa bağlılığa yönelik sorular, dördüncü bölümünde topluluk katılımına yönelik sorular ve son bölümde ise turizme verilen destek ile ilgili sorular yer almaktadır.

2.4. Veri Analiz Tekniği: Verilerin analizinde tanımlayıcı istatistiklerden, açımlayıcı faktör analizi, korelasyon analizi, güvenilirlik analizi, doğrulayıcı faktör analizi, yapısal eşitlik yol analizinden faydalanılmıştır. Tanımlayıcı istatistikler, güvenilirlik analizi, korelasyon analizi ve açımlayıcı faktör analizi için IBM Statistic 26 programı, doğrulayıcı faktör analizi ve yapısal eşitlik yol modeli için ise Amos 26 programı kullanılmıştır.

2.5. Geçerlilik ve Güvenilirlik: Araştırmada kullanılan ölçeklerin güvenilirlik düzeyleri Tablo 2’de gösterilmiştir (bkz. Cron). Bu doğrultuda ölçeklerin hepsinin güvenilirlik değerlerinin 0.90’nın üzerinde olduğu görülmüştür ve ölçeklerin oldukça güvenilir olduğu söylenebilir.

3. Bulgular

Katılımcıların demografik bilgilerine ilişkin bulgular Tablo 1’de gösterilmiştir. Bu doğrultuda araştırmaya katılan bireylerin %60.8’i gibi büyük bir çoğunluğu 18-35 yaş arasındaki bireylerden oluşmaktadır. Eğitim durumları bakımından katılımcıların çoğunluğu (%42) lise mezunudur. Gelir durumları bakımından katılımcıların %47,3’ ü 6000-11.999 TL arasında gelire sahiptir. İş faaliyeti bakımından katılımcıları %41.5’i serbest meslekte çalışmaktadır. İkamet bölgesi açısından katılımcıların çoğunluğu (%75.6) Artuklu ve Midyat ilçelerinde ikamet etmektedir. İkametgah süresi bakımından katılımcıların %64.3 ile büyük çoğunluğu 20 yıl ve üzerinden beri Mardin’de yaşamaktadır. Cinsiyet bakımından katılımcıların %80’i erkektir. Medeni durum bakımından katılımcıların % 51.8’i evli, turizm sektöründe çalışma bakımından ise katılımcıların %61.3’ü sektörde çalışmamaktadır.

Tablo 1: Katılımcıların Demografik Verilerine İlişkin Bulgular

Yaş	Eğitim		Gelir					
	F	%	F	%				
18-25	117	29,3	İlkokul	30	7,5	0-5999 TL	106	26,5
26-35	126	31,5	Ortaokul	45	11,3	6000-11.999	189	47,3
36-45	82	20,5	Lise	168	42,0	12.000-17.999	79	19,8
46-55	46	11,5	Ön lisans	63	15,8	18.000-23.999	9	2,3
56-65	22	5,5	Lisans	76	19,0	24.000-29.999	11	2,8
66 ve üstü	7	1,8	Y. lisans	15	3,8	30.000 TLve üzeri	6	1,5
Toplam	400	100,0	Doktora	3	0,8	Total	400	100,0
			Toplam	400	100,0			
İş Faaliyeti	İkametgah Bölgesi		İkametgah Süresi					
	F	%	F	%				
Öğrenci	57	14,3	Artuklu	157	39,3	1 yıldan az	3	0,8

Serbest mes.	166	41,5	Kızıltepe	69	17,3	1-5 yıl	20	5,0
İşçi	107	26,8	Midyat	145	36,3	6-10	23	5,8
Memur	37	9,3	Nusaybin	17	4,3	11-15	30	7,5
İşsiz	9	2,3	Diğer	12	3,0	16-20	67	16,8
Emekli	17	4,3	Toplam	400	100,0	20 yıl ve üzeri	257	64,3
Ev hanımı	7	1,8				Toplam	400	100,0
Toplam	400	100,0						

Cinsiyet	Medeni Durum		Turizm Sektöründe Çalışma					
	F	%	F	%	F	%	F	%
Kadın	80	20,0	Evli	207	51,8	Evet	155	38,8
Erkek	320	80,0	Bekar	193	48,3	Hayır	245	61,3
Toplam	400	100,0	Toplam	400	100,0	Toplam	400	100,0

Verilerin normallik değerlerine bakıldığında, sosyo-kültürel fayda, sosyo-kültürel maliyet, kişisel fayda, bilgi düzeyi ve destek parametrelerinin basıklık çarpıklık skorları genel kabul görmüş (Tabachnic - Fidell, 2013) sınırlarda olduğundan normal dağıldığı varsayılmaktadır. Ayrıca sosyal bilimlerde çoklu normalliği sağlamak güç olduğundan merkezi limit teoremine göre büyük örneklem sayısına ($n>300$) sahip araştırmalarda normal dağılım varsayımı kabul edilebilir (Kalaycı, 2008). Bu kapsamda çalışmada yer alan parametrelerin normallik varsayımını sağladığı öngörülmüştür. Doğrulayıcı faktör analizi ve yapısal eşitlik modeli analizi yapılmadan önce değişkenlere ait korelasyon analizi sonuçları, Cronbach α , AVE ve CR değerleri ile ortalama değerler Tablo 2’de gösterilmektedir.

Tablo 2: Değişkenlere Ait Korelasyon Analizi ve Ortalama Değerler

	Ort.	SKMyt	SKFay	TopBağG	TopKatG	DestG	Cron.	AVE	CR
SKMyt	2,578	1	-,340**	-,364**	-,222**	-,389	0,90	0,54	0,92
SKFay	3,654		1	,762**	,570**	,803**	0,94	0,62	0,95
TopBağG	3,539			1	,631**	,778**	0,91	0,67	0,95
TopKatG	3,410				1	,640**	0,92	0,84	0,84
DestG	3,629					1	0,94	0,76	0,95

Tablo 2 ele alındığında, parametrelere ait ortalama skorların genel olarak 3’ün üzerinde olduğu saptanmıştır. Parametreler arasındaki sosyo-kültürel maliyet ile diğer değişkenler arasından anlamlı düzeyde ve negatif yönde bir korelasyona rastlanmaktadır. Öte yandan diğer değişkenler arasında anlamlı düzeyde ve pozitif yönde bir ilişki saptanmıştır. Değişkenlere ait AVE ve CR

değerlerine bakıldığında ise, bu skorların alanyazında belirtilen sınırların üzerinde olduğu gözlenmiştir. Bu kapsamda parametrelerin ölçüm geçerliliğinin Türkiye özelinde sağlandığı söylenebilir.

Değişkenlere ait açımlayıcı faktör analizi yapılmıştır. Araştırmada yer alan sosyo-kültürel maliyet, sosyo-kültürel fayda, topluluğa bağlılık, topluluk katılımı ve destek değişkenleri için açımlayıcı faktör analizi yapılmıştır. Temel bileşenler analizi ile döndürme yamadan tek değişkenli yapı sonuçlarına ait bilgiler Tablo 3'deki gibidir.

Tablo 3: Değişkenlere Ait AFA Sonuçları

Faktörler	Değişkenler	Faktör Yük- leri	Ort.	Açıklanan Varyans	Öz Değer
Sosyo-Kültürel Maliyet	Turizm, toplumunuzda daha fazla vandalizme (barbalığa) neden olabilir (Ma)	,748	2,105	53,967	5,397
	Turizm suç oranlarını artırabilir (Mb)	,830	2,330		
	Turizm gürültü ve kirliliğe neden olabilir (Mc)	,800	2,590		
	Turizm, toplumunuzda fuhuşa yol açabilir (Md)	,719	2,515		
	Turizm trafik sıkışıklığına neden olabilir (Me)	,731	2,982		
	Turizm emlak fiyatlarını (örneğin ev, arsa vb.) artırabilir (Mf)	,606	3,055		
	Turizm yerel kültüre zarar vermektedir (Mg)	,829	2,687		
	Turistlerle aynı bölgede yaşamaktan ve onlarla ilişki kurmaktan mutlu değilim (Mh)	,777	2,417		
	Turistler yüzünden buralarda dinlenmek için sakin bir yer bulmak giderek zorlaşmaktadır (Mi)	,590	2,485		
	Turizm, eğlence merkezleri, plajlar gibi dinlenme tesislerinin yerel halk tarafından kullanımını sınırlandırmıştır (Mj)	,673	2,617		
Sosyo-kültürel fayda	Turizm gelişimi, tarihi binaların restore edilmesini teşvik edebilir (Fa)	,774	3,565	61,659	6,782
	Turizm gelişimi doğal kaynakların korunmasını teşvik edebilir (Fb)	,785	2,797		
	Turizm gelişimi yerel kültürün korunmasını teşvik edebilir (Fc)	,719	3,470		
	Yollarımız ve diğer kamu tesislerimiz turizm nedeniyle yüksek bir standartta tutulabilir (Fd)	,763	3,550		

	Turizm gelişiminin yerel halk için daha fazla park ve diğer rekreasyon alanları sağlaması muhtemeldir (Fe)	,707	3,472		
	Turizm, bölgedeki restoran, mağaza ve otellerde hizmet kalitesini iyileştirmiştir (Ff)	,812	3,520		
	Turizm, yerel halk tarafından el sanatları, sanat ve müzik gibi çok çeşitli kültürel faaliyetlerin geliştirilmesini teşvik edebilir (Fg)	,769	3,737		
	Turizm, turistler ve bölge sakinleri arasında daha fazla kültürel alışverişe yol açabilir (Fh)	,841	3,840		
	Turizm, dünyanın diğer bölgelerinden insanlarla tanışmak ve onların kültürlerini ve toplumlarını daha iyi anlamak için değerli bir deneyim sunmaktadır (Fi)	,826	3,710		
	Turizm gelişimi, topluluğunuzun kültürel kimliği üzerinde olumlu bir etki yaratabilir (Fj)	,766	3,747		
	Turizm, kültürler arasında daha iyi bir anlayışı teşvik etmektedir (Fk)	,861	3,862		
Topluluğa bağlılık	Bu toplum tarafından sağlanan ortam ve olanaklar en iyisidir (TBa)	,676	3,182		
	Başka toplumlarda yaşamaktansa bu toplumda tercih ederim (TBb)	,786	3,425		
	Diğer toplumlara kıyasla bu toplumda yaşamaktan daha çok keyif alıyorum (TBc)	,766	3,462		
	Bu toplumun yaşamıyla özdeşleşiyorum (TBd)	,859	3,500		
	Bu toplumun benim bir parçam olduğunu hissediyorum (TBe)	,866	3,605	67,484	6,748
	Bu toplumda yaşamak kim olduğum hakkımda çok şey söylüyor (TBf)	,803	3,677		
	Bu toplumda yaşamak benim için çok şey ifade ediyor (TBg)	,886	3,645		
	Bu topluma çok bağlıyım (TBh)	,863	3,632		
	Bu topluma güçlü bir aidiyet duygum var (TBi)	,878	3,660		
	Başka toplumlara kıyasla aile ve arkadaşlarımla çoğu bu toplumu tercih ediyorum (TBj)	,809	3,607		
Topluluk katılımı	Mardin’de turizmle ilgili faaliyetlere katıldım (TKa)	,931	3,390		
	Mardin turizminin gelişimiyle ilgili trendleri ve bilgileri takip edebilirim (TKb)	,940	3,537	84,132	2,524
	Mardin’de turizm ile ilgili karar verme sürecinde yer aldım (TKc)	,879	3,302		
Destek	Turizm toplumum için en önemli sektörlerden biridir (Da)	,845	3,862		
	Turizm, toplumumun doğru yönde büyümesine yardımcı olmaktadır (Db)	,876	3,520	76,002	4,560

	Turistlerin toplumuma gelmesinden gurur duyuyorum (Dc)	,879	3,512
	Turizm toplumumda önemli bir ekonomik rol oynamaya devam etmektedir (Dd)	,868	3,620
	Toplumum için hayati bir önem taşımasından ötürü turizmin gelişimini destekliyorum (De)	,883	3,687
	Toplumum daha fazla turist çekmelidir (Df)	,879	3,705
Değerlendirme Kriterleri	SosKülMyt: Kaiser-Meyer-OlkinMeasure of SamplingAdequacy: 0,880Approx. Chi-Square: 2228,665Barlett's Test of Sphericity: 0,000 ExtractionMethod: Principal Components, Component matrix, Açıklanan Varyans Toplamı 53,967.		
	SosKülFay: Kaiser-Meyer-OlkinMeasure of SamplingAdequacy: 0,874 Approx. Chi-Square: 3466,587Barlett's Test of Sphericity: 0,000 ExtractionMethod: Principal Components, Component matrix, Açıklanan Varyans Toplamı: 61,659		
	TopBağ: Kaiser-Meyer-OlkinMeasure of SamplingAdequacy: 0,926 Approx. Chi-Square: 3434,485Barlett's Test of Sphericity: 0,000 ExtractionMethod: Principal Components, Component matrix, Açıklanan Varyans Toplamı: 67,484		
	TopKat: Kaiser-Meyer-OlkinMeasure of SamplingAdequacy: 0,727 Approx. Chi-Square: 834,432Barlett's Test of Sphericity: 0,000 ExtractionMethod: Principal Components, Component matrix, Açıklanan Varyans Toplamı: 84,132		
	Des: Kaiser-Meyer-OlkinMeasure of SamplingAdequacy: 0,901 Approx. Chi-Square: 1957,644Barlett's Test of Sphericity: 0,000 ExtractionMethod: Principal Components, Component matrix, Açıklanan Varyans Toplamı: 76,002		

Tablo 3 incelendiğinde, sosyo-kültürel maliyet, sosyo-kültürel fayda, topluluğa bağlılık, topluluk katılımı ve destek değişkenlerine ait elde edilen maddelerin tamamının faktör yükleri (0,50 üstü) literatürde kabul edilen sınırlar üzerinde olduğundan yapı onaylanmıştır. Sosyo-kültürel maliyet değişkenine ait maddelerden 'Turist sayısındaki artış, turistler ile yerliler arasında yabancılaşmaya yol açmıştır (Mk)' ifadesi faktör yükleri birden fazla bileşene yüklendiği için ve tek yapı faktör yapısını bozması nedeniyle analizden çıkarılmıştır. Bu doğrultuda 11 ifadeden oluşan sosyo-kültürel maliyetler faktörü 10 ifadeli tek bileşen olarak kabul edilmiştir. Öte yandan açımlayıcı faktör analizine uygunluk açısından KMO değerlerine bakıldığında değişkenlerin tamamının KMO değerleri literatürde kabul göre 0,70 ve üstü değerlere sahiptir.

Geçerliliği test edilen bir modelin elde edilen veriler tarafından onaylanıp onaylanmadığını ortaya koyan çok değişkenli analiz yöntemlerinden biri de doğrulayıcı faktör analizidir. Bu çalışmada sırasıyla geçerliliği test etmek için açılımlayıcı faktör analizi, ardından maddeler arası korelasyonlar, ortalama değerler ile EVA ve CR değerleri hesaplandıktan sonra DFA ile elde edilen yapı doğrulanmıştır. Bu kapsamda öncelikle literatürde sosyo-kültürel maliyetlere ait yapıyı onaylamak adına birinci düzey temel doğrulayıcı faktör analizi sonuçları Şekil 2’deki gibidir.

Şekil 2: Sosyo-kültürel Maliyetlere ait DFA sonuçları

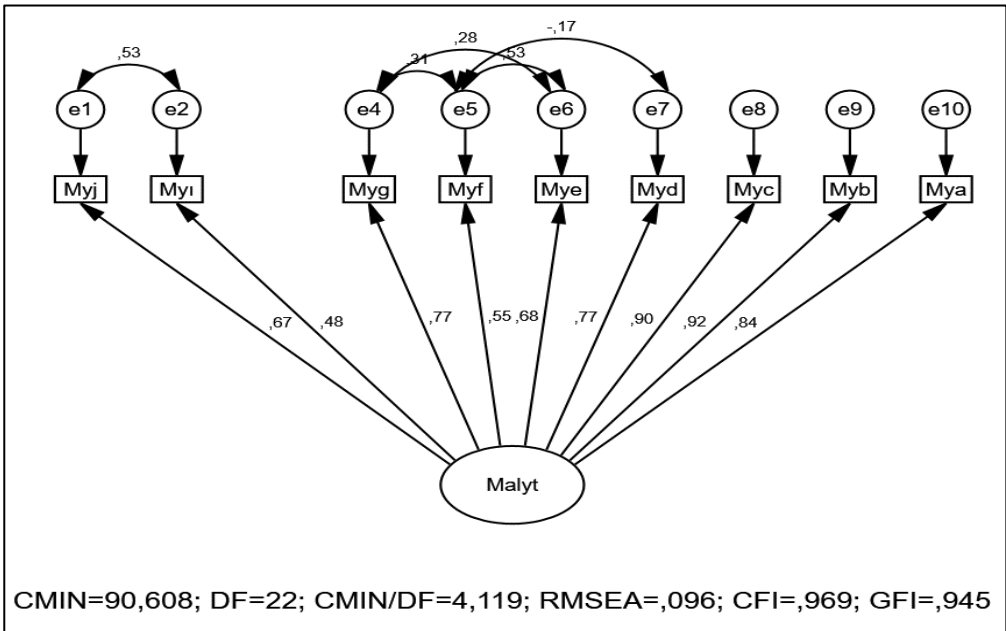

Şekil 2 ele alındığında, birinci düzey doğrulayıcı faktör analizi sonuçları model uyum iyiliği skorları bakımından alanyazında belirtilen sınırların içerisinde ve kabul edilebilir olduğu gözlenmektedir (CMIN/DF=4,119; RMSEA=0,096; CFI=0,969; GFI=0,945). Model uyum iyiliğinin nihai haline ulaşması için çoklu normalliği aşırı derecede bozan katılımcılar sırasıyla analizden çıkarılarak analiz tekrar edilmiştir. En nihayetinde 353 katılımcıdan oluşan model onaylanmıştır. Genel kabul görmüş bir kural gereği bir çalışmada

örneklem belirlenirken ifade sayısının 5 ila 10 katı düzeyinde katılımcı yeterli olmaktadır (Karagöz - Kösterelioğlu, 2008, 85).

Bu kapsamda hata terimleri arasında en yüksekte başlayarak sırasıyla modifikasyonlar yapılmıştır. Sırasıyla e1-e2, e5-e6, e4-e5, e4-e6 ve e5-e7 hata terimleri arasında kovaryanslar oluşturularak model kabul edilebilir sınırlarda ortaya çıkarılmıştır. RMSEA'ya yönelik eşik değerleri zaman içerisinde çok fazla değişkenlik göstermiş ve yorumlanmıştır. 1990'lı yıllarda 0,05-0,10 arasında değerler ortalama bir uygunluğu ifade ederken, 0,10 üzeri değerler modelin kötü biçimde uyarlandığı şeklinde yorumlanmıştır (Yaşlıoğlu, 2017, 81). Modelde anketteki ifade sayısının fazla olması ve çok fazla değişken olması dolayısıyla RMSEA değeri 0,096 çıkmıştır ancak bu 10'nun altında bir değer olduğu için kabul edilebilir bir düzey olarak yorumlanabilir. CMIN, CFI ve GFI değerlerinin istenen sınırlar içerisinde olması modelin uyum iyiliğinin iyi olduğunu göstermektedir. Oluşturulan modele ait standardize ve standardize olmayan regresyon katsayıları, standart hata, kritik skor ve anlamlılık değerleri Tablo 4'teki gibidir.

Tablo 4: Sosyo-kültürel Maliyetlere ait DFA sonuçları

			β_0	β_1	S.E.	C.R.	P
Myj	<---	Malyt	0,668	1			
My1	<---	Malyt	0,480	0,765	0,067	11,44	***
Myg	<---	Malyt	0,770	1,188	0,093	12,832	***
Myf	<---	Malyt	0,552	0,875	0,092	9,478	***
Mye	<---	Malyt	0,685	1,049	0,091	11,564	***
Myd	<---	Malyt	0,771	1,077	0,084	12,851	***
Myc	<---	Malyt	0,899	1,269	0,087	14,622	***
Myb	<---	Malyt	0,917	1,274	0,086	14,843	***
Mya	<---	Malyt	0,844	1,114	0,08	13,884	***

β_0 = Standardize regresyon katsayısı, β_1 = Standardize olmayan beta katsayısı. ***=
 $p<0,001$.

Tablo 4 ele alındığında, sosyo-kültürel maliyet değişkenine ait 9 maddeden oluşan yol katsayıları istatistiksel olarak anlamlıdır. Sırasıyla Myj için β_0 = 0.668; My1 için β_0 = 0.480; Myg için β_0 = 0,770; Myf için β_0 = 0.552; Mye için β_0 =

0.685; Myd için $\beta_0 = 0.771$; Myc için $\beta_0 = 0.899$; Myb için $\beta_0 = 0.917$ ve Mya için $\beta_0 = 0.844$ olarak elde edilmiştir. Analize dahil edilen Myh maddesi sırasıyla çakışma ve model uyum iyiliğini bozdukları için analizden çıkarılmıştır. Yol katsayılarına bakıldığında sosyo-kültürel maliyet üzerinde en fazla etkiye sahip ifadenin Myb olduğu gözlenmektedir ($\beta_1 = 1,274$). Araştırma değişkenlerinden sosyo-kültürel faydaya ait doğrulayıcı faktör analizi sonuçları Şekil 3'deki gibidir.

Şekil 3: Sosyo-kültürel Faydaya Ait DFA Sonuçları

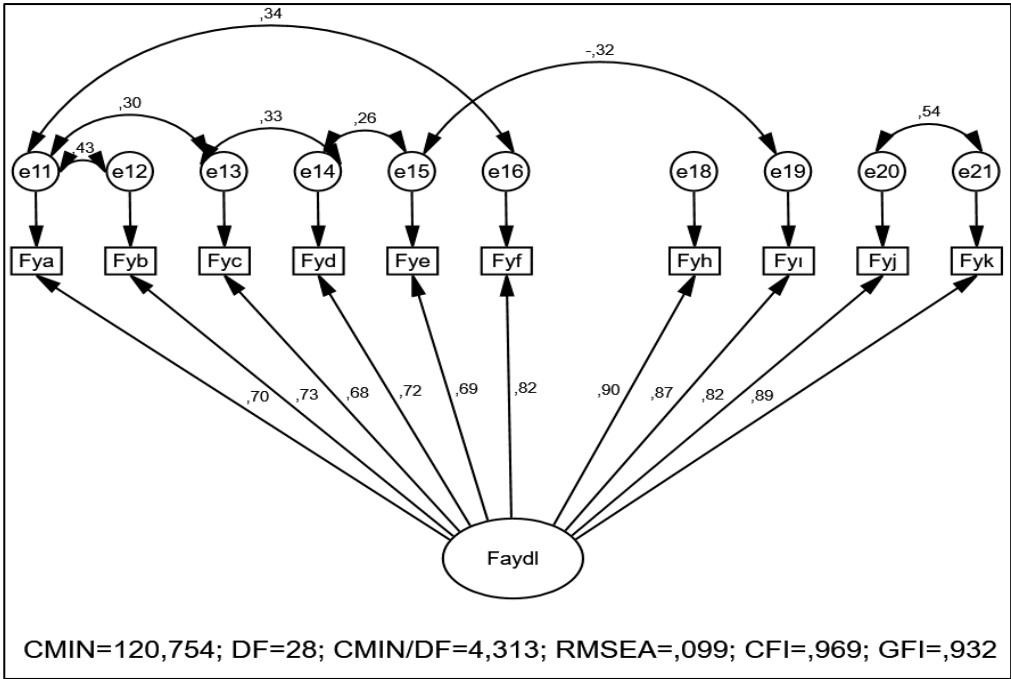

Şekil 3 incelendiğinde, sosyo-kültürel faydalara ait birinci düzey doğrulayıcı faktör analizi sonuçları model uyum iyiliği skorları bakımından literatürde belirtilen sınırların içerisinde ve kabul edilebilir düzeyde olduğu gözlenmektedir (CMIN/DF=4,313; RMSEA=0,099; CFI=0,969; GFI=0,932). Model uyum iyiliğinin nihai haline ulaşması için hata terimleri arasında en yüksekte başlayarak sırasıyla modifikasyonlar yapılmıştır. Sırasıyla e20-e21, e11-e12, e11-e16, e13-e14, e15-e19, e11-e13 ve e14-e15 hata terimleri arasında ko-

varyanslar oluşturularak model nihai halini almıştır. Modele ait standardize ve standardize olmayan regresyon katsayıları, standart hata, kritik skor ve anlamlılık değerleri Tablo 5'te gösterilmektedir.

Tablo 5: Sosyo-kültürel Faydaya Ait DFA Sonuçları

			β_0	β_1	S.E.	C.R.	P
Fya	<---	Faydl	0,697	1			
Fyb	<---	Faydl	0,727	0,978	0,058	16,897	***
Fyc	<---	Faydl	0,679	0,857	0,06	14,257	***
Fyd	<---	Faydl	0,715	0,924	0,073	12,579	***
Fye	<---	Faydl	0,688	0,887	0,074	12,065	***
Fyf	<---	Faydl	0,824	1,017	0,059	17,365	***
Fyh	<---	Faydl	0,903	1,067	0,068	15,715	***
Fy1	<---	Faydl	0,872	1,077	0,071	15,177	***
Fyj	<---	Faydl	0,821	1,017	0,071	14,342	***
Fyk	<---	Faydl	0,890	1,106	0,071	15,505	***

β_0 = Standardize regresyon katsayısı, β_1 = Standardize olmayan beta katsayısı. ***= $p<0,001$.

Tablo 5 ele alındığında, sosyo-kültürel fayda değişkenine ait 10 madde- den oluşan yol katsayıları istatistiksel olarak anlamlıdır. Sırasıyla Fya için $\beta_0=0.697$; Fyb için $\beta_0=0.727$; Fyc için $\beta_0=0.679$; Fyd için $\beta_0=0.715$; Fye için $\beta_0=0.688$; Fyf için $\beta_0=0.824$; Fyh için $\beta_0=0.903$; Fyh için $\beta_0=0.903$, Fy1 için $\beta_0=0.872$, Fyj için $\beta_0=0.821$ ve Fyk için $\beta_0=0.890$ olarak elde edilmiştir. Analize dahil edilen Fyg maddesi çakışma, çoklu normalliği bozduğu ve model uyum iyiliğini olumsuz etkilediği için analizden çıkarılmıştır. Yol katsayılarına bakıldığında sosyo-kültürel fayda üzerinde en fazla etkiye sahip ifadenin Fyk olduğu gözlenmektedir ($\beta_1=1,106$). Araştırma değişkenlerinden topluluğa bağlılığa ait doğrulayıcı faktör analizi sonuçları Şekil 4'teki gibidir.

Şekil 4: Topluluğa Bağlılığa Ait DFA Sonuçları

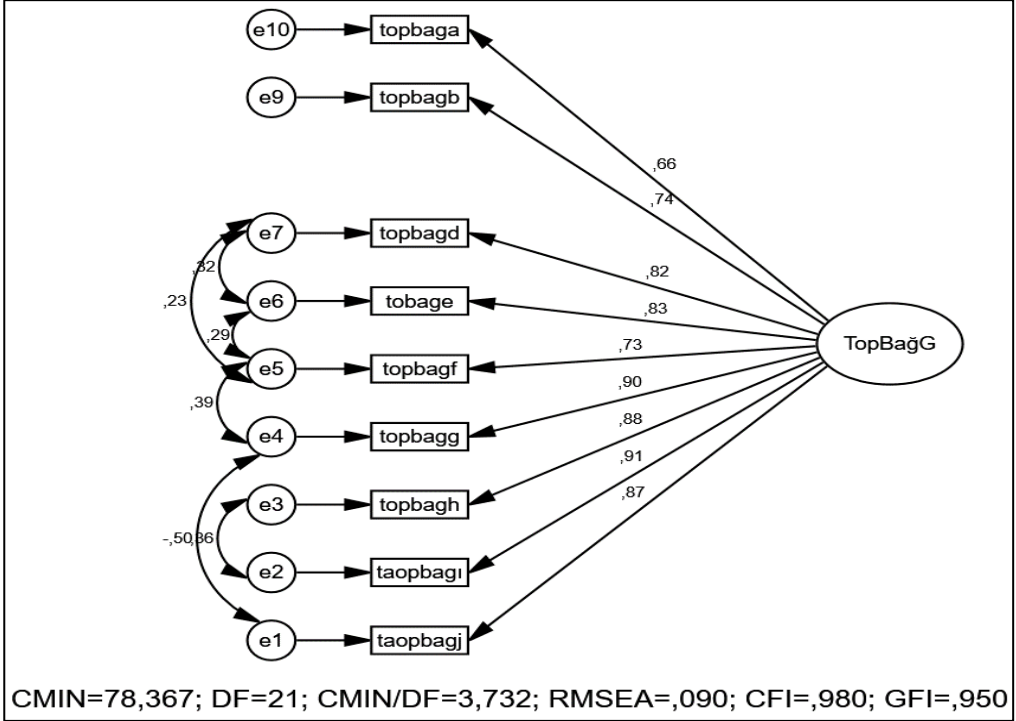

Şekil 4 incelendiğinde, topluluğa bağlılığa ait birinci düzey doğrulayıcı faktör analizi sonuçları model uyum iyiliği skorları bakımından literatürde belirtilen sınırların içerisinde ve kabul edilebilir düzeyde olduğu gözlenmektedir (CMIN/DF=3,732; RMSEA=0,090; CFI=0,980; GFI=0,950). Model uyum iyiliğinin nihai haline ulaşması için hata terimleri arasında en yüksekten başlayarak sırasıyla modifikasyonlar yapılmıştır. Sırasıyla e1-e4, e4-e5, e2-e3, e6-e7, e5-e6 ve e5-e7 hata terimleri arasında kovaryanslar oluşturmak suretiyle model onaylanmıştır. Modele ait standardize ve standardize olmayan regresyon katsayıları, standart hata, kritik skor ve anlamlılık değerleri Tablo 6'da gösterilmektedir.

Tablo 6: Topluluğa Bağlılığa Ait DFA Sonuçları

			β_0	β_1	S.E.	C.R.	P
Tapbagj	<---	TopBağG	0,873	1			
Tapbagı	<---	TopBağG	0,912	1,054	0,043	24,226	***
Topbagh	<---	TopBağG	0,883	0,997	0,044	22,654	***
Topbagg	<---	TopBağG	0,896	1,014	0,052	19,348	***
Topbagf	<---	TopBağG	0,732	0,786	0,048	16,247	***
Tobage	<---	TopBağG	0,827	0,924	0,046	20,124	***
Topbagd	<---	TopBağG	0,817	0,905	0,046	19,683	***
Topbagb	<---	TopBağG	0,737	0,837	0,05	16,61	***
Topbaga	<---	TopBağG	0,659	0,713	0,051	14,099	***

β_0 = Standardize regresyon katsayısı, β_1 = Standardize olmayan beta katsayısı. ***= $p < 0,001$.

Tablo 6 ele alındığında, toplumsal bağlılık değişkenine ait 9 maddeden oluşan yol katsayıları istatistiksel olarak anlamlıdır. Sırasıyla tapbagj için $\beta_0 = 0.873$; tapbagı için $\beta_0 = 0.912$; topbagh için $\beta_0 = 0,883$; topbagg için $\beta_0 = 0.896$; topbagf için $\beta_0 = 0.732$; tobage için $\beta_0 = 0.827$; topbagd için $\beta_0 = 0.817$; topbagb için $\beta_0 = 0.737$, topbaga için $\beta_0 = 0.659$ olarak elde edilmiştir. Analize dahil edilen topbagc maddesi çakışma, çoklu normalliği bozduğu ve model uyum iyiliğini olumsuz etkilediği için analizden çıkarılmıştır. Yol katsayılarına bakıldığında topluluğa bağlılık üzerinde en fazla etkiye sahip ifadenin topbagı olduğu gözlenmektedir ($\beta_1 = 1,054$). Araştırma değişkenlerinden topluluk katılımına ait doğrulayıcı faktör analizi sonuçları Şekil 5'teki gibidir.

Şekil 5: Topluluk Katılımına Ait DFA Sonuçları

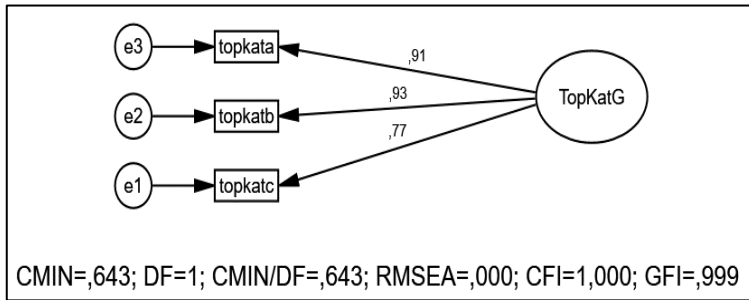

Şekil 5 incelendiğinde, topluluk katılımına ait birinci düzey doğrulayıcı faktör analizi sonuçları model uyum iyiliği skorları bakımından literatürde belirtilen sınırların içerisinde ve kabul edilebilir düzeyde olduğu gözlenmektedir (CMIN/DF=0,643; RMSEA=0,000; CFI=1,000; GFI=0,999). Modele ait standardize ve standardize olmayan regresyon katsayıları, standart hata, kritik skor ve anlamlılık değerleri Tablo 7’de gösterilmektedir.

Tablo 7: Topluluk Katılımına Ait DFA Sonuçları

			β_0	β_1	S.E.	C.R.	P
Topkatb	<---	TopKatG	0,934	1,188	0,046	25,967	***
Topkata	<---	TopKatG	0,913	1,191	0,048	25,036	***
Topkatc	<---	TopKatG	0,774	1			

β_0 = Standardize regresyon katsayısı, β_1 = Standardize olmayan beta katsayısı.
***= $p < 0,001$.

Tablo 7 ele alındığında, topluluk katılımı değişkenine ait 3 maddeden oluşan yol katsayıları istatistiksel olarak anlamlıdır. Sırasıyla tapkatb için $\beta_0 = 0.934$; tapkata $\beta_0 = 0.913$; topkatc için $\beta_0 = 0,774$ olarak elde edilmiştir. Yol katsayılarına bakıldığında topluluk katılımı üzerinde en fazla etkiye sahip ifadenin tapkata olduğu gözlenmektedir ($\beta_1 = 1,191$). Araştırma değişkenlerinden desteğe ait doğrulayıcı faktör analizi sonuçları Şekil 6’daki gibidir.

Şekil 6: Desteğe Ait DFA Sonuçları

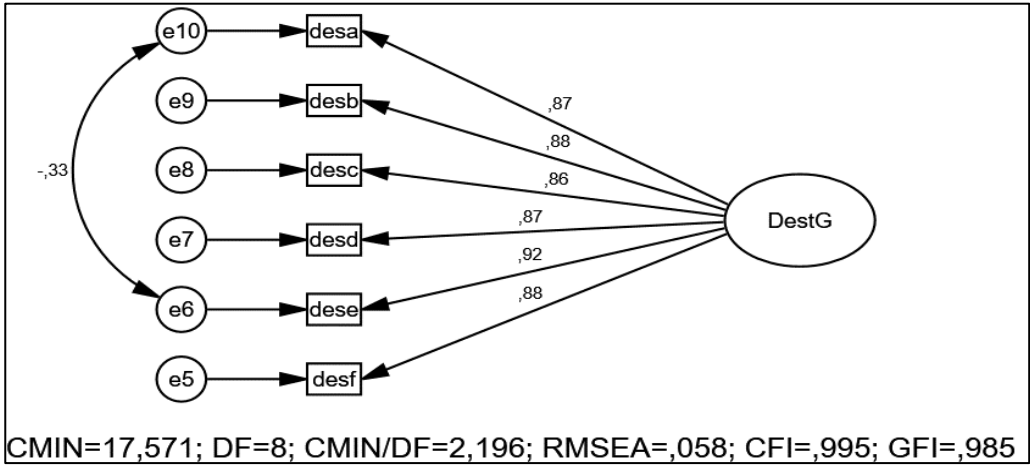

Şekil 6 incelendiğinde, desteğe ait birinci düzey doğrulayıcı faktör analizi sonuçları model uyum iyiliği skorları bakımından literatürde belirtilen sınırların içerisinde ve kabul edilebilir düzeyde olduğu gözlenmektedir (CMIN/DF=2,196; RMSEA=0,058; CFI=0,995; GFI=0,985). Uyum iyiliği değerlerini artırmak adına e6-e10 arasında modifikasyon uygulanmıştır. Modele ait standardize ve standardize olmayan regresyon katsayıları, standart hata, kritik skor ve anlamlılık değerleri Tablo 8’de gösterilmektedir.

Tablo 8: Desteğe Ait DFA Sonuçları

			β_0	β_1	S.E.	C.R.	P
Desf	<---	DestG	0,881	1,006	0,044	23,105	***
Dese	<---	DestG	0,920	1,011	0,045	22,305	***
Desd	<---	DestG	0,868	0,982	0,044	22,426	***
Desc	<---	DestG	0,857	0,953	0,043	21,909	***
Desb	<---	DestG	0,881	1,03	0,045	23,121	***
Desa	<---	DestG	0,871	1			

β_0 = Standardize regresyon katsayısı, β_1 = Standardize olmayan beta katsayısı. ***= p<0,001.

Tablo 8 ele alındığında, destek değişkenine ait 6 ifadeden oluşan yol katsayıları istatistiksel olarak anlamlıdır. Sırasıyla desf için β_0 = 0.881; dese β_0 =

0.920; desd için $\beta_0 = 0,868$; desc için $\beta_0 = 0,857$; desb için $\beta_0 = 0,881$; desa için $\beta_0 = 0,871$ olarak elde edilmiştir. Yol katsayılarına bakıldığında topluluğa bağlılık üzerinde en fazla etkiye sahip ifadenin dese olduğu gözlenmektedir ($\beta_1 = 1,011$).

Araştırma hipotezlerini test etmek amacıyla kurulan yol modeli analizi sonuçları Şekil 7'deki gibidir.

Şekil 7: Değişkenlere Ait Yol Modeli Sonuçları

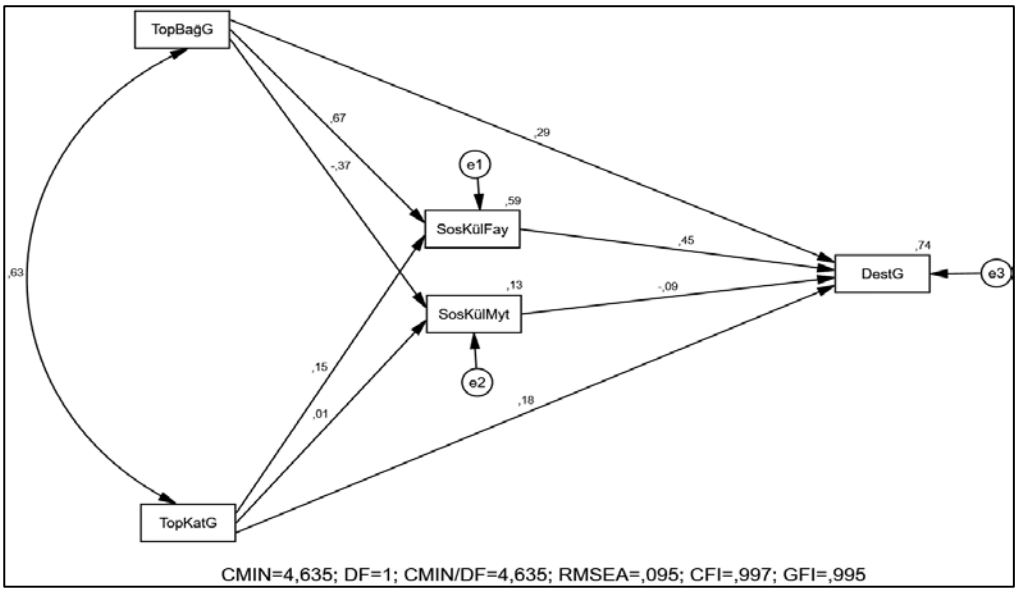

Şekil 7 ele alındığında, yol analizi sonuçları model uyum iyiliği skorları bakımından literatürde belirtilen sınırların içerisinde ve iyi uyum sağladığı gözlenmektedir (CMIN/DF=4,635; RMSEA=0,095; CFI=0,997; GFI=0,995). Analizde elde edilen regresyon katsayıları ve gözlenen değişkenler arasındaki nedensel ilişki sonuçları Tablo 9'da verilmektedir. Oluşturulan modele ait standardize ve standardize olmayan regresyon katsayıları, standart hata, kritik skor ve anlamlılık değerleri Tablo 9'daki gibidir.

Tablo 9: Değişkenlere Ait Yol Modeli Sonuçları

			β_0	β_1	S.E.	C.R.	R2	P
SosKülFay	<---	TopBağG	0,668	0,618	0,038	16,234	0,593	***
SosKülFay	<---	TopKatG	0,149	0,115	0,032	3,625		***
SosKülMyt	<---	TopKatG	0,013	0,01	0,046	0,215	0,132	0,83
SosKülMyt	<---	TopBağG	-0,372	-0,342	0,055	-6,189		***
DestG	<---	TopBağG	0,288	0,31	0,047	6,54		***
DestG	<---	TopKatG	0,183	0,165	0,03	5,427		***
DestG	<---	SosKülFay	0,451	0,526	0,047	11,173	0,736	***
DestG	<---	SosKülMyt	-0,092	-0,107	0,032	-3,319		***

β_0 = Standardize regresyon katsayısı, β_1 = Standardize olmayan beta katsayısı. ***= $p < 0,001$.

Tablo 9 incelendiğinde doğrudan etkilerin ele alındığı, araştırma modeli için YEM sonuçlarına göre, topluluğa bağlılık (.668) ve topluluk katılımının (0,149) sosyo-kültürel faydalar üzerinde aynı yönde ve anlamlı düzeyde bir etkisi bulunmaktadır. Yani sosyo-kültürel faydalardaki değişimlerin %59,3'ü topluluğa bağlılık ve topluluk katılımı değişkenleri tarafından açıklanmaktadır. Ayrıca topluluk katılımı (.013) aynı yönde ve anlamsız, topluluğa bağlılık (-0,372) ise anlamlı düzeyde ve negatif yönde sosyo-kültürel maliyet değişkenini etkilemektedir. Yani sosyo-kültürel maliyetlerdeki değişimlerin %13,2'si topluluk katılımı ve topluluğa bağlılıktaki değişimler tarafından açıklanmaktadır. Öte yandan topluluğa bağlılık (0,288), topluluk katılımı (0,183) ve sosyo-kültürel faydalar (0,451) destek üzerinde anlamlı düzeyde ve pozitif yönlü bir etkiye sahiptir. Sosyo-kültürel maliyetler (-0,092) destek değişkenini anlamlı düzeyde ve negatif yönde etkilemektedir. Yani destek değişkenindeki değişimlerin %73,6'sı topluma bağlılık, topluma katılım, sosyo-kültürel fayda ve sosyo-kültürel maliyet değişkenlerindeki değişimler tarafından açıklanmaktadır. Bu kapsamda ilgili hipotezler H1, H2, H3, H4 H6, H7, H8 kabul edilmiş H5 ise reddedilmiştir.

4. Tartışma

Araştırmada topluluğa bağlılığının turizmin algılanan sosyo-kültürel faydaları (turizmin algılanan olumlu sosyo-kültürel etkileri) üzerinde anlamlı ve pozitif bir etkisi olduğu sonucuna ulaşılmıştır. Bu doğrultuda H1 hipotezi

kabul edilmiştir. Araştırmada topluluklarına güçlü bir şekilde bağlı olan kişilerin turizmin olumlu sosyo-kültürel etkilerini (sosyo-kültürel faydalarını) daha fazla algıladıkları ortaya çıkarılmıştır. Bu sonuç topluluklarına güçlü bir şekilde bağlılık hisseden yerel sakinlerin turizmin olumlu etkilerini (faydalarını) daha fazla algıladıkları sonucuna ulaşan daha önceki araştırma sonuçlarıyla tutarlılık göstermiştir (Gursoy vd., 2002; Gursoy - Rutherford, 2004; Latkova - Vogt, 2012; Lee, 2013; Campon- Cerrro vd. 2017; Eslami vd., 2019; Rua, 2020; Than vd., 2020).

Araştırmada topluluğa bağlılığın turizmin algılanan sosyo-kültürel maliyetleri (turizmin algılanan olumsuz sosyo-kültürel etkileri) üzerinde anlamlı ve negatif bir etkisi olduğu sonucuna ulaşılmış ve H2 hipotezi kabul edilmiştir. Bu doğrultuda araştırmada topluluğa bağlılık arttıkça turizmin olumsuz sosyo-kültürel etkilerini (turizmin algılanan sosyo-kültürel maliyetlerini) algılama olasılığının azaldığı ortaya çıkarılmıştır. Araştırmada elde edilen bu sonuç, literatürde topluluğa bağlılık ve algılanan maliyetler arasında negatif bir ilişki olduğu sonucuna ulaşan daha önceki araştırma sonuçlarıyla benzerlik sergilemiştir (Um - Crompton,1987; Snaith - Haley, 1999; Kuvan - Akan, 2005; Adongo vd., 2017). Araştırmanın bu sonucu topluluğa bağlılık ve turizmin algılanan maliyetleri arasında herhangi bir ilişki olmadığını ileri süren daha önceki araştırmalardan farklılık sergilemiştir (Gursoy vd., 2002; Gursoy - Rutherford, 2004; Lee, 2013; Rua, 2020). Araştırmadan elde edilen bu sonuç Mardin yerel halkının sahip olduğu kültürü turizm vasıtasıyla dış dünyaya daha fazla tanıtmak istemesinden, turizmi sahiplenerek olumsuz etkilerinden daha fazla olumlu etkilerine odaklanmasından ve Mardin’de yerel halkı sosyo-kültürel açıdan etkileyecek olumsuz etkilerin yaygın olmaması gibi sebeplerden kaynaklanabilir.

Araştırmada topluluğa bağlılığın turizme verilen destek üzerinde anlamlı ve pozitif bir etkisi olduğu sonucuna ulaşılmıştır. Bu doğrultuda topluluklarına daha fazla bağlı olan kişilerin bölgelerindeki turizm gelişimine daha fazla destek verdikleri ortaya çıkarılmış ve H3 hipotezi kabul edilmiştir. Bu sonuç daha önceki topluluğa bağlılık ve destek arasında pozitif bir ilişki olduğunu belirten ve toplumlarına daha bağlı insanların turizmi daha fazla desteklediklerini ileri süren araştırma sonuçlarıyla tutarlılık göstermiştir (Nicholas vd.,

2009; Lee, 2013; Adongo vd., 2017; Campon-Cerro vd. 2017: 12; Morales vd., 2018; Rua, 2020).

Araştırmada topluluk katılımının turizmin algılanan sosyo-kültürel faydaları (turizmin algılanan olumlu sosyo-kültürel etkileri) üzerinde anlamlı ve pozitif bir etkisi, algılanan sosyo-kültürel maliyetleri (algılanan olumsuz sosyo-kültürel etkileri) üzerinde ise herhangi bir etkisi olmadığı sonucuna ulaşılmıştır. Bu doğrultuda H4 hipotezi kabul, H5 hipotezi ise reddedilmiştir. Bu kapsamda araştırmada topluluk katılımı arttıkça turizmin algılanan sosyo-kültürel faydalarının (algılanan olumlu sosyo-kültürel etkileri) da arttığı sonucuna ulaşılmıştır. Bu doğrultuda elde edilen bu iki sonuç, topluluk katılımının turizmin algılanan faydaları üzerinde pozitif etkisi, algılanan maliyetler üzerinde ise herhangi bir etkisinin olmadığını ileri süren Lee (2013)'ün elde ettiği sonuç ile tutarlılık göstermiştir. Daha önce yapılan araştırmalarda Lee (2013)'ün araştırması dışında topluluk katılımının fayda ve maliyetler üzerindeki etkisini inceleyen herhangi bir araştırmaya rastlanılamamıştır. Bu bakımdan bu araştırma topluluk katılımının, algılanan fayda ve maliyet değişkenleri üzerindeki ilişkisinin belirlenebilmesi açısından literatüre katkı sağlamıştır.

Araştırmada topluluk katılımının turizme verilen destek üzerinde anlamlı ve pozitif bir etkisi olduğu sonucuna ulaşılmıştır. Bu doğrultuda H6 hipotezi kabul edilmiş ve turizmde topluluk katılımı arttıkça bölgede turizme verilen desteğin de arttığı ortaya çıkarılmıştır. Bu sonuç daha önce yapılan ve topluluk katılımı ile turizme yönelik destek arasında pozitif bir ilişki olduğunu ileri süren araştırma sonuçlarıyla tutarlılık göstermiştir (Nicholas vd., 2009; Lee, 2013, Wang vd., 2021).

Araştırmada turizmin algılanan sosyo-kültürel faydalarının (algılanan olumlu sosyo-kültürel etkilerinin) turizme verilen destek üzerinde anlamlı ve pozitif bir etkisi olduğu sonucuna ulaşılmıştır. Bu doğrultuda H7 hipotezi kabul edilmiş ve turizmden daha fazla sosyo-kültürel fayda (olumlu sosyo-kültürel etki) algılayan kişilerin turizmi daha fazla desteklediği ortaya çıkarılmıştır. Bu sonuç turizmin algılanan faydaları (olumlu etkileri) ile destek arasında pozitif yönde bir ilişki bulan daha önceki araştırma sonuçlarıyla tutarlılık göstermiştir (Gursoy vd. 2002; Gursoy - Rutherford, 2004; Nunkoo -

Ramkisson, 2012; Lee, 2013; Nunkoo - So, 2015; Rua, 2020). Araştırmada son olarak turizmin algılanan sosyo-kültürel maliyetlerinin (algılanan olumsuz sosyo-kültürel etkilerinin) turizme verilen destek üzerinde anlamlı ve negatif bir etkisi olduğu sonucuna ulaşılmıştır. Bu doğrultuda H8 hipotezi kabul edilmiş ve turizmden daha fazla sosyo-kültürel maliyet (olumsuz sosyo-kültürel etki) algılayan kişilerin turizme desteklerinin daha fazla azaldığı sonuca ulaşılmıştır. Bu sonuç turizmin algılanan maliyetleri (olumsuz etkileri) ile destek arasında negatif yönde bir ilişki bulan daha önceki araştırma sonuçlarıyla tutarlılık göstermiştir (Lee, 2013; Rua, 2020).

Sonuç

Bu araştırma topluluğa bağlılık ve topluluk katılımının turizmin yerel halk tarafından algılanan sosyo kültürel etkileri (sosyo-kültürel faydaları ve maliyetleri) ve turizme verilen destek üzerindeki etkisini belirlemek amacıyla gerçekleştirilmiştir.

Araştırmada ilk olarak topluluğa bağlılığın algılanan sosyo-kültürel faydalar üzerinde pozitif, algılanan sosyo-kültürel maliyetler üzerinde negatif ve turizme verilen destek üzerinde ise pozitif bir etkiye sahip olduğu görülmüştür. Bu durum Mardin bölgesi'nde topluluklarına güçlü bir şekilde bağlı olan insanların, turizmin olumlu sosyo-kültürel etkilerini daha fazla, olumsuz sosyo-kültürel maliyetlerini ise daha az bir şekilde algıladıklarını göstermektedir.

Araştırmada topluluk katılımının turizmin algılanan sosyo-kültürel faydaları ve turizme verilen destek üzerinde pozitif etkisi olduğu görülmüştür. Bu kapsamda turizmle ilgili karar verme süreçlerine daha fazla katılan bireylerin turizmin olumlu sosyo-kültürel etkilerini daha fazla algıladıkları ve bölgede turizm gelişimini daha fazla destekledikleri ortaya çıkarılmıştır. Bu nedenle topluluk katılımı bir bölgede sürdürülebilir turizmin gelişmesi için oldukça gereklidir. Çalışmada ayrıca turizmin algılanan sosyo-kültürel faydalarının turizme verilen destek üzerinde pozitif, algılanan sosyo-kültürel maliyetlerin ise destek üzerinde negatif etkisi bulunmuştur. Bu doğrultuda turizmden daha fazla sosyo-kültürel fayda algılayan kişilerin turizme daha fazla destek verdikleri, maliyet algılayan kişilerin ise turizme daha az destek verdikleri ortaya çıkmıştır.

Yukarıdaki tüm bulgular doğrultusunda topluluğa bağlılık ve topluluk katılımının turizmin algılanan sosyo-kültürel faydalarının ve turizme verilen desteğin artmasında önemli bir işlevi olduğu görülmüştür. Bu nedenle turizm planlamacıları ve karar vericilerinin yörede yaşayan halkın topluluklarına bağlılıklarını arttırmak için topluluğun çevresini koruyucu ve halkın yaşam kalitelerini arttırıcı programlar tasarlamaları gerekmektedir. Bu doğrultuda halkın bölgeye bağlılığını arttıracak yaşanabilir bir çevre için ulaşım ve altyapı sistemlerini daha çok geliştirmeleri, bölgede trafik, gürültü ve kirlilik gibi yaşam kalitesini bozacak unsurları azaltmaları gerekmektedir. Destinasyon planlama ve karar vericileri yerel halkın turizm gelişimi planlaması ve yönetimine dahil olmaları için fırsatlar sağlamaları gereklidir. Yerel yönetimler ev sahibi topluma turizmle ilgili faaliyetlere ve karar verme süreçlerine aktif olarak katılmaları için fırsat tanınmalı ve bölgede toplum temelli turizm faaliyetlerinin geliştirilmesi için çaba sarf etmelidirler. Halkın turizm karar verme sürecine aktif bir şekilde dahil olabilmesi için tüm turizm paydaşlarının katılımının olduğu birtakım toplantı ve çalıştaylar düzenlenmeli ve yerel halkın turizmin bölgede sebep olduğu sosyo-kültürel etkileri hakkında görüşleri alınmalıdır. Bunun yanı sıra turistler ile yerel halk arasındaki kültürel alışverişin arttırılması ve el sanatları, müzik, yerel mutfak gibi bölgenin kendine özgü otantik değerlerinin ön plana çıkarılması gibi turizmin algılanan sosyo-kültürel faaliyetlerini arttıracak faaliyetlere odaklanılmalı ve bölgenin eşsiz kültürünü ön plana çıkartacak tanıtım faaliyetlerine ağırlık vermelidir. Ayrıca, yerel gıda ürünleri ticarileştirilmeli ve yerel ürünlerin turistlere doğrudan satışı olan bir satış kanalından yararlanılmalıdır. Bölgede turizmin sosyo-kültürel faydaları hakkında halkı bilgilendirmek için içsel pazarlama teknikleri kullanılabilir. Ayrıca yerel halkın turizmin gelişiminden ve bölgeye olan katkılarından haberdar olmaları için kurumsal web siteleri, yerel medya gibi kanalları etkili bir şekilde kullanılmalıdır.

Araştırma Kısıtlılıkları ve Geleceğe Yönelik Öneriler

Araştırmanın Mardin il ve ilçelerinin birbirine uzak olmasından ötürü zaman ve maliyet tasarrufları nedeniyle çoğunlukla Mardin'in kültürel turizmde en önde gelen ilçeleri olan Artuklu ve Midyat ilçerinde gerçekleştirilmesi, araştırmanın bir kısıtlılığını oluşturmaktadır. Araştırmada bölgedeki kadınların anket gibi şeylere önyargılı davranarak doldurmaya istekli dav-

ranmamalarından dolayı kadın katılımcılara ulaşılmada sorun yaşanılmıştır. Bu sebepten ötürü araştırmaya katılan katılımcıların çoğunlukla erkeklerden oluşması araştırmanın bir diğer kısıtlılığını oluşturmaktadır. Bundan sonra gerçekleştirilecek araştırmalarda topluluğa bağlılık, topluluk katılımı, turizmin sosyo-kültürel etkileri ve turizm gelişimine verilen destek gibi değişkenler Doxey Kızgınlık İndeksi ve Butler Turist Alan Yaşam Döngüsüne göre turizmin farklı aşamalarında olan destinasyonlarda incelenebilir. Bunun yanı sıra mevcut bu değişkenlerde demografik (yaş, cinsiyet, gelir, eğitim ve medeni durum) değişkenlere göre herhangi bir farklılaşma olup olmadığı da ele alınabilir. Benzer şekilde, araştırmada kullanılan mevcut değişkenlere yaşam kalitesi, kişisel fayda, turizm bilgisi, turistlerle temas düzeyi ve turizm merkezine uzaklık gibi yeni değişkenler eklenerek yerel halkın turizme yönelik tutumları farklı iller bazında araştırılabilir.

Kaynakça

- Adongo, Raymond et al. (2017). "Tourism in Hoi An, Vietnam: Impacts, Perceived Benefits, Community Attachment and Support for Tourism Development". *International Journal of Tourism Sciences* 17/2 (2017), 86-106. <https://doi.org/10.1080/15980634.2017.1294344>
- Akdu, Ugur - Odemis, Murat. "Examining The Impacts of Tourism on Gumushane Residents According To The Doxey Index". *Turizm Akademik Dergisi* 5/2 (2018), 33-45.
- Andereck, Kathleen L - Nyaupane, Gyan. P. "Exploring The Nature of Tourism and Quality of Life Perceptions Among Residents". *Journal of Travel Research* 50/3 (2011), 248-260. DOI: 10.1177/0047287510362918
- Andereck, Kathleen L. et al. "Residents' Perceptions of Community Tourism Impacts". *Annals of Tourism Research* 32/4 (2005), 1056-1076. doi:10.1016/j.annals.2005.03.001
- Ap, John. "Residents' Perceptions on Tourism Impacts". *Annals of Tourism Research* 19/4 (1992), 665-690. [https://doi.org/10.1016/0160-7383\(92\)90060-3](https://doi.org/10.1016/0160-7383(92)90060-3)

- Ataman, Doğan. *Mardin Halkının Turizmin Etkilerine Yönelik Algıları*. Konya: Necmettin Erbakan Üniversitesi, Turizm İşletmeciliği Anabilim Dalı, Yüksek Lisans Tezi. 2019.
- Atsız, Ozan-Kızılırmak, İsmail. "Mardin'in Doğal ve Kültürel Çekiciliklerinin Destinasyon Pazarlaması Kapsamında İncelenmesi", *Mukaddime* 8/1 (2017), 25-41. doi: 10.19059/mukaddime.296624
- Bello, Felix G. et al. "Local Residents' Perceptions of Socio-Cultural Impacts of Tourism in Mangochi, Malawi". *Advances in Hospitality and Tourism Research (AHTR)* 5/1 (2017), 1-22.
- Besculides, Antonia et al. "Residents' Perceptions of The Cultural Benefits of Tourism". *Annals of Tourism Research* 29/2 (2002), 303-319. [https://doi.org/10.1016/S0160-7383\(01\)00066-4](https://doi.org/10.1016/S0160-7383(01)00066-4)
- Brida, J. Gabriel et al. "Residents' Perceptions of Tourism Impacts and Attitudes Towards Tourism Policies in A Small Mountain Community". *Benchmarking: An International Journal, Forthcoming* (2011), 1-30. <http://dx.doi.org/10.2139/ssrn.1839244>
- Brida, J. Gabriel et al. "Residents' Perceptions of Tourism Impacts and Attitudes Towards Tourism Policies." *Tourismos: An International Multidisciplinary Journal of Tourism* 9/1 (2014), 37-71.
- Boonsiritomachai, Waranpong - Phonthanukitithaworn, Chanchai. "Residents' Support for Sports Events Tourism Development in Beach City: The Role of Community's Participation and Tourism Impacts". *Sage Open* 9/2 (2019), 1-15. <https://doi.org/10.1177/2158244019843417>
- Chuang, Shu-Tzu. "Rural Tourism: Perspectives from Social Exchange Theory". *Social Behavior & Personality: An International Journal* 38/10 (2010), 1313-1322. <https://doi.org/10.2224/sbp.2010.38.10.1313>
- Campon-Cerro, Ana Maria et al. "Rural Destination Development based on Olive Oil Tourism: The Impact of Residents' Community Attachment and Quality of Life on Their Support for Tourism Development". *Sustainability* 9(9)/1624 (2017), 1-16. <https://doi.org/10.3390/su9091624>

- Enemuo, Ogechi. Blessing – Od2untan, Oyinkansola Christiana. “Social Impact of Tourism Development on Host Communities of Osun Oshogbo Sacred Grove”. *IOSR Journal of Humanities and Social Science (JHSS)* 2/6 (2012), 30-35. DOI: 10.9790/0837-0263035
- Eslami, Sadraddin et al. “Community Attachment, Tourism Impacts, Quality of Life and Residents’ Support for Sustainable Tourism Development”. *Journal of Travel & Tourism Marketing* 36/9 (2019), 1061-1079. <https://doi.org/10.1080/10548408.2019.1689224>
- Etikarastirma.com (t.y.). “Bilgi Merkez”. Erişim 10 Mart 2023, <http://etikarastirma.com/tr/icerik/bilgi-merkezi/10>
- Garcia, Fernando Almeida et al. “Resident's Attitudes Towards The Impacts of Tourism”. *Tourism Management Perspectives* 13 (2015), 33-40. <http://dx.doi.org/10.1016/j.tmp.2014.11.002>
- Gursoy, Dogan et al. “Resident Attitudes: A Structural Modeling Approach”. *Annals of Tourism Research* 29/1 (2002), 79-105. [https://doi.org/10.1016/S0160-7383\(01\)00028-7](https://doi.org/10.1016/S0160-7383(01)00028-7)
- Gursoy, Dogan - Rutherford, Denney G. “Host Attitudes Toward Tourism: An Improved Structural Model”. *Annals of Tourism Research* 31/3 (2004), 495-516. <https://doi.org/10.1016/j.annals.2003.08.008>
- Günel, Veysi. “Mardin İli’nde Kültürel Turizm Potansiyeli”. *Marmara Coğrafya Dergisi* 11 (2005), 91-122.
- Jaafar, Mastura. “Perceived Sociocultural Impacts of Tourism and Community Participation: A Case Study of Langkawi Island”. *Tourism and Hospitality Research* 17/2 (2015), 123-134. <https://doi.org/10.1177/1467358415610373>
- Kalaycı, Şeref. *SPSS Uygulamalı Çok Değişkenli İstatistik Teknikleri*. Ankara: Asil Yayın Dağıtım, 3. Baskı, 2008.
- Karr, Douglas. “Hesap Makinesi: Anketinizin Minimum Örnek Boyutunu Hesaplayın”. 11 Ekim 2022, Martech.zone, Erişim 10 Mart 2023, <https://tr.martech.zone/survey-sample-size-calculator/>

- Karagöz, Yalçın - Kösterelioğlu, İlker. "İletişim Becerileri Değerlendirme Ölçeğinin Faktör Analizi Metodu ile Geliştirilmesi". *Dumlupınar Üniversitesi Sosyal Bilimler Dergisi* 21 (2008), 81-97.
- Kolawole, Oladeji I. "The Socio-Cultural Impacts of Tourism on People's Quality of Life in Maun, Botswana". *Botswana Notes and Records* 49 (2017), 73-86.
- Kuvan, Yalcin - Akan, Perran. "Residents' Attitudes Toward General and Forest-Related Impacts of Tourism: The Case of Belek, Antalya". *Tourism Management* 26/5 (2005), 691-706.
<https://doi.org/10.1016/j.tourman.2004.02.019>
- Latkova, Pavlina - Vogt, Christine A. "Residents' Attitudes Toward Existing and Future Tourism Development in Rural Communities". *Journal of Travel Research* 51/1 (2012), 50-67. DOI: 10.1177/0047287510394193
- Lee, Tsung Hung. "Influence Analysis of Community Resident Support for Sustainable Tourism Development". *Tourism Management* 34 (2013), 37-46.
<https://doi.org/10.1016/j.tourman.2012.03.007>
- Mbaiwa, Joseph E. "The Socio-Cultural Impacts of Tourism Development in The Okavango Delta, Botswana". *Journal of Tourism and Cultural Change* 2/3 (2005), 163-185. <https://doi.org/10.1080/14766820508668662>
- McCool, Stephen F. - Martin, Steven R. "Community Attachment and Attitudes Toward Tourism Development". *Journal of Travel Research* 32/3 (1994), 29-34. <https://doi.org/10.1177/004728759403200305>
- Morales, Pablo Canero et al. (2018). "Community Attachment and Support for Sustainable Tourism Development Through The Attitudes of The Local Population: A Case Study in Puerto Plata, Dominican Republic". *Mediterranean Journal of Social Sciences* 9/2 (2018), 173-184.
- Medhesap.com (t.y.). "Örneklem Boyutu Hesaplama". Erişim 10 Mart 2023, <https://www.medhesap.com/orneklem-boyutu-hesaplama/>
- Nicholas, Lorraine Nadia et al. "Residents' Perspectives of A World Heritage Site: The Pitons Management Area, St. Lucia". *Annals of Tourism Research* 36/3 (2009), 390-412. <https://doi.org/10.1016/j.annals.2009.03.005>

- Nunkoo, Robin - Ramkissoon, Haywantee. "Power, Trust, Social Exchange and Community Support". *Annals of Tourism Research* 39/2 (2012), 997-1023. <https://doi.org/10.1016/j.annals.2011.11.017>
- Nunkoo, Robin - So, Kevin Kam Fung. "Residents' Support for Tourism: Testing Alternative Structural Models". *Journal of Travel Research* 55/7 (2015), 847-861. <https://doi.org/10.1177/0047287515592972>
- Nunkoo, Robin. "Toward A More Comprehensive Use of Social Exchange Theory To Study Residents' Attitudes To Tourism". *Procedia Economics and Finance* 39 (2016), 588-596.
- Rua, Sira Vidal. "Perceptions of Tourism: A Study of Residents' Attitudes Towards Tourism in The City of Girona". *Journal of Tourism Analysis: Revista de Analisis Turistico* 27/2 (2020), 165-184. <https://doi.org/10.1108/JTA-03-2019-0015>
- Sharma, Bishnu - Dyer, Pam. "An Investigation of Differences in Residents' Perceptions on The Sunshine Coast: Tourism Impacts and Demographic Variables". *Tourism Geographies* 11/2 (2009), 187-213. <http://dx.doi.org/10.1080/14616680902827159>
- Sheldon, Pauline J. - Abenoja, Teresa. "Resident Attitudes in A Mature Destination: The Case of Waikiki". *Tourism Management* 22/5 (2001), 435-443. [https://doi.org/10.1016/S0261-5177\(01\)00009-7](https://doi.org/10.1016/S0261-5177(01)00009-7)
- Sharpley, Richard. "Host Perceptions of Tourism: A Review of The Research". *Tourism Management* 42 (2014), 37-49. <https://doi.org/10.1016/j.tourman.2013.10.007>
- Sher, Koay Li et al. "The Influence of Community Attachment and Community Involvement Towards Resident's Support on Sustainable Tourism Development by Mediating Perceived Benefits and Perceived Costs". *American-Eurasian J. Agric. & Environ. Sci* 15 (2015), 133-138. DOI: 10.5829/idosi.ajeaes.2015.15.s.217
- Snaith, Tim -. Haley, Art. "Residents' Opinions of Tourism Development in The Historic City of York, England". *Tourism Management* 20/5 (1999), 595-603. [https://doi.org/10.1016/S0261-5177\(99\)00030-8](https://doi.org/10.1016/S0261-5177(99)00030-8)

- Tabachnick, Barbara G - Fidell, Linda S. *Çok Değişkenli İstatistiklerin Kullanımı*. çev. Mustafa Baloğlu, Ankara: Nobel Yayıncılık, 6. Basım, 2015.
- Than, Trong Thuy et al. "Impact of Community Attachment and Resident's Support on Destination Sustainability: Evidence from Spiritual and Community Destination in Vietnam". *The Journal of Asian Finance, Economics and Business* 7/8 (2020), 361-369. doi:10.13106/jafeb.2020.vol7.no8.361
- Toprak, Lokman. "Mardin'de Halkın Turizm Algısı". *Elektronik Sosyal Bilimler Dergisi* 14/54 (2015), 201-218.
- TUIK (t.y.). "İbbs-Düze1, İbbs-Düze2, İl ve İlçe Nüfusları". Erişim 19.08.2023, <https://biruni.tuik.gov.tr/medas/?kn=95&locale=tr>
- Um, Seoho - Crompton, John L. "Measuring Resident's Attachment Levels in A Host Community". *Journal of Travel Research* 26/1 (1987), 27-29. <https://doi.org/10.1177/004728758702600>
- Wang, Mingsen et al. "Community Participation and Residents' Support for Tourism Development in Ancient Villages: The Mediating Role of Perceptions of Conflicts in The Tourism Community". *Sustainability* 13(5)/2455 (2021), 1-15. <https://doi.org/10.3390/su13052455>
- Xu, Honggang et al. "The Evolving Path of Community Participation in Tourism in China". *Journal of Sustainable Tourism* 27/8 (2019), 1239-1258. <https://doi.org/10.1080/09669582.2019.1612904>
- Yaşlıoğlu, M. Murat. "Sosyal Bilimlerde Faktör Analizi ve Geçerlilik: Keşfedici ve Doğrulayıcı Faktör Analizlerinin Kullanılması". *İstanbul Üniversitesi İşletme Fakültesi Dergisi* 46 (2017), 74-85.
- Yazıcıoğlu, Yahşi - Erdoğan, Samiye. *SPSS Uygulamalı Bilimsel Araştırma Yöntemleri*. Ankara: Detay Yayıncılık, 2004.