

Beş Faktör Kişilik Ölçeğinin Türk Kültürüne Uyarlanması Adaptation of Big Five Personality Traits Scale to Turkish Culture

Mehmet Barış HORZUM*

Tuncay AYAS**

Mehmet Ali PADIR***

Öz. Kişilerin diğer kişilerden nasıl farklılaştığını belirlemek psikolojinin önemli ilgi alanlarından birini oluşturmaktadır. Bireyleri diğer bireylerden farklı kılan ayırıcı özelliği onun kişiliğini oluşturmaktadır. Bu çalışmanın amacı, beş temel kişilik özelliğini ölçen "Rammstedt ve John (2007) tarafından geliştirilen on maddelik kişilik ölçeğini Türk kültürüne uyarlamaktır. Araştırma, çeviri geri çeviri, dilsel eşdeğerlik ve geçerlik-güvenirlik çalışmaları için üç farklı gruba gerçekleştirilmiştir. Birinci çalışma grubuna çeviri geri çeviri aşamasında kişilik yapıları alanında çalışması bulunan ve İngilizceye hakim olan psikolojik danışma ve rehberlik alanında uzman olan 4 öğretim elemanı seçilmiştir. İkinci çalışma grubu dilsel eşdeğerlik için İngilizce öğretmenliği alanında öğrenim gören 31 öğrenciden oluşmuştur. Üçüncü çalışma grubunda ölçeğin faktöriyel ve yapı geçerliliği ile ilgili analizleri yapabilmek için belirlenen 218 lise öğrencisi yer almıştır. Ölçeğin dilsel eşdeğerlik çalışmasından elde edilen bulgular, Türkçe ve İngilizce orijinal form arasındaki korelasyonun oldukça yüksek olduğunu göstermiştir. Ölçeğin açılımlayıcı ve doğrulayıcı faktör analizi sonuçları, yapı geçerliliğine yönelik sonuçlar ve ölçeğin güvenilirliğine yönelik elde edilen bulgular ölçeğin Türk kültüründe güvenilir bir ölçme aracı olduğunu göstermiştir.

Anahtar Kelimeler: Beş-faktör, kişilik özellikleri, geçerlik, güvenilirlik.

Abstract. Determining how people differ from each other is form one of important point of interest in psychology. The distinctive feature of individuals, which makes them different from other individuals, constitutes its personality. The aim of this study is to adapt the big five personality traits scale to Turkish culture developed by Rammstedt and John (2007) to measures big five personality traits. The research was conducted with three different groups for translation and back translation, linguistic equivalence, and validity-reliability studies. In first study, translation and back translation stage, four expert teaching staffs from department of counseling and guidance who are good at English and have studied on personality were selected. The second study involved 31 students studying English language teaching for linguistic equivalence. For third study, 208 high school students were selected to analyze the factorial and construct validity of the scale. The findings obtained from the linguistic equivalence study of the scale showed that the Turkish and English original forms of the scale were highly correlated. The results of the exploratory and confirmatory factor analysis, construct validity, and the reliability of the scale showed that the scale is a reliable measurement tool in Turkish culture.

Keywords: Big-five, personality traits, reliability, validity.

Toplumsal Mesaj. Yapılan bu çalışmayla Rammstedt ve John 'un (2007) geliştirmiş oldukları, bireylerin kişilik özelliklerini belirlemeye yarayan 10 maddelik ölçeği Türkçeye uyarlayarak, bireylerin kişilik özelliklerinin tespit edilmesi için kullanılabilir hale getirilmiştir.

Public Interest Statement. In this study, big five personality traits scale which was developed by Rammstedt and John (2007), was adapted to Turkish culture. The adapted scale which has 10 items can be used to identify personalities of individuals.

* Doç. Dr., Sakarya Üniversitesi Eğitim Fakültesi, Bilgisayar ve Öğretim Teknolojileri Anabilim Dalı, mhorzum@sakarya.edu.tr

** Doç. Dr., Sakarya Üniversitesi Eğitim Fakültesi, Eğitimde Psikolojik Hizmetler Anabilim Dalı, tayas@sakarya.edu.tr

*** mali.pad1r@gmail.com

1. GİRİŞ

Kişiliğin üzerinde uzlaşa sağlanan bir tanımı bulunmamasına rağmen kişilik genel olarak bir bireyi diğer bireylerden ayıran, onu diğerlerinden farklı kılan ayırıcı özellikler bütünü olarak tanımlanabilir. Diğer bir deyişle kişilik, bireylerin davranışlarını belirleyen nispeten sabit özellikler bütünü olarak da tanımlanabilir. Burger (2006) kişiliği bireyin kendisinden kaynaklanan tutarlı davranış kalıpları ve kişilik içi süreçler olarak tanımlamaktadır. Bu tanım iki bölümden oluşmaktadır. Birinci bölüm tutarlı davranış kalıpları ile ilgilidir. Bu bölümde önem arz eden asıl nokta kişiliğin tutarlı olmasıdır. Bu tutarlı davranış kalıplarını her zaman ve her yerde gözlemleriz. Bugün dışadönük kişilik özelliğine uygun davranışlar sergileyen bir bireyin gelecekte de benzer davranışları sergilemesini bekleriz. Yukarıdaki tanımın ikinci bölümünü ise kişilik içi süreçler oluşturmaktadır. Kişilik içi süreçler; nasıl davranacağımızı ve hissedeceğimizi etkileyen ve içimizde gelişen bütün duygusal, güdüsel ve biçimsel süreçleri kapsar. McCrae ve Costa'ya (1990) göre ise kişilik; sergilenen duygu, düşünce ve davranışlardaki bireysel farklılıklardan oluşan kararlı bir yapıdır (Akt; Eroğlu, 2014).

Yukarıda da belirtildiği gibi kişilik üzerinde çalışan uzmanlarca kişiliğin, üzerinde uzlaşa sağlanan bir tanımı bulunmamaktadır. Fakat son zamanlarda kişilik alanında çalışan uzmanların kişiliğin kapsamlı bir değerlendirmesi olduğuna kanaat getirdikleri model beş faktör kişilik modelidir. Beş faktör kişilik modeli (büyük beşli) kapsamlı beş boyuttan oluşan (dışadönüklük, yumuşak başlılık, öz-denetim, duygusal denge (nörotizm) ve deneyime açıklık) kişiliği en kapsamlı şekilde tanımlayan bir değerlendirme modelidir (Goldberg, 1990; McCrae ve Costa, 2008; akt; Servidio, 2014). Benzer şekilde Burger (2006) da *"pek çok kaynaktan elde edilen kanıtlar, kişiliğimizi oluşturan özelliklerin çoğunun, beş temel kişilik boyutu üzerinde toplanabileceğine işaret eder"* demiştir. Beş faktör kişilik modeli, geniş bir yelpazede yer alan kişilik yapılarının entegrasyonunu sağlaması ve böylelikle farklı yönelimlere sahip araştırmacılar arasındaki uzlaşayı nispeten kolaylaştırması; kişilik özellikleriyle davranışlar arasındaki ilişkilerin sistematik bir biçimde incelenebilmesine olanak sağlaması ve kişiliği beş alt faktöre dayandırarak kişiliğe dair genel bir tanımlama sağlaması açısından ilgi çekicidir. Ayrıca beş faktör kişilik modeli dil hipotezine dayanmaktadır. Bu dil hipotezine dayanmasının altında yatan temel varsayım ise, insanlarda gözlemlenen bireysel farklılıkların dünyadaki bütün dillerde kodlanacağı, bunun sözcükler vasıtasıyla dile yansıtacağı ve konuşma diline yansıyan bu sözcükler vasıtasıyla bireyin kişilik yapısını kapsayacak bir sınıflama oluşturulabileceğidir (Sevi, 2009). Bu yüzden beş faktör modelinin kişilik özelliklerinin ayrıntılı bir sınıflandırmasını içerdiği söylenebilir. Yukarıda bahsedilen gerekçelerden dolayı bu çalışmada on beş faktör kişilik özellikleri ölçeğinin kısa versiyonun Türk kültüründeki geçerlilik ve güvenilirlik çalışmasının yapılması amaçlanmıştır. Beş faktör kişilik özellikleri kısaca tanımlanacak olursa;

- **Dışadönüklük:** Dışadönüklük kişilik boyutu bireyin daha çok sosyallik ve cana yakınlık düzeyini temsil eder. Dışadönüklüğün temel özellikleri sıcaklık, girişkenlik, atılganlık, heyecan arama ve olumlu duygular yaşamaya daha eğilimli olmasıdır. Dışadönük olmayan bireyler (içedönük bireyler) ise oldukça sessiz ve çekingen davranışlarla karakterize edilirler (Chamorro-Premuzic, 2007; Akt; Çivitci ve Arıcıoğlu, 2012). Dışadönük kişilik boyutunda yüksek puan alan kişiler enerjik, cana yakın ve yeni sosyal ilişkiler kurmaya açık olan kişilerdir (Lounsbury ve Gibson, 2009). Burger (2006) araştırmalarının dışa dönüklerin içe dönüklere oranla daha çok arkadaşı olduğunu ve sosyal ortamlarda daha çok zaman geçirdiklerini gösterdiğini belirtmiştir. Kısaca dışadönük bireyler eğlenmeyi seven, konuşkan, şakacı, sosyal ve sevecen kişilerdir. İçedönük bireyler ise sessiz, mesafeli, çekingen, pasif ve yalnızlığı seven kişilerdir (McCrae ve Costa, 2003).
- **Yumuşak Başlılık:** Yumuşak başlılık kişilik özelliği daha çok kişiler arası ilişkilerle ilgilidir. Yumuşak başlılık bireyin kişiler arası işbirliğine katılımını ve bu işbirliğini onaylama derecesini ifade eder. Yumuşak başlı kişiler diğer bireylere karşı dostça olan, yakın, sıcak, sosyal ve güvenilir olma eğiliminde olan kişiler iken yumuşak başlı olmayan kişiler, başkalarına karşı

daha az hoş, münakaşacı, işbirlikçi olmayan ve sert kimselerdir (Glass, Prichard, Lafortune ve Schwab, 2013).

- **Özdenetim:** Özdenetim kişilik boyutu bireylerin planlılık, dikkat ve sergilenen öz-kontrol derecesini ifade eder. Özdenetim sahibi bireyler dürtüleri üzerinde kontrole sahip, çalışkan, işine düşkün, düzenli ve hedeflerine ulaşmak konusunda çalışkan kimselerdir. Özdenetimli olmayan bireyler ise dürtüsel davranışlarda bulunmaya eğilimli, dağınık olan ve görevlerini erteleme eğilimde olan kimselerdir (John, Naumann ve Soto, 2008; Akt; Glass ve diğerleri, 2013). Özdenetimi yüksek olan kişiler azimli, hırslı, başarı yönelimli olurken; düşük olanlar ise plansız, erteleyen, görev bilincinden nispeten yoksun ve disiplinsiz olarak değerlendirilmektedir (Costa ve McCrae, 1995).
- **Nörotizm:** Bireyin duygusal dengesinin olup olmadığını ifade eder. Nörotizm diğer bir deyişle duygusal dengesizlik, kaygı, depresyon ve öfke gibi olumsuz duyguları yaşamaya daha eğilimli olmayı ifade eder. Nörotik bireyler kaygı yaşamaya daha fazla eğilimli olma ile karakterize edilirler. Bunun tam tersi duygusal dengeli bireyler ise rahat ve sakin kişilerdir (Chamorro-Premuzic, 2007; Akt; Çivitci ve Arıcıoğlu, 2012). Nörotizm düzeyi yüksek olan bireyler sıklıkla kendilerini endişeli, huzursuz, üzgün hissedip stres ile zayıf baş etme gücüne sahip kimselerdir. Nörotizm düzeyi düşük olan kimseler ise dengeli, sakin ve iyi bir stres yönetme becerisine sahip kimselerdir (Glass, Prichard, Lafortune ve Schwab, 2013; Lounsbury ve Gibson, 2009).
- **Deneyime açıklık:** Deneyime açıklık, entelektüel etkinliklere katılma, yeni duygu ve düşüncelere açık olma eğilimini temsil etmektedir. Deneyime açıklık, bir bakıma, entelektüel ilgi, estetik duyarlılık, hayal gücü, esneklik ve geleneksel olmayan tutumlarla ilişkilidir. Deneyime açıklığı yüksek olanlar tutucu olmama özelliğine sahiplerdir (Chamorro-Premuzic, 2007; Akt; Çivitci ve Arıcıoğlu, 2012). Deneyime açık kimseler genellikle çeşitlilik ve yeni yaşantıları tercih eden ve entelektüel anlamda meraklı kimselerdir. Deneyime açıklık düzeyleri düşük olan bireyler ise genellikle muhafazakâr, tekbiçimliliği tercih eden ve entelektüel anlamda da ilgisiz bireylerdir (Glass ve diğerleri, 2013).

Ülkemizde yapılan çalışmalar incelendiğinde beş faktör kişilik özelliklerini ölçmek için uyarlanmış ya da geliştirilmiş ölçeklerin bulunduğu görmek mümkündür. Bunlara bakılacak olursa Somer (1998) kişilik özelliklerini temsil ettiğini düşündüğü 235 sıfatı belirlemiş ve seçilen bu sıfatların faktör analizi sonucunda beş temel faktör altında yer aldığını belirlemiştir. Yine Somer ve Goldberg (1999) 179 sıfat çiftini ele aldıkları çalışmalarında bu sıfat çiftlerinin hem Türk hem Amerikan örnekleminde beş faktör yapısını ortaya koyduğu belirlemiştir. Bunun yanı sıra Somer, Tatar ve Korkmaz (2001) yaptıkları çalışmada beş temel faktörü ve 17 alt boyutu bulunan 220 maddeden oluşan bir kişilik ölçeği geliştirmiştir. Bacanlı, İlhan ve Aslan (2009) yaptıkları çalışmada 40 sıfat çiftiyle beş faktörün ölçüldüğü belirlemiştir. Yapılan bu çalışmalar incelendiğinde madde sayılarının fazla olduğu söylenebilir. Fakat bu çalışmada olduğu gibi beş faktör kişilik özelliklerini ölçmek için uyarlanan 10 maddelik farklı iki ölçeğin olduğu göze çarpmaktadır (Atak, 2013; Güner, 2010).

Yukarıda da belirtildiği gibi bu çalışmanın amacı; bir değerlendirme aracı olarak kişiliği en kapsamlı şekilde tanımlayan (Goldberg, 1990; McCrae ve Costa, 2008; akt; Servidio, 2014), beş alt boyuttan oluşan ve her alt boyut için iki maddenin bulunduğu Rammstedt ve John (2007) tarafından geliştirilen on maddelik beş faktör kişilik ölçeğini Türkçeye uyarlamak ve geçerlilik güvenilirlik çalışmasını yapmaktır.

2. YÖNTEM

2.1 Model

Bu araştırma İngilizce geliştirilmiş Alıncaya uyarlanmış olan beş faktör kişilik özellikleri ölçeği İngilizceden Türkçeye uyarlama çalışması yapılmıştır.

2.2 Çalışma Grubu

Araştırmamanın üç aşaması olan çeviri geri çeviri, dilsel eşdeğerlik ve güvenilirlik-geçerlik çalışmaları için üç çalışma grubu seçilmiştir. İlk çalışma grubunda çeviri geri çeviri aşamasında kişilik yapıları alanında çalışması bulunan ve İngilizceye hakim olan psikolojik danışma ve rehberlik alanında uzman olan 4 öğretim elemanı seçilmiştir. Bu 4 uzmandan 2'si random olarak çeviri 2'si ise geri çeviri sürecinde yer almıştır.

İkinci aşamada dilsel eşdeğerlik için İngilizce ve Türkçe formu iki hafta ara ile dolduran ve İngilizce öğretmenliği alanında öğrenim gören 31 öğrenci oluşturmuştur. Bu öğrenciler Sakarya ilinde yer alan bir devlet üniversitesinde öğrenim gören öğrencilerdir.

Üçüncü aşamada ölçeğin faktöriyel ve yapı geçerliği ile ilgili analizleri yapabilmek için random belirlenen 218 lise öğrencisi yer almıştır.

2.3 Verilerin Analizi

Ölçek Türkçeye uyarlanırken öncelikle ölçeğin orijinal dilden uyarlanacak dile çevrilmiştir. Daha sonra çeviri ölçek orijinal dile tekrar geri çevrildi. Çeviri aşamasından sonra orijinal ve çevrilecek dillerin ikisine de hakim kişilere farklı zamanlarda uygulamasını içeren dilsel eşdeğerlik incelenmiştir. Daha sonra çevrilen ölçek amaca uygun bir çalışma grubuna uygulanarak faktöriyel, yapı geçerliği ve güvenilirlik işlemleri yapılarak uyarlama süreci tamamlanır. Bu çalışma, tüm bu aşamalar takip edilerek yürütülmüştür.

Ölçeğin faktöriyel geçerliğinde açımlayıcı ve doğrulayıcı faktör analizi gerçekleştirilmiştir. Ölçeğin yapı geçerliği için ayırt edici ve yakınsama geçerliği ile bakılmıştır. Açımlayıcı faktör analizi (AFA), ölçüt geçerliği ve dilsel eşdeğerlik için yapılan korelasyon analizleri ve Cronbach alfa testi için SPSS 21.0, doğrulayıcı faktör analizi (DFA) için AMOS paket programları kullanılmıştır.

3. BULGULAR

3.1 Dilsel Eşdeğerliğe Yönelik Bulgular

Kişilik Yapıları Ölçeğinin (KYÖ) dilsel eşdeğerlik çalışması 31 kişi ile yürütülmüştür ve elde edilen bulgulara göre Türkçe ve orijinal İngilizce form puanları arasındaki korelasyon katsayıları ölçeğin bütünü için .81, dışadönüklük boyutu için .85, yumuşakbaşlılık için .87, öz denetimlilik için .85, nörotiklik için .71 ve deneyime açıklık boyutu için .86 olarak bulunmuştur. Tüm ilişkiler 0,01 anlamlılık düzeyinde anlamlıdır. KYÖ'nün iki dildeki maddelerinin arasındaki ilişki bulguları Tablo 1'de sunulmuştur.

Tablo 1. KYÖ'nün İki Dildeki Maddelerinin İlişki Tablosu

| Madde No | r | Madde No | r |
|----------|------|----------|------|
| KYÖ 1 | .87* | KYÖ 6 | .79* |
| KYÖ 2 | .76* | KYÖ 7 | .71* |
| KYÖ 3 | .91* | KYÖ 8 | .76* |
| KYÖ 4 | .91* | KYÖ 9 | .84* |
| KYÖ 5 | .87* | KYÖ 10 | .74* |

Tablo 1'e göre İngilizce ve Türkçe formlarda yer alan tüm maddeler için korelasyon katsayısı .30'un üzerinde ve anlamlı olarak elde edilmiştir. Bu bulgular ışığında ölçeğin iki dilde eşdeğer olduğu ifade edilebilir.

3.2 Açımlayıcı Faktör Analizine Yönelik Bulgular

AFA öncesinde veri setinin analize uygunluğu test edilmiştir. Örneklemin veri analizine uygun olup olmadığını Kaiser-Meyer-Oklın'ın (KMO) ve Barlett küresellik testleri ile incelenmiştir. Çalışmada elde edilen KMO değeri .79, Barlett küresellik testi ise 1392.06 olarak belirlenmiştir. Bu değerlere bakılarak faktör analizi yapılabileceğine karar verilmiştir (Field, 2009). AFA'da sonucunda orijinal

ölçekle bire bir uyuşan 5 faktör ve 10 maddeden oluşan ölçek toplam varyansın %88,4'ünü açıklamıştır. Belirlenen faktörler orijinal ölçekte olduğu gibi "Dışadönüklük", "Yumuşakbaşlılık", "Özdenetimlilik", "Nörotiklik" ve "Deneyime Açıklık" faktörleridir. Ölçeği oluşturan 10 maddenin faktör yük değerleri .30'dan yüksektir. KYÖ ölçeğinin maddelerinin faktör yük ve açıkladıkları varyans değerleri Tablo 2'de yer almaktadır.

Tablo 2. KYÖ'nün Faktör Yükleri ve Açıklanan Varyans

| Faktör | Madde | Maddeler | Faktör yükü |
|------------------|-------|-----------------------------------------------------------------------|-------------|
| Dışadönüklük | KYÖ1 | Kendimi içine kapanık biri olarak görüyorum. | .913 |
| | KYÖ6 | Kendimi dışa dönük, sosyal biri olarak görüyorum. | .855 |
| | | Açıkladığı varyans % | 19.4 |
| Yumuşakbaşlılık | KYÖ2 | Kendimi genellikle güvenilir biri olarak görüyorum. | .706 |
| | KYÖ7 | Kendimi başkalarının hatasını bulma eğiliminde biri olarak görüyorum. | .875 |
| | | Açıkladığı varyans % | 15.0 |
| Özdenetimlilik | KYÖ3 | Kendimi yavaş hareket etme eğiliminde olan biri olarak görüyorum | .946 |
| | KYÖ8 | Kendimi bir işi tam yapacak biri olarak görüyorum. | .945 |
| | | Açıkladığı varyans % | 18.4 |
| Nörotiklik | KYÖ4 | Kendimi rahat ve stresle başa çıkabilen biri olarak görüyorum | .863 |
| | KYÖ9 | Kendimi kolay sinirlenen biri olarak görüyorum. | .747 |
| | | Açıkladığı varyans % | 4.7 |
| Deneyime Açıklık | KYÖ5 | Kendimi çok az sanatsal ilgisi olan biri olarak görüyorum. | .874 |
| | KYÖ10 | Kendimi yaratıcı biri olarak görüyorum. | .889 |
| | | Açıkladığı varyans % | 30.9 |
| | | Açıklanan Toplam Varyans | 88.4 |

AFA sonuçlarına göre, her bir faktörün sırasıyla açıkladığı toplam varyans (AV) ve faktör yükleri Dışadönüklük %19.4, .913-.855; Yumuşakbaşlılık %15, .706-.875; Özdenetimlilik %18.4, .946-.945; Nörotiklik %4.7, .863-.747; Deneyime açıklık %30.9, .874-.889 olarak sıralanmaktadır.

3.3 Doğrulayıcı Faktör Analizlerine (DFA) Yönelik Bulgular

KYÖ'nün DFA sonucunda elde edilen uyum indeksleri, bu indekslere ilişkin mükemmel ve kabul edilebilir uyum ölçütleri ile DFA'dan elde edilen uyum indeksleri Tablo 3'te yer almaktadır.

Tablo 3. Doğrulayıcı faktör analizi sonucu elde edilen uyum indeksleri

| İncelenen Uyum indeksleri | Mükemmel Uyum | Kabul edilebilir Uyum | DFA'dan Elde edilen Uyum İndeksleri |
|---------------------------|---------------------------|-----------------------------|-------------------------------------|
| χ^2/sd | $0 \leq \chi^2/sd \leq 2$ | $0.2 \leq \chi^2/sd \leq 3$ | 1.846 |
| GFI | $.95 \leq GFI \leq 1.00$ | $.90 \leq GFI \leq .95$ | .96 |
| AGFI | $90 \leq AGFI \leq 1.00$ | $85 \leq AGFI \leq .90$ | .91 |
| CFI | $.95 \leq CFI \leq 1.00$ | $.90 \leq CFI \leq .95$ | .98 |
| NFI | $.95 \leq NFI \leq 1.00$ | $.90 \leq NFI \leq .95$ | .97 |
| RMSEA | $.00 \leq RMSEA \leq .05$ | $.05 \leq RMSEA \leq .08$ | .062 |
| SRMR | $.00 \leq SRMR \leq .05$ | $.05 \leq SRMR \leq .10$ | .03 |

Doğrulayıcı faktör analizi ile elde edilen modelin uyum indeksleri incelenmiş ve minimum ki-kare değerinin ($\chi^2=46.139$, $N=25$, $p=0.00$) anlamlı olduğu görülmüştür. Tablo 3'e göre uyum indeksi değerleri $RMSEA=.062$, $GFI=.96$, $AGFI=.91$, $CFI=.98$, $NFI=.97$ ve $SRMR=.035$ olarak bulunmuştur. Uyum indekslerine ait ölçütler dikkate alındığında GFI, AGFI, CFI ve NFI ve SRMR indeksleri için mükemmel uyum elde edilmiştir (Bentler & Bonett, 1980; Schermelleh-Engel ve Moosbrugger, 2003; Marsh, Hau, Artelt, Baumert ve Peschar, 2006). $RMSEA$ değeri için ise kabul edilebilir uyumda olduğu görülmüştür (Brown ve Cudeck, 1993; Byrne ve Campbell, 1999). Bu uyum indeksleri KYÖ'nün Türkçe formunun kabul edilebilir değerlere sahip olduğunu ortaya koymaktadır. DFA'dan elde edilen beş boyutlu modele ilişkin faktör yükleri Şekil 1'de görülmektedir.

Şekilde yer alan standartlaştırılmış katsayı değerlerinin bazıları 1'in üzerinde bulunmuştur (1,07-1,08). Standartlaştırılmış katsayı ile ilgili genel yanılgılardan biri katsayı değerinin 1'in altında olması gerektiği, olmadığı takdirde bir hatanın söz konusu olduğu şeklindedir. Ancak gerçekte bu durum maddeler ile faktör arasındaki çoklu bağlantı probleminden kaynaklanabilir. (Jöreskog, 1999) faktörleri tanımlayan madde sayısı çoklu bağlantı ile ters orantılıdır ve madde sayısı azaldıkça çoklu bağlantı artar (Firth, 1993). DFA'dan elde edilen beş boyutlu modele ilişkin faktör yüklerinden bazılarının 1'in üzerinde olması bu neden dayalıdır.

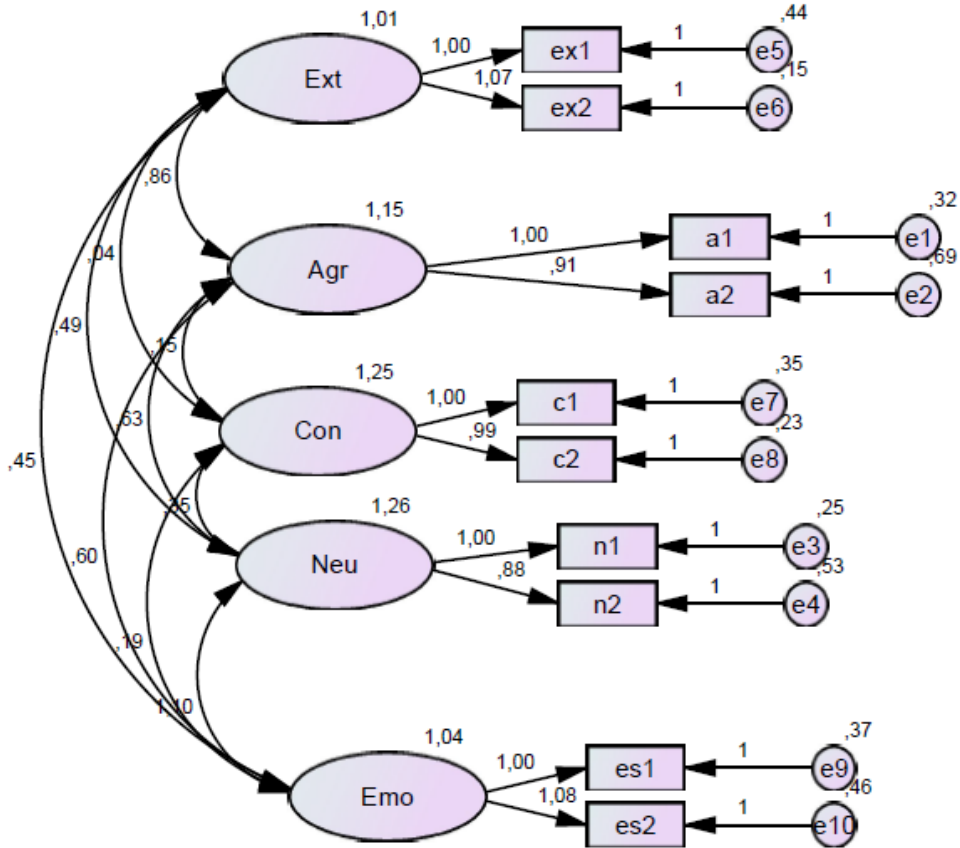

Şekil 1. DFA'dan elde edilen beş boyutlu modele ait faktör yükleri

3.4 Yapı Geçerliliği

Kişilik yapıları ölçeğinin 5 kişilik yapısını ölçüp ölçmediğine ilişkin yapı geçerliliği için yakınsama ve ayırt edici geçerliklerine bakılmıştır. Yakınsama geçerliliği için her bir faktör için OAV değerlerin bakılmıştır. Her bir faktörün sırasıyla OAV değerleri sırasıyla 0.70; 0.57; 0.74; 0.65 ve 0.64 olarak

bulunmuştur. Bu değerlerin tamamı .50'den büyük olmasının yakınsama geçerliği için kanıt sunduğu ifade edilmektedir (Bagozzi ve Youjae, 1988). Bu yönüyle yakınsama geçerliği olduğu ifade edilebilir. Ayırt edici geçerlik ölçeklerin OAV kareköklerinin hem yapılar arasındaki korelasyondan hem de 0.50 değerinden büyük olup olmadığı incelenmiş (Fornell ve Larcker, 1981) ve ölçeğin ayırt edici geçerliğinin olduğu görülmüştür (Tablo 4).

Tablo 4. Ayırtedicilik Geçerliği Değerleri

| Değişkenler | F1 | F2 | F3 | F4 | F5 |
|-------------|------|------|------|------|------|
| F1 | 0.84 | | | | |
| F2 | 0.68 | 0.76 | | | |
| F3 | 0.29 | 0.12 | 0.86 | | |
| F4 | 0.36 | 0.41 | 0.25 | 0.81 | |
| F5 | 0.39 | 0.46 | 0.14 | 0.70 | 0.80 |

3.5 Güvenirliğe Yönelik Bulgular

Ölçeğin güvenirliliğine Cronbach alfa iç tutarlılık ve kompozit güvenirlilik katsayıları ile bakılmıştır. Ölçeğin kişilik yapılarındaki beş faktörü için iç tutarlılık ve kompozit güvenirlilik değerleri sırasıyla *dışadönüklük* için iç tutarlılık .88 ve kompozit .83; *yumuşakbaşlılık* için iç tutarlılık .81 ve kompozit .73; *öz denetimlilik* için iç tutarlılık .90 ve kompozit .85, *nörotiklik* için iç tutarlılık .85 ve kompozit .79 ve *deneyime açıklık* için iç tutarlılık .84 ve kompozit .78 güvenirlilik değerine sahip olduğu bulunmuştur. İç tutarlılık ve kompozit güvenirlilik değerlerinin tamamının .70'den yüksek bulunması ölçeğin güvenirlilik değerlerinin yüksek olduğunu yani tutarlı veriler ürettiğini göstermektedir.

4. SONUÇ, TARTIŞMA VE ÖNERİLER

Bu çalışmanın amacı; bir değerlendirme aracı olarak kişiliği en kapsamlı şekilde tanımlayan (Goldberg, 1990; McCrae ve Costa, 2008; akt; Servidio, 2014), beş alt boyuttan oluşan ve her alt boyut için iki maddenin bulunduğu Rammstedt ve John (2007) tarafından geliştirilen on maddelik beş faktör kişilik ölçeğini (BFKÖ) Türk kültürüne uyarlamaktır. BFKÖ'nün dilsel eşdeğerlik çalışmasından elde edilen bulgular, Türkçe ve İngilizce orijinal form arasındaki korelasyonun oldukça yüksek olduğunu göstermiştir. Elde edilen bulgular ölçeğin Türkçe formu ile İngilizce formunun eşdeğer olduğunu göstermiştir.

Açımlayıcı ve doğrulayıcı faktör analizi sonuçları, yapı geçerliliğine yönelik sonuçlar ve ölçeğin güvenirliliğine yönelik elde edilen bulgular ölçeğin Türk kültüründe güvenilir bir ölçme aracı olduğunu göstermiştir. Yapılan açımlayıcı faktör analizi sonucunda toplam varyansın %88,4'ünü açıklayan ve orijinal formdaki maddelerle bire bir örtüşen 5 faktörlü bir yapı elde edilmiştir. Belirlenen faktörler orijinal ölçekte olduğu gibi "Dışadönüklük", "Yumuşakbaşlılık", "Özdenetimlilik", "Nörotiklik" ve "Deneyime Açıklık" olarak isimlendirilmiştir. Kişilik yapıları ölçeğinin beş faktörlü yapısının Türkiye örnekleminde doğrulanıp doğrulanmayacağını ortaya koymak üzere Doğrulayıcı faktör analizi (DFA) uygulanmıştır. DFA'da uygunluğu test edilen modelin yeterliliğini ortaya koymak üzere Ki-Kare Uyum Testi, GFI, AGFI, CFI, NFI, RMSEA ve SRMR değerleri incelenmiştir. Ki-kare değerinin anlamlı olduğu ve uyum indekslerine ait ölçütler dikkate alındığında GFI, AGFI, CFI ve NFI ve SRMR indeksleri için mükemmel uyum elde edilmiştir (Bentler, 1980; Bentler ve Bonett, 1980; Schermelleh-Engel ve Moosbrugger, 2003; Marsh, Hau, Artelt, Baumert ve Peschar, 2006). RMSEA değeri için ise kabul edilebilir uyumda olduğu görülmüştür (Brown ve Cudeck, 1993; Byrne ve Campbell, 1999). İncelenen uyum indekslerine ilişkin mükemmel ve kabul edilebilir uyum ölçütleri, DFA'dan elde edilen beş faktörlü modelin uyumlu olduğunu ve ölçeğin orijinal formundaki faktör yapısının Türkiye örnekleminde doğrulandığını göstermektedir.

BFKÖ'nün 5 kişilik yapısını ölçüp ölçmediğine ilişkin yapı geçerliği için yakınsama ve ayırt edici geçerliklerine bakılmıştır. Yakınsama geçerliği için her bir faktör için OAV değerlerin bakılmıştır. Bu

faktörler için elde edilen OAV değerleri incelendiğinde en düşük OAV değerine sahip faktör değerinin .57 olduğu ve diğer faktörlerin OAV değerlerinin ise daha yüksek olduğu belirlenmiştir. Bu değerlerin tamamının .50'den büyük olmasının yakınsama geçerliği için kanıt sunduğu ifade edilmektedir (Bagozzi ve Youjae, 1988). Bu yönüyle yakınsama geçerliği olduğu ifade edilebilir. Ayırt edici geçerlik ölçeklerin OAV kareköklerinin hem yapılar arasındaki korelasyondan hem de 0.50 değerinden büyük olup olmadığı incelenmiş (Fornell ve Larcker, 1981) ve ölçeğin ayırtedici geçerliğinin olduğu görülmüştür.

Ölçeğin güvenilirlik çalışması için Cronbach alfa iç tutarlılık ve kompozit güvenilirlik katsayılarına bakılmıştır. Ölçeğin alt boyutlarına yönelik iç tutarlılık değerleri .81 ile .90 arasında değişirken, kompozit değerlerinin .73 ile .85 arasında değiştiği belirlenmiştir. İç tutarlılık ve kompozit güvenilirlik değerlerinin tamamının .70'den yüksek bulunması ölçeğin güvenilirlik değerlerinin yüksek olduğunu yani tutarlı veriler ürettiğini göstermektedir.

Orijinal ölçekteki yapılan vurgu ölçeğin 10 maddeden oluşması üzerinedir. 10 maddeden oluşan ölçeğin kabul edilebilir psikometrik değerlere sahip olduğu belirtilmiştir. Ayrıca bu ölçeğin daha çok zamanın sınırlı olduğu durumlarda kullanılması gerektiği vurgulanmıştır. Zaman sorunun olmadığı durumlarda ise ölçeğin uzun formunun kullanılmasının daha yerinde ve avantajlı olacağı belirtilmiştir (Gosling, Rentfrow ve Swann, 2003; Rammstedt ve John, 2007).

Sonuç olarak, yapılan çalışmanın bulgularında hareketle BFKÖ'nün Türk kültüründe geçerli ve güvenilir bir ölçme aracı olduğu ve lise öğrencilerinde kişiliği ölçmek amacıyla kullanılabileceği söylenebilir.

Kaynakça

- Atak, H. (2013). On-Maddeli Kişilik Ölçeği'nin Türk Kültürü'ne Uyarlanması. *Nöropsikiyatri Arşivi*, 50, 312-319.
- Bacanlı, H. İlhan, T. ve Aslan, S. (2009). Beş faktör kuramına dayalı bir kişilik ölçeğinin geliştirilmesi: Sıfatlara dayalı kişilik testi (SDTK). *Türk Eğitim Bilimleri Dergisi*, 7, 261-279.
- Bentler, P. M. (1980). Multivariate analysis with latent variables: Causal modeling. *Annual Review of Psychology*, 31, 419-456.
- Bentler, P.M. ve Bonett, D.G. (1980). Significance tests and goodness of fit in the analysis of covariance structures. *Psychological Bulletin*, 88, 588-606.
- Browne, M. W. ve Cudeck, R. (1993). Alternative ways of assessing model fit. In: K. A. Bollen & J. S. Long (Eds.), *Testing structural equation models* (pp. 136-162). Beverly Hills, CA: Sage.
- Burger Jerry, M. (2006). *Kişilik*. (Çeviren: İnan Deniz, E. Sarioğlu). (1.Baskı). İstanbul: Kaktüs Yayınları.
- Byrne, B.M. ve Campbell, T. L. (1999). Cross-cultural comparisons and the presumption of equivalence measurement and theoretical structure: A look beneath the surface. *Journal of Cross-Cultural Psychology*, 30, 555-574.
- Chamorro-Premuzic, T. (2007). *Personality and Individual Differences*. Oxford: Wiley Blackwell.
- Costa, P. T. ve McCrae, R. R. (1995). Domains and Facets: Hierarchical Personality Assessment Using the Revised NEO Personality Inventory. *Journal of Personality Assessment*, 64(1), 21-50.
- Çivitçi, N. ve Arıcıoğlu, A. (2012). Beş Faktör Kuramına Dayalı Kişilik Özellikleri. *Mehmet Akif Ersoy Üniversitesi Eğitim Fakültesi Dergisi*, 12(23), 78-96.
- Eroğlu, Y. (2014). *Ergenlerde Siber Zorbalık ve Mağduriyeti Yordayan Risk Etmenlerini Belirlemeye Yönelik Bütüncül Bir Model Önerisi*. Doktora Tezi. Uludağ Üniversitesi, Eğitim Bilimleri Enstitüsü: Bursa.
- Field, A. (2009). *Discovering statistics Using SPSS*. London: SAGE Publications Ltd.
- Firth D. (1993). Bias reduction of maximum likelihood estimates. *Biometrika*, 80, 27-38.

- Hambleton, R. K. (2005). Issues, Designs and Technical Guidelines for Adapting Tests Into Multiple Languages and Cultures. In R. K. Hambleton, P. F. Merenda and C. D. Spielberger (Eds.). *Adapting Psychological and Educational Tests for Cross-Cultural Assessment*. NJ: Lawrence Erlbaum.
- Glass, R., Prichard, J., Lafortune, A. ve Schwab, N. (2013). The Influence of Personality and Facebook Use On Student Academic Performance. *Issues in Information Systems*, 14(2), 119-126.
- Goldberg, L. R. (1990). An alternative "description of personality": The Big-Five factor structure. *Journal of Personality and Social Psychology*, 59, 1216-1229.
- Gosling, S. D., Rentfrow, P. J. ve Swann, W. B., Jr. (2003b). A very brief measure of the Big-Five personality domains. *Journal of Research in Personality*, 37, 504-528.
- Günel, Ö. D. (2010). İşletmelerde Yıldırma Olgusu ve Yıldırma Mağdurlarının Kişilik Özelliklerine İlişkin Bir Araştırma. *Dokuz Eylül Üniversitesi Sosyal Bilimler Enstitüsü Dergisi*. 12(3), 37-65.
- Jöreskog, K. G. (1999). How large can a standardized coefficient be. Unpublished Technical Report. Retrieved 08.08.2017 from: <http://www.ssicentral.com/lisrel/techdocs/HowLargeCanaStandardizedCoefficientbe.pdf>
- Jöreskog, K. ve Sörbom, D. (1996). *LISREL 8: Structural equation modeling with the SIMPLIS command language*. Chicago: Scientific Software International/Erlbaum.
- John, O. P., Naumann, L. P. ve Soto, C. J. (2008). *Paradigm shift to the integrative big-five trait taxonomy: History, measurement and conceptual issues*. In O. P. John, R. W. Robins, and L. A. Pervin (Eds.). *Handbook of Personality. Theory and Research* (pp.114-158), New York, NY: Guilford Press.
- Lounsbury, J. W. ve Gibson, L. W. (2009). Personal style inventory: A personality measurement System for work and school settings. Knoxville, TN: Resource Associates Inc.
- Marsh, H.W., Hau, K.T., Artelt, C., Baumert, J., & Peschar, J.L. (2006). OECD's brief self-report measure of educational psychology's most useful affective constructs: Cross-cultural, psychometric comparisons across 25 countries. *International Journal of Testing*, 6(4), 311-360
- McCrae, R. R. ve Costa, P. T (1990). *Personality in adulthood* (First edition). New York: Guilford press.
- McCrae, R. R. ve Costa, P. T., Jr. (2003). *Personality in adulthood A Five-Factor Theory Perspective* (Second edition). New York: Guilford press.
- McCrae, R. R. ve Costa, P. T. (2008). *The five-factor theory of personality*. In O. P. John, R. W. Robins, & L. A. Pervin (Eds.), *Handbook of personality: Theory and research* (3rd ed., pp. 182-207). New York: Guilford Press.
- Osborne, J. W. ve Costello, A. B. (2004). Sample size and subject to item ratio in principal components analysis. *Practical Assessment, Research & Evaluation*, 9(11). Retrieved October 18, 2010 from <http://PAREonline.net/getvn.asp?v=9&n=11>.
- Rammstedt, B. ve John, O. P. (2007). Measuring personality in one minute or less: A 10-item short version of the Big Five Inventory in English and German. *Journal of research in Personality*, 41(1), 203-212.
- Schermelleh-Engel, K. ve Moosbrugger, H. (2003). Evaluating the fit of structural equation models: Tests of significance and descriptive goodness-of-fit measures. *Methods of Psychological Research Online*, 8(2), 23-74.
- Servidio, R. (2014). Exploring the effects of demographic factors, Internet usage and personality traits on Internet addiction in a sample of Italian university students. *Computers in Human Behavior*, 35, 85-92.
- Sevi, E. S. (2009). *Psikobiyolojik Kişilik Modeli ve Beş Faktör Kişilik Kuramı: Mizaç ve Karakter Envanteri (TCI) İle Beş Faktör Kişilik Envanterinin (5FKE) Karşılaştırılması*. Yüksek Lisans Tezi, Ege Üniversitesi, Sosyal Bilimler Enstitüsü, İzmir.
- Somer, O. (1998). Beş faktör kişilik modeli. *Türk Psikoloji Yazıları*, 1, 35-62.
- Somer, O., Korkmaz, M. ve Tatar, A. (2001). *Kuramdan uygulamaya beş faktör kişilik modeli ve Beş Faktör Kişilik Envanteri (5FKE)*. İzmir: Ege Üniversitesi Yay.
- Somer, O. ve Goldberg, L. R. (1999). Personality processes and individual differences. *J Pers and Soc Psy*. 76, 431-450.
- Tabachnick, B. G. ve Fidell, L. S. (2007). *Using Multivariate Statistics*, 5th ed. Boston: Allyn & Bacon.

Extended Summary

Despite the lack of a compromised definition of personality, personality can generally be defined as a set of distinctive features that makes a person different from other individuals. One can see from the literature that the big five personality model is widely accepted model of the personality. The evidences obtained from many resources showed that most of features which form ones personality could be located/placed on big five dimensions (Burger, 2006). Big five model includes five dimensions. These dimensions are extraversion, agreeableness, conscientiousness, neuroticism, and openness to experience. Extraversion refers an individual's level of sociability and outgoingness. Extraverts are more talkative and energetic towards the outside world. They can be seen more sociable, active, assertive then introverts. Introverts have a tendency to be withdrawn, less active more quiet and less energetic and they like being alone most of the time (Glass, Prichard, Lafortune, and Schwab, 2013; McCrae and Costa, 2003).

Agreeableness is more about interpersonal relationship. It represents the degree of which an individual engages in cooperation with others. Agreeable individuals are friendly to others, and they are more social, warm and trusting while disagreeable individuals are less pleasant to others, argumentative, and uncooperative (Glass et. al, 2013). Conscientiousness refers to degree, which an individual is organized, careful and shows self-control. They tendency to control their impulses and are orderly, diligent and strive to achieve goals. In contrary, unconscientious individuals have tendency acting impulsively, being disorganized and tend to procrastinate on tasks (John, Naumann, and Soto, 2008; as cited in Glass et. al, 2013).

Neuroticism can be seen as an individual stability. Individuals who are high on neuroticism predisposed toward feeling anxious, angry, and sad. They cope poorly with stress. Individuals who are low on neuroticism are more stable, they can manage stress well even when they feel negative emotions like being angry. Emotionally balanced individuals are more comfortable and calm (Chamorro-Premuzic, 2007; Glass et. al, 2013). Lastly, openness to experience personality trait represents the degree which one's willingness to explore new situations and experience new things. They are often prefer variety, novel experiences, and participating in intellectual activities, new emotions and thoughts. Individuals who are low in openness are generally more conservative, prefer uniformity and are intellectually disinterested (Chamorro-Premuzic, 2007; Glass et. al, 2013). The aim of this study is to adapt the big five personality traits scale to Turkish culture developed by Rammstedt and John (2007) to measures big five personality traits.

The research was conducted with three different groups for translation and back translation, linguistic equivalence, and validity-reliability studies. In first study, translation and back translation stage, four expert teaching staffs from department of counseling and guidance who are good at English and have studied on personality were selected. The second study involved 31 students studying English language teaching for linguistic equivalence. For third study, 208 high school students were selected to analyze the factorial and construct validity of the scale.

The scales were administered to the students in groups in the classrooms. Before collecting data all participants were told about purposes of the study and completion of the scale was anonymous and there was a guarantee of confidentiality. In this study, data were analyzed via SPSS 21.0 packet program for exploratory factor analysis (EFA), correlations analysis and construct validity for linguistic equivalence, and Cronbach Alfa Test and AMOS package program was used for confirmatory factor analysis (CFA).

The findings obtained from the linguistic equivalence study of the scale showed that the Turkish and English original forms of the scale were highly correlated for total scale .81, extraversion .85, agreeableness .87, conscientiousness .85, neuroticism .71, and for openness to experience .86 respectively. Results of EFA showed that as in the original scale there are 10 items loaded on 5 factors that explain % 88,4 of total variance and factors loadings value of all items are above .30. The results of confirmatory factor analysis demonstrated that the ten items loaded on five factor ($\chi^2=46.139$, $N=25$, $p=0.00$, $RMSEA=.062$, $GFI=.96$, $AGFI=.91$, $CFI=.98$, $NFI=.97$ and $SRMR=.035$).

For construct validity of the scale, whether it measure the five personality traits, convergent and discriminant validities were examined. For convergent validity, each factor explained total variance was examined. The value of explained total variance 0.70 for extraversion, 0.57 for agreeableness, 0.74 for conscientiousness, 0.65 for neuroticism and 0.64 for openness to experience. The obtained values all above .50 provide evidence for convergent validity (Bagozzi and Youjue, 1988). It was examined whether the square root of the explained total variance for each subscale bigger than both correlation among constructs and value of 0.50 (Fornell ve Larcker, 1981) and it was seen that the scale has a discriminant validity.

In addition, the reliability of the scale was assessed by Cronbach alpha internal consistency and composite reliability coefficients. The internal consistency reliability and composite reliability coefficients were .88 and .83 for extraversion, .81 and .73 for agreeableness, .90 and .85 for conscientiousness, .85 and .79 for neuroticism and .84 and .78 for openness to experience respectively. Overall findings proved that the Big Five Personality Scale had convenient validity and reliability scores and that it could be used as a valid and reliable instrument in order to measure personality constructs in Turkish culture.