

Tripolis'te Bulunan Doğu Sigillata B Grubu Seramikleri*Eastern Sigillata B Group Pottery from Tripolis***Mehmet OK*****Öz**

Büyük Menderes Nehri kenarında kurulan ve antik dönemde Lydia Bölgesi sınırları içerisinde yer alan Tripolis, günümüzde Denizli ili, Buldan ilçesi, Yenicekent Mahallesi sınırları içerisinde yayılım göstermektedir. Antik kentte 2012 yılından itibaren yoğunluğu kent merkezi olmak üzere geniş bir alanda sistemli kazı çalışmaları sürdürülmektedir. Bu çalışmalarda Geç Helenistik ve Roma Dönemi'ne tarihlendirilen çok sayıda ithal kırmızı astarlı seramik bulunmuştur. Bu seramikler içerisinde form, kil ve astar yapısıyla farklılık gösteren Doğu Sigillata B grubuna ait toplam 54 parça çalışma kapsamında değerlendirilmiştir. Çalışmanın amacı, Tripolis'te bulunan DSB seramiklerinin tipolojik incelemesini yapmak ve bu seramiklerin yayılım alanının belirlenmesine katkı sağlamaktır. Kentte bulunan seramiklerin tipolojik ayrımı Hayes'in 1985 yılı Atlante II yayını dikkate alınarak yapılmıştır. Bu tipolojik ayrım göre kentte DSB I grubu içerisinde Atlante 1, 3, 12, 14, 17, 18, 23, 30, 32, 35, 37 formları, DSB II grubu içerisinde ise Atlante 57, 58, 59, 60, 65, 70, 75 formları bulunmaktadır. Kentte bulunan seramik grupları analogi tekniğiyle tarihlendirilmiştir. Tripolis'te en erken tarihli DSB seramiği Granariumda bulunmuş olup Augustus Dönemi'ne tarihlendirilmektedir (Atlante Form 1, 3). Kentte ele geçen söz konusu seramikler genel olarak Augustus Dönemi'nden başlayarak MS 2. yüzyıl ortalarına kadar kullanılmıştır. DSB seramikleri ışığında Tripolis'in olasılıkla Tralleis üretimi seramiklere kayıtsız kalmadığı sonucuna ulaşılmıştır.

Anahtar Kelimeler: Lydia, Tripolis, Roma Seramiği, Terra Sigillata, Doğu Sigillata B.

Abstract

Tripolis, which was founded on the banks of the Büyük Menderes River and was located within the borders of the Lydia Region in ancient times, is now spread within the borders of Yenicekent, Buldan District, Denizli Province. Since 2012, systematic excavation works have been carried out extensively in a wide area, focusing on the city center of the ancient city. These excavations have unearthed numerous imported red-slipped pottery dating back to the Late Hellenistic and Roman Periods. Among these pottery, a total of 54 pieces belonging to the Eastern Sigillata B group, exhibiting differences in form, clay, and slip composition, have been evaluated within the scope of the study. The main objective of the study is to conduct a typological examination of the DSB pottery found in Tripolis and to contribute to the determination of their distribution area. The typological classification of pottery found in the city was made with reference to Hayes' 1985 publication, Atlante II. According to this typological classification, within the DSB I group in the city, forms include Atlante 1, 3, 12, 17, 18, 23, 30, 32, 35, and 37, while within the DSB II group, forms include Atlante 57, 58, 59, 60, 65, 70, and 75. The pottery groups found in the city have been dated using the analogy technique. The earliest dated DSB ceramics in Tripolis were found in Granarium and are dated to the Augustan Period (Atlante Form 1, 3). The ceramics found in the city, in general, were used from the Augustan Period until the middle of the 2nd century AD. Based on the DSB pottery, it is concluded that Tripolis likely did not remain indifferent to the pottery produced in Tralleis.

Keywords: Lydia, Tripolis, Roman Pottery, Terra Sigillata, Eastern Sigillata B

* Dr. Öğr. Üyesi, Kahramanmaraş Sütçü İmam Üniversitesi, İnsan ve Toplum Bilimleri Fakültesi, Arkeoloji Bölümü, Kahramanmaraş.

0000-0002-0163-5732 | okmehmet@ymail.com

Antik Dönem’de Phrygia, Karia ve Lydia sınırlarının kesiştiği Messogis/Aydın dağlarının doğusunda ve Maiandros/Büyük Menderes Nehri’nin kenarında kurulan Tripolis, günümüzde Denizli ili, Buldan ilçesi Yenicekent Mahallesi sınırları içerisinde, Büyük Menderes Nehri’nin batısıyla modern yerleşim arasında yayılım göstermektedir (Fig. 1).

2012 yılından itibaren kentin kuzeydoğu ve güneydoğusundaki höyüklerde yapılan araştırmalar, yerleşimin Geç Neolitik Dönem’e kadar uzandığını göstermektedir¹. Tripolis territoryumu içerisinde bulunan Lydia seramikleri ise, MÖ 6. yüzyılda kentte yaşamsal faaliyetlerin var olduğunu kanıtlamaktadır². Kent merkezinde ise Sütunlu Cadde’nin güneyindeki 5 no.lu alanda yapılan sondaj çalışmalarında, Arşiv Odası, Kemerli Yapı ve Granarium gibi alanlarda Geç Hellenistik Dönem’e tarihlenen yapı kalıntıları ve seramikler ortaya çıkarılmıştır³.

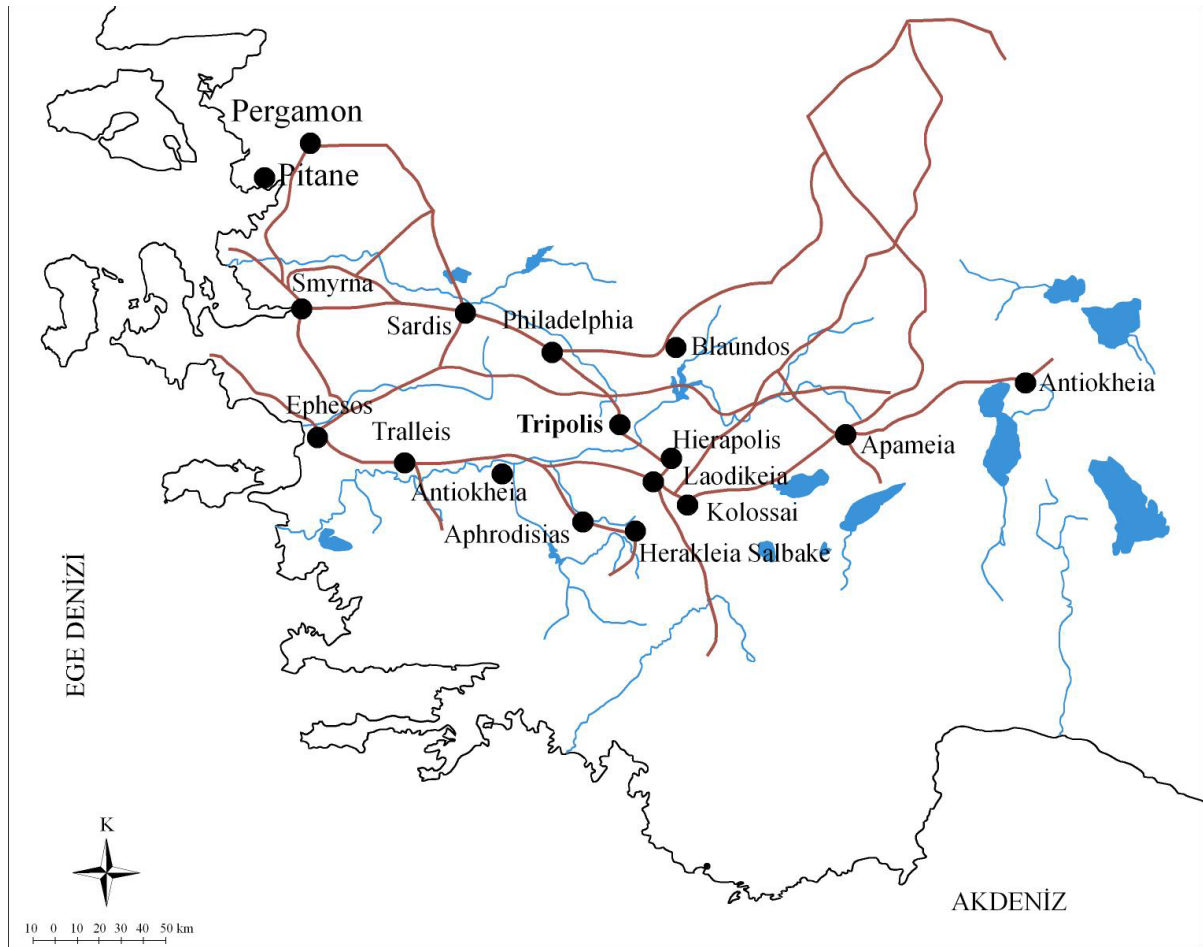

Fig. 1. Kentin Konumu

Küçük Asya’da, I. Theodosius’un emriyle, bazı kentlerin etrafı surlarla çevrilmiştir⁴. Bu kentlerden biri olan Tripolis’te, dışarıdan gelebilecek saldırılara karşı korunmak amacıyla MS 400 yıllarında kamuya ait su yapıları ile ticari, siyasi ve dini

¹ Duman 2013, 182; Konakçı 2017, 2346.

² Ok – Duman 2023, 1-17.

³ Duman 2017, 1-16.

⁴ Jacobs 2012, 118, Tab. 1.

yapıların bir kısmı sur içine alınmıştır⁵. Sivil mimariye ait Mozaikli Konut Alanı'nda yapılan çalışmalar ise, MS 5.-6. yüzyılda sur duvarı dışında da yaşamsal faaliyetlerin sürdüğünü göstermektedir⁶.

Antik Dönem'de depremler ve istilalar, kentlerin yerleşim düzenini ve halkın yaşamını etkilemiştir. MS 494 yılında bölgede yaşanan depremden Agathe Kome, Hierapolis, Laodikeia ile beraber Tripolis de etkilenmiştir⁷. MS 7. yüzyılın başlarında yaşanan Sasanî akınlarının etkisi ise kentte MS 7. yüzyılın ortalarından itibaren kendisini göstermektedir⁸. MS 8. ve 9. yüzyılda Tripolis'te yerleşim daha küçük boyutta olup, kome yerleşimi halindedir⁹. MS 9.-11. yüzyıla ait yaşam izleri ise kentin genelindeki seramik ve sikke buluntularıyla takip edilebilmektedir¹⁰. MS 13. yüzyılın ilk yarısında, Türk akınları sebebiyle Bizanslılar ve Türkler arasında birkaç kez el değiştiren bölge, 1304-1306 yıllarından itibaren Türk hâkimiyetine geçmiştir¹¹.

Tripolis'te 2012 yılından itibaren Caddeler (Sütunlu, Hierapolis), Kiliseler (Erken Bizans Kilisesi 2, 4), Agora, Kutsal Alan, Tabernalar, Tonozlu Yapı, Granarium, Mozaikli Konut, Nyphaeum, Latrina'da kazı ve restorasyon çalışmaları yapılmıştır (Fig. 2)¹². Yapılan kazı çalışmalarında mimari yapıların yanı sıra, çok sayıda ithal ve yerel özellik gösteren seramikler de bulunmuştur¹³.

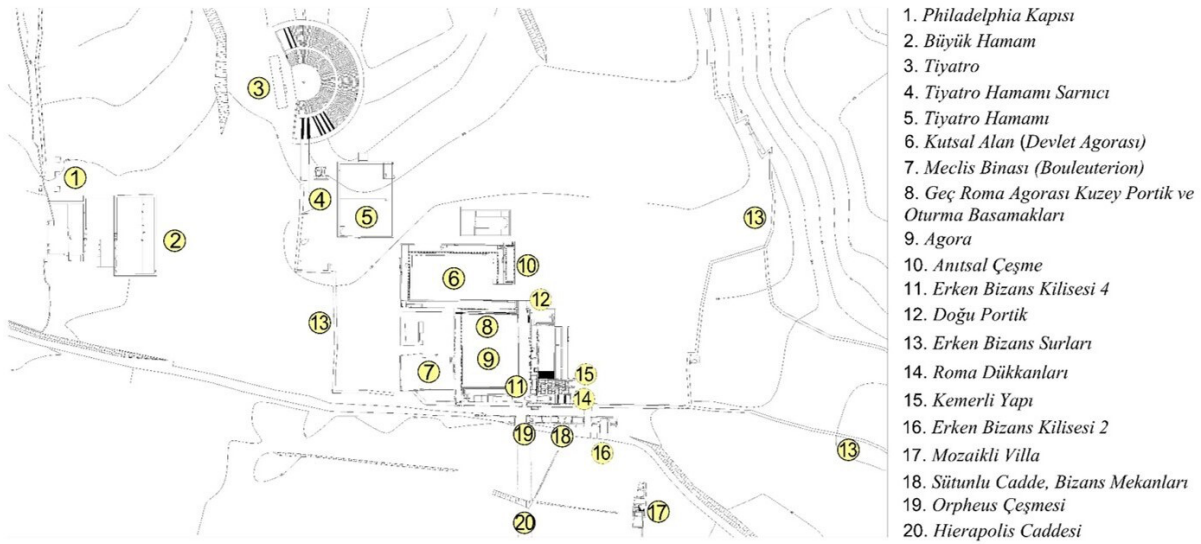

Fig. 2: Kent Planı (Tripolis Kazı Arşivi)

Kentte, günümüze kadar yapılan kazı çalışmalarında, ithal kırmızı astarlı seramikler içerisinde Doğu Sigillataları (A-B), Pergamon Sigillataları, Sagalassos ve Phokaia kırmızı astarlı seramikleri ile Afrika kökenli seramikler buluntular

⁵ Duman 2017, 13; Duman 2018, 345.

⁶ Duman 2018, 351; Duman – Koçyiğit 2019, 1-v.d.

⁷ Ramsay 1895, 38, dp. 3, 262; Honigmann 1949, 49; Şimşek 2013, 33; Duman 2017, 13.

⁸ Erken VII. yüzyılda Sasanî işgallerinin Anadolu'ya etkileri hakkında bkz. Greatrex 2018, 13–26; Duman 2018, 359, Fig.18.

⁹ Duman 2017, 13; Duman 2014a, 225–234.

¹⁰ Orta Bizans Dönemi Seramikleri için bkz. Duman 2014a, 225–234. Tripolis'te Erken Bizans Kilisesi 4'te yer alan aziz betimlemeleri ve zemin seviyesinde VII. Konstantinos-II. Romanos Dönemi'ne (MS 950-959) tarihlenen sikke için bkz. Duman 2014a, 231–232.

¹¹ Duman 2017, 13–14.

¹² Duman 2013, 179–200; Andreotti v.d. 2023, 71–80.

¹³ Ok 2018, 1-v.d.

arasındadır¹⁴. Bu çalışmada ise Tripolis'te bulunan, olasılıkla Tralleis üretimi olan Doğu Sigillata B grubu seramikleri değerlendirilmiştir.

Doğu Sigillata B Seramikleri

Bazı araştırmacılar tarafından önceki çalışmalarda Samos/Samian kapları olarak sınıflandırılan bu seramikler¹⁵, Robinson¹⁶ ve Hellström¹⁷ tarafından Samos A (DSB II) ve Samos B (DSB I) olarak ayrılmıştır. Kenyon, bunları Doğu Sigillataları B (DSB) seramikleri olarak adlandırmıştır¹⁸. Hayes ise, günümüzde hala geçerliliğini koruyan Atlante II yayınında DSB 1 Form 1-50 ve DSB II Form 51-80 olarak sınıflandırmıştır¹⁹. Ephesos'taki çalışmalarda, Hayes'in sınıflandırmasına ek olarak, Zabezhlicky ve Scheffneger tarafından 24 form daha eklenmiştir²⁰.

Seramiklerin üretim yeri konusunda özellikle Ephesos ve Tralleis üzerinde durulmaktadır. Plinius'un (*NH XXXV 160, 161*) ifadesine göre, Tralleis'in üretim yeri olduğu belirtilmektedir. Tralleis'in asıl adının "Caesarea" olduğu ve MS 1. yüzyılda Notion'da bu isme ait mühürlü kaplar bulunmasıyla, üretim merkezinin Tralleis olduğu düşüncesi desteklenmektedir²¹. Ayrıca, Orta Augustus Dönemi'nde Arezzo'dan Caius Sentiuss²² ve Pozzuoli'den Quintus Pompeius Serenus'un²³ Ephesos ve Tralleis'te atölye kurduklarına dair bilgiler bulunmaktadır²⁴.

Günümüzde ise, DSB seramiklerinin üretim yeri hakkında veri sağlamak amacıyla arkeometrik yöntemler kullanılarak kil analizleri yapılmıştır. T. Takaoğlu Tralleis'te seramiklerin kil analizini yaparak bunların Tralleis'in kili olduğunu ileri sürmüştü²⁵, Troia'da bulunan seramiklerin ise Tralleis örneklerinden farklı olduğu belirtilmiştir²⁶. Laodikeia'da bulunan DSB örneklerinin analiz sonuçlarına dayanarak, bunların Tralleis'ten ithal edildiği tespit edilmiştir²⁷.

Augustus Dönemi'nden başlayarak MS 2. yüzyıl ortalarına kadar kullanılan bu seramikler²⁸, pek çok merkezde bulunmuştur²⁹. Bu merkezler arasında; Samos³⁰,

¹⁴ Ok 2018, 1-v.d.; Duman 2016, 699-706; Semiz v.d. 2018, 530-541; Ok 2018, 31-51.

¹⁵ Zahn 1904, 447; Waage 1948, 38.

¹⁶ Atina Agorası buluntuları için "Samian" ifadesini kullanarak hamur, astar ve damgalarına göre Samian A-B olarak ayırmıştır bkz. Robinson 1959, 12, ayrıca bkz. dipnot 9.

¹⁷ Hellström 1965, 30.

¹⁸ Crowfoot 1957, 283.

¹⁹ Hayes 1985, 50-52.

²⁰ Lund 2003, 126, dipnot 8.

²¹ Hayes 1985, 49; Tralleis'te bulunan DSB örnekleri için bkz. Erol 2007 36-96; Öte yandan, Tralleis'te MÖ 26 yılında yaşanan bir depremin ardından İtalyanlar Tralleis'e gelerek seramik üretimine başlamışlardır. Bu seramiklerin en erken tarihi olarak da MÖ 26 yılı önerilmektedir bkz. Erol 2004, 29, dp.112.

²² Priene'de bulunan C. Senti atölye işareti için bkz. Zahn 1904, 433, 437, Abb. 551 (153); Laodikeia'da bulunan mühür örneği için bkz. Duman 2014b, 100, Fig.2, No. 44.

²³ Sardes'te bulunan Serenus mühürlü DSB örneği için bkz. Wrabetz 1977, 195-197.

²⁴ Lund 2003, 132; Ephesos'ta bulunan C. Sentiuss mühürlü seramikler için bkz. Zabezhlicky - Scheffneger, 1995, 226, Fig. I; Ephesos Devlet Agorası'nın Kuyu buluntuları çok sayıda tam forma yakın seramik parçasıyla dikkat çekmektedir. Alanda, toplamda 21 form bulunmuş olup, bunlardan 11'i MS 1. yüzyıla tarihlenen DSB I grubuna, diğer 10'u ise Nero ve Hadrianus Dönemi arasında yerleştirilen DSB II grubuna aittir bkz. Meriç 2003, 80, Pl.XLVIII.

²⁵ Takaoğlu 2006, 263-265 Table 1.

²⁶ Tekkök - Pernicka 2012, 345-358.

²⁷ Duman 2014b, 96, 98.

²⁸ Hayes 1985, 51.

²⁹ Civelek 2010, 181.

³⁰ Unterkircher 1983, 183.

Gindaros³¹, Argos³², Atina Agorası³³, Korinth³⁴, Stobi³⁵ Paphos³⁶, Troia³⁷, Assos³⁸, Parion³⁹, Ephesos⁴⁰, Smyrna⁴¹, Priene⁴², Tralleis⁴³, Menderes Magnesiası⁴⁴, Metropolis⁴⁵, Sardis⁴⁶, Isaura⁴⁷, Laodikeia⁴⁸, Hierapolis⁴⁹, Patara⁵⁰, Kolossai⁵¹, Tabae⁵², Aizanoi⁵³, Perge⁵⁴, Tarsus⁵⁵, Limyra⁵⁶, Amorium⁵⁷, Kelenderis⁵⁸, Anemurium⁵⁹, Labraunda⁶⁰, Antiocheia⁶¹, Kappadokia Komanası⁶², Metropolis⁶³, Andriake⁶⁴ ve Germanicia⁶⁵ yer almaktadır.

DSB seramikleri, içerik olarak belirgin bir mika katkısına sahiptir ve kil rengi genellikle portakalimsı-pembemsi tonlardadır. Bazı örneklerde kil ve astar yapısında gözenekler bulunmaktadır. Astar yapısı genellikle mat olup, ancak bazı örneklerde sabunumsu bir yüzey görülebilir. DSB I ve DSB II gruplarında kil ve astar yapısı arasında farklılıklar dikkat çekicidir. DSB I örneklerinde parlak yüzeyli ve kırmızı astarlı parçalar baskındır, ancak bazı parçalar kasıtlı olarak siyah renk olacak şekilde fırınlanmıştır. Bu parçalar ince duvarlı ve düzgün Arretine kaplarına benzemektedir. DSB II örnekleri ise fırınlamadan kaynaklanan daha sert ve kırılğan bir yapıya sahiptir. Astarın kalın yapısı nedeniyle yüzeyde parçalar halinde dökülmeler mevcuttur olup, rengi genellikle turuncumsu kırmızıdır; yüzeyde çift daldırma izleri nadiren görülür⁶⁶. Ayrıca, DSB II hamurunda katmanlı bir yapı gözlemlenebilir⁶⁷.

³¹ Kramer 2004, 202.

³² Abadie – Reynal 2005, 42, 44, Fig.11, 19.

³³ Robinson 1959, Pl. 61 F15, G16-G18; Hayes 2008, 140–161, Fig.7-14 (185-425).

³⁴ Wright 1980, 144, Fig. 3 No. 25-27; Slane 1990,50, Fig.6.

³⁵ Anderson-Stojanovic 1992, 50-53.

³⁶ Hayes 1991, 51–52.

³⁷ Tekkök 1996, 206–207 (Fig.20-21: A103-113), 236 (Fig.50: C1-3), 241 Fig.55 (D11-17); Tekkök v.d. 2001, 350–351.

³⁸ Zelle 1997, 19–20, 177-183, Abb.7-13.

³⁹ Ergürer 2015, 50–51, 85.

⁴⁰ Meriç 2003, 80, Pl.XLVIII, (8-11); Mitsopolulos-Leon 1991,94-96, Taf.116-166; Gassner 1997, Taf.42-43; Mitsopoulos-Leon 1972-1975, 509–510, Fig.5.

⁴¹ Erol 2007, 77–80; Erol 2011, 56.

⁴² Zahn 1904, 432, Abb. 550 (115-133).

⁴³ Civelek 2010, 186–188, Pl.1-3; Civelek 2008, 61–62; Civelek 2006, 365–366; Ertuğrul 2023, 34.

⁴⁴ Vapur 2011, 149–151, 184, Çiz. 2: 12–19; Eliüşük 2021, 15–40.

⁴⁵ Güngör 2005, 43–44.

⁴⁶ Zanten v.d. 1975, Fig.29–32, 40–41.

⁴⁷ Baldıran v.d. 2011, 34, Pl.6.

⁴⁸ Duman 2014b, 99, Fig.1 (6-33), Fig.2 (34-50).

⁴⁹ Semeraro 2008, 188, Fig.12, 5.

⁵⁰ Uygun 2011,9, Lev.23 (335-343), Lev.24-32.

⁵¹ Duman – Konakçı 2011, 269–270,278 Kat.No.50-52.

⁵² Koçyiğit 2018, 142–144.

⁵³ Ateş 2001, 319–332.

⁵⁴ Atik 1995, 73–74, Abb. 26 (114, 116), Abb. 29 (113, 115).

⁵⁵ Jones 1950, 186–187.

⁵⁶ Yener-Marksteiner 2012, 383, 18–27.

⁵⁷ Harrison 1993, 257 Şek.4.

⁵⁸ Tekocak 2006, 42–43.

⁵⁹ Williams 1989, 18–19, Fig.7, 104–110.

⁶⁰ Hellström 1965, 68–69, Pl.35-36 (210-238).

⁶¹ Waage 1948, 38–39.

⁶² Körsulu, 2011, 269–271.

⁶³ Yıldız 2021, 389–426.

⁶⁴ Özdilek 2018, 635–658.

⁶⁵ Ok – Dumankaya 2022, 109.

⁶⁶ Hayes 1973, 452–453.

⁶⁷ Erol 2007, 80.

Tripolis'te Bulunan DSB Seramikleri

Tripolis'te kazısı yapılan Kuzey Nekropolü, Hierapolis Caddesi, Mozaikli Konut, Devlet Agorası, Agora, Sütunlu Cadde, Taberna, Kemerli Yapı ve Granarium'da toplam 54 parça DSB grubuna ait seramik bulunmuştur (Fig. 3). Bu çalışmalarda DSB I ve DSB II gruplarına giren toplam 18 form (Atlante Form 1, 3, 12, 14, 17, 18, 23, 30, 32, 35, 37, 57, 58, 59, 60, 65, 70, 75) tespit edilmiştir. Form tanımlaması için Hayes'in (*Atlante II*) yayını kullanılmıştır. Form grupları, Tripolis Form 1: **T F1**: / Atlante Form 1: **A F1** olarak kısaltılarak metin içerisinde kullanılmıştır.

Tripolis'te bu grupta değerlendirilen seramikler, kırmızımsı sarı (5YR 6/6 reddish yellow), açık kırmızı (2.5YR 6/6 light red) ve kırmızı (2.5YR 5/8 red) renk hamur rengine sahiptir. Yüzeyde ise kırmızı renk astarlıdır (2.5YR 4/8-5/8 red). Hamur yapısı sert, sıkı ve mika katkılıdır. Bazı örneklerin astar yüzeyinde pul pul dökülmeler görülmektedir (Kat. No: 3-4, 7, 12, 14, 21).

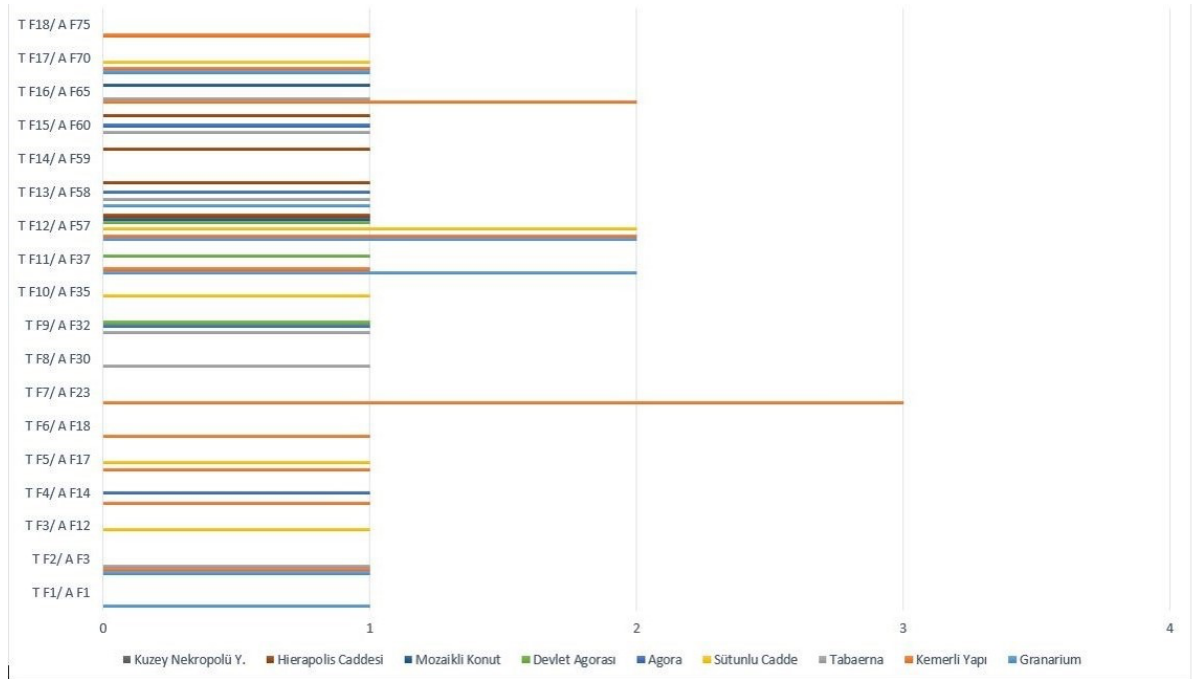

Fig. 3: Seramiklerin Buluntu Alanları ve Form Yoğunlukları

Formlar, (Fig. 4-6)

T F1/ A F1, (Fig. 4, Kat. No: 1)

Tripolis'te tek örnekle temsil edilen form Granarium yapısında bulunmuş, 14 cm ağız çapına sahiptir. Boyun bölümü içbükey yapılarak dudak kenarı dışa döndürülmüş, boyundan gövdeye geçiş sert, yüksek kaideli tam formlu kâse parçasıdır (**Kat. No: 1**). Form Hayes tarafından Augustus Dönemi'ne⁶⁸, Atina Agorası'nda MS 10/20-40'a tarihlendirilmiştir⁶⁹. Anadolu'da ise Tarsus⁷⁰ ve Assos'da⁷¹ benzer örnekleri bulunmuştur. Tripolis'te Granarium yapısında zemin

⁶⁸ Hayes 1985, 53, Tav.XI 8.

⁶⁹ Hayes 2008, 141, Fig.7, 186.

⁷⁰ Jones 1950, 253. Lev.196, 560.

⁷¹ Zelle 1997, 41-42, 177 Abb.7 Napf 1.34 (Augustus Dönemi).

seviyesinin yaklaşık 2.5 m üzerinde bulunan örnek, diğer yerleşimlerde olduğu gibi Augustus Dönemi'ne tarihlendirilebilir.

T F2/ A F3, (Fig. 4, Kat. No: 2)

Tripolis kent merkezinde Taberna, Kemerli Yapı ve Granarium'dan olmak üzere form grubuna ait toplam üç örnek bulunmuştur. Dudak kenarı dışa çekilerek üstten inceltilmiş, içte boyun bölümü kıvrımlı ve tek oluklu kâse parçasıdır (**Kat. No:2**). Form, Hayes tarafından Augustus Dönemi'ne tarihlendirilmiştir⁷². Benzer örnekler Aizanoi⁷³ ve Ephesos'ta⁷⁴ da bulunmuştur. Tripolis'te Granarium'un zemininden yaklaşık 3 m üst seviyede bulunan form örneği, diğer kentlerde bulunan örnekler dikkate alınarak Augustus Dönemi'ne tarihlendirilebilir.

T F3/ A F12, (Fig. 4, Kat. No: 3)

Tripolis'te tek örnekle temsil edilen form, Sütunlu Cadde'nin güneyinde yer alan Bizans Dükkanları olarak adlandırılan 5 no.lu Mekân'da yapılan sondaj çalışmasında bulunmuştur. Dudak kenarı üstten yuvarlatılmış, dışa kalınlaştırılarak alta doğru uzatılmış, ince oluk altında iç içe geçmiş çift sıra rulet süslemeli, içte iki oluklu kâse parçasıdır (**Kat. No: 3**)⁷⁵. Benzer form örnekleri Ephesos'ta bulunmuştur⁷⁶. Tripolis örneği ise MÖ 1. yüzyılın ikinci yarısı- MS 1. yüzyılın ilk yarısına tarihlendirilen seramiklerle beraber ele geçmiştir.

T F4/ A F14, (Fig. 4, Kat. No: 4)

Form grubuna ait örnekler Kemerli Yapı ve Mozaikli Konut'ta birer adet bulunmuştur. Tam formlu kâse, 13 cm ağız çapına sahip, dudak kenarı üstten yuvarlatılmış ve yüksek kaidelidir (**Kat. No: 4**)⁷⁷. Ephesos'ta benzer form MS 1. yüzyılın ilk yarısına⁷⁸, Tralleis'te bu form için Ephesos buluntuları ve Hayes'in önerdiği tarih verilerek MS 1. yüzyılın başlarına ya da ortalarına tarihlendirilmiştir⁷⁹. Tripolis'te form grubundaki seramiklerle aynı tabakada tarihllemeyi destekleyecek herhangi bir veri bulunmamıştır. Form için karşılaştırmalar dikkate alınarak MS 1. yüzyılın ilk yarısı önerilebilir.

T F5/ A F17A, (Fig. 4, Kat. No: 5)

Form grubuna ait seramikler, Tripolis'te Sütunlu Cadde'nin güneyinde yer alan Bizans Dükkanları içerisinde 5 no.lu Mekânda ve Kemerli Yapı'da olmak üzere toplam iki adet bulunmuştur. Dudak kenarı üstten yuvarlatılarak döndürülmüş ve dışa çekilerek inceltilmiş, dışta dudak kenarının hemen altında ince tek oluklu kâse parçasıdır (**Kat. No: 5**). Hayes⁸⁰ tarafından MS 1. yüzyılın ilk yarısına tarihlendirilen

⁷² Hayes 1985, 53, Tav.XI ,10-11 (Form 3).

⁷³ Ateş 2001, 326-327, Abb.2 1 (Form 3).

⁷⁴ Mitsopoulos-Leon1991, Taf.127, H44-45.

⁷⁵ Form için bkz. Hayes 1985, 55, Tav.XII 3 (Form 12).

⁷⁶ Mitsopoulos-Leon 1991, 100, 109, Taf.120 H22.

⁷⁷ Form için bkz. Hayes 1985, 56-57, Form 14. Tav.XII 6.

⁷⁸ Gassner 1997, 129, Taf.42 489 (MS 1. yüzyılın ilk yarısı).

⁷⁹ Erol 2004, 31-32, Lev.2, Çiz. 7.

⁸⁰ Hayes 1985, 56 Tav. XII,10 (Form 17A) MS 1. yüzyılın ilk yarısı.

formun bir benzeri de Tralleis'te⁸¹ bulunarak aynı tarih verilmiştir. Tripolis'te buluntu alanları ve karşılaştırmalar dikkate alınarak MS 1. yüzyılın ilk yarısı önerilebilir.

T F6/ A F18, (Fig. 4, Kat. No: 6)

Dudak kenarı üstten inceltilmiş, uzun kenarlı, düz dipli tam formlu kâse 15 cm ağız çapına sahiptir (**Kat. No: 6**). Hayes tarafından MS 1. yüzyıla önerilen form⁸², Atina Agorası'nda MS 1. yüzyılın ilk yarısına⁸³, Ephesos'ta MS 1. yüzyılın ortasına tarihlendirilmiştir⁸⁴. Tripolis'te iki parça halinde Taberna 1 Mekân 2 (186.17 m) ve Kemerli Yapı'da zemin seviyesinde (184.19 m) bulunmuştur. Parçaların farklı mekânlarda ve stratigrafinin karışık olduğu bir alanda bulunması nedeniyle belirgin bir tarih aralığı verilemediğinden, diğer yerleşimlerde bulunan örnekler göz önüne alınarak MS 1. yüzyılın ilk yarısına tarihlenebilir.

T F7/ A F23, (Fig. 4, Kat. No: 7)

Tripolis'te, Kemerli Yapı'da form grubuna ait üç örnek bulunmuş olup, bunlar 14-15 cm ağız çapına sahip kâselerdir⁸⁵. Dudak kenarı bazen yuvarlatılmış, bazen de düzleştirilmiş⁸⁶ olan formun ortak özelliği, içte dudak kenarından başlayarak gövde boyunca "S" yapılı, dudak kenarında ve gövdede tek oluklu olmasıdır (**Kat. No: 7**). Form grubu Hayes tarafından Atina Agorası'nda MÖ 20-1 yıllarına tarihlendirmiştir⁸⁷. Benzer örnekler Tralleis⁸⁸, Laodikeia⁸⁹, Ephesos⁹⁰ ve Korinth⁹¹ yerleşimlerinde de bulunmuştur. Karşılaştırmalar dikkate alınarak Tripolis buluntuları için Erken Roma İmparatorluk Dönemi önerilebilir.

T F8/ A F30, (Fig. 4, Kat. No: 8)

Tripolis'te, Taberna 1 Mekân 2'de bulunan tek örnek 12 cm ağız çapına sahiptir. Dudak kenarı inceltilmiş, dış kenarı düzleştirilmiş ve tek sıra rulet süslemeli, boyundan gövdeye geçiş dirsekli, içte dudak kenarı altında iki oluklu derin kâsedir (**Kat. No: 8**). Hayes⁹² tarafından MS 1. yüzyılın ilk yarısına tarihlendirilen formun benzer örnekleri Patara'da⁹³ ve Kibyra'da MS 1. yüzyılın ilk yarısına⁹⁴, Smyrna Devlet Agorası'nda MS 1. yüzyıl başına tarihlendirilmiştir⁹⁵. Tripolis'te ise, Hayes'in önerisi dikkate alınarak MS 1. yüzyılın ilk yarısı önerilebilir.

⁸¹ Erol 2004, 43 Lev.24 Çiz. 122.

⁸² Form için bkz. Hayes 1985, 56-57 Tav. XII,12, (Form 18), MS 1. yüzyıl.

⁸³ Hayes 2008, 144, Fig.8, 219.

⁸⁴ Meriç 2002, 47-48, Abb. 13.

⁸⁵ Hayes, bu form için ağız çapını 8-10 cm aralığında vermiş, ancak 14 cm de olabileceğini belirtmiştir, bkz. Hayes 1985, 55-58.

⁸⁶ Dudak kenarının benzeri için bkz. Mitsopoulos-Leon 1991, Taf.141, H93.

⁸⁷ Hayes 1985, 55-56 Tav. XII,18; Hayes 2008, 145, Fig.8,231 (MÖ 20-1).

⁸⁸ Civelek 2010, 186, Pl.1, H.F23.

⁸⁹ Duman 2014b, 99, Fig. 1, 16.

⁹⁰ Ladstatter 2010a, 573, B-K 358.

⁹¹ Hayes 1973, 454, Pl.86,140.

⁹² Hayes 1985, 69, Tav. XII, 28, (Form 30).

⁹³ Uygun 2011, 227, Lev. 27 406-407.

⁹⁴ Uygun- Dökü 2008, 138, 147, 160 Res.20 Kat.No.14.

⁹⁵ Erol 2007, 78, 91 Çiz. 19.

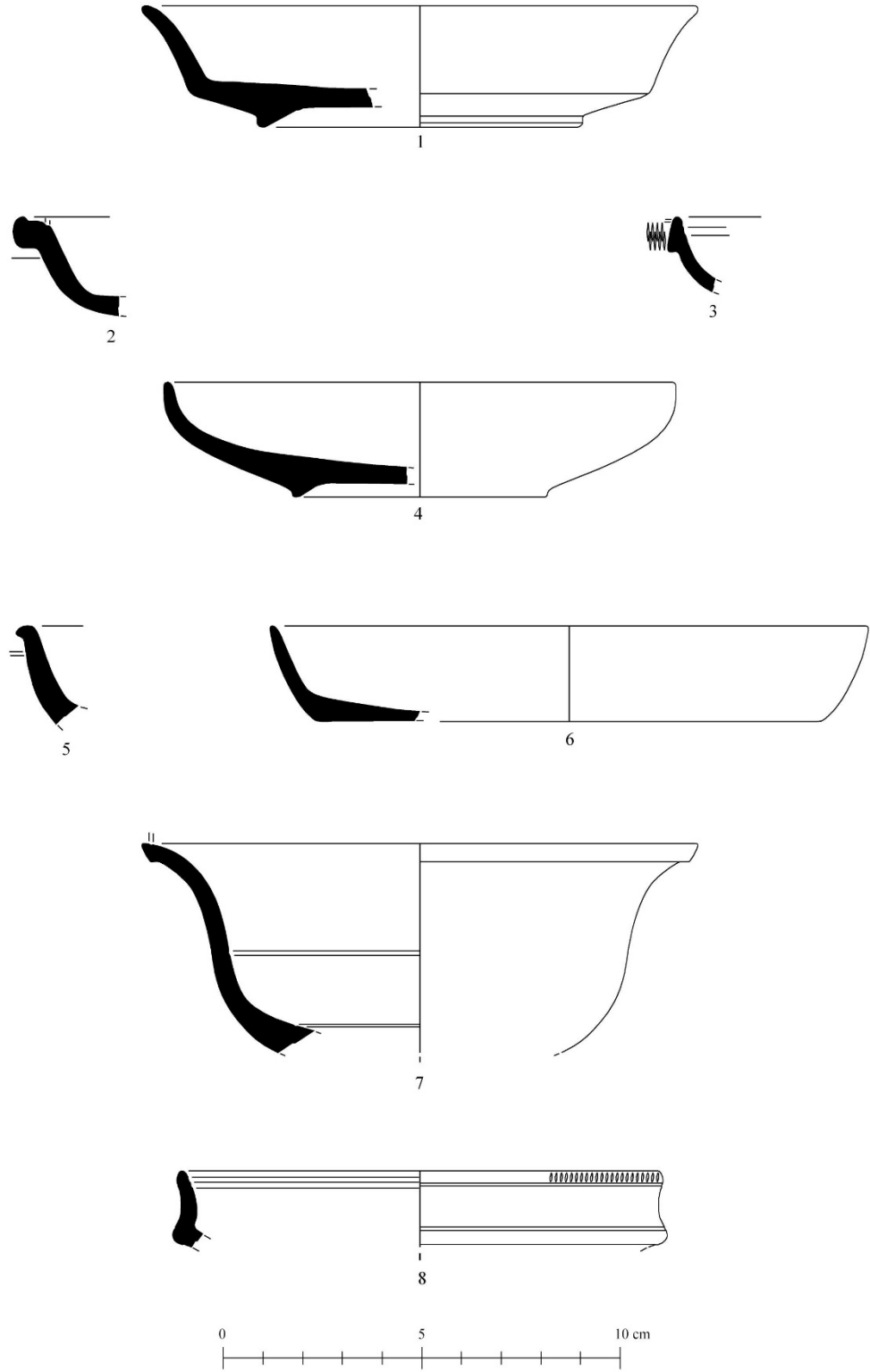

Fig. 4: Doğu Sigillata B Seramikleri: Kat. No: 1-8

T F9/ A F32, (Fig. 5, Kat. No: 9)

Tripolis'te Kutsal Alan, Agora'nın güneyinde yer alan Arşiv Odası ve Taberna 1, Mekân 1'de birer adet bulunan seramikler 12.2,-14 cm ağız çapına sahiptir. Dudak kenarı üstten inceltilmiş, içte tek oluklu, içbükey boyun yapısına sahip ve dirsekli derin kâsedir (**Kat. No: 9**). Süsleme olarak dışta dudak kenarında üstte tek, altta üçlü rulet yapılmıştır. Benzer form grubunu Hayes⁹⁶ MS 1. yüzyılın 2. ve 4. çeyreğine tarihlendirmiştir. Benzer örnekler Atina Agorası'nda⁹⁷ Augustus Dönemi ile MS 1. yüzyılın ilk yarısına, Patara'da MS 1. yüzyılın ilk yarısına tarihlendirilmiştir⁹⁸. Tripolis buluntusu ise karşılaştırmalar dikkate alınarak MS 1. yüzyılın ilk yarısına tarihlendirilebilir.

T F10/ A F35, (Fig. 5, Kat. No: 10)

Tripolis'te tek örnekle temsil edilen form, Sütunlu Cadde'nin güneyinde 5 No.lu Mekân'da bulunmuştur. Tam formlu olarak ele geçen kâse 10.4 cm ağız çapına sahiptir. Dudak kenarı üstten döndürülmüş, dışa doğru çekilerek hafif aşağı çekilmiş, dik kenarlı düz dipli kâse parçasıdır (**Kat. No: 10**). Örnek, dudak kenarı yapısıyla her ne kadar Form 35 içerisinde değerlendirilse de gövde yapısı olarak Form 17A⁹⁹ ile benzerlik göstermektedir. Form 35, Hayes tarafından MS 1. yüzyılın ortasına tarihlendirilmiştir¹⁰⁰. Benzer örnekler Laodikeia¹⁰¹, Ephesos¹⁰² ve Patara¹⁰³ kazılarında da bulunmuştur. Tripolis örneği Bizans Mekânlarında yapılan sondaj çalışmasında MÖ 1. yüzyılın ikinci yarısı –MS 1. yüzyılın ilk yarısına tarihlendirilen seramiklerle beraber bulunmuştur. Bu nedenle form için MS 1. yüzyılın ilk yarısı önerilebilir.

T F11/ A F37, (Fig. 5, Kat. No: 11)

Tripolis'te Granarium, Kemerli Yapı ve Kutsal Alan'da olmak üzere toplam 4 adet form grubuna ait seramik bulunmuştur. 12 cm ağız çapına sahip buluntu dışında, diğerlerinin küçük boyutlu olması nedeniyle ağız çapı alınamamıştır. Dudak kenarı yuvarlatılmış, dışta tek oluklu, açık ağız kenarlı kâse parçasıdır (**Kat. No: 11**). Form Hayes tarafından MS 1. yüzyılın yarısı veya 3. çeyreğine tarihlendirilmiştir¹⁰⁴. Benzer örnekler Tralleis¹⁰⁵, Labraunda¹⁰⁶ ve Laodikeia¹⁰⁷ kentlerinde de bulunmuştur. Tripolis buluntusu, Hayes'in önerisi dikkate alınarak MS 1. yüzyılın ortasına tarihlendirilebilir.

T F12/ A F57, (Fig. 5, Kat. No: 12)

Tripolis'te form grubuna giren seramikler Granarium, Kemerli Yapı, Sütunlu Cadde, Kutsal Alan, Mozaikli Konut ve Hierapolis Caddesi'nde bulunmuş olup, form toplam dokuz parça ile temsil edilmektedir. Form veren seramik parçasının dudak

⁹⁶ Hayes 1985, 59–60 Tav.XIII, 3 (Form 32).

⁹⁷ Hayes 2008, 146, Fig.146, 249 (MS 1. yüzyılın ilk yarısı)- 250 (Augustus Dönemi Konteksti).

⁹⁸ Uygun 2011, 228, Lev.28,413 (MS 1. yüzyılın ilk yarısı).

⁹⁹ Hayes 1985, Tav. XII,10.

¹⁰⁰ Hayes 1985, 60, Tav. XIII, 5 (Form 35)

¹⁰¹ Duman 2014b, 99, Fig.1, 24.

¹⁰² Mitsopoulos-Leon 1991, 120, Taf.161, H192; Meriç 2002, 52 Taf.24, K238.

¹⁰³ Uygun 2011, 229, Lev. 28, 423.

¹⁰⁴ Hayes 1985, 61, Tav.XIII, 7 (Form 37).

¹⁰⁵ Erol 2004, Lev.10, Çiz. 48.

¹⁰⁶ Hellström 1965, Pl.35, 229.

¹⁰⁷ Duman 2014b, 99, Fig.1, 6.

kenarı dışa uzatılmış, dışta yaprak süslemeli¹⁰⁸, içte dudak kenarı altında iki oluklu kâsedir (**Kat. No: 12**). Benzer örnekler Ephesos¹⁰⁹, Menderes Magnesia'sı¹¹⁰, Troia¹¹¹, Laodikeia¹¹² ve Patara'da¹¹³ bulunmuştur. Patara'da MS 1. yüzyılın ikinci yarısına tarihlenen form, Tripolis'te MS 1. yüzyılın ikinci yarısına tarihlendirilebilir.

T F13/ A F58, (Fig. 5, Kat. No: 13-14)

Granarium, Kemerli Yapı, Agora, Hierapolis Caddesi ve Kuzey Nekropolü'nde olmak üzere Tripolis'te bu form grubuna ait toplam beş örnek bulunmuştur. Seramiklerin ağız çapları 13-17.6 cm arasında değişmektedir. Dudak kenarı üstten inceltilmiş dışa doğru düzleştirilmiş, gövdeye geçiş profilli, içte dudak kenarı altında iki oluklu tam formlu hafif yüksek kaideli kâselerdir (**Kat. No: 13-14**). Süsleme olarak dudak kenarında ve dirsekte tek sıra rulet süsleme yer almaktadır. Form grubu, Hayes tarafından MS 50-75¹¹⁴, Ephesos'ta MS 50-150¹¹⁵, Aizanoi'de MS 50-125 yıllarına tarihlendirilmiştir¹¹⁶. Benzer örnekler ayrıca Tralleis¹¹⁷, Menderes Magnesia'sı¹¹⁸, Labraunda¹¹⁹, Limyra¹²⁰, Laodikeia¹²¹, Troia¹²² ve Stobi'de¹²³ bulunmuştur. Tripolis'teki örnekler, karşılaştırmalar dikkate alınarak MS 1. yüzyılın ikinci yarısına tarihlendirilebilir.

T F14/ A F59, (Fig. 5, Kat. No: 15)

Tripolis'te Hierapolis Caddesi'nde bulunan tek örnek 15.2 cm ağız çapına sahiptir. Dudak kenarı yuvarlatılmış, uzun kenarlı, sivri dipli, içte gövde üzerinde ve dışta dudak kenarı altında tek oluklu kâse parçasıdır (**Kat. No: 15**). Benzer örnekler Atina Agorası'nda¹²⁴, Tralleis'te¹²⁵, Priene'de¹²⁶ ve Assos'da¹²⁷ bulunmuştur. Form, Hayes tarafından MS 50-125 yıllarına¹²⁸ tarihlendirilmiştir. Tripolis'te Hierapolis Caddesi'nde karışık toprak tabakasından bulunan örnek için de Hayes'in tarihlendirmesi kabul edilebilir.

T F15/ A F60, (Fig. 5, Kat. No: 16)

Tripolis'te, Hierapolis Caddesi, Taberna 1 Mekân 2 ve Agora'da toplam üç adet form grubuna ait örnek bulunmuş, bunların ağız çapı 12, 13 ve 16 cm'dir.

¹⁰⁸ Form için bkz. Hayes 1985, 54-55, 63, Tav.XIV, 2 (Form 57).

¹⁰⁹ Meriç 2002, 53, Taf.24, K242b.

¹¹⁰ Eliüşük 2021, 20-21, Lev.2, Kat.No. 8-9.

¹¹¹ Tekkök 1996, 100, Fig.55, D12.

¹¹² Duman 2014b, 99, Fig.1, 29.

¹¹³ Uygun 2011, 231, Lev.29, 439.

¹¹⁴ Hayes 1985, 63, Tav.XIV, 3.

¹¹⁵ Ladstätter 2010b, 222, 227 Taf.79 A-K 280-284, Taf.81 A-K 331 (Kontekst: MS 1. yüzyılın 3. çeyreği/ MS 50-150); Meriç 2002, 53, Taf.24, K243-252.

¹¹⁶ Ateş 2001, 327-328, Abb.2 10.

¹¹⁷ Civelek 2010, 186, Pl.1, H.F 58; Erol 2004, 47, Lev.28, Çiz. 143.

¹¹⁸ Eliüşük 2021, 21, Lev.2-3, Kat. No.10-11.

¹¹⁹ Hellström 1965, Pl.35, 210 (MS 1. yüzyıl ortası).

¹²⁰ Yener-Marksteiner 2012, 377-378, Taf.3, 22-23.

¹²¹ Duman 2014b, 99, Fig.1, 26.

¹²² Tekkök 1996, 100, Fig. 55 D11.

¹²³ Anderson-Stojonovic 1992, 51 Pl.35, 304-306.

¹²⁴ Hayes 2008, 454, Pl.87, 151.

¹²⁵ Civelek 2010, 186, Pl.1, H.F 59.

¹²⁶ Zahn 1904, 432, Abb. 550,116.

¹²⁷ Zelle 1997, 49, 179, Abb. 9, Teller 6 (77).

¹²⁸ Form için bkz. Hayes 1985, 63-64 Tav. XIV,4 (Form 59).

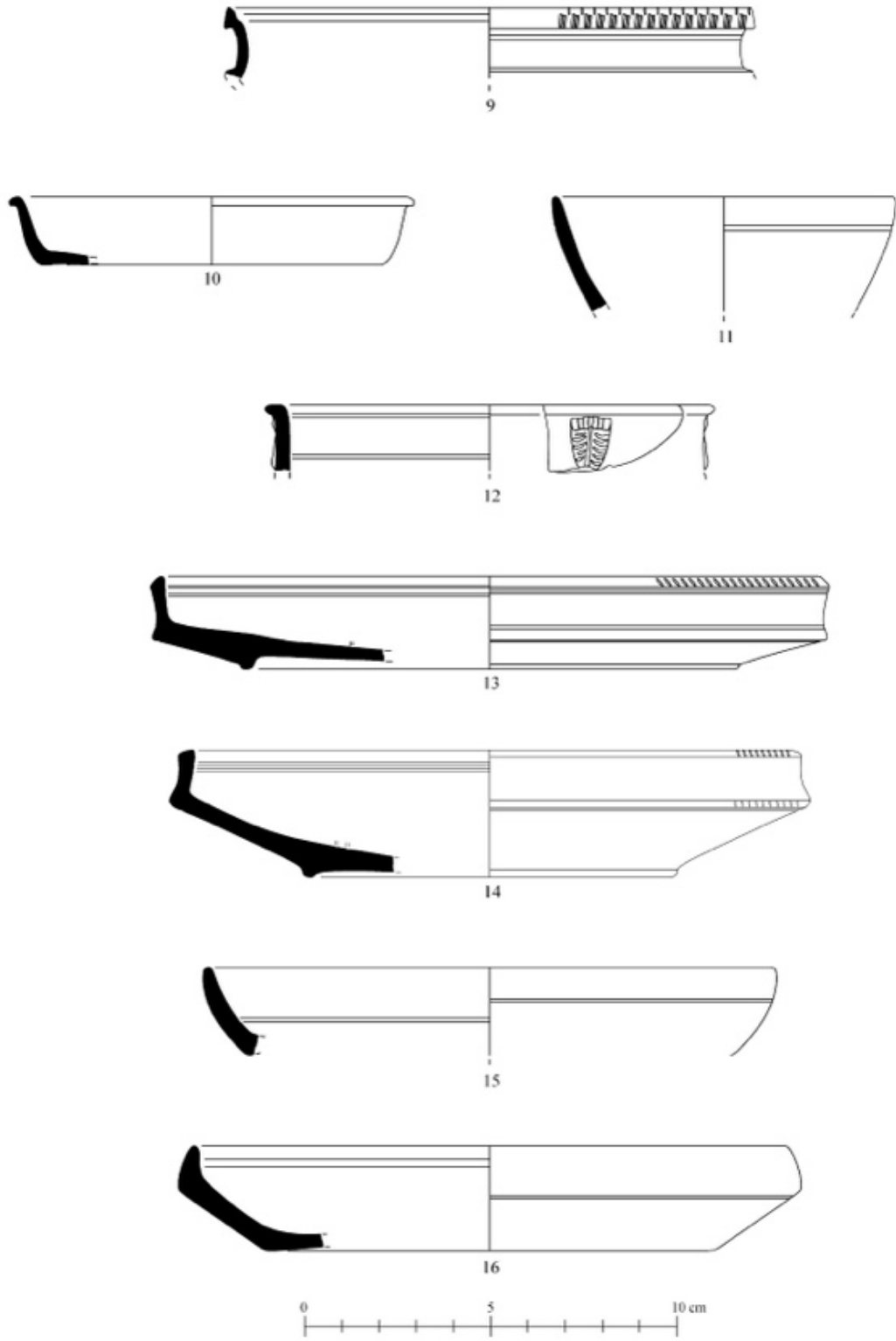

Fig. 5: Doğu Sigillata B Seramikleri: Kat. No: 9-16

Buluntuların ağız kenarı hafif içe döndürülmüş, boyundan gövdeye geçiş sert verilmiş kâsedir (**Kat. No: 16**). Hayes tarafından eski ve yeni tip olarak ayrılan bu form grubu MS 50/60-80/90 ve MS 150 yıllarına¹²⁹, Hierapolis'te¹³⁰ MS 50-60/80-90, Ephesos'ta¹³¹ MS 50-150 yıllarına tarihlendirilmiştir. Benzer form örnekleri Aizanoi¹³², Limyra¹³³, Troia¹³⁴, Andriake¹³⁵, Tralleis¹³⁶, Priene¹³⁷, Laodikeia¹³⁸, Parion¹³⁹, Labraunda¹⁴⁰, Stobi¹⁴¹, Atina Agorası¹⁴² ve Korinth'de¹⁴³ de bulunmuştur. Assos'ta üç gruba ayrılan bu form MS 50/50-80/90, 90/110 ve 90/100-150 yıllarına tarihlendirilmiştir¹⁴⁴. Tripolis buluntuları için, karşılaştırmalar dikkate alınarak MS 1. yüzyılın ikinci yarısı/ 150 yılları önerilebilir.

T F16/ A F65, (Fig. 6, Kat. No: 17)

Tripolis'te dört örnekle temsil edilen form, Kemerli Yapı, Mozaikli Konut ve Taberna 1 Mekân 2'de bulunmuş olup, ölçüsü alınabilen parçanın ağız çapı 9 cm'dir. Dudak kenarı üstten düzleştirilerek dışa uzatılmış uzun boyunlu kâsedir (**Kat. No: 17**). Süsleme olarak dudak kenarının hemen altında damarlı yaprak süsleme applike tekniğiyle yapılmıştır. Form ağız kenarı yapısıyla Form 64B ile yakın benzerlik taşımaktadır. Hayes Form 64B için dikey duvarlı ve oluklu olarak bahsetmektedir¹⁴⁵. Tripolis örneği tip olarak Form 65 içerisinde değerlendirilmiş olup, form Hayes¹⁴⁶ tarafından MS 50-80 yıllarına tarihlenmiştir. Formun benzerleri Laodikeia¹⁴⁷, Tralleis¹⁴⁸, Korinth¹⁴⁹ ve Atina Agorası'nda¹⁵⁰ bulunmuştur. Tripolis buluntuları için de karşılaştırmalar dikkate alınarak MS 1. yüzyılın ikinci yarısı önerilebilir.

T F17/ A F70, (Fig. 6, Kat. No: 18)

Kazı çalışmalarında Granarium, Kemerli Yapı ve Sütunlu Cadde'de toplam üç adet form grubuna ait seramik bulunmuştur. Form veren örneğin ağız çapı 11.4 cm'dir. Dudak kenarı üstten düzleştirilmiş, uzun boyunlu, boyundan gövdeye geçiş dirseklidir. İçte dudak kenarı altında iki oluklu, dışta dudak kenarının hemen altında ve dirsek dönüşünde altta oluklarla sınırlandırılmış tek sıra rulet süsleme yapılmış derin kâsedir (**Kat. No: 18**). Hayes¹⁵¹ tarafından MS 50/75-125 yıllarına

¹²⁹ Hayes 1985, 64, Tav.XIV,6 (Form 60).

¹³⁰ Corritore 2016, 484 Fig.11, 6.

¹³¹ Ladstätter 2010b, 223 Taf.80, A-K 295 (Kontekst: MS 1. yüzyılın 3. çeyreği/ MS 50-150).

¹³² Ateş 2001, 328, Abb. 2, 11.

¹³³ Yener-Marksteiner 2012, 378, Taf.3, 25.

¹³⁴ Tekkök 1996, 100, Fig.55, D13.

¹³⁵ Özdilek 2018, 644-645.

¹³⁶ Civelek 2010, 186, Pl.1, H.F 60.

¹³⁷ Zahn 1904, 432, Abb.550 (121).

¹³⁸ Duman 2014b, 99, Fig.1, 34-35.

¹³⁹ Ergürer 2015, 85, Res.3, 1.

¹⁴⁰ Hellström 1965, 69, Pl.35, 240.

¹⁴¹ Anderson- Stojonovic 1992, 51-52, Pl.35-37 (307-315).

¹⁴² Hayes 2008, 155-157, Fig. 12-13 (346-372).

¹⁴³ Hayes 1973, 454, Pl.87, 152.

¹⁴⁴ Zelle 1997, 50-51, 79-80 Abb. 9-10 (81, 85, 86, 89a, 90).

¹⁴⁵ Hayes 1985, 65.

¹⁴⁶ Hayes 1985, 65-66, Tav. XIV,15 (Form 65).

¹⁴⁷ Duman 2014b, 99, Fig.1, 25.

¹⁴⁸ Civelek 2010, 187, Pl.2, H.F 65.

¹⁴⁹ Hayes 1973, Pl.86, 138.

¹⁵⁰ Hayes 2008, 151 Fig.11 299

¹⁵¹ Hayes 1985, 66 Tav.XV,1 (Form 70).

tarihlendirilen formun benzeri Andriake'de¹⁵², Labraunda¹⁵³, Tralleis¹⁵⁴, Ephesos¹⁵⁵, Laodikeia¹⁵⁶, Menderes Magnesiası¹⁵⁷, Stobi¹⁵⁸ ve Argos¹⁵⁹ kazılarında bulunmuştur. Tripolis'te bulunan örnekler için, Hayes'in önerdiği tarih kabul edilebilir.

T F18/ A F75, (Fig. 6, Kat. No: 19)

Tripolis'te Kemerli Yapı'da bulunan tek örnek 12 cm ağız çapına sahiptir. Dudak kenarı üstten döndürülerek aşağı doğru uzatılmış, kaideye doğru daralarak devam eden gövde yapısına sahip kâse parçasıdır (**Kat. No: 19**)¹⁶⁰. Benzer örnekler Tralleis'te¹⁶¹, Atina Agorası'nda¹⁶² MS Geç 1.- 2. yüzyılın ilk yarısına, Ephesos'ta¹⁶³ MS 50-150, Assos'ta¹⁶⁴ MS 70/75-120 yıllarına tarihlendirilmiştir. Tripolis'te buluntu katmanı ve karşılaştırmalar dikkate alınarak MS 1. yüzyılın ikinci yarısı ile MS 2. yüzyılın ilk yarısı önerilebilir.

Mühürlü Kaideler, (Fig. 6, Kat. No: 20-25)

Tripolis'te sınırlı sayıda bulunan ve mühür bölümlerinin çoğu kırık olan DSB grubu seramikleri Granarium, Kemerli Yapı, Kutsal Alan ve Podyumlu Yapı'da olmak üzere toplam 6 adet bulunmuştur. Mühürler, içte tondo merkezinde tekli-ikili oluklarla çevrelenmiş kare ve dikdörtgen içerisinde yer almaktadır. Bunların dışında **20** no.lu örnekte oluklar içerisinde sınırlandırılmış ikili rulet süsleme içerisinde "ΔΝΝ" damgası bulunmaktadır¹⁶⁵. Büyük bölümü kırık olan sivri dipli **21** ve **22** no.lu örnek MS 1. yüzyılın ortasına tarihlendirilen Form 19¹⁶⁶ ve MS 1. yüzyılın ikinci yarısına tarihlendirilen Form 60 ile benzerlik taşımaktadır. **21** no.lu örnekte iki sıra şeklinde "Π_O/YTI" mührü, **22** no.lu örnekte ise tek harf (O) görülmektedir. Kırık olan **23** no.lu parçada ise (W) harfi görülmekte olup, kaide çapının küçük olması ve gövde yapısının dikey devam etmesi gözetilerek MS 1. yüzyılın ortası/3. çeyreğine tarihlendirilen Form 37¹⁶⁷ veya MS 1. yüzyılın başına tarihlendirilen Form 40¹⁶⁸ ile benzerlik taşımaktadır. Mühür çerçevesi basılmış ancak içerisinde herhangi bir yazıtla karşılaşılmayan bir örnek de buluntular arasındadır. Hafif yüksek kaideli örneğin benzeri Atina Agorası'nda bulunmuş ve MS 1. yüzyılın ilk yarısına tarihlendirilmiştir

¹⁵² Özdilek 2018, 646.

¹⁵³ Hellström 1965, 32-33, Pl.35, 221-224.

¹⁵⁴ Civelek 2010, 187, Pl.2, H.F 70; Bu formun kalıp yapımı olduğu hakkında görüş için bkz. Erol 2004, 57, Form F-1.

¹⁵⁵ Gassner 1997, 133, Taf.43,515; Ladstätter 2010b, 224-225 Taf.80-81 A-K 305-316 (Kontekst: MS 1. yüzyılın 3. çeyreği/ MS 50-150); Ephesos Devlet Agorası Kuyu Buluntuları arasında yer alan form Nero ve Hadrianus arasına tarihlendirilmiştir, bkz. Meriç 2003, 80, Pl.XLVIII, 10.

¹⁵⁶ Duman 2014b, 99, Fig.1, 32-33.

¹⁵⁷ Vapur 2011, 6-7, 35 Çiz.2, 13-14; Eliüşük 2021, 22-23, Lev.4-5, Kat.No.18-23.

¹⁵⁸ Anderson- Stojonovic 1992, 52 Pl.38, 320-324.

¹⁵⁹ Abadie-Reynal 2007, 102-103 Pl.24, 163.

¹⁶⁰ Hayes 1985, Tav.XV, 8 (Form 75).

¹⁶¹ Civelek 2010, 188, Pl.3, H.F 75.

¹⁶² Robinson1959, 87, Pl.62, M32; Ayrıca bkz. Hayes 2008, 154, Fig.12, 336 (MS 2. yüzyıl kontekst).

¹⁶³ Ladstätter 2010b, 226-227, Taf.81, A-K 280-284 (Kontekst: MS 1. yüzyılın 3. çeyreği/ MS 50-150); Ayrıca bkz. Gassner 1997, 133, Taf.43,516.

¹⁶⁴ Zelle 1997, 46, 178, Abb. 8, 60.

¹⁶⁵ Çift rulet süsleme için bkz. Mitsopoulos-Leon 1991, Taf.125, H35.

¹⁶⁶ Form için bkz. Hayes 1985, Tav. XII, 13-14; Atina Agorası buluntusu için bkz. Hayes 2008, 144, Fig.8, 220 (MS 1. yüzyıl ortası).

¹⁶⁷ Hayes 1985, 60, Tav.XIII,7.

¹⁶⁸ Hayes 1985, 61, Tav.XIII,12.

(Kat. No: 24)¹⁶⁹. Tripolis buluntuları içerisinde tek örnek olarak temsil edilen 25¹⁷⁰ no.lu kâsenin kaide dudak kenarı oluklu, dışta merdiven basamağı şeklindedir. Tondoda ise iki sıralı oluk içerisinde kare çerçeve ve mühür “TKW/_A” yer almaktadır.

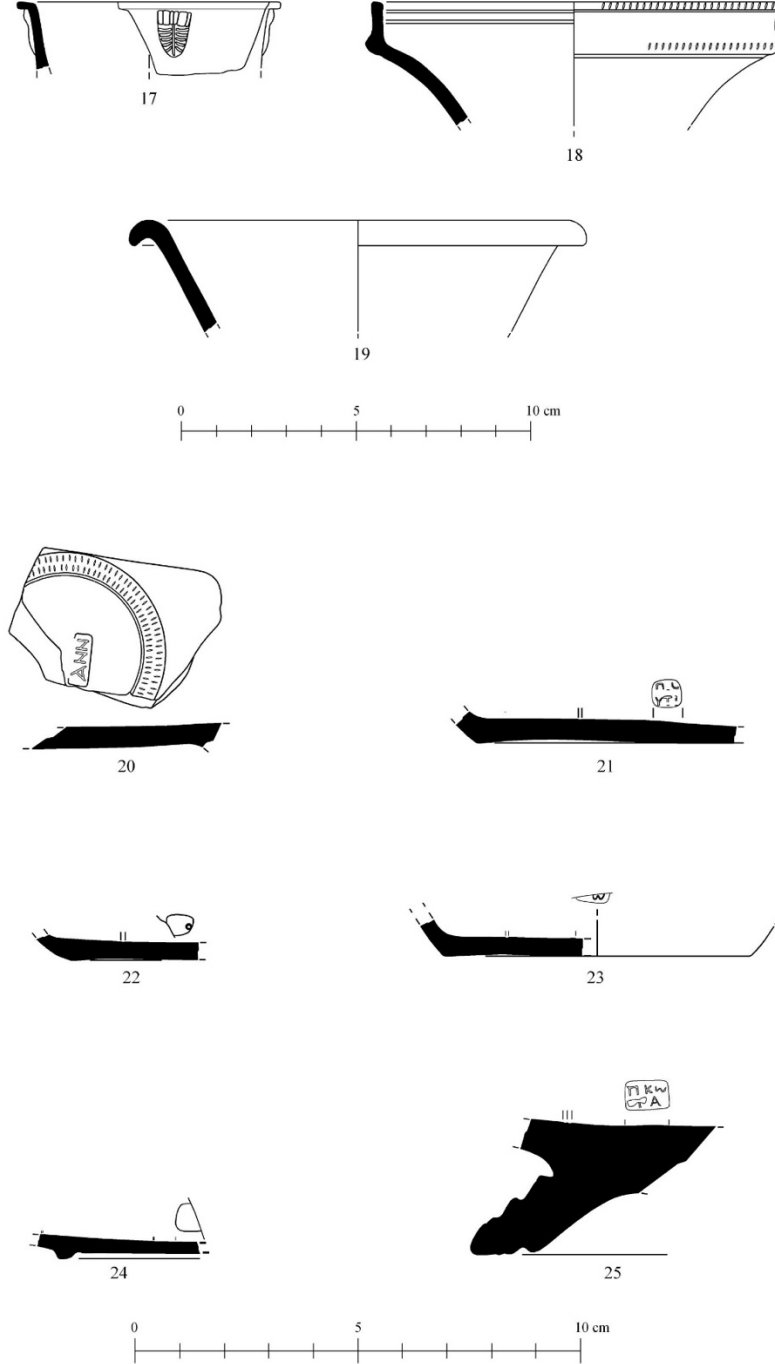

Fig. 6: Doğu Sigillata B Seramikleri: Kat. No: 17-19; Mühürlü Seramikler: Kat. No: 20-25

¹⁶⁹ Hayes 2008, 142, Fig.8,198.

¹⁷⁰ Kaide formu için bkz. Hayes 2008, Fig.10, 268/272; Patara buluntusu için bkz. Uygun 2011, 227, Lev.27, 404 (MS 1. yüzyılın birinci yarısı).

Sonuç

Lydia Bölgesi sınırları içinde yer alan Tripolis, Antik Dönem boyunca coğrafi ve stratejik konumu sebebiyle bölgelerarası ticaret yollarının geçiş noktası olmuştur. Ayrıca kent, Menderes Nehri'ne yakınlığı ve güneydeki verimli ovalara sahip olmasıyla da uzun süre önemini korumuş bir yerleşim yeridir¹⁷¹.

Roma Dönemi'nde, Pergamon ve Smyrna'dan kuzeybatıda başlayan iki ayrı yol, Sardis'te birleşerek Philadelphia üzerinden Tripolis'e ve oradan da Hierapolis-Laodikeia istikametinde devam etmektedir. Lydia'nın başkenti Sardis ile Phrygia Pacatiana'nın başkenti olan Laodikeia'yı birbirine bağlayan kentin önemi, çağlar boyunca devam etmiştir¹⁷². Tripolis, bu sebeplerle batı ve iç bölgeler arasında bir köprü işlevi görmüştür. Tripolis'te bulunan sikkelerin darp edildiği kentlere bakıldığında, bu kentlerin antik yol güzergâhında yer alması nedeniyle, Tripolis'in söz konusu kentlerle ekonomik, sosyal ve kültürel etkileşim içinde olduğu düşünülebilir¹⁷³. Ayrıca, kentin bu yol ağı içinde yer alması ve farklı üretim merkezlerine ait seramiklerin kentte bulunması, Tripolis'in tarihsel süreçte farklı bölgeler ve kentlerle ticaret yaptığını göstermektedir.

Kentte bulunan sigillatolar ve kırmızı astarlı seramikler genel olarak değerlendirildiğinde, kent MÖ 1. yüzyılın ikinci yarısı ile MS 2. yüzyıl ortalarına kadar Pergamon ve Tralleis ile sıkı bir etkileşim halindedir. Bunun temel nedenlerinden biri Tripolis'in söz konusu kentlere coğrafi yakınlığı olmalıdır. Ancak MS 3. yüzyıldan başlayarak MS 7. yüzyıl ortalarına kadar Sagalassos ve Afrika ile ticari ilişkilerin daha ileri düzeyde olduğu görülmektedir. Kentte Afrika üretimi ithal seramiklerin görülmesi MS 6. yüzyılın başlarında düşüş göstermiş, MS 5.-6. yüzyılda Phokaia ile ticari ilişkiler kurulmuştur. MS 5.-7. yüzyılda ise Kuzeybatı Anadolu üretimi olan Açık Renkli Seramikler kentte kullanım görmüştür¹⁷⁴.

2012 yılından itibaren sistemli kazı çalışmaları devam eden Tripolis'te, kazı çalışmaları kent merkezinde yoğunluk göstermektedir. 2012-2018 yılları arasında kazısı yapılan alanlarda 54 adet Doğu Sigillata B seramiği bulunmuştur. Bu seramiklerin buluntu alanları metin içerisinde belirtilmiş, ancak aynı form grubuna ait örnekler sınırlandırılarak, tam veya tama yakın parçalar levha ve katalogda kullanılmıştır.

Tripolis'te bulunan ve form veren DSB grubu seramikleri Hayes'in tipolojisine göre DSB 1 grubu içerisinde; Atlante 1, 3, 12, 14, 17, 18, 23, 30, 32, 35, 37 formları, DSB II grubu içerisinde ise; Atlante 57, 58, 59, 60, 65, 70, 75 formları yer almaktadır. Tripolis'te en erken DSB seramikleri Granariumda bulunmuş olup, Augustus Dönemi'ne tarihlendirilmektedir (Kat. No: 1-2). 3 no.lu seramik MÖ 1. yüzyılın ikinci yarısı- MS 1. yüzyılın ilk yarısına, 4-6, 8-10 no.lu seramikler MS 1. yüzyılın ilk yarısına, 11 no.lu örnek MS 1. yüzyılın ortasına, 12-14, 17 no.lu seramikler MS 1. yüzyılın ikinci yarısına, 15-16, 18-19 no.lu seramikler MS 1. yüzyılın ikinci yarısı- MS 2. yüzyılın ilk yarısına tarihlendirilmiştir. Bu veriler kapsamında, Tripolis'in, Augustus Dönemi'nden başlayarak MS 2. yüzyıl ortalarına kadar olasılıkla Tralleis üretimi seramiklere kayıtsız kalmadığı, aynı zamanda Tralleis ile yakın ilişki içerisinde olduğu söylenebilir.

Çalışmada kullanılan DSB Seramikleri 2018 yılında hazırlanan "Tripolis Hellenistik ve Roma Dönemi Seramiği" başlıklı doktora tezinde değerlendirilmiştir. Bu çalışma ise, değerlendirmelerden üretilmiştir.

¹⁷¹ Duman – Koçyiğit 2019, 9-11.

¹⁷² Duman 2018, 344.

¹⁷³ Duman 2017a, 9, Fig.15.

¹⁷⁴ Ok 2018, 334; Ok 2022, 188.

Katalog

Seramiklerin renk sınıflandırması için “*Munsell Soil-Colour Charts 2010*” kullanılmıştır.

Kısaltmalar: Kat. No: Katalog Numarası, A.Ç: Ağız çapı, C.K: Cidar kalınlığı; Y: Yükseklik; K.Ç: Kaide Çapı; M.Ç: Mühür Çapı.

Kat. No: 1 (Granarium, 185.52-185.25 m)

Dudak kenarı yukarı çekilerek dışa döndürülmüş, boyundan gövdeye geçiş sert, yüksek kaideli tam formlu kâse parçası. Hamur sert, sıkı, bol mika (biyotit-muskovit) katkılı kırmızimsı sarı (5YR 6/6), dış ve iç yüzey kırmızı renktir (2.5YR 5/8). Parlak- kaygan ve kaliteli yüzeyli.

A.Ç: 14 C.K: 0.4 Y: 3.1 K.Ç: 8.2

Karşılaştırma: Hayes 1985, 53, Tav. XI 8 (Form 1), Augustus Dönemi; Atina Agorası için bkz. Hayes 2008, 141, Fig. 7, 186 (MS 10/20-40); Jones 1950, 253. Lev. 196 560; Assos için bkz. Zelle 1997, 41-42, 177 Abb.7 Napf 1.34.

Tarih: Augustus Dönemi

Kat. No: 2 (Granarium, 186.03-185.80 m)

Dudak kenarı dışa çekilerek üstten inceltilmiş, içte boyun bölümü kıvrımlı verilmiş kâse parçası. Hamur sert, sıkı, bol mika (biyotit-muskovit) katkılı, kırmızimsı sarı (5YR 6/6), dış ve iç astar kırmızı renktir (2.5YR 5/8). Parlak-kaygan yüzeyli.

C.K: 0.4 Y: 2.5

Karşılaştırma: Hayes 1985, 53, Tav. XI 11 (Form 3), Augustus Dönemi.

Tarih: Augustus Dönemi

Kat. No: 3 (Sütunlu Cadde, Mekân 5)

Dudak kenarı üstten yuvarlatılmış, dışa kalınlaştırılarak alta doğru uzatılmış, ince oluk altında iç içe geçmiş çift sıra rulet süslemeli, içte iki oluklu kâse parçası. Hamur sert, sıkı, mika (biyotit-muskovit) katkılı kırmızimsı sarı (5YR 6/6), dış ve iç astar kırmızı renktir (2.5YR 4/8). Parlak-kaygan yüzeyli. Dış ve iç yüzeyde pul pul dökülmeler mevcut.

C.K: 0.3 Y: 1.9

Karşılaştırma: Hayes 1985, 55, Tav. XII 3; Ephesos'ta bulunan form örneği için bkz. Mitsopoulos-Leon 1991, 100, 109, Taf. 120 H22.

Tarih: MÖ 1. yüzyılın ikinci yarısı-MS 1. yüzyılın ilk yarısı

Kat. No: 4 (Kemerli Yapı, 185.60-185.40 m)

Basit ağız kenarlı yükseltilmiş kaideli tam formlu kâse parçası. Hamur sert, sıkı ve mika katkılı açık kırmızı (2.5YR 6/6), dış ve iç yüzey kırmızı renktir (2.5YR 4/89). Parlak-kaygan yüzeyli. Dış ve iç yüzeyde pul pul dökülmeler mevcut.

A.Ç: 13 C.K: 0.4 Y: 2.9 K.Ç: 6

Karşılaştırma: Hayes 1985, 56-57, Tav. XII 6; Gassner 1997, 129, Taf. 42 489 (MS 1. yüzyılın ilk yarısı).

Tarih: MS 1. yüzyılın ilk yarısı

Kat. No: 5 (Kemerli Yapı, 186.37-186.11 m)

Dudak kenarı dışa çekilerek inceltilmiş, dışta ince tek oluklu kâse parçası. Hamur sert, sıkı, bol mika (biyotit-muskovit) katkılı açık kırmızı (2.5YR 6/6), dış ve iç yüzey kırmızı renktir (2.5YR 5/8). Parlak-kaygan yüzeyli.

C.K: 0.5 Y: 2.5

Karşılaştırma: Hayes 1985, 56 Tav. XII 10 MS 1. yüzyılın ilk yarısı; Erol 2004, 43 Lev. 24 Çiz. 122.

Tarih: MS 1. yüzyılın ilk yarısı

Kat. No: 6 (Taberna 1, Mekân 2, 186.42-17 m)

Basit ağız kenarlı, düz dipli tam formlu kâse parçası. Hamur sert, sıkı, bol mika (biyotit-muskovit) katkılı kırmızimsı sarı (5YR 6/6), dış ve iç yüzey kırmızı renktir (2.5YR 5/8). Parlak- kaygan yüzeyli.

A.Ç: 15 C.K: 0.4 Y: 2.5

Karşılaştırma: Hayes 1985, 56-57 Tav. XII, 12 (MS 1. yüzyıl); Atina Agorası için bkz. Hayes 2008, 144, Fig. 8 219 (MS 1. yüzyılın ilk yarısı).

Tarih: MS 1. yüzyılın ilk yarısı

Kat. No: 7 (Kemerli Yapı, 184.61-184.50 m)

Dudak kenarı dışa çekilerek alta doğru hafif düzleştirilmiş, içte dudak kenarından başlayarak “S” forma sahip, gövdede tek oluklu kâse parçası. Hamur sert, sıkı, bol mika (biyotit-muskovit) katkılı kırmızimsı sarı (5YR 6/6), dış ve iç yüzey kırmızı renktir (2.5YR 5/8). Parlak-kaygan yüzeyli, dışta az miktarda pul pul dökülmeler mevcut.

A.Ç: 14 C.K: 0.4 Y: 5.3

Karşılaştırma: Hayes 1985, 55-56 Tav. XII 18; Atina Agorası için bkz. Hayes 2008, 145, Fig. 8 231 (MÖ 20-1); Mitsopoulos-Leon 1991, Taf. 141 H93.

Tarih: Erken Roma İmparatorluk

Kat. No: 8 (Taberna 1, Mekân 2, 185.25-184.25 m)

Ağız kenarından başlayarak dirsek dönüşüne kadar içbükey, içte dudak kenarı altında iki oluklu, dışta dudak kenarı altında tek sıra rulet süslemeli kâse parçası. Hamur sert, sıkı, bol mika (biyotit-muskovit) katkılı kırmızımsı sarı (5YR 6/6), dış ve iç yüzey kırmızı renktir (2.5YR 5/8). Dışta ve içte yoğun aşınmalar mevcut.

A.Ç: 12 C.K: 0.4 Y: 1.9

Tarih: MS 1. yüzyılın ilk yarısı

Kat. No: 9 (Kutsal Alan, 188.30-187.92 m)

Dudak kenarı yukarı ve aşağı çekilerek dışta düzleştirilmiş, gövdeye geçiş sert ve profilli, dışta ağız kenarında iki sıra şeklinde rulet süslemeli, içte tek oluklu dirsekli kâse parçası. Hamur sert, sıkı, mika (biyotit-muskovit) katkılı kırmızımsı sarı (5YR 6/6), dış ve iç astar kırmızı renktir (2.5YR 4/8). Parlak-kaygan yüzeyli.

A.Ç: 14 C.K: 0.3 Y: 1.9

Karşılaştırma: Hayes 1985, 59-60 Tav. XIII 3 (MS 1. yüzyılın 2. veya 4. çeyreği); Atina Agorası için bkz. Hayes 2008, 146, Fig. 146, 249 (MS 1. yüzyılın ilk yarısı)-250 (Augustus Dönemi Konteksti) , Patara'da Tepecik Nekropolü'nde benzer tipte örnek için bkz. Uygun 2011, 228, Lev. 28 413 (MS 1. yüzyılın ilk yarısı).

Tarih: MS 1. yüzyılın ilk yarısı

Kat. No: 10 (Sütunlu Cadde, Mekân 5)

Dudak kenarı dışa doğru hafif aşağı çekilmiş, uzun boyunlu, düz dipli tam formlu kâse parçası. Hamur sert, sıkı, mika (biyotit-muskovit) katkılı kırmızımsı sarı (5YR 6/6), dış ve iç astar kırmızı renktir (2.5YR 4/8). Parlak-kaygan yüzeyli.

A.Ç: 10.4 C.K: 0.4 Y: 1.8 K.Ç: 9

Karşılaştırma: Hayes 1985, 60 Tav. XIII 5 (MS 1. yüzyıl ortası); Mitsopoulos-Leon 1991, 120, Taf. 161 H192; Meriç 2002, 52 Taf. 24, K238; Uygun 2011, 229, Lev. 28 423.

Tarih: MS 1. yüzyılın ilk yarısı

Kat. No: 11 (Kutsal Alan, 188.82-28 m)

Basit ağız kenarlı, dışta tek oluklu kâse parçası. Hamur sert, sıkı, bol mika (biyotit-muskovit) katkılı kırmızımsı sarı (5YR 6/6), dış ve iç astar kırmızı renktir (2.5YR 5/8). Parlak- kaygan yüzeyli.

A.Ç: 9 C.K: 0.3 Y: 3

Karşılaştırma: Hayes 1985, 61, Tav. XIII 7.

Tarih: MS 1. yüzyıl ortası

Kat. No: 12 (Granarium, 188.79-188.24 m)

Dudak kenarı dışa uzatılmış, dışta boyun bölümünde ucu aşağı bakan damarlı yaprak süslemeli, içte iki oluklu kâse parçası. Hamur sert, sıkı, bol mika (biyotit-muskovit) katkılı kırmızımsı sarı (5YR 6/6), dış ve iç yüzey kırmızı renktir (2.5YR 5/8). Dış ve iç yüzeyde pul pul dökülmeler mevcut.

A.Ç: 12 C.K: 0.4 Y: 1.7

Karşılaştırma: Dudak kenarı benzeri için bkz. Hayes 1985, 54-55, 63, Tav. XIV 2.

Tarih: MS 1. yüzyıl

Kat. No: 13 (Granarium, 187.56-187.48 m)

Dudak kenarı üstten inceltilmiş, dışa doğru düzleştirilmiş, gövdeye geçiş profilli, içte dudak kenarı altında iki oluklu tam formlu kâse parçası. Hamur kırmızımsı sarı (5YR 5/6), dış ve iç astar kırmızı (2.5YR 5/8), dışta ağız kenarı soluk kırmızı renktir (10R 4/4). Parlak yüzeyli.

A.Ç: 17.6 C.K: 0.4 Y: 2.5 K.Ç: 13

Karşılaştırma: Hayes 1985, 63, Tav. XIV 3, (Form 58), (MS 50-75); Troia için bkz. Tekkök 1996, 100, Fig. 55 D11; Ladstätter 2010, 222, 227 Taf. 79 A-K 280-284, Taf. 81 A-K 331 (Kontekst: MS 1. yüzyılın 3. çeyreği/ MS 50-150); Anderson- Stojonovic 1991, 51 Pl. 35 304-306; Aizanoi için bkz. Ateş 2002, 327-328, Abb.2 10 (MS 50-125).

Tarih: MS 1. yüzyılın ikinci yarısı

Kat. No: 14 (Yukarı Kale, Yüzey)

Dudak kenarı üstten inceltilmiş, dışa doğru düzleştirilmiş, gövdeye geçiş profilli, içte dudak kenarı altında iki oluklu yükseltilmiş kaideli tam formlu kâse parçası. Hamur sert, sıkı, bol mika katkılı açık kırmızı (2.5YR 6/6), dış ve iç yüzey kırmızı renktir (2.5YR 5/8). Dış ve iç yüzeyde pul pul dökülmeler mevcuttur.

A.Ç: 16 C.K: 0.4 Y: 3.5 K.Ç: 10

Tarih: MS 1. yüzyılın ikinci yarısı

Kat. No: 15 (Hierapolis Caddesi, 186.59-04 m)

Basit ağız kenarlı içte ve dışta tek oluklu kâse parçası. Hamur sert, sıkı, mika (biyotit-muskovit) katkılı kırmızimsı sarı (5YR 6/6), dış ve iç yüzey kırmızı renktir (2.5YR 4/8). Astar yüzeyi yoğun aşınmış.

A.Ç: 15.2 C.K: 0.5 Y: 2.4

Karşılaştırma: Hayes 1985, 63-64 Tav. XIV 4 (Form 59); Hayes 1973, 454 Pl. 87 151.

Tarih: MS 50-125

Kat. No: 16 (Granarium, 184.37-22 m)

Ağız kenarı hafif içe döndürülmüş, boyundan gövdeye geçiş profilli verilmiş, içte dudak kenarı altında tek oluklu, basit kaideli tam formlu kâse parçası. Hamur sert, sıkı, mika (biyotit-muskovit) katkılı kırmızimsı sarı (5YR 6/6), dış ve iç astar kırmızı renktir (2.5YR 4/8). İç yüzeyde fırça izi görülmekte.

A.Ç: 16 C.K: 0.5 Y: 2.8 K.Ç: 12

Karşılaştırma: Hayes 1985, 64, Tav. XIV, 6 (Form 60); Tekkök 1996, 100, Fig. 55 D13; Hierapolis'te bu forma ait parçalar için bkz. Corritore 2016, 484 Fig.11 6 (MS 50-60/80-90; Tekkök 1996, 100, Fig. 55 D13; Ladstätter 2010, 223 Taf. 80 A-K 295 (Kontekst: MS 1. yüzyılın 3. çeyreği/ MS 50-150).

Tarih: MS 1. yüzyılın ikinci yarısı-150

Kat. No: 17 (Taberna 1, Mekân 2, 184.65-25 m)

Dudak kenarı yatay düzleştirilmiş, ağız kenarı altında yaprak süslemeli kâse parçası. Hamur sert, sıkı ve mika katkılı açık kırmızı (2.5YR 6/6), dış ve iç astar kırmızı renktir (2.5YR 5/8). Parlak-kaygan yüzeyli.

A.Ç: 7.6 C.K: 0.3 Y: 1.9

Karşılaştırma: Hayes 1985, 65-66, Tav. XIV 15-16 (Form 65) MS 50-80; Hayes 2008, 151 Fig. 11 299 (Kontekst MS 20-50); Süsleme için bkz. Hayes 1985, Tav. XIV 16; Laodikeia için bkz. Duman 2014, Fig. 1 25

Tarih: MS 1. yüzyılın ikinci yarısı

Kat. No: 18 (Granarium, 188.14-187.64 m)

Basit ağız kenarlı, gövdeye geçiş profilli verilmiş, içte dudak kenarı altında iki oluklu, dışta ağız kenarı ve dirsek üzerinde ucu sağa bakan rulet sırası süslemeli kâse parçası. Üstte yer alan süsleme altında çizgi yarım bırakılarak düzleştirilmiştir. Hamur sert, sıkı, bol mika (biyotit-muskovit) katkılı kırmızimsı sarı (5YR 6/6), dış ve iç yüzey kırmızı renktir (2.5YR 5/89). Dış ve iç yüzeyde fırça izleri görülebilmekte, dış astarda çatlamlar oluşmuştur.

A.Ç: 11.4 C.K: 0.4 Y: 3.5

Karşılaştırma: Hayes 1985, 66 Tav. XV, 1 (Form 70, MS 50/75-125); Abadie-Reynal 2007, 102-103 Pl. 24 163; Gassner 1997, 133, Taf. 43 515; Ladstätter 2010, 224-225 Taf. 80-81 A-K 305-316 (Kontekst: MS 1. yüzyılın 3. çeyreği/ MS 50-150); Anderson- Stojonovic 1991, 52 Pl. 38 320-324; Theatron buluntusu için bkz. Vapur 2011, 6-7, 35 Çiz. 2 13-14.

Tarih: MS 50/75-125

Kat. No: 19 (Kemerli Yapı, 187.10-186.60 m)

Dudak kenarı dışa döndürülerek aşağı çekilmiş kâse parçası. Hamur sert, sıkı, gözeneksiz ve mika katkılı kırmızı (2.5YR 5/8), dışta ve iç astar kırmızı renktir (2.5YR 4/8). Parlak-kaygan yüzeyli, astar yüzeyinde fırça izleri mevcuttur.

A.Ç: 12 C.K:0.4 Y:3.2

Karşılaştırma: Hayes 1985, Tav. XV 8 (Form 75); Ephesos buluntusu için bkz. Gassner 1997, 133, Taf. 43 516; Atina Agorası'nda benzer formda prototip örneği (MS Geç 1.-2. yüzyılın ilk yarısına tarihlendirilmiştir) için bkz. Robinson1959, 87, Pl. 62 M32; Hayes 2008, 154, Fig. 12, 336 (MS 2. yüzyıl kontekst); Ladstätter 2010, 226-227 Taf. 81 A-K 280-284 (Kontekst: MS 1. yüzyılın 3. çeyreği/ MS 50-150).

Tarih: MS 1. yüzyılın ikinci yarısı-2. yüzyılın ilk yarısı

Kat. No: 20 (Granarium, 187.61-187.41 m)

İçte çift sıra rulet süsleme ile çevrelenmiş, dikdörtgen çerçeve içerisinde yazıtlı "ΔNN" kâse parçası. Hamur sert, sıkı, bol mika (biyotit-muskovit) katkılı kırmızimsı sarı (5YR 6/6), dış ve iç yüzey kırmızı renktir (2.5YR 5/8). Dış ve iç yüzeyde ince astarlı, yer yer aşınmalar mevcuttur.

C.K: 0.4

Karşılaştırma: Çift rulet için bkz. Mitsopoulos-Leon 1991, Taf. 125 H35.

Kat. No: 21 (Granarium, 186.54-186.30 m)

İçte ince oluk ile çevrelenmiş, merkezde kare çerçeve içerisinde iki sıralı yazıtlı "Π_O/YTI" kâse parçası. Hamur sert, sıkı, bol mika (biyotit-muskovit) katkılı kırmızimsı sarı (5YR 6/6), dış ve iç yüzey kırmızı renktir (2.5YR 5/8). Dış ve iç yüzeyde ince astar yapısında pul pul dökülmeler mevcuttur.

C.K: 0.3 Y: 0.7 M. Ç: 0.8x0.7 cm

Kat. No: 22 (Kutsal Alan, 182.82-28 m)

İçte tek oluklu, merkezde kareye yakın çerçeve içerisinde yazıtlı (O) kâse parçası. Hamur sert, sıkı, bol mika (biyotit-muskovit) katkılı kırmızımsı sarı (5YR 6/6), dış ve iç yüzey kırmızı renktir (2.5YR 5/8). Parlak-kaygan yüzeyli, dış ve iç yüzeyde dökülmeler mevcuttur.

C.K: 0.3 Y: 0.5

Kat. No: 23 (Kemerli Yapı, 185.85-185.55 m)

İçte tek oluklu, merkezde muhtemelen kare şeklinde çerçeve ve sadece “w” harfi görülebilen mühürlü kâse kaide parçası. Hamur sert, sıkı ve mika katkılı kırmızı (2.5YR 5/8), astar dışta ve içte kırmızı renktir (2.5YR 4/8). Parlak- kaygan yüzeyli.

C.K: 0.3 Y: 0.8 K.Ç: 6.8 Mühür Ç: 0.7x0.2 cm

Kat. No: 24 (Kemerli Yapı, 185.00-184.75 m)

İçte ince olukla çevrelenmiş, kare çerçevesi kâse parçası. Hamur sert, sıkı, bol mika (biyotit-muskovit) katkılı kırmızımsı sarı (5YR 6/6), içte ve dış astar kırmızı renktir (2.5YR 5/8). Parlak- kaygan yüzeyli.

C.K: 0.3 Y: 0.5 K.Ç: 5.8

Kat. No: 25 (Hierapolis Caddesi, Podyumlu Yapı)

Basamak şeklinde yükseltilmiş, içte iki sıra olukla çevrelenmiş merkezde kare çerçeve içerisinde iki sıralı yazıtlı “IKW/_A” kâse parçası. Hamur sert, sıkı, bol mika (biyotit-muskovit) katkılı kırmızımsı sarı (5YR 6/6), dış ve iç yüzey kırmızı renktir (2.5YR 5/8).

C.K: 0.4 Y: 8 M.Ç: 1x0.6 cm

Karşılaştırma: Kaide formu için bkz. Hayes 2008, Fig. 10 268/272.

KAYNAKÇA

Antik Kaynaklar

Plinius, Natural History

Pliny *Natural History*, With an English Translation in Ten Volumes, Vol. IX, Libre XXXIII-XXXV, by H. Racham. First Printed 1952, Reprinted 1961, Harvard University Press, London.

Modern Kaynaklar

Abadie-Reynal 2005

C. Abadie-Reynal, "Trade relations in the Aegean Sea: the ceramic evidence from Argos between the 1st century BC and the 2nd century AD", *Trade Relations in the Eastern Mediterranean from the Late Hellenistic Period to Late Antiquity: The Ceramic Evidence*, Ed. M. B. Briese-I. E. Vaag, University Press of Southern Denmark, 2005, 37-49.

Anderson-Stojanovic 1992

V. R. Anderson-Stojanovic, *Stobi: The Hellenistic and Roman Pottery*, Princeton, 1992.

Andreotti vd. 2023

A. Andreotti, I. Bonaduce, E. Cantisani, I. Degano, B. Duman, T. Ismaelli, B. Salvadori, S. Vettori, "Ancient restoration practices in the Monumental Nymphaeum at Tripolis ad Maeandrum (Turkey): multi-analytical approach on Roman and Byzantine bonding mortars", *Journal of Cultural Heritage*, Volume 63, 2023, 71-80.

Ateş 2001

G. Ateş, "Eastern Sigillata B in Aizanoi". *AA*, 2001, 319-332.

Atik 1995

N. Atik, *Die Keramik aus den Südthermen von Perge*, *IstMitt. Beih.* 40, Tübingen, 1995.

Baldıran v.d.2011

A. Baldıran- Z. Korkmaz- V. Yıldız, "Roman Red-Slip Ware Isauria", *Soma 2009*, BAR International Series 2200, Ed. H. Oniz, E. Aslan, 2011, Oxford, 33-43.

Civelek 2006

A. Civelek, "Antik Çağdan Günümüze Aydın ve Yoresinde Seramik Üretimi". *Anadolu Arkeolojisine Katkılar*, 65. Yaşında Abdullah Yaylalı'ya Sunulan Yazılar, Ed. T. Takaoglu, 2006, İstanbul, 365-371.

Civelek 2008

A. Civelek, "Terra Sigillata Sinter Astarlı Seramikler", *Arkeoloji ve Sanat Dergisi* 128, 2008, 57-62.

Civelek 2010

A. Civelek, "Red-Slip Ware from Tralles Excavations", *Colloquium Anatolicum IX*, 2010, 169-191.

Corritore 2016

D. S. Corritore, "Uno scarico di ceramiche ellenistiche e della prima eta imperiale dall'area della Porta di Frontino", *Hierapolis Di Frigia VIII, 1, Le Attivita Delle Campagne Di Scavo E Restauro 2007-2011*, Ed. F. D'Anria, M. Piera, T. Ismaelli, 2016, İstanbul, 475-489.

Crowfoot 1957

G. M. Crowfoot, "Terra Sigillata General List", *The Objects from Samaria. Samaria-Sebaste: Reports of the Work of the Joint Expedition in 1931-1933 and of the British Expedition in 1935*, Ed. J. W. Crowfoot, G. M. Crowfoot, K. M. Kenyon, 1957, London, 306-357.

Duman 2013

B. Duman, "Son Arkeolojik Arařtırmalar ve Yeni Bulgular Iřığında Tripolis ad Maeandrum", *Cedrus I*, 2013, 179–200.

Duman 2014a

B. Duman, "A Group of local production Middle Byzantine Period Pottery from Tripolis: Micaceous White Painted Ware", *Anatolia Antiqua XXII*, 2014, 225–234.

Duman 2014b

B. Duman, "Red Slip Pottery From Laodicea/Phrygia", *Rei CretariÆ RomanÆ FaVtorVm Acta* 43, 2014, 95–103.

Duman 2016

B. Duman, "African Red Slip Ware in Lydian Tripolis", *RCRF Acta* 44, 2016, 699–706.

Duman 2017

B. Duman, "Tripolis'in Yeri, Önemi ve Kısa Tarihi", *Tripolis ad Maeandrum I, Tripolis Arařtırmaları I*, Ed. B. Duman, 2017, İstanbul, 1–16.

Duman 2018

B. Duman, "Geç Antik Çağ'da Lydia Tripolis'i (MS 4. yy'dan Sasani Tahribatı'na Kadar) Lydian Tripolis During Late Antiquity (From The Fourth Century To The Sassanian Destruction)", *Geç Antik Çağ'da Lykos Vadisi ve Çevresi, Laodikeia Çalışmaları Ek Yayın Dizisi 1*, Ed. C. Şimşek-T. Kaçar, 2018, İstanbul, 343–368.

Duman – Koçyiğit 2019

B. Duman – O. Koçyiğit, *Geç Antik Dönem Konut Kalıntıları ve Buluntuları, Tripolis Arařtırmaları II*, İstanbul, 2019.

Duman – Konakçı 2011

B. Duman – E. Konakçı, "The Silent Witness of the Mound of Colossae: Pottery Remains", *Colossae in Space and Time*, Eds. A. H. Cadwallader – M. Trainor, 2011, Göttingen, 247–281.

Eliüşük 2021

M. Eliüşük, "Menderes Magnesiası Artemis Kutsal Alanı Güney Stoa'da Bulunan Doğu Sigillata B Grubu Seramikleri", *Arkhaia Anatolika* 4, 2021, 15–40.

Ergürer 2015

H. E. Ergürer, "VIII. Ceramics", *Parion Surveys, Excavation and Restoration Works Carried Out Between 1997-2009*, 2015, 137–150.

Erol 2007

D. Erol, "Smyrna Devlet Agorası Terra Sigillataları", *BYZAS* 7, Ed. B. Böhlendorf Aslan- A. O. Uysal- J. Witte-Orr, 2007, İstanbul, 73–96.

Erol 2011

D. Erol, *Smyrna Agorasında Ele Geçen Terra Sigillata ve Geç Roma Seramiği*, Dokuz Eylül Üniversitesi Sosyal Bilimler Enstitüsü, Yayınlanmamış Doktora Tezi, İzmir, 2011.

Erol 2004

D. Erol, *Tralleis Kenti Kazılarında Ele Geçen Baskılı Terra Sigillata*, Adnan Menderes Üniversitesi, Sosyal Bilimler Enstitüsü, Yayınlanmamış Yüksek Lisans Tezi, Aydın, 2004.

Ertuğrul 2023

F. Ertuğrul, *1996-2005 Yılları Arasında Tralleis'te Ele Geçen Roma Seramikleri*, Ege Üniversitesi Sosyal Bilimler Enstitüsü, Yayınlanmamış Doktora Tezi, İzmir, 2023.

Gassner 1997

V. Gassner, *Das Südtor der Tetragonos-Agora*, FiE 13/1/1, Wien, 1997.

Greatrex 2018

G. Greatrex, "The Impact on Asia Minor of the Persian Invasions in the Early Seventh Century, Erken VII. Yüzyılda Sasani İşgallerinin Anadolu'ya Etkileri", *Geç Antik Çağ'da Lykos Vadisi ve Çevresi, Laodikeia Çalışmaları Ek Yayın Dizisi 1*, Ed. C. Şimşek-T. Kaçar, 2018, İstanbul, 13-26.

Güngör 2005

E. Güngör, *Metropolis Kenti Ada 7 İçerisindeki Konut Seramiği*, Dokuz Eylül Üniversitesi Sosyal Bilimler Enstitüsü, Yayınlanmamış Yüksek Lisans Tezi, İzmir, 2005.

Harrison 1993

R. M. Harrison, "Amorium 1991", *KST XIV*, 2, 1993, 247-260.

Hayes 1973

J. W. Hayes, "Roman Pottery from the South Stoa at Corinth", *Hesperia* 42-4, 1973, 416-470.

Hayes 1985

J. W. Hayes, *Atlante Delle Forme Ceramiche II Ceramica Fine Romana Nel Bacino Mediterraneo (Tardo Ellenismo E Primo Impero)*, *Enciclopedia Dell'Arte Antica Classica E Orientale*, Rome, 1985.

Hayes 1991

J. W. Hayes, *Paphos, The Hellenistic and Roman Pottery*, Vol. III, Nisia, 1991.

Hayes 2008

J. W. Hayes, *Roman Pottery, Fine Ware Imports, Athenian Agora XXXII*, Princeton, New Jersey, 2008.

Hellström 1965

Hellström, P. *Labraunda Vol. II, 1: Pottery of Classical, and Later Date Terra Cotta Lamps and Glass*, Lund, 1965.

Honigman 2016

E. Honigmann, "Le cubiculaire Urbicius", *Revue des études byzantines*, tome 7, 1949, 47-50.

Jones 1950

F. F. Jones, "Pottery", *Excavations At Gözlu Kule, Tarsus*, Ed. H. Goldman, 1950, New Jersey, Princeton, 149-296.

Koçyiğit 2018

O. Koçyiğit, "Tabae Roma Dönemi Kırmızı Astarlı Seramikleri", *ÇOMU Uluslararası Sosyal Bilimler Dergisi* 3 (1), 2018, 135-154.

Konakçı 2016

E. Konakçı, "Prehistorik Tripolis: Akkaya (Yenice) ve Hamambükü Höyük", *Tripolis Araştırmaları I*, Ed. B. Duman, 2016, İstanbul, 23-46.

Körsulu 2011

H. Körsulu, *Kappadokia-Komana'sı Hellenistik ve Roma Dönemi Seramikleri*, Mersin Üniversitesi Sosyal Bilimler Enstitüsü, Yayınlanmamış Doktora Tezi, Mersin, 2011.

Kramer 2004

N. Kramer, *Gindaros, Geschichte und Archäologie einer Siedlung im nordwestlichen Syrien von hellenistischer bis in frühbyzantinische Zeit*, *Internationale Archäologie* 41, Rahden, 2004.

Ladstatter 2010a

S. Ladstatter, "Keramik, B.X", *FiE, Band VIII/8, Hanghaus 2 in Ephesos, Die Wohneinheiten 1 und 2, Tafelband*, Ed. F. Krinzing, Wien, 2010, 530-587.

Ladstatter 2010b

S. Ladstatter, "Keramik", *FiE, Hanghaus 2 In Ephesos. Die Wohneinheit 1 und 2, Textband Wohneinheit*, Ed. F. Krinzing, Band VIII/8, 2010, 172-279.

Lund 2003

J. Lund, "Eastern Sigillata B: a ceramic fine ware industry in the political and commercial landscape of the Eastern Mediterranean", *Les Ceramiques en Anatolie Aux Epoques Hellenistique et Romaine*, Publications de l'Institut Français d'Études Anatoliennes, Ed. C. Abadie-Reynal, 2003, 125-136.

Meriç 2002

R. Meriç, "Spathellenistisch-römische Keramik und Kleinfunde auseinem Schachtbrunnen am Staatsmarkt in Ephesos", *FiE IX/3*, Wien, 2002.

Meriç 2003

R. Meriç, "Efes Devlet Agorası Kuyu Buluntuları", *Les Ceramiques en Anatolie Aux Epoques Hellenistique et Romaine, Varia Anatolica XV*, Ed. Abadie-Reynal, Paris, 2003, 79-81.

Mitsopoulos- Leon 1991

V. Mitsopoulos- Leon, *Die Basilika Am Staatsmarkt in Ephesos Kleinfunde. 1. Teil: Keramik hellenistischer und römischer Zeit*, Wien, 1991.

Ok - Duman 2023

M. Ok - B. Duman, "Tripolis Territoryumu'nda Bulunan Lydia Seramikleri", *OANNES - Uluslararası Eskiçağ Tarihi Araştırmaları Dergisi* 5/1, 2023, 1-17.

Ok - Dumankaya 2022

M. Ok - O. Dumankaya, "Caesarea Germanicia'nın Seramik Ticaretine Dair İlk Kanıtlar: Roma Dönemi Kırmızı Astarlı Seramikleri", *OANNES - Uluslararası Eskiçağ Tarihi Araştırmaları Dergisi* 4/1, 2022, 99-139.

Ok 2018

M. Ok, *Tripolis Hellenistik ve Roma Dönemi Seramiği*, Pamukkale Üniversitesi Arkeoloji Enstitüsü, Yayınlanmamış Doktora Tezi, Denizli, 2018.

Ok 2022

M. Ok, "Tripolis'te Bulunan Geç Roma Açık Renkli Seramikler", *ADerg XXIX*, 2022, 181-195.

Özdilek 2018

B. Özdilek, "Andriake Limanı'ndan Tralleis Üretimi Doğu Sigillata B Grubu Seramikleri", *Arkeoloji, Tarih ve Epigrafi'nin Arasında: Prof. Dr. Vedat Çelgin'in 68. Doğum Günü Onuruna Makaleler*, Ed. M. Arslan-F. Baz, Arkeoloji ve Sanat Yayınları, 2018, 635-658.

Ramsay 1895

W.M. Ramsay, *The Cities and Bishoprics of Phrygia: Being an Essay of the Local History of Phrygia from the earliest Times to the Turkish Conquest, Vol. 1.1, The Lycos Valley and South-Western Phrygia*, Oxford, 1895.

Robinson 1959

H. S. Robinson, *Pottery of the Roman Period. The Athenian Agora V*, Princeton, New Jersey, 1959.

Semiz v.d. 2018

B. Semiz - B. Duman - M. Ok, "Analytical Study of Roman Red Slip Ware From Ancient Tripolis (Denizli, Turkey)", *Measurement* 129, 530-541.

Semeraro 2008

G. Semeraro, "The sanctuary of Apollo in Hierapolis: a stratigraphical approach to a cult context", *Arkeoloji Dergisi* XII, 2008/2, 179–190.

Slane 1990

K. W. Slane, *The Sanctuary Of Demeter And Kore. The Roman Pottery And Lamps, Corinth, 18, Part II, Thin Walled Ware*, Princeton, New Jersey, 1990.

Takaoğlu 2006

T. Takaoğlu, "New Lights on the Origins of Eastern Sigillata B Ware", *Anadolu Arkeolojisi'ne Katkılar*, 65. Yaşında Abdullah Yaylalı'ya Sunulan Yazılar, Ed. T. Takaoğlu, İstanbul, 2006, 263–265.

Tekkök 1996

B. Tekkök, *The Hellenistic and Roman Pottery from Troia: The Second Century B.C. to the Sixth Century A.D*, University of Missouri, Yayınlanmamış Doktora Tezi, 1996.

Tekkök v.d. 2001

B. Tekkök- S. Wallrodt- C. Yümni - C. B. Rose, "Two Roman Wells n the Lower City of Ilion. Quadrats C29 and w28", *Studia Troica* 11, 2001, 343–382.

Tekkök – Pernicke 2012

B. Tekkök – E. Pernicka, "Analysis of Eastern Sigillata B Finds From Troia", *Türkiye'de Arkeometrinin Ulu Çınarları*, Prof. Dr. Ay Melek Özer ve Prof. Dr. Şahinde Demirci'ye Armağan, Ed. A. A. Akyol- K. Özdemir, 2012, 345–358.

Tekocak 2006

M. Tekocak, *Kelenderis Roma Çağı Seramiği*, Selçuk Üniversitesi Sosyal Bilimler Enstitüsü, Yayınlanmamış Doktora Tezi, Konya, 2006.

Unterkircher 1983

E. Unterkircher, "Terra Sigillata Aus Dem Heraion Von Samos", *Mitteilungen Des Deutschen Archaologischen Instituts, Athenische Abteilung*, Band 98, 1983, Berlin, 173–214.

Uygun – Dökü 2008

Ç. Uygun – E. Dökü, "Kibyra Yerel Kırmızı Astarlı Seramiklerinden Örnekler", *Adalya* XI, 2008, 133–162.

Uygun 2011

Ç. Uygun, *Tepecik Kırmızı Astarlı Seramikleri (İÖ 2. YY- İS 4. YY)*, Patara, IV.2, İstanbul, 2011.

Vapur 1993

Ö. Vapur, "Menderes Magnesiası Theatron Kazısı Seramik Buluntuları", *Anadolu/Anatolia* 37, 2011, 143–193.

Waage 1948

F. O. Waage, "Hellenistic and Roman Tableware of North Syria", *Antioch on the Orontes IV. I, Ceramics and Islamic Coins*, Ed. F.O. Waage, Princeton, Londra, 1948, 1–60.

Wrabetz 1977

J. F. Wrabetz, "A New Serenus Stamping from Sardis and the Origins of the Eastern Sigillata B. Ware", *Harvard Studies in Classical Philology* 81, 1977, 195–197.

Wright 1997

K. S. Wright, "The Fine Wares", *Tel Anafa II, i: The Hellenistic and Roman Pottery*, Ed. C. Herbert, Missouri, 1997, 249–418.

Williams 1989

C. Williams, *Anemurium The Roman and Early Byzantine Pottery*, Belgium, 1989.

Yener-Marksteiner 2012

B. Yener-Marksteiner, "Frühkaiserzeitliche Sigillata der Weststadtgrabung in Limyra 2002-2003", *40 Jahre Grabung Limyra Akten des internationalen Symposions Wien*, Wien: Österreichisches Archäologisches Institut, Ed. M. Seyer, 2012, 371-386.

Yıldız 2021

V. Yıldız, "Metropolis Aşağı Hamam Palaestra'da (Han Yıkığı) Ele Geçen Doğu Sigillata B Grubu Seramikleri", *Cedrus IX*, 2021, 389-426.

Zabehlicky-Scheffenecker 1995

S. Zabehlicky-Scheffenecker, "Subsidiary Factories of Italian Sigillata Potters", *The Ephesian Evidence, Ephesos, Metropolis of Asia*, Harvard Theological Studies, Ed. H. Koester, 1995, 217-228.

Zahn 1904

R. Zahn, "Tongeschirr", *Priene: Ergebnisse der Ausgrabungen und Untersuchungen in den Jahren 1895- 1898*, Ed. T. Wiegand ve H. Schrader, Berlin, 1904, 394-468.

Zanten v.d. 1975

D. V. Zanten, R. S. Thomas, G. M. A. Hanfmann, "The City Walls", *A Survey of Sardis and the Major Monuments Outside the City Walls*, Harvard University Press Cambridge, Massachusetts and London, England, 1975, 35-52.

Zelle 1997

M. Zelle, *Die Terra Sigillata aus ders Westtor-Nekropole in Assos*, Asia Minor Studien Band 27, Bonn, 1997.