



ARAŞTIRMA MAKALESİ

## Spor bilimleri fakültesi öğrencilerinin okula yabancılaşma ve yalnızlık düzeyleri arasındaki ilişkinin incelenmesi

Şakir Serbes<sup>1</sup>, Murat Aslan<sup>2</sup>

<sup>1</sup>Çanakkale Onsekiz Mart Üniversitesi Spor Bilimleri Fakültesi, Çanakkale, Türkiye, E-mail: serbezov@yahoo.com

<sup>2</sup>Çanakkale Onsekiz Mart Üniversitesi Spor Bilimleri Fakültesi, Çanakkale, Türkiye, E-mail: murataslan@comu.edu.tr

### Özet

Üniversite yaşamı bireyin akademik ve sosyal açıdan gelişimine katkıda bulunan ve kariyer planlarını şekillendiren bir dönem olmakla birlikte bazı olumsuz deneyimleri de beraberinde getirebilmektedir. Bu olumsuz deneyimler içerisinde okula yabancılaşma ve yalnızlık gibi unsurlar üniversite öğrencilerini en çok etkileyen unsurlar olarak karşımıza çıkmaktadır. Bu sebeple mevcut araştırmada spor bilimleri öğrencilerinin okula yabancılaşma ve yalnızlık düzeyleri arasındaki ilişkinin incelenmesi amaçlanmıştır. İlişkisel tarama yönteminin kullanıldığı bu araştırmada spor bilimleri öğrencilerinin okula yabancılaşma ve yalnızlık düzeyleri arasındaki ilişki yapısal eşitlik modeli ile sınanmıştır. Araştırmaya spor bilimleri fakültesinde öğrenim gören 204 öğrenci katılmıştır. Araştırma verileri Kurtulmuş, Kaçire, Karabıyık ve Yiğit (2015) tarafından geliştirilen "Üniversite Yabancılaşma Ölçeği" ile Russell (1996) tarafından geliştirilen, Wongpakaran vd., (2020) tarafından revize edilen ve İnanç ve Ekşi (2022) tarafından Türk kültürüne uyarlanan "Yalnızlık Ölçeği" ile elde edilmiştir. Kullanılan ölçeklerin yapısal modele uygunluğunun belirlenmesi için doğrulayıcı faktör analizi (DFA) yapılmıştır. Verilerin normallik varsayımı için çarpıklık ve basıklık değerlerine bakılmış, okula yabancılaşma ve yalnızlık düzeyi arasındaki ilişki pearson korelasyon ve YEM analizi ile test edilmiştir. Sonuç olarak spor bilimleri öğrencilerinin yalnızlık ve okula yabancılaşma düzeyleri arasında pozitif yönde anlamlı bir ilişki olduğu, yabancılaşma puanlarının yalnızlık puanlarını anlamlı ( $\beta=0.476$ ,  $z=6.17$ ,  $P=0.001$ ) bir şekilde yordadığı tespit edilmiştir.

*Anahtar Kelimeler: Okula yabancılaşma, spor bilimleri, üniversite öğrencileri, yalnızlık.*

## Examining the relationship between school alienation and loneliness levels of faculty of sports sciences students

### Abstract

Although university life is a period that contributes to the academic and social development of the individual and shapes career plans, it can also bring some negative experiences. Among these negative experiences, factors such as alienation from school and loneliness are perhaps the factors that affect university students the most. For this reason, the current study aimed to examine the relationship between school alienation and loneliness levels of sports science students. In this research, in which the relational screening method was used, the relationship between school alienation and loneliness levels of sports science students was tested with the structural equation model. 204 students studying at the Faculty of Sports Sciences participated in the research. The research data are the "University Alienation Scale" developed by Kurtulmuş, Kaçire, Karabıyık and Yiğit (2015) and the "Loneliness Scale" developed by Russell (1996), revised by Wongpakaran et al., (2020) and adapted to Turkish culture by İnanç and Ekşi (2022). It was obtained using the "scale". Confirmatory factor analysis (CFA) was conducted to determine the suitability of the scales used within the scope of the research to the structural model. Skewness and kurtosis values were checked for the normality assumption of the data, and the relationship between school alienation and loneliness level was tested with Pearson correlation and SEM analysis. As a results, it was determined that there was a positive significant relationship between the loneliness and school alienation levels of sports science students, and alienation scores significantly predicted loneliness scores ( $\beta = 0.476$ ,  $z = 6.17$ ,  $P = 0.001$ ).

*Keywords: Alienation from school, sports sciences, university students, loneliness.*

Correspondence: Şakir Serbes (serbezov@yahoo.com).

**How to cite:** Serbes, Ş., & Aslan, M. (2024). Spor bilimleri fakültesi öğrencilerinin okula yabancılaşma ve yalnızlık düzeyleri arasındaki ilişkinin incelenmesi. *Education, Science and Sport*, 6 (1), 52-62.

## GİRİŞ

Bireyin liseden sonra üniversite ortamına geçişi çoğu zaman psikolojik, sosyal, yapısal ve davranışsal değişiklikleri de beraberinde getirmektedir. Bu değişiklikler içerisinde okula yabancılaşma ve yalnızlık gibi sıkıntılı deneyimler belki de öğrenciler üzerinde en fazla olumsuz etki bırakabilen unsurlar olarak karşımıza çıkmaktadır (Brakespear ve Cachia, 2021; Rajvi, Trivedi ve Prakasha. (2021). Üniversite yaşamı bir yandan genç yetişkinler için kariyerlerine yön verecekleri önemli deneyimler sunarken diğer yandan da bireylerin çeşitli zorluklarla karşılaşmalarına neden olabilmektedir. Bu süreçte öğrencilerin akademik başarıları kadar psikososyal sağlıkları da büyük önem taşımaktadır. Özellikle okula yabancılaşma ve yalnızlık gibi olumsuz deneyimler üniversite öğrencileri arasında gözlemlenebilecek önemli sorunlar haline gelmiştir. Okula yabancılaşma; akranlar, öğretmenler ve akademisyenler de dahil olmak üzere okul ortamından kopma ve ayrılma hissini ifade ederken, yalnızlık ise başkalarından kopukluk hissi ve anlamlı ilişkilerden ya da ait olma duygusundan yoksunluk hissi ile karakterize edilen üzücü bir duygusal durumdur (Valtorta ve Hanratty, 2012). Hascher & Hagenauer (2018) okula yabancılaşmayı, sınırlı bağlanma, düşük özdeşleşme ve akademik hedeflerden duygusal kopma ile karakterize edilen, öğrenmeye yönelik olumsuz bir yönelim olarak tanımlamaktadır. Atli ve ark. (2015) yalnızlık ve yabancılaşmanın bireyde olumsuz sonuçlara katkıda bulunduğunu, Aydın ve Özel (2020) ise üniversite öğrencilerinin güçsüzlük, düzensizlik, izolasyon ve anlamsızlık gibi orta düzeyde yabancılaşma yaşadıklarını, bu durumun öğrencilerin yalnızlık düzeylerini artırabileceğini belirtmişlerdir. Perveen, Sikander ve Anam (2021) öğrenciler arasında belirli bir düzeyde sosyal yabancılaşmanın mevcut olduğunu, sosyal izolasyon ile psikiyatrik bozukluklar arasında pozitif anlamda bir ilişki olduğunu vurgulamıştır. Benzer şekilde Bauer ve Rokach (2004) yalnızlık ve yabancılaşmanı öğrencilerin ruh sağlıkları üzerinde olumsuz etkiler yaratabileceğine vurgu yapmıştır.

Üniversite ortamında öğrenciler arasında gözlemlenen yalnızlık duygusu özellikle psikoloji, eğitim ve sosyal bilimler alanlarında yapılan araştırmaların odak noktası haline gelmiştir (Diehl ve ark., 2018; Olenik-Shemesh ve Zeidner, 2013; Printo ve ark., 2021; Dagnew & Dagne, 2019; Goodfellow ve ark., 2023). Üniversite öğrencilerinde yaşanan yalnızlık, öğrencilerin genel yaşam doyumunu (Kashirsky ve ark., 2023), potansiyel olarak da okul ve gelecekteki mesleki yaşamlarına yönelik tutumlarını etkilemektedir (Berezina ve Ulybysheva, 2023). Buna ek olarak, öğrenciler arasındaki yalnızlık, akademik başarıyı, öğrenme başarısını, öz yeterliliği, sosyal kontrolü ve kişilerarası becerileri olumsuz etkilerken, yalnızlığın; öğrenme tükenmişliği, akademik erteleme, kaygı ve depresyonla pozitif yönde ilişkili olduğu ifade edilmiştir (Luan, 2022). Benzer şekilde Lane ve Daugherty (1999) yalnızlığın, öğrencilerde zamanla daha fazla kaygı, stres, depresyon ve genel zihinsel sağlık sorunları ile beslenme bozukluğu gibi fiziksel sağlık sorunları ile ilişkili olduğunu belirtmektedir.

Okula yabancılaşma ve yalnızlık üniversite öğrencileri arasında yaygın olarak görülen ve birbiriyle etkileşim halindeki endişeler olup bireylerin zihinsel sağlıklarını ve akademik performanslarını olumsuz etkilemektedir (Zawadzki, Graham ve Gerin, 2013). Wang ve Eccles'da (2013) üniversite öğrencileri arasında yabancılaşmanın yalnızlıkla yüksek düzeyde ilişkili olduğunu vurgulamaktadır. Alanyazın incelemesi ışığında kendilerini okul ortamından kopuk hisseden öğrencilerin daha yüksek düzeyde yalnızlık yaşama olasılıklarının olduğu görülmektedir (Atli ve ark., 2015; Gürses ve ark., 2011; Valtorta ve Hanratty 2012). Bu olumsuz durumun öğrencilerin akademik performansları, zihinsel sağlıkları ile okuldan genel memnuniyet düzeyleri üzerinde olumsuz etkiler yaratabildiği de görülmektedir.

Alanyazın incelemesinde okula yabancılaşma ile yalnızlık düzeyleri arasında ilişkiye vurgu yapan çok sayıda araştırma (Atila & Dönmez, 2023; Bauer ve Rokach, 2004; Inanç ve Eksi 2022; Wang ve ark. 2021) bu konunun önemini yansıtmaktadır. Araştırmalar, yalnızlık duygusunun öğrencilerde hem akademik hem de sosyal alanlarda yabancılaşma hissine

yol açabileceğini ve bireylerin üniversiteye başarılı bir şekilde entegrasyonun önünde engeller yaratabileceğini göstermiştir (Morinaj, Hadjar ve Hascher, 2020). Benzer şekilde Joshi (2015) üniversite öğrencilerinde okula yabancılaşma ile öğrencilerin yalnızlık düzeyleri arasında ilişki olduğunu, yabancılaşmış öğrencilerin genellikle sosyal izolasyon yaşadığını ve bunun da yalnızlık duygularına katkıda bulunduğunu vurgulamıştır. Üniversite öğrencilerinde görülen okula yabancılaşma ve yalnızlık arasındaki ilişkiyi anlamak; öğrencilerin duygusal ihtiyaçlarını karşılamak ve onlara psikososyal destek mekanizmalarını geliştirerek akademik başarılarını artırmak adına önemli bir adım olabilir. Üniversite öğrencileri arasında görülen okula yabancılaşma ve yalnızlık ilişkisi konusunda yapılan çeşitli araştırmalara rastlanmıştır (Kaya, Kaya ve Soydan, 2023; Kılıç ve Karakuş 2016; Gezgin ve Ümmet, 2021). Ayrıca spor bilimleri öğrencilerinin katılımıyla yapılan araştırmalar da (Burçak ve ark., 2017; Gürbüz, Belli & Bediri 2019; Güvendi ve Abanoz, 2019; Kara ve ark., 2020; Kaya, 2022; Kiremitci, Boz ve Engür, 2020; Ugurlu, 2021; Yaman, 2022) mevcuttur. Fakat spor bilimleri öğrencileri özelinde okula yabancılaşma ve yalnızlık arasındaki ilişkiyi inceleyen herhangi bir araştırmaya rastlanmamıştır. Bu sebeple mevcut araştırmada spor bilimleri öğrencilerinin okula yabancılaşma ve yalnızlık düzeyleri arasındaki ilişkinin incelenmesi amaçlanmıştır. Mevcut araştırmanın alanyazındaki söz konusu boşluğu dolduracağı, araştırmadan elde edilecek sonuçların spor bilimleri öğrencileri özelinde değerlendirmede bulunmak, bu doğrultuda kararlar almak bakımından politika yapıcılar, üniversite yönetimleri, eğitimciler ve ebeveynler için değerli olacağı düşünülmektedir.

## YÖNTEM

### Araştırma Deseni

Spor bilimleri öğrencilerinin okula yabancılaşma ve yalnızlık düzeyleri arasındaki ilişkinin incelenmesi amacıyla yapılan bu araştırmada nicel araştırma yöntemlerinden olan ilişkisel tarama yöntemi kullanılmıştır. Değişkenler arasındaki ilişki düzeyinin belirlenmesi ve neden-sonuç olasılıkları hakkında fikir vermesi (Fraenkel, Wallen ve Hyun, 2012) bakımından ilişkisel tarama yöntemi kullanılmıştır.

### Çalışma Grubu

Araştırmaya Çanakkale Onsekiz Mart Üniversitesi Spor bilimleri fakültesinde öğrenim gören öğrenciler katılmışlardır. Öğrencilerin % 49'unu erkek öğrenciler (n=100) oluştururken % 51'ini kadın öğrenciler (n= 104) oluşturmuş ve toplamda 204 kişi araştırmaya dahil olmuştur. Öğrencilerin % 35,8'i (n=73) 1. Sınıf, % 16,8'i (n=33) 2. Sınıf, % 14,2'si (n=29) 3. Sınıf ve % 33,8'i (n=69) 4. Sınıflardan oluşmuştur. Araştırmaya katılan öğrencilerin öğrenim gördükleri bölümlere göre dağılımları ise beden eğitimi ve spor öğretmenliği bölümünden n=70, antrenörlük eğitiminden n=44, spor yöneticiliği bölümünden n=57 ve rekreasyon bölümü öğrencilerinden n=33 öğrenci şeklinde oluşmuştur.

### Veri Toplama Araçları

*Üniversite Yabancılaşma Ölçeği:* Kurtulmuş, Kaçire, Karabıyık ve Yiğit (2015) tarafından üniversite öğrencilerinin yabancılaşma düzeyinin belirlenmesi için geliştirilen ölçek tek boyutlu ve 9 maddeden oluşmuştur. Ölçek geliştirme çalışmasında madde faktör yüklerinin 0.54 ile 0.79 arasında olduğu ve cronbach alpha değerinin  $\alpha=0.85$  olduğu tespit edilmiştir. Üniversite yabancılaşma ölçeğinin bu araştırma örneğine uygunluğunun sınanması için doğrulayıcı faktör analizi yapılmasına karar verilmiştir. DFA analizine göre faktör yüklerinin 0.61 ile 0.93 arasında değiştiği ve yine DFA analiz sonuçlarına göre çıkan değerlerin kabul edilebilir sınırlar içerisinde olduğu ve bu araştırma için güvenilir bir veri toplama aracı olduğu tespit edilmiştir ( $\chi^2 = 62.3$ ,  $df=27$ ,  $p=.001$ ,  $CFI=0.974$ ,  $TLI=0.965$ ,  $SRMR=0.0028$ ,  $RMSEA=0.080$ ,  $NFI=0.955$ ,  $IFI=0.974$ ). Ölçek güvenilirliği için cronbach alpha değeri  $\alpha=0.936$  çıkarken McDonald's değeri  $\omega=0.937$  tespit edilmiştir.

*Yalnızlık Ölçeği:* Russell (1996) tarafından geliştirilen ve Wongpakaran vd., (2020)

tarafından revize ölçek tek boyut ve 6 maddeden oluşmuştur. Ölçeğin Türk kültürüne uyarlaması ise İnanç ve Ekşi (2022) tarafından gerçekleştirilmiştir. Ölçeğin faktör yüklerinin 0.59 ile 0.68 aralıklarında olduğu belirtilmiştir. Ölçeğin cronbach alpha değerinin  $\alpha=0.84$  olduğu tespit edilmiştir. Bu çalışmada ölçme aracının yapı geçerliliği için yapılan DFA analiz sonuçlarında RMESA değerinin iyi uyum referans aralığının üzerinde olması sebebiyle 1-4 ve 5-6 maddeleri arasında modifikasyon yapılmıştır. Bu işlem sonucunda RMESA değerinin kabul edilebilir (Kline, 2016) referans aralıklarında olduğu tespit edilmiştir ( $\chi^2=12.5$ ,  $df=7$ ,  $p=.001$ ,  $CFI=0.992$ ,  $TLI=0.984$ ,  $SRMR=0.019$ ,  $RMSEA=0.062$ ,  $NFI=0.83$ ,  $IFI=0.992$ ). Yalnızlık ölçeğinin cronbach alpha değeri  $\alpha=0.902$  çıkarken, McDonald's değerinin  $\omega=0.903$  olduğu tespit edilmiştir.

### Veri Analizi

Verilerin istatistiksel analizleri jamovi programında gerçekleştirilmiştir. Örneklem sayısının belirlenmesi için G Power 3.0.1 programı kullanılmıştır.  $\alpha$  değeri 0.05, orta etki büyüklüğü 0.15, Power ( $1-\beta$ ) ise 0.95 olarak hesaplama yapılmıştır. Critical F= 16.0500000, Actual power= 3.0837059 sonucuna göre iki değişkenli bu çalışmada en az 107 öğrencinin katılması gerektiği tespit edilmiştir. Verilerin normal dağılım gösterip göstermediğinin belirlenmesi için çarpıklık ve basıklık değerlerine bakılmıştır. Verilerin normal dağılım gösterdiği tespit edildikten sonra ortalama, standart sapma ve pearson korelasyon analiz gerçekleştirilmiştir. Ölçme araçlarının yapısının sınanması ve örtük değişkenler için uygulanan yapısal eşitlik modelinin uygunluğunun belirlenmesinde  $\chi^2$ ,  $df$ ,  $CFI$ ,  $TLI$ ,  $SRMR$ ,  $RMSEA$ ,  $NFI$ ,  $IFI$  değerlerine bakılmıştır.

Tablo 1.

*Yabancılaşma ve yalnızlık ölçeklerinin ortalama, standart sapma, çarpıklık, basıklık ve Pearson korelasyon değerleri*

Ölçek	Ortalama	Standart sapma	Çarpıklık	Basıklık	Pearson Korelasyon
Yabancılaşma	2.56	0.945	0.580	-0.104	0.436***
Yalnızlık	2.25	0.781	0.286	-0.676	

Tablo 1 incelendiğinde, katılımcıların yabancılaşma puanlarının  $x=2.56 \pm 0.945$  olduğu tespit edilirken yalnızlık puanlarının  $x=2.25 \pm 0.781$  olduğu tespit edilmiştir. Normal dağılım için çarpıklık ve basıklık değerlerinin -2 ile +2 arasında (George ve Mallery, 2010) olup olmadığı incelenmiş ve değerlerin (0.580-0.104, 0.286-0.676) normal sınırlar içinde olduğu tespit edilmiştir. Yabancılaşma ve yalnızlık arasındaki ilişkinin incelenmesi için yapılan pearson korelasyon analiz sonuçlarına göre yabancılaşma ve yalnızlık arasında pozitif ve anlamlı bir ilişkinin  $r=0.436^{***}$  olduğu tespit edilmiştir.

## BULGULAR

Tablo 2.

*Yabancılaşmanın yalnızlığı yordama düzeyi*

Bağımsız Değişken	Bağımlı Değişken	Estimate	SE	95% Confidence Intervals		$\beta$	z	p
				Lower	Upper			
Yabancılaşma	→ Yalnızlık	0.360	0.0583	0.245	0.474	0.476	6.17	0.001

Tablo 2 incelendiğinde, yapısal eşitlik modelinde yapılan analiz sonuçlarına göre spor bilimleri fakültesi öğrencilerinin algıladıkları yabancılaşma puanlarının öğrencilerin yalnızlık düzeylerine pozitif ve anlamlı ( $\beta=0.476$ ,  $z=6.17$ ,  $P=0.001$ ) bir yordayıcılık etkisinin olduğu tespit edilmiştir.

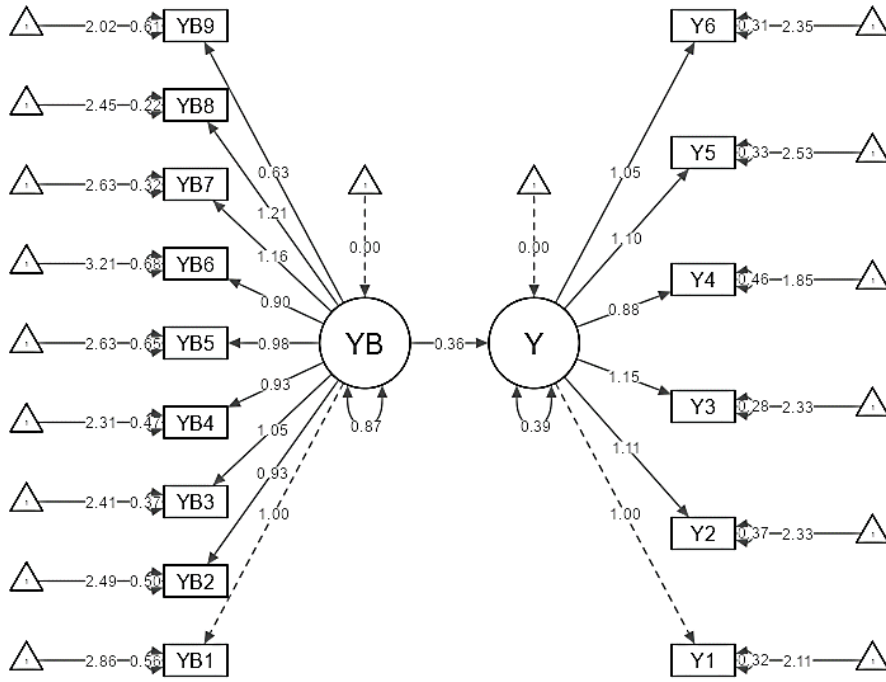

Şekil 1. Yol analizi sonuçları

Şekil 1 incelendiğinde, yol analizi sonuçlarına göre yabancılaşmanın yalnızlık üzerine anlamlı bir yordayıcılık etkisinin (Est=0.36, % 95 CI L=0.245-U=0.474, P=0.001) olduğu görülmektedir.

## TARTIŞMA ve SONUÇ

Mevcut araştırma bulguları spor bilimleri öğrencilerinin yalnızlık ve okula yabancılaşma düzeyleri arasında pozitif yönde anlamlı bir ilişki olduğunu göstermiştir. Buna göre öğrencilerin okula yabancılaşma düzeyleri arttıkça yalnızlık düzeyleri de artmaktadır.

Kuramcılar ve araştırmacılar uzun zamandır öğrencilerin akademik başarılarının okula yabancılaşma duygusu nedeniyle tehlikeye girebileceğini ileri sürmektedirler. Morinaj ve Hascher (2018) ve Morinaj, Marcin ve Hascher (2019), öğrenmeye ve okulun temel aktörlerine yani öğretmenlere ve sınıf arkadaşlarına yabancılaşmanın okula yönelik tutumları olumsuz yönde etkilediğini, sınıf arkadaşlarına yabancılaşmanın da okuldaki sosyal sorunları artırabileceğini vurgulamıştır. Üniversite öğrencilerinin okula yabancılaşması konusunda yapılan farklı araştırmalardan elde edilen sonuçlar da bu durumun olumsuz etkilerini ortaya koymaktadır (Akgül ve Tekin, 2022; Atıla ve Dönmez, 2023; Morinaj, Hadjar ve Hascher, 2020). Kiremitci, Boz ve Engür (2020) tarafından yapılan bir araştırmada ise spor bilimleri öğrencilerinin yabancılaşma duygularını önemli ölçüde akademik yetersizlik algısı ve toplumsal onay gibi unsurların etkilediğine dair bir sonuca işaret edilmektedir.

Alanyazın incelemesinde Russel ve ark. (1978) tarafından geliştirilen ve Demir (1989) tarafından geçerlik ve güvenilirlik çalışması yapılan UCLA (University of California, Los Angeles) Yalnızlık Ölçeğinin, Türkiye’de yapılan birçok araştırmanın odak noktasını oluşturduğunu göstermektedir (Tarhan ve Bacanlı, 2015; Durak ve Senol-Durak, 2010; Ozsaker ve ark., 2015; Doğan, Çötök ve Tekin, 2011). UCLA Yalnızlık Ölçeğinin Türkçe’ye

uyarlanan farklı versiyonları üniversite öğrencilerinde yalnızlığın ölçülmesi için araştırmacılara geçerli ve güvenilir araçlar sunmuş olup bu araştırmalarda akademik ortamlarda yalnızlığın değerlendirilmesi ve ele alınmasının önemi vurgulanmıştır. Araştırmalar, Türkiye'deki yabancı üniversite öğrencilerinin yalnızlık ve sosyal dışlanma gibi sosyal sorunlar yaşadıklarını belirtirken, yalnızlığın psikososyal refah üzerindeki doğrudan etkisine de vurgu yapmıştır (İnanç ve Eksi, 2022). Ek olarak, üniversite öğrencilerinde sosyal medya bağımlılığı ve yalnızlık üzerine yapılan bir araştırmada sosyal medya kullanımı ile özellikle hem erkek hem de akademik performansı düşük öğrencilerde artan yalnızlık duygusu arasında pozitif bir ilişki tespit edilmiştir (Uyaroğlu ve ark., 2022). Yalnızlık üniversite öğrencilerinde benlik saygısını ve iyilik halini olumsuz yönde etkilerken (Çiçek, 2021), Brakespear ve Cachia (2021) tarafından yapılan araştırma bulguları üniversite öğrencileri arasında yalnızlığın hem psikolojik iyi olma halini hem de sosyal kimliği ve akademik performansı etkilediğini göstermiştir. Özdemir ve Tuncay (2008) Türkiye'deki üniversite öğrencilerinin yüksek düzeyde yalnızlık yaşadıklarını, ekonomik destek, sosyal etkileşim ve psikososyal destek gibi temel ihtiyaçlar olarak görülen unsurların yalnızlık düzeylerini etkilediğini belirtmiştir. Diehl ve ark., (2018) yalnızlığın üniversite öğrencileri arasında yaygın olduğunu, bu sorunun önlenmesine dair yapılabilecek müdahalelerin öğrencilerin mesleki yaşamlarında karşılaşılabileceği sağlık sorunlarının azaltılmasında yardımcı rol üstlenebileceğini savunmuştur. Gürbüz, Belli ve Bedir (2019) tarafından spor bilimleri fakültesi öğrencilerinin iyimserlik ve yalnızlık düzeyleri arasındaki ilişkiyi ortaya çıkarmak için yapılan araştırmada cinsiyete göre katılımcılar arasında iyimserlik ve yalnızlık düzeylerinde önemli farklılıklar gözlenmiş, kız öğrenciler daha yüksek düzeyde yalnızlık düzeyi sergilerken, erkek öğrenciler ise daha yüksek düzeyde iyimserlik sergilemişlerdir. Yaman (2022) spor bilimleri öğrencilerinde öz yeterliliğin yalnızlık üzerindeki yordama gücünü incelemiş, öz yeterliliğin yalnızlık üzerinde olumsuz bir yordama gücüne sahip olduğunu tespit etmiştir. Kara ve ark., (2020) spor bilimleri fakültesinde öğrenim gören öğrencilerin yalnızlık ile akıllı telefon bağımlılığı arasındaki ilişkiyi araştırmış ve bu iki faktör arasında istatistiksel olarak anlamlı pozitif bir korelasyon olduğu sonucuna varmışlardır. Güvendi ve Abanoz (2019) yaptıkları araştırmalarında erkek öğrencilerin yalnızlık düzeylerinin kız öğrencilere göre daha yüksek olduğu ve kız öğrencilerin nadiren yalnızlık yaşadıkları sonucuna ulaşmışlardır. Mevcut araştırma bulguları spor bilimleri öğrencilerinin üniversite eğitiminde okula yabancılaşma deneyimlerini anlamak ve karar vericilere bu deneyimleri azaltmak için etkili stratejiler geliştirmeleri bakımından bir fikir verebilir. Yabancılaşmanın nedenleri genellikle öğrencilerin sosyal ilişkilerde zorluk çekmesi, derslerde başarısızlık yaşamaları, öğretim üyeleriyle veya diğer öğrencilerle etkileşim eksikliği gibi faktörlere dayanmaktadır. Bu nedenlerin derinlemesine incelenmesi, üniversite ortamlarında daha destekleyici ve kapsayıcı bir atmosfer yaratılması konusunda önemli ipuçları sağlayabilir. Öğrencilerin okula entegre olmalarını ve başarılarını artırmalarını destekleyici politikalar ve uygulamalar geliştirmek, genel olarak eğitim sisteminin iyileştirilmesine ve öğrenci refahının artırılmasına katkı sağlayabilir. Diğer yandan yalnızlık duygusunun öğrencilerin akademik başarıları, sosyal ilişkileri ve genel iyi oluşları üzerindeki etkilerini anlamak, öğrencilere daha iyi destek sağlamak ve yalnızlık duygusunu azaltıcı çözümler geliştirmek açısından büyük bir öneme sahiptir. Yabancılaşma ve yalnızlık arasındaki etkileşim mekanizmalarının anlaşılması, öğrencilerin zihinsel sağlıklarının desteklenerek üniversiteye aidiyet duygusu oluşturmaya yönelik stratejiler geliştirmek bakımından son derece değerlidir. Bu konuda ileride yapılacak araştırmaların farklı üniversitelerden daha yüksek sayıdaki bir öğrenci grubuyla yapılması, araştırmaların nitel veya karma araştırma yöntemleriyle tasarlanarak desteklenmesi elde edilecek sonuçların daha sağlıklı ve genellenebilir olması bakımından önerilmektedir. Ayrıca ileride bu konuda yapılacak araştırmalara spor bilimleri öğrencilerinde görülen kaygı, stres, iş bulma kaygısı ve öğrencilerin psikolojik ve sosyal olarak yaşadığı diğer değişkenlerin de dahil edilmesi bu değişkenler arasındaki etkileşimin ortaya çıkarılması bakımından değerli olacaktır.

## Kaynaklar

- Akgül, M. H., & Tekin, N. (2022). The negative effects of the pandemic on human behavior; alienation and social anhedonia: the example of sport sciences students. *Pedagogy of Physical Culture and Sports*, 26(3), 165-173.
- Atila, F., & Dönmez, B. (2023). Üniversite öğrencilerinin psikolojik sermaye, sınıf bağlılığı ve okula yabancılaşmaları arasındaki ilişkinin analizi. *Milli Eğitim Dergisi*, 52(237), 279-318. <https://doi.org/10.37669/milliegitim.1037409>
- Atli, A., Keldal, G., & Sonar, O. (2015). Üniversite öğrencilerinin yabancılaşma ile yalnızlık düzeyleri arasındaki ilişki/the relationship between the levels of university students' alienation and loneliness. *Mustafa Kemal Üniversitesi Sosyal Bilimler Enstitüsü Dergisi*, 12(29), 149-160.
- Aydın, S., & Özel, Ç. H. (2020). University students' alienation levels: The case of the Anadolu University Tourism Faculty. In *Travel and Tourism: Sustainability, Economics, and Management Issues: Proceedings of the Tourism Outlook Conferences* (pp. 239-254). Springer Singapore.
- Bauer, N., & Rokach, A. (2004). The experience of loneliness in university: A cross-cultural study. *International journal of adolescence and youth*, 11(4), 283-302.
- Berezina, Z., & Ulybysheva, I. (2023). Psychological adaptation of a person experiencing loneliness to the conditions of studying at a university. *Vestnik of Samara State Technical University Psychological and Pedagogical Sciences*. <https://doi.org/10.17673/vsgtu-pps.2023.3.12>.
- Brakespear, G., & Cachia, M. (2021). Young adults dealing with loneliness at university. *New Vistas*, 7(1), 31-36.
- Burçak, Ç. O., Kurtipek, S., Yenel, F., & Levent, İ. E. (2017). Sport and loneliness in university students. *Ovidius Univ. Ann. Ser. Phys. Educ. Sports Mov. Health*, 17, 238-243.
- Çiçek, I. (2021). Mediating Role of Self-Esteem in the Association between Loneliness and Psychological and Subjective Well-Being in University Students. *International Journal of Contemporary Educational Research*. <https://doi.org/10.33200/ijcer.817660>.
- Dagnew, B., & Dagne, H. (2019). Year of study as predictor of loneliness among students of University of Gondar. *BMC research notes*, 12, 1-6.
- Demir, A. G. (1989). UCLA Yalnızlık Ölçeğinin Geçerlik ve Güvenirliği. *Türk Psikoloji Dergisi*, 14-18. <https://hdl.handle.net/11511/81352>
- Diehl, K., Jansen, C., Ishchanova, K., & Hilger-Kolb, J. (2018). Loneliness at Universities: Determinants of Emotional and Social Loneliness among Students. *International Journal of Environmental Research and Public Health*, 15. <https://doi.org/10.3390/ijerph15091865>.
- Doğan, T., Çötök, N., & Tekin, E. (2011). Reliability and validity of the Turkish Version of the UCLA Loneliness Scale (ULS-8) among university students. *Procedia-Social and Behavioral Sciences*, 15, 2058-2062. <https://doi.org/10.1016/J.SBSPRO.2011.04.053>.
- Durak, M., & Senol-Durak, E. (2010). Psychometric Qualities of the UCLA Loneliness Scale-Version 3 as Applied in a Turkish Culture. *Educational Gerontology*, 36, 1007- 988. <https://doi.org/10.1080/03601271003756628>
- Fraenkel, J. R., Wallen, N. E., & Hyun, H. H. (2012). *How to design and evaluate research in education*. McGraw-Hill.
- Goodfellow, C., Willis, M., Inchley, J., Kharicha, K., Leyland, A. H., Qualter, P., ... & Long, E. (2023). Mental health and loneliness in Scottish schools: A multilevel analysis of data from the health behaviour in school-aged children study. *British Journal of Educational Psychology*, 93(2), 608-625.
- Gezgin, D. M., & Ümmet, D. (2021). An investigation into the relationship between nomophobia and social and emotional loneliness of Turkish university students. *International Journal of Psychology and Educational Studies*, 8(2), 14-26.
- Gürbüz, A., Belli, E., & Bedir, F. (2019). An investigation into the effects of levels of loneliness and optimism among students at the faculty of sports sciences. *Journal of Physical Education & Health-Social Perspective*, 8(14), 5-10. doi: 10.5281/ZENODO.3746102
- Gürses, A., Merhametli, Z. R., Güneş, K., & Açıkyıldız, M. (2011). Psychology of loneliness of high school students. *Procedia-Social and Behavioral Sciences*, 15, 2578-2581.
- Güvendi, B., & Abanoz, E. I. (2019). Examination of Exercise Dependency Levels and State of Loneliness in Students of Sports Sciences Faculty. *International Journal of Higher Education*, 8(4), 231-238.
- Hascher, T., & Hadjar, A. (2018). School alienation-Theoretical approaches and educational research. *Educational Research*, 60(2), 171-188.
- George, D., & Mallery, M. (2010). *SPSS for windows step by step: a simple guide and reference*. 17,0 update

(10a ed.). Pearson.

- Inanç, A., & Eksi, H. (2022). Adaptation of RULS-6 loneliness scale (6-item short form) into Turkish: A validity and reliability study. *Contemporary Educational Researches Journal*, 12(4), 197-203.
- Joshi, R. (2015). Alienation and emotional intelligence among male and female college students. *International Journal of Education and Management Studies*, 5(4), 329.
- Kara, N. S., Çetin, M. Ç., Dönmez, A., Kara, M., & Genç, H. İ. (2020). A Study on the Relationship between the Levels of Loneliness and Smartphone Addiction of Students Who Are Studying at the Faculty of Sports Science. *Asian Journal of Education and Training*, 6(2), 213-218.
- Kashirsky, D., Darvish, O., & Pautova, V. (2023). Loneliness as a mediator for university students' self-esteem and life satisfaction. *Vestnik Altaiskogo Gosudarstvennogo Pedagogiceskogo Universiteta*. <https://doi.org/10.37386/2413-4481-2023-2-71-76>.
- Kaya, L. (2022). *Spor bilimleri fakültesi öğrencilerinde işsizlik kaygısı ve okula yabancılaşma arasındaki ilişkinin incelenmesi* (Yüksek lisans tezi, Aydın Adnan Menderes Üniversitesi, Sağlık Bilimleri Enstitüsü).
- Kaya, O., Kaya, Ş., & Soydan, M.E. (2023). Üniversite öğrencileri örnekleminde; okul tükenmişliği ile yalnızlık algısı arasında sosyal medya bağımlılığının aracı rolü. *Uluslararası Sosyal Bilimler ve Eğitim Dergisi*, 5(8), 317-336.
- Kılıç, M., & Karakuş, Ö. (2016). The study of the relationships between social appearance anxiety, self-esteem and loneliness level among university students.. *Journal of Human Sciences*, 13(3), 3837-3852.
- Kiremitci, O., Boz, B., & Engür, M. (2020). Relationship between academic motivation and student alienation: a study of undergraduate students of sports sciences. *Croatian Journal of Education*, 22(4), 1283-1315.
- Kline, R. B. (2016). Principles and practice of structural equation modeling. Guilford Pres, A Division of Guilford Publications, Inc.370 Seventh Avenue, Suite1200, New York, NY10001, ISBN 978-1-4625-5191-0.
- Kurtulmuş, M., Kaçire, İ., Karabıyık, H. & Yiğit, B. (2015). Üniversite Yabancılaşma Ölçeği Geçerlik Güvenirlik Çalışması. *Elektronik Eğitim Bilimleri Dergisi*, 4(7), 100-110
- Lane, E. J., & Daugherty, T. K. (1999). Correlates of social alienation among college students. *College Student Journal*, 33(1), 7-7.
- Luan, M. (2022). Adverse Effects of Loneliness on Students. *BCP Social Sciences & Humanities*, 19, 465-470. <https://doi.org/10.54691/bcpssh.v19i.1730>
- Morinaj, J., & Hascher, T. (2018). School alienation and student well-being: A cross-lagged longitudinal analysis. *European Journal of Psychology of Education*, 34, 273-294.
- Morinaj, J., Marcin, K., & Hascher, T. (2019). School alienation and its association with student learning and social behavior in challenging times. In *Motivation in education at a time of global change: Theory, research, and implications for practice* (pp. 205-224). Emerald Publishing Limited.
- Morinaj, J., Hadjar, A., & Hascher, T. (2020). School alienation and academic achievement in Switzerland and Luxembourg: a longitudinal perspective. *Social psychology of education*, 23(2), 279-314.
- Olenik-Shemesh, D., & Zeidner, M. (2013). Personality predictors of school loneliness in adolescent students. *Psychology Research*, 3(10), 579-589.
- Özdemir, U., & Tuncay, T. (2008). Correlates of loneliness among university students. *Child and Adolescent Psychiatry and Mental Health*, 2, 29-29. <https://doi.org/10.1186/1753-2000-2-29>.
- Ozsaker, M., Muslu, G., Kahraman, A., Beytut, D., Yardımcı, F., & Başbakkal, Z. (2015). A study on the effects of loneliness, depression and perceived social support on problematic internet use among university students. *The Anthropologist*, 19, 533-542 <https://doi.org/10.1080/09720073.2015.11891688>.
- Perveen, S., Sikander, K. U. R., & Anam, N. (2021). A Study of Relationship Between Social Alienation and Psychiatric Disorders among the University Students. *Global Educational Studies Review*, VI, 6, 148-155.
- Pinto, A. D. A., Oppong Asante, K., Puga Barbosa, R. M. D. S., Nahas, M. V., Dias, D. T., & Pelegrini, A. (2021). Association between loneliness, physical activity, and participation in physical education among adolescents in Amazonas, Brazil. *Journal of health psychology*, 26(5), 650-658.
- Rajvi, Trivedi., G., S., Prakasha. (2021). Student alienation and perceived organizational culture: A correlational study. *International Journal of Evaluation and Research in Education*, 10(4):1149-1158. doi: 10.11591/IJERE.V10I4.21304
- Russell, D., Peplau, L., & Ferguson, M. L. (1978). *UCLA Loneliness Scale* [Database record]. APA



PsycTests.

- Tarhan, S., & Bacanlı, H. (2015). Sürekli Umut Ölçeği'nin Türkçe'ye uyarlanması: Geçerlik ve güvenilirlik çalışması. *The Journal of Happiness & Well-Being*, 3(1), 1-14.
- Ugurlu, A. (2021). Üniversite öğrencilerinin yalnızlık ve yabancılaşma düzeyleri arasındaki ilişkinin bazı değişkenlere göre incelenmesi. *Akdeniz Spor Bilimleri Dergisi*, 4(2), 308-319.
- Uyaroğlu, A. K., Ergin, E., Tosun, A. S., & Erdem, Ö. (2022). A cross-sectional study of social media addiction and social and emotional loneliness in university students in Turkey. *Perspectives in Psychiatric Care*, 58(4), 2263-2271.
- Valtorta, N., & Hanratty, B. (2012). Loneliness, isolation and the health of older adults: do we need a new research agenda? *Journal of the Royal Society of Medicine*, 105(12), 518-522. doi: 10.1258/jrsm.2012.120128.
- Wang, C., Liu, J. L., Zhu, Q., Yao, J., & Boyanton, D. (2021). Covitality moderates the relationship between victimisation and loneliness. *Australian Journal of Psychology*, 73(1), 35-45. <https://doi.org/10.1080/00049530.2021.1904494>
- Wang, M. T., & Eccles, J. S. (2013). School context, achievement motivation, and academic engagement: A longitudinal study of school engagement using a multidimensional perspective. *Learning and instruction*, 28, 12-23.
- Yaman, M.S.(2022). A Predictive of Loneliness in Sports Sciences Students: Self-Efficacy. *Pakistan Journal of Medical and Health Sciences*, 16(2):659-662. doi: 10.53350/pjmhs22162659
- Zawadzki, M. J., Graham, J. E., & Gerin, W. (2013). Rumination and anxiety mediate the effect of loneliness on depressed mood and sleep quality in college students. *Health Psychology*, 32(2), 212. <https://doi.org/10.1037/a0029007>.
- İnanç, A., & Eksi, H. (2022). Adaptation of RULS-6 loneliness scale (6-item short form) into Turkish: A validity and reliability study. *Contemporary Educational Researches Journal*, 12(4), 197-203.
- Russell, D. W. (1996). UCLA Loneliness Scale (version 3): Reliability, validity, and factor structure. *Journal of Personality Assessment*, 66(1), 20-40. [https://doi.org/10.1207/s15327752jpa6601\\_2](https://doi.org/10.1207/s15327752jpa6601_2)
- Wongpakaran, N., Wongpakaran, T., Pinyopornpanish, M., Simcharoen, S., Suradom, C., Varnado, P., & Kuntawong, P. (2020). Development and validation of a 6-item Revised UCLA Loneliness Scale (RULS-6) using Rasch analysis. *British Journal Of Health Psychology*, 25, 233-256. <https://doi.org/10.1111/bjhp.12404>.

## EXTENDED TURKISH SUMMARY

**Introduction:** While university life provides important experiences for young adults that will shape their careers, it can also cause individuals to encounter various difficulties. In this process, the psychosocial health of students is as important as their academic success. In particular, negative experiences such as alienation from school and loneliness have become important problems that can be observed among university students. Alienation from school; It refers to the feeling of detachment and separation from the school environment, including peers, teachers, and academics, while loneliness is a distressing emotional state characterized by a feeling of disconnection from others and a lack of meaningful relationships or a sense of belonging (Valtorta & Hanratty, 2012). Research has shown that the feeling of loneliness can lead to a feeling of alienation in students in both academic and social areas and can create obstacles for individuals to successfully integrate into university (Morinaj, Hadjar, and Hascher, 2020). Similarly, Joshi (2015) emphasized that there is a relationship between alienation from school and students' loneliness levels among university students, and that alienated students generally experience social isolation, which contributes to feelings of loneliness. Therefore, to understand the relationship between school alienation and loneliness seen in university students; It can be an important step to meet the emotional needs of students and increase their academic success by developing psychosocial support mechanisms for them. For this reason, the current study aimed to examine the relationship between school alienation and loneliness levels of sports science students. **Method:** In this research, the relational screening method, which is one of the quantitative research methods, was used. The relational screening method was used to determine the level of relationship between variables and to give an idea about cause-effect possibilities (Fraenkel, Wallen, & Hyun, 2012). Students studying at Çanakkale Onsekiz Mart University Faculty of Sports Sciences participated in the research. While 49% of the students were male students (n = 100), 51% were female students (n = 104), and a total of 204 people were included in the research. As the data collection tools in the research "University Alienation Scale" and "Loneliness Scale" were used. University Alienation Scale which is one-dimensional and consists of 9 items was developed by Kurtulmuş, Kaçire, Karabıyık and Yiğit (2015). The Loneliness Scale, which consists of a single dimension and 6 items, was developed by Russell (1996), revised by Wongpakaran et al., (2020) and adapted to Turkish culture by İnanç and Ekşi (2022). In the scale development study of the University Alienation Scale, item factor loadings were found to be between 0.54 and 0.79 and the Cronbach alpha value was  $\alpha=0.85$ . It was decided to conduct a confirmatory factor analysis to test the suitability of the university alienation scale for this research sample. According to the CFA analysis, it was determined that the factor loadings varied between 0.61 and 0.93 and that the values obtained according to the CFA analysis results were within acceptable limits and that it was a reliable data collection tool for this research. The Cronbach alpha value of the Loneliness Scale, another scale in the study, was determined to be  $\alpha=0.84$ , and in the CFA analysis results conducted for the construct validity of the measurement tool, modifications were made between items 1-4 and 5-6 due to the RMSEA value being above the good fit reference range. As a result of this process, it was determined that the RMSEA value was within acceptable reference ranges (Kline, 2016). In the research, firstly, skewness and kurtosis values were examined to determine whether the data showed a normal distribution. After it was determined that the data showed a normal distribution, mean, standard deviation and Pearson correlation analysis were performed. **Findings and Conclusion:** According to the analysis results made in the structural equation model, it was determined that the alienation scores perceived by the students of the faculty of sports sciences had a positive and significant predictive effect on their loneliness levels. According to the path analysis results, it is seen that alienation has a significant predictive effect on loneliness). Current research findings have shown that there is a positive and significant relationship between the loneliness and school alienation levels of sports science students. Accordingly, as students' level of alienation from school

increases, their level of loneliness also increases. The results obtained from different studies on university students' alienation from school also reveal the negative effects of this situation (Akgül and Tekin, 2022; Atila and Dönmez, 2023; Morinaj, Hadjar & Hascher, 2020). A study conducted by Kiremitci, Boz and Engür (2020) points out that factors such as the perception of academic inadequacy and social approval significantly affect the feelings of alienation of sports science students. Research has stated that foreign university students in Turkey experience social problems such as loneliness and social exclusion, and emphasized the direct effect of loneliness on psychosocial well-being (İnanç & Eksi, 2022). In addition, a study on social media addiction and loneliness in university students found a positive relationship between social media use and increased feelings of loneliness, especially in both male students and students with low academic performance (Uyaroğlu et al., 2022). While loneliness negatively affects self-esteem and well-being in university students (Çiçek, 2021), research findings by Brakespear & Cachia (2021) showed that loneliness among university students affects both psychological well-being, social identity and academic performance. Current research findings may provide insight into understanding the school alienation experiences of sports science faculty students during university education and for decision makers to develop effective strategies to reduce these experiences. And most importantly, understanding the interaction mechanisms between alienation and loneliness is extremely valuable in developing strategies to support students' mental health and create a sense of belonging to the university. It is recommended that future research on this subject be conducted with a larger group of students from different universities, and that the research be designed and supported with qualitative and/or mixed research methods, so that the results obtained will be more reliable and generalizable.