



Spor Bilimleri Öğrencilerinin İş Bulma Kaygıları ile Tükenmişlik Düzeyleri Arasındaki İlişkinin İncelenmesi

Mehmet Akif YÜCEKAYA¹, Fatih ATEŞ²

¹Dicle Üniversitesi, Spor Bilimleri Fakültesi

²Erzurum Teknik Üniversitesi

Öz

Bu çalışma, spor bilimleri öğrencilerinin iş bulma kaygıları ile tükenmişlik düzeyleri arasındaki ilişkiyi ve bu ilişkinin altında yatan süreçleri incelemektedir. Üniversite öğrencilerinin iş bulma kaygısı, yoğun akademik yük ve geleceğe dair belirsizlikler gibi faktörler nedeniyle tükenmişlik hissi yaşadıkları bilinmektedir. Araştırmaya Çanakkale Onsekiz Mart Üniversitesi Spor Bilimleri Fakültesi'nde öğrenim gören 201 öğrenci katılmıştır. Veriler, "Tükenmişlik Ölçeği Kısa Versiyonu" ve "Spor Bilimleri Öğrencilerinin İş Bulma Kaygısı Ölçeği" kullanılarak toplanmıştır. Verilerin analizi için betimsel ve korelasyonel analiz yöntemleri uygulanmıştır. Araştırma bulguları, spor bilimleri öğrencilerinin iş bulma kaygısının tükenmişlik düzeyleri ile pozitif ve anlamlı bir ilişki gösterdiğini ortaya koymuştur. Bu kaygı, öğrencilerin akademik ve kişisel yaşamlarını olumsuz etkilemekte ve uzun vadede ruh sağlığı sorunlarına yol açabilmektedir. Çalışmanın sonuçları, spor bilimleri eğitime yönelik müfredat geliştirme, stres yönetimi eğitimleri ve psikolojik destek hizmetlerinin önemini vurgulamaktadır. Bu öneriler, öğrencilerin mezuniyet sonrası iş bulma süreçlerine daha hazırlıklı olmalarına ve tükenmişlik hissini azaltmalarına yardımcı olabilir.

Orijinal Makale

Yayın Bilgisi

Gönderi Tarihi: 13.07.2024

Kabul Tarihi: 12.12.2024

Online Yayın

Tarihi: 25.12.2024

Anahtar kelimeler: Spor Bilimleri, İş Bulma Kaygısı, Tükenmişlik.

Examining the Relationship Between Employment Concerns and Burnout Levels of Sports Sciences Students

Abstract

This study examines the relationship between sports science students' employment anxiety and burnout levels and the mechanisms underlying this relationship. It is known that university students experience a feeling of burnout due to factors such as anxiety about finding a job, intense academic load and uncertainties about the future. 201 students studying at Çanakkale Onsekiz Mart University, Faculty of Sports Sciences participated in the research. Data were collected using the "Burnout Scale Short Version" and the "Sports Science Students' Employment Anxiety Scale". Descriptive and correlational analysis methods were applied to analyze the data. Research findings revealed that sports science students' employment anxiety showed a positive and significant relationship with their burnout levels. This anxiety negatively affects students' academic and personal lives and can lead to mental health problems in the long term. The results of the study emphasize the importance of curriculum development, stress management training and psychological support services for sports science education. These suggestions can help students be more prepared for finding a job after graduation and reduce the feeling of burnout.

Original Article

Article Info

Received: 13.07.2024

Accepted: 12.12.2024

Online Published: 25.12.2024

Keywords: Sports Sciences, Employment Anxiety, Burnout.

Sorumlu Yazar: Mehmet Akif YÜCEKAYA

E-mail: yucekayaakif@gmail.com

How to cite this article: Yucekaya, M.A. & Ates, F. (2024). Spor Bilimleri Öğrencilerinin İş Bulma Kaygıları ile Tükenmişlik Düzeyleri Arasındaki İlişkinin İncelenmesi. *Journal of Global Sport and Education Research*, VII (3):1-12. DOI: 10.55142/jogser.1515863.

GİRİŞ

Modern eğitim dünyasında, üniversite öğrencilerinin akademik başarılarının yanı sıra duygusal ve psikolojik sağlığı da giderek daha fazla önem kazanmaktadır. Bu öğrencilerin psikolojik refahı sadece akademik ve mesleki başarılarını değil, aynı zamanda toplumun genel gelişimini de etkileyebilir (Lipson ve Eisenberg, 2018; Liu vd., 2019). Akademik gereksinimlerin yanı sıra iş bulma kaygısı ve geleceğe yönelik belirsizlikler, öğrencilerin üzerindeki baskıyı artırmakta ve bu da onların duygusal ve psikolojik durumlarını olumsuz etkileyebilmektedir (Belle vd., 2022; Kim vd., 2022). Özellikle tükenmişlik, yoğun akademik yük ve işsizlik kaygısı gibi faktörlerin birleşimiyle ortaya çıkan ve öğrencilerin akademik ve kişisel yaşamlarını derinden etkileyen kritik bir konu olarak karşımıza çıkmaktadır (Agolla ve Ongori, 2009; Drăghici ve Cazan, 2022).

Tükenmişlik kavramı, ilk kez 1970'lerde Freudenberger tarafından literatüre kazandırılmış ve o zamandan beri farklı disiplinlerde kapsamlı araştırmalara konu olmuştur (Freudenberger, 1974). Tükenmişlik, duygusal tükenme, şüphecilik ve kişisel başarı duygusunda azalma ile karakterize edilen bir psikolojik sendromdur (Koutsimani vd., 2019; Maslach ve Jackson, 1981). Uzun süreli stres ve baskı sonucunda ortaya çıkan duygusal, fiziksel ve zihinsel yorgunluk olarak tanımlanan tükenmişlik, öğrencilerin akademik ve kişisel yaşamlarını olumsuz etkileyebilir (Maslach, Schaufeli ve Leiter, 2001).

Geçmişten günümüze üniversitelerde eğitim veren Spor Yüksekokulları/Fakülteleri, spor alanına olan artan ilgi nedeniyle (Beden Eğitimi ve Spor Öğretimi, Antrenörlük, Spor Yöneticiliği, Rekreasyon ve Engellilerde Beden Eğitimi ve Spor Eğitimi gibi alanlarda) öğrenci sayısında artış göstermektedir. Bu durum, mezun sayısının artmasına ve dolayısıyla spor bilimleri öğrencilerinin iş bulma kaygısının daha belirgin hale gelmesine yol açmaktadır. Mezuniyet sonrası, spor bilimleri öğrencileri rekabetçi bir iş piyasasıyla karşılaşırken, iş bulma sürecinde çeşitli zorluklarla mücadele etmek zorundadırlar. Bu belirsizlikler ve iş bulma kaygısı, spor bilimleri öğrencilerinin psikolojik sağlığını olumsuz etkileyebilir ve tükenmişlik hissini artırabilir (Kırımoğlu, 2010; Kaçay vd., 2023; Turhan ve Arslanboğa, 2022).

İşsizlikten kaçınmak ve işgücü piyasasında daha avantajlı bir konuma sahip olmak isteyen gençler, yükseköğretime yönelmektedir. Ancak, bireylerin eğitim seviyelerinin yükselmesi ve eğitilmiş nüfusun artması, gençler üzerinde iş bulma konusunda bir baskı oluşturmaktadır (Adıgüzel, 2021; Dursun ve Aytaç, 2009; Kıcıır, 2017). Bunun sonucunda, üniversite mezunları arasında yüksek işsizlik oranlarının görülmesi ve artan üniversite sayısı ile birlikte eğitilmiş bireylerin iş gücüne katılımındaki artış, işsizliği bir hata, beceriksizlik ve utanç kaynağı olarak algılanır hale getirmektedir. Bu durum, üniversite öğrencilerinin geleceğe dair belirsizlik ve iş bulma kaygılarını daha da derinleştirmektedir (Boğazlıyan vd., 2017; Kıcıır, 2017; Yaşar ve Turgut, 2020).

Geleceğe yönelik endişe ve stres olarak ifade edilen kaygı, bireyde huzursuzluk ve gerilim yaratmaktadır (Kaya ve Varol, 2004; Temel vd., 2013). Üniversite eğitimi süresince gençler, mezuniyet sonrası yaşamları ve toplumda edinecekleri konumla ilgili iş yaşamlarına yönelik belirsizlikler nedeniyle kaygı yaşamaktadırlar. Bu belirsizlikler, yüksek işsizlik oranları gibi işgücü piyasasına katılım zorlukları ile birleşerek hem üniversite eğitimini

tamamlamış hem de üniversite eğitimine devam eden gençler üzerinde etkili olmaktadır. Dolayısıyla, eğitim hayatına devam eden gençler de işsizlik endişesi taşıyabilirler (Taşgın ve vd., 2017; Kıcırcı, 2017). İş bulma kaygısı ve gelecek endişesi, bireyler üzerinde stres oluşturan (Tekin Tayfun ve Korkmaz, 2016), hem bedensel hem de ruhsal sağlığı olumsuz etkileyen (Kıcırcı, 2017), benlik algısını olumsuz etkileyebilen (Dursun ve Şen, 2022) ve çeşitli fiziksel, sosyal ve ruhsal sorunlara neden olan (Bjarnason ve Sigurdardottir, 2003) bir durumdur. İş bulma kaygısı, bireyin etkinliğini azaltarak, depresif düşünceler ve olumsuz duyguların, örneğin karamsarlık, çaresizlik ve umutsuzluk gibi, ortaya çıkmasına neden olabilir. Bu duygular, zamanla bireyin toplumsal statüsünün zayıflamasına yol açabilir. (Dursun ve Aytaç, 2009). Aynı zamanda bu durum gençlerde öfke, hayal kırıklığı, gelecekte umutsuzluk gibi duygulara da yol açabilmektedir (Kıcırcı, 2017). İş bulma kaygısının depresyon belirtileri ile ilişkili olduğu (Tekin Tayfun ve Korkmaz, 2016), işsizliğe bağlı stresin depresyon üzerinde etkili olduğu (Choi ve Lee, 2013), iş bulma kaygısı ve iş aramanın bireylerde tükenmişliğe neden olduğu (Nonnis vd., 2023a; Nonnis vd., 2023b; Norlund, 2015) söylenebilir. İş bulma kaygısı, oluşturduğu belirsizlik ve işsiz kalma korkusu bireyin zihinsel ve duygusal enerjisini tüketebilir. Bu endişe hali motivasyon ve enerjisini azalttığı için zamanla tükenmişlik hissine yol açabilir.

Dursun ve Aytaç (2009) tarafından yapılan çalışmada, üniversite son sınıf öğrencilerinin kaygı ve umutsuzluklarını en çok etkileyen faktörün gelecek ve iş bulma endişesi olduğu tespit edilmiştir. Çetinceli ve Tüzün (2022) ise ekonomideki daralmadan kaynaklanan istihdam zorluklarının işsizlik kaygısına sebep olan en önemli faktör olduğunu belirlemiştir. Tekin Tayfun ve Korkmaz (2016), çalışmalarında üniversitede okuyan son sınıf öğrencilerinin işsizlik kaygısını dört alt boyutta ele almışlardır: ekonomideki istihdam daralması, çevresel ve sosyal baskı, kişisel karamsarlık ve özgüven eksikliği, bilgi ve beceri eksikliği. Korkmazer (2020) ise işsizlik kaygısının yaş, bölüm, sınıf, gelir durumu ve not ortalaması gibi faktörlerden etkilendiğini ortaya koymuştur. Üniversite öğrencileri, çeşitli nedenlerden dolayı iş bulma kaygısı yaşamaktadır. Bu kaygılar, öğrencilerin zihinsel ve duygusal enerjilerini tüketerek tükenmişliğe neden olabilir.

Bu çalışmada, spor bilimleri öğrencilerinin iş bulma kaygıları ile tükenmişlik düzeyleri arasındaki ilişkiyi incelemeyi amaçladık. Bu doğrultuda test edilen hipotez şu şekildedir:

Hipotez: Spor bilimleri öğrencilerinin iş bulma kaygısı ile tükenmişlik düzeyleri arasında pozitif ve anlamlı bir ilişki vardır.

YÖNTEM

Bu bölümde, araştırmanın temel unsurları olan araştırma modeli, araştırma grubu, veri toplama araçları ve verilerin analizi ayrı başlıklar altında detaylı olarak açıklanmaktadır.

Araştırma Modeli

Bu çalışmada, spor bilimleri fakültesinde eğitime devam eden öğrenciler arasındaki iş bulma kaygısı ve okul tükenmişlik düzeyleri arasındaki ilişkiyi belirlemek amacıyla, nicel araştırma yöntemlerinden korelasyonel araştırma kullanılmıştır. Bu yöntem, değişkenler arasında var olan ilişkilerin derecesini belirlemek ve olası neden-sonuç bağlantıları hakkında bir ipucu

vermek için kullanılır (Fraenkel, Wallen ve Hyun, 2012). Bu yöntemde, veriler elde edildiğinde değişkenler arasındaki ilişki ortaya çıkar ve araştırmacılar nedensellik hakkında tahminlerde bulunabilirler.

Araştırma Grubu

Araştırmaya Çanakkale Onsekiz Mart Üniversitesi Spor bilimleri fakültesinde öğrenim gören öğrenciler katılmıştır. Öğrencilerin % 49,3'ünü erkek öğrenciler (n=99) oluştururken % 50,7'sini kadın öğrenciler (n= 102) oluşturmuş ve toplamda 201 öğrenci araştırmaya dâhil olmuştur. Araştırmaya katılan öğrencilerin sınıf dağılımları 1. sınıflarda % 36,3 (n=73), 2. Sınıflarda % 16,4 (n= 33), 3. Sınıflarda %14,4 (n=29) ve 4. Sınıflarda % 32,8 (n=66) şeklinde olmuştur. Araştırmaya katılan öğrencilerin öğrenim gördükleri bölümlere göre dağılımları ise beden eğitimi ve spor öğretmenliği bölümünden %34,8 (n=70), antrenörlük eğitiminden %21,9 (n=44), spor yöneticiliği bölümünden %26,9 (n=54) ve rekreasyon bölümünden %16,4 (n=33) öğrenci şeklinde oluşmuştur.

Tablo 1. Öğrencilerin demografik özelliklerine göre dağılımları

Cinsiyet	n	%
Erkek	99	49,3
Kadın	102	50,7
Bölüm	n	%
Beden Eğitimi ve Spor Öğretmenliği	70	34,8
Spor Yöneticiliği	54	26,9
Antrenörlük Eğitimi	44	21,9
Rekreasyon	33	16,4
Sınıf	n	%
1.sınıf	73	36,3
2.sınıf	33	16,4
3.sınıf	29	14,4
4.sınıf	66	32,8

Veri Toplama Araçları

Tükenmişlik Ölçeği Kısa Versiyonu: Farklı meslek grupları ve tezsiz yüksek lisans öğrencilerin tükenmişlik düzeylerinin belirlenmesi için Pines (2005) tarafından geliştirilmiştir. Geliştirilen ölçeğin öğretmen adayları için Türkçe 'ye uyarlaması Tümkaya, Çam ve Çavuşoğlu (2009) tarafından yapılmıştır. İlgili ölçek, tek boyutlu ve 10 maddeden oluşmakta olup 1=kesinlikle katılmıyorum.....7=kesinlikle katılıyorum şeklinde derecelendirilmiştir. Bu araştırma kapsamında tükenmişlik ölçeğinin tek boyutlu yapısının sınanması için DFA analizi yapılmıştır. $\chi^2=126$, $df=35$, $p=.001$, $CFI=0.947$, $TLI=0.932$, $SRMR=0.036$ değerlerinin literatüre göre kabul edilebilir (Browne ve Cudeck, 1993; Kline, 2016) sınırlar içinde olduğu ve yapı geçerliliğinin sınındığı tespit edilmiştir. Ölçeğin iç güvenilirlik için değerleri $\alpha=0.945$ ve $\omega=0.948$ olarak tespit edilmiştir.

Spor Bilimleri Öğrencilerinin İş Bulma Kaygısı Ölçeği: Spor bilimlerinde öğrenim gören öğrencilerin iş bulma kaygılarını belirlemek amacıyla Aslan ve Uğraş (2021) tarafından geliştirilmiştir. Geçerlik ve güvenilirliği yapılmış olan ölçek, tek boyutlu ve 8 maddeden

oluşmaktadır. Beşli likert tipine sahip olan ölçeğin derecelendirmesi, 1=asla doğru değil, 2=nadiren doğru, 3=ara sıra doğru, 4=genellikle doğru ve 5=daima doğru şeklinde belirtilmiştir. Ölçekten elde edilen toplam puanın artması, spor bilimlerinde öğrenim gören öğrencilerin iş bulma kaygı düzeylerinin arttırdığını göstermektedir. Tek boyutlu ve 8 maddeden oluşan ölçekte ters kodlanması gereken madde bulunmamaktadır. $\chi^2=68.6$, $df=20$, $p=.001$, $CFI=0.957$, $TLI=0.940$, $SRMR=0.036$ değerlerinin literatüre göre kabul edilebilir (Browne ve Cudeck, 1993; Kline, 2016) sınırlar içinde olduğu ve yapı geçerliliğinin sınırdışı tespit edilmiştir. Ölçeğin iç güvenilirliği için değerleri $\alpha=0.929$ ve $\omega=0.930$ olarak tespit edilmiştir.

Verilerin Analizi

Veriler Jamovi 2.2.5 istatistik programına aktarıldıktan sonra betimsel ve normallik analizleri yapılmıştır. Verilerin normallik analizi için çarpıklık ve basıklık değerlerinin + 1.5 ile - 1.5 arasında dağılımı kriter alınmıştır (Tabachnick ve Fidell, 2007). Çarpıklık değerlerinin (-0.592 ve 0.543) ve basıklık değerlerinin (-0.504 ve -0.0935) normal dağılım aralıklarında olduğu görülmektedir. Veri toplama araçlarının yapı geçerliliğinin sınanması amacıyla doğrulayıcı faktör analizine başvurulmuş ve bu analizi işleminde χ^2 , CFI, TLI, SRMR değerlerine bakılmıştır. Ölçeklerin güvenilirliklerinin belirlenmesinde Cronbach alpha ve McDonald's değerlerine bakılmıştır. Spor bilimlerindeki öğrencilerin iş bulma kaygısı ve okul tükenmişliği arasındaki ilişkinin incelenmesi için pearson korelasyon analizine başvurulmuştur. Ölçme araçlarının yapısının sınanmasında ve örtük değişkenlerin belirlenmesinde kullanılan yapısal eşitlik modelinin uygunluğunu belirlemek için χ^2 , df , CFI, TLI, SRMR, RMSEA, NFI, IFI değerlerine bakılmıştır.

BULGULAR

Araştırmada, değişkenler arasındaki etkilerin analizi yapılmadan önce, iş bulma kaygısı ve okul tükenmişliği değişkenlerini kapsayan ölçüm modeli oluşturulmuş ve oluşturulan model test edilerek tablo 2'de sunulmuştur.

Tablo 2. Ölçüm modeli

Faktör	Gösterge	Tahmini Değer	Standart Hata	Z- Puanı	Anlamlılık	95% Güven Aralığı	
						Alt Sınır	Üst Sınır
İş Bulma Kaygısı	İBK1	1.000	0.0000		< .001	1.000	1.193
	İBK2	0.923	0.0723	12.75	< .001	1.064	1.170
	İBK3	1.189	0.0848	14.02	< .001	1.355	1.148
	İBK4	1.297	0.0919	14.12	< .001	1.477	1.011
	İBK5	0.968	0.0844	11.46	< .001	1.133	1.207
	İBK6	0.939	0.0821	11.43	< .001	1.100	1.109
	İBK7	0.780	0.0814	9.58	< .001	0.940	0.955
	İBK8	0.983	0.0825	11.92	< .001	1.144	1.084
Okul Tükenmişliği	OT1	1.000	0.0000		< .001	1.000	1.000
	OT2	1.040	0.0537	19.35	< .001	0.934	1.145
	OT3	1.065	0.0632	16.85	< .001	0.941	1.189
	OT4	1.021	0.0591	17.28	< .001	0.905	1.137
	OT5	0.971	0.0648	14.97	< .001	0.844	1.098
	OT6	0.904	0.0604	14.96	< .001	0.785	1.022

OT7	0.996	0.0673	14.81	< .001	0.864	1.128
OT8	0.871	0.0633	13.77	< .001	0.747	0.995
OT9	0.848	0.0737	11.51	< .001	0.704	0.992
OT10	0.782	0.0869	9.00	< .001	0.612	0.953

Araştırmada kullanılan veri toplama araçları olan, iş bulma kaygısı ve okul tükenmişliği maddeleri ile yapılan ölçüm modeli uyum sonuçları tablo 2’de verilmiştir. Modelin uyum indeks değerleri $\chi^2=313$, $df=134$, $p=.001$, $CFI=0.939$, $TLI=0.930$, $SRMR=0.057$, $RMSEA=0.081$ olduğu ve bu değerlerin kabul edilebilir sınırlar içerisinde bulunduğu görülmektedir (Browne ve Cudeck, 1993; Kline, 2016). Model içerisindeki maddelerin tahmini değer (estimate) değerleri 0.780 ile 1.297 arasında dağılım gösterdiği ve tüm maddelerin anlamlı ($< .001$) olduğu tespit edilmiştir. Modelin iç güvenilirlik katsayıları $\alpha=0.930$ ve $\omega =0.933$ olarak belirlenmiştir.

Tablo 3. Araştırmaya katılan öğrencilerin iş bulma kaygısı ve okul tükenmişliğinin ortalama, standart sapma, çarpıklık, basıklık ve pearson korelasyon sonuçları

Değişkenler	Ort.	Std. Sapma	Çarpıklık	Basıklık	Pearson Korelasyon
İş Bulma Kaygısı	3.68	0.944	-0.592	-0.0935	
Okul Tükenmişliği	3.22	1.59	0.543	-0.504	0.366***

* $p < .05$, ** $p < .01$, *** $p < .001$

Tablo 3 incelendiğinde, katılımcıların iş bulma kaygısı puanlarının $x=3.68 \pm 0.944$ olduğu tespit edilirken okul tükenmişliği puanlarının $x=3.22 \pm 1.59$ olduğu tespit edilmiştir. Normal dağılım için çarpıklık ve basıklık değerlerinin + 1.5 ile – 1.5 arasında dağılımı kriter alınmıştır (Tabachnick ve Fidell, 2007). Çarpıklık değerlerinin (-0.592 ve 0.543) ve basıklık değerlerinin (-0.504 ve -0.0935) normal sınırlar içinde olduğu tespit edilmiştir. İş bulma kaygısı ve okul tükenmişliği arasındaki ilişkinin incelenmesi için yapılan pearson korelasyon analiz sonuçlarına göre iş bulma kaygısı ve okul tükenmişliği arasında pozitif ve anlamlı bir ilişkinin $r=0.366***$ olduğu tespit edilmiştir.

Tablo 4. İş bulma kaygısının okul tükenmişliğini yordama düzeyi

Bağımsız Değişken	Bağımlı Değişken	Tahmini Değer	Standart Hata	Alt Sınır	Üst Sınır	Beta Katsayısı	95% Güven Aralığı	
							Z- Puanı	Anlamlılık
İş Bulma Kaygısı	→ Okul Tükenmişliği	0.765	0.134	0.503	1.03	0.423	5.72	0.001

Tablo 4 incelendiğinde, yapısal eşitlik modelinde yapılan analizlere göre spor bilimleri fakültesi öğrencilerinin algıladıkları iş bulma kaygısı puanlarının öğrencilerin okul tükenmişliği düzeylerine pozitif ve anlamlı ($\beta=0.423$, $z=5.72$, $P=0.001$) bir yordayıcılık etkisinin olduğu tespit edilmiştir. Analiz sonuçlarına göre spor bilimleri fakültesinde öğrenim gören öğrencilerin iş bulma kaygısı, okul tükenmişliği değişkenindeki toplam değişimin %18’ini açıklamaktadır.

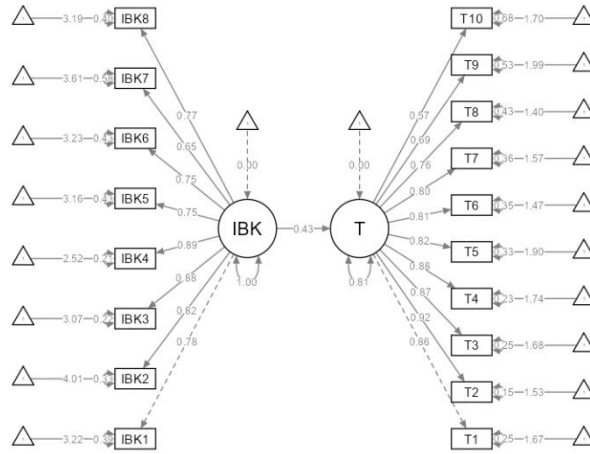

Şekil 1. Yol analizi sonuçları

Şekil 1 incelendiğinde, yol analizi sonuçlarına göre iş bulma kaygısının okul tükenmişliği üzerine anlamlı bir yordayıcılık etkisinin (Est=0.765, % 95 CI Lower=0.503, Upper=1.03, P=0.001) olduğu görülmektedir.

TARTIŞMA VE SONUÇ

Bu çalışmanın amacı, spor bilimleri öğrencilerinin iş bulma kaygıları ile tükenmişlik düzeyleri arasındaki ilişkiyi incelemektir. Araştırma bulguları, spor bilimleri öğrencilerinde iş bulma kaygısının tükenmişlik düzeyleri ile pozitif ve anlamlı bir ilişki gösterdiğini ortaya koymuştur. Hipotezimiz doğrulanmış ve iş bulma kaygısının tükenmişlik hissini artırdığı tespit edilmiştir.

Bu bulgular, literatürdeki çalışmalarla da uyumludur. Tekin, Tayfun ve Korkmaz'a (2016) göre, gençler arasında iş bulma kaygısı, mezun sayısındaki artış ve iş piyasasındaki rekabetin etkisiyle artmaktadır. Benzer şekilde, çalışmamızda da spor bilimleri öğrencilerinin iş bulma kaygısının, mezuniyet sonrası iş bulamama endişesi ile birleşerek tükenmişlik hissini artırdığı gözlemlenmiştir. Literatür incelendiğinde, spor bilimleri fakültesi öğrencilerinin istihdam olanakları konusunda yüksek düzeyde kaygı yaşadıkları (Sarıkol ve Ustaoglu Hoşver, 2023; Yılmaz ve Caz, 2022) ve bu kaygının mevcut istihdam verileri tarafından da desteklendiği belirtilmiştir (Atalay, 2020).

Özellikle lisans eğitiminin son yıllarında, uzun süre iş bulamama ve geçim sıkıntısı endişesinin gençler üzerinde yoğun bir baskı yarattığı anlaşılmaktadır (Akçok, 2018). Bu durum, gençlerin sürekli stres ve belirsizlikle karşı karşıya kalmasına neden olarak tükenmişliklerini artırabilir ve yaşam kalitelerini düşürebilir. Ayrıca işsizlik, gençlerin ruh sağlığını da olumsuz yönde etkileyebilir (McGee ve Thompson, 2015). Çalışmamızın sonuçları bu literatürle örtüşmekte olup, iş bulma kaygısının öğrencilerin tükenmişlik düzeylerini yükselten temel faktörlerden biri olduğunu göstermektedir.

Benzer şekilde, Lee ve diğeri (2019) yaptıkları çalışmada, genç yetişkinlikteki işsizlik süresinin her iki cinsiyet için de yaşamın ilerleyen dönemlerinde klinik olarak önemli ruh sağlığı sorunlarına yol açtığını ortaya koymuştur. Bu bulgular, iş bulma kaygısının uzun vadeli psikolojik etkilerini vurgulamakta ve gençlerin işsizlikle başa çıkma süreçlerinde desteklenmelerinin önemini ortaya koymaktadır.

Ekonomik bağımsızlık elde edemeyen gençler, ailelerine bağımlı kalmakta, kendi hayatlarını kuramamakta ve geleceklerine dair umutsuzluğa kapılmaktadır (Ersoy-Kart ve Erdost, 2008). Bjarnason ve Sigurdardottir'in (2003) araştırmasına göre, yüksek işsizlik oranları gençlerin genel refahı üzerinde yıkıcı bir etkiye sahiptir. Bu durum, gençlerin fiziksel, sosyal ve ruhsal sağlıklarını olumsuz yönde etkileyen bir dizi soruna yol açmaktadır. Ilgar ve Cihan (2019) tarafından yapılan bir çalışmada, spor bilimleri öğrencilerinin mezuniyet sonrası iş bulma endişelerinin; psikolojik iyilik hali eksikliği, gelecek hakkında sınırlı umutlar, duygusal tükenmişlik ve çevresel baskı gibi sorunlara yol açabileceği ifade edilmiştir.

Üniversite öğrencileri, mezuniyet yaklaştıkça artan işsizlik kaygısıyla karşı karşıya kalmaktadır. Seçer ve Yazıcı (2018), bu duruma dikkat çekerek iş umudunun tükenmişlik düzeylerini kısmen azalttığını belirtmektedir. Ancak, Surat ve Ceran (2020), son sınıf öğrencilerinde bu kaygının daha yoğun hissedildiğini ve gelecek kaygısıyla iş bulamama endişesinin kaygı ve umutsuzluğu artıran temel faktörlerden biri olduğunu ifade etmektedir. Bu kaygı, yalnızca ruh sağlığını değil, yaşam doyumunu da olumsuz etkilemektedir. Turaç ve Bayın Donar (2017) da iş bulma kaygısının, üniversite öğrencilerinin yaşam doyumunu en çok etkileyen faktörlerden biri olduğunu vurgulamaktadır.

Mezuniyet sonrası iş bulma sürecinde karşılaşılan belirsizlikler, öğrencilerin ruh sağlığını önemli ölçüde etkilemektedir. Bozkur (2020), bu belirsizliklerin öğrencilere kaygı verdiğini vurgulamaktadır. Benzer şekilde, Kıcır (2017) ile Çakmak ve Hevedanlı (2005), işsizlik kaygısının ümitsizlik, stres ve tedirginlik duygularını artırdığını belirtmektedir. Bu bulgular, iş bulma kaygısının yalnızca ekonomik bir sorun olmaktan çıkıp, öğrencilerin geleceklerine dair olumsuz beklentiler geliştirmelerine yol açtığını göstermektedir (Akgün vd., 2007; Dursun ve Aytaç, 2012; Önocak, 2008).

Ayrıca, istihdam olanaklarının üniversite mezun sayısı ile paralellik göstermemesi, üniversite son sınıf öğrencilerinde depresyon, kaygı ve stres gibi psikolojik etkilere yol açabilmektedir (Şahin Kutlu vd., 2019). Bu durumu destekleyen Kırimoğlu'nun (2010) yaptığı çalışmada, iş bulma kaygısı yaşayan beden eğitimi ve spor yüksekokulu son sınıf öğrencilerinin umutsuzluk düzeylerinin yüksek olduğu sonucuna ulaşılmıştır.

Sonuç olarak, bu çalışmanın bulguları, spor bilimleri fakültesinde okuyan öğrencilerin iş bulma kaygısı arttıkça tükenmişlik düzeylerinin de arttığını göstermektedir.

Araştırma bulguları, spor bilimleri öğrencilerinde iş bulma kaygısının tükenmişlikle önemli bir ilişkiye sahip olduğunu göstermektedir. Bu bulgular ışığında, spor bilimleri eğitimi ve öğrenci danışmanlığı alanlarında çalışanlar için aşağıdaki öneriler sunulabilir:

- Spor bilimleri müfredatına mezuniyet sonrası iş bulma sürecine yönelik derslerin eklenmesi, öğrencilerin iş piyasasında karşılaştıkları zorluklara hazırlıklı

olmalarını sağlayacaktır. Bu derslerde özgeçmiş hazırlama, mülakat teknikleri, iş arama stratejileri ve girişimcilik gibi konular işlenmeli ve öğrencilerin beceri setlerini genişletmeye yönelik olmalıdır. Özellikle rekabetin yoğun olduğu sektörlerde, bu dersler öğrencilerin tükenmişlik hislerini azaltabilir ve iş arama süreçlerinde kendilerine olan güvenlerini artırabilir.

- Öğrencilere sınav stresi, akademik yük ve iş bulma kaygısı ile başa çıkma becerilerini kazandıracak stres yönetimi ve psikolojik dayanıklılık eğitimleri verilmelidir. Bu eğitimler, öğrencilerin stresli dönemlerde daha dirençli olmalarını sağlayarak tükenmişlik düzeylerini düşürebilir. Psikolojik dayanıklılığı güçlendiren bu eğitimler sayesinde öğrenciler, mezuniyet sonrası iş arama sürecinde karşılaşacakları zorluklarla başa çıkabilir.
- Bu çalışmanın bulguları, spor bilimleri öğrencilerinin iş bulma kaygısı ile tükenmişlik düzeyleri arasındaki ilişkiyi ortaya koymuş olsa da, gelecekteki araştırmalar bu konuyu daha geniş bir perspektifte ele alabilir. Farklı fakültelerde okuyan öğrencilerin iş bulma kaygılarının karşılaştırılması, daha genel sonuçlar elde edilmesini sağlayabilir. Ayrıca sosyoekonomik durum, cinsiyet ve akademik başarı gibi değişkenlerle iş bulma kaygısının ilişkisi incelenebilir. Bölgesel ve ulusal farklar da ele alınarak, farklı coğrafyalardaki öğrencilerin yaşadığı deneyimlerin karşılaştırılmasıyla daha kapsamlı çözümler sunulabilir.

KAYNAKÇA

- Adıgüzel, M. (2021). Türkiye’de genç işsizliği etkileyen faktörler. *Econharran*, 5(8), 100-129.
- Agolla, J. E., & Ongori, H. (2009). An assessment of academic stress among undergraduate students: The case of University of Botswana. *Educational Research and Reviews*, 4, 63–70.
- Akgün, A., Gönen, S. & Aydın, M. (2007). İlköğretim fen ve matematik öğretmenliği öğrencilerinin kaygı düzeylerinin bazı değişkenlere göre incelenmesi. *Elektronik Sosyal Bilimler Dergisi*, 6(20), 283 – 299.
- Araç Ilgar, E., & Cihan, B. B. (2019). Spor yöneticiliği programlarında öğrenim gören öğrencilerin sektörel beklenti, mesleki belirsizlik ve gelecek kaygılarının incelenmesi: Fenomonolojik bir çözümleme. *Spor Eğitim Dergisi*, 3(1), 81-92
- Aslan, M. & Uğraş, S. (2021). Validity and reliability study of the sports sciences students' job finding anxiety scale. *International Journal of Eurasian Education and Culture*, 6(13), 1143-1170. <http://dx.doi.org/10.35826/ijoecc.366>
- Atalay, A. (2020). İstihdam edilebilir miyim? beden eğitimi ve spor yüksekokulu öğrencilerinin istihdam edilebilme algıları: Ardahan Üniversitesi Örneği. *Spor ve Performans Araştırmaları Dergisi*, 11(3), 245-257. <https://doi.org/10.17155/omuspd.672280>
- Belle, M. A., Antwi, C. O., Ntim, S. Y., Affum-Osei, E., & Ren, J. (2022). Am I gonna get a job? Graduating students’ psychological capital, coping styles, and employment anxiety. *Journal of Career Development*, 49(5), 1122-1136. <https://doi.org/10.1177/08948453211020124>
- Bjarnason, T. & Sigurdardottir, T. J. (2003). Psychological distress during unemployment and beyond: Social support and material deprivation among youth in six northern European countries, *Social Science & Medicine*, 56(5), 973-985. [https://doi.org/10.1016/S0277-9536\(02\)00109-0](https://doi.org/10.1016/S0277-9536(02)00109-0)
- Boğazlıyan, E. E., Bozgeyikli, H. & Taşgım, Ö. (2017). Üniversiteli gençlerin işsizlik kaygıları ile psikolojik dayanıklılıkları arasındaki ilişki. *Hak-İş Uluslararası Emek ve Toplum Dergisi*, 6(15), 551-567.
- Bozkur, B., Kıran, B., & Cengiz, Ö. (2020). Üniversite öğrencilerinin umutsuzluk, belirsizliğe tahammülsüzlük, gelecekte iş bulmaya yönelik algı ve öz-yeterliklerinin incelenmesi. *Kastamonu Education Journal*, 28(6), 2401-2409. doi: 10.24106/kefdergi.702233
- Browne, M. W., & Cudeck, R. (1993). Alternative ways of assessing model fit. In K. A. Bollen & J. S. Long (Eds.), *Testing structural equation models* (pp. 136–161). Sage Publications.
- Choi, S. H. & Lee, H. (2013). Affecting factors in unemployment stress among college students focused on physical symptoms, depression, anxiety and self-esteem. *The Journal of the Korea Contents Association*, 13(12). 808–816. <https://doi.org/10.5392/JKCA.2013.13.12.808>
- Çakmak, Ö. & Hevedanlı, M. (2005). Eğitim ve fen-edebiyat fakülteleri biyoloji bölümü öğrencilerinin kaygı düzeylerinin çeşitli değişkenler açısından incelenmesi, *Elektronik Sosyal Bilimler Dergisi*, 4(14), 115-127.
- Çetinceli, K., & Tüzün, P. (2022). Üniversite öğrencilerinin işsizlik kaygısı, yaşam doyumu ve psikolojik iyi oluşları arasındaki ilişki. *Current Perspectives in Social Sciences*, 26(1), 21-30. <https://doi.org/10.54614/JSSI.2022.952094>
- Drăghici, G. L., & Cazan, A. M. (2022). Burnout and maladjustment among employed students. *Frontiers in Psychology*, 13, 825588. <https://doi.org/10.3389/fpsyg.2022.825588>
- Dursun, S. & Aytaç, S. (2012). Üniversite öğrencilerinin işgücü piyasasına yönelik beklentileri ve iş deneyimleri ile umutsuzluk ve kaygı düzeyleri arasındaki ilişki üzerine bir araştırma. *Celal Bayar Üniversitesi Sosyal Bilimler Dergisi*, 10(1), 373-388
- Dursun, S., & Aytaç, S. (2009). Üniversite öğrencileri arasında işsizlik kaygısı. *Uludağ Üniversitesi İktisadi ve İdari Bilimler Fakültesi Dergisi*, 28(1) 71-84.
- Dursun, S., & Şen, M. (2022). İktisadi ve idari bilimler fakültesi öğrencilerinin işsizlik kaygısı: Demografik faktörler ve psikolojik semptomlar açısından bir inceleme. *Sosyal Güvenlik Dergisi*, 12(2), 251-266. <https://doi.org/10.32331/sgd.1223464>

- Ersoy-Kart, M. & Erdost, H.E. (2008). Unemployment worries among Turkish university students, *Social Behavior and Personality*, 36(2), 275–288. <https://doi.org/10.2224/sbp.2008.36.2.275>
- Fraenkel, J. R., Wallen, N. E., & Hyun, H. H. (2012). *How to design and evaluate research in education* (Vol. 7, p. 429). New York: McGraw-Hill.
- Freudenberger H. J. (1974). Staff burn-out. *Journal of Social Issues*, 30(1), 159-165. <https://doi.org/10.1111/j.1540-4560.1974.tb00706.x>
- Kaçay, Z., Yildiz, N. O., Zengin, S., & Nanu, L. (2023). Unemployment-related anxiety among faculty of sport sciences students. Quantitative Research. *Revista Romaneasca Pentru Educatie Multidimensionala*, 15(3), 171-184.
- Kaya, M., & Varol, K. (2004). İlahiyat fakültesi öğrencilerinin durumluk-sürekli kaygı düzeyleri ve kaygı nedenleri (Samsun örneği). *Ondokuz Mayıs Üniversitesi İlahiyat Fakültesi Dergisi*, 17(17), 31-63. <https://doi.org/10.17120/omuifd.53984>.
- Kıdır, B. (2017). Eğitilmiş genç işsizliği üzerinden işsizlik kaygısına bir bakış. *Çalışma ve Toplum Dergisi*, 54(3), 1369-1391.
- Kırımoglu, H. (2010). Türkiye'deki beden eğitimi ve spor yüksekokulu son sınıf öğrencilerinin istihdam sorunu açısından umutsuzluk düzeylerinin incelenmesi. *Kastamonu Education Journal*, 18(1), 37-46.
- Kim, J., Oh, J., & Rajaguru, V. (2022). Job-seeking anxiety and job preparation behavior of undergraduate students. *In Healthcare*, 10(2), 288. <https://doi.org/10.3390/healthcare10020288>
- Kline, R. B. (2016). *Principles and practice of structural equation modeling*. Guilford Press, A Division of Guilford Publications, Inc.370 Seventh Avenue, Suite1200, New York, NY10001, ISBN 978 1-4625-5191-0.
- Korkmazer, F. (2020). Üniversite öğrencilerinin işsizlik kaygısı algılarının incelenmesi. *Business Economics and Management Research Journal*, 3(2), 141-152.
- Koutsimani, P., Montgomery, A. & Georganta, K. (2019). The relationship between burnout, depression, and anxiety: A systematic review and meta-analysis. *Frontiers in Psychology*, 10, 284. <https://doi.org/10.3389/fpsyg.2019.00284>.
- Kutlu, Ş. Ş., Çetinbakış, M. & Kutlu, M. (2019). Üniversite son sınıf öğrencilerinde işsizlik kaygısı: Bandırma Onyedil Eylül Üniversitesi iktisadi ve idari bilimler fakültesi öğrencileri üzerine bir uygulama. *Ekev Akademi Dergisi*, 78(28), 511-522.
- Lee, J. O., Jones, T. M., Yoon, Y., Hackman, D. A., Yoo, J. P. & Kosterman, R. (2019). Young adult unemployment and later depression and anxiety: Does childhood neighborhood matter?. *Journal of Youth and Adolescence*, 48, 30-42. <https://doi.org/10.1007/s10964-018-0957-8>
- Lipson, S. K. & Eisenberg, D. (2018). Mental health and academic attitudes and expectations in university populations: Results from the healthy minds study. *Journal of Mental Health*, 27(3), 205-213. <https://doi.org/10.1080/09638237.2017.1417567>
- Liu, X., Ping, S. & Gao, W. (2019). Changes in undergraduate students' psychological well-being as they experience university life. *International Journal of Environmental Research and Public Health*, 16(16), 2864. <https://doi.org/10.3390/ijerph16162864>
- Maslach, C. & Jackson, S. E. (1981). The measurement of experienced burnout. *Journal of Organizational Behavior*, 2(2), 99-113. <https://doi.org/10.1002/job.4030020205>
- Maslach, C., Schaufeli, W. B. & Leiter, M. P. (2001). Job burnout. *Annual Review of Psychology*, 52(1), 397-422. <https://doi.org/10.1146/annurev.psych.52.1.397>
- McGee, R. E. & Thompson, N. J. (2015). Unemployment and depression among emerging adults in 12 states, behavioral risk factor surveillance system, 2010. *Preventing Chronic Disease*, 12, 140451. <https://doi.org/10.5888/pcd12.140451>
- Nonnis, M., Agus, M., Frau, G., Urban, A. & Cortese, C. G. (2023a). Job seekers' burnout and engagement: A qualitative study of long-term unemployment in Italy. *International Journal of Environmental Research and Public Health*, 20(11), 5968. <https://doi.org/10.3390/ijerph20115968>

- Nonnis, M., Frau, G., Agus, M., Urban, A. & Cortese, C. G. (2023b). Burnout without a job: An explorative study on a sample of Italian unemployed jobseekers. *Journal of Public Health Research*, 12(1), 22799036221149260. <https://doi.org/10.1177/227990362211492>
- Norlund, S., Reuterwall, C., Höög, J., Janlert, U. & Slunga Järholm, L. (2015). Work situation and self-perceived economic situation as predictors of change in burnout—a prospective general population-based cohort study. *BMC Public Health*, 15(1), 329-338. <https://doi.org/10.1186/s12889-015-1681-x>
- Önocağ, D. (2008). *İşsizlik sürecinin bireyler üzerindeki psikolojik ve sosyoekonomik etkileri (Sivas Örneği)*. Yayınlanmamış yüksek lisans tezi. Cumhuriyet Üniversitesi, Sosyal Bilimler Enstitüsü, Çalışma Ekonomisi ve Endüstri İlişkileri Ana Bilim Dalı, Sivas.
- Pines, A. M. (2005). The burnout measure short version (BMS). *International Journal of Stress Management*, 12(1), 78-88. <https://doi.org/10.1037/1072-5245.12.1.78>
- Sarıkol, E., & Hoşver, P. U. (2023). Spor bilimleri fakültesi öğrencilerinin iş bulma kaygı düzeylerinin çeşitli değişkenlere göre incelenmesi. *Düzce Üniversitesi Spor Bilimleri Dergisi*, 3(1), 106-111.
- Seçer, B. & Yazıcı, M. O. (2018). Üniversite öğrencilerinde iş umudu ve tükenmişlik ilişkisi. *Çalışma İlişkileri Dergisi*, 9(2), 48-60.
- Surat, A. & Ceran, D. (2020). Üniversite öğrencilerinin işsizlik kaygısı. *ISPEC International Journal of Social Sciences & Humanities*, 4(3), 145-166. <https://doi.org/10.46291/ISPECIJSSHvol4iss3pp145-166>
- Tabachnick, B. G. & Fidell, L. S. (2007). *Using Multivariate Statistics* (5th ed.). Pearson Education, Allyn ve Bacon, Inc.
- Taşgım, Ö., Bozgeyikli, H., & Boğazlıyan, E. (2017). Üniversiteli gençlerin işsizlik kaygıları ile psikolojik dayanıklılıkları arasındaki ilişki. *HAK-İŞ Uluslararası Emek ve Toplum Dergisi*, 6(16), 551-567.
- Tayfun, A. N. T. & Korkmaz, A. (2016). Üniversite öğrencilerinde işsizlik kaygısı: Süleyman Demirel Üniversitesi öğrencileri üzerinde bir araştırma the unemployment anxiety of university students: A research on Süleyman Demirel University students. *Mehmet Akif Ersoy Üniversitesi Sosyal Bilimler Enstitüsü Dergisi*, 8(17), 534-558.
- Temel, C., Mirzeoglu, N., Mirzeoglu, A.D. (2013). An investigation of physical education teachers' work alienation level according to some variables. *International Journal of Academic Research Part B*;5(4), 513-519. doi: 10.7813/2075-4124.2013/5-4/B.72
- Turaç, İ. S. & Donar, G. B. (2017). Sağlık yönetimi öğrencilerinin işsizlik kaygılarını ve yaşam doyumlarını etkileyen faktörlerin belirlenmesi. *Siyaset, Ekonomi ve Yönetim Araştırmaları Dergisi*, 5(4), 119-127. <https://doi.org/10.25272/j.2147-7035.2017.5.4.08>.
- Turhan, M. Ö. & Arslanboğa, R. (2022). Spor bilimleri fakültesindeki öğretmen adaylarının iş bulma kaygısı ve algılanan stres düzeylerinin incelenmesi. *Akdeniz Spor Bilimleri Dergisi*, 5(4), 1138-1152. <https://doi.org/10.38021/asbid.1196952>
- Tümkaya, S., Çam, S. & Çavuşoğlu, I. (2009). Tükenmişlik ölçeği kısa versiyonu'nun Türkçe'ye uyarlama, geçerlik ve güvenirlik çalışması. *Çukurova Üniversitesi Sosyal Bilimler Enstitüsü Dergisi*, 18(1), 387-398.
- Yaşar, O., M & Turgut, M. (2020). Unemployment anxiety of last year college students, *Cypriot Journal Of Educational Sciences*, 15(1), 56-64. <https://doi.org/10.18844/cjes.v15i1.4588>
- Yılmaz, K. & Caz, Ç. (2022). Spor bilimleri fakültesi öğrencilerinin kariyer planlamaları ile iş bulma kaygıları arasındaki ilişki. *Çanakkale Onsekiz Mart Üniversitesi Spor Bilimleri Dergisi*, 5(1), 39-52.