

DENİZLİ İLİ ÇARDAK İLÇESİ SÖĞÜT KÖYÜ GELİN ENTARİLERİ *

Emel BULMUŞ** - H. Saadet BEDÜK***

Özet

Geleneksel öğeler içeren giyim kuşam bize ait olduğu toplumla ilgili pek çok bilgi vermektedir. Zaman içinde zarar görmeye ve unutulmaya mahkûm kültürel miras ürünü geleneksel giysilerin bölge özelliklerini yansıtmaya açısından incelenerek belgelenmesi önem taşımaktadır. Çalışma kapsamında Denizli ili Çardak ilçesi Söğüt Köyü geleneksel gelin giyiminden entari örnekleri araştırılmıştır. Giysiler oluşturulan gözlem fişleri doğrultusunda; kullanılan malzeme, renk, model, kesim, dikim, astar, süsleme ve boyut özellikleri açısından incelenmiştir. Araştırma sonucunda entarilerde en fazla kadife kumaşın tercih edildiği, önden düğmeli, V yakalı, arka ortası ve omuzları dikişsiz, kolların düz düşük kol olduğu ortaya konmuştur.

Anahtar Kelimeler: Denizli-Çardak- Söğüt Köyü, Geleneksel Gelin Giyimi, Entari

BRIDAL WEAR IN THE VILLAGE OF SOGUT IN CARDAK IN DENİZLİ

Abstract

The dress and finery including traditional subjects inform us about the society to which they belong. It is important to document the clothes which are about to be damaged and forgotten, by examining in detail when it is considered the fact that they are the elements of the region history. This study, examines the bridal wear of the Denizli city, Cardak district, Söğütlü village. The examination items are as follows; used material, colour, model, cut, sew, inlet, decorating and shape. At the end of the study it is defined that; velvet cloth is the one used most. The other specialities which are common are these: front buttoned, V shape collar, seamless back-middle and shoulders, flat square-sleeve.

Key Words: Denizli-Çardak-Söğüt köyü, Traditional Bride Dressing, Clothings

1.GİRİŞ

Geleneksel kıyafetlerimiz arasında yer alan düğünlerde gelinlerin giydiği zengin ve değişik özellik gösteren gelinliklerin Türk Giyiminde önemli bir yeri vardır. Çağlar boyunca insanlar yaşamlarının özel günü olan evlilik törenlerinde özel giysiler giyer. Kadınların düğün törenlerinde giymiş olduğu bu giysiler gelinlik olarak adlandırılmıştır (Gümüş, 1996: 82). Geleneksel gelin giyimleri arasında yer alan gelinlikler günümüze kadar değişikliğe uğrayarak bugünkü şeklini almıştır. Gelinlik çeşitli kaynaklarda şu şekilde tanımlanmıştır:

Gelin Entarisi: Eski toplum hayatımızda bir kadının ömrü boyunca giydiği en pahalı ve en süslü entarinin adı şeklinde tanımlanır. Düğünde giyilir. Daha sonrada hatıra olarak saklanır (Koçu, 1969: 121). Genç kızların

rüyasını süsleyen, zengin etekleri olan bulut gibi duvağı tamamlayıcı aksesuarlarıyla beyaz bir giysidir (Karaman, 1974: 18). Evlenme törenlerinde gelin adayının giydiği özel dikilmiş kıyafettir. Gelinliğin rengi, biçimi, önemi kişinin dinine, kültürüne, örf ve adetlere göre değişir (Anonim 1, 2013: 1).

Bazı yörelerde gelinliğe "gelin fistanı" denir. Atlas, sevai, kadife, üsküfe gibi kumaşlardan yapılır. Gelin elbisesi olarak kaftan, bindallı, telli, okkalık gibi giysiler kullanılır. Bazı bölgelerde renklerin anlamlarına göre gelinlik dikilmiştir (Muratoğlu, 1993: 60).

Gelinliklerde başlangıçtan itibaren kırmızı renk kullanılmıştır. Gelinliklerin özel bir modeli olmayıp zamanın modeline göre çeşitli kumaşlardan dikilmiştir. Gelin elbiseleri ile beraber içi kürklü kaftan yapılmıştır. Sarayda

* Bu çalışma Selçuk Üniversitesi, Sosyal Bilimler Enstitüsünde 2010 yılında kabul edilen Yüksek Lisans Tezinden oluşturulmuştur.

** Öğr. Gör., Sinop Üniversitesi ,Gerze Meslek Yüksekokulu, SİNOP.

e-posta: emelm@sinop.edu.tr

*** Yrd. Doç., Selçuk Üniversitesi, Mesleki Eğitim Fakültesi Giyim Sanatları Eğitimi, KONYA.

e-posta:sbeduk@selcuk.edu.tr.

kırmızı gelinlik giyilirken, halk arasında kırmızı, mor, mavi renklerde gelinlikler giyilmiştir. Duvak ise daima kırmızı olmuştur (Önge, 1995: 36).

Bölgeden bölgeye entarilerde farklılık olabildiği gibi zaman zamanda bazı bölgelerin giyimleri diğer bölgelere örnek olduğu görülür. Fakat bütün bölgelerde iki türlü gelin elbisesi vardır. Biri gelenek ve göreneklere uygun yapılmış olan, diğeri ise İstanbul'dan satın alınan veya getirilmiş olan gelin elbiseleridir (Özbel, 1946: 7-10).

Giyim tarihimizle ilgili bilgilere Orta Asya'daki kazılardan çini seramiklerinden, minyatürler, heykeller, madeni eşyalardan, Divanü Lügat-it Türk'ten, seyahatnamelerden ve müzelere ulaşan giyim ve kuşam örneklerinden öğrenmekteyiz (Özel, 1992: 12). Türk kültür tarihimizde çeşitli dönemlere ait kadın giyim kuşamı ile ilgili bilgi veren kaynak bulunmasına rağmen kadın yaşamında önemli yeri olan evlenme adetlerinde yer alan düğünlerde giyilen gelinliklerle ilgili bilgilere çok az rastlanır.

Dede Korkut'ta mutlu bir günde giyilen kırmızı kaftandan bahsedildiği gibi, gelinin güveye hediye olarak verildiği, "ergenlik kırmızı kaftan" dan da bahseder. Bu kaftanın ardının yırtmaçlı olduğunu belirtilir (Ögel, 1978: 6).

Osmanlı dönemi giyim kuşamı ile ilgili yazılı kaynaklar ve İstanbul Topkapı müzesinde bulunan örnekler, Osmanlı Dönemi giyimleri arasında gelinliklerin çok çeşitli örneklerinin bulunduğunu ortaya koyar.

15.yy Fatih devrinde gelinlikler en üstüne elmas ya da sırma işlemeli al kaftan, kaftanın altına kırmızı ipekli kumaştan mücevher, inci veya sırma işlemeli yanları yırtmaçlı entari giyilmiştir. Elbisenin altında aynı tarzda işlemeli narçiçeği çakşır bulunur, başlarına külah şeklinde başlık takılmıştır. Başlık gelinin servetine göre boydan boya mücevherle veya telli pulla dolu olur. Telli pullu kırmızı duvak külahın tepesine elmas iğne ile tutturulmuştur. Bu duvak 19. yy kadar İstanbul'da giyilmiştir. Gelinin babası tarafından beline törenle kemer ya da kuşak bağlanmıştır (Sevin, 1990: 64-65). 19. yy. başlarında bindallı entariler, Anadolu'nun bütün yörelerinde gelinler tarafından giyilmiştir (Özel, 1992: 16). İstanbul

Sadberk Hanım Müzesinde bulunan ressam Osman Hamdi Bey'in eşine ait olan üçetek çevresi kordon tutturma oya şeritleriyle süslü, işlemeli üçetek gelin kıyafeti hakkında bilgi verir (Barışta, 1988: 120- 122). 1869 yılında Fransız imparatoriçesi Evgenie'nin İstanbul'a gelmesiyle Abdülaziz'in Avrupalı kadınların giysilerini beğenmesi, saray hanımlarının Paris modasına uygun giyinmesine neden olur. Saraylı hanımlar bu moda göre üstü vücuda oturmalı iki parçalı kabarık kollu arkası kabarık özel kesimli elbiseler ve gelinlikler giymeye başlamıştır (Önge, 1995: 36). 1870'den sonra Batı etkisiyle açık renkli gelinlikler ilgi görmeye başlamıştır. 1898'de Kemalettin Paşa ile evlenen II. Abdülhamit'in kızı Naima Sultan ilk kez beyaz gelinlik giyer. Sarayda başlayan ve giderek yaygınlaşan beyaz gelinlik 20. yy. vazgeçilmezi olur. (Anonim 2, 1993: 25). Topkapı Sarayı Müzesinde Naime Sultan'ın kızı Adile Hanım Sultan'ın 1917 yılında giydiği gelinlik fotoğrafı bulunur. Batı modasının izlerini taşıyan bu beyaz gelinliğin dantel duvağı üzerinde elmas ve pırlantalardan taç yapılmıştır. Yaka ve kısa kol uçları incilerle süslüdür. Göğsünde iğne, boynunda gerdanlık koluna saat ve pırlanta bilezikler aksesuarlarını oluşturur (Anonim 2, 1993: 257).

Çeşitli özellikler sergileyen yöresel Denizli gelinlikleri ilçe ve köylerde model, kesim, kumaş ve süsleme yönünden farklılık gösterir. Atlas, kadife, saten, kutnu, karagöz, paralı kumaşlardan dikilir ya da satın alınır. İşlik-şalvar, işlik-şalvar-cepken, bindallı entari, etek-bluz, üçetekten oluşur. Ekonomik durumu iyi olanlar pahalı kumaşlardan bindallı entarileri giyer (Cunnus, 2009). Denizli'de gelin elbiseleri kadife, kutnu, karagöze, paralı vb. kumaşlardan dikildiği gibi hazır satın alınan entarilik elbiselerde vardır. Entari, üçetek, kuyruk olarak adlandırılan gelinlikler yöresel Denizli gelinlikleri arasında yer alır. Söğüt köyünde bu entariler kuyruk olarak bilinir (Topuz, 2009).

Günümüzde teknolojinin getirdiği yenilikler, insanların yaşam tarzları, beyaz gelinliğin hayatımıza girmesine sebep olmuş ve yöresel gelinliklerimize olan ilgiyi azaltmıştır. Genç nesilden az da olsa bu gelenek ve görenekleri sürdüren bulunmaktadır.

2. YÖNTEM

Araştırmanın evrenini Denizli İli Çardak İlçesi Söğüt Köyünde bulunan gelin kıyafetleri, örneklemini ise Söğüt Köyünde bulunan gelin kıyafetleri arasından seçilen 6 adet gelin entarisi oluşturmaktadır. Örneklemini oluşturan entarilerin incelenmesinde Söğüt Köyüne gidilerek alan araştırması yapılmıştır. Entarilerle ilgili bilgilerin çözümlenmesinde ve yorumlanmasında betimsel yöntem kullanılmıştır. Araştırma kapsamında ele alınan entariler gözlem ve görüşme tekniği kullanılarak kayıt altına alınmıştır. Çalışma kapsamındaki entari örnekleri oluşturulan gözlem fişleri doğrultusunda incelenmiştir. Bu gözlem fişlerinde, giyside kullanılan malzemeler ve renkleri, giysinin modeli, kesimi, dikimi, astarlanması ile ilgili bilgiler, süsleme ve kalıp özellikleri, boyutları belirlenmiştir. Uygulama kapsamında giysilerin fotoğrafları çekilmiş, ölçüleri alınmış, kumaşları, dikişleri, süslemeleri analiz edilerek belgelenmiştir. Alınan ölçüler doğrultusunda kalıpları çizilmiştir. Doküman araştırmasında ise ikincil kaynaklar incelenmiştir.

3. KATALOG (ENTARİ ÖRNEKLERİ)

Örnek No:1



Resim No:1(Ön)



Resim No:1.2(Arka)

İlgili Kişi: Firdevs Sarı

İnceleme Tarihi: 23.09.2009

Tarihlendirme: 20. yy.

Giysinin Cinsi: Entari (Yöredeki Adı: Kuyruk)

Giyside Kullanılan Malzeme ve Renkler: Entari; paralı adı verilen yöresel kumaştan yapılmıştır. Astarı krem Amerikan bezinden oluşturulmuştur. Süsleme için; sarı, mavi, yeşil renklerde sutaşı, mavi, yeşil, mor renkte jarse kumaş applike tekniğinde uygulanmıştır. Dikişlerinde siyah renk pamuklu iplik, kapamalar için düğme kullanılmıştır.

Giysinin Modeli ve Kesimi: Düz bir beden üzerine V yaka uygulanmıştır. Ön beden kapamada birit ilik tekniği kullanılmıştır. Ön ve arka bedende yan dikişe paralel etek ucuna kadar uzanan kesik çalışılmıştır. Entarinin omuzları dikişsizdir. Her iki yanda bel hizasından başlayarak etek ucunda sonlanan yırtmaç vardır. Kollar bedene kare, takma kol tekniğiyle takılmış ve kol uçları büzgü ile toparlanarak manşet uygulanmıştır. Entarinin boyu ayak bileklerine kadardır. Arka bedende, etek ucunda ve yırtmaç kenarlarında süsleme uygulanmıştır.

Dikiş Tekniği : Entari yan dikişleri, kol altı ve entari astarı siyah pamuklu ip kullanılarak düz makine dikişi ile dikilmiştir. Yaka, ön ortası, yırtmaç kenarları, etek uçları ve kol ağzına 0,7 cm'den çıma dikişi uygulanmıştır. Elde birit ilik çalışılmıştır.

Süsleme Tekniği:

-Konusu: Bitkisel bezeme; kıvrımlı dal, stilize ağaç, lale motifi, geometrik bezeme; daire kıvrımlar, S kıvrımlar

-Biçimlendirme: Desenler anti natüralist bir yaklaşımla sergilenmiştir.

-Kompozisyon: Entari arka alt parçaya mavi, yeşil, mor renkte jarse kumaştan lale motifli aplikeler yapılarak süsleme zenginleştirilmiştir. Desenler etek ucunda stilize ağaç motifi ve kıvrımlar şeklinde uygulanmıştır. Etek uçları ve yırtmaç kenarları yeşil, mavi sutaşları ile S kıvrımlar ve daire şekiller oluşturulmuştur. Giysi üzerinde ön bedende süsleme bulunmamaktadır.

-Teknik: Applike dikiş tekniği uygulanmıştır.

Astar ve Astarlamayla İlgili Bilgiler: Entari Amerikan bezi kumaş ile duple astar tekniği uygulanmıştır. Etek uçları, yırtmaç kenarları, kol ağzı makine dikişi ile temizlenmiştir. Yan dikişler bedene elde bastırılmıştır. Süslemeler astarla birlikte uygulanmıştır.

Giysinin Çizimi:

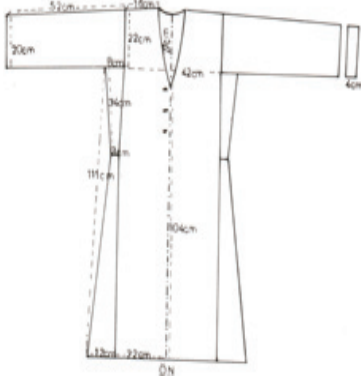

Çizim No: 1

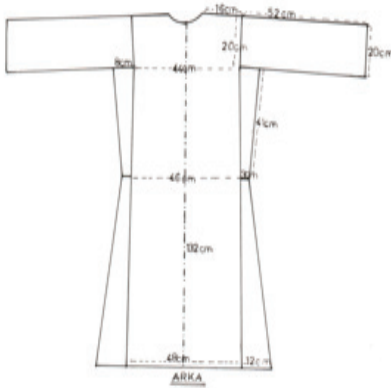

Çizim No: 1. 2

Örnek No: 2



Resim No: 2(Ön)



Resim No: 2. 1(Arka)

İlgili Kişi: Havana Cunnus

İnceleme Tarihi: 23.09.2009

Tarihlendirme: 20. yy.

Giysinin Cinsi: Entari (Yöredeki Adı: Kuyruk)

Giyside Kullanılan Malzeme ve Renkler:

Entari; karagöz adı verilen yöresel kumaştan çalışılmıştır. Astarı krem rengi Amerikan benzinden oluşturulmuştur. Süsleme malzemesi için; yeşil renkte şutaşı, desenli jarse ve kadife kumaş applike tekniği uygulanmıştır. Dikişlerde siyah renk pamuklu iplik, kapamalar için çit çit kullanılmıştır.

Giysinin Modeli ve Kesimi: Düz bir beden üzerine yuvarlak yaka uygulanmıştır. Ön beden kapamada çit çit kullanılmıştır. Ön ve arka beden bir bütün olarak çalışılmıştır. Üçteğın omuzları dikişlidir. Her iki yanda bel hizasından başlayarak etek ucunda sonlanan yırtmaç vardır. Kollar bedene düz, takma kol tekniğiyle takılmış ve kol uçları büzgü ile toparlanarak manşet uygulanmıştır. Entarinin boyu ayak bileklerine kadardır. Arka bedende, etek ucunda ve yırtmaç kenarlarında süsleme uygulanmıştır.

Dikiş Tekniği: Entari yan dikişleri, kol altı ve entari astarı siyah pamuklu ip kullanılarak düz makine dikişi ile dikilmiştir. Yaka, ön ortası, yırtmaç kenarları, etek uçları ve kol ağzına 0,7 cm'den çıma dikişi uygulanmıştır. Çitçitler elle dikilmiştir.

Süsleme Tekniği:

-Konusu: Bitkisel bezeme; kıvrımlı dal, stilize ağaç, lale motifi, geometrik bezeme; daire kıvrımlar, S kıvrımlar

-Biçimlendirme: Desenler anti natüralist bir yaklaşımla sergilenmiştir.

-Kompozisyon: Entari arka alt parçaya yeşil kadife ve desenli jarse kumaştan lale motifli aplikeler yapılarak süsleme zenginleştirilmiştir. Desenler stilize ağaç ve kıvrımlar şeklinde çalışılmıştır. Etek ucu ve yırtmaç kenarları kıvrım dallar ve S kıvrımlarla yeşil sutaşı ile süslenmiştir. Giysi üzerinde ön bedende süsleme bulunmamaktadır.

-Teknik: Aplike dikiş tekniği uygulanmıştır.

Astar ve Astarlamayla İlgili Bilgiler: Entari krem rengi Amerikan bezi kumaş ile duple astar tekniği uygulanmıştır. Etek uçları, yırtmaç kenarları, kol ağzı makine dikişi ile temizlenmiştir. Yan dikişler ara teyelle bedene bastırılmıştır. Süslemeler astarla birlikte uygulanmıştır.

Giysinin Çizimi:

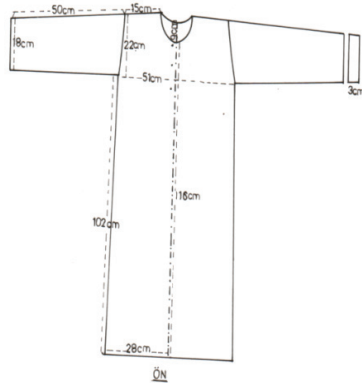

Çizim No: 2

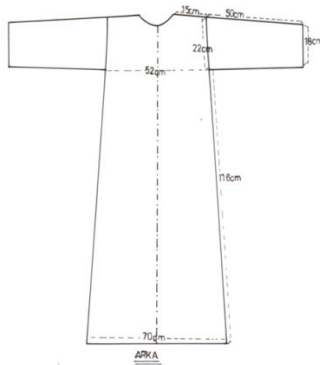

Çizim No: 2.1

Örnek No: 3



Resim No:3 (Ön)



Resim No:3.1(Arka)

İlgili Kişi: Fatmanım Demir

İnceleme Tarihi: 25.09.2009

Tarihlendirme: 20. yy.

Giysinin Cinsi: Entari (Yöredeki Adı: Kuyruk)

Giyside Kullanılan Malzeme ve Renkler: Entari; koyu mor renk düz kadife ve çiçek desenli pazen kumaştan çalışılmıştır. Astarı desenli basma kumaştan oluşturulmuştur. Süsleme için; sarı, kırmızı, beyaz, mavi, yeşil renklerde sutaşı, kırmızı, mavi, sarı renkte kadife kumaş aplike tekniğinde uygulanmıştır. Dikişlerinde siyah renk pamuklu iplik, kapamalar için düğme kullanılmıştır.

Giysinin Modeli ve Kesimi: Düz bir beden üzerine V yaka uygulanmıştır. Ön beden kapamada birit ilik tekniği kullanılmıştır. Ön ve arka bedende yan dikişe ve bele paralel kesik uygulanmıştır. Ön ve arka bedende üst kesik çiçekli pazen kumaştan, alt kesik koyu mor düz kadife kumaştan çalışılmıştır. Entarinin omuzları dikişsizdir. Her iki yanda bel hizasından başlayarak etek ucunda sonlanan yırtmaç vardır. Kollar bedene kare, takma kol tekniğiyle takılmış ve kol uçları büzgü ile toplanarak manşet uygulanmıştır. Entarinin

boyu ayak bileklerine kadardır. Arka bedende, etek ucunda ve yırtmaç kenarlarında süsleme uygulanmıştır.

Dikiş Tekniği: Entari yan dikişleri, kol altı ve entari astarı siyah ip kullanılarak düz makine dikişi ile dikilmiştir. Yaka, ön ortası, yırtmaç kenarları, etek uçları ve kol ağzına 0,7 cm'den çıma dikişi uygulanmıştır. Elde birit ilik çalışılmıştır.

Süsleme Tekniği:

-Konusu: Bitkisel bezeme; kıvrımlı dal, stilize ağaç, lale ve çiçek motifli, geometrik bezeme; daire kıvrımlar, S kıvrımlar

-Biçimlendirme: Desenler anti natüralist bir yaklaşımla sergilenmiştir.

-Kompozisyon: Entari ön ve arka alt parçaya kırmızı ve sarı kadife kumaştan lale ve çiçek motifli aplikeler çalışılmıştır. Aplikelerin üstüne renkli sutaşları uygulanmıştır. Desenler stilize ağaç motifli şeklindedir. Giysi üzerinde ön ve arka bedende süsleme vardır. Etek uçları ve yırtmaç kenarları kırmızı, mavi, sarı, yeşil sutaşları ile S kıvrımlar ve daire şekiller oluşturulmuştur.

-Teknik: Aplike dikiş tekniği uygulanmıştır.

Astar ve Astarlamayla İlgili Bilgiler: Entari, desenli basma kumaş ile duple astar tekniği uygulanmıştır. Etek uçları, yırtmaç kenarları, kol ağzı makine dikişi ile temizlenmiştir. Yan dikişler bedene elde bastırılmıştır. Süslemeler astarla birlikte uygulanmıştır.

Giysinin Çizimi:

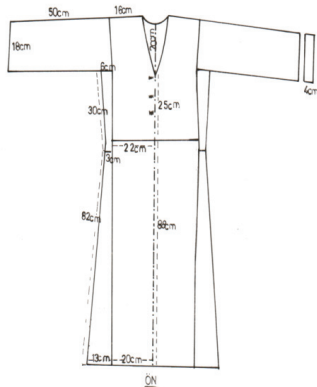

Çizim No: 3

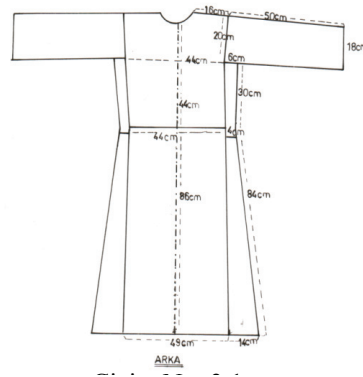

Çizim No: 3.1

Örnek No:4



Resim No: 4 (Ön)



Resim No: 4.1(Arka)

İlgili Kişi: Hüsnügül Demir

İnceleme Tarihi: 23.09.2009

Tarihlendirme: 20.yy.

Giysinin Cinsi: Entari (Yöredeki Adı: Kuyruk)

Giyside Kullanılan Malzeme ve Renkler: Entari; koyu mor kadife ve lale desenli jarse kumaştan çalışılmıştır. Astarı krem Amerikan bezinden oluşturulmuştur. Süsleme için; sarı, yeşil, kırmızı, pembe, beyaz renklerde sutaş,

kırmızı, yeşil renklerde desenli kadife kumaş applike tekniğinde kullanılmıştır. Dikişlerinde siyah renk pamuklu iplik, kapamalar için düğme kullanılmıştır.

Giysinin Modeli ve Kesimi: Düz bir beden üzerine V yaka uygulanmıştır. Ön beden kapamada birit ilik tekniği kullanılmıştır. Ön ve arka bedende kalça hizasında bele paralel kesik uygulanmıştır. Ön ve arka bedende üst kesik lale desenli jarse kumaştan, alt kesik koyu mor kadife kumaştan çalışılmıştır. Entarinin omuzları dikişsizdir. Her iki yanda bel hizasından başlayarak etek ucunda sonlanan yırtmaç vardır. Kollar bedene düz, takma kol tekniğiyle takılmıştır ve kol uçları büzgü ile toparlanarak farklı kumaştan manşet uygulanmıştır. Entarinin boyu ayak bileklerine kadardır. Arka bedende etek ucunda ve yırtmaç kenarlarında süsleme uygulanmıştır.

Dikiş Tekniği: Entari yan dikişleri, kol altı ve entari astarı siyah pamuklu ip kullanılarak düz makine dikişi ile dikilmiştir. Yaka, ön ortası, yırtmaç kenarları, etek uçları ve kol ağzına 0,7 cm'den çima dikişi uygulanmıştır. Elde birit ilik çalışılmıştır.

Süsleme Tekniği:

-Konusu: Bitkisel bezeme; kıvrımlı dal, stilize ağaç, lale ve çiçek motifi, geometrik bezeme; daire kıvrımlar, S kıvrımlar.

-Biçimlendirme: Desenler anti natüralist bir yaklaşımla sergilenmiştir.

-Kompozisyon: Arka alt parçaya stilize ağaç şeklinde çiçek ve lale motifli aplikeler çalışılmış, aplikelerin üstüne sutaşı uygulanarak süsleme zenginleştirilmiştir. Etek uçları, yırtmaç kenarları kırmızı, beyaz sutaşları ile geometrik bezeme, kıvrım dallar ve S kıvrımlar yapılarak süslenmiştir.

-Teknik: Applike dikiş tekniği uygulanmıştır.

Astar ve Astarlamayla İlgili Bilgiler: Entari krem renk Amerikan bezi kumaş ile duple astar tekniği uygulanmıştır. Etek uçları, yırtmaç kenarları, kol ağzı makine dikişi ile temizlenmiştir. Yan dikişler ara teyelle bedene elde bastırılmıştır. Süslemeler astarla birlikte uygulanmıştır.

Giysinin Çizimi:

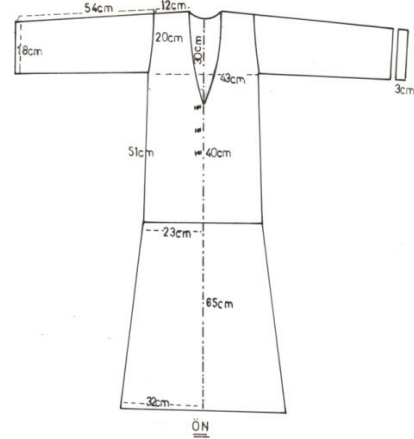

Çizim No: 4

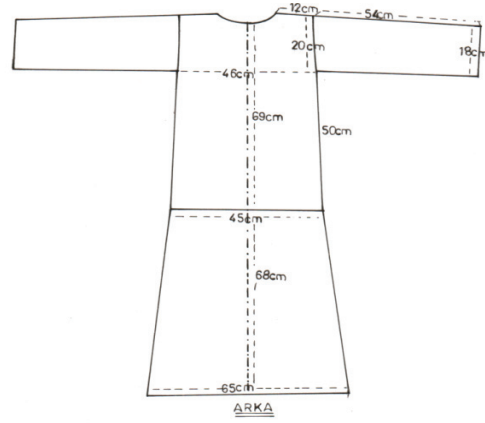

Çizim No: 4.1

Örnek No:5



Resim No: 5(Ön)



Resim No: 5.1 (Arka)

İlgili Kişi: Havana Cunnus

İnceleme Tarihi: 24.09.2009

Tarihlendirme: 20.yy.

Giysinin Cinsi: Entari (Yöredeki Adı: Kuyruk)

Giyside Kullanılan Malzeme ve Renkler:

Entari; desenli koyu yeşil kadife, çiçek ve lale desenli pazen kumaştan çalışılmıştır. Astarı krem Amerikan bezinden oluşturulmuştur. Süsleme için; sarı, kırmızı renklerde sutaşı, desenli jarse kumaş aplike tekniğinde uygulanmıştır. Dikişlerde siyah renk pamuklu iplik, kapamalar için düğme kullanılmıştır.

Giysinin Modeli ve Kesimi: Düz bir beden üzerine yuvarlak yaka uygulanmıştır. Ön beden kapamada birit ilik tekniği kullanılmıştır. Ön ve arka bedende bel hizasında bele paralel kesik çalışılmıştır. Ön ve arka bedende üst kesik çiçek desenli pazenden, alt kesik koyu yeşil kadifeden kumaştan çalışılmıştır. Entarinin omuzları dikişlidir. Her iki yanda bel hizasından başlayarak etek ucunda sonlanan yırtmaç vardır. Kollar bedene düz, takma kol tekniğiyle takılmış ve kol uçları büzgü ile toplanarak manşet uygulanmıştır. Entarinin boyu ayak bileklerine kadardır. Arka bedende etek ucunda ve yırtmaç kenarlarında süsleme uygulanmıştır.

Dikiş Tekniği: Entari yan dikişleri, kol altı ve entari astarı siyah ip kullanılarak düz makine dikişi ile dikilmiştir. Yaka, ön ortası, yırtmaç kenarları, etek uçları ve kol ağzına 0,7 cm'den çima dikişi uygulanmıştır. Elde birit ilik çalışılmıştır.

Süsleme Tekniği:

-Konusu: Bitkisel bezeme; kıvrımlı dal, stilize ağaç, lale motifi, geometrik bezeme; daire kıvrımlar, S kıvrımlar

-Biçimlendirme: Desenler anti natüralist bir yaklaşımla sergilenmiştir.

-Kompozisyon: Entari arka alt parçaya desenli jarse kumaştan ağaç ve lale motifli aplikeler çalışılmıştır. Desenler stilize ağaç motifi ve kıvrımlar şeklinde uygulanmış ve yatay olarak yerleştirilmiştir. Etek uçları ve yırtmaç kenarları sarı ve kırmızı sutaşları ile daire şekiller oluşturulmuştur. Giysi üzerinde ön bedende süsleme bulunmamaktadır.

-Teknik: Aplike dikiş tekniği uygulanmıştır

Astar ve Astarlamayla İlgili Bilgiler: Entari, krem renk Amerikan bezi kumaş ile duple astar tekniği uygulanmıştır. Etek uçları, yırtmaç kenarları, kol ağzı makine dikişi ile temizlenmiştir. Yan dikişler bedene elde bastırılmıştır. Süslemeler astarla birlikte uygulanmıştır.

Giysinin Çizimi:

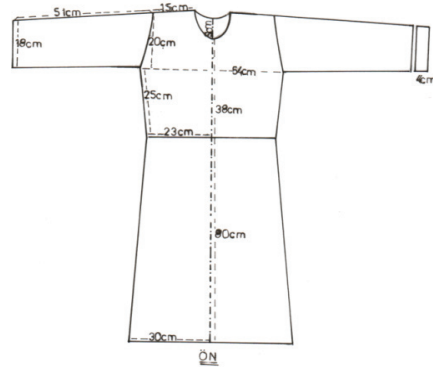

Çizim No: 5

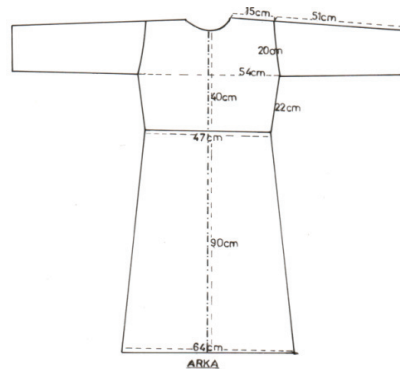

Çizim No: 5.1

Örnek No: 6



Resim No:6 (Ön)



Resim No: 6.1(Arka)

İlgili Kişi: Cennet Menteş

İnceleme Tarih: 24.09.2009

Tarihlendirme: 20. yy.

Giysinin Cinsi: Entari (Yöredeki Adı: Kuyruk)

Giyside Kullanılan Malzeme ve Renkler: Entari; düz pembe kadife, çiçek desenli jarse kumaştan çalışılmıştır. Astar krem Amerikan bezinden oluşturulmuştur. Süsleme için; mor, sarı, beyaz, yeşil, mavi renklerde sutaşı, mor ve yeşil kadife kumaş applike tekniğinde uygulanmıştır. Dikişlerde siyah renk pamuklu iplik, kapamalar için düğme kullanılmıştır.

Giysinin Modeli ve Kesimi: Düz bir beden üzerine V yaka uygulanmıştır. Ön beden kapamada birit ilik tekniği kullanılmıştır. Ön ve arka bedende bel hizasında bel ve yan dikişe paralel kesik çalışılmıştır. Ön ve arka bedende üst kesik çiçek desenli jarse kumaştan, alt kesik pembe kadife kumaştan çalışılmıştır. Her iki yanda bel hizasından başlayarak etek ucunda sonlanan yırtmaç vardır. Kollar bedene kare, takma kol tekniğiyle takılmış ve kol uçları büzgü ile toparlanarak manşet uygulanmıştır. Entarinin boyu ayak bileklerine kadardır. Arka

bedende etek ucunda ve yırtmaç kenarlarında süsleme uygulanmıştır.

Dikiş Tekniği: Entari yan dikişleri, kol altı ve entari astarı siyah ip kullanılarak düz makine dikişi ile dikilmiştir. Yaka, ön ortası, yırtmaç kenarları, etek uçları ve kol ağzına 0,7 cm' den çıma dikişi uygulanmıştır. Elde birit ilik çalışılmıştır..

Süsleme Tekniği:

-Konusu: Bitkisel bezeme; kıvrımlı dal, stilize ağaç, lale ve çiçek motifi, geometrik bezeme; daire kıvrımlar, S kıvrımlar.

-Biçimlendirme: Desenler anti natüralist bir yaklaşımla sergilenmiştir.

-Kompozisyon: Entaride ön ve arka alt parçaya yeşil ve mor kadife kumaştan lale ve çiçek motifli aplikeler çalışılmış, aplikelerin üstüne renkli sutaşları uygulanmıştır. Desenler stilize ağaç şeklindedir. Etek uçları ve yırtmaç kenarları mor, mavi, sarı sutaşları ile S kıvrımlar ve daire şekiller oluşturulmuştur.

-Teknik: Aplike dikiş tekniği uygulanmıştır.

Astar ve Astarlamayla İlgili Bilgiler: Entari krem renk Amerikan bezi kumaş ile duple astar tekniği uygulanmıştır. Etek uçları, yırtmaç kenarları, kol ağzı makine dikişi ile temizlenmiştir. Yan dikişler ara teyelle bedene elde bastırılmıştır. Süslemeler astarla birlikte uygulanmıştır.

Giysinin Çizimi:

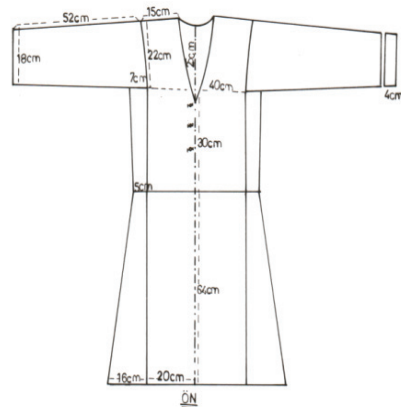

Çizim No: 6

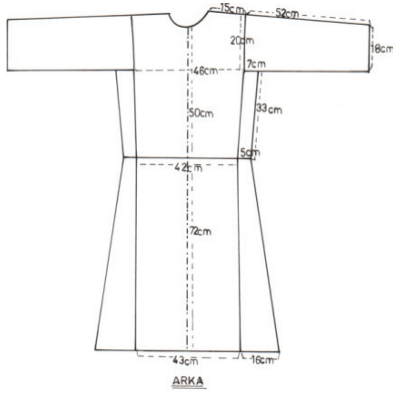

Çizim No: 6.1

4.SONUÇ

Toplumların kültürel değerleri, gelenek görenekleri, giyim kuşamı o toplum hakkında bizleri bilgilendirmektedir. Günümüzdeki değerinin kaybolmaya yüz tuttuğu yöresel kıyafetlerimizden gelin entarilerinin ele alınıp belgelenmesini sağlamak araştırmanın öncelikli amacıdır. Giyim sınıflamaları arasında yer alan gelin kıyafetleri konusunda araştırma yaparak Söğüt Köyünde bulunan gelin entarilerinden örnekler sunulmuştur.

Entarilerde kullanılan kumaş ve renkler incelendiğinde en fazla mor renkte kadife kumaşın kullanıldığı görülmektedir. Kadife: Çözümlü ipliği ve atkı ipliği ipek olan havlı kumaştır (Apak vd., 1997: 26).Kadife kumaştan sonra karışık desenli pazen ve jarse kumaş kullanılmıştır. Kullanılan diğer renkler aynı oranda birbirine eşit bir şekilde seçilmiştir. Entarilerde kullanılan astar kumaşı açısından örneklerin çoğunda Amerikan bezinin kullanıldığı görülmüştür. Astarlarda kullanılan kumaş renkleri incelendiğinde en fazla krem rengi kumaş tercih edilmiştir.

Entariler beden olarak incelendiğinde daha çok enine kesikli, arka ortası ve omuzları dikişsiz olduğu görülmektedir. Entarilerin kesim özelliklerinin kullanılan kadife kumaşla ilgili olduğu düşünülmektedir. Kadife kumaşın pahalı olması nedeniyle entarilerin enine ve boyuna kesikli parçalardan oluştuğu söylenebilir. Kol kesimlerinde düz kare kol ve yaka çalışmaları içinde "V" yaka uygulaması göze çarpmaktadır.

Entarilerde makine dikişi oyulgama dikişi

ve çıma dikişi tekniklerinin kullanıldığı belirlenmiştir. Araştırmaya göre Söğüt köyünde bulunan gelin entarilerinde dikiş tekniği olarak en fazla makine dikişi ve çıma dikişi kullanılmıştır. Astar dikişlerinde ise en çok baskı dikişi ve makine dikiş tekniği uygulanmıştır.

Entarilerde kullanılan süsleme malzemesi arasında sırasıyla en fazla sutaşı, kadife ve jarse kumaşın kullanıldığı görülmektedir. Entari örneklerinin çoğunda süsleme rengi olarak sarı renk tercih edilmiştir. Entarilerde süsleme tekniği olarak tümünde aplike dikiş tekniği hâkimdir. Süslemelerde seçilen konularda bitkisel bezemelerde sırasıyla ağaç, yaprak, kıvrım dal, lale motifleri; geometrik bezemelerde sırasıyla S kıvrım, düz şerit, daire kıvrım takip etmektedir.

Entari örnekleri incelendiğinde birbirine benzerlikleri dikkat çekicidir. Aynı özellik ve ölçüleri taşıyan giysi gruplarının ait olduğu dönemde benzer kişiler tarafından dikildiği düşünülebilir. Giysilerde görülen benzer özellikler dönem içinde insanların birbirinden etkilendiklerini açıkça göstermektedir. Araştırmada incelenen Söğüt Köyü gelin kıyafetlerinin süslemelerinden, kalıp özelliklerinden, model ve dikim tekniklerinden günümüz giyim uygulamalarında yararlanılarak Türk giyimine zenginlik kazandırmak amaçlanmaktadır.

Söğüt Köyünde elinde kıyafet olanlar halk kültürel değerlerimiz ve kıyafetlerimiz hakkında bilinçlendirilerek iyi bir şekilde korunmasına özen gösterilmesi yararlı olacaktır. Sandıkta bulunan kıyafetler gün yüzüne çıkarılarak müzelerde koruma altına alınmalıdır. Yöresel kıyafetlerden yararlanarak günümüz giyimine uygun modernize edilmiş özgün kıyafetler tasarlanıp sergilenerek tanıtılmalı ve önemi insanlara kavratılmalıdır.

KAYNAKÇA

- Anonim, 1., (11.04.2013). <http://tr.wikipedia.org/wiki/Gelin>
- Anonim, 2., (1993). Çağlar Boyu Anadolu'da Kadın-Anadolu Kadınının 9000 Yılı, Giyim-Kuşam, Sergi Kataloğu. T.C Kültür Bakanlığı Anıtlar ve Müzeler Genel Müdürlüğü Yayını, İstanbul.
- Apak, M., Gündüz, F., ve Eray, F. (1997). Osmanlı Dönemi Kadın Giyimleri. İş Bankası Kültür Yayınları, Ankara.
- Barışta, H., (1988). **Türk El Sanatları**. Ankara.
- Cunnus, Havana., 1962 Söğüt Köyü Doğumlu, Ev Hanımı, Denizli Çardak Söğüt Köyü, 16.10.2009
- Gümüş, Ü., (1996). **Gelinlik Hakkında Bilgi**, Konfeksiyon Teknik Dergisi, (29), İstanbul. s.82
- Karaman, Z., (1974). **Giyim ve Dikiş**, Ankara
- Koçu, R., (1969). **Türk Giyim Kuşam ve Süsleme Sözlüğü**, Ankara.
- Muratoğlu, Y., (1993). **Türk Giyim Tarihi**, Ankara.
- Ögel, B., (1978). **Türk Kültür Tarihine Giriş V**, Kültür Bakanlığı Yayınları, Ankara.
- Önge, E. (1995). **Türk Giyim Tarihi Ders Notları**, Konya.
- Özbel, K.(1946). **Anadolu Kadın Kılıkları**, El Sanatları V, Ankara.
- Özel, M., ve N, T., (1992). **Forklorik Türk Kıyafetleri**, Türkiye Güzel Sanatları Geliştirme Vakfı Yayınları, Ankara.
- Sevin, N. (1990). **On Üç Asırlık Türk Kıyafet Tarihine Bir Bakış**, Ankara.
- Topuz, Melahat., 1963 Söğüt Köyü Doğumlu, Ev Hanımı, Denizli Çardak Söğüt Köyü, 16.10.2000