



Algılanan Özgürlük-Din İlişkisi Ölçeği (AÖDİÖ): Bir Ölçek Geliştirme Çalışması*

Nazım Karadağ

[0000-0002-0675-7931 | nkaradag3095@gmail.com](mailto:nkaradag3095@gmail.com)

İnönü Üniversitesi, Sosyal Bilimler Enstitüsü, Felsefe ve Din Bilimleri Anabilim Dalı, Malatya, Türkiye

ROR ID: [04asck240](https://orcid.org/04asck240)

Gültekin Eroğlu

[0000-0002-5053-5076 | gultekin.eroglu@inonu.edu.tr](mailto:gultekin.eroglu@inonu.edu.tr)

İnönü Üniversitesi, İlahiyat Fakültesi, Din Sosyolojisi Anabilim Dalı, Malatya, Türkiye

ROR ID: [04asck240](https://orcid.org/04asck240)

Öz

Bu makale, “Üniversite Öğrencilerinin Perspektifinde Özgürlük ve Din İlişkisi Üzerine Sosyolojik Bir Araştırma” başlıklı doktora tezi için üretilmiş bir ölçek çalışmasını bilim dünyasına tanıtmak üzere hazırlanmıştır. Din “bağlanma” ile varlığını ortaya koyarken özgürlük “engelleneme” ile kendisini tanımlamaktadır. Özgürlük ve din kavramları bir arada düşünüldüğünde ortaya çıkan ilişkiden tezat gibi duran “Din, özgürlüğü sınırlandırır mı?” ya da “Din, özgür mü kılar?” tarzında sorular karşımıza çıkmaktadır. Bu sorulara objektif cevapların verilemeyeceği, özgürlük-din ilişkisinin bireylerce farklı algılandığı ve farklı boyutlarının olabileceği araştırmacı tarafından sezilmiştir. Bu sebeple özgürlük-din ilişkisi üzerine hassas ve nicel saha çalışmaları yapabilmek amacıyla bir ölçeğe ihtiyaç duyulmuştur. Bu bağlamda ölçek geliştirme çalışması yapılmıştır. Araştırma için geliştirilen ölçeğin adı “Algılanan Özgürlük-Din İlişkisi Ölçeği (AÖDİÖ)”dir. Çalışmanın amacı, özgürlük ve din ilişkisinin hangi boyutlarda ve nasıl algılandığını ölçebilecek bir ölçek geliştirme sürecini ve sonuçlarını ortaya koymaktır. İnsanın kaynaklık ettiği olaylarda ve bazı konu, kavram ya da ilişkiler üzerine oluşan algılarda sosyal gerçekliğe ulaşmak için nitel çalışmalar yapmak gerekir. Bilinen ve oluşan bu farkındalık ile ilk olarak yapılan literatür çalışmasından sonra ölçeğe ön hazırlık mahiyetinde nitel bir çalışma yapılmıştır. Nitel çalışma ölçek geliştirme aşamasına katkı sağladığı gibi ölçeğin geçerliliği için önemli ve tutarlı sonuçlar vermiştir. Sonrasında, bu nitel araştırmanın verilerinden faydalanarak madde havuzu oluşturulmuştur. Ölçeği geliştirme sürecinde asıl uygulamaya geçmeden önce 30 öğrenciyle pilot uygulaması yapılmış ve uzman görüşlerine başvurulmuştur. Uzman görüşleri ve pilot uygulama sonuçlarına göre 35 maddeden oluşan bir ölçek formuna ulaşılmıştır. Ölçeğin uygulanabilmesi için araştırma evreni olarak İnönü Üniversitesi öğrencileri, örneklem grubu ise bu evrenden tesadüfi örnekleme yöntemi ile seçilmiş 550 öğrenciden oluşmaktadır. Örneklem grubunun %51,5’i (n=283) kadın, %48,5’i (n=267) ise erkektir. Üniversite öğrencilerinin içinde bulunduğu yaş aralığı gençlik döneminin son evresine denk gelmektedir. Üniversite öğrencileri bu dönemde kişilik ya da kimlik arayışı diyebileceğimiz bir varoluş tanımlamasına ihtiyaç duyarlar. Düşünce ve inanç konusunda kararlı olma girişiminde bulunurlar. Bu gerekçeler doğrultusunda üniversite öğrencileri örneklem olarak tercih edilmiştir. Onay alan 35 maddelik ölçek formu örnekleme uygulanmış ve elde edilen veriler SPSS 2022 programı ile dijital ortama aktarılmıştır. Verilerin KMO değeri .817 olarak bulunmuş, aldığı değer yeterli görülmüştür. Sonrasında ölçeğin açılımcı ve doğrulayıcı faktör analizleri ile güvenilirlik hesaplama uygulamaları yapılarak süreç sonlandırılmıştır. Açılımcı Faktör Analizi (AFA) (maddeler toplam korelasyon değeri .50 üstü, 17 maddelik, üç boyutlu) ve Doğrulayıcı Faktör Analizleri (DFA) sonucunda hesaplanan uyum indeksi değerleri $\chi^2/sd = 2.866$, SRMR= .060, RMSEA= .058, NFI= .882, NCFI= .784, CFI= .919, GFI= .932 bulunmuş ve daha sonrasında da güvenilirlik hesaplama uygulamaları yapılmıştır. Cronbach Alpha değerlerinin (bireysel boyutta .795, toplumsal boyutta .742 ve siyasi boyutta

.784) ve Test-Tekrar-Test değerlerinin (bireysel boyutta .86, toplumsal boyutta .84 ve siyasi boyutta .88) yeterli düzeyde değerler aldıkları görülmüştür. Sonuç olarak bireysel din özgürlüğü (4 madde), toplumsal din özgürlüğü (5 madde) ve siyasi din özgürlüğü (8 madde) olmak üzere toplamda 17 maddeden oluşan üç boyutlu “Algılanan Özgürlük-Din ilişkisi Ölçeği (AÖDİÖ)” adında özgün bir veri toplama aracı geliştirilmiştir.

Anahtar Kelimeler

Din Sosyolojisi, Din, Özgürlük, Üniversite Gençliği, Özgürlük ve Din Algısı, Ölçek Geliştirme

Atıf Bilgisi

Karadağ, Nazım – Eroğlu, Gültekin. “Algılanan Özgürlük-Din ilişkisi Ölçeği (AÖDİÖ): Bir Ölçek Geliştirme Çalışması”. *Eskişehir Osmangazi Üniversitesi İlahiyat Fakültesi Dergisi* 12/1 (Mart 2025), 307-337. <https://doi.org/10.51702/esoguifd.1566565>

Geliş Tarihi	14.10.2024
Kabul Tarihi	09.01.2025
Yayın Tarihi	15.03.2025
Değerlendirme	İki Dış Hakem / Çift Taraflı Körleme
Etik Beyan	*Bu çalışma Dr. Öğr. Üyesi Gültekin Eroğlu danışmanlığında 20/02/2024 tarihinde sunduğumuz “Üniversite Öğrencilerinin Perspektifinde Özgürlük ve Din ilişkisi Üzerine Sosyolojik Bir Araştırma” başlıklı doktora tezi esas alınarak hazırlanmıştır. Bu çalışmada kullanılan veriler, İnönü Üniversitesi Rektörlüğü Sosyal ve Beşerî Bilimler Bilimsel Araştırma Etik Kurulu tarafından 24.12.2021 tarih ve E.124676 sayılı kararı ile onaylanmış etik kurul izni kapsamında toplanmıştır. Çalışmanın hazırlanma sürecinde bilimsel ve etik ilkelere uyulduğu ve yararlanılan tüm çalışmaların kaynakçada belirtildiği beyan olunur.
Benzerlik Taraması	Yapıldı – Turnitin
Etik Bildirim	ethicilahiyat@ogu.edu.tr
Çıkar Çatışması	Çıkar çatışması beyan edilmemiştir.
Yazar Katkı Oranları	Araştırmanın Tasarımı 1. Yazar - %60 / 2. Yazar - %40 Veri Toplama 1. Yazar - %80 / 2. Yazar - %20 Araştırma-Veri Analizi-Doğrulama 1. Yazar - %60 / 2. Yazar - %40 Makalenin Yazımı 1. Yazar - %60 / 2. Yazar - %40 Metnin Tashihi ve Geliştirilmesi 1. Yazar - %60 / 2. Yazar - %40
Finansman	Bu araştırmayı desteklemek için dış fon kullanılmamıştır.
Telif Hakkı & Lisans	Yazarlar dergide yayınlanan çalışmalarının telif hakkına sahiptirler ve çalışmalarını CC BY-NC 4.0 lisansı altında yayımlanmaktadır.



Perceived Freedom-Religion Relationship Scale (PFRRS): A Scale Development Study*

Nazım Karadağ

[0000-0002-0675-7931 | nkaradag3095@gmail.com](mailto:nkaradag3095@gmail.com)

İnönü University, Institute of Social Sciences, Department of Philosophy and Religion Sciences, Malatya, Türkiye

ROR ID: [04asck240](https://orcid.org/04asck240)

Gültekin Eroğlu

[0000-0002-5053-5076 | gultekin.eroglu@inonu.edu.tr](mailto:gultekin.eroglu@inonu.edu.tr)

İnönü University, Faculty of Theology, Department of Sociology of Religion, Malatya, Türkiye

ROR ID: [04asck240](https://orcid.org/04asck240)

Abstract

This article introduces a scale developed as part of doctoral dissertation titled “A Sociological Research on the Relationship Between Freedom and Religion from the Perspective of University Students”. While religion manifests itself through “attachment”, freedom is defined by the Notion of “non-restriction”. When the concepts of freedom and religion are considered together, seemingly paradoxical questions arise, such as “Does religion restrict freedom?”, or “Does religion enable freedom?” The researcher observed that objective answers to these questions are elusive, as the relationship between freedom and religion is perceived differently by individuals and may have multiple dimensions. Consequently, a need emerged for a scale to conduct sensitive and quantitative field studies on the freedom-religion relationship. In this context, the “Perceived Freedom-Religion Relationship Scale (PFRRS)” was developed. The aim of the study is to present the development process and results of a scale that measures how the relationship between freedom and religion is perceived across different dimensions. To uncover social reality regarding human-perceived phenomena or the relationships between concepts, qualitative studies are often necessary. With this awareness, a qualitative study was conducted as a preliminary phase following a comprehensive literature review, contributing significantly to the scale’s validity and development. The findings of this qualitative study informed the creation of an item pool. Before full-scale implementation, a pilot study involving 30 students was conducted, and expert opinions were sought. Based on the feedback from experts and the pilot study results, a 35-item draft scale was prepared. The study population consisted of students at İnönü University, with a sample of 550 students selected through random sampling. Of the participants, 51.5% (n=283) were female, and 48.5% (n=267) were male. The age range of university students aligns with the late stage of youth, a period characterized by identity exploration and existential definition. As university students tend to actively engage with issues of thought and belief, they were deemed an appropriate sample for the study. The finalized 35-item scale was administered to the sample, and the collected data were analyzed using SPSS 2022 software. The Kaiser-Meyer-Olkin (KMO) value was calculated as .817, indicating adequacy. Exploratory Factor Analysis (EFA) and Confirmatory Factor Analysis (CFA) were subsequently performed, alongside reliability assessments. EFA revealed a three-dimensional structure consisting of 17 items (items with a total correlation value above .50). The CFA fit indices were calculated as follows: $\chi^2/df= 2.866$; SRMR= .060; RMSEA= .058; NFI= .882; NCFI= .784; CFI= .919; GFI= .932. Reliability analysis demonstrated acceptable levels, with Cronbach’s alpha coefficients of .795 (individual dimension), .742 (social dimension), and .784 (political dimension). Test-retest reliability coefficients were .86 (individual dimension), .84 (social dimension), and .88 (political dimension). As a result, the “Perceived Freedom-Religion Relationship Scale” (PFRRS), consisting of 17 items across three dimensions—individual religious

freedom (4 items), social religious freedom (5 items), and political religious freedom (8 items)—was developed as a novel and valid data collection tool.

Keywords

Sociology of Religion, Religion, Freedom, University Youth, Perception of Freedom and Religion, Scale Development

Citation:

Karadağ, Nazım – Eroğlu, Gültekin. “Perceived Freedom-Religion Relationship Scale (PFRRS): A Scale Development Study”. *Journal of Eskişehir Osmangazi University Faculty of Theology* 12/1 (March 2025), 307-337. <https://doi.org/10.51702/esoguifd.1566565>

Date of Submission	10.14.2024
Date of Acceptance	01.09.2025
Date of Publication	03.15.2025
Peer-Review	Double anonymized / Two External
Ethical Statement	*This article is extracted from my doctorate dissertation entitled “A Sociological Research on the Relationship of Freedom and Religion in the Perspective of University Students”, supervised by Dr. Gültekin Eroğlu (Ph.D. Dissertation, İnönü University, Malatya/Türkiye, 2024). The data used in this study were collected under ethics committee approval granted by İnönü University Rectorate Social and Human Sciences Research Ethics Committee, dated 24.12.2021, with decision number E.124676. It is declared that scientific and ethical principles have been followed while carrying out and writing this study and that all the sources used have been properly cited.
Plagiarism Checks	Yes - Turnitin
Complaints	ethicilahiyyat@ogu.edu.tr
Conflicts of Interest	The authors have no conflict of interest to declare.
Author Contribution Rates	Conceptualization 1 st Author – 60% / 2 nd Author – 40% Data Curation 1 st Author – 80% / 2 nd Author – 20% Investigation-Analysis-Validation 1 st Author – 60% / 2 nd Author – 40% Writing 1 st Author – 60% / 2 nd Author – 40% Writing-Review & Editing 1 st Author – 60% / 2 nd Author – 40%
Grant Support	The authors acknowledge that they received no external funding in support of this research.
Copyright & License	Authors publishing with the journal retain the copyright to their work licensed under the CC BY-NC 4.0.

Giriş

Din ve özgürlük insan yaşamında yer edinmiş iki kavramdır. İnsanlık tarihinde din ve özgürlük adına sayısız savaşlar yapılmıştır. Din, ehemmiyetini kutsallıktan alırken özgürlük ise ontolojik olarak önemini insanın fitratına yükler. Din sözcüğü kutsallık bağlamında insan ve toplum yaşamına “sınırlandırma” getiren bir kavram gibi düşünülmekte iken özgürlük sözcüğü “engellenmeme” kavramı ile özdeşleşmiştir. Bu nedenle bu iki kavram arasında bir ilişkinin varlığı göz ardı edilemez. Bu iki kavram arasında zaman zaman ılımlı ilişkiler kurulurken zaman zaman da bu iki kavram arasındaki ilişki çatışmalara dönüşmektedir. Özgürlük ve din ilişkisinin kişideki (algısında) mana ve tecrübesinde bazen din, bazen de başka faktörlerin (bireysel, toplumsal, siyasi, vb.) baskın olma durumu söz konusu olmaktadır.

Özgürlük ve din ilişkisi çerçevesinde sıkça sorulan “Din insanı sınırlandırır mı yoksa özgür mü kılar?” bu ve benzeri sorularla özgürlük ile din arasındaki ilişkinin varlığından ziyade ilişkinin nasılı (algılama) ve sonucu (değerlendirme) söz konusu olmaktadır. Benzer sorular doğrultusunda bir araştırmacı özgürlük ve din ilişkisinin nasıl algılandığına dair yapılacak bir saha çalışması için özgürlük ve din ilişkisinin boyutlandırıldığı bir ölçeğe ihtiyaç duyacaktır. Yapılacak bir araştırma için hâlihazırda elle tutulur, geçerliliği ve güvenilirliği test edilmiş ölçekler varsa yeni bir ölçek geliştirmek zaman ya da enerji kaybı olarak yorumlanabilir aksi takdirde bir ölçek geliştirme durumu doğar. Alan yazın taramasında bireylerin din ve özgürlük ilişkisini hangi boyutlarda ve nasıl algıladıkları ile ilgili bir ölçek çalışmasının yapılmadığı tespit edilmiştir. Bu gerekçeyle araştırmacı tarafından özgürlük ve din ilişkisini konu edinen “Algılanan Özgürlük ve Din İlişkisi Ölçeği (AÖDİÖ)” adında özgün bir ölçek geliştirilmiştir. Geliştirilen ölçeğin sosyal bilimler alanında yapılacak çalışmalar için avantaj sağlayıcı ve örnek teşkil edeceği düşünülmektedir. Ölçek geliştirme çalışması üniversiteli öğrencilerle gerçekleştirilmiştir. Çalışma için üniversite öğrencilerinin tercih edilmesinin bazı gerekçeleri vardır. Bunlardan birkaçına değinmek gerekirse;

Bir toplum içinde üniversite öğrencileri ya da diğer bir ifade ile üniversiteli gençler olarak adlandırılan gençlik grubu, en dinamik gruptur. Toplumun siyasi, sosyal ve kültürel yapılanmasında aktif rol oynar. Çünkü bir toplumun yöneticileri, düşünürleri, idarecileri ve karar vericileri çoğunlukla üniversite okuyan gençler arasından çıkar.¹

Üniversite gençliği araştıran, sorgulayan, bilimselliği ön planda tutan, yaşadığı topluma öncülük edebilecek bireyler olarak düşünülür. Bu nedenle insan hayatının önemli dönemlerinden biri üniversite yıllarıdır. Belki de ilk defa aidiyet duyduğu toplumdan uzaklaşan genç; yeni bir şehirde, yeni bir ortamda; yeni beklentiler ve ihtiyaçlarla yüzleşmektedir. İhtiyaçlarını karşılamak ya da beklentilerine cevap bulmak amacıyla arkadaş gruplarına ihtiyaç duyacak, arkadaş grupları oluşturacak ya da hali hazırda bulunan bir arkadaş grubuna dahil olacaktır. Beklentilerini karşılayabilen öğrenciler sağlıklı bir kişilik gelişimine sahip olurken; aksine beklentilerini karşılayamayan öğrenciler kendilerini yalnız hissedip ara ara bunalım

¹ Vehbi Bayhan, *Üniversite Gençliğinde Anomi ve Yabancılaşma: İnönü Üniversitesi Uygulaması* (Malatya: İnönü Üniversitesi, Sosyal Bilimler Enstitüsü, Doktora Tezi, 1995), 162-163.

yaşayacaklardır. Üniversite ortamı, kimi öğrencinin kişilik gelişimine katkı sağlarken kimi öğrenciyi de çatışma ve daha sonra yabancılaşma problemi ile yüzleştirecektir.²

Üniversite öğrencilerinin içinde bulunduğu yaş aralığı gençlik döneminin son evresine denk gelmektedir. Üniversite öğrencileri, bu dönemde düşünce ve inanç konusunda kararlı olma girişiminde bulunurlar. Yaşadıkları dönemin sosyal ve kültürel yapısında aktif rol oynarlar. Bu dönemde bir mesleğe sahip olmak ve hayatlarına yön vermek amacıyla bir uğraş içindedirler. Bir taraftan bağımsızlık duygusu içinde yaşarlar bir taraftan da yetişkinlik dönemine hazırlık yaptıkları için sorumluluk almaya kendilerini hazırlarlar. İçinde yaşadıkları toplumun normlarını sorgulamaya başlarlar, siyasi ve sosyal yapı üzerine kafa yorular, tartışmayı severler ve araştırırlar. Üniversite ortamı, bireyin kendisine rol biçmesine katkı sağlar ve dahası inancında ve görüşlerinde değişikliğe yol açar.³ Öte yandan üniversiteli öğrencilerin özgür akademik ortamdaki inanç durumları da konumuz açısından önemlidir. Üniversite ortamı, aile denetiminden uzak yeni bir sosyal çevre ya da yeni bir yaşayış tarzı demektir. Bu dönemde kişinin düşünceleri, alışkanlıkları ya da yaşam tarzında değişiklikler görülebilir. Üniversiteye gelmeden önce kazanılmış dini bilgiler ve dünya görüşü üniversite ortamında öğrencinin karşılaştığı farklı ve yeni olarak gördüğü siyasi, dini ve dünya görüşleriyle bağdaşmaması durumunda öğrencide bunalımlara yol açabilir, öğrencinin önceden edindiği dinsel öğretileri değiştirebilir ve dahası öğrenci dini öğretileri gereksiz bulabilir.⁴ Üniversite öğrencilerinin inançları üzerine yapılan çeşitli bilimsel araştırmalar, lisansüstü tezler ve akademik yayınlarda; “Bayhan⁵, Koştaş⁶, Şahin⁷, Sinanoğlu⁸, Taş⁹, Yapıcı¹⁰, Taş¹¹, Turan ve İyibilgin¹², Güner¹³, Özgüven ve Arı¹⁴ ve Baş¹⁵” üniversite gençliğine dair genel olarak şu sonuçlar ortaya çıkmaktadır:

² İbrahim Kır, “Yüksek Öğretim Gençliğinin Boş Zaman Etkinlikleri: Kahramanmaraş Sütçü İmam Üniversitesi Örneği”, *Fırat Üniversitesi Sosyal Bilimler Dergisi* 17/2 (2007), 307-328.

³ Adem Şahin, İlahiyat, Tıp ve Mühendislik Fakültelerinde Okuyan Öğrencilerde Dini Hayatın Boyutları Üzerine Karşılaştırmalı Bir Araştırma (İzmir: Dokuz Eylül Üniversitesi, Sosyal Bilimler Enstitüsü, Doktora Tezi, 1999), 15-16.

⁴ Mualla Selçuk, *Çocuğun Eğitiminde Dini Motifler* (Ankara: Türkiye Diyanet Vakfı Yayınları, 1991), 38.

⁵ Bayhan, *Üniversite Gençliğinde Anomi ve Yabancılaşma: İnönü Üniversitesi Uygulaması*, 1995.

⁶ Münir Koştaş, *Üniversite Öğrencilerinde Dine Bakış* (Ankara: Diyanet Vakfı Yayınları, 1995).

⁷ Şahin, İlahiyat, Tıp ve Mühendislik Fakültelerinde Okuyan Öğrencilerde Dini Hayatın Boyutları Üzerine Karşılaştırmalı Bir Araştırma, 1999.

⁸ Ahmet Faruk Sinanoğlu, *Genç Nüfusta Bütünleşme ve Dini Hayat: Elbistan Örneği* (Erzurum: Atatürk Üniversitesi, Sosyal Bilimler Enstitüsü, Doktora Tezi, 2002).

⁹ Kemalettin Taş, *Üniversite Öğrencilerinin Dindarlık Kriterleri* (Ankara: Alter Yayınları, 2005).

¹⁰ Asım Yapıcı, “Yeni Bir Dindarlık Ölçeği ve Üniversiteli Gençlerin Dinin Etkisini Hissetme Düzeyi”, *Çukurova Üniversitesi İlahiyat Fakültesi Dergisi* 6/1 (2006), 65-115.

¹¹ Kemalettin Taş, “Dindarlığa Yüklenen Anlamlar: Üniversite Öğrencileri Üzerine Uygulamalı Bir Araştırma”, *Fırat Üniversitesi İlahiyat Fakültesi Dergisi* 15/2 (2010), 47-62.

¹² Yahya Turan - Orhan İyibilgin, “Öğrencilerin Dindarlık Düzeyleri ve Kur'an'a Yönelik Tutumları Üzerine Ampirik Bir Araştırma (Ordu Üniversitesi Örneği)”, *Ordu Üniversitesi Sosyal Bilimler Araştırmaları Dergisi* 8/2 (Temmuz 2018), 409-420.

¹³ Berrin Güner, “Üniversite Öğrencilerinin Motivasyonel Dindarlık Düzeylerinin Yaş ve Cinsiyet Değişkenlerine Göre İncelenmesi”, *Gaziantep University Journal of Social Sciences* 20/4 (2021), 2042-2054.

¹⁴ Alperen Cemal Özgüven - Yılmaz Arı, “Üniversite Gençliğinin Din Algısı: Eskişehir Örneği”, *Darulhadis İslami Araştırmalar Dergisi* 3 (Haziran 2023), 143-155.

¹⁵ Fatih Baş, “Üniversite Öğrencilerinin Sosyal Medya Kullanım Pratikleri ve Sosyal Medyanın Etkilerine Yönelik Görüşleri: ASÜ Örneğinde Bir Araştırma”, *Gümüşhane Üniversitesi İlahiyat Fakültesi Dergisi* 13/26 (Temmuz 2024), 659-698.

- İnanç konusunda tereddütleri ve kararsızlıkları vardır.
- İnanç değerlerini yükseltir ve ibadetlerini düzenli olarak yapar.
- İnançlı olur ama ibadet konusuna yeterli hassasiyeti göstermez.
- İnançlı olur fakat dinin buyurduğu emir ve yasakları pratiğe dökmeye problem yaşar.
- Sahip olduğu inancı terk edip inancını değiştirir ya da tamamen kendini inançsız kabul eder.

Özgürlük açısından bakıldığında ise, üniversite gençliği arayış içinde oldukları ya da tam olarak kimlik edinme yaş aralığında buldukları için genellikle özgürlük talep ederler. Özgür olduklarını düşündüklerinde kendilerini ifade etmekten çekinmeyebilirler ve dahası düşüncelerini eylemlere dahi dönüştürebilirler. Bu bağlamda farkındalık yaratmak için kutlamalar, yürüyüşler ve dahası güç gösterilerine dönüşebilen eylemlerde bulunabilirler. Öğrenciler arasında gruplaşmalar, gruplar arasında zıt kutuplaşmalar olabilir. Gruplar arasındaki kutuplaşmaların yanı sıra; öğrenciler fiziki, maddi ve manevi olarak birbirlerine baskı uygulayabilirler, sonuç olarak da birbirlerinin özgürlüklerini sınırlandırabilirler.

Özgürlük ve din kavramlarını ayrı ayrı ele almaktan ziyade, özgürlük ve din kavramları bir arada düşünüldüğünde oluşan ilişkinin hangi boyutlarda ve nasıl algılandığına dair yapılabilecek araştırmaların önem arz edeceği hissedilmektedir. Bu düşünceyle konunun özgürlük-din ilişkisi olduğu ve üniversite öğrencilerinin örneklem olarak seçildiği bir ölçek geliştirme çalışması yapılmıştır.

1. Kavramsal Çerçeve

1.1. Özgürlük ve Din ilişkisi

“Din nedir?” şeklinde kısa ve net bir soru sormak mümkün iken sorunun cevabı kısa ve net ifadeli olmamaktadır fakat bilinen bir realite; insanların yaratıcıya sığınma ya da dine ihtiyaç duyduğu¹⁶ ve geçmişten günümüze kadar her toplumun bir dini benimsediğidir.¹⁷ Çünkü din; insanla özdeşleşen¹⁸, kutsallık taşıyan¹⁹, insana bir yaşam biçimi sunan ve insan davranışlarında etkili olan bir kavramdır.²⁰ Din; kutsal, iman, inanç, dua, ibadet, tefekkür, cemaat, duygu, bağlanma, cennet, cehennem, melek, peygamber vb. kavramları içinde barındıran bir sözcüktür.²¹

Özgürlük de din gibi insan ile ilişkili bir kavramdır. Mill, insanın özgür olması için iki kişinin varlığını şart koşar.²² Ali Şeriatî'ye göre insan, özgürlük demektir.²³ Bu nedenle özgürlük düşünce

¹⁶ Belma Özbaydar, *Din ve Tanrı İnançının Gelişmesi Üzerine Bir Araştırma* (İstanbul: Baha Matbaası, 1970), 7.

¹⁷ Henry Bergson, *Ahlak ile Dinin İki Kaynağı*, çev. Mehmet Karasan (Ankara: Milli Eğitim Basımevi, 1962), 127.

¹⁸ Osman Z. Çifçi, “Paul Bloom ve Dini İnançların Ortaya Çıkmasında Evrimsel Rastlantı Tezi”, *International Periodical for the Languages, Literature and History of Turkish*, 10/2 (Winter 2015), 193.

¹⁹ Rudolf Otto, *The Idea of the Holy*, çev. J.W. Harvey (London: Oxford University Press, 1936), 88.

²⁰ Niyazi Akyüz - İhsan Çapcıoğlu (ed.), *Din Sosyolojisi El Kitabı* (Ankara: Grafiker Yayınları, 2012), 37.

²¹ Ünver Günay, *Din Sosyolojisi* (İstanbul: İnsan Yayınları, 2017), 212-254.

²² John Stuart Mill, *Özgürlük Üzerine*, çev. Berkay Tartıcı (İstanbul: Kutu Yayınları, 2019), 18.

²³ Ali Şeriatî, *İnsanın Dört Zindanı*, çev. Ejder Okumuş (Ankara: Fecr Yayınları, 2019), 73.

dünyamızda yer edinmiş olup zihnimizi yormuş, birçok disiplinde üzerine yoğun çalışmalar yapılmıştır.²⁴ Özgürlük, genelde “zorlamanın olmaması (*absence of coercion*)” ya da “engellenmeme (*non-obstruction*)” şeklinde tanımlanır. Özgürlüğün var olabilmesi bu şartlara bağlıdır.²⁵ Herhangi birine “Özgürlük nedir?” diye sordüğümüzde, büyük olasılıkla, vereceği yanıtlar benzer cümleler olacaktır: “Başkalarını rahatsız etmeden istediklerimizi yapabiliyorsak ve engellenmiyorsak...” diye başlayıp ve devam eden cümleler. Bu ve benzeri cümleler geçerli ifadeler olarak görülebilir. Çünkü özgürlük kavramı etimolojik olarak incelediğinde “kendi” ve “kişinin benliği” nosyonlarına karşılık gelen “öz” sözcüğünden türediği bilgisine ulaşılmaktadır.²⁶ Bu bağlamda insanın özgür olabilmesi demek; kişinin yeteneklerini, eğilimlerini, beğenilerini serbestçe geliştirebilmesi olanaklarına sahip olması demektir.²⁷ Kısaca, özgürlük kişinin özünü güçlendirirken engellemelere takılmaması olarak da algılanabilir.

Özgürlükte “engellenmeme”, dinde ise “bağlanma” söz konusu olduğunda özgürlük ile din arasındaki ilişkinin kaçınılmaz olduğu görülmektedir. Özgürlük ile din arasındaki ilişkide Kutsallık, Tanrı, seçme, kader, emir ve yasaklar, haram ve helal, sorumluluk, istek, ibadetler, bir toplumun yaygın dini inancı, mezhepler, inancını yayma, ölüm sonrası hayat, düşünce, saygı, birey, toplum, devlet vb. faktörlerin etkili olduğu söylenebilir.

Özgürlük ve din ilişkisi, kişinin kavramlara yüklediği mana (algılama) ya da tecrübe etme ile bilinir. Dini, özgürlüğü sınırlandıran bir nosyon olarak gören bireyler ve toplumlar olduğu gibi aksi de mevcuttur. Yani dinin bireyi ya da toplumu sınırlandırmadığını; hatta bazı dinlerin insanı özgürleştirdiğini belirten ve savunan görüşler de bulunmaktadır. Örneğin, Sezai Karakoç’a göre “İnkâr tutsaklık, inanç özgürlüktür.” ve “İnsanı ancak Allah özgür kılar.”²⁸ Bu gerekçeyle özgürlük ile din arasındaki ilişkiyi net ifadelerle belirleyebilmek güçtür. Bu güçlük özgürlük ile din arasındaki ilişkinin birden fazla boyutlu olması durumunu ortaya koymaktadır. “Din, özgürlüğü sınırlandırır mı?” sorusuna genel ve geçer bir cevap verilemiyorsa ya da bu soruya cevap ararken “evet” ya da “hayır” diyebilmek kolay olmayıp kişiyi ikilemde bırakıyorsa şunu söylemek mümkün olmaktadır: Özgürlük-din ilişkisinin birden fazla boyutu bulunmaktadır.

Siyasi bilimlerde, dinin üç boyutlu bir şekilde ele alınıp işlendiği belirtilir. Bunlar: Birey, toplum ve siyasettir.²⁹ Dinin özgürlük ile ilişkisinde de benzer bir boyutlandırma söz konusudur. Bunlar; bireysel din özgürlüğü (içsel, tanrı-birey, birey-düşünce, birey-din algısı), toplumsal din özgürlüğü (birey-grup, birey-toplum, birey-kamu) ve siyasi din özgürlüğü (birey-yönetim, birey-devlet, birey-yasa, grup-devlet) şeklinde düşünülebilir.

1.2. Algı Kavramı Bağlamında Özgürlük ve Din İlişkisi Ölçeği

Algı sözcüğünün sözlük anlamı “bir şeye dikkati yönelterek o şeyin bilincine varma, idrak”³⁰ durumu olarak verilir. Antik’ten bu yana felsefe, din, bilim ve sanat gibi birçok alanda bilgi,

²⁴ Mehmet Aydın, *Din Felsefesi* (Ankara: Selçuk Yayınları, 1997), 159.

²⁵ Coşkun Can Aktan, *Özgürlük Felsefesi* (Ankara: Hukuk Yayınları, 2017).

²⁶ Orhan Hançerlioğlu, “Kavramlar ve Akımlar”, *Felsefe Ansiklopedisi* (İstanbul: Remzi Kitabevi, 2000), 5/102.

²⁷ Orhan Hançerlioğlu, *Felsefe Sözlüğü* (İstanbul: Remzi Kitabevi, 1982), 323.

²⁸ Sezai Karakoç, *Diriliş Neslinin Amentüsü* (Ankara: Diriliş Yayınları, 2023), 8.

²⁹ Mustafa Erdoğan, “Sekülerizm, Laiklik ve Din”, *Journal of Islamic Research* 8/3 (Autumn 1995), 179-194.

³⁰ Türk Dil Kurumu Sözlükleri (TDK), “Algı” (Erişim 15 Ağustos 2023).

bilinç, deneyim ve yaratım gibi sözcüklerle ilişkili olarak duyu, duyum, duyumsama, algı ve algılama üzerine birçok düşünce ortaya atılmış, yoğun çalışmalar söz konusudur.³¹ Yapılan bu çalışmalarda çok farklı algı tanımları yapılmıştır. Örneğin Erol Mutlu'ya göre "Algı; duyularla algılanan, beyin tarafından işlenen, bellekte depolanan ve fiziksel veya zihinsel bir tepki biçimi üreten enformasyondur. İnsanın çevresindeki uyarıların ya da olayların ayırımında olması ve onları yorumlaması sürecidir."³² Algı, zihinsel inşa sürecidir. Bu sebeple psikolojinin temel kavramları arasında bulunan "algı ve algılama" pek çok bilimsel çalışmada yer edinmiştir.³³ Günümüzde yapılan fenomenolojik yaklaşımlı çalışmalarda algı kavramına etkin olarak yer verilmektedir. Çünkü algının ruhsal ve toplumsal bir yönü bulunmaktadır.³⁴ Din kavramının da ruhsal ve toplumsal bir yönü olduğundan din ve dindarlık algısı üzerine bilimsel çalışmalar yapılmıştır. Ali Köse,³⁵ Asım Yapıcı,³⁶ Hasan Arslan³⁷ tarafından gerçekleştirilen araştırmalar, Yılmaz Ceylan³⁸ ve Ali Osman Yaman'a³⁹ ait yüksek lisans tezleri din ve dindarlık algısı üzerine yapılmış çalışma örneklerindedir.

İnsanların dine ihtiyaç duyduğu ve her toplumun bir dini benimsediği nesnel bir bilgi olarak verilmektedir. Bu sebeple insanları ve toplumları tanımak ya da değerlendirebilmek için dinlerin nasıl algılandığını bilmemiz önem arz etmektedir. Bu nedenle sosyal bilimler alanında, insanların din algıları merak edilen bir durumdur. Din algısı; bireylerin, dini grupların ya da toplumların dine nasıl baktıkları, dinin hangi kıstaslarını önemsedikleri ve dini nasıl değerlendirdikleri, yorumladıkları hakkında bizlere önemli bilgiler sunar.⁴⁰

Bireylerin ve toplumların din algısı kadar özgürlük algıları da önem arz etmektedir. Çünkü bireylerin ve toplumların özgürlük algıları ve özgürlükleri tecrübe etme şekilleri farklıdır. Literatür incelendiğinde bireylerin özgürlük algıları üzerine yapılmış Mehmet Temir - Asım Çoban⁴¹ ve Aydın Balyer'e⁴² ait araştırmalar örnek çalışmalar olarak gösterilebilir. Ayrıca özgürlük ve din ilişkisinin çalışıldığı belli başlı çalışmalar da bulunmaktadır: Örneğin Abdullah İnce ve Evi Yuliana tarafından yapılan "İslam Hukukunda Dini Özgürlük Uygulaması: Endonezya'nın AÇE Eyaleti Örneği" isimli araştırma, nitel bir çalışma olması yönüyle dikkat çekici bir çalışmadır. Araştırmanın verileri görüşme, dokümantasyon ve gözlem yoluyla toplanmıştır. Bu araştırma ile İslam Hukuku'nun AÇE'de uygulanmasına ilişkin gayrimüslim

³¹ Jale Nejdert Erzen, *Çoğul Estetik* (İstanbul: Metis Yayınları, 2011), 20.

³² Erol Mutlu, *İletişim Sözlüğü* (Ankara: Sofos Yayınları, 2000), 21.

³³ Ali Saydam, *Algılama Yönetimi* (İstanbul: Remzi Kitabevi, 2014), 78.

³⁴ Metin İnceoğlu, *Tutum Algı İletişim* (İstanbul: Beykent Üniversitesi Yayınevi, 2010), 68.

³⁵ Ali Köse, "XXI. Yüzyıl Türkiye'sinde Gelenekle Modernite Arasında Din Algıları ve Dindarlık Formları: Sosyolojik Bir Bakış", *Marmara Üniversitesi İlahiyat Fakültesi Dergisi* 49 (2015), 5-27.

³⁶ Asım Yapıcı, "Şüphe ve İnanç Kısacasında Gençlerin Din ve Dindarlık Algıları", *İlahiyat Akademik Dergisi* 12 (2020), 1-44.

³⁷ Hasan Arslan, "Dindarlık Boyutları, Algıları ve Uygulamaları", *Hikmet Yurdu: Düşünce ve Yorum Sosyal Bilimler Araştırma Dergisi* 4/7 (2011), 39-61.

³⁸ Yılmaz Ceylan, *Lise Öğrencilerinin Din Algısı* (Sakarya: Sakarya Üniversitesi, Sosyal Bilimler Enstitüsü, Yüksek Lisans Tezi, 2010).

³⁹ Ali Osman Yaman, *İstanbul Büyükşehir Belediyesi'nde Lise Öğrencilerinin Din Algısı* (Ankara: Gazi Üniversitesi, Sosyal Bilimler Enstitüsü, Yüksek Lisans Tezi, 2008).

⁴⁰ Aydın, *Din Felsefesi*, 6.

⁴¹ Mehmet Temir - Asım Çoban, "Ortaokul 8. Sınıf Öğrencilerinin Özgürlük Algıları", *Uluslararası İnsan Çalışmaları Dergisi* 6/11 (Haziran 2023), 149-156. <https://doi.org/10.35235/uicd.1303065>

⁴² Aydın Balyer, "Akademik Özgürlük: Türkiye'deki Akademisyenlerin Algıları", *Eğitim ve Bilim* 36/162 (2011).

görüşlerin dini özgürlükle nasıl ilişkilendirildiğinin belirlenmesi amaçlanmıştır.⁴³ Mine Yıldırım'a ait "Din veya İnanç Özgürlüğünün Kolektif Boyutu" adlı eseri ise din veya inanç özgürlüğünün kolektif boyutları (kolektif haklar –mülkiyet, hayır işleri, yayın ve toplantı gibi) üzerine ayrıntılı yapılmış akademik bir çalışma olarak önem arz etmektedir.⁴⁴ Franz Rosenthal'e ait "İslam'da Özgürlük Kavramı"⁴⁵, Rollo May'in "Özgürlük ve Kader"⁴⁶, İbrahim Kabaoğlu'nun "Din Özgürlüğü"⁴⁷, İsmail Karagöz'ün "İnsan, Din ve Özgürlük"⁴⁸ ve Alvin Plantinga'nın "Tanrı, Özgürlük ve Kötülük"⁴⁹ gibi eserler de özgürlük-din ilişkisini konu edinmiş diğer çalışmalar olarak gösterilebilir.

Tüm bu bahsedilenlerden hareketle din algısı ve özgürlük algısı konularında literatürde farklı açılardan ele alınan araştırmalar olduğu tespit edilmiştir. Bu çalışmada ise özgürlük ile din ilişkisinin bireyde ve toplumda hangi boyutlarda ve nasıl algılandığına dair bir ölçek geliştirilmiştir. Çünkü bireyin, grubun ya da toplumun özgürlük-din ilişkisi algısını ölçebilenim en etkin yolu geçerli ve güvenilirliği elde edilmiş bir ölçek ile mümkündür.

2. Araştırmanın Amacı ve Önemi

Sosyal bilimlerde güvenilir ve geçerli bilgi edinmenin en önemli yollarından biri araştırma konusuyla ilişkili bir ölçek geliştirmek ve geliştirilen ölçeği belirlenen yöntem ile belirlenen örnekleme uygulayarak hipotezleri test etmektir. Sosyal bilimlerde ölçek geliştirilerek yapılan bilimsel çalışmaların amacı bir olgunun grup ya da toplum üzerindeki etkisini görmek, anlamak, kavramak ya da çoğunluk tarafından kabul edilmiş bir bilginin gerçekliğini teyit etmek ya da yanılığını ortaya çıkarmaktır.

Din Sosyolojisi başta olmak üzere Sosyal Bilimler alanında din ve özgürlük ilişkisi konulu, alt boyutları tasarlanmış, geçerliliği ve güvenilirliği belirlenmiş, benzer nitelikteki uluslararası ölçekler ile karşılaştırması yapılmış ve uluslararası kullanılabilir bir nitelik kazandırılmış kullanışlı bir ölçek geliştirmek bu çalışmanın esas amacıdır.

3. Yöntem

Bazı bilimsel araştırma yöntem eserlerinde olduğu gibi⁵⁰ Algılanan Özgürlük-Din İlişkisi Ölçeği (AÖDİÖ) geliştirme sürecinin ilk aşamasında ölçeğin hangi konuda geliştirileceği ve amacı belirlenmiştir. İkinci aşamada, geliştirilecek olan ölçek için literatür taraması yapılmıştır. Üçüncü aşamada, ölçeği geliştirmek ve uygulama için örneklem seçilmiş ve yöntem belirlenmiştir. Bu aşama sürecinde öncelikle nitel bir çalışmanın yapılması önem arz

⁴³ Abdullah İnce - Evi Yuliana, "İslam Hukukunda Dini Özgürlük Uygulaması: Endonezya'nın AÇE Eyaleti Örneği", *Pesa International Journal of Social Studies* 4/3 (2018), 286-294.

⁴⁴ Mine Yıldırım, *Din veya İnanç Özgürlüğünün Kolektif Boyutu* (İstanbul: İstanbul Üniversitesi Yayınları, 2023).

⁴⁵ Franz Rosenthal, *İslamda Özgürlük Kavramı*, çev. Vecdi Akyüz (İstanbul: Ayışığı Kitapları, 2000).

⁴⁶ Rollo May, *Özgürlük ve Kader*, çev. Ali Babaoğlu (İstanbul: Okyanus Yayıncılık, 2011).

⁴⁷ İbrahim Kabaoğlu, "Din Özgürlüğü", *Ankara Üniversitesi SBF Dergisi* 46/1 (2015).

⁴⁸ İsmail Karagöz, *İnsan, Din ve Özgürlük* (Ankara: Diyanet İşleri Başkanlığı Yayınları, 2017).

⁴⁹ Alvin Plantinga, *Tanrı, Özgürlük ve Kötülük*, çev. Musa Yanık (İstanbul: Ayrıntı Basım Yayıncılık, 2023).

⁵⁰ Ali Balci, *Sosyal Bilimlerde Araştırma* (Ankara: Pegem Yayıncılık, 2004); Niyazi Karasar, *Bilimsel Araştırma Yöntemi* (Ankara: Nobel Yayınları, 2009); Ali Yıldırım - Hasan Şimşek, *Sosyal Bilimlerde Nitel Araştırma Yöntemleri* (Ankara: Seçkin Yayıncılık, 2021).

etmektedir.⁵¹ Bu bağlamda ölçek maddelerini belirleyebilmek amacıyla nitel bir çalışma yapılmıştır. Nitel çalışmaya katkı sağlayan çalışma grubu, ölçek geliştirme çalışmasının örnekleme içinden basit ve tesadüfi yöntem ile seçilen 120 öğrenciden oluşmaktadır. Seçilen örnekleme açık uçlu iki adet soru yöneltilmiş ve cevaplamaları istenmiştir. Öğrencilerden alınan cevaplar, uzman görüşleri ile yapılan sentezleme sonucunda 35 maddelik bir madde havuzu oluşturulmuştur. 30 öğrenciye uygulanan pilot uygulama ve uzman görüşü sonrasında, maddelerin kapsam boyutu değerlendirilmiş, dil yanlışları düzeltilmiş ve anlaşılmayan maddeler anlaşılır hale getirilmiştir. Hazır hale getirilen ölçek formunu geliştirmek amacıyla bir sonraki aşama olan nicel uygulama kısmına geçilmiştir. Nicel uygulama sonrasında ölçeğin açılımlayıcı faktör analizleri gerçekleştirilerek geçerlik ve güvenilirlik testleri uygulanmıştır. Bu araştırma için İnönü Üniversitesi Rektörlüğü Sosyal ve Beşerî Bilimler Bilimsel Araştırma Etik Kurulu'ndan 24/12/2021 tarih ve E.124676 sayılı kararla izin alınmıştır.

4. Nitel Veri Araştırması

Grenier'e göre, insan temelli olay ve algılarda sosyal gerçekliğe ulaşmak için nitel çalışmalar yapmak gerekir. Algılara ilişkin veriler için çalışma grubuna katılım sağlayan bireylerin düşündüklerine ilişkin nitel bir çalışma yapılması önem arz eder.⁵² Zor gibi görünen ve daha önce çalışılmamış bir konu ile ilgili çalışmalarda nitel araştırmayı kullanmak fayda sağlayacaktır.⁵³ Amaca uygun çalışabilmek ve geçerli yeterliğe sahip ve kullanışlı bir ölçek geliştirmek için öncelikle özgürlük ve din ilişkisini tek kategoride görüp kodları bulma ihtiyacı hissedilmiş ve daha sonra bulunan kodlar kategorize edilmiştir.

Nicel çalışma için geniş bir örneklem gerekirken nitel çalışmalar için geniş ve büyük bir örneklem ihtiyacı duyulmaz. Çünkü bir aşamadan sonra görüşmeler ya da gözlemler tekrara düşer. Nitel çalışmaya İnönü Üniversitesi'nin kütüphane ve kafelerinde rastgele gönüllü olarak seçilmiş 120 öğrenci katılım sağlamıştır. Nitel bir çalışma için 120 katılımcının fazla olduğu bilinmektedir fakat içerik analizi yöntemi ile konuyu ayrıntıları ile görebilmek ve boyutlandırmayı yapabilmek için gerekli görülmüştür. Konuyla ilişkili, çalışmaya katkı sağlayacağı düşünülen özgün cevapların verilebileceği basit, net ifadede ve açık uçlu iki adet soru ile yarı yapılandırılmış bir form hazırlanmış ve katılımcılara sunulmuştur. Formda yer alan sorular şunlardır:

- “Özgürlük sizin için ne ifade ediyor?”
- “Özgürlük ve din ilişkisi hakkındaki düşünceleriniz nelerdir?”

Katılımcılardan alınan tüm formlar ayrıntılı olarak incelenmiş, çalışmaya katkı sağlayabilecek 58'i kız, 48'i erkek olmak üzere toplamda 106 öğrenciye ait form ayrıştırılmış; yazının okunaklı olmaması, katılımcının kendini ifade edememesi gibi gerekçelerden dolayı ise 14 form çalışma dışı bırakılmıştır. Bu araştırmanın analiz safhasında içerik analizi yöntemi

⁵¹ John W. Creswell - Vicki L. Plano Clark, *Karma Yöntem Araştırmaları*, çev. Yüksel Dede - Selçuk Beşir Demir (Ankara: Anı Yayıncılık, 2015), 136.

⁵² Sharan B. Merriam - Robin S. Grenier, *Qualitative Research in Practice: Examples for Discussion and Analysis* (San Francisco: Jossey-Bass Publishers, 2019).

⁵³ Mariette Bengtsson, “How to Plan and Perform a Qualitative Study Using Content Analysis”, *Nursing Plus Open* 2/2 (2016), 8-14.

kullanılmıştır. İçerik analizi, elde edilen verileri yapılandırmada ve sistematik hale getirmede yardımcı olur. Ayrıca kavramlar arasındaki ilişkileri ortaya çıkarır.⁵⁴ Bu nedenle nitel çalışmanın en çok önem arz eden kısmı veri analizi olmaktadır.⁵⁵

Nitel çalışma iki farklı aşamadan oluşmaktadır:

1. Kullanılan sözcük ve sözcük gruplarının kaç katılımcı tarafından kullanıldığını belirleyerek kodları saptama ve kategorize etme
2. Doğrudan ya da dolaylı olarak özgürlük ve din ilişkisini niteleyen ifadeleri ve ifadelerin kaç katılımcı tarafından kullanıldığını belirleme

4.1. Aşama I: Özgürlük ve Din İlişkisinin Kodlarını ve Kategorilerini Belirleme

Bu aşama ile aşağıda verilen sonuç cümlelerinin elde edilmesi öngörülmüştür:

- i. Katılımcıların konu ile ilişkili kullandıkları sözcük ve sözcük gruplarını saptamak
- ii. Belirlenen sözcük ve sözcük gruplarının konuyla ilişkili literatürde kullanılan sözcük ve sözcük grupları ile tutarlılığını görmek
- iii. Özgürlük ve din ilişkisinin alt kategorilerini belirlemek (boyutlandırmak)
- iv. Ölçek geliştirme aşamasında, madde hazırlama sürecinde verilerden faydalanabilmek

Tüm katılımcıların formları incelenerek içerik analizi sonucunda hangi sözcük ya da sözcük grubunun kaç kişi tarafından kullanıldığı frekans belirleme yolu ile saptanmıştır. Frekans değerleri Tablo 1’de verilmiştir.

Tablo 1*

Özgürlük ve Din İlişkisine Ait Kelime ve Kelime Grupları Frekansları

	Kelime ve Kelime Grupları	Kişi Sayısı (Tekrar)
1	Ahlak	11
2	Baskı (Baskı/Baskı Yapmak/Baskı Kurmak)	16
3	Başka (Başkası/Başkaları/Başka İnsanlar)	42
4	Birey (Birey/Bireysel)	22
5	Çevre	6
6	Davranış	10
7	Değer (Değer/Değerler)	7
8	Düşünmek (Düşünmek/Düşünce)	22
9	Devlet	2

⁵⁴ Ali Baltacı, “Nitel Veri Analizinde Miles-Huberman Modeli”, *Ahi Evran Üniversitesi Sosyal Bilimler Enstitüsü Dergisi* 3/1 (2016), 1-15.

⁵⁵ Uwe Flick (ed.), “Mapping The Field”, *The Sage Handbook of Qualitative Data Analysis* (Los Angeles: Sage Publications, 2013), 3-18.

10	Emir ve Yasak	10
11	Engel (Engel/Engeller/Engellenmek)	8
12	Gasp (Gasp/Gasp Etmek)	5
13	Giyim	8
14	Hak	26
15	Her Şeyi Yapmak	7
16	Helal	4
17	Haram	3
18	İrade	14
19	İfade	8
20	İstemek (İstek/İstekler/İstedliğini Yapmak)	45
21	İhlal (İhlal/İhlal Etmek/İhlal Etmemek)	4
22	İbadet	7
23	İhtiyaç	9
24	Kader	4
25	Karar (Karar/Karar Verme)	5
26	Kural (Kural/Kurallar/Kural Koymak)	19
27	Kısıtlamak (Kısıtlama/Kısıtlamak/Kısıtlamamak)	33
28	Köle	3
29	Laiklik	3
30	Müdahale (Müdahale/Müdahale Etmek/Müdahale Etmemek)	5
31	Rahat (Rahat/Rahatça/Rahatlık/Rahatsız/Rahatsız Etmek)	11
32	Saygı	14
33	Seçmek (Seçme/Seçmek/Seçim)	16
34	Serbest	2
35	Siyasi	9
36	Sınır (Sınır/Sınırlandırmak/Sınır Koymak/Sınırlar)	36
37	Sorumluluk	6
38	Tanrı (Tanrı/Allah)	6
39	Tercih	5
40	Toplum	24
41	Tutsak	4
42	Vicdan	5
43	Yasa	4
44	Yaşamak	35
45	Zorlamak/Zorunluluk	10
46	Zarar (Zarar Vermek/Zarar Vermemek)	4

*Özgürlük, inanç ve din sözcükleri bu tabloya dahil edilmemiştir.

Katılımcılar tarafından kullanılan “istemek (45)”, “başka (42)”, “sınır (36)”, “yaşamak (35)”, “kısıtlamak (33)”, “her şeyi yapmak (26)”, “hak (26)”, “toplum (24)”, “birey (22)” ve “düşünmek (22)” sözcükleri en çok tekrar edilen on sözcük olmuştur.

Tablo 2’de geçen sözcükler ana kategori (tema) olarak tasarlanan özgürlük ve din ilişkisinin kodları olarak belirlenmiş ve üç başlık “bireysel, toplumsal, siyasi” olarak kategorize edilmiştir.

Tablo 2

Özgürlük ve Din İlişkisinin Kategorileri ve Kodları

Bireysel	Toplumsal	Siyasi
Birey	Ahlak	Devlet
Davranış	Başka (Başkası/Başkaları)	Düşünce
Emir ve Yasaklar	Baskı	Gasp
Haram	Çevre	Giyinme
Helal	Değer	Engel
İfade	İçmek	Hak
İrade	Kısıtlama	İhlal
İstek	Kural	Köle
İbadet	Saygı	Laiklik
İhtiyaç	Rahat	Müdahale
Kader	Serbest	Sınır
Karar	Sorumluluk	Siyasi
Tanrı/Allah	Yemek	Tutsak
Tercih	Toplum	Yasa
Vicdan	Zorunluluk/Zorlamak	
Yaşamak	Zarar Vermek	

Kategori sayısının tek ya da az olması bulguların çok fazla yönlü ve bağlantılı olduğunun ifadesidir.⁵⁶ Elde edilen veriler ışığında özgürlük ve din ilişkisinin farklı ve fazlaca yönlü bir konu olduğu buradan anlaşılmaktadır.

Nicel çalışmanın ölçek geliştirme aşamasında elde edilen sonuçlarına bakıldığında, nitel çalışmanın yerinde ve doğru tespitler ortaya koyduğu anlaşılmaktadır. Geliştirilen ölçek, nitel çalışma için bir güvenilirlik testi olarak da görülebilir. Ölçek geliştirme aşamalarında, soru havuzu hazırlama ve din-özgürlük ilişkisini boyutlandırmada bu tablodan faydalanılmıştır.

4.2. Aşama II: Özgürlük ve Din İlişkisinin İfadelerini Belirleme

Bu aşamadaki amacımız, formda yer alan “Özgürlük ve din ilişkisi sizin için ne ifade ediyor?” sorusuna verilen yanıtlardan yola çıkarak, her katılımcının doğrudan ya da dolaylı olarak

⁵⁶ John W. Creswell, *Qualitative Inquiry and Research Design: Choosing Among Five Approaches* (Los Angeles: Sage Publications, 2013), 34.

özgürlük ve din ilişkisinin kendileri için ne ifade ettiğini tek cümle şeklinde belirleyip, kaç farklı ifade kullandıklarını ve aynı ifadenin kaç katılımcı tarafından kullanıldığını tespit etmektir. Tüm katılımcıların formları bu çalışma için tek tek ve ayrıntılı bir şekilde incelenerek içerik analizi sonucunda doğrudan ya da dolaylı olarak özgürlük ve din ilişkisinin katılımcılar için ne ifade ettiği belirlenmiştir. Frekans değerleri Tablo 3'te verilmiştir.

Tablo 3

Özgürlük ve Din İlişkisi İfade Tablosu

	Özgürlük ve Din İlişkisi İfadeleri	Kişi Sayısı (Tekrar)
1	Din ile özgürlük arasında bir ilişki vardır.	6
2	Din ve özgürlük arasında zorunlu bir ilişki vardır.	1
3	Din ve özgürlük ilişkisi kişiden kişiye değişir.	2
4	Din ile özgürlük arasında ince bir çizgi vardır.	1
5	Din, insanı özgür kılar.	15
6	Din, insanı sınırlandırır.	17
7	Din, özgürlük sınırlarımızı belirler.	20
8	Dinde zorlama yoktur.	6
9	Kişi inancını özgürce açıklayabilmeli ve yaşayabilmelidir.	21
10	Din, özgürlüğü dengeler.	2
11	Dindar insan, özgür olabilir.	2
12	Din, özgürlüğü korur.	1
13	Din olmazsa, özgürlük insani bir kavram olmaz.	1
14	Özgürlük olmasaydı, din olmazdı.	1
15	Din ve özgürlük ilişkisinin dengesi hayata avantaj sağlar.	1
16	Din ve özgürlük birbirini tamamlayan iki kavramdır.	2
17	Din ve özgürlük çelişmemektedir.	1
18	Özgürlük çerçevesinde herkesin dini kendine.	1
19	Din için özgürlük, sorumluluklarını bilmektir.	1
20	İslam, özgürlük dinidir.	2

Tabloya göre 20 farklı ifadenin elde edildiği görülmektedir. Özgürlük ve din ilişkisinin algısı ve ifade şekilleri farklılık arz etmekle birlikte kişiden kişiye değişmektedir. Bu ifadelerden dört tanesi ağır basmaktadır. Bunlar, sırasıyla şunlardır:

1. Kişi, inancını özgürce açıklayabilmeli ve yaşayabilmelidir. (21)
2. Din, özgürlük sınırlarımızı belirler. (20)
3. Din, insanı sınırlandırır. (17)
4. Din, insanı özgür kılar. (15)

Verilerde göre özgürlük ve din ilişkisi farklı olarak algılanıp farklı şekillerde ifade edilmektedir. Ayrıca üniversite öğrencilerinin hemfikir olduğu ve yoğunlaştığı ifadeler de bulunmaktadır. Farklı ifade şekilleri, özgürlük-din ilişkisi algısının bireyden bireye değiştiğini göstermiş olup bireysel bir yönünün olduğunu da ortaya koymaktadır.

Veriler genel olarak değerlendirildiğinde ise; kesin olmamakla birlikte yapılan bu nitel çalışma ile üniversite öğrencilerinin bireysel, toplumsal ve siyasi din özgürlüğü boyutlarında farklı anlayışlara sahip olabileceği ve özgürlük-din ilişkisinin tek bir ana boyutta ele alınamayacağı görülmektedir. Nitel çalışma sonucunda ulaşılan bu veriler araştırma konusu hakkında bize ön bilgiler vermiş, yolumuzu aydınlatmış ve ölçek geliştirme sürecine katkı sağlamıştır.

5. Nicel Veri Aşaması

5.1. Ölçek Geliştirme Çalışma Grubu

Çalışma grubu, 2021-2022 eğitim-öğretim yılında İnönü Üniversitesi'nde kayıtlı görülen öğrencilerden oluşmaktadır. Çalışma grubu için, İnönü Üniversitesi'nin kütüphanelerinde ve kafelerinde basit tesadüfi yöntem ile 563 öğrenciye ulaşılmıştır. Bu öğrenciler farklı fakülteler ve bölümlerden olup, farklı demografik özelliklere sahiptirler. Öğrencilere ait 13 anket formu belirli gerekçeler (normallığı bozma, boş bırakma vb.) ile çalışma dışında tutulmuş ve 550 öğrencinin anket formu araştırma için uygun görülmüştür. Çalışma ile ilgili frekanslar Tablo 4'te verilmiştir.

Faktör analizi için yeterli düzeyde örneklem sayısı ile çalışmak, geliştirilen ölçeğin geçerliliği ve güvenilirliği açısından önemsenmektedir. Literatüre bakıldığında bir ölçme aracının geliştirilme sürecinde örneklem sayıları ile farklı görüşlerin ortaya atıldığı görülmektedir. Örneğin faktör analizi için Kline'e göre 200 kişilik örneklem yeterli görülmektedir.⁵⁷ Bryman ve Cramer ise faktör analizi örneklem sayısı için madde sayısını ölçüt olarak ileri sürer. Madde sayısının beş ya da on katı kadar kişiyle oluşturulan bir örneklem sayısı yeterli olarak kabul edilebilir.⁵⁸ Faktör analizi örneklem büyüklüğü için Comrey ve Lee ise nitelendirmelerde bulunmuştur. Örneklem sayısı için 100'ü zayıf, 200'ü orta, 300'ü iyi, 500'ü çok iyi ve 1000'i ise oldukça mükemmel olarak nitelendirmiştir.⁵⁹

Ölçek geliştirme kapsamında ulaşılan kişi sayısı (550), uygulama öncesi ölçekte bulunan madde sayısı (35 madde) ve bu sayısının beş katından fazla olması ($35 \times 5 = 175+$) ile literatür değerlendirmesinde genel kabul görmüş 300 sayısından fazla (550) bir sayı olması örneklem büyüklüğünün kabul edilebilirliğini göstermektedir.⁶⁰ Ölçek için seçilen çalışma grubunun %51,5'i kadın, %48,5'i ise erkek öğrencilerden oluşmaktadır.

⁵⁷ Paul Kline, *An Easy Guide to Factor Analysis* (London: Routledge, 1994), 127.

⁵⁸ Alan Bryman - Duncan Cramer, *Quantitative Data Analysis with SPSS Release 10 for Windows* (New York: Routledge, 2001), 99.

⁵⁹ Andrew L. Comrey - Howard B. Lee, *A First Course in Factor Analysis* (New Jersey: Lawrence Erlbaum Associates Publishers, 1992), 217.

⁶⁰ Ömay Çokluk vd., *Sosyal Bilimler için Çok Değişkenli İstatistik: SPSS ve LISREL Uygulamaları* (Ankara: Pegem Akademi, 2021), 206.

Tablo 4*Çalışma Grubunun Cinsiyete Göre Dağılımı*

Cinsiyet	Frekans	Yüzde
Kadın	283	51,5
Erkek	267	48,5
Toplam	550	100

5.2. Veri Toplama Aracı

Ölçeği geliştirmek için belirlenen yöntem ve örneklemeden sonra konuyla ilişkili madde havuzu oluşturulmuştur. 30 kişinin katıldığı pilot uygulama ve uzman görüşlerinden sonra hazırlanan madde havuzu içinde 35 maddelik bir ölçek formu oluşturulmuştur. Ölçeğin geçerliliği ve güvenilirliğini sağlamak amacıyla ölçeğe üç adet kontrol maddesi yerleştirilmiştir. Ölçekteki maddeler için 7’li likert tipi kullanılmıştır. Böylece araştırmaya katkı sağlayan kişilerin görüşleri sınıflandırılmak istenmiştir. Öğrencilerin vermiş olduğu cevapların puanlanması doğrultusunda 1, 2, 3, 4, 5, 6 ve 7 sayılarının kullanıldığı bir puanlama şekli kabul edilmiştir. Veri toplama işlemi için gerekli hazırlıklar özenle yapılmış, farklı zamanlarda toplamda yaklaşık 10 günde belirlenen örnekleme ulaşılmış ve ölçek formları uygulanmıştır.

5.3. Verilerin Analizi

Katılımcılar tarafından doldurulan tüm formlar ayrıntılı ve dikkatli bir şekilde incelenerek eksik ya da hatalı olduğu düşünülen 13 form çalışma dışı bırakılmış, geriye kalan 550 öğrenciden elde edilen verilerin tamamı analiz edilmek üzere değerlendirmeye alınmıştır. Veriler öncelikle SPSS 22 paket uygulaması ile dijital ortama aktarılmıştır. Çalışma için geliştirilen ölçeğin geçerliğini saptayabilmek amacıyla öncelikle açıklayıcı faktör analizi ve sonrasında doğrulayıcı faktör analizi yapılmıştır. Yapılan analizler sonucunda üç boyutlu (bireysel, toplumsal, siyasi) bir ölçek elde edilmiştir. Bir sonraki aşama olan ölçeğin güvenilirliğini saptamak amacıyla öncelikle her boyut için ayrı ayrı Cronbach Alpha iç tutarlılık katsayısı bulunmuştur. Son olarak güvenilirlik için test-tekrar test uygulaması yapıp veriler hesaplanmış ve güvenilirlik katsayıları bulunmuştur.

6. Bulgular

6.1. Ölçeğin Geçerliğine İlişkin Bulgular

AÖDİÖ, toplam puan alınmayan ve üç alt boyuta sahip bir ölçek olarak tasarlanmıştır. AÖDİÖ’nün geçerlik çalışmaları aşamasında ilk olarak düzeltilmiş maddelerin toplam korelasyon katsayıları bulunmuştur. Alt boyutları “bireysel din özgürlüğü”, “toplumsal din özgürlüğü” ve “siyasi din özgürlüğü” olarak belirlenmiştir. Ölçek uygulandıktan sonra elde edilen veriler için

açımlayıcı faktör analizi yapabilmek amacıyla Bartlett testi ve Kaiser-Mayer-Olkin değerine bakılır.⁶¹

Tablo 5

AÖDİÖ İçin Elde Edilen KMO VE Bartlett Test Sonuçları

KMO and Bartlett's Test		
Kaiser-Meyer-Olkin Measure of Sampling Adequacy.	,817	
Bartlett's Test of Sphericity	Approx. Chi-Square	2781,822
	df	136
	Sig.	,000

Çalışma grubuna uygulanan Algılanan Özgürlük-Din ilişkisi Ölçeğinin faktör analizine uygunluğu KMO değeri ile belirlenmiştir. Kaiser-Mayer-Olkin (KMO) örneklem yeterliliği testi sonucu .817'dir. KMO değerinin .50 ve üzeri olmasının yeterli olabileceği ve bu bağlamda örneklem büyüklüğünün kabul edilebilir nitelikte olduğu sonucunu verir.⁶² Bartlett küresellik testi sonucunda elde edilen değerler (ki-kare: 2781.82; $p < .01$)⁶³ anlam ifade etmektedir. Bu bağlamda elde edilen değerler açımlayıcı faktör analizi yapabilmek için uygundur.

6.2. Açımlayıcı Faktör Analizi (AFA) Bulguları

Elde edilen verilerin faktör analizine uygun olup olmadığına dair yapılan değerlendirmeden sonra açımlayıcı faktör analizine gidilmiştir. Çalışma grubuna uygulanan Algılanan Özgürlük-Din ilişkisi Ölçeğinin faktör analizi yapılmış ve madde-toplam korelasyon katsayıları hesaplanarak sonuçlar Tablo 6'da gösterilmiştir.

Tablo 6

AÖDİÖ İçin Elde Edilen Düzeltilmiş Madde Toplam Korelasyonu Değerleri

Bireysel Din Özgürlüğü		Toplumsal Din Özgürlüğü		Siyasi Din Özgürlüğü	
Maddeler	Maddeler Toplam Korelasyonu	Maddeler	Maddeler Toplam Korelasyonu	Maddeler	Maddeler Toplam Korelasyonu
m.1	,477	m.11	,657	m.16	,431
m.2	,413	m.12	,550	m.18	,568
m.3	,736	m.13	,741	m.24	,589
m.4	,783	m.14	,624	m.25	,520
m.5	,634	m.15	,694	m.26	,692
m.6	,726	m.18	,431	m.27	,739
m.7	,743	m.17		m.28	,524

⁶¹ Şener Büyüköztürk, *Sosyal Bilimler İçin Veri Analizi El Kitabı* (Ankara: Pegem Akademi, 2020), 136.

⁶² Darren George - Paul Mallery, *SPSS for Windows Step by Step: A Simple Guide and Reference 11.0 Update* (United Kingdom: Allyn and Bacon, 2003), 252- 255.

⁶³ Karin Schermelleh-Engel vd., "Evaluating the Fit of Structural Equation Models: Tests of Significance and Descriptive Goodness-of-Fit Measures", *Methods of Psychological Research Online* 8 (2003), 23-74.

m.8		m.19		m.29	,642
m.9		m.20	,415	m.30	,615
m.10	,503	m.21	,667	m.31	,715
		m.22	,421	m.32	,543
		m.23	,443	m.33	565
				m.34	
				m.35	561

Madde toplam korelasyon değerlerinin .30 ve üzeri olması kabul görmektedir.⁶⁴ Araştırmada az sayıda ve güçlü maddeler ile araştırmanın yapılması amacıyla .50 ve üstü maddeler kabul edilmiştir. Maddeler toplam korelasyon değeri almamış maddeler (m.8, m.9, m.17, m.19, m.34), maddeler toplam korelasyon değeri .50 altı olan maddeler (m.1, m.2, m.18, m.20, m.22, m.23, m.16) ile benzer, yakın özelliği ölçtüğünü düşündüğümüz ya da korelasyon değeri daha zayıf olan maddeler (m.10, m.6, m.21, m.25, m.35) çıkarılmıştır.

Açımlayıcı faktör analizinin ilk sonucuna göre ölçekte bulunan 35 madde arasından bazı maddelerin düşük faktör yüküne sahip oldukları ya da birden fazla faktörde aynı anda yüksek yük değeri taşıdıkları saptanmıştır. Problem teşkil eden bu maddelerin çıkarılmasına karar verilmiş ve maddeler çıkarıldıktan sonra tekrardan ikinci kez açımlayıcı faktör analizi yapılmıştır. Tekrarlanan faktör analizi sonucunda yeni bulgular elde edilmiş ve bulgular Tablo 7’de gösterilmiştir.

Tablo 7

AÖDİÖ’ye İlişkin Açımlayıcı Faktör Analizi Sonuçları

Maddeler	1. Boyut	2. Boyut	3. Boyut
Bireysel_m.3		,832	
Bireysel_m.4		,865	
Bireysel_m.5		,660	
Bireysel_m.7		,748	
Toplumsal_m.11			,691
Toplumsal_m.12			,590
Toplumsal_m.13			,769
Toplumsal_m.14			,685
Toplumsal_m.15			,721
Siyasi_m.24	,593		
Siyasi_m.26	,719		
Siyasi_m.27	,759		
Siyasi_m.28	,761		
Siyasi_m.29	,664		

⁶⁴ Julie Pallant, SPSS Survival Manual: A Step by Step Guide to Data Analysis Using SPSS for Windows (Berkshire: Open University Press, 2020), 140; Büyüköztürk, Sosyal Bilimler İçin Veri Analizi El Kitabı, 136.

Siyasi_m.30	,697
Siyasi_m.31	,739
Siyasi_m.32	,571

Tekrarlanan faktör analizi sonucunda; maddelerin faktör yük değerleri ,571 ile ,832 arasında değer almıştır. “Literatürde regresyon katsayılarının (faktör yüklerinin) ,30 ve altının yorumlanmaz; ,45 üzerinin kabul edilebilir; ,55’in iyi; ,63’ün çok iyi; ,71 ve üzerindeki yüklerin mükemmel değerler olduğu ifade edilmektedir.”⁶⁵ Kabul edilen tüm maddelerin, maddeler toplam korelasyon değeri ,30 üzerindedir. Maddelerin birden fazla faktörde yer alması durumunda faktör yük değerleri arasında en az ,10 olması referans alınmıştır.⁶⁶ Bireysel din özgürlüğü boyutunda 4 madde, toplumsal din özgürlüğü boyutunda 5 madde, siyasi din özgürlüğü boyutunda 8 madde geriye kalmıştır. Totalde üç boyutlu 17 maddelik bir ölçek ortaya çıkmıştır.

Tablo 8

AÖDİÖ’ye Ait Boyutlar ve Maddeleri

Bireysel Din Özgürlüğü Boyutu	Madde3: Dindar insanların kendilerini özgür hissedebileceklerini düşünüyorum.
	Madde4: Dinin gereklerini yerine getirmek bireyi özgür hissettirebilir.
	Madde5: Kaderin özgürlüğü sınırlandırmadığını düşünüyorum.
	Madde7: Din, insanın kendisini gerçekleştirmesine olanak sağlayacağından insan kendini özgür hissedebilir.
Toplumsal Din Özgürlüğü Boyutu	Madde11: Bekâr erkek ve kızlar aynı evde yaşayabilmeliler.
	Madde12: Dini bir hareketin, toplumun yaygın olan dini değerlerine ters düştüğü için engellenmesini doğru bulmuyorum.
	Madde13: Açıkça haram olan (domuz eti, alkollü içecekler vb.) ürünler alışveriş merkezlerinde satılabilmelidir.
	Madde14: Oruç tutmayanlar, oruç tutanların yanında özgürce yiyip içebilmeliler.
	Madde15: Alkollü içeceklerin kamuya açık alanlarda tüketilmesinden bireyin rahatsız olmaması gerektiğini düşünüyorum.

⁶⁵ Barbara G. Tabachnick - Linda S. Fidell, *Using Multivariate Statistics* (New Jersey: Pearson Education, 2013), 23.

⁶⁶ Donna Harrington, *Confirmatory Faktor Analysis* (New York: Oxford University Press, 2009), 23; Çokluk vd., *Sosyal Bilimler İçin Çok Değişkenli İstatistik SPSS ve LISREL Uygulamaları*, 194; İsmail Seçer, *SPSS ve LISREL ile Pratik Veri Analizi* (Ankara: Anı Yayıncılık, 2015), 153.

Siyasi Din Özgürlüğü Boyutu

Madde24: Bir toplumda herkes inancına uygun giyinebilme özgürlüğüne sahip olabilmelidir.

Madde26: Farklı dini bir yoruma sahip olan bireye sözlü ya da fiili tacizlerde bulunulmasını doğru bulmuyorum.

Madde27: Devlet, din ve vicdan özgürlüğü bakımından vatandaşlarını güvende hissettirebilmelidir.

Madde28: Laiklik, dini özgürlüğü fırsat verecek şekilde uygulanabilmelidir.

Madde29: Devlet, kişinin dinini özgürce yaşayabilmesi için olanaklar sağlayabilmelidir.

Madde30: Devletin tüm dinlere ve mezheplere eşit yaklaşması gerektiğini düşünüyorum.

Madde31: Hükümetlerin değişen politikaları, dini yaşama özgürlüğünü kısıtlamamalıdır.

Madde32: Devlet, dini gruplara inançlarının gereklerini paylaşabilmek için hareket alanı tanıyabilmelidir.

Açımlayıcı Faktör Analizi ile birlikte elde edilen Scree plot grafiği incelendiğinde üç boyut açık bir şekilde kendini göstermektedir.

Şekil 1

Scree Plot Grafiği ile Boyutların Gösterimi

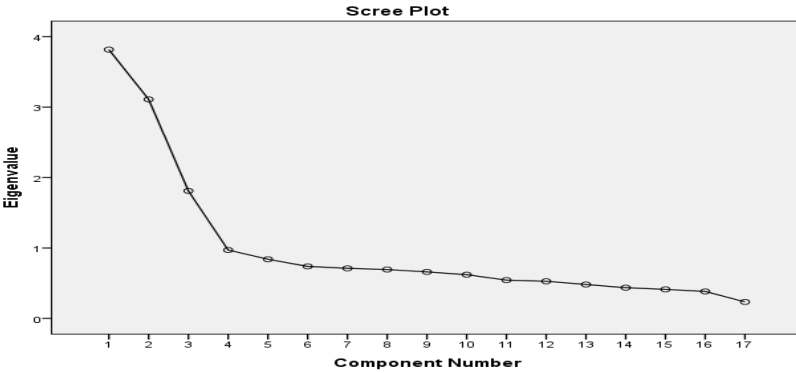

Scree plot grafiği incelendiğinde üç boyut açık bir şekilde kendini göstermektedir. Ayrıca AÖDİÖ'ye ilişkin elde edilen betimsel özellikler (Ortalama, Medyan, Mod, Standart Sapma, Çarpıklık, Basıklık) üç boyut altında Tablo 9'da verilmiştir.

Tablo 9

AÖDİÖ'nün Betimsel İstatistikler Tablosu

İstatistikler	Bireysel Din Özgürlüğü Değerler	Toplumsal Din Özgürlüğü Değerler	Siyasi Din Özgürlüğü Değerler
Ortalama	20.9	18.18	50.70
Medyan	22.00	17.00	53.00
Mod	28.00	11.00	56.00
Standart Sapma	5.969	7.991	6.502
Çarpıklık	-.721	.283	-1.680
Basıklık	-.315	-.977	2.608

Tablo incelendiğinde bireysel din özgürlüğü boyutu için $x=20,99$, medyan=22,00 ve mod=28,00; toplumsal din özgürlüğü boyutu için $x=18$, medyan=17 ve mod=11,00; siyasi din özgürlüğü boyutu için $x=50,70$, medyan=53,00 ve mod=56,00 bulunan değerler görülmektedir. Özgürlük ve din ilişkisinin bireysel, toplumsal ve siyasi boyutlarının çarpıklık ve basıklık katsayıları incelendiğinde; çarpıklık ve basıklık katsayı değerleri -3 ile +3 katsayı değerleri arasında olduğu görülmektedir. Değerler -3 ile +3 katsayı değerleri arasında bulunan çarpıklık ve basıklık değerleri çok boyutlu araştırmalarda Fisher (1950)⁶⁷ başta olmak üzere normal değer olarak kabul görmektedir.⁶⁸

6.3. Doğrulayıcı Faktör Analizi (DFA) Bulguları

AÖDİÖ'nün açıklayıcı faktör analizi sonrası ulaşılan üç boyutlu 17 maddelik formun model veri uyumunu test etmek üzere 550 öğrenciden elde edilen veri seti üzerinden doğrulayıcı faktör analizi yapılmıştır.

Tablo 10

AÖDİÖ'ye İlişkin Birinci Düzey Doğrulayıcı Faktör Analizi Sonucunda Elde Edilen Uyum Değerleri

İncelenen Uyum İndeksleri	Mükemmel Uyum Kriterleri	İyi Uyum Kriterler	Elde Edilen Uyum İndeksleri
χ^2/sd	$0 \leq \chi^2/sd \leq 3$	$3 < \chi^2/sd \leq 5$	2.866
RMSEA	$.00 \leq RMSEA \leq .05$	$.05 < RMSEA \leq .08$.058
CFI	$.95 \leq CFI \leq 1.00$	$.90 \leq CFI < .95$.92
TLI	$.90 \leq TLI \leq .95$	$.95 \leq TLI \leq .97$.91
IFI	$.95 \leq IFI \leq 1.00$	$.90 \leq IFI \leq .95$.92
GFI	$.95 \leq GFI \leq 1.00$	$.90 \leq GFI < 95$.93
AGFI	$.95 \leq AGFI \leq 1.00$	$.90 \leq AGFI < 95$.91

⁶⁷ Ronald Aymer Fisher, *Statistical Methods for Research Workers* (London: Oliver and Boyd, 1950).

⁶⁸ Şeref Kalaycı, *SPSS Uygulamalı Çok Değişkenli İstatistik Teknikleri*, (Ankara: Asil Yayın Dağıtım, 2009), 135.

SRMR	.00 ≤ SRMR ≤ .05	.05 < SRMR ≤ .08	.060
------	------------------	------------------	------

*İncelenen uyum İndeksleri ve tablosu için bakınız.⁶⁹

AÖDİÖ'nün genel uygunluğunun test edilmesi amacıyla uygulanan ki-kare uyum testi sonucunda χ^2/sd oranı 2.866 bulunmuştur. Ki kare uyum testi olan χ^2/sd indeksinde ≤ 5 olması kabul edilebilir değer; ≤ 3 olması ise mükemmel uyum olarak değerlendirilmektedir. Ki-kare testinin örneklem büyüklüğüyle ilişkisi açısından değerlendirildiğinde ise “250 ve altı örneklem büyüklüğünde bu değer $< 2,5$; 250 ve üzeri örneklem büyüklüğünde ise < 5 olmasının mükemmel uyum değerlerini gösterdiği”⁷⁰ ifade edilmektedir ki ölçüğümüzün örneklemini 550 kişiden oluştuğu için χ^2/sd oranının 2.866 olması mükemmel uyumu göstermektedir.

Model-veri uyum indekslerinde yer alan yaklaşık ortalamaların karekökü olarak tanımlanan RMSEA 0 ile 1 arasında değerler alırken bu indekste .05'in altı mükemmel uyumu, .08'in altındaki değerler ise kabul edilebilir uyumu göstermektedir.⁷¹ AÖDİÖ'nün RMSEA değeri .058 sonucu ile tespit edilen değer iyi uyum değerleri aralığında olduğu görülmektedir. Ayrıca, model-veri uyumunun doğrulanması adına ki-kare değerinin başka bir referans modelle karşılaştırarak model uyumu da test edilir. Karşılaştırmalı uyum indeksleri kapsamında CFI ve IFI değerleri dikkate alınmıştır. CFI ve IFI indeksleri 0 ile 1 arasında değişirken bu değer $\geq 0,90$ olması kabul edilebilir, $\geq 0,95$ olması ise mükemmel uyumu göstermektedir.⁷² AÖDİÖ'nün CFI ve IFI değerleri .92 olarak bulunmuştur ki bu sonuç verinin mükemmel uyum değerine yakın olduğunu göstermektedir.

Ölçek model uyumunun örneklem büyüklüğünden bağımsız olarak değerlendirilebilmesi adına geliştirilen GFI, modelin örneklemdaki kovaryans matrisini ne düzeyde ölçtüğünü ortaya koymaktadır. GFI değeri, 0 ile 1 arasında bir değer almakta ve örneklem büyüklüğüne bağlı olarak çalışma grubundaki kişi sayısı arttıkça daha uyumlu değerler vermektedir.⁷³ Bazı kaynaklarda model uyum indeksinin ,85 üzerinde olması⁷⁴ kabul edilirken; bazı kaynaklarda ise ,90 ve üzerinde olmasının kabul edilebilir bir uyum değeri⁷⁵ olduğu verilmektedir. Modelin GFI indeksi .93 bulunmuştur. Bu değer iyi uyum değer sınırı olarak kabul edilebilir değerlerin üzerinde olduğu görülmektedir.

Bu çalışmada genel olarak istenen χ^2/sd oranı, CFI, GFI, NFI, IFI ve RMSEA uyum indekslerine bakılmış ve model-veri uyumunun doğrulandığı tespit edilmiştir. Ayrıca bu çalışmada ölçek

⁶⁹ Randall E. Schumacker - Richard G. Lomax, *A Beginner's Guide to Structural Equation Modeling* (USA: Taylor and Francis, 2012), 76.

⁷⁰ Herbert W. Marsh - Dennis Hocevar, “A New, More Powerful Approach to Multitrait-Multimethod Analyses: An Application of Second-Order Confirmatory Factor Analysis”, *Journal of Applied Psychology* 73/1 (1988), 113-114.

⁷¹ Nuno Miguel Teixeira, *Handbook of Research on Financial Management During Economic Downturn and Recovery* (USA: IGI Global, 2021), 206; Schumacker - Lomax, *A Beginner's Guide to Structural Equation Modeling*, 83.

⁷² Schumacker - Lomax, *A Beginner's Guide to Structural Equation Modeling*, 76.

⁷³ Schumacker - Lomax, *A Beginner's Guide to Structural Equation Modeling*, 76.

⁷⁴ Seçer, SPSS ve LISREL ile Pratik Veri Analizi, 190; Yalçın Karagöz, SPSS ve AMOS Uygulamalı Nicel-Nitel-Karma Bilimsel Araştırma Yöntemleri ve Yayın Etiği (Ankara: Nobel Akademik Yayıncılık, 2019), 735.

⁷⁵ Schumacker - Lomax, *A Beginner's Guide to Structural Equation Modeling*, 76; Murat Yaşlıoğlu, “Sosyal Bilimlerde Faktör Analizi ve Geçerlilik: Keşfedici ve Doğrulayıcı Faktör Analizlerinin Kullanılması”, *İstanbul Üniversitesi İşletme Fakültesi Dergisi* 46/Özel Sayı (2017), 77.

uyum değerlerinden olan TLI ,91 ($.90 \leq TLI \leq .95$ mükemmel uyum)⁷⁶; AGFI ,91 ($.90 \leq AGFI < 95$ iyi uyum)⁷⁷ ve SRMR ,060 ($.05 < SRMR \leq .08$ iyi uyum)⁷⁸ değerlerine de bakılmış ve bu değerlerin de uyum indekslerine uygunluğunun kabul edilir değerlerde olduğu görülmüştür.

Şekil 2

AÖDİÖ'ye İlişkin Birinci Düzey DFA Sonucunda Elde Edilen Standardize Edilmiş Çözümleme Değerlerinin Diyagram Gösterimi

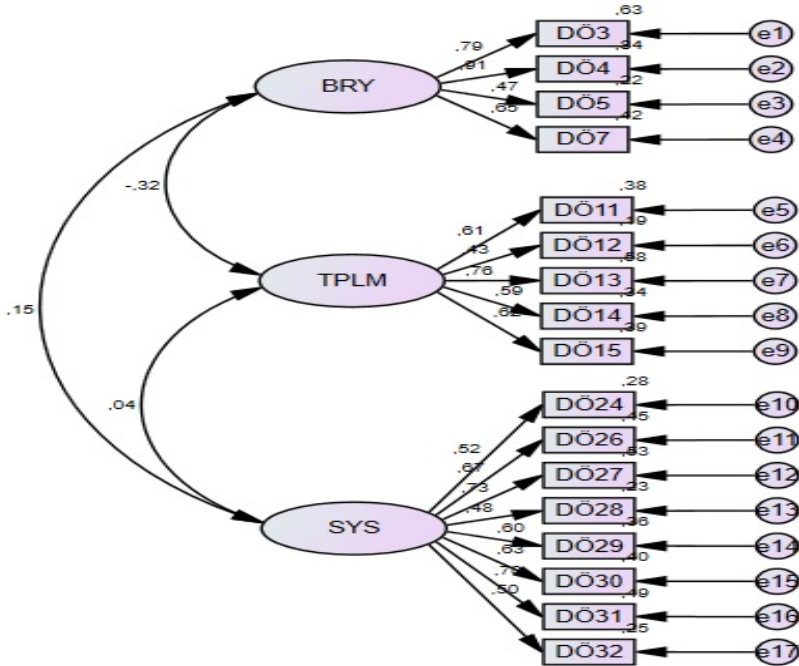

Doğrulamalı Faktör Analizi ile birlikte elde edilen “Standardize Edilmiş Değerlerinin Diyagram Gösteriminde” üç boyut açık bir şekilde kendini göstermektedir. Yukarıda da belirtildiği gibi DFA sonuçlarının iyi uyumlu ($\chi^2/sd = 2.866$; SRMR= .060; RMSEA= .058; NFI = .882; NCFI = .784 CFI = .919; GFI=.932) olduğu belirtilmiştir. Her üç boyut paralel yönde olmayıp birbirinden farklı boyutlar olduğundan her üç boyutun toplamı alınamamış ve bu gerekçeyle ikinci derecede doğrulamalı faktör analizi yapılamamıştır.

6.4. Ölçeğin Güvenirliğine İlişkin Bulgular

Algılanan Özgürlük-Din İlişkisi Ölçeği (AÖDİÖ) güvenirliliğini saptayabilmek amacıyla öncelikle Cronbach Alpha (iç tutarlılık) ve sonrasında test tekrar test güvenirlilik analizleri yapılmıştır. Ölçeğin, Cronbach Alpha iç tutarlılık kat sayıları Tablo 11’de verilmiştir.

⁷⁶ Schumacker - Lomax, A Beginner’s Guide to Structural Equation Modeling, 76.

⁷⁷ Schumacker - Lomax, A Beginner’s Guide to Structural Equation Modeling, 76.

⁷⁸ Schumacker - Lomax, A Beginner’s Guide to Structural Equation Modeling, 76.

Tablo 11*AÖDİÖ'nün Cronbach Alpha Değerler Tablosu*

Boyutlar	Madde Sayısı	Cronbach Alpha
Bireysel Din Özgürlüğü	4	.795
Toplumsal Din Özgürlüğü	5	.742
Siyasi Din Özgürlüğü	8	.784

Ölçeğin Bireysel Din Özgürlüğü alt ölçeği için Cronbach Alpha iç tutarlılık katsayısı .795, Toplumsal Din Özgürlüğü alt ölçeği için .742 ve Siyasi Din Özgürlüğü alt ölçeği için .784 olduğu saptanmıştır. “Alfa değerinin $\leq,60 < \alpha < ,80$ aralığında olması halinde ölçek oldukça güvenilir, $\leq,80 < \alpha < 1$ aralığında olması durumunda ölçeğin yüksek derecede güvenilir bir ölçek olduğu ifade edilmektedir.”⁷⁹

Ölçeğe ait test-tekrar-test güvenilirlik analizi yapabilmek için İnönü Üniversitesi'nde öğrenim gören 172 öğrenciye 3 hafta arayla Algılanan Özgürlük-Din İlişkisi Ölçeğinin son hali iki kez uygulanmıştır. Elde edilen veriler incelenmiş ve test-tekrar-test sonuçları Tablo 12'de gösterilmiştir.

Tablo 12*AÖDİÖ'nün Test-Tekrar-Test Değerler Tablosu*

Boyutlar	Madde Sayısı	Test-Tekrar-Test
Bireysel Din Özgürlüğü	4	.86
Toplumsal Din Özgürlüğü	5	.84
Siyasi Din Özgürlüğü	8	.88

Yapılan her iki uygulamadan elde edilen puanların korelasyon değerleri Bireysel Din Özgürlüğü Boyutu .86, Toplumsal Din Özgürlüğü Boyutu .84 ve Siyasi Din Özgürlüğü Boyutu .88 olarak bulunmuştur. Belirlenen üç alt boyut için .70 üzeri puanlar olduğu saptanmıştır. Güvenirlik katsayıları .70 ve üzeri puan alan ölçeklerin güvenilirlik katsayıları kabul edilmektedir.⁸⁰ Algılanan Özgürlük-Din İlişkisi Ölçeği (AÖDİÖ) Cronbach Alpha (iç tutarlılık) ve test-tekrar-test güvenilirlik katsayılarının kabul edilebilir düzeyde olduğu tespit edilmiştir.

Ölçek geliştirme uygulamasının son aşaması olan güvenilirlik katsayılarının kabul edilebiliyor olmasıyla üç boyutlu (bireysel, toplumsal, siyasi) olmak üzere 17 maddeden oluşan “Algılanan özgürlük-Din ilişkisi Ölçeği” adında özgün bir veri toplama aracı geliştirilmiş olmaktadır.

⁷⁹ Karagöz, SPSS ve AMOS Uygulamalı Nicel-Nitel-Karma Bilimsel Araştırma Yöntemleri ve Yayın Etiği, 716.

⁸⁰ Büyükköztürk, vd. Bilimsel Araştırma Yöntemleri (Ankara: Pegem Yayınları, 2015), 112-120; Karagöz, SPSS ve AMOS Uygulamalı Nicel-Nitel-Karma Bilimsel Araştırma Yöntemleri ve Yayın Etiği, 716.

Tablo 13

AÖDİÖ'nün Nihai Hali

Algılanan Özgürlük-Din İlişkisi Ölçeği (AÖDİÖ)									
	Aşağıda yazılı cümleleri dikkatlice okuyarak, cümlenin size uygun olup olmadığını, cümlenin yanında bulunan “Kesinlikle Katılmıyorum” için 1 ile “Tamamen Katılıyorum” için 7 arasında işaretleyerek belirtebilirsiniz. (X) koymanız yeterlidir. İlgininiz için teşekkürler.	Kesinlikle Katılmıyorum							Tamamen Katılıyorum
Sayı	Madde	1	2	3	4	5	6	7	
1	Dindar insanların kendilerini özgür hissedebileceklerini düşünüyorum.	1	2	3	4	5	6	7	
2	Dinin gereklerini yerine getirmek, bireyi özgür hissettirebilir.	1	2	3	4	5	6	7	
3	Kaderin, özgürlüğü sınırlandırmadığını düşünüyorum	1	2	3	4	5	6	7	
4	Din, insanın kendisini gerçekleştirmesine olanak sağlayacağından insan kendini özgür hissedebilir.	1	2	3	4	5	6	7	
5	Bekâr erkek ve kızlar aynı evde yaşayabilmeliler.	1	2	3	4	5	6	7	
6	Dini bir hareketin, toplumun yaygın olan dini değerlerine ters düştüğü için engellenmesini doğru bulmuyorum.	1	2	3	4	5	6	7	
7	Açıkça haram olan (domuz eti, alkollü içecekler vb.) ürünler alışveriş merkezlerinde satılabilmelidir.	1	2	3	4	5	6	7	
8	Oruç tutmayanlar, oruç tutanların yanında özgürce yiyip-içebilmeliler.	1	2	3	4	5	6	7	
9	Alkollü içeceklerin kamuya açık alanlarda tüketilmesinden bireyin rahatsız olmaması gerektiğini düşünüyorum.	1	2	3	4	5	6	7	
1k	Lütfen bu madde için 4'ü işaretleyiniz.	1	2	3	4	5	6	7	
10	Bir toplumda herkes inancına uygun giyinebilme özgürlüğüne sahip olabilmelidir.	1	2	3	4	5	6	7	
11	Farklı bir dini yoruma sahip olan bireye sözlü ya da fiili tacizlerde bulunulmasını doğru bulmuyorum.	1	2	3	4	5	6	7	
12	Devlet, din ve vicdan özgürlüğü bakımından vatandaşlarını güvende hissettirebilmelidir.	1	2	3	4	5	6	7	
13	Laiklik, dini özgürlüğe fırsat verecek şekilde uygulanabilmelidir.	1	2	3	4	5	6	7	
14	Devlet, kişinin dinini özgürce yaşayabilmesi için olanaklar sağlayabilmelidir.	1	2	3	4	5	6	7	
15	Devletin; tüm dinlere, mezheplere ve gruplara eşit yaklaşması gerektiğini düşünüyorum.	1	2	3	4	5	6	7	
16	Hükümetlerin değişen politikaları, bireyin dini yaşama özgürlüğünü kısıtlamamalıdır.	1	2	3	4	5	6	7	
17	Devlet, dini gruplara inançlarının gereklerini paylaşabilmek için hareket alanı tanıyabilmelidir.	1	2	3	4	5	6	7	

Sonuç

Bu çalışma bir ölçek geliştirme çalışması olup, konusu özgürlük ve din ilişkisidir. Din, varlığını ve önemini kutsallıktan alırken; özgürlük ise bireysel, toplumsal, siyasi vb. birçok boyuttan almaktadır. Din, insan ve toplum yaşamına “sınırlandırma” getiren bir kavram gibi düşünülmürken; özgürlük ise genellikle “engellenmeme” kavramı ile özdeşleşmiştir. Özgürlük ve din arasındaki ilişki şartlara göre kimi zaman mutedil ve ılımlı kimi zaman da problem ve çatışma şeklinde ortaya çıkmaktadır. Bireyin algı ve tecrübesinde özgürlük ve din ilişkisinin farklı alt boyutları mevcuttur ve bu boyutların baskınlık derecesi bireyden bireye değişiklik gösterebilmektedir. Bu nedenle özgürlük ve din ilişkisinin bu karmaşık doğasını anlayabilmek, daha nesnel ve objektif şekilde ortaya koyabilmek için konuyu teorik bağlamda tartışmak yerine; seçilmiş bir evren ve örnekleme bu ilişkinin boyutlarını belirlemek ve nasıl algılandığını ölçmek amacıyla bir ölçek geliştirme çalışması yapılmıştır.

Bir toplumun yakın gelecekteki beyin takımı ve yöneticilerin çoğunluğu üniversite öğrencileri arasından çıkmaktadır. Üniversite öğrencilerinin içinde bulunduğu yaş aralığı gençlik dönemi içindeki bir sürece denk gelmektedir. Genel olarak ayırt edici özelliklere sahip olan üniversite öğrencileri bu dönemde kişilik ya da kimlik arayışı diyebileceğimiz bir varoluş tanımlamasına ihtiyaç duyarlar. Düşünce ve inanç konusunda kararlı olma girişiminde bulunurlar. Bu gerçekler doğrultusunda üniversite öğrencileri bu çalışma için örneklem olarak tercih edilmiştir.

Bu çalışmada belirlenen yöntemle bağlı kalınarak bir ölçek geliştirme sürecindeki tüm aşamalar titizlikle takip edilmiştir. Ölçek geliştirme çalışmasına ön hazırlık mahiyetinde nitel bir çalışma yapılmıştır. Nitel çalışma ölçek geliştirme aşamasına katkı sağladığı gibi ölçeğin geçerliliği için de önemli ve tutarlı sonuçlar vermiştir. Ölçeği geliştirme sürecinde asıl uygulamaya geçmeden önce 30 öğrenciyle pilot uygulaması yapılmış, uzman görüşlerine başvurulmuştur. Ölçek, İnönü Üniversitesi’nde öğrenim gören 550 öğrenciye uygulanmış, veriler elde edilmiş ve SPSS 2022 programı yardımıyla dijital ortama aktarılarak açımlayıcı faktör analizi ile doğrulayıcı faktör analizi yapılmıştır. Son olarak güvenilirlik testleri de uygulanıp ölçeğe dair olumlu sonuçlar elde edilmiştir. Nihayetinde bireysel, toplumsal ve siyasi olmak üzere 3 boyutlu, 17 maddeden oluşan “Algılanan Özgürlük-Din ilişkisi Ölçeği” adında özgün bir veri toplama aracı geliştirilmiştir.

Teorik bağlamda J.J. Rousseau (Toplum Sözleşmesi), J. Locke (Hükümet Üzerine İkinci İnceleme), L.B. Montesquieu (Kanunların Ruhu Üzerine), J.S. Mill (Özgürlük Üzerine), İ. Kuçuradi (Özgürlük, Ahlak ve Kültür Kavramları), I. Berlin (İki Özgürlük Arasında), F.A. Hayek (Kölelik Yolunda), F. Rosenthal (İslam’da Özgürlük Kavramı), R. May (Özgürlük ve Kader), A. Plantinga (Tanrı, Özgürlük ve Kötülük), Osho (Özgürlük), M. İkbâl (Esrar ve Rumuz), N. Topçu (İsyan Ahlakı), N. Öner (İnsan Hürriyeti), A. Şeriatî (İnsanın Dört Zindanı), M. Kapanî (Kamu Hürriyetleri) gibi düşünürlerin özgürlük ve din ile ilişkili söylemleri sentezlendiğinde özgürlük-din ilişkisinin bireysel, toplumsal, siyasi vb. farklı boyutlara sahip olabileceğini söylemek mümkündür. Bu çıkarım, geliştirilen ölçeğin boyutlandırma şeklini desteklemektedir.

Netice itibarıyla, özgürlük ve din ilişkisi konulu nicel çalışmaların pek fazla olmadığı literatür taramasında görülmüştür. Hem sahaya katkı sunmak hem de özgürlük ve din ilişkisini

nicel verilerle ortaya koymak amacıyla “Algılanan Özgürlük-Din ilişkisi Ölçeği” geliştirilmiştir. Umulur ki bu çalışma, özgürlük ve din ilişkisi bağlamında araştırmacılara ön ayak olup araştırmacıların nitelikli ve güzel çalışmalar yapmalarına katkı sağlar.

Kaynakça | References

- Aktan, Coşkun Can. *Özgürlük Felsefesi*. Ankara: Hukuk Yayınları, 2017.
- Akyüz, Niyazi - Çapcıoğlu, İhsan (ed.). *Din Sosyolojisi El Kitabı*. Ankara: Grafiker Yayınları, 1. Basım, 2012.
- Arslan, Hasan. "Dindarlık Boyutları, Algıları ve Uygulamaları". *Hikmet Yurdu: Düşünce ve Yorum Sosyal Bilimler Araştırma Dergisi* 4/7 (2011), 39-61.
- Aydın, Mehmet. *Din Felsefesi*. Ankara: Selçuk Yayınları, 6. Basım, 1997.
- Balci, Ali. *Sosyal Bilimlerde Araştırma*. Ankara: Pegem Yayıncılık, 2004.
- Baltacı, Ali. "Nitel Veri Analizinde Miles-Huberman Modeli". *Ahi Evran Üniversitesi Sosyal Bilimler Enstitüsü Dergisi* 3/1 (2016), 1-15.
- Balyer, Aydın. "Akademik Özgürlük: Türkiye'deki Akademisyenlerin Algıları". *Eğitim ve Bilim* 36/162 (2011), 138-148. <https://egitimvebilim.ted.org.tr/index.php/EB/article/view/670>
- Baş, Fatih. "Üniversite Öğrencilerinin Sosyal Medya Kullanım Pratikleri ve Sosyal Medyanın Etkilerine Yönelik Görüşleri: ASÜ Örneğinde Bir Araştırma". *Gümüshane Üniversitesi İlahiyat Fakültesi Dergisi* 13/26 (Temmuz 2024), 659-698. <https://doi.org/10.53683/gifad.1371532>.
- Bayhan, Vehbi. *Üniversite Gençliğinde Anomi ve Yabancılaşma: İnönü Üniversitesi Uygulaması*. Malatya: İnönü Üniversitesi, Sosyal Bilimler Enstitüsü, Doktora Tezi, 1995.
- Bengtsson, Mariette. "How to Plan and Perform a Qualitative Study Using Content Analysis". *Nursing Plus Open* 2/2 (2016), 8-14.
- Bergson, Henry. *Ahlak ile Dinin İki Kaynağı*. çev. Mehmet Karasan. Ankara: Milli Eğitim Basımevi, 1962.
- Bryman, Alan - Cramer, Duncan. *Quantitative Data Analysis with SPSS Release 10 for Windows*. New York: Routledge, 2001. <http://www.routledge.com/textbooks/titles/quant10.html>.
- Büyüköztürk, Şener vd. *Bilimsel Araştırma Yöntemleri*. Ankara: Pegem Yayınları, 2015.
- Büyüköztürk, Şener. *Sosyal Bilimler İçin Veri Analizi El Kitabı*. Ankara: Pegem Akademi, 28. Basım, 2020.
- Ceylan, Yılmaz. *Lise Öğrencilerinin Din Algısı*. Sakarya: Sakarya Üniversitesi, Sosyal Bilimler Enstitüsü, Yüksek Lisans Tezi, 2010.
- Comrey, Andrew L. - Lee, Howard B. *A First Course in Factor Analysis*. New Jersey: Lawrence Erlbaum Associates Publishers, 1992.
- Creswell, John W. - Clark, Vicki L. Plano. *Karma Yöntem Araştırmaları*. çev. Yüksel Dede - Selçuk Beşir Demir. Ankara: Anı Yayıncılık, 2. Basım, 2015.
- Creswell, John W. *Qualitative Inquiry and Research Design: Choosing Among Five Approaches*. Los Angeles: Sage Publications, 2013.
- Çifçi, Osman Z. "Paul Bloom ve Dini İnançların Ortaya Çıkmasında Evrimsel Rastlantı Tezi". *International Periodical for the Languages, Literature and History of Turkish* 10/2 (Winter 2015).
- Çokluk, Ömay vd. *Sosyal Bilimler İçin Çok Değişkenli İstatistik SPSS ve LISREL Uygulamaları*. Ankara: Pegem Akademi, 2021.
- Erdoğan, Mustafa. "Sekülerizm, Laiklik ve Din". *Journal of Islamic Research* 8/3 (Autumn 1995), 179-194.
- Erzen, Jale Nejdet. *Çoşul Estetik*. İstanbul: Metis Yayınları, 2. Basım, 2011.
- Fisher, Ronald Aymer. *Statistical Methods for Research Workers*. London: Oliver and Boyd, 1950.
- Flick, Uwe (ed.). *The Sage Handbook of Qualitative Data Analysis*. Los Angeles: Sage Publications, 2013.
- George, Darren - Mallery, Paul. *SPSS for Windows Step by Step: A Simple Guide and Reference 11.0 Update*. UK: Allyn and Bacon, 2003.
- Günay, Ünver. *Din Sosyolojisi*. İstanbul: İnsan Yayınları, 14. Basım, 2017.

- Güner, Berrin. “Üniversite Öğrencilerinin Motivasyonel Dindarlık Düzeylerinin Yaş ve Cinsiyet Değişkenlerine Göre İncelenmesi”. *Gaziantep University Journal of Social Sciences* 20/4 (2021), 2042-2054.
- Hançerlioğlu, Orhan. *Felsefe Ansiklopedisi*. İstanbul: Remzi Kitabevi, 2000.
- Hançerlioğlu, Orhan. *Felsefe Sözlüğü*. İstanbul: Remzi Kitabevi, 1982.
- Harrington, Donna. *Confirmatory Faktör Analysis*. New York: Oxford University Press, 2009.
- İnce, Abdullah - Yuliana, Evi. “İslam Hukukunda Dini Özgürlük Uygulaması: Endonezya'nın AÇE Eyaleti Örneği”. *Pesa International Journal of Social Studies* 4/3 (2018), 286-294.
- İnceoğlu, Metin. *Tutum Algı İletişim*. İstanbul: Beykent Üniversitesi Yayınevi, 2010.
- Kabaoğlu, İbrahim. “Din Özgürlüğü”. *Ankara Üniversitesi SBF Dergisi* 46/1 (2015).
- Kalaycı, Şeref. *SPSS Uygulamalı Çok Değişkenli İstatistik Teknikleri*. Ankara: Asil Yayın Dağıtım, 2009.
- Karagöz, İsmail. *İnsan, Din ve Özgürlük*. Ankara: Diyanet İşleri Başkanlığı Yayınları, 2017.
- Karagöz, Yalçın. *SPSS ve AMOS Uygulamalı Nicel-Nitel-Karma Bilimsel Araştırma Yöntemleri ve Yayın Etiği*. Ankara: Nobel Akademik Yayıncılık, 2. Basım, 2019.
- Karakoç, Sezai. *Diriliş Neslinin Amentüsü*. Ankara: Diriliş Yayınları, 22. Basım, 2023.
- Karasar, Niyazi. *Bilimsel Araştırma Yöntemi*. Ankara: Nobel Yayınları, 19. Basım, 2009.
- Kır, İbrahim. “Yüksek Öğretim Gençliğinin Boş Zaman Etkinlikleri: Kahramanmaraş Sütçü İmam Üniversitesi Örneği”. *Fırat Üniversitesi Sosyal Bilimler Dergisi* 17/2 (2007), 307-328.
- Kline, Paul. *An Easy Guide to Factor Analysis*. London: Routledge, 1994.
- Koştaş, Münir. *Üniversite Öğrencilerinde Dine Bakış*. Ankara: Diyanet Vakfı Yayınları, 1. Basım, 1995.
- Köse, Ali. “XXI. Yüzyıl Türkiye'sinde Gelenekle Modernite Arasında Din Algıları ve Dindarlık Formları: Sosyolojik Bir Bakış”. *Marmara Üniversitesi İlahiyat Fakültesi Dergisi* 49 (2015), 5-27.
- Marsh, Herbert W. - Hocevar, Dennis. “A New, More Powerful Approach to Multitrait-Multimethod Analyses: An Application of Second-Order Confirmatory Factor Analysis”. *Journal of Applied Psychology* 73/1 (1988), 107-117.
- May, Rollo. *Özgürlük ve Kader*. çev. Ali Babaoğlu. İstanbul: Okyanus Yayıncılık, 2011.
- Merriam, Sharan B. - Grenier, Robin S. *Qualitative Research in Practice: Examples for Discussion and Analysis*. San Francisco: Jossey-Bass Publishers, 2019.
- Mill, John Stuart. *Özgürlük Üzerine*. çev. Berkay Tartıcı. İstanbul: Kutu Yayınları, 2019.
- Mutlu, Erol. *İletişim Sözlüğü*. Ankara: Sofos Yayınları, 2000.
- Otto, Rudolf. *The Idea of the Holy*. çev. J.W. Harvey. London: Oxford University Press, 1936.
- Özbaydar, Belma. *Din ve Tanrı İnanıcının Gelişmesi Üzerine Bir Araştırma*. İstanbul: Baha Matbaası, 1970.
- Özgüven, Alperen Cemal - Arı, Yılmaz. “Üniversite Gençliğinin Din Algısı; Eskişehir Örneği”, *Darulhadis İslami Araştırmalar Dergisi* 3 (Haziran 2023), 143-155.
- Pallant, Julie. *SPSS Survival Manual: A Step by Step Guide to Data Analysis Using SPSS for Windows*. Berkshire: Open University Press, 4th Edition, 2020.
- Plantinga, Alvin. *Tanrı, Özgürlük ve Kötülük*. çev. Musa Yanık. İstanbul: Ayrıntı Basım Yayıncılık, 2023.
- Rosenthal, Franz. *İslam'da Özgürlük Kavramı*. çev. Vecdi Akyüz. İstanbul: Ayışığı Kitapları, 2000.
- Saydam, Ali. *Algılama Yönetimi*. İstanbul: Remzi Kitabevi, 6. Basım, 2014.
- Schermelleh-Engel, Karin vd. “Evaluating the Fit of Structural Equation Models: Tests of Significance and Descriptive Goodness-of-Fit Measures”. *Methods of Psychological Research Online* 8 (2003), 23-74.
- Schumacker, Randall E. - Lomax, Richard G. *A Beginner's Guide to Structural Equation Modeling*. USA: Taylor and Francis, 3rd Edition, 2012.

- Seçer, İsmail. *SPSS ve LISREL ile Pratik Veri Analizi*. Ankara: Anı Yayıncılık, 2. Basım, 2015.
- Şelçuk, Mualla. *Çocuğun Eğitiminde Dini Motifler*. Ankara: Türkiye Diyanet Vakfı Yayınları, 2. Basım, 1991.
- Sinanoğlu, Ahmet Faruk. *Genç Nüfusta Bütünleşme ve Dini Hayat (Elbistan Örneği)*. Erzurum: Atatürk Üniversitesi, Sosyal Bilimler Enstitüsü, Doktora tezi, 2002.
- Şahin, Adem. *İlahiyat, Tıp ve Mühendislik Fakültelerinde Okuyan Öğrencilerde Dini Hayatın Boyutları Üzerine Karşılaştırmalı Bir Araştırma*. İzmir: Dokuz Eylül Üniversitesi, Sosyal Bilimler Enstitüsü, Doktora Tezi, 1999.
- Şeriati, Ali. *İnsanın Dört Zindanı*. çev. Ejder Okumuş. Ankara: Fecr Yayınları, 2019.
- Tabachnick, Barbara G. - Fidell, Linda S. *Using Multivariate Statistics*. New Jersey: Pearson Education, 6th Edition, 2013.
- Taş, Kemaleddin. "Dindarlığa Yüklenen Anlamlar: Üniversite Öğrencileri Üzerine Uygulamalı Bir Araştırma". *Firat Üniversitesi İlahiyat Fakültesi Dergisi* 15/2 (2010), 47-62.
- Taş, Kemaleddin. *Üniversite Öğrencilerinin Dindarlık Kriterleri*. Ankara: Alter Yayınları, 1. Basım. 2005.
- Teixeira, Nuno Miguel. *Handbook of Research on Financial Management During Economic Downturn and Recovery*. USA: IGI Global, 2021.
- Temir, Mehmet - Çoban, Asım. "Ortaokul 8. Sınıf Öğrencilerinin Özgürlük Algıları", *Uluslararası İnsan Çalışmaları Dergisi* 6/11 (Haziran 2023), 149-156. <https://doi.org/10.35235/uicd.1303065>.
- Turan, Yahya - İyibilgin Orhan, "Öğrencilerin Dindarlık Düzeyleri ve Kur'an'a Yönelik Tutumları Üzerine Ampirik Bir Araştırma (Ordu Üniversitesi Örnekleme)". *Ordu Üniversitesi Sosyal Bilimler Araştırmaları Dergisi* 8/2 (Temmuz 2018), 409-420.
- Türk Dil Kurumu Sözlükleri. "Algı". (Erişim 15 Ağustos 2023). <https://sozluk.gov.tr/>
- Yaman, Ali Osman. *İstanbul Büyükşehir Mece'de Lise Öğrencilerinin Din Algısı*. Ankara: Gazi Üniversitesi, Sosyal Bilimler Enstitüsü, Yüksek Lisans Tezi, 2008.
- Yapıcı, Asım. "Şüphe ve İnanç Kısacasında Gençlerin Din ve Dindarlık Algıları". *İlahiyat Akademi Dergisi* 6/12 (2020).
- Yapıcı, Asım. "Yeni Bir Dindarlık Ölçeği ve Üniversiteli Gençlerin Dinin Etkisini Hissetme Düzeyi". *Çukurova Üniversitesi İlahiyat Fakültesi Dergisi* 6/1 (2006), 65-115.
- Yaşloğlu, Murat. "Sosyal Bilimlerde Faktör Analizi ve Geçerlilik: Keşfedici ve Doğrulayıcı Faktör Analizlerinin Kullanılması". *İstanbul Üniversitesi İşletme Fakültesi Dergisi* 46/Özel Sayı (2017), 74-85.
- Yıldırım, Mine. *Din veya İnanç Özgürlüğünün Kollektif Boyutu*. İstanbul: İstanbul Üniversitesi Yayınları, 2023.
- Yıldırım, Ali - Şimşek, Hasan. *Sosyal Bilimlerde Nitel Araştırma Yöntemleri*. Ankara: Seçkin Yayıncılık, 12. Basım, 2021.