

AMİSOS / AMİSOS

Cilt/Volume 3, Sayı/Issue 5 (Aralık/December 2018), ss./pp. 305-321

ISSN: 2587-2222 / e-ISSN: 2587-2230



Makale / Article

Geliş Tarihi/Received: 09. 10. 2018
Kabul Tarihi/Accepted: 20. 12. 2018

SARDEİS MEZAR TIPLERİ

GRAVE TYPES OF SARDEİS

Farzad ABEDİ*

Özet

Anadolu, Asya ile Avrupa arasındaki bir köprü olarak sayılınca, Sardeis bu köprünün başkentlerinden biri olarak tanıtılabilmektedir. Daha doğru bir tabirle, Sardeis sadece Asya ile Avrupa arasındaki köprünün başkenti değil, Coğrafi konumundan dolayı Doğu ve Batı Anadolu'nun kültürel geleneksellerinin birleşmiş özelliklerini gösteren Antik Dönem'deki yerleşimlerden biri sayılabilmektedir. Bundan hareketle Sardeis'te kültürün en önemli parçalarından biri olarak, ölü gömme geleneği de hem Doğu Anadolu hem de Batı Anadolu ve daha geniş bir ölçekte hem Ortadoğu hem de Doğu Avrupa'nın özelliklerini taşımaktadır. Sözü geçen konu farklı dönemler ve Sardeis'teki farklı uygarlıkların egemenliğine bağlı olarak, değişik gösterilerle Sardeis ve çevresindeki yerleşimlerde kazılıp kendi özelliklerini göstermektedir. Dolayısıyla bu makalede Sardeis'teki bütün mezar tipleri sınıflandırılıp, onların hangi kültürlerin ölü gömme türlerini içerdiği araştırılmaktadır.

Anahtar Kelimeler: Sardeis, Ölü Gömme, Kültür, Anadolu

Giriş

Doğu ve Batı arasındaki ilk resmi siyasi ilişkiler, Sardeis merkezियeti ile bilinen Lydia Krallığı aracılığıyla gerçekleşmiştir. Dini bir esasa sahip olan bu siyasi ilişkiler, daha çok Kroisos'un Apollon kehanet merkezlerine verdiği desteklerden kaynaklanmıştır. Akhaemenid İmparatorluğu da aynı siyasi yöntemi takip ederek, Lydia'yı resmen bir Doğu-Batı dinsel işbirliği merkezi haline getirmiştir. Bunun yanında, Sardeis'in Lydia ve ondan önceki proto-historik dönemlere dayanan mirası, Akhaemenid İmparatorluğu aracılığıyla, Mezopotamya, İran ve Yunanistan'ın kültürel gelenekleri ile birleşerek yeni kültürel kavramlarının oluşmasına sebep olmuştur. Kültürün en önemli noktası olan kült, kendisini en iyi biçimde, tapınaklar ve mezarlıklarda göstermektedir. Tapınaklar, daha çok soyluların kültürel uygulamalarını sergilerken, mezarlıklar bütün sosyal tabakalarının kültürel uygulamalarını içermektedirler. Bundan dolayı, Sardeis'in Antik Doğu ve Batı'nın kültürel kriterlerini bir araya getirdiği ve ondan yeni bir kült kavramı ürettiği üzerine yorum yapmak için, mezarlıklar en önemli bilgileri sağlayabilmektedirler.

Sardeis'te farklı uygarlıklardan hüküm sürmüş kavimlerin her biri, kendi kültürel kriterleri ile yerel kavramları etkilemiştir. Bunu gösteren en önemli kanıtlar, mezarlardır. Tunç Çağı'ndan Roma İmparatorluğu dönemine kadar süren ölü gömme kanıtlarının her biri, zaman ve coğrafya etkileri ile birlikte, ortaya çıkmışlardır. Bu Makale'de Sardeis'in mezarlarında bulunan bu etkilerin nereden kaynaklandığı ve Sardeis ölü gömme geleneklerini nasıl değiştirdiği gibi sorulara yanıtlamak hedeflenmektedir. Söz edilen sorulara cevaplamak için, Sardeis'in ölü gömme kültürünün tarihi odaklanmalıdır. Dolayısıyla her şeyden önce Sardeis'teki farklı dönemlerin ölü gömme kalıntıları sınıflandırılmalıdır.

Tunç Çağı (Ahlatlı Tepecik)

Sardeis Antik Kenti'nin 13 kilometre kuzeyinde, Marmara Gölü'nün güneyindeki sahilde ve Tekelioğlu Köyü'nün yanında yer alan "Ahlatlı Tepecik", Tunç Çağı'na dayandığından dolayı Sardeis ve çevresindeki en eski arkeolojik kanıtları içermektedir. Söz edilen yerleşim 1966'da bulunup 1967 ve 1968'de "David Gordon Mitten" kazı grubu tarafından kazılmaya başlamıştır (Gordon Mitten ve Yügrüm, 1968: 125). Ahlatlı Tepecik'te Erken Tunç Çağı'ndan bulunmuş mezar tipleri genel olarak üç mezar tipine bölünmektedir: 1. Pithos Gömüleri, 2. Sandık mezarlar, 3. Üzeri taşlarla örtülü mezarlar (Gordon Mitten ve Yügrüm, 1968: 125, Spier, 1983: 17-18).

Pithos Gömüleri Erken Tunç Çağı'ndaki Batı Anadolu'nun en popüler ölü gömme kültürü olarak (Uhri, 2006: 256) Ahlatlı Tepecik'in Tunç Çağı'nın mezar tiplerinin çoğunu içermektedir (Spier, 1983: 17). Bu Tip mezarlar için net bir başlangıç belirtilmemekte ama genelde bu ölü gömme geleneği Mezopotamya'nın Geç Kalkolitik Çağı'na dayandığı ifade edilmektedir (Uhri, 2006: 257). Yazara göre söz konusunda bu tip mezarlar, daha geniş bir ölçekle bir Ortadoğulu ölü gömme kültürü olarak sayılabilmektedir. Kalkolitik Çağ'dan itibaren Pithos Gümü'nün kanıtları büyük ölçekle Anadolu, İran, Mezopotamya, Doğu Akdeniz ve Mısır bölgelerinin yerleşimlerinde bulunduğundan dolayı, bu geleneğin sınır aşan olduğunu vurgulamaktadır. Söz edilen mezar tipi, daha geniş bir topluluğu kapsadığı için en popüler mezar tiplerinden olması olasıdır.

Ahlatlı Tepecik'in sandık mezarları da sayı olarak Sardeis çevresindeki Tunç Çağı'nın

mezar tiplerinin ikinci sırasında durmaktadır. Ahlatlı Tepecik'te kanıtlanan sandık mezarları genelde Pithos Gömümler'le birleşmiş bir şekilde bulunmuştur (Spier, 1983: 19). Bu ölü gömme kültürü, hem Anadolu'daki başka yerleşimlerde –özellikle Lykia Bölgesi'nde- hem de Yunan Kiklad Adaları'nda tanıtılmış bir ölü gömme geleneği olarak ifade edilmiştir. Dolayısıyla bu tip mezarlar Batı Anadolu ve Yunan arasındaki etkileşimlerden biri olarak kabul edilebilmektedir (Spier, 1983: 19). Bu etkiler sadece ölü gömme kapsamında değil, başka konularda da aynı zamandan itibaren görülmektedir.

Ahlatlı Tepecik'in mezar tiplerinin üçüncü sırası, taş parçalarıyla örtülü mezarlara aittir. Bu mezar tipinin arkasında da söz edilen mezarlar gibi açık ve net bir köken tanıtılmamakta ama Ortadoğu'daki yerleşimlerde yabancı bir ölü gömme kültürü olarak sayılmamaktadır.

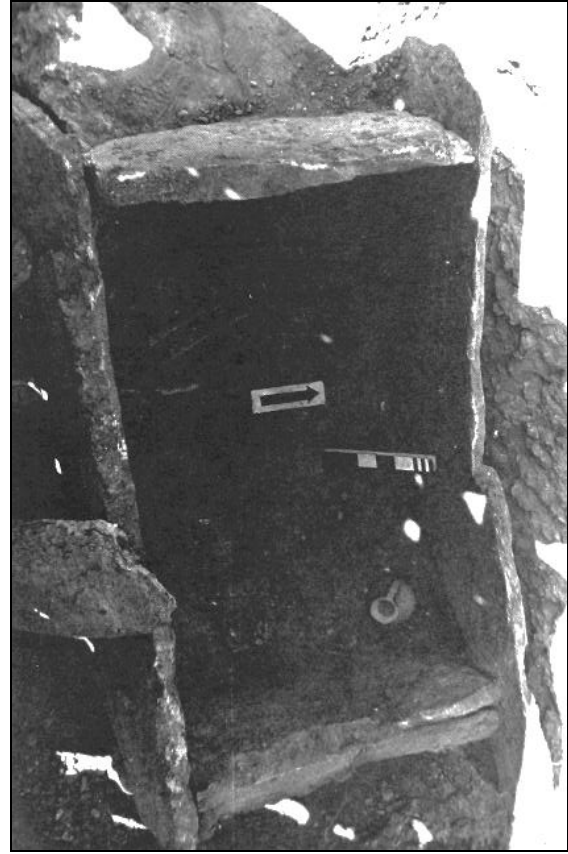
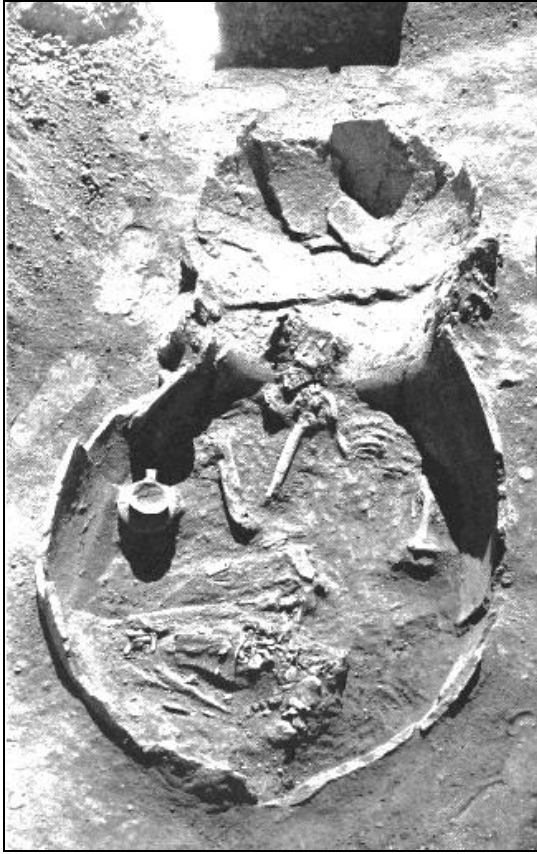

1. Ahlatlı Tepecik Pithos mezarı (AT 68.8) (Spier, 1983: Fig.14) 2. Ahlatlı Tepecik sandık mezarı (AT 67.29) (Spier, 1983: Fig.15)

Lydia Dönemi

Sardeis'in adı her şeyden daha fazla Lydia Devleti'ne bağlıdır. M.Ö. 5. Yüzyılda Batı Anadolu'da kurulan Lydia Devleti, Doğu ile Batı arasındaki siyasal, dinsel ve kültürel etkileşimleri sağlayan uygarlıklardan biri olmakla birlikte, kendisi hem Doğu hem de Batı'nın kültürel mirasının özelliklerine sahiptir. Ölü gömme kültürü de sözü geçen konuya dahil olduğundan dolayı, değişik gösterilerle tanıtılmaktadır.

Genel olarak Sardeis Lydia Dönemi'ndeki tanıtılan mezar tipleri dört tip mezara bölünmektedir: 1. Tümülüsler, 2. Kaya mezarları, 3. Lahit mezarlar, 4. Sandık mezarlar (Russin, 1983: 53-55, Roosevelt, 2008: 1). Üstelik söylenmesi gereken konu, bu mezarların bazılarının, Pers ya da Lydia Dönemleri'ne dayandığı ile ilgili tartışmalardır.

• Tümülüsler

Lydialı Sardeis'in en önemli mezar tipleri olan Tümülüsler'in kanıtları, Bin Tepe'den başlayıp Kuzeydoğu'ya doğru Marmara Gölü'nün güneyinde bitmektedir (Russin, 1983: 54). Marmara Gölü'nün kuzey ve güneyinde de, Lydia Dönemi'nden bu tip mezarlar kanıtlanmaktadır (Aynı). Ayrıca bütün Lydia'da bulunmuş tümülüs mezarların sayısı 600'den daha fazla tahmin edilmektedir (Dusinberre, 2013: 145). Bin Tepe'nin krallık mezarlığı Küçük Asya'daki en geniş ve görkemli mezarlık sayılmaktadır (Russin, 1983: 54). Lydialı tümülüsler farklı şekillerle kendilerini göstermektedirler. Bu tümülüslerin tipleri şu şekilde özetlenebilmektedir:

1) Bloklardan yapılan tümülüsler, 2) Kayaya oyulmuş tümülüsler, 3) Bloklarla yapılan kayalara oyulmuş tümülüsler, 4) Mezar odaları veya nadiren taşla sınırlandırılmış sandıklar ve 5) Çukurlara yerleştirilmiş lahitler (Baughan, 2010: Tümülüsler). Tümülüsler içinde genelde gömüler lahit içine ya da kline üzerine yerleştirilmekteydi (Aynı).

Bin Tepe'nin ve daha doğrusu Küçük Asya'nın en büyük tümülüsü Alyattes mezarıdır (Ratte, 2011: 3). Araştırmalara göre tümülüsün çevresinin bir surla korunduğu tahmin edilmektedir (Aynı: 4). Alyattes Tümülüsü Antik Literatür'de tanıtılmış tek Lydia mimarisinin kanıtı olmakla birlikte, Lydia mezarlıklarının arasındaki tek tarihli heykeli olan anıttır (Aynı). Büyük olasılıkla Tümülüsün defin odasının tarihi M.Ö. 560 yılı, yani Alyattes'in krallık dönemine dayanmaktadır (Aynı: 6). Söz edilen mezar 1853'te İzmir'deki Almanya konsolosu, L. p. Spiegelthal tarafından keşfedilip araştırılmıştır (Aynı). Alyattes Tümülüsü ile ilgili söylenmesi gereken bir konu, mezarda ateş yakıldığından haber deden, tavanın kirişlerinde bulunmuş kömür katmanlarıdır. Bu kanıtlar sadece Alyattes Tümülüsünde değil, Bin Tepe'deki başka tümülüslerde de bildirilmektedir. Bazı araştırmacılar bu kömürlerin Krematoryum kanıtları olduğuna karşı çıkıp, onların ateşle ilgili bir seremoniyi kanıtladığını düşünmektedirler (Dusinberre, 2013: 145).

Bin Tepe'nin ikinci büyük Tümülüsü olan "Karnıyarık Tepe", Lydia'nın başka kralı, Gyges'in mezarı olduğu düşünülmektedir (Ratte, 2011: 5-6). Genel olarak Bin Tepe'nin en büyük tümülüsleri, Lydia krallarına ait olduğu tahmin edilmektedir, Halbuki kanıtlara göre bu tümülüslerin bazıları zaten Lydia Dönemi'ne değil, Pers Dönemi'ne dayanmaktadır (Aynı: 6). Karnıyarık Tepen'in tümülüsü de 1964-1966 yıllarında Harvard ve Cornell üniversitelerin grubu tarafından araştırılmıştır (Aynı: 5). George M. A. Hanfmann tarafından sözü geçen tümülüsün krepisinde bulunmuş bir monogram sayesinde bu mezarın Gyges'e ait olduğunun imkanı, gerçeğe daha çok yaklaşmıştır, ama anlatılmış kanıtlar da bu tümülüsü net bir döneme tarihlendirememektedirler (Aynı: 6).

Alyattes ve Karnıyarık Tümülüsler hariç, Harvard ve Cornell üniversitelerin grupları tarafından, yedi tümülüs ve Spiegelthal, Choisy ve Butler tarafından yirmi tümülüs tanıtılmıştır. Christopher H. Roovelt tarafından yönetilmiş "Merkezi Lydia'nın Arkeolojik Yüzey Araştırmaları"na göre, Bin Tepe'de, toplam 117 tümülüs kaydedilip belgelendirilmiştir (Aynı: 7). Tümülüslerle ilgili önemli nokta, onların Akhaemenid Dönemi'nde yaygın bir ölü gömme geleneği olarak devam edilmesidir.



3. Alyattes Tümlüsü (Ratte, 2011: Fig 15.)



4. Alyattes Tümlüsü'nün odası (Ratte, 2011: Fig 21)

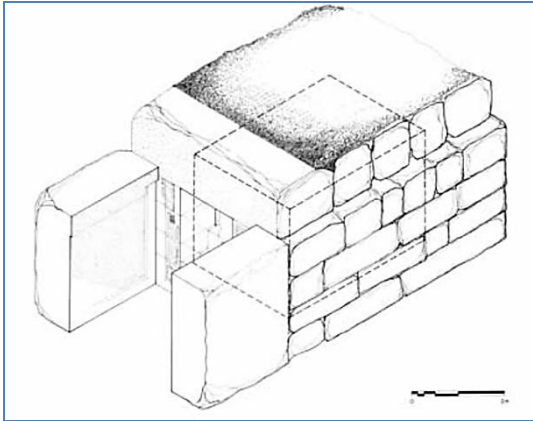

5. Karnıyarık Tepe (Ratte, 2011: Fig 41.)

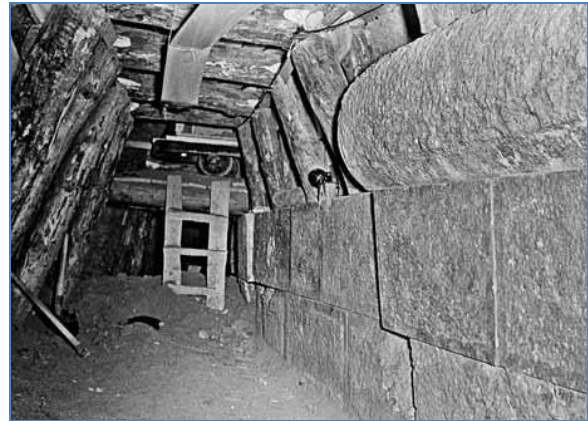

6. Karnıyarık Tepe (Ratte, 2011: Fig 42.)

• Kaya Mezarlar

Sarveis Nekropolisi'nde, 1910-1914 ve 1920'de, H. C. Butler tarafından yapılmış araştırmaların sonucunda, en az 1154 oda mezar tesbit edilmiştir. Benzer oda mezarlar bugün Manisa sınırları içinde yer alan kuzey ve güneydeki yakın bölgelerden ve Lydia'da başka yerlerden bilinmektedir (Baughan, 2010: Kaya Mezarlar). Butler'e göre Kaya mezarlar Lydialı Sarveis'in en yaygın mezar tipidir (Russin, 1983: 58).

Genelde mühürlenmiş kapı girişlerine uzanan bir dromosu olan Sarveis kaya mezarlarının önünde bir stel dikilmekteydi (Baughan, 2010: Kaya Mezarlar). Kaya mezarların içinde bulunan gömüler farklı şekillerle gömülmeğe idi. Bazıları ise Kline gibi bir seki üzerine ve bazıları zeminindeki lahitlere ya da zemin içine oyulmuş çukurlara yerleştirilmekteydi. Bazen sekiler gömülerden ziyade sunuları barındırmaktaydı (Aynı).

Sarveis'in en eski kaya mezarı M.Ö. 7. yüzyıla dayanmakta, Oysa Küçük Asya'nın en eski kaya mezarı M.Ö. 8. yüzyıla tarihlendirilmektedir (Russin, 1983: 59).

Bazen kaya mezarlarda bulunan kanıtlar Lydia Dönemi ile ilgili çok önemli bilgiler sağlamaktadır. En önemli Lydia Seramiği'nin koleksiyonu 43 nolu kaya mezarda bulunmaktadır (Russin, 1983: 58).

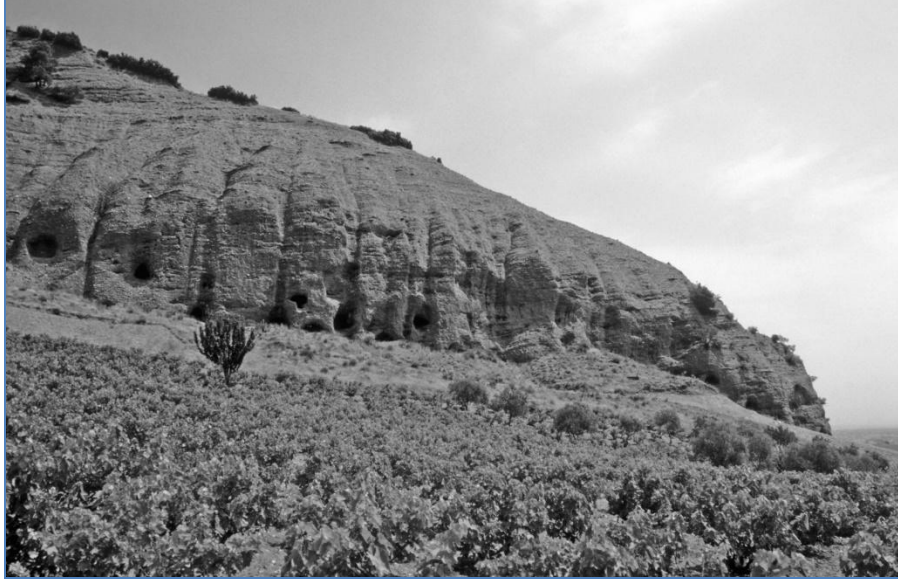

7.Sardeis Nekropolisi'ndaki kaya mezarları
(Telif hakkı Sart Amerikan Hafriyat Heyeti / Harvard Üniversitesi)
(Baughan, 2010: Şek. 28)

• Lahitler

Sardeis'teki farklı mezarlarında bulunan Lahitler, kendisini farklı durumlarda farklı biçimlerde göstermektedir. Tümülüslerde lahitlerle bazen toprakla çevrilmiş sandıklar şeklinde, bazen de kaya ya da seki içine oyulmuş sandıklar şeklinde karşılaşmaktayız. Sardeis'teki lahit kanıtları sadece tümülüslerde değil, Hacı Oğlan ve Şeytan Dere mezarlıklarına benzer açık alanlarda toprak çukurların içinde ise bulunmaktadır (Baughan, 2010: Lahitler).

Lydialı Sardeis'te Lahitler genelde iki tipe bölünerek pişmiş toprak ve taştan yapılmaktaydı. Oysa taş lahitlerin sayısı daha fazla görülmektedir. Basit geometrik süslemelere sahip olan pişmiş toprak lahitler, yapıldığı madde dolayısıyla pek fazla günümüze yetişememiştir. Küvet biçimli taş lahitler ise M.Ö. 5. yüzyıldan itibaren Hellenistik ve Roma dönemlerine kadar kullanılmaktaydı. Bunların yanında da pek yaygın olmayan lahit tipleri görülmektedir. Basmacı'daki zemine oturtulmuş yuvarlatılmış dikdörtgen lahit bu nadir tiplerden biri sayılmaktadır (Aynı).

Lydialı Sardeis'ten kalan lahitlerin en ünlü kanıtları, 1989'da Hacı Oğlan bölgesinde keşfedilmiştir. On adet küvet biçimli lahdi içeren Hacı Oğlan mezarlığında, sadece üç adet sağlam lahit ele gelmiştir. Bu lahitlerin içinde çeşitli mezar eşyaları bulunmuştur (Aynı).

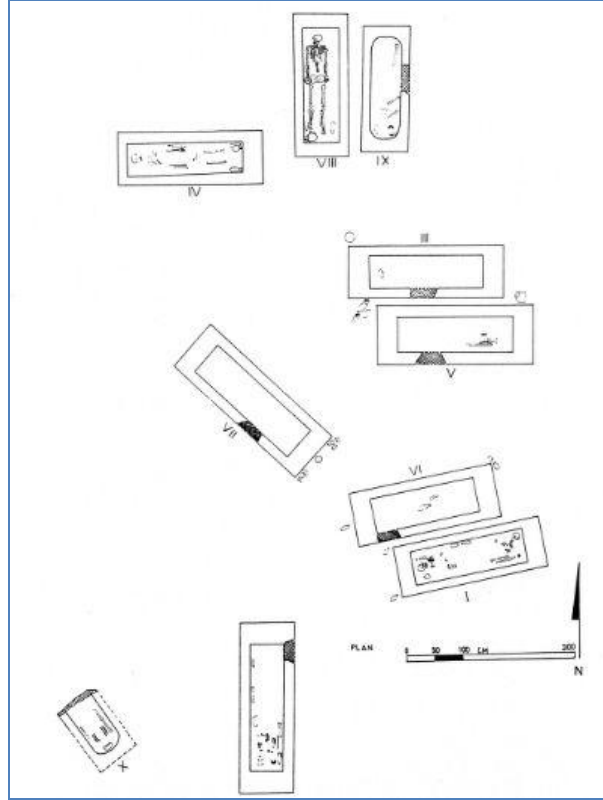

8.Hacı Oğlan Mezarlığı. (Baughan, 2010: Şek. 40)

Akhaemenid Dönemi

Akhaemenid İmparatorluğu kurulunca, Ortadoğu'nun bütün kültürel ve sosyal kriterleri önceden daha fazla birleşmeye başlamıştır. Söz edilen kriterlerin simgelerinden olan ölü gömme gelenekleri de bu birleşimin bir parçası olarak kanıtlarını göstermektedir.

Sarveis, Akhaemenid İmparatorluğu için batı topraklarının başkenti olarak sayılmaktaydı. Akhaemenid Dönem'e dayanan mimari ve arkeoloji kalıntıları, sözü geçen dönemdeki değişikliklerini simgelemektedir (Yiğitpaşa, 2010: 29 vd.).

Pers dininin en önemli ögesi olan ateş kanıtları Sarveis'teki bütün dini kalıntılardan kanıtlanmaktadır. Ayrıca, Batı Anadolu'daki Artemis ve Kybele'nin en önemli kutsal alanlarını içeren Sarveis, her zaman Pers Hakimiyeti için saygın bir kent olarak kabul edilmekteydi. Öyle ki Yunan Klasik yazarlarına göre, I. Kserkses, İon İsyanı sırasında Sarveis'in Kybele kutsal alanlarında gerçekleşen büyük yangını telafi etmek için Atina'yı fethettikten sonra Akropolis'i yakmaya karar vermiştir (Herodotus, 5: 102).

Akhaemenid Dönemi'ne dayanan mezar tipleri, Sarveis'in en özgün ölü gömme kanıtlarıdır. Sözü geçen dönemin mezar tipleri şu şekilde bölünmektedir: 1. Tümülüsler, 2. Piramid Mezar, 3. Mozole, 4. Lahitler (Mierse, 1983: 100-102).

- **Tümülüsler**

Bin Tepe'deki tümülüsler arasında sadece üç büyük tümülüs Lydia Dönemi'ne tarihlendirilmektedir. Başka kazılmış küçük tümülüslerin çoğu, mimari teknikler ve mezarda bulunan başka kanıtlar aracılığıyla, Pers ve daha sonraki dönemlere dayandığı düşünülmektedir (Dusinberre, 2013: 145). Söz edilen mezarlar burada yaşayan Pers

soylularının ya da yerel üst sınıfların kendi mevkilerini eski Lydia kralları üzerinden tanımladıklarına işaret etmektedir. Bazen de tümülüslerde bulunan kalıntılar, Lydia tümülüslerinin Akhaemenid döneminde kullanıldıklarını kanıtlamaktadır. Mezar BT89.1'de bulunan Akhaemenid savaş arabasına ait olan buluntular şu durumu net bir şekilde kanıtlayabilmektedir (Baughan, 2010: Tümülüsler).

Genel olarak Lydia, Pers ve daha sonraki dönemlere ait tümülüsler birbirlerinden ayırlanamamaktadır. Ama yeni araştırmalar Akhaemenid tümülüsler için bazı özgün özellikler tanımlamaktadır. Bu özelliklerin en önemlileri, 1-Ateş yakma kanıtları, 2- Pers Lükslüğünü gösteren altın ve gümüş buluntular, 3- Pers sikkeleridir.

Bazı araştırmacılara göre tümülüslerde bulunan ateş yakıldığına kanıtları, Lydia Dönemi'nden Pers Dönemi'ne taşınmış bir gelenekten haber vermektedir (Dusinberre, 2013: 145). Bunun yanında Pers sanatsal öğelerini gösteren değerli madenlerden yapılan buluntular tümülüslerin Akhaemenid dönemine dayandığını daha kuvvetli bir şekilde kanıtlayabilmektedir. Tümülüs BT 62.4.'te bulunan altın elbise folyolarını ve bazı mücevheratı içeren, Pers lükslüğünü gösteren bazı mezar eşyaları Akhaemenid şahane ikonografisini göstermektedir. Boğa başlı kanatlı insan şeklinde olan damgalanmış aplikeler ve aslan başlı uçlu küpeler, söz edilen eşyalarından sayılmaktadır. En azından bir tümülüsün dromosunda, at arabasının gömme –atlarla birlikte gömülmüş- kanıtları bulunmaktadır (Dusinberre, 2013: 145). Bu tümülüste bulunan I. ya da II. Artakserkses'in sigloi sikkeleri de aynı zamanda Tümülüs BT 62.4.'ü Akhaemenid dönemine tarihlendirmektedir (Russin, 1983: 63).

- **Piramid Mezar**

Pactolos nehri yanında olan derenin güney tarafında, Sardeis Akropolisi'nin gölgesinde ortaya çıkan Piramid Mezar, ilk defa 1914'te H. C. Butler tarafından incelenmiştir. Butler'in raporunda merdivenlerle çevrilmiş dikdörtgen bir yokuştan söz edilmektedir. Butler sözü geçen mezarın rekonstrüksiyon planlamasını Pasargadae'de bulunan Kyros Mezarı'na göre çizmiştir. Daha sonraki çalışmalarda piramid Mezar topraktan dışarıya çıkarılıp daha detaylı bir şekilde incelenmiştir (Ramage ve diğerleri, 1983: 42).

1968-1969'da S. Kasper mezar üzerine ayrıntılı bir analiz yapmıştır. Buna göre Piramid Mezar'ın merdivenlerle çevrilmiş bir oda mezarı olduğu ifade edilmiştir (Ramage ve diğerleri, 1983: 42).

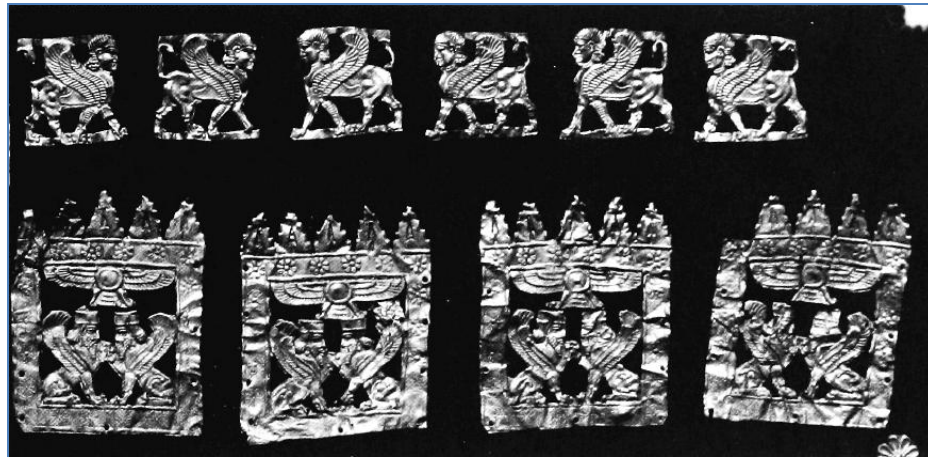

9. BT 62.4. tümülüste bulunan altın elbise folyoları. (Mierse, 1983: Fig. 163)



10. Lale Tepe Tümüsü, Akhaemenid dönemi. (Dusinberre, 2013: Fig. 71)

Piramid Mezar'ın tarihlendirilmesi imkansız gözükmekteydi. Mezarı oluşturan çevresinde bulunan boşluklar ve ince işlenmiş taş blokların yapımın kalitesi, AcN nolu sur, LA 1 nolu altar, MMS yapısı ve Bin Tepe'deki oda mezarlarını hatırlatmaktadır. Piramid Mezar'ın bloklarının birbirlerine bağlanmaması, Akhaemenid Dönemi'ne dayanan Daskyleion ve Pasargadae'deki anıtlara benzetilebilmektedir. Ayrıca binanın yapısı, mimari özelliklerine göre Talle-Takht'ta bulunan A ve B merdivenlere benzemektedir (Ramage ve diğerleri, 1983: 42).

Söz edilen mezardan daha fazla Kyros mezarına benzeyen başka rekonstrüksiyonlar da çizilmiştir. Anadolu'da bulunan bu şekilde yapılan mezarlar sadece Sardes'te değil, Antik Phokaia'ya yakın olan Pers Mezar Anıtı'nda da görülmektedir. Bu mezar, bir ateş altarı ve bir sürü su kanallarını barındırdığından dolayı, Anadolu'daki Persler'in dini törenleri ile ilgili de bilgi verdiği düşünülmektedir.

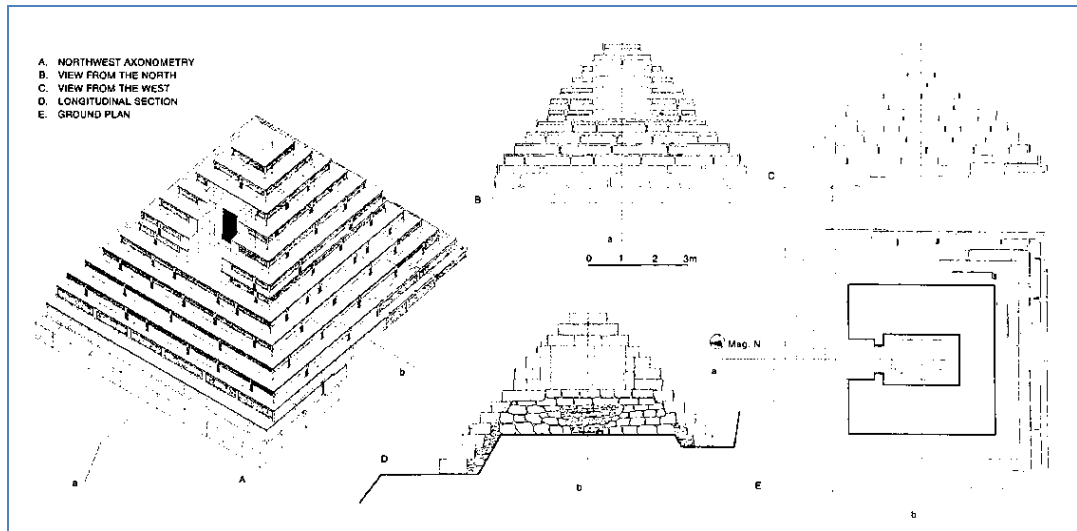

11. Piramid Mezar, Kasper'in rekonstrüksiyonu (Ramage ve diğerleri, 1983: Fig. 68)

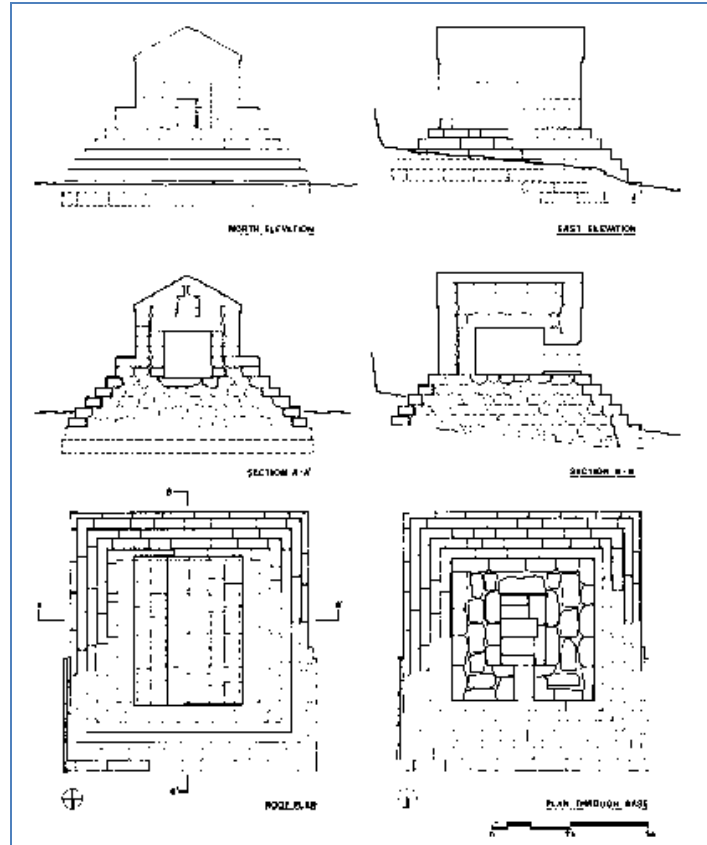

12. Piramid Mezar'ın başka rekonstrüksiyonu (Dusinberre, 2013: Fig. 91).



13. Büyük Kyros Mezarı, Pasargadae, İran (Fotoğraf: Farzad Abedi)



14. Pers Mezar Anıtı, Foça, Türkiye (Fotoğraf: Farzad Abedi)

- **Mozole (Tapınak-Mezar)**

Akhaemenid Dönemi'ne dayanan başka mezar tipi de Piramid Mezar gibi eşsiz bir tiptir. Sardeis'te bulunan tapınak-mezar, ilk araştırmalardan itibaren Mozole söylenmiştir. Söz edilen bina sadece bir alınlığın kabartmasına göre Akhaemenid Dönemi'ne tarihlendirilmiştir. Sözü geçen kabartmanın ortasında sakallı bir erkeğin ziyafeti görülmektedir. Sakallı erkek bir kline üstüne uzanıp sol elini yastık üzerine koyup sağ eli ile bir rhytonu kaldırmaktadır. Onun solunda üç kadın otururken, sağında bir hizmetçi erkeğe bir tabak getirmektedir. Onun yanında ise daha küçük bir hizmetçi bir dolu masa yanında durmaktadır. Sahne, konu açısından daha çok Persepolis'te bulunan silindir mühürlerinin çizimlerine benzemektedir ve sakallı erkeğin uzanmış hali, Karaburun Antalya'daki Pers tümülüsünün duvar çizimlerinde gösterilen Persli soyluyu hatırlatmaktadır. Bu alınlığa sahip olan bina, kabartmasına göre M.Ö. 430-420 aralarına tarihlendirilmektedir. Rekonstrüksiyonlara göre bu bina Karia ve Lykia mozele geleneğini göstermektedir (Dusinberre, 2013: 167). Sardeis'in mozolesi daha çok Ksanthos'taki Nereid Anıtı ve Lymira'daki Heroon gibi Lykia anıt mezarlarına benzemekte ama onlardan daha erken yapılmaktaydı (Mierse, 1983: 103). Bazı araştırmalara göre, Sardeis Mozolesi, başka Akhaemenid Satraplarının anıt mezarları ile karşılaşıncı, Satrap'ın mezarı olmalıdır (Mierse, 1983: 103). Genelde Sardeis mozolesi'nin kabartması konusu, daha çok satrap ve yerel basileioslar ve krallara ait olduğu düşünülmektedir. Sözü geçen kabartmada Anadolu sanatsal özellikleri ile bir Pers görkem sahnesinin karşımı ile karşılaşılmaktadır.



15. Sardeis Pers Mozolesi'nin alınlığı (Dusinberre, 2013: Fig. 93).



16. Karaburun Antalya Pers Tümülsü'nün Duvar Çizimleri (Dusinberre, 2013: Fig. 65).

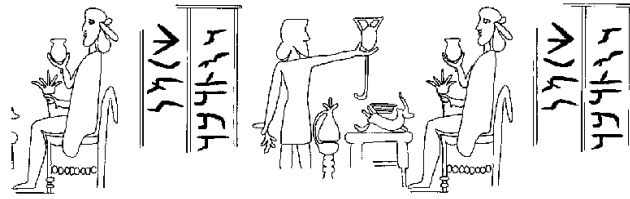

17. Persepolis Surunda bulunan silindir mührünün izi (Dusinberre, 2013: Fig. 61).

• Lahitler

Sardeis'teki Akhaemenid Dönemi'ne ait lahitler de başka dönemler gibi farklı mezar tiplerinden keşfedilmiştir. Bu lahitlerin çoğu Sardeis Nekropolisi'nde bulunmuştur. 813 Nolu kaya mezar Sardeis'teki kaya mezarlar için uygun bir örnek sayılmaktadır. Bu mezar odası, dört kireç taşlı lahit, bazı seramik ve birkaç altın buluntuları barındırmaktadır. Bu lahitte, kafatası sivri aletle delinmiş bir iskelet bulunmuştur. Lahitte bulunan bir antik kap aracılığıyla bu mezar M.Ö. 500-480 yıllarına tarihlendirilmektedir (Russin, 1983: 58). Buna benzer Akhaemenid Dönemi'ne tarihlendirilen lahitler Nicholas Cahill kazılarında da ortaya çıkmıştır (Cahill, 2011: 214). Ancak bazı lahitlerin Akhaemenid ya da Hellenistik dönemlerine ait olup olmadığı netleştirilememiştir.

Hellenistik Dönem

Hellenistik Dönem başlangıcı ile beraber, Akhaemenid Dönemi'ndeki birleşmiş kültürel kriterlere yeni ufuklar açılmıştır. Sardeis Hellenistik Dönemi'ni tanımak için yazıtlar ve sikkeleri araştırmalıyız. Söz edilen dönemde Lydialılar tarafından ölü gömmek için kullanılan araziler terk edilip, M.Ö. 213'ten itibaren yeni mezarlıklar kurulmuştur. Bu Akhaemenid döneminin sonuna kadar devam edilen ölü gömme geleneğinin sona erdiği anlamında sayılabilmektedir. Aynı zamanda Hellenistik Dönem'de yeni ölü gömme gelenekleri ile karşılaşılmaktadır. Tam olarak Hellenistik Dönem'e dayanan Sardeis'te

bulunan mezarların tipleri şu şekilde özetlenebilmektedir: 1-Lahitler, 2-Kayada taş örtülü mezarlar, 3-Oda mezarlar, 4-Mezar stelleri, 5-Mozole, 6-Kül çömllekleri, 7-Sandık mezarlar (Hanfmann, Robert and Mierse 1983: 123-125).

- **Lahitler**

Hacı Oğlan'da, M.Ö. 3. yy.a dayanan iki lahit keşfedilmiştir. 61.4 nolu lahitten iki adet III. İskender'in ya da onun haleflerinden birinin Makedonyalı drahmi bulunmuştur. Onların yanında Lydia çanak çömlek geleneği ile devam edilen seramik parçaları belgelendirilmiştir. Hacı Oğlan'ın iki büyük lahdi Geç Lydia lahitleri gibi büyük boyutlulardır. Lahitlerin uzunluğu 2.30 ve 2.40 metredir (Hanfmann ve diğerleri, 1983: 123).

- **Steller**

Pactolos'un modern köprüsünün batısında M.Ö. 250 yılına tarihlendirilen Matis adı verilen bir kadının mezar steli bulunmuştur. Daha sonraki dönemlerden de mezar stelleri bulunmuştur (Hanfmann ve diğerleri, 1983: 123).

- **Oda Mezarları**

M.Ö.1. Ve 2. yy.da Yunan ve Makedonya'da yaygın olan bir Oda Mezar tipi, Sarveis'te ortaya çıkmıştır. Bunların en eskisi M.Ö. 175 yılına tarihlendirilen Lintel adı verilen oda mezarıdır. Oda mezarları HoB ve Sarveis'in başka ölü gömme alanlarından da belgelendirilmiştir (Hanfmann ve diğerleri, 1983: 123).



18. Matis Mezar Steli (Hanfmann ve diğer., 1983: Fig. 171) 19. Lintel Mezarı (Hanfmann ve diğer., 1983: Fig. 168)

- **Mozole (Anıt-Mezar)**

Sarveis'in Hellenistik Dönem'e dayanan Mozolesi, söz edilen dönemin eşsiz mezar tiplerinden sayılmaktadır. Hellenistik mozolsinin kanıtları Yakub Mağazası'nın altında

bulunan üç kireçtaşı basamak ve bir platformdur (Hanfmann ve diğerleri, 1983: 124).

- **Kül Çömllekleri (Kremasyon)**

Geç Hellenistik Dönem’de daha önce yaygın olmayan bir ölü gömme geleneği ortaya çıkmaktadır. Bu gelenek kül çömllekleri ile belirlenmiş Kremasyon geleneğidir. Butler’e göre Geç Hellenistik Dönem’de Sardeis Nekropolis mezarlarının çoğu açılıp kül Çömllekleri ile doldurulmaktaydı. Ayrıca Sart Mahmut’ta bulunan mezarlarda keşfedilen kül çömllekleri Geç Hellenistik Dönem’de, Sardeis’te Kremasyon’un yaygın bir ölü gömme geleneği olduğunu tesbit etmektedir (Hanfmann ve diğerleri, 1983: 124).

Roma Dönemi

Roma İmparatorluğu, birçok özellik açısından Pers İmparatorluğu’na benzemektedir. Dolayısıyla Roma topraklarında farklı kavimler, farklı dinler ve farklı kültürler yan yana yaşamaktaydı. Sözü geçen koşullar çeşitli mezar tipleri ve ölü gömme geleneklerini de içermektedir. Hatta daha önceki inançlar değişip, ölü gömme ilk defa kutsal alanlara girmektedir. Bundan hareketle mezarlar önce Artemis ve Apollon kutsal alanlarında ve sonra kilise alanında yapılmaktaydı. Genelde bu değişimin Hıristiyanlık ve Kıyamet ile ilgili olduğu düşünülmektedir (Hanfmann and Buchwald, 1983: 204). Aslında Roma’nın Hıristiyanlığa yaklaştığında, ölü gömme geleneklerinde temelli değişimler ortaya çıkmakta ve Boyalı mezarlar yaygınlaşmaktadır (Aynı: 205).

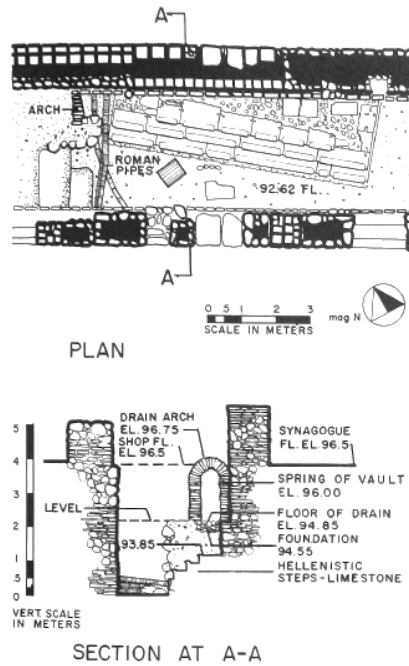

20. Sardeis’in Hellenistik Mozolesi
(Hanfmann ve diğerleri, 1983: Fig. 187)

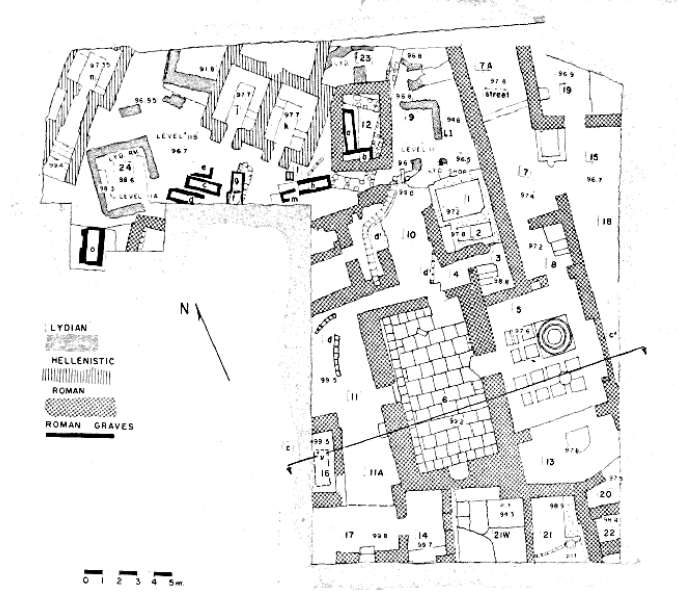

21. HoB alanında olan mezarlar (Aynı: Fig.186)

Sonuç

Görüldüğü gibi, farklı dönemlerde yaşanan siyasi, ticari, sosyal ve dini olaylar, Sarveis'in ölü gömme geleneklerini ciddi bir şekilde etkilemiştir. Bu değişiklikler daha çok soyluların ölü gömme biçimlerinde görülmektedir. Yoksulların sıradan lahitleri, Sarveis'te gerçekleşen siyasi ve dini olaylardan pek etkilenmeyip, en erken dönemlerden en geç dönemlere kadar aynı şekilde devam edilmiştir. Bu yüzden de bu tip mezarlar bütün dönemlerde görülmektedir. Buna rağmen, soyluların mezar tipleri, döneme göre değişiklik göstermektedir.

Siyasi ve dini bakımından Lydia Krallığı'nın yöntemini devam eden Akhaemenid İmparatorluğu döneminde, tümüls bilinen mezar tipleri aynı mezarlıkta devam edilirken, yeni özgün mezar biçimleri, Nekropolis yerinde, Akropolis'te inşa edilmiştir. Bu Akhaemenid İmparatorluğu'nun ölü gömme geleneklerine bakışını göstermektedir. Bir yandan önceki devletin izlerini takip etmek ve bir yandan yeni devrimci kültürel siyasetleri uygulamak, her şeyden önce, Akhaemenid İmparatorluğu'nun genel siyaset yöntemini yansıtmaktadır. Görüldüğü gibi, Sarveis'in Akhaemenid Dönemi'ne dayanan özgün mezar tipleri, resmi bir Pers görünümüne sahiptir. Dolayısıyla bir manifestik anlamı da taşımaktadırlar. Bu sürecin tersini Hellenistik Dönem için de düşünebiliriz.

Hellenistik Dönem'in başlangıcında, Akhaemenid İmparatorluğu'nun mirası yerine Yunan mirasını getirme çabaları görülmektedir. Sarveis'in mezar tiplerinde de, aynı yöntem ortaya çıkmıştır. Eski Nekropolis terk edilip, yeni mezarlıklar kurulmuştur. Bu değişimin en net mesajı, Lydia ve Akhaemenid kültürel etkilerinden kopmak anlamındadır. Söz edilen çabaların pek başarılı olmadıkları, daha sonraki dönemlerin mezar biçimlerinde saptanabilmektedir.

Roma İmparatorluğu, Akhaemenid İmparatorluğu'nun siyasetine benzeyen bir yöntemi uygulayarak, bir süreden sonra, yine de farklı inançların ölü gömme kültürlerine daha özgür bir ortam sağlamıştır. Bu dönemin son yıllarında, Hıristiyanlık'tan etkilenen kutsal alanlarda bulunan mezarlar ortaya çıkıp, Sarveis'in geç dönemlerdeki en önemli ölü gömme geleneğini

içermişlerdir.

Sardeis stratejik bir konuma sahip olduğu için, kültürel kavramlar kapsamında bir köprü olarak, Doğu ve Batı'dan gelen gelenekleri birleştirerek, zaman ve coğrafya özelliklerinden etkilenmiş bir ölü gömme kültürünü sergilemektedir. Sardeis mezar tiplerini incelemek, sadece arkeolojik bir sınıflandırma sayılmamaktadır. Sardeis'in çevresine bulunan Antik kentler ve yerleşimler, farklı dönemlerde, farklı açılardan Sardeis'ten etkilendiklerini göstermektedirler. Bundan dolayı bu sınıflandırma, Sardeis ile ilgili özel bir araştırma olmamakla birlikte, Lydia Bölgesi ve daha büyük bir ölçüde, Batı Anadolu yerleşimlerinin mezar tiplerini incelemek için yararlı olması hedeflenmektedir.

Kaynakça

- Baughan, Elizabeth, (2010). "Lidya Gömü Gelenekleri", *Lidyalılar ve Dünyaları*, Nicholas D. Cahill, İstanbul: Yapı Kredi Yayınları.
- Cahill, Nicholas, (2011). "Sardis, 2011", 33. *Kazı Toplantısı Sonuçları* 4. Cilt, *Haydar Dönmez ve Ömer Ötügen*, Ankara: T.C. Kültür ve Turizm Bakanlığı, 209-230.
- Dusinger, Elspeth R. M., (2013). *Empire, Authority, and Autonomy in Achaemenid Anatolia*, Cambridge University Press.
- Gordon Mitten, David, Yügrüm, Güldem, (1968). "Excavation at Ahlatlı Tepecik the Gygean Lake 1968", *Türk Arkeoloji Dergisi XVII-1*, 125-131.
- Hanfmann, George M. A., (1983). "The City and Its Environment" *Sardis from Prehistoric to Roman times (Results of Archaeological Explorations of Sardis 1958-1975)*, George M. A. Hanfmann, Cambridge, Massachusetts and London: Harvard University Press, 1-16.
- Hanfmann, George M. A., Buchwald, Hans, (1983). "Christianity: Churches and Cemeteries" *Sardis from Prehistoric to Roman times (Results of Archaeological Explorations of Sardis 1958-1975)*, George M. A. Hanfmann, Cambridge, Massachusetts and London: Harvard University Press, 191-210.
- Hanfmann, George M. A., Robert, Louis, Mierse, William E., (1983). "The Hellenistic Period", *Sardis from Prehistoric to Roman times (Results of Archaeological Explorations of Sardis 1958-1975)*, George M. A. Hanfmann, Cambridge, Massachusetts and London: Harvard University Press, 109-138.
- Mierse, William E., (1983). "The Persian period", *Sardis from Prehistoric to Roman times (Results of Archaeological Explorations of Sardis 1958-1975)*, George M. A. Hanfmann, Cambridge, Massachusetts and London: Harvard University Press, 100-108.
- Rafter, Christopher, (2011). *Lydian Architecture, Ashlar Masonry Structures at Sardis*, Cambridge, Massachusetts and London: Harvard University Press.
- Ramage, Andrew, Goldstein, Sidneym M., Mierse, William E. (1983). "Lydian Excavation Sectors", *Sardis from Prehistoric to Roman times (Results of Archaeological Explorations of Sardis 1958-1975)*, George M. A. Hanfmann, Cambridge, Massachusetts and London: Harvard University Press, 26-54.

- Roosevelt, Christopher H., (2008). “Lale Tepe: A Late Lydian Tumulus Near Sardis”, *Love for Lydia, Nicholas D. Cahil*, Cambridge, Massachusetts and London: Harvard University Press, 1-24.
- Russin, Robin U., (1983). “Lydian graves and cemeteries”, *Sardis from Prehistoric to Roman times (Results of Archaeological Explorations of Sardis 1958-1975)*, George M. A. Hanfmann, Cambridge, Massachusetts and London: Harvard University Press, 53-66.
- Spier, Jeffrey, (1983). “Prehistoric and Protohistoric periods”, *Sardis from Prehistoric to Roman times (Results of Archaeological Explorations of Sardis 1958-1975)*, George M. A. Hanfmann, Cambridge, Massachusetts and London: Harvard University Press, 17-25.
- Uhri, Ahmet, (2006). *Batı Anadolu Erken Tunç Çağı Ölü Gömme Gelenekleri*, Yayınlanmamış Doktora Tezi, Ege Ü. Sosyal Bilimler Enstitüsü.
- Yiğitpaşa, Davut, (2010). *Doğu Anadolu Geç Demir Çağı Kültürü*, Gece Yayınları, Ankara.