

Üniversite Öğrencilerinin Çocukluklarına Dönük Olarak Algıladıkları Ebeveyn Kabul-Reddi ile Yetişkinlikteki Psikolojik Uyumları Arasındaki İlişki *

The Relationship between University Students' Retrospectively Perceptions of Parental Acceptance-Rejection about Childhood and Their Psychological Adjustments in Adulthood

Turgut Türkdoğan

Pamukkale Üniversitesi, Eğitim Bilimleri
Bölümü, Psikolojik Danışma ve Rehberlik
Anabilim Dalı, Türkiye
tturkdogan20@gmail.com

ÖZ

Bu araştırmanın amacı; üniversite öğrencilerinin çocukluklarına dönük olarak algıladıkları ebeveyn kabul-reddi ile yetişkinlikteki psikolojik uyumları arasındaki ilişkide ruminasyon, affetme ve algılanan sosyal desteğin aracı rolünü açıklamaya yönelik bir model geliştirmek ve geliştirilen yapısal model üzerinde cinsiyetin farklılaştırıcı rolünü incelemektir. Araştırma örneklemini Pamukkale Üniversitesi'nin dört farklı fakültesinde öğrenim gören 588 (% 51.7 kız, % 48.3 erkek) üniversite öğrencisinden oluşmaktadır. Araştırmada veri toplama araçları olarak Ebeveyn Kabul-Reddi Ölçeği, Kişilik Değerlendirme Ölçeği, Ruminasyon Ölçeği, Heartland Affetme Ölçeği ve Çok Boyutlu Algılanan Sosyal Destek Ölçeği kullanılmıştır. Yapısal eşitlik modeli çerçevesinde ulaşılan bulgular; üniversite öğrencilerinin çocukluklarına dönük olarak algıladıkları ebeveyn kabul-reddi ile yetişkinlikteki psikolojik uyumları arasındaki ilişkide ruminasyon, affetme ve algılanan sosyal desteğin tam aracılık rolü üstlendiğini göstermiştir. Cinsiyetin farklılaştırıcı rolüne ilişkin yürütülen çoklu grup analizinde ulaşılan bulgular da ruminasyon, affetme ve algılanan sosyal destek değişkenlerine ilişkin aracılık modelinin hem kız hem de erkek örneklemi açısından doğrulandığını göstermiştir. Çalışma kapsamında ulaşılan bulgular alanyazını çerçevesinde tartışılmış ve gelecekteki çalışmalara yönelik bazı önerilerde bulunulmuştur.

Anahtar kelimeler: Ebeveyn Kabul-Reddi, Psikolojik Uyum, Ruminasyon, Affetme, Algılanan Sosyal Destek, Yapısal Eşitlik Modellemesi

ABSTRACT

The purpose of this study was to develop a structural equation model that examining the mediating roles of rumination, forgiveness and perceived social support in the relationship between university students' retrospectively perceptions of parental acceptance-rejection about childhood and their psychological adjustments in adulthood, and also to examine the moderating role of gender on the developed structural equation model. The sample of this study was composed of 588 (51.7 % female, 48.3 % male) university students attending four different faculties of Pamukkale University. Parental Acceptance-Rejection Questionnaire, Personality Assessment Questionnaire, Ruminative Response Scale, Heartland Forgiveness Scale and The Multidimensional Scale of Perceived Social Support were used in data collection. The structural equation model results indicated that

Geliş Tarihi/Received
14 Ocak/January 2016

Kabul Tarihi/Accepted
24 Ocak/January 2017

Elektronik Yayın Tarihi/Online Published
02 Şubat/February 2017

* Ege Üniversitesi Sosyal Bilimler Enstitüsü'nde Prof. Dr. Süleyman DOĞAN'ın danışmanlığında tamamlanan doktora tezinin özetidir.

rumination, forgiveness and perceived social support variables full mediated the relationship between the perceived parental acceptance-rejection and psychological adjustment. Multi-group analyses about the moderation role of gender on the structural equation model also showed that the mediating roles of rumination, forgiveness and perceived social support were verified at both woman and man samples. The results were discussed in the light of relevant literature and some suggestions were submitted for the following studies.

Keywords: Parental Acceptance-Rejection, Psychological Adjustment, Rumination, Forgiveness, Perceived Social Support, Structural Equation Modeling

GİRİŞ

Kültürlerarası çalışmalardan elde edilen çok sayıdaki araştırma bulgusu, ebeveynlerinden red algılayan çocuk veya yetişkinlerin, kişilik özellikleri olarak daha öfkeli veya saldırgan tutumlar sergileyen, benliklerine ve yeterliklerine ilişkin daha olumsuz değerlendirmelere sahip, duygularını paylaşmakta ya da duygularını kontrol etmekte zorlanan ve genel olarak dünyaya ve yaşama daha karamsar bakan insanlar haline geldiğini göstermektedir (Khaleque ve Rohner, 2002; Rohner ve Britner, 2002; Khaleque ve Rohner, 2011, 2012). Ancak benzer araştırmalarda, ebeveynlerinden yüksek düzeyde red algıladıkları halde psikolojik uyumları görece iyi durumda olan bir grubun da var olduğu görülmektedir (Rohner ve Britner, 2002; Rohner, Khaleque ve Cournoyer, 2005). Bu durum, Ebeveyn Kabul-Red Kuramı (EKAR Kuramı) içerisinde yer alan *başa çıkma altkuramı*'nın yanıtını aradığı "Neden bazı çocuk ve yetişkinler ebeveynlerinden algıladıkları red ile daha etkin bir biçimde baş edebilirken, diğerleri reddin olumsuz etkilerini daha yoğun bir şekilde hissetmektedir?" sorusunu gündeme getirmektedir (Rohner vd., 2005).

Açıkça belirtmek gerekir ki başa çıkma altkuramı hem öne sürülen kuramsal varsayımlar hem de görgül araştırma bulguları açısından EKAR Kuramının en az gelişmiş çalışma alanı olarak kabul edilmektedir (Rohner ve Khaleque, 2005; Rohner vd., 2005). Alanyazınında ebeveyn kabul-reddi ve psikolojik uyum ilişkisinde aracı (mediatör) rol üstlendiği rapor edilen değişkenlerden bazıları; erken dönem uyumsuz şemalar (Saritaş, 2007), bilişsel hatalar ve üstbilişler (Gallagher ve Cartwright-Hatton, 2008), bağlanma biçimleri (Hinnen, Sanderman ve Sprangers, 2009; Salatur, 2010), öğrenilmiş güçlülük, denetim odağı (Gültekin, 2011), algılanan kontrol (Magaro ve Weisz, 2006), kişilerarası ilişkileri, kimlik karmaşasını ve duygu düzenlemeyi içeren benlik yetenekleri (Allen, 2011), kendini eleştirme (Lassri ve Shahar, 2012) ve mükemmeliyetçiliktir (Soenens, Vansteenckiste, Luyten, Duriez ve Goossens, 2005; Yakın, 2011). Ancak sınırlı sayıdaki araştırma bulgusunun yer aldığı alanyazınına daha geniş bir bakış açısıyla yaklaşıldığında, her bir bağımsız çalışmada birbirlerinden fazlasıyla ayrı yapılar halinde ele alınan psikolojik değişkenleri daha kapsamlı bir anlayışla bir araya getirmeyi amaçlayan çalışmalara ihtiyaç duyulduğu söylenebilir. Nitekim ebeveyn kabul-reddi ile psikolojik uyum arasındaki ilişkide aracı etkilere sahip değişkenlerin neler olduğunu anlamaya çalışan araştırmaların, insana dair bilişsel, davranışsal, duygusal ve ilişkisel/sistemik yapıları dikkate alan çok yönlü bir bütünsellik içinde yürütülmesinin alanyazınına anlamlı katkılar sağlayacağı düşünülmektedir.

Başlangıç olarak, yaşamdaki bazı benzer olumsuz deneyimler karşısında, neden bazı insanların psikolojik olarak daha uyumsuz tepkiler geliştirme eğiliminde olduklarını açıklama amacı güden *Tepki Stilleri Kuramı* (*The Response Styles Theory*), bu sorunun yanıtının insanların sahip olduğu ruminatif düşüncelerde aranması gerektiğini ileri sürmektedir (Nolen-Hoeksema, 1991, 2000). Ruminasyon, kişilerin yaşadığı olumsuz duygu durumuna, bu olumsuz duygu durumuna bağlı olarak ortaya çıkan belirtilere ve bu belirtilerin olası nedenlerine veya sonuçlarına pasif ve tekrarlı bir biçimde odaklanma halini tanımlamaktadır (Nolen-Hoeksema, 1991). Ruminatif eğilimleri olan kimseler, hayatlarındaki olumsuz yaşantıları edilgen bir tutumla yorumlamaya çalışmakta, bu olumsuz yaşantıların üzücü sonuçları üzerine tekrarlı bir biçimde odaklanmakta, ancak bu sorunun çözümü adına herhangi bir adım atmamaktadırlar (Lyubomirsky ve Nolen-Hoeksema, 1995; Nolen-Hoeksema, Wisco ve Lyubomirsky, 2008). Buna göre, ruminasyonun olumsuz düşünme, zayıf problem çözme becerisi, başa çıkma davranışlarında isteksizlik ve sosyal destekteki düşüş aracılığıyla depresif belirtilerin ortaya çıkmasına yol açtığı belirtilmektedir

(Lyubomirsky ve Tkach, 2004; Nolen-Hoeksema, 2004; Nolen-Hoeksema vd., 2008). Ayrıca, alanyazınında yer alan araştırma bulguları ebeveynlerle kurulan yakın bağın kalitesine göre şekillendiği kabul edilen güvenli veya güvensiz bağlanma ile ruminasyon arasında anlamlı bir ilişkinin bulunduğunu göstermektedir (Burnette, Davis, Green, Worthington ve Bradfield, 2009; Lanciano, Curci, Kafetsios, Elia ve Zammuner, 2012; Ruijten, Roelofs ve Rood, 2011; Turan ve Erdur Baker, 2010). Ayrıca yine bu araştırmaların bazılarında, güvenli veya güvensiz bağlanma ile psikolojik belirtiler arasındaki ilişkide ruminasyonun aracı rolü olduğu rapor edilmiştir (Burnette vd., 2009; Ruijten vd., 2011; Turan ve Erdur Baker, 2010).

Çocuklukta algılanan ebeveyn kabul-reddinin etkilerinin yetişkinlik yıllarında da hissedilmesinde aracı rolü olabileceği düşünülen bir diğer değişken, geçmiş yaşantılarla ilgili duygusal incinmeleri, kırgınlıkları ve öfke, utanç ve üzüntü gibi olumsuz duyguları terk edebilmeyi tanımlayan affetme kavramıdır (McCullough ve Witvliet, 2001; Root ve McCullough, 2007). Kimi durumlarda affetme, yalnızca bilişsel düzeyde alınan bir karar olarak kabul edilebilir. Ancak affetmenin gerçek anlamda başarılabilmesi, bireyin kendisini inciten kişiyi duygusal anlamda da affedebilmesiyle, başka bir deyişle bireyin bu kişiye karşı hissettiği intikam ve öfke gibi olumsuz duyguları terk etmesiyle mümkün görünmektedir (Baskin ve Enright, 2004; Elliott, 2011). Affetme kavramını bu denli önemli hale getiren önemli bir neden ise affetme eğiliminin benlik saygısı, kendini kabul, umut, algılanan kontrol ve yaşam doyumu gibi olumlu değişkenlerle pozitif yönde; öfke, ruminasyon, utanç, suçluluk, kaygı ve depresyon gibi olumsuz değişkenlerle negatif yönde ilişkiler göstermesidir (Cosgrove ve Kuntsam, 2008; Maltby, Day ve Barber, 2004; McCullough ve Witvliet, 2001). Ayrıca alanyazınındaki araştırma bulguları ebeveynlerle kurulan yakın bağın kalitesine göre şekillendiği varsayılan güvenli veya güvensiz bağlanmanın, bireylerin affetme eğilimlerinin anlamlı bir yordayıcısı olabileceğini göstermektedir (Burnette, Taylor, Worthington ve Forsyth, 2007; Lawler-Row, Younger, Piferi ve Jones, 2006; Webb, Call, Chickering, Colburn ve Heisler, 2006).

Çocuklukta algılanan ebeveyn kabul-reddi ile yetişkinlikteki psikolojik uyum arasındaki ilişkide aracı rolü olabileceği düşünülen bir diğer değişken ise birey açısından ilişkisel/sistemik bir yapı olarak değerlendirilebilecek olan sosyal destek kavramıdır. Sosyal destek; bireyin ihtiyaç duyduğu çerçevede, yaşamında ilişki halinde bulunduğu insanlardan aldığı duygusal, sosyal, araçsal ve bilgisel yardım düzeyine ilişkin algısıdır (Cutrona ve Russell, 1987). EKAR Kuramı'nda da vurgulandığı üzere, insanın kabul görme gereksinimi yalnızca çocukluk yıllarında ebeveynlerle kurulan ilişkiyle sonlanan bir süreç değildir (Rohner ve Khaleque, 2005; Rohner vd., 2005). Yaşamdaki sosyal kaynaklardan algılanan desteğin yaşam doyumu, iyi oluş, benlik saygısı, uyum ve başa çıkma gibi olumlu değişkenlerle pozitif yönde; stres, depresyon ve psikolojik semptomlar gibi olumsuz değişkenlerle negatif yönde ilişkiler gösterdiği belirtilmektedir (Cohen, 2004; McLewin ve Muller, 2006; Wang, Wu ve Liu, 2003). Ayrıca alanyazınında sosyal destek algısının gelişiminde güvenli veya güvensiz bağlanma biçimlerinin bulunduğunu gösteren pek çok araştırma bulgusu mevcuttur (Asendorpf ve Wilpers, 2000; Moreira vd., 2003; Priel ve Shamai, 1995; Shahyad, Besharat, Asadi, ShirAlipor ve Miri, 2011). Nitekim EKAR Kuramı çerçevesinde yürütülen araştırma sonuçları da çocuklukta ebeveynlerini reddedici olarak algılayan insanların, yetişkinlik yaşamında birlikte oldukları eşlerini de daha reddedici algılama eğiliminde olduklarını göstermiştir (Eryavuz, 2006; Rohner, Melendez ve Kraimer-Rickaby, 2008; Varan, 2005).

Üniversite öğrencilerinin çocukluklarına dönük olarak algıladıkları ebeveyn kabul-reddi ile yetişkinlikteki psikolojik uyumları arasındaki ilişkide bilişsel, davranışsal, duygusal ve ilişkisel/sistemik değişkenlerin aracılık rolünü inceleyen kuramsal modelin temelinde, kuramsal olarak her üç değişkenin de gelişiminde ebeveyn-çocuk ilişkisindeki sıcak, destekleyici ve güvenli bağın önemine yapılan vurgu yatmaktadır. Nitekim EKAR Kuramı, bağlanma kuramıyla benzer şekilde, ebeveyn-çocuk ilişkisinin kalitesine dair algının, erken dönemde oluşmuş zihinsel temsiller aracılığıyla kararlı bir yapı halinde yetişkinliğe taşınacağını varsaymaktadır (Rohner vd., 2005; Rohner vd., 2008).

Çocuklukta algılanan ebeveyn kabul-reddi ile yetişkinlikteki psikolojik uyum arasındaki ilişkide farklılaştırıcı (moderatör) rolü olduğu düşünülen bir değişken ise cinsiyettir. Nitekim alanyazınında ebeveyn kabul-reddinin yetişkinlikteki psikolojik uyum üzerindeki etkilerinin cinsiyet bağlamında farklılaşabildiğine ilişkin bulgular mevcuttur (Caner, 2009; Eryavuz, 2006; Gültekin, 2011). Bunun yanı sıra, bilişsel yapıdaki bir kavram olarak aracılık modelinin merkezinde yer alan ruminasyon değişkeninin esasen kadınlarda daha yüksek düzeylerde gözlenmesi nedeniyle (Nolen-Hoeksema, 2002), araştırma kapsamında oluşturulan kuramsal modelin geçerliğinin hem kız hem de erkek örneklemi açısından karşılaştırılmasının, model üzerinde cinsiyetin farklılaştırıcı rolünün de değerlendirilmesine imkân vereceği düşünülmektedir.

Nihayetinde bu arařtırmanın amacı; üniversite öğrencilerinin çocukluklarına dönük olarak algıladıkları ebeveyn kabul-reddi ile yetişkinlikteki psikolojik uyumları arasındaki ilişkide ruminasyon, affetme ve algılanan sosyal desteğin aracı rolünü açıklamaya yönelik bir model geliřtirmektir. Ayrıca, geliştirilen model üzerinde cinsiyet deđişkeninin herhangi bir farklılařtırıcı rolünün olup olmadığının incelenmesi de arařtırmanın bir diđer amacını oluřturmaktadır. Arařtırmanın amacı dođrultusunda yapılandırılmış kuramsal model Őekil 1'de sunulmuřtur.

YÖNTEM

Arařtırma Modeli

Arařtırma deđişkenleri arasındaki ilişkilerin yapısal eřitlik modeli çerçevesinde incelendiđi bu çalıřma, ilişkiyel tarama modelinde ve betimleyici bir arařtırmadır. İlişkiyel tarama modelleri, deđişkenler arasındaki birlikte deđişimin varlığını veya derecesini belirlemeye çalıřan arařtırma modelleri olarak kabul edilmektedir (Karasar, 1998).

Evren ve Örneklem

Arařtırma evreni, 2013-2014 eđitim-öđretim yılının bahar yarıyılında Pamukkale Üniversitesi'nin çeřitli fakültelerinde öğrenim gören 23,598 üniversite öğrencisinden oluřmaktadır. Bu büyüklükteki bir evren için tolerans gösterilebilir hata miktarının % 4 ve güven aralıđının % 95 olarak belirlenmesiyle, evreni temsil edebilmek için evrene sahip örneklem sayısının 586 olduđu kabul edilmiřtir (Balcı, 2005).

Őekil 1. Arařtırma Kapsamında Önerilen Kuramsal Model

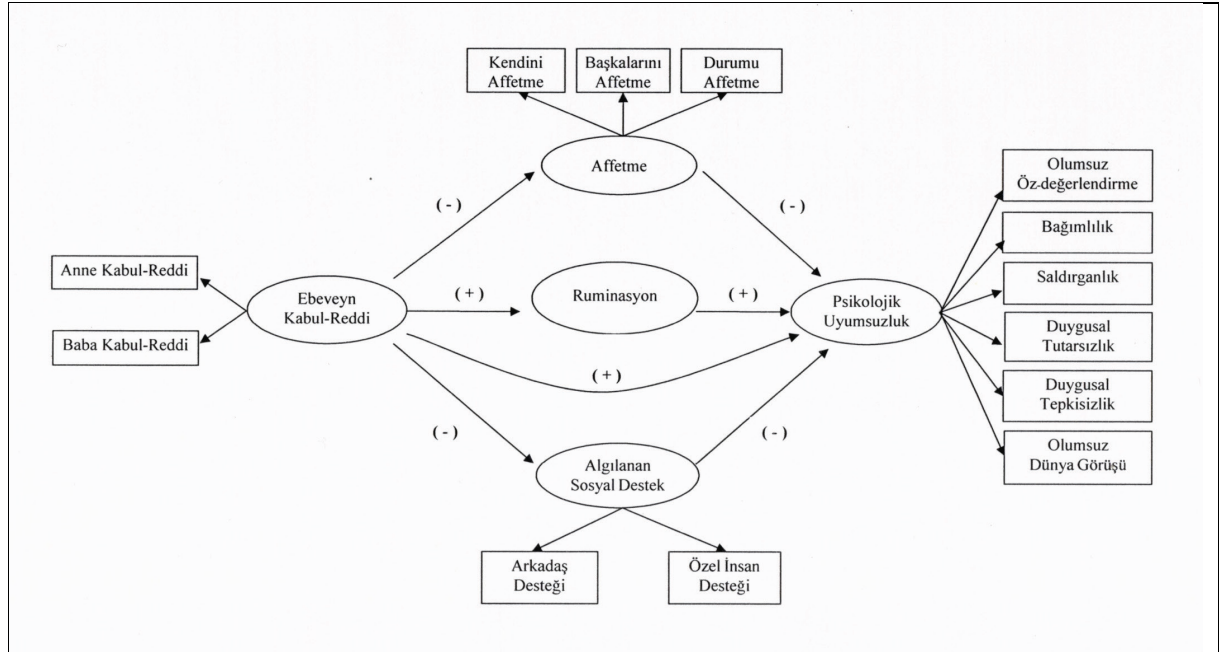

Uygun örnekleme yönteminin kullanıldıđı bu arařtırmada, örnekleme dahil edilecek fakültelerin belirlenmesinde öncelikle katılımcıların ulařılabilirliđi dikkate alınmıř ve yalnızca üniversitenin merkez yerleşkesi içinde yer alan dört fakültenin tamamından veri toplanmıřtır. Bu haliyle, arařtırma örneklemi 588 (%51.7 kız, %48.3 erkek) üniversite öğrencisinden oluřmaktadır. Örneklemi oluřturan öğrencilerin yaşları 18 ile 40 aralıđında deđişmekte olup örneklemin yaş ortalaması 21.83 (ss= 1.95) olarak bulunmuřtur. Arařtırma örneklemine ilişkin veriler Tablo 1'de sunulmuřtur.

Tablo 1. Araştırma Örneklemi

	Kız	Erkek	Toplam	Yüzdeler Toplam
Eğitim Fakültesi	108	69	177	%30.1
Fen-Edebiyat Fakültesi	64	61	125	%21.3
İktisadi ve İdari Bilimler Fakültesi	67	59	126	%21.4
Mühendislik Fakültesi	65	95	160	%27.2
	304	284	588	%100

Veri Toplama Araçları

Yapısal eşitlik modelinin oldukça katı olarak nitelendirilebilecek bir istatistiksel ispatı gerektirmesi, ölçeklerin faktör yapılarının ancak doğrulayıcı faktör analiziyle desteklenebilir olması koşuluyla yapısal eşitlik modeline dâhil edilmesini gerekli kılmaktadır (Şimşek, 2007). Bu kapsamda, yapısal eşitlik analizine dâhil edilecek değişkenlere ilişkin kararlı faktör yapılarına ulaşmak için .32 değerinin altında bir faktör yüküne sahip olan değişkenler analiz dışında tutulmuştur (Tabachnick ve Fidell, 2001).

Ebeveyn Kabul-Red Ölçeği (Parental Acceptance-Rejection Questionnaire): Ebeveyn Kabul-Red Ölçeği (EKRÖ), 1978 yılında Rohner ve diğerleri tarafından geliştirilmiş, ölçeğin kültürümüze uyarlanması Varan (2003) tarafından gerçekleştirilmiştir. Altmış maddelik EKRÖ; sıcaklık/şefkat, düşmanlık/saldırganlık, kayıtsızlık/ihmâl ve ayrışmamış red şeklindeki dört alt boyuttan oluşmaktadır. Mevcut çalışmada EKRÖ-Anne ve Baba Formları'nın doğrulayıcı faktör analizi çalışması, ölçeğin orjinal halinde olduğu gibi sıcaklık/şefkat ve kayıtsızlık/ihmal alt boyutları *red faktörü* altında, düşmanlık/saldırganlık ve ayrışmamış red alt boyutları ise *kabul faktörü* altında olacak şekilde analize dâhil edilmiştir.

EKRÖ-Anne Formu'nun güvenilirliği için hesaplanan Cronbach Alpha iç tutarlılık katsayısı red faktörü için .93 olarak bulunurken, madde toplam test korelasyonlarının .62 ile .83 arasında değiştiği görülmüştür. Benzer şekilde Cronbach Alpha iç tutarlılık katsayısı kabul faktörü için .89 olarak bulunurken, madde toplam test korelasyonlarının .63 ile .76 arasında değiştiği görülmüştür. Ölçeğin geneli için hesaplanan Cronbach Alpha iç tutarlılık katsayısı ise .94 olarak bulunmuştur. Doğrulayıcı faktör analizinden elde edilen sonuçlar, EKRÖ-Anne Formunun uyum indeksleri açısından kabul edilebilir değerlere sahip olduğunu göstermiştir [$\chi^2 (N = 588) = 428.305, p < .0001; \chi^2/df = 4.37; GFI = .92, AGFI = .90, CFI = .95, RMSEA = .076, SRMR = .045$]. Ölçekten alınan yüksek puanlar, yetişkinlerin çocukluklarına dönük olarak algıladıkları anne reddinin yüksek olduğunu ifade etmektedir.

EKRÖ- Baba Formu'nun güvenilirliği için hesaplanan Cronbach Alpha iç tutarlılık katsayısı red faktörü için .95 olarak bulunurken, madde toplam test korelasyonlarının .71 ile .86 arasında değiştiği görülmüştür. Benzer şekilde Cronbach Alpha iç tutarlılık katsayısı kabul faktörü için .93 olarak bulunurken, madde toplam test korelasyonlarının .67 ile .84 arasında değiştiği görülmüştür. Ölçeğin geneli için hesaplanan Cronbach Alpha iç tutarlılık katsayısı ise .94 olarak bulunmuştur. Yine doğrulayıcı faktör analizinden elde edilen sonuçlar, EKRÖ-Baba Formunun uyum indeksleri açısından kabul edilebilir değerlere sahip olduğunu göstermiştir [$\chi^2 (N = 588) = 408.673, p < .0001; \chi^2/df = 4.30; GFI = .92, AGFI = .89, CFI = .96, RMSEA = .075, SRMR = .047$]. Ölçekten alınan yüksek puanlar, yetişkinlerin çocukluklarına dönük olarak algıladıkları baba reddinin yüksek olduğunu ifade etmektedir.

Kişilik Değerlendirme Ölçeği (Personality Assessment Questionnaire): Kişilik Değerlendirme Ölçeği (KİDÖ), ebeveyn kabul veya red algısının birey üzerindeki etkilerinin değerlendirilmesi amacıyla 1978 yılında Rohner ve diğerleri tarafından geliştirilmiş, kültürümüze uyarlanması ise Varan (2003) tarafından gerçekleştirilmiştir. 63 maddelik ölçek; *düşmanlık/saldırganlık, bağımlılık, olumsuz öz-değerlendirme* (olumsuz öz-saygı ve olumsuz öz-yeterlik), *duygusal tepkisizlik, duygusal tutarsızlık ve olumsuz dünya görüşü* şeklindeki altı alt boyuttan oluşmaktadır.

Mevcut çalışma kapsamında, ölçeğin kültürümüze uyarlanma çalışmasında da belirtildiği haliyle, olumsuz öz-saygı ve olumsuz öz-yeterlik alt boyutları *olumsuz öz-değerlendirme* olarak isimlendirilen tek bir faktör altında toplanmıştır (Varan, 2003). Ancak buna ek olarak, *düşmanlık/saldırganlık ve duygusal tutarsızlık* alt boyutlarına ait madde parsellerinin de tek bir faktör altında toplanma eğiliminde oldukları ve bu maddelere ait hata kovaryanslarının güçlü ilişkilere sahip olduğu göze çarpmaktadır. Bu noktada, söz konusu alt boyutlara ilişkin

maddelerde "...öfkeliyim", "...kızmım", "...sinirliyim" gibi eş anlamlı sayılabilecek kelimelerin her iki boyutta da benzer şekilde yer aldığı görülmektedir. (Saldırganlık/düşmanlık, Madde 8: *Öfkemi kontrol etmekte zorlanıyorum*; Duygusal tutarsızlık, Madde 27: *Önemli bir neden olmamasına rağmen sınırlı ve aksiyim*). Bu nedenle söz konusu iki alt boyutun oluşturduğu faktörün mevcut çalışma kapsamında *saldırganlık faktörü* başlığıyla isimlendirilmesi uygun görülmüştür. Ayrıca kendi faktörleri dışındaki maddelerle faktörleşme eğilimi gösteren olumsuz öz-değerlendirme ve duygusal tutarsızlık faktörlerine ait birer madde parselinin de analiz dışında tutulması uygun görülmüştür.

KİDÖ'nün güvenilirliği için hesaplanan Cronbach Alpha iç tutarlılık katsayısı olumsuz öz-değerlendirme faktörü için .90 olarak bulunurken, madde toplam test korelasyonlarının .70 ile .82 arasında değiştiği görülmüştür. Bağımlılık faktörü için hesaplanan Cronbach Alpha iç tutarlılık katsayısı .84 olarak bulunurken, madde toplam test korelasyonlarının .69 ile .76 arasında değiştiği görülmüştür. Olumsuz dünya görüşü faktörü için hesaplanan Cronbach Alpha iç tutarlılık katsayısı .91 olarak bulunurken, madde toplam test korelasyonlarının .79 ile .85 arasında değiştiği görülmüştür. Saldırganlık faktörü için hesaplanan Cronbach Alpha iç tutarlılık katsayısı .79 olarak bulunurken, madde toplam test korelasyonlarının .42 ile .70 arasında değiştiği görülmüştür. Duygusal tepkisizlik faktörü için hesaplanan Cronbach Alpha iç tutarlılık katsayısı .81 olarak bulunurken, madde toplam test korelasyonlarının .62 ile .71 arasında değiştiği görülmüştür. Ölçeğin geneli için hesaplanan Cronbach Alpha iç tutarlılık katsayısı ise .90 olarak bulunmuştur. Ölçeğin beş faktörlü yapısına ilişkin yürütülen doğrulayıcı faktör analizinden elde edilen sonuçlar, KİDÖ'nün uyum indeksleri açısından kabul edilebilir değerlere sahip olduğunu göstermiştir [$\chi^2 (N = 588) = 430.420, p < .0001; \chi^2/df = 3.05; GFI = .93, AGFI = .90, CFI = .95, RMSEA = .059, SRMR = .047$]. Ölçekten alınan yüksek puanlar; yetişkinlerin olumsuz öz-değerlendirme, saldırganlık, duygusal tepkisizlik, olumsuz dünya görüşü ve bağımlılık gibi psikolojik uyumu güçleştiren olumsuz özelliklere daha yüksek düzeyde sahip olduğunu ifade etmektedir.

Ruminasyon Ölçeği (Ruminative Response Scale - Short Form): Bireylerin yaşadıkları olayları tekrar tekrar düşünme eğilimlerini ölçmek amacıyla Nolen-Hoeksema ve Morrow (1991) tarafından geliştirilen Ruminasyon Ölçeği'nin (RÖ) sahip olduğu 22 madde arasından, Treynor, Gonzalez ve Nolen-Hoeksema (2003) tarafından seçilerek oluşturulmuş 10 maddelik kısa bir formdur. Ölçeğin kültürümüze uyarlanması Erdur Baker ve Bugay (2010) tarafından gerçekleştirilmiştir. Ölçeğin tek faktörlü yapısına ilişkin gerçekleştirilen analizlerde, faktör yük değeri .32'nin altında kalan Madde 5'in analiz dışında tutulması uygun görülmüştür. RÖ'nün geneli için hesaplanan Cronbach Alpha iç tutarlılık katsayısı .84 olarak bulunurken, madde toplam test korelasyonlarının .32 ile .69 arasında değiştiği görülmüştür. Doğrulayıcı faktör analizi sonuçları RÖ'nün uyum indeksleri açısından kabul edilebilir değerlere sahip olduğunu göstermiştir [$\chi^2 (N = 588) = 87.573, p < .0001; \chi^2/df = 3.65; GFI = .97, AGFI = .94, CFI = .96, RMSEA = .067, SRMR = .039$]. Ölçekten alınan yüksek puanlar, yetişkinlerin daha yüksek düzeyde tekrarlayıcı düşüncelere sahip olduğunu ifade etmektedir.

Heartland Affetme Ölçeği (Heartland Forgiveness Scale): Thompson ve diğerleri (2005) tarafından geliştirilen Heartland Affetme Ölçeği (HAÖ), bireylerin affetme eğilimlerini *kendini affetme, başkalarını affetme ve durumu affetme* olmak üzere üç alt boyutta değerlendirmeyi amaçlamaktadır. Üç alt boyutta altışar madde yer almaktadır. Ölçeğin kültürümüze uyarlanması Bugay (2010) tarafından gerçekleştirilmiştir. Mevcut çalışma kapsamında doğrulayıcı faktör analizi sonuçları incelenmiş ve gerçekleştirilen modifikasyonlara rağmen modelin uyum indekslerinin beklenenin altında kalması nedeniyle, ait olduğu faktör dışındaki maddelerle faktörleşme eğilimi gösteren Madde 5 ve Madde 14'ün modelden çıkarılması uygun görülmüştür. Benzer şekilde faktör yük değeri .32'nin altında kalan Madde 3'ün de analiz dışında tutulması uygun görülmüştür. HAÖ'nün güvenilirliği için hesaplanan Cronbach Alpha iç tutarlılık katsayısı, ölçeğin orijinal çalışmasındakine benzer şekilde, kendini affetme faktörü için .63 olarak bulunurken, madde toplam test korelasyonları .33 ile .52 arasında değişmiştir. Başkalarını affetme faktörü için hesaplanan Cronbach Alpha iç tutarlılık katsayısı .79 olarak bulunurken, madde toplam test korelasyonları .39 ile .68 arasında değişmiştir. Durumu affetme faktörü için hesaplanan Cronbach Alpha iç tutarlılık katsayısı .74 olarak bulunurken, madde toplam test korelasyonları .45 ile .62 arasında değişmiştir. Ölçeğin geneli için hesaplanan Cronbach Alpha iç tutarlılık katsayısı ise .81 olmuştur. Ölçeğin 15 maddeden oluşan üç faktörlü yapısına ilişkin elde edilen analizlerde, HAÖ'nün uyum indeksleri açısından kabul edilebilir değerlere ulaştığı görülmüştür [$\chi^2 (N = 588) = 288.177, p < .0001; \chi^2/df = 3.47; GFI = .94, AGFI = .91, CFI = .91, RMSEA = .065, SRMR = .062$]. Ölçekten alınan yüksek puanlar, yetişkinlerin affedici olma düzeylerinin de yüksek olduğunu ifade etmektedir.

Çok Boyutlu Algılanan Sosyal Destek Ölçeği (The Multidimensional Scale of Perceived Social Support): Zimet, Dahlem, Zimet ve Farley (1988) tarafından geliştirilen ölçeğin kültürümüze uyarlanması Eker, Arkar ve Yıldız (2001) tarafından gerçekleştirilmiştir. Algılanan Çok Boyutlu Sosyal Destek Ölçeği (AÇBSDÖ), bireylerin yaşamlarındaki sosyal kaynaklardan algıladıkları desteğe ilişkin algılarını ölçmeyi amaçlamaktadır. *Aile, arkadaş* ve *özel insan* alt boyutlarında dörder madde yer almaktadır. AÇBSDÖ'nün güvenilirliği için hesaplanan Cronbach Alpha iç tutarlılık katsayısı aile desteği faktörü için .84 olarak bulunurken, madde toplam test korelasyonları .64 ile .73 arasında değişmiştir. Arkadaş desteği faktörü için hesaplanan Cronbach Alpha iç tutarlılık katsayısı .86 olarak bulunurken, madde toplam test korelasyonları .70 ile .78 arasında değişmiştir. Özel insan desteği faktörü için için hesaplanan Cronbach Alpha iç tutarlılık katsayısı .95 olarak bulunurken, madde toplam test korelasyonları .83 ile .91 arasında değişmiştir. Ölçeğin geneli için hesaplanan Cronbach Alpha iç tutarlılık katsayısı ise .85 olarak bulunmuştur. Mevcut çalışma kapsamında yürütülen doğrulayıcı faktör analizi sonuçları ölçeğin uyum indeksleri açısından kabul edilebilir değerlere sahip olduğunu göstermiştir [$\chi^2 (N = 588) = 123,834, p < .0001; \chi^2/df = 2.58; GFI = .97, AGFI = .95, CFI = .96, RMSEA = .052, SRMR = .038$]. Ölçekten alınan yüksek puanlar, yetişkinlerin algıladıkları sosyal destek düzeylerinin de yüksek olduğunu ifade etmektedir. Ancak çalışmanın amacı doğrultusunda algılanan sosyal destek değişkeni; *arkadaş desteği* ve *özel insan desteği* alt boyutlarıyla tanımlanmış ve *aile desteği* alt boyutu yapısal eşitlik modeline dâhil edilmemiştir.

Verilerin Toplanması

Verilerin toplanması işlemi, 2013-2014 eğitim-öğretim yılının bahar döneminde gerçekleştirilmiştir. Kişisel bilgilerin mahremiyetinin korunması amacıyla veri toplama araçlarını içeren batarya kapalı bir zarf halinde ve yalnızca gönüllü öğrencilere teslim edilmiştir. Araştırmaya gönüllü olarak katılan öğrencilerin doldurduğu veri toplama bataryası, daha önce belirlenen bir gün ve saatte, yine kapalı bir zarf halinde öğrencilerden teslim alınmıştır. Bu çalışmada, veri toplama bataryası için geri dönüş oranı % 35.65 olarak bulunmuştur.

Verilerin Analizi

Araştırma değişkenleri arasındaki ilişkiler *yapısal eşitli modeli (structural equation model)* ile analiz edilmiştir (Jöreskog ve Sörbom, 1993; Raykov ve Marcoulides, 2006). Ayrıca yapısal eşitlik modelindeki değişkenlere ait dolaylı etkilerin anlamlılığı Bootstrap Analizi ile incelenmiş ve analiz için belirlenen tekrarlı örnekleme sayısı 1000 olarak girilmiştir (Arbuckle, 2007).

BULGULAR

Ön Analizler

Yapısal eşitlik modelinin analizinde, tahmin yöntemi olarak En Çok Olabilirlik tercih edilmiş ve bu tahmin yönteminin gerektirdiği normal dağılım, değişkenler arası kısmi korelasyon ve değişkenler arası çoklu bağıntı varsayımlarının karşılandığı kabul edilmiştir (Kline, 2011). Ancak değişkenler arasındaki kısmi korelasyonlara ilişkin Tablo 2'de sunulan sonuçlar incelenecek olduğunda, aracılık ilişkisi için Baron ve Kenny (1986) tarafından ileri sürülen en temel koşul olan, bağımsız değişkenin bağımlı değişkeni anlamlı şekilde yordaması koşulunun *bağımlılık* gözlenen değişkeni için sağlanamadığı görülmektedir. Rohner (2000) bağımlılık boyutu konusunda pek çok çalışmada da gözlenen bu ilişkisizlik durumuna ek açıklamalar getirmek zorunda kalmıştır. Buna göre ebeveyn kabul-reddi ile bağımlılık boyutu arasındaki gözlenen bu ilişkisizlik durumunun istatistiksel nedeni, ebeveyn reddi ve bağımlılık arasındaki ilişkinin doğrusal (linear) değil, eğrisel (curvilinear) olmasıdır (Rohner, 2000). Bağımlılık gözlenen değişkeninin modelden çıkarılmasıyla birlikte ölçüm modelinin yapısal eşitlik analizi için kabul edilebilir uyum indekslerine sahip olduğu görülmüştür [$\chi^2 (N = 588) = 332.274$, $p < .0001$; $\chi^2/df = 4.96$; $GFI = .92$, $AGFI = .88$, $CFI = .91$, $RMSEA = .082$, $SRMR = .053$].

Yapısal Modelin Analizi

Yapısal modele ilişkin örtük değişkenler arasındaki nedensel ilişkileri gösteren analiz sonuçları bir bütün olarak değerlendirildiğinde, modelin uyum indeksleri açısından kabul edilebilir değerlere ulaşamadığı görülmüştür [$\chi^2 (N = 588) = 416.766$, $p < .0001$; $\chi^2/df = 5.95$; $GFI = .90$, $AGFI = .85$, $CFI = .88$, $RMSEA = .092$, $SRMR = .070$]. Modele ilişkin modifikasyon önerileri incelendiğinde; ruminasyon örtük değişkeninden affetme örtük değişkenine yordayıcı bir yol eklenmesinin χ^2 değerinde anlamlı bir düşüş meydana getireceği tahmin edilmektedir. Başka bir ifadeyle, ebeveyn kabul-reddi ile affetme arasındaki ilişkide ruminasyonun aracı bir rolü olduğu öngörülmektedir. Kuramsal olarak kabul edilebilir olan bu yolun eklenmesiyle birlikte analiz sonuçları yeniden tekrarlanmıştır. Bu haliyle modelin kabul edilebilir uyum indekslerine sahip olduğu görülmektedir [$\chi^2 (N = 588) = 344.551$, $p < .0001$; $\chi^2/df = 4.99$; $GFI = .92$, $AGFI = .88$, $CFI = .90$, $RMSEA = .082$, $SRMR = .058$]. Modelin uyum indekslerinde gözlenen bu olumlu iyileşmenin anlamlılığı χ^2 fark istatistiğiyle incelenmiş ve bu düşüşün anlamlı olduğu görülmüştür. Buna ek olarak, aracı değişkenlerin modele eklenmesiyle birlikte, ebeveyn kabul-reddi ile psikolojik uyum arasındaki anlamsızlaşan yolun da modelden çıkarılmasıyla tekrar edilen sonuçlar Şekil 2'de sunulmuştur [$\chi^2 (N = 588) = 344.869$, $p < .0001$; $\chi^2/df = 4.93$; $GFI = .92$, $AGFI = .88$, $CFI = .90$, $RMSEA = .082$, $SRMR = .058$]. Tablo 3'deki Bootstrap Analizi sonuçlarına göre, yapısal model üzerindeki dolaylı etkilerin tamamının anlamlı olduğu görülmektedir.

Tablo 2. Gözlenen Değişkenlere İlişkin Pearson Korelasyon Değerleri

	1	2	3	4	5	6	7	8	9	10	11	12	13	14	15
1. Anne Kabul-Reddi	-														
2. Baba Kabul-Reddi	.45**	-													
3. Ruminasyon Par 1	.17**	.18**	-												
4. Ruminasyon Par 2	.25**	.24**	.67**	-											
5. Ruminasyon Par 3	.23**	.21**	.62**	.65**	-										
6. Kendini Affetme	-.22**	-.19**	-.36**	-.38**	-.36**	-									
7. Başkalarını Affetme	-.03	-.10**	-.15**	-.19**	-.08**	.18**	-								
8. Durumu Affetme	-.17**	-.24**	-.36**	-.41**	-.33**	.52**	.36**	-							
9. Arkadaş Desteği	-.24**	-.29**	-.14**	-.19**	-.24**	.14**	.14**	.19**	-						
10. Özel İnsan Desteği	-.09**	-.13**	-.16**	-.19**	-.17**	.17**	.034	.20**	.18**	-					
11. Olumsuz Öz-Değerlendirme	.32**	.30**	.40**	.45**	.47**	-.51**	-.09**	-.48**	-.30**	-.26**	-				
12. Olumsuz Dünya Görüşü	.23**	.27**	.29**	.39**	.32**	-.34**	-.26**	-.39**	-.25**	-.16**	.49**	-			
13. Saldırganlık	.27**	.22**	.36**	.42**	.34**	-.36**	-.41**	-.49**	-.20**	-.11**	.43**	.46**	-		
14. Duygusal Tepkisizlik	.29**	.27**	.22**	.29**	.33**	-.28**	-.17**	-.35**	-.44**	-.30**	.60**	.42**	.32**	-	
15. Bağımlılık	-.00	-.00	.16**	.17**	.11**	-.18**	-.15**	-.24**	-.10*	-.036	.07	.03	.22**	-.051	-

** $p < .01$

Şekil 2. Yapısal Modele İlişkin Modifikasyon Sonrası Sonuçlar

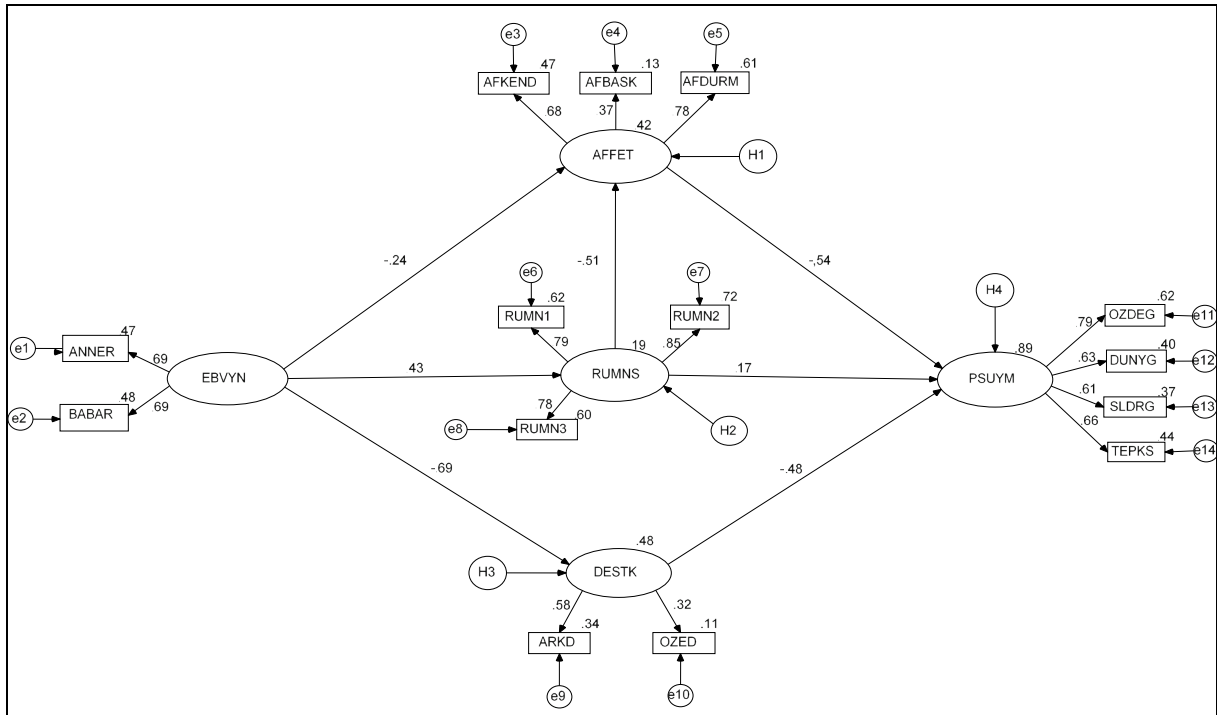

$\chi^2 (N = 588) = 344.869, p < .0001; \chi^2/df = 4.93; GFI = .92, AGFI = .88, CFI = .90, RMSEA = .082, SRMR = .058$

Tablo 3. Yapısal Modelin Bütününe İlişkin Dolaylı Etkilerin İstatistiksel Anlamlılığını İnceleyen Bootstrap Analizi Sonuçları

Bağımsız Değişken	Aracı Değişken	Bağımlı Değişken	Dolaylı Etki Standardize β	%95 Güven Aralığında Ortalama Dolaylı Etki	
				En Düşük	En Yüksek
Ebeveyn Kabul-Reddi →	Ruminasyon → Affetme → Algılanan Sosyal Destek →	Psikolojik Uyum	.66**	.57	.75
Ebeveyn Kabul-Reddi →	Ruminasyon →	Affetme	-.22**	-.29	-.16
Ruminasyon →	Affetme →	Psikolojik Uyum	.28**	.18	.39

** $p < .01$

Ayrıca model üzerinde cinsiyetin farklılaştırıcı rolünün incelenmesi amacıyla çoklu grup uygulaması gerçekleştirilmiş ve hâlihazırdaki model kız ve erkek örneklemi açısından karşılaştırılmıştır. Modelin geçerliğinin hem kız hem de erkek örneklemelerinde kabul edilebilir olduğu görülse de, kız örneklemini üzerinde gerçekleştirilecek alternatif iyileştirmelerin uyum indeksleri açısından mevcut modelden daha iyi sonuçlar üreteceği anlaşılmaktadır. Buna göre, hâlihazırdaki mevcut model erkek örneklemini için olduğu haliyle yeniden tekrarlanmıştır. Erkek örneklemini ilişkin tekrarlanan analiz sonuçları Şekil 3'te sunulmuştur. Araştırma kapsamında oluşturulan genel modelin geçerliğinin erkek örneklemini açısından aynen doğrulandığı görülmektedir [$\chi^2 (N = 284) = 184.116, p < .0001; \chi^2/df = 2.63; GFI = .91, AGFI = .87, CFI = .91, RMSEA = .076, SRMR = .062$]. Tablo 4'teki Bootstrap Analizi sonuçlarına göre, yapısal model üzerindeki dolaylı etkilerin tamamının anlamlı olduğu görülmektedir.

Kız örneklemini için modifikasyon önerileri doğrultusunda; ruminasyon örtük değişkeninden algılanan sosyal destek örtük değişkenine yeni bir yol eklenmesiyle ve ruminasyon örtük değişkeni ile psikolojik uyum örtük değişkeni arasındaki anlamsızlaşan yolun modelden çıkarılmasıyla tekrarlanan analiz sonuçları ise Şekil 4'te sunulmuştur. Buna göre kız örneklemini için geliştirilen alternatif modelin uyum indeksleri açısından daha iyi sonuçlar ürettiği görülmektedir [$\chi^2 (N = 304) = 232.295, p < .0001; \chi^2/df = 3.32; GFI = .90, AGFI = .85, CFI =$

.90, $RMSEA = .087$, $SRMR = .056$]. Tablo 5'teki Bootstrap Analizi sonuçlarına göre, yapısal model üzerindeki dolaylı etkilerin tamamının anlamlı olduđu görülmektedir. Ayrıca kız örnekleme üzerinde yürütölen alternatif modele ilişkin karşılaştırma uyum indeksleri [$AIC = 302.30$.; $CAIC = 467.39$; $ECVI = 1.00$] ve genel modele ait karşılaştırma uyum indeksleri [$AIC = 317.002$; $CAIC = 482.10$, $ECVI = .1.046$] incelenmiş ve uyum indeksleri değerlerinin görece gerçeđe daha yakın olduđu varsayılan (daha küçük değere sahip olan) alternatif modelin kullanımı uygun görölmüştür (Şimşek, 2007).

Şekil 3. Erkek Örnekleme Üzerinde İncelenen Yapısal Modele İlişkin Sonuçlar

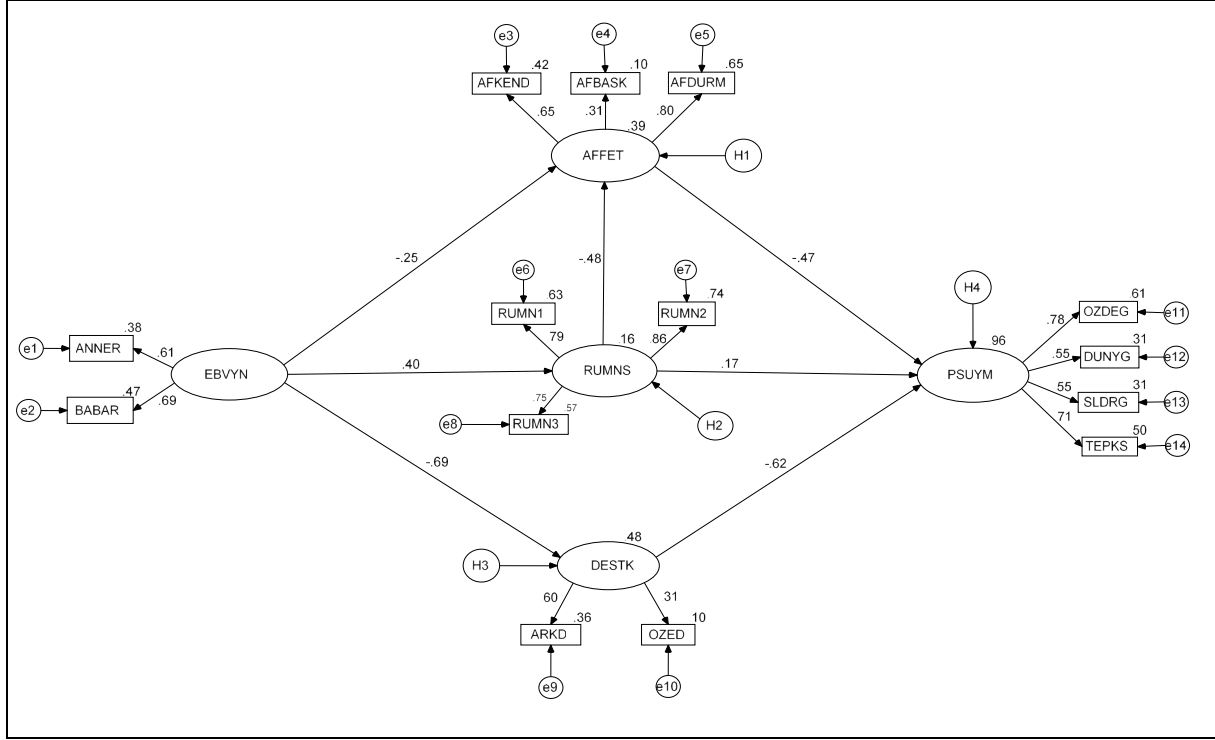

$\chi^2 (N = 284) = 184.116$, $p < .0001$; $\chi^2/df = 2.63$; $GFI = .91$, $AGFI = .87$, $CFI = .91$, $RMSEA = .076$, $SRMR = .062$

Tablo 4. Erkek Örnekleme Üzerinde Yapısal Modelin Bütününe İlişkin Dolaylı Etkilerin İstatistiksel Anlamlılıđını İnceleyen Bootstrap Analizi Sonuçları

Bağımsız Deđişken	Aracı Deđişken	Bağımlı Deđişken	Dolaylı Etki Standardize β	%95 Güven Aralığında Ortalama Dolaylı Etki	
				En Düşük	En Yüksek
Ebeveyn Kabul-Reddi →	Ruminasyon → Affetme → Algılanan Sosyal Destek →	Psikolojik Uyum	.71**	.57	.85
Ebeveyn Kabul-Reddi →	Ruminasyon →	Affetme	-.19**	-.29	-.12
Ruminasyon →	Affetme →	Psikolojik Uyum	.22**	.10	.39

** $p < .01$

Şekil 4. Kız Örneklemini Üzerinde İncelenen Yapısal Modele İlişkin Sonuçlar

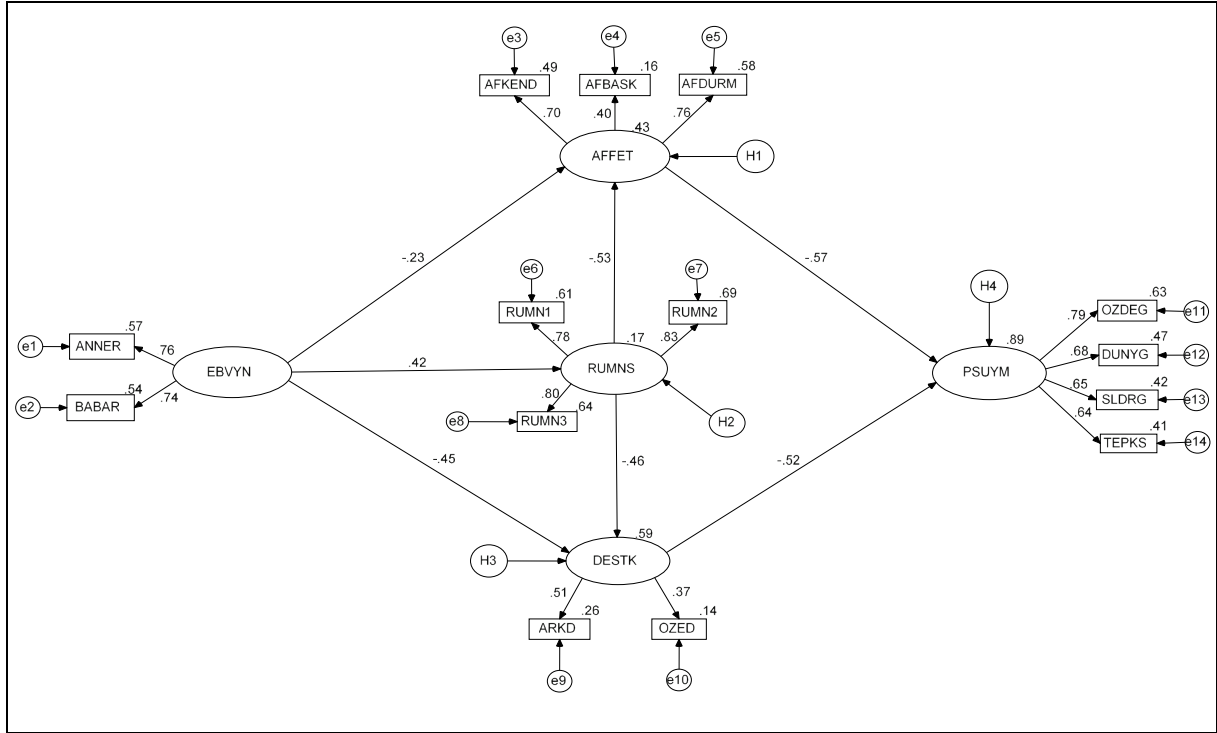

$\chi^2 (N = 304) = 232.295, p < .0001; \chi^2/df = 3.32; GFI = .90, AGFI = .85, CFI = .90, RMSEA = .087, SRMR = .056$

Tablo 5. Kız Örneklemini Üzerinde Yapısal Modelin Bütününe İlişkin Dolaylı Etkilerin İstatistiksel Anlamlılığını İnceleyen Bootstrap Analizi Sonuçları

Bağımsız Değişken	Aracı Değişken	Bağımlı Değişken	Dolaylı Etki Standardize β	%95 Güven Aralığında Ortalama Dolaylı Etki	
				En Düşük	En Yüksek
Ebeveyn Kabul-Reddi →	Ruminasyon → Affetme → Algılanan Sosyal Destek →	Psikolojik Uyum	.59**	.47	.70
Ebeveyn Kabul-Reddi →	Ruminasyon →	Affetme	-.22**	-.32	-.14
Ruminasyon →	Affetme →	Psikolojik Uyum	-.19**	-.31	-.11

** $p < .01$

TARTIŞMA

EKAR Kuramı çerçevesinde temellendirilmiş bu araştırmada üniversite öğrencilerinin çocukluklarına ilişkin algıladıkları ebeveyn kabul-reddinin, yetişkinlikteki psikolojik uyum ile doğrudan ilişkili olduğu iddia edilmiş ve bulgular bu hipotezi doğrulamıştır. EKAR Kuramı'nın temel varsayımının geçerliğini doğrulayan bu bulgunun, alanyazınındaki pek çok araştırmada da kararlı bir şekilde tekrarlandığı görülmektedir. Buna göre, uluslararası pek çok farklı araştırmanın incelenmesiyle ulaşılan genel bir sonuç; çocukluğa ilişkin algılanan ebeveyn kabul-reddi ile yetişkinlikteki psikolojik uyum arasında orta düzeydeki bir etki büyüklüğünden geniş bir etki büyüklüğüne doğru uzanan anlamlı bir ilişkinin var olduğudur (Khaleque ve Rohner, 2002; Rohner ve Britner, 2002; Khaleque ve Rohner, 2011, 2012).

Ayrıca, bu araştırmada üniversite öğrencilerinin çocukluklarına ilişkin algıladıkları ebeveyn kabul-reddinin, ruminasyon ile doğrudan ilişkili olduğu iddia edilmiş ve bulgular bu hipotezi doğrulamıştır. Nitekim, alanyazınında yer alan araştırma bulguları da ebeveynlerle kurulan yakın bağın kalitesine göre şekillendiği kabul edilen güvenli veya güvensiz bağlanma biçimleri ile ruminasyon arasında anlamlı bir ilişkinin bulunduğunu göstermektedir (Burnette vd., 2009; Lanciano vd., 2012; Ruijten vd., 2011; Turan ve Erdur Baker, 2010). Bunun yanı sıra, Boyacıoğlu Şengül (2006) tarafından yürütülen ve üniversite öğrencilerinde bağlanma biçimleri, geçmiş kabul etme ve otobiyografik bellek arasındaki ilişkileri inceleyen araştırmada ulaşılan bulgular; bireylerin geçmiş yaşantılarına ilişkin hissettikleri olumsuz duyguların yoğunluğu üzerinde güvensiz bağlanma biçimlerinin anlamlı bir rolünün olduğunu ortaya koymuştur. Benzer şekilde, ebeveyn kabul-reddi ile yetişkinlikteki psikolojik uyum arasındaki ilişkide ruminasyonun aracı rolü anlamlı bulunmuştur. Bu bulgunun, ebeveynlerle kurulan yakın bağın kalitesine göre şekillendiği varsayılan güvenli veya güvensiz bağlanma ile psikolojik belirtiler arasındaki ilişkide ruminasyonun aracı rolü olduğunu destekleyen diğer araştırma bulgularıyla tutarlı olduğu söylenebilir (Burnette vd., 2009; Ruijten vd., 2011; Turan ve Erdur Baker, 2010).

Araştırma kapsamında geçerliği incelenen bir diğer hipotez olarak; üniversite öğrencilerinin çocukluklarına ilişkin algıladıkları ebeveyn kabul-reddinin, affetme ile doğrudan ilişkili olduğu iddia edilmiş ve bulgular bu hipotezi doğrulamıştır. Alanyazınında yer alan araştırma bulguları da ebeveynlerle kurulan yakın bağın kalitesine göre şekillendiği kabul edilen güvenli veya güvensiz bağlanma biçimleri ile affetme arasında anlamlı korelasyonların bulunduğunu ve de güvenli bağlanma biçimine sahip bireylerin affetme eğilimi düzeylerinin, güvensiz bağlanma biçimlerine sahip bireylerden anlamlı düzeyde yüksek olduğunu göstermektedir (Burnette vd. 2009, 2007; Lawler-Row vd., 2006; Webb vd., 2006). Bunlara ek olarak, Halisdemir (2013) tarafından yürütülen ve çocukluğa ilişkin algılanan anne kabul-reddi, kendini affetme ve psikolojik iyi oluş arasındaki ilişkinin incelendiği araştırmada ulaşılan önemli bir bulgu, çocukluğa ilişkin algılanan anne kabul-reddi ile kendini affetme arasında negatif yönde bir ilişkinin bulunduğunu göstermektedir. Benzer şekilde, ebeveyn kabul-reddi ile yetişkinlikteki psikolojik uyum arasındaki ilişkide affetmenin aracı rolü de anlamlı bulunmuştur. Bu bulgunun da güvenli bağlanma biçimine sahip bireylerin affetme eğilimi düzeylerinin anlamlı düzeyde yüksek olduğunu gösteren diğer araştırma bulgularıyla tutarlı olduğu söylenebilir (Burnette vd., 2009; Burnette vd., 2007; Lawler-Row vd., 2006; Webb vd., 2006).

Araştırma kapsamında ulaşılan bir diğer önemli bulgu, ebeveyn reddi ile affetme arasında doğrudan bir ilişkinin yanı sıra, dolaylı bir ilişkinin de var olduğunu göstermektedir. Başka bir ifadeyle; bu araştırmada ebeveyn kabul-reddinin, ruminasyon aracılığıyla da affetme ile ilişkili olduğu görülmüştür. Buna göre ebeveyn kabul-reddi ile affetme arasındaki ilişkide ruminasyonun kısmi aracılık rolü üstlendiği anlaşılmaktadır. Çocukluğa ilişkin algılanan ebeveyn kabul-reddi ile affetme arasındaki ilişkide ruminasyonun aracı rolüne ilişkin ulaşılan araştırma bulgusunun, alanyazınında yer alan benzer çalışmalarındaki bulgularla tutarlı olduğu görülmektedir. Nitekim alanyazınında bireylerin affetme eğilimlerinin açıklamasında ruminasyonun anlamlı bir rolünün bulunduğunu gösteren araştırma bulgularına rastlamak mümkündür (Barber, Maltby ve Macaskill, 2005; Berry, Worthington, O'Connor, Parrot ve Wade, 2005; Bugay, 2010; Burnette vd., 2007; Burnette vd., 2009).

Ayrıca, bu araştırmada üniversite öğrencilerinin çocukluklarına ilişkin algıladıkları ebeveyn kabul-reddinin, algılanan sosyal destek ile doğrudan ilişkili olduğu iddia edilmiş ve bulgular bu hipotezi doğrulamıştır. Çalışma kapsamında ulaşılan bu bulgunun, alanyazınındaki diğer benzer çalışmalardan elde edilen bulgularla da tutarlı olduğu görülmektedir. Nitekim Salahur (2010) tarafından yürütülen ve ebeveyn kabul-reddi, bağlanma biçimleri ve depresif belirtiler arasındaki ilişkilerin incelendiği araştırmada ulaşılan temel bir bulgu olarak, çocukluğa ilişkin algılanan ebeveyn reddinin yetişkinlikte kişilerarası ilişkilerde güvenli bağlanmayı güçleştirdiği

ve kişilerarası yakın ilişkilerde gözlenen güvensiz bağlanmanın da depresif belirtilerin gelişmesinde anlamlı bir rolünün bulunduğu görülmektedir. Benzer şekilde, Çiftçi (2010) tarafından yürütülen araştırmada, ebeveyn ilişkisine dair hissedilen yabancılaşma ve iletişimi azaltma boyutları ile bireylerin akrabalarına ve romantik ilişkilerine dair kaygılı ve kaçınan bağlanma boyutları arasında pozitif yönde korelasyonlar olduğu görülmüştür. Ayrıca alanyazınında sosyal destek algısının gelişiminde güvenli veya güvensiz bağlanma biçimlerinin bulunduğunu gösteren pek çok araştırma bulgusu da mevcuttur (Asendorpf ve Wilpers, 2000; Moreira vd., 2003; Priel ve Shamai, 1995; Shahyad vd., 2011). Benzer şekilde, ebeveyn kabul-reddi ile yetişkinlikteki psikolojik uyum arasındaki ilişkide, algılanan sosyal desteğin aracı rolünün de anlamlı bulunduğu görülmektedir. EKAR Kuramı çerçevesinde yürütülen araştırma bulguları, çocuklukta ebeveynlerini reddedici olarak algılayan insanların, yetişkinlik yaşamında birlikte oldukları eşlerini de daha reddedici algılama eğiliminde olduklarını göstermektedir (Babuşcu, 2014; Eryavuz, 2006; Gültekin, 2011; Rohner vd., 2008; Varan, 2005).

Öte yandan, kız örneklemini üzerinde ulaşılan önemli bir bulgu; ruminasyon değişkeninin yalnızca affetmenin değil, aynı zamanda algılanan sosyal desteğin de anlamlı bir yordayıcısı olmasıdır. Başka bir ifadeyle, kız örnekleminde ebeveyn reddi ile algılanan sosyal destek arasındaki ilişkide ruminasyonun kısmi aracılığı söz konusudur. Benzer şekilde, kız örnekleminde ilişkin ulaşılan bir diğer önemli bulgu, ruminasyon ile psikolojik uyum arasındaki ilişkide affetme ve algılanan sosyal destek değişkenlerinin tam aracı bir rol üstlenmeleridir. Erkek örnekleminde ilişkin elde edilen bulgulara göre ise ebeveyn reddi ile algılanan sosyal destek arasındaki ilişkide ruminasyonun aracılık rolü anlamlı bulunmamıştır. Alanyazınındaki araştırmalarda ulaşılan benzer bir bulgu; çocukluğa ilişkin algılanan ebeveyn kabul-reddinin yetişkinlikteki yakın ilişkiler üzerindeki etkilerinin, özellikle kadınlar üzerinde daha belirgin şekilde ortaya çıktığı yönündedir (Caner, 2009; Eryavuz, 2006; Gültekin, 2011). Bu noktada da Nolen-Hoeksema ve Jackson (2001) tarafından yürütülen ve ruminatif eğilimler konusunda gözlenen cinsiyete bağlı farklılaşmanın kaynağının neler olabileceğini inceleyen araştırmada ulaşılan sonuçların, mevcut araştırma bulgularının yorumlanmasına ışık tutacağı söylenebilir. Söz konusu araştırmanın sonuçlarına göre; kadınların üzüntü, korku, öfke gibi olumsuz duyguların kontrol edilmesinin zor olduğu yönündeki inançlarının, ruminasyonla birlikte bu tür duygulara bağlı olarak gelişen kontrol edilemez tepkilerin kişilerarası ilişkilere yansımaları riskini arttırdığı düşünülmektedir. Benzer şekilde, ruminasyon düzeyi yüksek kadınlar hakkında pasif tarzda hareket ettikleri ve sorumluluktan kaçtıkları yönünde bir kişilerarası algının şekillendiği düşünülmektedir. Ayrıca insanlarla olan ilişkilerinin duygusal tonu konusunda kadınların kendilerini daha fazla sorumlu hissettikleri görülmektedir. Bu durumun da ilişkilerde yaşanacak herhangi bir olumsuzluk durumunda kadınların daha güçlü olumsuz tepkiler vermeleri riskini arttırdığı düşünülmektedir.

Bulguların bütününe dayalı olarak söylenebilir ki; çocuklukta ebeveynlerle kurulan ilişkiye yönelik olarak algılanan saldırganlığın, soğukluğun veya ihmalin; bireylerin geçmişe ilişkin olumsuz olayları daha fazla anımsamalarına, başka bir ifadeyle geçmişe ilişkin olumsuz duygu durumları üzerinde daha fazla ruminasyon yapmalarına yol açtığı görülmektedir. Benzer şekilde, çocukluğa ilişkin algılanan ebeveyn reddinin, bireylerin yetişkinlikteki affetme eğilimlerini de anlamlı şekilde yordadığı görülmektedir. Bu durumda, hem çocukluğa ilişkin algılanan ebeveyn reddindeki artışın hem de buna bağlı olarak gelişen ruminatif eğilimlerdeki artışın, bireylerin geçmiş yaşantılarına ilişkin sahip oldukları öfke, intikam veya suçluluk gibi olumsuz duyguları terk etme eğilimlerini güçleştirdiği söylenebilir. Yine çocukluğa ilişkin algılanan ebeveyn reddinin, bireylerin halihazırdaki arkadaşlarıyla ve de kendileri için özel olan insanlarla kurdukları ilişkileri de daha az destekleyici olarak algılamalarına yol açtığı söylenebilir. Özellikle kadınların halihazırdaki arkadaşlarıyla ve de kendileri için özel olan insanlarla kurdukları ilişkileri daha az destekleyici olarak algılamalarında, ruminasyona bağlı olarak gelişen olumsuz tepkilerin anlamlı rolü bulunmaktadır. Nihayetinde, çocukluğa ilişkin algılanan ebeveyn reddine bağlı olarak artan düzeydeki ruminasyon eğiliminin, azalan düzeydeki affetme eğiliminin ve de azalan düzeydeki sosyal destek algısının; bireylerin kişilik özelliklerinde artan düzeyde saldırganlığa, azalan düzeyde benlik saygısına, azalan düzeyde öz-yeterliğe, artan düzeyde duygusal tepkisizliğe ve artan düzeyde olumsuz bir dünya görüşüne sahip olmalarına yol açtığı söylenebilir.

SONUÇ VE ÖNERİLER

Bu araştırmada ulaşılan bulguların çocukluğa ilişkin algılanan ebeveyn kabul-reddi ile yetişkinlikteki psikolojik uyum arasındaki ilişkinin varlığını doğruladığı göz önüne alındığında; özellikle ebeveynlerin, halihazırdaki çocuk yetiştirme tutumlarının çocuklarının psikolojik uyumları üzerindeki kalıcı etkilerinden haberdar edilmelerinin büyük önem taşıdığı düşünülmektedir. Bu kapsamda, ruh sağlığı uzmanları tarafından ebeveyn-çocuk ilişkisinin önemine ilişkin ebeveynlere yönelik hazırlanacak etkinliklerin, bireylerin psikolojik uyumlarının korunmasına yönelik önleyici ve geliştirici katkılar sunacağı düşünülmektedir. Ayrıca, her ne kadar araştırmanın odağında yer almasa da, EKAR Kuramı çerçevesinde temellendirilmiş bu çalışmada ulaşılan bulgular, babanın da anne ile eşdeğer bir bağlanma figürü olarak algılandığına ve baba-çocuk ilişkisinin bireylerin psikolojik uyumları üzerinde anneninkine benzer etki yaptığına işaret etmektedir. Bu kapsamda, ruh sağlığı uzmanları tarafından ebeveyn-çocuk ilişkisinin önemine ilişkin hazırlanacak etkinliklere babaların da katılımının sağlanmasının oldukça faydalı olacağı düşünülmektedir.

Mevcut araştırma sonucunda, çocukluğa ilişkin algılanan ebeveyn kabul-reddinin yetişkinlikteki psikolojik uyum üzerindeki etkisinin; geçmişe ilişkin olumsuz duygu durumları üzerinde pasif ve tekrarlayıcı şekilde odaklanması, geçmiş yaşantılara ilişkin öfke, intikam, isyan veya suçluluk gibi olumsuz duyguların terk edilememesi ve de geçmişteki olumsuz yaşantılarına bağlı olarak şekillenmiş kişilerarası red algısının halihazırdaki arkadaşlarla ve de özel insanlarla olan ilişkilere yansıtılması aracılığıyla ortaya çıktığı söylenebilir. Nihai bir sonuç olarak; bugünün yetişkinlerinin çocukluklarında ebeveynleriyle kurdukları ilişkinin kalitesini arttırmaya yönelik herhangi bir müdahale olanağımız bulunmasa da, bireylerin psikolojik uyumlarını arttırmak amacıyla halihazırda sahip oldukları ruminasyon eğilimini azaltmaya ve affetme eğilimini ve sosyal destek algısını arttırmaya yönelik müdahalede bulunma olanağımız hâlen mevcut görünmektedir. Bu kapsamda, özellikle üniversitelerde görev yapan ruh sağlığı uzmanları tarafından ebeveyn reddi algılayan öğrencilere yönelik geliştirilecek müdahale programlarının ruminasyon, affetme ve algılanan sosyal destek değişkenlerini içerecek şekilde yapılandırılmasının faydalı olabileceği düşünülmektedir.

Öte yandan, gelecekteki araştırmalarda aracı değişkenlere ilişkin ulaşılan yapısal modelin farklı yaş gruplarından oluşan örneklemdeki geçerliğinin incelenmesi ilgi çekici bir konu olabilir. Nitekim Ünübol (2011) tarafından üç farklı yaş grubunda yürütülen bir araştırmada, ebeveyn kabul-reddi ile psikolojik uyum arasındaki ilişkinin çocuk ve de yaşlı örneklemde farklı düzeylerde ortaya çıktığını gösteren bulgulara ulaşılmıştır. Ancak ileride yürütülecek çalışmalarda, anne ve babadan algılanan kabul-reddin, farklı yaş gruplarındaki ve farklı cinsiyetteki bireylerin psikolojik uyumları üzerindeki özgün etkilerinin incelenmesi, araştırmacılar açısından ilgi çekici bir konu olabilir. Ayrıca bu araştırmada ulaşılan bulguların geçerliliği, ebeveyn kabul-reddine ilişkin genel popülasyondan araştırmaya dâhil edilmiş bireylerle sınırlıdır. Bu açıdan, söz konusu modelin özellikle yüksek düzeyde ebeveyn reddi algılayan bireylerden oluşan gruplar üzerindeki geçerliğinin incelenmesi de araştırmacılar açısından ilgi çekici bir konu olabilir.

KAYNAKÇA

- Allen, B. (2011). Childhood psychological abuse and adult aggression: the mediating role of self-capacities. *Journal of Interpersonal Violence*, 26(10), 2093-2110.
- Arbuckle, J. L. (2007). *AMOS 16.0 User's Guide*. Spring House, PA: AMOS Development Corporation.
- Asendorpf, B. J. ve Wilpers S. (2000). Attachment security and available support: Closely linked relationship qualities. *Journal of Social and Personal Relationships*, 17, 115-138.
- Babuşcu, B. (2014). *The relationship between parental acceptance-rejection and intimate partner acceptance-rejection among married individuals: mediating role of early maladaptive schemas* (Yayımlanmamış yüksek lisans tezi). Orta Doğu Teknik Üniversitesi, Sosyal Bilimler Enstitüsü, Ankara.
- Balcı, A. (2005). *Sosyal bilimlerde araştırma yöntem, teknik ve ilkeler*. Ankara: PegemA Yayıncılık.
- Barber, L., Maltby, J. ve Macaskill, A. (2005). Angry memories and thoughts of revenge: The relationship between forgiveness and anger rumination. *Personality and Individual Differences*, 39, 253-262.
- Baron, R. M. ve Kenny, D. A. (1986). The moderator–mediator variable distinction in social psychological research: Conceptual, strategic, and statistical considerations. *Journal of Personality & Social Psychology*, 51, 1173-1182.
- Baskin, T. W. ve Enright, R. D. (2004). Intervention studies on forgiveness: A metaanalysis. *Journal of Counseling and Development*, 82, 79-90.
- Berry, J. W., Worthington, E. L., O'Connor, L. E., Parrot, L. ve Wade, N. G. (2005). Forgiveness, vengeful rumination and affective traits. *Journal of Personality*, 73(1), 183-226.
- Boyacıoğlu Şengül, I. (2006). *Relationships among attachment anxiety, avoidance, accepting the past, and autobiographical memory* (Yayımlanmamış yüksek lisans tezi). Orta Doğu Teknik Üniversitesi, Sosyal Bilimler Enstitüsü, Ankara.
- Bugay, A. (2010). *Investigation of social-cognitive, emotional and behavioral variables as predictors of self-forgiveness* (Yayımlanmamış doktora tezi). Orta Doğu Teknik Üniversitesi, Sosyal Bilimler Enstitüsü, Ankara.
- Burnette, J. L., Davis, D., Green, J. D., Worthington, E. L. ve Bradfield, E. (2009). Insecure attachment and depressive symptoms: The mediating role of rumination, empathy and forgiveness. *Personality and Individual Differences*, 46, 276-280.
- Burnette, L. J., Taylor, W. K., Worthington, L. E. ve Forsyth, R. D. (2007). Attachment and trait forgiveness: The mediating role of angry rumination. *Personality and Individual Differences*, 42, 1585-1596.
- Caner, M. (2009). *Evli bireylerde kendi ebeveynlerini algılama biçimleri, erken dönem uyum bozucu şemalar ve eşe yönelik değerlendirmeler arasındaki ilişkiler: Şema terapi modeli çerçevesinde bir inceleme* (Yayımlanmamış yüksek lisans tezi). Hacettepe Üniversitesi, Sosyal Bilimler Enstitüsü, Ankara.
- Cohen, S. (2004). Social relationships and health. *American Psychologist*, 59(8), 676-684.
- Cosgrove, L. ve Kotsam, V. (2008). Forgiveness and forgetting: Clinical implications for mental health counselors. *Journal of Mental Health Counseling*, 30(1), 1-13.
- Cutrona, C. E. ve Russell, D. W. (1987). The provision of social relationship and adaptation to stress. *Advances in Personal Relationships*, 1, 37-67.
- Çiftçi, D. (2010). *Kişinin ebeveyn ilişkisi ile yetişkinlik bağlanma stilleri arasındaki ilişkinin incelenmesi* (Yayımlanmamış yüksek lisans tezi). Maltepe Üniversitesi, Sosyal Bilimler Enstitüsü, İstanbul.
- Eker, D., Arkar, H. ve Yıldız, H. (2001). Çok boyutlu algılanan sosyal destek ölçeğinin gözden geçirilmiş formunun faktör yapısı, geçerlik ve güvenilirliği. *Türk Psikiyatri Dergisi*, 12(1), 17-25.
- Elliott, A. B. (2011). Forgiveness therapy: A clinical intervention for chronic disease. *Journal of Religion and Health*, 50, 240-247.
- Erdur Baker, Ö. ve Bugay, A. (2010). The short version of ruminative response scale: reliability, validity and its relation to psychological symptoms. *Procedia Social and Behavioral Sciences*, 5, 2178-2181.
- Eryavuz, A. (2006). *Çocuklukta algılanan ebeveyn kabul veya reddinin yetişkinlik dönemi yakın ilişkileri üzerindeki etkileri* (Yayımlanmamış doktora tezi). Ege Üniversitesi, Sosyal Bilimler Enstitüsü, İzmir.

- Gallagher, B. ve Cartwright-Hatton, S. (2008). The relationships between parenting factors and trait anxiety: Mediating role of cognitive errors and metacognition. *Journal of Anxiety Disorders*, 22, 722-733.
- Gültekin, Z. (2011). *Üniversite öğrencilerinin algılanan anne-baba reddiyle baş etmeleri ile denetim odağı, öğrenilmiş güçlülük ve eş kabul-reddiyle ilişkisi* (Yayımlanmamış yüksek lisans tezi). Dokuz Eylül Üniversitesi, Eğitim Bilimleri Enstitüsü, İzmir.
- Halisdemir, D. (2013). *Üniversite öğrencilerinin psikolojik iyi oluşları, kendini affetme düzeyleri ve geçmişe yönelik anne kabul red algıları arasındaki ilişkiler* (Yayımlanmamış yüksek lisans tezi). Gazi Üniversitesi, Eğitim Bilimleri Enstitüsü, Ankara.
- Hinnen, C., Sanderman, R. ve Sprangers, M. A. G. (2009). Adult attachment as mediator between recollections of childhood and satisfaction. *Clinical Psychology and Psychotherapy*, 16, 10-21.
- Jöreskog, K. G. ve Sörbom, D. (1993). *LISREL 8: Structural equation modeling with the SIMPLIS Command Language*. Chicago: Scientific Software International.
- Karasar, N. (1998). *Bilimsel araştırma yöntemi: Kavramlar, ilkeler, teknikler*. Ankara: Nobel Yayıncılık.
- Khaleque, A. ve Rohner, R. P. (2002). Perceived parental acceptance-rejection and psychological adjustment: A meta-analysis of cross-cultural and intracultural studies. *Journal of Marriage and Family*, 64, 54-64.
- Khaleque, A. ve Rohner, R. P. (2011). Transnational relations between perceived parental acceptance and personality dispositions of children and adults: A meta-analytic review. *Personality and Social Psychology Review*, 16, 103-115.
- Khaleque, A. ve Rohner, R. P. (2012). Pancultural associations between perceived parental acceptance and psychological adjustment of children and adults: A meta-analytic review of worldwide research. *Journal of Cross-Cultural Psychology*, 43, 784-800.
- Kline, R. B. (2011). *Principles and practice of structural equation modeling*. New York: Guilford Press.
- Lanciano, T., Curci, A., Kafetsios, K., Elia, L. ve Zammuner, V. L. (2012). Attachment and dysfunctional rumination: The mediating role of emotional intelligence abilities. *Personality and Individual Differences*, 53, 753-758.
- Lassri, D. ve Shahar, G. (2012). Self-criticism mediates the link between childhood emotional maltreatment and young adults' romantic relationships. *Journal of Social and Clinical Psychology*, 31(3), 289-311.
- Lawler-Row, A. K., Younger, W. J., Piferi, L. R. ve Jones, H. W. (2006). The role of adult attachment style in forgiveness following an interpersonal offense. *Journal of Counseling & Development*, 84, 493-502.
- Lyubomirsky, S. ve Nolen-Hoeksema, S. (1995). Effects of self-focused rumination on negative thinking and interpersonal problem solving. *Journal of Personality and Social Psychology*, 69, 176-190.
- Lyubomirsky, S. ve Tkach, C. (2004). The consequences of dysphoric rumination. C. Papageorgiou ve A. Wells (Ed.). *Depressive rumination: Nature, theory and treatment* içinde (s. 21-41). West Sussex: John Wiley and Sons.
- Magaro, M. M. ve Weisz, J. R. (2006). Perceived control mediates the relation between parental rejection and youth depression. *Journal of Abnormal Child Psychology*, 34, 867-876.
- Maltby, J., Day, L. ve Barber, L. (2004). Forgiveness and mental health variables: Interpreting the relationship using an adaptational-continuum model of personality and coping. *Personality and Individual Differences*, 37, 1629-1641.
- McCullough, M. E. ve Witvliet, C. V. (2001). The psychology of forgiveness. C. R. Snyder ve S. J. Lopez (Ed.). *Handbook of Positive Psychology* içinde (s. 446-458). New York: Oxford.
- McLewin, A. L. ve Muller, T. B. (2006). Attachment and social support in the prediction of psychopathology among young adults with and without a history of physical maltreatment. *Child Abuse & Neglect*, 20, 171-191.
- Moreira, J. M., Silva, M. F., Moleira, C., Aguiar, P., Andrez, M., Bernardes, S. ve Afonso, H. (2003). Perceived social support as an offshoot of attachment style. *Personality and Individual Differences*, 34, 485-501.
- Nolen-Hoeksema, S., Wisco, B. E. ve Lyubomirsky, S. (2008). Rethinking rumination. *Perspectives on Psychological Science*, 3, 400-424.

- Nolen-Hoeksema, S. (1991). Responses to depression and their effects on the duration of depressive episodes. *Journal of Abnormal Psychology, 100*, 569-582.
- Nolen-Hoeksema, S. (2000). The role of rumination in depressive disorders and mixed anxiety/depressive symptoms. *Journal of Abnormal Psychology, 109*, 504-511.
- Nolen-Hoeksema, S. (2002). Gender differences in depression. I. Gotlib ve C. Hammen (Ed.). *Handbook of Depression* içinde (s. 492-509). New York: Guilford Press.
- Nolen-Hoeksema, S. (2004). The response styles theory. C. Papageorgiou ve A. Wells (Ed.). *Depressive rumination: Nature, theory and treatment* içinde (s. 107-123). West Sussex: John Wiley and Sons.
- Nolen-Hoeksema, S. ve Jackson, B. (2001). Mediators of the gender difference in rumination. *Psychology of Women Quarterly, 25*, 37-47.
- Nolen-Hoeksema, S. ve Morrow, J. (1991). A prospective study of depression and posttraumatic stress symptoms after a natural disaster: The 1989 Loma Prieta earthquake. *Journal of Personality and Social Psychology, 61*, 115-121.
- Priel, B. ve Shamai, D. (1995). Attachment style and perceived social support: Effects on affect regulation. *Personality and Individual Differences, 19*(2), 235-241.
- Raykov, T. ve Marcoulides, G. A. (2006). *An introduction to applied multivariate analysis*. New York: Taylor & Francis Group.
- Rohner, R. P. (2000). *The warmth dimension: The foundations of parental acceptance-rejection theory*. Storrs, Connecticut: Rohner Research Publications.
- Rohner, R. P. ve Britner, P. A. (2002). Worldwide mental health correlates of parental acceptance-rejection: Review of cross-cultural and intracultural evidence. *Cross-Cultural Research, 36*, 16-47.
- Rohner, R. P. ve Khaleque, A. (2005). *A handbook for the study of parental acceptance and rejection*. Storrs, Connecticut: Rohner Research Publications.
- Rohner, R. P., Khaleque, A. ve Cournoyer, D. E. (2005). Parental acceptance-rejection: Theory, methods, cross-cultural evidence, and implications. *Ethos, 33*, 299-334.
- Rohner, R. P., Melendez, T. ve Kraimer-Rickaby, L. (2008). Intimate partner acceptance, parental acceptance in childhood, and psychological adjustment among American adults in ongoing attachment relationships. *Cross-Cultural Research, 42*, 13-22.
- Root, L. M. ve McCullough, M. E. (2007). Low-cost interventions for promoting forgiveness. L'Abate (Ed.). *Low-cost approaches to promote physical and mental health: Theory, research, and practice* içinde (s. 415-434). New York: Springer.
- Ruijten, T., Roelofs, J. ve Rood, L. (2011). The mediating role of rumination in the relation between quality of attachment relations and depressive symptoms in non-clinical adolescents. *Journal of Child and Family Studies, 20*, 452-459.
- Salahur, E. (2010). *Üniversite öğrencilerinin geriye dönük olarak çocukluklarında algılamış oldukları ebeveyn kabul veya reddinin yetişkinlik bağlanma biçimleri ve depresif belirtiler ile ilişkisi* (Yayımlanmamış yüksek lisans tezi). Hacettepe Üniversitesi, Sosyal Bilimler Enstitüsü, Ankara.
- Sartaş, D. (2007). *The effects of maternal acceptance-rejection on psychological distress of adolescents: the mediator roles of early maladaptive schemas* (Yayımlanmamış yüksek lisans tezi). Orta Doğu Teknik Üniversitesi, Sosyal Bilimler Enstitüsü, Ankara.
- Shahyad, S., Besharat, A. M., Asadi, M., ShirAlipor, A. ve Miri, M. (2011). The relation of attachment and perceived social support with life satisfaction: Structural equation model. *Procedia Social and Behavioral Sciences, 15*, 952-956.
- Soenens, B., Vansteenkiste, V., Luyten, P., Duriez, B. ve Goossens, L. (2005). Maladaptive perfectionistic self-representations: The mediational link between psychological control and adjustment. *Personality and Individual Differences, 38*, 487-498.
- Şimşek, Ö. F. (2007). *Yapısal eşitlik modellemesine giriş: Temel ilkeler ve LISREL uygulamaları*. Ankara: Ekinoks Yayınları.
- Tabachnick, B. G. ve Fidell, L. S. (2001). *Using multivariate statistics* (4. bs.). Boston: Allyn and Bacon.

- Thompson, L. Y., Snyder, C. R., Hoffman, L., Michael, S. T., Rasmussen, H. N. ve Billings, L. S. (2005). Dispositional forgiveness of self, others, and situations. *Journal of Personality*, 73, 313-359.
- Treynor, W., Gonzalez, R. ve Nolen-Hoeksema, S. (2003). Rumination reconsidered: A psychometric analysis. *Cognitive Therapy and Research*, 27(3), 247-259.
- Turan, N. ve Erdur Baker, Ö. (2010). The contribution of rumination and internal working models of attachment to psychological symptoms. *Procedia Social and Behavioral Sciences*, 5, 1185-1189.
- Ünüböl, M. (2011). *Üç farklı yaş grubunda ebeveyn kabul-reddi ve genel psikolojik uyumun incelenmesi* (Yayımlanmamış yüksek lisans tezi). Hacettepe Üniversitesi, Sosyal Bilimler Enstitüsü, Ankara.
- Varan, A. (2003). *EKAR kuramı değerlendirme araçlarının Türkiye güvenilirlik ve geçerlik çalışması* (Yayımlanmamış çalışma). Ege Üniversitesi, Psikiyatri Anabilim Dalı, İzmir.
- Varan, A. (2005). Relation between parental acceptance and intimate partner acceptance in turkey: Does history repeat itself? *Ethos*, 33(3), 414-426.
- Wang, H. H., Wu, S. Z. ve Liu, Y. Y. (2003). Association between social support and health outcomes: A meta-analysis. *The Kaohsiung Journal of Medical Sciences*, 19, 345-351.
- Webb, M., Call, S., Chickering, A. S., Colburn, A. T. ve Heisler, D. (2006). Dispotional forgiveness and adult attachment styles. *The Journal of Social Psychology*, 146(4), 509-512.
- Yakın, D. (2011). *Parental acceptance-rejection/control and symptoms of psychopathology: Mediator roles of personality characteristics* (Yayımlanmamış yüksek lisans tezi). Orta Doğu Teknik Üniversitesi, Sosyal Bilimler Enstitüsü, Ankara.
- Zimet, G. D., Dahlem, N. W., Zimet, S. G. ve Farley, G. K. (1988). The multidimensional scale of perceived social support. *Journal of Personality Assessment*, 52, 30-41.

EXTENDED SUMMARY

The Relationship between University Students' Retrospectively Perceptions of Parental Acceptance-Rejection about Childhood and Their Psychological Adjustments in Adulthood

INTRODUCTION

Evidence has gained at international studies show that perceived parental acceptance-rejection is a significant predictor of psychological adjustment in children and also in adults (Khaleque & Rohner, 2002; Rohner & Britner, 2002; Khaleque & Rohner, 2011, 2012). However, evidence has gained at the similar studies show that there is a group of people whose psychological adjustment is relatively well although they perceive high levels of parental rejection (Rohner & Britner, 2002; Rohner, Khaleque, & Courmoyer, 2005). In this regard, *Coping Sub-theory* of Parental Acceptance-Rejection Theory seeks an answer for the question that how some children and adults cope effectively with parental rejection although the others feel the negative effects of parental rejection more intensely (Rohner et al., 2005).

Reported mediator variables in the literature about the parental rejection and psychological adjustment relationship are early maladaptive schemas (Saritaş, 2007), cognitive errors and metacognition (Gallagher and Cartwright-Hatton, 2008), attachment styles (Hinnen, Sanderman, & Sprangers, 2009; Salahur, 2010), learned-powerfulness, locus of control (Gültekin, 2011), perceived control (Magaro & Weisz, 2006), self-capacities (Allen, 2011), self-criticism (Lassri & Shahar, 2012) and maladaptive perfectionism (Soenens, Vansteenkiste, Luyten, Duriez, & Goossens, 2005; Yakın, 2011). As for the starting point of this study is to attainment a holistic model considering cognitive, behavioral, affective and relational-systemic variables that mediating the relationship between parental acceptance-rejection and psychological adjustment. In this context, the purpose of this study was to develop a structural equation model that examining the mediating roles of rumination, forgiveness and perceived social support in the relationship between university students' retrospectively perceptions of parental acceptance-rejection about childhood and their psychological adjustments in adulthood, and also to examine the moderating role of gender on the developed structural equation model.

METHOD

Convenience sampling was used for this study, and the sample was composed of 588 (51.7 % female, 48.3 % male) university students attending four different faculties of Pamukkale University. Students' ages were ranged between 18 and 40, and mean age of the sample was 21.83 ($sd = 1.95$). *Parental Acceptance-Rejection Questionnaire*, *Personality Assessment Questionnaire*, *Ruminative Response Scale*, *Heartland Forgiveness Scale* and *The Multidimensional Scale of Perceived Social Support* were used in data collection process. Besides, confirmatory factor analyses were run for the construct validity of the scales before the structural equation modeling.

RESULTS

The structural equation model results indicated that rumination, forgiveness and perceived social support variables full mediated the relationship between the perceived parental acceptance-rejection and psychological adjustment. Besides, results indicated that rumination partially mediated the relationship between the perceived parental acceptance-rejection and forgiveness [$\chi^2 (N = 588) = 344.869, p < .0001; \chi^2/df = 4.93; GFI = .92, AGFI = .88, CFI = .90, RMSEA = .082, SRMR = .058$]. Multi-group analyses about the moderation role of gender on the structural equation model also showed that the mediating roles of rumination, forgiveness and perceived social support were verified at both in woman and in man samples. But, modification indexes showed that alternative improvements would provide better results at woman sample. So, the general model was accepted as the valid model at man sample [$\chi^2 (N = 284) = 184.116, p < .0001; \chi^2/df = 2.63; GFI = .91, AGFI = .87, CFI = .91, RMSEA = .076, SRMR = .062$]. On the other hand, an alternative model was accepted at woman sample. In the present case, rumination was not only a significant predictor of forgiveness, but also was a significant predictor of perceived social support at woman sample. Besides, forgiveness and perceived social support variables full mediated the relationship between the rumination and psychological adjustment at woman sample [$\chi^2 (N = 304) = 232.295, p < .0001; \chi^2/df = 3.32; GFI = .90, AGFI = .85, CFI = .90, RMSEA = .087, SRMR = .056$].

DISCUSSION

As a consequence of this study, it can be said that the effects of the childhood parental acceptance-rejection on the adulthood psychological adjustment are emerged by way of rethinking and cognitively focusing on upsetting moods about the past, not abandoning the negative feelings such as anger, revenge and guilt about the past, and reflecting the interpersonal rejection perception which was shaped in the past to the current interpersonal relationships. As a final outcome, even if it is impossible to enhance the quality of retrospectively perceptions about childhood, interventions in attempt to enhance adults' psychological adjustment can be possible by way of reducing rumination, enhancing forgiveness disposition and enhancing social support perception.