

## Öğretmenlerin Öznel İyi Oluşlarıyla Kariyer Uyumlulukları Arasında Amaçlar İçin Mücadele Etmenin Aracı Rolü

The Mediator Role of Goal Striving Between Teachers' Career Adaptability and Subjective Well-Being

Ali Eryılmaz<sup>ID</sup>, Ahmet Kara<sup>ID</sup>

**Öz.** Bu çalışmanın amacı, öğretmenlerin öznel iyi oluşları ile kariyer uyumlulukları arasındaki amaçlar için mücadele etmenin aracılık etkisinin incelenmesidir. Bu çalışmaya ölçüt örnekleme yöntemiyle belirlenen 244 öğretmen katılmıştır. Bu öğretmenlerin 76'sı (%31) erkek ve 168'u (%69) kadından oluşmaktadır. Öğretmenlerin yaş aralığı 26-62 arasında değişmektedir. Çalışmada veri toplama araçları olarak, amaçlar için mücadele etme ölçeği, olumlu ve olumsuz duygu ölçeği, yaşam doyumu ölçeği ve kariyer uyumluluğu ölçeği kullanılmıştır. Çalışmada, veriler yapısal eşitlik modeliyle analiz edilmiştir. Araştırma sonuçlarına göre öğretmenlerin öznel iyi oluşlarını kariyer uyumluluğu artırırken bu süreçte amaçlar için mücadele etmenin de aracılık etkisinin olduğu bulunmuştur. Öğretmenlerin öznel iyi oluşlarını artırmada bu çalışmada ele alınan modelin boyutları kullanılabilir. İkinci olarak kariyer uyumlulukları yüksek ve düşük olan öğretmenler, bu modelde yer alan değişkenler açısından karşılaştırılabilir. Üçüncü olarak, yüksek öznel iyi oluşu sahip öğretmenlerin öğrencilere olan etkileri de ilerleyen süreçte incelenebilir.

**Anahtar Kelimeler.** Kariyer uyumluluğu, öznel iyi oluş, amaçlar için mücadele etme, öğretmenler

**Abstract.** In conclusion, the aim of this study is to investigate the mediating effect of striving for the goals of teachers' subjective well-being and career adaptability. 244 teachers who were determined by criterion sampling method participated in this study. Of these, 76 (31%) were male and 168 (69%) were female. The age range of teachers is between 26 and 62. In the study, the scale of striving for the goals, positive and negative emotion scale, life satisfaction scale and career adaptability scale were used as data collection tools. According to the results of the research, while the subjective well-being of teachers increased career adaptability, striving for the goals of this process was found to have mediation effect. Based on the results of this study, some suggestions can be put forward. First, the dimensions of the model discussed in this study can be used to increase the subjective well-being of teachers. Secondly, teachers with high and low career adaptability can be compared in terms of the variables in this model.

**Keywords.** Career adaptability, subjective well-being, striving for the goals, teachers

Ali Eryılmaz

Yıldız Teknik Üniversitesi, Eğitim Fakültesi, İstanbul, Türkiye  
e-mail: erali76@hotmail.com

Ahmet KARA (Sorumlu Yazar)

Eskişehir Osmangazi Üniversitesi, Eğitim Fakültesi, Eskişehir, Türkiye  
e-mail: ahmetkara9126@gmail.com

Geliş / Received: 9 Mart/March 2018

Düzeltilme / Revision: 15 Nisan/April 2018

Kabul / Accepted: 27 Mayıs/May 2018



Türk Psikolojik Danışma ve Rehberlik Derneği  
Turk Psychological Counseling and Guidance Association  
Genel Merkez / Central Office

İnsanlar, ruhsal ve fiziksel açıdan sağlıklı bir yaşam sürmek istemektedirler. Özellikle ruh sağlığı açısından bakıldığında iki önemli nokta karşımıza çıkmaktadır. Bunlardan ilki, bireyde psikolojik sorunların olmayışıdır. İkincisi ise, bireylerin kendilerini iyi hissetmeleridir (Myers & Diener, 1995). İyi hissetmenin de çeşitli biçimleri vardır (Hefferon & Boniwell, 2011). Bunlardan biri de öznel iyi oluştur. Öznel iyi oluşun üç önemli boyutu vardır. İlk olarak bireylerin olumlu duyguları sıklıkla deneyimlemeleri gerekir. İkinci boyut olarak da bireylerin olumsuz duyguları çok az yaşamaları gerekir. Son boyut olarak ise, bireylerin yaşamlarından doyum almaları gerekir (Diener, 1984). Öznel iyi oluş, tüm yaşam dönemlerindeki bireyler için önemli olduğu gibi (Eryılmaz, 2016), yetişkinlik döneminde yer alan öğretmenler için de önemlidir. Çünkü literatürde yapılan çalışmalar, öznel iyi oluşu yüksek bireylerin gerek toplumsal gerek mesleki gerekse fiziksel açıdan daha iyi işlevde bulduklarını göstermiştir (Diener, 1984; Myers&Diener, 1995). Bu noktada öğretmenlerin öznel iyi oluşlarını etkileyen faktörlerden biri de kariyer uyumluluğudur.

*Kariyer uyumluluğu ve öznel iyi oluş ilişkisi:* Kariyer uyumluluğu, kariyer gelişim sürecindeki kariyer değişimlerine ve kariyer geçişlerine karşı bireyin sahip olduğu uyum yeteneklerinin düzeylerini gösteren psiko-sosyal bir yapı olarak tanımlanmaktadır (Savickas, 2005). Öte yandan kariyer uyumluluğu, farklı araştırmacılar tarafından farklı boyutlarla ele alınmıştır. Örneğin; Zikic ve Klehe (2006) tarafından kariyer uyumluluğu, kariyer keşfi ve kariyer planı olmak üzere bu iki boyuta göre değerlendirilmiştir. Ayrıca Eryılmaz ve Kara'ya (2016) göre kariyer uyumluluğu, iki boyutlu bir yapıdır. Bu boyutlar; kariyer keşfi ve kariyer planıdır. Bunlardan farklı olarak Savickas(2012), post modern kariyer danışmanlığı kuramlarından bir olan, Kariyer Yapılandırma Kuramında kariyer uyumluluğunu, bireyin dört farklı uyum yeteneklerini kullanarak arttırdığı yapı olarak ele almıştır. Bu uyum yetenekleri; kariyer ilgi, kariyer merak, kariyer kontrol ve kariyer güvendir. Savickas'a (2005) göre bireyler bu uyum yeteneklerini kullanarak kariyer uyumluluklarını olumlu bir noktaya getirmektedir.

Literatürde, öğretmenlerin kariyer uyumlulukları ile öznel iyi oluşları arasındaki ilişkileri inceleyen araştırmalara rastlanmadığı görülür. Öte yandan farklı örneklem grupları üzerinde gerçekleştirilen araştırmalarda kariyer uyumluluğu ile öznel iyi oluş arasındaki ilişkiler incelenmiştir. Örneğin; Ramos ve Lopez (2018) araştırmalarında genç ve yaşlı yetişkinlerin kariyer uyumlulukları ile öznel

iyi oluşları arasındaki ilişkileri ele almışlardır. Ginevra, Magnano, Lodi, Annovazzi, Camussi, Patrizi ve Nota (2018) ergenler üzerinde yaptıkları araştırmalarında ergenlerin kariyer uyumlulukları ile yaşam doyumları arasındaki ilişkileri incelemişlerdir. Büyükgoze-Kavas, Duffy ve Douglass (2015) araştırmalarında üniversitesi öğrencilerin kariyer uyumlulukları ile iyi oluşları arasındaki ilişkileri değerlendirmişlerdir. Konstam, Tomek, Celen-Demirtas ve Sweeney (2015) işsiz beliren yetişkin üzerinde kariyer uyumluluğu ile öznel iyi oluş arasındaki ilişkileri incelemişlerdir. Santilli, Nota, Ginevra ve Soresi (2014) yetişkin çalışanlar üzerinde yaptıkları araştırmalarında kariyer uyumluluğu ile yaşam doyumu arasındaki ilişkileri ele almışlardır. Maggori, Johnston, Krings, Massoudi ve Rossier (2013) araştırmalarında yetişkinlerin kariyer uyumlulukları ile iyilik halleri arasındaki ilişkileri incelemişlerdir. Hirschi (2009) araştırmasında ergenlerin kariyer uyumlulukları ile yaşam doyumları arasındaki ilişkileri değerlendirmiştir. Sonuç olarak yukarıda bilgilerden ve mantıksal çıkarımlardan yola çıkarak kariyer uyumluluğunun, öznel iyi oluşu yordayan önemli bir değişken olduğu bu araştırmada kabul edilmiştir.

*Kariyer uyumluluğu ve amaçlar için mücadele ilişkisi:* Literatür incelendiğinde öğretmenlerin kariyer uyumlulukları ile amaçlar için mücadele etme arasındaki ilişkileri inceleyen araştırmalara rastlanmamıştır. Buna karşın literatürde kariyer uyumluluğu ile amaçlar için mücadele arasındaki araştırmalar daha çok dolaylı ve farklı örneklem grubu üzerinde gerçekleştirilmiştir. Örneğin; Tolentino, Garcia, Lu, Restubog, Bordia ve Plewa (2014) araştırmalarında üniversite öğrencilerin kariyer uyumlulukları ile amaca yönelmeleri arasındaki ilişkileri incelemişlerdir. Praskova, Creed ve Hood (2013) araştırmalarında üniversite öğrencilerin kariyer uyumlulukları ile amaç uyumları arasındaki ilişkileri ele almışlardır. Creed, Buys, Tilbury ve Crawford (2013) ergenler üzerinde yaptıkları araştırmalarında ergenlerin kariyer uyumlulukları ile amaca yönelmeleri arasında ilişkileri değerlendirmişlerdir. Hirschi (2009) araştırmalarında ergenlerin kariyer uyumlulukları ile amaç kararlılıkları arasındaki ilişkileri incelemiştir. Creed, Fallon ve Hood (2009) araştırmalarında üniversite öğrencilerin kariyer uyumlulukları ile amaca yönelmeleri arasındaki ilişkilere bakmışlardır. Patton, Bartrum ve Creed (2004) araştırmalarında lise öğrencilerinin kariyer uyumlulukları ile kariyer amaçları arasındaki ilişkileri ele almışlardır. Sonuç olarak yukarıda bilgilerden ve mantıksal çıkarımlara dayanarak kariyer uyumluluğunun, amaçlar için mücadele etmeyi yordayan önemli bir değişken olduğu bu araştırmada varsayılmıştır.

*Öznel iyi oluşu ile amaçlar için mücadele etme ilişkisi:* Bireylerin öznel iyi oluşlarında etkili olan faktörlerden biri de amaçlardır (Emmons, 1986; Sheldon&Elliot, 1999). İnsanların en önemli özellikleri, kişilik yapısında yer alan ego süreçlerinin etkisiyle de amaçlı hareket eden varlıklar olmalarıdır (Gollwitzer&Wicklund, 1985). İnsanların amaçlı hareket etmelerinin ardında da kendilerini düzenleme süreçleri yer alır (Gollwitzer&Sheeran, 2006). Bu noktada kendini düzenlemenin en önemli göstergelerinden biri amaçlar için mücadele etmedir (Gollwitzer&Schaal, 1998). Amaçlar için mücadele etmede öncelikle niyetlerin belirlenmesi gerekir (Gollwitzer,1999). Niyetleri belirleme aşlında amaçlar oluşturmadır (Locke &Latham, 2006). Niyetlerin uygulanması ise, amaçlar için mücadele etmedir (Gollwitzer, 1993). Amaçlar için mücadele etmenin üç önemli göstergesi vardır. Bunlardan ilki amaca bağlanmadır. İkincisi ise, amaçlar için mücadele etmedir. Üçüncüsü ise, amaçlar için mücadele etmeyi bırakma eğiliminin düşük düzeyde olmasıdır (Eryılmaz, 2015).

Literatüre bakıldığında öğretmenlerin amaçlar için mücadele etmelerive öznel iyi oluşları arasındaki ilişkileri inceleyen araştırmalar olmadığı görülmektedir. Öte yandan literatürde amaçlar için mücadele etmeleri ve öznel iyi oluşları arasındaki ilişkileri dolaylı ve farklı çalışma grubu üzerinde yapılan araştırmalar mevcuttur. Örneğin; Nicholls, Levy, Carson ve Thompson (2016) araştırmalarında sporcuların amaç uyumları ile öznel iyi oluşları arasındaki ilişkileri incelemiştir. Klug ve Maier (2015) öznel iyi oluş ile amaçta ilerleme arasındaki ilişkileri ele alan meta-analiz çalışması yapmışlardır. Praskova, Creed ve Hood (2013) araştırmalarında üniversite öğrencilerin amaç uyumları ile öznel iyi oluşları arasındaki ilişkileri incelemiştirlerdir. Hofer, Busch, Bond, Live Law (2010) yetişkinler üzerinde yaptıkları araştırmalarında amaçlar ile öznel iyi oluş arasındaki ilişkilere bakmışlardır. Sheldon ve Elliot (1999) üniversite öğrencileri üzerinde amaçlar için mücadele etme ile iyi oluş arasındaki ilişkileri ele almışlardır. Sonuç olarak yukarıda anılan bilgilerden ve mantıksal çıkarımlardan hareketle amaçlar için mücadele etmenin, öznel iyi oluşunu yordayan önemli bir değişken olduğu bu araştırmada kabul edilmiştir.

Literatür incelendiğinde öğretmenlerin kariyer uyumlulukları, amaçlar için mücadele etmeleri ve öznel iyi oluşları arasındaki ilişkileri inceleyen araştırmalar olmadığı tespit edilmiştir. Buna karşın literatürdebu üç değişkenle ilgili farklı örneklem grubu üzerinde dolaylı araştırma bulunmaktadır. Örneğin; Hirschi (2009) ergenler üzerinde yaptığı araştırmada ergenlerin kariyer uyumlulukları, öznel iyi oluşları ve amaç kararlılıkları arasındaki ilişkileri ele almıştır. Sonuç

olarak tüm bilgilerden ve bulgulardan hareketle farklı örneklem grubu üzerinde kariyer uyumluluk, amaçlar için mücadele etme ve öznel iyi oluş arasındaki ilişkileri ele alan araştırmalar olmasına karşın bu üç değişkeni ölçüm modeli içerisinde ele alan ve öğretmen örneklem grubu üzerinde çalışan araştırmalara literatürde rastlanmamıştır. Sonuç olarak böyle bir araştırmanın yapılması literatürdeki boşluğa önemli bir katkı sağlayabilir.

Literatür incelendiğinde öğretmenlerin öznel iyi oluşlarını inceleyen pek çok çalışma olduğu görülür. Bu çalışmalar çeşitli başlıklar altında incelenebilir. Örneğin öğretmenler için öznel iyi oluş ölçeğinin geliştirilmesi (Lima, Figueiredo&Matos 2012; Renshaw, Long&Cook, 2015), öğretmenlerin öznel iyi oluşlarının minnettarlıkla ilişkisinin incelenmesi (Chan, 2010), öğretmenlerin öznel iyi oluşlarının affetme ile ilişkisinin incelenmesi (Chan, 2013) gibi çalışmaların yapıldığı görülür. Türkiye de ise; öğretmenlerin öznel iyi oluşlarının tükenmişlik ve okul kalitesi açısından incelenmesi (Cenkseven-Onder&Sari, 2009); öğretmenlerin öznel iyi oluşlarını ölçen ölçme aracının geliştirilmesi (Ergün ve Nartgün, 2017) gibi çalışmaların yürütüldüğü görülmektedir. Öğretmenlerin öznel iyi oluşlarının yüksek bir düzeye getirilmesi önemlidir. Çünkü öğretmenlerin öznel iyi oluşları arttıkça öğrenciler öğretmenlerle daha çok bağlantılı olmaktadır (García-Moya, Brooks, Morgan, &Moreno, 2015). Ayrıca öğretmenlerin öznel iyi oluşlarının artması okulda iyi bir öğrenme ikliminin oluşmasına katkıda bulunmaktadır (Cohen, 2006). Tüm bunların yanında öğretmenlerin öznel iyi oluş düzeylerinin yükselmesi onların öğrencileri ile kurmuş oldukları ilişkilerin kalitesini de artırmaktadır (Spilt, Koomen&Thijs, 2011). Sonuç olarak bu çalışmanın amacı, öğretmenlerin öznel iyi oluşları ile kariyer uyumlulukları arasındaki amaçlar için mücadele etmenin aracılık etkisinin incelenmesidir. Çalışmanın hipotezleri aşağıda verilmiştir:

1. Öğretmenlerin kariyer uyumlulukları ile öznel iyi oluşları arasında pozitif yönde bir ilişki vardır.
2. Öğretmenlerin amaçlar için mücadele etmeleri ile öznel iyi oluşları arasında pozitif yönde bir ilişki vardır.
3. Öğretmenlerin kariyer uyumlulukları ile öznel iyi oluşları arasındaki ilişkide amaçlar için mücadele etmenin aracılık etkisi pozitif yöndedir.

## YÖNTEM

### Araştırma Modeli

Bu araştırmada öğretmenlerin öznel iyi oluşlarının üzerinde kariyer uyumluluğunun ve amaçlar için mücadele etmenin nedensel ilişkilerinin ortaya konulması amaçlanmaktadır. Bu amaç kapsamında bu çalışmada nedensel desen tercih edilmiştir (Neuman, 2016,). Bu çalışmada kariyer uyumluluk ve amaçlar için mücadele etme neden; öznel iyi oluş ise sonuç değişkenidir. Bu araştırmada tanımlanan hipotetik model Şekil 1’de gösterilmektedir.

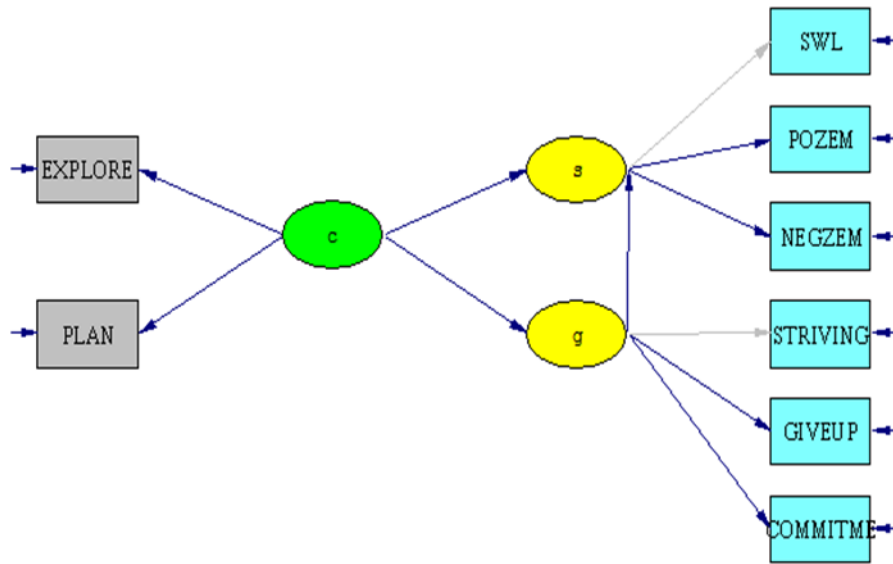

**Şekil 1. Tanımlanan hipotetik model**

**Not:** PLAN: Kariyer Planı; EXPLORE: Kariyer Keşfi; c: Kariyer Uyumluluğu; s: Öznel İyi Oluş; g: Amaçlar İçin Mücadele Etme; SWL: Yaşam Doyumu; POZEM: Olumlu Duygu; NEGZEM: Olumsuz Duygu; STRIVING: Mücadeleye Devam Etme; GIVEUP: Mücadeleyi Bırakma; COMMITME: Amaca Bağlanma

## Araştırma Grubu

Bu çalışmaya ölçüt örnekleme yöntemiyle belirlenen 244 öğretmen katılmıştır. Bu öğretmenlerin 76'sı (%31) erkek ve 168'u (%69) kadından oluşmaktadır. Yaş aralığı 26-62 arasında değişmektedir. Çalışmaya alınma ölçütleri;

- Milli Eğitim Bakanlığına bağlı kurumlarda çeşitli branşlarda öğretmen olarak çalışıyor olma
- 26-62 yaş aralığında olmak ve
- Gönüllü olmaktır.

## Veri Toplama Araçları

**Kariyer Uyumluluğu Ölçeği.** Bu ölçme aracı, Eryılmaz ve Kara (2016) tarafından geliştirilmiştir. 10 maddeden oluşmaktadır. İki boyutludur. Bu boyutlardan birincisi kariyer keşfi; ikincisi ise kariyer planıdır. Ölçeğin geçerlilik ve güvenilirlik çalışmaları Eryılmaz ve Kara (2016) tarafından yapılmıştır. Güvenirlik çalışmaları için Cronbach alfa ve test tekrar test yöntemi kullanılmıştır. Cronbach alfa sonuçlarında kariyer keşfi 0.84; kariyer planı 0.71 ve ölçeğini tamamı için 0.85 bulunmuştur. Geçerlilik çalışması ise yapı geçerliliğiyle yapılmıştır. Yapı geçerliliği için açımlayıcı faktör analizi ile doğrulayıcı faktör analiz tekniğinden yararlanılmıştır. Açımlayıcı faktör analizi sonuçları incelendiğinde; bu ölçme aracının iki boyutlu bir yapı gösterdiği ve açıklanan varyansın %55.87 olduğu görülmüştür. Doğrulayıcı faktör analizi sonuçlarına bakıldığında ise iki boyutlu bu ölçme aracının RMSEA değerinin 0.071; serbestlik derecesinin 34 ve kay kare değerinin 70.75 olduğu tespit edilmiştir. Uyum iyiliği değerleri ise NFI, 0.95; NNFI, 0.97; IFI, 0.98; CFI, 0.98; GFI, 0.94 ve AGFI, 0.90'dur.

**Pozitif- Negatif Duygu Ölçeği.** Bu veri toplama aracını geliştiren Watson ve arkadaşları (1988) ve Türkçeye uyarlayan ise Gençöz'dür (2000). Bu veri toplama aracında 20 madde bulunmaktadır. Bu maddelerde 10 pozitif duygu; 10 negatif duygu yer almaktadır. Ölçeğin güvenilirlik analizler için iç tutarlılık katsayısı değerine bakılmıştır. İç tutarlılık katsayısı değerleri incelendiğinde; pozitif duygu boyutunun iç tutarlılık katsayısı değeri 0.88; negatif duygu boyutunun iç tutarlılık katsayısı değeri ise 0.87 olarak hesaplanmıştır (Watson

vd., 1988). Geçerlilik analizinde açımlayıcı faktör analiz tekniğinden faydalanılmıştır. Açımlayıcı faktör analizi sonuçlarında bu veri toplama aracının iki boyutlu olduğu ve açıklanan varyansın % 44 olduğu ortaya konulmuştur (Gençöz, 2010).

**Yaşam Doyum Ölçeği.** Bu ölçme aracı Diener (1984) tarafından geliştirilmiş olup Türkçeye uyarlanması ise Köker (1991) tarafından yapılmıştır. Bu ölçme aracı tek boyutlu ve 5 madde içermektedir. Güvenirlik çalışmasında iç tutarlılık katsayısı değeri incelenmiştir. Bu inceleme sonucunda bu veri toplama aracının iç tutarlılık katsayısı değeri 0,87 olarak hesaplanmıştır. Geçerlilik çalışması açımlayıcı faktör analizi ve doğrulayıcı faktör analiziyle değerlendirilmiştir. Bu değerlendirme sonucunda bu ölçme aracının açımlayıcı faktör analizde açıklanan varyansı %66; doğrulayıcı faktör analizinde tek boyutlu ve iyi uyum değerleri verdiği görülmüştür (Durak, Şenol-Durak ve Gençöz, 2010).

**Amaçlar İçin Mücadele Etme Ölçeği.** Bu veri toplama aracını geliştiren Eryılmaz'dır (2015). Bu veri toplama aracı amaca bağlanma, mücadeleyi bırakma ve amaç mücadelesine devam etme olmak üzere üç boyutlu ve 17 madde yer almaktadır. Eryılmaz (2015) tarafından güvenilirlik ve geçerlilik çalışmaları yapılmıştır. Güvenirlik çalışmalarında Cronbach alfa yöntemi kullanılmıştır. Cronbach alfa değerlerinin; amaca bağlanma alt boyutunun 0.88, mücadeleyi bırakma alt boyutunun 0.86 ve amaç mücadelesine devam etme alt boyutunun ise 0.86 olarak bulunmuştur.

### **Verilerin Analizi**

Bu çalışmada, öğretmenlerin kariyer uyumlulukları, amaçlar için mücadele etmeleri ve öznel iyi oluşları arasındaki ilişkilerin yapısal bir modelle incelenmesi amaçlanmıştır. Bu amaç çerçevesinde, modeldeki nedensel ilişkileri test edilmiştir. Bu doğrultuda çalışmada, veriler yapısal eşitlik modeliyle analiz edilmiştir.



## BULGULAR

### Betimsel İstatistikler ve Pearson Korelasyon Katsayıları

Tablo 1. Değişkenler arasındaki ilişkiler

Değişkenler	Ort.	Ss	1	2	3	4	5	6	7	8
Yaşam Doyumu	71.57	9.20	-	.342**	-.280**	.444**	.455**	-.243**	.178**	.265**
Pozitif Duygu	24.79	6.04		-	-.400**	.568**	.519**	-.416**	.346**	.440**
Negatif Duygu	37.92	5.77			-	-.351**	-.251**	.422**	-.314**	-.270**
Keşif	18.02	6.08				1	.660**	-.379**	.358**	.377**
Plan	25.65	3.89					-	-.364**	.216**	.436**
Amacı Bırakma	15.74	3.10						-	-.378**	-.506**
Amaca Bağlanma	9.85	3.27							-	.548**
Mücadeleye Devam	19.80	3.61								-

### Model parametrelerine yönelik bulgular

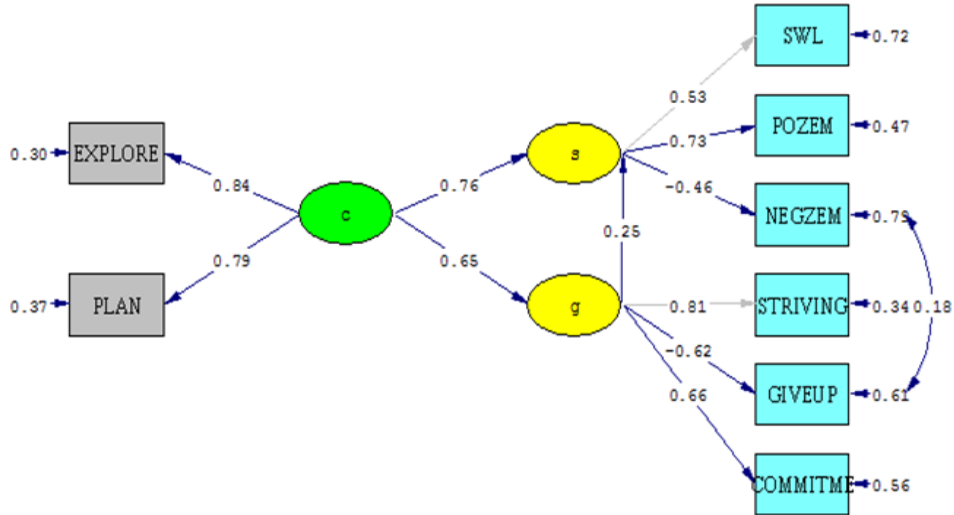

Şekil 2. Standartlaştırılmış katsayılar (öznel iyi oluş nihai modelinin)

Not: PLAN: Kariyer Planı; EXPLORE: Kariyer Keşfi; c: Kariyer Uyumluluğu; s: Öznel İyi Oluş; g: Amaçlar İçin Mücadele Etme; SWL: Yaşam Doyumu; POZEM:

Olumlu Duygu; NEGZEM: Olumsuz Duygu; STRİVİNG: Mücadeleye Devam Etme; GİVEUP: Mücadeleyi Bırakma; COMMİTME: Amaca Bağlanma

Bu çalışmada öncelikle, yapısal eşitlik model varsayımları test edilmiştir. Bu doğrultuda öncelikle değişkenlerin normallik dağılımları incelenmiştir. Ayrıca, çalışmada basıklık ve çarpıklık değerleri de incelenmiştir. Çalışmada yedi değişkenin, basıklık ve çarpıklık katsayılarının +/-1.5'in altında olduğu ancak keşif boyutunun -2.17 olduğu bulunmuştur. Bu koşullarda dağılımın normallik varsayımını doğrulamıştır (Tabachnick ve Fidell, 2007). Çalışmada ayrıca, çoklu bağıntı da incelenmiştir. Bu doğrultuda VIF, tolerans ve Koşul Endeksi incelenmiş olup; sonuçlarına göre sifıra yaklaşan tolerans, 5 -10'dan büyük VIF ve 0,50'den büyük iki varyansın eşlik ettiği 30'dan büyük koşul endeksine rastlanmamıştır. Sonuçlar çoklu bağıntı olmadığını göstermiştir.

Yukarıda değinilen bilgiler ve buğular ışığında, yapısal eşitlik analizi yapılmış olup; RMSEA değeri 0.090;  $\chi^2= 47.73$  ve serbestlik derecesi ise 17 olan bir model elde edilmiştir. Bulgular incelendiğinde, amaçlar için mücadele etmeyi bırakma ile olumsuz duygular arasına bir hata kovaryansı eklenmesi gerektiği sonucuna varılmıştır. Nihayetinde yapılan ekleme ile RMSEA değeri 0.056;  $\chi^2 = 25.54$  ve serbestlik derecesi ise 15 olan bir yapısal modele ulaşılmıştır. Elde edilen nihai model daha iyi uyum değerleri verdiği için, çalışmada son model yer almıştır.

**Tablo 2. Model uyumuyönellikbulgular**

Modeller	RMSEA	NFI	NNFI	CFI	IFI	GFI	AGFI	$\chi^2 / sd$
İlk Model	0.090	0.95	0.94	0.96	0.97	0.95	0.89	2.80
İkinci Model	0.056	0.98	0.99	0.99	0.99	0.97	0.93	1.70

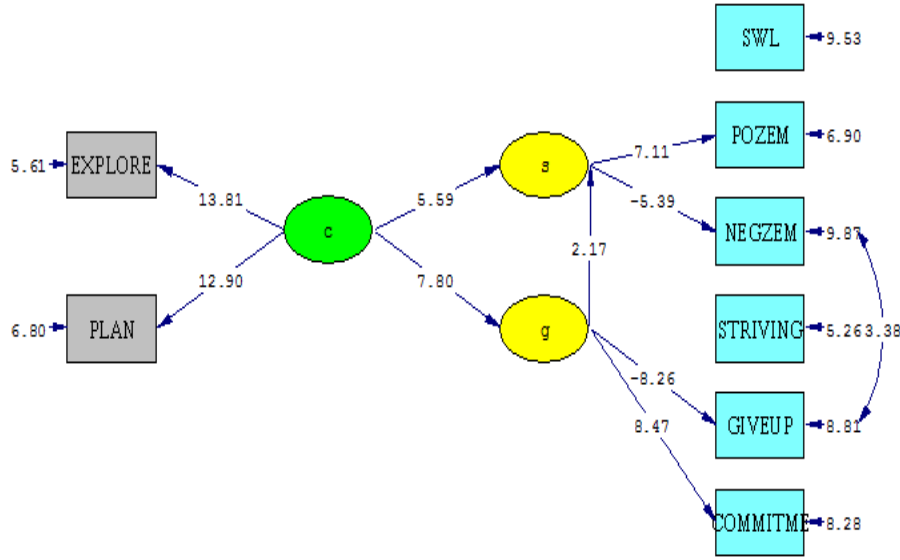

Şekil 3. Modeldeki ilişkilere yönelik *t* değeri(öznel iyi oluş nihai modelinin)

Yapısal eşitlik modeli analizi sonuçlarına göre öğretmenlerin öznel iyi oluş düzeylerini en yüksek düzeyde etkileyen değişkenin kariyer uyumluluğu olduğu bulunmuştur ( $t= 5.59$ ;  $p<0.01$ ). Öte yandan amaçlar için mücadele etme ise öğretmenlerin öznel iyi oluşlarını yordayan ikinci değişken olarak ( $t= 2.17$ ;  $p<0.01$ ). modelde yer almıştır. Bu sonuçlar, öğretmenlerin kariyer uyumluluklarındaki bir birim artışın onların öznel iyi oluşlarını 0.76 artırdığını göstermektedir. Benzer şekilde amaçlar için mücadele etmedeki bir birim artış, öğretmenlerin öznel iyi oluşlarını 0.25 yükseltmektedir. Ek olarak öğretmenlerin öznel iyi oluşları ile kariyer uyumlulukları arasındaki ilişkide amaçlar için mücadele etmenin aracılık etkisi 0.16 olarak hesaplanmıştır. Modeldeki değişkenlerin öznel iyi oluş üzerindeki toplam etki büyüklüğü ise 0.92 olarak bulunmuştur. Sonuç olarak öğretmenler, öznel iyi oluşlarını kariyer uyumluluğu ile artırırken bu sürece amaçlar için mücadele etmeyi de dahil etmelidirler.

## TARTIŞMA

Bu çalışma, öğretmenler için bir öznel iyi oluş modeli geliştirmek amacıyla gerçekleştirilmiştir. Araştırma sonuçlarına göre bir öznel iyi oluş modeline ulaşılmıştır. Araştırma sonuçlarına göre öğretmenlerin öznel iyi oluşlarını kariyer uyumluluğu artırırken bu süreçte amaçlar için mücadele etmenin de aracılık etkisinin olduğu bulunmuştur.

Literatür incelendiğinde, öğretmenlerin öznel iyi oluşlarının ölçek geliştirme (Lima, Figueiredo&Matos 2012; Renshaw, Long&Cook, 2015), minnettarlıkla (Chan, 2010), affetme ile (Chan, 2013), tükenmişlikle ilişkisinin incelenmesi(Cenkseven-Onder& Sari, 2009) şeklinde çalışmaların yürütüldüğü görülmektedir. Öte yandan Türkiye’de öğrenciler üzerinde öznel iyi oluş modellerini geliştirildiği (Eryılmaz, 2011, 2012a, 2012b) görülmektedir. Öğretmenlerin öznel iyi oluş düzeylerinin yükseltilmesi öğrenciler açısından da olumlu sonuçlar ortaya koymaktadır (Cohen, 2006; García-Moya, Brooks, Morgan, &Moreno, 2015; Spilt, Koomen&Thijs, 2011). Ancak, öğretmenler üzerinde model çalışmalarının sayısının kısıtlı olduğu görülmektedir. Bu çalışma kısıtlı bir alanda model ortaya koyduğu için önemlidir denilebilir.

Literatürde yapılan çalışmalar incelendiğinde, kariyer gelişimi ve ruh sağlığı boyutunda çeşitli çalışmalar yapıldığı görülür. Örneğin Eryılmaz ve Mutlu’nun (2017), derleme çalışmasına göre, kariyer gelişimi ve ruh sağlığı ilişkisi pozitif ve patolojik olmak üzere iki açıdan incelenmiştir. Bu çalışma sonuçları, daha önce ifade edilen kariyer gelişimi ve ruh sağlığı ilişkisini pozitif psikoloji açısından incelemiştir. Bu yönüyle daha önce kariyer gelişimi ve ruh sağlığı ilişkisine yönelik çalışma bulgularını desteklemektedir. Ancak belirli bir meslek grubu olan öğretmenler üzerinde pozitif ruh sağlığı göstergesi (öznel iyi oluş) ve kariyer (kariyer uyumluluğu) ilişkisini ortaya koyması açısından diğer çalışmalardan farklılaşmaktadır.

Çalışma sonuçları incelendiğinde, bu çalışmanın sonuçları bazı kuramların açıklamalarını desteklemiştir. Örneğin benlik uyum modeline göre bireyler kendi benlikleri ile uyumlu amaçlar seçtiklerinde bu amaçları gerçekleştirmek onların öznel iyi oluşlarını yükseltmektedir (Sheldon&Elliot, 1999). Bu çalışmada yer alan kariyer uyumluluğu öğretmenlerin, mesleki benliklerinin yansımadır (Super, 1980). Planlar yaparak, keşifler yaparak öğretmenler kendi benliklerini meslekleri ile uyumlu hale getirmektedirler. Bu süreçte amaçlar için özellikle kariyer temelli amaçlar için mücadele etmek önemlidir. Kariyer uyumluluğu açısından bakıldığında, öğretmenlerin özellikle kariyer planları için

mücadele etmeleri gerekmektedir. Bunun için bir araca ihtiyaçları vardır ki bu da niyetlerin uygulamaya konması anlamına gelen amaçlar için mücadele etmedir (Gollwitzer&Sheeran, 2006).

Çalışmanın bulguları, öznel iyi oluşu açıklayan kuramlar bağlamında da ele alınabilir. Öznel iyi oluşu açıklayan kuramlardan biri de Telik Kuramıdır. Bu kurama göre, bireylerin öznel iyi oluşlarını belirlemiş oldukları amaçlar, olumlu bir düzeye getirmektedir (Lykken, &Tellegen, 1996). Öte yandan aktivite kuramına göre, bireylerin sadece amaçları değil bu amaçları realize etmeleri de onları mutlu etmektedir (Diener, 1984; Eryılmaz, 2016). Bu çalışmada kariyer uyumluluğu aslında öğretmenlerin niyetleri (amaç) olarak da görülebilir. Bu niyetlerin yaşama aktarılması ise, aslında onların mücadele etmeleri ya da aktiviteleridir. Bu mücadele süreci, amaçları realize etmek için gösterilen çaba olduğu için de tıpkı öznel iyi oluşun aktivite kuramının açıklamaları gibi öğretmenleri mutlu etmektedir.

Bu çalışmada, öznel iyi oluş bağımlı değişken ya da sonuç değişkeni olarak ele alınmıştır. Bireylerin öznel iyi oluşlarının onların kariyer uyumluluklarını nasıl etkilediğine yönelik çalışmalara da gereksinim vardır. Bu nedenle ilerleyen süreçte kariyer uyumluluğunun sonuç değişkeni olarak ele alındığı çalışmalarda yürütülebilir.

Bu çalışma sonuçlarına dayalı olarak bir takım öneriler ortaya konabilir. Öncelikle, öğretmenlerin öznel iyi oluşlarını artırmada bu çalışmada ele alınan modelin boyutları kullanılabilir. İkinci olarak kariyer uyumlulukları yüksek ve düşük olan öğretmenler, bu modelde yer alan değişkenler açısından karşılaştırılabilir. Üçüncü olarak, yüksek öznel iyi oluşu sahip öğretmenlerin öğrencilere olan etkileri de ilerleyen süreçte incelenebilir. Özellikle öğretmenlerin istihdam edildiği kurumlar, öğretmenlerin başarılı bir öğretmenlik uygulaması için ruhsal sağlıklarının yükseltilmesi gerektiğini göz önünde bulundurmaları gerekmektedir. Pozitif ruh sağlığı açısından bu çalışma bulguları önemli bir gösterge olabilir.

### **Yazarlar Hakkında / About Authors**

**Ali Eryılmaz.** Prof. Dr., Yıldız Teknik Üniversitesi Psikolojik Danışmanlık ve Rehberlik Anabilim Dalı, lisans (Gazi Üniversitesi Psikolojik Danışma ve Rehberlik Anabilim Dalı), yüksek lisans (Ankara Üniversitesi Eğitim Psikolojisi), doktora (Ankara Üniversitesi Eğitim Psikolojisi), ilgi alanları (Kariyer uyumluluğu, pozitif psikoterapi, öznel iyilik)

Prof. Dr., Head of Yıldız Technical University Psychological Counseling and Guidance Department, BSc (Gazi University Psychological Counseling and Guidance Department), MA (Ankara University Education Psychology), PhD (Ankara University Education Psychology), interest areas (Career adaptability, positive psychotherapy, subjective well-being)

**Ahmet Kara.** Arş. Gör., Eskişehir Osmangazi Üniversitesi Psikolojik Danışmanlık ve Rehberlik Anabilim Dalı, lisans (Celal Bayar Üniversitesi Sınıf Eğitimi Anabilim Dalı), yüksek lisans (Eskişehir Osmangazi Üniversitesi Psikolojik Danışmanlık ve Rehberlik Anabilim Dalı), doktora (Eskişehir Osmangazi Üniversitesi Psikolojik Danışmanlık ve Rehberlik Anabilim Dalı-devam ediyor), ilgi alanları (Kariyer danışmanlığı, kariyer uyumluluğu, beden imajı)

Res. Asst., Eskişehir Osmangazi University Psychological Counseling and Guidance Department, BSc (Celal Bayar University Primary School Teaching Department), MA (Eskişehir Osmangazi University Psychological Counseling and Guidance Department, PhD (Eskişehir Osmangazi University Psychological Counseling and Guidance Department-continues), interest areas (Career counseling, career adaptability, body image)

### **Yazar Katkıları / Author Contributions**

AE; Fikir ve tasarım, veri toplama ve analizi, bulguların yorumlanması, makalenin raporlaştırılması

Idea and design, data collection and analysis, interpretation of findings, reporting of the article

AK; Fikir ve tasarım, veri toplama ve analizi, bulguların sunumu, makalenin raporlaştırılması

Idea and design, data collection and analysis, presentation of findings, reporting of the article

### **Çıkar Çatışması / Conflict of Interest**

Yazarlar tarafından çıkar çatışmasının olmadığı beyan edilmiştir.

It has been declared by the authors that there is no conflict of interest.

**Fonlama** / Funding

Herhangi bir fon desteği alınmamıştır.  
No funding was received.

**Etik Bildirim** / Ethical Standards

Bu çalışma için bir etik kurul onayına gerek duyulmamıştır ancak araştırma Helsinki Deklerasyonu çerçevesinde gerçekleştirilmiştir. Katılımcılar gönüllü olarak çalışmaya dâhil edilmiş ve bilgilendirilmiş onam alınmıştır.

No approval of an ethics committee was required for this study, but there search was conducted within the framework of the Helsinki Declaration. Participants were voluntarily involved and informed consent was obtained.

**ORCID**

*Ali Eryılmaz*  <https://orcid.org/0000-0001-9301-5946>

*Ahmet Kara*  <https://orcid.org/0000-0002-1155-619X>

## KAYNAKÇA

- Büyüköze-Kavas, A., Duffy, R. D., & Douglass, R. P. (2015). Exploring links between career adaptability, work volition, and well-being among Turkish students. *Journal of Vocational Behavior, 90*, 122-131.
- Cenkseven-Onder, F., & Sari, M. (2009). The Quality of School Life and burnout as predictors of subjective well-being among teachers. *Educational Sciences: Theory and Practice, 9*(3), 1223-1235.
- Chan, D. W. (2010). Gratitude, gratitude intervention and subjective well-being among Chinese school teachers in Hong Kong. *Educational Psychology, 30*(2), 139-153.
- Chan, D. W. (2013). Subjective well-being of Hong Kong Chinese teachers: The contribution of gratitude, forgiveness, and the orientation to happiness. *Teaching and Teacher Education, 32*, 22-30.
- Cohen, J. (2006). Social, emotional, ethical, and academic education: Creating a climate for learning, participation in democracy, and well-being. *Harvard Educational Review, 76*(2), 201-237.
- Creed, P. A., Fallon, T., & Hood, M. (2009). The relationship between career adaptability, person and situation variables, and career concerns in young adults. *Journal of Vocational Behavior, 74*(2), 219-229.
- Creed, P., Buys, N., Tilbury, C., & Crawford, M. (2013). The relationship between goal orientation and career striving in young adolescents. *Journal of Applied Social Psychology, 43*(7), 1480-1490.
- Diener, E. (1984). Subjective well-being. *Psychological Bulletin, 95*(3), 542-575.
- Durak, M., Senol-Durak, E., & Gencoz, T. (2010). Psychometric properties of the satisfaction with life scale among Turkish university students, correctional officers, and elderly adults. *Social Indicator Research, 99*(3), 413-429.
- Emmons, R. A. (1986). Personal strivings: An approach to personality and subjective well-being. *Journal Of Personality And Social Psychology, 51*(5), 1058-1068.
- Ergün, E., & Nartgün, Ş. S. (2017). Öğretmen öznel iyi oluş ölçeğinin Türkçeye uyarlanması: geçerlik ve güvenilirlik çalışması. *Sakarya University Journal of Education, 7*(2), 385-397.
- Eryılmaz, A. (2011). Satisfaction of needs and determining of life goals: a model of subjective well-being for adolescents in high school. *Educational Sciences: Theory and Practice, 11*(4), 1757-1764.



- Eryılmaz, A. (2012a). A model of subjective well-being for adolescents in high school. *Journal of Happiness Studies*, 13(2), 275-289.
- Eryılmaz, A. (2012b). A model for subjective well-being in adolescence: Need satisfaction and reasons for living. *Social Indicators Research*, 107(3), 561-574.
- Eryılmaz, A. (2015). Amaçlar için mücadele ölçeğinin geliştirilmesi. *Uşak Üniversitesi Sosyal Bilimler Dergisi*, 8(4), 233-244.
- Eryılmaz, A. (2016). *Herkes için mutluluğun başucu kitabı*. (2. Baskı). Ankara: Pegem.
- Eryılmaz, A., & Kara A. (2016). Investigation of psychometric properties of career adaptability scale. *The Online Journal of Counseling and Education*, 5(1), 29-39.
- Eryılmaz, A., & Mutlu, T. (2017). Yaşam boyu gelişim yaklaşımı perspektifinden kariyer gelişimi ve ruh sağlığı. *Psikiyatride Güncel Yaklaşımlar*, 9(2), 227-249.
- Hefferon, K., & Boniwell, I. (2011). *Positive psychology: Theory, research and applications*. McGraw-Hill Education (UK).
- García-Moya, I., Brooks, F., Morgan, A., & Moreno, C. (2015). Subjective well-being in adolescence and teacher connectedness: A health asset analysis. *Health Education Journal*, 74(6), 641-654.
- Gençöz, T. (2000). Pozitif ve negatif duygu ölçeği: geçerlik ve güvenirlik çalışması. *Türk Psikoloji Dergisi*, 15, 19-26.
- Ginevra, M. C., Magnano, P., Lodi, E., Annovazzi, C., Camussi, E., Patrizi, P., & Nota, L. (2018). The role of career adaptability and courage on life satisfaction in adolescence. *Journal of Adolescence*, 62, 1-8.
- Gollwitzer, P. M. (1993). Goal achievement: The role of intentions. *European Review of Social Psychology*, 4, 141-185.
- Gollwitzer, P. M. (1999). Implementation intentions: Strong effects of simple plans. *American Psychologist*, 54, 493-503.
- Gollwitzer, P. M., & Schaal, B. (1998). Metacognition in action: The importance of implementation intentions. *Personality and Social Psychology Review*, 2, 124-136.
- Gollwitzer, P. M., & Sheeran, P. (2006). Implementation intentions and goal achievement: A meta-analysis of effects and processes. *Advances in Experimental Social Psychology*, 38, 69-119.
- Gollwitzer, P. M., & Wicklund, R. A. (1985). Self-symbolizing and the neglect of others' perspectives. *Journal of Personality and Social Psychology*, 56, 531-715.
- Hirschi, A. (2009). Career adaptability development in adolescence: Multiple predictors and effect on sense of power and life satisfaction. *Journal of Vocational Behavior*, 74(2), 145-155.

- Hofer, J., Busch, H., Bond, M. H., Li, M., & Law, R. (2010). Effects of motive-goal congruence on well-being in the power domain: Considering goals and values in a German and two Chinese samples. *Journal of Research in Personality, 44*(5), 610-620.
- Klug, H. J., & Maier, G. W. (2015). Linking goal progress and subjective well-being: A meta-analysis. *Journal of Happiness Studies, 16*(1), 37-65.
- Konstam, V., Tomek, S., Celen-Demirtas, S., & Sweeney, K. (2015). Volunteering and reemployment status in unemployed emerging adults: a time-worthy investment?. *Journal of Career Assessment, 23*(1), 152-165.
- Köker, S. (1991). *Normal ve sorunlu ergenlerin yaşam doyumu düzeyinin karşılaştırılması*. Yayınlanmamış yüksek lisans tezi, A.Ü. Sosyal Bilimler Enstitüsü, Ankara.
- Locke, E. A., & Latham, G. P. (2006). New directions in goal-setting theory. *Current Directions in Psychological Science, 15*, 265-268.
- Lykken, D., & Tellegen, A. (1996). Happiness is a stochastic phenomenon. *Psychological Science, 7*, 186-189.
- Maggiore, C., Johnston, C. S., Krings, F., Massoudi, K., & Rossier, J. (2013). The role of career adaptability and work conditions on general and Professional well-being. *Journal of Vocational Behavior, 83*(3), 437-449.
- Myers, D. G., & Diener, E. (1995). Who is happy?. *Psychological Science, 6*(1), 10-19.
- Neuman, L. (2016). *Toplumsal araştırma yöntemleri* (S. Özge, Çev.). İstanbul: Yayın Odası Yayınları.
- Nicholls, A. R., Levy, A. R., Carson, F., Thompson, M. A., & Perry, J. L. (2016). The applicability of self-regulation theories in sport: goal adjustment capacities, stress appraisals, coping, and well-being among athletes. *Psychology of Sport and Exercise, 27*, 47-55.
- Patton, W., Bartrum, D. A., & Creed, P. A. (2004). Gender differences for optimism, self-esteem, expectations and goals in predicting career planning and exploration in adolescents. *International Journal for Educational and Vocational Guidance, 4*(2-3), 193-209.
- Praskova, A., Creed, P. A., & Hood, M. (2013). Facilitating engagement in new career goals: The moderating effects of personal resources and career actions. *International Journal for Educational and Vocational Guidance, 13*(2), 115-134.
- Ramos, K., & Lopez, F. G. (2018). Attachment security and career adaptability as predictors of subjective well-being among career transitioners. *Journal of Vocational Behavior, 104*, 72-85.

- Renshaw, T. L., Long, A. C., & Cook, C. R. (2015). Assessing teachers' positive psychological functioning at work: Development and validation of the Teacher Subjective Wellbeing Questionnaire. *School Psychology Quarterly, 30*(2), 289-306.
- Santilli, S., Nota, L., Ginevra, M. C., & Soresi, S. (2014). Career adaptability, hope and life satisfaction in workers with intellectual disability. *Journal of Vocational Behavior, 85*(1), 67-74.
- Savickas, M. L. (2005). The theory and practice of career construction. *Career development and counseling: Putting Theory and Research to Work, 1*, 42-70.
- Savickas, M. L. (2012). Life design: A paradigm for career intervention in the 21st century. *Journal of Counseling and Development, 90*, 13-19.
- Sheldon, K. M., & Elliot, A. J. (1999). Goal striving, needs satisfaction, and longitudinal well-being: the self-concordance model. *Journal of Personality and Social Psychology, 76*(3), 482-497.
- Spilt, J. L., Koomen, H. M., & Thijs, J. T. (2011). Teacher well-being: The importance of teacher-student relationships. *Educational Psychology Review, 23*(4), 457-477.
- Super, D. E. (1980). A life-span, life-space approach to career development. *Journal of Vocational Behavior, 16*(3), 282-298.
- Tabachnick, B. G., & Fidell, L. S. (2007). *Using multivariate statistics* (5th ed.). USA: Pearson Education
- Tolentino, L. R., Garcia, P. R. J. M., Lu, V. N., Restubog, S. L. D., Bordia, P., & Plewa, C. (2014). Career adaptation: The relation of adaptability to goal orientation, proactive personality, and career optimism. *Journal of Vocational Behavior, 84*(1), 39-48.
- Watson, D., Clark, L. A., & Tellegen, A. (1988). "Development and validation of brief measure of positive and negative affect: The PANAS scales". *Journal of Personality and Social Psychology, 54*(6), 1063-1070.
- Zikic, J., & Klehe, U.-C. (2006). Job loss as a blessing in disguise: The role of career exploration and career planning in predicting reemployment quality. *Journal of Vocational Behavior, 69*, 391-409.

### Extended Abstract

**Introduction:** When the literature is examined, it is seen that there are many studies examining the subjective well-being of teachers. These studies can be examined under various titles. For instance, developing a subjective well-being scale for teachers (Lima, Figueiredo& Matos 2012; Renshaw, Long & Cook, 2015), examining the relationship between subjective well-being of teachers and gratitude (Chan, 2010), and the relationship between subjective well-being of teachers and forgiveness (Chan, 2013). It is seen that studies such as Turkey is also examining the subjective well-being of teachers in terms of burnout and school quality (Cenkseven-OnderveSari, 2009); it is seen that studies such as the development of a measurement tool that measures subjective well-being of teachers (ErgünveNartgün, 2017) are conducted. It is important to bring teachers' subjective well-being to a high level. Because as teachers' subjective well-being increases, students are more connected with teachers (García-Moya, Brooks, Morgan, & Moreno, 2015). In addition, the increase in subjective well-being of teachers contributes to a good learning climate in the school (Cohen, 2006). In addition, the increase in the subjective well-being of teachers increases the quality of their relations with their students (Spilt, Koomen& Thijs, 2011). In conclusion, the aim of this study is to investigate the mediating effect of striving for the goals of teachers' subjective well-being and career adaptability. The hypotheses of the study are given below:

1. There is a positive relationship between teachers' career adaptability and subjective well-being.
2. There is a positive relationship between teachers' striving for the goals and their subjective well-being.
3. The relationship between teachers' career adaptability and subjective well-being is positively affected by the striving for the goals. Adaptability

**Method:** In this study, it is aimed to reveal the career adaptability of the teachers on their subjective well-being and the causal relationships of the striving for the goals. In this study, the causal pattern was preferred in this study (Neuman, 2016,). In this study the cause variables are striving for the goals and career adaptability, and also the result variable is the subjective well-being.

244 teachers who were determined by criterion sampling method participated in this study. Of these, 76 (31%) were male and 168 (69%) were female. The age range is between 26-62. In the study, the scale of striving for the goals, positive and negative emotion scale, life satisfaction scale and career adaptability scale were used as data collection tools.

In this study, it is aimed to examine the relationships between teachers' career adaptability, their striving for the goals and their subjective well-being through a structural model. For this purpose, the causal relationships in the model were tested. In this study, data were analyzed with structural equation model.

**Results:** According to the results of the structural equation model analysis, it was found that the variables that affect the subjective well-being of the teachers at the highest level were career adaptability ( $t = 5.59$ ;  $p < 0.01$ ). On the other hand, striving for the goals was the second variable that predicted teachers' subjective well-being ( $t = 2.17$ ;  $p < 0.01$ ) model. These results indicate that teachers' subjective well-being increased by 0.76 by a unit increase in career adaptability. Similarly, a unit increase in striving for the goals raises teachers' subjective well-being by 0.25. In addition, the relationship between the subjective well-being of teachers and career adaptability was mediated by the mediating effect of striving for the goals of 0.16. The total effect size of the variables on subjective well-being was found to be 0.92. As a result, teachers should involve the striving for the goals of this process, while increasing their subjective well-being through career adaptability.

**Discussion & Conclusion:** This study was carried out to develop a subjective well-being model for teachers. According to the results of the study, a model of subjective well-being was reached. According to the results of the research, while the subjective well-being of teachers increased career adaptability, striving for the goals of this process was found to have mediation effect.

Examining the literature, the subjective well-being of teachers to develop a scale (Lima, Figueiredo & Matos 2012; Renshaw, Long & Cook, 2015), gratitude (Chan, 2010), with forgiveness (Chan, 2013), examining the relationship of burnout (Cenkseven-Onder & Sari, 2009). On the other hand, subjective well-being increasing models are developed on students in Turkey (Eryılmaz, 2011, 2012a, 2012b). Increasing subjective well-being levels of teachers also show positive results for students (Cohen, 2006; García-Moya, Brooks, Morgan, & Moreno, 2015). However, it is seen that the number of model studies on teachers is limited. This study is important because it puts the model in a restricted area.

In this study, subjective well-being is considered as a dependent variable or outcome variable. There is also a need for studies on how subjective well-being of individuals affect their career adaptability. For this reason, it can be carried out in the studies that are considered as the outcome variable of career adaptability in the future process.

Based on the results of this study, some suggestions can be put forward. First, the dimensions of the model discussed in this study can be used to increase the subjective well-being of teachers. Secondly, teachers with high and low career adaptability can be compared in terms of the variables in this model.