



MERSİN ÜNİVERSİTESİ KILIKIA ARKEOLOJİSİNİ ARAŞTIRMA MERKEZİ
MERSIN UNIVERSITY PUBLICATIONS OF THE RESEARCH CENTER OF CILICIAN ARCHAEOLOGY

KAAM
YAYINLARI

OLBA
X



MERSİN
2004

KAAM YAYINLARI
OLBA
X

© 2004 Mersin/Türkiye
ISSN 1301 7667

OLBA dergisi hakemlidir ve Mayıs-Kasım aylarında olmak üzere,
yılıda iki kez basılmaktadır.
Published each year in May and November.

KAAM'ın izni olmadan OLBA'nın hiçbir bölümü kopya edilemez.
Alıntı yapılması durumunda dipnot ile referans gösterilmelidir.
It is not allowed to copy any section of OLBA without the permit of KAAM.

Olbaya gönderilen makaleler aşağıdaki web adresinde ve bu cildin giriş sayfalarında
belirtilen bildirilmiş olan formatlara uygun olduğu takdirde basılacaktır.
Articles should be written according the formats mentioned in the following web address.

OLBA'nın yeni sayılarında yayınlanması istenen makaleler için yazışma adresi:
Correspondance addresses for sending articles to following volumes of OLBA:

Prof. Dr. Serra Durugönül
Mersin Üniversitesi Fen-Edebiyat Fakültesi
Arkeoloji Bölümü
Çiftlikköy Kampüsü
33342-MERSİN
TURKEY

Diğer İletişim Adresleri
Other Correspondance Addresses

Tel: 00.90.324.361 00 01 (10 Lines) 4730 / 4734

Fax: 00.90.324.361 00 46

web mail: www.kaam.mersin.edu.tr

e-mail: kaam@mersin.edu.tr

Dağıtım / Distribution

Zero Prod. Ltd.

Tel: 00.90.212.244 75 21-249 05 20

e-mail: zero@kablonet.com.tr, aboratav@tayproject.org



MERSİN ÜNİVERSİTESİ
KILIKIA ARKEOLOJİSİNİ ARAŞTIRMA MERKEZİ
(KAAM)
YAYINLARI-X

MERSIN UNIVERSITY
PUBLICATIONS OF THE RESEARCH CENTER OF
CILICIAN ARCHAEOLOGY
(KAAM)-X

Editör

Serra DURUGÖNÜL
Murat DURUKAN

Bilim Kurulu

Prof. Dr. Serra DURUGÖNÜL
Prof. Dr. Coşkun ÖZGÜNEL
Prof. Dr. Tomris BAKIR
Prof. Dr. Hayat ERKANAL
Prof. Dr. Sencer ŞAHİN
Prof. Dr. Yıldız ÖTÜKEN
Prof. Dr. Erendiz ÖZBAYOĞLU



MERSİN
2004

*OLBA'nın basılması için vermiş olduđu desteklerden dolayı
Mersin Üniversitesi Rektörü Prof. Dr. Uđur Oral'a
teşekkür ederiz.*

İçindekiler/Contents

Güngör Karauğuz / Osman Doğanay <i>İ.Ö. II. Binden Bizans Dönemine Kadar Orta Anadolu'nun Güneyinden Akdeniz Kıyılarına Uzanan Yolağı Üzerine Düşünceler</i>	1
Suat Ateşlier / Emre Öncü <i>Gümüşçay Polyksena Lahiti Üzerine Yeni Gözlemler: Mimari ve İkonografik Açıdan Bakış</i>	45
Gökhan Coşkun <i>Daskyleion'da M.Ö. 5. Yüzyıl Siyah Firnisli Attika Seramikleri</i>	89
Işık Şahin <i>Mısır ve Yakın Doğı Etkileriyle Yunan Mitolojisindeki "Kayıkçı Kharon" Tipinin Gelişimi</i>	135
Emre Öncü <i>Erken İon Yapılarında Architrav ve Geisipodes</i>	151
Ümit Aydınmoğılu <i>Yerel İrade-Dış Baskı Tartışmaları Arasında Olba Territoriumu'ndaki Yerleşim Düzenlemesi ve Hellenistik Dünyadaki Yeri</i>	169
Aslı Saraçoğılu <i>Aydın Müzesinden Bir Grup Portre Üzerine Gözlemler</i>	185
Nurettin Arslan <i>Antiocheia (Pisidya) Kazılarında Bulunan Seramikler</i>	209
Murat Özyıldırım <i>Seleucia Ad Calycadnum ve Hristiyanlığın İlk Üç Yüzyılı</i>	239
Sevim Ayteş Canevello <i>Iconiumlu Azize Thecla, Yaşamı ve Mucizeleri</i>	261

Yayın İlkeleri

1. Olba her yıl, ilki en geç 15 Mayıs'ta ikincisi en geç 15 Kasım'da olmak üzere iki sayı halinde yayınlanır. Yayınlanması istenilen makaleler, zaman sınırlaması olmaksızın gönderilebilir. Hakemler tarafından olumlu değerlendirilen makalelerin adedi Olba'nın bir sayısı için fazla olduğu takdirde, bazı makaleler diğer sayıda yayınlanmak üzere havuzda bekletilir. Bu gibi durumlarda daha erken gönderilmiş olan makalelere öncelik tanınır.
2. OLBA'nın uluslararası bilimsel standartlara uygun olarak yayınlanabilmesi için aşağıda belirtilen teknik kurallara uyulmalıdır:
 - a- Makaleler, Word 5.0 ve üstü, Windows 95-98 veya Word 2000 yazım programı ile yazılıp diskete kaydedilerek gönderilmelidir.
 - b- Makaleler, figürleriyle birlikte çoğaltılmış olarak iki kopya halinde gönderilmelidir.
 - c- Metin yazılırken 10 punto, dipnot için ise 9 punto New York (Macintosh için) yada Times New Roman (PC için) harf karakteri kullanılmalıdır.
 - d- Dipnotlar her sayfanın altına verilmeli ve makalenin başından sonuna kadar sayısal süreklilik izlemelidir.
 - e- Metin içinde bulunan ara başlıklarda, küçük harf kullanılmalı ve koyu (bold) yazılmalıdır. Bunun dışındaki seçenekler (tümünün büyük harf yazılması, alt çizgi yada italik) kullanılmamalıdır.
3. Makale içindeki Yunanca karakterler için kullanılan Yunanca font da diskete yüklenerek yollanmalıdır.
4. Dipnotlarda kullanılan kaynaklar kısaltma olarak verilmeli, kısaltmalarda yazar soyadı, yayın tarihi, sayfa (ve varsa levha yada resim) sıralamasına sadık alınmalıdır. Sadece bir kez kullanılan yayınlar için bile aynı kurala uyulmalıdır.

Dipnot (kitaplar için)

Richter 1977, s. 162, res. 217

Dipnot (Makaleler için)

Oppenheim 1973, s. 9, lev.1

5. “Bibliyografya ve Kısaltmalar” bölümü makalenin sonunda yer almalı, dipnotlarda kullanılan kısaltmalar, burada açıklanmalıdır.

Bibliyografya (kitaplar için):

Richter 1977 Richter, G., Greek Art, NewYork

Bibliyografya (Makaleler için):

Corsten 1995 Corsten, Th., “Inschriften aus dem Museum von Denizli”, Ege Üniversitesi Arkeoloji Dergisi III, 215-224, Lev. LIV-LVII

6. Tüm resim, çizim ve haritalar için sadece “fig” kısaltması kullanılmalı ve figürlerin numaralandırılmasında süreklilik olmalıdır. Levha numarası tarafımızdan verilecektir. Bu sebeple levha, Resim, Çizim, Şekil, Harita yada bir başka ifade veya kısaltma kullanılmamalıdır.
7. Kullanılacak fotoğrafların, daha iyi sonuç almak açısından, siyah-beyaz olması tercih edilmektedir. Dia gönderecek yazarlar dia çerçevesi üzerine mutlaka resim sırasını yazmalıdır. Bir başka kaynaktan alıntı yapılan figürlerin sorumluluğu yazara aittir, bu sebeple kaynak belirtilmelidir.
8. Makale metninin sonunda figürler listesi yer almalıdır. Levhalardaki Figürlerin (resim, çizim, harita vs.) altına açıklama cümlesi yazılmamalıdır.
9. Metin yukarıda belirtilen formatlara uygun olmak kaydıyla mümkünse 15 sayfayı geçmemelidir. Figürlerin toplamı 10 adet civarında olmalıdır.
10. Makaleler Türkçe, İngilizce veya Almanca olabilir. Türkçe yazılan makalelerde yaklaşık 200 kelimelik İngilizce yada Almanca özet kesinlikle bulunmalıdır. İngilizce veya Almanca yazılan makalelerde ise 200 kelimelik Türkçe özet kesinlikle bulunmalıdır.

ANTIOCHEIA (PISIDYA) KAZILARINDA BULUNAN SERAMİKLER¹

(LEV. 33-38)

Nurettin ARSLAN^{†*}

ABSTRACT

In dieser Untersuchung werden ausgewählte Keramiken aus Antiocheia in Pisidien vorgestellt. In Antiocheia werden seit 1983 vom Museum in Yalvaç Grabungen durchgeführt, wobei auch einiges an Keramik gesammelt wurde. Die Stadt Antiocheia wird allgemein als eine in der Mitte des 3. Jhs. v. Chr. vollzogene Gründung des Königreiches von Seleukos angesehen, obgleich bislang noch keine Inschriften oder Bauwerke aus dieser Zeit identifiziert werden konnten. Die früheste Phase des nahe der Stadt gelegenen Men-Tempels wird dagegen in das 2. Jh. v. Chr. gesetzt. Die älteste in Antiocheia gefundene Münze stammt aus dem 1. Jh. v. Chr. Unter den hier untersuchten Keramikfunden konnten Exemplare aus der frühesten Besiedlung der Stadt, dem 3. Jh. v. Chr., isoliert werden, mit denen die bislang ausschließlich aufgrund der Quellenlage in das Ende des 3. Jhs. und beginnende 2. Jh. v. Chr. gesetzte Gründung bewiesen werden kann. Die geringe Anzahl der hellenistischen Keramik kann mit der starken römischen Besiedlung und der damit verbundenen Zerstörung in Bezug gebracht werden. Wie die Anzahl der Inschriften und der archäologischen Überreste nimmt auch die Menge der Keramik in der römischen Kaiserzeit stark zu. Unter den Gefäßformen in Antiocheia sind Ungentarien (in ihrer Gesamtheit auf das 3. Jh. v. Chr. bis in das 7. Jh. n. Chr. zu setzen) sowie Teller und Lampen (aus dem 1. Jh. v. Chr. bis 6. Jh. n. Chr.) am häufigsten vertreten. Die aus den Funden isolierte Eastern Sigillata B, datiert in das 1. bis 2. Jh. n. Chr., stammt wohl ursprünglich aus Tralles. Die ebenso qualitätvollen Gefäße mit rotem Überzug sind Produkte aus Sagalassos. Obgleich die hier vorgestellten Stücke nur eine vom Museum getroffene Auswahl der Keramikfunde aus Antiocheia darstellen, sind sie wichtige Belege für die Geschichte der Stadt.

* Doç. Dr. Nurettin Arslan, Onsekiz Mart Üniversitesi Fen-Edebiyat Fakültesi, Arkeoloji Bölümü, Çanakkale-TURKEY.

¹ Bu konuda çalışmama izin veren Müze Müdürü Dr. M. Taşlıalan ve yardımcılarından dolayı Arkeolog M. Bilgin'e teşekkür ederim.

Antiocheia kenti Isparta iline bağlı Yalvaç ilçesinin 1 km. kadar kuzeyinde Sultan dağlarının güney yamaçlarında, ovaya hakim geniş ve yüksek bir tepe üzerine kurulmuştur. Verimli tarım alanları ve antik yolların kesişim noktasındaki konumu Antiocheia'ya ekonomik katkılar sağlamıştır². M. Ö. 3. yüzyılın ortalarında Seleukos krallığı tarafından kurulduğu ileri sürülen kent hakkında arkeolojik kanıtlar doyurucu değildir³. Antiocheia kentinin M.Ö. 25 yılında Augustus tarafından bir Roma kolonisine dönüştürülmesi ile birlikte konu hakkındaki veriler de artar⁴. Kentin bilinen en erken sikkeleri M.Ö. 1. yüzyılın sonlarına tarihlenir. M.S. 3. yüzyılın sonlarına doğru Pisidya bölgesinin metropolisi konumundaki Antiocheia Bizans Çağında da önemini korumuştur⁵. M.S. 13. yüzyıldan sonra Selçukluların kontrolüne ile birlikte eski kent terk edilerek yeni yerleşim alanı olarak Antiocheia'dan bir km. kadar güneyindeki ovalık kesim seçilmiştir. Bu sayede Antiocheia kalıntıları günümüze kadar fazla bir tahribat görmeden ulaşabilme şansını elde etmiştir.

Antiocheia'daki kazılar 20. yüzyılın başlarında Ramsay⁶ ve Robinson⁷ tarafından gerçekleştirilmiştir. Uzun bir aradan sonra 1983 yılından Yalvaç Müze Müdürlüğü tarafından kazılar yeniden başlatılmıştır⁸. Kazılarda kentin büyük bir bölümü açığa çıkarılırken bütün dikkatler mimari kalıntılar üzerine yoğunlaştırılmış ve küçük buluntular göz ardı edilmiştir. Bu uygulama son kazılarda biraz olsun değişmiştir. Müze Müdürlüğü'nün kazı çalışmaları, Tiberius Kutsal alanı ile şehrin ana caddelerinde gerçekleşmiş ve bu alanlardan bir miktar seramik toplanmıştır. Pisidya'nın çok önemli bir kenti olan Antiocheia'nın kuruluş tarihi probleminde katkıda bulunmak ve seramik türlerini tanıtmak üzere bu çalışmada son sezon kazılarında ele geçen seramikler incelenmektedir.

² Waelkens 1998, 5.

³ Waelkens 1998, 5; Özsait 1985, 131.

⁴ Özsait 1985, 131; Belke – Merisch 1990, 185.

⁵ Taşhıalan 1997a, 5-6.

⁶ Ramsay 1912; Ramsay 1913.

⁷ Robinson 1924, 435-444.

⁸ Taşhıalan 1993, 263-290; Taşhıalan 1994, 245-284; Taşhıalan 1995, 87-309; Taşhıalan 1997b, 221-252; Taşhıalan 1998, 323-356.

1. Gri Seramikler

Bu küme içerisindeki kaplar yüksek ısıda pişirmeden dolayı gri renkli killi ve parlak yeşil-siyah astarlıdır. Az sayıdaki gri seramikler açık kaplardan –kase– oluşmaktadır. Kümede kalın ve parlak siyah astarlı kase (Kat Nr.1) en erken örnektir. Kasenin formu M.Ö. 4. yüzyılın ortalarına tarihlenen Attik siyah astarlı kaseleri hatırlatmaktadır⁹. Ancak incelenen eser düşük kalitedeki astarı ve çeperinin ince olması ile Attik vazolardan ayrılır. Sözü edilen farklılıklardan dolayı parçanın M.Ö. geç 3. yüzyıl.- M.Ö. 2. yüzyıla tarihlenmesi yerinde olacaktır¹⁰. Dik dudaklı yarım küre formu örnek (Kat Nr.3), dudağı içe ve dışa doğru genişleyen ince duvarlı kaseler (Kat Nr.4-6) M.Ö. 3.-2. yüzyıl örnekleri ile karşılaştırılabilir. İç yüzeyleri çentiklerle oluşturulmuş daire (Kat Nr.7) ve basit bir rozet baskı (KatNr. 2) ile süslenmiştir. Benzer baskı bezekli seramikler Hellenistik Çağın geç evresine tarihlenen gri kaplarda karşımıza çıkmaktadır¹¹.

Atina-Agorası buluntularından Gray Ware seramiklerin en geç örnekleri M.Ö. 100'e tarihlenir ve üretim merkezi olarak Batı Anadolu –Pergamon– gösterilir¹². Pergamon'daki bu tür seramiklerin erken örnekleri M.Ö. 3.yüzyıl.da ortaya çıkarak Hellenistik dönemin sonlarına kadar varlıklarını sürdürür¹³. Ele aldığımız Antiocheia gri seramikleri M.Ö. 3. yüzyılın sonu- 2. yüzyıla arasındaki zam diliminden gelmektedir.

Katalog¹⁴

01. Kase, dudak-kaide: Aç: 8,4; Kç: 5; K: A10-11; Da: A12 (parlak); İa: A12.

Krş.: Schäfer 1968, 37, 43, Taf. 4, C14 ; Nohlen–Radt, 1978, 41, Taf. 30, K82; Wintermeyer 1984, 248, 259, Abb. 10, 3; Anderson–Stojanovic 1992, 17, Pl. 5, 13.

M.Ö. 3. yüzyıl. sonu - M.Ö. 2. yüzyıl.

⁹ Sparkes – Talcott 1970, 302, Fig. 9, 947.

¹⁰ Drougou 1991, 131.

¹¹ Metzger 1969, 32.

¹² Thompson 1934, 471.

¹³ De Luca – Radt 1999, 63.

¹⁴ Katalogda kullanılan kısaltmalar: Aç: ağız çapı, Da: dış astar, G: genişlik, İa: İç astar, K: kil rengi, Kç: kaide çapı, Krş: karşılaştırma, Y: yükseklik. Seramiklerin kil ve süsleme renklerin belirlenmesinde C.E.C. (Fédération Européenne des Fabricants de Carreaux Céramique, Basel) renk katalogu kullanılmıştır.

02. Kase, kaide; Kç: 5,3; K: A9; Da: A12; İa: A12 (parlak); içte merkezde baskı ile yapılmış rozet.
M.Ö. 2. yüzyıl.
03. Derin Kase, dudak-gövde; Aç: 18; K: H12; Da: A12; İa: A12 (perdahlı).
Krş.: Thompson 1934, 437, Fig. 118, C7; Hayes 1985, 136, Taf. 14, 301; Meyer – Schlichtmann 1988, 78, Taf. 9, 58 B3; Gassner 1997, 89, Taf. 21, 277; Outschar 1996, 36, 69, Taf, 2, 11; Rotroff 1997, 276, Pl. 33, 328, 329; Kotitsa 1998, 30, Taf. 14, 29.
M.Ö. 2. yüzyıl.
04. Tabak, dudak-gövde; Aç: 19; K: H12; Da: A12; İa: A12
Krş.: Raeck 2000, 350,351, Abb.21, 8.4.
M.Ö. 2. yüzyıl.
05. Kase, dudak-gövde; Aç: 18; K: A12; dudağı dışa doğru uzantılı.
M.Ö. 2. yüzyıl.
06. Tabak, dudak-gövde, K: A11; Da: A12 (parlak); İa: A12
Krş.: Thompson 1934, 394, Fig. 116, E19; Burkhalter 1987, 368-369, Fig. 8, 42; Giudice 1994, 233, 234, Fig. 5, 2; De Luca – Radt 1999, 64, KatNr. 309.
M.Ö. 2. yüzyıl.
07. Tabak, kaide; Kç:5; K: A9; Da: A12; İa: A12; içte baskı ile yapılmış daire şeklinde çentik grupları
Krş.:Schäfer 196, 42, 44, Taf. 88, C37; Smetana – Scherrer 1982, 60, Taf. 29, 386.
M.Ö. 2. yüzyıl.

2. Kalıp Yapımı Kabartmalı Kaseler¹⁵

Antiocheia’da başka kentlerin aksine kalıp yapımı seramikler birkaç parça ile sınırlıdır. İncelenen parçalardan 8 nolu örnek temiz killi ve eşit kalınlıkta sürülmüş portakal kırmızı astarlıdır. Buna karşın, diğer örneklerde astarın (koyu kahverengi-kırmızı) yüzeye aynı kalınlıkta sürülmemesi nedeni ile astar dalgalı bir görünümündedir.

Kabartmalı kaseleri ilk tanımlayan Benndorf, üretim merkeziden dolayı “Megarische Becher” olarak adlandırmıştır¹⁶. Ancak sonraki

¹⁵ Megare kaselerin üretim tekniği, merkezleri ve kronoloji için bkz.: Kossatz 1990, 1-5.

¹⁶ Benndorf 1868, 17 v.d.

araştırmalarda M.Ö. 3. yüzyılın ikinci yarısından bu vazoların ilk kez Atina'da üretildiği tespit edilmiştir¹⁷. Alexandria'daki metal kaplardan esinlenerek yaratılan kabartmalı vazolar¹⁸, Yunanistan ve Anadolu'daki (Ephesos, Miletos, Pergamon ve Antiocheia) bir çok merkezde üretilmiştir¹⁹.

Portakal kırmızı renkli astarlı 8 nolu parça Atina'da üretilen²⁰ "linear-leaf bowls"²¹ veya "Lotus-Corolla bowls"²² olarak isimlendirilen kaseler grubuna aittir. Basit çizgilerden oluşan süslemeye bazen paralel nokta dizisi eşlik etmektedir. Boş alanlar, etrafı noktalarla çevrelenmiş daireler ile doldurulmuştur. Atina'da M.Ö 150 yılında ortaya çıkan bu tür seramikler Erken Roma dönemine kadar varlıklarını devam ettirir²³.

08. Kase, gövde; G: 3,8; Y:5,5; K: D11; Da: G11; İa: G11; noktalara çevrilmiş palmet.
Kış.: Diederichs 1980, 1975, 184, Pl. 81, 933; Rotroff 1997, 87, Pl. 64, 360a.
M.Ö. 2. yüzyıl. sonu-M.Ö. 1.yüzyılın ilk yarısı
09. Kase, gövde; Y: 3,7; G: 3,5; K: D10; Da: H10; ion sütunu ile sarmaşık dalı motifleri.
Kış.: De Luca – Radt 1999, 97, 111, Taf. 10, 514, 515.
M.Ö. 2. yüzyılın ortası
10. Kase, dudak-gövde; Aç:14; K: D10; Da: H9; İa: H9; dış yüzeyde yaprak motifi üzerinde birbirini takip eden kuşlar.
Kış.: Thompson 1934, 358, Fig. 42, C24; Jones 1950, 236, Fig. 139, 312; Christensen – Johansen 1971, 146, 147, Fig. 56, 94b.
M.Ö. 1. yüzyıl.

¹⁷ Hausmann 1959, 108.

¹⁸ Thompson 1934, 311-480, 455; Hausmann 1959 19 v.d.; Rotroff 1997, 7.

¹⁹ Bouzek – Jansová 1974, 14; Hellström 1965, 19; Rotroff 1997, 10.

²⁰ Thompson 1934, 451; Daha sonra bu tip kaselerin taklitleri Korinth de üretilmiştir (Edwards 1975, 185).

²¹ Edwards 1975, 184-185.

²² Rotroff 1997, 37.

²³ Rotroff 1997, 38.

3. Yarım Küre Formlu Kase

Katalogumuzda tekil örnek ince dudaklı, yarım küre formlu ve parlak bsmportakal kırmızı astarlıdır. Dışta dudak kenarı bant şeklinde koyu kahverengi boyalıdır. Kil ve astar özellikleri nedeni ile ithal olduğu düşünülmektedir ve M.Ö. 2. yüzyılın son çeyreği-1. yüzyıla tarihlenmektedir.

11. Derin Kase, dudak-gövde; Aç: 17; K: D12; Da: E12; İa: E12.

Krş.: L. Kypraiou 1994, 153, Fig. 130, 125; Gassner 1997, 123, Taf. 41, 473.

M.Ö. 2. yüzyılın son çeyreği-M.Ö. 1. yüzyılın ilk yarısı.

4. Dudakları Dışa Doğru Kalınlaştırılmış Tabaklar

Dışa doğru eğimli dudaklar içten dışa çekilerek hafif kalınlaştırılmıştır. İyi korunan tekil örnekte kaide alçak halka biçimlidir. Bir örnek dışında (KatNr.14) iç ve dış yüzeyleri koyu kırmızı astarlıdır. Ele alınan kaplar M.Ö.1-M.S.1 yüzyıla tarihlenen seramiklerle ortak özelliklere sahiptir.

12. Tabak, dudak-gövde; Aç: 28; K: D10; Da: F12; İa: F12.

Krş.: Vegas 1968, 45, 46, Abb. 17, 175; Christensen – Johansen 1971, 79, Fig. 33, 6/1-2.

M.Ö. 1-M.S.1. yüzyıl.

13 Tabak, dudak-kaide; Aç: 18; Kç: 10; Kil: D12; Da: H9-12; İa: G12

Krş.: Christensen – Johansen 1971, 79, Fig. 33, 6/1-2

M.Ö. 1.-M.S. 1.yüzyıl.

14. Tabak, dudak-gövde; Aç: 24; K: D10

Krş.: Vegas 168, 1968, 45, 46, Abb. 17, 175; Outschar 1996, 35, 68, Taf. 1, 4; Ortisi 1999, 458, 459, Abb. 5, 88.

M.Ö. 1.- M.S. 1.yüzyıl.

5. Dudakları İçe Eğimli Tabaklar

Kaideler yukarıdaki tabaklarda olduğu gibi alçak halka biçimlidir. Dudaklar dışa doğru hafif S profili çizer. Bazı örneklerin dış yüzeyleri koyu-açık kahverengi astarlıdır. Hellenistik dönemde yaygın bir olan tabaklar önceki gruba göre biraz daha erkene tarihlenmektedir.

15. Tabak, dudak-gövde; Aç: 21; K: D12.

M.Ö. 2.yüzyılın ilk yarısı.

16. Tabak, dudak-gövde; Aç: 21; K: D10; Da: F10; İa: E10-H10.
Krş.: Nohlen – Radt 1978, 42, Taf. 30, K90; De Luca – Radt 1999, 11, KatNr. 305.
M.Ö. 2. yüzyılın ilk yarısı.
17. Tabak, dudak-kaide; Aç: 18; Kç: 10,4; K: D10; Da: G12; İa: G12.
De Luca – Radt 1999, 12, KatNr. 14.
M.Ö. 2. yüzyılın ilk yarısı.
18. Kase, dudak-gövde; Aç: 20; K: D10; İa: A12-H12
Krş.: Sackett 1992, 187, Pl. 131, 50; Gassner 1997, 89, Taf. 21, 274.
M.Ö. 2. yüzyılın ilk yarısı.
19. Tabak, dudak-gövde; Aç: 18,6; K: A10; Da: A12; İa: A12.
Krş.: De Luca – Radt 1999, 63, KatNr. 305; Raeck 2000, 351, Abb. 21, 8.6.
M.Ö. 1. yüzyıl.

6. Küçük Kaseler

Dar ve düz dipli kaselerin dudakları biraz dışa doğru eğimlidir. Kapların kaidelerinin dar ve biraz da düzgün olmaması nedeni ile bunların kapak olarak adlandırılması gerektiği düşünülmüştür. Ancak iç yüzeylerinin itinalı astarlanmış olması dikkate alınarak kase olduklarına karar verilmiştir. Kaidelerinin darlığı, günlük kullanımdan daha çok özel bir amaca hizmet etmiş olmaları ile açıklanabilir.

20. Küçük Kase; Aç: 5,8; Kç: 2,4; K: D10; İa: H11; Da: H11.
Krş.: Bailey 1993, 237, 238, Fig. 11, 118; Salles 1993, 194, 215, Fig. 205, 281; Kypraiou 1994, 171, 175, Fig. 6.
M.Ö. 1.-M.S. 1. yüzyıl.
21. Küçük Kase; Aç: 6; Kç: 2,6; K: A9-10
M.Ö. 1.-M.S. 1. yüzyıl.
22. Küçük Kase; Aç: 6; Kç: 2,8; K: D10; İa: H11; Da: H11.
M.Ö. 1.-M.S. 1. yüzyıl.

7. Sigillatalar

Önemli bir Roma koloni kenti olan Antiocheia'da sigillatalar miktar, form ve tür bakımından oldukça fakirdir. Ancak bu durumun gerçeği yansıtmadığı kanısındayız. Daha sistemli çalışmalarla sigillata sayısının diğer türler gibi artması mümkündür. Katoloğumuzdaki parçalar iyi fırınlanmış ve parlak koyu portakal-kırmızımsı renkli astarları nedeni ile Doğu

sigillataları B grubuna (ESB) girmektedir²⁴. ESB grubu sigillataların birinci grubu (ESB I) M.Ö. 1. yüzyılın sonlarında ortaya çıkarak ve M.S. 75 yılında yerini ESBI'ye bırakır. İkinci grup da yaşamını M.S. 2. yüzyılın ortalarına kadar sürdürür²⁵. ESBI grubu ESBI'e göre düşük kalitede olup, açık renkli astar büyük lekeler halindedir. ESB sigillataları üzerinde İtalyan atölyelerin (Arretina) etkileri söz konusudur²⁶. Bu tip kapların içlerinde çok sık olarak dörtgen mühür, konsantrik daire ve rulet süslerine rastlanır²⁷. Batı Anadolu, Samos, Yunanistan, Olbia, Tarsus, Antiocheia, Samaria, Alexandria ve Pompeji gibi geniş bir alana yayılan ESB türü seramiklerin üretim merkezleri olarak Tralles ve Ephesos önerilmektedir²⁸. Sigillatalardan bazılarında yazıt (KatNr.30), palmet (KatNr.29) ve spiral (KatNr.24) damgası vardır. Damgalardan yuvarlak formulu rozet M.S. 1. yüzyılın son çeyreğinden sonraki elli yıl içinde daha yaygındır²⁹. Açık kırmızı kili, kırmızımsı-kahverengi astar rengi ve formu ile 27 nolu örnek ESA grubu özellikleri göstermektedir. Bu tür seramikler M.S. 80-120 yılları arasına tarihlenmektedir³⁰.

23. Kase (ESBI), dudak-gövde; Aç: 15,5; K: D12; Da: F12; İa: F12; dışta boyunda spiral motifli.

Krş.; Wiegand – Schrader 1904, 432, Abb. 550, 131; Waagé 1948, 71, Fig. 37, 108; Hayes 1976, 14, 15, 73 Fig. 2, 60; Christensen – Johansen 1971, 164, 166; Diederichs 1980, 45, 91, Pl. 15, 161; Hayes 1985, 63, Tag. 14,2; Plüz 1985, 79, 94,101, Abb.2, 11 (motif olarak); Meyer – Schlichtmann 1988, 112, Taf. 34, 186 N39d; Sackett 1992, 197-198, Pl.142, 9; Anderson – Stojanovic 1992, 47, Pl. 29, 248; Beyll 1993, 26, Taf. 3, 35; Outschar 1996, 49, 73, Taf. 6, 130; Zelle 1997, 44, Abb. 8, 46.

M.S. 1.yüzyıl.

²⁴ Astar rengi Pergamon sigillatalarının A grubu ile aynıdır (Meyer – Schlichtmann 1988, 16).

²⁵ Meyer – Schlichtmann 1988, 7; Gassner 1997, 126.

²⁶ Gassner 1997, 126.

²⁷ Mitsopoulos – Leon 1991, 94.

²⁸ Meyer – Schlichtmann 1988, 7.

²⁹ Hayes 1985, 52.

³⁰ Hayes 1985, 42; Beyll 1993, 7.

24. Kase (ESBII), dudak-gövde; Aç: 16; Kç: 12; K: D12; Da: F12; İa: F12.
Krş.: Christensen – Johansen 1971, 164, 166; Plüz 1985, 80, 94, 101, Abb. 2, 121; Meyer – Schlichtmann 1988, 153, Taf. 34, 322, T31d; Anderson – Stojanovic 1992, 52, Pl. 35, 306; Outschar 1996, 49, 72, Taf. 5, 131.
M.S. 1.yüzyıl.
25. Kase (ESBII), dudak-gövde; Aç: 15; K: D11; Da: E12; İa: E12; dudak kenarında oval nokta dizisi.
Krş.: Christensen – Johansen 1971, 164, 166, Fig.64, 238a; Hayes 1976, 19, Fig. 4, 83; Adamsheck 1979, 56, 57, Pl. 15,23a; Plüz 1985, 96, 85, 104, Abb. 5, 41; Beyll 1993, 26 Taf. 3. 28; Zelle 1997, 44, Abb.7, 44.
M.S. 1.yüzyıl.
26. Kase (ESBI), dudak-kaide; Y: 4; Aç: 12; K: D11; Da: F12; İa: F12 (parlak); düz dipli.
Krş.:Wiegand – Schrader 1904, 431, 432, Abb. 550, 116; Hayes 1985, 60, Taf. 13,7; Sackett 1992, 221, Pl.167, 16; Gassner 1997, 130, Taf. 42, 496; Anderson – Stojanovic 1992, 52, Pl. 38, 326.
M.S. 1.yüzyıl.
27. Kase (ESA), dudak-gövde; Aç:10,8; K: E10; İa: H10; gövdede dikey kabartma dizisi.
Krş.: Hayes 1985, 42, Tav. VIII, 4.
M.S. 2. yüzyıl.
28. Fincan (ESBI); dudak-kaide; Y:5,7; Aç: 7; Kç: 3,8; K: E11.
Krş.: Hayes 1985, 144, Taf. 32 588; Meyer – Schlichtmann 1988, 85, 86, Taf. 44, Ts2.
M.Ö. 1. yüzyılın ikinci yarısı – M.S. 1. yüzyılın başı
29. Kase (ESBI); Y: 3,9; Aç: 8; Kç: 4,8; K: D12; İa: G12; içte merkezde baskı ile yapılmış palmet.
Krş.: Hayes 1973, 451, Pl. 85, 118; Christensen – Johansen 1971, 113-115, Fig. 45, 16/3; Sackett 1992, 194, Pl. 139, 32; Poblome – Degeest 1993a, 157, 158, Fig. 19; Outschar 1996, 49, 70, Taf. 3, 122.
M.Ö. 1-M.S. 1. yüzyıl.
30. Tabak (ESBI), gövde-kaide. Kç: 12; K: D11; Da: G12; İa: G12; içte merkeze yakın noktada baskı ile yapılmış yazıt.
Krş.: Hayes 1985, 63, Taf. 14, 3; Meyer – Schlichtmann 1988, 115, Taf. 13, N43.
M.Ö. 1. yüzyıl.

8. Sagalassos Red Slip Ware

Kil ve astarlar özellikler yönünden sigillatolar kadar kaliteli örneklerde baskı tekniğinde omuz süslemesi yaygındır. Motifler mühür baskıların bir dizi halinde tekrarlanması ile elde edilmiştir³¹. Bu nedenle ince duvarın iç yüzeyde baskı darbeleri bir çıkıntı şeklinde görülmekte ve motif dizisi düzgün bir sıra oluşturmaz. Bunlardan 31 numara ikili yaprak dizisi, 32 numara ise iğne dizisi ile süslenmiştir. Çok sayıda örneğin ele geçtiği Sagalassos'un bu tür kapların üretim merkezi olduğu ortaya konmuştur³². Burada ele alınan Antiocheia örnekleri M.S. 1.-3. yüzyıla tarihlenen Sagalassos Red Slip Ware grubuna aittir³³.

31. Kase, dudak-gövde; Aç: 16; K: D11; Da: G12; İa: G12; dışta aşağıya ve yukarı eğimli ikili yaprak dizisi.

Krş.: Waelkens – Başer 1991, 124, 149, Fig. 16, 2.

M.S. 1.-2. yüzyıl.

32. Kase, dudak-gövde; Aç: 18; K: D11; Da: G12; İa: G12; dışta gövde orasında baskı ile yapılmış iğne motifi dizisi.

Poblome – Degeest 1993a, 116, 127, Fig. 93; Poblome – Degeest 1993b, 156, 157, 158, Fig. 21, Fig. 28.

M.S. 1.-2. yüzyıl.

33. Tabak, dudak-gövde. Aç: 32; K: D11; Da: G12; İa: G12.

Krş.: Poblome – Degeest 1993a, 129, Fig. 96; Poblome 1999, 309, 405, Fig. 63, Typ. IC170 .

M.S. 1.-2. yüzyıl.

9. Parlak Koyu Kahverengi Astarlı Tabaklar

Kapların iç ve dış yüzeyleri parlak koyu kahverengi astarlıdır. İç yüzeyleri, pergel ile yapılmış kazıma daireler, dalga, nokta ve çapraz çizgiler ile süslenmiştir. Killeri oldukça temiz olan bu tabakların benzerlerini henüz rastlamadık. Bununla birlikte tabakların astar renkleri Pergamon sigillatolarından D grubu ile benzerlik göstermektedir. Aşağıda ele alınacak

³¹ Poblome 1999, 45-46, 352, Typ 1A161, Fig. 16,8

³² Poblome 1999, 33, 209, 344, Typ 1A111, Fig. 7.

³³ Poblome – Degeest 1993a, 116, 127, Fig. 93; Poblome – Degeest 1993b 156, 157, 158, Fig. 21, Fig. 28; Poblome 1999, 305.

tabaklarda da aynı bezeklerin kullanılması ve astar özelliklerinden yola çıkarak bunların M.S. 3. yüzyıla tarihlenmelerinin yanlış olmayacağı kanısındayız³⁴.

34. Tabak, kaide; K: D10; İa: H11-12 (parlak); içte dip bölümde kazıma dairelerin ortasında nokta dizileri, dış kenarında çok çizgili çentik grupları.
M.S. 3. yüzyıl.
35. Tabak, gövde-kaide. Kç: 10; K: D10; Da: H10; İa: H12; iç kısımda merkezde kazıma ile yapılmış çizgi gruplarıyla oluşturulmuş çok kollu yıldız ve bunu çeviren çok kenar çizgili iki daire. Dairlerin içinde dikey çizgi kümeleri, dışında dalga bandı.
M.S. 3. yüzyıl.

10. Geniş Dudaklı-Kazıma Süslü Tabaklar

İyi korunan bir örnek bu tip tabakların düz dipli olduklarını göstermektedir. Çoğunluğunun iç ve dış yüzeyler astarlıdır. Bezekler dalga veya yarım çizgi kümelerinden oluşmaktadır. 38 numaralı örnek parlak koyu kahverengi astarı ile yukarıda ele alınan parçalara benzemektedir. Bu parça dışındakilerin astarlar daha açık renkte ve mat bir görünümündedir. Bu özellikler dikkate alınarak geniş dudaklı tabakların biraz daha geç bir döneme (M.S. 4.-5. yüzyıl) tarihlenmelidir.

36. Tabak, dudak-gövde; Aç: 23; K: D9; B: H9: dudak iç ve dış yüzeyi boyalı. Dudak üzerinde kalın kazıma bantlar arasında çoklu çizgilerden oluşan dalga bandı.
Krş.: Sackett 1992, 248, Pl. 188, 19.
M.S. 4.-5. yüzyıl.
37. Tabak, dudak-gövde; Aç: 25.2; K: E10; İa: H9; dudak üzerinde dış kenarlarında yarım ay motifi bulunan kazıma dalgalar.
Krş.: Gassner 1999, 141, Taf. 45, 539.
M.S. 4.-5. yüzyıl.
38. Tabak, dudak-kaide; Aç: 30; Kç: 16,2; B: H11-H9; dudak üzerinde kazıma ile yapılmış içbükey çizgi kümeleri.
M.S. 4.-5. yüzyıl.

³⁴ Meyer – Schlichtmann 1988, 16, 17.

39. Kase, dudak-gövde; Aç: 20; K: D12; Da: G12; İa: F12; dudak üzerinde kazıma çizgiler arasında dalga bandı.
Kırş.: Jones 1950, 276, Fig. 207, 819; Suceveanu 1982, 114, Pl. 4, IIB, 2; Sackett 1992, 253, Pl. 221, 8a; Poblome – Degeest 1993b, 174, 176, Fig. 73. M.S. 4.-5. yüzyıl.
40. Kase, dudak-gövde; Aç: 23; K: D11; Da: G12 (mat); İa: G12; dudak üzerinde kazıma ile yapılmış içbükey çizgi kümeleri.
Kırş.: Ballance – Boardman 1989, 89, Fig. 26, 18; Gassner 1999, 142, Taf. 45, 547.
M.S. 4.-5. yüzyıl.

11. Geç Roma Kırmızı Astarlı Seramikleri

Bu tür kırmızı astarlı seramikler Red Roman Pottery³⁵, Late Roma C Ware³⁶ veya LRC olarak adlandırılmaktadır³⁷. İyi pişirilmiş seramiklerin killeri kırmızı olup, çoğunlukla kalker bazen de mika katkılıdır. Mat astar kırmızı ile kahverengi arasında değişmektedir. Çoğu zaman kil rengine yakın astarı fark etmek zordur. Genellikle kapların dış yüzeylerinde dudak kenarları siyah veya krem boyalıdır. LRC Doğu Akdeniz Suriye ve Filistin’de çok yaygındır. Erken örneklerin ve hatalı fırınlanmış parçaların Pergamon-Smyrna arasında ele geçmesinden dolayı Çandarlı bu tür seramiklerin üretim yeri olarak önerilmiştir³⁸. Hayes sözü edilen bölgedeki LRC 3 formunun ortak kil özelliğini merkezi bir fırındaki üretime bağlamaktadır. Hayes ESC’nin bir devamı olarak kabul ettiği LRC’nin erken örneklerini M.S.4. yüzyılın ikinci yarısına tarihlenir³⁹. Ephesos’da bir mezar konteksi içindeki örnekler ise M.S. 360-370 yılları arasına tarihlenir⁴⁰. Ancak LRC grubu seramikleri varlıklarını M.S. 6.yüzyılın ortalarına kadar devam ettirir⁴¹. Antiocheia LRC türü seramiklerin bezemeleri arasında henüz

³⁵ Jones 1950, 203.

³⁶ Waagé 1948, 51.

³⁷ Hayes 1972, 323.

³⁸ De Luca 1984, 20; Gassner 1997, 137.

³⁹ Hayes 1972, 326.

⁴⁰ Gassner 1997, 137.

⁴¹ Gassner 1997, 138

Hıristiyanlık motiflerinin yer almaması⁴² ve komşu kent Sagalassos örnekleri ile benzerlikleri nedeniyle büyük bir bölümünün M.S. 4 yüzyıla ait oldukları söylenebilir⁴³.

A. Tabaklar

Kapların yüzeyleri kil renginde veya daha koyu-açık kırmızı/kahverengi astarlıdır. Bazı örneklerde dudak kenarı koyu kahverengi boyalıdır. 41 numaranın dip kısmında kazıma ile yapılmış LARI yazısı vardır. Diğer parçaların iç yüzeylerinde kazıma tekniğinde yapılmış bezekler bulunmaktadır. Gerek teknik gerekse motifler yukarıda ele alınan 34 v 35 numaralı örnekler ile ortak özellikler gösterirler. Ancak bu gruplar özellikler astar renkleri bakımından birbirlerinden ayrılırlar.

41. Tabak, kaide; Kç:16; K: D9; Da: G12; İa: G12; kaide altında kazıma LARI yazısı.
Krş.: Jones 1950, 277, Fig. 208, 822.
M.S. 4.-5. yüzyıl.
42. Tabak, kaide; Kç: 10,2; K: D10; İa: F11: kazıma daireler içinde çok çizgili rüzgar gülü motifi.
M.S. 4.-5. yüzyıl.
43. Tabak, kaide; Kç: 18; K: D10; İa: F12; içte merkezde kazıma daireler arasında dalga bandı.
M.S. 4.-5. yüzyıl.

B. Kaideleri İçbükey Formlu Kaseler

Kaidelerin altları içbükey profilli kaselerden bazılarının dudak kenarında yivler görülür. Dış yüzeylerindeki kırmızı astar önceki gruba göre daha ince sürülmüştür. Kaplardan sadece 44 numaralı parçanın iç kısmı kazıma çentik kümeleri ile bezenmiştir. Bu bezek türünün yukarıda ele alınan tabaklarda görülmesi nedeni ile kaselerin de aynı zaman diliminden geldiği düşünülmektedir.

⁴² Kübler Hıristiyanlık motiflerinin 4.yy. seramikleri üzerinde görülmediğini belirtir (Kübler 1931, 80-82, Beil. 34).

⁴³ Poblome – Degeest 1993b, 114.

44. Kase, dudak-kaide; Aç: 18; Y: 6; K: D10; Da: G12; İa: G12; içte merkezde kazıma yarım çizgi grupları dizisi.
Krş.:Robinson 1959, 15, Pl. 71, M290; Atik 1995, 123, 124, Abb.49, 240; Gassner 1997, 142,Taf. 44, 534.
M.S. 4.-5. yüzyıl.
45. Kase, dudak-kaide; Aç: 12; Y: 4,2; K: D12; Da: E11 (dalgalı kırmızı-kahve-rengi); İa: E11.
Krş.: Poblome – Degeest 1993a, 167, 168, Fig. 19.
M.S. 4.-5. yüzyıl.
46. Kase, dudak-kaide; Aç: 10; Y: 4,2; K: D8; Da: E10 (dalgalı); İa: E10.
M.S. 4.-5. yüzyıl.
47. Kase, dudak-kaide; Aç: 12; Y:3,6; K: H10 (ince gözenekli); İa: H12.
M.S. 4.-5. yüzyıl.
48. Kase, dudak-kaide; Aç: 10,2; Y: 3,9; K: D10; Da: H11-12; İa: H12.
M.S. 4.-5. yüzyıl.

C. Yüksek Ayaklı Kase

İyi korunan tekil bir örnek yüksek ayaklı ve geniş dudaklıdır. İçte dip bölümde baskı ile yapılmış tek bir yaprak motifi bulunmaktadır. Kil içinde kalker katkısı oldukça fazla olan kase nin iç ve dış yüzeyi ince ve dikkatsizce astarlanmıştır. Bu nedenle astar rengi dalgalı bir görünümde dir.

49. Kase; Aç: 16,4; Y: 11,7; K: D12 (gözenekli ince kum ve kalker katkılı); Da: F11; İa: F11; içte merkezde baskı ile yapılmış yaprak motifi.
Krş.: Atik 1995, 146, 147, Abb.60, 304; Gassner 1997, 142, Taf. 45, 547.
M.S. 5. yüzyıl.

12. Mataralar

Mataralardan iki örnek kataloğumuzda yar almaktadır. Küre gövdeleri bir kalıp yardımı ile şekillendirilmiş olan örnekler hayvan ve geometrik bezeklerle süslenmiştir. Mataralar üzerinde henüz Hıristiyanlık motiflerinin görülmemesi dikkate alınarak bunlar M.S. 4.-M.S. 5. yüzyıla tarihlenmektedir⁴⁴.

⁴⁴ Mandel 1988, 192, 265, Taf. 37, F2; Crawford 1990,14, 15 Fig. 255-257.

50. Matara, gövde; Y: 8,5; G: 9,5; K: C9; Da: G10; kabartma çizgilerle oluşturulan yatay bantlardan ilki üzerinde birbirini takip eden köpekler, alt bantta ise iç içe dörtgen dizisi. Süsleme kalıp ile yapılmış.
Krş.: Jones 1950, 238, Fig. 142, A; Crawford 1990, 14, 15 Fig. 255-257.
M.S. 4-5. yüzyıl.
51. Matara, gövde; G: 4; Y:5; K: D10; yatay bantlar arasında çok çizgili V motifi zinciri.
Krş.: Mandel 1988, 192, 265, Taf. 37, F2.
M.S. 4-5. yüzyıl.

13. Kapaklar

Antiocheia'daki kapakların dudakları bazen yukarı bazen aşağıya doğru eğimlidir. Büyük çaplı örnekler açık, küçük çaplılar ise kapalı kaplara aittir. Kapakların biri dışında tutamaklar makara şeklinde yapılmıştır. Tutamağı olmayan örnek, diğerlerinin aksine aşağıya eğimli dudak profili ile de farklılık gösterir. Kapaklar diğer örneklerden farklı olarak daha geniş bir tarihi diliminden (M.S. 2.-7. yüzyıl) gelmektedir.

52. Kapak; Aç: 7; Y: 2,1; K: A11.
Krş.: Pülz 1985, 99,114, Abb. 15, 75
M.S. 2.-3.yüzyıl.
53. Kapak; Aç: 15,8; Y: 3,6; K: D11
Krş. : Jones 1950, Fig. 210, E; Diederichs 1980, 62,100, Pl. 24, 306-308; Ballance – Boardman 1989, 110, 113 Fig. 40, 262-263; Atik 1995, 182, 183, Abb. 77, 410.
M.S. 4.-6. yüzyıl.
54. Kapak; Aç: 8,2; Y: 2,4; K: E11.
Krş.: Atik 1995, 181, 183, Abb. 77, 408.
M.S. 4.-7. yüzyıl.
55. Kapak; Aç: 6,6; Y: 1,9; K: D10.
M.S. 4.-7.yüzyıl.
56. Kapak; Aç: 6,8; Y: 2; K: D9.
M.S. 4.-7. yüzyıl.
57. Kapak; Aç: 6,2; Y: 4,5; K: D9.
M.S. 4.-7.yüzyıl.

14. Unguentariumlar

Unguentariumlar Hellenistik, Roma ve Bizans çağlarından gelmektedir. Katalogdaki siyah astarlı 58 numara M.Ö. 3. yüzyıl⁴⁵, 59 numara ise M.Ö. 2. yüzyıl⁴⁶ örnekleri ile benzerlik gösterir. Daha geç parçalardan torba karınlı 60 ve 61 numaralı örnekler M.S. 1. yüzyıla tarihlenmektedir. Yumurta gövdeli düz dipli (KatNr. 62-63) ve sivri dipli unguentarium (KatNr.64) M.S. 3.-5. yüzyıl arasındaki zaman diliminden gelmektedirler. Christian ampulla⁴⁷, spätantike Apullen veya Geç Roma unguentarium⁴⁸ olarak adlandırılan daha geç örnekler (KatNr. 65-69) M.S. 450-600 yıllarına aittir⁴⁹. Bu grup çok yüksek derecede ve hızlı fırınlama nedeni ile duvarlarının çekirdeği gridir. Gövdelerin üst bölümleri genelde düzensiz kahverengi-koyu kahverengi astarlıdır. Ancak dış yüzeyleri gri örnekler astarsızdır. Dar, düz dipli ve gövdelerinin alt bölümleri kalın duvarlıdır. Elde şekillendirilmeden dolayı hiçbirinde tam simetri söz konusu değildir. Bazı örneklerde gövdenin alt bölümünde baskı ile yapılmış, çizgi ve harflerden oluşan monogamlar yer alır. Bunların ne anlama geldikleri konusunda henüz bir öneri getirilmemiştir⁵⁰. Bu tip Unguentariumlar hacılar tarafından kutsal su veya hacı yağının taşınmasında kullanıldığı ileri sürülür⁵¹. Sözü edilen kaplar dini yapılar ve mezarlarda ele geçmiştir. Bu da geç antik dönem unguentariumların dini inanç ve ölü kultü ile ilgili alanlarda kullanıldığını göstermektedir. Üretim yeri olarak Filistin gösterilen geç antik unguentariumların geniş bir bölgeye yayılmaları dini kullanımına bağlanır⁵². Söz konusu geç antik unguentariumlar M.S. 4. yüzyılın ikinci yarısında ortaya çıkarak M.S. 6.-7. yüzyılda yaygınlaşırlar⁵³.

⁴⁵ Drougou 1991, 88.

⁴⁶ Pfrommer 1985, 58,76, Abb.51-56, 53; Anderson – Stojanovic 1987, 107, Fig. 1, b; Dotterweich 1999, 49, Taf. 5, 8.

⁴⁷ Hayes 1971, 243-248.

⁴⁸ Degeest 1993, 183.

⁴⁹ Evren 1996, 523-525; Bass 1982, 169, Fig. 8; Mitsopoulos – Leon 1991, 150; Degeest 1993, 184; Degeest 2000, 172, 173, 257, Typ 8II10.

⁵⁰ Rhodos'daki bir örnek üzerinde piskopos adı yer alır (Hayes 1971, 243-248).

⁵¹ Hayes 1971, 244.

⁵² Yayılım alanları için bkz.: Hayes 1871, 246-247.

⁵³ Gassner 1997, 171.

58. Unguentarium, gövde-kaide; Kç: 2,5; K: D9; Da: A12.
 Krş.: Metzger 1969, Taf. 43, 3, 66; Kunisch 1972, 95, 98, Abb. 4, 3; Anderson – Stojanovic 1987, 107, Fig. 1, a; Drougou 1991, 130, c; Mitsopoulos–Leon 1991, 147, 151, Taf. 207, O6; Drougou 1991, 88; Kotitsa 1998, 155, Taf. 65, 111.
 M.Ö. 3. yüzyıl.
59. Unguentarium, boyun-kaide; Y: 13,8; Kç: 3,4; K: C8
 Krş.: Hellström 1965, 65, 66, Pl. 12, 165; Christensen – Johansen 1971, 48-50, Fig. 23, 129; Pfrommer 1985, 58,76, Abb. 51-56, 53; Anderson – Stojanovic 1987, 107, Fig. 1, b; Mitsopoulos – Leon 1991, 151, Taf. 212, O19; Giudice 1994, 242, 243, Fig. 9, 3; Dotterweich 1999, 49, Taf. 5, 8.
 M.Ö. 2. yüzyıl.
60. Unguentarium, boyun-kaide; Y: 5,4; Kç: 2,2; K: D12.
 Krş.: Jones 1950, 270, Fig. 202, 734; Robinson 1959, 31, Pl. 5, G97-98; Kunisch 1972, 104, 103, Abb. 9, 17; Hayes 1976, 62, 84, Fig. 13, 342; Gassner 1997, 171-172, Taf. 56, Drougou 1991, 159.
 M.S. 1-2. yüzyıl.
61. Unguentarium, boyun-kaide; Y: 5,1; Kç: 2,5; K: D10.
 Krş.: 60 gibi
62. Unguentarium, gövde-kaide; Y: 10,6; K: D10.
 Krş.: Hellström 1965, 45, 76, Pl. 38, 380.
 M.S. 3. yüzyıl.
63. Unguentarium, gövde-kaide; Y: 10,4; K: D10.
 Krş.: 62 gibi.
64. Unguentarium, gövde-kaide; Y: 8; K: C10.
 Krş.: Diederichs 1980, 52, 92, Pl. 16, 180, Pl. 93, 180-181.
 M.S. 3.-5.yüzyıl.
65. Unguentarium, gövde-kaide; Y: 8; K: D11; Da: A10; gövde altında harf ve çizgilerden oluşan damga.
 Krş.: Hayes 1971, 243-244, 247, Pl. 36-37; Degeest 1993, 185, 189, Fig. 4; Atik 1995, 179, 180, 181, Abb. 76, 404; Gassner 1997, 171-172, Taf. 56, 709-711; Mitsopoulos – Leon 1991, 153, Taf. 220, O53.
 M.S. 5.-6.yüzyıl.
66. Unguentarium, gövde-kaide; Y: 10; K: F11; gövde altında baklava dilimi şeklinde damga.
 Krş.: 65 gibi.

67. Unguentarium, gövde-kaide. Y: 10,3; K: D10; B: H10; boyun kısmı astarlı, gövde altında damga olarak yapılmış E A harfleri.
Krş.: 65 gibi.
68. Unguentarium, dudak-gövde; Y: 7,5; K: E11; Da: G12.
Krş.: 65 gibi
69. Unguentarium, boyun-kaide; Y: 15; K: A11.
Krş. 65 gibi.

15. Kandiller

Antiocheia kandillerinden koyu kahverengi astarlı ve iki kenarında kopça bulunan çark yapımı 70 nolu parça M.Ö. 1. yüzyıl. ikinci yarısı ya da genel bir ifade ile Erken İmparatorluk Dönemine aittir. Diskuslampen olarak adlandırılan bu tipin üretim merkezi Korinthtir⁵⁴. Tekil örneklerle temsil edilen, simit formulu çok fitilli kandil (KatNr. 75) tipi M.Ö. 6.yüzyıl.da kutsal alanlar için üretilmiş⁵⁵ ve M.S. 1. yüzyılın ikinci yarısı-2. yüzyılın ilk yarısında Akdeniz bölgesinde yayılmıştır⁵⁶. Antiocheia örneği fitil deliklerin doğrudan halka üzerinde ve çok kısa oluşları, M.S. geç 2. yüzyıl.-3.yüzyıla tarihlenen Kıbrıs örneğine paralellik gösterir⁵⁷. Diskuslu kandillerde keçiyi emen Telephos (KatNr.76), kartal (KatNr. 78) ve balık-ejderha (KatNr. 77) gibi konular resmedilmiştir. Antiocheia kandillerin yuvarlak gövdeli ve kısa silindirik formulu fitil delikli bu grup (KatNr. 72-74) M.S. 3.yüzyılın ilk yarısı-5.yüzyıla tarihlenen Sagalassos kandilleri ile sıkı bir ilişki içersindedir⁵⁸.

70. Kandil; Y: 2,7; G: 8; K: D9; kulp, diskus ve dip kısımlarda kırıklar. Yuvarlak gövdenin ön bölümünde simetrik kopça şeklinde çıkıntı.
Krş.; Broneer 1930, 59, 150, Pl. 5, 203; Scheibler 1976, 97, Taf. 97, 598; Broneer 1977, 30, Pl. 20, 361; Williams 1981, 11, Pl. 2, 43; Warner Slane 1990, 27, Pl. 1, 5
M.Ö. 1.-MS. 1. yüzyıl.

⁵⁴ Scheibler 1976, 97.

⁵⁵ Broneer 1938, 198, Fig. 34, 151; Scheibler 1976, 62, 63, Taf. 65, 360-365.

⁵⁶ Loeschke 1919, 339.

⁵⁷ Loeschke 1919, 339, Abb. 21, 1, 2.

⁵⁸ Bailey 1975, 21; Hayes 1980, 63, 66-69; Provost 1976, 574-575; Scheltens 1993, 193, 195, 201, 203, Fig. 1, Fig. 11-12; Roovers 1993, 155, 158 Fig. 111, a; Waelkens, 1995, 52, 69, Fig. 12.

71. Kandil; Y: 2,8; G: 7,8; K: H8; kulp eksik.
Krş.: Broneer 1930, 87, 184, Pl. 11, 527; Başaran 1998, 573, Res. 11.
M.S. 1.yüzyıl.
72. Kandil; Y: 2,2; G: 6,2; K: D10; Da: F12-H12; kulp eksik, yuvarlak gövdeli.
Krş.: Jones 1950, 100, Fig. 93, 15; Scheltens 1993, 201, Fig. 1; Roovers 1993, 155, 158, Fig. 111 a-d, Fig. 112 a-d ; Atik 1995, 62, 63, Taf. 13, 92; Kassab-Tezgör – Sezer 1995, 107, KatNr. 263
M.S. 3.-5. yüzyıl.
73. Kandil; Y: 2,8; G: 7,2; kulp ve fitillik bölümü eksik.
Krş.: 83 gibi.
74. Kandil; Y: 3; G: 5,2; K: H9; kulp ve fitillik bölümü eksik.
Krş.: 83 gibi.
75. Kandil; G:15 ; K: D10; Da: H9; büyük bir bölümü eksik. Simit formlu gövde üzerinde, hafif dışa doğru çıkıntı yapan fitillik.
Krş.: Loescheke 1919, 339, Abb. 21, 1, 2 ; Vessberg 1953, 117,128, 129, Pl. 4, 3; Bruneau 1966, 111, 112, 39, Pl. 19,1988; Pl. 29, 4563.
M.Ö. 1.-3.yüzyıl.
76. Kandil, gövde; G: 6,7; K: D11: keçinin altına uzanarak süt emen Telephos ve keçinin dört ayağı.
Krş.: Jones 1950,110, Fig. 99, 156; Menzel 1954, 30-32, Abb. 27, 17; Broneer 1930, 78, 172, Fig. 97, 423 ; Perlzweig 1961,75, Pl. 2, 41; Oziol 1977, 87, Pl. 11, 188; Williams 1981, 18, 19, Pl.3, 59; Goethert – Polaschek 1985, 110, Taf. 53, 448.
M.S. 1. yüzyıl.
77. Kandil, gövde; G: 6; K: C9; Da: E11; kıvrık dallarla çerçevelemiş alanın sağında balık solunda bir ejderha figürü.
M.S. 3.-4. yüzyıl.
78. Kandil; gövde; G: 7,5; K:C9: iki çizgi arasındaki nokta dizisi ile sınırlı diskus içinde kanatları açık ayakta duran kartal.
Krş.: Menzel 1954, 94-97, Abb. 80, 1 ; Oziol 1977, 232, Pl. 38, 679; Williams 1981, 58, Pl. 12, 268b.
M.S. 4.-5. yüzyıl.

79. Kandil, gövde; G: 6; K: D11; Da: H9; diskusda rozet ve etrafında dil dizisi.
Krş.: Perlzweig 1961, 158, Pl. 20, 945; Bruneau 1966, 138, Pl. 32, 4683; Broneer 1977, 77, Pl. 33, 2996; Felten 1975, 60, 61, Taf. 16, 24; Goethert – Polaschek 1985, 172, 173, Taf. 73, 729; Warner Slane, 1990, 34, 35, Pl. 5, 55. M.S. 4. yüzyıl.
80. Kandil, gövde; G: 7,8; K: A9; diskusda rozet ve etrafında nokta dizisi.
Krş.: Perlzweig 1961, 158, Pl. 20, 945; Bruneua 1965, 138, Pl. 32, 4683; Broneer 1977, 77, Pl. 33, 2996; Felten 1975, 60, 61, Taf. 16, 24; Warner Slane 1990, 34, 35, Pl. 5, 55. M.S. 4. yüzyıl.
81. Kandil; Y: 3,5; G: 7,4; K: D8; Da: H10; fitillik bölümü eksik.
Krş.: Menzel 1954, 100, 96, Abb. 81, 12; Boardman – Hayes 1973, 119, Pl. 53, 2565-2568. M.S. 6.-7. yüzyıl.
82. Kandil; G: 7,5; K: A9; Da: H12; fitillik bölümü eksik. Diskus üzerinde gözleri noktalı volüt.
Krş.: Williams 1981, 83 Pl. 20, 435; Boardman – Hayes 1973, 119, Pl. 53, 2565-2568. M.S. 6-7.yüzyıl.
83. Kandil; G: 8; K: H9; gövdenin küçük bir bölümü ile fitillik eksik. Diskusda A harfi.
Krş.: Menzel 1954, 100, 96, Abb. 81, 12; Boardman – Hayes 1973, 119, Pl. 53, 2565-2568; Felten 1975, 65, 67 Taf. 19, 77; Oziol 1977, 261, Pl. 43, 783; Evren 1996, 72, Çiz. 42/D29. M.S. 6.7.yüzyıl.
84. Kandil, kulp; Haç; G: 3; K: A9; Da: H9; haç formulu parçanın üst yüzeyinde kabartma çizgiler.
Krş.: Hayes 1972, 276, Fig. 56, 312 c.
85. Kandil, kulp; G: 5; K: G12; haç formulu.

16. Minyatür Krater

Elde şekillendirilmiş minyatür vazodan katalogumuzda bir parça olmasına rağmen, Yalvaç Müzesindeki yüzlerce örnek bulunmaktadır. Müze deposundaki minyatür vazolar günlük kullanım kaplarına benzer formlardan oluşmaktadır. Kayıtlara göre minyatür vazolar Yalvaç-Antiocheia ve

çevresinden gelmiştir. Sagalassos'daki çok sayıda örnek Pisidya'da bu tipin yaygın olduğunu gösterir. Sagalassos kazılarında minyatür vazolar Agora ve Hamam gibi yapılarda bulunmuştur. Buna bağlı olarak da minyatür kapların, pazarlarda değerli sıvı maddelerin saklanması için kullanıldığı ileri sürülür⁵⁹. Ancak Yalvaç Müzesi'ndeki minyatür kapların mezar hediyesi olmaları yanında, açık ve kapalı formlardan oluşması bunların sadece ticaret için üretildikleri fikri ile çatışmaktadır. Bu noktalar göz önüne alındığında, minyatür kapların çocuk oyuncuğu –mezar hediyesi⁶⁰– ve aynı zamanda ticarete kullanıldığı söylenebilir.

97. Minyatür krater; Y: 4; K: C9.

Krş.: Degeest – Degryse 2000, 705, 707, Fig. 4, 18.

M.S. 6.-7. yüzyıl.

Sonuç

Antiocheia'da yapılan kazılarda ele geçen ve burada bir bölümü incelenen seramik buluntuları kentnin tarihsel gelişimini ortaya koymaktadır. Antiocheia'da, kentnin ilk kuruluşuna ait yazıt ve resmi yapılar henüz bilinmemektedir. Ancak kentnin yakınındaki Men tapınağının M.Ö.2. yüzyıla kadar uzandığı kabul edilir⁶¹. Seramik buluntulardan az sayıdaki örnek M.Ö. 3.-2. yüzyıldan gelmektedir. Elde edilen bu veriler kentnin kuruluşunun M.Ö. 3.yüzyıl. sonu-2.yüzyılın başlarında olabileceği görüşünü destekler⁶². Hellenistik parçaların az sayıda olması kazı çalışmalarının Roma tabakalarında yapılaşına bağlanabilir. Roma dönemi seramikleri Augustus döneminden itibaren zengin türlerle temsil edilmeye başlamaktadır. Bu seramikler arasında ESB grubu sigillatolar büyük bir olasılıkla Tralles kökenlidir. Sigillatolar kadar iyi kalitedeki kırmızı astarlı seramikler ve yuvarlak gövdeli kandiller Antiocheian'nın komşusu Sagalassos üretimidir. İncelenen Antiocheia seramiklerinden en zengin grubu unguentarium,

⁵⁹ Degeest – Degryse 2000, 703.

⁶⁰ Biraz erken olmakla birlikte konunun açıklanması için Kerameikos mezarlar buluntular örnek verilebilir. Çocuk mezarlarına genellikle minyatür vazolara hediye olarak bırakılmıştır (Knigge 1976, 104, Taf. 38); Kunze – Vierneisel 1999, 28, Taf. 18.

⁶¹ Augustus devrindeki inşaa faaliyetleri nedeni ile Hellenistik devir yapıları yok olmuştur (Waelkens 1998, 7).

⁶² Tscherikower 1927, 37-38.

kandil ve tabaklardır. Bunlardan bir grup tabak dışındaki örnekler, başka merkezlerde de tanının eserlerden oluşmaktadır. Ancak kazıma bezekli tabakların üretim yeri ve de tarihi konusunda yeterli veri elde edilememiştir. İncelemelerimiz sırasında Antiocheia'da yerel çömlekçilikle ilgili arkeolojik buluntulara rastlanmamıştır. Antik dönemde günlük yaşamın her alanında ihtiyaç duyulan çömleklerin tamamının başka kentlerden satın alındığını söylemek doğru değildir. Bu nedenle Antik Çağda Antiocheia'da yerel çömlekçiler faaliyet göstermiş olmalıdır. Bu incelemede de görüldüğü gibi kentlerin tarihi süreçlerinde seramik buluntuları önemli rol oynamaktadır. Gelecekte Antiocheia'da yapılacak sistemli kazılarda ele alınan örneklerden çok daha zengin seramik türlerinin elde edileceğine inanıyoruz.

Bibliyografya ve Kısaltmalar

- Adamsheck 1979 Adamsheck, B., Kenchreai Eastern Port of Corinth IV. The Pottery, Leiden.
- Anderson-Stojanovic 1987 Anderson-Stojanovic, V. R., "The Chronology and Function of Ceramic Unguentaria", *AJA* 91, 1987, 105-122.
- Anderson-Stojanovic 1992 Anderson-Stojanovic, V. R., *Stobi. The Hellenistic and Roman Pottery*, Princeton.
- Atik 1995 Atik, N., "Die Keramik und den Südthermen von Perge". *IstMitt. Beih.* 40, Tübingen.
- Bailey 1975 Bailey, D. M., *A Catalogue of the Lamps in the British Museum I*, London.
- Bailey 1993 Bailey, D. M., "Excavations at Sparta: The Roman Stoa, 1988-1991 Preliminary Reports. Hellenistic and Roman Pottery", *BSA* 88, 1993, 221-249.
- Bailey 1996 Bailey, D. M. – Cockle, W. E. H. v.d., *Lamps in the British Museum IV. Lamps of Metal and Stone, and Lampstands*, London.
- Ballance–Boardman 1989 Ballance, M. – J. Boardman, v.d., "Byzantine Emporio. Excavations in Chios 1952-1955", *BSA Supp.* 20, London.
- Bass 1982 Bass, G. F., vd., *Yassı Ada I: A Seventh Century Byzantine Shipwreck*, Texas.
- Başaran 1998 Başaran,, C., "1995 Yılı Skepsis Aşağı Kent ve Nekropolle-ri Kurtarma Kazısı", *VII. MKKS*, 551-583.
- Belke–Merisch 1990 Belke, K. – N. Merisch, *Phrygien und Pisidien*, H. Hunger (Hrsg.), *TIB* 7, Wien.
- Benndorf 1883 Benndorf, O., *Griechische und sizilische Vasenbilder IV*, Berlin.
- Berlin 1999 Berlin, A. M., "Studies in Hellenistic Iliion: The Lower City Stratified Assemblages and Chronology", *Studia Troica* 9, 73-157.
- Beyll 1993 Beyll, D., *Terra Sigillata aus der Marienkirche in Ephesos erste Zwischenbilanz*, *Österreichisches archäologisches Institut Berichte und Materialien Heft* 5, 6-45.
- Boardman–Hayes 1973 Boardman, J. – J. Hayes, "The Archaic Deposits II and Later Deposits, Excavations at Tocra 1963-1965", *BSA Supp.* 10, Oxford.
- Bouzek–Jansová 1974 Bouzek, J. – L. Jansová, *Megarian Bowls*, in: J. Bouzek (Hrg.), *Anatolian Collection of Charles University. Kyme I*, 13-76.
- Broneer 1930 Broneer, O., *Terracotta Lamps. Corinth 4/2*, Cambridge.

- Broneer 1938 Broneer, O., "Excavations on the north slope of the Acropolis 1937", *Hesperia* 7, 161-263.
- Broneer 1977 Broneer, O., *Terracotta Lamps. Isthmia III*, New Jersey.
- Bruneau 1966 Bruneau, P., *Les lampes. Délos 26*, Paris.
- Burkhalter 1987 Burkhalter, F., *La céramique hellénistique et romaine du sanctuaire d'Aphrodite à Amanthonte*, BCH 111, 353-395.
- Christensen-Johansen 1971 Christensen, A. P. – C. F. Johansen, *Les Poteries hellénistiques et les Terres Sigilées orientales. Hama Fouilles et Recherches III, 2*, Copenhagen.
- Crawford 1990 Crawford, J. S., *The Byzantine Shops at Sardis. Archaeological Exploration of Sardis 9*, London.
- Davidson-Thomson 1943 Davidson, G. R. – D. B. Thomson, "Small Objects from Pnyx: I.", *Hesperia Supp. VII*, Athens.
- Davidson 1952 Davidson, C. R., *The Minor Objects. Corinth XII*, Cambridge.
- De Luca-Radt 1999 De Luca, G. – W. Radt, *Sondagen im Fundament des Grossen Altars. PF 12*, Berlin.
- De Luca 1984 De Luca, G., *Das Asklepion 4. Die Funde. AvP 11, 4*, Berlin.
- Degeest-Degryse 2000 Degeest, R. – P. Degryse, v.d., *Miniature Jars of Sagalassos. An Analytical, Quantitative and Typological Overview of a Series of Very Small Pottery Vessels form Late Antiquity*, in: M. Waelkens – L. Loots (Hrsg.), *Sagalassos V*, Leuven, 697-708.
- Degeest-Ottenburgs 1999 Degeest, R. – R. Ottenburgs, v.d., *The Late Roman Unguentaria of Sagalassos*, *Babesch 74*, 247-262.
- Degeest-Poblome 1993 Degeest, R. – J. Poblome, v.d., *A Preliminary Report on the Excavations at Site W, 1992 Sagalassos Ware and Faunal Remains*, in: M. Waelkens – J. Poblome (Hrsg.), *Sagalassos II*, Leuven 125-139.
- Degeest 1993 Degeest, R., *Some late Roman Unguentaria in Sagalassos*, in: M. J. Waelkens – J. Poblome (Hrsg.), *Sagalassos II*, Leuven, 183-189.
- Degeest 1995 Degeest, R. A., *A Preliminary Report on the Coarse Ware behind the Library at Sagalassos*, in: M. Waelkens (Hrsg.), *Sagalassos III*, Leuven, 207-233.
- Degeest 2000 Degeest, R. A., *The Common Wares of Sagalassos Typology and Chronology. SEMA III*, Brepols.
- Diederichs 1980 Diederichs, C., *Céramiques hellénistiques, romaines et byzantines. Salamine de Chypre IX*, Paris.
- Dotterweich 1999 Dotterweich, U., *Unguentarien mit kuppelförmiger Mündung aus Knidos. Knidos-Studien I*, Bibliopolis.

- Dragendorff-Watzinger 1948 Dragendorff-Watzinger, C., Arretinische Reliefkeramik mit Beschreibung in Tübingen, Reutlingen.
- Drougou 1991 Drougou, S. (Hrsg.), Hellenistic Pottery from Macedonia, Thessaloniki.
- Edwards 1975 Edwards, G. R., Corinthian Hellenistic Pottery. Corinth III, Princeton.
- Evren 1996 Evren, A., "Davut Yeriş Tarlası Kurtarma Kazısı", VI. MKKS, 21-76.
- Felten 1975 Felten, F., Die christliche Siedlung, Alt-Ägina I, 2, Mainz, 55-80.
- Fitch-Goldman 1994 Fitch, C. R. – N. W. Goldman, Cosa: The Lamps, Michigan.
- Gassner 1997 Gassner, V., Das Südtor der Tetragonos-Agora Keramik und Kleinfunde. Ephesos XIII/1, Wien.
- Giudice 1994 Giudice, F., v.d., "Paphos, Garrison's Camp. Campagna 1990", RDAC 1994, 215-268.
- Goethert-Polaschek 1985 Goethert-Polaschek, K., Katalog der römischen Lampen des Rheinischen Landesmuseums Trier. Trierer Grabungen und Forschungen XV, Mainz.
- Hausmann 1996 Hausmann, U., Hellenistische Keramik. OF 27, Berlin.
- Hayes 1967 Hayes, J. W., "Cypriot Sigillata", RDAC 1967, 65-77.
- Hayes 1971 Hayes, J.W., "A New Type of Early Christian Ampulla", BSA 66, 243-248.
- Hayes 1973 Hayes, J.W., "Roman pottery from the south Stoa at Corinth", Hesperia 42, 416-470.
- Hayes 1976 Hayes, J. W., Roman Pottery in the Royal Ontario a Catalogue, Toronto.
- Hayes 1980 Hayes, J. W., Ancient Lamps in the Royal Ontario Museum. I. Greek and Roman Clay lamps, Toronto.
- Hayes 1985 Hayes, J. W., Sigillate orientali, in: EDA Atlante delle forme ceramiche II, 1-90.
- Hayes 1991 Hayes, J. W., The Hellenistic and Roman Pottery. Paphos 3, Nicosia.
- Heimberg 1982 Heimberg, U., Die Keramik des Kabirions. Das Kabirenheiligtum bei Theben III, Berlin.
- Hellström 1965 Hellström, P., Pottery of Classical and Later Date Terracotta Lamps and Glass. Labraunda 2/1, Lund.
- Heres 1972 Heres, G., Die römischen Bildlampen der Berliner Antik-Sammlung, Berlin.
- Iványi 1935 Iványi, Die Pannischen Lampen. Eine typologisch-chronologische Übersicht, Budapest.

- Jones 1950 Jones, F. F., The Pottery, Hellenistic and Roman Periods, in: H. Goldman (Hrsg.), *Excavations at Gözülü Kule Tarsus I*, Princeton, 149-296.
- Kassab-Tezgör–Sezer 1995 Kassab, D.-Tezgör – T. Sezer, “Catalogue des Lampes en Terre Cuite du Musee Archeologique d’Istanbul”. *Varia Anatolica* 6/1, Paris.
- Knigge 1976 Knigge, U., *Der Südhügel. Kerameikos IX*, Berlin.
- Kossatz 1990 Kossatz, A. U., *Funde aus Milet. Die Megarischen Becher. Milet 5/1*, Berlin.
- Kotitsa 1998 Kotitsa, Z., *Hellenistische Keramik im Martin von Wagner Museum der Universität Würzburg*, Würzburg.
- Kunisch 1972 Kunisch, N., *Grabfunde aus dem Stadtgebiet von Pergamon*, in: H. Boehringer (Hrsg.), *PF 1*, Berlin, 94-107.
- Kunze–Vierneisel 1999 Kunze-Gözze, E. – K. Klaus Vierneisel, *Die Nekropole von der Mitte des 6. bis zum ende des 5. Jahrhunderts, Die Beigaben. Kerameikos VII, 2*, Berlin.
- Kübler 1931 Kübler, K., “Spätantike Stempelkeramik”, *AM* 56, 75-86.
- Künzel 1997 Künzel, S., *Sagalassos Red Slip Ware in Römisch-Germanischen Zentralmuseum Mainz*, in: M. Waelkens – J. Poblome (Hrsg.), *Sagalassos IV*, Leuven, 469-489.
- Kypraiou 1994 Kypraiou, L. (Hrsg.), *Hellenistic Pottery from the Aegean, Mytilini*.
- Loeschcke 1912 Loeschcke, S., “Sigillata-Töpfereien in Tschandarlı”, *AM* 37, 344-407.
- Loeschcke 1919 Loeschcke, S., *Lampen aus Vindoissa*, Zürich.
- Macksensen 1993 Macksensen, M., *Die spätantiken Sigillata-und Lampentöpfereien von El Mahrine (Nordtunesien) Studien zur nordafrikanischen Feinkeramik des 4. bis 7. Jährhuderts*, München.
- Mandel 1988 Mandel, U., *Kleinasiatische Reliefkeramik der Mittleren Kaiserzeit. PF 5*, Berlin.
- Menzel 1954 Menzel, H., *Antike Lampen im Römisch-Germanischen Zentralmuseum zu Mainz*, Mainz.
- Metzger 1969 Metzger, I. R., *Die hellenistische Keramik in Eretria. Eretria II*, Bern.
- Meyer-Schlichtmann 1988 Meyer-Schlichtmann, C., *Die pergamenische Sigillata aus der Stadtgrabung von Pergamon. PF 6*, Berlin.
- Mitsopoulos-Leon 1991 Mitsopoulos-Leon, V., *Die Basilika am Saatsmarkt in Ephesos Kleinfunde. 1. Teil: Keramik hellenistischer und römischer Zeit. Foschungen in Ephesos IX 2/2*, Wien.
- Nilsson 1960 Nilsson, M., “Lampen und Kerzen im Kult der Antike” *OpArch* 6, 98-111.

- Nohlen–Radt 1978 Nohlen, K. – W. Radt, Kapıkaya bei Pergamon. AvP 12, Berlin.
- Ortisi 1999 Ortisi, S., “Ein frühkaiserzeitliche Keramikkomplex aus Karthago”, RM 106, 439-493.
- Outschar 1996 Outschar, U., Aspekte zur Chronologie, in: C. Lang-Auinger, Hanghaus I in Ephesos der Baubefunde. Forschungen in Ephesos VII/3, Wien.
- Oxé 1933 Oxé, A., Arretinische Reliefgefäße von Rhein, Frankfurt.
- Oziol 1977 Oziol, T., Les lampes du Musée de Chypre. Salamine de Chypre VII, Paris.
- Özsait 1985 Özsait, M., Hellenistik ve Roma Devrinde Pisidya Tarihi, İstanbul.
- Perlzweig 1961 Perlzweig, J., Lamps of the Roman Period. Agora VII, Princeton.
- Pfrommer 1985 Pfrommer, M., “Klassische und hellenistische Keramik aus dem Heroon III”, IstMitt 35, 39-76.
- Pinkwart 1972 Pinkwart, D., Hellenistisch-römische Bleiglasurkeramik aus Pergamon, in: H. Boehringer (Hrsg.), PF 1,140-163
- Poblome 1999 Poblome, J., “Sagalassos Red Slip Ware Typology and Chronology”. SEMA II, Brepols.
- Poblome–Degeest 1993a Poblome, J. – R. Degeest, vd., The Fine Ware, in: M. Waelkens (Hrsg.), Sagalassos I, Leuven, 113-130.
- Poblome–Degeest 1993b Poblome, J. – R. Degeest, A Model of Ceramic Evolution. The Pottery Found at Site N, in: M. Waelkens – J. Poblome (Hrsg.), Sagalassos II, Leuven, 149-181.
- Poblome 1995 Poblome, J., The Archaeological Process of Daiting Sagalassos Red Slip Ware. An Anatomy, in: M. Waelkens (Hrsg.), Sagalassos III, Leuven, 177-184.
- Poblome 1997 Poblome, J., Decorated Handles of Sagalassos Red Slip Ware found at Site I and Roman Silver Plate, in: M. Waelkens – J. Poblome (Hrsg.), Sagalassos IV, Leuven, 441-467.
- Provost 1976 Provost, A., “Les lampes antiques en terre cuite. Introduction et essai de typologie générale avec détails concernant les lampes trouvées en Italie”, L’Antiquité Classique, 55, 1-39, 550-586.
- Pülz 1985 Pülz, S., “Kaiserliche Keramik aus dem Heroon III”, IstMitt 35, 77-115.
- Pülz 1986 Pülz, S., “Ein Keramikkomplex der Kaiserzeit aus dem Heroon I”, IstMitt 36, 13-33.
- Raeck 2000 Raeck, W., “Untersuchungen zur Vorgängerbebauung des Trajaneums von Pergamon II”, IstMitt 50, 307-364.

- Ramsay 1912 Ramsay, W. M., Excavations at Antioch of Pisidia, The Athenaeum 4423, 45-46;
- Ramsay, W. M., Excavations at Antioch of Pisidia: II Quirinius governor of Syria, The Athenaeum 4424, 149;
- Ramsay, W. M., Excavations at Antioch of Pisidia: III Hieron of Men Askaenos, Athenaeum 4427, 226;
- Ramsay, W. M., Excavations at Antioch of Pisidia: IV The Sanctuary and Dedications, The Athenaeum 4428, 252-253;
- Ramsay, W. M., Excavations at Antioch of Pisidia: V The Sanctuary and Surrounding Buildings, The Athenaeum 4454, 190.
- Reisner-Fisher 1934 Reisner, G. A. – C. S. Fisher – D. G. Lyon, Harvard Excavations at Samaria, 1908-1910, Samaria-II, Cambridge.
- Robinson 1959 Robinson, H. S., Pottery of the Roman Period. Agora V, Princeton.
- Rodziewicz 1976 Rodziewicz, M., La Céramique Romaine Tardive D'Alexandrie. Alexandrie 1, Varsovie.
- Rodziewicz 1984 Rodziewicz, M., Les habitations Romaines Tradives d'Alexandrie. Alexandrie 3, Varsovie
- Roovers 1993 Roovers, I., The Lamps, in: M. Waelkens (Hrsg.), Sagalassos I, 1 Leuven , 53-162.
- Rosenthal-Heginbottom 1981 Rosenthal-Heginbottom, R., Römische Bildlampen aus östlichen Werkstätten, Wiesbaden.
- Rotroff 1982 Rotroff, S. I., Hellenistic Pottery Athenian and Imported Moldmade Bowls. Agora XXII, Princeton.
- Rotroff 1997 Rotroff, S. I., Hellenistic Pottery Athenian and Imported Wheelmade Table Ware and Related Material. Agora XXIX, Princeton.
- Sackett 1992 Sackett, L. H., v.d. Knossos from Greek City to Roman Colony. BSA Supp. 21, Oxford.
- Salles 1993 Salles, J. F., Céramiques Hellenistiques de Kition; in: J.-F. Salles (Hrsg.), Les niveaux hellénistiques Kition-Bamboula IV, Paris, 165-225.
- Schäfer 1968 Schäfer, J., Hellenistische Keramik aus Pergamon. PF 2, Berlin.
- Scheibler 1976 Scheibler, I., Griechische Lampen. Kerameikos XI, Berlin.
- Scheltens 1992 Scheltens, E., Some Wheelmade Lamps of Sagalassos A Preliminary Note, in: M. Waelkens – J. Poblome (Hrsh.), Sagalassos II, Leuven, 191-207.
- Smetana-Scherrer 1982 Smetana-Scherrer, R., Spätklassische und Smetana-Scherrerhellenistische Keramik, in: H. Walter (Hrsg.), Alt-Ägina II, 1, Mainz, 56-91

- Sparkes–Talcott 1970 Sparke, B. A. – L. Talcott, *Black and Plain Pottery of the 6th, 5th and 4th centuries B.C. Agora XII*, Princeton.
- Suceveanu 1982 Suceveanu, A., *Les Thermes Romains*, Bucarest.
- Taşlıalan 1993 Taşlıalan, M., “Pisidia Antiocheia’sı 1991 Yılı Çalışmaları”, III. MKKS, 263-290.
- Taşlıalan 1995 Taşlıalan, M., “Pisidia Antiocheia’sı 1993 Yılı Çalışmaları”, V. MKKS , 287-310.
- Taşlıalan 1997a Taşlıalan, M., *Yalvaç Pisidia Antiocheia*, Ankara.
- Taşlıalan 1997b Taşlıalan, M., “Pisidis Antiocheia’sı 1995 Yılı Çalışmaları”, VII. MKKS, 221-251.
- Taşlıalan 1998 Taşlıalan, M., “Pisidia Antiocheia’sı 1996 Yılı Çalışmaları” VIII. MKKS, 245-284.
- Thompson 1933 Thompson, H. A., “Terracotta lamps”, *Hesperia* 2, 195-215.
- Thompson 1934 Thompson, H. A., “Two Centuries of Hellenistic Pottery”, *Hesperia* 3, 311-480.
- Tscherikower 1927 Tscherikower, V., *Die hellenistischen Städtegründungen von Alexander dem Grossen bis auf die Römerzeit*, Leipzig.
- Tuchelt 1973/74 Tuchelt, “Didyma 1972/73”, *IstMitt* 23/24, 139-168.
- Vegas 1968 Vegas, M., “Römische Keramik von Gabii (Latium)”, *BjB* 168, 13-55.
- Vessberg 1953 Vessberg, O., “Hellenistic and Roman Lamps in Cyprus”, *OpAth* 1, 115-129.
- Viaene 1995a Viaene, W. – R. Ottenburgs, *Geochemical Distribution of Trace Elements in Sagalassos Red Slip Ware*, in: M. Waelkens (Hrsg.), *Sagalassos III*, Leuven , 245-254.
- Viaene 1995b Vieane, W. – R. Ottenburg, *Firing Temperature of Sagalassos Red Slip Ware*, in: M. Waelkens (Hrsg.), *Sagalassos III*, Leuven, 235-243.
- Vogeikoff-Brogan 2000 Vogeikoff-Brogan, N., “Late Hellenistic Pottery in Athens”, *Hesperia* 69, 293-333.
- Waagé 1948 Waagé, F. O., *Imported Western Terra Sigillata*, in: F. O. Waagé (Hrsg.), *Antioch on-the-Orontes IV*, 1 Menasha, 61-77.
- Waelkens 1995 Waelkens, M. – D. Pauwels, vd., *The 1993 Excavations on the Upper in the Fountain House-Library Area*, in: M. Waelkens (Hrsg.), *Sagalassos III*, Leuven, 47-89.
- Waelkens 1998 Waelkens, S. – M. Waelkens, vd., *Pisidian Antioch. The Site and its Monuments*, Surrey.
- Waelkens–Başer 1991 Waelkens, M. – S. Başer, vd. “Sagalassos 1989: The Rescue Excation in the Potter’s Quarter and the “Sagallassos Ware”, XII. KST, 119-154.

- Warner Slane 1990 Warner Slane, K., *The Sanctuary of Demeter and Kore. The Roman Pottery and Lamps. Corinth XVIII, 2*, New Jersey .
- Wiegand–Schrader 1904 Wiegand, T. – H. Schrader, *Priene Ergebnisse der Ausgrabungen und Untersuchungen in den Jahr 1895-1898*, Berlin.
- Williams–Taylor 1975 Williams, H. – P. A. Taylor, “A Byzantine Lamp Hoard from Anamur (Cilicia)”, *AnatSt* 25, 77-84.
- Williams 1981 Williams, H., *Kenchreai Eastern Port of Corinth V. The Lamps*, Leiden.
- Wintermeyer 1980 Wintermeyer, U., “Katalog ausgewählter Keramik und Kleinfunde”, *IstMitt* 30, 122-160.
- Wintermeyer 1984 Wintermeyer, U., “Bemerkungen zur Typologie und Chronologie der hellenistisch-kaiserzeitlichen Gebrauchskeramik”, *IstMitt* 34, 1984, 241-259.

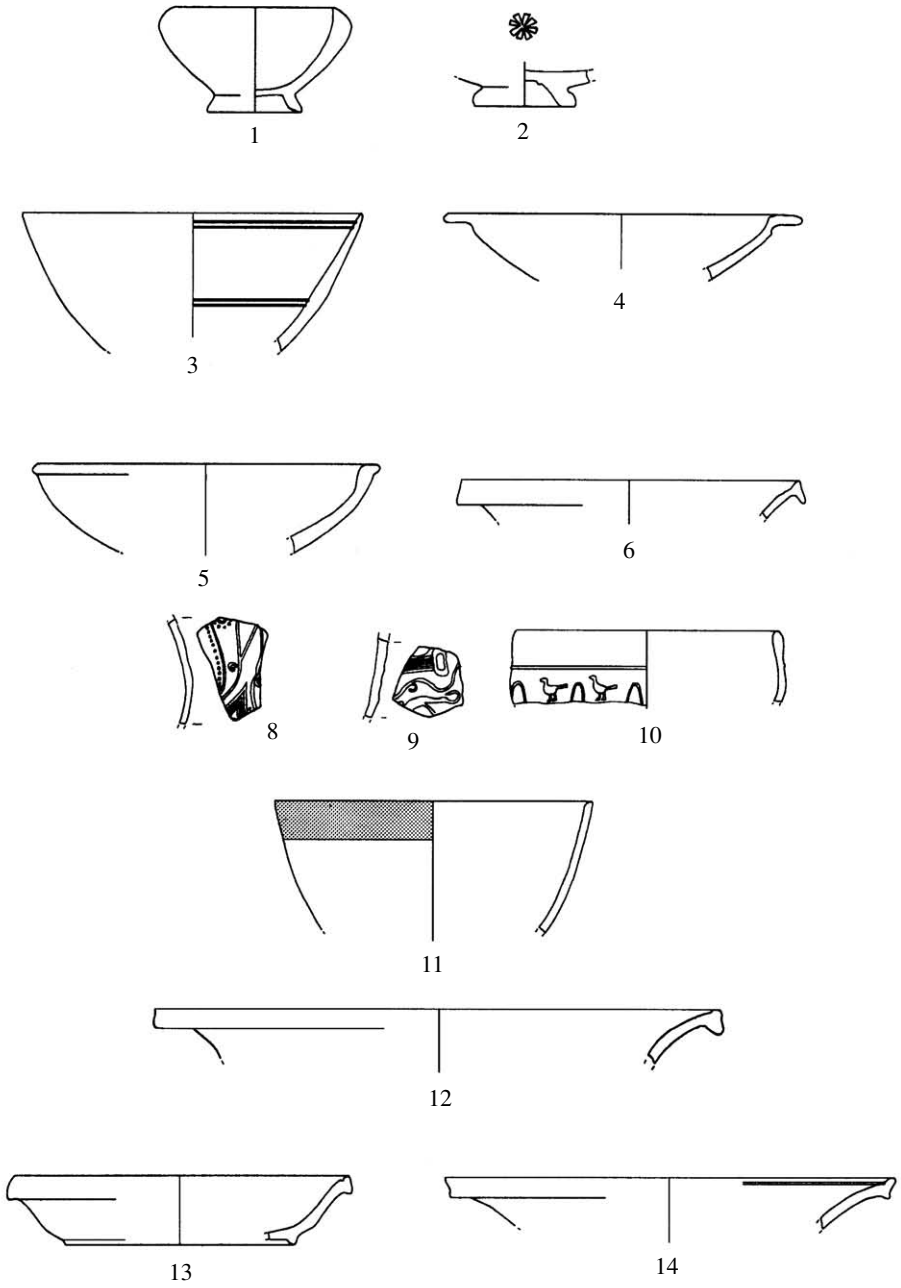

Fig. 1 (1/4)

LEVHA 34

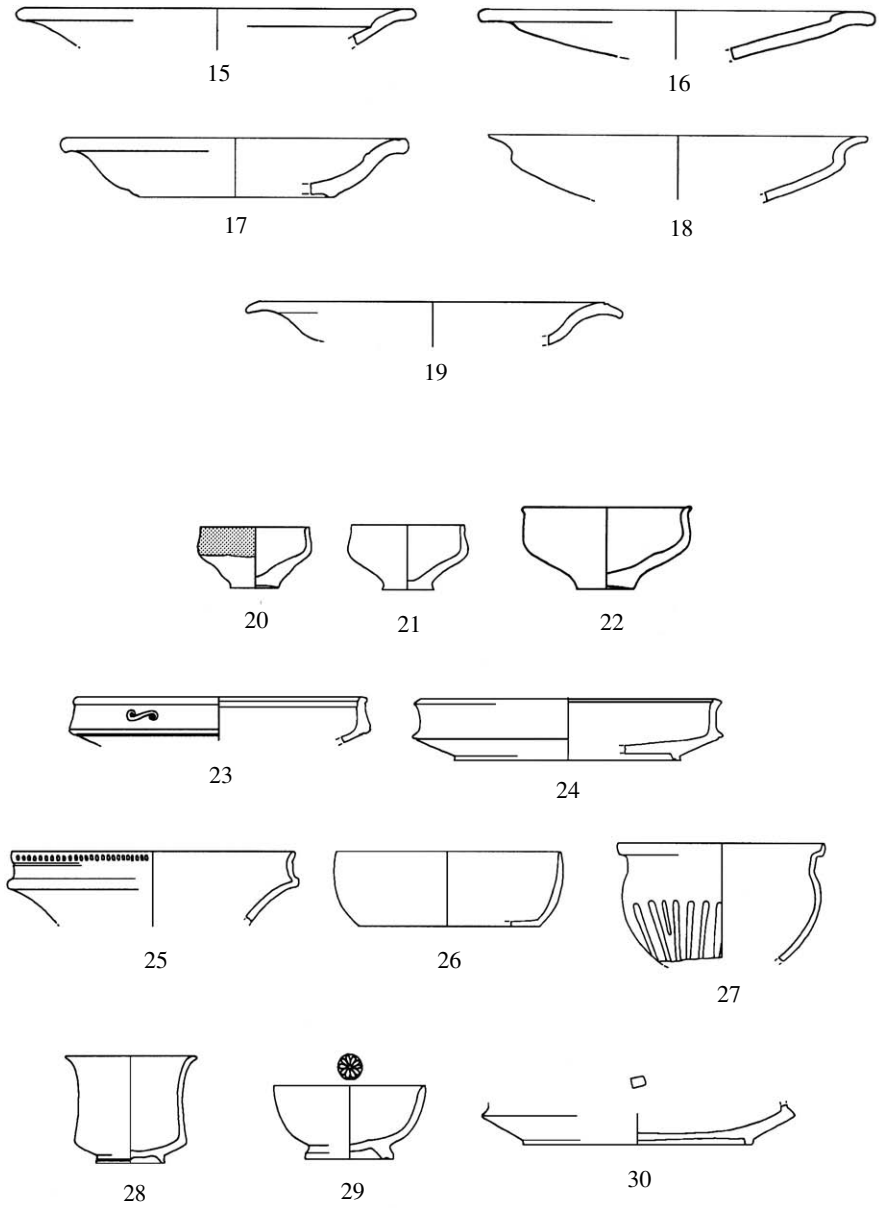

Fig. 2 (1/4)

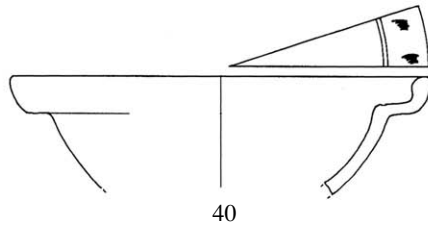
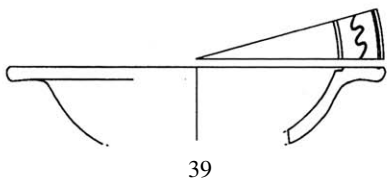
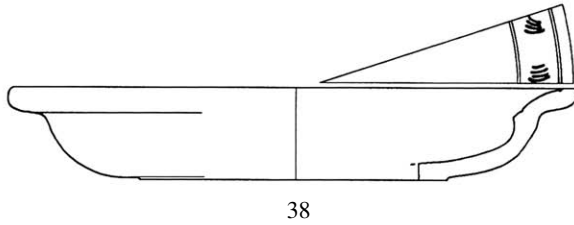
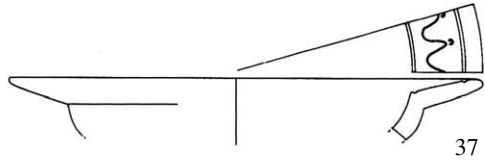
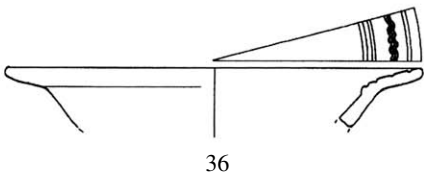
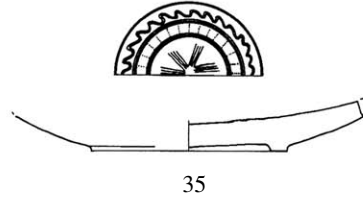
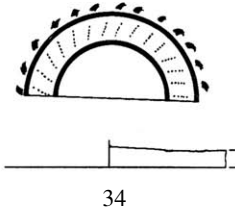
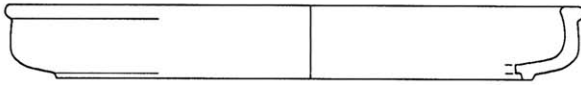
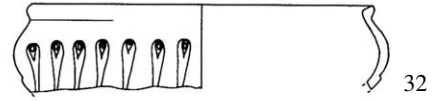
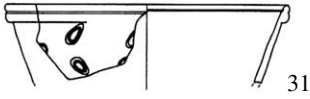

Fig. 3 (1/4)

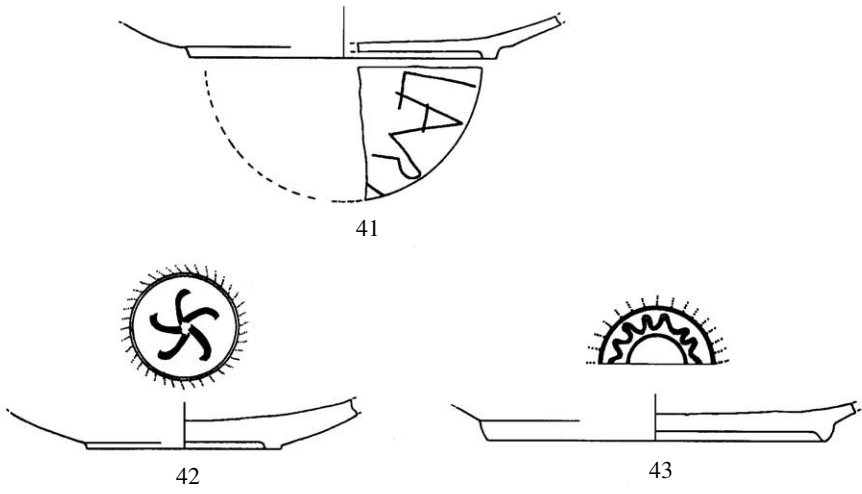

Fig. 4 (1/4)

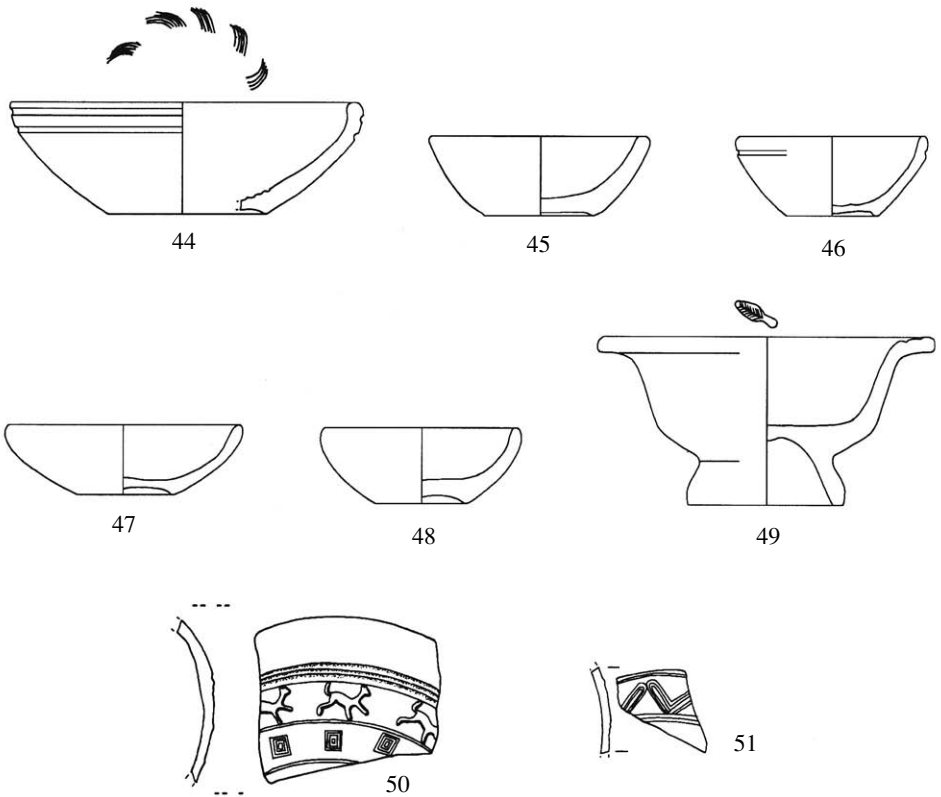

Fig. 5 (1/4)

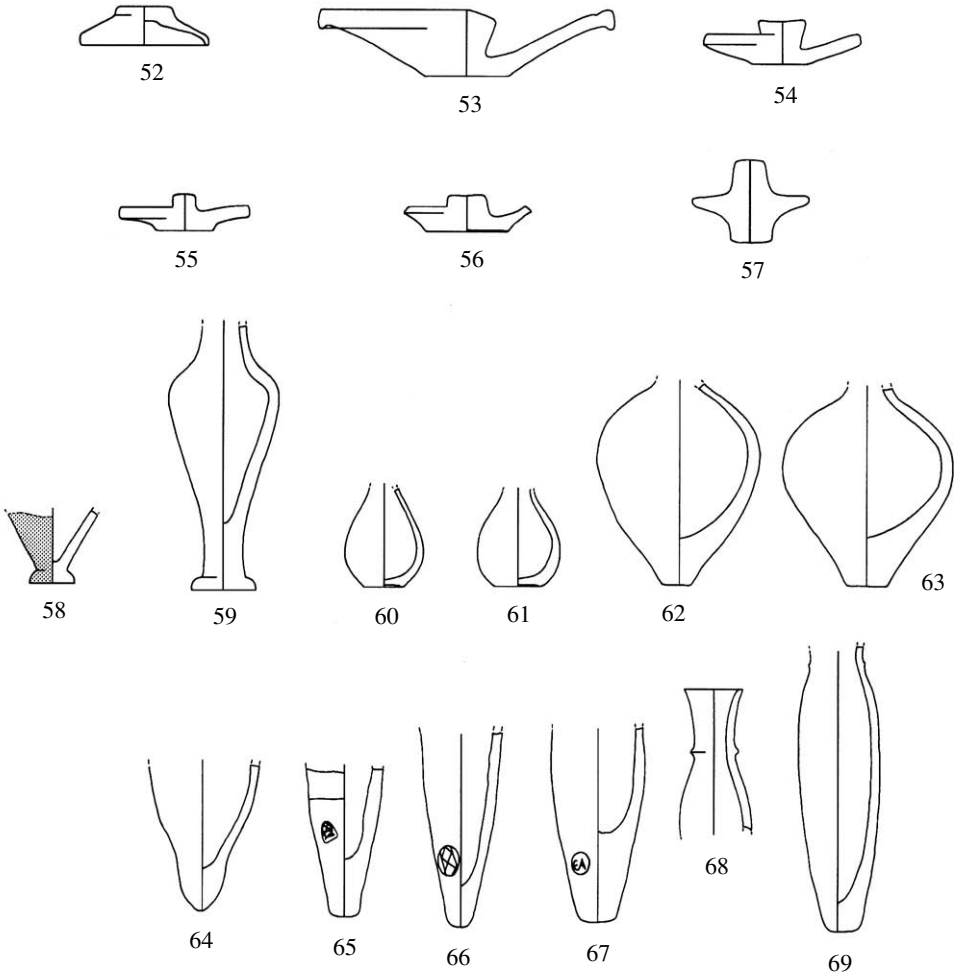

Fig. 6 (1/4)

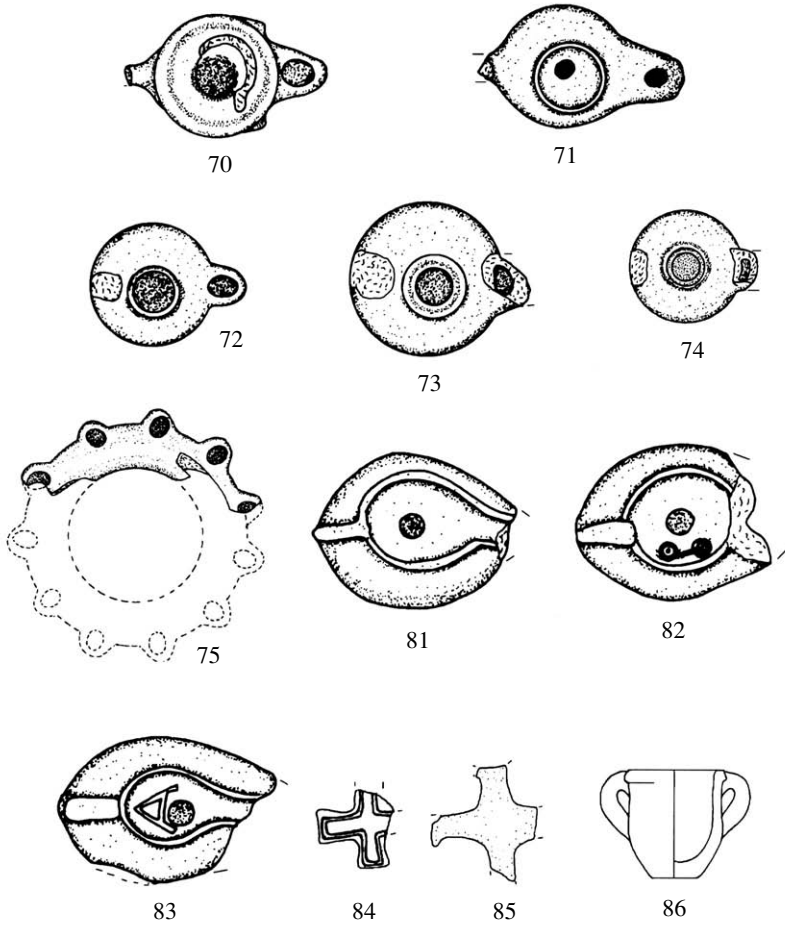

Fig. 7 (1/3)