

MENDERES MAGNESİASI THEATRON KAZISI SERAMİK BULUNTULARI

Özlem VAPUR*

Anahtar Kelimeler: Menderes Magnesiası • Theatron • Hellenistik ve Roma Dönemi Seramiği • Yerel Üretim Seramik

Özet: Menderes Magnesiası Theatronu'nda bulunan seramiklerin ele alındığı bu çalışmadaki amacımız, seramik formlarının belirlenmesi, tanıtılması ve değerlendirilmesidir. Çalışma kapsamı içerisinde çoğunluğu kaliteli seramikler ve günlük kullanım seramiklerinden oluşan 93 seramik parçası alınmıştır. Günlük kullanım seramiklerinin büyük kısmının yerel üretim olduğu anlaşılmış, ayrıca kent Hellenistik Dönem'de, dönemin baskın kaliteli seramik gruplarından birini oluşturan ve eski literatürde "Megara Kâseleri" olarak tanımlanan kalıp yapımı kâseleri de ürettiği tespit edilmiştir. Hellenistik Dönem'e tarihlenen parçaların geneli MÖ 2-1. yy. özellikleri göstermekte, Roma Dönemi malzemesi ise tüm buluntular arasında çoğunluğu oluşturmaktadır. Roma Dönemi'ne tarihlenen parçaların geneli MS 2-3. yy.'dandır. Yapıdan MS 3. yy. sonrasına tarihlenen tek seramik örneği ele geçmiştir.

MAGNESIA ON THE MEANDER CERAMIC FINDS FROM THEATRON

Keywords: Magnesia on the Meander • Theatron • Hellenistic and Roman Pottery • Local Ware

Abstract: The aim of this paper is to analyze, identify and introduce the forms of the ceramics found during the excavations of the Theatron at Magnesia on the Meander. There are 93 sherds analyzed in this paper and most of them belong to fine and coarse wares. It is noted that most of the coarse wares and mould-made bowls (so-called Megarian Bowls in earlier literature) which is one of the dominant fine-ware types of the Hellenistic Age, were also produced locally in the city. There are some Hellenistic sherds dated into the 2nd-1st centuries B.C. but the majority of the sherds are from Roman Period and datable to the 2nd-3rd centuries A.D. From the building comes only one sherd, which is later than the 3rd century A.D.

* Yrd. Doç. Dr. Özlem Vapur, Muğla Üniversitesi, Edebiyat Fakültesi Arkeoloji Bölümü, Kötekli TR-48000 / MUĞLA, e-posta: ovapur@yahoo.com

Menderes Magnesiası kentinin önemli yapılarından biri olan Theatron'da Orhan Bingöl başkanlığında 1984 yılında başlayan ve aralıklarla devam eden kazı çalışmaları 2003 yılı kazı sezonunda tamamlanmış¹ ve yapının mimari değerlendirmesi 2005 yılında yayınlanmıştır².

Çalışmamızın amacı Theatron'dan ele geçen seramiklerin formlarının belirlenmesi, tanıtılması ve değerlendirilmesidir. Yapıdan az sayıda seramik ele geçmiş olup katalogda yer alan parçalar Theatron'dan ele geçen malzemenin yaklaşık 1/3'ünü oluşturmaktadır³. Bunların genelini kaliteli seramikler ve günlük kullanım seramikleri oluştursa da, ithal *amphoralar*, *unguentariumlar* ve kandiller de az sayıda örnekle temsil edilmektedir.

Tanıtmaya çalıştığımız seramikler, inşasının yarım bırakıldığı ve sonraki dönemlerde farklı bir amaçla tekrar kullanılmadığı tespit edilen Theatron yapısından ele geçmiş⁴ olup, bu durum Theatron'da bulunan malzemenin üstteki teraslardan sürüklenerek geldiğini ortaya koymaktadır. Ele alınan malzemenin stratigrafik veriler içermemesi kapların tarihlendirilmesinde analogi yönteminin kullanılmasını zorunlu kılmıştır. Karşılaştırmalı

tarihlendirmede Magnesia yakınlarındaki kentler ile iyi bir stratigrafiye sahip buluntu merkezleri esas alınmıştır. Magnesia kentinde son yıllarda yapılan kazı çalışmaları sırasında iyi stratigrafik veriler sunan alanlar tespit edilmiş ve bu alanlarda ele geçen malzemeler de, Theatron seramiklerinin tarihlendirilmesinde destek sağlamışlardır.

Katalogda 93 parça seramik sunulmuş⁵ ve sırasıyla katalog numarası, parçaların buluntu yerleri, buluntu tarihleri, cm. cinsinden ölçüleri, parçaların korunma durumu, üretim merkezi, hamur ve astar özellikleri belirtilmiş, kapların tanımları yapılmış ve son olarak kaplar tarihlendirilmeye çalışılmıştır. Bazı parçaların Theatron'daki buluntu yerleri bilinmediğinden, bu parçaların sadece buluntu yılları belirtilmiş, hamur ve astar renkleri ise "*Munsell Soil Color Charts*" katalogunda yer alan renk kodlarına göre verilmiştir⁶.

Bu çalışma Magnesia antik kenti seramikleriyle ilgili olarak yapılan ilk yayın olması bakımından önemlidir⁷.

1. Kaliteli Seramikler

Bu bölüm altında ele aldığımız seramikler, Batı Yamacı Seramikleri, Kalıp

¹ Burada tanıtılan seramikleri çalışmama izin veren sayın Prof. Dr. Orhan Bingöl ile verdiği bilgiler ve yardımlarından ötürü Doç. Dr. Dominique Kassab Tezgör, Yrd. Doç. Dr. A. Oğuz Alp ve Doç. Dr. Séverine Lemaitre'ye teşekkür ederim.

² Bingöl 2005.

³ Tarihlendirme açısından veriler sunabilecek nitelikte, profil parçaları değerlendirme kapsamına alınmış; belirli bir formu yansıtmayan, üzerinde yazı veya bezeme bulunmayan gövde parçaları sağlıklı bilgi vermeyecekleri düşünüldüğünden çalışmamız içerisinde yer almışlardır. Ele geçen malzemelerin tamamı yakını korozyonlu olup, pek çok örnekte büyük çaplı aşınmalar söz konusudur.

⁴ Detaylı bilgi için bkz. Bingöl 2005.

⁵ Theatron'dan ele geçen seramikler restoratör Ayşe Ebru Gültekin tarafından incelenerek, birleşebilen çok az sayıda parçanın konservasyonu yapılmıştır. Kendisine teşekkür ederim.

⁶ Metinde kullanılan kısaltmaların açıkları şöyledir: DSA. Doğu Sigillata A; DSB. Doğu Sigillata B; DSC. Doğu Sigillata C; Ç. çap; Y. yükseklik; U. uzunluk; Gen. genişlik; A. ağız; D. dip; G. gövde; B. boyun; T. tutamak; Maks. maksimum; K. Korunmuş; Yak. yaklaşık; Ölç. Ölçüler; lev. Levha; fig. figür.

⁷ Gymnasion kazıları sırasında çıkan Roma Dönemi seramikleri yüksek lisans tezi, Hypokaustlu Yapı kazılarında bulunan yerel üretim seramikler ise doktora tezi kapsamında tarafımdan çalışılmış, ancak henüz yayınlanmamıştır, bkz. Vapur 2001 ve Vapur 2009.

Yapımı Kâseler, Terra Sigillata ve Diğer Kırmızı Astarlı Seramiklerden oluşmaktadır. Kalıp yapımı kâselerin tamamı yarı küresel gövdelidir, Batı Yamacı Seramikleri ise katalogta iki *skyphos* parçasıyla temsil edilir. Kaliteli Seramikler arasında çoğunluğu oluşturan terra sigillata bir maşrapa dışında kâse ve tabak formlarını içermektedir.

1.1. Batı Yamacı

Seramikleri: *Skyphoslar*

1: 1. kerkiste bulunan aslan ayaklı oturma sıraları altından, 1992 (Çizim 1, Resim 1).

A.Ç. 12 cm, Y. 2,5 cm. Ağız ve gövdenin bir kısmı korunmuştur. *Pergamon*. Açık kahverengi hamurlu (7.5 YR 5/4), parlak siyah astarlı.

Yuvarlak ağızlı *skyphos*. Ağızın hemen altında 0,2 cm. genişliğinde bir yiv kabı çevrelemektedir. Yivin alt kısmında stilize zeytin (?) veya mersin (?) yaprağı süslemesi yer alır.

Bergama kenti buluntularını değerlendiren Behr, Altar'ın temelinden çıkan parçaları göz önüne alarak bu formun en erken MÖ 2. yy.'ın başlarında ortaya çıktığını belirtmekte, Asklepion'da ele geçen parçaları ise MÖ 2. yy.'ın 2. yarısına tarihlendirmektedir⁸. Samos'ta ele geçen ve form bakımından paralel iki örnek Isler tarafından MÖ 2. yy.'a tarihlendirilmiş ve parçalardan birinin Bergama üretimi, diğerinin ise yerel üretim olabileceği belirtilmiştir⁹. Yine Samos'ta bulunan ve bezeme bakımından Theatron örneğinin tam benzeri bir parça da olasılıkla yerel

üretim olarak tanımlanarak MÖ 2. yy.'a tarihlendirilmiştir¹⁰. Paralel diğer buluntular Ephesos¹¹ ve Daskyleion'dan¹² bilinmektedir. Bu veriler, Theatron örneğinin de MÖ 2. yy.'a ait olduğuna işaret etmektedir.

2: 7. kerkis, 2000 (Çizim 1, Resim 1).

A.Ç. 12 cm, Y. 3,1 cm. Ağız ve gövdenin bir kısmı korunmuştur. *Üretim merkezi bilinmiyor*. Sarımsı kırmızı hamurlu (5 YR 5/8 ve 5/6 arası), iç yüzey kırmızı (2.5 YR 4/6), dış yüzey siyah mat astarlı. Az kireçli.

Yuvarlak ağızlı *skyphos*. Bezemesiz.

Samaria'da bulunan form bakımından paralel bir örnek MÖ 2-1. yy.'a tarihlenmiştir¹³. Ephesos kentinden de form ve yapı bakımından tam benzer bir örnek kaydedilmiştir¹⁴. Paralel örnekler ışığında Theatron buluntusu MÖ 2-1. yy.'lar arasına tarihlenebilir.

1.2. Kalıp Yapımı Kâseler

Bu bölümde sekiz adet kalıplı kâse parçası ve bir kâse kalıbı değerlendirmeye alınmıştır. 3-5 no.lu örnekler ile 6 no.lu kâse kalıbı çatı kiremidi istifinde yerleştirilmiş yaprak bezemelerine, 7-9 no.lu kalıplı kâse parçalarının mevcut kısımları ise bitkisel bezemelere sahiptir. 10 no.lu örneğin ağız gövde geçişinde meander bezemesi görülmektedir. 11 no.lu parça ise uzun petalli bir kâseye aittir. Parçaların

⁸ Behr 1988, 148, fig. 13/55, lev. 15/11.

⁹ Isler 1978, 117, fig. 9/284 (Pergamon?), 297 (yerel üretim?).

¹⁰ Isler 1978, 118, lev. 58/293 (yerel üretim?).

¹¹ Gassner 1997, 62-63, lev. 10/166, 169-170; Mitsopoulos-Leon 1991, 48, lev. 36/B 53, lev. 37/B 54.

¹² Dereboylu 2003, lev. XLV/BY30.

¹³ Crowfoot ve diğ. 1957, 242, fig. 46/5.

¹⁴ Gassner 1997, 63, lev. 10/168, lev. 11/173; Mitsopoulos-Leon 1991, 48, lev. 37/B 55, lev. 38/B 57.

katalogdaki sıralaması mevcut kısımlardaki bezemelerine göre yapılmıştır.

3: 7. Kerkis, 2000 (Çizim 1, Resim 1).

D.Ç. 5 cm, Y. 2 cm. Dip ve gövdenin bir kısmı korunmuştur. *Üretim merkezi bilinmiyor*. Sarımsı kırmızı hamurlu (5 YR 5/8), kırmızı astarlı (2.5 YR 4/6). Az ince kireçli, az mikalı.

Gövde, üst üste sıkışık olarak çatı kiremidi istifinde yerleştirilmiş küçük, sivri uçlu eğrelti otları ile bezenmiştir. Madalyon bezemesizdir.

Bu bezeme grubundaki kaplar kalıp yapımı kâselerin erken gruplarından biri olarak kabul edilmektedir. Atina Agorası'ndaki en erken örnekler MÖ 3. yy.'ın son çeyreğine tarihlendirilmiştir¹⁵. Bu tip-te küçük eğrelti otu bezemesine sahip pek çok örnek bulunmakla birlikte bunların genelinde yapraklar damarlıdır. Theatron buluntusuna en çok benzerliği gösteren örnek, Ephesos Yamaç Evler 2 Konut Birimi 1'in MÖ 170-130 yılları arasına tarihlenen tabakalarından bulunmuştur¹⁶. Paphos buluntularını değerlendiren Hayes, Theatron örneğine benzer bezemeler içeren bir parçayı MÖ 2. yy.'ın sonu-1. yy.'ın başlarına tarihlendirmiştir¹⁷. Metropolis'te ele geçen paralel bir örnek MÖ 2. yy.'a¹⁸, Didyma buluntusu ise MÖ 2-1. yy. arasına verilmiştir¹⁹. Bezeme bakımından paralel diğer buluntular Miletos²⁰, Lab-

raunda²¹ ve Delos'da²² tespit edilmiştir. Benzer örnekler Theatron örneğinin de MÖ 2-1. yy.'a ait olduğunu ortaya koyar.

4: 4. kerkis, 1992 (Çizim 1, Resim 1).

D. Ç. ?; Y. 2,7 cm. Dip ve gövdenin bir kısmı korunmuştur. *Yerel üretim*. Kahverengi hamurlu (7.5 YR 5/6), yer yer korunmuş orta parlak siyah astarlı. İnce mikalı.

Gövde üzerinde çatı kiremidi istifinde yerleştirilmiş *nymphae* lotus petalleri görülmektedir. Dipten başlayan lotus petalleri kabın üst kısmına doğru seyrekleşmektedir.

Metropolis'te MÖ 3. yy.'ın ikinci çeyreğine tarihlenen ve sikkelerle birlikte ele geçmiş aynı bezemeye sahip bir kalıp yapımı kâse parçası bulunmuştur²³. Atina Agorası'nın MÖ 225-175 yılları arasına tarihlenen kontekstlerinden de benzer örnekler bilinmektedir²⁴. Bezeme açısından diğer paralel örnekler Ephesos²⁵, Miletos²⁶, Labraunda²⁷, Delos²⁸ ve Aegina'da²⁹ mevcuttur.

5: 3. kerkis, 1986 (Çizim 1, Resim 1).

D.Ç. 3,6 cm, Y. 1,4 cm. Dip ve gövdeye ait bir parça korunmuştur. *Yerel üretim*. Kahverengi hamurlu (7.5 YR 5/6),

¹⁵ Rotroff 1982, 107-110.

¹⁶ Ladstätter 2010a, 196, lev. 68/A-K 12. Ephesos'daki diğer benzer örnekler için bkz. Dereboylu 2001, 32-33, lev. 15/90; Mitsopoulos-Leon 1991, 72, lv 80/D 29.

¹⁷ Hayes 1991, 16, fig. 8/21.

¹⁸ Gürler 2003, 14, lev. XIV/C11.

¹⁹ Wintermeyer 1980, 133, lev. 55/61.

²⁰ Kossatz 1990, fig. 34/M612, lev. 31/M612.

²¹ Hellström 1965, 21-22, 63, lev. 10/129.

²² Laumonier 1977, lev. 9/8275, lev. 10/5045, lev. 56/5004.

²³ Gürler 2003, 12, lev. X/A22.

²⁴ Rotroff 1982, 46, lev. 3/18.

²⁵ Dereboylu 2001, 31, lev. 14/74; Gassner 1997, 81, lev. 18/241.

²⁶ Kossatz 1990, 61, lev. 21/436, 13, lev. 44/M22.

²⁷ Hellström 1965, 64, lev. 10/137.

²⁸ Laumonier 1977, lev. 41/120, 8711, 9006, 110, lev. 109/255, 260, 340, 8235, 207.

²⁹ Margreiter 1988, 78, lev. 31/346.

yer yer korunmuş mat kırmızı astarlı (2.5 YR 4/6). İnce mikalı.

Gövde, çatı kiremidi istifinde yerleştirilmiş üçgen şeklinde yapraklar ile kaplıdır. Madalyondaki çiçek rozeti, geniş bir kabartma bantla çevrelenmiştir.

Bu kâse üzerinde görülen yaprak bezemeleri ve az bir kısmı korunan madalyon 6 no.lu kalıp ile tam bir uyum göstermekte ve 5 no.lu kâsenin söz konusu kalıpta üretildiğini ortaya koymaktadır.

Madalyonlar içinde yer alan çiçek rozetleri, kalıp yapımı kâselerde sıklıkla rastlanılan karakteristik süslemelerden biridir. Ancak çiçek süslemesinin biçimi tek başına tarihlendirme ve atölyeye ilişkin kesin bilgi sunmaz. Theatron örneğinin gövdesi üzerindeki yaprak bezemelerine yakın bir örnek Atina Agorası'nda bulunmuş ve MÖ 225-175 yılları arasına tarihlendirilmiştir³⁰. Bezeme bakımından diğer yakın bir örnek Delos'da tespit edilmiştir³¹.

6: 4. ve 5. kerkis arasından, 1992 (Çizim 1, Resim 1).

D.Ç. 7 cm, Y. 1,9 cm. Dip ve gövdenin bir kısmı korunmuştur. *Yerel Üretim*. Sarımsı kahverengi hamurlu (10 YR 5/4). İnce mikalı.

Kalıp. Kâse kalıbında 5 no.lu örnekte görülen bezemenin negatifi yer almaktadır.

Söz konusu örnek üzerinde görülen bezemeler 5 no.lu kâse parçası ile tam uyum göstermektedir (Bkz. No. 5)

7: 1. kerkis, 1986 (Çizim 1, Resim 1).

K. Ölç. 4 cm x 3,4 cm. Gövdeye ait bir parça korunmuştur. *Yerel Üretim*. Sarımsı kırmızı hamurlu (5 YR 5/6 ve 6/6 arası), ince ve mat siyah astarlı. İnce mikalı.

Ağız gövde geçişindeki bordürde çift yaprak ve çiçek rozeti dizisi, gövde üzerinde ise detayları belirsiz bitkisel motifler arasında düzensiz yerleştirilmiş çiçek rozetleri yer almaktadır.

Bordürdeki yaprak ve rozet bezemeleri farklılık göstermekle birlikte, aynı üslupta bir bezeme Ephesos'dan ele geçen bir kâse parçası üzerinde görülebilir³².

8: 6. kerkis, 1993 (Çizim 1, Resim 1).

K. Ölç. 2,3 cm x 3 cm. Gövdeye ait bir parça korunmuştur. *Yerel Üretim*. Kahverengi hamurlu (7.5 YR 5/6), ince ve mat siyah astarlı. İnce mikalı.

Gövde üzerinde biçimi tam olarak anlaşılamayan bitkisel bezemeler mevcuttur.

9: 1. kerkisten bulunan aslan ayaklı oturma blokları altından, 1992 (Çizim 1, Resim 1).

K. Ölç. 2,5 cm x 3,4 cm. Gövdeye ait bir parça korunmuştur. *Yerel Üretim*. Kahverengi hamurlu (7.5 YR 5/6), yer yer korunmuş ince ve mat açık kahverengi astarlı (7.5 YR 5/4). İnce mikalı.

Ağız gövde geçişinde yedi yapraklı çiçek rozeti dizisi yer almaktadır.

Çiçek rozeti dizileri, özellikle İonia atölyelerinde üretilmiş olan kalıp yapımı kâselerin ağız gövde geçişinde yer alan bordürlerde sıklıkla karşımıza çıkmaktadır.

³⁰ Rotroff 1982, 47, lev. 4/22.

³¹ Laumonier 1977, lev. 9/288, lev. 101/702, 9443.

³² Gassner 1997, 84, lev. 20/258.

Metropolis'te benzer bezemeye sahip parçalar MÖ 275-200 yılları arasında tarihlenen sikkelerle birlikte ele geçmiştir.³³ Labraunda³⁴ ve Aegina'da³⁵ bulunan çiçek rozeti bezemesine sahip kâseler MÖ 2. yy.'ın ikinci yarısına verilmiş, Paphos örnekleri ise MÖ 2. yy.'ın sonu ile MÖ 1. yy.'ın başlarına tarihlenen kontekstlerden ele geçmiştir³⁶. Ephesos Yamaç Evler 2 Konut Birimi 2'de bulunan benzer bir parça da MÖ 1. yy. tabakalarından gelmektedir³⁷. MÖ 3-1. yy. arasında tarihlenen paralel bir örnek Didyma'da³⁸, MÖ 150-50 yılları arasında verilen diğer bir örnek ise Stobi'de³⁹ kaydedilmiştir. Miletos⁴⁰, Delos⁴¹ ve Samos⁴² buluntuları arasında da aynı tip bezemeye sahip kâseler mevcuttur. Paralel örnekler Theatron kâsesinin MÖ 2-1. yy.'a tarihlenebileceğine işaret eder.

10: 4. kerkis, 1992 (Çizim 1, Resim 1).

Ağız Ç: 13 cm, Y. 3,8 cm. Ağız ve gövdenin bir kısmı korunmuştur. *Yerel Üretim*. Kahverengi hamurlu (7.5 YR 5/6), dış yüzey orta parlak yer yer siyah yer yer kırmızı (2.5 YR 4/6), iç yüzey kırmızı (2.5 YR 4/8) astarlı. İnce mikalı.

Hafif dışı çekik ağızlı, yarı küresel gövdeli kâse. Ağız gövde geçişinde yer alan bordürde meander bezemesi yer almaktadır.

Beraber buldukları sikkeler yardımı ile MÖ 3. yy.'ın ikinci çeyreğine tarihlendirilen meander süslemeli en erken örnekler Metropolis'de bulunmuştur. Yine bu merkezde MÖ 2. yy.'a ait meander bezemeli kâse parçaları mevcuttur. Gürler, ele geçen kalıp yapımı kâselerin tümünün yerel üretim olduğunu belirtir⁴³. Atina Agorası'ndaki en erken tarihli örnek ise MÖ 225-200 yıllarındandır ve Agora'nın MÖ 2. yy. kontekstlerinde de paralel örnekler bulunmuştur⁴⁴. Ephesos'da bulunan ve ağız kenarında benzer meander bezemesine sahip örnekler yaklaşık MÖ 100 yılları civarına tarihlendirilmişlerdir⁴⁵. Labraunda'da ele geçen meander motifli kalıp yapımı kâse parçaları MÖ 2. yy.'ın ikinci yarısından⁴⁶, Stobi'de ele geçen örnekler ise MÖ 2. yy.'ın ikinci yarısı ile MÖ 1. yy.'ın ortalarındandır⁴⁷. Ağız gövde geçişinde aynı bezemeye sahip diğer paralel buluntular arasında Miletos⁴⁸, Delos⁴⁹ ve Samos'dan⁵⁰ bulu-

³³ Gürler 2003, 13, lev. XII/A40-A41, A45 (MÖ 3. yy.'ın ikinci çeyreği), 14, lev. XIII/B10 (MÖ 3. yy.'ın ikinci yarısı).

³⁴ Hellström 1965, 21, 61, lev. 9/100-102.

³⁵ Margreiter 1988, 44, 80, lev. 35/375.

³⁶ Hayes 1991, fig. VI/8 (MÖ 125-100), fig. VIII/21 (MÖ 2. yy.'ın sonu-1. yy.'ın başı).

³⁷ Ladstätter 2010a, 544, lev. 208/B-K 17.

³⁸ Wintermeyer 1980, 144, lev. 56/157.

³⁹ Anderson-Stojanović 1992, 31, lev. 18/110.

⁴⁰ Kossatz 1990, fig. 40/M680, lev. 28/M124, lev. 49/M633.

⁴¹ Laumonier 1977, lev. 5/5679, lev. 13/5837, lev. 37/3055, lev. 41/124 (Delos'da bu bezemeye sahip pek çok kâse ele geçtiği için burada paralel örneklerin bir kısmı verilmiştir.).

⁴² Isler 1978, 125, lev. 61/352.

⁴³ Gürler 2003, 13, lev. XII/A38-A39 (M.Ö. 3. yy.'ın ikinci çeyreği), 14-15, lev. XV/C18-C19, C22, C25 (M.Ö. 2. yy.).

⁴⁴ Rotroff 1982, 80, lev. 55/291 (M.Ö. 225-200), 90, lev. 67, 88/391 (M.Ö. 2. yy.).

⁴⁵ Ladstätter 2003, 48, lev. 6/K 49; Ephesos'da bulunan diğer paralel örnekler: Dereboylu 2001, 43, lev. 23/215; Gassner 1997, 86, lev. 20/269-270.

⁴⁶ Hellström 1965, 61-62, lev. 9/104-107.

⁴⁷ Anderson-Stojanović 1992, 31, lev. 18/113.

⁴⁸ Kossatz 1990, fig. 42/M465, fig. 43/M705, lev. 34/M31, M287, M302, M387, M456, M705.

⁴⁹ Laumonier 1977, lev. 13/1328, lev. 10/5148, 5085, lev. 11/4838, lev. 12/1798, 8077, 9316, lev. 30/376. (Delos'da ele geçen pek çok örneğin ağız-gövde geçişinde meander bezemesi görülmektedir. Burada benzer örneklerden bir kaçına yer verilmiştir.).

⁵⁰ Isler 1978, 124, lev. 60/347.

nan örnekler sayılabilir. Benzer buluntular 10 no.lu kâsenin MÖ 2-1. yy.'lara ait olduğunu ortaya koymaktadır.

11: 7. kerkis, 2000 (Çizim 1, Resim 1).

D.Ç. 4,4 cm, Y. 1 cm. Dip ve gövdenin bir kısmı korunmuştur. *Yerel Üretim*. Açık kahverengi hamurlu (7.5 YR 5/4), yer yer korunmuş ince ve mat siyah astarlı. İnce mikalı.

Madalyonu çevreleyen yivin üzerinde uzun ve geniş bir petal yer almaktadır.

Uzun petalli kâseler Atina Agorası'nda MÖ 2. yy.'ın ikinci çeyreğinden itibaren görülmeye başlar⁵¹. Diğer merkezlerde elde edilen stratigrafik deliller de, bu bezemeye sahip kapların MÖ 2. yy. ortalarında veya yüzyılın ikinci yarısından itibaren üretildiğini ortaya koymaktadır. Aynı tipte petaller Ephesos'da Augustus Dönemi'ne (MÖ 10-0) tarihlenen Prytaneion buluntusu bir kâse⁵² ile Ephesos Tetragonos Agora buluntusu bir huni ve kâse üzerinde görülmektedir⁵³. Theatron örneği de benzerleri gibi MÖ 2-1. yy.'lara ait olmalıdır.

1.3. Doğu Sigillata

B Seramikleri

Doğu Sigillata B grubu seramikleri, yapıda ele geçen tek terra sigillata grubudur. Değerlendirmeye alınan toplam 21 parça arasında DSB dışında farklı bir sigillata grubuna ait buluntu ele geçmemiştir. Kâseler, tabaklar ve bir maşrapadan oluşan DSB'ler arasında 11 farklı form tespit edilmiştir. 12 katalog no.lu

kâse parçası hamur ve astar yapısı bakımından DSB 1 özelliği gösteren tek parçadır. Diğer 20 parça ise yine hamur ve astar yapıları değerlendirilerek DSB 2 olarak tanımlanmışlardır.

1.3.1. Kâseler

12: Orkhestra, 1988 (Çizim 2).

Y. 2,4 cm. Ağız ve gövdenin bir kısmı korunmuştur. *DSB 1, Atlante II, Form 21*. Sarımsı kırmızı hamurlu (5 YR 5/6), kırmızı kalın ve parlak astarlı (2.5 YR 4/8). İnce mikalı.

Yuvarlak ağızlı, dışa eğik gövdeli kâse.

13: 7. Kerkis, 2000 (Çizim 2).

A.Ç. 13 cm, Y. 4,1 cm. Ağız ve gövdenin bir kısmı korunmuştur. *DSB 2, Atlante II, Form 70*. Sarımsı kırmızı hamurlu (5 YR 5/6), yer yer kiremit rengi (2.5 YR 4/4) yer yer kırmızı kalın ve mat astarlı (2.5 YR 4/8). İnce mikalı.

Düz ve yüksek ağızlı, dışa eğik gövdeli kâse. Ağız dış yüzeyi ve dudak üzerinde rulet bezeme mevcuttur.

Batı Sigillataları, DSA ve DSC'ler⁵⁴ arasında da benzerleri ile sıklıkla karşılaştığımız bu form için Hayes MS 80-150 yılları arasını önermiştir⁵⁵. Miletos'ta ele geçen paralel örnekler MS 2-3. yy.'lara⁵⁶, Assos⁵⁷ buluntuları ise MS 1-2. yy.'lara ta-

⁵¹ Rotroff 1982, 35.

⁵² Ladstätter 2010b, 115, lev. 218/K 141 (MÖ 10-0).

⁵³ Gassner 1997, 76, lev. 15/220, 78, lev. 17/227.

⁵⁴ Batı Sigillataları içindeki benzer örnekler için bkz. Meyer-Schlichtmann 1988, lev. 34/N39a (182), N39b (183); DSA'lar içindeki benzer örnekler için bkz. Zoroğlu 1986, 88-90, form 23; DSC'ler içindeki benzer örnekler için bkz. Unterkircher 1983, 182, Form 10, fig. 2/27.

⁵⁵ Hayes 1985, 66, Atlante II, Form 70: lev. XV/1.

⁵⁶ Pülz 1987, 41, fig. 9/16; Pülz 1985, 85, Form 2, fig. 5/41.

⁵⁷ Zelle 1997, 44, fig. 8/45, fig. 8/51 (MS 1. yy.-2. yy. başları); Zelle 1990, 128, fig. 8/28 (MS 1. yy.-2. yy. başları).

rihlendirilmiştir. Ephesos'ta ele geçen örneklerin bir kısmı MS 1-2. yy.'lara verilirken, MS 230 yılı civarına tarihlenen tabakalardan bulunan örnekler de mevcuttur⁵⁸. Atina Agorası'ndaki benzer kapların MS 1. yy.'ın sonları ile MS 3. yy.'ın başlarına tarihlenen kontekstlerden ele geçtiği görülmektedir⁵⁹. Paralel örneklerin ele geçtiği merkezlere Knossos⁶⁰, Stobi⁶¹, Korinth⁶² ve Samos da⁶³ eklenebilir.

14: 7. kerkis, sondaj, 2000 (Çizim 2).

A.Ç. 12 cm, Y. 3,6 cm. Ağız ve gövdenin bir kısmı korunmuştur. *DSB 2, Atlante II, Form 70*. Sarımsı kırmızı hamurlu (5 YR 5/8), yer yer korunmuş kalın ve mat kırmızı astarlı (2.5 YR 4/8). İnce mikalı.

Herhangi bir süsleme ögesi bulunmayan kâse form açısından 13 no.lu kâse ile benzer özellikler taşır.

15: Skene (?) temelinin kuzeybatısı, 2003 (Çizim 2).

A.Ç. 14 cm, D.Ç. 5,8 cm, Y. 3,7 cm. Ağız, dip ve gövdenin bir kısmı korunmuştur. *DSB 2, Atlante II, Form 80*. Kahverengi hamurlu (7.5 YR 5/6), kırmızı

zı kalın ve mat astarlı (2.5 YR 4/8). İnce mikalı.

Dıştan kalınlaştırılmış ağızlı, dışa eğik gövdeli, alçak halka dipli kâse.

Hayes, bu formdaki kâseler için MS 80-150 yılları arasını önermektedir⁶⁴. Atina Agorası'nın MS 1. yy.'ın sonları ile MS 2. yy.'ın ilk yarısına tarihlenen kontekstlerinde benzer bir örnek mevcuttur⁶⁵. MS 2. yy.'a tarihlenen benzer örneklerin ele geçtiği merkezler arasında Ephesos⁶⁶, Miletos⁶⁷, Korinth⁶⁸, Knossos⁶⁹, Paphos⁷⁰ ve Iasos⁷¹ sayılabilir.

16: 7. kerkis, 2000 (Çizim 2).

A.Ç. 14 cm, Y. 2,5 cm. Ağız ve gövdenin bir kısmı korunmuştur. *DSB 2, Atlante II, Form 80*. Sarımsı kırmızı hamurlu (5 YR 5/6), yer yer korunmuş kalın ve mat kırmızı astarlı (2.5 YR 5/8). İnce mikalı (Bkz. No. 15).

17: 7. kerkis, sondaj, 2000 (Çizim 2).

A.Ç. 20 cm, Y. 3,1 cm. Ağız ve gövdenin bir kısmı korunmuştur. *DSB 2, Atlante II, Form 80*. Sarımsı kırmızı hamurlu (5 YR 5/8), yer yer korunmuş kırmızı kalın ve mat astarlı (2.5 YR 5/8). İnce mikalı (Bkz. No. 15).

⁵⁸ Ladstätter 2010a, 224, lev. 80/A-K 306 (MS 1. yy.'ın 3. çeyreğine tarihlenen tabakalardan), 262, lev. 105/A-K 761, A-K 762 (yaklaşık MS 230 yılları); Meriç 2002, 54, 63, lev. 26/K277-K278; Gassner 1997, 133, lev. 43/514-515 (M.S. 75-125); Outschar 1996, 50, lev. 6/134; Beyll 1993, 26, lev. 3/28-32 (yaklaşık MÖ 50-125).

⁵⁹ Hayes 2008, 157-158, lev. 13/381-382 (MS 2. yy.); Robinson 1959, 54, lev. 62/J29 (MS 3. yy.'ın başları), 87, lev. 62/M33 (MS 1. yy.'ın sonları-2. yy.'ın ilk yarısı).

⁶⁰ Sackett 1992, 206, lev. 152/36. Bu parça MS 1. yy.'a tarihlenen tabakadan ele geçmesine rağmen bu tarihten daha geç bir döneme ait olduğu belirtilmiştir.

⁶¹ Anderson-Stojanović 1992, 52, lev. 38/320, 322.

⁶² Hayes 1973, 454, lev. 86/Nr. 145.

⁶³ Unterkircher 1983, 182, Form 10, fig. 2/14.

⁶⁴ Hayes 1985, 69-70, Atlante II, Form 80, lev.XV/15.

⁶⁵ Hayes 2008, 152, lev. 12/316 (MS 1. yy.'ın sonları-2. yy.'ın ilk yarısı), 317 (1. yy.'ın ikinci yarısı), 318 (MS 2. yy.'ın başları); Robinson 1959, 87, M 31, lev. 18, 61.

⁶⁶ Ladstätter 2010a, 217, lev. 77/A-K 227-A- K 228 (MS 2. yy.'ın ilk çeyreği); Beyll 1993, 24, lev. 2/24 (MS 1. yy.'ın sonu-2. yy.'ın ilk yarısı)-25 (yaklaşık MS 80-150).

⁶⁷ Pülz 1986, 13, 18, fig. 2/4-5; Pülz 1985, 85, form 3, fig. 5/42.

⁶⁸ Slane 1990, 51, fig. 6/100.

⁶⁹ Sackett 1992, 212, lev. 156/8.

⁷⁰ Hayes 1991, 53, fig. XXI/14.

⁷¹ Gasperetti 2003, 143, lev. XC/4.

18: 4. kerkis, 1992 (Çizim 2).

A.Ç. 22 cm, Y. 3,2 cm. Ağız ve gövdenin bir kısmı korunmuştur. *DSB 2*. Sarımsı kırmızı hamurlu (5 YR 5/8), kalın kırmızı astarlı (2.5 YR 4/8). İnce mikalı.

İçten kalınlaştırılmış ağızlı, dışa eğik gövdeli kâse. İçte ağzın altında geniş ve sığ bir yiv mevcuttur. Bu kâsenin benzeri bir örnek tespit edilememiştir.

19: 7. kerkis, 2000 (Çizim 2).

A.Ç. 20 cm, Y. 3,8 cm. Ağız ve gövdenin bir kısmı korunmuştur. *DSB 2*, *Atlante II*, *Form 79*. Sarımsı kırmızı hamurlu (5 YR 4/6), yer yer korunmuş kalın ve mat kırmızı astarlı (2.5 YR 4/8). İnce mikalı.

Alt kısımda dıştan kalınlaştırılmış ağızlı kâse.

Hayes, nadir ele geçen bu formun olasılıkla MS 1. yy.'la erken 2. yy. arasına ait olduğunu belirtmektedir⁷². Efes Yamaç Evler'de⁷³ tespit edilen bir örnek MS 1. yy.'ın ilk çeyreğine, Atina Agorası⁷⁴ buluntuları arasında yer alan bir örnek ise MS 2. yy.'ın başlarına tarihlendirilen kontekstlerden ele geçmiştir. Benzer diğer örnekler Troia⁷⁵ ve Paphos⁷⁶ buluntuları arasında yer almaktadır.

1.3.2. Tabaklar

20: 7. kerkis, sondaj, 2000 (Çizim 2).

A.Ç. 11 cm, Y. 2 cm. Ağız ve gövdenin bir kısmı korunmuştur. *DSB 2*, *Atlante II*, *Form 58*. Sarımsı kırmızı ha-

murlu (5 YR 5/6), yer yer korunmuş kırmızı kalın ve mat astarlı (2.5 YR 5/8). İnce mikalı.

Alt kısımda dıştan kalınlaştırılmış yüksek ağızlı, dışa eğik gövdeli tabak.

Batı Sigillataları, DSA ve DSC'ler⁷⁷ arasında da sıklıkla görülen bu form Hayes tarafından MS 80 ile 150 yılları arasına tarihlendirilmektedir⁷⁸. Bu tabağın MS 1. yy.'a tarihlenen benzer örnekleri Korinth⁷⁹, Miletos⁸⁰, Assos⁸¹ ve Ephesos'ta⁸² bulunmuştur. Atina Agorası'ndaki paralel örnekler MS 1. yy.'ın ilk yarısı ile MS 3. yy.'ın ilk yarısı arasına tarihlenen kontekstlerden ele geçmektedir⁸³. Iasos'da ele geçen bu formdaki bir tabak ise MS 75-125 yılları arasına tarihlendirilmiştir⁸⁴. Benzer diğer örnekler Samos⁸⁵, Sminthion⁸⁶ ve Stobi'de⁸⁷ kaydedilmiştir.

21: Skene (?) temelinin kuzeybatısı, 2003 (Çizim 2).

A.Ç. 12 cm, Y. 1,8 cm. Ağız ve gövdenin bir kısmı korunmuştur. *DSB 2*,

⁷² Hayes 1985, 69, *Atlante II*, *Form 79*, lev. XV/14.

⁷³ Ladstätter 2010a, 224, lev 80/A-K 300.

⁷⁴ Robinson 1959, 48, lev. 8/H 13.

⁷⁵ Tekkök ve diğ. 2001, 351, lev. 4/30; Tekkök-Biçken 1996, 101, fig. 55/D15.

⁷⁶ Hayes 1991, 53, fig. XXI/12.

⁷⁷ Batı Sigillataları içerisindeki benzer örnekler için bkz. Hayes 1997, fig. 14; DSA'lar içindeki paralel örnekler için bkz. Slane 1990, 47, fig. 5; DSC'ler içindeki benzer örnekler için bkz. Unterkircher 1983, 184, 204, *Form 11* fig. 3/11, 15-11,16.

⁷⁸ Hayes 1985, 63, *Atlante II*, *Form 58*, lev. XIV/3.

⁷⁹ Slane 1990, 49, fig. 6/92.

⁸⁰ Pülz 1985, 80, *Form 2*, fig. 2/12.

⁸¹ Zelle 1997, 48, fig. 9/67-68; Zelle 1990, 129, fig. 9/30.

⁸² Gassner 1997, 130, lev. 42/492-494 Gassner 492 no.lu tabağı DSB I olarak tanımlamış, 494 no.lu tabağın kalın cidarı ve kaba ağız yapısıyla DSB I'den DSB II'ye geçiş özellikleri gösterdiğini belirtmiştir.

⁸³ Hayes 2008, 152, lev. 11/312-313 (MS 2. yy.'ın ortaları, 3. yy.'ın başları); Robinson 1959, 24, lev. 61/G19 (MS 1. yy.'ın ilk yarısı), 54, lev. 61/J28 (MS 2. yy.'ın ilk yarısı-MS 3. yy.'ın başları).

⁸⁴ Gasperetti 2003, 143, lev. XC/3.

⁸⁵ Unterkircher 1983, 184, *Form 11*, fig. 3/11,1-11,2-11,6.

⁸⁶ Akyürek 1992, 133, 155, fig. 5/19.

⁸⁷ Anderson-Stojanović 1992, 51, lev. 35/305-306.

Atlante II, Form 58. Sarımsı kırmızı hamurlu (5 YR 5/8), yer yer korunmuş kırmızı mat astarlı (2.5 YR 4/8). Ağzın iç yüzeyi siyah astarlı. İnce mikalı (Bkz. No. 20).

22: Skene (?) temelinin kuzeybatısı, 2003 (Çizim 2).

A.Ç. 11,4 cm, D.Ç. 9,4 cm, Y. 2,5 cm. Ağız, dip ve gövdenin bir kısmı korunmuştur. *DSB 2, Atlante II, Form 59.* Sarımsı kırmızı hamurlu (5 YR 5/8), yer yer korunmuş parlak kırmızı astarlı (2.5 YR 4/8). İnce mikalı.

Yuvarlak ağızlı, hafif dışa eğik gövdeli, düz dipli tabak.

MS 1. yy.'ın ortalarına tarihlenen benzer bir örnek Ephesos'da bulunmuştur⁸⁸. Miletos⁸⁹, Korinth⁹⁰ ve Tarsus'da⁹¹ da paralel örnekler bilinmektedir.

23: 7. kerkis, sondaj, 2000 (Çizim 3).

A.Ç. 16 cm, D.Ç. 12 cm, Y. 3,5 cm. Ağız, dip ve gövdenin bir kısmı korunmuştur. *DSB 2, Atlante II, Form 60.* Sarımsı kırmızı hamurlu (5 YR 5/8), kırmızı kalın astarlı (2.5 YR 4/8). İnce mikalı.

İçe çekik yüksek ağızlı, dışa eğik gövdeli, düz dipli tabak.

Doğu Sigillata B seramiklerinin en yaygın formlarından biri olan bu tabakaların yerel atölyeler tarafından sıklıkla kopyalandığı görülmektedir⁹². Form, Ha-

yes tarafından MS 90-100 ile 150 yılları arasına tarihlenmektedir⁹³. Ancak Form 60'ın geç örnekleri, Atina Agorası'nın MS 2. ve 3. yy. tabakalarında sıkça ele geçmektedir. Bu örneklerin bir kısmı yerel üretim⁹⁴, bir kısmı da DSB 2 olarak tanımlanmışlardır⁹⁵. Bunun yanı sıra Ephesos Yamaç Evler⁹⁶ ve Vedius Gymnasionu'ndan⁹⁷ MS 2. yy.'ın öncesine tarihlenen Form 60 örneği olmadığı gibi, ele geçen örneklerin büyük bir kısmı MS 3. yy. tabakalarındadır. Bu durum formun devamlılığını MS 3. yy.'da da sürdürdüğüne işaret eder. Gassner de formun 2. yy.'ın ortalarından 3. yy.'ın sonlarına ka-

nekleri ile MS 2. yy.'a tarihlendirilen 129 no.lu Korinth örneği Atlante II, Form 60 benzeri tabakaların kopyaları olup kentlerin yerel üretimleridir.

⁹³ Hayes 1985, 64.

⁹⁴ Robinson 1959, 41, lev. 67/G 176 (1. yy. sonu-2.yy. başları), 54, 60-61, lev. 68/J 32 (MS 3. yy. başları), K 5 ve K 13 (3. yy. ortaları), 74, lev. 70/L 1 (3. yy. ikinci yarısı).

⁹⁵ Hayes 2008, 156-157, lev. 12/359 (MS geç 2. yy.-erken 3. yy.), 362 (MS 2. yy.'ın ilk yarısı), 366, lev. 13/368 (MS 175-225), 370 (MS 2. yy.)-371 (MS 3. yy.); Waage 1933, 293, K.N. 107-109 (Samian, MS 2. yy.), 299, K.N. 213 (Geç Roma C). Waage tarafından 1933'de yayınlanan Atina Agorası buluntularının bu forma paralel olan örneklerinden çoğunluğu Samian kapları, tek örnek ise Geç Roma C olarak tanımlanmıştır. Geç Roma C olarak tanımlanan örnek olasılıkla DSB'lerin yerel üretim olan bir kopyasıdır.

⁹⁶ Ladstätter 2010a, 251, lev.98/A-K 623 (MS 2. yy.'ın ilk yarısı-ortaları), 263, lev. 105/A-K 765 (yaklaşık MS 230); Ladstätter 2005b, lev. 177/K 459 (MS 2. yy.'ın başları), lev. 180/K 516-K 517 (MS 2.yy.'ın ortaları), lev. 188/K 648 (MS 3. yy.'ın ilk yarısı), lev. 192/K 705-K 706 (MS 3. yy.'ın 3. çeyreği), lev. 194/K 732-K 733-K 734 (MS 3. yy.'ın 3. çeyreği), lev. 198/K 793 (MS 3. yy.'ın 3. çeyreği), lev. 199/K 805 (MS 3. yy.'ın ilk yarısı-3. yy.'ın 3. çeyreği), lev. 202/K 850 (MS 3. yy.'ın 3. çeyreği), lev. 206/K 902 (MS 2. yy.'ın ortaları-3. yy.'ın ilk yarısı)

⁹⁷ Ladstätter 2008, 104, lev. 277/TS 42-TS 46, 123, lev. 282/K 3.

⁸⁸ Outschar 1996, 50, lev. 6/137.

⁸⁹ Pülz 1987, 36, 40, fig. 7/8-9.

⁹⁰ Hayes 1973, 454, lev.87/151.

⁹¹ Jones 1950, 253-254, fig. 196/562-563.

⁹² Robinson 1959, 41, lev. 67/G176, 54, lev. 68/J 32, 60-61, lev. 68/K 5-K 13, 74, lev. 70/L 1; Slane 1990, fig. 11/129; Hayes 1983, 128, fig. 10/122. Atina Agorası'nın K 5, K 13, G 176, J 32, L 1 ör-

dar üretildiğini ve kullanıldığını belirtmektedir⁹⁸.

MS 1. ve 2. yy.'lara verilen benzer örnekler Smintheon⁹⁹, Assos¹⁰⁰, Anemurium¹⁰¹, Knossos¹⁰², Stobi¹⁰³ ve Korinth'den¹⁰⁴ bilinmektedir. Miletos¹⁰⁵ ve Didyma¹⁰⁶ gibi Menderes Magnesiası'na yakın olan kentlerde ele geçen paralel örnekler ise genel olarak MS 2-3. yy.'lara tarihlenmiştir. Yakın paraleller arasında Bere-nike¹⁰⁷, Paphos¹⁰⁸ ve Samos¹⁰⁹ buluntuları da sayılabilir.

Paralel örnekler ışığında Theatron örnekleri de MS 2-3. yy.'lara tarihlendirilmiştir.

24: 7. kerkis, 1992 (Çizim 3).

A.Ç. 27,6 cm, D.Ç. 22 cm, Y. 6,4 cm. Ağız, dip ve gövdenin bir kısmı korunmuştur. *DSB 2, Atlante II, Form 60*. Sarımsı kırmızı hamurlu (5 YR 5/6), kalın kırmızı astarlı (2.5 YR 4/8). İnce mikalı (Bkz. No. 23).

25: 7. kerkis, sondaj, 2000 (Çizim 3).

A.Ç. 26 cm, Y. 5,3 cm. Ağız ve gövdenin bir kısmı korunmuştur. *DSB 2, Atlante II, Form 60*. Sarımsı kırmızı hamurlu (5 YR 5/8), yer yer korunmuş kırmızı kalın astarlı (2.5 YR 4/8). İnce mikalı (Bkz. No. 23).

26: 7. kerkis, sondaj, 2000 (Çizim 3).

A.Ç. 20 cm, Y. 3,7 cm. Ağız ve gövdenin bir kısmı korunmuştur. *DSB 2, Atlante II, Form 60*. Sarımsı kırmızı hamurlu (5 YR 5/8), kırmızı mat astarlı (2.5 YR 4/8). İnce mikalı (Bkz. No. 23).

27: 7. kerkis, 2000 (Çizim 3).

A.Ç. 18 cm, Y. 3,1 cm. Ağız ve gövdenin bir kısmı korunmuştur. *DSB 2, Atlante II, Form 60*. Sarımsı kırmızı hamurlu (5 YR 5/8), yer yer korunmuş kırmızı mat astarlı (2.5 YR 4/8). İnce mikalı (Bkz. No. 23).

28: 7. kerkis, 2000 (Çizim 3).

A.Ç. 20 cm, Y. 2,8 cm. Ağız ve gövdenin bir kısmı korunmuştur. *DSB 2, Atlante II, Form 60*. Kırmızı hamurlu (2.5 YR 5/8), yer yer korunmuş kırmızı renkli mat astarlı (2.5 YR 4/8). İnce mikalı (Bkz. No. 23).

29: 7. kerkis, 2000 (Çizim 3).

A.Ç. 14 cm, D.Ç. 7,6 cm, Y. 3,5 cm. Ağız, dip ve gövdenin bir kısmı korunmuştur. *DSB 2*. Sarımsı kırmızı hamurlu (5 YR 6/8 ve 5/8 arası), yer yer korunmuş kırmızı mat astarlı (2.5 YR 4/8). İnce mikalı.

İçe dönük ağızlı, dışa eğik gövdeli, alçak halka dipli tabak.

⁹⁸ Gassner 1997, 127, 132, lev. 43/509-510.

⁹⁹ Akyürek 1992, 131, 154, fig. 4/13 (MS 2. yy.).

¹⁰⁰ Zelle 1997, 50-51, fig. 10/89a (MS 1. yy.'ın sonu-2. yy.'ın ortaları).

¹⁰¹ Williams 1989, 20, fig. 7/107 (MS 1. yy.'ın 2. yarısı).

¹⁰² Sackett 1992, 230, lev. 172/2-4 (Hadrian Dönemi); Hayes 1983, 118, fig. 4/32-33.

¹⁰³ Anderson-Stojanović 1992, 51, lev. 35/309, lev. 36/310, 312 (MS 1.yy.'ın 3. çeyreği-2. yy.ortaları). Her üç örnek de DSB 2 olarak tanımlanmıştır.

¹⁰⁴ Slane 1990, 61, fig. 11/129 (Slane, Korinth buluntusunun Attika Bölgesi üretimi bir DSB takliti olduğunu belirtmiştir.); Williams – Zervos 1983, 21, fig. 9/57 (MS 1. yy.'ın sonları-2.yy.'ın başları).

¹⁰⁵ Berndt 2003, 145, lev. 1/TS 012; Pülz 1986, 13, 18, fig. 2/1-2; Pülz 1985, 85, fig. 4/37-39 (MS 3. yy.'ın ortaları).

¹⁰⁶ Wintermeyer 1984,248, fig. 10/4; Wintermeyer 1980, 138, lev. 59/93 (MS 2-3. yy.)

¹⁰⁷ Kenrick 1985, 250, fig. 45/B352 (MS 2. yy.-3. yy.'ın ortaları).

¹⁰⁸ Hayes 1991, 53, fig. XXI/7-10.

¹⁰⁹ Technau 1929, 50, fig. 42.

Theatron örneği, Hayes'in Form 58 başlığı altında değerlendirdiği ve MS 75-125 yılları arasına tarihlenen tabaklara gövde ve dip açısından tam paralellik göstermekle birlikte, içe dönük ağızlı olmasıyla söz konusu örneklerden ayrılır¹¹⁰. Ayrıca, Form 60'da ele alınan ve MS 50-150 yılları arasına verilen tabakların özellikle erken örneklerine de ağız ve gövde formu bakımından benzemektedir¹¹¹. Ancak Form 60 tabakları düz dipli iken, Theatron örneği alçak halka bir dibe sahiptir.

30: 7. kerkis, sondaj, 2000 (Çizim 3).

A.Ç. 27 cm, D.Ç. 17 cm, Y. 3,9 cm. Ağız, dip ve gövdenin yaklaşık yarısı korunmuştur. *DSB 2, Atlante II, Form 78*. Sarımsı kırmızı hamurlu (5 YR 5/8), yer yer korunmuş kırmızı astarlı (2.5 YR 5/8). İnce mikalı.

Dışa çekik ağızlı, dışa eğik gövdeli, alçak halka dipli tabak. Ağzın alt ve üstünde ince yivler yer almaktadır.

Bu form için Hayes MS 2. yy.'ı önermektedir¹¹². Atina Agorası'nda Robinson tarafından değerlendirilen paralel bir örnek MS 1. yy.'ın ilk yarısı¹¹³, Hayes tarafından ele alınan bir diğer örnek ise MS 2. yy.'ın ikinci yarısına¹¹⁴ tarihli tabakalarda ele geçmiştir. Theatron örneği de MS 2. yy.'ın ilk yarısına tarihlenebilir.

31: 7. kerkis, sondaj, 2000 (Çizim 3).

A.Ç. 28 cm, D.Ç. 18,4 cm, Y. 4,6 cm. Ağız, dip ve gövdenin bir kısmı korunmuştur. *DSB 2, Atlante II, Form 78*. Sarımsı kırmızı hamurlu (5 YR 5/8), yer yer korunmuş kırmızı astarlı (2.5 YR 5/8). İnce mikalı.

30 katalog no.lu tabağın daha kalın cidarlı bir benzeri olan bu örneğin tam paraleli Atina Agorası'nın¹¹⁵ MS 175-225 yıllarına, Argos'un¹¹⁶ ise MS 2. yy.'ın ilk yarısına tarihli tabakalarından bilinmektedir. Benzer diğer bir örnek ise Labranda'dan bilinmektedir¹¹⁷.

1.3.3. Maşrapa

32: 7. kerkis, sondaj, 2000 (Çizim 4).

A.Ç. 3,4 cm, D.Ç. 2,6 cm, Y. 5,8 cm. Gövde ve ağızdan küçük parçalar eksiktir. *DSB 2*. Sarımsı kırmızı hamurlu (5 YR 5/6), kırmızı astarlı (2.5 YR 5/8). İnce mikalı.

Yuvarlak dudaklı, hafif dış bükey ve dışa eğik ağızlı, yumurta biçimli gövdeli, düz dipli, ağızdan omuz altına bağlanan tek kulplu maşrapa.

1.4. Diğer Kırmızı Astarlı

Seramikler

1.4.1. Kâseler

33: 7. kerkis, 2000 (Çizim 4).

A.Ç. 12,8 cm, Y. 4,5 cm. Ağız ve gövdenin bir kısmı korunmuştur. *Üretim merkezi bilinmiyor*. Sarımsı kırmızı hamurlu (5 YR 5/6), kırmızı mat astarlı (10 R 5/6 ve 4/6 arası). İnce yoğun mikalı, ince keçli.

¹¹⁰ Hayes 1985, 63, Atlante II, Form 58, lev. XIV/3.

¹¹¹ Hayes 1985, 64, Atlante II, Form 60, lev. XIV/5-6.

¹¹² Hayes 1985, 69, Atlante II, Form 78, lev. XV/13.

¹¹³ Robinson 1959, 27, lev. 65/G50 (DSB'lerin yerel üretim bir kopyası).

¹¹⁴ Hayes 2008, 160, lev. 13/420.

¹¹⁵ Hayes 2008, 160, lev. 13/419.

¹¹⁶ Abadie-Reynal 2007, 100, lev. 23/153.1.

¹¹⁷ Hellström 1965, 70, lev. 36/248.

İçe dönük ağızlı, dışa eğik gövdeli kâse.

Troia'da¹¹⁸ yaklaşık MÖ 85 yıllarına tarihlenen kontekstlerde tespit edilmiş “ince cidarlı yerel kırmızı astarlı kaplar” olarak tanımlanan paralel örneklerin yanı sıra Ephesos’daki Prytaneion’dan Augustus Dönemi’ne tarihlenen benzer örnekler bulunmuştur¹¹⁹. Ephesos Yamaç Evler 1’de bulunan yine aynı formdaki kâseler ise yaklaşık olarak MÖ 100 yılları civarına tarihlendirilmiştir¹²⁰. Didyma¹²¹ ve Miletos’ta¹²² da benzer örnekler mevcuttur. Paralel örnekler Theatron buluntusunun da MÖ 1. yy.’a ait olduğuna işaret eder.

34: 4. kerkis, 1992 (Çizim 4).

A.Ç. 12 cm, Y. 3 cm. Ağız ve gövdenin bir kısmı korunmuştur. *Üretim merkezi bilinmiyor*. Sarımsı kırmızı hamurlu (5 YR 5/6), kırmızı ince ve mat astarlı (2.5 YR 4/8). İnce yoğun mikalı, ince kireçli (Bkz. No.33).

1.4.2. Testi

35: 7. kerkis, 2000 (Çizim 4).

A.Ç. 3,8 cm, Y. 3,1 cm. Ağız ve boynun bir kısmı korunmuştur. *Yerel üretim*. Kahverengi hamurlu (7.5 YR 5/6), ince ve mat kırmızı astarlı (2.5 YR 4/6). İnce mikalı.

Hafif dışa eğik ağızlı, yuvarlak dudaklı, dar içbükey boyunlu testi. Ağzın

hemen altında karşılıklı iki kulp izi görülmektedir.

Bu küçük testinin MS 2. yy.’ın ilk yarısına tarihlenen form bakımından yakın bir paraleli Korinth’de¹²³ mevcuttur. Diğer yakın bir örnek ise Ephesos’da¹²⁴ ele geçmiştir.

2. Günlük Kullanım Seramikleri

Bu bölümde değerlendirilen seramikler servis kapları, hazırlama kapları, pişirme kapları ve kapaklardan oluşan dört ana bölüm altında ele alınmışlardır¹²⁵. Hazırlama kapları çanaklar, süzgeç ve bir tepsiden, servis kapları maşrapalar, kâseler ve testilerden oluşmaktadır. Pişirme kapları ise güveçler, tavalar ve bir testiden oluşan üç alt gruba ayrılarak değerlendirilmiştir.

2.1. Servis Kapları

2.1.1. Maşrapalar

36: 7. kerkis, 2000 (Çizim 4).

D.Ç. 4 cm, Y. 5,1 cm, G.Ç. 9,2 cm. Dip ve gövdenin bir kısmı korunmuştur. *Yerel üretim*. Kahverengi hamurlu (7.5 YR 5/6), yer yer korunmuş ince ve mat kırmızı astarlı (2.5 YR 4/6). İnce mikalı.

Küresel gövdeli, alçak halka dipli maşrapa. Gövde üzerinde karın kısmına doğru çark çekme izleri mevcuttur.

En erken örnekleri Atina Agorası’nın MS 1. yy.’ın ilk yarısına tarihli kontekstlerinden ele geçen bu tip kaplar özellikle MS 3. yy. kontekstlerinde çok yoğun olarak karşımıza çıkmaktadır. Atina Agorası’ndaki bu maşrapalar, hafif form deði-

¹¹⁸ Tekkök-Biçken 1996, 40, fig. 12/A60-A61.

¹¹⁹ Ladstätter 2010b, 120, lev. 174/K 189-K 190, lev. 175/197, 199.

¹²⁰ Ladstätter 2003, 51-52, lev. 8/K 77, K 79-K 80. K 77 ve K 80 no.lu örnekler kullanım seramiği, K 79 no.lu örnek ise Geç Hellenistik Dönem firnisli kâsesi olarak tanımlanmıştır.

¹²¹ Wintermeyer 1984, 248, fig. 10/3.Typ SchH III. (MÖ 3-1. yy).

¹²² Pülz 1987, 37, 41, fig. 11/29.

¹²³ Slane 1990, 122,123, fig.32/268.

¹²⁴ Meriç 2002, 111, 116, lev. 68/K776. Testi tek kulpudur.

¹²⁵ Günlük Kullanım kaplarında Bats tarafından önerilen sınıflandırma kullanılmıştır, bkz. Bats 1996, 483.

şiklikleriyle MS 6. yy.'ın sonlarına kadar görülmektedir. MS 5. yy. ve sonrasına tarihlenen örnekler de, gövde üzerindeki dikey veya eğik olarak yapılmış derin yivler ile ağız ve boyun kısmının daha dar yapılmış olması dikkat çeker¹²⁶.

Sadece dip ve gövdesinin bir kısmı korunmuş olan Theatron örneği Atina Agorası'nın özellikle MS 2. ve 3. yy.'a tarihli kontektlerinde ele geçen buluntularla paralellik gösterir¹²⁷. MS 2-3. yy. arasında tarihlenen form bakımından yakın diğer karşılaştırma örnekleri, Troia¹²⁸, Knossos¹²⁹ ve Korinth'de¹³⁰ bulunmuştur.

37: 7. kerkis, 2000 (Çizim 4).

D.Ç. 4 cm, Y. 4,6 cm, Maks. G.Ç. 10,6 cm. Dip ve gövdenin bir kısmı korunmuştur. *Yerel üretim*. Kırmızı hamurlu (2.5 YR 4/8). İnce mikalı.

Küresel gövdeli, alçak halka dipli maşrapa.

38: 1986 (Çizim 4).

D.Ç. 3,2 cm, Y. 6,7 cm, Maks.G.Ç. 8 cm. Dip ve gövdeye ait bir parça korunmuştur. *Phokaia üretimi (?)*. Sarımsı kırmızı hamurlu (5 YR 5/8). Az ince mikalı, ince kireçli.

Halka dipli, küresel gövdeli maşrapa.

Form bakımından en yakın örnek Efes Yamaç Evler'in yaklaşık MS 230 yıllarına tarihlenen tabakalarından ele geç-

miştir¹³¹. MS 1. yy.'ın sonları ile 3. yy. arasında tarihlenen bir Knossos buluntusu da form bakımından paralellik gösterir¹³². Korinth'de¹³³ de benzer bir örnek mevcuttur.

2.1.2. Testiler

39: 3. kerkis, 1992 (Çizim 4).

A.Ç. 4,8 cm, Y. 8,3 cm, B.Ç. 5 cm. Ağız ve boynun tamamı, kulbun bir kısmı korunmuştur. *Üretim merkezi bilinmiyor*. Kahverengi hamurlu (7.5 YR 5/6). İnce mikalı, ince beyaz ve siyah kumlu.

İnce ve uzun boyunlu, içe çekik ağızlı, tek kulplu testi.

40: 7. kerkis, sondaj, 2000 (Çizim 4).

Y. 9,5 cm, Maks. B.Ç. 4 cm. Boyunun bir kısmı korunmuştur. *Yerel üretim*. Kahverengi hamurlu (7.5 YR 5/6). İnce mikalı.

Dar, uzun boyunlu testi. Boyun üzerinde çark çekme izleri görülmektedir.

41: 7. kerkis, 2000 (Çizim 4).

D.Ç. 8,8 cm, Y. 14,8 cm, G.Ç. 19,4 cm. Dibin tamamı, gövdenin büyük kısmı korunmuştur. *Yerel üretim*. Kahverengi hamurlu (7.5 YR 5/6 ve 5/8 arası). İnce mikalı.

Küresel gövdeli, halka dipli testi. Gövde üzerinde çark çekme izleri yer alır.

41 no.lu testi, kentte ele geçen en yoğun testi formlarından olmakla birlikte, diğer kentlerde az sayıda paralel örneği tespit edilmiştir. Yakın benzerlik gösteren tek örnek, Üzgür Köyü'ndeki (Tire-İzmir) MS 2. yy.'ın sonları ile 3. yy.'ın başlarına

¹²⁶ Robinson 1959, 111, lev. 30/M292-M293, 117, lev. 33/M358-M361.

¹²⁷ Robinson 1959, 52-55, lev. 9/J11, J20-J21, J43 (MS 2. yy. sonları-3. yy. başları); 64-65, lev. 13/K58-K59, K62, K64 (MS 3. yy. ortaları); 91, lev. 21/M69-M70 (MS 2.yy.'ın ikinci yarısı); 98, lev. 24/M150-151, M153 (MS 3. yy.'ın ortası).

¹²⁸ Tekkök ve diğ. 2001, 365, lev. 6-22/144.

¹²⁹ Hayes 1983, 109, fig. 10/118, fig11/150-151.

¹³⁰ Slane 1990, 95, fig. 22/195.

¹³¹ Ladstätter 2010a, 266, lev. 108/A-K 806.

¹³² Hayes 1983, 107, tip 2, fig. 6/73.

¹³³ Slane 1990, 95, fig. 22/197.

tariflendirilmiř bir mezardan ele gemiřtir¹³⁴. MS 2. yy.'a tarihlenen tabakalardan bulunan diđer yakın örnekler ise Ephesos¹³⁵ ve Ostia'da¹³⁶ kaydedilmiřtir. Bu testi formuna, Magnesia'nın MS 2. yy. tabakalarında da sıklıkla rastlanmaktadır.

42: 7. kerkis, sondaj, 2000 (Çizim 4).

D.Ç. 5,4 cm, Y. 8,4 cm, G.Ç. 14,2 cm. Dip ve gövdenin bir kısmı korunmuřtur. *Yerel üretim*. Kahverengi hamurlu (7.5 YR 4/6). İnce mikalı.

Küresel gövdeli, hafif ie ekik düz dipli testi. Gövde üzerinde karın kısmına dođru ark ekme izleri mevcuttur.

Dip ve gövde bakımından paralel örnekler Efes Yama Evler 2'nin MS 1. yy.'ın üçüncü eyređine tarihlenen tabakalarında ele gemiřtir¹³⁷.

2.1.3. Kâseler

43: 7. kerkis, 2000 (Çizim 5).

A.Ç. 16 cm, Y. 4,1 cm. Ađız ve gövdenin bir kısmı korunmuřtur. *Yerel üretim*. Kahverengi hamurlu (7.5 YR 5/6). İnce mikalı.

Dıřtan kalınlařtırılmıř, i kısımda hafif dıřbükey ađızlı, küresel gövdeli kâse. Ađzın 1,4 cm. kadar altında 0,1 cm. kalınlığında bir yiv kabı evrelemektedir.

Ađız ve gövde formu bakımından benzer, kulplu bir örnek Iasos'da mevcuttur¹³⁸.

44: 4. kerkis, 1992 (Çizim 5).

A.Ç. 14 cm, Y. 6 cm. Ađız ve gövdenin bir kısmı korunmuřtur. *Yerel üretim*. Sarımsı kırmızı hamurlu (5 YR 5/6). İnce mikalı.

Dıřtan kalınlařtırılmıř, yuvarlak ađızlı, dıřa eğik, dıřbükey gövdeli kâse. Ađzın yaklaşık 1 cm. kadar alt kısmında 0,1 cm.'lik bir yiv kabı evrelemekte ve gövde üzerinde ark ekme izleri görülmektedir.

Magnesia'ya yakın kentlerde formun az sayıda yayınlanmıř örneđi tespit edilmiřtir. Ephesos'da ele geen benzer örneklerden biri Flaviuslar Dönemi tabakalarında bulunmuř, diđer örnek ise MS 3. yy.'ın ilk eyređine tarihlenen tabakalardan ele gemiř, ancak Ladstätter bu paranın MS 1. yy.'a ait olabileceđini belirtmiřtir¹³⁹. Didyma'da ele geen benzer örneklerden biri ise Wintermeyer tarafından MÖ 1-MS 1. yy. arasına tarihlendirilmiřtir¹⁴⁰. Knossos'da ele geen benzer bir örneđin ise MS 2. yy.'a tarihlenen bir duvarda bulunduđu rapor edilmiřtir¹⁴¹. Orta İmparatorluk Dönemi'ne tarihlenen form bakımından paralel örneklerden bir diđeri Benghazi buluntuları arasında yer alır¹⁴². MS 4. yy. tabakalarından ele geen benzer Kartaca örnekleri ise formun de-

¹³⁴ Gürler 2000, 114, fig. 1/6.

¹³⁵ Ladstätter 2010a, 251-252, lev. 98/A-K 631; Ladstätter 2005b, 321, lev. 181/K 551.

¹³⁶ Berti ve diđer. 1970,93, lev. XX/374-375.

¹³⁷ Ladstätter 2010a, 236, lev. 85/A-K 438, A-K 439, A-K 443.

¹³⁸ Gasperetti 2003, 149, lev. XCII/33.

¹³⁹ Ladstätter 2005b, 329, lev. 186/K 632 (MS 3. yy.'ın ilk eyređi). Ephesos örneđi Magnesia örneklerinden farklı olarak piřirme kabı olarak tanımlanmıřtır; Meri 2002, 114, lev. 65/K 742 (Flaviuslar Dönemi).

¹⁴⁰ Wintermeyer 2004, 101, Typ S 4b, Fig. 804, 806, 809, 811, 812; Wintermeyer 1980, 136, Kat Nr. 84 (MÖ 1-MS 1. yy.).

¹⁴¹ Warren 1987-1988, 95, fig. 55.

¹⁴² Riley 1979, 358, fig. 129/988 (Orta Roma Dönemi: MS 2-3. yy.) Gri hamur renkli kâse yerel üretim olarak tanımlanmıřtır.

vamlılığını göstermesi bakımından önemlidir¹⁴³.

Diğer kentlerdeki kronolojik veriler, bu formdaki kâselerin MS 1-3. yy.'lar arasına ait olduğunu göstermektedir. Bazı paralel örnekler MS 1. yy.'a tarihlendirilmiş olsa da, Magnesia örneği sahip olduğu gövde ve ağız özellikleri ile MS 1. yy.'dan daha geç bir tarihe işaret etmektedir. Magnesia'daki diğer yapılardan da sıklıkla ele geçen bu formdaki kâselerin, kentin Erken Roma Dönemi tabakalarından ele geçen benzer bir örneği tespit edilmemiştir. Bu veriler ışığında Magnesia örneğinin MS 2. yy.'a ait olduğu söylenebilir.

2.2. Hazırlama Kapları

2.2.1. Çanaklar

45: 7. kerkis, 2000 (Çizim 5).

A.Ç. 29 cm, D.Ç. 14,2 cm, Y. 20,9 cm. Ağızdan çok küçük parçalar eksiktir. *Yerel üretim.* Kahverengi hamurlu (7.5 YR 5/6), iç yüzey ince ve mat kırmızı astarlı (2.5 YR 4/8). İnce mikalı.

Dışa çekik ağızlı, yüksek ve dışa eğik düz gövdeli, düz dipli çanak. Gövde üzerinde çark çekme izleri mevcuttur.

Batı Anadolu, Kıta Yunanistan ve adalarda çok benimsenmiş olduğu anlaşılan bu çanak formunun, Magnesialı seramik üreticileri tarafından da tercih edildiği ve sıklıkla üretildiği görülmektedir. Formun en erken örneklerinin Geç Hellenistik-Erken Roma Dönemi'ne ait olduğu anlaşılmaktadır¹⁴⁴. Theatron'dan

ele geçen örnek ise formu itibarıyla MS 2-3. yy.'a işaret eder. Kentin diğer alanlarından ele geçen benzer çanaklar bu formun iki varyasyonu olduğunu ortaya koymuştur. Theatron örneklerini de içeren ilk varyasyonda örnekler düz diplidir, ikinci varyasyonu ise aynı ağız formuna sahip olan halka kaideli örnekler oluşturur. Formun ilk varyasyonuna ait olan çanakların bir kısmı, 48 ve 49 no.lu örneklerde de gördüğümüz gibi, düz diplerinde üretici imzası taşımaktadırlar. Yukarıda da belirtmiş olduğumuz gibi bu formdaki çanaklar Batı Anadolu, Kıta Yunanistan ve adalarda sıklıkla karşımıza çıkarlar. Ancak diplerinde üretici imzası taşıyan örneklerin şu an için tek üretim merkezinin Magnesia olduğu söylenebilir.

Miletos'ta ele geçen ve MS 2. yy.'ın ilk yarısına tarihlenen paralel örneklerden biri ağız ve gövde formu bakımından Magnesia örneklerine oldukça yakındır¹⁴⁵. Bu kentte ele geçen ve Pülz tarafından değerlendirilen formun diğer örnekleri Knossos buluntusu bir çanakla karşılaştırılarak MS 3. yy.'a tarihlendirilmiştir¹⁴⁶. Berndt tarafından incelenen paralel Miletos örnekleri ise MS 3. yy.'dandır¹⁴⁷. Ephesos buluntuları arasında Magnesia örneklerine en yakın olanlar MS 2. yy.'ın başları ve MS 3. yy.'a tarihlenen tabakalarda bulunmuşlardır¹⁴⁸. MS 3. yy.'a tarih-

kütlesel olan ağız keskin dönüşler yapmadan dışa kıvrılır, gövde yüzeyi düzdür ve iç yüzeydeki kırmızı astarın çok daha kaliteli olduğu dikkati çekmektedir.

¹⁴⁵ Pülz 1986, 16, fig. 10/28.

¹⁴⁶ Pülz 1985, 90, fig. 12/65. Ancak bu örnekler gösterdiği özellikler bakımından daha çok MS 1. yy.'a işaret etmektedirler.

¹⁴⁷ Berndt 2003, 301, lev. 73/Schü 16, lev. 74/Schü 17.

¹⁴⁸ Ladstätter 2010a, 271, lev. 112/A-K 867 (yaklaşık MS 230 yılları); Ladstätter 2005b, 315, lev. 178/K 485, K 487. Örnekler MS 2. yy.'ın başlarına tarihlenen kontekstlerde bulunmuş ve parçaların Roma

¹⁴³ Fulford – Peacock 1994, 54, fig. 4.1/7.1 (MS 1-2. yy.), 8.1-8.2 (MS 4. yy.)

¹⁴⁴ Magnesia Agora Stoası'nda yapılan kazılarda formun Geç-Hellenistik Erken Roma Dönemi'ne tarihlenen örnekleri ele geçmiştir. Bu erken örneklerde gövde geç örneklere oranlara daha sığdır; geniş ve daha

lendirilen diğer örnekler Atina Agorası ve Knossos'dan bilinmektedir¹⁴⁹. Didyma kentinde de benzer örnekler mevcuttur.¹⁵⁰

46: Orkhestra, 1988 (Çizim 5).

A.Ç. 28 cm, Y. 6,5 cm. Ağız ve gövdenin bir kısmı korunmuştur. *Yerel üretim*. Kahverengi hamurlu (7.5 YR 5/6), iç yüzey ince ve mat açık kahverengi astarlı (7.5 YR 4/4). İnce mikalı (Bkz. 45).

47: 7. kerkis, 2000 (Çizim 5).

A.Ç. 32 cm, Y. 6,9 cm. Ağız ve gövdenin küçük bir kısmı korunmuştur. *Yerel üretim*. Sarımsı kırmızı hamurlu (5 YR 5/6), iç yüzey yer yer korunmuş ince ve mat kırmızı astarlı (2.5 YR 4/8). İnce mikalı (Bkz. 45).

48: Orkhestra, 1988 (Çizim 5).

D.Ç. 14 cm, Y. 5,7 cm. Dip ve gövdenin bir kısmı korunmuştur. *Yerel üretim*. Kahverengi hamurlu (7.5 YR 5/6), iç yüzey ince ve mat kırmızı astarlı (2.5 YR 4/6). İnce mikalı.

Dışa eğik gövdeli, düz dipli çanak. Gövde üzerinde çark çekme izleri mevcuttur. Dipte kabartma olarak yapılmış konsantrik iki daire içerisinde

yine kabartma olarak yapılmış üretici imzası 'A' görülmektedir.

İç yüzeyi ince ve mat kırmızı astarlı bu örnek 45-47 no.lu örneklerde gördüğümüz çanakların ilk varyasyonuna ait bir diptir. Bu formdaki kapların bir kısmı, bu çanak dibinde gördüğümüz gibi üretici imzası taşımaktadır. Diğer buluntu merkezlerinin yayınlanmış örnekleri arasında bu çanağın üretici imzası taşıyan bir paraleli tespit edilememiştir (Bkz. 45).

49: 1988 (Çizim 5).

D.Ç. 12 cm, Y. 2,7 cm. Dibin bir kısmı korunmuştur. *Yerel üretim*. Sarımsı kırmızı hamurlu (5 YR 5/6 ve 5/8 arası), iç yüzey ince ve mat kırmızı astarlı (2.5 YR 5/8). İnce mikalı.

Düz dipli çanak. Gövdenin mevcut kısmı dışa eğik bir profil vermektedir. Dip üzerinde kabartma bir daire içerisinde bir kısmı korunmuş olan üretici imzası 'X/' yer alır (Bkz. 45 ve 48).

50: 7. kerkis, sondaj, 2000 (Çizim 5).

A.Ç. 26 cm, Y. 4,1 cm. Ağız ve gövdenin küçük bir kısmı korunmuştur. *Yerel üretim*. Kahverengi hamurlu (7.5 YR 5/6), iç yüzey ince ve mat kırmızı astarlı (2.5 YR 4/6). İnce mikalı.

Geniş, dışa çekik ve üst kısmı hafif iç bükey ağızlı, dışa eğik gövdeli çanak. Gövde üzerinde çark çekme izleri mevcuttur.

MS 4. yy. seramikleriyle ele geçen ve yerel üretim olduğu belirtilen benzer bir örnek Ephesos'ta bulunmuştur¹⁵¹.

İmparatorluk Dönemi'ne ait oldukları belirtilmiştir, lev. 202/K 858. (MS 2. ve 3. yy.); Meriç 2002, 112, lev. 60/K 702-K 703. Üzerinde derin ve sık çark çekme izleri barındıran K 702 no.lu örnek MS 1. yy.'ın 3. çeyreğine ait kontekst içinde bulunmuş olmakla birlikte, gösterdiği özellikler bakımından MS 1. yy. sonrasına işaret etmektedir; Gassner 1997, 163, lev 53/657 (MS 3. yy.).

¹⁴⁹ Robinson 1959, 66, lev. 13/K 78-K 79; Hayes 1983, 129, fig. 10/117. Atina Agorası ve Knossos'da bulunan bu örnekler Magnesia çanağına büyük benzerlik gösterirler. Ancak her iki kentin buluntuları da Batı Anadolu'da gördüğümüz örneklerden çok daha derin bir gövdeye sahiptir.

¹⁵⁰ Wintermeyer 2004, 102, Tip S 6, 832, 835, 104, Tip S 7, 859-860; 1984, 245, fig. 8a/1.

¹⁵¹ Gassner 1997, 164, lev. 53/663.

51: 7. kerkis, 2000 (Çizim 5).

A.Ç. 36 cm, Y. 6,2 cm. Ağız ve gövdenin bir kısmı korunmuştur. *Yerel üretim*. Kırmızımsı sarı hamurlu (7.5 YR 6/6). İnce mikalı.

Geniş, düz ve dışa çekik ağızlı, dışa eğik gövdeli çanak.

51 no.lu çanağın MS 1. yy.'a tarihlenen form bakımından benzer örnekleri Ephesos kentinde tespit edilmiştir¹⁵². Formun Magnesia'da ele geçen diğer paralel örnekleri de Ephesos'daki tarihlendirmeye uygun olarak kentin Geç Hellenistik-Erken Roma Dönemi'ne tarihlenen tabakalarından bulunmaktadır¹⁵³.

52: 7. kerkis, sondaj, 2000 (Çizim 5).

A.Ç. 33 cm, Y. 4,4 cm. Ağız ve gövdenin bir kısmı korunmuştur. *Yerel Üretim*. Tamamı yanmış olan parça kırmızımsı siyah hamurludur (7.5 YR 2.5/1). İnce mikalı.

Geniş, düz ve dışa çekik ağızlı, ağzın iç kısmında kapak çıkıntılı, dışa eğik gövdeli çanak.

Renkli astar kullanımının olmadığı sığ çanakların bir kısmının dış yüzeyi ve diplerinde doğal astar mevcuttur. Bu kaplar formları ve boyutları bakımından günümüzde kullandığımız leğenlere benzeticilebilirler ve bazı araştırmacılar tarafından Türkçe literatürde leğen olarak tanımlan-

mışlardır¹⁵⁴. Bu kapların ağızlarında yer alan kapak çıkıntıları pişirilmesi gerekli olmayan ancak kısa süreli kullanıma yönelik yiyeceklerin saklanması için uygun olduklarına işaret eder.

Magnesia'da 52 no.lu çanak ile aynı formda çok sayıda örnek ele geçmiştir¹⁵⁵. Benzer örnekler Knossos'un MS 2. yy. tabakalarından bilinmektedir¹⁵⁶. Benghazi'de tespit edilen benzer formlar ise MS 1. yy'ın sonları ve MS 3. yy.'da da görülmekle birlikte MS 2. yy. depozitlerinde sıklıkla ele geçer¹⁵⁷. Diğer yakın örnekler Ephesos'un¹⁵⁸ MS 2. yy. tabakaları ile Miletos'da¹⁵⁹ bulunmuştur. Gerek kentte bulunan gerekse diğer merkezlerde ele geçen paralel örnekler Theatron örneğinin MS 2. yy.'a ait olduğuna işaret etmektedir.

53: 7. kerkis, 2000 (Çizim 6).

A.Ç. 40,2 cm, Y. 7,3 cm. Ağız ve gövdenin bir kısmı korunmuştur. *Yerel Üretim?* Sarımsı kırmızı hamurlu (5 YR 5/6). Mikalı.

Geniş ve dışa çekik ağızlı, dışa eğik gövdeli çanak. Ağzın 4 cm. kadar altında 0,3 cm. kalınlığında sığ bir yiv mevcuttur.

54: 7. kerkis, 2000 (Çizim 6).

¹⁵⁴ Meriç 2003,80-81.

¹⁵⁵ Kentin diğer yapılarından ele geçen paralel örnekler sığ gövdeli ve düz diplidirler. Tamamı korunmuş olan örnekler dikkate alınarak kabın tam formu anlaşılabilir ve çizim üzerinde tamamlaması yapılmıştır.

¹⁵⁶ Sackett 1992, 245-246, lev. 188/S1,18. Bu örneğin geniş ağzı üzerinde iç ve dışta yer alan iki ince ve sığ yiv mevcuttur; Warren 1987-1988, 93, fig. 36; Hayes 1983, 132, fig. 15/178-179, fig. 16/180. 180 no.lu örneğin ağzı üzerinde iki ince ve sığ yiv vardır.

¹⁵⁷ Riley 1979, 340-341,344-345, fig. 124/875, fig. 126/909-910.

¹⁵⁸ Meriç 2002, 113, K 719 (MS 2. yy. başı) Ephesos örnekleri yükseklikleri 7-8 cm. arasında değişen Magnesia örneğine kıyasla daha derin bir gövdeye sahiptirler.

¹⁵⁹ Berndt 2003, 309-310, lev. 76/Schü 097.

¹⁵² Ladstätter 2005b, 305, lev. 172/K 390 (MS 1. yy.); Meriç 2002, 113, lev. 61/715. (MS 1. yy. ilk çeyrek).

¹⁵³ Bu örnekler, katalog no 52'de ele alınan çanakların bir öncüsü olmalıdır. Bu çanaklarda gövde geç örneklere oranla daha dışa eğik bir profil çizmekte ve ağız üzerinde karşılıklı iki tutamak yer almaktadır. Pülz, 52 no.lu örneğin benzeri Miletos buluntularını değerlendirirken formun başlangıcının Geç Helenistik-Erken Roma Dönemi olduğunu belirtmiştir, bkz. Pülz 1985, 90.

A.Ç. 32 cm, Y. 7,2 cm. Ağız ve gövdenin bir kısmı korunmuştur. *Yerel üretim*. Sarımsı kırmızı hamurlu (5 YR 5/8). İnce mikalı.

Dışa çekik ağızlı, dışa eğik gövdeli çanak.

55: 3. kerkis, 1992 (Çizim 6).

A.Ç. 45,2 cm, Y. 7 cm. Ağız ve gövdenin bir kısmı korunmuştur. *Yerel üretim*. Kahverengi hamurlu (7.5 YR 5/6). İnce mikalı.

Dışa kalınlaştırılmış yuvarlak ağızlı, dışa eğik ve üst kısımda içe dönük gövdeli çanak.

MS 3. yy. sikkeleri ile birlikte ele geçen ve yerel üretim olduğu belirtilen form bakımından yakın bir örnek Troia'dan bilinmektedir¹⁶⁰.

56: 3. kerkis, 1992 (Çizim 6).

A.Ç. 32 cm, Y. 4,6 cm. Ağız ve gövdenin bir kısmı korunmuştur. *Üretim merkezi bilinmiyor*. Sarımsı kırmızı hamurlu (5 YR 5/6). Mikalı, yoğun ince beyaz kumlu.

Geniş, düz ve dışa çekik ağızlı, yaklaşık dik gövdeli çanak.

Atina Agorası'nın MS 1. yy.'ın sonları ile 2. yy.'ın başlarına tarihli tabakalarında form bakımından paralel bir örnek bulunmuştur¹⁶¹. MÖ 1. yy. ile MS 1. yy. arasında tarihlenen benzer bir diğer örnek Didyma'da¹⁶² mevcuttur. Miletos'ta¹⁶³ da paralel örnekler tespit edilmiştir.

57: 7. kerkis, 2000. (Çizim 6)

A.Ç. 26 cm, Y. 4,8 cm. Ağız ve gövdenin bir kısmı korunmuştur. *Yerel üretim*. Kahverengi hamurlu (7.5 YR 5/6), iç yüzey ve ağız yer yer korunmuş ince ve mat açık kahverengi astarlı (7.5 YR 4/3). İnce mikalı.

Geniş, dışa çekik ve düz ağızlı; dışa eğik ve dışbükey gövdeli çanak.

58: 1986 (Çizim 6).

A.Ç. 27 cm, D.Ç. 12 cm, Y. 11,2 cm. Ağız, dip ve gövdenin bir kısmı ile tek kulp korunmuştur. *Üretim merkezi bilinmiyor*. Sarımsı kahverengi hamurlu (10 YR 5/4). Mikalı, ince seyrek siyah kumlu.

İçten kalınlaştırılmış ağızlı, dışa eğik ve dışbükey gövdeli, düz dipli çanak. Korunmuş tek kulp ağız altından gövde ortasına bağlanmaktadır. Ağızın 1 cm. kadar altında kazıma tekniğinde yapılmış dalgalı hat bezemesi mevcuttur.

2.2.2.Süzgeç

59: 1988 (Çizim 6).

A.Ç. yak. 30 cm, Y. 4,1 cm. Ağız ve gövdenin az bir kısmı korunmuştur. *Yerel üretim*. Kahverengi hamurlu (7.5 YR 5/6), iç yüzey ince ve mat kırmızı astarlı (2.5 YR 4/8). İnce mikalı.

Geniş ve dışa çekik ağızlı, dışa eğik gövdeli süzgeç. Ağız üzerinde üç geniş oluk mevcuttur.

Süzgeçler, Magnesia Kenti'nin genelinde sıklıkla ele geçen bir kap formudur¹⁶⁴. Kentte yoğun olarak karşılaştığı-

¹⁶⁰ Tekkök ve diğ. 2001, 366, lev. 13/147; Tekkök-Biçken 1996, 113, fig. 72/E 13.

¹⁶¹ Robinson 1959, 42, G187, lev. 7.

¹⁶² Wintermeyer 1980, 137, K. N. 87.

¹⁶³ Pülz 1987, 39, 45, fig. 24/83, fig. 25/84-85.

¹⁶⁴ Kentten tamamı veya büyük kısmı korunmuş çok sayıda örnek ele geçmiştir. Bu örneklerin düz olan diplerinde sayıları 18 ile 20 arasında değişen 1 veya 1,1 cm. çapa sahip delikler bulunmaktadır. Tamamının iç yüzeyi kırmızı astarlı olan bu süzgeçlerin oluklu ağızları üzerinde ise duvara asılmalarını sağlayan ve 0,8 ile 1 cm. arasında çapa sahip, birbirine yakın iki ip deliği mevcuttur. Kabın tam formunun anla-

mız bir form olması, yakın kentlerde de kullanılan bir kap olması gerektiğini düşündürse de, diğer kentlerin yayınlanmış örnekleri arasında benzer bir süzgeç örneği tespit edemedik. Bu durum, bunların kentte üretilen ve belki başka merkezle de ihraç edilen bir ürünün hazırlanışı sırasında kullanılmış olabileceğini düşündürmektedir. Şu an antik kentin hemen yakınında yer alan köyün başlıca geçim kaynağı hayvancılık ve incir başta olmak üzere zeytin ve pamuktur. Antik dönemde buğdayın kentin en önemli gelir kaynaklarından biri olduğu kentin kuruluşunu anlatan yazıtlardan anlaşılmaktadır¹⁶⁵. Antik yazarların ifadelerinden, kentteki tahıl üretimi ile bağlantılı olarak ekmeğin¹⁶⁶ ve halen köyün en önemli geçim kaynağı olan incirin¹⁶⁷ de o dönemde ünlü olduğu bilinmektedir. Ancak bahsi geçen ürünlerin tamamı yakın çevrede yer alan kentlerde de karşılaşılan ürünlerdir. Bu durumda belki şu an bilmediğimiz ancak Magnesia kentinde bu malzemelerle yapılan bir gıda üretiminden bahsedilebilir.

Çalışmalarımız sırasında, farklı form ve dönemlere ait olmakla birlikte sadece Korinth¹⁶⁸, Stobi¹⁶⁹ ve Dura Europos¹⁷⁰ kazılarında süzgeç örneklerine rast-

ladık. Ancak Ephesos buluntuları arasında MS 2. ve 3. yy.'a tarihlenen ve çanak olarak tanımlanmış yataya yakın dışa eğik geniş ağızlı ve dışa eğik gövdeli iki örnek mevcuttur¹⁷¹. Bu örneklerin ağızlarının üst kısmında Magnesia örneği gibi oluklar mevcuttur ancak Ephesos örneklerinde Magnesia örneğinin aksine iki geniş oluk yer alır. Bu örnekler Magnesia süzgecine ağız ve gövde formu bakımından en yakın örneklerdir. Bunun yanı sıra bu süzgeç, gövde formu ve geniş ağız bakımından, MS 2. yy.'a tarihlendirdiğimiz 52 no.lu çanağa da benzemektedir ve bu durum her iki kap formunun da aynı döneme ait olduklarına işaret etmektedir. Tüm veriler dikkate alınarak, bu süzgecin MS 2-3. yy.'lara ait olduğu söylenebilir.

2.2.3. Tepsi

60: 7. kerkis, 2000 (Çizim 6).

A.Ç. yak. 80 cm, D.Ç. yak. 83 cm, Y. 7,8 cm. Ağız, dip ve gövdenin bir kısmı korunmuştur. *Yerel üretim*. Kahverengi hamurlu.(7.5 YR 5/6). İnce mikalı.

Hafif düzleştirilmiş ağızlı, içe eğik gövdeli, hafif içe çekik düz dipli tepsi.

Magnesia'daki diğer yapılardan da aynı formda tepsiler bulunmuştur¹⁷². Formun Hellenistik Dönem orijinli olduğuna işaret eden ve pişirme tabağı olarak tanımlanan MÖ 3. yy.'ın sonları ile 2. yy.'ın başlarına tarihli bir örnek Paphos'da

şılması sebebiyle, diğer yapılardan bulunan tamamı korunmuş örnekler dikkate alınarak çizim üzerinde tamamlaması yapılmıştır.

¹⁶⁵ Bingöl 2007, 17.

¹⁶⁶ *Strab.* XIV, I, 636, 10; *Thuk.* I, 138, 5; *Diod.* 11, 57, 7; *Plut.Them.* II, 7; Antik kaynaklarda zeytin ile ilgili bir ifadeye rastlanmamıştır. Ancak kentte, Kuzey Ege bölgesi merkezleri kadar ünlü olmasa da, antik dönemde de zeytin yetiştiriliyor olmalıdır.

¹⁶⁷ Bingöl 2007, 39.

¹⁶⁸ Williams – Zervos 1995, 35-37, lev. 10/41 (Ortaçağ).

¹⁶⁹ Anderson-Stojanović 1992, 121-122, lev. 116/980-982 (MS 3-4. yy.)

¹⁷⁰ Dyson 1968, 49, fig. 12/315-316.

¹⁷¹ Ladstätter 2010a, 239, lev. 88/A-K 484; Ladstätter 2005b, 328, lev. 186/K 625, 330-331, lev. 188/K 653.

¹⁷² Kentte ele geçen diğer paralel örnekler ile Theatron buluntusunun hamur yapısı bunların pişirme amaçlı kullanılan kaplar olmadığını göstermektedir. Bu tip tepsiler, günümüzde de örneklerini gördüğümüz gibi yiyeceklerin toplu olarak taşınması ve servis için kullanılmış olmalıdırlar.

mevcuttur¹⁷³. Paphos örneğinin ağız kısmında, tavalarda sıklıkla görülen parmak baskılı tutamaklar mevcut olup ağız iç yüzeyde kalınlaştırılmıştır. Magnesia örneklerinden farklı olarak pişirme amaçlı kullanıma yönelik üretilmiş olan Paphos örneği, dip ve gövdesinin içe eğik düz formu ile Magnesia tepsisine benzerlik gösterir.

Tava olarak tanımlanmış form bakımından en yakın örnek Ephesos kentinde bulunmuştur¹⁷⁴. Magnesia'nın diğer yapılarından ele geçen örnekler ise genel olarak MS 1-3. yy. arasına tarihlendirilmekte ve Theatron örneğinin de aynı döneme ait olduğuna işaret etmektedir¹⁷⁵.

2.3. Pişirme Kapları

2.3.1. Çömlekler

61: 7. kerkis, 2000 (Çizim 7).

A.Ç. 22 cm, Y. 9,2 cm. Ağız ve gövdenin bir kısmı ile tek kulp korunmuştur. *Yerel üretim*. Kırmızı hamurlu (2.5 YR 4/6). Bol mikalı, ince seyrek beyaz ve siyah kumlu.

Geniş, dışa çekik ağızlı, mevcut gövde parçası içe eğik profilli çömlek. Gövde üzerinde çark çekme izleri mevcuttur. Şerit kesitli dikey kulp ağız altından, gövdenin üst yarısına bağlanmıştır.

Form, Ege ve çevresinde ele geçen en yoğun pişirme kabı tipidir ve Akdeniz'in tamamında da sıklıkla karşımıza çıkar. Atina Agorası'ndaki en erken örnekler MS 1. yy.'ın sonu ile 2. yy.'ın başına,

en geç örnekler ise MS 3. yy.'ın başlarına tarihlenen tabakalardan gelir¹⁷⁶. Sackett tarafından değerlendirilen Knossos buluntuları MS 2. yy. tabakalarında bulunmuştur¹⁷⁷. Hayes tarafından Tip 2 içinde değerlendirilen Knossos örnekleri ise MS 2-3. yy.'lara verilmiştir¹⁷⁸. Sağlıklı stratigrafik verilerin tespit edildiği Benghazi'de ele geçen benzer örnekler de, diğer paralel örnekler gibi Orta İmparatorluk Dönemi'ni (MS 2-3. yy.) işaret eder¹⁷⁹. Formun sıkça ele geçtiği ve sağlıklı tarihlendirme sunan bir diğer merkez Ephesos'dur. Yamaç Evler'de tespit edilen paralel örneklerin tamamı MS 2-3. yy. tabakalarından bulunmuştur¹⁸⁰. Gassner tarafından değerlendirilen Ephesos Tetragonos Agorası Güney Kapısı buluntusu iki örnek ise MS 1-3. yy.'a tarihlendirilmiştir¹⁸¹. Adriyatik Denizi'nde bulunan batıklardan kaydedilen benzer örnekler de MS 2. yy.'dandır¹⁸².

Ege çevresinde tespit edilen diğer paralel örneklerin geneli de MS 2-3. yy.'lara tarihlendirilmiştir¹⁸³. Batı Akde-

¹⁷³ Hayes 1991, 82, 84, fig. XXXII/11.

¹⁷⁴ Gassner 1997, 181, lev. 59/755. Yaklaşık 40 cm. ağız çapına sahip olan Ephesos örneğinin ünik bir örnek olduğu belirtilmiş ve bir tarih önerilmemiştir.

¹⁷⁵ Kentte, bu tepsinin daha kısa bir dönem aralığına tarihlendirilmesini sağlayacak bir stratigrafi tespit edilememiştir.

¹⁷⁶ Robinson 1959, 42, lev. 7/G 193 (MS 1. yy.'ın sonu-2. yy.'ın başı), 56, lev. 11/J 56 (MS 3. yy.'ın başları).

¹⁷⁷ Sackett 1992, 232-233, lev. 174/D3,13 (Hadrian Dönemi), 233-237, lev. 177/D4,32 (Hadrian Dönemi), 242-243, lev. 184/R1,7 (Antoninler Dönemi).

¹⁷⁸ Hayes 1983, 105-106, Tip 2, 122, fig. 5/58-63, fig. 6/64, 138, fig. 18/226.

¹⁷⁹ Riley 1979, 263-265, fig. 104/519-520.

¹⁸⁰ Ladstätter 2010a, 257, lev. 102/A-K 701, 273, lev. 113/A-K 897 (yaklaşık MS 230); Ladstätter 2005b, 316, lev. 179/K 495, 323, lev. 183/K 570, 329, lev. 187/K 635, 335, lev. 191/K 698-K 699, 337, lev. 192/K 716, 342, lev. 196/K 771, 345, lev. 198/K 795; Ladstätter 2005a, fig. 1/9, 21-22; 2002, lev. 13/28.

¹⁸¹ Gassner 1997, 173-174, lev. 57/715-716.

¹⁸² Jurišić 2000, 35-36, 65, fig. 23/5 (MS 2. yy.'ın ilk yarısı), 74, fig. 32/2, 4, 6 (MS 2. yy.).

¹⁸³ Miletos; Berndt 2003, 74, Form VI, 263, lev. 50/KG 059-KG 061; Pülz 1986, 16-17, fig. 8/43; Pülz 1985, Form 26, 91, fig. 14/67; Didyma:

niz'deki merkezlerden de Ege üretimi olarak tanımlanmış benzer örnekler bilinmektedir¹⁸⁴. Paralel buluntular Theatron örneğinin de MS 2-3. yy.'lara ait olduğunu ortaya koymaktadır.

62: 7. kerkis, 2000 (Çizim 7).

A.Ç. 19 cm, Y. 6,7 cm. Ağız ve gövdenin bir kısmı ile tek kulp korunmuştur. *Yerel üretim*. Kırmızı hamurlu (2.5 YR 4/8). Bol mikalı, ince seyrek beyaz ve siyah kumlu (Bkz. 61).

63: 7. kerkis, 2000 (Çizim 7).

A.Ç. 22 cm, Y. 7,5 cm. Ağız ve gövdenin bir kısmı korunmuştur. *Yerel üretim*. Kırmızı hamurlu (2.5 YR 4/8). Bol mikalı, ince seyrek beyaz ve siyah kumlu (Bkz. 61).

64: 7. kerkis, sondaj, 2000 (Çizim 7).

A.Ç. 22,8 cm, Y. 4,7 cm. Ağız ve gövdenin az bir kısmı korunmuştur. *Yerel üretim*. Kırmızı hamurlu (2.5 YR 4/8). Bol mikalı, ince seyrek beyaz ve siyah kumlu (Bkz. No. 61).

65: 7. kerkis, sondaj, 2000 (Çizim 7).

A.Ç. 21 cm, Y. 4,8 cm. Ağız ve gövdenin bir kısmı korunmuştur. *Yerel üretim*. Kırmızı hamurlu (2.5 YR 4/6). Bol mikalı, ince seyrek beyaz ve siyah kumlu (Bkz. No. 61).

66: 7. kerkis, sondaj, 2000 (Çizim 7).

A.Ç. 20 cm, Y. 5,5 cm. Ağız ve gövdenin bir küçük kısmı korunmuştur. *Yerel üretim*. Sarımsı kırmızı hamurlu (5 YR 5/8). Bol mikalı, ince yoğun beyaz ve ince siyah kumlu.

Geniş, dışa çekik ağızlı, mevcut gövde parçası içe eğik profilli çömlek.

67: 7. kerkis, sondaj, 2000 (Çizim 7).

A.Ç. 22 cm, Y. 4,8 cm. Ağız ve gövdenin bir kısmı ile tek kulp korunmuştur. *Yerel üretim*. Kırmızı hamurlu (2.5 YR 4/6). Mikalı, ince beyaz kumlu, seyrek beyaz taşçıklı.

Geniş, dışa çekik ağızlı, içe eğik gövdeli, ağızdan gövde üzerine bağlanan dikey kulplu çömlek. Ağız üzerinde iki yiv, gövde üzerinde çark çekme izleri mevcuttur.

68: Skene (?) temelinin kuzeybatısı, 2003 (Çizim 8).

A.Ç. 20 cm, Y. 5,5 cm. Ağız ve gövdenin küçük bir kısmı korunmuştur. *Yerel üretim*. Kırmızı hamurlu (2.5 YR 4/8). Bol mikalı, ince beyaz ve siyah kumlu, beyaz taşçıklı.

Wintermeyer 2004, 86-87, Tip T 8, fig. 283-284 (M.S. 1. yy.); Iasos: Gasperetti 2003, 152-153, XCVI/52; Troia: Tekkök-Biçken 1996, 108, fig. 62/D49; Korinth: Slane 1994, 140, fig. 8/36; Williams – Zervos 1985, 65, lev. 12/29 (MS 2. yy.'ın ikinci yarısı); Williams – Zervos 1983, 16, fig. 6/31 (MS 3. yy.'ın başları); Knossos: Forster 2001, fig. 4.9/c-d (MS 2. yy.); Warren 1987-1988, 93, fig. 33/A; Argos: Abadie-Reynal 2007, 214-215, Form 8, lev. 56/361.1 (M.S. 2-3. yy.); Abadie-Reynal 2005, 47-48, fig. 25; Stobi: Anderson-Stojanović 1992, 135-136, Form 4, lev. 136/1174-1175 (MS 2-3. yy.); Demetrias: Eiwanger 1981, 59-63, Ware III H, 58-60, lev. 44/III.251-III.267, lev. 45/III.268-III.297, lev. 46/III.298-III.300; Emona: Istenič ve diğ. 2003, fig. 3/5.

¹⁸⁴ Ostia: Coletti – Pavolini 1996, 409-410, fig. 10/1; Carandini ve diğ. 1968, lev. XIX/390-391; Marsilya: Moliner 1996, 244, fig. 12/1-2, 5-6.

Geniş, dışa çekik ağızlı, içe eğik gövdeli çömlek. Ağız üzerinde yivler mevcut olup kulplar korunmamıştır¹⁸⁵.

Magnesia'daki diğer yapılarda da benzer formda çok sayıda pişirme çömleği bulunmuştur.

68 no.lu örneğin MS 3. yy.'a tarihlendirilen en yakın benzeri Miletos'ta¹⁸⁶ tespit edilmiştir. MS 2-3. yy.'a tarihlenen diğer bir örnek Stobi'den¹⁸⁷ bilinmektedir. Didyma'da¹⁸⁸ da benzer bir örnek mevcuttur. Ağız üzerinde yivler olmamakla birlikte benzer kulp ve gövde formuna sahip örnekler Korinth¹⁸⁹ ve Isthmia'da¹⁹⁰ da kaydedilmiştir. Isthmia örneği MS 2. yy.'ın sonu-3. yy.'ın başı, Korinth örneği ise MS 3. yy.'ın ikinci yarısına tarihli depozitlerden ele geçmiştir.

Gerek diğer kentlerde, gerekse Magnesia'da bulunan diğer benzer pişirme kapları, Theatron örneğinin de MS 2-3. yy.'a ait olduğuna işaret etmektedir.

69: 7. kerkis, sondaj, 2000 (Çizim 8).

A.Ç. 21 cm, Y. 5 cm. Ağız ve gövdenin bir kısmı korunmuştur. *Yerel üretim*. Sarımsı kırmızı hamurlu (5 YR 4/6). Mikalı, ince beyaz ve siyah kumlu.

Geniş, üst kısmı içbükey dışa çekik ağızlı, içe eğik gövdeli çömlek.

70: 1. kerkis, 1990 (Çizim 8).

A.Ç. 20 cm, Y. 4,4 cm. Ağız ve gövdenin bir kısmı korunmuştur. *Üretim merkezi bilinmiyor*. Açık kahverengi hamurlu (7.5 YR 4/4). Az mikalı, yoğun beyaz taşçıklı.

Dışa çekik ağızlı, küresel gövdeli çömlek.

Erken Roma Dönemi tabakalarında bulunan, ancak araştırmacı tarafından Hellenistik Döneme ait olması olası olduğu belirtilen benzer bir örnek Benghazi'de tespit edilmiştir¹⁹¹. Diğer paralel örnekler Miletos¹⁹² ve Tarsus¹⁹³ buluntuları arasında yer alır.

2.3.2. Tavalar

71: 4. kerkis, 1992 (Çizim 8).

A.Ç. 32 cm, D.Ç. 27 cm, Y. 4,2 cm. Ağız, dip ve gövdenin bir kısmı korunmuştur. *Yerel üretim*. Sarımsı kırmızı hamurlu (5 YR 5/8). Az mikalı, yoğun beyaz ve orta yoğunlukta kırmızı ve siyah taşçıklı. Dipte yoğun yanma izleri mevcut.

Hafif düzleştirilmiş ağızlı, dışa eğik gövdeli, düz dipli tava. Kulp korunmamıştır. Dipte yoğun yanma izleri mevcuttur.

Doğu Akdeniz'de ve özellikle Ege Denizi çevresindeki merkezlerde sıklıkla ele geçen bu tavalar, Phokaia'nın en sevilen pişirme kabı formlarından biridir. Magnesia kentindeki benzer örnekler, formun Magnesialı seramik ustaları tarafından çok benimsendiğini ve yoğun olarak üretildiğini göstermektedir.

Ö. Özyiğit, kap gelişimini "...*tavalar*, MS 1. yüzyılın üçüncü çeyreğinden MS 2.

¹⁸⁵ Formun Magnesia'da ele geçen diğer örnekleri, duaktan veya ağız altından gövdenin üst yarısına bağlanan karşılıklı iki dikey kulpa sahiptir.

¹⁸⁶ Pülz 1985, 91, Form 25, fig. 13/66.

¹⁸⁷ Anderson-Stojanović 1992, 136, Orta İmparatorluk Dönemi Pişirme Kapları Form 4, fig. 136/1173 (MS 2-3. yy.)

¹⁸⁸ Wintermeyer 2004, 78, Tip T 5, fig.474.

¹⁸⁹ Slane 1990, 85, fig. 20/182.

¹⁹⁰ Gebhard ve diğ. 1998, 444, 453, fig. 17/49.

¹⁹¹ Riley 1979, 339, fig. 123/868.

¹⁹² Pülz 1987, 38, 43, fig. 19/56.

¹⁹³ Jones 1950, 273, fig. 204/776. 23 cm. ağız çapına sahip Tarsus buluntusu kâse olarak tanımlanmıştır.

yüzyılın ilk çeyreğine kadar değişik profiller göstermektedir. Önceleri dışbükey olan profilleri, sonra düzleşmekte, daha sonra da içbükey biçime dönüşmektedir...” şeklinde tanımlar¹⁹⁴. Ancak formun diğer merkezlerdeki paralel örneklerini incelememiz sırasında, böyle bir gelişim tespit edemedik. Öyle ki, Özyiğit’in geç örnekler olarak tanımladığı içbükey gövdeye sahip tavalara, Erken veya Orta Roma Dönemi tabakalarında¹⁹⁵, daha geç döneme işaret ettiğini belirttiği dışa doğru düz bir profil çizen örneklerle de aynı şekilde Erken veya Orta İmparatorluk Dönemi tabakalarında da¹⁹⁶ rastlanabilmektedir.

Lüdorf tip 1’de ele aldığı bu tavaları dönemlerine göre 3 alt grupta incelemiştir. Theatron örneği, araştırmacının MS 2. yy.’ın ilk yarısı ile MS 3. yy. arasına tarihlendirdiği 3. gruptaki tavalarla paralellik gösterir¹⁹⁷. Formun en yakın benzer örnekleri MS 2. yy.’ın ilk yarısına tarihlenen ve Adriyatik Denizi’nin doğu kıyılarında bulunan bir batıktan bilinmektedir¹⁹⁸. MS 1. yy. ile 3. yy. arasına tarihlenen diğer karşılaştırma örnekleri Atina Agorası¹⁹⁹, Ephesos²⁰⁰, Miletos²⁰¹, Didy-

ma²⁰², Iasos²⁰³, Troia²⁰⁴, Knossos²⁰⁵, Korinth²⁰⁶, Argos²⁰⁷ ve Tarsus’da²⁰⁸ bulunmuştur.

Paralel örnekler Theatron örneğinin MS 2-3. yy.’a ait olduğuna işaret etmektedir.

72: 3. kerkis, 1992 (Çizim 8).

U. 6,4 cm. Ağzın küçük bir kısmı ile kulp korunmuştur. *Yerel üretim*. Kahverengi hamurlu (7.5 YR 4/6). Az mikalı, yoğun beyaz ve orta yoğunlukta kırmızı ve siyah taşçıklı.

Yuvarlak ağızlı, kısa ve genişleyerek sonlanan boru biçimli kulplu tava. Kulbun dış yüzeyi yivlidir (Bkz. 71).

73: 2. kerkis, 1992 (Çizim 8).

A.Ç. 22 cm, Y. 1,9 cm. Ağız ve gövdenin bir kısmı korunmuştur. *Üretim merkezi bilinmiyor*. Kahverengi hamurlu (7.5 YR 5/6). Az mikalı, ince siyah ve beyaz kumlu. Ağzın dış yüzeyinde yanma izleri mevcut.

Geniş ve üst kısmı iç bükey dışa çekik ağızlı, dışa eğik gövdeli tava. Dış yüzey ve ağızda yer yer yanma izleri mevcuttur.

¹⁹⁴ Özyiğit 1991, 138.

¹⁹⁵ İçbükey gövdeli örnekler: Atina Agorası: Robinson 1959, 33-34, lev. 7/G 114-G 115, lev. 72/G 113 (MS 1. yy.’ın ilk yarısı); Benghazi: Riley 1979, 253-256, fig. 101/471-475, fig. 102/476 (MS 1. yy.); Knossos: Sackett 1992, 233-237, lev. 178/D4,35 (MS 2. yy.), 246-248, lev. 188/S1,10 (MS 2. yy.’ın sonu-3. yy.’ın başı), Hayes 1983, 107, 126-127, fig. 9/99-102 (MS 2.-3. yy).

¹⁹⁶ Dışa eğik düz gövdeli örnekler: Ephesos: Meriç 2002, 106, lev. 55/K 655, K 657 (MS 1. yy.’ın ilk çeyreği); Knossos: Hayes 1983, fig. 9/99 (MS 2-3. yy.).

¹⁹⁷ Lüdorf 2006, 42, Tip P I/3.

¹⁹⁸ Jurišić 2000, 36, fig. 27/2.

¹⁹⁹ Robinson 1959, 33, lev. 7/G114-G115, lev. 72/G113 (MS 1. yy.’ın ilk yarısı).

²⁰⁰ Meriç 2002, 100-101, 106, lev. 55/K657-K659; Gassner 1997, 179-180, lev. 59/750 (MS 1-3. yy.).

²⁰¹ Berndt 2003, 261, Form I, lev. 50/KG 046-KG047; Pülz 1987, 37, 42, fig. 19/58-59, fig. 20/60; Pülz 1986, 16, 20, fig. 13/35-38; Pülz 1985, 91, fig. 8/73-74 (MS 2-3. yy.).

²⁰² Wintermeyer 2004, 94-95, fig. 701; Wintermeyer 1984, 246-247, fig. 9/4, 7.

²⁰³ Gasperetti 2003, 154, lev. XCVII/56.

²⁰⁴ Tekkök ve diğ. 2001, 357, lev. 9/89, 368, lev. 17/162; Tekkök-Biçken 1996, 88, fig. 48/B58, 107, fig. 62/D45 (Erken Roma Dönemi).

²⁰⁵ Hayes 1983, 107-108, 126, fig. 9/99-102, 138, fig. 18/228 (MS 2-3. yy.).

²⁰⁶ Slane 1990, 79, fig. 16/161-163 (MS 1. yy.’ın ortaları-MS 2. yy.’ın başı).

²⁰⁷ Abadie-Reynal 2007, 211, lev. 55/359.2.

²⁰⁸ Jones 1950, 275, fig. 206/803.

Özellikle Ege Denizi çevresindeki merkezlerde sıklıkla rastlanan formun erken örnekleri MS 1. yy.'da görülür. Sağlıklı stratigrafik verilerin geldiği merkezlerdeki örnekler incelendiğinde, bu erken örneklerin ağız genişliklerinin daha dar, gövdenin daha dik ve dışbükey profile sahip olduğu anlaşılmaktadır²⁰⁹. Özyiğit Phokaia seramik atölyeleri kazısında ele geçen malzemelerin, form gelişimini çok net olarak gösterdiğini ve MS 1. yy.'a tarihlenen tavaların daha dışbükey bir profile sahip olduğunu belirtir²¹⁰.

MS 2-3. yy.'lara tarihlenen paralel örnekler Atina Agorası²¹¹ ve Troia'dan²¹² bilinmektedir. Benzer ağız formlarına sahip diğer örnekler arasında Miletos²¹³, Iasos²¹⁴, Phokaia²¹⁵, Didyma²¹⁶ ve Knossos²¹⁷ buluntuları sayılabilir. Diğer kentlerden gelen veriler Theatron örneğinin de MS 2-3. yy.'a ait olduğunu göstermektedir.

74: 1988 (Çizim 8).

A.Ç. 22 cm, Y. 2,7 cm. Ağız ve gövdenin bir kısmı korunmuştur. *Üretim merkezi bilinmiyor.* Sarımsı kırmızı hamurlu (5 YR 5/8). Mikalı, seyrek ince beyaz kumlu. Ağızda yanma izleri mevcut.

Dıştan kalınlaştırılmış ağızlı, dışa eğik gövdeli tava. Ağız üzerinde sıg yivler görülmektedir.

2.3.3. Testi

75: 7. kerkis, 2000 (Çizim 8).

A. Gen. 8,4 cm, Y. 5 cm, B.Ç. 4 cm. Ağız ve boyun korunmuştur. *Yerel üretim.* Kırmızı hamurlu (2.5 YR 4/8). Bol mikalı, ince seyrek beyaz ve siyah kumlu.

Yonca ağızlı testi. Yonca ağız yanlardan bastırılarak, içindeki sıvının kenarlara dökülmeden bardaklara boşaltılmasını sağlayacak elverişli bir akıtacak kısmı oluşturulmuştur.

Magnesialı ustaların, tava ve güveçlerin yanı sıra testi formlarında da Phokaia üretimlerini taklit ettiklerine işaret eden bu yonca ağızlı testi, Ege'de özellikle MS 2. ve 3. yy. tabakalarında sıklıkla ele geçmektedir. Atina Agorası'ndaki en erken örnek MS 1. yy.'ın sonu-2. yy.'ın başı arasında tarihlenen tabakalardan bulunmuştur. Aynı merkezdeki, form bakımından Theatron örneğine çok yakın bir başka testi ise MS 2. yy.'ın 2. yarısından²¹⁸. Phokaia'daki Roma seramik çöplüğünde ele geçen benzer bir örnek ise Özyiğit tarafından MS 3. yy.'a tarihlendirilmiştir²¹⁹. Sağlıklı tarihlendirilme sunan örneklerden bir diğeri, Adriyatik Denizi'nde bulunan ve MS 2. yy.'ın ilk yarısı buluntularının ele geçtiği bir batıktan gelmektedir²²⁰. MS 2 -3. yy.'lara tarihlenen diğer benzer örnekler Ephesos²²¹, Didy-

²⁰⁹ Tekkök ve diğ. 2001, 357, lev. 9/91 (MS 1. yy.); Wintermeyer 2004, 96, fig 721, 723.

²¹⁰ Özyiğit 1991, 138, çizim 10/a-c (MS 1. yy.'ın ilk yarısı).

²¹¹ Robinson 1959, 53, lev. 72/J 22 (MS 3. yy.'ın başları).

²¹² Tekkök-Biçken 1996, 123, fig. 89/F37 (MS 2-3. yy.)

²¹³ Pülz 1985, 91, Form 29, fig. 15/70-72.

²¹⁴ Gasperetti 2003, 153, lev. XCVII/54.

²¹⁵ Özyiğit 1991, 138, çiz. 11.

²¹⁶ Wintermeyer 2004, 96, fig. 729; Wintermeyer 1984, 246-247, fig. 9/6.

²¹⁷ Hayes 1983, 126, fig. 9/103-106.

²¹⁸ Robinson 1959, 42, lev. 7/G 188 (MS 1. yy.'ın sonu-2. yy.'ın başı), 93, lev. 23/[M 101] (MS 2. yy.'ın 2. yarısı).

²¹⁹ Özyiğit 1992, 104, 118, Resim 14.

²²⁰ Jurišić 2000, 35, fig. 22/1-3.

²²¹ Ladstätter 2010a, 272, lev.112, 132/A-K 882; Ladstätter 2008, 127, lev. 283/K 52; Ladstätter

ma²²², Miletos²²³, Knossos²²⁴, Korinth²²⁵ ve Demetrias'dan²²⁶ kaydedilmiştir. Bu formdaki pişirme testilerinin, diğer Ege üretimi formlar gibi Batı Akdeniz'e de ihraç edildikleri bilinmektedir²²⁷. Bunun yanı sıra aynı formun ufak farklılıklarla Batı Akdeniz'deki atölyelerde de üretildiklerine işaret eden, yerel üretim olarak tanımlanmış testiler Ostia²²⁸ ve Benghazi'de²²⁹ bulunmuştur. Paralel örnekler ışığında Theatron buluntusunun MS 2-3. yy.'a ait olduğu söylenebilir.

2.4. Kapaklar

76: 7. kerkis, 2000 (Çizim 9).

A.Ç. 7,2 cm, Y. 4,4 cm. Tam. *Yerel üretim*. Kahverengi hamurlu (7.5 YR 5/6). İnce mikalı.

Üst kısmı dış bükey yuvarlak tutamaklı, içe çekik ağızlı ve yuvarlak dudaklı kapak.

Magnesia kentinin diğer yapılarından da sıklıkla ele geçen ve ölçüleri dikkate alındığında testi benzeri kapların ağızlarını kapatmak için kullanılmış olması gereken bu kapak formunun, diğer kentlerde çok az sayıda benzer örneği tespit edilmiştir. Form bakımından en yakın örnekler Ephesos'dan²³⁰ olup Yamaç Ev-

ler²³¹ örnekleri yaklaşık MS 230 yıllarındadır. Ağız Magnesia örnekleri kadar içe çekik bir profil vermemekle birlikte paralel bir diğer örnek, Atina Agorası'nın MS 3. yy.'ın ortalarına tarihli tabakalarından bulunmuştur²³².

Magnesia'daki diğer yapılardan ele geçen bu formdaki kapakların genel olarak kentin MS 3. yy. tabakalarında bulunması dikkate alınarak, Theatron örneğinin MS 3. yy.'a ait olduğu söylenebilir. Ephesos ve Atina Agorası buluntuları da bu tarihlendirmeyi destekler niteliktedir.

77: 7. kerkis, sondaj, 2000 (Çizim 9).

A.Ç. 7 cm, Y. 3,7 cm. Ağız ve gövdenin çok küçük bir kısmı eksiktir. *Yerel üretim*. Kahverengi hamurlu (7.5 YR 5/6). İnce mikalı.

Üst kısmı düz yuvarlak tutamaklı, içe çekik ağızlı ve yuvarlak dudaklı kapak (Bkz. 76).

78: 7. kerkis, sondaj, 2000 (Çizim 9).

T.Ç. 2,7 cm, Y. 3,9 cm. Tutamağın tamamı, gövdenin büyük kısmı korunmuştur. *Yerel üretim*. Kırmızımsı sarı hamurlu (7.5 YR 6/6). İnce mikalı.

Üst kısmı hafif içbükey yuvarlak tutamaklı, içe eğik düz gövdeli kapak. Oldukça kötü bir işçilik gösteren tutamağın yüzeyinde, çarktan çıkarılma sırasında kullanılan ipin izleri görülmektedir.

78 no.lu örneğin Ephesos'da²³³ ele geçen benzerleri MS 2-3. yy.'a tarihlenen

2005b, 335, lev. 191/K 697; 342, lev. 195/K 766, lev. 196/K 768-K 769 (MS 2-3. yy.).

²²² Wintermeyer 1980, 139, lev. 59/99 (MS 2-3. yy.).

²²³ Pülz 1985, 88, fig. 8/56 (MS 2-3. yy.).

²²⁴ Sackett 1992, 229-230, lev. 172/D1,9 (MS 2. yy.'ın ilk yarısı); Hayes 1983, tip 1, 122, , fig 6/76 (MS 2-3. yy.).

²²⁵ Williams – Zervos 1985, 65, lev. 13/25 (MS 2. yy.'ın 2. yarısı).

²²⁶ Eiwanger 1981, Form VII, 61-63, 67, lev. 51/III1.94, lev. 52/IIIa.95-IIIa.97.

²²⁷ Moliner 1996, 245, 247, fig. 13/4 (Marsilya).

²²⁸ Coletti – Pavolini 1996, 399, fig. 6/1-3.

²²⁹ Riley 1979, 384-385, fig. 138/1145 (Orta İmparatorluk Dönemi).

²³⁰ Ladstätter 2008, 143, lev. 298/K 247.

²³¹ Ladstätter 2010a, 272, lev. 112/A-K 879, A-K 881.

²³² Robinson 1959, 67, lev. 14/K 88.

²³³ Ladstätter 2008, 131, lev. 287/K 107-K 108; Ladstätter 2005b, 322, lev. 182/K 563, 335, lev.

tabakalardan bulunmuştur. Stobi'de²³⁴ bulunan bir kapak form bakımından Theatron örneğine tam benzerlik göstermekle birlikte MÖ 1. yy.'ın 2. ve 3. çeyreğine tarihlendirilmiştir. Bu formdaki kapaklar Magnesia kentinin özellikle MS 2-3. yy.'a verilen tabakalarında çok yoğundur.

79: 7. kerkis, sondaj, 2000 (Çizim 9).

A.Ç. 10,1 cm, Y. 2,9 cm. Ağız ve gövdenin az bir kısmı korunmuştur. *Yerel üretim*. Kahverengi hamurlu (7.5 YR 5/6). İnce mikalı.

Geniş ağızlı, içe eğik düz gövdeli kapak. Geniş ağız alt kısmında içbükey bir profil çizer (Bkz. 78).

3. Özel Kullanım Amaçlı Seramikler

3.1. *Unguentarium*lar

80: 3. kerkis, 1986 (Çizim 9).

A.Ç. 2,3 cm, Y. 5,9 cm, G.Ç. 3,5 cm. Dip eksiktir. *Yerel üretim*. Kahverengi hamurlu (7.5 YR 5/6). İnce mikalı.

İçe çekik ağızlı, şişkin karınlı, dibe doğru daralan gövdeli *unguentarium*.

Tanınan örneklerin aksine çok küçük boyutlara sahip bu *unguentarium*un Hellenistik Dönem'e tarihlenen benzer örnekleri Ephesos'da bulunmuştur²³⁵. Şişkin karnı, dibe doğru daralan gövde formuyla Theatron örneği de Hellenistik Dönem özellikleri göstermektedir.

81: Skene (?) temelinin batısı, 2001 (Çizim 9).

D.Ç. 1,3 cm, Y. 7,2 cm, G.Ç. 3,6 cm. Ağızın tamamı, boynun bir kısmı eksiktir. *Yerel üretim*. Kahverengi hamurlu (7.5 YR 5/6). İnce mikalı.

Şişkin karınlı, dibe doğru daralan gövdeli, düz dipli *unguentarium*.

76 no.lu örnek gibi küçük boyutlara sahip bu *unguentarium*un gövde formu Hellenistik Dönem'e ait olduğuna işaret etmektedir.

82: 1986 (Çizim 9).

D.Ç. 2,4 cm, Y. 19,1 cm, G.Ç. 5,8 cm. Ağız eksiktir. *Yerel üretim*. Kahverengi hamurlu (7.5 YR 5/6). İnce mikalı.

Şişkin karınlı, dibe doğru daralan gövdeli, düz dipli *unguentarium*.

Genel *unguentarium* boyutlarının üzerinde bir büyüklüğe sahip olan *unguentarium*un en dikkat çekici özelliği boyunda yer alan ve bir kulpa ait olması gereken çıkıntıdır. Gerek Hellenistik Dönem gerekse Roma ve Erken Bizans dönemlerinde kullanılan *unguentarium*lar arasında kulplu veya Theatron örneğinde olduğu gibi kulp izi olarak nitelendirilebilecek bir çıkıntıya sahip başka bir buluntuyla karşılaşmadık. Ancak Tarsus'un Hellenistik-Roma kontektlerinde ele geçen ve paralel örnekler ışığında MÖ 2. yy.'ın ortalarına tarihlenen bu tip bir kap şişe olarak tanımlanmıştır. Tarsus'ta ele geçen şişenin Theatron örneğinden farklı olarak karın değil omuz kısmı şişkindir. Ayrıca düz dipli olup kulpun omuza bağlantı noktası korunmuştur²³⁶. Gövde formu bakımından yakın olan bir diğer örnek Cosa'dan bilinmektedir²³⁷. Theatron buluntusunun mevcut gövde ve dip kısmı

191/K 696, 341, lev. 195/K 757, K 764, 348, lev. 200/K 821.

²³⁴ Anderson-Stojanović 1992, 109, lev. 95/813.

²³⁵ Mitsopoulos-Leon 1991, 152, lev. 213/0 22-O 23.

²³⁶ Jones 1950, 239, fig. 191/358.

²³⁷ Dyson 1976, 108, fig. 40/149.

80 ve 81 no.lu örneklerde olduğu gibi Hellenistik Dönem özellikleri göstermektedir. Gövdenin Erken Hellenistik Dönem *unguentarium*larında olduğu gibi çok şişkin bir karın profili göstermemesi bu örneğin MÖ 2-1. yy.'lara tarihlenebileceğine işaret eder.

83: Orkhestra, 1988 (Çizim 9).

D.Ç. 2,6 cm, Y. 6,3 cm, Maks.G.Ç. 4,6 cm. Dip ve gövdenin bir kısmı korunmuştur. *Üretim merkezi bilinmiyor*. Koyu grimsi kahverengi hamurlu (10 YR 4/2).

Dibe doğru daralan gövdeli, dışa doğru konik bir profil yapan düz dipli *unguentarium*.

Hellenistik Dönem'de tüm Akdeniz çevresinde sıklıkla karşımıza çıkan ve genel olarak MÖ 3-2. yy.'a tarihlenen fusiform biçimli bu *unguentariuma* yakın örnekler arasında Ephesos²³⁸, Miletos²³⁹, Labraunda²⁴⁰ ve Samos²⁴¹ buluntuları sayılabilir.

84: 7. kerkis, 2000 (Çizim 9).

A.Ç. 3,2 cm, Y. 6 cm, Maks.B.Ç. 2,4 cm. Ağzın tamamı, boynun büyük kısmı korunmuştur. *Yerel üretim*. Kahverengi hamurlu (7.5 YR 5/6). İnce mikalı.

Dışa çekik ağızlı, silindirik yüksek boyunlu *unguentarium*.

Literatürde "*bulbous unguentarium*" olarak anılan form, MÖ 1. yy.'ın sonları ile MS 1. yy.'da Roma İmparatorluğu'nun tamamında çok yaygındır. MÖ 1. yy. ile MS 1. yy. arasına tarihlendirilen benzer

örnekler Atina Agorası²⁴², Ephesos²⁴³, Didyma²⁴⁴, Labraunda²⁴⁵ ve Korinth'den²⁴⁶ bilinmektedir.

85: 4. kerkis, 1992 (Çizim 9).

A.Ç. 3,2 cm, Y. 8,1 cm, Maks.B.Ç. 2,1 cm. Ağzın tamamı, boynun büyük kısmı korunmuştur. *Yerel üretim*. Kahverengi hamurlu (7.5 YR 5/6). İnce mikalı.

Bu örnek ağız ve boyun profili bakımından Hellenistik Dönem²⁴⁷ örneklerine benzemekle birlikte boyun üzerinde yer alan çark çekme izleri bu *unguentariumun* en erken MS 1. yy.'ın sonlarına ait olabileceğine işaret eder (Paralel örnekler için Bkz. No. 84.)

4. Depolama Amaçlı Kullanılan Seramikler

4.1. Amphoralar

86: 7. kerkis, 2000 (Çizim 10).

D.Ç. 2,1 cm, Y. 9,2 cm. Dibin tamamı korunmuştur. *Üretim merkezi bilinmiyor*. Pembe hamurlu (7.5 YR 8/4 ve 7/4 arası). Yoğun kırmızı ve siyah kumlu.

Sivri dipli *amphora*.

MS 1.-2. yy. arasına tarihlenen paralel örnekler Didyma'da bulunmuştur²⁴⁸.

87: 7. kerkis, 2000 (Çizim 10).

²⁴² Robinson 1959, 31, lev. 5/G97-G98 (MS 1. yy.'ın ilk yarısı).

²⁴³ Ladstätter 2005, 285, lev. 156/K 189; Meriç 2002, 84, 86, lev. 41/K498, K 500; Gassner 1997, 171-172, lev. 56/705-708 (MS 1. yy.).

²⁴⁴ Wintermeyer 1980, 135, lev. 57/80 (MÖ 1. yy.-MS 1. yy.)

²⁴⁵ Hellström 1965, 66-67, lev. 12/194-196, lev. 35/196.

²⁴⁶ Slane 1990, 65-66, lev. 9/142; Hayes 1973, 467, lev. 81/d.242.

²⁴⁷ Ladstätter 2010a, 554, lev. 211/B-K 136 (MÖ 1. yy. tabakalarından).

²⁴⁸ Wintermeyer 1980, 149, lev. 58/ K. N. 197-198.

²³⁸ Gassner 1997, 99-100, lev. 28/348.

²³⁹ Pfrommer 1985, 58, fig. 52-53 (MÖ 3-2. yy.).

²⁴⁰ Hellström 1965, 27, 65-67, lev. 12/165, 171, 173, 177, 181, 191, lev. 34/165, 170-172 (MÖ 2. yy.).

²⁴¹ Technau 1929, fig. 36/11.

D.Ç. 2 cm, Y. 24 cm, Maks.G.Ç. 40,2 cm. Dibin tamamı, gövdenin bir kısmı korunmuştur. *Üretim merkezi bilinmiyor*. Kırmızımsı sarı hamurlu (5 YR 7/6). Yoğun iri siyah, beyaz ve pembe taşçıklı.

Sivri dipli, şişkin karınlı *amphora*.

88: 3. kerkis, 1992 (Çizim 10).

D.Ç. yak. 2,2 cm, Y. 34,1 cm. Dibin tamamı, gövdenin bir kısmı korunmuştur. *Kuzey Karadeniz (Bosphorus)*. *Dyczek tip 36*. Sarımsı kırmızı hamurlu (5 YR 5/6). Yoğun kireçli, az beyaz kumlu.

Sivri dipli *amphora*.

Tanais'den bulunan paralel örnekler MS 3 yy.'ın ilk yarısına tarihlenen tabakalardan ele geçmiştir²⁴⁹. Zeest²⁵⁰ ve Dyczek²⁵¹ ise bu tip *amphoralar* için MS 2-3. yy. tarihlerini önermektedir.

89: 3. kerkis, 1992 (Çizim 10).

D.Ç. 2 cm, Y. 19,1 cm, Maks.G.Ç. 20 cm. Dip ve gövdeye ait bir parça korunmuştur. *Kuzey Karadeniz (Bosphorus)*. *Dyczek tip 36*. Açık kahverengi hamurlu (7.5 YR 4/4). Yoğun kireçli, az beyaz kumlu (Bkz. 88).

90: 1. ve 2. kerkis arasından, 1992 (Çizim 10).

D.Ç. 2,2 cm, Y. 15,2 cm, Maks.G.Ç. 16 cm. Dip ve gövdenin bir kısmı korunmuştur. *Kuzey Karadeniz (Bosphorus)*. *Dyczek tip 36*. Kırmızı hamurlu (2.5 YR 5/8). Yoğun kireçli, az beyaz ve siyah kumlu (Bkz. 88).

5. Aydınlatma Amaçlı Kullanılan Seramikler

5.1. Kandiller

91: 1988 (Resim 1).

U.5,8 cm, Gen. 5,2 cm, Y. 3,8 cm. Kulbun tamamı, diskus ve omzun bir kısmı korunmuştur. *Üretim merkezi bilinmiyor*. *Broneer tip XXVIII*. Yeşilimsi gri hamurlu (6/1 10Y). İnce mikalı, ince siyah kumlu.

Üzerinde bir erkek figürünün yer aldığı dar diskuslu, asma yaprağı ve üzüm salkımı bezemesine sahip geniş omuzlu kandil. Diskus-omuz ayrımı çift kabartma bantla sağlanmıştır. Delikli kulp üzerinde iki yiv mevcuttur.

Yakın paralelini bulamadığımız kandil geniş omzu, dar sayılabilecek diskusu ve delikli kulbu ile MS 3. yy. özellikleri yansıtmaktadır.

92: 7. Kerkis önü ile ortostat kaideleri arasındaki kanaldan (Resim 1).

U: 7,7 cm, Gen. 5,7 cm, Y. 3,1 cm. Kulpun büyük kısmı ile diskusun orta kısmı eksiktir. *Yerel Üretim? Broneer tip XXVIII*. Kahverengi hamurlu (7.5 YR 5/6), fitil deliği etrafında korunmuş kırmızı mat astarlı (2.5 YR 4/6). Yoğun ince mikalı, çok seyrek ince kireçli.

Geniş diskuslu, oldukça dar omuzlu, hafif içe çekik düz dipli kandil. Fitol deliği etrafında yanma izleri mevcuttur.

Oldukça kötü şekillendirilmiş olmakla birlikte burun ve dar omuz, kandilin *Broneer tip XXVIII*'in erken örneklerinden biri olduğuna işaret etmektedir²⁵². Atina Agorası'nda bulunan ve form bakımından benzerlik gösteren örnekler MS 3. yy.'ın sonları ile 4. yy.'ın başlarına tarihlendirilmişlerdir²⁵³. Yapıdaki buluntu yo-

²⁴⁹ Arsen'eva – Naumenko 1992, 104-105 fig. 15-16.

²⁵⁰ Zeest 1960, fig. 84 a-85.

²⁵¹ Dyczek 2001, 250-252, fig. 168.

²⁵² Broneer 1930, 225, lev. 13/908.

²⁵³ Perlzweig 1961, 134, lev. 22/1090. Ayrıca bkz.1091-1093.

ğunluğu dikkate alındığında bu örneğin MS 3. yy.'ın ikinci yarısına ait olması olasıdır.

93: 1992 (Resim 1).

U. 7,2 cm, Gen. 6,3 cm, Y. 3,5 cm. Burnun bir kısmı eksiktir. Üretim merkezi bilinmiyor. Miltner tip 3. Kırmızı hamurlu (2.5 YR 4/6).

Geniş doldurma delikli, dar diskuslu, üzerinde küçük nokta bezemelerin yer aldığı geniş omuzlu, alçak halka dipli kandil. Diskus-omuz ayrımı çift kabartma bantla sağlanmıştır. Fitil deliğinden diskusa doğru stilize uzun yaprak bezemeleri uzanmaktadır. Kulp deliksizdir.

MS 5. yy.'la birlikte Batı Anadolu atölyelerinde üretilmeye başlanan bu tip kandiller, Batı Anadolu, Ege adaları ve Yunanistan'da sıklıkla ve sevilerek kullanılmıştır. Bu kandil tipinin daha armudi gövdeli, küçük doldurma delikli ve daha özensiz yapılmış bezemeleriyle MS 6. yy.'ın sonlarına kadar devamlılığını koruduğu görülmektedir²⁵⁴. Gerek bezeme gerekse form bakımından MS 5. yy.'a tarihlenen benzer örnekler Ephesos²⁵⁵, Saraçhane²⁵⁶, Atina Agorası²⁵⁷ ve Delos'da²⁵⁸ mevcuttur.

Sonuç

Theatron'da, 1984 yılında başlayan ve aralıklarla devam eden çalışmalar 2003 yılında yapının restorasyon ve konservasyonun tamamlanmasına dek sürdü-

rülmüştür. Yapının mimari değerlendirme sonuçları Orhan Bingöl tarafından 2005 yılında yayınlanmış ve bu çalışmalar sonucunda yapının inşasına MS 1. yy.'da başlanmış olabileceği önerilmiştir²⁵⁹.

Bu çalışma kapsamına Theatron'dan ele geçen 93 seramik parçası alınmış ve bunlar türlerine ve kullanım amaçlarına göre sınıflandırılmıştır. Sınıflandırılması yapılan seramik malzemelerin yüzdelik dağılımları Tablo 1'de verilmiştir.

Yapıdan Hellenistik Dönem'e tarihlenen 11 parça seramik bulunmuştur. Bunlardan 2'si Batı Yamacı Seramiği, 9 örnek ise kalıp yapımı kâsedir. MÖ 2. ve 1. yy. özellikleri gösteren Batı Yamacı seramikleri sayıca son derece azdır ve örneklerden biri (No. 1) Pergamon üretimi olarak tanımlanmıştır. Yine sayıca az örnekle temsil edilmekle birlikte Hellenistik Dönem kapları arasında çoğunluğu oluşturan kalıp yapımı kâselerin, biri dışında tüm örneklerinin yerel üretim olduğu belirlenmiştir. Bunun yanı sıra 6 katalog no.lu örnek bir kalıp parçasıdır ki, üzerindeki bezemeler 5 no.lu kâse parçasının bezemeleriyle uyum göstermekte ve bu kâsenin söz konusu kalıpta üretildiği anlaşılmaktadır. Kalıp yapımı kâseler ve kâse kalıbı, kentte Hellenistik Dönem'de kaliteli seramik üretimi yapıldığını ortaya koymaları bakımından son derece önemlidirler. Paralel örnekler yardımıyla tarihlendirmeye çalıştığımız bu kâselerin çoğunluğu da, Batı Yamacı Seramikleri gibi MÖ 2-1. yy.'a tarihlendirilmişlerdir. Hellenistik Dönem örneklerinin buluntu yerleri, bu malzemelerin üstteki teraslardan sürüklenerek geldiğini ve alanın Theatron'

²⁵⁴ Perlzweig 1961, 192, lev. 44/2807 (MS 6. yy.'ın ikinci yarısı); Robinson 1959, 119, lev. 46/M375 (MS 6. yy.'ın sonları).

²⁵⁵ Ladstätter 2008, 152, lev. 334/K 333; Gassner 1997, 203-204, lev. 65/824-825; Miltner 1937, 130, Tip 3, Form 5, lev. IV/572-575.

²⁵⁶ Hayes 1992, 80, 83-84, lev. 18/1-6.

²⁵⁷ Perlzweig 1961, 101, lev. 10/349.

²⁵⁸ Bruneau 1965, 140, lev. 33/4702-4704.

²⁵⁹ Bingöl 2005, 158.

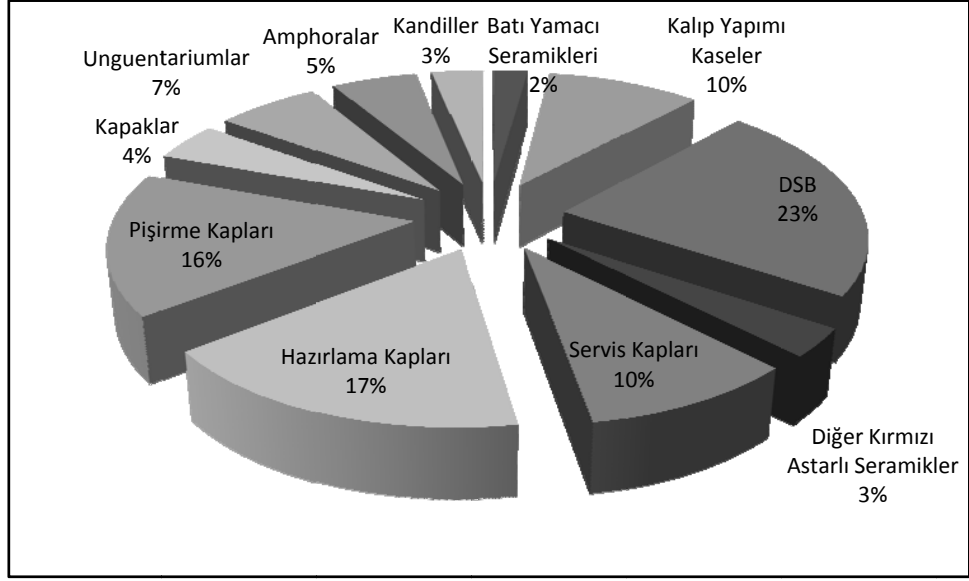

Tablo 1

un inşasından önceki kullanımıyla ilişkili olmadıklarını ortaya koymaktadır.

Yapıdaki Roma Dönemi kaliteli seramiklerinin tümünü, %23 gibi yüksek bir oranla temsil edilen Doğu Sigillata B Grubu seramikler oluşturmaktadır²⁶⁰. Bu örneklerden biri (No. 12) DSB 1, diğerleri DSB 2 olarak tanımlanmıştır. Değerlendirme kapsamına alınan parçaların geneli DSB'lerin geç örneklerine aittir. Erkene verilebilecek tek örnek 12 katalog no.lu DSB 1 kâsesidir. DSB 2 örnekleri ise genel olarak seramik grubunun geç dönem formları ile temsil edilirler. Bu örnekler arasındaki en yoğun grubu *Atlante II*, *Form 60* örnekleri oluşturur. Bunun yanı sıra 18 no.lu kâse ve 32 no.lu maşrapa paralellerini diğer merkezlerden tanımadığımız örneklerdir ki, bunların DSB form

repertuarına eklenebilecek yeni formlardan oldukları kabul edilebilir²⁶¹.

Theatron'da ele geçen günlük kullanım kaplarının pek çoğu Doğu Akdeniz'de, özellikle Batı Anadolu kıyı şeridinde, adalarda ve Kıta Yunanistan'da sıklıkla kullanılan tiplerdir. Ancak Theat-

²⁶⁰ Yapıdan diğer sigillata gruplarına ait gövde parçaları da ele geçmemiştir.

²⁶¹ DSB üretimi yapan bir atölyenin yeri henüz tespit edilmemiş olsa da, yapılan kil analizleri, üretim merkezlerinden birinin Tralles olduğunu göstermekte, bunun yanı sıra Ephesos kenti de bir üretim merkezi olarak önerilmektedir (Lund 2003, 132-133). Magnesia kentinin geneline bakıldığında ele geçen sigillataların büyük çoğunluğunu DSB grubuna ait parçalar oluşturmaktadır. Bunun yanı sıra kentte DSB formlarını taklit eden yerel üretimler de mevcuttur. Menderes bölgesinin kil yapısına uygun olarak çok yoğun mika zerrecikleri içeren bu taklitler, DSB seramiklerinin turuncu veya turuncu-kırmızı renkteki ve orta kalınlıktaki parlak veya orta parlak astarlarından farklı olarak Magnesia kenti yerel üretimlerinin ince, mat ve zaman zaman renk farklılıkları gösteren astar geleneğini yansıtır. Bu veriler, Roma Dönemi'nde yoğun olarak günlük kullanım kabı ürettiğini bildiğimiz Magnesia kentinin DSB üretim merkezlerinden biri olmadığına işaret etmektedir.

ron buluntularının büyük çoğunluğu yerel atölyelerin üretimleridir ve bazı formların diğer kentlerde paralel örnekleri tespit edilememiştir. Bu seramikler içinde çoğunluğu, Tablo 1'de de görüldüğü gibi, %17'lik dilimle hazırlama kapları ile %16'lık oranla temsil edilen pişirme kapları oluşturmaktadır. Kataloğa alınan 15 pişirme kabı içerisinde sadece 3 örneğin üretim merkezi tespit edilememiştir. Diğer örnekler ise yerel üretimdir. Her ne kadar Phokaia üretimi pişirme kapları yapıda bulunmamış olsa da, yerel üretimlerin Phokaia formlarını taklit ettikleri anlaşılmaktadır. Günlük Kullanım Seramiklerinin dönemlerine bakıldığında, değerlendirme kapsamına alınan parçaların bir kısmının Geç Hellenistik-Erken Roma, büyük çoğunluğunun ise MS 2-3. yy.'lara ait oldukları görülmektedir.

Altı örnekle temsil edilen *unguentarium*ların (%6) dördü Hellenistik Dönem, ikisi ise MS 1. yy. özellikleri göstermektedir ve bunlardan beşinin yerel üretim olduğu tespit edilmiştir. Hellenistik Döneme tarihlendirilen 4 *unguentarium*dan ikisi alışılmışın dışında son derece küçük boyutlara sahiptir.

Az sayıda ele geçen *amphoralardan* (% 5) üçü (No. 88-90) Kuzey Karadeniz (Bosphorus) üretimidir ve MS 2-3. yy. lara tarihlendirilmişlerdir. Üretim merkezlerini tespit edemediğimiz diğer *amphoraların* sadece dipleri korunmuştur ve tarihlendirme yönünden de sağlıklı bilgiler vermezler.

Yapıda ele geçen 3 kandilden ikisi MS 2-3. yy.'a işaret eder. Tamamı korunmuş olarak ele geçen 93 no.lu kandil ise pek çok benzer örnek ışığında MS 5 yy.'a tarihlendirilmiştir.

Parçaların tamamına bakıldığında, Hellenistik Dönem seramiklerinin tüm malzemenin yaklaşık 1/5'ini oluşturduğu, diğer seramik parçalarının ise Roma Dönemi'ne ait olduğu görülmektedir. Roma Dönemi seramikleri içerisinde ise MS 2-3. yy.'a tarihlenen Orta İmparatorluk Dönemi malzemesi çoğunluktadır. Yapıdan, M.S. 3. yy.'ın sonrasına tarihlendirdiğimiz tek örnek ele geçmiştir. Yapıdaki buluntu noktasını tam olarak bilemediğimiz bu örnek, üstte de belirtmiş olduğumuz gibi MS 5. yy.'a verilen 93 no.lu kandildir²⁶². Yapıda gerçekleştirilen tek sondaj çalışması 7. Kerkiş'in arkasında yer alan ve hücre olarak tanımlanan alanda yapılmıştır. Sondaj alanında ele geçen seramiklerin tamamı Roma Dönemi'ne aittir ve burada da MS 2. ve 3. yy. malzemeleri çoğunluğu oluşturmaktadır²⁶³.

Yukarıdaki verilerden anlaşıldığı gibi malzemenin büyük çoğunluğunu yerel üretimler oluşturmaktadır. Magnesia kentinde seramik cürufları, üretim hatasına sahip kaplar, kalıplar ve üç ayaklar gibi üretime işaret eden çok sayıda buluntu saptanmış ve bu sayede yerel üretimlerin tespiti yapılmıştır²⁶⁴. Elde edilen veriler, kentte varlığını sürdüren birkaç atölyenin olduğunu düşündürmekte ve bu atölyelerin, Ege çevresinde sıklıkla karşılaşılan

²⁶² Yapıda, tespiti ve tarihlendirmesi kolaylıkla yapılabilecek olan Afrika Kırmızı Astarlı Seramikleri, Geç Roma C Seramikleri veya bunların yerel taklitlerine ait olabilecek parçalar da bulunmamıştır.

²⁶³ Bu alanda stratigrafik bir çalışma yapılmamıştır. Bu sebeple MS 2-3. yy.'a tarihlendirilen seramiklerin sondajın üst seviyelerinden mi, yoksa daha alt seviyelerinden mi bulunduğu bilinmemektedir. Önümüzdeki yıllarda, stratigrafiyi tespit etmeye yönelik bir sondaj çalışması yapılması planlanmaktadır.

²⁶⁴ Yerel üretimler hakkında detaylı bilgi için bkz. Vapur 2009. Tarafımdan hazırlanan bu doktora çalışması önümüzdeki yıl içerisinde yayınlanacaktır.

formların yanı sıra özgün formlarda seramikler de imal ettiklerini ortaya koymaktadır. Üretime işaret eden buluntular ve bunların dönemlerine göre çeşitlilik gösteriyor olması da kentte Hellenistik Dönem'den başlayarak Bizans Dönemi boyunca da devam eden bir seramik üretimi olduğuna işaret eder. Tüm seramik buluntularını dikkate aldığımızda Magnesia kentinin günlük kullanım kap ihtiyacının tamamına yakınına karşılığını söyleyebileceğimiz bu atölyelerin, küçük ölçeklerde de olsa yakın kentlere ihracat yaptıkları da anlaşılmıştır²⁶⁵. Yapıdan ele geçen kaliteli seramikler ise kentin bu ihtiyacını yakın merkezlerden veya yerel üretim kalıp yapımı kâselerin ortaya koyduğu gibi kendi atölyelerinden karşılığını göstermektedir.

Çizim ve Resim Listesi*

- Çizim 1.** Batı Yamacı Seramikleri (1-2), Kalıp Yapımı Kâseler (3-11).
- Çizim 2.** DSB Seramikleri (12-22).
- Çizim 3.** DSB Seramikleri (23-31).
- Çizim 4.** DSB Seramiği (32), Diğer Kırmızı Astarlı Seramikler (33-35), Servis Kapları (36-42).
- Çizim 5.** Servis Kapları (43-44), Hazırlama Kapları (45-52).
- Çizim 6.** Hazırlama Kapları (53-60).
- Çizim 7.** Pişirme Kapları (61-67).
- Çizim 8.** Pişirme Kapları (68-75).
- Çizim 9.** Kapaklar (76-79), *Unguentariumlar* (80-85).
- Çizim 10.** *Ampforalar* (86-90).
- Resim 1.** Batı Yamacı Seramikleri (1-2), Kalıp Yapımı Kâseler (3-11), Kandiller (91-93). 93 No.lu kandil: Magnesia Kazı Arşivi

²⁶⁵ Çalışmalarımız sırasında Priene, Ephesos gibi kentlere Magnesia üretimi seramiklerin ihraç edildiği anlaşılmıştır.

*Aksi belirtilmediği sürece yayındaki tüm çizim ve fotoğraflar yazara aittir.

KAYNAKÇA

- Abadie-Reynal 2005 C. Abadie-Reynal, "Trade relations in the Aegean Sea: the ceramic evidence from Argos between the 1st century BC and 2nd century AD", içinde: M.B. Briese – L.E. Vaag (yay. haz.) *Trade Relations in the Eastern Mediterranean from the Late Hellenistic Period to Late Antiquity: The Ceramic Evidence* (2005) 37-49.
- Abadie-Reynal 2007 C. Abadie-Reynal, *La Céramique Romaine D'Argos (fin du II^e siècle avant J.-C. – fin du IV^e siècle après J.-C.)* (2007).
- Akyürek 1992 N. E. Akyürek, "Terra Sigillata aus dem Heiligtum des Apollon Smintheios", *AMS 8. Studien zum Antiken Kleinasien II*, 1992, 125-167.
- Anderson-Stojanović1992 V. R. Anderson-Stojanović, *Stobi. The Hellenistic and Roman Pottery* (1992).
- Arsen'eva – Naumenko 1992 T. M. Arsen'eva – S.A. Naumenko, *Usad'by Tanaisa* (1992).
- Bats 1996 M. Bats, "Remarques finales", içinde: M. Bats (yay. haz.), *Les Céramiques Communes de Campana et de Narbonnaise (I^{er} s. av. J.-C. – II^e s. ap. J.-C.): la vaisselle de cuisine et de table* (1996) 481-484.
- Behr 1988 D. Behr, "Neue Ergebnisse zur Pergamenischen Westabhangkeramik", *IstMitt* 38, 1988, 97-178.
- Berndt 2003 M. Berndt, *Funde aus dem Survey auf der Halbinsel von Milet. Kaiserzeitliche und frühbyzantinische Keramik* (2003).
- Berti ve diğ. 1970 F. Berti – A. Carandini – C. Panella ve diğ., *Ostia II, le terme del Nuotatore: scavo dell'ambiente I* (Studi Miscellanei 16, 1968-1969) (1970).
- Beyll 1993 D. Beyll, "Terra Sigillata aus der Marienkirche in Ephesos. Erste Zwischenbilanz", *BerMatÖAI* 5, 1993, 5-45.
- Bingöl 2005 O. Bingöl, *Menderes Magnesiası Theatron (Magnesia on the Meander)* (2005).
- Bingöl 2007 O. Bingöl, *Beyaz Kaşlı Artemis'in Kenti: Menderes Magnesiası* (2007).
- Broneer 1930 O. Broneer, *Terracotta Lamps. Corinth IV.II* (1930).
- Bruneau 1965 P. Bruneau, *Exploration Archeologique de Delos XXVI. Les Lampes* (1965).
- Carandini ve diğ. 1968 A. Carandini – E. Fabbricotti – C. Gasparri ve diğ., *Ostia I, le terme del Nuotatore: scavo dell'ambiente IV* (Studi Miscellanei 13,

- 1967-1968) (1968).
- Coletti – Pavolini 1996 C. M. Coletti – Carlo Pavolini, “Ceramica comune da Ostia”, içinde: M. Bats (yay. haz.), *Les Céramiques Communes de Campanie et de Narbonnaise (I^{er} s. av. J.-C. – II^e s. ap. J.-C.): la vaisselle de cuisine et de table* (1996) 391-419.
- Crowfoot ve diğ. 1957 J. W. Crowfoot – G. M. Crowfoot - K.M. Kenyon, *The Objects from Samaria* (1957).
- Dereboylu 2001 E. Dereboylu, “Weissgrundige Keramik und Hellenistische Reliefbecher aus dem Hanghaus 2 in Ephesos”, içinde: F. Krinzing (yay. haz.), *Studien zur Hellenistischen Keramik in Ephesos*. ErgÖJh 02 (2001) 21-44.
- Dereboylu 2003 E. Dereboylu, “Daskyleion Kabartmalı Kâseleri ve Batı Yamacı Kapları Kronoloji ve Üretim Yerleri Problemleri”, içinde: C. Abadie-Reynal (yay. haz.), *Les Céramiques en Anatolie aux Epoques Hellénistique et Romaine*. Varia Anatolica XV. Actes de la Table Ronde d'Istanbul, 23-24 Mai 1996 (2003) 55-63.
- Dyczek 2001 P. Dyczek, *Roman Amphorae of the 1st-3rd centuries AD found on the Lower Danube* (2001).
- Dyson 1968 S. L. Dyson, *The Excavations at Dura-Europos. The Commonware Pottery. The Brittle Ware* (1968).
- Dyson 1976 S. L. Dyson, *Cosa: The Utilitarian Pottery*. MemAmAc XXXIII (1976).
- Eiwanger 1981 J. Eiwanger, *Demetrias IV: Keramik und Kleinfunde aus der Damokratia-Basilika in Demetrias* (1981).
- Forster 2001 G. Forster, “The Roman Period”, içinde: J. N. Coldstream – L. J. Eiring – G. Forster (yay. haz.), *Knossos Pottery Handbook. Greek and Roman* (2001) 137-167.
- Fulford – Peacock 1994 M. G. Fulford – D. P. S. Peacock, *Excavations at Carthage II, 2: The Circular Harbour, North Side. The Pottery* (1994).
- Gasperetti 2003 G. Gasperetti, “Osservazioni Preliminari Sulla Ceramica Romana Di Iasos Di Caria. Materiali Dal Quartiere A Sud Del Teatro”, içinde: C. Abadie-Reynal (yay. haz.), *Les Céramiques en Anatolie aux Epoques Hellénistique et Romaine*. Varia Anatolica XV. Actes de la Table Ronde d'Istanbul, 23-24 Mai 1996 (2003) 141-163.
- Gassner 1997 V. Gassner, *Das Südtor der Tetragonos-Agora: Keramik und Kleinfunde*. FiE XIII 1.1 (1997).
- Gebhard ve diğ. 1998 E. R. Gebhard – F. P. Hemans – J. W. Hayes, “University of

- Chicago Excavations at Isthmia, 1989: III”, *Hesperia* 67.4, 1998, 405-456.
- Gürler 2000 B. Gürler, “A Tomb Group of Roman Ceramics from the Village Uzgur in Tire”, *ReiCretActa* 36, 2000, 113-118.
- Gürler 2003 B. Gürler, “Hellenistic Ceramic of Metropolis in Ionia: Chronology, Production and Related Cities”, içinde: C. Abadie-Reynal (yay. haz.), *Les Céramiques en Anatolie aux Epoques Hellénistique et Romaine*. Varia Anatolica XV. Actes de la Table Ronde d'Istanbul, 23-24 Mai 1996 (2003), 9-16.
- Hayes 1973 J. W. Hayes, “Roman Pottery from the South Stoa at Corinth”, *Hesperia* 42, 1973, 416-470.
- Hayes 1983 J. W. Hayes, “The Villa Dionysos Excavations, Knossos. The Pottery”, *BSA* 78, 1983, 97-169.
- Hayes 1985 J. W. Hayes, “Sigillate Orientali”, içinde: *Enciclopedia dell'Arte Classica e Orientale. Atlante delle Forme Ceramiche II. Ceramica Fine Romana nel Bacino Mediterraneo* (1985) 1-96.
- Hayes 1991 J. W. Hayes, *Paphos III: The Hellenistic and Roman Pottery* (1991).
- Hayes 1992 J. W. Hayes, *Excavations at Saraçhane in İstanbul II. The Pottery* (1992).
- Hayes 1997 J. W. Hayes, *Handbook of Mediterranean Roman Pottery* (1997).
- Hayes 2008 J. W. Hayes, *Roman Pottery: Fine-Ware Imports. The Athenian Agora XXXII* (2008).
- Hellström 1965 P. Hellström, *Labraunda II.1. Pottery of Classical and Later Date Terracotta Lamps and Glass* (1965).
- Isler 1978 H. P. Isler, *Das Archaische Nordtor und Seine Umgebung im Heraion von Samos* (1978).
- Istenič ve diğ. 2003 J. Istenič – M. Daszkiewicz – G. Schneider, “Local Production of Pottery and Clay Lamps at Emona (Italia, Regio X)”, *ReiCretActa* 38, 2003, 83-91.
- Jones 1950 F. F. Jones, “The Pottery”, içinde: H. Goldman (yay. haz.), *Excavations at Gözlü Kule, Tarsus. Volume I. The Hellenistic and Roman Periods* (1950) 149-296.
- Jurišić 2000 M. Jurišić, *Ancient Shipwrecks of the Adriatic. Maritime transport during the first and second century AD* (2000).
- Kenrick 1985 P. M. Kenrick, *Excavations at Sidi Kbrebish Benghazi (Berenice), III.1. The Fine Pottery* (1985).
- Kossatz 1990 A. U. Kossatz, *Die Megarischen Becher. Funde aus Milet*

- V.1.(1990).
- Ladstätter 2003 S. Ladstätter, “Ein hellenistischer Brunnen in SR 9c”, içinde C. Lang-Auinger (yay. haz.), *Hanghaus 1 in Ephesos. Funde und Ausstattung*. FiE 8/4 (2003) 22-80.
- Ladstätter 2005a S. Ladstätter, “Zur Datierung des Löwenmosaiks im Hanghaus 2 in Ephesos”, içinde: B. Brandt – V. Gassner – S. Ladstätter (yay. haz.), *Synergia. Festschrift Friedrich Krinzinger I* (2005) 179-186.
- Ladstätter 2005b S. Ladstätter, “Keramik”, içinde: H. Thür (yay. haz.), *Hanghaus 2 in Ephesos. Die Wohneinheit 4. Baubefund. Ausstattung. Funde*. FiE 8/6 (2005) 230-358.
- Ladstätter 2008 S. Ladstätter, “Funde: Römische, spätantike und byzantinische Keramik”, içinde: M. Steskal – M. La Torre (yay. haz.), *Das Vediusgymnasium in Ephesos: Archäologie und Baubefund*. FiE 14/1 (2008) 97-189.
- Ladstätter 2010a S. Ladstätter, “Keramik”, içinde: F. Krinzinger (yay. haz.), *Hanghaus 2 in Ephesos. Die Wohneinheiten 1 und 2: Baubefund. Ausstattung. Funde*. FiE 8/8 (2010) 172-279.
- Ladstätter 2010b S. Ladstätter, “Keramik”, içinde: M. Steskal (yay. haz.), *Das Prytaneion in Ephesos*. FiE 9/4 (2010) 85-172.
- Laumonier 1977 A. Laumonier, *La Céramique Hellénistique a Reliefs. 1. Ateliers “Tonies”*. Delos XXXI (1977).
- Lund 2003 J. Lund, “Eastern Sigillata B: A Ceramic Fine Ware Industry in the Political and Commercial Landscape of the Eastern Mediterranean” içinde: C. Abadie-Reynal (yay. haz.), *Les Céramiques en Anatolie aux Époques Hellénistique et Romaine*. Varia Anatolica XV. Actes de la Table Ronde d'Istanbul, 23-24 Mai 1996 (2003) 125-136.
- Lüdorf 2006 G. Lüdorf, *Römische und frühbyzantinische Gebrauchskeramik im westlichen Kleinasien. Typologie und Chronologie* (2006).
- Margreiter 1988 I. Margreiter, *Die Kleinfunde aus dem Apollon-Heiligtum*. Alt-Ägina II, 3(1988).
- Meriç 2002 R. Meriç, *Spätellenistisch-römische Keramik und Kleinfunde aus einem Schachtbrunnen am Staatsmarkt in Ephesos*. FiE 9/3 (2002).
- Meriç 2003 R. Meriç, “Efes Devlet Agorası Kuyu Buluntuları: Geç Hellenistik ve Roma Dönemi Seramiği”, içinde: C. Abadie-Reynal (yay. haz.), *Les Céramiques en Anatolie aux Époques Hellénistique et Romaine*. Varia Anatolica XV. Actes de la Table Ronde d'Istanbul, 23-24 Mai 1996 (2003) 79-81.

- Meyer-Schlichtmann 1988 C. Meyer-Schlichtmann, *Die Pergamenische Sigillata*. PF 6 (1988).
- Miltner 1937 F. Miltner, *Das Cömeterium der Sieben Schläfer*. FiE IV.2 (1937).
- Mitsopoulos-Leon 1991 V. Mitsopoulos-Leon, *Die Basilika am Staatsmarkt in Ephesos. Kleinfunde. 1. Teil, Keramik hellenistischer und römischer Zeit*. FiE 9/2/2 (1991).
- Moliner 1996 M. Moliner, “Les céramiques à Marseille d’après les fouilles récentes”, içinde: M. Bats (yay. haz.), *Les Céramiques Communes de Campana et de Narbonnaise (I^{er} s. av. J.-C. – II^e s. ap. J.-C.): la vaisselle de cuisine et de table* (1996) 237-255.
- Outschar 1996 U. Outschar, “Analyse und Dokumentation exemplarisch ausgewählter keramischer Komplexe” içinde: C. Lang-Auinger (yay. haz.), *Hanghaus 1 in Ephesos. Der Baubefund*. FiE 8/3 (1996) 27-85.
- Özyiğit 1991 Ö. Özyiğit, “1989 Yılı Phokaia Kazı Çalışmaları”, *KST* 12, 1. Cilt, 1991, 127-153.
- Özyiğit 1992 Ö. Özyiğit, “1990 Yılı Phokaia Kazı Çalışmaları”, *KST* 13, 2. Cilt, 1992, 99-122.
- Perlzweig 1961 J. Perlzweig, *Lamps of the Roman Period. The Athenian Agora VII* (1961).
- Pfrommer 1985 M. Pfrommer, “Klassische und Hellenistische Keramik aus dem Heroon III”, *IstMitt* 35, 1985, 39-76.
- Pülz 1985 S. Pülz, “Kaiserzeitliche Keramik aus dem Heroon III”, *IstMitt* 35, 1985, 77-115.
- Pülz 1986 S. Pülz, “Ein Keramikkomplex der Mittleren Kaiserzeit aus dem Heroon I”, *IstMitt* 36, 1986, 13-33.
- Pülz 1987 S. Pülz, “Zwei Keramikkomplexe aus dem Heroon III”, *IstMitt* 37, 1987, 34-69.
- Riley 1979 J. A. Riley, *Excavations at Sidi Khrebish Benghazi (Berenice) II: The Coarse Pottery* (1979).
- Robinson 1959 H. S. Robinson, *Pottery of the Roman Period. The Athenian Agora V* (1959).
- Rotroff 1982 S. I. Rotroff, *Hellenistic Pottery Athenian and Imported Moldmade Bowls. The Athenian Agora XXII* (1982).
- Sackett 1992 L. H. Sackett, *Knossos from Greek City to Roman Colony. Excavations at the Unexplored Mansion II* (1992).
- Slane 1990 K. W. Slane, *The Sanctuary of Demeter and Kore. The Roman Pot-*

- tery and Lamps. Corinth XVIII.II* (1990).
- Slane 1994 C. W. Slane, "Tetrarchic Recovery in Corinth. Pottery, Lamps, and Other Finds from the Peribolos of Apollo", *Hesperia* 63.2, 1994, 127-168.
- Technau 1929 W. Technau, "Griechische Keramik in Samischen Heraion", *AM* 54, 1929, 6-64.
- Tekkök-Biçken 1996 B. Tekkök-Biçken, *The Hellenistic and Roman Pottery from Troia: The Second Century B.C. to the Sixth Century A.D.* Missouri Üniversitesi, Yayınlanmamış Doktora Tezi (1996).
- Tekkök ve diğ. 2001 B. Tekkök - S. Wallrodt - C. Y. Gündem - C. B. Rose, "The Roman Wells in the Lower City of Ilion. Quadrats C 29 and w28", *Studia Troica* 11, 2001, 343-382.
- Unterkircher 1983 E. Unterkircher, "Terra Sigillata aus dem Heraion von Samos", *AM* 98, 1983, 173-214.
- Vapur 2001 Ö. Vapur, *Magnesia Ad Maeandrum Gymnasion'u Roma Dönemi Seramikleri*. Ankara Üniversitesi, Yayınlanmamış Yüksek Lisans Tezi (2001).
- Vapur 2009 Ö. Vapur, *Menderes Magnesiası Hypokaestlu Yapı Yerel Üretim Seramikleri*. Ankara Üniversitesi, Yayınlanmamış Doktora Tezi (2009).
- Waage 1933 F. O. Waage, "Excavations in the Athenian Agora. The Roman and Byzantine Pottery", *Hesperia* 2, 1933, 280-328.
- Warren 1987-1988 P. M. Warren, "Knossos: Stratigraphical Museum Excavations, 1978-82. Part IV", *ARepLond* No. 34, 1987-1988, 86-104.
- Williams 1989 C. Williams, *Anemurium. The Roman and Early Byzantine Pottery* (1989).
- Williams – Zervos 1983 C. K. Williams – O. H. Zervos, "Corinth, 1982. East of the Theater", *Hesperia* 52, 1983, 1-47.
- Williams – Zervos 1985 C. K. Williams – O. H. Zervos, "Corinth, 1984. East of the Theater", *Hesperia* 54, 1985, 115-144.
- Williams – Zervos 1995 C. K. Williams – O. H. Zervos, "Frankish Corinth: 1994", *Hesperia* 64.1, 1995, 1-60.
- Wintermeyer 1980 U. Wintermeyer, "Didyma 1975–1979. Katalog Ausgewählter Keramik und Kleinfunde", *IstMitt* 30, 1980, 122-160.
- Wintermeyer 1984 U. Wintermeyer, "Didyma. Bemerkungen zur Typologie und Chronologie der Hellenistisch-Kaiserzeitlichen Gebrauchs-keramik", *IstMitt* 34, 1984, 241-259.

- Wintermeyer 2004 U. Wintermeyer, *Die Hellenistische und fröhkaiserzeitliche Gebrauchskeramik* (2004).
- Zeest 1960 I. B. Zeest, *Keramiceskaja tara Bospora*. MatIssIA 83 (1960).
- Zelle 1990 M. Zelle, "Terra Sigillata von Assos", içinde: Ü. Serdarođlu – R. Stupperich – E. Schwertheim (yay. haz.), *Ausgrabungen in Assos*. AMS Bd. 2 (1990) 97-139.
- Zelle 1997 M. Zelle, *Die Terra Sigillata aus der Westtor-Nekropole in Assos*. AMS Bd. 27 (1997).
- Zorođlu 1986 L. K. Zorođlu, "Samsat'da Bulunan Dođu Sigillataları İlk Rapor", *Selçuk Üniversitesi Fen-Edebiyat Fakóltesi Dergisi* 3, 1986, 61-100.

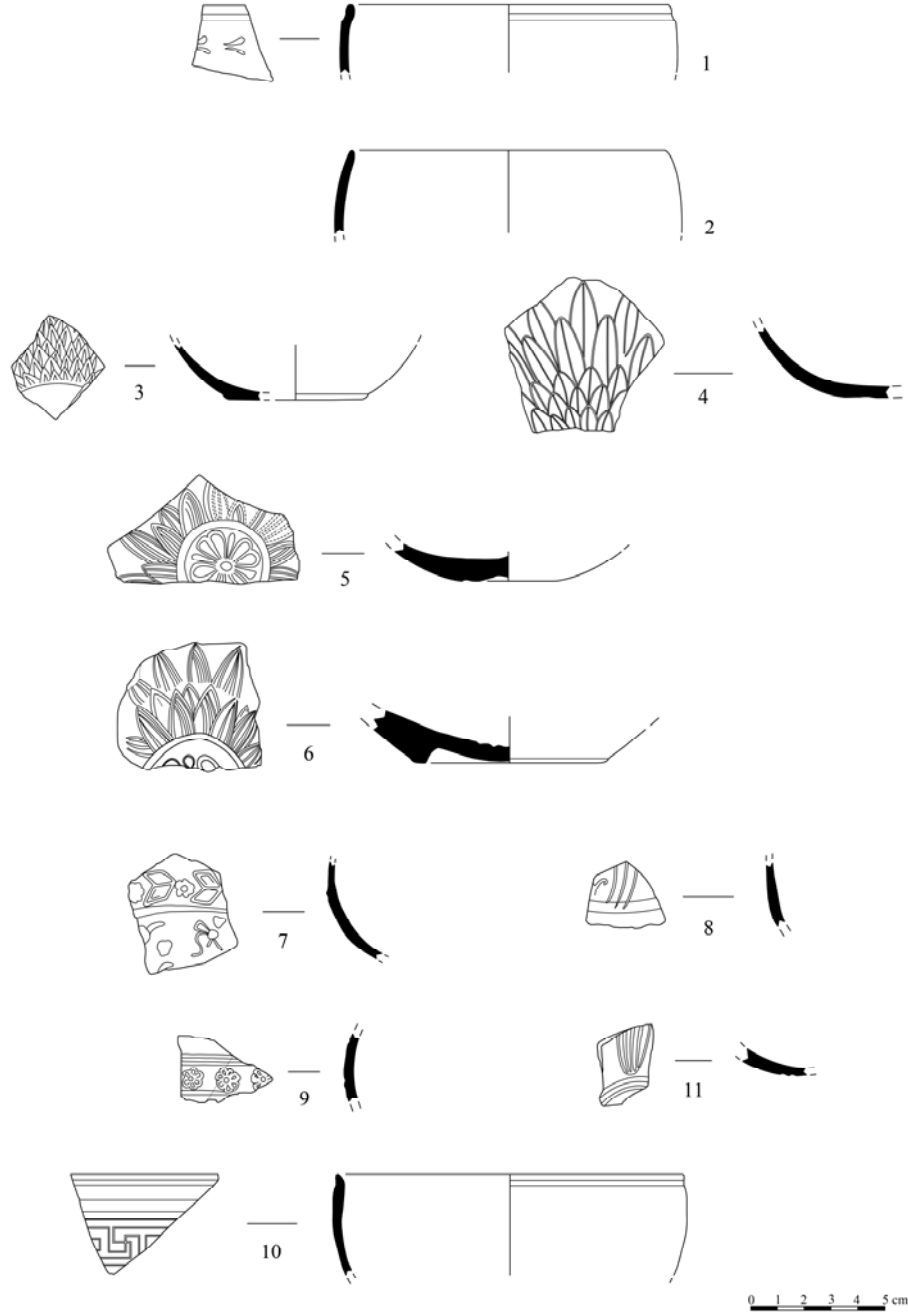

Çizim 1

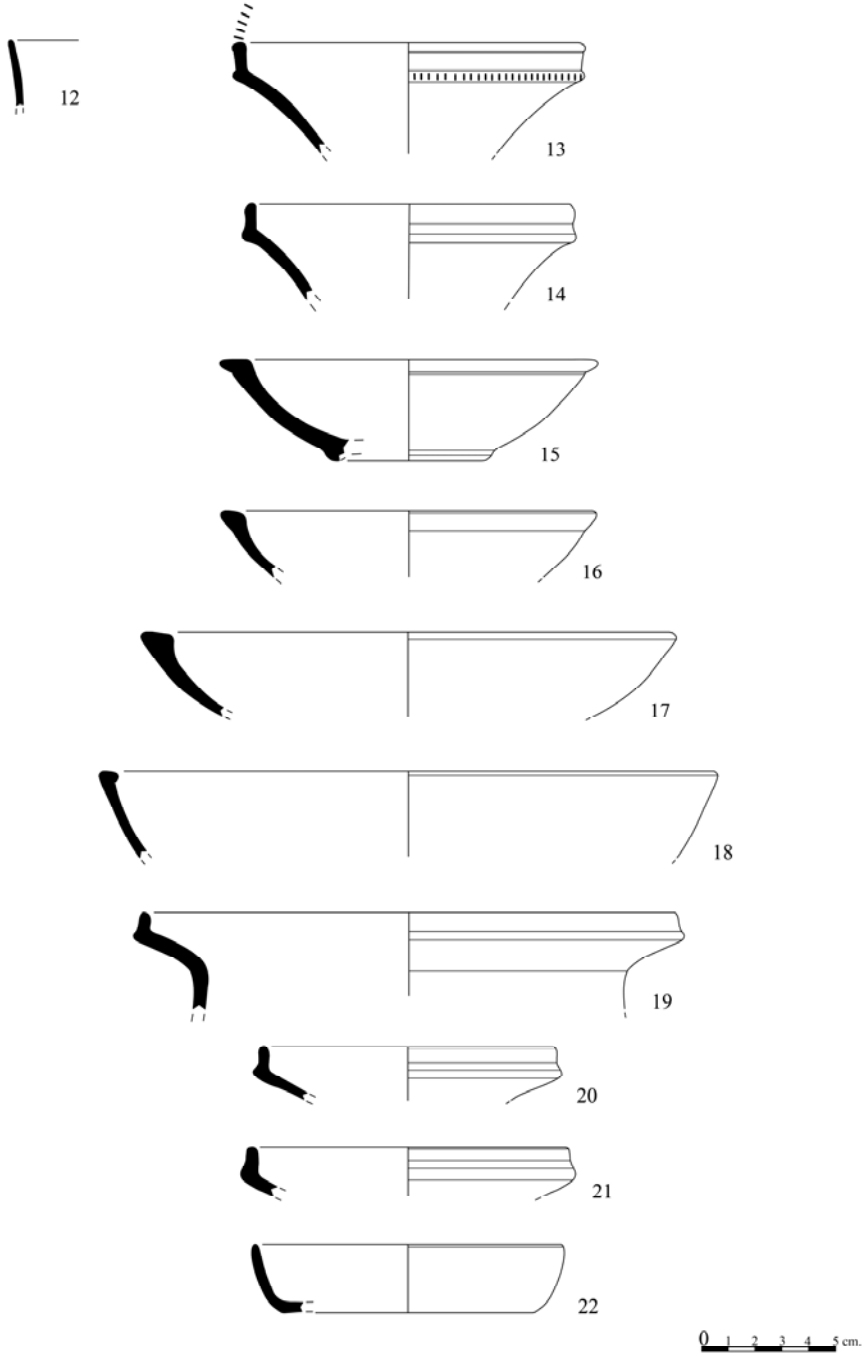

Çizim 2

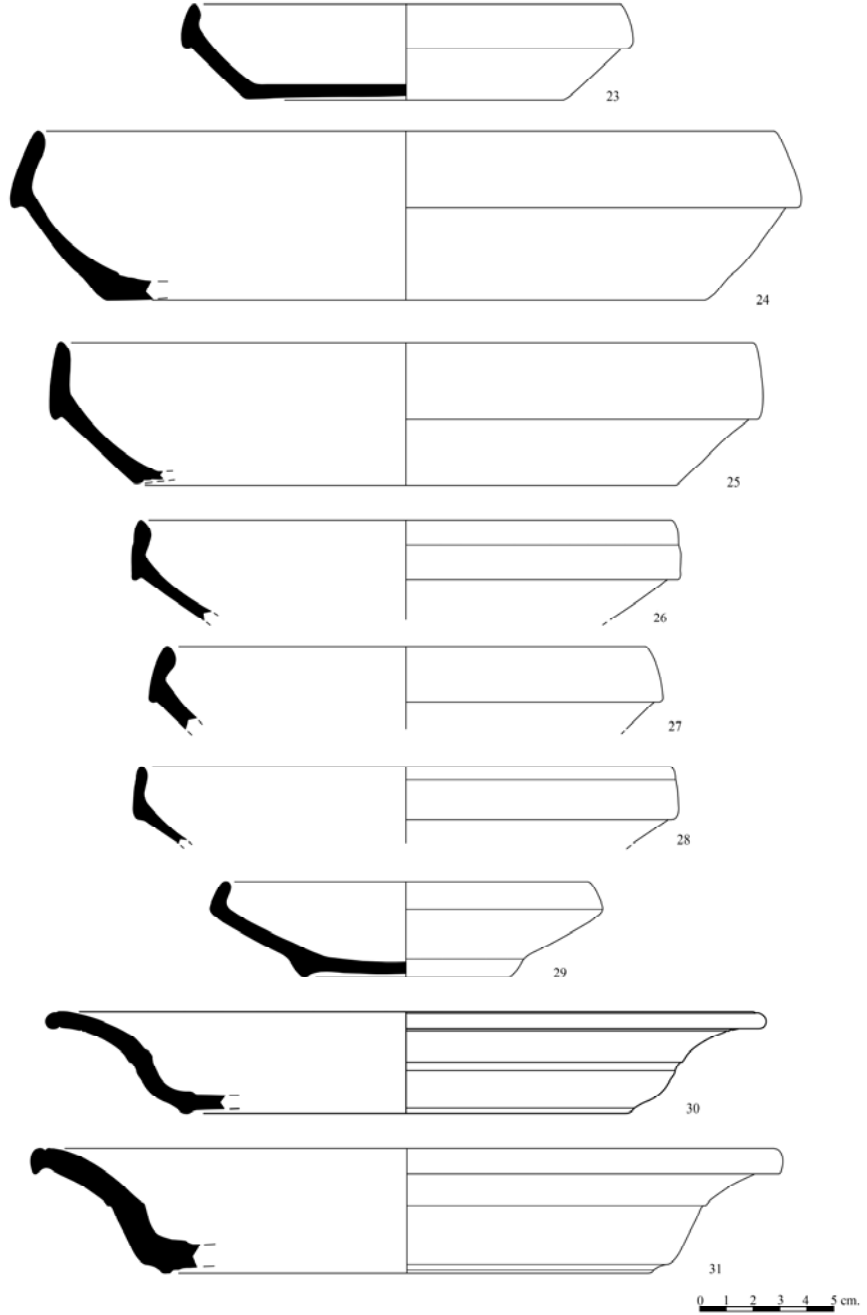

Çizim 3

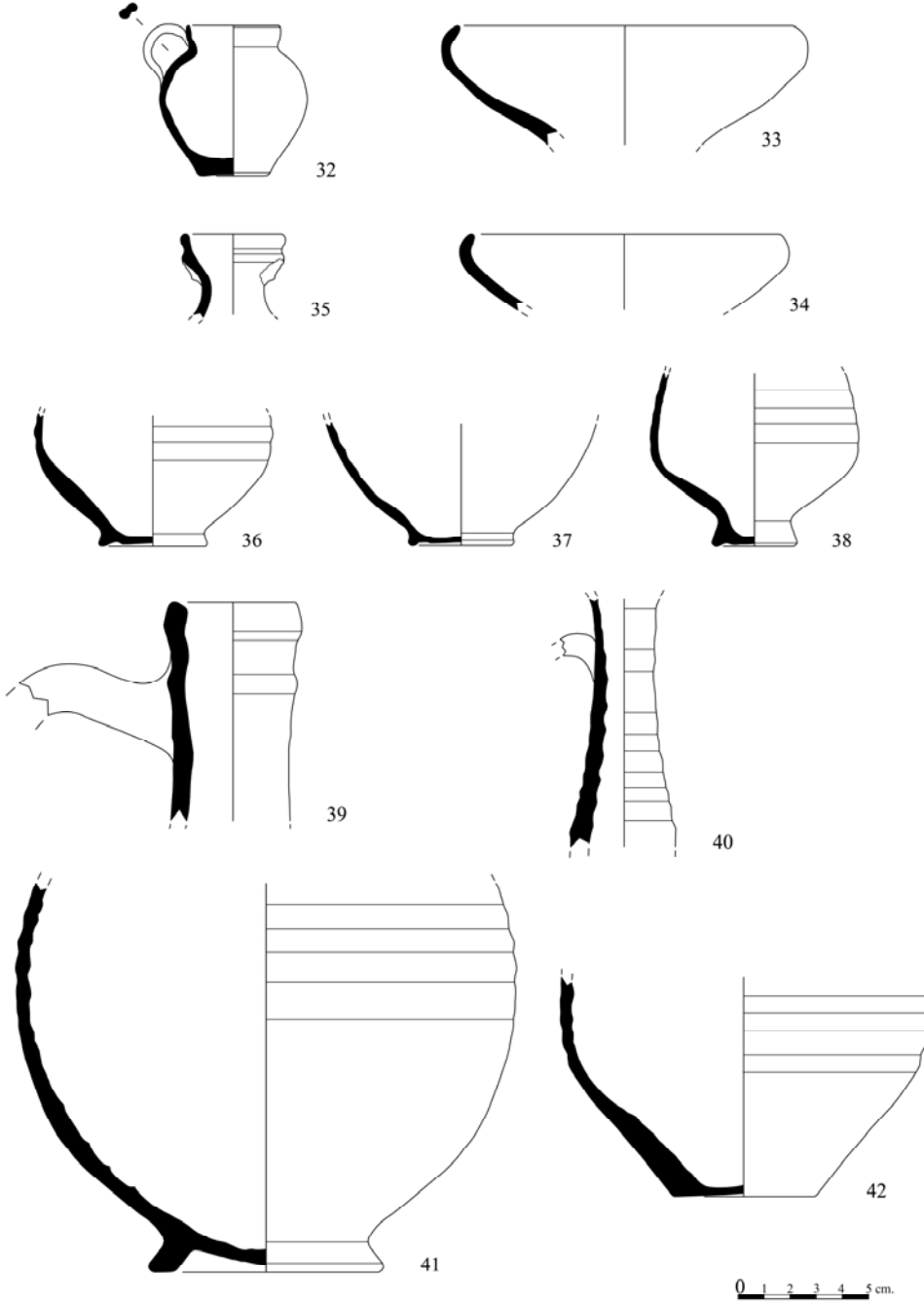

Çizim 4

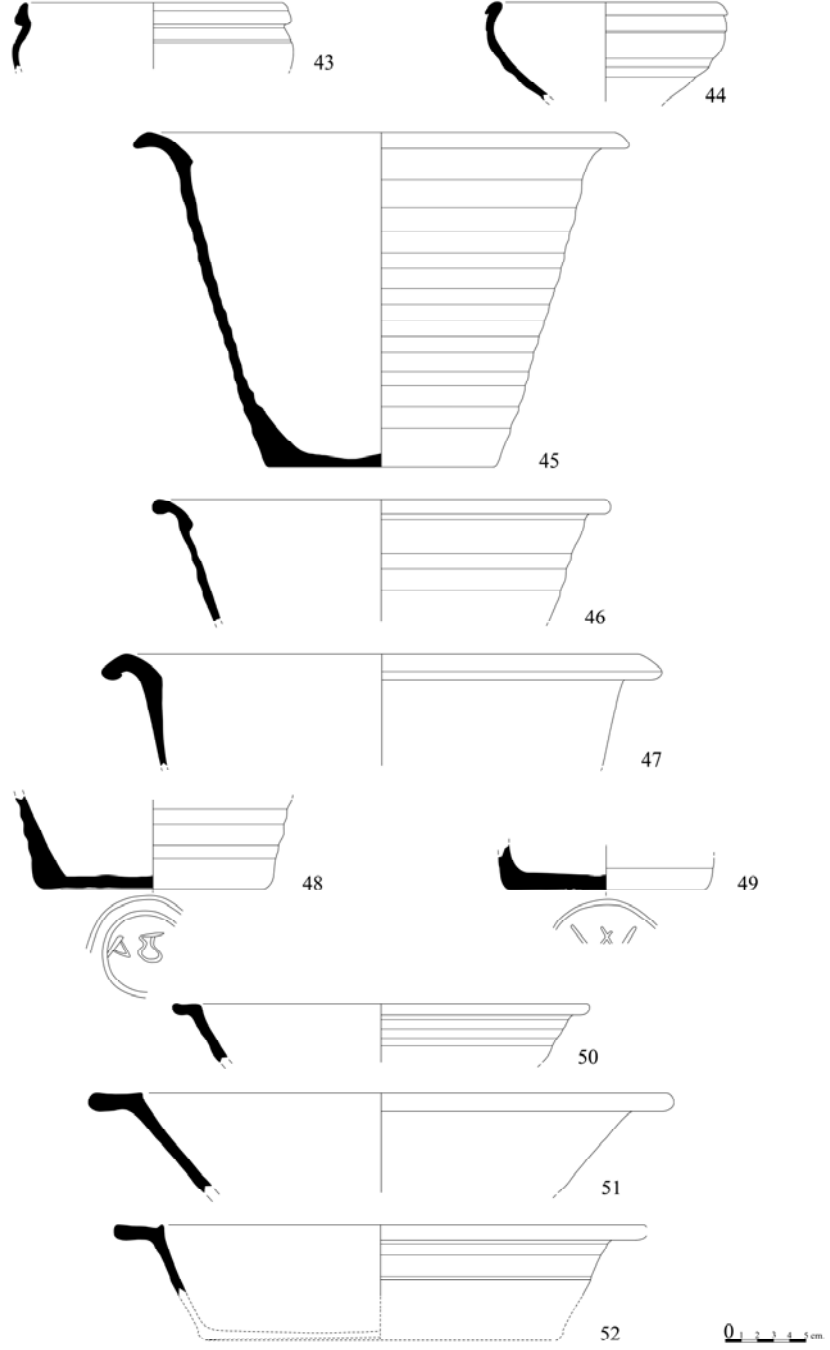

Çizim 5

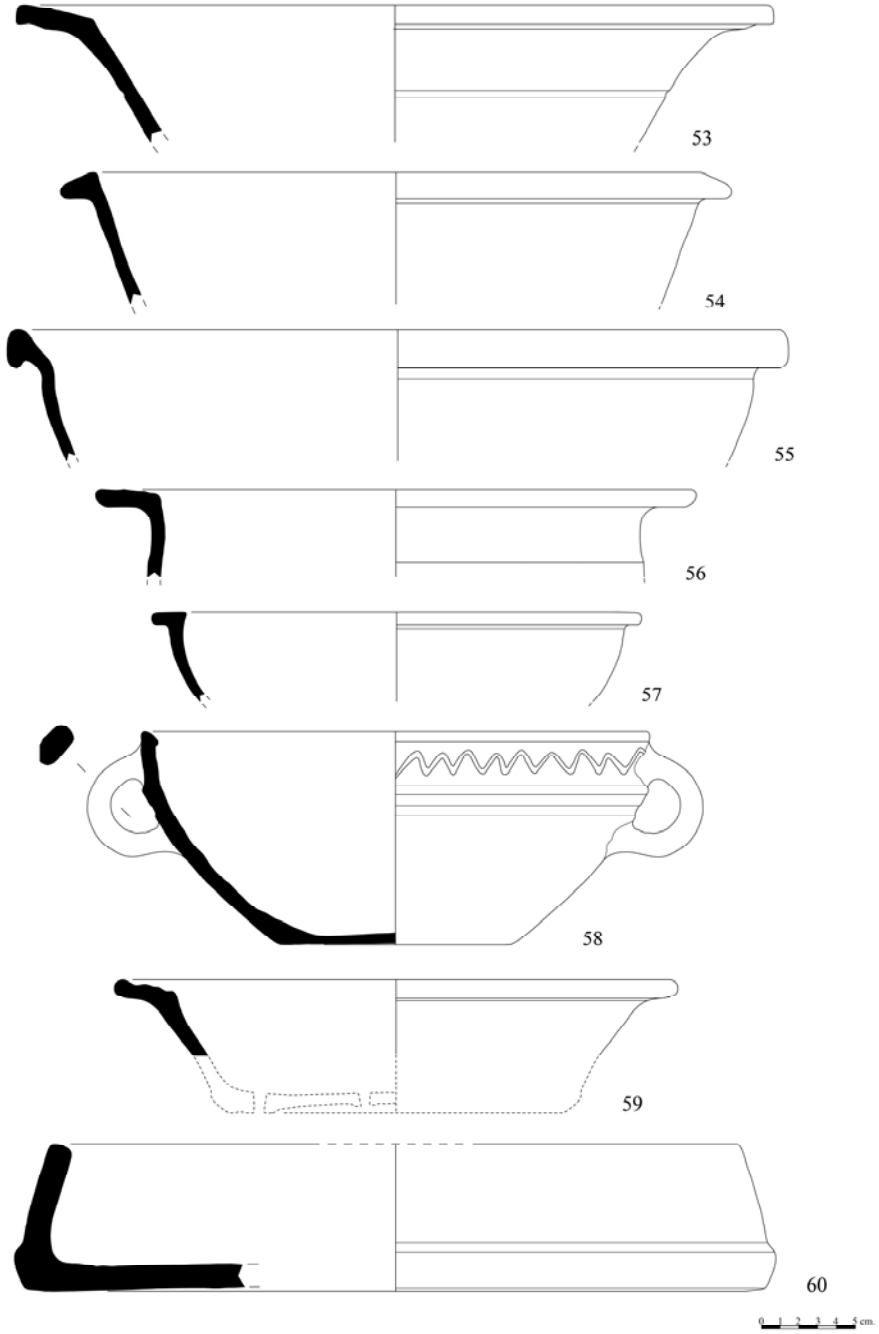

Çizim 6

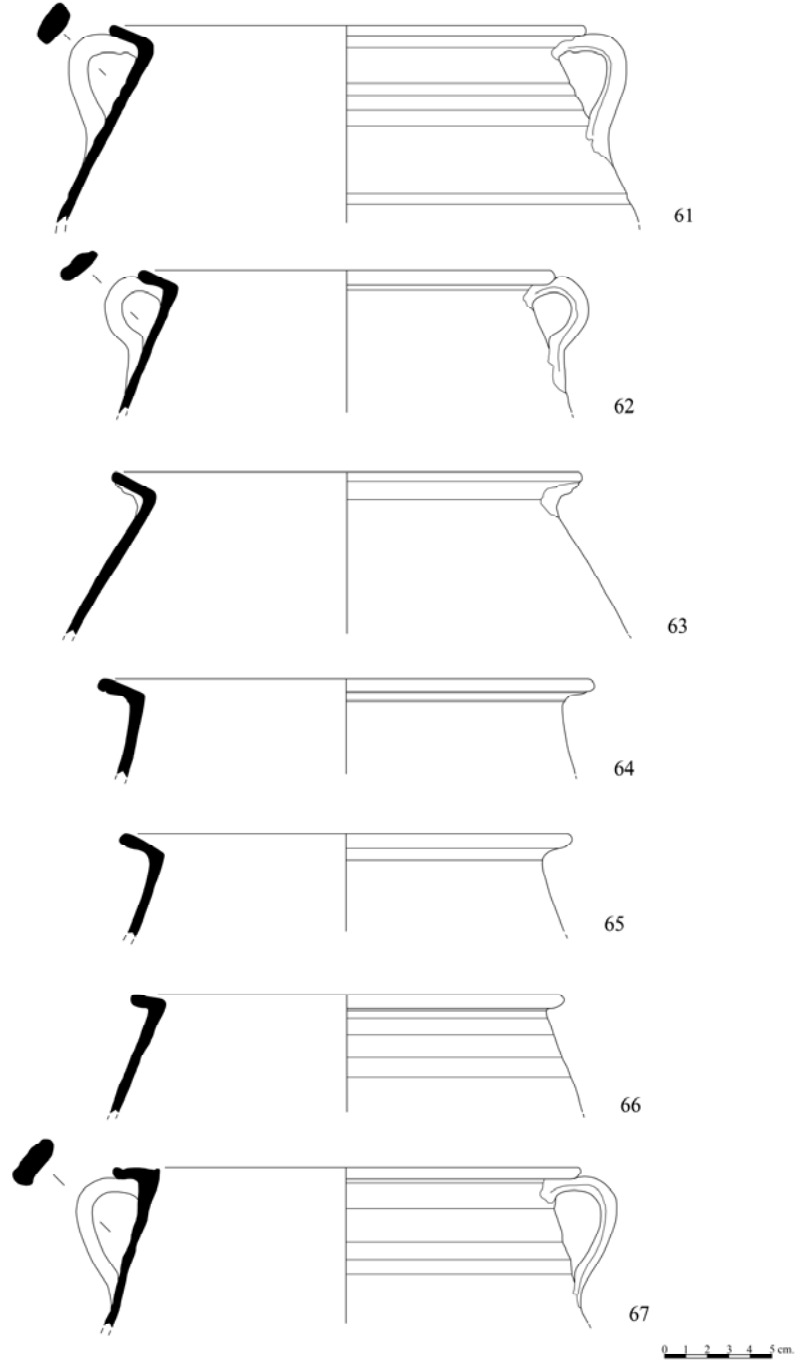

Çizim 7

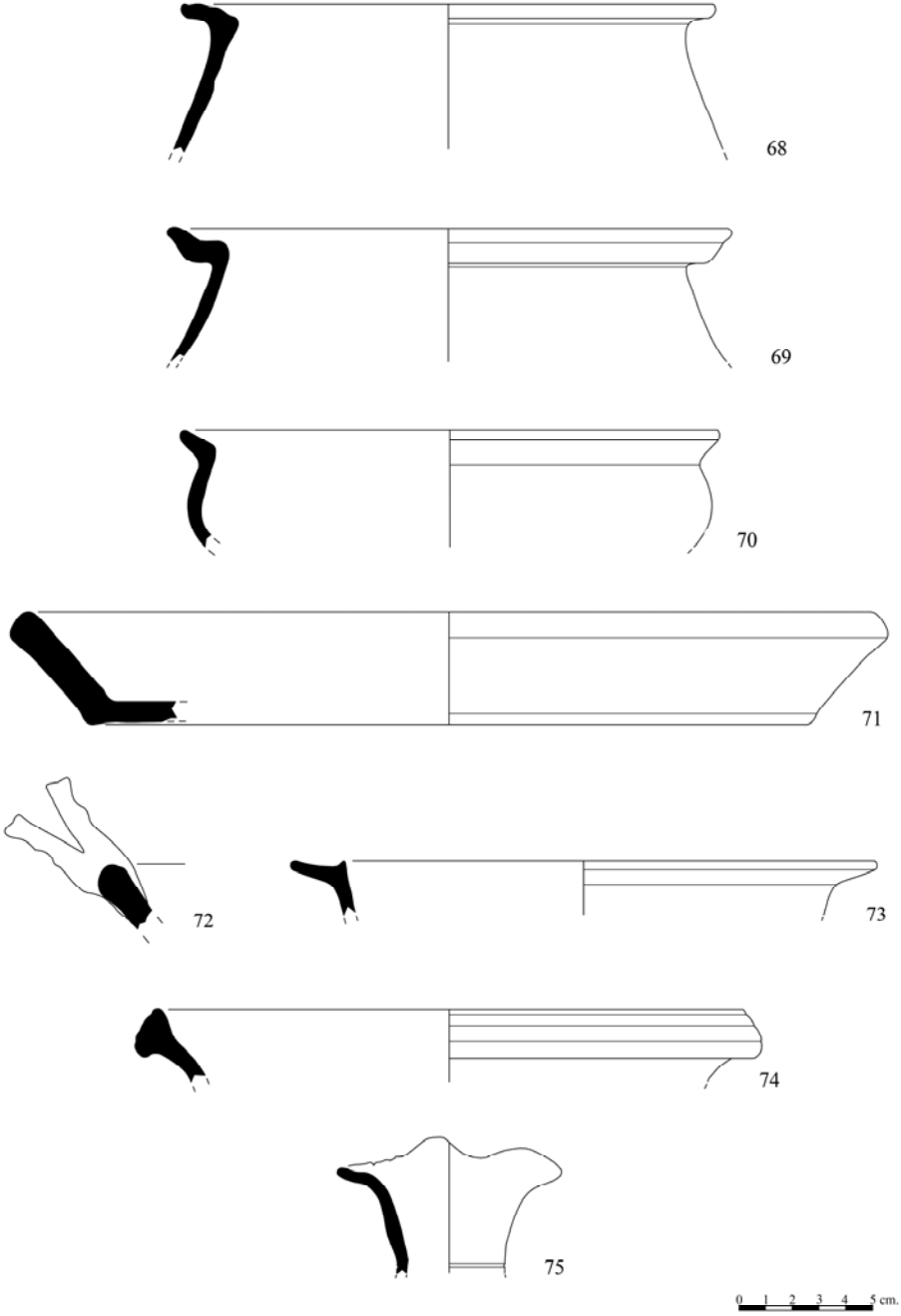

Çizim 8

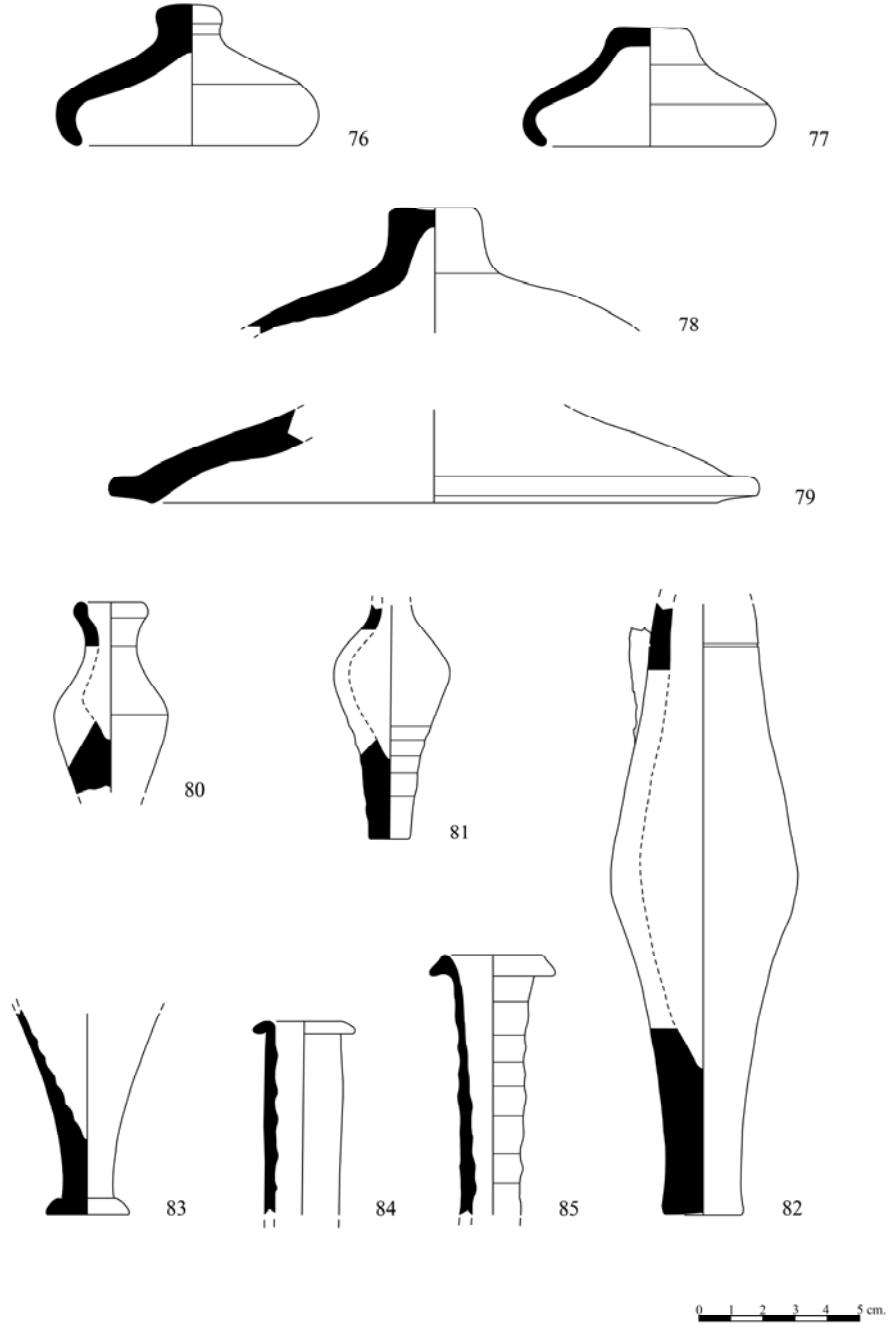

Çizim 9

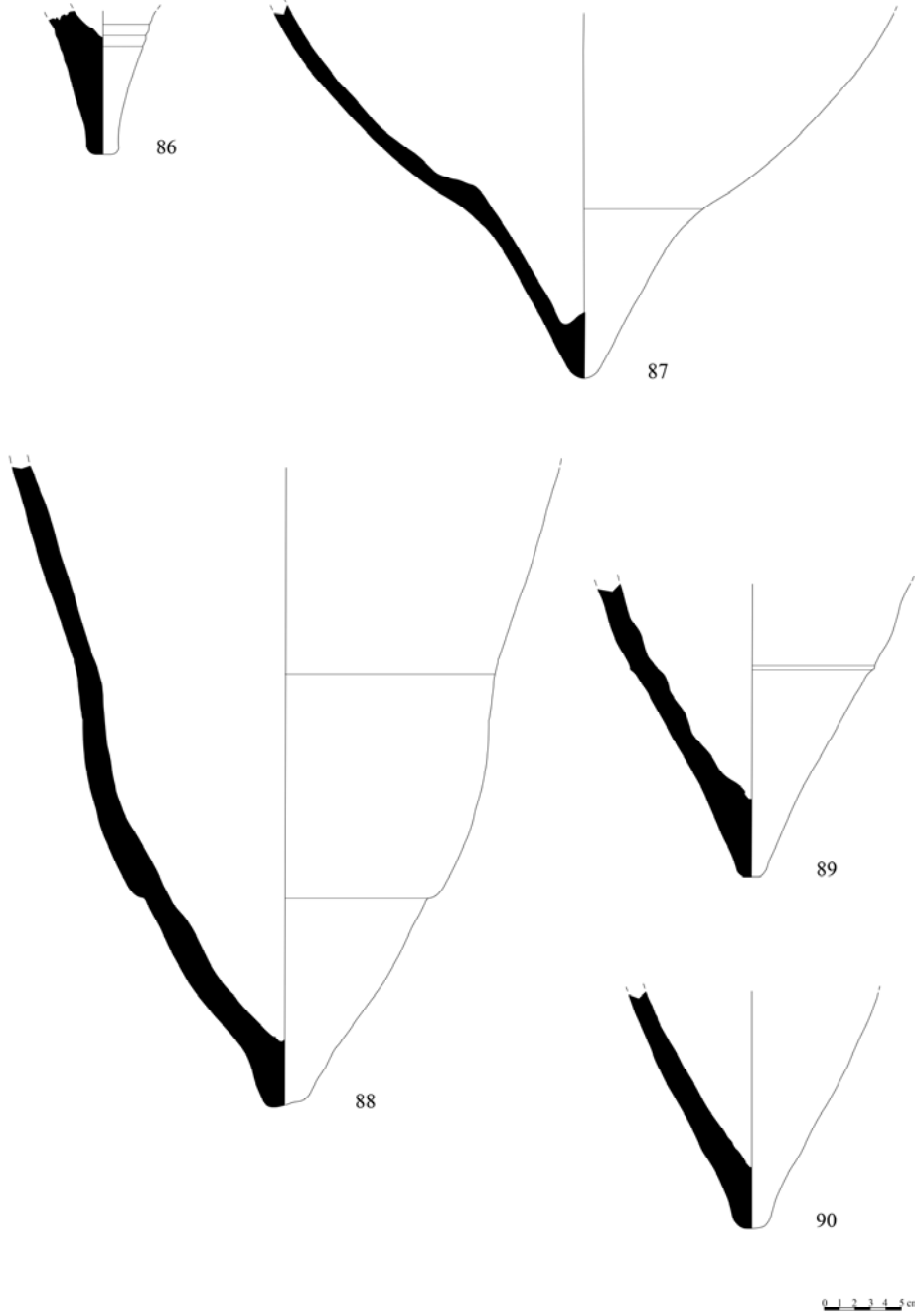

Çizim 10

