

(ÖZELLİK) EMPATİK ÖFKE ÖLÇEĞİ'NİN TÜRKÇE GEÇERLİK VE GÜVENİRLİK ÇALIŞMASI

Nur OKUTAN¹

ÖZ

Bu çalışma, (Özellik) Empatik Öfke Ölçeği (Vitaglione ve Barlett, 2003)'nin psikometrik özelliklerinin Türkiye örneklemini için uygunluğunu belirlemeyi amaçlamaktadır. Empatik öfke, bir diğ erinin haksızlık yaşaması durumunda mağdur için hissedilen, aynı zamanda mağdura yardım etme ve ihlalde bulunana cezalandırma isteği yaratan bir duygu olarak tanımlanmaktadır. Çalışmanın örneklemini 225 lisans öğrencisi (175 kadın, 49 erkek, cinsiyeti belirsiz 1) oluşturmaktadır. Veriler, (Özellik) Empatik Öfke Ölçeği, Kişilerarası Tepkisellik İndeksi, Ahlaki Kimlik Ölçeği ve demografik bilgi formu aracılığıyla toplanmıştır. Ölçeğin faktör yapısı açımlayıcı ve doğrulayıcı faktör analizleri ile sınanmıştır. Açımlayıcı faktör analizi sonuçları, tek faktörlü bir ölçek modeline işaret etmektedir. Modelin açıkladığı varyans %42.15'tir. Doğrulayıcı faktör analizinde en çok olabilirlik tahmin tekniği kullanılmıştır. Bulgular, tek faktörlü ölçek modelinin geçerliğinin doğrulayıcı faktör analizi ile doğrulandığını göstermektedir. (Özellik) Empatik Öfke Ölçeği, empatinin bilişsel (bakış açısı alma ve fantezi) ve duygusal boyutları (empatik ilgi ve kişisel rahatsızlık) ile olumlu yönde bir ilişki göstermektedir. Olumlu yöndeki benzer ilişki empatik öfke duygusu ve ahlaki kimliğin içselleştirme alt boyutu arasında da gözlenmektedir. Bu sonuçlar ölçeğin ölçüt bağıntılı geçerliğini kanıtlamaktadır. Ölçekten en yüksek ve en düşük puan alan iki grup arasında farkın anlamlılığı da (Özellik) Empatik Öfke Ölçeği'nin geçerli bir ölçme aracı olduğunu ifade etmektedir. Ölçme aracının güvenilirliği, Cronbach Alfa iç tutarlılık katsayısı (0.71) ile iki-yarım ve test-tekrar test güvenilirlik değerleri ile desteklenmektedir. Sonuç olarak, geçerlik ve güvenilirlik analizi sonuçları (Özellik) Empatik Öfke Ölçeği'nin geçerli ve güvenilir bir ölçme aracı olduğuna işaret etmektedir.

Anahtar kelimeler

Empatik Öfke, Empati, Ölçek Uyarlama

TURKISH VALIDITY AND RELIABILITY STUDY OF (TRAIT) EMPATHIC ANGER SCALE

ABSTRACT

The present study aims to adapt (Trait) Empathic Anger Scale (Vitaglione & Barlett, 2003) into Turkish and examine its psychometric properties. Empathic anger is defined as a feeling that is felt for the victim in the event of an injustice. This emotion also creates a desire to help the victim and punish the violator. The sample consisted of 225 undergraduate students (175 women, 49 men, undetermined 1). Data was collected by (Trait) Empathic Anger Scale, Interpersonal Reactivity Index, Moral Identity Scale, and demographic information form. Factor structure of the scale was tested with exploratory and confirmatory factor analyses. The results of the exploratory factor analysis indicated that a single factor measurement model. The variance explained by the model is 42.15%. The maximum likelihood estimation technique was used in confirmatory factor analysis. The results showed that the validity of the single factor measurement model was confirmed by confirmatory factor analysis. The Empathic Anger Scale had a positive relationship with the cognitive (perspective taking and fantasy) and emotional dimensions (empathic concern and personal distress) of empathy. A similar positive relationship was also observed between the empathic anger and the internalization sub-factor of moral identity. These results have proved the criterion validity of the scale. Also, the significance of the difference between the two groups with the highest and lowest scores indicated that the (Trait) Empathic Anger Scale is a valid scale. The reliability of the scale was supported by Cronbach Alpha's internal consistency coefficient (0.71) and two-half and test-retest reliability values. Consequently, the validity and reliability of the analysis results indicated that the (Trait) Empathic Anger Scale is a valid and reliable measurement tool.

Key Words

Empathic Anger, Empathy, Scale Adaptation

¹Dr., Van Yüzüncü Yıl Üniversitesi Psikoloji Bölümü, e-mail: nurokutan@yyu.edu.tr, ORCID:0000-0002-0388-7677

Alıntılama: Okutan, N. (2019). (Özellik) Empatik Öfke Ölçeği'nin Türkçe geçerlik ve güvenilirlik çalışması. *Yaşam Becerileri Psikoloji Dergisi*, 3(6), 237-250.

Giriş

Bu çalışma, (Özellik) Empatik Öfke Ölçeği'nin (Vitaglione ve Barlett, 2003) psikometrik özelliklerinin Türkiye örnekleme için uygunluğunu belirlemeyi amaçlamaktadır. Empati pek çok farklı disiplinde ve çalışma örneğinde ele alınan gerek psikolojik sağlık gerekse toplumsal ilişkiler üzerinde önemli etkilere sahip bir eğilim/yapı olarak ifade edilmektedir (Hall ve Schwartz, 2019). Bu yönüyle de bilimsel araştırmaların çokça ele alınan kavramlarından biri olagelmıştır. Kavram başlangıçta bilişsel ya da duygusal bir özellik olarak; tek bir yapı biçiminde ele alınmıştır (Eisenberg ve Strayer, 1987). Bu ele alışıta empati, bir diğerinin bakış açısından bakabilme, onun duygu ve düşüncelerini/deneyimlerini doğru biçimde anlayabilme (bilişsel bir özellik) ya da diğerinin hissettiği gibi hissedebilme (duygusal bir özellik) yetisiyle ilişkilendirilmiştir (Tangney, Stuewig ve Mashek, 2007). Kavramın benzer diğer yapılarla (sempati, kişisel sıkıntı gibi) olan bağlantıları incelendikçe empatinin tek bir öge ile sınırlı olamayacağı kavrayışı bilimsel alanyazına hâkim olmuştur (Batson ve ark., 2007; Eisenberg ve Fabes, 1990). Bu anlayışta ise empati, bilişsel ve duygusal unsurlarıyla birlikte değerlendirilmiştir; ancak kimi araştırmacılar empatinin davranışsal öğelerle de incelenmesi gerektiğini vurgulamışlardır. Onlara göre empati bir başkasını doğru biçimde anlayabildiğini, onun gibi hissedebildiğini diğerine ifade edebilmeyi, bir başka deyişle empatik tepki ("tepkisel empati" Staub, 1987) verebilmeyi de içermektedir. Bu yaklaşıma göre, diğerinin yaşadıklarını anlamak ya da onun gibi hissedebilmek yeterli görülmemektedir. Burada önemli olan ya da empatiyi tamamlayıcı unsurun kendisine empatik yaklaşıldığının birey tarafından anlaşılabilmesi olduğu öngörülebilir. Empatik biliş ve duyguların (bakış açısı alma, sempati, kaygı, önem gibi) ise empatik tepki için gerekli ön öğeler olarak işlev gördükleri söylenebilir. Bu biliş ve duyguların özünde ise "diğeri" yer almaktadır. Empatinin kişisel çıkar güdüsünden görece bağımsız "başkası yönelimli" bir öze dayalı olması nihayetinde onu diğer birçok psikolojik kavramdan ayırttığı gibi araştırmacıların dikkatlerinin de bu nitelik üzerine odaklanmasına yol açtığı ileri sürülebilir (Batson, 2009). Empati bu yönüyle ahlaki davranışı şekillendiren temel ahlaki duygulardan biri olarak kabul edilmekte (Hoffman, 1990; Tangney, Stuewig ve Mashek, 2007) ve pek çok çalışmada sosyal ilişkileri olumlu yönde etkileyebilen bir özellik olarak sunulmaktadır (Hoffman, 2008). Örneğin, empatik bireylerin ahlaki muhakeme düzeylerinin yüksek olduğu (Eisenberg ve Mussen, 1978; Miller ve Eisenberg, 1988), daha az önyargılı tutumlar taşıdıkları (Dovidio ve ark., 2010; Stephan ve Finlay, 1999), temel insan haklarını daha fazla benimsedikleri (McFarland, 2010) saldırganlık eğilimlerinin daha az olduğu (Feshbach ve Feshbach, 1969), başkalarının mağduriyetlerine seyirci kalmadıkları, daha fazla yardım etme davranışında buldukları (Betancourt, 1990; Gini, Albiero, Benelli ve Altoè, (2007) ve yakın ilişkilerinde daha fazla doyum yaşadıkları (Cramer ve Jowett, 2010) görülmektedir. Sözü geçen bu çalışmalarda yazının başında ifade edildiği gibi empati kimi durumlarda bilişsel öğeler açısından, bazı araştırmalarda ise duygusal özelliklerle ya da bir süreç olarak ele alınmaktadır. Empatinin duygusal yanıysa daha çok üzüntü gibi edilgen duygularla ilişkilendirilmektedir (Davis, 1983; Lawrence, Shaw, Baker, Baron-Cohen ve David, 2004). Oysaki empatinin eylemi güdüleyen yanı düşünülüğünde (ihtiyacı olan birine yardım etmeyi isteme gibi) bu ilişkilendirmenin eksik kaldığı söylenebilir.

Vitaglione ve Barnett (2003) bu noktaya dikkat çekerek empatinin öfke gibi davranışsal sonuçları açısından etkin duygularla da ilişkili olabileceğini göstermek istemişlerdir. Onlara göre empatik tepkiler "üzüntü", "yumuşak kalplilik", "hassasiyet" (Batson, 1987a; Batson ve ark., 1997) gibi görece edilgen duygusal tepkilerle sınırlandırılmamalıdır, çünkü empatik tepkiler kaynağını haksızlık karşısında beliren öfke duygusundan da alabilir. Böyle bir öfkenin özünde ise empatinin de temel dayanağı olan "diğeri"nin söz konusu olduğunu belirtmişlerdir. Bir başka ifadeyle, buradaki öfke bir başkası için hissedilmektedir. Dolayısıyla da öfke duygusunun diğerinin mağduriyetine yönelik olması durumunda (kişisel olmadığında), saldırganlık gibi olumsuz tepkiler yerine yardım etme ya da mağdurun haksızlığını gidermeye yönelik davranışsal bir sonuçla ilişkili olabileceğini ileri sürmüşlerdir. Bu savlarını desteklemek üzere araştırmacılar (Vitaglione ve Barnett, 2003) ardıl dört çalışma ile

empatik eğilimli öfkeyi görgül olarak incelemişlerdir. Sonuçlar, empatik öfkenin mağdura yardım etme ve haksız eylemde bulunanı cezalandırma isteği ile ilişkili olduğunu göstermektedir. Araştırmacılara göre cezalandırma isteğindeki amaç mağduru daha fazla sıkıntı çekmesini ya da başka insanların da mağdur gibi acı çekmelerini önleyebilmektir. Dolayısıyla da bu istek olumlu sosyal bir nitelikte ilişkilendirilmektedir. Sözü geçen bulgular aynı zamanda empatik üzüntünün haksızlık yapan kişiyi cezalandırma isteğini yordamadığını göstermektedir. Bu sonuç ise empatik öfkenin empatik üzüntüye göre daha farklı olumlu sosyal güdeleri, sırasıyla da eylemleri harekete geçirebileceğine işaret etmektedir. Bu bulgulardan yola çıkarak Vitaglione ve Barnett (2003), bir diğerinin haksızlık yaşaması durumunda mağdur için hissedilen, aynı zamanda mağdura yardım etme ve ihlalde bulunanı cezalandırma isteği yaratan duyguyu empatik öfke olarak kavramsallaştırmışlardır.

Kavram aynı zamanda ahlaki öfke (moral outrage) (Batson, 2011; Batson, Chao ve Givens, 2009) ile de benzerlik taşımaktadır, ancak bu iki öfke biçimi “mağdur için empati duyabilme” açısından ayrılmaktadır (Hoffman, 1987, 1989, 1990). Şöyle ki hem empatik hem de ahlaki öfke, ahlaki bir ihlalin ardından mağdur adına öfke duyma, ona yardım etme ve zarar vereni cezalandırma isteğini (ahlaki bir motivasyonu) içermektedir. Bu yanıyla her iki duygu kişisel öfkeden ayrılmaktadır (Kişisel öfkede bireyler kendilerine ya da kişisel çıkarlarına yönelik bir haksızlık algılandıklarında öfke duymaktadırlar.) (Batson ve ark., 2007), ancak empatik öfke ahlaki öfkeden farklı olarak ahlaki bir ihlalin ardından “diğerini anlamayı” ve “soruna odaklanarak” empatik tepki verebilmeyi de içermektedir (Keck, 2019).

Görülebileceği gibi empatik öfke, olumlu ya da ahlaki toplumsal davranışların sergilenmesinde önemli bir işleve sahiptir (Hoffman, 1989, 1990). Bu bilgiyi kanıtlayan çalışmalar empatik öfkenin cezalandırıcı (ahlaki normları ihlal edenlerin cezalandırılmasını isteme) (Dimitrof ve ark., 2019; Landmann ve Hess, 2017) ve onarıcı (mağduru mağduriyetinin giderilmesini isteme) adaletin yerine getirilmesinde (van Doorn, Zeelenberg, Breugelmans, Berger ve Okimoto, 2018) ve olumlu kişilerarası ilişkilerin düzenlenmesine (Keck, 2019) kaynaklık edebildiğine işaret etmektedir.

Empatik öfke kavramı başta sosyal psikoloji alanında olmak üzere geniş ilgi görmesine karşın, kavramın değerlendirilme yöntemlerinin birbirinden farklılaştığı görülebilmektedir. Buna göre bazı araştırmacılar niteliksel yöntemlerle empatik öfkeyi incelerken (Forsberg, Thornberg ve Samuelsson 2014; Gunther, 2011), kimi çalışmalarda deneysel yöntemlerin tercih edildiği, empatik öfkenin değişimleme metinleriyle belirlenmeye çalışıldığı (Batson ve ark., 2007; Dimitrof ve ark. 2019; Gummerum, van Dillen, van Dijk ve López-Pérez, 2016; Nelissen ve Zeelenberg, 2009), diğer çalışmalarda ise duygu ifadeleriyle değerlendirildiği (Fernando, Kashima ve Laham, 2019; Trach ve Hymel, 2019) gözlenmektedir. Buna karşılık bazı araştırmalarda geçerliği ve güvenirliliği kanıtlanmış bir ölçme aracından ([Özellik] Empatik Öfke Ölçeği) yararlanıldığı görülmektedir (Laible, Eye ve Carlo, 2008; Laible, Murphy ve Augustine, 2014; Pazzoli, Gini ve Thornberg, 2017).

Türkiye’de yapılan araştırmalar incelendiğindeyse empatinin farklı çalışma alanlarında (eğitim, sağlık, psikoloji ve çalışma yaşamı gibi) birçok duygusal ve davranışsal etkileriyle birlikte ele alındığı gözlenmektedir (Doğan, Üngüren ve Algür, 2010; Tutarel-Kışlak ve Çabukça, 2002; Tutuk, Al ve Doğan, 2002; Yüksel, 2004). Bu araştırmalarda empati üzerine geliştirilen (Dökmen, 1988; Kaya ve Siyez, 2010; Özbay ve Şahin, 2000) ya da uyarlama çalışması yürütülen ölçme araçlarının kullanıldığı söylenebilir (Bora ve Baysan, 2009; Engeler, 2005; Nalbant, Babaoğlu ve Çelik, 2018; Zengin, Yalınzoğlu-Çaka ve Çınar, 2018). Söz konusu araçlarda empatinin daha çok bilişsel ve duygusal boyutlarla¹ değerlendirildiği ve Vitaglione ve Barlett (2003)’in dikkat çektikleri gibi duygusal empatinin sıklıkla “üzüntü” ile ilişkilendirildiği görülmektedir. Bu ölçek yapılarından farklı olarak Yılmaz (2018) tarafından Türkçeye

¹ Empatinin davranışsal boyutuyla değerlendirildiği yalnızca bir ölçme aracına (Çocuk Empatik Gelişim Ölçeği) rastlanılmıştır (Özgün ölçek için Reid ve ark., 2012; Türkçe uyarlama çalışması için Leana-Taşçılar, Biber ve Kurt, 2018).

kazandırılan “Pozitif ve Negatif Yönelimli Bilişsel, Duyuşsal ve Somatik Empati Ölçeği” ise empatinin bilişsel, duyuşsal ve somatik öğelerinin olumlu ve olumsuz biçimleri açısından değerlendirilmesine olanak sağladığı ifade edilebilir. Ölçeğin duyuşsal negatif empati boyutunda “*Savunmasız bir kadına vuran bir adamı görürsem, sinirlenirim.*” ve “*Bir arkadaşımın başkaları tarafından küçük düşürüldüğünü veya alay edildiğini gördüğümde rahatsız olurum.*” şeklinde empatik öfke yapısına benzer iki ifade yer almaktadır. Tahmin edilebileceği gibi bu iki soru empatik öfkeyi ayrı bir özellik olarak değerlendirmemektedir. Ayrıca ilgili ölçekte çocuk ve ergen bireylerin empati düzeyleri incelenmektedir (Özgün ölçek çalışması: Raine ve Chen, 2018). Bir diğer ölçme aracında (Etnokültürel Empati Ölçeği Türkçe Uyarlama Çalışması: Özdikmenli-Demir ve Demir, 2014), benzer şekilde empatik öfkeye işaret edebilecek sorular bulunmaktadır (örn., “*Irki ya da etnik kökeninden ötürü haksızlığa uğrayanların öfkelerini paylaşıyorum.*”), ancak bu soruların farklı etnik-kültürel kökenli kişilere ilişkin bireylerin empati düzeylerini belirlemeye yönelik olduğu görülmektedir (Özgün ölçek çalışması: Wang ve ark., 2003), dolayısıyla da adı geçen ölçek genel empatik öfke yapısını değerlendirmemektedir.

Hatırlanacağı gibi empatik yönelimler ya da tepkiler öfke duygusuyla ilişkili olabilmektedir. Öfke kaynaklı empatik tepkilerse (empatik öfke) olumlu sosyal davranışlar üzerinde önemli bir işleve sahiptir (Hoffman, 1989, 1990), ancak empatinin bu yönünün (haksız eyleme yönelik empatik öfke) Türkiye örneğinde irdelenmediği özetlenen bu çalışmalarda görülebilmektedir. Diğer taraftan Türkiye’de ahlak ve ahlakın sosyal psikolojisi konularına olan ilginin de giderek arttığı söylenebilir (Cesur, 2018; Çiftçi-Arıdağ ve Yüksel, 2010; Ekici, 2019; Er-Vargün, 2019; Okutan, 2016). Dolayısıyla empatinin farklı unsurlarının sosyal ve psikolojik etkileriyle incelenmesi önemli görülmektedir. Ek olarak, empatik öfke yapısının ölçüm yöntemlerindeki çeşitlilik düşünüldüğünde, geçerliği ve güvenirliliği belirlenmiş bir ölçme aracının Türkçeye kazandırılmasının empatinin farklı konu ve alanlarda çalışılma olasılığını arttıracacağı da öngörülebilir. Zira kendini bildirim ölçümlerinin kullanım kolaylığı içerdiği ve daha az zaman aldığı bilinmektedir (Batson, 1987b). Bu öngörüler temelinde şimdiki çalışmada, (Özellik) Empatik Öfke Ölçeği (Vitaglione ve Barlett, 2003), psikometrik özellikleri açısından Türkiye örneğinde incelenmiştir.

Yöntem

Örneklem

Çalışmanın örneklemini Van Yüzüncü Yıl Üniversitesinde okuyan 232 lisans öğrencisi oluşturmaktadır. Bu örneklem içerisinde anket verileri eksik olan 7 katılımcı analizlere dâhil edilmemiştir. Sonuçlar, 225 kişi (175 kadın, 49 erkek, cinsiyeti belirsiz 1) üzerinden bulgulanmıştır. Çalışmaya katılanların yaş ortalamaları 21.75 ($S=1.65$); gelir düzeyleri ise 2570 TL’dir. Katılımcıların büyük bir kısmının (%67.60) yaşamlarını şehirde geçirdikleri görülmektedir.

İşlem

Ölçek yazarlarının (Vitaglione ve Barnett, 2003) onayları alındıktan sonra ilk olarak özgün ölçekte yer alan maddeler Türkçeye çevrilmiş, ardından sosyal psikoloji alanında uzman iki öğretim üyesi ile bir İngilizce dil uzmanı tarafından ifadeler çeviri yönünden değerlendirilmiştir. Alınan bildirimler doğrultusunda ölçekte gerekli düzeltmeler yapılarak form, uygulamalar için hazır hale getirilmiştir. Uygulamalar, Van Yüzüncü Yıl Üniversitesi Sosyal ve Beşeri Bilimler Etik Kurulu Başkanlığı’ndan onay alındıktan sonra sınıf ortamlarında, gönüllü olan katılımcılarla, araştırmacının kendisi tarafından yürütülmüştür. Her bir uygulamada çalışmanın amacı kısaca tanıtılmış, varsa katılımcılardan yöneltilen sorular yanıtlanmıştır. Anket yanıtlama işlemleri 10-15 dakikalık sürelerde tamamlanmıştır.

Veri toplama araçları

(Özellik) Empatik Öfke Ölçeği. Vitaglione ve Barnett (2003) tarafından geliştirilen ölçek, bireylerin empatik öfke düzeylerini belirlemeyi amaçlamaktadır. Bu amaçla hazırlanan 7 ifade 1 (Beni iyi bir şekilde tanımlamıyor.) ile 5 (Beni çok iyi tanımlıyor.) arasında değerlendirilmektedir. Ölçekte bir madde (ifade 7) ters olarak puanlanmaktadır. Yüksek puanlar empatik öfke düzeyinin arttığına işaret etmektedir.

Özgün ölçeğin Cronbach Alpha iç tutarlılık katsayısı 0.86'dır. Ölçek şimdiki çalışma ile Türkçeye uyarlanmıştır (Cronbach Alpha değeri 0.71).

Kişilerarası Tepkisellik İndeksi. Duygusal ve bilişsel empatiyi değerlendirmek amacıyla Davis (1980, 1983) tarafından geliştirilen, 5'li Likert tipi bir ölçektir. Kişilerarası Tepkisellik İndeksi, bakış açısı alma (diğerlerinin bakış açısından bakabilmeyi), fantezi (imgesel karakterlerin yerine kendini koyabilmeyi) empatik ilgi (diğeri için üzüntü, merhamet, acıma gibi duygular hissedebilmeyi) ve kişisel rahatsızlık (başkasının durumuyla ilgili sıkıntı, kaygı, rahatsızlık duyabilmeyi) olmak üzere her biri 7 madde içeren dört alt ölçekten oluşmaktadır. Ölçeklerden alınan yüksek puanlar ilgili faktöre göre empatik eğilimin arttığına işaret etmektedir. Ölçeğin Türkçeye uyarlama çalışması Engeler (2005) tarafından yapılmıştır (Cronbach Alpha iç tutarlılık katsayıları her bir alt ölçek için sırasıyla 0.73, 0.76, 0.66 ve 0.60). Şimdiki çalışmada alt faktörlerin güvenirlilik değerleri 0.66, 0.65, 0.65, 0.41 olarak bulunmuştur.

Ahlaki Kimlik Ölçeği. Ahlaki kimliğin kendilik önemini değerlendirmek amacıyla Aquino ve Reed (2002) tarafından geliştirilmiştir. Ölçek içselleştirme (5 madde) ve simgeleştirme (5 madde) olmak üzere iki boyuttan oluşmaktadır. İçselleştirme alt ölçeği bir dizi ahlaki özelliğin (duyarlı, şefkatli, adil, yardımsever, çalışkan, dürüst, kibar gibi) ne ölçüde benimsendiğini değerlendirirken, simgeleştirme alt boyutu ahlaki kimliğin toplumsal sunumuna yönelik sorular içermektedir. Ölçeğe verilen yanıtlar 1 (Kesinlikle katılmıyorum) ile 7 (Kesinlikle katılıyorum) arasında derecelendirilmektedir. Yanıtlardan alınan yüksek puanlar, ilgili ahlaki kimlik özelliğinin daha fazla sergilendiğini göstermektedir. Ölçek, Türkçeye Yılmaz ve Yılmaz (2015) tarafından kazandırılmıştır (Cronbach Alpha iç tutarlılık katsayısı içselleştirme alt boyutu için 0.77, simgeleştirme alt faktörü için 0.76). Şimdiki çalışmanın Cronbach Alpha değerleri içselleştirme alt ölçeği için 0.76 ve simgeleştirme alt ölçeği için 0.69 olarak belirlenmiştir.

Demografik Bilgi Formu. Bu formda, katılımcıların yaş, cinsiyet, sosyal ve ekonomik durum bilgilerine dair sorular yer almaktadır.

Bulgular

Ölçeğin geçerliğine ilişkin bulgular

Faktör yapısı

Ölçeğin faktör yapısı ilk olarak açımlayıcı faktör analizi (AFA) ile incelenmiştir. Ardından bu yapının Türkiye örneklemini için geçerliği doğrulayıcı faktör analizi (DFA) ile sınanmıştır. Analizlere geçmeden önce ilk olarak Kaiser-Meyer-Olkin (KMO=0.79) ve Barlett küresellik testleri ile veri setinin faktör analizi için uygunluğu değerlendirilmiştir. Sonuçlar, örneklem büyüklüğünün faktör analizi için "iyi" düzeyde uygun olduğuna (KMO>0.70); Barlett testi ise verinin çok değişkenli normal dağılım gösterdiğine [$\chi^2(21)=423.762, p<0.001$] işaret etmiştir (Çokluk, Şekercioğlu ve Büyüköztürk, 2012; Kalaycı, 2010). Daha sonra ölçeğin faktör yapısı temel bileşenler analizi ile incelenmiştir. Yapılan ilk çözümlemede özdeğerleri 1'den büyük 3 faktör gözlenmiştir. Özgün ölçeğin tek faktörlü bir yapıya sahip olması aynı zamanda farklı faktörlerde yer alan iki maddenin kavramsal olarak ölçeğin diğer ifadeleriyle bütünlük içermesi nedeniyle analiz tek faktörlü modelle sınırlandırılarak yeniden yürütülmüştür. Bu analiz sonucunda söz konusu iki maddenin 0.30'un altında yük aldığı gözlenmiştir. Tek faktörlü modelin açıkladığı varyans ise %42.15 olarak saptanmıştır. Faktör sayısının araştırmacı tarafından belirlenebilmesi ölçütüne göre (Kalaycı, 2010) doğrulayıcı faktör analizi bu tek faktörlü yapı üzerinden irdelenmiştir.

Tablo 1. (Özellik) Empatik Öfke Ölçeği'nin Madde Test Korelasyonu, Cronbach Alpha değeri ve Faktör Analizi Bulguları (N=225)

Ölçek Maddeleri	Faktör Yükleri	Madde-Toplam Korelasyonları	Madde Çıkarıldığında Cronbach Alpha
1.Birinin kendisine kötü davranıldığı için öfkeli hissettiğini görürsem ben de öfkelenirim.	0.52	0.35	0.69
2.Birini başkası tarafından incitildiği için üzgün gördüğümde ben de öfkelenirim.	0.84	0.64	0.62
3.Başkaları tarafından mağdur edilen insanlar gördüğümde, onlar adına öfkelenirim.	0.79	0.55	0.64
4.Duyguları incitilen birini gördüğümde onun adına öfkelenirim.	0.82	0.61	0.62
5.Biri tarafından arkadaşımın kalbi kırıldığında onun adına öfkelenirim.	0.76	0.59	0.65
6.Tanıdığım biri başka birine öfkelenildiğinde bu kişiye ben de öfkelenirim.	0.25	0.18	0.73
7.Suiistimal edilen insanlar gördüğümde onlar için öfke duymam.*	0.17	0.11	0.75

Özdeğer = 2.95; Açıklanan Varyans = %42.15; Cronbach Alpha iç tutarlılık katsayısı=0.71 *Ters yönlü ifade.

Doğrulayıcı faktör analizi

Açımlayıcı faktör analizi ile elde edilen desenin Türkçe geçerliği DFA ile belirlenmiştir. Analiz için AMOS 18 istatistik paket programından yararlanılmıştır. Çözümlemede tüm gözlenen değişkenler normallik varsayımını karşıladığından en çok olabilirlik tahmin (maximum likelihood estimation) tekniği kullanılmıştır. Buna göre bulgular, tek faktörlü ölçme modelinin kabul edilebilir düzeyde olduğuna işaret etmektedir [χ^2 (14, N=225)=44.53, $p<0.001$, RMESA=.09, GFI=.95, AGFI=.89, NFI=.90, IFI=.93, CFI=.92], ancak model indeks değerlerinden RMESA katsayısının bu düzeyi karşılamadığı izlenebilir (Tabachnick ve Fidell, 2007). Bu sonuç üzerine, model uyum indeksleri gözden geçirilmiş, ölçeğin 1. ve 2. maddelerinin hata varyanslarının ilişkilendirilmesi önerisi dikkate alınmıştır. İki maddenin anlamsal bütünlükleri de gözetilerek analiz yeniden yürütülmüştür (Madde 1: "Birinin kendisine kötü davranıldığı için öfkeli hissettiğini görürsem ben de öfkelenirim."; Madde 2: "Birini başkası tarafından incitildiği için üzgün gördüğümde ben de öfkelenirim."). Buna göre elde edilen yeni modelin uyum düzeyinin arttığı görülebilmektedir [χ^2 (13, N=225)=25.25, $p<0.05$, RMESA=.06, GFI=.97, AGFI=.93, NFI=.94, IFI=.97, CFI=.97]. İki model arasındaki farkın ise anlamlı olduğu saptanmıştır. [χ^2_{fark} (1, N=225)=19.28, $p<0.01$]. Sonuç olarak, AFA ile belirlenen tek faktörlü ölçek yapısının geçerliğinin DFA bulguları ile doğrulandığı görülmektedir.

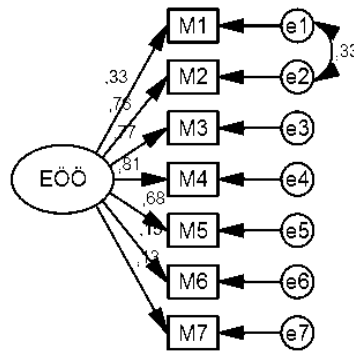
**Şekil 1. (Özellik) Empatik Öfke Ölçeği'nin Doğrulayıcı Faktör Analizi Sonuçları**

Not. M=Madde, EÖÖ=Empatik Öfke Ölçeği, Şekilde düzeltme göstergelerine göre her bir ifadenin standardize edilmiş regresyon ağırlıklarına yer verilmiştir.

Ölçeğin Ölçüt Geçerliğine İlişkin Bulgular**Tablo 2. (Özellik) Empatik Öfke Ölçeği, Kişilerarası Tepkisellik İndeksi Alt Ölçekleri ve Ahlaki Kimlik Ölçeği Alt Ölçek Puanları Arasındaki Korelasyonlar**

	1	2	3	4	5	6	7
1. Empatik Öfke Ölçeği	1						
Kişilerarası Tepkisellik İndeksi							
2. Bakış açısı alma	0.19**	1					
3. Fantezi	0.32***	0.26***	1				
4. Empatik ilgi	0.43***	0.53***	0.37***	1			
5. Kişisel rahatsızlık	0.29***	0.02	0.30***	0.29***	1		
Ahlaki Kimlik Ölçeği							
6. İçselleştirme	0.34***	0.30***	0.26***	0.42***	0.12	1	
7. Simgeleştirme	0.11	0.18**	0.22**	0.23**	0.17*	0.24***	1

*p<0.05 **p<0.01 ***p<0.001

(Özellik) Empatik Öfke Ölçeği'nin ölçüt bağıntılı geçerliğini değerlendirmek amacıyla Kişilerarası Tepkisellik İndeksi, Ahlaki Kimlik ölçek puanlarından yararlanılmıştır. Empatik öfke, empatinin bilişsel (bakış açısı alma: $r=0.19$, $p<0.01$; fantezi: $r=0.32$, $p<0.001$) ve duygusal boyutları (empatik ilgi: $r=0.43$, $p<0.001$; kişisel rahatsızlık: $r=0.29$, $p<0.001$) ile olumlu yönde bir ilişki göstermektedir. Benzer olumlu yöndeki ilişki empatik öfke duygusu ve ahlaki kimliğin içselleştirme alt boyutu arasında da ($r=0.34$, $p<0.001$) gözlenmektedir. Buna karşılık, ahlaki kimliğin simgeleştirme alt ölçeği empatik öfke ile ilişkili bulunmamıştır ($r=0.11$, $p=0.11$).

Ölçeğin geçerliği aynı zamanda ölçekten en yüksek ve en düşük puan alan gruplar belirlenerek iki grup arasında farkın anlamlılığı ile saptanmaya çalışılmıştır. Bunun için ölçekten en yüksek puanlar üst grup (%27), en düşük puan alanlar ise alt grup (%27) olarak düzenlenmiştir. Ardından bu iki grup t-test ile karşılaştırılmıştır. Sonuçlara bakıldığında iki grup arasındaki farkın anlamlı olduğu izlenebilmektedir [$t(118)=28.35$, $p<0.001$, $d=5.19$].

Tablo 3. (Özellik) Empatik Öfke Ölçeği puanlarına göre üst ve alt gruplar için betimleyici istatistikler

Değişkenler	Üst Grup (n = 60)	Alt Grup (n = 60)	t	Cohen's d
	Ort. (S)	Ort. (S)		
EÖÖ	4.58 (.26)	2.64 (.46)	28.35***	5.19

***p < 0.001.

Not. EÖÖ=Empatik Öfke Ölçeği (1=Kesinlikle katılmıyorum, 7=Kesinlikle katılıyorum)

Ölçeğin Güvenirliğine dair Bulgular

Ölçeğin güvenirlilik analizleri için ilk olarak madde-toplam puan test korelasyonları ve Cronbach Alpha iç tutarlılık katsayısı hesaplanmıştır. Bu analizin ardından ölçeğin iki-yarım ve test-tekrar test güvenirlilik değerlerine bakılmıştır. Ölçeğin Cronbach Alpha iç tutarlılık güvenirlilik katsayısı 0.71 olarak belirlenmiştir. Bu değer, ölçeğin güvenirliliğinin iyi düzeyde olduğunu ifade etmektedir (Field, 2009). Bulgular ölçek maddelerinin düzeltilmiş toplam puan korelasyonlarının da iyi düzeyde olduğuna işaret etmektedir. Ancak madde 6 ve madde 7'nin söz konusu değerlerinin düşük olduğu söylenebilir. Bu bulgu üzerine her iki maddenin çıkarılması seçeneğinde

ölçeğin Cronbach Alpha iç tutarlılık değerinin ne ölçüde değişim göstereceği ölçütü dikkate alınmıştır (Kalaycı, 2010). Bu ölçüte göre ölçeğin güvenirlilik değeri yükselse de bu değişimin büyük miktarda olmadığı belirlenmiştir (madde 6=0.73, madde 7=0.75). Sonuçlar aynı zamanda ölçeğin iki yarım (Sperman-Brown korelasyon katsayısı=0.56) ve test tekrar test güvenirlilik (Üç hafta arayla yapılan iki ayrı ölçüm arasındaki korelasyon değeriyle belirlenmiştir.) katsayılarının ($r=0.53$, $p<0.001$, $N=69$) iyi düzeyde olduğuna işaret etmektedir (Kalaycı, 2010).

Tartışma

Bu çalışmada, Vitaglione ve Barnett (2003) tarafından geliştirilen (Özellik) Empatik Öfke Ölçeği'nin Türkçeye kazandırılması amaçlanmıştır. Bu amaçla, ölçeğin yapı geçerliğini belirlemek üzere açılıyıcı ve doğrulayıcı faktör analizleri gerçekleştirilmiştir. Ölçeğin faktör sayısı belirlenmeden önce ilk olarak madde-toplam korelasyonları ile iç tutarlılık değerleri incelenmiştir. Sonuçlar, 6. ve 7. soruların ölçeğin bütünü ile olan korelasyon katsayılarının 0.30'dan küçük olduğunu göstermektedir (Albayrak, 2006; Field, 2009). Bu bilgi üzerine soruların ölçekten çıkarıldıkları durumdaki Cronbach Alpha değerlerine bakılmış (Kalaycı, 2010), maddelerin alpha değerlerinin 0.71'den sırasıyla 0.73 ve 0.75'e yükseldiği gözlenmiştir. İlgili maddeler, gerek katsayılarıdaki bu değişimin yüksek olmaması gerekse ölçeğin kavram bütünlüğünün korunması ve de diğer çalışmalardan (Laible, Eye ve Carlo, 2008; Vitaglione ve Barlett, 2003) elde edilen güvenirlilik bulguları dikkate alınarak çıkarılmamıştır. Dolayısıyla açılıyıcı faktör analizi 7 madde üzerinden yürütülmüştür. Bu analiz (AFA) iki maddenin (6 ve 7) farklı faktörlerde yük alması nedeniyle izleyen iki adımda tamamlanmıştır. İlkinde ölçek üç faktöre işaret etmiştir. Bu bulgu üzerine özgün ölçek (Vitaglione ve Barnett, 2003) ve ölçeğin diğer çalışmalardaki geçerlik ve güvenirlilik bilgilerinin (Laible, Eye ve Carlo, 2008; Laible, Murphy ve Augustine, 2014; Pazzoli, Gini ve Thornberg, 2017) tek faktöre işaret etmesi, farklı faktörlerde yük alan iki maddenin ölçeğin tamamı ile kavramsal bir bütünlüğe sahip olması bilgilerine dayalı olarak ikinci analiz, bir faktörle sınırlandırılarak yürütülmüştür. Buna göre AFA sonuçları, %42.15 açıklanan varyans oranı ile tek faktörlü bir ölçek yapısı önermiştir. Bu yapıda yukarıda değinildiği üzere söz konusu iki maddenin 0.30'un altında yük aldığı gözlenmiştir. Araştırmacılar (Everitt, 2006; Field, 2009) ölçek ifadeleriyle ilgili karar verirken maddelerin faktör yük değerlerinin 0.20 ya da 0.30'un üzerinde olması gerektiğini ifade etmektedirler. Anımsanacağı gibi ölçek maddelerinden yalnızca biri (7. soru) bu ölçütün altında, ancak oldukça yakın (0.17) bir değere sahiptir. Dolayısıyla faktör yüklerinin kabul edilir sınırlarda yer alması (Everitt, 2006) ve de faktör sayılarının araştırmacılarca belirlenebilmesi (Kalaycı, 2010) ölçütlerine dayalı olarak doğrulayıcı faktör analizi bu tek faktörlü yapı üzerinden irdelenmiştir. Ek olarak, söz konusu iki madde doğrulayıcı faktör analizi bulguları ile de değerlendirilmiştir. Bulgular, maddeler ölçekten çıkarıldığında model uyum değerlerinin düştüğüne işaret etmektedir. Bu bilgiden de yararlanılarak ölçeğin özgün ölçekte olduğu gibi 7 madde ile değerlendirilmesine karar verilmiştir. İleride farklı örneklem grupları ile yapılacak çalışmalar, söz konusu maddelerin faktör yüklerine ilişkin daha kapsamlı değerlendirmeler sağlayabilir. Şimdiki analiz sonuçları, bir faktörlü modelin doğrulayıcı faktör analizi ile doğrulandığına işaret etmektedir.

Model aynı zamanda ölçeğin dış ölçüt geçerliğinin karşılanması ile de desteklenmiştir. Buna göre empatik öfke eğiliminin empatinin bilişsel (bakış açısı alma ve fantezi) ve duygusal öğeleriyle (empatik ilgi ve kişisel rahatsızlık) olumlu yönde bir ilişki sergilediği görülmektedir. Bu sonuç, başka çalışmalarla da benzerlik taşımaktadır (Vitaglione ve Barnett, 2003; Pazzoli, Gini ve Thornberg, 2017). Diğerlerine yönelik haksızlıklar karşısında duyulan empatik eğilimli öfke aynı zamanda içselleştirilen ahlaki kimlikle (örneğin adil, cömert ya da şefkatli biri olmayı içselleştirme) olumlu bir ilişkiye sahiptir. Buna karşılık, simgeleştirilen ahlaki kimlik (çeşitli simgelerle sergilenen ahlaki kimlik: örneğin, yardımsever biri olmanın hayır kurumlarındaki üyeliklerle simgeleşmesi) empatik öfke ile bağlantılı değildir. Bu beklenen bir sonuçtur. Zira empatik temelli öfkenin kaynağının esasında ahlaki duygulara dayandığı söylenebilir. Empati, ahlaki düşünce ve davranışlara yön veren temel ahlaki duygulardan birisidir (Hoffman, 2008; Tangney, Stuewig ve Mashek,

2007). Dolayısıyla, dürüst, adil ya da duyarlı biri olma gibi ahlaki özellikleri benimseyen, bu nitelikleri kimliklerinin bir parçası olarak gören bireylerin empatik eğilimli öfke sergilemeleri olası bir sonuçtur. Benzer şekilde, ahlaki kimliğin simgesel boyutunun empatik öfke ile bağlantılı olmaması da bu bilgiye dayandırılabilir. Ahlaki kimliğin simgelerle (kurum üyelikleri, okunan kitaplar, çeşitli etkinliklerde yer alma vb.) ifade edilmesi her ne kadar bu kimliği bütünleyen bir özellik olsa bile esasında daha temel olanın ahlaki ilkelerin kimliğin önemli bir parçası olarak görülmesiyle ilişkili olduğu ileri sürülebilir. Empatinin özünde de diğerlerine duyulan (içselleştirilmiş) ilgi/önem bulunmaktadır. Bir başka ifadeyle, haksızlık yaşadığı düşünülen bir kişi için beliren öfkenin ahlaki kimliğin diğerlerince algılanabilen simgesel yanı ile doğrudan bir ilişkisi olmayabilir.

Geçerlik analizlerine ilişkin bulgular aynı zamanda, empatik öfke eğilimi en yüksek ve en düşük olan grup arasındaki farkın anlamlılığına işaret etmektedir. Bu bulgu ölçek maddelerinin ayırt edicilik özelliklerini taşıdığını belirtmektedir (Tezbaşaran, 1997). Sonuç olarak ölçeğin yapı ve kapsam geçerliğinin şimdiki çalışma bulguları ile desteklendiği görülebilmektedir.

Ölçeğin güvenirlik analizi sonuçları da beklentileri karşılamaktadır. Buna göre, ölçekte yer alan ifadeler kendi aralarında tutarlı bir bütünlük sergilemektedir (Cronbach Alpha=0.71). Ölçeğin iç tutarlılık değeri, iyi düzeyde güvenirlığe sahip bir ölçme aracı elde edildiğini göstermektedir (Kalaycı, 2010), ancak daha önce de söz edildiği gibi ölçekte yer alan iki sorunun ölçeğin tamamı ile olan korelasyon katsayı değerleri düşük bulunmuştur. Önceki çalışma bulguları (Laible, Eye ve Carlo, 2008; Vitaglione ve Barlett, 2003) göz önünde bulundurulduğunda bu sonucun örneklem özellikleriyle ilgili olduğu düşünülebilir. Örneğin, suiistimal edilen insanlar için katılımcıların empatik öfke duymamaları (Bu madde en düşük faktör yüküne sahiptir.) "gerçek bir mağduriyet algısının" tam olarak oluşmamasıyla ilişkili olabilir. Buna ek olarak doğrulayıcı faktör analizi sonuçları 7 maddelik tek faktörlü modelin uyum göstergelerinin çok iyi değerlerde olduğunu göstermektedir. Daha önce vurgulandığı gibi soru sayısında azaltmaya gidildiğinde model uyum değerleri de azalmaktadır. Buna göre madde 7 ölçekten çıkarılarak yapılan doğrulayıcı faktör analizi sonucunda RMSEA değerinin .09'dan .12'ye yükseldiği, ölçme modelinin kabul edilebilir sınırın altında kaldığı görülmektedir. Bu da 7 soruluk tek yapılı ölçeğin Türkiye örneğinde doğrulandığına işaret etmektedir. Ölçme aracının güvenirliliği aynı zamanda iki yarım ve test tekrar güvenirliliğine ilişkin bulgularla desteklenmektedir (Field, 2009; Kalaycı, 2010).

Sonuç

Özetle, geçerlik ve güvenirlik analizi sonuçları (Özellik) Empatik Öfke Ölçeği'nin Türkiye örneği için geçerli ve güvenilir bir ölçme aracı olduğunu göstermektedir. Bununla birlikte çalışma bazı kısıtlılıklarla birlikte değerlendirilmelidir. Örneğin empatik eğilim düzeyi görece olarak yüksek meslek grupları (psikologlar) ya da psikopati eğilimi gösteren bireyler gibi (empatik eğilimi görece düşük) farklı örneklem özellikleri taşıyan katılımcılarla yapılacak çalışmalar ölçeğin kapsam, yapı geçerliği ve güvenirliliğine dair daha ayrıntılı sonuçlar verebilir. Benzer şekilde, çeşitli mağduriyetlere maruz kalmış ya da doğrudan tanık olmuş bireyler, söz konusu haksızlıkları deneyimlememiş ya da tanık olmamış bireylerle ve mağduriyet biçimleri bu katılımcıların empatik öfke eğilimleri açısından karşılaştırılabilir. Bunlara ek olarak, farklı yaş gruplarında (çocuklar, ergenler, ileri yaşlardaki yetişkinler gibi) yapılacak çalışmalar empatik öfke eğiliminin gelişimsel bulgularına yönelik önemli bilgiler sağlayabilir.

Kaynakça

- Albayrak, A.S. (2006). *Uygulamalı çok değişkenli istatistik teknikleri*. Ankara: Asil Yayın Dağıtım.
- Aquino, K., & Reed, A. (2002). The self-importance of moral identity. *Journal of Personality and Social Psychology*, 83(6), 1423-1440.
- Batson, C.D. (2011). What's wrong with morality? *Emotion Review*, 3(3), 230-236.
- Batson, C.D. (2009). These things called empathy. J. Decety ve W. Ickes (Eds.), *The social neuroscience of empathy* içinde (3-15). Cambridge, MA: MIT Press.
- Batson, C.D., Kennedy, C.L., Nord, L.A., Stocks, E.L., Fleming, D.Y.A., Marzette, C.M., ... & Zenger, T. (2007). Anger at unfairness: Is it moral outrage?. *European Journal of Social Psychology*, 37(6), 1272-1285.
- Batson, C.D., Chao, M.C., & Givens, J.M. (2009). Pursuing moral outrage: Anger at torture. *Journal of Experimental Social Psychology*, 45(1), 155-160.
- Batson, C.D., Sager, K., Garst, E., Kang, M., Rubchinsky, K., Dawson, K. (1997). Is empathy induced helping due to self-other merging? *Journal of Personality and Social Psychology*, 73, 495-509.
- Batson, C.D. (1987a). Prosocial motivation: Is it ever truly altruistic? L. Berkowitz (Ed.), *Advances in experimental social psychology* içinde (65-122). San Diego, CA: Academic Press.
- Batson, C.D. (1987b). Self-report ratings of empathic concern. N. Eisenberg ve J. Strayer (Eds.), *Empathy and its development* içinde (356-360). Cambridge, UK: Cambridge University Press.
- Betancourt, H. (1990). An attribution-empathy model of helping behavior: Behavioral intentions and judgments of help-giving. *Personality and Social Psychology Bulletin*, 16(3), 573-591.
- Bora, E., Baysan, L. (2009). Empati Ölçeği Türkçe formunun üniversite öğrencilerinde psikometrik özellikleri. *Klinik Psikofarmakoloji Bülteni*, 19, 39-47.
- Cramer, D., Jowett, S. (2010). Perceived empathy, accurate empathy and relationship satisfaction in heterosexual Couples. *Journal of Social and Personal Relationships*, 27(3), 327-349.
- Cesur, S. (2018). *Ahlakın sosyal psikolojisi*. İstanbul: Pales Yayınları.
- Çiftçi-Arıdağ, N., Yüksel, A. (2010). Üniversite öğrencilerinin ahlaki yargı yetenekleri ile empati becerileri arasındaki ilişkinin incelenmesi. *Kuram ve Uygulamada Eğitim Bilimleri*, 10(2), 683-727.
- Çokluk, Ö., Şekercioğlu, G., Büyüköztürk, Ş. (2010). *Sosyal bilimler için çok değişkenli istatistik: SPSS ve LISREL uygulamaları*. Ankara: Pegem Akademi.
- Davis, M.H. (1983). Measuring individual differences in empathy: Evidence for a multidimensional approach. *Journal of Personality and Social Psychology*, 44(1), 113-126.
- Davis, M.H. (1980). A Multidimensional approach to individual differences in empathy. *JSAS: Catalog of Selected Documents in Psychology*, 10, 85.
- Dimitroff, S.J., Harrod, E.G., Smith, K.E., Faig, K.E., Decety, J., Norman, G.J. (2019). Third-Party punishment following observed social rejection. *Emotion*. Advance online publication.
- Doğan, H., Üngüren, E., Algür, S. (2010). Öfke ve empati ilişkisine yönelik otel zincirinde bir araştırma. *Çukurova Üniversitesi Sosyal Bilimler Enstitüsü Dergisi*, 19(3), 277-298.
- Dovidio, J.F., Johnson, J.D., Gaertner, S.L., Pearson, A.R., Saguy, T., Ashburn-Nardo, L. (2010). Empathy and intergroup relations. M. Mikulincer and P.R. Shaver (Eds.), *Prosocial motives, emotions, and behavior: The better angels of our nature* içinde (393-408). Washington, DC: American Psychological Association.

- Dökmen, Ü. (1988). Empatinin yeni bir modele dayanılarak ölçülmesi ve psikodrama ile geliştirilmesi. *Ankara Üniversitesi Eğitim Bilimleri Fakültesi Dergisi*, 21, 155-190.
- Eisenberg, N., Fabes, R.A. (1990). Empathy: Conceptualization, measurement, and relation to prosocial behavior. *Motivation and Emotion*, 14(2), 131-149.
- Eisenberg-Berg, N., Mussen, P. (1978). Empathy and moral development in adolescence. *Developmental Psychology*, 14(2), 185-186.
- Ekici, H. (2019). *Politik şiddet deneyimi ve ahlaki temeller kuramı: Politik şiddete maruz kalan Suriyeli ergenler ile politik şiddet deneyimi yaşamayan Türk ergenlerin ahlaki temellerinin incelenmesi*. Yayınlanmamış Doktora Tezi, İstanbul: İstanbul Üniversitesi Sosyal Bilimler Enstitüsü.
- Engeler, A. (2005). *Psikopati ve antisosyal kişilik bozukluğu*. Yayınlanmamış Doktora Tezi, İstanbul: İstanbul Üniversitesi Adli Tıp Enstitüsü.
- Er-Vargün, G. (2019). *Çocuklarda olumlu sosyal davranışın yordayıcıları olarak ahlaki muhakeme, ahlaki duygu ve ebeveyn davranışları*. Yayınlanmamış Doktora Tezi, Mersin: Mersin Üniversitesi Sosyal Bilimler Enstitüsü.
- Everitt, B.S. (2006). *The Cambridge dictionary of statistics*. New York: Cambridge University Press.
- Fernando, J.W., Kashima, Y., Laham, S.M. (2019). A multiple-method analysis of appraisal-emotion relationships: The case of the prosocial intergroup emotions. *Asian Journal of Social Psychology*, 22, 227-243.
- Feshbach, N., Feshbach, S. (1969). The relationship between empathy and aggression in two age groups. *Developmental Psychology*, 1(2), 102-107.
- Field, A. (2009). *Discovering statistics using SPSS*. London: Sage publications.
- Forsberg, C., Thornberg, R., Samuelsson, M. (2014). Bystanders to bullying: Fourth-to seventh-grade students' perspectives on their reactions. *Research Papers in Education*, 29, 557-576.
- Gini, G., Albiero, P., Benelli, B., Altoè, G. (2007). Does empathy predict adolescents' bullying and defending behavior? *Aggressive Behavior*, 33(5), 467-476.
- Gummerum, M., van Dillen, L.F., van Dijk, E. ve López-Pérez, B. (2016). Costly third-party interventions: The role of incidental anger and attention focus in punishment of the perpetrator and compensation of the victim. *Journal of Experimental Social Psychology*, 65, 94-104.
- Gunther, M. (2011). Empathic anger in junior nursing students. *Journal of Nursing Education*, 50(5), 242-247.
- Hall, J.A., Schwartz, R. (2019). Empathy present and future. *The Journal of Social Psychology*, 159(3), 225-43.
- Hoffman, M.L. (2008). Empathy and prosocial behavior. M. Lewis, J. M. Haviland-Jones, L. Feldman Barrett (Eds.), *Handbook of emotions* içinde (440-456). NY: The Guilford Press.
- Hoffman, M.L. (1990). Empathy and justice motivation. *Motivation and emotion*, 14(2), 151-172.
- Hoffman, M.L. (1989). Empathy and prosocial activism. N. Eisenberg, J. Reykowski ve E. Staub (Eds.), *Social and moral values* içinde (65-86). Hillsdale, NJ: Lawrence Erlbaum Associates.
- Hoffman, M.L. (1987). The contribution of empathy to justice and moral judgment. N. Eisenberg ve J. Strayer (Eds.), *Empathy and its development* içinde (47-80). NY: Cambridge University Press.
- Kalaycı, Ş. (Ed.). (2010). *SPSS uygulamalı çok değişkenli istatistik teknikleri*. Ankara: Asil Yayın Dağıtım.
- Kaya, A. ve Siyez, D.M. (2010). KA-Sİ çocuk ve ergenler için empatik eğilim ölçeği: geliştirilmesi geçerlik ve güvenirlik çalışması. *Eğitim ve Bilim*, 35(156), 110-125.

- Keck, S. (2019). Gender, leadership, and the display of empathic anger. *Journal of Occupational and Organizational Psychology*. Early view.
- Laible, D.J., Murphy, T.P., Augustine, M. (2014). Adolescents' aggressive and prosocial behaviors: Links with social information processing, negative emotionality, moral affect, and moral cognition. *The Journal of Genetic Psychology*, 175, 270-286.
- Laible, D., Eye, J., Carlo, G. (2008). Dimensions of conscience in mid-adolescence: Links with social behavior, parenting, and temperament. *Journal of Youth and Adolescence*, 37(7), 875-887.
- Landmann, H., Hess, U. (2017). What elicits third-party anger? The effects of moral violation and others' outcome on anger and compassion. *Cognition and Emotion*, 31(6), 1097-1111.
- Lawrence, E.J., Shaw, P., Baker, D., Baron-Cohen, S., David, A.S. (2004). Measuring empathy: Reliability and validity of the empathy quotient. *Psychological Medicine*, 34(5), 911-924.
- Leana-Taşçılar, M.Z., Biber, M., Kurt, T. (2018). Kids' Empathic Development Scale: Turkish language validity and reliability. *Journal of Education and Learning*, 7(6), 111-123.
- McFarland, S. (2010). Personality and support for universal human rights: A review and test of a structural model. *Journal of Personality* 78(6), 1735-1764.
- Miller, P.A, Eisenberg N. (1988). The relation of empathy to aggressive and externalizing/antisocial behavior. *Psychological Bulletin*, 103(3), 324-344.
- Nalbant, A., Emine Babaoğlan, E. ve Çelik, E. (2018). Akran Zorbalığına Uğrayan Kurbanı Karşı Empati Ölçeğinin Türk kültürüne uyarlanması. *Mersin Üniversitesi Eğitim Fakültesi Dergisi*, 14(2), 840-851.
- Nelissen, R.M.A., Zeelenberg, M. (2009). Moral emotions as determinants of third-party punishment: Anger, guilt, and the functions of altruistic sanctions. *Judgment and Decision Making*, 4(7), 543-553.
- Okutan, N. (2016). *Ahlaki söylem, siyasal kimlik ile ahlaki çözümle arasındaki ilişkiler*. Yayınlanmamış Doktora Tezi, Ankara: Ankara Üniversitesi Sosyal Bilimler Enstitüsü.
- Özbay, Y. ve Şahin M. (2000). Empatik sınıf atmosferi tutum ölçeği (ESATÖ): Geçerlik ve güvenirlik çalışması. *Hacettepe Üniversitesi Eğitim Fakültesi Dergisi*, 19, 104-113.
- Özdikmenli-Demir, G., Demir, S. (2014). Testing the psychometric properties of the Scale of Ethnocultural Empathy in Turkey. *Measurement and Evaluation in Counseling and Development*, 47(1), 27-42.
- Pozzoli, T., Gini, G., Thornberg, R. (2017). Getting angry matters: Going beyond perspective taking and empathic concern to understand bystanders' behavior in bullying. *Journal of Adolescence* 61, 87-95.
- Raine, A., Chen, F.R. (2018). The Cognitive, Affective, and Somatic Empathy Scales (CASES) for children. *Journal of Clinical Child & Adolescent Psychology*, 47(1), 24-37.
- Reid, C., Davis, H., Horlin, C., Anderson, M., Baughman, N., Campbell, C. (2012). The Kids' empathic development scale (KEDS): A multi-dimensional measure of empathy in primary school-aged children. *British Journal of Developmental Psychology*, 31(2), 231-256.
- Staub, E. (1987). Commentary on Part I. N. Eisenberg ve J. Strayer (Eds.), *Empathy and its development* içinde (103-115). New York: Cambridge University Press.
- Stephan, W.G., Finlay, K. (1999). The role of empathy in improving intergroup relations. *Journal of Social issues*, 55(4), 729-743.
- Tabachnick, B.G., Fidell, L.S. (2007). *Using multivariate statistics*. New York: Pearson.

- Tangney, J.P., Stuewig, J., Mashek, D.J. (2007). Moral emotions and moral behavior. *Annual Review of Psychology*, 58, 345-372.
- Tezbaşaran, A.A. (1997). *Likert tipi ölçek geliştirme kılavuzu*. Ankara: Türk Psikologlar Derneği Yayınları.
- Trach, J., Hymel, S. (2019). Bystanders' affect toward bully and victim as predictors of helping and non-helping behaviour. *Scandinavian Journal of Psychology*. Early view.
- Tutarel-Kışlak, Ş. ve Çabukça, F. (2002). Empati ve demografik değişkenlerin evlilik uyumu ile ilişkisi. *Aile ve Toplum*, 5(2).
- Tutuk, A., Al, D. ve Doğan, S. (2002). Hemşirelik öğrencilerinin iletişim becerisi ve empati düzeylerinin belirlenmesi. *Cumhuriyet Üniversitesi Hemşirelik Yüksek Okulu Dergisi*, 6(2), 36-41.
- van Doorn, J., Zeelenberg, M., Breugelmans, S.M., Berger, S., Okimoto, T.G. (2018). Prosocial consequences of third-party anger. *Theory and Decision*, 84, 585-599.
- Vitaglione, G.D., Barnett, M.A. (2003). Assessing a new dimension of empathy: Empathic anger as a predictor of helping and punishing desires. *Motivation and Emotion*, 27(4), 301-325.
- Wang, Y.W., Davidson, M.M., Yakushko, O.F., Savoy, H.B., Tan, J.A., & Bleier, J.K. (2003). The Scale of Ethnocultural Empathy: Development, validation, and reliability. *Journal of Counseling Psychology*, 50(2), 221-234.
- Yılmaz, H. (2018). Pozitif ve Negatif Yönelimli Bilişsel, Duyuşsal ve Somatik Empati Ölçeği: Çocuk ve Ergen Sürümünün Türk kültürüne uyarlama çalışması. *Yaşam Becerileri Psikoloji Dergisi*, 2(4), 319-344.
- Yüksel, A. (2004). Empati eğitim programının ilköğretim öğrencilerinin empatik becerilerine etkisi. *Uludağ Üniversitesi Eğitim Fakültesi Dergisi*, 17(2), 341-354.
- Zengin, H., Yalnızoğlu-Çaka, S., Çınar, N. (2018). Adaptation of The Adolescent Measure of Empathy and Sympathy (AMES) to Turkish: A validity and reliability study. *Anatolian Journal of Psychiatry*, 19(2), 184-191.

Ek-1. (Özellik) Empatik Öfke Ölçeği

1

2

3

4

5

Beni iyi bir şekilde **TANIMLAMİYOR**

Beni çok iyi **TANIMLIYOR**

1. Birinin kendisine kötü davranıldığı için öfkeli hissettiğini görürsem ben de öfkelenirim.	(1)	(2)	(3)	(4)	(5)
2. Birini başkası tarafından incitildiği için üzgün gördüğümde ben de öfkelenirim.	(1)	(2)	(3)	(4)	(5)
3. Başkaları tarafından mağdur edilen insanlar gördüğümde, onlar adına öfkelenirim.	(1)	(2)	(3)	(4)	(5)
4. Duyguları incitilen birini gördüğümde onun adına öfkelenirim.	(1)	(2)	(3)	(4)	(5)
5. Biri tarafından arkadaşımın kalbi kırıldığında onun adına öfkelenirim.	(1)	(2)	(3)	(4)	(5)
6. Tanıdığım biri başka birine öfkelenildiğinde bu kişiye ben de öfkelenirim.	(1)	(2)	(3)	(4)	(5)
7. Suiistimal edilen insanlar gördüğümde onlar için öfke duymam.*	(1)	(2)	(3)	(4)	(5)

* Ters yönlü ifade.