

Öğrencilerin Giriřimcilik Niyetinin Planlanmış Davranış Teorisi Çerçevesinde İncelenmesi: Sivil Havacılık Alanında Öğrenim Gören Önlisans Öğrencileri Üzerine Bir Arařtırma

Rüstem Barış Yeşilay*

Volkan Yavaş**

Öz

Günümüzde girişimci, ekonomik büyüme ve kalkınmanın temel aktörü ve yönlendiricisi olarak değerlendirilmektedir. Ülkelerin sahip oldukları girişimcilik potansiyelinin rekabet edebilme, yenilik yaratabilme ve dünya piyasalarına hâkim olabilme güçlerini belirleyeceği iddia edilmektedir. Bu nedenle gelişmiş ve gelişmekte olan bütün ülkeler, ekonomilerini ve altyapılarını bu anlayış doğrultusunda yeniden yapılandırmakta ve girişimcilik faaliyetlerini teşvik ederek yeni neslin işe başvuran değil iş yaratan niteliğe bürünmesine özen göstermektedirler. Bu doğrultuda çalışmanın amacı, rekabetçiliğin çok güçlü ve sektöre girişin oldukça zor olduğu havacılık alanında faaliyette bulunması muhtemel öğrencilerin girişimcilik kavramına bakışını değerlendirebilmektir. Çalışmada saha araştırması yöntemi kullanılarak, Türkiye’de sivil havacılık eğitimi alan önlisans öğrencilerine yönelik uygulanan anket formu ile veri toplanmış ve hipotezler test edilmiştir. Araştırmaya katılan öğrencilerin girişimcilik niyetlerinin yüksek olduğu ancak maddi ve teorik desteğe ihtiyaç duydukları anlaşılmış, bu sebeple girişimcilik derslerinin içeriğine dair önerilerde bulunulmuştur. Uygulama neticesinde elde edilen bulgular ile havacılık sektöründe girişimcilik çabasının “havayolları, yer hizmetleri vb.” gibi ana oyuncular/iřletmeler ile sınırlı olup olmayacağı tartışılmıştır.

Anahtar Sözcükler: Giriřimcilik Niyeti, Planlanmış Davranış Teorisi, Sivil Havacılık

JEL Kodları: L26, P46, L93

* Yard. Doç. Dr. Ege Üniversitesi Havacılık Meslek Yüksek Okulu, rustem.baris.yesilay@ege.edu.tr

** Öğr. Gör. Ege Üniversitesi Havacılık Meslek Yüksek Okulu, volkan.yavas@ege.edu.tr

An Investigation on The Planned Behaviour Theory of The Students' Entrepreneurial Intentions: A Research on Higher Vocational School's (Short Cycle) Students Studying in Civil Aviation Programmes

Abstract

Nowadays, entrepreneurs are regarded as the main actors of economic growth and development. Country's entrepreneurship potential is claimed to determine its power to compete, create innovation and capture the world market. For this reason, all the developed and developing countries try to restructure their economies and infrastructures according to this understanding and take care of new generations to transform them from being an employee to entrepreneur by promoting entrepreneurship activity. The aim of the study is to evaluate students' aspect of entrepreneurship who is potential employees of aviation industry that have intense competition and entrance barrier. In this study, field survey method is used by applying a questionnaire, as a data collection instrument, to higher vocational school's students (short cycle) studying in civil aviation programmes in Turkey to evaluate hypotheses that have been determined. Although the students who participated in the research had high entrepreneurial intentions it was understood that they needed material and theoretical support. For this reason, proposals on the content of entrepreneurship courses have been made. According to the findings obtained from the application, it has been discussed that if the entrepreneurship effort in the aviation sector will be limited to main players / businesses such as "airlines, ground services, etc." or not.

Key Words: Entrepreneurial Intentions, Theory of Planned Behaviour, Civil Aviation

JEL Clasification: L26, P46, L93

GİRİŞ

Girişimcilik kavramı, yarattığı pozitif etkiler sayesinde dünya genelinde olduğu gibi Türkiye özelinde de son on yıllarda önemli bir farkındalık yaratmaktadır. Girişimcilik kavramı üzerine yapılan birçok çalışmada, girişimciliğin ülkelerin ekonomik gelişmesine katkı sağladığı, küçük firmaların küresel çevrede rekabet edebilirliğini arttırdığı, yeni iş ve istihdam pazarlarının yaratılmasına olanak sağladığı belirtilmektedir. Büyük ve istikrarlı ekonomi-

lerde önemli bir paya sahip olan girişimler, gelişmekte olan ülkelerin de hedeflerine ulaşmasında kritik bir rol üstlenmeye aday olarak gözükmektedir.

Gelişmiş ve gelişmekte olan ülkelerde var olan işletmelerin büyük çoğunluğunu küçük girişimler oluşturmaktadır. Avrupa Birliği'nde 250 kişiden az işçinin çalıştığı küçük ölçekli işletme oranının %99'larda olduğu (http://ec.europa.eu/growth/smes/business-friendly-environment/sme-definition_en, çevrimiçi: 06.04.2017) bu durumun da bu ülkelerde büyüme ve işsizlik sorunlarının çözümü için önemli bir faktör olduğu belirtilmektedir (Özdemir vd., 2016). Girişimciliğin ekonomi ve dolaylı olarak teknoloji ve bilimsel araştırmalara kattığı olumlu etkiler sonucu bu kavram akademik çalışmalarında da daha sık yerini almaya başlamıştır.

Akademik çalışmalarda girişimciliğin birçok farklı boyutu ele alınırken, öğrencilerin girişimcilik kavramına olan bakışı ve niyeti de bu çalışmalarda önemli bir paya sahiptir. Akademik yazında kişinin girişimcilik niyetini açıklamada “Shapero ve Sokol (1982)'ün Girişimci Olay modeli, Bird (1988)'ün Girişimci Niyet modeli ve Ajzen (1991)'in Planlanmış Davranış Teorisi (PDT)” olmak üzere 3 önemli teori ele alınmaktadır (Şeşen ve Basım, 2012).

Bu çalışmada, literatürde benzer örnekleri olan PDT temelli bir çerçeve çizilecektir. Önceki çalışmalarda ağırlıklı olarak işletme ve benzeri alanlarda eğitim gören öğrencilere yönelik araştırmalar ön plana çıkarken, bu çalışmada sektöre giriş bariyerleri çok yüksek olan ve yoğun bir rekabetin yaşandığı sivil havacılık alanında eğitim gören ön lisans öğrencilerin girişimcilik niyetleri ortaya konmaya çalışılmıştır. Buradaki önemli noktalardan biri Sivil Havacılık Genel Müdürlüğü'nün mevzuatlarında (SHY 6A, 2013) da açıkça belirtildiği gibi, havacılık sektöründe girişimci / işletmeci olarak yer almanın önünde aşılması gereken ciddi koşullar olduğu görülmektedir. Bu koşullar göz önünde bulundurulduğunda, öğrencilerin sektöre yönelik girişim niyetlerini ortaya koyabilmelerinin önemli bir gösterge olacağı düşünülmektedir.

Çalışmanın ilerleyen bölümlerinde girişimcilik ve girişimci kavramlarına dair tanımlara yer verilerek ilgili literatür çalışmaları özetlenmiştir. Sonrasında sırasıyla girişimcilik niyeti ve PDT ile ilgili bilgilere yer verilerek çalışmanın metodolojisine geçilmektedir. Çalışma, bulguların değerlendirilmesi ve sonuç kısmıyla sonlandırılmıştır.

GİRİŞİMCİLİĞİN KAVRAMSAL BOYUTU

Akademik yazında pek çok yazar girişimcilik kavramına farklı bakış açılarıyla çeşitli tanımlar getirmiştir. Klasik ve neo-klasik teorisyenlerin girişimcilik üzerine çeşitli tanımlar yapma çabalarına rağmen, tek bir tanım olmadığı; girişimcilik tanımı yapılırken araştırmacıların ekonomi, sosyoloji ve psikoloji gibi bakış açıları ya da yönetim perspektifine göre değişkenlikler ortaya çıktığı belirtilmektedir (Bula, 2012). Ancak bu yazarların tanımlarından genel olarak girişimciliğin fırsatları değerlendirebilme yeteneği olduğu ortak noktası çıkarılabilmektedir.

Girişimcilik kavramı ile ilgili olarak P. Drucker (1985) tarafından, yenilikçi faaliyette bulunma adına mevcut kaynakların kullanımıyla zenginlik üretme kapasitesinin ortaya çıkması olarak tanımlarken, Hisrich ve Peters (1989) yeni bir şey yaratmak adına gerekli zaman ve çabayı ortaya koyarak, finansal, psikolojik ve sosyal riskleri üstlenmek olarak tanımlamaktadırlar (Çelik vd., 2014).

Gartner 1988 yılında yaptığı çalışmada girişimciliği yeni bir organizasyon yaratmak şeklinde kısaca tanımlamaktadır. OECD'ye göre ise girişimcilik, girişimcilerin yeni ürün/hizmet sunmak ya da onlara değer katabilmek adına bir iş yaratmaları ve geliştirmeleri sürecidir (Adekiya ve İbrahim, 2016).

Miles'in 1949 yılındaki çalışmasına göre girişimcilik, kar şansı olan henüz anlaşılammış ya da kullanılmayan fırsatların yaratılması ve bu fırsatları değerlendirme çabalarına dayanmaktadır (Bula, 2012).

Johnson'un 2004 yılında yaptığı çalışmada girişimcilik, var olmayan bir şeyin inşa edilmesi/yaratılması sürecinde fırsatları değerlendiren ve birey, çevre ve toplum adına değer yaratan bir sonuç ortaya koyma sürecidir.

Estrin, Mickiewicz ve Stephen'in 2016 yılında yaptıkları çalışmada girişimciliği, uygulanabilir bir iş yaratmak adına çaba sarf edilen ve bireyin kendi kaynakları doğrultusunda mesleki bir tercihle sonuçlanan bir "yeni giriş" olarak tanımlamaktadır.

Girişimcilik ve girişimci, yeni bir kavram olarak değerlendirilmekle birlikte tarihçesi daha eskilere uzanmaktadır. Bu kavramı ilk olarak 18. Yüzyılda R. Contillon, "malları mutlak fiyatlar üzerinden satın alıp belirsiz fiyatlarla satma riskini alan kişi" olarak tanımlamışken, Adam Smith 1776 yılında yayımladığı "Ulusların Zenginliği" eserinde özetle "risk alabilme ce-

saretine sahip, tahminlere yönelik plan proje hazırlama becerisine sahip ve bu doğrultuda yatırım yapabilme adına sorumluluk üstlenebilen kişi olarak tanımlamaktadır (Kalkan, 2011).

Ekonomistler genellikle girişimciliği bir fonksiyon olarak görmekte iken; konunun klasik yazarlarından Joseph Schumpeter de girişimciyi bir yenilikçi olarak ifade etmektedir (Casson ve Casson, 2014). Leibensten (1968), “pazarda karşılanamayan bir talebi karşılayabilmek üzere üretim için ihtiyaç duyulan tüm kaynakları toplayan kişi”; Byrgave ve Hofer (1991) ise, “bir fırsat gören ve fırsatı değerlendirmek üzere örgütlenen kişi” olarak girişimci kavramını tanımlamaktadırlar (Şeşen ve Basım, 2012).

Koh ve Hatten’in 2002 yılında yaptıkları çalışmada, girişimci kavramına yönelik yapılan tanımların bir derlemesi yapılmıştır. Aşağıdaki tablo da o derlemenin bir özetini sunmaktadır.

Tablo 1: Girişimci Kavramına Yönelik Tanımlar

YAZAR(LAR)	TANIM
Cantillon (1755)	Belli bir fiyattan mal alan ve belirsiz bir fiyata satma riskini alan kişi.
Say (1803)	Çeşitli üretim faktörlerinin koordinatörü olan; bilgi edinen, bilgiyi ticari amaçla kullanan, üretimin koordinasyonunu sağlayan ve sermayeye sahip olması zorunlu olmayan kişi.
Mangoldt (1855)	Verimli girişimlerin sahibi olan; sermaye sağlayan, üretimi planlayan, mevcut ürünle bağı olan ve riski üstlenen kişi.
Clark (1899)	Üretim faktörlerinin koordinatörü olan ve ekonomiyi denge konumuna getiren kişi.
Hebert and Link (1988)	Ürün, kaynak ve kurumların kullanımını, formunu ve bölgesini etkileyen karar ve sorumluluklar alma konusunda uzman kişi.
Kao (1993)	Refah sağlama ve katma değer süreçleri üstlenen, potansiyel fikri olan, kaynakları birleştirebilen ve bunları gerçekleştirebilen kişi.

Kaynak: Koh ve Hatten, 2002.

Yukarıdaki tanımların yanı sıra, Brandstatter 1997 yılında yaptığı çalışmada girişimci için; (a) aileden ya da evliliğinden dolayı bir işletmeyi

üstlenen, (b) kendi işini kuran, (c) kendi işini kurmakla ilgilenen kişiler ve (d) işe alınan yöneticiler tanımlarını kullanmaktadır.

Girişimcinin karakteristik özellikleri dikkate alındığında yine akademik yazında ortak bir bakış açısı olmakla beraber farklı yaklaşımlar getirilmiştir. Girişimciliğin meslek olarak seçilmesinde girişimcinin “karakter değişkenlikleri, demografik özellikleri, geçmiş ve sosyal bağlamı” gibi belli başlı konular üzerinde yoğunlaşmaktadır (Çetinkaya Bozkurt, 2014).

Hiscrich ve Peters’in yaptığı çalışmasında ise girişimcinin özelliklerini açıklarken; sözlü iletişim, çevresel gözlem, teknik yönetim bilgisi, teknoloji, kişilerarası ilişki, dinleme, örgütlenme vs. gibi becerileri “Teknik Beceriler”; amaçları belirleme, karar verme, insan ilişkileri, pazarlama, yönetim, denetim, girişim vs. gibi becerileri “Yönetimsel Beceriler” ve içsel denetim, risk alma, yenilik yapma, vizyon sahibi olma gibi becerileri de “Bireysel Beceri” olarak değerlendirmiştir (Sönmez ve Toksoy, 2014).

Literatürde girişimcilik ve girişim ile ilgili kavramlar değerlendirildiğinde, araştırmacıların farklı anabilim dalları geçmişleriyle girişimcilik kavramına farklı bakış açıları getirdikleri ancak temelde en özet haliyle “var olmayan/kullanılmayan fırsatları değerlendirebilme becerisi” ortak noktasında bulduklarından bahsedilebilir. Ayrıca yapılan çalışmalarda girişimciliğin farklı boyutları araştırılırken, girişimcilik niyeti/eğilimi de sık değinilen konulardan biridir. Bu çalışmada da girişimcilik niyeti üzerinden bir değerlendirme yapılacaktır. Bu sebeple bir sonraki bölümde girişimcilik niyeti ile ilgili kavramsal değerlendirme ve literatürdeki çalışmalara değinilmektedir.

GİRİŞİMCİLİK NİYETİ

Girişimcilik kavramından bahsederken dikkate alınması gereken önemli unsurlardan biri niyettir. Girişimcilik niyeti, bağımsızlık, kariyer ve kazanma isteği, yaratıcılık gibi kavramlar çerçevesinde erişebileceği kariyer seçenekleri haricinde çevresindeki potansiyel fırsatları değerlendirmek adına örgütlenme düşüncesini ifade etmektedir (Çelik vd., 2014). Akademik yazında girişimcilik niyetini etkileyen faktörler üzerine çeşitli araştırmalar yapılmıştır. Bu faktörlerden bazıları, sosyal statü ve itibar, başarı ihtiyacı, günümüz modern yaşam koşulları, politik özgürlük ve çevre kültürü gibi unsurlardır (Naktiyok ve Timuroğlu, 2009).

Eser ve Yıldız'ın 2015 yılında yaptıkları ve 2005-2015 yılları arasında Türkiye'deki girişimcilik araştırmalarını değerlendirdikleri çalışmada, araştırmaların ağırlıklı olarak "girişimci birey, girişimcilik eğilimi ve girişimci olma nedenleri" etrafında yoğunlaştığı ortaya konmaktadır. Çalışmaların çok benzer yapıda oldukları, bu sebeple sonraki çalışmaların "fırsat tanımlama" olgusunun daha fazla incelenmesi gerekliliği belirtilmiştir. Bu çalışmada da, araştırmaya konu olan çalışmalara benzer nitelikte girişimcilik niyeti incelenirken farklı olarak sivil havacılık alanındaki fırsatlar da bu niyeti etkileyip etkilemediği ortaya konmaya çalışılmıştır. Aşağıda da Türkiye'de yapılmış bazı çalışmalara yer verilmektedir.

Arslan'ın 2002 yılında üniversite öğrencilerinin meslek tercihleri ve girişimcilik eğilimleri üzerine yaptığı çalışmada, katılımcıların yaklaşık %45'inin kendi işini kurma hedefi olduğu, cinsiyet ayrımının girişimcilik eğiliminde öneminin azalmaya başladığı, yüksek gelir ve düşük kardeş sayısı ve eğitim düzeyi yüksek babaların olduğu ailelere sahip öğrencilerin girişimcilik eğilimlerinin daha yüksek olduğu ortaya konmuştur.

Akyüz ve diğerlerinin 2006 yılında ağırlıklı olarak lise öğrencilerinin girişimcilik yeteneklerini incelemek üzerine yaptıkları çalışmada, katılımcıların yaklaşık %70'nin girişimcilik niyeti olduğu, girişimcilik sürecinde sermayenin yanı sıra şans faktörünün de önemli olduğu ve teknoloji odaklı sektörlerin girişimcilik çabalarına daha uygun olduğu ortaya konmuştur.

Balaban ve Özdemir'in 2008 yılında yaptıkları çalışmada, girişimcilik eğitimi ve girişimcilik eğilimi arasında anlamlı ve güvenilir bir ilişkiye rastlanmamış, girişimcilik eğilimi için ilgili dersi alınan gerek şart olmadığı ancak eğilimi pozitif yönde etkilediği belirtilmektedir.

Naktiyok ve Timuroğlu'nun 2009 yılında yaptıkları çalışmada, öğrencilerin girişimcilik niyeti ile değişime açıklık ve kendini geliştirme arasında olumlu bir ilişki gözlenmiş; erkek öğrencilerin kız öğrencilere ve gelir seviyesi yüksek olanların düşük olanlara oranla daha yüksek girişimcilik niyeti olduğu ortaya konmuştur.

Doğaner ve Altunoğlu'nun 2010 yılında yaptığı çalışmada, girişimcilik eğilimi ve yaratıcı olma/başarma ihtiyacı gibi kişilik faktörleri arasında anlamlı bir ilişki olduğu ve erkek öğrencilerin kız öğrencilere nazaran daha yüksek girişimcilik eğilimine sahip olduğu belirtilmiştir.

Çarıkcı ve Koyuncu'nun 2010 yılında yaptıkları çalışmada, bireylerin toplumsal özelliklerinin artmasının yaratıcılığı azalttığı, yani aileye ve grup beklentilerinin kişisel beklentilere göre daha ön planda tutulduğu, bu doğrultuda ben merkezli bireylerin yeniliklere ve dolayısıyla girişimcilik eğilimine daha yatkın olduğu ortaya konulmuştur.

Başol ve diğerlerinin 2011 yılında yaptıkları çalışmada, girişimcilik çabalarında kişilerin başarılı olması adına ekonomik ve sosyal faktörler kadar kişilik özelliklerinin de etkili olduğu ve dışa dönük bireylerin daha avantajlı olduğu ortaya konmuştur.

Yılmazdoğan ve Kaşlı'nın 2011 yılında yaptıkları çalışmada, girişimcilik niyetinin iş deneyimi açısından farklılık taşıdığı ve turizm sektöründe çalışanların %70'inin girişimcilik niyetinin bulunduğu ortaya konmaktadır.

Keleş ve diğerlerinin 2011 yılında önlisans öğrencileri üzerine yaptıkları çalışmada, ailelerinde girişimci bulunan, vakıf üniversitelerinde eğitim gören ve iş deneyimine sahip öğrencilerin diğer öğrencilere nazaran çok yüksek girişimcilik niyetlerine sahip oldukları belirlenmiştir.

İrmiş ve Barutçu'nun 2012 yılında yaptıkları çalışmada, girişimci kişiliği etkileyen faktörleri ailenin etkisi, eğitimin etkisi ve diğer faktörlerin etkisi şeklinde analiz etmişlerdir. Buna göre, ailede baba ve bir başka girişimcinin olması ve ailenin çocuğu yetiştirme tarzı girişimcilik eğilimine pozitif katkı sağladığı, üniversitede alınan eğitimin girişimcilik niyetine yeterince etkisi olmadığı ve erkeklerin kadınlara göre daha yüksek girişimcilik eğilimine sahip olduğu ortaya konmuştur.

Şeşen ve Basım'ın 2012 yılında yaptıkları çalışmada, literatürdeki diğer çalışmalara paralel olarak erkek öğrencilerin, iş deneyimi olan öğrencilerin, geliri yüksek olan öğrencilerin girişimcilik niyetinin daha yüksek olduğu ortaya konmuştur. Bunun yanı sıra öğrencilerin "girişimcilik" kelimesine karşı isteksiz oldukları ve yaşı büyük öğrencilerin girişimcilik niyetlerinin daha yüksek olduğu belirtilmiştir.

Kılıç ve diğerlerinin 2012 yılında yaptıkları çalışmada, erkek öğrencilerin kız öğrencilere göre daha dışa açık, yenilikçi olduğu; not ortalaması düşük olan öğrencilerin girişimcilik özelliklerinin daha düşük olduğu ve aylık gelirleri arttıkça girişimcilik özelliklerinin arttığı ortaya konmuştur.

Korkmaz'ın 2012 yılında yaptığı çalışmada, öğrencilerin girişim teşebbüslerinde etkili olan psikolojik, demografik ve aile özellikleri arasındaki ilişki incelenmiş; kendine güvenen, yenilikçi, başarıya ihtiyacı olan ve risk alma eğilimine sahip öğrencilerin yüksek girişimcilik eğilimine sahip oldukları belirtilmiştir.

Bilge ve Bal'ın 2012 yılında yaptıkları çalışmada, girişimcilik niyetinin (ilgisi) lisans öğrencilerine kıyasla önlisans öğrencilerinde daha yüksek olduğu, buna sebep olarak da lisans öğrencilerinin kamu / özel sektörde iş bulma ihtimallerini daha yüksek görme algısına sebep olduğu belirtilmiştir.

Uluyol'un 2013 yılında önlisans öğrencilerine yönelik yaptığı çalışmada, öğrencilerin yüksek düzeyde girişimcilik potansiyeline sahip olduğu ancak bunun hayata geçirilme sürecinin aynı paralellikte olmadığı, bu sebeple girişimcilik potansiyeli ve niyeti olan öğrencilere yönelik çeşitli teşvikler yapılmasının önemli olduğu vurgulanmıştır.

Şeşen ve diğerlerinin 2014 yılında yaptıkları çalışmada, literatürdeki birçok araştırmmanın aksine toplulukçulukla girişimcilik niyeti arasında güçlü bir ilişki olduğu ortaya konmuştur. Bunun yanı sıra öğrencilerin sosyal ağları, girişim teşebbüsü sürecinde dayanışma aracı olarak kullanarak belirsizlikleri azaltmayı hedefledikleri belirtilmektedir.

Çelik, İnce ve Bozyiğit'in 2014 yılında yaptığı bir çalışmada, aile ve yakın çevrede girişimci olması ile öğrencinin girişimcilik niyeti arasında anlamlı bir ilişki bulunmuştur. Bunun yanı sıra, çevrede iflas eden kişilerin olmasının öğrencinin girişimcilik niyetini etkilemediği de ortaya konmuştur.

Pazarcık ve Aydın'ın 2015 yılında yaptıkları çalışmada, girişimcilik konusu odaklı, hedef kitlenin davranışlarını etkilemeye yönelik yürütülen bir ders sürecinin, öğrencilerin girişimcilik tercihlerine doğrudan etkisi olduğu ortaya konmuştur.

Uluyol'un 2015 yılında yaptığı çalışmada, öğrencilerin girişimcilik potansiyeline sahip olduğu ancak girişimcilik / finans vs. gibi derslerin öğrencilerin girişimcilik niyetleri üzerinde anlamlı bir etkisi olmadığı tespit edilmiştir.

Köksal ve Penez'in 2015 yılında yaptıkları çalışmada, yüksek girişimcilik niyeti gösteren öğrencilerin mezuniyet sonrası iş kurma olasılıklarının %50'nin altında olduğu, buna sebep olarak ise gerçek hayat şartlarında cesaret gösterememeleri ya da öncelikle belli bir iş tecrübesi edinme eğiliminde olmaları belirtilmektedir.

Sezici ve Çelikkol'un 2016 yılında yaptıkları çalışmada, bireylerin finansal okuryazarlık düzeylerinin yüksek olmasının girişimcilik eğilimlerini de olumlu etkilediği, girişimcilik konusundaki kanaatlerin girişimcilik eğilimleriyle paralel olduğu ve sosyal destek algısı yüksek bireylerin girişimcilik eğilimlerinin de yüksek olduğu ortaya konmuştur.

Bunun yanı sıra, akademik yazında kişinin girişimcilik niyetini açıklamada “Shapero ve Sokol (1982)'un Girişimci Olay modeli, Bird (1988)'ün Girişimci Niyet modeli ve Ajzen (1991)'in PDT'si olmak üzere 3 önemli teori ele alınmaktadır (Şeşen ve Basım, 2012). Bu çalışmada PDT üzerinden bir değerlendirme yapılacaktır.

PLANLANMIŞ DAVRANIŞ TEORİSİ

Ajzen'in PDT'si, insan davranışlarını açıklama, tahmin etme ve belli bir davranışı gerçekleştirme adına bireyin niyeti üzerine odaklanabilmek için tasarlanmış ve girişimcilik eğitiminin temeli olarak ele alınmaktadır (Yüzüak, 2010).

PDT, “kişisel tutum, öznel norm ve algılanan davranış kontrolü” faktörlerinin (Şekil 1) davranışı etkilediğini öne sürmektedir (Çetinkaya Bozkurt, 2014). Teoriye göre, bir davranış olumlu olarak algılanırsa (kişisel tutum), bireylerin önem verdikleri kişilerin bir davranışa karşı tutumu (öznel norm) olumlu ise ve bireysel algıların kişinin davranışı üzerinde etkisi varsa (algılanan davranış kontrolü) bireyin o davranış gerçekleştirme ihtimali artacaktır (Kalkan, 2011).

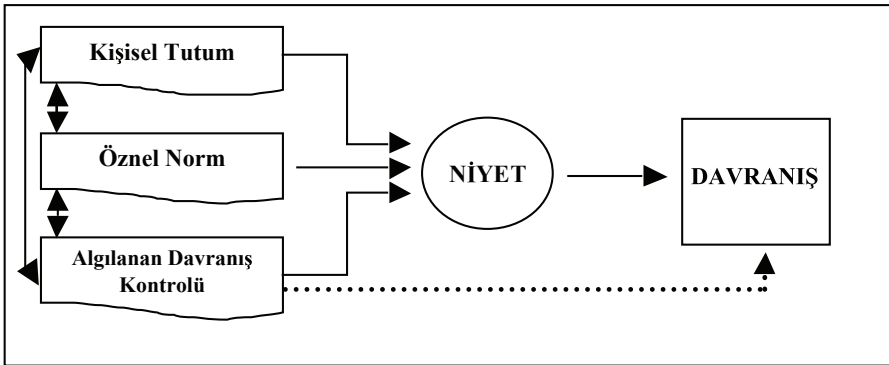

Şekil 1. Planlanmış Davranış Teorisi

Kaynak: Ajzen, 1991

Kalkan'ın 2011 yılında yaptığı çalışmada, kişisel tutum, algılanan davranış kontrolü ve cinsiyet faktörünün girişimcilik niyeti üzerinde olumlu bir etkiye sahip olduğu belirtilmiştir. Bunun yanı sıra, girişimci niyeti ve ailede girişimci olup olmaması arasında bir ilişki bulunamamıştır.

Çetinkaya Bozkurt'un 2014 yılında yaptığı çalışmada, PDT çerçevesinde öğrencilerin davranışa yönelik güçlü niyetleri ve davranışı gerçekleştirme imkân ve fırsatlarına olan inancı ne kadar yüksekse girişimci olma niyetlerinin de o kadar yüksek olacağı ortaya konmuştur.

METODOLOJİ

Araştırmanın Amacı, Kapsamı ve Yöntemi

Araştırmanın amacı, Türkiye'deki havacılık meslek yüksekokulları ve diğer meslek yüksekokulları içerisinde yer alan sivil havacılık bölümlerinde okuyan önlisans öğrencilerinin girişimcilik niyetlerinin PDT çerçevesinde incelenmesidir. Bu kapsamda veri toplama yöntemi olarak geliştirilmiş anketin linki ilgili okullardaki öğretim elemanlarına gönderilerek öğrencilere ulaştırılması sağlanmıştır. Çalışmanın örneklemini oluşturan Türkiye'de havacılık bölümlerindeki 7 üniversiteye ait meslek yüksekokullarından toplam 247 geri dönüş sağlanmış, 7 tanesi geçersiz sayılmış ve 240 anketle analizler yapılmıştır. Veri toplama süreci Mayıs – Haziran 2016 dönemini kapsamaktadır.

Araştırmada kullanılan anket; uygulaması, kodlaması ve ölçmesi görece kolay olduğu için sosyal bilimlerde ve eğitim gibi pek çok alanda sıklıkla başvurulan (Turan vd., 2015) Likert tipi ölçeğe dayalı, çoklu seçenekleri içeren sorular ve önceliklendirilerek "sıralandırmalı" sorulardan oluşmuştur. Likert ölçeğine dayalı sorularda "1" olumsuz ucu temsil ederken, "7" olumlu ucu temsil etmektedir. Ankette öncelikle öğrencileri tanımlayıcı veriler toplamaya yönelik sorular yer almaktadır. 4 yanıtı kayıtsızlık değeri olarak alınmıştır. Anketteki 4'ün altındaki herhangi bir değer negatif olduğu, 4'ün üstündeki skorların ise pozitif değere sahip olduğu varsayılmıştır. Daha sonraki sorular, ankete katılan öğrencilerin girişimcilik niyetini PDT çerçevesinde değerlendirmeye yönelik hazırlanmıştır.

Araştırmanın Sınırlılıkları

Araştırmanın bazı sınırlılıkları yer almaktadır. Araştırmanın uygulaması için Türkiye'deki havacılık bölümlerine ait tüm önlisans programları / meslek yüksekokullarında (MYO) çalışan öğretim elemanlarına anket 06 – 08 Haziran 2016 tarihlerinde gönderilmiş ve 15 Haziran 2016'ya kadar geri dönüşler kabul edilmiştir. Bu tarihlerde birçok MYO'da ya dönem sonu sınavları yapılmakta olduğu ya da dönem sona erdiği için tüm üniversitelere ve dolayısıyla öğrencilere ulaşılamamıştır.

Araştırmanın Hipotezleri ve Modeli

Meslek yüksekokullarındaki sivil havacılık öğrencilerinin girişimcilik niyetlerinin PDT çerçevesinde incelenmesi amacıyla araştırma kapsamında toplam 6 adet hipotez öne sürülmüştür. Bu hipotezler Tablo 2'de verilmektedir.

Tablo 2: Araştırmanın Hipotezleri

No.	Açıklama
H1	Girişimcilik yönünde olumlu bir kişisel tutum, girişimcilik niyetine pozitif etki eder. (KT → + GN)
H2	Girişimcilik yönünde olumlu bir kişisel tutum, algılanan davranışsal kontrole pozitif etki eder. (KT → + ADK)
H3	Öznel norma dair olumlu bir algı, girişimcilik niyetine pozitif etki eder. (ÖN → + GN)
H4	Öznel norma dair olumlu bir algı, girişimciliğe yönelik kişisel tutum ile pozitif ilişkiye sahiptir. (ÖN → + KT)
H5	Öznel norma dair olumlu bir algı, algılanan davranışsal kontrole pozitif etki eder. (ÖN → + ADK)
H6	Algılanan davranışsal kontrol, girişimcilik niyeti ile pozitif ilişkilidir. (ADK → +GN)

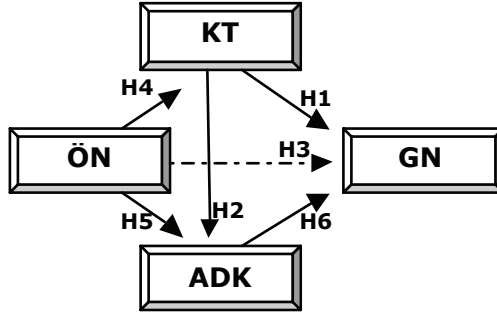

Şekil 2: Araştırmanın Modeli

Bu çalışmada ortaya konulan ve test edilen hipotezler, literatürde yer alan önceki çalışmalardaki örneklerle de büyük oranda paralellik göstermektedir. Paço ve diğerlerinin 2011 yılında yaptıkları çalışmada, kişisel tutum, öznel norm ve algılanan davranışsal kontrolün girişimcilik niyetini; öznel normun kişisel tutum ve algılanan davranışsal kontrolünü ve kişisel tutumun algılanan davranışsal kontrolünü etkilediği ortaya konmuştur. Muhammed, Aliyu ve Ahmed'in 2015 yılında yaptıkları çalışmada, kişisel tutumun öznel norma; algılanan davranışsal kontrolün öznel norm ve kişisel tutuma; girişimcilik niyetinin de kişisel tutum, algılanan davranışsal kontrol ve öznel norma etkisi olduğu belirtilmiştir. Buli ve Yesuf'un 2015 yılındaki çalışmalarında, kişisel tutumun girişimcilik niyeti ve algılanan davranışsal kontrolü üzerinde; öznel normun girişimcilik niyeti, kişisel tutum ve algılanan davranışsal kontrol üzerinde ve algılanan davranışsal kontrolün girişimcilik niyeti üzerine pozitif etkisi olduğu belirtilmiştir. Ambad ve Damita'nın 2016 yılında yaptıkları çalışmada kişisel tutum ve algılanan davranışsal kontrolün girişimcilik niyeti üzerinde pozitif etkisi olduğunu ortaya koymuştur.

Konuyla ilgili yabancı literatürdeki çalışmaların yanı sıra Türkiye'de yapılmış benzer çalışmalar yer almaktadır. Çelik ve diğerlerinin 2014 yılında yaptıkları çalışmada öğrencilerin girişimcilik niyeti ile girişimci kişiliğe sahip olma, çevresinde bir girişimci olması ve ailede kararlara katılma derecesi arasında anlamlı bir ilişki ortaya konmuştur. Çetinkaya Bozkurt'un 2014 yılındaki çalışmasında öğrencilerin davranışa yönelik tutumları ve girişimci olma niyetleri arasında ve varsayılan davranış kontrolü ve girişimci-

lik niyeti arasında anlamlı bir ilişki bulunmuştur. İrmış ve Barutçu'nun 2014 yılında yaptıkları çalışmada, kendilerini girişimci olarak gören öğrencilerin, kendi işlerini kurma istekleri, çevrede girişimci olması, girişimcilik dersi almış olmaları ve öğrencilerin kendi işlerini kurma niyetleri ile ailenin gelir durumu, cinsiyet ve yerleşim alanı gibi değişkenler arasında anlamlı bir ilişki ortaya konmuştur. 2011 yılında Kalkan'ın çalışmasında kişisel tutum ve algılanan davranış kontrolü ile girişimcilik niyeti arasında pozitif bir ilişki belirlenmiştir.

BULGULAR

Bu bölümde öncelikle tanımlayıcı analize, sonrasında geçerlilik ve güvenilirlik testleri yapılarak faktör analizine yer verilmiştir. Sonrasında anketeye verilen yanıtlardan elde edilen bulgular değerlendirmeye alınmıştır.

Tanımlayıcı Analiz

Yükseköğretim Program Atlası'na göre çalışmada değerlendirilen ön lisans programların yer aldığı yaklaşık 45 – 50 kadar yükseköğretim kurumu bulunduğu görülmektedir. Sivil Havacılık ile ilgili programlarda son yıllarda çok hızlı bir şekilde artış yaşanması ve değişen öğrenci alım kontenjanları sebebiyle çalışmanın uygulaması yapıldığı sürede toplam kaç öğrenci olduğuna dair net bir rakama ulaşulamamaktadır. Araştırmanın sınırlılıkları başlığında da belirtildiği üzere, uygulamanın yapıldığı zaman aralığı birçok yükseköğretim kurumunun yılsonu sınav haftasına denk geldiği için yeterli geri dönüşler sağlanamamıştır. Geri dönüş sağlanan anketlerin alındığı ilgili 7 üniversitede ise 2015 ÖSYM Tercih Kılavuzundaki kontenjanlar dikkate alındığında yaklaşık 1100 öğrenci olduğu söylenebilir.

Araştırmada Amasya, Ege, Gümüşhane, Bilgi, Kırklareli, Niğde ve Nişantaşı Üniversitelerinden Uçak Teknolojisi (UTEK), Sivil Hava Ulaştırma İşletmeciliği (SHUİ) ve Kabin Hizmetleri programlarından elde edilen toplam 240 anket değerlendirilmiştir. Tanımlayıcı istatistiklere Tablo 3'de yer verilmiştir. Katılımcıların büyük çoğunluğunu %62,1 ile 1. Sınıf öğrencileri oluştururken, beklemeli yalnızca 2 öğrenci katılım sağlamıştır.

Anketin ikinci kısmında katılımcılara sorulan “Daha önce girişimcilik ile ilgili ders aldınız mı?” sorusuna %32,1’i evet, %67,9’u ise hayır cevabı vermiştir. “Ailede girişimci var mı?” sorusuna, %23,3’ü evet, %76,7’si hayır cevabı vermiştir. “Yakın çevrenizde girişimci var mı?” sorusuna ise %51,2’si evet, %48,8’i hayır cevabı vermiştir.

Tablo 3: Araştırmaya Katılan Öğrencilerin Demografik Özellikleri

Değişken	Seçenekler	Kişi Sayısı	Yüzde %	Değişken	Seçenekler	Kişi Sayısı	Yüzde %
Yaş	18	17	7,1	Üniversite	Amasya Üni.	22	9,1
	19	52	21,7		Ege Üni.	78	32,5
	20	88	36,7		Gümüşhane	16	6,7
	21	55	22,9		Bilgi Üni.	24	10,0
	22	18	7,5		Kırklareli Üni.	53	22,1
	Diğer	10	4,2		Niğde Üni.	18	7,5
					Nişantaşı Ü.	29	12,1
	TOPLAM	240	100			TOPLAM	240
Cinsiyet	Erkek	153	63,7	Program	UTEK	47	19,6
	Kadın	87	36,3		SHUİ	112	46,7
					Kabin	81	33,8
	TOPLAM	240	100		TOPLAM	240	100
Gelir	0-1300	74	30,8	Sınıf	1.Sınıf	149	62,1
	1301-1999	66	27,5		2.Sınıf	89	37,1
	2000-2999	55	22,9		Beklemeli	2	0,8
	3000-3999	29	12,1				
	4000 Üstü	16	6,7				
		TOPLAM	240	100		TOPLAM	240

Tablo 4, öğrencilere yöneltilen soruların tanımlayıcı analizini içermektedir. Tablodaki veriler dikkate alındığında dört ölçeğin de kayıtsızlık değeri olan 4'den daha yüksek bir ortalamaya sahip oldukları ve standart sapmalarının da düşük olduğu görülmektedir. En yüksek ortalamaya (5,65) ve düşük standart sapmaya (1,55) sahip olan ifade “öznel norm” olmaktadır. “Algılanan davranışsal kontrol” en düşük ortalamaya (4,60), “girişimcilik niyeti” en yüksek standart sapmaya (1,83) sahiptir. Bu durum öğrencilerin girişimcilik konusunda yakın çevrelerinden destek bulabileceklerini düşündüklerini ancak “girişimci proje geliştirme”, “yeni bir iş kurma konusunda pratik detayları bilme”, “aktif bir iş kurma” gibi “algılanan davranışsal kontrolün” alt öğelerinde kendilerini daha az yeterli gördüklerini ortaya koymaktadır.

Tablo 4'de yer alan ölçeklerin alt öğeleri itibari ile standart sapmaları incelendiğinde en yüksek standart sapmanın 1,909 ile “Gelecekte iş kurmak için kararlıyım” alt öğesinde olduğunu, bunu 1,904 ile “İş kurmak için çok ciddi fikirlerim var” alt öğesinin takip ettiğini görmekteyiz. Bu sonuç bahsi geçen alt öğelerde ortalamalardan sapmanın yüksek olduğunu ve bir kısım öğrencinin “gelecekte iş kurmak için kararlılığı” ile “iş kurmak için çok ciddi fikirleri” olup olmadığına dair tereddütleri olduğunu göstermektedir. Öğrencilerin girişimcilik konusunda en yüksek desteği ailelerinden alabileceklerini düşündüklerini söylemek mümkündür. Zira “Aileniz” alt öğesinin en düşük standart sapmaya (1,403) ve en yüksek ortalamaya (6,04) sahip olduğunu tablodan değerlendirebilmekteyiz. Yine “Girişimci olmak beraberinde benim için büyük memnuniyet getirecektir” ve “Fırsat ve kaynaklara sahip olsaydım, yeni bir iş kurmak isterdim” alt öğeleri sırası ile 1,430 ve 1,433 ile düşük bir standart sapmaya sahiptir. Bundan hareketle bu konularda öğrencilerin daha güçlü bir ortak kanaate sahip olduklarını ifade etmek mümkündür.

Tablo 4: Anket Sorularının Ortalama ve Standart Sapması

Değişkenler	Ortalama	Standart Sapma
Kişisel Tutum (KT)		
1. Girişimci olmak bana dezavantajdan çok avantaj sağlar.	5,49	1,569
2. Benim için girişimci olmak parlak bir kariyerdir.	5,51	1,558
3. Fırsat ve kaynaklara sahip olsaydım, yeni bir iş kurmak isterdim.	5,98	1,433
4. Girişimci olmak beraberinde benim için büyük memnuniyet getirecektir.	5,65	1,430
5. Çok farklı seçeneklerim olsa da girişimci olmayı tercih ederim.	4,82	1,742
Öznel Norm (ÖN)		
1. Aileniz	6,04	1,403
2. Arkadaşlarımız	5,65	1,609
3. Meslektaşlarımız	5,22	1,583
4. Hocalarımız	5,70	1,620
Algılanan Davranışsal Kontrol (ADK)		
1. Bir iş kurmak ve çalışmasını sağlamak benim için kolay olurdu.	4,88	1,617
2. Aktif bir iş kurmak için hazırım.	4,55	1,797
3. Yeni bir iş kurma sürecini kontrol edebilirim.	4,80	1,658
4. Yeni bir iş kurmak için gerekli olan pratik detayları biliyorum.	4,24	1,816
5. Girişimci bir projenin nasıl geliştirileceğini biliyorum.	4,05	1,755
6. Yeni bir iş kurmaya girişseydim, başarı olasılığım yüksek olurdu.	5,07	1,535
Girişimcilik Niyeti (GN)		
1. Girişimci olmak için her şeyi yapmaya hazırım.	4,75	1,771
2. Kariyer hedefim girişimci olmaktır.	4,35	1,886
3. Kendi işimi kurmak ve sürdürmek için her türlü çabayı göstereceğim.	5,11	1,849
4. Gelecekte iş kurmak için kararlıyım.	5,04	1,909
5. İş kurmak için çok ciddi fikirlerim var.	4,81	1,904
6. Günün birinde iş kurmak için gerekli azme sahibim.	5,45	1,683

Güvenilirlik ve faktör analizi

Anketin güvenilirliğini test etmek için kullanılan en yaygın ve kabul görmüş yöntem bilindiği üzere Cronbach Alpha değerinin hesaplanmasıdır (Andy, 2009). Tüm sorular için elde edilen α değeri anketin toplam güvenilirliğini gösterir ve 0,7'den büyük olması beklenir, bu değerden düşük α değerleri anketin zayıf güvenilirliği olduğunu gösterir, $\alpha > 0,8$ olması ise anketin yüksek güvenilirliğe sahip olduğunu göstermektedir (Nunnally, 1978). Ankette yer alan sorulara dair hesaplanan α değeri 0,80 – 0,93 aralığında yer aldığından anketin güvenilir olduğunu söylemek mümkündür (Tablo 5).

Tablo 5: Güvenilirlik Analizi

Faktörler	Ölçek Güvenilirliği (Cronbach's α)	Açıklanan varyans (%)	Öge sayısı
<i>Kişisel Tutum (KT)</i>	0,87	65,6	5
<i>Öznel Norm (ÖN)</i>	0,80	62,1	4
<i>Algılanan Davranışsal Kontrol (ADK)</i>	0,93	72,7	6
<i>Girişimcilik Niyeti (GN)</i>	0,94	75,6	6

Faktör analizi, aralarında ilişki bulunduğu düşünülen çok sayıdaki değişken arasındaki ilişkilerin anlaşılmasını ve yorumlanmasını kolaylaştırmak için daha az sayıdaki değişkene indirgemek olan çok değişkenli analiz tekniğidir (Andy, 2009, s. 628). Bu nedenle, değişken gruplarını belirlemek amacıyla faktör analizinden yararlanılmıştır. Öncelikle verilerin faktör analizine uygunluğunu tespit etmek amacıyla Kaiser-Mayer-Olkin (KMO) ve Bartlett Sphericity analizleri uygulanmıştır. KMO ve Bartlett Testleri sonucunda (KMO=0,916, Bartlett's Test of Sphericity=3710,389, df=210, p=,000) verilerin faktör analizine uygun olduğu belirlenmiştir. Çünkü Andy'ye göre (2005) KMO değerinin 0,50'den büyük olması gerekir; 0,7 ile 0,8 arasındaki değerler iyi ve 0,8 ile 0,9 arası değerler ise mükemmel olarak tanımlanmaktadır. Öz değer (eigen value) yükseldikçe, faktörün açıkladığı varyansın da yükseldiği ve %40 varyans oranının yeterli olduğu dikkate

alındığında (Andy, 2009, s. 647), faktörlerin öz değerlerinin (öz değer 1 düzeyinde) %62,1 – %75,6 arasında yer alması faktör analizi için yeterli bir sonuçtur (Tablo 5).

Tablo 6: Her Bir Faktör Grubu İçin Korelasyonlar

Değişkenler	Kişisel Tutum (KT)	Öznel Norm (ÖN)	Algılanan Davranışsal Kontrol (ADK)	Girişimcilik Niyeti (GN)
KT	1,0			
ÖN	0,448**	1,0		
ADK	0,600**	0,319**	1,0	
GN	0,652**	0,331**	0,729**	1,0

** Korelasyon 0,001'de anlamlıdır (çift yönlü).

Tablo 6, faktörler arasındaki korelasyon matrisini göstermektedir. Tablo 4'de yer verilen faktör gruplarından “kişisel tutumun” diğer faktörler olan öznel norm (0,448) ile zayıf, algılanan davranışsal kontrol (0,600) ve girişimcilik niyeti (0,652) ile ise orta ve birinci derecede anlamlı bir ilişkiye sahip olduğu görülmektedir. Öznel normun algılanan davranışsal kontrol (0,319) ve girişimcilik niyeti (0,331) ile zayıf ama birinci dereceden anlamlı bir ilişki söz konusudur. Algılanan davranışsal kontrol ile girişimcilik niyeti (0,729) arasında güçlü ve birinci dereceden anlamlı bir ilişki olduğu görülmektedir. Netice olarak bütün faktörlerin arasında pozitif ve birinci dereceden anlamlı bir ilişki olduğu ifade edilebilir.

Anket sorularının ölçülmek istenen yapıyı açıklayıp açıklamadığından emin olmak için tüm belirleyici değişkenler üzerinde varimax rotasyonu kullanılarak faktör analizi yapılmıştır. Bu amaçla temel bileşen analizi kullanılarak elde edilen bileşen matrisi Tablo 7'de sunulmuştur. Korelasyon matrisi belirleyici ve bağımlı değişken arasında pozitif bir ilişki olduğunu göstermektedir. Ancak bu analiz nedenselliğin yönü hakkında bir bilgi vermemektedir. Bu amaçla hipotezleri test etmek ve nedenselliğin yönünü belirlemek için regresyon analizi yapılmıştır.

**Tablo 7: Her faktör için Döndürülmüş Bileşem Matrisi
(Rotated Component Matrix)**

Kişisel Tutum (KT)		Öznel Norm (ÖN)		Algılanan Davranışsal Kontrol (ADK)		Girişimcilik Niyeti (GN)	
S1	,637	S1	,623	S1	,574	S1	0,659
S2	,803	S2	,778	S2	,760	S2	0,684
S3	,636	S3	,836	S3	,803	S3	0,820
S4	,784	S4	,794	S4	,838	S4	0,866
S5	,698	-	-	S5	,829	S5	0,756
-	-	-	-	S6	,709	S6	0,688

Hipotezlerin testi

Faktör skoru katsayıları çeşitli şekillerde hesaplanabilir. Ancak, en basit yol regresyon metodudur. Bu yöntemde, faktör yüklemeleri, değişkenler arasındaki başlangıçtaki korelasyonları hesaba katacak şekilde ayarlanır; böylece ölçüm birimleri ve değişkenler arasındaki farklılıklar istikrar kazanır (Andy, 2009, s. 634). Bu analiz sonucunda elde edilen sonuçlar Tablo 8'de sunulmuştur. Kişisel tutumun ve algılanan davranışsal kontrolün girişimcilik niyetine etkisi pozitif ve birinci derecede ($p < 0,0001$) anlamlı iken öznel normun girişimcilik niyeti ile anlamlı bir nedensellik ilişkisine sahip olmadığı görülmektedir. Modelin F değeri (110,971) ve düzeltilmiş R²'si (0,589) dikkate alındığında modelin varyansın %59'unu açıkladığını söylemek mümkündür. Bir başka ifadeyle girişimcilik niyetinin % 59 oranında bu faktörlere bağlı olarak şekillendiği anlaşılmaktadır. Yakın dönemde doğrusal model kullanılarak yapılan çalışmaların (Liñán and Chen, 2009; Finisterra do Paço vd. 2011; Buli ve Yesuf, 2015) varyansın en çok %45'ini açıkladığı dikkate alındığında bu sonuç oldukça tatmin edici olarak görülebilir.

Bulgular neticesinde matematiksel bir model olarak kabul edilen denklem sayısal olarak aşağıda verilmiştir.

$$GN = -0,123 + 0,327 * KT + 0,015 * ON + 0,522 * ADK$$

Formüle göre öğrencilerin kişisel tutumundaki bir birimlik artış girişimcilik niyetlerinde 0,327 birimlik bir artışa sebep olmaktadır. Yine algılanan davranışsal kontroldeki bir birimlik artış girişimcilik niyetlerinde 0,522 birimlik bir artışa yol açmaktadır.

KT → + ADK, ÖN → + KT ve ÖN → + ADK etkilerini anlamak için doğrusal regresyon analizi yapılmıştır. Bütün etkilerin istatistiksel olarak anlamlı olduğu anlaşılmaktadır. Kişisel tutumun algılanan davranışsal kontrol ile düzeltilmiş R²'si 0,357, öznel normun kişisel tutum ile düzeltilmiş R²'si 0,197 ve öznel normun algılanan davranışsal kontrol ile düzeltilmiş R²'si 0,098'dir (Tablo 9).

Tablo 8: Girişimcilik Niyetine uygulanan doğrusal regresyon

Değişkenler	B	
KT → GN	0,415**	
ON → GN	0,190	
ADK → GN	0,577**	
Model F		110,971**
R ²		0,595
Adjusted R ²		0,589
** 0,001'de anlamlı (çift yönlü)		

Tablo 9: Kişisel Tutum, Öznel Norm Ve Algılanan Davranışsal Kontrolle Uygulanan Doğrusal Regresyon

Değişkenler	B	SE B	SE err	Model F	R ²	Düzeltilmiş R ²
KT → ADK	0,691**	0,060**	1,15	132,2**	0,360**	0,357**
ON → KT	0,439**	0,057**	1,10	58,9**	0,200**	0,197**
ON → ADK	0,271**	0,053**	1,16	26,6**	0,101**	0,098**
** 0,001'de anlamlı (çift yönlü).						

Tablo 9 değerlendirildiğinde, düzeltilmiş R² modelin genellenebilirliğini gösterdiğinden hareketle kişisel tutumun (bağımsız değişken) algılanan davranışsal kontrolün (bağımlı değişken) varyansının %36'sını açıkladığı görülmektedir. Ancak öznel normun kişisel tutumu (%20) ve öznel normun algılanan davranışsal kontrolü (%10) açıklama gücünün düşük olduğu değerlendirilmektedir.

- H1: (KT → + GN) tamamen desteklenmektedir.
 H2: (KT → + ADK) tamamen desteklenmektedir.
 H3: (ÖN → + GN) desteklenmemektedir (p=0,752)
 H4: (ÖN → + KT) tamamen desteklenmektedir.
 H5: (ÖN → + ADK) tamamen desteklenmektedir.
 H6: (ADK → +GN) tamamen desteklenmektedir.

SONUÇ

Literatürde yer alan önceki çalışmalarda, girişimcilik niyeti üzerine çeşitli araştırmalar yapılmakla beraber bunların ağırlıklı olarak işletme temeline eğitim alan öğrenciler üzerinde uygulandığı görülürken bu çalışmada Türkiye’de ilk defa sivil havacılık alanında ön lisans eğitimi alan öğrenciler hedeflenmiştir. Bu bağlamda, sivil havacılık alanında eğitim alan öğrencilere uygulanan bu çalışma özgün bir yapıya sahiptir. Bunun yanı sıra işletme temelli sektörlerde girişimcilik faaliyetlerini gösterebilmek adına daha uygun bir ortam söz konusu iken sivil havacılık alanında bunun biraz daha zor olduğu söylenebilir. Türk Sivil Havacılık Kanunu ve Sivil Havacılık Genel Müdürlüğü’nün SHY-6A (Ticari Hava Taşıma İşletmeleri Yönetmeliği) ve SHY-6B (Genel Havacılık Yönetmeliği) yönetmeliklerinin ilgili maddelerinde de belirtildiği üzere sivil havacılık sektörüne giriş maddi ve bürokratik açıdan oldukça zor olmakla beraber, havacılık sektöründeki girişim çabalarının sadece “taşıyıcı” özelinde değerlendirmek de yanlış olacaktır. Bu noktada, sivil havacılık eğitimi alan öğrencilerin, sektördeki diğer noktaları yakalayabilme ve girişimde bulunabilme cesareti önemli bir ayrıntı olarak ifade edilebilir. Sivil havacılık faaliyetleri, ticari hava taşımacılığı faaliyetlerinin yanı sıra, genel havacılık, havaalanı hizmetleri, hava trafik seyrüsefer hizmetleri ve bakım-onarım hizmetleri gibi birçok alanı da bünyesinde barındırmaktadır (ICAO, 2013). Dolayısıyla havacılık sektöründe girişimcilik ile ilgili teşebbüslerin de bu çok kapsamlı “Sivil Havacılık Faaliyetleri” başlığı altındaki alanlarda ve onların da kendi çalışma alanlarındaki konularda ortaya konabilmesi olasılık dâhilindedir. Türkiye’de sivil havacılık alanında eğitim gören öğrencilere ilk kez uygulanan bu çalışma, ilgili eğitimi gören öğrencilerin kendi branşları çerçevesinde ilgili havacılık faaliyetine girişimci olarak yönelmesine de olanak yaratabileceği düşünülmektedir.

Türkiye sivil havacılık sektörü havayolu taşımacılığında yaşanan serbestleşmeden sonra büyük bir ivme kazanarak dünya genelinde önemli oyuncularından biri haline gelmiştir. Ancak bu gelişim çok büyük bir oranı yolcu ve uçak trafiğinde yaşanan artışla söz konusu olmuştur. Türkiye adına bu serbestleşme sürecinde çeşitli girişimler/işletmeler kurulsun da beklenen seviyede olup olmadığı tartışılabilir. Bu sebeple, Türkiye sivil havacılığının daha ileri gitmesi ve farklı alt alanlarda da ilerleyebilmesi adına potansiyel çalışan olacak sivil havacılık öğrencilerinin girişimcilik niyetlerini değerlendirmek, gelecek adına bir referans sağlayacaktır.

Bu çalışmada, PDT temelinde kişisel tutum, öznel norm ve algılanan davranış kontrolünün öğrencilerin girişimcilik niyetleri üzerinden anlamlı bir etkisi olup olmadığı araştırılmıştır. Test edilen 6 hipotezden yalnızca biri desteklenmemiştir. Yapılan analizler sonucu “Öznel norma dair olumlu bir algı, girişimcilik niyetine pozitif etki eder (H3)” hipotezi ile ilgili anlamlı bir sonuç elde edilememiştir. Bununla birlikte tüm faktörlerin arasından pozitif ve birinci derecen anlamlı bir ilişki olduğu ifade edilebilir.

Çalışmaya katılan öğrencilerin girişimcilik niyetlerinin yüksek olduğu, girişimcilik konusunda yakın çevrelerinden destek bulabileceklerini düşündüklerini ancak proje geliştirme, iş kurma gibi becerilerde kendilerini yetersiz gördükleri belirlenmiştir. Bu nedenle girişimcilik derslerinin içeriğinde yeni bir iş kurma, proje geliştirme vb. konuların yer alması veya bu konuların daha yoğun ve uygulamalı olarak ele alınması yerinde olacaktır.

İleriki çalışmalarda, Türkiye genelindeki tüm sivil havacılık öğrencilerini kapsayan bir uygulama yapılması, önlisans – lisans farkından, üniversite – bölüm farklılıklarına kadar birçok unsurun girişimcilik niyeti üzerindeki etkisini belirleme açısından faydalı olacaktır.

Kaynaklar

Adekiya A.A., İbrahim F. (2016), “Entrepreneurship Intention among Students. The Antecedent Role of Culture and Entrepreneurship Training and Development”, *The International Journal of Management Education* 14, 116-132.

Ajzen A. (1991), “The Theory of Planned Behavior”, *Organizational Behavior and Human Decision Processes*, 179-211.

Ambad S. N. A. ve Damita D. H. A. (2016), “Determinants of Entrepreneurial Intention among Undergraduate Students in Malaysia”, *Procedia Economics and Finance* 37 (2016) 108 – 114, 2212-5671.

Akyüz K. C., Gedik T. Akyüz A. ve Yıldırım İ. (2006), “Rize İlindeki Lise ve Üniversite Öğrencilerinin Girişimcilik Yeteneklerinin İncelenmesi”, *İktisadi ve İdari Bilimler Dergisi*, Cilt: 20 Nisan 2006 Sayı: 1

Andy, F. (2009), *Discovering Statistic Using SPSS*, 3rd ed., SAGE Publications, London.

Arslan K. (2002), “Üniversiteli Gençlerde Mesleki Tercihler ve Girişimcilik Eğilimleri”, *Doğu Üniversitesi Dergisi*, 2002/6, 1-11

Balaban Ö. ve Özdemir Y. (2008), “Girişimcilik Eğitiminin Girişimcilik Eğilimi Üzerindeki Etkisi: Sakarya Üniversitesi İİBF Örneği”, *Girişimcilik ve Kalkınma Dergisi*, 3(2), s.133-147.

Başol O., Dursun S. ve Aytaç S. (2011), “Kişiliğin Girişimcilik Niyeti Üzerine Etkisi: Üniversiteli Gençler Üzerine Bir Uygulama”, *İş, Güç Endüstri İlişkileri ve İnsan Kaynakları Dergisi*, Ekim/October 2011, Cilt/Vol: 13, Sayı/Num:4, Page: 7-22, ISSN: 1303-2860, DOI: 10.4026/1303-2860.2011.186.

Bilge H. ve Bal V. (2012), “Girişimcilik Eğilimi: Celal Bayar Üniversitesi Öğrencileri Üzerine Bir Araştırma”, *Süleyman Demirel Üniversitesi Sosyal Bilimler Enstitüsü Dergisi*, Yıl: 2012/2, Sayı:16.

Bird, B. (1988) “Implementing Entrepreneurial Ideas: The Case for Intentions” *Academy of Management Review*, 13: 442-454.

Brandstatter H. (1977), “Becoming an Entrepreneur - A Question of Personality Structure?”, *Journal of Economic Psychology* 18, 157-177.

Bula H. O. (2012), “Evolution and Theories of Entrepreneurship: A Critical Review on the Kenyan Perspective”, *International Journal of Business and Commerce* Vol. 1, No.11: Jul 2012[81-96] (ISSN: 2225-2436).

Buli, B.M. ve Yesuf, W.M. (2015), “Determinants of Entrepreneurial Intentions: Technical-Vocational Education and Training Students in Ethiopia”, *Education+ Training*, 57(8/9), pp.891-907.

Cantillon, R. (1755), “Essai Sur la Nature du Commerce en Général,” Institut Copet, Paris 2011. <http://www.institutcoppet.org/wp-content/uploads/2011/12/Essai-sur-la-nature-du-commerce-en-gener-Richard-Cantillon.pdf> (14.04.2017).

Çarıkçı İ.H. ve Koyuncu O. (2010), “Bireyci-Toplumcu Kültür Ve Girişimcilik Eğilimi Arasındaki İlişkiyi Belirlemeye Yönelik Bir Araştırma”, Mehmet Akif Ersoy Üniversitesi Sosyal Bilimler Enstitüsü Dergisi Yıl: 2 Sayı: 3 2010-Güz (s. 1-18).

Casson M. ve Casson C. (2014), “The History Of Entrepreneurship: Medieval Origins Of A Modern Phenomenon”, *Business History*, Vol. 56, No. 8, 1223–1242.

Çelik A., İnce M. ve Bozyiğit S. (2014), “Üniversite Öğrencilerinin Girişimcilik Niyetlerini Etkileyen Ailesel Faktörleri Belirlemeye Yönelik Bir Çalışma”, Niğde Üniversitesi İktisadi ve İdari Bilimler Fakültesi Dergisi, Yıl: Ekim 2014, Cilt-Sayı: 7 (3), ss:113-124

Çetinkaya Bozkurt Ö. (2014), “Planlanmış Davranış Teorisi Çerçevesinde Öğrencilerin Girişimci Olma Niyetlerinin İncelenmesi”, *Ekonomi ve Yönetim Araştırmaları Dergisi / Cilt:3 / Sayı:1*.

Çetinkaya Bozkurt Ö. (2014), “Planlanmış Davranış Teorisi Çerçevesinde Öğrencilerin Girişimci Olma Niyetlerinin İncelenmesi”, *Ekonomi ve Yönetim Araştırmaları Dergisi / Cilt:3 / Sayı:1 / Haziran 2014*.

Croitoru, A. (2012) ‘Schumpeter, J.A. 1934 (2008), *The Theory of Economic Development: An Inquiry into Profits, Capital, Credit, Interest and the Business Cycle*, translated from the German by Redvers Opie, New Brunswick (U.S.A) and London (U.K.): Transaction Publishers: A review to a book that is 100 years old’, *Journal of Comparative Research in Anthropology and Sociology* 3(2): 137-148

Doğaner M. ve Altunoğlu A.E. (2010), “Adnan Menderes Üniversitesi Nazilli İktisadi Ve İdari Bilimler Fakültesi İşletme Bölümü Öğrencilerinin Girişimcilik Eğilimleri”, *Organizasyon ve Yönetim Bilimleri Dergisi Cilt 2, Sayı 2, 2010 ISSN: 1309 -8039 (Online)*.

Drucker, P. (1985), *Innovation and Entrepreneurship: Practice and Principles*, New York, Harper & Row.

Eser G. ve Yıldız M. L. (2015), “Türkiye’de Girişimcilik Araştırmalarının Odağı Nedir? Yazın Üzerine Bir İnceleme”, *Marmara Üniversitesi Öneri Dergisi • Cilt 11, Sayı 43, Ocak 2015, ISSN 1300-0845, ss. 91-117*

Estrin S., Mickiewicz T., Stephen U., (2016), “Human Capital İn Social and Commercial Entrepreneurship”, *Journal of Business Venturing* 31, 449–467.

Finisterra do Paço, M.A., Ferreira, M.J., Raposo, M., Rodrigues, G.R. ve Dinis, A. (2011), “Behaviours and Entrepreneurial Intention: Empirical Findings About Secondary Students”, *Journal of International Entrepreneurship*, Vol. 9 No. 1, pp. 20-38.

Gartner, W. B. (1988), “Who is an Entrepreneur?” Is the Wrong Question. *Entrepreneurship Theory and Practice*, Vol.12, No.4, pp.11-32.

Hisrich, R.D. ve Peters, M.P. (1989) *Entrepreneurship: Starting, Developing, and Managing a New Enterprise*, Homewood, IL, BPI/Irwin.

ICAO (International Civil Aviation Organization), “Reference Manual on the ICAO Statistics Programme”, https://www.icao.int/MID/Documents/2014/Aviation%20Data%20Analyses%20Seminar/9060_Manual%20on%20Statistics_en.pdf, (22.05.2017).

İrmış A. ve Barutçu E. (2012), “Öğrencilerin Kendilerini Girişimci Bir Kişiliğe Sahip Görmelerini ve İş Kurma Niyetlerini Etkileyen Faktörler: Bir Alan Araştırması”, *Atatürk Üniversitesi İktisadi ve İdari Bilimler Dergisi*, Cilt: 26, Sayı: 2, 2012

İşcan Ö. F. ve Kaygın E. (2011), “Üniversite Öğrencilerinin Girişimcilik Eğilimlerini Belirlemeye Yönelik Bir Araştırma”, *Atatürk Üniversitesi Sosyal Bilimler Enstitüsü Dergisi* 2011 15 (2): 443-462.

Johnson D. (2001), “What is innovation and entrepreneurship? Lessons For Larger Organisations”, *Industrial and Commercial Training*, Vol. 33 Issue: 4, pp.135-140,

Kalkan A. (2011), “Kişisel Tutum, Öznel Norm Ve Algılanan Davranış Kontrolünün Girişimcilik Niyeti Üzerindeki Etkisi: Üniversite Öğrencileri Üzerine Bir Uygulama”, *Süleyman Demirel Üniversitesi Sosyal Bilimler Enstitüsü Dergisi* Yıl: 2011/2, Sayı:14.

Keleş H. N., Özkan T. K., Doğaner M. ve Altunoğlu A. E. (2011), “Önlisans Öğrencilerinin Girişimcilik Düzeylerini Belirlemeye Yönelik Bir Araştırma”, *Uluslararası İktisadi ve İdari İncelemeler Dergisi*, Yıl:5 Sayı:9, Yaz 2012 ISSN 1307-9832.

Kılıç R., Keklik B., ve Çalış N. (2012), “Üniversite Öğrencilerinin Girişimcilik Eğilimleri Üzerine Bir Araştırma: Bandırma İBF İşletme Bölümü Örneği”, *Süleyman Demirel Üniversitesi İktisadi ve İdari Bilimler Fakültesi Dergisi*, Y.2012, C.17, S.2, s.423-435.

Koh K.Y. ve Hatten T.S. (2002), “The Tourism Entrepreneur”, *International Journal of Hospitality & Tourism Administration*, 3:1, 21-48.

Köksal Y. ve Penez S. (2011), “Yüksek Girişimcilik Eğilimli Üniversiteli Gençlerin Demografik Özellikleri Ve Sektör Tercihleri Üzerine Bir İnceleme”, Süleyman Demirel Üniversitesi İktisadi ve İdari Bilimler Fakültesi Dergisi, C.20, S.1, s.155-167.

Korkmaz O. (2012), “Üniversite Öğrencilerinin Girişimcilik Eğilimlerini Belirlemeye Yönelik Bir Araştırma: Bülent Ecevit Üniversitesi Örneği”, Afyon Kocatepe Üniversitesi, İİBF Dergisi (C.XIV, S II, 2012)

Leibenstein, H. (1968) “Entrepreneurship and Development” American Economic Review, 58:72-83.

Liñán, F. ve Chen, Y. (2009), “Development and Cross-Cultural Application of a Specific Instrument To Measure Entrepreneurial Intentions”, Entrepreneurship: Theory and Practice, Vol. 1042-2587 No. 1, pp. 593-617.

Mises, L.V. (1949), *Human Action*, New Haven: Yale University Press.

Muhammed A. D., Aliyu S. ve Ahmed S. (2015), “Entrepreneurial Intention Among Nigerian University Students”, American Journal Of Business Education – Fourth Quarter 2015 Volume 8, Number 4.

Naktiyok A. ve Timuroğlu M. K. (2009), “Öğrencilerin Motivasyonel Değerlerinin Girişimcilik Niyetleri Üzerine Etkisi Ve Bir Uygulama”, Atatürk Üniversitesi İktisadi ve İdari Bilimler Dergisi, Cilt: 23, Sayı: 3.

Nunnally, J.C. (1978), *Psychometric Theory*, McGraw-Hill, New York, NY.

Özdemir Ş., Yılmaz N., Arsu T. ve Polat Y. (2016), “Türkiye’de Girişimcilik Eğitimi Üzerine Bir İnceleme”, International Journal of Human Sciences, 13(1), 569-581.

Pazarçık Y. ve Aydın E. (2015), “Girişimcilik Temelli Ders Tasarımının Öğrencilerin Girişimci Eğilim Ve Davranışlarına Etkisi: Üniversite Öğrencilerine Yönelik Deneysel Bir Çalışma”, Girişimcilik Ve Kalkınma Dergisi Cilt 10 - Sayı 2 - Kış 2015

Paço A. M. F., Ferreire J. M., Raposo M., Rodrigues R. G. ve Dinis A. (2011), “Behaviours and entrepreneurial intention: Empirical findings about secondary students”, J Int Entrep (2011) 9:20–38.

Schumpeter, J. A. (1934), *The Theory of Economic Development*. Çeviri R. Opie. (1983), Cambridge, MA: Harvard University Press.

Shapero, A. ve Sokol, L. (1982) “Social Dimensions of Entrepreneurship” Kent et al (eds.) *The Encyclopedia of Entrepreneurship*, Englewood Cliffs, Prentice-Hall.

Sivil Havacılık Genel Müdürlüğü, <http://mevzuat.shgm.gov.tr/>, (Erişim: 20.04.2017).

Şeşen H. ve Basım H. N. (2012), “Demografik Faktörler ve Kişiliğin Girişimcilik Niyetine Etkisi: Spor Bilimleri Alanında Öğrenim Gören Üniversite Öğrencileri Üzerine Bir Araştırma”, Ege Akademik Bakış Cilt: 12, ss. 21-28.

Şeşen H., Soran S. ve Caymaz E. (2014), “Toplumsal Kültürün Üniversite Öğrencilerinin Girişimcilik Niyetine Etkisi: Sosyal Ağ Kullanımının Aracılık Rolü”, Dumlupınar Üniversitesi Sosyal Bilimler Dergisi 41.

Sezici E. ve Çelikkol M. M. (2016), “Girişimcilik Tutumu Ve Finansal Okuryazarlığın Girişimcilik Eğilimi İle Arasındaki İlişkide Algılanan Sosyal Desteğin Aracılık Etkisi”, Dumlupınar Üniversitesi Sosyal Bilimler Dergisi, Avrasya Özel Sayısı.

Smith A. (1776), *Milletlerin Zenginliği*, Çev: Derin H. (2006), Türkiye İş Bankası Kültür Yayınları.

Sönmez A. ve Toksoy A. (2014), “Türkiye’de Girişimcilik Ve Türk Girişimci Profili Üzerine Bir Analiz”, Celal Bayar Üniversitesi İ.İ.B.F. Dergisi, Yönetim Ve Ekonomi, Cilt:21 Sayı:2.

Timuroğlu M. K. ve Çakır S. (2014), “Girişimcilerin Yeni Bir Girişim Yapma Niyetlerinin Risk Alma Eğilimi ile İlişkisi”, AKÜ İİBF Dergisi- Cilt XVI Sayı:2 Yıl: Aralık 2014.Sayfalar: 119-136

Top S. ve Sevencan M. (2006), “Girişimcilik Niyet Modelleri Ve Kültürel Kimliğin Etkileri”, Kök Araştırmalar Journal, V. VIII, No. 2 (Fall 2006) pp.117-135.

Turan, İ., Şimşek, Ü., ve Aslan, H. (2015). Eğitim Araştırmalarında Likert Ölçeği ve Likert-Tipi Soruların Kullanımı ve Analizi. Sakarya Üniversitesi Eğitim Fakültesi Dergisi, (30), 186-203.

Uluyol O. (2013), “Öğrencilerin Girişimcilik Eğilimlerinin Belirlenmesi: Gölbaşı Meslek Yüksekokulu Örneği”, Adıyaman Üniversitesi Sosyal Bilimler Enstitüsü Dergisi, ISSN: 1308-9196 Yıl: 6 Sayı: 15

Uluyol O. (2015), “Öğrencilerin Girişimcilik Eğilimlerinin Belirlenmesi: Gölbaşı Meslek Yüksekokulu Örneği”, Adıyaman Üniversitesi Sosyal Bilimler Enstitüsü Dergisi, Sayı: 15.

Yılmazdoğan O. C. ve Kaşlı M. (2011), “Turizm Algısı ve Girişimcilik Niyeti İlişkisi: Eskişehir’de Bir Araştırma”, 12. Ulusal Turizm Kongresi 30 Kasım – 4 Aralık 2011, Akçakoca – Düzce

Yükseköğretim Kurulu Başkanlığı, <https://yokatlas.yok.gov.tr/index.php>, (21.04.2017).

Yüzüak A. (2010), “Üniversitelerde Öğrenim Gören Kız Öğrencilerin Girişimcilik Eğilimlerini Etkileyen Faktörler”, Çanakkale Onsekiz Mart Üniversitesi Biga İ.İ.B.F. Örneği, Yüksek Lisans Tezi.