

KÜLTÜREL İLETİŞİM POLİTİKASI (*)

Prof. Dr. İnal Cem AŞKUN

Kültür kavramı konusunda gerek sözlüklerde, gerek bu alanın bilimsel yayınlarında çeşitli tanımlar yapılmaktadır. Örneğin bunlardan bazılarında aşağıdaki anlatımlara yer verilmektedir:

- Kültür, trihsel toplumsal gelişme süreci içinde yaratılan bütün maddî ve manevî değerler ile bunları yaratmada, kullanmada, sonraki kuşaklara iletmede kullanılan, insanın doğal ve toplumsal çevresine egemenliğinin ölçüsünü gösteren araçların tümüdür.
- Kültür, bir ulusun bütün yaşama biçimlerinde birlikli bir usûp kazanması; tarihin sürekliliği içinde insanlar yoluyla ve insanlarda gerçekleşen manevî biçimlenme süreci, insanın manevî başarıları ve yaratışları; tüm olarak manevî ve törel yaşam; geniş bir toplumun bütün alanlarındaki ortak olan dinsel, ahlâksal, estetik, teknik ve bilimsel nitelikteki toplumsal olayların bütünüdür.
- Bilimsel alanda kültür uygarlıktır. Toplumsal anlamda kültür; eğitim sürecinin ürünüdür. Estetik alanda kültür, güzel sanatlardır. Maddî (teknolojik) ve bilimsel alanda ise kültür; üretme, tarım, çoğalma ve yetiştirme.

(*) Bu çalışma Kültür Bakanlığı tarafından 5-6 ARALIK 1989 tarihinde Ankara'da toplanan 2. MİLLÎ KÜLTÜR ŞÜRASINDA, bildiri olarak sunulmuş ve söz konusu «şüranın» bildiriinde saptanan koşullara uygun olarak hazırlanmıştır.

Kültür kavramının çok genel anlamdaki bu tanımları yanında; İLETİŞİM kavramı için de şöyle bir açıklamadan yararlanmak yerinde olacaktır:

İnsanların toplum halinde yaşamaya başlamalarından itibaren, kuşkusuz insanların birbirleriyle etkileşim içinde bulunmaları da kaçınılmaz olmuştur. Bu etkileşimin gerçekleşme alanı olarak da karşımıza iletişim olgusu çıkmaktadır. En alt düzeyde iletişim; insanların birbirine bilgi aktarımı olarak tanımlanabilir. Bu tanımla biraz daha ayrıntılı ele alırsak, iletişim insanların gördüklerini, bildiklerini, düşündüklerini ve duyumsadıklarını söz, yazı, resim, vb. araçlar kullanarak başkalarına aktarmaları sürecidir, denilebilir. İletişimin toplumsal boyutu. Toplumbilim Terimleri sözlüğünde şu şekilde ele alınmaktadır: Düşünce ve duyguların bireyler, toplumsal kümeler, toplumlar arasında söz, el-kol hareketleri, yazı görüntü vb. aracılığıyla değiş-tokuş edilmesini sağlayan toplumsal etkileşim süreci. Demek ki, iletişim süreci kişiden kişiye işleyebileceği gibi, kişilerden topluma, kişilerden devlete ya da tersine toplumdaki kişilere, devletten kişilere doğru da işleyebilir.

İletişim, toplumsal hayatın her alanında önemli bir yere sahiptir. İnsanların en basit ihtiyaçlarının karşılanmasından en karmaşık bilimsel işlemlerin gerçekleşmesine kadar her oluşum iletişimin varlığına ve doğru işlemesine bağlıdır. Bu anlamda bilinen bir anlatımla iletişim, insan ilişkilerinin ve toplumsal yapının «harcı» gözüyle bakmak gerekir. Bu nedenle iletişimin tam olarak gerçekleşmesini sağlamak hayatın önemli noktasıdır. Özellikle devlet-halk iletişiminin düzenlenmesi büyük bir önem taşır. (Bkz. A. Haluk YÜKSEL, **Atatürkçü Düşünce Sisteminde Kültürel İletişimin Modele dayalı Boyutları**, Anadolu Üniversitesi, AÖF Yayınları, Eskişehir 1987. s-13-14)

Kültür ve iletişim kavramlarına genel anlamda kısaca değindikten sonra; bildirinin başlığında yer alan kültürel iletişim olgusuna biraz daha açıklık getirilebilir.

KÜLTÜREL İLETİŞİM

Bireyde olsun, kurumlarda ya da genel olarak toplum boyutunda olsun; kültür insanın doğal varlığıdır. İnsanın yaşadığı her yer ve zamanda kültür, toplumsal konumu ne olursa olsun; kişilik düzenekleri (mekanizmaları) aracılığıyla çevreye yansır. Başka de-

yişle kişiliğin iletişimi gücüyle kültür bireyden, bireye, kurumlara, topluma; onlardan kişilik ve iletişime bağlamında da kurumlardan kurumlara, toplumlardan toplumlara aktarılır.

Bireyler, kurumlar, toplumlar birbirleriyle bir yandan kültür iletişimi içinde bulunup; eksiklerini ve gelişmelerini birbirlerinin katkısıyla sağlarken; öte yandan kendi kültürel ve ona bağlı kişilik yapılarını başkalarının üzerine egemen kılmayı da amaç edinmişlerdir. Bu anlamda kültürel iletişim düzenekleri, toplumda hem kültürü yayıcı, hem de yabancı kültürlerin yayılmasını da önleyici işlevler görebilmektedir. ATATÜRK «Türkiye Cumhuriyetinin temeli kültürdür» sözüyle bu gerçeği apaçık vurgulamıştır. Kişiyi toplumsal nasıl kültürel gücü ayakta tutuyorsa, bir ulusuda toplumun ve devletin dünya ulusları arasında ayakta tutan, ona canlılığını sürekli sağlayan kültürel kaynaklarıyla, bu kaynakların iletişim gücüdür.

Kültüre devingenliğini (dinamizmini) kazandıran iletişimdir. İletişim olmazsa, kültür durağanlaşır, yaratıcılığını kaybeder. Hangi toplumsal ortamda oluşursa oluşsun, üretilen kültürün aynı zamanda iletilmesi gerekir. İşte bu noktada; kültürel iletişimi politika konusu durumuna getiren önemli sorunlar ortaya çıkmaktadır, söyleki:

- Toplumda yaratılan kültürün kişisel ve kurumsal kaynakları ile yöresel ve bölgesel özellikleri nelerdir?
- Toplumun hangi katmanlarında, ne türde kültür birikimleri vardı?
- Çeşitli toplum kesimlerinde oluşan kültür birikimlerinin iletişim düzenekleri nasıl işlemektedir?
- Toplumun değişik kültür ortamlarının gerek kendi içlerinde, gerek aralarındaki iletişim yapısının hangi güçlü ve zayıf yönleri vardır?
- Ulus bağlamında, toplumun ve devletin geçirdiği tarihsel süreçler içinde, her ikisinin dayandığı kültürel iletişim gücü amaçları yayılma alanları, yabancı kültürlerle etkileşim başarısı, vb. konularda hangi gelişme çizgisini göstermiş, ne gibi sorunlarla karşılaşmış, bunları ne dereceye kadar çözmüştür? Çözemediği sorunlar nerelerden kaynaklanmıştır, çözüm engelleri neler olmuştur?

- Toplumun yönetim gücünü elinde tutan örgüt olarak devlet; vatandaşlarına ve genelde yönettiği toplumla onun kurumlarına hangi kültürel iletişim ortamlarını amaç olarak gösterecek; bu ortamlarda kişiliklerin gelişmesini hangi iletişim politikalarıyla düzenleyecektir?
- Ulus temelinde, toplumun alt kültür yapılarıyla, ana kültür arasındaki iletişim süreçleri nasıl bir bağlantı içinde olacaktır? Ana kültür ve alt kültürler arasında kaynaşma ile bağımsız yaşatma iletişiminde ne gibi tutumlara öncelik verilecektir?

Kültürel iletişim bağlamında politika üretecek sorunlar, kuşkusuz yukarıda değindiklerimle sınırlı kalmamaktadır. Sorunların gerek nicelik gerek nitelik bakımından genişletilmesi doğaldır ve aslında bu yola gidilmesi de gerekir.

KÜLTÜREL KİŞİLİK VE KÜLTÜREL KİMLİK

İnsanlarda iletişim olgusunun amaç noktası, bir yönüyle **kişiliktir**. Her kişilik kendisine bir yaşam çevresi sağlar. Bu konuda ya hazır bir çevreyle uyuma girer, ya bununla çatışarak, kendine uzlaşma noktaları yaratır; ya da onu tümüyle kendine göre yeniden düzenleyip, değiştirir. Bu düşünceye destek olabilecek bir açıklamada şu görüşlere yer verilmiştir:

Birçok çalışmada ileri sürüldüğü gibi, yeryüzünde yaşamını sürdüren hemen her canlı için toplumsal yaşam, yadsınmaz bir gerekliliktir. Bununla birlikte toplumsal yaşam ve toplumsal çevre kavramı, sadece canlı türlerinin türdeşleri ile sınırlı kalmaktan da çıkmıştır. Herhangi bir canlı türünün yaşamını sürdürebilmesi için sadece kendi türünden canlılarla oluşturacağı bir toplumsal çevrenin yeterli olmayacağı bilinmektedir. Gerek insanın, gerek diğer canlı türlerinin sadece kendi türleri ile sınırlı kalarak yaşamlarını sürdürmeleri için gerekli yaşam olanaklarına ulaşamayacakları bilinmektedir. Bu toplumsal çevrenin diğer canlı türlerini de içeren bir «yaşam çevresi» haline dönüşmesinin gerekliliği de böylece vurgulanmış olmaktadır. İletişimin en temel ve en ilkel işlevi ötekini tanıma ve kendi varoluşunu gerçekleştirme işlevidir. Burada herşeyden önce insanın fiziksel varoluşunu gerçekleştirme işlevinden söz etmek gerekir.

Bu yaklaşımdan yola çıkarak iletişimin yaşamın sürekliliği için ne denli önemli bir yere ve işleve sahip olduğu şöyle özetlenebilir:

1- İnsanın varoluşunun temel neden ve koşullarından birin türünün sürekliliğini sağlamaktır.

2- Bir canlı türünün sürekliliğinin sağlanabilmesinin temel koşulu ise yaşamın sürekliliğinin sağlanabilmesidir.

3- Yaşamın sürekliliğinin sağlanabilmesinin temel koşulu ise uygun bir yaşam çevresinin oluşturulabilmesi ya da bulunabilmesidir.

4- Uygun yaşam çevresi, türlerin kendileriyle oluşturacakları, toplumsal çevreleri de kapsar bir genişlikte olacaktır.

5- Yaşam çevrelerinin uygunluğunun temel ölçütü, bu çevreleri oluşturan toplumsal çevrelerin, olası en çok sayıda canlı türlerinin uyumlu yaşam birlikteliklerinin kurulup, kurulamamasıdır.

6- Uyumlu bir yaşam birlikteliğinin kurulabilmesinin temel koşulu ise toplumsal çevrelerin yaşam çevresi içinde sağlıklı iletişim kurabilmeleridir. Ashında günümüz koşulları düşünüldüğünde, bir yaşam çevresinin diğer canlı türlerinin oluşturduğu yaşam çevreleri ile de sağlıklı iletişim ilişkileri kurmaları gerekmektedir. Bu yaklaşımdan, insanın yaşamını sürdürme çabaları içinde iletişimin uygulama ve uğraşlarının, ne denli önemli bir yere ve işleve sahip olduğu anlaşılmaktadır. (Bkz. Murat BARKAN, **Eğitim Amaçlı İletişim ve Videonun İşlevleri: Anadolu Üniversitesi Açıköğretim Fakültesinde Örgütsel Uygulama Model Önerisi**, Anadolu Üniversitesi, AÖF Yayınları, Eskişehir 1988, s. 5-6)

Yukarıda açıklanan görüşte sık sık sözü edilen «yaşam çevresi» aslında birey, kurum ve toplum için de geçerli olmak üzere, bir **kültür çevresidir**. İnsanın temel özelliği kendisinin aynı zamanda **kültürel varlık** olmasından ileri gelmektedir. Her canlı gibi, insanda kendi çevresinde bulduğu veya yarattığı kültür ortamında yaşamını sürdürür. Bu doğal yazgı, onda **kültürel kişilik** olgusunun başlıca nedenidir. Kültürel kişilik bireyin, kurum ve toplumların kişilik yapılarında odak noktayı meydana getirir. Diğer tüm kişilik yapıları; kültürel kişilik üzerinde durur. Bu kişilikteki olumlu ya da olumsuz gelişmeler ötekilerini de hemen etkiler. Aynı zamanda onlardaki değişimler de, kültürel kişiliği etkiler ki; buna kısaca **öz veya iç kültürel iletişim** adını da verebiliriz.

Kültürel kişilik olgusu, toplumsal ortamlarda, kendi doğal iç yapısında özgürece gelişme gösterirken; dış çevrede, belli sınırlamalar içinde kalır ki, bu durum **kültürel kimlik** sorunsalını yaratır. Her kültürel kişiliğin toplumsal ve ulusal bağlamda kendini tanıttığı bir kültürel kimliği vardır. Örneğin, aileler içlerinde yaşayan ve yetişen bireylere, kendilerine özgü bir kültürel kişilik ile onun bağlı olduğu bir kültürel kimlik kazandırır. Aynı işlevi kurumlar, genelde toplum da görür. Sözelimi bugün dünyada ne kadar ulus varsa; o kadar da bunların devletlerinin vatandaşlarına sağladığı bir **ulusal kültür kimliği** vardır. Söz konusu kimlik, her ulusun aynı zamanda kültürel bağımsızlık güvencesidir. Böyle bir bağımsızlıkta «dil» çok önemli işleve sahip olduğundan; ATATÜRK «yüksek bağımsızlığını korumasını bilen Türk Ulusu, dilini de yabancı dillerin boyunduruğu altından kurtarmasını bilecektir» özdeyişini öne sürmüştür. İşte buraya kadar kısaca değinmeye çalıştığımız, kültürel kişilik ve kültürel kimlik bağlamında belli politikaların izlenmesini gerektirecek şu sorular gündeme gelebilmektedir:

— Ailede, kurumlarda, toplumun çeşitli kesimleriyle, değişik yöre ve bölgelerinde bireylere kazandırdığı kültürel kişilik ile ona bağlı kültürel kimliğin başlıca özellikleri nelerdir? Bunların geliştirilmesinde ulusun toplumda ve devletteki güç olanakları hangi düzeydedir?

— Toplum genelinde birey ve kurumların kültürel kişiliklerine yapıcı ve bozucu etkilerde bulunan öğeler nelerdir? Bunların geleneksel ve geçmişten kaynaklanan odakları nasıl açıklanabilir? Bozucu etkileri azaltmada veya ortadan kaldırmada kurumlara tek tek; devlete bütünüyle ne gibi önlemleri almak düşmektedir?

— Ulusun kültürel kişilik ve kimliğini geliştirme amaçları doğrultusunda yabancı kültürlerle nasıl bir ilişki içinde olmak gerekecektir?

— Ailede, kurumlarda, toplumun çeşitli kesimleriyle, değişik yöre ve bölgelerine kazandırdığı kültürel kişilik ile ona bağlı kültürel kimliğin başlıca özellikleri nelerdir? Bunların geliştirilmesinde ulusun toplumda ve devletteki güç olanakları hangi düzeydedir?

— Toplum genelinde birey ve kurumların kültürel kişilerine yapıcı ve bozucu etkilerde bulunan öğeler nelerdir? Bunların geleneksel ve geçmişten kaynaklanan odakları nasıl açıklanabilir? Bozunu et-

lileri azaltmada veya ortadan kaldırmada kurumlara tek tek; devlete bütünüyle ne gibi önlemleri almak düşmektedir?

— Ulusun kültürel kişilik ve kimliğini geliştirme amaçları doğrultusunda yabancı kültürlerle nasıl bir ilişki içinde olmak gerekecektir?

KÜLTÜREL İLETİŞİM POLİTİKASININ YÖNETİMİ

Kültür ve iletişim kavramları ile onlara bağlı kişilik ve kimlik kavramları üzerinde geliştirilen soru örnekleri; bu konuda politika izlemek durumunda bulunan yetkili kişi ve kurumlara, bu ve benzeri sorulara vereceklere yanıtlara göre birtakım politikaları yürürlüğe koyma olanağı verecektir.

Burada önemli olan, öncelikle ulusal düzeyde tutarlı bir kültürel iletişim politikasının izlenmesidir. Aileden, devlete kadar çeşitli kültür yapılarının yönetim yetki ve sorumluluğunu yüklenmiş kişi ya da organlar, kültürel kişilik ve kimliğin «anarşik» bir ortama girmemesi için, söz konusu kültürel iletişim politikasının yönetim işlevlerinden planlama, örgütlenme, yürütme, uygulamıştırma (koordinasyon), denetleme ve yetiştirmede izlenecek alt politikaları, ilgili ve yetkili kurum, kişi, organlarla birlikte, sık sık birbirinden habersiz değiştirmeme ilke kararına uygun biçimde belirlemeleri gerekmektedir. Aynı zamanda bu politikaları belli dönemlerde yine birlikte gözden geçirerek, değişen koşullara uygun düzeltmeleri yapmada anlaşmaları, zorunluluğu çıkmaktadır.

Ulusal kültürel iletişim politikasında, başta gelen nokta; toplumun kültürel kimliğini belirleyen devlet kültürünün dayandığı temelleri sürekli gözönünde bulundurmak; bu temelleri zayıflatıcı politikaları, gerekçesi ne olursa olsun, toplumun yaşamında yürürlüğe koymamaktır.

Türkiye koşullarında; ulusal kültürel iletişim politikasının çerçevesi ve yönetim temelleri ATATÜRK İLKELERİDİR. Bu ilkeler Türk Toplumunun ve Devletinin Cumhuriyetle yönetiminde dayanağı kültürel iletişimin aynı zamanda politikalarını da belirlemekte temel alınacak ilkelere dir. Siyasal amaçları ne olursa olsun, Türkiye'de tüm kuruluşlar, kültürel iletişim politikalarını, devletin üzerinde durduğu söz konusu ilkelere göre belirlemek durumundadırlar. Devlet ve toplum yaşamımızın sınırlarını belirleyen bu ilkelere

uymak, onları görmemezlikten gelmemek ve zayıflatmamak koşuluyla, Türkiye'de toplumsal yaşayışı yönlendiren kurumlar kendi kültürel iletişim politikalarını, kültürel kişilik yaratma güçleri oranında belirlemek, birbirleriyle işbirliği yaparak, yabancı kültürlerin zararlı girişimlerinden toplumu korumak yetkisi ve gücüne sahiptirler.

İLETİŞİMİN TOPLUMSAL BOYUTU OLARAK KİTLE İLETİŞİMİ

Doç. Dr. Ahmet Halük YÜKSEL

1. TOPLUMSAL YAPILARDA İLETİŞİM VE İLETİŞİM GEREKSİNMESİ

İletişim, yapısı gereği, temelde insanlar arasında meydana gelen bir olgu niteliği göstermektedir. Gerçi, hayvanlar arasında gerçekleşen bazı tür iletişim yapılarından söz etmek de mümkündür. Örneğin, eşini yanına çağırmak için bazı hayvanların fiziksel iletişim göndermesi, yiyecek bulan hayvanların bazı özel sesler çıkarak diğerlerini yanına çağırması gibi olgular bir anlamda «iletişim» olarak ele alınabilir. Ancak, gerek oluşma biçimi, ortamı ve gerek bu tür «iletişimi» gerçekleştiren öğeler nedeniyle hayvanlararası iletişim konu dışında kalmaktadır (1).

Bugün artık, insanlar için toplumdan ayrı ya da toplumsal yapılar dışı bir yaşama biçimi düşünülemeyeceğine göre, insanlara özgü yapısı ile iletişimi de bir toplumsal ilişkileşme türü olarak nitelenecek gerekecektir. Ayrıca, belli bir toplumsal yapıda yer alan insanların birbirleriyle etkileşimde bulunmadan yaşamayacakları da düşünülürse; iletişim toplumun varlığı açısından da gerekli ve

(1) Hayvanlar arasında gerçekleşen iletişim türü hakkında ayrıntılı bilgi için bkz.: GERALD BARRY (Editor) *Communication and Language*, (Networks of Thought and Action) Doubleday and Company Inc. New-York: 1965, s. 32-47.

kaçınılmazdır. Çünkü, iletişim olmadan toplumsal yapı içerisinde birarada bulunmaları kaçınılmaz olan günümüz insanları en temel gereksinmelerini dahi karşılayamaz hale gelirler.

Toplumbilim Terimleri Sözlüğünde toplum; «yaşamlarını sürdürmek, birçok temel çıkarlarını gerçekleştirmek için işbirliği yapan, aynı toprak parçası üzerinde birlikte yaşayan ve ortak bir kültürü olan insan kümesi» olarak tanımlanmaktadır. Bu tanımdan da anlaşılacağı gibi, toplum sözcüğü genel olarak, büyükçe bir insan topluluğu içindeki kurumlar ve ilişkilerden oluşan yapıyı açıklamaktadır. Bu tanım aynı zamanda, tek tek insanların biraraya gelmesiyle oluşan bir topluluğun, toplum olarak adlandırılmaya-acağı koşulunu da ortaya koymaktadır. Her toplum, belli bir sistem yapısı da gösterir. Toplumun sistem yapısı taşıması ise, söz konusu edilen yapının, o toplumun üyeleri olan bireylerin tek tek toplamından fazla birşey olması anlamını taşımaktadır. Bunun da ötesinde, hemen her toplumsal yapılanma, varlık nedeni olarak daha önce de değinilen ve sistem amaçları olarak adlandırılan büyüme, etkileşim ve kararlılık öğelerine de sahip olmak durumundadır. Aksi halde, toplum sıralanan bu amaçlardan her hangi birisine sahip olmadığı ya da bu amaçlar önemsenmeyip göz-ardı edildiğinde, sistemin giderek işlevsizleşmesi ve hatta ortadan kalkması gibi bir durum ortaya çıkabilir. Ayrıca, bir topluluğun içindeki kurumlar ve asıl olarak da ilişkiler önem taşımaktadır. Kısacası, toplum kavramı söz konusu edildiğinde aslında, yalnızca bir bireyler toplamından söz edilmemekte, bireyler arasındaki ilişkiler toplamı söz konusu edilmektedir.

İletişim de insanlar arasında kurulur ve bu anlamda da bir toplumsal ilişki türü olarak ortaya çıkmaktadır. İletişim, insanların gerçekleştirdikleri ve yapısı gereği belli bir takım bilgilerin paylaşılmasını sağlayan bir ilişkilendirme türüdür. Ancak, buna karşın, iletişim olgusunun kendi başına, bireylerden ve toplumdan soyut bir yaşamı olamaz. Bu nedenle, iletişim konusunu ele almak, temelde toplumsal bir yaşam içinde bulunan, karmaşık toplumsal ilişkiler ağı içinde yer alıp-varolma mücadelesi veren insanı ve onun toplumla ilişkisini ele almak anlamını taşır.

Belli bir toplumsal yapıda, birarada yaşayan insanların ilişkide ve iletişimde bulunmaları, kuşkusuz asgari bir gerekliliktir. Konuya en alt düzeyde yapılacak yaklaşımla bile, insanların temel gereksinimleri için aralarında iletişim kurmak zorunda oldukları

görülebilmek. İnsanlar en basitinden en karmaşığına kadar bütün gereksinimlerini karşılayabilmek için mutlaka diğer insanların şu ya da bu düzeyde destek ve yardımına ihtiyaç duyar. Bunun ötesinde, toplumların bir sistem olarak amaçlarını gerçekleştirebilmesi için üyesi olan bireyleri bilgilendirmesi gerekir. Bunlar ise hep iletişim olgusunun varlığı ve işleyişi ile söz konusu olabilir. Bu noktalardan yola çıkarak, iletişim varılmadan ve işlerliğe kavuşmadan toplumdaki değil, bireylerin aritmetik toplamından söz etmek daha doğru olur, yargısına varılabilir. Hatta, bir toplumu oluşturan ögeler arasındaki herhangi bir ilişkiden söz edilmesi durumunda, aynı zamanda iletişim olgusunun varlığından söz ediliyor demektir. Daha önce de üzerinde durulduğu gibi, insanlar arasında herhangi bir ilişkinin kurulabilmesi için, bireyler arasında bilgi, görüş, davranış ve kanı biçimlerinin şu ya da bu düzey ve şekilde paylaşılması, değiş-tokuş edilmesi gerekmektedir. Burada anılan değiş-tokuş, temel geçim araçlarının yapım bilgisinin, her türlü üretim deneyimi birikiminin yaygınlaşması anlamını taşıdığı gibi; her türlü anlatım, öğrenme, ikna etme ve deneyim kazanma çabalarını da kapsayabilmektedir (2). Bir başka deyişle, burada sözü edilen durum, toplumsal yaşam içinde birarada yaşayan insanların bildiklerini, gördüklerini, duyduklarını, düşündüklerini, hissettiklerini birbirlerine çeşitli biçim ve yollarla aktarmaları, bir bakıma onların ortaya çıkan yeni yapılara uyabilmeleri olarak nitelendirilebilir. Bunun yanısıra en önemlisi de, bu durumun bir bakıma hayatı sürdürürebilme açısından büyük önem ve değer taşımasıdır. İşte bireylerin gösterdikleri anılan bu çabalar, kısaca «iletişim» olarak, toplumsal yapının en önemli ögelerinden birisi biçiminde ortaya çıkan iletişim olgusunun gerçekleşmesine aracılık eden hemen herşeyin, iletişim aracı olarak nitelendirilmesinin mümkün olduğu söylenebilir. Bu bağlamda, herhangi bir şeyin iletişim aracı olarak kabul edilebilmesi için tek gereklik ya da tek koşul, iletişimde temel öge olan iki ilgili arasında başka deyişle, kaynak ile alıcı arasında bağlantı kurması ve bir ileti taşıması olarak ortaya çıkmaktadır. Konuşma sesi, basılı sözcük, görüntü gibi, bir bilginin, bir görüşün, davranışın, düşünce ve kanının, kaynaktan paylaşılması düşünülen ya da paylaşılması istenenlere iletilmesine yarayan her türlü araç, bir iletişim aracı sayılabilmektedir. Dolayısıyla, alıcı için anlam taşıyan bir iletiyi ulaştırılan herşey iletişim

(2) ÖNDER ŞENYAPILI, *Toplum ve İletişim*, Turhan Kitabevi, Ankara: 1981, s. 73.

aracı olarak adlandırılmaktadır. Örneğin, jest ve mimikler (el ve kol ile ya da yüz ile yapılan işaretler), dokunma, giderek sessizlik ve sessiz kalma (onaylama ve reddetme davranışı olarak), yanıt vermeme gibi davranışlar da «iletişim aracı» olarak nitelenebilir (3). Hatta, gerek geçmişte, gerek günümüzde giyim-kuşam biçiminin de bir iletişim aracı işlevi gördüğü söylenebilir (4).

Gerçekten de, belli bir toplumsal yapı içinde yaşandığına, bireylerin bu yapıda belli bir yerleri ve işlevleri bulunduğuna ve bu işlevleri gerçekleştirebilmek için etkileşim ve ilişkilleşme içinde bulunmaları gerektiğine göre, herhangi bir toplumsal durumda, herhangi bir düzlem ve biçimde iletişimde bulunmamak imkansızdır. Kişi, istemese de, herhangi bir eğilimi olmasa da, birarada bulunduğu bir başkasının ya da başkalarının varlığına en azından olumlu ya da olumsuz tepki gösterir. Bu noktada, iletişimin amaçlarını aşağıdaki biçimde belirtmek mümkündür (5).

Toplumsal Olarak

Bireysel Olarak

- | | |
|--|---|
| 1. Ortam hakkında ortak bilgilerin paylaşımı. | 1. Gerçeğin görüntüsünün kontrolü veya yaygınlaştırılması, fırsatların ve tehlikelerin öğrenilmesi. |
| 2. Toplumun yeni üyelerinin toplumsallaşması yoluyla, oynayacakları rolleri öğretmek, normların ve geleneklerin korunması. | 2. Toplumda rahat yaşamayı sağlayacak bilgi ve becerilerin elde edilmesi. |
| 3. Üyelerin eğlendirilmesi, tatminsizlik ve dertlerden uzak tutulması, sanatsal biçimlerin yaratılması. | 3. Eğlence, dinlence, bazen gerçek sorunlardan kaçış, bazı sorunlara işine geldiği açıdan bakma. |

(3) A.g.k., s. 43.

(4) Giyim-kuşam biçiminin iletiler taşıması ve iletişim aracı olması konusunda örnekler ve ayrıntılı bilgi için bkz.: PAUL B. HORTON-CHESTER L. HUNT, *Sociology*, 4. Edition, McGraw Hill - Kogakusha, Tokyo: 1976, s. 81-115; MORRIS, s. 213-222.

(5) WILBUR SCHRAMM, «The Nature of Communication Between Humans» *The Process and Effects of Mass Communication*, Edited By: WILBUR SCHRAMM - DONALD F. ROBERTS. University of Illinois Press, Fourth Printing, Urbana: 1977, s. 20.

4. İzlenecek yol konusunda kamusal onay elde edilmesi, takipçi veya destekçi kazanılması, davranışların kontrolü ve kaynakların istenilen yönde kullanımının sağlanması.
4. Seçme şansının varolduğu yerlerde kararlara varılması, bilgi edindikten sonra o alanda eylemde bulunma, toplumsal bakımdan istenirliği yüksek olan yönde davranma.

ÇİZELGE 1: İletişimin Amaçları

Toplumsal yaşamda kaçınılmaz ve zorunlu bir olgu olduğu savından yola çıkarak, iletişimin gerçekleştirilmesinde kullanılan araçların, toplumsal yapıya doğasını veren ana belirleyicilerden biri olduğu da ileri sürülebilir. Bu bağlamda, iletişimdeki gelişmeyle birlikte toplumdaki odaklaşmış olgular ve ilgilerde önemli bir takım değişimler meydana gelmiştir (6). Öyle ki giderek, artık «toplum ve toplumsal ilişkiler bile tamamen iletişimin bir biçimine dönüşmüştür» savı geçerlilik kazanmaktadır. Çünkü, iletişimle, insanların deneyimleri, toplumsal normlar, gelenekler, yeni toplumsal ilişkiler tanımlanmakta paylaşılmakta, uygulanmakta ve korunmaktadır. Bu noktadan hareketle, genel anlamda iletişimin ya da iletişimin sözkonusu toplumsal boyutunun toplumsal-kültürel değişimde de önemli bir etken olduğu ortaya çıkmaktadır. Herhangi bir topluma, başka kültürlerden yeni birtakım öğelerin gelmesi ve yayılmasını sağlayan araç da iletişimdir. Kültür olgusu, devingen yapısına paralel olarak belli ve sürekli bir hareketlilik gösterir. Bunun yanısıra, günümüz toplumsal yapılanmalarında varolan yoğun kültürlerarası alış-veriş, toplumsal iletişimi gerçekleştirme araçlarından olan kitle iletişim araçlarının toplumsal yaşamımızın neredeyse her anına ve alanına kadar olan yaygınlığı ile bağlı olarak ortaya çıkan etkinliği nedeniyle artık önlenemez bir nitelik de kazanmıştır (7). Gerçi, daha sonrada ele alınacağı gibi, kitle iletişim araçları yapısal olarak toplumun varolan kültürel yapılanmasını korumak ve sürdürmek gibi önemli bir göreve de sahiptirler. Ancak, yine de toplumlararası ilişkilerin günümüzdeki boyutu bu görevi bir ölçüde de olsa etkisizleştirmektedir.

(6) ŞENYAPILI, s. 77.

(7) Bu konuda ayrıntılı bilgi için bkz.: AHMET HALUK YÜKSEL, Atatürkçü Düşünce Sisteminde Kültürel İletişimin Modele Dayalı Boyutları, A.Ü. Açık-Öğretim Fakültesi Yayınları, No: 123, Eskişehir: 1987, s. 54-56.

İletişim biliminin günümüzdeki ölçüde gelişmediği ve kitle iletişiminin bugünkü kadar yaygınlık ve gelişkenlik kazanmadığı dönemlerde, ortak yaşam veya toplum yaşantısının sadece siyasal ve ekonomik kavramlara dayalı olarak tanınlandığı bilinmektedir. Başka bir deyişle ekonomik ve siyasal terimlerle yapılmış olan yaşam tanımlamalarına atılmış ve bu bağlamda temelsiz toplumsal kuramlar geliştirilmeye çalışılmıştı. Oysa, toplumsal, yaşamda iletişim olgusunun yaygınlık ve ağırlık kazanarak, toplumların bir anlamda «harcı» durumuna gelmesiyle birlikte, süreç içerisinde elde edilen deneyimlerin bir sonucu olarak, artık insanların ve toplumların yalnızca siyasal güç, mülkiyet ve üretim arasındaki ilişkilerle yetinemez duruma geldikleri gözlemlenebilir bir olgudur. Bu bağlamda, bireylerarası ilişkiler ya da toplumsal yapıdaki diğer ilişkilerin de sadece yukarıda anılanlarla sınırlı kalamayacağını kabul etmek gerekir. Bir başka deyişle, toplumda başat ilişkiler artık ekonomik değil, iletişimseldir.

Buna karşın, klasik toplum tanımından yola çıkarak, iletişimdeki gelişmeyi, insanların düşün ve deneyimlerini değiştirme ve öğrenme gücündeki bir güçlenme olarak nitelendirmemek de konuya başka bir bakış açıdır (8). Bu bakış açısına göre, iletişim konusunda ortaya çıkan gelişme, yönetim olgusunun yeni yöntemi ya da ticaret için yeni fırsatların yaratılması bağlamında ele alınmaktadır. Çünkü, gelişkin yapıdaki iletişim araçları yoluyla siyasal kontrolü artırmak veya reklamcılık yoluyla ülkedeki ticaret hacmini geliştirmek gibi, bir üstünlüğü iletişim olgusunu özellikle kitle iletişimini kullanarak yapanlar ve yönetenler yararına gelişmesine yardımcı olmaktadır (9). Toplumsal yapılanmanın bugünkü durumu ve aşaması böyle bir ilişkiler sistemini bir anlamda da zorunlu kılmaktadır.

Bu görüşün çeşitli noktalarda eksiklikler taşımakta olduğu öne sürülebilir. Yaygın ve etkin kullanıma sahip iletişim araçlarının, diğer işlevlerini gözardı ederek, siyasal denetim sağlama ya da ticari kazancı artırma açısından kullanılışı bir anlamda onların eksik ve kötü kullanımı olarak nitelendirilebilir. Anılan bu tür bir

(8) Ayrıntılı bilgi için bkz.: AHMET OKTAY, Yazın, İletişim, İdeoloji, Adam Yayınları, İstanbul: 1982, s. 93-96.

(9) Bukonuda ayrıntılı bilgi için bkz.: J.A.C. BROWN, Techniques of Persuasion (From Propaganda to Brainwashing), Penguin Books, U.S.A. New-York: 1981, s. 9-37 ve JOHN FLAMENATZ, Ideology, Pall-Mall Press Ltd. London: 1970, s. 72-93.

kullanımı mutlak kabul edenler aynı zamanda iletişimi ikincil bir toplumsal olgu olarak kabul etmektedirler. Şimdiye dek genellikle, önce gerçeğin varolduğu, sonra da bunun hakkındaki iletişimin varolduğu yaklaşımı benimsenmiştir (10). Oysa, toplumsal yapının bugün içinde bulunduğu durumda, artık iletişim hiçbir şekilde ikincil niteliğe sahip bir öge olarak nitelendirilemez. Çünkü, öğrenmek, anlatmak, anlamak, eğitim görmek, kısacası iletişim insanlığın yaşayışı için gerekli ve vazgeçilmez bir parçasıdır. İletişim artık, gerçek ortaya çıktıktan sonra başlatılmamaktadır. Tersine, iletişim, gerçeği kendi içinde sürekli olarak biçimlendiren ve değiştiren ana yollardan birisi olarak ortaya çıkmaktadır (11). Daha önce de vurgulandığı gibi, toplumsal ilişkilerde hakim olan ve belirleyen etmenler artık tamamen değişmiş; ekonomi ve ekonomik ilişkiler ikinci, giderek üçüncü derece toplumsal önemde bir öge durumuna düşmüştür. İçinde yaşadığımız çağ iletişim çağıdır ve artık toplumsal yaşamda ekonomi herşey demek değildir. İçinde yaşadığımız toplumsal yapıyı, bu yapı içindeki ilişkileri ve bizim toplumumuzun başka toplumlarla olan ya da olabilecek ilişkilerini belirleyen, artık yaşamsal öneme sahip toplumsal kurum niteliğini gösteren «iletişim»dir.

Bu tartışmanın ışığında, artık toplum tanımının da yeniden ele alınması gerekmektedir. Toplum, iletişimin kazandığı bu öneme koşut olarak, artık sadece bir siyasal ve ekonomik ilişkiler ağı olmaktan çıkmıştır. Toplum aynı zamanda bir öğrenme ve bağlı olarak iletişim ağı olarak tanımlanabilir. Gerçekten de, toplumsal yaşamın ulaştığı bugünkü ilişkiler ağı boyutları çerçevesinde, son yapılan tanımın geçerliliğinin daha fazla olduğu söylenebilir. (12).

(10) ŞENYAPILI, s. 79.

(11) ERTUĞRUL ÖZKÖK, *Sanat, İletişim ve İktidar*, Tan Yayınları Ankara: 1982, s. 99-105.

(12) Bu tartışma iletişimbilimciler arasında halen sürmektedir. İletişimi bir anlamda da olsa ikincil bir toplumsal kurum olarak niteleyen iletişimbilimciler vardır. Bkz.: DENIS McQUAIL, «The Influence and Effects of Mass Media», *Mass Communication and Society*. Edited by: JAMES CURRAN - MICHAEL GUREVITCH - JANET WOOLLACOTT. Edward Arnold (publishers) Ltd. in association with the Open University Press Great Britain: 1977, s. 70-95. Bunun yanı sıra, iletişimin toplumsal yapıdaki önemini öne çıkaran iletişimbilimcilere örnek için bkz.: MARSHALL MCLUHAN, «The Medium Is The Message», *The Process and Effects of Mass Communication*. Edited by: WILBUR SCHRAMM - DONALD F. ROBERTS, University of Illinois Press, 4. Printing, Urbana: 1977, s. 100-116, MELVIN L. DEFLEUR, «Mass Media as Social Systems» *The Process and Effects of Mass Communication*. Edited by: WILBUR SCHRAMM - DONALD F. ROBERTS, University of Illinois Press, 4. Printing, Urbana: 1977, s. 63-84.

Aslında, bugünkü gelişmiş insan ilişkileri ağı içinde, toplum tanımı boyutlarının klasik anlamdan ilerilere götürülerek, toplumsallaşma anlamındaki öğrenme ile iletişim sürelerini de kapsayacak, hatta bunlara birinci derecede anlam ve önem yükleyecek biçimde genişletilmesi son derece doğaldır. Hele, içinde yaşanan çağın iletişim özellikle de toplumsal iletişim alanındaki gelişmişliği ve bunun geçmişten bugüne uzanan ve bugün de her zamankinden daha yoğun olarak gözlenen öğrenme gereksinmesini karşılamaya olan katkısı da gözönüne alınacak olursa, toplum tanımını, durumu karşılayabilmekten uzaklaşmış yapısından kurtararak genişletme ve çağın gereklerine uydurma çabası yerinde bir davranış olarak ortaya çıkmaktadır (13). Gerçekten de, öğrenme ve iletişimin toplumsal önemi son derece çok artmıştır. Teknolojinin bu denli gelişmediği dönemlerde, insanların çevrelerinde olan ve öğrenilmesi gereken nesnelere, olaylar ve olguların bugüne oranla son derece az olduğu kolaylıkla kestirilebilir. Oysa bugün teknolojik gelişmelerin bunları toplumsal etki ve yansımalarının hepsini izlemek ve öğrenmek imkansızdır. Bu bağlamda günümüzde uzmanlaşmanın önemi artmaktadır. Çünkü, uzmanlaşma yoluyla insanlar sadece belli konuları öğrenmekle yetinebilmekte, diğer konulardaki iletileri algılamak durumunda kalmamakta, diğer konular ilgili kişilerin uzmanlık alanlarına bırakılmaktadır. Bu durum da aslında toplumsal yapılanmada bir takım değişiklikler yapmaktadır ve anılan değişiklikler, dolaylı da olsa toplumsal iletişime bağlı olarak ortaya çıkmaktadır yargısına varılabilir. Ayrıca, iletişim teknolojisinin gelişmesi, yaygınlaşması ve etkinliğin artmasıyla ortaya çıkan yeni imkanlardan genellikle nasıl yararlandığına bakıldığında, toplum tanımı konusunda yapılan değişikliğin sürüp giden bazı olayları ve olguları değiştirmeye yetip-yetmeyeceği de tartışmaya açık bir yapı kazanıyor demektir. Bağlı olarak, yeni imkanların nasıl kullanıldığı araştırıldığında da, çağdaş iletişimdeki artık büyük olarak nitelendirilebilecek gelişmeyi yönetmenin, yeni birtakım yöntemlerin ve ticaret için yeni fırsatların doğması olarak görenleri haklı çıkarabilecek birtakım değişik bulguların elde edildiği de görülmektedir. Toplumsal ilişkilerin gerçekleştirilmesi için toplumun kullanımına sunulan bütün iletişim araçları, içinde işlev görmekte oldukları toplumsal yapıyı pekiştirip, sürdürmek yaşamsal görevini üstlenmişlerdir. Bu iletişim araçları içinde en önemli yeri ise,

(13) ŞENYAPILI, s. 79-80.

toplumun büyük bölümüne aynı anda ve aynı yoğunlukta ileti aktarımını gerçekleştirebilen kitle iletişim araçları almaktadır. Bu bağlamda, dünyada varolan bütün toplumsal yapılanmalarda, üretimi, ticareti ve tüketimi destekleyen ve denetleyen kurumların, aynı zamanda toplumsal etkileri yüksek olan kitle iletişim araçlarını da ellerinde tuttukları gözlenmektedir (14). Toplumsal açıdan yaşamsal gereksinimleri gözönüne alındığında, kitle iletişim araçlarının sadece siyasal bir denetimi gerçekleştirmek veya ticari bir kazanç sağlamak amacıyla kullanılmalarının «kötü kullanım»a örnek oluşturmanın ötesine geçmeyeceği savı da inandırıcılıktan tamamen uzak kalmaktadır. Çünkü «kötü kullanım» olduğu öne sürülen bu kullanım biçimi, aslında tamamen bugünkü toplumsal yapılanmaların son derece doğal bir gereğidir. Böylelikle bu durumun özel değil, genel bir nitelik olduğu da söylenebilir. Başka deyişle, çağdaş iletişimin gelişmişliği, süregelen ekonomik ilişkilerin değişmesini sağlamak yerine, yürürlükteki ilişkilerin pekişerek sürmesini temel işlev olarak belirlemiştir ve bu durum doğal ve olması gereken bir olgu olarak karşımıza çıkmaktadır.

Toplumsal yapının devingen yapısının gereği ve bunun sonucu ortaya çıkan şartlara koşut olarak da, toplumun giderek her zamankinden fazla öğrenmeye, anlamaya, anlatmaya ve eğitime ihtiyacı duyduğu bilinen bir gerçekliktir. Bunun yanında, artık toplumun en önemli ve vazgeçilmez unsuru durumuna gelmiş bulunan çağdaş toplumsal iletişimin gelişmiş yapısı da, anılan öğrenme, anlama, anlatma ve eğitime talebinin daha iyi karşılanabilmesini sağlamıştır. Her türlü bilgi; gelişmiş, yaygın ve herkese yaklaşık olarak aynı yoğunlukta seslenen yapıya sahip etkin iletişim araçları yoluyla, toplumun en ulaşılmaz gibi görünen yerlerinde yaşayanlara bile ulaştırılabilmektedir. Ayrıca, iletişim araçlarının yapısı gereği, toplumda kolay ulaşılabilir yerler ile, zor ulaşılabilir yerlere gönderilen iletinin sıklığında, yoğunluğunda ve bilgi kapsamında da, artık hiçbir ayırım yoktur. Ancak, bu durum değerlendirilirken, gönderilen ve alınan iletinin içeriğinin çözümlenmesi ve her ikisinin de aynı yapıyı taşıyıp taşımadığının belirlenmesi gerekir. Bu gerek yerine getirildiğinde elde edilecek bulgular, toplumun ile-

(14) Bu konuda geniş bilgi için bkz.: OYA TOKGÖZ, *Türkiye ve Ortadoğu Ülkelerinde Radyo-TV Sistemleri*, A.Ü. SBF Yayınları, No: 343, Ankara: 1972, s. 43-55; AYSEL AZİZ, *Radyo ve Televizyona Giriş*, A.Ü. SBF Yayınları, No: 393, Ankara: 1976, s. 27-38; CHARLES R. WRIGHT, *Mass Communication (A Sociological Perspective)*, Random House Inc. New-York: 1966, s. 28-61.

tişime duyduğu gereksinmenin karşılanmasındaki niteliksel boyutu verecektir. Bunun yanı sıra, gönderilen bir anlamda «anonim» iletiye iletinin gönderildiği toplumun değişik kesimlerince gösterilecek tepki ve bağlı olarak yansımının da titizlikle incelenmesi gerekir. Böylelikle, gönderilen iletinin sahip olduğu etkililik derecesinin saptanabilmesinin yanında, daha sonra verilecek iletilerin yapısının ne olması gerektiği, kodlamanın yapılaş biçimi, iletinin sahip olduğu öğeler gibi iletinin etkiliği konusunu belirleyen noktalar konusundaki gerekli ölçüler de ortaya çıkacaktır. Toplumsal bağlam ve boyutta gerçekleşen iletişimin de «süreç» niteliği taşıması bu bakımdan bir gerek-şart olarak ortaya çıkmaktadır. Gerçi, toplumsal iletişimde iletişimin süreç olmasını sağlayan, elde edilen ya da elde edilecek yansımalar (feed-back) çoğunlukla gecikmeli (delayed) bir yapı taşır. Kısacası, kaynağa, alıcının ileti konusunda gösterdiği tepki ve oluşan değişim konusundaki bilgiler belli bir zaman sonra ulaşabilir. Ancak, yine de, bu gecikmeli yapıyla bile yansıma, anılan bağlamda, büyük bir önem taşır.

Topluma gönderilen iletiler konusunda bazı noktalara dikkat etmek gerekir. Aksi durumda, toplum gereksinme duyduğu iletişimden bir anlamda da olsa uzaklaşabilir. Öncelikle, topluma verilecek iletinin anlama kalıplarına, tutumlara, değerlere, amaçlara uygun olması halinde iletinin başarı kazanma şansının artacağını unutmamak gerekir. Kısacası, kaynak tarafından ileti gönderilecek toplumun bağintı çerçevesinin yapısı ve öğeleri yaklaşık ve kestirimsel de olsa belirlenmelidir. Aksi halde, iletilerin kodaçımı ve bağlı olarak istenen tür ve boyuttaki gelişim gerçekleşemeyecek, buna bağlı olarak da toplum istedik amaçlara ulaşamayabilecektir. Bunun dışında, toplumsal iletişimde etkilerin bazı öğelerin bir araya gelmesi ile ortaya çıktığının da gözardı edilmemesi gerekir. Ancak, iletişimde bulunan kaynak bu öğelerden sadece bir tanesi olan «ileti» üzerinde gerçekten ve mutlak bir kontrol kurabilir (15). Başka deyişle, iletileri gönderen kaynak, iletisine belli noktaları ölçüt olarak dilediği biçimi verebilir. İletişime nerede ne zaman gireceğini de kendisi kararlaştırabilir. Ancak **ileti**, ortaya toplumsal anlamda nasıl bir tepkinin çıkacağını belirleyen dört öğeden sadece birisidir. Diğer öğeler ise, iletinin alıcıya ulaştığı, bağlı ola-

(15) WILBUR SCHRAMM. «Haberleşme Nasıl İşler?» Kitle Haberleşme Teorilerine Giriş (Seçilmiş Parçalar), Derleyen: ÜNSAL OSKAY, A.Ü. SBF Yayınları, No: 281, Ankara: 1973, s. 119.

rak da tepkinin ortaya çıkmak durumunda olduğu ortam; alıcının kişilik özellikleri ile alıcının toplumsal ilişkileri ve toplumdaki yeridir (16). İşte, toplumsal iletişimde, herhangi bir iletinin ne tür ve ne boyutta bir etkide bulunacağını kestirebilmek bu nedenle çok zordur. Çünkü, iletişim sürecine etki eden ve yukarıda sıralananların dışında birçok değişken söz konusu olabilir. Bunun da ötesinde toplumsal anlamda gerçekleşen iletişimde temel ve belirleyici unsur kuşkusuz ki insandır ve insanlar yapıları gereği sürekli bir değişim içerisindeyler. Ayrıca, tek tek insanların toplamından fazla ve bir bütün olarak değişik bir organizma olan toplumda öğelerinin değişkenliğine bağlı olarak yoğun ve sürekli bir değişkenlik içerisindeyler. Bu nedenle, toplumsal iletişimin anlaşılması, sürdürülmesi ve sağlıklı ve doğru bir biçimde gerçekleştirilmesi konusunda karşılaşılan güçlükler, bireyler arasında gerçekleşen iletişimden çok daha büyük boyutludur. Ayrıca, toplumsal iletişimde ortaya

çıkabilecek herhangi bir yanlışlık ya da eksikliğin boyutları da çok büyük olduğundan toplumsal iletişiminin başlangıcı olan kaynağın gösterilmesi gerekli dikkat de daha büyük boyutlu ve yoğun olmak durumundadır. Çünkü, toplumsal iletişimde oluğa verilen iletinin ulaşacağı alıcı sayısı çoğu durumda daha önceden kestirilemez ve kontrol edilemez niteliktedir. Örneğin, televizyon yoluyla gerçekleştirilen iletişimde, televizyon alıcısına sahip her birey gönderilen iletiyi algılayacaktır. Televizyonda gönderilen iletiyi sadece belli bir alıcı grubunun seyretmesi ve iletileri algılamasını, diğerlerinin ise bu iletiye ulaşmamasını sağlamak neredeyse mümkün değildir. Bu nedenle, kodlanacak iletinin yapısı büyük bir önem kazanmaktadır.

Toplumların kitle iletişim araçları yoluyla gerçekleştirilen iletişimden etkilenmeleri, temelde bu araçlara tüm olarak açık olmaları ile olanaklıdır (17). Eğer toplumun tümü yada bir kesimi, çeşitli nedenlerle bu araçlara kapalı ise, onları şu ya da bu nedenle izleyemiyorsa, onların doğal olarak bu araçlardan etkilenmeleri söz konusu olmayacaktır. Bu bağlamda, toplumun iletişimine olan gereksinmesi oranında, iletişimi gerçekleştiren araçların varlığına da gereksinim duydukları açıktır.

(16) A.g.k.,s. 120.

(17) AYSEL AZİZ, *Radio ve Televizyona Giriş*, A.Ü. SBF Yayınları, No: 393, Ankara: 1976, s. 66.

2. TOPLUMSAL İLETİŞİMİN GERÇEŞLEŞME YOLLARINDAN BİRİSİ OLARAK KİTLE İLETİŞİMİ VE GELİŞİMİ

Buraya kadar, genel anlamda iletişim ve iletişim süreci sistemine ilişkin temel bilgilere yer verilmiştir. Bu noktada, bir de, temelde yüzyüze iletişim esaslarını kullanan, ama gerek kullanılan araçları ve gerek hitap ettiği alıcı(lar)ın niceliği açısından, yüzyüze iletişimden farklılıklar taşıyan; gündelik yaşantımızda en az yüzyüze iletişim kadar kullandığımız, katıldığımız bizi büyük oranda etkileyen ve hatta yönlendiren kitle iletişimi ve gelişimini de ele almak gerekmektedir.

İletişim sürecine insan davranışları açısından yaklaşım gösteren bir iletişim tanımlamasında şu noktalara yer verilmektedir (18): «İletişim tezi, toplumsal davranışın temelde tümünü kapsar. Çünkü, insan ilişkilerinin gücü ve sınırı insanın hem amaçlı hem de amaçsız iletileri, sayısız denebilecek kadar çok yollarla gönderip-alma yeteneğine dayanır.»

Yukarıdaki tanımlama dikkatle incelendiğinde; iletişimin, toplumsal yaşam içindeki bireyin davranışını da içinde bulundurduğu için, toplumsal çevreyi de derin bir biçimde etkilediğini söyleyebiliriz. Buna bağlı olarak da, yine iletişimin toplumsal yaşamın her alanında ve her aşamasında varolduğunu görmek mümkündür. Bu durumda ise, iletişimin, toplumsal yaşam içinde bulunan insanların birbirleriyle olan ilişki ve etkileşimlerinin esası olduğunu söylemek mümkündür.

İletişim süreci, işleyişi anlamında, birtakım basit temellere sahip olmakla birlikte; çağdaş yapıya sahip toplumlar artık, toplumsal yapı içinde gerçekleşen ilişkiler açısından son derece karmaşık yapıya sahip olmalarına koşut olarak, aynı zamanda iletişim bakımından da çok yönlü ve karmaşık bir yapılanmaya ihtiyaç göstermektedirler. Anılan yapıdaki bir işleyiş, artık eski toplumsal yapılarda daha geçerli ve yaygın olan yüz-yüze iletişim yöntemlerinden farklı, başka bir takım oluklarla işlerlik kazanabilmektedir. Günümüzde insanlar, iletişim yoluyla, birbirlerine eskisine oranla daha çabuk ve farklı yerlerde ulaşabilme gereksinimini duymaktadırlar. Toplumsal ilişki ve etkileşim gereği ile, belli birtakım iletilerin,

(18) OYA TOKGÖZ, Türkiye ve Ortadoğu Ülkelerinde Radyo-TV Sistemleri A.Ü. SBF Yayınları, No: 343, Ankara: 1972, s. 33.

başkalarına ulaştırılması için, yüz-yüze görüşmenin kaçınılmaz ve tek yol olduğu eski dönemlerin tersine; içinde yaşadığımız toplumsal yapılanmada, gerek hız gerek zaman açısından olan zorlamalar nedeniyle iletiler, artık, ancak bazı araçlar kullanılarak, farklı yerlerdeki alıcılara gönderilebilmektedir. Başka bir deyişle, iletişim süreci yapısal olarak aynı kalmasına rağmen kaynaktan alıcı arasındaki mesafe uzaklaşmıştır. Bu anlamda, eğer iletiler belli bir zaman biriminde gönderilmek durumundaysa, iletinin ulaşmasını o zaman biriminde gerçekleştirecek araçlar devreye girmelidir. Ayrıca, belli iletileri gönderirken kullanılacak araçların, mümkün olduğu kadar yaygın, benimsenmiş ve o oranda da etkin olması gerekmektedir. Bu durumda bir örnek verirek; bir bildiği ya da tasarladığı bir bilgiyi, duyguyu, kanıyı veya düşünceyi; toplum içindeki tanıdığı kişilere yüz-yüze görüşme yoluyla aktarması iletişimi gerçekleştirmenin bir yöntemidir. Ancak, sözü edilen aynı kişi; bu bildiklerini ya da tasarladıklarını farklı yerlerde bulunan, çok sayıda kişiye; kitle iletişim araçları adını verdiğimiz gazete, radyo, televizyon vb. olukları kullanarak duyurma yolunu seçerse; bu durumda gerçekleşen iletişim süreci «bireylerarası» ya da yüz-yüze iletişim boyutundan çıkıp; tam anlamıyla bir «kitle» iletişimi boyutuna ulaşmaktadır. Burada vurgulanması gereken nokta, kitle iletişiminde alıcının belli bir «belirsizliğe» ve «anonimliğe» sahip olmasıdır. Başka deyişle, kitle iletişiminde alıcı sayısı sınırlanmaz. Bu nedenle, ulaşmak istenen hedef kitle dışında da alıcılar söz konusu olabilir. Çünkü iletişim araçlarının teknik gelişkinliği ve yaygınlığı, kaynağın alıcıyı kesin olarak sınırlayabilmesini önlemektedir.

Yukarıda ele alınan yapısı ile kitle iletişiminin değişik tanımları yapılmaktadır. En güzel tanımlamalardan bir tanesi Toplum-bilim Terimleri Sözlüğünde şu şekilde yer almaktadır: «Kamuoyunu biçimlendiren basın, radyo, televizyon, sinema vb. gibi iletişim ve yaymaca yol ve araçlarının işleyiş süreci.» Toplumbilimsel bakış açısı ile yapılan bu tanımlama dışında, kitle iletişimine işleyişi bağlamında yaklaşan bir başka tanımlama ise şöyledir (19): «Çeşitli yapıdaki insanlardan meydana gelmiş bir topluluğu, kitle iletişimi yapabilmek amacıyla geliştirilmiş araçlar aracılığıyla bilgi, duygu, düşünce ve kanıların ulaştırılmasıdır.»

(19) A.g.k., s. 34-35.

İletişim tekniği açısından yapılan bir tanımlama da şöyle gerçekleştirilmektedir (20): Kitle iletişimi deyimi, kaynakla alıcı arasına giren, kişisel olmayan (gayrişahsi-impersonal) mekanizmaların üretimi yoluyla gerçekleşen bütün iletişim yollarını dile getirir. Anılan bu ölçütlere, radyo, televizyon, sinema, kitaplar ve diğer kişisel olmayan iletişim yolları bu kapsama girerler.

Bu tanımlama, aslında tiyatro, bireylerin topluma hitap etmeleri gibi kitle iletişim yöntemlerini tanım dışında bırakması nedeniyle eksik olarak nitelendirilebilir.

Kitle iletişimindeki kalıcı kesimin rolünü ön plana alan bir başka yaklaşım ise şu biçimdedir (21): «Kitle iletişiminin iki etkin karakteristiği şunlardır: Fiziksel anlamda kitle iletişiminin ürünleri, alt gruplarda yer alan çok sayıdaki insanlar da dahil olmak üzere toplumun çoğunluğu tarafından elde edilebilir bir yapı taşır. İkinci olarak, kitle iletişiminin birim maliyeti toplum bireyleri için o denli düşüktür ki, hemen herkes, kitle iletişimi ürünlerini elde edebilir. Bu nedenle, kitle iletişimi yaygın ve etkindir».

Kitle iletişimin yöneldiği kitle, yapısal olarak ele alındığında, onun görece bir büyüklüğe sahip, türdeş olmayan (heterogeneous) ve isimsiz (amonymous) insanlardan meydana geldiği görülür (22). Sadece belli bazı kişilere yönelik iletiler genellikle kitle iletişimi bağlamında ele alınmaz. Buna bağlı olarak ise; mektupları, telefon konuşmalarını, telgrafları vb. tartışma dışı bırakmak gerekir. Ancak böyle bir durum, postanın ve telekomünikasyon sistemlerinin toplumun kullandığı geniş iletişim ağında oynadığı rolü inkar etmek anlamına gelmez. Hatta bazı durumlarda, posta ve telekomünikasyon sistemleri doğrudan kitle iletişim araçlarına bağlılardır ve toplumun iletişim sisteminin genel işleyişinde hayati görevler yerine getirirler. Örneğin, çeşitli nedenlerle kitle iletişim araçlarıyla ulaşılmayan kişilere bilgi ulaştırmada yardımcı olurlar. Herşeye rağmen kitle iletişimi terimi bu tür faaliyetlerin dışında ele alınmalıdır.

(20) GEORGE GERBNER, «Mass Media and Human Communication Theory», *Sociology of Mass Communications*, Edited by: DENIS MCQUAIL, Penguin Books Great Britain: 1979, s. 39.

(21) A.g.k., s. 40.

(22) CHARLES R. WRIGHT, *Mass Communication (A Sociological Perspective)* Third edition, Random House Press, New York: 1983, s. 7.

Yukarıda da belirtildiği gibi kitle iletişimi olgusunun yöneldiği, hedef aldığı kitle görece bir büyüklüğe sahiptir. Ancak, «büyüklük» ölçüsünün ne olduğu tartışmalı bir yapı taşır. Genelde kitle iletişimini başlatan iletişimcinin belli bir zaman biriminde etkileşimde bulunduğu çok sayıda insanı büyüklük ölçüsü içinde ele almak doğru olacaktır.

Kitle iletişiminde söz konusu edilen kitlenin gene görece olarak türdeş olmayan (heterogeneous) yapısına bağlı olarak bu tür iletişim, toplumsal özellikler anlamında türdeş ve sadece dar ve belli nitelikteki alıcılara yönelik olarak işlev görmez. Başka deyişle, hedef alıcıların üyeleri, toplumda değişik hayat tarzları olan, değişik kuşaklardan, farklı eğitim düzeylerine ve ekonomik yapılara sahip, farklı coğrafi bölgelerde yaşayan bireyler olan kişilerdir. Kısacası, «türdeş olmama» hali bir başka görece ölçüt olarak ortaya çıkmaktadır.

Son olarak, görece isimsizlik (anonymity), hedef alıcıların çoğunun, hatta belki de hepsinin bireysel olarak kaynak tarafından bilinmemesi durumudur. Yine de bunun insanların isimsiz veya yalıtılmış olması anlamını taşımadığını vurgulamak gerekir. Sonuçta, kaynak ve alıcılar açısından bakıldığında, kitle iletişimi büyük oranda «ilgili kişiye» yöneliktir. Başka bir deyişle iletiler, belli ve tanınan kişi ya da kişilere yönelik değil; tamamen üyeleri bilinmeyen toplumun görüşüne açık bir yapı taşır.

Sonuç olarak kitle iletişiminin tanımını yaparken öncelikle iletişim tanımlamasına dönmek gerekir. İletişimin özünde; etkileşim ve bağlı olarak bir alışveriş, paylaşma ve ilişkilleşme söz konusudur. İşlemsel olarak da iletişim, kaynağın alıcıya bilgi, düşünce, duygu ve kanılar aktarması ve yansıma alması sürecidir. Bir başka tanımla iletişim; kişiler arasında haber alma amacı ile en ilkel işaret, resim, mektup vb. gibi tekniklerden en karmaşık elektronik tekniklere kadar değişik araçların kullanıldığı bir olgudur (23). Bu bağlamda kitle iletişiminin tanımı şöyle yapılabilir: Kaynak kesimin, paylaşma ve ilişkilleşme amacı ile, bilgi, düşünce, duygu, kanı ve tutumları alıcı kesim durumundaki büyük ve dağınık bir kitleye, kitle iletişimini gerçekleştirmek üzere geliştirilmiş araçlarla iletilmesi sürecine «kitle iletişimi» adı verilebilir. Kitle iletişimi bir başka şekilde şöyle tanımlanabilir: Kitle iletişimi, iletişimcilerin

(23) AYSEL AZİZ, Radyo ve Televizyona Giriş, s. 1.

araç kullanarak, geniş, hızlı, sürekli iletiler yaymak yoluyla geniş ve farklı izleyici kitlelerde tepkiler uyandırmayı amaçlamaları ve çeşitli şekillerde izleyicide oluşan tepkileri saptamaları sürecidir. Konuya değişik açıdan yaklaşıldığında; kitle iletişimi, profesyonel nitelik taşıyan kaynak-iletişimcilerin toplumun farklı kesimlerine belli bazı farklı amaçlar için çeşitli iletiler sunmaları süreci olarak ele alınabilir. Anılan iletiler kullanılan bir takım araçlar yoluyla, seçici algılarını da kaçınılmaz olarak devreye sokarak kullanıp, ilet-iye muhatap olan geniş ve değişik izleyici kitleye ulaştırılır. Aslında, kitle iletişimi gerek kullanılan teknik araçlar, gerek iletinin biçimi ve kodlanması, gerekse ulaştığı veya ulaşmayı hedeflediği insanların sayısı açısından yüzyüze iletişim olayından bazı önemli ayrımlıklar gösterir. Bir bakıma, kitle iletişiminin alt düzeyde de olsa insanlığın varoluşundan beri süregelmekte olduğu söylenebilir. Bu yargı hiç kuşkusuz ki, kitle iletişiminin en ilkel olarak nitelendirilebilecek biçimleri için sözkonusudur. Çünkü, özellikle yazının basılı olarak çoğaltılması tekniklerinin geliştirilmesinden önce, kitle iletişimi teriminin içerdiği anlam bağlamında, kitlesel nitelikli bir iletişim türünden söz edebilmek oldukça zordur. İlk çağlardan başlayarak konuya bakarsak, mağara duvarlarına çizilen ve çoğunlukla o dönemdeki toplumsal yaşantıyı simgeleyen resimler birarada yaşanan diğer insanlara belli bir takım iletiler verme amacını taşıyor ve bu resimleri birarada yaşayan diğer insanlar görüyor ve bundan etkileniyorlarsa belli anlamda bir kitle iletişimi gerçekleşiyor demektir. Daha sonraları yazının bulunmasıyla birlikte elle çoğaltılan haberlerin şehirlerde herkesin görebileceği yerlere asıldığı ve bu yolla (aslında işlevsel olarak mağara duvarında resimlere büyük bir benzerlik söz konusudur) kitlesel bağlamda iletişim gerçekleştirildiği bilinmektedir. Burada ilginç bir noktaya değinmek gerekmektedir. Bir konuşmacının (tarihin her döneminde) çok sayıda insana seslenmesinin kitlesel anlamda iletişim gerçekleştirmenin bir yolu olup-olmadığı sorusu aslında oldukça karmaşık bir durumu ortaya koymaktadır. Kaynağın seslendiği alıcı sayısının fazla olması nedeniyle bu yol bir tür kitle iletişimi olarak nitelendirilebilir. Öte yandan, kaynak ile alıcının iletişim gerçekleştirirken aynı fizik mekanda bulunmaları ve söz konusu olabilecek herhangi bir yansımanın anında (immediate) nitelik taşıması ve iletişim gerçekleştirirken araç anlamında bir oluşun söz konusu olmaması gibi noktalar, ister istemez bu türün kitle iletişimi niteliği taşıyıp taşımadığı konusunda birtakım şüphelerin ortaya çıkmasına yol açar.

Bilmektedir. Kaldı ki, bu tür haberleşmenin asıl önem kazanması ancak basılı yayınların, sinema, radyo ve televizyonun bulunması ve bunların kitle iletişim araçları olarak kullanılmaya başlanması sonrasında olmuştur. Bu anlamda, kitle iletişimini diğer tip iletişimden ayıran iki önemli özellik ortaya çıkmaktadır. Bunlardan birincisi, kitle iletişiminin, kişiler arasında yüzyüze değil, bir toplum içinde, aynı yapıda olmayan, ayrışık ve bilinmeyen bir kitle ile gerçekleştirilen bir iletişim türü oluşudur. İkincisi ise, kitle iletişiminde; iletiyi yollayan kaynak ile alıcı arasında, kimi genel ilişkiler dışında örneğin gazete satın almak, televizyon ayırıtına sahip olmak gibi, hiçbir ilişki yoktur. Kaldı ki bu durum, kitle iletişiminin doğası gereğidir.

Kitle iletişiminde kullanılan araçlara «kitle iletişim araçları (mass media)» adı verilir. Kitle iletişim araçları dendiğinde, toplumlarına yapısına göre, toplundan topluma değişen yoğunluk ve düzlemlerde kullanılan gazete, dergi, kitap gibi basılı yayınlar, radyo ve televizyon gibi elektromanyetik olarak çalışan araçlar, sinema, plak, ses ve görüntü bantları (video) ile tiyatro anlaşılmaktadır. Çünkü, ancak bu araçların ya da olukların varlığı ve aracılığı ile, iletiyi alanların sayısı çoğalır ve iletinin alıcıya ulaşma hızı artar. Teknolojinin gelişimi bu araçların yaygınlığını ve ileti ulaştırma hızını giderek artırmaktadır. Ancak, yine de, kitle iletişiminin çağcı (modern) anlamı, nadiren eski anlamını ortadan kaldırır. Televizyon radyoyu görsele üstünlüğüne rağmen ortadan kaldıramamıştır. Aynı şekilde, radyo basılı malzemeyi, basım tekniklerinin gelişimi de insanların elle yazı yazmalarını önleyememiştir. Kitle iletişiminin her yeni türü eskisinin üzerinde ve onunla birlikte gelişmiştir (24). Gerçi yeni gelişen araç eskisinin bazı üstünlüklerini ortadan kaldırıp görevlerini üstlenebilir ve üstlenmektedir ama, her aracın sadece kendine özgü yanları vardır ve bu yanları ile özgün işlevlerini sürdürürler.

Kitle iletişim araçlarından yararlanma, her toplumsal yapı için birtakım farklılıklar gösterebilmesinin yanısıra, aynı toplum içindeki değişik nedenli farklılıklara göre de değişiklikler gösterebilir. Kitle iletişim araçlarının işleyiş açısından şu tür işlevleri söz konusudur (25): i) Haber verir, eğitir ve eğlendirir. ii) Dışımızdaki

(24) ITHIEL de SOLA POOL, «Communications and Development» *Modernization: The Dynamics of Growth*. Edited by: MYRON WEINER, Voice of American Forum Series, Washington: 1977, s. 107.

(25) AZİZ, s. 2.

şeyleri gözlememize yardım eder. iii) Dışımızda oluşan fırsat ve çağrılara karşılık verme ile toplumsal hareketlerde genel rızaya ulaşma arasında bağ kurmamıza yardım eder. iv) İletişim olgusunun genel işlevine paralel olarak kültürün toplumumuzdan, bizden sonraki toplumlara, nesilden nesile geçişini sağlar. v) Eşya ve hizmetlerin tanıtılıp-satılmasına yardım eder.

Bunun dışında, yapısal olarak kitle iletişim araçları, toplumsal yapının çizdiği birtakım sınırları aşabilen yeni iletiler getirdikleri ölçüde, bireyler için, onların dünya görüşlerine karşıt kurumsal etki odakları olabilmektedir (26). Ne var ki, kitle iletişim araçları, daha çok, yeni ve değişikliğe yöneltici olmayan, insanların varolan toplum yapısına uyumlanarak başka deyişle yeniliğe kapalılıkla elde ettikleri kazanılmış güven duygusunu pekiştirici yayınlar için işlevlendirilmektedirler. Bu noktada konuyu biraz daha açıklığa kavuşturmak ve bazı saptamalar yapmak gerekmektedir. Her toplumun kültürü, kendi varlığını koruyup sürdürebilmek amacıyla içe-dönük (etnosantrik) bir yapı taşır. (27) Aslında her kültür diğer kültürlerle kaçınılmaz olarak etkileşim ve bunun gereği olarak iletişim içerisinde bulunduğundan, kültürel yapıya dış kültürlerden yeni öğeler gelir. Bu yolla kültürel değişme adı verilen ve çağımızın toplumsal yapılanma ve toplumsal etkileşimleri düzeyinde kaçınılmaz olan kültürel değişme süreci adı verilen olgu yaşanır. İşte, kültürel içe-dönüklük adı verilen «süzgeç» bu süreç içerisinde topluma ve bağlı olarak kültüre ulaşabilecek zararlı öğelerin ayıklanabilmesi şansını doğurur. (Ancak, kültürel içe-dönüklük eğer toplumsal değişme ve gelişmeyi önleyecek düzey ve boyuta ulaşırsa, toplum için gelişmelerden uzak kalma ve giderek geri kalma durumunu yaratarak zararlı olabilir.)

Her toplumda hakim düşünce sisteminin doğal olarak kontrolü altında bulunması gereken kitle iletişim araçları, varolan toplumsal-kültürel yapının korunması anlamında, kültürel içe-dönüklüğün işlev görmesini sağlayabilecek araçlardır. Ayrıca, toplumsal kültürün sonraki kuşaklara aktarılarak sürekliliğinin sağlanması bakımından da kitle iletişim araçları birincil öneme sahip araçlardır. Bunun yanı sıra kitle iletişim araçları yapıları ve görevleri itiba-

(26) ÜNSAL OSKAY, *Toplumsal Gelişmede Radyo ve Televizyon*, A.Ü. Siyasal Bilgiler Fakültesi Yayınları No: 410, Ankara: 1973, s. XI.

(27) Kültürel içe-dönüklük konusunda ayrıntılı bilgi ve tartışmalar için bkz.: YÜKSEL, s. 43-49, 54-64, 258-269.

riyle topluma yeniliklerin sunulmasını da sağlayan araçlardır. Bu noktalar ışığında konuya bakıldığında; kitle iletişim araçlarının hem topluma yenilikler sunması ve toplumsal değişmeyi başlatıcı hatta sağlayıcı olması anlamında «yenilikçi», hem de varolanın korunmasını sağlayıcılık bağlamında «tutuculuk» yanı ve işlevinin olduğu görülebilir. İlk bakışta paradoksal gibi görünen bu yapı aslında, kitle iletişim araçlarının işlev ve işleyiş yapısı ve günümüz toplumsal ve toplumlararası ilişkilerin ulaştığı düzey nedeniyle doğal olarak kabul edilebilir.

Kitle iletişiminin bu işlevlerinin tam anlamıyla yerine getirilmesi için, bazı önemli noktalar söz konusudur. Bunlar; alıcıya gönderilen iletinin ilgiyi çekmesi; alıcının iletiyi onaylaması ve bunu istedik yönde yorumlayabilmesi ve bunu daha sonra kullanmak üzere saklamasıdır.

Her insanlararası ilişkide olduğu gibi, toplumsal etkileşimde de, iletişim olgusunun yeri önemlidir. Aslında iletişim ögesinin yer almadığı bir toplumsal yapılanma düşünülemez. Eğer böyle bir toplum söz konusu olsa, daha öncede değinildiği gibi, o yapı bir toplum değil, bireylerin bir aritmetik toplamı olurdu. Çünkü, eğer toplumsal yapılar birer sistem ise, sistem olmanın bir gereği olan etkileşimde bulunmak toplumsal yapılar için de söz konusu olacaktır. Etkileşimde bulunmanın bir yöntemi de, iletişim kurmak olduğuna göre herhangi bir toplumsal ortam içinde birarada yaşayan insanların birbirleriyle iletişim kurmadan yaşayabilmesi mümkün değildir. Bunun yanı sıra, insan oluşumuzun temel bir gereği bazen imkansızdır. Buna bağlı olarak, bazı durumlarda bir kişi istese de, istemese de, karşısındakinin huzurunu kaçırmaktan kaçınmaz. İnsanların, istekleri dışında iletişime zorlandıkları otobüs, tren ve uçak yolculuklarında, kendilerini iletişim kurmamakla kalmaya çalıştıkları da bilinen ve gözlemlenebilen bir olgudur (28).

Aslında, insanların yaşamında kaçınılmaz ve zorunlu bir öge olarak karşınıza çıkan insansal iletişim (human communication), kuşkusuz yine insanlar arasında gerçekleşen kitle iletişiminin de temelidir. Kaldı ki bu yargı, kitle iletişimini tanımında da görülebilir. Ancak, daha önce de belirtildiği gibi, gelişen uygarlık, zaman ve hız açısından iletişimde artık bazı araçların kullanılmasını zorunlu du-

(28) COLIN SEYMOUR-URE, *The Political Impact of Mass Media*, Constable and Co. Ltd. Great Britain: 1978. s. 15

ruma getirmiştir. Kitle iletişim araçları olarak adlandırdığımız radyo, televizyon, basın, sinema vb. oluklar, iletişim sürecini elbette yüzyüze iletişime oranla daha karmaşık duruma getirmişlerdir. Ancak, bu araçların sürece girmesi ile aynı oranda daha etkin olmayı ve çok daha geniş sayıda insana ulaşabilme olanağını yaratmıştır. Bu ise giderek kitle iletişiminin kitle iletişim araçları ile eşanlamlı olarak kullanımını ortaya çıkarmıştır (29).

Yapısı gereği, kitle iletişimi bir bakıma yüz-yüze iletişimden zordur. Bir toplumsal yapılanmada, çok sayıda farklı yapıdaki kişinin biraraya gelmesiyle oluşmuş herhangi bir kitleye, iletiler gönderen kaynak durumundaki kitle iletişimcisi, alıcı durumundaki kitlede meydana gelecek kişisel ve kümeli tepkiler karşısında; kendi düşüncelerini tam olarak ve istendik yönde onlarla uyumlu hale getiremeyebilir. Öyle ki, iletileri gönderen kaynak durumundaki kitle, iletişimcisi, alıcı kitlenin içindeki belli kişileri veya grubu, mandırabilse bile, bunların dışında kalan diğer kişiler veya gruplar aynı iletilere, şiddetli ters tepkiler gösterebilir. İletiyeye ters tepki almak ilk bakışta olumsuz gibi görülebilir. Ancak, ters tepki de iletişimin sağlıklı gelişmesi açısından birtakım olumluluklar göstermektedir. Kitle iletişiminin amacını, gönderilen ileti ile mümkün olan en yüksek sayıda alıcıya ulaşmak ve bunlarla paylaşılan bilgi ve ilişkileşme ile alıcılarda belli bir değişiklik oluşturmak olarak belirleyebiliriz. Bu bağlamda, kitle iletişiminde, alıcının bir kısmından da olsa ters tepki alan kaynak, kitleye göndereceği sonraki iletilerini bu tepkileri de gözönünde bulundurarak düzenleyecek ve amaca ulaşma şansını arttıracaktır. Ancak, burada unutulmaması gereken temel nokta kitle iletişiminin etkilerinin yapısıdır. Söz konusu etkiler sabit yapıda düşünülürse bu büyük bir yanlış olacaktır. Çünkü, iletiyi alanlar artık belli bir değişikliğe uğramışlardır. Bu anlamda, hangi tür alıcıda, hangi şartlarda ne kadar etkin ve bağlı olarak değişikliğin olduğu konusu, yeni iletileri düzenlerken de gözden uzak tutulmaması gerekir. Gerçekten de, kitle iletişim süresinde alıcı-heder'in türdeş olmayan (heterojen) ve anonim olma niteliği, gönderilen iletinin yapısına, o da ortaya çıkacak etkileşim etkisinin boyut ve niteliğine etkide bulunur. Bireylerarası iletişimde alıcının psikolojik yapısı, bilgi düzeyi ve bağıntı çerçevesi, kitle iletişiminde söz konusu olan alıcıya oranla daha tam'a yakın olarak saptanabilir. Gerçi insansal iletişimin konusunun in-

(29) WRIGHT, s. 6.

san olması bireylerarası iletişimde bile alıcı hakkında tam bir bilgi sahibi olmayı engeller. Ancak, yine de bireylerarası iletişimde alıcı hakkındaki bilgiler kitle iletişiminde oranla daha fazladır. Bu da kaynağa iletişimin oluşturabileceği etkinin boyutu, yönü ve düzeyini kestirebilmesi şansını verecektir. Oysa, kitle iletişiminde bu, bu oranda mümkün değildir. Ancak ahcıların görece olarak çok genel bir paydası alınarak iletiler düzenlenebilir. Böyle olunca da gönderilen iletilerin hiç düşünülmeyen etki ve sonuçları ortaya çıkabilir (30). Bunun için, kitle iletişiminin anılan «eksikliği» gidermek amacıyla daha sonraki bölümlerde geniş olarak ele alınacak değişik yaklaşım ve kuramlar ortaya çıkmış ve uygulamaya konmuştur.

Başarılı bir kitle iletişimi bir bakıma, insanların insanla olan ilişkisinden pek de farklı olarak kabul edilemez. Sadece iletişim olayı aynı anda alıcının sayısına göre, araçlar yoluyla belki binlerce kez tekrarlanmaktadır. Bu bakımdan aynen yüz-vüze iletişimde olduğu gibi, kitle iletişim sürecinde yer alan kaynak da, bu süreci kodladığı iletileri uygun araçlarla yollayarak başlatırken, neyi ileteceğini ve göndereceği iletilerin, hedef durumundaki alıcı kitlenin zihinlerinin derinliklerine nasıl en iyi bir şekilde işleyebileceğini ve en önemlisi de kitlenin genel bağını çerçevesini iyi bilmesi gerekmektedir.

(30) Bu konuya ilişkin çok değişik ve çarpıcı örneklerin varlığı bilinmektedir. Özellikle televizyon görsel-işitsel yapıtı, yaygınlığı ve bu özelliklerine bağlı etkililiği nedeniyle bu tür örnekler daha çok konu oluşturun. Ülkemizde bir süre önce televizyonda yayınlanan bir pil reklamında, anılan marka pilin heykelleri bile canlandırabileceği teması işlenip, bu yolda iletiler topluma ulaştırılıyordu. Ancak sözü edilen bu reklamın, yayınlanmasından bir süre sonra, topluma ulaştırılan bu iletilerin reklamı düzenleyenlerin hiçbir zaman hesaba katamayacakları bir etki ve sonuç ortaya çıktı. Sözü edilen marka pilin güçlüğü topluma biraz da mizah ögesi katarak vermeyi amaçlayan bu reklam toplumun değişik kesimlerinden değişik tepkiler aldı. Bu arada pil'in kendisini nasıl olsa tekrar canlandırabileceğine inanan on-onbir yaşlarında bir çocuk, anılan marka pili eline alıp evinin penceresinden attı ve bu olay o dönemde gazetelere konu oldu. Bu örnekte de görüldüğü gibi, kitle iletişiminde gönderilen iletilerin sayısız denebilecek, en azından hepsinin hesaba katılması mümkün olmayacak kadar çok sayıdaki psikolojik yapılmaya, eğitim ve bağlı olarak bilgi düzeyine sahip, değişik toplumsal katmanların üyesi olmaları nedeniyle toplumun genel kültürel norm ve değerlerinin yanında bir de üyesi oldukları grup ve katmanların norm ve değerlerini taşıyan ve bu ölçülerle yaşamını sürdüren insanlara ulaştığı unutulmamalıdır. Bu denli çok olumsuz olarak nitelendirilebilecek faktör elbette, iletişimin kitlesel boyutta gerçekleşmesini, kısacası kitle iletişimini imkansız kılmaz. Genel bir takım ölçüler ve mümkün olabildiğince çok sayıda değişken hesabı katılır ve en önemlisi kitle iletişimini gerçekleştirilmede kullanılacak aracın nitelikleri ve toplumdaki etki boyutu bilinirse ve toplumsal-kültürel yapının genel özellikleri irdelenir, öğrenilir ve bağlı olarak hesaba katılırsa buraya kadar anılan sakıncaların büyük çoğunluğunun ortadan kalkabileceği kestirilir.

tedir. Başka deyişle, iletilerini gerektiği gibi, kodaçımının herkesçe kolaylıkla yapılabileceği şekilde kodlamalı, neyi, nasıl hangi kanalla ileteceğini ve sonuçta nasıl bir etki elde edebileceğini bilmelidir. Bu önemli noktayı, iletişim bilimci Lasswell'in bilinen yaklaşımı son derece iyi dile getirmektedir (31).

Kim	Who
Ne söylüyor	Says what
Hangi olukla	In which channel
Kime	To whom
Ne tür etkiyle?	With what effect?

Burada aslında, iletişim süreci de dile getirilmiş olmaktadır. Kim sorusu kaynağı; ne söylüyor iletiyi; hangi olukla sorusu iletişimi gerçekleştirmekte kullanılan oluğu; kime sorusu alıcı kesimi; ve son soru olan ne tür etki ise iletişimin ulaştığı sonucu belirlemektedir. Bu sorular, kitle iletişimini gerçekleştirecek olan kaynakların temel ilkeleri niteliğindedir. Lasswell'in formüle ettiği bu yaklaşım, bir bakıma daha önce ele alınmış ve genel bir niteliğe sahip olan Shanon-Weaver modelinin sözel biçimidir. Lasswell'in aulan yaklaşımı iletişimi iletilerin gönderilmesi ile ilgili bir işlem olarak nitelendirir. Bu yaklaşımla etki, anlamdan daha büyük bir önem taşımaktadır. Etki, süreçteki özdeşleşilebilir öğelerin alıcıda neden olduğu gözlenebilir ve ölçülebilir değişim olarak nitelendirilebilir. Lasswell'in yaklaşımında yer alan öğelerden herhangi birisinde meydana gelecek belli bir değişiklik, etkinin boyutunu ve yoğunluğunu da değiştirecektir (32).

Yapısal olarak kitle iletişiminde bakıldığında, temel ya da ilk kaynak olarak karşımıza bir haberleşme örgütü ve kurumlaşmış bir kişi çıkar. Haberleşme örgütü denilince söz konusu edilen, bir gazete, bir radyo yayım istasyonu, bir film ya da televizyo stüdyosu, bir kitap veya dergi basımevidir. Kurumlaşmış kişi denilince ise, bir gazete başvazarı ya da televizyon metin yazarı olan kişiler akla gelir. Kitle iletişiminin ve bağlı olarak bu kaynakların hedefleri ise, kitle iletişim araçlarının karşısındaki bireylerdir. Bu durumda iletileri algılama ve alma olayının bireylerarası iletişim sürecinde ol-

(31) SEYMOUR-URE, s. 42. Geniş bilgi için bkz.: JOHN FISKE, *Introduction In Communication Studies*, Methuen and Co. Ltd. Fifth Printing, New York: 1985, s. 32; MELVIN L. DEFLEUR - SANDRA BALL - ROKEACH, *Theories of Mass Communication*, Longman Inc. Fifth Edition, New York: 1989, s. 189.

(32) FISKE, s. 32.

duğundan farklı olduğu ileri sürülebilir. Herşeyden önce kaynağa karşısındaki alıcıdan gelebilecek dolaysız ve gecikmesiz yansımalar son derece azdır. Yüzyüze iletişimde alıcı, iletiye sözsüz (non-verbal) de olsa belli bir yansımayı gecikmesiz olarak verir. Oysa kitle iletişiminde, radyo istasyonuna gelip konuşan ve de gazeteye mektup yazarak iletiye yansıma veren çok azdır. Bu bağlamda, kitle iletişimindeki yansımalar örtülü (zımnî-inferential) ve gecikmeli (delayed) bir yapı taşır. Alıcılar ya da söz konusu gazeteyi almaya başlarlar ya da sözkonusu olan programı artık izlemezler. Bu nedenle, yansımaların alınabilmesi amacıyla kamuoyu araştırması teknikleri geliştirilmiştir. Ancak, bu yolda da, evren olarak tanımlanan tüm izleyici kitlesini tam temsil yeteneğine sahip örneklem seçilmesi sorunu ortaya çıkmaktadır.

Kitle iletişimini gerçekleştiren kitle iletişimcisi, her biri ayrı özellikteki bireyler olan insanlarla uğraştığını bilir, ancak bu insanları tek tek bireyler olarak tanıyacak durumda değildir (33). Kitle iletişimcilerinin yaptığı okuyucu-dinleyici-seyirci araştırmaları bile, kitleyi bireyleştiremeyip ancak sınıflandırabilirler. Buna koşut olarak da, bireysel anlamda iletişim kuramının bireylerle uğraşp, iletinin ne şekilde ve hangi yolla alındığını gözetleyebilmesine kitle iletişimini gerçekleştirenler sadece ortalamalarla ve sınıflandırmalarla yetinmek durumundadırlar. Bu durumda, kitle iletişimi kaynakları iletilerini kodlarken ve iletinin içeriğini belirlerken, alıcı kesimdeki bireylerin en geniş bölümünün neler istediğine ve nelere gereksinim duyduğuna bakmak durumundadırlar. Yüzyüze iletişimde kaynak herhangi bir batasını hemen düzeltebilecek durumda olduğundan her türlü yeniliği deneme serbestisine de sahiptir. Oysa, kitle iletişiminin yapısı gereği, kaynak bu tür denemeler için daha dikkatli olmak durumundadır. Buna bağlı olarak da, kitle iletişimcisi, başarılı olduğunu gördüğü yol ve yöntemi kullanmayı anılan yol ve yöntem geçerliliğini kaybedene kadar sürdürür.

Hedef-alıcı kesimin sayısal çokluğu, kitle iletişimin etkilerinin dağalgan türde oluşunu beraberinde getirir. Zira, birçok bakımlardan kitle iletişimi «toplum bildirişimi» şeklinde işlemektedir (34). Bu işleyiş şekli, diğer toplumlarla olan ilişkilerin sürmesi için, toplumun yeni üyelerine o toplum kültürünün aktarılması için de ile-

(33) SCHRAMM, «Haberişme Nasıl İşler», s. 126.

(34) A.g.k., s. 127.

tiler kodlar. Gözlerimizi ve kulaklarımızı neredeyse sonsuz denecek uzaklıklara erdirtme, sesimizi ve yazılı sözcüklerimizi, dinleyici ve okuyucu bulabildiğimiz yerlere ulaştırma gücüne sahip olan kitle iletişimi, bu bakımdan toplumsal iletişim içinde büyük bir sorumluluk payı yüklenmiştir. Bu anlamda, kitle iletişim araçları, toplum bireylerinin kolaylardan ve gelişmelerden bilgili olmalarını sağlamak bakımından da büyük önem taşırlar. Ayrıca, bir toplumun üyesi, kitle iletişimi yoluyla, o toplumun tarihini, ölçütlerini, rollerini ve bu toplumdaki yetkiler zincirini; kısacası, toplum içinde iyi ve işlevsel bir üye olabilmek için öğrenmeleri gereken şeyleri öğrenme olanağı bulurlar. Başka deyişle, bütün kitle iletişim araçlarının bir anlama ağı yaratılmasında büyük ve çok değerli kullanım alanlarının olduğu ve çağcıl kitle toplumunun da bunlar sayesinde oluştuğu söylenebilir.

Özetlersek, kitle iletişiminde kaynak, tek bir alıcı veya yüzyüze ilişkilere dayanan küçük gruplarla uğraşmak yerine, hiçbirinden anında tek bir cevap bile duyamayacağı veya duyamayabileceği, geniş bir kitleye seslenir. Bu anlamda da yansıma gecikmeli ve zayıftır. Alıcıların değişik yapılarından ötürü, kitle iletişiminde iletilerin içeriğinin doğru olarak seçilebilmesi yüz-yüze iletişimden çok daha zordur. Çünkü, yüzyüze iletişimde dolaysız bir ilişkileşme ve anında alınabilen bir yansıma söz konusudur. Kitle iletişim aracı ve onu kullananlar, bir ileti gönderimine girişmeden önce, alıcı olabilecek kitlenin koşullarının elverdiği oranda, en geniş bölüme mi, yoksa sadece bir bölümüne mi sesleneceğine karar vermek durumundadırlar.

Bunlara ek olarak, kitle iletişim araçları üzerindeki toplumsal istem ve denetimlerin çok yoğun ve güçlü olduğunu da belirtmek gerekir. Genellikle her toplumun kendi kitle iletişim araçlarının neler vermesi ve neler yapması gerektiği konusunda, belli bazı düşünceleri vardır ve olmalıdır.

Vurgulanan bu ayırım noktaların varlığına rağmen, bütünüyle bakılacak olursa, kitle iletişimi ve yüz-yüze iletişim arasındaki benzerlikler ayırimlardan daha çoktur. Kitle iletişimi de etkin olabilmek için belli bazı engelleri geçmek durumundadır. Bu engeller; dikkat çekme, kabul edilme, yorumlanma ve öğrenilebilme olarak özetlenebilir (35).

(35) Bu konuda ayrıntılı bilgi için bkz.: SCHRAMM, «Nature of Communication Between Humans», s. 41-49.

Kaldı ki, genel anlamda kitle iletişiminin anılan bu engelleri aşabilmek, bireylerin durum tanımlarını ve normlarını ekleyebilmek amacıyla önünde en azından üç yol bulunmaktadır (36): Birincisi, kitle iletişiminin içeriği varolan örüntüleri pekiştirebilir ve belli toplumsal biçimlerin, toplum tarafından sürdürülebildiklerine insanları inandırabilir. İkincisi, iletişim araçları kamunun daha önce pek az deneyimi olan konulara ilişkin yeni ortak inançlar yaratabilir. Üçüncü olarak ise, iletişim araçları varolan normları değiştirebilir ve böylelikle insanları bir davranış biçiminden diğerine döndürürler. Bir başka deyişle, kitle iletişim araçları daha önce de değinildiği gibi hem tutucu hem de yenilikçi (değiştirici) yapı gösterir.

Kitle iletişimi, aslında ilkel toplumlarda bile iletişimin oynadığı üç esas rolü değiştirememiştir veya buna gerek olmamıştır. Çünkü, uygarlığın gösterdiği gelişmeye rağmen, iletişimin esas rolleri değişmediği gibi; toplumsal yapıların daha çapraşıklaşmasıyla birlikte, anılan roller de daha vazgeçilmez olmuşlardır. Söz konusu roller; gözcülük, karar almaya katılıcılık ve öğreticilik şeklinde belirtilebilmiştir (37).

Kitle iletişim araçları gözcülük görevlerine bağlı olarak, yenilik ufukları açıp, «empathy (yenileşmeye dönük isteklilik)» yaratımları gibi; kalkınma sorunları ve araçları üzerinde de dikkatleri çekerler (38). Bu anlamda, kişisel ve ulusal umutları arttırarak, kalkınma için gerekli olan bilgi verici iklimi hazırlamış olurlar.

Kitle iletişiminin kitleleri karar almaya katma görevinde de; kitlesel anlamda gerçekleşen iletişimin hiçbir zaman merkezi bir takım tutumlarla, değerlerde ve toplumsal geleneklerde köklü değişiklikler meydana getirebilecek kadar etkili olduğu pek söylenebilir. Bu bakımdan, kitle iletişiminin, kitleleri karar almaya katılıcılık görevinde, kitle iletişim araçları, sosyo-ekonomik yapıdaki değişimin, bu konudaki etkisini artıracak şekilde, dolaylı olarak etki de bulunurlar.

(36) MELVIN DE FLEUR, «Çağdaş Kitle İletişim Kuramları», A.Ü. Basın Yayın Yüksek Okulu Yıllığı, Sayı VII, Çev: AYTAC OKSAL BULDAM, Ankara: 1982, s. 164; Ayrıca, ayrıntılı bilgi için bkz.: DE FLEUR, *Theories of Mass Communication*, s. 123-168.

(37) ÜNSAL OSKAY, «Az Gelişmiş Ülkelerde Değişim ve Haberleşme», A.Ü. SBF Dergisi, Cilt XXIII, Sayı: 2, Ankara: 1968. s. 290.

(38) TOKGÖZ, s. 38.

Kitle iletişim araçları, toplumun kalkınması sırasında yöneticilerle-yönetilenler arasındaki yaklaşımı kurdukları gibi, bir bakıma ulusal yakınlaşma ve ulus olmanın gereklerini de hazırlarlar. 'Böylelikle kitle iletişim araçları, kitleleri karar almaya katma göreviyle kalkınmaya olumlu birçok etkide bulunabilirler (39).

Kitle iletişim araçlarının öğreticilik görevi de, diğer görevlerinin yanında hiç küçümsenmeyecek bir boyuttur. Az gelişmiş ülkelerde, kişilerin ulusal birlik ve diğer uluslarla olan ilişkiler içinde kendi yerine görebilmesini hep kitle iletişim araçları sağlar (40). Aynı zamanda bu araçlar, vatandaşların ulus içinde kendilerine düşen rolleri de yapmalarına yol açar.

Ayrıca, yeni teknolojik denemelerin yapılması ve yeni tutumların kazanılmasına kadar varan ortamı da hazırlar. Ancak, bu söylenenlerin oluşabilmesi, başka deyişle kişinin yeni bilgiler ve beceriler kazanabilmesi için, belirli bir başlangıç düzeylerine erişmiş olmalarına bağlıdır. Konuya bu şekilde bakıldığında da, kitle iletişim araçlarının her türlü eğitim ve yetiştirme işlemlerinde yardımcı oldukları ve olacakları açıktır. Kitle iletişim araçları yapıları ve yaygınlıkları gereği, okullarda, yetişkinlerin eğitiminde, okur-yazar oranını yükseltmede büyük hizmetler görürler (41).

Kitle iletişim sürecini oluşturan ve hatta işleten kitle iletişim araçları, her ülkede toplumsal ve siyasal bünyeyi bir ağ gibi sarmıştır, ve bu alanda önemli rol oynarlar. Bu araçlar, her toplumda halkı «aydınlatma», «eğitme», «kamuoyu yaratma» ve «yansıtma» mekanizmalarını meydana getirip işlevsel kılmaktadırlar.

Kitle iletişiminin etkileri üzerinde pek çok ve değişik görüşler ileri sürülmekteyse de, bu etkiler aslında o denli ileri boyutlarda değildir. Kitle iletişim araçlarının toplumsallaşma aracı olarak etken olduğunu savunan görüş, toplumların gelişimleri açısından önem taşır (42). Bu görüşe göre, kitle iletişim araçları ile toplumda

(39) A.g.k., s. 39.

(40) OSKAY, s.282.

(41) Kitle iletişim araçlarının eğitimde kullanılmaları konusunda geniş bilgi için bkz.: CEVAT ALKAN, Açık Üniversite (Uzaktan Eğitim Sistemlerinin Karşılaştırmalı Olarak İncelenmesi), Ankara: 1981, s. 57-173.

(42) Kitle iletişim araçlarının toplumsallaşmaya olan etkileri konusunda geniş bilgi için bkz.: AYSEL AZİZ, Toplumsallaşma ve Kitleli İletişim, A.Ü. Basın-Yayın Yüksek Okulu Yayınları No: 2, Ankara: 1982, s. 48-58; WRIGHT, s. 3-28; FISKE, s. 143-157; DE FLEUR, Theories of Mass Communication, s. 3-123.

etkili bir deęişim, toplumsal deęişim sağlanabilir. Toplumsallaşma sürecinde, birey toplumsal deęişmeye koşut olarak toplumsallaşma çağından kitle iletişim araçlarının bu süreçte de etkili olacağı söylenebilir. Başka deyişle bu araçlar, bireyin yenileşmeden yana yeni tutumlar kazanmalarında, yeni yaşama istek duymalarında etki olabirler (43).

Bir başka görüşe göre ise, kitle iletişim araçlarının, gerek gelişmiş ülkelerde, gerek gelişmekte olan ülkelerde toplumu, toplumu oluşturan bireyleri etkilemede birtakım sınırlılıkları bulunmaktadır. Aynı görüşe göre, kitle iletişim araçlarının etkisinin, toplumu tek başına deęiştirici deęil, toplumsal ve ekonomik düzenin pekiştirilmesi ya da güçlendirilmesi biçiminde bir etkisi olduğu ileri sürülmektedir (44). Bu bağlamda, kitle iletişim araçlarının kişiyi etkilerken, onu bir başka kişi yapma gücü bulunmadığını söyleyebiliriz. Ayrıca, kitle iletişim araçlarının, özellikle okuma-yazma bilmeyi gerektirmeyen radyo ve televizyonun, az gelişmiş ya da gelişmekte olan ülkelerin toplumsal gelişmelerine ya da çağcılışmalarına kimi koşulların yerine getirilmesi ya da kimi deęişkenleri denetim altına almakla etkili bir iletişim sağlayabileceği ileri sürülmektedir (45).

Sonuç olarak, kitlesel anlamda gerçekleşen ileti bildirişiminin, toplumsal yapı içindeki bireylerin öğrendiği, kazandığı birçok bilgiler bağlamında ele alındığında, bir toplum bildirişimi şeklinde işlemektedir yargısına ulaşılabilir. Aslında genel anlamda bu durumdan pek fazla şüphe de duymamak gerekmektedir. Bu gerçeklerin birtakım sonuçlarını, bireyler kendi yaşamları çerçevesi içerisinde, kendi inançlarında ve davranışlarında gözlemleyebilirler. Çünkü, toplumsal yaşamın hemen her anında ve düzleminde bireyler kitle iletişimi ile neredeyse sürekli olarak karşı karşıya bulunmaktadır. Kitle iletişimi yoluyla gerçekleştirilen yoğun ileti bombardımanının her deęişik bireye birçok ve deęişik etkileri bulunduğunu kestirebilmek güç deęildir. Bu etkinin yoğunluk boyutu ise, bireylerin kişilik yapılarına, eğitim düzeylerine, yetiştikleri ve içinde buldukları çevrenin yapısına ve kitle iletişimi ile karşılaşma yoğunluğuna ve nihayet bu iletilerle karşılaştıkları çevre koşulları ve zaman birimine bağlı olarak farklılıklar gösterebilir.

(43) AZİZ, s. 52.

(44) POOL, s. 107-108.

(45) Kitle iletişim araçlarının toplum içindeki bireylere olan deęişik boyut ve nitelikteki etkileri konusunda geniş bilgi ve tartışmalar için bkz.: AZİZ, *Radyo ve Televizyonda Giriş*, s. 70-82; MCQUAIL, s. 75-87; MACCOBY, s. 120-121.

3. KİTLE İLETİŞİMİ KONUSUNDA BAZI YAKLAŞIMLAR VE KURAMLAR

Kitle iletişimi adı verilen toplumsal olgunun işlenmesi, etkinlik ve işlerlik kazanması konusunda değişik birtakım görüşler, yaklaşımlar ve kuramların ileri sürüldüğü bilinmektedir. Bunların her biri kitle iletişiminin değişik yanlarını dile getirmekte ve bu anlamda önem kazanmaktadır. Sözü edilen yaklaşım ve kuramları üç temel başlık altında toplamak mümkündür. Bu başlıklar, bir anlamda kitle iletişimi konusundaki kuramların ortak noktalarını ya da çıkış aşamalarını bir araya getiren nitelik taşımaktadırlar.

A. Bireysel Farklılıklar Kuramı

Toplum içindeki herbir bireyin kişisel anlamdaki psikolojik yapıları nedeniyle farklılaştıkları bilinmektedir. Bu farklılaşmanın ilk nedeni bireylerin biyolojik yapılarıdır. Ancak, süreç içinde öğrenme düzey ve yoğunluklarındaki farklılıklar bireyler arası farklılaşmayı artırır ya da bir başka deyişle belirginleştirir. Bunun yanı sıra, insanlar değişik bakış açıları ölçüt alınarak değerlendirilen değişik çevre koşulları içerisinde yetiştirilirler. Sözü edilen öğrenme olgusu bireyde belli bir tutumlar, değerler ve inanışlar oluşumunu meydana getirirler. Bu oluşum kuşkusuz onların bireysel psikolojik yapılanmalarını da daha kurumsallaşmış bir biçime sokacaktır ve ortaya çıkan yapı bireyin en yakınında bulunan arkadaşınınkinden farklı olacaktır. Hatta, biyolojik anlamda birbirlerine çok benzeyen tek yumurta ikizleri bile, ayrı çevrelerde yetiştirildiklerinde farklı kişilik yapılarına sahip olabilmektedirler. Kişilik farklılıkları belli bir olgu ya da olayın değişik kişilerce değişik açılardan algılanmasını ortaya çıkaracaktır. Buna bağlı olarak, «seçici dikkat ve algı ilkesinin» herhangi bir insanın iletişim davranışını belirleyici temel nokta olduğu yargısına varılabilir (46). Seçici algı, daha önce de değinildiği gibi, bireylerin kişilik özelliklerine bağımlı olarak ortaya çıkmaktadır. Bu durum, iletişim sürecine katılan her bir bireyin (burada kitle iletişimi kastedilmektedir) verilen belli bir iletiye değişik tepki vermesi gerçeğini beraberinde getirmektedir. İletiyeye gönderilen tepkiler söz konusu bireylerin psikolojik yapılanmaları tarafından belirlenecektir. Bu genel düşünce ve yaklaşım «kitle iletişiminin bireysel farklılıklar kuramı» olarak

(46) DE FLEUR, *Theories of Mass Communication*, s. 174.

adlandırılabilir. Bu yaklaşım, kitle iletişiminin topluma belli ve tek bir ileti göndermesine karşın ortaya çıkan etkinin psikolojik yapılarıdaki değişikliklere bağlı olarak kişiden kişiye değişen bir yapısı olabileceği yargısına ve sonucuna ulaşmayı sağlar. (47)

B. Toplumsal Kategoriler Kuramı

Bireysel farklılıklar kuramına paralel ve hatta zaman zaman onunla çakışan bir diğer kuram ise toplumsal kategoriler kuramıdır. Belli birtakım uyaranlara; toplumun belli kesimlerinde birarada yaşayan ya da belli birtakım toplumsal katman veya grupların üyelerinin psikolojik ve bireysel ayrımlar saklı kalmak kaydıyla benzer tepkiler verdiği de gözlemlenebilir bir olgudur. Bu temel nokta ve gözlemden yola çıkılarak; modern toplumların türdeş olmayan yapılarına rağmen, benzer birtakım özelliklere sahip insanların, kitle iletişimi konusunda benzer birtakım gidişim (folkways) ve düşünce biçimlerine ve tepkilerine sahip oldukları yargısına ulaşılabilir. Sözü edilen benzer oryantasyon ve davranış biçimleri, bireylerin kitle iletişim araçlarıyla yaklaşık aynı biçimde ilişkilşmesini ortaya çıkarır. Belli bir kategorinin üyeleri ,aşağı yukarı aynı iletişim içeriğini seçecek ve ona yine yaklaşık olarak aynı tepkiyi göstereceklerdir. (48)

Bu kuram konusunda ortaya çıkan temel kuşku, toplumsal yapıların bugün ulaştıkları yapılanmada iş bölümünün giderek artması, bunun da değişik işlerin uzmanları olan kişilerde kişiliğin gelişiminin daha güçlü olarak artabileceği olgusudur. Ancak, yine de sözü edilen kişilerden belli ve benzer konumlarda olanların daha türdeş yapıda alt-gruplar oluşturacağı ve bu alt-grupların belli uyarılara belli tepkiler göstereceği öne sürülmektedir (49).

(47) Burada sözü edilen konu aslında son derece karmaşık bir yapı taşımaktadır. Gerek anılan etkilerin oluşması, gerek bunların toplumsal yansımaları son derece çok sayıda değişkenlere bağlı bir süreçtir. Bu konuda ayrıntılı bilgi için bkz.: A.g.k., s. 172-190, WRIGHT, s. 8-28.

(48) Bu duruma ilginç bir örnek yine bir süre önce televizyonda yayınlanan bir kumas reklamında ortaya çıkmıştır. Sözü edilen reklamda, reklamı yapılan kumaş «iyi şeylere layık» belli bir kesimdeki insanların giymesi gerektiği iletilişi temel öge olarak seçilmişti. Bu ileti, toplumun alt gelir grupları tarafından; üst gelir grubundakilerin iyi şeylere layık oldukları, ancak kendilerinin iyi şeylere layık olmadıklarının vurgulanması olarak yorumlandı. Bu yorumlar, alternatif yorum ve değerlendirme yapma şansına sahip kitle iletişim araçları olan yazılı basında yer aldı ve reklam yayından kaldırıldı. Bu örnek, belli birtakım iletileri değişik toplumsal kategorideki hedef kitle üyelerinin değişik algıladığı ve yorumladığına çok iyi bir örnek olarak değerlendirilebilir.

(49) DE FLEUR, *Theories of Mass Communication*, s. 189.

Bireysel farklılıklar kuramı, iletişim sürecine genel insan psikolojisi bağlamında yaklaşırken, toplumsal kategoriler kuramı iletişimi toplumbilimsel boyutta irdelemektedir. Bireysel farklılıklar kuramı, kitle iletişiminde konu olan bireylerin psikolojik yapılarına ölçüt alırken, toplumsal kategoriler kuramı özellikle bireylerin çeşitli ölçütlerle oluşturdukları grupları ve bu grupların ortak paydalarını temel almaktadır.

C. Toplumsal İlişkiler Kuramı

Yukarıda değinilen toplumsal kategorilere üyeliği belirleyen ögeler; yaş, cins, ekonomik durum, eğitim ve sahip olunan iş vb. toplumsal ilişkilere aittir. Bu ögeler ya da belirleyiciler er ya da geç belli birtakım kararların oluşmasına etki ederler. Bu kararların ortaya çıkması için temel uyaran olan bilgi ise, iki temel basamaktan geçer. Bunların ilkinde, bilgi kitle iletişim aracından görece olarak iyi-bilgili bireylere ulaşır ki, bu bireyler aynı zamanda kitle iletişim araçlarıyla ilk elde ilişkiye geçen bireylerdir. İkincil basamakta, sözü edilen bilgi, bilgilenmek için ilk elde bilgi elde edenlere bir anlamda ihtiyaç olanlara ve kitle iletişim araçlarıyla daha az doğrudan ilişkiye geçen bireylere ulaştırılmak üzere bireylerarası iletişimde kullanılan oluklara verilir. Aslında bu tür iletişime «iki basamaklı iletişim» adı da verilir. Kitle iletişim araçlarıyla daha çok ve doğrudan ilişkiye geçen bireylere «kanı önderleri» adı verilir. Kuşkusuz, bu kanı önderleri sadece bilgiyi aktarmakla kalmaz, aynı zamanda bu işlemi yaparken kendi yorum ve ilgili bilgi hakkındaki açıklamalarını da diğer bireylere aktarırlar. Kısacası bilgiyi yorumlayarak aktarırlar. Bu tür bir kişisel etki, özellikle politik anlamda gerçekleşen kitle iletişiminde büyük önem kazanmıştır.

Buraya kadar ele alınan kitle iletişim kuramları, sadece bireylerin psikolojik farklılıklarını dikkate almakla kalmamış, aynı zamanda toplumsal kategorilerin de bireylerin kitle iletişiminde gösterdikleri tepkideki rolünü de öne çıkarmışlardır. Bunların dışında, formal grupların olduğu kadar, informal grupların da etkisi bu kuramlar yoluyla oldukça büyük bir açıklığa kavuşmuştur (50).

«POSTMODERN» DURUM

Doç. Dr. Kezban GÜLERYÜZ

Yirminci yüzyılın ikinci yarısına gelinceye kadar, ister politika da olsun ister başka alanda, patlak veren bir akım insanlar tarafından farkında olarak ya da olmayarak benimsenir ve yaşanan zaman dilimine damgasını vururdu. Bu herhalde, birlik ve beraberlik duygularının toplum hayatındaki etkinliğini bütün gücüyle sürdürmesindendi. Aslında insanlar bu akımlara neden olan farklı anlayışları için için geliştirirlerdi, ama bunların herkes tarafından cesaretle onaylanıp yaşamda kullanılmaya başlanması için sanki düşünürlerin ve sanatçıların sorumluluğu üzerine alması beklenirdi. Toplumun iç dünyasındaki gizli gelişimleri ima eden ilk eserler verildikten sonra giderek tarafları çoğalır ve bir moda, bir akım doğmuş olurdu.

Şimdilerde ise insanlar kendi duyuş ve düşüncesini destekleyen anlayışlara kapılır oldular. Bunun sonucunda da farklı fikir ve görüşler ile farklı yaşam tarzları ortaya çıktı ve bağımlı toplumsal beraberlik inancı eski gücünü yitirdi.

Yirminci yüzyıl insanı dünya yaşamında uzunca bir yol almış, birçok deneyim geçirmiş, bilimsel imkanların nasıl kullanıldığında ne sonuçlar vereceğini keşfetmiş, değişik zevkleri tadarak beğenmiş ya da reddetmiş, üstelik makine ile işlemenin getirdiği önü alınmaz ivme ile yaratıcılığının boyutlarını katlayarak üretimini, buluşlarını çoğullamış bir zevkin yaşam için yeterli olmadığı kanısına var-

maştır; ve çok seçenekliliği, değişik fikirlere açık olmayı, maddi bolluğu, türlülüğü, kısaca çoğulculuğu bir insanlık hakkı olarak görmektedir. Zaten yirminci yüzyılda ortaya çıkan seçenekler ve olabilirlikler herhangi bir şeyi doğrudan kabullenmeye yarayan kesinkesliği zayıflatmış, şüpheciliği ve diyalektiği ilerletmiştir. Fizik gibi kendisinden somut açıklamalar beklenen bir bilim bile insanı şaşır-tan bir soyutluğa ulaşmıştır. Evrende yeni bulunan galaksilerin boyutları, karadelik kavramı alışlagelen düşünce gücünü zorlamaktadır. Kültürler arası sınırlar da, McLuhan'ın önceden gördüğü gibi iletişim araçlarının yaygınlaşmasıyla netliğini kaybetmiştir. Doğal olarak, böylesine karmaşıklaşmış kavram, algı ve zevk varlığı arasında birbirine zıt düşünce ve duyular, çelişkili fikirler, aykırı zevkler de yer alacaktır. İşte bu üstüste binmiş uyarlı ve uyersiz uyarılar, düz ve ters algılar, hem doğru hem yanlış görüşler, inançlar şimdiki insanı zaman zaman ikilemli, hatta ne olduğu belirsiz bir kimlikle ortaya çıkarmaktadır. Toplumsal birlikle akım ve modalara ayak uyduran modern insan anlayışını bile aşan bu durum, artık, postmodern (modern sonrası) durum olarak tanınmaktadır.

Modern sonrası iş ve eserlere bakıldığında hiç de yabancı olunmayan bir gerçekle karşılaşılır: Hiçbir şey yeni keşif değildir. Kullanılan malzeme ve yöntemler, içeriği oluşturan konular, elde edilen duyum ve tat eski çağlarda, hiç değilse yirminci yüzyıl başında, modern çağda, bir şekilde görülmüş ya da denenmiştir. Yalnız bunların kullanım amacı ve düzeni değişmiş, böylece de tıpkı bir satranç olabilirliği gibi arttıkça artan bireşimler ve yeni kavramlar ortaya çıkmıştır. Postmodern anlayışın bir metamorfoz gibi oluşmasında iletişim araçlarının, ve teknolojinin hergün yeni bir imkan getirmesinin rolü büyüktür. Sanat ve edebiyat ise insanları içine alıp şekillendiren modalar ve akımlar getirmek yerine bir durum gösterme, çeşitli yaşam biçimlerini, tat ve anlayışlarını iletme işlevini üstlenmiştir. Bunun için de sanat ve edebiyat postmodern çağın niteliklerini somut örnekler içinde gösterip belirlemeye çalışmaktadır.

Ne var ki son yıllarda sanat eserinin ve sanatın ne olduğu sorununu da yeniden ortaya çıkmıştır. Modern çağla postmodern yıllar arasında köprü oluşturan «Dada» ve «Pop-art» akımları neden olmuştur buna; çünkü bunlar alışlagelen olumlu değerler yerine olumsuz değerleri, uyum yerine uyumsuzluğu, sanat adına yapılmış eser yerine adi şeyayı, anlık değişimi, hatta halkın tavır ve davra-

nışlarını da sanata sokmayı becermişlerdir. Sonuçta sanatı «halk sanatı», «yüksek sanat», «entel sanat» gibi terimler altında inceleme gereksinimi duyan gruplar türemiştir. Yirminci yüzyılın böyle herşeyin yapısını etkileyen hızlı değişimlere sahne olması yapısalcılığın gelişip başlıbaşına bir alan olmasını sağlamıştır. Gerçekten de, postmodern durumu irdeleyip anlayabilmek için yapısalcı yöntem ve görüşlere başvurılmaktan başka çare yoktur.

Yapısalcılar, David Lodge'a göre iki yönde çalışırlar: Bir yön klasik yapısalcılık olarak adlandırılabilir ve esasta «formalizm»den başka birşey değildir. Jacobson, Lévi-Strauss ve Todorov bu ekolün önde gelen kişileridir. Yaptıkları iş bir kültürü sistem olarak ele almak ve bu sistem içinde işleyen sistemlerin -özellikle dil, mit ya da moda, sanat gibi sistemlerin- kural ve sınırlarını araştırarak iletilerin anlamlarını bilimsel yöntemlere göre bulmaktır. İkinci yön ise ardıl yapısalcılık (ya da yapısalcılık sonrası) olarak adlandırılabilir ve ideolojik aydınlatma görevini üstlenir. Yöntem olarak formalistlerin yaptığının tersine, deneysel yolları kullanmaz; Marx'çı düşünce, kadın ya da ırk olguları gibi ideolojik konularda psikanaliz ve felsefe yoluyla kültür içindeki kurumları -iletişim, sanat, politika kurumlarını- inceliyerek açıklık getirmeye çalışır. Foucault, Lacan, Derrida bu grubun önde gelenleridir. Roland Barthes ise değişik zamanlarda her iki anlayış için de çalışmış ve fikir üretmiştir.¹ Burada formalist görüşün bir veriye, bir esere çatı bakımından yaklaştığı için o veri ya da eserin özgünlüğüyle gönderdiği iletinin anlaşılmasında ikinci yöndeki çalışmalara kıyasla daha kestirme bir yol izlediği görülmektedir.

Bir veri ve esere ait yapısal özelliğin tanımlanmasında James Collins birbirinden farklı fakat birbirinin içinde örülmüş üç ögenin anlamlı bir gözlem için yeterli olduğunu ifade eder ve bu öğeleri «metnin içine yerleştirildiği tür ya da biçem» (resim, müzik, yazın gibi), «kültürel çerçeve» ve «metnin anlatım yolu» olarak belirtir.² Buna dayanarak gözlenen veri ve eserler yakın çevrenin ve yakın zamanın postmodern açıdan görünümünün nasıl olduğu hakkında fikir verebilir.

(1) David Lodge, *Working with Structuralism* (London, Boston, Melbourne and Henley: Routledge and Kegan Paul, 1981), Preface ix.

(2) James Collins, «Postmodernism and Cultural Practice: Redefining the Parameters». *Screen*. Vol 28, No. 2, Spring 1987 Sa. 11-26

İçinde yaşanan dönemin en önemli özelliği, daha önce de vurgulandığı gibi, her zaman var olan duygu ve düşüncelerin, inanç ve yöntemlerin yeniden canlanması, bazen abartılması, hatta üst üste çakışık biçimde kullanılması ve bu farklı tür anlayışlara sahip çıkmayı herkesin kendine hak görmesidir. Ortaya çıkan yaşam biçimlerinin farklılığı, veri ve eserlerin karmaşası da bu özgürlük anlayışının sonucudur. Doğal olarak bu durumu karakteristik sanat yapıtları kestirme bir yolla yansıtmaktadır. Plastik sanatları araştıran Charles Jencks postmodern çağın bu özelliklerini yeni bir klasik anlayış olarak değerlendirmekte ve «metafizik klasik», «anlatısal klasik», «şiirsel klasik», «gerçekçi klasik», «kırsal klasik», «seçici klasik» gibi gruplar içinde egemen olan farklı kavramları birleştirmeye çalışmaktadır³

Jencks'in gruplandırmasını bir yolgösterici olarak alırsak metafizik klasik eserlerin nostaljiyi ve garip bir ruh alemini telkin ettiğini görürüz. Nostalji zaten postmodern çağda yeniden bazı insanlar tarafından benimsenen bir duygu olmuştur. Yaşanmış ya da yaşanmamış bir eski devrin tadını alabilmek, hatta etrafına böyle bir tadı verecek bir dünya örmek postmodern insanın seçtiği yollardan biridir. Zaten bu güdü ile eski dinlere sarılan insanlar, eski yaşam biçimlerine özenip teknolojiyi yadsıyan, antikaya bağlanan, örtünen ya da doğaya dönen insanlar gruplaşıp toplumlar, komünler, mezhepler kurmuşlardır. Eski devirlerin bilinmeyen keşfetme yöntemleri, fal ve astroloji, spiritüel inanç ve teknolojinin bireşimiyle kurulan UFO fantazileri insanlar için hemen hemen yeni uğraş alanları oluşturmıştır.

Bundan böyle, metafizik anlayışının ressamı da eskiyi kaybetmekten kaynaklanan acı özlemi ya da eskiye dönük bir dünya kurmanın hayal hazzını işleyecektir. İtalyan ressam Giorgio de Chirico «Capriccio Veneziano alla Maniera di Veronese» (1951) adlı resminde gizemli bir hikaye ortaya koyarak acı bir özlemi dile getirir. Aşağıdan görülen bir perspektif içinde İtalyan romantizmini yansıtan sütunlu mermer yapılar, koyu kasvetli ağaçlar ve Verona giysili insanlar göğe doğru yönelmişlerdir. Bulutlarla hareketlenmiş mavi gökte ise hastalıklı iri kuşlar çaresizlik içinde başıboş dağılmış, kötü bir olayı haber vermektedirler. Bu resimle ortak bir tadı olan

(3) Charles Jencks, *Post-Modernism The New Classicism in Art and Architecture*. (New York: Rizzoli International Publications, Inc., 1987).

bir sinema yapımını da burada hatırlamak postmodern anlayışın bu türünü daha iyi tanımda yardımcı olabilir. Tarkovski'nin «Nostalghia» adlı filmi uzak kaldığı ülke ve mekana, kişilere, kah duygusal fantazisi ile kah içinde bulunduğu gerçekleri yaşayarak dönen müzisyenin ve onu araştıran şairin (ve Tarkovski'nin kendinin) karmaşık nostaljisini dile getirir. Stephen McKenna'nın «The Italian Consulate in Berlin» (1984) adlı tablosunu hatırlatır bu film. Bu tabloda da aynı nostaljik ruh içinde, bir zamanlar salonlarında parlak günler geçmiş muhteşem bir binanın terk edilmiş hali yansıtılır. Ön planda yer alan iri taşlar, duvarlardaki yağmur lekeleri ve boş karanlık percereler görünümüne arkaik bir düşünce katmaktadır. Yalnız doğaldır değişmeyen, o terk edilen yerde yabancı varlığını yeniden geliştirir. Belki de bu eserlerdeki mekana ait benzerliklerdir ortak duyguları çağrıştıran, ama asıl nitelik kazandıran geçmiş zaman özlemidir. Nitekim, yalnız sinema ve resimde mi, diğer alanlarda da nostalji yaşanmaktadır. Özellikle yazında.. Eski sözcükler, eskiye dönük konular, içinde yaşadığımız bu devre özgü değişik bir duygu ve türü aktarmakta, geçmişi yeniden düşünüp yorumlamamıza neden olmaktadır.

Bu örneklerdeki metinlerin anlatım yolu fizik ötesi öğeleri klasik devir eserlerine özgü yöntemlerle vermektir. Yani konu ve geliştirilen ruh hali metafizik, biçim ve yapılar klasiktir. Postmodern gönlüş ve yordamı başka amaçlı eserlerde de kullanır. Bu eserlerde amaç ironi (ince alay) ve gerçeküstünün daha başka kavramlarla birlikte işlenmesidir. Üstüste binmiş saydam kavramlar, algıları aldatan sürprizli durumlar böyle eser ve verilerin niteliğini belirleyeneyi bazen imkansızlaştırır. Carlo Maria Mariani'den verilecek üç örnek bu paradoksal durumu yaşamamızı sağlayan resimlerdir. İlk bakışta fotoğraf netliğinde göze çarpan eski Yunan figürleridir. Birer mermer heykel gibi işlenmişlerdir ve küre ya da küb şeklindeki kaidelere oturtulmuşlardır. Fon, sanki bu heykeller bir müze salonunda duruyormuşçasına arkadaki düz duvar gibi bir izlenim vermektedir. Ne var ki figürler alay edercesine canlıdır; hatta bu alay gerçekdışı bir algı ile birleşerek, bir resimde (Il Pittore Mancino, 1982) birbirinin resmini yapan iki mermer heykeli göstermeye kadar vardırılmıştır.

Klasik yordamların kullanılarak yeni yapı ve ifadeler ortaya çıkarması heykel sanatı için de geçerlidir. George Segal'in gerçek insanlardan kalıp alarak döktüğü heykeller anlatım yolu ve içerik

bakımından insanı şaşırtan bir sürpriz ortaya çıkarır. İçerik güncel yaşamdan alınmış anlardır genellikle, trafik ışığı bekleyen insanlar, yatmak üzere olan çiftler, pencereden bakan figürler beyaz taslaklar halinde anlık bir davranışı göstermek için yapılmışlardır. Muriel Castanis'in «Standing Hooded Figure»ü (1983) de böyle bir soyutluk içinde belirir. Bu haykel yalnızca drapeden ibaret bir giysiyi gösterir. İçinde olduğu düşünülen insan sanki bir başka aleme uçmuştur ve giysisi son andaki duruşunu sonsuza dek koruyacaktır. Postmodern anlayışta yerli olan «anlamsızlık» (absurd) kavramıyla verilen bir varlık-yokluk ikilemidir bu.

İnsanı bu tür ikileme hatta belirsizliğe götüren filmler de vardır. Luis Bunuel'in «Gündüz Güzeli» (1966) adlı filmi hernekadar modern çağda kalıyorsa da metinde verilen fantazi gerçek ikileminin gücü ile postmodern anlayışın öncüsü olarak kabul edilebilir. Atif Yılmaz'ın «Adı Vasfiye» (1985) adlı filmi de böyledir. İnançla kah şu kişilikte kah bu kişilikte varlığını gözlediğimiz Vasfiye'nin sonuçta yalnızca bir afişin aşılacağı imge olması ihtimali ile şaşırp belirsizliğe razı oluruz. Atif Yılmaz «Aaahh Belinda» (1986) ile de postmodern anlayışa uygun bir ironiyi işlemiştir. İkilemin getirdiği kararsızlıkla mantığımızın ince bir alaya alındığını görürüz. Ama postmodern çağ bunları olduğu gibi kabul etme cesaretini gerektirir; bu ince alayı ve belirsizliği kendimizle eğlenerek kabul ederiz.

Bu soyut ikileme hizmet eden eserler pek çoktur ve herbiri orijinel fikri ile muhatabını hayretle karışık bir düşünceye itmektedir. Bunlardan «İkinci Derece» diye anılmış bir fotoğraf serisi⁴ de postmodern anlayışta ikilemin hatta çoklemnin ne denli kullanıldığına bir örnektir. İhsan Derman, bu fotoğraflar ile fotoğraf kere fotoğraf kavramına başvurarak televizyon görüntülerini göstermiştir. Yani fotoğraf-televizyon görüntüsü ve bunlara ait metinler çakışır düzlemler gibi ikili, üçlü düşünce ve algı tabakaları oluşturmaktadır. Postmodern anlayışta çok kullanılan bir anlatım tarzıdır bu. Bu tür eserler karşısında birkaç kavrama birden varmak ile ikileme düşüp düşünce felcine uğramak da vardır ve bu da bir bakıma bu çağa özgü bir durumdur.

Postmodern yazarlar gibi ortaya konan bu kavramsal yapı zihnin kâh fantezi alemine kâh gerçeklere gidip gelerek başka başka

(4) İhsan Derman, «İkinci Derece». Fotoğraf sergisi, Ankara Alman Kültür Merkezi, 16-27 Şubat 1988.

algı deneyimleri kazanmasını sağlıyor. Bunun nasıl bir durum olduğunu tekrar yaşamak için şu örneğe bakalım: Richard Brautigan'ın bir eserinden alınan şu kısa anlatı postmodern yazının yapısı bakımından ilginçtir: «Güneş büyük bir 50 cent'lik madeni para gibiydi, sanki biri üzerine gaz döküp kibritle tutuşturmuştu ve 'tut şunu ben gidip bir gazete alayım' diyerek parayı eline vermişti, ama o hiç geri gelmedi.»⁵

Latife Tekin'in yazıları da bu yönde iyi birer örnek sayılır. Onun anlatım tarzında da çakışık birçok zihin faaliyeti ve zaman, okurla gizemli bir dünyanın ortaklığını kurar.

Bu eserler gerçeklere ilişkin çokluğunu ve karmaşasını ortaya koyarken ilerleyen teknolojinin imkanlarını da bir şekilde yansıtır. Ben Johnson'un «Poolside Reflection» (1984) «Richard Rogers' Inmos Spine» (1985) adlı tabloları buna tipik birer örnektir. Fotoğrafik bir görüntü gibi algıladığımız bu yüzme havuzu ve bir binanın teknik dağılım şebekesinin yer aldığı koridor, simetri ve ölçü içinde sanki bir bilgisayar tarafından yapılmıştır. Aslında gerçeğe tam olarak uyduğu halde bir uzay istasyonu fantezisini telkin ederek metnin yönünü değiştirmektedir.

Foto-realizm olarak adlandırılan bir başka tür de aynı amaca hizmet etmektedir. James Valerio'nun kendi portresi (1981) fotoğraf ve resim yöntemlerini ikilemlenmiş biçimde kapsamaktadır. Resim o kadar fotoğraf gibidir ki, görene başka bir teknik ile yapıldığını düşündürür. Buna benzer başka örnekler de Nur Koçak tarafından verilmiştir. Nur Koçak yalnız fotoğraf ve resim değil afiş tekniğini de etkileyerek görüntüyü üçlemli bir karmaşaya ulaştırmıştır. «Doğal Harikalar ve Fetiş Nesnelere III» (1978) düzgün ve cazip görünüşleri ile bir rujun reklamını yapar gibidir. «Vivre» (1974) ve «Farouche» (1975) ise dev boyutlara ulaşmış iki parfümün resim-foto-afişleridir.

Afiş anlayışını mekanik bir görünümünden çıkararak daha değişik ve karmaşık bir teknikle sunan postmodern ressam Ron Kitaj'dır. «If Not, Not» (1975-6) adlı tabloyu Kitaj, T.S.Elliot'un «The Westland» adlı eserine dayanarak yapmıştır. Eski bir yemine atıfta bulunan «If Not, Not» politik ahlaki, tarihsel bir olayı ve savaşı iş-

(5) Richard Brautigan, 'Trout Fishing in America' adlı kitabından. Satırların alındığı kaynak: David Lodge, «Modernism, Antimodernism and Postmodernism». Working with Structuralism. Sa: 14.

lemektedir. İtalya'nın Toskana bölgesi, savaştan arda kalan insanlar, deforme olmuş ayna yansımaları, kağıt yapıştırma gibidir. Sulu-boya görünümünü veren teknik, yer yer çocuksu şekiller ile çok kavramlı bir yapıya dönüşmektedir. Ron Kitaj hemen hemen her eserinde ideolojik bir konuya değinir. «Paris'te Sonbahar» (1972-3) adlı tablosu yirminci yüzyıl aydınlarının politik derinlerini ele almaktadır. Resimde Walter Benjamin intihardan kısa bir süre önce Paris'te bir kafede başka insanlarla birlikte görülmektedir. Burada kesip yapıştırma gibi yapılmış teknik ile verilen ciddi ve kararlı bir ruh hakimdir. Duygusal renkler dışı vurunca akımın etkisini düşündürmekte ve sürülen, hapsedilen fikir adamları adına bir protestoyu yürütmektedir.

Böylesine çok boyutun kavranabilmesi postmodern insanın kimliğinin de karmaşaya ulaşmasına neden olmuştur. Avrupa ve Amerika'da aşırı bir cesaretle yaşanan eşcinsellik, kadının erkekle eşitliği kavramları giderek cinsel varlıkta da ikilemin ve belirsizliğin oluşmasına yol açmıştır. Özellikle gösteri ve müzik dünyasında Modern Talking üyeleri ya da Michael Jackson gibi popüler yıldızlar dişi-erkek ikilemini kendi kimlikleri ile yaşayıp vurgulamaktadırlar.

Postmodern eserlerde varlığını duyuran bir diğer duygu da melankolidir. Zaman zaman nostaljiyle birleşen bu duygu çağın kalabalıklığı ile anlamlı ilişkilerden yalıtılmış insanın acıklı yalnızlığını ile getirmektedir. Bunu ortaya koyan en iyi örnekler arabeskte olmalıdır. Arabesk arabi ve türki tarzların özellikle müzikte çakışarak meydana getirdiği bir zevk çeşitidir. Melankoli ve acı, artı zevk ikilemi ile postmodern dünyanın çoğulcu cennetinde kendine yer bulmuştur. Arabesk müziğin kültürel çerçevesi Ortadoğu'nun kendine özgü yanık coşkusu ile inlemeyi andırır teması etrafında çizilmiştir. Bu nedenle müziğin işlediği metinler ümit ve mutluluk anlatan sözlerden kurulmuş olsa bile nostalji, melankoli ve şikayet atmosferinin dışına çıkamamaktadır.

Arabesk zevkin postmodern çağda güç kazanması Hıristiyan dünyasının baskın gelişmişliğine bir protesto anlamı da taşıyabilir. Asırlarca ikinci derece hatta üçüncü derece (dünya) kültürleri olarak gözdü edilen Ortadoğu, bir tür İslam anlayış ve politikası ile varlığını ortaya koymaya girişmiştir. İçte saklanan gözdü edilme kırınglığı, giderek kızgın harplerle boşaltılmaya çalışılmış, ama gene de utanma, çekinme, kapanma ve örtünme duyguları yaşamda egemenliğini kurmuştur. Bundan böyle bir yanda doğa! olarak öz-

lenen ferahlık ve açıklık diğer yanda kendini tutmaya ve saklamaya itaat, arabesk zevkin ikilemi, yanık ve gizemli bir tarz olarak ortaya çıkmasını sağlamıştır.

Böyle kültürlere özgü niteliklerin birleştirilip veri ve eserlerde kullanılması postmodern anlayışın engeçerli kavramlarından biridir. Yalnız arabesk değil Batı müzikleri de Hint, Japon, Afrika müziğinin yapılarını, melodi ya da temalarını içerir olmuşlardır. Artık müzik aleti tüü de kısıtlı değildir. Her türlü müzik aleti denenip kullanılabilir. Bu diğer sanat faaliyetleri için de böyledir. Daryl Chin, bir makalede «başkalık» kavramının postmodern anlayıştaki geçerliliğine değiniyor ve kültürlerarasılık ve çoğulculuk ile alternatif perspektiflerin ifadeye girdiğini anlatıyor.⁶ Bu durumda her alanda olduğu gibi yabancıllığın, tiyatro, dans ve diğer araçların sanatleri arasında benimsenen bir meslek yordamı olduğunu da vurguluyor.

Yalnız artist ve sanat yapımcıları arasında değil postmodern çağda ortalama insanların eğilimidir, başka kültürlerin özelliklerine özenmek. Zaten bu gerçek Avrupa'da büyük değişikliklere neden olmuştur. Öylesine başka ve farklı kavramlara kimliklere karşı merak vardır ki insanlarda, tekil politikalar idarede başa çıkamamaktadır. Tek partinin, tek sistemin, tek hayat tarzının, tek lisanın, tek inancın hatta tek kimliğin kısıtlı azığı postmodern insanın beslenmesine yetmemektedir. Çokluğun ve çoğulculuğun getireceği sorunlar ne kadar büyük ve baskın olursa olsun başka olana hak tanıma, hatta başka olanı kimlik kaybına neden olsa da benimseme postmodern sevgisinin ve cesaretin gereğidir.

(6) Daryl Chin, «Interculturalism, Postmodernism, Pluralism». *Performing Arts Journal* 33/34. Sa. 163-175.

İŞÇİ-İŞVEREN İLİŞKİLERİNDE İLETİŞİM SORUNU

Doç. Dr. Nüvit GEREK

Sanayileşme ile birlikte çalışanlar, çalışma şartlarını etkilemek ve geliştirmek amacıyla dayanışma ve birlikte hareket etme ihtiyacını duymuşlardır. İşçi hareketleri çalışanların sosyal ve ekonomik durumlarını geliştirmek, iyileştirmek amacına yöneliktir. İşletmelerin yönetimleri ile çalışan kesim arasındaki ilişkiler değişik şekillerde karşımıza çıkmaktadır. Bazı ülkelerde çalışanların örgütlenmesi cezalandırılmaktadır. Bazı ülkelerde ise çalışanlarla yönetimler arasında ilişkiler, var olmakla birlikte kopuk ve yetersizdir. Ancak karşılıklı işbirliğine varan ilişkiler de görülmekte ve işçi-işveren ilişkilerinde iletişim sorununun önemi de burada ortaya çıkmaktadır.

Ülkelerin sanayileşme süreci ve biçimleri farklılıklar gösterdiğinden işçi hareketi ve sendikalaşma ülkeden ülkeye değişmektedir (1). Sendikaların yararı sadece üyeleri ile sınırlı kalmamaktadır. Çünkü zamanla sendikaların toplu iş sözleşmeleri yoluyla sağladıkları daha iyi ücret ve çalışma koşulları dikkati çekmekte ve devlet bunları tüm çalışanlar için geçerli kılma zorunluluğunu duymaktadır.

(1) Bkz.: Mehmet KOCAOĞLU, Sosyal Politika, Ankara, 1988, s. 139-141.

1— SENDİKALAŞMA NEDENLERİ

İşçi hareketi, çalışanların halen ve gelecekteki çalışma ve yaşama koşullarını geliştirmek amacıyla düzenlenen ve girilen her türlü faaliyetlerdir. İşçi hareketinin ortaya çıkabilmesi, çalışanların bu durumdan doğan yararlarının neler olduğunun bilincine ulaşmaları ve bu yararlarını grup halinde korumaya yönelmeleri ile sağlanabilir.

İşçi hareketi ve sendikalaşmanın, işletmelerin yönetimindeki yetersizlik ve aksaklıklardan doğduğu da ileri sürülmektedir. Bazen de bu hareketin siyasal bir sistem olan kapitalizme karşı bir hareket olarak doğduğu görüşü savunulmaktadır.

Sendikalaşmanın sanayileşmenin bir sonucu olduğu kabul edilen bir gerçektir. Tarımsal ekonomide mesleki gelişme olanaklarının nispeten sınırlı olmasına karşılık sanayi kesiminde çalışanlar daha üst görevlere yükseldebilmektedirler. Sanayi kesiminde ücret ve sigorta gibi yararlıardan oluşan bir güvence biçimi vardır.

Çalışanların sendikalar bünyesinde örgütlenmelerini, sosyal sınıflar arasındaki çelişki ve uzlaşmazlıkların sonucu olarak açıklamaya çalışan görüşler de vardır. Buna karşılık işçi hareketleri ve sendikacılık devrimci olmayan sanayi demokrasisi biçiminde de açıklanmıştır (2). Bu görüşçe göre sendikalar ekonomik ve siyasal gücü ellerinde tutan işverenler karşısında bir kuvvet haline gelerek çalışma ilişkilerinde demokratik kuralların uygulanmasına yol açmışlardır.

İşçi hareketi ve sendikalaşma sosyo-psikolojik görüşler çerçevesinde de açıklanmıştır. Buna göre sendika üyeliği çalışan işçilere güven, hürriyet ve güç vermektedir. Ayrıca çalışanlar bu sayede ait olma duygularını tatmin etmektedirler. Sendikalaşmanın yaygınlaşması, çalışanların sendikaların çeşitli kademelerinde görev almalarını sağlayarak statü ve prestij sağlamalarına ve sosyal yaşantılarını geliştirmelerine olanak sağlamaktadır.

Çalışanların sendikalaşma nedenleri üzerinde düşünüldüğünde bunları iki ana grupta değerlendirebileceğimiz ortaya çıkar. Birinci ve en önemli neden ekonomik faktörlerdir. Sendikaların sağladığı

(2) Bkz.: Dale YODER, Personnel Management and Industrial Relations, New Delhi, Printice Hall of India Private Limited, 1939, s. 169.

yüksek ücretler, iyi çalışma şartları ve daha fazla iş güvenliği hem aynı işletme içindeki sendikalı olmayan işçileri etkilemekte, hem de çevredeki işletmelerde çalışanları da sendikalı olmaya özendirilmektedir.

Sendika üyeliğini yalnızca ekonomik nedenlerle açıklamak doğru değildir. Nitekim yüksek ücretlerle, rahat işyerlerinde işletmelerin vazgeçilmez elemanları olarak çalışan pek çok işçinin var olması daha başka nedenlerin de var olduğunu ortaya koymaktadır. Çalışma ilişkilerinde kişiliğine yeterince önem verilmediğini düşünenler, haksız işlemler karşısında tek başlarına seslerini duyuramayanlar, hakkının yendiğini ve ezildiğini düşünenler de haklarının daha iyi korunması amacıyla sendikalara üye olmaktadırlar. Burada işçi-işveren ilişkilerinde bir iletişim yetersizliğinden söz edilebilir.

II-- SENDİKALAŞMANIN PERSONEL YÖNETİMİNE ETKİLERİ

İşletme boyutlarının büyümesi çeşitli sorunları da beraberinde getirdiğinden yönetim sorunlarına daha bilimsel şekilde yaklaşılması gerekmektedir. Sendikalaşmanın yaygınlaşması, personel yönetimi konusunda giderek daha fazla eğinilmesine yol açmıştır. Sendikalaşmanın önlenememesi veya en azından kontrol altında tutulabilmesi amacıyla, sendikal isteklerin bizzat işletme yönetimlerince kurulan örgütler yoluyla sağlanması düşüncesi ağırlık kazanmıştır. Ancak bu düşünceye yönelik uygulamalar bir ölçüde yarar sağlamışsa da uzun dönemde sendikalaşmanın önüne geçilememiştir.

Sendikalaşmanın gelişmesi özellikle sendikal faaliyetlerin yasalarla korunması ve sendikaların çalışanlar adına toplu iş sözleşmeleri yapabilmeleri olanaklarının yaratılmasından sonra olmuştur. (3) Böylece sendikalar işletmeler içinde işçiler adına hareket eden organlar haline gelmişlerdir. Bu durum işletmeleri personel bölümlerini ve bu bölümlerin çalışma yöntemlerini çağdaşlaştırmak çabasına itmiştir. Artık günümüzün personel yöneticileri istihdam ve sınıai ilişkiler konusunda ülkelerindeki genel durumu, uygulama ve politikaları bilmek zorundadırlar. Personel yöneticileri çalışmalarında öteki bölüm yöneticilerinin sınıai ilişkiler konusundaki bilgi ve tecrübelerinden yararlanmak durumundadırlar.

(3) Bkz. KOCAOĞLU, s. 138.

İşçi-işveren ilişkilerindeki iletişim sorunu işletmeleri ikili bir çabaya yöneltmektedir. Bu taraftan bazı sorunların sendikalar devreye sokulmaksızın çözümüne çalışılmaktadır. İşçi sağlığı-iş güvenliği, iş verimliliği, işgücü devir hızı gibi konular işletmelerin doğrudan doğruya kendi prestij ve çıkarları ile ilgili olduğu için sendikaların bu gibi konularda talebi olsa da olmasa da işletmeler sorunların çözümü için ciddi çabalar sarfetmektedirler. Diğer taraftan ise başta ücret ve çalışma koşulları olmak üzere bazı sorunların çözümünde sendikalar ile işletme yönetimlerinin birlikte çalışmaya başladıkları ve aralarındaki ilişkinin pazarlık konuları ile sınırlı olmaktan çıkıp karşılıklı danışmaya daha çok önem verildiği gözlenmektedir (4).

İşletme yönetimi-sendika ilişkilerinin odak noktasını toplu iş sözleşmeleri oluşturmaktadır. Elbette işletmelerin içinde bulunduğu işkolunun özellikleri, işletme yönetiminin ve sendikanın özellikleri, toplu iş sözleşmelerinin, kapsama, uygulama ve içerik açısından farklı biçim ve yoğunlukta olmalarına yol açmaktadır.

Toplu sözleşmeler yoluyla işletmelerde uygulamaya konulan yenilikler işletme yönetimlerini, işletmelerin faaliyetlerini daha geniş kapsamlı ve geleceğe yönelik bir biçimde düşünmeye zorlamaktadır. İşletmelerin çalışma yöntemlerinde alışlagelen yukarıdan aşağıya yetkinin kullanılması değişmekte ve aşağıdan yukarıya etkileşim ve yatay haberleşme ortaya çıkmaktadır. Toplu sözleşme uygulamaları işletmelerin yapısına ve işkollarına göre farklılıklar gösterse de gelişmeler bazı ortak noktaları ortaya çıkarmaktadır. Bunları şu şekilde özetleyebiliriz.

1. Toplu sözleşme uygulamaları giderek artmakta, işletmelerin yetki biçimini etkilenmekte, yeni ilişkiler ortaya çıkmakta ve işletme yönetimi ile ilgili karar alma mekanizması daha karmaşık hale gelmektedir.

2. Toplu sözleşme uygulamalarının yaygınlaşmasıyla işletmeler daha uzun vadeli politikalar saptamak zorunda kalmaktadırlar.

3. İşletmelerin organizasyon yapıları değişmektedir.

4. İşletme yönetimleri karar alırken sendikaların tutum ve etkilerini daha çok dikkate almaktadırlar.

(4) Allen FLANDERS, "What Are Trade Unions For?", Trade Unions Edit., W.E.J. Mc. Carthy, Penguin Books, London, 1972.

III— İŞÇİ-İŞVEREN İLİŞKİLERİNDE İŞBİRLİĞİ ALANLARI

Toplu sözleşme düzeninin çalışanlarla işletme yönetimi arasında işbirliği olanaklarını arttırdığı kabul edilen bir gerçektir. İşbirliği belki her alanda olumlu sonuç vermemektedir. Ancak tarafların haber toplamada yaptıkları işbirliği başarılı ve yararlı olabilmektedir. Belli konuların kotarılmasında taraflar birbirlerine danıştıkları zaman sonuç genellikle olumlu olmaktadır. Ayrıca karşılaşılan sorunların çözümlenmesi amacıyla tarafların birbirlerine yapıcı önerilerde bulunmaları ve bazı konularda birlikte karar vermeye çalışma şeklinde çabalar da işbirliğinin olumlu sonuç verdiği alanlardır (5).

İş kazalarının önlenmesi, üretimde kayıp ve firelerin önlenmesi amacıyla işbirliği yapılabilir. Eğitim, hareket ve zaman etüdü, işyeri disiplinini sağlama amacıyla da işbirliği yapılabilir.

İşletme yönetimi-sendika işbirliğinin karşılaştığı çok çeşitli güçlükler de vardır. İşletme yönetimlerinin işçilerin katkılarını küçümsemeleri, işletme yönetimlerinin kararları yalnız başlarına vermekte direnmeleri, sendikalara söz hakkı verilmesinin sendikaların prestij ve gücünü arttıracacağı endişesi karşılaşılan bu gibi güçlüklerin sadece bazılarıdır. Sendika yöneticileri de işbirliği uygulamalarının sendikaların etkisini azaltmak amacını taşımasından korkmaktadırlar. Sonuç olarak belirtmek gerekirse işletme yönetimi ile çalışanlar arasında yapılacak işbirliği konuları çeşitli olmakla beraber sınırlıdır.

İşletme yönetimi ve çalışanlar arasındaki işbirliği tarafların işbirliği konularına gösterdikleri ilgi ölçüsünde yoğunluk kazanmaktadır. Tarafların ilgi duyduğu konularda daha etkin bir işbirliği sağlanabilmektedir. Özellikle dikkat edilmesi gereken bir husus da işbirliği çalışmalarında görev alacak kişilerin işbirliği yapılması düşünülen konularda gerekli bilgilere sahip yetişmiş kimseler olmaları gerektiğidir.

(5) Bkz.: Ferhat ŞENATLAR, İşletmelerde İş ve Sosyal Güvenlik Hukuku İnsangücü Yönetimi, C. VII-Kitap: 2, Kazancı Hukuk Ya., No: 46, İstanbul, 1985, s. 370-378.

IV— İŞLETME YÖNETİMİ-SENDİKA İLİŞKİLERİNİN GELECEĞİ

Gelişmiş sanayi ülkelerindeki otomasyon ve teknolojik gelişmeler toplu sözleşme düzenini etkilemektedir. Otomasyon ve teknolojik gelişme, üretimdeki verimliliği korkunç bir hızla arttırmakta ve üretim tekniklerini değişikliklere uğratmaktadır. Bütün bunların sonucunda ülkelerin ekonomilerinde önemli değişiklikler olmaktadır. Ülke ekonomileri çalışma çağındaki faal nüfusa çalışma olanakları yaratamamaktadır. Bazan da halen çalışmakta olan kişilerin değişen teknolojik koşulların gerekli kıldığı mesleki yetişkinlik ve eğitim düzeyine istenilen sürede yetişemedikleri görülmektedir (6).

Gözlemlenen bu gelişmeler sendikaları yeni sorumluluklar yüklenmeye itmiştir. Sendikalar bir yandan üyelerinin durumunu korumaya çalışırken bir yandan da istihdamı geliştirmeye yönelik projeleri desteklemeye yönelmektedirler. Çünkü faali çalışma yaşındaki nüfusa yeni iş olanakları yaratılması için bu zorunludur. Geçen yüzyıldan farklı olarak çalışan aktif nüfus sanayi sektöründen hizmetler sektörüne kaymakta ve bu süreç giderek hızlanmaktadır. Bu durum gelecekte sendikaları iki seçenekle karşı karşıya bırakacaktır. Sendikalar ya snai faaliyetlerin gereğine göre kurulmuş olan yapılarını hizmet sektörünün gereklerine göre uyarlayacaklardır veya çalışma kayatında sendikaların etkinliği giderek azalacaktır (7). Her iki durumda da işçi-işveren ilişkilerinin odak noktaları çalışma koşulları ve parasal taleplerden başka alanlara kayacaktır. Çalışma saatlerinin azaltılması, çalışanların serbest zaman faaliyetlerinin daha iyi biçimde düzenlenmesi, çalışanların mesleki ve kültürel eğitimi, iş verimliliğini arttırıcı yöntemler üzerinde çalışılması, yardımlaşma sandıklarının kurulması gibi çabalar işçi-işveren ilişkilerinin yeni odak noktaları olma yolundadır. Bütün bu yeni alanlarda sendikalar ya iletişimi sağlama fonksiyonunu yerine getirecekler ya da etkinlikleri azaldığı ölçüde işletme yönetimleri ile çalışanlar arasındaki iletişim giderek artan bir şekilde işletme yönetimleri tarafından sağlanmaya çalışılacaktır. İşletme yönetimleri çalışanların işyerine bağlılığını arttırma ve bu yolla verimi

(6) R.M. Mac Donald, «Collective Bargaining in the Post-War Period», Personnel Management Selected Readings, edit., D.E. Mc Ferland, Middlesex, Penguin Books, 1971, s. 271.

(7) Ekz. Marcus Hart SANDVER, Labor Relations Process and Outcomes, Little, Brown and Company, Boston, 1983, s. 10-17

arttırma yolları üzerinde önemle durmaktadırlar. Bu konuda başarıya ulaşmanın yolu işletme içinde sağlıklı ve doyurucu bir sosyal politika uygulamasının gerçekleştirilmesidir. Geziler düzenlenmesi, işletme yöneticilerinin yemekler ve benzeri vesilelerle çalışanlarla birlikte olmaya özen göstermeleri, işletme gazetesi çıkartılması, sportif karşılaşmalar yapılması, işletme yönetimleri ile çalışanların kaynaşmasına yardımcı olabilecek bazı uygulamalardır (8).

V— İŞÇİ İŞVEREN İLİŞKİLERİNDEKİ İLETİŞİMİN ORTAYA ÇIKARDIĞI SONUÇLAR

«Sosyal Devlet» anlayışına uygun olarak devletin çalışma yaşamına müdahalesi sonucu işçi-işveren ilişkilerindeki iletişimin yeni boyutlar kazandığını ve yeni alanlarda işbirliğine yöneldiğini söyleyebiliriz. Genel çizgileri itibarıyla çalışma ilişkilerinde ortaya çıkan yeni gelişme ve uygulamalar dört grupta gözden geçirilebilir.

İlk olarak toplu pazarlık sistemi giderek yaygınlaşmıştır. Daha önceki dönemlerde görülenden çok daha fazla şekilde işyeri ve işkolu düzeyinde toplu sözleşme yapıldığı görülmektedir (9). Zaman içerisinde toplu sözleşmelerin ilgi alanına ücret dışı konuların girdiği de anlaşılmaktadır (10).

İkinci olarak, işin insallaştırılması çabalarının, çalışma yaşamının niteliğini geliştirme çabalarının dikkati çektiği söylenebilir. Bir yandan çalışanların daha nitelikli bir işgücü oluşturmaları, diğer yandan işletmelerin çalışanlardan daha çok etkinlik ve verimlilik beklemeleri yeni ihtiyaçları doğurmaktadır. Bu ihtiyaçlar doğrultusunda da amaca yönelik yeni programlar uygulamaya konulmaktadır. Bu programların iki temel amacından söz edilebilir. Birincisi, çalışma koşullarının sağlık, güvenlik, açısından iyileştirilmesi, ikincisi de çalışanların etkinlik ve katılımlarının arttırılması (11). Bu amaca uygun olarak Uluslararası Çalışma Örgütü, 1975 yılında «Çalışma Koşulları ve Çevresinin Geliştirilmesi» adını taşıyan bir program kabul etmiştir. Programın amaçları, işçinin yaşam ve sağlığının korunması, işçiye boş zaman bırakılması, kendini geliş-

(8) Bkz.: İnsan ERKUL/Zühtü ALTAN/Nüvit GEREK, Sosyal Politika İkinci Cilt, Eskişehir, 1984, s. 171-187.

(10) Bkz.: Toplu Sözleşmelerde Sosyal Yardımlar, MPM. Ya., No: 213, Ankara, 1977.

(11) Bkz.: Meryem KORAY/Alper TOPÇUOĞLU, Sosyal Politika, İzmir, 1987, s. 125.

tirmesine ve topluma yararlı olmasına yardımcı olmak, şeklinde özetlenebilir. Gene bu kapsamda sayılabilecek diğer gelişmeler, «Kısmi çalışma» ve «esnek çalışma saatleri» uygulamalarının yaygınlaşmasıdır.

Çalışma ilişkilerinde ortaya çıkan ve tartışmalara yol açan bir üçüncü yenilik, çalışanların yönetime katılması uygulamalarıdır (12). Bu uygulama, endüstriyel demokrasi arayışları ile işyerlerinde yönetimin etkinliğini ve verimliliğini arttırmaya yönelik arayışların bir sonucu olarak ortaya çıkmıştır. Ulusal düzeyde yönetime katılma, işçi-işveren-hükümet temsilcilerinin bulunduğu, genel ekonomik ve sosyal konuların karara bağlandığı «sosyal anlaşmalar» yoluyla gerçekleşmektedir. Yönetim kurullarında işçi temsilcilerine yer verilmesiyle gerçekleşen bir katılım girişim düzeyinde bir katılım olmaktadır. İşyeri düzeyinde katılma uygulamaları ise, işyerlerinde kurulan işletme konseyleri veya işçi kurulları yoluyla sağlanmaktadır (13). Oluşturulan organlarda genellikle personel sorunları tartışılmaktadır.

Çalışma ilişkilerinde ortaya çıkan bir diğer gelişme de kâr paylaşımı veya yatırım fonları uygulamalarıdır. Kâr paylaşımı, tasarruf paylaşımı gibi uygulamalar çalışanları motive etmekte, böylece işletmenin verimliliğinin arttırılmasına çalışılmaktadır. Hollanda, Fransa, Almanya ve A.B.D. de bu uygulamalar yaygındır.

İsveç'te «Üreticiler Fonu» uygulaması 1983 yılı sonunda yasa ile kabul edilmiştir. Bu uygulamalar sosyal demokrasi ve sosyal eşitlik aşamalarından sonra «ekonomik demokrasi»nin gerçekleşmesinin istendiğini ortaya koymaktadır (14). Ekonomik demokrasi, ekonomik zenginliğin daha hakça paylaşımı ve ücretlilerin de ekonomik yapıda pay sahibi olmaları anlamını taşımaktadır.

(12) Bkz.: Meryem KORAY, Endüstri İlişkileri, İzmir, 1987, s. 31.

(13) Bkz.: Nurhan AKÇAYLI, Yönetime Katılma ve Özyönetim, İstanbul, 1987.

(14) Bkz.: Erik ASARD, «Employee Participation in Sweden 1971-1979: The Issue of Economic Democracy», ECONOMIC AND Industrial Democracy, C. I, No: 3, 1980.

ÖNYARGILAR - YABANCI DÜŞMANLIĞI VE YURTDIŞINDAKİ TÜRK İŞÇİ AİLELERİ

Yrd. Doç. Dr. Bilhan DOYURAN

Türkiye'nin genellikle kırsal kesimlerinden ve küçük yerleşim bölgelerinden çalışmak amacıyla yurtdışına giden Türkler endüstri toplumu ve Batı kültürüyle ilk olarak Batı Avrupa sanayii ülkelerinde karşılaşmaktadırlar. Göç dönemine dek yalnızca geleneksel Türk toplumu çerçevesinde yaşadıkları halde ileride ailelerine daha iyi bir gelecek hazırlamak amacıyla gittikleri bu ülkelerde, kendilerinden buldukları topluma (hemen) uyum sağlamaları ısrarla beklenmektedir.

Yurtdışındaki Türk işçileri farklı sosyal ve kültürel özelliklerinden dolayı diğer yabancı gruplara göre göze batan bir yabancı grubu, dış grubu oluşturmaktadırlar. Buldukları toplumun çoğunluğunu oluşturan halkla (Majorität) ve o toplumdaki diğer yabancı gruplarla karşılaştırdıklarında yurtdışındaki Türk işçilerinin değer yargıları, davranış ve yaşam biçimleri önemli ölçüde farklılıklar göstermektedir. Toplumda çoğunluğun gözündeki farklı özelliklerinden ötürü değersiz bulunan Türk işçileri günlük yaşamın hemen her alanında küçük görülme ve toplumdan soyutlanarak uyum sağlamaları ve toplumun yerli halkıyla iletişim kurmaları zorlaştırılmaktadır.

Dış işçi göçü alan Batı Avrupa ülkelerindeki yerli halkın tutumunu eleştiren TSIKALOS (1983 S. 12) ve ÜÇÜNCÜ (1984 S.42)

bu toplumlarda insan haklarının, toplumsal ve yasal eşitlik prensiplerinin göz ardı edildiğini vurgulamaktadırlar. Son yıllarda, bu ülkelerdeki yabancı işçiler gerek yabancılar yasası ile gerekse dış çevre tarafından zaman zaman bastırılmaktadırlar. Örneğin Federal Almanya'da basında ve halk arasında 'yabancılar konusu' gündeme geldiğinde, özellikle Türk işçilerinin dış görünüşleri üzerine basmakalıp vurgulanan tanımlamalara sık sık tanık olunmaktadır. Bunlardan birkaçını derlemek gerekirse:

- I . Federal Almanya'daki Türk işçileri bir gün memleketlerine geri dönmeleri beklenen konuk işçidir
 - . müslümandır
 - . eğitim düzeyleri çok düşüktür
 - . Almancayı iyi bilmez, Tarzanca konuşur
- II . Türk erkekleri kadınları(nı) ezer
 - . kara saçları, kara-koyu gözleri, bıyıkları vardır
 - . koyu tenlidir
 - . ortalıkta traş olmadan dolaşırlar
 - . ter kokarlar
 - . anında bıçak çekerler, kavgaya her zaman hazırdırlar
 - . Almanların elinden işlerini alırlar
- III . Türk kadınları baş örtüsü kullanırlar
 - . pantolonun üstüne bir etek geçirip, ortalıkta öyle dolaşırlar
 - . modası geçmiş kıyafetleri giyerler
 - . adeta rahibe gibi giyinirler
 - . zevksiz giyinirler
 - . evden dışarı seyrek çıkarlar
 - . Almancanın başını gözünü yara yara konuşurlar
 - . çok farklı kokarlar
- IV . Türk işçileri ve çocukları tembeldir
 - . pistir
 - . sarmısak yerler
 - . güç gösterisi yaparlar (FRIEDRICH: BECKER 1982 S.10;

FUCHS 1986 S.39; SCHUBERT: ITALIAANDER 1983 S.195; TSI-
AKALOS 1983 S.12; ÜÇÜNCÜ 1984 S.18/29/42)

Bu basmakalıp tanımlamaların yanı sıra toplum tarafından üretilen fıkralarla da Federal Almanya'daki Türk işçilerini küçük düşürme biçimine rastlanmaktadır. Dilden dile dolaşan, küçük düşürücü fıkralar ve sözler, duvarlarda görülen ürkütücü yazılar Türk işçilerini yaralamakla birlikte, aynı zamanda bu tür davranışlarda bulunan yerli halkın olumsuz ön yargılarının kalıcı olmasına, saldırganlık duygularının ortaya çıkmasına ve oluşmasına neden olmaktadır:

«Türken, neir danke»—«Türkler? Hayır. Teşekkürler»

«Türken raus»—«Türkler dışarı»

«Türken raus, sonst löschen wir euch aus!»—«Türkler gidin yoksa sizi öldüreceğiz!»

«Türken schweine ins KZ»—«Türk domuzları toplama kamplarına»

«Alle wollen dasselbe, die Türken in die Elbe»—«Herkes aynı şeyi, Türkler Elbe nehrine dökülmeyi ister»

«Was die Juden hinter sich haben, haben die Türken noch vor sich»—«Yahudiler için mazide kalanı Türkler daha yaşayacak»

«Schlag' die Türken tot»—«Türkleri öldür» (FUCHS 1986 S.102-133; INFO 1983/8 S.54) Bu sözlerin yanı sıra bir zamanlar Nazi Almanya'sında yahudilere ilişkin anlatılan tatsız, çirkin fıkraların uyarlamaları da kulakları rahatsız etmektedir:

«Yahudilerle Türkler arasındaki fark nedir?»

Cevap: Yahudiler o olayı daha önceden yaşadılar.»

(ITALIAANDER 1983 S.45)

Bu ülkelerdeki yabancı düşmanlığı ve yeni ırkçılık hareketi yabancı işçilerle yerli halkı karşı karşıya getirmektedir. Örneğin Federal Almanya'da son yıllarda günlük yaşamın bir parçası haline gelen yeni ırkçılık hareketi sokakta duvarlara yazılan sözler, kafelerle ve birahanelerde anlatılan Türk fıkraları ve iş yerlerinde konuşma konusu olarak kendini göstermektedir. Bu tür davranışlar yabancı düşmanlığının ve nefretin dışa vurumları olarak da açıklanabilir. Bu hareketler ayrıca toplumdaki yerli halkın yabancı düş-

manlığı potansiyelini açıkça göstermektedir (krş. ENRIQUE 1984 S.112; TSIKALOS 1983 S.24).

Dış işçi göçü alan ülkelerdeki yabancı düşmanlığı, toplumun değişmesini önlemek için yerli halk tarafından gösterilen bir tepki olarak da yorumlanabilir. Burada vurgulanması gereken bir nokta da, bu ülkelerde örneğin İngiliz ve Amerikalıların değil de Türklerin, Yunanların, İtalyanların, Afrikalıların, İspanyolların... toplum tarafından kabul edilmemesi ve dışlanmasıdır.

Yabancı düşmanlığıyla önyargılar birbirleriyle sürekli bir etkileşim içersindedirler. Önyargılar yabancı düşmanlığının bir ürünüdürler. Yabancı düşmanlığının son yıllarda artış göstermesi politikacılar tarafından genellikle «ekonomik kriz» le açıklanmaktadır. Neden olarak sadece ekonomik kriz nasıl iddia edilebilir? Toplumun hayal kırıklıkları ve ütopi beklentileri yabancı işçilerin omuzuna yüklenmektedir. Durumun hergün daha da olumsuzlaştığı görülmekte, yabancı işçiler toplumda yerli halk tarafından istenmediklerini hergün farklı biçimlerde yaşamaktadırlar İşsizlik korkusu şüphe ve umutsuzluğu doğurmaktadır. İşsizliğin sorumlusu olarak yargılanan yabancı işçilerin memleketlerine geri gönderilmelerinin soruna bir çözüm getireceği düşünülmektedir.

Dış işçi göçü alan ülkelerde yabancı işçilere yönelik kurumsal aşağılama, iktisadi boykot ve kafe, lokal, disko ve bunun gibi eğlence yerlerine kabul etmemek ve onlara karşı saygısızca davranışları sergilemek aşağılamanın bir başka biçimi olarak ortaya çıkmaktadır. Bireysel aşağılama da, evlerin kiraya verilmemesi şeklinde yaşanılan ve böylelikle yapay gettoların oluşmasına neden olan, bir başka çerçevede gözlemlenebilecek bu tür davranışlardandır. Bunun dışında sokakta 'dazlaklar' ve 'Neonaziler' tarafından sergilenen güç gösterileri, saldırılar ve dövülmeler de toplumdaki ırkçılığın rahatlığını dile getirmektedir.

Toplumlarda bireylerin olaylara ve ve konulara ilişkin deneyimleri belli ölçüde rol oynamaktadır. Ancak görüşlerin ve tutumların toplumsallaşmanın bir ürünü olduğu düşünülürse ön yargının da bireysel bir ürün olmadığı anlaşılır. Örneğin, ırkçı ve etnik önyargılar grupların ya da gruplaşmanın ürünleridir. Yurtdışındaki Türk işçileri farklı kültür ve inanç özellikleri nedeniyle, aynı ülkedeki diğer yabancı işçilere oranla önyargılara karşı daha fazla mücadele vermek durumundadır.

Önyargılar daha çok duygularla üretilirler, gerçeğe ilgileri olmayabilir, sağlıklı, gerçekliği sınınamayan ve genellikle olumsuz yargılardır. Bugünkü anlamda önyargı, bir bireye karşı ya da bir gruba karşı gösterilen olumsuz bir tutumdur. Önyargılar temelde kendi başlarına toplumda bireylerin ya da grupların birbirlerini yanlış anlamalarının ve anlaşamamazlıklarının nedeni değildir. Grup kuvvetinin ve grup gücünün de bir belirtisidir. Toplumsal önyargı bireylere ya da gruplara yönelik olup kişileri bunlara karşı olumsuz ve duygusal bir ilişki içine iter (krş. AXHAUSEN/FEIL 1984 S.58). Önyargılar bugünkü anlamda genellikle olumsuz varsayımlardır. Olumlu bir önyargı toplumda fazla bir rol oynamasa da buna karşın olumsuz bir önyargı en azından antipati doğurur (krş. BURKHART: INFO 1983/8 S.6). Önyargıların oluşmasında sosyo-ekonomik faktörlerin yanı sıra duygusal etkenler de belli bir ağırlık taşır. Önyargılar sadece toplumdaki ekonomik krizlerin bir ürünü değildir, sadece ekonomik yönden hayal kırıklığına uğramış insanlardan da

kaynaklanmazlar. Daha çok toplumsal koşulların ürünüdür: toplumun çevre şartları, otoriterlik, ekonomik kriz, politik yönlendirme ve toplumsal hareketlerin sonucudur. BURKHART (INFO 1983/8 S.7) Yabancı işçilere karşı önyargının oluşmasını şu nedene bağlıyor: «Beraberlik duygusu insan yaşamının doğal bir parçasını oluşturduğundan, toplum tarafından özdeşleşilebilecek ve güven duyulabilecek bir grup benimsenir. Diğer gruplar ise az-çok olumsuz yönde değerlendirilir ve dışlanır.»

Önyargıların nedenleri toplumsal koşullar dikkate alınarak araştırılmalı ve toplumsal davranışların, süreçlerin bir sonucu ya da ürünü olarak irdelenmelidir. Olumsuz önyargılar genellikle vücut, deri rengi, yüz biçimi, inanç, dinsel adetler, gelenekler, kültürel özellikler... gibi ayırıcı ölçütler üzerine oluşturulur. Tanınmayan bir nesnenin ve varlığın korku yarattığı iddia edilmektedir. Tanınmayan birine ya da toplumsal bir gruba, başka bir organizasyonu içeren topluluğa ya da kültüre genelde şüpheyle bakılır.

Azınlıklara karşı duyulan olumsuz önyargıların yaygınlaşmasının sosyo-kültürel nedenleri genel bir çerçevede şöyle belirlenebilir:

—Nüfusun/toplumun heterojenliği

Toplumun çeşitli etnik gruplardan oluşması, sosyo-ekonomik statü, eğitim seviyesi, dünya görüşü

—Dikey hareketlilik

Sosyal statünün mesleki hiyerarşide yükselip alçalması ve değişmesi olasılığı, sosyal imtiyazların kaybedilmesinden duyulan korku, toplumda yükselenlerin yarattığı mevkii endişesi

—Toplumun hızlı seyreden sosyal göçü

Toplumsal değerlerin ve toplumsal yapının toplumsal krize yol açabilecek değişimleri, etnik önyargıların parçalanmasının hızlanması (krş. -AXHAUSEN/FEIL 1984 S.67)

Sosyo-kültürel bağlamda önyargıların en önemli nedenleri gruplar arası ilişkilerin sosyal yapıda görünen değişiklikleridir. Bunlar, değer yargılarının, inançların, ideolojilerin ve kültürel faktörlerin etkileşimi sonucu ortaya çıkan toplumdaki sosyal yapı değişiklikleridir.

Bulunduğu ortama uyum sağlayamamış olan, o topluma ait olmayan ya da yabancı kalan bir grup, toplum tarafından şamar öğlani haline getirilir. Böyle bir grup yadsımayı ve önyargılarla dolu davranışları her gün yaşar. Toplumdaki bu gruba karşı olumsuz önyargıların yoğunlaşması, yaşadığı bu topluma karşı grubun kendi olumsuz önyargılarının sağlamlaşmasına neden olmaktadır. Böyle bir grup -örneğin o toplumdaki yabancı işçiler- yaşadığı toplumda önyargılarla ve bilinçli olarak yönlendirilen yabancı düşmanlığı sonucunda yalnızlığa itilip yıpratılmaktadır. Önyargılar hiçbir toplumsun bulamayacağından önyargılarla mücadelenin biçimi ve süresi çok önemlidir. Önyargıların ya da görüşlerin doğuştan kazanılmadığı, bireyin yaşamı boyunca öğrendiği tutumlar olduğu gözardı edilmemelidir. Bu bir çocuğun önyargıyla dünyaya gelmediğini, erken çocukluk döneminden itibaren yaşamı boyunca kazandığı anlamına gelir. O halde erken çocukluk döneminin bireylerde önyargıların yerleşmesinde büyük işlevi vardır. Çocuk ilk etapta anne ve babasının ve iletişim içinde bulunduğu diğer kişilerin yanında önyargıları öğrenir. Çünkü çocuk anne ve babasının konuştuğu sözcüklerle duygu ve düşüncelerini yönlendirir. Öğrenme, daha yaşamın başladığı ilk günlerden itibaren çocuğun bütün gelişmelerini izler ve böylelikle çocuğun davranışlarında, duygularında, değer ve yargılarında oluşan değişimleri yaşı ilerledikçe sürekli artar. Çocuk, erken çocukluk döneminde sadece belirli davranış biçimlerini, kendisinden beklenenleri... öğrenmez, aksine iyi ve kötüyü ,doğruları ve yanlışları, gü-

zeli ve çirkinini, ahlak kurallarını, duygusal değerleri ve tepkilerle beraber önyargıları da öğrenir.

Kişinin kendi etnik grubu üzerine kalıplaşmış tutumları ve yaklaşımları, yabancı grupları algılaması henüz okul öncesi dönemde yakın çevre ve dış çevre tarafından verilmeye başlanır. Çocuk, anne ve babasından diğer etnik gruplara karşı yargıları ve önyargıları kazanır. Erken çocukluk döneminde yabancı bir gruba ve onun kültürüne önyargıyla yaklaşmayı bilemez. O nedenle özellikle anne ve babanın erken sosyalleşme ve erken çocukluk döneminde çocuğa verdiği eğitim dikkate alınmalıdır. Ailenin verdiği eğitim, çocuğun dünya görüşlerini biçimlendirmesi açısından yaşamında önemli bir rol oynar. Okul da kurumsal bir sosyalizasyon unsuru olarak bunun yanında en önemli etkidir. O nedenle önyargının birden fazla kültürü ve dili barındıran toplumlarda, örneğin Batı Avrupa'daki dış işçi göçü alan ülkelerde, ilk etapta yerli çocuklarla yabancı işçi çocukları arasında karşılıklı olarak önyargıların atılması için gerekli adımları eğitim kurumları başlatmalıdır.

Bir çocuğun diğer sosyal davranışlar gibi, aynı şekilde önyargıları da öğrendiği düşünüldüğünde eğitim kurumlarının anaokulu döneminden itibaren öğrencilerinin farklı kültürleri olan ve farklı sınıflara mensup olan kişilere karşı önyargılarını eğitsel ölçülerle yıkması gerekmektedir. «Bugünün çocuğu, yarının büyüğüne önyargıların yüklenmemesi ve bunların etkilerinden uzak tutulması için okul eğitimine büyük görevler düşmektedir.

Psikolog olan UDE-PESTEL'in (1983 S.62) Federal Almanya'da birkaç yıl tedavisini üstlendiği Türk işçi çocuğu Ahmet'in psikolojik sorunlarının nedenlerini okul çevresinde araştırırken, Ahmet'in sınıfında gözlemlene yaptığı bir ders saatini burada kendi anlatımıyla vermek, eğitim kurumlarına önyargılarla mücadelede ne kadar büyük görevler düştüğünü açıkça ortaya koyacaktır:

Sınıftaki öğretmenin Ahmet'e karşı ağır basan olumsuz, incitici tavrı ve duygusuzluğu... Ahmet'in zayıf noktaları üzerine öğretmenin ve sınıf arkadaşlarının birlikte oynadıkları yıpratıcı bir sahne:

«...En sonunda Bay Pickmann «Ahmet'in tedavisiyle ilgilenen Bayan Ude sınıfta neler yaptığımızı görmek istiyor. Şimdi anlatın bakalım çocuklar, Ahmet sınıfta neler yapıyor?» dedi. Cevap beklemeden devam etti: «Onun çok daha iyi bir duru-

ma gelmesi gerekiyor.» Parmaklarını masaya vurup, tempo tutarak: «Daha çalışkan, daha dakik ... daha temiz» Sınıfta uğultu başlayınca elini kaldırdı: «SUSUN!» Eliyle işaret ederek Ahmet'i sınıfın önüne çağırdı: «Bize birşeyler göster Ahmet. ...Biliyorsun !!!» Bana dönerek «Özellikle bunu çok güzel yapar» dedi.

Şimdi karşımda son derece acıklı bir tablo sunuluyor:

Çölde susayan bir Türkün eşeğin üstünde nasıl dolaştığını göstermek için, Ahmet her zamanki boyun eğen tavriyla sınıfın önüne geliyor. Şikayetçi bir ses tonuyla bağırıyordu:

«Su yok, su yok!... Susuzluktan ölüyorum, susuzluktan ölüyorum...!»

Sonra, sanki eşek onu üstünden fırlatıp ta atmış gibi yere düşüyor, Sınıftaki öğrenciler pişmiş kelle gibi sırtıyorlar ve Bay Pickmann bu sözüm ona komik olan oyunun tüyler ürpertici olduğunu farkında bile değil.

«Bize bir de Türkiye'de nasıl dua edildiğini göster bakalım Ahmet!» diyor.

Şimdi Ahmet bir müslüman duasını sergilemek için yere, dizlerinin üstüne çöküyor. Yanyana açık duran avuçları anlaşılmasın seslerin monoton bir mırıltısını çıkaran dudaklarına dokunuyor. Bunun yanı sıra durmadan rükû ediyor ve yere başını değdiriyor. Sınıf arkadaşları pişmiş kelle gibi sırtmaya devam ediyorlar ve Ahmet'in umutsuzluğu gittikçe daha da büyüyor. Ama bunu kimse farketmiyor. Ahmet bu duruma karşın, dayanılmaz olana sanki iltifat edermişcesine yeni bir gösteriyi daha deniyor.

Hemen hemen anlaşılmasın bir sesle «Annem bana küçük bir şarkı öğretmişti» diyor ve gözlerini yere dikeyiyor. Sonra şarkıyı söylemeye başlıyor:

«Baba, baba anneme para gönder
Orası çok güzel olduğu için
O da Almanya'ya gelmek istiyor
Almanya öyle güzel ki
Almanya öyle güzel ki
Almanya öyle güzel ki»

Dikildiği yerde kök salmış gibi aciz. onu sınıf arkadaşlarına hayatının en büyük yalanını söylemeye zorlayan kavranamaz bir gücün karşısında kudretsiz bir şekilde duruyor:

«Almanya öyle güzel ki

Bütün gösterisi öğretmenin ve sınıf arkadaşlarının yüreklerinde merhamet duygularının pencerelerini açabilmek içindi. Ama yine de onlar, bu üzücü ve sıkıcı oyunu izlerken pis pis sırtmaktan başka birşey yapmadılar. Ve Bay Pickmann bu yürek sızlatan tablonun farkında bile değildi. Ahmet'e soğuk bir sesle: «Şimdi yerine git!» dedi. Sonra kararsız bir ses tonuyla devam etti: «Bunu çok iyi yaptın.»

Sınıfta düşmanca bir sessizlik hakimdi. Ahmet durduğu yerden kıpırdamıyordu.

«Haydi, şimdi git!» dedi Bay Pickmann.

Ahmet en sonunda başı önünde, sınıfın ortasından geçerek yerine gitti. Ne sağına ne de soluna bakıyordu...»

Önyargılarla mücadele okul müfredat programına yerleştirilmelidir. Yabancı işçilere ve çocuklarına karşı geliştirilen bu önyargılar, yabancı düşmanlığı ve olumsuz diğer yaklaşımlar, dış işçi göçü alan ülkenin politik tutumuyla desteklendiği sürece çocuklar ve yetişkinler eğitim kurumları ve medya kanalıyla önyargılarla mücadele konusunda bilgilendirilmelidirler. Önyargı sorunu, öğretmenler tarafından derste bir olumsuz toplumsal davranış biçimi ve neden olabileceği sonuçları bağlamında ele alınabilir. Toplumdaki yabancı işçilerin ve çocukların o ülkeye göç etmelerinin nedenleri, geldikleri ülkelerin sosyal, kültürel ve iktisadi durumu, onların şu an buldukları ülkedeki sosyal durumları, ve son yıllarda tekrar ortaya çıkan yabancı düşmanlığının toplumun her alanına olumsuz etkileri... aktarılabilir. İnsan Hakları Evrensel Beyanamesi, ırkçılık ve yabancı düşmanlığı sınıfta yorumlanabilir ve bu konular üzerine tartışılabilir.

Yabancı düşmanlığının ve önyargının yanı sıra bu bağlamda değinilmesi gereken bir kavram da «İrkçilik» tir. İrkçilik, etnik birliktelik duygusundan bağımsız, tek başına işleyen bir mekanizmadır. Çirkin, kötü bir görüş olarak değil, aksine bir yaşam biçiminin, toplumların kültürel kişiliklerinin ve ideolojik toplumsallaşmalarının bir oluşumu olarak görülmektedir. Ekonomik ve sos-

yo-psikolojik faktörler de ırkçılığın oluşmasında önemli etkenlerdendir. O nedenle ırkçılıkla mücadelede öncelikle toplumsal koşullar ele alınmalıdır. İşsizliğin, geçim zorluklarının ve önyargıların ırkçılık çerçevesinde yapılan propagandası toplumu ya da insanlığı bir trajediye kolaylıkla sürükleyebilir. Bugün Federal Almanya'da İkinci Dünya Savaşının acı ve üzücü deneyimlerine rağmen Nazi dönemi öncesinde oluşan ırkçı tutumdan ve düşüncelerden toplumun bir kısmı hala kurtulamamıştır (bkz. KALPAKA/RÄTHZEL 1986 S.7-26; ENRIQUE 1984 S.135-167;

Her toplumun kendine özgü bir geçmişi, sosyal yapısı ve kültürü olduğu için diğer toplumlardan farklılıklar göstermesi doğaldır. Kültür ırkçılığı bugün özellikle dış işçi göçü alan ülkelerdeki yabancı işçilerin kültürünün **geri kalmış** olarak nitelendirilmesinde de görülmektedir. Bugün yabancı işçileri barındıran Batı Avrupa sanayii ülkelerinde yabancı düşmanlığının gittikçe arttığı açıktır. Bu ülkelerden birçoğunda, özellikle 80'li yıllardan bu yana, o toplumun kendi halkı işsizlik sorunuyla karşı karşıya kaldığından yabancı işçilere ve ailelerine karşı düşmanca tavırlar ve eylemler gözlemlenmektedir. Yabancı işçi aileleri bu toplumların iktisadi, sosyal ve kültürel yapısı açısından bir tehlike olarak varsayılmaktadır. Örneğin, Federal Almanya'da ırkçılık bugüne dek Türk işçilerinden kurban almıştır. Kötü ve üzücü sonuçlara yol açan ırkçı hareketler bu ülkelerde zaman zamana açık veya örtülü bir şekilde medya kanallarıyla da desteklenmektedir.

Bu toplumlarda erişkinler ve çocuklar arasında önyargıların, yabancı düşmanlığının oluşması ve yaygınlaşmasıyla ırkçı ya da kültürel ırkçı hareketlerin oluşması ve yaygınlaşması nasıl önlenbilir? Bu tür olumsuz tutumları üzerinde toplayan grup ve toplumlardaki yerli halkın arasında iletişim ağının kurulması ve genişletilmesi alınabilecek ilk önlemlerden olabilir. Bu grupların birbirlerinden kopuk yaşamaları ve izolasyonu, sonuçta karşılıklı olarak farklı değer yargılarının gelişmesine ve iletişimin gittikçe azalarak kopmasına yol açabilmektedir.

Sosyal ilişkilerin ve iletişimin toplumdaki olumsuz görüşleri genellikle değiştirdiği görüşünden yola çıkılırsa yerli grup ile yabancı grup arasındaki iletişiminin ne kadar büyük bir anlam taşıdığı görülür. İletişim ne kadar sağlıklı olursa gruplar birbirlerini o kadar iyi anlar ve birbirlerinin farklı kültürel özelliklerine o kadar olumlu yaklaşır. İletişim zorluklarının nedenleri de iletişimin sıklığı sayesinde aşılabilir.

KAYNAKÇA

- AXHAUSEN S./ FEIL C.: Zum Abbau von Vorurteilen bei Kindern und Jugendlichen. Praktische Erfahrungen, theoretische Erklärungsansätze und pädagogische Modellvorstellungen. München 1984
- BECKER H.: Psychosozial. Reinbeck bei Hamburg 1982
- ENRIQUE B. -C.: Ausländerfeindlichkeit. Eine Antwort auf die Krise des Kapitalismus in Westdeutschland? München 1984
- FUCHS H. -J. Das glückliche Bewußtsein und die Krise. Ausländerfeindlichkeit in der Bundesrepublik. Frankfurt a. Main 1986
- INFO zur pädagogischen Arbeit mit ausländischen Kindern. Berlin 1983/8
- ITALIAANDER R.: Fremde raus? Fremdenangst und Ausländerfeindlichkeit. Gefahren für jede Gemeinschaft. Frankfurt a. Main 1983
- KALPAKA A./ RÄTHZEL N.: Die Schwierigkeit, nicht rassistisch zu sein. Berlin 1986
- TSIAKALOS G.: Ausländerfeindlichkeit. Tatsachen und Erklärungsversuche. München 1983
- UDE -PESTEL A.: Ahmet. Geschichte einer Kindertherapie. München 1983
- ÜÇÜNCÜ S.: Integrationshemmender Faktor: Ausländerfeindlichkeit in der Bundesrepublik Deutschland: ein Überblick zur Theorie der Ausländerfeindlichkeit. Reihe Sozialwissenschaften, Bd.2 Pfaffenweiler 1984

YÖNETSEL İLETİŞİMDEKİ ZAMAN KAYIPLARI

Yrd. Doç. Dr. Nihat KARAKOÇ(*)

ÖZET

Yönetimsel iletişimsel zaman kayıpları, yönetimsel etkinliğin sağlanmasında önemli bir engel oluşturmaktadır. Bu çalışmada, yöneticilerdeki zaman kayıplarının önemli bir bölümünü oluşturan; toplantılar, telefon görüşmeleri, ziyaretçilerle görüşmeler, buyruk ve yönergelerin verilmesi ve yazılı iletişimsel zaman kayıpları incelenmiştir. Konuyla ilgili olarak; Eskişehir'deki üst düzey yöneticileri arasında yapılan araştırmada sonuçlarının yanı sıra yazındaki araştırma sonuçlarına da yer verilmiş ve önerilerde bulunulmuştur.

I. GİRİŞ

Yönetim «en az kaynak kullanarak sonuç almak» biçiminde de tanımlanabilmektedir. Önceleri bu tanımın büyük ölçüde «sonuç almak» bölümü üzerinde durulmuş, «en az kaynak kullanmak» bölümüne gereken önem verilmemiştir. Ancak yönetimin yararlandığı kıt kaynakların giderek azalması ve fiyatlarının yükselmesi karşısında, yöneticilerin dikkati, yönetim tanımının «en az kaynak kullanmak bölümüne çevrilmiştir. Bunun üzerine yöneticiler emek, sermaye, hammadde gibi yararlandıkları kıt kaynakları daha verimli kullanmanın yollarını aramaya başlamıştır. Nitekim bu arayışlar, söz konusu kaynakların daha verimli kullanılmasını sağlayan düzenlemeleri getirmiştir (1).

(*) Dokuz Eylül Üniversitesi, İİ.B.F., Aydın Turizm İ.Y.O.

(1) STEPHEN C. HARPER, «Time: Managing The Most Mismanaged Resource», *Managerial Planning*, C. 29, (July/Agust 1980), s. 27.

Ancak tanımın ikinci bölümünde değişiklik yapılarak yönetimin, «en az kaynak kullanarak en yüksek sonuç almak» biçiminde yeniden tanımlanmasını gerektirecek bir önem kazanmaya başlaması ile yönetim, üretim etmenleri arasına alınmış ve yönetsel etkinliğin artırılması yönündeki çabalara hız kazandırılmıştır. Bu çabalar sırasında, yönetimin yararlandığı kıt kaynaklar arasında «zamanın» çok önemli bir yeri olduğu ve yönetimi, yeni geliştirilen tanıma uygun biçimde gerçekleştirebilecek niteliklerinin bulunduğu belirlenmiştir (2).

Bu gelişmeler araştırmacıları, yöneticilerin zamanı kullanma biçimlerini ve bunun yönetsel etkinlik üzerindeki etkilerini belirlemeye ilişkin araştırmalar yapmaya yöneltmiştir. Söz konusu araştırmalarda, yöneticilerin çeşitli etkinliklerde zaman kaybettikleri ve bu kayıpların yönetsel etkinliği olumsuz yönde etkilediği belirlenmiştir (3).

Yöneticilerdeki zaman kayıplarının büyük bir bölümü iletişim etkinliklerinde meydana gelmektedir. Bu yazıda yönetimde «zamanın» önemi belirlenerek yönetsel iletişimdeki zaman kayıpları üzerinde durulacak ve yönetsel iletişimde zamanın etkin kullanılmasını sağlayabilecek nitelikte öneriler getirilecektir.

II. YÖNETİMDE ZAMANIN ÖNEMİ

St. Augustine «Hiç kimse sormadığı sürece, zamanın ne olduğunu biliyorum; ancak zamanı açıklamam istenirse, bilmiyorum» demiştir (4). Gerçekten de zaman, birkaç cümlede tanımlanamayacak içerikte ve çeşitli boyutları olan bir kavramdır. Farklı ortamlarda ve farklı varlıklara göre zamanın anlamı da değişmektedir. Dolayısıyla zaman, belirli bir konuya göre sınırlayarak ele alma ve tanımlama gereği ortaya çıkmaktadır.

Yönetim, amaçlı eylemler toplamıdır ve her bir eylemin başarısını; eylemi başlatma ve bitirmedeki zamanlama ile eylemin sü-

(2) A.g.k.

(3) Konuyla ilgili araştırma sonuçları için bkz: R. ALEC MACKENZIE (Çev. Aykut GÜNERİ), *Zaman Tuzakı*, İlgı Yayıncılık, 1965, s. 211; A. ROSS WEBER, *Time and Management*, Van Nostrand Reinhold Comp. New York, 1972, s. 43; STEPHEN COLLICOAT, «Shorter Hours For Top Executives», *Management Review*, (April 1973), s. 81; TÜRKAN ARIKAN, «Yönetimde Zamanın Etkin Kullanımı», *PARA*, (Şubat 1982), s. 9.

(4) L.R.B. ELTON- H. MESSEC, *Time and Man*, Pergamon Press. Inc. New York, 1978, s. III.

resi belirlemektedir. Sonuçta yönetimin amacına ulaşabilmesi de, bütün yönetsel eylemlerin birbirini bütünleyecek bir zaman uyumu içersinde olmasını gerektirmektedir.

Yönetsel eylemlerin gerek başlama ve bitirilme zamanının belirlenmesi; gerek bunun sonucu olan eylemler arasında, aynı zamana denk getirme anlamındaki, uyumun sağlanması için; eylemleri yapan herkes aynı zaman ölçüsünü kullanmalıdır. Bu zaman ölçüsü, düzenli olarak değişim gösteren ve izlenebilir nitelikteki olayları belirlediği «nesnel zaman»dır (5). Buna günümüz koşullarında saatia gösterdiği zaman da denebilir.

Nesnel zamanın, yönetimde iki değişik rolü olduğu söylenebilir. Birincisi; zaman, yönetimin yararlandığı bir «ölçüm aracı»dır. İkincisi; zaman, yönetimin kullandığı bir «kaynak»dır.

Yöneticiler; eylemlerin ne zaman başlatılıp ne zaman bitireceğini, eylemlere ne kadar süre ayrılması gerektiğini ve eylemlerin söz konusu sürede yapılabilmesi için ne kadar işçilik saati gerektiğini belirlerken, zamanı bir «ölçüm aracı» olarak kullanmaktadırlar. Başka deyişle, eylemlere belirlilik kazandırmaktadırlar. Çünkü ne zaman başlayıp ne zaman biteceği belli olmayan bir yönetsel eylemin tanımlanması, gerçekleştirilmesi ve diğer eylemlerle uyumlaştırılması çok güç olacaktır.

Yöneticiler, yapılacak işleri planlarken her bir işin yerine getirilmesi için gereken para, işgören, makina gibi kaynakların yanı sıra işin gerektirdiği zamanı da belirlemek durumundadırlar. Böylece zaman, yönetimin yararlandığı bir kaynak konumuna bürünmektedir.

Bir yöneticinin yönetim eylemlerine verebileceği günlük zaman sınırlıdır. Bu nedenle zaman, yönetimin yararlandığı kıt kaynaklara özgü özellikleri taşımaktadır. Ancak yönetsel zamanın diğer kıt kaynaklara göre yönetimdeki değerini ve önemini arttıran farklı özellikleri bulunmaktadır.

Zamanın para gibi biriktirilip bankada saklanması ve faiz getirmesi söz konusu değildir. Zaman arzının arttırılması ya da azal-

(5) Diğer Zaman Türleri konusunda bkz: NİHAT KARAKOÇ, Yönetimdeki Zaman Etkeninin Örgütlerin Bürokratik Yapılarındaki İşlevsel Sonuçları-Eskişehir'deki Kamu Kesimi Endüstri İşletmelerinde Bir Uygulama, And. Ün. Sos. Bil. Ens., Yayınlanmamış Doktora Tezi, Eskişehir 1988, s. 11.

tilması da olanaklı değildir. Zaman, hammadde gibi gereksinim duyulduğunda kullanılmak üzere depolanamaz. Çünkü zamanı durdurma, dondurma ya da akış yönünü geriye döndürme olanağı bulunmamaktadır. Zaman insanların isteği dışında ve belli bir hızda akıp gitmektedir.

Zaman, bu özellikleriyle yönetimin en kıt kaynağıdır ve bu nedenle yönetsel eylemlerin sonuçlarını doğrudan belirleyecek bir konumdadır. Çünkü herhangi bir çalışmanın sonuçlarını, o çalışmada yararlanılan en kıt kaynak belirlemektedir (6).

Yöneticilerin yönetsel eylemleri yerine getirerek yarattıkları «yönetsel zamanın», örgütteki diğer eylemleri yapan işgörenlerin yarattığı zamandan da farklı bir niteliği bulunmaktadır. Yönetim işlevinin örgütteki diğer işlevler üzerinde egemen bir konumunun bulunması, yönetsel zamana, örgütte yaratılan tüm zamanın nasıl ve ne şekilde kullanılacağını belirleme gücü kazandırmaktadır. Başka bir deyişle yönetimdeki zaman, diğer tüm kaynakların üzerinde ve onların kullanılma biçimini doğrudan belirleyen bir etkidir. Bu nedenle yönetimin etkinliği, yönetimdeki zamanın verimli alanlarda kullanılması ölçüsünde gerçekleşebilecektir.

III. YÖNETSEL İLETİŞİM KAVRAMI

İletişim; bireyler, gruplar ve örgütler arasında doğal ya da düzenlenmiş biçimde oluşan, yaşayış amaçlarına yönelik olarak karşılıklı etkileşim süreci, biçiminde tanımlanabilmektedir (7). En geniş biçimiyle de iletişim; anlam yükü taşıyan her insan etkinliğinin kısacası iletinin, paylaşılması olarak tanımlanabilmektedir (8).

Buna göre yönetsel iletişim kavramı aşağıdaki biçimde tanımlanabilir:

YÖNETSEL İLETİŞİM; birden çok insanın etrafında toplanabileceği bir amaç oluşturulması; bu amacın etkili ve verimli olarak gerçekleştirilmesini sağlayacak çalışmaların planlama-

(6) Brz.: PETER F. DRUCKER, *The Effective Executive*, Harper and Row, Pub. New York, 1967, s. 25.

(7) İNAL CEM AŞKUN, «Örgütsel İletişim ve Küçük Grup Boyutları», E.İ.T.İ.A. İletişim Bilimleri Fakültesi Ya. No: 4 (KURGU: 4), s. 4, (Ekim 1981), s. 2.

(8) NABI AVCI, *İletişim Düşüncesinin Gelişimi Eğitim Öğretim Boyutlarıyla Bir Model Denemesi*, And. Ün. Sos. Bil. Ens., Yayınlanmamış Doktora Tezi, Eskişehir, 1988, s. 17.

sı, örgütlenmesi, yürütülmesi, uyumlaştırılması denetlenmesi ile yönetici yetiştirilmesi sürecinin gerektirdiği; biçimsel ve biçimsel olmayan yapılardaki ileti paylaşımlarıdır.

Yapılan yönetsel iletişim tanımı incelendiğinde aşağıdaki sonuçlara varılabilir:

— Yönetsel iletişim, yönetim eylemlerini gerektiren bir amaç oluşturulabilmesinde devreye giren ve bütün yönetsel eylemlerde rol alan bir süreçtir.

— Yönetsel iletişimin; yönetim tarafından belirlenen biçimsel bir işleyişi olduğu gibi, örgüt içindeki ve dışındaki insanların sosyal ve psikolojik gereksinimlerine bağlı olarak ortaya çıkan «programlanmamış» iletişim paylaşımlarının yer aldığı biçimsel olmayan bir görünümü de bulunmaktadır.

— Yönetsel iletişim, yönetsel eylemlerin etkili ve verimli olarak yerine getirilmesini sağlayacak biçimde gerçekleştirilmelidir. Başka deyişle yönetimdeki iletişim sistemi, yöneticilerin zamanlarının en verimli alanlarda kullanabilecekleri bir işleyiş içersinde olmalıdır.

IV. YÖNETİMDE İLETİŞİME AYRILAN ZAMAN

Yapılan araştırmalar, yöneticilerdeki haftalık ve günlük çalışma sürelerinin oldukça uzun olduğunu ve yöneticilerin yönetim basamaklarındaki yükselişi ile çalışma süresi arasında pozitif bir ilişki olduğunu göstermektedir. Yöneticilerin çalışma sürelerinin büyük bir bölümünü iletişim etkinlikleri oluşturmaktadır.

Almanya ve Amerika'da yapılan araştırmalarda üst düzey yöneticilerinin haftada ortalama 60 saat çalıştıkları ve bu sürenin %60'ini iletişime ayırdıkları belirlenmiştir (9). Amerika'da ortalama 10 saat çalıştıkları ve bu sürenin %75'ini iletişim etkinliklerine harcadıkları ortaya çıkmıştır (10).

Eskişehir'deki kamu kesimi Endüstri işletmelerinin üst düzey yöneticileri arasında yapılan bir araştırmada, araştırmaya katılan

(9) COLLICOAT, s. 60.

(10) BOURDEN COULTER-GEORGE HAYO, «Executive Time Management: II. How to Budget Your Time», S.A.M. Advanced Management Journal, (Winter 1978), s. 42.

30 yöneticiden yarından fazlasının günde 9-10 saat çalıştıkları ve bu sürenin ortalama 6,5 saatini (%70'ini) iletişim etkinliklerine harcadıkları belirlenmiştir. Söz konusu iletişim etkinlikleri ve bunların günlük zamandan aldıkları ortalama paylar ise şu şekildedir: Telefon 1,5 saat (%16), toplantılar 1,5 saat (%16), yazılı haberleşme 1,5 saat (%16), görüşmeler 2 saat (%21) dir (11).

Eskişehir'deki özel kesim işletmelerinin 8 üst düzey yöneticisi arasında yapılan bir araştırmada, yöneticilerin günlük işletme zamanını alan etkinlikleri, önem derecelerine göre aşağıdaki biçimde sıralanmıştır (12):

1. Telefon görüşmeleri
2. Yazılı haberleşmeler
3. Astların gözetim ve denetimi
4. Çeşitli toplantılar
5. Astlar ve işletme dışından gelenlerle ilgilenme
6. Planlama çalışmaları
7. Her türlü okuma etkinlikleri

Yukarıdaki sıralamada görüldüğü gibi, yöneticilerin en çok zamanın alan ilk beş sıradaki etkinlikten dördü, iletişim etkinliklerindedir. Bu araştırmada yöneticilerin günlük çalışma süresinin 9-10 saat olduğu ve bu sürenin yaklaşık %70'inin iletişim etkinliklerine harcandığı belirlenmiştir.

V. YÖNETİCİLERİN ZAMAN KAYBETTİĞİ KONULAR İÇERSİNDE İLETİŞİMİN YERİ

Yöneticiler, çeşitli nedenlerle buldukları yönetim basamağının gerektirdiği çalışmalar dışındaki eylemlerde boşa zaman harcayabilmektedirler.

Yöneticilerde zaman yetmezliği yaratarak, onları örgütsel zaman ortamında uzun süre kalmaya zorlayan ve çalışma verimini düşüren etken, yönetsel zamanın boşa harcandığı ortamlardır. Yapılan araştırmalarda yöneticilerdeki zaman kayıplarının aşağıdaki konularda yoğunlaştığı ortaya çıkmıştır (13):

(11) KARAKOÇ, s. 358.

(12) NİHAH KARAKOÇ, *Özel Kesim İşletmelerindeki Üst Basamak Yöneticilerinin Zamanı Kullanma Biçimleri*, And. Ün. Sos. Bil. Ens. Yayınlanmamış Yüksek Lisans Tezi, Eskişehir, 1985, s. 134.

(13) Araştırma sonuçları için bkz.: MACKENZIE, s. 43; COLLICOAT, s. 61, ARIKAN, s. 9; KARAKOÇ, *Yönetimdeki* ..., s. 370.

- Plansızlık ve planlama yanlışları
- İşlerin öncelik sıralamasında yapılan yanlışlar
- Yetki göçerimindeki başarısızlık
- Ayrıntılarla uğraşma
- Kararsızlık ve işlerin ertelenmesi
- Çalışma kesilmeleri
- İşgörenlerin eğitim yetersizlikleri
- Terfi eden yöneticinin önceki oruna özgü alışkanlıklarını sürdürmesi
- Verimsiz okumak
- Gereksiz yazışmalar ve yazışmalardaki gecikmeler
- Raporlama yanlışları
- Toplantılar
- Telefon görüşmeleri
- Ziyaretçiler
- Yöneticilerin kötü haberleri duymak istememeleri
- Evrak akışındaki düzensizlik
- Buyrukların verilme biçimindeki yanlışlar

Yuakıradki liste yeni konular eklenerak uzatılabilir. Görüldüğü gibi bu listenin önemli bir bölümünü, yönetsel iletişimle ilgili konular oluşturmaktadır. Dolayısıyla yöneticilerin çalışma zamanının yaklaşık %65-70'ini alan iletişimin etkinlikleri, aynı zamanda yöneticilerdeki zaman kayıplarının da önemli bir bölümünü yaratan ortamlar olmaktadır.

VI. YÖNETİCİLERİN İLETİŞİM ETKİNLİKLERİNDEKİ ZAMAN KAYIPLARI

Yöneticilerdeki iletişime bağlı zaman kayıpları, beş başlık altında incelenebilir:

1. Toplantılar

Toplantılar, yöneticilerin en çok zamanını alan etkinliklerden birisidir. Bir kaynakta; hangi ülkede olursa olsun, herhangi bir yö-

neticiye en çok zamanını alan üç etkinliğin ne olduğu sorusunun sorulması durumunda, alınacak yanıtlar içersinde mutlaka «toplantıların» da bulunacağı iddia edilmiştir (14). Başka bir kaynakta da, yöneticilerin çalışma zamanının ortalama %40'ını toplantıların aldığı belirtilmiştir (15).

Toplantılar; yönetici ile yönetilenler arasında dikey boyutta, yönetici ile aynı düzeydeki meslektaşları arasında yatay boyutta ve yönetici ile örgüt dışındaki kişiler arasında örgüt dışı boyutta ve çift yönlü çalışan etkili bir iletişim aracıdır. Aynı zamanda «damısmalı yöneltme düzeninin» en önemli araçlarından biri olan toplantılar; gereksinim duyuldukça, amacına uygun olarak ve demokratik bir iletişim ortamında yapılması durumunda, yönetsel zamanda önemli artırımlar sağlayabilmektedir.

Ancak araştırmalara göre toplantılar, yöneticilerin büyük ölçüde zaman kaybettikleri ortamlar olabilmektedir. Bu araştırmalardan birinde, toplantı vapan 200'ü aşkın grupta görülmüş ve her grubun en az dörtte üçü, toplantılarda geçirdikleri saatlerin yarısını boşa gittiğini belirtmiştir (16). Yönetsel zamanın yarıya yakın bir bölümünün toplantılarda geçtiği gözönüne alınırsa, yöneticilerin toplantılardaki zaman kayıplarının hangi boyutlarda olduğu açıktır.

Yine İngiltere'de yapılan bir araştırmada, yöneticilerin katıldığı toplantıların hiç bir sonuç alınmadan bittiği ve bu toplantıların daha iyi düzenlenerek yapılması durumunda, hem 260.000 Sterlin paradan hem de yönetsel zamandan artırım sağlanacağı belirlenmiştir (17).

Toplantılardaki zaman kayıplarını önlemek için alınabilecek bazı önlemler şunlardır (18):

a. Toplantı öncesi alınabilecek önlemler:

— Toplantının amacı açık bir biçimde belirlenmelidir. Çünkü toplantı süresini belirleyecek gündem, bu amaç çerçevesinde oluşturulacaktır.

(14) MACKENZIE, s. 125.

(15) ———, *Zaman Yönetimi*, NASAS Eğitim Merkezi, 1988, s. 37.

(16) MACKENZIE, s. 125.

(17) ———, «Örgüt İçi Toplantılar Pahalya Maloluyor», Verimlilik, C. 1, S. 11 (Ekim 1972), s. 2.

(18) Bu konuda daha fazla bilgi için bkz: MACKENZIE, s. 125; *Zaman Yönetimi*, s. 38.

— Toplantının gündemi maddeler halinde belirlenmelidir. Toplantı öncesinde incelenmesi gereken tablo, grafik ve rapor gibi dökümanlar varsa, bunlar da toplantıya çağrı yazısına eklenmelidir. Böylece toplantıya hazırlıksız gelinmesi önlenmiş olacaktır.

— Toplantının başlama ve bitiş saatleri belirli olmalıdır. Toplantı saatinin, toplantıya katılacak kilit niteliğindeki kimselerin katılmasını güçleştirecek bir zamana rastlamamasına özen gösterilmelidir. Başka türlü toplantıda mutlaka bulunması gereken bir kimsenin toplantıya geç kalması ya da katılamaması nedeniyle çok sayıda kişinin zamanı boşa gidebilir.

— Toplantıya katılacakların, toplantı için gerekli kişilerden oluşmasına önem verilmelidir. Bu yapılmazsa, toplantı ile ilgisi olmayan kimselerin zamanı boşa harcanmış olacaktır.

— Toplantı yerinin gürültü, ilgiyi dağıtma, havasızlık gibi olumsuz koşulları olmamalıdır. Toplantıda film makinası, slayt vb. araçlardan yararlanılacakta, bunların önceden çalışır ve kullanılmaya hazır durumda olması sağlanmalıdır.

— Yapılacak toplantının konusu, daha sonra yapılacak başka bir toplantı konusuyla benzerlik veya tamamlayıcılık niteliği gösteriyorsa ve aynı katılımcıları gerektiriyorsa, bu toplantıları birleştirerek yapmak zaman kazandıracaktır. Bunun için ilk toplantıya ikincisine kadar erteleme ya da sonraki toplantıyı öne alma seçeneklerinden biri seçilebilir.

— Yönetici yapılacak toplantıya mutlaka kendisi katılmak zorunda değilse, yerine bir yardımcısını göndermelidir. Böylece yönetici, zamanını daha önemli alanlara aktarma olanağını bulabileceği gibi, yardımcısının yetişmesine de katkıda bulunmuş olacaktır.

b. Toplantı sırasında alınabilecek önlemler

— Toplantının, zamanında başlatılıp planlandığı saatte bitirilmesine önem verilmelidir.

— Toplantıda gündem dışı konulara yer verilmemelidir.

— Çok önemli olmadıkça toplantılardakiler dışarıdan rahatsız edilmemelidir.

— Toplantının sonunda yönetici mutlaka toplantıyı özetlemeli ve alınan kararlar raporlanmalıdır.

2. Ziyaretçilerle Görüşme

Yöneticiler, zamanlarının önemli bir bölümünü de, yüz yüze görüşme isteğiyle örgüt içinden ve örgüt dışından gelen kimselere ayırmaktadırlar. Amerika'da yapılan bir araştırmada, bir yöneticinin günde en az 3,5 saatini, çoğunluğunu asstlarının oluşturduğu ziyaretçilere ayırmak zorunda kaldığı belirlenmiştir (19).

Yöneticilerin örgüt içinden ve örgüt dışından gelen kimselerle yüz yüze görüşerek, doğrudan bilgi alış verişinde bulunduğu bu iletişim sistemi, amacına uygun ve verimli olarak işletilmesi durumunda, yönetime önemli ölçüde zaman kazandırabilir. Ancak bu iletişim kanalı; yöneticilerin gerek ziyaretçileri kabul etme biçimleri gerek ziyaret sırasındaki tutum ve davranışları nedeniyle yönetsel zamanın boşa harcandığı bir iletişişe de bürünebilmektedir.

Amerika'da yapılan ve 3000 yöneticiyi kapsayan büyük bir araştırmada yöneticilerde zaman kaybına yolaçan 10 etkenden birisinin ziyaretçiler olduğu belirlenmiştir (20). Yine 12 ülkenin çok sayıdaki üst düzey yöneticileri arasında yapılan araştırmalar sonucunda, yöneticilerin yakalandıkları oniki «zaman tuzağı»ndan birisinin «ziyaretçiler» olduğu şaptanmıştır (21).

Eskişehir'deki kamu ve özel kesim endüstri işletmelerinin üst basamak yöneticileri arasında yapılan bir araştırmada, 38 yöneticiden 19 tanesinin «çalışma kesilmeleri»nden dolayı zaman kaybetlikleri ve çalışma kesilmelerinin en önemli nedenleri arasında «beklenmeyen ziyaretçiler» bulunduğu belirlenmiştir (22).

Yöneticilerin ziyaretçilerle ilgili zaman kayıplarını önlemede yardımcı olabilecek öneriler şunlardır (23):

— Özellikle üst düzey yöneticilerinin belirli görüşme saatleri olmalıdır. Yöneticiyle görüşmek isteyenler öncelikle sekreterinden randevu almalıdırlar.

— Yöneticinin odasına sekreter odasından geçilmelidir. Başka deyişle ziyaretçilerin doğrudan yöneticinin odasına girmesi engellenmelidir.

(19) MACKENZIE, s. 112.

(20) COLLICOAT, s. 60.

(21) MACKENZIE, s. 211.

(22) KARAKOÇ, *Özel Kesim* ..., s. 108; KARAKOÇ, *Yönetimde* ..., s. 342.

(23) MACKENZIE, s. 112.

— Yöneticinin kapısı kapalı tutulmalıdır.

Yukarıdakiler yöneticinin ziyaretçi kabulüne ilişkin önlemlerdir ve daha çok yöneticinin «çalışma kesilmelerinden» korunmasına yöneliktir. Ancak ziyaretçilerden kaynaklanan zaman kayıplarının en az düzeye indirilebilmesi için görüşme sırasında da bazı önlemlerin alınması gerekmektedir. Bu önlemler arasında şunlar sıralanabilir:

Yöneticinin ziyaretçiye ayırabileceği zaman, görüşme öncesinde, sekreter ya da yerine göre yönetici tarafından uygun bir dille belirtilmelidir.

— Uzayan bir görüşme için sekreter, yöneticinin o saatte yapması gereken bir işini anımsatabilir. Bu durumda yönetici görüşmenin önemine göre, sekreterine «10 dakika sonra geliyorum» gibi bir yanıt verebilir. Dolayısıyla ziyaretçiye, ziyaret süresinin bítmek üzere olduğu açıkça belirtilmiş olur.

— Ziyaret süresini kısa tutmanın etkili yollarından birisi de yöneticinin ayakta konuşmasıdır. Yönetici bu görüşme tarzı ile ziyaretçinin görüşmeyi uzatmasına izin vermemiş olacaktır.

— Yönetici, astlarından gelen bazı görüşme isteklerini, konu ivedi değilse, biraz erteleyip, görüşmeyi ast'ının odasında gerçekleştirebilir. Böylece yönetici elindeki işi tamamlama olanağını bulabileceği gibi, görüşmedeki zaman denetimini de kendi elinde tutmuş olacaktır. Çünkü yönetici istediği zaman ast'ının odasından ayrılabilir. Bu arada odasına gidilen ast da onurlandırılmış olacaktır.

3. Telefon Görüşmeleri

Yöneticilerin en çok yararlandıkları sözlü iletişim araçlarından birisi de telefondur. Yapılan çeşitli araştırmalarda yöneticilerin en çok zaman ayırdığı etkinliğin telefon konuşmaları olduğu saptanmıştır.

Amerika'da üst düzey yöneticileri arasında yapılan bir araştırmada, yöneticilerin günlük çalışma süresinin ortalama 10 saat olduğu ve bu süre içerisinde en fazla payı olan etkinliğin %18 ile telefon görüşmeleri olduğu belirlenmiştir (24). Eskişehir'deki özel kesim işletmelerinde çalışan 8 üst düzey yöneticisi arasında yapılan araştırmada, yöneticilerin yedi tür etkinlik içersinden en fazla zaman, telefon konuşmalarına ayırdıkları saptanmıştır (25).

(24) COULTER-HAYO, s. 42.

Telefon yüz-yüze yapılan görüşmelerin gerektirdiği, gidiş-geliş ve belli bir çalışmayı bırakıp yeniden aynı çalışmaya yoğunlaşmak için harcanan zaman ve enerji kayıplarını ortadan kaldırmaktadır. Aynı zamanda telefonun bazı formaliteleri gerektiren ve zaman kaybettiren yazışmalara göre de üstünlüğü bulunmaktadır.

Telefon bu nitelikleri nedeniyle yöneticinin sık sık yararlandığı bir iletişim aracı olurken, iyi bir denetim sistemi olmazsa, yönetimdeki en büyük zaman tuzaklarından birisi olabilmektedir. Çeşitli ülkelerden çok sayıdaki üst düzey yönetici arasında yapılan araştırmalar sonucunda, yöneticilerde önemli ölçüde zaman kaybı yaratan 12 etkinlikten birisinin «telefon» olduğu saptanmıştır (26). Amerika'da yapılan ve 3000 yöneticiyi kapsayan bir araştırmada da, yöneticilerde zaman kaybına yolaçan 10 etkenden birisinin telefon olduğu belirlenmiştir (27).

Eskişehir'deki üst düzey yöneticileri arasında yapılan bir araştırmada, 38 yöneticiden 19 tanesinin, «çalışma kesilmelerinden» dolayı zaman kaybettikleri ve çalışma kesilmelerine neden olan etkenlerin başında telefon bulunduğu saptanmıştır (28).

Yöneticilerin, telefondaki zaman kayıplarını önlemede ve telefondan etkili bir biçimde yararlanabilmelerini sağlamada yardımcı olabilecek öneriler şunlardır (29):

— Telefon ile yönetici arasında bir düzenleyici bulunmalıdır. Bu düzenleyici genellikle yöneticinin sekreteridir. Yetenekli bir sekreter telefonun yönetsel zaman üzerinde egemen olmasına izin veremeyecektir.

— Sekreter, gelen telefonlardan hangilerinin yöneticiye bağlanması gerektiğini ayırt edebilmelidir. Bunun için sekreter, yöneticiyle görüşmek isteyen kimsenin görüşme amacını anlayabilmelidir. Böylece yönetici, sekreteri ya da yardımcılarından herhangi birinin ilgilenebileceği bir telefona yanıt vermek zorunda kalmayacaktır.

— Sekreter, telefonun mutlaka yönetici tarafından yanıtlanması gerektiğini belirledikten sonra, konunun ivediliğini anlamaya çalışmalıdır. Bunun için sekreter, telefondaki kişiye «yönetici şu

(25) KARAKOÇ, *Özel Kesim* ... s. 114.

(26) MACKENZIE, s. 211.

(27) COLLICOAT, s. 80.

(28) KARAKOÇ, *Yönetimde* ... s. 342; KARAKOÇ, *Özel Kesim* ... s. 108.

(29) Bu konudaki ayrıntılı bilgi için bkz. MACKENZIE, s. 120.

anda çok meşgul sizi daha sonra arasa olur mu? biçiminde bir soru sorabilir. Eğer görüşmek isteyen kişi ısrar ederse, sekreter, daha önceki deneyimlerine de dayanarak telefonu yöneticiye bağlayabilir. Gelen telefonların yönetici tarafından daha sonra aranmak üzere sekreterde biriktirilmesi, yöneticiye kesintisiz çalışma zamanı sağlaması açısından çok önemlidir.

— Yönetici üzerinde çalıştığı işin, bazen işletme sahibi ve eşi dışında hiç kimsenin rahatsız edemeyeceği önemi ve ivediliği bulunabilir. Bu durumda yönetici sekreterine «şu kişiler dışında kim arasa burada yokum» biçiminde bir buyruk verebilir.

— Yönetici arayacağı telefonu sekreterine bildirmelidir. Çünkü yanlış düşen numaralar, aranan numaranın yanıt vermemesi ya da meşgul olması gibi durumlar zaman kaybettiren etkenlerdir.

4. Buyruk ve Yönerge Verilmesi

Astların, neyi niçin ve ne şekilde yapacaklarını bildiren buyruk ve yönergeler, yönetsel iletişimin temelini oluşturan öğelerdendir. Astlardan istenen işlerin etkin ve verimli olarak yerine getirilebilmesi için buyruk ve yönergelerin; açık, kesin, tam ve akla uygun olma gibi özellikleri taşıması gerekmektedir (30).

Buyruk ve yönergelerin söz konusu özellikler bakımından eksiklikler göstermesi, yapılan işlerin etkinliğini ve verimini düşürerek yönetsel zamanda önemli kayıplara yol açmaktadır.

Taşıması gereken özellikler bakımından eksikliği bulunan bir buyruk ast'ta üç şekilde davranışa yol açabilir:

— Ast, buyruktaki eksikliği görmez ve aynen uygulayabilir.

— Ast, buyruktaki eksikliği görür ve bu eksikliği kendi yorumuna göre doldurarak uygular.

— Ast, buyruktaki eksikliği görür ve bu eksiklikle ilgili durakmasını (tereddütlünü) gidermek için yeniden yöneticiye başvurur.

Yukarıdaki uygulamalardan birinci ve ikincisinin sonuçları; yöneticinin amaçladığından çok farklı olabilir, giderek yeniden düzeltilmesi çok pahalıya malolabilen durumlar da ortaya koyabilir. Böylece söz konusu buyruğun «yönetsel zaman maliyeti» çok yüksek

(30) İNAL CEM AŞKUN, *Yönetim (Teksir)*, E.İ.T.İ.A. Ya., 1975, s. 38.

olacaktır. Üçüncü şekildeki uygulamada ise, ast yeniden yöneticiye gitmekle, yöneticinin hem çalışmasını yarıda kesmesine hem de yeniden zaman harcamasına neden olacağından yönetsel zamanda kayıplar meydana gelecektir.

Eskişehir'deki kamu kesiminde çalışan üst düzey yöneticileri arasında yapılan bir araştırmada, araştırmaya katılan 30 yöneticiden 26 tanesi, uzun ve anlaşılması güç konularda verdikleri buyruklarla ilgili astlarından sık sık sorular geldiğini belirtmiştir (31). Aynı araştırmada yöneticilerin astlarıyla iletişimde %78 oranında sözlü iletişim araçlarından yararlandıkları saptanmıştır (32). Bu araştırma sonuçları da; buyrukların, taşıdıkları özelliklere uygun biçimde astlara aktarılmamasından kaynaklanan yönetsel zaman kayıplarını açıkça ortaya koymaktadır.

Buyruğun yazılı ve sözlü biçimde verilmesine etki eden bazı koşullar bulunmaktadır. Özellikle akılda tutulması güç, uzun ya da uygulanması süreklilik gösteren buyrukların yazılı biçimde verilmesi, olabilecek zaman kayıplarını önemli ölçüde önleyebilir. Çünkü ast, buyruğun uygulanması ile ilgili duraksamaya düştüğünde, buyruğu yeniden gözden geçirebilme olanağına kavuşacaktır. Böylece ast'ın, yeniden yöneticiye başvurmak ya da buyruğu kendi yorumuna göre yapmak gibi, yönetsel zaman kaybı yaratan davranışları büyük ölçüde önlenir.

Öte yandan yönetici ayrıntılı ve önemli buyrukları yazılı olarak hazırlarken, ayrıntıları gözden geçirebilme olanağını bulabileceğinden, olabilecek bazı yanlış anlama ya da zıtlıkları daha başlangıçta görebilir (33). Bu şekilde hazırlanıp verilen bir buyruğun gerektireceği planlama zamanı daha uzun olabilir. Ancak fazladan harcanan bu planlama zamanının, vurgulmada bir kaç daha fazla zaman kazandırması söz konusudur.

Yapılış biçimleri önceden standartlaştırılmış, yalın ve kolay anlaşılabilir nitelikteki buyrukların sözlü olarak verilmesi yöneticiye zaman kazandıracaktır. Öte yandan işgörenlerde duraksama yaratma olasılığı fazla olan buyrukların yazılı biçimde verilmesiyle yetinilmeyip sözlü açıklamalarla da desteklenmesi yararlı olacaktır.

(31) KARAKOÇ, *Yönetimde* ... s. 341.

(32) A.g.k., s. 337.

(33) Bu konuda daha fazla bilgi için bkz.: THEO HAIMANN (Çev. BİNTUĞ AYTEK), «Yönetimin Özü», -Der. BİNTUĞ AYTEK, *Yönetim Görevleri*, Ankara, İ.T.İ.A. Ya., Ankara, 1978, s. 114.

5. Yazılı İletişim

Yöneticiler her gün örgüt içinden ve örgüt dışından çeşitli konularda yazılı iletiler alır ve gönderirler. Yazılı iletişimin yeğlenmesini gerektiren nedenler arasında, iletişim belgeleme ve saklama isteği, iletinin uzun ve akılda tutulmasının güçlüğü sayılabilir. Yöneticiler, bu ve benzeri nedenlerle zamanlarının önemli bir bölümünü yazılı iletişime ayırmaktadırlar.

Yazılı iletişim sözlü iletişime göre bazı üstünlükler taşımakla birlikte, oldukça zaman alıcı bir iletişim türü olmaktadır. Söz gelişmiş bir yönergenin hazırlanması, yazdırılması ve gönderilmesi zaman almaktadır. Yine bir raporun incelenip notlar çıkarılması ve gerekli buyrukların verilerek dosyalanması yoğun bir çalışma zamanı gerektirmektedir.

Eskişehir'deki kamu ve özel kesim işletmelerinde çalışan üst düzey yöneticileri arasında yapılan bir araştırmada, 38 yöneticiden 19 tanesinin yazılı iletişim etkinliklerine günlük çalışma sürelerinin (9-10 saattir) en az 2 saatini ayırdıkları saptanmıştır (34).

Yöneticiler sözlü iletişim etkinliklerinde olduğu gibi, yazılı iletişim konusunda da bazı düzenlemeler yapmazlarsa, yazılı iletişime özgü zaman tuzaklarına yakalanmakta ve zaman kaybetmektedirler. Çeşitli ülkelerin çok sayıda üst düzey yöneticileri arasında yapılan araştırmalarda, yöneticilere zaman kaybettiren 12 konudan birisinin «gereksiz yazışmalar ve kırtasiyecilik» olduğu belirlenmiştir (35). Amerika'da 3000 yöneticiyi kapsayan başka bir araştırmada da yöneticilerde zaman kaybına yolaçan 10 konudan birinin «parapoların hazırlanma biçimleri» olduğu belirlenmiştir (36).

Yazılı iletişimde yönetsel zaman kaybı yaratan konulardan birisi de, yöneticinin, gelen her türlü evrakı masasının üzerinde depolama isteğinden kaynaklanan «dağınık masa» hastalığıdır. Bu hastalığın ortaya çıkış nedeni, yönetsel zamanda yattığı kayıplar ve ve bu konuda alınabilecek önlemler şöyle sıralanabilir (37):

— Yöneticinin çok sayıdaki dosya ve evrakı üst üste yığılmasının nedenleri arasında; yapılması gereken önemli işleri unutma

(34) KARAKOÇ, *Yönetimde* ..., s. 336; KARAKOÇ, *Özel Kesim* ..., s. 98.

(35) MACKENZIE, s. 211.

(36) COLLICOAT, s. 60.

(37) Bu konuda ayrıntılı bilgi için bkz. MACKENZIE, s. 89.

korkusu, uzun süreli bazı işlerin evraklarını sürekli gözönünde bulundurma isteği, güç ve karmaşık işlerle ilgili evrakları erteleme isteği bulunabilir .

— Evrak ve dosyaların bu şekilde masanın üzerine yığılması, bazı evrakların altlarda kalmasına neden olabilir. Dolayısıyla önemli evraklar masanın üzerinde olmakla birlikte gözden uzağa düşebilir ve evrakin zamanında işleme konulamama tehlikesi ortaya çıkar. Öte yandan gerekli bazı evrakların bu karışıklıkta kaybolması da söz konusu olabilir. Bu nedenle kaybolan evrakların atanması için harcanan zaman küçümsenmeyecek boyutlara ulaşabilir. Yöneticiler, zaman kayıplarına yol açan bu dağınık masa hastalığından kurtulmak için aşağıdaki yöntemi izleyebilirler (38).

— **İlk adımda;** masanın üzerindeki tüm evraklar elden geçirilerek sınıflandırılmalıdır. Bu sınıflandırma, a) Eylem gerektiren evraklar, b) Okunup bilgi edindikten sonra gönderilecek ya da dosyalanacak evraklar, c) Hızla gözden geçirilip atılacak nitelikteki evraklar biçiminde yapılabilir.

— **İkinci adımda;** (c) grubundaki evraklar hemen çöp kutusuna atılmalıdır. (b) grubundaki evraklardan kısa süre içerisinde incelenenler, hemen okunup dosyalanmak üzere ilgili yere gönderilmelidir. Bu gruptaki okunması zaman alacak raporlar ise, özetlenmesi için hemen ilgili bir yardımcıya gönderilmelidir. Böylece masa, sadece belirli bir eylemi ya da çalışmayı gerektiren (a) grubundaki evraklar kalacaktır. Bu evraklardan, doğrudan yöneticinin eylemini gerektirmeyenler ilgili yardımcıya gönderilmelidir. Kalan evraklar, doğrudan yöneticinin eyleme bulunmasını ya da kendisinin ilgilenmesini gerektirenlerdir. Yönetici bu evrakları bir öncelik sıralamasına koymalı ve en üstteki evrakı önüne koyup diğerlerini masanın bir tarafına bırakmalıdır.

— **Üçüncü adım,** yukarıda kurulan düzenin korunmasına yönelik önemlerle ilgilidir. Yöneticiyi evrak selinden koruyacak önlemlerin başında, yönetimdeki «ayrıklık» ilkesinin gereklerine uyulması gelir. Böylece yöneticiye gidecek evrakların sayısı, yetki devri ile azaltılır ve yöneticinin, yardımcıları tarafından yanıtlanabilecek türdeki evraklara zaman ayırması daha kaynağında önlenmiş olur.

(38) Bu konudaki görüşler için bkz.: MERRILL E. DAUGLASS, «Organizing Your Desk And Your Paper Work», The Personnel Administrator, (January, 1976), s. 52; MACKENZIE, Zaman Tuzakı, s. 89.

Nitekim Eskişehir'deki üst düzey yöneticileri arasında yapılan bir araştırmada 8 yöneticiden 7'si, yazılı iletişime ayrılan günlük zamanın, astlara yapılacak yetki devri ve iyi bir organizasyonla azaltılabileceğini belirtmişlerdir (39).

Görüldüğü gibi yöneticinin yazılı iletişimdeki zaman kayıplarını önlemede, yardımcılarına ve sekreterine önemli görevler düşmektedir. Bunun için yönetici, diğer konularda olduğu gibi yazılı iletişim konusunda da astlarını yetiştirmeli ve kendi uygulamalarıyla astlarına örnek olmalıdır.

VII. SONUÇ

Zaman, yönetimin en kıt kaynağı olarak, diğer kaynaklardan elde edilebilecek çıktıkların niteliğini doğrudan belirleyebilecek güçtedir. Bu nedenle yönetsel etkinliğin sağlanabilmesi için «yönetimde ki zamanın» en verimli alanlarda kullanılması gerekmektedir.

Yöneticilerin, çalışma sürelerinin önemli bir bölümünü (ortalama %70'ini) iletişim etkinliklerine harcamaları nedeniyle; yönetimdeki zamanın verimliliğini belirleyen etken, yönetsel iletişim etkinliklerindeki zamandır. Başka deyişle, yönetimdeki zamanın verimliliği ile yönetsel iletişimdeki zamanın verimliliği arasında pozitif bir ilişki bulunmaktadır. Dolayısıyla yöneticilerin, iletişim etkinliklerindeki zamanlarını verimli kullanmaları, yönetsel etkinliğin başta gelen bir koşulu olmaktadır.

Acak yönetsel iletişimdeki zamanı verimli olarak kullanmanın söz konusu önemine rağmen; yönetimdeki zaman kayıplarının büyük bir bölümünün iletişim etkinlikleri sırasında meydana gelmesi, yönetimin önemli bir sorunu olmaktadır.

Yöneticilere en fazla zaman kaybettiren iletişim etkinlikleri; toplantılar, ziyaretçilerle görüşmeler, telefon görüşmeleri, buyruk ve yönerge verilmesi ve yazılı iletişimdir. Yöneticilerin bu etkinliklerdeki zaman kayıplarını önlemede yardımcı olabilecek çeşitli öneriler getirilebilir. Ancak sorunun çözümü, yöneticilerin «yönetimdeki zaman» kaynağının önemini idrak etmelerinde kilitlenmektedir. Dolayısıyla yöneticilerin, öncelikle bu «idrak» engelini aşmaları gerekmektedir. Bu engelin aşılmasıyla sorun büyük ölçüde çözülecek

(39) KARAKOÇ, Özel Kesim ..., s. 99.

ve yöneticiler, zaman artırımı sağlayabilecek nitelikteki önerileri kendi özgün uygulamalarıyla da güçlendirerek yönetsel etkinliklerini arttıracaklardır.

KAYNAKLAR

- Türkan ARIKAN : «Yönetimde Zamanın Etkin Kullanımı», PARA, (Şubat 1982).
- İnal Cem AŞKUN : «Örgütsel İletişim ve Küçük Grup Boyutları», (KURGU-4), E.İ.T.İ.A., İletişim Bilimleri Fakültesi Ya. No:4 s.4 (Ekim 1981).
- İnal Cem AŞKUN : Yönetim, E.İ.T.İ.A. (Teksir), 1975.
- Nabi AVCI : İletişim Büşüncesinin Gelişimi Eğitim Öğretim Boyutlarıyla Bir Model Denemesi, And. Ün. Sos. Bil. Ens., Yayınlanmamış Doktora Tezi, Eskişehir, 1986.
- Stephen COLLICOAT : «Shorter Hours For Top Executives», Management Review (April 1973).
- Bourden COULTER-George HAYO : «Executive Time Management: II. How to Budget Your Time», S.A.M. Advanced Management Journal, (Winter 1978).
- Merill E. DAUGLASS : «Organizing Your Desk And Your Paper Work», The Personnel Administrator, (January 1976).
- Peter F. DRUCKER : The Effective Executive, Harper and Row. Pub., New York, 1967.
- L.R.B. ELTON-H.MESSEL : Time and Man, Pergamon Press. Inc. New York, 1978.
- Theo HAIMANN (Çev. Bintuğ AYTEK) : «Yönelmenin Özü», -Der.: Bintuğ AYTEK, Yönetim Görevleri. Ankara İ.T.İ.A. Ya., Ankara, 1978.

- Stephen C. HARPER : «Time: Managing The Most Mismatched Resource», Managerial Planning, c. 29, (July/Agust 1980).
- Nihat KARAKOÇ : **Özel Kesim İşletmelerindeki Üst Basamak Yöneticilerinin Zaman Kullanma Biçimleri**, And. Ün. Sos. Bil. Ens., Yayınlanmamış Yüksek Lisans Tezi, Eskişehir, 1985.
- Nihat KARAKOÇ : **Yönetimdeki Zaman Etkeninin Örgütlerin Bürokratik Yapılarındaki İşlevsel Sonuçları - Eskişehir'deki Kamu Kesimi Endüstri İşletmelerinde Bir Uygulama**, And. Ün. Sos. Bil. Ens., Yayınlanmamış Doktora Tezi, Eskişehir, 1988.
- R. Alec MACKENZIE
(Çav. Aykut GÜNERİ) : **Zaman Tuzağı**, İlgı Yayıncılık, 1985.
- A. ROSS WEBER : **Time and Management**, Van Nostrand Reinhold Comp., New York, 1972.
- : **Zaman Yönetimi**, NASAŞ Eğitim Merkezi, 1986.
- : «**Öğgüt İçi Toplantılar Pahalıya Mal oluyor**», Verimlilik, c.1, s.11 (Ekim 1972).

ÖRGÜTSEL DEMOGRAFİNİN ÇATIŞMAYA ETKİLERİ VE BİR UYGULAMA ÖRNEĞİ

Öğ. Gr. Belkıs ÖZKARA(*)

I. GİRİŞ

Bireyler, gruplar ve örgütler kendilerine daha yakın bireyleri seçmek eğilimindedir. Bu eğilim bilinçli ya da bilinçsiz olabilir. Ancak bu eğilimde demografik özelliklerin uyumu oldukça önemlidir.

Demografik özelliklerin etkisi en açık bir şekilde örgüte girme ya da yükselme sırasında ortaya çıkar. Örgüte alınma ya da yükselmede iki önemli kriter rol oynar. Bunlardan birisi, işi yapabilmek için gerekli becerilere ve yeteneklere sahip olmaktır. Diğerisi ise, adaylar ile grup ve örgüt arasındaki uyumdur. Bu uyumun gerçekleşmesindeki temel faktörlerden birisi de demografik özelliklerin benzerliğidir.

Örgüt üyelerinin demografik özellikleriyle şekillenen örgüt kompozisyonu, yenilikten işgören devir oranlarına ve örgütsel çatışmaya kadar sıralanan birçok olguları anlamada önemlidir. Demografik özelliklerin benzerliği grupların ortaya çıkmasındaki önemli faktörlerden birisidir. Küçük arkadaş grupları örgütsel çatışma, güç ve politik ilişkileri şekillendirmede önemli bir rol oynar.

(*) Afyon İktisadi ve İdari Bilimler Fakültesi.

Yöneticiler örgütlerinin işleyişini geliştirmek, grup davranışlarını anlamak ve çatışmaları çözümlmek için örgütsel demografinin uyum ve uyumsuzluklardaki rolünü daha iyi anlamak zorundadırlar.

II- ÖRGÜTSEL DEMOGRAFI

2.1. Örgütsel Demografinin Tanımı

Örgütle ilgili yapılan araştırmaların hemen hepsinde örgütte çalışanların yaşları, cinsiyetleri ve hizmet süreleri gibi bilgiler yer alır. Benzer şekilde, örgütlerin işgören bilgi sistemleri de kişilerin örgüte giriş tarihi, yaş, cinsiyet, eğitim düzeyi gibi temel demografik bilgileri kapsar. Daha geniş olarak bir örgütteki bireylerin demografik özelliklerini yaş, cinsiyet, eğitim düzeyi, hizmet süresi, meslek, gelir durumu, medeni durum, sosyal sınıf, doğum yeri ve etnik özellikler şeklinde sıralamak mümkündür.

Demografik faktörlerin benzerliği kişilerarası çekimin en önemli temellerinden birisidir. İnsanlar ancak çok iyi tanıdıkları insanları anlayabilirler ve nitelikleri kendilerine çok benzeyen insanlarla ilişki kurarlar (1). Bu nedenle de örgütsel demografi örgütlerin yapısını ve gruplaşmaların nedenlerini anlamada ve yönetmede önemlidir. Deneyimlerini ve tutumlarını paylaşan insanlar birbirlerini daha iyi tanıdıkları ve benzer özelliklere sahip oldukları için birbirinden daha fazla hoşlanacaklardır. Aynı zamanda, davranışsal benzerlik de aynı şekilde davranan ve benzer özelliklere sahip olan insanlar arasındaki çekimi artıracaktır (2).

Şekilde demografik benzerliğin, özellikle de örgüte giriş zamanındaki benzerliğin bireyler arasındaki birleşme ve dayanışma üzerinde olumlu etkisi olduğu görülmektedir. Bireyler bir örgüte girdiklerinde hem görev ilişkilerinden doğan problemlerini çözmek, hem de sosyal destek sağlamak ve arkadaşlık ilişkileri kurmak amacıyla bir iletişim ağı oluştururlar. Dolayısıyla örgüte giriş zamanı, cinsiyet, yaş ve eğitim düzeyi gibi özelliklerdeki benzerlik artan bir ilişki sıklığı getirecektir. İlişki sıklığı hem değerlerdeki ve bakış

(1) Natasha Josefowitz, "The Clonal Effect in Organization", *Management Review*, C. 68, S. 9 (Eylül 1979), s. 21.

(2) Jeffrey Pfeffer, "Organizational Demography: Implication for Management", *California Management Review*, C. 28, S. 1 (Güz 1986), s. 69.

açılarındaki benzerliği artırmakta, hem de tutum ve inançlardaki benzerliği zenginleştirmektedir (3).

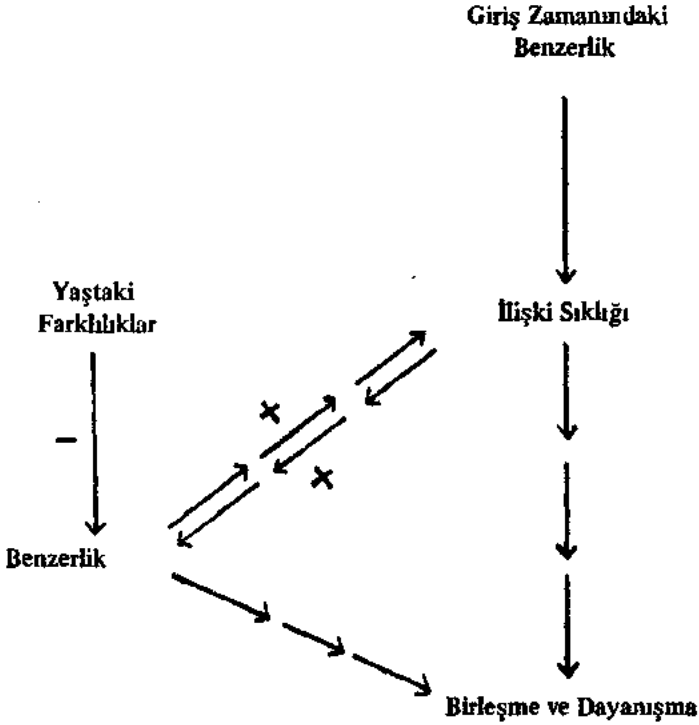

Kaynak: Jeffrey Pfeffer «Organizational Demography: Implication for Management» **California Management Review**, C.28, S.1 (Güz 1986), s.69.

2.2. Örgütsel Demografinin Çatışma ile İlgili Boyutları

Örgütlerin büyümesi ve karmaşıklaşması sonucu modern örgütsel yaşamın bireyler arasındaki ilişkileri ve bağımlılığı artırması çatışma olgusunun önemini daha da artırmaktadır. Örgütlerin etkin bir şekilde çalışabilmesi çatışmaların yönetilmesi de zorunlu olmaktadır (4).

(3) Pfeffer, s. 69.

(4) Tanıl Kılıncı, «Örgütlerde Çatışma: Mahiyeti ve Nedenleri», **İşletme Fakültesi Dergisi**, C. 14, S. 1 (Nisan 1985), s. 103.

Örgütsel açıdan çatışma bireylerin ve grupların uyum sağlama ve birlikte çalışma sorunlarından kaynaklanan ve faaliyetlerin durmasına ya da karışmasına neden olan olaylar olarak tanımlanabilir. Örgütlerde çatışmaların olmaması mümkün değildir. Çünkü bireylerin bilgileri, tecrübeleri, ilgi alanları ve yetenekleri birbirinden oldukça farklıdır (5). Bireylerin bilgi, beceri, yetenek, tutum ve davranışlarını etkileyen önemli etkenlerden birisi de demografik özelliklerdir. Yaş, cinsiyet, eğitim düzeyi, uzmanlık alanı, sosyal sınıf, doğum yeri ve etnik özellikler gibi birtakım demografik özellikler bireylerin bilgi, beceri, yetenek ve davranışlarını şekillendirmektedir.

Bireyler örgüte girdikten sonra diğer bireylerle etkileşim içine girerler. Bireylerin demografik özellikleri benzerse olumlu bir etkileşim olacak ve bunun sonucu arkadaş grupları ortaya çıkacaktır (6). Ancak bireylerin demografik özellikleri birbirinden çok farklıysa örgütte bütünleşemeden kaynaklanan çatışmalar da artacaktır.

Örgütsel demografi örgüt üyeleri arasındaki ilişkilerin nedenlerini gösterir. Diğer yandan, demografinin sosyal ilişkiler ve davranış üzerinde de etkileri vardır (7). Yöneticiler örgüt içinde bütünleşemeden kaynaklanan olumsuz tutum ve davranışların etkilerini azaltmak istiyorlarsa, örgüt içindeki ilişkileri bilmek ve bu ilişkileri düzenlemek zorundadırlar (8).

2.2.1. Demografik Özelliklerin Oranları

Bireyler arasındaki karşılıklı ilişkiler farklı demografik özelliklere sahip olan kişilerin nisbi oranından etkilenmektedir. Örnek olarak, bir örgütte belirli bir statü edinen bir kadın, örgütte çok az kadın olduğunda ya da hiç kadın olmadığında meslektaşlarıyla ilişkilerinde, çok zorlanmakta ve bir grup üyesi olmaktan çok tek birey olarak çaba harcamaktadır (9).

(5) Erol Eren, *Yönetim Psikolojisi*, 2. B. (İstanbul: İ. Ü. İşletme Fak. İşletme İktisadi Enst. Yayınları, 1988), s. 449.

(6) Oğuz Arı, «Küçük Gruplar» İçinde: *Organizasyonların Beşeri Yönü* (Der. R. Tağırcı-A. Baranse), C. 1 (İstanbul: İktisat Fak. İşletme İktisadi Enst. Yayınları, 1988), s. 311.

(7) Pfeffer, s. 70.

(8) İhan Erdoğan, «İşletme İçin Grupları Amaçlara Yöneltilmede Kültürel Önlemler», *İşletme Fakültesi Dergisi*, C. 6, S. 1 (Nisan 1977), s. 181.

(9) Pfeffer, s. 71.

2.2.2. Grup Büyüklüğü

Grup büyüklüğü de grup üyeleri kadar örgütü etkileyebilir. Yükselme şansı ile grup büyüklüğü arasında bir ilişki kurulduğunda, küçük bir grubun üyesi olan bireylerin hiç bir gruba üye olmayan bireylere göre daha fazla yükselme şansına sahip olduğu görülmüştür (10). Diğer yandan büyük bir gruba ait olma bireyinde kendine güven ve saygınlık duygusu yaratmaktadır. Ayrıca grubun büyüklüğü, grubun örgüt içindeki yerini ve etkinliğini de etkilemektedir. Hatta büyük ve etkin gruplar örgütün politikalarını yönlendirmede etkili olabilmektedir. Dolayısıyla grubun büyüklüğü temel normları ve değerlerini diğer gruplara ve bireylere kabul ettirmede üstünlük sağlayabilmektedir.

2.2.3. İşgören Devri

Örgütsel demografinin etkileri en fazla işgören devri konusunda görülmektedir. Örgütsel demografinin işgören devrine etkilerini şöyle sıralanabilir (11).

— İşgören devri sosyal yapıdaki bütünleşmenin yokluğu kadar, örgütlerdeki anlaşmazlık ve çatışmalar sonucunda da ortaya çıkabilir.

— Bütünleşme ve dayanışma demografik benzerlik ile kolaylaşabilir.

— Örgütler ya da gruplar demografik açıdan heterojen olduğunda daha fazla işgören devri olacaktır.

Kısaca örgüt üyelerinin demografik özellikleri birbirinden çok farklı olduğunda, çatışmalardan ve bütünleşmemeden kaynaklanan personel devri çok fazla olacaktır.

2.2.4. Yenilik ve Başarı

Yenilik ve başarı üzerinde özellikle hizmet süresinin uzunluğunun iki önemli etkisi vardır. Bunlardan birincisi hizmet süresinin artmasıyla ustalık ve becerinin de artmasıdır. Bu durumda başarı olumlu bir şekilde etkilenecektir. İkincisi, yenilik ve canlandırıcı olayların yokluğu nedeniyle motivasyonun ve ilginin azalmasıdır. Bu durumda başarı olumsuz bir şekilde etkile-

(10) Pfeffer, s. 72.

(11) Pfeffer, s. 73.

necektir. Diğer yandan grup üyelerinin yaşlarındaki farklılıklar da başarıyı olumsuz yönde etkileyebilir. Çok yaşlı ve çok genç üyeleri olan bir grup ayrı yaş düzeyindeki üyelere oluşan bir gruba göre, çatışmalar nedeniyle daha kötü bir başarı gösterecektir. Ayrıca yeni oluşan gruplar da iletişim ve etkileşim ilişkilerini halletmek ve görevlerini öğrenmek zunda oldukları için çatışmalar nedeniyle başarısızlık göstereceklerdir: (12).

III. ÖRGÜTTEKİ DEMOGRAFİK UNSURLARIN ÇATIŞMAYA ETKİLERİ

Bu konuda örgüt üyelerinin yaş, cinsiyet, eğitim düzeyi, hizmet süresi, meslek, gelir durumu, sosyal sınıf ile doğum yeri ve etnik özellikler gibi demografik özelliklerinin arkadaş gruplarının oluşumunda ve çatışmalardaki rolü ve etkileri incelenecektir.

3.1. Yaş

Örgütün kompozisyonunu belirleyen önemli özelliklerden birisi yaşdır. Bireyler genellikle kendi yaş düzeyindeki kişilerle arkadaşlık etmek eğilimindedirler. Yaşdaki benzerlik ilişkilerde belirgin bir rahatlık sağlar. Ancak yaş çok belirgin bir gruplaşma ihtiyacı da yaratmamaktadır. Gençler daha yaşlı olanların tecrübelerinden yararlanmak için onlarla birarada olabilirler. Yaşlılar ise gençliklerini yeniden yaşayabilmek için gençlerle arkadaşlık kurabilirler. Gençlik genellikle daha fazla enerji ve gelecek için bir potansiyel getirirken, yaşlılık olgunlukla ve akılla denge sağlamaktadır. Sonuç olarak yaştaki farklılıklar örgütte çok fazla dengeyi bozan bir unsur olmamaktadır (13).

Yaşın neden olduğu çatışmalar genellikle «kuşak çatışması» olarak adlandırılmaktadır. Kuşak çatışmasının derecesi yaş grupları arasındaki kişilik, bilgi, beceri ve tecrübedeki gelişmelerin aşamalarındaki farklılıklara bağlıdır (14).

3.2. Cinsiyet

Son yıllarda kadınların da iş hayatına girmesiyle birlikte, örgütsel demografi içersinde cinsiyet de önemli bir yer tutmaya başlamıştır.

(12) Pfeffer, s. 74.

(13) Josefowitz, s. 23.

(14) Necat Erder ve Diğerleri, *Türkiye'de Ailenin Değişimi* (Ankara: Türk Sosyal Bilimler Derneği Yayınları, 1984), s. 162.

Bireyler kendi cinslerindeki kişilerle daha rahat ilişkiler kurabilmektedirler. Bu nedenle erkeklerin daha yoğun olduğu örgütlerde örgüte girme ve yükselmeye daha çok erkeklere ağırlık verileceğini, kadınların çoğunlukta olduğu örgütlerde de daha çok kadınlara ağırlık verileceğini söylemek mümkündür (15).

Örgütlerde kadınlar ciddi sorunlarla karşılaşabilmektedir. Kadınların çoğu kendilerini kabul ettirmek ve başarılı olabileceklerini kanıtlamak için erkeklerden daha iyi olmaları gerektiğine inanırlar. Kararlı ve güçlü kadınlar ataklıkla suçlanırken, zayıf ve kararsız olanlar yeterince güçlük olmadıkları için eleştirilirler. Kadın yöneticiler ise, alışılmış kadın-erkek rollerinin değişmesinden kaynaklanan çatışmalarla başa çıkmak zorundadırlar (16).

Bazı örgütlerde aynı iş için kadın ve erkeğe verilen ücretlerin farklı olması, bazı işlerin kadın veya erkek işi olarak ayrılması da cinsiyetten kaynaklanan çatışmalar olarak belirtilebilir.

3.3. Eğitim Düzeyi

Eğitim düzeyi genel demografi açısından bireylerin öğrenim düzeylerini, başka bir deyişle en son mezun oldukları okulun düzeyini göstermektedir. Örgütsel demografi açısından eğitim düzeyi bireyin öğrenim düzeyi kadar, genel kültür düzeyini, öğrenim süreci boyunca edindiği tutum ve davranış kalıplarını, zevk ve alışkanlıklarını da gösterebilir.

Aynı ya da birbirine yakın eğitim düzeyindeki kişiler birlikte oturup konuşabilecekleri daha fazla ortak konuya sahip olacaktır. Diğer yandan aynı eğitim düzeyindeki kişilerin olaylara bakış açılarında ve olayları değerlendirme biçimlerinde de benzerlikler olacaktır. Bu nedenle de her birey kendi eğitim düzeyindeki kişilerle daha kolay ilişkiler kurabilecek ve grup oluşturabilecektir.

Bireylerin ilgilendiği sanat dalları, müzik türleri, politik olaylara bakış açısı, ilgilendiği spor dalları ve güncel olaylarla ilgilenme derecesi de bir ölçüde eğitim düzeyiyle ilgilidir ve bu faktörlerdeki benzerlik ilişki sıklığını artırmada önemli bir rol oynayacaktır.

(15) Josefowitz, s. 23.

(16) Jere E. Yates (Çev. F. Dilber-S. Ak), Gerilim Altındaki Yönetici (İstanbul: İlgı Yayınları, 1985), s. 26.

3.4. Hizmet Süresi

Hizmet süresi bir kişinin örgüte giriş tarihinden itibaren örgütte bulunduğu süreyi göstermektedir. Başka bir deyişle hizmet süresi kişinin örgüt yaşını ve tecrübelerini de göstermektedir.

Örgüte giriş tarihi ve hizmet süresi bireyler arasında önemli bir gruplaşma nedeni olabilir Örgüte aynı zamanda giren kişiler arkadaş grupları oluşturarak hem örgütü tanımamaktan, hem de yapılacak işi yeterince bilememekten kaynaklanan çatışmalarla başa çıkabileceklerdir.

Örgüte daha önce giren ve belirli bir kıdeme sahip olan kişiler örgütü iyi tanıdıklarından ve tecrübelerinden dolayı yenilere karşı bir üstünlük elde edeceklerdir. Örgüte yeni girenler ise, örgüte uyum süreci içerisinde çatışma yaratabileceklerdir.

Özellikle üniversiteler gibi profesyonel örgütlerde hizmet süresi hem eğitim düzeyindeki yükselmeyi, hem ünvan olarak yükselmeyi hem de yaş düzeyini göstermektedir. Bu nedenle de örgüte giriş zamanı aynı ya da benzer olan kişiler arasında oldukça belirgin gruplaşmalar olacaktır.

3.5. Meslek

Meslek uzmanlık alanını göstermektedir. Dolayısıyla bireyin çalışma alanını ve konusunu da göstermektedir.

Aynı mesleği paylaşan bireyler aynı şeylerle uğraştıkları, aynı sorunları paylaştıkları ve aynı gelişme yolunu izledikleri için birbirlerine daha yakın olacaklardır.

Uzmanlık alanındaki farklılıklar her bireyin kendi alanını üstün görmesi nedeniyle çatışma yaratıcı bir unsur olmaktadır. Bireyler kendi uzmanlık alanlarının daha fazla gelişmesini sağlamak için daha fazla maddi ve manevi destek isteyeceklerdir. Böylece kaynakların mesleklere ya da uzmanlık alanlarına göre dağılımı çatışma yaratacaktır. Her uzmanlık alanındaki bireyler kendi uzmanlık alanının ihmal edildiğini ve diğer alanlara daha fazla özen verildiğini düşüneceklerdir.

3.6. Gelir Durumu

Gelir durumu kişilerin harcama eğilimlerini de etkileyen bir unsurdur. Yüksek gelir düzeyi yüksek bir yaşam standardını bera-

berinde getirirken, düşük gelir düzeyi daha düşük bir yaşam standardı sağlayacaktır. Gelir düzeyi kişilerin giyim tarzlarını ve uğraş-tıkları kültürel etkinlikleri de etkileyecektir. Bu nedenle aynı gelir düzeyindeki kişiler harcama eğilimlerindeki benzerlik nedeniyle arkadaş grupları oluşturabileceklerdir.

Kişilerin harcama eğilimlerini etkileyen bir diğer unsur da mēdeni durumdur. Evli olmayanlar sadece kendilerinden sorumlu olacaklardır. Evliler ise bir aileyi geçindirmekle yükümlü olacakları için daha sınırlı harcama eğilimlerine sahip olacaklardır. Aynı gelir düzeyindeki evli ve evli olmayan kişilerin elde ettiği gelirden memnuniyetleri de farklı olacaktır. Bu nedenle evliler gelir durumu bakımından kendilerini daha fazla baskı altında hissedeceklerdir.

Örgütte verilen ücret yapılan işe ve işi yapanın beceri düzeyine göre ayarlanmadığında gelir dağılımında adaletsizlikler olacak ve bu nedenle çatışmalar ortaya çıkacaktır.

3.7. Sosyal Sınıf

Sosyal sınıf örgüt içi gruplaşmalarda diğer demografik özellikler kadar etkin olmayabilir. Örgütlerde sınıfların belirtileri gizli olduğu için, tanımlanması daha güçtür.

Max Weber sosyal sınıfların tanımlanması için üç ölçüt verir. Bunlar siyasi güç, prestij ve ekonomik koşullardır (17). Bir örgüt için, siyasi gücün dışında prestij ve ekonomik koşullar örgütün bireye sağladığı imkânlarla ilgilidir. Ancak bireyin anne, baba ve soydan gelen özellikleri prestij ve ekonomik özellikleri etkileyebilir ve sosyal sınıfı tanımlamada etkin olabilir.

Bir başka tanımlamada, meslek, gelir düzeyi, gelirin kaynağı, eğitim düzeyi, yaşanılan ev ve çevrenin yapısı da değişken olarak alınabilir (18). Bunların yanı sıra, bir kişinin giyim tarzı, yürüyüş şekli, konuşma tarzı ve bazı tavırlarında sosyal sınıfın göstergeleri olabilir.

Sosyal sınıf örgütte çok belirgin bir gruplaşma nedeni olmasa da, bireyler arkadaş grupları oluştururken yaşanılan ev ve çevre,

(17) Blair J. Kolasa (Çev. Kemal Tosun ve Diğerleri), *İşletmeler İçin Davranış Bilimlerine Giriş* (İstanbul: Fatih Yayınevi, 1979), s. 366.

(18) Yavuz Odabaşı, *Tüketici Davranışı* (Eskişehir: A. Ü. Açıköğretim Fak. Y., 1966), s. 144.

giyim tarzı, eğitim ve kültür düzeyi zevk ve alışkanlıklar gibi bazı özelliklere dkkat edebileceklerdir.

3.8. Doğum Yeri ve Etnik Özellikler

Aynı şehirde doğma ve aynı şehirde yaşama, aynı çevreyi paylaşmaktan kaynaklanan bir rahatlık getirecektir. Aynı şekilde benzer etnik özellikleri olan kişiler de aynı kültürel özellikleri paylaşmaktan kaynaklanan bir rahatlığa sahip olacaklardır. Dolayısıyla aynı şehirde yaşayan ve aynı kültürü paylaşan insanlar daha kolay arkadaş grupları oluşturacaklardır.

Örgüte eleman alma ve yükseltmede de kişilerin doğum yeri ve etnik özellikleri gözönüne alınacaktır. Eğer bir örgüt bulunduğu şehirde doğanları ya da yaşayanları seçmeye eğilim gösteriyorsa, bu durumda başka şehirlerden gelen kişiler örgüte girdiklerinde diğerleri tarafından dışlanacaklardır.

IV- A.Ü. İKTİSADİ VE İDARİ BİLİMLER FAKÜLTESİ'NİN DEMOGRAFİK YAPISI VE DEMOGRAFİK ÖZELLİKLERİN ÇATIŞMAYA ETKİLERİ

4.1. Araştırmanın Amacı ve Kapsamı

Araştırmanın amacı, A.Ü. İktisadi ve İdari Bilimler Fakültesi'nin yaş, cinsiyet, medeni durum, pozisyon, hizmet süresi, uzmanlık alanı, maaş ve ücret durumu ve doğum yeri gibi demografik özellikler açısından belirlemektir. Ayrıca bu demografik yapı içer- özellikler açısından belirlemektir. Ayrıca bu demografik yapı içerisinde ortaya çıkan gruplaşmaların ve çatışmaların nedenleri de ortaya konulacaktır.

Araştırmanın kapsamı araştırma görevlisi, öğretim görevlisi, yardımcı doçent, doçent ve profesör olmak üzere öğretim elemanları olarak belirlenmiştir. Araştırmaya okutmanlar ve uzmanlar dahil edilmemiştir. Araştırma kapsamına alınan öğretim elemanlarından bir kısmının kadrosu İ.İ.B.F'de olmakla birlikte başka Fakültelerde görevlendirilmişlerdir. Bazılarının da kadrosu başka fakültelerde olmakla birlikte görevlendirme yerleri İ.İ.B.F'dir.

4.2. Araştırmanın Yöntemi

İktisadi ve İdari Bilimler Fakültesinin demografik yapısını belirlemek için gerekli olan bilgiler işgören kayıtlarından elde edil-

miştir. Bu demografik yapı içerisinde, demografik özelliklerin çatışmaya etkileri konusundaki bilgiler ise İ.İ.B. Fakültesi Dekanı, Ana Bilim Dalı Başkanları ve diğer bazı öğretim elemanlarıyla görüşülerek elde edilmiştir.

4.3. A.Ü. İktisadi ve İdari Bilimler Fakültesi'nin Demografik Yapısı

1. A.Ü. İktisadi ve İdari Bilimler Fakültesi'nin Öğretim Elemanlarının Yaşlarına Göre Dağılımı

Yaşlar	Prof.		Doçent		Yrd. Doç.		Öğ. Gr.		Ar. Gr.		Toplam	
	Sayı	Oran	Yaşlar	Oran	Sayı	Oran	Sayı	Oran	Sayı	Oran	Sayı	Oran
20-30	—	—	—	—	1	%7	1	%20	18	%70	20	%27
31-40	2	%12	3	%21	12	%86	2	%40	8	%30	27	%37
41-50	6	%38	10	%72	—	—	2	%40	—	—	18	%24
51-60	6	%38	1	%7	1	%7	—	—	—	—	8	%10
61 ve +	2	%12	—	—	—	—	—	—	—	—	2	%2
Toplam	18	%100	14	%100	14	%100	5	%100	28	%100	75	%100

2. A.Ü. İktisadi ve İdari Bilimler Fakültesi'nin Öğretim Elemanlarının Çalıştığı Bölümlere Göre Dağılımı

Bölüm	Prof.		Doçent		Yrd. Doç.		Öğ. Gr.		Ar. Gr.		Toplam	
	Sayı	Oran	Sayı	Oran	Sayı	Oran	Sayı	Oran	Sayı	Oran	Sayı	Oran
İşletme	11	%69	7	%50	8	%56	3	%60	16	%62	45	%60
İktisat	4	%25	2	%15	3	%22	1	%20	8	%31	18	%24
Maliye	1	%6	5	%35	3	%22	1	%20	2	%7	12	%16
Toplam	16	%100	14	%100	14	%100	5	%100	28	%100	75	%100

3. A.Ü. İktisadi ve İdari Bilimler Fakültesi'nin Öğretim Elemanlarının Hizmet Sürelerine Göre Dağılımı

Hizmet Süresi	Prof.		Doçent		Yrd. Doç.		Öğ. Gr.		Ar. Gr.		Toplam	
	Sayı	Oran	Sayı	Oran	Sayı	Oran	Sayı	Oran	Sayı	Oran	Sayı	Oran
0-5	1	%6	1	%7	3	%22	3	%60	23	%88	31	%42
6-9	—	—	—	—	8	%56	2	%40	3	%12	3	%17
10-15	3	%19	9	%64	3	%22	—	—	—	—	15	%20
16-20	1	%6	3	%22	—	—	—	—	—	—	4	%5
21-25	7	%44	1	%7	—	—	—	—	—	—	8	%11
26 ve +	4	%25	—	—	—	—	—	—	—	—	4	%5
Toplam	16	%100	14	%100	14	%100	5	%100	28	%100	75	%100

4. A.Ü. İktisadi ve İdari Bilimler Fakültesi'nin Öğretim Elemanlarının Cinsiyetlerine Göre Dağılımı

Cinsiyet	Prof.		Doçent		Yrd. Doç.		Öğ. Gr.		Ar. Gr.		Toplam	
	Sayı	Oran	Sayı	Oran	Sayı	Oran	Sayı	Oran	Sayı	Oran	Sayı	Oran
Kadın	1	%6	1	%7	3	%22	—	—	12	%46	17	%23
Erkek	15	%94	13	%93	11	%78	5	%100	14	%54	58	%77
Toplam	16	%100	14	%100	14	%100	5	%100	26	%100	75	%100

5. A.Ü. İktisadi ve İdari Bilimler Fakültesi'nin Öğretim Elemanlarının Medeni Durumlarına Göre Dağılımı

Medeni Durum	Prof.		Doçent		Yrd. Doç.		Öğ. Gr.		Ar. Gr.		Toplam	
	Sayı	Oran	Sayı	Oran	Sayı	Oran	Sayı	Oran	Sayı	Oran	Sayı	Oran
Evli	15	%94	13	%93	13	%93	5	%100	10	%38	56	%75
Bekar	1	%6	1	%7	1	%7	—	—	16	%62	19	%25
Toplam	16	%100	14	%100	14	%100	5	%100	26	%100	75	%100

6. A.Ü. İktisadi ve İdari Bilimler Fakültesi'nin Öğretim Elemanlarının Maaş Durumuna Göre Dağılımı

Maaş Durumu	Prof.		Doçent		Yrd. Doç.		Öğ. Gr.		Ar. Gr.		Toplam	
	Sayı	Oran	Sayı	Oran	Sayı	Oran	Sayı	Oran	Sayı	Oran	Sayı	Oran
150-250	—	—	—	—	—	—	3	%60	26	%100	29	%38
251-350	—	—	—	—	13	%93	—	—	—	—	13	%18
351-450	—	—	7	%50	—	—	2	%40	—	—	9	%12
451-550	1	%6	7	%50	1	%7	—	—	—	—	9	%12
551-650	13	%81	—	—	—	—	—	—	—	—	2	%2
Toplam	16	%100	14	%100	14	%100	5	%100	26	%100	75	%100

7. A.Ü. İktisadi ve İdari Bilimler Fakültesi'nin Öğretim Elemanlarının Doğum Yeri ile İlgili Bilgiler

İ.İ.B. Fakültesi öğretim elemanlarının %47'sinin doğum yeri Eskişehir'dir. Diğer %57'si ise doğdukları şehirlere göre çok küçük oranlara dağılmıştır. Bu nedenle doğum yeri açısından en büyük grubu Eskişehir'de doğan öğretim elemanları oluşturmaktadır.

4.4. A.Ü. İktisadi ve İdari Bilimler Fakültesi'nde Demografik Özelliklerin Çatışmaya Etkileri

Eleman seçme ve yetiştirme sürecinde hemen hemen bütün örgütlerin gözönünde bulundurduğu kriterler vardır. Ancak, her örgütte bireylerin örgütle uyum içinde olmasını etkileyebilecek demografik özellikler de gözönünde bulundurulmaktadır.

A.Ü. İktisadi ve İdari Bilimler Fakültesi'nin kurulmasından önce onun yerinde faaliyet gösteren Eskişehir İktisadi ve Ticari İlimler Akademisi'nin sosyal yapı özellikleri ve bu yapıya bağlı yönetim politikaları başlangıçta İ.İ.B. Fakültesini etkilemiştir. Henüz bu etkilerin ortadan kalktığı da söylenemez. Ancak Anadolu Üniversitesi, temelini oluşturan E.İ.T.İ.A.'dan daha geniş bir alana yayıldığını ve bölümlerinin sayısı arttığı için yönetim politikalarında da önemli değişiklikler olmaktadır. Örnek olarak, daha önce Akademi'ye eleman seçiminde alınacak öğretim elemanlarının Eskişehir ve yakın çevresinden olmasına özen gösterilirken, bugün A.Ü. yapısı içersinde İ.İ.B. Fakültesi'nin eleman seçme politikalarında da birtakım değişiklikler olduğu gözlenmektedir.

Şimdi aramızda olmayan İ.İ.B.F. eski Dekanı Prof. Dr. İlhan CEMALCILAR öğretim elemanı olurken gözönünde bulundurdıkları kriterleri şöyle sıralamıştır:

- Yabancı dil bilgisi
- Yükseköğrenim başarı düzeyi
- Öğretim elemanına uygun kişilik yapısı ve kurum için fedakarlık anlayışı
- Farklı yüksek öğrenim kurumlarından mezun olma
- Farklı şehirlerde yaşama ve değişik sosya-ekonomik çevrelerden gelme.

Prof. Dr. İlhan CEMALCILAR, Eskişehir'de doğmuş, tüm öğrenim hayatını Eskişehir'de tamamlamış kişilerin değer yargıları, tutum ve davranışlar açısından örgüte yeni bir hava kazandırılmıyacağına belirtmektedir. Dolayısıyla başka şehirlerde doğup büyümüş ve öğrenimini başka Üniversitelerde yapmış kişilerin örgüte uyum sağlama süreci içersinde diğer örgüt üyeleriyle etkileşim halinde olacağını ve olumu bir çatışma ortamı içersinde diğer bireyleri de etkileyerek örgütün gelişmesine ve dinamizmine katkıda bulunacaklarını düşünmektedir.

İ.İ.B. Fakültesi Ana Bilim Dalı Başkanları ve çeşitli düzeylerdeki öğretim elemanlarıyla yapılan görüşmeler sonucunda, örgütteki demografik özelliklerin çatışmaya etkileri şöyle belirlenebilir:

4.4.1. Yaş ve Hizmet Süresi

Üniversitelerde yaş, hizmet süresi ve ünvan birbiriyle yakından ilişkilidir. Başka Üniversitelerden gelme, kariyerlere geç başlama

gibi istisnaların dışında genellikle örgüte yeni giren bireylerin yaşları da gençtir. Bunun yanı sıra pozisyonun yükselmesi ve alınan ünvanlar belirli bir hizmet süresinin geçmesine bağlıdır. Dolayısıyla hizmet süresi yükseldikçe pozisyon yükselmektedir.

Yaştan kaynaklanan çatışmalar iki yönde olmaktadır. Bunlardan birisi, kariyere geç başlama nedeniyle ortaya çıkan çatışmalardır. Kariyere geç başlayan bir kişi hem kendi pozisyonundaki kişiler kendisinden çok genç olduğu için, hem de kendi yaş düzeyindeki pozisyon olarak kendisinden üst düzeyde olduğu için arkadaş grubu oluşturmakta güçlük çekmektedirler. İkincisi, yaş gruplarının değer yargıları ve normlarındaki farklılıkların yarattığı çatışmalardır. İ.İ.B. Fakültesine E.İ.T.İ.A.'dan, devredilmiş olan gelenekleşmiş davranış kalıplarına ilişki tarzlarına örgüte yeni girmiş olan gençlerin uyum sağlayamamaları fakültede uzun yıllar çalışmış ve belirli bir yaş düzeyine gelmiş kişilerin gençleri benimsemelerine neden olmaktadır. Gençler fakültenin davranış kalıplarına ve ilişki tarzlarına uyum sağlayıncaya kadar kıdemli bireylerle çatışma içinde olmaktadır.

Yaş ve hizmet süresinin uzunluğundan kaynaklanan bir başka çatışma da yenilik ve değişiklikleri önerme ve uygulama sürecinden ortaya çıkmaktadır. Fakültede yenilik ve değişiklik önerilerini getirme yetkisi öncelikle Anadolu Üniversitesinin kültür yapısını ve davranış kalıplarını özümsemiş olan kıdemli öğretim elemanlarıdır. Ancak okulun ve fakültenin davranış kalıplarına kısa sürede uyum sağlayan bireyler de yenilik ve değişiklik önerilerini ortaya çıkarabilmekte ve kabul ettirebilmektedir. Böyle bir kanaldan gelmeyen değişik ve yenilik önerileri kıdemli öğretim elemanları tarafından kabul edilmemekte ve çatışmaların çıkmasına neden olmaktadır.

4.2.2. Cinsiyet

İ.İ.B. Fakültesinde özellikle cinsiyetten kaynaklanan çatışmalara rastlanabilmektedir. İ.İ.B. Fakültesinde öğretim elemanı olarak çalışan kadınların oranı %23, erkeklerin oranı ise %77'dir. İ.İ.B. Fakültesi eski Dekanı Prof. Dr. İlhan CEMALCILAR öğretim elemanlarından kurum için çalışma ve fedakarlık beklediğini ve tüm öğretim elemanlarının kendilerine sunulan yetiştirme imkanlarından yararlanması gerektiğini belirtmektedir. Ancak bazı kadın öğretim elemanları yetiştirme sürecinde evlilik ve çocuk gibi ailevi nedenler-

le işlerinden ayrılmakta ya da işlerini aksatmaktadırlar. Bazı kadın öğretim elemanları da evlilik nedeniyle yetişme imkanlarından yararlanamamaktadırlar. Bu durum kadın öğretim elemanlarının alınmasından tereddütlerin doğmasına neden olmaktadır.

Bunlardan başka, bazı öğretim elemanlarının genellikle kendi cinslerinden kişilerle daha rahat çalışacaklarını düşünmeleri nedeniyle cinsiyet bazen asistan seçmede bir tercih nedeni olmaktadır.

4.4.3. Uzmanlık Alanı

İ.İ.B. Fakültesi, İşletme, İktisat ve Maliye olmak üzere üç temel bölümden oluşmaktadır. Bu bölümler arasında gizli bir çatışma vardır. Her bölüm diğerlerine karşı kendini daha üstün görmektedir. Diğer yandan öğretim elemanları yönetim tavrına ve niteliğine göre bölümlere verilen önemin değiştiğini ve her dekanın genellikle kendi uzmanlık alanına önem verdiğini düşünmektedirler.

4.4.4. Doğum Yeri

İ.İ.B. Fakültesi'nde Eskişehir'de doğmak ya da uzun yıllar Eskişehir'de yaşamak-uyumu kolaylaştıran bir faktördür. Anadolu Üniversitesi'nin ve dolayısıyla İ.İ.B. Fakültesi'nin davranış kalıpları, değer yapıları ve normları Eskişehir'in kültürel yapısından etkilenmektedir. Bu etkileşimin nedeni Anadolu Üniversitesinin temelini oluşturan E.İ.T.İ.A'nın Eskişehir'de doğup büyüyen ve Eskişehir'in davranış kalıpları, değer yargıları ve normlarına sahip kişiler tarafından kurulmuş olmasıdır. Dolayısıyla Eskişehir'in yerleşik davranış özellikleri kuruma yansıtılmış olmaktadır.

Eskişehir'de doğup büyümüş ya da uzun yıllar Eskişehir'de kalmış ve Eskişehir'in davranış kalıplarını edinmiş kişiler kuruma daha kolay uyum sağlayabilmektedirler. Bu nedenle özellikle öğretim elemanının seçiminde kişilerin Eskişehir ile bir bağlantısının olmasına dikkat edilmektedir.

Bu faktörlerden başka, İ.İ.B. Fakültesin'de Eskişehir Koleji mezun olmak oldukça önemli bir gruplaşma nedenidir. Diğer bir gruplaşma nedeni E.İ.T.İ.A. ya da İ.İ.B.F. mezunu olmaktır. Çünkü E.İ.T.İ.A. ya da İ.İ.B.F. mezunu olan kişiler hem kurumun kurallarını daha iyi bilmekte ve uyum sağlamakta, hem de diğer öğretim elemanlarıyla öğrencilik yıllarından tanışmakta ve kaynaşmaktadır. Başka kurumlardan gelen kişiler ise, bir yandan kurumun normlarını öğrenmeye çalışmakta, bir yandan da kendisini kabul ettirme-

ye ve kanıtlamaya çalışmaktadır. Uyum süreci içerisinde hem başkalarından etkilenmekte, hem de başkalarını etkileyebilmektedirler. Bu etkileşim ortamı yıpratıcı bir çatışmaya dönüşmediği takdirde kişi ve kurum açısından yararlı olmaktadır.

İ.İ.B. Fakültesin'de kurumun davranış kalıplarına ilişki tarzlarına ve değer yargılarına uyum sağlayamayan, dolayısıyla hiç bir gruba giremeyen öğretim elemanları da bir ölçüde çatışmalara neden olmakta diğer öğretim elemanları tarafından dışlanmaktadır.

V- GENEL DEĞERLENDİRME VE SONUÇ

Örgütlerde küçük arkadaş gruplarının oluşmasında ve bireyler arasındaki ilişkilerde demografik özelliklerin benzerliği oldukça önemli bir faktördür. Yaş, cinsiyet, eğitim düzeyi, hizmet süresi, doğum yeri ve etnik özellikler, sosyal sınıf gibi bazı demografik özellikler bireylerin değer yargılarını, tutum ve davranışlarını etkilemekte ve yönlendirmektedir. Bireylerin değer yargıları, tutum ve davranışları ise, olaylara ve insanlara bakış açılarını etkilemekte ve dolayısıyla grupların ya da çatışmaların temel nedeni olabilmektedir.

Çatışma bir örgütte her zaman istenmeyen bir olgu mudur? Örgüt üyelerinin birbirleriyle tam bir uyum içinde olması gerçekten yararlı mıdır? Aslında örgütü yıpratmayacak nitelikteki çatışmaların yararlı olabileceğini ve katıksız bir uyumun gelişmeleri engelleyeceğini söylemek mümkündür. Çatışmalar bireysel amaçlardan çok örgütsel amaçlara hizmet ettiği sürece örgütün gelişmesine katkıda bulunacaktır.

A.Ü. İktisadi ve İdari Bilimler Fakültesinin Demografik özellikleri açısından bir kompozisyonu çizmek ve demografik özelliklerden kaynaklanan çatışmaları ortaya koymak amacıyla yapılan araştırmanın sonucunda İ.İ.B. Fakültesinin demografik yapısı hakkında şunları söylemek mümkündür:

Kurumun temeli E.İ.T.İ.A.'ya dayandığı için oldukça eski olmakla birlikte öğretim elemanlarının çoğunluğu (164) 20-30 ve 30-40 yaş grubunda toplanmaktadır. Bu nedenle yaş ortalamasının genç olduğu söylenebilir. Aynı şekilde öğretim elemanlarının yarısından fazlası (%59) kurumda 10 yıldan az bir süredir çalışmaktadırlar. Hizmet süresi 20 yılın üzerinde olan öğretim elemanlarının oranı

oldukça düşüktür. Bunun nedeni de kuruma uzun yıllar emek vermiş kişilerin ayrılarak başka fakültelere geçmeleri ve yerlerini kendilerinden sonra gelenlere bırakmalarındır.

Öğretim elemanlarının %77'si, erkek %23'ü de kadındır. Yardımcı doçent olarak çalışan öğretim elemanlarının içerisinde kadınların oranı %22, araştırma görevlisi olarak çalışan öğretim elemanlarının içinde kadınların oranı %46'dır. Dolayısıyla kadınların öğretim elemanı olarak kuruma alınmasının son yıllarda arttığı söylenebilir.

I.İ.B. Fakültesi'nde demografik özelliklerden kaynaklanan çatışmalar önemli ölçüde kurumun kültürel yapısı ve öğretim elemanlarından bekledikleri çabalarla ilgilidir. Yaş, cinsiyet ile doğum yeri ve yaşanan çevre ile ilgili çatışmalar bireylerin kurumun davranış kalıpları ilişkisi tarzlarına uyum sağlıyamamalarından kaynaklanmaktadır.

Yaşdan kaynaklanan çatışmalarda eğer yaşlı bireylerin gençler üzerinde kendi değer, yargıların kabul ettirme şeklinde bir baskısı varsa, çatışmalar bir yandan gençleri yaşlıların değer yargılarına saygı duymaya yöneltirken, bir yandan da yaşlıları biraz daha esnek olmaya yöneltecektir. Böylece çatışma, yakınlaşma ve uzlaşma sonuçlanacaktır.

Gençlerin daha dinamik ve yeniliğe açık olmaları, buna karşılık yaşlıların daha çok mevcut durumu korumaya çalışmaları nedeniyle ortaya çıkan çatışmalar gençleri akılcı ve düşünceli davranmaya yöneltirken, yaşlıları da biraz daha atılcı olmaya yönelebilecektir.

Cinsiyetten kaynaklanan çatışmalar bir ölçüde kadının toplumdaki geleneksel rolü ile ilgilidir. Kadınlardan bir yandan çalışma hayatını sürdürmeleri bir yandan da aile hayatını düzenli bir şekilde devam ettirmeleri beklenmektedir. Bu durum da aileden gelen baskılar sonucu kadınlar çalışma hayatını ihmal etmek zorunda kalabilmektedirler. Dolayısıyla kadın hem çalışma hayatında, hem de aile hayatında devamlı çatışma halinde kalmaktadır. Bu çatışmaların çözümü büyük ölçüde aile hayatından yapılacak fedakarlıklara bağlı olacaktır.

Kurum değişik sosya-ekonomik çevrelerden gelen bireylerin yarattığı çatışmalar da kuruma gelişmeyi sağlayacak bir unsur ola-

caktır. Farklı görüşler, davranışlar ve anlayışların etkileşimi sonucunda örgütte yeni bir hava yaratılabilir.

Ülkemizde sosyal sınıf olgusunu tanımlamak oldukça zordur. Çünkü sosyal sınıf ayırımında kullanılan kriterler çok belirgin ayırımı sağlayacak nitelikte değildir. Gelir durumu çok iyi olan kişiler eğitim düzeyi ve sosyal yaşam açısından oldukça düşük düzeyde olabilmekte, buna karşılık eğitim ve kültür düzeyi yüksek kişiler gelir açısından alt düzeylerde olabilmektedirler. Gelir, yaşama biçimini, yaşanan ortamı ve öğretilen kültürel faaliyetleri önemli ölçüde etkilemektedir. Bu nedenle örgütlerde sosyal sınıfa göre gruplaşmaları ve çatışmaları belirlemek ve çözümlenmek oldukça güç olmaktadır.

Sonuç olarak, İ.İ.B. Fakültesindeki demografik özelliklerden kaynaklanan çatışmalar yaş, cinsiyet, eğitim ve kültür düzeyi, uzmanlık alanı ve paylaşılan çevre üzerinde yoğunlaşmaktadır. Çatışmaların kurum üzerinde olumsuz etkilerini yoketmek için, mümkün olduğu kadar bireysel araçlamara yönelik çatışmaları en aza indirmek ve kurumun gelişmesine katkıda bulunacak çatışmaları desteklemek gerecektir.

YARARLANILAN KAYNAKLAR

- Arı, Oğuz. «Küçük Gruplar», içinde: **Organizasyonların Beşeri Yönü**, (Der. R. Taguiri-A. Baransel), C.I (İstanbul: İktisat Fak. İşletme İktisadi Enst. Yayınları, 1966).
- Erder, Necat vd. **Türkiye'de Ailenin Değişimi** (Ankara: Türk Sosyal Bilimler Derneği. Yayınları, 1984).
- Erdoğan, İlhan «İşletme İçi Grupları Amaçlara Yöneltilmede Kültürel Önlemler», **İşletme Fakültesi Dergisi**, C.6, S.1 (Nisan 1977).
- Eren, Erol. **Yönetim Psikolojisi**, 2. B. (İstanbul: İ.Ü. İşletme Fak. İşletme İktisadi Enst. Yayınları, 1984).
- Josefowitz, Natasha. «The Clonal Effect in Organization», **Management Review**, C. 68, S. 9 (Eylül 1979).
- Kılınç, Tanıl. «Örgütlerde Çatışma: Mahiyeti ve Nedenleri», **İşletme Fakültesi Dergisi**, C.14, S.1 (Nisan 1985).

- Kolasa, Blair J. (Çev. Kemal Tosun vd.). **İşletmeler İçin Davranış Bilimlerine Giriş** (İstanbul: Fatih Yayınevi, 1979).
- Odabaşı, Yavuz. **Tüketici Davranışı** (Eskişehir: A.Ü. Açıköğretim Fakültesi. Y., 1986).
- Pfeffer, Jeffrey. «Organizational Demography: Implication for Management», **California Management Review**, C. 28, S. 1 (Güz 1986).
- Yates, Jere E. (Çev. F. Dilber-S. Ak). **Gerilim Altındaki Yönetici** (İstanbul: İlgı Yayınları, 1985).

KİTLE KÜLTÜRÜ KARŞISINDA SEÇKİN KÜLTÜR VE TÜRKİYE'DEKİ DURUMU

Ar. Gr. A. Atilla DOĞAN

Kitle kültürü fikri iki gözleme dayanır. Birincisi, toplumlar içerisinde kültürün üretim biçimidir. Edgar Morin'e göre kitle kültürü tarih içerisinde ikinci bir endüstrileşmedir. Bu, düşüncenin endüstrileşmesidir. Önce kültür üretiminin ve yayınının orjinal yanlarının ne olduğunu bulmak gerekir. Tarihimizde ilk kez kültür, herkese birden hitap etmektedir. Bu yeni üretim koşulları, yeni kültürün esasını oluştururlar. Basın, radyo, TV ve sinemanın yeni sanayi teknikleri, kültürün yayılmasında büyük önem arzederler. Amaç, mümkün olduğu kadar çok sayıda insan için mümkün olduğu kadar çok üretimdir.

Kitle Kültürü Nedir?

Ortak bir tanımı yoktur. «Kitle kültürü, seçkin kültürün altında halk kültürünün (folklor) üstünde, en genel yaşama alışkanlıklarının görsel ve sözel olarak yeniden üretilmesini sağlayan kültürü kapsıyor» şeklinde tanımlayanlar olduğu gibi, «Yüksek kültürün temelsiz biçimidir, özelliği ise (tepeden) empoze ediliyor olmasıdır. Kullanıcıları pasif tüketicilerdir. Ve kullanıcıların katılımı satın almak ya da satın almamak seçimiyle sınırlı kalmaktır» diyenlerde vardır.

Kitle kültürü kavramı özellikle «Arabesk» müziği dolayısıyla son yıllarda Türkiye’de sıkça dile getirilmeye başlamıştır. Kitle kültürünün tarihsel gelişimine baktığımızda bu kültür yapısının oluşumunun Sanayi Devrimi ile yakın ilişkisi olduğu görülür. Bu kavram ile daha çok «sanayi teknikleriyle üretilen ve çok geniş kitlelere yayılan, karşı konulması güç davranış mitos ya da temsili olguların tümü» anlatılmak istenir. Görüldüğü gibi kavramın temelinde 19. yüzyılda başlayan büyük insanlık serüveninin ortaya çıkardığı üretim teknikleri yatmaktadır. Başka türlü söylemek gerekirse, bu yeni kavram sanayideki kitlesel üretim olgusunun kültür alanına uygulanmasından doğmuştur.

Özellikle sınıflı toplumlarda, toplumsal katmanlar arasında daha üst katmanların yaşamına duyulan bir özenme vardır. Bu nedenle, yığınları aşırı tüketime koşullandırmak kolaylaşmaktadır. Yığınları tüketerek toplum içindeki yerlerinin değiştiğine, buldukları katmandan daha üstteki bir katmana yükseldiklerine inandırmak mümkün olmaktadır.

Bu çerçeve içinde bakıldığında önümüzdeki yıllarda kültür evrenimizi ilgilendiren iki büyük sorunun gündemde olduğu görülmektedir.

1. İlk sorun çağımızın ayak değiştiren kültür algılamasında klasik sanat yapıtlarının kültürel birer miras olarak «aktarılmaya» biçimiyle ilgilidir. Çağımız kültürü «yazı» dan «görsel»e kaymaktadır. Bu gelişmede televizyon en önemli yere sahiptir. Bu yeni çevre içinde şimdiye kadar kültürel mirasımızı oluşturan «yazılı metinler» ne biçim alacaktır. Yeni kuşaklar birçok klasik yapıtın aslını okumadan televizyona uyarlanmış biçimiyle karşı karşıya gelmektedirler. Monte Kristo bir çizgi film halinde karşılarında çıkmakta, Sefiller, Savaş ve barış yapımcısına göre değişik yanları vurgulanan dramatik bir yapı içinde sunulmaktadır. Toplumbilimci Hannah Arendt «Kitle kültürü klasik yapıtları anlamağa değil onlardan bir tüketim üretmeğe hizmet eder» derken bu konudaki yaygın bir karamsarlığı dile getiriyor. Bunun yanında televizyonun kendi biçimleri de (dizi film vs.) çağdaş kültürel üretimin yaygın prototipi haline gelmektedir.

2. Diğer bir nokta ise teknik ve kültür ilişkisinin alacağı boyutta düğümlenmektedir. Şurasını unutmayalım ki, kültür ve teknik artık birbirinden ayrılmaz hale gelmiştir. 1977 yılından bu yana



gelişen teknoloji, uyduların arada hiçbir düzenleme olmaksızın televizyon alıcılarına yayın yapabilme olanağını yarattı. Bu yayın türünün uluslararası hukuku ilgilendiren sorunları çözüldüğü anda, kitle kültürünün televizyonla bütünleşen çok değişik bir boyutu ile karşı karşıya kalacağız. O zaman artık kitle kültürü kavramına 17. yüzyılın köhnemiş kültür tasarımlarıyla karşı çıkmaya çalışmak iyice anlamsızlaşacaktır. Bu yüzden «kitle kültürü»nün toplumsal anlamını yakalamaya çalışmak önemlidir.

Kitle Kültürüne Yöneltilen Eleştiriler

1. Kitle kültürü standarttır:

Kitlesel üretim ve dağıtım belli bir standartlaşmayı gerektirir. Kültür de kitlesel boyutta üretilip dağıtıldığından burada da temel ilke standartlaşma olmaktadır. Oysa böyle bir sanayinin kuralları kültürün özü ile çelişkilidir. Dolayısıyla bu sanayinin kuralları, yaratıcıları atıl kılmakta, özgünlüğün giderek kaybolmasına yol açmaktadır. Oysa sanat yapıtında asıl olan birliktir. Sanat yapıtı, yetkinlikleri ne olursa olsun bir uzmanlar işbirliğinin ürünü değildir.

2. Kültürün Bir Ticaret Konusu Haline Gelmesi:

Marksist ve Aristokratik eleştirinin birbirine en çok yaklaştığı varsayımlardan birisi gerçek kültürün bir ticaret mataı olacağıdır. Her iki eleştiri de gerçek kültürün paralı olmayacağını savunuyor. Oysa yeni kültür, her şeyden önce bir pazar sorunudur. Bu nedenle televizyon filmlerinde olsun, sinema filmlerinde olsun amaç güzel ve doğru olan değil toplumda genel beğeni kazanabilen dolayısıyla para getirebilendir. Yani kitle kültürü tamamen ticari amaçla yaratılan yayınlara dayanmaktadır.

3. Kitle Kültürü Niteliksizdir:

Bu yöndeki eleştiri, kitle kültürünün üretim şekliyle değil, fakat içeriğiyle ilgilidir. Bu eleştiriye göre belirli yayın teknikleri, ister istemez yetersiz bir kültür oluşturacaktır. Bu kültürde kitle beğeni kavramı, üstün bir yere sahiptir. Tutulmuş belli konular durmadan yinelenerek gözboyayan sıradan yapıtlar pazarı dolduracaktır. Çünkü bu kültürün kalite görüşü, «ürünü hiç alınmayan bir özveridir».

Niteliksizlik ve seviyesizlik kitle kültürünün girdiği her alanda olduğu gibi müzikde de geçerlidir. Halk arasında tutulan şarkıların nakaratları bu tespite örnek bir çok sözlerle doludur.

4. Kitle Kültürü Uyuřturucudur:

Kitle kültürünün uyuřturuculuęu iki anlamdadır: Önce insanın boş zamanlarını tamamen doldurarak, onun sosyal ve politik yařama katılmasını engeller. Sonra bu yeni kültür gerçekten kaçan içerięiyle, toplum üzerinde sosyal bir uyuřturucu etkisi yaratır. Dięeri; kitle kültürünün yaratıcılarının geliřtirdięi, gerçek dıřı ütopik kiřilerden, prenseslerden veya gangasterlerden oluřan yapay bir dünya yaratmakta, geniř halk kitleleri üzerinde bir uyuřturucu etkisi uyandırmaktadır.

Kitle kültürünün genel bir tanımlamasından sonra yapısal özelliklerini řöyle sıralayabiliriz.

1. Bięim olarak orta karmařıklıktadır.
2. Aktarımı ya da iletiimi, ortam ve teknoloji olarak dolaylıdır.
3. Oldukça ucuz, fakat parayla elde edilir.
4. Copyright, patent ya da sahiplik yoluyla tüketime açıktır.
5. Bilinen bir kaynaęı ya da üreticisi vardır.
6. Standartlařtırılmıř, yeniden bięimlendirilmıř ya da çoklařtırılmıř olarak gösterime sunulur.
7. Kültürel deęerleri ve gelenekleri yeni formüller bięiminde yansıtır.
8. Üreten ile tüketen arasında toplumsal statü farkı vardır.
9. Üreticileri ve sunucuları profesyoneldir.
10. Ürün tüketiciye dönüktür.

Seękin (Elit) Kültür ve Tanımı

Seękin Kültür'ün ne olduęunu belirleyebilmek için ilkin «kültür» sözcüęünü açmamız gerekmektedir. «Cultere» İngilizce'de öncelikle, tarlayı sürüp ekime hazırlamak anlamına geliyor. Buna zamanla ekileni büyütme süreci, giderek, benzetme yoluyla da insanların eęitilmesi anlamları eklenmiř. Onsekizinci yüzyılın sonu ile ondokuzuncu yüzyılın ilk yarısında, Endüstri Devrimi'nin etkisiyle dile yeni kavramlar girer, bazı sözcükler yeni anlamlar yüklenirken «culture» de önce insanların zihinsel yetkinlięini, sonra bir toplumun genel olarak zihinsel geliřmelerini belirtir olmuř, arka-

sından sanatları bütünüyle içeren bir anlam edinmiş. En sonra da, yirminci yüz yıla doğru, maddi ve manevi bütün yönleriyle bir topluluğun yaşam biçimi anlamında kullanılmaya başlanmıştır.

«Seçkin» diğer bir ifadeyle «Elit» kültür, toplumdaki egemen sınıfların kültürünü anlatan bir deyimdir. Ancak başka bir görüşe göre, elit kültürü bir sınıf kültürü değildir. Çünkü seçkin aydınlar bir sınıf oluşturmazlar, çeşitli sınıflardan yetişir, kişisel çıkarlarına dayanmayan bir tavırla düşünsel seçimlerine göre şu yada bu sınıftan yana olurlar. Yazarlar, sanatçılar, seçkin aydın nitelikli kişiler gördükleri öğrenimin yüksek bilinç düzeylerinin etkisiyle neredeyse toplumun baskısından kurtulmuş kişilerdir.

Bir görüşe göre «seçkin kültürü» oluşturan normlar, kurumlar ve davranış biçimleri yığınlara empoze edildiğinde ve yığınlarca benimsendiğinde bir temelsizlik ortaya çıkmaktadır. Çünkü yığınların yaşama biçimi ve bu yaşam biçiminin ürünü olan birikmiş «elit kültür» yapısıyla çakışmaktadır. Ayrıca yaşamın süregitmesine yardımcı olacak, kısaca kültür diye adlandırılan birikmiş yaşam bilgisinin yeniden üretilmesi, empoze edilen bilgiyle olanaklı kılınmaktadır. Seçkin kültürün özelliklerini kısaca sıralarsak konuya daha bir açıklık getirmiş olacağız. Buna göre seçkin kültür de

1. Karmaşık bir biçimi ve beğenilmesinin estetik ölçütleri vardır,
2. Tüketicileri yüksek eğitilmiş kişilerdir, bu yüzden iletilebilir olanağı ancak yapının kendisidir,
3. Ürün çok pahalı ve değerlidir,
4. Mülkiyeti sahipten sahibe geçebilir,
5. Bilinen ve ünlü bir yaratıcısı vardır,
6. Yaratıcısı yetenekli ve beceriklidir. Özgün olarak yaratır,
7. İlk değerlendirilmesi, yine yüksek beğeni sahibi arkadaş grupları ya da eleştirmen topluluğunca yapılır. Bu kültürde ekoller ve küçük sanat toplulukları bu nedenle oluşur,
8. Ürün, bir düşünceyi vurgular. Kültürel ve geleneksel ön yargulardan bağımsızdır. Yenilikçidir,
9. Yaratıcıları profesyoneldir. Çoğu sanatçılarıyla geçinen sanatçılardır,

10. Ürün, yaratıcının yaratım süreciyle oluşturduğu bir düşünsel çaba ve yaratıcılıkla ortaya çıkmıştır ve ancak bu tür bir çabayı gösterenlere dönüktür. Daha sonra ürün, sanat piyasası aracılığıyla yüksek ve zengin tüketiciye dönük olmaya başlayacaktır.

KİTLE KÜLTÜRÜ VE SEÇKİNLER KÜLTÜRÜNÜN GELİŞİMİ

Aydınlanma çağını yaratan üretim ilişkilerinin karmaşık işleyişi, Avrupa toplumlarında okumuşlar kültürünün ikiye ayrılmasını zorunlu kılmıştır. Seçkinlerin (Aristokratların) dışında az okumuşların ve çalışanların oyalanabileceği birtakım düzenlemeler, ilk önce eğlence alanında başlamıştır. Daha sonra da sanat ve sanat benzeri ürünler kitlesel olarak farklılaşıp yaygınlaşmıştır.

Kitle ile seçkin arasındaki fark, gözle görülür biçimde ilk kez Aydınlanma sonrası çağa rastlıyor. Bu iki tabakanın kültürel farklılaşması da «eğlence» ile sanat arasındaki farkın içinde odaklanıyor. Bu çağın düşünürleri arasındaki tartışılan konunun en önemli noktası eğlencenin ahlak derecesidir.

Aristoteles, yurttaşlar ile köleler için yapılan sanatın farklılaşmasını savunurken, genel olarak kültürel ürünlerin iyi nitelikli olanlarının yurttaşlara, daha az nitelikli olanlarının kölelere sunulmasından yanadır. Aristoteles, toplumda değişik sınıfların birbirlerinden farklı kültür tüketiminde bulduklarını saptanmış ve bunu daha da bilinçli bir şekilde girmesini önermiştir.

Ortaçağ toplumlarında ise, eski Yunandaki ve günümüzde ki toplumlarda gözlenen bilgi farklılaşmasına dayanan kültürel tüketim kalıplarındaki değişim gözlenmez. Ortaçağ toplumlarında eğlence ve kültürel tüketim, hem derebeyi hem de sefiller için bilgi düzeyinde görülmeyen farklılık yüzünden aynıydı.

Ayrışmama nedeniyle kitle kültürü üzerinde düşünmek Rönesans sonrasına kaldı. İlk önce, kentlileşen Aristokrasi ve daha sonra da burjuvazi kendine özgü bir sanat yaratmaya başladı. Boş zamanın artması ve bilginin yeniden egemen olması seçkin kültürü yarattı. Folk kültürü değişim gösterdi. Kitle halinde üretime geçilmesiyle bu kültür kitle kültürü niteliğine bürünmeye başladı.

Ortaçağın toplumu, yerini kitlelerin katılımına açık topluma bırakırken, yeni egemen sınıflar hem dünyayı algılayış, hem de yeni

düzenlemeler açısından köktenci bir tutuma sahip oldular. Bu geçiş dönemi hem seçkin ve bilgili insanları, hem de sıradan insanları etkiliyordu.

Yeni düzen, çalışanları daha çok çalıştırmayı, dinlenenleri de daha çok dinlendirmeyi amaçlayan bir dizgeye sahipti. Bu ortamda kentle geleneksel eğlencelerin dışında yeni tür eğlence biçimleri oluşmaya başlamıştı. Özellikle tiyatrunun yaygınlaşmasıyla, sahne gösterilcri ikiye ayrıldı. Seçkin sanat yapan kumpanyalarla, avam takımına seslenen kumpanyalar.

Rönesans ile birlikte, sanat ve kitlesellik arasındaki ayrım gitgide hızlandı. Bu süreçte iki eğilim gözleniyordu. Hem yüksek sanat ürünleri popüler hale getirilip yaygınlaştırılıyor hem de özel popüler ürünler yaratılıyordu.

Tarihsel olarak popülerlik olgusu kentleşme kavramı ile eşanlamlıdır. Hangi dönemde kent varsa, o dönemde de yaygın kültür olarak folk geleneğinin dışında bir popüler kültür (kitle kültürü) doğmuştur.

16. Yüzyıl sonrası da Avrupa hızla kentleşen bir süreç içine girmiştir.

KİTLE KÜLTÜRÜNÜN TÜRKİYE'DEKİ DURUMU

Batılılaşma, Türk toplumunun sanayileşme sürecine girdikten sonra ağırlığı duyulan bir toplumsal mücadelesi olmuştur. Başka bir deyişle batılılaşma, batı kültürünü oluşturan teknoloji sistemleriyle düşünce ve değer sistemleri Cumhuriyet Türkiye'sinde sanayileşme ve burjuvalaşma başladıktan sonra sağlam temellere oturabilmiştir.

Cumhuriyet rejimi ile beraber Türk toplumu feodal yapıdan kurtularak kapitalistleşme süreci içine girmiştir. İttihat ve Terakki döneminde başlayan devlet eliyle burjuva yaratmak politikası, Cumhuriyet döneminde de sürdürülmüş ve zamanla günümüzün kentlerinde ticaret ve endüstriye dayalı olarak yaşayan kesimler oluşturulmuştur.

Başka bir deyişle Cumhuriyet'ten sonra Türk düşün anları uzun bir süre Atatürk'ün çağdaş uygarlık düzeyi olarak nitelediği, Batılılaşma ve Batıcı dünya görüşünün egemenliği altında kaldı.

Cumhuriyet ideolojisi, düşün alanında, kültürün laikleştirilmesi diye tanımlanabilecek pozitivist düşüncenin, çok kesin ve ödünsüz bir uygulaması sayılabilir. Bu yüzden de Cumhuriyet ideolojisinin karşı karşıya kaldığı ilk önemli sorun, Türk kültüründe dinsel olanla ulusal olanı, bu aşırı pozitivist görüşe uygun olarak birbirinden ayırmaya çalışmak olmuştur.

Geniş kitleler olarak 1950'lerden beri kırsal kesim ile kentsel kesimin nüfusunun oranları değişmiştir. Dışa bağımlı bir sanayi toplumuna dönüşme başlamıştır. Gazetelerin baskı teknikleri, dağıtımı vs. yöntemleri değişmiştir. Radyonun, televizyonun hayata daha çok girmesi, plak sanayi ve diğer yan ürünlerin artması, eğlence sanayinin etkinlik kazanması, kumarın uyuşturucuların, magazinlerin ve televizyondaki gösterimlerin etkisi ile toplumsal bir serbestliğe kavuşturulması ve normalize edilmesi ile ortaya yepyeni bir kültür yapısı çıkarmıştır.

Büyük kentlerden başlamak üzere, kentlerde büyük mağazalar, taksitli satışlar görülmeye başlamıştır. Ev eşyalarının yapımında da bir ölçüde fabrikasyona geçilmiştir. Giderek toplumun en kalabalık sınıfı olmaya başlayan alt orta sınıf, bir yandan yaşam sıkıntısı çekerken bir yandan da tüketime çarpık bir şekilde yönelmiştir.

Kentlerdeki hareketlilik insanları köylerinden koparmış, köyünde yetinemeyenler umutla şehirlere göçmeye başlamışlardır. Köyünde kendini anlatan türküleri dinlerken şehir de bu türkülerini ve diğer alışkanlıklarını sürdürememiş, ancak bu sefer şehirdeki yaşantıya da yabancı kalmanın getirdiği çıkmazla giderek kendine özgü yeni bir müziğin oluşumuna destek vermiştir.

1960'lara gelinceye değin görülen değişimler, bütünüyle yönetici bürokratlar ya da Cumhuriyet seçkinlerinin tercihleridir. Kültür alanına da yönetici bürokratların getirdiği birleşim girişimleri, tarihsel ve toplumsal oluşumları bütünüyle gözönüne almayan kuramsal temellerden yoksun ekletik girişimlerdir.

Kitle iletişim araçlarının artması, kendi endüstrilerinin doğması, bu araçların birer kâr aracı durumuna gelmesiyle kitle kültürü ortaya çıkmıştır. Kitle kültürü ile toplumda belirsiz kalıplar oluşmuştur. Kitle iletişim araçlarının verdikleriyle bu kitlenin istekleri çakışmış ve bu iletişim araçları kendi pazarlarını yaratmışlardır. Daha sonra bu pazarın isteklerine karşılık vermek durumun-

da olmanın mücadelesi ile de daha fazla ve daha güçlü bir yoz kültür üretme çabası başlamıştır.

Türk kitle kültürünün yoz örneği olarak sürekli ortaya getirilen «Arabesk müzik» olayı gelişimide kısaca şu şekilde olmuştur. «1950'li yıllardan sonra köyden kente göçeden insanların beraberlerinde taşıdıkları kültür, şehir kültürüyle çakışınca ortaya bir gecekondü kültürü, çıkmıştır. Buna bir de batı müziğini yaymaya çalışan ulusal kültür politikasının yetersizliği eklenince, gecekondü kültürü kendileri gibi tam anlamıyla köylü ya da kentli olmayan hiçbirine benzemeyen bir müzik türü çıkarmıştır. Yeni toplumun ihtiyacı bu müziği sürekli kılmış, bunda polis radyosunun da katkıları olmuştur. Bir takım kelime oyunlarına simgelere ve sloganlara yer vererek halkın günlük yaşamındaki sıkıntılarını isyan etme duygusunu sömüren yoz bir müzik türü olarak kendi kendini yaratmıştır»

Türk toplumunda yoz biçimde gelişen «Arabesk müzik» kitle kültürünün toplumun bir bölümüne yansıyan çarpıklıklardan belki de biridir fakat toplumsal yaşamdan, şehirleşmeye, ulaşımdan, eğitime değin Türk toplumu hızlı kentleşmenin faturasını her alandaki «Arabesk tutumu ve genel yapısı» ile yaşamaktadır.

KİTLE KÜLTÜRÜNÜN İÇERİK YÖNÜNDE KALİTESİ NASIL SAĞLANABİLİR?

Cumhuriyet'in ilk yıllarında Kemalist Devrimlerin doğası gereği, Osmanlı İmparatorluğu'na ve onun kültürel mirasına tepki duyulmaktadır. Her alanda yeni arayışlar ve yönelimler başlatılmıştır. Genç Cumhuriyet'in müzikçileri de her alanda başlatılan Halkçılık ilkesi gereğince o güne kadar kültürel odaklaşmanın egemen merkezi olan imparatorluğun başkenti İstanbul dışına yönelmişlerdir. Ancak bu aydın müzik adamları batı müziği ile anadolu müziği arasında kalmışlardır.

Devletin müzik politikası batılılaşmaya yönelik olduğundan ve başarılı kişiler devlet eliyle yurt dışında eğitime gönderildiğinden yüzyılların birikimi olan kültürel değerler ile yerleştirilmek ve uygulamak istenen batı kültürü tam bir «kaos» ortamı yaratmıştır. Böylece ağırlığını müzik alanında duyuran yozlaşma başlamıştır.

Şimdi sorun kitle kültürünün içerik yönünden kalitesini artırmak ve yozlaşmaktan kurtarmak için neler yapılabilir sorusunu sormaya gelmiştir.

Şüphesiz bu konuda devlete ve birçok kuruluşa görev düşmektedir. Kültürün zaten yaygınlık kazanmadığı ve belirli çevrelerde sınırlı kaldığı bir toplumda devletin ilgili kültür kuruluşları üzerlerine düşeni zaman geçirmeden hızla yapmalıdırlar.

Devletin kültür politikasından yoksun bulunması, Türkiye'de kültür alanının en önde gelen sorunudur. Politikanın belirsizliği her hükümet değişikliği ile beraber kültürel girişimlerin de değişiklikler göstermesine neden olmaktadır.

Türkiye'de yoğun bir kültür birikimi olmasına karşın bu birikimin toplumun malı olması önlenmiştir. Kültür daha çok bu alan ile gönüllü olarak uğraşan aydınların sanatçıların ve sanatseverlerin tekelinde kalmıştır. Kültür alanında devletçe fazla birşey yapılmamıştır.

Bilindiği gibi kültür çokluğu içinde bulunan Türkiye ve Türk toplumu bunu en fazla müzik alanında yaşamaktadır. Yüzyıllardır süregelen Türk klasik müziği ve Türk halk müziği gelişerek sürerken, Cumhuriyet yönetimi ile beraber batı müziği de Türkiye'ye girmiştir. Konservatuarlar kurulmuş, senfoni orkestraları oluşturulmuş, konser salonları açılmış ve büyük şehirlerde klasik batı müziği ile ilgilenen bir elit tabaka kendiliğinden oluşmuştur. Ne var ki, batı müziği ile ilgili olarak yapılan tüm girişimler bu müziği halka indirememiştir.

Bugünün Türkiye'sinde müzik alanına bakıldığı zaman birbiriyle çelişkili kültür farklılaşmalarını yaşayan bir toplum yapısının tüm özellikleri kolayca görülebilir.

Müzik dünyasındaki başıboşluk ülkemizde son yıllarda yeni bir müzik dalgasının yaygınlık kazanmasına neden olmuş, arabesk müzik ülkemizde ön plana çıkmıştır.

Bilinçli bir müzik politikasının izlenmemesi bilinçsiz bir akıncının yaygınlık yazanmasını gündeme getirmiştir.

Müzik çıkmazından kurtulabilmek uzun dönemli bir stratejiyi gerekli kılmaktadır. Müzik eğitiminin her aşamada yaygınlaştırılması ve bilinçli bir toplum yaratılması çok yararlı olacaktır. Konservatuarların yanı sıra çeşitli kurumlar, fakülteler ve enstitülerin kurulması ve buralarda geniş ölçülerde derleme, araştırma, geliştirme çalışmalarının yapılması gerekir.

Türkiye'nin kültürel kargaşalığının başlıca nedeni kültürel üretimde gerçek bir özerkliğe izin verilmemiş olması, aşağıdan gelen etkilerin bastırılarak yukarıdan aşağı bazı biçimlerin empoze edilmesidir. Böylece geniş kitleler kendilerine yabancı gelen bu kültüre sırt çevirmiştir. Bu nedenle kendi kültürlerini yaratmaya başlamışlardır.

Kültür sadece kendi içinde ve kendi dinamiğiyle değişmez, bu alanda devletin ve resmî makamların üzerine düşen görevler olduğu kadar, Sanat kurumu gibi kamu yararına olan fakat bağımsız çalışan kuruluşlara da başka görevler düşmektedir.

- Eğitim sisteminin değiştirilmesiyle,
- TRT ve radyolardaki yayımların içeriklerinin değiştirilmesiyle,
- Uzun vadeli ve iyi hazırlanmış kültür politikasıyla,
- Diğer kitle iletişim araçlarıyla
- Gönüllü çalışan kuruluşlara destek sağlanmasıyla, kültürünü yozlaşmaktan kurtarabilir.

YARARLANILAN KAYNAKLAR

- AZİZ, Aysel. **Toplumsallaşma ve Kitleleşme İletişim**, Ankara Üniversitesi BYYO Yay. No: 2, Ankara: 1982.
- AZİZ, Aysel. «Radyo ve Televizyon İzleyici Araştırmaları», **Yıllık**, Ankara Üniversitesi SBF-BYYO 1974-1976 Ank: 1977.
- KONGAR, Emre. **Toplumsal Değişme Kuramları ve Türkiye Gerçeği**, Remzi Kitabevi, İstanbul: 1985.
- ÖZKÖK, Ertuğrul. **İletişim Kuramları Açısından Kitlelerin Çözülüşü**, Tan Yayınları No: 30, Düşünce Dizisi: 5 Ankara: 1985.
- SENCER, Yakut. **Türkiye'de Kentleşme Kültür Bakanlığı Yay**, No: 345, Bilim Dizisi: 112 Ankara: 1979.
- ŞENYAPILI, Önder. **Toplum ve İletişim**, Ankara: 1981.
- ÇEÇEN, Anıl. **Kültür ve Politika**, Hil Yayın, İstanbul: 1984.
- ONARAN, Alim Şerif. «Kitle Kültürü Seçilmiş ve makaleler ve Türkçe Metinler» (İst. Üniversitesi BYYO Doktora 1987-1988 Dönemi yayınlanmamış ders notları)

OSKAY, Ünsal. **Kitle İletişiminin Kültürel İşlevleri**. Ank. Üniversitesi, SBF Yayınları No: 495, Ankara: 1982.

OSKAY, Ünsal. «Popüler Kültürün Toplumsal Ortamı İdeolojik İşlevleri Üzerine» **Yıllık Ank. Ün. SBF/BYYO**, 1977-1978.

BELGESEL ÜZERİNE

«Sevgili Kıranlara»
Doç. Dr. Seçil BÜKER

Anlatı ve Belgesel

Başlangıçtan bu yana kuramcılar anlatı sineması ya da öykülü sinema ile ilgilenmeyi yeğlediler. Bu çok şaşırtıcı değil. Çünkü kuramcılar bir «medium» olarak sinemanın anlamı nasıl oluşturduğunu ve bu oluşan anlamı izleyicilerin nasıl algıladığını ortaya çıkartmak istediler. Bu tür araştırmalar için anlatı filmleri çok uygundur. Çünkü anlatı filmleri öykü anlatıyordu.

Anlatı genellikle öykü ile karıştırılır. Anlatı filmlerinin başkalarına anlatabileceğimiz öyküleri vardır. Biz filmin öyküsünü başkalarına anlatırken olayların zamansal ardı sıralığını bozmaya çalışırız. Oysa yönetmen olayları dilediği gibi dizer. Zamansal ardı sıralık onun için önemli değildir. Yönetmen anlatıyı yaratır. Anlatının da kendine özgü bir olaylar dizisi vardır. Öyküdeki olaylar bu dizinin düzenine uyarlar. Bundan dolayı aynı öyküyü filmler birbirine benzemezler. Bordwell, anlatının, aralarında neden sonuç ilişkisi olan bir dizi olayın zaman içinde ortaya çıkması ile oluştuğunu söyler (1979: 50). Rastlantı ile bir araya gelmiş bir dizi olay anlatı oluşturmaz. Örneğin, canı oldukça sıkın genç bir erkek odada durmaksızın dolaşır, vazoya çarpar, vazo kırılır, telefon çalar. Bunun anlatı olduğu söylenemez. Anlatıdaki olayların neden sonuç ilişkisi içinde birbirine bağlanmaları gerekir. Şöyle: genç bir erkek odada durmaksızın dolaşır, sıkıntılıdır, dalgınlıkla vazoya çarpar, vazo kırılır, genç erkek şaşkındır, telefon çalar, sevgilisi dün gece

yaptıklarından ötürü özür diler. Bu bir anlatıdır. Çünkü önce bir durum gösterilir, çatışma sergilenir, telefon çatışmayı çözer. Böylece anlatı son bulur.

Anlatı sinemasında ya da öykülü sinemada olaylar neden sonuç ilişkisi içinde sergilenirken genellikle kimse konuşmaz, kimse yorum yapmaz, açıkcası anlatıcı yoktur. Öyküyü kimin anlattığı belli değildir, gönderici yoktur, ama alıcı (izleyici) vardır. Anlatı filmi bize karakterler aracılığı ile seslenir, dolaylı bir seslenmedir bu. Anlatı filmi kimi kez bize doğrudan seslenmeyi yeğleyebilir. Bu durumda dış ses izleyiciye daha önce olup biteni anlatabilir. İzleyicinin gereksindiği bilgiyi sunabilir. Dahası dış ses filmin öyküsünü anlatmayı da üstlenebilir. Öyküyü geriye dönüşlerle, dilediğinde kendisi araya girerek anlatabilir. Yine de anlatı filminde dış ses başat değildir. Görüntüyü destekleyen, görüntüyü tamamlayan önemli bir öğedir. Görüntü ile dış ses anlatının imgelemsel evrenini birlikte oluştururlar. Filmin göstereni imgelemsel bir gösterilen yaratıyorsa film anlatıdır. Sinema bize nesnel gerçekliğin benzeri olan ikonik göstergelerle öykü anlatıyor. Gösterge gönderenin (gösterenin nesnel dünyadaki karşılığı) bir kopyası gibi. Ama anlatı filmindeki gösterilen gönderge ile karıştırılmamalıdır. Anlatı filminde metne özgü sistem ve kodlar olduğundan filmdeki göstergeler göndergelerinden ayrılmıştır. Cahide Sonku'nun yaşamından esinlenen bir film kendi gösterilenini oluşturur. Film anlatıdır, Cahide Sonku üzerine bir belgesel değildir. Oysa Cahide Sonku'nun filmlerinden, onu tanıyanlardan yararlanılarak Cahide Sonku üzerine bir belgesel yapılabilir. Bu durumda film bizi göndergeye (Cahide Sonku'ya) gönderir. Görüntüsel gösteren izleyiciyi gösterilene ulaştırırsa film anlatıdır, göndergeye ulaştırırsa belgeseldir.

Kimi kez belgesel dolaylı seslenmeyi seçer. İzleyiciye doğal oyuncuların ses ve görüntüleriyle seslenir. (**Cinema vérité** örneğinde olduğu gibi.) Yine de dolaylı seslenme belgeseli anlatıya dönüştürmez. Çünkü belgeseldeki oyuncular, gerçek oyuncular olmadıklarından, bizi göndermeye ya da nesnel dünyadaki soruna gönderirler. Böylece dolaylı seslenme de belgeselin açıklayıcı tavrına destek olur. Göstergebilim açısından belgesel ile anlatı arasındaki ayrım şöyle açıklanabilir: çekim tavrı belgeselin imgelemsel zaman ve uzama dayanan bir evren yaratmasını engeller, izleyiciyi göndergeye ulaştırır, anlatı filmi ise imgelemsel zaman ve uzama dayanan bir evren yarattığından izleyiciyi gösterilene ulaştırır. Belgesel film nesnel gerçeklikle, anlatı filmi ise yapıntısal gerçeklikle ilgilidir.

Belgesel izleyicinin nesnel gerçeklikle ilişki kurmasını büyük oranda dış sestən yararlanarak gerçekleştiriyor. Belgeselin kuramsal temelini anlamak için bu sesi tanımlamak gerekir. Dış ses görüntüye katılmaz, gözlemci gibi davranır. Nesnel olduğu izlenimini yaratır. Acaba gerçekten öyle mi? Belgeseldeki dış sesin film anlatısındaki dış sesle hiç ilgisi yoktur. Belgeseldeki dış ses, salondaki izleyicilerle birlikte, perdeye bakar. Bir bakıma o da izleyicidir. Ama onun perdeye nereden baktığı belli değildir. Yalnız o bakmakla kalmaz, görüntüdeki nesnelere üzerine yorum yapar, anlamı oluşturur. İzleyiciyi yönlendirir, bir bakıma o yetkenin sesidir. Salondaki izleyicinin ise yorum yapma hakkı yoktur. O filme katılmaz, kendisine sunulanı benimsemek zorunda olduğunu bilir. Anlatı filmindeki dış ses görüntüyü bastırır. Görüntüyü destekler. Belgeselde ise görüntüyü bastırır, İzleyici görüntü ile ilgilenmek yerine sorunla ilgilenir. Çünkü dış ses kendisini dileyen olduğunu varsayar ve konuşur. İzleyicinin bu sesle özdeşleşmesi olanaksızdır. İzleyici edildir, tepki göstermez, karşı düşünce geliştiremez, bu durumdan hoşnut değilse sinemadan çıkar ya da televizyonu kapatır.

Belgeselde Özne Boşluğu Yoktur

Oysa izleyici filmi izlemeye geldiğinde filme etkin olarak katılmaya hazırdır. Ama belgesel onun filmle özdeşleşmesini sağlayan koşulları oluşturmaz. Çünkü belgeselde özne boşluğu yoktur (Howard, 1980: 209). Dış ses boşluğu doldurur. Dış ses anlamı üretme işlevini üstlenir. Üstelik dış ses herhangi bir anlamı değil, belirli bir anlamı üretir. Metz'in ebeye benzettiği izleyici artık yoktur. «Sinemadayım, film izliyorum. Doğumu izleyen ve doğuma yardım eden bir ebe gibi. Filme iki biçimde katılıyorum: tanık olarak ve yardımcı olarak. İzliyorum ve yardım ediyorum. İzlerken onun doğmasına, yaşam bulmasına yardım ediyorum, çünkü o benim için yaşayacak, benim içimde yaşasın diye yaratıldı» diyor Metz (1975: 227). Belgesel izleyen izleyici ebe değildir. Belgeselde ebe dış sestir. İzleyici, anlatı filmi izlerken ebe olabilir, çünkü genellikle filmde özne boşluğu vardır, izleyici de bu boşluğa düşer. Anlatı filmi bize bir öykü anlatır. Genellikle de üçüncü tekil kişi ve geniş zamanı yeğler. Görüntüyü sözlü dile şöyle çevirebiliriz: genç erkek yürür, kapıya yaklaşır. Çevresine bakınır ve kapıyı çalar. Anlatı filmi genellikle birinci tekil kişi kullanmaz. Bu durumda filmde özne boşluğu vardır. Oysa belgeselde dış ses kendisini özne olarak koyar. Ama izleyicinin varlığını kabul eder. Emile Benveniste de «ben» di-

yenin karşısında bir alıcı olduğunu varsaydığını vurgular. Sözceleme açık ya da üstü kapalı olsun kendisini «ben» olarak koyan kendisini dinleyen olduğunu varsayar (aktaran Howard, 1980: 202).

Yalnız belgeselde «ben» ile «sen» sözcelemeyi birlikte oluşturmazlar. Sözceleme «kısmen» oluşur. Sözceleme belirtileri vurgulu değildir. Ses «ben» demez, «sen» de demez. Dış sesin tüzü yoktur. Onun gövdesini göremeyiz. İzleyici genellikle bir erkek sesi duyar, ama sesin erkek ya da kadın sesi olduğunu düşünmez. Konuşucunun yaşı da belli değildir. Genç mi? Yaşlı mı? Hangi koşullarda konuşuyor? İzleyici bunları hiç düşünmez. Sesi benimser.

Çünkü sözceleme «kısmen» oluştuğunda konuşucu «sen»e söz hakkı tanımaz. «Sen»e sözcelemeyi birlikte oluşturmak için seslenmez. Oysa Jean-Luc Godard «ben» «sen» ilişkisini açıkça kurar. İzleyici sorun üzerine düşünmeye çağırır. Ama Godard izleyicinin belirli bir anlamı oluşturmasını beklemez. İzleyici sorun üzerine dilediği gibi düşünür. İzleyici özgürdür. Oysa, belgesel izleyen izleyici dış sesin sunduğu gerçeği benimsemek zorundadır.

Gerçeklik Yanılsaması ve Belgesel

Aslında belgesel de anlatı filmi de nesnel dünyadaki nesnelere tıpatıp benzerlerini sunar. Oysa Bogatyrev, tiyatrodaki nesnelere benzerlerini göstermelerinin olmadığını, göstermelerin göstermelerinin olduğunu söylüyor (1938: 33). **Kılıç ve Ney**'de III. Selim'i oynayan oyuncu kürk yerine tüylü herhangi bir şeyi sırtına geçirebilir. Oysa Elizabeth Taylor **Butterfield 8**'de (Vizonlu Venüs, 1960) gerçek bir vizon mantodan başka bir şeyi sırtına geçirmeyi düşünmez bile. Sinemada gösterge ile gerçek nesne arasındaki benzerlik ilişkisi böylesine güçlüdür.

Gerçeğin benzerini sunmada bu denli güçlü olan sinema aslında gerçekten çok uzaktır. Tiyatrodaki izleyici III. Selim'i oynayan oyuncuyu da onun sahte kürkünü de karşısında görür. İzleyicinin duyduğu ve gördüğü her şey o anda gerçekleşir. Oysa film izleyen kişi gördüğü şeylerin, duyduğu sesin o anda gerçekleşmediğini bilir. Oyuncu yoktur, film onun görüntüsünü ve sesini sunar. Açıkcası sinema «suret»ler sunar. İzleyici bu «suret»lerde bulunmak ister, ama bu olanaksızdır. Metz bu durumu şöyle açıklar: «Tiyatrodaki izleyici yalnızca nesneden uzaktır. Ama izleyicinin gördüğü nesnelere gerçektir. Sinemada ise uzakta da olsa nesne yoktur. Nesne başka

bir yerdedir. Yerini kendisini temsil edene bırakmıştır. İzleyici nesne-
neden de uzaktadır, onu temsil edenden de (1975 c: 62). Yönetmen
filmi çeker. İzleyici onun çektiği «suret»leri kimi kez yıllar sonra
gerçek gibi algılar. Algılama etkinliği gerçektir, ama algılanan şey
gerçek değildir. gölgedir.

Kuramcılar gösterge ile gerçek nesne arasındaki benzerlik iliş-
sine dayanarak sinemanın gerçeklik yanılsamasını en etkin biçim-
de yarattığını söylüyorlar. Bu açıdan bakıldığında gerçeklik yanılsamasını en iyi belgeselin yaratması gerekir. Oysa belgesel nesnel dünyadaki bir sorunu, sorunla ilgili uzam ve kişileri görüntüye yansıttığı için gerçeklik yanılsamasını yok ediyor. Gerçeği sunuyor. Gölgeler sunan anlatı filmleri ise izleyicinin gerçeklik yanılsamasını duyumsamasına olanak sağlıyor.

Metz, anlatı filmlerinin imgelemsel evrenler yarattıkları için de gerçeklik yanılsamasına yol açtıklarını söyler. Sinema da tiyatro da imgelemsel evrenler yaratır, ama sinemada gösterenin kendisi imgelemseldir. Filmdeki nesnelere ve oyuncular gerçekte yoklar. Film perdeye yansıtılırken varlık kazanırlar. İzleyici başını arkaya çevirdiğinde ışık huzmesini görür. Gerçeğin olmaması yanılsamaya yol açar. İzleyici sinemada gerçeklik yanılsamasını güçlü bir biçimde yaşıyor.

Belgesel ise anlatı filmindeki imgelemsel evreni yaratmıyor. Gerçek olay ve olguları aktardığı izlenimini yaratıyor. Belgeselin göstereni izleyici göndergeye gönderiyor. Belgeseldeki nesnelere de uzakta, ama belgeselin gösterdiği nesnelere ve oyuncular yalnızca filmde yaşamıyorlar, gerçekten yaşıyorlar. Belgeseldeki gösteren yapıntısal dünyayı değil, gerçek dünyayı gösteriyor. Görüntüdeki-
ler sanki «biz filmde önce de vardık» diyorlar.

Sanırım Roland Barthes'ın fotoğraf için söyledikleri belgesel için de geçerli. Barthes fotoğrafın «has been there» (daha önce oradaydı) gibi bir izlenim yarattığını, «being there» (orada olma) gibi bir izlenim yaratmadığını söyler. Barthes'a göre fotoğraf yapılsama olarak algılanamaz. Çünkü «this is how it was» (daha önce olan böyleydi) yanılsamayı engeller (1977: 44) Fotoğraf da belgesel de daha önce olanı gösterdiklerinden, izleyici belgeselin gerçeğe açılan pencere olduğunu düşünür. Gerçeklik yanılsamasını da anlatı filminde duyumsar.

KAYNAKÇA

- Barthes, R. (1977) **Image, Music Text**. New York: Hill and Wang.
- Benveniste, E. (1966) **Problems in General Linguistics**. Coral Gables: University of Miami Press, 1971.
- Bogatyrev, P. (1938) «Semiotics in the Folk Theatre», çev. B. Koc-his. Matejka, L. ve Titunik, I.R.eds. **Semiotics of Art: Prague School Contributions**. Cambridge, Mass.: MIT Press, 1976.
- Brodwell, D. ve Thompson, K. (1979) **Film Art: An Introduction**. Reading, Mass.: Addison-Wesley Pub. Co.
- Eco, U. (1976) **A Theory of Semiotics**. Bloomington: Indiana University Press, 1979.
- Howard, G.W. (1980) **Toward a Reexamination of the Documentary Film: Theory and Text**. Ann Arbor, Mich.: University of Microfilms International, 1986.
- Metz, C. (1975a) «History/Discourse A Note on Two Voyeurisms» Caughie, J., ed. **Theories of Authorship: A Reader**. London: Routledge and Kegan Paul, 1981.
- Metz, C. (1975b) «The Fiction Film and His Spectator: A Metapsychological Study», çev. A. Guzzetti. Cha, T.H.K., ed. **Apparatus**. New York: Tanam Press, 1980.
- Metz, C. (1975c) «The Imaginary Signifier», çev. B. Brewster. **Screen**, 16 (2): 14-76.

TÜRK SİNEMASI(*)
ve
DÜNYA SİNEMASI

Doç. Dr. Nacl GÜÇHAN

Okulda sosyal bilimlerle uğraşan arkadaşlarla, aramızda yapageldiğimiz bir şaka var. Belli bir konuda bir şeyler yazmak, söylemek gerektiğinde, zorda kalınmışsa, «bu işin bir de Osmanlı'daki haline bakalım» deriz. Yani tarihe. Tarihte nasılsa bir dolu şey olmuştur, eh bunlardan biraz söz edince epey yer kaplar bir şeyler söylemiş, yazmış oluruz. Tabii «bugün aslında geçmiştir, geçmişirdelersek bugünkü sonuçların nedenlerini buluruz» gibi bilimsel bir kılıf da geçirilebilir bu tavıra. Bu yazıda da biraz o hesap, Türk Sineması'nın tarihine bakmaya çalışacağım.

Kimin söylediğini hatırlamıyorum ama, sinema konusunda sanıyorum genel kabul gören bir söz var: Sanki diğer tüm sanat dalları, yıllar boyu, sırf sinema sanatını ortaya çıkartmak, ona hizmet etmek için doğup, gelişmişler. Gerçekten tüm sanat dallarının bileşimi sinema. Onlardan gerek teknik, gerek tema olarak yararlanırken, bir başka sanat dalının ürününü, kendi yaratısı için bir öğe olarak da kullanabiliyor. Dolayısıyla, bu yedinci sanatın gelişmesinde, yetkin örneklerin verilmesinde diğer sanat dallarındaki gelişkinlik çok önemli, giderek **belirleyicidir** denilebilir. T.S.Elliot'ın deyişiyle «büyük gelenek ve bu geleneğin içinde bireysel yeti» sorunu. Artı özgürlük, özgürlük içinde entellektüel gelişme ve yalnızca

(*) Bu yazı 1990 Antalya Film Festivali açılış sempezyumunda sunulmuştur.

sinema için geçerli, bireysel ve toplumsal maddi imkan sorunu. (Ekonomik açıdan en gelişmiş olarak bilinen 7 Büyükler'in sinemalarını, dünya sinema tarihinden çıkarırsak, geriye pek bir şey kalmıyor).

Sinemanın sanat olup olmadığı konusunda yoğun tartışmaların yapıldığı yıllarda, ki 1930-35'e kadar olan dönem diyebiliriz, gerek kuram, gerek yapıtlarıyla sanat olduğu gerçeğini kanıtlayan kişilerin, bu entellektüel potansiyelin yoğun olduğu ortamların doğurduğu kişiler olduğunu söyleyebiliriz. Beylik örnek, Pudovkin, Kuleşov ya da Aizenştayn'ı alalım. Edebiyatta Çehov, Gonçarov, Dostoyevski, Tolstoy geleneğine sahip. Müzikte de öyle; hatta Prokofiev ile işbirliği yapıyor. Fütürizm tartışılıyor, yansımalar buluyor; konstrüktüvizm burada doğuyor. Soyut resmin doruklarında dolaşan Malevitch de yurttaşları. Aizenştayn'ın kendisi estetikçi. Vermeer'den Japon sanatına, felsefeye, her şey ilgi alanı içinde. Kısaca yalnız sinemada değil, tüm alanlarda entellektüel birikim, potansiyel var.

Öte yandan Almanya'da yetişip, Amerika'ya göç eden kuramcılara bakalım. Örneğin sinema ruhbilimi ve estetiği üzerine kafa yoran düşünür Hugo Münsterberg felsefeci; Villiam James'in davetiyle Harvard'ta felsefe bölümü başkanlığı yapıyor. Yani bilimdeki gelişme de çok önemli. Keza R. Arnheim, Gestalt'tan gelme psikoloji profesörü, ama sinemanın en önemli formalist kuramcıları arasında. Yine aynı yıllarda A.B.D.'de Faulkner'in, Dos Passos'un, Sinclair Lewis'in, Hemingway'nin yapıtlarının ortaya çıkmasının sinema sanatına olan katkılarını sinema tarihi kitapları yazıyor. Fransa'da yüzyılımızın sanatına damgasını vuran kişiler, sinemaya hiç de kayıtsız değiller. Sade'ı, Freud'u sinemaya getiren Bunuel'in filmlerinde Salvador Dali senarist, Max Ernst oyuncu, figüran olarak yer alıyor. 30'lu yıllarda, yine Fransız sinemasının altın çağı diye nitelendirilen dönemde, örneğin büyük ozan Preért ile Marcel Carne işbirliği görülüyor; ya da Jacques Feyder, Bruegel ile Rembrandt'ın katkıları olmasaydı '**La Kermesse Héroïque** - Kahramanlar Panayırı'nı çekemezdik, diyordu. (Yıllar sonra benzer bir sözü Bertolluci, **Paris'te Son Tango** filminin çekiminde F.Bacon için söyleyecektir). (7. SANAT: 1973, Sayı 8).

Evet, sinemanın temellerinin sağlam biçimde atıldığı bu dönemde, sinemanın sanat olduğunu savunan ve kanıtlayan aydınların kitapları, yapıtları ortaya çıkıyordu. Oysa ülkemiz açısından,

aynı dönemde belirtmeye çalıştığım entelektüel ortamın çok canlı olduğunu ileriye süremeyiz sanıyorum. Kuşkusuz bunda çok sancılı ve «ateşten günler» içinden geçmemizin de payı var; ancak bu bir ölçüde diğer ülkeler için de geçerli. Önemli olan düşünsel platform. Aynı dönemde bizim için, romanda, müzikte, resimde, felsefede bir başlangıçtan sözedilenebilir. Nitekim ilk filmlerimizden biri olan **Binnaz**'ın bile, Yahya Kemal ile Yusuf Ziya Ortaç'ın Victor Hugo üzerinde bir söyleşisi sonucunda ortaya çıktığı iddiaları vardır. (Özön: 1962, s. 42). Bu yıllarda sinema, Muhsin Ertuğrul'un **Pençe** filmini eleştirirken ki sözleriyle «...herkesin pek bi-gâne olduğu bir sanat dalı»ydı. (Özön: 1962, s.52). Sedat Simavi ya da Muhsin Ertuğrul'un çabaları, bireysel çabalar olarak kalmıştır denilebilir. Yukarıda, diğer ülkeler için verdiğimiz örnekleri bir an için Türkiye'ye uygulayalım: Örneğin, Fuat Uzkınay'ın yaptığı bir filmde, Nazmi Ziya'nın oyuncu, Hüseyin Cahit'in senarist olarak katkıda bulunup, diyelim Hilmi Ziya Ülken'in de eleştiri yazacağı bir düşünsel platformun varolduğu günler değildi o yıllar. Bu sözle sinemaya illâ bilim ve diğer sanat dallarındaki kişilerin katkıları gereklidir demek istemiyorum, tabii ki sinemayı sinema sanatçıları yapacaktır; yalnızca sinemanın sanat olduğu konusundaki aydın tavrı ve birikimine dikkat çekmek istiyorum.

Türk sinemasında tiyatrocular çağının kapanıp, Muhsin Ertuğrul'un tek adamlığının sona ermesi ve sinemacılar çağının 1950'lerde başlaması da rastlantı değil. Bir kere sinema bu yıllara kadar çok mesafe kaydetmiş, sinema dili olgunlaşmış, yalnızca sinemada varolan akımlar ortaya çıkmıştı. Fransa'da Şiirsel Gerçekçilik, İtalya'da Yeni-Gerçekçilik, İngiltere'de savaş yıllarının ünlü yarı-dökümanterleri, Amerika'da Welles'in, Ford'un, Wyler'in başyapıtları vb... Bunlar ülkemizde de gösteriliyor, izleniyor. Öte yandan Türkiye bağımsızlık savaşını kazanmış, kendi özel sorunlarını bir ölçüde halletmiş ve sanata, bilime daha fazla önem vermeye başlamıştı. Örneğin tercüme bürosu kurulmuş ve belli başlı klasikler dilimize kazandırılmıştı. Müzikte, resimde, heykelde, sanatçıların yurtdışı ilişkileri sıklaşıyor, üniversitedeki kürsüler, yabancı bilim adamlarının da katkılarıyla gittikçe saygınlaşıyordu. Şiir geleneğimizdeki kuralların birçoğunu altüst eden **Garip** akımının çıkması bile çok önemli bir göstergedir ve düşünsel kategorilere, sinemamıza -dolaylı da olsa- etki etmiştir sanıyorum.

Bütün bunların sonucu, 1950'lerde Akad usta, Atif Yılmaz, Halit Refiğ, Metin Erksan, Memduh Ün sinema olan, belli bir düzeyi

tutturan filmler yapmaya, dünya sinemasının içinde bir Türk sinemasının varlığının temellerini atmaya başladılar.

Burada sinema açısından çok önemli bir konuya daha değinmek istiyorum. Cevat Çapan'ın bir sözü var: «Kitap yalnız okuru tarafından okunmaz, aynı zamanda kitap da okurunu okur». Sinemaya uygularsak, filmin de izleyicisini izlediğini söyleyebiliriz. Çünkü «sinema bir şenliktir» ve şenlik de topluca yapılan bir eylemdir. Dolayısıyla izleyicinin de gelişkinliği, film tarafından seyredildiği unutulmamalı. Burada izleyici açısından bilincin yeşermesine en önemli katkılardan birini de sinema üzerine yazılan, çizilen, özellikle de gazetelerde düzenli olarak yapılan film eleştirileri getirir. Çünkü gazetelerin daha geniş kitlelere ulaşma olanağı var. Sinemanın geliştiği ülkelerde, bir anlamda film eleştirisinin anahtarları olan kuramların yanında, Louis Delluc ya da Bazin örneğinde olduğu gibi, düzenli film eleştirileri var. Oysa bizde, gazetelerde düzenli olarak film eleştirilerinin başladığı tarih olarak 1956-57 yıllarını görüyoruz. Daha önceki imzaların katkılarını unutmuyorum, ancak bunları düzenli film eleştirisi olarak görmek güç. 1956-57 yıllarında bu eleştirilerin başlamasının, izleyicideki «sinema» imajının değişmesinde, onu bir sanat olarak görmesinde çok önemli katkısı olduğu inancındayım. İzleyicideki -yavaş da olsa- bu değişiklik, nitelikli film yapımı için bir itici güç olmuştur, bugün de olmaktadır.

1960 yılı Türkiye'deki siyasal ve toplumsal hayatın bir dönüm noktası. 27 Mayıs'ın getirdiği değişimler ve özgürlükler sonucu, ülkedeki düşünce hayatında da belli değişimler, açılımlar var. Bu yıllar, dünya sinemasında da hareketliliğin gözlemlendiği yıllar. Fransa'da Yeni-Dalga patlamış, İngiltere'de Özgür Sinema akımı yansımalar buluyor. A.B.Devletleri'nde medeni haklar hareketleri, Vietnam savaşıma karşı oluş, gençlerin geleneksel değerleri kendi yöntemleriyle yadsımaları, sistemle bütünleşmeme hareketleri yeni Amerikan sinemasının köklerini oluşturuyor. Bu ortamda Türk Sineması adına çok olumlu bir olay var. 1965'te İstanbul'da Sinematek derneği kuruluyor. Klasikler yeniden gösteriliyor, toplu gösteriler yapılıyor, dergi çıkartılıyor, tartışılıyor. Öte yandan yaklaşık aynı yıllarda Antalya Film Festivali düzenleniyor. Film festivallerinin nitelikli filmler üzerine tartışıldığı ve bunun bir ölçüde kamuoyuna da malolarak bir bilinçlendirme işlevi gördüğü de açıktır. Ancak şuna dikkat edelim ki, Adnan Benk ya da Onat Kutlar gibi kişilerin Paris'te H.Langlois'yla görüşmeleri, İstanbul'da sinematek açma ya

da bir film festivali düzenleme girişimleri için 1960'lı yılları, ülke çapında bu yıllardaki birikimi beklemek gerekiyor.

Bu hareketliliğin sonucunda 1970 yılına, bence Türk Sineması'nın dönüm noktası olan yıla geliyoruz. Bu yılda Yılmaz Güney'in **Umut** filmi ortaya çıkıyor. Umut filmiyle birlikte, dünya sineması içinde Türk Sineması'nın yeri konuşulmaya başlanabilir sanıyorum. Elbette ki kendisinden önceki kimi filmler olmasaydı Umut da belki olmazdı ama, bir kilometre taşı olma özelliği sürecektir kuşkusuz.

Kısaca 1900-1970 arası Dünya Sineması ve Türk Sineması'nın onun içindeki yeri denildiğinde, akla Fethi Naci'nin bir zamanlar epey tartışma yaratan futbol-roman benzetmesi geliyor. 1950'lerde Ulusal Futbol Takımımızın Macaristan'ı 3-1 yenmesiyle, sinemamızda bir Akad ustanın çıkması ya da **Karanlıkta Uyananlar** gibi filmlerin çekilmesi arasında pek fazla bir fark görülüyor gibi...

1970'lerden günümüze kadar olan yirmi yıllık sürede, sinema açısından, en az olumsuzluklar kadar, olumluluklar da göze çarpıyor. Sinema dilinin olgunlaştığını, yavaş yavaş bir «geleneğin» oluşmaya başladığını, kendisinden söz ettiren, hem de epeyce söz ettiren filmlerin çevrilmeye başlandığını görüyoruz. Giderek bir «Genç Sinemacılar» kuşağı gibi nitelermelerin doğduğuna, yurt içi ve dışında Türk Sineması haftalarının düzenlendiğine tanık oluyoruz. Sinema günlerinin, sinema şenliklerinin değişik kentlere sıçradığını, tartışmaların, özel gösterimlerin yoğunlaştığını görüyoruz. Artık pek de fakir olmayan Türkçe bir sinema kitaplığı kurulabiliyor. Aydınlar sinemaya oldukça ciddibakabiliyorlar; giderek ilgileniyorlar, işin bir ucundan tutuyorlar. Üniversitelerde biraz gecikmeyle de olsa sinema okulları, sinema bölümleri kuruluyor.

Bütün bunlar gözönüne alındığında, son günlerde biraz sıkça duyulmaya başlanan «Türk Sineması dar boğazda, hasta ölüyor...» gibi sözlerle katılmak çok güç. Biraz kriz dönemi olabilir akçalı nedenlerle. Ancak şu ya da bu şekilde mutlaka atlatılacaktır bu kriz ve Türk Sineması XXI. yüzyıla en sağlıklı dönemiyile, özgün ve gerçek başarılarıyla, «bireysel yeti»lerin en güzel meyvalarıyla girecektir; gidiş o gidiş gibi...

YARARLANILAN KAYNAKLAR:

ÖZÖN, Nihat. **Türk Sinema Tarihi**, İstanbul: Artist Yayınları, 1962.
«B.Bertolucci ile konuşma», (Çev. A.Dorsay), **7.SANAT**, Aylık Sinema Dergisi. İstanbul: Ekim 1973, Sayı 8.

YÜKSEK NİTELİKLİ TELEVİZYON (HDTV) -ABD, JAPONYA VE AVRUPADA YAYIN ÇALIŞMALARI-

Doç. Dr. Mehmet KESİM

Yirminci yüzyılın tamamlanmasına on yıl kala, teknolojik gelişmelerin, özellikle iletişim teknolojisindeki gelişmelerin hızına, toplum olarak ulaşmakta oldukça zorluk çektiğimizi görmekteyiz. İletişim teknolojisi içersinde televizyon tekniğinin, görüntü ve sesi birlikte evlere kadar getirmesi, önemini her geçen gün daha da hissettirmektedir.

Ondukuzuncu yüzyılda elektromagnetik dalgalar üzerinde yapılan çalışmalarla başlayan ses ve görüntü yayını denemeleri, yirminci yüzyıl sonlarına doğru daha da hızlanmıştır. Geçen yüzyılda başlayan çalışmalar aşağıdaki şekilde özetlenebilir.

- 1831 Michael Faraday'ın elektromagnetik dalgalar üzerindeki çalışmaları.
- 1876 Alexander Graham Bell'in telefon sistemini denemesi
- 1873 James Clerk Maxwell'in elektromagnetik enerji üzerindeki teorileri
- 1884 Paul Nipkow'un televizyon tarama diski çalışmaları
- 1889 Henrich Hertz'in elektromagnetik dalgaları keşfi ve deneme çalışmaları
- 1906 Lee de Forest'in triyot tüpünü tanıtımı
- 1914-1918 I. Dünya Savaşı'nda telsizin yaygın olarak kullanımı

1923	V.K. Zworykin'in ikonoskop resim tüpünün patentini alması
1933	Edwin Armstrong'un RCA'da FM yayınının denenmesi
1947	Bell Laboratuar'larında transistör'ün yapılması
1948	Kablolu sistemin uygulamaya konulması
1953	ABD'de televizyon yayınlarının başlaması
1956	Video kayıt cihazının tanıtımı
1962	Telstar uydusunun çalışması
1968	Video Kaset'in tanıtımı
1970	HDTV çalışmalarının başlaması
1977	Fiber optik teknolojisinin uygulamaya konulması
1979	Videotext'in geliştirilmesi
1983	Doğrudan Yayın Uydu programının başlaması
1985	Dijital teknolojisinin radyo ve televizyon teknolojisinde ağırlık kazanması

Yukarıda kısaca verilen gelişme aşamaları yalnızca televizyon tekniğini değil, bununla birlikte radyo, telefon, veri (data) tekniğini de içermekte, televizyon yayın aşamasında bunları da kapsamaktadır. Örnek olarak televizyon ekranlı telefon, bilgisayar terminalli telefon doğrudan uydu yayınları verilebilir. Dünyayı çevreleyen elektromagnetik iletişim ağı içerisinde bir çok teknik girmektedir.

Televizyon tekniği geçmişten günümüze kadar incelendiğinde karşımıza iki ana sorunun çıktığını görmekteyiz. Bu ana sorunlar,

- 1— Yüksek Nitelikli görüntü üretimi
 - 2— Yüksek Nitelikli görüntünün yayınlanması
- başlıkları altında incelenebilir.

YÜKSEK NİTELİKLİ GÖRÜNTÜ ÜRETİMİ

Görüntünün ilk defa elektriksel sinyallere dönüştürülerek üretilmesinde, en uygun yolun, görüntüyü satırlar halinde taramak ve bu satırları alıcıda yine satırlar halinde yeniden üretmek olduğu belirlenmiştir. Üretilen ilk görüntüler 25-30 satırdan oluşmaktaydı

ve görüntü keskinliği olmayan görüntülerdi. Siyah beyaz televizyon tekniğinin kullanıldığı ilk yıllarda, renkli üretim olmadığı için fazla sorun yoktu. 1950'li yıllarda renkli televizyon yayınlarının gündeme gelmesi ile bu tekniğe sahip olan ülkeler yayın standardına gittiler. Bugün tüm dünyada NTSC 525, SECAM 819 ve PAL 625 satırlık sistemler bazı küçük değişikliklerle birçok ülkede kullanılmaktadır.

Yayın olarak kullanılan bu sistemlerde yüksek nitelikli görüntü elde edilmesini sınırlayan nedenlerden en önemlisi, yarı iletken tekniğindeki gelişmelerin yeterli olmayışıdır. Yarı iletken tekniğinin gelişmesi ile entegre devreler, geniş bellekli mikro işlemcilerin üretilmesi ve yaygın olarak kullanımı ile bazı olumlu sonuçlar elde edildi. Benzeşimli (analog) sinyallerin işlenmesi yerini Sayısal (dijital) sinyal işlenmesi aldığı anda, ses tekniğinde kompakt diskler, görüntü tekniğinde de video diskler piyasaya çıktı ve bunlar tüketicilere kadar ulaştı.

Televizyon tekniğinde, orijinal görüntüye en yakın elektriksel görüntü elde edilmesinin yolu, taranan sarı sayısını arttırmaktır. Bu amaçla, 1970'li yıllarda NHK (Japon Broadcasting Corporation) -Japon Yayın Kuruluşu- Yüksek Nitelikli Televizyon (HDTV -High Definition Television) konusunda geniş bir psikofiziksel araştırma başlattı. Yapılan çalışmalar sonucunda ideal HDTV sisteminde yaklaşık olarak 2000 satırın, 80 Hz'lik bir görüntü frekansının ve 5.3'lük bir Görüntü Üçerçeve Oranının (Aspect Ratio) önerildiğini görmekteyiz. Uygulanabilir sistem önerisi ise 1125 satır, 60 Hz ve 5:3 Görüntü Çerçeve Oranı'dır.

1970'li yıllardan günümüze kadar Japonya ve ABD, HDTV konusunda 1125 satır 60 Hz'lik sistem üzerinde ısrarla durmakta ve bu sistemi savunmaktadır. Avrupa ülkeleri ise 1250 satır 50 Hz'lik HDTV sistemi üzerinde durmaktadır. NTSC sistemi kullanan Japonya ve ABD ile yaygın olarak PAL sistemi kullanan Avrupa ülkeleri arasında HDTV sistemi için farklı yaklaşımlar vardır.

Bilindiği gibi televizyon tekniğinin çıktığı ilk yıllardan bugüne kadar, televizyon tekniği ile sinema tekniği arasında bir yarış vardır. Herne kadar her ikisinde farklı özelliklere sahipseler de, elektronik olarak en iyi görüntünün elde edilebilmesi televizyon tekniğinin ana amacıdır. Aslında günümüzde televizyon ve sinema tekniği, program üretimi için birbirleri ile ortaklaşama çalışmakta-

dırlar. Örnek olarak film çalışmalarında kullanılan özel efektler verilebilir. Bilim-kurgu türü film yapımlarında var olan film tekniği olanakları ile efekt yapmak ya çok zor, ya da olanaksızdır. Bu nedenle özel efektler için televizyonun elektronik özel efekt sistemleri ile efektler elde edilir, ve banda kaydedilir. Daha sonra banttaki görüntüler bir lazer okuyucusu ile film şeridi üzerine geçirilir ve film olarak kurgulanır.

HDTV görüntüsü, uygulamada 35mm'lik sinema filmi ile yaklaşık olarak aynı görüntü kalitesindedir. İzleyici, aradaki farkı oldukça zor farkeder. Bu nedenle bazı film yapım kuruluşları HDTV tekniği ile program yapmayı tercih etmektedirler. Yeni teknik ile çalışmanın bir üstünlüğü kurgudur. Öncelikle film çalışmasında olduğu gibi bir sahnenin her tekrar edilişinde binlerce metre film harcanmaktadır. Aynı şekilde film kurgusu sırasında da kullanılan metrelerce film şeritleri kesilip atılmaktadır. HDTV tekniği ile yapılan çalışmada, her tekrar edilen sahne, bant kesilmeksizin başa alınmakta, bir önceki görüntü silinerek aynı banta yeni kayıt yapılabilmektedir. Kurgu sırasında ise elektronik kurgu yolu ile kurgu yapılacak yerler daha önceden bilerlenmekte, kısa zamanda kurgu işlemi bitirilmektedir. Ayrıca film tekniğinde olmayan elektronik özel efektler de yoğun olarak kullanılmaktadır.

ŞEKİL-1'de film kamerası ve elektronik HDTV kamerası ile alınan görüntülerin işlenmesinde izlenen yol gösterilmektedir. Film kamerası ile kaydedilen görüntüler, laboratuarda banyo edildikten sonra telsine cihazından geçirilerek elektronik görüntüye çevrilir. Bu görüntüye çeşitli görüntü efektleri, bilgisayarda üretilen canlandırma efektleri gibi ek görüntüler eklenir ve tam bir program elde edilir. Bitmiş program bir HDTV bantına kaydedilir.

Görüntü kaydına elektronik kamera kullanılacaksa, kayıt HDTV kamerası ile HDTV bantına kaydedilir. Görüntüler bu banttan alınarak kurgu işlemi tamamlanır ve elde edilen tamamlanmış program yine bir banta kaydedilir. Sonuçta gerek film kamerası, gerekse HDTV kamerası ile alınan görüntüler, kurguları tamamlandıktan sonra bir HDTV bantında toplanarak yayına hazır hale getirilir. Son yıllarda İtalya'da RAI, İngiltere'de BBC ve Fransa'da Captain Video kuruluşları HDTV tekniği ile program üretmektedirler.

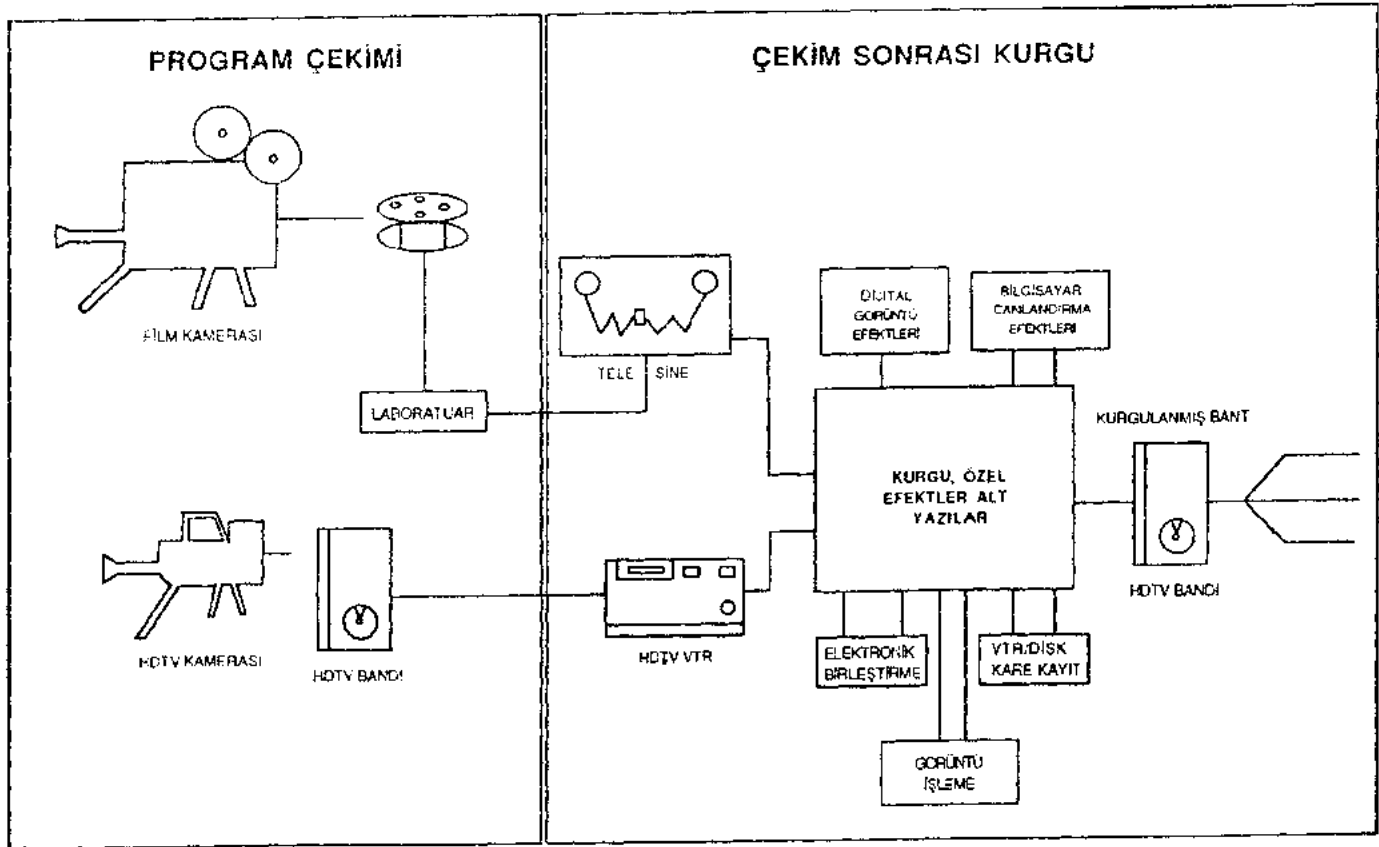

ŞEKİL 1

YÜKSEK NİTELİKLİ GÖRÜNTÜNÜN YAYINLANMASI

HDTV tekniği ile yapılmış görüntü alma ve kaydetme cihazları ve aynı tekniğe sahip stüdyo cihazları ile program yapımında fazla bir zorluk yoktur. Bu olanaklara sahip program yapım kuruluşlarında program üretimi devam etmektedir.

Asıl sorun HDTV sinyallerinin yayınlanmasıdır. 1125 satır ve 60 Hz'lik HDTV sinyalleri için, ideal kamerada, ön flitreleme olmadan toplam bant genişliği 60 MHz dir (Yaklaşık olarak 1 Goit/sn lik bir oran). Pratikte ise optik ve elektriksel ön flitreleme olduğu için bant genişliği yaklaşık olarak 40 MHz civarındadır. Görüntüde ayrıntı fazla olduğu için her bir ayrıntıyı aynı zamanda renkli olarak üretebilmek için oldukça yüksek frekanslı bir bant genişliği gerekir. Bu nitelikte bir yayın mevcut televizyon vericileri ile oldukça zor yayınlanır.

HDTV sinyallerinin yayınlanması için yapılan araştırmalar devam etmekte birlikte Doğrudan Yayın Uydularının kullanılması gibi bant sıkıştırılarak yayın yapılması konusunda Avrupa, ABD ve Japonya'da örnek çalışmalar sürdürülmektedir. Dünyada milyonlarca televizyon alıcısı kullanılmaktadır. Kısa bir sürede kullanılan alıcıların yerini geniş ekranlı HDTV alıcılarının alması beklenemez. Bu nedende mevcut televizyon alıcılarının da alabileceği türden, yeni tekniklerle bant sıkıştırılması yoluyla yayınlar yapılması yoluna gidilmiştir.

HDTV tekniği ile üretilen programların dağıtımı ŞEKİL-2'de gösterilmiştir. Hazırlanan programlar, film olarak sinemalarda gösterilecekse önce elektronik görüntüden, film görüntüsüne aktarılır. Laboratuarda yeniden belirli işlemlerden geçirildikten sonra sinema salonlarına gönderilirler.

Aynı teknikle üretilen programlar kasetler halinde çoğaltılarak veya uydu aracılığı ile yine sinema salonlarında, en az sinema perdesi genişliğindeki bir düzeyde izlenebilir.

HDTV görüntülerinin atmosferden yayımında ise iki yol izlenir. Mevcut alıcılarda izleme yapacaklar için 1125 satır/60 Hz lik görüntü 525 satır 60 Hz veya 625 satır 50 Hz lik görüntüye bir sistem çevirici ile çevrilerek yeniden banta aktarılır. Buradan da mevcut vericiler ile atmosfere yayınlanır. Diğer bir yol ise HDTV sinyallerinin özelliği korunarak uydular aracılığı ile HDTV alıcısı bulunan yerlere yayınlanmasıdır.

YAYIN VE DAĞITIM

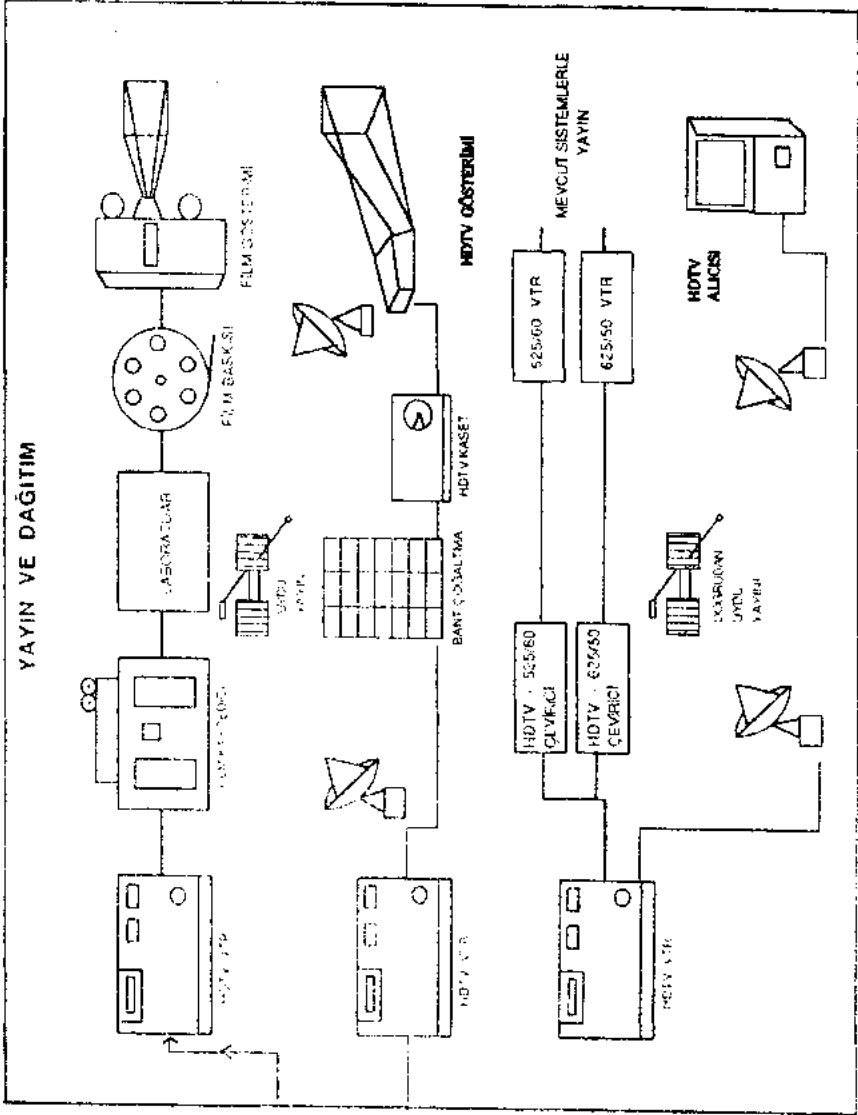

ŞEKİL 2

JAPONYA'DAKİ GELİŞMELER

Günümüzde bant sıkıştırma yoluyla ile HDTV yayını yapan ülkeler farklı yöntemler kullanmaktadırlar. Japon Yayın kuruluşu NHK, HDTV Yayını için MUSE (Multiple Sub Nyquist Sampling Encoding) sistemini geliştirmiştir. Amaç 1125/60 standardındaki HDTV sinyallerinin yaygın olarak izletilebilmesidir.

MUSE ailesi adı verilen yeni sistemde

- 1— Narrow MUSE
- 2— NTSC-MUSE-9
- 3— NTSC-MUSE-9

yer almaktadır. HDTV sinyallerinin mevcut NTSC alıcılarında da izlenebilmesi için geliştirilen bu yeni sisteme ADTV (Advanced Definition Television) -İleri Düzeyde Nitelikli Televizyon- adı verilmektedir.

Narrow-MUSE 6 MHz lik bant genişliğine sahiptir. Görüntü kalitesi yüksektir. Yapılan yayın Down Converter adı verilen bir çevirici olmadan mevcut NTSC alıcıları ile alınmaz. Bu nedenle bir çeviri gerekir. Geniş ekranlı HDTV alıcılarında rahatlıkla izlenir. Dijital ses yayını yapılabilir.

NTSC-MUSE-9, 9MHz lik bant genişliğine ve NTSC-MUSE-6, 6MHz lik bant genişliğine sahiptir. Yapılan yayınlar mevcut NTSC alıcıları ile alınabilir. Geniş ekranlı HDTV alıcılarında rahatlıkla izlenir. Dijital ses yayını yapılabilir.

Japonya'da HDTV sinyallerinin bant sıkıştırma yoluyla, hem mevcut televizyon alıcıları ile hem de HDTV alıcıları ile alınabilmesi için ADTV tekniğinin geliştirilmesini gerekli kılmıştır.

ABD'de GELİŞMELER

ABD'de; NBC, General Electric, Thomson Consumer Electronics, ABC ve David Sarnoff Research Center, ACTV (Advanced Compatible Television) -İleri Düzeyde Nitelikli Uyumlu Televizyon- sisteminin geliştirilmesi için çalışmaktadırlar. Amaç HDTV sinyallerinin mevcut NTSC alıcılarında ve HDTV alıcılarında izlenebilmesini sağlamaktır. ABD'de Japonya ve Avrupa'dan daha farklı bir yapı vardır. Bu yapıyı yayın kuruluşları ve izleyiciler olarak şu şekilde özetleyebiliriz.

- 1— Özel yayın kuruluşlarının fazla oluşu
- 2— Özel kablolu yayın kuruluşlarının fazla oluşu
- 3— NTSC alıcılarının yaygın olarak kullanılması
- 4— İzleyicilerin çok sayıda değişik ve nitelikli yayın istemeleri

Yukarıdaki nedenlerle ACTV sistemi geliştirilmiş ve ACTV-I ve ACTV-II alt sistemlerinin uygulanması çalışmalarına başlanmıştır. ACTV-I ve ACTV-II, 6MHz'lik bant genişliğine sahiptir ve 1050/60 standartında HDTV özelliğindedir. Mevcut televizyon alıcıları ACTV yayınının NTSC bileşenini rahatlıkla alabilir. ACTV-II'den ise kompakt disk kalitesinde müzik yayını yapmak mümkündür. Ayrıca ACTV ile bilgisayarda hazırlanmış HDTV görüntüleri rahatlıkla yayınlanabilmektedir.

AVRUPA'DAKİ GELİŞMELER

HDTV çalışmaları ABD ve Japonya'da devam ederken, Avrupa ülkelerinin farklı bir HDTV standardı üzerinde çalışmalar yaptığını görmekteyiz. EUREKA, EU95 projesi çerçevesinde HDTV Standardı 1250 satır 50 Hz, bant genişliği ise 30-40 MHz arasındadır. HDTV sinyallerinin bant sıkıştırma yoluyla Avrupa'da yayınlanması içinde HDMAC yayınları kabul edilmiştir.

MAC (Multiplex Analog Component) sistemi; renk, ses ve sayısal bilgilerin ayrı ayrı gönderildiği, kaliteli görüntü ve ses elde etmede kullanılan bir yayın şeklidir. Bu nedenle EU95 projesi çerçevesinde bant sıkıştırma yoluyla HDTV yayınlarının HDMAC olarak yayınlanması düşünülmüştür. HDMAC sinyali bileşenleri.

- 1— Görüntü bileşeni
 - 2— Veri bileşeni DATV (Dijital Asisted Television)
- dir.

Böylece HDTV yayınları MAC sistemi ile DATV veri paketi kullanılarak yayınlanabilecektir.

SONUÇ

Yeni bir yüzyıla girerek, gelişmiş batı ülkeleri televizyon programı üretim ve yayın tekniklerini de değiştirerek nitelikli yayın yo-

lunda hızlı adımlar atmaktadır. Geliştirilen HDTV tekniği yakın bir gelecekte kendi televizyon alıcılarını tüketicilere kabul ettirecek ve şu anda kullanılan televizyon tekniği artık kullanmayacaktır. Her ne kadar bir geçiş aşaması yaşansada eski teknik terkedilecektir. Yine yakın bir gelecekte kablolu televizyon yayınları, iletişim uyduları ve doğrudan yayın uydularından yaygın olarak yararlanılacaktır.

Birçok ülke kendi yayın şebekesine uydular aracılığı ile desteklerken ülkemiz henüz Intelsat uydusundan kiraladığı Trapsponderlerden yararlanmaktadır. TRT-1, TRT-2 yayınları daha ülkemizin her tarafında rahatlıkla izlenmemektedir. Bu yıl başlayan TRT-3 yayını 1990 yılında TRT-4 yayını izleyecektir. PTT 1992 yılında TURKSAT adlı bir uyduyu yayına sokmayı planlamaktadır.

Gelecek yüzyıl televizyon tekniği açısından HDTV'ye yönelmiştir. Avrupa ülkeleri ile yakın bir ilişki içerisinde olduğumuz şu dönemde, bu tür yayına geçiş aşamasının çok iyi planlanması gerekmektedir. Geçiş aşamasından en az zararla çıkabilmemiz için HDTV tekniğinin gerek üniversitelerdeki bilim adamları, gerek TRT ve PTT tarafından yeterince incelenmesi ve uygulama için ortak çalışmaların yapılması düşünülmelidir. Aynı zamanda bu alanda personel yetiştirilmesi için bir an önce ilgili eğitim kuruluşlarındaki ders programlarının bu doğrultuda düzenlenmesi oldukça yararlı olacaktır. Ülkemiz için bu alanda yapılacak planlı bir çalışma, hem izleyicilere iyi bir hizmet verilmesini hem de yayın kuruluşlarının verimli çalışmalarını sağlayacaktır.

KAYNAKÇA

- Bittner, John R. Broadcasting and Telecommunication New Jersey: 1965
- Eroğlu, Dicle. İncefe M.Ali. «Veri İletişimi ve PTT'nin bu konuda verdiği Hizmetler». **TBD 7 Ulusal Bilişim Kurultayı, Bilişim 88 Bildiriler 22-24 Eylül 1988, Eskişehir.**
- Fisher, David. «High Definition Television: On the Brink.» **Journal of the Royal Television Society** May/June 1988, ss. 113-116
- Flathery, Joseph A. «High Definition Television Production». **SMPTE Journal, October 1988, ss. 844-846.**

- Gerin, Francois. Touyarot, Philippe. «Subscriber Response to the interactive Video Services in BIARRITZ». **CATV Sessions, 15th International TV Symposium**, Montraux, Switzerland: 11-17 June 1987, ss. 119-128.
- Gleen, William E. Glenn Karen G. «HDTV Compatible Transmission System». **SMPTE Journal** March 1987, ss. 242-246.
- Head, Sdney W. **Broadcasting in America**, Boston: 1982
- James, Hugh W.S. «Compercial DBS in Practice An Overview of the Golten West Network». **Broadcast Sessions, 15th International TV Symposium**, Montreux, Switzerland: 11-17 June 1987, ss 357-468.
- Johnson, Candace. «PSN's-Private Satellite Networks», **CATS Sessions, 15th. International TV Symposium**, Montreux, Switzerland: 11-17 June 1987, ss. 82-87
- Kesim, Mehmet. **İletişim Teknolojisindeki Yeni Gelişmelerden Tele-text ve Viewdata'nın Uzaktan Öğretimde Kullanılması**, Eskişehir: Anadolu Üniversitesi Yayınları No: 106, Açıköğretim Fakültesi Yayınları No: 36, 1986
- Kesim, Mehmet. **Kablolu Televizyon ve Uyduların İletişim Teknolojisi Açısından Toplumsal İletişimdeki Boyutu**, Eskişehir, Anadolu Üniversitesi Yayınları No: 262, Açıköğretim Fakültesi Yayınları No: 124, 1988
- Marshall, Peter. «Intelsat: Synonymous with Global Broadcasting» **Journal of the Royal Television Society** March/April 1988 ss. 80-84
- Matsushita, Misao. «Economical Comparision Between DBS and Terrestrial Broadcasting». **Broadcast Sessions, 15th International TV Symposium**, Montreux, Switzerland: 11-17 June 1987, ss. 373-386.
- Messerchmid, Ulrich. «HDTV Overview of Performance and Capacity» **Broadcast Sessions, 15th International TV Symposium**, Montreux Switzerland 11-17 June 1987, ss. 9-20
- Nishizawa, T. Enami, K. Tanaka, Y. Kurita T. «HDTV ve ADTV Transmission Systems MUSE and its Family». **NHK April 11, 1988 NAB Las Vegas**.

- Schreiber, William F. «Advanced Television Systems for the United States: Getting There from Here» **SEMPTE Journal**, October 1988 ss. 847-851.
- Sigel, Efreim. **The Future of Videotext**, London: 1983.
- Stumpf, Richard. «A Film Studio Looks at HDTV» **SMPTE Journal**, March 1987 ss. 247-252.
- Thomas, G.A. «The Application of DATV to HDTV Bandwidth Reduction» **Broadcat Sessions, 15th International TV Symposium**, Montreux, Switzerland: 11-17 June 1987, ss. 9-20.
- Wetmore, Tim. «Americans maneuver toward a compatible system. High Definition Television, Part I.» **World Broadcast News** September 1988 ss. 34-44.

FİLMSEL ZAMANIN YARATILMASINDA FİLMSEL ARAÇLARIN ZAMANI ETKİLEMEDEKİ ROLLERİ

Doç. Yalçın DEMİR

Giriş

Sinema öykü anlatan bir araçtır ve film her zaman bir öyküdür. Kracauer'e göre, öykü olmaksızın film yüzeyde bir yaşam görüntüsüne mahkum olur. Filme tam bir gelişim şansı veren öge öyküdür. Bazin, filmde öykü anlatmaya çalışan yönetmenin deneysel gerçeğin görüntülerini öyküyü oluşturacak soyut ilişkileri yaratmak için kullanması gerektiğini söyler. Her Kracauer hem de Balazs için öykülü film ekonomik olduğu kadar sinemanın estetik temelidir.

Filmin oluşmasında yönetsel kararların hedefi bir öykü anlatmaya yöneliktir. Bu öykü anlatmayan filmler için bile doğrudur. Ayırıcı bir nitelik olarak, perdedeki görüntülerin herbir dizisi yaklaşıklık olarak bir öykü düşüncesi uyandırabilir. Pekçok soyut düşünce, sav ya da yargı sadece bir aksiyonlar dizisi olan öykü yardımıyla somutlaştırılabilir.

Filmin yapısı ve kendine özgü nitelikleri onu, resim, yontu, roman ve iyatro oyunu gibi diğer sanat formlarından ayırmasına karşın, bir öykü anlatma aracı olma niteliği onun kısa öykü, roman ve tiyatro oyunu ile pekçok ortak öğeyi paylaşmasına neden olur. Bu ilk bakışta yanıltıcı görünebilir. Çünkü roman, kısa öykü okunmak için yazılır. Hatta tiyatro oyunu bile öyküsünü sahneye anlatmasına karşın, söze dayanma özelliği nedeniyle çok az bir ya-

ratıcı katkıyla okunabilir. Oysa film, öyküsünü görüntülerle anlatmaya çalışır. Filmin yaratılmasında bir plan olarak kullanılan senaryonun yazınsal bir anlayışa ve sözel üsluba uygun olarak yazılması bu zihinsel süreci diğer yazın formlarına yaklaştırmakla birlikte ona filminden ayrı bir varlık kazandırmaz. Erwin Panofsky'nin dediği gibi, gotik kapıdaki pervaz figürünün başarısı nasıl sadece yontu parçası olmasından kaynaklanmıyor, kapının mimarisi ile bütünleşmesine dayanıyorsa, film senaryosunun başarısı da sadece onun yazınsal bir metin olma niteliğinden çok perdedeki olaylarla bütünleşmesine dayanır. Ancak filmin görsel bir araç olma özelliği onun yazınsal öğeler içerdiği gerçeğinin gözardı edilmesine nadan olmaz. Yazınsal öğeler içinde en yalın en ilkel olanıdır öykü. Ancak yine de roman kısa öykü, tiyatro oyunu, film gibi pek çok karmaşık yapıların hepsinin ortak yanındır. Öykü ister filmde ister sözüedilen diğer yazın dallarında içiçe bulunduğu diğer öğelerden soyutlanacak olursa bir zaman şeridinin varlığı ile karşılaşılır. İlk bakışta ilginç bir yanı yokmuş gibi görünebilir. Üstlendiği fonksiyon ancak gerçek yaşamla öykü arasındaki bağlar gözden geçirildiğinde anlaşılabilir.

Yaşam zaman duygusuyla dopdoludur. Yaşam bir yandan saatle, dakikayla, günlerle, aylarla ölçülebilen bir zaman boyutu içinde sürüp giderken, diğer yandan değerlerle ölçülebilen bir boyutta içerir. Yaşam içinde geriye doğru bakıldığında tek düze olmadığı, kimi yerlerde unutulmayacak yoğunlukta önemli anlar içerdiği, geleceğe doğru bakıldığında ise hiçbir zaman tarih sırasına göre düzenlenmiş bir günler, aylar çizelgesi gibi olmadığı görülür. İyi kötü anılarla, beklentilerle, umutlarla, önemli işler ve kararlarla dopdolu görünür. Bu yaşam içinde geçmiş ile ilgili anımsamalarda zaman ile ne bellek ilgilenir ne de geleceğe yönelik beklentiler. Zamanın katı tutumundan, kronolojik gelişiminden kurtulunmuştur. İnsan bu yaşam içinde daha özgürdür. İşte günlük yaşam hemen hemen bu iki tür yaşamdan oluşur. Zaman içinde sürdürülen yaşam ve değerleri içeren yaşam. İster basit bir anlatım, ister karmaşık bir öykü, bir roman ya da film olsun bu iki tür yaşamı içerir. Bir yanda zaman içinde özgürce dolaşırken, diğer yandan da zamanın kronolojik yapısına da uyulur. Bu nedlne basit bir anlatım bile dokunurken zamanın yok sayılması düşünülemez Örneğin;

- . Yatağında dönüp duran bir adam. Uyuyamamaktadır.
- . Bir ayna kırılır.

. Bir telefon çalar, gibi gelişi güzel sıralanmış olaylar gurubu bir anlatım oluşturmaz. Çünkü olaylar arasında zaman ilişkisi yoktur. Aynı olaylar gurubu bir başka biçimde düzenlensin:

- . Bir adam patronu ile kavga eder.
- . O gece yatakta dönüp durur, uyuyamaz.
- . Sabah hala kızgındır. Traş olurken aynayı kırar.
- . Telefon çalar. Patronu özür dilemek için aramıştır.

Görüldüğü gibi basit bir anlatım formu bile geniş ölçüde içerdiği zamansal ilişkilerce belirlenir. Zaman insan yaşamında meydana gelen herşeyin anlatımında bir süreklilik, bir form ortaya koyar.

En basit bir anlatım formu bile geniş ölçüde zamansal ilişkilerce belirlendiğine göre, öykünün de, diğer anlatı formlarının da yapısı bir anlamda zamansal ilişkilerce kurulur. Filmin de yaptığı budur. Zaman içinde geçen yaşamı anlatmak. Ancak bunu yaparken bir yandan da zamanın tekdüze gelişimini kesintisiz sürekliliğini yoksayar. Film yönetmeni zamanla özgürce oynar. Onu gerçek yaşamda mümkün olmayan yöntemlerle işler. Geçmiş gelecek ve şimdiki zamanda geçen olayları birarada verebilir. Gerçek zamanın yasalarını bozarak ölçülebilir gerçek zamandan farklı, sezgi ile hissedilebilen bir zaman yaratır. Bunu yaparken de zamanın kullanımını etkileyen görüntü boyutu, kamera hareketleri, ses gibi araçlar yanında, öykünün anlatım süresini, olguların ortaya çıkış sırasını etkileyen çekimler arası geçiş yöntemleri ve kurgu gibi tekniklerden yararlanır.

Görüntü Boyutunun Zamana Etkisi

Filmde görüntü boyutnu çekim ölçekleri ve merceklerin türü belirler. Hepsinin de zaman üzerindeki etkileri birbirinden farklıdır. Nedir bu etkiler? Neye bağlı olarak değişir? İki belirleyici faktörün bunda rol oynadığı söylenebilir. Çekimlerin içerikleri ve merceklerin türleri.

Çekim ölçekleri incelendiğinde genel çekimlerin ayrıntılı bilgilerle dopdolu olduğu görülür. Olayın geçeceği mekan, kişiler ve mekanın içindeki nesnelere seyirciye tanıtımı bu çekimlerle yapılır. İzleyici sahnede kimlerin olduğunu, pozisyonlarını, mekan içindeki

hareketlerini, giriş çıkışlarını hep bu çekimlerle öğrenir. Buna karşın yakın çekimlerin içerdiği bilgiler daha azdır. Mekan içinde belirli yerlerin, nesnelerin ya da bir ayrıntının vurgulanmasında kullanılan bu çekimlerde çoğunlukla oyuncuların yüz anlatımlarının ön plana çıktığı, kişilerin heyecanlarının, tepkilerinin, psikolojik durumlarının verildiği görülür.

Çekim ölçekleriyle ilgili bu özellikler birbirinden farklı zaman etkilerinin doğmasına neden olur. Genel çekimlerin incelenmeyi gerektirmesi perde zamanını daha fazla işgal etmesine, yakın çekimlerin de hemen kavranabilme özelliği daha kısa tutulmalarına neden olur.

Filmde zaman etkisi kullanılan merceğin türüne göre de farklılık gösterir. Bunda belirleyici faktör perspektiftir. Geniş açılı merceklerde perspektifin abartılı olması konu ile kamera arasındaki mesafenin gerçekte olduğundan daha büyük görünmesine neden olur. Bu nedenle kameraya doğru yaklaşan ya da kameradan uzaklaşan bir nesnenin hareketi bu merceklerle görüntülediğinde hareket gerçekte olduğundan daha hızlı görünür. Nesne gerçekte çok kısa bir yol katettiği halde çok uzak bir mesafeden yaklaşıyor mu ya da hızla uzaklaşarak bir anda ufukta kayboluyormuş hissini verir.

Dar açılı merceklerde ise perspektif oldukça sığdır. Bu merceklerle yapılan çekimlerde nesneler arası mesafe kısaldır, perspektifte sıkışma olur. Merceğin bu özelliği geniş açılı merceklerde elde edilen etkinin tam tersinin doğmasına neden olur. Mike Nichols'un «The Graduate» filminin evlenme töreni sahnesinde olduğu gibi kameraya doğru hızla yaklaşan bir kişi ya da nesnenin hareketi bu merceklerde hiç bir zaman hedefine ulaşamayacakmış gibi görünür. Dustin Hoffman'ın, sevdiği kızın evlenme törenini durdurmak amacıyla kiliseye zamanında ulaşmak için yaptığı çılgınca koşu bu merceklerle görüntülediğinde sonuçsuz kalacak bir çaba gibi görünür.

Kamera Hareketlerinin Zamana Etkisi

Yönetmen bir olayı perdeye aktarırken seyircinin ilgisini sürekli uyanık tutmak amacıyla bir yandan dramatik yoğunluğu yüksek gerilimli anlar yaratırken, diğer yandan da seyirciyi rahatlatacak, onları yeni bir gerilimli ana hazırlayacak ortamlar hazırlar.

Bunu da çekimlerin uzunluğunu denetleyerek yapar. Ancak burada kesme ya da kamera hareketleri arasında bir bir seçim yapmak durumundadır. Bu seçimde de tek ölçü sahnenin ruhsal yapısıdır. Kasıdır. Kamera hareketleri ile yapılan çekimler perde zamanını uzunca süre kullandığından sahnenin dinamizmini yavaşlatma, akış hızını kesme eğilimindedir. Eğer son çekimlerin doğası dinamik ve güçlü ise, örneğin bir çevrinme hareketi bu ritmi sürdürmede kullanışsızdır. Kullanıldığında ise sahnenin atmosferinde bir değişim ve rahatlama sağladığı gibi, zamanda da bir durgunlaşma izleniminin doğmasına neden olur. Örneğin, David Lean'ın «Great Expectations» filminin mezarlık sahnesinde Pip'in garip görünüşlü ağaçlarla ve ses öğeleriyle (rüzgarın uğultusu, ağaçların neden olduğu hışırtı ve gıcırta sesleri) uğursuzluğu arttırılan ürkütücü ortamdán korkarak koşup uzaklaşma anında olduğu gibi, yapılacak bir çevirme ya da izleme hareketi gittikçe hızlanan ritmi kırarak bir rahatlama anı yaratabilir.

Oysa hareketli nesne yada figürleri izleme çekimleri Orson Welles'in «The Touch of Evil» filminin başlangıç sekansında olduğu gibi, bakış noktasının çevrinme, kayma, dikey yükseliş ve alçılışlarla ve optik kayma hareketleriyle sürekli değişmesi nedeniyle perde zamanını uzunca süre kullanmalarına, aksiyonun yavaş gelişimine neden olmalarına karşın çekici de olabilirler. Sahne saatli bombayı ayarlayan birinin elinin yakın çekimiyle başlar. Kamera bombayı arabaya yerleştiren suikastçıyı izlemek için hızla sağa doğru kaymaya başlar, yükselir, suikastçının kaçışını, kurbanların gelişini ve arabaya binişlerini üst açıdan izler. Araba köşeyi dönerken kamera da köşeyi döner arabayı yakalar. Geriye doğru kayarak arabayı izlemeye devam eder. Araba Vargas ve karısı Susan'ı geçer. Kamera bu kez onları izler. Onlarla birlikte kalabalığın içine doğru geriye kayar. Kamera geriye doğru kayarken, çekim, arabanın içindekilerle Susan ve Vargas'ın yeniden karşılaşmalarına dek sürer. Karşılaşma bu kez sınır karakolu önünde gerçekleşir. Nöbetçinin de bulunduğu kısa bir sahne izlenir. Kamera araba ile birlikte sola doğru kaydıkdan sonra yine Susan ve Varga ile karşılaşır. Çekim tam onlar öpüşürken biter. Kucaklaşmaları çerçeve dışından gelen bir patlama sesi ile kesilir. Susan ve Varga dönüp bakarlar. İzleyen çekim arabayı alevler içinde gösterir.

Kamera hareketlerinin bir diğer türü olan yavaşlatılmış ya da hızlandırılmış hareketlerde aksiyonun süresi gerçek zamana göre daha hızlı ya da daha yavaştır. Kameranın çekim hızını saniyede

yirmidört kareden, saniyede, dakikada hatta saatte ya da günde bir kareye düşürmekle değişik bir zaman etkisi yaratmak her zaman mümkündür. Bu yöntemle bir çiçeğin giderek açılması, bir tomurcuğun gelişerek yaprağa dönüşmesi, bulutların gökyüzünde hızlı akışı gibi görsel açıdan güçlü etkiler yaratılır. Bu yöntemle dakikalar, saatler, günler, aylar ve yıllar çok kısa bir zaman dilimine sıkıştırılır.

Kamera normal hızının üstünde çalıştırılarak bir nesne ya da figürün çekimi yapıldığında ise yavaşlatılmış bir hareket elde edilir. Bu uygulamanın en yetkin örneklerinden ikisi, Akira Kurosawa'nın «Seven Samurai» ve Stanley Kubrick'in «2001» filmlerinde görülebilir. «Seven Samurai» de iki samurainin dövüşme sahnesi yavaşlatılmış hareketle verilerek bu iki kılıç ustasının savaş taktikleri ve hareketleri bir bale zerafetinde ve tüm açıklığıyla gösterilir. Kılıçların parıltılar saçan keskin kenarlarının birbirlerine çarpması yavaş hareketle verilerek bir yandan tehlikenin boyutu yükseltilirken, diğer yandan da seyircide samurailerin bu vuruşlardan tam zamanında kaçıp kaçamayacakları, vuruşları anında karşılayıp karşılayamayacakları şüphesi uyandırılır.

Stanley Kubrick'in filmi «2001»in başlangıç sekansında, bir maymun adamın sopa gibi kullandığı büyükçe bir kemik parçasıyla bir yığın hayvan kemiğine tembelce vurduğu görülür. Sopa'nın kemikler üzerinde güçlü bir etki yarattığını farkettilerinde giderek daha hızlı vurmaya, kemikler havada uçmaya başlar. Bu andaki çışku dolu çılgınca duyguyu vermek, vuruşları ve havada uçan kemik parçalarını göstermek ve bu anı uzatmak için yavaşlatılmış hareketle birlikte uyumu ustaca yapılmış bir aksiyon kurgusuna geçilir. Bu yöntem, yumruğuna göre kemik parçasının kendisine daha büyük güç sağladığını anlayan maymun adamın şaşkınlığını vermede de daha etkili bir anlatım sağlar. Sonra zekasının gücü yardımıyla dünyadaki tüm yaratıklar üzerinde bir egemenlik modeli kurmaya başladığını ifade eden bir çekime geçilir. Çevresinde yerde yatan hayvan kafataslarını parçalamaya başlar. Bu anda kamer yerden hafifçe yükselir ve olayı yakından izler.

Bu kısa sekans içinde çok karmaşık bir düşüncenin ve güçlü bir duygunun anlatımı çok dikkatlice seçilmiş öğelerle birlikte yavaşlatılmış hareketin ustaca kullanımıyla gerçekleştirilmiştir.

Sesin Zamana Etkisi

Günlük yaşamda dikkatin değişimi yeni ilgi merkezlerinin oluşmasında, bir başka deyişle dikkatin yoğunlaştığı yerdeki nesnelere bilinçli olarak farkına varılmasında, seslerinde algılanmasında en önemli etkenlerdir.

Göz görüş alanı içinde bulunan herşeyi nasıl aynı seçicilikte görmüyor, sadece konsantre olunan nesneyi tam olarak net görüyorsa, benzer şekilde kulak ta sadece duymak istenilen şeylere karşı bir yönelme gösterir. Yeni bir fiziksel hareket ya da zihinsel bir çaba olmadıkça bakılan nesnenin ve duyulan sesin dışındaki nesne ve seslerin bilinçli olarak farkına varılmaz. Bir kuşun ani hareketinin ilgiyi kendisine çekmesi gibi, bir saatin zilinın çalması, bir fren sesi, ses düzeyinde ve niteliğindeki bu ani değişim de dikkati kendisine toplar.

Dikkati çevredeki seslerden sadece bazalarına yöneltme, diğerlerine karşı bilinci kapatma işlemi, yönetmenin filmde sesi kullanma tarzına ışık tutar. İşte yönetmen bilincin yaptığı gibi sahneye en etkili dramatik anlatımı verebilmek için seste bir seçme işine girer. Anlatım açısından önemli sesi ya da sesleri güçlendirirken, diğerlerini çok düşük düzeyde tutar.

Tüm bunların yanında yönetmen sesi gerçekçi bir tarzda işleyebilmek için de ses ile görüntüyü birbiriyle işler. Ses görüntü ile eşlendiğinde, perdede sesi oluşturan kaynak görüldüğünde ses de işitilir. Bu eşzamanlı bir sestir. Eşzamanlı ses, sesin öyküdeki olaylarla ilgili görüntülerle aynı zamandan meydana gelme durumudur. Bu, izleme süresine bağlı olarak ses ile görüntünün bir uyumudur. Karakterler arasındaki konuşmaların çoğunluğu eşzamanlı sestir. Oyuncuların dudakları, sözcüklerin işitilme anı ile aynı zamanda hareket eder. Burada konuşmanın süresi, görüntünün perdedeki süresini belirlemede etkin bir rol oynar.

Ancak sesin görüntüye bu türden bir bağımlılığı onun filmde özgürce işlenemeyeceği anlamına gelmez. Filmde kimi zaman ses ve görüntü kaynakları arasında özgür bir ilişkinin varlığı da sözkonusudur. Bu ilişki sesin eşzamanlı sestem daha farklı bir tarzda bir zaman belirleyici olarak ortaya çıkmasına neden olur. Bu durumda ses görüntüdeki olaylarla ilgili değildir, ve eşzamanlı olmayan ses diye tanımlanır. Eşzamanlı olmayan ses görüntüden önce yada görüntüden ilerde olabilir. Ses ile görüntü arasındaki bu ilişki olayların gelişiminde zamanda atlama yapmaya olanak sağlar.

- . Ses görüntüden öncedir. Bu uygulamada görüntü şimdiki zamandaki gelişimini sürdürürken, daha önce olmuş olaylarla ilgili sesler görüntüye eşlik eder. Ses hem o olaylarla ilgili bilgiler verirken hem de zamanda atlamaya neden olur.

Hitchcock «Psycho» filminde, bir önceki sahnede geçen konuşmaları izleyen çekimde karakterin anımsamaları olarak kullanır. Bu yöntemle sesle bir geriye dönüş izlenimi yaratılır. Bir önceki sahnede filmin ana karakteri Marion Crane, patronunun bankaya yatırması için kendisine verdiği paralarla birlikte arabasına binerek kaçar. Görüntüler Marion'un bel çekiminde direksiyon başında gösterirken, ses kuşağında patronu ile aralarında geçen konuşmalar duyulur.

- . Ses görüntüden ilerdedir. Bu yöntemde görüntüler geçmiş zaman ile ilgiliyken, ses şimdiki zamanda; görüntüler şimdiki zamandayken, ses gelecek zamandadır.

John Ford'un, «How Green Was my Walley» filminde, olayın kahramanı Galler'de geçirdiği çocukluk yıllarının öyküsünü anlatır. Başlangıçtaki kısa anın dışında hep çocuk olarak görünür. Anlatımı yapan erkek sesidir.

Anımsama sesleri ile ilgili bir diğer örneğe «Psycho» filminden alınan sahnenin sonlarında karşılaşılır. Marion, pazartesi günü hırsızlık olayı anlaşıldığında patronunun söyleyebileceklerini düşünür. Araba ile uzaklaşma görüntüleri üzerine yerleştirilmiş ses daha ilerdeki bir zamanı tanımlar. Bu sesler karaktere ait önsezilerdir.

Kurgu ve Geçiş Yöntemlerinin Zamana Etkisi

Bir film perdede izlendiğinde, temanın gelişimine koşut olarak ilk çekimden son çekime kadar sürekli ileri bir hareketle birbirlerini izleyen çekimler dizisi olarak görülür. Film kurgu yoluyla bu çekimleri birleştirerek bir olgudan bir diğerine, bir ortamdan bir başka ortama, bir zaman diliminden bir başka zaman dilimine atlayarak gelişir. Filmin gelişimindeki süreklilikte hiçbir kesilme olmadığı halde, kurgu aksiyonun gelişimini ileri götürürken, çekimler arasındaki ilişkiyi kurarken gerçek zaman sürekliliğinde kesintilere neden olur. Kurgu, çekimleri birbirleriyle birleştirirken gereksiz zaman bağlantılarını olgudan çıkartarak zamanda ileri bir hareket sağlar. Kurgunun temanın gelişimini sağlamak ve aksiyonu ileriye doğru geliştirmek amacıyla gereksiz zaman bölümlerini, bir

başka deyişle gereksiz zaman dilimlerini atma işleminde çekimler arası geçiş yöntemleri önemli rol oynar.

Farklı zaman dilimlerinin birbirleriyle birleştirmede en basit yöntem kesmedir. Basit anlamda ele alındığında çekimler arasında zamanda süreklilik sağladığı, gerçek zamandaki sürekliliği koruduğu görülür. Bu tür bir yaklaşımda çekimler arasında zaman açısından hiçbir kopukluk yoktur. Aksiyon kesintisizce sürer. Daha farklı bir açıdan bakıldığında ise kasma, aksiyonun gelişimine katkıda bulunmayan olguların atılmasında, dolayısıyla zamanda kısaltma ya da zamanda atlama yapılmasında kullanılır.

Zamanda atlama türünün ilki bir zaman diliminin dışarda bırakılmasıdır. Atlanılan bu zaman dilimi algılanabileceği gibi ölçülebilir de. Atlamanın oluşu ve uzunluğu hem görüntüde hem de ses-te az çok farkedilebilecek bir kesintiyle gösterilir. Zamanda bir kesinti ya da boşluğun varlığının sezinlenebilmesi mekansal sürekliliğin yeterince korunması ile sağlanır. Örneğin, Alain Resnais'in «Hiroshima Mon Amour» filminde, fransız kadını ile japon sevgilisi arasında geçen otel odası sahnesinde olduğu gibi, mekan sürekliliğinin korunması seyirciye kesintisiz bir aksiyon içinden bazı bölümlerin çıkartılmış olduğunu belirleme, hatta çıkartılan bölümün gerçek uzunluğunu ölçebilme olanağı sağlar. Sahne, japon sevgilinin fransız kadınına başından geçen olayları anlattığı üç çekimden oluşur. Konuşmanın başlangıcında adam yatakta yatmaktadır. Kesme yapılır. Aynı arka fon, adam konuşmasını yatakta oturarak sürdürür. Konuşması bir önceki anla tamının içeriği doğrultusunda sürer. Son çekimde ise, adam aynı arka fon önünde bu kez ayakta durur. Konuşmasını bitirir. Fransız kadının görüntü dışında tutulduğu bu sahnede önemsiz zaman dilimlerinin atılması sahneye öz-lü ve çarpıcı bir nitelik kazandırmıştır.

Zaman atlamaları bu sahnede olduğu gibi her zaman ölçülebilir bir nitelikte olmayabilir. Stanley Kubrick'in «2001» filminin başlangıç sekansında maymun adamın vuruşlarıyla havaya fırlayan kemik parçalarının birbirinden, dünya çevresinde dönen nükleer bir silaha yapılan kesmede olduğu gibi yüzyılları kapsayacak şekilde süresi belirsiz de olabilir.

Zaman atlamaları ileriye doğru olabildiği gibi, öykü içinde gizli kalmış noktaları açıklamak, bilinçaltı tarafından algılanan olayları vermek, yıllar önce olmuş olayları anlatmak amacıyla geriye, geç-

miş zamana doğru da yapılabilir. «Hiroshima Mon Amour» filminde, Fransız kadın otel odasının balkonundan yatakta uyumakta olan Japon sevgilisine bakmaktadır. Çocukların uykuda yaptıkları gibi yavaşça hareket eden ellerine takılır bakışları. Ansızın kesme ile bir nehir kenarında aynı pozisyonda yatan ve ölmekte olan genç bir adamın görüntüsüne geçilir. Elleri acı ile kıvrılmaktadır. Görüntü çok kısadır. Yeniden Japon sevgilisine bakmakta olan kadının görüntüsüne dönülür.

Daha sonra Japon sevgilinin evinde geçen bir sahnede, Japon sevgili Fransız kadınına; «Savaş sırasında sevdiğin erkek ransız mıydı?» der. Ansızın alacakaranlıkta kentin meydanından geçen bir Alman askerinin silüetine kesmeyle geçilir. Sonra yeniden Fransız kadınına dönülür. «Fransız değildi» der. Sonra ilave eder. «Evet Nevers'teydi» der. Nevers'in kış günlerindeki görüntülerine geçilir. Eski duvarlar, ağaçlar, harabeler...

Kesme ile ilgili olarak sözüedilen zamanda atlama türleri, başka yöntemlerle de gerçekleştirilebilir. Ancak kesmeden farklı olarak, kararma-açılma, geçme, silme gibi yöntemlerle yapılan zaman atlamaları hem göze daha hoş gelir, hem de yumuşak bir üttme olur.

Orson Welles'in «Citizen Kane» filminde, Kane'in yaşam öyküsünü araştıran gazetecinin Kane'e yakın kişilerle yaptığı görüşmelerde onların anıları geçme ile yapılan geriye dönüşlerle anlatılmaya çalışılır.

Yine Kane ile karısını masa başında gösteren kahvaltı sahnesi bir evliliğin anatomisinin anlatımında ekonomik davranması ve zamanı görsel işitsel bir şema içinde etkin bir güç olarak kullanması açısından önemlidir. Kane ile karısı ilk çekimde birbirini seven bir çift olarak görülürler. Konuşmaları da bu yönde gelişir. Zaman geçer çiftin aralarının bozulduğu görülür. Zaman çekişi, geçme ve kostümlerdeki değişimle verilirken, çiftin aralarının bozulduğu, ilk çekimdeki sevgi dolu konuşmaların kavgaya dönüşmesiyle ve kadının yüzünü kocasına rakip bir gazetenin arkasına saklamasıyla gerçekleştirilir.

Zamanda atlamının silme ile verildiği yetkin örneklerden biri Akera Kurosawa'nın «İkiru» filminin belediye bürolarında geçen sahnesinde görülür. Sahne bir gurup kadının belediyede bir memura şikayetlerini anlatmaya çalışmasıyla başlar. Memur onları

bir başka bölüme gönderir. Bundan sonra bir dizi hızlı silme kullanılarak kurumun değişik bölümlerinde çalışan memurların sırayla bu işle ilgili olmadıklarını ve kadınları bir başka bölüme gönderdikleri çekimlere geçilir. Sonunda kadınlar ilk karşılaştıkları memurla yeniden karşılaşır. Sekansın başlangıcında kadınlar ve ilk memur vardır. Ancak bu memur kadınları başka bir bölüme gönderdikten ve ilk silme oluştuktan sonra izleyen çekimlerde memurlar yakın çekimlerde verilirler ve kameraya doğru bakarak konuşurlar. İlk memur yeniden görülene dek kadınlar görüntüde yoktur, sesleri de duyulmaz. Kurosawa'nın toplumsal eleştirisi silme ile yapılan zaman atlamaları ile çok ekonomik bir yöntemle gerçekleştirilir.

İşte yönetmen çekimler arası geçiş yöntemleriyle zamanda atlamalar yaparak önemli anları ve öykünün gelişimine katkıda bulunacak olayları seçerken, diğer yandan da kurgu yoluyla zamanı daha kompleks şekilde işleyerek dramatik yoğunluğu yüksek gerilimli anlar yaratır. Zamanın kompleks kullanımına yoğun şekilde paralel kurguda rastlanılır. Paralel kurguda genellikle birbirinden uzakta gelişen iki aksiyon, bir başka deyişle iki öykü çizgisi vardır. Geometrideki karşılığından farklı olarak örneklerin çoğunluğunda bu sinematik çizgiler bir süre sonra kesişirler. Paralel kurguda aksiyon ana ve yan aksiyonlara bölünür. Öykünün önemli bölümlerini içeren ana aksiyon ayrıntılı bir şekilde işlenirken, yan aksiyona aksiyonu hızlandırıcı, zamanı yoğunlaştırıcı bir işlev yüklenmiştir. Ancak eşzamanlılıktan farklı olarak paralel kurguda ardarda gelen sahneler arasında bir süreklilik ve zamansal bir gelişim vardır. Bu süreklilik yan aksiyondan ana aksiyona, ana aksiyondan yan aksiyona geçilirken de sürer. Aksiyonlar arasında bu gidip gelmeler zamanda istenilen tasarrufların yapılmasına da olanak sağlar. Aksiyonlardan biri zamanı tüketirken, aynı anda diğer aksiyonun gelişiminin sürmekte olması zamanda yapılan bu tasarruflara gerçekçi bir nitelik te kazandırır.

Kurguda zamanın bir diğer anlamlı kullanımı da ritm yaratılmasıdır. Çekimlerin uzunluğundaki değişim ritmik kurgunun temelidir. Kısa, uzun, orta boy kesmeler tümüyle yaratılmak istenen atmosfer tarafından belirlenir. Örneğin herbiri beşer saniyelik sürelerle sahip çekimler dizisi, herbiri sadece birer saniye süren çekimler dizisine göre daha yavaş bir ritm yaratır. Bu tür dizilerin birden fazla tekrarı bir gelişim örgüsü çizecek ya da ritimde kont-

rast oluřturacaktır. ekim srelerinin deęiřimi ritmik dzenin eřitlilięini daha da arttırır. řphtesiz ekimlerin ritmik dzenlemeleri iin denetimsiz sreler ve lsz zaman aralıkları nermek imkansızdır. Ritm ve ekimlerin rgs anlařılacaęı gibi mekaniktir. Deęiřik ritm ve zaman aralıklarının dzenlenmesiyle ritmik kompozisyonlar sınırsız eřitlilik yaratır. Bylece ritm, sezgiyi arttırıcı ve duyuęu oluřturucu bir katalizr gibi rol oynar.

Sonuç

Film yks iinde en duyarlı ve en dinamik faktr olması zamanın iřleniřinde glklerle karřılařılmasına neden olur. yk basit ve nisbeten kısa bir kronolojik geliřim izlese bile zaman yky ileriye gtren bir baskı aracıdır. Bir anlamda zamansal iliřkilerce dokunan film formu ise, belli bir zaman dilimi iinde yoğunlařtırılmıř bir yařantının iinden seilmiř aksiyonlar tarafından belirlenir. Aksiyonlar arasındaki baęlantılar ve geiřler zaman ile ylesine dokunur ki her deęiřim ya da ekim bir nceki ekimle ve anlamsal baęlar ierir. Bu tr bir baęlantı dizgesi iinde her ekimin zaman izelgesi iindeki yeri ise onun anlatım iindeki etkisinin gcn belirler.

Sonuç olarak denilebilir ki gerek zaman kronolojisinin temel ilkelerine gre dzenlenen filmsel zaman, gerek zamanın bilinli bir organizasyonudur. John Howard Lawson'un dedięi gibi filmde, saniyelerin tıktırtısı ve asırların muhteřem geiřleriyle hareket eden zaman, zamanı belirsiz bir dř iine kaamaz. Filmsel zaman asla akrep ve yelkovanı olmayan bir saat deęildir.

Yararlanılan Kaynaklar

- Andrew, J.Dudley : **The Major Film Theories:** London: Oxford University Press, 1976
- Arijon, Daniel : **Grammar of the Film Language:** London: Focal Press, 1976
- Bordwell, David and Kristin Thompson : **Film Art: An Introduction:** California: Addison - wesley Publishing Company, 1980

- Burch, Noel : **Theory of Film Practice:** New Jersey: Princeton University Press, 1981
- Edmonds, Robert : **The Sights and Sounds of Cinema and Television:** London: Teachers College Press, 1982
- Lawson, John Howard : «Time and Space», **The Movies as Medium.** Selected by Lewis Jacobs. New York: Ostragon Books, 1973
- Mascelli, Joseph V. : **The Five C's of Cinematography:** Hollywood: Cine-Grafik Publications, 1965
- Sharff, Stefan : **The Elements of Cinema: Toward a Theory of Cineesthetic Impact.** New York: Columbia University Press, 1982
- Smallman, Kirk : **Creative Film Making:** London: Collier-Macmillian Ltd, 1969
- Spottiswoode, Raymond : **A Grammar of the Film:** Los Angeles: University of California Press, 1973

TELEVİZYON BÜYÜSÜNE EVRİMSEL BİR BAKIŞ

Doç. Dr. Şahin KOÇAK(*)

Bu yazıda televizyon olayını, bu olayın özellikle eğitim boyutunu gözönünde bulundurarak, evrimsel bir perspektiften değerlendirmeye çalışacağız. Bu amaçla, önce eğitim meselesinin mahiyetine biraz yakından bakmak faydalı olacaktır.

EĞİTİM NEDİR? (YA DA ÖĞRENMEDEN BİLDİKLERİMİZ VE BİLİP ÖĞRETEMEDİKLERİMİZ)

Canlı bir organizmanın devraldığı en büyük miras ve yaşam mücadelesinde kullanacağı en büyük sermaye, hücrelerinde mevcut olan genetik bilgidir. Bu bilgi, organizmanın ait olduğu türün «öğrenerek» elde etmiş olduğu ve genetik repertuarına geçirebilme-yi başardığı bilgidir ve türün yeni bir temsilcisi tarafından «öğrenilmeden» bilinir. **Bu bilgi için eğitime gerek yoktur.** Kurdun yavrusunun kurt, aslanın yavrusunun aslan şeklinde olmasına, maymunun yılandan korkmasına, yeni doğan bir bebeğin tarife gerek kalmadan emmeyi başarmasına neden olan bilgi bu bilgidir.

(*) Fen-Edebiyat Fakültesi

Bir de ikinci tipten bir bilgi vardır ki, sözkonusu biyolojik tür bu bilgiyi edinmiştir. fakat genetik belleğine geçirmemiştir veya henüz geçirememiştir. Örneğin insan türü güneş sisteminin yapısına dair önemli bilgiler edinmiştir, fakat yeni doğan bir çocuk bunları bilerek dünyaya gelmez. **İşte bir türün edindiği, bireylerinin vücutlarının içinde veya dışında depoladığı, fakat henüz genetik materyale intikal etmemiş (veya edememiş) böyle bilgilerin, türün yeni bir bireyine onun kişisel yaşamı esnasında aktarılması gerekir ki, bu aktarma olayına eğitim denir!**

GENETİK TEYBİMİZ BOZUK MU?

Bu türden-bireye aktarma olayına geçmeden önce, edinilmiş tür bilgisinin türün genetik belleğine kaydı olayı üzerinde kısaca durmak faydalı olacaktır. (Edinilmiş tür bilgisi deyince, tür içinde yaygınlık ve anonimlik kazanmış olan, tür bireyleri tarafından ulaşılabilecek bilgiyi anlıyoruz. Bireysl edinilmiş bilgi tür bilgisinin şüphesiz en önemli kaynağıdır.)

Edinilmiş tür bilgisi neden hemen türün genetik belleğine geçmiyor?

Bunun kanaatimce birkaç önemli sebebi var:

1. Türlerin yeni bilgiyi genetik kayda almak için sahip olduğu mekanizmalar çok yavaş. (Yani yeni bilginin hemen kayda alınmaması, seçici bir süzme ve reddetme mekanizmasının varlığından çok, transfer mekanizması yetersizliği ile alakalı, Bu mekanizmaların deşifre edilmesi biyolojinin en zor problemlerinden biri ve olayın birey düzeyinde mi, yoksa tür düzeyinde mi gerçekleştiği dahi henüz belli değil.)

2. Genetik belleğin kapasitesi sınırlı, fakat edinilmiş (veya edinebilecek) bilginin miktarı hemen hemen sınırsız. Örneğin, vücut içi bilgi deposu olarak kullanılacak beynin en formasyon kapasitesi ,tek bir hücreden mertebelerce fazladır. Vücut dışı (kitaplar v.s.) bilgi depoları ise fiilen neredeyse sonsuz kapasitededir. Bu nedenle buralarda yığılan bilginin tamamen genetik belleğe aktarımı zaten sözkonusu olamaz. (Hızlı bir aktarma mekanizmasının varlığı, aynı efektiflikte bir süzme ve sürekli yeniden düzenleme mekanizmasının olmaması durumunda, hiç bir aktarma mekanizmasının olmamasına göre daha kötü bile olabilirdi.)

3. Yukarıdaki sebeplerden çok daha önemli olarak, yüksek türlerde izlenen bir strateji göze çarpıyor: **Yüksek türlerin genetik bilgilerinin önemli bir kısmı, «teknik» bilgiden çok, öğrenme ve bilgiye ulaşma bilgisi şeklindedir.** Örneğin bir bebek, bir dili bilerek doğmuyor, fakat bir «dil öğrenebilme yetisi» ile doğuyor, kendine zarar verebilecek şeylerin şeklini bilerek doğmuyor, fakat, eğer kendisi için önem taşıyorsa, bir gördüğünü bir daha unutmayacak bir görsel bilgi-işlem yetisiyle doğuyor. Buna karşılık bir ördek veya kaz yavrusu, leylek ve şahinden hangisinin kendisine zarar vereceğini bilerek (belli bir şekli depolamış olarak) doğmaktadır. **Buradan da anlaşılıyor ki, az gelişmiş türler «ezberci», yüksek türler ise «öğrenici ve yaratıcı»dır.** Türler yükseldikçe genetik ezbercilikten vazgeçmemekte, ve problem çözme stratejileri için tasarıma ve bunun için gerekli donanıma yönelmektedirler.

Doğadaki yaşam mücadelesinde ortaya çıkan bu taktik değişikliğinden bizim de alacağımız çok dersler vardır. Kendi türümüzün bu «bilinçaltı» davranış ve başarısını, bu türün bireyleri olarak «bilinç düzeyinde» de uygulamalıyız.

SUSMAK BİLGELİK DEĞİL! (YA DA İNSANLIĞIN BÜYÜK KEŞFİ : DİL)

Şimdi asıl konumuz olan, türün edinilmiş bilgisinin yeni bireylere aktarılması yani eğitim olayına dönelim. Bu aktarımın nasıl gerçekleşeceğini, iletişim yöntem ve araçlarının durum ve seviyeleri belirleyecektir. Bunu daha doğru ifade etmek gerekirse, iletişim araçlarının ulaştığı seviye, bilgi aktarımı için bir çerçeve çizmekte, fakat bu çerçevenin ne kadar doldurulduğu ve mevcut araçlardan ne kadar istifade edildiği, türden türe değişmektedir. Özellikle insan toplumu gibi edinilmiş bilgisi sür'atle artan ve iletişim araçları yelpazesi hızla genişleyen bir türün yer yer hala neredeyse vücut dili iletişimiyle yetinmesi çok düşündürüctür. İnsanlığın büyük bir keşfi ve çok yetkin bir iletişim aracı olan dil, sadece ülkemizde değil dünya genelinde bile tam kapasite ile kullanılmamaktadır. Bir iletişim aracı ile bilgi aktarımından önce, bu iletişim aracının (örneğin dilin) bizzat kendisinin aktarılması gerekmektedir ki, toplumların bu problemi dahi tam olarak çözdükleri söyleyemeyiz.

BİN YIL ÖTEYE KONUŞMAK : YAZI

İnsanlığın konuşmadan sonra gelen ikinci büyük icadı yazıdır ve yazılı metnin iletişim aracı olarak kullanılması çok büyük bir aşama olmuştur.

Konuşarak iletişim kurmak isteyenler zamansal ve mekansal olarak beraber olmak zorundadırlar. Aralarında 50 km mesafe olan iki kişinin hançere kuvvetiyle konuşması mümkün olmadığı gibi, bir konferans bittikten sonra konuşmacının bulunduğu yere geleerek onun söylediklerini duymak da mümkün değildir. **Oysa yazılı iletişimde ne zamansal, ne de mekansal beraberlik gereklidir.**

Konuşma ile hemen hemen aynı güce sahip olan yazılı iletişim bir bakıma bir insanın yüzlerce kilometre öteden ve yüzlerce yıl sonra duyulacak şekilde «konuşmasına» imkan vermiş ve medeniyetlerin harcı olmuştur. (Dil ve yazının sadece bilgi ve düşünce aktarıcıları olarak değil, bizatihi düşünce araçları olarak oynadıkları rolleri de ihmal etmemek gerekir.)

ZAMANLA YARIŞ VE MEKANLA SAVAŞ : «TELEKONUŞMA» VE «TELEYAZI»

Telefon ve teyp gibi modern iletişim araçları konuşmanın büyük tarihsel handikapı olan mekan ve zaman beraberliği sorununa bambaşka ve inanılmaz bir çözüm getirirken, yazılı metin aktarımı da gittikçe daha büyük hızlara ulaşmış, fotokopi makinaları herkesin eline minik birer matbaa verirken, önce telgraf, sonra da yeni yaygınlaşmaya başlayan telefax ve teletext yazıda telefonun üstünlüğüne erişmişlerdir.

Ancak konuşma ve yazının iletişim araçları olarak başarısı, bir başka iletişim aracını uzun süre gölgelemiştir:

İHMAL EDİLEN GİZLİ GÜÇ : RESİM

İlk yazı türleri resim ağırlıklı olduğu halde, daha sonra yazı resimden uzaklaşarak sembolikleşmiş ve yapı değiştirerek konuşmanın fonetik bazlı bir modeli haline gelmiştir. Aslında resmin konuşmadan dahi daha öncelere giden bir iletişim aracı olduğu muhakkaktır, **çünkü insan önce görmüş, sonra konuşmuştur.** Bundan 100.000 sene öncesinin insanı bizim kadar iyi bir görme duygusuna

ve el-göz koordinasyonuna sahipti, ancak büyük olasılıkla henüz konuşmaya başlamamıştı. **İnsan beyninin konuşma merkezleri, görme merkezlerine göre çok yeni oluşumlardır ve insanın enformasyon girdisinin çok büyük bir kısmı görme kanalı üzerinden olur.** İnsanın gördüğünü duyduğundan daha iyi kavraması boşuna değildir, çünkü **insan bir görme uzmanı, fakat bir duyma acemisidir.**

Muazzam bir görsel bilgi-işlem yeteneğine sahip olan insan, günümüzün en gelişmiş bilgisayarlarının çözemeyeceği görsel teşhis problemlerini bir bakışta çözecek kadar ustadır. Öyle ise resim neden çok yakın zamanlara kadar konuşma ve yazmanın gerisinde kalmıştır?

Bunun sebebini resim üretmenin zorluğunda aramak gerekir.

HERKES RESSAM DEĞİL!

Tabiatta şekilleri hazır bulan insan (ve birçok hayvanlar) harika fakat nispeten pasif bir görüntü-işlem sistemi geliştirmiş, ancak kendisinin görüntü üretme olanakları sınırlı kalmıştır. Vücut dışında resim üretme zaten zordur, fakat zihinden resim üretme de oldukça zordur. Hayal edilen bir görüntü, aslının yanında daima siliktir. Bunun sebebi, eğer hayalle hakikati birbirine karıştırmamak için alınmış bir tedbir değilse (!), **resmin çok yüksek bir enformasyon değerine sahip olması ve bu enformasyonun reproduksiyon zorluğudur.**

Dilin yarattığı ve kullandığı kavramların faturası aslında ağır bir enformasyon kaybıdır. «Elma» kelimesi hiçbirinin birbirinin tamamen aynı olmayan binlerce elmanın ayrıntılarını yok sayar ve kaba bir modelle iş görürken, bir insan birbirine fevkalade benzeyen iki elmanın kelimelerle tarifi imkansız farklılığını görsel algı sistemi yardımıyla kolaylıkla hissedebilir.

Aslında ayrıntıları görmezden gelerek özü yakalamak da büyük bir başarıdır ve kavram yaratmanın yolu budur; ancak ayrıntıları görmezden gelmekle, ayrıntıları farketmemek de ayrı ayrı şeylerdir, ve düşüncenin inkişafı gittikçe daha fazla ayrıntının yakalanıp iletilmesini zaruri kılar.

MAĞRUR MUHARRİRLERİN ACZİ VE FOTOROMANIN ÖNLENEMEYEN YÜKSELİŞİ

Bir yazarın kelime repertuarı bir köylününkünün belki on katıdır (bu tabii bu repertuarla ille bir şey anlatıldığı anlamına gel-

mez!), ve bu kelimelerle ne kadar ince ayrıntıların ifade edilebildiğini duymak hayret vericidir; ancak çok kuvvetli bir muharrir bile, bir banka soygununa tanık olsa ve soyguncuyu görse ve polise yardımcı olmak istese, kendinin bile belki hayran olduğu o ifade gücünün bir vesikalık fotoğraf yanında ne kadar aciz kaldığını herhalde hayıflanarak hissedecektir.

Bir Yeşilçam fotoromanının bir tek karesinin ayrıntı gücü ile Yaşar Kemal bile başedemez ve yazarın eğer bir üstünlüğü varsa, bu tasvirden çok sentezdedir. (Günümüz edebiyatının geçmişe göre ağırlığını yitirmesi, herhalde sinema perdesinde ve televizyon ekranında hareket ve hayat kazanan resmin ifade kuvveti karşısında zayıf kalması ile alakalıdır.)

Resimli bir kitabın resimsiz bir kitaba göre daha cazibeli olacağını her akli başında insan kabul edeceği halde, resme allerjisi olan ciddi ve saygıdeğer yazarlar da vardır. Ben hiç şekil kullanmadan yazılan geometri kitapları biliyorum. Edebi eserlerde ise, nadiren arka kapağa konan müellif resminden (ve yazardan çok yayınevinden kaynaklanan, yakın zamanda yaygınlaşan ve aşağıda değineceğimiz bir amaca hizmet eden ön kapak ilustrasyonlarından) başka pek resme rastlanmaz. Oysa bir romanın arasına resimler serpiştirmek ve Anavarza kalesinin tasvirini bir resimle desteklemek romana ne kaybettirirdi? Gerçi roman, resim reproduksiyonunun mümkün olmadığı bir dönemde ortaya çıkıp gelişmiştir ama, hayali değil de belirli bir yörenin tasvirini yapan çağdaş bir romancının hala ısrarla resimden kaçması, resmi gizli bir rakip olarak görmesinden, ve onunla mukayese edilmek istememesinden kaynaklanıyor olmasın?

CİDDİYETİN RESİM KORKUSU

Resmin dışlanmasına yol açan bir başka (fakat aynı kaprya çıkan) sebep de, resmin küçük (ve hor) görülmesidir. **Çünkü konuşma ve yazı bilincin, resim ise bilinçaltının dili ve sembolüdürler (organik olarak dahi bunlar beynimizin farklı yarıkürelerine yerleşmişlerdir) ve bilincin bilinçaltına karşı olan korkusu, yazının resimden korkması şeklinde tecelli etmektedir.** (Bu korkuyu yenen gazetelerin daha yüksek tiraja ulaştığı malumdur!)

Bilinçaltının ulaşılmazlığı ve kontrolsüzlüğü bir güvensizlik doğurmakta ve **mantığın sezgiden daha üstün görünmesi gibi ağır bir**

yanılığa yol açmaktadır. Oysa yaratıcılığın pınarı olan bilinçaltının ve onun resimsel dilinin, bastırılacak bir şey değil, benliğimizin yarısı olduğunun kabul ve idraki gerekir.

Çocuk kitaplarının resimli olması, bir iletişim aracı olarak resmin yazıya önceliğine işaret ettiği gibi, okuma-yazma öğrendikten sonra çocukların (ve büyüklerin?) hala resimli kitapları sevmeleri, onların resimsel dile yatkın ve duyarlı olduklarını gösterir. Başarılı bir reklam filminin, içerik itibariyle belki çocukları ilgilendirmese bile, onları ekran başına çivilemesi, reklamcılarının bu resimsel dili yakaladığını gösterir. Bir eğitim filmi de neden bir reklam filmi kadar cazibeli olmasın?

ÇAĞIMIZIN İLETİŞİM BÜYÜSÜ : TELEVİZYON

Resimlerin 20. yüzyıl başında yürümeye başlaması, onların etkileyciliğini bir kat daha artırmıştır. **Çünkü insan doğal yaşamında, duran değil, hareket eden resme alışıktır.** Avcılık dönemimizden kalma takip içgüdüleri hala çok kuvvetlidir ve sadece avı kovalamak için değil, düşmandan kaçmak için de hızlı hareket analizi gerekir! Hatta hareketin görsel bilgi-işlemdaki rolü o kadar büyüktür ki, incelenecek nesne hareket etmiyorsa, gözküresi yuvasında hızla oynar ve böylece relatif bir hareket sağlanır!

Aslında kelimeler ve resimler gerçek nesnelere modelleridirler ve hareketli bir resim, aslında çok yaklaşan bir modeldir.

Televizyonun sunduğu
Dil + Yazı + Resim + Hareket

unsurlarını içeren model o kadar etkileyicidir ki, **bu modelden daha iyisi, herhalde ancak gerçeğin kendisidir.**

Televizyon büyüünün sebebi de bu olsa gerektir. (Ancak bu sebep biraz fazla rasyonel oldu! Oysa büyülerin sebebi irrasyoneldir. Daha önce dil ve yazının bilinci, resmin bilinç altını simgelediğine ve «okumuşların» nezdinde bilincin bilinçaltını bastırıldığına işaret etmiştik. **Televizyonun başarısı belki de «küçük adamın» dünyasının safiyetini ve bilinçaltının galebesini göstermektedir.** Bu olayda rolü olan bir başka faktör tembelliğin zevkidir. Pasif (ya da yarı aktif) bir temasa doğuştan yatkın olduğumuz bir şeydir, fakat insan türünün çok geç edindiği araçlar olan konuşma ve özellikle de okuma-yazma, acemiliğin neden olduğu bir rahatsızlık verirler. Bu yönüyle de, televizyon, pasif bir izleyiciyi farketmeden eğitmek gibi emsalsiz bir işlev yerine getirebilir.)

USSAL IŞIK YÖNLENDİRMESİ VE EFEKT AYDINLATMASI

Yrd. Doç. Nadi KAFALI

Doğal Aydınlanmaya Öykünme:

İnsanoğlunu varolduğu günden bu yana temel olarak aydınlatan güneş, yüzyıllar boyunca görsel sanatlarla uğraşan her sanatçının ürettiği eser insanoğlunun doğada elinde olmaksızın aydınlanma biçimine de bir öykünmedir.

Resim sanatı yüzyıllar boyunca geliştikçe, kullanılan malzeme ve tekniklerin sayıları giderek arttıkça, özellikle de Rönesans döneminde nesnelere büyük bir derinlik içinde, atmosferin sağladığı tüm ayrıntılarla ve ışık gölge farklılıklarıyla resim yüzeyine gelir. Ancak yine de ne olursa olsun resim sanatında hiçbir zaman doğa mutlak anlamda öykünülememiştir. Ama yine de amaç, onun dışta olan, duyarlarla, gözle kavranılabilen nitelikleridir. Yaşamakta olan organik varlığın güzelliğini kavramak insanın mutluluk içinde kendi varlığının bilincine erişmesi anlamına gelir. Doğaya yakınlığı ve birliği ile insan, yarattığı görsel biçimlerde hep bu mutluluğu tatmak peşindedir.

Çağlar boyunca geliştirdiği teknikler ve taşınabilir malzemeler aracılığı ile gelişimini sürdüren resim sanatı, özellikle doğayı öykünmede en gözde olduğu dönemlerde kendi biricikliğini, bir anda

yeni bir sanat dalı olarak karşısına çıkan ve biricikliği olmayan, tekniğin daha ileri bir boyutu olan fotoğraf sanatıyla karşı karşıya buldu. Fotoğrafın getirdiği yeni nitelik, salt doğayı olduğu gibi öykünbilmesine karşılık sonsuza yakın sayılarda çoğaltılabilme özelliği idi. Oysa resim onu yaratan kişi yani ressamın tekliği ile sınırlanmıştır. Bir kez yapıldıktan sonra artık yinelenemez, yinelenirse bile yeni yapılmış olan resim, eskisinin aynısı olamaz. Fotoğrafın ortaya çıkışı ile birlikte özellikle doğa görünüşleri ve insan konulu fotoğraflar büyük bir çöşku ile fotoğrafın temel konularını oluşturdular. Fotoğrafın bu erken dönemlerinde teknolojisinin elverdiği pozlama süreleri hayli uzundu. Bu nedenle de fotoğrafın konusu olan nesnelere yadsınamaz derecede güçlü güneş ışığına gereksinim duyuyorlardı. Güneş ışığı altına saptanmış olan bu görüntüler kısa bir süre içinde bir fotoğraf aydınlatma geleneği oluşturdular. Bu gelenek ise kolaylıkla kavranabileceği gibi yukarıdan gelen ve hakim güçte olan bir güneş atmosfere girerken kırılarak nereden geldiği belli olmadan nesneyi aydınlatan dağınık gözyüzü ışığıydı.

Fotoğrafın zaman içinde teknolojisinin ilerlemeye başlaması, daha duyarlı duyarlıların üretilmeye başlamasıyla birlikte kapalı mekanlarda yani stüdyolarda çekilen fotoğrafların oranı da büyük bir artış gösterdi. Bu dönem, daha ileriki yıllarda sinemada yerleşik olacak bazı çekim ölçeklerinin de doğmasına neden oldu. Bu çekim ölçeklerinden en bildik olanı, fotoğraf döneminde «portre» olarak adlandırılan, bugün halk arasında yaygın olarak kullanılan «vesikalık» fotoğraf terimi, «göğüs çekim» ölçeği adıyla sinemaya olduğu gibi uyarlandı.

Fotoğrafın dünyası genişledikçe, camşaselerden selüloid duyarlılara doğru teknolojinin boyutları büyüdükçe fotoğraf, stüdyolarda aydınlatma gereçleriyle donanarak insan yaşamına daha da fazla katılmaya başladı. Aydınlatma gereçleri, o dönemin koşullarında taşınamıyacak kadar ağırdı. Yapılan aydınlatma ise doğayı öykünmekten başka birşey değildi.

Fotoğraf teknolojisinin yaygınlaşması süreci ortalama olarak 19. yüzyılın ortalarına eş düşmektedir. Sinema ise yaklaşık olarak 1905'li yıllarda ortaya çıktı. Sinemaya girmek için ilk halka açık paralı satışlar 1905 yılında başladı. Sinema, o güne değin insanların alışmadıkları, son derece ilgi çeken «hareketi» sundu onlara.

Georges Méliès'in sunduğu filmler artık birer öykü anlatıyordu. Gerçi bu öykülü filmler tiyatro içeriği hayli fazla filmlerdi, ağır makyajlar gerektiriyor ve aydınlatma yöntemleri de tiyatro aydınlatmasına biçim olarak eş düşüyordu ama sürekli olarak film seyretme olanağı olmayan geniş halk kitleleri için artık vazgeçilmiyecek bir eğlence aracı niteliğine çabucak kavuşmuştu. Sinemanın ilk yıllarında, yeni teknolojisinin koşulları gereği bir öykü anlatmayan filmler, birer öykü anlatmaya başlayınca stüdyolara girdiler, bu durum İngiltere'de «Brighton Okulu» adını alan bir ekolün ortaya çıkmasına değin sürdü. Bu dönemden sonra kamera artık stüdyonun dışına çıkmıştı. Ancak, filmlerin stüdyolarda çekildiği günlerden kalma aydınlatma yöntemleri artık gelenekselleşmiş ve doğayı öykünme aracılığı ile yapılan aydınlatmalar deneye sinaya mantıklı bir biçime sokulmuştu. İşte yaklaşık olarak I. yüzyılımı bugünlerde tamamlayacak olan sinemada, sinema izleyicisinin görmeye alıştığı aydınlatmanın mantığını açıklamaya çalışacağız:

Anahtar Işığın Düzenlenmesinde Temel Kurallar :

a) Doğayı öykünme aydınlatmanın mantığı olarak ele alındığında, insanlığın başka kaynaklardan yararlanmaksızın en doğal aydınlanma biçimini tanımlamaktadır. Bu düşünceden yola çıktığında, doğada nesnelere temel olarak aydınlatan ve gözlerimiz aracılığı ile görmemize neden olan en temel kaynak güneş ışığıdır. Fotoğraf ve sinema gibi görüntü sanatlarının bulunması, güneş ışığının baskın olmadığı kapalı mekanlarda, bir ışık kaynağını diğer ışık kaynaklarından daha üstün görme eğilimini doğurdu. Bu yönüyle, estetik kurallara uygunluktan kaynaklandığı gibi bu ışık kaynağının tekliği, onun yönü ve ortaya çıkan gölgenin doğal olarak açıklanabileceği bir durumdur.

b) Nesnelere temel olarak aydınlatan, bu nedenle de artık adını «Anahtar Işık» diyeceğimiz toplu ışık veren ışık kaynağı sahne yapısının uygun düştüğü bir yere konumlandırılmalıdır. Bu ışık kaynağı çekim sırasında sahne içinde görünmemesine karşılık çekimde seyircinin izlemesi sırasında bulunduğu yer anlaşılabilirliktir.

c) Anahtar ışık kaynağı, güneş ışığının bizi aydınlattığı gibi kurulan dekorların üzerinden nesne ve oyuncular üzerine düşmelidir. Yönlendirilen bu ışığın yönü ve eğimi, çekimi yapılan sahnenin saat olarak durumuna göre doğada alışık olduğumuz güneş ışığının

konumlandığı duruma uygunluk göstermelidir. (Aydınlatmanın yapılması sırasında dikkat edilmesi önemli olan bir nota, güneş ışığının mevsimlere göre ve çekimi yapılan ülkenin yeryüzündeki konumuna dikkat edilmelidir. Bir ülkenin yeryüzündeki konumu gelen güneş ışınlarının eğimi yönünden büyük farklılıklar gösterebilmektedir.)

d) Bir sahnenin aydınlatılmasının yapılması sırasında, aydınlatma birden çok sayıda kaynaktan yayınlanan ışık kaynaklarından yapılmaktadır. Olumlu bir aydınlatmanın yapılabilmesi sahne içinde bulunan oyuncu ve nesnelerin varlıklarından doğan gölgeler mantık ile çelişmemeli, günlük yaşamımızda alıştığımız ışık-gölge mantığına uygunluk göstermelidir. Bu tür bir aydınlatmanın sağlanabildiği durumda sahne, aydınlatma kaynaklarının yarattığı aydınlatmaya uygunluk gösterecektir. Oyuncuların yüzlerinde bulunabilecek bir çok sayıdaki gölge, estetik temellerden ötürü hoş görünüp göz yumulabilecek başarılı bir aydınlatma niteliğinde olmayacaktır. Bir oyuncunun sahne içindeki devinimi sırasında, o ana değin tek olan gölgesi, diğer oyuncuların ya da nesnelerin yarattıkları gölgelerin etkisi altına girerek birden çok gölgeye sahip olabilir. Bu olay görüntünün içeriğinden ve birlikteliğinden oluşan bir durum niteliğindedir, aydınlatmanın niteliği açısından da kabul edilebilir bir niteliktedir. Dekor içinde bulunan pencere ya da benzeri ışık kaynakları görüntüde görünmekteyse, oyuncu da o yöne doğru hareket etmekteyse yaklaşık ışığın etkisi altına girecek ve kaynağın oluşturacağı gölgenin olası ve mantıklı bir gölge olduğu kabul edilebilecektir. Bu durumda böyle bir kaynağın yarattığı gölge sorunu ile nesnenin asıl sahip olduğu gölge arasında bir uygunluğun sağlanması gerekecek, ışık kaynaklarının birbirlerine girişim yapmaları ile oluşabilecek herhangi bir uyumsuz etkinin kaldırılması yolları aranacaktır.

e) Sinemada da gerçek yaşamda olduğu gibi mantıklı olmayan bir olaya karşı tepki gösterilir. Görüntünün bütünlüğü, gölgelerin oluşturduğu dinamik güç nedeniyle, tek bir gölgenin oluşması ve tek gölge dışında aynı nesne üzerinde oluşabilecek diğer gölgelerin kaldırılması gereklidir.

f) Anahtar ışık çok özel ve az karşılaşılır durumların dışında bir film çekimi sırasında en güçlü ışık kaynağı durumundadır. Laboratuvar koşullarında bu ışık kaynağının dekor içinde oyuncu ile engelsiz karşılaştığı koşullar ya da dekorun ışık kaynağına en ya-

kın noktası bir negatif filmin sahip olduğu normal yoğunluk olarak, yani aydınlatmanın temel şiddeti olarak kabul edilmektedir. Bu işlemde söz edilmesinin nedeni, izleyicilerin izlemeleri için hazırlanan ve son biçimini almış olan görüntülerde yüzlerin yüzey yapılarının biricikliği ve tekliliğinin seyirci tarafından tanınabilmesi içindir. Kural olarak bu uygulama iki temele dayanmaktadır; Filmik havanın sağlanarak ortaya çıkarılması görevi herşeyden önce kameramanındır. Bu görev, bir film laboratuvarının görevi değildir. Film laboratuvarları belli bir aydınlatma tekniği çerçevesinde her çekimin içinde anahtar ışığı temel olarak diğer çekimlerin anahtar ışıklarının yoğunluklarını eşitleme görevini yüklenmişlerdir. Bir sahnenin çekiminde anahtar ışık tarafından aydınlanmayan sahne bölgeleri için hiçbir önlem alınmaz, bu bölgeler kendi normal yoğunlukları ile sahne içinde yer alırlar. Elbette ki, böyle bir durum kameranın çekim sırasında amaçlanmış olduğu yoğunluğa uygunluk göstermelidir. Bir film kameramanı ile film laboratuvarı arasında her zaman karmaşık ve içiçe girmiş birarada çalışma zorunluluğu bulunmaktadır. Bu işbirliği içindeki çalışma çoğu kez yeni kopyaların alınması, gerekli yeni düzeltmelerin yapılması gibi külfetli işleri ortadan kaldıracak bir çalışmadır.

g) Görüntü içinde bulunan ve kameranın çerçevelediği ışık kaynakları (örn. aydınlık bir pencere, abajur, avize, şömine gibi kaynaklar) prati olarak aydınlatma oranından daha güçlü olmalıdır. Bu kaynakların içerdiği ışıklar, günlük yaşamımızda da kullanılan ışık kaynakları türündeki kaynaklar olabilir. Günlük yaşamımızda kullandığımız normal ampuller, özellikle renkli film çekimlerinde hiç kullanılmamaktadır. Bu tür çekimlerde bu ampullerin gerek renk ısılarının standart olmaması gerekse de yarattıkları bölgesel ışık sertliği film üzerinde istendik olmayan birtakım değişimlere neden olmaktadır. Belirtmeye çalıştığımız bu kuralların sınanabilmesi ise ancak uygulamalar sırasında mümkün olabilmektedir.

Bir stüdyo çekiminde hiç bir zaman bir sahnenin çekimi sırasında, oyuncuların sahne içinde önceden saptanan hareketlerin dışında hareket etmeleri alışlageldik bir durum değildir. Bir stüdyo çalışması sırasında doğal ortamın gereklerine öykünme genellikle başarılıdır. Bu benzeşim yalnızca doğanın bir kesiti olarak değil, bu ortad öykünülerek yaratılmış bir ortam olabilir. Çoğunlukla perspektif yapı doğadakine orantısız olarak büyüyüp genişleyecek, olanaklar elverdiğince küçük bir yerde (küçük bir mekanda sıkıştırıla-

rak) bir stüdyonun içinde oluşturulur. Bu işlem o denli başarılı biçimde yapılır ki sokak çekiminin çoğu kez sokakta mı yapıldığı, stüdyoda mı çekildiği anlaşılamaz. Böyle bir ortamın stüdyo içinde kurulmasının sonucunda parasal yönden önemli bir birikim sağlanmış olacaktır. Böyle bir durumda çekim çalışması havaya, güne ya da herhangi bir mevsime bağlı olmaktan kurtulacak, çekim grubu için yurt içinde ya da yurt dışında çalışmanın getirdiği zorluklar ortadan kalkacak, aynı zamanda da sonradan eklenbilecek bazı yeni çekimler için ise ek ve değişmeyen mekan sürelerine sahip olunabilecek yani, dekor bir değişime uğramaksızın uzun bir süre belirttiğimiz nedenlerle stüdyo içinde bekleyebilecektir.

Sahnenin gündüz saatlerinde geliştiği durumlarda olayın parlak bir gün ışığı altına geçmesi doğal bir durumdur. Görüntü-yönetmenin görevi oluşturacağı aydınlatmayı doğal güneş aydınlatması altında oluşan etkinin oluşturulması, ya da benzer bir etkinin oluşturulması için çaba harcamak, tüm diğer koşullara da olabildiğince dikkat harcamak gerekmektedir.

Görüntü yönetmeninin amacını gerçekleştirebilmesi için; güneşli bir günde ışık, güneş ışığı ve gökyüzü ışığı olarak birbirine karışmış bir durumda bulunmaktadır. Güneş ışığı, yer yüzü üzerinde aydınlatma şiddeti açısından gökyüzü ışığına oranla daha güçlüdür. Gökyüzü ışığı ise bulunduğumuz yerden çok uzakta bulunan nesnelere üzerinde daha hakim durumdadır. Güneş, pratik olarak bizden sonsuza yakın uzaklıkta ve bir nokta biçiminde görünmektedir. Bu kaynağın oluşturduğu bölgeler, ışık kaynağının nokta biçiminde parlak yapıya sahip olması nedeniyle sınırları sert ve kesindir. Yönlendirilen ışık, kendisi çeşitli tabaka ve katmanlardan geçerek dağılan ve her yöne dağılan gökyüzü ışığıdır. Güneş ışığının doğrusal olarak karşılaştığı alanlarda her noktada eşit bir aydınlatma şiddeti baskın durumdadır.

Stüdyo çalışmalarında güneş ışığını öykünme, sert ve nokta biçiminde ışık üreten ışık kaynaklarıyla yapılmaktadır. Bu ışık kaynağı kendisi ile birlikte kullanılan diğer tüm ışık kaynaklarını yönlendiren ve bu nedenle de en önemli kaynak durumundadır. Doğada, güneş ışığının tek bir gölgeye neden olduğunu daha önce anlatmıştık. Bir stüdyo çalışması sırasında da yapılan böyle bir aydınlatmanın sonucunda ancak tek bir gölgenin bulunmasına izin vardır. Bu nedenle eğer ayrı bir yöntem benimsenmemişse yalnızca

tek bir ışık kaynağı kullanımı yolunun seçimi en uygun yöntem olacak, ancak belli birtakım nedenlerden ötürü bu aydınlatma türü çok sınırlı koşullar olasıdır.

Gün ışığını öykünerek aydınlatması yapılmış olan dekor ya da gruplarında yapılmış bu aydınlatma aracılığı ile alan, daha büyük, daha geniş bir alanmış gibi bir duyumu uyanmasına neden olmaktadır. Güneş ışığı yalnızca tek bir anahtar ışık aracılığı ile öykünülebilir. Bu nedenle de birden çok sayıda ve eşit ışık güçlerine sahip ışık kaynağı sahne aydınlatmasının gerçekleştirilebilmesi için kullanılmaktadır. Gün ışığı öykünülecek yapılan aydınlatmaların gerçekleştirilmesi sırasında «güneş» etkisinin yaratılabilmesi için, dekor içinde bir noktada aydınlatma şiddeti eşit büyükte olmalıdır. Yine bu tür bir aydınlatmada dekor içinde ek bir etki oluşmasının istendiği durumlarda, gölgelerin tek oluşması ve oluşan bu bölgelerin tek bir yöne doğru düşmesi gerekliliği bulunmaktadır. Bu bölgeler birbirleri üzerine binmemeli, birbirlerinden mutlak bir biçimde ayrı bulunmalıdırlar. Nesnelere üzerine yönlendirilen ışık ışınlarının maskelenmesi siyah renkli torbalar ya da »Barn door« adı verilen siyaha boyanmış tenekeler aracılığı ile yapılmaktadır.

Efekt Aydınlatmasının Oluşturduğu Psikolojik Ortam :

Efekt aydınlatması ya da aydınlatması başlığı altında amaçlanan atmosferin yaratılması ya da istenilen etkileri görüntü bazında gerçekleştirilebilme yetisine sahip kişi, ışığı yönlendirebilme yetisine de sahip olacaktır. Bu konunun işleniş biçimini ve koşulların gerçekleştirilebilmesi için gerekli olanakları konunun işlenişinde kendisine bağımlı kılmaktadır. Bu tür bir aydınlatma biçimi genel aydınlatma yöneliminde hiçbir zaman temel değil ancak, ek bir aydınlatmadır. Yani, bu tür bir aydınlatma, asıl aydınlatmaya yardımcı bir aydınlatma biçimini ortaya çıkarmakta, yalın ve yalnız başına bir aydınlatma biçimi olma özelliğini taşımamaktadır.

Eğer efekt aydınlatması aracılığı ile seyircide belli bir takım etkilerin uyandırılabilmesi sağlanıyor ya da bu etkilerin uyanması için belli bir ortam sağlanabiliyorsa o zaman bir efekt aydınlatmasının psikolojik yapısının bulunduğu kabul edilmelidir. Böylesi bir durum bir sahnenin ele alınıp işlenişinde bir dönüm noktasıdır. Bir sahnenin çekiminin yapıldığını düşünelim ve bu sahnede suç işleniyor olsun. Olayın gelişimi içinde bir odanın tümünün görüntülenmesi gerekmektedir ve bu oda karanlık bir oda olmalıdır. Eğer

senaryoda yazılmış olan konunun geçtiği zaman değiştirilmeyecek ve olayın geçtiği atmosfer korunacak olursa, o zaman olayın oluştuğu zaman aralığının gece olması gerekmektedir. Böyle bir sahnenin bir stüdyo ortamında gerçekleştirildiğini düşündüğümüz zaman bu sahnenin «Low-key» yöntemiyle ve onun oluşturduğu dramatik etkilerden yararlanılarak çekiminin yapıldığı açıktır. Bu Low-key aydınlatmasına ek olarak bir efekt aydınlatmasının yapılmasına gerek bulunmaktadır. Böyle bir durum, gündüz saatlerinde çekimin yapılmasına karşın odanın karartılması demektir. Işık geçirgenliği çok az olan perdeler güneş ışığının çok düşük bir oranda içeriye girmesine neden olacak, içeriye giren güneş ışığı ise yapı olarak son derece yumuşamış olacaktır. Artık böyle bir durumda bizim için gerekli olan atmosfer bizler için sağlanmıştır.

Ussal bir efekt aydınlatmasının elde edilebilmesi için ışık düzenlemesinin önceden hesaplanabilmesi gereklidir. Böylece doğal aydınlatmaya öykünmede olduğu gibi ön bir olanağın yaratılabilmesi sağlanmış olacaktır. Elimizde bulunan doğal ışık kaynakları, kendi yönleri ve yayınladıkları ışınların niteliklerine öykünülmesi ve bunlara ek olarak ta özelliği olan psikolojik etkilerin yaratılmasına neden olur. Kapalı mekanlarda kullanılan bu ışık kaynakları oda içine giren gün ışığı, elektrik lambaları, mum ışığı, meşale, şömine ateşi ve benzer kaynaklar olabilmektedir. Bu ışık kaynaklarının yayınladıkları ışıklardan kaynaklanan her ışık, kendisini oluşturan kaynağa göre kendisini oluşturan kaynağa göre kendi karakteristiği olan ve diğer kaynaklarda bulunmayan bir özelliğe sahiptir.

Bu ışık kaynaklarının çevrim yapılan alan içinde her zaman bulunmaları olası olmayabilir ve özellikle bu kaynakların içinde ancak küçük bir bölümü filmik amaçlar için kullanılabilir durumdadır. Bu nedenle de, özel ışık kaynakları aracılığı ile bu kaynakların yayınladıkları ışığın yönü ve yayınladıkları ışıklar desteklenip, güçlendirilebilirler. Yapılan aydınlatmanın belirli bir niteliğin altında ya da üstünde olup olmadığı, yararlanılan kaynağın türünün ne türde bir kaynak olduğu kesin olarak bilinmelidir. Bu bilgiler de çevrimde kullanılan her türlü efekt ışığının ne türde oluşturulduğunu bir bir bilmeye bağlı bulunmaktadır: Işık kaynağının nasıl yönlendirildiği, ışığın karıştırılma oranı ve yönlendirilme biçiminin bilinmesi gerekmektedir. Bu tür bilgilerin bütünleştirilmesine literatürde; «Işığın kalitesi», «spektral enerji dağılımı» bilinen deyişle de «Renk Isısı» adı verilmektedir.

Etkili bir efekt aydınlatmasının oluşturulabilmesi için genel olarak doğal ışık kaynaklarının kullanılması bir yana bırakılmalı, etkili bir duyum ortamının yaratılabilmesi için çevrim alanı içinde bulunan kaynaklardan yararlanma yolu yeğlenmeli, istediğimiz amaçlara varmada bizlere yardımcı olabilmesi için belli bir ışık öğretiminden geçilmesine gerek bulunmaktadır.

Bir mum ışığı bir spot ışık aracılığı ile doğal bir ışıkmişçasına öykünülebilir. Ancak, bu tür bir efekt ancak belli bir aydınlatma bilgisinin varlığı ile uygulanabilir bir hale gelebilir. Bu tür bir bilginin var olduğu durumda tüm ışık kaynakları söndürülecek, tek bir toplu ışık kaynağı aracılığı ile oluşturulmaya çalışılan efekt kabul edilebilir bir yapıya sahip olabilecektir.

Aydınlık Nesnelere Görüntü İçinde Bulunduğu Durumlarda Oluşturulan Efekt Aydınlatması

Görüntünün içinde bulunupta seyircinin de görebileceği ışık kaynakları «görüntü içinde bulunan ışık kaynakları»ni içermektedir. Bu ışık kaynakları, olayın geçtiği ana göre, çekim içinde ki görevlerinin ağırlığına göre, ışık kaynağının türü ve oluşturduğu filmik etkinin durumuna göre ana ışık kaynağı olup olmama gibi bir yapıya sahip bulunmaktadır. Eğer bir ışık kaynağı görüntü içinde ana ışık kaynağı yapısına sahip bir önemdeyse o zaman tüm aydınlatma düzenlemesi bu kaynak temel alınarak yapılacaktır. Bunu izleyerek genel olarak tüm özel konuma sahip olan nesnelere bu aydınlatma kaynağı temel alınarak düzenlenmelidir. Bir masa lambası, tavan lambası ya da bir tavan avizesi, mum, meş'ale ve buna benzer diğer ışık kaynakları aydınlatmanın temel ögesi durumundalarsa o zaman bu aydınlatma kaynaklarına «pratik ışıklar» adını veriyoruz.

Özel kural dışılıkların dışında, az önce saymış olduğumuz özel aydınlatma kaynaklarının kendileri filmik amaçlar için yararlanılabilir nitelikte değildirler. Genelde bu ışık kaynaklarının yerlerine toplu ışık veren ışık kaynakları ya da fotoğrafik amaçlar için üretilmiş ışık kaynakları geçmektedir. Başka bir yöntem ise, alışageldiğimiz bu kaynakların fotoğrafik amaçlar için kullanılmasını sağlamak için, bu kaynaklar fotoğrafik amaçlara uygun hale dönüştürülürler. Örneğin, bir masa lambasının yayınladığı ışık ışınları bu kaynağı destekleyen spot ışıklar türündeki aydınlatma kaynaklarına uygun yapıda ışık üretmezler. Toplu ışık veren ışık kaynakları

nın özelliđi, sert ve kenarları keskin aydınlatma yapmalarıdır. Işık kaynađı olan masa lambası çok geniş bir alanda aydınlatma yapmakta ve aynı zamanda bir abajur bu lambanın çevresini kuşatmaktadır. Bu türlü durumlarda, direkt ışık veren ışık kaynaklarının istenilen efektin elde edilebilmesi için kullanılması doğru olmayacaktır. Böylesi durumlarda görüntü içinde kalan masa lambasının ampülü fotoğrafik amaçlara uygun olarak üretilmiş olan bir ampulle deđiştirilebilecektir. Böylelikle de filmik yönden bir güvenlik sağlanmış olacak ve aynı zamanda yüksek aydınlatma şiddetine sahip olan çekim türlerinde sahne içindeki aydınlatma elemanlarının da yüksek aydınlatma şiddetine sahip olmaları sağlanmış olacaktır. Böyle bir uygulama azalan ışık şiddetinin tekrar elde edilebilmesi yönünden yapılan aydınlatmaya yardımcı olacak, kaynađın abajurla örtülü olan ışık yoğunluđu anahtar ışığın yüzlere rastlayan bölümlerindeki şiddete yakın ya da aynı şiddetteki yoğunluklarada aydınlatmanın ussallığına uygunluk gösterecektir.

Günlük yaşamımızda olađan olarak kullandığımız armut biçimindeki ampullerin, aydınlatma yapılan ortamda kullanıma elverişli olup olmadıkları, kullanıldıkları aydınlatma düzeyine (anahtar ışığının aydınlatma düzeyinin ana görüntü elemanı üzerindeki gücü) bađlı bulunmakta, aynı zamanda da filmin duyarlılığına ve filmin duyarlılığına bađlı olan diyafram açıklığı ile ilgili bulunmaktadır. Filmin duyarlılığının yüksek olduđu, diyaframın kısık olduđu ya da düşük aydınlatma düzeylerinde çalışıldıđı durumlarda yüksek film duyarlılığı bulunuyorsa ekonomik temele bađlı olarak aydınlatma sertliđi en düşük düzeye kadar indirilebilir. Bu tür bir durumda görüntü içine dođal aydınlatma kaynakları giriyorsa ve bu kaynaklarda kullanılan ampullerin şiddetleri 25-40 Watt arasındaysa bu kaynakların yayınladıkları ışık ışınları film duyarlılığı üzerinde aydınlık birer görüntü elemanı olarak yer alacaktır. 60-75 ve 100 Watt'lık güçteki ampuller ise amaçlanandan daha fazla ışık şiddetine sahip olacaktır. Tam doğru bilginin elde edilmesi için böyle bir kaynađın aydınlatma şiddetinin ışıkölçer aracılığı ile tekrar tekrar ölçülmesi gerekmektedir. Işık yoğunluđunun ölçülmesi televizyon çekimlerinde (Elektronik kayıtlarda bu tür bir koşul büyük bir önem taşımaktadır) optik görüntü sinyalinin, en aydınlık görüntü elemanını uygun ışık yoğunluđu sınırlarında tutabilmek için kullanılır. Gerektiđi durumlarda ise masa lambası gibi görüntü içinde kalan aydınlatma kaynaklarının aydınlatma sertlikleri ve ışık yoğunlukları elektrik devresinin direncinin bir reosta aracılığı ile de-

giştirilmesi yoluyla sağlanacaktır. Bu tür düzenlemeler bir dereceye kadar floresant lambalarda da yapılabilmektedir. Belli renk ısısı değerleriyle uygunluk göstermeyen ampuller film çekimleri sırasında doğacak yanlışlığı baştan kabul ederek ya da çok ender olarak kullanılır. Bu tür ampullerin aydınlatma yapan bölümleri renkli film çekimlerinde kullanılmakta olan renk ısısına uygunlaşacak biçimde bir filitre ile kaplanarak kullanılmaktadır.

Çekimin siyah-beyaz bir film aracılığı ile yapılması durumunda ise, bir görüntü yönetmeni yukarıda saydığımız koşullara oranla çok küçük sınırlamalar ile karşı karşıya bulunmaktadır. Bir çekimin başarılı olabilmesi için renkli filmle yapılan çevrimlerde eğer yapay ışığa dengeli yapay ışık kaynaklarından yararlanılıyor ve gün ışığına dengelenmiş bir filmle çalışılıyorsa yapay ışık kaynaklarının bu amaç için özel olarak üretilmiş mavi renkte selüloid filitreler aracılığı ile filitrelenmesiyle doğru bir çekim için gerekli uyum sağlanmış olacaktır. Bu kurala uyulmaması durumunda gösterim sırasında görüntü içinde kalan bu kaynakların renkleri doğal kadar kırmızı-turuncu bir renk olarak görüneceklerdir. Bu tür bir düzeltmenin yapılabilmesi için herhangi bir mavi renkli selüloid filitrenin kullanılması elbetteki yeterli değildir. Herhangi bir mavi filitre tayfın yalnızca mavi ışıklarının öbür tarafa geçmesine izin vermektedir. Renk düzenlemesinin doğru olarak yapılabilmesi ancak, yapay ışık koşulları için düzenlenmiş aydınlatma kaynaklarının doğal ışık ortamında kullanılması için üretilmiş özel mavi filitreler olmalıdır. Rastgele seçilmiş mavi bir filitre görüntü içinde kalan aydınlatma kaynaklarının mavi olarak görünmesine neden olacaktır.

MUM IŞIĞI AYDINLATMASININ YAPILDIĞI ÖZEL EFEKT ÇEKİMLERİ

Bir mum hemen hemen nokta biçiminde ışık veren bir ışık kaynağı niteliğindedir. Bu nedenle de bir mum, keskin sınırları olan gölgeler oluşturmaktadır. Bir mum ışığı hiçbir durumda filmik etkisi olmayan bir ışık kaynağı niteliğindedir. Bir çok filmde mum ışığının benzeri olan aydınlatma ancak toplu ışık veren spot ışık kaynakları aracılığı ile oluşturulmaktadır. Tam olarak mum ışığına öykünmenin istendiği aşırı durumlarda, bir benzerine rastlanmayacak Low-key yönteminde, her türlü dolgu aydınlatması düzenlemesinden vazgeçilir. Eğer mum ışığı sahnedeki tek ışık kaynağı durumunda ise, bu durumda sahnede görüntü içinde bulunan oyuncu-

tar kesin olmayan haleler, dantela biçiminde ya da köşeli biçimler oluşturarak arka fondan çözüleceklerdir. Çekimi yapılmakta olan bir filmin herhangi bir sekansında (ayrım) benimsenen aydınlatma yönelimi ya da yaratılmak istenilen atmosferin gerektirdiği durumlarda görüntü içinde yer alan oyuncuların belirli organ ya da bölümlerin tam olarak gölgede kalması gerekebilecektir. Böyle bir yönelim elbette ki dramatik içerik taşıyan çekimler için geçerlidir. Eğer saçlar arka fon ile birbirine karışacak ve birbirinden ayırd edilemeyecek biçimde eşit bir ton dengesine sahipse, böyle bir oluşumu engelleyip sıyrıp geçen bir ışık aracılığı ile arka fon ile birbirine karışan saçlar arka fondan kurtarılarak formları belirgin bir biçime dönüştürülebilir.

Bir görüntünün yapısına aydınlatma aracılığı ile estetik bir biçim verilmesi isteniyorsa veya çıplak modelli çekimlerin yapılması sırasında genellikle çok düşük olmayan dolgu ışık kaynaklarının kullanılması genellikle yaygın olarak kullanılan bir yöntemdir. Bu tür bir dolgu aydınlatmasının hiçbir durumda ek gölgenin ortaya çıkmamasına neden olması nedeniyle mum ışığı aydınlatmasının yapısını bozacak niteliktedir.

Öykünülen ışık kaynağı olabildiğince parlak bir ışık kaynağı aracılığı ile üretilmektedir. Bu ışık kaynağı yalnızca keskin bir görüntünün ortaya çıkmasına neden olmayacak, bu kaynak aynı zamanda mum ışığının doğuracağı sert gölgelere uygun bir yapının oluşturulmasını sağlayacak bir ortam yaratacaktır. Karakteristik bir yüz yapısında olabildiğince etkisi azaltılmış bir dolgu ışığı aracılığı ile aydınlatmanın yapılmasına izin verilebilir. Böyle bir uygulamanın amacı karakter yapısının ortadan kaldırılmasını önlemektir. Bir yüz güzelliğinin elde edilmesi ve vurgulanabilmesi, kaba bir yüz derisinin görsel olarak yok edilebilmesi ancak böyle bir yöntem aracılığı ile sağlanabilmektedir. Bu tür bir karakteristik aydınlatmanın dolgu ışığı aracılığı ile elde edilebilmesi ancak böyle bir yöntemin izlenebilmesi ile sağlanabilmektedir. Bu tür bir karakteristik aydınlatmanın dolgu ışığı aracılığı ile oluşturulabilmesi için dolgu ışığının çok yumuşak ve düşük şiddeti olarak yönlendirilmesi gerekmektedir.

Mum ışığına öykünülerek yapılan aydınlatmalar sırasında oyuncuların yüzlerine yöneltilen ışığın aydınlatma şiddeti çok yüksektir. Böyle bir pozlama anahtar ışığın düştüğü yerlerde negatif film üzerinde yüksek bir yoğunluk anlamına gelmektedir. Bir film

laboratuvarında titiz bir çalışma yapılıyorsa ışık ve renk düzeltme aşamasında, ışık ve renk şiddeti saptaması anahtar ışığın oyuncuların yüzlerine rastladığı durumlarda oluşan yoğunluk temel alınarak yapılacaktır. Oysa anahtar ışığının aydınlattığı yüz bölgeleri pozitif sonuçlarda oldukça sert ve «kireç» gibi sonuçların doğmasına yol açacaktır. Gölge altında kalmamış benzer ayrıntılar ise çok açık renkli yüzler biçiminde oluşacaktır. İnsan yüzlerinin plastik yapısı gözönüne alınmaksızın laboratuvarında eşit bir aydınlık yapısına kavuşturulması uğraşı bir ayırım içinde hiçte hoş olmayan etkilerin doğmasına neden olacaktır.

ŞÖMİNE VE KAMP ATEŞİ AYDINLATMASI

Bir çevrimin yapılması sırasında eğer temel olarak ele alınan doğal aydınlatma kaynağı «ateş» ise, bu kaynaktan yararlanma isteğinden hemen cayılmalıdır. Bu tür bir öykünme çabası sırasında sert gölgeler oluşturan ışık kaynaklarının yeğlenmesinde aydınlatma planı oluşturulurken büyük yarar vardır. Parlak ve doğrusal ışık yayımlayan ışık kaynakları amaca ulaşmada yararlanılabilecek ışık kaynakları niteliğinde değildir. Bu tür bir çevrim için yararlanılabilecek ışık kaynakları, yoğunluğu olan, yapay ışığa dengelenmiş ışık yayımlayan bir projektör ve özel durumlarda açıkta yanan, aynalı örtücü ile kepenlerle donatılmış ışık kaynakları kullanılmalıdır. Meş'ale ve fener aydınlatmasına öykünüldüğü aydınlatma biçimlerinde birbiri ile eş olmayan siperlikler bir kaynak önünde hareket ettirilmeli ve böylelikle oyuncuya da oyuncuların yüz ve gövdeleri üzerinde ateşin yalaz etkisinin yaratılması sağlanmalıdır.

Ender karşılaşılan durumlarda, ışık kaynakları ışıma yönleri doğrultusunda tam olarak doğal ışık kaynaklarına uydurulur. Böyle bir düzenlemenin yapılması izleyicide belirli bir etkinin uyandırılabilmesi yönünden çok önemlidir. Bu yolla ateşin yayınladığı ışık ışınlarının oluşturacağı etkinin çok benzerine kavuşulmuş olacaktır. Şimdi öyle bir sahne düşünelim ki, bu sahnede bir kişi yanan şöminenin önünde oturuyor olsun. Olayda bağlantı konusu kişi, oturduğu yer yönünden kamera optiği ve şömine arasındaki eksen birbirlerine dikey durumda bulunsunlar. Böyle bir durumda, ateşten yayımlanan ışık ışınları oyuncunun yüzü üzerinde az etkide bulunabilecektir. Ateşin yayıldığı bölge gibi öykünülen ışık hiçbir durumda dik açılı bir konuma sahip bulunamayacaktır, çünkü ışığın

yayınlanma yönünde kamera ve kameraman bulunmaktadır. Dar açılı çekimle oyuncunun çekiminin yapılması sırasında, oyuncunun yüzünün ışıkla karşılaştığı tarafta aydınlanma şiddeti fazla olacak, ateşin yansımalarının görüşünü ile aydınlatma yönünden yetkinliği daha da yaklaşmış olacaktır. Efekt aydınlatmasının vardığı en son nokta olabildiğince yüksek bir psikolojik etkiye varabilmek, ama en önemlisi inandırıcı bir atmosferin yaratılabilmesini sağlayabilmektir.

Film, yapay ışık kaynakları ile çalışmak için yapay ışığa dengelemiş bir filmse, ateşin titreyerek yanışına öykünülmesi yararlanılan yapay ışık kaynaklarının geriliminin düşürülmesini, bir başka deyişle de renk ısılarının düşürülmesi gereğini ortaya çıkaracaktır. Bir yapay ışık kaynağının yayınladığı ışık ışınlarının renk ısı ortalama olarak 3200° K ile 3400° K arasında değişmektedir. Böyle bir durumda bu kaynakların renk ısılarının 2500° K'e indirilmesi gerekmektedir. Renk ısısının bu değişimi sonucunda elde edilecek etki inandırıcı bir sonuca ulaşmış olacaktır. Yapay ışık kaynakları genelde 220 Volt'luk bir gerilimle çalışırlar. Bu gerilim istenilen efektin elde edilebilmesi için genel olarak 140 Volt dolaylarına düşürülür. Eğer öyküntülen ışık anahtar ışıkta, görüntü içinde başka ışık kaynaklarının da bulunduğu bilinmelidir. Bu tür bir durumda renk farklılıkları tüm ışınımlarda tanınacaktır. Diğer ışık kaynaklarının görüntü içinde bulunmadıkları durumda, bu tür bir efekt her zaman laboratuarda baskı sırasında kopyalar alınırken bir filitrenin seçimi ile aynı sonuca ulaşılabilir. Bu tür durumlarda temel olarak düşünülmesi gereken şey, filitrenin varlığı ile tüm görüntüde oluşabilecek olan kırmızılığın rahatsız edici bir etkisinin olmayacağıdır. Ender durumlarda istenen renk ve görüntüler sağlanabilir Doğrudan doğruya birbiri ardına eklenmiş çekimlerde seyirci için tanıyan renklerin değişik ve farklı farklı dengelemesi durumunda her durumda seyirci bir değişikliğin varlığını algılayacak ve oluşan bu etki rahatsız edici bir etki olacaktır.

SIGARA YAKMA SIRASINDA OLUŞTURULAN EFEK AYDINLATMASI :

Alaca karanlık, şafak vakti, güneşin batışı sırasında ya da gece çekimlerinde, görüntü içinde bulunan oyuncunun sigara yakması, ateşin oyuncunun yüzüne yansımaları biçiminde oluşmaktadır. Bu tür bir durum iki şekilde gelişir:

Olanaklardan birisi ařađıda anlatılan biçimde bir temele dayanmaktadır; kameradan daha yüksek konumda bulunan oyuncu, aydınlatma gücü az ya da çok olan bir ışık kaynađını elinde bulundurur. Bu ışık kaynađının elektrik beslenmesi çeşitli yollarla gizlenir. Sahne Low-key aydınlatma yöntemi aracılığı ile aydınlatılır. Burada önemli olan ışığın yönlendirilmesinin iyi bir gizlemeye gerekliliđi olmasıdır. Bir an içinde yanarak ortaya çıkan lamba, düzenleyici bir transformatör aracılığı ile doldurulmaktadır. Kibritin ilk yanıřtan sonraki düzenli yanışı sırasında gerilim artık normal ya da normalin altında bir gerilim ile çalışmaktadır. Düzenli transformatörlerin bu tür etkilerin yaratılması amacıyla kullanılmadıkları durumlarda, transformatör yerine bu iş için çeşitli dirençler kullanılmaktadır. Böyle bir durumda kibritin yanışı sırasında kaynak normal gücü ile yanmakta ve ilk parıak yanış bittikten sonra lambanın gerilimi düşünülerek normalin altında yanışının sürdürülmesi gerekmektedir. Bu seçeneklerden hangisinin daha iyi bir seçenek olduđu düşünösesi, sahnede hakim olan aydınlatma şiddetinin düzeyi ve olanakların sınırlılıđı ile belirlenecektir. Bu tür sahnelerin çekimleri yapıldıktan sonra, laboratuarda renk düzeltmesinin yapılması sırasında duvar kat üzerindeki renk tabakaları dikkate alınmaksızın yalnızca beđenin baskın olduđu bir renk düzeltmesine gidilecektir. Ancak, burada dikkat edilmesi gerekli olan şey, filmin renkli olarak çekildiđi düşünöldüđünde, kibritin yandıđı anda düzenlenen ışığın yüz ile karşılaştığı bölümlerde, diđer bölümlere oranla o bölgelerde yüzün bir parça daha kırmızı görünmesi gerektiđidir.

Daha önceki uygulamaların verdikleri sonuçlara göre, bilinmesi gereken şey; aydınlatma kaynađının normal sahne geriliminin %40'ı oranında azaltılması durumunda önemli ölçüde renk ısısı deđişiminin oluşacađıdır. 3200° K'lık renk ısısı yayararak yanan bir ışık kaynađının bu tür bir güç azaltılması yoluna gidilmesi durumunda bu kaynak, 600° K dolaylarında bir renk ısısı ile ışılacaktır. Kendiliđinden de anlaşılabilceđi gibi gerilim üzerinde bazı oynamaların yapılması durumunda siyah-beyaz film çalışmalarında yalnızca aydınlatma gücü üzerinde deđişmelerin olması sağlanacak, «ton deđerleri» üzerinde herhangi bir deđişimin olmasına neden olmayacaktır.

Diđer bir olanak ise ateşin yanışının olduđu anda bu ateşin yansımasının oyuncunun yüzünde inandırıcı ölçüler çerçevesinde

oluşması durumudur. Bu tür bir aydınlatmanın başarılı bir biçimde gerçekleştirilebilmesi için oyuncunun yüzünün bir spot ışık kaynağı ile aydınlatılmasına gerek bulunmaktadır. Bu uygulama, daha önce de açıklandığı gibi şebeke geriliminin düzenlenmesi yoluyla başarılmaktadır. Böyle bir durumda ateşin yandığı an yüzü aydınlatacak olan stop ışık kaynağının en yüksek gerilim ile yanması, kibritin ilk parlak yanışı bittikten sonra normal yanışına öykünüldüğü düşünülürken bu gerilimin gücünün düşürülerek kibrit yanmaya devam ettiği sürece spot ışığın düşük bir gerilimle yanmaya devam etmesi gerekmektedir. Kibritin ateşinin titreyerek yanması (örneğin: rüzgarlı bir havada kibrit çakılışı) gibi efektin yaratılması düşünülmeğe, toplu ışık kaynağının hemen ön tarafında ağaç dallarının düzensiz olarak sallanması yoluyla bir etkinin oluşturulması yoluna gidilir.

Yukarıda anlatılan örneklerden de anlaşılacağı gibi, bir efekt aydınlatmasının yapılması sırasında dogmatik bir öykünme, daha önce açıklamaya çalıştığımız kuralların mantıksal kullanımı için geçerli yöntemler olamayacaktır. Burada toplu ışık kaynağının gönderdiği yönün, kibrit ışığından birçok kez daha yüksek güçte çekim yapılan yüz tarafının kameraya bakan yönünde ışıyacaktır. Burada dikkat edilmesi gereken nokta, ışık kaynağı ile yüz arasında bulunan nesnelere ya da ellerin gölgelerinin oyuncunun yüzü üzerinde gölgeler yaratmasına engel olunması gerekmektedir. Tersine bir tutumda izleyici, yaratılan bu etkinin yabancı bir ışık kaynağı aracılığıyla oluşturulduğunu algılayacak, oyuncu ile izleyici arasında böyle bir kaynağın varlığının bilinmesi izleyiciyi yaratılmak istenilen filmik ortamdan tümüyle uzaklaştıracaktır. Bu tür bir aydınlatmanın hazırlanması işe yeni başlayan ve sinema eğitimi gören öğrenciler için çok iyi bir olanaktır. Özellikle, kamera öğrenimi yapan kişiler için bu türde bir aydınlatma ilk görev olarak verilebilir.

KARŞILIKLI KONUŞMA SAHNELERİ :

Efekt aydınlatmasının ussal olarak kullanılmasına ilişkin olarak sıradan bazı örneklerle devam edilebilir. Bu yazıda amaca varılabilmesi için birtakım hazır reçetelerin verilmesi yerine okuyucu, yalnızca belirli tipik durumlarda belirli önlemler almaya isteklendirilmek istenmektedir.

Şimdi, karşılıklı bir konuşma sahnesinin çevrim için hazırlanmasını düşünelim. Bu sahnede iki oyuncu karşı karşıya oturmakta-

dır ve çevrim bir pencerenin önünde yapılacaktır, aynı zamanda bu pencereden içeriye güneş ışığı girmektedir. Oyuncular karşı karşıya oturmaktadırlar ve oyuncuların bir tanesinin sırtı, diğer oyuncunun ise yüzü kameraya dönük durumda bulunmaktadır. Ussal olarak oyuncuların hiçbirisi güneş ışına öykünüldüğü bir anahtar ışık ile aydınlatılmayacaktır. Bu koşullarda anahtar ışık şiddetli bir çizgi biçiminde karşı ışık biçiminde olacak, «ayırt» olacaktır. Bir dolgu aydınlatması bu sorun kesinlikle fotoğrafik olarak çözülemez. Biraz yukarıda verilen kurallar körü körüne uygulandığında, dolgu ışığı için duvarlardan yansıyan oda ışığının süzülmesi (dif-fuze) biçimine uygun olarak, dağınık ışık üreten bir dolgu ışığının yerleştirilmesine gerek bulunmaktadır.

Bu koşullarda dolgu aydınlatması süzülerek yansıyan bir aydınlatma yapısına sahip olduğuna göre, plastik yapısı zayıf, ayrılanamaz ve ayrıca karakter özelliği belli olmayan yüzlerden elde edilen bir dizi görüntü olacaktır. Bu tür bir aydınlatmadan ise eğer oyuncular erkek ise hemen cayılacaktır. Burada yeğlenecek olan ışık konumu, yukarıdan eğik bir konumda aşağıya doğru bakan ışık kaynaklarıdır. Erkek yüzlerinin istenilen derecede karakteristik, keskin ve göze çarpan bir görünüş kazanmasını istediğimiz takdirde o zaman izleyicilerin oyuncuyu daha önceki çekimlerde tanımış olması gerekmektedir. Özellikle üzerinde dikkatle durulması gerekli olan şey, bu tür bir aydınlatma koşulunda bir oyuncunun gölgesinin diğer oyuncunun üzerine düşürülmemesidir.

Anahtar ışık, pencereden içeriye düşen güneş ışığıdır. Bu ışık her zaman pencereye yakın oturan oyuncunun üzerinde bulunan dolgu aydınlatmasının şiddetinden büyük olmalıdır. Bu kurala uyulduğunda güneş ışığı efektinin inandırıcı etkisi sağlanmış olacaktır.

Sırtı kameraya doğru dönük olarak oturmakta olan oyuncu, dolgu ışığı ile özel olarak aydınlatılmalıdır. Bu oyuncu üzerinde baskın olan ışık şiddeti, çoğu durumda genel olarak dolgu aydınlatması yönünden yüzü kameraya doğru dönük olarak oturmakta olan oyuncunun dolgu aydınlatması ile bir yakınlık ve uyum göstermelidir.

Pencere, görüntü alanı içinde bulunan en aydınlık bölge durumundadır. Burada sözünü ettiğimiz konu diyaloglarda dramatik yoğunlaştırmanın dışında pencerenin görüntü sınırları içine alınmasıyla pencerenin yarattığı büyük aydınlığın seyircinin dikkatini

saptırması sözkonusuysa, böyle bir sorunla karşılaşıldığı durumda hemen bu tür bir görüntü düzenlemesinden vazgeçilmelidir.

Işığın dramatik rolünün tartışılabilmesi için seçmiş olduğumuz örnek bir uygunluk göstermektedir: Örneğimizde birbirine bağlı olarak bulunan iki kişinin dolgu aydınlatması farklı farklı şiddetlerde düzenlenerek, bu iki kişinin birbirlerinden farklı farklı kornalarda oldukları betimlenebilecektir. Kamera, arkası dönük olarak oturmakta olan kişiye döndüğünde varolan aydınlatma şiddeti küçük ölçüde düzeltilmeli, hatta amaca uygun olarak slüet biçiminde olan gölgesi görünmelidir. Tehdit edici biçimde oturmakta olan kişinin dikkati, bu kişi üzerinde izleyici aracılığı ile toplanacaktır. Buna ek olarak, önemli olan yalnızca tehdit edenin yüzü, genel aydınlatmanın tesadüf ettiği yerlerde en aydınlık elemanı olarak saptanacaktır. Ancak, bu tür bir ortamın yaratılabilmesi her zaman sağlanamayabilir, böyle bir koşul ince duyguların fotoğrafik olarak saptanmasına elbetteki engel olacaktır. Bu sonuç, renk düzeltmesi sırasında, görüntünün önemli derecede ışık yoğunluğunu saptanması sırasında ortaya çıkabilecek ya da kaybolabilecektir.

Kameraya yüzü dönük olarak oturan oyuncunun cinsiyeti eğer kadınsa, o zaman aydınlatma yöneliminin başka türlü olması gerekecektir. Dolgu aydınlatması estetik olarak daha az karakteristik olarak düzenlenmeli, güneş ışığına öykünülmekeyse bu ışığın oyuncunun başı çevresinde kontrol biçiminde bir aydınlığın oluşacağına neden olunacağı bilinmelidir.

Böyle bir temadan düşünme düşünme birçok değişik versiyonun çıkarılabilmesi olasıdır. Yukarıda vermiş olduğumuz örnekler de bize, hangi türde aydınlatma etkilerinin altında hangi türde etkilerin ortaya çıkacağı yönünde gerekli bilgileri vermektedir. Bu örneklerde kanıtlamaktadır ki, bir görüntünün oluşturulması sırasında belli bir sahnedeki gerekli ortamın sağlanması yönünden doğan görevleri yönetmeden daha fazla olan kişi görüntü yönetmenidir. Ussal bir aydınlatmanın yapılabilmesi ve psikolojik boyutları yönünden görüntü düzenlemesi, genel çalışma içinde kapalı ayrımlarda bir birliktelik ve uyumun bulunması gereklidir. Böyle bir çalışmanın yapılması sırasında tek tek çekimlerin ve sahnelerin bir araya gelmesiyle en son anlatım gücü, tek bir etkinin doğmasına neden olmalıdır.

EFEKT VE ETKİ AYDINLATMASININ BİRARADA KULLANILDIĞI DURUMDAN YARARLANMA :

Bazı düşünsel tasarımların irade dışı bağlantıları ancak ortak çağrışımlar aracılığı ile bir anlam ve algıyı oluşturmaktadır. Bir düşünce, tasarım ya da kavramın «buz» olduğu varsayıldığında, oluşturduğu çağrışım «soğuk» ile bağlantılı olmaktadır. Aynı şekilde irade olmadan düşünüldüğünde «ateş» ve «aşırı» sıcaklık ortak bir bağlam içindedir. Aynı durum bir adım daha ileriye gittiğimizde bilinç tabakalarında da bulunmaktadır. Bu bağlantı ve ortak çağrışımlar bilinçli durumlarda da görev yapmaktadır.

Herhangi bir duvar ya da oda tabanı üzerine projekte edilmiş bir pencerenin hac biçimindeki görüntüsünün yaratacağı etki güneşin hücum ettiği bir pencere, uyandırdığı duygu ise güneşli bir gündür. Buna karşın bir görüntünün gerçek doğal bir ışığı içerdiği durumda, bu ışık görülür görülmez uyanacak ilk etki çevrim alanında düzenlenen sahnedeki zaman gece, şafak veya akşamın alacakaranlık saatlerinin olduğu durumdur. Aynı etki, karanlık bir pencerenin görüntü çerçevesi içinde kaldığı durumlarda olacaktır. Yine bunun gibi oyuncuların birisinin yüzü üzerinde durmadan yanıp sönen bir ışığın bizler üzerinde uyandıracacağı etki, olayın gece geliştiği duygusudur. Bu tür ortamların izleyici üzerinde büyük bir etki bırakmasında benzer türdeki aydınlatma yöntemleri büyük bir alanda gelişmekte, bu açıdan da ışık yapan kamermanlar büyük bir özgürlüğe sahiptirler. Kamermanlar bazı filmlerde sık karşılaştıkları ortak etkileri bilerek ve bu etkilere bağlı olarak efekt ve etki aydınlatmasını birarada kullanmayı yeğlerler. Görüntüdeki bu tür yönelimler kişisel bir yönelim sorunu olmasına karşın, çeşitli koşullarda konuya uygun bir fotoğrafik yönelim olarak ussal bir kullanım alanı içinde doğal olarak kabul edilmelidir.

Şimdi bir sahne düşünelim: Bir kişi pencere kenarında oturmakta ve pencereden dışarıya doğru bakmaktadır. Duvara bir pencere çerçevesi projekte edilmiş ve bu düzenleme aracılığı ile izleyicide güşenli bir gün etkisinin uyandırılabilmesi amaçlanmıştır. Oyuncu çekimin akışı içinde kameraya doğru dönmek zorundadır ve bu dönüşten sonra da oyuncunun yüzü aynı şekilde ışık almalıdır. Burada dikkat edilmesi gereken şey, güneş ışığının pencereden giren ışık yoğunluğu, yüzün üzerinde bulunan ışıktan her zaman daha güçlü olmasının sağlanmasıdır. Işık yapan kişi, aydınlatma

planlanmasını yaparken ışığı dağınık ışık kaynakları kullanarak düzenleyeceğini düşünmelidir. Bu durum oyuncu eğer duvara çok yakın bir uzaklıkta bulunuyorsa sıkı sıkıya uyulması gerekli bir durumdur. Dağınık ışık kaynakları ile duvara yakın konumda bulunan oyuncunun aydınlatmasının gerçekleştirildiği durumlarda, duvar üzerine düşen oyuncunun gölgesinin çok yumuşak bir gölge olmasına özen gösterilmelidir. Buna karşılık, güneş ışığı aydınlığının önüne geçebilmek için nesne parçasının üzeri ek bir aydınlatma kaynağı aracılığı ile aydınlatılmalıdır. Böyle bir durumda aydınlatılmış alan pencerenin karşı tarafında oluşmalıdır.

Bir aydınlatmanın gerçekten doğru olarak yapılabilmesi için tüm bir ayırımın, o çekim için belirlenmiş ve uygulanmasına karar verilmiş fotoğrafik yönelim uyum ve uygunluk içinde olması gerekmektedir. Buna, eylem, eylemin geçtiği zaman, eylemin ele alınışı da dahil olmakta ve bu ilişkiler sıkı sıkıya birbirleriyle ilintili durumda bulunmaktadır. Herşeyden önce kabul edilmesi gereken şey basitlik ilkesidir. Bir oyuncu ne kadar hareket ederse etsin ilk seçeneklerden birisi kameranın hareket etmemesidir. Bu durumda söz konusu olan sahnenin tümünün görüntü içinde olduğu bir çekimin yapılması sırasında, kameranın herhangi bir değişikliğe uğramadığı durumdur. Bu yöntem her ne kadar alışılmışın dışında bir uygulama biçiminde de olsa bazı koşullarda başvurulabilecek tek bir uygulamadır. Bazı epik-dramatik içerikli filmlerin çekimleri bu gibi uygulamalar için iyi birer örnektir. Epik bir yapısı olan filmsel açıklamalarda etki, bu türde bir çekimin yapılması aracılığı ile ortaya çıkmaktadır.

Bu tür uygulamalar sırasında hiçbirzaman bir oyuncunun ya da dekorun bir parçası yalnız başına çekilmez. Bu koşullara uygun olarak her bir çekimin yapılması için de ayrı ayrı yeniden ışık düzenlemesi yapılmasına gerek yoktur.

NORMAL STİL UYGULAMASINDA DEKOR AYDINLATMASI :

Normal stilin uygulandığı bir dekor aydınlatmasında herşeyden önce temel aydınlatmanın gerçekleştirilmesi gerekmektedir. Anımsanacağı gibi amaç, sahnenin her yerinin eşit ışık yoğunluğunda aydınlatılması değil, doğal ışık kaynakların aydınlatma ile ortak bir uyum içinde bulunmaları durumudur. Bir oda aydınlatmasının yapılması oyunun ya da oyuncuların hareketlerine bağlı

olarak (mantık çelişkisine düşülmeden) oyuncunun bulunduğu ya da eylemin geliştiği yerlerde daha yoğun ve daha ince bir aydınlatmanın yapılması gerekmektedir. Bir sahnenin belli bir yerinde bulunan aydınlatma şiddeti değeri, aynı zamanda diyafram açıklığına bağlı olan derinliği ile de bir uyum içinde bulunmalıdır. Dekor ışıkları birçok durumda diğer ışıklardan ayrı olarak hazırlanırlar. İzleyicilerin bir olay içindeki eylem ve tavırlarının yönlendirilebilmesi için bu gelişimin arka fondan soyutlanması gereklidir. Uygun bir seçimin elde edilebilmesi dekor ışığının ön plandan biraz daha düşük olması ön planda bulunan oyuncuların rollerinin biraz daha belirginleşmesine yol açacaktır.

LOW-KEY STİLİNDE DEKOR AYDINLATMASI YAPILMASI :

Dekor içinde temel olarak ele alınan zaman, low-key ya da aydınlatılmış low-key biçimlerinden hangisinin uygulanacağını ele alınmış biçimine göre kurallara uygun olarak düzenlenmeli, odanın içinde bulunan her nokta birbirlerine yakın değerlerde ve eşit şiddette genel bir aydınlatma yaparak aydınlatılmalıdır. Geniş ve çok ayrıntı içeren dekorlarda doğal ışık kaynakları low-key stiline uygun olarak dekor içindeki yerini almalıdır. Bu tür bir durumda sahne içindeki aydınlatma düzeyi artık eşit olamayacak, tersine yüksek olacaktır. Ek olarak sahne içinde yer alan tavan aydınlatması doğal ışık kaynağı olarak kabul edilmeli, gün ışığının yoğunluğunun düşürülmesi yoluyla pencereden içeriye girmesi sağlanmalı, bu doğal ışık odanın çeşitli yönlerinden gelip oyuncular üzerine düşürülerek doğallığa öykünülmelidir. Bu tür bir örneğin gerçekleştirilebildiği durumlarda, güneşin doğduğu ya da battığı, şafak saatleri ile grup zamanlarında, ya da gün ışığının bir perde arasından içeriye sızdığı durumlarda oda aydınlatmasının yakılması seçeneği yeğlenecektir. Bu türdeki sahnelere biz, «aydınlatılmış low-key» ya da «Semi Low-key - Yarı low-key» adını veriyoruz.

Doğal ışık kaynaklarının öykünüldüğü yapay ışık kaynakları kendi yönleri ve yayınladıkları ışığın tipi bakımından öykündükleri ışık kaynağına benzerler. Öykünülen ışık kaynağının yayınladığı ışığın karakterine uygun ışık üreten yapay ışık kaynağı belli bir aydınlatma şiddeti doğmasına neden olmakta ve oyuncunun yüzünü ya da bedenini aydınlatmaktadır. Genel aydınlatmanın aydınlatma şiddeti ve dekor içinde bulunan dekor ışıkları belli bir ortamın sağlanmasına hizmet ederler. Bu aydınlatma şiddeti orta-

nının sonucunda anahtar ışığın bulunduğu yüzlerden arka fona kadar ışık yansıtma oranlarının farklılığından ötürü farklı aydınlatma şiddetleri doğmuş olacaktır. Bu durum low-key aydınlatmasının derecesini belirler. Işık yoğunluğunun bölgesel olarak sahnede bulunan tek tek ayrıntılar üzerinde ayrı ayrı ölçümlerin yapılması ile bu farklılıkların ne kadar olduğu ortaya çıkarılmalı ve çekimden önce ayrıntılar arasındaki ışık farklılığının ne kadar olduğu bilinmelidir.

Özel ve gerçekçi etkilerin yaratılması istendiğinde anahtar ışık dekorun özellik taşıyan bir yerine alçak bir konumda yerleştirilmelidir ki, filmin negatifini üzerinde oyuncular daha yoğun bir biçimde belirebilsin. Bu durum oyuncular nerede doğal ışık kaynakları ile tam olarak aydınlanmış bulunuyorlarsa orada yeğlenmesi gerekli bir işlem niteliğindedir. Bazı sinema filmlerinde «doğal ışık kaynakları»ndan yararlanılmasından tümüyle cayılabilir. Doğal ışık kaynaklarının kullanılmasından cayılması durumu akşam kızıllığı ya da alacakaranlık sahnelerinin daha gerçekçi bir biçimde sağlanabilmesini amaçlamaktadır.

HIGH-KEY AYDINLATMASI VE DEKOR AYDINLATMASININ DÜZENLEMESİ :

High-Key aydınlatma yönteminden yararlanarak oluşturulan ışık koşulları altında yapılan çalışmalarda özellikle çok iyi bir temel aydınlatmanın yapılması için özel bir çabanın harcanması gerekmektedir. Bilindiği gibi High-Key aydınlatmasının özellikle santsal bir tavırla ele alınmasına gerek bulunmaktadır. Böyle bir tavırla ele alınmış olan sahnenin çekileceği ayrıntılarda duygusal olarak uyanacak olan etki genellikle, açıklık, neşe ve havailiktir. Zorluğun bulunmadığı ya da benzer duyguların bu tür bir aydınlatma ortamında kullanılmıyacağı bilinmelidir.

Sahne içinde bulunan her ayrıntı, aydınlatma alanı içinde mümkün olabildiği kadar eşit bir güçte aydınlatılmaya çalışılmalıdır. Renkli film çekimleri sırasında sahnede bulunan ayrıntıların renklerinin birbirlerinden yeterince ayrılmış olması bu tür bir aydınlatmanın yapılmasının yanında renk seçimi yönünden de tamamlayıcı bir önemdedir. Siyah-beyaz film çekimleri sırasında ise bu ayırım yalnızca ton değerlerinin yani gri tonlarının basamaklanmasıyla oluşmaktadır. Ton değeri ayrımları çok itinalı bir ışık yoğun-

luđu ölçümü aracılıđı ile ve bunun yanında bölgesel ışık düzeltmelerinin yapılması mümkün olabilir. Temel kural, doğal ışık kaynaklarına öykünüldüđu ışık kaynakları her zaman düşük bir anahtar ışık kaynađı aracılıđı ile oluşturulmalı, bunun yanında yapılacak herhangi bir uygulamanın bu tür bir yönelimde geçerli olmayacağını bilinmesi gerekmektedir. Kişiler üzerinde sert, yüksek ve etkili herhangi bir ışık ya da ışık kaynaklarının bulunması yeterli olmayacaktır. Bunun yanında yapılacak olan aydınlatma «dođal aydınlatma» etkisinin uyandırılmasını sağlayacak biçimde düzenlenmelidir.

YARARLANILAN KAYNAKLAR

- Pierre Kondorfer : Du Montt's Lehrbuch der Filmgestaltung. Dumont Buchverlag, Köln 1987.
- Hilmar Mehnert : Film-Licht-farbe. Veb Fotokino Verlag Halle, DDR, 1963.
- James Monaco : Film Verstehen. Rowohlt Taschenbuch Verlag GmbH, 1980.
- Friedrich P.H. Mejer : Filmhandbuch. DDK-Verlag I. Weber, München 1976.
- Werner Van Appeldorn : Die Optische Revolution. Rowohlt Taschenbuch Verlag, Berlin-Gladbach 1970.
- Hilmar Mehnert : Filmfotografie und Fernsehfilmfotografie Veb Fotokino Verlag Halle, Leipzig DDR, 1971.
- Werner Van Appeldorn : Der Dokumentarische Film Ferd. Dümmers Verlag, Bonn, 1970.

CANLANDIRMA

Yrd. Doç. Kâzım SEZGİN

1. GİRİŞ

Canlandırma insanlığın binlerce yıl önce anlamaya çalıştığı ve ilk verilerini mağara duvarlarına yansıttığı anlatım araçlarından biridir. Binlerce yıl önce ilk adımları atılan bu araç çağdaş anlamdaki yapısına ulaşmak için binlerce yıl beklemiştir. 17. Yüzyıldan başlayarak teknolojik ve toplumsal gelişme ve değişmelere koşut olarak gelişmiş ve bu nedenle teknolojinin çağdaş çocuğu olarak nitelenmiştir.

300. Yılı aşkın geçmişine karşın, bugün bile büyüleyici ve simgesel anlatım gücüyle merak konusu olmaya devam etmekte, milyonlarca insana kendini izlettirmektedir. Bu merakın güdüleyici etkisiyle canlandırma bir çok yönüyle araştırma konusu olmuştur. Ancak bu araştırmalar canlandırmanın teknolojisi ve toplumsal işlevlerinin bir kısmıyla sınırlı kalmaktadır. Bu çalışma da canlandırmanın toplumsal işlevleri içinde kalmakla birlikte iletişim süreci içinde canlandırmada anlam sorunu ele alınacaktır. İki farklı sanatın birleşiminden oluşan canlandırmada anlam sorununun hem grafik sanatlarındaki anlam sorunundan, hem sinemanın anlam sorunundan farklı özellikler taşıması böyle bir sorunun araş-

tırılması için oldukça güdüleyicidir. 20. Yüzyılın ikinci yarısından bu yana görsel sanatlardaki anlam sorununa ilginin artması ayrıca güdüleyici bir faktördür.

Anlambilimin temel konusu olan anlam sorunu dilbilimî olduğu gibi felsefe, mantık, psikoloji ve toplumbilim gibi bilimlere ilgilendirir ve çok geniş bir alana yayılır. Bu nedenle anlam yalnızca canlandırma ile sınırlanmasına karşın, canlandırmada anlamı tüm yönleriyle incelemek böyle bir çalışmanın sınırlarını aşar. Bütün bunlar çalışmayı, canlandırmada anlambilimlerin yapısal özellikleri açısından sınırlı tutmayı zorunlu kılmıştır.

Bu çalışma, grafik ve sinematografik anlatımdan farklı olan canlandırma dilinin kesin düzenliliklerini saptamayı amaç edinmiştir. Ulaşılan kaynaklarla sınırlı olarak canlandırma dili üzerine yapılacak araştırmalara bir bakış açısı getirmek bu çalışmanın amacını oluşturmaktadır.

1.1. CANLANDIRMA

1.1.1. Tanımı :

Özellikle yaşam içerdikleri için devinen her şey canlandırılmıştır. Bu sinemanın doğasıdır. Başka bir deyişle sinema aslında bir canlandırmadır. Bir sinemacı ya da bir grafiker canlandırma kavramı kullandığında dar anlamı ile, grafik sanatçısının perde ya da ekranda devinim yanılmasına yol açan bir dizi ayrışık devinim evrelerinin kağıt ya da sellüloid saydam yaprak üzerinde yeniden yaratması işlemi anlaşılmalıdır. (Hafas, 1973, s. 11).

Daha açık bir anlatımla canlandırma, anlık görüntülerin teknolojik bir işlemde geçirilerek devinen imajlara dönüştürme işlemidir. Teknolojik bağlamda yapılan bu tanım yetersiz görünebilir. Anlam bilimsel ve iletişim açısından yapılacak olası tanımlar canlandırmanın sınırlarını taşıyabilir.

1.1.2. Canlandırma Sanatı ve Gelişimi

Canlandırma sanatının gelişimi ile fotoğrafın gelişimi arasında yakın bir bağ vardır. Durağan görüntünün yeniden üretimini Gutenberg teknolojisiyle matbaacılık insanı gerçekleştirmişti. Fotoğraf bulunuşu bu alana «grafik insan» kavramı getirdi (Mc Luhan). Çünkü fotoğraf teknolojisi grafiklerin resimsel ve devinim yanıl-

saması yaratma çabalarına olanak tanıdı. Bu, belki de Neandethal insanından bu yana sanatçının resimlerinin yaşayan canlı olması gibi arzularına olanak tanıdı. Başka bir deyişle statik görüntüde hareket ve yaşamın izlenimine pay verdi. Oysa fizik ve kimyanın birlikte oluşturduğu teknolojik bir ürün olan fotoğrafın özünde, bir ressamın tablosunda olduğu gibi görüntü anlıktır. Yaşayan dünyanın her hangi bir parçasının bir anını saptar. Başka deyişle; yaşamı, yaşamın bir anında sabitler. Canlandırmanın özünde ise anların sürekliliği vardır. Bu paradoksal durumu endüstri çağı insanı projeksiyon denen teknolojik bir aygıtla görüntünün göz ve beyinde oluşan hayalinin silinme süreci arasındaki ilişkisiyle çözümlerdi.

1880'lerdeki Marey'in «fotoğraf tüfeği» denemeleri bu bilincin bir uzantısı. Ancak canlandırmanın uzantısı daha derinlere gider. Binlerce yıl önce Neandetha insanı mağara duvarlarında denemişti. Halas'ın ŞEKİL-1'deki canlandırmanın gelişim şeması bunu en yakın biçimde açıklar.



Canlandırma anlamında bilinen ilk veriler 17. yüzyıla aittir. 17. Yüzyılda papaz Athanasius Kircher'in yaptığı basit projeksiyonu «Sihirli Lamba» bir mercek ve bir ayna ile «camera obscura»nın bir bileşimidir. Bu aygıtta ışık kaynağı olarak gün ışığı refleksi ya da kandil kullanıldı. (Madsen, 1969, ss.4-5). Bu gelişmeyi, 1829 da Plateau'nun «phenakistiscope»u, 1880 lerde Reynaud'un «praxinoscope»u ve 1898 lerde Anschutz'un «tachyscope»u izledi (ŞEKİL-2, ŞEKİL-3). Gerek fotoğraf ya da film kamerası, gerek projeksiyon gibi sinemanın bu iki temel aracının gelişmesinde temel kaynak «camera obscura» olduğu görülür.

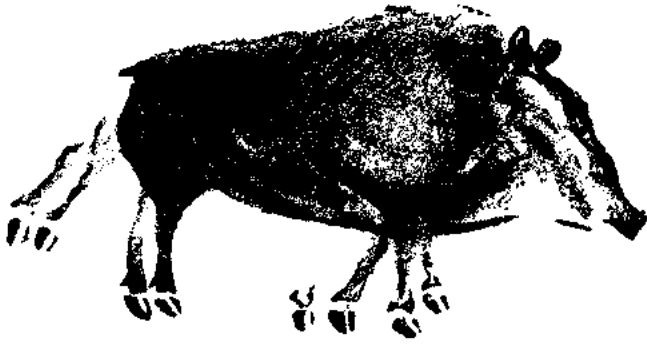

ŞEKİL-1 : Koşan Domuz (Altamira)

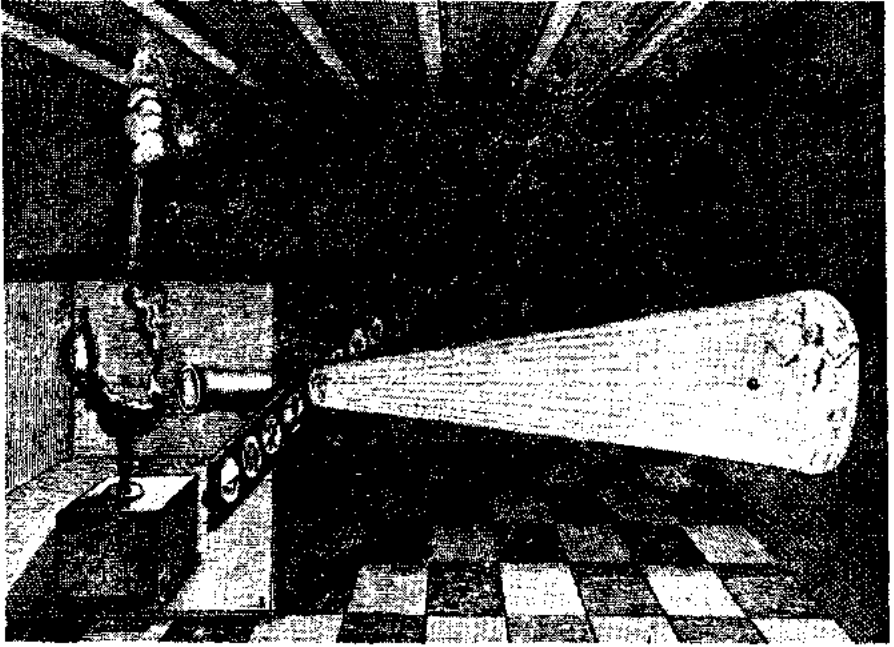

ŞEKİL-2 : Sihirli Lamba (Athanasius Kircher)

Birbirini takip eden teknolojik gelişmelerle kameranın, yaratıcı görüntüsel bir araç olarak kullanımına başlaması ile insan görüşü gözün dar sınırları ardına geçip genişlemiştir. Zamanla grafiker ve fotoğrafçı biri diğ erinin teknolojisini öğrenip genişleterek kendi alanında kullanmaya başladı. Bu gelişmeye kadar dar bir çerçeve içersinde gerçekçi olan grafiker bu yüzyılda sembolizmi

benimsedi. Ve 20. yüzyılın başlarında da Bauhaus'la çok daha geniş bir düzeyde grafik görüşü ele alınarak bir kere daha fotoğrafla ilişkisi kuruldu. Böylece statik fotoğraf sinemaya dönüşürken hareketli resmin görüntüsellliği ile grafikerin statik görüntülerle çalışması arasındaki fonksiyonel sınır bir birine karıştı. (Halas, Grafik in)

Fotoğraf, sinema ve grafik arasında kurulan bu ilişki grafik sanatçısı için sınırsız olanaklar yarattı ve 20. yüzyılın yeni bir sanat ve anlatım formu olan teknolojik çocuğu çağdaş canlandırmanın doğmasına neden oldu.

Sinema sanatının ayrı bir dalı olarak ilk ve asıl gelişme düzeyine, film üreticiliğinin ikinci on yılı içinde Chol'un sevimli akrobatik kibrit çöpü figürleriyle, bir canlı grafik sanatı potansiyeli olduğunu gösterdiği deneysel çalışmalardan sonra ulaşmıştır.

Sinemada olduğu gibi canlandırmada da köken popüler biçimlerdir. Çizerlerini kendisinden daha önce kurulmuş ve mekanik üretim biçimine bağlı gazete ve dergilerde çalışanlardan almıştır. Bu ilk canlandırmaların hareketlerindeki tekrarlı, basit fakat incelikli kareografiler daha sonraki çizimlerde tümüyle yeni bir fantasti sanatı yaratmaya yönelmiştir. Bu sanatın basit, bütünüyle gölge figürleri, popüler kökenli olan neşeli eğlenceli basit ya da incelikli şarkıları kullanarak dünya izleyicilerinin beğenilerine sunulmuştur. Sessiz sinemanın Eisenstein, Pudovkin, Clair, Renoir, Lubitch, Long ve diğerleri sayesinde bir sanat görünümüne girdiği 1920'lerden sonra, sanatla yeni atılımlar yapan Leger, Dali, Duchamp ve Picasso gibi sanatçılar devinimle grafiği kaynaştırmanın önemini görmeye başladılar. Yüksek yaratıcılık düzeyine 1930-1940'lerde ulaşmış olan Walt Disney'in çalışmaları 1933'lerde renkliye dönüşen çizimlerin kalitesi canlandırmayı renkli karikatürden çok üstün bir düzeye çıkarmıştır (Manvell, 1981, ss. 350-354).

1930'larda canlandırma hareketli karikatürü aşma çabalarının ötesine geçerek, Reiniger, Fishinger, Starawicz, Pal ve Ptushko ile deneysel, gölge ve kukla gibi değişik biçimlere yönelmiştir. Daha ileri giderek, Matisse'nin Hoppin, Grosun'un çalışmalarında yansıtılmıştır. Alexeieff ve Parker taş baskıyı canlandırmada kullanmıştır. 1960 Sonrası bilgisayar, holografi gibi gelişmelerden etkilenen canlandırma, kendi genellemelerine de dayalı olarak güzel sanatların bir dalı oldu (Halas, 1981).

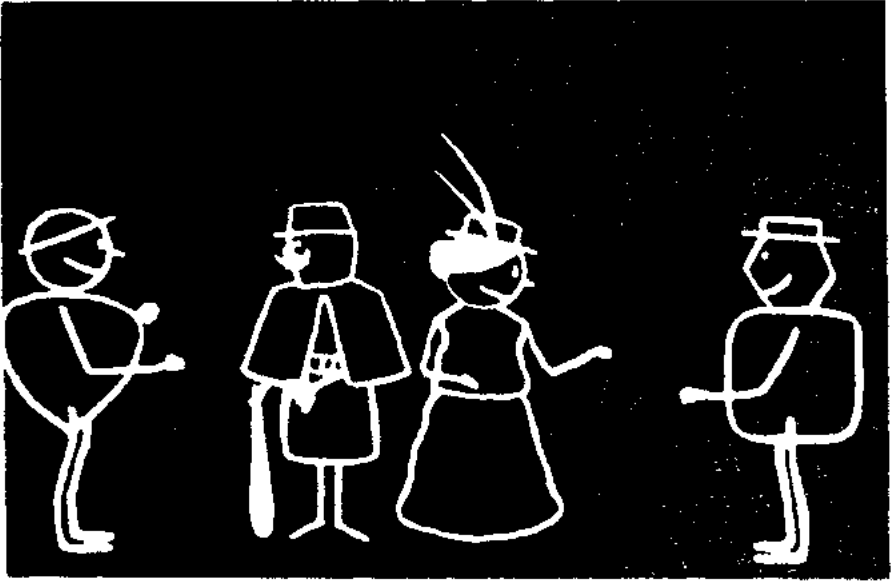

ŞEKİL-3 : Emile Cob'

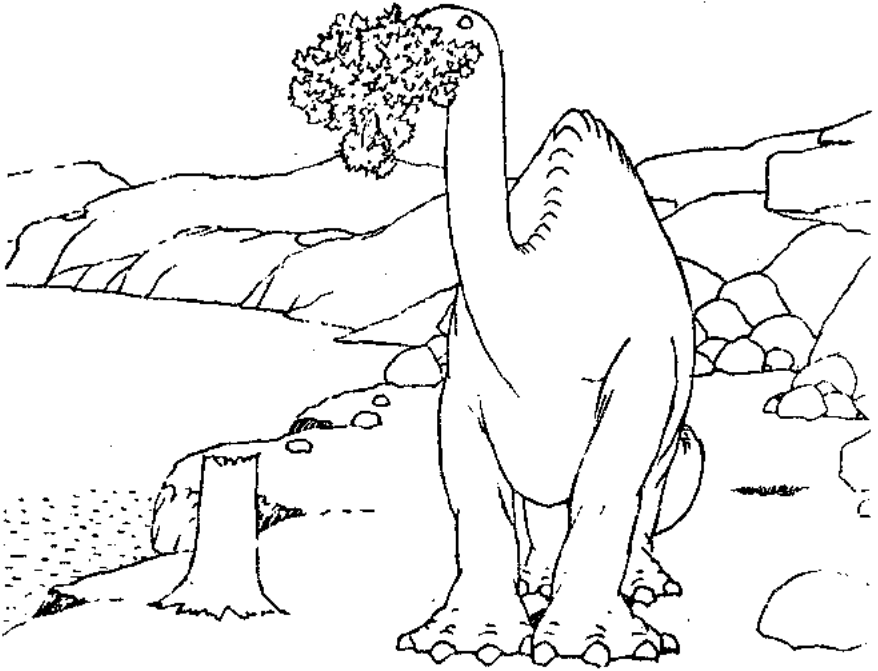

ŞEKİL-4 : Eğitilmiş Dinazor (Wiusor McCay)

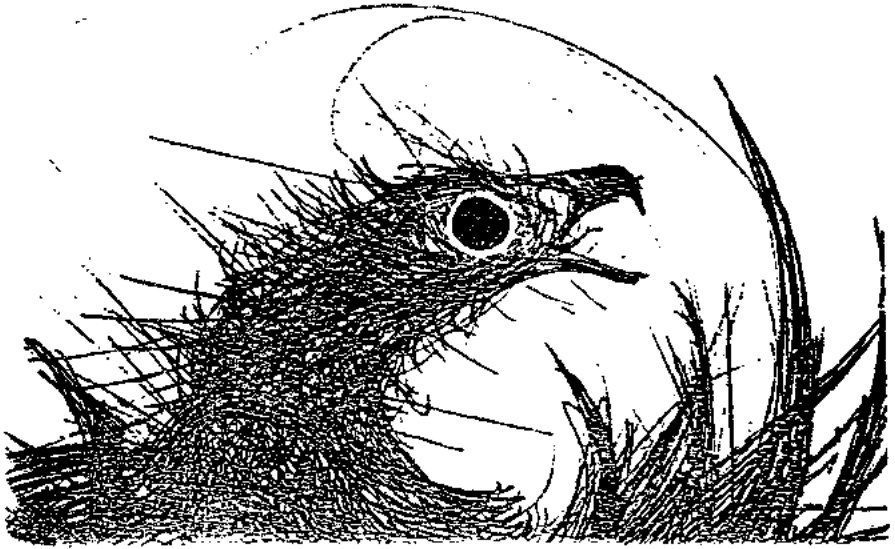

ŞEKİL-5 : Çengel Şahin (Hazard Durfe)



ŞEKİL-6 : Aventür Üstüne (John Hubley)

1.1.3. Canlandırmada Temel Kavramlar.

1.1.3.1. Devinim

Tüm diğer sinema türlerinde olduğu gibi canlandırmada devinim temeli üzerine kurulmuştur. Aslında durağan olanı yaşam ile doldurmak canlandırma sanatının en önemli büyüsidür. Bu nedenle canlandırmacı bir anlamda devinim uzmanı olarak da görülür. Çünkü o, «zaman ve mekan içinde, olağanüstü ve hiçbir canlı danscının ya da akrobatın gerçekleştiremeyeceği» devinimleri yaratan kişidir (Monvell, 1981, s.355).

Sinematografide devinim birbirinden az farklı resimlerden oluşan resimsel bir analizdir. Normal hızda çekilen bir film, yaşayan olayın her saniyesinin herhangi bir sayıda ve bir birini izleyen devinim evrelerine dayanarak çözümler. Bu çözümlenmeden elde edilen bir dizi fotoğraf projeksiyon önünden normal hızla geçirildiğinde sürekli bir devinim yanılması dönüşür. Canlandırmada da devinimin esası budur. Ancak tam olarak böyle bir yöntem naturalist yaklaşıma uygun düşer. Canlandırmada naturalizm devinim bağlamında yaşayan devinimin biçim ve hızına ulaşma eğilimindedir. Naturalist yaklaşım, insanın nesnel gerçekliğe öykünmesinin dışı vuruş biçimi olarak tüm sanatların gelişimde yer almıştır. Bu öykünme bir süre canlandırmada da kendini hissettirmiş, deneysel görüşün yaygın olduğu bugün bile, nesnel gerçekliğe benzerliği zorunlu olan eğitim-öğretim, halkla ilişkiler gb. filmler dışta tutulursa, -ki, kimi zaman bu amaçlarla yapılan filmler bile nesnel gerçeklik yanılması zorunlu kılmaz- kullanıldığı gözlenir. Canlandırmada hareketin nesnel gerçekliğine yanılması çoğu kez canlandırıcının yaratıcılığını kısıtlayıcı bir davranış biçimi olarak görülür.

Canlandırma nesnel gerçekliğin yeniden üretimi dışında yer alan bir sinema ve grafik anlatım türüdür. Anlatım objesi olarak nesnel gerçekliği kullandığında bile, nesnel gerçekliği kullandığında bile, nesnel gerçekliği benzeşimin ötesine taşıyarak anlatım amacı açısından yeniden yorumlar. Bu başka bir anlamda, canlandırmanın en küçük birimi olan durağan görüntüdeki leke, çizgi renk ya da biçimsel düzenlemeler, doğanın bir yansıması değil canlandırıcının özgür düzenlemeleridir. Sinema kuramcısı Jean Mitry'e göre filmsel devinim üç biçimde ortaya çıkar: (1) Görüntüsel objelerin devinimidir. Bu canlandırmada leke, çizgi renk ya da nesne-

nia kendisi gibi plastik öğelerden oluşturulan görüntüdür. (2) Filmin dramatik yapısına bağlı iç devinim, bu da canlandırmada, canlandırmacının plastik öğelerle özgürce yarattığı bir devinimdir. O halde canlandırmada bu iki devinim birlikte değerlendirilmektedir. (3) Çekimrin planların dinamik ilişkilerine bağlı devinim. (Zilli-oğlu, 1981, s.81). Bu devinim canlandırmayı da içerir. Bundan ötürü canlandırmada devinim iki düzeyde incelenebilir: (1) Durağan görüntüyü oluşturan plastik öğelerin devinimi (bu hem tek tek her bir ögenin bileşenleri arasındaki devinim hem öğeler arası ilişkinin oluşturduğu devinim) içerir. Buna mekansal ilişki de denebilir. (2) Durağan görüntüler arasında zamansal/mekansal ilişkiden doğan devinim.

1.1.3.1.1. Devinimin Estetiği

Canlandırma plastik öğelerin devingen bir bütünüdür. Canlandırmacı bu öğeler arasında oluşturduğu devingen ilişkiden nesnel ya da kavramsal dünyasının yorumunu yapar. Bunlar bazan yaşayan mekanda hacim içindedir, bazan kavramsaldır.

Sanatçı hacim içinde oluşan nesnel gerçekliği yorumlarken iki tür davranışta bulunur. Birincisi natürel eğiliminden dolayı nesnelere yaşamda oldukları biçime benzetme çabasıdır. Bu çabadan dolayı oluşturduğu figürü, nesnesinin karakteristik özellik ve devinimine uyma zorunluluğu hisseder. İkinci davranış biçimi sanatçının özellikle nesnel dünyayı yorumlarken benzerliği bozma eğilimindedir. Canlandırma sinemasında bu çoğu kez bir zorunluluk olarak görülür. Hatta, figür'ün dayanıklı ve sürekliliği için bunu bir kural olarak görenler de vardır (Halas, s.63).

Soyut figüratif canlandırmada böyle bir benzeşim çabası yoktur. Ancak devinimin yasaları açıdan hem naturalist hem deneysel görüş açısından incelenebilir. Burada asıl olan devinimin durağan görüntüler bileşiminden oluşan zamansal boyutudur. Bu bağlamda Amerikan canlandırmasında devinimin hızlı bir temposu yeğlenir. Rus yapımlarında ise, bu tempo yaşayan dünyadakine yakındır.

Kuşkusuz canlandırma filminin amaç ve türü devinimin niteliği üzerinde etkili bir faktördür. Eğitsel amaçlı filmler yavaş bir tempoyu gerektirirken (Burada algı sınırları belirleyici faktördür), eğlence amaçlı filmler hızlı bir devinim belirgin bir özelliktir.

Teknolojik olarak canlandırma bu iki uç, ard arda gelen durağan devinim birimleri arasındaki farkla elde edilir. Bu farkın küçük olması **sempatik** (Yadsınmayan), büyük olması **asempatik** (Yadsınan) hareketi verir. Öte yandan, bu türden bir devinimle biçim arasında yakın bir ilişki de vardır. Örneğin sempatik bir devinim uygun biçimi kendi içinde devinimi en az olandır. Başka bir deyişle, yuvarlak biçimler, köşeli biçimlere göre sempatik devinime daha uygundur.

Canlandırmada hareketin olabildiğince çözümlenmesi gözleme tabi tutulması gerekir. Bu çözümlenme ve gözlem yalnızca mantıksal bir sorun olarak ele alındığında gerçek anlamda durağan görüntünün resimsel değerlerinin kaybına neden olabilir. Plastik bir düzenlemenin zamansal devinim canlılığına kavuşturulması örnekleri sinema sanatında vardır. Eisenstein'in «Korkunç İvan»ı plastik düzenlemenin gözden çıkarılmasına örnek olarak gösterilebilir.

1.1.3.2. Zaman

Canlandırma, mekansal olan durağan grafiğe zamansal bir nitelik kazandırma sanatıdır. Özde mekan ve zaman arasında organik bir bağ vardır. Zaman mekandaki değişmelerden edinilen bilgi türüdür. «Zaman yoksa değişme olmaz; fakat değişme yoksa zaman kavranılmaz» (Moore, 1963, s. 23). Mekan-Zaman tartışmaları zamanın kavranmasında doğrudan olmadığı üzerindedir. Mekan duyusal algıya dayandığı halde zamanı doğrudan algılayacak hiç bir duyu organı yoktur. Ancak zamanı dolaylı yoldan kavranabilen kavramdır. Güneşin doğuşu ile batışı arasındaki değişmeler, yelkovan ve akrepte meydana gelen değişmeler vb. mekansal değişmeler içinde bir zaman duygusu ya da bilişi yaratır. Algılanan mekansal değişme ve hareketlerin görelî uzunluğu zamanın **süresel** boyutunu, zaman bilişi veren hareket ve değişmeler arasındaki öncelik-sonralık ilişkisi zamanın **sırasal** boyutunu verir. Zamanın süresel boyutu salt algısal olduğu halde, sırasal boyutu kültürelidir. Ancak zamanın bu iki boyutu birbirinden bağımsız olarak yoktur. Çünkü zaman su gibi rüzgar gibi bir akıştır. Başı sonu yoktur. Geçmişten geleceğe doğru akar. Kişinin yaşadığı anın öncesi bir geçmiştir. Yaşanılacak anlar ise bir gelecektir. Zaman kavramı bu süreç içinde oluşur ve böyle bir zaman kavramı evrensel değildir. Bu bakımdan zaman kişi ve kültürlere göre değişebilen bir kavram ve zihinsel kurgudur (Güvenç, 1976, ss. 52-54).

Canlandırmada, mekanın çizim masasında yapıldığı algı yanılsamasına ve bilişsel özellikli bir zaman kavramı yaratır. Filmsel zamanda olduğu gibi canlandırmada da zaman yaşayan dünyaya ait değildir. Canlandırmacının ya da yönetmenin kültürel ve düş gücüne dayalı bir kavramdır. Ancak canlandırma diğer filmlerden farklı olarak yapay bir mekan içerdiğini hissettirir. Belki canlandırmayı büyüsel güce ulaştıranda bu mekansal olgudur. Yapay bir biçimde oluşturulan lekelerdeki değişimlerin zamanı yaratması izleyici için ilgi çekicidir. Nasıl oluyorda bu çizgiler ya da objeler insana özgü devinimlerde bulunuyor sorusu bu ilginin bir sonucu olarak görülebilir.

Zaman, mekandaki değişmelerden dolayı oluşan bir kavram olduğu yargısı doğruysa; canlandırmayı da içeren sinematografi zamansal bir anlatım aracıdır. Grafik, fotoğraf ve devinim sürecinden oluşan film Arnheim'a göre gerçeğin fotoğrafik yanılsamasıyla, gerçeğin kısmi yanılsamasından oluşan tiyatronun ortasında yer alır. Çünkü ona göre; fotoğraf, tiyatrodaki olduğu gibi belli yer ve zamanın bir momentini gösterir. Ancak tiyatronun tersine bunu asıl bir mekan ve asıl bir zaman parçasını kullanarak yapmaz. Bunu iki boyutlu bir düzeyin üzerinde gerçekleştirir. Bu nedenle bir soyutlamadır. Yalnızca resmin yüzeyi resmedilmiş mekanı anlamlı kılar. Resmin yüzeyi ise hiç bir biçimde gerçek mekanın yanılsamasını vermez.

Canlandırılmış fotoğrafik görüntüler (film), mekanı verir. Ancak, ne tiyatrodaki olduğu gibi gerçek mekan yardımıyla ne de fotoğrafın yaptığı gibi düz bir yüzeyde verir. Film derinliğin yarattığı belli bir yanılsama izleyiciyi sarar. Diğer taraftan tiyatrodaki gibi zaman da akar. Diğer taraftan sinema aslında kısmi olan yanılsamayı kurgu yoluyla resmi eşzamanlı kullanarak resmin etkisini artırır. (Güçhan, 1981, ss. 196-197).

Arhaim'in söz etmediği bir film türü olan canlandırmanın bunlardan farklı fakat eklenmesi gereken zamansal/mekansal özelliği vardır ki; o da, çoğu kez yaşayan dünyaya (Arnheim'in gerçekliği) ait yanılsama kullanmamasıdır. Canlandırma, kullandığı yanılsamalar nesnel olsa bile aslında düşler dünyasından olan şeylerin resimsel sunumunu kullanır. Bu yönüyle canlandırma aslında hiç bir şekilde var olmayan zaman ve mekanı vardır. Filminin zamansal özelliklerine bu da eklendiğinde canlandırmanın zaman açısından özellikleri şöyle sıralanabilir:

- a) Canlandırmanın üç zaman boyutuna sahiptir.
 - 1) Parça içi öğelerin mekandaki değişiminden oluşan zaman
 - 2) Parçalar arası ilişkiden oluşturduğu zaman türleri
 - 2a) Sırasal zaman
 - 2b) Eşzaman,
- b) Canlandırma gerçek zaman ve mekan kullanmaz,
- c) Canlandırma düşler dünyasına ait mekanla filmsel zamanın çelişkisinden büyücü gücüne ulaşır.

1.1.3.3. Görüntü

Sanat yapıtının öğeleri bir sentezden geçirilirse iki grupta toplanabilecek öğeler bütününden oluştuğu görülür. Birinci grup öğeler, sanatçının dünyayı doğrudan kavranabilir duyumsal nitelikler yoluyla kavrar ve biçimlendirir. Renk, biçim, ses ve hareket vb. Bu düzeyde görüntü ve sesin birlikte kullanılması olanaksızdır. İkinci düzey anlatımcı niteliktedir. Buradaki öğeler biçim, renk ve hareketten oluşan görüntüler arası ve bunların sesle olan ilişkileri düzenleyen öğelerdir. Kamera devinimleri kurgu ve geçişler vb. Burada görsel öğelerin anlam açısından değerlendirmesi yapılacak.

Filmin en küçük birimi tek tek resimlerdir. Film ise sırasal eklenmiş görüntüler kümesidir. Read'ın tamamıyla «görüntü artı devinim». Resime getirilen bu öge yani sırasal devinim resim sanatının estetik özellikleriyle uyum sağladığı ölçüde film sanatının estetik yaratımına ulaşılabilir. Ancak bu kolay bir iş değildir.

Resim ile film arasındaki temel ayrılık ya da karşıtlık resmin öznel, filmin nesnel olarak düzenlenmesidir. Film, resim gibi, düşünceye göre, doğrudan ve özgürce denetlenemez. Ancak, görülebilir dünyanın ham malzemesinden kesilmesi gerekli küçük parçalardır. Diğer bir fark da resim sanatı renk ve biçimin öykünmesiz yaratıcı bir bileşimidir. Ressam kendi görsel deneyimlerinin seçilmiş öğelerini anlığında düzenler ve bu düzenlemesini dışa vururken deneyimi aşar, duygu ve düş gücü ile yönlendirir. Yönetimde aynı süreçten geçmesine karşın malzemesine sıkı sıkıya bağlanır. Onun görevi, malzemesinin olduğundan öte anlamlandırmaktır (Read, 1980, s. 178).

Yetkin sanat kuramcısı Arnheims'a göre film, ses, renk biçim ve devinim gibi birden çok araç kullanır. Bu araçlar alt düzeyde

birbiriyle kaynaşmalı ve bir bütün oluşturmalıdır. Yine bu araçlardan oluşan görüntü ve ses gibi iki ana bütün uyum içinde kullanılmalıdır.

Şeklin, rengin ve hareketin birinci düzeyde bütünlüğe ulaştırıldığı görüntü filmde başat (dominant) öğedir. Sanat eserinde başat öğe, ikincil öğelerden daha yetkin bir biçimde yapıyı zenginleştirir (Güçhan, 1981, s.214).

Mitry'e göre filmsel yapıda iki düzenlenim planı vardır; 1) Mekan ve zamanda dramatik düzenlenim, 2) estetik ya da plastik düzenlenim. Plastik düzenleme çerçevenin sınırları içinde mekan düzenler. Plastik değerlerin durağan planlar içinde hissedildiğine değinen kuramcıya, göre, devinimli, sürekli çekimlerde görüntünün durmaksızın değişimi çerçevenin varlığını unutturmaktadır. Bir plan karmaşık bir değerdir ve birçoğları arasından seçilen bazı devinim ve olayların bütünüdür. Planların birleşimi yeni ilişkiler ortaya çıkarır. Bu süreklilik bütünü yaratır. Çerçeve ve onun gerektirdiği seçim gerçeğin bir yorumuna, nesnelere ve evrenin devinim içinde kavranamayan yönlerini göstermeye olanak tanır.

Resim ile filmsel bir görüntünün karşılaştırmasını yapan kuramcıya göre, resimde temsil edilen temsil edenin arkasında kaybolmakta, temsil edilen temsil edenle özdeşleşmektedir. Resimde gerçekte ilinti kesilmiştir. Evren temsil edilene indirgenmektedir. Oysa filmde estetik olarak yapılanmış olsalar bile görüntüler bilincin «anlıklarına» benzerdirler. Çünkü orada temsil eden temsil edilene gönderme yapmaktadır. Nesne ile görüntüsü arasında estetik açıdan farklılık varsa da, algılanan gerçek düzeyinde ikisi arasında bir fark yoktur. Filmsel görüntünün plandan ayrılarak canlanması gerçeklik duygusu kazandırır. Oysa resimde bu özellik yoktur (Zillioğlu, 1981, ss. 80-81).

Görüntünün filmsel kullanımını açısından canlandırma, kuramsal bilgilere dayanarak oldukça farklılık gösterdiği düşünülebilir. Şöyle ki:

Canlandırmada birincil öğeler (renk, biçim ve devinim) asıldır. Yapay olarak çizim masasında canlandırılmış görüntü bu öğelerin plastik bir bileşiminden oluşan bütündür. Estetik kurallarla uyumlu olarak yaratılmış bir bütün. Böylesine uyumlu devinimli görüntülerden oluşmuş canlandırma yapmak zor bir iştir. Ancak bu nitelikte canlandırma örnekler de verilmiştir. Canlandırma bu özelliği ile

tümüyle öznelidir. Bu yasaya filmle olan temel ayrılığa olarak görülebilir. Çünkü canlandırmacı durağan görüntü ve hareketin yapay evrelerini ve bunlar arasındaki ilişkileri denetim altında tutar. Onun seçimi kameradan önce gelmektedir. Bu nedenle canlandırmacının, görüntü düzenlemesi seçimi ve kullanımında çok geniş olanakları vardır. Malzemeye bağımlılığı çok azdır. Oysa yaşayan film de, yönetmenini görüntüyü özgürce denetleyememesi onu malzemeye bağımlı kılar.

Resimde olduğu gibi canlandırmanın gerçekte ilintisi yoktur, ya da çok azdır. Temsil ettiği nesnenin simgesel görünümüdür. Bu nedenle nesnesiyle özdeş olarak verilir. Bu özdeşlikte benzerlik ilişkisi en az yer tutar.

1.2. Dil ve İletişim

Tüm diğer organizmalarda olduğu gibi, insanların kendine özgü yaşantısı ve kendine özgü dünyası olduğunu belirten dirim bilimci Uexküll, organizmaların çevresine uyum göstermesi ve etkileşimini anatomik yapılarına bağlamıştır. Bu bağlamda organizma anatomik yapısına göre belli bir alıcı dizgesi ve belli bir etkileyici dizgesine sahiptir. Bunlar organizmanın işlevsel çevresinin zincirleridir.

Bunun insan dünyasını belirlemesi ve betimlemesi açısından diğer organizmalardan hiçbir ayrıcalık tanımayacağını belirten Cassirer, insan yaşamının ayrıcalığı özelliğinin bu dizgelere ek bir halka olan simgesel dizgeye sahip olmasıdır. Bu dizge, insanın işlevsel çevresini nicelik bakımından genişletmekle kalmaz, aynı zamanda niteliksel bir değişmeye de uğratar. Dil, söylenece, sanat ve din bu dizgenin birer çarçasıdır (Cassirer, 1980, ss. 32-33).

İnsana ayrıcalığı ve özellik kazandıran bu dizgenin parçalarına bakıldığında, dil diğer parçaların varoluş nedeni gibi görülür. Çünkü söylenece sanat ve din simgesel bütünler olarak dilin içinde sayılan düzenlemelerden bir kaçıdır.

1.2.1. Dil

Tylor, «dil, vahşi insanın ulaştığı düzeyin pek fazla ötesine geçemediğimiz düşünsel yeteneklerimizden birisidir»der (Tylor, 1871; 1924, s. 446). Bilindiği kadarıyla «vahşi» insan düşünsel yeteneği dizgesel bir dizi simgeye bir milyon yıldan beri sahiptir. Vahşi insan

çevresiyle etkileşimde bulunur. Düşüncelerini açığa vururken doğal sesini simgesel anlatım aracı olarak kullanmıştır. Kuşkusuz, çevresiyle olan etkileşimlerinde daha başka (el-kol hareketleri ve diğer doğal göstergeler) dizgesel olmayan ama anlaşmaya yardımcı olan simgeler kullanmıştır.

Vahşi insanın anlaşmak, bir düşünce ya da yaşantıyı paylaşmak için kullandığı sesli ve sessiz hareketlerden oluşan simgesel yetisine Neandethal insanı görsel simgeyi eklemiştir. Neandethal insanı mağara duvarlarına bir şeyler oyar ya da çizerken böylesine bir çaba içinde olduğu söylenemezse de; onlar dinsel uslamaları, avdaki başarıları için ya da doğaya öykünerek çizmiş olsalar bile bu davranışlarıyla kendini anlatabilmiştir. Çünkü, bugün, onların bu davranışları hakkında bilgi edinilebilmektedir.

Bugünün çağdaş insanı değişen, gelişen ve hızlanan toplumsal etkileşimde sorunlarına, teknolojik çözümler ararken Neandethal insanının çözümüne daha çok yaklaşmakta, basım, fotoğraf, sinema, televizyon gibi çağdaş araçlarını bu temel üzerine oturtmaktadır. Görüntünün anlatımındaki gücü ve evrenselliği karşısında, onu insantüstü bir varlık bir dil olarak nitelenmektedir. Oysa; dil, bir anlatım ve anlaşma yöntemi olmasına karşın tüm anlatım ve anlaşma yöntemleri birer dil değildir. (Vardar, 1982, s.11). Resim, yontu, sinema, grafik gibi benzetili ya da eğretilemeli anlatım kullanımları dilbilimin temel aldığı, işitsel ya da yazınsal dilin yapısal özelliklerinden farklıdır. Bu farklılık bir ölçüde anlamsal açıdan da görülür. Örneğin, resim, yontu, sinema, grafik gibi görsel anlatım araçlarında görüntüyü oluşturan öğeler ya da ard arda gelen görüntüler arasındaki anlambilimsel ilişki, işitsel ya da yazın dilinde olduğu gibi bir zorunluluk değildir. Ancak bu yapay dilsel anlatımlarda, doğal dillerde olduğu gibi dizimsel çağrışımsal ilişkilerden özdeşleşmelerden yararlanacağı da açıktır. (Göktürk, 1979, s.12). Aynı görüşü R. Jakobson'da paylaşır (Sözer, Ö. 1980).

Sözel ya da yazınsal diller bir olayı ya da ilişkiyi belli bir sıralama içinde verirler. Başka bir deyişle, olayın ya da olgunun özünde taşıdığı eş zamanlılık sözel ya da yazınsal dillerde yoktur. (R. Jacobson buradaki eş zamanlılık kavramının sözel ya da yazınsal dillerde de varolduğunu savunur -Ö. SÖZER, s.180). Bütün dil formları bu sıralamayı gerektirir. Bu nedenle de bütün dil formları eklemli düşünme biçimi için bir araçtır. Eklemli dil biçimi simgeseldir ve kavramlaştırma yetimizle sınırlıdır. Ancak, eklemli dil,

simgesel formlardan yalnızca biridir. Duyusal yaşantıların tüm alanını kapsamaz. Duyusallık zihinsel nitelikli olduğu gibi anlamsız izlenimlerin derlendiği edilgin bir süreç te değildir. (Lange, 1985, ss.87-88).

Sözel dillerin temel özelliklerinden biri de, toplumsal uzlaşmadır. Sözel diller bu kurala sıkı sıkıya bağlıdır. Neyi gösterdiği toplum tarafından bilinmeyen bir sözcük ya da sözcükler sırası kendini açığa vuramaz. Oysa, benzeşim ve çağrışımsal olan görsel anlatımlarda böylesine bir kurala sıkı bağımlılık yoktur. Hatta, görsel alana ait anlatım biçimlerinin özellikle sanatta, uzlaşmadan öte tek yanlı yargıya dayanan kullanım vardır. Duyusal alana yönelik bu anlatım biçiminde, anlatı, duygusal etkileşim biçiminde olabileceği gibi, benzeşim ya da çağrışımlar yoluyla da gerçekleşebilir.

Salt dilbilimsel açıdan bakıldığında, tüm anlatım ve anlaşma yollarının dil olarak nitelenemeyeceği bu kısa açıklamadan da anlaşılabilir. Anlambilimsel (Göstergebilim) açıdan bakıldığında, eklemli diller dışında anlamsal dizgeler olabileceği açıktır. Göktürk'e göre anlambilimsel bir dizge ya da kendi deyişiyle «düzenlenmiş» göstergeleri olan her iletişim dizgesi bir dildir (Göktürk, 1979, s.12).

Göstergelerin düzenlenmiş oluşu açısından bakılınca Saussure'e göre dil dizgesidir. Ona göre dil daha geniş bir alanı kapsar. Bu bakımdan dildizgesi dilin yalnızca bir bölümüdür. (Büker, 1985a, s.39). Eğer dil bir göstergeler dizgesi ise, görüntü ister uzlaşımsal (kültürel) ister benzeşimsel (ikonik) olsun yapay dillerde de (görüntü) biçim ve form öğeleri ve renk doğal dillerde olduğu gibi eklemlemeye, karmaşık birleştirmelere uygun olduklarından bütünüyle dil olmasalar bile dilsel olarak nitelenebilirler. Şüphesiz bu tür eklemlemeyi yöneten kurallar sözel dillerin sözdizimsel yasalarından temelde farklıdır (Langer, 1965, s. 103).

1.2.2. İletişim:

İki birim arasında mesaj alış verişini ya da karşılıklı olarak bildirimde bulunma eylemi olarak tanımlanabilen iletişimin ana olgusu şudur; bir **repertuar** dan belli yasalara göre birtakım simge ya da sembollerini alıp toplayan bir verici birimin zaman ve mekan çerçevesinde iletinin transfer edildiği bir **kanalın** ve iletiyi oluşturan simge ya da sembollerini alan, kendi repertuarındaki sembollere göre çözümleyen ve bu simge, sembol bütünüünün ötesinde bi-

çimler, düzenlikler ve anlamlar gören, gerekirse bunları belleğine izleyen bir alıcı birimin birbirine bağlanmasıdır (Cüceloğlu, 1979, s.265; Vardar, 1982, s.43; Moles, 1983, s.85).

Bu cylemin kapsamına, birincil nitelikli eklemli seslerle anlaşma sağlayan dizgeler girebileceği gibi, yazı gibi ikincil anlaşma, biçim renk ve devinim gibi dilsel anlaşma yöntemleri de girer.

İletişim belli bir anda olup biten statik bir olgu değildir. İletişim, zaman içinde sürekli değişen ya da süregelen dinamik bir oluşumdur. Bu bakımdan iletişim bir süreç olarak görülebilir. Hejaktit'e göre «insan bir nehre iki defa ayak basamaz». Çünkü nehir ve insan sürekli olarak değişim içindedir. İletişim süreci içindeki ögelerde nehir ve insan ilişkisinde olduğu gibi sürekli değişmektedir. (Williams, 1979, s. 282). Şüphesiz, bu süreç içerisinde, süreci oluşturan ögeler birbiriyle etkileşim içindedir. Ancak bu etkileşimin derecesi iletişimin etkililiğine bağlıdır. Diğer taraftan ögeler arasında değişimin düzeyi aynı oranda olduğu da söylenemez.

Williams'ın dediği gibi iletişim bir süreçse, başka bir deyişle bir tek başlangıcı, bir tek sonu olan belli bir olgular düzeni değilse iletişim statik bir modelle gösterilemez. Ancak modeller, karmaşık ilişkileri ve bu ilişkide yer alan ögeleri açık seçik gösterme yardımcı oldukları da yadsınamaz. Bu nedenle burada iletişim süreci içinde yer alan öge ve ögeler arasındaki karşılıklı etkileşimi bir modele göstermede yarar vardır. Genel olarak model bir nesne ya da olgunun sistematik simgesel bir gösterimidir.

İletişimbilimciler tarafından, kapsam, amaç ve işleyişleri bakımından birçok model geliştirilmiştir. Shanon ve Weaver modeli, Değiştirilmiş Bilgi Kuram Modeli, Berlo Modeli, Westley ve Maclean Modeli bunlardan sadece bir kaçıdır. Bu modeller ya değişik görüşleri savunur ya da bir birini bütünüleyici niteliktedir. Bunların ayrı ayrı incelenmesi araştırmanın kapsamı dışındadır. Ancak şunu söylemekte yarar vardır. Bu modellerin ortak ögelerden yararlanarak genel anlamda bir model geliştirilebilir. Moles'in iletişim modeli böylesine bir ihtiyacı karşılar niteliktedir.

Moles'e göre bir iletişim kuramı ya da modelinin dört temel ögesi vardır. Bunlar şekilde şöyle gösterilmiştir.

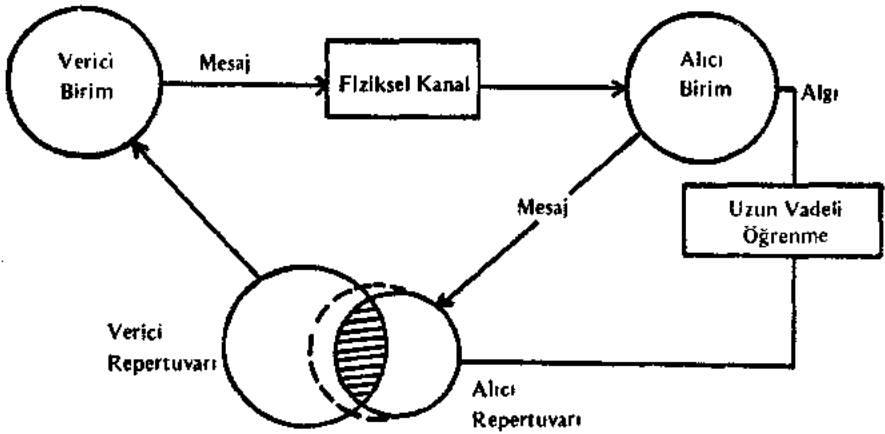

Kaynak : Moles, 1983, s.84'den geliştirilmiştir.

Bu modele göre iletişim alıcı ve verici birim repertuarının şekilde dairelerin kesişme noktaları ile gösterilen ortak bir kısmının olmasıyla gerçekleşir. Ancak, insan ve istatistiksel anlama yeteneği gösteren sistemlerde daima özdeş göstergelerin algılanması alıcının repertuarını yavaş, yavaş değiştirir ve vericinin repertuarıyla çalışmaya götürür. Kullanılan anlambirimlerin özellikleri saklı tutulduğunda genel iletişim kuramı bu yasaların bir bütünüdür.

Verici ve alıcı arasında bütünsel bir iletişim gerçekleştirmek için vericinin repertuarının alıcınıkinden daha büyük olması bir kural gibi görülür. Ancak, insan ve istatistiksel birimler arasındaki iletişimde bu kural geçerliliğini kaybeder. Örneğin, öğrenme süreci alıcının repertuarını etkilemekte, kapsadığı sembol ve simgelerin miktarını ve bunların beklenti düzeyini giderek vericiniğine yaklaştırmaktadır. İletişimde iletiye repertuarını empoze eden alıcıdır. Alıcıya ait olmayan tüm göstergeler (simge, sembol vb.) tanınamaz; alınabilir ancak algılanamaz. İletişim sürecinde alıcı birim ile verici birim repertuarlarını biri birine empoze edebilmesi psikolojinin kavramıyla uyarının algısına bağlıdır.

1.3. Algılama

Psikolojide duyuları yorumlama ve anlamlı hale getirme sürecine algılama denilmektedir (Mergan, 1984, s.265). İnsan çevresinden ya da içsel olarak aldığı uyaranlar hakkındaki kanılarını bi-

yopsikolojik evrelerden geçirerek oluşturur. Daha açık bir söyleyişle insan, çevresinden ya da içsel olarak gelen uyarıları duyum ve algıdan oluşan iki düzeyde işleyerek bilgiye dönüştürür.

Algının doğası ve kaynağı konusunda temel iki görüşten söz edilebilir. Birinci, insanın doğuştan geniş bir görsel kapasiteye ve gözle algılama eğilimine sahip olduğuna inanan doğuştancılar (nativistler). Bunlar, bu yeteneğin milyonlarca yıldır hayvanlarda da ortaya çıktığını ve «ilk bakışta» dünyanın düzeni ve anlamı konusunda bilgi verdiğini savunurlar. Öte yanda ise aşırı deneyciler vardır ki, bunlarda insanın yalnızca sınama yanılma ya da birleştirme yoluyla gördüklerini kullanmayı ve bunları o şekilde görmeyi öğrendiğini, bunları boş olan zihnine kaydettiğini savunurlar.

Bu birbirinin karşıtı temel iki görüş arasında kimi bakımlardan farklı, kimi bakımlarda birbirini bütünleyici çeşitli düşünceler vardır. Alport algılamanın doğası ile ilgili olarak 13 farklı düşünce biçimini tanımlar: Çekirdek-bağlam kuramı, gestalt kuramı, topolojik alan kuramları, gb. (Alpert, 1955). Bu görüşlerden çoğunun çıkış noktası, dış dünya ile insan arasında bir tür iletişim olduğu, ve dünyanın varlığının kabulüdür. Bu kuramlar genellikle, iletişimin büyük bir bölümünün öğrenme yoluyla gerçekleşmesine karşın, temelde insanın «dışında olan» ile «zihninde olan» şeyler arasında kesin bir iletişim mevcuttur. Ancak, yaradılıştan belirlenmiş olarak bu biçimde ortaya çıkan iletişim düzeyinin ne olduğu konusunda uzlaşma yoktur.

Bir yanda iletişimin renk, parlaklık, ağırlık ve sertlik gibi duysal düzeyde ortaya çıktığına ve bu duyular yardımıyla daha karmaşık (kompleks) nesnelere farkına varıldığına insanın gestaltçılar, diğer yandan dünyanın yalnızca duyumlara gelen fiziksel kuvvetlerin aşırılığında kaynaklanan sinirsel inpalsların farkına varılabilir görüşü, insanı gerçek bir dünya'nın yokluğu gibi bilimsel açıdan yararlı olmayan sonuca götürebilir. Bu yararsız sonuç tehlikesine karşı, bugünkü görüş, her iki görüşün ortak özelliklerinden yararlanmaktadır. O da, tümü muğlak olan nesnellüğün varlığından kaynaklanır (Ittelson, Kılpatrick.)

Bugünkü yaygın kabul gören görüş, algının yalnızca duysal birer süreç ne de yalnız zihinsel bir süreç olduğudur. Algı bu iki süreci içeren, insanın kanılarının oluşum ve değişimini etkileyen bir bütün olarak görülür (Arnheim, 1969, s.13: Piaget, 1980, s.87).

Arnheim, düşünce olarak adlandırılan bilişsel süreçlerin zihni süreç ve algıdan başka birşey olmadığı, bunların alginın ona malzemeleri olduğunu ileri sürer. Ona göre açıklama seçme ve kavramanın temelleri olan basitleştirme, soyutlama, analiz-sentez, tamamlama, düzeltme, karşılaştırma, birleştirme, ayırma gibi bilimsel süreçler algılamanın bir malzemesidir. Bu yönüyle algıyı bir düşünme süreci olarak görür. «Algılama öyle bir süreçtir ki, estetik görünümlerin etkileri burada anlama çevrilebilir. Algılama bir yandan elde edilen görüntü, diğer taraftan düşünce içerikleri ve edinilmiş deneylerden etkilenen subjektif bir olaydır (Löbach, 1976, s.169)

1.3.1. Algılama Süreci

Görsel bağlamda ele alındığında görme eylemi ile algılama arasındaki temel fark ta budur. Bu fark bir modelde şöylece açıklanabilir. (Erhan, 1978, ss.5-6).

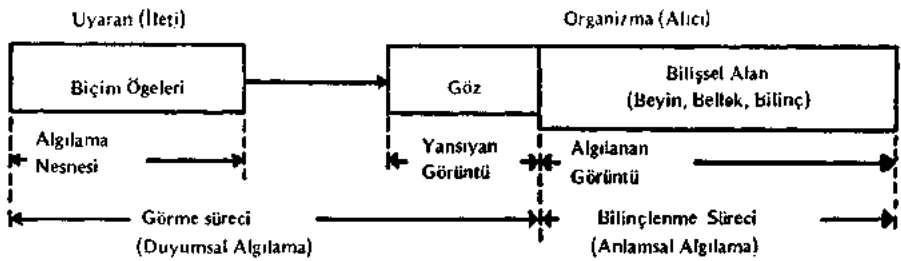

Şekilde görüldüğü gibi, görsel algılama görme ve bilinçleme süreçlerinin oluşturduğu bu süreçtir. Görme süreci, nesnel dünyanın gözdeki yansımasıdır. Bu görsel dünyanın ya da uzayın tüm görsel çatısının yalnızca küçük bir parçasıdır. Buna algısal keşif de denebilir. Bu algısal keşiften oluşan dünya hemen fark edilmez. Gözün yöneldiği görünümün bazıları hemen bazıları yavaş oluşur. Burada örgütlenme ve anlam iki aşama içinde oluşur. Algılamayı tayin eden temel bu iki faktördür. Bunlardan birincisine **yapısal** ikincisine işlevsel faktörler de denebilir. Yapısal faktörler dendiğinde, fiziksel uyarının ve bunun sinir sistemindeki yarattığı etki anlaşılır. Gestaltçı psikologlara göre, algısal örgütlemeler, fiziki nesnelerin yaptığı uyarlamalara karşı gösterdikleri tepki sırasında organizmanın sinir sisteminde ortaya çıkan fizyolojik olaylara bağlıdır. Ancak, bilişsel alanın etkisini de yadsımazlar (Krech-Crutch, 1967, ss.92-93). Bu, duyuların örgütlenmesinin yalnızca fizyolojik olmadığı, aynı zamanda anlamsal bir düzeyde gerçekleştiğini gös-

terir. Organizmanın sosyo kültürel ve psikolojik durumu ise karışır.

Algılamanın ikinci süreci kavrama ya da bilinçlenme sürecidir. Zihinsel alanda meydana gelen bu süreç sorunsal henüz çözülmüş değildir. Ancak bu süreçte oluşan algılamaya etkide bulunan faktörler bilinmektedir. Burada insanın kanıları, ihtiyaçları, sosyo kültürel durumu etkili birer faktör olarak görülmektedir. Görüntünün estetik etkilerinde çözüldüğü yer burasıdır.

Algılama kuram ve uygulamalarından elde edilen sonuçlar, bazı genellemelere olanak tanır. (Tamer, 1986). Bunlar;

a) Bütün algılar bir etkileşim sonucudur, karşılıklı alış-veriş sonucu değildir. Etkileşim iki tarafın (örneğin gerçekler ve gözlemci, insan ve insan; insan ve araç) biribiri ile ilişkilerinin niteliği ele alınıp incelenebilir. Etkileşimde hiç bir taraf karşılıklı ilişkide pasif değildir, ya da biri diğeri üzerinde üstün etkinlikte değildir. «Gerçekler» yalnızca onlarla olan ilişkilerimiz yoluyla tanınabilir. (ya da, gerçekler gerçeklerle olan ilişkiler yoluyla yaratılır). Kullandığımız konuşma dili deneyimlerimizin etkisini zayıflatma özelliğindedir.

b) Biz etrafımızdaki objelerden geleni algılamayız. Algularımız bizimle birlikte ve bizden dolayı oluşan şeylerdir. Bundan böyle, nesnelere oldukları gibi değil, kendi oluşumuza göre algularız.

c) Algıladığımız herşey sinir sistemimizin fizyolojik yapısının bir işlevidir. (Organizmanın yapısı neyi nasıl algılayacağını tayin eder.)

d) Algıladığımız herşey sinir sistemimizin uzantılı bir işlevidir. (Örneğin: gözlemede kullandığımız teknoloji yalnız algularımızın yaısını kurmakla kalmaz, gerçekler üzerine bu algılama yapısını bindirerek, kaçınılmaz biçimde gerçekleride değiştirir.)

e) Algıladığımız herşey geçmiş deneyimlerimizin işlevidir.

r) Geçmiş deneyimlerimiz sayesinde, bir bir «biçimler dünyası» ya da «kanılar dünyası» kurarız. Etrafımızdaki herşey hakkında o şeylerin nasıl olduğuna dair «kanılarımız» vardır.

g) İki kişinin sinir sistemi aynı olmadığından «kanılar dünyasındaki» içerikler de kişiseldir, bununla beraber, genelde toplu olarak kabul edilmiş kanılar vardır; bunlar belli bir toplumda, (belli

bir kültürde) o toplum üyelerince paylaşılan kanılardır. Bunlara «algılama sabitleri» denilebilir. Örneğin batı dünyasında bazı algılama sabitelerinden, ölçü, dörtgen kavramları içinde yaşamak, parlaklığın yakınlık, karanlığın uzaklık izlenimini vermesi, hareketin figür ve fon ile ele ilişkili ifadesi, yani, fon ya da küçük öbje hareketlidir biçiminde kanılar o kültürce topluluk üyeleri tarafından benimsenip paylaşılan algılama sabiteleridir.

h) Her algılama hem geçmiş hem de gelecektir, bundan böyle her algılama bir «önceden bilmedir». (Örneğin: önceden, algıladığım dolayısıyla deneyim kazandığım «su» bende bir çeşit parıltı, renk biçim ile bir «kantı» yaratmıştır. Öyleyse aynı tür parıltı, renk, biçim karşıma tekrar çıktığında buna «su» teşhisi koyabilirim aslında bu serap bile olsa) Ames ve Cantril bunlara «kanısal iddia» demişlerdir.

ı) Algulamalar hayatta «önceden bilinebilir» bir devamlılık kur-gayretidir. Yenilikler üzerinde önceden kazanılan deneyimler yoluyla biçim ve yapı kurmak ve emniyetsizliği, bilinmezliği zayıflatma gayretidir.

i) Algıladığımız herşey içinde uyarı olan şartların ve çevrenin (ya da dış görünümünün) bir işlevidir.

j) Algıladığımız herşey içinde algılayanın işlevi olan şartların ve çevrenin (dışgörünümlü) bir işlevidir.

k) Algıladığımız herşey ihtiyaçlarımızın amaçlarımızın ve değerlerimizin bir işlevidir. Bundan böyle algıladığımız şeyler neyin nasıl algılamak istiyorsak öyledir. (Örneğin: Roschach test resimlerinden, belirsiz resimlerden vazo cv yüzler ya da, yaşlı ve genç bayan resimini algıladığımız figürler)

l) Algılarımızı sözlü bilgileme (informasyon yoluyla değiştirmeyiz. Algılarımızı yalnızca, «kanısal iddia» larımıza dayanarak yaptığımız işde başarısızlıkla genel bıkkınlık sonucu değiştiririz. Algılama yoluyla öğrenme yalnızca takılmalara uğrandığında ilerle.

m) Algılamalarımız kendimizden dolayı olduğu için ve önceki deneyimlerimize dayandığı için, her birimiz kendimiz dışındaki şeyleri pek özel ve benzeri olmayan bir biçimde kavrarız.

n) Algılanan şeyler, algılayıcı için kullanılabilir olan kodlama sistemi aracılığıyla işlerlik kazanır.

o) Algılanan geniş anlamda daha önceden kabul edilmiş ve içinde yaşanan kültürce kodları belirlenmiştir.

2. CANLANDIRMA ANLAM

2.1. Anlam Üzerine

2.1.1. Tanım ve Görüşler

Anlam felsefede bilgi teorisinin bir konusu iken dilbilimin temel konusu olmuş, giderek simgesel insanın merkezine oturtulmuştur. Bu nedenle insan davranışları değişim, gelişim ve etkilerini konu alan her bilim dalı iletişim bağlamında anlamın incelenmesi gerekliliğine inanmıştır.

Anlam, herhangi bir kavram, nesne ya da davranışın insan anlığında hatırlattığı, yarattığı düşünce ya da nesne olarak tanımlanabilir. Anlam inceleyen bilim dalına anlambilim ya da Fransızca «semantique», İngilizce «semiology» adı verilmektedir. Anlambilim, sözcük ya da göstergelerin anlamını psikolojik, mantıksal ve dilbilimsel açıdan inceler.

Niçin ve nasıl iletişimde bulunuruz? Gösterge nedir? İletişimde bulunurken insan anlığında neler olup biter ve işlemin fizyolojik ve ruhsal düzeneği nedir? Soruları anlambilimin psikolojik yönü; Göstergelerin gerçekte bağlantıları, doğru anlamayı sağlayan kuralları, anlatmakla yükümlü olduğu bir nesne ya da duruma göre hangi koşullarda uygulanabileceği mantıksal yönü; Sözcük nedir? Bir sözcüğün biçim ve anlamı arasındaki bağıntı sözcüklerin ilişkileri ve sözcüklerin işlevlerini yerine getirme biçimleri ise dilsel yönüdür (Guiraud, 1984, s.2). Morris'e göre anlambilim göstergelerle gösterilen nesnelere arasındaki bağıntıları inceleyen bir göstergebilim kavramıdır. Bu semiyolojinin kavram sorununu henüz çözmemiş olduğunu gösterebilir. Bu çalışmada göstergeyi anlambilimin bir alt kavramı olarak kullanılacaktır.

Öz bir deyişle anlambilim, anlamsal olanı, anlamsal değişimi inceler. Bu inceleme Aristoteles'ten bu yana süregelir. Ancak 20. yüzyılda «göstergebilim» adıyla bir bilim dalı olarak ortaya çıkar. Göstergebilim ilk kez F. de Saussure tarafından ortaya atılır.

2.1.2. F. de Saussure

Saussure'un çıkış noktası Kant'tır. Kant bilginin deneyden kaynaklanmasında kuşkusu yoktur. Ancak, bu bilginin tüm öğelerinin

deneyden çıkmış olduğu anlamına gelmez. Ona göre deneyle başlayan **a posteriori bilgidir**. Deneyden bağımsız bir bilgi türü daha vardırki, o da **a priori** bilgidir. Kant'a göre bilgi duyurulardan, algılardan ve deneylerden gelir, ancak anlam kazanması onu belli işlemlerden geçirmesini gerekli kılar. Duyulardan algılardan ve deneylerden gelen içcriği özne belle bir **form** la algılar ve belli bir **form** içinde düzene koyar. Bu formlar deney öncesidir. Bütün öznelerde bulunur. Bundan ötürü bu bilgi kesin ve zorunludur. Kant'a göre bu bilgi **a priori** bilgidir ve deneyeye dayanmaz.

Kant'ta bir diğer kavram çifti de **analitik** ve **sentetik** yargılardır. Analitik yargılar deneye dayanmayan bilgi türünü içerir. Bundan dolayıda apriori dirler. Sentetik yargılar ise yeni bilgi sunarlar. Yani, deneye dayanır. Ancak Kant'a göre sentetik apriori yargılar da vardır. Bu yargı türü hem yeni hem apriori bilgi içer. Bundan ötürü de geçerli ve güvenilir olanlarda bunlardır. Bu görüş Kant'ın anlığı edilgin olarak görmediğini ortaya koyar. Oysa salt deneye dayanan görüşte anlık nesnelere bağlıdır. Anlıkta yaşantılardan önce bir şey yoktur. Beyazbir kağıt gibidir. Ancak Kant, anlığın nesnelere yarattığını da söylemek istemiyor. O, anlığın deneyi etkin olarak düzenlediği inancında. Kant'ın bu düşünncesinin etkisinde kalan Saussure dildeki öğelerin değeri diğer öğelerle kurduğu karşıtlıktan alır. Yani nesnenin ne madde ne de biçimi önemlidir. Çünkü aralarındaki ilişki nedensizdir.

Saussure dili biçim olarak aldığı için sözcükle nesne arasındaki ilişkiyi kadsır. Başka bir deyişle gösterenle gösterilen arasındaki ilişkiyi incelemcz. Gösteren ve gösterilen terimleriyle iletişimi olanaklı kılan dilsel yapıların biçimini araştırır (Büker, 1985 b, ss. 7-10).

Saussure görsel göstergeler üzerinde durmaz. Çnkü görsel göstergeler zamandan bir çok boyut üzerine yayılabilir. Ona göre işitimsel göstergeler tek boyutludur, bu boyut zaman çizgisidir. Başka bir deyişle, işitimsel göstergeler sırasaldır. Bu nedenle, Saussure'ün gösterge tanımı işitimsel dilin sırasal özelliği üzerine kurulur. Ona göre, gösterge kavramla işitim imgesinin birleşimidir. Ancak bu tanım, yalnızca bir sözcüğü belirtmek için kullanılır. İşitim imgesi **gösteren**, kavram **gösterilendir**. Buna göre, Saussure'de gösterge, gösteren artı gösterilendir. Gösteren ile gösterilen arasındaki ilişki nedensizdir. Yani, kavramın kendisine gösterenlik yapan ses dizisiyle hiçbir ilgisi yoktur. Eğer gösterenle gösterilen arasındaki

ilişki nedenli ise Saussure'de bu **simgedir**. Bu nedenle her hangi bir simgenin yerini başka bir şey alamaz. Ancak simgede gösterilen göstereni aşar.

Göstergede gösterilen ile gösteren arasındaki bağıntı rastlantısaldır. Anlık çağrışım gerçekleştirildiği sürece «masa» göstereni «masa» kavramını gösterir. «Masa» karvamının karşılığı arandığında, dilin onayladığı karşılık anımsanır. Bu toplumsal uzlaşmayı içerir. Toplumsal uzlaşım sağlandığında belli bir süre gösterenle gösterilen arasındaki bağıntı değişmez. Dilsel iletişimi olanaklı kılar (Büker, 1985b, s.14).

2.1.3. C.S. Peirce

Büker, anlambilimin kurucularından olan Peirce'in Locke etkisinde olduğunu söyler. Locke'a göre bilginin kaynağı yalnızca deneydir. Ve duyumlardan gelir. Anlık lekesiz beyaz bir kağıda benzer. Bu beyaz kağıda tasarımlar duyumlar aracılığıyla gelir. Tasarımların tek kaynağı ise duyulabilir nesnelere. Tasarımlar algıyla başlar. Algılama sürdüğü sürece bilgi de sürer.

Locke'a göre, anlık karanlık bir oda gibidir. Tasarımların kaynağı bu odaya ışığın girmesine izin veren dışsal ve içsel duyumlardır. Bu duyumlardan karanlık odaya gerçeğin yansısı girer ve bulunabilecek gibi dizilirler.

Ruhta tasarımlar yoktur. Ancak, duyumlardan edinilen tasarımlar ruha yansır ve ruhta işlenir.

Locke, tasarımların göstergelerinin sözcükler olduğu inancındadır. Başka deyişle, sözcükler tasarımların göstergesidir. Nesneyle göstergesi arasındaki bağ uzun kullanımından dolayıdır ve insanın kendi tasarımlarından başka bir şey değildir. Nesnenin anlıkta yarattığı tasarım, nesnenin tam yansısı değildir. Bu bakımdan tasarımlar nesnelere tam anlamıyla benzer değildir.

Peirce ise göstergeleri dış dünya ile anlık arasında bir aracı olarak görür. Göstergelyi «herhangi bir kimse için, hangi bir ölçüde ve herhangi bir amaçla herhangi bir şeyin yerini tutan herhangi bir şey» olarak tanımlar. Bu tanım **nesne, gösterge** ve **yorumlayan** oluşun üç ögeyi içerir. Gösterge herhangi bir kimseye seslenir. Başka deyişle, bir kimsenin zihinde, kendisiyle eş değerde ya da gelişkin bir gösterge yaratır. Bu yaratılan göstergeye Peirce birinci göstergenin **yorumlayıcı** adını verir. Öte yandan, gösterge herhangi

bir şeyin yerini tutar. Göstergenin yerini tuttuğu şey göstergenin kendisidir (Barthes, 1979, s.X).

Büker, Peirce'in gösterge tanımında gösterge ile nesne arasındaki bağıntının dördüncü öge olarak görülebileceğini söyler. Buna göre, gösterge tüm yönleriyle ya da tüm özellikleriyle değil, bir yönüyle ya da bir özelliğiyle nesnenin yerini tutar. Peirce'e göre yorumlayanın ya da anlamın oluşabilmesi için, yorumcunun gösterge ile nesnesi arasında bir bağıntı kurması gerekir. Bu bağıntı nedeniyle gösterge anlıkta nesnesinin tasarımını belli bir ölçüde gerçekleştirir.

Peirce gösterge ile nesnesi arasındaki bu bağıntıya dayanarak göstergeleri üçe indirger. Bunlar ikon, belirti ve simgedir. **İkon** nesnesi ile arasında nedensellik ilişkisi olan göstergedir. İkon nesnesine benzerliğinden dolayı onu temsil eder. Bu benzerlik yorumcudan bağımsızdır. Bu benzerliği yorumcu yaratmaz, yalnızca benzerlik ilişkisini kullanır. **Belirti** nesnesi ile arasında fiziksel bir bağ olan göstergedir. Buna en iyi örnek fotoğraf gösterilebilir. Fotoğraf temsil ettiği nesneye benzerliği yüksek olan bir görsel yanılsamadır. Bu benzerlik çekilme koşullarının fiziksel zorlamasındandır. Duman ile ateş arasındaki bağ da böylesine bir bağıdır. Fiziksel bağ yorumcudan bağımsızdır. İkonla belirti arasındaki temel fark, belirtinin nesnesini önsel olarak gerektirmesidir. Oysa ikon nesnesi olmasa da benzerlik ilişkisinden dolayı nesnesinin yerini tutar. **Simge** nesnesi arasında nedensizlik ilişkisi olan göstergedir. Bu ilişki alışkanlık sonucu ortaya çıkar. Bundan ötürü simge nesnesinin yerini tutar. Simge ile nesnesi arasındaki bu ilişki yorumcudan bağımsız değildir. İlişkiyi yorumcu anlaksal çağrışımla yaratır. Bundan dolayı simge bir kuraldır ve bu nedenle yorumcu simge ile nesnesi arasında bağıntı kurar. Bu bağlamda sözlü diller simgeseldir. Sözcükler yalnızca uzlaşımdan ötürü nesnelere yerini tutar. Sözcük ile nesnesi arasındaki nedensizlik ilişkisi simgeye soyut ve genel nitelik verir (Büker, 1985b, ss. 16-19).

2.1.4. U. Eco

Göstergeyi «başka bir şeyin yerini anlamlı olarak tuttuğu varsayılabilen her şey» olarak tanımlayan Eco, göstergenin yalnızca sözlü dillere özgü olmadığını söyler. Bir şeyin başka bir şeyin yerine geçmesine izin veren kurallar uzlaşımsal olduğu sürece her şey gösterge sayılabilir. Çünkü, ona göre, göstermek kültürel «kod»dan

dolayı olanaklıdır. Bir şey başka bir şeyin yerine, kültürel «kod»un bu iki şey arasındaki bağlantıyı kurduğu için geçebilir. Bu aynı zamanda anlamın oluşmasıdır. Eco buna verdiği önemi şu gösterge tanımıyla ortaya koyar. «Daha önceden kurulan toplumsal uzlaşımı temel alarak bir şeyin yerine geçtiği varsayılabilen her şeyi gösterge olarak tanımlamayı öneriyorum (Eco, 1976, s. 13; Büker, 1985b, s.20).

Bu bağlamda ikon ve belirtide bile uzlaşımaya dayanan kültürel «kod»lar vardır. Çünkü, ikon ile nesnesi arasında değişik fiziksel özelliklerle olmasına karşın ikisi de aynı biçimde algılanır. Oysa bu ikisini oluşturan maddeler aynı değildir. İkon ile nesnesi arasındaki bu ilişkiyi kültürel uzlaşım sağlar.

2.1.5. Y.M. Lotman

Dili imler dizgesi olarak tanımlayan Lotman, gösterge kavramı yerine im kavramını kullanır. Dilin imlerden oluşan anlamsal dizge olarak tanımlar. Lotman'a göre, imler nesnenin karşılığı olduğu sürece imle nesnesi arasındaki ilişki de sürer. Bu ilişki imlerin anlambilimidir. İmle nesnesi arasındaki bu anlamsal ilişki imlerin içeriğini tanımlar. Ona göre her im belirti bir fiziksel anlatım içerir. Bu ikili ilişki anlatımın kaynağıdır. Bu ikili ilişki birlikte vardır ve anlamı birlikte oluşturur. Bu tüm im sistemlerinde temel belirleyici özelliktir.

İmler tek başına yalıtılmış değildir. Dildeki düzen ilkesi doğrultusunda dilin düzenli, sistemli oluşturucularıdır

Lotmana göre imler iki bölümde sınıflandırılır. Bunlar saymaca ve simgesel imlerdir. **Saymaca imler** anlatım ve içerik arasındaki ilişkinin içsel nedenleri konusunda bilgi vermezler. Saymaca imler uzlaşımaya dayalıdır. Bu Saussure'de nedensiz, Peirce de simgeler karşılığıdır. **Simgesel** im ise kendisi ait tek bir anlatımı olan anlamı içerir. Bunun en sık görülenide çizimdir. Bu iki im ya da gösterge sırasıyla söz ve çizimin karşılığıdır.

Lotman bu iki karşıt kavram çiftini açıklamak için şöyle bir örnek verir. «Bir trafik sinyalini alalım: Üç eğik çizgi üzerinde bir lokomotif. Bu im iki bölümden oluşmaktadır: biri - lokomotif - simgesel, diğeri - üç eğik çizgi - saymaca. Lokomotif ve tren yolunun varlığından haberi olan bir kişi bu imi görür görmez, bu görünümle ilişkili herhangi bir şeye dikkat edilmesi gerektiğini anlar. Bu

nun için trafik sinyalinin bilmek zorunlu değildir. Ama üç eğik çizginin ne demek olduğunu anlamak için trafik sinyalleri sistemi ezberden bilinmiyorsa, o zaman bu konuyla ilgili kitaplara baş vurmak gereklidir (Lotman, 1986, s.13). Bu örneğiyle Lotman simgesel imlerin, saymaca imlere göre doğal ve anlaşılır olarak görüldüğünü vurgular.

Üç boyutlu nesnenin simgeleştirilmesi sırasında iki boyutlu bir resimle yer değiştirmesi zorunluluğu belli bir saymacılığı ortaya çıkarır. Burada simgeleştirilenle simge arasında eşdeğerlilik kuralları eğerlidir (projeksiyon kuralları gibi). Yukarıda verdiği Lokomotif örneğini burada yeniden değerlendiren Lotman, eğer bu çizgisel Lokomotif bir Lokomotif fotoğrafı yanında olsaydı saymaca bir im etkisi yaratabileceğini belirtir. Eğik çizgilerle yapılan düzenleme de Lokomotif simgesel bir im yerine geçmektedir der (Lotman, 1986, s.14).

Mecazi nitelikte bir saymacılığın sözkonusu olduğu durumda simge, «Lokomotif» kavramını değil, resimde gösterilmiş olan «tren yolunu» içerir. Bu «simgeleştirmeye uygunluğun» göreli, mutlak olmayan bir özellik olduğunu gösterir. Simgesel imlerin, ne ölçüde saymaca içerdiklerini belirleyici faktörün kültür olduğuna değinen Lotman Avrupa izlenimci resim sanatının bir çinli yalnızca bir renk yığını olarak görüleceğini söyler.

Lotman, imlerin sözdizimsel açıdan da inceler. Ona göre, saymaca sırasaldır. Kolayca sözdizimleri oluşturulur. Simgesel imler ise gösterme işlevi ile sınırlıdır. Simgesel imler, saymaca imler gibi anlatmaya değil göstermeye uygun düşerler.

2.2. Film ve Grafikte Anlatım

2.2.1. Filmsel Anlatım

Filmsel metinde temel bir tür kuruluştan söz edilebilir. Önce, örtük olan bir anlatım özelliğine sahiptir sinema. Metz bunun sinemanın göstergesel yapısından kaynaklandığını belirtir.

Sinemada gösterilenle gösteren birliktedir. Bu nedenle filmin kendi anlamlaması vardır. Sinemanın kendi anlamlaması, kendisini gösterge yapar. Bu olgu şöylece açıklanabilir. Saussure'e göre gösterge nesnesiyle adı birleştirmes, bir kavramla işitimi imgesini birleştirir. Yazılı dilde kavramla yazılı imgesini birleştirir. Filmde ise göstergenin görsel bir öge olduğu düşünüldüğünde gösterge nes-

neyle nesnenin görsel yansımaları birleştirir. Başka deyişle filmde görsel öge hem gösteren hem gösterenin kendisi. Bundan ötürü filmde gösterilenle gösteren arasındaki ilişki nedenlidir. Bu olgu fillmin yan anlatıma her zaman açık olduğunu gösterir. Yan anlam sözkonusu olduğunda gösterilen gösterenin ötesine geçer. Başka deyişle ikonik niteliğinden simgesel niteliğe doğru kayar. Başlangıçta sinematografik görüntünün ikonik niteliğinden dolayı sinemanın doğrudan seslenir olduğu inancında olan Metz, sinematografik görüntünün simgesel niteliğe dönüşebileceğini ve bundan dolayı düşüncesini değiştirerek sinemanın bir söylem ve düzgü olduğunu söyler. Ona göre sinemanın anlatım gereci gerçeklik değildir. Sinemada düzgünün gerçek bir varlığı yoktur, ancak fiziksel bir gerçekte ortaya çıkar. Bu gerçeğin düzgünün biçimini etkiler. Fotoğrafdaki renk ve değer resimdekenden farklı olduğu gibi. Araç burada etkili bir faktör. Sinema bunlardan başka devinim kullanır. Bu nedenle Metz'e göre sinemanın anlatım gereci yalnızca gerçeklik ve çarpıcı montaj değildir. Devinim, diyalog, müzik, ses ve yazının oluşturduğu bir anlatım aracıdır. Buna göre sinema başka dillere ait düzgülerden de yararlanır. Bunlar, sinemaya özgü olmayan düzgüler ve öbür sanatlarla paylaştığı düzgüler olarak gruplandırılabilir. Sinemaya özgü olmayan düzgüler algı alışkanlıklarına dayanır ki, bunlar kültürel düzgülerdir. Değer ve leke düzenlemelerini içeren resme özgü düzgülerden kimi filmlerde yararlandığı görülür (Büker, 1985 a, ss.37-43).

Canlandırma resme özgü düzgülerden yoğun olarak yararlanan bir sinema türüdür. Çünkü onun gerçek araçları doğal nesnelere görsel yansılar değildir. Onun asıl araçları nokta, biçim, değer renk gibi plastik öğelerin görsel düzenlemeleridir. Kuşkusuz, canlandırma doğal nesnelere görsel yansılardan da yararlandığı olur. Ancak bu yansılar nesnesinden alabildiğince soyutlanmışlardır.

Sinemanın bu anlatı özelliğinden yararlanarak canlandırmada da iki anlatı tipinden söz edilebilir. (1) Yaşanmış kültüre özgü alışılmış tasarımların dilsel işlevlerinin bu sanat çevresinde yeniden biçimlendirilmesiyle yaratılan anlatı türüdür ki, bu anlambilimin tüm alanlarına girerek kendi modeline göre yeniden biçimlendirilmelidir. Dilsel bir dizgedir ve iletişimseldir. (2) Diğer sinema türlerinden farklı olarak zamansal olmayan ancak bir süreç içerisinde değişimi yansıtıcı anlatı türüne sahiptir. Başkalaşma ya da değişim olarak nitelenen bu anlatım işlevi fizyolojik değişimleri değişim mo-

mentlerini anlatı dizileri olarak kullanır. Kuşkusuz bu momentler ard arda gelen dizisel anlatı birimleridir. Ancak, bunlar tek tek imlerin değil tek bir imin anlam değiştirmesi ya da bir imin başka bir ime dönüşmesi biçiminde olur.

2.2.2. Grafiksel Anlatım

Grafiğin anlambilimi üzerine görüşler daha çok grafiğin algısal yönünden yola çıkar. Algının duyusal - zihinsel - kültürel bir süreç olduğu daha önce açıklanmıştır. Burada grafiğin algılama sürecinde algılanma özelliklerine sahip olduğu üzerinde durulacak.

Algı sistemi içerisinde imlere yüklenen anlamlar tek anlamlı (Monosemic), çift anlamlı (polysemic), çok anlamlı (Polysemic), çok anlamlı (Pansemic) olabilirler (Bertin, 1983, s.2).

Sistem içinde yer alan her bir imin anlamı imler toplamının gözlenmesinden **daha önce** bilinirse buna tek anlamlı sistem adı verilir. Lotman'ın Lokomotif örneğindeki üç eğik çizgide olduğu gibi. Grafik imgelemeler atomik yapıların tasfir ve resimlenmesinden istatistiki gösterimlere kadar yayılan alanı içinde monesemik sistemi kullanır. Bu alan içerisinde aynı im sistemlerini kullanan canlandırma da girer. Ancak, bu kesim ve zorunlu değildir. Canlandırma, imler toplamının ilişkilerinden doğan anlamları içeren çift anlamlı (polysemiz) sistemi daha yoğun olarak kullanır. Plastik öğelerin bir kurgusu olan canlandırmada görüntünün anlam çözümlemesine bu sistem daha daha uygun düşer. Bu sistemde de anlamın ana malzemesi simgeler ya da Lotman'ın deyimiyle saymaca imlerdir. Belli düzeyde ikonik görüntüler kullanılmış olması durumu değiştirmez. Çünkü tek anlamlı sistemlerde olduğu gibi bütünüyle uzlaşım sal değildir. Ama, bütünüyle nedensiz de değildir. Başka bir deyişle anlam açısından belli düzeyde muğlak olduğu söylenebilir. Bu niteliğiyle bir ölçüde bireysel olduğundan, alıcının karşılaştırmalar ve yapılan repertuvarına bağlıdır. Fotoğraf ve nesnel benzerliğe dayalı resimsel sunumlar da bu nitelikteki göstergelerdir. Bu bağlamda deneysel çalışmalar (soyut) çift anlamın en aşırı ucunu oluşturur ve giderek ruhsal nitelik kazanarak çok anlama dönüşür. Bu sisteminde anlamsal oluş bütünüyle bireyseldir. Ancak, bu sistemde de plastik öğelerin anlamsal ilişkileri geçerlidir. Buna karşılık bu imler çevrilemezler; anlamları almış oldukları özel biçimlere bağımlıdır, bu anlam her zaman örtüktür, kapalı olarak içerilmiştir, yorumlama ile hiç bir zaman belirtikleşemez,

açıkça dile getirilemez (Longer, 1965, s.255). Bütün bunların çevrimi plastik oluşumların dilini alıcının bilmesi gerekir. Kagan bunu olumlar biçimde şöyle der: «Eğer bir resim kendi içinde belirli bir şiirsel düşünce taşıyorsa ve yapıtın imsel biçimi, bu düşünceleri bakan kişiye iletecek bir dil işlevi görüyorsa, o zaman, bakan kişinde herşeyden önce, ressamın kendisiyle konuştuğu dili anlaması gerekir (Kagan, 1982, s.433).

Anlatım sorununu, bir iletim sorununu beraberinde getirmesi doğaldır. Çünkü anlam duygu ve düşüncenin açığa vurma sorunu- dur ki, açığa vurmanın tek aracı ise iletişimdir. Yukarıda görüldüğü gibi grafik hem uzlaşım sal hem de bireysel özellikli bir iletişim aracıdır. Uzlaşım sal yönüyle sözel dillerden bir farklılığı olmama- sına karşın bireysel yönüyle bir estetik sorunu olduğu görülür. Estetik ya da sanat yönüyle alıcı ve vericinin repertuvarlarında ayrı bir özellik gerektirmektedir. En yetkin biçimiyle Moles iletişimi şöyle açıklar; «Verici ve alıcı arasındaki iletişimin her düzeyinde, mesajda iki yön ayırt edilebilir. Bir taraftan standartlaştırılmış evrensel semboller repertuvarına karşılık bir semantik yan, diğer taraftan «sinyalin» özelliğini yitirmeksizin bir «norm» etrafında uğradığı değişiklikleri ifade eden estetik yan. Bu değişiklikler az çok orjinal tarzda kullanıldığı bir özgürlük alanı oluşturur. alıcıya ulaşan mesaj bu yanların bütünü gibi görülebilir» (Moles, 1983, s.108).

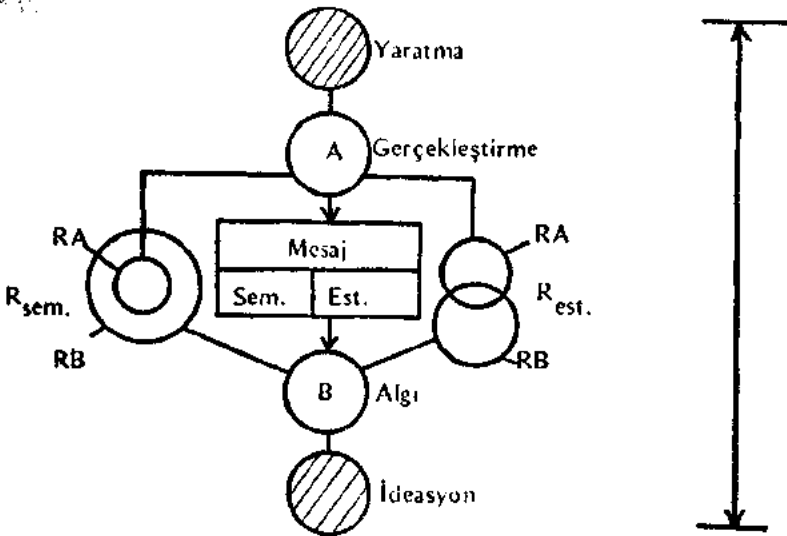

2.3. Canlandırma da Anlatı Dizgesi

Sözlü dillerde olduğu gibi, sinemada da parçasal ve parçaüstü birimler vardır. Metz'e göre sinema dilinde parçasal birimler uzamda yer kaplayan çekim, ayırım gb. öğelerdir. Parçaüstü birimler ise renk, alıcı devinimleri ve geçişlerdir. Parçaüstü birimler uzamda yer kaplamaz (Metz, 1972, s.202; Büker, 1985a, s.41). Parçasal birimlerin tek tek anlamları olduğu halde, parçaüstü birimlerin tek başına anlamları yoktur.

Sinemanın bir türü olan canlandırmada da böyle. Canlandırmada en küçük anlamlı birim tek tek resimlerdir. Bu resimler aslında birer anlamlı bütünlerdir. Tek tek ele alındığında mekansaldır. Bunlar ard arda geldiklerinde - sözlü dillerde k-a-l-e-m sözcüğünün simgesel biçimse tek tek harflerin ard arda gelerek mekansal/zamansal çizgi oluşturdukları gibi - mekansal/zamansal niteliğe dönüşür, salt mekansal anlamını aşarlar. Başka deyişle, söylemselliğe dönüşür.

Grafik ve sinemanın kimi olanaklarından yararlanan canlandırma, görüntünün sözlü dillere bu benzer niteliklerinden ötürü canlandırmada anlamın iki bağlamda incelenmesini zorunlu kılar.

2.3.1. Parçasal Birimler

Sinemada olduğu gibi, canlandırmada da en küçük anlamlı birim tek tek görüntülerdir. İşitimsel ya da yazılı dillerde bu sözcüktür. İşitimsel ya da yazılı dillerde sözcüğün sesbirim ve ya sesbirimlerin grafik simgelerini canlandırmada plastik öğeler karşılar. Ancak, ses veya görüntübirimlerin anlam oluşturmadaki mekansal/zamansal diziliş kuralı canlandırmaya yansımaz. Canlandırmada görüntüyü oluşturan görüntübirimler ya da başka deyişle, plastik öğeler yalnızca mekansaldır.

Canlandırmada görüntüyü oluşturan plastik öğelerin birbiriyle ilişkileri zamansal değil algısaldır. Bu nedenle görsel algının kuralları plastik öğeler arasındaki ikileri belirleyici bir faktör olarak görülebilir. Görsel algılama zamanı kullanmayı gerektirmeyen üç duyumsal değişkenden yararlanır. İşaret figür ve çeşitlemesinden oluşan bu üç değişken, nokta, çizgi, doku, değer ve renk gibi plastik öğelerin ya tek tek ya da birden fazlasının birlikte oluşturduğu görsel bütünün parçalarıdır. Daha genel bir deyişle, bu değişkenler biçim ve rengin oluşturduğu görsel öğelerdir. Görsel algılamada anlam ise, bunların birbirleriyle olan ilişkilerinden doğar.

B biçim ve renk arasındaki bu ilişkiyi belirleyen algının işleyişi şöyle tanımlanabilir; Her şeyden önce görsel algı uyarıcı malzemenin edilmeci kaydedilmesi değildir. Algıyı tayin eden bireysel, kültürel ve edimsel kanıların belirleyici faktör olduğunda artık kuşku yoktur.

Görme duyusu seçici olarak işler. Onun bu seçiciliği bireysel ve kültürel oluşundan kaynaklanır. Seçiciliğin kültürel kanılardan ötürü kuralsız görsel göstergelerin - Peirce'in kavramlarıyla ikon ve belirti, Lotman'ın kavramıyla saymaca - anlamı üzerinde etkili olacağı açıktır.

Diğer taraftan, retinal değişme ve çevresel etkilerde anlamın değişiminde belli düzeye kadar etkili faktörler olduğu Ittelson, Gibson gibi araştırmacılar tarafından doğrulanmıştır. Bir objenin retinal projeksiyonu, onun gözlemciye olan göreceli konumuna dayanır. Buna benzer başka algısal değişiklikler de vardır. Bir objenin renk ve değeri kısmen kendisini aydınlatan kaynağın renk ve değerine ve objenin ışık kaynağı ve gözlemciye göreceli olarak uzaysal konumuna dayanır (Arnheim, 1969, s.37). Retinanın ve uzaysal konumun bu algısal özelliği görüntünün anlatım gücüne somırsız olanak tanır.

Algı, biçimleri nesnenin kendi içeriklerinden ayırabilir. Çünkü biçimi, biçim unsurlarının basit bir toplamı değil, organize edilmiş bir yapı olarak alır. Bu görüş, biçimi oluşturan plastik öğelerin kendi algısal değerlerinin mutlak olmadığını işaret eder. Bu, Saussure'un sözcüklerin değeri görüşüne uygundur. Çünkü, plastik öğeler değerlerini kendi aralarındaki ilişkilerden alır. Ancak, bu, zamansal bir ilişki anlamına gelmez. Ve yazısal dilde olduğu gibi öğeler arasındaki ilişki kesikli değil süreklidir.

Plastik öğelerin ilişkisel değerleri düzenlemenin etkiliği açısından önemlidir. Eğer, bir görsel düzenleme etkiliyse onun anlaşılır olduğu sonucuna varılabilir. Etkililik, bir soruna doğru ve tam yanıt elde edebilmek için bir görsel düzenleme bir başkasından daha az zamanda anlaşılabiliriyorsa, onun bu sorun için daha etkili olduğu söylenir. Pek çok durumda etkili bir düzenleme etkisiz bir düzenleme arasındaki fark son derece açıktır ve algılama süresinde dikkate değer bir farklılık gerektirmektedir. Etkililik, görsel okumanın her aşamasında kolaylık derecesine bağlıdır (Bertin, 1983, s.139). Ancak, bu kolaylık banal düzenimler anlamına gelmeyeceği

gibi, özgün düzenleme anlamına da gelmez. Banal düzenlenimler benzer karakterli plastik öğelerin, biçimlerin, figürlerin ya da renklerin uyumlu düzenlenimleridir. Bunun karşıtı olarak özgünlüğü yüksek olan düzenlenimlerde algılama güçlükleri nedeniyle kolay anlaşılır olmaktan uzaktır. Gaiser'e göre, kolay anlaşılabilir düzenleme bu ikisi arasında yer alanlardır (Erhan, 1978, ss. 36-38). Eğer, tam ve doğru bir iletişim amaç edinilmiş ise.

Görsel düzenlemenin okunma süreci üç aşamada gerçekleştiği söylenebilir. (1) Dış tanıma (external identification) sözcüklerin, biçimlerin ya da renklerin tanınması gibi kazanılmış alışkanlıklara dayanır. Geniş bilgi alanından biçimle verilmek isteneni ayırmayı sağlar. «Yeni» bilgi, bir bakıma bilinenler arasında yeni ilişkiler keşfetmekten başka birşey değildir. (2) İç tanıma (internal identification), görsel düzenlemede görüntünün hangi görsel değişkenlerle temsil edildiğini belirleme aşamasıdır. İç tanıma değişkenler arasında ilişki kurmayı sağlar. Bu iki aşama yeni bilginin algılanmasından önce gelir. Üçüncü aşamada, yeni bilginin edinilmesi aşamasıdır. Başka deyişle, sunum ile ilgili bilinmezlerin azaltılması için anlıkta önceki yaşantılara baş vurma sürecidir (Bertin, 1983, ss.140-141).

2.3.2. Parçaüstü Birimler

Canlandırmada parçaüstü birimler sinemada olduğu gibi renk, alıcı devinimleri ve geçişlerdir. Anlam yaratıcı olan bu öğeler uzamda yer kaplamazlar. Başka bir deyişle mekansal değillerdir. Yalnızca zamansal niteliğe sahiptirler. Bundan ötürü de anlam yaratıcıdır. Ancak tek başına anlamları yoktur. Burada canlandırmanın yaşayan sinemada farkı, rengi hem parçasal hem parçaüstü birim olarak kullanma yetisine sahip olmasıdır. Renk parçalı birimlerde değer farklarıyla diğer öğeler arasında farklılaşmayı dile getirir. Bu yönüyle hem kendi içinde hem diğer birimler arasında bir uyum unsurudur. Rengin öne çıkarma, nötr ve geri itme, sıcak ve soğuk gibi algısal etkileri anlam aktarıcı olarak kullanılır. Şüphesiz, bu etkilerden bir kısmı, hatta bütünüyle bireysel ve kültürel kökenli olduğu görüşü yaygındır. Bir diğer görüşte, içerikle anlatı arasında bütünleyici bir öge olarak kullanıldığında rengin daha etkili olacağıdır (Büker, 1985b). Renk biçimin karşısında duygusal niteliği vardır bunun karşısında biçim zihinsel niteliklidir. Rengin anlambilimsel değeri biçimi anlamlandırmada güçlü bir öge niteliğinde olmasından gelir (Arnheim, 1964, s.272)

Rengin dramatik etkisinin siyah - beyazdan daha az olduğunu söyleyen Arnheim, bunun nedenini rengin görüntüyü doğala daha çok yaklaştırmasında bulur. Ancak daha fazla kuramcı, anlatının sürekliliği içinde «uyumlu» kullanıldığında rengin etkisinin sonsuz olacağı inancındadırlar. Doğala ve aşırı teknolojiye bağlı olmayan canlandırıcı için, rengin bu nitelikleriyle kullanmak hem avantaj hem kolaydır.

Sinemasal anlamda alıcı devinimi canlandırmada yok denecek kadar azdır, ya da yoktur. Çünkü canlandırma çekimlerinde kamera teknolojik olarak sabittir. Bunun yerine canlandırma devinim yanlısaması kullanır. Yani, kamera devinimini izleniminin belli bir kısmını - sahip olduğu miktar kadar çekim masasının hareketiyle sağlar.

Alıcı devinimi kimi kez kahraman kimi kez izleyici olur ve zamanın sürekliliğini sağlar. Kimi kez zamanın akış hızını değiştirir, diyalog kurar. Kimi kez de gözden kaybolan ama anlatım için gerekli olan ayrıntıları arar bulur.

Canlandırması kamera deviniminin bu işlevlerinin çoğunu, belki de tamamını çizim masasında bitirir. Onun aracı, kamerası çizimlerin yalnızca kaybeder. Bunun nasıl bir etki yaptığı konusu karanlıktır.

Geçişler sinemada dı canlandırmada zaman ve ritimle ilgilidir. Anlatının zamanını belirler. Olayın geçmişte mi olduğunu, şimdiki zaman da mı olduğunu ya da gelecekte mi olacağını belirler. Yani bir zaman kipidir. Filmin ritmini belirler. Geçişlerin anlatıda daha yetkin görevleri vardır. Eğretileme yapmak isteyen yönetmenin baş vuracağı yöntemlerden biridir. Bunun için geçişle benzerlikler kurar, karşıtlıklar yaratır. Daha öz bir deyişle onun görevi ilişki kurmaktır.

SONUÇ

Sınırlı ve özel olarak sunulmaya çalışılan bu gözlemler, Canlandırmanın, grafinin anlatım gücüne sınırsız olanaklar tanıyan bir sinema dalı olduğunu ortaya koyma yeterlidir. Öyle görülüyor ki, canlandırma, çağdaş sinemanın sınırlı fakat grafiğin anlatım yetisini olabildiğince kullanan bir anlatı aracıdır.

Canlandırma, anabilim açısından en fazla gösterge türü kullanan, ama, buna karşın simgesel bir anlatım aracı olması ona sinemadan ayrı bir özellik kazandırırken, grafik kökenli olmasına kar-

şın zamansal niteliğiyle ondan da farklılaşmaktadır. Bu özellik onu yazılı dile daha çok yaklaştığı izlenimi veriyor.

Bu bağlamda sinemadan ayıran en temel özelliği görüntü ile canlandırmacı arasına başka bir aracın girmemesi. Bu canlandırmacıya istediği gibi görüntülerle konuşma fırsatı tanıyor. Bunun için canlandırmacı insanın algı yetisini alabildiğince kullanabilir.

Kuramsal bulgular genişletildiğinde canlandırmanın kendine özgü düzenliliklerinin saptanabileceği, ancak etkileri konusunda deneysel araştırmalar ihtiyaç olduğu bu çalışmada izlenebilmektedir. Bu nedenle ne grafik, anlambiliminin ne de sinema anlambiliminin kural ve düzenliliklerini doğrudan kullanma olanağı görülüyor. Ancak, bunların bu alanda yapılabilecek çalışmaları yönlendirme niteliğine sahiptir.

KAYNAKÇA

- ARNHEIM, R. : Visual Thinking, University of California Press, London, 1969.
- ARNHEIM, R. : Art and Visual Perception, University of California Press, Berkeley, 1964.
- ALPORT, F. H. : Theories of Perception, and the Concept of Structure, Wiley, New York, 1955.
- BARTHES, R. : Göstergebilim İlkeleri, (Çev. B. Vardar, M. Rifot), Kültür Bakanlığı Yayınları, Ankara, 1979.
- BERTIN, J. : Semiology of Graphics, The Univer. Wisconsin Pres, Madison, 1983.
- BÜKER, S. : (a), Sinema Dili Üzerine Yazılar, Dost Kitabevi, Ankara, 1985.
- BÜKER, S. : (b), Sinemada Anlam Yaratma, Milliyet Yayınları, Eskişehir, 1985.
- CASSİNER, E. : İnsan Üstüne Bir Deneme, Remzi Kitabevi, İstanbul, 1980.
- CÜCELOĞLU, D. : İnsan İnsana, Altın Kitaplar Yayınevi, İstanbul, 1979.

- DENKEL, A. : Anlamanın Kökenleri, Metis Yayınları, İstanbul, 1984.
- ECO, U. : A Theory of Semiotics, Indiana University Press, Bloomington, 1979.
- ERHAN, I. : Endüstri Tasarımında Görsel Bildirişim, İ.D.G.S.F. Yayınları, İstanbul, 1978.
- GÖKTÜRK, A. : Okuma Uğraşı, Çağdaş Yayınları, İstanbul, 1979.
- GUIRAUD, P. : Anlambilim, (Çev. B. Vardar), Kuzey, Ankara, 1984.
- GÜÇHAN, N. : Bir Film Kuramcısı: Rudolf ARNHEIM, **Kurgu**, E.İ.T.İ. Akademisi Yayınları, S.4, Eskişehir, 1981, ss.192-217.
- GÜVENÇ, B. : Sosyal ve Kültürel Değişme, Hacettepe Üniversitesi Yayınları, Ankara, 1976.
- GÜVENÇ, B. : Kültür Sorunu, Hacettepe Basımevi, Ankara, 1970.
- HALAS, J. : The Technique of Film Animation, The Focal Press, London, 1973.
- HALAS, J. : Graphics in Motion, Novum Press, Brucmann München, 1981.
- HURREL, R. : Television Graphics, Thames and Hudson, London, 1973.
- KAGAN, M. : Estetik ve Sanat, Altın Kitaplar Yay., 1982.
- KANDINSKY, W. : Sanatta Manevîlik Üzerine, (Çev. A. N. Bigalı), Özden Ofset, İzmir, 1981.
- KRECH, D. ve diğ. : Sosyal Psikoloji Teori ve Sorunları, (Çev. O. Onaran ve diğerleri), T. Siyasal İlimler Der., Ankara, 1967.
- KLEE, P. : Çağdaş Sanat Kuramı, (Çev. M. DüNDAR), Dost Kitabevi Yay., Ankara.
- MADSEN, R. P. : Animated Film, Interland Publishing Inc., New York, 1969.

- LANGER, S. K. : Philosophie auf neuem Wege. Frankfurt/ m, 1965, (Aktaran, İ. San, Sanat Eğitimi Knuramları, Tan Yay., Ankara, 1983).
- LOTMAN, Y. M. : Einema Estetiğinin Sorunları, (Çev. O. Özügül), de Yayinevi, 1986.
- MANVELL, R. : «Canlandırma Sanatı», (Çev. K. Sezgin), **Kurgu, E.İ.T.İ.A. İ.B.F. Yay.**, s.4, Eskişehir, 1981, ss. 349-359.
- MCLUHAN, M. : Understanding Media, N.A.L. Inc., New York, 1964.
- MORGAN, C. T. : Psikolojiye Giriş, (Çev. H. Arıcı ve diğ.), Hacettepe Üniversitesi Yay., Ankara, 1980.
- MOLES, A. : Kültürün Toplumsal Dinamiği, (Çev. N. Bilgin), Ege Ü. E. Fakültesi Yay., İzmir, 1983.
- MOORE, W. E. : Social Change, Prentice-Hall Inc., Engle Wood Cliffs (N. J.), 1963.
- ÖZKÖK, E. : Sanat, İletişim ve İktidar, Tan, Ankara, 1982.
- PIAGET, J. : Epistemoloji ve Psikoloji, (Çev. S. Cılız-oğlu),
- READ, H. : Sanat ve Toplum, (Çev. S. Mülâyim), Umran, Ankara, 1981.
- SAN, İ. : Sanat Eğitimi Kuramları, Tan, Ankara, 1983.
- TURNBULL, A. T. ve diğ: The Graphics of Communication, Holt Rinehart and Winston, New York, 1980.
- WILLIAMS, R. E. : Genel İletişim Kavram ve Modelleri, (Çev. A. Ergüden), **Kurgu, E.İ.T.İ. Akademisi T.Ö.E.F. Yay.**, s.2, Eskişehir, 1979.
- VARDAR, B. : Dilbilimin Temel Kavram ve İlkeleri, T.D.K. Yay., Ankara, 1982.

- ZILLIOĞLU, M. : «Çağdaş Bir Sinema Kuramcısı: JEAN MITRY», **Kurgu**, E.İ.T.İ. Akademisi İ.B.F. Yay., S.4, Eskişehir 1981, ss.162-192.
- CLAUS, J. and K. : Visual Communication Through Signage, **Sings of the Times Publishing Co.**, Ohio, 1975.
- HOCHBERG, J. : «The Psychophysics of Pictorial Perception,» **AV Communication Review**, Vol. 10, No. 5, 1962.

GELENEKSEL ANLATI VE SÖYLEN ARASINDAKİ İLİŞKİ ÜZERİNE

Yrd. Doç. Dr. Nazlı KIRMIZI

Kitle iletişim araçları büyük bir anlatı evreni oluşturdu. Bu evrende binlerce öykü anlatılıyor; sayısız durum ve kişi, bu evrenin boşluğunda geziniyor. «Teknolojik uzatıları» aracılığıyla evrensel boyutlarda bağlar kuran insanların oluşturduğu günümüz toplumlarında bu anlatı evreni, insanın iletişim etkinliklerinin önemli bir parçası. Yaşamın güçlüklerine katlanmanın önemli bir aracı.

Ancak, kitle iletişim araçlarının sunduğu bütün anlatılar, aynı yapısal özellikleri sergilemezler. Bundan dolayı yaşamı tinsel düzeyde kolaylaştırma aracı olma açısından birbirlerinden çok ayrımlıdır kimi anlatılar, içerdikleri çelişki ve çatışmaları çözmek yerine tüketicinin usunda sorular uyandırmayı, ele aldığı kavramları sorgulamayı yeğlerler. Bunlar çağdaş anlatılardır. Kimi anlatılarda ise belirli bir öykünün, kolayca kavranabilen bir sıra içinde sunulduğu, çelişkilerin çözülüp, çatışmaların eritildiği, böylece belirli bir son ile noktalandığı görülür. Bu tür anlatılar da geleneksel anlatılardır. Geleneksel anlatılar bu yapısal özellikleriyle insanlar için yaşamın çelişkilerine kolay katlanmanın bir aracı olabilirler. Böylece geleneksel anlatıların, yapısal özelliklerine dayanarak, insanlara,

çelişkilerin üstesinden gelmek için yeterli, ussal bir örnek sağlayan (Lévi-Strauss, 1976) söylen (myth)leri taşımaya elverişli oldukları düşünülebilir.

Bu çalışmada geleneksel anlatı yapısı ile söylen arasındaki ilişki tartışılacaktır.

BİR AÇIKLAMA BİÇİMİ OLARAK SÖYLEN

İnsanbilimsel, toplumbilimsel ya da ruhbilimsel çalışmalarda söylene ilişkin değişik yaklaşımlar olduğu görülür. Bu çalışmanın yaklaşımı öncelikle iletişimbilimsel. Söyleni bir iletişim biçimi olarak ele alıyor.

Will Wright (1977)'a göre söylen «toplumsal etkileşimi açıklar.» Çünkü söylenin kişileri toplumsal tipleri gösterir ve bu tipler söyleni paylaşanın kolayca anlayabileceği durumlar, olaylar içine yerleşmişlerdir. Edimleri yeni ilişkiler ve durumlar yaratır. Ama daha önemlisi, bu edimlerin« edim türlerinin imgeleri» durumuna gelmesidir. Tıpkı kişilerin toplumsal tipleri göstermesi gibi edimler de belirli edim türlerini gösterirler. Böylece söylen; «toplumsal bir durum içine yerleştirilen ve anlamlı toplumsal edimlerde bulunan... anlamlı toplumsal insan tiplerinin kavramsal bir örnekçesini yaratır» (Wright, 1977: 129). Bu kavramsal örnekçe içinde toplumsal çelişkiler çözülür, çatışan toplumsal öğeler uzlaştırılır. Böylece söylen çelişkileri çözümleyerek toplumsal uyumu sağlama, toplumsal kavram ve tutumları pekiştirerek bireylere iletme işlevini yerine getirir.

Belirli toplumsal çelişkilerin söylen içinde sergilenip çözümlenmesi, söylene bir **açıklama biçimi** niteliği yükler. Söylenler ilk çağlardan bu yana dünyayı (ister küçük bir çevreyi kapsasın, ister geniş boyutlarda olsun) açıklama ve sorunlara bir çözüm önerme biçimi olarak evrensel kültürde sağlam bir yer edinmişlerdir. Araştırmalar, söylenlerin yalnızca yaban toplumlara ya da eskî zamanlara ilişkin olmadığı, bilimsel birikime ve teknolojik deneyime iyi toplumların da söylenleri olabileceği; söylenin işlevini yaban toplumlarda da, endüstrilemiş toplumlarda da aynı olduğu savlarına geçerlilik kazandırıyor.

Claude Lévi-Strauss (1976)'un yaban toplumların söylenleri üzerine yaptığı çalışmalar, onu söylenin bir çelişkiye alt etmeye yeterli bir örnekçe sağladığı düşüncesine göttürmüş. Wright (1977) da çağ-

cıl Amerikan toplumunun Batı (Western) söyleni için aynı görüşü paylaşıyor.

Söylen, çelişkileri çözmeye yeterli bir örnekçe sağlamak işlevini yüzyıllardır sürdürdüresun, onu insanlara taşıyan araçlar değişmiş ve iletişim araçlarının zaman içinde yaygınlaşmasıyla söylenin insanların iletişim etkinliklerindeki varlığı da yaygınlaşmıştır. Başka deyişle, ister bir reklam filmi, ister bir öykü söz konusu olsun iletişim ürünleri sözlensel sözün taşıyıcıları görevini kolayca üstlenebilmektedirler. R. Barthes (1987: 123) söylenin «bir bildirişim dizgesi bir bildiri» olduğunu, söylene «bir anlamalama tarzı, bir biçim» olarak bakmak gerektiğini söyler.

Artık evlerde bir öykücüye, bir masalcı kişiye pek rastlanmıyor. Artık çok sayıda insanın, aynı anda ve çoğunlukla aynı masalı «dinlemesini» ve böylece aynı söyleni paylaşmasını sağlayan kitle iletişim araçları (1) var. Aynı masalcı binlerce eve aynı anda ulaşıyor. Walter Benjamin'in de vurguladığı gibi, geçmişle kıyaslayacak olursak günümüzde anlatıları üretenler ile tüketenler arasındaki ilişkinin biçimi değişmiştir.

Modern toplum yaşamından önceki dönemlerde **öykü anlatıcısı** ile, **öykü dinleyicisi** kişiler yakın yaşam uzamlarından gelen ve toplumsal ve kültürel konuları birbirine oldukça yakın kimselerdi. **Topluluğun üyeleri** olarak, birlikte, karşılıklı bir etkileşim içinde aralarında bir **fletişimde** bulunmak için yanyana geliyorlardı. Modern toplum yaşamında ise, bu tür fantazyaların oluşturduğu laikleştirilmiş mitoloji, **öykü dinleyen kişinin çok uzakındaki** yazarlarca, uzmanlarca, teknisyenlerce, siyaset oluşturucu yetkililerce düzenlenip kurgulanmakta; kişiye, kendi dış gerçekliğine nasıl bakacağını öğrenmesi için bir enformasyon olarak verilmektedir (Oskay, 1982: 20).

Söyleni uyarlayanlar ile bu uyarlamayı tüketenler arasındaki uzam, kültür, eğitim düzeyi, yaşam biçimi ve benzeri alanlardaki uzaklığa karşın söylen işlevini yerine getirmektedir. Kaynak ile alıcı arasındaki ayrımlara karşın iletişim gerçekleşir, söylen ve söylenin anlamı paylaşılır. Söylenin bir anlatı içinde/ile iletilmesi ve bu alantının biçimi söyleni yeniden üreten ile tüketen arasındaki anlaşma koşullarını ortaya çıkaran, kolaylaştıran bir etken olabilir. Roland Barthes da söylenin sunuluş biçimini onu tanımlamanın bir

(1) Bu konudaki en yoğun ve hızlı aracın televizyon olduğu söylenebilir.

aracı olarak ele alır: «Söylen bir söz olduğuna göre, söylenebilecek, dile gelebilecek herşey söylen olabilir. Söylen, bildirisinin nesnesiyle değil, bu nesneyi dile getiriş, sunuş biçimiyle tanımlanır» (Bartnes, 1987: 123)

Bundan sonra, geleneksel anlatı denilen biçimin söylenin işlevine de uygun geldiğini; söylenin tüketimini, başka deyişle paylaşılmasını kolaylaştırdığı savunulacak ve tartışılacaktır.

SÖYLENİN GELENEKSEL ANLATI BİÇİMİYLE İLİŞKİSİ

Geleneksel anlatı söylenin işlevine ve yapısına uygun düşmektedir. Bu nedenle söylen toplumun üyelerine ulaşmak için çağdaş anlatıyı değil geleneksel anlatıyı gereksinir. Bu savları tartışmak için önce geleneksel anlatı ile çağdaş anlatı arasındaki önemli bir ayrıma, daha sonra da geleneksel anlatının özellikleri ile söylenin yapısı arasındaki uyuma başvurulacaktır.

İki anlatı biçimi arasındaki burada vurgulanmak istenen ayrım, sorunları ele alış biçiminde ortaya çıkar. Bir olay örgüsüne, bir öyküye dayalı olan geleneksel anlatıda kahramanların başından geçen olaylar anlatılır. Çağdaş anlatı da kahramanlar ve olaylar vardır ama burada öne çıkan, tutarlı bir olay örgüsünün anlatıldığı somut bir sorun değil, daha çok görüntü ve konuşmaların sunduğu soyut bir sorundur. Çağdaş anlatılarda kavramlar, değerler, olaylar, kahramanlar ve her şey tartışılır, sorgulanır ama izleyicinin dikkati somut bir sorun üzerinde tutsak edilmez. Somut bir sorun verilse bile bu, soyut bir sorunun tartışılması için kullanılır.

Çağdaş anlatı filminde kahramanın kendisi ve içinde bulunduğu durum bir sorun olarak ortaya konur. Kahramanın eyleminin nedeni soyut bir sorunu ortaya çıkarmaktır, somut bir sorunu çözmek değil. Geleneksel anlatı filmi, adaletin gerçekleşip gerçekleşmediği gibi somut bir sorunu tartışır. Örneğin bir polisiye filmde suçlu yakalanır ve cezasını bufur. Böylece adalet gerçekleşmiş olur. Oysa çağdaş anlatı filmi, «adalet» kavramını tartışır (Büker, 1985: 101-102).

Böylece, toplumun geleneksel değerleri, uzun bir zaman sürecinde oluşmuş tutum ve tavırları pekiştirilmez, tersine sorgulanarak sarsılır. Oysa söylen, toplumsal tutumlara karşı çıkmak yerine onları güçlendiren basit ve kolayca tanınabilen anlamlara dayalıdır (Wright, 1977: 23). Söylenin toplumsal bir iletişim süreci içinde yer alabilmesi, daha açık bir söyleyişle, söylenin söylen olabilmesi, ko-

layca tanınmasına, basit olmasına ve belli bir eğitsel geçmiş gerektirmemesine dayalıdır. Çağdaş anlatı çoğul bir okuma ile anlaşılabilir. Oysa söylen hızla kavranmalı ve tüketilmelidir. Çünkü Lévi-Strauss (1977: 229)'a göre söylenin amacı toplumun bireylerinin yaşadığı «bir çelişkiyi alt etmeye yeterli, ussal bir örnekçe sağlamaktır». Bu örnekçe bir çözüm önerir, çatışmayı sergiler ve çözümünü de verir. Elbette bu, toplumun geleneksel değer ve kavramlarını yok saymayan, onları sorgulamayan bir çözüm olacaktır. Çünkü, Wright'ın savunduğu ve bu çalışmada da paylaşılan görüşe göre; «bir toplumun tarihinin ve kurumlarının belirlediği toplumsal kavram ve tutumlar, o toplumun üyelerine, o toplumun söylenleriyle iletilir» (1977: 16). Böylece, çağdaş anlatının söyleni yüklenmeye uygun olmadığı söylenebilir. Vivian Sobchack, tür filmi üzerine yazdığı bir yazıda kimi filmlerin neden sözlensel olmadığına bir yanıt arar:

Filmlerin tümü «bir çatışmayı alt etmeye» ya da çelişkiyi çözmeye eğilimli değildir. Filmlerin tümü bizim, düşünmeden ve duygusal olarak kendimizle uzlaşmamızı arzulamaz. Çoğu film, uygarlık, toplum ve kültürel binasının altındaki çatlakları ve boşlukları belirtmek ve duyurmak ister. Çoğu, onlar aracılığıyla yaşamayı öğrendiğimiz inançları, aktöreyi ve kuralları açıkça sorgulamamızı ister (1982: 152).

Böylesi, bir sorgulama görevi üstlenmiş çağdaş anlatı biçimi, söyleni taşıma, iletme işlevinden de uzaklaşır. Bu yaklaşımın tam karşıtını sergileyen geleneksel anlatı filmleri (ya da genel olarak geleneksel anlatı biçimi) ise söyleninişlev ve yapısına uygun düşer. Somut bir sorunu çözme yaklaşımının yanında, bu uygunluğu ortaya çıkaran diğer özellikler ise Peter Wollen'ın şu sınıflamasında aranabilir:

Sinemamın Yedi
Büyük Günahı

Geçişli Anlatı
Özdeşleşme
Saydamlık
Tek Anlatım
Son
Hoşlanma
Yapıtı
(Büker, 1985: 99).

Sinemamın Yedi
Temel Erdemi

Geçişsiz Anlatı
Yabancılaşma
Öne Çıkma
Çok Anlatım
Açık Uç
Rahatsız Olma
Gerçek

Burada, çağdaş anlatı filmini betimleyen yedi temel erdem bırakı-

lacak ve «günahlar» ele alınacaktır. Çünkü bunlar geleneksel anlatıyı da tanımlar.

Geleneksel anlatının temelinde öykü vardır. Öykü, olayların ard arda dizilişidir (Eidsvik, 1978: 61). Geçişli anlatılarda olaylar belli tutarlılık ilkesine göre bağlanır, olayların bu ard arda geliş biçimi anlatının kolaylıkla kavranmasını sağlar (Büker, 1985: 99). Söylen böyle kolayca kavranabilen bir anlatıyla topluma ulaşabilir. Geçişli anlatılarda olaylar öyle dizilmiştir ki seyirci/dinleyici/okuyucu yoksul kahramanın varsıl olması, özel dedektifin katili ortaya çıkarması, gazetecinin nükleer santraldaki tehlikeyi kamuoyuna duyurması öyküsünü kolayca kavrar. Çatışmaları, nasıl çözüldüklerini anlar. Söyleni paylaşır, çünkü öyküyü anlamış ve ondan hoşlanmıştı.

İzleyicinin ya da okuyucunun kahraman ile özdeşleşmesi de geleneksel anlatıyı söyleyene uygun kılan bir özellik gibi görünmektedir. Çünkü, özdeşleşme yanlılık yaratır. İzleyici özdeşleştiği kahramanın yanında yer alır. Kahramanın simgelediği kavramlardan yana olur, o kavramlarla da özdeşleşir. Böylece söylenin ikili karşıtlıklar yapısındaki (2) yerini belirler. Bu da ona kendisini, dünya üzerindeki, toplumu içindeki yerini konumlandırma, anlamlandırma ve özdeşleştiği kişi ya da kavramla birlikte çelişkileri çözmeye olanağı sağlayabilir.

Saydamlık; geleneksel anlatının diğer bir özelliği. Seçil Büker (1985: 100)'e göre «izleyicinin kahramanla özdeşleşebilmesi için aracın (medium) **saydam** olması gerekir». İzleyici sinema perdesinde ya da televizyon ekranında, okuyucu metin içinde yitip gider. Film izlediğini ya da bir masal dinlediğini tümüyle nuntur. Kendisini, ona sunulan dünyanın içine bırakır: Karşısındaki, beyaz bir perdeye yansıyan ışık kitleleri değil, eti ve kemiği ile gerçek insanlardır sanki. Böylece özdeşleşme kolaylaşır ve söylenin bir örnekçesini sunduğu dünyaya katılma, onu paylaşma, kişiler ve kavramlar arasından bir seçim yapma olanağı doğar.

(2) Claude Lévi-Strauss'a göre söylenin sergilediği çelişkiler, ikili karşıtlıklar biçiminde kodlanmıştır. Karşıtlık kavramı Lévi-Strauss'un çalışmalarında ve özellikle söylen çözümlemelerinde önemli bir yere sahiptir. Çünkü ona göre «söylenler ikili karşıtlıklar biçiminde sınıflanmış ve sayısız çeşitlemelerle yinelenen kavram dizgeleridir» (Andrew, 1984: 78). İkili karşıtlıkları bulmak, söylenin hangi çatışmaları çözmeye çalıştığını belirlemek, araştırmacıyı söylenin anlamını kavramaya yöneliktir.

Geleneksel anlatının tek anlatımlı olması karmaşıklığa izin vermeyeceğinden söylenini, toplumsal olarak kolayca paylaşılmasını ve öyküsüne ilişkin kuşku yaratmayacak denli açık, seçik ve basit olmasının sağlayabilir. Wollen'ın tek anlatım özelliğine ilişkin söyledikleri bu basitlik karmaşıklık sorununu da ele alır bir yandan:

Hollywood filmlerinde her şey aynı dünyaya ilişkindir ve bu dünya içindeki geri dönüşler gibi karmaşık eklemlemeler özenle yerleştirilir. ...dramatik birliklere ilişkin katı sınırlamalar, bunlar çok sert ve kısıtlayıcı olduklarından, gevşetildiği halde temel ilke değişmez. Sinemada sunulan dünya uyumlu ve bütün olmalıdır... Zaman ve uzam birbirine uygun bir düzen izlemelidir. Geleneksel olarak, çok anlatımın yalnızca bir tek biçimine izin verilir: Oyun içinde oyun. Sürekliliği olmayan ikinci anlatımsal uzam ilkinin içine yerleştirilir (1982: 84).

Bu tek anlatım geleneğinin basitlik ve kavrama kolaylığı sağlayacağı açıktır.

Geleneksel anlatı, «belli bir tutarlılığı olan, başı, ortası, sonu olan bir öyküyü anlatmalıdır. Bu tür anlatıların belirli bir **sonu vardır**» (Büker, 1985: 100). Söylen, çatışmaları çözmek için ussal bir örnekçe sunar. Bu nedenle öykünün, çatışmayı çözen, sorunu çözümlleyen bir sonu olmalıdır. Çatışma çözümsüz kalmaz. Sorun, öykünün anlatılma süresi içinde çözümlenir.

Wollen, (1982: 87) bu özellikleri sergileyen sinemanın, kitlelere hoş giden düşleri rüşvet verdiğini ve böylece onların ilgisini sorunlarından başka yönlere çevirdiğini belirtirken, Büker, bu hoşlanma özelliğini Aristoteles'e dayanarak açıklar: «Ona göre insan öykünme ürünleri karşısında hoşlanma duygusuna kapılır» (1985: 100). Söylenin sunduğu toplumsal ilişkiler örnekçesi de insanda hoşlanma duygusu yaratır. Söylen, çatışmaları çözümlenerek oluşturur bu duyguyu. Ama daha da önce, söylen dünyayı kavramlarla özetler, tanımlar, insana bu kavramların çatıştığı ve uzlaştığı bir örnekçe sunar. Söyleni paylaşanlara bu dünyada bir yer gösterir. Böylece ,söyleni paylaşanlar için, çatışmaların çözümlenmesinin önemi artar. Kendi çelişkilerinin simgelendiği ve çözüldüğü bu dünya, bu yapıntı, söyleni paylaşanların hoşuna gider.

SONUÇ

Kitle iletişim araçları, ikili karşıtlıklar biçiminde kodlanmış çelişkileri sergileyen ve çözen, kahramanların edimlerine dayalı,

özdeşleşme yaratan, seyircinin/okuyucunun/dinleyicinin araç içinde ediyip gittiği, tek anlatımlı, belirli bir sonu olan, hoşlanma duygusu yaratan, yapıntıya dayanan anlatıları üretmede ve yaymada varsıl olanaklara iyedirler. Böylece söylen, geleneksel anlatıların içine gizlenmiş olarak toplumun bireylerince sayısız kez paylaşılmakta, birbirinden ayrımlı gibi görünen filmler, televizyon izlenmeleri, reklam filmler ve benzeri ürünler aslında belki de aynı söylenleri, aynı anlamları iletmektedir. Lévi-Strauss'a göre;

Mit insana çevre üzerinde egemenlik kurması için daha fazla maddi güç vermede başarısız kalmıştır. Ancak mit insana, çok önemli bir şeyi, evreni anlayabileceği ve evreni anladığı yanılsamasını vermiştir. Kuşkusuz bu yalnızca bir yanılsamadır (1986: 29).

Bu yanılsama, söylenin geleneksel bir anlatı ile/içinde iletilmesiyle sağlamlığını koruyarak yinelenmektedir. Geleneksel anlatının biçimi söyleni iletmediği denli korur ve destekler. Çünkü onu içinde gizleyerek insanların sezemediği yoğunlukta ve sıklıkta onlara ulaştırır. İnsanların ekonomik ve toplumsal sorunları bu anlatılarda kitle iletişim araçlarının yaygınlığından da yararlanılarak binlerce kez anlatılır ve çözümlenir. İnsanlar söyleni binlerce kez paylaşır.

KAYNAKÇA

- ANDREW, Dudley
1984 **Concepts in Film Theory.** Oxford: Oxford University Press.
- BARTHES, Roland.
1987 **Yazı Nedir?** İstanbul: Hil Yayınları.
- BÜKER, Seçil.
1985 **Sinema Dili Üzerine Yazılar.** Ankara: Dost Yayınevi.
- EIDSVIK, Charles.
1978 **Cinelliteracy: Film Among The Arts.** New York: Random House.
- LÉVI-STRAUSS, Claude.
1977 **Structural Anthropology.** Norwich: Peregrine Books.

- LÉVI-STRAUSS, Claude.
1986 Mit ve Anlam. Çeviren: Şen Sürer-Selahattin Erkanlı. İstanbul: Alan Yayınları.
- OSKAY, Ünsal.
1982 **Çağdaş Fantazya, Popüler Kültür Açısından Bilim-Kurgu ve Korku Sineması.** Ankara: Ayko Yayınları.
- SOBCHACK, Vivian.
1982 «Genre Film: Myth, Ritual and Sociodrama». **Film/Culture: Explorations of Cinema in it's Social Context.** S. Thomas (ed.) Metuchen, N.J.: The Scarecrow Press, 147-165.
- WOLLEN, Peter.
1982 **Readings and Writings: Semiotic Counter-Strategies.** London: Verso.
- WRIGHT, Will.
1977 **Sixguns and Society: A Structural Study of the Western.** Berkeley: University of California Press.

KÜLT FİMLERİ

Yrd. Doç. Dr. Deniz DERMAN

İletişim Dünyasında ve özellikle sinema alanında yoğunlukla kullanılan «Kült Filmi» kavramı halen kesin olmayan bir takım çağrışımlara yolaçmaktadır. Bu açıdan «Kült Filmi»nin tanımı da oldukça bulanıktır.

Kultfilme adlı kitapta her filmin, genre'ın ve starın yalnızca bir kültü açıkladığı belirtilir. (1) Başka bir tanımlamaya göre de «Kült Filmi», ilk gösteriminde gişe başarısı ve eleştiriler açısından olumsuz sonuçlar alan, ancak tekrar ve özel gösterimlerle izleyiciye ulaşan filmlerdir. (2) Spiegel dergisinin sanat eleştirmeni Karasek ise, «Kült Film»lerini şöyle değerlendirir:

Kült Filmi, etkisi kalitesine bağlı olmayan filmlerdir. Kabaca dile getirilirse: Bu filmler 'Niye herkesin bu filmlere gittiğini anlıyor musun?' 'Ben de anlıyorum.' şeklinde yanıt verildiği filmlerdir. (3)

Bu türden değişik açıklamalara sahip «Kült Filmleri»nin tanımlanması, ilk çağrışım olan «Kültür» ve «Kült» kavramlarından hareketle yapılabilir. Ancak, sözcük kökeni dolayısıyla benzer olan

bu kavramların aynı şeyi anlattığı kanıtlanamaz benzer olan bu kavramların aynı şeyi anlattığı kanıtlanamaz. Her iki kavram da bakımla ilgilidir. Latince «cultura» sözcüğü, «bakım, eğitim, beden ve ruhun yüceltilmesi anlamına gelir. Bu kökenden yola çıkılarak üretilen anlamı ise, zihinsel ve sanatsal yaşam anlatımlarının toplamı olarak açıklanabilir. «Kült» sözcüğü (Latince: cultus) bir kişinin veya bir nesnenin ona değer katma anlamında yaşatılmasıdır.

Burada ölçü çoğu kez güçlü bir iç ilişkidir. Bu iç ilişki, değer verenin değer vereni geliştirdiği türdendir. «Kült» bu nedenle her zaman kültürün bir parçasıdır, kültürel zaman görünümünün bir çıktısıdır. «Kültür» ve «Kült»ün bir sistematiğe oturtulmasında kültür metası filmin genelinde ve kült filminin özelinde önemli farklılıklar vardır. Bu filmleri tüketen izleyici kitle yapısı içinde «edilgen»dir. Kült filmleri gişe başarılarıdır, ancak her gişe başarısı olan film kült filmi değildir. Belli bir izleyici grubu bir film yoluyla (başarılı halkla ilişkiler yoluyla değil) etkin hale gelirse, kısacası bu filmle bağlantılı olarak kendine özgü yaratıcılıklar geliştirebiliyorsa, bir tür filminden sözedilebilir.

O halde kült filmleri de «yapılırlar», ancak üretenler tarafından değil, tüketicilerinin bir bölümü olan «kültristler» tarafından yapılırlar. Kültristler Amerika'da «film buffs» veya «film freaks» diye nitelendirilen kimselerdir. Mutlaka film estetiğinden anlamaları gerekmez. İçerik o kadar önemli değildir, bu açıdan eleştirmeleri gerekmez, özdeşletmek amaçtır. Filmin sinemada defalarca «yaşanması», mekansal olmasa da, zihinsel olarak filmin yaydığı yaşama ilişkin duygunun yinelenmesi, içselleştirilmesi, başkalarına aktarılması bu sürecin doğal bir parçasıdır. Kültristler filmdeki diyalogları tekrarlarlar. Belli sahneleri hareketleri, jest ve mimikleriyle yaşamlarında sürdürürler. Hatta filmdeki aksesuarlara sahip olamaya çalışırlar. Kültristler filmlerini yaşarlar ve severler.

Kült figürleri ve zamana bağlı akımlar kültristlerin yaşama duygularını etkiler ve filmi onların gözünde kült filmi haline getirirler. Kült figürleri starlar değil, tiplerdir. Starlar film yaşamları boyunca belli bir tipi ve kişiliği oynamak zorundadırlar, oysa kült starları yalnızca bir filmlik starlardır. Bu anlamda, kült filmlerinin Hollywood'un star kültürüyle bir ilgisi yoktur, çünkü bir kült starının her filmi kült filmi değildir. Hollywood bağlamında star, filmin konusunu, anlatısını, pazarlamasını bile etkiler. Örneğin

Marilyn Monroe'nun oynadığı filmlerden söz açıldığında genellikle önce Monroe'nun adı verilerek film çağrıştırılır.

Kült filmlerinin kültistlerin zaman ıuhunu ne zaman ve nasıl yakalayacağı öngörülemez, çünkü zamana bağlı akımlar açısından da planlı bir yolun olduğu söylenemez. Bazen bir kült filmi ilk gösteriminde kültistlere ulaşamaz. Çoğu kez bir film tam anlamıyla zamanın olgunlaşmasına bağlı olarak, kısacası bir grubun filmdeki güncel yorumla özdeşleşmesi ve gruba aradıkları yaşam biçimi için esin kaynağı olduğu anda kült filmi olur. O halde kült filminin önemli bir ölçütü sağladığı özdeşleşme olanağıdır. Sanatsal kalite veya içerik daha az önemlidir. Kalite kavramı sürekli değişim gösterir. Birçok kült filmi sonradan film klasikleri sıralamasına konulmuşlardır, birçoğu da film eleştirisi tarafından reddedilir. Herşeye karşın, kült filmleri içeriklerinde bazı ortak noktalar vardır.

Georges Sadoul 1955'de ünlü **Geschichte der Filmkunst** adlı yapıtında, bu çizgideki filmlerin bozulma açısından garip bir tada sahip olduğunu belirtir. (5) Sadoul'un kastettiği filmler «film noir» filmleriydi. Ancak bu açıklamada, geleneksel bozulma normdan sapma olarak görülürse, hemen hemen tüm kült filmlerine uyar. Normlara bağlı davranış kült yaratamaz. Başka türlü olma çoğunluğu sarsar, azınlığı büyüler. Kült filmleri bu azınlığın filmleridir. Kült filmleri sinema tarihinde, normların, film mitlerinin değiştiği, yıkıldığı ve en iyi olasılıkla yeniden yaratıldığı yerlerde oluşur ve yaşar.

Blow Up

Antonioni'nin **Blow Up** (1966) adlı filmi, gösterildiği yer ve zamana göre değişik etkiler uyandırmış, ama yine de çeşitli özelliklerinden dolayı kült filmi kapsamına giren bir örnektir.

Filmin kahramanı Thomas'ın (David Hemmings) mesleği ve mesleğinin uzantısı olan yaşantılarıyla çevresine duyduğu ilgi artar. Bir kaçamak ilişkiyi görüntülemek isterken, «tesadüfen» bir cinayeti görüntüler. Fotoğrafın karelerine giren cinayet, fotoğrafın gerçekliği kadar yaşamın gerçekliği konusunda da bazı ikilemler ortaya çıkarır. Dünya ve gerçekliği en az fotoğraf ve gerçekliği kadar bilinmezdir. Gerçeklik burada Thomas'ın o hayalet görüntülerin arkasındakini araştırma isteğidir. Yoksa ne olgu olarak cinayet, ne de yasak ilişki fotoğrafında «tesadüfen» saptanan cinayet olayı gerçekliği oluştururlar.

60'lı yıllarda Londra'sında yaşayan Thomas, bir yandan «Yaşamdan Görüntüler» adlı belgesel çalışmasını sürdürürken, öte yandan anlık kararlarla yaşar. Örneğin bir antikacıdan eski bir uçak pervanesi satın alır, bazen çekimlerini iptal eder. İlişkileri de böyledir. Karısıyla beraberliği aslında beraber olmama temeline dayanmaktadır. Bu da o zaman ve mekânın yarattığı yaşam tarzının bir göstergesidir. Thomas bunları yaşarken sokaklarda genç göstericiler «Go away» pankartlarıyla amaçsızca yürümekte, iki genç kız ise aynı boşluk ve anlamsızlıkta Thomas'a poz vermek için «yabancı» çılgınlıklar sergilemektedirler. Hangi gücün onu oraya ittiği bilinmez, ama Thomas parka fotoğraf çekmeye gider ve orada genç bir kadın ve yaşlı bir adamın ilişkilerinin fotoğrafını çeker. Kadının fotoğrafları almak ister ve alamaz, daha sonra Thomas'ın stüdyosunda kendini teklif etmesine karşın Thomas ona filmi vermez. Filmleri bastıktan sonra Thomas kadının sevgilisine ateş eden bir karaltı görür ve filmi büyüterek basmaya başlar («blow up»). Basılan fotoğraflar dizisinin sonunda ağacın altında bir adam görür. Thomas olayı araştırmak için parka gittiğinde ağaç altındaki cesedi görür. Stüdyosuna geri gittiğinde ise negatif çalınmıştır. Bu arada uyuşturucu etkisinde kendisinden yardım isteyen arkadaşıyla uğraşır. Tekrar geri döndüğünde ceset yoktur. Bir oyuna mı kurban gittiğini yoksa bir sanrıya mı kapıldığını bilemez. Artık ceset onu ilgilendirmemektedir. Filmin sonunda bir tenis sahasının kenarında, oynandığı varsayılan bir tenis maçını, izlediklerini sanan seyircilerle birlikte izler. Sahada oyuncu vardır, ancak tenis oynamak için top ve raket düşseldir. Soyтары gibi giyinmiş ve süslenmiş oyuncular «back-hand»leriyle, servisleriyle izleyicilere gerçek bir tenis maçının tadını verirler. Tellerin gerisindeki başlar olmayan topun bir sağa bir sola gidişini ve oyuncuların bu topun ardında koşmalarını izlerler. Düşsel top bir an sahanın dışına doğru uçar - uçtuğu varsayılır, çünkü başlar o çizgiye işaret ederler - Thomas o anda kendini oyuna dahil eder, koşar, topu düştüğü yerden alır ve sahaya atar. Artık düşsel topun sesini duymaya başlar giderek yoğunlaşan topun gidip gelme sesleri büyütülmüş «Blow Up» yazısıyla son bulur.

Blow Up'ın konusu nedir? Sabit fikre sahip bir adamın yaşamı mı, yoksa arasıra çevresine karşı ilgisi uyanan bir insanın iç dünyası mı, ya da gerçek dünyanın saydam olmayışı mı? Thomas'ın ikilemi bir zamanlar sanat olarak ele almak istediği fotoğrafçılığın randevu defterlerindeki sıralamaya göre yaptığı sıradan bir iş ha-

line gelmesidir. «Eskiden kendimi çok yaratıcı sanırdım, ama şimdi bunun böyle olmadığını biliyorum» diyen Thomas için cinayet sahnesi mesleğinde bir sıçrama anlamına geliyordu. Thomas, genelde toplumun o kesiminin ortak özelliklerini yansıtan, yüzeysel ilişkiler konuşmalar ve davranışlarla bir semboldür. En önemli saydığı ve kendi için bir yaratıcılık aşaması olabilecek cinayet olayını önce büyük bir ilgiyle fotoğraflarda saptamaya çalışırken sonradan ilgisini bütünüyle kaybeder. Bu ruhsuz ve enerjisiz olma, kendini bırakma durumu Thomas'ın çevresindeki insanlarda da vardır. Manken kızlar, gitarlarını paralayan müzisyenler, uyuşturucu müptelası arkadaşı, çaresiz ve renksiz karısı. Bu açıdan Thomas'ın paraka geri döndüğünde cesedi bulamaması yaşamını da belirleyen olgudur: Sanatçının yaratıcılığının boşluğa dönüşmesi. Başka bir deyişle, anlık cazibe ve günlük yaşamın sıradanlığı arasında Thomas ikincisini yeğler.

Daha önceki filmlerinde bozuk çevre ilişkilerinden, yalnızlıktan bahseden, yüzeyselliklerinden rahatsız olan içlerindeki boşlukları kaldıramayan kahramanlar yerine Antonioni **Blow Up**'ta hastalığın normal bir duruma dönüştüğünü gösterir. Ancak bu görüngen Antonioni'nin bir keşfi değildir, o ilgiliz gençliğinin bir kısmının bu modelle ütopayı uyduğunu gözlemiştir yalnızca. Normların dışında, çoğunluğun değil, azınlığını benimsediği, hareketlerden, mimiklere, nesnelere, giyim tarzına kadar uzayan kendine özgü bir felsefe yaratan -belki de felsefesizliği temel alan- bu model ancak kültürlü filminin kapsamı içine alınabilir.

Kaynakça

1. Adolf Heinzlmeier, Jürgen Menningen, Bernd Schulz. **Kultfilm**, Hamburg 1983, s. 12
2. Stuart Byron. **Film Comment**, Eylül/Ekim. 1976, s. 20
3. a.g.k., s. 28
4. Ronald M. Hahn, Volker Jansen. **Kultfilm**. Hayne Verlag. München, 1988, s. 8
5. Georges Sadoul. **Geschichte der Filmkunst**, Wien 1957, s. 128

KAMERA OBJEKTİFLERİ VE ÖZELLİKLERİ

Ar. Gr. Şükrü KÜNÜÇEN

Kameraların en önemli parçalarından birisi de objektiflerdir. Objektif bir kameranın gözü gibidir, aynı zamanda kameramanın gözüdür ve dolayısıyla yönetmenin ve en önemlisi seyircinin gözüdür. TDK Sinema ve Televizyon Terimleri Sözlüğünde «mercek, bir yüzleri yuvarsal, öbür yüzleri yuvarsal ya da düzlem olan, camdan yapılmış ve bir ışık demetini kırılmaya uğratarak belli bir noktaya düşüren saydam cisim»* olarak tanımlanmakta. Objektif birden fazla merceğin bir araya gelmesinden oluşan ve nesnelerin küçük ve net görüntüsünü oluşturmaya yarayan bir araçtır. Objektif doğrudan doğruya ya da objektif tablası** aracılığı ile kameranın önüne katılarak görüntüsü alınacak nesnelere yansıtılarak gelen ışınları toplayarak odaklanmış olarak film üzerine (ya da kamera tüpü üzerine) düşürmeyi sağlar.

Objektifler gelişmiş optik ve elektronik endüstrisinin ortak çalışmalarıyla üretirler. Günümüzde optik tekniğinde elde edilen ge-

(*) En az iki mercekten oluşan mercek dizgesine objektif denilmekle birlikte, İngilizce'de her ikisi için de aynı terim (lens) kullanılır.

(**) Objektif tablası; birden çok objektifi olan kameralarda bu objektifleri taşıyan ve çevrildiğinde kamera penceresi önüne istenilen objektifi getiren tekerlek biçiminde donanımdır.

lişmelerle bu alanda çalışanlara geniş olanaklar sağlamıştır. Artık optik fiziği konusunda uzman olmak değil objektiflerin nasıl kullanılacağını bilmek önem kazanmıştır. Belirli bir objektifi ne zaman ve ne için kullanacağımıza karar vermek için objektiflerin temel özelliklerini bilmek gerekir.

OBJEKTİFLERİN SINIFLANDIRILMASI

Objektifler önce kullanıldıkları kamera çeşidine göre sınıflandırılırlar. Sinemada bu sınıflandırma içinde 16 mm ve 35 mm iki önemli format çeşididir. Objektifler genellikle odak uzaklıklarına ya da görüş açılarına göre birbirlerinden ayrılırlar ve bunlar için kısa odak uzaklıklı - geniş açılı, uzun odak uzaklıklı - dar açılı gibi terimler kullanılır. Bu terimleri genel anlamda kullanmak zaman zaman yanlış anlaşılmalara neden olabilir. Çünkü objektiflerin odak uzaklıklarına göre kısa, uzun, normal gibi adlar almaları kullanıldıkları kamera çeşidine göre değişir. Örneğin 25 mm odak uzaklıklı bir objektif 16 mm çalışmada normal objektif olarak kabul edilirken 35 mm çalışmada kısa odak uzaklıklı - geniş açılı objektif durumuna geçer. Benzer şekilde televizyonda da belirli bir odak uzaklığına sahip bir objektifin geniş tüp formatlı kamerada sağladığı görüş açısı daha dar tüp formatına sahip kamerada sağladığı görüş açısından daha fazladır.

Objektiflerin kullanıldıkları kameraya göre ne durumda olduklarını anlamanın en iyi yolu kamerada kullanılan filme bakmaktır. Film üzerindeki görüntü alanı dikdörtgeninin köşegen uzunluğunun iki katı o kameranın «normal» objektifidir. Örneğin 16 mm kamera filmindeki görüntü çerçevesinde köşegen uzunluğu 12,7 mm'dir. Su halde 16 mm kamera için normal objektif 25 mm dolaylarındaki bir objektiftir.

«Normal» objektifin hesaplanması

Format	Görüntü Alanı Dikdörtgeni Boyutları	Görüntü Alanı Köşegen Uzunluğu	2x. Köşegen Uzunluğu
35 mm	22.0x16 mm	27.2 mm	54.4 mm
16 mm	10.3x7.5 mm	12.7 mm	25.4 mm

Objektifleri sınıflandırmanın ikinci bir yolu da onları düzenli biçimlerine, temel yapılarına göre sınıflandırmaktır:

1. Sabit Odak Uzaklıklı Objektifler (fixed focal length lenses). Belirli bir odak uzaklığına ve görüş açısına sahip objektiflerdir. Sabit odak uzaklıklı bir objektif kullanmak istendiğinde, istenilen görüş açısını elde edebilmek için ya da kameraya uygun odak uzaklığına sahip bir objektif takmak ya da kamera-konu uzaklığını değiştirmek gerekir.

2. Değişebilir Odak Uzaklıklı Objektifler (variable focal length lenses).

Bu objektifler daha çok 'zoom' objektif olarak bilinirler. Yapılarında var olan geniş açıdan dar açığa kadar çeşitli odak uzaklıklarını sağlayarak bize geniş bir seçim olanağı sağlarlar. Objektifin odak uzaklığı basit bir hareketle uzundan kısaya kadar (ya da tersi) değiştirilebilir.

Bir objektifin en tipik özelliği onun odak uzaklığıdır. Odak uzaklığı (focal length), objektif sonsuza netlendiğinde objektifin optik merkezi ile film düzlemi (ya da elektronik kameralarda kamera tüpünün önyüzü) arasındaki uzaklıktır. Bir objektifin odak uzaklığı, objektifin ne kadar dar ya da geniş bir görüş alanına sahip olduğunu ve nesnelerin ne kadar büyütüldüğünü ya da küçültüldüğünü belirtir. Odak uzaklığı arttıkça objektifin görüntüyü büyütme oranı da artar. Bir objektifin odak uzaklığı onun görüş açısını belirler. Görüş açısı (angle of view) ise objektif tarafından oluşturulan görüntünün sınırlarını belirler. Görüş açısı objektiflerin oda uzaklığına bağlı olarak değişir. Odak uzaklığı arttıkça görüş açısı küçülür, odak uzaklığı azaldıkça görüş açısı büyür.

Objektifleri odak uzaklıklarına ve buna bağlı olarak da görüş açılarına göre sınıflandırırsak:

1. Geniş Açılı-Kısa Odak Uzaklıklı Objektifler (the wide angle-short focal length lenses)
2. Normal Açılı-Normal Odak Uzaklıklı Objektifler (the normal lenses)
3. Dar Açılı-Uzun Odak Uzaklıklı Objektifler (the narrow angle-long focal length lenses)

Geniş açılı, dar açılı ve normal objektifler birbirlerinden değişik özelliklere sahiptir. Bu özellikler aynı zamanda sanatsal bazı etkilerin yaratılmasından önemli roller üstlenirler. Titizlik gösterilen çalışmalarda objektif seçimlerinin daima doğru olduğunu görürüz.

Kullanmayı düřündüğümüz objektiflerin seçimi kendi isteğimize bağılı olmakla birlikte mekan, dış çekim ve stüdyo donanımı, sahne düzenlemesi, sahnede oluşturulmak istenen atmosfer ve benzeri şeyler de kullanacağımız objektifi belirlemede etken öğelerdir.

OBJEKTİFLERİN GÖRÜŞ ALANI, PERSPEKTİF, HAREKET VE ALAN DERİNLİKLERİ AÇISINDAN DEĞİŐEN ÖZELLİKLERİ

GENİŐ AÇILI OBJEKTİFLER

(The Wide-Angle Lenses)

Geniş açılı ya da kısa odak uzaklıklı objektifler geniş görüş alanları sağlarlar. Geniş çekim ölçeklerine gerek duyulduğunda ya da özellikle konu ile kamera arasındaki uzaklığın az olduđu dar çekim mekanlarında (küçük odalar, otomobil içleri vb.) geniş görüş alanına sahip olmak istediğimizde geniş açılı bir objektife ihtiyacımız olacaktır. Geniş, toplu görüntüler kameranın konudan uzak bir yere hareket ettirilmesine gerek kalmadan elde edilir (normal objektif kullanıldığında aynı çekim ölçeğini elde edebilmek için kameranın çok daha uzakta bulunması gerekecektir ki bu da çoğunlukla uygulanmaz). Geniş açılı bir objektifle istersek küçük bir mekanı oldukça geniş, ferah ya da bir koridoru gerçekte olduğundan daha uzun gibi gösterebiliriz. Bu objektifler sağladıkları geniş görüş alanları ile kameranın ya da nesnelerin hızlı hareketlerinde, onları görüntü çerçevesi içinde tutulmasını kolaylaştırır.

Geniş açılı objektifler geniş görüş alanlarına sahip olduğundan görüş açısı içindeki nesneler tek açıkça görülemeyecek ölçüde küçülebilir. Ayrıca çekimdeki diđer kameralar, mikrofonlar, ışık kaynakları vb. görüş alanı içine girebilir. Bu objektiflerle açıklırken yukarıdaki noktalara dikkat etmek gerekir.

Geniş açılı objektifler perspektifi abartırlar*. Bu objektifler kullanıldığında nesnelerin biçimlerinin bozulduğu ve boyutlarının abartılmış olduğu görülür. Bu perspektif bozukluğu kameraya göre ön plandaki nesnelere büyük, orta plandaki nesnelere küçük ve arka plandaki nesnelere daha da küçük olur (Şekil 1).

(*) Perspektif; nesnelerin belli bir görüş noktasına göre, belli bir yüzeye gerçek görüntüsüyle aktarılması; böylelikle iki boyutlu yüzeyde üç boyutlu, derinlemesine görünüş sağlanması.

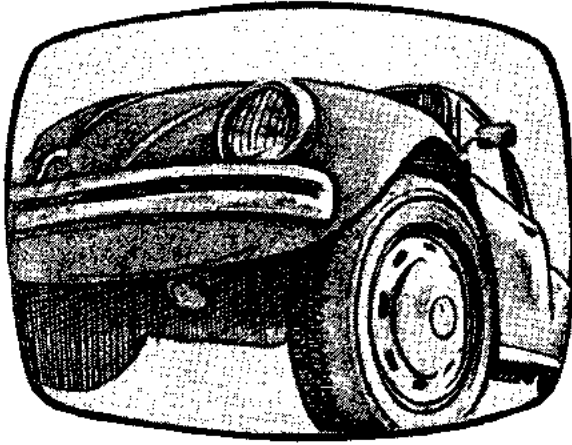

Şekil 1 — Geniş açıda biçim bozumu.

Kameraya yakın olan nesnelere olduğundan daha büyük, bu nesnelere daha uzaktaki nesnelere ise olduğundan çok daha küçük görünür. Bu da izleyici de kameradan değişik uzaklıklardaki nesnelere birbirlerine göre aşırı bir oran içinde görünmesine, nesnelere arası uzaklıkların abartılmasına ve derinliğin artması gibi bir izlenime neden olur (Şekil 2).

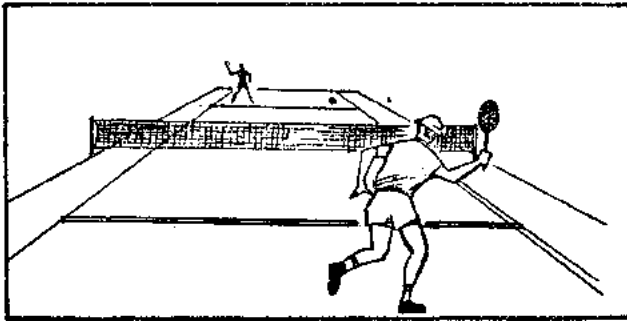

Şekil 2 — Geniş açılı objektifin yarattığı derinlik ve mesafe etkisi.

Örneğin kamera doğrultusundaki birbirine paralel çizgiler ileriye doğru sanki bir noktada birleşiyorlarmış gibi görünür. Sahip olunan perspektifin bu gücü izleyicide derinliğin ve uzaklığın artması gibi bir etkinin doğmasına yol açar (Şekil 3).

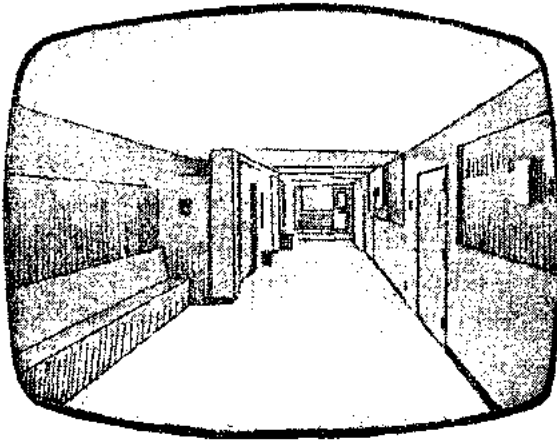

Şekil 3

Geniş açılı objektiflerle, özel bir amaçla biçim bozumu (distortion) elde edebilmek için kamerayı konuya oldukça yaklaştırmak gerekir. Bu durumda konular ya da bu konuların kameraya daha yakın bölümleri gerçek boyutlarından daha büyük ve ürkütücü görünür (Şekil 4).



Şekil 4

Örneğin bir insan yüzünün yakın çekimi geniş açılı objektifle alınmışsa yüze ait özelliklerin deforme edildiği görülür. Burun objektife daha yakın olacağından yüzün diğer bölümleriyle karşılaştırıldığında onlara göre çok daha büyük görünür (Şekil 5).



Şekil 5

Bu nedenle özel bir amaç dışında insanların yakın çekimlerinin alınmasında bu objektifleri kullanmaktan kaçınılmalıdır. Geniş açılı objektiflerle çalışırken görüntünün sağında ve solunda bulunan çizgilere dikkat edilmelidir. Çünkü bunlar bir dereceye kadar eğrilmiş şekilde görünür. Geniş açılı objektiflerin bütün bu özellikleri objektifin görüş açısı büyüdükçe etkileri daha fazla gösterirler (Şekil 6). Bu nedenle kameranın konumu üzerinde dikkatli olunmalı, özel bir amaç dışında gerçek dışı perspektiften ve yüzdeki biçim bozulmalarından kaçınılmalıdır.

Geniş açılı objektifler yumuşak kamera çalışmalarına büyük kolaylık sağlarlar. Bu objektifler kaydırma hareketi için tercih edilebilecek en uygun objektiflerdir. Çekimin yapıldığı zemin eğer tamamen düzgün, pürüzsüz değilse veya kamera ayağı, kaydırma arabası biraz yıpranmış, eskimişse kamera sarsıntılarının olması mümkündür. Böylelikle kamera hareketlerinde ortaya çıkabilecek sorunlar geniş açılı objektiflerin sağladığı geniş görüş alanları sayesinde azalır. Ancak görüş alanı nedeniyle bazen istenmeyen nesnelere de (dekor dışında kalan nesnelere, ışık kaynakları, mikrofon gibi) kamera hareketi sırasında çerçeveye girebileceğinden kameramanın çok dikkatli olması gerekir. Kuşkusuz geniş açılı objek-

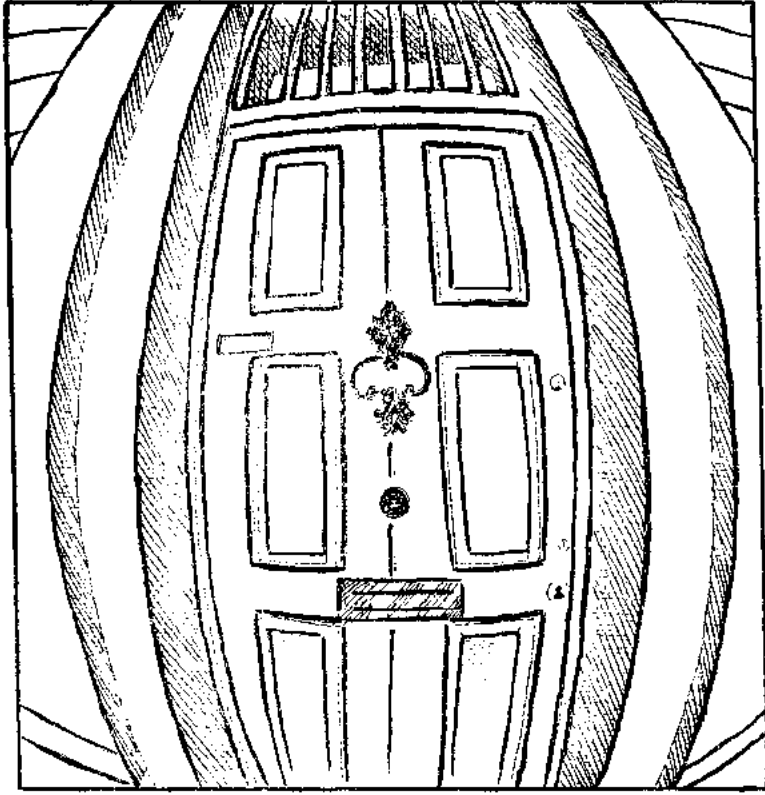

Şekil 6

tifler kötü bir kamera çalışmasını gizleyemezler. Deneyimli kameramanların elinde, birinci sınıf malzemeyle, düzgün bir zeminde geniş açılı objektiflerle ilgi çekici, güzel kamera hareketlerinin yapılması mümkündür. Fakat yeteneksiz bir kameraman bu objektiflerle ve diğer her türlü elverişli koşullar içinde bile kötü bir iş çıkarabilir. Küçük bazı hatalar en aza indirilebilir ancak yeteneksizlik asla... Elbette ki zoom objektiflerle sarsıntısız, düzgün çekimler yapılabilir. Çekim devam ederken zoom objektifin görüş açısı değiştirilerek bir çeşit kaydırma etkisi elde edilebilir. Elde edilen bu «optik kaydırma», kameranın sahneye yaklaşması ya da sahneden uzaklaşması ile elde edilen asıl kaydırmayı aynen andırmaz, arada perspektif ayrılığı vardır. Optik kaydirmada perspektif aynı kalır. Normal kaydirmada ise kameranın hareketi ile perspektif görünüm de değişir. Örneğin, bir çekimde herhangi bir nes-

nenin arkasında kalan bir başka nesne görünmüyorsa normal kaydırmada görünür duruma gelebilir. Optik kaydırmada ise arkada kalan nesne hiçbir zaman görünmeyecektir. Yine geniş açılı bir objektifle konunun uzaktan çekimi yapılırsa ve daha sonra kamera konuya yaklaşırsa, geniş açılı objektif kullanılması nedeniyle ön plandaki nesnelere büyür, arkadakiler küçülür. Oysa zoom objektifle iyeriye doğru kaydırma yapıldığında konuda böyle bir perspektif değişmesi olmaz. Gerçek kaydırma hareketi yerine yapılan optik kaydırma hareketinin sanatsal yönünde bazı kayıplar söz konusudur. Görüş alanı çok rahat ve düzgün bir şekilde değiştirilebilir fakat kameranın kaydırma hareketiyle optik kaydırma hareketi arasında estetik yönden önemli farkların bulunduğu hemen farkedilecektir. 'Zoom in' hareketi sahneyi izleyiciye doğru getiriyormuş gibi bir etki yaratırken kaydırma hareketi izleyiciyi sahnenin içine doğru götürüyormuş gibi bir etki yaratır. Çünkü zoom hareketi sırasında kamera sabittir ve nesnelere arası uzaysal ilişkiler (uzaklık, boyut) değişmemektedir. Nesnelere buldukları yerde yapışıp kalmış gibidir, yalnızca daha büyük (zoom in) ya da daha küçülür (zoom out). Kaydırma hareketinde ise nesnelere arasındaki uzaysal ilişkiler sürekli olarak değişir. Kaydırma hareketiyle nesnelere doğru yaklaşırken ya da onlardan uzaklaşırken nesnelere sanki kameranın yanından geçiyormuş gibi görünür. Geniş açılı bir objektifle (ya da zoom objektifin en geniş açılı konumuyla) kaydırma hareketi sırasında nesnelere boyutları görüntüde hızlı bir biçimde büyür ya da küçülür. Böylelikle kaydırma hareketinin hızı da olduğundan çok daha fazla abartılı olarak ortaya çıkar. Benzer biçimde insanlar ya da nesnelere kameraya doğru yaklaştıklarında hızla büyürler, kameradan geriye doğru hareket ettiklerinde hızla küçülürler ve izleyicide gerçekte olduğundan daha hızlı hareket ediyorlarmış gibi bir etki yaratırlar. Bu abartılı hız etkisinin gücü çok geniş açılı objektiflerde çok daha fazla büyüktür.

Belli uzaklıktaki bir nesneye netlik yapıldığında bu nesnenin önünde ve arkasında kalan bir netlik alanı vardır. İşte içindeki nesnelere net olarak görüldüğü bu alan yani 'alan derinliği' geniş açılı objektiflerde oldukça büyüktür. Fakat geniş açılı bir objektifle nesnenin yakın çekimini almak için kamera ile nesneye kaylaştığında alan derinliği az olacaktır. Özellikle küçük diyafram açıklıklarında bu objektiflerle alınan bir orta plan çekiminde büyük alan derinliği elde edilir. Kameraya daha yakın olan nesne arka plandaki nesnelere kadar nettir. Kameranın, nesnelere ya da oyun-

cuların küçük yer deęiřtirmelerinde netlik bozulmaz veya küçük netlik düzenlemelerine gerek duyulur.

Yukarıda bütün bu sözü edilen konular birçok kameramana geniş açılı objektifleri kullanmayı cazip hale getirebilir. Ancak uygulamada bu objektifler her zaman ve her iş için uygun deęildir.

NORMAL OBJEKTİFLER

(The Normal Lenses)

Normal odak uzaklıklı ya da normal açılı objektifler gözümü-
zün görüş açısına uygun, yaklaşık olarak insan gözünün gördüğü
görüş alanını veren objektiflerdir. Bu görüş alanı bir insanın başını
çevirmeden normal olarak görebildiği bir alanı kapsar. Göz doğa-
daki bütün varlıkları belli bir açı içinde görür, bu açıdan çekilmiş
görüntüleri de bu nedenle normal görür. Herhangi bir konunun
gerçeğe en yakın görüntülerini (nesnelere arası uzaysal ilişkiler,
perspektif açısından) elde edebilmek için normal objektifler kulla-
nılır.

Bu objektiflerin çok geniş görüş alanları sağladığı söylenemez.
Normal objektiflerle ne ayrıntı çekimleri ne de geniş açılı çekim-
ler elde edilemez. Bir varsayım olarak; eğer tek bir objektifle ça-
lışma zorunluluğu ile karşılaşılırsa kamera için en uygun, kullanışlı
objektif «normal objektif» olacaktır.

Normal objektif kamera hareketinin yapılabilmesine belirli
ölçülerde olanak tanıyan bir objektiftir. Bununla birlikte kamera-
nın ya da nesnelere yer deęiřtirmelerinde nesnelere görüntü çer-
çevesi içinde tutmak ve netliği korumak geniş açılı objektiflere gö-
re daha güçtür. Kamera sarsıntıları biraz daha fazla hissedilebilir.
Bu nedenle normal objektifle çalışırken artan netlik sorunuyla be-
raber kamera hareketi düşünülüğünde doğabilecek sallantı, tit-
reme nedenleriyle kameramanın çok dikkatli bir şekilde çekime
konsantre olması gerekir. Bu objektiflerle yapılan çekimlerde kay-
dırma hareketinin hızı, nesnelere kameraya doğru ya da kamera-
dan geriye doğru hareketlerinin hızı hep normal görünümündedir.

Normal objektiflerin sağladığı alan derinliği aynı koşullar al-
tında (aynı diyafram değeri ve aynı kamera-nesne uzaklığı) geniş
açılı objektiflerin sağladığı alan derinliğinden daha azdır. Çok ge-
niş alan derinliğinin çok daha istenilen, çekici bir durum olduğu

düşünülebilir, çünkü görüş alanı içindeki çemen her şey parlak ve net olarak görünür. Fakat bazen orta veya dar bir alan derinliği çok daha tercih edilebilir. Çünkü böyle bir durumda net olan nesnelere diğer nesnelere ayrılmıştır. Net olan nesnelere netlik dışı kalan diğer nesnelere ayrılmamasıyla net olan nesnelere dikkat çekilmiş, bu nesnelere önemi ortaya çıkartılmış olur. Bu tür bir teknik «ayırıcı netlik» (selective focus) olarak adlandırılır. Ayrıca dar alan derinliği sayesinde netlik dışı kalan arka plandaki önemi olmayan nesnelere, is, toz, leke gibi istenmeyen görüntüler dikkat çekmemiş olurlar.

Kuşkusuz, nesnelere ya da kameranın önemli yer değiştirmelerinde geniş alan derinliğine gerek duylur. Aynı şekilde iki nesne değişik uzaklıklara yerleştirildiğinde geniş alan derinliği her iki nesnenin de net olarak görünmesini kolaylaştırır. Ancak bütün bunlar yapmak istediklerimize bağlı olarak değişebilecek şeylerdir.

DAR AÇILI OBJEKTİFLER (The Narrow-Angle Lenses)

Normal objektiflerden daha uzun odak uzaklıklı objektiflerdir. Görüş açıları oldukça dardır. Konunun büyük bir görüntüsünü elde etmek için kamerayla ona bazı nedenlerle (düzgün olmayan zemin, engebeler, çekim mekanının elverişli olmayışı, yetersiz zaman gibi) yeteri kadar yaklaşamadığı zaman dar açılı bir objektife gerek duyulacaktır. Televizyon yapımlarında iki, üç ya da daha fazla kameranın birarada kullanıldığından bu yana oyuncuların, nesnelere yakın çekimlerini alabilmek için her zaman kamerayı hareket ettirmek mümkün olamamaktadır. Örneğin bir kamera yayındayken genel çekimde bulunabilir ve yakın çekim almak için konuya yaklaşan başka bir kamera genel çekim alanı kameranın görüntüsüne girebilir. Kameradan oldukça uzakta bulunan nesnelere yakın çekimlerinin elde edilmesinde bu objektiflerden çok yararlanır. Örneğin ormanda hayvanların doğal yaşamı görüntülenmek istendiğinde onları örkütmemek, kaçırmamak için ya da tehlikeli konuların (uçaklar, roketler, ateş gibi) çekiminde bu konulardan uzakta durmak gerekecektir. Kuşkusuz bu objektifler kapalı mekanlarda, stüdyoda da çok yarar sağlarlar. Dar açılı objektifler yalnızca görüş alanını azaltmaz, aynı zamanda da görüş alanı içindeki nesnelere de büyütür. Kendilerinden uzak nesnelere, kendilerine yakın nesnelere

lere oranla daha fazla büyütürler. Bu büyütme özelliği nesnelere oranla daha fazla büyütürler. Bu büyütme özelliği nesnelere arası uzaklığı olduğundan daha azmış gibi gösterir. Dar açılı objektiflerin önüne konan nesnelere kameradan bir hayli uzağa götürülseler bile geniş açılı objektiflerin tersine oldukça büyük görünürler. Örneğin kameradan uzakta iki nesne varsa ve bunlardan biri diğerine göre kameraya daha yakınsa dar açılı bir objektif kullanıldığında bu iki nesne arasındaki uzaklık farkı azmış gibi görünür ve insan gözü ve beyni tarafından bu iki nesne birbirine çok yakın duruyormuş gibi algılanır.

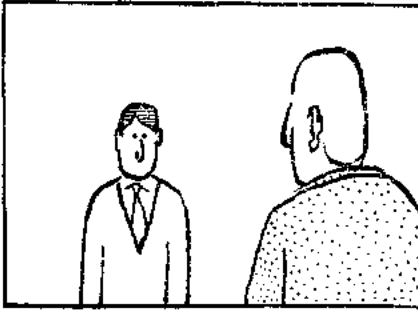

Şekil 7

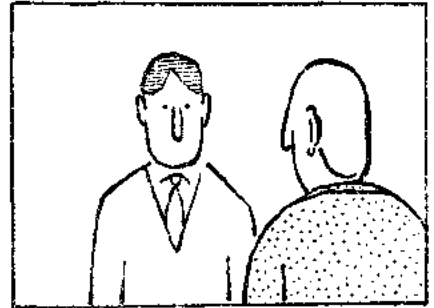

Şekil 8

Objektifin seçimi özellikle ikili, üçlü çekimlerde dramatik bir unsur olarak kendini gösterebilir. Geçiş açılı objektif iki oyuncu arasındaki alanı büyütebilir ve uygun bir kamera konumu ile bu alan oyuncular arasındaki bir ilişkinin doğası hakkında bilgi verebilir. Soldaki şekillerde iki kişi ön plan/arka plan düzleminde yüz yüze durmaktadır. Şekil 7'de geniş açılı objektif çerçevenin solundaki kişiyi diğer kişiden ayırmış, uzağa itmiş ve bu da onun görece görüntü büyüklüğünü küçültmüştür. Sağdaki kişi bu nedenle baskın, hakim bir konuma yükselmiştir. Şekil 8'de ise dar açılı bir objektif iki oyuncuyu da benzer görüntü büyüklüğünde olmak üzere birbirine yaklaştırmıştır. Burada izleyicinin dikkati, bütün yüzün görünmesi nedeniyle sol taraftaki kişiye yönelecektir. Ancak oyuncuları ya da nesnelere optik yoldan birbirine yaklaştırmak her zaman tercih edilmez. Çünkü bu durumda görüntüler basılır, düzleşir. Bu nedenle amaçlarımızı dikkate alarak objektif seçimimizi yapmalıyız.

Dar açılı objektiflerin yarattığı sıkıştırma etkisi zaman zaman istenilen, bazen de istenilemeyen bir durum olabilir. Örneğin bir oto yolunun trafik açısından daha sıkışık, yoğun, kalabalık bir şekilde gösterilmesi isteniyorsa dar açılı bir objektife gerek duyulacaktır. Bu durumda arka plandaki otomobiller ön plandaki otomobiller ile karşılaştırıldığında oldukça büyük görünürler ve bu nedenle de otomobiller arasındaki uzaklık azmış gibi görünür ki bu da trafik akışında bir sıkışıklık etkisini yaratır. Otomobiller neredeyse birbirlerine değecek şekilde gidiyorlarmış gibi görünür. Kameranın yolun ortasına ve otomobillerden oldukça uzağa yerleştirilmesiyle oluşan bu derinlik bozulması özellikle çok dar açılı objektiflerle ya da zoom objektiflerin en uç telefoto konumunda etkisini daha da artırır (Şekil 9).

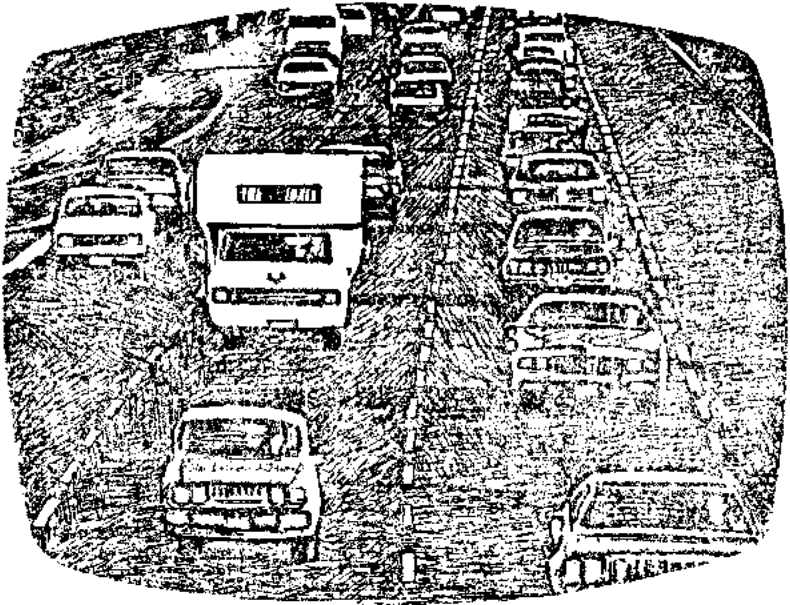

Şekil 9

Dar açılı objektiflerin yarattığı böyle bir derinlik bozulması yerinde bir etki elde etmek için kullanılabilir. Fakat bir amaca yönelik olmalıdır. İyi kullanıldığında bozulma görüntünün karakterine ya da dramasına çok büyük katkıda bulunabilir. Ancak yanlış kullanılırsa çoğunlukla (doğası gereği) bir yutturmaca, bir yapaylık olarak görünebilir.

Dar açılı objektiflerin diğer önemli bir özelliği; nesnelerin kameraya doğru ya da kameradan uzağa doğru olan hareketlerinde hız etkisini azaltmasıdır. Bunun nedeni, hareket sırasında nesnelerin boyutlarının geniş açılı objektiflere göre daha yavaş biçimde derece derece değişmesidir. Nesneler gerçekte olduğundan daha yavaş hareket ediyorlarmış gibi görünür. Özellikle çok dar açılı objektif böyle bir etkiyi ortaya çıkarır. Nesneler uzak bir yerden kameraya doğru geldiklerinde boyutlarındaki değişime farkedilebilir derecede görülmez. Bu optik özellikten belirli durumlarda dramatik etki oluşturmak amacıyla yararlanılabilir. Örneğin eğer uzakta bulunan bir kişinin kameraya doğrultusunda koşarken herhangi bir yere ya da şeye bir türlü ulaşamayışını, buradaki çabasını göstermek istiyorsak çok dar açılı objektifin yaratacağı hareket hızını azaltma etkisi özellikle işimize yarayacaktır. Yine uzaktan kameraya doğru yavaşça gelen bir nesne bu etki nedeniyle esrarengiz bir havaya bürünebilir.

Dar açılı objektifler optik yapılarının sonucu olarak dar alan derinliğine sahiptir. Bu objektiflerin yarattığı kamera doğrultusundaki nesnelere sıkıştırma etkisinde olduğu gibi alan derinliğinin az olması da bazı avantajlar ve dezavantajlar sağlayabilir.

Dar açılı objektiflerle çalışıldığında kameramanlar önemli netlik sorunlarıyla karşı karşıyadırlar. Oyuncuların ya da nesnelerin kameraya doğru ya da kameradan geriye doğru küçük yer değiştirmelerinde bile önemli netlik düzenlemelerine gerek duyulur. İzleyicilerin dar alan derinliğine sahip bir görüntüyü izlemeleri oldukça rahatsız edici, yorucu olabilir. Çünkü konunun yalnızca bir bölümü net olarak görünür, geri kalanı ise bir bulanıklık olarak kalır.

Dar açılı objektiflerle yumuşak kamera hareketleri yapmak güçleşir. Bu objektiflerin büyütme özelliği çok dar açılı objektiflerle herhangi bir kamera hareketini adeta imkansız kılar. Kamera hareketindeki küçük bir hata çok abartılı olarak görüntüye yansır. Örneğin bir dış çekimde rüzgar bile sorun yaratabilir. Şiddetli bir rüzgarın kamerada yaratabileceği sallantı, titreme ekranda (ya da perdede) çok belirgin olarak görülebilir. Hatta film kameralarında dengesi bozuk bir örtücü titreşime neden olup çok dar açılı objektiflerle alınan görüntüyü bozabilir. Bu tür titreşimler, sallantılar normal ve geniş açılı objektiflerde gözle görülebilecek bir rahatsızlığa yol açmazlar.

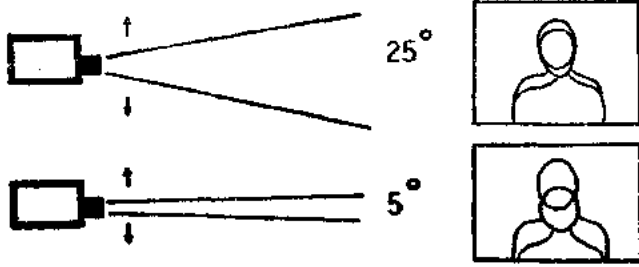

Şekil 10

Şekil 11

Şekil 10'da olduğu gibi 25 derecelik görüş açısına sahip bir objektif kullanıldığında herhangi bir nedenle kamerada dikey olarak 1 derecelik bir sallantı görüntü boyunu $1/25$ oranında değiştirir ki bu da gözü fazlaca rahatsız etmez. Aynı sallantı şekil 11'deki gibi 5 derecelik görüş açısına sahip bir objektifte ise görüntü boyunu $1/5$ oranında değiştirecektir ki bu da önemli bir sıçramaya neden olur. Örneğin 50 derecelik görüş açısına sahip bir objektifte ise bu sallantı $1/50$ oranındadır ve farkedilemez. Haber çekimlerinde ya da başka amaçlarla kamera omuzda çalışıldığında yürütüleceği ya da hızlı hareket edileceği zaman kameramızda geniş açılı bir objektifin veya zoom objektifin geniş açılı konumunda bulunması bize büyük yararlar sağlayacaktır. Çünkü dar açılı objektiflerle ya da zoom objektifin dar açılı konumunda doğabilecek kamera sarsıntıları ve netlik sorunları nedeniyle görüntüler kullanılmayacak kadar kötü olabilir.

Dar açılı objektifleri kullanırken doğabilecek titreme ve sallantıları önlemek bakımından iyi bir kamera ayağı ile çalışmakta büyük yarar vardır. Yine, eğer koşullar uygunsa küçük diyafram değerleri ($f/8$, $f/16$ gibi) ile çalışmak bize daha fazla alan derinliği sağlayacağından belirli ölçülerde de olsa kolaylık getirir.

Çok uzakta bulunan bir nesnenin yakın çekimini almak istediğimizde kamera ile nesne arasındaki uzaklık fazla olacaktır. Bu nedenle atmosferdeki ışık kırılmaları, toz, buharlaşma, pus, morötesi (ultraviolet) ışınlar ve radyasyon çoğaldığından elde edilen görüntü yumuşak yani kontrastlığı az olur. Bu duruma çekimlerde dikkat etmek yarar vardır. Çok dar açılı objektiflerle çalışırken atmosferdeki sıcaklık dalgalarının yarattığı sisten kurtulmak için sabah erken saatlerde çekim yapılmalıdır.

Dar açılı objektifler kullanımlarındaki bazı güçlüklerle rağmen bunlar bir kamera takımının vazgeçilmez temel parçalarından biridir. Önemli olan bu objektiflerin hangi amaçlarla ve nasıl kullanılması gerektiğinin bilinmesidir.

YARARLANILAN KAYNAKLAR

- Adams, William B. **Handbook of Motion Picture Production**. A Wiley-Interscience Publication, New York, 1972.
- Berwanger, Dietrich. **Low-cost Film and Developing Countries**. Printed in the Federal Republic of Germany, 1976.
- Burrows, Thomas D.- Wood Donald N. **Television Production**. Third edition. Wm. C. Brown Publishers Dubuque, Iowa, 1986.
- Derman, İhsan. **Siyah-Beyaz Fotoğrafçılık Tekniği**. Anadolu Üniversitesi Yayını, Eskişehir, 1985.
- Edmonds, Robert. **The Sights and Sounds of Cinema and Television**. Teachers College Press, New York, 1982.
- Eyikan, Ayhan. **Film Yapımı-Yönetimi-Tekniği**. Ogun Kardeşler Matbaası, Ankara, 1973.
- Gökgöz, Aydemir. **Bütün Yönleriyle Fotoğrafçılık, Siyah-Beyaz ve Renkli**. Birinci baskı. Hüsnütabiat Matbaası, İstanbul, 1977.
- Jones, Peter. **The Technique of The Television Cameraman**. Focal Press, London, 1972.
- Kafalı, Nadi. Kafalı. Kamera, Aydınlatma ve Çekim Teknikleri. (Yayınlanmamış Ders Notları, Anadolu Üniversitesi, 1977).
- Millerson, Gerald. **Effective TV. Production**. First edition. Focal Press, London, 1976.
- Wurtzel, Alan. **Television Production**. Second edition. McGraw-Hill Book Company, New York, 1983.
- Zettle, Herbert. **Television Production Handbook**. Second edition. Wadsworth Publishing Company, California, 1984.

«MUHSİN BEY» FİLMİNİN PROPP'UN İŞLEVLERİ AÇISINDAN İNCELENMESİ

Emine DEMİRAY

I- VLADİMİR PROPP ÜZERİNE

1. İşlevler

1928 yılında «Masalların Biçimbilimi» adlı bir kitap yazmış olan Rus halkbilimcisi Vladimir Propp, yapıtını bir halk masalı kümesi üstünde gerçekleştirmiş ve yöntemini şöyle belirlemiştir. Bu amaçla özel yöntemler izleyerek önce olağanüstü masalların oluşturucu bölümleri ayırt edilecek, sonra da masallar oluşturucu bölümlerine göre karşılaştırılacaktır. Bu çalışmanın sonucunda ortaya bir biçimbilim çıkacak, yani masalların oluşturucu bölümleri ve bu bölümlerin de hem kendi aralarında, hemde bütünle kurdukları bağıntılar açısından bir betimlemesi elde edilecektir. Propp'un kullandığı temel anlatı birimi, onun «işlevi» olarak adlandırıldığı birimdir. Propp işlev sözcüğü ile, bir kişinin olay örgüsünün akışı içinde taşıdığı anlam açısından betimlenmiş eylemini anlatmaktadır. Bu işlevlerin özelliklerini ise şu şekilde belirtmektedir:

1- Kişiler kim olursa olsun ve işlevler nasıl gerçekleştirilirse gerçekleştirilsin, masalın değişmez, sürekli öğeleri kişilerin işlevleridir. İşlevler masalın temel oluşturucu bölümleridir.

2- Olağanüstü masalın içerdiği işlevlerin sayısı sınırlıdır.

3- İşlevlerin dizilişi her zaman aynıdır.

4- Bütün olağanüstü masallar yapıları açısından aynı türe bağlanırlar (1).

Masallarda değişen kişi adları ve aynı zamanda kişilerin nitelikleridir. Değişmeyen ise kişilerin eylemleri ya da işlevleridir. Buradan masalın aynı eylemleri, değişik kişilere yaptırdığı sonucu çıkarılabilir. Bu da masalların, kişilerin işlevlerinden hareket edilerek incelenmesini sağlar. Propp'un işlev olarak adlandırdığı bu eylemler, masalların sürekli var olan öğeleridir. Kişiler ne olursa olsun bu işlevlere rastlanır, anlatıyı oluşturan da bu işlevlerdir.

Masalların incelenmesinde önemli olan tek şey kişilerin ne yaptıklarını bilmektir. «Kim ne yapıyor» ve «Nasıl yapıyor», bunlar ikinci dereceden sorulardır (2).

Propp; işlevler anlayışının, ilginç sonuçlarla bütün metin türlerine uygulanabileceğini savunmaktadır. Propp, metinlerin bu yöntemle çözümlenmesini yapmak için 31 işlevden söz eder. Yalnız bütün masalarda işlevlerin tümü yer almaz. Ama bu durum işlevlerin dizilişiyle ilgili kuralları hiçbir biçimde değişikliğe uğratmaz. Bazı işlevlerin bulunmayışı, öbür işlevlerin düzenini değiştirmez (3).

Masalların girişinde genellikle bir başlangıç bölümü sunulur. Ailenin kişileri sayılır ya da geleceğin kahramanı, adıyla ya da durumunun betimlenmesiyle belirtilir. Başlangıç bölümü bir işlev değilse de, yine de önemli bir biçimbilimsel öğe niteliği taşır. Başlangıç bölümünden sonra işlevler yer alır. Masallarda yer alan 31 işlev şunlardır :

- 1- Aileden biri evden uzaklaşır.
- 2- Kahraman bir yasakla karşılaşır.
- 3- Yasak çiğnenir.
- 4- Saldırgan bilgi edinmeye çalışır.
- 5- Saldırgan kurbanıyla ilgili bilgi toplar.

(1) Arthur Asa Berger, *Media Analysis Techniques*, 1982, s. 24-25.

(2) Vladimir Propp, *Masalın Biçimbilimi*. Çev: Mehmet Rifat, Sema Rifat, BFS Yayınları, İstanbul, 1985, s. 30-31.

(3) Arthur Asa Berger, *Media Analysis Techniques*, 1982, s. 26.

- 6- Saldırğa nkurbanını ya da servetini ele geçirmek için onu aldatmayı dener.
- 7- Kurban aldanır ve böylece istemeyerek düşmanına yardım etmiş olur.
- 8- Saldırğan aileden birine zarar verir. Aileden birinin bir eksigi vardır. Aileden biri birşeyi elde etmek ister. (Eksiklik)
- 9- Kötülüğün ya da eksikliğin haberi yayılır. Bir dilek ya da bir buyrukla kahramana başvurulur. Kahkaman gönderilir ya da gider (Aracılık, geçiş anı).
- 10- Arayıcı kahraman eyleme geçmeyi kabul eder ya da eyleme geçmeye karar verir.
- 11- Kahraman evinden ayrılır.
- 12- Kahraman büyülü bir nesneyi ya da yardımcıyı edinmesini sağlayan bir sınama, sorgulama bir saldırı ile karşılaşır.
- 13- Kahraman ilerde kendisine bağısta bulunacak kişinin eylemlerine tepki gösterir.
- 14- Büyüülü nesne kahramana verilir.
- 15- Kahraman aradığı nesnenin bulunduğu yere ulaştırılır. Kendisine klavuzluk edilir ya da götürülür.
- 16- Kahraman ve saldırğan bir çatışmada karşı karşıya gelir.
- 17- Kahraman özel bir işaret edinir.
- 18- Saldırğan yenik düşer.
- 19- Başlangıçtaki kötülük giderilir ya da eksiklik karşılanır.
- 20- Kahraman geri döner.
- 21- Kahraman izlenir.
- 22- Kahramanın yardımına koşulur.
- 23- Kahraman kimliğini gizleyerek kendi ülkesine ya da başka bir ülkeye varır.
- 24- Düzmece bir kahraman asılsız savlar ileri sürer.
- 25- Kahramana güçbir iş önerilir.
- 26- Güç iş yerine getirilir.

27- Kahraman tanınır.

28- Düzmece kahramanın, saldırganın ya da kötünün gerçek kimliği ortaya çıkar.

29- Kahraman yeni bir görünüm kazanır.

30- Düzmece kahraman ya da saldırgan cezalandırılır.

31- Kahraman evlenir ve tahta çıkar (4).

Bu temel işlevlerin yanında, işlevler arasında bağlantıyı sağlayan yardımcı öğeler de bulur. İşlevler masalda olayı oluşturan temel öğelerdir. Yardımcı öğeler ise olay örgüsünün akışını belirlememekle birlikte, masal içinde büyük önem taşırlar. Bazan işlerin hemen birbirini izlemedikleri görülür. Birbirini izleyen iki işlev değişik kişilerce yerine getirilirse, ikinci kişi daha önce neyin geçtiğini bilmek zorundadır. Bu nedenle masalda bir bilgi edinme dizgesi gelişmiştir. Olayın akışı içinde bir işlevi diğerine bağlayan da bu bilgilerdir. Bu durum bir bilginin en yalın biçimde aktarılmasıdır (5).

2. Kişiler

Bu genel anlatı süreci içinde yer alan işlevler birbirini izlerken, 7 kişi çevresinde dağılım gösterirler. Bunlar; Saldırgan, bağışçı, yardımcı, prenses, gönderen, düzmece kahraman ve kahramandır.

İşlevler ise kişiler arasında şöyle bölüştürülmüştür:

- 1- Saldırganın eylem alanı: Kötülük, çatışma ve kahramana karşı sürdürülen diğer kavga biçimleri.
- 2- Bağışçının eylem alanı: Büyülü nesnenin aktarılmasının hazırlanması, büyü nü nesnenin kahramana verilmesi.
- 3- Yardımcının eylem alanı: Kahramanın uzamda yer değiştirmesi, kötülüğün ya da eksikliğin giderilmesi, izleme sırasında yardım, güç işleri yerine getirme, kahramanın biçim değiştirmesi.
- 4- Prenses (aranılan kişi) ve babasının eylem alanı: Güç işleri yerine getirme isteği, bir özel işaretin zorla benimsetilmesi, düzmece kahramanın ortaya çıkarılması, gerçek kahramanın tanın-

(4) Vladimir Propp, *Masalın Biçimbilimi*, Çev: Mehmet Rifat, Sema Rifat, BFS Yayınları, İstanbul, 1985, s. 35-69.

(5) A.g.k., s. 75.

ması, ikinci saldırganın cezalandırılması, evlenme. Prensesle babasının işlevleri arasındaki ayırım çok kesin olamaz. Güç işleri öneren çoğunlukla babasıdır. Bu davranış, nişanlı erkeğe karşı düşmanca bir tutumdan kaynaklanır.

- 5- Gönderenin eylem alanı: Kahramanın gönderilmesi işlevini kapsar.
- 6- Kahramanın eylem alanı: Arayış amacıyla gidiş, bağışçının isteklerine tepki, evlenme.
- 7- Düzmece kahramanın eylem alanı: Arayış amacıyla gidiş, bağışçının isteklerine karşı gösterilen ve her zaman olumsuz olan tepki (6).

Bunların dışında bağıntılar için de özel kişiler vardır.

Kişilerin niteliklerinin incelenmesi şu üç temel bölümden oluşur. Kişilerin görünüşü ve adları ,olaya giriş özellikleri, yaşadıkları yer.

Yalnız çalışmada çok kesin olarak iki inceleme konusu ayırt etmek gerekmektedir. Eylemleri yapan kişiler ya da bu eylemlerin kendileri. Kişilerin adları ve nitelikleri değişken değerlerdir. Nitelik sözcüğünden ise kişilerin dış görünümü anlaşılmaktadır. Masallarda kişiler kolayca bir başkasının yerine geçmektedir. Bu nedenle tek bir bağışçı, yardımcı, saldırgan bulmak çok güçtür. Aynı işlevi bir başka kişilik yerine getirebilmektedir. İncelemede işlevler temel alınarak, kişiler bunların etrafında toplanabilir (7).

Propp'un çalışması 1958'de İngilizce'ye çevrildiğinden bu yana, insanbilim, halkbilim ve yazın çözümleme yöntemleri üzerinde çok etkili olmuş, bir çok alana uygulanmıştır. Bu alanlardan biri de sinemadır. Hitchcock'un **North By Northwest** adlı filmi işlevler açısından çözümlenmiştir. Propp'un analiz yönteminin bu filme uygulanma nedenleri ise şöyle belirtilmiştir.

- 1- Propp'un metodunun sadece ve basit olarak Rus halk öyküleri ya da anlatılarının değil, aynı zamanda edebiyatın da dışında sinemaya da uygulanabileceği sınıanmıştır.
- 2- Diğer yandan da halk öyküleri geleneği ile sözel kültür ve kitle kültürü arasındaki bağdaşım noktalarının neler olabileceği incelenmiştir.

(6) A.g.k., s. 83-84.

(7) A.g.k., s. 91-92.

- 3- **North By Northwest** Hitchcock'un diğ er filmleri ile çok önemli benzerlikleri olan bir film dir. Propp türü çözüml emeler bu filmleri geçişim grubu içinde değ erlendirmenin bir yolunu tartışmaktadır.
- 4- Anlatıların işlevleri ile üzerine yorumlamalar yapılmış hikayeler arasındaki çapraz bağ ıntıları kurmak olanaklıdır.
- 5- Bu türün anlatısal çözüml emelerinin fantazy a senaryosu ya da aile iç i ilişkiler olarak da tanımlanan psikoanalitik kavramlarla ilişkileri de kurulmuş olacaktır (8).

Çalışmanın konusunu oluşturan **Muhsin Bey** filmi de, Propp'un işlevleri temel alınarak incelenmiştir. İlk olarak film in konusu verilmiş, daha sonra filmdeki kişiler tanıtılmış, son olarak da film de yer alan işlevlerin dökümü yapılmıştır.

II- MUHSİN BEY

1. Film in Konusu

Film jenerikle başlar. Jenerikte sahnede şarkı söylenen bir kadın üzerine yazılar bindirilir. Muhsin Bey müzik organizatörüdür. Yardımcısı Osman ile birlikte çalışır. Sabah uyanır, kahvaltısını eder, evden ayrılır. Eski bir arabası vardır. Onu güçl ükle çalıştırır. Yolda yardımcısı Osman'la karşılaşır. 6 aydır kiralarnını ödemedikleri için çalıştıkları bürodan çıkarıldıklarını öğrenir. Osman Muhsin Bey'in kira için verdiği paraları at yarışlarına yatırmış, bu nedenle kira ödenmemiştir. Kahvenin bir köşesinde çalışmalarını sürdürürler.

Kahvede Muhsin Bey Osman'la otururken, Ali Nazik gelir. Türkücü olmak istemektedir. Ali Nazik'i Muhsin Bey'e, Muhsin Bey'in askerlik arkadaşı göndermiştir. Muhsin Bey kabul etmez. Ali Nazik direnir. Muhsin Bey eve her akşam gelişinde çiçeklerini sular, onlarla konuşur, yemek yerken sanat müziği plaklarını dinler. Eski günlerini anar. Yaşlı sanat müziği sanatçısı bir kadını düşünler evinde sık sık ziyaret edip, çiçek götürür ve eski müziklerden, eski günlerden söz eder. Komşu kadınla da ilişkileri iyidir.

Bir gece Muhsin Bey pencereden dışarıya bakarken, Ali Nazik'in soğuk havada, kapının önünde beklediğini görür ve onu içe-

(8) Peter Wollen, *Readings and Writings : Semiotic Coorder - Strategies*, London: Verso, 1982, s. 23-24.

riye alır. Ali Nazik o gece, Muhsin Bey'in dişinin ağrması üzerine onun dişini çektirir. Muhsin Bey sabah uyandığında Ali Nazik'in çatıdan gelen sesini duyar ve yanına gider. Ali Nazik'in öyküsünü dinler.

Muhsin Bey Ali Nazik'in isteğini kabul eder gazinocularla görüşüp, dinlemeleri için onları ikna eder. Ama gazino patronu Ali Nazik'i beğenmez.

Muhsin Bey Osman'ın bulduğu TV yapımcısının Ali Nazik'i televizyona çıkarması için istediği parayı verir. Televizyon yapımcısı dolandırıcı çıkar. Ali Nazik'i televizyon'a çıkarmaz.

Ali Nazik arabesk söylemek istemektedir. Muhsin Bey ise türkü söylemesi konusunda ısrar eder. Ali Nazik başka bir organizatörle görüşür. Organizatör Ali Nazik'i kazandırmaya çalışır. Ali Nazik kabul etmez.

Muhsin Bey ve Ali Nazik kaset yapmaya karar verirler. Bütün kaset yapımcılarını dolaşırlar. Hiçbiri kabul etmez. Kaset yapabilmeleri için bir yol kalmıştır. Bir kaset yapım şirketinin açtığı yarışmaya katılmak. Bu yarışmaya katılmaya karar verirler. Muhsin Bey Ali Nazik'i evde çalıştırır. Muhsin Bey komşu kadımla birlikte yarışmayı izlemeye gider. Ali Nazik kazanamaz. Kaset yapma hakkını da kaybeder. Muhsin Bey Ali Nazik'e çok kızar.

Ali Nazik Urfa'ya dönmeye karar verir. Muhsin Bey onu otobüse bindirir. Son anda karar değiştirerek, arabasıyla otobüse yetişir ve Ali Nazik'i otobüsten indirir. Kaseti yapabileceklerini söyler.

Gazino patronlarına bu kez para istemek için gelirler. Yine kimse para vermez Muhsin Bey çok üzülür. Bir organizatörle kaseti çıkarmak için iddiaya girer. Kaseti çıkarırsa organizatör Muhsin Bey'e 2 milyon verecek, çıkaramazsa Ali Nazik'i alacak ve sahneye çıkararak arabesk söyletecektir.

Kaset çıkarmak için müzik yarışması düzenlemeye karar verirler. Gazeteye ilan verirler. Yarışmacılar başvurur. Yalnız başvurulardan toplanan paralar her yarışma giderlerine, hem de kaseti çıkarmaya yetmez. Onlar da yarışmayı düzenlemeyip, kaseti çıkarmaya karar verirler.

Stüdyo kiralanır, fotoğrafçı bulunur. Ertesi gün yarışmacılar yarışmanın iptal olduğunu öğrenince kahveye gelirler. Osman ka-

çar. Muhsin Bey durumu Osman'dan öğrenir. Polisler evin önünde nöbet tutarlar. Ali Nazik ve Muhsin Bey geceyi arabada geçirirler. Ertesi gün kaset tamamlanır, fotoğraf çektirilir. Yalnız kasetin çoğaltılması için çalışanların paralarının ödenmesi zorunludur. Parayı almak için gizlice eve girerler. Polisler evde olduklarını anlaşıncaya girerler. Komşu kadın Muhsin Bey'i ve Ali Nazik'i evine alır. Polislere de onları görmediklerini söyler. Geceyi orada geçirirler. Sabah Muhsin Bey parayı Ali Nazik'e verir ve kaseti çıkartmalarını söyler. Kendisi de aşağı inerek polislere teslim olur.

Muhsin Bey hapistedir. Osman, Ali Nazik, komşu kadın onu ziyarete gelirler. Kaset çıkmıştır. Kaseti de Muhsin Bey'e verirler. Muhsin Bey hapishanede kaseti dinler. Çok beğenir.

Ali Nazik Muhsin Bey'in iddiaya girdiği organizatörle çalışmaya başlar. Sahneye çıkar, süslü giysiler giyer, altın zincir takar ve arabesk söyler. Komşu kadın ve Osman da onunla birlikte çalışmaktadır.

Muhsin Bey hapisten çıkar. Evine gelir. Ev sahibi, Ali Nazik'in komşu kadınla birlikte gittiğini ve onları anlatır. Çiçekleri kurumuştur. Ev sahibine eşyalarını ve plaklarını satmasını, alan olmazsa atmasını söyler. Muhsin Bey'in oturduğu apartman da yıkılacaktır. Düşkünler evine gelir. Ziyaret ettiği yaşlı, şarkıcı kadının da öldüğünü öğrenir. Bir kez daha yıkılır.

Muhsin Bey gazinoya gelir. İddiaya girdiği gazino patronu Şakir'in önüne kaseti atar. Ama gazino patronu oyunu bozmuştur. Muhsin Bey kaseti çıkardığı halde, Ali Nazik'i ondan almıştır. Onunla birlikte komşu kadını ve Osman'ı da almıştır. Muhsin Bey Şekir'e «Sevgilini ben ayartmadım. Ona elimi bile sürmedim. Geldiği gibi gitti» der ve oradan ayrılır.

Muhsin Bey bir süre Ali Nazik'i sahnede arabesk okurken izler. Ali Nazik şarkısı bitince soyunma odasına gelir. Orada tam komşu kadına kızıp, onu döverken Muhsin Bey odaya girer. Ali Nazik duraklar. Muhsin Bey'e İbrahim gibi olduğunu söyler, Muhsin Bey odadan ayrılır.

Komşu kadın da çocuğuyla birlikte arkasından gelir. Muhsin Bey «Kafandaki peruğu çıkar öyle gel» der kadına ve birlikte arabaya biner, hareket ederler.

Muhsin Bey, komşu kadın ve çocuğu üçü bir yatakta uyumaktadır.

Film jenerikte sahnede sazlar eşliğinde şarkı söyleyen kadınla biter.

2. Filmde Kişiler

Masallarda kişilerin işlevleri ve nitelikleri değişkendir. İncelenen filmdeki kişilere de tek bir işlev yüklemek mümkün değildir. Aynı kişi hem kahraman, hem bağışçı, hem gönderen, hem yardımcı olabilmektedir. Saldırgan da tek kişi yerine birkaç kişidir. İşlevler masaldan farklı olarak, kişiler arasında dağıtılmıştır.

«Muhsin Bey» filminin kahramanı Muhsin Bey dir. Muhsin Bey aynı zamanda saldırgan, Ali Nazik'e yardım eden yardımcı, onu bağışlayan bağışçıdır. Ali Nazik ise saldırgan, yardımcı ve düzmece kahramandır. Komşun kadın, Osman, ev sahibi, Sönmez Yıkılmaz, yardımcısı ve bağışçıdır. Organizatör Şakir, televizyon yapımcısı, ses yarışması düzenleyenler, kaset yapımcıları saldırganlardır. Afitap hanım ile jenerikte ve filmin sonunda sağlaz eşliğinde sahnede şarkı söyleyen kadın bağlantı sağlayan özel kişilerdir. Muhsin Bey'in film boyunca duygularını dile getirmesine yardımcı olurlar.

Filmdeki kişilerin böyle çeşitli işlevleri yerine getirmeleri nedeniyle, kişiler filmdeki adlarıyla genel olarak atnılmışlardır. Filmdeki kişiler şunlardır:

Muhsin Bey : Muhsin Bey filmde organizatördür. Arabesk müziğe karşıdır. Evinde yalnız yaşamaktadır. Çiçeklerini sularken, onlarla konuşur. Nostaljik bir yapısı vardır. Arabeske karşı direnmesi nedeniyle işleri kötü gider. Sanatçıların «sanat müziği» okumalarını ister. Kendisi de evde «sanat müziği» dinler. Eski değerlerin yokolduğunu sık sık yineler. Eski bir arabası vardır. Komşusu Sevda hanıma ilgi duyar, ama bunu belli edemez. Eski sanatçılardan Afitap Hanımı düşkünler evinde ziyaret eder ve eski sanatçıların kalmadığını söyler. Ali Nazik'i de arabeske kaptırmamak için çok mücadele eder ama başaramaz. Kaset çıkarabilmek için yarışma düzenlerler. Paraları hem yarışma yapmaya hem kaset çıkarmaya yetmeyince, sadecce kaset çıkarmayı yeğlerler. Dolandırıcılık nedeniyle de hapse girer. Çıktığında eski değerlerinin yok olduğunu görür, Ali Nazik, Osman, Sevda Hanım Şakir'le çalışmaya başlamıştır. Çiçekleri kurumuştur. Evleri yıkılacaktır. Plaklarını ise satılmak üzere ev sahibine verir.

Ali Nazik : Urfa'dan şarkıcı olma umuduyla İstanbul'a gelmiştir. Muhsin Bey'den kendisine yardım etmesini ister. Şöhret olabilmek için Muhsin Bey'le birlikte mücadele ederler. Muhsin Bey'in istediği gibi türkücü olamaz, ama arabesk söyleyerek sahneye çıkmayı başarır. Onun arabesk söylemesini destekleyen ise organizatör Şakir'dir. Muhsin Bey'le olan mücadelelerini sahneye çıkınca unuttur. Çünkü onun amacı sadece şöhret olmaktır.

Sevda Hanım : Pavyonda şarkıcılık yapar. Yetenekli değildir. Muhsin Bey'in arkadaşlarının yanında çalışır. Küçük bir kıızı vardır. O da Muhsin Bey'e ilgi duyar. Muhsin Bey'in zor anlarında ona yardım eder. Muhsin Bey'in hapse girmesiyle o da Ali Nazik gibi onu terkederek Şakir'le çalışmaya başlar. Sonunda yine Muhsin Bey'e döner.

Osman : Muhsin Bey'in yardımcısıdır. At yarışlarına olan düşkünlüğü nedeniyle, Muhsin Bey'in verdiği paraları yarışlara yatırmıştır. Çalıştıkları dükkanın kiralalarını bu nedenle ödemediğinden, dükkandan da çıkarılırlar. Kahvenin bir köşesinde işlerini sürdürürler. Muhsin Bey'in hapse girmesiyle Şakirle çalışmaya başlarlar. Muhsin Bey'e yardım konusunda da başarılı değildir.

Şakir : Şakir'de Muhsin Bey gibi organizatördür. Sevdiği kadını elinden aldı diye Muhsin Bey'e düşmandır. Şakir'in işleri iyidir. Arabesk müziğe de karşı değildir. Muhsin Bey'in hapse girmesini fırsat bilerek Ali Nazik'i de yanına alır. Onu sahneye çıkarıp, arabesksöyletir. Böylelikle Muhsin Bey'den de ödünü almıştır.

Afitap Hanım : Eskiden ünlü bir ses sanatçısıdır. Yaşlıdır. Düşkünler evinde yaşamaktadır. Konuşamaz. Muhsin Bey ona sık sık çiçek getirip ziyaret eder. Muhsin Bey'in değerlerini paylaşıp, onunla yaşatmaya çalıştığı bir kadındır.

Sönmez Yıkılmaz : Muhsin Bey'in komşusudur. Türk «Rambo»su olma hayalindedir .Filmlerde figüranlık yapar.

Ev Sahibi Madam : Muhsin Bey'in ev sahibidir. Dar gelirli kiracılarına, kiralalarını arttırmaları konularında baskı yapmaz. Beyoğlu'ndaki apartmanın yıkılmasıyla Türkiye'den ayrılmak zorunda kalır.

3. Filmde İşlevler

Muhsin Bey filmi Propp'un işlevleri açısından yetersizdir. Çünkü film masalsi, olağanüstü öğeler yerine, gerçekçi öğeleri içer-

mektedir. Kahraman Muhsin Bey değerlerini yitirmemek için mücadele ederken, saldırganların onu engellemesine karşın, ona yardım eden olağanüstü güçler yoktur. Kendi gücü ile saldırganlara karşı mücadelesini sürdürmektedir. Filmin sonunda hapse girse bile değerlerinden ödün vermemiş, Ali Nazik'e arabesk yerine türkü söyleterek kaset çıkarmayı başarmıştır. Kaset çıkarabilmek içinse düzenledikleri yarışmada, yarışmacılara saldırgan rolüne girerek kötülük yapmıştır. Kendi değerleri için başkalarına zarar vermiştir. Oysa arabesk için direnmemiş olsa piyasa koşullarında başarılı bile olabilecektir. Ama hertürlü zor koşula karşın değerleri uğruna mücadelesini sürdürmüştür.

Ali Nazik ise sahneye çıkıp, şöhret olabilme uğruna kendisi için birçok zorluğa katlanıp mücadele eden, hapse giren Muhsin Bey'i unutarak, organizatör Şakir'le çalışmaya başlamıştır. Komşu kadın Sevda Hanım ile Osman da Muhsin Bey'i güç ve yalnız bir durumda terketmiştir. Ama Sevda Hanım filmin sonunda Muhsin Bey'le giderek, onunla onun değerleriyle birlikte olduğunu göstermiştir.

Filmin kahramanı Muhsin Bey geçmişte varolan, saygı duyduğu manevi değerleri yitirmemek için mücadele ederken, Ali Nazik de Muhsin Bey'e karşı olsa bile, o da kendisi için bir çaba harcamaktadır. Şöhret olma, zengin olma mücadelesi, maddi değerlere sahip olma mücadelesi vermektedir. Ali Nazik filmde düzmece kahramandır.

Filmde yeralan işlevler şöyle belirtilebilir.

1- Aileden biri evden uzaklaşır.

Muhsin Bey sabah evden ayrılır. Yolda Osman'la karşılaşır. Kirasını ödemedikleri için işyeri olarak kullandıkları dükkandan çıkarıldıklarını öğrenir.

Muhsin Bey evden ayrılıp, düşkünler evindeki Afıtap Hanımı ziyaret eder. Eski günlere olan özlemine dile getirir.

Muhsin Bey kaset yaptırmak için evden ayrılır. Kaseti çıkarmayı başarır ama cezalandırılır. Hapse girer.

Muhsin Bey hapisten çıktıktan sonra evini tamamen terk eder. Çünkü oturduğu apartman eskiliği nedeniyle yıkılacaktır.

2- Kahraman yasakla karşılaşır.

Muhsin Bey arabeske karşıdır. Ama sanat müziği de kendisine yasaklanır. Gittikçe maddi olarak kötüye gitmesine karşın yine de sanat müziğini savunmaktadır. Onu savunduğu sürece de piyasa onu dışlamaktadır.

3- Kahraman yasağı çiğner.

Muhsin Bey dolandırıcılık yaparak kaseti çıkartmayı başarır. Piyasanın koyduğu yasağı çiğner.

4- Saldırgan bilgi edinmeye çalışır.

Ali Nazik, Muhsin Bey'den piyasa konusunda, sanatçılık ve sahne konusunda bilgiler alır.

Organizatör Şakir, Muhsin Bey'i takip edip bilgi alarak, Ali Nazik'i kendisine çekmeye çalışır.

6- Saldırgan kurbanını ele geçirmek için onu aldatmayı dener.

TRT'den gelen yapımcı Muhsin Bey'i aldatır.

Organizatör Şakir Ali Nazik'i arabesk söylemesi için aldatmaya çalışır.

Kaset yapımcıları kaset çıkaracakları iddiası ile yarışma açıp, yarışmacıları aldatmayı denerler.

7- Kurban aldanır.

Muhsin Bey televizyon yapımcısına güvenir, aldanır Muhsin Bey ses yarışması düzenleyen kaset yapımcısı Firmaya güvenir aldanır.

Muhsin Bey Ali Nazik'e güvenir, ona yardım eder. Kasetin yapımından sonra Ali Nazik Muhsin Bey'i terkederek, organizatör Şakir'le çalışmaya başlar. Muhsin Bey aldanır.

8- Aileden birinin bir eksigi vardır. Aileden biri birşeyi elde etmek ister.

Muhsin Bey'in kaseti yapabilmek için paraya gereksinimi vardır. Para bulabilmek için çaba harcar.

Ali Nazik'in sahneye çıkıp, şöhrete ulaşabilmek için kendisine yardım edecek kişilere gereksinimi vardır.

9- Kötülüğün ya da eksikliğin haberi yayılır.

Muhsin Bey'in paraya gereksinimi olduğu haberi yayılır. Eski arkadaşlarından kaseti yapabilmek için para ister.

- 10- Kahraman eyleme geçmeyi kabul eder.
Muhsin Bey zor koşullara karşın kaseti çıkarmayı kabul eder.
- 11- Kahraman evinden ayrılır.
Muhsin Bey hapishanede olduğu için evinden ayrılır. Düzmece kahraman Ali Nazik şarkıcı olmak için köyünden ayrılır, İstanbul'a gelir.
Ali Nazik Muhsin Bey'in evini terkeder.
- 12- Kahraman büyümlü bir nesneyi ya da yardımcıyı edinmesini sağlayan bir sınava, sorgulama, saldırı ile karşılaşır.
Muhsin Bey kaseti yapabilmesi için gerekli parayı düzenleyeceği ses yarışmasına katılan yarışmacılardan aldığı için yarışmacıların ve polisin sorgulama ve saldırısı ile karşılaşır.
- 13- Kahraman ilerde kendisine bağıştta bulunacak kişinin eylemlerine tepki gösterir.
Düzmece kahraman Ali Nazik Muhsin Bey'e kaseti çıkaramıyacıkları konusunda sürekli tepki gösterir.
- 16- Kahraman ve saldırgan bir çatışmada karşı karşıya gelir.
Muhsin Bey ve organizatör Şakir, Ali Nazik konusunda karşı karşıya gelir.
- 18- Saldırgan yenik düşer.
Kaset çıkarılır. Organizatör Şakir yenik düşer.
- 19- Başlangıçdaki eksiklik giderilir.
Muhsin Bey Kaseti çıkarabilmek için gerekli parayı bulur.
- 20- Kahraman geri döner.
Muhsin Bey hapisten çıkar.
- 21- Kahraman izlenir.
Muhsin Bey polisler tarafından izlenir.
- 22- Kahramanın yardımına koşulur.
Komşu kadın Sevda Hanım polislerin Muhsin Bey'i ve Ali Nazik'i takip etmesi üzerine onları evine alarak korur.
- 25- Kahramana güç bir iş önerilir.
Muhsin Bey'e Ali Nazik'i şöhret yapma işi önerilir. Önce bunu reddeder. Ama Ali Nazik'in ısrarları üzerine bunu kabul eder.

26- Güç iş yerine getirilir.

Muhsin Bey Ali Nazik'in kasetini yaptırarak, ona şöhret olabilmesi için ilk adımı attırır.

28- Saldırganın kimliği ortaya çıkar.

Muhsin Bey organizatör Şakir'le hapisten çıkınca görüşür. Şakir'e kaset çıkarma konusunda yaptığı haksızlığı anlatır.

29- Kahraman yeni bir görünüm kazanır.

Düzmece kahraman Ali Nazik sahneye çıkar. Süslü giysiler giyer, altın zincir takar, saçlarını yaptırır, kokular sürer.

30- Düzmece kahraman ya da saldırgan cezalandırılır.

Düzmece kahraman Ali Nazik sonunda Muhsin Bey ve komşu kadın Sevda Hanım tarafından terkedilerek cezalandırılır.

31- Kahraman evlenir ve tahta çıkar.

Muhsin Bey değerlerini yitirme konusunda mücadelesini sürdürür. Komşu kadın Sevda Hanım ile birlikte arabesk müziğin söylendiği salonu terkeder.

Filmde bulunan işlevlerin kahramanla ilişkili olanlarının dö-kümü yapılmıştır. Kahraman film boyunca değerlerini koruma mücadelesi göstermiş ve bunu başarmıştır.

KAYNAKÇA

BERGER, Arthur Asa. **Media Analysis Techniques**, 1982.

PROPP, Vlademir. **Masalın Biçimbilimi**, Çev: Mehmet Rifat - Sema Rifat, BFS Yayınları, İstanbul 1985.

WOLLEN, Peter. **Readings and Writings: Semiotic Coorder-Strategies**, London: Verso, 1982.

BASIN YAYIN EĞİTİMİ VEREN YÜKSEK ÖĞRETİM KURUMLARINDA UYGULAMA AMACIYLA ÇIKARTILAN YAYINLARIN MESLEKİ EĞİTİME KATKILARI

Ar. Gr. A Murat VURAL

Ülkemizde Basın Yayın eğitimi veren altı Yüksek Öğretim Kurumu bulunmaktadır. Bunlardan ikisi İstanbul da bulunan İstanbul Üniversitesi Basın Yayın Yüksek Okulu ile Marmara Üniversitesi Basın Yayın Yüksek Okulu, diğer ikisi Ankara da bulunan Ankara Üniversitesi Basın Yayın Yüksek Okulu ile Gazi Üniversitesi Basın Yayın Yüksek Okulu ve İzmir de bulunan Ege Üniversitesi Basın Yayın Yüksek Okulu ile Eskişehir de bulunan Anadolu Üniversitesi Açıköğretim Fakültesi bünyesindeki örgün bölümlerden biri olan Basın ve Yayıncılık Bölümüdür.

Tüm bu okulların kuruluş ve bu alandaki eğitim ve öğretimden ortak amaçları şöyle özetlenebilir: «Basın, radyo, televizyon, halkla ilişkiler, sinema, reklamcılık ve turizm gibi kitleye yönelik alanlarda lisans düzeyinde eleman yetiştirmek ve bu amaçla toplumsal, siyasal ekonomik olayları kavramayı sağlayacak biçimde çok yönlü kültür, teknik ve uzmanlık bilgileri vererek, Türkiye'nin iletişim yaşamına ilişkin konularda eğitim, öğretim ve araştırma yapmaktır (1).»

(1) Ankara Üniversitesi Basın Yayın Yüksek Okulu ve Mezunlarının Etkinlik Alanları. Tanıtım Broşürü, Ajans-Türk Matbaası, Ankara, 1986, AKTARAN, AHMET - ATILLA DOĞAN, Türkiye'de Sinema Radyo ve Televizyon Eğitimi Veren Kurumların Eğitim Ortamları, Yayımlanmamış Yüksek Lisans Tezi, Eskişehir, 1987, s. 29

Basın Yayın eğitim ve öğretimi veren Yüksek Öğretim Kurumlarında, yukarıda sıralanan amaçlar doğrultusunda, izlenen eğitim ve öğretim programları içinde yer alan «Uygulamaya Yönelik Çalışmaların», öğrencilerin mesleki eğitimine katkılarını değerlendirmeye ve önerilere geçmeden önce, konuya açıklık getirmek ve temel oluşturmak açısından, konu ile ilgili genel kavramlar üzerinde durulmalıdır.

Basın Yayın kavramları iletişim olgusu ile yakından ilişkilidir. Kavramın ana olgusu olan iletişim, «bilgi, düşünce, duygu ve kanılarla davranış biçimlerinin kaynak ile alıcı arasındaki bir ilişkilleşme yoluyla bir insandan diğerine bazı oluklar kullanılarak aktarılması sürecidir (2)» şeklinde tanımlanabilir. Bu tanımla yoia çıkılması durumunda ise şu sonuca varmak mümkündür: İçinde yaşanılan çağ, iletişim çağıdır ve artık toplumsal ekonomi herşey demek değildir.

İçinde bulunduğumuz toplumsal yapıyı ve bu yapı içindeki ilişkileri, bizim toplumumuzun başka toplumlarla olan ilişkilerini belirleyen, artık yaşamsal önemi ve işlevi olan bir toplumsal kurum niteliğindeki «iletişimdir» (3). İletişim ise «Kitle İletişim Araçları» ile gerçekleşmektedir.

İnsanların gerek yakın gerekse uzak çevrelerinde olup bitenler hakkında bilgi almalarını, günümüzde özellikle bu amaçla geliştirilmiş ve uzmanlaşmış bazı araçlar sağlamaktadır. Bu araçlara genel bir kavram kullanarak, kitle iletişim araçları adını veriyoruz. Endüstri teknolojisinin gücünü simgeleyen kitle iletişim araçları kitleleri iletişim ağıyla birbirine bağlamaktadır.

Kitle iletişim araçlarının yüzyıllardır insanlar arasındaki ilişkilerin temeli olan iletişime katkıları ise yakın geçmişte yaygınlaşmıştır. Mekanik güçleri dolayısıyla, hareketlilik çoğaltıcısı olarak işlev görmeleri, iletişimin kitle iletişimi biçimine dönüşmesine neden olmuştur. Bu araçların yaygınlık kazanması ile yüzyıllardır süregelen iletişimin sınırlı olan kapsam ve etkileri genişlemiştir. Geleneksel iletişimi, kitle iletişiminden ayıran iki özellik bulunmaktadır:

(2) A HALUK YÜKSEL-UĞUR DEMİRAY, *Basının Toplumsal İletişimdeki İşlevleri*, Anadolu Üniversitesi, Eğitim Teknolojisi ve Yaygın Eğitim Vakfı Yayınları, Eskişehir, 1988, s. 32.

(3) A.g.k., s. 49.

1. Kitle iletişim araçları, zamandan tasarruf ederek, kapsanan yerleri genişleterek, bilgiyi taşınabilir ve saklanabilir hale getirmiştir. Bu durum kitle iletişim araçlarını, geleneksel iletişim yöntemleri yanında toplumsal etki yönünden daha güçlü kılmıştır.

2. Kitle iletişim araçları, çalışma açısından bir örgütlenişe gereksinme duymaktadır. Başka deyişle, kitle iletişim araçları, diğer toplumsal kurumlar ve örgütler gibi, bazı özellikler ve yükümlülüklerle sahiptir.

Yukarıda açıklanan iki özellik yanında, kitle iletişim araçlarının pek çok işlev gördüklerini belirtmek gerekir. Bu araçlar, yüzyıllardır var olan geleneksel iletişimin işlevlerini günümüzde farklı görünümde yerine getirmektedir. Haber verme, propaganda, eğitim, eğlence, reklam yapma şeklinde sıralayabileceğimiz bu işlevleri kitle iletişim araçları toplumsal kurumlar olarak toplumsal yapı içinde gerçekleştirmektedir (4).

Günümüz gazeteciliğinde önemli rol oynayan gazeteler, dergiler, radyo ve televizyon etkin kitle iletişim araçları olarak, toplumsal bir uğraş olan iletişimde yer almaktadır. İnsanlara yakın ve uzak çevrelerinde olup bitenleri haber olarak vermeye, kısacası dünyayı tanımlamaya çalışmaktadır.

Bunun yanında, insanların çeşitli sorunlarının çözümlenmesine de yardımcı olmaktadır. Toplumda satılan malların tanıtımını da büyük ölçüde üstlenmişlerdir. Gazeteler, dergiler, radyo ve televizyon ister gazeteciliğin temel işlevi olan haber verme işlevini görsünler, isterse eğlendirsünler, isterse reklam yapsınlar, kitlelerin bir bakıma gözü kulağı olmak durumundadırlar (5).

Bu açılandı hareketle Basın Yayın Kavramlarına genel bir yaklaşımla şöyle bir tanım yapılabilir: Geniş anlamda basın, belirli zamanlarda basılıp, her çeşit haberi ve fikirleri topluma ulaştıran tüm yayın ürünleridir. Genellikle günlük basın ürünlerine «gazete», haftalık, onbeş günlük ve aylık basın ürünlerine de «dergi» denilmektedir. Geniş anlamda yayın ise, gazete ve dergilerin yanında

(4) WILPUB SCHRAMM-WILLIAM PORTER, *Men, Women, Messages and Media, Understanding Human Communication*, Second Edition, Harper and Row Publishing, New York, 1982, s. 29.

(5) OYA TOKGÖZ, *Temel Gazetecilik*, Ankara Üniversitesi, S.B.F. Yayınları: 476, Ankara, 1981, s. 4.

radio ve televizyon gibi tüm kitle iletişim araçlarıyla kamuoyuna sunulan herşeydir. Basın ve Yayın kavramı bir arada ve kitle iletişimi anlamında kullanıldığı zaman gazeteler, dergiler, kitaplarla birlikte, radyo ve televizyon gibi tüm haber araçlarını da kapsayan bir kavram kastedilmektedir.

Oysa basın için en belirgin özellik, belirli zamanlarda basılmak ve yayınlanmaktır. Yayın ürünleri için ise bu özellik söz konusu değildir. Şu halde basın'ı «haberleri ve fikirleri toplama, değerlendirme, işleme ve bunları başkalarına ileterek kamuoyu oluşturma sanatını mümkün hale getiren yazılı kitle haberleşme aracı» olarak tanımlamak gerekmektedir» (6).

Başka bir tanımda da basın, «toplum içinde düzenli olarak yayınlanan dolayısıyla hedef kitlenin hizmetine verilmiş, haber veya bilgi öğelerinin düşünce veya kelimelerin biçim ve koşullarının somutlaştırılmış şeklidir» denilerek, basın kavramına bir bütünlük kazandırılmaktadır (7).

Basının diğer kitle iletişim araçları karşısındaki üstünlükleri, saklanabilmesi, tekrarlanabilmesi, görsel ağırlıklı olması ve en önemlisi de alternatif yorum ve değerlendirmeler yapabilmesi olarak belirlenmektedir (8). Günümüz demokrasilerinin vazgeçilmez en önemli unsurlarından biri de kabul edilen basın, öte yandan bünyesinde taşıdığı organların yardımıyla (gazete, dergi gibi) ayrıntıya girme, yorum, eleştiri yapabilme, çeşitli konulara ait güncel yazıları (makale, deneme fıkra, sohbet, hikaye, karikatür) da aktarabilme özelliğine sahiptir (9).

Basın, iletişim araçlarının en önemlilerinden biridir. Basının önemini en güzel biçimde dile getiren Pierre Denoyer'dir. Ona göre «Basın olmadan yönetmek, muhalefet etmek, öğrenmek, öğretmek ve inandırmak, çalışmak veya dinlenmek, satın almak veya satmak, artık imkansız hale gelmiştir. Basın hiç bir şeye yeterli değildir. Fakat basın herşeye ve herkese gereklidir» (10). Bilindiği gibi Atatürk'te basın, «milletin müşterek sesidir» biçiminde tanımlamıştır.

(6) M. NURİ İNÜĞÜR, *Basın ve Yayın Tarihi*, Çağlayan Kitapevi, İstanbul, 1978, s. 19-20.

(7) YÜKSEL-DEMİRAY, s. 32.

(8) A.g.k., s. 175.

(9) İNÜĞÜR, s. 21.

(10) A.g.k., 20.

Bununla birlikte, gazetelerin büyük bir güç olarak belirmesi dünyada okuma-yazma oranının artmasıyla gerçekleşmiştir denilebilir. Radyo ve televizyonun izlenilmek için izleyicilerinden okuma-yazma gibi bir beceri istememesi, gazetelere oranla bu araçların daha kolay izlenilmesine neden olmuştur. Bu da yazılı basın açısından önemli bir sakınca oluşturmuştur ve oluşturmaktadır da. Bununla birlikte, radyo ve televizyonun gazetelere oranla yaygınlık kazanması daha çok yenidir. Gazeteler 19.yy ortalarından itibaren etkinlik kazanırken, radyo 1. Dünya Savaşından sonra, televizyon ise 2. Dünya Savaşından sonra yaygınlaşmıştır. Bu durum ise sözlü basın için bir dezavantaj oluşturmaktadır (11).

Konuya geçmeden önce açıklanması gereken bir diğer kavramda «Eğitim»dir. Eğitim, insanın tüm yaşantısı boyunca varlığını ve sürekliliğini sürdüren bir kavram ve değiştirme sürecidir. Ancak bu süreç kendiliğinden başlamaz. Toplum bu süreci belirli kurallar aracılığıyla başlatır ve sürdürür. Bu durumda eğitim şu şekilde tanımlanmaktadır: «Bireyin davranışında kendi yaşantısı yoluyla ve kasıtlı olarak istendik değişme meydana getirme sürecidir (12)».

İletişim, kitle iletişim araçları, basın, yayın ve eğitim kavramlarının genel olarak incelenmesinden sonra Basın Yayın eğitim ve öğretimi konusunda geçildiğinde ortaya çıkan son derece önemli görüntülerden biri de şudur: Bu eğitim ve öğretim ortamlarını sağlayan Yüksek Öğretim Kurumlarına üye öğretim elemanları ile basın sektöründen çeşitli uzmanlar ve çalışanlar, 1983'ten bu yana yaklaşık sekiz kez bir araya gelerek, basının içinde bulunduğu sorunları ve özellikle Basın Yayın eğitim ve öğretimini tartışmışlar, sorunları ortaya koyarak çözüm çareleri aramışlar ve çeşitli konularda da düşünce birliğine vararak, eğitim yöntemi belirlemişlerdir.

Bu toplantıların hemen tümünde Basın Yayın öğretim ve eğitiminde niteliği yükseltmek için, gerek basın sektörünün elemanlarınca, gerekse üniversite öğretim elemanlarınca önerilen ve ortak kabul gören öğretim ve eğitim yöntemlerinden biri de «Uygulama» derslerine yada «Uygulama için ayrılan zamana» öğretim programlarında daha çok yer ayrılmasıdır.

(11) TOKGÖZ, s. 4.

(12) SELAHATTİN ERTÜRK, Eğitimde "Program" Geliştirme, Yelken Tepe Yayınları, Ankara, 1972, s. 10.

Söz konusu edilen 1983-89 yılları arasındaki konu ile ilgili yapılan toplantılardan, en geniş, en yeni ve en önemlileri olması, ayrıca ulaşabildiğimiz en somut kaynak özellikleri taşıması nedeni ile 1986 ve 1988 yıllarında Anadolu Üniversitesi'nde yapılan sempozyumlarda sunulan tebliğler dikkat çekicidir. Bunlardan 1986 yılında yapılan sempozyuma geçmeden önce konuya sağlam bir bakış açısı kazandırması ve çok daha önce gerçekleştirilmesi nedeni ile 1980 yılında yapılan sempozyumda sunulan bir bildiri oldukça önemlidir.

31.5.1980 yılında Eskişehir İktisadi ve Ticari İlimler Akademisi'nde toplanan 1. Yayıncılık Seminerine sunulan «Türkiye'de Basın Yayın Okulları Öğretim ve Eğitimi İçin Model Denemesi» başlığını taşıyan İBF-İletişim Bilimleri Fakültesi toplu bildirisinde Basın Yayın öğretiminin kapsamı gereken üç süreç şöyle sıralanmaktadır: (13)

1. Bilgi (haber) üretimi ve teknolojisi.
2. Üretilen bilginin (haber)in) iletimi ve bu işte kullanılan teknoloji.
3. Bu süreçleri kuşatan insani ve toplumsal çevrenin bilgisi.

Ayrıca İletişim Bilimleri Fakültesi toplu bildirisinde şu saptamada yer almaktadır:

«Basın Yayın Öğretimi yalnızca kitle haberleşme araçlarının kullanımından ibaret teknik bir beceri olarak düşünmemek gerekir. Gerek Batı Avrupa'da gerekse Kuzey Amerika'da pek çok Basın Yayın Okulu'nun, öğrenci seçimini, daha önce toplum bilimlerinde lisans görmüş öğrenci ilkesine dayandırmaları bu açıdan bakıldığında çok anlamlıdır (14).

Bu seminerden altı yıl sonra, 1986 yılında Eskişehir'de Anadolu Üniversitesi'nde yapılan «Teknolojik Gelişmeler Karşısında Gazetecilik Eğitimi Yöntemleri Semineri'nde bir konuşma yapan UNESCO Türkiye Milli Komisyonu Başkanı Prof. Dr. Suat Sinanoğlu, Basın Yayın eğitimi konusunda görüşlerini şöyle açıklamıştır:

(13) NABİ AVCI, *İletişim Düşüncesinin Gelişimi, Eğitim-Öğretim Boyutlarıyla Bir Model Denemesi*, Anadolu Üniversitesi, AÖF Yayınları 136, Eskişehir, 1988, s. 126.

(14) s. 127

İletişim araçlarını ellerinde tutanlar kamuoyuna ve dünya kamuoyuna yön verebilecek güçte olduklarına göre, bu insanlar bütün öbür meslek sahibi insanlardan, çok daha yüksek ölçüde bir temel eğitimden geçmek zorundadırlar. İnsanlığın geleceği büyük ölçüde gazetecilerin ve kitle iletişim araçlarını kullananların ellerinde sayılmalıdır. Bu bakımdan gazeteci herkesten çok çağın sorunlarını bilmek ve bu kendi fonksiyonunun bilincinde olmak zorundadır. Yirminci yüzyılın insanları ve özellikle o insanlara dünya olaylarını, bilimsel keşifleri, teknolojik gelişmeleri, fikir ve sanat alemiyle son ürünlerini yorumlayıp, değerlendirerek sunan gazeteci, herkesten çok kişilik sahibi olmak gözlemci, araştırmacı niteliklerle donanmış bulunmak, eleştiri ruhuna, fikir yürütme, hüküm verme yeteneklerine ve bilimsel formasyona sahip olmak zorundadır. (15)»

Tüm bu inceleme ve görüşlerden yola çıkıldığında varılabilecek sonuç şudur: Basın Yayın eğitim ve öğretimi taşıdığı özellikler nedeni ile diğer disiplinlerden farklılık göstermektedir. Bu farklılığın nedenlerinden en önemlisi de, sempozyumlarda ortaya konulan görüşlerde de olduğu gibi, kitle iletişim araçları, insanlığı ve onun kaderini son derece yakından ilgilendirmektedir. Bu nedenle kitle iletişim araçlarını kullananlar da, kesinlikle belirli formasyonlara sahip olmak zorundadır. Dolayısıyla bu formasyonu kazanacak okulların da nitelikli program ve ortamlara sahip olmaları ve bu bilimin gelişmelerini yakından izlemeleri gerekmektedir.

-
- (15) SUAT SİNANOĞLU, *Teknolojik Gelişmeler Karşısında Gazetecilik Eğitimi Yöntemleri Semineri*, Yayınlanmamış Tebliğler, Eskişehir, 8-9 Aralık 1988.
- XX- Aynı Fonuda 1988 yılında, yine Eskişehir'de, Anadolu Üniversitesi'nde yapılan «Basın Yayın Eğitimi ve Sektörün Sorunları Sempozyumu'na Ankara Üniversitesi Basın Yayın Yüksek Okulu adına katılan Prof. Dr. Oya Tokgöz yaptığı konuşmada görüşlerini şöyle özetlemiştir: «Basın Yayın okullarından yetiştireceğimiz öğrenci, ne bilgi ve beceriden yoksun, yalnızca sosyal bilimler alanında yetişmiş ve eğitilmiş bir kişi değil, ne de sosyal bilimler eğitiminin sağlayacağı formasyondan yoksun, sıradan bir teknisyen düzeyinde kalmayacaktır.» Yine aynı sempozyuma Başbakanlık Danışmanı olarak katılan Aydın Dündar ise görüşlerini şöyle dile getirmiştir: «Türkiye süratle gelişen bir ülke. Çözeceği çok sorun var. Türkiye sorunlarını çözerken iki kurumdan devamlı yardım ve katılım beklemiştir, eğitim ve basın. Eğitim ve basın olmadan Türkiye genel sorunlarını çözmeye güçlüğü düşer. Geçmişte de bu böyledir. Dolayısıyla böylesine etkin olan basının kitlelerinin düzeleştirilmesinde, eğitime önem vererek ve bu kadar etkin bir kuruluşu daha kaliteli hale getirebilmek ayrıca önemli olmaktadır. Yani bir Veterinerlik'ten, bir Ekonomi'den, bir Hukuk'tan, daha da önemli olmaktadır. Bu nedenle Basın Yayın eğitimi veren okullarımızın program kalitesini yükseltmeyi bir amaç olarak benimsemek zorundayız.»

Günümüzde basın yayın bilimi karşılıklı ilişki halinde bulunan şu beş bölümü içerecek biçimde kullanılmaktadır: (16)

a) Haberleşenler Konusunda Araştırma: Bu bölümde örneğin gazeteciler gibi haberleşme sürecinde rol alan haberleşenlerin nitelikleri, tipolojisi ve etkileşimi ve bunların Basın Yayın üretimi karşısındaki durumu incelenmektedir.

b) İfade İrdelemesi: Bu bölümde, kitle iletişim araçları yardımı ile sunulan açıklamaların yapı ve eğilimleri araştırılmaktadır.

c) Kitle İletişim Araçları Araştırması: Bu bölümde, Basın Yayın alanında kullanılan araçların tarihsel gelişimi ve sosyo-politik örgüt biçimleri ile bağlı oldukları hukuk sorunları incelenmektedir.

d) Kamu Araştırması: Bu Bölümde, okur dinleyici ve seyirciden oluşan kamu'nun toplumsal oranı ve nesnel nitelikleri araştırılmaktadır.

e) Tepki Araştırması: Sonucu bölümde kitle iletişim araçlarının birey ve grupların davranış, bilgi, kanaat ve duygusal alanları üzerindeki etkililiği araştırılmaktadır.

İletişim alanında eğitim ve öğretim yapan «üst düzey» deki Amerikan Üniversitelerine ilişkin bir araştırmaya göre de, sürdürülen eğitim ve öğretim programlarının özellikleri kısaca şöyle sıralanmaktadır: (17)

1- Söz konusu kurumların tümünde iletişim eğitim ve öğretimi, gazetecilik eğitim ve öğretimine yaslanmakla birlikte iletişimin toplumsal boyutlarını öne çıkartan disiplinler arası bir yaklaşım doğrultusunda sürdürülmektedir.

2- Bu disiplinler arası yaklaşım, özellikle lisansüstü (master ve doktora) düzeyindeki iletişim çalışmalarında çok belirgindir.

3- Söz konusu kurumların tümünde, iletişim teknolojisi alanında faaliyet gösteren firma ve kuruluşlarla olabildiğince sıkı ilişkiler kurma eğilimi gözlenmektedir.

4- Lisans düzeyindeki söz konusu kurumların tümünün paylaşımları bir ortak özellik de kitle iletişim araçlarını işleten kurum

(16) NERMİN ABADAN UNAT, *Batı Avrupa ve Türkiye de Basın Yayın Öğretimi*, Sevinç Matbaası, Ankara, 1972, s. 3.

(17) AVCI, s. 139.

ve kuruluşların talepleri doğrultusunda redaktörlük, gazete fotoğrafçılığı, popüler bilim haberciliği türünden uzmanlık derslerine de yer verilmesi ve ders programlarının yeni talepler doğrultusunda yeniden düzenlenmesine olanak verecek şekilde bir esneklik taşımasıdır .

Burada belirtilmesi gereken önemli bir gerçek'te Amerika'da olsun Avrupa'da olsun, iletişim ve özellikle gazetecilik eğitim ve öğretimi veren Yüksek Öğretim Kurumları, piyasada varlıklarını sürdüren kurum ve kuruluşlarla sürekli bir iletişim içerisinde girerek, onlarla bağlarını hiç koparmamışlar, hatta zaman zaman ortak hareket ederek birbirlerini desteklemişlerdir. Eğer Avrupa'daki Basın Yayın eğitim ve öğretimi veren pek çok Yüksek Öğretim Kurumu incelenirse, bu kurumların, öğrencilerinden ilk iki yıl kuramsal derslerinin yanısıra, gazetelerin çeşitli servislerinde uygulamaya dönük çalışmalar yapmalarını, son iki yılda ise kişisel olarak basın çalışmaları yapmalarını bekledikleri görülebilir.

Basın Yayın eğitimi ve öğretimi veren Yüksek Öğretim Kurumlarındaki söz konusu «uygulamaların mesleki eğitime katkıları»na geçmeden önce, üzerinde durulması gereken bir diğer nokta da, gazetecinin gazetesini hazırlamasındaki etkenlerden bazılarının neler olabileceğidir.

Bir gazetenin sürekli okuyucuları dahil pek çok kez taşıdıkları kişilik nedeniyle farklılıklar gösterebilen, gazetelerinin değişik yerlerini, değişik zaman ve ortamlarda, farklı gerekçeler ile okuyabilen özellikler taşıması, üzerinde önemle durulması gereken bir konudur. Bu nedenle gazeteci gazetesini hazırlarken, okuyucularının bu tür bir çeşitlilik özelliğine de sahip olabileceklerini gözönünde tutarak, gazetenin genel yapılanmasını da bozmadan, okuyucularının en yüksek derecede, gazeteden doyum sağlayabilecek biçimde hazırlaması gerektiğinin bilincinde olmalıdır. Gazeteci, genişlik göstermekle birlikte, tutum ve tepkilerinin neler olduğunu bilmediği bir okuyucu kitlesini-ki bu kitle baştan sonra, duygusal, düşünsel ve davranışsal boyutta farklılık gösterebilen bir kitledir - çok kısa zamanlara sığdırarak hazırladığı gazetenin, hazırlık anında, karşısında görememektedir. Üstelik bu durum bir süreç olarak da devam etmektedir. Bu nedenle zaten okuyucusunun, bir önceki gün yayımlanan gazetede ki, haberler ve yorumlar ile biçim hakkındaki tepkisini yeterince alamadan, duygu ve düşüncelerini öğrenmeden, sadece kendi düşünce ve duygu yapısı ile o an içinde bulun-

duğu çevrenin (bir derece) kendi üzerinde etkili olduğu kanaatler ile ertesi günün gazetesini hazırlama sürecine giren gazeteci, bu koşullar altında elbetteki çeşitli yanlışları da beraberinde sürükleyebilmekte, okuyucusuna da bu yanlışları -bilmeden de olsa- aktarabilmektedir.

Özellikle geleneksel kültür yapısından gelen bir alışkanlık olduğuna inanılan «tepkisizlik» ve «kanaatlerini güçlülükle açığa çıkarabilme» yapılanmasına sahip toplumlarda bir gazetenin genel kitle ve kanaatlerine göre politika belirlemesi oldukça güç olmaktadır. Bu durum ise çoğu zaman gazete ve gazeteci için sadece kendi düşünce ve duygu sistemi içerisinde, kitleden kopuk ve olumsuzca bağınımsızlaşmayı, basının gücünü toplum adına elinde tutan değilce, kendi vetki ve yaptırım gücü adına basın organını ve bu organın gücünü elinde tutan bir eda içine girmesine neden olmaktadır.

İşte bu nedenlerle, böylesine toplumsal yapı ve yapılanma adına öncce taşıyan bir kitle iletişim organını, toplumsal yarar yönünde kullanmasını bilen akılcı, duyarlı, ikeli, kendi içinde bile çeşitlilik gösteren hedef kitlesini tanıyan, onların beklentilerine cevap verebilecek ve karşılıklı iletişimi başlatıp bunu bir süreç içine oturtabilecek niteliklere sahip olması gereken bir basın elemanını yetiştirmek te Basın Yayın eğitim ve öğretimi veren Yüksek Öğretim Kurumlarına düşmektedir. Böylesine önemli bir sorumluluğu yüklenecek ve yukarıda, taşınması gereken nitelikleri söz konusu edilen eleman unsurunun yetişmesinde görev üstlenen bu öğretim kurumları da bir kamu kurumu olmanın getirdiği bir sorumluluk ile bu alanda öğrenim görececek adayların okula alınmaları konusunda çok duyarlı bir seçiciliğe gitmeleri ve adaylara, öğretim ve eğitimin başlaması ile birlikte, çağdaş ve aydın bir eğitim ortamını sağlamaları çok doğal bir gereklilik olarak gözükmektedir. Adayların özenli bir sınavla ve belirlenmiş çeşitli standartlar ki bunlar, öz bilgi, düşünebilme, üretibilme, sunabilme, öz yeteneklere sahip olma gibi niteliklerdir- içerisinde seçilerek okullara alınması ve hali hazırda dört yıl olarak belirlenmiş eğitim ve öğretim süresinin çok iyi kullanılmasını bir zorunluluk haline getirmektedir (18).

(18) Söz konusu öğrenim ve aday belirleme yöntemini, 1962 yılından bu yana uygulamakta olan Anadolu Üniversitesi Açıköğretim Fakültesi, Örgün Bölümleri (çin-ki Basın Yayıncılık Bölümü de bu bölümlerden birisidir- bu öğrenim süresi 1934 yılından bu yana, bir yıl İngilizce Dil Hazırlık Sınıfı ile birlikte 5 yıl) olarak devam etmektedir. Bu tür bir «Dil Hazırlık Sınıfı» uygulamasına geçme düşüncesi ülkemizdeki diğer Basın Yayın eğitim ve

Öte yandan bu okullarda iyi bir kuramsal bilgi yüklemesi yapıldıktan hemen sonra öğrenciler için,artık gerekliliği Basın kurum ve kuruluşları ile Yüksek Öğretim Kurumlarınca da tartışmasız benimsenen, Amerika ve Avrupa'daki uygulanmış şekli ile de örnek oluşturan söz konusu «uygulama ders ve dönemlerine» geçerek, son derece geniş malzeme olanakları, özgür bakış açısı ve rahat üretim ortamlarının öğrencilere sağlanması sürecinin başlatılması bir gerekliliktir. Öğrencilerin, bu sürecin başlatılmasına kadar aldıkları kuramsal bilgileri kullanabilme, aldıkları kültürün bilincine varabilme ve o kültürü yaşayabilme, yayabilme, örgütlenbilme ve ortak çalışabilme, düzenleme yapabilme, ürünlerini sergileyebilme, kamuoyu oluşturabilme, farklı bakış ve eleştiri açıları elde etme yeteneklerini kazanabilecekleri, katılım oranının yüksek olabileceği ve gelecekte edinecekleri iş olması nedeniyle bir basılı gereç de -ki bu genellikle bir gazetedir- gerçekleştirilme olanağı bulmaları gerekmektedir.

Öğrenciye sağlanacak bu «gazete üretibilme» olanağı ile yukarıda sıralanan yetenek ve yapılanmaların yanı sıra, onların bugün bir kangren haline gelmiş ve genellikle çok az bir bölümünün, çok az bir yarar elde ettiği, basın kurum ve kuruluşlarında uygulama yapma, uygulama yaparak kendini geliştirebilme sorununa da büyük bir çözüm getirilebilecektir.

Öğrencilerin uygulama amacıyla çıkartacakları gazetenin, onların eğitimine ve öğrenimlerine olan katkısı elbetteki çok fazla olacaktır. Öğrenciler bu gazete aracılığı ile kuramsal olarak öğrendiklerini uygulama fırsatı bulacaklar, böylece bilgileri çok daha fazla güçlenmiş ve yerleşmiş olarak meslek yaşamına atılacaklardır.

Haftalık ya da aylık sürelerle çıkartacakları gazete de; fikir üretme, teknolojiyi tanıma ve kullanabilme ve bir yayın organının organizasyonu, haberin kaynağından alındıktan sonra, okuyucunun eline sunulmasına kadar geçirdiği tüm aşamaları anı - anına görebilme ve yaşayabilme, yeteneğini, bilgisini kazanmaları mümkün olabilecektir. Böylelikle söz konusu bilgi ve becerileri henüz uygulama gazetesinde iken kazanmış bir öğrenci, okul sonrası gittiği, mesleği ile ilgili kurum ya da kuruluşlar da yabancılaşma, edilgenliğe, bilgisizliğe kısacası büyük güçlüklerle düşmeden, işyeri ve mesleği

öğretimi veren Yüksek Öğretim Kurumları'nın yöneticilerince de benimsenmiş ve uygulanması düşünülen bir sistemdir.

ile bütünleşebilecek ve hemen üretime geçebilecektir. Bunun sonucunda kurum ve işyerinin deneyimli elemanlarınca da dışlanması söz konusu olmadığı gibi, hazırlıklı, kazanılmış yetenek ve bilgilerle geldiği yayın organı da bu durumdan pek çok açıdan kazançlı çıkacaktır.

Öğrenciler bir yandan uygulama gazetesinin hazırlanışı sırasında, bir örnek hedef okuyucu kitlesinin özelliklerini tanıma -ki bir üniversite çatısı altında olduğu için aydın kitle olma özelliğini taşıması nedeni ile güçlüğü bir kez daha artan- ve bu okuyucu kitlesi üzerinde kamuoyu oluşturabilme, okuyucu kitlesinin nabzını elde tutabilme, yeteneklerini geliştirirken, öte yandan da piyasa da karşılaşabilecekleri her türlü güçlüğü yaşama, tanıma ve bunlara önceden hazırlıklı olma fırsatını da elde edebileceklerdir. Uygulama gazetesini hazırlayabilmek ve bunu çıkartabilmenin başarısını tatmak için girişecekleri her iş onlara mücadeleciliği, ataklığı, yürekliliği, girişimciliği, öte yandan meslek ahlakını, yansız ve nesnel olabilme özelliklerini de kazandıracaktır. Bu arada kuram ile uygulamayı bir arada götüren öğrencilere, Öğretim Üyelerince de yol ve yöntem göstericilik yapılmasında büyük yarar vardır. Öğretim Üyeleri öğrencilere, aynı eğitimi veren diğer Yüksek Öğrenim Kurumları ve oranın öğrencileri ile diyalog ve paylaşım girmelerinin, diğer kurum ve kuruluşlar ile sıkı bir iletişime yönelmelerinin, öğrencilerin gazeteleri adına çeşitli toplantı ve haberleri izleyebilme ve haber kaynaklarına ulaşabilme olanaklarının sağlanmasında yardımcı ve yol gösterici olabilirler. Böylelikle öğrenci katılımı, haber ya da araştırmanın bütün olumlu-olumsuz sorumluluklarını yüklenilemeyi, kendisini sunma ve gazetesini temsil etme bilgi ve becerisini kazanırken mesleğe olan ilgi ve tutkusu da artacak, sektörü daha yakından tanıyarak mesleğinde «kavgacı» olabilmeyi de öğrenecektir. Ayrıca öğrenci ile Öğretim Üyesi arasında oluşturulan yakın diyalog, öğrenciyi rahat ve daha sorumlu üretime yöneltebilecek ve öz güvenini de geliştirecektir.

Genel kültür, mesleki dersler ve uygulama üçgeni arasında yetişen öğrenci okulun kendisine sunduğu olanaklarla hazırladığı gazetesinin mümkün olan en kısa ve düzenli sürelerle yayınlanmasından ise, haber toplama, araştırma, inceleme, röportaj gibi konularda sürat unsurunu tanıyarak bu yeteneğini, ülke çapında yayınlanan günlük gazetelere göre ayarlayabilecektir. Bu arada Türkçe'yi kullanabilme yeteneği de gelişirken, yazdığı her haberin, yapılan

değerlendirmeler sonucu gazete de yer alamayabileceğinin bilincine de daha okuldayken varmış olacaktır. Öte yandan öğrenciler, gazetenin hazırlanışı sırasında, konunun uzmanlarını da davet ederek kendi aralarında çeşitli meslek içi eğitim kursları konferans, seminer, panel gibi toplantılar düzenleyebilirler. Bu da onlara ayrıntılı bilgi ve uzmanlaşmayı getirecektir.

Kısaca, eğer bu eğitimi veren Yüksek Öğretim Kurumları bu olayın bilincine vararak bir «uygulama gazetesi» örneğinde toplanan, bilgi ve becerilerin öğrenciye kazandırılmasına aracılık ederler ve onlara geniş olanaklar sağlar, onların teknik becerilerinin kazanılmasında (eğer varsa) matbaalarından yararlandırır böylelikle öğrencilerin sanatsal, bilimsel, teknik bilgilerini ve becerilerini geliştirme yönünde çalışmalar yaparlar ve piyasadaki mesleki kurum ve kuruluşlarla sıkı bir diyalog içine girerler ise ülkenin ihtiyacı olan aydın, bilgili, yetenekli, sorumlu ve mesleğinin önem ve gücünü tanıyan basın elemanları yetiştirebilirler.

BASIN YAYIN EĞİTİMİ VEREN YÜKSEK ÖĞRETİM KURUMLARINDAKİ YAYINLARIN «BASIM VE YAYIM İLETİŞİMİ» AÇISINDAN DURUMLARI.

Bundan önceki bölümde; ülkemizde hangi Yüksek Öğretim Kurumlarının Basın ve Yayın eğitimi verdiğini, bu okulların sürdürdükleri eğitim ve öğretimden ortak amaçlarının ne olduğu, bu okullarda uygulama amacıyla çıkartılan yayınların mesleki eğitime katkılarına bir değerlendirme getirmesi açısından, genel bir bakış açısı ile iletişim kavramının, kitle iletişim araçlarının özelliklerinin ve işlevlerinin, basın kavramının, basının iletişim değerinin ve eğitim kavramının genel bir incelemesi yapılmıştı. Daha sonra basın yayın eğitim ve öğretimi üzerinde durularak, konunun önemini ve bakış açısını ortaya koyması açısından bu konuda yapılmış çeşitli seminer tebliğlerine yer verilmişti. Basın yayın eğitim ve öğretiminin diğer disiplinlere göre farklılık göstermesi ve basın yayın biliminin karşılıklı ilişki halinde bulunduğu bölümler ile iletişim alanında eğitim ve öğretim yapan üst düzey Amerikan üniversitelerine ilişkin bir araştırmaya göre sürdürülen eğitim ve öğretim programlarının özellikleri ele alınmıştı. Son olarak ta gazetelerin hazırlanış açısından taşıdıkları özellikler, gazetenin hazırlanış sürecinde gazetecinin içinde bulunduğu özel durum ve bu durumun getirebileceği yapılanma ile uygulama amaçlı yayınların, basın ya-

yın eğitim ve öğretimi alan öğrenciye sağlayacağı katkılardan ve onun gelişimine yapacağı olumlu etkilerden söz edilmişti.

Bu bölümde ise ilk bölüme bağlı olarak ele alınan Basın Yayın eğitim ve öğretimi veren söz konusu Yüksek Öğretim Kurumlarındaki mesleki eğitime katkı amaçlı uygulamaya yönelik çalışmaların (yayımların) «Basın Yayın İletişimi» açısından kısa bir irdelemesi yapılmaktadır.

Söz konusu irdelemeye temel oluşturan «Basın Yayın İletişimi»nin üzerinde öncelikle kavramsal açıdan durulmasında yarar vardır. Bu durumda iletişim kavramının kısaca tekrar ele alınması konuya bütünlük kazandırması açısından önemlidir. Bu bağlamda iletişim kavramı ele alınarak işe başlandığında görülen odur ki,

İletişim kavramı:

- İnsanlar arasında duygu ve fikirlerin akışıdır.
- Bir kimsenin düşüncelerini ve duygularını diğerlerine açık seçik olarak belirtmesi sürecidir.
- Bireyler arasında anlamları ortak kılma sürecidir.
- Bir kaynağın bir iletiyi bir oluk üzerinden bir alıcıya iletmesi sürecidir.
- Seçilmiş bir haberin, bir haber kaynağından belli bir mesafeye iletilmesi sürecidir.

Özetlersek, iletişim kavramı; süreç, etki, düşünce, haber, duygu, ifade, anlam, mesafe, temel eğitim becerileri gibi bir çok kavram içeren karmaşık ve çok boyutlu bir süreci kapsamaktadır (19).

Yukarıdaki iletişim tanımlarından yola çıkıldığında bu kez de kitle iletişimi kavramı ile karşılaşılmaktadır. Kitle iletişimine işleyişi bağlamında yaklaşan bir tanımlamada şöyle denilmektedir. Kitle iletişimi, çeşitli yapıdaki insanlardan meydana gelmiş bir topluluğa, kitle iletişimi yapabilmek amacıyla geliştirilmiş araçlar aracılığıyla bilgi, duygu, düşünce ve kanıların ulaştırılmasıdır (20).

(19) CEVAT ALKAN, Eğitim Teknolojisi (Kuramlar-Yöntemler), Ankara, 1977, AKTARAN: HALUK YÜKSEL, Atatürkçü Düşünce Sisteminde Kültürel İletişimin Modele Dayalı Boyutları, A.Ü. AÖF, Eskişehir, 1987, s. 73.

(20) OYA TOKGÖZ, Türkiye ve Ortadoğu Ülkelerinde Radyo ve TV Sistemleri, A.Ü. SBF Yayınları No: 343, Ankara: 1972, s. 35.

Tüm bu sıralanan tanımlar göz önüne alınarak yola çıkıldığında Basım ve Yayım İletişimi kavramına da şöyle bir tanımlama getirilebilir: Basım Yayım İletişimi ses, yazı ya da belirli simgelerin mekanik araçlar ile basımı veya yayımı yapılarak insanlara (hedef kitlelere) iletilmesi ve bu iletişim sonucunda insanlarda (hedef kitlede) bilgi, düşünce, duygu, tutum ve kanılarla davranış biçimlerinin meydana getirilmesi ve hedef kitlenin iletiye tepkilerinin (feedback) toparlanmasıdır. Bu iş Basım Yayım İletişimidir ve bu iş ile ilgilenen kişi de Basım Yayım İletişimcisidir.

İletişimin eylem alanı olarak Basım Yayım çalışmalarının iletişim değeri ve işlevleri çok geniş bir yelpazede incelenebilir. Zira sesli olarak radyo ve ses bantları, yazılı ve simgesel olarak da mekanik araçlarla basımı ve yayımı yapılan; başta gazete, dergi, kitap gibi yayınlar olmak üzere, çeşitli kurum ve kuruluşların talimatnameleri ve tanıtıcı broşürlerinden, bir malın tanıtımına, reklam dilinden bir toplantı ya da seminer çağrısına, bir düşünce ya da kutlama davetiyesinden ölüm ilanı ya da herhangi bir duyuruya, bir ulaşım aracının satış biletinden, bir telefon rehberi, bir asansör ya da bir yangın talimatnamesine, bir gazete ya da derginin mizanpajından bu kitle iletişim aracının basım ve görsel tekniğine, yazı diline, genel görüntüsüne kadar her şey Basım Yayım İletişim ve İletişimcisinin işlevleri ve hareket alanı içinde yer almaktadır. Öyle ki yazılı iletişim ile insanları etkileme, bilgilendirme, tutum ve davranış biçimlerine girmelerini sağlama ya da onlarda bir duygu uyandırma, okunmayan, ilgi gösterilmeyen bir yazıyı ya da simgeyi hatta okuma alışkanlığı olmayan bir kitleye bile okutabilme becerisini gösterme, söz konusu edilen Basım Yayım İletişimi ve İletişimcisinin değeri ve işlevleri bağlamında gerekli ve önemli bir eylem ve görev alanı olarak karşımıza çıkmaktadır.

Basım Yayım çalışmalarının iletişim değeri ve işlevleri arasında temel olarak haber vermeyi, bir kanı uyandırmayı, toplumsal yapıyı pekiştirip sürdürmeyi, ortak ilgi ve davranışları ortaya çıkarma ve yönlendirmeyi, zaman zaman geleneksel yapıda ve küçük gruplardan oluşan topluluklarda kimlik duygusunun korunmasına sağlamayı, olağan gelişme ve değişmelerde araç olmayı sıralayabiliriz. Ayrıca denetleme, eleştirme ve alternatif yorum getirme, kamuoyu oluşturma ve yönlendirme, insanlar arasında toplumsallaşmayı sağlama ve toplumsallaşmasının gerekliliği olan sorumluluk, paylaşım, ortak çıkarları koruma, birlikte yaşama ve kullanma eği-

timinin verilmesini ve bununla birlikte insanın çevresi ve kendisiyle uyumlu ilişkiler kurma, yaşama, tanıma, etkilenme ile mesaj alışverişine girmesinin sağlanması işlevlerini de basın yayım çalışmalarının iletişim değeri ve işlevleri arasında sayabiliriz.

Buna göre, Basın Yayın Eğitimi veren Yüksek Öğretim Kurumlarında yayımlanmakta olan dergi, gazete gibi yayınların iletişim amacı ve işlevi bağlamında değerlendirmesinin yapılması gerektiğinde söz konusu yayınlar açısından oldukça karışık, amaç ve işlev çizgisi net olarak belirlenmemiş, bu açıdan kapalılık, istikrar-sızlık ve kimlik karmaşası gösteren bir görünüm ile karşılaşıl-maktadır.

İlk olarak ortaya konulması gereken düşünceler şunlardır: Bir yayın organı nerenin ve nasıl olursa olsun bir iletişim amacına sahip olması gerekmektedir. Aslında bir iletişim amacı olmadan bir yayın organından söz bile edilemez. Bu amaç yayın organı için bir gerek-koşuldur. Bir kişilik belirlemesidir. Bir yayın organı neyin iletişimini yaptığını içeriği ile görüntüsü ile seslendiği ya da temsil ettiği hedef kitlenin özellikleriyle vermek zorundadır. Bu yayın organı örneğin, bir toplumsal sınıfın ise, bu sınıfın özelliklerini ve değer yargılarını taşımalıdır. Bu yayın organı yine buna benzer bir şekilde, herhangi bir kamu kurum ya da kuruluşunun yayın organı, bir derneğin, birliğin ya da bir öğrenci kitlesinin yayın organı da olabilir. Ya da ülkede genel kamuoyu'na katkıda bulunma, kamuoyu adına denetim, eleştiri görevlerini yerine getirme amacıyla yayımlanan bir yayın organı da olabilir.

Önemli olan neyin, neden, nasıl bir yayın organı olarak iletişim görevini yerine getirdiğidir. İletişim amacı açısından yayınlarda «belirsizliğe» yer yoktur. Üstelik belirsizlik bir yana, yayınların iletişim açısından ağır sorumluluk ve görevleri vardır. Örneğin bir yayın organı eğer ülke genelinde bir işçi ya da öğrenci kitlesi için yayımlanıyorsa bu durumda ciddi ve akılcı olarak bu kitlenin genel özelliklerini görüntü ve içeriğinde taşımalı, bu kitlenin her bireyine ulaşabilmeli, onların sorunlarını duyurmalı, istekleri, duygu ve düşünceleri ile ilgilenmeli, bunu sayfalarında yansıtmalıdır. O kitlenin sesi, kulağı ve gözü olmalıdır. Bu kitlenin her bir bireyi de kendisini temsil eden bu yayımdan azami ölçüde yararlanabil-meli, dahası bu yayını rahatlıkla elde edebilmelidir. Bu yayın sadece bir şehir ya da daha dar sınırlarıyla bir bölgenin, bir lokal çalışma grubunun, bir mahallenin, bir üniversitenin hatta bir fakül-

te ya da okulun yayın organı da olabilir. Ama yukarıda söz edilen, iletişim amaçlı bir yayın organı olmanın getirdiği sorumluluk ve görevler değişmez, yine geçerliliğini sürdürür.

Bu durumda yukarıda sözü edilen düşüncelere göre, «Basım Yayın İletişimi» açısından basım yayın eğitimi ve öğretimi veren Yüksek Öğretim Kurumlarındaki yayınların durumu hakkında değerlendirme yapılması, konunun iyice sınırlandırılmış ve netleştirilmiş olması açısından daha da kolaylaşmaktadır.

Söz konusu edilen okullarda uygulamaya yönelik çalışmalar doğrultusunda halen bir takım yayımlar çıkartılmaktadır. Bunlardan Ankara Üniversitesi Basım Yayın Yüksek Okulu'nda «Görünüm», Gazi Üniversitesi Basım Yayın Yüksek Okulu'nda «Gazi'nin Sesi», İstanbul Üniversitesi BYYO'da «İletişim», Marmara Üniversitesi BYYO'da «Marmara'nın Sesi», Ege Üniversitesi BYYO'da «Kalem», ve Anadolu Üniversitesi Açıköğretim Fakültesi Basım ve Yayıncılık Bölümü'nde «Genç Anadolu» isimleriyle yayımlanmakta olan gazete ya da dergi niteliğindeki yayınların ortak özellikleri şunlardır:

- Bu yayımlar belirli aylık periyotlarla yayımlanmaktadır.
- Tamamının sorumluluğu ve ekonomik giderleri okul idareleri tarafından üstlenilmiştir.
- Genellikle son sınıf öğrencileri tarafından hazırlanmaktadır.
- Uygulamaya yönelik çalışmalar kapsamında hazırlanmakta ve yayımlanmaktadır.
- Öğrencilerin yayınlarla herhangi bir ekonomik bağı bulunmamaktadır.
- Öğrenciler için zorunlu bir katılım ve çalışma organı değildir.

Öte yandan, bu biçimiyle söz konusu yayınların, neyin iletişimini yaptıkları açık ve net olarak belli değildir. Belirgin bir iletişim amaçları yoktur. Belirlenmiş bir hedef kitleye ya da bu hedef kitlenin getirdiği sorumluluğa sahip değildirler. Yayınlar bu haliyle, genel bir kamuoyu yaratılmasına katkı amacından ya da bir öğrenci kitlesinin yayın organı olma özellik ve amacından uzak bir görüntü de sergilemektedirler. Zaman zaman bu yayımlar okul idaresinin sesi olmaktan öteye de geçememektedirler. Ancak okul idare-

relerinin genel de yayınlardan amaçladığı ve beklentisi de bu değildir. Ayrıca yayınlara bir öğrenci derneğinin ya da birliğinin, bir kurum ya da kuruluşun, bir baskı grubunun iletişim organı olma özelliklerini de taşımamaktadır. Kısaca sergiledikleri görüntü ile tüm başarılı ve birbirinden güzel çalışmalarına (Makale, haber, araştırma, inceleme, röportaj, söyleşi, mizampaj, mizah, fotoğraf alanlarında) rağmen daha önce de belirtildiği gibi tam bir «iletişim amacı» açısından karışıklık, dengesizlik ve yetersizlik göstermektedirler. Söz konusu durum ise bu yayınlara açısından, gerek okul yöneticilerinin ve öğretim elemanlarının ve gerekse okul öğrencilerinin tamamen iyi niyet ve özverili yaklaşımlarına rağmen gerçekte kolaylıkla ulaşılabilecekleri ya da çoktan ulaşılmış olmaları gereken nitelikte bir iletişim organı olma özelliklerini yakalayamama sonucunu doğurmaktadır.

Oysa basın yayın eğitimi veren Yüksek Öğretim Kurumlarının, öğrencilerinin daha iyi gelişmesi ve daha iyi yeteneklere sahip olması için uygulama çalışması olarak yayımladıkları bu yayınlara «İletişim» açısından amaçları; öğrencilerinin başarılarını, çalışmalarını, üretimlerini sergilemek, onların başarılarının iletişimi ile uğraşmak, öğrenciler için, öğretim yaşamının sona ermesi ile atılıkları çalışma hayatında gittikleri kurum ve kuruluşlara karşı, gösterebilecekleri somut bir referans kaynağı özelliği taşımak olmalıdır. Bu yayınlara karikatürü, haberi, fotoğrafı, mizampajı, teknik özellikleri, araştırma, inceleme, röportaj, söyleşi, makale, deneme yazıları ile, öğrencilerin kendi adlarına, kendi bilgi ve yeteneklerini gösterebilecekleri şekilde rahatlıkla kullanabilecekleri ve bu çalışmalarını sergileyebilecekleri bir iletişim organı olmalıydılar.

Tam tersi biçimiyle ele alındığında, bu yayınlara üniversitenin faaliyetlerini duyuran bir bülten şeklinde oldukları görünümü ortaya çıkmaktadır. Bu yayınlara asla bir bülten edası ile çıkmamalıdır. Eğer çok gerekiyorsa bir Rektörlük bülteni, üniversite bülteni, yönetimden haberler bülteni şeklinde ayrı bir yayım organı çıkabilir. Ancak bunu bir öğrenci kitlesi ile birlikte bir topluma mal etmek son derece sakıncalıdır. Bu bülten ancak basit bir halkla ilişkiler fonksiyonu olarak görev yapabilir. Eğer yayım belli bir kitlenin temsilciliğini yapıyor ise bu durumda söz konusu kitlenin her bireyine ulaşması gerekir. Aksi halde ortada kalmış, kimliksiz bir yayım organı olur. Örneğin, öğrenci sorunlarını, öğrenci kitlesi adına dile getirmeye çalışan bir yayım, daha kendi öğrencilerinin eline

ulaşamıyorsa, ortada bu yayın açısından ciddi bir sorun var demektir.

Bir diğer kabul edilmesi gereken gerçek de şudur ki; yayıncılık ilkelerine bağlı, iddialı bir yayın organının öğrenciler tarafından üniversite çatısı altında çıkartılması mümkün olamamaktadır, ayrıca gerekmemektedir de. Çünkü finansı, yönetimi, hukuki sorumluluğu okul idaresince yürütülmekte olan ve uygulama çalışması kapsamında çıkartılan bir yayında öğrencilerin tarafsız hatta zaman zaman haklı ya da haksız olarak okul idaresini ve onun faaliyetlerini ve uygulamalarını eleştirir bir eda içine girmeleri ve bu yönde yayın yapmaları olanaksızdır. Böyle bir durumda ise yayıncılığın temel ilkelerinden ayrılarak taraflı yayın yapmaları gerekecektir. Yani hiçbir zaman eleştiremeyerek, alternatif yorum getirmiyerek ve sadece herşeye taraftar gözükerseniz. Bu da yayıncılığın objektif yaklaşım özelliğinden ödün verilmesi anlamını taşımaktadır ki bu da yayıncılık ta anlamsızlığı getirecektir.

İşte tüm bu nedenlerle söz konusu edilen ve yazının da ana konusunu oluşturan basın yayın eğitim ve öğretimi veren Yüksek Öğretim Kurumlarının uygulamaya yönelik çalışmalar kapsamında hazırlayıp çıkarttıkları yayınlar, bu çatı altında yetişen öğrenciler için bir iletişim kanalı olmalı, onları teşvik edici bir edaya sahip olmalı, onların başarılarını kamuoyuna tanıtma fonksiyonunu yüklenmelidir. Bu işlev, öğrenci için olsun, okul yönetimi için olsun ve okulun öğretim programı açısından olsun bir prezantasyon ve referans, bir kariyer ve okulun var olmasındaki amaçlarda bir tutarlılık ve niteliğine katkı özelliği de taşımaktadır.

FOTOĞRAFIN GAZETELERDE KULLANILMASININ GEREKLİLİĞİ VE BASIN FOTOĞRAFÇILIĞI

Feyyaz BODUR

Gazetecilikte iki önemli unsur vardır. Yazı ve fotoğraf.

Ancak gazetelerin fotoğrafla tanışmaları için iki yüzyıl geçmesi gerekti. Batıda ilk modern gazete 1630 yılında yayınlandı. Fotoğrafın bulunuş tarihi ise 1839.

Basın fotoğrafçılığı ilk olarak 1842 yılında İngiliz basın dünyasında ihtiyaç olarak görüldü. O tarihlerde henüz fotoğraf makinası kullanılmadığı için gazete ressamaları gazetelerin resim gereksinmelerini karşılıyorlardı. Örneğin, Kırım Savaşını bu ressamaların resimlerinden öğrendik. Bu resimler aslına sadık kalınarak yapılmış eserlerdi.

Gazetelere canlılık kazandıran gazete ressamaları, fotoğrafın ve fotoğraf makinasının geliştirilmesiyle görevlerini Basın Fotoğrafçılarına devrettiler.

1880'lerde tahta klişeli resimler önce «Harper's Weekly», «Gleasson's Pictorial Drawing Room Companion», «Harper's Magazine» gibi dergilerde, hemen ardından günlük gazetelerde yayınlanmaya başladı.

Bugünkü anlamda **Basın Fotoğrafçılığı'nın** başlaması 1920'lere kadar uzanıyor. İki Alman dergisi «Munchner Illustrierte Presse»

(MİP) ve «Berliner Illustrierte Zeitung» (BİP) sayfalarında yazı-fotoğraf birlikteliğini sağlayarak basın fotoğrafçılığına yeni bir bakış kazandırmaya çalıştılar. Bu iki Alman dergisi, basın fotoğrafçılığının gelişmesinde büyük katkıları olan Life ve Look dergilerinin de doğmasını sağladı.

Fotoğraf makinalarının ve baskı makinalarının gelişmesi 1920'lerdeki basın fotoğrafçılığı anlayışında olumlu yönde gelişmesine etki etti.

Gazetenin pencereleri diyebileceğimiz fotoğraf alanları, bizi olayın anına götürür. Bizim o pencereden durdurulmuş olaya bakmamızı sağlar. Fotoğraf yazının reklamıdır, okumayı istekli kılar. Bazen başlıbaşına bir haberdir.

Öyleyse fotoğraf, gazetelerin vazgeçilmez ögesidir. Fotoğraf bir belgedir. Fotoğraf haberin inandırıcılığını kuvvetlendirir. Fotoğraf olayın doğruluğunun kanıtıdır.

Gerçeği görüntüde aramak aslında yalnızca çağımıza özgü bir şey değil. Çağlar boyunca nisan bir şeyi gerçek kılmayı mağara duvarlarına çizdiği resimlerle aradı. Gerçek kılma konusunda görüntünün sahip olduğu egemenlik, yazı'nın ortaya çıkışı ve bilimlerle dinlerin varolma koşulunu yazıda aramaya başlamasıyla bir ölçüde kırıldıysada, yirminci yüzyıl basından itibaren önce fotoğraf sonra başta televizyon olmak üzere öteki görsel araçların ortaya çıkışıyla birlikte yeniden bulmağa başladı.

Resmin okunması yazı ve televizyona göre değişik bir biçimde tir. Bunun dışında her tür okumada olduğu gibi buradada bir dil gerçekleşir. Çünkü, burada okunan şey, apaçık görünen bir gerçek-sorunsalı bulunur. Öteki diller gibi tasvir dilleri de öğrenildiği zaman bir iletişim aracı haline dönüşür.

Bu dilin okunma biçimini belirleyen iki öge vardır. Bunlar dış ve iç ögeler olmak üzere iki bölüm altında incelenebilir.

1- Dış Ögeler

Bir dergi ya da gazetede yayınlanan bir fotoğrafın okunmasıyla ilgili olarak iki somut dışsal ügeden söz edilebilir. Bunlar sayfa düzenlemesi, fotoğrafın yeri, aynı konu ile ilgili öteki fotoğraflar ve alt yazılardır. Sayfa düzeninin mekansal örgütlenmesinin okuyucu üzerindeki etkisini ölçecek matematiksel kurallar yok kuş-

kusuz. Ancak genellikle, bir fotoğrafın düzenleniş biçiminin okumayı en azından kolaylaştırıp, zorlaştırdığı söylenebilir.

Dış ögeler içinde daha önemlisi alt yazılardır. Artık fotoğraflar özellikle basın fotoğrafları, alt yazıdan bağımsız bir söylev olarak değerlendirilemez duruma geldi. Yazılı ve görsel söylev birlikte vardır ve okuma biçimi bu birliktelikten doğar.

2- İç Ögeler

Fotoğrafın okunmasında asıl belirleyici olan iç ögelerdir. Zaten fotoğrafı ideoloji ve iktidar ilişkisi de ancak bu iç ögeler çerçevesinde ortaya çıkmaktadır. Bu ögeler daha çok psikolojik doğadaki ögelerdir. Psikolojik doğadaki bu ögeleri irdeleyebilmek için herşeyden önce şu soruların yanıtını aramalıyız: Bir fotoğrafla neden ilgilenilir? Fotoğraf çekmek eylemi nedir? Fotoğraf seyretmek nedir?

Fotoğrafla ilginin çeşitli nedenleri olabilir. Örneğin fotoğrafı çekilen mekanın güzelliğinden, bize tanıttığı varlığı sevmemizden, ya da gördüğümüz şeyin bizi şaşırtmasından (şok) kaynaklanan ilgiden. Ama bütün bunların ötesinde, son ve genelleyici bir neden olarak da şunu söyleyebiliriz, bize görmek istediğimiz şeyi gösterdiği için ilgileniriz fotoğrafla.

Fotoğraf bize bir an'ı, o an'da bir mekanı ve o an ve mekanda belli insanları vermektedir. Bizim okumaya çalıştığımız an işte bu andır.

Fotoğrafta o an nasıl oluşuyor. Fotoğrafın sonsuza dek yinelenceği o an'ı belirleyen iki belirtgen var, çeken ve çekilen. Ya da başka bir deyişle olayı yaratan ve olayı belgeleyen. Olay başladığı an artık geri dönülmez bir eylem başlamıştır. Aynı anda, bu an'ın nesnel yanından tümüyle bağımsız ve ondan ilgisiz bir biçimde ve o mekanda bulunan fotoğrafçının sağ elinin işaret parmağı deklanşöre basacak ve o an kaydedilecek. Deklanşör bize ulaşacak olan bu an'ın tarihsel bir belge olarak orada dondurmıştır.

Neden o an'ın fotoğrafı? Sorusunun yanıtını alabilmek için fotoğrafçı ve müşteri arasındaki gizli anlaşmaya bakmak gerekir. Fotoğrafçı bu an'ı seçerken, olaya belli bir noktadan bakmaktadır. Makinesini koyduğu yer ise, seyirci/tüketici ile yaptığı gizli anlaşmanın koordinatlarının kesiştiği noktadır. İkili bir ideolojik tercih sonucu ortaya çıkan bu çeken/seyreden diyalektiği fotoğraf ger-

çekliğinin oluşmasının temel mekaniğini açıklıyor. Bir yandan seyircinin, öte yandan fotoğrafçının bir birini de etkileyen tercihleri. (Bu konuda daha ayrıntılı bilgi için, bkz. Ertuğrul ÖZKÖK, Sanat İletişim ve İktidar, Ankara-1982).

İşte bu nedenle **Basın Fotoğrafçılarına** dünyanın gözü olarak bakmak gerekir. Bir kare fotoğraf sütunlarca yazılmış bir yazıdan daha çok bilgi verebilir.

Fotoğraf dünü bugüne getiren olaydır. Hem de bütün ayrıntılarıyla. Olayların kulaklarımızda bırakacağı iz çok kere belirli bir sürede yok olup gidecektir, ama olayları yıllar sonra tekrar göstermek ya da görmek isteyenler mutlaka görüntüye sahip olmak isteyeceklerdir.

Günümüzde baskı teknolojisinin gelişmiş olması, siyah beyaz yanında renklinin de çok kullanılması nedeniyle fotoğraf zaman zaman yazının önüne geçmektedir. Gazetelerde yöneticilerin en çok sorduğu soru «Bu haberin fotoğrafı var mı?» dir. Çünkü iyi bir fotoğrafla desteklenmiş haber birinci sayfada baş haber olmaya adaydır. Fotoğrafsız haber ise en son değerlendirilecek haberler arasında kahr, ya da atılır.

Basın fotoğrafçıları, fotoğraflarının bir gazetede yayınlanabilmesi için, o gazetenin yapısını iyi bilmeleri gerekir. Çünkü bugün **Bulvar Basını** ve **Fikir Basını** denilen iki ayırım vardır. Bu iki tür gazetede yayınlanan fotoğraflar ayrı ayrı değerlendirilir. Ya da bir başka deyişle aynı haber ve aynı fotoğrafı **Fikir** ve **Bulvar** gazeteleri aynı değerle görmez. Birinin baş haber yaptığını, diğeri sıradan haberler sayfasına veya sütununa atabilir.

Örneğin ünlü film yıldızlarının yaşantıları fikir gazetelerinde baş haber olamaz. Ya da cinayet işlemiş bir akıl hastasının boy boy fotoğrafı birinci sayfada yer almaz. Buna karşılık bulvar gazeteleri olaylar gazetesi olduğundan aile ilişkilerinden doğan cinayet haberleri, ünlü sanatçıların özel yaşamları, kaza haberleri ve özellikle de fotoğrafları onların birinci sayfalarını dolduran renkli haberlerdir.

Ülkemizde olduğu gibi diğer ülkelerde de bu tür haber ve fotoğraf yayınlayan gazeteler en yüksek traja sahip gazetelerdir.

Bulvar gazeteleri kolay okunan gazetelerdir. Kolay okunmasının en önemli nedeni renkli ve çok fotoğraflı oluşudur. Bulvar ga-

zetesi kaç sayfa olursa olsun az fotoğraflı (genellikle de fikir gazeteleri bu tür gazetelerdir) gazeteleri okumak için ayrılan süreden daha kısa sürede algılanır. Çünkü fotoğraf algılamayı kolaylaştırır. Ayrıca haber dilinin diğer yazılara göre daha basit olması okuma ve algılama süresini azaltır.

Fikir gazeteciliği ise yalnızca istihbarat işi değildir. Alınan istihbaratın değerlendirilmesini yapma zorunluluğu vardır. Bu da bir uzmanlık işidir. Fikir gazeteleri uzmanların görüşlerinin ağırlıkta olduğu gazetelerdir.

Ülkemizde fikir gazetelerine örnek olabilecek gazete göstermek pek olası değil. Gazeteciliğimiz bulvar basını üzerine kurulmuş ve gelişmektedir. Gazetecilerimiz de bulvar basını muhabirlerine yönelmektedirler.

Gazeteciliğimiz bu yönde gelişmesinin ve geliştirilmesinin bir nedeni de arz ve talep ilişkisidir. Nüfusumuzun çoğunluğunu hangi kültür yapısındaki insanlar oluşturmaktadır, çoğunluk hangi tabakadadır? Gazeteler bu çoğunluğu ele geçirmek istemektedirler.

Bugün nüfusumuzun çoğunluğunu orta sınıf oluşturmaktadır. Bu nedenle traji artırmanın yolu orta sınıfa seslenmek olacaktır. Okuma alışkanlığının az olduğu bir toplumda okumaktan çok bakmak en kolay davranıştır. Gazetelerimizin de bu yönde gelişmesi doğal görülecektir.

O halde fotoğrafın gazete için önemli yadsınmadığı gerçeğinin yanında gazetedeki yer alacak fotoğrafın bazı özellikler taşıması gerçeği de tartışılmaz.

Bu nedenle basın fotoğrafçıları bir fotoğrafın haber olabilmesi için çekim anında bazı kuralları göz önünde tutmaları gerekecektir.

Basın fotoğrafçılığı dersi alan ya da gazetede çalışmak isteyen gençlere örnek bir olay anlatılır; «Boğulmakta olan veya ölümlü burun buruna gelen bir kişi görürseniz onu kurtarmaya mı çalışırsınız yoksa fotoğrafını mı çekersiniz?» sorusuna verilecek yanıt, «önce fotoğrafını çekerim sonra kurtarmaya çalışırım.» olur. Şayet olayı görür de mekanınız yanınızda iken fotoğraf çekmeden gazeteye gelirsiniz işinizden olabilirsiniz.

Bu örnek gazetelerin olayların yazı ile anlatımından çok görüntüyle anlatımına önem verdiklerini açıkça belirtmiyor mu?

Bir Haber Fotoğrafı Nasıl Olmalı ya da Hangi Fotoğrafın Haber Değeri Vardır?

- Fotoğraf, olayın kahramanı olan kişileri kapsadığı kadar, olayın geçtiği yeri ve olayın anını da kapsamalıdır.
- Fotoğraf kişi ile ilgili ise ya da başka bir anlatımla haberde kişi önemli ise, fotoğrafta o kişi ön planda olmalı.
- Fotoğraf olay yerini ilk bakışta gösterebilmelidir.
- Olay yeri ve kahramanları aynı fotoğraf karesi içinde görüntülemeli.
- Kişiler olay anında veya olay yerinde olmalı.
- Fotoğrafın, olayın olduğu zamanda veya hemen sonra çekilmiş olması değerini bir kat artırır.
- Fotoğraf bir belgedir. Bu nedenle belgesel özellik taşımalıdır.
- Fotoğraf ile haber yer, zaman, konu bütünlüğü içinde olmalı.
- Durağan görüntülerden mümkün olduğu kadar kaçınılmalıdır. Fotoğrafta hareketlilik okuyucuda ilgi çeker, haberin değerini artırır. Fotoğraf makinasına poz vermiş kişilerin yerine doğal davranışlarını görüntülemek daha ilgi çekicidir.
- Fotoğraf karesi olayla dolu dolu olmalıdır. Olayın kahramanları ile olay yeri ortasında gereksiz görüntüler bulunmamalı. Çünkü fotoğrafın yer alacağı sayfadaki alana göre fotoğrafın kesilmesine veya küçültülmesi gerekebilir. Böyle durumda da ya olayın kahramanları fotoğraf karesi dışında kalır ya da çok küçülerek dörünmez duruma gelir.
- Fotoğrafın olayı anlatan tek fotoğraf olması gazeteler için çok önemlidir. Bu nedenle sürekli düşünmeli çabuk karar vermeli ve haber atlatır gibi fotoğraf atlatılmalıdır.

KAYNAKLAR

- DEMİRKENT, Nezh : **Sayfa sayfa Gazetecilik**, Altın Kitaplar Yayınevi, 1982.
- ÖZKÖK, Ertuğrul : **Sanat İletişim Ve İktidar**, Tan Kitap, Yayın ve Tic. Ltd. Şti. Ankara-1982.
- ORAL, Zeynep : **Basın Fotoğrafçılığı Başlangıçtaki Ustalarına Çok Şey Borçludur**, Milliyet Sanat Dergisi, sayı 137.
- YILMAER, Hasan : **Gazete Fotoğrafçılığı**, Refo Fotoğraf Dergisi, sayı 5.

GÖRSEL KARİZMA VE DUVAR REKLAMLARI

Doç. Dr. Murat BARKAN

İnsan davranışlarının nedenleri anlaşılacak istendiğinde gözlemlenecek ilk alan onun günlük yaşamı içindeki etkinlikleri olacaktır. Bunun için geliştirebilecek yaklaşımlar içinde iletişimbilimsel yaklaşım giderek daha gerçekçi sonuçlara götürücü olmaktadır. Çağdaş kentsel yerleşim alanlarında ve sanayileşmiş mekanlarda yaşamak, çağdaş insan için artık giderilmez bir zorunluluk halini almaktadır. Bunun yanında mekan farklarının, bu mekanlarda kurulan iletişim ilişkileri üzerinde belirleyici güce sahip olduğu da bilinen bir gerçektir. Bu anlayış doğrultusunda sözü edilen kentsel mekanlardaki iletişim ilişkilerinin, diğer ortamlardaki iletişim ilişkilerinden farklı olduğu ortaya çıkmaktadır. Bu farkın da insanlar arasındaki iletişimlerin süresi, içeriği, biçimi ve niteliği açısından olduğu kadar yararlanılan iletişim araçlarının çok çeşitliğinden de kaynaklandığı ileri sürülebilir.

Eğitim gibi, sanat gibi, habercilik gibi reklamcılık da, bu mekanlarda geçerli olan yaşam ilişkilerinde giderek önem kazanan bir iletişim ortamıdır. Bütün iletişim ortamlarında olduğu gibi, reklamcılığın da kendine özgü bir amacı, bir hedefi vardır. Bu amaç ya da hedef çok kısa bir ifadeyle şöyle tanımlanabilir; «...Reklam, işletmeler tarafından çeşitli araçlarla kitleye ulaştırılan ve hedef olan kitleyi harcama davranışına yönelten; sonucunda da reklam yaptıran işletmeye çıkar sağlayan bir haberdir...» (1).

(1) AYŞE M. BAYRAKTAR, «Reklam, Reklamcılık: sorun ve etkileri», yayınlanmamış doktora seminer bilgisi, Yöneten: Doç. Dr. Metin Kazancı, E.İ.T.İ. Akademisi İletişim Bilimleri Fakültesi, Eskişehir, 1982, s.

Bu haberin hangi araçlarla iletildiği konusunda da reklamcılık endüstrisi geniş bir seçenek listesi sunmaktadır.

Bu çalışmanın konusu olan «**Duvar Reklamları**» ise bu seçeneklerden sadece biridir.

A. AÇIKHAVA (OUTDOOR) REKLAMI VE REKLAMCILIĞI

Bugün reklamcılığın başlı başına bir endüstri dalı olduğu tartışılmaz bir gerçektir. Bu endüstri dalı, varlık ve etkililiğini, var olan ya da kendi ürettiği çeşitli iletişim araç ve ortamları üzerinde kurduğu egemenliği ile korumaktadır. Reklam değinilen iletişim araç ve ortamları ile ancak en çok işitsel ve görsel algı kanallarından olmak üzere hemen tüm algı kanallarından seslenerek, hedef kitleyi toplu ya da bireysel olarak etkilemek yolu ile amacına ulaşmaya çalışmaktadır.

Reklamın kullandığı her iletişim aracının ayrı türleri ve dolaşısıyla da ayrı etki yöntem ve teknikleri olduğu bilinmektedir. Diğer bir deyişle, bir basın reklamı ile TV reklamı, etki güç ve yöntemleri açısından farklıdır. Bu çalışmanın üzerinde odaklanacağı ve açık hava reklamcılığının kendine özgü niteliklere sahip bir türü o'an «**Duvar Reklamları**» da; gerek kurduğu iletişimin özgün nitelikleri, gerek etki gücü açısından diğer reklam türlerinden farklılık göstermektedir.

Bu farkı saptamaya girişmeden önce, duvar reklamının da bir alt dalı olduğu Açık hava Reklamları'nı kısaca tanımakta yarar vardır.

Açık hava Reklamları ve Reklamcılığı

Açık hava reklamları; basit bir tanımlamayla, «**günlük yaşamın önemli bir bölümünde içinde bulunulan kapalı yerleşim alanları (okul, işyeri, ev vb.) dışında kalan yerlerde yapılan reklamcılıktır.**» Günlük yaşam süresi dikkate alındığında, bu sürenin yaklaşık 2/4'lük bölümünün kapalı yerler dışında ve hareket halinde geçirilmekte olduğu ortaya çıkacaktır. Sabah evden çıkıp işyeri ya da okula gidilirken, çalışma sırasında, öğle yemeğini yemek için çalışma alanlarından ayrıldığında ve tekrar bu alanlara dönerken, çalışma süresi tamamlandıktan sonra eve giderken; hafta sonunda alış-veriş yaparken, okulda ders aralarında, bu 2/4'lük zaman kesimi genellikle kapalı yerler dışında ve açık havada geçirilmektedir.

Reklamcılığın temel amacının mümkün olan tüm araç, ortam ve kanallarla, insan yaşamının hemen her evresinde ona seslenme ve onu etkileme olduğu düşünülecek olursa; günlük yaşamda uyandı ve bilinçli olunan bu 2/4'lük zaman kesiminin, reklamcılık için oldukça önemli olduğu sonucuna ulaşmak mümkündür. Diğer bir deyişle, açık hava reklamcılığının amacı günlük yaşamın bu 2/4'lük bölümünde insanları etkilemektedir. Reklamcılığın ve reklamcılarının son yıllarda özellikle Türkiye açısından bakıldığında bu reklam türü ve alanına büyük yatırımlar yapıyor olmaları, değinilen 2/4'lük günlük yaşam kesiminin, onlar için sahip olduğu önemin farkında olmaları ile açıklanabilecektir. «...Kitleye etkisi bakımından bugün bütün dünyanın belli başlı büyük müesseseleri bütçelerinin büyük kısmını «Outdoor» olarak bilinen açık hava reklamlarına ayırmaktadırlar... Açık hava reklamları uzun süreler göze hitap ettiği takdirde çok faydalı olmakta ve gün geçtikçe reklam bütçelerindeki ağırlıkları çoğaltmaktadır...» (2).

Günlük yaşamın 2/4'lük bölümünün içinde geçirildiği kapalı yerlerde ise yayın reklamları etkili olmaktadır. Bu tür reklamcılıkta ise kitle iletişim araçları adı verilen basın, radyo, TV, sinema gibi yayın araçları etkili olmaktadır. Bu yönüyle açık hava reklamlarının işlevselliği konusunda bir saptama yapma olanağı doğmaktadır: **Açık hava reklamcılığı, yayın yolu ile yapılan reklamların etkili olmadığı günlük yaşam kesitinde, reklamcılık açısından sözü edilen eksikliği gidermektedir.** Bu eksikliğin toplam yaşam süresinin yaklaşık olarak yarısı olduğu da gözönünde tutulacak olursa açık hava reklamcılığının önemi bir kat daha artmaktadır.

Bu noktada açık hava reklamları ile yayın reklamları arasındaki farkları, açık hava reklamlarını daha iyi tanımak için, biraz daha incelemek yerinde olacaktır. Bu farkların başlıcaları şunlardır;

1. Açık hava reklamları hareketli araçların üzerine saptanmış olanlar dışında hedef izleyicileri karşısında durağandırlar.
2. Yayın reklamları ise durağan izleyici karşısında genellikle hareketlidirler.
3. Açık hava reklamlarının izleyicisi, durağan reklamların karşısından gelip geçerken bu reklamlara hedef olan insanlar

(2) NİHAT BÖYTÜZÜN, «Açık Hava Reklamları (Outdoor)», Rapor Gazetesi Reklamcılık Eki, 28 Kasım 1981.

dır. «...bu reklamlar son derece basit mesajlar halinde düzenlenmişlerdir...» (3)

Bu kısa karşılaştırmadan da anlaşılacağı gibi her iki reklam türü arasındaki temel farklardan biri, izleyici ve reklam iletilisinin birbirine göre hareketlilik (ya da tam tersine hareketsizlik) özelliğidir. Bu farklar doğrultusunda açıklhava reklamlarının özelliklerini belirleyen bir liste yapmak gerektiğinde aşağıdaki verileri sıralamak mümkündür.

1. «Açıklhava reklamları çarpıcıdır...» (3). Bu saptamadan çıkartılabilecek sonuç, açıklhava reklamlarının yayım reklamlarından olan bu farkının ona, etki gücü bakımından bir üstünlük sağladığıdır. Bu da açıklhava reklamının, günlük yaşamın etkin bir biçimde içinde olmasından kaynaklanmaktadır.
2. «Açıklhava reklamlarının toplum tarafından kabul gören albenisi geniş kitlelerin tüketimine sunulması amaçlanan mal ve hizmetin pazarlanmasında reklamcıya büyük olanaklar sağlar. Bu özelliği gereği satıcı ile ev arasındaki bağlantıyı kurma çabasında yayım ve yayım reklamlarının eksikliğini tamamlar...» (5).
3. «Açıklhava reklamlarının çoğu büyük ve hareketsizdirler» (6). Böylelikle de rahatlıkla algılanabilmekte ve özgün nitelikli etki gücünü elde edebilmektedirler.
4. «İnsanların çok hareketli olduğu kesimlerde yeterince algılanamama tehlikesinin olduğu doğrudur. Ancak burada da yineleme tekniğinin sağladığı olanaklardan yararlanarak etkili olur...» (7). Diğer bir deyişle, izleyici açıklhava reklamının olduğu alanlardan her geçişin de ya da değişik mekanlarda yinelenen karşılaşmalar sonucu reklamlarla olan ilişkisini yinelemiş olur.

(3) FRANK JEFFKINS, *Advertising Made Simple*, Made Simple Books, London, 1973, s. 230.

(4) OTTO KLEPPNER, *Advertising Procedure*, fourth edition, Prentice and Hall Inc., 1930, s. 424.

(5) JEFKINS, s. 231.

(6) JEFKINS, s. 232.

(7) a.g.k.

5. «Çok geniş bir kitleye aynı andan ve toplu olarak seslenebilmektedir» (8).
6. «Reklamcıya hedef kitlesini belirleme veya seçme olanağı tanır» (9). Yayın ve yayım yolu ile yapılan reklamlarda hedef kitlenin sınırlarını belirlemek pek mümkün değildir. Televizyonla yapılan bir reklamı, o anda televizyon alıcısı açık olan herkes izler. Ancak bir açık hava reklamını yalnızca yerleştirildiği mekanlarda bulunabilecek hedef kitle görebilir. Bu nedenle de açık hava reklamının hedef kitlesi sınırlı ve lokal olması nedeni ile homojendir.

B. AÇIKHAVA REKLAM TÜRLERİ

Açık hava reklamların türleri hakkında çok sayıda ve uzun listeler oluşturmak, bu reklamları çeşitli şekillerde sınıflamak mümkündür. Ancak tüm bu türleri, çalışmanın bakış açısıyla belli başlı üç ana sınıfta toplamak da söz konusudur. Bu sınıflamaya göre açık hava reklamları;

- 1) Hareketsiz açık hava reklamları
- 2) Hareketli açık hava reklamları
- 3) Işıklı açık hava reklamları olarak irdelenebilir.

Bu genel sınıflamanın, alt bölümlemelere de gidilse hemen her tür açık hava reklamını kapsamaya yeterli olduğu görülmektedir.

1. Hareketsiz Açık hava Reklamları

Bu tür açık hava reklamları hareketli izleyici karşısında belirli bir mekana yerleştirilmiş olan ve genel olarak gündüz saatlerinde etkili olabilen açık hava reklamlarıdır. Bunlar boyutları bakımından, bir kağıt para büyüklüğünden, 10 katlı bir apartmanın düş yüzeyini kapsayacak büyüklükte olanlara kadar değişirler. Afişler, posterler, çıkartmalar, panolar ve çalışmanın konusu olan «duvar reklamları» bu türden açık hava reklamlarıdır. Bunlar şehir içinde olduğu kadar şehirlerarası kara ve demir yollarında da yerleştirilmiş olabilirler.

(8) a.g.k.

(9) a.g.k.

2. Hareketli Açık hava Reklamları

Bunlar hareket eden araç ya da insanların üzerlerine yerleştirilmişlerdir. Söz konusu reklamlar toplu taşımacılık araçlarının dış yüzeylerine; kamyon, TIR ve kamyonetlerin kasa ve yüklüklerine; gemi ve şileplerin bordalarına; uçak veya helikopterlerin arkalarından havada salınan şeritler üzerine; toplu taşımacılık araçlarının iç yüzeylerine yerleştirilebilmektedir. Bu tür reklamlar bazen insanlar üzerine plakalar şeklinde asılıp veya özel reklam giysileri giydirilip toplum içinde dolaştırılması ile de gerçekleştirilebilir.

3. Işıklı Açık hava Reklamları

Bu tür reklamlar özellikle etkin oldukları saat açısından diğer iki türden ayrılırlar. Gerek hareketli gerek hareketsiz reklamlar, rahatça görülmeleri nedeniyle gündüzleri etkili olabilmektedirler. Ancak bunlardan özellikle hareketsiz açık hava reklamları, ayrıca aydınlatıldıkları zaman geceleri de etkili olabilmektedirler. Bununla birlikte, özellikle gece için hazırlanmış olan ışıklı açık hava reklamları da vardır. Bunlar da hareketli ışıklar ya da neonlardır.

C. NEDEN ÖZELLİKLE DUVAR REKLAMLARI

Bu noktada, bu çalışmanın önünde açık hava reklamları ve reklamcılığı alanında bu kadar çok seçenek varken bunların içinden özellikle «Düvar Reklamları»nın niçin seçildiği sorusu akla takılabilir. Bunun birden fazla nedeni vardır. Ancak bu nedenlerden özellikle bir tanesi önem açısından birinci sırayı alır; **diğer açık hava reklamlarının çok uzun yıllardan beri uygulanmasına karşın duvar reklamlarının Türkiye'de son yıllarda alışılacağına dışına bir yaygınlık kazanmışlardır.**

Bunun dışında, diğer reklam türlerinden farklı olarak, ŞEKİL'de de görüldüğü gibi, reklam veren reklamcı ile hedef tüketici ilişkisi yanında sözkonusu sürece bir de apartman sakinleri ve belediyeler ile yerel idareler de katılır.

Ancak söz konusu iletişim çerçevesinde duvar reklamcılığında apartman sakinlerinin de bu ilişkiler sürecine ekleniyor olmasının özel bir önemi vardır. Özellikle bu kitle ile olan ilişkiler duvar reklamlarının yayılma amacına sağladığı faydalar açısından üzerinde ayrıca ve özenle durulması gerekir. Duvar reklamı yapacak olan

reklamcı firma, reklamı için en uygun gördüğü yeri ve apartmanı saptamakta, sonra apartman yönetimiyle yaptığı görüşmeler sonucunda ya apartman giderlerinin tümünü karşılamakta ya da bu giderlerin bir kısmının karşılanmasına katılmaktadır. Bu nedenle duvar reklamları apartman yönetimlerinin adeta bekledikleri ve zaman zaman da çağırdıkları reklamcılar olmaktadır. Bu durum ise bu reklamcılık türü hakkında oluşturulması amaçlanan olumlu kamuoyuna önemli bir katkı sağlamaktadır. Anlaşmalar belirli dönemleri kapsamakta, bu dönem sonunda istenirse anlaşma yenilenebilmektedir. Aksi olduğunda reklamlar iptal edilmekte veya üzerine başka bir duvar reklamı uygulanabilmektedir.

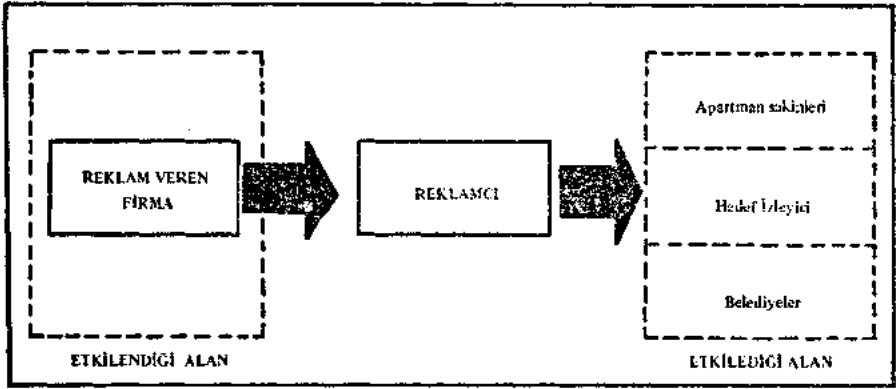

ŞEKİL-1 : Duvar Reklamcısının Kaynak ve Hedefleri

Bunun dışında bu araştırmanın duvar reklamları üzerinde odaklanmasının diğer bir nedeni de bu reklam türünün neden olduğu ya da gerektirdiği giderlerin, diğer reklam araçları ile karşılaştırıldığında son derece düşük olmasıdır. Bir TV ya da Basın reklamı ile karşılaştırıldığında söz konusu giderler yarıya düşmekte, bu ise reklamcı için daha yüksek kazanç olasılığı anlamına gelmektedir.

Bu reklam türünün etki gücünün ve işlevinin diğer reklam türlerinden farklı olması da bu çalışma açısından bir önem taşımaktadır. Çeşitli reklam çevreleri ile yapılan görüşmelerden çıkan ortak kanı şudur: **Günümüzün ekonomik koşulları içinde özel sektörün en büyük sorunu, tüketici üzerinde gerçekleşen güven kaybı; en büyük gereksinimi ise reklam aracılığıyla tüketici üzerinde güven-**

nilebilir firma fikrinin oluşturulması ve yaygınlaştırılmasıdır. Çünkü geçerli olan ekonomik koşullar altında hangi firmanın ekonomik açıdan ne zaman çökeceği belli olmamakta: en güvenilir sayılan firmalar -özellikle bankacılık ve bankerlik alanında- birer birer ekonomik yaşamdan çekilmek zorunda kalmaktadırlar. Bu ise hedef tüketici kitle üzerinde bir güvensizlik ve saygınlık yitirmine neden olmaktadır. Yapılan reklamlarda ise, öncelik ve özellikle bu olumsuz izlenime sahip kamuoyunu ortadan kaldırıcı nitelikte olması özelliği aranmaktadır. Bunun için televizyon, basın, sinema, radyo reklamlarının, etki imkanlarının sınırlılığı nedeniyle yeterli olamadıkları gözlenebilmektedir. Bunun birinci nedeni ilgili kamuoyunun sözkonusu iletişim ve reklam araçlarını kanıksamış olmasıdır. Ayrıca, görüntü boyutlarının gereksinilen güvenilirlik etkisini yaratacak boyut ve niteliklere sahip olmamaları, bu araçların amaca ulaştırımadaki yetersizliklerinin temel nedeni olarak değerlendirilebilmektedir.

Bu durumda çözüm için yapılması gerekenler şöyle sıralanmaktadır:

- * Yepyeni bir araçla reklam aracı ile tüketicinin karşısına çıkmak gereklidir,
- * Bu reklam aracının saygınlık yaratacak ileti özelliğine sahip olması gereklidir,
- * Bu reklam aracının güvenilirlik izlenimini yaratacak denli yaşamın içinde olması gereklidir.

Bunların dışında duvar reklamlarının bu çalışmada inceleme konusu olmasının bir diğer nedeni de duvarların, bir iletişim aracı olarak kullanılmasıdır.

Bu özelliklere sahip olması nedeniyle, bu araştırmanın hedefi olan duvar reklamı üzerine yoğunlaşacak olan çalışmanın yaklaşımı şu başlıklar altında sıralanmaktadır:

1. Duvar reklamının özgün nitelikli bir kitle iletişim türü ve aracı olması özelliği,
2. Duvar reklamının etkili olmasında göze çarpan görsel düleme koşulları,
3. Duvar reklamının yerleştirileceği çevre ya da yerleşim kesiminin saptanması.

1. Duvar Reklamının Özgün Nitelikli İletişimi

* Duvar reklamının iletişiminden söz ederken üzerinde öncelikle durulması gereken konu, bu reklamın sadece «Görsel iletişim tekniği»ne dayalı iletişim kuruyor olmasıdır. Diğer bir deyişle, bu reklam ile iletişim kurulmak istendiğinde sadece hedefin gözüne seslenileceği bilinmelidir. Bu özellik duvar reklamının bir sınırlılığı olmakla birlikte onun için aynı zamanda bir üstünlük ve bir özelliğidir. Bununla birlikte, duvar reklamlarının uygulandığı yerleşim alanlarında varolan doğal gürültülerin (trafik, okul bahçesinde oynayan çocuk cıvıltıları, fabrika gürültüsü vb.), duvar reklamı aracılığıyla kurulan iletişime tartışmaya açık bir «işitsellik»i eklediği düşünülebilir.

* Aynı anda birden fazla algı ve duyu merkezine seslenen uyarımların bir algısal bütünlük yaratma özellikleri olmaktadır. Ancak bu aynı zamanda da insanın dikkatini odaklanacağı noktaların artması sonucunda ilgisinin dağılması gibi bir sakıncayı da beraberinde getirebilir. Bunun yanında diğer uyarım türlerinin bir dikkat nesnesi üzerinden doğal bir parazitlenme etkisi yaratması da sözkonusudur. Böylelikle uyarım sayısı azaldıkça insanın bir uyarım üzerinde daha yoğun bir dikkat odaklaması gerçekleştirmesi ve iletiyi daha derinlemesine algılaması da sözkonusu olabilmektedir. Eleanor Gibson'un algılama kuramı bu savı destekler niteliktedir (10). Bu kuram, duvar reklamının diğer reklam araçlarına kıyasla bir üstünlük sağlama imkanına sahip olduğunun da bir kanıtı niteliğindedir.

* Duvar reklamının, iletişim gücünde sözkonusu olan bir diğer özellik de bu reklam türünün ilk bakışta «tek yönlü» ancak derinlemesine incelendiğinde ise «çift yönlü» bir iletişim süreci kurduğudur. Bu tür reklamın hedef izleyicisi, bu reklamla doğrudan bir etkileşim içine girmez. Burada bir etkileşimden değil, izleyicinin bu reklamdan etkilenmesinden söz etmek mümkündür.

* Duvar reklamları hedef izleyicisi ile çok kısa zaman kesitleri içinde iletişim kurmaktadır. Hedef izleyici bir duvar reklamının karşısına geçip onu uzun uzadıya seyredemez. Duvar reklamlarıyla günlük yaşamdaki koşuşturması içinde anlık ilişkiler kurulur. Bu yüzden bilinçli bir seçimle belirlenmiş «doğrudan dikkat nesnesi» değıldirler. Etkileşimi dolaylı olarak ancak çok yineleyerek

(10) PHILIP G. ZIMBARDO, *Psychology and Life*, Scott Foresman and Co., tenth edition, Illinois, 1979, s. 342.

yaratırlar. Bazı iletişim bilimciler ve psikologlar bu bilinçsiz ve anlık görsel etkileşimlerin uzun süreli görsel etkileşimlerden daha çarpıcı ve etkili olduklarını öne sürmektedirler (11). Film içinde tek kare yerleştirilmiş «Coca Cola» reklamının tüketiciyi tüketime yöneltmede etkili olması ile bu sav bir anlamda kanıtlanmıştır. Bu savın geçerliliği konusunda şu düşünüş mantıklı olabilecektir; Bu etki yönteminin temel nedeni insanda «merak» uyandırmasına dayanır. İnsan ne olduğunun farkına varıp algılayamadığı ancak gördüğü şeyleri merak eder. Bu kısa görsel temas bir tür görsel gizlilik izlenimi yaratır. Toplumsal düznenin temelini tabu ve sınırlamalar üzerine kurulu olduğu savı da birlikte düşünüldüğünde konuya açıklık kazandırılmış olacaktır. Tabu olan ya da gizli tutulan şeyler merak ve ilgi uyandırır (12).

* Duvar reklamı hedef kitlesi ile iletişim kurarken onları günlük yaşamlarındaki etkinliklerinden soyutlamaz, onlara topluca ve bu yaşam etkinlikleri sürecinde seslenir. Örneğin bir TV, Sinema, Radyo reklamlarında olduğu gibi iletilerin sunulduğu ve araçların bulunduğu mekanlara girmek gerekmediği gibi bunun yanında basın reklamlarına hedef olunduğundaki gibi ilginin çevredeki yaşamdan kopması gerekmez.

2. Duvar Reklamlarının Görsel Düzenleme Özellikleri

Duvar reklamlarının etki kaynağının yalnızca görsel algı ve duyum merkezlerine seslenen görsel bir etki aracı olduğu vurgulanmıştı. Bu bölümde duvar reklamlarının bu özelliğini daha derinlemesine incelenmesi amaçlanmaktadır.

* Bu amaçla duvar reklamları incelendiğinde üzerinde durulması gereken en önemli konulardan biri duvar reklamları görüntülerinin hareketsiz olduğudur. Görüntüsel açıdan devingen olan bir anlatım aracında anlatımı sağlayan öge; biçimden önce harekettir. Hareket eden nesnenin ne olduğu kadar, bu nesnenin hareketinin neden kaynaklandığı; yönünün ve hedefinin ne olduğu da önemlidir. Ancak durağan görüntüde önemli olan ve anlatım gücü taşıyan unsur görüntünün içinde var olan form ve diğer görüntü öğelerinin birbirleri ile olan ilişkilerinden doğan hareketliliktir. Hareketsiz görüntüde çerçeve boyutları; ŞEKİL-2 ve 3'te görüldüğü

(11) WILSON BRYAN KEY, *Subliminal Seduction*, New American Library, Signet Books, s. 342.

(12) SIGMUND FREUD, *Totem ve Tabu*, Çev.: Niyazi Berkes, Remzi Kitabevi, Kültür Serisi, No: 50, İstanbul, 1971, s. 38.

gibi doğrudan dikkat nesnesinin yuvarlaklığı ya da köşegenliği, doğal duvar çerçevesi içindeki büyüklüğü, doğrudan dikkat nesnesinin ne olduğu, nesne ve fondaki renk, birlikte değerlendirildiğinde durağanlığın devinimi sağlanmış olur.

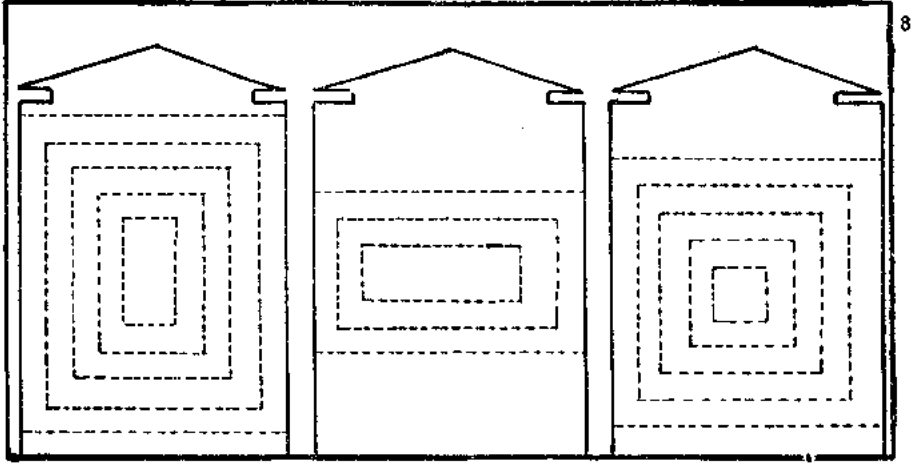

ŞEKİL-2 : Duvar Reklamların Yerleştiriliş Türleri

* Bu nedenle doğrudan dikkat nesnesinin ve özelliklerinin ne olduğunun hedef izleyici tarafından biliniyor olması önemlidir. Daha önceden tanınan ve duvar reklamında kullanılan görüntü tüm görsel nitelikleriyle duvara yansıtılmaktadır. Aksi durumda reklamın gerçeklik izlenimini yitirebileceği varsayılabilir.

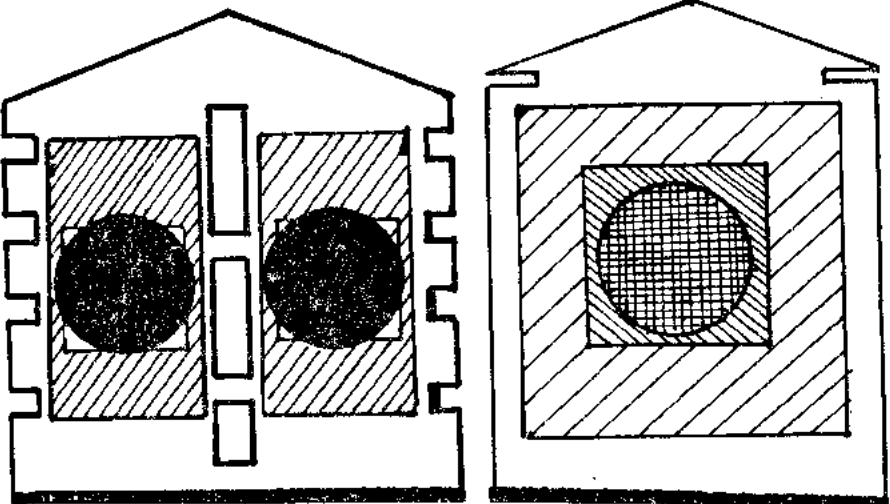

ŞEKİL-3 : Duvar Reklamlarının Grafik Düzenleme Örnekleri

* Görüntüsel düzenleme açısından duvar reklamında önemli olan diğer bir unsur da «Görüntünün Grafik bir Düzenleme» olup olmadığıdır. Bu grafik düzenleme bir yazı olabileceği gibi gerçek yaşamda karşılaşılan nesnelere bir fotoğraf gibi duvara yansıtılmış da olabilir. Her üç görüntünün de insan algı ve davranışlarında yaratacağı etki farklı olacaktır. Örneğin; İnsan, canlı ve eşya görüntüleri reklamda gerçek yaşamla olan ilişkiyi vererek gerçeklik izlenimini yaratır; soyut grafik düzenlemeler insanda, bilincine varamadığı duygulanmalar yaratır ;yazı ise tartışılmaz kesinlik etkisini yaratır (13). Bu farklı görüntü türlerinin yarattığı etki farklılıkları ile yaratılmak istenen imge dikkatle düşünülmelidir. Bu üç görsel etki kaynağı ayrı ayrı uygulanabileceği gibi birlikte de uygulanıp çok daha farklı bir etki de yapabilirler.

* Duvar reklamının görüntüsel düzenleme açısından diğer önemli bir konusu da görüntüde kullanılan «Renkler» dir. Duvar reklamını hazırlayan reklamcı, renk seçiminde özellikle ilgi çekicilik, sonra gerçeklik izlenimini sonra da ifade gücü yeterliliği arar. Diğer bir deyişle seçilen renkler, firma imajını «İlgi ve dikkat çekici» kılmalı, «gerçeklemeli» ve «anlatımı sağlamasına katkıda bulunmalı»dır. Bunun sağlanabilmesi için ise reklamcının, hedef kitlesinin renkler konusundaki tepki ve koşullanmış algılarını bilmesi ya da öğrenmesi gerekir.

* Görüntüsel düzenleme açısından duvar reklamlarında dikkat edilmesi gereken bir başka nokta da «Görsel Yineleme ve Pekiştirme» dir. Bu konuda duvar reklamı aracılığıyla reklamın sayısal olarak yinelenme sayısının yüksek olması ile (diğer bir deyişle duvar reklamı ile tüketiciye tanıtılan mal ya da hizmet reklamının birden fazla duvarda yinelenmesi sonucu) firmanın amacına daha fazla ulaşabileceği ileri sürülebilir. Bunun sonucu olarak da imgenin, hedef kitlenin bilincinde ve hatta bilinç altında pekiştirilmiş olacağı kabul edilebilir. Söz konusu yinelemeler kentin ayrı ayrı kesimlerinde yapılabileceği gibi aynı kesimde ve hatta aynı duvar üzerinde yapılarak pekiştirme sağlanabilir. Ancak bir kentin ayrı ayrı kesimlerinde yapılacak yinelemelerde dikkat edilmesi gereken önemli bir nokta vardır. Reklamlar arasındaki uzaklık fazla olduğunda yinelemenin pekiştirici etkisi azalabilir.

(13) ERGUN TUNÇKAN, Grafik İletişiminde Sosyo-Ekonomik Değişkenlerle Güdü Kaynakları Arasındaki İlişki, Anadolu Üniversitesi Açıköğretim Fakültesi yayını no: 327G140, Eskişehir, 1999, s. 13.

* Görüntüsel düzenleme açısından duvar reklamlarının etki gücü konusunda değinilmesi gerekli olan diğer bir konu da «**Görüntü Çerçevesinin Oran ve Boyutları**» dır. Bu konu aslında, duvar reklamında kendine özgü niteliği ve ayrıcalıklı önemi açısından en önemli noktalardan biridir. Üzerinde hala tartışmalar yürütülmüyoor olmasına karşın insanoğlunu en çok etkileyen çerçeve oranının «**Altın Oran**» adı verilen ve ölçüt olarak insan vücudunun ölçü ve oranlarını temel alan 3/4'lük orandır.

*Bugün gelişmiş olarak tanınan ileri düzeyde sanayileşmiş toplumlarda zamana karşı yarışarak yaşamını devam ettirebilen insanın düşünme ve algılama biçimi en genel ifadeyle «Kartezyen Algılama ve Düşünme Biçimi» olarak tanımlanabilir. Kartezyen (köşegen) algılama biçimine sahip bir kitleye seslenmenin de temel koşulu köşegenliğin duvar reklamlarının amacına uygululuğunun sağlanmasıdır. Bu doğal köşegen içine altın orana uygun yapay köşegen görüntülerinin yerleştiriliyor olması ise duvar reklamlarının etki gücü açısından irdelemeye değerdir.

* Bu konuda dikkat edilmesi gereken konular bu kadarla da kalmamaktadır. Doğal köşegen çerçeve içine yapay «**Köşegen Çerçevenin Yerleştirilme Biçimi**»de önemlidir. Bu çerçeve dikey mi yoksa yatay mı yerleştirilecektir? Bu konuda davranışçı ve Freud'cu yaklaşımlar arasında psikolojik öneriler geliştirilebilir. Freud'cu görüş ışığında yapılacak yaklaşımda dikeyliğin uyarılmış cinselliği ve yatay olarak yerleştirilmiş görüntünün dingin bir cinsel ilişki evresini çağrıştırdığı öne sürülebilmektedir. Aynı konuda davranışçı psikoloji doğrultusundaki yaklaşımlara dayanarak yatay görüntünün uyku hali ya da dinlenme anında vücudun aldığı konumu simgelediği, dikey görüntünün ise uyanıklık ve bilinçlilik konumu olması açısından önemli olduğu öne sürülebilir.

* Görüntü çerçevesinin, oranları ve yataylık dikeylik koşulları yanında «**Görüntünün Boyutları**» da görsel etki açısından önemli bir konudur. İnsan vücudunun ortalama ölçüleri temel alındığında bir duvar reklamının bu birim ölçeğin yaklaşık 10-20 katı daha büyük olduğu görülür. Davranışçı psikoloji açısından bu büyüklük, önemli ve anlamlı olarak kabul edilebilir. İnsanoğlunun, boyutları açısından kendinden büyük olan nesnelere karşı edilgin olduğu ve bu nesnelere itaat eğilimi gösterdiği kabul edilebilir. Bu ise doğal olarak karşısındaki nesneyi etkin, güçlü, güvenilir ve saygıdeğer kılar. Duvar reklamlarının bu yaklaşıma göre de hedef izleyici kitlesi üzerinde etkili olduğu ileri sürülebilir.

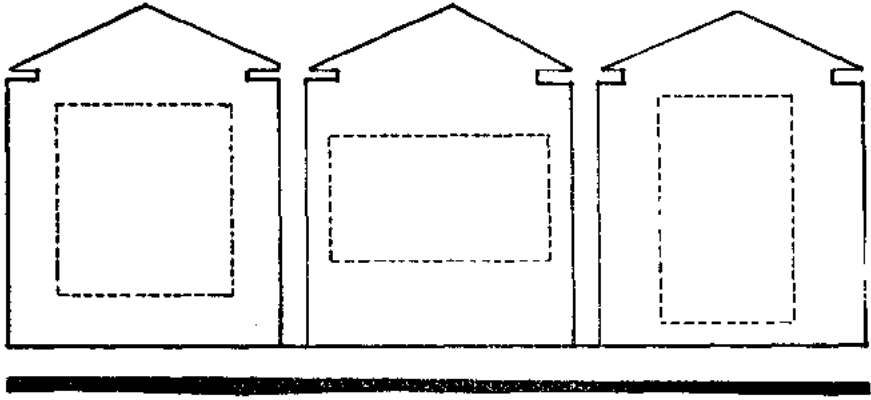

ŞEKİL-4 : Duvar Reklamlarının Geometrik Konumlanışı

* Bunun yanında yine davranışçı psikoloji açısından duvar reklamlarının bir başka etki gücü de «**Hedeflenen Tüketici Kitlesinin Duvar Reklamına Bakış Açısı**»dır. Duvar reklamların ŞEKİL-6'da görüldüğü gibi hedef kitlesi kendi boyutlarının yaklaşık 10-20 kat büyük olan nesneye bir de alçak açıdan bakmaktadır. Bu durum etki kaynağının büyüklüğü ve saygı değerliğini bir kez daha pekiştirirken, bir yandan da izleyicinin bu ileti ve kaynağı üzerinde söz sahibi olabilme olanağını hemen hemen sıfıra indirir. İzleyici bu iletinin etkisinden kendini sakınıp bu etkiyi safdışı edemez. Bir örnekle, diğer reklam araçları ile karşılaştırılarak irdelendiğinde şunlar jleri sürülebilir: TV reklamlarının izleyicisi televizyonu kapayarak bu reklam aracını etkisiz kılabilir. Bir duvar afişini yırtabilir, hatta afişteki nesnenin cinsiyeti üzerinde bile kendini söz sahibi kılabilir. Gazete reklamını ise karalama ile değıştirici gücünü ortaya koyabilir. Ama aynı tüketici, duvar reklamları üstünde bu olanakların hiçbirine sahip değildir. Tek çıkar yol gözünü kapamasıdır. Bu ise günlük yaşam içinde hareket etmek zorunda olan insan için olanaksızdır. Bu olanaksızlık ve edilginlik duvar reklamlarının sayıca çoğaltılması ile pekiştirilmiş olur. Duvar reklamını bozabilecek tek unsurun doğa olduğu da bu noktada vurgulanmalıdır.

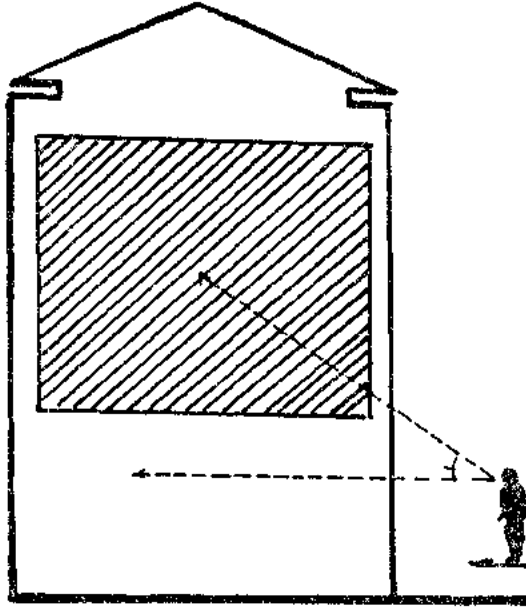

ŞEKİL-5 : Duvar Reklamlarının Boyut Oranı

*Bu reklam araçlarına sözü edilen tüm etki gücü kaynaklarının yanında bir etki olanağı daha sağlamaktadır. Bu da «Uzaktan Görülebilirlik» tir. Bu özellik duvar reklamının hedef izleyicisi ile arasındaki uzaklığın, reklamın etki gücünü azaltılması olasılığını zayıflatmaktadır. Bir kent yerleşim merkezine uzaktan bakıldığında -ki bu uzaklık trafik akışının bile seçilemeyeceği kadar olabilir- duvar reklamları görülebilmekte ve böylece de etkili olabilmektedirler. Apartman duvarlarının görüntüleri arasında, üzerinde duvar reklamı bulunan bir ya da bir kaçının olması, varolan görsel tek örneğin dışına çıkılmasına neden olduğu için dikkat çekici olabilmektedir.

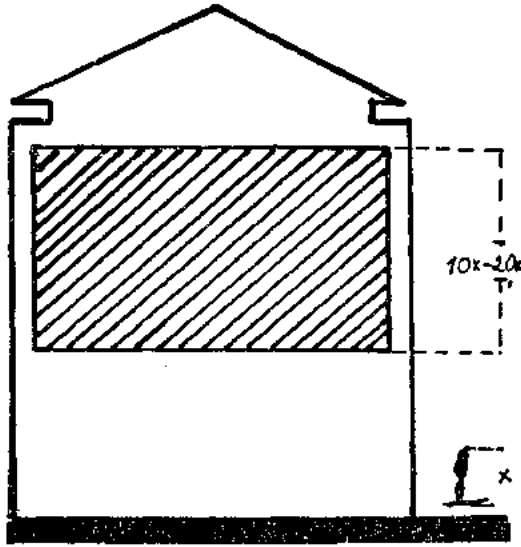

ŞEKİL-6 : Duvar Reklamlarının Görünüm Açısı

3. Duvar Reklamlarının Yerleştirileceği Kent Yerleşim Bölümlerinin Seçimi

Reklamcılığın etkili ve başarılı olmasında üzerinde önemle durulması gerekli genel olarak iki konudan söz edilebilir:

- 1) Amaca uygun reklam aracının seçimi,
- 2) Bu reklam aracının amaca uygun kullanımı.

* Bir reklam aracının amaca uygun kullanımı açısından duvar reklamları konusunda ilk önce tartışılması gereken konu «**Duvar Reklamının Nereye Yerleştirileceği**» dir. Bu konuda bir karara varırken de bu tür reklam için yapılacak başarılı bir mekan saptaması, duvar reklamının başarısı olabileceği gibi bu konuda gösterilecek bir başarısızlık da duvar reklamının başarısızlığı anlamına gelecektir. Duvar reklamının yerleştirilebileceği kent bölümü ile sınırlı etki gücü gözönünde tutulduğunda, yapılacak ön araştırma ve tartışmalarda gösterilecek duyarlılığın önemi daha da artacaktır.

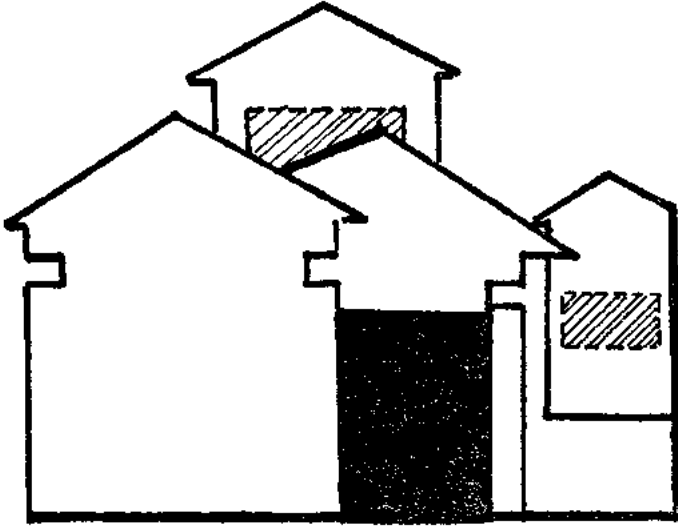

ŞEKİL-7 : Duvar Reklamlarının Uzaktan Görülebilirliği.

* Bir duvar reklamının nereye yerleştirileceğine karar verirken bazı sorulara sağlıklı yanıtlar aranması gerekmektedir. Bu soruların başında, «Tüketilecek olan mal ya da hizmetin fiyatı nedir?» gelmektedir. Bu soru ile reklamı yapılacak olan mal ya da hizmetin hedef tüketicinin gelir düzeyi veya ekonomik gücü araştırılmalıdır. Bu soruya alınarak yanıt ise şu açıdan önemlidir: Kent yerleşim bölümlerinde gelir ve ekonomik güç benzerliği, gruplaşma nedenlerinden biridir. Kentin belirli semtlerinde belirli gelir düzeyi ekonomik güce sahip kişiler toplanır. Örneğin: Eskişehir'in Deliktaş semti ile Zincirlikuyu semtinde reklamı yapılacak mal ya da hizmetler bu yaklaşım uyarınca farklı olacaktır.

* Semt sakinlerinin yerleşim guruplaşmaları oluşturmalarının nedenlerinden biri de ortak özgeçmiş, kültürel yakınlıklar, geleksel bağlar ve hemşehrilik ilişkileridir. Bu özellikle açısından benzerlik gösteren kişilerin toplandıkları semtler de farklı olacaktır. Duvar reklamlarının hedefierindeki bu farklı özellikler ise gerek reklamı yapılan mal ya da hizmetler gerekse mal ya da hizmetlerin reklam düzenlemeleri açısından farklılıkları belirlemede önemli birer ölçüttürler.

* Kent yerleşim alanlarında kişilerin yaşam anlayışlarına bağlı tüketim alışkanlıkları da duvar reklamları açısından önemli ve anlamlıdır. Diğer bir deyişle, çalışma alanlarında reklamı yapılacak mal ve hizmetlerin; dinlenme yerleri, park ya da piknik alanları veya yerleşim alanlarında reklamı mal ya da hizmetlerden farklı olması kaçınılmazdır. Bu farklar reklamı yapılacak mal ya da hizmetteki farkları doğurduğu gibi; mal ya da hizmetlerin duvar reklamcılığı teknikleri açısından sunum farkını da belirleyecektir.

* Bazı mal ya da hizmetlerin hedef kitleleri açısından değinilen türden sınırlılıkları söz konusu olmayıp, bu reklamlar tüm kent halkına sesleniyor. Böyle olduğunda gözönüne alınması gerekli olan başka bir konu daha vardır: Burada da hedef kitlenin toplu olarak bulunduğu topluma açık yerlerde (Otobüs durakları, metrolar, trafik sıkışıklıkları, okul ve oyun bahçeleri vb.) içine girdikleri ve ortak özellikler gösteren ruhsal durumlar, tepkiler ve davranışlar önemlidir. Yine davranışçı psikoloji açısından yapılacak yaklaşım bu noktada gerekli olmaktadır. Davranışçı psikoloji, kişilere etki etmek için bilgi edinilmesi gerekli konuların başına, o kişinin etkiye hedef olduğu anda içinde bulunduğu psikolojik gerginliğin ya da dinginliğin bu etkinin sonucu üzerinde etkili olduğunu kabul eder. Ancak bu yaklaşımdan kişilere yöneltilen etkinin yalnızca psikolojik açıdan dingin oldukları zaman amacına ulaşabileceği sonucu da çıkarılmamalıdır. Hedef üzerinde onun gerilim altında olduğu zaman da etkili olma olanağı vardır. Ancak ruhsal durumdaki farklılık etki yönetimindeki farklılığı da belirlemektedir. Bu yaklaşım açısından duvar reklamı ele alındığında da önemli bir sonuca ulaşmak mümkündür. Hedef kitlenin ruhsal açıdan dingin olduğu varsayılan yerleşim alanlarında ve kamuya açık dinlenme alanlarında ilgiyi çekici ve psikolojik olarak hareketlendirici görsel özelliklere sahip duvar reklamları yerleştirmek gerekirken, yoğun gerilim altında bulunduğu çalışma alanları ve trafik sıkışıklıklarının bulunduğu alanlarda da yatıştırıcı özelliklere sahip reklamlar yerleştirmek, reklamın amacına ulaşması açısından olumlu puan toplayıcı bir çaba olabilmektedir.

* Duvar reklamları ve yerleştirileceği yerleşim merkezi bölümünün seçiminde gözönünde tutulması gerekli olan bir diğer konuya da aydınlatmadır. Çalışmanın başlangıcında da söz edildiği gibi yapay bir aydınlatma yapılmadığı takdirde duvar reklamları yalnızca gündüzleri etkili olabilmektedir. Ancak gün ışığının da gün bo-

yunca sabit bir noktadan, sabit bir açıdan gelmediği düşünülecek olursa duvar reklamcılığının bu konu üzerinde de azımsanmayacak bir duyarlık göstermesi gerekliliği ortaya çıkar. Bu aşamada yanıt aranacak olan soru şudur; «**Bu duvar reklamının günün en çok hangi saatinde etkili olması gerekmektedir?**» Değişim mal ya da hizmetlerin günün değişik saatlerinde tüketilmesi reklamcılığın en önemli konularından biridir. Bu gözönünde tutulacak olursa scruya alınacak olan yanıtın önemi daha da artmaktadır. Bir mal ya da hizmetin yoğun olarak tüketildiği gün saatleri saptandığı zaman güneş ışıklarının geliş yönü hesaba katılarak duvar reklamının yerleştirileceği yer ve yön belirlenir. Bu saatlerde hedef kitlenin hareket yönü de hesaba katıldığında duvar reklamının etki gücü daha da artırılmış olabilir. Bir duvar reklamının yerleştirildiği yer, bu sorulara alınacak sağlıklı yanıtlar ışığında belirlendiği ve etkili görsel düzenleme ile görüntülendiği takdirde duvar reklamı amacına ulaşmaya hazır hale gelmiş demektir.

SONUÇ

İnsanoğlunun toplumsal bir varlık olarak yaşamaya başladığı dönemden bu yana temel amaç ve uğraşı alanlarından biri ve hatta en önemlisi çevresini etkilemek, yönlendirmek ve onları kendi amaçları doğrultusunda davranış göstermeye yöneltmek olmuştur. Bu çabası çevresindeki doğal ve canlı nesnelere yönelik olabildiği gibi cansız olarak bilinen nesnelere yönelik de olmuştur.

İnsanoğlunun bu çabalarından özellikle kendi türdeşleri ile kurduğu ilişkiler üzerinde önemle durmak anlamlı olmaktadır. Bu önemin nedeni bu ilişkilerin nasıl kurulduğunda yatmaktadır. Özellikle iletişimbilimsel bir yaklaşımla bu nedenleri açıklamak daha bir yararlı olacaktır.

İnsanın insanla kurduğu ilişkilerde ,dış dünyanın iletilerine açtığı kapıların diğer canlı varlıklara göre sayıca daha fazla olduğu kabul edilir. Bu kapıları; görsel iletileri almaya yarayan göz; işitsel iletileri almaya yarayan kulak; dokunsal (somatik) iletileri almaya yarayan deri ve bu uyarıların alınıp insan yapısı içinde değerlendirilmesi sonucu ortaya çıkan ve sistemin kendi kendini uyarması ilkesine dayalı «kimyasal tepkilemeler» sonucunda ortaya çıkan içsel iletilerdir.

Bu kanallar aracılığıyla çevresini etkilemeye çalışan insanoğlu aslında yine aynı kanallar aracılığıyla çevresinden etkilenmektedir.

Ancak bu noktada hemen, tüm bu adı geçen ileti ve etki kaynaklarının insan üzerinde aynı etkiyi yaratmadığını vurgulamakta da yarar vardır. Diğer bir deyişle bir somatik iletinin insan üzerinde yarattığı etkinin, işitsel iletinin etkisi ile aynı olmadığı gibi; görsel iletinin de tüm bunlardan farklı bir etki yarattığı bir gerçektir.

Bu farklılığın doğal olarak bilincinde olan insan bugün olduğu gibi toplumsal bir varlık olarak yaşamını sürdürmeye başladığı dönemlerde de bunların kullanım alanlarını birbirinden ayrı tutmuştur.

Bu çalışmanın alanı gereği olarak, insanın görsel haberleşmesi ele alındığında şu değerlendirmeleri yapmak olası hale gelmektedir:

İnsanoğlu daha mağaralarda yaşadığı dönemlerde bile günlük yaşam sürecinde edindiği deneyim ve izlenimleri diğer türdeşleri

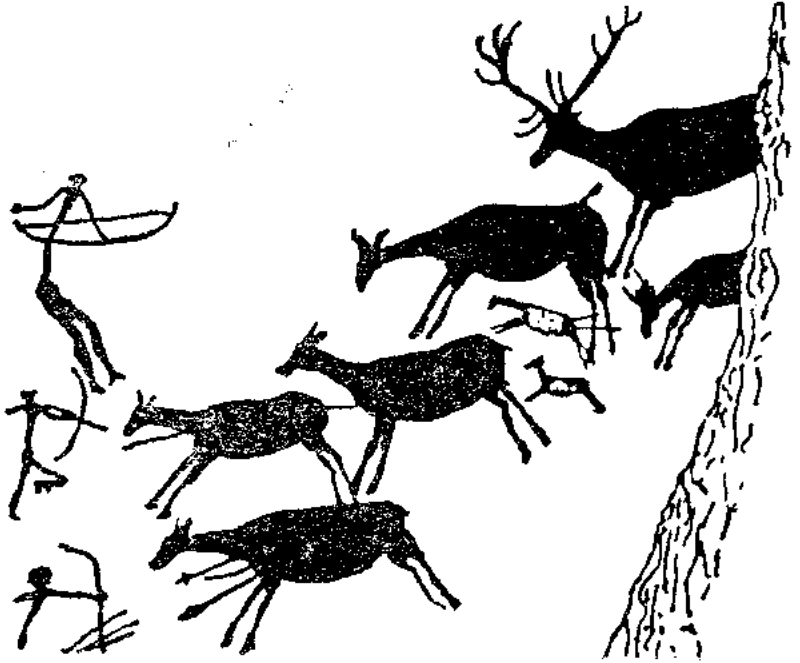

Resim: 1 Mağara Duvarına Resmedilmiş Avlanma Sahnesi (14)

(14) BELKİS MUTLU, Efsanelerin İzinde Yakın Doğu'dan Kuzey Avrupa'ya, Devlet Güzel Sanatlar Akademisi Yayını No: 29, İstanbul, 1938, s. 22.

ile paylaşmak; bu yaşantıların onda bıraktığı etkileri diğer türeşlerine aktarmak; onları bu konuda deneyimlerinden haberdar etmek ve bu deneyimlerin aktarım yoluyla kalıcılığını sağlamak amacını gütmüştür. Bu çabasında ise temel sorunu bu, yaşanması bir kereye mahsus olan yaşantıları ve deneyimleri hedef izleyici kitle sinin zihninde canlandırmada ve bu iletinin kalıcılığını sağlamada karşılaştığı güçlük olmuştur. Her iki sorunun da üstesinde gelmede «iletii görüntüleme» güdü ve yeteneği insanoğlunun yardımına koşmuştur.

İşte mağara duvarlarında görülen ve çeşitli maddelerin üzerine çizilen resimlerin işlevlerinden birisi de bu olmuştur (Resim: 1). Bu resimde av hayvanlarının boyutlarının avcılardan büyük olduğu dikkate değerdir. Söz konusu boyut farklılığının av hayvanlarına atfedilen değer ve öncmin göstergesi olduğu düşünülebilir.

Aslında insanoğlunun günlük yaşamı içinde bulunduğu mekanlarda yapay görüntüler üretme davranışı, bir tür gelenek hatta bir güdü niteliğine sahiptir. Evlerin iç duvarlarını süsleyen manzara resimleri ya da ev sakinleri için özel anlamlar taşıyan fotoğraflar; çalışma alanlarımızın çeşitli ortamlarında heykel, kabartma, seramik ve mozaik panolar ve hatta evlerin en önemli gereksinmesi haline alan TV'un bu güdü nedeniyle değinilen yerleri almış oldukları kabul edilebilir. Kısaca özetlemek gerekirse insanoğlu, yaşamını sürdürdüğü ortamlarda, çeşitli işlevleri yerine getirmek üzere görüntüler haber vermek, güzel duyuya seslenmek ya da belirli anıların tazeleenmesi amacıyla bu mekanlara girerler.

Genelde, tüm açık hava reklamlarının, özelde de duvar reklamlarının hedef kitlesi tarafından genel bir kabul görmesinin temel nedenini, bu reklamların herşeyden önce sözkonusu güdünün koşullandırdığı gereksinime de yanıt veriyor olmasında aramak hatalı olmayacaktır. İnsanlarda bu denli önemli bir davranışı yaratan güdü ve insanın bu güdüye verdiği önem, onları etkilemek gereksinimini duyan çevrelerin doğal olarak ilgisini çekmektedir. İnsanları etkilemenin en temel koşulunun, yine insanların doğal olarak çevrelerine açtıkları algı kanallarından yararlanmak olduğu daha önce de vurgulanmıştı. İşte reklamcılar da bu güdünün öneminin farkında olarak, insanları bu kanallardan etkileme yolunu seçmişlerdir.

Bu koşulun bilincinde olan çıkar çevrelerinden siyasal çıkar çevrelerinin giriştikleri çabaların en güzel örneğini Hitler Alman-

ya'sında görmek mümkündür. 1. Dünya Savaşından yeni çıkmış olan Alman halkının o dönemde yaşadığı en büyük sorun, söz konusu savaş sürecinde alınan toplumsal ve ekonomik yaraları tedavi etmeye yetecek denli güçlü ve bu nedenle güvenilebilir bir siyasal yönetim gücü yoksunluğundan kaynaklanmaktadır. Bu güvenilir siyasal yönetim yoksunluğu, Alman halkının yaşadığı ekonomik ve toplumsal sorunların temel nedeni olarak görülmektedir. İktidara gelen hiç bir yönetim ya da yönetimi halkın yaşadığı yoklukların ortadan kaldırılması için yeterli güce ve otoriteye sahip değildir. Demokratik eğitilmiş yönetim ve yöneticilerin bu noktadaki yetersizlikleri, bu nedenle de kitle üzerinde neden oldukları saygınlık kaybı, Nazi'lerin kitleyi ele geçirdikleri ve propagandalarının en etkili olduğu noktadır. Nazi'ler insanlar üzerinde etkili olma olanağını yaratan görsel algılama kanalından kitlelerine güvenilir, güçlü, köktenci çözümler getirebilecek bir iktidar seçeneği oldukları izlenimini yaratmışlardır. Bu izlenimi yaratmaları sonucunda ise, kitlenin önüne, muhalefetin yoksun olduğu bu niteliklere sahip oldukları izlenimini vererek çıkmışlardır. Kısaca bu tür belirsizlik, otorite yoksunluğu ve karamsarlık dönemlerinde kitlenin gereksinimleri «Karizma» da çözüm bulabilmektedir. Naziler ise bunu, gerçekte yaratmamış olmalarına karşın görsel ve algısal kanallardan yapay olarak yarattıkları karizma ile sağlamışlardır. Hitler Almanya'sında propagandanın bir endüstri olabilmesinin temel nedenlerinden birinin de bu olduğunu kabul etmek mümkündür.

Bu dönemdeki uygulamanın temeli şu noktalarda toplanmaktadır:

(*) Herşeyden önce kitleye, bir merkezden ve toplu olarak seslenilmiştir. Bu ise yaratılmak istenen yönlendirilmiş kitle ruhunun oluşturulmasında Nazi'lere çok büyük olanaklar sağlamıştır.

(*) Toplu olarak seslenilen kitlenin önüne, mesajın kaynağı olarak bir parti ya da kurumsal yapı değil karizmatik özelliklere sahip bir kişilik, bir lider çıkarılmıştır. Muhalefetteki siyasal yönetim seçeneği bunun tam tersini yapmış; lideri parti içinde pasifize etmiştir. Halk artık bir parti ya da kurumların kökten çözümler getirmede etkili olmadığını farkına varmış ve bu nedenle de çözümleri artık güçlü, etkili kısacası karizmatik kişilerde aramaya başlamıştır. Bu arayışları sürecinde de karşılıklarına, aradıkları özelliklere sahip olduğu söylenen bir kişi, Hitler çıkartılmıştır.

(*) Ancak bu kişinin ya da kişiliğın aranan niteliklere sahip olduğu izlenimi dolaylı olarak görsel algılara seslenerek yaratılmıştır. Bu toplu konuşmalarda Hitler'in bile önünde görsel olarak küçük kaldığı büyük parti amblemleri ve armalar kullanılmıştır. Arka fona konan bu büyük görüntüler konuşmacıya atfedilen büyüklük, saygınlık, güçlülük, liderde aranan «karizmatik» özelliklerin birer görsel pekiştireci olmuştur (Resim: 2). Bu noktada mağara resimlerine bir kez geri dönmek gerekmektedir. Bu resimlerde görüntülerin boyutlarına dikkat edildiğinde mücadele hedefin her zaman resimdeki insandan büyük olarak çizilmiş olduğu görülür. Bunun nedenini resimde en önemli olan görüntü malzemesine atfedilen önemin, büyüklük ile doğru orantılı olarak düşünülüp resmedilmesinde aramak hatalı olmayacaktır.

Benzer bir yaklaşım sosyalist blok devletlerinde de gözlenebilmektedir.

Bu iki örnek gözönünde tutulduğunda, insanların kendi boyutlarına göre büyük olan görüntüler karşısında benimsedikleri kabullenici (itaatkar) tepkilerin kökeni daha iyi anlaşılabilir olmak-

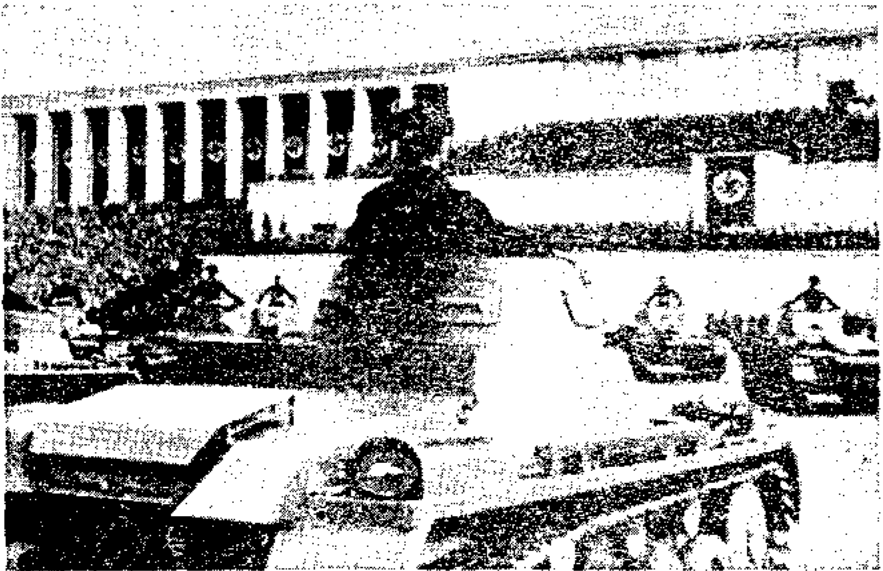

Resim : 2 Hitler Almanya'sında Nazilerin Açık Hava Toplantısı (15)

(15) RAYMOND CARTIER, İkinci Dünya Savaşı, Kaynak Kitaplar, Meydan Gazetecilik ve Neşriyat Ltd. Sti., İstanbul, 1975, s. 9.

tadır. Bu niteliklere sahip bir uygulamayı 1929 Amerikan Ekonomik Bunalımı sürecinde görmek olasıdır. Ancak burada halk tarafından etkin olması beklenen hedefler siyasal değil ticari çevrelerdir. Bu dönemin A.B.D.'nde ekonomi ve yaşam koşulları mal ve hizmet üreten hemen tüm özel kuruluşların fiyatlarını giderek attırmalarına neden olmuştur. Bunun karşısında halkın alım gücünün düşmesi sonucu sermaye çevrelerinin halka hitabedebilirlik özelliklerinde büyük kayıplara uğramalarına neden olmuştur. Bu sorun sözkonusu çevrelere karşı ters tepkileri doğurmuştur. Bu ters tepkilerin oluştuğu süre içinde A.B.D.'de işsizliğin de başgöstermiş olması önemsenmesi gereken bir olgudur. Bu sorunlar giderek özel sektörün sorunu olmaktan çıkmış siyasal yönetim çevrelerini de etki alanına alan bir toplumsal sorun boyutunu kazanmıştır.

Bu gelişmeler sonucunda özel sektör kendi aleyhinde giderek güçlenen kamuoyunu ortadan kaldırmak; dışlandığı toplumsal yaşama kendini yeniden kabul ettirmek amacıyla «Halkla İlişkiler» çabasına ve değişik yöntemlerin denendiği «reklamcılık» uygulamalarına başvurmuştur. Reklamcılığın bir endüstri dalı olmasında kaydettiği en önemli aşama bu süreçte gerçekleşmiştir.

Açık hava Reklamları'nın özellikle bu dönemde en yaygın olarak uygulamaya konmaya başlanmış olması anlamsız bir tesadüf değil, aksine bilinçli olarak girilen ve sonuçta da istenen amaca ulaştırılan bir çaba olmuştur. Sermaye çevreleri reklamcılık sektörünü kurarak eski saygınlık ve güvenilirliğini yeniden kazandırmışlardır.

Bu dönemde de «**Karizmatik Görüntü**» adına ilginç bir gelişme gözlemlenebilmektedir. «Büyük Ekonomik Bunalım»ın oluşturduğu ve geliştirdiği dönemde Amerikan Sineması bu bunalımı simgeleyen King-Kong adlı dev canavar efsanesini konu alan filmler üretmektedir. Bu filmlerin felsefesi ve üretiliş nedenleri üzerinde bir gözlem yapıldığında, bu filmlerin kahramanı olan insan dışı ve bir yönüyle de insanüstü canavarların yaşanan ekonomi bunalım kaynaklı sorunları canlandırdığı ya da en azından simgelediği ortaya çıkmaktadır. Bu canavar genellikle tehlikeden habersiz, orta ya da ortadan yukarda bir gelir düzeyine sahip kişileri hedef alan saldırılar düzenlemekte ve bu arada az gelirliileri de olumsuz etkilemektedir' Tüm filmlerde bu canavarın boyutları ile insanın boyutları ya da yaşadığı mekanları boyutları bir karşılaştırma yapabilmeleri açısından birlikte verilmektedir (Resim: 3). Bu örnekler ulaşılması olası

olan mantıksal sonuç insanların bunalım dönemlerinde büyük görsel imgelere itibar ettikleridir. Bunun karşısında ise insan boyutlarında ancak insanüstü güçlere sahip «süper-men» bir tür «karşı-karşıma kimliği» ile ortaya çıkmaktadır. Konuya Türkiye açısından



Resim : 3 King-Kong ve İnsan (16)

(16) GEORGE E. TURNER and GREVILLE CORNER, *The Making of the King-Kong*, A.S. Barner and Co., USA, 1978, s. 162.

bakıldığında ise gerek bu tür reklamcılığın yayımlandığı dönemde geçerli olan ekonomik konjonktürün özellikleri ve gerek yaratılmak istenen etki açısından yukarıda sözü edilen sorunlara koşut sorunların yaşandığı ileri sürülebilir. Özellikle 1980 yılından bu yana Türk ekonomisi üzerinde uygulanan farklı ve çok değişken düzenlemeler ve saygınlık kaybına uğrayan özel sektörün duvar reklamları ve reklamcılığı aracılığıyla değinilen türden bir «görsel karizma» etkisi yaratarak bu olumsuz gelişmeyi lehine çevirme mücadelesine girdiği düşünülebilir.

YARARLANILAN KAYNAKLAR

- BAYRAKTAR, Ayşe M. :** **Reklam, Reklamcılık: Sorun ve Etkileri**, yayımlanmamış doktora seminer bildirisi, Yöneten: Doç. Dr. Metin KAZANCI, Eskişehir İ.T.İ.Akademisi İletişim Bilimleri Fakültesi, Eskişehir, 1982.
- BÖYTÜZÜN, Nihat. :** **Açık Hava Reklamları (Outdoor), Raper Gazetesi Reklamcılık Eki**, 28 Kasım 1981.
- CARTIER, Raymond. :** **İkinci Dünya Savaşı (Cilt: 1)**, Çev: Kaynak Kitapları, Meydan Gazetesi ve Neşriyat Ltd. Şti., İstanbul, 1975.
- FREUD, Sigmund. :** **Totem ve Tabu, Çev: Niyazi BERKES**, Remzi Kitabevi, Kültür Serisi No: 50, İstanbul, 1971.
- JEFKINS, Frank. :** **Advertising Made simple, Made Simple** Books, London, 1973.
- KLEPPNER, Otto. :** **Advertising Procedure**, Fourth Edition, Prentice Hall Inc., 1980.
- KEY, Wilson Bryan. :** **Subliminal Seduction**, New American library, Signet Books.
- MUTLU, Belkıs. :** **Efsanelerin İzinde Yakın Doğudan Kuzey Avrupaya**, Devlet Güzel Sanatlar Akademisi Yayını No: 29, İstanbul, 1968.

- TUNÇKAN, Ergun. : **Grafik İletişiminde Sosyo-Ekonomik Değişkenlerle Güdü Kaynakları Arasındaki İlişki**, Anadolu Üniversitesi Açıköğretim Fakültesi Yayını No: 327/140, Eskişehir, 1989.
- TURNER, George E. and
CORNER, Greville. : **Making Of The King-Kong**, A.S. Barner and Co. 1975.
- ZIMBARDO, Philip G. : **Psychology and Life**, Scott, Foresman and Co., tenth edition, Illinois, 1979.

ŞEKİLLER LİSTESİ

- Şekil : 1 Duvar Reklamcısının Kaynak ve Hedefleri
- Şekil : 2 Duvar Reklamlarının Yerleştiriliş Türleri
- Şekil : 3 Duvar Reklamlarının Grafik Düzenleme Örnekleri
- Şekil : 4 Duvar Reklamlarında Geometrik Konumlanış
- Şekil : 5 Duvar Reklamlarının Boyut Oranı
- Şekil : 6 Duvar Reklamlarının Görünüm Açısı
- Şekil : 7 Duvar Reklamlarının Uzaktan Görülebilirliği

RESİMLER LİSTESİ

- Resim : 1 Mağara Duvarına Resmedilmiş Avlanma Sahnesi
- Resim : 2 Hitler Almanya'sında Nazilerin Açık Hava Toplantısı
- Resim : 3 King-Kong ve İnsan

GOETHE'NİN FAUST'TA YANSIYAN KİŞİLİĞİ

Doç. Dr. Neşe ONURAL(*)

«Goethe» ve «Faust»; bu iki isim birbirine o kadar karışmıştır ki, onları ayrı ayrı düşünmek olanaksızdır.

Her eser yaratıcısının bir parçasıdır. Yaşamından, kişiliğinden hiçbir şey bilmediğimiz bir yazar hakkında fikir edinmek için, kendisinin birkaç eserini okumak, incelemek yeterlidir.

GOETHE'yi anlamak içinse, FAUST'u anlamak yeter. FAUST, GOETHE'nin kendisidir. GOETHE'nin yaşamını bir İngiliz yazar olarak en iyi inceleyenlerden olan J.H. LEWES, FAUST'tan söz eder. ken, şunları belirtiyor:

«Bu eser, birbirine benzemeyen hayalleri, birbirine uydurarak, ince anlamlar çıkarmak ustahgını, incelik, tuhaflik, esrar, ahenk, huşu, şüphe, sihir, alay gibi özelliklerin hepsini kendinde toplar. Bu eserde, kalbin ve sazın dokunulmayan teli kalmamıştır.

Şüphe ile ciddi olarak didişen veya yaşamın büyük gizlerini çözmeye uğraşan bilim ve felsefe okuyucusu, bu şiiri okuyunca, nabzının garip bir biçimde atmaya başladığını duyumsar.

FAUST'ta biz, kendi düşün varlığımızın çözülemeyen sorunlarını, tıpkı bir aynadaki gibi görürüz.»

(*) Marmara Üniversitesi, FEN ve EDEBİYAT FAKÜLTESİ, ALMAN Dili ve Edebiyatı

FAUST için dünya edebiyatının başyapıtlarının üstünü diyebiliriz. FAUST, tek bir insanın dramı olmaktan çok, bütün insanların, tüm insanlığın dramıdır. FAUST'a, GOETHE'nin evrensel yapıtı, onun romanı da denilebilir.

GOETHE, bütün insan özelliklerinden birer pay almış, bu nedenle kişiliğinde tüm insanlar temsil eden özellikleri elde etmiştir.

İnsanlar arasında bazıları daha keskin zekaya, bazıları derin duyguya, bazıları da zengin bir imge gücüne sahip olmuştur. İşte GOETHE, yapısında tüm bunların karışımını ortaya koymuş, üstün bir kişiliktir.

İşte GOETHE'nin yaradılışındaki bu ilginç kişilik karışımı FAUST'ta yansımaları bulmaktadır.

Aslında benzerlik biçimde yumuşak huylu ve sabırlı olan GOETHE, bazan öfkeden dişlerini gıcırdatıp, ter ter tepinecek kadar kendini kaybedebilir. Sakin iken, hemen arkasından canlı, giderek çılgın olabilir. Taşkın bir neşeden, meyus bir hüzne, kesin bir özgüvenden, üzücü kararsızlıklara düşebilir. Bazan kendini bütün dünyayı parça parça edecek kadar güçlü, bazan da yolu üzerindeki bir taş parçasını kenara itemeyecek kadar cansız ve ümitsiz hissedebilir.

Dünyada hiçbir büyüklük yoktur ki, sahibine aynı zamanda bir yük olmasın. Bunu GOETHE geniş ölçüde yaşamıştır. Kendisi büyük meziyetlerinin yükü altında çok acı çekmiştir. Son derece ince bir duygu, ondaki doğruluk sevgisi, iyilik ve temiz yüreklilikle birleşerek, bütün terslikleri, kirlilikleri, dünyanın sefaletini, çarpıcı bir biçimde ona hissettirmiştir. Öte yandan ateşli imge gücü (muhayyilesi), kendisine olmadık yerde düşmanlık ve gizlilik sezdirerek, hırçın doğasının da yardımıyla, her an sıkıcı bir durumun dayanılmaz biçimde ortaya çıkmasına neden olmuştur. Bunun etkisiyle hem kendisine, hem başkalarına köpürmüş, ancak sonra hatasını anladığında bu kez de yaptığı şeyin pişmanlığı içine düşmüştür. Böyle bir yaradılışı olan GOETHE, yaşlandığında, «her biri ölümlü sonuçlanabilecek, bir sürü sevinç ve acı ile yaşam boyu karşılaşmak benim kaderimmiş» diyebilmiştir.

Her mutluluğu sürekli yarım olarak tatmış, çünkü arzularının gerçekleşmesi onda daha ileri, daha değişik özelemler yaratmıştır. Bu nedendir ki yaşam, kendisinde FAUST'ta olduğu gibi ortaya

çıkması, acı ve mutlulukları birlikte tattığı için hiçbir zaman doyum algısına ulaşamamıştır.

GOETHE, ruhunda insanlığın bütün şeytanlığını ve güçsüzlüğünü toplamıştır. Bunun içindir ki tam insan, üstün insandır. Çünkü insan tüm iyi ve kötü, güçlü ve zayıf yönleriyle insandır. Sadece iyi, sadece kötü insan olamaz. Üstünlükleriyle zayıf yönlerini, iyi taraflarıyla kötü yanlarını gidermesini bilen kişi insandır.

GOETHE'nin bu kadar karmaşık bir kişiliği edinmesinde bir takım dış ve iç etkenlerin rolü büyüktür. Bunları kısaca belirtmeyi yararlı bulmaktayız:

Dış Etkenler

GOETHE doğduğu zaman, Orta Çağın bazı kurumları son izleri ile yaşıyorlardı. Kendisi, sözgelimi, «cin tutmasından» dolayı bazı idamlara tanık olmuştur. Yaşadığı dönemin en önemli siyasal olayları arasında Yedi Yıl Savaşlarının sona ermesi ile büyük Fransız Devriminin patlak vermesi de yer almaktadır.

GOETHE Endüstri Devriminin başlangıç yıllarını da görmüştür. 1819'da ilk buharlı gemi Avrupa'dan Amerika'ya yola çıkmıştır. Pasifikle Atlantik arasında buharlı gemilerin işlemesine elverişli bir kanal açılması gerektiğini ilk ileri sürenlerden birisi de GOETHE olmuştur. İngiltere'de yapılmış olan ilk demiryolunun küçük bir modeli onun odasını süslemiştir.

Buradan anlaşılmaktadır ki, GOETHE'nin dönemini iki büyük devrim karakterize etmektedir. Bunlardan birisi Fransız devriminde kendisini gösterip, bütün dünyanın malı olacak büyük siyasal düşüncelerin doğumuna yol açan **düşün devrimi**; diğeri Orta Çağ bütünüyle silip kaldıran, insanlığa yeni ufuklar açan **endüstri devrimi**. İşte GOETHE bu iki devrim hareketini içinde yoğurulmuştur.

GOETHE'nin düşünsel gelişimindeki büyük etkenlerden birisi de, yaşamında birçok deha ile çağdaş olmasıdır. GOETHE doğduğu zaman Bach, ömrünün son yılını yaşıyordu. Kant hayattaydı. GOETHE ile yüzcek karşılaşmamış bile olsa, eserleriyle onun üzerinde büyük etki bıraktığı kuşku götürmez. 1809'da Lamarck ünlü eseri «felsefik hayvanları» yayımlamış ve gelişme (tekamül) kuramında (nazariyesinde) yepyeni ufuklar açmıştı. Hugo, Byron, Schubert, Mozart, Beethoven ve özellikle Schiller, GOETHE'nin

çağdaşlarıdır. Bundan başka Lamartin, Balzac, Stendal ile de yakın düşünsel ve kişisel ilişkileri olmuştur. GOETHE doğduğunda Robert Schuman 22 yaşında idi. Klara Schumann GOETHE'nin huzurunda piyano çalmıştır.

Karl Marks 1800'de doğmuştu. Metternich, onun çağdaşlarından. GOETHE'nin bütün bu çağdaşları arasında en önemlisi kuşkusuz Napoleon'dur. GOETHE, Napoleon'dan yirmi yaş büyüktü. 1808'de bu iki ünlü insan bulup, görüştüler. Devrim (ihtilal) düşüncesi, GOETHE'nin anlayışına ve bağlı bulunduğu toplumsal çevreye uygun değildi. Ancak bu durum onun, Napoleon'a derin bir hayranlık duymasına engel oluşturmamıştı. GOETHE, «Weimarlıyım, dünya vatandaşıyım» diyerek, dünya görüşündeki sınırsız hoşgörüyü ortaya koymuştur. Thomas Mann'ın GOETHE'nin bu tutumu karşısındaki düşüncesi ise şöyleydi: «Dünyaya halis bir Alman olarak görüldü; kendi ulusuna karşı ise Avrupalılığı savundu». Paul Valery ise onun için, «Avrupa ruhunun korunmasında en yüksek otorite GOETHE'dir» demiştir.

Görülüyor ki GOETHE, koyu bir milliyetçi olmakla beraber; insan olmayı, herşeyin üstünde tutmuştur.

İç Etkenler

Aile yaşamı ve kişisel çevresi bakımından GOETHE, bir servet ve fikir aristokrasisinde yetişmiştir. İlk sanat aşkını annesinden almıştır. Annesi ona büyük bir sanatçı kişiliği aktarmakla kalmamış, aynı zamanda bütün ömrü boyunca, hatta çoğu kez babasının karşı çıkmasına rağmen, onun sanat yönünün gelişmesine yardım etmiştir. Birçok başka dehalarda görüldüğü gibi, şair GOETHE daha çok annesinin eseridir.

GOETHE çocukluğunu rahat ve mutlu geçirmiştir. Arasına babasından azar iştmiş, belki de dayak yemiş olmaktan başka bir yakınmasının bulunmayacağı kadar rahat, zengin, hatırı sayılır bir ailenin çocuğu olmanın tüm zevklerini tatmıştır. Üniversitede hukuk öğrenimine devam ederken, ilk aşklarını da yaşamıştır. Hayatının sonuna kadar da ömür sahnesi kendisi için kadın ve aşk heyecanından yoksun kalmadığı bir ortam olmuştur.

GOETHE hukuk öğrenimi gördüğü halde, hukuk onu sarmamıştır. Kısa bir süre avukatlık yapmış, ancak bu mesleği iç dünyasına uygun bulmamıştır. Avukatlıktan vazgeçmiş, bir daha da bu

mesleğe dönmemiştir. Hukuk öğreniminden sonra GOETHE, bir süre felsefe ve ilahiyatla da uğraşmış, ancak bunlardan da hoşnut kalmamıştır. FAUST'ta o zamanın felsefik anlayışını güçleştiren bölümlere rastlanır. FAUST'ta felsefe, bütün güzellikleri ağdalandırmak yoluyla insanı sersemleten bir şeymiş gibi gösterilir. Belki bu nedenledir ki GOETHE, Kant'ın etkisi altında kalmakla beraber, belirgin bir felsefe okuluna bağlı kalmamıştır. Weimar Sarayındaki yaşamın ve İtalya gezilerinin kişiliğinin gelişmesinde rolü büyük olmuştur.

GOETHE'NİN YAŞAM ÖZETİ

JOHANN WOLFGANG GOETHE, 28 Ağustos 1749'da Frankfurt'ta zengin ve soylu bir ailenin çocuğu olarak dünyaya gelmiştir. Babası Kaspar Goethe, imparatorun hukuk danışmanı olarak vaktini büyük çapta dışarıda geçirmiştir. Fransız olan annesi Katherina Elisabeth Goethe, neşeli, hayalgücü yüksek, yumuşak huylu, merhametli, ince ruhlı bir kadındır. GOETHE anne ve babasının kendi kişiliği üzerindeki etkilerini özgün biçimiyle aşağıdaki dizelerde şöyle anlatır:

Vom Vater hab ich die Statur
des Lebens ernstes Führen
vom Mütterchen die Frohnatur
die Lust zu fabulieren

«Babamdan yaşamın ciddi yönetimini, annemden hayal kurma ve öykü anlatmanın tadını miras aldım.» Dizelerde böyle diyor

GOETHE.

GOETHE'nin çocukluğu tarihin en hareketli zamanlarından birine rastlar. Prusya ve Avusturya savaşları bütün Avrupayı sarsmaktadır. Yedi yıl savaşlarının doğurduğu politik huzursuzluk, aile içinde de kendini gösterir. Bu aralarda GOETHE henüz küçük bir çocukken, bir Fransız kontu evlerinde konuk kalır ve GOETHE'ye resimler göstererek, onu sanata karşı ilgisini güçlendirir.

GOETHE ilk derslerini babasından alır. Sonra özel öğretmenlerle Üniversite öğrenimine hazırlanır. Fransızca, İngilizce, İtalyanca, Yunanca, İbranice aldığı dersler arasındadır. Bu arada ata binmeyi, kılıç kullanmayı, yüzmeyi ,dans etmeyi de öğrenir. Dini ter-

biyesini de İncil'i ve Messias'ı okuyarak güçlendirir. Kendisi ahlak gelişimini özellikle İncil'e borçlu olduğunu söylemiştir.

1765 yılında babasının isteği üzerine Leipzig Üniversitesinde hukuk öğrenimine başlar. Resim ve edebiyata karşı büyük ilgi duyar. Burada tanıştığı Lessing ve Winkelman, o zamana kadar yazı denemelerinde Rokoko biçimini taklid etmiş olan GOETHE'nin sanat anlayışına yeni bir yön verirler. Bu arada yazdığı «Die Laune des Verliebten» (Aşığın Hali) adlı güldürüyü ilk aşkı Kathchen Schönkopf'a ithaf eder. «Die Mitschuldigen» de (Suç Ortakları) Leipzig'te yazılmıştır.

Genç GOETHE'nin Leipzig'te geçirdiği çılgın yaşam, şiddetli bir kan kusmasıyla biter. Frankfurt'ta Hirschgraben sokağındaki evinde, annesi, kızkardeşi Cornelia ve Susanne von Klettenberg'in dikkatli bakımıyla sağlığına kavuşur. Klettenberg adındaki bu genç ve güzel kızın, GOETHE'nin inanışları üzerinde etkisi büyük olur. Daha sonraları, «Wilhelm Meister'in Çıraklık Yılları» adlı romanında kendisinden «güzel ruh» diye söz eder.

Hastalığı sırasında GOETHE, yaşam sorununun en derin bil-meceleri üzerinde ilk kez düşünmeye başlar. Kimya bilimi ve din felsefesi ile ilgili yayınlar okur. Bunlar onda FAUST'un ilk tohum-larını atar.

1770'de Strassburg'da yeniden hukuk öğrenimine başlayan GOETHE, babasının esürekli zorlamalarıyla bir yıl sonra üniversiteyi bitirip, Frankfurt'a döner ve orada avukatlık yapmaya başlar. Avukatlığı sırasında sık sık gezilere çıkar. Darmstadt'ta kendi gibi düşünen birkaç arkadaşı ile «Sturm und Drang» dönemini yaratır ve yaşar.

Bir deyim olmaktan çıkarak, bir kavram durumuna gelen bu akımın adını çevirmek mümkün değildir. En doğru çevirisi, Dr. Adnan Adıvar'ın Faust'un Tahlili eserinde belirttiği gibi, «Hücum ve İleri Atılış» olabilir. 1770 yılında Klopschok, Wieland, Lessing ve Herder gibi büyük ozan ve düşün adamlarının yazın (edebiyat) ve kültür alanında ortaya attıkları yepyeni görüşler, genç GOETHE ve Schiller'in de içinde olduğu yeni kuşak üzerinde derin etkiler yaratmış ve bu akımın doğmasına neden olmuştur.

«Sturm und Drang» deyince akla hemen genç GOETHE ve Schiller gelir. Her ikisi de duygu akıldan üstündür Tezini savun-

muşlardır. Şiirde kural ve biçim sorunu ortadan kalmıştır. Şiir, canlı doğanın ve doğal duyguların gönülden koptuğu gibi anlatımıdır. Dilbilgisi kurallarına uyulmayabilir. Üslup, kısa kısa tümce-lerden, ünlem işaretlerinden, «alı» ve «of» seslerinden oluşmuştur. Şair bir dâhi olmalı, eserleri benzersiz, üstün ve yüksek nitelikte bulunmalıdır. Konular ne kadar olağanüstü, kişiler ne kadar güçlü olursa, eser o kadar başarılı olmuş demektir. Genç GOETHE, «karmakarışık bir eseri, soğuk bir esere yeğlerim» demiş; bu görüşünü kanıtlamak için, aşk tutkusuyla ölüme kadar sürüklenen «Werther»i her türlü toplum yasasını hiçe sayan, duygu ve tutkularını yumruk gücüyle gerçekleştirmeye çalışan «Götz von Berlichingen» dramını yaratmıştır.

«Sturm und Drang»ın diğer yanlıları da (mensupları), karmakarışık bir üslup ve çöşku içinde en korkunç, en ürkütücü konuları, ateşli duygularıyla işlemişlerdir. Aşıkları tarafından kandırılıp, yüzüstü bırakılan çocuk katili genç kızlar, aynı kızı sevdikleri için birbirlerinden nefret eden kardeşler, çok tutulan konular arasında yer almıştır.

1772'de Wetzlar'a giden GOETHE, arkadaşının karısı Charlotte Buff'a âşık olur ve üzüntüsünü, «Sturm und Drang» heyecamı içinde Werther'i yazmakla dindirir.

1773 ve 75 yılları arasında GOETHE'yi tekrar Frankfurt'ta en verimli dönemini yaşarken görürüz. Götz, Werther, Clavigo bu dönemde yazılmıştır. Egmont'un ve FAUST'un ilk çizgileri de bu yıllar arasında çizilmiştir.

Genç şairin şöhreti az zamanda kendini duyurmaya başlar. Çok sayıda tanınmış yazar ve prens kendisini görmeye gelirler. Bu arada GOETHE, zengin bir bankerin kızı olan Lili Schönemann ile nişanlanırsa da, onunla geçirmek zorunda kalacağı sosyetik hayatı düşünerek, evlenmekten vazgeçer. Tam bu sırada Weimar sarayından bir davet alır, nişanı bozarak, Weimar'a gider. Saraya genç bir prensin hocası olarak yerleşir. Orada Charlotte von Stein adlı soylu bir bayana âşık olur. Kısa zamanda Karl August'un güvenini kazanır ve ona danışmanlık da yapar. Devlet yönetiminin en yüksek mevkilerinde bulunan GOETHE, yıllarca ulusunun talihini elinde tutar.

Bir yandan yönetim görevleri, diğer yandan bilimsel araştırmalar, GOETHE'nin sanatını ihmal etmesine yol açar. Sürdüğü yorucu yaşam, eserlerinin el dokunulmadan bir kenarda beklediğini

bilmek, GOETHE'yi hasta eder. Böylece Karlsbad'a tedaviye giden GOETHE, iyileşir iyileşmez, arkasından hiçbir iz ve haber bırakmadan İtalya yolunu tutar.

Charlotte von Stein'a yazdığı mektupta, İtalya gezisinin amacını şu şekilde açıklamaktadır: «Benim bir tek varlığım var. Bunu bulmak istiyorum.» GOETHE, yaşamının çok kritik bir döneminde olduğunu biliyor ve asıl kendini içindeki sanatçıyı bulmak istiyordu. İtalya ona bu bakımdan yardım etmiştir. GOETHE, klasik tabiatın içinde, klasik sanatın yasalarını görmüştür. Sanat ve doğa (tabiat) aslında aynı dünya yasasının bir tasvirinden başka bir şey değildir. Iphigenie, bu yenisanat görüşüyle kaleme alınmıştır. Böylece GOETHE, edebiyatta yeni bir sayfa açıyordu: **Klasizm**. Bu arada Egmont da biter ve GOETHE, FAUST çalışmalarını ilerletir.

İtalya dönüşünde GOETHE artık bambaşka bir insandır. Eski çevresiyle iletişim kuramaz olmuştur. GOETHE, çevresinde kimsenin kalmadığı bir anda, kendini anlayabilecek tek bir arkadaş bulmanın mutluluğuna erişir. Bu arkadaş **Schiller'dir**. Aslında tamamen ayrı karakterlere sahip bu iki büyük insan, birbirlerine yardımcı olurlar. Edebiyat dünyası, GOETHE ve **Schiller'in** en güzel yapıtlarını (eserlerini) bu dostluğa borçludur.

GOETHE, «Hermann und Dorothes» ile «Wilhelm Meister»i bu yıllar içinde bitirir. Yine **Schiller'in** teşviki ile FAUST'u yeniden ele alır. Ne yazık ki **Schiller**, bu büyük eserin bitimini göremez.

1805'de **Schiller'in** ölümü, GOETHE'yi çok sarsar. Bu büyük insan, en yakın arkadaşı ile beraber, bir bakıma yaşama gücünü de yitirir. «Şiir ve Gerçek» GOETHE'nin bu dönemine rastlar. GOETHE, bu yapıtında gençliğine dönmekte, eski anılarını yeniden yaşamaktadır. 1810'da bitirdiği «Wahlerwandschaft» taki biçemi (üşlubu), onun artık yaşlanmış olduğunun bir işareti gibidir.

1814'de Mariane von Willemer'e rastlayan GOETHE, yaşama gücünü yeniden kazanır. Alman edebiyatı, lirik bir eser olan «Westöstlicher» Divanını bu aşka borçludur.

1810 yılından sonra **Schiller'i** ,annesini, Christiane'yi, Prens Karl August'u, Charlotte von Stein'i ve biricik oğlunu da kaybeden GOETHE, 1823'de Ulrike von Levetzow ile son aşkını da yaşar ve ondan aldığı esinle (ilhamla) «Maricnbader Elegie»yi yazar.

Seksen yaşına yaklaşan bu büyük şair, hayatının son yıllarını insanlığa bırakacağı en büyük anıt eserinin çalışmaları ile geçirir. FAUST'un birinci ve ikinci bölümlerini bitirir.

FAUST'un sona ermesiyle artış yaşamı geçici dünyada yapılacak bir işi kalmamıştır. 1823 yılında 83 yaşında yapayalnız bir ihtiyar olarak hayata gözlerini yumar.

GOETHE VE FAUST

FAUST ile GOETHE, bütün yaşamı boyunca uğraşmıştır. Kendisi FAUST için «baş meşgalem» demiştir. Gerçekten de 12111 dize-lik bir şiir olan bu eser, 61 yılda tamamlanmıştır. Bir eserin yazılması bu kadar uzun sürerse, onda bütünlüğü korumanın ne denli güç olacağı kendiliğinden anlaşılır. Nitekim söz konusu kaygı, hem GOETHE, hem de onun sadık dostu Schiller'de vardır. Bunun içindir ki 1788'de yazdığı bir mektupta şunları söylemektedir: «Doğaldır ki bir eseri şimdi yazmak veya onbeş yıl önce bitirmiş olmak arasında fark vardır. Fakat ümit ediyorum ki, bu gecikme yüzünden eser, değerinden kaybetmeyecektir. Çünkü eseri birleştirecek bağı tekrar bulduğumu sanıyorum. Bugün tamamladığım bir parçayı, eskilerin arasına koyduğum zaman, hangisinin önce, hangisinin sonra yazılmış olduğunu kimse anlayamaz.»

FAUST, iki bölümden meydana gelmiştir. GOETHE, birinci bölüm için **subjektif**, ikincisi için ise **objektif** demektedir. Birinci bölümde basitlik değil, sadelik vardır. Anlaşılması büyük zorluk göstermez. İkinci bölüm ise karmaşıktır. Tiyatro tekniği bakımından sahneye konulma olanağı yoktur. GOETHE, eserin bütününe sahneye koymayı düşünmüştür. Ancak onbin dizeden fazla bir eseri, bir gecede oynatmak mümkün olmadığı gibi, gerçek anlamıyla bir oyun bütünlüğünü ortaya koymakta da olanak dışıdır. Ayrıca, FAUST trajedisini tek motifde toplamak imkanı yoktur. Eserin birinci bölümünde olaylar tek motif çevresinde toplanırken, ikinci bölümde bu durum yaygınlık gösterir. Bunun iki nedeni olabilir. Birincisi, GOETHE'nin verdiği bütün güvenceye rağmen, yazılması 60 yıl aşan bir eserde bütünlüğün sağlanmasının gerçekleştirilemeyeceği; ikincisi de belki GOETHE'nin bilerek bu eseri tek teze bağlamak yoluna gitmeyip, insan yaşamına neler giriyorsa, hepsini bu eserinde toplamak istemesidir.

GOETHE, isterse bir konuyu nasıl görkemli, çekici bir sadelik ve bütünlük içinde ele alabileceğini «Werther»de göstermiştir. Bu

bakımdan FAUST'un ikinci bölümünde görülen karışıklık ve dağınıklık, eserin kendi sürüklenmesi değil, GOETHE'nin doğrudan doğruya yarattığı bir durumdur. Bir insanlık, hatta bir evren dramı olarak düşündüğü FAUST'ta hiçbir şeyin eksik kalmasını istemiştir. Birçok eleştiriciler, özellikle ikinci bölüm için cilt cilt eserler yazmışlardır. GOETHE bunun böyle olacağını önceden bildiği için, bazı yerleri eserine bu amaçla koymuştur. Nitekim Eckermann ile bir konuşmasında bu ikinci bölüm için, «filologları çok uğraştırarak, gelecekte de birçoğunu bilmece çözmek için çaba harcamaya zorunlu kılacaktır,» demiştir.

Eserin konusu özgün (orijinal) değildir. GOETHE, gençliğinde FAUST efsanesine ilişkin masal kitapları okumuş, Frankfurt'ta FAUST kuklasını seyretmiştir.

Johann yahut **George FAUST**, 1480-1540 yılları arasında Württemberg yahut Weimar çevresinde yaşamış, yarı efsanevi yarı tarihi bir şahsiyettir. Eski kimyaya, başka deyişle simyaya çalışan, altın yapmaya uğraşan bir kişidir. Bu efsaneyi birçokları halk masalı şeklinde yazmışlardır. Buna göre, asıl adının ne olduğunu bilinmeyen Dr. FAUST, ki Latince «Faustus» talihli, uğurlu anlamına gelmektedir; Tanrının iradesi önünde alçak gönüllülükle eğilecek yerde, ona eşit olmak isteyen mağrur bir Titan'ı, dağları devirmek isteyen bir devi temsil etmektedir. Sözde zamanının bütün bilimlerini öğrenmiş, ancak istediğine erişememiş bir açgözlüdür (haristir). Sonunda şeytan ile bir anlaşma yaparak, onun yardımıyla mümkün olmayan şeyleri gerçekleştirir. İmparatorun sarayında en başarılı sihirbaz payesini alır. Eski Yunanda güzelliğin simgesi olan Heleni bile öteki dünyadan bu yaşama çağırır. Doktor FAUST artık büyük yıldız falcısı ve sihirbazdır. Ancak sonunda şeytan ile anlaşmasına sadık kalmayarak, onun elinde sonsuza dek hüsrana uğrar.

Bu efsane İngiltere'ye kadar yayılınca, orada büyük ün yapmış ve 16. Yüzyılda İngiltere'nin büyük şairlerinden Marlow tarafından manzum bir oyun şeklinde yazılmıştır. 1592'de yapılan bu çalışmada şair FAUST'u sihirbaz, dâhi, bilim dünyasının sanki bir diktatörü gibi göstermiştir. Bu eser GOETHE'nin eline ancak 1818'de geçmiştir.

Almanya'da ise büyük Alman şair ve düşünürü Lessing (1729-1778) FAUST efsanesi üzerinde bir denemeye girişmiş, yalnız bunun geleceğini değiştirerek, FAUST'u şeytanın eline verip, sonsuz

hüsrana uğratmaktansa, onun ruhunu kurtarmayı öngörmüştür. Çünkü Lessing, FAUST'un öğrenmek, bilmek, hükmetmek hirsını sonsuzluğu götürücü bir yol olarak görmüş, böyle bir yolun insanı mutsuz etmek yerine, tersine kurtacağını düşünmüştür. Lessing, GOETHE'ye yazdığı 17. edebiyat mektubunda, ona bu düşüncesinden söz açmıştır. GOETHE'nin FAUST'u ilk kez kaleme almasına, belki de bu olay yol açmıştır.

GOETHE, daha yirmi yaşında seyrettiği ve okuduğu Dr. FAUST efsanesinden çok etkilenmiştir. Öyle ki, yaşamında Dr. FAUST'un simyacılığını bile öykünmeye (taklide) yeltenmiştir.

GOETHE'nin FAUST'u 1771 yılında mı yoksa daha sonraları mı ilk kez kaleme aldığı kesin değildir. Yalnız kafasındaki konuyu o derece ustalıklı hazırlamıştır ki, 1775'de hiç karalama yapmadan URFAUST adıyla yazmıştır. 1790'da henüz tamamlanmamış olan eseri, Leipzig'de «Faust'tan Parçalar» biçiminde yayımlanmış, sonra Schiller'in direktöresiyle 1797'de tekrar ele almış ve 1808'de FAUST bir facia adı altında yeniden yayımlanmıştır. Bugün eldeki FAUST'un birinci bölümü aynı biçimi korumaktadır.

1829'da FAUST'un birinci bölümü, Braunschweig'da, hemen arkasından da Weimar'da sahneye koymuş ve geniş ilgi uyandırmıştır.

GOETHE, 1780'de «Die Natur» (Doğa) adlı yazıda; «Doğadan kurtulup dışarı çıkmaya gücümüz yetmediği gibi, onun derinliklerine de inemeyiz. O çağrılmadan ve haber vermeden bizi kendi cazibesinin içine alır ve iyice yorulup, kolları arasında bitkin düşünceye kadar bizi sürükler de sürükler. Onun içinde yaşarız, ancak ona yabancıyızdır. Bizimle durmadan konuşur, ne var ki, sırlarından hiçbirini açmaz.» demektedir ki, bu da GOETHE'nin FAUST'un kalbine koyduğu o kemirici acıyı, kendisinin çok iyi hissettiğini göstermektedir. Bu acı o dereceyi bulmuştur ki, FAUST intihara bile kalkışır. Kendisini tam bu sırada çalınan paskalya çanları ile söylenen ilahiler intihardan kurtarır.

Burada yine GOETHE'nin karakterini görür gibi oluruz. GOETHE, derin acılar karşısında yine de ümitsizliğe düşmemiş, bir «titan» rolünü çok iyi benimseyebilmiştir. Kendisinin FAUST'u intihara götürüp, Tanrıya isyan eden bu devî, kilise çanları ve ilahilerle intihardan alıkoyması, biraz garip bir çelişkiyi görünse se; GOETHE'nin o sırada içinde bulunduğu «Sturm und Drang» ede-

bi akımın tarafları olması, doğal olarak böyle bir sonuca gitmesine yol açmıştır.

Birinci bölümde FAUST, insana bağlı tüm bilim ve bilgi alanlarını tanımış, ancak sonsuzluğa olan derin özlemini gidermek olanacağını bulamamıştır. Öte yandan yaşamın bütün zevklerini tatmış, ancak yine de hoşnut kalmamıştır. Şeytan, kahramanın henüz bütünüyle tuzağa düşüremediği için üzgündür.

FAUST'un birinci bölümünde işlenen asıl konu, insanın nefis kavgasıdır. Başka deyişle insan tam olarak nefsini şeytana teslim edip, onun peşine takıldıktan sonra, acaba yeniden kendi gücüyle doğru yolu bulabilir mi, bulamaz mı?

Bu sorunun yanıtı sanırız,Zindan sahnesinde verilmektedir. Gretchen düştüğü uçurumdan pişmanlık duyarak, ruhunu kurtarır. Şeytanla birlik olan sevgilisinin ona vereceği aşağılık yaşamı reddederek, ölüme gider. Sonlu bedeni toprak olurken, ruhu Tanrıya kavuşur.

Bu bölümün sonunda şeytanın istediğine ulaşamamış olması da ele alınan konunun başarı kanıtıdır.

FAUST'un ikinci bölümünde ise eserin başında FAUST'un **Mefisto** ile yaptığı sözleşmenin sonucu görülür.

Mefisto bazı çevirmenlerce şeytan sözcüğüyle çevrilmiş olmakla beraber, ona bir bakıma şeytan demek doğru olmaz. Çünkü, şeytan İslamiyetin getirdiği bir kavramdır. **Mefisto** tipi ise İslamdan önce efsanelere girmiş bir varlıktır. FAUST'ta **Mefisto**, insanları sadece fenalıklara sürükleyen bir kimlikte görülmekle kalmaz, aynı zamanda bir tür Azrail rolünü de oynar. «İnsan neslini göme göme bitiremedi» demesi bunu gösterir. Sonra GOETHE'ye göre doğada varlıklar birbirlerini bütünler. İyiliğin yanında kötülük; doğunun yanında ölüm; birer bütünlük unsuru ve aynı zamanda bir zorunluluktur. Bunun içindir ki GOETHE'ye göre **Mefisto**, kendisinden vazgeçilemeyen bir varlıktır. Doğanın genel düzeni içinde onun da bir yeri vardır.

FAUST'un ikinci bölümünün çok anlaşılmasız yanlarının bulunmasına karşın, konu genel olarak aşağıdaki çerçevede ele alınır:

Geçici bir insan yaşamı için, «dur geçme, ne güzelsin» denecek anlar var mıdır? Ayrıca hangi koşullar altında varolabilir? FAUST,

düştüğü tüm yanılığara karşın, çabasını sürdürdüğünden, şeytanın tuzaklarından nefsinı koruyabilmiştir. Kendini tatmin eden unsur, **Mefisto**'nun ona sunduğu zevkler değil, aksine durmadan, dinlenmeden' gösterdiği çabaların kendisine verdiği sevinçtir. Başkalarının zenginliği ve mutluluğu için uğraşıp, çabalamak sonunda **FAUSTU**'u doyuma ulaştırır ve insanlara yardım etmenin en büyük zevk ve fazilet olduğu inancını elde etmesine yol açar. Bu anı bekleyen **Mefisto**, **FAUST**'u hoşnut ettiğini ileri sürüp, onun ruhunu almak isterse de, Tanrı tarafından gönderilen melekler, kahramanın cesedini göğe çıkarırlar. Eserde varılan sonuç, «insanlık için bütün gücüyle çalışanı Tanrı kurtaracaktır» olmaktadır. Böylece ikinci soru da **FAUST**'un ikinci bölümünde yanıtlanmıştır.

FAUST trajedisini tamamlayan ihtiyar şair, yaşam görevini yerine getirmiş olma duygusuyla, 1832 yılında kısa süren bir hastalık sonucu, mutlu ölmüştür. Bugünkü kuşaklar **GOETHE**'ye eserlerinde Tanrı, dünya ve insan arasındaki ilikileri derin bir görüşle aydınlatıp, yansıtan bir düşünür, bir hâkim gözüyle bakmaktadır.

YARARLANILAN KAYNAKLAR :

- Deutsche Dichtung Literaturgeschichte / **MÜLLER VALENTIN**
- **FAUST** / Erster Teil / **RECLAMBÜCHER**
- **GOETHE**, Hayatı ve Eserleri / **BIELSCHOWSKY**
- **FAUST** (Tercüme) / Ord. Prof. Dr. Sadi **IRMAK**
- **FAUST** / Tahlil Tercübesi / **ABDÜLHAK ADNAN** - Ahmet Halit Kitabevi
- Alman Edebiyatı / Prof. Dr. Burhanettin **BATIMAN**

PAZARLAMA İLETİŞİMİNDE KAYNAĞIN NİTELİKLERİ VE TÜRLERİ

Doç. Dr. Yavuz ODABAŞI(*)

1. GİRİŞ

Pazarlama iletişiminde kaynak, mesajı oluşturan ve gönderen aynı zamanda pazarlama eylemlerini yöneten herhangi bir kuruluş olabilir. Kaynak, kişi (satış elemanı, politik aday) olabileceği gibi, işletmenin ya da kâr amacı güdmeyen örgütün kendisi de olabilir. Değişik türdeki kaynakların tüketici üzerindeki etkisi zayıf ya da kuvvetli, olumlu ya da olumsuz olabilmektedir.

Kaynak, sadece iletişim sürecinin önemli bir ögesi olmakla kalmayıp ,mesajın algılanma etkisi üzerinde önemli bir role de sahip bulunmaktadır. Aynı mesaj, iki değişik kişi tarafından sunulduğunda, biri diğerinden daha etkili olabilmektedir. Bu durumu ortaya çıkartan nedenlerin biri de, kaynağın etkileyici iletişimdeki rolü, etkinliği ve türüdür.

Pazarlama iletişimcileri, kaynağı çeşitli nitelikleri ile inceleyip etkilerini ölçerek ve değişik kaynak türlerinden amaçlara en uygununu seçerek etkileyici iletişimi gerçekleştirmeye çalışırlar.

(*) Eskişehir İ.İ.B.F.

2. KAYNAĞIN NİTELİKLERİ

Kaynağın etkinliği, kullanıldığı belirli pazarlama iletişim ortamına bağlı olarak değişir.

İletişim araştırmacıları, genel kabul görmüş kaynağın taşıması gereken üç nitelik belirlemiştir (1).

- 1- İnanırlılık (Credibility)
- 2- Çekicilik (Attractiveness)
- 3- Güç (Power)

Bu üç nitelik, Kelman'ın klasik açıklamalarındaki üç psikolojik süreç ile davranış değişikliklerine neden olabilir. Bunlar;

- 1- Özümseme (Internalization)
- 2- Özdeşleşme (Identification)
- 3- Uyma (Compliance)

Özümsemede kişi ya da grup, etkileyici kişinin ilettiği mesajın doğruluğuna inandığı için iletişimin etkisi artmaktadır (2). Özdeşleşme sürecinde ise, kişi ya da grubun davranış biçimi benimsemektedir. Uyma, iletişimin kaynağı durumunda olan kişi ya da grubun beğenisini kazanmak ya da olumsuz tepkisinden kaçınmak için davranışta bulunmaktadır.

Kısaca, inanırlılık özümseme yolu ile çekicilik, özdeşleşme ve güç, uyma aracılığı ile gerçekleşir. Kaynağın nitelikleri ile alıcılardan psikolojik süreçleri kavramsal olarak farklı olsalar bile, birbirleri ile karşılıklı bağlantıları olabileceğinin unutulmaması gerekir.

İNANIRLILIK: Etkileyici bir iletişimin olabilmesi için, kaynağın inanılır olması önemli bir etkidir. İnanırlılık kişi ya da grubun kaynak hakkında algılarının bir bütünüdür. İnanırlılık özelliğine sahip bir kaynağın tutumu özümsemecek ve alıcı kaynağın tutum ve davranışını benimseyip devam ettirme eğiliminde bulunacaktır. Bu öneminden dolayı, inanırlığı oluşturan öğeleri incelemek

-
- (1) Michael L. Ray. *Advertising and Communication Management* (Englewood Cliffs: Prentice-Hall, Inc., 1952), s. 308.
 - (2) Haluk Gürgen, *Televizyon Reklamlarında Yaratıcı Strateji*, Yayımlanmamış Doktora Tezi, (Eskişehir: A.Ü. Sosyal Bilimler Enstitüsü, 1987), s. 47.

gerekir. İnanırlığı oluşturan öğelerin birbirleri ile etkileşim içerisinde olacağı ve bunların bileşiminin inanırlığı gerçekleştireceği hatırla tutularak, özellikler şu şekilde sınıflandırılabilir (3).

1- Uzmanlık: Bilgi, deneyim ve yetenek gibi kavramları içerir. Uzmanlığın, alıcı tarafından algılanabilmesi önemlidir. Pazarlamada, satış elemanlarının ürün ve işletmeleri hakkında uzmanlaşmış olmaları gerekir. Reklamlarda, ürünün teknolojik üstünlüklerinin vurgulanması uzmanlığın gösterilmesi olarak düşünülebilir. Özellikle, araba lastiği ve motor yağlarının yarış pistlerinde gösterilmesi uzmanlığın algılanmasını kolaylaştırmak içindir.

2- Güvenilirlik: Kaynağın, doğruluk ve dürüstlüğü kavramlarını içerir. Güvenilirlik derecesi, genellikle kaynağın amacı ve eğitiminin algılanmasına bağlıdır. Kaynağın önyargısız olarak kabul edilmesi etkiyi olumlu şekilde arttırmaktadır. Kaynağın etkileme amacı açıkça algılanıyorsa, iletişimin etkinliği azalmaktadır. Ürün hakkında birbirleriyle ürünün üstünlüklerini konuşan iki ya da daha fazla kişinin gösterilmesi sık uygulanan reklam çalışmalarındandır. Alıcı, bu tür mesajları daha rahatlıkla kabullenmektedir, çünkü kendisini etkileme amacı çok açık değildir (4). Güvenirliliği sağlamak için, gizli kamera çekimleri yapılan televizyon reklamları da sık kullanılır. Böylece, tarafsızlığın gerçekleştirildiği ve güvenilmesi gerektiği duygusu yaratılmaya çalışılır.

3- Sosyal Statü-Prestij: Sosyal statü ile kaynağın içinde bulunduğu aile üyeleri, komşuları, iş ve meslek arkadaşları, dernek üyeleri v.b. ile arasındaki yeri ve ilişkileri kastedilir (5). Bu özellik kaynak ile alıcı kişi ya da grubun arasında ortak değerler ve ortak kodlar oluşturabilmektedir. Ortak değerler ve kodların fazlalığı etkilemeyi olumlu biçimde artırma sonucunu da getirebilmektedir.

4- Diğerleri: Kaynağın inanırlığına katkıda bulunan bir çok diğer özellikler de vardır. Bunlar, cinsiyetten fiziksel yapıya kadar değişik türdedirler ve şu şekilde özelleştirilebilir (6).

(3) Terence A. Shimp ve M. Wayne Delozier, *Promotion Management and Marketing Communications* (New York: The Dryden Press, 1993), s. 120-141.

(4) William G. Nickels, *Marketing Communication and Promotion*, 3. Baskı (Columbus: Grid Pub. Inc., 1984), s. 100.

(5) Mehmet Küçük Kurt ve Baki Can, «İletişimde Kaynak Faktörü ve İknaya Katkısı», *Düşünceler* (Yıl: 2, Sayı: 2, Şubat, 1999), s. 35.

(6) Yücel Ertekin, «İletişim Kaynağının Bir Takım Nitelikleri Üzerine Düşünceler», *Amme İdaresi Dergisi* (Cilt: 13, Sayı: 1, Mart, 1980), s. 17-21.

- 1- Cinsiyet,
- 2- Görünüş,
- 3- Yaş,
- 4- Irk,
- 5- Fiziksel yapı.

Bu özelliklere örnek vermek gerekirse, bayanlar ile ilgili beğeni özellikli ürünlerin erkekler tarafından sunulmasının yeğlendiği belirtilebilir. Ayrıca, dencyimli ve yaşlı kişilerin önerilerinden yararlanma isteği reklamlarda oldukça sık kullanılan bir uygulamadır. Spor malzemelerinde, atletik bir fiziksel yapıya sahip olanların daha inandırıcı oldukları da bilinmektedir.

Pazarlama iletişimde yüksek inanırlılığı olan kaynağın mı, yoksa düşük inanırlılığı olan kaynağın mı kullanılması, hedef kitlenin ürün ya da hizmete gösterdiği tutuma bağlıdır. Yüksek inanırlılığı olan kaynak, kişinin tüm inanırlılık özelliklerini yüksek şekilde değerlendirmesidir. Düşük inanırlılığı olan kaynak ise, tüm özelliklerin ya da alıcı için önemli olanının düşük değerlendirmesi olarak açıklanabilir (7). Genel olarak, yüksek inanırlılığı olan kaynak, arzulanan yönde bir tutum değişikliği için daha etkilidir. Hedef kitlenin, olumsuz bir tutumu sözkonusu olduğunda, bu tutumun olumluya çevirmede özellikle yüksek inanırlılığı olan kaynağın etkisi çok büyüktür. Hedef kitlenin ürün ve markaya olan tutumu tarafsız ya da olumlu olduğu durumda, düşük inanırlılığı olan kaynak da etkileyici olabilmektedir.

Kaynağın inanırlılığı zaman içerisinde değişikliğe uğrayabilir. Alıcı, kaynağı ya da kaynağın inanırlılığı özelliklerini zaman içerisinde unutabilir. Böylece, kaynak inanırlılığı düşük ile yüksek olanın etki farkları azalır hatta yok olabilir. Uyku etkisi (sleeper effect) olarak adlandırılan bu kavram, zamanla mesajın içerdiği bilgilerin, zihinde kaynağın kişisel özelliklerinden ayrılması ya da bilgilerin hatırlanması fakat kaynağın unutulması olarak açıklanabilir (8). Pazarlama iletişimde çok fazla uygulama alanı olmamasına karşın, yüksek inanırlılığı olan kaynağın seçilmesi ve kaynağın sık sık tüketicilere olumlu mesajlar ile iletişimde bulunmasına ayrı bir özen gösterilir.

(7) Donald J. Cegala, *Persuasive Communication* (Minneapolis: Burgess Pub. Co., 1984), s. 87.

(8) Haluk Gürgen, s. 50.

ÇEKİCİLİK: Üç kavramın bileşiminden oluşur. Benzerlik, aşinalık ve sevmek. Kaynağın çekiciliğinden söz edebilmek için kişi ya grubun kaynağı sevmesi, aşinalığının olması ya da kendisi ile benzerlikler bulabilmesi gereklidir. Çekicilik fiziki (görünüş gibi) olabileceği gibi, kişilik ve yaşam biçimi türünde de olabilir. Alıcı, kaynağı çekici olarak algıladığında ve kabul ettiğinde, kaynağın davranış biçimine daha rahatlıkla uyum sağlama gösterir ve çekici bulunduğu bir başkası (kaynak) gibi olma arzusu gösterir. Bu psikolojik süreç özdeşleşme ile açıklanabilir.

Pazarlamacılar, satış elemanlarının müşterileri tarafından çekici bir biçimde algılanmalarına büyük özen gösterirler. Eğitim düzeyleri, sosyal ve kültürel açıdan müşterilerine uyum sağlayabilecek satış elemanlarının işe alınmaları tercih edilir. Satış elemanlarının sempati yetenekleri bu bakımdan ayrı bir öneme sahiptir. Empati, bir kimsenin kendisini başkalarının yerine koyabilme yeteneğidir. Olayları, başkalarının bakış açılarıyla görebilmek, onların duygu ve düşüncelerini anlayabilmek, kaynağın hem mesajına hem de kendi kendisine uygun bir şekil ya da içerik vererek etkili olmasını sağlayacaktır (9). Satış elemanı bu özelliğini kullanabildiğinde, müşterinin olumlu biçimde kaynağı değerlendirme olasılığı artmakta ve satışın yapılabilmesini kolaylaştırmaktadır. Bu yüzden, satış elemanlarının müşteri ziyaretlerine gitmeden önce müşterinin çeşitli özelliklerini öğrenmesi önemli bir konuyu oluşturmaktadır. Örneğin; müşterinin tuttuğu spor kulübü ya da siyasi partinin bilinmesi gibi.

Benzer şekilde, reklamcılar mesajları sunan kişileri seçerken sevilen ve hayranlık duyulan kişileri ve meşhurları tercih ederler. Böylece, kaynağın çekiciliği sadece dikkati artırmakla kalmayıp, inandırıcı olma özelliğini de beraberinde getirmektedir. Ünlü kişilerin reklamlarda kullanılması konusunda şu noktalara dikkat etmek gerekir (10).

- 1- Ünlü kişinin, kendi dalında bilgili ve tecrübeli olduğu kabul edilmiş olması,
- 2- Ünlü kişi, reklamını yaptığı ürün ya da hizmet konusunda tarafsız olması gerekir.

(9) Mehmet Küçük Kurt ve Baki Can, s. 37.

(10) Mehmet Karafakioğlu, «Televizyon Reklamlarında Ünlü İsimler», Pazarlama Dünyası, (Yıl: 2, Sayı: 8, Mart/Nisan 1998), s. 17-18.

3- Ünlü kişi hakkındaki toplumun, doğru ya da yanlış olsun düşünceleri, önyargıları bilinmelidir.

4- Ünlü kişi açısından, reklamın getireceği olumlu ve olumsuz sonuçlarının dikkate alınması gerekir.

Ünlü kişiler, ürün hakkında çok büyük uzmanlıklara sahip değildirler. Ayrıca, tüketicileri etkilemek için ödüllendirmek ya da cezalandırmak gibi güç nitelikleri de yoktur. Önemli etkinlikleri ancak çekicilik ve güvenilirlik konularında yoğunlaşmaktadır.

GÜÇ: Alıcı, kaynağın gücünden dolayı, kaynağın iletişim çabalarına uyum gösterir. Bu uyum, kaynağın gücünden dolayı ödül ya da ceza verebilme yeteneğinden kaynaklanır. Güç diğer özellikler gibi kişiler arasında sadece varolduğu algılanan bir ilişkidir (11). Eğer, kaynağın ya da alıcının güç ilişkisinin olmadığını belirttiği durumlar var ise bu özelliğin iletişimi etkilemesi sözkonusu olamaz. Kaynak, genellikle güç ilişkisinin sonucunda, uyum sağlanması için zorlamada bulunur ve sonuçta ödüllendirmeyi ya da cezalandırmayı kullanır. Bu yüzden, alıcının göstereceği davranış şekli yapaydır ve özümsemiş bir davranış değildir.

Güçlü bir kaynak, alıcının düşünce ve duygularında değişiklik olmadan istediği davranışın elde edilmesini sağlayabilir. Güç, kişi ya da grubun kaynağın üç konudaki özelliğinin algılamasına bağlıdır (12).

- 1- Ödül ve ceza verme yeteneği,
- 2- Davranışları zorlamadaki isteğin kuvvetliliği,
- 3- Değişen ve karşı koyan hareketleri öğrenebilmedeki gözetim olanakları.

Güç, belki de serbest rekabet ortamında pazarlama iletişiminde en az kullanılan bir özelliktir. Özellikle, talebin arzdan fazla olduğu piyasa ve ekonomilerdeki satıcı firmaların güç gösterilerine rastlanabilmektedir.

(11) Erwin P. Bettinghaus, *Persuasive Communication* 3. Baskı (New York: Holt, Rinehart and Winston, 1980), s. 93.

(12) Edgar Crane, *Marketing Communications*, 2. Baskı, (New York: John Wiley and Sons, 1972), s. 452.

3- KAYNAĞIN KARIŞTIRILMASI VE ÇİFT KAYNAK ETKİSİ

Mesajın alıcısı durumunda bulunan kişi ya da grup için kaynağın karıştırılması çok yaygındır. Alıcı, kaynağın varlığından haberdar olabilir ya da olamaz. İki kişi arasındaki konuşmada, doğal olarak her iki kesim diğerini mesaj kaynağı olarak görür ve bilir. Pazarlama iletişim türlerinden biri olan reklam da ise, kaynak mesajın içinde belirtilmiştir. Buna rağmen, kaynak her zaman farkına varılmaz. Çoğu zaman alıcı kaynağı kanal ile (gazete, radyo, T.V. gibi) karıştırabilir (13). Günlük yaşantımızda şu sözleri çok sık duyarız. «Gazetelere göre bugün yağmur yağacak» ya da «Radyo'ya göre, menkul kıymetler piyasasında düşme başladı» gibi. Bu örneklerde, ya da kişidir aslında. Bunlar radyo ya da gazeteyi kanal olarak kullanmışlardır.

Karıştırma, mesajı sunan kişi ile bağıntılı da olabilir. Bu çok sık ortaya çıkan bir durumdur. Örneğin, çok tanınan kişilerin reklamlarında mesajlar iletmesi durumunda, kaynak mı yoksa kanal mı olduğu karıştırılır. Meşhur kişileri mesajın kaynağı gibi görme eğilimi yüksektir. Aslında, kaynak ürünü ya da markası reklam edilen işletmedir. Bu tür bir karıştırma, kişi ya da grubun gerçek kaynağın inanırlılığı ve çekiciliği hakkındaki karışımı kuvvetlendirebilir. Böylece, mesajın kabullenmesi kolaylaştırılabilir.

Pazarlama iletişimi uygulamalarında kaynağın karıştırılması durumu, uygulamanın türüne göre değişiklik gösterebilmektedir. Reklamlarda, marka ve işletme isimleri belirtildiğinden dolayı çok az bir karıştırma sözkonusudur. Tanıtımda ise, alıcı durumundaki kişi ya da grup, kanalı kaynak olarak algılama eğilimindedirler (14). Endüstri işletmelerinde bile, satış elemanlarını mesajın kaynağı olara kgörme eğilimi yüksektir. Halbuki, satış elemanı sadece mesajı aktaran durumundadır. Özellikle, konuşmaları ve davranışları önceden belirlenen satış elemanlarının satış görüşmelerinde esneklikleri yoktur ve bunlar kaynaktan daha çok kanaldırlar. Bu durumda, satış yöneticileri ve satış örgütü mesajları kodlar ve bunları satış elemanları ile hedef alıcılara gönderir.

(13) William M. Kincaid, *Promotion: Products, Services and Ideas* 2. Baskı (Columbus: Charles E. Merrill Pub. Co., 1965), s. 27.

(14) Richard Stanley, *Promotion: Advertising, Publicity, Personal Selling, Sales Promotion*, 2. Baskı (Englewood Cliffs: Prentice-Hall, Inc., 1962), s. 138.

Hedef kitlenin, pazarlama iletişimi açılışmalarından olan kişisel satış ve reklamlar karşı, belirli bir düzeyde şüpheleri vardır. İletişimin kâr amacı ve satış için yapıldığı düşüncesi yaygındır. Kaynağın bu amacının bilinmesi ve mesajların şüphe ile karşılanması, pazarlamacıları değişik uygulamalara yöneltmiştir. Bunlardan en önemlisi, gazete ve dergi reklamlarının boyutu ve yazılımının haber şeklinde yapılmasıdır. Böylece, alıcının gerçek kaynak ve amacı hakkında şüpheye düşmesi önlenilmeye çalışılır. Ancak, bu tür uygulamalara bazı kısıtlamalar da getirilmiştir. Örneğin; bir ilandır notunun bu tür reklamların üstüne konması gibi.

Eldeki bilgilerin sonuçlarına göre, kişisel satış uygulamalarında satıcının kaynak etkisi, işletmenin kaynak etkisi ile birleşmiştir (15). Reklamda ise, kanal etkisi işletmenin kaynak etkisi ile birleşmiştir. Bu durumda, çift kaynak etkisi (dual-source effect) söz konusudur ve pazarlama iletişimcileri bu kavramın uygulamaları ile iletişimden beklenen etkiyi artırma eğilimindedirler. İşletmeler, sadece kendi prestijlerine değil aynı zamanda mesajlarını aktaracak kanalın da prestijine özen göstermelidir. Bu durum özellikle, reklam kanallarını seçmekten çok daha fazla olarak satış elemanlarını seçmekte önem kazanmaktadır. Düşük prestijli satış elemanı sadece etkileyici iletişimde daha az etkili olarak kalmamakta, aynı zamanda işletmenin prestijini de olumsuz biçimde etkilebilmektedir.

Çift kaynak etkisinin uygulaması özellikle, işletmelerin yeni çok iyi tanınmadığı durumlarda önemli olmaktadır. Bu durumda, işletmenin kaynak etkisi en düşüktür ve mesajların hedef kitle tarafından algılanması satış elemanı ya da iletişim kanalının kaynak etkisinde kalmaktadır.

4- PAZARLAMA İLETİŞİMİNDE KAYNAK TÜRLERİ

Pazarlama iletişimde kaynağın genel amacı kâr elde etmek olduğundan, uzmanlık, güvenilirlik ve şöhret mesajın inanırılığine etki eden etmenler olmaktadır. Pazarlama mesajlarının inanırılığ, hedef kitle tarafından algılanan kaynakların bilinirlikleri ve ünleri-

(15) Jerome B. Kernan, W.P. Dommermuth ve Montrose S. Sommers, *Promotion: An Introductory Analysis*, (New York: Mc Graw-Hill Book Co., 1970), s. 189.

nin karma bir değerlendirilmesine bağlıdır. Bu kaynakları şu şekilde gruplandırmak olanaklıdır (16).

- 1- Mesajı başlatan (reklam mesajın onaylayan ve ücretini ödeyen örgüt),
- 2- Perakendeci (ürünü sunan ve satan işletme),
- 3- Kanal (mesajı aktaran),
- 4- Şirket sözcüsü (mesajı aktaran aktör ya da satış elemanı)

MESAJI BAŞLATAN: Mesajı başlatanlar denilince, üretici işletmeler, hizmet sunan şirketler ve ticari kuruluşlar akla gelir. Genelde amaçları kâr olan bu kuruluşların inanırlıkları, geçmişteki başarılarına, ürün ya da hizmetlerindeki bilinen kaliteye, kullanılan perakendecilerin türüne ve toplumda yarattıkları imaja bağlıdır.

Ürünü ve firma imajını yüksek tutabilme yeteneği, şimdiki satışların gerçekleştirilmesini kolaylaştırabildiği, gibi aynı marka altında yeni ve değişik ürünlerin piyasada kabullenmesini de kolaylaştırabilmektedir. İyi imaj ve üne sahip üretici işletmelerin tüketiciler gözünde inanırlıkları yüksek olduğundan, birçok işletme kurumsal reklamlara, halkla ilişkiler ve tanıtıma büyük bütçeler ayırmaktadırlar. Bu uygulamalar yolu ile, olumlu bir firma imajı yaratmak asıl amaç olmaktadır.

PERAKENDECİ: Perakendeci kuruluşun ünü ve tanınmışlığı kaynak olarak inanırlılığını artırır. İyi bilinen kalitedeki ürünlerin satılması, perakendecinin kendi imajını yükseltir. «Biz satarsak, iyisini satarız», «Kalite bizdedir», «Seçim markalar mağazamızda» gibi mesajlar buna örnek olarak gösterilebilir. Güvenirliliği ve inanırlılığı olan perakendecilerin yaptıkları reklam çalışmaları, üretici işletmelerin reklam mesajlarını da pekiştirme görevini yerine getirebilir. İnanırlılığı yüksek olan perakendecilerde satılan ürünlerin daha kaliteli olarak algılanma eğilimleri yüksektir. Bu yüzden, üretici işletmelerin reklamlarında «Ürünlerimiz, yakınınızdaki seçkin mağazalarda» mesajına sık rastlanabilmektedir.

KANAL: Tüketici, iletişim kanallarını bazen kaynak olarak da algılayabilir. İnanılır kaynak durumuna gelen kanal, reklamı yapılan ürünlerin imajlarını olumlu yönde artırıcı bir etkiye sahiptir. Bu

(16) Leon G. Schiffman ve Leslie Lazar Konuk, *Consumer Behavior*, 3. Baskı, (Englewood Cliffs: Prentice-Hall, Inc., 1987), s. 332.

etkiyi sürdürebilmek için, bazı gazete ve dergiler alacakları reklamlarda kendi standartlarını geliştirmişler ve uygulamışlardır. Böylece, inanılır olmayan ve güven duyulamayan reklam mesajları bu tür gazete ve dergi yöneticilerince kabul edilmemektedir.

Kanalın yüksek inanırlılığından ve güvenilir kaynak olarak algılanmasından yararlanmak için bu tür yayın organlarında mesajların yer almasında özellikle özen gösterilir.

ŞİRKET SÖZCÜSÜ: Satış temsilcisi ya da satış elemanının kaynak olarak algılanabilme özelliğinden dolayı, dürüstlüğü etkili görünümü olan satış elemanları iletişimin amaçlarını gerçekleştirme de önemli rol oynarlar.

İmajı yüksek olan işletmeler, satış elemanlarının iyi yerlerde kalmalarına, iyi ve güzel konuşmalarına, iyi giyinmelerini bir politika olarak uygularlar. Bundan amaç, satış elemanının imajı ile işletmenin imajının bütünleşmesi ve çift kaynak etkisinin olumlu yönlerinden yararlanmaktır.

Ünlü kişilerin de şirket sözcüsü gibi kabul edilmeleri ve kaynak olarak görülebilmeye özellikleri vardır. Güvenilirlik ve inanırlılık özelliklerinden dolayı pazarlama iletişimi tekniği olarak çok yaygın biçimde kullanılır. Genel olarak, reklamlarda sözcü olarak kullanılabilen dört tür kişiden söz edilebilir (17).

1. Ünlü kişi,
2. Profesyonel uzman,
3. Şirket üst yöneticisi,
4. Tipik tüketici.

Tüm ünlü kişilerin kullanımında tanıklık (testimonial) yaklaşımı sözkonusudur. Ünlü kişilerin ürün hakkında açık bilgi sahibi olmaları inanırlılığı arttırıcı bir etkiye sahiptir. Bu yüzden, film yıldızları daha çok kozmatik ürünlerinde kullanılırken, sporcuları da kendi alanlarında etkili biçimde kullanılırlar.

Kişinin, bir ürün hakkında tanıklık yapması ve onu salık vermesi temeline dayanan tanıklık yaklaşımından sonra reklamlarda uzmanların görüşünün belirtilmesi özellikle hedef kitle tarafından beklenir. Eğer uzman bilincin ve güvenilen bir kişi ise, önerileri etkili olur. Örneğin; fizik uzmanı, bilgisayar uzmanı, kalite kontrol uzmanı gibi kişilerin tanıklık yaklaşımında kullanılmaları inanılır.

(17) Leon G. Schiffman ve Leslie Lazar Kanuk, s. 334.

lığı arttırmaktadır. Her zaman kişi kullanılmayabilir. Bazı durumlarda saygınlığı olan kuruluşların sözcüklerine, raporlarına da reklamlarda yer verilir. Örneğin; Tabibler Odası, Barolar Birliği, Mühendisler Odası gibi kuruluşların sözcüklerine ya da görüşlerine yer verilebilir. Bu durumlarda, reklamcı, kişi ya da kuruluşların algılanan prestijlerine ve uzmanlıklarına dayanarak markayı teşvik etmektedir (18).

Şirket sözcüsü olarak, tepe yöneticilerin kullanılmaları da pazarlama iletişiminde sık görülür. Banka genel müdürü, üretim yöneticisi, sigorta genel müdürü gibi kişiler kaynağın inanırılığını arttırıcı bir etkiye sahip olurlar. Mesajın kaynağı ile kanalının etkileri böylece katlanarak artmış ve etkileyici iletişimi kuvvetlendirmiş olurlar.

Pazarlama iletişiminde, özellikle reklamlarda, tipik tüketiciler gösterilerek ürüne tanıklık yapmaları da bir teknik olarak uygulanır. Böylece, tüketici yaşamdan bir parça olarak gördükleri daha gerçekçi bulur ve bundan daha çok etkilenir.

5- SONUÇ

Pazarlama iletişimini oluşturacak yöneticiler, etkileyici iletişim sürecinin istenen amaçlara ulaşabilmesi için, iletişim kaynağının niteliklerini ve etkilerini iyi araştırıp, uygulayabilmelidirler. Birçok durumda, kaynak ve kaynak gibi algılananlar sinerjik etki yaratabilme olanağına sahiptirler. Bu yüzden, hangi kaynağın daha etkili olduğu ve diğer kaynağın etkisini azaltıp, azaltmadığının uygulama başlamadan önce bilinmesi gerekir. Kaynağın taşınması gereken üç önemli nitelik (inanırılık, çekicilik, güç), kaynağı iletişim sürecinde etkileyen diğer etkenler (iletişim becerisi, tutumlar, deneyim, bilgi, çevresel, toplumsal ve kültürel) ile beraber düşünülmeli ve ele alınmalıdır (19).

Pazarlama iletişiminde algılanan kaynakların herbiri ayrı etkiye sahiptir. Yöneticiler bu kaynaklardan birden fazlasını bilinçli olarak kullanabilirler. Böylece, beklenen etkinin daha fazla olabileceği umut edilir. Bütün bunlar, bilimsel ve araştırmaya dayalı bir pazarlama iletişimi planını öngörmektedir.

(18) Terence A. Shimp ve M. Wayne DeLozier, s. 140.

(19) A. Haluk Yüksel, İletişim Biliminin Temelleri. (Eskişehir: A.Ü. A.Ö.F. Yayını, 1983), s. 30-33.

ETKİLEYİCİ İLETİŞİM AÇISINDAN REKLAM MESAJI

Yrd. Doç. Dr. Haluk GÜRGEN

Bir iletişim biçimi olarak reklam, tüketicileri mal ya da hizmet hakkında bilgilendirerek, onların tutum ve davranışlarını reklamın amaçları doğrultusunda oluşturmayı amaçlar. Bu nedenle reklam bir etkileyici iletişim (Persuasive Communication) süreci olarak tanımlanmakta ve incelenmektedir. Etkileyici iletişim, bir kişinin ya da grubun başka kişi ya da grupların tutumlarını belirleyip, biçimlendirmek, denetim altına almak ya da değiştirmek için girişilen planlı bir iletişim etkinliği olarak tanımlanmaktadır (1).

Bir süreç olarak iletişimin öğeleri birbirleriyle etkileşim içindedirler. Bu nedenle bir iletişim mesajının incelenebilmesi, sözkonusu mesajın kaynağını, mesajın verilmiş amaçlarını, iletişim ortamını, hedef alıcıları ve iletişimin gerçekleştiği toplumsal ve kültürel yapının özelliklerini göz önüne almayı gerektirmektedir.

Reklam mesajı, reklamı yapılan mal ya da hizmetin tüketicilerce satın alınmasını sağlayacak biçimde çeşitli semboller aracılığıyla kodlanarak oluşturulur. Mesaj, yaratıcı strateji doğrultusunda

(1) William J. McGuire, «An Information - Processing Model Of Advertising Effectiveness» içinde: Davis ve Silk (der.), Behavioral and Management Science in Marketing, (New York: Ronald Press, 1978), Sayfa: 156.

da gerçekleştirilir. Yaratıcı strateji mal ya da hizmet hakkında «ne» söyleneceği ve bunun «nasıl» anlatılacağı başka deyişle reklam mesajının içeriği ve biçiminin oluşturulması amacıyla alınan çeşitli kararları içerir. «Ne» söyleneceği, mal ya da hizmetin hedef tüketicilere sağlayacağı yararlarla ilişkin vaadin saptanmasıyla, «nasıl» anlatılacağı ise bu vaadi en iyi iletecek yöntemin belirlenmesiyle ilgili olmaktadır (2).

Reklam mesajının, reklam amaçlarını gerçekleştirebilecek şekilde kodlanabilmesi için bazı etkileyici iletişim özelliklerinin dikkate alınması gerekmektedir. Söz konusu bu özellikler, görüş farkı, hitap etme yaklaşımları (message appeace) ve yapısal özellikler başlıkları altında sınıflandırılarak incelenebilir.

Görüş Farkı

Mesajın ileri sürdüğü görüşler ile hedef alıcının görüşleri arasındaki farklılık «görüş farkı» olarak adlandırılır. Konu, «Toplumsal Yargı» kuramı açısından ele alınarak incelenmektedir (3).

«Toplumsal Yargı» kuramı ile ilgili araştırmaların sonuçlarına göre mesaj, kişinin tutumuna ters düşüğünde kişi ya tutumunu değiştirir ya da ortaya çıkan tutarsızlığı gidermek için şu yollardan birisine başvurarak mesajı reddeder (4).

- Mesajı bir karşı görüşle çürütür,
- Kaynağa inanmayarak, mesajı reddeder.
- Kaynağı kabul etmez, küçümser ve mesajı reddeder.
- Mesajın içeriğini amacından saptıracak biçimde yanlış yorumlayarak mesajı reddeder.

Söz konusu kuramla ilgili araştırma bulgularına göre mesaj, kişinin tutumuna zıt olmasına karşın mesajı ileten kaynağına inanırlılığı yüksek olduğunda kaynağın küçümseme ve reddedilme olasılığı daha az olmaktadır. Reklam mesajının hedef tüketicilerin, o konuyla ilgili tutumlarına ters düşmeyecek biçimde düzenlenmesi

-
- (2) Huntley Baldwin, *Creating Effective TV Commercial* (Chicago: Crain Books, 1932), S. 13-33.
 - (3) Larry Percy ve John R. Rossiter, *Advertising Strategy*, (New York: Praeger Publishers, 1960), S. 174-176.
 - (4) J.L. Freedman ve diğerleri, *Social Psychology*, Z.B., Englewood Cliffs, N.J., Prentice Hall, Inc., 1974, S. 288-270.

gerekmektedir. Bunun içinde hedef tüketicilerin tutum ve davranışlarının çok iyi araştırılması kaçınılmaz olmaktadır. Diğer yandan reklam mesajı, hedef tüketicilerin kabul ettiği, benimsediği rakip mal ya da hizmetlerin sahip olduğu özellikler ile gerçekte olduğundan daha da benzer özellikler içeriyormuş izlenimini yaratmalıdır. Ayrıca, özellikle pazara yeni sunulan bir mal ya da hizmetle ilgili bir reklam mesajının kaynağının, tüketicilerin inanabileceği kişiler arasından seçilmesi üzerinde durulması gereken bir diğer

— Hitap Etme Özellikleri

Etkileyici iletişim mesajı, olumlu, olumsuz ya da her ikisinin birlikte kullanıldığı temel hitap etme yaklaşımlarına bağlı olarak gerçekleştirilir (5).

Olumlu hitap etme yaklaşımı hedef tüketicinin reklamı yapılan mal ya da hizmeti satın alma ya da kullanma konusundaki endişesini azaltan, olumsuz hitap etme yaklaşımı ise endişesini artıran bir özellik taşır. Olumlu hitap etme yaklaşımı, hedef tüketicinin reklamı yapılan mal ya da hizmeti satın aldığı anda elde edeceği yararlar üzerinde durmaktadır. Olumsuz hitap etme yaklaşımı ise, hedef tüketicinin reklamı yapılan mal ya da hizmeti satın almadığında kayba uğrayacağını işler. Sözelimi, yangın sigortasına ilişkin bir reklam mesajı, olumlu hitap etme yaklaşımı kullanıldığında sözkonusu sigorta maliyetinin benzer yatırımlara oranla daha düşük olduğunu ya da sigorta şirketinin müşterilerine hızlı ve güler yüzle hizmet sunduğunu işleyebilir. Buna karşılık olumsuz hitap etme yaklaşımında ise, kişinin bu sigortayı yaptırmaması durumunda bir yangın felaketi sonrasında çok zor durumda kalma olasılığını vurgulayacaktır.

Reklam mesajı sözkonusu temel hitap etme yaklaşımlarına bağlı olarak aşk, nefret, seks, ihtiras, korku ve mizah vb. hitap etme yaklaşımlarından yola çıkılarak hazırlanmaktadır. Hedef tüketicilerin daha çok duygularına yönelen bu tür hitap etme yaklaşımlarından korku ve mizah ile ilgili etkiaraştırmaları gerçekleştirilmiştir. Sözkonusu araştırmalardan ortaya çıkartılan sonuçlar şu şekilde özetlenebilir.

Korkuya Dayalı Hitap Etme : Genellikle sigorta, kozmetik, diş macunu, deodorant, vb. mal ve hizmetlere ilişkin pek çok reklam

(5) Percy ve Rossiter, S. 52.

mesajı tüketicilerin korkularına hitap edecek biçimde düzenlenmektedir. Yapılan araştırmalar korkuya dayalı hitap etme yaklaşımının hedef alıcılar üzerinde oldukça karmaşık bir etkisi olduğunu ortaya koymuştur. McGuire, orta düzeyde korku yaratan mesajların az ya da yüksek düzeyde korku yaratan mesajlara oranla daha etkileyici olduklarını belirtmektedir (6). Diğer yandan hedef tüketicilerin korkularına hitap eden bir mesajın etkili olması mesajın uyandırdığı korkuyu gidermek için ileri sürdüğü vaatlerin hedef alıcılarca inandırıcı bulunmasına bağlı olduğu saptanmıştır.

Mizaha Dayalı Hitap Etme : Hedef tüketicilerin hoşuna gidecek biçimde düzenlenen bir mesajın daha çabuk tutum değişikliğine yol açtığına ilişkin bazı kanıtlar bulunmasına karşılık, mizahın genel etkisi konusunda birbiriyle çelişkili görüşler bulunmaktadır. Sözelimi mizahın, ciddi bir konunun sunumunda pek etkileyici olmadığı ileri sürülmektedir. Diğer yandan mizaha dayanan bir mesajın hedef tüketicilerin dikkatini daha çok çekeceği ayrıca bu tür bir mesajın daha kolay anlaşılacağı ve hatırlanacağı belirtilmektedir (7).

Genel olarak mizaha dayalı hitap etme yaklaşımının üstün ve zayıf yönleri şu şekilde açıklanmaktadır (8).

- Mizahi reklam dikkat çekmektedir.
- Mizah hedef tüketicilerin dikkatini reklam mesajından uzaklaştırma tehlikesi taşıması nedeniyle, reklamın etkisini azaltan bir işlevi olabilir.
- Mizahi reklamlar her hedef tüketici için hoş bulunmayabilir.
- Mizaha başvurma etkileyici görünebilir. Fakat bu etkileyici gücü en ciddi hitap etme yaklaşımından daha fazla olmadığı görülmüştür.

Tek ve Çift Yönlü Hitap Etme : Tek ve çift yönlü hitap etme yaklaşımları mesajın karşıt görüşlere yer verip vermemesi ile ilgilidir. Başka deyişle mesaj kendi görüşlerinin yanısıra karşıt görüşleri de içerecek biçimde düzenlendiğinde çift, karşıt görüşlere

(6) McGuire, S. 188.

(7) Percy ve Rossiter, S. 109.

(8) Brian Sternthal ve C. Samuel Gaig «Humor in Advertising», *Journal of Marketing*, C. 37, (Ekim 1973), S. 17.

yer vermemesi durumunda ise tek yönlü hitap etme yaklaşımından söz edilir (9).

Bu konuda yapılan çeşitli araştırmaların sonuçlarından yararlanılarak, tek ve çift yönlü hitap etme yaklaşımlarının hangi durumlarda daha etkili olduğu şu şekilde açıklanabilir (10).

— **Hedef alıcıların zeka ve eğitim düzeyleri açısından** : Yüksek eğitim ve zeka düzeyine sahip hedef tüketiciler bir konuyu çeşitli yönleriyle öğrenmek isterler. Bu nedenle konuyu yalnızca kendi açısından tek yönlü işleyen bir mesaj, bu tür hedef alıcılar tarafından inanılır bulunmaz ve reddedilir. Öte yandan zeka ve eğitim düzeyi düşük ya da sözkonusu konuya ilişkin bilgisi sınırlı olan hedef tüketiciler için ise konunun iki ya da daha fazla yönünün birlikte verilmesi de onların zihnini karıştırabilir. Bu durumda hedef tüketicilerin zeka ve eğitim durumları yüksek olduğunda çift, düşük olduğunda ise tek yönlü hitap etmek daha doğru olacaktır.

— **Görüş farkı açısından** : Hedef tüketici baştan reklam mesajında işlenen konu ile aynı düşünce de ise çift yönlü hitap etme yaklaşımı kullanılmayabilir. Fakat ileri sürülen mesaj ile hedef tüketicilerin görüşleri arasında önemli ölçüde bir farklılık bulunduğu anda çift yönlü hitap etmek daha doğru olur.

— **Mesajın konusu açısından** : Mesaj, basit ve hedef alıcılarca iyi bilinen bir konuyu içerdiğinde hedef tüketicilerin karşıt görüşleri hakkında bilgi sahibi olduğu varsayılmaktadır. Bu durumda karşıt görüşleri yok sayan tek yönlü hitap etme yaklaşımı yerine karşıt görüşlere yer veren çift yönlü hitap etme yaklaşımı hedef tüketicilerce daha güvenilir bulunacağından, daha etkili olacaktır.

— **Hedef tüketicilerin ilerde karşıt görüşlerle karşılaşma olasılığı açısından** : Çift yönlü hitap etme yaklaşımı daha sonra karşılaşabilecekleri karşıt görüşlere karşı hedef tüketicilerde direnç yaratılması açısından oldukça etkilidir.

Çift yönlü hitap etme yaklaşımı ile hedef tüketici karşıt görüşlere karşı bir anlamda önceden aşılanmış olur. Bunu yapmak için

(9) Percy ve Rossiter, S. 110.

(10) Çiğsem Kağıtçıbaşı, *İnsan ve İnsanlar 3. Bölüm* (İstanbul: Cem Ofset A.Ş., 1979), S. 182.

Irving L. Janis ve Carl I. Houlann, "An Overview Of Persuability Research" içinde: Sereno ve Mortensen (der.), *Foundation Of Communication Theory* (New York: Harper and Row Pubshers, 1970), S. 229-232.

en iyi yol, sözkonusunu görüşleri kuvvetle vermek, buna karşılık karşıt görüşleri zayıf şekliyle vererek bunları çürütmektir. Bu şekilde önceden uyarılan hedef tüketici, daha sonra karşılaşabileceği karşıt görüşlere karşı kendini savunma imkanı bulacaktır. Başka deyişle karşıt görüşlere karşı direnme gücünü arttırmış olacaktır.

Mesajda Yapısal Özellikler

Her reklam mesajı ana ve yan vaatler içerir. Bu iddiaların etkileyici olmaları açısından, reklam mesajının başında ya da sonunda mı yer alacağına ilişkin görüşler şu şekilde özetlenebilir (11).

Bir reklam mesajının önce hedef tüketicilerin ihtiyaçlarını uarması ve daha sonra da bu ihtiyaçların, reklama konu olan mal ya da hizmet ile nasıl giderildiğini göstermesi reklam mesajının etkisini arttırdığı gözlenmiştir. Bu konuda yapılan araştırmalar, hedef tüketicilerin reklama olan ilgilerinin reklamın başında en yüksek düzeyde olduğunu, reklamın sonuna doğru ise azaldığını göstermiştir. Dolayısıyla hedef tüketicilerin ilgileri reklamın ne kadar başında çekilirse de reklamla daha uzun süre ilgilenecekleri ve reklamın bütününe daha kolay kavrayarak, etkilenecekleri söylenebilir.

Hedef tüketicilerin reklamı yapılan mal ya da hizmete olan ilgileri düşük olduğunda en güçlü iddianın reklamın başında sunulması daha da önem taşımaktadır. Buna karşılık hedef tüketicilerin ilgileri yüksek olduğunda, ikna olmaları daha önemli olduğundan, en güçlü iddianın reklamın sonunda sunulması reklamı daha etkileyici kılacaktır (12).

Reklamın sonuç cümlesinin, mesajın başında ya da sonunda sunulması da farklı etkilere yol açmaktadır. Gazete haberlerinde olduğu gibi, sonuç cümlesi reklamın başında verildiğinde, hedef tüketicilerin reklamı daha kolay anladıkları saptanmıştır. Buna karşılık sonuç cümlesinin reklamın başında verilmesinin hedef tüketicilerin ilgilerinin reklamın daha başında yok olma olasılığını yaratabileceği ileri sürülmektedir (13).

Bir reklam mesajında yan iddiaların bazıları diğerlerine oranla daha önemli olabilir. Öğrenme kuramları açısından en önemli

(11) Percy ve Rossiter, S. 53, 124.

(12) McGuire, S. 171.

(13) Percy ve Rossiter, S. 126.

iddiaların önce sunulması durumunda, reklamın daha kolay anlaşılabilir olduğu saptanmıştır. Diğer yandan ilk önce kolayca kabul edilebilir türde olan yan iddiaların sunulması durumunda hedef tüketicilerin reklama olan ilgilerinin arttığı görülmüştür. Buna karşılık hedef tüketicilerin kolayca kabul edemeyecekleri türden iddiaların sözcüğü reklamı yapılan mal ya da hizmetin fiyatı, ya da tüketicilerin belirli bir zahmete katlanmalarını gerektiren malın satın alınma biçimi vb. konulara ilişkin açıklamalar reklamın sonunda verildiğinde daha etkili olmaktadır.

Daha önce de açıklandığı gibi reklam mesajı karşıt görüşleri çürütmeye savlara yer vererek de düzenlenebilir. Karşıt görüşlerin çürütülmesi reklamın kendi iddialarının sunumundan önce ya da sonra mı olması gerektiği konusunda ileri sürülen görüşler kısaca şu şekilde özetlenebilir (14). Eğer hedef tüketiciler başlangıçta reklama konu olan mal ya da hizmete karşı iseler, reklamın karşı tarafın görüşünü esas alarak başlamasının daha etkili olacağı kabul edilmektedir. Böylece hedef tüketicilerin daha reklamın başında direnişleri kırılarak, reklama ilgilenmeleri sağlanmış olacaktır. Öte yandan karşıt görüşleri çürütmeye geçmeden önce mesajın ana iddiasının sunulmasının daha olumlu sonuçlar yaratacağı ileri sürülmektedir.

Reklamın etkili, başarılı olması büyük ölçüde yaratıcı etkinliklerin düzeyi ile ilgili olduğu kabul edilmektedir. Reklamcılıkta çok sık karşımıza çıkan «yaratıcılık» sözcüğü, kuşkusuz sanatsal amaçlı yaratıcılıktan çok farklı anlamlar içermektedir. Tek amacı, reklamı yapılan mal ya da hizmetin satışını gerçekleştirmek olan reklam, sınırları iyice belirlenmiş bir alan içinde yaratıcılığın kullanıldığı bir etkileyici iletişim biçimidir.

Reklamın bir etkileyici iletişim biçimi olması, bu alanda yapılan araştırmaların dikkate alınmasını ve onların sonuçlarından yararlanmayı gerektirmektedir. Burada incelemeye çalışılan reklam mesajının etkileyici iletişim özellikleri bu açıdan önemlidir. Unutulmamalıdır ki reklam doğru bilgi üzerine kurulmuş bir «Satıcı Fikrin» hedeflenen tüketici kitleye iletilmesi ve onların amaçlanan biçimde etkileme çabasından başka bir şey değildir. Bu nedenle, disiplinlerarası bir çalışma alanı olan iletişim biliminin reklamcılarının temel ilgi odağı olma zorunluluğu bir gerçek olarak karşımıza çıkmaktadır.

(14) Janis ve Hovland, S. 231.

TATAR FOLK MÜZİĞİ

Yrd. Doç Hasan Sami YAYGINGÖL

Kama ve Volga nehirleri ve bunların birbiriyle birleştiği topraklarda Tatar Özerk Cumhuriyeti (68000 km²) vardır. Tatar toprakları Avrupa'nın en doğu noktasında bulunmaktadır. Başkent Kazan, bir milyon nüfuslu bir merkezdir. Kazan'ın önemi, hava, kara ve su yolları üzerinde bir uğrak yeri olmasından kaynaklanmaktadır. Özerk Cumhuriyetin üç milyon nüfusunun büyük çoğunluğunu Tatarlar oluşturmaktadır. Fakat Mordivan, Rus, Vodyak, Chuvash-Cheremis, Bashkir halkları da bu bölgede birlikte yaşarlar.

Diğer yandan 2.5 milyon Tatar (Bu yaklaşık Tatar nüfusunun yarısıdır.) çeşitli boyutlarda Özerk Cumhuriyetin dışında komünler halinde diğer yörelerde yaşamaktadırlar. Tatarların en önemli yerleşim bölgeleri ise Bashkiria, Siberia ve Kazakistandır. Tatar dilini Türk dili ailesinin Kıpçak kolu oluşturur.

Tatarlar 16. yüzyılda büyük Tatar İmparatorluğunun dağılmasından sonra sadece bir kısmı Ortodoks Hıristiyan dinini benimsemiş; İslam dini ise baskın bir din olarak kalmıştır.

1968-1977 yıllarında Macar araştırmacı Laszlo Vikar Volga bölgesi ve diğer bölgelerde Mordivan, Vodyak, Cheremis, Chuvash, Tatar ve Bashkir folk müziklerini incelemiş ve müzikolojik açıdan son derece önemli derlemeler yapmıştır. Bu bölgelerde yüzyıl ya da bin yıldan fazla Fin-Macar-Türk-Slav kültürel etkileşimi müzikolojik çalışmaları güçleştirmiştir. Bölge taramalarında herhangi

birinin müziğini araştırma ,o bölgenin yakın çevresinin de incelenmesi, kuşkusuz üstün bir müzikoloji ve müzik bilgisi, daha önemlisi özveri gerektirmiştir. Araştırmalar önce Cheremis materyalleri koleksiyonuyla başlamış, mesafe alındıkça Tatar folk müziğinin bütün bölgelerde çok önemli bir anahtar rolü oynadığı tesbit edilmiştir. Ayrıca bu olgu bütün bölgelerin daha detaylı çalışmaya layık olduğu savını ortaya çıkarmıştır.

Yapılan araştırmalarda sadece 64 Tatar köyünde 580 kayıt yapılmıştır. Fakat Tatar folk müziğinin bütün karakteristik özelliklerini araştırmak, melodik yapılarını incelemek, bitirilmesi son derece imkansız olan çalışmaların odak noktasını oluşturmuştur.

Aynı zamanda bu bölgeler, yapılacak daha nice araştırmaların, derlemelerin ve Türk müziği tarihinin odak noktasını oluşturmaktadır. Tatar Kazan halkının müziği, temelde değişik final notalarıyla pentatonik dereceler çerçevesinde yapılmıştır.

Bu derecelerden hiçbirisi semitone (yarım ton) kapsamamaktadır. Tatar müziklerinde hoş süslemelerle donatılmış uzun melodik diziler çok popülerdir. Fakat bu süsler ve motifler, birleşir notaları kapsadığından, genellikle düz olarak kolaylıkla söylenirler. Bu yapının yanaşık bir melodik yapı olduğunu söyleyebiliriz. Cumhuriyetin bütün bölgelerinde 3/4,6/8,5/8,5/4,7/8,4/4... gibi ritim'lerin kullanıldığı tesbit edilmiştir. Günümüzde de kullandığımız bu ritim'lerin İslâm öncesi Türk müziğinde de kullanılmış olduğu gerçektir ve en azından bin yıl kadar eskidir.

Tatar müziklerinde bireysel motiflerin düzenlenmesi, melodilerin oluşumu, özel bir titizlik ve dikkat gerektirir. Müziklerin sözel yapılarında tam bir eşitlik görülmez. Kıt'alar her zaman dört satırlı değıllerdir. Genellikle ritmik model seti olmayan Tatar şarkılarında, sık sık dört satırda bir veya beş satırda bir yüksek ve alçak, oldukça çeşitli formlarda motiflerin tekrarı düzenli olarak yer almaktadır. Basit yapılı kısa şarkılar, çoğunlukla Giusto ritmik ögesi ölçü alınarak seslendirilmiştir. Bu ögeye dans parçaları dahil değildir. Araştırmalarda bu kalıbın daha çok yaşlılar tarafından söylendiğı saptanır.

Yazılı kaynaklara göre Tatar'ların bir başka müzik formları ise Bayet'tir. Bayet epik, destansı bir şarkı formudur. Bayet çok eski bir formdur. Ancak bu yörelerde birkaç yüzyıldır hece vezinli olarak icra edilmektedir. Melodileri çok basittir. Çünkü, bu söz-

ler müziğin üzerinde, açık belirli bir üstünlük hakkı kullanabilme yeteneğine sahiptir. Burada söz unsurunun önemi vurgulanmaktadır.

Tatar'ların müziği ve dili, komşuları olan Bashkir'lar ile sıkı bir bağa sahiptir. Hangisinin birbirini etkilediği kesin olarak belli değildir. Ancak tek bir gerçek ise, bütün bölgesel müziklerin Türk müziği olduğudur.

Bugün Türk kültürünün ve müziğinin çalgarınının bütün özelliklerini yaygın olarak Asya da, Avrupa da ve Balkan'larda görmekteyiz. Bu izler Türk müziğinin, otantik folk müziğinin, klasik yapı özelliklerinin yüzyıllardır bozulmadığının bir kanıtıdır. Tatar folk müzikleri bunların somut örneklerinden biridir. Türk müziğinin eski kaynaklarını ortaya çıkarmak, gözler önüne sermek hepimizin ve daha genç nesillerin görevi olmalıdır. Türk müziği hiçbir dünya milletlerinin sahip olamayacağı kadar zengin kaynaklara sahiptir. Ancak bu kaynakların ve folklorik değerlerimizin ortaya çıkarılması sonsuz ve bitirilmesi imkansız araştırmaları gerektirecektir.

Macaristan Akademisi Müzikoloji Bilimleri Enstitüsü'nün yaptığı araştırmaları devam ettirmek, daha nicelerini yapmak, herbirimizin ulusal görevlerindedir.

TATAR FOLK MÜZİKLERİ



Sana gerçeği söylüyorum.
Gerçek olan bir rüya gördüm.
Tatlı meyvalar yemek istedim.

Bayet formunda bir şarkıdır.

Macar Bilimler Akademisi ve Müzikoloji Enstitüsü profesörü LASZLO VIKAR tarafından 1968-1977 yılları arasında Kazakistan, Sibiry, Macaristan gibi Tatar yerleşim bölgelerinden derlenen müzikleri, müzikolojik araştırmalar yapacak arkadaşlarımla yararına sunmaktan mutluyum.

Şarkı metinlerinin İngilizce-Türkçe çevirilerinde yardımlarını esirgemeyen eşim, Beyhan YAYGINGÖL'e şükranlarımı sunuyorum.

ESKİŞEHİR — 1988.

Rubato, $\text{♩} = \text{cca } 216$

Bu ezgi altı notalı pentatonik özellik taşır. Işıklıla icra edilmektedir.

Rubato, J.oca 120



Kavisli huç ağacı bir tepede durur.
Kızlar el sapanı için onu kesecekler.
Sizin ilk terleyen bıyığınız.
Kızların başlıklarında püskül için gereklidir.



$\text{♩} = 160$

sığar(î) ke- nat, sığar(î) kanat - (î),

koşulsa ul çökmüş(î) kabat.

bız(î)üz- bız sığar ka- nat,

sabâr(î) birsen(î) ü- zü Alla.

Bir kanat, bir kanat.

Bir kez kırılan bir kanat bir daha büyümeyecektir.

Bizlerde yarım kanatız.

Allah ona dayanmaya bize yardım edebilir mi?

"Ural"

Rubato, 1 = cca 88

ja-ran - säj da ma-rop,

sapan da ka-jap,

jü(hü)rü(hü)häg inz(jä) (z)

Ural da bajla-tä(jä)p.

BASKIR (BASHKIR) BÖLGESİ FOLK MÜZİKLERİ

Genç adam Urallar da seyahat ettiği zaman,
Kırmızı bir at sürer ve kısa ceket giyer.
Kavalını çalmak için oturduğu zaman,
Kımız alır ve cesur adamları bir araya toplar .

"Yulgütü"

Poco rubato, ♩ = cca 42

ajad yâna kün-dâ jâr-laj-jârlaj

hâv bu-jâ-na tûs-tü jül-yüt-lü.

Parlak güneşli bir günde şarkı söyleyerek
Yulgutlu nehire indi, nehir boyunca yürürken
İki kumral bayana rastladı.

♩ = 76

da sal la g(e)ne sana zan(a)gat duja

kilasa tûs(ü)fü ha-ba3 da kas(a)ka ja

kilasa tûs(ü)fü ha-ba3 da kas(a)ka ja.

Kızak yeşil, koşulmuş hayvan (at) mavi,
Beyaz yüzlü at'a uygun.
Gizlice sana olan tutkumdan konuşacağım,
Sana uygun olmamasına rağmen.

POCO RUBATO: Az yoruma bağlı...

"Kara orman"

Poco rubato, \downarrow cca 72

ka - ra orman iş - rak, jül(ş) pö - cö - rak,

jax(ş) et - lan(ş) ki - rak lü ü - tär - (ä) - gä.

Tempo giusto, \downarrow 20

kar(ş) ur(ş)man(ş) cökkan(ş) cökta kışp aldöm kuş keşön,

Poco rubato, quasi giusto

ej, bik(ş) sa - şöndöm, dux(ş)ka - şön.

ej, bik(ş) sa - şöndöm, dux - ka - şön.

Karanlık orman uzakta ve yolu çamurlu,
Kişi, sürmek için iyi bir at'a binmek ister.
Karanlık ormanda bir çift huş ağacı kestim.
Hey, aşkım seni çok arzuladım.

TEMPO GIUSTO: Orta çabuklukta bir tempo ile...
POCO RUBATO QUASI GIUSTO: Az yoruma bağlı hemen hemen orta çabuklukta..

Rubato, $\text{♩} = \text{ca. } 76$

"Ujál"

The musical score is written on a single staff in treble clef with a key signature of one flat (B-flat). It consists of four lines of music. The first line contains the lyrics 'be - jök ka - nälj) tau - dšj,'. The second line contains 'aj, ba - šš - na'. The third line contains 'i - ššm - dā - ššm'. The fourth line contains 'jad - ššm ta - šš - na.' The music features a mix of eighth and sixteenth notes, often beamed together, and includes various rests and phrasing slurs.

Hey, yüksek dağın zirvesi ,

Bir kaya üzerine adımı kazıdım.

O dağa tırmandığım zaman sesim onu dolduracak.

Fakat beni karşılayacak hiç kimse yok..

♩ = 69

20

The image displays a musical score for five staves, likely for a piano or guitar. The music is written in G major (one sharp) and 4/4 time. The tempo is marked as ♩ = 69. The score consists of five staves of music, each with a treble clef. The first staff begins with a treble clef, a key signature of one sharp (F#), and a 4/4 time signature. The music features a mix of eighth and sixteenth notes, often beamed together, and rests. There are several measures with a fermata over a note. The second staff continues the melodic line with similar rhythmic patterns. The third staff shows a change in the bass line with some chords. The fourth staff features more complex rhythmic patterns, including sixteenth-note runs. The fifth staff concludes the piece with a final melodic phrase and a fermata. The page number '20' is located in the upper right corner.



Dilsiz Kuray (kaval) solo.

Bu yapıda esas ton üzerinde, armonik yapıdaki ezgiler birbirleriyle ilişkili olarak sıralanmaktadır.

VOTYAR BÜLGESİ FOLK MÜZİKLERİ

♩ = 176

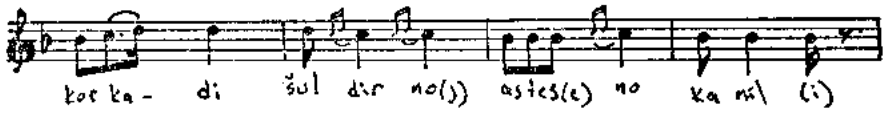
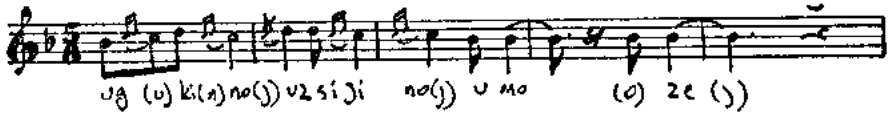
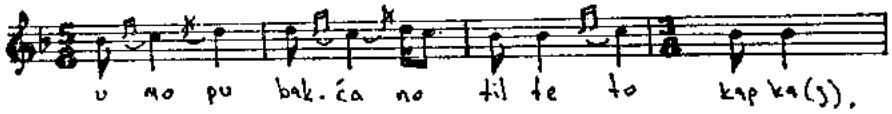

Elma bahçelerinin kapısı kırılmış.

Elmaları kimler yemeyecek?

Hoş bir eve sahipsin, sen de nazıksın.

Kimler onları senin üzerine düşürmeyecek?

$\text{♩} = 108$

vo2 (e) ve len sas(a) ka no (je)

ke ze (s) a z v (i) za (s) ,

o ze no (s) a z v (i) zas kam

a ci mez

Çayırdaki çiçekler gibi bizde büyüdük, büyüdük.

Bir fındığın özü kabuğundan ayrılır.

Bizlerde ayrılmalıyız.

♩ = 176

a na - 3e mo ne no (3) a - 3ig (i) vor - (e) di to z no,
 mer (e) ti val ul - mo no (3e) pu 3o s (e) te (3)
 a na 3e mo - ne no (3) a 3ig (i) vor - (e) di to z no,
 mer (e) ti val ul mo no (3e) pu 3o s (e) te (3).

Babam daha iyi yapmalıydı.

Beni büyüteceğine elma ağaçlarımı yetiştirseydi.

O ağaçların ilkbaharda çiçekleri açabilirdi.

Sonbaharda elmaları olabilirdi.

DANS MELODIST (FIDDLE)

14

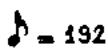
 = 192



The musical score consists of four staves of music. The first staff begins with a treble clef and a 3/8 time signature. The melody is characterized by rapid sixteenth-note passages, often beamed in groups of four or six. There are several slurs and accents throughout the piece. The second staff continues the melodic line with similar rhythmic patterns. The third staff shows a change in the melodic contour, with some longer notes and more frequent rests. The fourth staff concludes the piece with a final melodic phrase and a fermata over the last note.

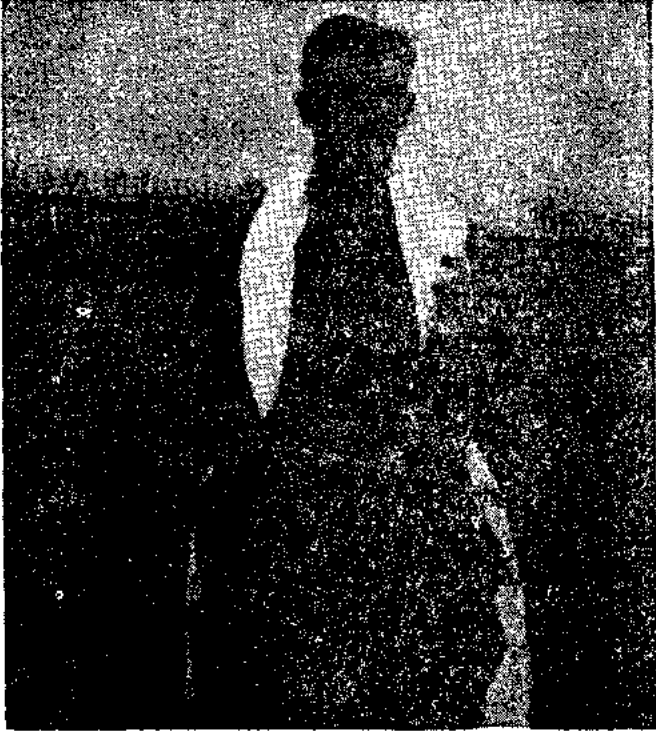

Fiddle: İki diz arasına sıkıştırılarak icra edilen bir tür folklorik keman.

♩ = 76

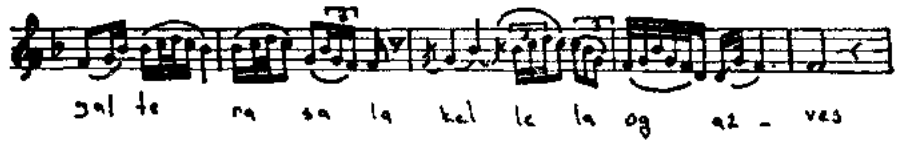
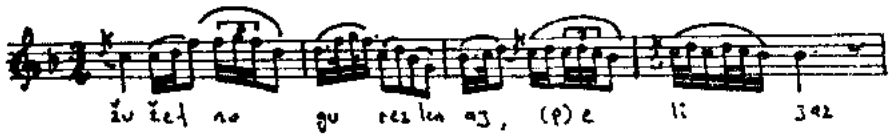

Hey, yüksek dağların yüzeyinde,
 Hala gümüş parlaklığının kalıntıları var.
 Haydi hızlı ye, Haydi hızlı iç,
 Parıltılı dünyamız devam ederken.



Hiç bir kırlangıcın uçmadığı ormanın karanlığında,
Mavi güvercin ne yapıyor?
Anasız, babasız,
Senin için yaşam nelere sahip?

MODVINIAN FOLK MÜZİKLERİ

Parlando, $\text{♩} = \text{cca } 140$

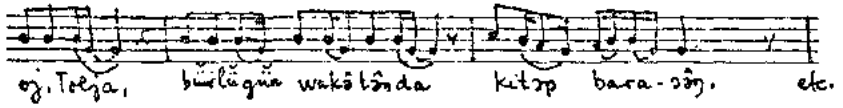
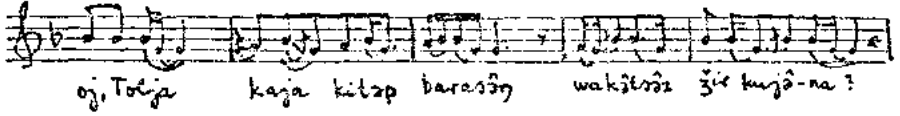

Benim zavallı Tolya'm, böyle genç ve çabuk ruhun derinliklerine gidiyorsun? Bu ölüm zamanı ve hastalık sana nereden geldi? Zavallı Tolya'm, bizi böğürtlen zamanında terk ediyorsun. Aniden ve beklenmedik bir şekilde. Kara kurtlar beyaz huş ağacı gibi olan vücudunda ziyafet çekecekler. Kara başlı kurtlar da mavi gözlerinde bayram yapacaklar. Zavallı Yolya'm ruhun zamanın gelmeden nereye gittin?

$\text{♩} = 76$

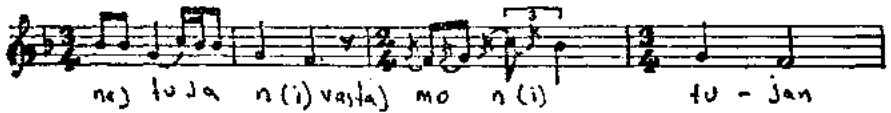

Elem!ler bana, eşimi terk etmeliyim, terk etmeliyim, şimdi terk etmeliyim, benim sponsem terk etmeliyim.
Oh, babamın tarlasına doğru gitmeliyim.
Oh, babamın topraklarına gitmeliyim.

PARLANDO: Konuşur gibi...

♩ = 84-96

lu gās lu gās lu ga-vañt' ya ke da
ka riya - la şa lu-ga-vañt' ya ke da
ka riya - la şa kunda ta - n (e)
ka riya da ker(e)ca ta - n (e) ka - riya

Hey çayır, yeşil çayır, çayırdaki doru at.
Doru at seni koşacağım, komşularını vuracağım.
Doru at seni seke seke koşturacağım.
Beni yakalama, sen Erza çocuk.
Beni sektirme, sen Erza çocuk.
At olmadığım için, doru bir at değilim.
Ben bir serseriyim ve ben talihsiz biriyim.

♩ = 126

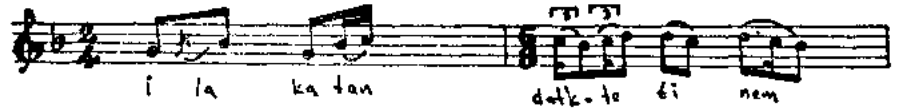
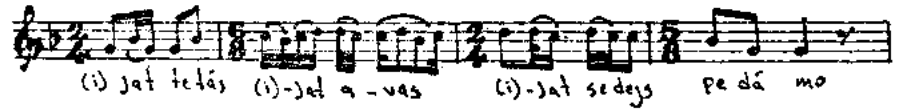
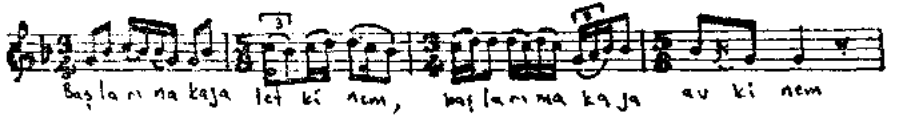

Oy benim aziz babam kutsa beni.

Oy benim aziz anam kutsa beni.

Bana yabancı olan anam ve babamla kalmak zorunda olduğumdan,

Korkma baba. Beni besleyen sen korkma.

Ana ve baba, kayınvalide ve kayınpeder anlamındadır.

♩ = 54

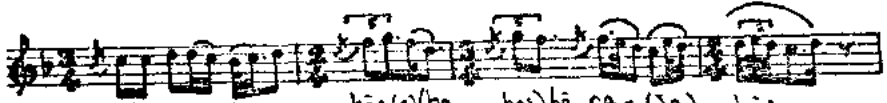

kit lek u ran lar na bā(e)(ba bā) bā ra - (ja) - bāz

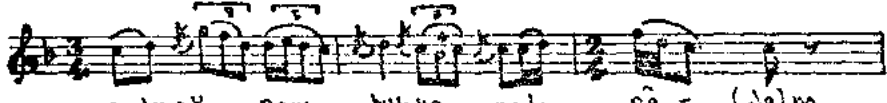

a-ju-u ram buj-ya na la nā - (ja)m

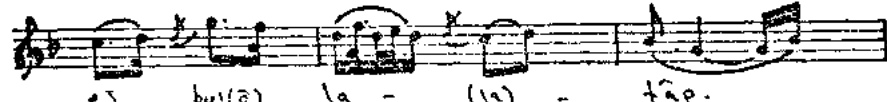

eş buj(ā) la - (ja) - tār.

Gittiğimiz cadde de aşağı doğru yürüdük.
Senin evine yaklaşırken şarkı söylemeye başladık ve
seni tatlı rüyalarından uyandırdık.

♩ = 72



oy ka la - da cı cı cı ze za la da

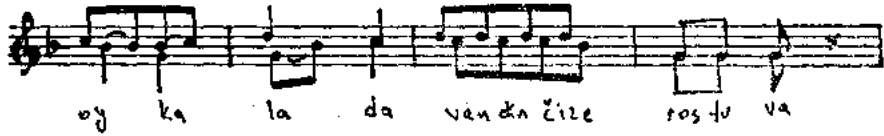

oy ka la da ven dā zı ze ros tu va

Hey yılbaşı gecesi,
Bugün noel günü,
Yarın yılbaşı geliyor.
Haydi domuz başı kaynatmak için,
Bir kova kanyak almak için,
Tekne dolusu bira mayalamak için,
Bu evin anasını hatırla.
Onun buğdayı gökyüzüne kadar yükselebilir.
Onun mızrağı her noktaya saplanabilir.
Onun mısırının koçanı bir keski kadar sert olabilir.
Onun çekirdekleri yumurta kadar olabilir.
Onun kepeği kürek dolusu gelebilir.
Ver büyük anne bize sıcak börekler ver.

♩ = 126

CHEREMİS BÖLGESİ FOLK MÜZİKLERİ

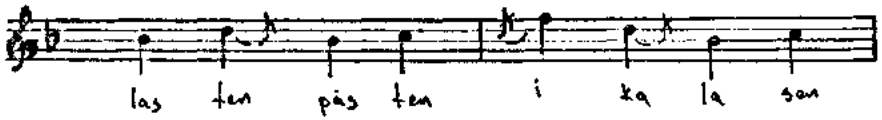

Bana annem bahçe yolunda yaşam verdi.
O beni doğurdu ve benimle şöyle konuştu:
Benim evladım, kızım, hiç kederli olmayacaksın..

♩ = 69

o şü le cat (a) o şo laş

sö vür zi jen

os pa le sat. (a) us - ne nat

i sem kert

Beyazların en beyazından (bembeyaz bir palto giymek)
Beyaz bulutları giymeye çalıştım.
Beyaz bulutları giyersen,
Tanrı'nın bunları nasıl yarattığını öğrenebilirdim.

J. = ca 70
8-va alta

poco rall.
etc.

Bu ezgi cenaze törenlerine aittir. Temmuz 1964 yılında F.S. Safyullin'den (69) derlenmiştir.

$\text{♩} = 48$

o(s) so va ces gol vum kolden a -nem pida nem ul mes.
fa nem ku cen tea los ka len a ram kos ta nem ul mes
ü der sa mac o(s) so -va cam mag pi de nem i da pit
ü der sa mac tan dee pos na mag ko da nem i da kot.

Gururla, beyaz eşarımın üstüne püsküller koydum.

Bir sevgilim vardı ama o gitmişti, gururla ona kur yaptım.

Kızlar, ben beyaz eşarımın üstüne koydum, fakat siz yapmamalısınız,

Kızlar, ben bu dünyadan sevgilisiz ayrılıyorum, fakat siz aşksız ayrılmayın.

♩.72

i - 43 zərən şək - ta, Şəwək jüket şək - ta,

i - 43 zərən şək - ta, Şəwək jüket şək - ta.

mən tidiş[m] ma - şaş - şəm, ä - wə[m] mənəm(s) çağ - ı,

mən tidiş[m] ma - şa - nê - şəm, ä - wə[m] mənəm(s) çağ - ı.

Seher vakti bülbül öter,

Yüksek bağırılarıyla beni çağırmasını düşledim.

Beyaz bir gecede guguk kuşunun şarkıları etrafı çınlatıyor,

Yüksek bağırılarıyla beni çağırmasını düşledim.

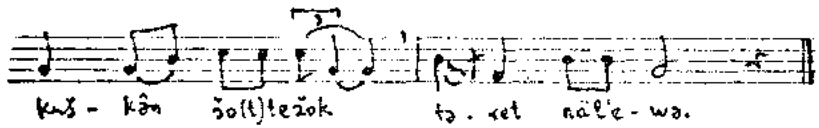
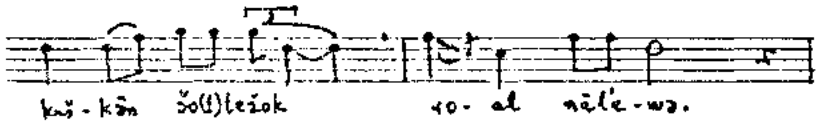

Benim saçım geçen yılın sonbahar tohumu gibiydi,
Güçlkle uzamaya başladı ve kesildi.
Vücudum bir yıllık bir değnek gibiydi,
Güçlkle uzamaya başladı ve kesildi.

ONOVASH BÖLGESİ POLK MÜZİKLERİ

♩ = 108

ça - par ku ka va ta

a - vat maş kan

ça - par ku ka va ta

a - vat maş kan

Bırak çilli guguk kuşu şarkı söylesin,
 Onun yalnız yeşil çayırlara ihtiyacı vardır.
 Güzel hoş ve bakir bir genç kız ise,
 Oynamak için yakışıklı genç bir delikanlıya ihtiyaç duyar.

$\text{♩} = 162$

xar se xavel tox na cux
e-pir a-se ka-sat - per
xar se xavel an na cux
e-pir ki-le ka-sat - per
a3 - 3a3 a3 - 3a3 - 5a3 o3 - o3

Ne zaman kırmızı güneş doğsa çalışmaya gider,
Kırmızı güneş battığı zaman evimize döneriz. Oh aziz...
Altın sarısı asma kuşu çayırdaki otlar biçildiği zaman
mutludur,
Bizim yalnızca tek mutluluğumuz ise, bütün gençliğimi-
zin devam etmesidir. Oh aziz...

LANS MELODİSİ (KÜSLE)

♩ = 144 → 176

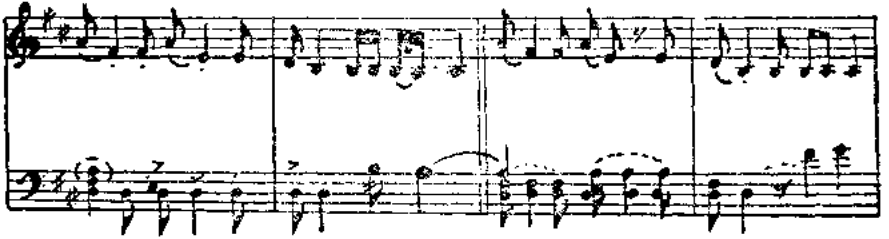
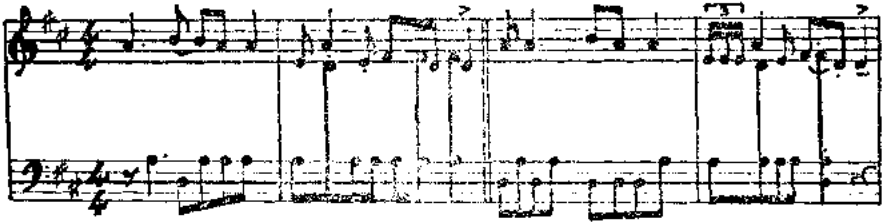

KÜSLE: BİR TÜR KANUN

♩ = 152

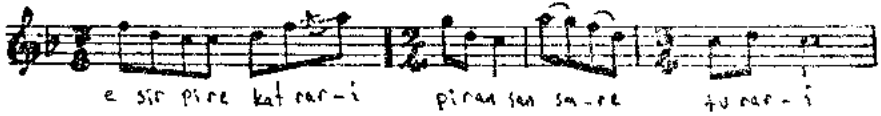

e sir pire kat rar-i piran san sa-re tu rar-i

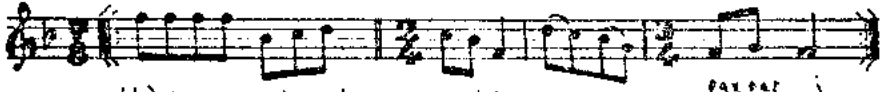

t(a)vansem kiless tase kantekren pi-sa farrar i

Bizi bekliyormuydunuz?
Bizim için biraz bira hazırladınız mı?
Akrabalar geliyor,
Henüz pencereden dışarı baktınız mı?

♩ = 80

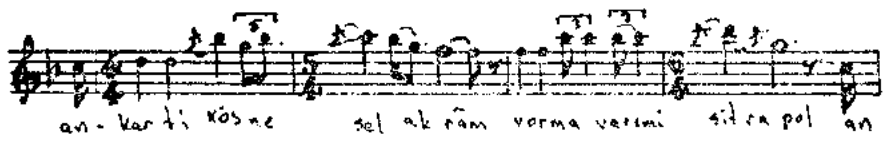

an-kar ti xös ne sel ak râm vorma veremi sit ra pol an



kar ti xös ne sel ak râm vorma veremi sit ra pol

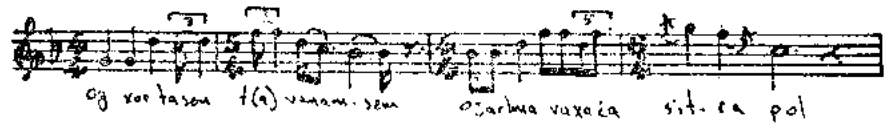

oğ xortasen t(a)vanem sem oşarhma vaxa ca sit-ra pol

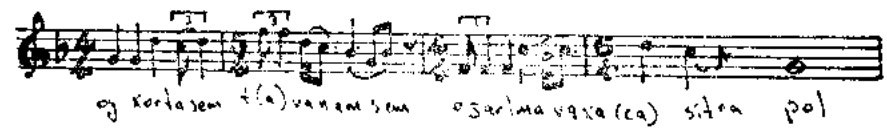

oğ xortasen t(a)vanem sem oşarhma vaxa (ca) sit-ra pol

Çiftlik avlusunun arka tarafına yulaf taneleri ekdim,
Hasat zamanı olmalı.
Hey dostlar, benim değerli arkadaşlarım,
Bu veda etme ve ayrılık zamanı olmalı.

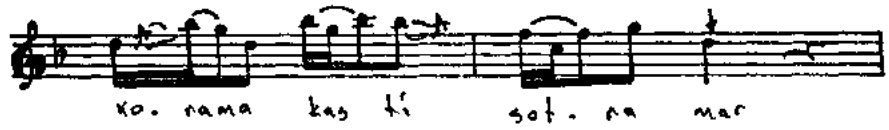

Vahşi orman ortasında,
 Kesilmiş karaağacın bir şerefi yoktur.
 Arkadaşlarımın arasında,
 Yalnız benim itibarım yoktur.

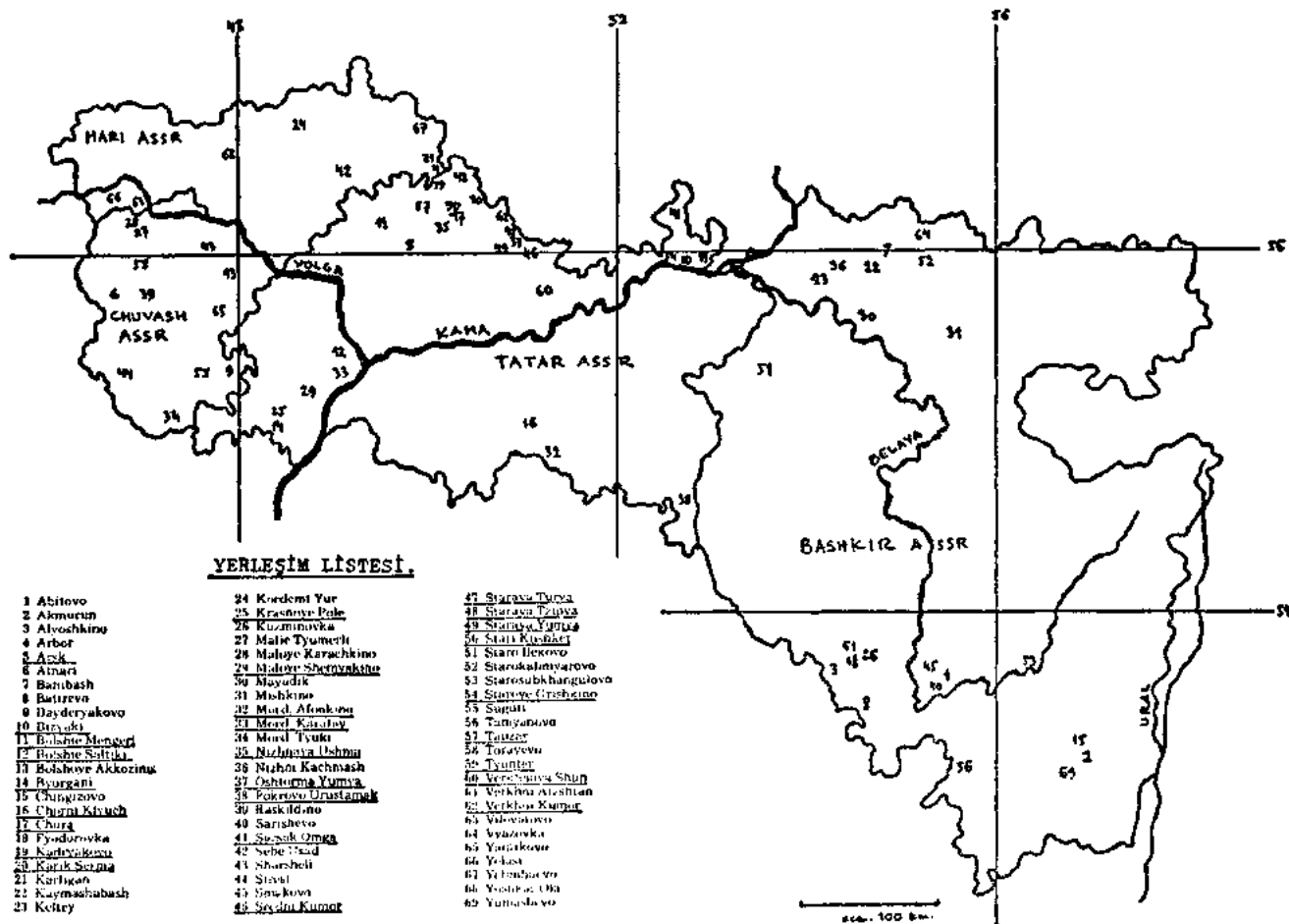

YERLEŞİM LİSTESİ.

- | | | |
|-----------------------|-----------------------|-----------------------|
| 1 Abitovo | 24 Kredem Yur | 47 Sıraya Tuşa |
| 2 Akmeçen | 25 Krasnoy-Pole | 48 Sıraya Tuşa |
| 3 Alvoçkins | 26 Kuzminovka | 49 Sıraya Tuşa |
| 4 Arbor | 27 Malıe Tyumerç | 50 Starı Kışbet |
| 5 Ark | 28 Maloye Karachkino | 51 Starı İnekovo |
| 6 Atnarı | 29 Maloye Şerşevakino | 52 Starokalmıyarovo |
| 7 Banıbaş | 30 Mayudık | 53 Starosubkhangelovo |
| 8 Batırevo | 31 Mıshkino | 54 Starovo-Gıreşkino |
| 9 Dayıeryakovo | 32 Mord. Afonkovo | 55 Sırgıtı |
| 10 Dıyıkı | 33 Mord. Kızılay | 56 Tamıyarovo |
| 11 Ebişlıe-Menşerı | 34 Mord. Tyukı | 57 Tıntar |
| 12 Büşhe-Sıfıkı | 35 Nızhnaya Ushını | 58 Torayevı |
| 13 Bolıhovıe Akkozını | 36 Nızhnıe Kachınış | 59 Tyuntır |
| 14 Byurganı | 37 Oshıtırna Yumıa | 60 Verşınıva Şıpnı |
| 15 Çıngızovo | 38 Pokrovıe Urustamak | 61 Verkhıe Arıshın |
| 16 Çırnı Kılıç | 39 Raskıldıno | 62 Verkhıe Kumı |
| 17 Çura | 40 Sarıshevo | 63 Vıshıno |
| 18 Fyodorovka | 41 Se-pak Orıga | 64 Vızoıkı |
| 19 Kızılgıza | 42 Şebe-Üsad | 65 Yarıkozı |
| 20 Karık-Sızma | 43 Şarşetı | 66 Yekı |
| 21 Kırıgón | 44 Sıvalı | 67 Yırbıshıno |
| 22 Kaymashabash | 45 Sıvıkı | 68 Yostıe-Obı |
| 23 Keltıy | 46 Sırdıı Kumı | 69 Yumıshıvo |

LİTUREİA SANATININ TÜRKİYE'DEKİ UYGULAMASI VE BİR MODEL ÖNERİSİ

Yrd. Doç Hasan Sami YAYGINGÖL

Uygarlığı bir bütün olarak irdelersek, uygarlığın tamamlayıcı öğelerinden birisinin de çağdaş müzik sanatı olduğunu görürüz. Müzik doğada olduğu gibi insanların günlük yaşamda da varolan biricik bir sanattır. Toplumların çağdaş gelişimleri diğer sanatlarda olduğu gibi müzik sanatının gelişmesine önemli ölçüde bağlıdır. Çağdaş müzik sanatının gelişmesi ise çağdaş liuteria sanatının Türkiye'de yaygınlaşması ile mümkündür. Çünkü, müzik sanatı ile çalgı birbirlerini bütünleyen birbirlerinden ayrılması mümkün olmayan unsurlardır. Bu bağlamda eğer bir ülkede, çalgı üretilmiyorsa, çalgılar dışarıdan dövizle getiriliyorsa müzik sanatında bir takım hedeflere ulaşmak güçleşiyor demektir. Dolayısıyla çalgı yapımı ve bu sanatın belirli ekolojik temele göre yaygınlaşması çağdaş müzik sanatının gelişme göstermesinin temel dayanağıdır.

Bir toplumda çağdaş müziğin gelişim göstermesi, bestecilerin konservatuarların, orkestraların, araştırmacıların, sanat kurumlarının yeterli düzeyde bulunmasına karşın, müzik kurumlarının varlığına da bağlıdır.

Şimdi Türkiye'deki müzik eğitiminin tarihçesine bir göz atalım:

Ankara Devlet Konservatuarı Atatürk'ün ileri görüş ve direktifleriyle 1936 yılında kurulmuştur. Konservatuarın kuruluş ça-

İşmaları Cumhuriyetimizin ilk yıllarına kadar uzanmaktadır. 1 Kasım 1924 tarihinde açılan «Musikî Muallim Mektebi» bu yoldaki çalışmaların ilk ürünüdür. Fakat o dönemlerde imkansızlıklar içinde olan bu okul Büyük Atatürk'ün müzik ve sahne sanatları alanında öngördüğü reformların gerçekleştirilmesinin mümkün görülmesi üzerine konservatuvarların kuruluş hazırlıklarını hızlandırma çabalarına devam edilmiştir.

Atatürk, 1935 yılında yeni parlamento yılının başlangıcında yaptığı konuşmada, müzik eğitiminde bir reformun hızla uygulanması ve konservatuvarın kurulması için yeniden bur uyarıda bulunmuştur.

Atatürk'ün bu direktiflerinin yerine getirilmesi için yabancı uzmanlar getirilmeye karar verildi. Almanya'nın o dönemdeki en ünlü müzik adamı olan Berlin Flarmoni Orkestrası Şefi Furtwangler'in önerisi üzerine Alman besteci Paul Hindemith ile ilişki kuruldu. Hindemith 1935 mayıs ayında Ankara'ya geldi; ilk iş olarak musikimiz ve teşkilatımızı inceledi, gereken kuruluş tedbirlerini uyguladı. Planlanan Konservatuvarın Müzik Bölümündeki kuruluş çalışmaları sürerken 1936 mart ayında Tiyatro ve Opera bölümünü kurmak üzere gene Almanya'dan ünlü rejisör Carl Ebert getirilir. Bu uzmanların ortaya koydukları esaslar çerçevesinde konservatuvar, (henüz kanunda adı konulmamış olduğu halde) çalışmalarına öncüsü olan Musikî Muallim Mektebinin bünyesinde başlanmış olur. Konservatuvara ilk giriş sınavları 6 Mayıs 1936 günü yapılmıştır. Bunun sonucu bu tarih konservatuvarın kuruluş tarihi olarak benimsenmiştir. Edinilen tecrübelerin ışığında ve özellikle Paul Hindemith'in önerisi üzerine müzik öğretmeni eğitimi 1937 yılından itibaren çeşitli dallarda öğretmen yetiştiren Gazi Terbiye Enstitüsü'ne kaydırıldı. Böylece kurum yer ve işler açısından birbirinden ayrılmış olur.

Sahne sanatları eğitiminin kurulmasıyla görevlendirilmiş olan Carl Ebert, raporunda Bale Bölümünün kuruluşuna da önemle değinmişti. Bütün iyi isteklerine rağmen bu güzel sanat dalında denemelerle, ünlü Royal Balet yöneticisi Dame Ninette de Valois'in yurdumuza çağrılmasından sonra, ancak 1947 yılında İstanbul'da eğitime başlayabilmişti. Ünlü sanatçının plan ve önerilerine uyularak getirilen sanatçılarla geliştirilen okulun bir süre sonra Ankara'ya taşınmasına karar verildi. 1949-1950 yılında Ankara Devlet Konservatuvarında Bale Bölümü açıldı.

Konservatuvar kanunu 3.7.1940 yılında 3829 sayılı kanun olarak çıkarıldı (1).

Bu kanuna göre Devlet Konservatuvarı iki kısma ayrılır:

- a) Müzik Kısmı
- b) Temsil Kısmı

Müzik Kısmı şu bölümlere ayrılır:

- 1- Kompozisyon
- 2- Orkestra idaresi
- 3- Piyano-Org-Harp
- 4- Yaylı Çalgılar
- 5- Nefesli ve Vurma Sazlar
- 6- Şarkıcılık (Opera-Koro-Konser)

Temsil Kısmı şu şubelere ayrılır:

- 1- Opera
- 2- Tiyatro
- 3- Bale (2).

Türkiye'de ilk yaylı çalgı yapım faaliyetleri 1960'lı yıllarda ünlü Alman keman yapımcısı Christian Schertel'in Ankara'ya getirilmesiyle başlamıştır. Münih'li olan sanatçı Türkiyede birkaç yıl içerisinde sayıları çok az da olsa öğrencilerine keman yapı sanatını Alman ekolü ile öğretmiştir. Konu ile ilgili olarak Christian Schertel'in verdiği bir konferansta söyledikleri konumuz için son derece önemlidir:

«Türkiye'ye çağrıldığım zaman burada keman yapma sanatının temel bilgilerini hem nazari, hem ameli yönden öğrenmiş gençler bulacağımı sanıyordum; fakat Ankara'daki eğitim sistemi o kadar değişikti ki bizim düşüncesimize göre çalışmalarımızı üstüne oturtabileceğimiz bir temelin lafı bile edilemezdi. Şu halde işe en baştan başlamak gerekiyordu. Öğrencilerime herşeyden evvel çalışmalarımızın iki prensibini anlatmam gerekiyordu:

Birincisi, bu iş kafa işidir, münasebetlerin iyi anlaşılması kadar bağımsız ve yaratıcı düşünceye de ihtiyacımız vardır. İkincisi titiz ve sıhhatli bir işçilik, işe karşı sorumluluk duygusu, ortak yolda aşılması en güç ve çetin kısım öğrencilere bu fikirlerin aşılması olmuştur.

(1) Hacettepe Üniversitesi Kato'ğu. (1934-1965), s. 336.

(2) A.g.k., s. 336.

Başlangıçta maddi güçlüklerle de karşılaştığımızı söylemeliyim. Eğitim için alet, cila ham maddeleri gibi pek çok şeye ihtiyacımız vardı ve bunları o sıralarda Türkiyede temin etmeye döviz güçlükleri sebebiyle imkan yoktu. Benim kendi aletlerimi kullandık, Alman Büyük Elçiliği de şükranla ifade etmem gerekir ki, en önemli araçları Almanyadan getirtti ve armağan etti. Öğrencilerim, sana' işçiliğini öğrendikten sonra güzel ses veren çalgılar yapmak zorundaydı; sanatımızın asıl amacı da bu zaten. Fakat yıllardan beri söylememme rağmen bu işe uygun kaliteli tahtalar temin edilmemişti. Ayrıca öğrencilerimle Türkiye ormanlarını dolaşıp keman yapımına uygun ağaçları tesbit etmemiz de mümkün olmadı. Gençlerin iyi çalgılar inşa etmesini, kaliteli tahtaları işlemesini öğrenmeleri için Almanya'dan kendim tahta getirttim ve bu malzemeyi ellerine verdim.

Birazdan sesini dinleyeceğiniz çalgılar bu malzemeyle inşa edilmiştir. Sevinerek ve övünerek bu gençlerin artık iyi ve güzel sesli çalgılar inşa edebilecek seviyeye ulaştıklarını ve bu çalgılarla titiz Türk müzisyenlerinin takdirini topladıklarını söyleyebilirim. Öğrencilerimizin sadece öğrenmekle kalmayıp öğrendiklerinin sentezini de yapacak duruma geldiklerini, bugün ulaştıkları seviyeden memnun kalmayacaklarını, en mükemmele doğru yürümeye devam edeceklerini umut ederim. Hem kendilerinin, hem de Türkiye'nin çıkarı bunu gerektirmektedir. Ben elimden geldiği kadar yolu gösterdim sanırım (3).

Ünlü Alman liuteria Cristian Schertel'in Yaylı Çalgı Yapım Bölümünü kurmak ve geliştirmek için göstermiş olduğu olağanüstü çaba ve özveriler takdir edilecek niteliktedir. Bütün iyi niyetli çabalara rağmen birkaç yıl sonra Schertel Almanya'ya dönmek zorunda kalmıştır. Bunun sonucu tüm faaliyetler son bulur.

Günümüzde Ankara Devlet Konservatuarı'nın bölüm ve ana-sanat dalları şöyledir:

- Orkestra Yönetimi Dalı
- Bando Yönetimi Dalı
- Nota Yazım ve Basım Dalı
- Piyano-Org-Arp Anasanat Dalı
- Piyano Yapım Onarım Dalı

(3) Opus Aylık Müzik Dergisi. Şubat 1963. sayı: 5, s. 19.

Yaylı Sazlar Anasanat Dalı
Yaylı Sazlar Yapım Onarım Dalı
Nefesli ve Vurma Sazlar Anasanat Dalı
Şan-Opera Anasanat Dalı
Tiyatro Anasanat Dalı
Bale Anasanat Dalı

Konumuzu oluşturan bölümün müfredat programı şöyledir:

YAPIM VE ONARIM DALI

(Piyano, Yaylı Çalgılar, Nefesli ve Vurmalı Çalgılar)

ESAS VE YARDIMCI MESLEK DERSLERİ DAĞILIMI

Lise Devresi

Esas Meslek Dersleri :				Yardımcı Meslek Dersleri :			
Atelye ve Teknoloji	20	20	20	Solfej	2	2	2
				Mesleki Resim			
				ve Plan	2	2	2

YAPIM VE ONARIM DALI

(Piyano, Yaylı Çalgılar, Nefesli ve Vurmalı Çalgılar)

ESAS VE YARDIMCI MESLEK DERSLERİ DAĞILIMI

Lisans Dönemi

Esas Meslek Dersleri :					Yardımcı Meslek Dersleri :				
Atelye ve Teknoloji	20	20	20	20	Mesleki Resim				
					ve Plan	2	2	2	2
					Enstrüman	1	1	1	1

Ankara Devlet Konservatuvarının eğitim modelini incelediğimizde bunun son derece yetersiz olduğunu görürüz. Uygulanmakta olan bu modelde ekolojik temel yanında kültürel formasyon da eksiktir. Ankara Devlet Konservatuvarı daha önce bahsettiğimiz gibi kuruluş aşamasında Alman ekolüne göre kadrolaşmış bu ekol doğrultusunda eğitim programı uygulanmıştır. Konservatuvar eğitiminde asıl olan da bu olmalıdır. Müzikal formasyon mutlaka bir ekolojik temele dayanması gerekir. Müzik eğitiminde uygulanmakta olan çok önemli ekoller var. Fransız ekolü, İtalya ekolü, Alman ekolü, Rus ekolü, benimsenmesi ve uygulanması gereken ekollerin başlıcalarıdır. Günümüzde kurulmakta olan konservatuvarların bu ekollerden yetişmiş sanatçı kadrolarıyla işlerlik kazanması kuşku-

suz konservatuvar eğitiminin başarısını arttıracak ve Uluslararası nicelik kazandıracaktır.

Türkiye'de liuteria sanatı en boş alanı oluşturur. Toplam olarak çalgı üreten liuteria'ların sayısı beş veya on kişi civarındadır. Bu yapımcılar senfonik orkestraların onarım atelyelerinde çalışmaktalar. Onarım ile üretimi birbirinden ayırmak gerekir. Üretilmeyen bir durumda orkestralarımızın, öğrencilerimizin yaylı çalgı ihtiyaçlarının karşılanmasından söz etmek yanlış olur.

Türkiye'de önemli ölçüde yetişmiş liuteria'lara ihtiyaç var. Liuteria'ların yetiştirilmesi ve yaylı çalgı üretim faaliyetlerinin belirli bir ekolojik temele göre planlanması, üniversiteler bünyesinde kurulacak okullara ve ünitelerine bağlıdır. Avrupa standartlarında kaliteli kusursuz yaylı çalgı üretmek yapılacak ekolojik eğitimin yanında bilimsel, teorik, estetik, dizayn anlayışını gerektirmelidir.

Günümüzde üretilen yaylı çalgılara baktığımızda ekolojik temel bir yapıyı göremiyoruz. Bunun nedeni ile Türkiye de belirli bir ekolde liuteria yetiştiren kurumun olmayışıdır. Bir kıyaslama yapmamız gerekirse; Cremona İtalya'nın dünyaca ünlü bir keman yapım kasabasıdır. Bu sanat dalı babadan oğula geçen geleneksel yapıdadır. Cremona da ayrıca Uluslararası ağaç sanatları, mimari, ve liuteria enstitüsü ile Uluslararası bir liuteria okulu vardır. Dünyanın çeşitli ülkelerinden Cremona'ya gelen 250 öğrenci ile Uluslararası liuteria Enstitüsü'ne kayıtlı profesyonel 80 liuteria'yı düşünürsek, sadece bir kasabadaki yaylı çalgı üretim potansiyeli, bu sanat verilen ilginin bir göstergesi olmaktadır. Cremona artık dünya'nın en ünlü ekolüdür. Cremona'da keman yapı sanatı doğmuş, Stradivari, Amati, Guarneri, Maggini... gibi sanatçılar isimlerini burada ölümsüzleştirmişlerdir. Üniversiteler bünyesinde yaylı çalgı yapım okulları kurulmalı ve bu ekolde eğitim vermek mutlak bir gereklilik ve zorunluluk arz etmektedir.

Birkaç noktaya daha dikkatleri çekmek istiyorum. Eğitimde de müziğin yeri kuşkusuz çok büyüktür. Bütün orta öğretim kurumlarımızın pek azında temel müzik eğitimi çalgılı yapılabilmektedir. Kullanılan çalgılar ise genellikle mandolin veya flüt'tür. Kullanılan bu çalgılar bile yeter derecede değildir. Okullarımızda müzik eğitiminin önem kazanması, çalgı yapım okullarının yaygınlaşması ve her öğrenciye bir çalgı verilmesi hatta her eve bir çalgı girmesi, çalgı yapımının sanayi'e dönüşmesi ile gerçekleşmiş olacaktır. Mü-

zik sevgisi küçük yaşlarda aile bireylerinin çocuklarını motive etmeleriyle başlar. Bu sevgi müzik aletlerinin evlere girmesiyle de geliştirilir.

Eğitim kurumlarımız ve üniversitelerimizin kendi imkanlarıyla çalgı ihtiyaçlarını karşılayacak ve eleman yetiştirecek bir okulu gerçekleştirmeye yönelmeleri, eğitim hedeflerine olduğu kadar ekonomik hedeflere de yönelmeleriyle mümkün olacaktır. Üniversitelerimizde döner sermaye, vakıf kuruluşları var. Çalgı yapım bölümlerinin kurulmasıyla üretilen ihtiyaç fazlası çalgılar satılmış olacak, elde edilen gelir hem üniversite bütçesine hem öğrenci bütçesine katkı sağlayacak daha önemlisi döviz kaybını önleyecektir. 1989 yıl itibarıyla Almanya'dan ithal edilen fabrikasyon hemanın fiyatı 2000 DM'dir. Bir cello'nun fiyatı ise 5000 DM'tir. Bu rakamlar döviz tasarrufunun boyutlarını vermesi bakımından önemlidir.

LIUTERIA YÜKSEK OKULU :

Liuteria (Yaylı Çalgı Yapım) Yüksek Bölümü programında ISTITUTO PROFESSIONALE INTERNAZIONALE PER L'ARTIGIANATOLIUTERIO E DEL LEGNO. (Milletlerarası Profesyonel Liuteria Ağaç Sanatları ve Mimarlık Enstitüsü) Cremona'a bağlı SCUOLA INTERNAZIONALE DI LIUTERIA'nın eğitim programı model olarak sunulmaktadır. Milletlerarası nitelikteki dünyanın en ünlü Stradivari il Cremonese ekolüne sahip bu okulun eğitim süresi 4 yıldır.

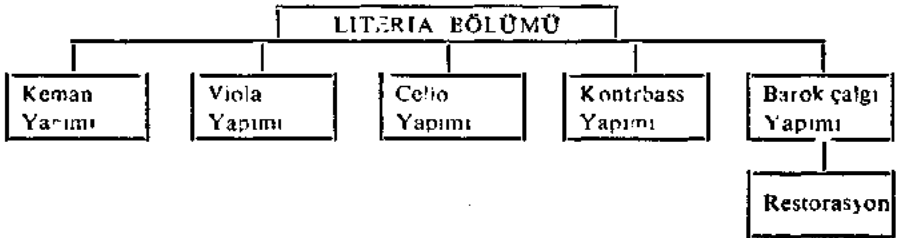

GİRİŞ KOŞULLARI :

- Mesleki liseleri ağaç işleri bölümü mezunu olmak,
- ÖSYM birinci basamak sınavını başarmak ve ikinci aşamada yeterli taban puana sahip olmak,

- İyi bir müzikal kulağa sahip olmak, (Kulak ve ritm test'i)
- Mesleki yetenek sınavını başarmak, (Verilen objelerin gerçekçi gözle kağıda aktarılması ve yapım becerisinin ölçülmesi)
- Mülakat (literatür ve genel kültür).

AMAÇ :

Liuteria Yüksek Okulunun eğitim süresi 4 yıldır. Temel amaç Türkiye'de geleneksel Antonio Stradivari İl Cremonese yapım ekolünde profesyonel liuteria sanatçıları yetiştirip, altı temel fikir çerçevesinde Ülkemizde hizmet etmektir.

- 1- Liuteria sanatının Türkiye'de çağdaş düzeye gelmesi.
- 2- Eğitim kurumlarımızdaki müzik eğitiminin gelişim göstermesi.
- 3- Çağdaş müzik sanatının yaygınlaşması ve gelişmesi.
- 4- Liuteria sanatında sanayi atılımlarının başlatılması ve geliştirilmesi.
- 5- Döviz tasarrufunun sağlanması.
- 6- Liuteria sanatının gelişmesi ve yaygınlaşmasıyla yeni meslek dallarının kurulması.

Atı temel amaç ve hedefimiz doğrultusunda eğitimimizin temelini, profesyonel anlamda dizayn, estetik, teorik, yapı bilgisi, yaratıcılık, anti çalgıların yapımı ve onarımı oluşturacaktır. Bu yön-tem ve programın ışığında ağırlık, keman, viola, cello, kontrbass, ve barok çalgıların üretilmesinde olacaktır.

HAFTALIK DERS PROGRAMI :

DERSLER

HAFTALIK DERS SAATİ

	1.Sınıf - 2.Sınıf - 3.Sınıf - 4.Sınıf			
TÜRKÇE	2	2	2	2
UYGARLIK TARİHİ	1	1	1	2
MATEMATİK	3	2	—	—
GENEL FİZİK	2	2	—	—
AKUSTİK FİZİK	—	1	2	2 (Uzman kişi)

YABANCI DİL (İngilizce-İtalyanca)	2	2	2	2	(Tercihli)
PROFESYONEL DİZAYN VE SANAT TARİHİ	2	3	3	—	
TİCARET VE İŞ EKONOMİSİ	—	—	2	2	
LİUTERİA TEKNOLOJİSİ	4	2	—	—	(Uzman kişi)
MÜZİKAL KÜLTÜR	2	2	3	3	(Uzman kişi)
ÇALGI EĞİTİMİ (Keman-Viola-Cello)	2	3	3	3	(Uzman kişi)
PRATİK LİUTERİA EĞİTİMİ (LABORATUVAR)	18	18	18	18	(Tercihli) (Uzman kişi)
PRATİK RESTORASYON ve CİLA YÖNTEMLERİ (ORGANİK KİMYA)	—	—	2	2	(Uzman kişi)
SPO Rve FOLKLAR	2	2	2	2	(Uzman kişi) (Tercihli)
	40	40	40	40	Toplam ders saati.

MEZUNİYET SINAV YÖNTEMLERİ

A- Yazılı sınav (Türk literatürü ve genel kültür)

B- Uygulamalı pratik yapım becerisi:

- 1- Öğrenci komisyon önünde kemanın herhangi bir parça ve aksesuarını yapar.
- 2- Kemana veya herhangi bir yaylı çalgıya kısmen cila uygulanması
- 3- Bir çalgının restore edilmesi veya küçük onarımların yaptırılması.
- 4- Öğrencilerin yapmış oldukları kemanların komisyonce incelenmesi ve akustik laboratuvar testlerinin uygulanması. Bunun sonucunda öğrenciye uygun görülen derecenin verilmesi.

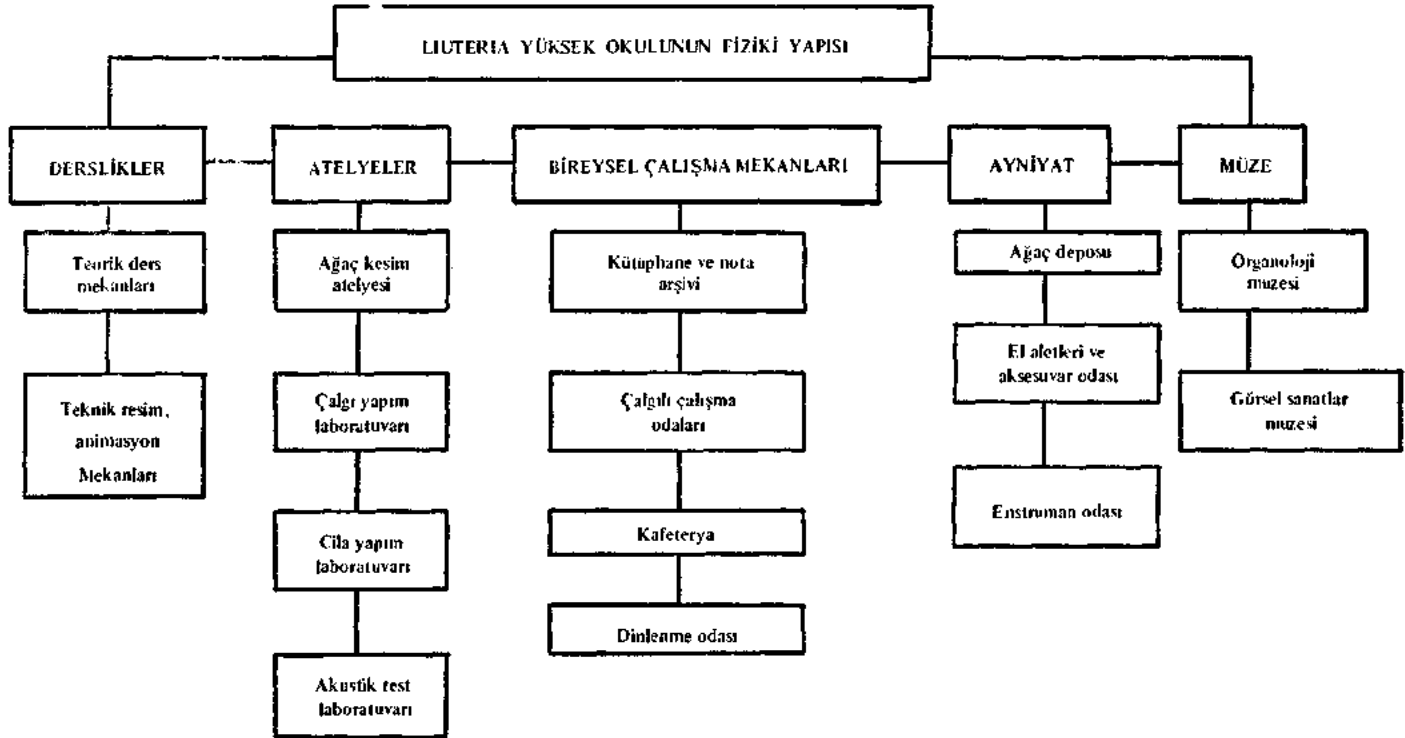

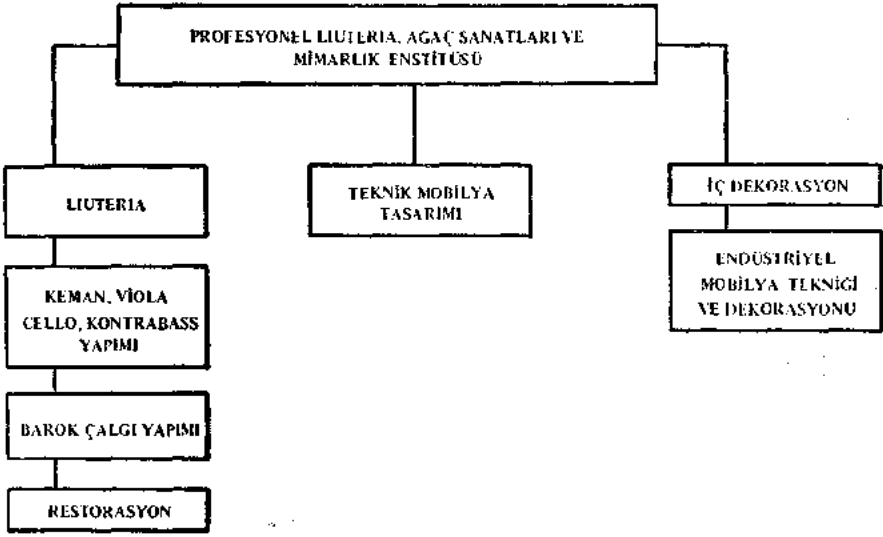

C- MÜLAKAT

Öğrenci komisyonun önüne oturur ve mülakat başlar. Mülakat süresince öğrenci bilgisini ve kültürel yapısını isbat eder.

Mülakat konuları şöyledir:

- Çalgı tarihi ile ilgili konular,
- Kullanılan materyallerle ilgili konular,
- Bütün yaylı çalgıların yapıları ile ilgili bilimsel çalışma yöntemleri,
- Yeter derecede yaylı çalgılardan birisinin icra ettirilmesi,
- Gelir kazanç ve maliyet konularının öğrenci tarafından iyi bilinmesi,
- Mezuniyet sonrasında mükemmel bir şekilde çalışma azminin ve isteğinin öğrencide olması,
- Her türlü talihsizliklerin önüne geçebileceğini ispat etmesi,
- Sağlığını koruyabilmesi,
- Bilimsel ve teorik anlamda yaratıcı fikir'e sahip olması.

DERS MATERYALLERİ :

PROFESYONEL DİZAYN VE SANAT TARİHİ : 1. SINIF 2 SAAT.

Çalgıların kullanım ve yapım materyalleri, teknik çizimler modellerin hazırlanması, basit geometrik çizimler, cetvel ve pergel yardımıyla basit yapısal çizimler, bisiklet türü daire çizimleri izdü-şümsel kavram bilgisi.

SANAT TARİHİ :

Barok Dönem de çalgıların ortaya çıkması ve yaygınlaşması. LİUTERİA TEKNOLOJİSİ : 1. SINIF 4 SAAT

Ağaç teknolojisi, bitki morfolojisi, organların işlevsel görevleri, dokusal yapılar, selülozik yapılar, ağaçların karakteristik yapıları, elastik yapıları, fiziksel ve kimyasal yapıları, karakteristik yapıdan doğan akustik özellikleri, ağacın yapısal bozukluklarıdır.

Donatım materyalleri ve çeşitli araçlar öğrenciye zimmetlenir. Mülkiyet müdüre yada bölüm sorumlusuna aittir. Bilimsel yayınlar ve eğitim araçlarıyla öğrenci motive edilir. Pratik uygulamalar daha çok ağaç üzerinde yapılır. El aletleriyle ilgili eğitimler aşağıdaki şekildedir.

Kesici araç ve el aletlerinin taşlama keskinleştirme egzersizleri, emniyetli kullanım egzersizleri, aletlerin kullanımıyla pratik yapım ve kullanım kolaylığının sağlanmasıdır.

Ağaç parçaları üzerinde yapıştırma egzersizleri yapılır. Tutkal çeşitleri, kullanma yöntemleri, hatalı yapıştırmalara örnek gösterilmesi konularıdır.

MÜZİKAL KÜLTÜR : 1. SINIF 2 SAAT

Ses ve sembol, ses müzikal notlama, ritm, nota süsleri, tempo, dinamik göstergeler, ton ve yarım tonlar, aralıklar, tonalite bilgisi solfej, sol ve fa anahtarlı egzersizler, armoni kontrpuan, melodi armoni, akorlar, adaş tonlar, uyumlu ve uyumsuz akorlar, geçkiler, kanon fug, kulak eğitimi egzersizleri, müzikal duyarlılığın geliştirilmesi çalışmalarını, dikte egzersizleridir.

KEMAN : 1. SINIF 2 SAAT

Keman parçalarının tanıtımı, klavye, sol ve sağ elin pozisyon bilgisi ve tatbiki, sağ ve sol elin işlevsel hale getirilmesi. Yay ile boş tel egzersizleri, yay'ın muhtelif kısımlarının kullanımı, teknik çalışmalar, 1,2,3,4 parmak alıştırmaları, ritmik çalışmalar ritim duygusunun geliştirilmesi, ikili egzersizler.

Öğrencilerin ferdi çalışma sorumlulukları vardır. Gerektiğinde kemanların zimmetlenerek öğrenciye verilmesi uygun olabilir.

PRATİK LİUTERIA EĞİTİMİ (LABORATUVAR): 1. SINIF 18 SAAT

Malzeme : Rende, oval ıskarpela, düz ıskarpela, bant, bıçak, pergel, kompas, saatli kompas, ege takımları, çalışma tezgahları.. vs.

Geometrik kesim egzersizleri, delme alıştırmaları, kemanın parçalarının yapımı, klavye, kuyruk, viola ve cello için klavye yapımı parçalarının yapımı, klavye, kuyruk, viola ve cello için klavye yapımı barok çalgıların ve çeşitli çalgıların eşik yapımları, keman-viola-cello'nun kafa modellerinin hazırlanması, form kalıplarının yapımı, forma iskelet takozlarının yerleştirilmesi, yan kıvrımlar ve direnç parçalarının hazırlanması, iskeletin tesfiye yöntemleri, milimetrik ölçümlerin yapılması ders konularınınana fikrini oluşturur.

Öğrenciler bu aşamada yaylı çalgı yapımını ilerleyerek öğrenirler. İlk öğretim yılında kemanın yapılması mümkündür.

İKİNCİ SINIF DERSLERİ VE EĞİTİM KONULARI.

PROFESYONEL DİZAYN VE SANAT TARİHİ. 3 SAAT

Yaylı çalgı modellerinin geleneksel ve ünlü yapımcıların izinde yapılmış metodları, Stradivari modellerinin orantısal yapısının tesbit edilmesi, yaylı çalgı parçalarının temsili çizimleri ve milimetrik ölçümlerin çizimlerde gösterilmesi, dairesel kesitler, kıvrımlı ve eğimli yüzeyler, bordürlerin çizimi ve taslakların aydıngere geçirilmesi, kemanda ya da diğer yaylılardaki kabartma ve süslemelerin metodolojik öğretimi, çizimlerdeki esas kaideler ,grafik hazırlama, tasarım, özel etiketlerin hazırlanması, kafa ve kıvrımlarda özgün model yaratma yöntemleri, yaratıcılığın geliştirilmesi.

SANAT TARİHİ: Neo-Klasik ve Romantik Dönem.

LİUTERİA TEKNOLOJİSİ. 2 SAAT

Ağacın doğal ve yapay kurutma yöntemleri ,mikrometrik ölçmeler, mevsimlerin karakteristik mekanik ve akustik olarak ağacı etkilemesi, ağacın nem oranlarının hesaplanması, iyi bir çalgı yapımı için ağaç seçimi ve ağaç psikolojisi, ağacın çekme ve basınç kuvveti ağacın uygulamalı kesimi, yıldız kesimin öğrenciye uygulanması, ağaçta deforme ve bozulmaların belirtilmesi, ağaç hastalıkları, makine kullanımı için emniyet yöntemleri, makina kullanımında öğrencilerin reaksiyon tesbiti.

Tezgah çalışmaları, keman üst kapağının bombesinin yapımı içi hazırlık aşaması, ölçümlerin analizi ve uygulanması, geometrik etkiler akustik ve esneklik analizinin yapılışı, alt ve üst kapak için yapılan testler ve teorik uygulamalar.

MÜZİKAL KÜLTÜR. 2 SAAT

Armoni kontrpuan, melodi ve armoni, akorlar ile adaş akorlar, kadans bilgisi, uyumlu ve uyumsuz esesler, akorların çevirmeleri, yedili akorlar, kanon, füg formu, solfej ve kulak eğitimi, motifler, cümle yapıları, zamanlama, form bilgisi, suit, tema ve varyasyon, rondo, sonat senfoni, konçerto, uvertür, vokal formlar, programlı müzik, solfej, dikte yazını ve kulak eğitim çalışmaları.

KEMAN EĞİTİMİ. 3 SAAT

Parmak egzersizleri, sol ve sağ el'de teknik çalışmalar, seibold 1'in bitirilmesi, hann sitt metodu çalışmaları, gam çalışmaları Do M, Sol M, Re M, La M, adaş minör tonların gam çalışmaları ikili (Düo) çalışmalar, sınav parçalarının tespit edilmesi ve uygulanması, iki sesli çalışmaların yapılması ve akorların kemanla verilmesi.

PRATİK LİUTERİA EĞİTİMİ. (LABORATUVAR). 18 SAAT

Laboratuarda yaylı çalgı üretimi aşamalar halinde yapılır. öğrencilerin yetenek ve becerilerine göre temrin çalışmalar devam eder. Laboratuvar çalışmaları aynı ilkeler doğrultusunda 3-4. sınıflar içinde aynıdır. Her öğrenci bu aşamada bir veya iki yaylı üretir. Stilistik ve yapısal analizler yapar.

ÜÇÜNCÜ SINIF DERSLERİ VE EĞİTİM KONULARI.

PROFESYONEL DİZAYN VE SANAT TARİHİ. 3 SAAT.

Sadece teorik olarak ön bilgiler, parça ya da bütün çizimler, çizim yaratımı ve model anlayışının geliştirilmesi, motif ve süslemelerin yapılması, büyüteç yardımıyla önemli detayların analizi, fotoğraflı orijinal dökümanların incelenmesi ve slayd gösterimi, orjinal çizimlerden faydalanarak endoskopik çizimler, büyültme ve küçültme, çift görüntü, ışık ölçümü, fotoğrafçılık bilgisinin verilmesi, müzikal çalgıların ve antik çalgıların onarım fikirleri, antik cila yöntemleri, teknik göstergelerin devamı.

SANAT TARİHİ : Müzikal figüratif dökümanların incelenmesi. Klasik dönem ve klasik çalgı yapım periyodu.

PRATİK LİUTERIA EĞİTİMİ (LABORATUVAR). 18 SAAT

Laboratuvar ve çalışma mekanının organizasyon firi ,öğrencilerin profesyonel biyrrer yapımı olarak hazırlanması çalışmaları, antik ve modern model çalgıların biografik incelenmesi.

Çalgıların organolojik ve didaktik eğitimi, görsel olarak fikir gelişimi için müze ya da yabancı yayınların incelenmesi, yabancı organolojik dergilere abone olunması.

PRATİK CİLALAMA YÖNTEMLERİ. 1 SAAT

Cilalama yöntemi için öncelikle bir cila laboratuvar organizasyonuna ihtiyaç vardır. Laboratuvarın emniyetli olması gereklidir. Cilada parlaticılar, alkol ve reçineli maddeler kullanılır. Renk için köklerden ya da renkli ağaçlardan faydalanılır. Naturel boya- ların hazırlanması, cila karışım oranları, yapım yöntemleri, uygulanmış yöntemleri, fırçaların kullanım pratikliğinin artırılması, reçineli karışımların hazırlanması, antik cilaların formüle edilerek hazırlanması ve örnek karışımların muhafaza edilmesi. Organik kimya ve maddelerin laboratuvar analizlerinin yapılması.

MÜZİKAL KÜLTÜR. 3 SAAT

Armoni ve kontrpuan türleri, uyumlu ve uyumsuz akorlar, kadans geçki ve ton değişimi, kanon, füg, müzikal formlar, motifler,

cümle yapıları, zamanlama, suit, tema ile çeşitleme, rondo, sonat, senfoni, konçerto uvertür, vokal formlar, programlı müzik, eğitsey müzik, işlevsel müzik açıklamaları, müzik dinletilerinin düzenli yapılması, müzikal çalgı bilgisi, çalgı türlerinin açıklanması, efekt çalgıların tanıtımı, mekanik çalgılar, dikte çalışmalarının devamı, kulak duyarlılığının geliştirilmesi.

KEMAN EĞİTİMİ. 3 SAAT.

Teknik geliştirme çalışmaları devamlı yapılmalıdır. 3. pozisyon çalışmaları, arpej ve gamların devamlı çalışılması, oktav çalışmaları, metodolojik çalışmalara devam edilmelidir.

PRATİK RESTORE ve CİLA YÖNTEMLERİ. 2 SAAT.

Tamir yapım fikrinin teorik olarak geliştirilmesi, tamir organizasyonu için laboratuvar çalışmalarının yapılması, eski çalgıların bulunması ve onarılması çalışmaları, tamir edilen çalgının fişlemesi, tarihsel ve artistik değerdeki çalgıların tesbit edilmesi, yaş tahlillerinin yapılması, antik çalgıların korunması. Yalnızca bakım-onarım operasyonu için, kırılan, tutkallı açılan, cilaya ihtiyaç duyulan, orantısal yapı hatası olan çalgıların reglaj ayarlarının yapılması.

DÖRDÜNCÜ SINIF EĞİTİM KONULARI VE DERSLER.

AKUSTİK FİZİK. 2 SAAT.

Akustik fiziğin genel kavramları, sesbilgileri, kemannın yapısal rezonans karakterlerinin incelenmesi, titreşim ve ses kalitesini etkileyen faktörler, kemannın spettrografik ses analizinin yapılması tellerin keman üzerine yaptığı basınç ve gerilimin hesaplanması ve formüle edilmesi. Ses tonunun kararlaştırılması, akustik test yapılması, fizik akustik laboratuvarının hazırlanması öğrencilerin uygulama yapmaları, akortlanan kemannın deneysel icrasının yapılması, fazla basınç ve gerilimden doğan sorunların açıklanması ve giderme çareleri, kemannın hologram yöntemleriyle ölçüm ve ses kontrollerinin yapılması. Üretilen çalgıların laboratuvarında akustik testlerinin yapılması.

TİCARET VE İŞ EKONOMİSİ. 2 SAAT

İskonto ve değer maliyet bilgisi, fatura ve muhasebe bilgisinin verilmesi, kambiyo bilgisi, çek ve senet kullanımı, ekonomi, organizasyon bilgisi, mağaza envanteri bilgisi, yöneticilik bilgisi.

MÜZİKAL KÜLTÜR. 3 SAAT

Müzik kültürünün geliştirilmesi, müzikal çalgı bilgisi, çalgıların organolojik tarihleri, yaylı çalgı ailesinin tarihsel gelişimi antik çalgıların doğuşu ve barok dönemin derinlemesine incelenmesi çalgıların ses özelliklerinin dinleme yoluyla algılanması.

KEMAN EĞİTİMİ. 3 SAAT

Öğrencinin mezuniyet sınav parçası hazırlaması gereklidir. Çalışmalar bu doğrultuda yapılır. Gamlar, arpejler, aralık ve oktav egzersizler, sınav parçaları tesbiti ile öğrenci en az üç parçaya hazırlar.

PRATİK RESTORASYON ve CİLALAMA YÖNTEMİ. 4 SAAT

Çalgıların komple cilası teorik eğitimden sonra pratik olarak uygulanır. Temizleme, yağ'ın kullanımı, antik ve modern cilaların karışım formülleri, cilada kullanılan maddelerin tanıtılması ve kimyasal yapıları, cilada ortaya çıkan sorunların giderilmesi. Organik kimya bilgisi.

PRATİK LIUTERIA EĞİTİMİ (LABORATUVAR). 18 SAAT

Keman-Viola-Cello üretimine devam edilir. Yapılan çalgıların aksesuarları takılır ve akordlanır. Her çalgı fişlenerek kayıtlara geçer. Özel raporlar düzenlenir. Öğrencinin mezuniyet için estetik ve akustik değerinin iyi olduğu bir yaylı çalgıyı yapması gerekir. Bütün çalışmalar bu doğrultuda devam eder. Öğrencinin alacağı derece yaptığı çalgının özelliklerine bağlıdır.

PRATİK RESTORE YÖNTEMİ. 2 SAAT

Antik ya da hasarlı bakıma muhtaç çalgıların onarımına devam edilir. Yay yapım çalışmaları yapılır. Ayrıca yay'ın kıl değişimi birtakım bozuklukların giderilmesi metodları öğretilir. Müzede ya da üniversitedeki çalgıların bakımları düzenli olarak yapılır.

SONUÇ :

Orkestra çalgıları genel olarak beş grupta toplanmaktadır. Çalgı grupları da kendi aralarında çeşitli çalgılardan oluşurlar. Çalgılar icra konusunda üstün beceri gerektirdiği gibi, Liuteria sanatı da ayrı bir incelik gerektirmektedir. Orkestralarımızın en çok yaylı çalgıya ihtiyaçları var. Bu nedenle yaylılar bir orkestranın temel çalgılarıdır. Yaylı çalgı sayısı diğer çalgılara göre bir orkestrada oldukça fazladır. Bu bize yaylı çalgı gereksiniminin ne kadar fazla olduğunu belirleyen bir ögedir.

Üniversitelerde bu amaçlarla kurularak okulda hem uzman eleman yetiştirir hem de ekonomik hedeflere yönelik yaratıcı çalışmalar yapılabilir. Mezun olan öğrencilerin iş bulma gibi sorunları hiç olamaz. Bu mümkün değildir. Çünkü, dileyen orkestralarda liuteria olarak çalışabilir veya özel laboratuvarlarında çeşitli yaylı çalgıları üretip pazarlayabilir. Her durumda da yetişecek liuteria lar birer uzman kişi olarak toplumumuzun en boş alanlarından birisi olan yaylı çalgı ihtiyacını karşılayacak potansiyele sahip olacaktır. Türkiye'de boş alanın doldurulması çağdaş sanat'ta yerini alması, çağdaş müzik sanatının evrensel boyutta ki seviyeye gelmesi bakımından liuteria okulunun ivedi kurulması gereklidir. Bu amaca yönelik çalışmaları 1960'lı yıllarda başlatan Cristian Schertel'i şükranla anarken bunu devam ettirmekte çağdaşlığın bir gereği olmalıdır.

ESKİŞEHİR TİYATRO TARİHİ İLE İLGİLİ BİR YAŞAM ÖYKÜSÜ

Zeki GÜLER

Sanat olgusunun ,toplumsal-kültürel yaşamın ayrılmaz bir parçası olduğu ve insanın yeryüzünde varoluşu ile birlikte düşünülmesi gerektiği ortadadır. Bu saptama göstermektedirki, sanat eylemi, insanın dünyada bulunuşu ile ilgili bir çalışmadır. İnsanın binlerce yıldır süren doğa ile savaşında, yaşam için yapılan her eyleme koşut bir nitelik taşıyan sanat eylemi, insan yeteneğinin gelişmesiyle daha da incelik taşıyan bir karaktere bürünmüş, iyiye güzele ve estetik olana doğru yönelmiştir. Bu yöneliş ilgilenilen sanat dalının niteliği gereği, kimi zaman bireysel kimi zaman da topluca yaşayan insanların, topluca katılımı biçiminde olmuştur.

Tiyatro sanatı toplumsal tavrı ve toplum ögesi en ağır basan sanat dallarının başında gelir. Tiyatro sanatının bu toplumsal tavrı, insanın insanla ve insanın doğa ile etkileşiminden doğmuştur. Öyleki söz konusu etkileşimin yoğunluğu tiyatro sanatına, toplumların kültürel gelişmesini körükleyen güç kaynağı görevini yüklemiştir. Dolayısıyla tiyatro sanatı, çok kısa sürede kitlelerce kabul edilmiş yöresel, ulusal ve evrensel bir kimliğe bürünmüştür.

Günümüzde de etkileşim daha doğrusu iletişim yoğunluklu bir sanat dalı olan tiyatronun, örgütlenmiş bir sanat dalı olmasını kaçınılmaz kılmıştır.

Tarihsel süzgeç içinde, bir yörenin veya ulusun tiyatro yaşamını izlemeye, söz konusu örgütlerin önemi büyüktür. Özellikle Türk

Tiyatrosunu incelerken, Darülbeydi (Sonradan İstanbul Şehir Tiyatroları) Devlet Konservatuarı, Devlet Tiyatroları gibi kurumların önemi ortaya çıkar. Ancak bu kurumların Ankara ve İstanbul merkezli olmaları, Türk Tiyatrosu kavramını sınırlamakta ve bu iller dışındaki tiyatro hareketlerinin öneminin gözden kaçırılmasına neden olmaktadır.

Halkevlerinde kapanması ile Ankara ve İstanbul illerinin dışındaki iller tiyatro yaşamı açısından kendi yazgılarına bırakılmışlardır.

Ancak bu terkedilmişlik, peşisıra bölge tiyatroları düşüncesinin doğmasına neden olduğundan, yararlı bir oluşuma kaynak olmuştur.

Bu anlamda da Eskişehir ilindeki tiyatro yaşamı özel bir önem taşımaktadır.

ESKİŞEHİR TİYATRO TARİHİNE KISA BİR BAKIŞ

Yukarıda sözü edilen örgütsel sınırlılıklar, Eskişehir ilindeki tiyatro yapma istek ve birikimini körükleyen en önemli etmenlerdir.

Bu bağlamda Eskişehir'deki tiyatro yaşamını incelediğimizde, Halkevlerinde yapılan tiyatro çalışmaları ile başlayan yöresel tiyatro yaşamı, yukarıda sözü edildiği gibi, Halkevlerinin kapatılmasıyla, tamamen kendi yazgısına bırakılmıştır. Öyleki, bu talihsizlik Eskişehir'de bir yüksek okulun (Yüksek Ticaret ve Ekonomi Okulu daha sonraları İktisadi ve Ticari İlimler Akademisi) açılmasına dek sürdü ve bu tarihten sonra Eskişehir'deki tiyatro etkinlikleri, zincirleme bir tarihsel süreç içine girdi.

O yıllardan bu yana Eskişehir'de yerleşik anlamda ve yöresel nitelikli tiyatro eylemleri, tarih sırası içinde incelenirse, şu dönemler göze çarpar.

- Halkevleri Tiyatro Çalışmaları
- Akademi Tiyatrosu
- Türk Devrim Ocağı Oda Tiyatrosu
- Eskişehir Belediye Tiyatrosu
- Ar Tiyatrosu
- AKÇE Tiyatrosu

- Eskişehir Deneme Sahnesi
- Anadolu Üniversitesi Tiyatro Çalışmaları
- Eskişehir Çocuk Tiyatrosu Girişimi

Bu zincirleme olarak birbirine bağlı dönemler içinde, Akademi Tiyatrosu ve Türk Devrim Ocağı Oda Tiyatrosu daha sonraki birçok gelişmeye kaynak ve başlangıç olması nedeniyle, ayrı bir önem taşımaktadır. Bu önem, adı geçen tiyatro etkinliklerinin Eskişehir'deki tiyatro yaşamına önce yöresel, bölgesel daha sonraları ulusal bir nitelik kazandırmasında yatar. Türkiye'de uzun uzun tartışılması ,ancak bir türlü uygulanamamış olan bölge tiyatroları düşüncesine, Eskişehir T.D.O Oda Tiyatrosu sınırlı da olsa önderlik etmiş bir kuruluştur.

Oda Tiyatrosunun önderlik ettiği bir diğer önemli nokta da; olanak sağlandığında ,her yerleşim alanındaki tiyatrosever gençlerin neler yapabileceğini ortaya koymasındır. Akademi Tiyatrosu döneminde amatörce yapılan tiyatro çalışmaları, giderek Eskişehir'e malolmuş ve Akademik gençler Eskişehir'in tiyatro gereksinimini gidermek gibi büyük bir savla ortaya çıkmışlardır. Tarihsel süreç içinde görülmektedir ki, bu sav başarılı olmuş ve birkaç yıl sonra ortaya çıkacak olan, yerleşik-profesyonel nitelikli, Eskişehir Belediye Tiyatrosunun temellerini atarak, amatörlikten profesyonelliğe geçişin en güzel örneğini ortaya koymuştur.

Akademi ve Oda Tiyatrolarının ortaya çıkardığı ilginç gerçeklerden biri de; o zamanlar Ankara ve İstanbul illeri ile sınırlı sayılabilecek tiyatro eyleminin, taşra illerinde de ne kadar nitelikli yapılabileceğini ortaya koymasındır. Bu dönemlerde bu illerdeki sanatçı ve eleştirmenler, Eskişehir'deki bu tiyatro yaşamını yakından izlemişler ve giderek doğrudan bu çalışmaların içine katılıp, ilginin ülke düzeyinde yoğunlaşmasına neden olmuşlardır. Dolayısıyla Eskişehir; bir anda Türk Tiyatro adamlarının büyük ilgiyle izlediği bir kent niteliği kazanmıştır. En üst düzeydeki devlet yöneticilerinden, sanat eleştirmenlerine kadar, birçok kişi belirli dönemlerde Eskişehir'e gelerek, sahneye konulan oyunları izlemiş ve ülke düzeyinde bir sanatsal tartışma ortamı yaratılmıştır. Bu bağlamda da Eskişehir'deki tiyatro yaşamı, Eskişehir ilinin tanıtımına ve turizmine büyük katkı sağlamıştır.

Akademi ve Oda Tiyatrolarının Eskişehir'deki en önemli işlevlerinden biri de, yöre halkının kültürel-sanatsal kalkınmasına, bilinç düzeyinin gelişmesine sağladığı sınırsız katkıdır. O dönem-

lerde Eskişehir'de yoğunlaşan Atatürkçülük düşmanı gerici-irticai hareketlere karşı, adı geçen tiyatrolar, önemli bir «Atatürkçü Kültür» savaşımı vererek, yörenin kültürel gelişmesinde gözden uzak tutulmayacak bir katkı sağlamışlardır.

Yukarıda sözü edildiği gibi Akademi ve Oda Tiyatroları dönemlerinde Eskişehir, birçok aydının, eleştirmenin, sanat ve bilim adamlarının, bürokratların uğrak yeri olmuştur.

BİR YOLCULUĞUN TİYATRO YAŞAMI

Böyle bir toplanma günü de, 27 Mart 1962 Dünya Tiyatrolar Gününün Eskişehir'de Oda Tiyatrosunda, kutlanmasıdır. O günün sabahında, Ankara'dan kalkan motorlu tren Eskişehir'e birçok ünlü sanat adamını taşımaktadır. 27 yıl önce bu trende yapılan tiyatro söyleşisi günümüze, o zamanlar Ankara Radyosu spikerlerinden Ridvan Çongur'un arşivindeki ses bantlarından yankılanıyor.

2000'li yıllara yaklaştığımız şu yıllarda, henüz yerleşik bir tiyatroya sahip olamayan Eskişehir'in 1960'lı yıllardaki tiyatro-kültür savaşımını ve ulusal düzeyde Eskişehir'in kültürel düzeyini ortaya koyması açısından aşağıdaki saptamalar ilgi çekicidir.

RIDVAN ÇONGUR : 27 Mart 1962. Dünya Tiyatro günüdür. Dünya Tiyatro gününü Eskişehir'liler Oda Tiyatrosunu halk hizmetine açmakla kutluyorlar. Bugün dolayısıyla Ankara'dan Eskişehir'e gitmekte olan motorluda hem bugünün anılarını banta tespit etmek hem de Dünya Tiyatro günü üzerine motorlu trende bir açık oturum düzenlemeyi düşündük. Şu anda açık oturuma katılacaklar daha doğrusu motorlu trenin yolcuları arasında bu oturuma katılmak isteyenler, Lütfi Ay, Özdemir Nutku, Merih Germen, Aziz Zeytinoğlu, Ozan Sağdıç. Motorlu trende düzenlediğimiz bu açık oturumun kısa açış konuşmasını Lütfi Ay beyin yapmasını rica ettik.

LÜTFİ AY : 2. Dünya harbinden sonra uçakların mesafe mevhumunu ortadan kaldırdığı bir devirde insanların birbirini çok daha yakın tanıması icap ettiği anlaşılmıştır. Bunun içindirki Birleşmiş Milletler camiasında kurulan UNESCO teşkilatı, yani Birleşmiş Milletler Eğitim, Bilim ve Kültür kurumu gene milletlerarası karakterde birçok sanat müesseseleri de kurmuştur. Sanatla ilgili müesseselerde kurmuştur. Bunlardan biride Milletlerarası Tiyatro

Enstitüsüdür. Bu enstitünün bugün yanılmıyorsa 30 dan fazla memlekette şubeleri vardır. Memleketimiz de Milletlerarası Tiyatro Enstitüsüne 5-6 seneden beri katılmış bulunmaktadır. Şimdi bu Milletlerarası Tiyatro Enstitüsü 27 Mart günü bütün dünyada Milletlerarası Tiyatro günü olarak ilan etmiş bunun kutlanması için üye memleketlerde faaliyete geçmiştir. Bizim memleketimizde de bugünü kutlamak için bütün tiyatrolarımız halka parasız temsiller vereceklerdir. Eskişehir'de gençlerin teşebbüsüyle kurulması hazırlanmış olan oda tiyatrosu açılış günü için böyle birgünü seçmiştir. Bu açılışa gitmek üzere bu trende bulunuyoruz. Bu münasebetle bu günün önemi üzerinde birkaç kelimeyle durmak isterim. Atom devrinin insanları, öyle sanıyorum ki her zamandan daha çok hayal aleminin içine dalmak ihtiyacında olan insanlardır. Çünkü maddi dünyada kendilerini mesut edecek durumda değildir. Yahya Kemal'in dediği gibi «insan alemde hayal ettiği nispette yaşar» düşüncesi, bugün birçok dünya insanların paylaştığı bir fikir olmuştur. Hayal gücünün insanları birleştiren, ruhları zenginleştiren hepimizin bildiği bir şeydir. Tiyatronunsa bu hayal gücünü, bu hayal dünyasını en iyi besleyecek bir sanat şubesi olduğunu gene hepimiz biliriz. Hayal etmek bir bakımdan kalple düşünmektir. İnsanlığın kafa ile düşünme düşünme bulduğu şeylerin kendini mesut etmemiş olması bugün zannediyorumki biraz kalbiyle düşünmek zorunda bırakıyor. Bu ihtiyaç her millette aynı şekilde kendini gösteriyorsa o milletler birbirlerine yaklaşıyor demektir. Tiyatro bunu en iyi şekilde temin edecek bir vasıta. Bütün dünya seyircisinin aynı eserde duydukları hislerin başka başka türlü olmadıklarını hepimiz türlü vesilelerle müşahade etmişizdir. Binalencyh iş gene saire düşünüyor kanaatindeyim. Bütün insanların paylaşacağı bir rüya alemine insanları götürmek, tiyatro şairinin eserini ortaya koyacaktır. Ve bütün dünya insanları bunu paylaşacaklardır, paylaşmaya çalışacaklardır. Bu bakımdan tiyatronun zamanımızda aldığı geniş önemi geniş yayılma hadisesini. Dünya Tiyatro günü geniş bir huzurla ortaya koymuş oluyor kaatindeyim. Bunun tutacağını bütün dünyada kutlanacağını ve önümüzdeki yıllarda güzel sonuçlar vereceğini umuyorum. Gönül istiyorki böyle birgünün kutlanması, her milletin kendi insiyatifine bırakılmasın, mesela benim temenim, ileride bütün dünyada kutlanacak olan bugünün seçilecek muayyen eserlerin bütün dünya memleketlerinde oynanması suretiyle olması olacaktır. Eğer bunlar seçkin bir heyet tarafından iyi seçilmiş eserler olursa bunların aynı zamanda aynı günde bütün dün-

yanın her tarafından oynanması daha bir başka mana iktisap edecektir ve şairleri bütün dünyaya hitap etmek için eser yazmaya sevk edecektir.

RİDVAN ÇONGUR : Teşekkür ederiz Lütfi abi. İzin verirseniz şimdi ikinci konuşmayı, Özdemir Nutku Dünya Tiyatro gününde Türk Tiyatrosunun bugünkü durumunu üzerinde yapsın.

ÖZDEMİR NUTKU : Dünya Tiyatro Gününün kutlandığı şu özel gün için Jean Cocteau şöyle diyor. «Dünya Tiyatro günleri yoluyla bütün uluslar karşılıklı zenginliklerinin bilincine varacak, büyük ölçüde bir barış hamlesi içinde kaynaşacaklardır». Çok güzel söylenmiş bir söz ama ulusların birbirlerinin zenginliklerinin bilincine varmadan önce kendi zenginliklerinin bilincine varması gerekir. Biz acaba kendi zenginliğimizin bilincine csashlı olarak varmış mıyız? Bu uzun bir tartışma konusu olabilir. Ama ben şunu söyleyeceğim. Henüz varmadık. Belki varmak üzereyiz. Türk Tiyatrosu özellikle Atatürk Devrimlerinden sonra büyük bir hamle yapmış dev adımlarla ilerlemiş ve dışardaki tiyatro seviyesine çıkma çabasına girmiştir. Bunu önce Darulbedayi daha sonra Şekir Tiyatrosu ve sonrada Devlet Tiyatrosu yoluyla yapmaya çalışmıştır. Bugün Devlet Tiyatrosu gibi bir kurum Türk Tiyatrosunun gelişmekte olduğunu belli etmektedir. Ancak bu gelişme içinde de Türk Tiyatrosu için tehlikeler hala mevcuttur. Bu tehlikelerden biri oldum bittim meselesidir. Devlet Tiyatrosu kuruldu diye birkaç iyi aktörümüz hatta dünya çapında aktörümüz yetişti diye rahatça koltuğa gömülüp biz iyi tiyatro yapıyoruz demek büyük tehlikeler doğurabilir ve bu tehlikede mevcuttur dediğim gibi. 1768 yıllarında ünlü Alman yazarı ve tenkitçisi Lessing şöyle demişti. «Bizde oyuncu var oyun sanatı yok». Ben bu kadar ileri gitmeyeceğim. Çünkü 20. yüzyıldayız hatta 20. yüzyılın yarısını da geçmiş durumdayız. Bizde oyuncu var oyun sanatı da var ama yeterli değil. Oyun sanatı konusunda bunca tiyatronun oyuncularını hepsi birden girmiyorlar. Ancak birkaç büyük aktör giriyor bu oyun sanatı meselesine. Şunu demek istiyorum şu anda bilhassa Ankara seyircisi ve İstanbul seyircisi, bilgi, kültür, görgü anlayış yönünden sanatçıları, tiyatro sanatçılarını geçmek üzeredir. Bunu birçok temsillerden sonra birçok tartışmalarda bizzat gözlemiş durumdayım. Bundan on yıl önce sanatçılar seyircilerden çok daha öndeydi. Ve onun için rahatça bir şeyler yapıyorlar ve ondan sonra yaptıklarından emin olarak hiçbir rahatsızlık duymuyorlardı. 10 yıl geçti bugün seyirci

kalitesinde ve seviyesinde bir yükselme oldu ama birtakım sanatçılarımız hala seyircileri eski seyirci zannedip gene rahatça koltuklarına gömülmektedirler. Bunun için de yavaş yavaş kof şöhretler değerli sanılmış birtakım kimseler gün ışığına çıkmaktadır. Tiyatro sanatımızın ilerlemesi için ve batıdaki örneklerinin seviyesine çıkabilmesi için yapılacak şeyler çok ama ilk elde en önemli olanları dediğim gibi oyuncu yetiştirme meselesi daha kaliteli, daha disiplinli, daha kontrollü, daha bilinçli oyuncu yetiştirme meselesi. İkincisi bu oyuncuların disipline, kaliteye, bilince götürecektir tiyatro sahneye koyucularının yetişmesi yani rejisörlerinin yetişmesi. Bizde tiyatro rejisörü yetiştirecek bir kurum olarak konservatuarlar gözükmekteyse de bu kurum hala bu rejisörlük bölümünü tam olarak çalıştırmamaktadır. Buna türlü maddi ve manevi imkansızlıklar girmektedir. Bunu biliyorum. Ancak tehlike çanları çaldığından oyuncularımız gerilemekte olduğunu gördüğümüzden rejisörlük meselesinin bir an önce halledilmesi gerekiyor. Bence rejisör üç yönden önem taşır. Birincisi tiyatro seyircisini yönetip kontrol eder, ona yolu gösterir. İkincisi aktörü disipline sokar, aktöre ışık tutar ve onun nerede durduğunu belirtir. Üçüncüsünde rejisör oyun yazarları yetişmesinde büyük imkanlar sağlar. Onun için bugün en önemli yapılacak iş üstün kalitede üstün kültürde rejisörler yetiştirmektir. Birde dileğim oyun yazarlarımız artık sadece kendi seslerini değil dünya yüzündeki sesleri dinlemesidir. Ancak bütün bu çabaları yaparken şunu da söylemek istiyorumki bugünkü Türk Tiyatrosunun dünya üzerindeki durumu çok kötü değildir. Ama iyide değildir.

RİDVAN ÇONGUR : Çok teşekkürler Özdemir Nutku Bey. Şimdi sayın dinleyiciler Tiyatro gününde tiyatronun uluslararası önemi üzerine yine Lütfi Ay'dan bir konuşma rica ettik.

LÜTFİ AY : Tiyatronun uluslararası önemi üzerinde böyle bir günde durmakta layda olmakla beraber bunun her geçen gün dinleyicilerimiz ve seyircilerimiz için bir mecul olmaktan çıktığı kanaatindeyim. Önce eser meselesini ele alırsak bunun böyle olduğunu görürüz. Bugün dünyada hiçbir tiyatro tasavvur edilemezki yalnız kendi tiyatro yazarlarıyla iktifa edebilsin. Medeni milletlerin tiyatro repertuarlarına bir göz atarsak bunun böyle olmadığını derhal görürüz. Bugün batıda hiçbir tiyatro tasavvur edilemezki repertuarını yalnız kendi eserleriyle kendi yazarlarının tesisleriyle öldürabilsin. Hemen her memleketin tiyatro repertuarında başka

memleketlerin birçok eserlerinin yer almakta olduğunu görürüz. Bu zamanımızın tiyatro yazarını şuna sevketmektedir. Yalnız kendi memleketine kendi seyircisine değil aynı zamanda dünya seyircisine başka milletlerinde seyircilerine hitap etmek mecburiyetinde olduğunu, bu kanaatimde şu sebepten ileri gelmektedir. Gene mesafe mevzuna döneceğim. Dünyada mesafelerin kalkmış olması milletler arasındaki iktisadi siyasi, içtimai bağların sıklaşması ve daha başka amiller bugün milletleri her zamankinden daha çok birbirlerine yaklaştırmaktadır. Ayrıca dünya insanlarını meşgul eden meselelerin tümü hemen hemen aynı meseleler olmaktadır. Bugün medeni alemde bütün bir seyirci topluluğu tasavvur edilemezki başka bir memleketin seyirci topluluğunu ilgilendiren meselelerle meşgul olmasın. Aynı derdleri çekmesin, aynı endişeleri duymasın, aynı hayalleri kurmasın. Bunlar dünya seyircisini birbirine yaklaştırmakta ve tiyatro için eser yazarları da dünya seyircisine hitap etmek mecburiyetinde bırakmaktadır. Onun için bu münasebetle bizim tiyatro yazarlarımızda uluklarını daha geniş ölçüde tutmalarında, eserlerini başka seyirci topluluklarında seyredebileceklerini, seyredebileceklerini düşünerek daha üniversal olmaya gayret etmelerinde büyük faydalar görürüm. Bunun bazı misallerini görmüşüzdür. Devlet Tiyatrosunun turnelerinde yabancı memleketlerde oynadığımız eserler geniş bir uyandırmıştır. Bu eserler yalnız sanatçılarımızı, yalnız dekorcularımızı, yalnız sahneye koyucularımızı tanıtmakla kalmamış Türk yazarlarımızda başka milletlerin seyircilerine tanıtmıştır. Ve bu eserler o seyirciler üzerinde başarılı eserler olduğu için müspet yankılar uyandırmıştır. Tiyatronun üniversalitesi üzerinde daha birçok şeyler söylenebilir. Bu lüzum bugün dünya tiyatro gününü tespit etmiş ve bütün dünyada kutlanmasına ön ayak olmuş olan milletlerarası Tiyatro Enstitüsü tarafından da benimsenmiştir. Onun içindir ki Paris'te senelerden beri devam etmekte olan Milletler Tiyatrosunun kuruluşuna Milletlerarası Tiyatro Enstitüsü geniş ölçüde yardımcı olmuştur ve olmaktadır. Bu tiyatro önceleri bir fantezi gibi telakki edilmiş ama yıldan yıla seyircisi arttığı, çektiği alaka arttığı gibi topladığı milletler tiyatrolarında çoğalmıştır. Yani bugün Paris'teki Milletler Tiyatrosu bütün bir mevsimi kaplayan sezonu içinde 30-35 milletin tiyatrosunu kendine çekmeye ve Paris'te Milletlerarası bir seyirci topluluğunu tanıtmaya muvaffak olmuştur. Bu büyük bir başarıdır. Paris'teki Milletler Tiyatrosuna iştirak eden tiyatrolar arasında Fildişi Sahillerinden, Güney Amerika'dan, Doğu Avrupa'dan, Şimal

memleketlerinden, Arap memleketlerine kadar uzak şark memleketlerine kadar, Pakistan'a, Hindistan'a kadar birçok milletlerin tiyatrolarını görmek mümkün oluyor. Bu suretle dilleri ve tiyatroları henüz uluslararası bir yayılma ve gelişme imkanı bulamamış olan milletlerde tiyatro alanındaki çalışmalarını, çabalarını elde ettikleri neticeleri Paris gibi uluslararası bir sanat merkezinde milletlerarası bir seyirci topluluğu önünde ve yine milletlerarası bir tenkidin gözü önünde gösterebilmektedirler. Bunda temin edilecek faydalar elbette büyüktür. Bir kere zamanımızda batı merkezlerinden uzak kalmış memleketleri sanat yolundan daha iyi tanıtacak bir yol olduğuna kani değilim. Bunun Devlet Tiyatromuzun Paris turnesi sırasında, Atina turnesi sırasında bizzat müşahade etmek fırsatını bulduğum için söylüyorum. Paris gazeteleri Türkiye ile ilgili haberleri dördüncü, beşinci sayfalarına koyarken tiyatromuzun Paris'e gelmesi orada oynadığı temsiller dolayısıyla ilk sayfalarda Türk Tiyatrosu hakkında yazılar yer almıştır. Atina gazeteleri baş makaleler yazmışlardır. Bu birazda onların hayretinden ileri gelmiştir. Çünkü çok yakın dost ve komşu iki memleket olduğumuz halde tiyatro sanatımız hakkında kafi derecede fikirleri yoktu. Biihassa kendilerinin milli sahaları addettikleri antik dram sanatında, temsili sanatında, bizim üstün bir kabiliyete sahip olduğumuzu bilmiyorlardı. Bunu görmek onları memnun etmiş, aynı zamanda hayranlıklarına yol açmıştır. Görülüyorki herşeyin uluslararası karakter aldığı iktisadi bağların, siyasi bağların, içtimai bağların günden güne sıklaştığı bir devirde tiyatro bu bağları pekiştirecek, kuvvetlendirecek memleketler arasında dostluk havasını yaratacak ve dolayısıyla barışa hizmet edecek bir sanat şubesi olarak büyük bir ehemmiyet kazanmaktadır. Memleketimizin tiyatrosu hakkında arkadaşımızın söylediği sözler, tiyatromuzun seviyesi bakımından ileri bir seviyede olduğunu göstermektedir. Yani batı tiyatrosundan çok geri bir durumda olmadığımızı göstermektedir. Binaaleneyh bundan faydalanarak sesimizi ve imkanlarımızı başka memleketlere duyurmak konusunda tiyatromuzdan büyük faydalar edinebileceğimiz kanaatindeyim.

RIDVAN ÇONGUR : Sayın dinleyiciler Lütfi Ay Dünya Tiyatrolar Gününde tiyatronun uluslararası önemini belirtti. Şimdi açığoturuma katılan Merih Germen tiyatronun Türkiye için önemini belirtecek.

MERİH GERMEN : Türk Tiyatrosu kurulduğunda sanırımki seyirciye söz etme yönü bir yana, üstüne önemli iki görev almıştır.

Bunlardan biri eğitici, diğeri yetiştirici. Bugüne kadar görevini tam hakkıyla başarmış olan bir topluluk olarak Türk Tiyatrosunu bu başarısından övgülememek elde değildir. Evet Tanzimattan bu yana, ilk Türk Tiyatrosu yazarlarına bir göz atarsak, dışardan yapılan çeviriler ve adaptasyonlar, sahnelerimizde Türk seyircisine sunuluyordu. Ancak gerçek Türk Tiyatrosunun kurulmasından sonradırki, gerçek Türk yazarları, gerçek Türk oyunlarını sahnelerimize koymuşlar öbür yandan da sahneye koyucular, dekoratörler, sanatçılar bunun yanısıra başabaş bir değerle Türk Tiyatrosunun gelişimine ve bugünkü seviyesine ulaşmasına yardımcı olmuşlardır. Çağımızda Sartre şöyle bir söz söylemiştir. «Kafka olmasaydı birçok aydınlar olmazdı». Ben aynı sözü Türk Tiyatrosu için söyleyeceğim. Türk Tiyatrosu olmasaydı bu sayıda aydınlarımız olmazdı diyeceğim. Türk Tiyatrosunun gerçek değerini diğer konuşan arkadaşlarımızın belirttiği gibi ben sunlardan söz etmek istiyorum. İonescu, Gergedan piyesinin ilk telif hakkının alınması dolayısıyla Türklerle bu yoldaki müracatlarını hayretle karşılamış, herkesten önce bu oyunun telif hakkı alınmış ve bizde oynanmıştır. Tiyatronun bizdeki önemli yönlerinden biride, eğitici yönü demiştim. Evet, bugünün bunalımı içindeki seyirci tiyatroya gittiği zaman iki şey karşısında kalıyor ya da bunalımını gidermek ya da bu bunalımının bilincine erişmek için Türk Tiyatrosunun da repertuarına almış olduğu eserler hemen hemen bu iki gayenin yürütülmesi ve bu iki gayenin belirtilmesine amil olmuş olan eserlerdir. Bugün şu anda Türkiyemizde bir tiyatronun daha açılışına gidiyorum. Diğer tiyatrolar yanında, Türk Tiyatrosu içinde başarılı olmasını candan dilerim.

RİDVAN ÇONGUR : Çok teşekkürler. Sevgili dinleyiciler, Eskişehir’li tiyatrosever gençler, Eskişehir’de Oda Tiyatrosunun açılışını 27 Mart 1962 Dünya Tiyatrolar günü gibi mutlu bir güne tesadüf ettirdiler. Şimdi mikrofonumuzda Aziz Zeytinoğlu var. Aziz Bey, bize Eskişehir’de açılan tiyatro ile tiyatronun Eskişehir için ve bir milletvekili olarak da bütün Türkiye için önemini belirtecek.

AZİZ ZEYTİNOĞLU : Eskişehir’de Devlet Tiyatro sanatçıları tarafından açılacak olan Oda Tiyatrosu, bütün Eskişehir’liler ve Eskişehir’li gençler tarafından şükranla karşılandığını arz ederim. Eskişehir’liler bu açılış gününde bütün Devlet Tiyatrosu idareci ve sanatçılarımızı her zaman hürmet ve sevgi ile hatırlayacaklardır. Eskişehir’li gençlerimize bu sanat üzerinde çalışarak Eskişehir’li-

lerin bu sahadaki sanatseverliliğini ve kabiliyetlerini göstereceklerdir. Ayrıca Eskişehir'de gerek vilayetimiz gerekse halkımız tarafından bir tiyatro binasının bir an evvel yapılması için çalışacaklarına şüphe etmiyoruz. Bu mutlu günde bilhassa bu açılışın Eskişehir gerekse bütün Türkiye için hayırlı olmasını temenni ederim Şahsende bu kıymetli sanatçılarımızı hürmet ve sevgi ile selamlarım.

RIDVAN ÇONGUR : Çok teşekkür ederiz. Aziz Zeytinoğlu Bey. Sayın dinleyiciler şu anda bizim açıkoturumu fotoğrafla tespit eden Ozan Sağdıç'ı yakaladık. Siz alıştınız zaten fotoğrafla tespit edip kaçıp gitmeye, fakat seyirci olarak konuşabilirsiniz rahatlıkla, buyrun.

OZAN SAĞDIÇ : Tiyatronun sürekli fakat kötü bir seyircisiyim. Kötü seyirciliğim şuradan geliyor. Tiyatroyu tam olarak seyredemiyorum, kendimi konuya kaptıramıyorum. Daha ziyade tiyatronun nasıl yazıldığını, nasıl sahneye konulduğunu, oyuncuların nasıl oynadığını inceden inceye bir eleştirici gibi incelediğimden tiyatronun şiirine varamıyorum.

RIDVAN ÇONGUR : Biz kötü bir seyirciye çattık desenize.

OZAN SAĞDIÇ : Evet öyle oldu.

RIDVAN ÇONGUR : Peki siz işiniz icabı Ankara ve İstanbul Tiyatrolarını sık sık görebilme imkanına sahipsiniz. Bu tiyatro gününde Ankara, İstanbul arasında bir karşılaştırma yapabiliرمىsınız.

OZAN SAĞDIÇ : İşte Zülfü yare dokunacak bir sual şimdi bu.

RIDVAN ÇONGUR : Yok o kadar değil. Biz çok teşekkür ederiz. Sevgili dinleyiciler, Tiyatro üzerine motorlu trenin restaurantında yaptığımız açık oturumu kapatmak zorundayız. Çünkü saat 12'ye yaklaştı. Biz hem Eskişehir'de ineceğiz hem de yemek yieceklere mani olmamak istedik. Hoşçakalın.

SONUÇ

Yukarıda belirlendiği gibi Eskişehir ili, 1960'lı yıllarda Türkiye'nin en önemli tiyatro merkezlerinden birisi olmuştur.

1962 yılında Ankara-Eskişehir motorlu treninin restaurantında yapılan bu söyleşi, bugün dahi güncelliğini korumaktadır.

Özetlersek;

— Tiyatronun insanın insanı tanımada en önemli sanat dalı olduđu,

— Dünyanın her yerinde kutlanan Dünya Tiyatrolar gününün önemi ve UNESCO'ya bađlı Uluslararası Tiyatro Enstitüsünün tiyatro sanatının gelişmesindeki etkin rolü,

— Günümüzün hızlı teknolojik gelişmesine koşut olarak insanın düşgücünün öneminin arttığı,

— Tiyatronun insanın ve ulusların kendilerini ve diđer ulusların kültürel zenginliklerini tanımadaki rolü,

— Devlet Tiyatrolarının durumu ve sanatçılarının nitelikleri,

— Seyircilerin nitelikleri,

— Tiyatroda yönetmenin önemi,

— Oyun yazarlarının, oyunlarında evrenselliđi yakalama gerekliliđi,

— Uluslararası tiyatro alışverişinin önemi,

— Tiyatronun eğitici ve yetiştirici işlevleri,

— Eskişehir'de açılan Oda Tiyatrosunun Türk Tiyatrosuna katkısı,

— Eskişehir'de bir tiyatro binasının gerekliliđi.

Yıllar önce yapılan bu söyleşi, bugün yeniden değerlendirildiğinde, tüm Eskişehir'li aydınların, bürokratların, tiyatroseverlerin bir özeleştiri yapması kaçınılmaz bir durumdur. Bu özeleştirisinin odak noktası da Eskişehir ilindeki tiyatro yaşamının dünü ve bugünü oluşturmaktadır.

Eskişehir ili, bugün bir kaç yerel amatör çalışma dışında, tamamen dışarıdan gelecek tiyatro gruplarının bađımlılıđı altındadır.

1960'lı yıllarda gerek nüfus gerek ekonomik ve kültürel yapılarıyla Türkiye'nin en büyük 5-6 ili arasında olan Eskişehir ili, bugün en büyük 30 il arasına girmekte zorluk çekmektedir.

Acaba her alandaki geri kalmışlık-çađa ayak uyduramama talihsizliğine uğramada, tiyatrosuz bir il olmanın rolü yok mudur?

TURİZM SEKTÖRÜNDE İNSANGÜCÜ AÇIĞININ UZAKTAN ÖĞRETİMLE KARŞILANMASI

Prof. Dr. Şan ÖZ-ALP

A) GİRİŞ

Turizm sektörünün gelişmesinde 1980 sonrası uygulanan teşvik tedbirleri önemli rol oynamıştır. Bugün 140 bin belgeli yatak kapasitesine ulaşılmıştır. 1994 yılında belgeli yatak sayısının yüzde yüzlük bir artışla 227 bine ulaşacağı tahmin edilmektedir. Bu süreçte konaklama tesislerinde 60 bin, lokanta sektöründe 3.6 bin, seyahat acentalarında 19 bin eğitilmiş yeni personele ihtiyaç olacaktır. Bu rakamlar yalnız belgeli tesislerle ilgilidir. Bir bu kadar da belgesiz tesis olduğu tahmin edilmektedir.

Turizm sektörünün önemli problemlerinden birincisi sağlıklı istatistiki bilgilere sahip olunmamasıdır. Bu sektörle ilgili en basit bilgiler bile birbirini tutmamaktadır. Söz gelişi otel, yatak, personel sayılarıyla ilgili yetkililerin beyanlarında önemli farklar görülmektedir. Turizmle ilgili politikaların doğru olarak tespit edilebilmesi için doğru bilgilere olan ihtiyaç önem kazanmıştır. Bu nedenle de B.M. Uluslararası Çalışma Teşkilatı'nın ve Kalkınma Programının işbirliğiyle «İnsangücü Planlaması» araştırması yapılmıştır. Turizmle ilgili ikinci ciddi problem ise yetişmiş işgücü açığı

ğıdır. Bu araştırma ile mevcut belgeli tesislerdeki personel sayıları ve beş yıl içinde bu sayılardaki gelişmeler ortaya konmaktadır.

Sektörle ilgili doğru bilgilerin toplanacağı bir merkeze, büroya vb. ihtiyaç vardır. Yoksa durumu tespit etmek için sürekli araştırma yapmak zorunda kalır. Daha kötüsü eksik bilgiler ile yanlış politikalar geliştirilir.

Turizm, son on yılda ülke ekonomisinde taşıdığı önemi dolayısıyla en çok konuşulan konular arasında yer almıştır. Turizm sektörü plan hedefleri üzerinde büyüyen ender sektörlerden biri olmuştur. Döviz girdilerindeki önemi dolayısıyla, turizmin en geniş biçimde özendirilmesi politikası benimsenmiştir.

Doğu ülkelerinde meydana gelen büyük değişikliklerde yıllardır bu ülkeleri ziyaret eden milyonlarca batılı turist için önemi inkâr edilemez. Ayrıca üyesi olmaya çalıştığımız Avrupa Topluluğuna girmemizde de turizmin önemli bir yeri olacaktır.

Turizm sektörünün yarattığı istihdamı üç grupta toplayabiliriz:

- a) Doğrudan istihdam, otelcilik, yiyecek - içecek, seyahat acentaları, yatçılık, eğlence, eğitim vb. sektörlerde fiilen çalışan işgücüdür,
- b) Dolaylı istihdam, binaların yapımından, mobilya ve mutfak malzemelerine kadar sektörün ihtiyacını karşılayan alanlarda yaratılan işgücüdür,
- c) Uyarılmış istihdam, turizm sektörünün gelişmesiyle canlanan, büyüyen bu sektöre mal ve hizmet sağlayan yiyecek, içecek, hatıra eşyası, kamu hizmetleri vb. alanlarda artan işgücü ihtiyacıdır.

Turizm yeni istihdam imkânları sağlar. Toplumun refah seviyesinin yükseltilmesinde önemli rol oynar. Döviz girdisi sağlar, ödemeler dengesinin sağlıklı bir yapıya kavuşmasında etkili olur. Toplumun dinlenme ve eğlenme ihtiyacını karşılar. Kitleleri eğitir. İnsanlararası anlayışı, dostluğu, barışı teşvik eder.

Turizmin ekonomik, sosyal, politik, eğitim, öğretim, kültürel ve sağlık fonksiyonlarıyla ilgili alınan tedbirlerin tümüne turizm politikası denir. Turizm politikası ülkenin genel politikasına uygun olarak yatırımlardan, tanıtıma, hukuki düzenlemelerden eği-

tıme kadar çok geniş bir alanı kapsar. Turizm bir hizmet sektörüdür. İnsanın insana hizmet etmesidir. Çok sayıda işgücüne ihtiyaç gösteren bir alandır. Turistin memnun edilmesi de hizmet edenin yetiştirilmiş ve eğitilmiş olmasına bağlıdır. İhtiyaç duyulan miktarlarda insanın eğitilmesi ise insan gücü planlamasını gerektirir.

I. İnsan gücü Planlaması

İnsan gücü planlaması beşeri kaynakların incelenmesi, temini, iyileştirilmesi ve mevcutların muhafaza edilmesidir. İstenilen amaçlara ulaşmak için «insanın» istenilen zamanda, istenilen sayıda ve istenilen kalitede hazır bulundurulmasıdır. Başka bir deyişle «insan» istenilen vasıflarda eğitip, amaçlara uygun hale getirmektir. Bu kavram hiçbir şekilde ülkenin genel ekonomik ve sosyal hedeflerinden ayrı düşünülemez.

İnsan gücü planlamasındaki önemli safhalar şu şekilde özetlenebilir:

- a) İnsan gücü kaynakları hakkında doğru bilgilerin toplanması, sınıflanması ve analiz edilmesi,
- b) İnsan gücü kaynaklarının amaçları, beklentileri ve çalışabilecekleri diğer alanların tesbiti,
- c) Değişik insan gücü kaynaklarına ulaşmada yardımcı olacak medyaların geliştirilmesi,
- d) İnsan gücünden en iyi yararlanmak için, bunların tercihlerinde rol oynayan (teknik, sosyal, bireysel ve parasal) faktörlerin ortaya çıkarılması.

Türkiye'nin kalkınmasında en önemli faktörlerin biri insan gücü planlamasıdır. Cumhuriyetin ilk yıllarından başlayarak bütün eğitim sistemimiz ileri bir ülkenin ihtiyaç duyacağı elemanları yetiştirmek üzere planlanmıştır. Akla uygun pek çok cesur tedbirler alınmış, onbinlerce insan kıt döviz kaynaklarına rağmen yurt dışına eğitim öğretim için gönderilmiş, yabancı dilde öğrenim yapan okullar, üniversiteler açılmış, belirli alanlara ara eleman yetiştirmek üzere meslek liseleri ve yüksekokullar açılmış, onbinlerce genç buralarda eğitilmiştir.

Son on yılın en başarılı icraatlarından biri de turizm sektöründeki gelişmedir. Ülkemize gelen turist sayısı 5 milyona, bunla-

rın bıraktığı döviz miktarı da 3 milyar dolara yaklaşmıştır. Turistlere hizmet amacıyla binlerce tesis açılmıştır. Binlercesi de proje safhasındadır. Bu başarılı icraatın en başarısız tarafı ise insangücü planlamasıdır. Bu ihmalin maliyeti çok yüksektir ve bir an önce gerekli tedbirlerin alınması gerekmektedir. Şimdiye kadar, turizm sektörü pratik bazı çözümlerle eleman ihtiyacını çözmeye çalışmıştır. Ancak mevcut eleman açığının sektöre verdiği zarar ciddi boyutlara ulaşmıştır. En kısa sürede bu sektörün eleman ihtiyacının karşılanması gerekmektedir.

Son on yılda belirli sürelerde turizm sektörünün eleman ihtiyacıyla ilgili toplantılar düzenlendiği hepimizin malumudur. Ancak bu toplantılarda aynı görüşler tekrarlanmış, Turizm Bakanlığının başlattığı bazı projeler dışında, eğitimde bir gelişme görülmemiş ve insangücü açığı büyüyerek önemini korumuştur. Temennimiz bu toplantının bu yönde atılmış sonuç alıcı bir toplantı olmasıdır.

II. Uzaktan Öğretim

Uzaktan öğretim, farklı seviyelerde yürütülen, değişik uygulama şekilleri olan, genelde yüz yüze öğretimin söz konusu olmadığı, ancak bir eğitim kuruluşunun planlama, rehberlik ve diğer öğretim hizmetleri yönetiminde yürütülen öğretim eğitim faaliyettir.

Bu öğretim şeklinin özellikleri şu şekilde özetlenebilir:

- a) Örgün öğretimin aksine öğretici ve öğrenciler birbirinden ayrıdır.
- b) Bir eğitim kuruluşunun yönetimindedir.
- c) Eğitim, uzaktan eğitim medyalarından biri veya birkaçından yararlanarak yürütülür (yazılı mazeme, radyo, televizyon, video bantı vb.).
- d) Sınırlı da olsa çift yönlü bir iletişim imkânı vardır.
- e) Eğitim, staj, sosyalleşme vb. amaçlarla belirli merkezlerde toplanma imkânı vardır.
- f) Sanayileşmiş bir eğitim şeklidir. Başka bir deyişle eğitimin ayrıntılı bir biçimde planlamasını, prosedürlerin tesbitini, iş bölümünü, bilgisayarlardan yararlanmayı, denetimin otomatikleşmesini ve uygun sınav sistemlerini kapsar.

Uzaktan öğretimde iki temel uygulama görülmektedir. Birincisi çok sayıda öğrenci için hazırlanmış basılı malzeme ve bireysel çalışmaya dayanan sistemdir. Açık üniversite ve klasik mektupla öğretim uygulamaları buna örnek olarak verilebilir. İkincisi ise örgün eğitime paralellik gösteren, belirli zamanlarda yüz yüze sınıfçı veya grup çalışmasını ve danışmanlık hizmetlerini de içeren sistemdir. Örnek olarak, Avustralya ve İsveç'deki uygulama verilebilir. Kanada Üniversitesinin uyguladığı sınıflarda kasetle öğretim sistemi bunun başka bir şeklidir. Genelde ise ihtiyaca göre yukarıda sıralanan iki alternatifin karması sistemlere rastlanmaktadır.

Türkiye'de uzaktan eğitimin başarılı başarısız birçok örneği vardır. Milli Eğitim Bakanlığının Yaykur ve Mektupla Öğretim programları başarısız olmuş ve geride pek çok problem bırakarak faaliyetlerine son verilmiştir. Ayrıca radyo ve televizyonda uygulanan yabancı dil programlarından şimdiye kadar dil öğrenene rastlanmamıştır. Aynı şekilde bazı gazetelerin yabancı dil öğretme kampanyaları da başarısızlıkla sonuçlanmıştır.

1982 yılında Anadolu Üniversitesine bağlı Açıköğretim Fakültesi kurulmuştur. Merkezi Açıköğretimdeki iki programdan (İş İdaresi ve İktisat) şimdiye kadar yaklaşık 22 bin öğrenci lisans derecesi ile mezun olmuştur. İlkokul öğretmenlerine uygulanan ön lisans derecesine yönelik programdan ise 120 bine yakın öğretmen diploma almıştır. Bu yıl özellikle ortaöğretim öğretmenlerine yönelik lisans tamamlama programı planlanmaktadır. Açıköğretim ayrıca otelcilik ve turizm konusunda birincisi geçen yıl tamamlanmış olan bir yaygın eğitim (sertifikasyon) programı da yürütmektedir.

İnsangücü açığını kapatabilmek için değişik seviyedeki öğretim kurumlarında alınabilecek tedbirler vardır. Üniversitemizin Yaygın Eğitim Merkezinin bu konuda daha önce başlattığı sertifika programları dolayısıyla geçen yıldan beri bu sektörle ve özellikle Turizm Bakanlığı ile yakın işbirliği içerisinde bulunulmuştur. Bu ilişkiler üniversite öğretim üyelerine bu sektörle ilgili çok kıymetli bilgiler ve tecrübe kazandırmıştır. Türkiye'de tek Açıköğretim Fakültesine sahip Üniversite olması dolayısıyla de sektörde insangücünün eğitimi konusunda Anadolu Üniversitesine önemli sorumluluklar düşmektedir. Çünkü kısa sürede sorunun hallinde tek çıkar yol uzaktan eğitimidir.

B) B. M. KALKINMA PROGRAMI (UNDP) VE ULUSLARARASI ÇALIŞMA ÖRGÜTÜNÜN (ILO) TEKNİK İŞBİRLİĞİYLE HAZIRLANAN TURİZM BAKANLIĞI «OTEL VE TURİZM EN-DÜSTRİSİ İNSANGÜCÜ ARAŞTIRMASI»

Türkiye'de tahminlerin üzerinde gelişen turizm sektöründe, sağlıklı bir büyümeye imkân verecek insangücü ihtiyacı, nitelik ve nicelik yönünden sağlanamamıştır. Bu yönde yapılacak planlamalarda önce mevcut durumun, daha sonra gelecek yıllardaki muhtemel gelişmelerin doğru olarak tesbiti gerekmektedir. Bu ihtiyaç dolayısıyla Turizm Bakanlığı ile UNDP ve ILO tarafından ortak bir proje çerçevesinde geniş kapsamlı bir araştırma yaptırılmıştır. Devlet İstatistik Enstitüsü de proje modeline uygun olarak bilgilerin toplanması ve işlenmesi konularında yardımcı olmuştur.

Araştırmanın iki amacı vardır:

- a) Turizm Bakanlığınca belge verilmiş olan konaklama, yiyecek içecek ve seyahat acentalarında halen çalışmakta olan personelin nitelik ve nicelik yönünden özelliklerini tespit etmek,
- b) Önümüzdeki beş yılda bu işletmelerde nitelikli işgücü talebi hakkında tahminlerde bulunmak.

Ayrıca araştırmada personel tedariki problemleri, işten ayrılma sebepleri, eğitime duyulan ihtiyaç ve iş başında eğitimle ilgili sorulara da yer verilmiştir.

İki cilt olarak yayınlanmış olan araştırmanın birinci cildinde yukarıda belirtilen birinci amaçla ilgili bilgiler, ikinci ciltte ise gelecek ile ilgili tahminler ve ek bilgiler yer almaktadır. Aşağıda iki başlık altında bu araştırmanın sonuçları özetlenmiştir.

I. Turizm Sektöründe (Otel, Lokanta ve Seyahat Acentaları) Çalışanların Özellikleri.

1985 nüfus sayımına göre tarım sektörü hariç ülkemizde çalışan nüfusun %88'si erkek ve %12'si kadındır. Turizm sektöründe ise çalışan kadın oranı diğer sektörlerle karşılaştırıldığında oldukça yüksektir (konaklamada %17, lokantalarda %15, seyahat acentalarında ise %31). En fazla kat hizmetleri ve resepsiyonda kadın eleman çalıştırılmaktadır.

Turizm sektöründe yaş ortalaması ülke genelinde çalışan nüfusun yaş ortalamasının altındadır. Türkiye genelinde 30 yaşın altındaki çalışan nüfus %50 iken, bu oran turizm sektöründe %60'a ulaşmaktadır. Konaklama ve lokanta işletmelerinde çalışanların dörtte üçü 15-34 yaş grubu içindedir. Türkiye genelinde ise bu oran %50'den biraz fazladır. Seyahat acentaları grubunda ise çalışanların üçte ikisi 15-34 yaş grubundadır. Alt kademe işlerde çalışanların yaş ortalaması oldukça düşükken, üst yönetim kademelerine çıktıkça yaş ortalaması tahmin edileceği gibi yükselmektedir.

Sektörde çalışanların eğitim durumları Türkiye genelinin üzerindedir. Toplam işgücünün yaklaşık %25'i orta ve lise eğitimi görmüşken bu oran turizmde %40-50 arasındadır. Turizm sektöründe üst basamaklara çıktıkça lise ve üniversite mezunlarının oranı artmaktadır. Ancak bu olumlu farklar tatminkâr olmaktan çok uzaktır. Çünkü tablodan görüleceği gibi 1989'da turizm sektöründe üniversite mezunlarının oranı %4.7 ile 10.9 arasında değişmektedir. En üst yönetim kademesindeki konaklama personelinin ancak %50'si yüksek öğrenimlidir.

Tablo 1. Türkiye genelinde ve turizm sektöründe çalışanların eğitim seviyeleri.

EĞİTİM SEVİYESİ	TOPLAM İŞGÜCÜ (Tarım Hariç)	%		
		Konaklama	Lokanta	Seyahat Acentaları
Yok	8.7	2.3	4.3	2.5
İlkokul	55.4	46.7	53.3	38.0
Ortaokul	10.7	16.3	17.0	23.0
Lise	16.8	26.0	20.7	25.6
Üniversite	8.5	8.7	4.7	10.9

Turizm alanında mesleki eğitim almış olanların oranının düşüklüğü bu konuya bir an önce eğinilmesi gereğini bir defa daha vurgulamaktadır. Her üç sektörde de çalışanların küçük bir yüzdesi turizm eğitiminden geçmiştir. Turizm eğitiminden geçenlerin %50'si üst yöneticilerdir. Alt kademelerde ise bu oran son derece düşüktür. Gerek konaklama, gerek lokanta sektöründe en yüksek mesleki eğitim oranı önbüro hizmetlerindedir. Önbüroda çalışanların dörtte biri mesleki eğitimden geçmişlerdir.

Tablo 2. Turizm sektöründe çalışanların mesleki eğitimleri.

MESLEKİ EĞİTİM	Konaklama	Lokanta	Seyahat Acentaları
Yok	87.4	89.3	83.1
Üniversite	2.7	1.4	2.9
Meslek Lisesi	3.3	3.0	2.4
TÜREM	4.0	1.9	4.6
Diğer: Yurtiçi	2.4	4.8	4.7
Yurtdışı	0.8	1.7	4.1

Turizm sektöründe çalışanların hizmet süreleri de sektörün özelliğini göstermesi bakımından önemlidir. Bir yıl ve daha az süre çalışanların oranı %40 civarındadır. Personel dönme hızı üst kademelerde en düşük, alt kademelerde ise en yüksek seviyededir. Ayrıca bu sektörde mevsimlik işçilerin de önemli bir yeri vardır.

Tablo 3. Turizm sektöründe çalışanların hizmet süreleri.

HİZMET YILI	Konaklama	Lokanta	Seyahat Acentaları
0 yıl	12.4	9.9	16.3
1 yıl	28.1	29.9	24.1
2 yıl	17.3	15.8	15.8
3 yıl	10.7	11.0	16.9
4-9 yıl	21.1	26.5	21.7
10 yıl	10.5	6.7	5.2

Konaklama ve lokanta sektörlerinde işgücü kaynakları olarak kişisel ilişkiler ve arkadaş tavsiyeleri 1., başvurular 2. ve meslek okulları 3. sırada yer almaktadır. İş ve İşçi Bulma Kurumu ile gazete ilanları oldukça düşük oranlarda eleman sağlanmasında yardımcı olmaktadır. Seyahat acentalarında kişisel ilişkiler ve tavsiyeler 1. sırada, gazete ilanları, diğer iki sektörün aksine 2. sırada ve kendi başvurular 3. sırada bulunmaktadır. Meslek okullarının oranı ise yalnızca %5'dir.

Tablo 4. Turizm sektörü istihdam kaynakları.

İSTİHDAM KAYNAKLARI	%		
	Konaklama	Lokanta	Seyahat Acentaları
İş ve İşçi Bulma Kurumu	5	4	2
Gazete ilanları	9	2	19
Kişisel ilişki ve tavsiyeler	38	46	52
Diğer işletmeler	1	6	3
Turizm meslek okulları	17	15	5
Turizm eğitim merkezleri	5	3	—
Diğer okul ve üniversiteler	1	0	2
Kendi başvurular	23	23	18

Konaklama tesislerinde zor eleman bulduklarını beyan edenlerin oranı %58, lokantalarda %51, seyahat acentalarında ise bu oran %47'dir. Konaklama tesislerinde en zor önbüro hizmetlerine, daha sonra muhasebe ve mutfak hizmetlerine eleman bulunduğu ifade edilmiştir. Lokantalarda en zor mutfak hizmetlerine, daha sonra lokanta/bar hizmetlerine eleman bulunduğu belirtilmiştir. Seyahat acentalarında ise seyahat işlemleri personeli %60 ile 1. sırada, rehberlik 2. sırada yer almaktadır.

Konaklama/lokanta sektöründe işten ayrılma nedenleri olarak 1. sırada, başka bir otel/lokantaya transfer, 2. sırada ise askerlik yer almaktadır. Turizmdeki hızlı gelişme, işgücü açığı ve bu sektörde çalışanların çoğunluğunun daha önce belirtildiği gibi genç

Tablo 5. Turizm sektöründe işten ayrılma nedenleri.

NEDEN	%		
	Konaklama	Lokanta	Seyahat Acentaları
Başka bir otel/lokantaya transfer	50	63	51
Meslek değiştirme	8	2	15
İkâmet yerini değiştirme	6	5	6
Başka bir ülkeye göç	1	0	2
Evlilik	2	1	12
Askerlik	30	23	11
Emeklilik	3	7	2

ve erkek nüfus olması ayrılma nedenlerini yeteri kadar açıklamaktadır. Seyahat acentalarında ise 2. sırada meslek değiştirme, 3. sırada evlilik bulunmaktadır. Çünkü bu sektörde çalıştırılan kadın eleman oranı diğerlerinin iki mislidir. İstihdam kaynakları ile işten ayrılma nedenleri karşılaştırıldığında ortaya çıkan çelişkili durum herhalde soruların iyi anlaşılmasından kaynaklanmaktadır.

Konaklama işletmelerinde çalışan personelin eğitim ihtiyacının öncelik sırasına göre araştırılmasında, 1. sırada önbüro hizmetleri, 2. sırada muhasebe/yönetim, daha sonra da lokanta/bar hizmetleri yer almaktadır.

Tablo 6. Konaklama işletmeleri personelinin eğitim öncelikleri.

BÖLÜM	EĞİTİM İHTİYACI ÖNCELİKLERİ		
	1.	2.	3.
Muhasebe/yönetim	21	3	6
Üniformalı hizmetler	11	12	7
Önbüro	33	30	23
Kat hizmetleri	10	18	21
Lokanta/bar	16	25	23
Mutfak	8	11	18
Satınalma	0	1	2

Lokanta/bar hizmetleri birçok işletme tarafından ayrıca 2. ve 3. öncelikler sırasında da en fazla eğitime ihtiyaç gösteren bölüm olarak ifade edilmiştir.

Konaklama işletmelerinde çalışan personelin eğitim ihtiyaçlarının yönetim kademelerine göre sıralanmasında 4. sırada yer alan vasıflı işçiler en fazla eğitilmesine ihtiyaç duyulan (1., 2. ve 3. öncelikli olarak) elemanlar olarak gösterilmişlerdir. İkinci sırada yöneticilerin yer alması ise son derece anlamlıdır.

Lokanta sektöründe de eğitim ihtiyacı sıralamasında lokanta/bar hizmetleri 1., mutfak 2. ve üniformalı hizmetler 3. sırada yer almaktadır. En fazla eğitilmelerine ihtiyaç duyulan konaklamada olduğu gibi yine vasıflı işçilerdir.

Seyahat acentalarında ise seyahat işlemleri elemanları %62 ile en fazla eğitimi gerektiren alan olarak görülmektedir. Rehberlik ise, 2. sırada yer almaktadır.

Tablo 7. Konaklama işletmeleri personelinin yönetim kademelerine göre eğitim öncelikleri.

KADEME	EĞİTİM İHTİYACI ÖNCELİKLERİ		
	1.	2.	3.
Yönetici	21	6	5
Bölüm şefi	9	15	13
Gözetimci	9	10	17
Vasıflı işçi	61	69	65

Konaklama/lokanta sektöründe işletmelerin %84'ü personellerine hizmetçi (işbaşı) eğitimi verdiklerini beyan etmişlerdir. Konaklama sektöründe işletmelerin %50'den fazlası önbüro, kat hizmetleri ve lokanta/bar bölümlerinde hizmetçi eğitim vermektedirler. Lokantalarda ise en fazla lokanta/bar ve mutfak hizmetlerinde hizmetçi eğitimi verilmektedir.

Tablo 3. Konaklama/lokanta sektöründe hizmetçi eğitimi.

BÖLÜM	%	
	Konaklama	Lokanta
Muhasebe/yönetim	21	12
Üniformalı hizmetler	35	24
Önbüro	57	9
Kat hizmetleri	55	4
Lokanta/bar	53	45
Mutfak	37	48
Satınalma	12	10

Seyahat acentaları en fazla yaptıkları işler olarak seyahatle ilgili işlemleri (%72), dışardan gelen yolcuları (%68), yurtiçi gezileri (%63) ve günlük gezileri (%61), belirtmişlerdir.

Tablo 9. Seyahat acentalarının yaptıkları işler.

%

FAALİYET	Bu Faaliyeti Yürüten Acentalar %
Dışardan gelen yolcular	68
Dışarıya giden yolcular	37
Yurtiçi gezileri	63
Günlük geziler	61
Uçak bileti işlemleri	55
Seyahatle ilgili işlemler	72
Paketleme/sevk	4
Deniz seferleri	20
Kongreler	33

II. Turizm Sektöründe İnsangücü İhtiyacı (1990-1994)

Ağustos 1989 tarihinde konaklama tesislerinde mevcut yatak sayısı 118 bindir. En fazla yatağa sahip bölge Marmara (İstanbul'un bu birincilikte büyük ağırlığı vardır), en az yatağa sahip bölge ise Güneydoğu Anadolu'dur. Bu bölgede yalnızca 1373 (büyük bir tatil köyünün kapasitesi kadar) yatak vardır. (Tablo 10).

Tablo 10. Ağustos 1989 tarihi itibarıyla bölgelere, konaklama tesislerinin tür ve sınıflarına göre toplam yatak sayısı.

BÖLGELER

TÜR/SINIF	1	2	3	4	5	6	7	Toplam
OTELLER								
5 Yıldız	5512	2251	3412	1328	0	0	0	12503
4 Yıldız	4883	2530	3828	1656	418	0	0	13315
3 Yıldız	4434	6689	4694	2057	656	623	226	19379
2 Yıldız	9857	6227	5152	3346	1038	1034	723	26377
1 Yıldız	8212	2293	2867	2523	1115	892	0	17902
Özel Bel.	387	191	231	54	0	0	0	863
MOTELLER								
1. Sınıf	976	592	102	1130	0	126	136	3062
2. Sınıf	327	69	104	90	346	0	239	1175
TATİL KÖY								
1. Sınıf	576	5286	9075	0	0	0	0	14937
2. Sınıf	1177	582	0	0	0	0	0	1759
PANSİYONLAR	715	1648	1246	132	72	36	49	3898
ÖBERJLER	1636	0	0	22	494	0	0	2163
TOPLAM	38692	28358	30711	12349	4139	2711	1373	118333

(Bölgeler sırasıyla: Marmara, Ege, Akdeniz, İç Anadolu, Karadeniz, Doğu Anadolu ve Güneydoğu Anadolu).

Yabancı ve yerli turist sayısındaki yıllık artış ortalama %13 olarak kabul edilmektedir. Bu orana mevcut tesislerin yatak sayısındaki %2.5 artış da ilave edilerek aşağıdaki tahminler elde edilmiştir. 1990 yılındaki büyük artışın nedeni 1989'daki eksik kapasiteyi de kapsamaktadır (Tablo 11).

Tablo 11. 1990-1994 yıllarında tahmin edilen toplam yatak sayısı.

YILLAR	İHTİYAÇ DUYULAN YATAK SAYISI (Ağustos itibariyle)		
	TOPLAM	MEVCUT	YENİ
		TESİSLERDE	TESİSLERDE
1989 (Mevcut)	118,300	118,300	—
1990	139,600	121,300	18,300
1991	157,600	124,300	33,300
1992	177,900	127,400	50,500
1993	200,900	130,600	70,300
1994	226,800	133,900	92,900

Bölgelere göre yatak sayısındaki artışlarla ilgili tahminler Tablo 12'de gösterilmiştir. En büyük artışın Akdeniz ve Ege Bölgelerinde olacağı ve bu iki bölgenin yatak sayısı bakımından Marmara Bölgesini geçeceği tahmin edilmektedir. Akdeniz Bölgesindeki artış hızı yıllık %20 olarak kabul edilmiştir. Türkiye genelinde yatak sayısındaki artış %92 civarındadır. Akdeniz'de 55 bin yatak devreye girerken, Güneydoğu'da yalnızca 500 yatak artışı beklenmektedir. Beş yılda 108.500 yeni yatak turizme hazır olacaktır.

Tablo 12. 1990-1994 yıllarında bölgelere göre tahmin edilen toplam yatak sayısı.

	BÖLGELER							Toplam
	1	2	3	4	5	6	7	
1989 *	38,700	28,400	30,700	12,300	4,100	2,700	1,400	118,300
1990	42,000	33,700	41,300	13,900	4,400	2,800	1,500	139,600
1991	44,800	38,500	50,100	15,100	4,600	2,900	1,600	157,600
1992	47,900	44,000	60,200	16,400	4,700	3,000	1,700	177,900
1993	51,100	50,200	72,000	17,800	4,900	3,100	1,800	200,900
1994	54,600	57,200	85,500	19,300	5,100	3,200	1,900	226,800

(*) : 1989'da mevcut

Bu dönemde konaklama tesisleri için gerekli olan eleman sayısı Tablo 13'de gösterilmiştir. Halen 36.5 bin olan eleman sayısı 1994'de 80 bine ulaşacaktır. 1994 yılında ihtiyaç duyulan 80 bin elemandan 60 bini otellerde istihdam edilecektir. İkinci sırada ise tatil köyleri yer almaktadır.

Tablo 13. 1990-1994 yıllarında konaklama tesislerinde toplam personel ihtiyacı.

TÜR/SINIF	YILLAR					
	1989*	1990	1991	1992	1993	1994
OTELLER						
5 Yıldız	6837	8680	9760	11010	12360	13910
4 Yıldız	5010	6010	6760	7590	8540	9610
3 Yıldız	6076	8290	9410	10680	12130	13760
2 Yıldız	6394	8900	9990	11220	12610	14170
1 Yıldız	3570	5210	5750	6360	7640	7800
Özel Bel.	627	740	830	920	1030	1150
MOTELLER						
1. Sınıf	1004	1280	1400	1550	1700	1880
2. Sınıf	426	610	660	720	790	900
TATİL KÖY.						
1. Sınıf	5116	7070	8370	9850	11560	13520
2. Sınıf	616	740	820	900	990	1100
PANSİYONLAR	536	940	1090	1250	1440	1660
ÖBERJLER	215	470	500	530	560	600
Toplam	36427	48940	55340	62580	70750	80060

(*) : Mevcut

Lokantalarındaki gelişmeler ise bölgelere göre Tablo 14'de gösterilmiştir. En büyük artış Marmara Bölgesinde (özellikle İstanbul) görülmektedir. 15 bin sandalyelik kapasite 22.4 bine ulaşacaktır. Güneydoğu'da ise bir artış beklenmemektedir. Turistik belgeli lokantalarındaki sandalye sayısında 5 yılda beklenen artış %60 civarındadır.

Tablo 14. 1990-1994 yıllarında bölgelere göre tahmin edilen toplam lokanta sandalye sayısı.

YILLAR	BÖLGELER							Toplam
	1	2	3	4	5	6	7	
1989 (Mevcut)	14930	4410	2940	4940	1920	820	470	30440
1990	15620	5100	3160	5600	2130	850	470	32930
1991	17100	5900	3310	6300	2300	920	470	36300
1992	18690	6790	3480	7090	2480	1000	480	40010
1993	20460	7780	3650	7970	2670	1090	480	44090
1994	22390	8880	3840	8960	2880	1180	480	48600

Aynı süre içinde lokanta sektöründe ihtiyaç duyulacak personel sayısı Tablo 15'de gösterilmiştir. 1989'da mevcut eleman sayısı 3.8 bin iken, bu sayının 1994'de 6 bin olacağı tahmin edilmektedir.

Tablo 15. 1990-1994 yıllarında lokantalarda toplam personel ihtiyacı.

BÖLGELER	YILLAR					
	1989*	1990	1991	1992	1994	1993
1- Marmara	2203	2316	2534	2773	3320	3034
2- Ege	468	536	619	714	932	817
3- Akdeniz	181	186	195	205	226	215
4- İç Ana.	556	642	721	811	1026	912
5- Karadeniz	281	305	329	355	412	382
6- Doğu Ana.	47	51	55	60	71	65
7- Güneydoğu Ana.	50	50	50	53	53	53
Toplam	3786	4086	4503	4971	6040	5478

(*) : Mevcut

Bu sayının yarısından fazlası Marmara bölgesinde bulunmaktadır. Lokanta sınıflarına göre personel ihtiyacını ayırırsak, en fazla eleman ihtiyacının 2. sınıf lokantalarda olduğu görülmektedir (Tablo 16).

Tablo 16. 1990 - 1994 yıllarında sınıflarına göre lokantalarda toplam personel ihtiyacı.

SINIF	YILLAR					
	1989*	1990	1991	1992	1993	1994
1. Sınıf	1340	1443	1595	1768	1956	2161
2. Sınıf	1946	2117	2337	2580	2845	3141
Özel Belgeli	500	526	571	623	677	738
Toplam	3786	4086	4503	4971	5478	6040

(*) : Mevcut

Seyahat acentaları sektöründe tespitlere göre %15 eleman açığı bulunmaktadır. En yüksek ihtiyaç da rehberlik hizmetlerinde görülmektedir. Beş yıl içerisinde bu sektörde eleman ihtiyacının %125'lik bir artışla 24 bini geçeceği tahmin edilmektedir (Tablo 17).

Tablo 17. 1990-1994 yıllarında bölgelere göre seyahat acentalarında toplam personel ihtiyacı.

BÖLGELER	YILLAR					
	1989*	1990	1991	1992	1993	1994
1- Marmara	5578	6676	7742	8978	10410	12072
2- Ege	2263	2934	3711	4667	5848	7295
3- Akdeniz	1146	1346	1633	1982	2406	2920
4- İç Ana.	846	990	1185	1419	1698	2033
5- Karadeniz	24	35	40	46	52	60
6- Doğu Ana.	8	8	8	8	8	8
7- Güneydoğu Ana.	24	24	24	24	24	24
Toplam	9889	12013	14343	17124	20446	24412

(*) : Mevcut

Seyahat acentalarının büyük çoğunluğu İstanbul'da yer almaktadır. İhtiyaç duyulan personelin yarısı da bu bölgede bulunmaktadır. İkinci sırada ise Ege Bölgesi gelmektedir.

C) OTEL VE TURİZM ENDÜSTRİSİNE ELEMAN YETİŞTİREN KURUMLAR

Bu sektöre eleman yetiştiren kurumları eğitim/öğretim türünü esas alarak örgün ve yaygın eğitim kurumları olarak iki grupta toplayabiliriz. Örgün eğitim, öğrencilerin eğitim öğretim süresince ders ve uygulamalara devam etme zorunluğunda oldukları, bir diplomaya veya dereceye yönelik eğitim ve öğretim şeklidir. Yaygın eğitim ise toplumun her kesimine değişik alanlarda bilgi ve beceri kazandırma amacı güden, sertifika, başarı belgesi vb. yönelik bir eğitim/öğretim türüdür. Elbette her iki eğitim şeklinde de yüz yüze eğitim veya devam zorunluluğu ortadan kaldırılarak uzaktan eğitim teknolojisi kullanılabilir. Aşağıda yaygın eğitimde uzaktan eğitim teknolojisinin uygulandığı projelerden de örnekler verilmiştir.

I. Örgün Eğitim

Türkiye’de turizm alanında lise ve yüksek öğrenim seviyelerinde otelcilik ve turizm eğitimi yapılmaktadır. Son on yılda bu okulların sayısında önemli artışlar olmuştur. Ancak bu okullar nitelik ve nicelik yönünden sektörün ihtiyacını karşılamaktan uzaktırlar.

a) Ortaöğretim

Otelcilik alanında bir meslek okulunun açılmasıyla ilgili çalışmalar 1957 yılında bir Fransız uzmanın danışmanlığında başlar. Bu yıllarda İstanbul’da bir otel/okul açılması planlanır ancak bu gerçekleşmez. 1961-62 öğretim yılında Ankara’da bir yıllık «Otel Teşkilatı ve Eğitimi»yle ilgili bir okul açılır. Bir yıl sonra bu okul 3 yıllık öğretim yapan «Otelcilik Okulu»na dönüştürülür. Bu okula, 1973 yılında programlarında tekrar değişiklik yapılarak «Otelcilik ve Turizm Meslek Lisesi» adı verilir. Bu yıldan itibaren mezunları Üniversite sınavlarına katılma hakkını da elde ederler. 1984’de ise İngilizce hazırlık sınıfı açılarak okulun adı «Anadolu Otelcilik ve Turizm Meslek Lisesi» olur. 1983 yılına kadar İstanbul, Kuşadası, Bursa, Tekirdağ, Bolu ve Mersin’de olmak üzere 6 yeni Meslek Lisesi daha açılır. 1987 yılında bu liselerin sayısı 13’e, 1989’da 17’e ve 1990’da 24’e yükselir (Tablo 18). 24 Otelcilik ve Turizm Meslek Lisesinin, 20’si Milli Eğitim Bakanlığı Ticaret ve Turizm Mesleki Eğitim Genel Müdürlüğüne bağlıdır. Bu okullardan yalnızca biri «aşçılık» meslek lisesidir diğerleri «otelcilik ve turizm» mes-

lek liseleridir. 14 Anadolu meslek lisesinde ise yabancı dil hazırlık sınıfı açılmış ve kısmen yabancı dilde eğitim yapılmaktadır. 3'ü İstanbul'da olmak üzere 4 özel meslek lisesi de vardır. MEB'na bağlı 20 lisede hâlen 4722 (700'ü meslek liseleri, 3784'ü Anadolu meslek liseleri ve 238'i Anadolu Aşçılık'ta olmak üzere) öğrenci bulunmaktadır. 1989 yılında bu resmi liselerden yaklaşık 1000 kişi mezun olmuştur. Bu liselerden yalnızca 2'si Doğu Karadeniz Bölgesinde, 1'i de Güneydoğu Anadolu Bölgesindedir. Doğu Anadolu'da ise meslek lisesi bulunmamaktadır.

Bu liseler önbüro, mutfak ve servis/bar vb. dallarda turizm endüstrisinin ihtiyaç duyduğu vasıflı elemanlar yetiştirmek amacıyla kurulmuşlardır.

Tablo 18. Otelcilik ve Turizm Meslek Liseleri

Meslek Liseleri	İL	1990	1989	1988	1987
1. Ceyhan Otelcilik ve Turizm	Adana	+	—	—	—
2. Ankara Anadolu Otelcilik ve Turizm	Ankara	+	+	+	+
3. Alanya Ümit Altay Anadolu Otelcilik ve Turizm	Antalya	+	—	—	—
4. Antalya Anadolu Otelcilik ve Turizm	Antalya	+	+	+	+
5. Kuşadası Otelcilik ve Turizm	Aydın	+	+	+	+
6. Söke Otelcilik ve Turizm	Aydın	+	+	—	—
7. Edremit Otelcilik ve Turizm	Balıkesir	+	—	—	—
8. Bolu Anadolu Otelcilik ve Turizm	Bolu	+	+	—	—
9. Bolu Otelcilik ve Turizm	Bolu	+	+	+	+
10. Mengen Anadolu Aşçılık	Bolu	+	+	+	+
11. Bursa Anadolu Otelcilik ve Turizm	Bursa	+	+	+	+
12. Gaziantep Anadolu Otelcilik ve Turizm	Gaziantep	+	+	—	—
13. İçel Anadolu Otelcilik ve Turizm	İçel	+	+	+	+
14. Özel Eresin Otelcilik ve Turizm	İstanbul	+	—	—	—
15. Özel Gorkem Otelcilik ve Turizm	İstanbul	+	+	+	+
16. Özel Otelcilik ve Turizm	İstanbul	+	+	+	+
17. İstanbul Anadolu Otelcilik ve Turizm	İstanbul	+	+	+	+
18. Fethiye Anadolu Otelcilik ve Turizm	Muğla	+	—	—	—
19. Muğla Anadolu Otelcilik ve Turizm	Muğla	+	+	+	+
20. Nevşehir Anadolu Otelcilik ve Turizm	Nevşehir	+	—	—	—
21. Ordu Perşembe Otelcilik ve Turizm	Ordu	+	+	+	+
22. Rize Anadolu Otelcilik ve Turizm	Rize	+	—	—	—
23. Tekirdağ Anadolu Otelcilik ve Turizm	Tekirdağ	+	+	+	+
24. Tokat Anadolu Otelcilik ve Turizm	Tokat	+	+	—	—
Toplam Meslek Lisesi Sayısı		24	17	13	13

Kaynak : ÖSS Kılavuzu (1987 - 1990).

(Otelcilik ve Turizm Meslek Liselerinin bir kısmı son yıllarda Anadolu Meslek Liselerine dönüştürülmüştür.)

b) Yükseköğretim

Yükseköğretimde üç kademedede (önlisans, lisans, lisansüstü) eğitim yapılmaktadır. Bu kurumlardan en eskisi 1965 yılında Ticaret ve Turizm liselerine öğretmen yetiştirmek üzere «Ticaret ve Turizm Öğretmen Okulu» olarak kurulan şimdiki Gazi Üniversitesi Mesleki Eğitim Fakültesidir. Bu yüksekokulların sayısında 1975 yılından itibaren önemli artış görülmüştür.

i. Önlisans

Ülkemizde 18 üniversiteye bağlı 21 turizm ve otelcilik meslek yüksekokulu bulunmaktadır (Tablo 19). 1987'de ise 14 meslek yüksekokulu bulunuyordu. 1989 yılında bu okullara 1250 öğrencilik kontenjan tanınmıştır. İki yıl sonra verebilecekleri toplam mezun sayısı 800'ü geçmeyecektir. Bu okulların kontenjanlarında bir gelişme beklenmemelidir. Turizme katkıları mezun ettikleri 800 civarındaki öğrenci kadar olacaktır. Bu mezun sayısı ile büyükçe birkaç tatil köyünün ancak ihtiyacı karşılanabilir. Bu okulların 3040 kişilik okul kontenjanlarıyla ülke turizmine fazla bir etkileri bulunmamaktadır. Son üç yılda bunların kabul ettikleri öğrenci sayısında da bir gelişme olmamıştır. Yeni açılan okullar sayesinde toplam kontenjan biraz artmıştır. Bilkent ve Boğaziçi Meslek Yüksekokullarında ise İngilizce hazırlık sınıfları vardır ve öğretim İngilizce yürütülmektedir. Bu okullar 4 yarı yıllık bir programı kapsayan, turizm sektörüne ara insan gücü yetiştirmeyi amaçlayan kurumlardır. Mezunlarına önlisans meslek elemanı diploması verilmektedir.

ii. Lisans

Ülkemizde 6 yüksekokul ve 1 fakültede turizm işletmeciliği ve otelcilik konularında lisans derecesi verilmektedir. Gazi Üniversitesi Mesleki Eğitim Fakültesinde Turizm meslek liselerine öğretmen yetiştirmek amaçlanmıştır. Bu okulların 1989 yılı toplam kontenjanları 800 civarındadır. Son 3 yılda kontenjanlarında çok az bir gelişme olmuştur. Hatta Mersin Yüksekokulu kontenjanını düşürmüştür. Toplam mezun sayıları da herhalde 500'ü geçmemektedir. Bilkent ve Çukurova Üniversitelerine bağlı yüksekokullarda İngilizce hazırlık sınıfları bulunmaktadır (Tablo 20). Bu okulların amacı turizm sektörüne lisans seviyesinde yöneticilik bilgi ve yeteneği kazandırılmış elemanlar yetiştirmektir. Mezunlarına Turizm İşletmeciliği ve Otelcilik Bilim Dalı Lisans Diploması verilmektedir.

iii. Lisansüstü

Turizm sektörüne üst düzeyde yönetici, eğitim ve öğretim elemanı kazandırmak amacıyla lisansüstü eğitim bir iki üniversitemizin sosyal bilimler enstitülerinde yürütülmektedir. Ayrıca turizm ve otelcilik konusunda sınırlı da olsa yüksek lisans ve doktora tezleri de yaptırılmaktadır. Gazi Üniversitesi Sosyal Bilimler Enstitüsü, «Turizm İşletmeciliği» yüksek lisans programından 2 dönem mezun vermiştir. Bu yıl doktora programı başlatmayı planlamaktadırlar. Ayrıca Erciyes Uludağ ve Hacettepe Üniversitelerinde de lisansüstü programları vardır.

Tablo 19. Önlisans Derecesi Veren Turizm ve Otelcilik Meslek Yüksekokulları.

Meslek Yüksekokulları	Kontenjan		
	1987	1988	1989
1. Akdeniz Üniversitesi Antalya Meslek Yüksekokulu(1)	90	90	90
2. Bilkent Üniversitesi Meslek Yüksekokulu(2)	—	200	200
3. Boğaziçi Üniversitesi Meslek Yüksekokulu(2)	40	40	50
4. Cumhuriyet Üniversitesi Tokat Meslek Yüksekokulu	—	25	30
5. Çukurova Üniversitesi Mersin Meslek Yüksekokulu	60	60	60
6. Dokuz Eylül Üniversitesi İzmir Meslek Yüksekokulu	80	80	80
7. Dokuz Eylül Üniversitesi Muğla Meslek Yüksekokulu	—	—	50
8. Ege Üniversitesi Çeşme Meslek Yüksekokulu	20	20	20
9. Fırat Üniversitesi Elazığ Meslek Yüksekokulu	30	40	40
10. Gazi Üniversitesi Bolu Meslek Yüksekokulu	70	70	75
11. Hacettepe Üniversitesi Ankara Meslek Yüksekokulu	90	90	100

12. İstanbul Üniversitesi Sosyal Bilimler Meslek Yüksekokulu(3)	30	30	40
13. İstanbul Teknik Üniversitesi Sakarya Meslek Yüksekokulu	60	60	60
14. Karadeniz Teknik Üniversitesi Trabzon Meslek Yüksekokulu	—	—	40
15. Marmara Üniversitesi Meslek Yüksekokulu	—	40	40
16. Ondokuz Mayıs Üniversitesi Amasya Meslek Yüksekokulu	60	60	60
17. Selçuk Üniversitesi Konya Meslek Yüksekokulu	—	30	30
18. Selçuk Üniversitesi Niğde Meslek Yüksekokulu	50	50	50
19. Trakya Üniversitesi Edirne Meslek Yüksekokulu	40	40	40
20. Uludağ Üniversitesi Balıkesir Meslek Yüksekokulu	60	60	60
21. Uludağ Üniversitesi Bursa Meslek Yüksekokulu	—	25	30
Toplam Kontenjan	780	1110	1250

Kaynak: ÖSYS Kılavuzu (1987-1989).

1. 1987 yılında Turizm adını taşıyan programlar 1989 yılında Turizm ve Otelcilik adını almışlardır.
2. İngilizce hazırlık sınıfı vardır ve dersler İngilizce yapılmaktadır.
3. 1988'e kadar Meslek Yüksekokulu adını taşımıştır.

Tablo 20. Lisans Derecesi Veren Turizm ve Otelcilik Fakülte ve Yüksekokulları.

Fakülte/Yüksekokul	Kontenjan		
	1987	1988	1989
1. Akdeniz Üniversitesi Turizm İşletmeciliği ve Otelcilik Yüksekokulu	35	35	50
2. Bilkent Üniversitesi Turizm ve Otel İşletmeciliği Yüksekokulu(1)	—	100	100
3. Çukurova Üniversitesi Mersin Turizm İşletmeciliği ve Otelcilik Yüksekokulu(1)	100	90	90
4. Dokuz Eylül Üniversitesi Aydın Turizm İşletmeciliği ve Otelcilik Yüksekokulu	200	200	200
5. Erciyes Üniversitesi Nevşehir Turizm İşletmeciliği ve Otelcilik Yüksekokulu	60	75	100
6. Gazi Üniversitesi Mesleki Eğitim Fakültesi(2)	100	100	100
7. Uludağ Üniversitesi Balıkesir Turizm İşletmeciliği ve Otelcilik Yüksekokulu	152	152	152
Toplam Kontenjan	647	752	792

Kaynak: ÖSYS Kılavuzu (1987-1989).

1. İngilizce hazırlık sınıfı vardır ve dersler kısmen İngilizce yapılmaktadır.
2. Turizm İşletmeciliği ve Otelcilik Öğretmenliği Programı.

II. Yaygın Eğitim

Turizm sektörüne eleman yetiştirmede eğitim türleri içinde yaygın eğitimin önemli bir yeri vardır. Şimdiye kadar pekçok eleman bu programlar sayesinde meslek sahibi olmuştur. Bu eğitimi veren kurumları 3 grupta toplayabiliriz.

a) Kamu Kuruluşları

Turizm dalında beceri kazandırmaya yönelik eğitim faaliyetleri Turizm Bakanlığının sorumluluğunda bulunmaktadır. Turizm Bakanlığına bağlı 5 (İstanbul, Ürgüp, Ankara, İzmir, Antalya) Eğitim Merkezinde (TUREM) önbüro, kat, lokanta/bar (salon) ve mutfak hizmetleri konularında işbaşı eğitimi verilmektedir. Konaklama ve yiyecek/içecek personeli temel eğitim kurslarının süresi 30 haftadır. Kursların 16 haftası eğitim merkezlerinde eğitime ayrılmakta, 14 haftası ise otellerde staj olarak düzenlenmektedir. Programlarda yabancı dil eğitimi de verilmektedir. Bu kurslara katılabilmek için erkek kursiyerlerin 16-19, kızların 17-22 yaş grubunda olmaları, önbüro bölümüne kabul edilebilmek için en az lise mezunu ve yabancı dil bilme, diğer bölümlere ise en az ortaokul mezunu olma şartı aranmaktadır. Kurslarda başarılı olanlara da «Kurs Başarı Belgesi» verilmektedir.

Devletin merkezi idaresinden ayrı fakat Turizm Bakanlığının ve özel sektörün yöneticilerinin ortaklaşa olarak ülkemizdeki mevcut turizm potansiyellerini harekete geçirmek, kısa ve uzun vadeli turizm politikalarını tespit etmek, turizm eğitimini planlamak, halkın eğitiminden, turizm sektöründeki her kademedeki elemanların eğitimine kadar katkıda bulunmak amacıyla 1985 yılında Turizm Geliştirme ve Eğitim Vakfı (TUGEV) kurulmuştur. Turizm Bakanlığı tarafından inşa edilen Kemer Otel ve Turizm Merkezi (OTEM) 1987 yılında hizmete açılmış ve TUGEV tarafından işletilmektedir. TUREM eğitim sisteminin bir halkasını oluşturmaktadır. Bir okul/otel şeklinde düşünülmüş olan tesisde öğrenciler 4 yıldızlı 60 odalı otelde staj görmektedirler. OTEM'de 9 dersane, uygulama laboratuvarları, modern dil laboratuvarları, toplantı salonları ve eğitim için gerekli her türlü modern araç ve gerecin mevcut olduğu ifade edilmektedir. Temel kurs programları yanında kısa süreli sektöre ilişkin seminerler de yapılmaktadır.

Ayrıca Turizm Bakanlığı tarafından uzun yıllardan beri «Turist Rehberliği» meslek kursları da düzenlenmektedir. Bu kurslar bölgesel ve genel olmak üzere 2 ayrı grup olarak planlanmaktadır. Birinciler 3 ay, ikinci grupta olanlar 6 ay sürelidir. Türkiye'de halen bu eğitimden geçmiş toplam 3 bine yakın belgeli turist rehberi bulunmaktadır.

b) Üniversiteler

Türkiye'de iki üniversite kapsamı farklı olsa da yaygın eğitim programı uygulamaktadır. Marmara Üniversitesi küçük çaplı örgün bir program uygularken Anadolu Üniversitesi uzaktan eğitim metoduyla yaygın eğitim programı yürütmektedir.

i. Anadolu Üniversitesi Yaygın Eğitim Araştırma ve Uygulama Merkezi Turizm Eğitimi Sertifika Programı

1989 yılında Devlet Bakanlığı, Turizm Bakanlığı, TRT ve Anadolu Üniversitesinin işbirliğiyle turizm sektörünün ihtiyaç duyduğu vasıflı işgücünü sağlamak amacıyla 10 bin kişinin eğitimden geçeceği bir proje hazırlanmıştır.

Bu projeye turistik tesislerin servis/bar hizmetleri, kat hizmetleri, mutfak hizmetleri ve önbüro bölümlerinde çalışacak elemanlarını uzaktan eğitim metoduyla, kendi kendine öğrenme tekniği doğrultusunda hazırlanmış ders kitapları ve televizyon ders programları ile eğitmek amaçlanmıştır.

Projenin birinci safhasında 4000 kişiyi servis/bar ile kat hizmetlerinde eğitmek programlanmıştır. Konuyla ilgili ders kitapları ve tv programları kısa sürede hazırlanmış, gerekli bütün duyurular basın, radyo, tv aracılığıyla yapılmıştır. Ayrıca birinci aşamada başarılı olanların ikinci aşamada turistik tesislerde uygulamalı eğitime alınacağı duyurulmuştur. Bedensel özürü bulunmama, en az ortaokul mezunu olma, 16-25 yaşlarında olma vb. aranan şartlar arasında bulunuyordu. Projeye 4350 kişi başvurmuş, ancak başvuranlardan yalnızca 2086 kişi kayıt olmuş ve bunlardan da 1445'i yazılı sınavlara katılmıştır. Yazılı sınavlarda 1140 kişi başarılı olmuş ve bunlardan da 617'si uygulamaya katılmış ve 600 kadarı sertifika almaya hak kazanmıştır. Bu sayı amaçlanan 4000 kişilik kontenjanın ancak %15'idir.

Sertifika alanların %33'ü öğrenci, %22'si hizmet sektöründe çalışanlar ve yine %22'si mesleği olmayanlardır. Bunların %27'si ortaokul, %69'u lise ve %4'ü yüksekokul mezunudur. Aşağı yukarı %50'si 18-20 yaşları arasındadır. Başarılı olanların %20'si kadındır. Sertifika alanların 109'u İstanbul'dan, 94'ü Ankara'dan, 66'sı İzmir'den ve 55'i Eskişehir'dendir. Antalya'dan yalnızca 16. Muğla'dan 4 ve Nevşehir'den 1 kişi sertifika almıştır.

Projenin ikinci safhasında 8000 kişiye servis/bar, kat, mutfak ve önbüro hizmetlerinde eğitim verilecektir. Aralık 1989'da başlayan program Haziran 1990'da bitecektir. Programa 20 bin civarında başvuru olmuş, kayıt süresinin uzatılmasına rağmen en fazla 6229 kişi kayıt yaptırmıştır.

Türkiye'de işsizlik oranının çok yüksek olduğu ifade edilirken, bu tür iş bulma imkânı yaratan programlara rağbetin az olması mutlaka araştırılması gereken bir konudur. Çünkü düşük başvuru bu programların eksik bir yönünü göstermektedir. Kişileri programa katılmaya teşvik için neler yapılabileceği mutlaka araştırılmalıdır.

ii. Marmara Üniversitesi İşletme Bilimleri Araştırma ve Uygulama Merkezi ile Hanley College Coverty'nin «Hotel Management İhtisas Programı».

Marmara Üniversitesi'nin İngiliz Hanley College ile İngilizce olarak ortak sürdüreceği, bir yıl süreli ve stajı da kapsayacak bu programın sonunda katılanlara «meslek ihtisas sertifikası» verileceği ifade edilmiştir. Programın amacı otel, motel ve lokantalarda orta ve üst kademe yöneticisi yetiştirmektir.

Programa katılmak için en az lise mezunu olmak ve İngilizce bilmek gerekmektedir. İngilizcesi yeterli olmayanlar bir yıl süreli «Turizm İngilizcesi Yeterlilik Programı»na devam edebileceklerdir. Program 1989 güz döneminde başlamıştır.

c) Özel Kuruluşlar

Otelcilik sektöründeki gelişmelere paralel olarak bazı özel firmalar da eğitim merkezleri kurmaya başlamışlardır.

Adapazarı'nda bulunan Otağ Otelcilik Eğitim Merkezi beş yıldır Alman/Dual eğitim sistemini uyguladığını, servis/bar ve önbüro hizmetlerinde yatılı ve uygulamalı eğitim yaptığını gazete ilanları ile duyurmaktadır.

İstanbul Üniversitesi İktisat Fakültesi İktisadi Coğrafya ve Turizm Araştırma Merkezi (İCTAM) ve Nixdorf Computer Şirketi ortaklaşa 1990 yılında «Otel Yöneticiliği İhtisas Programı» düzenlemişlerdir. Bilgisayar destekli kurs programının süresi 7 haftadır.

Baş-tem Turizm ve Otelcilik Eğitim Merkezi de 1990 yılında uygulmalı otelcilik eğitimine başlamıştır. İlanlarında başarılı olanlara belge verileceği belirtilmiştir.

Ayrıca başta İsviçre olmak üzere yabancı ülkelerde turizm konusunda eğitim veren kuruluşların ilan ve reklamları da gazetelerde yayınlanmaktadır.

D) OTEL VE TURİZM ENDÜSTRİSİ İNSANGÜCÜ PLANLAMASI (1990-1994)

B.M. Kalkınma Programı ve Uluslararası Çalışma Teşkilatı ile Turizm Bakanlığının ortaklaşa gerçekleştirdikleri araştırmanın temel amacı mevcut durumu doğru olarak tespit edip, gelecek beş yıl için insangücü ihtiyacı konusunda tahminlerde bulunmaktır. Elbette bu araştırmalar gerekli tedbirlerin vaktinde alınması ve ciddi boyutlara ulaşmış işgücü açığının biran önce kapatılması için yürütülmektedir. Sektördeki gelişmenin çok gerisinde kalan insangücü arzı, sektörün en önemli sorunu haline gelmiştir. Gerekli tedbirler vaktinde alınmazsa sektör bundan büyük zarar görecektir.

1. İnsangücü İhtiyacının Ayrıntılı Dökümü

Yapılan araştırma turizm sektörünün üç temel faaliyet alanı olan otel, lokanta ve seyahat acentalarını esas almıştır. Bu tesislerin de yalnızca turizm belgeli olanları araştırmaya dahil edilmiştir. Aşağıda gelecek beş yılda turizmin üç temel sektöründe ihtiyaç duyulan insangücü sayıları verilmiştir. Sektörden çeşitli nedenlerle ayrılmalar dolayısıyla gerekli düzeltmelerin (%6 kadar) bu tahminlerde yapıldığı ifade edilmiştir.

a) Konaklama Tesisleri

Gelecek beş yılda konaklama tesislerinde 60 bin yeni personeli eğitmek gerekecektir. İnsangücü açığını kapatmak için konaklama sektörünün her yıl toplam personel sayısını %20 artırması gerekmektedir. 1990 yılındaki rakamın yüksekliği 1989'daki eleman açığını da kapsamasındandır (Tablo 21). Eğitilecek personele en fazla 2 ve 3 yıldızlı otellerle, 1. sınıf tatil köyleri ihtiyaç gösterecektir. Çünkü en fazla yatak kapasitesi bu tesislerde bulunmaktadır.

Tablo 21. 1990-1994 yıllarında konaklama tesislerinin tür ve sınıflarına göre toplam yeni personel ihtiyacı.

TÜR/SINIF	YILLAR					TOTAL
	1990	1991	1992	1993	1994	
OTELLER						
5 Yıldız	2250	1600	1840	2010	2290	9990
4 Yıldız	1300	1110	1240	1410	1580	6640
3 Yıldız	2580	1620	1830	2090	2360	10480
2 Yıldız	2890	1620	1830	2060	2320	10730
1 Yıldız	1850	850	950	1060	1180	5890
Özel Bel.	150	130	140	160	180	760
MOTELLER						
1. Sınıf	340	200	230	240	280	1290
2. Sınıf	210	90	100	110	160	670
TATIL KÖY.						
1. Sınıf	2260	1730	1980	2300	2650	10930
2. Sınıf	160	120	130	140	170	720
PANSİYONLAR	440	210	230	270	310	1460
OBERJLER	270	60	60	60	70	520
Toplam	14700	9340	10560	11920	13560	60080

Gelecek beş yılda eğitememiz gereken 60 bin personel vardır. Bunları çalıştıkları bölümlere ve kademelere göre sınıflarsak, en büyük ihtiyacın lokanta/bar hizmetlerinde, ikinci olarak kat hizmetlerinde olduğu ortaya çıkmaktadır (Tablo 22). Lokanta/bar hizmetlerinde en fazla 3. kademe (amir, gözetimci) elemanlara, kat hizmetlerinde 4. kademe (vasıflı işçi) elemanlara ihtiyaç duyulacağı yapılan projeksiyonlardan anlaşılmaktadır. En az elemana ihtiyaç duyulacak bölümler ise üniformalı hizmetler ve satınalmadır. Üniformalı hizmetlerde de en fazla 5. kademe elemanlara ihtiyaç olacaktır. Satınalmada ise 3. kademe elemanlara en fazla ihtiyaç duyulacaktır.

Tablo 22. 1990-1994 yıllarında konaklama tesislerinde bölümlere ve yönetim kademelerine göre personel ihtiyacı.

BÖLÜM/KADEME		1990-1994 Toplamı	BÖLÜM/KADEME		1990-1994 Toplamı
1. Y/M	1	1.590	5. L/B	1	50
	2	1.020		2	360
	3	1.820		3	8.420
	4	1.660		4	4.610
	5	580		5	1.780
	Toplam	6.670		Toplam	15.220
2. UH	1	0	6. M	1	70
	2	0		2	610
	3	70		3	3.630
	4	170		4	2.810
	5	2.530		5	2.520
	Toplam	2.770		Toplam	9.640
3. ÖD	1	160	7. SA	1	0
	2	580		2	110
	3	3.470		3	690
	4	1.390		4	300
	5	150		5	0
	Toplam	5.750		Toplam	1.100
4. KH	1	0	8. D		7.200
	2	150			
	3	1.110			
	4	10.140			
	5	360			
	Toplam	11.760		Genel Toplam	

Bölümler

1. Y/M Yönetim/Muhasebe
2. UH Üniformalı hizmetler
3. ÖB Önbüro
4. KH Kat hizmetleri
5. L/B Lokanta/Bar
6. M Mutfak
7. SA Satınalma, ambar
8. D Diğer (güvenlik, bakım-onarım, bahçe, sağlık vb).

Kademeler

1. Yönetici
2. Bölüm şefi
3. Amir (gözetimci)
4. Vasıflı işçi
5. Hizmetli ve stajyerler

b) Lokantalar

1994 yılında lokantalarda sandalye sayısı 30 binden 48 bine ulaşacak ve bu rakamın %46'sı Marmara Bölgesinde olacaktır. Personel sayısı da 3.8 binden 6 bine ulaşacaktır. Beş yılda 3.600 yeni personele ihtiyaç olacaktır (Tablo 23). Bu miktarın %48'i lokanta/bar ve %30'u mutfak bölümlerindedir. Üniformalı hizmetler, ön-büro, kat hizmetleri ve satınalma elemanlarına olan ihtiyaç toplam

Tablo 23. 1990-1994 yıllarında lokantalarda bölümlere göre yeni personel ihtiyacı.

BÖLÜMLER	YILLAR					TOPLAM
	1990	1991	1992	1993	1994	
1. Yönetim/Muhasebe	60	70	80	90	100	400
2. Üniformalı Hizmetler	0	10	10	0	10	30
3. Ön büro	0	10	10	10	10	40
4. Kat Hizmetleri	10	10	10	20	20	70
5. Lokanta/Bar	250	320	360	390	410	1730
6. Mutfak	170	260	220	240	270	1100
7. Satınalma/Ambar	10	10	10	10	20	60
8. Diğer	30	30	40	40	50	190
Toplam	530	660	740	800	890	3620

işgücü içinde %6'lık bir paya sahiptir. Lokanta sınıflarına göre en fazla personele 2. sınıf lokantalarda (%53) ihtiyaç duyulacaktır (Tablo 24). Yönetim kademelerine göre ise en fazla gözetimci ve vasıflı işçi kademelerinde elemana ihtiyaç olacaktır. Özet olarak 1994 yılına kadar lokanta sektörü her yıl mevcut eleman sayısının %15'i kadar yeni elemanı istihdam etmek zorundadır.

Tablo 24. 1990-1994 yıllarında lokantalarda sınıflarına göre personel ihtiyacı.

SINIFLAR	YILLAR					TOPLAM
	1990	1991	1992	1993	1994	
1. Sınıf	183	239	269	294	322	1307
2. Sınıf	288	346	333	420	467	1904
Özel Belgeli	56	77	86	91	102	412
Toplam	527	662	738	805	891	3623

c) Seyahat Acentaları

Geçen beş yılda seyahat acentalarında personel sayısı yıllık %20 oranında artış göstermiştir. En büyük artış da Ege Bölgesinde görülmüştür (yıllık artış yaklaşık %30 olmuştur). Araştırmada da bazı düzeltmelerle bu oranlar büyüme hızı olarak kabul edilmiştir. Bu sektörde gelecek beş yılda 19 bin yeni personele ihtiyaç vardır (Tablo 25). Bu personelin %47'sine Marmara ve %33'üne Ege Bölgesinde ihtiyaç duyulacaktır. Karadeniz, Doğu Anadolu ve Güneydoğu Anadolu'da 1994 yılına kadar yalnızca 42 yeni personele ihtiyaç duyulacaktır.

Tablo 25. 1990-1994 yıllarında seyahat acentalarında bölgelere göre yeni personel ihtiyacı.

BÖLGELER	YILLAR					TOPLAM
	1990	1991	1992	1993	1994	
1. Marmara	1433	1468	1702	1971	2288	8862
2. Ege	807	953	1179	1461	1798	6198
3. Akdeniz	269	368	447	543	658	2285
4. İç Ana.	195	254	305	364	437	1555
5. Karadeniz	12	7	8	9	11	47
6. Doğu Ana.	0	0	0	0	0	0
7. Güneydoğu Ana.	1	1	1	1	1	5
Toplam	2717	3051	3642	4349	5193	18952

En fazla personel ihtiyacı orta kademelerde görülmektedir (Tablo 26). 1994'e kadar ihtiyaç duyulacak personelin %37'si bu kademede olacaktır (rezervasyon, satış, danışma memurları, tur rehberleri vb.).

Tablo 26. 1990-1994 yıllarında seyahat acentalarında yönetim kademelerine göre yeni personel ihtiyacı.

KADEMELER	YILLAR					Toplam
	1990	1991	1992	1993	1994	
1. Üs yönetim	435	489	583	697	832	3036
2. Üst kademe	542	609	727	868	1036	3782
3. Orta kademe	1014	1139	1360	1624	1940	7077
4. Alt kademe	301	337	403	481	574	2096
5. Stajyerler	7	8	9	11	13	48
C. Hizmetliler	418	469	560	668	798	2913
Toplam	2717	3051	3642	4349	5193	18952

Seyahat acentalarında halen 10 bine yakın eleman çalışmaktadır. 5 yılda bu sayı yaklaşık iki katına çıkacaktır. Bunun anlamı talebi karşılayabilmek için her yıl personel sayısının %25 oranında artırılmasıdır. Seyahat acentalarındaki personelin %70'i komple hizmet veren acentalarda çalışmaktadır. Yalnızca yurtiçi hizmeti veren acentalarda çalışanların oranı ise %3'dür.

II. İnsan Gücü İhtiyacının Karşlanması

1994 yılına kadar turizmin 3 sektöründe ve yalnızca belgeli turistik tesislerde:

Seyahat acentaları	19.000
Toplam	82.600
Konaklama	60.000
Lokanta	3.600

yeni elemana ihtiyaç vardır. Çalışanların eğitimini bir yana bırakacak bile, 82.6 bin yeni elemanı eğitmek zorundayız.

Mevcut eğitim öğretim tesislerinde 1994 yılına kadar 5 yılda eğitebileceğimiz eleman sayısı en iyi ihtimalle:

Ülkemizde uzaktan öğretimle ilgili kazanılan çok değerli tecrübeler bu metodun ciddi kurumlar eliyle çok başarılı şekilde kullanılabileceğini göstermiştir. Aşağıda değişik eğitim seviyelerinde uzaktan eğitim metodunun kullanılma imkânları incelenmiştir.

I. Açıköğretim Lisans Programı

Anadolu Üniversitesi Açıköğretim Fakültesinde halen 230 bine yakın öğrenci 2 programda lisans derecesi için eğitim görmektedir (Tablo 27).

Tablo 27. Anadolu Üniversitesi AÖF'de 1989-90 öğretim yılında lisans programındaki öğrenci sayıları.

Sınıf	İktisat	İş İdaresi	Toplam
1	30.822	89.157	119.979
2	15.004	36.676	51.680
3	14.268	22.113	36.381
4	8.782	11.472	20.254
Toplam	68.876	159.418	228.294

Turizm sektörünün ihtiyaç duyduğu elemanları sağlamada aşağıdaki AÖF'le ilgili alternatiflerden biri veya birkaçı seçilebilir:

- 1990-91 öğretim yılında mevcut AÖF programlarına «Otel Yönetimi» de 3. sınıftan itibaren ilave edilebilir. 1990-91 öğretim yılında toplam kontenjanın 1/3'ü yeni programa kaydırılabilir (en az 20 bin öğrenci). Geçen yıl AÖF 1. sınıfa 69.256 yeni kayıt yapılmıştı. Elbette bu program 4 yıl sonra mezun verecektir.

- Halen 1. sınıfta 119.979
2. sınıfta 51.680

Toplam 171.659 öğrenci bulunmaktadır. Bunlara yeni açılan programa geçme imkânı tanınabilir. Çok iyi düzenlenmiş otel ve turizm sektörünü tanıttıcı ve iş imkânlarını açıklayıcı bir kampanya ile bu öğrencilerin bir kısmı yeni programa aktarılabilir çünkü AÖF'de ilk 2 yıl bütün öğrenciler ortak dersler almaktadırlar.

3. AÖF'den şimdiye kadar 4 yılda 22 bin öğrenci mezun olmuştur. Bu öğrencilere 3. ve 4. sınıf «Otel Yönetimi» fark derslerini 1 yılda tamamlama ve 2. bir diploma alma imkânı verilebilir.
4. Biraz cesur bir karar olsa da belirli dallarda lisans derecesine sahip (işletme, sosyal bilimler, yabancı diller, edebiyat vb.) olanlara 3. ve 4. sınıf fark derslerini 1 yılda tamamlama ve 2. bir diploma alma imkânı verilebilir. Özellikle turizm sektöründe çalışan değişik lisans diplomasına sahip olanlar için büyük bir imkân yaratılmış olur.
5. Daha önce 2 yıllık Turizm ve Otelcilik Meslek Yüksekokullarından önlisans derecesi ile mezun olanlara en az 2 yıl önce mezun olmak şartıyla ve derecesine bakılmaksızın 3. sınıftan itibaren AÖF «Otel Yönetimi» lisans programına kaydolma imkânı sağlanabilir.
6. «Otel Yönetimi» öğrencileri için uygulanacak ders programlarında 2 yol izlenebilir:
 - a) Mevcut program aynen korunur. 3. ve 4. sınıftaki ortak dersler dışında «Otel Yönetimi» programı için yeni dersler konulur, veya
 - b) 1. sınıftan itibaren bazı derslerde ihtiyaca göre değişiklikler yapılır ve okutulmasında fayda görülmeyen dersler programdan çıkarılır (Tablo 28).

AÖF ders programlarında okutulan derslerin önemli bir kısmı 4 yıllık otelcilik ve turizm okullarının programlarında da aynen vardır. Bunların bir kısmı bütün bölümler için zorunludur. Lisedeki eğitim noksanlığını kapatmak amacıyla konulmuştur (yabancı dil, Türkçe vb.) Ancak mevcut uygulamada hiç bir yarar sağlamadıkları da bir gerçektir. Bunların yerine kanuni değişiklikler yapılarak branşla ilgili dersler konulmasında büyük yarar vardır.

Otel yönetimi okulları veya bölümleri başta A.B.D. olmak üzere bazı Avrupa ülkelerinde işletmecilik okullarına doğrudan veya dolaylı olarak bağlıdırlar. Uyguladıkları program dolayısıyla öğrenciler derslerin önemli bir bölümünü işletmecilik fakültelerinden alırlar. Bazı otel yönetimi okulları veya bölümleri bazı ilavelerle işletmecilik okulları ile ev ekonomisi okullarının karması bir program uygularlar. Bu okullar veya programlar çok değişik adlar ta-

sırlar: Otel, Lokanta ve Sosyal Kurumlar Yönetimi; Otel, Lokanta ve Turizm Yönetimi; Turizm ve Seyahat Yönetimi Otel ve Yiyecek Yönetimi; Otel Yönetimi; Uluslararası Otel ve Turizm Yönetimi; Ağırhama Yönetimi vb.

Dünyada hizmet sektörünün toplam işgücü içindeki payı git-tikçe artmaktadır. Hizmet sektörünün içinde ise konaklama, yiyecek, içecek, eğlence vb. faaliyetlerin önemli bir yeri vardır. Otel ve turizm okulları artık daha geniş hizmet alanlarına eleman yetiştir-mektedirler. Otel, lokanta, hastane, tatil merkezleri, motel, klüp, öğrenci yurtları, öğrenci kafeteryaları, eğlence merkezleri, seyahat acentaları, düşkünler yurtları, emekli evleri, huzur evleri bunlar arasında sayılabilir.

AÖF'de açılacak «Otel Yönetimi» veya «Turizm İşletmesi» progra-mı yukarıda sıralanan yabancı ülkelerdeki gelişmelere uygun bir yapıda olacaktır. Mezunları çok geniş bir hizmet sektörüne hitab-etme imkânına sahip olacaktır. Kendi lokantalarını açabilecekleri gibi sektörün orta kademe işlerinden başlayıp, yetenekleri doğrul-tusunda en üst kademelere kadar yükselme imkânları olacaktır.

Tablo 28. Anadolu Üniversitesi Açıköğretim Fakültesi (AÖF)
Merkezi Açıköğretim Programları (1989-1990).

1. Sınıf	2. Sınıf
1. İş İdaresine Giriş	1. İş İdaresi
2. İktisada Giriş	2. İktisadi Analiz
3. Genel Muhasebe	3. Muhasebe Uygulamaları
4. Davranış Bilimlerine Giriş	4. Kamu Maliyesi
5. Temel Hukuk	5. Ticaret Hukuku
6. Genel Matematik	6. İstatistik
7. Yabancı Dil (İngilizce, Almanca)	7. Yabancı Dil (İngilizce, Almanca)
8. Atatürk İlkeleri ve İnkılap Tarihi	8. Atatürk İlkeleri ve İnkılap Tarihi
9. Türk Dili I	9. Türk Dili II
3. Sınıf	4. Sınıf
Ortak	Ortak
1. Yabancı Dil (İngilizce, Almanca)	1. Yabancı Dil (İngilizce, Almanca)
2. Türk Dili III	2. Türk Dili IV
3. Atatürk İlkeleri ve İnkılap Tarihi	3. Atatürk İlkeleri ve İnkılap Tarihi
4. İş ve Sosyal Güvenlik Hukuku	4. Bilgisayar ve Basic Progr.
5. Türkiyenin İdari Yapısı	5. Türkiye Ekonomisi
6. Türk Vergi Mevzuatı	6. Yatırım ve Proje Değerlemesi
İş İdaresi	İş İdaresi
7. İşletme Finansmanı	7. Örgütsel Davranış
8. Pazarlama	8. Reklamcılık ve Satış Yön.
9. Maliyet Muhasebesi	9. Muh. Denet. ve Mali Analiz
İktisat	İktisat
7. Para ve Banka	7. İktisadi Kalkınma
8. Uluslararası İktisat	8. Maliye Politikası
9. Devlet Bütçesi	9. Vergi Uygulamaları

II. Açıköğretim Önlisans Programı

Anadolu Üniversitesi ilkökul öğretmenlerine yönelik geniş çaplı bir sınıf öğretmenliği (eğitim) önlisans programı uygulanmış ve şimdiye kadar 120 bine yakın öğretmene önlisans diploması verilmiş ve terfi etmeleri sağlanmıştır. Bu öğretmenler üniversiteye ÖSYM sınavına girmeden Milli Eğitim Bakanlığı ve Yükseköğretim Kurulu arasında varılan bir mütabakatla kabul edilmişlerdir. Ayrıca KKTC'de kamu sektöründe çalışanların eğitim seviyelerini yükseltmek, kendilerini yenilemelerini sağlamak ve ilerde Güney Kıbrıs'la bir birleşme ihtimaline karşı kamu sektörünü kuvvetlendirmek için özel bir poje hazırlanmıştır. Belirli bir süre önce Liseden mezun olan ve son 2 yıl içinde ÖSYM sınavlarına girmemiş olanlar Yükseköğretim Kurulunun izniyle ÖSYM'nin özel bir sınavından geçirilerek tanınan kontenjan kadar AÖF'e kaydedilmişlerdir. Bu yıl bu grupta olanların 2. mezunları diplomalarını almış bulunuyor. Bu elemanlar tahminlerin çok üzerinde başarı göstermiş ve önemli bir kısmı dereceye girmiştir. Bunlar da mezuniyetlerini takiben terfi almışlardır. Yurt dışında ilk defa üniversite seviyesinde bir program uygulanmış ve başarılı olmuştur. KKTC'de halen 1200 civarında öğrenci bulunmaktadır. AÖF'ün 3. projesi ise Batı Avrupa Projesidir. Batı Avrupa ülkelerinde bulunan lise mezunu Türk'lere özel bir sınavla AÖF'e kaydolma imkânı sağlanmıştır. Almanya'da bir büro açılmış ve 10 değişik şehirde AÖF sınavları yapılmaktadır. Bu programda da 2 bin civarında öğrenci bulunmaktadır.

Otel ve turizm sektöründe halen çalışan (en az 2 yıl) ve liseyi belirli bir süre önce (en az 3 yıl) bitirmiş olanlar ÖSYM'nin yapacağı ayrı bir sınavla «Turizm ve Otelcilik Önlisans Programı»na alınabilirler. Ayrıca ÖSS sınavlarında belirli bir puan tutturanlar da bu programa alınabilirler.

Önlisans programı turizm sektöründe gözetimci seviyesinde, çok değişik ara kademe işleri yapabilecek elemanları yetiştirmeyi amaçlamalıdır. Ders programları ileri ülkelerdeki uygulamalar, Turizm Bakanlığı ve sektör temsilcilerinin de görüşleri alınarak yapılmalıdır.

III. Yaygın Eğitim

Anadolu Üniversitesinin Yaygın Eğitim Araştırma ve Uygulama Merkezinin Turizm Eğitimi Sertifika programının 2. dönemi

başlamıştır. Programda servis/bar, kat, mutfak ve önbüro hizmetleri olmak üzere dört konu yer almaktadır. Aşağı yukarı 6 ay içinde stajlar da dahil olmak üzere sertifika verilmektedir. Bu sertifika programlarına park/bahçeden, bulaşıkçılığa, üniformalı hizmetlerden garsonluğa kadar çok değişik konular ilave edilebilir. Sektörün ihtiyaç duyduğu her konuda beceri kazandırma programları açılabilir. Yaygın eğitimin kullanılabilmesi diğer önemli bir alan da sektörde çalışanların yeniden eğitimidir. İşin özelliğine göre 1 ay ile 6 ay arasında programların süreleri değişebilir. Yaygın eğitimle elemanlara belirli bir işin yapılması için gereken bilgi, beceri ve davranışlar kazandırılabilir. Uzaktan eğitim teknolojisiyle ülkenin her noktasına ulaşmak imkânı da bulunmaktadır. Ayrıca sektörün sertifikalı eleman çalıştırma zorunluluğu yakın bir gelecekte kabul edilecektir. Uzaktan eğitim bu konuda da en fazla yararlanılacak yöntem olacaktır.

IV. Uzaktan Öğretimin Başarısında Rol Oynayan Faktörler

Uzaktan öğretimle değişik kademelerde eğitimin başarısında rol oynayan faktörleri şu şekilde özetleyebiliriz:

1. Uzaktan öğretimin temel özelliklerinden biri de değişik medyaların kullanımıdır: Yazılı (basılı) malzeme, ses kaseti, tv programları, radyo programları, telefon vb. Bunlar içinde en önemlisi yazılı malzemelerdir. Yazılı malzemelerin uzaktan öğretimi tekniğine uygun hazırlanması gerekmektedir. Ayrıca bu malzemelerin hazırlanması için yeterli süre tanınmalıdır. Konularında uzman da olsa kitap hazırlama ayrı bir beceri, tecrübe, araştırma, bilgi gerektireceği için herkesin yazılı malzeme hazırlaması her zaman iyi sonuç vermemektedir. Özellikle yabancı ülkelerde başarıyla uygulanmış öğretim malzemesinin tercümesi veya adaptasyonu ilk programlar için en akıllıca tercih olmaktadır.
2. Yazılı malzemeyi destekleyici diğer medyalar içinde önem taşıyan başka bir medya da video programlarıdır. Bu programları eğitim teknolojisine uygun olarak hazırlanması, videonun beklenen faydayı sağlaması açısından önem taşımaktadır. Video programları uzun bir hazırlık safhasından sonra çekilebilmektedir. İyi bir video programı da pahalı bir iştir, profesyonel bir iştir. Bu programların televizyondan yayımlanmasında da uygun saatler beklenen faydayı ar-

tıracaktır. Ayrıca yabancı ülkelerde otelcilik ve turizm konularında hazırlanmış paket programların dublajı da mümkündür.

3. Meslek yüksekokullarının başta gelen şikâyetleri arasında uygulama yapacak hiçbir tesislerinin olmaması, öğrencilerine staj yaptıramamaları ve stajların ciddiye alınmadığı hususları yer almaktadır. Uzaktan öğretim teknolojisiyle çok sayıda insanın eğitilmesi zorunlu olduğundan öğrencilere yeteri kadar staj yeri bulmak mümkün olmayacaktır. Ayrıca otel sektörü bu işi başarıyla yürütebilmesi için yeteri kadar organize olmamıştır. Bu durumda imkânlar içinde staj yaptırmak, bazı programlarda ise stajı zorunlu tutmamak gerekecektir. Öğrencilerin bu eksikliklerini işbaşında gidermelerinden başka bir çözüm bulunmamaktadır. Ayrıca bugün turizm sektöründe çalışanların çok az bir bölümü turizm eğitimi görmüştür. Onun için zorunlu durumlarda stajlardan vazgeçmek hayati bir önem taşımamaktadır. Başka bir çözüm yolu da otellerin düşük kapasiteyle çalıştığı dönemlerde bazı otellerin tamamıyla eğitim amacıyla uygulama eğitiminde kullanılmasıdır. Ayrıca bazı okulların otel/okul tesislerine kavuşturulmasının sayısız yararları vardır.
4. Uzaktan öğretimin turizmde başarıya ulaşması Üniversitenin, Turizm Bakanlığının ve turizm sektörünün işbirliğine bağlıdır. Turizm Bakanlığının birinci olarak turizm endüstrisiyle ilgili doğru bilgilerin toplandığı, sınıflandığı ve yayınlandığı bir merkeze ihtiyacı vardır. İkinci olarak eğitim faaliyetlerinin koordine edileceği kuvvetli bir eğitim merkezine ihtiyaç vardır. Turizmle ilgili ortaöğretim kurumları Milli Eğitim Bakanlığına, yüksekokul ve fakülteler de üniversitelere bağlıdır. Turizm Bakanlığı turizm konusunda bu kurumlara birçok bakımlardan danışmanlık yapabilir ve destek olabilir. Bunların dışında bir Devlet Bakanlığı da beceri, meslek kazandırma programı adı altında turizm eğitimine destek olmaktadır. Bu görevi de doğrudan Turizm Bakanlığı yüklenmelidir.

Turizm sektörü maalesef iyi organize olmamıştır. Bir kısım tesis sahipleri bunun önemini kavrayamamışlardır. Ayrıca eğitimin de kendileri için, hayati bir önem olduğu id-

rakı içinde deęillerdir. Bakanlıęın bu yndeki ikna edici gayretlerini yoęunlařtırması her halde sorunun zmnde byk fayda saęlayacaktır.

5. Trkiye'de Otel ve Turizm dalında son derece sınırlı yayın vardır. rgn kurumlar da bunun sıkıntısını ekmektedirler. Ders ve kurs materyali dıřında turizm sektrne ileri lkelerin turizm yayınlarının kazandırılması zorunludur. Bu yayınlar kısa srede telif hakları satın alınarak, tercme ettirilmelidir ve yayınlamalıdır. Ayrıca ęretim yeleri ve uzmanlar kitap yazmaya zendirilmelidir. Bu meyanda yabancı kkenli turizm terimlerinin de Trkleřtirilmesine gayret gsterilmelidir.
6. Uzaktan ęretim programlarının radyo ve televizyonlardan yayınlınması aynı zamanda geniř halk kitlelerinin de eęitilmesinde ve bilinlendirilmesinde yardımcı olacaktır.
7. zellikle turistik blgelerde bulunan niversitelerin sosyal bilimler enstitlerinde otel ve turizm ykseklisans ve doktora programları amaları turizme byk yarar saęlayacaktır. Bu sektrn ihtiya duyacaęı st seviye uzman ve ęretim elemanları bu Őekilde yetiřtirilebilecektir. Aynı zamanda lisansst eęitim iin bařta A.B.D. olmak zere eřitli lkelere ok sayıda eleman gnderilmeye alıřılmalıdır.
8. En byk eksikliklerimizden biri de lkemizde Őimdiye kadar turizm patlamasına sahne olmuř lkelerle ve bu lkelerin aldıęı tedbirlerle ilgili bir arařtırmaya, yayına rastlanmamasıdır. Herhalde o lkelerden alacaęımız nemli dersler vardır. zellikle bunların bir kısmı yaygın eęitimi bařariyle kullanmıřlardır.
9. Yabancı dilin uzaktan ęretimle yeteri kadar ęretilenmiyeceęi malumdur. Onun iin bu konuda ek bazı tedbirlere ihtiya olacaktır. nce yabancı dili kendi kendine ęrenme malzemesinin (basılı, iřitsel, grsel) ok iyi hale getirilmesi gerekir. İkinci olarak yabancı dil dersaneleri teřvik edilmeli, bunlara metot, malzeme vb. konularda yardımcı olunmalıdır. ncs ise turistik tesislerin mesai saatleri dıřında veya az yoęun sezonlarda yabancı dil kursları amasıdır. Ayrıca iyi yabancı dil bilen, Trkiye'ye dnř yapmıř iři ocukları turizm sektr iin iyi bir kaynak olacaktır.

SONUÇ

Turizm sektöründen beklediklerimizin gerçekleşmesi turisti kabule her bakımdan hazırlıklı olmamıza bağlıdır. Tabiat güzelliklerine, tarihi zenginliklere, modern konaklama tesislerine, modern ulaştırma sistemine, mükemmel eğlence ve spor tesislerine sahip olmak yeterli değildir. Bütün bunları işletecek, değerlendirecek, hizmet verecek her kademede vasıflı insana ihtiyacımız vardır. Bugün bizim sorunumuz ise yeteri kadar vasıflı elemana sahip olmaktır. Halkın turizm olgusu için yeteri kadar eğitilememiş olmasıdır.

Turizm politikası yalnızca tesislere ve alt yapıya yapılan yatırımı değil aynı zamanda insangücüne yapılan yatırımı da kapsar. Hatta eğitim bir alt yapı yatırımı olarak kabul edilmelidir. Turizm sektörü emek yoğun bir endüstridir. Turizmdeki insangücü açığı daha fazla büyümeden çözümlenmek zorundadır. Bu da ancak mesleki ve genel turizm eğitimi ile mümkün olabilir. Mevcut eğitim imkânlarıyla 1994 yılına kadar belgeli tesislerde ihtiyaç duyulan 80 bin kişinin ancak 1/4'ü eğitilebilecektir. Mevcut tesislerde çalışanların eğitimi bu rakama dahil değildir. Aynı zamanda belgesiz tesislerde çalışanlar da bu rakama dahil değildir.

Eğitilmiş insangücü açığını mevcut şartlar dikkate alınır azaltmamız bir tek yolla mümkün olacaktır. O da uzaktan öğretimdir. Vakit kaybetmeden harekete geçirildiği takdirde uzaktan öğretim önlisans, lisans ve yaygın eğitim programlarıyla onbinleri eğitmek mümkün olacaktır. Ancak bu yol örgün eğitime derlenme, toparlanma, kontenjanlarını artırma ve eğitim kalitesini yükseltme imkânlarını verecek bir alternatif olmalıdır. Turizm eğitiminin ağırlığını yalnızca uzaktan öğretime bağlamanın da uzun vadede çeşitli sakıncaları vardır.

Son on yılın en başarılı icraatlarından biri olan turizmdeki gelişmenin en büyük eksikliği eğitimidir. Türkiye'ye gelen turistlerin büyük çoğunluğu Batıdan gelmektedir. Üst seviyede bunları memnun etmek ancak her seviyede vasıflı işgücüyle mümkün olabilir. Bu vasıflı işgücünü de hazır bulundurmak için bütün imkânlarımızı seferber etmek zorundayız.

KAYNAKLAR

- Holmberg, Börje. **On the Status of Distance Education in the World in the 1980's-A Preliminary Report on the FernUniversität Comparative Study.** Hagen: FernUniversität, 1985.
- Holmberg, Börje. **Recent Research Into Distance Education.** Hagen: FernUniversität, 1982.
- Manpower Survey of the Hotel and Tourism Industry, Volume 1-Current Manpower Resources.** A project of the Ministry of Tourism with the technical co-operation of the United Nations Development Program (UNDP) and the International Labour Organization (ILO), (Turkey, 1989).
- Manpower Survey of The Hotel and Tourism Industry. Volume 2-Projections of Manpower Requirements.** A project of the Ministry of Tourism with the technical co-operation of the United Nations Development Program (UNDP) and the International Labour Organization (ILO), (Turkey, 1989).
- Özdi, İlhan. **Türk Eğitim Sisteminde Uzaktan Eğitimin Yeri.** Eskişehir: Anadolu Üniversitesi AÖF Yayını, 1986.
- Özdi, İlhan. **Uzaktan Eğitim Teknolojisi.** Eskişehir: Anadolu Üniversitesi AÖF Yayını, 1985.
- Turizm Eğitimi Danışma Toplantısı.** İstanbul: Turizm Geliştirme ve Eğitim Vakfı (TUGEV) Yayını, 1988.
- Turizm ve Otellilik Eğitimi Araştırması.** Ankara: T.C. Turizm Bankası Yayını, 1984.
- Türkiye Eğitim ve Öğretim Sektörü İncelemesi,** Ankara: Devlet Planlama Teşkilatı, Sosyal Planlama Başkanlığı, 1987.

UZAKTAN EĞİTİM TEKNOLOJİSİNİN EĞİTİMDE KULLANILMASI(**)

Prof. Dr. Yahya ÖZSOY(*)

Giriş

Bu bildiri uzaktan eğitimde kullanılan teknolojinin genel eğitime katkısındaki gizil gücü irdelemek amacıyla hazırlanmıştır. Uzaktan eğitim «geleneksel öğretme-öğrenme yöntemleri dışında, eğitim etkinliklerini planlayanlar ve uygulayıcılar ile öğrenciler arası iletişim ve etkileşimin özel olarak hazırlanmış öğretim üniteleri ve çeşitli ortamlar yoluyla belirli bir merkezden sağlandığı bir öğretim yöntemi.. «bütünlüğü olarak kabul edilebilir (Alkan, 1981). Uzaktan eğitim, bugün mektupla öğretim, açıköğretim, açık üniversite, herkesin üniversitesi gibi değişik adlarla yapılan eğitimin ortaklaşa kullandığı bir terim haline gelmiştir. Bu amaçla Uluslararası nitelikli bir örgütlenmeye gidilmiştir. (International Counsel for Distance Education-ISDE)

Adı geçen konseyin, Avrupa Mektuplu Öğretim Okulları Birliği (AECD) gibi kuruluşların dizenlediği konferans ve kongrelerde uzaktan eğitimin geliştirilmesi konuları üzerinde durulduğu gibi

(*) Eğitim Fakültesi

(**) 15-17 Mayıs 1989, İnönü Üniversitesi, Eğitim Bilimleri Sempozyumunda bildiri olarak sunulmuştur.

uzaktan eğitimin genel eğitime katkısı konuları üzerinde de durulmaktadır. ICDE'nin 14. Dünya Konferansında bu etkinin tartışılması daha belirgin olarak görülmektedir. Guri (1988) Uzaktan eğitimin geleneksel üniversitelerdeki öğretimin gelişmesine katkıda bulunabileceği alanları şöyle belirtmektedir. Üniversite düzeyi ders kitapları, bağımsız çalışma, üniversite öğretiminde eğitsel boyut, derslerarası bağlantı, üniversiteler arası yardımlaşma, öğrenme ve öğretmede değişik ortamların kaynaştırılması, yetişkinlerde öğrenme konusunda araştırma.

Türkiye'de de 1982 yılından bu yana uzaktan eğitim üniversite düzeyinde uygulanmaktadır. Anadolu Üniversitesi Açıköğretim Fakültesi örneği. Bu uygulama artık uluslararası toplantılarda bildiri konusu olmaktadır. (Barkan 1988, Melsaac 1988).

Türkiye'de Anadolu Üniversitesi Açıköğretim Fakültesi tarafından uygulanmakta olan uzaktan eğitim teknolojisinin genelde eğitimimize ne gibi etkileri olmaktadır ya da olabilir sorusu akla gelmektedir.

Bu soruların yanıtları belli bazı başlıklar altında aranabilir.

Açıköğretim Fakültesi Ders Kitaplarının Durumu

Uzaktan eğitim yapan diğer üniversiteler gibi, Açıköğretim Fakültesi de basılı materyalleri temel eğitim aracı olarak kullanmaktadır. Basılı materyaller-ders kitapları öğrencilerin kendi kendilerine çalışmak zorunda oldukları dikkate alınarak hazırlanmaktadır. Bu bakımdan kitaplar ünite düzeninde hazırlanmaktadır. Her ünitenin baş tarafında, amaç, konular, ünitenin kavranılması koşulları ve çalışmaya ilişkin özel uyarılar yer almaktadır. Bakınız Ek: 1a, 1b. Ünitelerin iç kısmında genel ve alt başlıklar dışında soru başlıkları renkli çerçeve içine alınmış özel dikkat çekici tümceler de bulunmaktadır. Ayrıca ünite metinleri ile gerekli resim, şema, grafik ve tablolarla bağlantılar kurulmaktadır. Bakınız Ek: 2a, 2b. Ünitelerin sonunda bir özet verilmekte ve üniteye ilişkin sorular yer almaktadır. Bakınız Ek: 3a, 3b. Ünitelerin sonundaki soruların cevap anahtarları kitabın son sayfasında verilmektedir. Ayrıca her ünitenin sonunda ünite ile ilgili kaynaklar verilmektedir. Bundan başka, Eğitim Önlisans Programı kitaplarında öğrencilerin çalışmasına ve anlamasına kolaylık sağlayacağı düşüncesiyle özel uyarı işaretleri kullanılmıştır. Bakınız Ek: 4.

Kitapların basımında okuma kolaylığı sağlayan düz çubuk harf kullanılmakta ve basımına özen gösterilmektedir. 1988-1989 ders yılı kitapları SEKA grevi nedeniyle ortaya çıkan kağıt darlığından ötürü bulunabilen kağıtlara basılma zorunluğu doğmuştur. Oysa daha önceki yılların kitapları birinci hamur kağıda basılmıştır.

Yukarıda belirtilen biçim, içerik düzeni ve fiziksel özelliklere sahi polan kitaplardan önlisans için 7495 sayfaya ulaşan 34; lisans için 14 324 sayfa tutan 67 kitap basılmıştır. Sadece ders kitabı olarak Fakültenin uzaktan öğretim yayını 22 324 sayfayı bulan 101 kitabı bulmuştur.

Ders kitaplarının biçim, içerik düzeni, fiziksel özellikleri bakımından benzer öğretileren Türk yükseköğretim kurumlarındaki en nitelikli kitaplar okuduğunu gösteren araştırmalar vardır. (Gökdağ 1986). Nitekim Fakültenin ders kitapları son yıllarda açıköğretim öğrencileri dışındaki kişiler ve kurumlardan istenmeye başlanmıştır. Başta İngilizce olmak üzere, İnkılap Tarihi, Genel Müsebe, Muhasebe Uygulamaları, Bilgisayar kitapları en çok satan ve aranan kitaplar olmaktadır.

Bağımsız Çalışma Durumu

Uzaktan öğretim öğrencileri Türkiye'nin her köşesine dağılmış durumdadır. Büyük kent, kasaba, köy gibi yerleşim birimlerinin hepsinde öğrenci bulunmaktadır. Her ne kadar 23 ayrı merkezde öğrencilere «Akademik Danışmanlık Hizmeti» verilmekteyse de öğrencilerin tümü bu hizmetten yararlanmak için merkezlere gelememektedir. Bu bakımdan öğrenciler basılı materyal ve televizyon derslerini kendi başlarına izleyip çalışmak zorunda kalmaktadır. Bu da onların bağımsız çalışma alışkanlığı kazanmalarını gerektirmektedir. Basılı materyaller bunu dikkate alarak hazırlanacağı için, kitaplardaki öneri ve uyarıları dikkate alan öğrenciler bağımsız çalışma alışkanlığı kazanabilmektedir. İlk mezunlardan dereceye giren bir öğrenci, sadece kitaplardan çalışarak bu başarıyı sağlamıştır.

Üniversitelerarası İşbirliği, Yardımlaşma Durumu

Açıköğretim Fakültesi'nin uzaktan öğretimi üç ana temele dayalı olarak sürdürülmektedir: Basılı materyal, yayın (TV, Radyo), yüzyüze eğitim (Akademik Danışmanlık). Bu üç temel etkinliğinin

her birinde Fakülte, önce Anadolu Üniversitesi içinde, sonra diğer üniversitelerin yardım ve işbirliğini sağlamaya çalışmaktadır.

Basılı Materyal : Kitapların hazırlanması ve yazımı Anadolu Üniversitesi'nin ilgili bilim dallarında çalışan öğretim üye ya da üyelerinin sorumluluğunda gerçekleştirilmektedir. Öğretim üyeleri birlikte çalıştıkları bölüm arkadaşlarıyla ya da öteki üniversitelerin aynı bilim dalındaki öğretim üyelerinden destek alarak dersleri yazmaktadır. Her dersin yazımında Üniversite'den bir editör görevli olmaktadır. (Güçhan, 1987).

Diğer üniversitelerden kitap yazımında ne denli destek alındığını göstermek için Eğitim Önlisans Programı kitaplarının yazım durumuna bakmak yeterli olabilir. Yukarıda sözü edilen 34 önlisans kitabının yazımında yazar ve editör olarak 106 eleman görev almıştır. Bunlardan 46'sı Anadolu Üniversitesi'nden, 60'ı diğer üniversitelerdendir. Lisans kitaplarında da yaklaşık aynı oran görülmektedir.

Yayın: Basılı materyali desteklemek için televizyon ve radyolardan yayın yapılmaktadır. Radyo ve televizyon dersleri için de diğer üniversite ve kurumlardan yardım alınma ve işbirliğine gidilmektedir. Bunun için de EÖP örnek verilebilir. 80 TV programından 28'i Anadolu Üniversitesi elemanlarınca, 52'si diğer üniversitelerin öğretim elemanlarınca hazırlanmıştır. Aynı şekilde 41 radyo programının 8'i Anadolu Üniversitesi, 33'ü diğer üniversite öğretim elemanları tarafından hazırlanmıştır.

Akademik Danışmanlık : Ders yılı içinde 23 merkezde belli bazı dersler için bir tür yüz yüze eğitim hizmeti sayılabilecek «Akademik Danışmanlık» yapılmaktadır. Bu merkezlerden 3'ü üniversitenin değişik kampüslerinde olup 20'si diğer üniversite kampüs ve tesislerinde bulunmaktadır. Akademik danışmanlık hizmetinde 1988-1989 ders yılında 430 eleman görev almış bulunmaktadır. Bunlardan 44'ü üniversitenin kendi elemanları, 386'sı diğer üniversite elemanlarından oluşmaktadır.

Sınavlar : Uzaktan eğitimin sınavları tek elden, topluca, objektif tip, çoktan seçmeli sorulardan oluşan testlerle yapılmaktadır. Lisans programının sınavları ÖSYM tarafından üniversitelerde ve üniversitelerin öğretim elemanları yardımıyla yapılmaktadır.

EÖP sınavlarında lisans sınavı sorularına benzer nitelikli testlerle yapılmaktadır. Bu sınavlar ilk yıl M.E.B. elemanlarının işbir-

liđıyla yapılmıřsa da sonradan üniversitelerin iřbirliđiyle yapıma yoluna gidilmiřtir.

Deđiřik Teknolojilerin Kaynařtırılması Durumu : Uzaktan öğretim bařlangıcında, yukarda sözü edilen basılı materyal, yayın (TV, Radyo) akademik danıřmanlık olarak bařlamıř ise de yeni teknolojilerin uyarlanması için çalıřılmaktadır. Video Eđitim Merkezleri (Barkan 1988), telekonferans sistemi, bilgisayar destekli eđitim çalıřmaları devam etmektedir.

Yeni Arařtırmalar, Yeni Arayıřların Durumu : Açıköđretim Fakültesi'nin uzaktan eđitim çalıřmaları önce kurumun kendi içinde, giderek kurum dıřı kaynaklarca inceleme ve arařtırma konusu olmaktadır. Kurumun kendi içinde ve dođrudan uygulanmakta olan sisteme yönelik arařtırmalardan birkaç örnek vermek gerekirse şunlar gösterilebilir: Genel durum (Melsaac ve diđerleri, 1988; öğrenci yapısı ve mezunlar (Demiray, 1987, 1988), Basılı materyal (Gökdađ, 1986), Sistem yaklařımı ve TV programları (Güçhan, 1988), akademik danıřmanlık (Lewis, 1985; Serter, 1987)

Uzaktan öğretim diđer alanlarda kullanılma durumunu arařtıran çalıřmalar da var. Edebiyat öğretimine uygulanması (Baraz 1985), okul öncesi öğretmen yetiřtirmeye uygulanması (Üstünođlu, 1987), Engelli çocukların ana babalarına aile eđitimi (Ünlü, 1987).

Diđer ülkelerde bu konuda daha ayrıntılı çalıřmalar yapılmaktadır. (Halperin, 1984; Jevans, 1984; Kaye, 1988; Lampikoski, 1988; McMillan, 1987).

Uzaktan öğretim radyo ve televizyonda deđiřik tip öğretmenlik gerektirmektedir. Geleneksel öğretimde sınıfta çok bařarılı olan öğretmen radyo ve televizyon öğretmenliğinde aynı derecede bařarılı olamamaktadır. (Beaudin, 1987; Özsoy, Gökdađ, 1987).

Uzaktan öğretim hedef kitlesi pek çok önemli arařtırma konusu olabilir. Örneđin yetişkinlerde öğrenme konusunda arařtırma yapacaklar için hazır bir grup vardır. Açıköđretim öğrencilerinin %30'u 24 yařından yukarı, yine öğrencilerin %61'i çalıřan gruptan oluřmaktadır.

Diđer Durumlar :

Uzaktan öğretim üniversite ve öğretim elemanı dıřında diđer kurumlarla ev elemanlarla yardımlařmayı, iřbirliđi yapmayı zorunlu kılmaktadır. Örneđin basılı materyalin öğrenciye ulařtırılması, diđer haberleřme iřlemleri P.T.T. kanalıyla yerine getirilmektedir.

Radyo ve televizyon derslerinin yayını T.R.T. kanalıyla yapılabil-
mektedir. Ayrıca kayıt, sınav tarihi vb. duyurular tüm kitle ileti-
şim araçlarından yararlanmayı zorunlu kılmaktadır. Bütün bu ku-
rum ve kişilerle anlayışlı ilişki, problemsiz iletişim sağlanması çok
önemlidir. Bütün bu yardımlaşma, işbirliği, etkileşim aynı zaman-
da bir tür eğitsel sonuca ulaşmaktadır.

Yükseköğretim düzeyinde kazanılan uzaktan öğretim deneyimi
lise ve dengi okullardan aşağıya doğru, sertifikaya dayalı halk ya da
yetişkinler eğitimi için kullanılabilir. Nitekim lise düzeyi için «Yaz
Okulu», «Televizyon Okulu» programları bunun örnekleridir.

Özetle, Türkiye'de uygulanmakta olan uzaktan öğretim başta
yükseköğretimimiz olmak üzere her düzeydeki eğitimimize katkıda
bulunacak gizilgüce sahiptir denebilir.

KAYNAKÇA

- Alkan, C. **Açık Üniversite**. Ankara: 1981.
- Bacsich, P. «A Distance Education Publishing Strategy for the
1990's. **International Counsel For Distance Education.**
14. World Conference, 9-11 August 1988, Oslo.
- Baraz, T. **Uzaktan Öğretim İlkelerinin Edebiyat Öğretimine Uygulanması**. Eskişehir: Anadolu Üniversitesi Basımevi, 1985.
- Barkan, M. «1/2 Inch Home-Video in the Use of Anadolu University
Open Education Faculty Students in Turkey»
Eğitimde Teknoloji Kullanımı ve Ekonomik Yönden Değerlendirilmesi Semineri. 2-8 Ekim 1988, Adana.
- Beaudin, M. **The Distance Educator**. 1987.
- Demiray, U. **Açıköğretim Fakültesi Öğrencilerinin Boş Zamanlarını Değerlendirme Eğilimleri**. Eskişehir: Anadolu Üniversitesi Basımevi, 1987.
Açıköğretim Fakültesi İlk Mezunları. Eskişehir: Anadolu Üniversitesi Basımevi, 1988.
- Gökdağ, D. **Uzaktan Öğretimde Basılı Materyaller**. Eskişehir: Anadolu Üniversitesi Basımevi, 1986.
- Guri, G-R. «The Potential Contribution of Distance Education for
Improving in Conventional Universities» **International
Counsel for Distance Education**. 14. World Conference,
9-16 August 1988, Oslo.

- Güçhan, N. **Sistem Yaklaşımı ile Televizyon Program Yapımı: Açıköğretim Fakültesi Örneği**. Eskişehir: Anadolu Üniversitesi Basımevi, 1988.
- Halperin, A. «Any Home A Campus. Everyman's University of Israel» Washington The Institute for Education Leadership, 1984.
- Jevans, F. «Distance Education in Mixed Institutions: Working Towards Parity». **Distance Education**. 1984, 5, 1, 24-37.
- Kaye, T. «Introducing Computer-Mediated Communication into A Distance Education System.» **Association of European Correspondence Schools (AECS)**. IV. Conference, 11-15 April 1988, İstanbul.
- Lampikoski, K. «Promoting the Creativity of Personnel in Correspondence Schools and other Distance Learning Systems.» **Association of European Correspondence Schools (AECS)**. IV. Conference, 11-15 April 1988, İstanbul.
- Lewis, R. **Açıköğretimde Danışmanlık**. (Çeviren: Seçil Büker) Eskişehir: Anadolu Üniversitesi Basımevi, 1985.
- McMillan, J.H. «Enhancing College Students' Critical Thinking: A Review of Studies.» **Research in Higher Education**. 1987, 26, 1, 3-29.
- Melsaac ve diğerleri «Examning Distance Education in Turkey «Eğitimde Teknoloji Kullanımı ve Ekonomik Yönden Değerlendirilmesi Semineri 2-8 Ekim 1988, Adana.
- Özsoy, Y. Gökdağ D. «Televizyon Öğretmenliği» Eskişehir Anadolu Üniversitesi **Eğitim Fakültesi Dergisi** 1987, 2, 1, 123-139.
- Serter, N. **Açıköğretim Fakültesi Akademik Danışmanlık ve Uygulama Hizmetlerinin Değerlendirilmesi**, Eskişehir: Anadolu Üniversitesi Basımevi, 1987.
- Ünlü, S. **İşitme Engelli Çocukları Olan Ailelerin Uzaktan Öğretim ile Eğitilmesi**. Eskişehir: Anadolu Üniversitesi Basımevi, 1987.
- Üstünoğlu, Ü. **Okulöncesi Öğretmenlerinin Uzaktan Öğretim Yöntemi ile Yetiştirilmesine Yönelik Program Modeli**, Eskişehir: Anadolu Üniversitesi Basımevi, 1987.

Ek : 1a

MERKEZ BANKASI VE PARA POLİTİKASI ÜNİTENİN KAVRANILMASI KOŞULLARI :

Bu ünitenin kolaylıkla anlaşılabilmesi, Ünite 22 ve 23'de yer alan konuların iyi bir biçimde anlaşılmasına bağlıdır. Özellikle **para tanımı** ve bankaların nasıl **kaydı para** yarattıkları konusunda yeterli bilginizin olması gerekir.

ÜNİTEDE İŞLENİLEN KONUNUN AMACI :

Bu ünite Merkez Bankalarının işlevlerinin ne olduğunu ortaya koyarak, bu kurumların birer **emisyon kurumları** olarak dolaşıma (tedavül), bir başka deyişle piyasaya nasıl para çıkardıklarını açıklamaktadır. Daha sonra, Merkez Bankasının **para politikası araçları** dediğimiz araçları kullanarak para miktarını nasıl ayarladığını ve ekonomiye nasıl müdahale ettiğini öğreneceğiz.

ÜNİTENİN ÇALIŞMA BİÇİMİNE İLİŞKİN UYARILAR :

Üniteyi iyi işleyebilmeniz için metni dikkatlice okumamız ve metin arasındaki soruları eksiksiz izlemeniz gerekmektedir. Göreceksiniz ki, düzenli ve sürekli bir okuma bu ünitenin anlaşılması için yeterlidir. Ünitenin sonundaki sorular bu konuda sizin bilginizi ölçmede yardımcı olacağı için onları atlamadan yapınız. **HER ÜNİTEYİ İLGİLİ OLDUĞU HAFTA İÇERSİNDE ÇALIŞMADIĞINIZ TAKDİRDE ÜNİTELERİN BİRİKECEĞİNİ VE YIL SONUNDAKİ YÜKÜNÜZÜN ÇOK ARTACAĞINI SAKİN UNUTMAYINIZ.**

ÖĞRETİM MATERYALLERİNİN HAZIRLANMASI VE SEÇİMİ* ÜNİTENİN AMAÇLARI

Bu üniteyi çalıştıktan sonra

- öğretme-öğrenme süreçlerinde kullanılmak üzere öğretim materyali hazırlamanın gereğini açıklayacak,
- öğretme-öğrenme süreçlerinde eğitsel değer taşıyan öğretim materyallerine yer vermenin önemini kavrayacak,
- öğretim materyali hazırlamada temel alınacak ilkeleri bilecek,
- öğretim materyali seçiminde dikkate alınması gereken ölçütleri bilecek,
- öğretim materyali üretiminde bazı teknikleri kavrayacak,
- öğretim materyallerinin hazırlanması ve seçiminde temel alınan ilke ve ölçütlere değer verecek ve bunları eğitimle ilgili uygulamalarınızda kullanacaksınız.

ÜNİTENİN İÇİNDEKİLER

- Giriş
- Öğretim Materyali Hazırlama İlkeleri
- Eğitim Araçlarının Seçimi
- Öğretim Materyali Üretiminde Bazı Teknikler
- Özet
- Değerlendirme Soruları

ÜNİTENİN ÇALIŞILMASINA İLİŞKİN ÖZEL UYARILAR

- Bu ünite de öğretim materyallerinin hazırlanma ve seçim ilkeleri yer almaktadır. Üniteyi çalışırken, öğretim materyali hazırlama ve seçim işinin bu ilkeler dışında, eğitim programına, öğretim ilke ve yöntemlerine, öğrenci gelişimine bağlı olduğunu gözönünde bulundurun.
- Halen derslerinizde kullanmakta olduğunuz materyallerin ünite de verilen öğretim materyali hazırlama ilkelerine ne derece uygun olduğunu araştırın.
- Eğitimle ilgili uygulamalarınızda ünite de verilen ilke ve ölçütlere göre davranmaya çaba gösterin.

* Bu ünite Ankara Üniversitesi Eğitim Bilimleri Fakültesi öğretim elemanı Dr. Akif ERGİN tarafından yazılmıştır.

1. MERKEZ BANKACILIĞI

Merkez Bankacılığının tarihsel kökeni ticari bankacılığa dek geriye gider. **Merkez Bankası, resmi statüsü olan, bazı imtiyazlı yetki ve görevlerle donatılmış bir ticari banka** olarak tanımlanabilir. Bu nedenle onu **bankaların bankası** olarak nitelendirebiliriz. Başlangıçta çoğu Avrupa ülkelerinde ve A.B.D.'de Merkez Bankası, özel sektöre ait bir finansal kuruluştur. Fakat değişik derecelerde devlet denetimi altındaydı. Ancak bu bankalar zamanla devletleştirilerek bir **kamu kuruluşu** durumuna getirilmişlerdir.

Merkez Bankasını nasıl bir banka olarak nitelendirebiliriz?

Merkez Bankaları arasında hemen hemen ilk kurulanı 1656 yılında kurulan İsveç Bankası olmuştur. Bunu 1694'de kurulan İngiliz Merkez Bankası izlemiştir. Fransız Merkez Bankası 1800 yılında; A.B.D. Merkez Bankası sistemi olan Federal Rezerv ise 1913 yılında oluşturulmuştur.

İlk Merkez Bankası hangi tarihte kurulmuştur?

Türkiye'de merkez bankacılığı denemesi 19'ncü yüzyıl ortalarına rastlar. Çeşitli amaçla ve çoğunluğunu yabancı sermayenin oluşturduğu bazı banka denemeleri bir yana bırakılacak olursa, Osmanlı İmparatorluğunda modern anlamda kurulan ilk ticari ve mevduat bankası Osmanlı Bankasıdır (Ottoman Bank).

Yabancı (İngiliz ve daha sonra Fransız) sermayelerin iştirakiyle 1856 yılında kurulan Osmanlı Bankası ülkemizde banknot çıkarma yetkisine sahip ilk emisyon bankasıdır. Bilindiği gibi, ulusal sermayeli ilk ticari (mevduat) banka ise 1888 yılında kurulan Ziraat Bankasıdır. Türkiye Cumhuriyeti Merkez Bankası 30 Haziran 1930 yılında, 1715 sayılı kanunla kurulmuş ve banka çalışmasına 3 Ekim 1931 tarihinde başlamıştır. Banka, devlet, milli bankalar, diğer finansal ve ticari kuruluşlar ile Türk vatandaşlarının katıldığı paylardan oluşan bir anonim şirket olarak kurulmuştur.

Tarihsel gelişim itibarıyla merkez bankacılığı ticari bankacılıkta ve para sisteminde çok önemli bir aşamayı oluşturur. Merkez bankaları başlangıçta altın veya gümüş karşılığı olan, dolayısıyla ibrazında (bankaya verildiğinde) bu kıymetli madenlere çevri-

lebilen sertifikalar (kağıt paralar) çıkarmışlardır. Söz konusu mal paralara veya madenlere çevrilebilen bu sertifikalar, önceleri İsveçte ve onu izleyerek İngiltere'de **banknot** (banka mektubu) adıyla devletin resmi kağıt paralarına dönüşmüştür. Banknot kıymetli maden karşılığı olarak Merkez Bankasınca çıkarılan kağıt para olarak tanımlanabilir ve ilk kez 17'nci yüzyılda İngiliz Merkez Bankasınca üretilmiş bulunmaktadır. 20'nci yüzyıla değin merkez bankalarının klasik işlevi nakit para çıkarmak (emisyon) ve kontrol etmek gibi sınırlı konulardan oluşmaktaydı.

2. MERKEZ BANKASININ GÖREVLERİ

Merkez bankalarının kuruluş dönemlerindeki (17'nci-19'ncü yüzyıllar) görevleri; devlet adına ve değerli maden karşılığı para çıkarmak (emisyon), devlet hazinesine finansal aracılık yapmak ve merkezi mevduat kasalığını üstlenmek olmuştur. Kısaca bu bankalar, ekonominin ve devletin ihtiyaç duyduğu parayı sağlamışlardır. Avrupa merkez bankaları, bankaların bankası olarak, bankalara fon ve destek sağlamanın ötesinde, bir ticari banka olarak da topluma açılmış bulunuyorlardı. Örneğin Fransız Merkez Bankası yaklaşık altıyüz şube-

Banknot yaratımı ile merkez bankacılığı arasında ne ilişki vardır?

Ek : 2b

Şekil 5.8'e bakınlar verilen çizimdeki öğretmen ve öğrencileri insanın bilinen boyutlarıyla, yazı tahtasını da yine bilinen rengiyle algılayacaklardır.

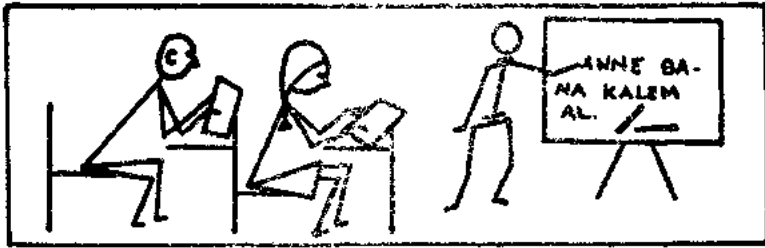

Şekil 5.8: Algısal Değişmezlik



Değişmezlik ilkesinden öğretimde nasıl yararlanır?

Bu ilkeye göre, öğrencilerin önceden bildiği nesnelere çok basit çizgilerle verilebilir.

Bu çizgiler öğrenciler tarafından bilinen gerçek renk ve biçimleriyle algılanır.

Bu yüzden bu ilke gereğince kolay ve ucuz ders materyalleri yapılabilir.

2.11. DERİNLİK İLKESİ



Derinliğin algılanması görecelik, doğrusal perspektif ve doldurulan alandan etkilenir.

Doğadaki varlıklar bize yakınsa gerçek ölçüleri ve renkleriyle görünürler. Aynı varlıklar bizden uzaklaştıkça, küçülüyor ve renkleri de soluyor hissini verir.

Şekil 5.9. bu görüşü doğrulamaktadır. Gözümüzün bu görüş hissini resimde çizgi ve renk olarak göstermeye perspektif denildiği bilinmektedir.

İnsanlar derinlikle ilgili çok sayıda ipucu ya da çevresel niteliklerden yararlanırlar. Bu ipuçlarından birisi de bir nesnenin diğerinin görülmesini engellediği araya girme durumudur. Şekil 5.10.'da A figürü B figürünü, B figürü ise C figürünü kısmen kapatmaktadır. A figürü en önde, A figürü tarafından kısmen kapatılan B figürü ortada; B figürü tarafından kısmen kapatılan C figürü ise en arkada görülmektedir.

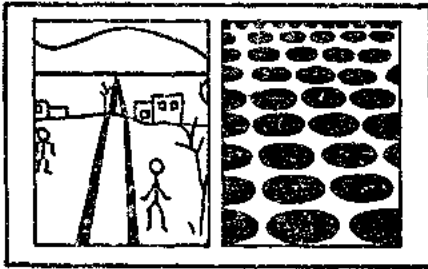

Şekil 5.9: Derinliğin Algılanması

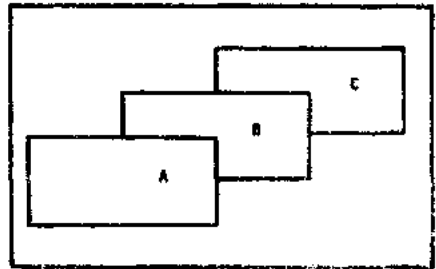

Şekil 5.10: Kapatma

ÖZET

17'nci yüzyıldan başlayarak kurulan merkez bankaları para çıkarma yetkisine sahip finansal kuruluşlardır.

Zaman içerisinde merkez bankaları faaliyet, konu ve alanları açısından gelişme göstermişlerdir. Günümüzde ise para politikasının ve devlet hazinesinin bir organı durumundadırlar.

Merkez bankalarının yürüttükleri işlemler ve bankacılık faaliyetleri, yayınladıkları hesap, rapor ve bilançolardan değerlendirilebilir.

Merkez bankası bilançosunun **aktif** ve **pasifinde** değişik hesaplar bulunmaktadır. Aktif hesaplar içerisinde en önemlisi merkez bankalarının kamu ve özel sektöre açtığı kredilerdir. Pasif hesaplar içerisinde ise en önemli kalem, tedavüldeki banknotlardır.

Para politikası araçlarının en önemlileri reeskont oranı, açık piyasa işlemleri ve mevduat karşılık oranlarıdır. Bu araçlarda yaratılan değişimler para miktarı veya faiz oranları üzerinde etkili olmaktadır.

SORULAR

1. Dünyada ilk kurulan Merkez Bankası...

- Fransız Merkez Bankası
 - İngiliz Merkez Bankası
 - Amerikan Merkez Bankası
 - İsveç Merkez Bankası
 - Alman Merkez Bankası
- olmuştur

2. Türkiye'de banknot çıkarma yetkisine sahip ilk emisyon bankası aşağıdakilerden hangisidir?

- Ziraat Bankası
- Emniyet Sandığı
- Osmanlı Bankası

- d) T.C. Merkez Bankası
c) Hiçbiri
3. Aşağıdaki ifadelerden hangisi doğrudur? Merkez Bankasının temel işlevi;
- a) Hazine'nin bir bankası olmak.
b) Ticari bankaları nakit sıkıntısından korumak.
c) Toplumun ve devletin ihtiyaç duyduğu parayı sağlamak.
d) Altın ve döviz rezervlerini korumak.
e) Devlet bankalarına fon sağlamak.
4. Türkiye Cumhuriyeti Merkez Bankası bilançosunda şu hesaplardan hangisi aktifte yer almaz:
- a) Krediler.
b) Ufaklık para.
c) Dahildeki muhabirler.
d) Tedavüldeki banknotlar.
e) Tahviller cözdanı.

Ek : 3b

ÖZET

Gelişigüzel hazırlanan ya da seçilen öğretim materyalleri istenen öğrenmeyi sağlamadığı gibi büyük zaman, emek ve para kaybına neden olmaktadır. Bu yüzden öğretim materyallerinin gerek hazırlanmasında, gerekse seçiminde eğitim-öğretim ve iletişim alanındaki araştırmalardan yararlanmanız ve öğretme-öğrenme süreçlerinde bu araştırmaların ortaya koyduğu ilke ve ölçütleri öğretim tekniğimizle bütünleştirerek uygulamaya dönüştürmemiz gerekmektedir. Belli ilke ve ölçütler dikkate alındığı ölçüde hazırlanan ya da seçilen öğretim materyallerinin süreçteki yararlılığı artacaktır.

DEĞERLENDİRME SORULARI

Aşağıdaki soruların doğru yanıtlarını bulunuz.

1. Öğretme-öğrenme süreçlerinde
- a) her türlü araç kullanılabilir.
b) eğitsel araca yer vermek büyük zaman ve emek kaybına yol açar.

- c) sadece eğitsel değeri olan araçlara yer vermek gerekir.
- d) eğitim araçlarının öğrenmeye pek katkısı olmaz.
- e) sadece Milli Eğitim Gençlik ve Spor Bakanlığınca üretilen araçlara yer vermek gerekir.
2. Sunulan bir öğretim materyalinde ok işareti niçin kullanılır?
- a) Seçici algılama sürecini etkilemek için
- b) Algısal bütünlüğü sağlamak için
- c) Derinlik algılaması için
- d) Yenilik algılaması için
- e) Algılama göreceli olduğu için
3. Bir öğretim materyalinin çok çağrışım yapabilecek biçimde hazırlanması hangi ilkeyle ilgilidir?
- a) Özelliklerin göreceliği
- b) Anlamlılık
- c) Bilincenden başlama
- d) Tamamlama
- e) Hedef-davranış
4. Çok sayıda örnek sunmak
- a) zaman yitirmeye neden olduğu için iyi değildir.
- b) öğrencinin ilgisinin kaybolmasına neden olur.
- c) bir kavramın genişliğini göstermek için gereklidir.
- d) kavramsal öğrenmeler için yarırsızdır.
- e) dikkati dağıtacağından ilkökul öğrencileri ile yapılan çalışmalar için tavsiye edilmemektedir.

Ek : 4

Sizin için hazırlanan kitaplar uzaktan öğretim tekniğine göre yazıldı. Bunun yanı sıra yazılırken ünite sistemi benimsendi. Tıpkı sizin ilkokulda izlediğiniz dergiler gibi. Her ders kitabı ortalama 25 üniteye oluşuyor. Her ünitenin girişinde o ünitenin amacı, içerikleri ve ünitenin çalışma yöntemine ilişkin uyarılar yer alıyor. Bu kısımdan sonra ünitenin metin kısmı geliyor. Metnin daha iyi anlaşılabilmesi için bazı özel işaretler kullanıldı. Bu işaretler ve anlamları aşağıda görülmektedir.



Soru işareti

Bu işaret bölümlerin sonunda, o bölümün anlaşılıp anlaşılmadığını belirlemek üzere konmuştur.



Uyarm İşareti

Bu işaret önemli açıklama, kavram ve kuramlara dikkat çekmek üzere konmuştur.



El İşareti

Bu işaret metin içindeki örnek ve açıklamaları göstermekte ve bunlara dikkat çekmektedir.



Kalem İşareti

Bu işaret bir konuda uygulama yapmanızı veya bir konuda yazmanızı gerektiğini belirtmektedir.



Kitap İşareti

Bu işaret size daha geniş bilgi için kaynak önermektedir.



Soru işaretleri

Bu işaretler metin sonundaki kendinizi değerlendirme sorularını göstermektedir.

Burada görülen işaretlere metin içinde rastlayınca dikkat ediniz. Sözelimi, bir soru işareti ve buna bağlı bir soru gördüğünüzde cevaplamaya çalışın. Cevabını veremediğiniz takdirde ilgili metni tekrar gözden geçirin. Bir paragrafın yanında ünlem işareti varsa orası çok önemli demektir. İyi kavramaya çalışın. Bir el işareti o konuyu açıklayan birörneği ifade etmektedir. Bu işaret sizin için daha iyi anlamınıza yol açan bir müjdecidir. Diğer ilginç bir işaret kalem işaretidir. Bu işaret sizin bir konuda uygulama yapmanızı veya yazarak çalışmanızı önermektedir. Buna uyulursa öğrenme kalıcı olur. Göreceğiniz kitap işareti size daha geniş kaynaklar önermektedir. Gerek duyduğunuz zaman baş vurmanız için verilmiştir., bu kaynaklar. Bir kutucuk içindeki birçok soru işareti ise ünite sonundaki değerlendirme sorularını belirtmektedir. Bu değişik türdeki soruları cevaplayınız ve cevaplarınızı fasikül sonundaki cevap anahtarından kontrol ediniz. Böylece kendinizi değerlendirmiş olacaksınız.

AÖF'ün AÇIKLIK SINIRLARI

Doç. Dr. Dursun GÖKDAĞ

Bu yazıda geçen Açıköğretim Fakültesi (AÖF) deyimini, Anadolu Üniversitesi Açıköğretim Fakültesinin, öğretimini uzaktan yaptığı programlar anlamında kullanılmıştır. (*)

Açıköğretim, bir eğitim hizmeti götürme biçimidir. Amacı, insanla bilgi arasındaki engelleri kaldırmak, isteyen herkese okuma olanağı sağlamak ve bu olanağı sürekli kılmaktır. Açıköğretimin bu doğrultuda sağlıklı işlemesi ve gelişmesi için, örgüt yapısı ve yönetiminin amaç ve programlarının, öğretim ve değerlendirme süreçlerinin sistemin felsefe ve politikası ile tutarlı olması gerekir. O nedenle, özü ve nihai amaçları bakımından yüzyüze öğretim yapan kurumlarla arasında herhangi bir fark olmamasına karşılık, modeli tamamen farklı ve yeni bir eğitsel kurumdur. Dolayısıyla açıköğretim sistemlerinin işletilmesinde esas olacak ilke ve uygulamaların, yüzyüze öğretim yapan geleneksel kurumlardan farklı olması gerekir.

Bu yazının amacı, AÖF'ü yukarıda özetlenen bakış açısından değerlendirmektir. Fakültenin kuruluşu üzerinden sekiz yıl geçmiş, dört dönem mezun verilmiştir. Sistem oturmuş, uygulamaları gün

(*) Açıköğretim Fakültesinin yüzyüze öğretim yapılan dört bölümü daha vardır. Bunlar 1) Eğitim İletişimi ve Planlaması, 2) Basım ve Yayıncılık, 3) İletişim Sanatları, 4) Sinema ve Televizyon bölümleridir.

ışığına çıkmış ve değişik açılardan değerlendirilebilecek olgunluğa erişmiştir. AÖF'ün açıklık sınırları, öğrenci seçimi, öğretimi tamamlama süresi, sınıf geçme ve yatay geçiş şartları için ayrı ayrı ele alınmıştır. Varılan yargılarda, «açık» kavramına yüklenen anlam ile fakültenin amaçları esas alınmıştır.

«Açık» Kavramı

Sözlükte kapalı olmayan ,engelsiz diye tanımlanmaktadır. Eğitim sözkonusu olduğunda, geleneksel öğretim kurumlarına girmek ve mezun olmak için öne sürülen koşulların birer engel olmaktan çıkarılması anlamına gelmektedir.

- . Herhangi bir nedenle öğrenimini yarıda bırakanlara,
- . Öğretim kurumunun istediği eğitsel yeterliklere sahip olmayanlara,
- . Bir işte çalıştığı, ya da çalışmak zorunda olduğu için öğrenimlerine devam edemeyenlere olanak yaratmak, açıköğretim sistemlerinin temel üstünlüklerinden biridir.

Açıköğretimde öğrenci sisteminin merkezindedir. Herşey öğrenciye öğrencinin içinde bulunduğu koşullara göre düzenlenmeye çalışılır. Onların, bir sınıftın kural ve kalıplarına uymadan.

- . Kendi hızlarıyla,
- . İstedikleri zaman ve
- . İstedikleri yerde öğrenmeleri, kendileri için açılan kapının hep açık tutulması içindir. Dolayısıyla açıköğretimde; hangi alan olursa olsun, öğretimin tasarım, uygulama ve değerlendirmesinin, yukarıda ilkeleri sağlayacak genişlikte olması gerekir.

Açıköğretim Fakültesinin Amaçları

Türk Yükseköğretiminin her şeyi -A'dan Z'ye- 2547 sayılı Yüksek öğretim Yasasıyla düzenlenmiştir. Yükseköğretim kurumlarının amaçları bu yasanın 12. maddesinde gösterilmiştir. AÖF'ün yapabilecekleri açısından en önemli üç tanesi şunlardır:

1. «Kendi ihtisas gücü ve maddi kaynaklarını kullanarak... Milli Eğitim politikası ve kalkınma planları ilke ve hedefleri... doğrultusunda, ülkenin ihtiyacı olan dallarda ve sayıda insangücü yetiştirmek.»

2. «... toplumun, özellikle sanayileşme ve tarımda modernleşme alanlarında eğitilmesini sağlamak.»

3. «Eğitim teknolojileri üretmek, geliştirmek, kullanmak ve yaygınlaştırmak.»

Türkiye'nin gerçekleri, AÖF'ün sekiz yıllık uygulaması ve uzak-tan öğretimin yöneldiği genç hedefler birlikte ele alınırsa, AÖF için şu amaçlar da yazılabilir.

4. Yükseköğretim kurumlarındaki kapasitenin sınırlı oluşu nedeniyle dışarıda kalan çağ nüfusuna öğrenim olanağı sağlamak.

5. Bir işte çalışmak zorunda oldukları, ya da yoksul oldukları için yükseköğrenimlerini sürdüremeyenlere bu şansı tanımak.

6. Yukarıdaki amaçların doğal sonucu olarak, Türk Toplumunun eğitim düzeyini yükseltmek.

Açıköğretim Fakültesinin daha açık olup olamayacağı yargısına varırken, bu amaçları da gözönüne almak gerekecektir. AÖF ne kadar açık olursa, bu amaçların gerçekleşmesine o ölçüde katkısı olacaktır.

AÖF'ün Öğretim ve Sınav Yönetmeliği

Açıköğretim Fakültesi 1982-83 ders yılında öğretime başlamıştır. Fakültenin izleyiş biçimi, 2547 sayılı Yükseköğretim Yasasıyla getirilen kurallar üzerine kurulmuştur. İlk AÖF öğretim ve sınav yönetmeliği, 2547'nin 44 maddesine göre 1983 yılında çıkarılmıştır. Bu ünlü 44. madde çeşitli zamanlarda çıkarılan yasalarla dört kez değişikliğe* uğramış, ve bu değişiklikler doğal olarak bu ilk yönetmeliğe de yansımıştır. Bugün uygulanmakta olan ikinci yönetmelik ise 1989 yılında ve yine 44. maddeyi değiştiren 3511 sayılı yasa esas alınarak hazırlanmıştır.

Bu yazının çerçevesinde ele alınan konular, ilk ve son yönetmelikteki şekliyle verilerek irdelenmiştir. Böylece, -varsa- ne gibi değişme ve gelişmelerin olduğunun görülmesine olanak sağlanmıştır.

(*) Yükseköğretim yasasının 44. maddesini değiştiren yasalar şunlardır:

- . 17.8.1963 tarihli 2880 sayılı yasa
- . 29.2.1984 tarihli 2984 sayılı yasa
- . 25.12.1985 tarihli 3248 sayılı yasa
- . 10.12.1988 tarihli 3511 sayılı yasa

Eski yönetmelik hükümleri	Yeni yönetmelik hükümleri
. Yükseköğretim giriş sınavlarına katılmış olmak.	. Yükseköğretim giriş sınavları sonunda, AÖF'e kayıt hakkı kazanmış olmak.
. Başka bir yükseköğretim kurumunda kayıtlı olmamak.	. Lise ya da lise dengi meslek okulu mezunu olmak (yabancı ülke liselerinden alınan denkliğinin Milli Eğitim Bakanlığınca onaylanması gerekir.)
. Devlet ortaöğretim kurumları ve bunlara eğitim denkliği kabul edilen yurtiçi okulları ile aynı nitelikteki yurtdışı okullardan mezun olmalı (Mad. 3).	(Mad. 7)

Kayıt Koşulları

Eski ve yeni yönetmelikteki kayıt koşulları ile ilgili hükümler incelendiğinde, AÖF'e girmekle başka bir yüksek öğretim kurumuna girmek arasında hiç bir farkın olmadığı görülür. AÖF'e girmek için de

- . Lise ya da dengi bir okul mezunu olmak,
- . Üniversite giriş sınavına katılmak,
- . Açıköğretim Fakültesini tercih etmek ve
- . Belli bir puan almak, yani kazanmak gerekiyor.

İlk birkaç yıl üniversite giriş sınavlarında AÖF'ü ayrıca tercih etmek sözkonusu değildir. Fakülteye o yıl alınması kararlaştırılan öğrenci sayısına göre bir taban puanı belirleniyor ve bu puanın üzerinde olanların kayıt yaptırabilecekleri kitle iletişim araçlarıyla duyuruluyordu. Daha sonra tercih etme şartı getirildi. Bugün AÖF'e girebilmek için tercih etmek ve belirli bir puan alarak kazanmak gerekmektedir. Kazananlara, durum sınav sonuç belgesinde bildirilmektedir.

Yükseköğrenime başlayabilmenin ön koşulu lise ya da dengi bir okulu bitirmiş olmaktır. Milli Eğitim Sistemimizin yapısı ve AÖF'ün bir yükseköğretim kurumu olması bunu gerektirmektedir.

Bilindiği gibi üniversite sınavları bir sıralama sınavıdır. Ve her yıl onbinlerce hatta yüzbinlerce öğrenci yetersiz olduğu için değil, yükseköğretim kurumlarında yer olmadığı için dışarıda kalmaktadır. Bu kitleye öğretim hizmeti sunabilecek en güçlü seçenek uzak-

tan öğretimdir. Buradan şu sonuca varılabilir: AÖF tercihine, puanına ,hatta sınava katılıp katılmadığına bakmaksızın liseyi bitiren herkese açık olmalıdır. Aslında AÖF'ün amaçları ve açıklık ilkesi de bunu gerektirir.

Bugün Türk Yükseköğretimindeki toplam öğrenci sayısının yaklaşık üçte biri AÖF'e kayıtlıdır. Ayrıca, her yıl kaydedilen öğrenci sayısı bir önceki yıldan daha fazla olmaktadır. Sonra, 1986 yılında başlatılan Eğitim Önlisans Projesi, 1989'da başlattığı Turizm Eğitimi Sertifika Programı ve 1990-91 öğretim yılında orta öğrenimli öğretmenler için başlatılacak olan lisans tamamlama projelerinin yükü de AÖF'ün üzerinde. Ve bütün bunları, birkaç yüz öğrencili herhangi bir fakülteyle aynı yasal çerçevede gerçekleştirmek durumundadır. O nedenle mevcut koşulları değiştirip geliştirmeden AÖF'e daha fazla yüklenmek sistemin suüstimaline götürür.

Tamamlama Süresi

AÖF'ün dört yıllık öğretimini tamamlama süresi, 1985 yılına kadar, aşağıda gösterilen eski yönetmelik hükmüne göre idi. O yıl çıkarılan 3248 sayılı yasa ile, ilgili hükümlerde kimi değişiklikler yapıldı öğrenci lehine. Buna göre, lisans öğrenimi veren kurumlarda altı yılda mezun olamayanların; son sınıf ve ara sınıflar dahil en çok üç dersleri kalmışsa, kendilerine iki yarıyıl ek süre tanındı. Bir dersten kalanlar ise, üç yıl süresince açılacak olan yarıyıl sonu sınavlarına katılabileceklerdir.

Eski yönetmelik hükümleri	Yeni yönetmelik hükümleri
. Dört yıllık öğrenimini altı yılda tamamlayamayan öğrencinin kaydı silinir. (Mad. 18).	. Açıköğretim Fakültesi öğrencileri kayıt yaptırdıkları yıldan başlamak üzere önlisans için dört, lisans için yedi yıl süreyle öğrencilik haklarından yararlanırlar.
. Öğrenciler her dersten en çok dört defa sınava girer. Herhangi bir dersin dördüncü sınavında da başarısız olanların fakülte ile ilişkisi kesilir (Mad. 10).	. Açıköğretim Fakültesi öğrencileri, öğrencilik haklarından yararlanmamak kaydıyla 2547 sayılı yasanın 44. maddesindeki sürelerle kısıtlı değildirlir (Mad. 15).

10.12.1988 tarihli 3511 sayılı yasa ile AÖF, ilk kez öteki yükseköğretim kurumlarından farklı düşünülmüş ve öğrencilerine sonsuz sınav hakkı tanınmıştır. Bu, uzaktan öğretimde öğrencinin «kendi hızıyla ilerlemesi», «istediği zaman okuması» ilkelerini gerçekleştirmesi açısından önemli bir karardır. Böylece, belli bir sürede mezun olamadığı, ya da kayıt yenilemediği için bir öğrencinin fakülteden atılması gibi açıköğretimle bağdaşmayan uygulamaya san verilmiş oluyordu.

Sınıf Geçme

Bu konuda halen geçerli kurallar şöyle: Herhangi bir sınıfta en çok iki dersten başarısız olanlar bir üst sınıfın derslerini alabiliyoruz. Sınav hakkı sonsuz, ancak sınav sonuçlarına itiraz edilemiyor. Bu yasak ilk yönetmelikte yazılı olarak yok, fakat uygulamada vardı. Yine her iki yönetmeliğe göre de sınıf geçme sistemi uygulanmaktadır.

Eski yönetmelik hükümleri

- . İkinci sınıfa geçebilmek için, birinci sınıf derslerinin tamamının sınavlarında başarılı olmak şarttır.
- İkinci sınıftan itibaren, bir öğretim yılındaki derslerin en çok ikisinden başarısız olanlar bir üst sınıfa borçlu olarak devam edebilirler (Mad. 9).
- . Sınava girmeyen öğrenciler o sınav hakkını kullanmış sayılırlar.

Yeni yönetmelik hükümleri

- . Birinci sınıfın derslerinin tamamından başarılı olamayan öğrenciye 3. ve 4. sınıftan, ikinci sınıfın derslerinin tamamından başarılı olamayan öğrenciye 4. sınıftan ders verilmaz.
- Açıköğretim Fakültesinde sınıf geçme sistemi uygulanır. Ancak bulunduğu sınıftaki derslerin en çok ikisinden başarısız olanlara bir üst sınıfın dersleri verilir. Üç ve daha fazla dersten başarısız olanlar aynı sınıfı tekrar eder (Mad. 3).
- . Sınav sonuçları kesin olup bunlara itiraz edilmez (Mad. 12).

Mart 1989'da yayınlanan son yönetmeliğin 3. maddesi, AÖF'de ders geçme sistemi uygulanır diyordu. Fakat dört ay sonra Temmuz 1989'da bu hüküm alelacele değiştirilerek tekrar sınıf geçmeye dönlmüştür. Aslında açıköğretim sistemleri için sınıf geçme değil, ders geçme daha uygun düşmektedir. Ancak bunu söylemenin kolay, fakat yapmanın hiç de kolay olmadığını belirtmek gerekir. Zaten fakülte yönetiminin önce ders geçme sistemini benimseyip sonra vazgeçmesi de bu yüzdendir. Bir kere sınavların bugün olduğu gibi cumartesi pazar günleri yapılması kaçınılmaz gözüküyor. Ders geçmenin getirilmesi halinde, ortaya çıkacak farklı durumları iki güne sığdıracak bir çözüm olanaksız olmasa bile çok zordur. Sınavların hafta içine taşması halinde ise, yaklaşık yarısı çalışan öğrencilerin izin işi; ;sınava başka yerlerden gelenlerin -bir bölümü için de olsa- ekonomik sıkıntıları; sınavlarda görev alacak insanların bulunması; sınav salonu vb sorunlar gündeme gelecektir.

Bugünkü yönetmeliğin 12. maddesindeki «sınav sonuçları kesin olup itiraz edilemez» hükmünün katıldığı, sınavlar bilgisayarla değerlendirildiği için olsa gerek. Ancak bu ifade de soğuk, ürkü-tücü, antidemokratik bir hava vardır. Bilgisayarın hata olasılığı yok denecek kadar az, hatta hiç olmayabilir. Ama bir de insanların hak arama özgürlüğü var. Pekala itiraz edenin kağıdı yeniden incelenebilir hatta adaya fotokopisi bile gönderilebilir. Bu öğrenciyi rahatlatacağı gibi, fakülteye olan güven ve saygısını da arttıracaktır.

Muafiyet ve Geçişler

Benzer öğretim yapan fakültelerden Açıköğretim Fakültesine geçiş yolu, eski yönetmelikte kapalıydı. Yeni yönetmelikte bu (mad. 16) mümkün, ancak şartı var: Diyelim ki üçüncü sınıftan iki dersi olan bir öğrenci AÖF'e geçmek istemektedir. Fakülte bu öğrenciyi kabul ediyor, ancak üçüncü sınıfın tüm derslerini -daha önce başardıkları da dahil- almasını şart koşuyor.

Halbuki AÖF'ün kendi öğrencisi, bir sınıfta iki dersten başarısız olursa, bir üst sınıfa geçebiliyor. Yine, gözgelimi 1985 ve 1986 tarihlerinde çıkarılan af yasalarında; AÖF'ün ara sınıflarına ilgili başka fakültelerden öğrenci gelmiştir. Yasa gereği bu öğrenciler, sadece eski okullarında başarısız oldukları derslerden sınava girmiş ve başaranlar bir üst sınıfa geçmişlerdir. Bu durumda, AÖF'e

Eski yönetmelik hükümleri

AÖF merkezi açık yükseköğretim bölümlerine naklen öğrenci alınma ve gönderilme işlemleri yapılamaz, nakil için başvuruda bulunamaz (Mad. 19).

Yeni yönetmelik hükümleri

Öğrencilere, daha önce diğer yükseköğretim kurumlarında okudukları ve başardıkları dersler dolayısıyla hiç bir muafiyet tanınmaz. Öğrenciler kaydedildikleri sınıfla ilgili, dekanlıkça verilen dersleri almak zorundadır (Mad. 16).

Açıköğretim Fakültesinde bölüm ve programlar arasında geçiş yapılmaz (mad. 22).

yata ygeçiş isteyen öğrencilere de bu hakkın verilmesi gerekir. Af yasalarıyla ara sınıflara öğrenci kaydetme ve daha önce başarılmış derslerden muaf tutma -bir defaya mahsus bile olsa-, bunun istenirse pekala mümkün olduğunu göstermektedir.

Yeni yönetmeliğin 22. maddesi, ilk şekliyle şöyle idi: «Açıköğretim Fakültesinin bölüm ve programları arasında geçiş yapılamaz. Ancak, herhangi bir bölüm ya da programdan mezun olan öğrenci, diğer bölüm ya da programın fark derslerini alarak o bölüm veya programdan da mezun olabilir. «Dört ay sonra bu madde» Açıköğretim Fakültesinde bölüm ve programlar arasında geçiş yapılamaz.» şeklinde değiştirildi. Bilindiği gibi AÖF'te ilk iki yıl okutulan dersler ortaktır. Bölümlere ayrılma üçüncü sınıfta başlıyorsa, öğrencinin ikinci sınıfta bölüm seçmesi daha usaldır. Böylece programlar hakkında biraz daha bilgisi olacak, dolayısıyla seçeceği programı daha bir severek, isteyerek okuyacaktır. Kaldı ki AÖF öğrencilerinin önemli bir kısmı çalışıyor. Bunların yaptıkları işe uygun programa ayrılmasının yararı tartışılmayacak kadar açıktır. Öte yandan, AÖF programlarının kontenjanları insan gücü gereksinimi hesaplarına göre de saptanmıyor. O nedenle, bu programlara önceden belirlenen sayıda öğrenci alınması diye bir zorunluluk da yoktur.

Bu maddeyle ilgili bir başka çalışkili durum, önlisans diplomasıyla ilgilidir. İlk iki sınıfın tüm derslerini başaran bir öğrenci önlisans diploması alacaksa, istediği bölümden alabilmelidir. An-

cak bu olmuyor ve aynı dersleri okumuş iki öğrenciden birine iş idaresi, ötekine iktisat önlisans diploması veriliyor.

Son Söz

Türkiye'de uzaktan öğretimi tutundurmanın haklı onurunu taşıyan AÖF'ün iktisat ve iş idaresi programlarına aldığı öğrenci sayısı her yıl biraz daha artmaktadır. Ancak bu artışlar eğitim ihtiyacımızın büyüklüğü yanında küçük kalmaktadır. Her ne kadar uzaktan öğretim öğrenci sayısının büyüklüğünden olumsuz yönde etkilenmeyen bir sistemse de; bu iki programa daha fazla öğrenci almak, ülkemizin bu alandaki insan gücü ihtiyacı ile birlikte düşünülmesi gereken bir konudur. O nedenle iktisat ve iş idaresi programları dışında, ihtiyaç duyulan başka alanlarda da uzaktan öğretimin işe koşulması, ülke yararı açısından ileri bir adım olacaktır.

Uzaktan öğretimin hizmet alanını genişletmek ve daha işlevsel kılmak için, hem AÖF'ün yeniden yapılanması, hem de başka kurumların uzaktan öğretim işine girmesi gerekir.

AÖF için yapılacak ilk iş, yüzyüze öğretim yapılan bölümlerin ayrılması olacaktır. Bu bölümlerin bilim dalları zaten var. Yapılması gereken, bunları eskiden olduğu gibi «iletişim Bilimleri Fakültesi» adı altında toplamak olacaktır. AÖF ise, sadece uzaktan öğretim yapan bir kurum olmalıdır. Daha sonra bir adım daha atılarak, AÖF'e alınacak iktisat ve iş idaresi öğrencileri Anadolu Üniversitesi İktisadi ve İdari Bilimler Fakültesine kayıtlanmalıdır. Öğrenciler oranın öğrencisi olarak, diplomayı orası verecek, ama öğretimini şimdi olduğu gibi AÖF yürütecektir. Yani AÖF bir servis fakültesi olacaktır. Böyle bir uygulama, AÖF'ün verdiği diplomaya olan kimi tutumlardan kaynaklanan sorunları da çözmüş olacaktır. Kaldı ki fakülte isimleri ya bilim dalına, ya da meslek dalına göre olur. Açıköğretim ise ne bir meslek dalı, ne de bir bilim dalıdır; açıköğretim bir hizmet götürme biçimidir.

Bir Şubat 1990 tarihli Resmi Gazetede yayımlanan bir kararnameye göre, isteyen her üniversite uzaktan öğretim yapabilecektir. Her ne kadar bu konuda bir yasaklama, ya da kısıtlama yoktuysa da, bunun açıkça ifadesi yerinde olmuştur. Çünkü aradan geçen bunca yıla karşın, üniversitelerin bu alanda bir girişimi olmamıştır. Bunun en önemli nedeni, uzaktan öğretimin farklı bilgi, beceri ve özellikle teknik olanaklar gerektiren bir alan olması ve

üniversitelerin bu alandaki yetersizliğidir. İşte bu noktada yine AÖF'ün desteğine ihtiyaç vardır. AÖF'ün temelinde yirmi yıllık bir bilgi birikimi vardır. Sekiz yıldır bu işin uygulamasını yapmakta ve üç farklı uzaktan öğretim deneyimi yaşamıştır. Özcesi AÖF, sahip olduğu uzaktan öğretim teknolojisiyle, bu alanda çalışacak öteki kurumlara destek verecek, işbirliği yapabilecek düzeydedir. Bu olanakları ülke yararına kullanmanın gereği açıktır.

Birkaç kurumun uzaktan öğretime geçmesi halinde, kargaşa yaratabilecek farklı uygulamalara meydana vermemek için, o üniversite ya da fakültelerin bir kurul oluşturarak işbirliği düzeyi ve koşulları ile eğitim-öğretimde uyulacak temel ilkeleri bir yönetmeliğe bağlamalıdır.

Artık Türkiye'de, uzaktan öğretim teknolojisinin ne olduğu, hangi amaçlar için ve nasıl kullanılabileceği bilinmektedir. Bundan sonra yapılması gereken, iyi niyet ve elbirliği ile toplumsal sorunların çözümünde işe koşmaktır.

Yararlanılan Kaynaklar

- «T.C. Anadolu Üniversitesi Açıköğretim Fakültesi -Merkezi Açık Yükseköğretim- Lisans Öğretim ve Sınav Yönetmeliği» **Anadolu (Açıköğretim Fakültesi İletişim Organı)**, Yıl : 1, Sayı : 3, 1983. s. 7.
- Anadolu Üniversitesi. «Anadolu Üniversitesi Açıköğretim Fakültesi Öğretim ve Sınav Yönetmeliği» **Resmî Gazete**, 20123, 29 Mart 1989.
- Anadolu Üniversitesi. «Anadolu Üniversitesi Açıköğretim Fakültesi Öğretim ve Sınav Yönetmeliğinin Bazı Maddelerinin Değiştirilmesi Hakkında Yönetmelik.» **Resmî Gazete**, 20223, 12 Temmuz 1989.
- «Yükseköğretim Kanununun (2547 S.K.)» **Resmî Gazete**, 17506, 6 Kasım 1981
- «2547 Sayılı Yükseköğretim Kanununun ... Maddelerinin Değiştirilmesine Dair Kanun (2880 S.K.)» **Resmî Gazete**, 17 Ağustos 1983.
- «4.11.1984 Tarih ve 2547 Sayılı Yükseköğretim Kanununa Bir Geçici Madde Eklenmesine Dair Kanun (2984 S.K.)»**Resmî Gazete**, 18335, 8 Mart 1984.

- «4.11.1981 Tarih ve 2547 Sayılı Yükseköğretim Kanununun 17.8. 1983 Tarih ve 2880 Sayılı Kanunla Değişik 44. Maddesinin Değiştirilmesine ve Bu Kanuna Geçici Maddeler Eklenmesine Dair Kanun (3248 S.K.)» **Resmi Gazete**, 18977, 3 Ocak 1986.
- «2547 Sayılı Yükseköğretim Kanununun 44 üncü Maddesinin Değiştirilmesi ve Bu Kanuna Bir Ek ve Dört Geçici Madde Eklenmesine Dair Kanun (3511 S.K.)» **Resmi Gazete**, 20032, 27 Aralık 1988.
- Kaye, Anthon and Greville Rumble (ed.). **Distance Teaching For Higher And Adult Education**. Croom Helm Ltd., London: 1981.
- Mac Kenzie, Norman, Richmond Postgate and John Scupham. **Open Learnin (Systems and Problems in Post-secondary Education)**. The Unesco Press, Paris: 1975.
- Rumble, Greville and Keith Harry (ed.). **The Distance Teaching Universities**. Croom Helm Ltd., London: 1982.

ÜNİVERSİTELERDE BOŞ ZAMAN ETKİNLİKLERİNİN DOĞAL HAYATI KORUMAYA YÖNLENDİRİLMESİ

Doç. Dr. Uğur DEMİRAY

GİRİŞ

Bilindiği gibi üniversiter kuruluşlar, içerisinde buldukları topluma, daha ötesi tüm insanlığa yön verici, toplumu bilimsel, teknolojik ve toplumsal gelişmelere itici, bir başka açıdan bakılırsa onları bu gelişmelere çekici olarak nitelendirilen motor konumundaki kurumsallaşmış yapılardır. Bu yapı içerisinde yer alan; öğrenciden öğretim elemanına, işçiden memura, hafta bu yelpaze içerisinde oluşturulan merkez, klüp ve dernekler çalışanları da dahil herkes, üniversitelerin çok boyutlu çalışmalarında destekleyici görev alırlar. Kimileri bu çalışmalarını sadece ve sadece «görev» gibi görürken, kimileri de bu görevlerinde görevin ötesinde şu ya da bu ölçüde kişisel bir doyum da elde edebilirler.

İşte bu yapı içerisinde, toplumun gelişmişliği ile koşut olarak yol alan bilim de, ancak uluslaşma sürecini tamamlamış toplumlarda, toplumsal ve kültürel yapıyı etkileyen önemli bir kurumsal öge olarak yer alır.

Bilim kurumları olarak üniversiteler, Yunan ve Roma öğretim felsefelerine kadar uzanan derin bir tarihsel geçmişe sahiptirler (Janne, 1973, s.5). Bilimsel çalışmalar ve örgütlenmeler, toplumdaki işlevlerini sanayi öncesi dönemlerde dini kurum yapılan içerisinde

sürdürmüşlerdir. Günümüz üniversite anlayışı ise sanayi devrimi sonrasında Almanya, İngiltere ve Fransa gibi ülkelerde yapılandırılmıştır. (Janne, 1973, s.11) Sanayi devrimi sonrasında, bilim ile teknolojinin giderek toplumsal ve kültürel yaşamda önem kazanmasıyla üniversite anlayışı ve üniversiteler kuruluşlar gelişmiş günümüz üniversitelerinin çekirdek yapısı oluşmuştur.

Günümüz toplumlarında devingen toplumsal iletişim ortamında en önemli belirleyici öge olarak yerini alan üniversiteler, toplumların sosyo-ekonomik durum ve buna bağlı tüm değerleri içeren sistemler durumuna ulaşmışlardır. Gelişmişlik düzeyi farklılıklarına göre ve toplumdaki çeşitlilik gösteren bu değerler; bir yandan toplumların değerlerini, öte yandan da gereksinme duyulan bu değerleri farklı kılmaktadır. Bu farklılıklara karşın tüm toplumlarda ortak olan özellik gelişme, nüfus artışı, kentleşme gibi nedenlerle açıklanabilecek değerlerin (özellikle az gelişmiş toplumdaki çarpık) biçimindeki işleyişi ortadadır.

Hızlı bir değişim süreci; toplumsal gereksinmelerin karşılanması karşısında, birer toplumsal kurum olan üniversitelerden beklentiler; her geçen gün daha da arttırmaktadır. Bu beklentilerin başında artan **eğitilme gereksinmesi**, eğitimin de uzmanlığa yöneltilmesi, yaygınlaştırılması, konuları gelmektedir. Öte yandan bilimin ilerlemesini, yeni bilim dalları ile yeni alanlarının gelişmesini birinci planda tutmayı yeğleyen bilim adamlarının, toplumsal gelişmelerle anında ilgilenmelerinin de kaçınılmazlığı ortadadır.

Böylesi çok yönlü işlevleri yüklenmesi istenen üniversitelerin, kendisinden beklenenleri yerine getirebilmesi için, aşması gereken sorunlarsa bir o kadar da fazladır. Bu sorunlar ekonomik, altyapı eksiklikleri, nicel ve nitelik açıdan öğretim elemanı yetersizliği, yasal düzenlemeler, baskı grupları ve kapasite üstü hizmet beklentileri şeklinde sıralanabilir.

Ülkemizdeki üniversitelerin toplumsal ortam içindeki konularına bakıldığında, genel olarak yukarıdaki sorunlardan soyutlanamayacağı, buna ek olarak gelişmekte olan toplum görünümünü ile toplumsal kültürümüzden kaynaklanan özgün sorunlarla uğraşması zorunluluğu görülmektedir.

Özellikle günümüz üniversitelerimizin içinde bulunduğu durum, toplumsal gereksinmeler açısından, üniversitelerden beklenen önemli hizmetin yüksek öğrenim talebini karşılaması olduğu

bilinmektedir. Oysa geleneksel öğretim yöntemine bağlı sistemimizde, sınırlı kapasiteye sahip üniversitelerimizin bu talebi karşılamada, mekan, eleman, öğretim üyesi ve benzeri sınırlılıklar nedeniyle soruna çözüm getiremeyeceği gözler önündedir. Ancak bu talebin bir bölümü, 1982 yılından beri 2547 sayılı kanunun 41 sayılı kanun hükmündeki kararname ile uygulaması tüm üniversitelere verilen ve şimdilik sadece Anadolu Üniversitesi tarafından kitle iletişim araçlarının devreye sokularak uygulanan uzaktan öğretim eş deyişle yaygın öğretim yöntemiyle karşılanmıştır. Eğitim alanlarının çeşitlenmesiyle bu talep çözümlenebilir bir sorundur. Ancak gelin görün ki; üniversitelerimiz, bugün bu sorunlarla gereğinden fazla zaman harcamaktadır. Oysa üniversitelerin çözüm bekleyen bir yığın sorun karşısındaki bu çabaları yeterli olamamaktadır.

Bugün toplumsal yaşamımız içerisinde üniversite ortamı öğretim elemanı, öğrenci ve diğer çalışanlarıyla birlikte yaklaşık yarım milyonu aşkın bir kitleye sahiptir. Bu geniş aile bir başka ifadeyle toplam nüfusumuzun yüzde birine eşittir. Yaklaşık yarım milyon üyesi bulunan bu yüksek öğretim kurumu ailesinin yaklaşık üçyüzbininin örgün eğitim, ikiyüzelli binini ise yaygın eğitim gören üniversite gençliği, ondört-onbeş binini öğretim elemanları, yirmibeş bin dolayında da üniversite çalışanları oluşturmaktadır.

Bu aile üyeleri, az önce de sözü edildiği gibi iş ya da ders dışı zamanlarında, bünyesinde bulunan bazı örgütsel yapılarla, gerek görev gerekse de insanca doyum elde edebilmek için şu ya da bu âkûde karşı karşıya gelmektedir. Bu örgütsel yapılardan bazıları; seminer, konferans, panel gibi bilimsel etkinlikler, sinema, tiyatro, havacılık, fotoğraf, karikatür, el becerileri geliştirme, sportif çalışmalar, dağcılık çalışmaları, kantin ya da izlenme salonları gibi iletişim ortamları, mediko-sosyal merkezler çay-balo, gece toplantıları ve son yıllarda yaygınlaşan doğa klüpleri şeklinde sıralanabilir.

İşte böylesi sosyo-kültürel etkinlikleri içeren ortamlar, hemen her konuda öncelikle ailesine seslenebilecek, kamuoyu oluşturabilecek ortamlar olarak nitelendirililebilir. Öte yandan bu etkinliklerden bazılarında, sade vatandaşlar ile ilgili alandaki kişilerin ve basın da katılabileceği düşünüldüğünde, herhangi bir konuda oluşturulmak istenen kamuoyu uğraşmaları iletilmek istenen mesajların net olması halinde hedefe ulaşmada ortam bulmuş olabilir. Bu açıdan değerlendirildiğinde, üniversite ortamının istenilen konuda,

kamuoyu oluřturma etkinliđinin sergilenebileceđi en uygun ortamlar olarak nitelendirilmesi dűřünülebilir.

Buna ek olarak  niversitelerin, farklı farklı da olsa bir b l m n n sahip olduđu bazı teknik olanaklar g z n ne alınırsa kamuoyu oluřturmadaki etkin konumu, konunun geređi kuruluřlarla da iřbirliđi yapması halinde daha da g cl  olacađı kuřku g t rmez. Ancak ne var ki; burada vazgeçilemeyecek bazı  nemli noktalar vardır. Bunlar:

- a) Kamuoyu oluřturması istenen konunun  ok net belirlenmesi.
- b) Kamuoyu oluřturulması istenen toplum kesiminin  ř deyiřle hedef kitlenin  ok iyi belirlenmesi.
- c) Kamuoyu oluřturma s recinde kullanılacak y ntem, ara  gere  ve oluřturulacak iletiřim ortamı ile
- d) Zamanlama'dır.

Bu noktalar biraz daha a ıldıđında kuřkusuz birinin diđerine  st nl đ , ya da birbirinden ayrı dűř n lmesi s z konusu deđildir. Aksine herbir nokta belli bir  neme sahip ve birbiri ile mutlak eřg d m  gerektirmektedir.

Kamuoyu yaratmada zamanlama, konunun g ncelliđi,  nemi, hedef kitleye ulařabilme, kitleden yansımayı (feed-back) alma, iletiyi (mesajı) yeniden kodlama, iletiřim s recinin tamamlanması a ısından  nemlidir. Yine kamuoyu oluřturma s recinde kullanılan iletiřim ara larının da zamanlama ile yok yakın iliřkisi bulunmaktadır.

Kamuoyu oluřturmada zamanlama, hedef kitlenin konuya ayrabileceđi zaman a ısından da kuřkusuz ayrıcalıklı bir  neme sahiptir. Kitlenin iletiyi (mesajı) en rahat algılayabilecek en iyi zamanı, bařka deyiřle boř zamanını yakalayabilmek, gerekirse bireyin sahip olduđu bu zaman dilimine g re farklı iletiřim ara larına bařvurmayı gerektirir. Daha  tesi, bireyin boř zamanına g re iletiřim ortamlarının d zenlenmesi gerekebilir. Burada kamuoyu oluřturma s recinde «zamanlama» ile yakın ilgisi olacađı dűř ncesiyle, kamuoyu oluřturma s recinde deđerlendirilecek olan bir olanak olarak **boř zamandan** s z etmenin yararlı olacađı ileri s r lebilir.

Boř zaman Crandall tarafından «Herhangi bir g d ye kazandırılan gereksinmeler i in harcanan zaman dilimi» (Crandall, 1980,

s.45) olarak tanımlanmıştır. Boş zamanın üniversiter iletişim ortamına uygun diğer bir genel tanımının ise; bireyin zorunlu gereksinimlerini karşıladıktan sonra iş ve ders dışında kalan ve toplum-normlarıyla belirlenen etkinliklerde bulunabileceği zaman dilimidir olduğu söylenebilir. (Demiray, 1987, s.8)

Kamuyu oluşturma süreci içerisinde bireyin yukarıdaki tanımlara uygun düşecek boş zamanlarının da algılama merkezlerini uyarmak «zamanlama» konusunun temel hedefi olmalıdır.

Kamuyu oluşturma sürecinde «zamanlama» kısa ya da çok uzun süreli değil, konunun gerektirdiğine inanılan **en yeterli süreyi** kapsmalıdır. Her iki durumun tersi halinde, bu süreçten amaçlanan boşa çıkabilir. Bu açıdan kamuoyu oluşturma sürecinde zamanlama ile birlikte, kullanılması kaçınılmaz olarak düşünülmesi gereken bir diğer nokta da; bu süreç içerisinde kullanılacak araçlar ve bu araçların etkin kullanılabileceği ortamlardır. Genel olarak bu araçlara iletişim ve kitle iletişim araçları adı verilmektedir.

Film (sinema), televizyon, radyo, video, basılı malzeme, gibi kitle iletişim, fotoğraf, sesteybi, tepegöz vb. iletişim araçları, kamuoyunun oluşturulma sürecinde zamanlamayla eşgüdümlü kullanımı gerektiren başlıca araçlardır. Hangi iletişim ortamında, hangi aracın, ne süreyle kullanılması gerektiği ise; kamuoyu oluşturma sürecinin temel sorunlarıdır.

Kuşkusuz bu sorunlar, kitleye ulaştırılacak olan mesajın içeriği ile de yakından ilgilidir. Hangi iletinin hangi araç ile ne süreyle verilmesi gerektiği, aracın sahip olduğu nitelik ve özgün yapısının işlevselliğine bağlıdır.

Çok hızla ve giderek karmaşıklaşan yapısal gelişen iletişim teknolojisi karşısında, kamuoyu oluşturma çalışmaları ve kitleye seslenebilme olanakları farklılaşmaktadır. Görsel ve işitsel iletişim araçları, aracın özgün yönüyle farklı sürelerde, farklı etkilerde bulunmaktadır. Televizyon, radyoyu, radyonun basılı malzemelere, basılı malzemelerin ise diğer iletişim araçlarına göre farklılıklarından kaynaklanan yöntem, uygulama alanları ve kullanım politikaları bulunmaktadır.

Su altı zenginlikleri ile bu ortamdaki doğal hayatı kamuya en etkili biçimde sunmak istiyorsanız, bunu en iyi şekilde vermek için televizyonu/videoyu, başka deyişle görüntüyü, görsel iletişim orta-

mını seçmekten başka şansınız yoktur. Kuşkusuz bu konu basılı malzemede fotoğraflarla da verilebilir. Ancak zamanlamayı çok iyi yapmışsanız ve televizyonun ya da videonun özelliklerini yerinde, üstelik kitlenin en uygun zamanında kullanmışsanız yüksek maliyete karşın en yüksek düzeyde etkiyi elde etmiş olursunuz. Aynı konuda bir başka etkili yöntem ve iletişim ortamı olarak, mesajı çok iyi kodlanmış 15-20 dk. bir doğa belgesi (çok yakın ilişkide bulunup, gösterilerin denetlenmesi koşuluyla) sinema salonlarında asıl filmin başlamasını bekleyen yüzlerce izleyiciye, hem de en boş anında, izlettirebilirsiniz.

Kuşkusuz zamanlaması çok iyi yapıldığında ve direk olarak ilgili kişilere ulaştırılma olanağı olması durumunda, iyi kalitedeki kağıda basılmış metin ve fotoğraflarla düzenlenmiş basılı malzemeler de amacı belirlenmiş kamuoyu sürecinde etkin işlev sahibi olabilir.

Hele günümüzde ve özellikle ülkemizde çığ gibi yayılan, Ünsal Oskay'ın deyimiyle «rakı masası ve pijamayla yakalandığımız» video aracına bireyin hükmedici yapısını düşünürüz. Kim kiraladığı video kasetin önünde ya da sonunda bir 5-6 dk'lık (5-10 dk'lık) doğa belgeseli, doğal hayatta ilgili bir yapıyı, doğa koruma programını izlemez. Böylelikle hem ülkemizde salt eğlence aracı şeklinde girmiş olan videonun, yeni ve etkin bir kitle iletişim aracı olarak, eğitim amaçlı kullanımıyla kamuoyu oluşturma sürecinde işlevsel görev çözümünde yardımcı olması sağlanmış olacaktır. (Ulutak, 1988, s.8)

Kamuoyu oluşturma sürecinde dikkat edilmesi gereken en önemli noktalardan biri de, kamuoyunun oluşturulması istenen ilgili toplum kesiminin, iletişim bilimi terimleriyle «hedef kitlenin», belirlenmesi konusudur. En uygun zamanlamayla kullanılan etkin iletişim aracının ulaştığı kitle, eğer amaçlanandan farklıysa, oluşturulmak istenen kamuoyu sürecinin başarıya ulaşması çok zordur.

Bir iletişim süreci olan, hertürlü kamuoyu oluşturma etkinliğinde, iletinin ulaşması istenen kitlenin çok net belirlenmesi bir zorunluluktur. Üstelik bu etkinlik, bir de tecimsel kayguyu gütmeyen, toplumda bir bilinç, görüş oluşturmaya amaçlayan doğal hayatı koruma türünden bir etkinlik ise, hedef kitlenin belirlenmesi oldukça özen gösterilmesi bir durumu içerir. Düzenlenecek, konferans, seminer, toplantı, balo, festival, sergi, fuarlar, açığoturum, panel ve sempozyumlarda hedef kitle ve katılımcıların seçimi ol-

dukça önemlidir. Doğal hayatı koruma konusundaki düşünceleri henüz kodlanmamış, bu konuda belli bir bilinç düzeyine ulaşamamış bireyleri belirli bir düzeye getirebilmek için seçilen etkinlik yöntemi ve ulaşılan araç ile uyumlu hale getirmek önemli olduğu kadar da zor bir iştir. Ancak zor olduğu kadar da ayrıcalıklı bir çalışma ve özeni gerektirmektedir.

Kuşkusuz tüm bu sözü edilenlerle birlikte doğal hayatı koruma konusunda kamuoyu oluşturma sürecinde iletilecek olan mesajın, net olarak tanımlanmış, kodlanmış bir biçimde, iletişim araç ve ortamlarında yer alması zorunluluğu vardır. İletinin net anlaşılır, şüpheye yer bırakmayacak bir şekilde kitleye ulaşması gerekmektedir. Burada iki türlü ileti konu edilmektedir. Birincisi on anda sunulan konunun içeriği ile ilgili olan birincil ileti, diğeri ise daha genel kapsamda doğal hayatı koruma bilinci oluşturacak, bireyin bu yöndeki düşüncelerinin belli bir düzeye ulaşmasına yardımcı olacak iletidir. Her iki iletinin net olması halinde kodaçıcı konumundaki birey, algılamasıyla, iletişim sürecini hedefleyen mesajı kodlayan konumundaki kaynak doğrultusunda tanımlayabilsin. Aksi durumda mesajın yanlış algılanması meydana gelir, arkasından yanlış yorum gelir ya da iletinin tekrar tekrar kodlanmasıyla zaman, emek kaybı ve daha önemlisi gerçekleşmesi istenen kamuoyu oluşturma sürecinde gecikmeler olur.

Üniversitelerin doğal hayatı koruma konusunda, kamuoyu oluşturma etkinlikleri süresince ellerinde üç temel olanak vardır. Bunlardan birincisi; 2547 sayılı yükseköğretim yasasında yer alan ve üniversite toplumsal iletişim ortamının BOŞ ZAMANLARI DEĞERLENDİRME merkezi kanalıyla yönlendirilmesi öngörülmektedir. İkincisi; üniversite bünyesinde ve senato kararıyla kuruluşu gerçekleştirilip uygulamaya geçirilen klüp ya da merkez kuruluşlarıdır. Bu kuruluşlardan biri de Doğa Klübü ya da Doğa Koruma Merkezleridir. Bir üçüncü olanak ise; kitle iletişim araçlarını (film, video, ses bandı vb). bu etkinlik sürecinde işlevsel kılmaktır.

Her üç olanağı da devingen üniversite toplumsal iletişim ortamında, boş zamanları değerlendirme kavram ve etkinlik süreci kapsamında devreye sokmak olanaklıdır. Böylelikle kamuoyu oluşturma sürecinde, bugünün üniversite gençliğinin en büyük sorunlarından biri olan boş zamanların değerlendirilmesine de hem bir çözüm yolu bulunmuş; hem de doğal hayatı koruma çalışmalarında üniversiteler işlevsel kılınmış olacaklardır.

Kuşku yoktur ki, böylesi bir süreç, sistem yaklaşımına dayanılarak belirlenen yöntem, politika ve stratejiler ışığında sürdürülmelidir. Dolayısıyla üniversiteler anlayış içerisinde üniversite kuruluşları aracılığıyla ivme kazanacak olan «Doğal Hayatı Koruma» etkinlikleri bilimsel ilke ve ölçülere bağlı olarak sağlam temellere oturtulacaktır.

Bugün ülkemizin önde gelen güçlü ve oturmuş üniversitelerinden biri olan Anadolu Üniversitesi; toplumumuzun bu konudaki haklı kaygısına kendiliğinden ortak olmuş ve bünyesinde oluşturduğu **Doğa Kulübü** aracılığı ile etkinliklerine başlamış bulunmaktadır. Yaklaşık 150.000 öğrencisine ulaşan gazetesiyle, bu öğrenci grubu ve onların uzak-yakın iletişim çevrelerine girebilmeyi başarmıştır. Öte yandan Anadolu Üniversitesi doğa kulübü, üniversitelerin elinde bulunan teknoloji üstünlüğünü, doğal hayatı koruma etkinliklerine ve kamuoyu oluşturmaya yönelik olarak kullanma şansına sahiptir. Etkin üye sayısının 400'ü aşan Anadolu Üniversitesi Doğa Kulübü doğa belgeseli çalışmaları, Eskişehir yakınlarındaki ulusal park niteliğindeki alanları koruma altına alma, kamuoyu oluşturma etkinlikleri vb. çalışmalarını yürütürken üniversite yönetiminin büyük desteğini kazanmış durumdadır. Anadolu Üniversitesi Doğa Kulübü öncelikle yüzbinleri bulan ailesini doğal hayatı koruma etkinliklerinde katılımlı kılabilecek ve bu uğraşı ile birlikte olasılığı yüksek olan kamuoyu oluşturma sürecini gerçekleştirebilecektir.

Anadolu Üniversitesi bünyesinde 1986-1987 öğretim dönemi içinde kurulmuş olan Doğa Kulübü, öncelikle amacı, yapacakları ve hedefleri bir yana bu alanda çalışmaya başlayan yeni bir kurum olarak öğrencileri, öğretim üyeleri, çalışanları ve çevresi tarafından ilgi görmüştür. Eş deyişle, kulübün adı, sözü edilen kitleler üzerinde büyük etki yapmış ve bu alanda da ilk **kamuoyu oluşturma** işlemi bu şekilde başlamıştır. Doğal olarak, kulübün üniversite içinde ve dışında yarattığı bu etkinin daha da canlı tutularak, somut çalışmaların yapılması ve yapılmasının **planlanıp, gerçekleştirilmesi**, bir kurum olarak «Doğa Kulübünün» işlevinin yerine getirilmesine güvenilir ve çalışan bir kulüp olmasına, sürekliliğini kazanmasına, büyük katkıda bulunacaktır.

Anadolu Üniversitesi Doğa Kulübünün, kuruluş aşamasından beri uygulamaya çalıştığı temel bir amacı vardır. Bu amaç; üyelerinin doğa sevgisini ve korumacılığını ancak ve ancak «doğayı yaşayarak-

anlayarak», «doğa ile birlikte yaşamayı» öğrenip, benimseyerek gerçekleştirilebileceğidir. Bu anlamda Doğa Kulübü üç temel birim üzerinde oluşturulmuştur. Doğa Klübü;

- 1- Doğa Araştırmaları Birimi
- 2- Doğa Sporları Birimi
- 3- Doğa Belgeleme Birimi

1- Doğa Araştırmaları Birimi : Doğal hayatın daha iyi anlaşılması, dengelerinin ve özelliklerinin ortaya çıkarılması ve üyelerinin daha bilinçli olarak doğaya yaklaşması için kurulan bir bölüm, Anadolu Üniversitesi'nin konu ile ilgili diğer kurumları ile de (Örneğin: Fen-Edebiyat Fakültesi, Tıbbi Bitkiler Araştırma Enstitüsü gibi) ilişki içindedir.

2- Doğa Sporları Birimi : Doğayı, doğanın kendi güzellikleri ve şartları içinde yaşamayı sağlayacak çeşitli etkinlikleri (örneğin: dağcılık, mağaracılık, kamp, doğa yürüyüşleri vb. gibi) gerçekleştirmek için kurulan bu birim, özellikle üyelerinin doğa ile daha yakın ilişkiye geçmesini ve bu anlamda da doğanın zenginliklerini anlamasını, algılamasını, yaşamasını amaçlamaktadır.

3- Doğa Belgeleme Birimi : Anadolu Üniversitesi, Açıköğretim Fakültesi'nin teknik ve insan gücü olanaklarını kullanarak, hem Doğa Kulübü üyelerinin hem de konu ile ilgili-ilgisiz dış çevrenin «doğal hayatı» daha iyi tanımlamaları ve bu konuda bilgi sahibi olmaları için kurulan bu birim, özellikle yaptığı ve yapmayı planladığı çeşitli film ve televizyon programları ile daha geniş kitlelerin bu konuya dikkatlerini çekmeyi ve doğal güzellikleri tanıtmayı bu güzelliklerin korunması konusunda kitleyi bilinçlendirmeyi amaçlamaktadır.

Kulübün her biriminin çalışması, birbirleriyle uyumlu ve olabildiğince eş zamanlı yürütülmeye çalışılmaktadır. Böylece, her birimin üyelerinin diğer birimlerdeki çalışmalara katılması, görev alabilmesi için birimlerarası yatay ve dikey geçişler mümkün olabilmektedir.

Anadolu Üniversitesi Doğa Kulübü yeni olmasıyla birlikte gerek kuruluşu gerekse yaptığı çalışmalarla, hem kendi bünyesi hem de ülke çapında, doğal hayatın önemini ve korunmasını vurgulamak için amatör bir yaklaşımla ama profesyonel çalışmalarla sesini du-

yurmaya çalışmaktadır. Başlangıçta «boş zamanlarını» değerlendirmeye amacıyla kulübe giren üyeler, etkinliklere katılma ve doğaya katılımlı yaşadıkları sonra, yaptığı işi bir «boş zaman» faaliyeti olarak görme düşüncesini aşmış bu konuda edindiği bilinç ile daha gönüllü, daha istekli olarak doğaya ve bu alandaki çalışmalarda sorumluluk üstlenmektedir. Anadolu Üniversitesi Doğa Kulübü, bu anlamda her üniversitede bu tür çalışmaların bir an önce başlatılmasını ve bu alanda çalışma yapan diğer kuruluşlara da daha yakın ilişki ve dayanışmaya girmeyi, her zaman istemekte ve bunun önemini vurgulamaya çalışmaktadır.

Bu nedenle Türkiye’de Doğal Hayat hakkında gerek kamuoyu oluşturmada, gerekse yapılan her türlü çalışmada ulaşılan başarı, toplumun başarısı olarak kabul edilmeli, bu başarıların **sürekli** ve **kalıcı** olması için yapılan çalışmalara her türlü destek gönülden verilmelidir. Bu açıdan üniversiter bir kuruluş olarak Anadolu Üniversitesi Doğa Kulübü her zaman için bu konuda üzerine düşen görevi yerine getirmek üzere donatılmış durumdadır.

Hızlı teknolojik gelişme ve buna bağlı olarak hızlı kentleşme artık Türk insanını, kesintisinden kırsal alanda yaşayanına kadar doğanın korunması gerektiği bilincine ulaştırmaktadır. Ancak bu bilincin kulaktan dolma yöntemlerle, bilimsellikten uzak ve bir uzman yönlendiriminden yoksun olarak oluşmasının ise doğal hayatı koruma çabalarının geleceği için ne denli sakıncalı ve hatta tehlikeli olduğu da açıktır. Bu bilincin uzman denetimini, gözetimi ve yönlendirimi altında oluşması; bu yönlendirmenin sağlam politika ve stratejilere dayalı uzun ve kısa dönemli yapılması; ileriye yönelik bu yönlendirmelerin ilke ve temellerinin hemen her türlü iletişim olanağı işe koşularak kitleye yaygın tanıtım ve propaganda çalışmalarından öte doğal hayatı korumaya yönelik bir «kamuoyu» niteliğine kavuşturulup, harekete geçirilmesi kaçınılmaz bir gereklilik halini almaktadır.

Günümüzde Türk toplumsal yaşamında var olan bir yığın sorun karşısında bu kurumların görevini ne denli ağır olduğu ise açıktır. Ancak ne varki, bu ağır görevler karşısında üniversitemiz sorunlarımıza karşı kayıtsız kalınamakla kendilerini sorumlu tutmuşlardır. Kuşku yoktur ki, bu kurumların içerisinde de herbirinin bu sorumluluğu duyabilme, sorunların üzerine gidebilme ve çözüm arayışları çabası içerisinde bulunabilme derecesi; güçleri, teknik, ekonomik, öncelik tanıma ve hatta beyin gücü olarak farklıdır. An-

cak en azından bu kurumlar, konuyla ilgili olarak toplumu doğal hayatı koruma etkinlikleri açısından, kamuoyu oluşturmada özgün nitelikleri gereği henüz tam işlenememiş hammadde niteliğindedirler.

Kitle iletişim araçlarının özgün niteliklerini günlük yaşama geçirerek, üniversiteler doğal hayatı koruma etkinliklerinde, çok önemli bir öge olan kamuoyu yaratmada etkin olabilirler.

SONUÇ

«Ne insansız yaşanır, ne de çevresiz. Derdimizi, sevincimizi paylaştığımız insanla, gölgesinde dinlendiğimiz ağaç, sıkıldığımız günlerde dolaştığımız deniz kıyısı aynı şey.

Çocuklarımızla bir kır yamacından aşağı elele koşturmak. Bir deniz kıyısında kumlara basa basa yürümek... Bir çeşme başında kana kana su içmek... Büyük bir kentin ortasında tertemiz havayla ciğerlerimizi doldurmak... Kuşların masmavi gökyüzünde uçması gibi yemyeşil bir kentin ortasında çoluk çocuk ağaçtan ağaca, çiçekten çiçeğe koşmak... Böylesine yaşamak, sağlıklı, insanca, özgürce... Havayı, suyu, toprağı, denizi tüm insanlarımızla, çoluk çocuk birlikte, paylaşmak... Tüm kötülükleri çiçekleri çiçeklerle örtülmüş güzel bir dünyayı çocuklarımıza bırakabilmek... Yaşamak bu...

Oysa kentlerimizde yaşamayı erteliyoruz hep. Uzak kırlara, uzak denizlere erteleniyor yaşamak... Yaşama özgürlüğümüz dört duvar arasında, beton kulelerde...» (Ergin, 1987, s.17).

Bir Haliç'i kurtarmaya uğraşırken körfezlerimizde Haliç'ler çoğalıyor. Ankara'yı temiz havaya kavuşturalım derken, başka kentlerimizde yavaş yavaş Ankara oluyor.

Dev beton binaların, caddelere sığmayan taşıtların, kentlere sığmayan insan kalabalığının, büyük gürültülerin, bitmeyen karmaşık işlerin içinde durmadan koşturan günümüzün yorgun insanı artık doğasız dinlenemiyor.

Endüstrileşme yarışına giren ülkeler çevreyi yok etme yarışını da sürdürüyorlar. Büyük kentlerimizde devleşen demir ve beton yığınları tüm açlığı ile yeşilin üzerine yürüyor. Yeşil tükeniyor.

İnsanlık için uzay yarışına girip uzayı keşfedelim derken, sakin dünyada sahip olduklarımızı da kaybetmeyelim?

Su biter mi? Tarih kuruyan ırmakları yazmadı mı?

Hava biter mi? Kış günleri Ankara'da bitmiyor mu?

Deniz biter mi? Haliç'te, İzmit'te tükenmekte olan nedir?

Orman biter mi? Geçmişte Ankara ormanlık değil miydi?

Orta Asya'yı almadılar, biz yitirdik. Göç etmek zorunda kaldık. Şimdi Anadolu'dan nereye gideriz? (Çankaya, 1987, s.35).

Anayasamızın 56 ve 12. maddeleri kabın ne diyor?

ANAYASA-MADDE-56 : «Heskes, sağlıklı ve dengeli bir çevrede yaşama hakkına sahiptir».

ANAYASA-MADDE-12 : «Temel hak ve hürriyetler, kişinin topluma ve ailesine, diğer kişilere karşı ödev ve sorumluluklarını da ihtiva eder».

İnsanın doğaya gereksinimini böylesi açık bir ifadeyle anayasal hak olarak hukukunda yer veren toplumun üyeleri olarak bu hakkımızın korunmasında bizlere düşen görevleri yerine getirmek için kamuoyunu aydınlatmamız, genç kuşaktan bilinçlendirmemiz gerekmez mi?

Yapılan istatistiklere bakıldığında Türkiye'deki orman yangınlarının %1'inin yıldırımlardan ve %99'unun ise insanlar tarafından çıkarıldığı görülmektedir. Diğer yandan, istatistiki değerlendirmelere göre, çok çeşitli nimetlerinden yararlandığımız ormanlarımızı tehdit eden orman yangınlarının %25'inin dikkatsizlikten, %34'ünün ihmâl ve tedbirsizlikten ve %40'ının da kasten çıkarıldığı anlaşılmaktadır.

Şu halde, orman yangınlarının %99'u insanlar tarafından çıkarıldığına göre, çevre korumada halkımızın bilinçsiz eylemlerine karşı ne yapmamız gerekiyor? İş başındaki aydın ve yöneticinin başlıca görevi, ormancılığın gelişimi çevre korumacının önemini kamuyu aydınlatmak üzere belirli çalışmalar yapmaktadır. Ülkenin gelişimi için yapılan her çalışma, dolayısıyla halkın yararı ile ilgilidir ve bunları gerçekleştirmek lütuf değil, doğal bir görevdir. Ama bu doğal görevin yerine getirilmesini, gereksiz bir tevazuyla halktan gizlemek yanlış bir tutumdur. Eğer halk bu çalışmaları bilmiyor ya da önemsiz görüyorsa da eskiden kalma «cibali mübüha» fikrine hala inanıyorsa bunun böyle olmadığını öğretilmesi gere-

kir. Ayrıca destek ve güveni kazanılan bilinçli bir kitleye her şey yaptırılabilir. Kısacası, halkla ilişkide kamuoyu oluşturmaya biraz daha fazla önem vermemiz gerekiyor.

Kamuoyu oluşturma, ileri ülke hükümetlerinin bu konuya her geçen gün daha büyük ağırlık vermelerine yol açmıştır. Az gelişmiş ülkelerde ise konunun önemi yeni yeni anlaşılmaktadır. Aslı aranır sa bu konu, ülkelerin sosyal ve ekonomik yapılan sıkı bir bağıntı kendisini gösterir. Ekonomik yapılan güçlü ülkelerde eğitim ve kültür düzeyi yüksek olmakta, buna paralel olarak yönetimin kamuoyu çabaları yoğunlaşmakta, az gelişmiş ülkelerde ise ekonomik yapı yanında eğitim ve kültür oluşumu da zayıf olduğu için yönetimin halkla olumlu ve sağlam ilişkiler kurmaya fırsat bulamadığı görülmektedir (İnanç, 1987, s.15).

Kamuoyu oluşturma işi aslında hiç de o kadar zor bir iş değildir. Düzenli, zamanlaması iyi yapılmış, etkin iletişim araçlarını devreye sokma, gerekli bütçe ve uyumlu bir ekip ile harmonik bir yapı içerisinde gerçekleştirilecek bir süreçtir. Bu konuda ayrılacak bütçe ise harcanılanın gerçek değeri üzerinde toplumsal bir yarar getireceğine de kesin gözüyle bakılmalıdır.

Toplumun, doğal hayatı koruma konusu ile, aydınlatılması konusuna, uzun süreli bir yatırım olarak bakılmalı, kısa sürede sonuç alınmayışı ile ve sorumluları mücadeleden alıkoymamalı, bu konuda ayrılan bütçe her defasında katlanarak arttırılmalıdır.

Sonuç olarak, çevresine olursa olsun, doğal hayatı koruma uğraşlarının bütünlük ve harmonik bir yapı içerisinde yürütülmesi, ilgili birim, kurum ve kuruluşların bu uğraşlar dizisini içeren süreçte, sistem yaklaşımının baz alınıp, etkileşim ortamının yaratılmasıyla sağlıklı ve tutarlı çözüm önerilerinin, bu ortamlardan çıkarılmasını gerçekleştirmede, üniversiteleri, yönlendirici görevini işlevsel kılmaya, üniversitelerin kamuoyu oluşturmadaki gücünün gözardı edilmemesini, bu konuda hertürden çevreci yetkililerin üniversitelerle uyumlu iletişim ortamına girerek, ortak projeler, kamuoyu oluşturma programları üretmeleri, toplumsal yapımıza uygun projeler geliştirmeleri istenmelidir. Kısaca üniversiteleri, özellikle kamuoyu oluşturma çalışmalarına zorlamalı, onların varlık nedenlerinden yararlanılmalıdır. Geren bu projelerde gerekse üniversite ortamında yer alan iletişim ortamlarında kamuoyu oluşturmada aşağıdaki konuların yoğunlukla ve ivedilikle işlenmesinde yarar vardır.

Çevreden topluca yararlanmaya karşın ,onu bireysel koruma çabaları, kısaca; çevreyi koruma bilinminin tüm topluma yayılmış olması da önemli bir «çevre kirletici» sayılmalıdır.

İvedi olarak, özenle hazırlanmış çevre eğitimi programlarına ve eğitim araçlarına ihtiyaç vardır. Bu programlar, genelde tüm kamuoyuna, özelde öğrencilere, çiftçilere, balıkçılara, endüstri kuruluşları personeline vb. yönelik olmalıdır. Programlar, çok sayıda insanın çevresine göz kulak olmasını sağlayacak bir «çevre ahlakı» oluşturarak, doğal dengenin korunmasını amaçlamalıdır.

Çevre eğitimi, okulların dört duvarı arasına sıkıştırılmamalıdır. Okulları da kapsayacak biçimde, yaygın bir kitle eğitimi şeklinde olmalıdır. Çeşitli yaş grupları birlikte eğitilmelidir. İnsanların kafasına, yaşadıkları bu çevreyi kendilerinden sonra da kullanacakların var olduğu bilinci bir anlamda kazandırılmalıdır. «Doğa beçiyile değil, sevgiyle korunur» ilkesi bilinçlerde de yeşertilmelidir.

Dünya egemenliği gibi çağdışı düşünceler uğruna, doğal çevreyi yok etmeye kalkışabilecek anlayışların silinmesi, nükleer deneyimlerin yasaklanması ve köklü bir banş ortamının sağlanması gibi çabalar, çevre eğitimi ile içiçe olmak zorundadır.

Hızlı nüfus artışı, doğal kaynakların hızlı ve sağlıksız tüketimi sorununda birlikte getirmiştir. Bu bakımdan çevre eğitimi programları, etkili bir aile planlaması eğitimini de kapsamalıdır.

Tarımla uğraşanlara genel çevre eğitimi verilirken, bilinçli gübre ve tarımsal ilaç kullanımı, doğru ekim, dikim, sulama yöntemleri de öğretilmelidir.

Ülkemizde, okullarda tarımla uğraşanlara genel çevre eğitimi vermeye yönelik dersler, canlıları anatomi ve fizyolojilerini ezberletmekten öteye geçmiyor. Öğrencilere, canlı türlerinin doğal dengedeki rolleri ve önemleri kavratılmıyor. Uygulamadan uzak, teorik bilgilerle yctinen, dört duvar arasına sıkışmış bir çevre eğitimin, başarıya ulaşmayacağı açık seçik ortadadır.

Doğal dengenin insanlık için önemi kitlelere gerçekten anlatılabilirse, doğadan toplu yararlanma, doğayı toplu koruma bilinci yaygınlaştırılabilirse, iyiyi-güzeli bilinçli koruma duygusu daha da pekiştirebilirse, çevre sorunlarını yokedebilir (Acun, 1987, s.1718).

Özgür ve bağımsız ülkemizde yanılısız, mutlu yaşayalım. Ellerimizin yüreklerimizi birleştirerek. Kendimiz için istediğimizi, başkası için de isteyelim.

Okullarımızda bilim öğrenirken çocuklar, gençler sevgiyi, dayanışmayı, özveriyi de öğrensinler. Atatürk Türkiyesini, tanıtsınlar dünyaya. Hedefimiz dağınık, güçsüz, yıkık bir Türkiye değil; bayındır, güçlü, yapımlı, aydınlık bir Türkiye; sorunları çözümlenmiş bir Türkiye. Havasıyla, ormanıyla, deniziyle, uygar görünümüyle turistlerin özlemle koştuğu bir cennet, bir sıcacık kucak olsun ülkemiz.

Konferanslarla, filmlerle, televizyon ve radyo aracılığı ile, çeşitli yayınlarla insanların gözüne seslenelim, gönlüne seslenelim. Anlatılmı güzellikleri de çirkinlikleri de. Küçümsemeyelim bu çalışmalarını, izlencelerle arttıralım bu ilgiyi. Bu çevrenin insanı olduğunu, çevreden bir parça olduğunu onu bütünlendiğini öğrensin insanımız. Çevresini korumakla yükümlü sayısın kendisini. Bunun özsaygısıyla ilişkisini anlasın.

Dağınıktı, küstürmeyelim kendimize, ağacımız, suyumuz, göğümüzü. Küstürmeyelim kuşlarımızı, balıklarımızı, geyiklerimizi. Otumuz ocağımız, taşımız toprağımız, yolumuz yolağımız küsmesin bize. Biraz daha aydınlık, biraz daha sevgi ve umut gelecek günlere. Bereket çeşmeleri, hiç, ama hiç kurumasın (Ergin, 1987, s.17).

Tüm bunları üniversiteli aydın gencimizden başlayarak, onun büyüğüne küçüğüne ulaşarak, onları eğlendirerek eğitilirken, kafalarına vururcasına, beyinlerine enjekte ederek değil, oynarken, gülerken, eğlenirken, can sıkıntısını atarken, uygun bir zamanlama ve kararlı bir planlamayla, bilim yuvalarımızın öncülüğünde yapalım. Kahvehane köşelerinden, sokak kavgalarından gençleri doğaya çekerek kurtaralım.

Çalışmamızı çok bilinen Çin şiirinde denildiği gibi bitirelim.

«Bir yıl sonrayı düşünüyorsan, tohum ek;

Ağaç dik, on yıl sonrasıysa tasarladığın;

Ama düşünüyorsan yüz yıl ötesini,

Halkı eğit o zaman.»

KAYNAKLAR

- Henry, JANNE. (1973). **Üniversite ve Çağdaş Toplumun İhtiyaçları**, (Çev: Bedri KARAFAKİOĞLU), Uluslararası Üniversiteler Birliği Yayını, Yay. No: 10.
- Işıl ERGİN. (1987). «Bir Yeşil Yaprak, Bir Mavi Damla, Bir Tutam Ak Bulut» **Çevre ve İnsan**, Yıl: 1, Sayı: 2.
- Mustafa, CANKAYA. (1987). «Çevrem Güzel Türkiyem» **Çevre Koruma**, Sayı: 4.
- Nazmi, ULUTAK, (1988). «Video Üzerine Düşünceler» **Çağdaş Bir Eğitim ve İletişim Aracı VIDEO Araştırma-Kuram-Uygulama**, (Editör Cengiz TEKİN), Anadolu Üniversitesi Eğitim Teknolojisi ve Yaygın Eğitim Vakfı Eğitim Araştırma ve Bilimsel Yayınlar Dizisi No: 004, Eskişehir, Mayıs.
- Rich, CRANDALL. (1980). «Motivations For Leisure» **Journal of Leisure Research**, Volume: 12, No: 1.
- Selçuk, İNANÇ. (1987). «Propaganda Üzerine» **Orman Mühendisleri Odası**. Ekim, Yıl 14, Sayı: 10.
- Süleyman, ACUN. (1987). «Doğa Bekçiyle Değil Sevgiyle Korunur» **Çevre ve İnsan**, Yıl: 1, Sayı: 2.
- Uğur DEMİRAY. (1987). **Açıköğretim Fakültesi Öğrencilerinin Boş Zamanlarını Değerlendirme Eğilimleri**, Anadolu Üniversitesi Yayınları, Yayın No: 252, Eskişehir.

YÜKSEKÖĞRETİME GİRİŞ İÇİN YAPILAN MERKEZİ YERLEŞTİRME SINAVLARINDA UYGULANAN TERCİH BELİRLEME SİSTEMİNİN DURUMU

Yrd. Doç. Dr. Nuray SERTER

Üniversitelere giriş için sınav yapma zorunluluğu

Ülkemizde, yükseköğrenime olan başvurunun giderek artması üzerine, yükseköğretim kurumlarının bir bölümü, 1960 yıllarından itibaren, sınavla öğrenci almak zorunda kalmışlardır.

Sınavla öğrenci almak zorunda kalan kurum sayısının giderek artması sonucunda ise, önceleri bir üniversite içinde başlatılan ve bazı fakülteleri kapsayan «merkezi giriş sınavları» uygulaması, sonradan genişletilerek, günümüzdeki tam merkeziyetçi yapısına kavuşturulmuştur. Buna göre, Silahlı Kuvvetler ve Emniyet Teşkilatı'na bağlı yükseköğretim kurumları dışında kalan Türkiye'deki tüm üniversitelerde öğrenim görmek isteyen adaylar, mutlaka, Yükseköğretim Kurulu'na bağlı Öğrenci Seçme ve Yerleştirme Merkezi (ÖSYM) tarafından iki aşamalı olarak yapılan, öğrenci seçme ve yerleştirme (ÖSYS) sınavlarına girmek ve başarı elde etmek zorundadırlar.

Ülkemizde, üniversitelere giriş sisteminin bu şekilde dönüşmesinin ana sebepleri, şu şekilde kısaca özetlenebilir:

1) Yükseköğretim Kurumlarına başvuran öğrenci sayısı, bu kurumların kabul edebileceği sayıyı aşmıştır.

2) Adayların, çeşitli yükseköğretim kurumlarına ayrı ayrı başvurarak sınavlara katılması, onlara, zaman ve para açısından ağır yükler getirmeye başlamıştır.

3) Yükseköğretim kurumlarının ayrı ayrı ve klasik yöntemlerle öğrenci almak için yapacakları sınavlarda, objektif değerlendirme ölçüleri yeterince sağlanamayabilir.

4) Her kurumun ayrı ayrı giriş sınavı yapması, sınavlara girecek aday sayısındaki tekrarlar nedeniyle, bu sınavlar için kurumların yapacakları masrafların da tekrarına neden olur.

5) Ayrı ayrı yapılacak giriş sınavlarının tarihleri çakışabileceğinden, adaylar hak kayıplarına uğrayabilirler.

6) Birden fazla kurumun giriş sınavlarında başarılı olabilecek adaylar nedeniyle, çeşitli kereler yedek liste yayınlanması, yerleştirme güçlükleri doğurabilir.

Görüleceği gibi, yükseköğrenime olan başvurunun artması karşısında alınan önlemler ve giriş için uygulanan merkezi test sınavları sistemi, tamamen, aday öğrencilerin yararları göz önüne alınarak oluşturulmuştur. Sistem, günümüze değin çeşitli içerik değişikliklerine uğramasına karşın, temel olarak benzer şekilde sürmektedir.

Giriş sınavlarının günümüzdeki uygulanma şekli

Öğrenci seçme ve yerleştirme sınavlarının ilki Öğrenci Seçme Sınavı'dır (ÖSS) ve temel amacı ikinci basamak sınavına girebilecek adayların seçimini yapmaktır. Bu sınav ayrıca, birinci basamak sınavına göre öğrenci alan bazı yükseköğretim programlarına öğrenci yerleştirmede de kullanılır.

Öğrenci Yerleştirme Sınavı (ÖYS) olarak adlandırılan ikinci basamak sınavının amacı ise, birinci basamak sınavını kazanan adayları tekrar değerlendirerek, kendilerini yükseköğretim programlarına yerleştirmektir.

Adaylar, yükseköğretim programlarına; sınav puanları, ortaöğretim başarı puanları, tercihleri ve yükseköğretim programlarının kontenjan ve koşulları göz önünde tutulmak suretiyle, bilgisayar değerlendirmeleri sonucunda yerleştirilir.

Merkezi yerleştirme için, sınavın yapıldığı yıla ait olan ÖSS ve ÖYS puanları geçerlidir. Daha önceki yıllara ait olan puanlar kul-

lanılmaz. Sadece, bir önceki yıl ÖSS den geçerli puan almış olan adaylar, bu puanlarını, doğrudan ÖYS ye girmek için kullanabilecekleri gibi, önkayıt ve yetenek sınavlarıyla öğrenci alan kurumlara başvurmak için de kullanabilirler.

ÖSS ve ÖYS sonuçlarına göre merkezi yerleştirme ile öğrenci alacak olan yükseköğretim programları, ayrı ayrı tablolar halinde öğrencilere bildirilir. Adaylar, bir tablodan 18'i geçmemek üzere ve tercih haklarına göre, ençok 24 tercih kullanabilirler.

Merkezi yerleştirme dışında, özel yetenek sınavları sonucunda öğrenci alan yükseköğretim programlarına ise, doğrudan başvurulur. Ancak yine de, başvuru için, o kurum tarafından belirlenmiş enaz bir ÖSS puanını almış olmak gerekmektedir. Bu programları kazanmak için, puan sıralamasının yanısıra, ilgili kurum tarafından yapılacak özel yetenek sınavlarında da başarılı olmak gereklidir.

Merkezi yerleştirme sonucu bir yükseköğretim programını kazanmış olan adaylar da dilerlerse, özel yetenek sınavları ile öğrenci alan programlara başvurabilirler.

Merkezi giriş sistemi içerisinde yaklaşık 1500 program mevcut. Bu programlardan 560'ına ÖSS sınavı sonucu ile girilebiliyor ki bunlar; a) İki yıllık meslek yüksekokulları, b) İki yıllık mesleki ve teknik eğitim programları ile c) Dört yıllık Açıköğretim programları'ndan oluşmakta.

ÖYS sonucunda girilebilen program sayısı ise 810.

115 programa, ÖSS sonuçlarına göre önkayıt ve özel yetenek sınavları ile öğrenci alınıyor.

Bir önceki yıl, 70 bin öğrenci ÖYS, 120 bin öğrenci ise ÖSS sonucunda adigeçen yükseköğretim kurumlarına yerleştirilmiş. 120 bin öğrencinin 80 bini Açıköğretim programlarına kabul edilenler. Aynı sene, özel yetenek sınavları ile yükseköğretim programlarına kabul edilen öğrenci sayısı ise 4 bini geçiyor.

Toplam yerleştirme 200 bine yakın.

Sınavların getirdiği bazı sorunlar

Üniversitelere girebilmek için yapılan sınavlar, sadece, sınavlara girebilmek için bazı pratik çözümler getirmiştir. Bu arada,

yükseköğrenime kabul edilemeyen öğrenci sayılarındaki artışlar, devamlı bir şekilde sürmektedir ve bu yönde, henüz yeterli bir çözüme kavuşulmuş değildir. Ne, 1982-1983 öğretim yılından başlamak üzere Anadolu Üniversitesi Açıköğretim Fakültesi tarafından iş idaresi ve iktisat dallarında başlatılan uzaktan öğretim ve ne de, zaman zaman diğer kurumlardaki kapasite arttırmaları, üniversitelere giremeyen öğrenci sayılarındaki artış sorununu karşılayamamaktadır.

Belirli ve önceki bölümlerde kısaca açıklanmaya çalışılan yararlarının yanısıra, merkezi giriş sınavları, bu kez başka sorunların ortay çıkmasına yol açmıştır. Bu sorunlar şöyle özetlenebilir:

1) Üniversitelere girmek için başvuran öğrenci sayısının giderek artması karşısında oluşturulan merkezi giriş sınavlarının gerek pratik oluşu ve gerek çok az bir maddi külfeti gerektirmesi, bu sınavlara yapılan başvuruyu körüklemiş ve sınavlara giren aday sayısı giderek daha da artmıştır.

2) Sınavlar aşamasında 24'e varan sayıdaki program tercihi hakkı, öğrencileri bilinçli tercihlerden uzaklaştırmış, haklı olarak, onları, şans denemeye yönlendirmiştir. Bu tür tercihler sonucunda yapılan merkezi yerleştirmeler ise, bir yıl sonraki ayrılmaları ve sınav tekrarlarını beraberinde getirmiştir.

3) Yerleştirildikleri programları beğenmeyen, ya da gelişigüzel tercihler nedeniyle başarılı olamayan öğrencilerin bir yıl sonra program değiştirmeleri, ayrıldıkları kurumların üst sınıflarında, dolandırılması hiçbirzaman olanaklı olmayan boşluklar meydana getirmiştir. Bu boşluklar, öğretim maliyetlerin açısından üniversitelere, dolayısıyla devlete çok pahalıya mal olmaktadır.

4) Merkezi giriş sınavlarından beklenen tarafsızlık, bu kez, başka türden kayırmalara yol açmıştır. Sonuçlar öyle göstermektedir ki, sınavlardaki başarı ortalamaları, değişmez bir biçimde, büyük ve gelişmiş iller ya da bu illerin gelişmiş orta öğretim kurumlarının yararına çalışmaktadır.

5) Üniversitelere giriş sınavlarında başarılı olan bir kısım öğrenci, yapılan çok sayıda tercih nedeniyle, son sıralarda kazandıkları programları bir sonraki sene terkederek, o programlara gerçekten girmek ve okumak isteyen daha düşük puanlı öğrencilerin üniversitelere girmelerine engel olmaktadır.

6) Yerleştirilen programlardan ayrılmalar, büyük illerden küçük illere; yüksek puan gerektiren kurumlardan daha düşük puanlılara; özel yetenek sınavıyla öğrenci alanlardan merkezi yerleştirme kabul edenlere doğru gidildikçe, artmaktadır.

Merkezi giriş sınavlarının, özetlenilmeye çalışılanlardan başka, büyük bir «özel dersaneler» endüstrisi yaratmış olduğu, dolaylı olarak da olsa «Anadolu Liselerine Giriş meselesini körüklediği, orta-öğretimdeki eğitimi çifte standarda bağladığı gibi, olumsuz sonuçları varsa da, burada üzerinde önemle durulacak aksaklık «tercihler» ve «yerleştirmeler» olacağı için, konunun daha fazla uzatılmasına gerek görülmemektedir.

Tercihlerin yapılma şekli üzerine bir öneri

Araştırmaların, her yıl önemli oranda bir öğrenci grubunun yer değiştirdiğini gösterdiğine göre, bu demektir ki, önemli sayıdaki bir kapasite, yükseköğretim kurumlarının üst sınıflarına boş olarak kaymaktadır. Dolayısıyla, pekçok yükseköğretim kurumu, gerçek işlevleri olan «eğitim verme» yerine, basamak taşı görevi yapıyor olabilir. Bu nedenle, özellikle bölgesel branşlarda eğitim vermeyi amaçlayan ve çoğu iki yıllık meslek yüksekokulu niteliğinde olan kuruluşlara yapılan yerleştirmeler ve ayrılmalar, bilimsel bir biçimde mutlaka araştırılmalıdır. Bunun sonucunda, gerçekçi olmayan yerleştirmeler nedeniyle olan ayrılmaların, bu kuruluşlarda gerçekten eğitim görme çabasında olan bölgesel adayların eğitilmeye haklarını engellediği ortaya çıkabilir. Araştırmalar, çok sayıdaki yükseköğretim kuruluşuna yapılacak gerçek talebin, o kuruluşların arzlarının da altında olabileceğini gösterebilir. Bazı kuruluşlar sınavsız bile öğrenci kabul edebilirler.

Bütün bu konular mutlaka araştırılmalıdır.

Ayrıca, merkezi giriş sistemi içerisinde, kısa vadede alınabilecek bir kısım önlem de şu şekilde özetlenebilir:

1) Yükseköğretime aday olan öğrencilerden, belirli sayısal kısıtlamalarla, ilk önce «tercihleri» istenmelidir.

2) Bu tercihlerin, gerçekçi bir biçimde ve puan kaygısı olmadan yaptırılmış olması temin edilmelidir.

3) Yapılan tercihler ile programların kapasiteleri karşılaştırılmalı, programlar, tercih yoğunluklarına göre önceden belirlenmelidir.

4) Merkezi yerleştirmeye, sadece kendilerine aşırı talep olan programlar için gidilmelidir.

5) Kendilerine olan tercihlerin, kapasitelerine yakın olduğu kuruluşlar giriş sınavlarını kendileri yapmalıdır.

6) Kendilerine olan tercihlerin, kapasitelerine eşit olduğu kuruluşlar sınavsız öğrenci almalıdır.

7) Yapılacak tercihler sonucu ortaya çıkan duruma göre, öğrencilere, 4,5,6. nolu seçenekten sadece bir tanesi kullanılmalıdır.

8) Adı geçen üç seçenek sonucu herhangi bir programa kaydolmuş öğrenciye bir daha program değiştirme hakkı tanınmamalıdır.

Önerinin uygulanması sonucunda beklenebilecek yararlar

1) Merkezi giriş sistemi için önerilen değişiklik, herşeyin önce, ÖSYS için yapılacak başvuruları ve suni sayısal artışları geriletecektir. Aslında, yükseköğretimdeki kapasite darlığı gözönüne alınırsa, başvuruları arttırıcı değil geriletici önlemlerin bir an önce alınması da gereklidir.

2) Adayların yapacakları tercihler daha gerçekçi olacaktır.

3) Yerdeğişiklikler sıfıra inecektir.

4) Yer değişiklikler ortadan kalkacağı için, üst sınıflarda, bu yüzden meydana gelen boşluklar olmayacaktır.

5) Yer değiştirme olanakları ortadan kalkınca, öğrenci başarılarının yükselmesi beklenebilir.

6) Yükseköğretimdeki programlar gerçekçi bir biçimde doldurulacağından, boşluklar olmayacak ve dolayısıyla, eğitim maliyetleri boşa gitmeyecektir.

7) Öğrenciler, kendi ölçülerinde ve yörelerindeki bir kuruluşta, yöresel bir dalda eğitime fırsatı elde etmiş olacaklardır.

Yararlanılan kaynaklar:

- Mihçiođlu, Cemal : Üniversiteye giriş ve liselerimiz, İkinci baskı, Ankara, 1979.
- _____ : Üniversiteye Girişin Yeniden Düzenlenmesi, Ankara, Ankara Üniv., Eğitim Fak., 1974.
- _____ : Eğitimde Yörelerearası Dengesizlik, Ankara, Ankara Üniv., SBF, 1980.
- ÖSYM. : 1988-89 Öğretim Yılı Yükseköğretim İstatistikleri, ÖSYM Dökümantasyon Birimi, Ankara, 1989.
- _____ : 1989 Yükseköğretim Öğrenci Kontenjanları, ÖSYM Dökümantasyon Birimi, Ankara, 1989.
- Payashođlu, Arif : Tünkiye'de Yükseköğretim Kurumlarına Öğrenci Seçme ve Yerleştirme Sistemi, ÖSYM Araştırma Geliştirme Birimi, Ankara, 1985.
- ÜSYM. : Yükseköğretime Geçişte Fırsat Eşitliği, ÜSYM Araştırma Geliştirme ve Proje Birimi, Ankara, 1979.
- _____ : Yükseköğretim Öğrencileriyle Yükseköğretim Çıkışlıların Yeniden Üniversitelerarası Seçme Sınavına Girmeleri Sorunu, Ankara, 1979.

Öncelikle yabancı dil derslerinde birden çok karelerden oluşan çizgi öyküler düzenlemek ve bu öykülerin bazı yerlerinde konuşma balonunu boş bırakarak öğrencinin olaya katılmasını sağlamak yararlı olacaktır. Ancak çizgi öykü türünden çalışmalar daha profesyonelce olmalıdır.

Bütün bunlar çalışılarak üstesinden gelinecek konulardır. Peşin peşin «ben bu işi beceremem» «benim yeteneğim yok» demek çok yanlıştır. Tüm eğitimciler bu çalışmayı yapmak zorundadırlar.

KAYNAKÇA

- Grünewald, Dietrich. **Karikatür im Unterricht**. Almanya: 1979.
- Jerak, Jeljka Matulina. Illustrationen im Unterricht. **TIP-Jugend Magazin**, 3/89 Almanya: August 1989.
- Topuz, Hıfzı. **İletişimde Karikatür ve Toplum**. Eskişehir: 1986.
- Variş, Fatma. **Eğitim Bilimine Giriş**. Ankara Ün. Basımevi, Ankara: 1978.
- Limmroth, Manfred. **Karikaturen Zeichnen**. Almanya: 1970.
- Sayar, İrfan. **Biz Karikatürü Nasıl Çiziyoruz**. İstanbul: 1989.

KARİKATÜRÜN EĞİTİMDE KULLANILMASI

Yrd. Doç. Atilla ÖZER

Yeterli bir inceleme yapıldığında görülecektir ki; eğitimde grafik öğelerin önemli bir yeri vardır. Bu görsel anlatım içerisinde bugüne kadar gözardı edilen bir alan daha vardır ki, bu da eğitimde karikatürün kullanımınıdır.

Aslında bakılacak olursa karikatür kadar hiçbir araç öğretimi ilginç kılmaz. Özellikle gelenekselleşmiş mizah anlayışı olan ülkelerde toplumun mizaha yatkınlığından, onların günlük yaşamına giren karikatürden yararlanmamak büyük eksikliklerdir.

Bir kere karikatür görseldir (göze hitap eder), motivasyon verir, tartışma fırsatı yaratır. Gerek tarihsel, gerekse aktüel tüm konular karikatürle karmaşıklık ve soyutluktan arındırılabilir özelliği taşımaktadırlar. Bu durumlarda karikatürle aydınlatılmayan hemen hemen hiçbir konu yoktur. Özellikle Fransa'da bunu ortaya koyan birçok çalışma yapılmıştır (Grüneward, 1979).

Hıfzı Topuz, «İletişimde Karikatür ve Toplum» adlı kitabında «karikatür eğitimde, okul dışı eğitimde, yetişkinlerin eğitiminde bir işlev bulabilir» dedikten sonra, bu konuda Küba'da, Hindistan'da, Almanya'da, Fransa'da yapılan uygulamalardan söz etmektedir. Tarımda, hayvancılıkta, siyasal eğitimde, teknik öğretimde karikatürlü anlatımın uygulandığını belirten Topuz, bu konularda yapılan araştırmalardan da söz etmektedir.

«Karikatürlere bakarak tarihi izlemek üzere çeşitli incelemeler yapılmıştır; Jean Duché'nin (Karikatürlerin Ardınca Fransa'nın İkiyüz Yıllık Tarihi), Jaques Letheve'in (III. Cumhuriyet Döneminde Karikatür ve Basın) ve Grand Cartenet'nin çeşitli incelemeleri bunun en iyi örnekleridir» (Topuz, 1986)

Türkiye'de ve dünyada öğrenme kuramları üzerine pekçok çalışma yapılmıştır ve çalışmalar daha da sürdürülecektir. Özellikle yeni teknolojilerin paralelinde yeni araç-gereçlerin ortaya çıkması, öğretim kuramlarının geliştirilmesi çabası bu konuyu sürekli gündemde tutmaktadır. Öğretimin araçlarla desteklenmesi günümüzde üzerinde ençok durulan konulardan biridir. Araçlarla desteklenen öğretimin anlatıma dayanan öğretime göre daha etkin olduğunu gösteren pekçok araştırma vardır, (Varış, 1978). Yazı tahtasının bile kullanımı araç olma özelliği bakımından üzerinde yapılacak çizimlerin niteliğine göre etkin olabilmektedir. Bir eğitimci yazı tahtasını çok iyi şekilde kullanabilirken, bir başkası bundan hiç yararlanamamaktadır. O nedenle bu basit araçtan bile yararlanabilmek için eğitimcinin öncelikle kendisi eğitilmelidir.

Karikatür gibi bir görsel yardımcı, eğitimcinin yazı tahtası üzerindeki işini fazlasıyla kolaylaştıracaktır. Ama görünen odur ki bu konuya gereken önem verilmemekte bu kolaylıktan pek fazla yararlanan olmamaktadır.

Abraham A. Moles: «Karikatür çok şeyler yapabilir. ...didaktik ya da teknik bir yapıtta, bir kimya ya da bir eczacılık kitabında sadece bir dizi olgunun sentezini değil, aynı zamanda bir didaktiğin öğelerini sağlayabilir» demektedir.

Bir derste belli bir konu işlenirken giriş bilgileri olarak sunulan genel açıklamalarda veya konuya başlangıç noktası olarak yapılan girişlerde karikatür bir provakasyon olarak kullanılabilir. Bu derste bir gülme olayı yaratacaktır ancak bu gülme ciddiyetsizliğin verdiği ortamın yaratılması anlamında değil aksine öğrenmeye doğru kişiyi çekme olayıdır. Tüm eğitimciler bilir ki bir dersin iyi öğrenilmesi ders atmosferi ile doğrudan ilgilidir. Karikatürle derste gülümsemeli bir atmosfer yaratılarak, kuru kuruya anlatılan dersten daha başarılı olması sağlanacaktır.

Özellikle yabancı dil, sosyal bilgiler, tarih, coğrafya gibi derslerde, karikatür iyi bir araç olarak değerlendirilebilme potansiyeli-

ni taşımaktadır. Ancak eğitimciler bunu bugüne kadar pek kullanamamışlardır. Bunun en önemli nedenlerinden birisi öğretmenin derse uygun materyal bulamaması ya da kendisi çizim konusunda eğitim görmemesidir. Eğitimciler bu konuda ön çalışma yapmakta, hazırlıklı bulunmakta zorluk çekmektedirler. İkinci bir nedeni de karikatüre karşı alışılmış olan geleneksel bir güvensizlikte aramak gerekir. Kamuoyu karikatür çizen kişileri sanki konu ile hep alay eden, normal olayları gereksiz yere abarten kişiler olarak düşünmektedir. Aslında bu böyle değildir. Eğer bir araştırma yapılırsa, hergün gazete ve dergilerde yayınlanan binlerce karikatürü izleyen kişilerden kaçısı acaba o karikatürün gerçek anlamını kavrayabilmektedir. Çok ilgili kişilerin dışında gerçek anlamda karikatürü yorumlayan kişiler pek fazla olmayacaktır. O nedenden dolayıdır ki bugün ülkemizde yayınlanan birçok karikatürün espri düzeyi oldukça düşüktür. Bu nereden kaynaklanmaktadır? Okullarda resim derslerinde bile karikatür çok az anlatılmaktadır. Değerlendirme kriterleri hemen hemen hiç yoktur. Karikatür çizilir, gülünür, anlaşılıyorsa üstünde durulmadan geçilir gidilir. Çok özel durumlarda okuyucular bu karikatürlere karşı tepki gösterirler. Bazen de eleştiri dozu fazla olan karikatürler hedef aldığı kişiler tarafından mahkemeye verilirler. Mahkeme sözcüğü insanları tedirgin eden bir kavramdır. Bu nedenle istemezler. Karikatürü, öğrenciye yarardan çok zarar verecek bir yük olarak görürler.

Bir de karikatürün politik kullanımı vardır. Günümüze kadar karikatür politika ile o kadar iç içe olmuştur ki, bu da eğitimcinin tercihini etkilemektedir. Onu çekingen davranmaya zorlamaktadır.

Bir eğitimci karikatürü derste kullanacaksa bu sanatın alaylı tekniğini, anlatmak istediğini, kalitesini bilmek zorundadır. Eğitimde karikatürün sağlıklı biçimde kullanılabilmesi için önce eğitimci bu konunun önem ve anlamını bilmeli, sonra da öğrencisinin yeterli ve hazır olduğunu hissetmelidir. Ne yazık ki günümüzde eğitimcilerin çok azı bu noktadan yola çıkabilmektedirler. Öğretmenler karikatürü analiz etme bakımından yeterli bilgiye sahip değildirler. Karikatürle çalışma, karikatürün kendisini de çalışmayı gerektirir. Olaya böyle bakıldığında her öğretmen karikatürün anlamını derinleştirme ve öğrencilerine yararlı olacak yardımı yapmak zorundadırlar. Bu da öğretmenin kendi yeterliğine sahip olmasıyla olanaklıdır.

Karikatür kültürü almış kişilere karikatürden yararlanarak ders verildiğinde o kişiler gerçeği ve özellikle o konudaki problemleri daha iyi anlama yoluna gideceklerdir. Karikatürü gerçeklikle bir arada değerlendirmek gerekliliği bilinçli olmayı, demokratik değerleri bilmeyi gündeme getirecektir. Hoşgörüyü gündeme getirecektir. Bu demektir ki karikatür yoluyla ders gören bir öğrenci, yöntem iyi olduğu takdirde öğrenme ve uygulama aşamasında demokratikleşme yolunda olacaktır, (Grüneward, 1979).

Karikatürlü dersler için bir genel planlama ve yöntem genel olarak formüle edilemez. Her dersin hatta her ders konusunun kendine göre kuralları vardır. Bu duruma uygun çözümler düşünülmelidir. Bu sadece karikatür için geçerli olmayıp, tüm araçların kullanımında da böyledir. Tebeşirden öğretim makinasına kadar hangi araç kullanılırsa kullanılsın, önemli olan husus bunların öğretim amacıyla nasıl kullanıldıklarıdır (Varış, 1978). Aslında eğitimciler de bunun ayrımını bilmektedirler.

Ders kitaplarında da karikatürden yararlanmak mümkündür. Ancak bugün kullanılan pekçok kitapta karikatürün dışındaki araçlarla görselleştirme sağlanmakta, bu görselleştirmede yanlışlıklar da yapılmaktadır. Konuyla ilgili İstanbul Alman Kültür Merkezi'nde bir konferans veren uzman Theo Scherling, bir ders kitabının görselleştirilmesi sırasında aşağıdaki noktalara önem verilmesini öğütlemetedir.

a) Görselleştirme; öğrenen kişinin (hedef kitlenin) yaşına ve kitabın amacına uygun olmalı.

b) İşlenen konular görsel anlatıma izin vermeli.

c) Çizgiler karmaşık ve çok anlamlı olmayacak biçimde basit ve yalın olmalı.

e) Çizimler, öğrenene yaratıcı olma fırsatı vermelidir.

Birçok ders kitabında basit olmayan, karmaşık ve çok anlamlı semboller kullanılmaktadır. Bunlar öğrenmeyi kolaylaştırmaktan çok zorlaştırmaktadırlar.

Bir yabancı dil dersinde «arkasında» sözcüğünü anlatmak için birçok ders kitabı (Şekil 1) deki gibi bir gösterim kullanmaktadır. Bu gösterim teknik eğitim almış kişilerin anlayabileceği bir yöntemdir. «Arasından, içinden» anlamlarını verme tehlikesi de taşı-

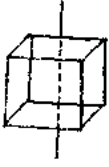

Şekil: 1

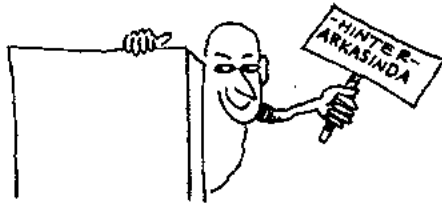

Şekil: 2

maktadır. Bunun yerine (Şekil 2) deki gibi bir çizimle hem açıklık ve netlik kazandırmış, hem de karikatürün hoş giden mizahsal anlatımından yararlanılmıştır.

Yazının bundan sonraki bölümünde, eğitimciler açısından karikatür çiziminin bazı pratik yolları anlatılacaktır.

Karikatürde en çok zorluk çekilen çalışma, insan çizimi konusundadır. Bir insan karikatürünün karakteristik öğeleri yüz ve vücut ile onların hareketleridir. Yüz anlatımında ağız ve gözler ana rolü üstlenirler. Yüzdeki ağız ve gözleri ifade eden çizgiler yükselen türden ise hoş olma ve olumlu duyguları yaratır. Aşağıya doğru eğik çizgiler ise bunun tam tersi hoş olmayan olumsuz, üzüntülü duyguları oluşturur. Ve yine küçük çizgiler içe dönük duyguları, büyük çizgiler ise atılgan, dışa dönük duyguları gösterirler. (Şekil-3 teki birkaç örnekte olduğu gibi)

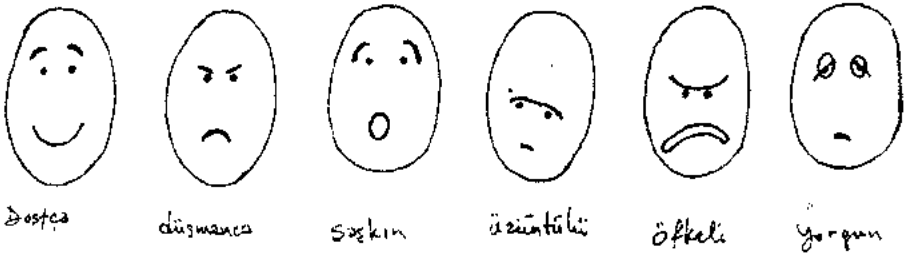

Şekil: 3

Yüzdeki bu değişiklikleri «mimik» olarak tanımlayabiliriz. Mimik, bu çizimlerde oldukça önemli bir yer tutmaktadır. Örneğin; gülme'yi görselleştirmek istiyorsak burnu yukarıya doğru çizmeli, ağız büyük ve çizgilerini yukarıya doğru götürmeliyiz. Gülmenin



Gülümseyen



Gülen



Kahkaha atan

Şekil: 4

şiddeti arttıkça ağız daha fazla büyüyecektir. Yüz ifadesinde burun çok fazla önem taşımamaktadır. Genelde burun sadece yönü gösterir.



Şekil: 5

Üzgün bir yüz ifadesinde baş genellikle öne eğiktir. Gülen bir yüz ifadesinde ise baş yukarıya doğru kalkmış görünür. Duygular ne kadar kötü olursa, kaşlar da o kadar inik (çatılmış) olmaktadır. Öfke arttıkça kaşlar göze yaklaştırılır, neşelendikçe kaşlar gözden uzaklaştırılır. Öfkenin şiddetine göre ağız çizgileri büyür ve uçları aşağıya doğru döner. Ayrıca kişilerin saç, sakal, gözlük gibi kişilik veren ayrıntılarını da unutmamak gerekir. (Şekil 6)

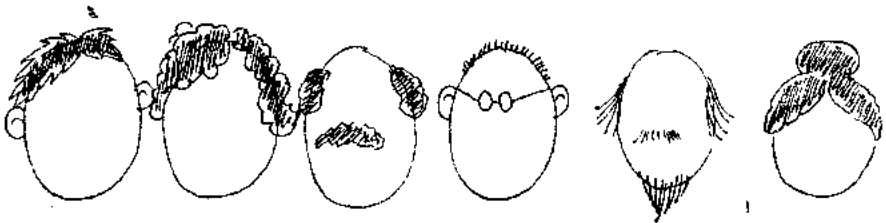

Şekil: 6

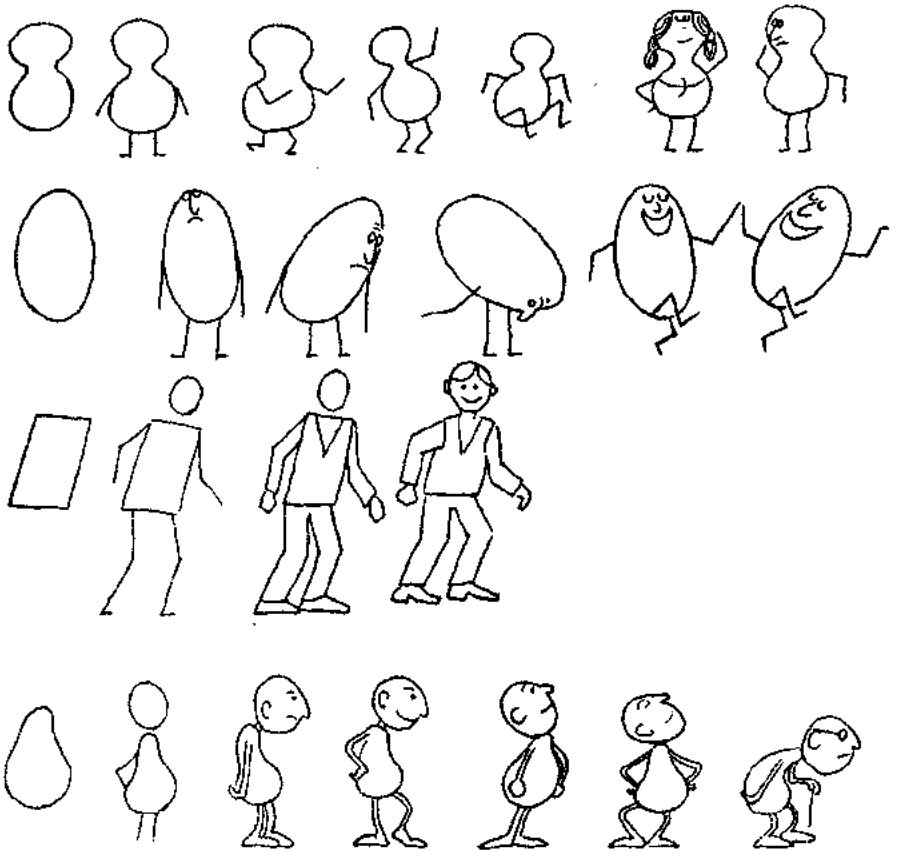

Şekil: 8

Buraya kadar, insanların genel görünüşleri ve mimikleri üzerinde durulmuştur. Bir olayın açıklanması bu çizimlere göre biraz daha zordur. Bir kişinin, başka kişilerle ya da eşyalarla olan bağlantısı o illüstrasyondaki olayı belirler. Bu tür çalışmalarda işi karmaşıklıktan kurtarmak için önem taşımayan, konuyu açıklamakta yararı olmayan şeyler çizilmez veya çok basit olarak belirtilir. İki kişi arasında geçen bir konuşmanın nerede geçtiğini belirtmek için arka planda olayın geçtiği yeri gösterirken kişileri karışık çizgiler içerisinde boğmamak için arka planda kalan çok karakteristik öğeleri çizip bazı ayrıntılardan vazgeçmek gerekmektedir.

Karikatürlü kompozisyonlardan istenilen sonuç alınabilmesi için, öğrencinin görsel algılama konusunda hazırlanmış olması gerektir. En önemli prensip görsel algılama yönünün soldan sağa doğru olmasıdır.

Genel olarak boş bir kağıdı soldan sağa doğru doldurmaya başlarız .Yazıyı soldan sağa doğru yazarız. Bir olayı da soldan sağa doğru incelemek, ya da bir resmi soldan itibaren bakmaya başlamak görsel algılama alışkanlığıdır. En fazla dikkati çeken şeyler ya soldadır veya ortada. Daha az önemli olanlar ise sağdadır. Güneşin doğuşu ifadesi için, güneş kağıdın soluna çizilir, batma ifadesinde sağa çizilmektedir.

Konuşmalarda da bakış yönünün hareketi önem taşımaktadır. Bakış yönü soldan sağa doğru olduğu için önce konuşması gereken kişinin konuşma balonu solda, sonra konuşması gereken kişinin konuşma balonu ise sağda olmalıdır. (Şekil-9)



1. YANLIŞ KOMPOZİSYON



2. DAHA DOĞRU! KOMPOZİSYON

Şekil: 9

Ayrıca konuşma balonları da kendi içinde anlam yönünden değişik şekillerde gösterilmektedir. (Şekil-10)

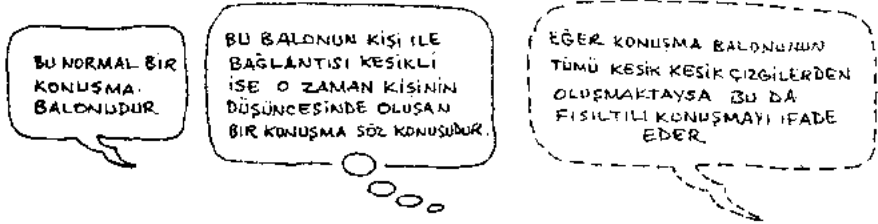

Şekil: 10

VIYANA'DAKİ ÖZEL EĞİTİM VEREN OKULLAR

Yrd. Doç. Dr. Bilhan DOYURAN

Viyana'daki Eğitimcilerle Söyleşiler:

S-A: Türk çocuklarının yoğun olarak bulunduğu bir okulda öğretmen. Viyana Eğitim Merkezinde (Pädagogisches Institut Wien) ve Viyana Eğitim Danışmanı Merkezinde (Schulische Beratungsstelle) görevli.

«...ÖEO¹ daki yabancı çocukların sayısı çok yüksek. Viyana'da GÖEO² ndaki (ASO) oran %35.95, diğer ÖEO'nda ise %12.56. Buradan yabancı çocukların bu okul türünde yoğunlaştığı ortaya çıkıyor. Eğitim Müdürlüğünün³ bile raporunda eleyici Avusturya eğitim sisteminde sosyal açıdan mağdur olan öğrencilerin gitgide daha düşük düzeyde eğitim veren okullara kaydırıldığını yazmıştı. Bu durum özellikle yabancı işçi çocuklarının sayısının yüksek olduğu GÖEO'da kendini açıkça gösteriyor. İstatistiklere bakıldığında GYEO⁴ da yabancı öğrenciler hemen hemen hiç göze çarpmıyor...»

S-B: Viyana Üniversitesinde Profesör. Yabancı işçi çocuklarının dil ve eğitim sorunları üzerine uzun bir süredir çalışmalar yürütmekte.

(1) Özel Eğitim Okulları (Sonderschule)

(2) Genel Özel Eğitim Okulları (Allgemeine Sonderschule / ASO)

(3) Avusturya Eğitim Bakanlığının Viyana Eğitim Müdürlüğü (Stadtschulrat)

(4) Genel Yüksek Eğitim Okulları (Allgemeinbildende Höhere Schulen)

«...Yabancı işçi çocuklarının ÖEO'daki oranı ortalamanın çok üstünde ve buna karşı koymak da çok zor. Birçoğu nasıl karşı koyulabileceğini de bilmiyor... ÖEO'nun müdürleri özellikle sınıflarını veya okullarını sadece yeterli sayıda doldurabilmek için nakledilen yabancı öğrencileri seve seve kabul edebiliyor. Avusturya'nın bazı bölgelerinde, özellikle Vivana'da ÖEO'daki yabancı öğrencilerin sayısı birara öyle kabarıktı ki, sonunda Yugoslavya ve Türkiye⁵ bu durumu resmen protesto ettiler. Ama yine de bu ülkeler arasında yapılan görüşmelerle ancak birkaç şey değiştirilebildi...»

S - A :

«...Tecrübelerime dayanarak nedenlerden birinin de yabancı işçi çocuklarının sadece Almanca dil yeterliliklerinin olmaması, bunun sonucunda öğretmenlerin sabırsızlaşmaları ve bu yüzden ÖEO'na erken nakil yapmalarını, diyebilirim. Bu nedenle bize, Eğitim Danışma Merkezlerine gelen ve danışan çok oluyor... Diyelim ki, sınıf öğretmeni çocuğun ÖEO'na gönderilmesi gerektiği görüşünde. Bunu okul müdürüne bildirir ve çocuk genellikle okulun psikoloğu tarafından bir zeka testine tabi tutulur. Bu aşama genelde hep olaylı yaşanır. Çünkü bu testin yapılabilmesi için anne ve babanın olurunun alınması gereklidir. Biz birkaç defa anne ve babanın ne tür bir kağıda imza attıklarını bilmediklerini gördük. Örneğin, geçenlerde bir Türk öğrencinin babası imzaladığı kağıdın okul tarafından gönderilen herhangi bir süt kampanyasıyla ya da bir sınav kağıdıyla ilgili bir belge olduğunu sanmış. Ben, uygulanan bu zeka testini yetersiz buluyorum. Bu tür bir test bence, sadece bir insan hakkında bir fikre, bir bilgiye sahip olabilme bağlamında uygulanabilir. Bunun dışında, çocuklar daha önceden iyi tanımadıkları, okulda yabancı oldukları ve kendi dilleri, kültürleri hakkında çok az şey bilen ya da hiç birşey bilmeyen biri tarafından teste tabi tutuluyorlar. O nedenle bu tür yargıların hemen hepsinin son derece tartışılır olduğu inancındayım ve bunun bir kez olsun kültürden bağımsız olarak uygulanan bir test olduğuna da inanmıyorum...»

S - C : Türk öğrencilerin yoğun olduğu bir GÖEO'da öğretmen.
«...ÖEO'na nakil için ele alınan ölçütler birbirlerinden çok

(5) Avusturya okullarındaki yabancı öğrencilerin çoğunluğunu Yugoslav işçi çocukları oluşturmaktadır. Bunu Türk çocukları izlemektedir.

farklı. Ancak bu öğrenciler her söylendiği ya da vurgulandığı gibi aptal değil. Aksine öğrenme konusunda zayıf olan ya da ortamdaki çevreden zarar görmüş çocuklardır. Aile ve okul tarafından desteklendiklerinde kendilerine çalışmaya hayatında bir kapı aralayabilirler...»

S - A :

«...Ben yabancı işçi çocuklarının «öğrenme engelli» damgası vurularak bir ÖEO'na nakledilmesine karşıyım. Eğer çocuğu sınıf içinde uzun süreli gözlemleme fırsatı olsaydı anlamlı buluyorum, derdim. Ama bugünkü haliyle hiç anlamlı değil. Öğrencinin ÖEO'na gönderilmesinin kararlaştırılması için birçok raporun alınması gerekiyor. Bu raporların içinde bilim adamı olarak tanıdığından en çok okul psikoloğunun raporuna değer veriliyor...»

S - C :

«...ÖEO öğretmenleri eğitim akademilerinde altı sömestrelilik bir eğitim görürler ve sonra farklı bölümlerde uzmanlaşırlar. Biz ASO'yuz. Yani GÖEO'yuz. Bu okullardaki öğrenciler sadece öğrenme konusunda zayıf olanlardır. Bunlardan başka beden engelli, görme engelli ...ve davranış bozukluğu olan çocuklar da var. Bu çocuklar farklı alanlarda eğitim görmüş olan öğretmenler tarafından eğitilirler...»

S - D :

Bir ÖEO'da öğretmen.

«...Bizim ÖEO'da ekstrem davranışları -yani ya hırçın, asabi çocukları ya da çok sessiz, sınıfta varlıklarının bile farkedilemediği çocukları- gözlemliyoruz. Ders saatlerinde kavgalar, gürültüler ... Türk öğrenciler kendi aralarında ya da Yugoslav ve Avusturyalı çocuklarla ders boyunca çok fazla gürültü yapıyorlar. Bu durum diğer öğrencilerin derse katılımlarını güçleştirdiği için, ayrıca onlar hep gürültü yapanları izlemek ve bakmak zorunda kaldıkları için büyük bir sorun oluşturuyor. Ama bu yalnız Türk öğrencilerde görülen bir sorun değil. Tamamen Avusturyalı çocuklardan oluşan sınıflarda da bu durum sık yaşanıyor...»

S - C :

«...Türk ve diğer yabancı öğrenciler ÖEO'na aslında sadece dil zorluklarından dolayı gönderiliyorlar. Almanca onlar için yabancı bir dil. Örneğin, ben Türkiye'ye gelsem, çocuklarla dilsel yönden anlaşamayacağımdan, bir öğretmen olarak bir Türk okulunda ders veremezdim. Bu açıdan konuya yaklaşıldığında hiçbir şekilde «öğrenme engelli» kavramından söz edilmemesi gerekir. Tabii bu, Türk çocukların arasında hiç öğrenme engelli yoktur, anlamına da gelmez. Çocuklar dil zorlukları sonucunda normal eğitim veren bir okul sınıfında herşeyi kavrayamıyorlar, derslerde geri kalıyorlar, sınıftaki diğer öğrencilerle birlikte çalışmıyorlar ve böylece «öğrenme engelli» oluyorlar. Ama onlar başlangıçtan itibaren öğrenme engelli değiller, aksine öğrenmelerini engelleyen tamamen dil zorlukları...»

S - D :

«...Bizim ÖEO'da Türk çocukları anadil dersi görmüyorlar. Ben önceden Viyana'da sadece birkaç ÖEO'da bu derslerin yapıldığını sanıyordum. Ama geçenlerde bir meslektaşım bana hiçbir ÖEO'da Türk çocuklarının anadil dersini görme şanslarının olmadığını söyledi. Bu ders çocukların Türkiye'ye gittikleri ya da geri döndükleri zaman tekrar zorluklarla karşılaşmamaları için çok gerekli ve çok önemli...»

S - C :

«...Deneyimlerimden biliyorum, çocuklar hep sınıfta genellikle arkada oturduklarını ve kimsenin kendilerine birşey öğretmediğini anlatırlar. Matematik dersinde sorun yok. Çünkü mekanik hesaplamayı, rakamlarda daha az zorluk çektikleri için çok çabuk kavriyorlar. Ama sıra metin ödevlerine gelince -Bu temel eğitimde oldukça erken veriliyor.- çocuk için olay bitiyor. Zorluklar işte bu noktadan sonra başlıyor. Çocuk çok kısa bir süre içinde tam ve doğru cümleler kurabilmek zorunda. Az çok kurabiliyor, ama pek fazla sözcük bilmiyor, yani sözcük dağarcığı son derece kısıtlı. Üçüncü sınıfta ise onlardan makale yazmaları bekleniyor. Böyle bir çocuğun makale yazması imkansız. O yavaş ama düzenli olarak bir dil öğreniyor ve bu öğrendiklerini hiç durmadan, her derste uyguluyor. Bunun için uğraşılması gerektiği, onun yanında birinin oturup

da ona belki başka, değişik ödevler vermesi, desteklemesi gerektiği düşünülmeli. «Ya ye ya da öl» parolasıyla sınıftaki bütün çocuklara aynı ödevin verilmesi sık karşılaşılan bir durum. Konuya bu yönden bakılacak olursa, başarmak veya başarılı olmak olumsuz şartlar altında mücadele veren bir yabancı çocuk için tabii ki mümkün olmayacaktır...»

S - D :

«...Ben bazen şöyle yapıyorum: Örneğin çocuğun çok kısıtlı bir sözcük dağarcığı olduğunu, kendini iyi ifade edemediğini, söylediklerini daha fazla anladığı halde cevap veremediğini ve konuşamadığını fark ettiğimde onunla daha fazla konuşma çalışmalarını yürütüyorum. Onunla tarih, coğrafya ya da matematikten daha çok Almanca dilbilgisi üzerine çalışıyorum. Çocuğun yanına oturuyor ve diğerleri kendi kendilerine çalışırken ben onunla meşgul oluyorum. Bu aşında bir öğretmen için oldukça zor bir durum. Ama başka türlü de yapılamıyor. Geçen yıl ders verdiğim sınıflardan birinde başlangıçtaki zorlukları bu şekilde çözümledik. Çocuklar uyum sağladılar, birbirleriyle ve benimle anlaştılar. Bilgi yönünden de diğerleriyle aralarında öyle büyük farklılıklar kalmadı. Dile hakim oldular, konuştular. Yalnız böyle bir sonucu elde edebilmek, öğrencilere bu heyecanı verebilmek ve bu duruma gelebilmek çok sıkı bir çalışmayı gerektiriyor...»

S - C :

«...Eğer bir çocuğun desteklenmesi gerekiyorsa ve diyelim ki dördüncü sınıftaysa, onunla birinci ve ikinci sınıfın dersleriyle çalışmaya başlamak gerekir. Bazen sınıfta bu tür özel ilgilenilmesi gereken üç-dört çocuk olur. Bu durumda öğretmenin bu çocukların herbirine göre davranabilmesi, çocukların ardaki mesafeyi kapatabilmesi, sınıfa alışabilmesi, öğrenmekten zevk alabilmesi ve eğer isterse burada kendini iyi hissedebileceği bir ortam olduğunu farkedebilmesi için birşeyler yapması gerekiyor. Temel eğitim öğretmenlerinin bir çocuğu ÖEO'na göndermeyi düşünebilmeleri için en azından bir yarı yıl kadar beklemleri Eğitim Müdürlüğü tarafından yazılı olarak bildirilmiştir. Buna ne yazık ki öğretmenler her zaman uymuyor. Bugüne kadar ÖEO'daki çocukların büyük bir kısmının okula hep güvensiz, yıkılmış olarak geldiklerini gördüğüm için te-

mel eğitim öğretmenlerine karşı oldukça olumsuz bir şekilde-
ön yargılı baktığımı ve onlara olumsuz yaklaştığımı söylemek
zorundayım...»

S - A :

«...Çocukların benimle konuşmaya başlayabilmeleri hemen
seferinde çok zaman alıyor. Gerçi birşey sorulduğu zaman
cevap verebiliyorlar ama hepsi bu. Sınıftaki diğer çocuklara
öğretmenlerinden daha çabuk alışıyorlar. Ya öğretmenlerine
karşı güvensizlik duydukları için ya da kafaları «Benden ne
istiyor?», «Bana karşı nasıl davranacak acaba?» sorularıyla
sürekli meşgul olduğu için. Bu tür davranışlar bizim açımız-
dan «Çocuğa ne öğretebilim?» ya da «Çocuk bu konuları öğ-
renmeye hazır mı?» sorularından çok daha önemli ve göz ardı
edildiğinde psikolojik sorunları beraberinde getiren davranış-
lar. Eğer çocuk temelde birşey kavrayamamış ise ve nedenini
de bilmiyorsa ona hesap yapmayı öğretmenin hiçbir yararı
dokunmaz...»

S - C :

«...Çocukların ÖEO'dan -eğer aradaki farkı kapattıklarına ina-
nılırsa ve geri dönmeye hazırlarsa- normal eğitim veren bir
okula geri dönme şansları yasal olarak var. Ancak bunun pra-
tikte çok az gerçekleştiğini de burada vurgulamak gerekir. Bu
geri dönüşü başarmış olan iki öğrenci tanıyorum. Ama bunun
yanında ağlayarak ÖEO'na tekrar gelen üç çocuk gördüm. Be-
nim için olayın üzücü yanı ise,bugüne dek bir yıl içinde ara-
daki mesafeyi kapatıp ta eski okuluna dönen tek bir çocuk
görmemiş olmam...»

S - A :

«...Beni şaşırtan şey, artık tahammül edemediğim konu, sü-
rekli çocukların sorunlarından konuşulması. **Sorun** sözcüğü
çok sık kullanılıyor. Sanıyorum, çocukların ihtiyaçlarına, fark-
lı özelliklerine ve ilgilerine hitap edemediği, onlara uyum sağ-
layamadığı için daha çok bizim okullarımızın **sorunu** var. So-
runlu olan çocuklar değil, **okul**. Temel eğitim okullarının ge-
liştirilmesinden bir gün söz edebilseydik, şunu söylemek ist-
terdim: Farklı kültürleri taşıyan ve farklı dilleri olan bütün
çocuklar için ortak bir okul düşünülürse, bu o zaman **kültür-**

lerarası bir okul -interkulturelle Schule- olmalıdır. Bu, birbirlerinden farklı özellikler taşıyan ve farklı koşulları beraberinde getiren çocuklara «**eşit öğrenme**» şansının verilmesi demektir...»

S - B :

«...Çocuklar okulu bitirdiğinde, diplomalı veya diplomasız çıkış yaptıklarında ya da okulu bırakmak zorunda kaldıklarında bir başka sorunla karşı karşıya geliyorlar. ÖEO'na gönderilmekle bir anlamda damgalandıkları için iş aramaları ve iş bulmaları gerçekten son derece zor oluyor. İşverenlerin, kurumların aslında GÖEO hakkında pek bilgisi yok. Çocukların nasıl bir eğitim gördüklerini bilmiyorlar. Onların çalışmak için başvurdukları yerlerde yetersiz olacakları görüşü çok yaygın. ÖEO'nda okumuş olan öğrencileri işe alanlar ya da onların durumlarıyla ilgilenenler ise parmakla gösterilebilecek kadar az. Bunu yapanlar da önceden birkaç kez ÖEO öğrencisini yanında çalıştırmış ve onlardan çok memnun kalmış olanlardır. Bu istinaların dışındaki asıl gerçek, ÖEO öğrencilerinin çok yetenekli, davranışları düzgün olsa bile hayatlarını devam ettirebilmeleri için bir iş yerinin kapısını aralamalarının tahmin edilemeyeceği kadar güç olduğudur...»

Yukarıdaki yazıda -1987 ve 1988 yıllarında- Viyana'daki birkaç eğitimcinin Türk çocuklarının ve diğer yabancı işçi çocuklarının ÖEO'na gönderilmesine ilişkin genel görüşüne yer verilmiştir.

Burada ortaya çıkan sorun, yabancı işçi çocuklarının bir ÖEO'na gönderilme nedenidir. Bu bağlamda ırkçılık gereken konu, Viyana'daki Türk çocuklarının sadece, Alman diline yeterince hakim olamadıkları için bir zeka testi kanalıyla ÖEO'na gönderilmesidir.

Öğrenme engelli çocukların ÖEO'na gönderilmesinde uygulanan zeka testi 'Snijders-Oomen Nonverbalen Intelligenztest' (SON)'dir.⁶ Bu testin dış işçi göçü alan Batı Avrupa sanayi ülkesinin kültüründen ve çocuğun sosyalizasyonundan bağımsız olmadığı iddia edilmektedir. SON testi çocukların özellikleri daha genel bir deyişle içinde buldukları çevre şartları gözönüne alınmaksızın hazırlanmaktadır.

(6) Pf - Information 1997, S. 15.

Avusturya'nın eğitim sisteminin yapısı, eleyiciliği ve müfredatı toplumun orta ve üst tabakasına göre düzenlenmiştir. Eğitimin bu filtre mekanizmasından ilk etapta standart yaşam koşullarının altında bulunan çocuklar etkilenmektedirler. Avusturya'da «yabancı işçi çocuğu» statüsündeki Türk çocuklarının sosyal hayatta mağdur olan kesimden olduğu açıktır. Bu çocuklar dış işçi göçü alan ülkede standart koşulların altında yaşadıklarından hem toplum hem de okul tarafından belirli ölçülerde soyutlanmaktadır.

Çevre şartları, başarılı bir temel eğitimin yürütülebilmesi için yeterli olmadığından çocuklar «öğrenme engelli» damgası vurularak bir ÖEO'na kolaylıkla nakledilebilmektedir. Son yıllarda istatistikler ÖEO'daki Türk öğrenci sayısının göze batır derecede yükseldiğini ortaya koymaktadır.

241/1962 Numaralı Avusturya Mecburi Eğitim Kanunu'na ve 266/1982 Numaralı Anayasaya göre bedensel ya da zihinsel engelli olduğu için Temel Eğitim Okullarında ders izleyemeyen ancak mecburi eğitim sürelerini tamamlayabilecek durumda olan çocuklar bir ÖEO'da eğitim görürler.⁷

Viyana'da farklı engelli çocuk gruplarına yönelik yedi ÖEO hizmet vermektedir.⁸ Bunlar:

- Öğrenme engelliler için GÖEO
- Beden engelliler için ÖEO
- Konuşma engelliler için ÖEO
- Duyma engelliler için ÖEO
- Görme engelliler için ÖEO
- Zihinsel engelliler için ÖEO
- Ağır engelliler için ÖEO

ÖEO'na nakil yöntemi şu aşamalarla belirlenmektedir:

Viyana'daki Türk çocukları ve diğer yabancı işçi çocukları için sık kullanılan «öğrenme engelli» kavramının da eleştirilmesi gerektiği ve bu markalamanın, damgalamanın doğru olmadığı söy-

16) Doyuran 1988, S. 382.

17) Stadtschulrat für Wien 1983-April/Z1, 100034/83, S. 3-5.

ÖEO'NA KAYIT

DİLEKÇE

Eğitim Yetkilisi
Okul Müdürü

RAPOR

Okul (Devlet) Doktoru
ÖEO Müdürü
Okul Psikoloğu
Klinik
ÖEO Müfettişi
Sınıf Öğretmeni, Destekleyici Öğretmen,
Danışman Öğretmen
Yabancı İşçi çocukları için bunlardan
başka: Danışman Öğretmen ve
Anadili Dersi Öğretmeni

KOMİSYON

KARAR

leşilerden de ortaya çıkmaktadır. Bu çocuklar gerçekten öğrenme engelli midir? Yoksa dış işçi göçü alan ülkenin eğitim sisteminde başlangıçtan itibaren onların dil zorlukları dikkate alınmamakta mıdır?

Vurgulanması gereken bir başka nokta da ÖEO'da yürütülme-
yen anadil derslerinin eksikliğidir. Ana dil derslerinin eksikliği ya
da yetersizliği ilk planda çocuklar eğitim zorluklarıyla karşılaşır-
ken daha sonra da kişiliklerinin oluştuğu dönemde, sorunlarının
esas nedeni olarak belirgin bir şekilde ortaya çıkmaktadır.

Bunun yanı sıra ÖEO'dan bir normal okula geçişin çok seyrek
görülmesi de epey düşündürücüdür. ÖEO öğrencileri bu nakille
herşeyden önce psikolojik bir çöküşe uğratılmakta ve bunun sonu-
cunda öğretmenleri bu çocukların hırçın, asabi, kavgacı olduklarına

ya da sınıfta varlıklarının hiç göze batmadığına sık sık dikkat çekmektedir.

1973/74 öğretim yılında Avusturya'da GÖEO'daki Türk öğrencilerin sayısı %0.58'den %1.7'ye yükselmiştir. Bu öğretim yılında Viyana'daki GÖEO'da toplam 122 öğrenci varken -bunlardan 73'ü erkek, 49'u kız ve bu rakam diğer eyaletlerde 145'i gösteriyor- bu oran 1974 ile 1977'de %193'e ulaşmıştır. 1982 öğretim yılında 1102 olan ÖEO'daki Türk öğrenci sayısı 1985/86 öğretim yılında büyük artış göstererek 1267'ye yükselmiştir.⁹

Eylül 1980/Mayıs 1984 arasındaki gözlem döneminde Viyana'da temel eğitiminin 1. sınıfında 635 öğrenci -bütün öğrenci sayısının %34.2'si- ÖEO'na nakledilmiştir. Bunlardan %37'si yabancı işçi çocuklardır. 4. sınıftaki öğrenci oranı %7.4, bunlardan %60.6'sı yabancı işçi çocukları, 7. sınıfta ise %0.6, bunlardan %63.6'sı yabancı öğrencilerdir.¹⁰

Bir yabancı işçi çocuğunun temel eğitimini bitirdikten sonra -mecburi eğitimini diploma alarak bitirmiş de olsa- bir işyerinin kapısını aralamasının bugünkü koşullarda çok zor olduğu açıktır. Bu noktadan yola çıkılacak olursa ÖEO'nu bitiren bir Türk öğrencinin geleceği için şansının olmayacağı iddia edilebilir. O nedenle öncelikle yabancı işçi çocuklarının ÖEO'na nakillerinde dil yetersizliklerinin önkoşul olmaktan çıkarılması ve ÖEO öğrencilerinin normal eğitim veren okullara geri nakillerini arttırılması ve hızlandırılması yoluna gidilmelidir.

KAYNAKÇA

DOYURAN, Bilhan: **Türkische Migrantenkinder in Österreich. Soziokulturelle Hintergründe Ihrer Sprachlernschwierigkeiten.** Yayınlanmamış Doktora Tezi: Klagenfurt, 1988.

ÖSTERREICHISCHE SCHULSTATISTIK 1985/86

PÄDAGOGISCHES INSTITUT DER STADT WIEN (Hrsg.): **Information Lehrbehelfe: Kinder mit Nichtdeutscher Muttersprache.** Wien, 1987.

STADTSCHULRAT FÜR WIEN 100034/83 April/Z1

(9) Österreichische Schulstatistik 1985/86 S. 285.

(10) Voss: PI-Information 1987, S. 19.

BİLİME YÖNELİK TUTUM VE BİLİM-KURGU FİLMLER

Yrd. Doç. Dr. Naci EKEM(*)

İnsanlık tarihi göstermektedir ki; insanoğlu kendisi için olumlu sonuç vereceği inanç ve beklentisi ile birçok girişimlerde bulunmakta ve amaçladığı olumlu gelişmelere ulaşmaktadır. Ulaşılan amaçların insanlığı etkileyişi zaman zaman çok büyük olmuş ve bazıları o çağa adını vermiştir. Bilim ve Teknoloji de yaşadığımız çağa adını veren bir olgudur. Ancak uzun yıllar boyunca bilimle belli bir kesim ilgilenmiştir. Zamanla bilimsel çalışmaların çok artması ve gerçekten çağ'a adını verecek hale gelmesi ile birlikte toplumun «bilim»i sadece belli zümrelerin ilgisine bırakamayacağı, toplumu oluşturan fertlerin herbirinin belirli oranlarda da olsa bilim hakkında görüş sahibi olması gerektiği, her ferdin kendi alanında bilimin ışığı altında çalışmak zorunda olduğu gerçeği ortaya çıkmıştır. Bu gerçeğe uyabilen toplumlar ilerlemelerini hızlandırırken, diğerleri de kelimenin tam anlamıyla çağ gerisi kalmışlardır.

Gelişmekte olan ülkemizin de gelişmişliğini tamamlayabilmesi ve ileri ülkeler arasında yer alabilmesi için bilime hakettiği önemi vermesi gereklidir. Buna bağlı olarak fertlerde bilime yönelik olumlu tutuma erişmek zorundadırlar. Çünkü çağ'a adını veren bilim gerçekten günlük hayatta her an ürünleri ile karşımıza çıkmakta ve yaşamımızı pek çok yönden etkilemektedir. Bizim bu olguya

(*) Fen - Edebiyat Fakültesi — Fizik Bölümü

yabancı kalmamız olumsuz tutum içinde olmamız ancak çağın gerisinde kalmamıza yol açacaktır.

Konumuzun anlaşılmasında yarar sağlayacağından, önce «bilim» üzerinde duralım.

Bilim

Bilim'in yaygın olan tanımlarından birkaç tanesini vermek gerekirse; Bilim:

«İnsanoğlunun biriktirdiği kaydedilmiş sistematik bilgiler» (1),

«Kanıtlanmış ve sistemli hale getirilmiş bilgiler» (2),

«Gözlem ve gözleme dayalı, akıl yürütme yoluyla önce dünyaya ait olguları birbirine bağlayan yasaları bulma çabası» (3),

«Neden-sonuç ilişkilerinin ifade edildiği sistematik bilgiler birikimi» (1),

«Doğru düşünme, sistematik bilgi edinme süreci» (4) dir.

Bu tanımlarda görüldüğü gibi bilim, hem ürün hem de süreç olarak belirtilmektedir. İnsanoğlu kendisini ve çevresini daha iyi tanımladıktan sonra çevresini etkileyebilme ve kontrol altına alma isteği ile bilim'e daha fazla önem vermiştir. Bilimin giderek ekonomik ve toplumsal yaşamın tüm alanlarında etkisini gösterdiği çağımızda, ülkelerin birbirleriyle olan teknolojik ilişkileri de yoğunluk kazanmaktadır. Birçok çabanın itici gücünü bilimsel olgular belirlemekte, uluslararası ilişkilerden, üretim ilişkilerine kadar çok değişik alanlarda bilimin temel işlevleri olan belirleme, açıklama ve yönlendirme işlevleri kendini göstermektedir. Ülkelerin, özellikle teknoloji alanında birbirine olan gereksinimi artmakta, bu nedenle de bilimin temel işlevleri önem kazanmaktadır.

Bilimin temel niteliklerini sıralarsak; bilim «olgusaldır, sistemlidir, ussaldır, genelleycidir, evrenselidir, birikimlidir, kayıtlıdır, sağlam fakat görelî bir bilgidir.» denilebilir. Olgusallık, bilimin

-
- (1) Cemal YILDIRIM, Science: It's Meaning and Method, Ankara: METU 1971; The Pattern of Scientific Discovery, Ankara: METU 1981.
 - (2) Bauty EDMOND, Bilimsel Hakikat, Çev. : Avni YAKALIOĞLU, İstanbul, 1952.
 - (3) Bertrand RUSSEL, Religion and Science, Oxford University, Press, 1935.
 - (4) Orhan TÜRKDOĞAN, Bilimsel Değerlendirme ve Araştırma Metodolojisi, s. 13-25, İstanbul, 1989.

herkesce gözlenebilir gerçeklere dayalı, bireysel görüş ayrılıklarından bağımsız olmasıdır. Bilim ilk bakışta dağınık ve birbiriyle ilişkisi olmayan bir dizi olguyu, belli bir sistem ve bütünlük içerisinde açıklamaya çalışır. Açıklamalar usa da uygundur. Bilimsel ifadeler olayları tek tek açıklayıcı değil, onları da içeren genellemeler biçimindedir. Bilim evrenseldir; her gelişmişlik aşamasında yer ve zamana göre değişmeyen türde ilişkileri içerir. Bilim belli bir birikimin sonucudur. Her yeni bilgi bir önceki bilgilerle bütünlüşerek gelişir. Böylece uluslararası bir olgu olduğunu da gösterir. Bilimin yukarıdaki nitelikleri kendisinin kaybedilmiş olma zorunluluğunu getirir. Bilim tüm olgusal sağlamlığına karşın, görelî bir bilgidir. **Mutlak doğruluk ve yanılmazlık yerine, gerçeğe, olaşılığı yüksek genellemelerle yaklaşır** (5). Bu nitelikler bilimin güçlü olmasını sağlar. Böylece doğayı anlamak, kavramak, bilmek mümkün olmaktadır. Günümüzde az gelişmiş ülkelerle gelişmiş ülkeler arasındaki belli başlı fark, bilimi etkin biçimde kullanabilmeye bağlıdır. İlerlemenin gücü bilimi kullanma ve üretme yeteneğimizle orantılı olarak artmaktadır (6).

Herhangi bir bilgi teknoloji ve diğer bilim alanlarında uygulamaya konulmazsa veya bu bilginin uygulamaya konulması engellenirse, bilginin gerçekliliğinin görülmesi mümkün olmayacağı gibi, insanlar doğal olarak bu bilgi etrafında hayal kurmaya başlayacaklardır. Eğer kendilerinde yeterli bilgi birikimi de yok ise ortaya yeni bir bilgi türü çıkacaktır ki bu bilginin gerçekle hiçbir ilgisi olmayabilir. İşte bu tür bilgiye «Gerçek dışı bilgi = Pseudoscience» diyebiliriz. Bu tür bilgi üretimine üniversite öncesi öğrencilerin çok yatkın oldukları gözlenmektedir. Orta öğretim gençliğinin gerçek dışı bilime yönelik olumlu (pozitif) tutumu önemli bir araştırma konusu olup sebepleri çok karmaşık olmakla beraber onların bu tutuma sahip olmalarında dışarıdan hızlandırıcı hataların yapılageldiği de gözardı edilmemesi gereken bir gerçektir(7). Nükleer gücü, insanlığın yararına uzun süreli bir enerji kaynağı olarak gösterecek yerde, yok edici ve öldürücü bir korku kaynağı gibi işlersek; kimya alanında çalışmalarla bol ziraî ürün sağlanabileceğini göstereceğimize, bu tür çalışmalarını hava kirliliği, içile-

(5) Niyazi KARASAR, Bilimsel Araştırma Yöntemi, s. 7-12, Ankara, 1982.

(6) Orhan TÜRKDOĞAN, Bilimsel Değerlendirme ve Araştırma Metodolojisi, s. 13-25, İstanbul, 1989.

(7) S. HOFFMASTER, Pseudoscience-Teaching by Counterexample, Journal of College Science Teaching, s. 432, 1969.

mez sular, asit yağmurları veya çevre kirliliği yaratıcısı olarak, tek yönlü, sergilersek -benzer olarak gösterebileceğimiz sayısız örnekler sonucunda- genç dimağlar bilim hakkında çarpık düşüncelere yönelmekte gecikmiyeceklerdir (8). «Bilim bizim harcımız değil, bilim kim biz kim, bilim insanlığı ölüme götürüyor, v.b. «duya geldiğimiz sözlere sığınan genç dimağlar bilimden kaçmaya çalışacaklardır. Bu kaçış ise onları «gerçek dışı bilim»e götürecektir. Sonuçta bilime yönelik olumsuz (negatif) tutum oluşacaktır.

Bilime yönelik olumsuz ve gerçek dışı bilim'e yönelik olumlu tutumların ortaya çıkmasında «Dengesiz İleti», «Kolay Cevap ve Hemen İnanma», «Bilimsel Mucize», «Politikacıların Davranışları» ve «Temel Bilgi Eksikliği» önemli roller oynarlar. Başka faktörler de bulunabilirse de bu faktörlerin üzerinde kısaca durmakta yarar vardır (9).

Dengesiz İleti

Kitle iletişim araçları (TV, radyo, basın) alıcı kitleye iletiyi, haber verme, eğitim, bilinçlendirme, uyumlaştırma, diyalog ve eğlence amaçlarından birinin başlığı altında planlıyarak sunar (10). Bir ileti sözü edilen amaçlardan herhangi birisine ait olsa da muhakkak diğer amaçları da taşımaktadır, ya da diğer amaçlar doğrultusunda mesajlar içermektedir. İletin böyle biçimlenişi çok önemlidir. Ayrıca bunların yanında ileticilerin özel amaçları diyebileceğimiz maddi kazanç, taraftar toplama gibi amaçlar da söz konusudur. Hatta bu özel amaçlar bazan diğerlerinin beraberinde veya önünde yer alabilmekte ve ileti bir manşet ile alıcıya sunulmaktadır. Manşetin oluşturulması dahil, amaçların vurgulanmasını içeren ileti planı konumuz açısından büyük önem taşır. Alıcı kitleye ulaştırılan bir ileti hangi amaca yönelirse yönelsin şayet bilime dayalı değilse, içeriğinde bilim yoksa, bilim hakkında yanlış düşüncelere yönlendirici ise, gerçek dışı bilimi içerirken bilimi yeriyor ise bu ileti dengesiz bir iletidir. Bir nükleer santraldaki kaza haberi iletilirken bunun bir haber amacı taşıyabileceğini düşünmek bunun yanında geniş alıcı kitle oluşturarak maddi amaca da hizmet vereceğini um-

(8) L.W. DUBECK, Science and Science Fiction Films, Journal of College Science Teaching 11, 111, 1981.

(9) L.W. DUBECK, Science in Cinema, Teaching Science Fact Through Science Fiction Films, Teachers College Columbia University, s. IX-XV, 1988.

(10) John MIDDLETON, Communication Planning Defined, Methods of Communication Planning, Unesco, France, 1985.

mak, neticede eğitim ve bilinçlendirme amaçlarını bir kenara iterek iletiyi sunmak tam bir dengesiz ileti örneğini oluşturur. Şayet bu iletide kaza haberi verilirken uygulayıcı hatalarının kazaya neden olduğu, bilimin suçsuzluğu özellikle vurgulanırken bu santralin sağladığı yararlardan da objektif bir biçimde söz edilirse bu ileti dengeli bir ileti olacaktır. Dolayısıyla bireylerin nükleer santraller ve bilim hakkında yanlış düşüncelere saplanması önlecenek ve bilime yönelik olumlu tutumlarına gölge düşürülmemiş olacaktır.

Kalkınmayı etkileyen faktörler arasında, bilimsel ve teknik araştırma bir göstergedir (11). Kalkınmakta olan ülkemizde de her türlü planlamada kalkınma çabası öncelikle gözönüne alınıyorsa bilimsel olmak, halkımızı bütün konularda bilimsel olgularla donatmak gerekir.

Her gün, büyük halk kitlelerine seslenen kitle iletişim araçlarındaki ileti planının daima dengeli ileti oluşturması gerekir. Aksi takdirde bir manşet hatası bile bilimsel olma çabamızı sıfıra indirebilir, alıcı kitlenin bilime yönelik tutumlarının daha çok olumsuz olmasına neden olabilir.

Kolay Cevap ve Hemen İnanma

Bir olay üzerinde tartışırken aceleci davranarak hemen olayla ilgili bir yargıya varmak ve birşeyler söylemek «Kolay Cevap» üretmektir. Yine bir olay üzerine söylenenlere inanıvermek te «Hemen İnanma»dır. Bu iki aceleci yargıda da bilimsellik yoktur veya yok denecek kadar azdır. Hatta bunlara yargı demek bile hatalı olabilir. Çünkü birey önce kendisinin ve çevresindekilerin gözlem ve deneyimlerinden yararlanıp, onları kendi usı ile birleştirerek olayı açıklama yoluna gitmemiştir. Cevabının kanıtlarını ve doğrulayıcılarını saptamamış, bu doğrulayıcılarının hangi şartlarda doğru veya yanlış olduğunu sınınamamıştır. Sonuç olarak diyebiliriz ki, «Kolay Cevap» ve «Hemen İnanma» olgularında bilimsel bir yöntem izlenmemektedir. Bilimsel yöntemin belirleme, açıklama ve yönlendirme işlevleri çalıştırılmamaktadır.

Yaşamımızda karşılaştığımız sorunlara «Kolay Cevap» ararsak ve yine söylenenlere «Hemen İnanma» çabukluğu ile hareket edersek bu bilimsel bir davranış olmaz. Örneğin; nükleer santral

(11) Saim KAPTAN, Türkiye'de Yükseköğretim Reformu ve İnsan Gücü Potansiyeli, Sosyal Planlama Başkanlığı, Planlama Dairesi, 1986, s. 47.

kazası hakkında sözgelimi bir gazetede ki bir «Dengesiz ileti»yi okuyarak buna derhal inanma «Hemen İnanma» ve bu inançla «Nükleer santraller ülkemiz için zararlıdır» demek te «Kolay Cevap»tır. Bu iki yanlışlık bizi bilimsel gerçeklerden uzaklaştırır, belki de bilim yerine gerçek dışı bilime daha fazla inanmamızı sağlar. (Hiçbir tehlikesi olmayan, kolayca üretilen bir enerjinin varlığına inanmak gibi.)

Bilimsel Mucize

Bilimin yerinde ve zamanında iyi biçimde kullanımı, tüm bilim dalları arasında çok sıkı bilimsel ilişkilerin kurulması ile, çağımızda büyük ilerlemeler elde edilmektedir. Sonuçta yeni ürünler ortaya çıkmakta ve bu ürünler hızla çoğalmaktadır. Gelişmemiş ve geliştirmekte olan ülkeler kalkınmalarını bilimsel yollarla sağlamlaştırmadıkları sürece bu ürünlerden ancak tüketici olarak yararlanabilmekte ve belki de hiç yararlanamamaktadırlar. Bilimin temel prensiplerine eğilinmediğinden her üretim onlar için «Bilimsel Mucize» olarak görülebilmektedir.

Astronomi bilgini ve bilim-kurgu yazarı Arthur C. Clarke «İleri derecede aşamaya ulaşmış bir teknolojiyi sihirden ayırd etmek güçtür.» derken teknoloji ile sihir arasındaki farkın ancak sağlam bilimsel temele sahip kişiler tarafından ayırıldıkabileceğini vurgulamaktadır. Çok ileri gitmiş teknolojiye karşın biz bu teknolojinin dayandığı bilgileri anlayacak temel bilimsel baza sahip değilsek, teknolojik ürünleri birer «Bilimsel Mucize» olarak görmemiz mümkündür.

Temel bilimsel prensipler bilinmeksizin ileri teknolojinin ürünlerinin, sihirden ayırt edilemeyeceği, «Bilimsel Mucize» olarak görülebileceği açıktır.

Politikacıların Davranışları

Bazı politikacılar bilimi kendilerinin politik amaçları için gelişigüzel kullanırken yaptıkları çeşitli hataları da birer bilimsel hata imiş gibi gösterebilmekte, böylece doğrudan doğruya olmasa da bilimi ve bilim adamını suçlayabilmektedirler. Sonuçta vatandaşın bilime olan inanç ve güveni sarsılmakta, bilime yönelik tutumu olumsuzdan olumsuza doğru kaymaktadır.

Nükleer enerji santrallerinde temiz enerji üretilbildiği ve bu enerji iyi amaçlarla kullanılabilirdiği gibi, politik nedenlerle aynı

enerji bir ölüm kaynağı olarak da kullanılabilir. Tercih bilimin veya bilim adamının tercihi değildir. Politikacıların tercihidir. Suçlanacaklar da bilim ve bilim adamı değil, doğrudan doğruya politikacılar olmalıdır.

«Herhangi bir teknolojik gelişme ancak bilimsel temelleri anlaşılıp üzerinde bilimsel yöntemlerle çalışıldıktan sonra kabul edilir veya edilmez ve buna göre uygulama görür veya görmez.» gerçeğinden uzak ve »Kolay Cevap»larla herhangi bir üretimin sahipliğini yapmaya kalkan veya bir üretimi kabullenmeyen politikacılar sonunda mutlaka düşkünlüğüne uğrarlar. Ancak daha kötüsü halkın ve ülkenin düştüğü güç durumudur. Halk, bilimden uzaklaşmakta, gerçek olmayan bilime inanmaya başlamakta ve bunun cezasını çekmektedir. Ülke ise dünya kanu oyununda bilimden ve bilimsellikten uzak bir ülke imajı yaratmaktadır.

Temel Bilgi Eksikliği

Her bilgi muhakkak temel bilimsel prensiplere ve diğer bazı bilgilere dayanır. Yeni oluşan bilgiler kendilerinden önce bilinen temel bilgiler üzerinde kurulur, daha sonra diğer bilim dallarında uygulama alanları bulur, genel bilim evreninde kendine bir yer oluşturur, kalıcılığı ve gerçekliği nisbetinde kabul görür.

Bir bilginin veya ürünün anlaşılması mutlaka temel bilgilere sahip olmayı gerektirir. Aksi takdirde o bilgi, bizim ulaşamayacağımız bir dorukta ve onun sonucu olan teknolojik ürün bir «Bilimsel Mucize» imiş gibi görülebilir.

Temel bilgilerden yoksun bir şekilde bir teknolojik üründen yararlanmaya kalkışırsak bunu dahi başaramaz ve yararlanmaktan vazgeçeriz. Bazen de temel bilgi yetersizliğine rağmen teknolojik ürünü kullanmaya yelteniriz. Günlük yaşamımızda devamlı yararlandığımız tüpgaz, dliüdüklü tencere, mikrodalga fırın v.b. kullanımında, rastlanan kazaların nedeni çoğunlukla temel bilgi eksikliğidir. Bu tür kazaların önüne, bilimden uzaklaşarak değil, bilime daha fazla önem vererek ve bilgilenerek geçilebileceği açık bir gerçektir.

Tutum

Psikoloji bilimi açısından baktığımızda çoğunlukla tutum; bir bireye atfedilen ve onun bir psikolojik obje ile ilgili düşünce, duy-

gu ve davranışlarını düzenli bir biçimde oluşturan bir eğilim olarak tanımlanmaktadır (12). Kişi, kültürünün tanımladığı bir ortamda yaşamakla beraber birey olarak ayrı bir varlığa ve özel bir yaşama sahiptir. Varlığının bir yönü bio-psikolojik, diğer yönü kültürelidir. Bu iki yönün kesiştiği noktada insan psiko-sosyal bir varlıktır. İhtiyaçlardan bilgi ve değerlerle ve davranışlara uzanan bir zincirde psiko-sosyolojik düzeyde geliştirdiği tavırlar tutum olarak ortaya çıkmaktadır. Tutum, doğrudan gözlenebilen bir özellik olmayıp ancak bireyin gözlenebilir davranışları sonucu ortaya çıkan ve bireye ait bir eğilimdir. Birey bir davranışı oluştururken sadece kazandığı bilgi ve değerlerle değil yaşantısından kaynaklanan gözlemlerinden de yararlanır ve sonuçta davranış onun tutumuna atfedilir (13).

Tanımdaki psikolojik obje kavramı, birey için anlam taşıyan ve bireyin farkında olduğu herhangi bir objedir. Araştırmamızın temel taşları olan bilim, gerçek dışı bilim, bilim-kurgu ve bilim-kurgu filmler ayrı ayrı her birey için birer psikolojik objedir. Birey bunların herbirine yönelik belli bir tutum içerisinde olabilir.

Birey, tutumlarını çevresindeki ilgi gruplarına göre düzenler. Bireyin ailesi, arkadaşları, okulu, işyeri, yaşam ortamı gibi birçok referans grupları sözkonusudur. Grupların herbirinin ölçütü ve bu ölçütlerin toplamı tutumun belirlenmesinde etken olmaktadır. Tutumlar bireye özgü olmakla birlikte çevreden bağımsız gelişemez. Belli bir grup ya da alt kültürün içinde yer alan bireylerin tutumları genellikle ortak özellikler gösterir (14). Bireyin tutumunun oluşmasında çevrenin etkisine şöyle bir örnek verebiliriz: Sevdiği bir arkadaşı tarafından hediye edilen vazoya Mehmet, arkadaşına verdiği değer doğrultusunda oluşan tutum gereği, sıklıkla görebileceği düşüncesiyle yemek masasının üzerinde koyar; Çok sevdiği ve saygı duyduğu arkeoloji uzmanı bu vazonun tarihi kazılarda bulunan antika vazolara çok benzediğini söyleyince de vazoyu hemen camlı kütüphanenin başköşesine yerleştirir. Örnektene benzer tutum oluşması ve tutum değişmesi özellikle genç nesilde her zaman görülebilmektedir.

-
- (12) Çiğdem KAĞITÇIBAŞI, İnsan ve İnsanlar-Sosyal Psikolojiye Giriş, s. 83-86, İstanbul, 1977.
 - (13) Z. Merih ZİLLİOĞLU, Sinematografik Bilim-Kurgu Yayınlarının Çocukların Dünya Görüşünün Oluşumu Üzerindeki Etkileri, s. 16-18, A.Ü. Açıköğretim Fak., Eskişehir, 1986.
 - (14) Gürhan CAN, Öğretmenlik Meslek Anlayışı Üzerine Bir Araştırma. (Ankara Okullarında), A.Ü. Eğitim Fak. Dör. C. 2, S. 1, 159-170, Eskişehir, 1987.

Tutumun üç önemli ögesi vardır: Bilişsel öge; bireyin objeler hakkında kazandığı bilgi ve görüşlerden oluşur. Duygusal öge; bireyin objeler hakkındaki duygusal halidir. Davranışsal öge; bireyin objelere yönelik davranış halidir. Bu üç öge birbiriyle karmaşık bir sistem oluşturur. Tutumun sağlam temellere oturması bu sistemin kendi içindeki dengesi ile mümkündür ve sonuçta «tutumun güçlülüğü» ortaya çıkar. Tutumun yerleşik ve dengeli bir tutum olabilmesi özellikle bilişsel ve duygusal ögelerin birbiriyle tutarlı olması halinde gerçekleşir. Şayet bu iki öge arasında tutarlı bir bağ yoksa dengesiz bir tutum oluşur. Bir obje hakkında bilgimiz ne kadar azsa başkalarının o obje hakkındaki görüşlerine ve fikirlerine (ki bunlar «Kolay Cevap»lar da olabilir.) hemen inanma yanılığımıza düşebiliriz. Sonuçta bilişsel ögesi olmayan bir «kalıplaşmış tutum» oluştururuz. Kalıplaşmış tutumlar, bilgi eksikliği söz konusu olduğu için dinamik değillerdir (15).

Tutumların Değişmesi ve Değiştirilmesi

Ögeleri arasında denge oluşmuş, yerleşik ve dengeli tutumların değiştirilmesinden bahsetmek yersizdir. Bu çeşit tutumlar bilginin ve sağduyunun ışığı altında kendilerini otomatik olarak değiştirerek, yeni fakat daha sağlam temellere oturmuş, gelişmiş tutumlara dönüşürler.

Dengesiz tutumların ögeleri arasındaki bağ sağlam olmadığı için ve özellikle bilişsel ögelerin zayıf oluşu nedeniyle her an değişmeye hazır durumdadırlar. Bilgi aktarımı yeterli düzeyde olursa ve ögeler arasındaki denge sağlanırsa dengeli tutumlara dönüştürülebilirler.

Kalıplaşmış tutumlar değişimi en zor olan tutumlardır. Bu tür tutumların değiştirilebilmesi için öncelikle bireyde gerçek dışı bilgilere dayalı bilişsel ögenin, gerçek bilgilere dayalı hale getirilmesi gerekir. Bilişsel ögenin bu yeni donanımı sırasında duygusal ögede de gerekli değişimler sağlanırsa kalıplaşmış tutumlar dengeli tutumlar haline dönüştürülebilir.

Tutum hakkındaki bu açıklamalar göstermektedir ki; bireylerin bilime yönelik olumlu tutumları şayet tam teşekkül etmemişse bunları oluşturmak ve yine bilime yönelik olumsuz tutumlar var ise bunları değiştirmek mümkün görünmektedir.

(15) KAĞITÇIBAŞI, s. 88-91.

Bilim-Kurgu

İnsanoğlu kendi geleceğine yönelik ilgiyi her zaman maksimum düzeyde uyanık tutmaktadır. Birey kişisel yarınlarının nasıl olacağını, ömür sürecinde nasıl bir yaşamla karşılaşacağını veya nasıl bir yaşam oluşturabileceğini düşündüğü gibi, insanlığın da uzun sürede nasıl bir gelecek oluşturabileceğini düşünmektedir. Geleceğe yönelik ilgi bireyin çeşitli yaş dönemlerinde farklı farklıdır. Çocukluk çağında sadece düş ve hayallerden oluşan bu ilgi gençlik çağlarında biraz daha derli toplu olmakla beraber yine de fantastik düşünceleri içermektedir (16). Bilimin ve teknolojinin günlük hayata getirdiği kolaylıklar, zorluklar ve ürünler, bireyin kafasında ileriye yönelik biçimleriyle düşünmekte ve gelecekte bir yaşam biçimi oluşturma konusunda onu hızlandırmaktadır. İşte bu oluşum içerisinde bilim-kurgu yerini almaktadır. Bireyin bilime yönelik tutumu olumlu ise geleceğe yönelik ilgisi de gerçek görünümlü olacaktır. Bireyin bilime yönelik tutumu olumsuz ise geleceğe yönelik ilgisi, gerçek dışı bilime dayalı, gerçek olmayan görünümlü olacaktır.

«Bilim-kurgu, açık ya da örtülü «gelecek»te olabilecek, bulunabilecek, yaşanabilecek olanın simgesel iletisidir» (17) şeklinde ele alınırsa, «gelecek» konusu üzerinde durmakta yarar vardır. Yaşadığımız çağ bilim ve teknoloji çağı olmasına karşın uzun bir zaman dilimi sonrası «gelecek» için bilim; «olabilecekler, bulunabilecekler ve yaşanabilecekler» hakkında tamı tamına doğru ve kesin bir tahminde bulunamamaktadır. Bu, bilimin tabiatından da kaynaklanmaktadır. Birey (özellikle gençlik) ise, «gelecek» konusunda bilimsel açıklama bekleme yerine bilim- kurgu yayınlarına yönelmeyi tercih etmektedir.

Bilim-Kurgu yapıtlar tarihsel sıralamada incelendiğinde 19. yüzyıla kadar bu tür yapıtların bir kısmı yazıldıkları devrin güncel konularını veya ideolojilerini «gelecekte» olabilecek, bulunabilecek ve yaşanabilecek olasılıklar çerçevesinde işlemişler, diğer bir kısmı da olması gerekenler şeklinde ideal bir «gelecek» anlatmaya yönelmişlerdir. Bilimin ve teknolojinin yaşam üzerinde etkinliğinin art-

(16) Jersid T. ARTHUR, Çocuk Psikolojisi, Çev.: G. GÜNCE, s. 443. Ankara Üniversitesi Eğitim Fakültesi Yayınları, Ankara, 1979.

(17) Z. Merih ZİLLİOĞLU, Sinematografik Bilim-Kurgu Yayınlarının Çocukların Dünya Görüşünün Oluşumu Üzerindeki Etkileri, s. 45, A.Ü. Açıköğretim Fak., Eskişehir, 1988.

ması ve çağa adını verecek büyüklükte ilerleme göstermesiyle birlikte bilim-kurgu da adına yakışır biçimde bilimsel gelişmelerin ve teknolojik yeniliklerin bir ürünü olarak hayal içerikli de olsa inanılabilir bir «gelecek» oluşturmayı başarmıştır. Burada bilim-kurgunun bilimle aynı evreni paylaşması dikkat çekicidir. Daha da ferîye giderek «Bilim ve teknoloji olmaksızın bilim-kurgu'dan söz edilemez» denilebilir.

19. yüzyılda bilim ve teknolojik ilerlemeler insanın günlük yaşantısında etkili olmaya başlayınca bilim-kurgu yapıtlar geçmişin efsanelerini çağımızın bilimselliği ile birleştirmiş, onları bilim veya gerçek dışı bilimle açıklamaya, yorumlamaya başlamıştır. Bu görüş ışığında Jules Verne ve H. G. Wells bilim-kurgunun kurucuları olmuşlardır. Wells [Time Machine-Zaman Makinesi (1895)] yapıtında zamanda yolculuk temasını işlerken zamanı dördüncü boyut olarak ele almıştır. Einstein'ın zaman-mekân ilişkisi kuramıyla bilim dünyasında oluşturduğu devrim öncesi görülen bu bilim-kurgu yapıt, bilim ve teknoloji ile bilim-kurgunun ilişkisini çok iyi biçimde ortaya koymaktadır. Verne'nin yapıtlarının ise bugünkü bilimle uygunluk gösterdiği bilinmektedir. Bilim-kurgu yapıtların herbirinin ayrı ayrı ele alınarak incelenmesi, insan ve toplum yaşamındaki etki ve sonuçlarının saptanması, bilimle olan ilişkilerinin ortaya konulması gerçekten önemlidir (18).

Konumuzun gereği olarak, bireylerin bilim-kurgu yapıtlara yönelik tutumları üzerinde dururken çalışma bilim-kurgu filmler üzerine yoğunlaştırılmıştır.

Bilim-Kurgu filmleri çok çekici yapan faktörlerden bazıları şunlardır: a. İçeriğinde bilimin varlığı, b. İçeriğinde gerçek olmayan bilimin varlığı, c. Gelecek konusunu işlemesi, d. Teknolojik ürünlerin geleceği konusunda fikir ileri sürmesi, e. «iyi ve kötü» kavramlarını işlemesi, f. Bireyin hayal gücüne hitap etmesi, g. Sinemanın etkin gücünü taşınması, h. Çevre koşulları. Bunların üzerinde kısaca duralım.

a. **İçeriğinde bilimin varlığı:** Bilim-kurgu filmlerde az veya çok mutlaka bilim yer almaktadır. Önemli olan, bu bilgilerin film içinde sunulmuş biçimidir. Bilimsel yasalar, özellikle temel bilimlerde, çoğunlukla soyut kavramlardır. Anlaşılmaları zordur ve anla-

(18) A.g.k., s. 57.

şılma süreci içerisinde diğer bazı temel bilgilere gereksinim gösterirler. Bunu eğitim kurumlarında bile öğrencilere iletmenin güçlüğü bilinmektedir. Halbuki bilim-kurgu filmler birçok bilimsel kavramı somut olarak verilebilmektedir. Örneğin; momentumun korunumu yasasını anlayabilmek için pek çok temel bilgiye gereksinim vardır. Buna karşılık filmde yaşanan olaylar dizisi içerisinde bu yasayı somut ve kolayca anlaşılabilir biçimde görmek mümkündür.

İçerisinde bilimin az da olsa var olması ve bunları kolay anlaşılır bir şekilde verebilmesi, bireylerde bilim-kurgu filmlere yönelik olumlu tutumların meydana gelmesinin veya artmasının bir nedeni-
nidir.

b. İçerisinde gerçek olmayan bilimin varlığı: Daha önce gerçek olmayan bilgilerin, bireyler tarafından üretilebileceğini belirtmiştik. İşte bireyin kendisinde oluşan bu tür bilgilere benzer bilgileri film içerisinde bulması ve hele bu bilgilerle (gerçek olmasa da) olumlu neticelere gidildiğini görmesi, kendisini bu tür yapıtlarla bütünleştirir. Çünkü birey filmde kendi düşündüğünü aynen görmüştür. Sonuçta bireyde bilim-kurgu filmlere yönelik olumlu tutum meydana gelir veya artar.

c. «Gelecek» konusunu işleme: Bireyde geleceğe karşı çok fazla bir ilginin varlığı bilinmektedir. Aynı konuyu işleyen bir yapıta ilgisiz kalınamayacağı açıktır.

Birey, bilim-kurgu filmlerle kendisine sunulan «Gelecek» tablosunu, gerçek olsun-olmasın her zaman merakla seyretmek arzusunda-
dur. Kendisinin gelecekteki tablo hakkında eğer bir fikri veya tahmini varsa bunu bilim-kurgu filmdeki tablo ile karşılaştırmaktan zevk duyacaktır. Bu istek ve arzu onu bilim-kurgu filmlere yöneltecektir.

d. Teknolojik ürünlerin geleceği konusunda fikir ileri sürmesi:

Günümüzde teknolojik ürünlerin hızla arttığını gören çağımız insanı, gerçekleştiren daha ileri ve olağanüstü olanını düşlemeye başlar. Bilim-kurgu bu düşlenenleri çok ve değişik biçimlerde gerçekmiş gibi önümüze koymakta, bilim-kurgu filmler ise bu ürünlerin kullanılabilir biçimini göstererek sergilemektedir. Bu işlev bireylerin bilim-kurgu filmlere yönelik tutum oluşturmada etkin olmaktadır.

e. «İyi ve kötü» kavramlarını işleme: «İyi ve kötü» kavramları bilim-kurgu yapıtlarda aynen kullanılmakta ve işlenmektedir. İnsanoğlu her zaman iyinin kazanmasını, kötünün kaybetmesini ister. Bunun «gelecek» içinde böyle olacağını gösteren bilim-kurgu filmlerini izleyen bireyin bu yapıtlara ilgi duyması son derece doğaldır.

f. **Bireyin hayal gücüne hitap etmesi:** Bilim-kurgu yapıtlarda hayal ürünü bütün olaylar adeta gerçekmiş gibi işlenmektedir. Birey kendi hayalleri ile bunları karşılaştırma olanağı bulur. Bunun dışında bu yapıtlar bireye yeni hayal boyutları getirir, hayallerini yönlendirir. Bireyi bu biçimde etkileyen bilim-kurgu, bireyin bilim-kurguya yönelik tutumunda da etkileyici rol oynar.

g. **Sinemanın etkin gücünü taşıması:** Görsel bir sanat dalı olan sinemanın etki gücü tartışmasız kabul edilen bir gerçektir. Bu gücü de yanına alan bilim-kurgu filmlerin yöneldiği kitleyi en güçlü bir biçimde etkisi altına alacağı son derece açıktır.

h. **Çevre koşulları:** Tutum konusu işlenirken belirtildiği gibi çevre, tutumun oluşmasında önemli bir faktördür. Bu gün çevremizde bilim-kurguya karşı, kesin şekilde olumsuz bir tutum gözlemlemiyoruz. Anne ve babalar çocuklarının müstehçen sahneler içeren filmleri izlemesine genelde izin vermezken bilim-kurgu film seyretmesine olumsuz bir tutum takınmamaktadırlar. Hatta aile içinde çocuk, genç ve orta yaş gruplarının birlikte bu filmleri izlemek üzere bir araya geldiklerini görüyorum. O halde çevrenin bilim-kurgu filmlere gelecekte daha da olumlu bir tutum takmacağını düşünebiliriz.

Yukarıda kısaca bahsedilen faktörler ve bunların yanında, olabilecek başka etkenler de bulunabilir, ancak tüm bu şartlar değişmedikçe, bilim-kurgu filmlere yönelik toplumdaki tutumun olumlu devam edeceği veya daha olumlu hale dönüşeceğini ummak yanlış olmaz.

Gelişmiş ülkelerde, gençliğin bilime yönelik olumsuz tutumlarını olumlu tutumlar haline dönüştürebilmek için çeşitli çalışmalara rastlanmaktadır. Dubeck, L.W.'nın orta ve yüksek öğrenim gençliğinin bilime yönelik tutumu hakkındaki tespitleri ile bilim ve bilim kurgu filmler arasındaki bağıntılar üzerine fikirleri şunlardır (19).

(19) Prof. Leray, W. DUBECK ile yapılan görüşme, Temple Univ. Philadelphia, U.S.A., Ağustos, 1969.

— Çağımızda bilim ve teknoloji büyük bir hızla ilerlemektedir. Gençliğin bu ilerlemeye ayak uydurması çok zordur. Gelişmiş bir ülke olan A.B.D.'de gençliğin bilime yönelik arzulan olumlu tutum içerisinde olmaması düşündürüçüdür.

— Dengesiz İleti, Kolay Cevap ve Heimen İnanma, Bilimsel Mucize, Politikacıların Davranışları, Temel Bilgi Eksikliği, bilime yönelik olumsuz tutum oluşmasında etkindirler. Bu etkenleri düzeltici çalışmalar önemli olmakla beraber gençliğin olumsuz tutumunu olumluya çevirebilmek için çalışmak çok daha acil ve önemli bir konudur.

— Bireyin bilime karşı olumsuz tutumunu bilim-kurgu filmler aracılığıyla olumlu hale çevirmek mümkündür. Bu alanda 1970 yılından itibaren yapılan çalışmalarda yüzde 95-96 oranında başarılı sonuçlar alınmıştır (20).

Ülkemizde bilim-kurgu film kullanılarak yapılan bir çalışma sonucunda; Annelerin çoğunun bilimsel ve teknik gelişmeleri olumlu değerlendirdikleri, bilim-kurguya yönelik tutumlarının olumlu olduğu, çocukların da yarıya yakınına bilim-kurgu filmleri tercih ettikleri tespit olunmuştur (21).

Bireylerin herhangi bir objeye yönelik tutumlarının belirlenmesinde alışlagelmiş bir yöntem anket tekniğidir (22). Bu nedenle gençliğimizin bilime yönelik tutumlarını ve bilim-kurgu filmlere yönelik tutumlarını ortaya çıkaracak bir anket çalışması yapılmıştır.

Anket Bulguları ve Değerlendirmeleri

Anket, 1989-1990 öğretim yılında Anadolu Üniversitesi 1. sınıf öğrencilerinin bilime yönelik tutumlarını belirleyebilmek amacıyla bu öğrencilerden 1381 kişilik bir gruba uygulanmıştır. Bu araştırma grubunda bulunan 10 fakülte ve yüksek okul öğrencileri birer alt grup ve her bölüm öğrencileri de ikinci kademe alt grup olarak ele alınmıştır.

(20) A.B.D.'de NSA (National Science Foundation) tarafından desteklenen bir çalışma. 8-cK3161

(21) Z. Merih ZILLIOĞLU, Sinematografik Bilim-Kurgu Yayınlarının Çocukların Dünya Görüşünün Oluşumu Üzerindeki Etkileri, s. 16-18, A.Ü. Açıköğretim Fak., Eskişehir, 1986, s. 77-89

(22) Saim KAPTAN, Bilimsel Araştırma Teknikleri, Ankara, 1977.

Ankete katılan öğrencilerin bilime yönelik tutumları (tablo 1)'de verilmiştir. Tabloda görüldüğü gibi öğrencilerin yüzde 5.5'i olumlu tutum göstermektedirler, biraz olumlu tutum gösterenler ise yüzde 37.3 oranındadır. Olumlu ve biraz olumlu tutum içerisinde olanların toplamının dahi tüm öğrencilerin yarısını oluşturamadıkları gözlenmektedir. Bu görünüm bize bilime yönelik olumlu tutum (öğeleri arasında denge oluşmuş yerleşik ve dengeli tutum)a sahip öğrencinin arzu edilenden az olduğunu göstermektedir. Kararsız olan öğrenciler ankete katılanların yarısından fazlasını (%56.6) oluşturmaktadır. Bunlarda bilime yönelik dengesiz tutumun varlığı görülmektedir. Bu öğrencilerin bilime yönelik tutumlarının her an değişmeye hazır olduğunu ve iyi bir bilgi aktarımı çalışmasıyla olumlu tutumlara dönüştürülebileceğini vurgulamakta yarar vardır. Olumsuz ve biraz olumsuz tutum gösteren öğrencilerin çok az oluşu sevindiricidir. Bunların tutumları çok zor değiştirilebilen kalıplaşmış tutumlar olduğunu söyleyebiliriz.

Ankete katılan öğrenciler özellikle orta öğrenimden yeni üniversiteye girmiş gençlerden oluşturulmuştur. Bu öğrenciler Üniversite Giriş Sınavı gibi bir seçme aşamasında başarı göstermiş bir gruptur. Bu grupta bilime yönelik tutumun büyük oranda kararsız görünmesi bunların bilime yönelik olumlu tutum kazanmaları için muhakkak bazı çalışmaların yapılması gereğini göstermektedir.

Bir genelleme yapılması istenirse üniversiteye giremeyen ve lise seviyesindeki öğrencilerin bilime yönelik tutumlarının daha düşük seviyelerde olabileceğini tahmin etmek mümkündür. O halde bu çağdaki gençliğin bilime yönelik olumlu tutumlara sahip kılımları için de önemli çalışmalar oluşturulması gereklidir denilebilir.

Ankete katılanların bilim-kurgu filmlere yönelik tutumlarını belirleyen sorulara verdikleri cevaplar ele alınıp değerlendirildiğinde; öğrencilerin 1114 (%80.6)'nın bilim-kurgu filmlere olumlu tutum içerisinde oldukları, sadece 51 öğrenci (%3) nin ise olumsuz tutum gösterdikleri tespit olunmuştur. Bu sonuçlara göre bilim-kurgu filmlere yönelik olumlu tutumun yüksek düzeyde varlığı kabul edilebilir.

Anket çalışmasında öğrencilerin bilime yönelik tutumlarını belirlemesi yanında onların bilim-kurgu filmlere yönelik tutumlarını ortaya çıkaracak sorularda soruldu. **Çünkü bilime yönelik olumlu tutum oluşturulmasında, bilim-kurgu filmlerden yararlanmak**

olasıdır. Bu görüş açısından anket bulguları değerlendirilirse gerçekten böyle bir çalışmanın olumlu neticeler vereceğini söyleyebiliriz.

Anadolu Üniversitesinin çeşitli fakültelerindeki 1. sınıf öğrencilerinin bilime yönelik tutumları Ek-1'deki tablolarda verilmiştir.

SONUÇ

İnsanlığın bugünkü ileri teknolojik düzeye ulaşabilmesi ancak bilimsel düşünmek, çeşitli bilim dalları arasında ilişkiyi yine bilimsel olarak ortaya koymak, yeni yeni bilimsel ürünler oluşturmak ve bilimi, yaşamın her evresinde elden bırakmadan çalışmakla kazanılmıştır. Ülkeler bilime verdikleri değer ölçüsünde, gelişerek, gelişmişlik sıralamasında yerlerini almaktadırlar. Bilimin çok hızlı ilerlediği bu çağda tüm bireylerin de bilimsellikten kopmamak, bilimin ürünlerini kullanabilmek ve yeni yeni bilimsel ürünler ortaya çıkarabilmek için bilime gereken önemi vermesi, bilimsel düşünmesi ve davranması zorunludur. Bunların gerçekleşebilmesi ve devamlılığının sağlanabilmesi için de bireylerde «bilime yönelik olumlu (pozitif) tutum» oluşması gereklidir. Başka bir deyişle bilimin nimetlerinden yararlanabilmek için bilime gereken önemi vermek ilk koşuldur.

Bir toplumda bilime yönelik tutum olumlu değilse bunu olumlu hale dönüştürmek gerekmektedir. Bu, yine bilimin ışığı altında ve onun sağladığı yenilikçi ürünlerden yararlanarak başarılabilir.

Ülkemizin gelişmişlik düzeyine bakıldığında bireylerin bilime yönelik tutumlarının olumlu olmadığı gerçeği görülmektedir. Yukarıdaki anket çalışmasından da elde edilen sonuçların «Kararsız: Yönelimi belli olmayan» doğrultuda yoğunluk göstermesi bu gerçeği doğrular niteliktedir. Yine bu anket çalışmaları ve diğer araştırmacıların bulguları bireylerin, özellikle gençliğin bilim-kurgu filmlere yönelik tutumlarının ise olumlu olduğunu göstermektedir.

Özetle biz burada bizim gençliğimizin bilime ve bilim-kurgu filmlere yönelik tutumlarını ve daha önce yapılan bilim-kurgu konusundaki çalışmalarını ortaya koymaya çalıştık. Çünkü «bilime yönelik olumlu tutum'a sahip kuşaklar yetiştirebilmek için bilim-kurgu filmlerden yararlanılabileceği, bilimin bilim-kurgu filmler yardımıyla bu kuşaklara benimsetilebileceği ve öğretililebileceği inancındayız.

TABLO 1 : ANKETE KATILAN ÖĞRENCİLERİN BİLİME YÖNELİK TUTUM CETVELİ

TUTUM	Öğrenci Sayısı
Olumlu	76
Biraz Olumlu	516
Kararsız	781
Biraz Olumsuz	7
Olumsuz	1
TOPLAM :	1381

TABLO 2 : ANKETE KATILAN TIP FAKÜLTESİ 1. SINIF ÖĞRENCİLERİNİN BİLİME YÖNELİK TUTUM CETVELİ

TUTUM	Öğrenci Sayısı
Olumlu	10
Biraz Olumlu	54
Kararsız	51
Biraz Olumsuz	1
Olumsuz	0
TOPLAM :	116

TABLO 3 : ANKETE KATILAN DEVLET KONSERVATUVAR 1. SINIF ÖĞRENCİLERİNİN BİLİME YÖNELİK TUTUM CETVELİ

TUTUM	Öğrenci Sayısı
Olumlu	1
Biraz Olumlu	5
Kararsız	8
Biraz Olumsuz	0
Olumsuz	0
TOPLAM :	14

TABLO 4 : ANKETE KATILAN ECZACILIK FAKÜLTESİ 1. SINIF ÖĞRENCİLERİN BİLİME YÖNELİK CETVELİ

TUTUM	Öğrenci Sayısı
Olumlu	1
Biraz Olumlu	13
Kararsız	19
Biraz Olumsuz	0
Olumsuz	0
TOPLAM :	33

TABLO 5 : ANKETE KATILAN FEN EDEBİYAT FAKÜLTESİ 1. SINIF ÖĞRENCİLERİN BİLİME YÖNELİK TUTUM CETVELİ

TUTUM	Öğrenci Sayısı
Olumlu	12
Biraz Olumlu	98
Kararsız	118
Biraz Olumsuz	0
Olumsuz	0
TOPLAM :	228

TABLO 6 : ANKETE KATILAN MÜHENDİSLİK - MİMARLIK FAKÜLTESİ 1. SINIF ÖĞRENCİLERİN BİLİME YÖNELİK TUTUM CETVELİ

TUTUM	Öğrenci Sayısı
Olumlu	26
Biraz Olumlu	165
Kararsız	209
Biraz Olumsuz	3
Olumsuz	1
TOPLAM :	404

TABLO 7 : ANKETE KATILAN HAVACILIK MESLEK YÜKSEK OKULU 1. SINIF ÖĞRENCİLERİN BİLİME YÖNELİK TUTUM CETVELİ

TUTUM	Öğrenci Sayısı
Olumlu	7
Biraz Olumlu	48
Kararsız	71
Biraz Olumsuz	1
Olumsuz	0
TOPLAM :	127

TABLO 8 : ANKETE KATILAN UYGULAMALI GÜZEL SANATLAR YÜKSEK OKUL-U 1. SINIF ÖĞRENCİLERİN BİLİME YÖNELİK TUTUM CETVELİ

TUTUM	Öğrenci Sayısı
Olumlu	2
Biraz Olumlu	16
Kararsız	23
Biraz Olumsuz	0
Olumsuz	0
TOPLAM :	41

TABLO 9 : ANKETE KATILAN İKTİSADİ ve İDARİ BİLİMLER FAKÜLTESİ 1. SINIF ÖĞRENCİLERİN BİLİME YÖNELİK TUTUM CETVELİ

TUTUM	Öğrenci Sayısı
Olumlu	7
Biraz Olumlu	46
Kararsız	122
Biraz Olumsuz	0
Olumsuz	0
TOPLAM :	175

TABLO 10 : ANKETE KATILAN EĞİTİM FAKÜLTESİ 1. SINIF ÖĞRENCİLERİN BİLİME YÖNELİK TUTUM CETVELİ

TUTUM	Öğrenci Sayısı
Olumlu	10
Biraz Olumlu	54
Kararsız	126
Biraz Olumsuz	0
Olumsuz	0
TOPLAM :	190

TABLO 11 : ANKETE KATILAN AÇIKÖĞRETİM FAKÜLTESİ (ÖRGÜN) 1. SINIF ÖĞRENCİLERİNİN BİLİME YÖNELİK TUTUM CETVELİ

TUTUM	Öğrenci Sayısı
Olumlu	0
Biraz Olumlu	17
Kararsız	34
Biraz Olumsuz	2
Olumsuz	0
TOPLAM :	53

KAYNAKÇA

- ALKAN, CEVAT. Açık Üniversite (Uzaktan Eğitim Sistemlerinin Karşılaştırmalı olarak incelenmesi) ANKARA, 1981.
- ARTHUR, JERSID. T. Çocuk Psikolojisi, Çeviren: G. GÜNCE, A. Ü. Eğitim Fakültesi Yayınları, ANKARA, 1979.
- BULUTAY, TUNCER. Bilimin Niteliği Üzerine Denemeler; Evren ve Kuvantum Kuramları. 1986.
- CAN, GÜRHAN. Öğretmenlik Meslek Anlayışı Üzerine Bir Araştırma. A. Ü. Eğitim Fakültesi Dergisi, ESKİŞEHİR, 1987.
- CONISTOC, GEORGE. The Second Teacher: Recent Research On Television. 1977.

- ÇİLENTİ, KÂMURAN. Fen Eğitimi Teknolojisi, ANKARA, 1985.
- DUBECK, LEROY W. Science and Science Fiction Films, Journal of College Science Teaching, N.Y., U.S.A. 1981.
- . Science in Cinema, Teaching Science Fact Through Science Fiction Films, Teacher College, Columbia Univ. U.S.A. 1988.
- DURU, ORHAN. Science-Fiction Sözcüğüne Türkçe Bir Karşılık Arama Denemesi, Türk Dili XXVII, 1973.
- EDMOND, BAUTY. Bilimsel Hakikat. Çeviren Avni YAKALIOĞLU, İSTANBUL, 1952.
- GÜVENÇ, BOZKURT. Değerler, Tutumlar ve Davranışlar (R. Keleş, Toplum Bilimlerde Araştırma ve Yöntem.) 1976.
- HOFFMASTER, S. Pseudoscience-Teaching by Counterexample, Journal of College Science Teaching N.Y., U.S.A. 1986.
- KAĞITÇIBAŞI, ÇİĞDEM. İnsan ve İnsanlar (Sosyal Psikolojiye Giriş) 1977.
- KANTARCIOĞLU, SELÇUK. Rehberlik El Kitabı, M.E.B., İSTANBUL 1987.
- KAPTAN, SAİM. Bilimsel Araştırma Teknikleri, ANKARA, 1977.
- . Türkiye'de Yükseköğretim Reformu ve İnsangücü Potansiyeli, Sosyal Planlama Başkanlığı, Planlama Dairesi, Mart, 1986.
- KARASAR, NİYAZİ. Bilimsel Araştırma Yöntemi, ANKARA, 1982.
- MIDDLETON, JOHN. Communication Planning Defined., Methods of Communication Planning, Unesco, FRANCE, 1985.
- ÖZÖN, NİJAT. Sinemada Bilim-Kurgu, Bilim ve Sanat, 1982.
- RUSSEL, BERTRAND. Religion and Science, Oxford Univ. Press, 1935.
- TEKİN, CENGİZ. Çağdaş Bir Eğitim ve İletişim Aracı VİDEO Araştırma-Kuram-Uygulama, ESKİŞEHİR, 1981.
- TÜRKDOĞAN, ORHAN. Bilimsel Değerlendirme ve Araştırma Metodolojisi, İSTANBUL, 1989.

- TÜTENGİL, CAVİT ORHAN. Sosyal Bilimlerde Araştırma ve Yöntem. 1975.
- YILDIRIM, CEMAL. Science; Its Meaning and Method, METU, 1971.
———. Eğitimde Ölçme ve Değerlendirme, ÖSYM Yayınları, ANKARA 1983.
- ZILLIOĞLU, Z. MERİH. Sinematografik Bilim-Kurgu Yayınlarının Çocukların Dünya Görüşünün Oluşumu Üzerindeki Etkileri, A.Ü. Açıköğretim Fakültesi, ESKİŞEHİR, 1986.

SINAV KAYGISI VE SAĞALTIMI

Yrd. Doç. Dr. Gürhan CAN

Bugün başarı ve statüye çok önem verilen bir kültürde yaşıyoruz. Günümüzde bireyin toplum içindeki statüsü ise, büyük ölçüde ne kadar ve ne tür bir eğitimden geçtiğine bakılarak değerlendirilmektedir. Eğitim gören her birey çocukluk yıllarından itibaren yüzlerce sınavdan geçerken, sınav sonuçları bireyin geleceği ile ilgili çok önemli kararlara temel oluşturmaktadır.

İnsan yaşamında bu denli bir önemi bulunan sınav olgusunu acaba her zaman birey hakkında verilen kararların güvenilebilir dayanakları saymak olanaklı mıdır? Acaba her durum ve koşulda bireyin ölçülmek istenen özelliklerinin olduğu gibi sınav sonuçlarına da yansıdığı söylenebilir mi? Bu soruların her ikisine de evet demek olanaksızdır. Çünkü, sınav durumlarında beklenmedik pek çok değişken, bireyin bilgi gücünü olduğu gibi ortaya koyabilmesine engel olmakta, bu da özellikle üniversiteye giriş gibi hayati derecede önem taşıyan sınavlarda birçok öğrenci için adaletsiz bir durum ortaya çıkarmaktadır.

Öğrencilerin sınavlardaki başarılarını etkileyen etmenler arasında, bireyin psikolojik yapısından kaynaklanan ve sınav kaygısı olarak adlandırılan bir durum, elli yıldan bu yana psikologları ciddi biçimde ilgilendirir olmuştur. Bu konudaki ilk çalışmalarında sınav

anında beliren bazı duygusal tepkilerin öğrencilerin başarıları üzerindeki olumsuz etkilerine değinilmiştir. (Brown, 1938; Brown ve Gelder, 1938). Sınavlara özgü psikolojik duygulanım hallerini derinlemesine incelemiş olan iki araştırmacı ise (Mandler ve Sarason, 1952), bu durumu belli ortamlarda belli uyaranlarla karşılaşan bireylerde görülen bir tür özellik kaygısına (trait-anxiety) benzetererek, «Sınav Kaygısı» olarak tanımlamışlardır. Mandler ve Sarason (1952), ayrıca öğrencilerde sınav anında beliren kaygı düzeyini ölçen, ilk kaygı ölçeğini de geliştirerek, kaygı düzeyi yüksek olan öğrencilerin, kaygı düzeyi düşük öğrencilere göre yetenek testlerinden daha başarısız olma eğiliminde olduklarını belirlemişlerdir. Sınav kaygısı yüksek olan öğrencilerin zihinsel etkinliklerle ilgili derslerden de, düşük başarı gösterdiğine ilişkin bulgular, bu konuyla ilgilenen daha sonraki araştırmacılarca da sürekli olarak yinelenmiştir (Alper ve Haber, 1960; Emery ve Krumboltz, 1967; Paul ve Erikson, 1964; Sarason, 1961, 1963; Spielberger, 1962).

Mandler ve Sarason (1952), sınavlarda kaygılanan öğrencilerin sınav anında göstermiş oldukları davranışlarla, bu davranışların psikodinamikleri hakkında oldukça ilginç görüşler ortaya atmışlardır. Sınav kaygısı ile ilgilenen daha sonraki araştırmacıları da büyük ölçüde etkileyen ve bu iki araştırmacı tarafından geliştirilen kaygı kuramına göre; sınav anında bir öğrencide «amaçlı güdüler» ya da «kaygı güdülleri» olarak adlandırılan iki farklı güdüden biri uyarılmakta, bireyin sınav anındaki davranışları ise, bu güdülleri karşılanmaya yönelik bazı tepkiler biçiminde farklılaşmaktadır. Amaçlı güdüler, başarı gereksinimi (need to achieve) ve hedefe ulaşma gibi kavramlarla ilişkili güdülerdir ki bunların doyurulabilmesi için bireyin amaçlı tepkilerde bulunması gerekir. Yani bu durumda birey, sınavda başarı göstermeye yönelik mantıklı davranışlarda bulunur. Sınavla karşı karşıya gelen öğrencilerde harekete geçebilecek kaygı güdülleri ise, bireyin geçmişteki sınav yaşantılarından kaynaklanmaktadır. Kaygı güdülerini karşılayabilmek için de kuşkusuz birey bazı tepkiler geliştirecek ve böylece kaygının vermiş olduğu acıdan kurtulmaya çalışacaktır. Bu durumda ise birey iki farklı tepki biçiminden birini seçmektedir. Birey ya amaçlı güdülerde olduğu gibi, amaçlı tepkilerde bulunarak başarıya dönük mantıklı davranışlar göstermekte, ya da amacın gerçekleşmesi ile hiç de ilişkili olmayan amaçsız tepkilere yönelmektedir. Amaçla ilişkili olmayan tepki durumları, yetersizlik ve çaresizlik duyguları, somatik reaksiyonlar, cezalandırılma beklentileri, statü ve benlik

saygısında azalmalar biçiminde yaşanmakta ve bireyde bilinçsiz bir biçimde sınava terketme eğilimleri baş göstermektedir.

Sınav kaygısının neden olduğu başarısızlıkları, kaygı güdüleriyle ilişkili olan amaçsız tepkilere bağlamak yanlış olmayacaktır. Gerek başarı gereksini ve hedefe ulaşma gereksinimleri, gerekse kaygı güduları ile ilgili bulunan amaca dönük tepkiler ise, bireyin sınav başarısını olumlu biçimde etkileyecektir. Burada gözden kaçırılmaması gereken önemli bir ayrıntıyı da belirtmek gerekir. O da kaygı güdülerini karşılamaya yönelik tepkilerin amaçlı, ya da amaçsız olmasının, kaygı güdüsünün şiddeti ile olan ilişkisidir. Eğer bireyin sınav anındaki kaygı güduları çok güçlü ise, başka bir deyişle sınav anında bireyde görülen kaygılanım düzeyi yüksek ise, kaygıdan kurtulmaya çalışan bireyde amaçsız tepkiler başgösterecektir. Kaygı düzeyi düşük olan bireylerde ise, amaçlı tepkiler gelişecektir. İşte sınav kaygısına yönelik araştırma bulgularında da ortaya konulmuş olduğu gibi kaygı düzeyleri farklı olan öğrencilerin başarı düzeyleri arasında görülen farklılıkların asıl nedeni, kaygı düzeyine bağlı bulunan bu tür farklı tepki biçimlerinden kaynaklanmaktadır.

Akademik başarıyı olumlu yönde etkileyen düşük sınav kaygısı ile, olumsuz yönde etkileyen yüksek sınav kaygısı bir başka kuramsal yaklaşımda; kolaylaştırıcı (Facilitating) ve engelleyici (debilitating) kaygı güduları ile açıklanmaktadır (Alpert ve Haber, 1960). Tıpkı düşük ve yüksek kaygı durumları ile ilişkili bulunan farklı güdüler gibi, kolaylaştırıcı ve engelleyici güdüler de sınav sırasında bireyi farklı davranışlara yöneltmektedir. Kaygı durumlarında kolaylaştırıcı güdülerin harekete geçmesi halinde de bireyin dikkati sınav üzerinde toplanmakta, bu da bireyin amaçla ilgili davranışlara yönelebilmesini kolaylaştırmaktadır. Engelleyici güdüler ise, amaçla ilişkili olmayan davranışları uyararak, bireyin sınav esnasında sınavla ilgisiz etkinliklerde bulunmasına neden olmaktadır (Alpert ve Haber, 1960). Sarason ve Mandler'in görüşlerinden farklı olarak bu yaklaşımda, engelleyici güdülerle kolaylaştırıcı güdülerin aynı bireyde birlikte bulunabileceği ileri sürülmektedir. Kolaylaştırıcı ve engelleyici güdülerden sadece birine ya da her ikisine birden sahip olan bireyler olabileceği, dahası bazı bireylerde bu yapıardan hiç birinin bulunmayabileceği ifade edilmektedir. Bir bireyin kolaylaştırıcı güduları ile ilişkili bulunan kaygılanımı ile, zayıflatıcı güdülerine bağlı olan kaygılanımının sınav so-

nuçlarına olan etkileri de birbiri ile ters yönde olmaktadır. Birinci durum başarı düzeyini olumlu yönde, ikinci durum ise olumsuz yönde etkilemektedir. Kolaylaştırıcı ve engelleyici güdülerin her ikisine birden sahip olan bireylerde, kaygı ile başarı düzeyi arasındaki ilişkinin, baskın olan güdüye göre değişerek, olumlu ya da olumsuz yönde olduğu belirtilmektedir (Alpert ve Haber, 1960).

Bazı araştırmacılar da kaygı hallerinde görülen zihinsel ve otonom tepkileri, «endişe» (worry) ve «duygulanım» (emotionality) kavramları ile açıklamışlardır. (Liebert ve Morris, 1967). Bu bakış açısından endişe, bireyin sınav anındaki marazi düşünceleri ile ilgili bulunan zihinsel bir hali temsil etmektedir. Bu durumda bireyin zihninde amaçla ilişkili olmayan bazı düşünceler canlanmakta ve bireyin tüm dikkati benliğiyle ilgili bazı yetersizlikler üzerinde toplanmaktadır. Duygulanım ise sınav anında bireyin önüne geçemediği terleme, kalp çarpıntısı, telaşlanma ve benzeri bazı kendiliğinden tepkileri içermektedir. Endişe ve duygulanım ile ilişkili kaygı halleri de sınav sonuçlarını düşük ve yüksek kaygı gibi farklı biçimlerde etkilemektedir. Endişe ve duygulanımı birlikte yaşayan bireylerde başarı düzeyi endişeden dolayı düşmektedir. Eğer bireyde sadece duygulanım söz konusu ise, endişe kadar olmasa da, bu da başarıyı olumsuz biçimde etkilemektedir (Liebert ve Morris, 1967). Bu görüşleri test eden bazı araştırmalarda, endişe ile zihinsel amaçlara yönelik performans arasında ters bir ilişki olduğuna ilişkin bulgulara rastlanmaktadır. Duygulanım ile performans düzeyi arasında ise herhangi bir ilişki olduğu kanıtlanamamıştır (Wine, 1971).

Orta düzeyde bir kaygının birey için yararlı bir uyuma tepkisi olduğunu (Laughlin, 1967; Aykan, 1969) ve sınavdaki başarıyı artıracağını ileri sürenler olmuştur (Ebel, 1972, s. 18). Elinizdeki bu incelemede de görüldüğü gibi, sınav kaygısı ile ilgili araştırma sonuçları, düşük düzeyde bir sınav kaygısının başarı açısından yararlı olduğu yönündedir. Düşük sınav kaygısı başarı açısından yararlı ise, sınavlarda hiç kaygılanmayanların daha da avantajlı olduğu söylenebilir mi? Literatürde bu tür öğrencilerle ilgili bir bulguya rastlanmamaktadır. Bu durum, belki de sınavla karşı karşıya gelen her bireyde az da olsa kaygı olduğuna inanılmasından dolayıdır. Sınav kaygısını hiç bir şekilde ve hiçbir zaman yaşamamış olan öğrencilerin de var olabileceği düşünülürse, bu durumun nedenleri üzerinde de durmak gerekir. Bireyin yetenek düzeyi ile kaygı düzeyi arasında ters bir ilişki bulunduğundan (Ebel, 1972) yola çıkar-

sak, sınavlarda başarılı olacaklarından kesin olarak emin olan bazı üstün yetenekli öğrencilerin kaygılanmamalarını da doğal karşımız gerekir. Öte yandan sınavlarda kaygılanmama nedeni başarıma gereksinimi ile sınav kaygısı arasındaki olumlu ilişkiden (Ebel, 1972) de kaynaklanmış olabilir. Yani birey için sınavın bir anlamı varsa, kaygıdan da söz edilebilir. Okula gelip gitmekten öte derslerle hiç ilgilenmeyen öğrencilerin bazı derslerden başarısız olmayı peşinen kabullendikleri düşünülürse, bu derslerle ilgili sınavlarda kaygı göstermeleri için bir neden olmasa gerekir.

Sınav kaygısının akademik başarı farklılaşmalarında rol oynayan önemli bir değişken olduğu inancı, bu konu ile ilgilenen araştırmacıları giderek bu semptomu sağaltma çabalarına yöneltmiştir. Bu amaca yönelik ilk ciddi uygulamalar ise, birey ya da guruplara yönelik geleneksel psikolojik danışma etkinlikleriyle başlamış (Kirk, 1952; Chestnut, 1965), fakat bu tür etkinliklerin sınav kaygısına bağlı bulunan başarısızlıklara çare olmadan yeterince etkili olmadığını ileri sürenler olmuştur (Crighton ve Jehu, 1969; Chestnut, 1965). Bu nedenle sınav kaygısını sağalma çalışmalarında giderek davranışçı yaklaşımlara yer verilmeye başlanmıştır (Katahn, Strenger ve Cherry, 1966; Paul, 1964; Paul ve Shannon, 1966). Davranışçı danışma teknikleri arasında ise, sistematik duyarsızlaştırma tekniğinden geniş ölçüde yararlananlar olmuştur. Sistematik duyarsızlaştırmanın sınav kaygısının sağaltımında giderek artan bir biçimde kullanılmaya başlanması, birçok çalışmada bu yöntemle daha etkili sonuç alınmasından kaynaklanmıştır. (Allen, 1971; Aponte ve Aponte, 1971, Emery ve Krumboltz, 1967; Ihli ve Garlington, 1969; Suinn, 1968). Sınav kaygısını düşürmede, sistematik duyarsızlaştırma yönteminden başarılı sonuçlar alınabilmekle birlikte, bu yöntemin akademik başarı düzeyini de olumlu yönde etkilediği konusunda kuşku bulunmamaktadır. Bazı çalışmalardan sınav kaygısındaki düşmelere akademik başarı yükselmelerinin de eşlik ettiğini, bazılarında ise öğrencilerin başarı düzeylerinde herhangi bir değişme olmadığını gösteren bulgular elde edilmiştir (Finger ve Galassi, 1977; Wine, 1973).

Sınav kaygısının yol açtığı akademik başarısızlıkların sağaltımında geleneksel psikolojik danışma ile sistematik duyarsızlaştırma yaklaşımlarının tek başlarına yeterli olamayacağı inancının yaygınlaşması, birden fazla sağaltım yöntemini birleştiren çok bileşenli uygulamaları gündeme getirmiştir. Bazı araştırmacılar da çalış-

ma alışkanlıkları ile ilgili etkinlikleri dışlayan sağaltım yöntemlerinin sınav kaygısını düşürmede başarılı olsalar bile, bunun akademik başarıda da bir artış olacağı anlamına gelmediğine dikkat çekmişlerdir (Mitchel ve Ng, 1972).

Sınav kaygısı ile başetmeye yönelik bulunan daha sonraki bazı uygulamalarda ise, bireyin dikkat ve zihin fonksiyonları üzerinde durulduğu görülmektedir. Bu tür yaklaşımlarda genel olarak bireyin akademik başarı konusundaki uygun olmayan inançlarıyla beklentilerinin düzeltilmesine çalışılmakta, bir başka deyişle bireyin zihni yeniden yapılandırılmaktadır (Hollroyd, 1976; Meichenbaum, 1972; Goldricd ve diğerleri, 1978). Sınav kaygısının zihin ve dikkat boyutları ile ilgili olan bu tür sağaltım yöntemlerinin gerek kaygıyı düşürmede, gerek başarı düzeyini yükseltmede oldukça etkili olduğu belirtilmektedir (Finger ve Galassi, 1977; Wine, 1973). Sınav kaygısı düşürülürken akademik başarı düzeyini de yükseltebilmek bakımından, birden fazla sağaltım tekniğini birleştiren uygulamalarla, zihinsel düzeltme süreçlerinden, gerek geleneksel psikolojik danışma, gerekse sistematik duyarsızlaştırmaya göre daha etkili sonuçlar alınabilmektedir. Zihinsel düzeltme süreçlerinin duyarsızlaştırma eğitimiyle birleştirilmesi durumunda ise sınav kaygısının sağaltımında daha da ileri gidilebileceği ileri sürülmektedir. (Hollroyd, 1976).

SONUÇ

Akademik ortamlarda başarısızlık sorunu ile yüz yüze gelen öğrencilere yapılacak yardımların etkililiği, başarısızlığa neden olan etmenlerin belirlenerek, bunları giderebilecek etkili yöntemleri işe koşmakla olanaklı olsa gerektir. Bir başarısızlık nedeni olarak pek çok öğrenciyi yakından ilgilendiren ve sınav kaygısı olarak tanımlanan psikolojik bir durum ise, yapısı gereği özellikle okullarda görev yapan psikolojik danışma uzmanlarını yakından ilgilendirmektedir. Sınav kaygısını sağaltma amacına yönelik psikolojik danışma etkinliklerinden sonuç alabilmek ise, sınav kaygısını bütün boyutları ile tanımak kadar, bu semptomun giderilmesiyle birlikte başarı düzeyini de yükseltmede etkili olabilecek yöntemler hakkında, yeterli bir bilgi ve beceri geliştirebilmeyi gerektirmektedir.

KAYNAKÇA

- Alpert, R. and R. N. Haber. «Anxiety in Academic Achievement Situations». **The Journal of Abnormal and Social Psychology** 61; 1960, 207-215.
- Allen, G. J. «Effectiveness of Study Counseling and Desensitization in Alleviating Test Anxiety in College Students.» **Journal of Abnormal Psychology**, 77; 1971, 282-289.
- Anasatsi, A. «**Psychological Testing**. Third Edition. New York: Macmillan, 1968.
- Aponte, J. F. and C. F. Aponte. «Group Preprogrammed Systematic Desensitization Without the Simultaneous Presentation of Aversive Scenes with Relaxation Training.» **Behaviour Research and Therapy**, 9; 1971, 337-346.
- Aykan, C. **Akıl Sağlığı ve Hastalığı**. Başnur Matbaası, Ankara: 1969.
- Brown, C. H. «Emotional Reactions Before Examinations.» **The Journal of Psychology**, 5; 1938, II-26.
- Brown, H. and D. V. Gelder. «Emotional Reactions Before Examinations.» **The Journal of Psychology**, 5; 1938, I-9.
- Chestnut, W. J. «The Effects of Structured and Unstructured Group Counseling on Male College Students' Underachievement.» **J. of Counseling Psychology**, 12; 1965, 388-394.
- Crichton, J. and D. Jehu. «Treatment of Examination Anxiety by Systematic Desensitization or Psychotherapy in Groups.» **Behaviour Research and Therapy**, 7; 1969, 245-248.
- Crouse, R. H; J. L. Deffenbacher and G. A. Frost. «Desensitization for Students with Different Sources and Experiences of Test Anxiety.» **J. of College Student Personnel**, 26; 1985, 245-247.
- Ebel, L. R. «**Essentials of Educational Measurement**. Second Edition. New Jersey: 1972.
- Emery, J. R. and J. D. Krumboltz. «Standart versus Individualized Hierachies in Desensitization to Reduce Test Anxiety.» **J. of Consulting Psychology**, 14; 1967, 204-209.

- Finger, R. and J. Galassi. «Effects of Modifying Cognitive versus Emotionality Responses in the treatment of Test Anxiety.» **J. of Consulting and Clin. Psychol.**, 45, 1977, 280-287
- Goldfried, M. R; M. M. Linehan and J. L. Smith, «The Reducation of Test Anxiety Through Cognitive Restructuring.» **J. of Consulting and Clin. Psychol.**, 46; 1978, 32-39.
- Holyroyd, A. K. «Cognition and Descensitization in the Group Treatment of Test Anxiety.» **J. of Consulting and Clinical Psychol.**, 44; (6); 1976, 991-1001.
- Ihli, K. L. and W. K. Garlington. «A Comparision of Group versus Individual Descensitization of Test Anxiety.» **Behaviour Research Theraphy**, 7; 1969, 207-209.
- Katahn, M., S. Strenger and N. Cherry. «Group Counseling and Behavior Therapy with Test Anxious College Students' **J. of Consulting Psychol.**, 3; 1966, 544,549.
- Kirk, B. «Test versus Academic Performance in Malfunctioninge Students» **J. of Consulting Psychology**, 16; 1952 213-216.
- Laughlin, H. P. **The Neuroses.** Washington D. C, 1967.
- Liebert, R. and L. Morris. «Cognitive and Emotional Components of Test Anxiety.» **Psychological Reports**, 20; 1967, 975-978
- Mandler, G, and S. Sarason. «A Study of Anxiety and Learning» **J. of Abnormal and Social Psychology**, 47; 1952; 166-173.
- Meichenbaum, D. H. «Cognitive Modification of Test Anxious College Students.» **J. of Consult ting and Clin., Psychol.**, X 39; 1972, 370-380.
- Michell, K. R., K. T. Ng. «Effects of Group Counseling and Behaviour Thearapy on the Academic Achievement of Test Anxious Students» **J. of Counseling Psychol.**, 19; 1972, 491-497.
- Paul, G. L. and C. W. Eriksen. «Efects of Anxiety on Real Life Examinations.» **J. of Personality**, 32; 1964, 480-484.
- Paul, G. L. and D. T. Shannon «Treatment of Anxiety Through Systematic Descensitization in Therapy Groups.» **J. of Abnormal Psychology**, 71; 1966, 124-135.

- Sarason, I. G. «The Effects on Anxiety and Threat on The Solution of A Difficult Task.» **J. of Abnormal Psychology**, 62; 1961, 165-168.
- . «Test Anxiety and Intellectual Performance.» **J. of Ab. and Soc. Psychol**, 66; 1963, 73-75.
- Spielberger, C. D. «The Effects of Manifest Anxiety on the Academic Achievement of College Students.» **Mental Hygiene**, 46; 1962, 420-426.
- Suinn, R. M. «The Desensitization of Test Anxiety by Group and Individual Treatment» **Behaviour Research and Therapy**, 6; 1968, 385-387.
- Wine, J. «Test Anxiety and Direction of Attention.» **Psychological Bulletin**. 76; 1971, 92-104.

ÇOCUĞUN KİŞİLİK GELİŞİMİNDE ZİHİN BİLİMİ

Ar. Gr. Dentz GÜLER

Gelişim, canlı varlığın tüm yaşamı boyunca geçirdiği ileriye ve geriye yönelik değişiklikleri kapsamaktadır (1). Örneğin, beden gelişimi dendiğinde, canlının anne karnındaki durumundan ölüme kadar geçirdiği büyüme, durgunluk ve çöküş evrelerindeki tüm değişiklikler anımsanır. Bununla beraber, genel olarak ve özellikle günlük dilde kullanılan gelişme kavramı, yaşamın başlangıcından (fiziksel doğumla) yetişkinliğe doğru fizyolojik ve psikolojik yetilerin artması biçiminde olan değişiklikler anlamındadır.

Gelişim kavramı, düzenli, uyumlu, sürekli bir ilerlemeyi ve bütünleşmeyi dile getirmektedir. Başka deyişle, belli bir doğrultuya yönelik dizgeli değişimlerdir. Bütünleşmeyle gelişimin her evresi, kendinden sonra gelen evreyi etkiler ve bu gelişmeler insan yaşamının sonuna kadar hiç kesilmeden süregider. Bu süreç içinde insanda bedensel, davranışsal, zihinsel, duygusal, toplumsal vb. gelişmeler söz konusudur. Genel olarak insanın kendisini ve insanları tanıyabilmek için gelişim ile ilgili temel kavram ve ilkeler ; gelişim evreleri ve özellikleri, çocuk psikolojisi, çocuk gelişimi, eğitim psikolojisi vb. çeşitli disiplinler tarafından ele alınmaktadır (2).

-
- (1) C. I. SANDSTRÖM, *Çocuk ve Gençlik Psikolojisi*, Çev: R. ŞEMİN, İstanbul Üniversitesi Edebiyat Fakültesi Yayınları, İstanbul : 1971, s. 3.
(2) Gelişimin temel kavram ve ilkelerine ilişkin ayrıntılı bilgi için bkz: ÖZCAN KÖKNEL, *İnsanı Anlamak*, Altın Kitaplar Yayınevi, İstanbul, 1990, s. 285 ; İnsanın gelişim evreleri ve özellikleri için bkz: R. F. BIEHLER, *Child*

İnsan duyan ve düşünen bir yaratıktır (3). Koku, tat, dokunma ve organik duyu (iç duygular), insanların gerçek olarak bildiği dünyayla olan iletişimin temel oluklarıdır. Bu oluklarla alınan veriler, sorunların kavranmasına ya da yaratılarak çözümlenmesine ve durumları anlaması yeteneğine bağlıdır. Bu yeteneğin işleyişi, geliştirilmesi insanın zihninde gerçekleşen bir durumdur.

Mevelopment: An Introduction. Second Edition, Houghton Mifflin Co., Boston, 1981, HALÜK YAVUZER, **Çocuk Psikolojisi**, Altın Kitaplar Yayınevi, İstanbul, 1984.

Gelişim süreci içinde insanda bedensel, davranışsal, duygusal, toplumsal gelişmeler söz konusu olup çeşitli kuramlar ortaya koymuştur. Bu kuramlar içinde psikanalitik, toplumsal öğrenme ve bilişsel gelişme kuramları önem kazanmaktadır. **Psikanalitik kuramda Freud**, daha çok duygu, heyecan, etkilenme üzerinde durarak, bireyin kişilik oluşumunu duygusal-güdüsel bir süreç olarak ele almıştır. İnsanlığın kişiliği altben (id), ben (ego), üstben (süperego) olan üç yapıdan oluşur. İnsanda bu yapılar, kişinin gereksinimlerini olumlu biçimde doyuracak bir dengenedir. Bu konuda ayrıntılı bilgi için bkz: GÖKÇE CANSEVER, **İçimdeki Ben: Freud Görüşünün Açıklanması**, Boğaziçi Üniversitesi Yayınları, İstanbul, 1976.

Toplumsal Öğrenme Kuramı, insanların toplum içinde yaşamasından ortaya çıkmıştır. Toplumsal öğrenme kuramı en geniş anlamıyla, çocuğun gelişiminde öğrenmeyi temel alır. Bu konuda öykünme (imitation) kavramına toplumsal uyumda önemli bir yer aldığı öne sürülmektedir.

Toplumsal öğrenme kuramında son yıllarda geliştirilen bir yaklaşımda «gözlem yoluyla öğrenmedir». Bu yaklaşımda bireyin, modeli gözleyerek öykündüğü ve öykündüğü modelle benzemeye çalıştığı görüşü savunulmaktadır. Bu kuramsal yaklaşımda, insanların gözlem yoluyla daha hızlı öğrendikleri görüşüne dayanmaktadır. Bu konuda ayrıntılı bilgi için bkz: ALBERT BANDURA, **Social Learning Theory**, Printice Hall, Inc., Englewood Cliffs, New Jersey, 1977.

Bilişsel Gelişme Kuramında, J. Piaget, gelişim kuramı açısından zekâyı betimler ve gelişimi bir denge -dengesizlik yeni bir denge süreci olarak görür. Bu sürecin kesintisiz olarak işleyebilmesi uyum sağlama (adaptation) kavramına bağlıdır. Uyum sağlama, birbirini tanımlayan, özümleme ve uyuma olan iki yapıdan oluşmaktadır.

Özümleme ve uyuma arasında zihnin iç dengesini bozmayacak bir şekilde bütünleşmesini sağlamaya, başka deyişle zihinsel dengeye, dengeleme (equilibration) adını verir. Piaget'e göre gelişim, düşük düzeyde bir dengeden daha yüksek düzeyde bir dengeleme işidir. Çocuk yetişkinlik zekasına ulaşana kadar, hepsi birbirinden farklı psikolojik yapılar gösteren bir dizi aşamalardan geçmektedir. Bu aşamalar şu şekilde sıralanmaktadır:

- 1- Duygusal-devinim dönemi (sensory-motor period),
- 2- İşlem öncesi dönem (preoperational period),
- 3- Somut işlemsel dönem (period of concreta operations),
- 4- Soyut işlemsel dönem (period of formel operations).

Bu konuda ayrıntılı bilgi için bkz: J. PIAGET, **The Child and Reality: Problems of Genetic Psychology**, Penguin Books, Wisconsin, 1973; GÜLSEREN GÜNÇE, **Çocukta Zihinsel Gelişim: Piaget Kuramına Toplu Bakış**, Ankara, 1975.

- (3) L. RON HUBBARD, **İnsan Aklının Sınırları: Dianetics**, Çev: GÖNÜL SUVEREN, Altın Kitaplar Yayınevi, İstanbul, 1989, s. 27.

A- ZİHİN BİLİMİ

Zihin algılar (duyu iletisinde bulunur), hayal eder, kavrar ve çözümler. Uzantıları olan algılama yetenekleri, bellek bankaları ve hayal gücününün hizmet ettiği zihin, her zaman doğru ve dakik yanıtlar bulur (4). Gözlem, eğitim ve görüş açısı bunları değiştiren öğelerdir. Bu durum, zihin biliminin (dianetics) yapısı ve kapsamı içine girmektedir.

Zihin bilimi, yalnız bir bilim olmakla beraber şunları içerir (5):

- 1- Düşünmeyle ilgili bir bilimdir.
- 2- İnsanın temel doğası keşfedilir. Bu temel yapının iyi olduğu keşfedilmiştir.
- 3- İnsan belleğinin genişliği, depolama kapasitesi ve anımsama gücünü saptar.
- 4- Toplumsal, siyasi, askeri, eğitim ve insanlarla ilgili diğer çeşitli çalışmaları zenginleştirir.

Zihin bilimi, geniş bir konudur. Bunun tek nedeni insanın geniş bir konu olmasıdır. İnsanın tüm hareketlerini kapsayan, insan zihninin bütün işlevleridir.

İnsan, bir canlı olarak sınırlı evrende «yaşa» emrine uymaktadır. İnsanın hayatta kalmaya sürdüğü düşüncesi yeni bir şey değildir. Ama insanı yalnızca hayatta kalmanın güdülediği, harekete geçirdiği yeni bir düşüncedir (6). İnsanın hayatta kalma amacı, onun en geliştirilmiş bir yaşama düzeneğinin (mekanizmasının) olduğu anlamına gelmemelidir. Değişen çevre, değişim (mutasyon), herhangi bir canlının hayatta kalma tekniklerini oluşturmasını kötü bir biçimde etkiler.

Hayatta kalma süreci içinde canlılar değişir ve ölür. Yeni bir canlı gelişir. Bu durum insanın bir canlı olarak sembiyotik olduğunu, başka deyişle karşılıklı ilişkilerle beslendiğini göstermektedir.

(4) A.g.k., s. 29.

(5) Ayrıntılı bilgi için bkz: A.g.k., s. 17-19.

(6) A.g.k., s. 31.

İnsanın özgür istençli (iradeli) bir canlı olduğu bilimsel bir gerçektir (7). Bu özgür istencine karşın, yine de diğer canlılara ve genel çevresine bağlıdır. İnsandan söz ederken, hayvanlarla verilen örnekler hiçbir işe yaramazlar. Deneylede gösterilen uyarım-tepki denklemi, canlı ne kadar karmaşıkta o ölçüde etkisiz kalır. İnsanın karmaşık yapısı ele alındığında, uyarım-tepki açısından pek çok değişkenle karşılaşılır. Bu durumu insanın özgür istenci yaratır.

Bir insan ne kadar özgür istençli ise «düğmesine basıldığı zaman hareket eden bir makine olmaktan o ölçüde uzaklaşır (8)». Zihinsel gelişimden yoksun bırakıldığı ya da özgür istenci benimsenmediğinde, bir kukla gibi davranması sağlanabilir.

İnsanın hayatta kalması, bir kişi olarak sadece kendisi, grup ya da toplum, insanlık uğruna ya da cinsellik için olduğu ileri sürülmüştür. Bu varsayımların hiçbiri tek başına işe yaramadığından, hayatta kalma deviniminden dört devinim türetilmiştir (9):

- 1- Kişinin nihai yaşamıyla ilgili güdüsüdür. Bu sadece onun yaşamıyla ilgilidir. Bütün karşılıklı ilişkilerini (sembiyotlarını) ve kendi yararı için kültürün gelişmesini içerir.
- 2- Kişinin cinsel (seks) eylemi, çocukların yaratılmaları ve yetiştirilmeleri yoluyla nihai yaşamaya erişme güdüsüdür. Bu onların karşılıklı ilişkilerini, kültürün çocuklar için gelişmesini ve geleceklerinin güvence altına almasını içerir.
- 3- Kişinin grubun nihai yaşamı için duyduğu istektir. Grubun karşılıklı ilişkilerini ve kültürünün gelişmesini içerir.
- 4- Kişinin bütün insanlığın nihai yaşamıyla ilgili güdüsüdür. Bu insanlığın karşılıklı ilişkilerini ve kültürünün gelişmesini içerir.

Belirtilen dört devinimi kesin sınırlarla ayırmak zordur. Hayatta kalma devinimi kişiden uzanarak, bütün türü ve karşılıklı ilişkilerini (sembiyotlarını) kapsar (10). Devinimlerden hiçbiri bir diğerinden daha güçlü değildir. Geçmiş ve geleceği içeren devinim, insanın yaşamaya doğru izlediği yollardır.

(7) A.g.k., s. 41.

(8) A.g.k.

(9) Devinim sözcüğü ile yaşama olan bağılık anlatılmaktadır. Hayatta kalma devinimi ile tüm etkinliklerin dayandığı ve temel olan YAŞA emri kastedilmektedir. Ayrıntılı bilgi için bkz: s. 45-46.

(10) A.g.k., s. 46.

Devinim, bir insan, grup ya da toplum içinde etkinlik gösterirken birbirleriyle yarışır. Herhangi bir insan ya da grup tam anlamıyla mantıklı bir düzeyde, insanla ya da grupla rekabet edebilir. Bir sorunda en uygun çözüm, mümkün olduğu kadar çok sayıda devinim için yaratıcı ya da yapıcı olmalıdır. Başka deyişle, herhangi bir sorunun en uygun çözümü, tüm devinimler için en fazla yarar sağlayandır (11). Bu bir araştırmaya üzerinde çalışan insanın, belirtilen dört devinimle ilgili herşeyin yararını sağladığı zaman başarılı olur anlamındadır. En uygun çözümün olması için gruba, insanlığa ve insanın kendisine yarar sağlaması gerekir. Ama sadece cinsellik devinimiyle, kişi devinimini engelleyen bir çözüm en iyi sonuç değildir.

Bu durumda herhangi bir sorunun en iyi çözümü çok sayıda varlığa en fazla yarar sağlayandır. Bu varlıklar içinde kişi, çocuklar, aile, iş grupları, siyasi gruplar, insanlık da bulunmaktadır. Bir sorunun en uygun çözümü zihnin işlevleri ile yakından ilişkilidir. Çünkü insan zihni bilgiyi algılar, saklar, sorunları çözer ve soru sorar.

İnsan beyni üç temel bölümden oluşmaktadır (12):

- a. Analizci zihin
- b. Tepkisel zihin
- c. Somatik zihin

a. Analizci Zihin

Analizci zihin, beynin deneyimlerinden elde edilen bilgiyi kavrayan ve saklayan bölümüdür. Bu bilgiden yararlanarak sorunları çözer ve canlının belirtilen dört devinimi izlemesini sağlar. Özellikle ayrımlar ve benzerlikler üzerinde durur.

Analizci zihin, bir bilgisayara benzetilebilir. Beynin bilgisayara benzeyen bölümü, analizci zihindir. Çünkü, bu bölüm bilginin irdelemesini gerçekleştirir.

Bilgisayardaki monitör, analizci zihnin bir parçasını oluşturmaktadır. Monitör, kişinin olayların farkında olma merkezi olarak tanımlanmaktadır (13). Buna çeşitli adlar verilmesine karşın, sonunda «ben»e dönüşmüştür. Bu durumda monitör, doğal olarak analizci zihni denetleyendir (kontrol eden).

(11) A.g.k., s. 47.

(12) A.g.k., s. 53.

(13) A.g.k.,

Analizci zihinde, standart bellek bankaları bulunmaktadır. Bunların yapı açısından nerede buldukları konu dışındadır. Analizci zihnin çalışabilmesi için verilere gereksinim duyulmaktadır. Bu veriler algılar, anılar ve hayal gücüdür (14).

Analizci zihinde bulunan standart bellek bankalarında çeşitli duyu organları aracılığıyla alınan bilgiler depo edilir. Standart bellek bankalarında depolanan bilgiler, analizci zihin alır. Bilgiler doğru biçimde değerlendirilsin ya da değerlendirilmesinler onlar hep vardır.

Standart bankalar birkaç tanedir. Her algı için bir tek ya da bir dizi banka vardır (15). Bu durumda herhangi bir algı, kavram olarak dosyalanmaktadır. Görme, duyma, dokuma, tat, koku, acı, ritim, ağırlık... vb. her algı tam olarak standart bankalara düzenli bir biçimde depo edilir. Örneğin, hareket halindeki bir arabanın görüntüsü renk, biçim olarak görme bankasına; arabanın sesi kulaklar aracılığıyla duyma bankasına; o andaki diğer duyularla ilgili algılarda ilgili bankalara depolanır. Dosyalama işlemi çok erken çağda başlar ve tüm yaşam boyu sürer. Ancak bilinçsizlik anları dışında, dosyalamanın sonsuz bir kapasitesi olduğu anlaşılmaktadır.

Analizci zihin, standart bellek bankalarından bilginin tam bir kopyalarını alır, doğru sonuçlar sağlamak için yeni deneyimleri, eskileri açısından denetler ve değerlendirir.

b. Tepkisel Zihin

Analizci zihindeki standart bankalarında var gibi gözüken fakat aslında olmayan iki durum söz konusudur. Bunlar ıstırap veren duygu ve fiziksel acıdır. Canlıya sadece uyarım-tepki temeline göre yol gösteren, beynin ıstırap veren duyguları ve fiziki acıyı saklayıp, başka deyişle depolayan bölümüne, tepkisel zihin denmektedir.

Her insanda tepkisel zihin bulunmaktadır. Tepkisel zihine analizci zihinde olduğu gibi, hizmet eden bir bilgi deposuda bulunmaktadır. Bu bilgi deposuna tepkisel zihinde, engram bankası denilmektedir. Engram bankasının sapsmış içerik taşıdığı anlaşılmıştır (16).

(14) A.g.k., s. 57.

(15) A.g.k., s. 55.

(16) A.g.k., s. 61

İnsanda çeşitli etkilere yol açan, onlara neden olan tem merkez, tepkisel zihindir. Duymayla ilgili anıları engeller, insanın kekelemesine yol açar, zorlama, baskı... vb. zihinsel rahatsızlıklara neden olur. Çocukların karanlıktan korkarak ağlamalarına ve bağırmaalarına neden olan, yine tepkisel zihindir. Bu zihin, insanın umutlarını baskı altında tutmasına, harekete geçmesi gerekirken kararsızlaşmasına yol açar ve daha yaşamaya başlamadan önce öldürür (17).

İnsanların sapmasına kaynak olan tepkisel zihindir. Tepkisel zihindeki engram bankası boşaltıldığında istenmeyen bütün belirtiler yok olur. Böylece insan, üst düzeyde yaşamaya başlar.

Tepkisel zihin ya da sapma durumu bilinçsizlik zamanında ortaya çıkmaktadır. Bilinçsizlik denilen durumun başlıca kaynakları; kazaların yarattığı şoklar, ameliyatlarda kullanılan anestezi gereçleri, kazaların verdiği acı ve hastalıkların neden olduğu bezeyanlardır (18). Bilinçsizlik süresi, analizci zihindeki bellek bankalarındaki boşluklar halinde görülür. Bir insan tam ya da yarı bilinçsiz durumda iken, tepkisel zihin tam olarak ya da kısmen devreye girer. Başka deyişle, analizci zihin devreden tümüyle ya da kısmen çıkartıldığında, tepkisel zihin ise tam olarak ya da kısmen karışır.

Bunlar tüm yaşam boyunca, analizci zihnin tam çalıştığı süreye, tepkici zihnin çalıştığı süre eklenerek, birbirini izleyen kayıtlar oluştururlar. Böylece insan kendindeyken canlı analizci zihninin tam denetimindedir; bilinçsizleşmeye başladığı zaman tepkisel zihin devreye aynı derecede girer (19). Bilinçsizlik anları genellikle insanda «yaşamaya-karşı» olan dakikalar olarak nitelendirilir.

Tepkisel zihin, ıstırap veren duygular ve fiziki acıyı saklama ya da depolama olarak tanımlanmıştır. Aslında depolanan **engram**'lardır. Engram kavramının zihin bilimi açısından anlamı şudur: «bir uyarının, bir dokunun protoplazması üzerinde bıraktığı kesin ve kalıcı iz (20)». Bu durum, tam ya da kısmi bilinçsizlik süresinde varolan her algının kayıtlarıdır. Böylece engramlar, devinimi engelleyen, onların yaşam güçlerini yck eden; zekâyı yanlış ya da uygun biçimde ayrılmamış bilgi vererek engelleyen, fiziksel acıyı ve ıstırap veren duyguyu içeren bir bilinçsizlik amıdır.

(17) A.g.k., s. 62.

(18) A.g.k., s. 68.

(19) A.g.k.

(20) A.g.k., s. 69.

İnsanın gelişiminde engramlar, değer bakımından tümüyle olumsuz bir rol oynar. Özellikle dil ve insanın yaşantısı, engramı insan için yararsız bir hale sokmuştur (21). Bu durumda engramın yaratıcı bir değerinin olduğu söylenemez.

Normalden saptırıcı üç tür engram vardır. Bunlar (22):

- 1- Yaşamaya karşı olan engram,
- 2- Yaşama yanlısı olan engram,
- 3- Acı veren duygu engramı.

Değinilen bu üç tür engramlar yalnızca analizeci zihni tümüyle ya da kısmen devre dışı bırakacak kadar güçlü fiziksel acı ya da ıstırap veren duygulardır. Bu durumda canlının yaşamına karşı ya da yaşamasından yanaymış gibi görünmektedir.

Engramların neden olduğu iki durum daha söz konusudur. Bunlardan biri **dramatize etme**, diğeri ise **valans**'tır (23).

Tepkisel zihne göre dramatize etme, yaşamayla ilgili bir davranıştır. Bu düşüncenin temelinde, canlının benzer bir durumdan aynı biçimdeki davranışla kurtulacağı düşüncesi yatmaktadır. Bir çocuğun tepinip ağladığı, bir insanın öfke nöbeti geçirdiği, bir kişinin bir dizi mantıksız davranışlarda bulunması dramatize etme örnekleridir. Bu duruma, engramın yeniden tümüyle uyarılması ve canlıyı iyice etkilemesi neden olur. Böylece insan engramın söylediği rolü oynayan bir sanatçı ya da kukla durumuna gelmektedir.

Örneğin, sürekli olarak dayak atılan ya da karanlık odaya kitlenen çocuk, engramını dramatize etmek için kendisine yapılan ve söylenenleri olduğu gibi yineleyebilir. Bu durumu kardeşine, oyuncuğuna ya da arkadaşına uygulayabilir.

Valans sözcüğü ise, bir engramdaki dramatik kimselerden birinin kişiliği anlamına gelmektedir (24). Verilen örnekte iki valans bulunmaktadır. Dayak yiyen çocuğun kendisi ve dayak atan kişi. Bu durumda dramatize edilecek kişi kazanan rolünü oynayan, dayak atan kişidir. Böylece yeniden uyarıcı etkenler, ortaya çıktığında kazanan kişi rolünü oynamak gerekir. Başka deyişle çocuktaki

(21) A.g.k., s. 70.

(22) Ayrıntılı bilgi için bkz: A.g.k., s. 249-252.

(23) A.g.k., s. 66.

(24) A.g.k., s. 87.

engram, kardeşinin bir davranışı yüzünden harekete geçtiği zaman kazanan valansı, dramatize eder.

Bir insan daha on yaşına basmadan engramlarla birlikte elli kadar valans toplar (25). Engramlardan biri uyarıldığı zaman bu valanslar kullanılmaktadır. Bu durum bir kişilik değişmesine yol açabilmektedir.

c. Somatik Zihin

İnsan beyninin üçüncü bölümünü somatik beyin oluşturmaktadır. Somatik zihin, analizeci ya da tepkisel zihnin emriyle çözümleri fiziksel düzeyde uygular.

Her engramda bulunan iki belirgin grup vardır. Birincisi zihinsel sapma, diğeri de somatik'tir (26). Zihinsel sapma, mantığa uymayan herhangi bir durumdur. Somatik ise, insanın tüm fiziksel varlığı ve becerisi, sağlığı bakımından geçerlidir. Engramların neden olduğu, kökü zihinde bulunan ama yine örgensel (organik) rahatsızlık olan psiko-somatik hastalıklar da söz konusudur.

Psiko zihni, somatik'te bedeni betimlemektedir. Psikosomatik deyim de zihnin bedeni hasta etmesi anlamına gelmektedir (27). Başka deyişle, zihnin iyi çalışmaması durumunda bedende fiziksel biçimde oluşturulan hastalıklar kastedilmektedir.

Bir engramın olabilmesi için, ıstırap veren duygu ve fiziksel acı içermesi gereklidir. Günlük yaşamda bir engram yeniden uyarıldığında bu ıstırap veren duygu ve fiziksel acı belirebilir. Fiziksel acı ya da ıstırap veren duygu değilse, bir sapma olarak görülüyor. Kişi başka bir valans'ta demektir. Söz konusu kişi, kendi valansında acı duyduğunda, zihin bilimi açısından buna somatik belirti denir.

Bu durumda bir insan, kendisinininkinden başka bir valansı dramatize ettiğinde sapma; engramdan bir başka valansa geçen bu dramatize etme daha güçlü biri ya da kişinin kendisi tarafından baskı altında tutulduğunda somatik belirti görülür (28).

Engramlarındaki valansları dramatize eden insan, başkalarının davranış ve düşüncelerine önem vermez ve hatta şiddet kullanır.

(25) A.g.k., s. 88.

(26) A.g.k., s. 102.

(27) A.g.k., s. 97.

(28) A.g.k., s. 107.

bilir. Kendisini tutarak, bir dramatize etmeye kalkışmayan ya da toplumun böyle davranmasını engellediği bir insanda, sonuç olarak psiko-somatik hastalık görülür.

İnsanın yaşayabilmesi, diğer insanlara bağlı olduğundan toplumda engramlarını dramatize eden bir insan yaşayamaz. Dramatize ettiği zaman valansların çatıştığı, başka deyişle insanın bulunduğu valansa başka bir valansın yönelttiği yermelere hedef olur. Bu tür sorunlarını çözümleyememiş insanların kişiliği ve zekasını, hatta insanlığını da ortadan kaldırır.

ZİHİN BİLİMİNİN KATKILARI

Zihin bilimi, insan zihninin araştırılmasını içermektedir. Eğitim, tıp, siyaset, sanat başka deyişle insanın olduğu ve insan düşüncesinin bütün dallarını açığa çıkarır.

Zihin biliminin kullandığı düzenek, insan beyninin sahip olduğunu bilmediği ve herkeste doğuştan beri bulunan bir işlemdir. Bu yetenek, genel düşünme işlemi kullanılması gerektiği anlaşılan, ancak insanın nedense daha önce farkına varmadığı bir özelliktir. İnsan bu yeni yeteneğine sahip olduğunu öğrendiğinde, daha iyi düşünmeye başlayabilir.

Bu yolla bir insan, bir nedeni bildiği zaman genellikle bunun etkili olmasını önleyebilir. Başka deyişle insan, bir sapma ya da psiko-somatik hastalığın nedenini bildiği zaman, bunların önlenmesi konusunda önemli adımlar atabilir, engramların etkilerini azaltabilir ya da tümüyle önler. Böylece insan, zihin ve fizik bakımından sağlıklı olur, devrimlerinin güçlenmesini, analiz gücüne ve belleğinin canlanmasını sağlar; çevresiyle ve toplumda uyum sağlar, bu açıdan istediği gibi değişiklikleri yapabilir; kişiliğini belirginleştirerek yaratıcı ve yapıcı bir insan haline gelir.

B. KİŞİLİĞİN OLUŞUM SÜRECİ

Kişilik, tarihsel gelişim içinde bilimin her zaman yakından ilgilendiği bir konu olmuştur. Bugüne kadarda çeşitli tanım ve görüşler ileriye sürülmüştür. Yapılan tanımlamaların hemen hepsinde iki temel özellik ortaya çıkmıştır. Bunlar, kalıtsal ve çevresel etkenlerdir. Birtakım çalışmalara göre kişilik oluşumunda kalıtsal etkenler ön plana çıkmaktadır.

Çağdaş psikologlar ise, kalıtımsal etkenlerin kişilik oluşumundaki önemini yadsınmamakla beraber, çevrenin etkilerini de vurgulayarak, kalıtım ve çevre etkenlerinin dengelendiği kişilik yaklaşımları üzerinde durmaktadır. Bu konuda bir yoruma göre, çocuğun temel yapısı ne olursa olsun, zaman geçtikçe ortaya çıkan huy özelliklerinin doğrudan doğruya kalıtımla geçtiğini öne sürmek doğru değildir. Bunlar bir yaşama ve öğrenme sonucu yerleşirler. Bu nedenle, kişilik gelişiminde kalıtım ve çevrenin paylarını kesin bir biçimde ayırıp göstermek olası dışıdır (29).

Kişilik, sayısız etkenlerden oluşan, değişik katmanların bulunduğu bir yapıdır. Bu katmanlar şu şekilde sıralanabilir (30):

- Birinci katmanda, kişiliğin bedensel nitelikleri bulunur. Bunlar arasında kalıtımla geçen ve gebelik ya da doğum sırasında dölüt üzerinde etkili nedenlerin oluşturduğu, beden yapısına ilişkin özellikler, özürler yer alır.
- İkinci katmanda, bedensel ve ruhsal yapının oluşmasında, gelişmesinde önemli rol oynayan, bedensel yapıya biçim veren iç salgı bezlerinin işlevi bulunur.
- Üçüncü katmanda, kişiliğin oluşup gelişeceği ruhsal yapının temelini oluşturan zekâ vardır.
- Dördüncü katmanda, yaşam gereksinimlerini karşılamaya yönelik içgüdü ve dürtülerden oluşan güdüler yer alır.
- Beşinci katmanda, güdülerden kaynaklanan duygulanım ve çöşku alanı vardır. Bu katmanın kişiye özgü özelliklerine huy ya da mizaç (temperament) adı verilir. İç ve dış uyarımlara bağlı olarak kişinin mizacında ortaya çıkan kısa süreli değişmelerde duygu durumu, ruh hali (mood) alını ahr.
- Altıncı katmanda, kişiliğin benliği bulunur. Benliğin kendi iç ve dış çevreyle kesintisiz sürüp giden iletişim ve etkileşimi kişiliğe özgü özellikleri verir.

(29) Kişiliği tanıyıp anlamak ve değerlendirmek girişimleri çok eski zamanlarda başlamıştır. Hippocrates (İ.Ö. 460, 377) mizacın beden yapısından ve kimyasından etkilenişine göre kişiliği tanıma çalışmaları yapmıştır. Ayrıca ruhsal ve toplumsal yapıya göre kişilik; ruhsalim öğretilerine, toplumsal ve kültürel öğretilere dayanan kişilik çalışmaları da gerçekleşmiştir. Bu konuda ayrıntılı bilgi için bkz: ÖZCAN KÖKNEL, Kaygıdan Mutluluğa: KİŞİLİK, Altın Kitaplar Yayınevi, İstanbul, 1982, s. 93-154.

(30) Anılan katmanlar ve ayrıntılı bilgi için bkz: A.g.k., s. 25-27.

- Yedinci katmanda, kişiliğin dışarıya yansıyan, başkaları tarafından algılanan, değerlendirilen duyguları, düşünceleri, tutumları, davranışları, hareketleri ve eylemleri vardır.
- Sekizinci katmanda, kişiliğin dışarıya yansıyan özelliklerinin toplum değerleri, kuralları ve töre (ahlak) açısından değerlendirilmesi sonucu ortaya çıkan karakter vardır.
- Dokuzuncu katmanda, kişinin kendi olduğu ya da olmak istediği biçimde benimsemesi ya da benimsettirmesi, kişiliğinin gerçekliğini kanıtlaması, kendini varlaması için başvurduğu yöntemler, yollar bu amaç uğruna harcadığı çaba ve ortaya çıkardığı ürünlerden oluşmaktadır.
- Onuncu katmanda kişi, kişiliğini oluşturan öteki katmanların bilincinde olarak akıp giden zaman içinde evrendeki yerini ve değerini belirler.

Belirtilen bu on katman, bütün kişilik yapıları için söz konusudur. Bu katmanların dengeli, düzenli bir birleşme ve bütünleşme içinde olması, asıl olanıdır. İnsanın insanca nitelikler kazanması ancak böyle gerçekleşebilir.

a. Kişiliğin Oluşum Sürecini Etkileyen Etkenler

Kişiliğin oluşmasında iki etken bulunmaktadır. Bunlardan biri doğal ortam (kalıtsal yaşantı), diğeri de yaşama ortamıdır.

aa. Doğal Ortam

Doğal ortam, kişinin gövde yapısını oluşturan ona, bir doğa varlığı olarak biçim kazandıran etkenlerin egemenliğidir (31). Soyaçekim, yaratıls özelliği denilen gövde yapısıyla ilişkili nitelikler, kişileri birbirinden ayıran doğal davranış biçimleri, doğal ortamın sonucudur. İçe kapanık, öfkeli, ince yapılı, uysal, vurdum duymaz ya da doğuştan iri yapılı olma bunlar arasında en belirgin olanıdır.

ab. Yaşama Ortamı

Kişiliğin oluşumunda etkili olan etkenlerden doğal ortamın yanısıra yaşama ortamının önemi büyüktür. Yaşama ortamı, insanın

(31) İSMET ZEKİ EYÜBOĞLU, *İnsanın Boyutları*, Çağdaş Yayınları, İstanbul, 1979, s. 226.

içinde bulunduğu varlık ortamıdır. Bu varlık ortamında kişiliğin oluşumunda çeşitli etkenler bulunmaktadır. ŞEKİL-1'deki çizimde kişiliğin oluşumunu etkileyen etkenlerin sıralaması gösterilmektedir.



ŞEKİL-1 : Kişiliğin Oluşumunu Etkileyen Etkenler

Bu konuyla ilgili kaynaklarda genelde televizyon, okul sıralamasından sonra ele alınmaktadır. Fakat, televizyonun günümüzde yaygınlaşması, çocuklar açısından radyodan bile önce televizyonun bilinmesi, bu sıralamayı değiştirmektedir.

aba. Ailenin Kişilik Oluşumuna Katkıları

İnsanın yer aldığı varlık ortamı içinde aile, evrensel bir toplumsal birimdir. Aile, toplumun bir örneklemini olarak geleneksel kurallar ve yasalar ortaya koyar. En genel tanımıyla aile, «evlenme, kan veya evlatlık edinme bağlarıyla birbirine bağlanmış, aynı evde yaşayan, aynı geliri paylaşan, oynadıkları çeşitli roller çerçevesinde (karı-koca, ana-baba, evlat-kardeş) birbirine etki yapan kendilerine özgü bir görgüyü yaratıp kuşaktan kuşağa devam ettiren insanların topluluğudur (32)».

Toplum bilim açısından ailenin görevlerini üç ana konuda toplamak olasıdır. (33)

(32) BEZZAN ŞAHİNKAYA, *Psiko-Sosyal Yönleriyle Aile*, Ank. Üni. Ziraat Fak. Yayınları: 287, Ankara, 1967, s. 19

(33) Ayrıntılı bilgi için bkz: SEHA L. MERAY, *Toplum Bilim Üzerine*, Hil Yayınları, İstanbul, 1962, s. 162-163; OYA TUNCER, «Çocuk ve Aile Çevresi», *Çocuk ve Eğitim*, Türk Eğitim Derneği Yayınları No: 3, Ankara, 1980, s. 5-6.

- 1- Eşlerin duygusal ve cinsel gereksinimlerine yanıt verir. Aile örgütü evlilik işbirliğinin kurulması ile işlerlik kazanır. Eşlerin etkileşim örüntüleride öncelikle karşılıklı gereksinme doyumu ile oluşur.
- 2- Üyelerini ortak inançlar, amaçlar ve kurallarla birbirine bağlar.
- 3- Çocukların fiziksel olarak korunması, bakılması, büyütülmesi ve eğitilmesine olanak hazırlar. Çocukların yaşlarına uygun gereksinimleri, ailenin yapı ve gelişen devinimine göre işbirliği içinde ailede karşılanır.

Bu işlevler ele alınarak ailenin, cinsel ilişkileri sonuçlarıyla birlikte düzenleyerek, bireyin uyum yetisi ve gelişebilmesine olanak sağlayan bir kurumdur. Bu ölçü günümüzde çağdaş aile olarak nitelendirilen; anne-baba ve çocuk(lar) dan oluşan toplumsal birimi oluşturmaktadır.

Türkiye'de yapılan araştırmalardan en azından iki tip ailenin varolduğu gösterilmektedir (34). Bunlar geniş aile ve çağdaş (çerkeç) aile tipleridir.

Türkiye hızlı değişme sürecine karşın, kırsal kesiminde geleneksel ilişkilerin korunduğu toplumlardan birisidir. Ülkenin kırsal kesimlerinde, özellikle tarım yapılan yörelerde ailenin üretimsel rolü temel özelliğdir. Kişilerin birey olarak değil, aile üyesi olarak tanındığı kırsal toplulukta, akrabalık ilişkileri, bireyin toplulukta bağlantısının ana dayanacağıdır.

Ailenin bu kuruluş biçimi, katı bir basamaklı (hiyerarşik) yapılanma gerektirir. Tüm bireylerin maddi bağımlılık ilişkisiyle bağlı olduğu aile birliği, üretim aracı olan toprağın mülkiyetine sahip aile başkanının egemenliği altındadır. Ailenin taşıdığı bu özellikten dolayı çocuk, öncelikle bir iş gücü olarak önem taşır. Böylece çocuğa bağımsız bir kişilik kazanmasından çok, genel modele uygun bir tip olarak yetiştirmek amaçlanmıştır. Başka deyişle çocuğa, çocuk olarak değil, üretken bir kişilik olarak bakılmaktadır.

Aile ve çocuğa özel bir anlam veren kırsal koşullar, günümüzde etkinliğini sürdürmekle birlikte, toplumsal yapının aileye değı-

(34) SERİM TİMUR, Türkiye'de Aile Yapısı, Hacettepe Üni. Yayınları, No: D-15, Ankara, 1972, s. 30-61.

şik bir nitelik kazandırarak, değiştiği de bir gerçektir. Özellikle iç göçler ve kentleşme yoluyla kırsallaşma çözümlenirken ailenin yapısı ve işlevi de değişmektedir.

Kırsal kesimden ayrı olarak tarım dışı etkinliklerin egemen olduğu kentsel topluluk, ailenin işlevlerini önemli değişikliklere uğratmaktadır. Kent yaşamı, aileyi boyutça küçülmeye zorlamakta, çekirdek aile tipine dönüştürmektedir. Ailenin boyutlarındaki küçülme ailenin kuruluş ve işleyiş biçiminde de değişiklikler yaratmaktadır. İlkece eşlerin karşılıklı istemine dayanan bir nitelik kazanan ailede, basamaklı yapılanma yerini eşitlikçi ilişkilere bırakmıştır. Bu niteliğiyle aile, «eşler arasındaki ruhsal uyum, karşılıklı gereksinimlerin karşılanması, doğan çocukların bakılıp, büyütülmesi ve eğitilmesi (35)» işlevini üstlenmiş bir birliğe dönüşerek, çocuğa sadece tüketici bir kişilik anlamı yüklenmiştir.

abb. Kitle İletişim Araçlarının Kişilik Oluşumuna Katkıları

Kitle iletişim araçları kapsamına, yazılı basın, sinema, radyo, televizyon gibi teknolojik gelişme ürünü olan araçlar girmektedir' Bu araçlardan özellikle televizyon, sınırsız olanaklarla eğitim, iletişim ve eğlenme alanında ilk sırada yer almaktadır. Günümüzde kişiliğin oluşumunun ilk evrelerinde çocuğun ailesinden sonra karşılaştığı kitle iletişim aracı yine televizyondur. Çocuğun kişiliğinin gelişmesinde, ruh sağlığında ve eğitiminde oynadığı rol tartışma konusu olmaktadır (36).

Kitle iletişim araçlarının kişilik oluşumundaki katkısı gönderdiği iletiden ve gösterdiği kişiliklerden kaynaklanmaktadır. Çocuk izlediği kişiliklerden kendine örnek alarak, olumlu ya da olumsuz davranışlarda bulunabilir. Bununla birlikte, çocukların tümünün aynı ölçüde etkilenmedikleri, büyük kişisel değişkenliğin gözlemlendiği de bir gerçektir (37). Bu durum çocuğun, kendi kişiliği doğrultusunda etkilendiği, dolayısıyla aile ortamının yapısı ve aile içindeki iletişim ortamlarıyla yakından ilişkisini göstermektedir.

(35) TUNCER, s. 7.

(36) Bu konuda ayrıntılı olarak bkz: MERİH ZILLIOĞLU, Sinematografik Bilim Kurgu Yayınlarının Çocukların Dünya Görüşünün Oluşumu Üzerindeki Etkileri, Ana. Üni. Yayınları No: 159, Eskişehir, 1988; ATALAY YÖRÜKOĞLU, «Televizyon Çocuklar ve Saldırganlık», Kitle İletişim Araçları ve Şiddet, Hürriyet Vakfı, Eğitim Yayınları, No: 8, İstanbul, 1985, s. 67-74.

(37) YÖRÜKOĞLU, s. 68.

Televizyonun teknolojisinden kaynaklanan aile ve çocuk açısından olumlu yönleri bulunmaktadır. Bunları şu şekilde toplamak olasıdır (38):

- 1- Çocukları eve bağlar, aile bireylerini biraraya toplayarak aralarında yeni ortak ilgilerin doğmasını sağlar,
- 2- Aileler için bir kültür kaynağı ödevi görür,
- 3- Çocukları düşünmeye özendirir,
- 4- Çocukların boş zamanlarını iyi değerlendirmelerini sağlayacak ilgiler uyandırır; onların ilgi ve yaşantı alanlarını genişletir,
- 5- Çocukların estetik zevklerini geliştirir.

Televizyonun olumsuz etkilerinde düşünmek olasıdır. Televizyon izleme düşkünlüğü açısından çocukları edilgen (pasif) olmasına yol açar. Onlara etkinlikten yoksun, yaratıcı olmayan kişilik kazandırabilir. Televizyonda şiddet olaylarını içeren programların fazla izlenmesi, çocuklarda sürekli korku içinde olma biçiminde paranoyak davranışlar geliştirmesine neden olabilir. Çocukların televizyonda gördüklerini gerçek olarak algılaması, gördüklerini denemekten ve öykünmekten hoşlanmaları televizyon programlarının olumsuz etkilerini karmaşık bir duruma sokmaktadır.

Ashında değinilen olumlu ya da olumsuz yönlendirmeler, çocuğun araçlarla kurduğu iletişim sıklığına, yapılan yayın ve yayımların niteliğine, dolayısıyla ülkedeki yayın politikalarına bağlıdır.

abc. Okulun Kişilik Oluşumuna Katkıları

Kişiliğin oluşmasında gelişmesinde etken olan ortamlardan birisi de okuldur. Günümüzde eğitim denince okul, okul denilince de öğretim-öğrenim süreci akla gelmektedir. Okulun görev ve işlevleri şu şekilde özetlenebilir:

- 1- Ailede daha önce başlatılan eğitim sürecini sürdürmektir. Okulöncesi evrelerde, birbirinden ayrı yön ve düzeylerde gelişme eğilimi gösteren çocuklara, ortak yaşantıdan geçirmektedir.

(38) KAMURAN ÇİLENTİ, "Çocuk ve Kitle İletişim Araçları", Çocuk ve Eğitim, Türk Eğitim Derneği Yayınları No: 3, Ankara, 1990, 55 (s. 45-67).

- 2- Çocuğun doğuştan öğrenme yetenekleriyle, sonradan kazanıp edindiği becerileri değerlendirmek, toplumun gelecekteki insangücü gereksinmelerini karşılayan bireyleri yetiştirmektir.
- 3- Bireylere, grup, toplum ve ulus olmak bilincini kazandırmaktır.

Toplumdan topluma değişiklik göstermekle birlikte, insan yaşantısının yaklaşık dörtte-biri ya da yarısı okullarda geçmektedir. Evreleri ve süresi ne olursa olsun okul ve okuldaki öğretim-öğrenim süreci toplum yaşantısının küçük bir bölümüdür. Böylece okulda neler öğretileceği ve nasıl öğretileceği gibi sorunlarla karşılaşmaktadır. Çünkü, sınırlı bir zaman ve mekanda öğretmeye zaman kalmamaktadır.

Çok yakın zamana kadar, okulun öğrencilere kazandırdığı temel beceriler, okul programlarının temelini oluşturmuş ve bu beceriler 3-A ile özetlenmiştir (39):

Okuma

Yazma

Sayma gibi.

Okulların amacı sadece okuma, yazma, saymayı öğretmek olmamalıdır. Gerçi bunların öğretilmesi, bu tür becerilerle yetişmiş insanların toplum yaşamına katılıp çalışması, sorunlar üzerine düşünebilmesi, kendi başına da olsa öğrenmeyi sürdürebilmesi ve değerlendirebilmesi için gereklidir. Fakat uygulamada görülen ezberletme yöntemi ile düşünce ve değerlendirme gelişmez. Bu durum eğitimin amacı olmayıp aracı durumuna gelmektedir. Halbuki amaç, düşünülebilen, yaratabilen insan yetiştirme olmalıdır.

b. Kişiliğin Oluşum Sürecindeki Doğal Ortam ve Yaşama Ortamının Zihin Bilimi Açısından Değerlendirilmesi

Zihin biliminin yardımı ile doğal ortamda, insanların engramlar olarak, sapmaların oluşmasına ya da spiko-somatik hastalıklar açısından oynadığı rol ortaya çıkmıştır. Yapılan araştırmalar ve testler, insanın anne rahmine düştüğü andan itibaren, bütün bilgiyi

(39) BOZKURT GÜVENÇ, *İnsan ve Kültür*, Geliştirilmiş 4. Baskı, Remzi Kitabevi, İstanbul, 1984, s. 327.

kaydettiğini ortaya çıkarmaktadır (40). Uyurken ya da uyanırken, bilinçsiz durumdayken bu kayıt sürmektedir. Zihin bilimi gerçekte ilgilendiğinden doğal ortamda oluşan engramda gerçektir (41).

Anne, bir yere çarptığında, anne karnındaki canlı çabalar arasında ezilir. Anne, sinir krizi geçirdiğinde ya da babanın anneye gösterdiği her ters davranışta bebekte engram alır. Bu durum, bu şekilde süregider. İnsanın zigot, embriyon, cenin evresinde aldığı engramlar tümüyle tepkiseldir (42). Çeşitli evrelerdeki; zigot, embriyon, cenin, bebek, çocuk, eril, genç, yetişkin... bütün bunlar aynı insandır.

Kadının anatomik yapısından dolayı, anne doğal ortamda insan yaşamında önemli bir rol oynamaktadır. Çünkü bu ortamda anne, çocuğun doğum öncesi aldığı engramların ortak ögesidir. Bu nedenle annenin sesi, söyledikleri, yaptıkları, özellikle duygu aracılığıyla çocuğu etkiler.

Kişiliğin oluşum sürecindeki yaşama ortamında ise gözardı edilen bir nokta vardır. O da çocuk kavramının bilinmesine, çocuğun bakılmasına ya da yetiştirilmesine karşın, onun bir kişilik olarak görülmemesidir. Oysa çocuk, kendine özgü bir kişiliği olan insandır. Özellikle seçme gücü ve ayrı deneyimleri olan bir insan.

Bir yaşama ortamında çocuk, anne ya da babadan engramlar alır. Bir çocuğun tepkisel bankasının tümüyle anne ve babasının engramlarından oluştuğu ya da aldığı engramlara aynı onlar gibi tepki göstereceği anlamına gelmez. Çünkü yaşama ortamında çocuğu bilinçsizken etkileyen pekçok dış etken vardır. Ancak zihin bilimsel açıdan sapsız anne ve babaların çocuklarını da normalden saptıracakları kesindir (43).

Yaşama ortamında çocuk, anne ve babasının bütün dramatisasyonlarıyla karşı karşıyadır. En azından anne ya da baba kendi engramlarını çocuklarına geçirirler. Çocuklar için genelde kullanılan yaramaz, şımarık kavramlar aslında çeşitli nedenlere dayanmaktadır. Karar veren birim olarak çocuk, kararları engellenen, özgürlüğü elinden alınan insan olarak gösterdiği davranışlardır.

(40) HUBBARD, s. 129.

(41) a.g.k.

(42) A.g.k., 130.

(43) A.g.k., s. 134.

Sonul olarak, çocuk özgür istençli (iradeli) bir insandır. Bu insanın davranışlarındaki olumluluk ya da olumsuzluk, ona yöneltilen ya da gösterilen davranışlarla doğru orantılıdır. Çocuğun kararlarını etkileyen, başka deyişle hareketlerini kısıtlayamaz kaynağa tepkilerini gösterir.

Çocukların kazayla süt bardağını devirmesi yetişkinlerin televizyon izlerken ya da gazete okurken yaptığı gürültüler, yerlerin kirlenmesi, tepkisel zihnin acıya neden olan kaynağa gösterdiği hesaplı hareketlerdir. Bu tür davranışların çözümü nedenlerin açıklanmasında aranmalıdır.

Bu durum toplum ve kültür için de geçerlidir. Bir toplumun kültüründeki yanlış kavramlar, yetersiz bilgiler ya da uygulamalar da engramlar haline dönüşebilir. Toplum, insandaki gibi bir organa benzeyen biçimde davranarak sapma gösterebilir. Böylece toplum insanlardan oluşan bir canlı gibi gelişir ve ortadan kalkabilir.

TOPLUMSAL KİŞİLİK GELİŞTİRMEDE ÜNİVERSİTENİN ROLÜ

Oğuz ÜNLÜER

Gelişmekte olan ülkelerin yoğun olarak yaşadıkları sorunlardan bir tanesi kalkınma çabalarına omuz verecek aydın, teknisyen, uzman vb. gibi yetişmiş elemanların yeterli düzeye ulaşamamış olmasıdır. Bu yüzden -en azından görünüşte- az gelişmiş ülkelerin eğitime çok önem verdikleri bilinmektedir. Gelişmeyi hızlandıracak, destekleyecek nitelikli eleman sorununu çözmek için yüksek okul ve üniversite düzeyinde eğitim olanaklarının geliştirilmesi çabası gelişmekte olan ülkeler için bu yüzden büyük önem taşımaktadır.

Gelişmekte olan ülkeler grubunda sayılan ülkemizde de yaşanan nitelikli eleman yetiştirme sorunu büyük ölçüde üniversite eğitiminin geliştirilmesi, toplumun geniş kesimlerine yayılması yoluyla yoluyla giderilmeye çalışılmıştır. Ancak üniversite gençliğine meslek kazandırma çabalarına dönüşen bu öğrenim türünün bazı sosyal eksiklikleride bünyesinde barındırdığı, hatta bazı sorunların yapının kendisinden kaynaklandığı ortaya çıkmıştır. Bir üniversite rektörünce bu sorun şu şekilde dile getirilmektedir. (1)

«Çifte standartlı, yani dün ak dediğine bugün kara diyen, kendisine yapılmasını istemediği şeyi rahatlıkla başkasına yapabilen, objektif düşünemeyen, değer hükümlerini siyasi ideolojik, şahsi ve

(1) Halil ÇİN, Selçuk Üniversitesi 1989/1990 öğretim yılı açış konuşması, Cumhuriyet, 4/10/1989, s. 16.

zümrevi çıkar hesaplarına göre oluşturan, çalışmayan, çalışamı engellemekle kendini görevli sayan naylon aydın tipi malesef üniversitelerimizden yetişmektedir.»

Kuşkusuz bu sorunun temelinde yatan yalnızca üniversitelerin yapısı ve eğitim politikaları değildir. Nesnel bir yaklaşımla üniversitenin içinde bulunduğu toplumdaki etkilediği hatta bir derece ileri giderek içinde bulunduğu toplumca yönlendirildiği söylenebilir. Bu yüzden bu sorunun irdelenmesi ve çözüm önerilerinin ortaya konulabilmesi için toplumsal yapının, toplumsallaşma sürecinin ve toplumsal ortam içinde üniversitenin yerinin bilinmesi gerekmektedir. Ancak bu yapıldıktan sonradır ki üniversite öğrencisinin toplumdaki yeri neredir, üniversitede nasıl bir toplumsal kişilik geliştirmelidir? gibi soruların yanıtları araştırılabilir ve üniversiteye bu konuda ne gibi görevler düşmektedir sorusu bu bilgilerin ışığında ele alınabilir.

TOPLUMSALLAŞMA SÜRECİ ve TOPLUMSAL KİŞİLİK

Ülkemizde bugün varolan toplumsal yapının temelleri cumhuriyet döneminin başlatılmasıyla atılmıştır. Bu yeni toplumsal yapının oluşturulması gereği Osmanlılar'ca oluşturulmuş ve altı asır sürmüş ümmetçi toplum yapısının çağın beklentilerine uymamasından kaynaklanmıştır. Ancak bu yapının kültürel değerleri günümüz toplumunda da özellikle kırsal alanlarda kente göre daha fazla olmak üzere, sürmektedir. Toplumsal değişim bir süreç içinde gerçekleşir ve değişim için zorlayan nedenler olmalıdır. Osmanlılarda çağa uyum için yapılan batı taklitçiliği batının sömürüsüne dönüşünce imparatorluğun yıkılması kaçınılmaz hale gelmiş ve I. Dünya Savaşı ile ülke toprakları batılı güçlerce fiilen işgal edilmiştir. Toplumsal yapının değişmesi, yeni bir toplum oluşturulması zorunluluğu bu durumda ortaya çıkmış, kurtuluş mücadelesi şeklinde başlamıştır. Büyük önder Atatürk, devini tamamlamış ümmetçi bir toplum yapısı yerine halka dayalı, laik bir toplum yapısının gereğini kavramış ve bu anlayışı Anadolu'ya çıktıktan sonra kurtuluş mücadelesini halka malederek başlatmıştır.

Kurtuluş Savaşı'nın başarıyla sonuçlandırılmasından sonra yeni toplum yapısının oluşturulması için yeni düzenlemelere gidilmiş, ilk olarak cumhuriyet ilân edilmiştir. Bu değişimin özünü Atatürk'ün altı ilkesiyle belirlemek mümkündür. Öncelikle insanlara

ümme bilinci yerine Türk olma, ulus olma bilincinin aşılması gerekmiştir. Atatürk bu hedefi «Ne Mutlu Türküm Diyene» sözü ile göstermiştir. Cumhuriyetin ilk uygulamalarından biri eski ile bağların koparılması bağlamında hilafet ve saltanatın kaldırılması, bu unsurları temsil edenlerin yurt dışına sürülmesi olmuştur. Daha sonra içe döndürülen reformcu hareket, dil, şapka, kılık-kiyafet devrimi gibi uygulamalarla toplum görüntüsünün çağdaş bir şekle büründürülmesini sağlamaya yönelmiştir. Ekonomik bağımsızlık için devletçi bir ekonomi politikası izlenmiş, büyük kamu yatırımları gerçekleştirilmiştir.

Ancak bütün bu uygulamaların göz önüne alınması gereken bir yönü vardır. Bunlar halkın itici gücüyle değil, üst yönetimin istek ve yönlendirmeleriyle yapılan uygulamalardır. Atatürk'den sonra da tek parti yönetiminde aynı hedef ve politikalar sürdürülmüştür. Çok partili rejime geçişle, bu hareket yön değiştirmiş, demokrat parti uygulaması ile liberal bir yönetim anlayışı hakim olmuştur. Burada vurgulanması gereken bir nokta demokrat partinin iktidara gelmek için dini öğeleri de kullanmış olmasıdır. Din, Osmanlı Toplum yapısının birleştirici unsurudur. Osmanlı düzeninden güçlü bir şekilde cumhuriyet toplumuna da atlayan dinsel öğeler etkisini göstermiş ve yeni yapılanma içinde siyasal tercih sebebi olarak ortaya çıkmıştır(2). Günümüzde de islami kurallar insan yaşamının yönlendiricisi olmakta devam etmektedirler (3). Çok partili dönemde başlayan yeni ekonomik düzenlemeler ve politik yönelimler cumhuriyetin beklisi, Atatürk ilkelernin koruyucusu olarak görülen ordu tarafından birkaç kez engellenmiştir. 1960 hareketinde parlamento feshedilmiş, 1961 Anayasası yapılarak yönetim yeniden sivilere devredilmiştir. Türkiye'nin Batı ile yoğunlaşan ilişkisi insanların sosyal kültürel değerlerini, beklentilerini önemli ölçüde etkilemiştir. 1971'de yeniden ihtiyaç duyulan askeri müdahale sırasında «sosyal uyanış, ekonomik kalkınmayı aştı: Bastırılması gerekir... (4)» şeklinde ortaya çıkan bir görüş ekonomik ve kültürel değişimin yorumlanması şeklinde nitelenebilir. Son olarak 12 Eylül 1980 askeri müdahalesi demokrasiye yeniden işlerlik kazandırmak

(2) EMRE KONGAR, *Toplumsal Değişme Kuramları ve Türkiye Gerçeği*, Remzi Kitabevi, İstanbul, 1981, s. 333.

(3) Frey tarafından yapılan bir araştırmada «en çok değer verilen bir kişiyi belirtme eğiliminde» kırsal alanda yaşayanların kent bölgesine göre daha fazla olmak üzere dinle ilgili kişilerin de belirtildiği gözlenmiştir. KAĞITÇIBAŞI, A.g.k., s. 15.

(4) KONGAR, s. 335.

gerekçesiyle yapılmış ve 1983 yılında yapılan genel seçimlerle yönetim tekrar sivilere devredilmiştir.

Cumhuriyet dönemiyle başlayan yeni toplumsallaşma süreci içinde, toplumumuz üyelerinin toplumsal kişilik edinme konusundaki inanç, tutum ve değer yargıları da oldukça önemli değişimler göstermiştir. Osmanlı toplumsal düzeni içinde köklü bir yer edinen toplumsal değerler; Laik Cumhuriyet yönetimi ile birlikte kısmen değişmiş, bazı toplumsal değerler ise eskiyle yeninin sentezi biçiminde yeni şekiller almıştır. Bu konudaki bazı değer değişimlerini inceleyerek yeni toplumsallaşma süreci içinde toplumumuz üyelerinin geliştirdiği toplumsal kişilik özelliklerini daha belirgin ortaya koymak olasıdır.

Osmanlı döneminde toprak mülkiyetinin yönetime ait oluşu ve halkın bir çeşit kiralama yöntemi ile toprakta çalışması devlet ve birey mülkiyetinin farklı algılanması sonucunu doğurmuştur. Cumhuriyet yönetiminde ise yönetimi toplum oluşturmaktadır ve bu anlamda mülkiyet sahibi toplumdur. Oysa gerçekte toplum bu farkın ayırdığında değil gibi görünmektedir. Günümüzün önemli sorunlarından birisi olan vergi kaçakçılığı, halk dilinde yaygın bir deyim olarak kullanılan «Devlet malı deniz, yemeyen domuz» gibi anlayışlar, toplumun Osmanlı döneminden kalma mülkiyet ayrılığı anlayışının sürmekte olduğu kanısını pekiştirmektedir. Türk toplumuna ait olumlu bir gelenek olarak kabul ve ifade edilen misafir severlik ve yardımlaşma, günümüz toplumunda geçerliğini yitirmiş kavramlardır. «Ev alma komşu al,» «Komşusu açken tok yatan bizden değildir» gibi birlikteliği, dayanışmayı ifade eden toplumsal değerler günümüzde hızla bireyselliğe doğru bir dönüşüm içindedir. Bu dönüşüm «Her koyun kendi bacağından asılır», «Bana dokunmayan yılan bin yaşasın» gibi deyişlerle ortaya çıkmaktadır. Bu dönüşümde etkili olan faktörlerden birisi; insanların yaşamalarını sürdürmelerinde kendini hissettiren ekonomik zorluklardır. Bir başka faktör ise yönetimin bireyselliğe yöneltici anlayış ve sınırlamaları olarak tanımlanabilir. Osmanlı döneminde zaman zaman görülen, toplumun örgütlenme çabalarını engelleme uygulamaları, günümüz koşullarında sistem ve şekil değişmelerine uyum sağlayarak sürmektedir. Toplumumuzda çeşitli meslek ve çıkar gruplarının örgütlenmeleri kanunlarla sınırlanmakta; ya da yasaklanmaktadır. Çalışan kesim içinde önemli yer tutan memurların sendika, dernek ve benzeri yollarla örgütlenmeleri yasaktır. İşçilerin örgütlendikleri sendikaların çalışmalarına önemli sınırlamalar

getirilmiş, genç bir nüfusa sahip olmamız sebebiyle toplumumuzda önemli bir yüzdeye sahip gençliğin, öğrencilerin örgütlenmeleri yasaklanmıştır. Burada hemen vurgulanmasında yara rolün nokta; bu engellemelerde, toplumun çeşitli kesimlerini temsil eden örgütlerin 12 Eylül öncesi toplumu büyük bir kargaşaya, hatta dağılmaya doğru sürükleyen çalışma ve uygulamalarının önemli payının olduğudur. Ancak bu örgütlenememe sorunun yarattığı önemli zararlar da vardır. Ülkemizde yaygın bir yer ve konuma sahip kahvehaneler bir alternatif örgütlenme şekli olarak görülebilir. Kahvehanelerin yaratıcı ve olumlu toplumsal kişilik geliştirmeye, zamanın işe yarar biçimde kullanılmasını sağlamaya engel oluşturduğu, zarar verdiği de kuşkusuzdur.

Toplum adına yararlı sayılabilecek örgütlenmelerin olmayışı, ya da çok az oluşu insanlarımızı bireyselliğe, bencillığe itmekte toplumumuz üyeleri çıkarıcı, fırsatçı, köşedönücü kişilik özellikleri edinmektedir. İş ve ekonomik olanaklara sahip olanların vergi kaçırmaları, gazete manşetlerinden inmeyen hayali ihracat uygulamaları, emek gücüyle yaşayanların toto-loto, at yarışları, piyango gibi gerçekçi olmayan çözümlere olağanüstü sayılabilecek ilgileri, toplumsal yapılanma içinde kendilerine çıkış yolu bulamayan insanların olumsuz kişilik özellikleri kazandıklarının göstergesi sayılabilirler.

Toplumsallaşma süreci içinde ele alınması gereken bir başka konu da insanlarımızın toplumsal yapıyı oluşturan kurum ve kuruluşlarla olan ilişkileridir. Çağdaş, sosyal hukuk devleti olarak tanımlanan ülkemizde, demokratik yapının gerektirdiği kurumlar vardır. Ancak bu kurumlarda çalışacak elemanların gerekli niteliklere sahip oldukları kuşkuludur (5). Özerk davranma, karar verme, sorumluluk yüklenme gibi kişilik özelliklerinden yoksun insanlar eliyle işlerin görülmeye çalışılması, içinden kimsenin çıkamadığı bir bürokrasi çarkı yaratmıştır. Devlet dairelerinden alınması gereken herhangi bir resmi evrakı en az birkaç kişinin imzalaması, sorumluluktan kaçma; insanların «bugün git, yarın gel» zihniyetiyle ovalanması, iş yapanların özerk davranamaması, bir üst yetkiliye danışma, bağımlı olma anlayışı olarak tanımlanabilir. Öte yandan gerek aynı toplumsal kişilik özelliklerine sahip olması dolayı-

(5) Geniş bilgi için bkz: İNAL CEM AŞKUN, «Atatürk İlkeleri Işığında Ekonomik Kamu Düzenimiz», *Türk Devrim Tarihi*, seçme yazılar (teksir), E.İ.T. İ.A. Kütahya Yönetim Bilimleri Fakültesi, s. 212-218.

sıyla, gerek karşılaştığı uygulamalara bir tepki olarak ya da itilip kakıldığı duygusuyla, değersizliğine karar veren kişi kendisinin yapması gereken işlerde de benzer şekillerde davranmaktadır. Bu davranış türü aynı zamanda kendi varlığını, kişiliğini ispatlama gereksiniminden doğmaktadır. Bürokrasinin yarattığı karmaşıklığın pratik çözümü ise, sorunların tesbit edilip çözümlenmesi yerine, başka olanakların yaratılması yoluyla gerçekleştirilmektedir. Böylece, iş yaptırılacak kurumlarda adam bulma uygulaması gündeme gelmektedir. Yaptırılacak iş, kurumda çalışan kapıcı, odacı, çaycı gibi kurum hiyerarşisinde yetkili olmayan insanlar eliyle gördürülmeye çalışılmakta, ya da halk dilindeki yaygın deyişle «torpil» yoluyla halledilmektedir.

Batıdan alınan toplumsal yapı kurumlarının toplumumuza bu şekildeki uyarlanması (adaptasyona) ve bu ortama uygun kişilikler geliştiren insanların yanı sıra, bölgeler arası gelişmişlik farklarından dolayı bu kurumların işlevsiz kaldığı, dolayısıyla toplumsal kişiliklerin geleneksel yapı içinde gelişimini sürdürdüğü bölgelerimiz vardır. Özellikle doğu ve güneydoğu Anadolu bölgelerinde ekonomik yapının değişmemesi, eğitim olanaklarının yeterince sağlanamaması ve benzeri sebeplerle demokratik toplum yapısı içinde bir yere oturtulamayacak ağalık düzeni, aşiret örgütlenmeleri ve göçebe yaşantıları gibi feodal yapı kalıntıları varlıklarını sürdürmektedir. Bu yapı içinde gelişen ve kimlik oluşturan insanlar, çağdaş toplumsal kurumların yetersizliği ve etkisizliği sebebiyle sağlık sorunlarını geleneksel yöntemlerle çözmeye çalışmakta, kendi kanun ve adalet anlayışlarının gerektirdiği biçimde ilişkilerini sürdürmektedirler. Kan davası gibi çağdışı bir adalet anlayışının gücümüzde varlığını sürdürüyor olması bu durumun önemli bir kanıtıdır.

Cumhuriyet yönetimiyle yeniden örgütlenen toplum yapısı içinde, şimdiye kadar üzerinde durduğumuz sapma ve uyuşmazlıkların ortadan kaldırılabilmesi için öncelikle yapılması gereken eğitim sistemimizin toplum üyelerini bu toplum yapısıyla kaynaktıracak bir işleve sahip kılmak olmalıdır. Gerek toplumsal yapı kurumlarıyla iletişim kuran toplum üyeleri, gerek bu kurumlarda görev yapan kişiler, kurumun amaç ve işlevini bilerek, anlayarak iletişim kurdukları takdirde uyum sağlayabileceklerdir (6).

(6) Bu konuda çözüm önerileri için bkz.: AŞKUN, s. 212-218.

KÜLTÜREL YAPI ve TOPLUMSAL KİŞİLİK

Sosyal bilimlerin ilgi alanına giren kültür konusunda, ve çok sayıda tanım vardır. Ancak bütün yaklaşımların odağını oluşturabilecek ya da böyle bir çabanın ürünü sayılabilecek bir kültür tanımı şöyle yapılmıştır.

Kültür, ya da uygarlık, bir toplumun üyesi olarak, insanoğlunun öğrendiği (kazandığı) bilgi, sanat, gelenek-görenek ve benzeri yetenek-beceri ve alışkanlıkları içine alan karmaşık bir bütündür (7).

Kültür tanımlarındaki farklılıklar, onun pek çok niteliğe sahip olmasından kaynaklanmaktadır. Bu nitelikler kısaca şöyle sıralanabilirler. Kültür; öğrenilir, tarihidir ve süreklidir, toplumsaldır, değişir, bütünleştiricidir (8). Kültür tanımı, toplumlar, uluslar adına kullanırsa da (ulusal-milli kültür gibi) coğrafi sınırları aşan bir yapıya sahiptir. Bu yüzden geleneksel olarak doğu kültürü, batı kültürü gibi bir ayrımın genel kullanım özelliğinin olduğu görülebilir. Ülkemiz açısından kültüre baktığımızda, ulusal kültür anlayışını belli kalıplara yerleştirebilmenin zorluğu ortaya çıkmaktadır.

Tarih ve dil bakımından, Türkiye bir doğu (Asya) kültürüdür. Türk Tarihinin ve Türk Dilinin kaynakları doğu'dadır. Türkler, bin yıla yaklaşan bir süredir Anadolu'ya yerleştikleri için Ortadoğu kültür alanına girmişlerdir. Akdeniz kıyısındaki yerleşmeleriyle Akdeniz kültürünün ;Müslüman oldukları için İslâm kültürünün bir üyesi sayılırlar. Nüfusun büyük çoğunluğu köylerde yaşadığı ve tarım teknolojisiyle hayatını kazandığı için, Türkiye bir tarım ülkesi (kültürü) dir. Öte yandan, Avrupa konseyine üye olan ve ortak pazara girmek isteyen Türkiye, ekonomik bakımından, Batı Avrupa Kültürüne katılmaya hazırlanmaktadır. Bunlardan hangisi asıl Türk kültürüdür? Hepsi ve tek tek hiçbirisi... (9):

Yukarıda sayılan özelliklerin tamamı Türk toplumunda süreç içinde yer edinmişlerdir. Sonradan gelen her özellik önceki kültür oluşumu üzerinde etkiler yaratmış, kültür değişimlerinde rol oynamıştır. Çağlar boyu süren değişimlerle bu güne ulaşmış bulunan kültürümüzün durumunu saptayabilmek; ;toplumumuz üyelerinin

(7) BOZKURT GÜVENÇ, *İnsan ve Kültür*, Remzi Kitabevi, İstanbul, 1979, s. 102.

(8) Geniş bilgi için bkz.: A.g.k., s. 103-107.

(9) A.g.k., s. 115.

bu kültürel yapıya katkıları ve aldıklarını değerlendirebilmek için öncelikle kültürü hangi ölçütler içinde yorumlamak gerektiği düşünülmelidir. Ülkemizde kültürle ilgili kuruluşların, bu kuruluşları temsil eden yetkililerin kültüre yaklaşımları; basın ve yayın kuruluşları yoluyla yapılan açıklamalardan, yayımlanan kitap ve benzeri yayınlardan anlaşılabilir. Kültür konusuyla ilgili resmi kuruluşların, ilgili ve yetkili kişilerin kültür anlayışlarının; eski eserler, müzeler, sit alanları gibi geçmişte simgeleyen kültür ürünleri; kütüphanecilik, el sanatları, folklor araştırma-geliştirme çalışmaları ve diğer kültür ürünlerinin korunması sınırları içinde olduğu savunulabilir (10). Oysa kültür, yaşamın her alanında ve anında yer alan geniş kapsamlı bir kavramdır. Toplumumuzun sahip olduğu kültürel yapı ve kültür özelliklerini, sıg bir yaklaşımdan kurtarmak ve sağlıklı bir analiz yapabilmek için, kültürel değerlerin ve yapının tanımlanmasında temel belirleyiciler olanak gösterebileceğimiz; dil, iletişim, sanat, bilim ve teknolojinin yükledikleri sorumluluk ve işlevlerini araştırmak gerekir.

İnsanları toplum haline getiren, onları ortak amaçlar değerler etrafında birleştiren ilk unsur dil'dir. Ülkemizde Atatürk tarafından gerçekleştirilen dil devrimi ile yapılmak istenen, özgün kültürel yapımızı oluşturmak ve başka kültürlerin etkisini en aza indirmek şeklinde tanımlanabilir. Atatürk, genellikle saray ve çevresinde kullanılan, halkımızın anlamadığı ve Arap, Acem kültürünü kültürünü kültürümüze taşıyarak yozlaştıran eski yazıyı kaldırarak öz kültürümüze dönüşü öncelikle yazı devrimi ile başlatmıştır (11). Ancak bu değişimin içeriği günümüze değin anlaşılammış, gerici çevreler yazı devrimini bir harf değişimi olarak niteleyerek sürekli karşı çıkmışlardır. Gerici çevrelerin bu karşı çıkışında Atatürk'ün yaptığı ve söylediklerinin bir tabu gibi değerlendirilmesinin, içerikle ilgili çalışmaların yapılmayışının da önemli payı vardır. Atatürk devrimlerini benimseyenlerde; Atatürk'ün yaptıklarının sınırlarını aşma, sanki Atatürk'ün izinden ayrılma tehlikesi yaratacakmış gibi çekingenlik yaratmıştır (12). Bu yüzden, gelişen ve değişen toplum-

(10) Bilgi edinmek için bkz.: **Kalkınma Planları, Yıllık Programlar ve İcra Planlarında Kültür**, Kültür ve Turizm Bakanlığı, Araştırma Planlama ve Koordinasyon Kurulu Başkanlığı, 1982, Ankara

IV. B.Y.K.P., D.P.T. Yay. No: 1664, s. 149-153, 283-284,

V. B.Y.K.P., D.P.T. Yay. No: 1974, s. 147-148.

(11) İNAL CEM AŞKUN, «Atatürk'ün İletişim Devrimi», **Yeni İş Dünyası**, Sayı: 37, İstanbul, 1982, s. 70.

(12) A.g.k., s. 69.

sal yapıyla uyum içinde gelişmesi beklenen Türk dilinde günümüzde de bir kargaşanın sürüp gittiğini ileri sürmek olanaklıdır. Osmanlıcadan kalma, Arap, Fars kökenli sözcükler yaygın biçimde kullanılmakla, ek olarak batılılaşma çabası sonucu batı kökenli sözcüklerin kullanımı da giderek artmaktadır. Dilbilim alanında tutarlı bir politika oluşturacak kurumların çeşitli sebeplerle işlevlerini yerine getirememeleri, kişi ve kurumları kendileri için çözüm aramaya yönettirmektedir (13). Basın kuruluşlarının da sözkonusu boşluktan dolayı hedef kitlelerinin özelliklerine göre farklı yayın dilleri kullandıkları kolayca görülmektedir. Tercüman, Türkiye gibi gazeteler eski Türkçeden esintiler taşıyan bir dil kullanırken; Cumhuriyet, Milliyet, Hürriyet, Güneş gibi gazetelerin günümüz Türk diline daha yakın sayılabilecek bir dil kullandıkları söylenebilir. Bu tür farklılıkların, Türk dili konusundaki boşlukların politik amaçla istismar edilmesi olarak değerlendirilmesi de olasıdır. Ancak hertürlü olumsuzluğa karşılık toplumumuzda yaşayan ve kullanılan bir Türk dili vardır. Yapılması gereken bu dilin gerçekten yetkili ve sorumlu kurumlar aracılığı ile düzenlenmesini ve yönlendirilmesini sağlamaktadır.

Özellikle son yirmi yıl içinde giderek hız kazanan gelişme ve değişim, kültür ortamında önemli kopukluk ve karmaşalara neden olmaktadır. Bu ortam içinde kültürel birlikteliği sağlamak açısından iletişim örgüt ve ortamlarının işlevsel yönde oluşturulmaları oldukça önem kazanmaktadır. Daha önce de sözü edildiği gibi toplumumuz, toplumsal örgütlenme açısından oldukça zayıf ve geri bir düzeydir. Bu durumda, merkezci bir örgütlenme yapısı oluşan ve iletişim gereksinimini resmi haberleşme sınırları içinde algılayan Osmanlı yönetiminin de önemli rolü vardır. Osmanlılarda halkın haber gereksinimi için bir düzenleme sözkonusu değildir. Yönetimin halktan beklediği, üretim, vergisi, askerlik gibi yönetim için gerekli hizmetlerdir. Halkın eğitilmesi, bilgilendirilmesi ve belli bir dünya görüşü oluşturması için yönetime düşen görevler tekke, medrese gibi kurumlar eliyle yerine getirilmiştir. Bu yüzden; Osmanlı toplumu, gezmeyen, yabancılarla ilişki kurmayan, kısır bir bilgi çerçevesi içinde kalmış, ülkede, hatta kentte ne olup bittiğinden ha-

(13) Örnek bir uygulama TRT'nin bazı sözcüklere yayın yasağı koymasındır. Kurum tarafından oluşturulan bir komisyon tarafından belirlenen (200) ikiyüz sözcüğün kullanımı TRT Genel Müdürlüğü'nün 20.12.1984 tarih (Özel Karar Md.) 565 sayılı yazfısı ile yasaktanmıştır.

bersiz bir toplum olarak tanımlanmaktadır (14). Değişen koşullar ve teknoloji günümüzde toplumumuzun görüntüsünü bir hayli değiştirmiş olmakla birlikte, yukarıda belirtilen Osmanlı toplum yapısının özelliklerinin bir kısmı günümüzde de geçerlidir. İletişim; özellikle çağımızın en önemli iletişim olayı olarak nitelenebilecek kitle iletişimi, günümüzde de merkezi yapısını korumaktadır. İletişim örgütlenmelerinin içinde yer almayan halk, iletişimin yalnızca tüketicisi durumundadır. Basın ve yayın kuruluşlarının etkin halkla ilişkiler uygulamalarının olmayışı, gazetelerin okuyucu köşeleri v.b. gibi uygulamalarla yetinmeleri, radyo ve televizyonun posta kutusu ilân ederek dinleyici, izleyici mektupları aracılığıyla halkla ilişki kurma çabaları, merkezci kitle iletişim örgütlenmesini ortaya koyucu uygulamalar olarak yorumlanabilir. Toplumun geniş kesiminin katılımının olmayışı sebebiyle kitle iletişim araçlarının yayın amaç ve politikaları toplumsal yarar sağlama açısından tutarlı biçimde belirlenememektedir. TRT sık sık siyasal iktidarın propaganda aracı olarak suçlanmakta; basın, magazin yayın anlayışına yöneldiği için yararsız ve işlevsiz anlamına gelen «boyalı basın» tanımlamasıyla eleştirilmektedir. Kültürün sürekliliğini ve kalıcılığını sağlamakta öncelikli bir yeri bulunan kitap, çeşitli sebeplerle toplumda yaygınlık kazanamamakta, en fazla satabilen kitapların basım sayıları beş-on bini geçememektedir. Toplumumuzda iletişimin bugünkü konumuna gelmesinde teknolojik değişimle kültürel değişim arasındaki önemli hız farkının payı büyüktür. Teknoloji, üretim biçimlerinde önemli değişikliklere yol açarken, geleneksel tarım kültürü özelliklerinin ağır bastığı kültürel değerlerimiz aynı hızla değişmemekte, değişmemektedir. Teknolojinin oluşturduğu yeni değer ve yaşayış kalıplarının geleneksel değerlerle ortak bir kültür tabanında buluşamaması, kültürel yozlaşmaya neden olmakta; birer teknoloji ürünü olan kitle iletişim araçları ise politikasızlık, amaçsızlık sonucu bu yozlaşmaya hizmet eden, hızlandıran unsurlar olarak ortaya çıkmaktadır. TRT tarafından yayını yasaklanan arabesk müziğin günümüzdeki etkinliği ve yaygınlığı yine de kitle iletişim araçları eliyle gerçekleştirilmiştir. Toplumumuzun tabanına yayılmamış örgütlenme yapısı içinde iletişim araçları birer aktarıcı araç kimliğine bürünmüşlerdir. Bu durum Türk toplumunun yönetim kademelerince de bilinmekte ve sorun şöyle tanımlanmaktadır: Toplumun kırsal alanlarında ve gerice yö-

(14) KORKMAZ ALEMDAR, *Haberleşme Tarihi Ders Notları*, A.İ.T.İ.A. Gazetecilik ve Halkla İlişkiler Y.O., Ankara, 1990, s. 63.

relelerindeki kültür değerlerinde durağanlık yaygınken, toplumsal devrimin en üst düzeye çıktığı yörelerde de kültür açısından aktarmacılık, topluma mal edilmeyen yaratıcılık, kültürel değerleri yok eden bir gelişim kendini göstermektedir (15).

Daha öncede sözünü ettiğimiz toplumsal örgütlenme alanlarından birisi de sanatsal örgütlenmelerdir. Toplumumuzdaki sanatsal çabaların yoğunluğuna ve türlerine baktığımızda, sanatsal etkinliklerin bireysel ya da küçük gruplar halinde sürdürüldüğünü görmekteyiz. Bireysel ya da küçük grupsal etkinliklerin dağınıklığı sanat alanında bir amaçsızlığa ve keşmekeşe neden olmaktadır. Burada hemen akla «kim için sanat» gibi klasik ve uzun zamandır tartışılan bir soru gelmektedir. «Sanat sanat içindir», «Sanat toplum içindir» ikileminin çıkmazına düşmeden sanat etkinliklerinin sanattan anlayan toplum üyelerinin sayısının çokluğu oranında nalamlı ve etkili olacağını belirtmek gerekir. Başka deyişle sanatta da toplumsal yarar ilkesi dikkate alınmalıdır. Toplumumuzun geçmişini oluşturan Osmanlı Toplum yapısı içinde dine dayalı bir devlet yapısının oluşundan dolayı bazı sanat alanlarında etkinlikte bulunulması yasaklanmış, devlet desteğinde mimarı ve hat sanatları gelişme olanağı bulmuşlardır. Ancak Cumhuriyet yönetimi ile beraber toplumsal yapı kurumları, toplumsal değerler önemli ölçüde değişmiştir. Çağdaş toplumsal yapı ve değerlerle uyuşmayan Osmanlı sanatı günümüzde terk edilmiş ve resmî kültür politikası eliyle müzecilik anlayışı içinde korumaya alınmıştır. Cumhuriyet döneminde Batıya yönelik, batı sanat anlayışının ülkemize aktarılma çabalarını başlatmış, opera, bale, batı kültürü anlayışı içinde tiyatro gibi sanat türleri toplumumuz kültürüne uyarlanmaya (adepte edilmeye) çalışılmıştır. Devletin doğrudan desteği altında oluşturulan Devlet opera ve balesi, Devlet tiyatroları ne yazık ki yeterince yaygınlaşamamıştır. Yukarıda saydığımız türden sanatsal etkinlikler Ankara, İstanbul, İzmir gibi büyük kentlerdeki uygulamalarla sınırlı kalmıştır. Ancak, müzik, sinema gibi toplumun geniş kesimlerine ulaşabilen sanat türleri büyük ölçüde özel girişimci kişi ve kuruluşların elinde kalmış, denetimsizlik, bilgisizlik, hepsinden önemlisi ticari kazanç amaçları nedeniyle niteliksiz, yoz bir kültürün yayıcısı durumuna gelmişlerdir.

(15) Kültür ve Turizm Bakanlığı, Kalkınma Planları, Yıllık Programlar ve İcra Planlarında Kültür, Araştırma Planlama ve Koordinasyon Kurulu Başkanlığı, 1932, s. 75.

Devletin sanatla ilişkileri ağırlıklı olarak sansür-sanatçı ilişkileri biçiminde ortaya çıkmaktadır. Sanat, var olan kültürün bir görünümüdür ve bir kültür politikasından yoksun devletin sansür sınırlamaları da daha çok iktidardaki siyasi gücün dünya görüşü paralelinde olmaktadır. Sanatçılar siyasal iktidarların çeşitli baskıları karşısında özgün, yaratıcı ve verimli eserler ortaya koymamaktadır (16). Bu ortamda niteliksiz, yoz eserler piyasaya rahatça hakim olabilmekte, sanatçılar nitelikli eserler verme çabalarından vazgeçmekte, kalitesiz sanatsal üretim ortamlarına uymaya zorlanmaktadır. Böylece her türlü karşı çıkışa rağmen arabesk tür müzik geliştirebilmekte, büyük bir pazara sahip olabilmekte, bindokuzyüzyetmişli yılların seks çığırından kurtulabilen sinema, arabesk türün egemenliğine boyun eğmek zorunda kalmaktadır. Alanda kişisel çabalarla gerçekleştirilen nitelikli filmlerin gösterime çıkması ise önemli zorlukların aşılmasını gerektirmekte, zaman zaman bu zorlukların aşılamaması söz konusu olmaktadır. Sanatın gelişmesi ve uygulamadaki zorlukların giderilmesi yönetim kademelerinde de ele alınan sorunlar arasındadır. Bu konuda çeşitli önlemlerin alınması yıllık kültür planlarında yer almaktadır (17). Ancak günümüze kadar süren uygulamalar bu önlemlerin dileklerinden ileriye gideemediğini göstermektedir.

Kültürel yapının belirleyici unsurlarından biri olarak ele alınması gereken bir başka alan da bilimdir. Bilimden beklenen toplumsal değişim ve kalkınma çabalarına olumlu yönde ışık tutmasıdır. Konuya böyle yaklaşıldığında, bilimin, toplumun derinliklerine nüfus edebilmesi, yani eğitim yoluyla bilimsel düşünce ve davranışın olabildiğince yaygınlık kazanabilmesi çabalarının, hangi durumda olduğunun tartışılması gerekir. Cumhuriyet yönetiminin kuruluşundan sonra, çağdaş bir toplum yaratılması çabalarının, ilk ürünü olarak öğrenimin birleştirilmesi kanununun çıkarıldığı, bilimsel yöntemlerle laik bir eğitim sisteminin yaygınlaştırılmasının amaçlandığı bilinmektedir. Ancak eğitim sistemimiz günümüze kadar bu amaçlara ulaşmayı başaramamıştır. Eğitim kurumlarında insanların hangi amaçlarla eğitileceği, hangi bilgilerle donatılacağı tartışma konusu olmaya devam etmektedir. Toplumsal gerçeklerle bağdaşmayan eğitim sistemi sebebiyle eğitim toplumdaki işlevselliğini önemli ölçüde yitirmiştir.

(16) Geniş bilgi için bkz.: ANIL ÇEÇEN, *Kültür ve Politika*, İdil Yay., İstanbul, 1984, s. 55.

(17) Bkz. *Kültür ve Turizm Bakanlığı, A.g.k.*, s. 33-75.

Toplumun eğitilmesi sorumluluğunun dışında, ülkemizdeki bilim kurumlarının diğer işlevlerini yerine getirebildiklerini söylemekte olanaklı görülmemektedir. Bilimin odağı konumundaki üniversitelerimize baktığımızda öncelikle bilim adamı yetiştirilmesinin önünde önemli engeller olduğu görülmektedir. Araştırma geliştirme çalışmaları için bütçeden üniversitelere ayrılan pay küçük bir miktardır (18).

Üniversitelerin yeterli ekonomik güce sahip olmamaları, ekonomik gücü olanların bilim adamı olmaya yönelmesine yol açmakta; zeka ve yetenekleriyle bilim adamı niteliklerine sahip olabilecek kişiler, mali imkansızlıklar sebebiyle bu yolu seçmemektedirler (19). Ayrıca üniversitedeki mali olanaksızlıklar yetişmiş bilim adamlarının da üniversiteden ayrılarak başka işlere yönelmelerine ya da yurt dışına gitmelerine yol açmaktadır.

Üniversiteleri bilimsel araştırma ve geliştirme çalışmalarından uzaklaştıran bir diğer unsur da, üniversite eğitime toplumdaki gelen yoğun taleptir. Üniversite eğitimi almak isteyenlerin, varolan kontenjanların çok üzerinde oluşu, üniversite önünde önemli yığılmaya neden olmakta; bu yoğun talebi karşılamak için sürekli kontenjan artıran ve başka çareler arayan üniversiteler, ortaöğretimden sonra devam edilen yüksek meslek okulları kimliğine bürünmektedir.

Toplumumuzun kültürel yapısında buraya kadar saydığımız tanımlayıcı, belirleyici unsurların hepsi ile iç içe olan bir başka belirleyici unsur da teknolojidir. Teknik ve teknik gelişme bağımsız bir güç ve herşeyden önce başlıbaşına bir amaç değil, bir bütün olan toplumsal yaşantıya ve gelişmeye yardımcı bir araçtır. Bu nedenle geliştirilmiş ileri bir teknik, yerinde ve uyumlu bir biçimde kullanılırsa yararlı olabilir ve aksi durumda yarar yerine zarar sağlaması kaçınılmazdır. Ülkemizdeki teknolojik gelişmeye baktığımızda, ekonomimizin gereksindiği teknolojinin transfer yoluyla karşılandığı görülmektedir (20). Bu yüzden teknolojinin diğer kültür unsurlarıyla olan ilişkisi rastlantısal istenmeyen, beklenmeyen kültürel gelişmeleri ortaya çıkarmaktadır. Örnekle açıklarsak; batı uygarlığın ürünü olan kamyonları alıp önlerine ve içlerine «Maşa-

(18) Bkz. IV B.Y.K.P., D.P.T. Yay. No: 1864, s. 48.

(19) ADİL İZVEREN, *Toplumsal Törebilim*, A.İ.T.İ.A. Yay. No: 130, Ankara, 1980, s. 147-148.

(20) IV B.Y.K.P., s. 49.

allah» yazıp «Bismillahirrahmanirrahim» asarak, gerekli eğitimden geçmemiş sürücülerin eline verince bu ulaşım araçları, ölüm araçları niteliğine bürünmektedir (21).

Hızlı nüfus artışının yanısıra teknoloji ile ortaya çıkan otomasyon, işsizliği körüklemekte, sanayileşme kente göçü hızlandırmakta, teknolojinin gereksinimlerine uymayan eğitim politikaları ve uygulamaları vasıfsız, eleman sayısını giderek artırmaktadır. Bütün bu olumsuzluklar düzensiz kentleşmeyi, kültürel yozlaşmayı ve kültürel değerlerdeki aşınmayı hızlandırıcı etkenler olmaktadır. Öte yandan, yine birer teknoloji ürünü olan kitle iletişim araçları teknolojinin ürettiği tüketim amallarını pazarlaması ve sistemin kendini yeniden üretmesi amacıyla kullanılmakta, teknolojinin kendisi ve ürettikleri toplum üyelerine, yabancı oldukları bir yaşantı biçimini ve kültürünü aşlamaktadır. Hangi teknolojinin ve hangi ürünün kullanılmasının gerektiği tartışma konusu olmaktan çıkmakta, insanlar düzgün bir Türkçü dili öğrenmeden yabancı dil öğrenmeye, kullanım alanları henüz çok kısıtlı olmasına karşın bilgisayar kurslarına devam etmeye çalışmaktadır. Öyle ki bu tüketici kültür ortamına resmi kurumlar bile uymaktadır. Gerekli ve nitelikli bir eğitim sistemi oluşturmak gibi önemli bir eğitim sorunu çözümlenirken okullara hazırlıksız ve alt yapısız bir girişimle bilgisayar konulması planlanabilmektedir. Teknoloji ve kültürel yapı etkileşimi konusunun çerçevesini daha da genişletmek ve örneklenmek olasıdır. Ancak bu konuda öz olarak batı toplum yapısının ve kültürünün idealize edilmesi sonucu toplumsal yapının ve kültür değerlerinin dikkate alınmadığı bir aktarmacılık politikasının kültürel çelişiklere neden olduğu; uygulamada bir tüketim ve savurganlık eğilimini körüklediği savunulabilir.

Kısa başlıklar altında ortaya koymaya çalıştığımız kültürel yapımızın toplumsal kişilik edinme çabasındaki toplumumuz üyelerine yaptığı etkileri de şöyle özetlemek olasıdır. Çalışan kesimin büyük çoğunluğu ücret karşılığı geçimini sağlamaktadır. Gelir dağılımına bakıldığında en düşük payın çalışan kesime düştüğü görülmektedir. Bu çelişkili durumda tüketim isteği uyandırılmış ancak ekonomik engeller sebebiyle tüketemeyen toplum üyeleri piyango, lotaryacılık gibi gerçekçi olmayan çözümlere bel bağlamışlardır. Devlet eliyle de sürdürülen (milli piyango, spor-toto, spor-loto) lo-

(21) EMRE KONGAR. *Kültür Üzerine*, Çağdaş Yayınları, İstanbul, 1984, s. 34.

taryacılık, birer teknoloji ürünü olan kitle iletişim araçları eliyle körüklenmekte, lotaryacılığa inanan toplumumuz üyelerinin çalışarak bir yerlere gelme, başarıma inançları körelmektedir. Güvensiz, ihmalcı, kurnazlığa, köşe dönücülüğe yönelmiş toplumsal kişilik özellikleri yaygınlık kazanmaktadır (22). Rüşvet, sahtekarlık, dolandırıcılık gibi toplumsal sorunlar giderek büyümekte ve kanıksanmaktadır.

Bilim kurumlarının toplum hayatına etkin biçimde girememiş olmaları toplumda gelenekçi, manevi kültür öğelerinin yoğun olarak sürmesine neden olmaktadır. İnsanlar sağlık sorunlarını halletmek için doktora gitmeyi öğrenmişlerdir, ancak kent ortamında bile varlıklarını sürdürebilen kırık-çıkıkçılar, üfürükçüler toplumun yaşam felsefesinde bilimden başka unsurlarında varlığını kanıtlamaktadırlar.

Devlet desteğinde oluşturulan bale, opera, tiyatro gibi kurumlar gerek yeterince yaygın olmadığından, gerek toplumun geniş kesimlerinin kültürü içinde yer almadığından elit tabakanın sanat anlayış ve zevklerine seslenebilmektedir. Toplumda yaygın kabul görev ve geniş kesimlere ulaşılabilen müzik, sinema gibi sanat dalları desteksizlik, başıboşluk ve denetimsizlik sebebiyle yoz kültürel oluşumlarının önemli sebeplerinden olmaktadır.

Özellikle son yıllarda ortaya çıkan hızlı gelişme ve yoğun kültürel değişim, kültür sürecinin olağan hızını değiştirmiş ve toplumun bu değişimi özümleyememiş olması kültürel bütünlüğü bozmuştur. Oluşan kültürel yapı içinde eski ve yeni değerler iç içe yaşamaya başlamışlar, kültür sisteminin iç tutarlılığını yitirmesini kültürel dağılma ve yozlaşma sorunlarını gündeme getirmiştir. Bu kültürel yapı içinde toplum üyelerinin herbiri, yaşantı biçimine göre kendini doğulu ya da batılı kabul etmekte, bir kısmı kırsal kesim kültürünün gereklerini yerine getirmeye çabalarken kent bölgesi insanları sanayi toplumunun üyesi bireyler olma yolunda toplumsal kişilik oluşturmaya çalışmaktadırlar. Toplumda azımsanamayacak bir kitleninse kır ve kent kültürü arasında bocaladığı, arabesk kültür olarak adlandırılan kır-kent karışımı bir kültür sentezi içinde toplumsal kişilik edinme çabalarını sürdürdükleri görülmektedir.

(22) Geniş bilgi için bkz: Mahmut TEZCAN, *Türklerle İlgili Streetipler ve Türk Değerleri*, Ankara Üniversitesi Eğitim Fak. Yay. No: 44, Ankara, 1974, s. 105-122.

ÜNİVERSİTE ve TOPLUMSAL ORTAMI :

Bilim, uluslaşma sürecine girebilmiş toplumların hepsinde görülen, toplumsal ve kültürel yapıyı etkileyen, önemli bir kurumdur. Tekelci bir yaklaşımla toplum içindeki tüm bilimsel araştırma, geliştirme ve eğitim etkinliklerini kendisine maaletemekle birlikte; ilgi alanını ve kuruluş amaçlarını doğrudan bilime dayanan üniversiteleri, bilimin yapıldığı geliştirildiği merkez kuruluşlar olarak tanımlamak olasıdır.

Bilim kurumları olarak üniversiteler, Yunan ve Roma öğretim felsefelerine kadar uzanan, derin bir tarihsel geçmişe sahiptirler (23). Bilimsel çalışmalar ve örgütlenmeler, endüstri devrimi öncesinde, Hıristiyanlık ve Müslümanlık gibi dini kurum ve yapılar içinde sürmüştür. Günümüz üniversite anlayışının ve kurumlarının temelleri, endüstri devrimini gerçekleştiren Fransa, Almanya, İngiltere gibi ülkelere atılmıştır (24). Bilimin ve teknolojinin toplumsal kültürel hayatta giderek ağırlık hazanmasıyla üniversiteler gelişmiş ve çağımızda; başlangıçta da belirttiğimiz gibi tüm toplumlarda yerlerini almışlardır.

Günümüz toplumlarında üniversitelerin toplumsal ortam içindeki yerlerinin en önemli belirleyicisi toplumsal gereksinimlerdir. Burada toplumsal gereksinimden anlaşılması gereken; toplumun sosyo-ekonomik durumu ve bağlı bulunduğu değerler sistemidir. Gelişmişlik düzeylerinin farklılıkları ve toplumdan topluma çeşitlilik gösteren değerler, toplumların gereksinimlerini de farklı kılmaktadır. Tüm farklılıklara karşılık hemen her toplumda görülen ortak özellik; gelişim ve nüfus artışı gibi nedenlerle açıklanabilecek toplumsal gereksinimlerin yoğun artışıdır. Gelişmişlik ülkelere oranla her alanda geri kalmış, aradaki uçurumu kapatma telaşındaki az gelişmiş toplumlarda; çağdaş toplum olabilme yönünde hızlı değişim ve gelişim isteği daha da yoğun olarak ortaya çıkmaktadır. Bu yüzden artan toplumsal gereksinimlerin hızla karşılanması beklenmektedir. Zaman zaman hızlı bir değişim sağlamak için, çabuk ve kökten değişimlere, gerekirse kuvvet kullanarak, tahrip ederek, engelleri ortadan kaldırma çabalarına yönelinmektedir (25). Hızlı

(23) HENRI JANNE, Üniversite ve Çağdaş Toplumun İhtiyaçları, (Çev.: BEDRİ KARAFAKİROĞLU) Uluslararası Üniversiteler Birliği Yay. No: 10, İstanbul, 1973, s. 5.

(24) A.g.k., s. 6-11.

(25) A.g.k., s. XVII.

bir deęişim ve toplumsal gereksinimlerin karşılanması isteęi yönünde, birer toplumsal kurum olan üniversitelerden; hengün biraz daha artan sayıdaki toplum üyelerini beklentiler doğrultusunda eğitmeleri; konuların yoğunlaşmasına, uzmanlık yönünde derinleşmesine, üstelik bilim alanlarının giderek çeşitlenmesine rağmen, bilimin gelişmesinde birinci planda yer almaları; diğer toplumsal kurum ve kuruluşların gelişmesine, başka deęişle toplumsal gelişmeye destek olmaları, yön vermeleri beklenmektedir.

Böylesine çok yönlü işlevleri yüklenmesi istenen üniversitenin, kendisinden beklenenleri yerine getirebilmesi için aşması gereken sorunlarsa bir hayli fazladır. Bu sorunlardan bir bölümü ekonomik yetersizlikler, gerekli altyapı hizmetlerinin geliştirilmesi, yeterli sayıda öğretim üyesinin olmayışı, fazla sayıda öğrencinin eğitim isteęinde bulunması gibi herkesçe bilinen sorunlardır. Üniversitenin, yukarıda saydığımız sorunlar kadar gündeme gelmeyen, ancak en az onlar kadar, belki de daha önemli bir sorunu, toplumsal yapıdaki konumunun ne olması gerektiğidir. Bilindięi gibi toplumlar da genel olarak kurulu düzenin korunması yönünde bir eğilim vardır. Toplumdaki deęişim hızını etkileyen denetleyen pek çok unsur vardır. Toplumsal kültürel yapıyı ortaya koyan unsurlar olarak önceki bölümlerde deęindiğimiz bu unsurların, hepsinin deęişimi kabullenir duruma gelmeleri, deęişim açısından gereklidir. Oysa üniversitenin deęişim gerekliliğinin tek dayanaęı bilimdir. Bilimin, dolayısıyla üniversitenin deęişim hızı, toplumsal deęişim hızından daha dinamik bir yapıya sahiptir. Bu durumda üniversite, toplumsal düzenin savunucusu mu olmalıdır, yoksa bilimin gerektirdięi yönde deęişme ilkelerini, gerekliliğini ortaya koyarak toplumun eleştirmeli ve böylece toplumla çatışmalı mıdır? Toplum ve üniversite arasında yukarıdaki türden çatışmaların ortaya çıkması ile üniversitelerin baskı altına alınmaması amacıyla; demokratik yönetimlerin egemen olduęu toplumlarda üniversitelere özerklik tanınmıştır. Ancak uygulamada özerkliğin çözüm olmadığı -en azından ülkemizde- birtakım sorunların özerklikle ortaya çıktığı gözlenmiştir. 1960'lı yıllarda Avrupa'da, 1970'li yıllarda ülkemizde, üniversite özerkliğinin, bilimin özgürce yapılması amacıyla saptırıldığı, üniversitenin çeşitli baskı grupları da toplumsal yapıya karşı başlatılan birenişlerin merkezi durumuna getirildięi görülmüştür.

Ülkemizdeki üniversitelerin toplumsal ortam içindeki konumlarına ve yüklendikleri işlevlere bakıldığında, genel olarak tüm üni-

versitelerin karşılaştığı sorunları bünyesinde taşıdığı, ek olarak toplum yapısı ve kültürel niteliklerin yarattığı özgün sorunlarla uğraştığı görülmektedir. Üniversitelerimizin toplumsal ortamını değerlendirmek için öncelikle, üniversitemin tarihsel gelişimine değinmek gerekmektedir. Toplumumuzda üniversite kurumunun varlığının temelleri Osmanlıların son dönemlerine kadar uzanmaktadır (26). Cumhuriyet döneminde «bilimsel özerk» bir yapı içinde katılan üniversite, kendisinden beklenen toplumsal gelişme ve değişmeyi yönlendirme çabalarına yeterince katılmadığı gerekçesi ile 1933 yılında bir müdahaleye uğramış, 1946 yılında çıkartılan Türk Üniversiteler kanunu ile özerkliğe kavuşturulmuştur (27). 1970'li yıllarda üniversiteye olan talebin giderek yoğunlaşması akademi ve üniversitelerin hızla büyümelerine, artan eğitim talebini karşılama çabalarına yönelmelerine yol açmıştır. Bu yöneliş, ülkenin insan gücü gereksinimleri açısından tutarsız, kurumlararası dağılım açısından dengesiz bir yüksek öğrenim ortamı görüntüsü yaratmıştır (28). Bu durumun başlıca sebebi, ortaöğrenim aşamasında çözülmesi gereken meslek elemanı yetiştirme görevinin üniversitelere aktarılmış olmasıdır. Öğrencilerin yoğun yüksek öğrenim talebinin ardında iyi bir eğitim ve diploma alarak, üst düzey gelir gruplarında yer alma isteği vardır. Oysa üniversiteler genellikle soyut nitelikte, daha uzun bir öğrenim veren, ya da sınırlı bazı mesleklere hazırlayan bilim dalları ekseninde kabul edilmektedir (29).

Bu gelişme karşısında:

- a) Üniversitelerimiz düşük eğitim standardında öğrenim sağlayan meslek yüksek okullarına dönüşmüşlerdir.
- b) Toplumda, üniversite eğitimi almanın üstün bir statü ve gelir düzeyi sağlayacağına olan inanç sürmektedir. Üniversite kapısındaki yığılmanın her yıl artmakta oluşu bu inancın somut bir göstergesidir. Ayrıca orta öğrenim aşamasında meslek edinemeyen öğrencilerin, üniversiteye yönelmekten başka şansları da yok gibidir.

(26) Üniversitemin tarihsel gelişim süreci için bkz. H. ALİ KOÇER, «Türk Üniversitelerinde Örgütsel Gelişme», *Üniversite Yönetiminin Uluslararası Sorunları Sempozyumu*, Ankara Üniversitesi Eğ. Fak. Yay. No: 80, Ankara, 1979, s. 3-34.

(27) A.g.k., s. 21-25.

(28) İV B.Y.K.P., D.P.T. Yay. No: 1664, s. 449.

(29) AYSEL EKŞİ, *Gençlerimiz ve Sorunları*, İstanbul Üniversitesi, Yay. No: 2790, İstanbul, 1962, s. 337.

c) Düşük eğitim standardıyla diploma alıp, üniversite mezunu olanlar, diplomalı işsiz durumuna düşmekte; ya da üniversite mezunu olmanın gerekmediği, düşük nitelikli işlerde çalışmak durumunda kalabilmektedirler.

d) Yoğun eğitim talebi, üniversitenin bilimsel araştırma ve çalışmalar yapmasını engelleyici bir faktör olmaktadır.

Günümüzde üniversitelerin içinde bulunduğu durum; toplumsal ihtiyaç açısından üniversitelerden beklenen en önemli hizmetin yüksek öğrenim talebini karşılaması olduğu görülmektedir. Üniversitelerin çeşitli sınırlayıcı nedenlerle bu hizmeti yeterince yerine getiremedikleri gibi, diğer üniversite etkinliklerine de yeterince eğilemedikleri, en azından toplumun üniversiteden bu yönde beklentilerinin pek az olduğu savunulabilir.

12 Eylül 1980 öncesi, anarşi ortamının merkezine çekilen üniversitelerimiz, günümüzde bu görünümünden kurtulmuşlar, eğitim ve öğretim etkinliklerine yönelebilmişlerdir. Görünüşte devlet kurumları üniversiteden danışmalar istemekte, özel sektör, onlardan yararlanmakta, yargı organları hukuk fakültelerinin içtihatlarına başvurmakta, siyasiler onları aralarına almak istemektedirler (30). Ancak kendi sorunlarına çözüm arayan üniversitenin eğitim öğretim etkinlikleri dışında toplumsal ortama yeterince katılabildiğini söylemek pek olanaklı görülmemektedir.

ÜNİVERSİTE ÖĞRENCİLİĞİ ve TOPLUMSAL KİŞİLİK

Yüksek öğrenim gençliği, gençlik kesimleri içinde en fazla yatırım yapılan kesim olarak tanımlanabilir. Yüksek öğrenim öğrencisi, yaşamının bu döneminde; kendi kişiliğini ve kimliğini bulmaya, yaşamın anlamını algılayıp yorumlamada, çok çeşitli yaklaşımların sunulduğu akademik bir çevrede yaşamaktadır. Üniversite, kişilik gelişiminin büyük ölçüde biçimlendiği, yetişkinlik modelinin kurulduğu bir geçiş dönemi olarak da nitelenebilir. Ancak üniversite ortamında geliştirilen kişiliğin, daha önceki toplumsal çevre içinde geliştirilen kişiliğin üzerinde oluşturulduğu, başka deyişle üniversite öncesine dayanan bir temelinin olduğu hatırlanmalıdır.

(30) İLBER ORTAYLI, *Gelenekten Geleceğe*, Hil yay., İstanbul, 1982, s. 31.

Bir yaklaşıma göre, bireyin kendisini gerçekleştirmesinin göstergeleri (31);

- a) Gerçeği algılayabilmesi
- b) Kendi dışındaki sorunlara dönük olabilmesi
- c) Yeteneklerini geliştirmesi
- d) Yeni yaşantılara açık olabilmesi
- e) Kendini tanımasıdır.

Yukarıda sayılan niteliklere sahip bir kişilik geliştirmek için gerekli ilk ön koşul, kuşkusuz iyi bir eğitim almaktır. Eğitim sistemimize bakıldığında, daha önce de sözü edildiği gibi, ezbere dayalı, işlevsiz bir eğitim uygulamasının sürdürüldüğü görülmektedir. Oysa eğitimde temel amaç öğretilenlerin en iyi şekilde nasıl kullanılabileceğini, nasıl işe yarayabileceğini aktarmak olmalıdır. Gerçeğin algılanabilmesi için öğrenciye, her sorunun nedeni ile sonucunu ayırtedebilme ve birbiriyle anlamlı ilişkiler üzerinde düşünme alışkanlığı kazandırılmalıdır. Böyle bir yaklaşımdan yoksun bir eğitim sistemiyle yetiştirilen öğrenciler için, bir araştırmacının dediği gibi; ders çalışmak zevksiz bir yük olarak görülmekte, geçilen her sınıf ve alınan her diplomadan sonra bir daha hiç kimsenin canı bir kitap açıp okumak istememekte, sonuçta genel kültürden yoksun ve tek yönlü «diplomalı-okumazların» sayısı ülkemizde giderek her yıl artmaktadır (32).

Araştırmacı, çok yönlü kişilik özelliklerinin geliştirilemediği eğitim sistemimizin yanı sıra üniversiteye golen öğrenciler arasında, üniversiteye girebilme, bir yer kapma telaşından kaynaklanan, kişisel yetenek ve ilgi duydukları alanların dışındaki bölümlerde eğitim görme sorunu vardır. Girebildiği bölümde öğrenim gören öğrenciler alana uyum sağlamakta güçlüklerle karşılaşmakta, alanında eğitim görenlerse kendi iş sahalarının daha önce gelenler tarafından doldurulması yüzünden yükselme şansına sahip olamama gibi bir durumla karşılaşabilmektedirler (33). Bu sorunların temelinde üniversitelerde oluşturulan istihdam fazlası kontenjanlar vardır. Suf diploma için yüksek öğrenime gelen gençler işsiz kalma

(31) HÜLYA GÖKMEN, AYTAÇ AÇIKALIN, NUR KOYUNCU, ZUHAL SAYDAR, *Yükseköğrenim öğrencilerinin serbest zaman etkinlikleri kendilerini gerçekleştirme düzeyleri*, Milli Eğ. Gençlik ve Spor B. Yay., No: 458/34, Ankara, 1985, s. 82.

(32) EKŞİ, s. 362.

(33) A.g.k., s. 114.

korkusu içinde geleceğe güvensizlikle bakmakta, kendi sorunlarının çözümünü, yeni ve değişik düzeylerde aramaktadırlar (34). Eski kuşakların iyi aktaramadığı değerler, üniversitelerin hızla gelişen yurt ve dünya olaylarını yakından izleyememeleri, her türlü konunun ve sorunun üniversite kürsülerinde yeterince ele alınıp tartışılmaması, öğrenciye aktarılmaması, yeni değerler arayan genci bunaltmaktadır (35). Şimdiye kadar sözünü ettiğimiz, toplumsal kişilik oluşturma çabalarına üniversite ortamının yaptığı etkilerin yanı sıra, üniversite aşamasında da varlığını sürdüren geçmişe dayalı kişilik özelliklerinin payına da değinmek gerekir. Yapılan bir araştırmaya göre; üniversitelerin ileri sınıflarında bile gençlerin kendi gelecekleri konusunda belli bir planlarının, hazırlıklarının olmadığı gözlemlenmiştir (36). Bu olumsuz durumun tek nedeni olarak üniversite ortamında öğrenciye sunulan olanakların ve yönlendirme çabalarının yetersizliği gibi bir gerekçe gösterilemez. Öğrencinin üniversite öncesi geliştirdiği kişilik yapısını etkileyen toplumsal çevre, aile, çocuk yetiştirme düzenimiz gibi unsurlar da bu durumun belirleyicisi olarak değerlendirilmelidir. Ayrıca yapılan bazı araştırmalarda öğrenimin bağımsız kişilik geliştirmede payının olduğu ortaya çıkarılmıştır ve bu payın bir kısmı üniversitelerimize aittir (37).

Üniversite ortamında olumlu kişilik geliştiren öğrenciler de kuşkusuz vardır. Ancak bu öğrenciler üniversite öncesinde de olumlu kişilik geliştirebilme ortamı bulabilmiş olanlardır. Ekonomik ve eğitim düzeyi yüksek ailelerden gelen çocukların çevre ve aile desteği ile olumsuz koşullardan en az düzeyde etkilenmelerin mümkün olabilir. Oysa gerek öğrencilere uyguladığımız anket sonuçları, gerek büyük örneklemlerle araştırmaların verileri, üniversite öğrencilerinin ailelerinin eğitim düzeylerinin özellikle anneler açısından öğrenciye oranla daha düşük olduğunu göstermektedir (38). Bu durumda öğrencilerin olumlu toplumsal kişilik geliştirebilmeleri için üniversitelerimize önemli görevler düşmektedir.

(34) ÖZCAN KÖKNEL, *Cumhuriyet Gençliği ve Sorunları*, Cem Yayınevi, İstanbul, 1979, s.64.

(35) A.g.k.,

(36) EKŞİ, s. 151.

(37) NİHAT NİRUN (Editör), *12-24 Yaş Gençlerin Sosyo-ekonomik Sorunları*, (ÖZKAN ÜNVER, BAŞLAS TOLAN, İŞİL AKBULUT, CAVIT DAĞDAŞ) M. E.G.S.B. Gençlik hizmetleri ve Faaliyetleri Dairesi Başkanlığı, Ankara, 1986, s. 361.

(38) HÜLYA GÖRMEN ve diğ.leri, *Yükseköğrenim öğrencilerinin serbest zaman etkinlikleri ve kendilerini gerçekleştirme düzeyleri*, M.E.G.S.B. yay. No: 456/32, Ankara, 1986, s. 38.

Bu konuda üniversitelerin üzerine düşen görevlerin tartışılmasından önce toplumsal ortamın olumlu toplumsal kişilik geliştirmeye elverişli duruma getirilmesinin gerekliliğini vurgulamak bir zorunluluk olarak karşımızda durmaktadır. Öğrenciler üniversiteye gelmeden önce, ilk ve ortaöğrenim düzeyinde, olumlu toplumsal kişilik geliştirmeye yatkın bir eğitim düzeneğinden geçirilmelidirler. Bu amaçla yararsız bilgi ve ezbere dayalı milli eğitim politikası gözden geçirilerek işlevsel bir eğitim politikasına dönüştürülmelidir. Öğretim herşeyden önce öğrenme ve düşünme yeteneğini geliştirmeyi hedef almalıdır. Çağımızın hızla gelişen ve değişen toplumsal ortamlarında edinilen birtakım bilgi ve niteliklerin oluşturduğu dağarcık, toplandıktan kısa bir süre sonra eksik, belki de yararsız hale gelebilmektedir.

Gelişmiş batı toplumlarında üniversite anlayışının daha felsefik ve kuramsal bir temele dayandığı; araştırma, inceleme etkinliklerinin yoğunlukta olduğu bilinmektedir. Ülkümüzde de böyle bir yöneliş amacıyla üniversiteye olan kitlesel yönelimlerin önünün alınması ve üniversitede kişisel yönelim olanaklarının artırılması gerekmektedir.

Öğrencilerin ilk ve orta öğretimde olduğu gibi yalnızca derse girmesi ve ders sonrası kurumu terketmesi bilimsel, etkin üniversite anlayışıyla bağdaşmamaktadır. Üniversite; öğrencilerine bilimsel, çağdaş, insanî bir yaşam tarzını benimsetecek düzenlemelere gitmek zorundadır. Öğrencinin olumlu toplumsal kişilik gelişmesini olanaklı kılacak etkinlikleri gerçekleştirmek üniversitenin görevi olmalıdır. Günümüzdeki uygulamada görülen, belli bir alanda uzmanlaştırma ya da meslek sahibi yapma uğraşısı üniversitenin temel amacı olmamalıdır. Bu amaç belki meslek yüksekokullarının hatta daha da geriye giderek ortaöğrenimin hedefleri içinde yer almalıdır.

Sözünü ettiğimiz üniversite ortamının gerçekleşmesi, üniversitenin gereksinim duyduğu desteklerin sağlanması ve daha önce değindiğimiz sorunlarının giderilmesi ile mümkün olabilecektir. Üniversite kendisine olan talepleri karşılamak için devletin (hükümetin) desteğine gereksinim duymaktadır. Bu durumda demokratik toplumlar isteklerini üniversiteye yapmakla birlikte sonuç olarak (kendilerini yönettikleri görüşünden hareketle) üniversiteye yaptıkları destekler boyuntunda taleplerinin ne ölçüde karşılanacağını yanıtını da kendileri vermiş olmaktadırlar.