



SAKARYA İKTİSAT DERGİSİ

THE SAKARYA JOURNAL OF ECONOMICS

SAKARYA İKTİSAT DERGİSİ THE SAKARYA JOURNAL OF ECONOMICS

2013 3, ISSN 2147-0790

Sahibi(Owner)

Sakarya Üniversitesi Rektörü Prof. Dr. Muzaffer Elmas Adına Prof. Dr. Aziz Kutlar

Editör(Editor)

Doç. Dr. Ekrem Gül

Editör Yardımcıları

Doç.Dr. Şuayyip ÇALIŞ

Y.Doç.Dr. Hayrettin ZENGİN

Y.Doç.Dr. Adnan DOĞRUYOL (Yazı İşleri Müdürü)

Yayın Kurulu (Editorial Board)

Prof. Dr. Mustafa Akal

Doç. Dr. M. Kemal Aydın

Doç. Dr. Mahmut Bilen

Doç. Dr. Fuat Sekmen

Yrd. Doç. Dr. Ali Kabasakal

İletişim

Sakarya Üniversitesi İ.İ.B.F Esentepe Kampüsü (Contact)

54187 Serdivan / SAKARYA

Tel: +90 (264) 295 62 23

sakaryaiktisat@sakarya.edu.tr

Yılda dört kez yayınlanan Sakarya İktisat Dergisi hakemli bir dergidir.

Dergide yayınlanan yazı ve makaleler kaynak gösterilmek şartıyla iktibas edilebilir. Yazı ve makalelerin tüm sorumluluğu yazarına / yazarlarına aittir.

Dergimiz EBSCO İndeksi tarafından taranmaktadır.

Dergimiz ASOS İndeksi tarafından taranmaktadır.

Dergimiz Akademik Dizin İndeksi tarafından taranmaktadır.

DANIŐMA KURULU

Prof. Dr.Erinç Yeldan - Bilkent Üniversitesi
Prof. Dr.Eser Karakaş - Bahçeşehir Üniversitesi
Prof. Dr. Engin Yıldırım - Anayasa Mahkemesi
Prof. Dr. Ömer Anayurt - Yüksek Öğretim Kurulu
Prof.Dr. Salih Şimşek -Sakarya Üniversitesi
Prof.Dr. Mehmet Duman -Artvin Çoruh Üniversitesi
Prof.Dr. Musa Eken -Sakarya Üniversitesi
Prof.Dr. Sami Güçlü -Sakarya Üniversitesi
Prof.Dr. Mehmet Barca -Yıldırım Beyazıt Üniversitesi
Prof.Dr. Çoşkun Çakır -İstanbul Şehir Üniversitesi
Prof.Dr. Aziz Kutlar -Sakarya Üniversitesi
Prof.Dr. Salih Barışık -Gaziosmanpaşa Üniversitesi
Prof.Dr. Mustafa Akal -Sakarya Üniversitesi
Prof.Dr. Veysel Bilgiç -Güvenlik Akademisi
Prof.Dr. Halis Çetin -Cumhuriyet Üniversitesi
Prof.Dr. Recai Çoşkun -Sakarya Üniversitesi
Prof.Dr. Remzi Altunışık - Sakarya Üniversitesi
Prof.Dr. Mustafa Delican -İstanbul Üniversitesi
Prof.Dr. Fatih Dođanođlu -Adıyaman Üniversitesi
Prof.Dr. Davut Dursun -Sakarya Üniversitesi
Prof.Dr. Ekrem Erdem -Erciyes Üniversitesi
Prof.Dr. B. Zafer Erdođan -Anadolu Üniversitesi
Prof.Dr. İbrahim Güngör -Akdeniz Üniversitesi
Prof.Dr. Tevfik Güran -İstanbul Üniversitesi
Prof.Dr. Alper.E Güvel -Çukurova Üniversitesi
Prof.Dr. Kemal İnat -Sakarya Üniversitesi
Prof.Dr. Ahmet İncekara - İstanbul Üniversitesi
Prof.Dr. Ahmet Kala -İstanbul Üniversitesi
Prof.Dr. Mahmut Kartal -Bartın Üniversitesi
Prof.Dr. Cüneyt Koyuncu -Bilecik Üniversitesi
Prof.Dr. Mustafa Özer -Anadolu Üniversitesi
Prof.Dr. Onur Özsoy -Ankara Üniversitesi
Prof.Dr. Selahattin Sarı -Beykent Üniversitesi
Prof.Dr. Ali Yılmaz - İnönü Üniversitesi
Prof.Dr. Recep Tarı -Kocaeli Üniversitesi
Prof.Dr. Ömer Torlak -Eskişehir Osmangazi Üniversitesi
Prof.Dr. Yusuf Tuna -İstanbul Ticaret Üniversitesi
Prof.Dr. Veysel Ulusoy -İstanbul Aydın Üniversitesi
Prof.Dr. Hasan Vergil -Zonguldak Karaelmas Üniversitesi
Prof.Dr. Kemal Yıldırım -Anadolu Üniversitesi
III Prof.Dr. Gültekin Yıldız -Sakarya Üniversitesi
Prof.Dr. Rasim Yılmaz -Namık Kemal Üniversitesi
Prof.Dr. Halil Kalabalık - Sakarya Üniversitesi
Prof.Dr. Adem Uđur - Sakarya Üniversitesi

Doç.Dr. Sezgin Açıkalın -Anadolu Üniversitesi
Doç.Dr. Hamza Al - Sakarya Üniversitesi
Doç.Dr. Muzaffer Aydemir -Yıldız Teknik Üniversitesi
Doç.Dr. M.Kemal Aydın -Sakarya Üniversitesi
Doç.Dr. Halil İbrahim Aydın - Sakarya Üniversitesi
Doç.Dr. Fehim Bakırcı -Atatürk Üniversitesi
Doç.Dr. Tahsin Bakırtaş -Sakarya Üniversitesi
Doç.Dr. Mahmut Bilen -Sakarya Üniversitesi
Doç.Dr. Yüksel Birinci - Türk Patent Enstitüsü
Doç.Dr. Yaşar Bülbül -İstanbul Üniversitesi
Doç.Dr. Şuayyip Çalış -Sakarya Üniversitesi
Doç.Dr. Hamza Çeştepe -Zonguldak Karaelmas Üniversitesi
Doç.Dr. Kazım Develioğlu -Akdeniz Üniversitesi
Doç.Dr. Burhanettin Duran -İstanbul Şehir Üniversitesi
Doç.Dr. Aykut Ekinci -Bilecik Üniversitesi
Doç.Dr. Bekir Gövdere -Süleyman Demirel Üniversitesi
Doç.Dr. Ekrem Gül - Sakarya Üniversitesi
Doç.Dr. Tuncay Güloğlu - Yalova Üniversitesi
Doç.Dr. Temel Gürdal -Sakarya Üniversitesi
Doç.Dr. Gürkan Haşit -Bilecik Üniversitesi
Doç.Dr. İsa İpçioğlu -Bilecik Üniversitesi
Doç.Dr. Seyit Köse -Abant İzzet Baysal Üniversitesi
Doç.Dr. Nagihan Oktayer -İstanbul Üniversitesi
Doç.Dr. Cem Saatçioğlu -İstanbul Üniversitesi
Doç.Dr. Naci Tolga Saruç -Sakarya Üniversitesi
Doç.Dr. Fuat Sekmen -Sakarya Üniversitesi
Doç.Dr. Hasan Tutar -Sakarya Üniversitesi
Doç.Dr. Habib Yıldız -Sakarya Üniversitesi
Doç.Dr. Abdullah Keskin -Afyon Kocatepe Üniversitesi
Doç.Dr. Abdullah Yılmaz - Dumlupınar Üniversitesi
Doç.Dr. Handan Yolsal -İstanbul Üniversitesi
Doç.Dr. İbrahim G. Yumuşak -İstanbul Medeniyet Üniversitesi
Doç.Dr. Mustafa Çalışır -Sakarya Üniversitesi

EDİTORYAL

İktisat biliminin temel yapı taşlarından olan utilite (fayda) kavramı da diğer iktisat kavramları kadar net olmayan hala daha muğlaklığını koruyan bir kavram olarak karşımızda bulunmaktadır.

Hedonizm de eudaimonizm de, stoacılık da, temel karakteristikleri bakımından bireyci öğretilerdir. Bunlarda tek kişinin mutluluğu en büyük erek ve eylemin dayandığı ilke olarak “en yüksek iyi” dir. Antikçağda geliştirilmiş ve yaygınlaşmış olan bu öğretiler, Yeniçağın etik öğretilerini de etkilemişlerdir. Antikçağın mutlulukçu öğretilerinden etkilenen ve Anglo- Sakson dünyasında yaygınlık kazanmış olan bu modern öğretileri yararcılık (utilitarizm) adı altında toplamak olanaklıdır. Gerçi bu öğretilerde Antikçağın kozmolojik metafiziğine yer verilmez; hatta bunlarda her türlü metafiziğe karşı bir tepkiye rastlanır; bununla birlikte Antikçağ öğretilerinde olduğu gibi, bunlarda da kalkış noktası yine insan doğasıdır, insanın ahlaksal yaşamını doğal yaşamının bir uzantısı olarak kabul etmektedir. Yararcı öğretiler, kendi doğalcı tutumları doğrultusunda, tüm ahlak ilkelerinin, tüm değerlerin temelinde psikik etkenlerin yattığını ileri sürerler. Buna göre, Antikçağın mutlulukçu öğretilerinde olduğu gibi, bu öğretilerde de tüm insanların kendi mutluluklarının peşinde koştukları kabul edilir. Bununla birlikte, yararcı öğretileri Antikçağın öğretilerinden ayıran bir yönde vardır. Antikçağın mutlulukçu öğretileri, bireyci olmaktan da öteye, bencil (egoist) öğretilerdir; tek kişinin mutluluğuna odaklanırlar. Buna karşılık yararcı öğretilerin önemli bir kısmında tek kişinin kendi başına mutluluğa erişemeyeceği, tek kişinin mutluluğunun toplum içinde ve toplumsal yarar çerçevesinde gerçekleşebileceği düşünülür. Hatta bu yararcı öğretiler, bireyci olma adına Antikçağın öğretilerinden daha fazla layık oldukları gibi, yarar kavramını toplumsallık zemininde düşünmüş olmaları bakımından, hem bireyci hem toplumcu yönleri birlikte içerirler.

Yararcı öğretiler, çok büyük ölçüde Yeniçağ İngiliz Felsefesinden çıkmış öğretiler olarak görünürler. 20. Yüzyılda İngilizce konuşulan ülkelerde, Anglo-Sakson dünyasında ortaya çıkan pragmatizm ve operasyonizm gibi öğretiler de, büyük ölçüde yararcı öğretilerin birer devamıdır.

İşte bu nedenle iktisat biliminin temel yapı taşlarıyla ilgili alan karşımızda bir boşluk olarak durmaktadır. Bilim olma iddiasını en çok hak eden iktisatın

gelişimine katkıda bulunmak isteyen değerli akademisyenlerin çalışmalarını dergimizde beklemekteyiz.

Saygılarımızla

Doç. Dr. Ekrem GÜL

Yard. Doç. Dr. Adnan DOĞRUYOL

İÇİNDEKİLER

KÜRESEL KALKINMA: AVRUPA BİRLİĞİ'NİN BİNYIL KALKINMA HEDEFLERİNE DESTEĞİ

Yard.Doç.Dr. B.Tuğberk TOSUNOĞLU

1-33

DÖNÜŞTÜRÜCÜ LİDERLİĞİN SOSYAL GİRİŞİMCİLİK ÜZERİNE ETKİLERİNİN BELİRLENMESİNE
YÖNELİK BİR ARAŞTIRMA

Dr. Selma KILIÇ KIRILMAZ

34-64

YEREL YÖNETİMLERDE KADIN TEMSİLİNİN YETERSİZLİĞİ: SAKARYA İLİNDE YAPILAN BİR
ARAŞTIRMA

Yrd. Doç. Dr. Hale BİRİCİKOĞLU

65-96

BİR İKTİSAT BİLİMİ İKİLEMİ: İNGİLİZ DÜŞÜNCESİNDE ETİK VE FAYDACILIK EKSENİNDEN
J.S.MILL VE MORAL TEORİSİ

Yard.Doç.Dr. Adnan Doğruyol/Yard.Doç.Dr. Şükrü Cicioğlu

97-141

KAPİTALİZMİN ÇEŞİTLİLİĞİ YAKLAŞIMI VE AÇMAZLARI: ÇALIŞMA İLİŞKİLERİ YAZININA
KURUMSALCI ETKİLER

Arş. Gör. Onur Metin

142-169

**KÜRESEL KALKINMA: AVRUPA BİRLİĞİ’NİN BİNYIL
KALKINMA HEDEFLERİNE DESTEĞİ**

**GLOBAL DEVELOPMENT: EU SUPPORT FOR THE
MILLENNIUM
DEVELOPMENT GOALS**

Yard.Doç.Dr. B.Tuğberk TOSUNOĞLU
Anadolu Üniversitesi İ.İ.B.F. İktisat Bölümü
ttosunoglu@anadolu.edu.tr

ÖZET

Küresel bir sorun olan yoksulluk, bütün ülkeleri yakından ilgilendiren bir konudur. Bu konuda ülkelerarası işbirliğini geliştirmede en önemli araçlardan birisi kalkınma yardımlarıdır. Kalkınma yardımlarının temel amacı yoksulluktan kaynaklanan sorunları azaltmak veya ortadan kaldırmaktır. Uluslararası kuruluşlar tüm dünyada yoksulluğun azaltılması konusunda çalışmalar yapmaktadırlar. Bu kuruluşlardan birisi de Birleşmiş Milletlerdir (BM). BM, 2000 yılında Binyıl Kalkınma Hedeflerini belirlemiştir. Binyıl Kalkınma Hedefleri, uluslararası düzeyde yoksulluk sorunu konusunda önemli ölçüde farkındalık yaratmıştır. Bu nedenle, uluslararası işbirliğinin önemli bir örneğidir. Binyıl Kalkınma Hedeflerine ulaşılması önemli ölçüde kaynak da gerektirmektedir. Binyıl Kalkınma Hedeflerine destek sağlayan önemli ülkeler arasında Avrupa Birliği (AB) üyesi ülkeler bulunmaktadır. AB’nin Kalkınma İşbirliği Politikası, Binyıl Kalkınma Hedefleri doğrultusunda yürütülmektedir.

Anahtar Kelimeler: Küresel Kalkınma, Resmi Kalkınma Yardımları, Binyıl Kalkınma Hedefleri, AB Kalkınma İşbirliği Politikası.

ABSTRACT

As a global issue, poverty is closely related to all the countries. In this regard, one of the most important tools in the development of cross-border co-operation are the development aids. The main purpose of development assistance is reducing or eliminating the problems caused by poverty. International organizations are working to reduce poverty around the world. United Nations (UN) is one of the organizations working for this purpose. The Millennium Development Goals set by UN in 2000. The Millennium Development Goals has created a significant awareness about the problem of poverty on the international level. Therefore, The Millennium Development Goals is an important example of international cooperation. The achievement of The Millennium Development Goals requires significant resources. European Union (EU) member states are one of the major countries who supports The Millennium Development Goals. EU Development Cooperation Policy is carried out in line with the Millennium Development Goals.

Key Words: *Global Development, Official Development Assistance, Millennium Development Goals, EU Development and Cooperation Policy.*

1. GİRİŞ

Çevre, sağlık ve ekonomi gibi alanlarda ortaya çıkan küresel çaplı tehditlerin dünya üzerinde yaşayan herkesi ülke sınırı gözetmeksizin etkilediği düşünüldüğünde, ülkelerin refah seviyelerini arttıracak yardımlarında aslında gelişmiş ve gelişmekte olan ülkelere karşılıklı olarak fayda yaratacağı açıktır. Bu nedenle, gelişmiş ve gelişmekte olan ülkelerin işbirliği zorunludur. Günümüzde küresel bir sorun olan yoksulluk da, bütün ülkeleri yakından ilgilendiren bir konu haline gelmiştir. Bu konuda ülkelerarası işbirliğini geliştirmede en önemli araçlardan birisi olarak değerlendirilebilecek kalkınma yardımları ise, gelişmekte olan ülkelerin kalkınma süreçlerine destek olmak ve acil sorunlarına çözüm bulmak amacıyla yapılan ayni veya nakdi yardımlar ile yatırımları kapsamaktadır. Kalkınma yardımlarının temel amacı

yoksulluktan kaynaklanan sorunları azaltmak veya ortadan kaldırmak, böylece bölgesel ve küresel barışa, güvenliğe ve istikrara katkı sağlamaktır.Küreselleşmenin geliştirilmesi ve sürdürülebilir işbirliği sisteminin oluşturulmasında kalkınma yardımlarının önemli bir araç olduğu söylenebilir.

Küresel bir sorun olan yoksullukla mücadele, küresel ortaklıklar nedeniyle bu sorunun çözümünü zorunlu kılmaktadır. Bu nedenle konuya uluslararası düzeyde ilgi gösterilmesi bir zorunluluktur. Uluslararası kuruluşlar tüm dünyada yoksulluğun azaltılması konusunda çalışmalar yapmaktadırlar. Bu kuruluşlardan biri de Birleşmiş Milletlerdir (BM). BM, 2000 yılında Binyıl Kalkınma Hedeflerini belirlemiştir. 2015 yılına kadar tüm ülkelerinbu hedeflere ulaşılması konusundagerekli çalışmaları yapmaları beklenmektedir. Binyıl Kalınma Hedeflerine ulaşılması konusunda özellikle gelişmiş ülkeler üzerlerine düşen görevleri yerine getirmelidirler.

Binyıl Kalkınma Hedeflerine destek sağlayan ülkelerin başında Avrupa Birliği (AB) üyesi ülkeler gelmektedir. AB, küresel düzeyde özellikle yoksulluğun azaltılması konusunda sağladığı kalkınma yardımları ile tüm dünyada önemli bir aktör konumundadır. AB ve üye ülkeleri toplam Resmi Kalkınma Yardımı(RKY) sağlayıcı ülkeler arasında çok önemli bir yere sahiptir. Bu konuda çeşitli ve karmaşık fon yapısı ve işbirlikleri ile yeterli kaynakların sağlanması için uğraşmaktadır.

Bu çalışmada kamu kaynaklı kalkınma yardımlarının en önemli bileşeni olan RKY ele alınarak; AB tarafından Binyıl Kalkınma Hedefleri doğrultusunda sağlanan RKYdeğerlendirilmeye çalışılacaktır. Çalışmanın ilk bölümünde, Binyıl Kalkınma Hedefleri hakkında kısa bilgiler verilmiştir. Daha sonraki kısmında ise, AB'nin toplam RKY'na destekleri ve belirlenmiş hedeflere ulaşma konusundaki performansı değerlendirilmiştir. AB'nin küresel düzeyde üzerine düşen sorumluluğu ne ölçüde karşıladığı belirlenmeye çalışılmıştır.

2. KALKINMADA İŞBİRLİĞİNİ SAĞLAMAK: BİNYIL KALKINMA HEDEFLERİ

Dünya, son yıllarda büyük ekonomik gelişmelere sahne olmuştur. Ancak, zenginlik ve refah ülkeler arasında adil olmayan bir şekilde dağılmaktadır. Ekonomik dengesizlikler dünyanın hemen hemen her bölgesindeki sosyal sorunları ve siyasi istikrarsızlığı artırmıştır. Kalkınma konusuyla ilgili sorunlar, tüm dünyayı ilgilendirmektedir. Dünya ülkelerinde kalkınmanın sağlanması ve yoksulluğun azaltılması konusundaki en önemli ortak çabalardan biri Binyıl Kalkınma Hedeflerinin belirlenmesidir. Binyıl Kalkınma Hedeflerine ulaşmak; hükümetlerin, uluslararası örgütlerin, özel şirketlerin ve sivil toplumun beraber çalışmasını gerektiren küresel bir ortaklık gerektirir.

Bir diğer yönüyle Binyıl Kalkınma Hedeflerine ulaşılması önemli ölçüde kaynak da gerektirmektedir. Bu nedenle, küresel kalkınmanın sağlanması ve yoksulluğun azaltılması için küresel finansman mekanizmalarının oluşturulması bir zorunluluktur. Çünkü yoksul ülkelerin bir yandan uluslararası borç sorunları nedeniyle sıkıntıya girmesinin ve bir yandan da kalkınma amaçlı yatırımlarına fon bulmakta zorluk çekmelerinin, kalkınma sorunlarını daha da ağırlaştıracağı açıktır. Bu ülkelere borç afları programları uygulanması ve aynı zamanda yapılan kalkınma yardımlarının çok etkin kullanılması bir zorunluluk olarak ortaya çıkmaktadır (Kirmanoğlu, 2013: 104).

Binyıl Kalkınma Hedefleri, kalkınma için küresel ortaklığa güzel bir örnektir. Binyıl Kalkınma Hedefleri, BM önderliğinde 2000 yılında 189 ülkenin temsilcilerinin katıldığı bir zirvede kabul edilmiştir. BM, özellikle dünya çapında yoksulluğu azaltmak konusunda çalışmalar yapmaktadır. Hem ülke içindeki hem de ülkeler arasındaki eşitsizlikleri gidermek ve fakirliği azaltmak BM'nin temel amaçlarından biridir. Binyıl Kalkınma Hedefleri, aşırı yoksulluğa ve açlığa 21. yüzyıl içinde son vermeyi amaçlayan Binyıl Bildirgesi'ne dayanan hedeflerdir. Binyıl Kalkınma Hedefleri, insani kalkınmaya yönelik olarak yoksulluk ve açlığın ortadan kaldırılması, tüm bireyler için temel eğitim, toplumsal cinsiyet eşitliğinin sağlanması ve kadının durumunun güçlendirilmesi, çocuk ölümleri, anne sağlığı, HIV/AIDS, sıtma ve diğer salgın hastalıklarla mücadele, çevresel sürdürülebilirlik ve kalkınma için

küresel ortaklık konularını içermektedir (DPT, 2006: 12). Binyıl Kalkınma Hedefleri, belirlenen konular için belirli sayısal kıstaslar getirmiş ve bu amaçlara 2015 yılına kadar ulaşılması hedefini koymuştur. (Binyıl Kalkınma Hedefleri; amaçlar ve hedefler için bkz. Ek-1)

Binyıl Kalkınma Hedefleri doğrultusunda gelişmekte olan ülkelere sağlanacak kalkınma yardımlarının önemi bu ülkeler açısından çok büyüktür. Gelişmekte olan ülkelere yapılan kamu kaynaklı kalkınma yardımları RKY ve diğer resmi akımlar olarak ikiye ayrılmaktadır. Yardım sağlayan ülkelerin merkezi ve yerel yönetimlerinin veya bu yönetimlere bağlı uygulayıcı kuruluşların, ekonomik kalkınmanın sağlanması ve refah seviyesinin yükseltilmesi ana amaçları doğrultusunda, gelişmekte olan ülkelere veya söz konusu ülkelerde bu amaçlar doğrultusunda faaliyet gösteren uluslararası örgütlere yönelik gerçekleştirdiği kamu kaynaklı hibeler veya en az % 25 hibe unsuru içeren uzun vadeli ve düşük faizli krediler, RKY olarak tanımlanabilir. Gelişmekte olan ülkelerdeki ekonomik kalkınmanın sağlanması ve refah seviyesinin yükseltilmesi ana amaçlarına hizmet etmekle beraber yeterli hibe unsuru içermeyen ve/veya imtiyazlı koşullarda verilmeyen krediler ile gelişmekte olan ülkelere yönelik olmalarına rağmen söz konusu amaçlara hizmet etmeyen (ticari amaçlı akımlar gibi) resmi akımlar ise, diğer resmi akımlar adını almaktadır. Kalkınma yardımlarının alıcıları, ülkeler veya uluslararası kuruluşlar olabilmektedir. Bu çerçevede, ülkelere yönelik verilen yardımlar iki taraflı, uluslararası örgütlere verilen katkılar ise çok taraflı kalkınma yardımları olarak adlandırılmaktadır (TİKA,2010: 4-5).

RKY;proje/program yardımları, teknik işbirliği, kalkınma amaçlı gıda yardımı, ulusal STK'lara destek, kalkınma yardımları tanıtımı, barışı yapılandırma çalışmaları, sığınmacılara yapılan yardımlar, acil ve insani yardımlar, krediler ve uluslararası örgüt aidatları ve katkı payları olarak sınıflandırılabilir.

Kalkınma yardımınıgerçekleştirme nedenleri, yapan ülkeler açısından farklı başlıklar altında toplanabilir. Yardım yapan ülkelerin yardım yapmalarının en önemli nedeni kendi politik, ekonomik, stratejik çıkarlarının bu yönde olmasıdır. Her ne kadar bazı yardımlar (acil gıda

yardımları gibi) sadece insani ihtiyaçlar için yapıyor olsa da, bugüne kadar hiçbir ülkenin diğerine kendisi için bazı faydalar beklemeden uzun dönemli yardım yaptığı görülmemiştir. Bu anlamda yapılan yardım miktarını öncelikle politik ve ekonomik çıkarlar belirlemektedir. Kalkınma yardımlarının, bölgesel güç ve küreselaktör olmayı hedefleyen ülkeler ya da örgütler için ayrıca stratejik bir önem de taşıdığı da ileri sürülebilir. Kalkınma yardımları ile küresel dünyadaki etkinlik arttırılmaya çalışılabilir. AB'nin de de küresel dünyadaki gücünü arttırmak için önemli ölçüde kalkınma desteği sağladığı söylenebilir.

Binyıl Kalkınma Hedefleri, uluslararası düzeyde önemli ölçüde farkındalık yaratmış; aynı zamanda, en az gelişmiş ve gelişmekte olan ülkelerde söz konusu hedeflerin hayata geçirilmesine yönelik çabaların artırılmasını teşvik etmiştir. Binyıl Kalkınma Hedeflerine ulaşmak doğrultusunda işbirliği içerisinde çalışan ülkeler hedeflere önemli katkılar sağlamışlardır. Ancak, hedeflere tam olarak ulaşılabilmediğini söylemek mümkün değildir. Binyıl Kalkınma Hedeflerine ulaşılması için, BM tarafından RKY hedefi, yardım sağlayan ülkelerin brüt milli gelirlerinin %0,7'si olarak belirlenmiştir. RKY hedefine ulaşan ya da bu hedefi geçen ülkeler sınırlı sayıdadır. Yardım akışlarında ilerleme kaydedilmeden Binyıl Kalkınma Hedeflerinin başarılabilmesi olanağı bulunmamaktadır. Bu anlamda yardım sağlayan ülkelerin yardım miktarlarında artış sağlamaları gerekmektedir(Birleşmiş Milletler Kalkınma Programı Türkiye, <http://www.undp.org.tr/Gozlem3.aspx?WebSayfaNo=1582>, Erişim Tarihi: 05.08.2013).Binyıl Kalkınma Hedeflerine ilişkin, 2015 yılının ardından ne gibi adımlar atılabileceğine yönelik tartışmalar BM'de ve akademik çevrelerde şimdiden konuşulmaktadır.

3. BİNYIL KALKINMA HEDEFLERİ VE AB KALKINMA İŞBİRLİĞİ POLİTİKASI

AB gerek küresel çapta, gerekse de bölgesel ölçekte belirleyici bir aktör olma amacına sahiptir. Bu anlamda günümüzün özellikle küresel sorunlarının çözümüne yönelik olarak önemli roller üstlenmek

isteğindedir. AB'nin küresel politika alanında gerçekleştirdiği önemli adımlardan biri de, kalkınmanın finansmanına sağladığı desteklerdir. Kalkınma işbirliği alanında sürdürülen çalışmalarla küresel kalkınmanın finansmanına destek sağlanması ve tüm dünyada yoksulluğun azaltılması hedeflenmektedir.

Daha önce de ifade edildiği gibi, Binyıl Kalkınma Hedeflerine ulaşmak adına gelişmiş ülkelere önemli görevler düşmektedir. Küresel kalkınmanın sağlanması için ülkeler arasındaki işbirliğinin nitelik ve nicelik bakımından en üst seviyeye çıkartılması zorunluluğu bulunmaktadır. Bütün bu nedenlerle AB, bu çerçevede üzerine düşen görevi yapmak konusunda büyük bir sorumluluk duymakta ve Kalkınma İşbirliği Politikası kapsamında Binyıl Kalkınma Hedeflerine destek sağlamaktadır.

AB'nin Kalkınma İşbirliği Politikası, Binyıl Kalkınma Hedefleri doğrultusunda yürütülmektedir. Binyıl Kalkınma Hedefleri altında gelişmekte olan ülkelerdeki bölgesel kalkınmanın desteklenmesi hedeflenmiştir. Bu açıdan Binyıl Kalkınma Hedefleri, birlik politikası için genel bir eylem çerçevesi sunmaktadır (Europa, General Development Framework, http://www.europa.eu/legislation_summaries/development/general_developmentframework, Erişim Tarihi: 07.08.2013).

Avrupa Komisyonu, OECD Kalkınma Yardımları Komitesi (DAC) üyesi olarak AB bütçesinden gelişmekte olan ülkelere çeşitli yardım programları yönetmektedir. Ayrıca, özellikle Afrika, Karayip ve Pasifik için tasarlanmış gönüllü programlar aracılığıyla (Avrupa Kalkınma Fonu) kalkınma desteği programlarını yürütmektedir. AB bütçesinden ve özellikle AB Komisyonu tarafından yürütülen gönüllü bir fon olan Avrupa Kalkınma Fonu tarafından gerekli yardımlar gelişmekte olan ülkelere kalkınmanın finansmanı için aktarılmaktadır. Tüm bunlar AB'nin küresel yoksulluğun azaltılması konusundaki katkılarının Birlik düzeyindeki toplamını oluşturmaktadır (Reisen, 2004: 15).

AB Komisyonunun verilerine göre mevcut durumda AB dünyada uluslararası RKY'na büyük ölçüde destek vermektedir; ve kurumlarıyla kalkınmanın finansmanında önemli bir rol üstlenmiştir. Bunun için

AB, Binyıl Kalkınma Hedefleri çerçevesinde 2015 yılında belirlenen hedeflere ulaşmak için belirli yaptırımları zorunlu kılmıştır. AB'ye üye ülkeler toplam RKY'nın %50'sine yakınına sağlamaktadır. Bu rakam 2010 yılında toplam 53,8 milyar Euro olarak gerçekleşmiştir. Sadece AB Komisyonu tek başına tüm dünyada kalkınma yardımlarını sağlama konusunda ikinci sırada yer almaktadır.

AB'nin RKY konusunda bazı taahhütleri ve hedefleri bulunmaktadır. Avrupa Komisyonu yapılan yardımların daha etkin ve koordineli bir şekilde gerçekleştirilmesi için Birlik düzeyinde temel bazı kararlar almaktadır. Bunların başında, 2005 yılında kabul edilen Avrupa Birliği Kalkınma Politikası hakkında Avrupa Konsensüsüne gelmektedir. AB, bu Konsensüsle, GSMH'nin %0,7'sini kalkınma yardımlarına ayırmayı taahhüt etmiştir. Konsensüs, Binyıl Kalkınma Hedeflerinin gerçekleştirilmesine yönelik olarak Monterrey konferansında alınan kararlar doğrultusunda yardım hacminin 2015 yılında son katılan 10 AB üyesi ülkenin RKY miktarının GSMH'lerine oranının %0,33, ilk 15 üye ülkenin GSMH'nin %0,7'sine ulaşmasını hedeflenmektedir. Ara hedef olarak da, 25 üye ülke ortalamasının 2010 yılına kadar GSMH'nin %0,56'sı olması öngörülmektedir. (Üye ülkelerin 2010 yılı hedefleri Tablo 1'de gösterilmektedir.) Ayrıca yapılacak yardımlarda Afrika'ya özel bir önem verilmiş ve RKY'nın en azından %50'sinin bu bölgeye sağlanması taahhüdünde de bulunulmuştur. Konsensüste gelişmekte olan ülkelerde yoksulluğun azaltılması yine öncelikli hedef olarak yer almakta ve bu hedefin ancak uzun dönemli kalkınmanın ayrılmaz parçası olan iyi yönetişimin geliştirilmesi ve insan haklarına saygı tamamlayıcı amaçları ile gerçekleştirilebileceği vurgulanmaktadır (DPT, 2006: 38-42).

Tablo 1: Üye Ülkelere Yönelik 2010 Yılı Ara Hedefleri

Ülke	2010 Ülke hedefi RKY/ GSMH	Ülke	2010 Ülke hedefi RKY/ GSMH
Avusturya	0,51	Litvanya	0,17
Belçika	0,70	Lüksemburg	1,00
Bulgaristan	0,17	Malta	0,17
GKRY	0,17	Hollanda	0,80
Çek Cumhuriyeti	0,17	Polonya	0,17

Danimarka	0,80	Portekiz	0,51
Estonya	0,17	Romanya	0,17
Finlandiya	0,51	Slovakya	0,17
Fransa	0,51	Slovenya	0,17
Almanya	0,51	İspanya	0,56
Yunanistan	0,51	İsveç	1,00
Macaristan	0,17	İngiltere	0,56
İrlanda	0,51	AB 15 TOPLAM	0,56
İtalya	0,51	AB 12 TOPLAM	0,17
Letonya	0,17	AB 27 TOPLAM	0,53

Kaynak: European Commission, (2011). EU Accountability Report 2011 on Financing for Development, Review of Progress of the EU and its Member States, Brussels. s. 27
http://ec.europa.eu/europeaid/how/accountability/eu-annual-accountability-reports/documents/working-document-vol1_en.pdf

AB Komisyonu, Kalkınma için Avrupa Konsensüsü belgesi ile yardımlarla ilgili temel hedefleri de belirlemiştir. Konsensüse göre; üye ülkelerin ve Birliğin kendisinin kalkınma konusundaki sorumlulukları belirlenmiştir. Belge ile sürdürülebilir kalkınma çerçevesinde dünyadaki yoksulluğun azaltılması ve 2015 yılına kadar Binyıl Kalkınma Hedeflerine ulaşılması konusunda bazı amaçlar belirlenmiştir. Bu amaçlar;

- Aşırı yoksulluk ve açlığı ortadan kaldırmak,
- Evrensel temel eğitimi sağlamak,
- Cinsiyet eşitliğini desteklemek ve kadınları güçlendirmek,
- Çocuk ölümlerini azaltmak,
- Anne sağlığını iyileştirmek,
- HIV / AIDS, sıtma ve diğer hastalıklarla mücadele etmek,
- Çevresel sürdürülebilirliği sağlamak ve
- Kalkınma için küresel bir ortaklık kurmak olarak sıralanabilir.

(Europa, European Consensus of Development, http://europa.eu/legislation_summaries/development/general_development_framework/r12544_en.htm, Erişim Tarihi: 10.08.2013)

Yoksulluğa karşı mücadele, insani kalkınma, doğal kaynaklar, ekonomik büyüme ve refahın yoksullar yararına korunmasını amaçlayan faaliyetler arasında bir denge sağlamak anlamına da gelmektedir. AB'ye göre

gelişmekte olan ülkeler kendi gelişimleri için birincil sorumluluğu taşımaktadır ancak AB, ortak yürütülmesi gereken konularda hesabına düşen sorumluluk payını da kabul etmektedir.

Görüldüğü gibi AB küresel sorumluluk anlamında 2015 yılına kadar toplam GSMH'nin %0,7'sini RKY'na ayırma taahhüdünde bulunmaktadır. Konsensüse göre 2010 yılı ara hedefi GSMH'nin %0,56'sıdır. AB bu anlamda Afrika'ya özel bir önem vermektedir. Yardım artışı önemli şekilde Afrika ülkelerine sağlanacaktır. Konsensüs ile kaynak tahsisinin ihtiyaçlar ve performansa dayalı, objektif ve şeffaf ölçütlere göre yönlendireceği karara bağlanmıştır. Yardımın kalitesi açısından yardımlar için hedefler koyarak, yardımın etkinliğini maksimize etmek ve taahhütlerin izlenmesini sağlamak gerekliliği AB Komisyonu tarafından özellikle vurgulanmıştır. Kalkınma yardımlarının koordinasyonu ve uyumlaştırılması, saha düzeyinde başlayarak, alıcı ülke sistemlerinde uyum sonuçları izlenmelidir. Ancak bu tür çalışmalar yardım mekanizmalarını güçlendirilecektir. Burada asıl önemli olan konu, Birlik yardım politikaları ve üye devletler politikalarının birbirini tamamlayıcı nitelikte olmasıdır.

AB, kalkınma yardımları taahhütleri doğrultusunda yardım sağlayan diğer ülkelerle karşılaştırıldığında, toplam RKY'nın çok önemli bir miktarını karşılamaktadır. Grafik 1'de RKY sağlayan bazı ülkelerin ve AB'nin yardım miktarları görülmektedir.

Grafik 1: RKY (2008 Fiyatlarıyla, Milyon Euro)

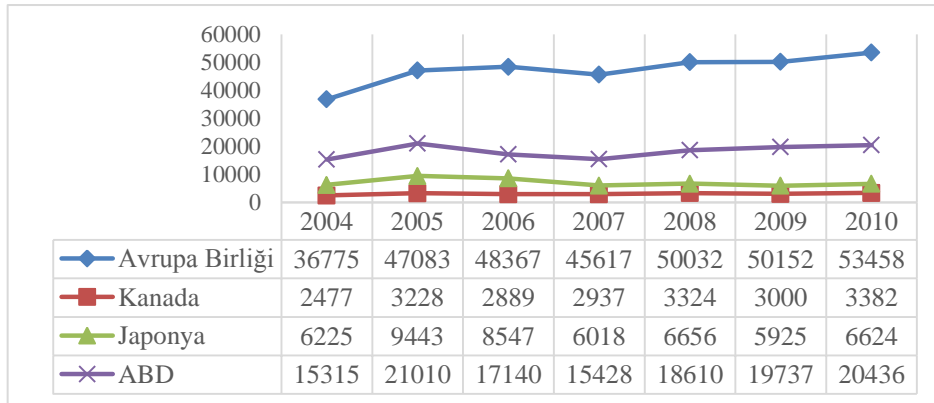

Kaynak: European Commission, (2011). EU Accountability Report 2011 on Financing for Development, Review of Progress of the EU and its Member States, Brussels. s. 4
http://ec.europa.eu/europeaid/how/accountability/eu-annual-accountability-reports/documents/working-document-vol1_en.pdf

Grafik 1'e göre, AB, AB üyesi olmayan G8 ülkelerine göre büyük bir performans göstermektedir. Yapılan yardımlar miktar olarak diğer ülkelerden oldukça fazladır. 2004-2010 döneminde, AB ve üye ülkeleri DAC ülkelerinden gelişmekte olan ülkelere yapılan resmi kalkınma yardımlarının %57'sini sağlamıştır. Yapılan yardımlar kişi başına miktarlar olarak değerlendirildiğinde de diğer ülkelere oranla AB'nin üstünlüğü görülmektedir. (Bkz: Tablo 2)

Tablo 2: AB Üyesi Ülkeler ve AB ülkeleri Dışındaki DAC Üyesi Ülkelerde RKY/ GSMH ve Kişi Başına RKY (2008 fiyatlarıyla)

Ülke	RKY (milyar Euro)		Kişi Başına RKY (Euro)		RKY/ GSMH%	
	2004	2010	2004	2010	2004	2010
AB 25/27	36.8	53.5	75	107	0.34	0.43
AB 15	34.6	52.6	95	134	0.35	0.46
AB 10/12	0.3	0.8	3	8	0.07	0.09
ABD	15.3	20.4	52	66	0.17	0.21
Japonya	6.2	6.6	49	52	0.19	0.20
Kanada	2.5	3.4	77	99	0.27	0.33
AB dışındaki DAC üyesi ülkeler	29.6	38.6	58	69	0.19	0.23
DAC üyeleri	66.0	91.2	71	96	0.25	0.32

Kaynak: European Commission, (2011). EU Accountability Report 2011 on Financing for Development, Review of Progress of the EU and its Member States, Brussels. s. 23
http://ec.europa.eu/europeaid/how/accountability/eu-annual-accountability-reports/documents/working-document-vol1_en.pdf

Tablo 2'de de görüldüğü gibi AB'nin kişi başına RKY da, RKY'nın GSMH'ye oranları da diğer DAC üyesi ülkelerden oldukça fazladır. AB'nin RKY/GSMH oranı ABD ve Japonya'nın 2 katıdır. AB 12'nin

RKY/GSMH oranı AB dışı DAC üyeleri oranından düşük olsa da, toplamda bakıldığında AB'nin RKY performansı oldukça iyidir.

Son yıllarda AB'nin RKY miktarlarının artmasında borç aflarının önemli payı bulunmaktadır. (Bkz: Grafik 2) AB üyesi bazı ülkelerin (Avusturya, Belçika, Fransa, Almanya, İtalya, İspanya ve İngiltere) 2005-2006 döneminde önemli ölçüde borç affı yoluna gittikleri için RKY rakamlarında önemli artışlar görülmüştür. 1995-2010 döneminde AB RKY'ları içerisinde borç aflarının oranı 1995'teki %0,34 seviyesinden 2010 yılında %0,41 seviyesine ulaşmıştır. Borç afları AB'nin RKY'larını arttırmış ve özellikle 2005 ve 2006 yılındaki belirlenmiş hedeflerine ulaşmasına yardımcı olmuştur. Ama geçici bir etki olarak değerlendirilebilecek bu durum sürdürülebilir değildir. Bu anlamda AB üyesi ülkelerin RKY hedeflerine ulaşmak için bütçelerinden ayırdıkları kaynakları arttırmaları gerekmektedir.

Grafik 2: RKY ve Borç Aflarının GSMH İçerisindeki Payı*

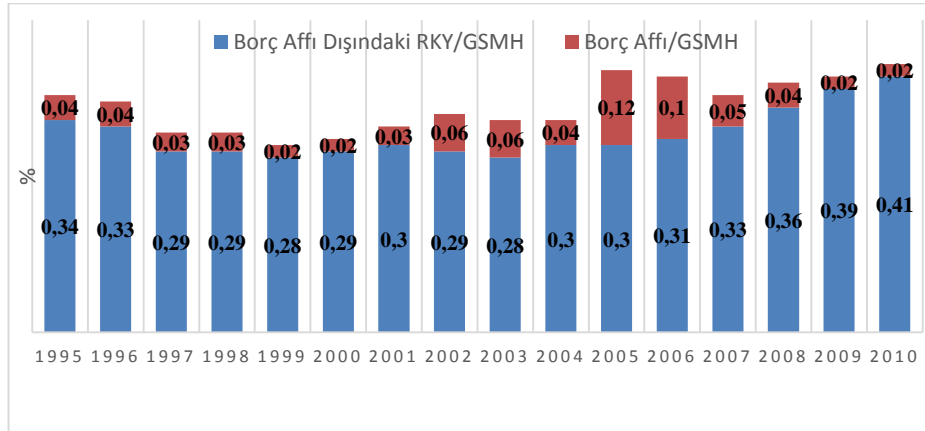

*DAC raporlarındaki 20 AB üyesi ülkeyi kapsamaktadır.

Kaynak: European Commission, (2011). EU Accountability Report 2011 on Financing for Development, Review of Progress of the EU and its Member States, Brussels. s. 24
http://ec.europa.eu/europeaid/how/accountability/eu-annual-accountability-reports/documents/working-document-vol1_en.pdf

2010 yılı ara hedeflerinin ardından AB Komisyonu, yoksulluğun azaltılması ile ilgili daha stratejik hedefler koymak ve bütçeden kalkınma

için sağlanan yardımları daha etkin hale getirmek için, 13 Ekim 2011 tarihinde “Değişim Gündemi” adlı belgeyi yayınlamıştır(Development and Cooperation, Agenda for Change,http://ec.europa.eu/europeaid/news/agenda_for_change_en.htm, Erişim Tarihi: 11.08.2013).Bu belgeye göre, AB RKY miktarları her ne kadar miktar olarak artıyor görünse de daha koordineli bir şekilde yapılması gerektiği vurgulanmıştır. Bu konuda AB, üye ülkeler üzerinde daha etkin bir rol üstlenmelidir. Ayrıca belgeye göre, AB kalkınma politikasının sonuçlarını görmek adına ölçüm ve iletişim kurmak için ortak bir çerçeve de geliştirmelidir (European Commission, Increasing the Impact of EU Development Policy: an Agenda for Change, http://ec.europa.eu/europeaid/what/developmentpolicies/documents/agenda_for_change_en.pdf, s10, Erişim Tarihi: 11.08.2013).

4. AB KALKINMA YARDIMLARININ KAPSAMI

AB’de, Birlik düzeyinde kalkınma yardımları bütçe kaynaklarından ve fon desteği ile sağlamaktadır. AB, Binyıl Kalkınma Hedeflerine coğrafi programlar ve tematik programları ile destek sağlamaktadır. 2007-2013 mali çerçevesinde AB’nin dış yardımlarını koordine etmek için oluşturulmuş coğrafi program araçları; Kalkınma İşbirliği Aracı, Avrupa Komşuluk ve İşbirliği Aracı ve Avrupa Kalkınma Fonu’dur(Development and Cooperation-Euroaid, How We Finance, http://ec.europa.eu/europeaid/how/finance/index_en.htm, Erişim Tarihi: 13.08.2013). Ayrıca, Binyıl Kalkınma Hedeflerine tematik programlar ile de destek verilmektedir.

Görüldüğü gibi, AB’nin küresel kalkınma politikasına destek sağlayan araçlarından biri Kalkınma İşbirliği Aracı’dır. Kalkınma İşbirliği Aracı, 18 Aralık 2006 tarihinde 1905/2006 sayılı düzenlemeyle kalkınmanın desteklenmesi için oluşturulmuştur.Kalkınma İşbirliği Aracı’nın 2007-2013 yılları için AB Mali Çerçevesinde belirlenmiş toplam ödenek miktarı 44,229 Milyon Euro’dur. Bu aracın oluşturulmasındaki temel amaç, Binyıl Kalkınma Hedeflerinin sağlanmasıdır. Bu aracın genel amaçları; kalkınma için işbirliği, ekonomik işbirliği, mali işbirliği,

bilimsel ve teknik işbirliğini desteklemektedir. Nihai hedef ise gelişmekte olan ülkelerin Binyıl Kalkınma Hedeflerine ulaşmaları için yardımda bulunarak yoksulluğu azaltmaktır. Kalkınma İşbirliği Aracı'nın temel beş ilkesi şu şekilde sıralanabilir:

- Dış faaliyetlerin farklı alanları arasında tutarlılık sağlanması,
- Üye devletler arasında uygulanan politikalar arasında işbirliği sağlanması,
- Uluslararası çözümü için çok taraflı yatırımları artıracak koordinasyonların sağlanması,
- Özellikle ulusal kalkınmayı sağlayacak reform politikalarını güçlendirerek bütçe desteğinin yönlendirilmesi,
- İnsan hakları ve temel özgürlükler, demokratik ilkeler ve hukukun üstünlüğüne saygı.

Kalkınma İşbirliği Aracı'ndan aşağıda sayılan ülkeler dışındaki ülkeler yararlanabilirler:

- Birlik üyesi ülkeler,
- Denizaşırı ülkeler ve bölgeler,
- Katılım Öncesi Mali Yardım Aracı'ndan yararlanan ülkeler (Arnavutluk, Makedonya, Bosna-Hersek, Sırbistan-Karadağ ve Türkiye),
- Avrupa Komşuluk ve Ortaklık Politikası Aracından yararlanan ülkeler (Cezayir, Ermenistan, Azerbaycan, Beyaz Rusya, Mısır, Gürcistan, İsrail, Ürdün, Lübnan, Libya, Moldova, Fas, Filistin, Suriye, Tunus, Ukrayna ve Rusya)

AB'nin küresel kalkınma politikasına destek sağlayan bir diğer aracı Avrupa Komşuluk ve Ortaklık Aracı'dır. Ortak bir sınırı paylaşan üye devletler ve komşu ülkeleri bir araya getirerek, ortak programları finanse etmek bu Fonun temel kurulma amacıdır. Avrupa Komşuluk ve Ortaklık Aracı, Avrupa Komşuluk Politikasını desteklemektedir. AB'nin Komşuluk Politikası, AB'nin aday statüsünde olmayan yakın komşuları olan; 17 ülkeyi (Cezayir, Ermenistan, Azerbaycan, Beyaz Rusya, Mısır, Gürcistan, İsrail, Ürdün, Lübnan, Libya, Moldova, Fas, Filistin, Suriye, Tunus, Ukrayna ve Rusya'yı) kapsamaktadır. Söz konusu ülkeler ile

Ortaklık Anlaşmaları imzalanmakta, daha sonra da bu anlaşmalar çerçevesinde Eylem Planları hazırlanmaktadır(Ekonomi Bakanlığı, Türkiye-AB İlişkileri,

<http://www.ekonomi.gov.tr/avrupabirligi/index.cfm?sayfa=DB164801-D8D3-8566-452049DA66F84F00>, Erişim Tarihi: 13.08.2013).

Avrupa Komşuluk ve Ortaklık Aracı aşağıdaki stratejik hedeflere sahiptir:

- İnsan haklarının geliştirilmesi,
- Piyasa ekonomisine geçişin sağlanması,
- Sürdürülebilir kalkınmanın teşvik edilmesi ve ortak çıkarların korunması (terörle mücadele, kitle imha, çatışma çözümü, uluslararası hukukun üstünlüğü, vb silahlarının yayılması),
- Binyıl Kalkınma Hedeflerine destek verilmesi.

Roma Antlaşması tarafından 1957 yılında oluşturulan Avrupa Kalkınma Fonu; Afrika, Karayipler ve Pasifik ülkeleri ve denizaşırı ülkeler ve bölgeler için Topluluk kalkınma yardımını sağlayan ana araçlardan biridir. Fon; ekonomik kalkınma, sosyal ve insani kalkınma, bölgesel işbirliği ve uyum konularında destekler sağlamaktadır. AB Komisyonu, fonun bütçe içine dâhil edilmesini istese de, Avrupa Kalkınma Fonu bütçe dışı bir Fon olduğu için, üye devletlerin belirlenmiş katkıları ile finanse edilmekte ve kendi mali kurallarına göre yönetilmektedir(Development and Cooperation- Europeaid, European Development Fund, http://ec.europa.eu/europeaid/how/finance/edf_en.htm, Erişim Tarihi: 15.08.2013).

Sözü edilen bu üç araçtan Avrupa Komşuluk ve Ortaklık Aracı, 17 ülkeyi kapsayan, yıllık ortalama olarak 1,6 milyar Euro fon desteği sağlayan ve 2007-2013 dönemi için toplam 11,181 milyar Euro finansman kaynağına sahip olan bir araçtır. Avrupa Kalkınma Fonu ise, 79 ülkeyi kapsayan geniş yapısı ile Binyıl Kalkınma Hedeflerini yıllık ortalama 3.7 milyar Euro destek sağlayan ve 2007-2013 dönemi için toplam 22,7 milyar Euro desteğe sahip bir araçtır. Son olarak Kalkınma İşbirliği Aracı, 47 ülkeyi kapsayan destekler sunan bir araç olarak, yıllık ortalama 1,4 milyar Euro destek sağlayan ve toplamda 10,057 milyar Euro finansman desteğine

sahip bir araçtır(Development and Cooperation- Europeaid, Geographic instruments,

http://ec.europa.eu/europeaid/how/finance/geographic_en.htm, Erişim Tarihi: 15.08.2013).Sözü edilen bu üç fondan gerçekleştirilen RKY, AB toplam resmi kalkınma yardımlarının yaklaşık %30'unu kapsamaktadır. (Bkz. Tablo 3)

Tablo 3: RKY AB Bütçesi Desteği (Milyon Euro, 2009)

	Toplam Bütçe Desteği	Toplam RKY	Bütçe Desteği/Toplam RKY
Avrupa Komşuluk ve Ortaklık Aracı	597	1576	38
Kalkınma İşbirliği Aracı (Coğrafi programlar)*	497	1410	35
Kalkınma İşbirliği Aracı (Tematik programlar)**	225	1009	22
Avrupa Kalkınma Fonu	1107	3502	32
Toplam	2425	7497	32

*Asya, Latin Amerika, Güney Afrika

** Göç, Gıda güvenliği, Çevre, İnsani ve sosyal kalkınma, Afrika, Karayipler ve pasifik şeker programları.

Kaynak: European Commission. (2010). Annual Report 2010 On The European Union's Development And External Assistance Policies And Their Implementation In 2009, Brussels.s 207.

http://ec.europa.eu/europeaid/multimedia/publications/documents/annual-reports/europeaid_annual_report_2010_en.pdf

Coğrafi program araçlarının dışında AB, kalkınmanın sağlanmasına tematik programları ile de destek sağlamaktadır. Belirlenmiş temel alanlarda AB bütçesinden çeşitli finansal destekler verilmektedir. Bu alanlar öncelikli olarak; gıda güvenliği, eğitim, kadın haklarının korunması, sağlık ve çevre olarak sıralanabilir. Örneğin gıda güvenliği tematik programı aracılığıyla, AB 2007-2013 mali dönemi için bütçesinde 925 milyon Euro kaynak ayırmıştır. Ayrıca, gelişmekte olan ülkelerdeki gıda krizlerine acil yardım sağlamak üzere oluşturulmuş Gıda Aracı ile de gıda alanında 2009-2011 yılları arasındaki üç yıllık dönem

için 1 milyar Euro finansal destek ayrılmıştır(http://ec.europa.eu/europeaid/what/food-security/index_en.htm, Erişim Tarihi: 17.08.2013).Eğitimle ilgili olarak bütçede insana yatırım başlığı altında bir pay ayrılmıştır. 2007-2013 dönemi için kadın haklarını koruma ile ilgili olarak bütçede Demokrasi ve İnsan Hakları Aracı ile 1,104 milyon Euro'luk, (http://ec.europa.eu/europeaid/how/finance/eidhr_en.htm, Erişim Tarihi:17.08.2013)çevre ve doğal kaynakların sürdürülebilir yönetimi için 470 milyon Euro'luk destek ayrılmıştır. (http://ec.europa.eu/europeaid/how/finance/dci/environment_en.htm,17.08.2013)Ayrıca, yine bütçede insana yatırım başlığı altında sağlık ve eğitim için de kaynak ayrılmıştır. Tematik Programlar ile AB bütçesinden AB Binyıl Kalkınma Hedeflerine yönelik olarak ayrılan fonlar topluca Tablo 4'de gösterilmiştir.

Tablo 4:Kalkınma Destekleri Olarak Tematik Programlar

Finansman Aracı	Kapsanan Coğrafi Alan	Ortalama Yıllık Finansman	Ayrılan Toplam Fon Miktarı
Avrupa Demokrasi ve İnsan Hakları Aracı(EIDHR)	AB üyesi ve gelişmiş ülkeler dışındaki tüm ülkeler	160 milyon Euro	1.104 milyar Euro (2007-2013 yılları arası)
Nükleer Güvenlik İşbirliği Aracı(NSCI)	AB üyesi ve gelişmiş ülkeler dışındaki tüm ülkeler	75 milyon Euro	524 milyar Euro (2007-2013 yılları arası)
Çevre ve doğal kaynakların sürdürülebilir yönetimi	AB üyesi ve gelişmiş ülkeler dışındaki tüm ülkeler	120 milyon Euro	470 milyar Euro (2007-2010 yılları arası)
Kalkınmada Merkezi ve Yerel İdare Dışındakiler	AB üyesi ve gelişmiş ülkeler dışındaki tüm ülkeler	230 milyon Euro	1.6 milyar Euro (2007-2013 yılları arası)

Gıda Güvenliği	AB üyesi ve gelişmiş ülkeler dışındaki tüm ülkeler	240 milyon Euro	925 milyon Euro (2007-2010 yılları arası)
Göç ve Sığınma	AB üyesi ve gelişmiş ülkeler dışındaki tüm ülkeler	60 milyon Euro	384 milyon Euro (2007-2010 yılları arası)
İnsana Yatırım	AB üyesi ve gelişmiş ülkeler dışındaki tüm ülkeler	150 milyon Euro	1 milyar Euro (2007-2013 yılları arası)
Şeker Üretiminin Yeniden Yapılandırılması	18 Afrika, Karayip, Pasifik Ülkesi	180 milyon Euro	
AB Gıda Aracı	50 ülke (Afrika, Karayipler, Asya, Latin Amerika ve Körfez Ülkeleri)	N/a	1 milyar Euro (2008-2010 yılları arası)
İstikrar Aracı	AB üyesi ve gelişmiş ülkeler dışındaki tüm ülkeler	290 milyon Euro	2.062 milyar Euro (2007-2013 yılları arası)

Kaynak: Development and Cooperation- Europeaid, Thematic Instruments And Programmes,
http://ec.europa.eu/europeaid/how/finance/thematic_en.htm

5. AB RESMİ KALKINMA YARDIMLARININ DEĞERLENDİRİLMESİ

AB'nin kalkınma yardımları konusunda ara hedef olarak belirlediği RKY/GSMH oranları Tablo 1'de gösterilmiştir. AB'de 2010 yılı için belirlenmiş ara hedefler, 2015 yılı için belirlenen toplamda GSMH'nin %0,7'si olan nihai yardım hedefine ulaşılabilmesi açısından önemlidir. AB'nin son dönemde RKY ile ilgili olarak gösterdiği performansın değerlendirilmesi Binyıl Kalkınma Hedefleri konusunda AB'nin mevcut durumunu ortaya koyacaktır. AB ülkelerinin 2010 yılı kalkınma yardımı performansları Tablo 5'de yer almaktadır. Buna göre, Konsensüste belirlenen ilkeler ve hedefler doğrultusunda 2004-2010 döneminde RKY

önemli ölçüde artmış olsa da, belirlenen ara hedeflere ulaşamamıştır. 2010 yılında AB, RKY miktarı tarihinin en yüksek seviyesine ulaşarak toplamda 53,1 milyar Euro yardım miktarına ulaşsa da, RKY/GSMH içerisindeki payı %0,42 olarak gerçekleşmiş ve %0,56'lık hedefe ulaşamamıştır. Bu sonucu doğuran en önemli etken, 2008 yılında tüm dünyayı etkileyen derinküresel mali krizdir. 2008 yılında yaşanan krize rağmen 2010 yılında, 18 üye ülke RKY miktarlarını arttırmış, 9 üye ülke 2010 yılı ara hedeflerine ulaşmış (Fransa, İrlanda, İngiltere, Finlandiya, Belçika, Hollanda, Danimarka, İsveç, Lüksemburg), 4 ülkenin RKY/GSMH oranı ise %0,7hedefini de aşmıştır (Lüksemburg, İsveç, Danimarka ve Hollanda). (Council Of The European Union, 2011: 1-2).2010 yılında bir önceki yıla göre RKY'nda en fazla artışı sağlayan ülke İngiltere (EUR 2,1 milyar) olmuştur. Bu ülkeyi, Almanya (0,9 milyar EUR), Fransa (0,7 milyar EUR) ve Belçika (EUR 0.4 milyar) izlemiştir. Bir önceki yıla göre 2010 yılında 9 AB üyesi ülkede RKY miktarı düşmüştür. (Yunanistan, İrlanda, İtalya, Letonya, Litvanya, Malta, Romanya, Slovenya ve İspanya). En büyük düşüş İspanya'da yaşanmıştır. (261 milyon EUR ile resmi RKY/GSMH oranı % 0.43'e gerilemiştir. Sonuç olarak, her ne kadar bazı ülkelerin RKY miktarları artsa da 18 üye ülke kendileri için belirlenmiş hedeflere ulaşamadığından toplamda %0.56'lık hedefe ulaşamamıştır(European Commission, 2011: 25).AB üyesi ülkelerin belirlenmiş RKY/GSMH hedeflerine ne kadar uzak oldukları ise Tablo 6'da yer almaktadır.

AB, RKY konusunda 2010 yılı hedeflerini kaçırmamasının yanında, izleyen yılda toplam RKY/GSMH oranı %0,43'lük oranından %0,42'ye düşmüştür. AB'de 2011 yılında RKY'ndaki düşüş üye ülkelerin toplam performanslarından kaynaklanmıştır. Bu yılda 11 üye ülke RKY'nı toplamda 2,5 milyar Euro azaltırken, 16 üye ülke RKY'nı toplamda 2,2 milyar Euro arttırmıştır. En büyük azalma; İspanya, Fransa, Belçika ve Yunanistan'da görülmüştür. (Bunlar içerisindeki en dramatik düşüş, bir önceki yıla göre RKY'nı %38 azaltan Yunanistan'da görülmüştür). RKY'nda 2010 yılına göre en yüksek artış ise, İtalya, Almanya ve İsveç'te gerçekleşmiştir. RKY'ndaki toplam gelişme değerlendirildiğinde ise, Portekiz ve Yunanistan dışındaki bütün ülkelerin RKY/GSMH

oranlarının 2004-2011 yılları arasında arttığı görülmektedir. Bir önceki yıla göre 2011 yılında, Almanya, İngiltere, Litvanya, Bulgaristan, Romanya, Malta ve Estonya RKY/GSMH oranındaki artış en yüksek yada en yüksek olana çok yakın ülkeler olmuştur. İsveç, Lüksemburg, Belçika, Finlandiya, İrlanda, GKRY'nin, 2004 yılından itibaren gösterdikleri gelişim önemlidir. Danimarka, Hollanda, Fransa ve Polonya 2004 yılından itibaren sınırlı bir gelişim göstermişlerdir. Danimarka ve Fransa'nın 2011 yılı RKY/GSMH oranları 2004 düzeylerinin altında kalmıştır. İspanya, Avusturya, İtalya'nın RKY/GSMH oranlarının gelişimleri ise sınırlı olmuştur(European Commission, 2012: 54).

Tablo 5: AB Üyesi Ülkelerin RKY Miktarları ve RKY/GSMH Oranları (Euro Milyon,%)

	2006		2007		2008		2009		2010		2011	
	RKY	RKY/ GSMH	RKY	RKY/ GSMH	RKY	RKY/ GSMH	RKY	RKY/ GSMH	RKY	RKY/ GSMH	RKY	RKY/ GSMH
Avusturya	1194	0,47	1321	0,50	1188	0,43	820	0,30	905	0,32	796	0,27
Belçika	1575	0,50	1425	0,43	1654	0,48	1874	0,55	2265	0,64	2014	0,53
Bulgaristan	1	0,00	17	0,06	13	0,04	12	0,04	31	0,09	35	0,09
GKRY	21	0,15	18	0,12	26	0,17	33	0,20	34	0,20	28	0,16
Çek Cumhuriyeti	128	0,12	131	0,11	173	0,12	154	0,12	169	0,12	184	0,13
Danimarka	1782	0,80	1872	0,81	1944	0,82	2018	0,88	2164	0,90	2144	0,86
Estonya	11	0,09	12	0,08	16	0,10	13	0,10	14	0,10	18	0,12
Finlandiya	665	0,40	717	0,39	808	0,44	926	0,54	1008	0,55	1013	0,52
Fransa	8445	0,47	7220	0,38	7562	0,39	9048	0,47	9751	0,50	9345	0,46
Almanya	8313	0,36	8978	0,37	9693	0,38	8674	0,35	9606	0,38	10452	0,40
Yunanistan	338	0,17	366	0,16	488	0,21	436	0,19	378	0,17	238	0,11
Macaristan	119	0,13	76	0,08	74	0,08	84	0,10	85	0,09	101	0,11
İrlanda	814	0,54	871	0,55	921	0,59	722	0,54	676	0,53	650	0,52
İtalya	2901	0,20	2901	0,19	3370	0,22	2368	0,16	2349	0,15	3050	0,19
Letonya	9	0,06	12	0,06	15	0,07	15	0,07	12	0,06	14	0,07
Litvanya	20	0,08	35	0,11	35	0,11	30	0,11	28	0,10	38	0,13
Lüksemburg	232	0,89	274	0,92	288	0,97	298	1,04	301	1,09	297	0,99
Malta	7	0,15	8	0,15	11	0,20	10	0,18	7	0,11	14	0,25
Hollanda	4343	0,81	4575	0,81	4848	0,80	4615	0,82	4795	0,81	4698	0,78
Polonya	236	0,09	265	0,10	258	0,08	269	0,09	285	0,08	300	0,08
Portekiz	316	0,21	344	0,22	430	0,27	368	0,23	489	0,29	481	0,29
Romanya	3	0,00	84	0,07	94	0,07	99	0,09	86	0,07	118	0,09
Slovakya	44	0,10	49	0,09	64	0,10	54	0,09	56	0,09	62	0,09
Slovenya	35	0,12	40	0,12	47	0,13	57	0,15	48	0,13	45	0,13
İspanya	3038	0,32	3755	0,37	4761	0,45	4728	0,46	4467	0,43	3067	0,29
İsveç	3151	1,02	3170	0,93	3281	0,98	3266	1,12	3418	0,97	4032	1,02
İngiltere	9926	0,51	7194	0,36	7973	0,43	8521	0,52	10391	0,56	9881	0,56
AB 15 TOPLAM	47033	0,43	44954	0,39	49207	0,43	48413	0,45	52963	0,46	52159	0,45
AB 12 TOPLAM	635	0,09	745	0,09	825	0,09	830	0,10	854	0,09	957	0,10
AB 27 TOPLAM	47668	0,41	45699	0,37	50032	0,40	49243	0,42	53817	0,43	53115	0,42

Kaynak:European Commission, (2011). EU Accountability Report 2011 on Financing for Development, Review of Progress of the EU and its Member States, Brussels. s.27http://ec.europa.eu/europeaid/how/accountability/eu-annual-accountability-reports/documents/working-document-vol1_en.pdf

2010 ve 2011 yılı gerçekleştirmelerine göre üye ülkelerin 2015 yılı hedefleri değerlendirildiğinde, her ülkenin birbirinde farklı pozisyonda olduğu görülmektedir. Dört AB ülkesi (İsveç, Danimarka, Hollanda ve Lüksemburg), %0,7'lik hedefi aşmışlardır. Hatta bu ülkelerden üçünde (Danimarka, Lüksemburg ve İsveç) 2015 yılındaki %1'lik hedefe de ulaşılmıştır. 2011 yılındaki %0,56'lık düşüşe rağmen İngiltere %0,7'lik hedefe ulaşmayı sağlayacak bir gelişim içerisinde. Belçika, Finlandiya ve İrlanda %0,51'lik 2010 hedefinden yukarıda olmalarına rağmen RKY artış hızları düşüktür. Malta dışında, hiçbir AB-12 üyesi ülke 2010 RKY/GSMH hedefinin üzerinde değildir.

Tablo6: Üye Ülkeler Hedeflerine Ne Kadar Uzak

Ülke	2010 hedefi (RKY/GSMH)	Hedefe Uzaklık	Ülke	2010 hedefi (RKY/GSMH)	Hedefe Uzaklık
Avusturya	0,51	0,19	Litvanya	0,17	0,07
Belçika	0,70	0,06	Lüksemburg	1,00	-
Bulgaristan	0,17	0,08	Malta	0,17	0,06
GKRY-	0,17	-	Hollanda	0,80	-
Çek Cumhuriyeti	0,17	0,05	Polonya	0,17	0,09
Danimarka	0,80	-	Portekiz	0,51	0,22
Estonya	0,17	0,07	Romanya	0,17	0,10
Finlandiya	0,51	-	Slovakya	0,17	0,08
Fransa	0,51	0,01	Slovenya	0,17	0,04
Almanya	0,51	0,13	İspanya	0,56	0,13
Yunanistan	0,51	0,34	İsveç	1,00	0,03
Macaristan	0,17	0,08	İngiltere	0,56	-
İrlanda	0,51	-	AB 15 TOPLAM	0,56	0,10
İtalya	0,51	0,36	AB 12 TOPLAM	0,17	0,08
Letonya	0,17	0,11	AB 27 TOPLAM	0,53	0,10

Kaynak: European Commission, (2011). EU Accountability Report 2011 on Financing for Development, Review of Progress of the EU and its Member States, Brussels. s.27 http://ec.europa.eu/europeaid/how/accountability/eu-annual-accountability-reports/documents/working-document-vol1_en.pdf

Geçmiş performanslar ışığında 2015 yılına yönelik olarak gerçekleştirilen tahminlerde, AB RKY'nın sözü edilen yıla kadar %0,44 artacağı öngörülmektedir. GSMH içerisinde %0,7 oranında RKY miktarına ulaşmak içinse AB'nin mevcut yardım miktarını iki katına çıkarması gerekmektedir (Bu durumda Komisyon'un tahminine göre 2015 yılına kadar üye ülkeler toplamda yaklaşık 50 milyar Euro'luk bir kaynağı RKY'na aktarmak zorundadırlar). Ülkelerin mevcut tahminler doğrultusunda 2015 yılına kadar RKY miktarlarını ne kadar arttırmaları gerektiği Tablo 7'de görülmektedir. Örneğin Yunanistan ve Letonya RKY miktarlarını 2012-2015 yılları arasında altı kat, Polonya ve Romanya beş kat, Bulgaristan, İtalya ve Slovakya dört kat, Avusturya, Çek Cumhuriyeti, Estonya, Macaristan, Litvanya, Portekiz, Slovenya ve İspanya ise üç kat arttırmalıdırlar. AB üyesi pek çok ülkenin içinde bulunduğu sıkı bütçe politikaları dönemi dikkate alındığında bu artışların belirlenen dönemde gerçekleştirilemeyeceği açıktır. Bu anlamda AB'nin 2015 yılı RKY hedeflerine ulaşamayacağı söylenebilir.

Tablo 7: 2015 RKY Tahminleri-2011 Yılı RKY Ve 2015 Yılı Taahhütleri Arasındaki Fark (Komisyon Tahminleri)

	2012 Tahmini		2013 Tahmini		2014 Tahmini		2015 Tahmini		2015 Taahhütleri		2011 yılı RKY ve 2015 yılı taahhütleri arasındaki fark Milyon Euro
	RKY	RKY/GSMH	RKY	RKY/GSMH	RKY	RKY/GSMH	RKY	RKY/GSMH	RKY	RKY/GSMH	
Avusturya	1469	0,47	1361	0,42	1523	0,46	1404	0,41	2384	0,70	1587
Belçika	2172	0,56	2040	0,51	2083	0,50	2972	0,70	2977	0,70	964
Bulgaristan	36	0,09	43	0,10	51	0,12	61	0,14	149	0,33	114
GKRY	29	0,16	30	0,16	32	0,17	32	0,16	65	0,33	37
Çek Cumhuriyeti	184	0,13	182	0,12	194	0,13	209	0,13	533	0,33	349
Danimarka	2093	0,82	2189	0,83	2240	0,83	2324	0,84	2782	1,00	638
Estonya	21	0,13	23	0,14	27	0,15	30	0,17	60	0,33	42
Finlandiya	1124	0,56	1129	0,54	1134	0,52	1160	0,52	1563	0,70	550
Fransa	10461	0,51	10168	0,48	10376	0,48	10588	0,47	15657	0,70	6312

Almanya	10728	0,40	11230	0,41	11757	0,42	12307	0,42	20288	0,70	9836
Yunanistan	222	0,11	207	0,10	193	0,09	180	0,08	1548	0,33	1310
Macaristan	99	0,11	100	0,10	100	0,10	100	0,10	341	0,70	241
İrlanda	639	0,51	644	0,50	697	0,52	699	0,50	978	0,70	328
İtalya	1880	0,12	2755	0,17	2783	0,17	2811	0,16	12086	0,33	9036
Letonya	16	0,07	17	0,08	18	0,08	20	0,08	79	0,33	65
Litvanya	43	0,14	48	0,14	55	0,16	62	0,17	118	1,00	81
Lüksemburg	295	1,00	306	1,00	316	1,00	328	1,00	328	0,33	31
Malta	16	0,27	18	0,29	20	0,31	22	0,33	22	0,70	8
Hollanda	4424	0,72	4463	0,70	4674	0,71	4917	0,72	4781	0,33	83
Polonya	309	0,08	325	0,08	341	0,08	357	0,08	1389	0,70	1089
Portekiz	471	0,29	513	0,31	558	0,33	607	0,35	1219	0,33	738
Romanya	125	0,09	136	0,09	148	0,09	161	0,10	538	0,33	420
Slovakya	69	0,10	66	0,09	67	0,09	69	0,09	260	0,33	198
Slovenya	51	0,14	54	0,15	59	0,16	65	0,16	130	0,70	85
İspanya	2405	0,23	2409	0,22	2414	0,21	2415	0,21	8136	1,00	5069
İsveç	4058	0,98	4248	0,99	4462	1,00	4688	1,02	4587	0,70	555
İngiltere	10613	0,56	13688	0,70	14135	0,70	14659	0,70	14659	0,72	4778
AB 15 TOPLAM	53053	0,44	57351	0,46	59343	0,47	62064	0,47	93973	0,33	41814
AB 12 TOPLAM	997	0,10	1043	0,10	1111	0,10	1187	0,11	3685	0,69	2729
AB 27 TOPLAM	54050	0,42	58394	0,44	60454	0,44	63251	0,45	97658		44543

Kaynak: European Commission. (2012). EU Accountability Report 2012 on Financing for Development, Review of Progress of the EU and its Member States, Brussels, s. 55 http://ec.europa.eu/europeaid/what/development-policies/financing_for_development/documents/swp-199-main-report.pdf

Üye devletler tek tek üzerlerine düşen taahhütleri yerine getirmediğçe 2015 yılı hedeflerine ulaşılması mümkün görünmemektedir. Belirlenen oranlara ulaşamayan ama aynı zamanda RKY’nda azaltmalar yapan ülkelerin varlığı durumunda nihai hedefe ulaşamayacaktır. (Örneğin İtalya, kendisi için konulan performansa oldukça uzak olduğu kadar, gerçekleştirdiği RKY’nda son yıllarda önemli azaltmalar yapmaktadır). Sadece RKY konusunda son dönemde önemli performanslar gösteren ülkelerin katkısı ile bu sonuca ulaşamaz (Örneğin Almanya gibi). Ayrıca, AB üyesi ülkelerin Binyıl Kalkınma Hedeflerine ulaşmada üzerlerine düşen sorumluluğu yerine getirirken, adil bir katkı payı paylaşımının olmadığını düşünmeleri de hedeflere ulaşmayı zorlaştırmaktadır.

AB Konsey’i üye ülkeleri yardımlar konusundaki hedeflerine ulaşmaları ve bunları koordineli şekilde gerçekleştirmeleri için Ulusal çok yıllık planlar hazırlamalarını istemektedir. Bazı ülkeler bu planlara sahipken,

bazılarında yoktur. Şu anda AB üyesi ülkelerin 10 tanesinde bu tür planlar bulunmaktadır. (European Commission, 2011: 32) Ancak bu planların varlığı bile özellikle kriz dönemlerinde yardımların düşmesine engel olamamaktadır. 2015 yılındaki %0,7'lik hedefe ulaşabilmek daha fazla çaba gerekmektedir ki mevcut ekonomik kriz ortamında bu durum çok gerçekçi görünmemektedir. Üye ülkelerin bütçe kısıtları yaptıkları yardımların miktarını önemli ölçüde kesintiye uğratmaktadır. Planların varlığının yanında bu konudaki politik istekliliğin de var olması son derece önemlidir. Bu anlamda üye ülkelerin katkılarını zorunla hale getirecek yasal düzenlemeler yapılabilir.

AB Binyıl Kalkınma Hedeflerine ulaşmak için 2015 yılına kadar taahhütlerini yerine getirmek konusundaki kararlılığını sürekli tekrarlamaktadır. Tabi ki bu durum sadece bir küresel dayanışma ve yardım eylemi olarak değerlendirilemez. Tüm dış yardımlarda olduğu gibi, bunun AB açısından da faydalı tarafları bulunmaktadır. (özellikle mülteci akımları ve güvenlik tehdidine karşı) Ayrıca, iklim değişikliği ile mücadele, biyolojik çeşitlilik, çölleşme ve bulaşıcı hastalıkların yayılması gibi konular da tüm dünyayı ilgilendirdiği için AB açısından dolaylı faydalar yaratacaktır. Bu anlamda küresel sorunların çözümü için küresel işbirliği zorunlu olmaktadır. Dolayısıyla Binyıl Kalkınma Hedeflerine ulaşılması AB'nin çıkarları açısından da zorunludur. Ayrıca küresel dünyada güçlü bir aktör olma hedefi de başarılmış olacaktır. AB açısından bir ülkenin kalkınmasına yapılan yardım, aslında uzun vadede o ülke ile kurulacak siyasi, ekonomik, sosyal ve kültürel ilişkilerin de çok uygun bir zemin hazırlamaktadır.

6. SONUÇ

Günümüzde küresel bir sorun olan yoksulluk, bütün ülkeleri yakından ilgilendiren bir konu haline gelmiştir. Bu konuda ülkelerarası işbirliği zorunludur ve bu işbirliğinde öne çıkan araçlardan birisi gelişmekte olan ülkelerin kalkınma süreçlerine destek olmak ve acil sorunlarına çözüm bulmak amacıyla yapılan RKY'dır. Gelişmekte olan ülkelerdeki insanların ihtiyaçlarını karşılamaya ve onların politik, ekonomik ve sosyal alanlarda gelişmelerini sağlamaya yardımcı en önemli

yöntemlerden biri olarak kabul edilen kalkınma yardımları, etkin bir araç olarak uzun yıllardır kullanılmaktadır. Küresel olarak her geçen gün daha da önemli hale gelen yoksullukla mücadele kalkınma ekonomisinin ilgi odağı olmaya devam etmektedir.

Binyıl Kalkınma Hedefleri, uluslararası düzeyde yoksulluk sorunu konusunda önemli ölçüde farkındalık yaratmıştır ve uluslararası işbirliğinin önemli bir örneğidir. Hedeflerin; gelişmekte olan ülkelerde yoksulluğun azaltılmasına yönelik çabaların artırılmasını teşvik ettiği tartışmasızdır. AB de, tüm dünyada önemli bir aktör olma yönündeki isteği ile kalkınma işbirliği alanındaki faaliyetlere destek vermektedir. Bu konuda 2015 yılı Binyıl Kalkınma Hedeflerine ulaşmak için üye ülkeler açısından ara ve nihai hedefler belirlemesi, yoksulluğun giderilmesini ve sürdürülebilir kalkınmayı hedefleyen küresel çabalara katkıda bulunma konusundaki kararlılığının bir göstergesidir.

AB, Birlik düzeyinde kalkınma yardımları bütçe kaynaklarından ve fon desteği ile sağlayarak, Binyıl Kalkınma Hedeflerine coğrafi programlar (Kalkınma İşbirliği Aracı, Avrupa Komşuluk ve İşbirliği Aracı ve Avrupa Kalkınma Fonu) ve tematik programları ile önemli destekler sağlamaktadır. AB, kalkınma yardımları taahhütleri doğrultusunda yardım sağlayan diğer ülkelerle karşılaştırıldığında, toplam RKY'nın çok önemli bir miktarını karşılamaktadır. Yapılan yardımlar kişi başına miktarlar olarak değerlendirildiğinde de diğer ülkelere oranla AB'nin üstünlüğü görülmektedir. Ancak yine de 2015 yılı hedefleri tutturma konusunda bazı sıkıntıların olduğu da görmezden gelinemez. Çünkü 2004-2010 döneminde AB RKY önemli ölçüde artmış olsa da, belirlenen ara hedeflere ulaşamamıştır. Her üye ülke hedefler konusunda farklı durumda olsa da, özellikle 2008 küresel mali krizinin de etkisiyle, birçoğunda, RKY'nın artış ivmesi konusunda önemli azalmalar görülmüştür. AB üyesi pek çok ülkenin içinde bulunduğu sıkı bütçe politikaları dönemi de dikkate alındığında RKY'nda önümüzdeki dönemde de fazla artış gerçekleştirilemeyeceği açıktır. Bu anlamda AB'nin 2015 yılı RKY hedeflerine ulaşamayacağı söylenebilir.

Ancak söz konusu hedeflere ulaşamayacak olması gelişmekte olan ülkeler açısından olduğu kadar gelişmiş ülkeleri de yakından

ilgilendirecektir. Çünkü bu durum sadece bir küresel dayanışma ve yardım eylemi olarak değerlendirilemez. Tüm dış yardımlarda olduğu gibi, kalkınma yardımlarının da gelişmiş ülkeler açısından (ve tabii ki AB açısından da) faydalı tarafları bulunmaktadır. Kalkınma yardımlarının önemli bir dış politika aracı olduğu unutulmamalıdır. Bu nedenle 2015 yılı hedefleri için kalan sürenin en iyi şekilde değerlendirilmesi, dünya genelinde bilincin artırılması ve küresel aktörler arasında daha somut bir işbirliğinin oluşturulması gerekmektedir. Bu doğrultuda AB'nin rolü tartışmasız olarak çok önemlidir. Burada ayrıca asıl önemli olan nokta yapılan yardımların etkinliğidir. AB Komisyonu ve üye ülkeler bu konuda çalışmalar yürütmektedir. Yardımların kalitesini arttıracak reformların hızlandırılması gerekmektedir. Sürdürülebilir kalkınma politikalarına AB'nin sağladığı desteğin yeniden değerlendirilmesi ve bu yeni yaklaşımlar çerçevesinde Afrika'nın bu yardımlardan en çok yararlanan bölge olmasının sağlanması ve iki kıta arasında ortaklıkla ilgili ilave desteklerin uygulamaya koyulması gerekmektedir. Üye ülkeler belirlenen hedeflere ulaşma konusunda üzerlerine düşen sorumlulukları yerine getirmelidirler. Tabii ki, sayılan kalıcı ve uzun vadede etkili olacak önlemlerin alınabilmesi için ilave finansman kaynakları gerekmektedir. AB, RKY miktarlarının artırılması için yeni finansman kaynakları yaratılması bir zorunluluktur. AB Binyıl Kalkınma Hedeflerine ulaşmak için 2015 yılına kadar taahhütlerini yerine getirmek konusundaki kararlılığını sürekli tekrarlamaktadır. Bu nedenle, AB içerisinde Binyıl Kalkınma Hedeflerine ulaşılması konusunda yapılması gereken çalışmaların hızlandırılması ve politikalarda değişiklik yapılması görüşü hâkimdir. Bu anlamda Birlik içerisinde Binyıl Kalkınma Hedeflerine yapılan desteğin artırılması, kalkınmada uyum politikalarına desteğin artırılması ve özellikle Afrika'ya sağlanacak desteklerin artırılması konularında reform önerileri gündemdedir.

KAYNAKÇA

Birleşmiş Milletler Kalkınma Programı Türkiye, *Küresel Ortaklıklarda Son Durum*, <http://www.undp.org.tr/Gozlem3.aspx?WebSayfaNo=1582>, (05.08.2013)

Council Of The European Union, (2011). *Council Conclusions on First Annual Report to the European Council on EU Development Aid Targets*, http://www.consilium.europa.eu/uedocs/cms_data/docs/pressdata/EN/foraff/122163.pdf,(11.08.2013)

Development and Cooperation- Europeaid, *Agenda for Change*, http://ec.europa.eu/europeaid/news/agenda_for_change_en.htm, (11.08.2013)

Development and Cooperation- Europeaid, *European Development Fund*, http://ec.europa.eu/europeaid/how/finance/edf_en.htm, (15.08.2013)

Development and Cooperation- Europeaid, *Geographic Instruments*, http://ec.europa.eu/europeaid/how/finance/geographic_en.htm, (15.08.2013)

Development and Cooperation- Europeaid, *Thematic Instruments And Programmes*,http://ec.europa.eu/europeaid/how/finance/thematic_en.htm
Development and Cooperation, *How We Finance*, http://ec.europa.eu/europeaid/how/finance/index_en.htm, (13.08.2013)

DPT, *Dokuzuncu Kalkınma Planı Teknik İşbirliği Özel İhtisas Komisyonu Raporu*. (2006).
http://plan9.dpt.gov.tr/oik54_teknikisbirligi/teknikis.pdf. (13.08.2013)
Ekonomi Bakanlığı, *Türkiye-AB İlişkileri*, <http://www.ekonomi.gov.tr/avrupabirligi/index.cfm?sayfa=DB164801-D8D3-8566-452049DA66F84F00>, (13.08.2013)

Europa, *European Consensus of Development*,
http://europa.eu/legislation_summaries/development/general_development_framework/r12544_en.htm, (10.08.2013)

Europa, *General Development Framework*,
europa.eu/legislation_summaries/development/general_development_framework, (07.08.2013)

European Commission, Annual Report 2010 On The European Union's Development And External Assistance Policies And Their Implementation in 2009, Brussels.
http://ec.europa.eu/europeaid/multimedia/publications/documents/annual-reports/europeaid_annual_report_2010_en.pdf, (15.08.2013)

European Commission, EU Accountability Report 2011 on Financing for Development, Review of Progress of the EU and its Member States, Brussels.
http://ec.europa.eu/europeaid/how/accountability/eu-annual-accountability-reports/documents/working-document-vol1_en.pdf, (19.08.2013)

European Commission, EU Accountability Report 2012 on Financing for Development, Review of Progress of the EU and its Member States, Brussels,
http://ec.europa.eu/europeaid/what/developmentpolicies/financing_for_development/documents/swp-199-main-report.pdf (19.08.2013)

European Commission, Increasing the Impact of EU Development Policy: (2011). An Agenda for Change, Brussels.
http://ec.europa.eu/europeaid/what/developmentpolicies/documents/agenda_for_change_en.pdf. (11.08.2013)

Kirmanoglu, H. (2013). Kalkınma Yardımları. Fazıl Tekin-M. Oğuz Arslan (Edt), Uluslararası Kamu Maliyesi içinde (s 98-115). Eskişehir: Anadolu Üniversitesi Yayınları.

Reisen, M., (2004). The EU's Contribution to the Millennium Development Goals
Special Focus: HIV/AIDS, Alliance2015 Supervisory Council, The Hague/Netherlands, 2004.
http://www.eurostep.org/wcm/dmdocuments/PUB_2015-Watch-report1.pdf

TİKA – Raporlama ve Koordinasyon Birimi. (2010). Kalkınma Yardımlarına İlişkin Tanımlar ve Örnekli Açıklamalar, Ankara.
http://ebf.tika.gov.tr/Documents/KALKINMA%20YARDIMLARINA%20C4%B0L%C4%B0C5%9EK%C4%B0N%20TANIMLAR_ekiml2010.pdf

http://ec.europa.eu/europeaid/how/finance/dci/environment_en.htm,
(17.08.2013)

http://ec.europa.eu/europeaid/how/finance/eidhr_en.htm, (17.08.2013)

http://ec.europa.eu/europeaid/what/food-security/index_en.htm,
(17.08.2013)

EK-1 BİNYIL KALKINMA HEDEFLERİ

HEDEFLER	GÖSTERGELER
1. Hedef: Aşırı yoksulluk ve açlığı yok etmek	
1. Hedef: 1990-2015 yılları arasında günlük geliri 1 doların altında olan insan sayısını yarı yarıya azaltmak	1. Günlük geliri 1 doların altında olan nüfus oranı 2. Yoksulluk aralığı oranı (oran x yoksulluğun derinliği) 3. Ulusal tüketimde en yoksul kentilyonun payı
2. Hedef: 1990-2015 yılları arasında açlık çeken insan sayısını yarı yarıya azaltmak	4. düşük kilolu çocukların yaygınlığı (5 yaş altı) 5. asgari besin enerjisi tüketiminin altında olan nüfus oranı
2. Hedef: Evrensel temel eğitimi	

sağlamak	
3. Hedef: 2015 yılına kadar, her yerde kız ve erkek çocukların eksiksiz bir ilköğretim dönemini tamamlayabilmelerini sağlamak	6. temel eğitimde kaydedilen net oran 7. başlangıç notu bir olan ve notu beşe ulaşan öğrenci oranı 8. 15 – 24 yaşın okuma yazma oranı
3. Hedef: Cinsiyet eşitliğini geliştirmek ve kadın etkinliğini artırmak	
4. Hedef: İlk ve orta öğretimde tercihen 2005 yılına kadar ve tüm seviyelerdeki öğretimde 2015 yılından geç olmamak üzere cinsiyet farkını ortadan kaldırmak	9. ilk, orta ve üçüncü eğitimde kızların erkeklere olan oranı 10. 15 – 24 yaş arası okur yazar kadınların erkeklere olan oranı 11. tarım dışı sektördeki ücretli işlerde kadınların payı 12. ulusal parlamentoda kadınların sahip olduğu sandalye oranı
4. Hedef: Çocuk ölümünü azaltmak	
5. Hedef: 1990-2015 yılları arasında beş yaş altı ölüm oranını üçte iki azaltmak	13. 5 yaş altı ölüm oranı 14. bebek ölüm oranı 15. kızamığa karşı bağışıklık kazandırılan 1 yaş çocuk oranı
5. Hedef: Anne sağlığını geliştirmek	
6. Hedef: 1990-2015 yılları arasında anne ölüm oranını dörtte üç azaltmak	16. anne ölüm oranı 17. tecrübeli sağlık personeliyle gerçekleşen doğum oranı
6. Hedef: HIV/AIDS, sıtma ve diğer hastalıklarla mücadele	
7. Hedef: 2015 yılına kadar HIV/AIDS'in yayılmasını durdurmak ve geriletmeye başlatmak	18. 15 – 24 yaş hamile kadınlarda HIV yaygınlığı 19. Doğum kontrolü yaygınlık oranı 20. HIV/AIDS sebebiyle yetim kalan çocuk sayısı
8. Hedef: 2015 yılına kadar sıtma ve diğer önemli hastalıkları durdurmak ve geriletmeye başlatmak	21. sıtma nedeni ölüm oranı ve bu hastalığın yaygınlığı 22. sıtma riski olan bölgelerde etkin sıtma önlemleri ve tedavisinden yararlanan nüfus oranı 23. tüberküloz yaygınlığı ve bu hastalıkla bağlantılı ölüm oranı 24. Saptanan ve tedaviyle iyileştirilen

	tüberküloz vakası oranı
7. Hedef: Çevresel sürdürülebilirliği sağlamak	
9. Hedef. Sürdürülebilir kalkınma ilkelerini ülke politikaları ve programlarıyla bütünleştirmek ve çevresel kaynakların kaybını geriletmek	25. ormanla kaplı alan oranı 26. biyolojik çeşitlilik sağlamak için korunan alan oranı 27. kullanılan enerji birimine düşen gayri safi yurtiçi hasıla (enerji verim oranı yerine) 28. karbondioksit ölçümleri (nüfus başına) (buna ek olarak diğer iki küresel atmosferik kirlilik: ozonun delinmesi ve küresel ölçekte ısınan gazların toplanması)
10. Hedef: 2015 yılına kadar sağlıklı içme suyundan sürekli olarak yararlanamayan insan oranını yarı yarıya azaltmak	29. gelişmiş bir su kaynağından sürekli yararlanabilen nüfus oranı
11. Hedef: 2020 yılına kadar en az yüz milyon gecekondü sakininin yaşamlarında kayda değer ilerleme sağlamak	30. gelişmiş hıfzısıhhadan yararlanan nüfus oranı 31. güvenli bir meskenden yararlanan nüfus oranı (yukarıdaki bazı göstergelerin kentsel/kırsal ayrımı gecekondü sakinlerinin yaşamlarının gelişimini izlemek için uygun olabilir)
8. Hedef: Kalkınma için küresel bir ortaklık geliştirmek	
12. Hedef: Açık, kurallara bağlı, öngörülebilir, ayırım yapmayan bir ticari ve mali sistem geliştirmek. (hem ulusal hem de uluslar arası düzeyde iyi yönetim, kalkınma ve yoksulluğun azaltılmasını taahhüt etmeyi de içerir)	(Aşağıdaki göstergelerden bazıları en az gelişmiş ülkeler(LDC), Afrika, denize çıkışı olmayan ülkeler ve küçük ada devletleri için ayrı olarak gözlenecektir) Resmi kalkınma desteği 32. OECD/DAC bağışçılarının gayri safi milli hasıla yüzdesi gibi net resmi kalkınma desteği (hedef, LDC'ler için %0.15, toplamda %0.7) 33. Resmi kalkınma desteğinin temel sosyal hizmetlere oranı (temel eğitim, temel sağlık, beslenme, temiz su ve hıfzısıhha)

<p>13. Hedef: En az gelişmiş ülkelerin özel ihtiyaçlarını dikkate almak. (en az gelişmiş ülkelerin ihracat malları için gümrük vergisiz ve kotasız geçişi, HIPC ler için güçlendirilmiş borç yardım programı ve ikili resmi borçların silinmesini ve yoksulluğun azaltılması taahhüt edilen ülkeler için daha cömert bir resmi kalkınma desteğini içerir.)</p>	<p>34. bağlı olmayan resmi kalkınma desteği oranı 35. gelişmekte olan küçük ada devletlerinde çevre için ayrılan resmi kalkınma desteği oranı 36. denize çıkışı olmayan ülkelerde taşımacılık için ayrılan resmi kalkınma desteği oranı</p> <p>Pazar girişi 37. Gümrük vergisiz ve kotasız kabul edilen ihracat oranı 38. tarım ürünleri, tekstil ve konfeksiyonda ortalama tarife ve kotalar 39. OECD ülkelerinde yerli ve ihracat tarıma verilen devlet desteği</p>
<p>14. Hedef: Denize çıkışı olmayan ülkeler ve gelişmekte olan küçük ada devletlerinin özel ihtiyaçlarını dikkate almak. (Gelişmekte olan küçük ada devletlerinin sürdürülebilir kalkınma eylem programı doğrultusunda ve Genel Kurulun 22. özel oturumunun sonucu olarak)</p>	<p>40. ticaret kapasitesi için sağlanan resmi kalkınma desteği oranı</p> <p>Borç sürdürülebilirliği 41. iptal edilen ikili resmi HIPC borcu oranı 42. mal ve hizmet ihracatında yüzde olarak borç servisi. 43. borç bağışı olarak sağlanan ODA oranı</p>
<p>15. Hedef: Borçları uzun vadede sürdürülebilir kılmak amacıyla ulusal ve uluslar arası önlemler doğrultusunda kalkınmakta olan ülkelerin borç sorunlarıyla etraflı biçimde ilgilenmek</p>	<p>44. HIPC karar ve tamamlama aşamasına gelen ülke sayısı</p>
<p>16. Hedef: Gelişmekte olan ülkelerle işbirliği içinde, gençler için makul ve üretken iş bulmak için stratejiler geliştirmek ve uygulamak</p>	<p>45. 15 – 24 yaş işsizlik oranı</p>
<p>17. Hedef: İlaç sanayii ile işbirliği içinde, gelişmekte olan ülkelerde karşılanabilecek zorunlu ilaçların sağlanması</p>	<p>46. Sürdürülebilir biçimde zorunlu ilaçlardan yararlanabilen nüfus oranı</p>
<p>18. Hedef: Özel sektörle işbirliği içinde, başta bilgi ve iletişim teknolojileri olmak</p>	<p>47. 1000 kişi başına düşen telefon hattı sayısı</p>

Yard.Doç.Dr. B.Tuğberk TOSUNOĞLU

üzere, yeni teknolojilerden yararlanılmasını sağlamak	48. 1000 kişi başına düşen kişisel bilgisayar sayısı
---	--

DÖNÜŞTÜRÜCÜ LİDERLİĞİN SOSYAL GİRİŞİMCİLİK ÜZERİNE ETKİLERİNİN BELİRLENMESİNE YÖNELİK BİR ARAŞTIRMA*

Dr. Selma KILIÇ KIRILMAZ
Sağlık Bakanlığı
selma.kirilmaz@gmail.com

ÖZET

Bu araştırma sosyal girişimcilerin dönüştürücü liderlik özelliklerini taşıyıp taşımadıklarını ve dönüştürücü liderlik özelliklerinin sosyal girişimcilik boyutlarını etkileyip etkilemediğini belirlemek amacıyla yapılmıştır. Araştırma Türkiye’de aile, çevre, çocuk, eğitim, engelliler, kadın, sağlık ve yardım alanlarında faaliyette bulunan vakıf ve dernek başkanları üzerinde yapılmıştır. Veriler anket yoluyla toplanmış olup verilerin analizinde Yapısal Eşitlik Modeli kullanılmıştır. Araştırma sonucunda sosyal girişimcilerin dönüştürücü liderlik özelliklerini taşıdıkları ve dönüştürücü liderlik özellikleri ile sosyal girişimcilik boyutları arasında anlamlı ve pozitif yönlü ilişkiler olduğu bulunmuştur.

Anahtar Kelimeler: *Dönüştürücü Liderlik, Sosyal Girişimcilik, Sivil Toplum Kuruluşu, Yapısal Eşitlik Modeli (YEM)*

A STUDY TO BE DETERMINED THE EFFECTS ON SOCIAL ENTREPRENEURSHIP OF TRANSFORMER LEADERSHIP

ABSTRACT

This study was conducted to determine whether or not the social entrepreneurs carry the properties of the transformer leadership and whether or not their properties of transformers leaderships affect the dimensions of the entrepreneurship. The study was conducted on the presidents of the associations and the foundations acting in the fields of family, environment, child, education, the disabled, woman, health and support in Turkey. Data was collected by the inquiry and used the Model of Structural Equation in the analysis of data. In the result of the study it was determined that the social entrepreneurs carry the properties of transformer leadership and the meaningful and positive directed

* Bu makale Selma KILIÇ KIRILMAZ’ın Çanakkale Onsekiz Mart Üniversitesi Sosyal Bilimler Enstitüsü tarafından 2012 yılında kabul edilen “Sosyal Girişimciliğin Başarı Faktörlerinin Girişimci Kişilik ve Dönüştürücü Liderlik Bağlamında Araştırılması” adlı doktora tez çalışmasından faydalanılarak oluşturulmuştur.

relationships between the properties of transformer leadership and the dimensions of social entrepreneurship.

Key Words: *Transformational Leadership, Social Entrepreneurship, Non-Governmental Organization, Structural Equation Modeling (SEM)*

1. GİRİŞ

Dönüştürücü liderlik ve sosyal girişimcilik konularının ele alındığı bu araştırmada dönüştürücü liderliğin sosyal girişimcilik üzerindeki etkileri incelenmiştir. Dönüştürücü liderlik son yıllarda liderlik yaklaşımları arasında en çok tartışılan ve üzerinde araştırma yapılanlardan birisidir. Bass ve Riggio (2006: 4), dönüştürücü liderleri, takipçilerini gerçekte onların yapmaya niyetlendiklerinden çok daha fazlasını yapmaları, hatta kendilerinin bile yapabileceklerine inandıklarından bile daha fazlasını yapmaları konusunda motive eden kişiler olarak tanımlamışlardır. Bass (1985) dönüştürücü liderliğin, karizma, entelektüel uyarım ve bireyselleştirilmiş ilgi olmak üzere üç ayrı davranış özelliği üzerinde durmuştur. Daha sonra Bass ve Avolio (1990, 1994) yaptıkları çalışmalar sonucunda üç boyutlu olarak tanımlanan dönüştürücü liderliğe “esin kaynağı olma” özelliğini eklemişlerdir (aktaran Erkuş ve Günlü 2008: 190). Yapılan bu çalışmada da dönüştürücü liderlerin Karizma, İlham Verici Motivasyon, Entelektüel Teşvik ve Bireysel İlgi özellikleri üzerinde durulmuştur.

Araştırmada üzerinde durulan ikinci kavram olan sosyal girişimcilik, sosyallik olgusu ve girişimcilik kavramının bir araya gelmesi ile ortaya çıkmıştır. Aslında sosyal girişimcilik bir olgu olarak yeni değildir ancak kavram olarak özellikle son yıllarda üzerinde durulmaya başlanmıştır. Sosyal girişimcilik, en yalın hali ile sosyal sorunlara girişimcilik perspektifinden çözümler aranmasına işaret etmektedir. Sosyal girişimciler, sosyal değerler ile sosyal ihtiyaçları karşılayarak sosyal dönüşümün hızlandırıcısı olarak görülmektedir (Urbano vd., 2010: 62). Sosyal girişimcilik özellikle yoksulluk, eğitim, çevre sorunları, ekolojik tarım, kadınlar, çocuklar ve yaşlılar vb. ile ilgili toplumsal sorunlara yenilikçi ve yaratıcı çözümler üretmek için yapılan faaliyetleri kapsamaktadır. Araştırmada sosyal girişimciliğin Sosyal İçerikli Misyon Sahibi Olma, Sosyal Değer Yaratma, Sosyal Girişim Fırsatlarını Görme, Kaynak Yaratma ve Sürdürülebilirliği Sağlama, Sosyal Ağlardan Faydalanma boyutları üzerinde durulmuştur.

Sosyal girişimcilik toplumsal sorunların çözümünde oldukça önemli bir yere sahiptir. Liderler ise içinde buldukları örgütleri başarıya ulaştıran kişilerdir. Yapılan araştırmada toplumsal açıdan oldukça önemli bir role sahip olan sosyal girişimcilerin dönüştürücü liderlerin özelliklerini taşıyıp taşımadıkları, dönüştürücü liderliğin sosyal girişimcilik üzerinde etkili olup olmadığı araştırılmıştır. Yapılan çalışmanın sosyal girişimcilik yazınına önemli katkı sağlayacağı düşünülmektedir.

2. KAVRAMSAL ÇERÇEVE

Liderlik çok eski zamanlardan beri üzerinde durulan bir konu olmasına rağmen 20. yüzyılda bilimsel olarak ele alınmış ve incelenmiştir. Liderliğin farklı yönlerini içeren pek çok tanım yapılmasına rağmen üzerinde uzlaşılan bir tanım bulunmamaktadır. Liderlik tanımları yapılan bilimsel araştırmalarla her geçen gün biraz daha geliştirilmektedir. Liderlik tanımı üzerinde uzlaşamamasının en önemli nedenlerinden birisi konunun oldukça farklı yönlerinin bulunmasıdır. Daft'a (2008: 4) göre liderlik, lider ve takipçileri arasındaki ilişkinin etkileşimidir. Lider paylaşılan amaçlar doğrultusunda gerçek değişimler yaratabilmek için takipçilerini etkilemektedir. Bass'a (2008: 25) göre ise liderler değişim ajanıdır. Liderlerin davranışları takipçileri üzerinde diğer insanlarınkinden daha fazla etkilidir. Liderliği açılabilmesi için pek çok yaklaşım geliştirilmiştir. Bunlar arasında Dönüştürücü Liderlik, Etkileşimci Liderlik, Karizmatik Liderlik, Vizyoner Liderlik vb. sayılabilir. Bu araştırmada dönüştürücü liderlik üzerinde durulmuştur.

Dönüştürücü liderlik, organizasyonların her seviyesindeki performansta artış sağlanması için takipçilerin cesaretlendirilmesidir (Bass, 1990: 25). Dönüştürücü lider, izleyicilerini kendi çıkarlarından çok grubun çıkarlarını düşünmesi konusunda ikna eder (Waldman vd., 1987: 178). Ayrıca dönüştürücü lider, beklenenden daha fazla motivasyon sağlar (Bass, 1990: 31). Groves ve LaRocca (2011: 512) dönüştürücü liderlerin paylaşılan bir vizyon ile takipçileri ile iletişim kurduklarını ve onları geliştirdiklerini, onları etkilediklerini, takımın ve organizasyonun iyiliği için takipçilerine bireysel ilginin ötesinde ilham verdiklerini söylemişlerdir.

Dönüştürücü liderlik teorisi dört özellik önermektedir. İdealize Edilmiş Etki (Karizma), İlham Verici Motivasyon, Entelektüel Uyarım ve

Bireysel İlgi (Cavazotte vd., 2012: 444). *İdealize Edilmiş Etki (Karizma)* özelliğinde dönüştürücü liderler, takipçilerine rol model olacak davranışlar sergilerler. Bu liderlere hayran olunur, saygı duyulur ve güvenilir. Takipçiler kendi kimliklerini bu liderler ile tanımlarlar ve onlara benzemek isterler (Bass ve Avolio, 1994: 3). *İlham Verici Motivasyon* özelliğinde, dönüştürücü liderler takipçilerinin yaptıkları işe anlam ve fırsatlar katarak onları motive ederler ve onlara ilham verirler. Bu liderler takım ruhu oluştururlar, coşku ve iyimserlik aşılarlar, takipçilerinin gelecekle ilgili olumlu düşüncelere sahip olmalarını sağlarlar (Bass ve Avolio, 1994: 3). *Entelektüel Uyarım* özelliğinde dönüştürücü liderler, takipçilerini varsayımları sorgulayarak, problemleri yeniden tanımlayarak ve eski sorunlara yeni yollarla yaklaşarak yaratıcı ve yenilikçi olmaları konusunda desteklerler (Bass ve Avolio, 1994: 3). *Bireysel İlgi* özelliğinde dönüştürücü liderler, takipçilerini geliştirmek ve onların ihtiyaçlarına cevap verebilmek için bir danışman gibi hareket ederler (Bass, 1990: 21).

Çalışmada üzerinde durulan bir diğer konu olan sosyal girişimcilik Zahra vd. (2009: 519) tarafından yenilikçi bir yaklaşımla yeni girişimler yaratarak ya da var olan organizasyonların yönetilmesi ile sosyal refahı arttırmak için fırsatları keşfederek, tanımlayarak ve kullanarak oluşturulan bir süreci içeren aktivitelerdir şeklinde tanımlanmıştır. Austin vd. (2006: 2) sosyal girişimciliği “kâr amacı gütmeyen, özel ya da kamu sektörlerine karşın ya da bunların içinde ortaya çıkan, sosyal değer yaratan, yenilikçi girişimler” şeklinde tanımlamışlardır. Dees (1998: 1) sosyal girişimciliğin sosyal misyon tutkusu ile iş disiplini, yeniliği ve yaygın bağlantıların belirleyicilerini kombine ettiğini belirtmektedir.

Yapılan araştırmada sosyal girişimciliğin; Sosyal İçerikli Misyon Sahibi Olma, Sosyal Değer Yaratma, Sosyal Girişim Fırsatlarını Görme, Kaynak Yaratma ve Sürdürülebilirliği Sağlama ve Sosyal Ağlardan Faydalanma boyutları üzerinde durulmuştur. *Sosyal içerikli misyon sahibi* olma sosyal girişimcilik için açık ve merkezi konumdadır. Sosyal misyon, sosyal girişimcilerin fırsatları algılama ve değerlendirmelerini açıkça etkilemektedir. Sosyal girişimciler için zenginlik kriteri değil, misyonla ilişkili etki merkezi öneme sahip olmaktadır (Dees, 1998: 3). *Sosyal değer yaratma*, topluma katkı sunma, sosyal sorunlara çözümler üretme anlamına gelmektedir. Bu anlamda tüm sosyal girişimcilik tanımlarının ortak noktasını sosyal değer yaratma oluşturmaktadır. Sosyal değer

yaratılan her girişimin sosyal girişimci olduğu söylenebilir. Dees (1998: 4) sosyal girişimcilerin sosyal değer yaratmak ve sürdürmek için sosyal bir misyon adapte ettiklerini belirtmiştir. Sosyal değer yaratmada da ticari sektörlerdeki ekonomik değer yaratmada olduğu gibi yenilikçiliğe ihtiyaç duyulmaktadır. Farklı olarak sosyal değer yaratmada sosyal problemlere odaklanılmakta ve bu problemlerin çözümleri arttırılmaya çalışılmaktadır (Corner ve Ho, 2010: 636).

Sosyal girişimcilik fırsatları, ihtiyaçlardan dolayı ortaya çıkmaktadır. Sosyal girişimler, toplumla ilgili çözümsüz kalan konulara yenilikçi bir şekilde yaklaşmaktadırlar. Sosyal girişimciler çalışmalarını çok sayıda insana duyurabilmek için web hizmetlerinden faydalanabilmektedirler. Bazı karışık çevre değişiklikleri sosyal girişimcilik hareketlerinin yükselmesine yol açmaktadır (Murphy ve Coombes, 2009: 326). *Kaynak yaratma ve sürdürülebilirliği sağlama*, sosyal girişimcilikte birbiriyle dönüşüm halindedir. Sosyal girişimler kaynak yarattıkları ölçüde sürdürülebilirliği sağlamanın yanında, sürdürülebilir oldukları ölçüde de kaynak bulma konusunda sıkıntı çekmeyeceklerdir. Sosyal girişimcilik, eldeki mevcut kaynaklarla sınırlı kalmadan yeni kaynaklar yaratabilme ve böylelikle de sürdürülebilir olma özelliğine sahiptir. Sosyal girişimciler bir yandan sosyal misyonlarını gerçekleştirmeye, diğer yandan da varlıklarını devam ettirmeye çalışmaktadırlar (Besler, 2010: 13).

Son dönemlerde *sosyal ağların* sosyal girişimcilik sürecindeki önemi konusunda sosyal girişimcilik literatüründe önemli bir uzlaşma olduğu gözlenmektedir. Özellikle bazı araştırmalar, sosyal girişimcilerin proaktif bir şekilde zorunlu olarak kendi ağlarını yarattıklarını ve sosyal ağlarını sosyal projelerinde başarılı olmak için kullandıklarını ortaya koymuştur. Birçok çalışma ile sosyal girişimcilerin başarılı olmalarında sosyal ağlarının kritik bir öneme sahip olduğu belirlenmiştir (Urbano vd., 2010: 62).

Yapılan araştırmada önemli bir liderlik yaklaşımı olan dönüştürücü liderlik ile sosyal girişimcilik arasında anlamlı ve pozitif yönlü ilişkiler olduğu ve dönüştürücü liderliğin sosyal girişimcilik davranışını olumlu yönde etkilediği varsayılarak 20 adet hipotez geliştirilmiş ve bu hipotezler test edilmiştir.

3. ARAŞTIRMA

Bu bölümde araştırmanın amacı, araştırmanın modeli ve hipotezleri, araştırmanın evreni ve örnekleme, veri toplama aracı ve yöntemi, araştırmanın sınırlılıkları, analiz bulguları ve yorumlarına değinilecektir.

3.1. Araştırmanın Amacı

Bu araştırmanın amacı, sosyal girişimcilerin dönüştürücü liderlik özelliklerini (Karizma, İlham Verici Motivasyon, Entelektüel Teşvik, Bireysel İlgi) taşıyıp taşımadıklarını ve dönüştürücü liderlik özelliklerinin sosyal girişimcilik boyutlarını (Sosyal İçerikli Misyon Sahibi Olma, Sosyal Değer Yaratma, Sosyal Girişim Fırsatlarını Görme, Kaynak Yaratma ve Sürdürülebilirliği Sağlama, Sosyal Ağlardan Faydalanma) etkileyip etkilemediğini araştırmaktır.

3.2. Araştırmanın Modeli ve Hipotezler

Araştırma için geliştirilen model Şekil 1’de gösterilmiştir. Bu modelde dönüştürücü liderin özellikleri ile sosyal girişimciliğin boyutları arasında anlamlı ve pozitif yönlü ilişkiler olduğu belirtilmiştir.

Şekil 1. Araştırma Modeli

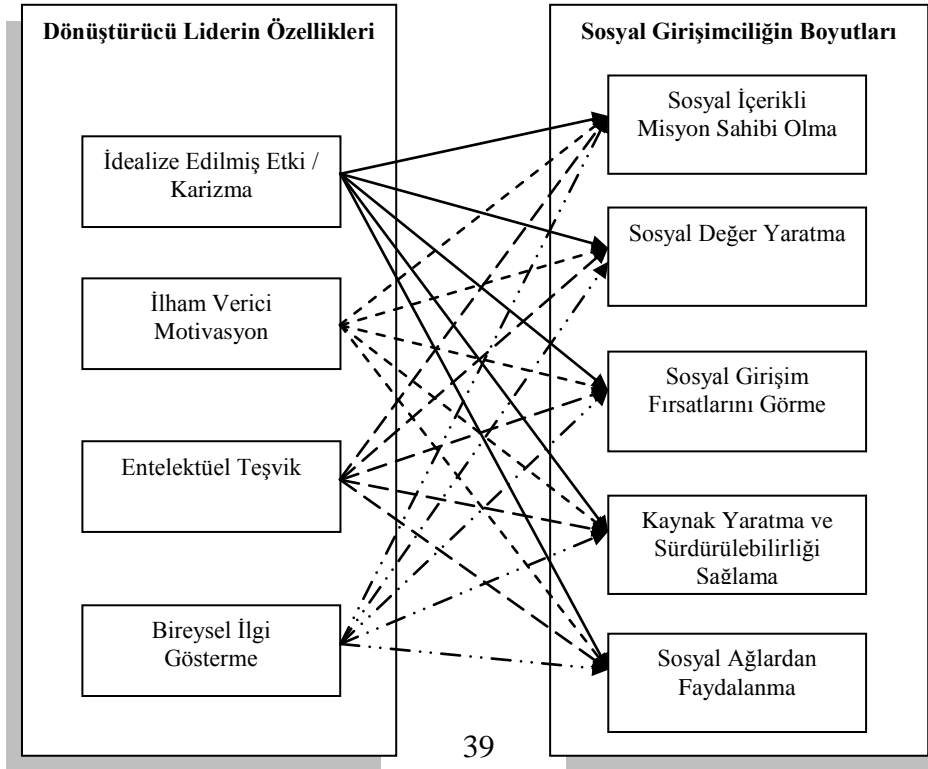

Araştırma için 20 adet hipotez geliştirilmiş olup bu hipotezler şu şekildedir:

H₁: Dönüştürücü Liderin özelliklerinden birisi olan *Karizma* ile Sosyal Girişimcilik Boyutlarından birisi olan *Sosyal İçerikli Misyon Sahibi Olma* arasında anlamlı ve pozitif yönlü bir ilişki vardır.

H₂: Dönüştürücü Liderin özelliklerinden birisi olan *Karizma* ile Sosyal Girişimcilik Boyutlarından birisi olan *Sosyal Değer Yaratma* arasında anlamlı ve pozitif yönlü bir ilişki vardır.

H₃: Dönüştürücü Liderin özelliklerinden birisi olan *Karizma* ile Sosyal Girişimcilik Boyutlarından birisi olan *Sosyal Girişim Fırsatlarını Görme* arasında anlamlı ve pozitif yönlü bir ilişki vardır.

H₄: Dönüştürücü Liderin özelliklerinden birisi olan *Karizma* ile Sosyal Girişimcilik Boyutlarından birisi olan *Kaynak Yaratma ve Sürdürülebilirliği Sağlama* arasında anlamlı ve pozitif yönlü bir ilişki vardır.

H₅: Dönüştürücü Liderin özelliklerinden birisi olan *Karizma* ile Sosyal Girişimcilik Boyutlarından birisi olan *Sosyal Ağlardan Faydalanma* arasında anlamlı ve pozitif yönlü bir ilişki vardır.

H₆: Dönüştürücü Liderin özelliklerinden birisi olan *İlham Verici Motivasyon* ile Sosyal Girişimcilik Boyutlarından birisi olan *Sosyal İçerikli Misyon Sahibi Olma* arasında anlamlı ve pozitif yönlü bir ilişki vardır.

H₇: Dönüştürücü Liderin özelliklerinden birisi olan *İlham Verici Motivasyon* ile Sosyal Girişimcilik Boyutlarından birisi olan *Sosyal Değer Yaratma* arasında anlamlı ve pozitif yönlü bir ilişki vardır.

H₈: Dönüştürücü Liderin özelliklerinden birisi olan *İlham Verici Motivasyon* ile Sosyal Girişimcilik Boyutlarından birisi olan *Sosyal Girişim Fırsatlarını Görme* arasında anlamlı ve pozitif yönlü bir ilişki vardır.

H₉: Dönüştürücü Liderin özelliklerinden birisi olan *İlham Verici Motivasyon* ile Sosyal Girişimcilik Boyutlarından birisi olan *Kaynak Yaratma ve Sürdürülebilirliği Sağlama* arasında anlamlı ve pozitif yönlü bir ilişki vardır.

H₁₀: Dönüştürücü Liderin özelliklerinden birisi olan *İlham Verici Motivasyon* ile Sosyal Girişimcilik Boyutlarından birisi olan *Sosyal Ağlardan Faydalanma* arasında anlamlı ve pozitif yönlü bir ilişki vardır.

H₁₁: Dönüştürücü Liderin özelliklerinden birisi olan *Entelektüel Teşvik* ile Sosyal Girişimcilik Boyutlarından birisi olan *Sosyal İçerikli Misyona Sahibi Olma* arasında anlamlı ve pozitif yönlü bir ilişki vardır.

H₁₂: Dönüştürücü Liderin özelliklerinden birisi olan *Entelektüel Teşvik* ile Sosyal Girişimcilik Boyutlarından birisi olan *Sosyal Değer Yaratma* arasında anlamlı ve pozitif yönlü bir ilişki vardır.

H₁₃: Dönüştürücü Liderin özelliklerinden birisi olan *Entelektüel Teşvik* ile Sosyal Girişimcilik Boyutlarından birisi olan *Sosyal Girişim Fırsatlarını Görme* arasında anlamlı ve pozitif yönlü bir ilişki vardır.

H₁₄: Dönüştürücü Liderin özelliklerinden birisi olan *Entelektüel Teşvik* ile Sosyal Girişimcilik Boyutlarından birisi olan *Kaynak Yaratma ve Sürdürülebilirliği Sağlama* arasında anlamlı ve pozitif yönlü bir ilişki vardır.

H₁₅: Dönüştürücü Liderin özelliklerinden birisi olan *Entelektüel Teşvik* ile Sosyal Girişimcilik Boyutlarından birisi olan *Sosyal Ağlardan Faydalanma* arasında anlamlı ve pozitif yönlü bir ilişki vardır.

H₁₆: Dönüştürücü Liderin özelliklerinden birisi olan *Bireysel İlgisi Gösterme* ile Sosyal Girişimcilik Boyutlarından birisi olan *Sosyal İçerikli Misyona Sahibi Olma* arasında anlamlı ve pozitif yönlü bir ilişki vardır.

H₁₇: Dönüştürücü Liderin özelliklerinden birisi olan *Bireysel İlgisi Gösterme* ile Sosyal Girişimcilik Boyutlarından birisi olan *Sosyal Değer Yaratma* arasında anlamlı ve pozitif yönlü bir ilişki vardır.

H₁₈: Dönüştürücü Liderin özelliklerinden birisi olan *Bireysel İlgisi Gösterme* ile Sosyal Girişimcilik Boyutlarından birisi olan *Sosyal Girişim Fırsatlarını Görme* arasında anlamlı ve pozitif yönlü bir ilişki vardır.

H₁₉: Dönüştürücü Liderin özelliklerinden birisi olan *Bireysel İlgisi Gösterme* ile Sosyal Girişimcilik Boyutlarından birisi olan *Kaynak Yaratma ve Sürdürülebilirliği Sağlama* arasında anlamlı ve pozitif yönlü bir ilişki vardır.

H₂₀: Dönüştürücü Liderin özelliklerinden birisi olan *Bireysel İlgisi Gösterme* ile Sosyal Girişimcilik Boyutlarından birisi olan *Sosyal Ağlardan Faydalanma* arasında anlamlı ve pozitif yönlü bir ilişki vardır.

3.3. Evren ve Örneklem

Araştırmanın evrenini aile, çevre, çocuk, eğitim, engelliler, kadın, sağlık, yardım konularında faaliyette bulunan 2.538 adet vakıf başkanı ve yardımlaşma, sağlık, çevre, sosyal ve hayır işleri amacıyla kurulan 20.927 adet dernek başkanı oluşturmaktadır. Dolayısıyla araştırmanın

evreni 23.465 vakıf ve dernek başkanını kapsamaktadır. Araştırma sırasında 5.463 Sivil Toplum Kuruluşu'nun iletişim bilgisine ulaşılmış ve anket doldurmaya davet edilmiştir. Ancak, web üzerinden, faks yoluyla ve yüz yüze görüşme metoduyla 223 adet kullanılabilir anket elde edilebilmiş ve analizler bu anketler üzerinden gerçekleştirilmiştir.

3.4. Veri Toplama Yöntemi ve Araçları

Araştırma Türkiye'de aile, çevre, çocuk, eğitim, engelliler, kadın, sağlık ve yardım alanlarında faaliyette bulunan vakıf ve derneklerin başkanları üzerinde yapılmıştır. Veriler anket yoluyla toplanmıştır. Anketler vakıf ve derneklerin elektronik posta adreslerine gönderilerek doldurulması sağlanmıştır. Elektronik posta adresi olmayan sivil toplum kuruluşlarının bir kısmına faks çekilerek araştırmaya katılmaları istenmiştir. Ayrıca Ankara'nın Çankaya ve Sincan ilçelerindeki sivil toplum kuruluşu başkanlarının bir kısmı ile yüz yüze görüşülerek anket doldurulmuştur.

Araştırmada dönüştürücü liderliği ölçmek için Bass ve Avolio'nun geliştirmiş olduğu (1985) Çok Faktörlü Liderlik Ölçeği'nin (Multi Factor Leadership Questionnaire - MLQ5X) Dönüştürücü liderlikle ilgili bölümü (Erturgut 2007: 246) kullanılmıştır. Bu ölçekte Karizma, İlham Verici Motivasyon, Entelektüel Teşvik ve Bireysel İlgi özellikleri yer almaktadır.

Sosyal girişimcilik ölçeği Sosyal İçerikli Misyon Sahibi Olma, Sosyal Değer Yaratma, Sosyal Girişim Fırsatlarını Görme, Kaynak Yaratma ve Sürdürülebilirliği Sağlama, Sosyal Ağlardan Faydalanma alt boyutlarından oluşmaktadır. Sosyal içerikli misyon sahibi olma ölçeği ile kaynak yaratma ve sürdürülebilirliği sağlama ölçeği araştırmacı tarafından oluşturulmuştur. Sosyal ağlardan faydalanma ölçeğinin ilk maddesi Onyx ve Bullen'in (2000) yapmış olduğu çalışmadan alınmış olup diğer üç madde bu ölçekten faydalanılarak araştırmacı tarafından geliştirilmiştir. Sosyal değer yaratma ölçeği Schuyt vd.'nin (2010) çalışmasından alınmıştır. Sosyal girişim fırsatlarını görme ölçeğinin ilk 3 maddesi Bateman ve Crant'ın (1993) çalışmasından alınmıştır. Sosyal girişim fırsatlarını görme ölçeğinin son iki maddesi ise Schwer ve Yücelt'in (1984) çalışmasının fırsat yönelimi ile ilgili olan 2 maddesi alınarak oluşturulmuştur.

Sosyal girişimcilik ölçeğinin oluşturulması sırasında öncelikle sosyal girişimcilikle ilgili alt boyutlar belirlenmiştir. Alt boyutların belirlenmesinde sosyal girişimcilik literatüründe üzerinde durulan ve tartışılan konular ele alınmıştır. Araştırmacı tarafından geliştirilen ölçek maddelerinin oluşturulmasında detaylı bir literatür taraması yapılmıştır. Oluşturulan maddelerin kapsam geçerliliğini sağlamak için sosyal girişimcilerin görüşlerine başvurularak ölçekte belirlenen eksiklikler tamamlanmıştır. Ayrıca ölçek geliştirme sürecinin her aşamasında bir ölçme ve değerlendirme uzmanından yardım alınmıştır. Ölçek maddeleri belirlendikten sonra 2 farklı dil uzmanının görüşlerine başvurularak ölçek maddelerinin daha anlaşılır kılınması sağlanmıştır. Bu aşamadan sonra oluşturulan ölçek 50 kişilik bir sosyal girişimci grubu üzerinde uygulanmıştır. Yapılan analizler sonucunda ölçek bütünlüğünü bozan ve Cronbach Alpha değeri düşük olan ifadeler ölçekten çıkartılmıştır. Araştırılmak istenen alt boyutlar literatür taraması yapılarak belirlendiğinden açıklayıcı faktör analizi yapılmamış bunun yerine doğrulayıcı faktör analizi yapılmıştır.

Tüm ölçekler 1 hiç katılmıyorum, 5 Tamamen Katılıyorum ifadelerini içeren, 5’li Likert Ölçeği tarzında hazırlanmıştır.

3.5. Araştırmanın Sınırlılıkları

Sivil toplum kuruluşları birçok konuda ve alanda faaliyet göstermektedir. Bu araştırma Türkiye’de aile, çevre, çocuk, eğitim, engelliler, kadın, sağlık ve yardım konularında faaliyette bulunan vakıf ve dernek başkanları ile sınırlandırılmıştır.

4. ANALİZ VE BULGULAR

Analizlerde kullanılan kısaltmalar şu şekildedir: Karizma(KARİZMA), İlham Verici Motivasyon (IVM), Entelektüel Teşvik (ET), Bireysel İlgi (BILGI), Sosyal İçerikli Misyon Sahibi Olma (SIMSO), Sosyal Değer Yaratma (SDY), Sosyal Girişim Fırsatlarını Görme (SGFG), Kaynak Yaratma ve Sürdürülebilirliği Sağlama (KYSS), Sosyal Ağlardan Faydalanma (SAF)

Tablo 1. Kullanılan Ölçeklerin Güvenilirlik Sonuçları

	Cronbach's Alpha	Genel Ortalama
Dönüştürücü Liderlik Ölçeği	0,919	4,151
Karizma	0,782	4,155
İlham Verici Motivasyon	0,862	4,112
Entelektüel Teşvik	0,80	4,154
Bireysel İlgî	0,826	4,187
Sosyal Girişimcilik Ölçeği	0,894	4,21
Sosyal İçerikli Misyona Sahibi Olma	0,849	4,278
Sosyal Değer Yaratma	0,728	4,253
Sosyal Girişim Fırsatlarını Görme	0,783	3,945
Kaynak Yaratma ve Sürdürülebilirliği Sağlama	0,715	4,329
Sosyal Ağlardan Faydalanma	0,678	4,280

4.1. Karizma-Sosyal Girişimcilik Boyutları Analizi

Dönüştürücü liderin özelliklerinden olan Karizmanın sosyal girişimcilik boyutlarına olası etkileri ve ilişkileri yapısal modelle araştırılmıştır. Elde edilen modelin uyum iyilikleri incelenmiş ve $\chi^2/sd=2,59$, RMSEA=0,08, NFI=0,88, NNFI=0,92, CFI=0,92, IFI=0,92 ve RMR=0,048 şeklinde hesaplanmıştır. Uyum indekslerine göre model uygun kabul edilmiştir. Dönüştürücü liderin Karizma özelliği ile sosyal girişimcilik boyutları arasındaki model Şekil 2’de gösterilmiştir.

Şekil 2. Karizma-Sosyal Girişimcilik Yol İlişkileri

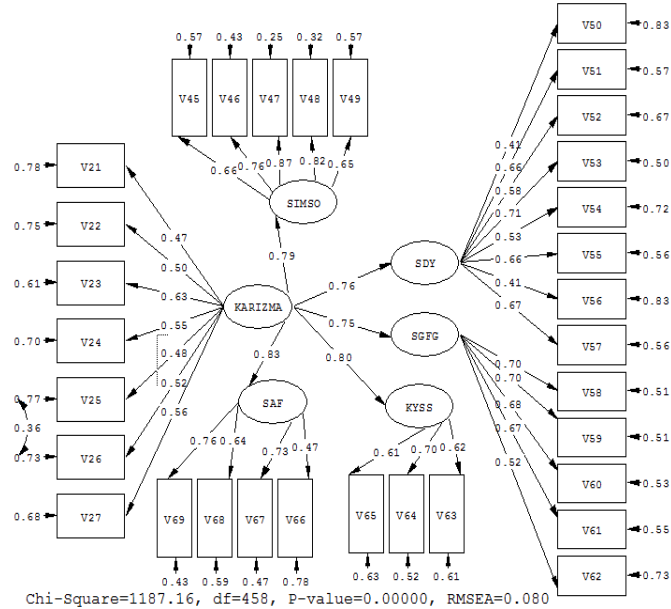

Şekil 2’de yer alan gizil değişkenler arasındaki ilişkilerin düzeyi ve varyans bilgileri Tablo 2’de özetlenmiştir.

Tablo 2. Karizma-Sosyal Girişimcilik Alt Boyutları Arasındaki İlişkiler

		Aradaki İlişki	Değişim (Varyans)
KARİZMA	SİMSO	0.79	0.62
	SDY	0.76	0.58
	SGFG	0.75	0.56
	KYSS	0.80	0.64
	SAF	0.83	0.69

4.1.1. Karizma-Sosyal İçerikli Misyon Sahibi Olma

Dönüştürücü Liderin özelliklerinden birisi olan *Karizma* ile Sosyal Girişimcilik Boyutlarından birisi olan *Sosyal İçerikli Misyon Sahibi Olma* arasında anlamlı ve pozitif yönlü bir ilişki vardır. Şekil 2’ye göre, Karizma ile Sosyal İçerikli Misyon Sahibi Olma arasında 0.79 birimlik bir ilişki bulunmuştur. Sosyal girişimcilerin dönüştürücü liderin Karizma özelliğini algılamalarında bir birimlik artış gerçekleşmesi sosyal girişimcilik boyutlarından Sosyal İçerikli Misyon Sahibi Olma boyutunda 0.79 birim artışa neden olmaktadır. Ayrıca, Sosyal girişimcilerin Karizma algılamaları sosyal girişimciliğin Sosyal İçerikli Misyon Sahibi Olma boyutunda 0.62 birimlik değişim (varyans) açıklamaktadır. *Bu açıklamalara göre H_1 hipotezi doğrulanmıştır.*

4.1.2. Karizma-Sosyal Değer Yaratma

Dönüştürücü Liderin özelliklerinden birisi olan *Karizma* ile Sosyal Girişimcilik Boyutlarından birisi olan *Sosyal Değer Yaratma* arasında anlamlı ve pozitif yönlü bir ilişki vardır. Şekil 2’ye göre, Karizma ile Sosyal Değer Yaratma arasında 0.76 birimlik bir ilişki bulunmuştur. Sosyal girişimcilerin, dönüştürücü liderin Karizma özelliğini algılamalarında bir birimlik artış gerçekleşmesi durumunda sosyal girişimcilik boyutlarından Sosyal Değer Yaratmayı algılamalarında 0.76 birim artışa neden olmaktadır. Dönüştürücü liderin Karizma özelliğinin Sosyal Değer Yaratmada açıkladığı değişim ise 0.58 olarak hesaplanmıştır. *Bu açıklamalara göre H_2 hipotezi doğrulanmıştır.*

4.1.3. Karizma-Sosyal Girişim Fırsatlarını Görme

Dönüştürücü Liderin özelliklerinden birisi olan *Karizma* ile Sosyal Girişimcilik Boyutlarından birisi olan *Sosyal Girişim Fırsatlarını Görme* arasında anlamlı ve pozitif yönlü bir ilişki vardır. Şekil 2'ye göre, Karizma ile Sosyal Girişim Fırsatlarını Görme arasında 0.75 birimlik bir ilişki bulunmuştur. Sosyal girişimcilerin dönüştürücü liderin Karizma özelliğini algılamalarında bir birimlik artış gerçekleşmesi sosyal girişimcilik boyutlarından Sosyal Girişim Fırsatlarını Görmede 0.75 birim artışa neden olmaktadır. Dönüştürücü liderin Karizma özelliğinin Sosyal Girişim Fırsatlarını Görme boyutunda açıkladığı değişim 0.56 olarak hesaplanmıştır. *Bu açıklamalara göre H_3 hipotezi doğrulanmıştır.*

4.1.4. Karizma-Kaynak Yaratma ve Sürdürülebilirliği Sağlama

Dönüştürücü Liderin özelliklerinden birisi olan *Karizma* ile Sosyal Girişimcilik Boyutlarından birisi olan *Kaynak Yaratma ve Sürdürülebilirliği Sağlama* arasında anlamlı ve pozitif yönlü bir ilişki vardır. Şekil 2'ye göre, Karizma ile Kaynak Yaratma ve Sürdürülebilirliği Sağlama boyutu arasında 0.80 birimlik bir ilişki bulunmuştur. Sosyal girişimcilerin dönüştürücü liderin Karizma özelliğini algılamalarında meydana gelen bir birimlik artış sosyal girişimciliğin Kaynak Yaratma ve Sürdürülebilirliği Sağlama boyutunu algılamalarında 0.80 birim artışa neden olmaktadır. Ayrıca, dönüştürücü liderin Karizma özelliğinin Kaynak Yaratma ve Sürdürülebilirliği Sağlama boyutu için açıkladığı değişim (varyans) 0.64 birim olarak hesaplanmıştır. *Bu açıklamalara göre H_4 hipotezi doğrulanmıştır.*

4.1.5. Karizma-Sosyal Ağlardan Faydalanma

Dönüştürücü Liderin özelliklerinden birisi olan *Karizma* ile Sosyal Girişimcilik Boyutlarından birisi olan *Sosyal Ağlardan Faydalanma* arasında anlamlı ve pozitif yönlü bir ilişki vardır. Şekil 2'ye göre, Karizma ile Sosyal Ağlardan Faydalanma arasında 0.83 birimlik bir ilişki bulunmuştur. Sosyal girişimcilerin dönüştürücü liderin Karizma özelliğini algılamalarında bir birimlik artış gerçekleşmesi sosyal girişimcilik boyutlarından Sosyal Ağlardan Faydalanma algılamalarında 0.83 birim artışa neden olmaktadır. Ayrıca, dönüştürücü liderin Karizma özelliğinin Sosyal Ağlardan Faydalanma boyutu için açıkladığı değişim (varyans) 0.69 birim olarak hesaplanmıştır. *Bu açıklamalara göre H_5 hipotezi doğrulanmıştır.*

Şekil 3. Karizma-Sosyal Girişimcilik Yol İlişkileri t İstatistikleri

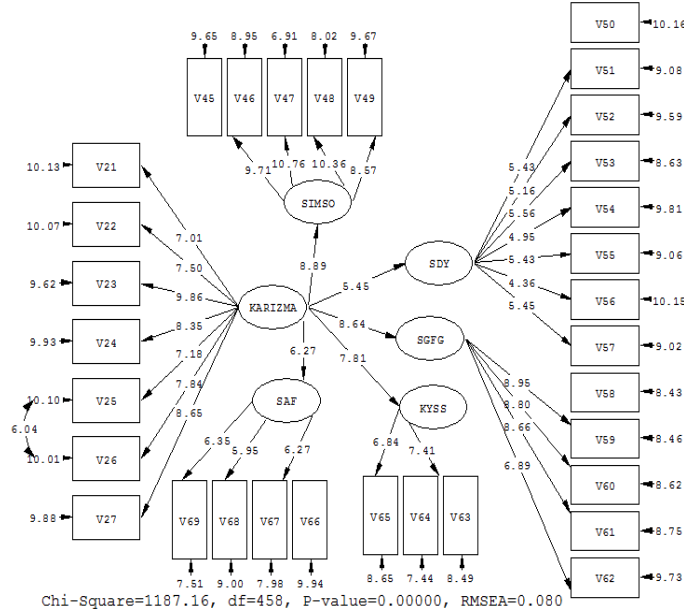

Karizma ile Sosyal Girişimcilik ilişkilerinin incelendiği Yapısal eşitlik modelinde, gizil değişkenler ile gözlenen değişkenler arasındaki ya da gizil değişkenler arasındaki ilişkilerden elde edilen her bir yola ait t istatistikleri de hesaplanmış ve Şekil 3'de verilmiştir. Şekil 3'e göre tüm gözlenen değişkenler 0,01 anlam düzeyinde anlamlı bulunmuştur.

4.2. İlham Verici Motivasyon-Sosyal Girişimcilik Boyutları Analizi

Dönüştürücü liderin özelliklerinden birisi olan İlham Verici Motivasyonun (IVM) sosyal girişimcilik boyutlarına olası etkileri ve ilişkileri yapısal modelle araştırılmıştır. Elde edilen modelin uyum iyilikleri incelenmiş ve $\chi^2/sd=2,9$, RMSEA=0,073, NFI=0,88, NNFI=0,91, CFI=0,92, IFI=0,92 ve RMR=0,056 şeklinde hesaplanmıştır. Uyum indekslerine göre model uygun kabul edilmiştir. İlham Verici Motivasyon ile sosyal girişimcilik boyutları arasındaki Yapısal Eşitlik Modeli Şekil 4'te gösterilmiştir.

Şekil 4. İlham Verici Motivasyon-Sosyal Girişimcilik Yol İlişkileri

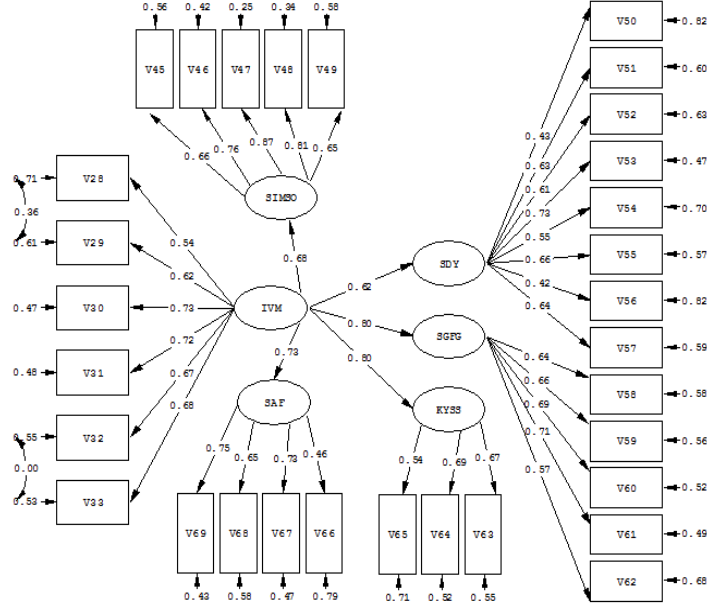

Chi-Square=1240.73, df=427, P-value=0.00000, RMSEA=0.073

Şekil 4'te yer alan gizil değişkenler arasındaki ilişkilerin düzeyi ve varyans bilgileri Tablo 3'de özetlenmiştir.

Tablo 3. İlham Verici Motivasyon-Sosyal Girişimcilik Alt Boyutları Arasındaki İlişkiler

		ARADAKI İLİŞKİ	DEĞİŞİM (VARYANS)
İLHAM VERİCİ MOTİVASYON	SİMSO	0.68	0.46
	SDY	0.62	0.38
	SGFG	0.80	0.64
	KYSS	0.80	0.64
	SAF	0.73	0.53

4.2.1. İlham Verici Motivasyon-Sosyal İçerikli Misyon Sahibi Olma

Dönüştürücü Liderin özelliklerinden birisi olan *İlham Verici Motivasyon* ile Sosyal Girişimcilik Boyutlarından birisi olan *Sosyal İçerikli Misyon Sahibi Olma* arasında anlamlı ve pozitif yönlü bir ilişki vardır. Şekil 4'e göre; dönüştürücü liderin İlham Verici Motivasyon özelliği ile Sosyal İçerikli Misyon Sahibi Olma arasında 0.68 birimlik bir ilişki

bulunmuştur. Sosyal girişimcilerin dönüştürücü liderin İlham Verici Motivasyon özelliğini algılamalarında bir birimlik artış meydana gelmesi sosyal girişimciliğin Sosyal İçerikli Misyon Sahibi Olma boyutunu algılamalarında 0.68 birimlik bir artışa yol açmaktadır. Ayrıca, Sosyal İçerikli Misyon Sahibi Olma boyutundaki değişimlerin 0.46'sını İlham Verici Motivasyon özelliğinin açıklamakta olduğu bulunmuştur. *Bu açıklamalara göre H_6 hipotezi doğrulanmıştır.*

4.2.2. İlham Verici Motivasyon-Sosyal Değer Yaratma

Dönüştürücü Liderin özelliklerinden birisi olan *İlham Verici Motivasyon* ile Sosyal Girişimcilik Boyutlarından birisi olan *Sosyal Değer Yaratma* arasında anlamlı ve pozitif yönlü bir ilişki vardır. Şekil 4'e göre, dönüştürücü liderin İlham Verici Motivasyon özelliği ile sosyal girişimcilik boyutları arasında en az ilişki 0.62 birimle Sosyal Değer Yaratma boyutunda elde edilmiştir. Sosyal girişimcilerin dönüştürücü liderin İlham Verici Motivasyon özelliğini algılamalarında bir birimlik artış gerçekleştiğinde Sosyal Değer Yaratma boyutunda 0.62 birimlik artış gerçekleşmektedir. Ayrıca, Sosyal Değer Yaratma boyutundaki değişimlerin 0.38 birimini dönüştürücü liderin İlham Verici Motivasyon özelliği açıklamaktadır. *Bu açıklamalara göre H_7 hipotezi doğrulanmıştır.*

4.2.3. İlham Verici Motivasyon-Sosyal Girişim Fırsatlarını Görme

Dönüştürücü Liderin özelliklerinden birisi olan *İlham Verici Motivasyon* ile Sosyal Girişimcilik Boyutlarından birisi olan *Sosyal Girişim Fırsatlarını Görme* arasında anlamlı ve pozitif yönlü bir ilişki vardır. Şekil 4'e göre; dönüştürücü liderin İlham Verici Motivasyon özelliği ile sosyal girişimcilik boyutları arasındaki en yüksek ilişkilerden birisi 0.80 birimle Sosyal Girişim Fırsatlarını Görme boyutunda elde edilmiştir. Sosyal girişimcilerin dönüştürücü liderliğin İlham Verici Motivasyon özelliğini algılamalarında bir birimlik artış gerçekleştiğinde Sosyal Girişim Fırsatlarını Görme sosyal girişimcilik boyutunda 0.80 birimlik bir artış meydana gelmektedir. Ayrıca, Sosyal Girişim Fırsatlarını Görme boyutundaki değişimlerin 0.64 birimini İlham Verici Motivasyon dönüştürücü liderlik özelliği açıklamaktadır. *Bu açıklamalara göre H_8 hipotezi doğrulanmıştır.*

4.2.4. İlham Verici Motivasyon-Kaynak Yaratma ve Sürdürülebilirliği Sağlama

Dönüştürücü Liderin özelliklerinden birisi olan *İlham Verici Motivasyon* ile Sosyal Girişimcilik Boyutlarından birisi olan *Kaynak Yaratma ve Sürdürülebilirliği Sağlama* arasında anlamlı ve pozitif yönlü bir ilişki vardır. Şekil 4'e göre; dönüştürücü liderin İlham Verici Motivasyon özelliği ile sosyal girişimcilik boyutları arasındaki en yüksek ilişkilerden birisi 0.80 birimile Kaynak Yaratma ve Sürdürülebilirliği Sağlamada elde edilmiştir. Sosyal girişimcilerin dönüştürücü liderin İlham Verici Motivasyon özelliğini algılamalarında bir birimlik artış gerçekleştiğinde sosyal girişimciliğin Kaynak Yaratma ve Sürdürülebilirliği Sağlama boyutunu algılamalarında 0.80 birimlik bir artış meydana gelmektedir. Ayrıca, kaynak Yaratma ve Sürdürülebilirliği Sağlama boyutundaki değişimlerin 0.64 birimini İlham Verici Motivasyon açıklamaktadır. *Bu açıklamalara göre H_9 hipotezi doğrulanmıştır.*

4.2.5. İlham Verici Motivasyon-Sosyal Ağlardan Faydalanma

Dönüştürücü Liderin özelliklerinden birisi olan *İlham Verici Motivasyon* ile Sosyal Girişimcilik Boyutlarından birisi olan *Sosyal Ağlardan Faydalanma* arasında anlamlı ve pozitif yönlü bir ilişki vardır. Şekil 4'e göre; dönüştürücü liderin İlham Verici Motivasyon özelliği ile Sosyal Ağlardan Faydalanma arasında 0.73 birimlik bir ilişki bulunmuştur. Sosyal girişimcilerin dönüştürücü liderin İlham Verici Motivasyon özelliğini algılamalarında bir birimlik artış meydana gelmesi Sosyal Ağlardan Faydalanma sosyal girişimcilik boyutunu algılamalarında 0.73 birimlik bir artışa neden olmaktadır. Sosyal Ağlardan Faydalanma boyutundaki değişimin 0.53'ünü dönüştürücü liderin İlham Verici Motivasyon özelliğinin açıklamakta olduğu bulunmuştur. *Bu açıklamalara göre H_{10} hipotezi doğrulanmıştır.*

Şekil 5. İlham Verici Motivasyon-Sosyal Girişimcilik Yol İlişkileri t İstatistikleri

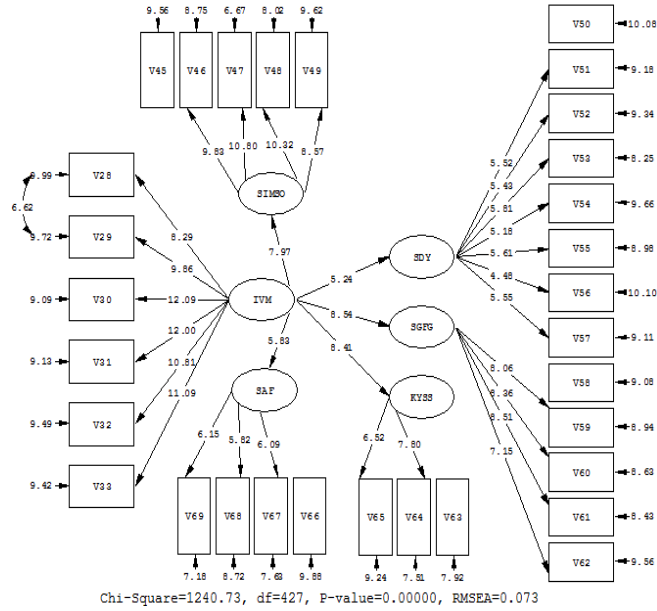

İlham Verici Motivasyon-Sosyal Girişimcilik arasındaki ilişkilerin incelendiği Yapısal Eşitlik Modeli'nde, gizil değişkenler ile gözlenen değişkenler ya da gizil değişkenler arasındaki ilişkilerden elde edilen her bir yola ait t istatistikleri hesaplanmış ve Şekil 5'de gösterilmiştir. Şekil 5'e göre tüm gözlenen değişkenler 0.01 anlam düzeyinde anlamlı bulunmuştur.

4.3. Entelektüel Teşvik-Sosyal Girişimcilik Boyutları Analizi

Dönüştürücü liderin Entelektüel Teşvik (ET) özelliği ile sosyal girişimcilik boyutları arasındaki ilişkiler yapısal eşitlik modeli ile araştırılmıştır. Elde edilen modelin uyum iyilikleri incelenmiş ve $\chi^2/sd=2,77$, $RMSEA=0,079$, $NFI=0,88$, $NNFI=0,91$, $CFI=0,92$, $IFI=0,92$ ve $RMR=0,051$ şeklinde hesaplanmıştır. Uyum indekslerine göre model uygun kabul edilmiştir. Dönüştürücü liderin Entelektüel Teşvik özelliği ile sosyal girişimcilik boyutları arasındaki yapısal eşitlik modeli Şekil 6'da gösterilmiştir.

Şekil 6. Entelektüel Teşvik-Sosyal Girişimcilik Yol İlişkileri

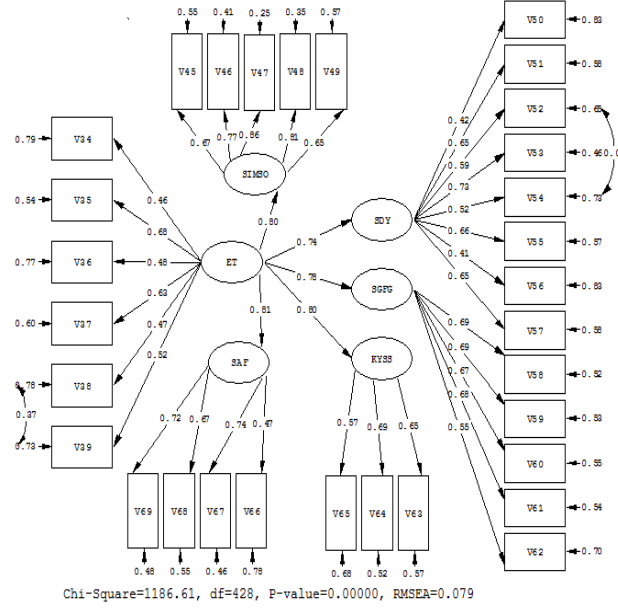

Şekil 6’da yer alan gizil değişkenler arasındaki ilişkilerin düzeyi ve varyans bilgileri Tablo 4’de özetlenmiştir.

Tablo 4. Entelektüel Teşvik-Sosyal Girişimcilik Alt Boyutları Arasındaki İlişkiler

		ARADAKİ İLİŞKİ	DEĞİŞİM (VARYANS)
ENTELEKTÜEL TEŞVİK	SİMSO	0.80	0.64
	SDY	0.74	0.55
	SGFG	0.78	0.61
	KYSS	0.80	0.64
	SAF	0.81	0.66

4.3.1. Entelektüel Teşvik-Sosyal İçerikli Misyon Sahibi Olma

Dönüştürücü Liderin özelliklerinden birisi olan *Entelektüel Teşvik* ile Sosyal Girişimcilik Boyutlarından birisi olan *Sosyal İçerikli Misyon Sahibi Olma* arasında anlamlı ve pozitif yönlü bir ilişki vardır. Şekil 6’ya göre; dönüştürücü liderin Entelektüel Teşvik özelliği ile sosyal girişimciliğin Sosyal İçerikli Misyon Sahibi Olma boyutu arasında 0.80 birimlik bir ilişki bulunmuştur. Sosyal girişimcilerin dönüştürücü liderin Entelektüel Teşvik özelliğini algılamalarında bir birimlik artış meydana

gelmesi Sosyal İçerikli Misyon Sahibi Olma boyutunu algılamalarında 0.80 birimlik bir artışa neden olmaktadır. Ayrıca, dönüştürücü liderin Entelektüel Teşvik özelliği Sosyal İçerikli Misyon Sahibi Olma boyutunda 0.64 birimlik bir değişimi açıklamaktadır. *Bu açıklamalara göre H_{11} hipotezi doğrulanmıştır.*

4.3.2. Entelektüel Teşvik-Sosyal Değer Yaratma

Dönüştürücü Liderin özelliklerinden birisi olan *Entelektüel Teşvik* ile Sosyal Girişimcilik Boyutlarından birisi olan *Sosyal Değer Yaratma* arasında anlamlı ve pozitif yönlü bir ilişki vardır. Şekil 6'ya göre; dönüştürücü liderin Entelektüel Teşvik özelliği ile sosyal girişimciliğin Sosyal Değer Yaratma boyutu arasında 0.74 birimlik bir ilişki bulunmuştur. Sosyal girişimcilerin dönüştürücü liderin Entelektüel Teşvik özelliğini algılamalarında bir birimlik artış meydana gelmesi Sosyal Değer Yaratma boyutunu algılamalarında 0.74 birimlik bir artışa neden olmaktadır. Ayrıca, Entelektüel Teşvik özelliği Sosyal Değer Yaratma boyutunda 0.55 birimlik bir değişimi (varyans) açıklamaktadır. *Bu açıklamalara göre H_{12} hipotezi doğrulanmıştır.*

4.3.3. Entelektüel Teşvik-Sosyal Girişim Fırsatlarını Görme

Dönüştürücü Liderin özelliklerinden birisi olan *Entelektüel Teşvik* ile Sosyal Girişimcilik Boyutlarından birisi olan *Sosyal Girişim Fırsatlarını Görme* arasında anlamlı ve pozitif yönlü bir ilişki vardır. Şekil 6'ya göre; dönüştürücü liderin Entelektüel Teşvik özelliği ile sosyal girişimciliğin Sosyal Girişim Fırsatlarını Görme boyutu arasında 0.78 düzeyinde bir ilişki bulunmuştur. Sosyal girişimcilerin Entelektüel Teşvik özelliğini algılamalarında bir birimlik artış meydana gelmesi Sosyal Girişim Fırsatlarını Görme algılamalarında 0.78 birimlik bir artışa neden olmaktadır. Dönüştürücü liderin Entelektüel Teşvik özelliği Sosyal Girişim Fırsatlarını Görme boyutunda 0.61 birimlik bir değişimi açıklamaktadır. *Bu açıklamalara göre H_{13} hipotezi doğrulanmıştır.*

4.3.4. Entelektüel Teşvik-Kaynak Yaratma ve Sürdürülebilirliği Sağlama

Dönüştürücü Liderin özelliklerinden birisi olan *Entelektüel Teşvik* ile Sosyal Girişimcilik Boyutlarından birisi olan *Kaynak Yaratma ve Sürdürülebilirliği Sağlama* arasında anlamlı ve pozitif yönlü bir ilişki vardır. Şekil 6'ya göre; dönüştürücü liderin Entelektüel Teşvik özelliği ile sosyal girişimciliğin Kaynak Yaratma ve Sürdürülebilirliği Sağlama

boyutu arasında 0.80 birimlik bir ilişki bulunmuştur. Dönüştürücü liderin Entelektüel Teşvik özelliğinde bir birimlik artış gerçekleşmesi durumunda sosyal girişimcilik boyutlarından Kaynak Yaratma ve Sürdürülebilirliği Sağlama boyutunda 0.80 birimlik bir artışa neden olmaktadır. Dönüştürücü liderin Entelektüel Teşvik özelliği, Kaynak Yaratma ve Sürdürülebilirliği Sağlama boyutunda 0.64 birimlik bir değişimi açıklamaktadır. *Bu açıklamalara göre H_{14} hipotezi doğrulanmıştır.*

4.3.5. Entelektüel Teşvik-Sosyal Ağlardan Faydalanma

Dönüştürücü Liderin özelliklerinden birisi olan *Entelektüel Teşvik* ile Sosyal Girişimcilik Boyutlarından birisi olan *Sosyal Ağlardan Faydalanma* arasında anlamlı ve pozitif yönlü bir ilişki vardır. Şekil 6'ya göre; Dönüştürücü Liderin Entelektüel Teşvik özelliği ile sosyal girişimcilik boyutları arasında en yüksek ilişki 0.81 birim ile Sosyal Ağlardan Faydalanmada elde edilmiştir. Sosyal girişimcilerin dönüştürücü liderin Entelektüel Teşvik özelliğini algılamalarında bir birimlik artış meydana gelmesi sosyal girişimciliğin Sosyal Ağlardan Faydalanma boyutunu algılamalarında 0.81 birimlik bir artışa neden olmaktadır. Dönüştürücü liderin Entelektüel Teşvik özelliği, Sosyal Ağlardan Faydalanma sosyal girişimcilik boyutunda 0.66 birimlik bir değişkenliği açıklamaktadır. *Bu açıklamalara göre H_{15} hipotezi doğrulanmıştır.*

Şekil 7. Entelektüel Teşvik-Sosyal Girişimcilik Yol İlişkileri t İstatistikleri

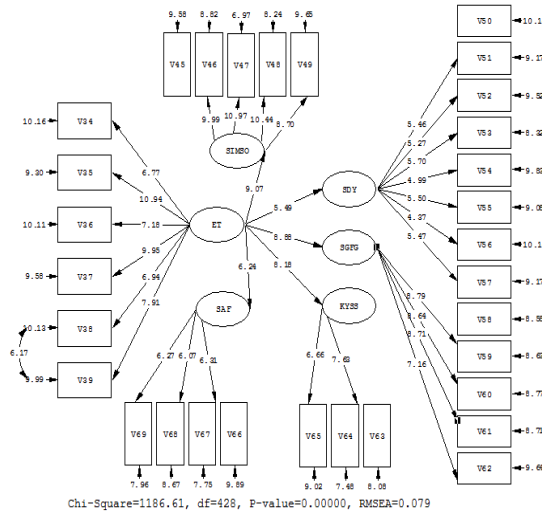

Dönüştürücü liderliğin Entelektüel Teşvik özelliği ile Sosyal Girişimcilik boyutları arasındaki ilişkilerin incelendiği Yapısal Eşitlik Modelinde, gizil değişkenler ile gözlenen değişkenler arasında ya da gizil değişkenler arasındaki ilişkilerden elde edilen her bir yola ait t istatistikleri hesaplanmış ve Şekil 7’de gösterilmiştir. Şekil 7’ye göre tüm gözlenen değişkenler arasındaki ilişkiler 0.01 anlam düzeyinde anlamlı bulunmuştur.

4.4. Bireysel İlgi-Sosyal Girişimcilik Boyutları Analizi

Dönüştürücü liderin Bireysel İlgi (BILGI) özelliği ile sosyal girişimcilik boyutları arasındaki ilişkiler yapısal eşitlik modeli ile araştırılmıştır. Elde edilen modelin uyum iyilikleri incelenmiş ve $\chi^2/sd=2,88$, RMSEA=0,062, NFI=0,89, NNFI=0,92, CFI=0,92, IFI=0,92 ve RMR=0,049 şeklinde hesaplanmıştır. Uyum indekslerine göre model uygun kabul edilmiştir. Bireysel İlgi ile sosyal girişimcilik boyutları arasındaki Yapısal Eşitlik Modeli Şekil 8’de gösterilmiştir.

Şekil 8. Bireysel İlgi-Sosyal Girişimcilik Yol İlişkileri

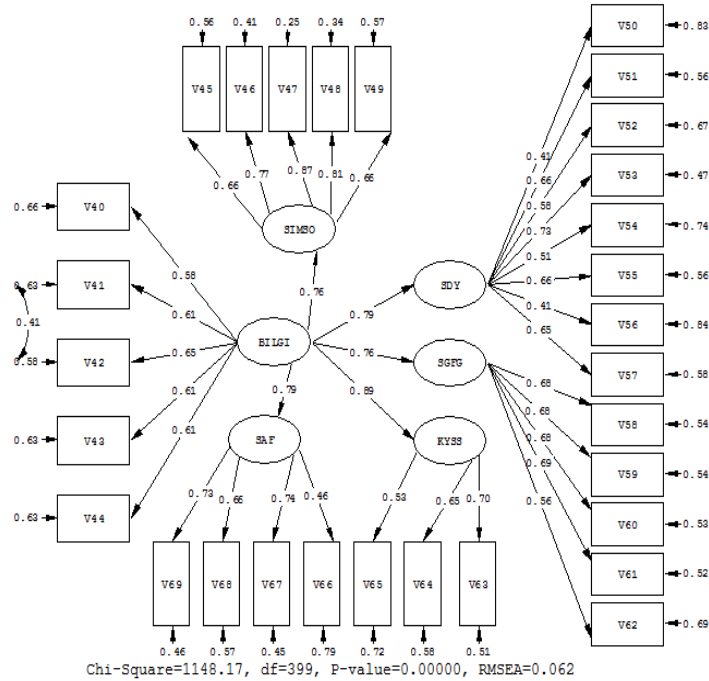

Şekil 8’de yer alan gizil değişkenler arasındaki ilişkilerin düzeyi ve varyans bilgileri Tablo 5’te özetlenmiştir.

Tablo 5. Bireysel İlgi-Sosyal Girişimcilik Alt Boyutları Arasındaki İlişkiler

		ARADAKİ İLİŞKİ	DEĞİŞİM (VARYANS)
BİREYSEL İLĞİ	SIMSO	0.76	0.58
	SDY	0.79	0.62
	SGFG	0.76	0.58
	KYSS	0.89	0.79
	SAF	0.79	0.62

4.4.1. Bireysel İlgi Gösterme-Sosyal İçerikli Misyon Sahibi Olma

Dönüştürücü Liderin özelliklerinden birisi olan *Bireysel İlgi Gösterme* ile Sosyal Girişimcilik Boyutlarından birisi olan *Sosyal İçerikli Misyon Sahibi Olma* arasında anlamlı ve pozitif yönlü bir ilişki vardır. Şekil 8’e göre, dönüştürücü liderin Bireysel İlgi özelliği ile sosyal girişimciliğin Sosyal İçerikli Misyon Sahibi Olma boyutu arasında 0.76 düzeyinde bir ilişki bulunmuştur. Sosyal girişimcilerin dönüştürücü liderin Bireysel İlgi özelliğini algılamalarında bir birimlik artış meydana gelmesi sosyal girişimciliğin Sosyal İçerikli Misyon Sahibi Olma boyutunu algılamalarında 0.76 birimlik bir artışa neden olmaktadır. Ayrıca, Bireysel İlgi özelliği Sosyal İçerikli Misyon Sahibi Olma boyutunda 0.58 birimlik bir değişkenlik açıklamaktadır. *Bu açıklamalara göre H₁₆ hipotezi doğrulanmıştır.*

4.4.2. Bireysel İlgi Gösterme-Sosyal Değer Yaratma

Dönüştürücü Liderin özelliklerinden birisi olan *Bireysel İlgi Gösterme* ile Sosyal Girişimcilik Boyutlarından birisi olan *Sosyal Değer Yaratma* arasında anlamlı ve pozitif yönlü bir ilişki vardır. Şekil 8’e göre, dönüştürücü liderin Bireysel İlgi özelliği ile sosyal girişimciliğin Sosyal Değer Yaratma boyutu arasında 0.79 düzeyinde bir ilişki bulunmuştur. Sosyal girişimcilerin dönüştürücü liderin Bireysel İlgi özelliğini algılamalarında bir birimlik artış meydana gelmesi sosyal girişimciliğin Sosyal Değer Yaratma boyutunu algılamalarında 0.79 birimlik bir artışa neden olmaktadır. Ayrıca, Sosyal Değer Yaratma boyutundaki değişimlerinin 0.62’sini dönüştürücü liderin Bireysel İlgi özelliğinin açıklamakta olduğu belirlenmiştir. *Bu açıklamalara göre H₁₇ hipotezi doğrulanmıştır.*

4.4.3 Bireysel İlgi Gösterme-Sosyal Girişim Fırsatlarını Görme

Dönüştürücü Liderin özelliklerinden birisi olan *Bireysel İlgi Gösterme* ile Sosyal Girişimcilik Boyutlarından birisi olan *Sosyal Girişim Fırsatlarını Görme* arasında anlamlı ve pozitif yönlü bir ilişki vardır. Şekil 8'e göre, dönüştürücü liderin Bireysel İlgi özelliği ile sosyal girişimciliğin Sosyal Girişim Fırsatlarını Görme boyutu arasında 0.76 birimlik bir ilişki bulunmuştur. Sosyal girişimcilerin dönüştürücü liderin Bireysel İlgi özelliğini algılamalarında bir birimlik artış meydana gelmesi sosyal girişimciliğin Sosyal Girişim Fırsatlarını Görme boyutunu algılamalarında 0.76 birimlik bir artışa neden olmaktadır. Ayrıca, dönüştürücü liderin Bireysel İlgi özelliğinin Sosyal Girişim Fırsatlarını Görme boyutunda 0.58 birimlik bir değişkenlik açıkladığı belirlenmiştir. *Bu açıklamalara göre H_{18} hipotezi doğrulanmıştır.*

4.4.4. Bireysel İlgi Gösterme-Kaynak Yaratma ve Sürdürülebilirliği Sağlama

Dönüştürücü Liderin özelliklerinden birisi olan *Bireysel İlgi Gösterme* ile Sosyal Girişimcilik Boyutlarından birisi olan *Kaynak Yaratma ve Sürdürülebilirliği Sağlama* arasında anlamlı ve pozitif yönlü bir ilişki vardır. Şekil 8'e göre, dönüştürücü liderin Bireysel İlgi özelliği ile sosyal girişimciliğin Kaynak Yaratma ve Sürdürülebilirliği Sağlama boyutu arasında 0.89 birimlik bir ilişki bulunmuştur. Sosyal girişimcilerin dönüştürücü liderin Bireysel İlgi özelliğini algılamalarında bir birimlik artış meydana gelmesi sosyal girişimciliğin Kaynak Yaratma ve Sürdürülebilirliği Sağlama boyutunu algılamalarında 0.89 birimlik bir artışa neden olmaktadır. Ayrıca, dönüştürücü liderin Bireysel İlgi özelliğinin Kaynak Yaratma ve Sürdürülebilirliği Sağlama boyutunda 0.79 birimlik bir değişkenlik açıkladığı belirlenmiştir. *Bu açıklamalara göre H_{19} hipotezi doğrulanmıştır.*

4.4.5. Bireysel İlgi Gösterme-Sosyal Ağlardan Faydalanma

Dönüştürücü Liderin özelliklerinden birisi olan *Bireysel İlgi Gösterme* ile Sosyal Girişimcilik Boyutlarından birisi olan *Sosyal Ağlardan Faydalanma* arasında anlamlı ve pozitif yönlü bir ilişki vardır. Şekil 8'e göre, dönüştürücü liderin Bireysel İlgi özelliği ile sosyal girişimciliğin Sosyal Ağlardan Faydalanma boyutu arasında 0.79 birimlik bir ilişki bulunmuştur. Sosyal girişimcilerin dönüştürücü liderin Bireysel İlgi özelliğini algılamalarında bir birimlik artış meydana gelmesi sosyal

girişimciliğin Sosyal Ağlardan Faydalanma boyutunu algılamalarında 0.79 birimlik bir artışa neden olmaktadır. Ayrıca, Sosyal Ağlardan Faydalanma sosyal girişimcilik boyutundaki değişimlerinin 0.62'sini dönüştürücü liderin Bireysel İlgi özelliğinin açıklamakta olduğu belirlenmiştir. *Bu açıklamalara göre H_{20} hipotezi doğrulanmıştır.*

Şekil 9. Bireysel İlgi-Sosyal Girişimcilik Yol İlişkileri t İstatistikleri

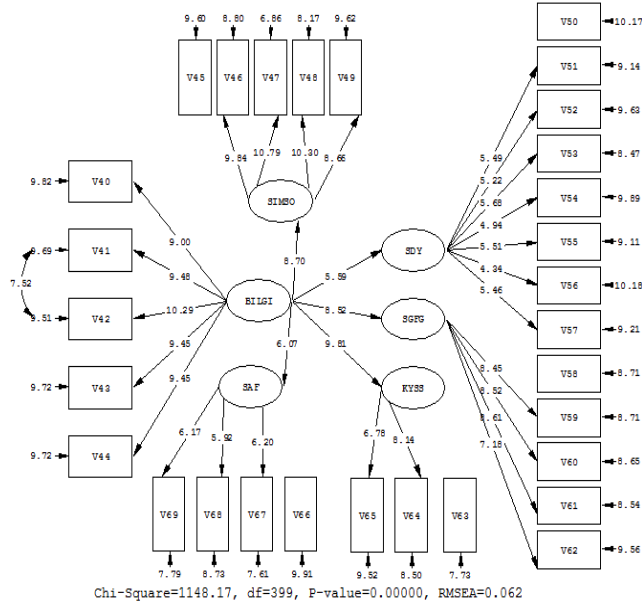

Bireysel İlgi-Sosyal Girişimcilik ilişkilerinin incelendiği Yapısal Eşitlik Modeli ile gizil değişkenler ile gözlenen değişkenler arasında ya da gizil değişkenler arasındaki ilişkileri gösteren yollar elde edilmiştir. Elde edilen bu yolların her birinin t istatistikleri hesaplanmış ve Şekil 9'da gösterilmiştir. Şekil 9'a göre tüm gözlenen değişkenler arasındaki ilişkilerin 0,01 anlam düzeyinde anlamlı olduğu bulunmuştur.

5. SONUÇ VE TARTIŞMA

Bu araştırmada sosyal girişimcilerin dönüştürücü liderlik özelliklerini taşıyıp taşımadıkları ve her bir dönüştürücü liderlik özelliği ile sosyal girişimcilik boyutları arasında ilişki olup olmadığı, varsa bu ilişkilerin yönü ve şiddeti ortaya konulmaya çalışılmıştır. Yapılan araştırmada sosyal girişimcilerin dönüştürücü liderlik ölçeğinde yer alan sorulara vermiş oldukları cevapların ortalaması 4.155 (Tablo 1) olarak

hesaplanmıştır. Bu ortalamanın oldukça yüksek olduğu ve sosyal girişimcilerin dönüştürücü liderlik özelliklerini gösterdiği belirlenmiştir.

Sosyal girişimcilerin dönüştürücü liderin *Karizma* özelliğine sahip olup olmadıklarını belirleyebilmek için sorulan sorulara verdikleri cevapların ortalaması oldukça yüksek bulunmuştur. Karizma ölçeğinin genel ortalaması 4.155 olarak hesaplanmıştır (Tablo 1). Bu sonuca bakılarak yapılan araştırma ile Türkiye’de aile, çevre, çocuk, eğitim, engelliler, kadın, sağlık ve yardım alanlarında faaliyette bulunan vakıf ve dernek başkanlarının dönüştürücü liderliğin karizma özelliğini taşıdığı söylenebilir.

Dönüştürücü liderin karizma özelliği ile sosyal girişimcilik alt boyutları arasındaki ilişkilerin incelendiği yapısal eşitlik modeli ile önemli sonuçlar elde edilmiştir. Dönüştürücü liderin karizma özelliği ile sosyal içerikli misyon sahibi olma arasında 0.79, sosyal değer yaratma arasında 0.76, sosyal girişimcilik fırsatlarını görme arasında 0.75, kaynak yaratma ve sürdürülebilirliği sağlama arasında 0.80 ve sosyal ağlardan faydalanma arasında 0.83 düzeyinde oldukça yüksek ilişkiler tespit edilmiştir. Bunun anlamı karizma algılamaları yüksek olan sosyal girişimcilerin sosyal girişimcilik algılamalarının da yüksek olduğudur. Bağımsız değişken karizma ile bağımlı değişkenler olan sosyal girişimcilik alt boyutları arasındaki ilişkilerin yüksekliği aralarında güçlü bir etkileşimin olduğunu ortaya koymaktadır. Bass (1990: 22), karizmanın vizyon ve misyon duygusu sağladığını, gurur aşladığını, saygı ve güven hissi verdiğini belirtmiştir. Dönüştürücü lider takipçileri için rol modeli oluşturacak davranışlar sergiler. Bu anlamda sosyal girişimcilerin sadece takipçileri için değil tüm toplum için örnek davranışlar sergiledikleri söylenebilir.

Sosyal girişimcilerin dönüştürücü liderin *İlham Verici Motivasyon* özelliğini algılamalarına yönelik sorulan sorulara verdikleri cevapların ortalaması 4.112 olarak hesaplanmıştır (Tablo 1). Bu sonuçtan yola çıkarak sosyal girişimcilerin dönüştürücü liderin ilham verici motivasyon özelliğini algılamalarının oldukça yüksek olduğu söylenebilir. Bass ve Avolio’ya göre (1994: 3), dönüştürücü liderler takipçilerinin yaptıkları işe anlam ve fırsatlar katarak onları motive ederler ve onlara ilham verirler. Bu liderler takım ruhu oluştururlar, coşku ve iyimserlik aşırlar, takipçilerinin gelecekle ilgili olumlu düşüncelere sahip olmalarını

sağlarlar. Dönüştürücü liderler takipçilerinin organizasyon amaçlarına ve paylaşılan vizyona bağlılık göstermelerini sağlarlar. Sosyal girişimciler için ilham verici motivasyonun önemli bir liderlik özelliği olduğu belirlenmiştir.

Dönüştürücü liderin ilham verici motivasyon özelliği ile sosyal girişimcilik boyutları arasındaki ilişkilerin incelendiği yapısal eşitlik modelinde önemli ilişkiler elde edilmiştir. İlham verici motivasyon bağımsız değişkenindeki bir birimlik artışın sosyal içerikli misyon sahibi olma bağımlı değişkeninde 0.68, sosyal değer yaratma bağımlı değişkeninde 0.62, sosyal girişim fırsatlarını görme bağımlı değişkeninde yine 0.80, kaynak yaratma ve sürdürülebilirliği sağlama bağımlı değişkeninde 0.80 ve son olarak sosyal ağlardan faydalanma bağımlı değişkeninde 0.73 birimlik bir artışa neden olduğu görülmektedir.

Sosyal girişimcilerin dönüştürücü liderin *Entelektüel Teşvik* özelliğini algılamalarına yönelik sorulara verdikleri cevapların ortalaması 4.154 olarak hesaplanmıştır (Tablo 1). Entelektüel Teşvik, Groves ve LaRocca (2011: 512) tarafından takipçilerin yenilikçi ve yaratıcı olmaları için varsayımları sorgulama, problemleri yeniden tanımlama ve eski problemlere yeni yollarla yaklaşma yoluyla cesaretlendirilmesi davranışı olarak tanımlanmıştır. Sosyal girişimcilerin dönüştürücü liderliğin bu özelliğine de oldukça önem verdikleri görülmektedir.

Yapılan araştırmada, dönüştürücü liderin entelektüel teşvik özelliği ile sosyal girişimcilik arasındaki ilişkilerin incelendiği yapısal eşitlik modeli ile önemli ilişkiler elde edilmiştir. Entelektüel teşvik bağımsız değişkenindeki bir birimlik artışın sosyal içerikli misyon sahibi olma bağımlı değişkeninde 0.80, sosyal değer yaratma bağımlı değişkeninde 0.74, sosyal girişim fırsatlarını görme bağımlı değişkeninde yine 0.78, kaynak yaratma ve sürdürülebilirliği sağlama bağımlı değişkeninde 0.80 ve sosyal ağlardan faydalanma bağımlı değişkeninde 0.81 birimlik bir artışa neden olduğu hesaplanmıştır.

Son olarak, Sosyal girişimcilerin dönüştürücü liderin *Bireysel İlgililiği* özelliğini algılamalarına yönelik sorular sorulmuş ve analizleri yapılmıştır. Sosyal girişimcilerin dönüştürücü liderin bireysel ilgi özelliği ile ilgili sorulara verdikleri cevapların ortalaması 4.187 olarak hesaplanmıştır (Tablo 1). Sosyal girişimcilerin dönüştürücü liderliğin bu

özelliğine de oldukça fazla önem verdikleri görülmektedir. Bireysel İlgi özelliği dönüştürücü liderin, sahip olduğu izleyici grubunun her bir üyesiyle bireysel olarak ilgilenecek, onların bireysel ihtiyaçlarını, yeteneklerini ve isteklerini dikkatle değerlendirmesini ifade eder. Lider ayrıca, izleyiciler arasındaki bireysel farklılıkları kabullenecek şekilde davranır ve izleyicilerin bireysel gelişimini sağlayacak bir danışman ya da koç görevi üstlenir (Demir ve Okan 2008: 76). Sosyal girişimcilerin sosyal misyonlarını gerçekleştirebilmek için takipçilerinin her birisi ile ayrı ayrı ilgilenecek ortak amaçları gerçekleştirme yönünde onların motive olmalarını sağlaması gerekmektedir.

Dönüştürücü liderin bireysel ilgi özelliği ile sosyal girişimcilik boyutları arasındaki ilişkilerin incelendiği yapısal eşitlik modeli ile önemli ilişkiler elde edilmiştir. Bireysel ilgi bağımsız değişkenindeki bir birimlik artışın sosyal içerikli misyon sahibi olma bağımlı değişkeninde 0.76, sosyal değer yaratma bağımlı değişkeninde 0.79, sosyal girişim fırsatlarını görme bağımlı değişkeninde yine 0.76, kaynak yaratma ve sürdürülebilirliği sağlama bağımlı değişkeninde 0.89 ve son olarak sosyal ağlardan faydalanma bağımlı değişkeninde 0.79 birimlik bir artışa neden olduğu hesaplanmıştır.

Yapılan araştırmada dönüştürücü liderin özellikleri ile sosyal girişimciliğin alt boyutları arasında anlamlı ve pozitif yönlü ilişkiler olduğu varsayılmış ve 20 adet hipotez kurulmuştur. Bu yönde kurulan tüm hipotezler (H_1-H_{20}) kabul edilmiştir. Dönüştürücü liderlik özellikleri sosyal girişimcilik davranışını olumlu yönde etkilemekte ve sosyal girişimcilerin daha başarılı olmalarını sağlamaktadır.

Dönüştürücü liderlik örgütlerin başarılı olmaları açısından oldukça önemlidir. Sosyal sorunların çözümünde ve sosyal değişim için oldukça önemli olan sosyal girişimcilerin dönüştürücü liderlik özellikleri ile daha başarılı olacakları görülmektedir. Bu nedenle tüm sosyal girişimcilerin dönüştürücü liderlik özelliklerini taşımaları yönünde teşvik edilmeleri, eğitim yoluyla bu özelliklere dikkatlerinin çekilmesi önemlidir.

KAYNAKÇA

AUSTIN, J.; STEVENSON, H. ve WEI-SKILLERN, J. (2006). "Social and Commercial Entrepreneurship: Same, Different, or Both?". *Entrepreneurship: Theory and Practice*, 30: 1, 1-22.

BASS, B. M. ve RIGGIO, R. E. (2006). *Transformational Leadership*, New Jersey, Lawrence Erlbaum Associates.

BASS, B. M. ve AVOLIO, B. J. (1994). *Improving Organizational Effectiveness Through Transformational Leadership*, USA, SAGE Publications.

BASS, B. M. (1985). *Leadership: Good, Better, Best (Leadership and Performance Beyond Expectations)*, New York, Free Press.

BASS, B. M. (1990). "From Transactional to Transformational Leadership Learning to Share the Vision". *Organizational Dynamics*, 18: 3, 19-31.

BASS, Bernard M. (2008). *The Bass Handbook of Leadership: Theory, Research & Managerial Applications*, New York, Free Press.

BESLER, S. (2010). "Sosyal Giriřimcilik". S. BESLER (Der.), *Sosyal Giriřimcilik* (3-28). Beta Yayınları, İstanbul.

BATEMAN, T. S. ve CRANT, M. (1993). "The Proactive Component of Organizational Behavior: A Measure and Correlates". *Journal of Organizational Behavior*, 14: 103-118.

CAVAZOTTE, F.; MORENO, V. ve HICKMANN, M. (2012). "Effects of Leader Intelligence, Personality and Emotional Intelligence on Transformational Leadership and Managerial Performance". *The Leadership Quarterly*, 23: 3, 443-455.

CORNER, P. D. ve HO, M. (2010). "How Opportunities Develop in Social Entrepreneurship". *Entrepreneurship Theory and Practice*, 34: 4, 635-659.

DEMİR, H. ve OKAN, T. (2008). “Etkileşimsel ve Dönüşümsel Liderlik: Bir Ölçek Geliştirme Denemesi”., İşletme İktisadı Enstitüsü Dergisi-Yönetim Dergisi, 19: 61, 72-90.

DAFT, R. L. (2008). The Leadership Experience, USA, Thomson Corporation.

DEES, J. G. (1998). “The Meaning of Social Entrepreneurship”. Stanford University: Draft Report for the Kauffman Center for Entrepreneurial Leadership, 1-5.

ERTURGUT R. (2007). Toplam Kalite Yönetimi Uygulamaları İle Dönüştürücü Liderlik Arasındaki İlişki: Ulusal Kalite Ödülü Almış Olan Kamu Örgütlerinde Bir Araştırma, Yayınlanmamış Doktora Tezi, Kocaeli Üniversitesi.

ERKUŞ, A. ve GÜNLÜ, E. (2008). “Duygusal Zekânın Dönüştürücü Liderlik Üzerine Etkileri”. İşletme Fakültesi Dergisi, 9: 2, 187-209.

GROVES, K. S. ve LARROCCA, M. A. (2011). “An Empirical Study of Leader Ethical Values, Transformational and Transactional Leadership, and Follower Attitudes Toward Corporate Social Responsibility”. Journal of Business Ethics, 103: 511-528.

MURPHY, P. J. ve COOMBES, S. M. (2009). “A Model of Social Entrepreneurial Discovery”. Journal of Business Ethics, 87: 325–336.

ONYX, J. ve BULLEN, P. (2000). “Measuring Social Capital in Five Communities”. The Journal Of Applied Behavioral Science, 36: 1, 23-42.

SCHUYT, T.; BEKKERS, R. ve SMIT, J. (2010). “The Philanthropy Scale: a Sociological Perspective in Measuring New Forms of Pro Social Behavior”. Social Work & Society, 8: 1, 121-135.

SCHWER, R. K. ve YÜCELT, U. (1984). “A Study of Risk-Taking Propensities Among Small Business Entrepreneurs and Managers: an Empirical Evaluation”. American Journal of Small Business, 8: 3, 31-40.

URBANO, D.; TOLEDANO, N. ve SORIANO, D. R. (2010). "Analyzing Social Entrepreneurship from an Institutional Perspective: Evidence from Spain". *Journal of Social Entrepreneurship*, 1: 1, 54-69.

WALDMAN, D. A.; BASS, B. M. ve EINSTEIN, W. O. (1987). "Leadership and Outcomes of Performance Appraisal Processes". *Journal of Occupational Psychology*, 60: 177-186.

ZAHRA, S. A.; GEDAJLOVIĆ, E., NEUBAUM, D. O. ve SHULMAN, J. M. (2009). "A Typology of Social Entrepreneurs: Motives, Search Processes and Ethical Challenges". *Journal of Business Venturing*, 24: 519-532.

YEREL YÖNETİMLERDE KADIN TEMSİLİNİN YETERSİZLİĞİ: SAKARYA İLİNDE YAPILAN BİR ARAŞTIRMA¹

Yrd. Doç. Dr. Hale BİRİCİKOĞLU
Sakarya Üniversitesi, Siyaset Bilimi ve Kamu Yönetimi Bölümü
haleu@sakarya.edu.tr

ÖZET

Yerel yönetimlerin dayandığı değerlerin en önemlilerinden biri demokratik yönetime olan katkısıdır. Yerel yönetimler, halka yakın birimler olmasından dolayı siyasi ve idari olarak yönetime katılımın yerel düzeyde daha canlı ve daha etkili olduğu ileri sürülmektedir. Yerel yönetimlerin bir ülkede çok sayıda bulunmasından dolayı yönetime katılım kanalları genişlemektedir. Ancak bu katılım kanalları kadınlar açısından aynı avantajları taşımamaktadır.

Türkiye’de kadınların ulusal siyasete katılımının yetersiz olduğu herkes tarafından bilinen bir gerçektir. Ancak bu yetersizlik yerel düzeyde incelendiğinde kendini daha da çok hissettirmektedir. Mahalli İdareler Genel Müdürlüğü’nün verilerine göre, ülkemizde yerel yönetim seçimlerinde seçilenlerin sadece %3,9’u kadınlardan oluşmaktadır. Oysaki dünyanın birçok ülkesinde kadınlar ulusal siyasete oranla yerel siyasette daha fazla temsil edilmektedirler. Şüphesiz bu duruma ilişkin birçok açıklama yapılabilir. Kadınlara yüklenen toplumsal roller, yerel politikanın teknik bir alan olarak algılanışı, kadın örgütlerinin daha ziyade ulusal siyaset üzerinde odaklanmaları, siyasetin kadın işi olarak görülmemesi vb. birçok neden kadınların yerel düzeyde yetersiz düzeyde kalmasına neden olmaktadır.

Çalışmanın temel amacı, kadınların yerel yönetimlerde temsil düzeyinin düşük oranda bulunmasının nedenlerini ortaya koymaya çalışmaktır. Bu amacı gerçekleştirmek için öncelikli olarak literatürde bu soruya hangi cevapların verildiği incelenmiş daha sonra Sakarya Büyükşehir Belediyesi sınırları içinde yer alan ilçe belediyelerinde kadın meclis üyeleri ile yapılan mülakat sonuçları değerlendirilmiştir.

Anahtar Kelimeler: Kadın, Temsil, Yerel Yönetim, belediye, belediye meclisi

¹ Makale, 11-12 Mayıs 2013 tarihinde düzenlenen Kamu Yönetimi Sempozyumu (KAYSEM 8)’nda yer alan “Yerel Düzeyde Temsil Edilemeyen Kadın: Yerel Yönetimlerde Kadın Temsilinin Yetersizliği Üzerine Sakarya İlinde Yapılan Bir Araştırma” başlıklı sözlü sunumun genişletilmiş ve yeniden gözden geçirilmiş halidir.

DEFICIENCY OF WOMEN REPRESENTATION IN LOCAL GOVERNMENTS: A CASE STUDY IN SAKARYA

ABSTRACT

One of the most significant values, which local government based on, is its contribution to democratic administration. Because of local governments being close units to public, it is claimed that political and administrative participation to administration is more alive and affective. Participation channels of administration widen because there are many local governments in a country. However, these participation channels don't have equal advantages for women.

In Turkey, it is a common fact that participation of women in national politics is deficient. However, this deficiency is more sensible in local level. Datas of General Directorate of Local Governments show that, only 3.9% of electives are women in local government elections in Turkey. On the contrary, women are represented more in local politics than national politics in world wide. Undoubtly, many explanations can be set for this situation. There are many reasons related with deficiency of women in local level, such as social roles given to women, perception of local politics as a technical are a national politics focus of women organizations, not addressing politics as women issue etc.

Aim of this study is to figure out why women representation level is so low in local governments. local governments. In order to reach this aim, the issue was examined theoretically first. Then semi-structured interviews with women members of municipality parliaments in the borders of Sakarya Metropolitan Municipality were analyzed, and the arguments that take place in literature were examined.

Key Words: Woman, Representation, Local Governments, Municipality, Municipality Council

1. GİRİŞ

Demokratik yönetimlerin en önemli özelliklerinden birisi, halkın karar alım süreçlerine katılımıdır. Yerel yönetimler, halkın yönetime katılımı konusundan çok farklı imkânlar sunmaktadır. Öncelikli olarak vatandaşlar, kendi yaşadıkları coğrafi bölgedeki yerel yönetimlerin karar organlarını kendileri seçebilmektedir. Bu da toplum içindeki farklılıkların karar alma sürecine yansımaları açısından ulusal yönetimlere oranla önemli avantajlar sağlamaktadır.

Yerel yönetimlere katılım olanaklarının genişliği, kadınların kent yönetimine katılımı açısından da önem taşımaktadır. Kadınların kentte yaşarken ve kenti kullanırken ihtiyaç duydukları hizmetler ile yerel yönetimlerin sunduğu hizmetler arasında bir kesişme olduğu söylenebilir. Kentte kadınlara ait olan kamusal alan genellikle evlerini çevreleyen mahalleler ve semtlerle sınırlı kalmaktadır. Yerel yönetimlerin sunduğu hizmetlerin birçoğunun kullanıcısı veya tüketicisi doğrudan kadınlar olmaktadır (Ecevit, 2001: 235). Bu açıdan bakıldığında kadınların yerel yönetimlerin karar organlarında temsil edilmesi büyük önem taşımaktadır. Ancak ülkemizde, yerel yönetimlerin karar organlarında kadınların oldukça düşük oranda temsil edildiğini görmekteyiz. Bu oran, parlamentodaki kadın temsil oranının da oldukça altında kalmaktadır. Oysaki yukarıda da belirttiğimiz gibi, yerel yönetimler halka yakın birim birimler olmasından dolayı yerel düzeyde katılım düzeyinin çok daha yüksek oranda olması beklenmektedir.

Çalışmanın amacı, yerel yönetimlerde kadınların neden temsil edilemediğini ortaya koymaya çalışmaktır. Bu amacı gerçekleştirmek için öncelik olarak kadınların Dünyada ve Türkiye’de yerel düzeyde temsil oranlarına bakılacak, daha sonra ülkemizde kadınların genel anlamda neden siyasette ve yerel düzeyde düşük oranda temsil edildiklerine ilişkin literatürde belirtilen sebeplere değinilecektir. Son olarak ise Sakarya Büyükşehir Belediyesi sınırları içinde yer alan ilçe belediyelerindeki kadın meclis üyeleri ile yarı biçimsel mülakat yöntemi ile yaptığımız araştırmanın sonuçları değerlendirilecektir.

2. YEREL DÜZEYDE KADIN TEMSİLİ

Ülkemizde kadınların yerel düzeyde temsil oranlarına baktığımızda oldukça sorunlu bir tablo ile karşı karşıya kalmaktayız. 2009 yerel seçim sonuçları incelendiğinde, belediye başkanlarının %0,88'inin, belediye meclis üyelerinin %4,2'sinin, il genel meclisi üyelerinin %3,25'inin kadınlardan oluştuğu görülmektedir. Yıllar itibariyle temsil oranları incelendiğinde, bu oranın artış eğiliminde olduğu dikkat çekse de, kadınların yerel düzeyde temsilinin hala çok düşük oranda olduğunu söyleyebiliriz. Bu rakamlar parlamentodaki kadın temsil oranları ile karşılaştırıldığında, parlamentodaki temsil oranının oldukça altında kaldığı da dikkat çekmektedir. Ülkemizde son on yıllık süreçte kadınların parlamentoda temsil oranları incelendiğinde 1999'da milletvekillerinin %4,2'sinin, 2002'de %4,4'ünün, 2007'de %9,1'inin 2012'de %14,2'sinin kadınlardan oluştuğu görülmektedir (www.ka-der.org.tr).

Tablo 1. Türkiye'de Yerel Yönetimlerde Kadınların Temsili

	1999		2004		2009	
	Sayı	%	Sayı	%	Sayı	%
Belediye Başkanı	20	0,6	18	0,56	26	0,88
Belediye Meclis Üyesi	541	1,6	817	2,37	1,340	4,2
İl Genel Meclis Üyesi	44	1,4	57	1,78	110	3,25

Kaynak: 1999 yılı verileri, (Alkan, 2006: 85)'den, 2004 ve 2009 yılına ait veriler <http://www.migm.gov.tr>, adresinden alınmıştır.

Türkiye ile Dünyadaki diğer ülkelerin yerel yönetim birimlerindeki kadın temsili oranları karşılaştırıldığında çok daha vahim bir tablo ile karşılaşmaktayız. Birleşmiş Milletler'in kadın istatistikleri veri tabanı incelendiğinde, kadınların yerel düzeyde temsili açısından Türkiye'nin 33. ülkeden 32. sırada yer aldığı görülmektedir. Yerel düzeyde kadın temsili en yüksek olduğu ülkeler, İsveç, Rusya Federasyonu, Moldova Cumhuriyeti, Beyaz Rusya, Ukrayna ve Slovenya'dır.

Tablo 2 incelendiğinde, dünyadaki ülkelerin birçoğunda yerel düzeyde kadın temsili oranının parlamentoya oranla daha yüksek düzeyde olduğu

dikkat çekmektedir (Tablo 2’de bu ülkeler bold olarak belirtilmiştir). Bu ülkeler dışında kalan ülkelerin önemli bir kısmında ise, yerel düzeyde temsil oranı ile parlamentodaki temsil oranlarının birbirine çok yakın oldukları dikkat çekmektedir. Oysaki ülkemizde tam tersi bir durumla karşılaşmaktayız. Kadınların yerel düzeyde temsil oranı, parlamentodaki temsil oranının oldukça altında kalmaktadır. Benzer bir durum aşağıdaki tabloda Türkiye dışında sadece Hollanda’da ve Portekiz’de görülmektedir.

Tablo 2: Dünyada Kadınların Yerel Yönetim Birimlerinde ve Parlamentodaki Temsil Oranları

Ülkeler	Yerel Yönetimlerde Kadın Temsil oranı		Parlamento Kadın Temsil Oranı
	Sayı	%	%
Portekiz	10	3,6	28,7
Türkiye	1477	3,9	14,2
Ermenistan	362	6,1	10,7
Karadağ	87	11,4	12,3
Arnavutluk	760	12,4	15,7
Kazakistan	566	17	24,3
İrlanda	159	18	15,1
Estonya	51	20,6	19,8
Hırvatistan	201	21,9	23,8
Sırbistan	1418	21,2	32,4
Polonya	8769	22	23,7
Litvanya	342	22,4	19,1
Hollanda	2110	23	40,7
Bulgaristan	1269	24,3	20,8
Çek Cumhuriyeti	15588	25	22
İsviçre	234	25,7	28,5
Macaristan	7474	26,6	8,8
İngiltere	5955	28	22,3
Fransa	164707	30,3	26,9
Danimarka	32	32	39,1
Kanada	980	32,8	24,7
Belçika	3988	34,8	38
İspanya	20668	35	36

Tablo 2: Dünyada Kadınların Yerel Yönetim Birimlerinde ve Parlamentodaki Temsil Oranları (Devam)

Finlandiya	3822	36,7	42,5
Norveç	4115	38,2	39,6
İzlanda	204	39,8	39,7
İsveç	5581	43	44,7
Rusya Federasyonu	11333	49,3	13,6
Moldova Cumhuriyeti	8258	57,7	19,8
Letonya	2627	67,1	23
Beyaz Rusya	1860	68,6	31,8
Ukrayna	76259	75,8	8
Slovenya	2593	78	32,2

Kaynak: <http://w3.unece.org>.

3. KADIN TEMSİLİNİN ENGELLERİ

Dünyanın birçok ülkesinde olduğu gibi, ülkemizde de temsil açısından cinsiyete dayalı eşitsizlikler bulunmaktadır. Her ne kadar yukarı da da görüldüğü gibi kadınların parlamentoda ve diğer seçilmiş organlarda temsilinde zaman içinde bir artış olsa da, bu artış oldukça düşük düzeydedir. Bu nedenle yerel düzeyde kadın temsilinin yetersizliklerine ilişkin yapılan açıklamalara değinmeden önce, kadınların genel olarak siyasetin içinde neden var olamadıklarının ortaya konulmasında fayda bulunmaktadır. Çünkü ister yerel ister ulusal olsun kadınların siyasal hayata katılımında karşılaştıkları güçlükler ve engeller bulunmaktadır.

Ülkemizde kadınların neden siyasete giremedikleri ve/veya neden temsil edilemedikleri sorularına cevap aramaya ilişkin yapılan birçok çalışma bulunmaktadır. Bu çalışmalar genel olarak ele alındığında kadınların siyasette karşılaştıkları engelleri ataerkil kültür yapısı, kadın ve erkek arasındaki eşitsizlikler, siyasetin erkekler tarafından şekillendirilen bir alan olması, siyasi partilerin yapısı ve kadınların siyasette “vitrin” olarak görülmesi olduğu ileri sürülebilir.

Ülkemizde kadınların siyasal yaşama katılmalarındaki en önemli engelin ataerkil kültür yapısı olduğu söylenebilir. Türkiye'nin toplumsal ve kültürel yapısı incelendiği erkek egemen yapının hale devam ettiği

görülmektedir. Kadınların yaptıkları işler daha ziyade “özel alanla” ilgilidir. Geleneksel toplum yapısı, kadını daha ziyade ev ve aile yaşamı ile sınırlamakta, bu yapıda kadının birincil görevinin ev ve aile sorumlulukları olduğu görülmektedir. (Gökçimen, 2008: 41-42).

Kadınların siyasete girmesini engelleyen bir başka neden ise kadın ve erkek arasındaki farklılıklardır. Aslında bu farklılıklar da ataerkil yapı tarafından şekillenmiştir. Özellikle eğitim olanakları ve ekonomik hayata katılım bakımından kadın ve erkek arasında önemli eşitsizlikler bulunmaktadır. Günümüzde hala kız çocuklarının okula gönderilmesine ilişkin kampanyalar yapılmaktadır. Bunun yanında ekonomik bağımsızlık konusunda kadınların önemli ölçüde kısıtlanmış olduğu görülmektedir. Toksabay ve Memişoğlu'nun belirttiği gibi “kadınların önemli bir çoğunluğu eğitimlerini sürdürecektir ya da ekonomik etkinliğe katılabilecek ortam bulamazken, dahası evlerinden ve onlara biçilen geleneksel rolün katı sınırlarından çıkmaları kendileri için bir ölüm-kalım sorununa dönüşürken siyasete atılmalarını ya da temsil hakkı kazanmalarını beklemek çok naif bir düşünce olur” (Toksabay ve Memişoğlu, 2007: 9).

Kadınların karşılaştığı bir başka engel ise siyasetin çok yoğun çalışma gerektiren bir uğraş olmasıdır. Kadınların aile içi rollerinin, 9-5 gibi mesai saati olmayan bir siyasal hayat ile bağdaştırılması oldukça güçtür. Kadınlara yüklenen ailevi görevler, kadınların gece yapılan toplantılara veya uzun kampanyalara katılımını zorlaştırmaktadır (Arat, 1992: 50). Siyasal hayat, geleneksel görev bölüşümünde erkeklere biçilen rollerle uyum içindedir.

Bunun yanında siyaset, yapısı itibariyle erkeksi olarak ifade edilen (rekabet, hırs, ataklık, sertlik gb.) özelliklerle ilişkilendirilmektedir (Toksabay ve Memişoğlu, 2007: 9). Siyasal hayat erkeklerin çalışma koşulları düşünülerek, erkeklerin insani ilişkilerini yürütülüş biçimlerine göre erkeklerce düzenlenmiştir (Ayata, 1992: 50).

Kadınlar açısından ortaya çıkan bir başka zorluk ise, siyasi partilerin yapısıdır. Siyasi partilerde erkek egemen bir yapı bulunmaktadır.

Ayata'ya göre, özel ve kamusal yaşam ayrımında, kadınlar özel yaşam alanında kalmaktadır. Siyaset kamusal alanın içinde yer almaktadır. Bu nedenle de, kadınlar daha ziyade kadınlar arasında siyaset yapmakta, kurumsal siyasete aktif olarak girenler daha çok kadınsı işlere yönlendirilmektedir. Kadınlar siyasal karar alma mekanizmalarından soyutlanmaktadır. Hatta Ayata'ya göre, siyasi partilerde aktif olarak çalışan ve bazen yüksek mevkilere gelen kadınlar bile resmi karar alma toplantıları hariç, gayri resmi süreçlerin bir kısmına katılmadıkları için erkekler kadar etkin olamamaktadır (Ayata, 2010: 265).

Siyasi partilerin kadın kollarının, kadın temsiline yönelik katkıları da çok olumlu düzeyde değildir. Ayata, kadın kollarının, özellikle yerel siyasette, kadının güçlendirilmesinden ziyade erkek üyeler için politika yapmak şeklinde ortaya çıktığını ileri sürmektedir. Kadın kolları, özellikle taşrada veya küçük yerleşim yerlerinde kadınlara ulaşmanın bir yolu olarak görülmektedir. Ayata'ya göre “ burada esas olan kadın-kadın ilişkileridir ve erkeklerle yarışmayı ve birlikteliği aza indirir. Çünkü çok kabalaştırılmış şekliyle erkekler seçilir, kadınlar da onların seçilmesine yardımcı olurlar” (Ayata, 2010: 268).

Bunun yanında siyasi partilerin aday gösterme süreçlerinin demokratik, şeffaf ve katılımcı olmaktan çok uzak olmasının da kadınlar için bir dezavantaj olduğu ileri sürülmektedir (Toksabay ve Memişoğlu,2007: 9). Aynı dezavantajlar erkekler için de söz konusudur. Ancak siyasi partilerin erkek egemen yapıda olmasından dolayı bu dezavantaj kadınlar için bir engele dönüşebilmektedir.

Kadın temsiline yönelik ileri sürülen bir başka görüş ise, “kadınların simgeselliği” sorunsalıdır. Tekeli, kadınların siyasal hayattaki simgeselliğini ilk vurgulayanlardan biridir. Tekeli'ye göre, cumhuriyet döneminde kadınlara verilen siyasal hakların en temel misyonu rejimi demokratikleştirmekti (Tekeli, 1982: 213-214). Bu yaklaşıma göre kadınlar siyasetin içinde aktif olarak yer alan bireyler olarak değil, bir “vitrin” olarak görülmektedirler. Günümüzde de hala kadınların

batılılaşma sürecinin en önemli simgelerinden biri olduğu söylenebilir. Türkiye'nin Avrupalılığı konusundaki tartışmaların önemli bir kısmı kadınlar etrafında dönmektedir. Kadınların siyasal, toplumsal ve ekonomik hayattaki görünürlükleri çoğu zaman modernleşmenin bir göstergesi olarak karşımıza çıkmaktadır.

Son olarak kadınların siyasette yetersiz düzeyde bulunmalarının nedenlerinden bir diğerinin özgüven eksiliği olduğu ileri sürülmektedir. Bu engel altında yukarıda sayılan tüm kısıtlayıcıların kadın üzerindeki toplam bir yansıması olarak değerlendirilebilir. Kadınlar engelleri aşamayacakları düşüncesine kapılabilirler. Bu da kadınlarda bir özgüven eksikliği yaratabilir (Negiz ve Üçer, 2012: 6).

Yukarıda da ifade edildiği gibi, kadınların yerel yönetimlerde temsili parlamentoyla karşılaştırıldığında oldukça düşük düzeyde kalmaktadır. Şüphesiz yukarıda bahsetmiş olduğumuz faktörler kadınların yerel düzeyde temsil edilememeleri bakımından da önem taşımaktadır. Ancak burada cevaplanması gereken bir başka soru daha karşımıza çıkmaktadır. Kadınlar neden parlamento oranla yerel düzeyde çok daha düşük oranda temsil edilmektedirler? Kadınların yerel düzeyde temsiline ilişkin farklı engeller mi söz konusudur?

Alkan, bu durumu açıklamak için dört unsur üzerinde durmaktadır. Bunlardan ilki, kadınların siyasetteki "simgeselliği"dir. Alkan, kadının siyasetteki simgeselliğinin ulusal politikada ortaya çıktığını ileri sürmektedir. Dolayısıyla kadınların yerel politikada yokluğunun önemsenmeyişi bu sebebe bağlanabilir. (Alkan, 2005: 89). Alkan'a göre, yerel düzeyde kadın henüz bir simge haline bile gelememiştir.

İkinci olarak, küçük yerleşim yerlerinde ataerkil yapının daha baskın olmasından dolayı kadınlar üzerindeki toplumsal hareketlilik çok sınırlı düzeyde kalmaktadır. Buna karşın büyük yerleşim yerlerinde kadınların bu baskılardan göreceli olarak kurtulabildikleri için bu farklılaşma temsile de yansımaktadır (Alkan, 2005: 89-90). Alkan bu değerlendirmeleri Çitçi'nin kır, kasaba ve kent belediye meclislerini

ayrıştırarak yaptığı bir çalışmaya dayalı olarak ileri sürmektedir. Çitçi, belediye meclislerini incelerken kır, kasaba ve kent olmak üzere ayırır ve kadınların kent belediyelerde daha yüksek oranda temsil edildiklerini ortaya koymaktadır (Çitçi, 1989: 120). Benzer bir çalışma Arıkboğa tarafından da yapılmıştır. 2004 yerel seçim sonuçlarına dayalı olarak yaptığı çalışmasında, 10 bin nüfusun altındaki belediyelerde kadın üye oranının genel ortalamanın oldukça altında kaldığını, 5 binlik ölçek aşıldığında bu oranın %8'lere çıktığını ifade etmektedir (Arıkboğa, 2009: 41).

Üçüncü olarak, yerel yönetimlerin teknik bir alan olarak algılanışı da önem taşımaktadır. Çünkü yerel yönetimler denildiğinde kadınların önemli bir bölümünü için güç teknik meseleler çağrışımı yapmaktadır. Bu da kadınların yerel düzeyde temsili açısından bir isteksizlik ortaya çıkarabilir. Son olarak ise, yakın döneme kadar kadın hareketinin yerel düzeyi göz ardı etmesidir. Kadın örgütlenmeleri ulusal politikada kadın temsiline geliştirilmesine öncelik tanımıştır (Alkan, 2005: 90-91).

4. SAKARYA İLİNDE YAPILAN ARAŞTIRMA

4.1. Araştırmanın Amacı

Yukarıda da belirtildiği gibi, ülkemizde kadınların temsil noktasında yetersizliklerine ilişkin önemli sorunlar bulunmaktadır. Bu yetersizlikler genel olarak hem parlamentoda hem de yerel temsilde karşımıza çıkmaktadır. Ancak yerel düzeyde kadınların temsil oranı parlamentoya oranla çok daha düşük düzeyde kalmaktadır. Araştırmanın temel amacı, ülkemizde kadınların yerel düzeyde neden temsil edilemediklerini ve yerel siyasette karşılaştıkları sorunları ortaya koymak çalışmaktır.

4.2. Araştırmanın Yöntemi

Araştırmada yöntem olarak yarı biçimsel mülakat yöntemi kullanılmıştır. Araştırmaya başlamadan önce bir mülakat formu hazırlanmış, görüşmeler sırasında önceden hazırlanan sorular

sorulmuştur. Ancak görüşmelerin seyrine göre, mülakat formunda yer alan sorular dışında farklı sorular da sorularak, konunun değişik boyutlarına da değinilmiştir.

Mülakatlar, meclis üyelerinden randevu alınarak gerçekleştirilmiştir. Mülakatlar 6-15 Mart 2013 tarihleri arasında yapılmış ve ortalama 35-40 dakika sürmüştür. Ancak meclis üyelerinin beş tanesi ile mülakat süresi dışında derinlemesine görüşmeler de yapılabilme imkânı olmuştur.

4.3. Araştırmanın Örnekleme

Araştırmanın evrenini, Sakarya Büyükşehir Belediyesi sınırları içinde yer alan ilçe belediyelerindeki kadın belediye meclis üyeleri oluşturmaktadır. Şehir merkezine yakın yerleşim yerlerinde kadınların toplumsal hareketliliğinin daha yüksek olacağı varsayımından hareketle araştırma büyükşehir belediyesi sınırlarını kapsamıştır. Sayının az olmasından dolayı örneklemin tüm evreni kapsamaması amaçlanmıştır.

Sakarya Büyükşehir Belediyesi sınırları içinde yer alan ilçe belediyeleri, nüfusları ve kadın ve erkek meclis üye sayıları aşağıdaki tabloda yer almaktadır.

Tablo 3. Nüfusları ve Kadın-Erkek Belediye Meclis Üye Sayılarına Göre Sakarya Büyükşehir Belediyesi Sınırları İçinde Bulunan İlçe Belediyeleri

	Nüfus (İlçe Merkezi)	Erkek Meclis Üye Sayısı	Kadın Meclis Üye Sayısı	Toplam Meclis Üye Sayısı
Adapazarı Belediyesi	244.748	28	3	31
Akyazı Belediyesi	42.571	13	2	15
Arifiye Belediyesi	32.557	15	-	15
Erenler Belediyesi	68.849	24	1	25
Ferizli Belediyesi	13.377	10	1	11
Hendek Belediyesi	46.276	13	2	15
Karapürçek Belediyesi	7.418	9	-	9
Sapanca Belediyesi	33.000	12	3	15
Serdivan Belediyesi	93.448	23	2	25
Söğütli Belediyesi	8.254	9	-	9
TOPLAM	590.498	156	14	170

Kaynak: İlçe merkezlerinin nüfus bilgileri www.tuik.gov.tr adresinden, kadın-erkek meclis üye sayısı belediyelerin internet sayfalarından alınmıştır.

Tablo 3’de de görüldüğü gibi, Sakarya Büyükşehir Belediyesi sınırları içinde yer alan ilçe belediyelerinde toplam 170 belediye meclis üyesi bulunmaktadır. Kadın belediye meclis üye sayısı ise 14’dür. Araştırmada 14 kadın meclis üyesinden 9’u ile mülakat yapılmıştır. Görüşülemeyen meclis üyelerinin bir kısmına hiç ulaşılammış, ulaşılan meclis üyelerinden bir kısmı ise yoğunlukları nedeniyle randevu verememiştir. Ancak kadın meclis üyesi olan her ilçe belediyesinden, en az bir kadın meclis üyesi ile görüşülerek tüm ilçelerin örneklem içinde bulunması sağlanmıştır.

3.4. Bulgular

3.4.1. Demografik Bulgular

Demografik bulgular, araştırmaya katılanların yaş, eğitim düzeyi, medeni hâl, sahip oldukları çocuk sayısı ve kaç dönem meclis üyeliği yaptıklarına ilişkin bilgilerden oluşmaktadır.

Tablo 4. Kadın Meclis Üyelerinin Yaşlarına Göre Dağılımı

	Sayı
30-35	2
35-40	2
40-45	1
50-55	4

Kadın meclis üyelerinin yaş dağılımlarına baktığımızda, önemli kısmının 40 yaşından büyük olduğu dikkati çekmektedir.

Tablo 5. Kadın Meclis Üyelerinin Eğitim Düzeylerine Göre Dağılımı

	Sayı
Lise	5
Ön Lisans	1
Lisans	3

Kadın meclis üyelerinin eğitim düzeyini incelediğimizde büyük bir bölümünün lise mezunu olduğu görülmektedir. Ancak lise mezunlarının üç tanesi Açıköğretim Fakültesi’nde lisans eğitimlerine devam ettiklerini

ifade etmişlerdir. Lisans mezunlarından iki tanesi ise çalışma hayatına girdikten sonra, Açıköğretim Fakültesini bitirmek suretiyle lisans mezunu olduklarını ifade etmiştir.

Tablo 6. Kadın Meclis Üyelerinin Mesleklerine Göre Dağılımı

	Sayı
Emekli	3
Kamu Kurumunda Çalışıyor	3
Mühendis	1
Esnaf	1
Çalışmıyor	1

Kadın meclis üyelerinin mesleklerine göre dağılımı incelendiğinde üçünün emekli olduğu, üçünün ise kamu kurumlarında çeşitli şekillerde istihdam edildiği görülmektedir. Diğer meclis üyelerinin bir tanesi mühendis, bir tanesi ise esnaf olarak görev yapmaktadır. Görüldüğü gibi, meclis üyelerinin büyük bir bölümü belirli bir mesleğe sahip kişilerden meydana gelmektedir.

Tablo 7. Kadın Meclis Üyelerinin Medeni Hallerine Göre Dağılımı

	Sayı
Evli	6
Bekar	3

Tablo 8. Kadın Meclis Üyelerinin Sahip Oldukları Çocuk Sayısına Göre Dağılımı

	Sayı
Yok	3
1	3
2	2
3	1

Medeni hal açısından baktığımızda ise, araştırmaya katılan kadınların önemli bir kısmının evli ve çocuk sahibi oldukları dikkat çekmektedir.

Tablo 9. Kadın Meclis Üyelerinin Dönemlerine Göre Dağılımı

	Sayı
1. Dönem	8
2. Dönem	1

Meclis üyelerinin mensup oldukları siyasi partilerine ilişkin veriler belirtilmemiştir. Araştırmanın evreninde kadın belediye meclisi üyesi sayısının az olmasından dolayı, mülakatlarda daha rahat bir konuşma ortamı sağlamak için, kadın meclis üyelerine mensup oldukları siyasi partiye ilişkin bulguların açıklanmayacağı ifade edilmiştir.

3.4.2. Diğer Bulgular

Kadın meclis üyeleri ile yapılan mülakat sonucunda elde edilen bulgular, siyasete giriş ve meclis üyeliğine giden sürece ilişkin değerlendirmeler, kadınların siyasette yer alamamalarının nedenlerine ilişkin değerlendirmeler, kadınların yerel düzeyde temsil edilememelerinin nedenlerine ilişkin değerlendirmeler, yerel siyaset ve belediye meclis üyeliğinde karşılaşmış oldukları güçlüklerle ilişkin değerlendirmeler ve yerel düzeyde kadın temsilinin artırılmasının önemine ilişkin değerlendirmeler olmak üzere beş açıdan incelenmiştir.

3.4.2.1. Siyasete Giriş ve Meclis Üyeliğine Giden Sürece İlişkin Değerlendirmeler

3.4.2.1.1. Siyasete Giriş

Kadın meclis üyelerine öncelikli olarak siyasete giriş sürecine ilişkin sorular sorulmuştur. Görüştüğümüz kadınların beş tanesi meclis üyeliğinden önce aktif anlamda siyasetin içinde yer almadıklarını belirtmişlerdir. Ancak kadınların üç tanesinin her ne kadar aktif olarak siyasetin içinde yer almasalar da, eş ve baba gibi aile üyelerinin aktif olarak siyaset içinde bulunmasından dolayı, siyaseti tanıyan kişiler olduğu söylenebilir.

“Annem pek böyle konulardan hoşlanmazdı. Partilerle ilgili. Genelde babamla ben giderdim toplantılara, işte gecelere olsun. Oradan tozu yuttuk.”

“Aktif anlamda siyasetin içinde değildim. Babam parti ilçe başkanlığı ve daha sonra belediye başkanlığı yaptı. Siyasetçi bir babanın çocuğu olmamdan dolayı siyaseti biliyordum”.

“Eşim başka bir partinin ilçe başkanıydı. Ben eşimi temsilen yanındaydım. Ama aktif siyasette değildim”.

Görüşme yaptığımız kadınların dört tanesi ise mensup oldukları partinin kadın veya gençlik kollarında çalışarak aktif anlamda siyasetin içinde yer aldıklarını ifade etmişlerdir. Bu kadınların ikisinin ailesinde de siyasetin içinde aktif olarak yer alan aile üyelerinin bulunduğu dikkat çekmektedir. Görüldüğü gibi görüşme yaptığımız kadın meclis üyelerinin beşinin ailesinde siyasetin içinde aktif olarak çalışan üyeler bulunmaktadır. Bu bulgu neticesinde aile üyelerinin siyasetle olan ilgisinin, kadınların yerel siyasete girme açısından önem taşıdığını söyleyebiliriz.

3.4.2.1.2. Meclis Üyeliğine Giden Süreç

Mülakatlarda siyasete giriş sürecinden sonra meclis üyeliğine giden sürecin nasıl başladığı sorulmuştur. Kadın meclis üyelerinin çok büyük bir kısmı meclis üyeliği için parti yönetiminden bir teklif gelmesi ile birlikte sürecin başladığını ifade etmişlerdir. Buna karşın sadece bir kadın üye çevresinin motive etmesi suretiyle meclis üyeliğine giden sürecin başladığını belirtmiştir. Görüşme yaptığımız kadınların beş tanesinin neden kendilerine böyle bir teklifin yapıldığı sorusuna verdikleri cevapların aslında ortak bir noktada birleştiği dikkat çekmiştir. Bu ortak nokta ise kadın olmaktır.

“Ben bir meslek kuruluşunda genel sekreterdim. Bir de okul aile birliklerinde başkanlıklar yapıyordum. Çevrem geniş. Arkadaşlar da gözlemlemişler, bayan bayan diyorlar, burası küçük bir yer olduğu için beni görüyorlar. Böyle oldu.”

“İşte Ankara’dan telefon ediyorlar. İlla ki diyorlar bir bayan belediye meclis üyesi istiyorum sizden. Her yerden O da bizim başkanımızı arıyor. Hani diyor en güvendiğin bir bayanın ismini verir misin? Bizde seçim çalışmalarındayız. Otobüsteyiz. Dedi ki bana senin ismini verdim. Meclis

üyesi olacaksın dedi. Hatta gülüştük bayanlarla beni en alt sıraya koyarlar diye. Ummuyordum çünkü. Hani sizde biliyorsunuz öyle. Tabi sonra genel başkanımız seçilebilecek yere koyacaksınız bayanları deyince en üst sıralara koydular bizi”.

“Genel merkezden denildi ki kadın listede olacak. Burada yerelde de dediler ki , listeler burada hazırlandı ve kadın ismi olmadan gitti. Ankara’dan geri döndü bu listeler kadın yok diye.”

“Genel başkanımız bayanların politikada biraz daha ağırlığı olsun istemiş. Zaten il başkanlarına da söylemiş. Yani iki üç tane dört beş tane daha da fazla olursa bunlarla iletişime geçin, bunları ikna etmeye çalışın demiş. Yoksa böyle küçük yerlerde bayanlar düşünülmez de.”

“Genel merkezin bayan listelerinizde olacak lafiyla da bize geldiler.”

Parti içinde neden kadınlara böyle bir öncelik tanındığına ilişkin olarak da kadın meclis üyelerinin farklı değerlendirmeleri bulunmaktadır.

“Genel Türkiye bazındaki uygulaması zaten belli. Kadını siyasete katmak. Ama bu katmak da biraz propaganda var yani. Biz yaptık demek için yapıyorlar bunu. Ama biraz da bunun reklam boyutu var. Yani kağıda yazma boyutu var.”

“Ben bunun partinin bir siyaseti olmadığını düşünüyorum. Olması gerektiği ve inandığı için kadınlara. Çünkü kadın kollarının nasıl çalıştığı bilindiği için”.

Kadın olma faktörü dışında kadın meclis üyelerine böyle bir teklif getirilmesinin temel olarak iki sebep üzerinde yoğunlaştığı söylenebilir. Parti içinde aktif olarak çalışan kadınlar açısından baktığımızda parti içindeki çalışmalarının bunun en önemli nedeni olarak görülmekte.

“Kadroyu oluşturanların tanıdık bildik kişilerle çalışmak istemesi bana teklif gelmesinin en önemli sebebi”

“O süreçte birbirinizi tanıyorsunuz. Bu yapabilir mi yapamaz mı? Buraya gelmede ve bu işi yapabileceğime inanması gerekiyor. Gerçekten yerelde daha ağır işimiz.”

Daha önce partinin içinde aktif olarak yer almayan kadınlara böyle bir teklif getirilmesinin en önemli sebebinin ise, buldukları ilçede tanınmaları ve/veya sosyal hayatın içinde aktif olarak yer almaları olduğu söylenebilir.

“Öznel olarak bana gelmesinin sebebi, benim burada her kesim tarafından sevilen biri olmam. Tanındık olmam, esnafılık yapıyor olmam, insanların beni tanıyor olması”

Buna karşın sadece bir kadın meclis üyesi kendisine böyle bir teklif getirilmesinin en önemli nedeni olarak teknik bilgiye sahip olması ve alanında uzman olmasından kaynaklandığını belirtmiştir.

“Herhalde belediyeçiliği iyi bildiğim için diye düşünüyorum. Mesela bizim partiden bir başkan olsaydı. Belediyeçiliği iyi biliyorum o şekilde bir yardımım olurdu”

Görüldüğü gibi kadın meclis üyelerine böyle bir teklif gelmesindeki en önemli sebebinin cinsiyet faktörü olduğu dikkat çekmektedir. Bunun yanında parti için yapılan çalışmalar, bulunulan ilçede tanınan bir kişi olunması ve son olarak belediyeçilik konusundaki teknik bilgi kadınlara yapılan teklifin diğer nedenleri arasında bulunmaktadır.

3.4.2.1.3. Ailenin Bakış Açısı

Ailelerinin siyasete girme konusunda destekleri de bu süreçte dikkati çeken bir diğer önemli nokta olmaktadır. Kadın meclis üyelerinin beş tanesinde diğer aile üyelerinin de siyasetin içinde en azından belirli bir dönem boyunca aktif olarak yer aldıkları dikkat çekmektedir. Bu nedenle bu kişilerin ve ailelerinin siyasete aşına olduklarını söyleyebiliriz.

Görüşme yaptığımız kadınların hepsi ailelerinden siyasete girme konusunda tam destek aldıklarını belirtmişlerdir. Bunun yanında çevrelerinden gelen tepkilerin de hep olumlu yönde olduğunu ifade etmişlerdir. Bu konuda olumsuz bir tepki aldığını belirten meclis üyesine rastlanmamıştır.

“Benim dayım çok muhafazakar. Biz İstanbul’da yetişmişiz tabi. Biz görüş olarak zıt görüşlerdeyiz. O bile beni çok destekledi”.

“En başta eşim sen istiyorsan, ne istiyorsan onu yap. Senin bunu yapabileceğine ben inanıyorum dedi”

Hatta eşi bulunduğu ilçede farklı bir siyasi partide aktif olarak çalışan bir kadın meclis üyesi bile eşinden tam destek aldığını ifade etmiştir.

“Eşim dedi ki ben senin önüne engel olmak istemem. İlçene hizmet edersin. Yapmak istediklerini yaparsın. Ben senin önüne engel olmuyorum dedi. Ve karar verdik. Aday adaylarının istekleri doğrultusunda partiye geçiş yaptım”.

“Ailem destekledi. Genel anlamda söylemem gerekirse isabetli bir karar olduğu söylendi”.

Kadın meclis üyeleri siyasete girmeleri noktasında hem çevreden hem de ailelerinden olumsuz tepki almamalarına karşın kimi zaman mensup oldukları siyasi parti açısından eleştirilere maruz kaldıklarını belirtmişlerdir.

3.4.2.2. Kadınların Siyasette Yer Alamamalarının Nedenlerine İlişkin Değerlendirmeler

Görüşme yaptığımız meclis üyelerine kadınların siyasette neden düşük oranda temsil edildikleri sorulmuştur. Kadın meclis üyelerinin beş tanesi ataerki yapı ve kadının toplumsal hayat içine girememesinin en önemli sebep olduğunu vurgulamışlardır.

“Mantığa bakacağız. Kadının Türkiye’deki, Anadoludaki şekilleniş haline bakacağız. Yani kadın her zaman evde söz sahibi olabilen dışarıda söz sahibi olmayan bir varlık. Bu siyasete de otomatik olarak böyle yansıyor. Kadın evde herşey ama dışarıda hiçbir şey. Yani çağımızda hala markete gidemeyen kadın var. Market fişinin üzerindeki detayı anlamayan kadın var. Şimdi bunun olduğu ülkede, ya da 15-16 yaşında kız çocuğunun, kocaya kaçtığı bir yerde kadın niye siyasete giremiyor diyemeyiz. Bir alttan gelen kesim talep etmiyor yani eğitilmiş olmayan, seçmen bazında

kalan çocuk yetiştiren kesim talep etmiyor ben kadın görmek istiyorum diye. Yukarıdakilerde ya zaten erkek eğitim almış, zaten erkek egemen bir meslek. Onun için bizim bunun içinde yerler beni, ne gerek var kariyerimi, statümü kullanıyorum diyor”.

“Kadınların siyasette az olmasının en önemli sebebi ataerkil toplum yapısı. Aileden gelen baskılar var. Biz yönetim kurulu üyelerinin de eşlerini seçmek istedik (kadın kollarına). Ama erkek toplantılara geliyor kadın gelmiyor”.

“Büyükşehirlerde yaşayanlar için değil, ben küçük yerlerde yani bulunduğum ilçe gibi yerler için söylüyorum. Daha önce burada (yani 30 yıl öncesinden bahsediyorum) kız çocuğunun çalışması ve okumasının ayıp olduğu bir dönemdi... Önceden bayanlar ya günlerde ya da evlerde olurdu. Çarşıda yürürken 3 tane 5 tane bayan vardı. O da sadece çalışan bayanlardı”

“Şimdi malum değil mi? Türkiye’de %40’ının dayak yediği baskı altına alındığı istismara uğradığı bir toplumda çok normal değil mi? Bu sayının az olması. Sonuçta erkek egemen bir toplumda yaşıyoruz. Türkiye yalnız okumuş kadınlardan ibaret değil. Ben kendi arkadaşlarımdan da biliyorum. Abla sen gel, işte bize bayan lazım, bir yere gidecez, işte kadınlar toplantısı var, hadi sen git. Sen hanımını getir. Hayır. O gelemez. Böyle bişey var”.

“Genelde İstanbul için demiyorum da bizim gibi yerler için eğitim düzeyinden kaynaklanıyor. Eğitim düzeyi düşük. Hele hanımlarda yok denecek kadar az. Ki biz İstanbul’a ne kadar yakın bir kasabayız. Burada bile çok düşük. Nerden biliyorum. Çünkü seçim gezilerinde dolaşmadığımız yer kalmadı. Bir o var. Bir de eğitilmiş olanların genelde başka uğraşları oluyor. Pek fazla siyasete girmeyi düşünemiyorlar... aile yaşantılarından da kaynaklanıyor.”

Kadın meclis üyelerinin bir kısmı ise (2 kişi), kadınların siyasette düşük oranda temsil edilmesinin birincil nedeninin siyasetin erkek egemenliğinde olan bir kurum olmasından kaynaklandığını ileri sürmüşlerdir.

“Erkekler fırsat vermiyor. Kesinlikle vermiyor. Ben buna inanıyorum”.

“Erkeklerin çok baskın karakterde olmaları ya da kadınların cesaretinin o noktada biraz az olması bana göre. Aslında kadınların çok daha başarılı olabileceklerine inanıyorum. Ama biraz güven biraz çevre ne der? olur mu? Bence bu. Biraz da erkeklerin egemenliği. Çünkü kadınlar yapmak istediğinde biraz önünün tıkanıp düşünüyorum. Erkekler yolunu kesiyorlar. Biraz daha güçlü olmak ve pes etmemek gerekiyor”

Buna karşın iki kadın meclis üyesi de, bir başka faktör olarak kadınların siyasete girmek konusunda yeteri kadar istekli olmadıklarını ifade etmişlerdir.

Ekonomik faktörlerin, kadının siyasi hayata katılımı açısından taşıdığı öneme de bir kadın meclis üyesi tarafından vurgu yapıldığı dikkat çekmektedir.

“Bunun yanında kadınların ekonomik özgürlükleri de yok. Çünkü siyasete atıldığında kimi zaman maddi olarak da destek sağlaması gerekiyor. Siyasette ekonomik güç önemli”.

3.4.2.3. Kadınların Yerel Düzeyde Temsil Edilememelerinin Nedenlerine İlişkin Değerlendirmeler

Görüşme yaptığımız kadın meclis üyelerine parlamentoya oranla yerel yönetimlerde kadın temsilinin çok daha düşük oranda olmasının nedenlerinin neler olabileceği sorulmuştur. Kadın meclis üyelerinden altısı bu durumu büyük oranda ataerkil toplumsal yapının küçük yerleşim yerlerinde daha baskın olmasına bağlamıştır.

“Kadın ortada değil ki. Karşıda kahve var. Az önce orada 150 kişi vardı. Hiç kadın yoktu. Kadın yaşıyor. Kadının söz sahibi olması ve talepkar olması gibi bişey yeni yeni dillenmeye başladı. Kadın ne istiyor? Ben iki gün belediye başkanlığı yaptım vekaleten “Benim yardıma ihtiyacım var”, kadının hala istedikleri maddi olanaklar. Kocam beni bıraktı gitti, dul kaldım, şöyle oldu, böyle oldu, kadın sosyal olarak talep eden varlık haline hala dönüşmemiş. Sosyal olgulara ve sosyal bilince hala sahip değil. Ailece karar veriliyor bizim oğlanı işe sokacaklar bunun için oy veriliyor. Bu kadından hadi sen otur koltuğa projelerini yap, sivil toplum olalım falan bunu bekleyemeyiz ki”.

“Erkek egemenliği olan bir toplumda yaşıyoruz. Mesela il genel meclisinde hiç bayan üye yok? Neden çünkü il genel meclisi il özel idaresi ile çalışır ve köylere hizmet götürür. Şu var zihinlerde “kadın kısmı nasıl çıkacak köylere ne yapacak ? nasıl çalışacak ? Çalışmaz. İşte gece saat bir buçukta vatandaş aradığında kadın nasıl evinden kalkıp çıkıp gidecek nasıl cevap verecek o ihtiyaçlara denip il genel meclisinde hiç kadın yok... Küçük yerlerde erkekler engel oluyor. Büyük yerlerde böyle bir şey yok. Küçük bir ilçedeyiz. Erkeklerin düşüncesi benim dediğim gibi”.

“Ben burası gibi küçük yerler için söyleyeyim. Benim gibi bir insanı kabullenmesi bile zor oldu. Sonuçta şuan siyaset yaptığım insanlar daha önce hizmet ettiğim insanlardı. Müşterilerimdi. Beni bildikleri halde nasıl yaşam şeklim olduğunu bildikleri halde benim yaptığım her şeyi bir siyaset olarak düşündüler”.

“Ben şöyle bir çevreme bakıyorum. Yani öyle kayda değer kişi bulamıyorum. Benim bulduklarım da genelde lüzumsuz görüyor. Ya biz şimdi uğraşamayız edemeyiz falan. Ben nasıl ki arıyorsam hem kadın kollarına hem parti yönetimine, aktif seviyede yok işte bayan. Genelde çoluğuyla çocuğuyla kısır döngü içinde yuvarlanıp gidiyorlar işte. Milletvekilliğinde neden oluyor çünkü milletvekilliğinde genelde üniversite öğrenimi görmüş bayanlar kendilerini orada görmek istiyorlar. Yani neticede bir ilden illaki 5-6 kişi çıkar yani. Ama yerelde pek o kadar olmuyor işte”.

“Yoklar yani. Kadının adı yok. Birinci sebep olarak beylerin hanımlarını öne sürmemesi olarak gösteriyorum ilk sebep”

“Bence toplum hazır değil ya. Yavaş yavaş. Model olacak ondan sonra başlıyorlar.”

Geleneksel değerlerle ilgili olarak kadının aile içindeki sorumlulukları ile siyaseti nasıl bağdaştıracağı da önemli bir etken olarak karşımıza çıkmaktadır. Görüşme yaptığımız kadınların hemen hemen hepsinin bu konuda özgür oldukları dikkat çekmiştir. Kadın meclis üyelerinden bir kısmının bekar olmalarından dolayı aile için sorumluluklarının (anne ve/veya eş olma) bulunmadıkları, diğer sorumluluklarının düşük düzeyde olduğu, evli olanlardan bir kısmının çocuklarının belirli bir yaşın üstünde

olması dolayısıyla çocuklara ilişkin sorumluluklarının göreceli olarak daha az olduğu dikkat çekmiştir. Evli olup da küçük yaşta çocuğu olan kadınların ise belirttikleri ortak bir nokta bulunmaktadır. Bu kadınlar özellikle aile içinde (anne veya kayınvalideden) çocuk bakımı konusunda çok büyük bir destek aldıklarını vurgulamışlardır. Hatta böyle bir destek olmasa siyasetin içinde bu kadar aktif olamayacaklarını da ifade etmişlerdir.

“Ben iş yaşamımda da önce işim sonra özel hayatım diyordum. Siyasette insanlara hizmet etmek ondan sonra özelim dedim. Şimdi ben sadece 45-47 yaşından sonra yemek yapmayı öğrendim. Hep bana sunuldu. Elim sıcak sudan soğuk suya değmedi. Bugün de evdeki tek sorumluluğu 83 yaşındaki babama yemek yapmak... Hem annesiniz hem eşsiniz, hem ev sorumluluğunuz var, hem çalışıyorsunuz siyasette yetemezsiniz... Burada çok büyük fedakarlık isteyen. Özveri isteyen bir görev var. Mesela ben şöyle söyleyim ne il danışmayı kaçırdım, bütün görevleri yerine getiriyorum. Eğer çok özel bir durumum varsa bile özeli buradaki programlarıma göre ayarlıyorum. Önce burası artarsa orası. Her bayanda bunu bu şekilde yapamaz. Çünkü sonuçta eşi var, eşi karşı çıkabiliyor. Ama toplantılarda bilirim, arkadaşların eşi gelir, hadi bitmedi mi daha toplantı dediklerini bilirim. Onun için çok büyük fedakarlık gerektiren bir meslek”.

Geleneksel ataerkil değerlerin yanında görüşme yaptığımız kadınlardan ikisi yerel düzeyde kadın temsilinin yetersizliğinin en önemli sebebinin parti teşkilatlarının erkek egemen bir yapıya sahip olması, kadınların siyasette sadece iktidara giden yolda bir araç olduğunu ileri sürmektedirler.

“Burada teşkilatta iş bitiyor. Siyasi partiler çok merkezîyetçi bir yapıda. Parti teşkilatlarında şöyle bir bakış açısı var. Bayan olsun ama 2-3 tane olsun. Daha fazla sayıda olmasın. Kadın siyasette vitrin görüntüsünde. Oysaki teşkilatta her şeyi yapan kadınlar, kadınlar teşkilatın adete bel kemiğini oluşturuyor. Seçim dönemlerinde çok zor şartlarda parti için çalışıyorlar, parti için çok ter döküyorlar. Ancak kadınlar parti içinde daha çok erkekler için çalışıyorlar”.

“Seçim zamanı teşkilatlara git. Kadınlar tabanlarına kadar şişiyorlar. Nasıl çalışıyorlar. Mahalle mahalle. Niye çalışıyorlar onlar. Çalışanlara da bak bakıyım. Kimler çalışıyorlar. Hep kendini ispatlamak isteyenle bir statüsü olsun bişey olsun, bişey yaptım. Başardım. Erkekler şak şak şak. Akış alkış, onlar bir şey yaptım zannediyorlar. Ben öyle görüyorum. Benim düşüncem öyle. Seçim bitiyor. Kadınların işi bitiyor. Hangisi arıyor anları. Kime ne değer veriyor.... Vitrin. Vitrin. Kadınlarımızın gerçekten kullanıldığı kesin kesin kesin”.

Kadın meclis üyelerinden bir tanesi ise kadınların yerel düzeyde temsil edilmemesindeki en önemli sebebin kadınlardan kaynaklandığını ileri sürmektedir. Kadınların yerel düzeyde siyasete girme noktasında yeterli derecede istekli olmamasının en önemli etken olduğunu ifade etmiştir.

Yaptığımız görüşmeler sonucunda kadınların yerel düzeyde temsilinin düşük oranda kalmasının en önemli nedeninin ataerkil toplumsal yapı olduğu söylenebilir. Görüşme yaptığımız meclis üyelerinin üçte ikisi özellikle küçük yerleşim yerlerinde ataerkil toplumsal yapının oldukça baskın olduğu noktada birleşmektedir. Bunun yanında partilerin teşkilat yapısı, kadınlardan siyasete girme noktasında gelen taleplerin yetersiz olması da diğer etkenler olarak karşımıza çıkmaktadır. Şüphesiz bu etkenler de aslında ataerkil toplum yapısından bağımsız değildir.

3.4.2.4. Yerel Siyaset ve Belediye Meclis Üyeliğinde

Karşılaşmış Oldukları Güçlüklere İlişkin Değerlendirmeler

Kadınların yerel siyasette ve meclis üyeliğinde karşılaştığı en önemli sıkıntının siyasetin içinde erkek egemen bir yapının olması ve siyasetin erkeklerin davranış kalıplarına göre şekillenmesi olduğu dikkat çekmektedir.

“Meclis olarak yerel yönetimler olarak kurulan bütün dinamikler, siyasi hayatın şekillenmesi özellikle küçük yerlerde hep erkeğin davranış sistemine göre. Kahve toplantıları diye bişey var. Anlatabiliyormuyum. Bakın bu kahve toplantısı dediğiniz anda zaten erkek egemen siyasetin en bariz örneğidir. Bir toplantıya kahve toplantısı dersiniz bana kadın olarak

verdiğiniz mesaj şudur: Burada senin işin yok. Ha ben girerim otururum ama bu benim öznel durumumla ilgili. Kahve toplantısı dendiği anda ben yokumdur orada. Ve ne kadar sakir durur. Zaten yapılar erkek üzerine kurulu bunun için siz kadınlığımızı ve kendi kimliğimizi kafanızdakilerini koruyarak ne teklif edebiliyorsanız, ne söz sahibi olabiliyorsanız o. Daha çok söz sahibi olmak istiyorsanız onlar gibi olmak zorundasınız.”

“Partinin kuruluşundan beri içindeyim ve çok emek verdim. Üniversiteyi bitirmedim. Lise mezunuyum. Ama partinin içinde çok çalıştığım için her şeyini biliyorum. Ben siyasette alaylıyım aslında. Fakat buna karşın, daha ilerlemek istediğimde karşıma lise mezunu olmak çıkıyor. Ama erkeklerde böyle değil. Erkeğin lise mezunu hatta ilkokul mezunu olması bile sorun teşkil etmiyor. Kadınların erkekleri geçmesi için onların çok çok üstünde olması gerekiyor. Yerel siyasete kadınların girmesi ve yükselmesindeki en önemli etken, kalburüstü bir ailenin kızı veya gelini olmak gerekiyor”.

“Erkekler ilk başta kabullenmek çok istemiyorlar. Yani sadece bir obje olarak görebiliyor. Bu kadın . Ama sizinde biraz kendinizin çabası ile birlikte bu yıkılabiliyor”.

“Hep var. Kadınsın ikinci plandasin. Hep ikinci plana atılıyor. O komisyonlarla ilgili öyle, temsil noktasında öyle. Ben yalnızca görüntüyüm burada. Onlar için öyleyim. Ben yalnızca görüntüyüm belediyede. Başka bişey yok”.

“Erkekler kadınları hazmedemiyor. İlçede benim bu kadar aktif çalışmamdan rahatsız olanlar var? Neden bu kadar çok çalışıyor diye.”

“Kabullendirmekte biraz sıkıntı yaşadım. Halka kabullendirmekte, meclis üyesi arkadaşlara kabullendirmekte sıkıntı yaşadım”.

Bunun yanında kadınların karşılaştıkları bir başka zorluk siyasetin doğrudan kendisine ilişkin zorluklar olduğu görülmüştür. Bu zorlukların ise daha ziyade erkeklere atfedilen bir takım özelliklerle, kadınlık kimliğinden sıyrılarak üstesinden gelinebileceğinden bahsedilmiştir.

“Evet. Çok zor süreçler. A, B partisi için değerlendirmiyorum. Geneli konuşuyorum. Çok farklı ilişkiler, o onun üstüne basıyor, o onun üstüne basıyor. Çok kötü bişey ya”.

“Siyaset insanlara hizmet edebilmenin en güzel arenası. Ancak içine girdiğin zaman da çok zor. Bir sürü ayak oyunları, entrikalar, ama ben dürüst kalacam, ben işimi yapacağım demiştim. Ya insanları bu ürkütüyor”.

“Onlar gibi olduğunuz sürece hiçbir sorunları yok. Onların jargonundan konuştuğunuzda, onlar gibi davrandığınızda, onlar gibi algılayıp konuşmaya başladığınızda öyle bir derdiniz kalmıyor. Size kötü davranmıyorlar. Onlarlaştığınız sürece sorunsuzsunuz. Acabayı bırakıp ben yaptım ettim moduna girdiğinizde çok iyi anlaşıyorsunuz”.

“Kadınlar çok duygusal davranıyor. Siyasette de duygusallığı yer yok. Biz kaybediyorsak orada kaybediyoruz. Başka bir yerde değil. Siyasette katı olmak gerekiyor”

“(Siyasette) bazen hiç kadın gibi hissetmiyorsun. Siyasete girince ister istemez bayanlar da erkekleşiyor. Siyasete erkek işi deniyor ya. Belki hanım hanımcık nazıksın ama siyasette böyle sessizlik işe yaramıyor. Sende böyle bağıracaksın, çağıracaksın. Erkekleşiyorsun yani. Hanım hanımcık bir bayan olamıyorsun”.

Kadın meclis üyelerinin iki tanesi kadınların siyasette karşılaştıkları bir başka sıkıntının ise karar alma noktalarında kadınların çok fazla dikkate alınmamaları olduğunu belirtmiştir.

“(Komisyonlar ve Encümen için) İlçe başkanımız ayarlıyor. Meclis üyeleri ona bağlıız onun dediği olur. Biz kendi aramızda oy verelim. Arkadaşlarımızla kararlaştıralım. Benim mesela neyse branşım nerde başarılıysam onu tercih edelim. Senin olacak benim olacak kavgası yanlış. Ben hatır gönül belasına bir kere encümen üyesi oldum. Hukuk komisyonuna daha yeni seçtiler. Hukuk komisyonu da laf yani. Hukuk komisyonu şu ana kadar 2 kere toplantı. Bir şey olmuyor yani. İmar komisyonu üyesi olmadım”.

“Uzmanlık alanları işte encümeniydi, imarıydı plan bütçesiydi. Dinamikler öyle kurulmuş ki orda size şunu teklif etmiyorlar: İmar komisyonuna girer misiniz anlatabiliyor muyum şimdi ben en başta kendim olarak dedim ki beni özel durumumdan dolayı tartışmalı komisyonlarına yazmayın dedim. Bu benim kendi kişisel tercihimdi. Tamam dediler seni meclis katibi yapalım o zaman bir de plan bütçeye

girersin dediler. Ama bunu ben demeseydim. Demediğimi düşünelim. İstiyorum. Bana verilen her göreve de adayım. Öyle demedim de böyle dedim. Bana sen gel encümene gir, imara gir diyeceği yoktu. Çok samimi söylüyorum. Neden? Çünkü siyasi hayatın yerel yönetim bazında o kadar ayağı var ki bunun içinde kadına o erki ve yetkiyi vermiyorlar... Kadın olsun görünüşte kadın olsun onun fikirlerini de dinleyelim. Bu insanların gördüğü bir gelenek var.belediye meclis üyesi olurken de belediye başkanı olurken de, milletvekili olurken de seçtikleri her yöntem, kendi egemenlikleri erkek egemenlikleri ve bu evden çıkıp geliyor”.

Görüşme yaptığımız kadınlara encümen üyeliği yapıp yapmadıkları, ihtisas komisyonlarına üyelikleri olup olmadığı varsa hangi komisyonlarda üyelik yaptıkları da sorulmuştur. Kadın meclis üyelerinin yedi tanesi meclis üyeliği boyunca en az bir kere encümen üyeliği yaptığını, iki tanesi ise hiç encümen üyeliği yapmadığını belirtmişlerdir. İhtisas komisyonlarına üyelik durumları incelendiğinde sekiz tanesinin en az bir komisyonda üyelik yaptığı tespit edilmiştir. Bu komisyonlara ilişkin dağılımlara baktığımızda ise, imar komisyonunda 3, plan bütçe komisyonunda 6, denetim komisyonunda 3 ve hukuk komisyonunda 2 kişinin üyeliğinin olduğu görülmektedir. Burada dikkat çeken en önemli nokta, encümen üyeliği ve ihtisas komisyonu üyeliğinde kadın meclis üyelerinin oranının yüksek olmasına karşın, meclis içinde en önemli komisyonlardan biri olan imar komisyonunda kadın meclis üyelerinin çok daha düşük düzeyde temsil edilmesidir.

Görüşmeler sırasında dikkat çeken bir diğer önemli nokta kadın meclis üyelerinin büyük çoğunluğunun divan katibi olmasıdır. Kadın meclis üyelerinin yedi tanesi, buldukları belediye meclisinde divan katibi olduklarını belirtmişlerdir. Bu kişilerden altı tanesi ise çok uzun bir süredir bu görevi yaptıklarını ve hala yapmaya devam ettiklerini ifade etmişlerdir. Görüşme yaptığımız kadın meclis üyelerinin bazılarının aynı mecliste olduğu düşünüldüğünde belediye meclislerindeki divan katipliklerinin çok yüksek bir oranının kadınlardan oluştuğu görülmektedir. Bu durum divan katipliğinin de sekreterlik gibi kadınlara yakışan bir uğraş olarak görülmesi ve söz konusu görevin ilgisine statü sağlama ya da güç verme açısından çok fazla bir katkısının olmaması ile açıklanabilir.

Bunun yanında kadın olmalarından dolayı erkek meclis üyelerinin doğrudan şahsi olarak kendileri üzerinde, olumsuz bir davranış kalıbına girmedikleri de ortak olarak ifade edilen görüştür. Ancak kadın meclis üyelerinden üçü bunun en önemli nedeninin kendilerinin daha siyasete girmeden önce de kamusal hayatın içinde olmalarından kaynaklanabileceğini belirtmişlerdir.

3.4.2.5. Yerel Düzeyde Kadın Temsilinin Arttırılmasının Önemine İlişkin Değerlendirmeler

Hiç şüphe yok ki yerel düzeyde kadın temsilinin arttırılması temsilde eşitliğin sağlanması açısından büyük önem taşımaktadır. Kadın meclis üyelerine yerel düzeyde kadınların daha yüksek oranda temsil edilmelerinin temsilde eşitlik ilkesinin ötesinde hangi açılardan önem taşıdığı, yerel düzeyde kadın temsilcilerin kent yaşamındaki sosyal sorunların ve kadın sorunlarının çözümü konusunda farklı bir bakış açısı getirip getiremeyeceği de sorulmuştur.

Görüşme yaptığımız kadın meclis üyelerinin yedi tanesi ortaya çıkacak olan tablonun çok daha farklı olacağını belirtmişlerdir. Kadın meclis üyeleri bu önemi çok farklı açılardan ele almışlardır. Bir kadın meclis üyesi kentlerin kadın gözüyle daha iyi yönetilebileceğini ileri sürmüştür.

“Aslında kadınlar (meclis üyeleri) yerel düzeyde daha etkin olabilir. Ancak bunun için sayısal olarak çoğunlukta olmaları gerekiyor. Şehir kadınların evi gibi aslında. Nasıl ki eve ilişkin sorumlulukları kadınlar yerine getiriyor. Evin düzeninin sağlıyor, evi temizliyor. Bunun gibi bulunduğu sokağın daha temiz olmasını, şehrin daha düzenli olmasını sağlayabilir. Kadın gözüyle şehir daha iyi yönetilebilir”.

Bir başka kadın meclis üyesi özellikle özel alana girmeleri bakımından kadınların oldukça önemli olduklarını vurgulamıştır.

“Kadın evin içine kadar girebiliyor diyorum ya. Tanımadığı bir insanın evinin içine kadar girebiliyor. Niye? O da kadın olmasından. Kesinlikle özel yaşamına girebiliyor. Bence daha çok hizmet edilir. Sorunlar daha iyi çözülür. Hani bu sadece kadınların sorunu değil, ben şey olarak bakmıyorum zaten ben kadınların temsilcisiyim diye. Sonuçta ben halkın

temsilcisiyim. Vatandaşın temsilcisiyim. Bugün kadına hizmet ederken erkeği de boşlamıyorsun. Erkeğe de hizmet ediyoruz.”

Görüşme yaptığımız iki kadın meclis üyesi ise kadınların erkeklerden daha duyarlı ve insancıl hareket edebileceğinden bahsetmiştir.

“Erkekler hep neticede maddi açıdan rant açısından hep o açılardan bakıyorlar ama bayanlarda rant açısı olacağını pek zannetmiyorum. Bayanlar ben kendim için söyleyeyim. Ben daha çok insancıl açıdan bakıyorum”

“Her kadının bence her kadının olmasada genelde kadın yapısının biraz daha erkekden daha farklı olduğunu çünkü anne ruhuyla nasıl bir baba farklıysa annenin farklılığı varsa bence bu yine merhametle alakalı ve insanın kişiliği ile alakalı bir durum ama hani yerelde ne olabilir işte ev ziyaretinden tutun da karşınızdaki kadını dinlemekten tutun da ona yardım edebilmek konusunda. Bir erkek daha farklı bir bakış açısından bakarken ben daha farklı bir bakış açısından bakabiliyorum”

Bu konuda bir başka kadın meclis üyesi ise asıl sıkıntının kadınlardan bu konuda bir talep gelmemesi yönünde olduğunu ifade etmiştir.

“Ben şunu gözlemlemedim. Bayan olarak şöyle bir projem var teklifim var dediği zaman ya şimdi ne gerek var kadınlar için o işle uğraşacağız gibi bir tepki alabileceğimizi düşünmüyorum. Yeter ki burada kadın erkek olarak da ayırmıyorum. Projeniz doğru mantıklı ve siyasi hayata da uygun olsun, yani oy getirir olsun. Tüm partiler için bu böyle. Yani bunların hepsi vatandaşa bir hizmet ama oy olarak geri dönüşü olacak bir hizmet olsun. Öyle olursa geri geleceğini zannetmiyorum. Onun için kadının önu kapatılıyor şöyle böyle diye bir şey yok. Kadın yok ki zaten ortada kapatılsın”.

Görüşme yaptığımız kadınlardan sadece bir tanesi ise bu konuda cinsiyete dayalı herhangi bir farklılaşmanın olmayacağını belirtmiştir.

SONUÇ VE DEĞERLENDİRMELER

Yerel yönetimler halka en yakın olan yönetim birimleri olması dolayısıyla halkın ulusal yönetim birimlerine oranla yerel yönetimlere

ulaşabilirliği daha kolaydır. Bu da yerel düzeyde, tüm aktörlerin hem siyasal hem de idari açıdan yönetime katılmasında yeni imkânlar sunmaktadır. Ancak bu olanaklar, kadınların yerel düzeyde temsili konusunda aynı avantajları sağlamamaktadır. Hatta ülkemizde parlamentoya oranla yerel düzeyde kadınların temsil oranı oldukça düşüktür.

Çalışmamızda yerel düzeyde kadınların neden temsil edilemediğini ortaya koymak amacıyla Sakarya Büyükşehir Belediyesi sınırları içinde yer alan ilçe belediye üzerinde bir araştırma yapılmıştır. Bu araştırma sonucunda elde etmiş olduğumuz sonuçları şu şekilde sıralayabiliriz:

1) Kadınların meclis üyesi olmalarındaki sürece bakıldığında önemli etkenin “kadın olmak” olduğu görülmektedir. Kadınların büyük bir kısmı parti yönetimlerinin koymuş olduğu kota sonucunda meclis üyesi olmuştur. Ancak kadınlara yönelik uygulanan bu kota bir veya iki kişiyi geçmemektedir. Bu da kadınların temsil düzeyini arttırmaktan ziyade kadınların yerel politikadaki “simgeselliğini” ön plana çıkarmaktadır.

2) Kadınların genel olarak siyasette düşük oranda temsil edilmelerinin en temel nedenlerinin ataerkil toplum yapısı, siyasetin erkek egemen bir yapıya sahip olması, kadınların yeterli düzeyde istekli olmaması ve kadınların ekonomik açıdan özgür olmamalarıdır.

3) Kadınların parlamentoya oranla yerel düzeyde temsil oranının oldukça alt sınırlarda kalmasının en önemli nedeninin ise yerel düzeyde geleneksel ataerkil değerlerin daha baskın olmasıdır. Yerel düzeye kadınların toplumsal hareketliliği oldukça sınırlı düzeyde kalmaktadır. Geleneksel ataerkil değerler yerel düzeyde o kadar baskın ki, kadınların yerel düzeydeki katılım imkânlarını kullanmaları oldukça zor gözükmektedir.

Yerel düzeydeki bu baskın ataerkil yapının, siyasi parti teşkilatlanmalarında da hâkim durumda olduğu söylenebilir. Parti teşkilatlanmalarında kadınlar sayısal olarak fazla olsa da bu durum temsile yansımamaktadır. Hatta mecliste temsil edilen kadınlar açısından dahi karar alma noktasına geldiği zaman

sıkıntılar ortaya çıkabilmektedir. Bazı kadın meclis üyelerinin ifadeleri yanında, görüşme yaptığımız meclis üyesi kadınların büyük bir çoğunluğunun ihtisas komisyonlarında üyeliği olsa da, en önemli ve tartışmalı komisyon olan imar komisyonuna üye olma oranının oldukça alt düzeyde kalması, buna karşılık neredeyse yüzde yüze yakın bir oranın divan kâatibi olması, siyaset içinde bu geleneksel değerlerin devam ettiğinin de bir göstergesi olarak karşımıza çıkmaktadır.

Yerel düzeyde kadın temsilinin artırılması, eşitlik ilkesi yanında, kadın bakış açısının kent yönetimine yansımaları bakımından önem taşımaktadır. Yerel düzeyde kadın temsilci sayısının oldukça düşük düzeyde kalması, kadınların bu bakış açısını yansıtamayıp, erkek gibi siyaset yapmaları sonucunu doğurabilmektedir.

Yerel düzeyde kadın temsilinin artırılmasına yönelik önerilecek en etkin çözüm önerilerinden birisi yerel düzeyde uygulanacak kotalardır. Bunun yanında yerel düzeyde uygulanacak olan kota uygulamaları elbette ki tek başına yeterli bir çözüm değildir. Kadının yerel düzeyde temsilinin artırılması için, yerel düzeyde kadının toplumsal hayata katılımını sağlayacak projelerin hayata geçirilmesi de gerekmektedir.

KAYNAKÇA

ALKAN, A., (2005). Yerel Yönetimler ve Cinsiyet (Kadınların Kentte Görünmez Varlığı). Ankara: Dipnot yayınları.

ARAT, Y., (1992). “Türkiye’de Kadınların Siyasal Temsili Üzerine Gözlemler”. Kadın ve Sosyo Ekonomik Gelişme, Ankara: Kadının Statüsü ve Sorunları Genel Müdürlüğü, s. 49-52.

ARIKBOĞA, E., (2009). “Yerel Yönetimlerde Temsil ve Kadın Üyeler: Kadın Adayların Önündeki Görünmez Engeller”. *Türk İdare Dergisi*, 463-464, s. 15-43.

AYATA, A., (1992). “Türkiye’de Kadının Siyasete Katılma Sürecinde Değişmeler”. Kadın ve Sosyo Ekonomik Gelişme, Ankara: Kadının Statüsü ve Sorunları Genel Müdürlüğü, s. 41-48.

AYATA, A.G., (2010). “Türkiye’de Kadının Siyasete Katılımı”, (Ed.: Ş. Tekeli), 1980’ler Türkiye’inde Kadın Bakış Açısından Kadınlar. İstanbul: İletişim Yayınları. s. 261-278.

ÇİTÇİ, O., (1989). Yerel Yönetimlerde Temsil (Belediye Örneği). Ankara: TODAİE Yayınları.

ECEVİT, Y. (2001). “Yerel Yönetimler ve Kadın Örgütleri İlişisine Eleştirel Bir Yaklaşım”. (Ed.: A. İlyasoğlu ve N. Akgökçe), Yerli Bir Feminizme Doğru. İstanbul: Sel Yayıncılık. s. 227-258.

GÖKÇİMEN, S., (2008). “Ülkemizde Kadınların Siyasal Hayata Katılım Mücadelesi”. *Yasama Dergisi*, (10), s.5-55.

NEGİZ, N. ve Üçer, N., (2012). “Yerel Siyasette Seçil(e)meyen Kadın: 2004-2009 Mart Seçimleri Düzleminde Analitik Bir İnceleme”. *Çağdaş Yerel Yönetimler*, 21 (2), ss. 1-24.

TOKSABAY A. ve MEMİŞOĞLU O. (2007). “Siyasetin Cinsiyeti”. http://www.tepav.org.tr/upload/files/1271250684r7712.Siyasetin_Cinsiyeti.pdf, 15.03.2013.

TEKELİ, Ş., (1982). Kadınlar ve Siyasal Toplumsal Hayat. İstanbul: Birikim yayınları.

http://www.migm.gov.tr/Dokumanlar/cinsiyetlerine_gore_secilmis_sayilari.pdf, 25.03.2013.

<http://w3.unece.org/pxweb/dialog/Saveshow.asp?lang=1>, 19.02.2013

http://www.tuik.gov.tr/VeriBilgi.do?alt_id=39, 19.02.2013

http://www.ka-der.org.tr/tr/down/2011_KADIN_ISTATISTIKLERI.pdf,
15.03.2013

**BİR İKTİSAT BİLİMİ İKİLEMİ: İNGİLİZ DÜŞÜNCESİNDE
ETİK VE FAYDACILIK EKSENİNDEN J.S.MILL VE MORAL
TEORİSİ**

Yard.Doç.Dr. Adnan Doğruyol
Sakarya Üniversitesi İİBF İktisat Bölümü
adogruyol@sakarya.edu.tr
Yard.Doç.Dr. Şükrü Cicioğlu
Sakarya Üniversitesi İİBF İktisat Bölümü
cicioglu@sakarya.edu.tr

ÖZET

Klasik iktisat anlayışının popülerliğini kaybettiği ve sosyalist fikirlerin yeşerdiği bir dönemde yaşayan John Stuart Mill, Ricardo'nun iktisat öğretilerinden ve Bentham'ın fayda kuramından etkilenmiştir. Dış ticaret analizine talep cephesinin dahil edilmesi gerektiğini savunmuş ve bölüşüm ilişkilerini yeniden ele alarak ücret fonu teorisini ortaya koymuştur. Değer teorisi üzerinde çalışarak çeşitli mal gruplarına göre teoriyi yeniden inşa etmiştir. İktisadi çalışmaların “statik-dinamik” analiz yönünü ilk defa vurgulayan Mill, yaşadığı son dönemde sosyalist fikirlerin etkisinde kalarak veraset ve miras haklarının sınırlandırılması yönünde fikirler beyan etmiştir.

A DILEMMA OF ECONOMICS: JOHN STUART MILL AND MORAL THEORY FROM AXIS OF ETHICS AND UTILITARIANISM IN ENGLISH THOUGHT

ABSTRACT

John Mill, who lived in a period when classical sense of economy lost its popularity and socialistic thought came up, was influenced by Ricardo's economy principles and Bentham's utility theory. He defended demanding parts to be included in analysis of international trade; reconsidered dividing relations and put forward wage fund theory. He studied on value theory and rebuilt it according to various product groups. As Mill, who emphasized "static –dynamic" analysis aspect of the economic studies for the first time, was influenced by socialistic ideology, he gave opinions for curtesy and reversion.

GİRİŞ

İktisat bilimini bilimsel olarak ilk formüle eden ve bu bilimin kurucusu sayılan, klasik ekol içinde ortaya koydukları düşünce ve teorileriyle ışık tutmuş belli başlı beş iktisatçı vardır. Bunlar; Adam Smith, Robert Malthus, David Ricardo, Jean B.Say ve John Stuart Mill'dir. Bu iktisatçıların ilk kuşağını A. Smith, ikinci kuşağını Malthus, Ricardo ve Say son kuşağını ise ünlü düşünür J.S.Mill temsil etmektedir. Temelde aynı görüşleri paylaşmalarına rağmen bir takım detay ve şekillerde birbirlerinden ayrılmışlar ve birbirlerini eleştirmişlerdir. Bu farklılıklar onların iyimser ve kötümser olarak ayrılmalarına neden olmuştur.

Çalışmamızın konusunu oluşturan J.S.Mill klasik ekolün son kuşağını temsil etmenin avantajıyla öncekilerin görüşlerini mantık kurgusundan geçirmiş, kendine göre seleflerinin eksikliklerini tamamlayarak ve yanlışlarını düzelterek klasik ekol içinde adeta revizyona gitmiştir. Bu şekilde ortaya koyduğu düşüncelerinde o kadar sistematik ve reformisttir ki Britanyalıların kötümserliği, Fransızların iyimserliği kendisinde bir senteze ulaşmıştır. Klasik iktisat doktrini meydana gelen oluşumlar nedeniyle çökmek üzereyken O'nun sayesinde yeniden canlanmış ve zirveye çıkmıştır.

Doğuş halinde olan reformizm ve müdahaleciliğin habercisi sayılan Mill sayesinde Ricardo'dan sonra yirmi yıla kadar askıda kalan klasik düşünceler yeniden popülerlik kazanmıştır. O kadar ki, yaşadığı dönemde gerek felsefeci gerekse iktisatçı olarak entelektüel bir diktatörlük yürüttüğü söylenebilir.

Teorik bakımdan seleflerinin tezlerinde büyük yenilik meydana getiren Mill, daha sonraları Auguste Comte, Saint Simon ve Sismondi gibi düşünürlerin etkisinde kalarak ister istemez liberalizm ile sosyalizm arasında bir köprü vazifesi görmüştür. Ayrıca olguculuk akımına büyük ilgi duyarak yöntem konusunda da kayda değer fikirler beyan etmiştir.

J.S.Mill'in temsili hükümetin ülküsel olarak en iyi yönetim biçimi olduğu temeline dayanan siyasi görüşleri en az ekonomik görüşleri kadar önem taşır. Ancak çalışmamız Mill'in sadece ekonomik görüşleri ile sınırlı tutulmuştur.

J.S. Mill'in Yaşamı ve Temel Düşünceleri:

Büyük ölçüde Ricardo'nun görüşlerini benimseyen, bu nedenle Ricardiyen bir iktisatçı olarak anılan James Mill'in dokuz çocuğundan biri olarak 1806 yılında dünyaya gelen Mill, kısa zamanda diğer kardeşleri arasından büyük zekâsı sayesinde sıyrılarak üç yaşında Yunanca, dört yaşında matematik, sekiz yaşında iken Latince öğrenmeye başlamış, eski Yunan düşünürleri Sokrat, Eflatun ve Aristo'nun görüşlerini öğrenmiştir. Daha erken dönemde ise bir ekonomistin bilmesi gereken tüm bilgileri özellikle babasının etkisiyle Ricardo'nun görüşlerini özümsemiştir. Daha sonra Fransa'ya giderek kendisinde ileride felsefi faydacılık yoluyla büyük etki bırakacak olan J.Bentham'm mensubu bulunduğu Bentham ailesi yanında bir yıl misafir kalmıştır. Üniversiteye gitme çağında ise Doğu Hindistan Şirketi'nin (East India Company) önerisini geri çevirmeyerek hukuk tahsilinden vazgeçmek pahasına bu şirkette yerli devletlerle olan ilişkilerden sorumlu olan teftiş dairesinde görevli babasına 1823 yılında asistan olarak göreve başlamıştır.

Küçük yaşlardan itibaren fikirlerinin temelini aldığı babası James Mill tarafından eğitilmesi kendisini entelektüel uğraş için çaba harcayan pek az iktisatçı ya da siyaset felsefecisi arasına koymuştur. J.S.Mill, hayatının sonraki döneminde bu fevkalade eğitimin kendisini çağdaşlarının çoğundan yirmi beş yıl ilerde yer almasını sağladığını söyleyecektir.

1858 yılına kadar Doğu Hint Şirketi'nde görev yapan Mill, çalıştığı süre içinde daha önce babası tarafından işgal edilmiş bulunan teftiş şubesinde

en yüksek makama oturdu. yirmibeş yıl bu şirkette hizmeti olan Mill'in şirketle ilişkisi 1858 yılında elli iki yaşında iken parlamentonun siyasi ve idari fonksiyonları şirketin üzerinden alması ile sona erdi. Yirmibeş yıl iktisadi hayatta fiilen çalışması "İnsan işlerinin her döneminde pratik bilimden çok önce gelir" cümlesini söylemesine neden olmuştur.

Babasının Ricardocu ve faydacı öğretiyi kapsamlı bir reform programı şeklinde Koloni Hindistan'ına girme çabasını kabul etmemiştir. Bu yüzden Hindistan'a hiç gitmediği gibi gitmek istediğini ifade eden bir söz de sarf etmemiştir. (Barber s, 102)

1851 yılında Harriet Taylor ile olan evliliği Mill'in hayatında düşünsel olgunluğa ve samimi insancıl alakalarda dolu olan bir dönemin başlamasına neden olmuştur. Mill, Taylor'un yaşamında ve düşüncesinde yaptığı tesirleri belirtmek için abartılı ifadeler kullanmıştır. Eşinin, Fransa'nın Avignan kasabasında ölmesinden sonra yirmi yıl bu kasabadan ayrılmayan Mill felsefeyle uğraşarak ticari hayatı dışında bilimsel araştırma ve makaleler yayımlamak suretiyle özellikle Fransa'nın siyasi hayatını irdelemiş, bir dizi pratik-sosyal önlemler geliştirmiştir.

Yaşamının son döneminde parlamento üyeliği yapan Mill bu süre içinde işçi sınıfına ve kadınlara oy hakkı verilmesi için çalışmış ancak tekrar seçilmek için harcadığı çabalar boşa çıkmıştır.

A.Comte ve tarihçi okulun yıpratıcı eleştirilerine karşılık 19. yy.'ın en büyük iktisatçısı olan Mill, klasik ekolün etkisinin, devam ettirmesini sağlamıştır. İktisat biliminin temel kavramları olan değer, piyasa, para ve

gelir dağılımı gibi konularda önceki iktisatçıların savunduğu tezlere binaen daha orijinal ve sistematik olanlarını ikame etmiş, eksikliklerini tamamlayarak yeni bir versiyona ulaşmayı başarmıştır.

Her bireyin bulunduğu koşul ve zamana göre en iyisini elde etme çabası içinde olduğunu belirten Mill, böylece "Homo economicus" düşüncesini yeniden formüle etmiştir. Bu şekilde bireyciliğin yasalar yaparak liberal teoriyi en mükemmel şekilde formüllestiren o'dur. (De lojugie s, 32)

Uluslararası iktisadi ilişkilerde talep kavramının önemine dikkat çekerek mübadele edilen malların birbirinin cinsinden değerini ifade eden ticaret hadleri argümanına ulaşmış, bu surette karşılıklı talep yasasını açıklamıştır.

J.S.Mill, amacının ortaya yeni bir şey koymak olduğunu değil mevcut iktisadi gelenekleri daha sağlam bir temele oturtmak olduğunu ifade etmiş ancak düşündüğünden çok öte gitmiştir. Bununla birlikte klasik geleneğe sadakatini hep inkâr ettiği halde farkına varmadan düşündüğünün ötesinde daha önemli sonuçlar verecek şekilde klasik iktisat geleneğinin öncülerini düzeltmiştir.

Mill, Ricardo'nun asgari ücretler teorisini açıklayarak toplumda, açlık ve sefaletin olmaması için nüfusun artmasına karşı çıkmıştır. Yaşamının sonlarına doğru müdahaleci görüşleri benimsemesi iktisat bilimi anlayışını Ricardo'nunkinden daha farklı bir zemine indirgemesine neden olmuştur. Ricardo gelir dağılımını düzenleyen doğal yasaları bulmaya çalıştığı halde Mill, insanları mutluluğa ve refaha yükseltecek en iyi organizasyon

şekline nasıl varılabileceğini araştırmıştır. (Özgüven s, 115) Böylece klasik iktisadı liberal sosyalizm denilebilecek bir alana çekmiştir.

Bundan başka Mill, statik ekonomi ile dinamik ekonomiyi yani belirli bir zamanda dikkate alınan iktisadi olayların incelenmesi ile bunların sonuçlarının analizi arasındaki farkı düşünen ilk klasiklerdendir.(De lajugie s, 33)

Mill, klasik iktisat anlayışının evrensel geçerliliğine inanmış bir düşünürdür. Toplumun dinamik yapısından kaynaklanan değişim olgusuna karşı Mill'in getirmiş olduğu evrensellik anlayışı entelektüel çevrelerden eleştiri almıştır. Ancak Mill bu eleştirilere karşı toplumun uğradığı değişiklikleri dikkate alarak iktisat biliminden çıkan sonuçların tek tek durumlara uygulanabilirliği gerekçesiyle kendini savunmuştur. Ayrıca yöntemle ilgili olarak iktisat biliminin tümdengelimci bir yol izlemesi gerektiğini belirtmiştir. O'na göre iktisat bilimi soyut, tümdengelimci ve evrensel geçerliliğe sahip bir bilimdir.

Liberalizme, sosyal adalet kavramını getiren Mill rekabete dayanan bireycilikle sosyalizmi bağdaştırmaya çalışmış klasik okul içinden yetişen bir reformcu olmuştur.

Felsefe, mantık ve iktisat alanında birçok çalışması olan Mill'in eserleri özü bakımından Ricardo geleneğinden ayrılmamıştır. J.S.Mill'in fikirlerini öğrenmemize yardımcı olacak temel kitapları Fransızca çeviri olarak şu unsurlardan oluşur.

- Systeme de Logique Inductive et Deductive (Tümevarıma ve

Tümdengelimci Mantık Sistemi), 1843.

- Principes d'economie Politique (Politik İktisadın İlkeleri), 1848

"Politik İktisadın İlkeleri" adını taşıyan bu eser faydacı felsefe geleneğinde yazılmıştır. Hayatının son yıllarında yazdığı bu kitap tertip, ifade ve kapsam bakımından mükemmel bir şekilde yazılmış, uzun müddet İngiliz Üniversiteleri'nde ders kitabı olarak okutulmuştur. (Turanlı 1988: 89) 1848 tarihi aynı zamanda komünist beyannamelerin yayımlandığı yıl olduğundan ekonomik liberalizme getiren reformist görüşlerin anlamı daha iyi anlaşılır.

- Esasi sur la Liberte (Özgürlük üzerine bir deneme), 1858
- L'utilitorism (Hürriyet), 1861

Tüm düşünürlerin olduğu gibi Mill'in görüşleri de yaşadığı ortamdan bağımsız düşünülemez. Mill'in gözlemlediği iktisadi dünya ile Ricardo ve Malthus'un gözlemlediği iktisadi dünya arasında büyük ölçüde değişiklik söz konusu idi. Malthus ve Ricardo'nun devrindeki Napolyon Savaşları'nın yol açtığı yıkım sona ermişti. Yazmaya başladığında İngiltere'de liberal programın uygulanmasına geçilmişti. Bu çerçevede yoksullara yardım yasası 1834 yılında yürürlükten kaldırılmış, buğday hakkındaki yasalarda 1844 yılında askıya alındıktan sonra 1846 yılında geçersiz sayılmıştır. (Denis 1973: 506). Gaye olarak

sefaleti ve yoksulluğu önlemeye yönelik bu yasalar liberal uygulamalar çerçevesinde kaldırılınca kendilerini daha ağır çalışma şartları içinde bulan işçiler var olan düzene karşı örgütlenme yoluna gitmişlerdir. Bu ortamda sosyalist yazarlarla fikir alışverişine giren Mill de ister istemez müdahalecilik fikirleri oluşmaya başlamıştır.

J.S.MILL VE FAYDACILIK

18. yüzyılda Bentham'dan sonra gelen en büyük İngiliz faydacısı John Stuart Mill'dir. J.S. Mill (1806-1873) faydacılığın İngiliz düşünce sistemini etkisi altına alan ve egemen olan ve faydacılıktan çıkarılan ilkelerin sosyal yaşama uygulanmaya çalışıldığı bir dönemde yaşamıştır.

Toplumun tamamını etkilediği bir dönemde Mill, insan bilgisinin, dış dünyanın duyular aracılığıyla zihinde doğurduğu izlenimlerin sonucu olarak meydana geldiğini kabul etmektedir. Zihinde husule gelen bu izlenimler, zaman ve mekan içindeki yakınlık veya ardışık durumu nedeniyle birleşmekte ve fikirlerin oluşmasını mümkün kılmaktadır. Bilgi teorisinde J.S. Mill'in İngiliz ampirizmine ve çağrışımcılığa bağlı kaldığını söylemekte pek haksız sayılmaz.

J.S. Mill fizik alanında geniş kapsamlı bir determinizmin varlığına inanıyordu. Mill'e göre, her olay kendisinden önce gelen olayların sonucudur ve bütün evreni kapsayan bir neden-sonuç ilişkisi vardır. Buna göre fizik olaylarını açıklayan doğal yasaların doğruluğunu kabul etmek gerekmektedir. Fakat bütün doğal yasalar bir tek yasaya, prensibe dayandırmak bilimsel olarak mümkün gözükmemektedir. Çünkü doğa yasalarının varlığını deneyle ve gözlemlerle anlayan insan, doğadaki genel

düzenin nedenini tamamen kavrayamaz. Olaylar arasındaki nedensellik ilişkisi ve doğada görülen determinizm konusundaki fikirlerinde J.S.Mill'in Comte'un etkisi altında kaldığı söylenebilir.

1843 yılında yayınladığı “dedüktif ve endüktif mantık sistemi”adlı eserinde,J.S.Mill, fizik ve sosyal bilimlerde metot ele alınmaktadır. Endüktif yöntemin fizik bilimler alanında doğurduğu başarılarla dikkat çeken Mill,sosyal bilimler alanında da bu metotdan faydalanılması üzerinde durmaktadır (Mill, s.414-416). Mill'e göre,sosyal bilimlerde de endüktif metodu başlıca yerini tutmalı,fakat sosyal olayların tek olarak açıklanmasında dedüktif yoluna başvurulmalıdır.

J.S.Mill faydacılık teorisine ömrünün sonuna kadar bağlı kalmış ve Bentham'ım felsefe sistemini benimsediğini ileri sürmüştür. Ama kaynak ve nitelik yönünden faydacılıkla bağdaşmayan fikirlere sistemi içinde yer vermesi,onu bazı dilemmaya (ikileme) sürüklemiştir.

J.Smill'in önemli eserleri şunlardır:”Özgürlük”, “Faydacılık”, “Tümevarımcı ve Tümdengelimci Mantık Sistemi”, “Siyasal Ekonomi”, “Temsili Hükümet Konusunda Düşünceler”.

Etik Teorisi

J.S.Mill faydacı ahlak konusundaki düşüncelerini “Faydacılık” adlı kitabında açıklamıştır. Ona göre düşünürler “summom bonum” (en yüksek iyilik) kavramı üzerinde durmuşlardır (Hançerlioğlu, s.452). ve bu sorun etik bağlamında tartışmalara her zaman önemli bir yere sahip olmuştur. Ancak bu konuda herhangi bir fikir uyuşması olmadığını kabul etmek gerekir.

Ahlak ilkelerini belirtme yolunda yapılan çalışma J.S.Mill iki bölüme ayırıyor. Ahlakı apriori ilkelere dayandırmak isteyenler, bu ilkelerin kendiliklerinden açık olduğunu ve bu nedenle onların oldukları gibi kabul edilmeleri gerektiğini ileri sürmüşlerdir. Ahlakı deneysel bir bilim sayanlar ise, ahlak biliminin dayanacağı temel ilkelerin tümevarım ve gözlemden çıkarılmasını önermişlerdir. Ahlak ilminin ilkelerini deney ve gözlemden çıkarmaya çalışmak, ilk ilkelerin ispat edilebilir olması anlamına gelmez. Fakat ahlakın dayanacağı ilk ilkelerin belirtilmesinde gözlem ve deney yoluna başvurulması, daha doğru sonuçlara ulaşmayı mümkün kılar. Bu arada Mill, idealist bir ahlak görüşünün ifadesi olan Kant'ın "kategorik emperatif" inden fiili ahlak ödevlerinin çıkarılamayacağını belirtiyor (Mill, s.9). Deneysel bir ahlak sisteminde ilk ilkeler apriori bir ahlak sisteminde olduğu gibi ispat edilemez. Ama gözlem, deneysel ahlakın temel ilkesini yalanlamamaktadır. Mutluluğun istenilen tek şey olduğunu, gözlemin verdiği sonuçlarla açıklamak mümkündür. Gözlem insanların mutluluğu istediklerini göstermektedir ve mutluluğun niçin istenmesi gerektiği konusunda gösterilebilecek tek kanıt insanların mutluluğu istemeleridir.

Mill, ahlakın temel ilkesinin hazzın iyiliği olduğunu kabul eden Bentham'ın hedonist yaklaşımına aynen benziyor: "Fayda veya en büyük mutluluk ilkesini ahlakın temeli sayan teori davranışları mutluluğu artırma eğilimini taşıdıkları ölçüde doğru ve mutluluğun tersine neden olma eğilimini taşıdıkları ölçüde yanlış sayar. Mutluluk, hazzın varlığını ve ıstırapın yokluğunu, mutluluktan yoksunluk ise ıstırapı ve hazzın yokluğunu gösterir (Mill, s.8).

Mill, haz ahlakı konusunda Bentham'ın görüşlerine katılmakla birlikte bazı noktalarda ondan ayrılmaktadır. Bentham hazlar arasında nitelik bakımından herhangi bir ayırım yapmamış, hazlar arasında yapılacak karşılaştırma ve seçimde niceliğin temel sayılmasını ileri sürmüştür.

Halbuki J.S. Mill hazların sınıflandırılmasının mümkün olduğu kanısındadır (Mill, s.7-13) Ona göre ruhsal hazlar bedeni hazlara oranla daha yüksek değer taşırlar. İnsanların çoğunluğunun bedeni hazları ruhsal hazlardan üstün tuttıkları doğru olmakla birlikte, bu durum ruhsal hazların bedenilere üstün olduğu gerçeğini değiştirmez. Ruhsal hazları yaşamak zor ve elem vericidir. Fakat buna rağmen onlara kavuşmak için uğraşmak lazımdır. Ruhsal hazlara ulaşmak için acı çeken insan bedeni hazlara sahip bir budalaya tercih edilmelidir.

Mill'in ahlak sistemini Bentham'inkinden ayıran diğer bir özellik de ödev duygusuna bağımsız bir anlam tanınmasından doğmaktadır. Ona göre, bu duygu sempati, sevgi veya korku hislerinin sonucu olarak doğar. Dinsel duygular, çocukluğa ait hatıralar, onur duygusu ve seyrek olarak da kendini küçük görme, ödev duygusuna sebep olabilir. Mill'in ampirizmi onu doğuştan var olan bir ödev kavramını benimsemekten alıkoymuyor. Mill, ödev duygusunun insanın ruhsal yaşamının bir sonucu olduğunu söylemekle apriori değil, aposteriori bir ödev kavramına ulaşmaya çalışıyor. Ödev duygusunun tanımlanmasına imkan yoktur. Fakat onun varlığını gösteren çok kuvvetli bir kanıt vardır. O da "ödev yerine getirilmediği zaman kuvvetli veya zayıf şekilde duyulan elem"dur (Mill, s.14) Vicdan olarak ifade edilen şey de gerçekte ödev duygusundan ayrı değildir.

Mill,fayda kavramının statik değil,dinamik bir kapsama sahip olduğunu ileri sürmüştür: “Fayda ilkesinden çıkarılan sonuçlar sürekli bir gelişime tabidir” diyerek fayda ilkesinin sürekli değişen ve gelişen içeriğini açıklamaya çalışmıştır.Toplum nasıl sürekli bir gelişim içinde ise toplumsal bağı ile topluma bağlı olan insan da böylece sürekli bir gelişim içinde olmak zorundadır. Başka bir deyişle yaşamın ve sosyal ilişkilerin değişen koşullara göre fayda ilkesinin içeriğinde değişmelidir(Mill, s.33)

a-Adalet ve Fayda

Mill,bütün yüzyıllar boyunca fayda ilkesine yapılan en önemli karşı tezin adalet idesine dayandırıldığına içtenlikle inanmaktadır. Haklı ve haksızın ölçüsü olarak fayda ilkesi ne zaman ileri sürülmüşse, faydacılık görüşünün karşıtları fayda kriterlerinin yanlışlığını ispat etmek için adalet fikrine başvurmuşlardır. Ancak faydacı görüşü kabul etmeyenlerin çabaları boşuna olmuştur. Bunun gerçek nedeni fayda ve adalet fikirlerinin birbiriyle yakından ilişkili olmalarıdır.

Adalet, soyut bir kavram olarak ele alındığı zaman farklı davranış yönlerini bu kavrama dayanarak haklı göstermek mümkündür. Hukuk tarihi bunu doğrulayan örneklerle doludur.

Tarafsızlık ve eşitlik ilkeleri adalet kavramı ile yakından ilgilidir. Daha doğrusu adalet kavramının unsurlarıdır. Ancak eşitlik, değişik zamanlarda ve değişik ülkelerde farklı biçimlerde anlaşılmıştır. Soyut adalet kavramı unsurları belirlenirse belirlensin değişik biçimlerde anlaşılmaya elverişlidir.

Mill, vergi toplanması konusunda çeşitli adalet ölçülerinin kullanılabilmesine dikkati çekiyor. Devletin her vatandaştan maddi durumu ne olursa olsun aynı ölçüde vergi alması adalete uygun sayılabilir. Nasıl ki derneklerde ve kulüplerde bütün üyelere aynı aidat toplanmaktadır. Devlet bütün vatandaşları eşit ölçüde koruduğuna göre, vatandaşların da devlet giderlerine eşit şekilde katılmaları adaletin gereğidir denebilir. Bu görüş adalete uygun olabilir,fakat faydasızlığı ve elverişsizliği dolayısıyla uygulanmamaktadır. Çünkü geliri ne olursa olsun her vatandaştan aynı verginin istenmesi *sosyal fayda* ilkesine aykırıdır(Mill, s.106) Diğer bir görüş ise,satın alma gücü daha fazla,yani iktisadi yönden daha güçlü olan vatandaşların daha çok vergi ödemelerini destekler.Bu görüşü savunanlarda adalet düşüncesinden esinlendiklerini iddia etmektedirler.İkinci fikrin kabul edilmesi ve uygulanması onun sosyal fayda anlayışına uygunluğundan ileri gelmektedir.Şu halde vergi konusunda da doğru bir çözüme gidebilmek için adaleti ve sosyal faydayı birlikte ele almak gerekir.

Mill'in kanısına göre adalet ve fayda eş anlamlı kavramlar değildir.Fakat adaletin faydadan ayrılması da imkansızdır.*Adalet duygusu* adalet ve fayda kavramlarını birbirine bağlamaktadır.

Mill “adalet duygusu” nun bazı kuralların insanlar arasında yerleşmesinde etken olduğuna inanmaktadır.Ona göre, insanların çoğunluğu,bir kimsenin kişisel özgürlüğünden ve malından yoksun bırakılmasını adaletin ihlali saymak eğilimini taşır.Şu halde herkesin özgürlüğüne ve malları üzerindeki hakkına saygı gösterilmesi,bir adalet kuralı sayılabilir.Bununla birlikte “her insanın hakkına sahip olması ve hak ettiği cezayı çekmesi”en açık ve tutarlı adalet kuralıdır ve insanların

büyük bir çoğunluğunca benimsenmektedir.Mill,bu şekilde belki de farkında olmadan tabii hukuk teorisinin geliştirdiği idealist adalet anlayışına yaklaşmış olmaktadır(Mill, s.76)

b-Özgürlük ve Fayda

Bilindiği gibi Bentham özgürlüğü, güvenliğin bir belirtisi olarak düşünmüş ve sisteminde özgürlüğe bağımsız bir yer vermemiştir.Mill ise,özgürlüğü kişi ve toplum menfaatlerine uygunluğu dolayısıyla yüceltmekte ve özgürlüğün sınırlarını göstermeye çalışmaktadır.”Özgürlük Üzerine” isimli eserinin başında Mill amacının “toplumca kişi üzerinde haklı şekilde kullanılabilen gücün tabiat sınırlarını”belirtmek olduğunu ifade etmektedir (Mill, s.4). Mill’in kanısına göre, insanların ve toplumun kişinin özgürlüğüne karışması ancak kendini koruma durumunda haklı olabilir..Bu, şu manaya gelir ki, kişinin maddi ve manevi mutluluğunu sağlamak için onun özgürlüğüne karışılması doğru değildir.Ama kişi, başkalarının menfaatlerine davranışlarıyla zarar veriyorsa o zaman toplum,kendi menfaatlerini korumak için müdahale edebilir (Mill, s.141-142). Böylece Mill,insan davranışlarını ikiye ayırmaya çalışmaktadır.Bir davranışın doğurduğu faydalı ve zararlı sonuçlar,sadece hareketi yapan kişide kalıyorsa,toplumun karışmaya hakkı yoktur.Fakat davranış toplumun diğer üyelerini de etkiler,yani onlar için zararlı sonuçlara sebep olursa,o zaman toplumun bireyin özgürlüğüne karışmaya hakkı vardır. Etkisi yalnızca kişide kalan hareketler kesin olarak karışılmaması gerekir.

Özgürlüğün önemini belirtirken, Mill, fizikötesi ilkelere mümkün olduğu ölçüde kaçınmakta ve idealist hukukçuların savundukları

kanıtlara dayanmamaktadır. Kendisi “soyut hak fikrini değil”, gelişen bir varlık olan insanı sürekli menfaatlerinde kaynağını bulan faydayı, özgürlüğün gerekliliğini göstermek için temel kabul ettiğini söylüyor(Mill, s.20).

Devletin, kişisel özgürlüğe mümkün olduğu ölçüde az karışmasını Mill, en doğru çözüm yolu saymaktadır. İçki içip sarhoş olan bir kimseyi sadece bu nedenle toplumun cezalandırmaya hakkı yoktur. Fakat görevi başına sarhoş giden bir memuru cezalandırmak toplumun hakkıdır. Bunun gibi bir insanın içki alışkanlığı onun borçlarını ödemesine veya ailesini geçindirmesine engel oluyorsa, toplumun karışması doğru sayılabilir. Çünkü bu iki durumda kişinin hareketleri başkasına zarar verici bir nitelik taşımaktadır.

Mill, özgürlüğün kişi ve toplum bakımından lüzumunu göstermek için başlıca iki kanıt ileriye sürmektedir.

Özgürlük, karakter ve kişiliği olan insanların ortaya çıkmasını sağlar. Bu bakımdan toplum için faydalı bir kurumdur. Bir ulus belirli bir süre ilerledikten sonra gelişemez hale gelir ve gerilemeye başlarsa, bunun gerçek nedenini, özgürlüğün dolayısıyla kişilik ve karakter sahibi insanların eksikliğinde aramak gerekir(Mill, s.118).

Toplumda özgürlük olursa farklı düşünce ve yaşama tarzları belirir. Bundan da toplumların ne ölçüde faydalandıklarının en açık örneği Avrupa uygarlığıdır. Avrupa uygarlığı, farklı düşüncelerin savunulabilmesi olanağından doğmuştur. Avrupa’da insanlar, sınıflar, uluslar farklı yönlerde gelişmek imkanını bulmuşlardır. Bundan da insanlığın öğündüğü bir uygarlık ortaya

çıkıştır.Dahiler de ancak özgürlük düzeni içinde kendilerini gösterirler.Dehalar her toplumda çok seyrek olarak ortaya çıkar.Fakat dehaların yetişebilmesi içinde özgürlüğün varlığı şarttır.Bunun başlıca nedeni dahilerin diğer insanlara oranla daha kuvvetli kişilikleri olması ve toplumun sınırlamalarına uymakta güçlük çekmeleridir.Dahi,özgürlük havası içinde kendi üstün yeteneğinin bütün ürünlerini verebilir ve bundan bütün toplum büyük faydalar sağlar.Dehanın temsil ettiği orjinallik,ayrı düşünceler,ilk zamanda yadırgansa da daha sonra toplumun gelişimine etki yapar (Mill, s.113).

Her insan kendi mutluluğunu nasıl sağlayacağını,başka insanlardan ve toplumdan daha iyi bilir.Birey kendi yeteneğine en uygun yönü seçmek,kendi yaşamını en iyi şekilde düzenlemek konusunda birinci derecede yetkili durumdadır. Bu nedenle toplumun bireyin özgürlüğüne karışması faydalı değil, zararlı sonuçlar doğurur (Mill, s.129).

Mill toplumun belirli konularda nasıl davranacağı konusunda bireye bazı tavsiyelerde bulunabileceği, ancak kendisi ile ilgili konularda karar hakkının münhasıran bireye ait olması gerektiği kanısındadır. İnsanların yaşama biçiminin ve fikirlerinin toplum tarafından belirlenmesi halinde insanlar olamayacakları gibi böyle insanların oluşturduğu toplum da mutlu olamaz ve gelişemez.

Mill,"Özgürlük Üzerine" isimli eserinde özgürlüğün sosyal faydası dolayısıyla ulaşılması gerekli bir amaç olduğunu savunmaktadır.Onun bazan özgürlüğü kendiliğinden (per se) iyi saydığı görüşüne de kapılmak mümkündür.Ancak esere faydacı düşüncenin hakim olduğu şüphe götürmez.Çünkü Mill'in özgürlüğü savunurken ileri sürdüğü kanıtlar,

özgürlüğün doğal bir hak olmasından değil, fakat bireye ve topluma faydalı olmasından kaynaklanmaktadır. Bentham, güvenliğin esas olduğunu, özgürlüğün ancak güvenlik sayesinde gerçekleşebileceğini savunduğu halde Mill, özgürlüğün hem birey hem toplum için vazgeçilmez bir mutluluk aracı olduğunu belirtmektedir.

Mill, özgürlük konusunu incelerken demokratik fikirlerin üstünlüğü bütün Avrupa'da kabul edilmiş bulunuyordu. Fakat yönetenlerin despotluğu kadar tehlikeli yeni bir despotluğun, *çoğunluğunun despotluğunun* izleri belirmeye başlamıştı. Mill, "Özgürlük Üzerine" isimli eserinde, toplum çoğunluğunun baskısı ile toplum üyelerinin belirli düşünceleri ve yaşam şekillerini benimsemeye zorlanmasında reddetmektedir. Çoğunluğun despotluğuna engel olmak isteği, onun "Temsili Hükümet Konusunda Düşünceler" isimli araştırmasında açıkça görülmektedir. Mill, demokrasinin sadece çoğunluğun hak ve faydanın savunulduğu bir rejim olmadığına inanmaktadır. Çoğunluğun zorbalığını önleme konusunda en elverişli araç olarak nisbi temel seçim sistemini görmektedir (Mill, s.135 ve sonrası).

Bentham ve Mill hazzın erişmenin bütün insan davranışlarının amacı olduğunu kabul etmişlerdir. Her ikisi de insanların mutluluk peşinde koştuklarının gözlem sonunda anlaşılabilirliğini ileri sürmüşlerdir.

İlk önce haz kelimesi üzerinde durmak gerekir. Hazzın çeşitli insanlarca ayrı şekillerde anlaşılması mümkündür. Örneğin bir insana gezinti yapmak, başka bir insana beğendiği bir kitabı okumak ve nihayet diğer birisine de musiki dinlemek haz verebilir. Yani haz, değişik insanlara değişik şeyleri anlatır. Bütün insanların haz veya mutluluk aradıkları

doğru olsa bile,haz kelimesinin insandan insana farklı şeyleri belirtmesi dolayısıyla objektif bir ölçüye varılması çok güçleşmektedir.

Bentham,hazların nitelik yönünden birbirinden ayrılmasına imkan olmadığı düşüncesindedir.Mill ise hazların nitelik bakımından ayrıma tabi tutulabileceklerine ve ruhsal hazların bedeni hazlardan daha üstün olduğuna inanmaktadır.Hazzın insanın tek amacı ve iyiliğin ölçüsü olduğu kabul edildikten sonra hazlar arasında bir ayırım yapılması haz dışı bir ilkeye başvurmak anlamına gelir.Çünkü,hazların nitelik yönünden ayrılmasını sağlayacak ilke,gözlemden çıkarılamaz.Şu halde Mill bu şekilde fizikötesi bir ölçüye sisteminde yer vermiş olmaktadır.

Bentham özgeciliğin (altruizm) aslında büyük bir menfaat uğruna küçük bir menfaatten vazgeçilmesi demek olduğuna inanıyor.Mill,ise bireyi menfaatten başkalarının menfaati uğruna vazgeçmeyi özgecilik sayıyor ve özgeci hareketlerin gerçek nedenini,toplumun ve insanlığın faydasını gözetmenin doğurduğu büyük hazla açıklıyor.İnsanların özgeci davranışlarını,gelecekte yaşanacak bir haz veya kazanılacak bir menfaatle açıklamak teşebbüsü doğru olmayabilir.İnsanların başkalarına yardım etmesi,kendi çıkarlarından başkaları adına vazgeçmesi,gerçekte menfaat dışı nedenlere dayanabilir. İnsanın sahip olduğu ödev duygusu,bşkalarına yardım isteği,özgeci hareketlerin yapılmasında rol oynamaktadır.

İnsan hareketlerinin çoğunluğunun özel ihtiyaçları karşılamaya yöneldiği yolundaki gözlemden önemli bir gerçek payının bulunduğu açıktır.İhtiyaçların sağlanmasının insana haz verdiği de ifade

edilebilir.Fakat insanların mutluluk veya menfaat konusundaki fikirlerinin değişik oluşu,bu gözlemden sağlam bir ahlak kriteri çıkarılmasını çok güçleştirmektedir.Kaldı ki,insanların bazı hareketleri menfaatle ilgili olmayan özgeciliğe yönelir.Diğer bazı hareketlerin ,ise alışkanlık sonucu olduğunu kabul etmek gereklidir.Ahlak bilimi insan hareketlerini açık bir kritere göre değerlendirmek amacını izlemelidir.Bu açık ölçünün olması gerekenden çıkarılması lüzumludur.Ancak olması gerekenle ilgili objektif kriter arama çabaları umut verici sonuca bizi ulaştırabilmiş değildir.Olması greeken kavramında saklı bulunan subjektiflik insanlığın yüzyıllar boyu süren uğraşının sonuçsuz kalmasının belki de en önemli nedeni olmuştur.

Mill'in Etik Düşüncesinin Eleştirisi

Bentham ve J.S.Mill,hukuk başlı başına bir amaç değil,fakat toplum mutluluğunu sağlamanın aracı sayıyorlar.Oysa toplum mutluluğu veya menfaati kavramının neleri içine aldığını veya alması gerektiğini kesinlikle belirtmeye imkan bulunmadığı söylenebilir.Bu konuda insanların ayrı görüşlere sahip olabileceklerini de kabul etmek gerekir.Yalnız her toplumda her çoğunluğun,toplum mutluluğunun gerekleri konusunda bir görüşe sahip olduğu ileri sürülebilir.Ulus çoğunluğunun toplum faydası konusundaki fikirleri,toplumun gerçek faydasına aykırı olabilir.Fakat ulus çoğunluğunun,ister doğru ister yanlış olsun,kendi mutluluğunun neleri gerektirdiği hususunda tamamen açık olmasa bile bazı fikirleri olduğu söylenebilir.Ancak acaba sosyal mutluluk veya fayda hukukun gerçekleştirmek zorunda bulunduğu tek amacı mıdır? Bu soruya olumsuz karşılık vermek gerekir.Çünkü

yasaların çıkarılmasında halkın taşıdığı ahlaki duygular ve sahip olduğu adalet anlayışı da menfaat gibi rol oynamaktadır.Bu yüzden mutluluk ilkesini yasaların hazırlanmasında hakim olan tek amaç saymak doğru değildir.

Bentham,tabii hukuk teorisini yermiş ve metafizik kavramların hukuk alanında kullanılmasını kabul etmemiştir.Bununla birlikte fizikötesi ilkelerin kullanılmasına karşı çıkan Bentham'ın bazı fizikötesi terimleri benimsediği söylenebilir.Örneğin üzerinde ısrarla durduğu “en büyük sayıda insanın en büyük mutluluğu” ilkesine hangi gözlem veya deney sonunda ulaştığını Bentham açıklayamamaktadır.

Tabii hukuk teorisini reddetmesine rağmen XIX. yüzyılın gereklerine uygun bir toplum düzeninin kurulması konusunda Bentham'ın tabii hukukçularla paylaştığı bir çok fikir bulunmaktadır.Tabii hukukçuların özgürlük ilkesine dayanarak savunduğu değişiklikleri Bentham fayda temeline dayanarak haklılaştırmaya çalışmıştır.Böylece teorik açıdan tabii hukukçulardan ayrılmakla beraber uygulamaya ait sorunlarda onlarınkine benzeyen çözümler önermiştir.

Bentham'ın hukukun emri niteliği ve hukuk kuralının analizi konusunda geliştirdiği fikirler İngiliz pozitivizmini kuvvetle etkilemiştir. Onun İngiliz hukukunun modernleştirilmesi konusundaki çabalarının da İngiltere'de hem yasa hukukunun etkinliğinin güçlenmesinde,hem de hukuk kurumlarının iyileştirilmesinde faydalı ve yapıcı bir rol oynadığı inkar edilemez.

Bentham'inkinden farklı bir çağın temsilcisi olan J.S.Mill, faydacılığın belki de son etkili düşünürü olmuştur. Ancak onun özgürlük kavramını savunmakta gösterdiği başarı, çoğunluk despotizminin tehlikesine dikkatleri çekmek suretiyle siyasi düşünceye olan katkısı, kendisine hukuk ve politika düşüncesinde ayrı bir yer kazandırmıştır.

Liberal Görüşleri:

S.Mill, liberalizm ile sosyalizm arasında köprü teşkil eden bir düşünür olduğundan görüşlerini liberal ve müdahaleci olarak ayırmak mümkün olmaktadır. Çünkü hayatının son dönemlerinde yaşadığı ortamın etkisiyle komünist fikirler belirleyicidir. Bu çerçevede liberal görüşler kısmında değer, kişisel çıkar, para, gelir dağılımı gibi konular incelenmeye çalışılacaktır. Gerçekten Mill bu konuları "Politik İktisadın İlkeleri" başlıklı eserinde büyük bir ustalık ve maharetle işlemeyi başarmıştır.

Değer

Değer konusundaki tartışmaların odak noktasını metaların değerinin emek zamanına mı yoksa meydana getirdiği faydaya mı bağlı olduğu hususu teşkil etmektedir, Mill, değer konusundaki analizlerine üretken ve üretken olmayan emeğin ayırımına açıklık getirmekle başlamıştır. Önceki klasik iktisatçıların emeğin sadece maddi nesnelere ürettiğinde verimli olduğu görüşüne Mill katılmamaktadır. O'na göre işçileri eğitmeye ayrılan emek, nihai sonucun maddi ürünlerde bir artış sağlamak koşuluyla üretkendir (Barber s, 102).

Ayrıca Mill, devletlerin gördüğü fonksiyonların esas itibarıyla verimsiz olduğu görüşüne de katılmamaktadır. Devletin adalet ve güvenlik hizmetleriyle ilgili olarak barındırdığı ve finanse ettiği hakim ve polislerin yerine getirdiği işlevlerin bir çiftlikteki çit dikme ve hendek açma faaliyetlerinden farklı olarak algılanmaması gerektiğini belirtmektedir. Bununla beraber teknik ve iktisadi gelişme ile beslenmeyen, iyi bir tarz ve etkinlikle gerçekleşmeyen üretim faktörlerindeki artış kaynakların israfına yol açacağından memleketi daha fakir kılabilir. Bu durum değer tespiti sadece toplumsal açıdan gerekli olan emeğin katılması anlamındadır. Ayrıca Mill toplumun ürününün milli hâsılada artış yapması muhtemel bölümünün diğerinden ayrılması gerektiğini ifade etmek suretiyle klasik seleflerinin vurguladıkları temel noktayı kabul etmektedir.

Bu konulara değindikten sonra değer başlıca şu iki hususa bağlı olduğunu ifade etmektedir:

- Malın faydası: Bir malın değeri var ise o mal faydalıdır.
- Malın üretim koşulları: Malın üretim şartları yeniden üretilip üretilmeyeceği koşulların gerçekleşme durumu anlamına gelir. Bu ise büyük ölçüde maliyetlere bağlıdır. Bu noktayı dikkate alarak maliyet fiyatlarının piyasanın düzenleyici unsuru olduğu sonucuna varılabilir.

Bu iki unsuru belirttikten sonra Mill, değerin yüksekliği ya da düşüklüğünü o mal için kullanılan emek girdisine ya da o malın üretiminde kullanılan işçiye ödenen ücrete yahut emeği destekleyen sermayenin uzun bir süre avans olarak verilmesinin gerekliliğine ve de daha yüksek kar almak suretiyle dengelenebilecek bir koşul üretime eşlik edip etmemesine bağlamaktadır.

J.S.Mill kriter olarak üretim koşullarını almak suretiyle malları üçe ayırmaktadır:

- i. *Yeniden üretimi mümkün olmayan (arzı sınırlı) mallar:* Bu mallar nadir olduğundan miktarları mutlak olarak sınırlıdır ve çoğaltılmazlar. Bu yüzden adeta tekel mallara konu olmaktadır. Buna rağmen büyük ölçüde değerleri arz ve talep arasındaki ortaya koyacağı sonuçlara bağlıdır ve fiyatı talebe göre değişir. Antika eşyalar, eski tablolar...
- ii. *Yeniden Üretimi Mümkün olan mallar:* Bu malların sınırlılığı çalışarak nispeten hafifletilebilir. Değerleri için arz ve talep şartları geçerli olmakla beraber ücret kar ve ranttan oluşan üretim maliyetleri de etkinliğini hissettirmektedir. Satıcılar Maliyet durumuna göre fiyatlar üzerinde oynama yaparlar. Üretim Maliyetindeki değişmeye bağlı olarak dalgalanan fiyatlar uzun dönemde tekrar dengeye gelecektir.

- iii. *Miktarı ancak artan maliyetlere arttırabilen mallar:* Özellikle tarımsal ürünlerde söz konusu olan bu malların değeri ihtiyacı duyulan miktarda malın üretimini gerektirdiği en yüksek üretim maliyetine kadar yükselmek eğilimini göstermektedir. (Turanlı 1988: 90) Daha az verimli topraklara gidildiğinde maliyetleri yükseleceğinden üretim de ancak yüksek maliyet pahasına gerçekleşecektir.

Mill, klasik terminolojinin temel argümanları olan doğal fiyat ve piyasa fiyatı ayırımını reddetmektedir. Doğal fiyatın üretim maliyetine piyasa fiyatının ise arz talep şartlarına göre belirlenebileceğini ileri sürmüştür. Uzun dönemde kendisine tam olarak bel bağlanmaması gereken bu rekabet sayesinde bu iki fiyatın birbirine eşitleneceğini belirtmiştir. Çünkü bazı durumlarda rekabetçileri sayılarının az olması nedeniyle rekabete girmezler ve tekel oluştururlar. Büyük ölçekli firmanın sağladığı tasarruflar kendisini büyütüp sayılarını azalttıkça sorun daha vahim hale gelecektir. Mill, büyüyen firma ölçeği ve bunun sağladığı tasarruflarla büyük ölçüde ilgilendiği halde firma ölçeğinin büyümesiyle tekel arasındaki ilişki kuramamıştır. Tekel fiyatını oluşturan unsurların devletin verdiği ayrıcalıklardan kaynaklandığını belirten Mill firma ölçeğinin büyümesinin ve az sayıda satıcıların aralarında yapacakları anlaşmalarla rekabeti sınırlamalarının tekelle ilişkisini kuramamıştır(Kazgan 1997: 72).

Bütün bu açıklamalardan sonra Mill tevazudan uzak bir üslupla değer konusunda artık ne kendisi ne de gelecekteki iktisatçılar tarafından

söylenecek bir şeyin kalmadığını belirtmiştir. O'na göre değer teorisi tamamlanmış ve eksiksiz bir kuram halini almıştır.

Kişisel Çıkar Düşüncesi:

Klasik anlayışın temel düsturu ve sloganı halini alan "Homo Economicus" (İktisadi adam) yalnızca kendi çıkarları doğrultusunda hareket eden rasyonel, soyut ve çıkarıcı bir bireyi temsil eder.

S.Mill de bu çerçevede tam rekabet ortamında egoizmi ile hareket eden soyut ve şematik bir insanın kişiliğini formüle etmiştir. Bu birey en çok memnuniyeti en az emekle elde etmeye çalışan, sürekli iyiyi arayıp kötülükten kaçınan bir karakteri temsil eder. Rasyonel bireyin kişisel çıkar etrafında kümelenme düşüncesi toplumun genel menfaatine uygundur ve hiçbir engel teşkil etmez. Alışkanlık, gelenek, ahlaki kurallar gibi öğeler insan davranışlarını açıklayıcı unsurlar olmaktan çıkarlar. (Buğra 1995: 137)

Mill, iktisadi adam fikrini yeniden formüle ederken büyük ölçüde Bentham'ın faydacı felsefesinin etkisinde kalmıştır. Çünkü faydacı felsefe, insanı zevklerini maksimize,/ açılarını ise minimize etmeye çalışan bir varlık olarak ele alır. En çok sayıda insan için en fazla mutluluk prensibi "homo economicus" düşüncesiyle paralellik arz eder. Bu felsefe ekonomik hayata yansıdığı anda üretim faktörleri kaçınılmaz olarak en verimli alanlara kayar. Bu anlamda sermaye, faizin; müteşebbis, karın; emek, ücretin; toprak sahipleri ise rantın en yüksek olduğu faaliyet alanlarını ve sektörleri tercih etmek suretiyle kaynak kullanımını etkin hale getirirler.

Mill, 1859 yılında yayımladığı "Özgürlük Üzerine Deneme" adlı eserinde bireyci, liberal ve özgürlükçü bir imaj çizmektedir. Özgürlük insanın gıda maddelerine olan ihtiyacı kadar önemli bir olgudur. Özgürlük olmadan bireyin kendini geliştirmesi ve yetiştirmesi mümkün değildir. Toplumun gelişmesi bireyin gelişmesine bağlı olduğundan özgürlük müessesesinin yerleşmediği bir toplum her açıdan geri kalmaya mahkûmdur. Ekonomik ve siyasi özgürlük birbirinden ayrılamaz. Bu nedenle bireyin yapacağı faaliyetlere hükümetin karışması kesinlikle kabul edilemez. (Hamitoğulları 1982:143) İnsanların yapması gereken faaliyetleri devlet yaparsa bireyin yetenekleri körleştirilmiş olur. Siyasi özgürlük ekonomik özgürlüğe bağlıdır. Ekonomik anlamda kendilerine teşebbüs özgürlüğü tanınmayan bireyler siyasi özgürlüklerini de kaybederler. Mill, liberalizmin temel dayanağının özgürlük ve eşitlik olduğunu belirtmiştir. Özgürlük ise eşitlikten önce gelir. Özgürlük olmadan eşitlik sağlanamayacağı için özgürlük birinci planda ele alınmalıdır.

Mill, sert bir şekilde bireyciliği savunmasına karşın sosyal dengesizliklere karşı bir takım önerilerde bulunmuştur. Ricardo ve Malthus'un bu yöndeki suskunluğunu kabul etmeyerek bireyciliğe dengeli bir sosyalizm karıştırmıştır. Mill'in bireycilik anlayışında bir çalışma sonucu elde edilen kazançlar hak edilmiş olup emek sarf edilmeden elde edilen kazançlar haksız kazançtır ve meşru değildir. Ancak Mill burada sosyalizme geçmek için değil bu anlamdaki liberal anlayışın insanlara daha büyük mutluluk vereceği için bu görüşleri savunmuştur. O'nun özgürlük ve eşitlik argümanlarını savunması o kadar radikal bir boyut almıştır ki insanların hayat yarısına eşit şartlarda ve aynı zamanda başlaması gerektiği

gereğesiyle miras haklarının sınırlanmasından yana tavır sergilemiştir. Böylelikle düşünürümüz hararetle savunduğu özgürlük anlayışını çiğnemek pahasına bireyin hak edilmemiş kazançlarına sınır getirmektedir.

Tam Rekabet ve Arz-Talep Yasası:

Klasiklerin vazgeçilmez temel kurumu olan ve görünmeyen el tarafından kendi kendine dengesi sağlanan tam rekabet piyasası Mill'in de idealinde bulunan bir piyasa şeklidir. Kabiliyetsizlerin kabiliyetliler tarafından bertaraf edildiği bu piyasada rekabeti tehdit eden her türlü faktör kötü, rekabeti genişleten unsurlar ise iyidir. Rekabet, ekonomik faaliyetlerde en önemli etken olduğundan kişileri ve firmaları daha fazla ve verimli çalışmaya zorlar. Herkesin eşit şartlara tabi olması gerektiği ileri sürülen bu rekabet anlayışında kişilerin hudutsuz bir güce sahip olması mümkün değildir. Rekabet sayesinde tüketiciler mal ve hizmetleri ucuza temin ederlerken üreticiler arasında teknik ve teknolojik gelişme uyarılır. Mill, bu piyasa şeklini "Fizik dünyasında güneş ne ise Sanayi dünyasında da tam rekabet o dur." diyecek kadar önemsemiş ve savunmuştur.

Mill'e göre tam rekabet, ekonomik yaşamda üç işleve sahiptir;

Denge İşlevi: Arz edilen miktarla talep edileni denkleştirerek üretici ve tüketiciler arasında denge kurmaya çalışır.

Gelişme İşlevi: Rekabet sayesinde yeni üretim metotları bulunarak malların maliyetleri düşürülebilir. İktisadi gelişmenin itici gücü olan teknolojik ilerleme rekabet sınırlandığında sekteye uğramaktadır.

Esneklik İşlevi: İhtiyaçlar ve zevkler değiştikçe üretim faktörleri yeni ihtiyaç ve zevklerin tatminine yöneleceği için rekabet iktisadi organizasyona esneklik kazandırır.

Mill ayrıca tam rekabet piyasasında arz ve talep şartları üzerinde durmuş, seleflerinin bu konudaki açıklamalarına yeni tezler eklemiştir. Arz-Talep ile fiyat arasındaki ilişkiler önceki açıklamaların ışığında fiyatın miktarın fonksiyonu olduğu şeklinde idi. Arz anlamındaki miktarın artması fiyatı düşürmekte talebin artması ise fiyatı arttırmakta idi. Bu ilişkiler sembolik olarak sırasıyla $P = f(D)$ ve $P = f(s)$ şeklinde gösteriliyordu. Buna ilave olarak fiyatlar arz ve talebin kesiştiği noktada oluşmakta idi. Ancak dikkatle bakıldığında ve analiz edildiğinde buradaki değişkenlerin birbiriyle girift bir durum arz ettiği görülebilir. Eğer arz ve talep fiyatları değiştiriyorsa bu ilişkilerden oluşan denge fiyatının yüksekliği ya da düşüklüğü yeni arz-talep miktarlarının oluşmasına sebep olacaktır. Eğer fiyat yüksekse üreticiler açısından rantabilitenin yüksekliği arzın artmasına, tüketicilerin alım gücünün düşmesinden dolayı talebin kısılmasına neden olacaktır. Başka bir ifade ile yukarıda sembolize edilen işlevsel ilişkilere ilave olarak $S = f(P)$ ve $D = f(P)$ şeklindeki fonksiyonlar yazılabilir. Buna göre fiyat, miktarın fonksiyonu; miktar da fiyatın fonksiyonudur. Böylece Mill, arz ve talep yasasına bilimsel kesinlik vermekle birlikte neden-sonuç ilişkilerine denge ilişkisini de ilave ederek iktisat bilimine yeni bir yöntem getirmiş olmaktadır (Özgüven 1992: 117).

Mill, bu ilişkiler çerçevesinde arz ve talebe bağlı olarak gerçekleşen fiyat değişimlerini, dalgalanmalarını anlatmaktadır. Açıklamaları fiyatın ne

olduğu noktasında yetersiz kalmaktadır. O'na göre arz ve talep yasası değer bölümünde belirttiğimiz miktarı mutlak olarak az olan birinci grup mallara karşı uygulanır. Miktarı, üretim faktör ve metotlarıyla arttırılabilen ikinci grup mallarda ise üretim maliyeti piyasa değerinin daha aşağısına düşmeyeceği için bu malların değeri doğal gerçekliklere bağlıdır.

Uluslararası Değişim Yasası

Ricardo, karşılaştırmalı üstünlük teorisinde ekonomik ilişkide bulunan iki ülke varsayımı altında ve her bir ülkenin iki mal ürettiği söz konusu iken bir ülkenin her iki malda maliyetlerin sağladığı avantajla üstün olsa bile göreceli olarak daha az üstün olduğu malı ise ihraç etmesi gerektiğini belirtmiştir. Ricardo, teorisi ile mübadelenin hangi mallarla yapılması gerektiğine işaret etmiştir. Aynı zamanda karşılaştırmalı üstünlükler teorisi ülkelerarası üretim maliyeti farklılığına dayandığından bir arz teorisidir. Eğer dış ticaret yapan ülkelerin talep koşullarına yer verilmezse analizin uluslararası denge fiyatı oranı ve dış ticaret sonrası üretim-tüketim noktaları gibi alanlarına değinilmemiş olacaktır.

J.S.Mill karşılaştırmalı üstünlük teorisinin sözü edilen bu eksik ve aksaklıklarını gidermeye çalışmış, talep unsurunu uluslararası iktisat literatürüne getirerek uluslararası ticarete fiyatın hangi düzeyde belirleneceğini araştırmıştır. Mill, bu konudaki düşüncelerini "İktisat Biliminin Bazı Tartışmalı Problemlerine İlişkin Analizler" adlı eserinin ticaret serbestisi sistemi bölümünde dile getirmiştir.

Mill'e göre uluslararası mübadelenin doğurduğu şartlar memleketin kendi bölgeleri arasında yapılan mübadelenin teşkil ettiği şartlardan farklıdır. İhraç edilen emek miktarı ithal edilen malların değerini belirlediğinden uluslararası ticaret karşılaştırmalı maliyetlere değil büyük ölçüde arz-talep şartlarına bağlıdır. Çünkü bir ülkenin verimliliği ihraç ettiği malın maliyetini düşük kılacak şekilde ne kadar yüksek olursa olsun o mala uluslararası piyasadan talep olmadıkça karşılaştırmalı üstünlük teorisi anlamını ve etkinliğini yitirmiş olur.

Mill, ticaret hadleri ile ilgili açıklamalarını "karşılıklı talep" kavramına dayandırmıştır. Buna göre ülkenin diğer bir ülkenin ürettiği mala karşı olan talebinin şiddeti ticaret hadlerini belirler. İthal ettiği mala karşı kuvvetli bir talebi olan ülke bu malı elde etmek için yüksek bir fiyata razı olacaktır. Bu nedenle ticaret hadleri ithalatçı ülkenin aleyhine, ihracat yapan ülkenin lehine değişecektir. Bir ülkenin karşılıklı talebi ülkenin bir birim vereceği ihraç malı için ne miktar ithal malı talep edeceğine bağlıdır. Eğer ülke bir birim ihraç malı karşılığında ne kadar az yabancı mala razı oluyorsa o mala olan talebi o derece yüksek demektir. Diğer ülkeler tarafından malları şiddetle talep edilen ülke, ticaret hadlerinin lehine dönmesinden dolayı karlı çıkar. Yani ithal ettiği malın fiyatı veri iken ihraç ettiği malın fiyatının yükselmesi ülkeye aynı miktar ihraç malı karşılığında daha fazla ithal malı elde etme imkânı sağlar. Buna ilaveten Mill, bu şartlar altında fakir ülkelerin dış ticaret kazançlarının artacağına dikkat çeker. Buna gerekçe olarak ise zengin ülkelerin daha fazla satın alma gücü ve daha şiddetli arzular taşımalarını gösterir. J.S.Mill'in serbest dış ticaretin talep yönünden az gelişmiş ülkelere katkı yapacağı düşüncesi

İngiltere'nin geniş sömürge alanlarına sahip olduğu boyutundan bakıldığında bu ülkenin faydasına olduğu sonucuna varılabilir. Ancak sömürge ülkelerinin piyasa şekilleri, arz şartları ve gelir esnekliği bu olanağın sağlanmasını imkânsızlaştırmıştır.

Mill, ticaret serbestisi felsefesine sadece genç endüstri tezini ileri sürerek istisna getirmiştir. Genel anlayış olarak gümrük vergileri, kotalar, yasaklar gibi tedbirleri benimsememesine rağmen ülke içinde yeni kurulan ve geleceği parlak görülen iyi seçilmiş endüstrilere bu tür uygulamaların yapılabileceğini belirtmiştir. Bu tür korumacılık tedbirlerinin endüstrinin olgunlaşma aşamasına kadar devam etmesini meşru görmüştür.

Gelir Dağılımı

Düşünürümüz üretim ve dağılım yasaları arasındaki farkı ayırt etmeye çalışmıştır. Mill'e göre üretim yasaları teknoloji ve tabiat tarafından belirlendiği için fiziki gerçeklikleri bünyesinde barındırır. Bu nedenle üretim yasaları evrensel niteliktedir ve değiştirilemez. İnsanlar bu yasalara müdahale edemezler; bunlara uymak zorundadırlar. Buna karşın toplumsal ürünün dağılım yasaları insanların denetimine tabi dinamikler tarafından belirlenmektedir. Bu nedenle kurumsal unsurlar, adil gelir dağılımına ilişkin değer yargıları ve keyfiyet gibi faktörler söz konusu yasaların belirlenmesinde devreye girerler. Üretim yasalarının mutlak niteliğine karşılık bölüşüm yasalarında orantılık vardır ve evrensel geçerlilik iddiası yoktur. Mill'e göre mallar bir kez üretildikten sonra insanlar onları ister kolektif olarak ister bireysel olarak diledikleri gibi paylaşabilirler. Bölüşüm yasaları isteğe bağlı olarak rahatlıkla

değiştirilebileceğinden sosyal adalete daha uygun hale getirilebilirler. Diğer klasik iktisatçılar en iyi sosyal organizasyonun hürriyetle sağlanacağını belirtirken bu noktada Mill, sosyal adaleti sağlamak bakımından müdahale edilebileceğini belirterek sosyalizme doğru kaymıştır. Görüldüğü gibi Mill burada hem klasik hem de sosyalist iktisatçıların etkisinde kalmıştır.

Görüldüğü gibi insanlar toplum üretimi dilediği yöntemlerle dilediği kimselerin emrine, kendilerine düşen en uygun koşul ve ölçülerle pillaştırabilirler. Yani zenginliklerin paylaşımı toplumun alışkanlık yasalarına bağlı kalmaktadır, (Hamitoğulları 1982: 141) Dolayısıyla bu paylaşımı belirleyen kurallar sosyal güçlerin çağa göre son derece değişiklik arz eden düşünce ve duygularına göre oluşmaktadır. Mill, bu önermeyi teyit etmek için çeşitli toplumsal organizasyonlara ait bölüşüm yasalarını büyük bir / titizlikle incelemiştir. Asıl amacı geliş bölüşümü yasalarının değiştirilmesini ispat etmek olmasına rağmen aynı zamanda bu yolla çeşitli toplumsal organizasyonlara göre değişebilen farklı bölüşüm sistemlerinin var olduğunu belirtme imkânı bulmuştur.

İktisatçılar üretim ve dağıtım alanlarının her birinde söz sahibi olmalıdırlar. Ancak evrensel yasalar sadece üretim alanının sınırları içinde geçerlidir. Bu nedenle ortaya bilimolarak iktisat (science of political economy) ve zanaat olarak iktisat (Art of political economy) ayrımı çıkmıştır. Böylece iktisatçılar soyut evrensel yasalara ait bilim anlayışını korumakla beraber aynı zamanda pratik konularda da söz söyleyebilme hakkını kendilerinde buldular. (Buğra 1993: 119)

Ancak Marx 1857 yılında yayımladığı ve "Ekonomi Politğin Eleştirisine Katkı" adlı eserinde üretim-dağılım yasaları arasında mutlak ve nispi ayrımının yapılamayacağını üretim-dağılım olgularının birbiriyle sıkı bir ilişki içinde olduğu yaklaşımından hareketle ispatlamayı başarmıştır. Bununla beraber farklı bir yoldan ulaşılmış ve farklı amaçlarla kullanılmış olmalarına rağmen Mill'in üretim yasaları ile bölüşüm yasaları arasında yaptığı ayrımın Marx'ın üretim tarzı ve üretim ilişkileri arasında yaptığı ayrımla ortak olan pek çok yanı vardır.

Diğer yandan Mill ürünlerin dağılım tarzının özel ve kolektif mülkiyet anlayışlarına göre iki yolla yapılabileceğini belirtmiştir. Ancak bir takım istisnai durumlar dışında ekonomik sistemin özel mülkiyet sistemine göre işlediğini vurgulamaktan geri kalmamıştır. Bunun için Mill, tarihi uygulama açısından reddederek servet dağılımına ilişkin yasaları sadece özel mülkiyet sistemine göre araştırmıştır.

Mill, diğer klasik iktisatçılar gibi paranın mübadele güdüsü ile elde tutulduğunu

belirtici yönde ifadeler kullanmış, paranın tasarruf fonksiyonunu dikkate almamıştır.

Para

O'na göre de mübadele aracı ve ortak değer ölçüsüdür. J.S.Mill'in "Paradan daha az verimli olan hiçbir şey yoktur" ifadesi bu konudaki düşüncelerini açıkça yansıtır.

(Kazgan 1997: 91)

Mill, paranın kendisinden beklenen fonksiyonları iyi yerine getirilmesi için üç özelliğe sahip olması gerektiğine dikkat çeker;

- Paranın iyi metalden yapılması gerekir. Bu anlamda altın ve gümüş para özelliklerini taşıyan en iyi metallerdir.
- Para, homojen olmalıdır. Para olarak tedavüle sürülen maden ya da kâğıtların aynı yapıda olması gerekir.
- Para, bölünebilir olmalıdır. Para, düşük ya da yüksek fiyatlı mal ve hizmetleri satın alma noktasında yeterli esnekliğe sahip olmalıdır.

Mill'e göre paranın değeri bir yandan miktar ve dolanım hızına diğer yandan da üretim maliyetine bağlıdır. Miktar ve dolanım hızı paranın değeri üzerindeki etkisini kısa sürede gösterirken üretim maliyeti ise etkisini daha uzun bir zamanda gösterecektir.

Konuya paranın değerini miktarının belirlediği görüşü açısından yaklaşırsak bu çerçevede para da bir mal olarak kabul edildiği için diğer mallar gibi paranın değeri de mübadele edildiği mal ile yani satın alma gücü ile ölçülür. Fiyatlar düştüğü zaman eldeki para miktarı ile daha fazla mal satın alınabileceğinden paranın değeri yükselir. Ters bir durum olarak mal fiyatlarının yükselmesi ise önceki duruma göre aynı para miktarıyla daha az mal satın alınmasına sebep olacağından paranın değeri düşecektir. Dolayısıyla paranın değeri fiyat değişikliklerinin ters orantılı fonksiyonudur. Fiyat artışında paranın değeri düşerken fiyat düşüşlerinde ise değeri yükselir. Fiyat hareketlerinin sebebi ise para miktarıdır. Para miktarındaki değişimler fiyat hareketlerinin sebebidir. Bu nedenle diğer

şartlar sabit kalmak kaydıyla paranın değerini miktarı belirler. Böylece Mill'in $M.V=P.T$ şeklinde formüle edilen miktar teorisi yaklaşımı taraftarlarından olduğu söylenebilir.

Ancak Mill, para miktarındaki artışların fiyat seviyesinde sebep olduğu aynı yön ve orandaki etkilerine ilave olarak genel fiyat seviyesindeki yükselişlerin de para miktarında artışlara sebep olacağını ifade ederek bir klasik kalıbın daha dışına çıkmıştır. Yani ilişkinin $m=p$ şeklindeki yönü Mill'in görüşlerinde aynı zamanda P-in şeklini almıştır. Ancak para miktarı ile fiyatlar arasındaki karşılıklı çift yönlü bu etkileşim mal miktarının sabit kalması şartına bağlıdır. Aksi halde para miktarının artmasına karşılık aynı miktarda meydana gelen mal artışları paranın değerindeki değişmeyi gidermektedir. Bu çerçevede gelişen arz-talep ilişkilerinin etkisi para üzerinde ancak böylelikle hissedilebilir.

Nüfus Analizi

J.S.Mill, nüfus hakkındaki düşüncelerini büyük ölçüde Malthus'un etkisinde kalarak ortaya atmıştır. Nitekim Mill, Malthus'un üretim artışının hiçbir zaman nüfus artışını karşılayamayacağı dolayısıyla nüfus artışının insanlık için büyük bir tehlike olduğu görüşlerini onaylamıştır. Bu bakımdan Mill'in Neo-Maltusyen bir düşünür olduğu söylenebilir. Bu anlamda Mill'in fikirlerinin esasını yine işçi sınıfının fakirlikten asla kurtulamayacağı önermesi teşkil etmekte idi. Ayrıca Malthus'un karamsar tahmininin olaylarla doğrulanması durumunda yetersiz düzeydeki asgari geçim ücretlerinin aynı düzeyde kalacağı yargısına katılmaktaydı. (Barber 1991: 107) Buradan proleter sınıfın refahının ancak nüfus artışının

sınırlanması sonucu temin edilebileceği fikri anlaşılabilir. Dolayısıyla ücret seviyesini nüfus artışını frenlemeden arttırmak mümkün gözükmemektedir. Mill'in ücret teorisinde belirttiği ücret fonu hiçbir zaman sermayeye eşit olmayan ve yıldan yıla artan niteliklere sahip olduğundan ücretleri arttırmanın tek çıkar yolu nüfus artışını durduracak tedbirlerin alınmasıdır. Üstelik nüfus artışı sonucunda besin maddeleri talebinin genişlemesi tarımda azalan verimler yasası ile birleşerek aynı oranda bir üretim genişlemesi ile karşılanamadığı takdirde gelir dağılımında özellikle işçi sınıfının toplam gelirden aldığı payı azaltacaktır. Bu da dengesiz bir gelir dağılımının kaçınılmaz bir sonucudur.

Kapitalizmin bu çelişkileri karşısında Mill'in getirdiği önerilerden ilki ileride Marx öncesi sosyalizm anlayışına temel olabilecek üretim kooperatifleri düşüncesiydi. Mill, bu suretle işçi ve işveren arasında emek-sermaye işbirliğine dayanılarak yapılacak bir uzlaşmayı toplumun hastalıklarını gidermek için gerekli görüyordu.

İkinci olarak Mill, Malthus tarafından da öne sürülen ancak Malthus'tan farklı olarak dinsel duygulardan hiçbir ödün vermeden refah düzeyinde genel bir yükselme sağlamak isteyen ileri toplumların doğum kontrolü yoluyla nüfus artışını sınırlamaları gerektiğini ifade etmekteydi. Mill, bu önerisini yeterince açık ancak olası bir toplumsal tepkiyi göz önüne alarak gayet ihtiyatlı bir şekilde geliştirmiştir. Ayrıca her alanda olduğu gibi kadın-erkek arasında eşitlik o'nun önerisinin diğer ayağını teşkil etmektedir. Mill, bu bağlamda işçilerin davranış kalıplarını değiştirme eğilimlerinin önceki klasik iktisatçıların belirttiklerinin aksine daha kolay olduğunu belirtmektedir. Ancak bu yolla nüfus artışının kontrol altına

alınabilmesi geniş bir çapta ve yoğun bir eğitim gerektirmektedir. Zaman içinde uygulanan düzenli bir eğitim ve gözlemlenebilir olumlu gelişmeler Mill'in nüfus artışının kontrol edilebilirliği yönünde kalmayan şüphelerini teyit etmektedir.

İktisatçılar arasındaki ideolojik ayrımlar ekonomik analizlerde elde edilen sonuçların farklı yorumlanmasına sebep olmaktadır. Buna en iyi örnek, aynı yıl yayınlanan (1847-48) Mill'in "İlkeleri" ile Marx'ın "Komünist Manifestosunda ücret konusuna yaklaşımdaki farklardır; gözlenen olay (İngiltere'deki işçi sınıfının durumu ve ücret haddi) aynıdır, dönem aynıdır; Oysa, bu iki düşünürün teoride yansıttıkları gerçekler farklıdır. (Kazgan 1997:81).

Müdahaleci Görüşleri

Mill'in öğretisinin ikinci ana eksenini sosyalizm izlenimi veren kısmen liberal felsefeye aykırı fikirler oluşturur. Mill, ekonomik faaliyetlerin bütünüyle devlet müdahalesinden soyutlanmasına karşı çıkmakla beraber yoğun olarak söz konusu olabilen bir devlet müdahalesini de benimsememiştir. Bu anlamda Mill'in klasikler ile klasik ekol sonrası himayeciler arasında bir konumda olduğu düşünülebilir. Düşünürümüz Ortodoks Klasizmin karakteristik özelliklerinden en çok devletin iktisadi rolü konusunda ayrılmakta idi.

Mill, ekonomiyi kendi kendine dengeye getiren doğal yasaların dengeyi sağlamadaki rolüne şüphe ile bakmaktadır. Doğa, insan arzusu ve faaliyeti

dışında oluşan ve cereyan eden her şey olduğuna göre barındırdığı yasalar aynı açının haklı ve haksıza, dürüst ve dürüst olmayana eşit biçimde uygulanmasına neden olacaktır. Dolayısıyla doğa bir uzlaştırıcılık sistemi gibi görünmesine rağmen aslında öldürücüdür ve zalimdir.

Mill'in referans çerçevesi seleflerinin olumlu bakacağından daha aktif bir iktisat politikası hedefine dayanmaktadır. Bu açıdan bakıldığında hükümetler yeni parklar ve müzeler yapımı gibi sivilleştirici işlevler yanında ekonominin istikrara kavuşturulması yolunda bir takım fonksiyonlar da yerine getirmelidir. Mill, durgun ekonomide kar oranlarındaki düşmenin gereksiz sermaye sarfiyatlarına yol açması olası olan spekülatif ihtiyatsızlık tarafından izlenebileceğini ileri sürmektedir. Devletin potansiyel olarak yatırımda kullanılan fonlardaki artışı vergilendirmesi ve elde edilen hâsılatı toplum faydasına olan projelerin finansmanında kullanılması durumunda kar haddindeki düşmenin kısmen önlenerek daha iyi bir netice alınabileceğini belirtmektedir (Barber 1991: 11). Bu sayede iki önemli hedefe eşanlı olarak hizmet edilmiş olmaktadır. Bunlar:

- a. Özel sermayenin getiri hadlerindeki düşüşünün yavaşlatılması,
- b. İktisadi sistemin istikrarsızlığının hafifletilmesidir.

Diğer yandan Mill'in düşüncelerine göre yeni kurulmuş ve geleceği parlak görülen bir endüstriyi dış rekabet ve kuvvetli firmalar karşısında korumak gerekmektedir. Bu politika endüstri, kuvvetini hissettirmeye

başladığı ve yabancı firmalarla rekabet edebilecek hale gelinceye kadar devam etmelidir. (Turanlı s, 94–5). Dolayısıyla Mill sürekli bir himayecilik politikasına taraftar olmamakla beraber ekonomik liberalizme sınırlar getirmiştir.

Ayrıca Mill önceki inançlarıyla mücadelesinden sonra özel mülkiyete karşı tavırlarıyla da klasik görüşün dışına çıkmıştır. Mülkiyet kurumu ilahi göksel bir dayanaktan değil tamamen insancıl bir anlayıştan doğmaktadır. Her mülkiyet kendiliğinden meşru sayılmaz. Mülkiyete meşruluk vermeden önce onun kökenini araştırmak ve sağladığı sosyal hizmetleri göz önüne almak gerekir. Gerekli görülürse özel mülkiyetin yasayla sınırlanarak meşrulaştırılması sağlanmalıdır. Düşünürce göre hele toprak mülkiyetine kutsal bir anlam verilmemelidir. Çünkü toprak bir çalışma sonucu elde edilmiş değildir. (Hamitoğulları, s, 142)

Bununla birlikte Mill, gelir dağılımındaki adaletsizliği gidermek üzere sosyalizm kokan birtakım önerilerde bulunmuştur. Bu önerileri maddeler halinde şöyle sıralayabiliriz:

- **Üretim Kooperatiflerinin Geliştirilmesi Yoluyla Ücretli Emek Kaldırılmalıdır.** Ücret mukabili bir başkasının yanında çalışma işçinin kişiliğini ve yeteneklerini geliştirmemesine neden olur. Ayrıca emeğin elde ettiği gelir ile ürettiği değer arasındaki farklılık artık değer olarak işverene gideceğinden işçinin hakkını tam olarak alamaması sonucunu doğuracaktır. Bunun için üretim

kooperatiflerinin kurulmasını önleyici yasalar ortadan kaldırılmalıdır.

- **Rant Geliri Devlet Tarafından Uygun Vergiler Salınarak Geri Alınmalı ve Topluma Mal Edilerek Sosyalize Edilmelidir.** Çünkü rantın kaynağı olan toprak bir çalışma sonucu elde edilmemiştir. Çalışma sonucu elde edilmeyen tüm kazançlar Mille'e göre meşru sayılmaz. Meşru olmayan bu kazançlar konulacak vergilerle topluma mal edilmelidir. Rant, nüfus artışı ile birlikte yükseldiğinden konulacak vergiler de topluma bütünüyle aktarılabilmesi için bu yükselmeye paralel olmalıdır. (Turanlı s, 94)
- **Miras ve Veraset Hakları Sırlandırılmalıdır.** Rant gibi bir çalışma karşılığı olmayan miras müessesesi kişiye iktisadi hayatta bir ayrıcalık ve nüfuz sağlama imkânını bahşederken diğer yandan sosyal adaletsizliklere sebep olmaktadır. Liberal sistemin temelini oluşturan mülkiyet kurumu ekonomik faaliyetlerin başlangıç noktasındaki fertlere eşit şartlarda yarışma imkânı vermemektedir. İnsanların servetlerini kendilerinden sonra gelenlere bırakma düşüncesi insanları çalışmaya sevk etmekle beraber hiçbir emek sarf etmeden ve topluma katkıda bulunmadan mirasa konu olan mallara sahip çıkanlar için bu düşüncenin doğru olduğu söylenemez. Özel mülkiyet doğal bir hak olmayıp toplum tarafından meydana getirilen bir kurum olduğu için bireylerin hiçbir emek sarf etmeden üstün bir mevki sahibi olmaları kabul edilemez.

Bu bakımdan Mill, mirasçılara intikal edecek serveti sınırlandırarak fırsat eşitliğinin sağlanması gerektiği savını ileri sürmüştür.

Geniş çapta sosyalist eğilimler içeren bu yaklaşımlara rağmen Mill, sosyalistlere de karşıdır. Liberal sistemin tamamen alt-üst edilmesine taraftar değildir. Teknik ve iktisadi gelişmeden yana olan Mill, bu gelişimin en iyi tarz ve etkinlikle cereyan etmesi gerektiğini savunmuştur. Mill'in sosyalizm tasvirinde devletin totaliter bir yapıda olduğu düşüncesi aranmamalıdır. Mill, sosyalizmi daha çok ihtiyari olarak faaliyet düzenlemeleri ile sermaye ve emek arasındaki karşılıklı ortaklıklar olarak tasvir etmiştir.

SONUÇ

Sonuç olarak faydacılığın özellikle de fayda değer kuramı ve değişimin tutarlı bir şekilde bireysel hakların ve bireysel seçimlerin önemini vurgulanarak geliştirilmesi piyasa kapitalizminin güçlü bir teorik ve entelektüel savunusunu oluşturur. Mill laissez fairein ve bireyciliğin önemini, arz ve taleple belirlenen piyasa fiyatının değeri oluşturmasının, karların kapitalistin fedakarlığının bir sonucu olarak sermayenin doğal ücreti olduğunu öne sürerek piyasa kapitalizmini yüceltmış ve savunmuştur. Buna karşılık miras hakkını kişinin kendisinin üretmediği bir varlığa sahip olması olarak görmüş böylelikle özel mülkiyet ve bölüşüm ilişkileri üzerine eğilmesi, devleti yönetenlerin yoksulların genel faydasını arttıracabilecek reformlar yapması gerektiğini ifade etmesiyle de

sosyal reformcu bir duruş sergilemiştir. Bu ikili duruşuyla Mill oluşturduğu eklektik bir piyasacı toplumcu teori ile tutarsız bir piyasa sosyalizmi veya sosyal liberalizm gibi iki uzlaşmaz kavramı bir potada eritmeye çalışmıştır. Bu yönüyle, Green, Alfred Marshall ve hatta “üçüncü yol” un babası Antony Giddens’a da öncülük etmiştir. Mill’in öğretisi ifade edildiği zamanda kalmamış Amerika’da Carey, Almanya’da List ve Thünen tarafından geliştirilerek iktisat literatürüne yeni versiyonlar halinde sunmuştur. Bu açıdan bakıldığında sözü edilen ve aynı ekseninde yer alan düşünürlerle Mill arasında karşılaştırmalı bir analiz yapılması var olan ikilemin daha iyi ortaya konmasına ve anlaşılmasına zemin hazırlayacaktır. Ayrıca son derece etkilendiği “Ricardo İktisadı” ile karşılaştırılmasına yönelik araştırmaların da gerekli olduğu bir gerçektir. Buna ilaveten “ metodoloji ve lojik” konusu çalışmada kısaca değinilmesine rağmen bu konunun daha derin bir biçimde incelenmesine ihtiyaç duyulmaktadır.

Mill, gerek iktisatçı gerekse felsefeci olarak ileri sürdüğü liberal ve müdahaleci görüşleriyle klasik okul içinde reformist bir düşünür sıfatını almayı fazlasıyla hak etmiştir. Temel ekonomik argümanlar olan değer; fiyat, uluslararası mübadele, ücret, kar, faiz Mill’de bir düzeltimden geçmektedir. Görüşleri yaşadığı dönemde devrim niteliğine bürünmüştür. Öyle ki, klasik iktisadi düşünce bir dönem daha varlığını sürdürebilmişse bunu J.S.Mill'e borçludur.

KAYNAKÇA

BARBER, William ; "İktisadi Düşünce Tarihi" (Çev. İhsan Durdu), Çıdam Yayınları İstanbul, 1991.

BARDA, Süleyman ; "Ekonomik Doktrinler ve Sistemler", İstanbul, 1982.

BUGRA, Ayşe ; "İktisatçılar ve İnsanlar", İletişim Yayınları, İkinci baskı; İstanbul, 1995.

DENİS, Henry; "Ekonomik Doktrinler Tarihi", Cilt II, (Çev.Atilla Tokatlı), Paris, 1973.

ETEM, Sadri; "Modern Avrupa İktisat Tarihi", İstanbul, 1934.

HANÇERLİOĞLU, Orhan, "Felsefe Ansiklopedisi" 5. Cilt, Remzi Yayınları, İstanbul, 1985

HAMİTOĞULLARI, Beşir; "Çağdaş İktisadi Sistemler", A.Ü. S.B.F. yayınları, Ankara, 1982.

J.S.Mill,Utilitarianism, London, The Floating Press,2009.

J.S.Mill,*On Liberty*,London, The Floating Press, 2009.

J.S.Mill,Considerations on Representative Government,Londan, The Electric Company, 2001.

KAZGAN, Gülten; "İktisadi Düşünce veya Politik İktisadın Evrimi", Remzi Kitabevi, 7.baskı, İstanbul, 1997.

KOLOĞLU, Mahmut; "Ekonomi Doktrinleri Tarihi", Ankara, 1960

LAJUGIE, Jean De; "İktisadi Doktrinler" (Çev. Necmettin Mete), İstanbul, 1965

ÖZGÜVEN, Ali; "İktisadi Düşünceler, Doktrinler ve Teoriler", Filiz Kitabevi, İstanbul, 1992

TURANLI, RONA; "İktisadi Düşünce Tarihi: Kronolojik Evrim", Beta Yayınları, İstanbul,1998

ULUTAN, Burhan; "İktisadi Doktrinler Tarihi", Ötüken Yayınları, İstanbul, 1978

YALÇIN, Aydın; "İktisadi Doktrinler ve Sistemler Tarihi", A.Ü. S.B.F. yayınları, Ankara, 1991

ZEYTİNOđLU, Erol; "Ekonomik Doktrinler ve Sistemler Tarihi", 2.baskı, Mim Yayınları, İstanbul, 1996

KAPİTALİZMİN ÇEŞİTLİLİĞİ YAKLAŞIMI VE AÇMAZLARI: ÇALIŞMA İLİŞKİLERİ YAZININA KURUMSALCI ETKİLER

Arş. Gör. Onur Metin
Sakarya Üniversitesi, Çal. Eko. End. İliş. Bölümü
ometin@sakarya.edu.tr

ÖZET

Kapitalist toplumların kurumsal yapılarındaki farklılıklar ve benzerlikler üzerine çalışmalar, farklı kuramsal yaklaşımlarca ele alınmış bir tema olarak karşımıza çıkar. Son yıllarda kurumsalcı okulun bileşenlerinden biri olan Kapitalizmin Çeşitliliği Yaklaşımı (KiÇ) da, kapitalizm üzerine yapılan bu tarz değerlendirmelerin simgesel atf kaynağı haline gelmiştir. Bu yaklaşım, 21. yüzyılın hemen başında kaleme alınmış bir kuramsal inşa çabası olarak, yakın geçmişin alışlageldik kuramsal klişelerine bir eleştiri getirme iddiasını yüklenmiştir. Bu iddianın hangi düzeyde altının doldurulduğu, kurama yönelik geliştirilen eleştiriler aracılığı ile değerlendirilecek ve çalışma ilişkileri yazını ile bağlantılar kurulmaya çalışılacaktır. Özetle, bahsi geçen yaklaşımın betimleyici veri bütünü sunması itibariyle zengin bir analiz olmasına rağmen kapitalist ekonomik ilişkilerin dinamik yapısını kavrayabilme ve açıklayabilme kapasitesinin sınırlı olduğu ileri sürülecektir. Bu nedenle alternatif bir araştırma gündeminin oluşması ihtiyacına değinilecektir.

Anahtar Kelimeler: *Kapitalizmin Çeşitliliği, Çalışma İlişkileri, Yakınsama, Iraksama, Kurumsal Tamamlayıcılıklar.*

VARIETIES OF CAPITALISM AND ITS DILEMMAS: INSTITUTIONALIST INFLUENCES ON EMPLOYMENT RELATIONS LITERATURE

ABSTRACT

The theme of differences and similarities of capitalist societies are studied by different theoretical approaches. Recently, a component of Institutional School, Varieties of Capitalism (VoC) has become emblematic for such considerations related to capitalism. The approach of Varieties of Capitalism offers a critic to some hitherto theoretical clichés as a fresh theoretical effort at the beginning of the 21th century. But how it can formulate its stance? This question will be answered in guidance of critics and with a connection to employment relations literature. Briefly, in spite of its rich descriptive data

analyses, insight and explanation capacity of VoC approach is so limited in terms of given capitalist dynamics of economic relations. Therefore constitution of an alternative research agenda is a necessity.

Keywords: *Varieties of Capitalism, Employment Relations, Convergence, Divergence, Institutional Complementarities.*

1. GİRİŞ

Son dönemin çok uluslu şirketlerde çalışma pratikleri üzerine çalışan kurumsalcı yazını temel üç yaklaşım halinde ayırır. Bunlar *Toplumsal Etkiler* (Maurice ve Sorge, 2000a; 2000b), *Üretim Sistemleri* (Hollingsworth ve Boyer, 1997) ve *Ulusal İş Sistemleri* (Whitley, 1999) yaklaşımlarıdır. Toplumsal Etkiler yaklaşımı iş çevresini çevreleyen özgül kurumsal düzenlemelerin ve şirket işlemlerinin toplumdan topluma farklılaşacağı üzerinden kurgulanan kurumsal dizilişlerin çalışma ilişkilerine dair kendine özgü örgütsel özelliklerini vurgular. Üretim sistemleri yaklaşımı çalışma biçimlerinin kaynağını, yatırımcı firmanın kendine özgü karakteristiklerde arar. Örneğin Almanya kökenli bir firmanın, yatırım yaptığı bir diğer ülkeye beraberinde kendine özgü çalışma pratiğini de götürmesi böyle bir çerçevenin içerisinde yer alır. Ulusal iş sistemleri yaklaşımı ise yatırımcı firmanın, yatırım yaptığı ülkenin kendi çalışma pratiklerini esas alan ilişkiler kurarak kendine özgü karakteristikleri beraberinde getirmediğini vurgular.

Kurumsalcı okul içerisinde son on yılın en baskın yaklaşımı olarak ise Ulusal İş Sistemleri yaklaşımının doğrudan olmasa da tematik düzeyde bir izleyicisi olan Kapitalizmin Çeşitliliği (Hall ve Soskice, 2001) adlı kolektif çalışma ve onun izleyicilerinin geliştirdiği yaklaşım kendini gösterir. Bu yaklaşım, bazı üretim örgütlenmelerinin rekabetçi kapitalist işleyişte diğerlerinden daha üstün olduğunu, bu üstünlüğün diğer üretim örgütlenmelerini üstün olana dönüşmeye zorladığını savunan (Oliver ve Wilkinson, 1988; Piore ve Sabel, 1994; Womack vd., 1990) ana akım benzeşmeci ve farklılaşmayı kültürel öğelerle açıklayan (Hofstede, 1980) bazı yaklaşımları eleştiren bir yerde kendini konumlandırır. Kapitalizmin Çeşitliliği yaklaşımı 2001 tarihli birbiriyle bazı yönlerden farklılaşan analizlerden oluşan editörel bir çalışmanın ürünü olmasına rağmen, kurucu giriş metni ve bu metnin yazarlarının adıyla anılan bir

yaklaşımıdır. Bu yazı da bu yaklaşımı genel olarak kurucu bu metin ve onun temsil ettiği anlayışla ele almıştır. Bunu yaparken öncelikle yaklaşımın genel hatları çizilecek, ardından yazına yansıyan belli başlı eleştiriler konu edilecek ve son olarak olası bir araştırma gündemi oluşturabilmesi açısından bu eleştirilerin rehberliğinin neyi ifade edebileceği ele alınacaktır.

2. KAPİTALİZMİN ÇEŞİTLİLİĞİ YAKLAŞIMI

Yayınlandığı günden bu yana son derece etki ve yankı uyandıran *Kapitalizmin Çeşitliliği: Kurumsal Temellerin Karşılıklı Üstünlükleri* adlı eser ve temsil ettiği yaklaşım çalışma ilişkileri yazınına doğrudan dâhil olmayan, ancak dolaylı yollarla bu alanı etkisi altına alan bir akademik çevre haline gelmiştir. Bu yaklaşımın bu kadar ‘popüler’ olmasına etki eden unsurların başına; küreselleşme adıyla anılan yazının doyma noktasına gelişi ve Kapitalizmin Çeşitliliği (KiÇ) yaklaşımının çıkış noktasının küreselleşme klişesine ve bazı kültürcü açıklamalara bir çeşit eleştiri getirme iddiasında oluşu yerleştirilebilir. Ayrıca, kapitalizmin dünya ölçeğinde görünürdeki tek üretim örgütlenmesi olarak tarih sahnesindeki yerini ‘sağlamlaştırması’ ve “eski kapitalizm-sosyalizm kutuplaşmasının ortadan kalkması, ilginin kapitalist sistemler arasındaki büyük farklılıklara yönelmesine neden olmuştur” (Kaufman, 2011: 25). KiÇ yaklaşımı da bu hareket noktasından, zengin bir betimleyici karşılaştırmalı veri bütünüyle, gelişmiş ülkelerin üretim örgütlenmelerindeki kurumsal eşgüdüm ilişkilerini masaya yatırmış ve aktarmaya girişmiştir.

2.1. Yakınsama Karşıtlığı

KiÇ yaklaşımı, küreselleşme tartışmalarının en popüler bileşenlerinden biri olan uluslar arası ekonomik bütünleşmedeki artışın, ülkelerin kurumlarını ve üretim rejimlerini benzer bir biçime doğru benzeştirmesi (yakınsama savı) varsayımını karşı çıkış düzlemi olarak çizmiştir. Küreselleşme (1) diye adlandırılan sürecin belli alanlarda ve de özellikle en iyi pratik ekonomik örgütlenme (neo-liberal bir politik ekonomi) temelinde yakınsama yarattığını ileri süren yaklaşımları eleştiren KiÇ,

farklı kapitalist örgütlenmelerin karşılaştırmalı üstünlükleri yoluyla beraber var olduğunu vurgular. Uluslar arası serbestleşmelerin firmalara yeni piyasalara giriş ve yeni arz kaynaklarına ulaşabilme imkânı sunmasının ulus ötesi sonuçlar yaratabileceği bir yana, alışlagelmiş küreselleşme yazınında yer aldığı aksine firmalar yaşanan gelişmelere özdeş tepkiler vermemektedir ve farklı ulusal ekonomiler farklı stratejiler geliştirebilir. Ayrıca firmaların yalnızca düşük emek gücü maliyetleri doğrultusunda yatırım kararları almadığı, kendi ülkelerindeki firmaların rekabetçi avantajlar geliştirebileceği firma içi ve firmalar arası ilişkiler de üretmeye çalıştıkları iddia edilir. Buna ek olarak firmaların *kurumsal arakazanç (arbitraj)* bağlantılarıyla belli etkinliklerini başka ulusal sınırlar içerisine, o ulusal sınırların sağlayabileceği avantajlar doğrultusunda kaydırması olağandır. Bu yalnızca düşük emek gücü maliyetleri için değil, yerleşilen coğrafyanın kendine özgü kurumsal avantajlarından yararlanmayı da içerir. Örneğin General Motors'un Düseldorf'a motor fabrikasını konumlandırması kalite kontrol, vasıf seviyeleri ve tedrici teknolojik yenilik gibi kurumsal arakazanç mekanizmalarından faydalanmak amacıyla olurken, Nissan'ın tasarım tesislerini Kaliforniya'ya taşınması kökten teknolojik yenilik imkânlarından yararlanmak olabilmektedir (Hall ve Soskice, 2001: 57). Thelen'e göre (2001: 75-76), endüstri ilişkilerindeki gözlemlenen ekonomik merkezlesme ve esnekleştirme durumları, genel olarak örgütlü emeği zayıflatan ve onun ulusal düzeyde standart geliştirmesinin önünü tıkayan eğilimler olarak görülmektedir. Bu eğilimler rekabetçi bir kuralsızlaştırma dalgasıyla, çalışma ilişkilerinde örgütlü emeği çözen ve sermayenin hareketini güçsüz emek örgütlenmesine sahip rejimlere doğru iten bir bağdaşıklık yaratacağı da iddia edilmiştir. Ancak bu durum ABD ve Britanya'daki gelişmelerin fazla genelleştirilmesi ve kimi diğer ulusal eğilimlerin (İsveç ve Danimarka'da ulusal toplu pazarlık mekanizmaları ortadan kalksa da, çeşitli endüstriyel toplu pazarlık süreçleri hala yürürlüktedir; İtalya ve İspanya'da eğilim merkezlesme değil, uçayaklı merkezi müzakerelerin tazelenmesi doğrultusundadır) açıklanamamasını beraberinde getirmiştir. Rekabetçi stratejileri toplumsal barış ve yüksek

düzyey de işbirliğı üzerine kurulu modellerin örgütlü yapıları parçalamadığı, tam tersine onları muhafaza ettiğı görülmektedir.

2.2. Temel Kategoriler: SPE ve EPE

Farklı ekonomik modellerin eşanlı varoluşu, ulusal sınırlar içindeki kurumların içsel ve dışsal eşgüdüm (sistemin yürümesini etkinleştirme biçimi) sorunlarıyla baş etme yollarıyla birbirinden ayrılmaktadır. KiÇ yaklaşımının ortaya koyduğu modellemede iki ana rota Serbest Piyasa Ekonomileri (SPE) ve Eşgüdümlü Piyasa Ekonomileri (EPE) olarak çatallanır (2). Kapitalizmi örgütlemenin tek bir biçimi olmadığını, kurumlar arası ilişkilerin firma temelli karşılıklı avantaj bağlantılarıyla piyasa ilişkilerini nasıl farklılaştırdığını ele alan KiÇ yaklaşımına göre, bu çatallanma gelişmiş ülkelerin farklı düzeylerdeki beş başlıca eşgüdüm alanını nasıl bir eylem birliğiyle işlerlik kazandırdığını yansıtacaktır. Firmaların eşgüdüm sorunlarını çözmek için ilişkiler geliştirmeleri gereken başlıca alanların (Hall ve Soskice, 2001: 7) ilki, *endüstri ilişkileri* olarak tanımlanır. Bu alan; firmaların ücretler ve çalışma koşulları üzerine emek gücüyle veya emeğı ve işverenleri temsil eden kurumlarla müzakeresini nasıl eşgüdümlediğine karşılıktır. Burada masaya yatırılan, firmayı başarıya ulaştıran ücret - verimlilik seviyeleri ve bütün bir ekonomideki işsizlik ve enflasyon oranlarıdır. İkinci olarak *mesleki vasıf kazandırma ve eğitim* alanı karşımıza çıkar. Bu alan firmaların uygun vasıftaki çalışma gücünü nasıl kendileri için güvence altına alacağı ve bu sırada çalışanların vasıflara ne kadar yatırım yapacağı kararını vereceğı yeri tanımlar. Bu eşgüdüm probleminin çözümü ne yalnızca firmaların ne de çalışanların geleceğıyle ilgilidir; söz konusu olan bütün ekonominin vasıf seviyesi ve rekabetçiliğine karşılık gelir. Üçüncüsü olan *Şirket Yönetişimi* ise, firmaların finanse ettikleri yatırımların çıktılarını nasıl temin edebileceklerini yansıtıldığı alana karşılık gelir. Burası ise belli tasarıların finansmanının ve buradaki firmaların fonlarının güvence altında olup olmadığı ile ilgili bir eşgüdüm alanıdır. Eşgüdüm sorunlarının karşılık geldiğı bir diğery alan şirketlerin özellikle tedarikçileri ve müşterileri ve de diğery girişimlerle ilişkisini kapsaması anlamında *firmalar-arası ilişkiler*dir. Burası ise firmanın

ürünleri için sabit bir talebi, girdileri için uygun bir arzı ve teknolojiye erişimini güvence altına aldığı bir alan olarak tanımlanır. Bu alanda uygun ilişkilerin gelişebilmesi, firmaların rekabetçi kalabilme ve ekonominin bir bütün olarak teknolojik ilerleme kabiliyetini gösterebilmesine bağlıdır. Son olarak, firmalar kendi *çalışanlarıyla* da aynı şekilde bir eşgüdüm sorunuyla yüz yüzedir. Buradaki temel mesele, çalışanların firma hedefleri için gerekli ehliyet ve birlikte hareket etme özelliklerine sahip olmasını garantiye almaktır.

KiÇ yaklaşımı yukarıda sıralanan alanlar arasında eşgüdümü sağlama biçimleri üzerinden SPE ve EPE'yi karakterize eden çıkarsamalar geliştirmiştir. Buna göre (Wales vd., 2008: 175), *serbest piyasa ekonomilerinde* firma etkinlikleri, öncelikle piyasa düzenlemelerinin hiyerarşisinde ve rekabetçiliğinde belirlenir. SPE 'gelişkin sermaye piyasalarına sahip olan, şirket yönetişiminin dış bağlantılarla işler olduğu, işverenlerin çalışanlarına bağlılığı uzun dönemli olmayan piyasa merkezli endüstri ilişkileri sistemlerinin var olduğu, firmaların tedarikçi ve alıcı firmalarla piyasa mekanizmalarını kullanarak ilişki de olduğu' bir eksen olarak tanımlanmıştır. ABD'nin temel örneğini teşkil ettiği bu yapılanma, yazının gelişmesiyle Britanya, Avustralya, Yeni Zelanda, Kanada ve İrlanda'yı da içerisine almıştır. *Eşgüdümlü Piyasa Ekonomileri* ise karşı karşıya oldukları eşgüdüm sorunlarını piyasa dışı mekanizmaların önceliğinde çözüme kavuşturan yapılanmalardır. SPE'nin aksine EPE; şirket yönetim modelleri açısından firma içi değişkenleri temel alan, sermayenin 'sabırlı' biçimleri olarak tanımlanabilen, müzakereye dayalı uzun dönemli bağlılık eğilimleri gösteren endüstri ilişkileri sistemleriyle işleyen ve firmalar arası ilişkilerin (sektörler ve endüstriler arası dâhil) eşgüdümünde piyasa dışı mekanizmaları kullanan yapılanmalardır. Almanya'nın başlıca örneğini teşkil ettiği bu sınıflandırmaya; Kuzey Avrupa ülkeleri, Japonya ve Güney Kore de dâhil edilmektedir.

En genel ifadesiyle EPE, firmaların ve ekonomideki diğer aktörlerin özgül varlıklara (anında başka bir amaç için değiştirilemeyen ve çıktılarının büyük ölçüde diğerlerinin etken işbirliğine bağlı olduğu varlıklara) yatırım yapmaya istekli oldukları alanlarken; SPE'ndeki yatırımlar

yaygın olarak değiştirilebilir varlıklara (değerin başka amaçlar için de gerçekleştirilebildiği varlıklara) yöneliktir. Bu durum EPE'deki stratejik etkileşimlerin özgül varlıklara ilişkin değeri gerçekleştirebilmesi için; endüstriye özgü vasıf geliştirme, ortak araştırma ve geliştirme gibi daha fazla kurumsal olarak desteklenmesi gerekliliğini ortaya koyar. Diğer yandan daha akışkan piyasalara sahip olan SPE, ekonomik aktörlerin kaynaklarını etrafında döndürebilecekleri genel vasıflar ve çok amaçlı teknolojiler gibi değiştirilebilir varlıkları elde etme yönünde teşvik ederken daha fazla çıktı alabilme arayışı gibi fırsatları daha fazla sunar. (Hall ve Soskice, 2001: 17)

2.2.1. Serbest Piyasa Ekonomileri

Endüstri ilişkileri açısından SPE, sektörel veya ulusal temelli toplu pazarlık mekanizmaları sunmayan bunun yerine merkezileşmemiş veya bireyselleşmiş endüstri ilişkileri sistemleri içeren yapılardır. Firma üst yönetiminin firma üzerinde ve çalışma ilişkilerini denetleme açısından verdiği kararlarda, tek taraflı bir ilişki kendini gösterir. Bu durum iş alma-işten çıkarma konusunda olabildiğince esnek, aynı firmada uzun dönem istihdam ilişkisi yaratabilecek bir üretim örgütlenmesine de olabildiğince uzak bir yapılanma meydana getirir.

Örneğin, “değişimin yörüngesi ABD'ndekine çok benzer olan Britanya'daki iki baskın eğilimden birincisi, sendika düzenlemesinin bütün biçimlerinden kaçış ya da bunların pratik geçerliliğini yitirmesi olurken ikincisi, emeğin temsilcilerinin ulusal toplu pazarlık yapılarından çekilmesi ve yerel sendikaların tekçi (unitarist) saflarda yeniden örgütlenmesidir (Thelen, 2001: 98). Böylelikle çalışanlar ve firma yönetimleri arasında geniş ölçekli bir işbirliği oluşamazken, firmanın yönetsel gücünün çalışanlar üzerinde daha belirgin hissedildiği modellere karşılık gelen bir endüstri ilişkileri yapılanması kendini gösterir.

Mesleki vasıf kazandırma ve eğitim alanında firmaların çalışanlardan beklentisi; tek bir firmanın etkinlik alanına özgü vasıflarda yoğunlaşmak yerine, firmalar arası değiş-tokuş edilebilir genel vasıflar geliştirmeleri yönündedir. Böylelikle firma için yeni fırsatlar kendini gösterdiğinde,

firmalar arası üstünlük arayışında daha kolay değiştirilebilir bir varlığa sahip olunmuş olur.

Bütün bir ekonomi içerisinde iş ve işsizlik güvencelerinin nasıl bir bileşim üzerinden seyrettiği ile bunların mesleki becerileri nasıl belirlediği ilişkisini ele alan Estevez-Ave vd. (2001: 181-182); iş güvencesinin var olduğu modellerde işçilerin firmaya özgü mesleki becerilerine doğru, işsizlik güvencesinin var olduğu modellerde sektörel mesleki becerilerine doğru, her iki güvencenin de olmadığı modellerde ise genel mesleki becerilerine doğru bir yatırım eğilimi olduğunu iddia eder. Bu tespit ikili modellemeyi destekler niteliktedir, çünkü çoğu ülke ya düşük güvence, genel mesleki beceriler ya da özgül mesleki beceri, güçlü iş veya işsizlik güvencesi bileşkesine göre sınıflandırılabilir. SPE’de anlaşılacağı üzere düşük güvenceli istihdam politikaları sunan modellere karşılık gelmektedir.

Şirketlerin yönetişimi açısından SPE’de, firmalar sermaye piyasalarındaki mevcut gelirleri ve hisselerinin değeri ile ilgili özenli olmaya teşvik edilir. Çünkü büyük firmaların finansmanlarını garanti altına almaları, sermaye piyasalarındaki (ilgililerin firmalar hakkında güvenebileceği kamuya açık bir bilgi sağlayıcı olarak) değerlerine bağlıdır. Bu finansman sağlama biçimleri bono işlemleri, hisse senedi piyasasındaki dağınık yatırımcılar veya banka borçlanmaları gibi çeşitlenebilecektir.

Firma ve firmaya dışsal kaynak sağlayabilecek ihtimallerin eşgüdümünün incelendiği bu başlık, SPE içerisinde etkinlik gösteren firmaların yönetsel şekillenişinde sermaye piyasalarında edindikleri konumun rolünü araştırır. SPE’ndeki şirketin bileşenleri; firmanın hisse değeriyle bağlantılı olan güçlü performans özendiricilerine sahip olan bir CEO hâkimiyetinde, menkul değerler toplamı yalnızca firmanın hisse değeri ile ilgilenen ve riskli stratejileri desteklemeye istekli olan dağınık yatırımcıların sahipliğinde, yeniden yapılanma planlarına karşı çıkabilme vasfı zayıf olan ve performansa bağlı teşvikleri olumlu karşılayan bir emek gücü içeriğiyle tasvir edilmektedir (Vitols, 2001: 359).

SPE’deki *firmalar arası ilişkiler* genel olarak standart piyasa ilişkileri ve resmi zorlayıcı sözleşmeler üzerine kuruludur. Örneğin ABD’de bu ilişkilere, şirketlerin gizlice anlaşarak fiyatları veya piyasaları

tasarlamasını önleyecek katı tekellilik karşıtı düzenlemeler ve büyük ölçüde yazılı sözleşmelerin katı yorumlamalarına dayanan sözleşme yasalarının ilkeleri eşlik eder. Firmalar arasında önemli bir ilişki biçimi olan teknoloji aktarımı, SPE’de firmaya dâhil olan teknokratların (ilgili bilim insanları veya mühendisler) bilgilerini beraberinde getirmeleri ile sağlanır. Bu ilişki genel olarak akışkan bir emek gücü piyasası içerisinde yer alan teknokratların bir firmadan diğerine (ya da araştırma kurumlarından özel sektöre) olan hareketiyle güvence altına alınır. (Hall ve Soskice, 2001: 31)

Dolayısıyla firmaların bir bütün olarak kendi genel çıkarlarına hareket eden işbirliği ilişkilerinin kurulmasından ziyade, piyasadaki rekabetin güdülediği (lisanslama, patent gibi teknolojik yeniliğin piyasadaki değerini ölçmeye ilişkin) standartların belirleyici olduğu kurumsal ilişkiler yaygındır. Örneğin, ABD’de standart belirleme, her firmanın rekabette avantaj sağlayıcı bir konuma gelebilmek için kalite meseleleri üzerine kendi kurallarını geliştirmeye çalışmasını içeren, oldukça parçalı ve rekabetçi bir rejim olarak karşımıza çıkar (Tate, 2001).

2.2.2. Eşgüdümlü Piyasa Ekonomileri

EPE içerisindeki çoğu firmanın, geniş ölçüde çalışma özerkliğine sahip vasıflı bir emek gücünü istihdam eden, üretimini genel olarak bu emek gücünün ve diğer tüm firma bileşenlerinin işbirliği ile ortak bir şekilde geliştiren bir stratejiye sahip olduğu öne sürülür. “Bu tarz bir üretim stratejisini benimsemiş olan bir firma, çalışanları tarafından sahiplenilip sahiplenilmemesi ve iş ile ilgili bilgiyi edinmiş vasıflı çalışanın diğer firmalar tarafından avlanıp avlanılmaması risklerine karşı korunmasız olacaktır. Bu yüzden EPE *endüstri ilişkilerinin* bu tarz sorunları çözebilme yeteneğinde olması gereklidir”. Örneğin Almanya endüstri ilişkileri, ücretleri endüstri seviyesinde ve vasıflar temelinde düzenleyen toplu sözleşmelerle, firmalar arası vasıflı çalışan kapma rekabetini zorlaştırmış ve ikinci olarak da bu çalışanlara ödenebilecek en yüksek ücretleri sunarak firmaya olan bağlılıklarını güvence altına almıştır. (Hall ve Soskice, 2001: 24-25),

Endüstri ilişkilerinde toplu pazarlık mekanizmasını olabilir (çalışanların sendika üyeliği oranlarının göreceli yüksekliği) kılan kurumsal niteliğine firma düzeyinde tamamlayıcılık getiren işçi meclisleri, işten çıkarımlar ve çalışma koşulları gibi konularda oldukça donanımlı bir yetkiye sahip seçilmiş işçi temsilcilerinden oluşan bir sistem olarak karşımıza çıkar. İşten çıkarmaların veya çalışma koşullarında yapılacak düzenlemelerin gelişigüzeğine karşı işçi meclislerinin güvencesinde olan çalışanlar, firmaya özgü vasıf geliştirme ve firma için fazladan çaba sarf etmeye teşvik edilmiş olurlar.

EPE'nin istihdam yapısı firmaya veya endüstriye özgü alanlarda vasıf sahibi bir emek gücünden oluştuğu için *mesleki vasıf kazandırma ve eğitim* kurumsal olarak sürdürülmesi gereken bir eşgüdüm alanı olarak belirir. Firmalar vasıflara ilişkin beklentilerini uzun vadeli olarak çözmeye girişmiş, çalışanlarına iş veya işsizlik güvenceleri tanıyarak üretim sistemleri ve refah politikaları arasında can alıcı bir bağlantı kurmuştur (Estevez-Abe vd., 2001:154). EPE'deki çalışanlar özgül alanlarda vasıflaşsalar da, ömür boyu bir ücret güvencesiyle korunabileceklerini kestirebilirler. Böylelikle iş ve işsizlik güvenceleri ile vasıflaşma arasında olumsal bir ilişki kurulmuş, sosyal politikalar ise sistemin işlerliğini tamamlamıştır. Sosyal politikalarla güvence altına alınmış, uzun dönemli firma-çalışan ilişkisi; emek gücüne yeni katılan gençlerin mesleki beceri kazandırma süreçlerine güven duymasını da beraberinde getirecektir.

Ayrıca emek gücünün içeriğinde SPE'deki gibi eğitim sisteminden edindiği diplomaya bağlı bir eşitsiz tabakalaşmanın oluşmasından ziyade (çünkü eğitim sisteminde yükselmek yerine daha iyi işte yükselme fırsatlarının olması), toplumsal cinsiyete dayalı bir ayrılaşma daha belirgindir. Çünkü kariyer kesintilerinin daha olağan olduğu SPE'den farklı olarak, EPE'de bu kesintiler daha aksatıcı etkiler yaratabilecektir. (Estevez-Abe vd., 2001:159-160)

EPE'de *şirket yönetişiminin*, SPE'den farklı olarak hissedar esasına göre (yalnızca hissedarların idare ettiği ve kendi çıkarlarını en çoklamaya çalıştığı bir model) değil, paydaş esasına göre (firmanın çalışanları, tedarikçileri, müşterileri ve çevresindeki diğer topluluklar gibi çeşitli

bileşenlerin firma yönetiminde söz sahibi olduğu ve firma yönetişiminin karar alma süreçlerinde bu bileşenlere ait dengelerin gözetildiği bir model) işlediği ifade edilir (Kelly'den aktaran Vitols, 2001: 337).

Paydaş ilkesini gözetilen bir yönetsel yapısının, yalnızca sermaye piyasalarındaki kamuya açık finansal bilgileri gözeterek yatırımlarını güvence altına alması beklenmez. Firmayla işbirliği içerisindeki bileşenlerin sektör içi veya endüstri içi bilgileri birbiriyle paylaşarak, ortak bir şekilde yatırımlarını güvence altına almaya yönelirler. O yüzden yatırımcılar için değerli olan göstergeler Almanya örneği ile şu şekilde sıralanabilir (Hall ve Soskice, 2001: 23): i- ana tedarikçiler ve müşterilerle kurulan yakın ilişkiler, ii- hissedarlar arası yaygın ağlarda güvence altına alınmış bilgi, iii- standart belirleme, teknoloji transferi mesleki beceri kazandırma gibi konularda bilgi elde edilebilecek etkin endüstri içi birliklere üyelikler. Bu göstergelerin ışığında firmanın ünü ve işleyişi yatırımcılar için sermaye piyasalarının kamuya açık finansal göstergelerinden daha anlamlı bilgiler sağlar.

Firmaların çalışanları ile uzun dönemli sözleşmeler yaptığı EPE'de, teknolojiye ait bilgi transferinin SPE'de olduğu gibi kişilerin emek piyasasındaki hareketliliğinden sağlanması beklenemez. Dolayısıyla *firmalar* ve sanayi birlikleri *arasında* büyük ölçüde güvene dayalı *ilişkilerin* teknoloji transferi ve bilgi paylaşımı alanındaki eşgüdümü çözmesi beklenir. Sanayi birlikleri ve kamu görevlileri firmaların yetkinliklerinin nasıl geliştirilebileceği ve kamusal desteklerle nasıl yönetilebileceği konusunda birlikte çalışarak yeni teknolojilerin yayılmasını desteklerler (Hall ve Soskice, 2001: 26).

SPE'de ki firmaların tek taraflı yönetim anlayışının aksine, EPE'deki firmaların *çalışanlarıyla ilişkileri* fikir birliği sağlama amacıyla bezelidir. Çalışan temsilcilerini, başlıca hissedarları, başlıca tedarikçiler veya müşterilerle eşleştirilmiş diğer yöneticileri de kapsayan bir danışman kurulunun işlerliğinde büyük kararlar gündeme alınır. Dolayısıyla bu bakış açısından, firma ve çalışanlar diğer tüm paydaşlarla beraber ortak güdülerle hareket edecektir.

2.3. Kurumsal Tamamlayıcılık

KiÇ yaklaşımına göre kapitalizm koşullarında var olma becerisi yukarıda sıralanan eşgüdüm sorunlarının tamamlayıcı bir kurumsal ilişkiler bütünüyle yürütmesine dayanır. Öyleyse *kurumsal tamamlayıcılık* bir bütün olarak modellenen ülkenin karakteristiğini yansıtan işlevsel mekanizmanın tanımını ifade edecektir. Ulusal üretim rejimleri, kurumların arasındaki karmaşık etkileşimlerin şekillendirdiği bir bütün olarak karşımıza çıkar. Örneğin bir kurumun varlığı (ya da etkinliği) diğer bir kurumun getirisini (ya da etkinliğini) artırıyorsa bu iki kurumun birbirinin tamamlayıcı olduğu söylenebilir (Hall ve Soskice, 2001: 17). Yani ekonominin belirgin bir alanında eşgüdüme sahip olan bir yapının, diğer alanlarda da bu eşgüdümü tamamlayan pratikler geliştirme eğiliminde olması beklenir. Eğer bu eğilim doğruysa, ülkeler arasında kurumsal pratiklerin gelişi güzel dağılmasını bekleyemeyiz. Sonuç olarak da serbestlik (SPE) ve eşgüdümlülük (EPE) pratikleriyle birbirinden ayrışan kümelenmeler karşımıza çıkmıştır.

Kapitalist çeşitliliği ülkelerin ekonomik avantaj sağlama arayışının bir sonucu olarak ele alan bu yaklaşımın anahtarı olan kurumsal tamamlayıcılık, kurumsal yapıların birbirinin tamamlayıcısı olduğu modellerin daha iyi ekonomik performans sergileyebileceğini öne süren bir kavramsallaşmadır. Kavramın sınırlarının tam olarak çizilmemiş olması bir yana, kurumsal bir bağdaşıklığı ifade ettiği anlaşılmaktadır: ekonomik anlamda etkinliklerini artırma isteğiyle donanmış birbirini tamamlayan kurumsal mekanizmalar bütünü. Dolayısıyla uluslar arası rekabete konu olan ülkelerin kurumsal yapılarıdır ve bu yapılar rekabet koşulları içerisinde birbirinden üstün özellikleriyle değil, kendilerine özgü becerileriyle var olagelmektedirler. Birbirinden üstün olmayan, kendilerine özgü avantajları ile uzun dönemde tatmin edici ekonomik performans sergileyebilen EPE ve SPE’de kurumsal değişim de nadir yaşanacaktır. Çünkü kapitalizm koşullarında hayatta kalma becerileri ekonomik etkinlikler doğrultusunda birbirini tamamlayan kurumsal yapıların varlığına bağlıdır. Bir eşgüdüm alanında yaşanabilecek olağandışı bir gelişme diğer alanlar tarafından mevcut dengeyi bozabileceği için dizginlenebilir. Dolayısıyla bütün eşgüdüm alanlarında eşanlı bir değişim imkânsız olmasa da zordur ve toptan bir kurumsal

değişim nadir yaşanacaktır. Kısacası, kurumsal tamamlayıcılıkların değişime dirençli yapısı tek bir kapitalist üretim örgütlenmesi üzerinde benzeşmeyi değil, çeşitlenmenin süregelmesini beraberinde getirecektir.

3. KİÇ YAKLAŞIMI ÜZERİNE ELEŞTİRİLER

Kapitalizm içerisindeki farklılaşmaların akademik bir çalışma alanı olarak yaygınlaşmasından bu yana en çok yankı ve etki yaratmış çalışma olarak beliren KiÇ'in kurucu metni ve temsil ettiği yaklaşım birçok düzeyde eleştirilmiştir. Bu eleştirileri Streeck'i izleyerek (2010) dört alt başlık altında sınıflandırabiliriz. Bu eleştirilerin birincisi yaklaşımın temel kategorileri (modelleri) olan SPE ve EPE çatallanmasının sınırlılıklarından (yetersiz çeşitlilik, temel sınıflandırmanın darlığı), ikincisi kurumsal tamamlayıcılıkların işlevselci yapılandırılışından, üçüncüsü ekonomik performans ve etkinliğin temel alındığı bir ekonomici indirgemecilikten ve dördüncüsü ise toplumsal değişimi açıklamadaki yetersizliğine karşılık gelen durağan karşılaştırmacı ele alıştan kaynaklı açmazlar olarak sıralanabilir.

İlk olarak KiÇ yaklaşımına yöneltilen en yaygın eleştiri yapılan kategorileştirmenin ortaya çıkardığı kısıtlılıklardır; betimlenen ülke modellerinin mevcut gerçeklikle uyuşmadığı, iki ülkenin (ABD ve Almanya) ekonomik yapılanmasının diğer coğrafyalara genelleştirildiği ve iki eksenli bir ele alışın çok dar bir kapsam yarattığıdır (Crouch, 2005; Hamann ve Kelly, 2007).

Crouch'a göre (2005: 443), KiÇ yaklaşımı betimlemiş olduğu uzun dönemde karşılıklı avantajları sayesinde ayakta kalmış, değişime dirençli, zaman içerisinde sabitlenmiş tiplendirmelerle gelecekteki karakter değişikliklerine dahi yer bırakmayacak kadar katı bir anlayış sunar. Öyle ki, tiplendirmenin kendi içindeki aykırılıklara bile yer bırakmayan bir katılıktır bu. Sanki EPE ekonomilerinde hiçbir zaman kökten (tedrici olmayan, ani) bir yenilik yaşanamaz, SPE ekonomileri ise hep kökten yenilikler gerçekleştirecekmiş gibi. Bu anlayışta Microsoft'un Windows işletim yazılımının bir önceki sürümden çok da farklı olmayan yeni sürümünü piyasaya sürmesi kökten bir yenilik sınıflandırmasına gireceksen, EPE'deki herhangi bir motor endüstrisinin hidrojeni

yakıtlaştıran bir motor üretebilmesi tedrici bir yenilik sayılacaktır. Dahası EPE sınıflandırmasına dâhil edilen İsveç ve Finlandiya gibi ülkelerin telekominasyon gibi SPE'ye özgü bir sektörde lider konumları ve de yine benzer bir şekilde diğer Nordik ülkelerinin medikal teknoloji alanındaki konumları açıklanamaz örneklere dönüşmektedir.

Daha da temel olarak KiÇ yaklaşımı hem tarihin yatay, hem de mekânın düşey bağlantılarının bir yerine denk gelen görgül olayları çok geniş bir mekâna ve zamana sabitleyerek, tekil olaylardan kuramsal bir çerçeve kurgulamaktadır. Bu çaba daha da ileri giderek önselleştirilmiş bir çerçeveye, görgül alanın ikili bir düzleme sıkıştırılmasına neden olmuştur. Görgül araştırmalar kuramsallaştırılmış türün ilişkilendirildiği bir olayı, aynı belirlenim üzerinden değil; kuramsallaştırılmış türe genel hatlarıyla hangi oranda benzeştiğini ve zamansal, mekânsal farklılıkların ne gibi değişiklikler getirdiğini belirlemek için çalışılmalıdır. Aksi takdirde Max Weber'in çok önceleri uyarıya olduğu bir hataya düşülmüş olur: olaylarla türlerin karıştırılması (Crouch, 2005: 57).

Genel olarak kapitalizmin türlerinin sayısı artmakta, netice itibariyle de türler içerisindeki ülkelerin sayısı gerilemektedir; ülkeler Weberci bir çerçeveden bakıldığında 'tarihsel bireysellikler' olarak belirlemeye başlamıştır. Çelişkili bir biçimde bu durum onların kapitalist politik ekonomiler olarak benzerliğinin ve birbirleri arasındaki ilişkilerin ortaklığının daha görünür olmasına neden olmaktadır. (Streeck, 2010: 29) İkincisi, KiÇ yaklaşımı betimlediği olguları ve olayları kapitalist varoluş koşullarının sürdürülebilirliği üzerinden tanımlamaktadır. Betimlediği iki ana eksen içerisindeki kurumsal dizilişler, birbirinin tamamlayıcısı olma ölçütüyle uzun dönemli 'başarı' sergileyen ve sergileyebilecek olan modeller olarak tanımlanmıştır. Yani iyi ekonomik performansın ölçütü birbirinin tamamlayıcısı bir kurumsal diziliş bütünüdür. KiÇ yaklaşımının temelinde kurgulanmış olan, kurumsal tamamlayıcılıklar; bağdaşık kurumsal dizilişlerin, ayrışık olanlara göre daha 'başarılı' bir ekonomik performans sergilediğini tanımlamanın da bir aracı haline gelmiştir (bkz Hall ve Gingerich, 2004; Hancke vd., 2007).

Streeck ise (2010: 30), 'saf' kurumsal dizilişlerin ekonomik bir üstünlüğü olduğu yönündeki iddianın görgül çalışmalarla

desteklenmemiş olduğunu, aksine kurumlar arasında içsel farklılıklar ve hatta uyuşmazlıkların gözlemlenebileceğini dile getirmiştir. İşlevsel kaygıları olmayan kimi çalışmalar (Boyer, 2005; Deeg, 2009; Höpner, 2005) da buna benzer ‘melez’ sistemlerin varlığını (ya da sürdürülebilirliğini) ortaya koyarak bunu göstermişlerdir.

Eleştirilerin kümелendiği üçüncü alan, KiÇ yaklaşımının yansıttığı economici çerçevedir. Klasik iktisadın çıkar peşinde koşan rasyonel öznesinin yerini, çıkar peşinde koşan rasyonel kurumsal yapılar; ideal tam rekabet koşullarının bir parçası olan karşılıklı ekonomik üstünlükler tanımının yerini de karşılıklı kurumsal üstünlükler devralmıştır. Kapitalist gelişmeyi rasyonel economicilikle değil; kar arayışı ile kapitalist piyasa ilişkilerinin kuşatmasından sıyrılmaya çalışan toplumsalın kaynağı olduğu karşıt hareketlerin şekillendiriciliğinde gören Polanyici bir anlayışın savunucusu Streeck’e göre (2009) KiÇ yaklaşımı, rasyonel seçimci kurumsal kurama yakın bir şekilde bütün bir toplumu, ekonomik ilişkilere indirgeme eğilimi içerisindedir (Streeck, 2010: 31). Bu eğilimin içeriği emeğin sermayeden farklı çıkarları temsil eden bir özne olarak dahi yer almadığı bir çerçeve oluşturur. Çalışanlar ya da çalışan örgütleri KiÇ yaklaşımı içerisindeki yalnızca kurumsal eşgüdüm sorunlarını çözme işlevinin bir parçası olarak ele alınmıştır. Howell (2003: 112) KiÇ yaklaşımının kapitalizm tarihini firma davranışları merkezinde düzleştirilmesinin yarattığı tehlikeyi, emek hareketinin bazı ekonomik ve toplumsal gelişmelerde oynadığı tarihsel rolü (Fransa’da İşçilerin Özyönetimi, Almanya’daki işçilerin yönetime katılma hakkı, İsveç’teki ücretli fonları, Britanya’daki endüstriyel demokrasi ve alternatif ekonomik strateji, ABD’deki endüstriyel siyasalar gibi gelişmeleri) olumsal süreçler olan politik karşıtlıklar ve güç ilişkilerinin bir sonucu olarak değil de, dengenin yenilenmesi olarak ele alınmasında görür. Çerçevesi kendi kendini ayarlayan bir işlevsel ekonomi politikle sınırlanmış KiÇ yaklaşımı, bu nedenle karşılaştırmalı ekonomi politiğin merkezi bileşenlerinden olan kriz ve çatışma anlarını açıklamada yetersiz kalmıştır.

KiÇ yaklaşımının kuramsal çerçevesinde siyaset ve devletin edimi, hükümetlerin büyük ölçüde işveren iradesine göre davrandığı ve devlet

işlevinin ekonomik aktörler arasında eşgüdümü teşvik edici bir gereklilik olduğu çerçevesinde dar bir kavramsal düzlemde ele alınır (Howell, 2005: 28). Bu durum Amable ve Palombarani (2009: 126-127) tarafından da eleştirilmiş; siyasal, toplumsal ve ekonomik alanlar arasındaki etkileşimlerin daha iyi kavranabilmesi için politik dengelerin de gözetildiği eleştirel gerçekçi bir kuramsal çerçeve önerilmiştir. Bu çerçeveye göre KiÇ yaklaşımında devlet de firma merkezli kurumsal bir belirlenişle ele alınmış ve devletin aktörler üzerinde bundan bağımsız bir kural koyma kapasitesinin (ayrıca firma dışı diğer aktörlerin devlet aracılığı ile kural koydurma istencinin de) ihmal edildiği iddia edilmiştir. KiÇ yaklaşımı sınıf ilişkilerini ve devlet mekanizmasının işleyişini firma merkezli bir bakışla çerçeveyerek, işveren çıkarlarının itkisi dışında bağımsız davranma kapasitesi olmayan ekonomici bir düzleme sıkıştırılmıştır. Firma ve firmalar arası eşgüdüm ilişkilerinin yalnızca ekonomik sürdürülebilirlik üzerinden kurgulanması, firma ile etkileşim içindeki diğer bazı toplumsal ilişkilerin de ekonomik sürdürülebilirliğin bir parçası olduğu varsayılmasına neden olmuştur. Böylelikle firma ve firmalar arası davranışlarda betimlenen uzun dönemde yalnızca işveren çıkarı üzerinde bir denge arayışı olmuştur.

KiÇ yaklaşımına dair eleştirilerin toplandığı dördüncü alan toplumsal değişimi ya da daha özel olarak kurumsal değişimi ele alışına ilişkin görüşlerdir. KiÇ yaklaşımının durağan bir kavramsal çerçeve ile tarihsel ve mekânsal değişimleri kavramada yetersiz olduğu ifade edilmiştir. Bu yetersizlik genel olarak sınıflandırmalarının kurgulanış biçiminde kendini göstermekle beraber kurumsalın yapısını ya da varolma ilkelerini tanımlamaktan ileri gelen kısıtlılıkların da bir sonucudur. Amable ve Palombarani'ye göre (2009: 129) KiÇ yaklaşımının 'kurumsal' tanımsal olarak ele alışındaki firma ve firmalar arası eşgüdüm mekanizmaları merkezli kavrayışın yarattığı sınırlılık, kurumsal değişim süreçlerinin kuramsal olarak analiz edilmesini imkânsızlaştırmaktadır. Dolayısıyla kurumsal değişimi kavramak firma merkezli kısıtlılıkların aşılmasını gerektirir. Öncelikle, belirli kapitalist modelleri görünürde birbirinden ayırıştıran etkinin kurumsal bütünlükler arası rekabet kapasitesi değil, toplumsal çatışmaların nasıl yönetildiğidir. Bu çatışma ki köklerini farklı

toplumsal-ekonomik konumlara ait bireysel ve kolektif öznelerin isteklerinin, beklentilerinin ve taleplerinin ayrışıklığından alır. Kurumsalın işlevsel mekanizması da böyle bir çerçeveden, toplumsal çatışma kökensel olarak aşılamaz yalnızca kısmen ve anlık olarak etkisizleştirilebilir, iki şekilde anlaşılabilir (2009: 133): ‘Birincisi, kurumsal mekanizma ancak ortaya çıkış koşullarına uygun olarak özerk biçimde işlev sürdürebilir. İkincisi ise kurumsal mekanizmayı meydana getiren an biricik bir son değil, toplumsal ve ekonomik bir uzlaşının yansımasıdır.’ Böylelikle hem değişim dinamikleri toplumsal öznelerin ayrışık taleplerine yaslanan temel bir çatışma üzerine inşa edilebilir hem de kurumsal genel geçerlikten sıyrılıp tarihselleştirilmiş olur. Değişimin yönünü kavrayabilmek ise kriz ve uzlaşma anlarındaki politik ilişkileri ve etkileşimleri çözümlenmeyi gerektirir. Çünkü kurumsal mekanizmaların ortaya çıkışı, yeniden yapılandırılması ya da yok oluşu bu etkileşimlerin karmaşık nedenselliğiyle ilişkilidir.

Kurumların işleyişini ortak bir hedef için birbirini tamamlayan bir hizalanış olarak tanımlamak KiÇ yaklaşımını önemli bir vargıya ulaştırır. Kurumlar birbirini pekiştirmek için tanımlanmış olan eşgüdüm alanları arasında iç içe geçen bağlantılar oluşturarak bütün bir ekonomik yapıyı değişime dirençli hale getirirler. Karşılaştırmalı kurumsal üstünlüğünü koruma eğilimi, herhangi bir eşgüdüm alanındaki değişim eğilimine baskın gelecektir. Böylelikle ülkeler arası farklılıklar belirginliğini kaybetmeyerek, kurumsal dizilişlerinden tanımlanabilecektir. Bu vargı KiÇ yaklaşımının kapitalist ilişkileri firmalara özgü davranış kalıpları üzerinden işlevselci kaygılarla çözümlenmesinin nasıl bir durağan çerçeveye ulaştığını gösterir. Firma davranış örüntüleri ülkesel bir düzeye genelleştirilerek temel sınıflandırmada oluşturulan modelleştirmenin yarattığı durağanlığa (sınırların dışından kaynaklanabilecek değişime zorlayıcı etkilerin göz ardı edilmesi) ek olarak; içsel değişim dinamikleri de kurumsal tamamlayıcılıklar tanımlamasının içerisinde öğütülmektedir. Bütün bu eleştiriler doğrultusunda KiÇ yaklaşımının oturduğu temel kısıtlılığın kapitalizmi sınıflandırırken, kapitalizmi analiz dışı tutmak olduğunu söyleyebiliriz. Kurumlara indirgenen analiz, kurumların kapitalist niteliği göz ardı edilerek çözümlenmiştir. Bruff (2011: 482)

kurumların kapitalist toplumun evriminde önemli olabileceğini, ancak yine bu kurumların kapitalist varoluş koşullarında temellendiğini belirterek, toplumsalın kaynağının kurumlar olamayacağını ifade eder. Ona göre kapitalizmin çeşitleri vardır, ama hepsi kapitalizm içindeki çeşitliklerdir.

4. KİÇ YAKLAŞIMININ ÇALIŞMA İLİŞKİLERİ ALANINA ANIMSATTIKLARI

Çalışma ilişkileri kuramlarının ana gündem maddelerinden biri olmuş olan yakınsama – ıraksama tartışmaları KiÇ yaklaşımının da dolaylı etkisiyle canlılığını korumaya devam etmektedir. Endüstri ilişkileri kuramlarının tarihinde KiÇ yaklaşımı ile kuramsal yakınlığı olmasa da, yöntembilimsel ve bazı motifsel yakınlıkları akla endüstri ilişkilerini sistemci ele alışlarını getirir. Endüstri ilişkilerinin teklifi – çeşitliliği üzerine çalışmalar uzun soluklu bir tartışmanın konusu olmakla beraber kuramsal katkılar ilk olarak en belirgin şekilde Kerr vd. (1960) tarafından ileri sürülmüştür. Endüstri ilişkileri alanını Parsonsçu bir anlayışla sistem olarak kavrayan ve kurgulayan bu yaklaşıma göre, Endüstri İlişkileri Sistemi (EİS); ‘yöneticiler, işçiler ve hükümet kurumları arasındaki karşılıklı ilişkilerin bileşiği’ (Dunlop, 1958: 13) olarak tanımlanır. Bu sistemin bileşenleri karşılıklı bağımlıdır ve her birinin ayrı ayrı etkisi sistemin bütününe yansır (Dunlop, 1958: 13). EİS’nin ana aktörleri ve temel yapısal bileşenleri (bütçe kısıtları, teknoloji, güç ilişkileri ve aktörlerin statüsü, emek yönetiminin ideolojisi) üzerinden gelinen noktada neden belli kuralların, belli sistemler içerisinde ortaya çıktığı, nasıl ve neden değiştiği ortaya serilmiştir.

Kerr vd. (1960) Eİ’de sistem anlayışını daha da detaylandırmış ve derinlemesine açıklayıcılık kazandırarak zaman içerisindeki değişimleri sınıflandırmışlardır (Kaufman, 2011: 16). Buna göre zaman içerisindeki değişimlerin EİS açısından tekliliğe veya çeşitliliğe dönüşme koşulları incelenmiştir. Tek tipleşen örüntü, gelişmiş kapitalist ülkelerin EİS’lerinin zaman içerisinde birbirine benzeştiği varsayımına dayanan ‘birinci düzen’ olarak nitelenmiş (yakınsamacı anlayış), çeşitlenen

örüntüler ise gelişmekte olarak ülkelerin farklı toplumsal bileşenlerine bağlı etkileşimlerle 'ikinci düzen' olarak tanımlanmıştır.

Birinci düzen adıyla, gelişmiş kapitalist ülkeler ve onların bazı izleyicileri için tanımlanan endüstrileşmiş ülkelerin EİS'nin genel bileşenleri: teknolojinin, ölçek ekonomilerinin, uzmanlaşmış bilginin, büyük hiyerarşik örgütlerin çalışma işleyişinde var olan belirsizliklerin-güvensizliklerin ve piyasaya bağımlı çalışmanın kaçınılmazları olarak; etkinlik gösteren büyük firmalar, bürokratik istihdam sistemleri ve emek hareketleridir. Birinci düzende yer alan ülkelerin Eİ'lerinde; zaman içinde grev ve benzeri çatışmaların etkisinin azalacağı, sendikaların profesyonel biçimli kurumlara dönüşeceği ifade edilir. Kuruluş zamanında birbirini dışlayan yapılanmalar; zamanla birbirlerini içeren, birbirini destekleyen bir evrilme süreci yaşayacaklardır. Bu oluşacak kurallar ağı ise "çoğulcu endüstriyalizm" olarak tanımlanacaktır. İkinci düzen ise gelişmekte olan ülke veya bölgelere özgü belli durumların yarattığı çeşitlenmelerin yansıması olarak kurgulanmıştır. Örneğin egemen elitlerin farklı endüstrileşme stratejileri (açık piyasa veya devletçi düzenleme), farklı kültürel ve toplumsal koşullar (bireyciliğe veya kollektifçiliğe ilişkin değerler) ve de farklı siyasal ve emek ideolojileri (kapitalizmi veya sosyalizmi destekleme) bunların bazılarıdır. İkinci düzendeki kurallar ağı kültürel, toplumsal ve siyasal etkenlerle uzun vadede ülkeler arası farklılaşmalar yaratacaktır. (Kaufman, 2011: 16)

Kerr vd. endüstri ilişkilerini ele alışı gelişmiş kapitalist ülkelerin birinci düzen diye tanımlanan endüstri toplumları düzeyinde birbirine benzeceği üzerine geliştirilen bir yakınsama tezidir. Bu anlayış KiÇ yaklaşımıyla kıyaslandığında toplumsal değişim ilişkilerini kavramada daha dinamik çıkış noktaları olmasına rağmen kısır bir açıklayıcılığa sahip olduğu yönünde benzer eleştirilere konu olmuştur. Yakınsama tezinin varsayımları tarihsel gelişmelerin farklılığıyla açıklayıcılığını yitirmiştir.

Kerr vd. tarafından vurgulanmış olan varsayımlar ve yakınsama öngörülerine ilişkin savlar; 1968-1974 dünya grev dalgası, durgunluk enflasyonu kaynaklı sorunlar, kârlılığın gerilemesi ve de siyasal ve

endüstriyel düzensizliklerin baş göstermesi gibi gelişmelerle sorgulanmaya başlanmıştır. Ayrıca 1970'lerin ekonomik ve endüstriyel sorunlarına ülkelerin çeşitlilik gösteren yanıtları yakınsama kuramlarının geçerliliğini şüpheli hale getirmiştir (Hamann ve Kelly, 2008 :130).

KiÇ yaklaşımının da yukarıdaki aksine iraksama ve çeşitlilik üzerinden bir kuramsallaştırma girişimi olmasına rağmen günümüzdeki durumunun benzer bir açıklayıcılık krizinde olduğu yukarıda ifade edilmiştir. İki farklı yaklaşımın benzer kuramsal krizlere sürüklenmesindeki en belirgin ortaklık kapitalizmin dinamiklerini bütün bir sistem olarak algılamaktan uzak mekanik ve durağan modelleştirmenin krizidir.

5. YAKINSAMA – IRAKSAMA İKİLİĞİNİ AŞMAK: FARKLILIKLARDAN ORTAKLIKLARA

Yakınsama ve iraksama ikiliği üzerinden kavramsallaştırılan çözümlerinin kurumsalcı bileşenlerinden biri olan KiÇ yaklaşımının durağan çerçevesine cevaben temel hareket noktalarını çeşitlilikler üzerinden değil, ortaklıklar üzerinden temellendirmenin gerekliliği paradigmatik bir farklılaşma çabasına atfen çok geniş bir akademik alana karşılık gelecek şekilde aşağıdaki tabloda vurgulanmıştır.

Tablo 1: Rekabet Halinde olan Paradigmalar olarak Kapitalizmin Çeşitlilikleri ve Benzerlikleri: Temel İlgili Alanları ve Yol Gösterici Kavramlar

Çeşitlilik	Ortaklık
Ulusal Kurumlar	Küresel Piyasalar
Kurumsal Bağımsızlık	Kurumsal Bağımlılık
Piyasa Uyumlu Kurumlar	Piyasa Bozucu Kurumlar
Kurumsallaşmış Ekonomik İlişkilerin Durağan Yeniden Üretimi	Kurumsal Olarak Bozucu Ekonomik İlişkilerin Dinamik Genişlemesi
Siyaseten Yeniden Üretilen Ekonomik Durağanlık	Ekonomik Olarak Gündümlü Ekonomik İstikrarsızlık
Ekonomiye Önderlik Eden Kurumlar	Ekonomiyi Yalıtın Kurumlar
Etkinliğini En Çoklayan Kurumlar	Kârını En Çoklayan Kurumlar
Toplumsallaşan Ekonomik İlişkiler	Eksik Toplumsallaşan Ekonomik İlişkiler

Kurumsal Tutarlılıklar	Kurumsal Karşıtlıklar
İşbirliği	Çatışma ve Uzlaş
Mekânsal Farklılıklar	Zamansal Farklılıklar
Firma Olarak Ülkeler	Demokrasi Olarak Ülkeler

Kaynak: Streeck, 2010: 40

Bu tablonun işaret ettiği (Streeck, 2012) kapitalizmin yalnızca bir ekonomiye değil, aynı zamanda bir toplumsal ilişkiler bütününe karşılık gelmesi ve bu karşılığı anlayabilmenin ikisini birbirinden ayırmayacak bir kavramsal çerçeveye mümkün olabilmesidir. Kapitalist ilişkilerin doğurduğu tarihsel işleyiş kendi içsel dinamizmi olan (genişleme güdümlü) ve bu yüzden sabitlenemez (genişlemeye bağımlı) bir karşılığa denk gelen bir ilişkiler bütünüdür. Bu işleyişi anlama çabasında işlevsel bir çeşitlilik anlayışında ısrar etmek, kurumsal yapının farklı boyutlarındaki karmaşık nedensel ilişkileri düzleştirme, anlamsızlaştırma ve sığlaştırma tehlikesini içinde barındırır. Yakınsama ve ıraksama eksenini de tam da böyle bir düzleme karşılık gelir ve kurumsal yapının farklı boyutlarında eşanlı olarak farklı nedenlerle var olabilir. Bu durum kapitalist kurumsal ilişki dinamiklerinin karlılık ölçütüne mekânsal yanıtlarıdır. Günümüz kapitalizm koşulları içinde mevcut farklılıkların tek tipleşmesinden, iki tipleşmesinden ya da çok tipleşmesinden öte, bu farklılıkların kapitalist ilişkilere eklenip kapitalizmin dinamiğini yaygınlaştıran bir benzeşim yarattığı ileri sürülebilir. Kapitalist üretim biçiminin kendi sermaye birikimini sağlama yolunda bir yandan kendi düzenlemelerini dönüştürmesi bir yandan da mevcut düzenlemelerden beslenmesi dünya ölçeğine yayılmış bir üretim örgütlenmesine dönüşümünü beraberinde getirmektedir. Tarihsel ve coğrafi olarak yaşanan farklılaşmalar bir yandan zamansal olarak genellenebilir özellikler sunarken, diğer bir yandan da mekânsal olarak çeşitliliği kaçınılmaz olarak barındıracaktır. Kapitalist üretim biçiminin yaşadığı kırılmalar, dönüştüğü biçimler bu alan üzerinden zamansal veya mekânsal olarak da okunabilir, gözlemlenebilir. Ancak mekânsal çeşitliliği kuramsallaştırma çabası da tarihi sabitleme, düzleştirme eğilimi

ile neden-sonuç ilişkilerinin üzerini örtebilme eğilimini barındırabilirken, zamansal benzeşimler üzerinden kuramsallaştırma çabaları ise toplumsal sistemleri tarihsel süreçler olarak kavrayabilme ve nedensel ilişkileri yansıtabilme gizilgücüne sahiptir.

KiÇ yaklaşımının ya da benzer kuramsal çerçevelerin kısıtlılıklarının üstesinden gelmek adına kurumsal kuramın kendini gözden geçirmesi (Crouch, 2005; Thelen, 2010) bir yana, doğrudan çalışma ilişkileri alanında olan ve kapitalist sistemi bir bütün olarak kavrayıp aynı zamanda yakınsama-ıraksama eksenlerini mutlaklaştırmadan kapitalist ilişkileri benzeştirici dinamikleriyle kavrayabilecek bir kuramsal çerçeve örneği olarak Sistem, Toplum ve Baskınlık Etkileri yaklaşımı araştırma gündemi oluşturabilmesi açısından bahse değerlidir.

Görünürde gevşek ve yamalı bir izlenim uyandırır da KiÇ yaklaşımının sınırlılıklarına kısılmayan ve doğrudan çok uluslu şirketlerdeki çalışma ilişkilerine odaklanan bir kuramsal çerçeve olarak *Sistem, Toplum ve Baskınlık Etkileri* (Smith ve Meiskins 1995; Smith ve Elger 1997, 2000; Elger ve Smith, 2005) yaklaşımı üçlü bir etkilenişle yapılanmıştır. Ekonomi politik veya üretim biçimi olarak *sistem etkileri*; farklı kurumlar, kültürler ve tarihler olarak *toplumsal etkiler*; yürürlükte olan en iyi üretim örgütlenmelerinin küresel rekabet ortamındaki dağılımının üretim ilişkileri içerisindeki dönemselsel üstünlükleri açısından *baskınlık etkileri* bu üçlü etkilenimin bileşenleridir.

Sistem etkileri ile çalışma ilişkilerini baskın toplumsal ilişkiler (kapitalizm) içerisinde ve onun politik ekonomideki öncelikleri bağlamında ele almaya kapı aralanır. Kapitalist toplumsal ilişkiler üzerine inşa edilen bir kuramsal çerçeve, öncelikle kapitalizmin genel karakteri olan yayılmacı ve bölgesel olarak eşitsiz gelişen bir sermaye birikim sistemi olduğunu kavramayı gerektirir. Sermaye birikim süreci ise ücretli emeğe bağımlıdır. Yani kapitalizmde ücretli emek ancak sermaye ile ilişkiselliği bağlamında ele alınabilir. Çalışan emek gücünü satar, sermaye de onu ücret karşılığı satın alır. Üretilen ürünler öncelikle toplumsal ihtiyaçların karşılanması için değil, sermayenin ihtiyaçları göz önünde bulundurularak üretilir. Kapitalist üretimde toplumsal ihtiyaçların kullanım değeri üzerinden değil, değişim değeri üzerinden temin

edilmesi; artık değere el konulma döngüsün emek sürecinden başlayıp, piyasada değişimin gerçekleştiği yere kadar uzanan bir alana yayılmasının ifadesidir. Dolayısıyla sermayenin varlığı ve sürekliliği bu alanın denetlenmesiyle mümkün olur. Sermayenin emek süreci üzerindeki denetimi ve gözetimi de böylece dallanıp budaklanarak; dağıtım, dolaşım, tüketim ve yeniden üretim alanlarıyla bir bütünlük içerisinde gelişir. Yalnızca firma ve firmalar arası ilişkilerin çizebileceği bir çerçeveye sığmayan bir sistemsel işleyişe sahiptir. Dolayısıyla kapitalist ilişkilerin mekânsal meskenlerde birbirine yakınsayan ya da ıraksayan sürdürülebilirliklerine odaklanmaktansa bunu tarihsel bir süreç olarak eşitsiz gelişimin örüntüleri olarak kavramak gerekir. Toplumsal etkiler bir yandan doğası gereği kaçınılmaz farklılıklar barındırabilecek olan mekânsallıkların yarattığı kültürel, kurumsal, sektörel veya ülkesel etkilerin tahmin edildiği kadar içsel tutarlılığı ve devamlılığı olmadığını öbür yandan da zamansal olarak en iyi üretim örgütlenmesi diye ideolojileşen kimi üretim pratiklerinin tahmin edildiği kadar kendine benzeştiren etkiler taşımadığını vurgular. Belli özgüllüklerin ve belli benzerliklerin yarattığı etkiyi, birinden birini mutlaklaştırmadan kavramayı amaçlar. Baskınlık etkileri ise en iyi üretim pratiğini zamansal ve mekânsal etkileşime açık, döngüsel bir zeminde ele almayı amaçlar. En iyi üretim örgütlenmesi adıyla olan bir yayılım, sistemin eşitsiz karakteristiğini de kaçınılmaz olarak barındıracaktır. Bu üçlü etkileşimin odağında yer alan firma içi çalışma ilişkileri de rekabet halinde olan önceliklerin, baskıların, değişim reçetelerinin, güç ilişkilerinin önceden tahmin edilesi zor bir yansıması olacaktır.

6. DEĞERLENDİRME

Kapitalist üretim biçiminin kendi sermaye birikimini sağlama yolunda bir yandan kendi düzenlemelerini dönüştürmesi bir yandan da mevcut düzenlemelerden beslenmesi dünya ölçeğine yayılma biçimini kimi ortak işleyiş biçimlerine karşılık gelmektedir. Firma merkezli karşılaştırmalı analizlerin, özellikle de KiÇ yaklaşımının oluşturduğu gündem kapitalizmin dinamik işleyiş örüntülerini kavramaktan uzaktır. Ekonomik performansın işlevselliğindeki farklılıkları betimleyerek onları

mutlaklaştıran kuramsal değerlendirmelerin ötesinde, kapitalist toplumsal ilişkilerin gerçekliğini açıklama kapasitesi olan kuramsal çerçevelerin oluşturacağı bir gündeme olan ihtiyaç artmaktadır. Firma içi çalışma ilişkileri de ancak bir bütün olarak kapitalist politik ekonominin içsel çelişkilerinin dönüştüren işleyişiyle ilişkilendirildiğinde tutarlı bir açıklayıcılık taşıyabilir.

SON NOTLAR

1. Yaygın kullanılmakla beraber belirsizlik içeren ve tartışmalı bir kavram olduğu bilinciyle de olsa; küreselleşme, kapitalist üretim ilişkilerinin tarihsel olarak uluslar arası düzlemdeki yeni bir farklılaşmasını temsilen kullanılmaktadır.
2. Hall ve Soskice, kendi çalışmalarında bahsettikleri ancak sınıflandırmayı çok mümkün görmedikleri bazı Avrupa ülkelerini – Fransa, İtalya, İspanya, Portekiz, Yunanistan ve Türkiye– ‘Akdeniz Piyasa Ekonomileri’ olarak adlandırmış, muğlâk bir alan olduğu savıyla kategorileştirmemiştir.

KAYNAKÇA

- Amable, B. ve Palombarani, S. (2009). “A Neo-Realist Approach to Institutional Change and The Diversity of Capitalism”, *Socio-Economic Review* 7 (1), 123-143.
- Boyer, R. (2005). “How and Why Capitalisms Differ?”, *MPIfG Discussion Paper 05\4*. Cologne: Max Planck Institute for The Study of Societies.
- Bruff, I. (2011). “What about Elephant in the Room? Varieties of Capitalism, Varieties in Capitalism”, *New Political Economy* 16 (4), 481-500.
- Crouch, C. (2005), *Capitalist Diversity and Change: Recombinant Governance and Institutional Entrepreneurs*, Oxford: Oxford University Press.

Deeg, R. (2009). "The Rise of Internal Capitalist Diversity: Changing Patterns of Finance and Corporate Governance in Europe", *Economy and Society* 38 (4), 552-579.

Dunlop, J. (1958), *Industrial Relations Systems*, New York: Holt.
Elger, T. ve Smith, C. (2005). *Assembling Work: Remaking Factory Regimes in Japanese Multinationals in Britain*, Oxford: Oxford University Press.

Estevez-Ave, M. vd. (2001). "Social Protection and The Formation of Skills: A Reinterpretation of Welfare State", *Varieties of Capitalism: The Institutional Foundations of Comparative Advantage* içinde (ed. Hall, P. \ Soskice, D.), Oxford: Oxford University Press, 145-183.

Hall, P. ve Soskice, D. (2001), *Varieties of Capitalism: The Institutional Foundations of Comparative Advantage*, Oxford: Oxford University Press.

Hall, P. ve Gingerich, W. (2004). "Varieties of Capitalism and Institutional Complementarities in The Macroeconomy: An Empirical Analysis". MPIfG Discussion Paper 04\5. Cologne: Max Planck Institute for The Study of Societies.

Hamann, K. ve Kelly, J. (2007), "Party Politics and The Re-Emergence of The Social Pacts in Western Europe", *Comparative Political Studies*, 40 (8): 971-94.

Hamann, K. ve Kelly, J. (2008), "Varieties of Capitalism and Industrial Relations", *The Sage Handbook of Industrial Relations* içinde (ed. Byton, P. ve diğerleri), Sage Publications.

Hancke, B.; Rhodes, M. ve Thatcher, M. (2007). *Beyond Varieties of Capitalism: Conflict, Contradictions, and Complementarities in European Economy*. Oxford: Oxford University Press.

Hoffstede, G. (1980), *Culture's Consequences: International Differences in Work-related Values*. London: Sage

Hollingsworth, J.R. ve Boyer, R. (1997), *Contemporary Capitalism: The Embeddedness of Institutions*, Cambridge: Cambridge University Press

Howell, C. (2003). "Varieties of Capitalism: And Then There Was One?" *Comparative Politics*, 36 (3), 103-124.

Howell, Chris. (2005), *Trade Unions and The State: The Construction of Industrial Relations Institutions in Britain, 1890-200*. Princeton: Princeton University Press.

Höpner, M. (2005). "What Connects Industrial Relations and Corporate Governance? Explaining Institutional Complementarity", *Socio-Economic Review* 3 (2), 331-358.

Kaufman, B. (2011), "The Future of Employment Relations: Insights From Theory", *Research Handbook on The Future of Work And Employment Relations* içinde (ed. Townsend, K. ve Wilkinson, A.) Edward Elgar Publishing.

Kerr, C.; Dunlop, J.; Harbison, F. ve Myers, C. (1960), *Industrialism and Industrial Man*, Cambridge: Harvard University Press.

Maurice, M. ve Sorge, A. (2000), *Embedding Organizations: Societal Analysis of Actors, Organisations and Socio-Economic Context*. Amsterdam: John Benjamins

Oliver, N. ve Wilkinson, B. (1988), *The Japanisation of British Industry*. Oxford: Blackwell.

Piore, M. F. ve Sabel, C. F. (1994), *The Second Industrial Divide*, New York: Basic Books.

Smith, C. ve Meiskins, P. (1995). "System, Society and Dominance Effects in Cross-National Organisational Analysis", *Work, Employment and Society*, 9, 241-268.

Smith, C. ve Elger, T. (1997). "International Competition, Inward Investment and the Restructuring of European Work and Industrial Relations", *European Journal of Industrial Relations*, 3: 279-304.

Smith, C. ve Elger, T. (2000). "The Societal Effects School and Transnational Transfer: The Case of Japanese Investment in Britain, Embedding Organizations: Societal Analysis of Actors", *Organisations and Socio-Economic Context içinde* (ed. Sorge ve Maurice) Amsterdam: John Benjamins

Streeck, W. (2010). "E Pluribus Unum? Varieties and Commonalities of Capitalism", *MPIfG Discussion Paper 10\12*. Cologne: Max Planck Institute for The Study of Societies.

Streeck, W. (2012). "How to Study Contemporary Capitalism?", *European Journal of Sociology*, 53\1, 1-28.

Tate, J. (2001). "National Varieties of Standardization", *Varieties of Capitalism: The Institutional Foundations of Comparative Advantage içinde* (ed. Hall, P. ve Soskice, D.), Oxford: Oxford University Press, 442-473.

Thelen, K. (2001), "Varieties of Labor Politics in The Developed Democracies", *Varieties of Capitalism: The Institutional Foundations of*

Comparative Advantage içinde (ed. Hall, P. ve Soskice, D.), Oxford: Oxford University Press, 71-103.

Thelen, K. (2010), “Beyond Comparative Statics: Historical Institutional Approaches to Stability and Change”, Handbook of Comparative Institutional Analysis içinde (ed. Campbell vd.), Oxford: Oxford University Press, 41-61.

Vitols, S. (2001). “Varieties of Corporate Governance: Comparing Germany and the UK”, Varieties of Capitalism: The Institutional Foundations of Comparative Advantage içinde (ed. Hall, P. ve Soskice, D.), Oxford: Oxford University Press, 337-360.

Wailes, N.; Lansbury, R. D. ve Kitay, J. (2008), “Varieties of Capitalism and Employment Relations Under Globalization: Evidence From The Auto Industry”, New Directions in the Study of Work and Employment: Revitalizing Industrial Relations As an Academic Enterprise içinde (ed. J. Whalen), Edward Elgar Publishing.

Whitley, R. (1999), Divergent Capitalisms, Oxford: Oxford University Press.

Womack, J. P.; Jones, D. T. ve Daniel, R. (1990), The Machine That Changed the World, New York: Rawson Associates.