



ULUSLARARASI SOSYAL
BİLİMLER AKADEMİ DERGİSİ
INTERNATIONAL JOURNAL OF
SOCIAL SCIENCES ACADEMY

EDİTÖRLER

PROF. DR. HASAN KAVRUK
DOÇ. DR. SALİM DURUKOĞLU
DR. TUĞRUL GÖKMEN ŞAHİN
UZM. ELİF MERVE KOÇ

SAYI-11

YIL / YEAR 5 SAYI / ISSUE 11 NİSAN / APRIL 2023

Değerli okuyucular,

Büyük bir deprem felaketi yaşadık. Ülkemize, insanlarımıza geçmiş olsun dileklerimizi sunuyor, tüm insanlığın böylesi büyük felaketlerden uzak yaşaması isteğimizi herkesle paylaşıyoruz. Malatya'da ikamet eden editörler olarak bu süreçte maddi, manevi büyük sıkıntılar yaşadık ve yaşamaya devam ediyoruz. Bu nedenle Nisan sayımız biraz gecikmeli yayınlandı, yazı kabul ve yayın konularında gecikmeli veya esnek davranmak zorunda kaldık. Sonraki sayılarımızda yine önceki sayılarımızda olduğu gibi yayın sürecini tam bir titizlikle sürdürmeye devam edeceğiz ancak bu sayı için tüm taraflardan anlayış bekliyoruz.

Bu koşullar altında DergiPark çatısı altında yayın hayatını sürdüren Uluslararası Sosyal Bilimler Akademi Dergisi USBAD'ın 11. sayısı olan Nisan 2023 sayısı ile sizleri selamlıyoruz. USBAD, bu sayısı ile 5. yılının 1. sayısını yayınlamış bulunuyor. DergiPark sayfasından aldığımız bilgilere göre dergimiz 254 bin makale indirme ve 86 bin de tıklanma sayısı ile toplamda yaklaşık 340 bin okur sayısına ulaşmıştır. İlaveten 11. sayımızda yayınladığımız 10 makale ile toplamda 205 makale yayınlamış bulunmaktayız. Süreci devam eden, geri çekilen, iade edilen, reddedilenler toplamı olarak da 100 makale istatistiğimiz vardır. Bu rakamlar katlanarak artmaktadır.

USBAD, bilimsel dergicilik ölçütlerinden ve nitelikli yayıncılık ilkelerinden ödün vermeden Türk bilim insanlarına ve bilim dünyasına akademik yayıncılık alanında katkı sunmaya devam edecektir. USBAD'ın Nisan 2023 sayısının sizlerle buluşmasını sağlayan, yayınlanmasına emeği karışan bütün editörlerimize, yazarlarımıza, hakemlerimize ve dergimize nitelikli yayın ortamı sağlayan DergiPark yetkililerine teşekkür ederiz.

Istanbul, 13.05.2023

EDİTÖR

Dear readers,

We had a terrible earthquake disaster. We offer our best wishes to our country and our people, and share a wish for all humanity to never experience such horrible disasters. As editors residing in Malatya, we have experienced great financial and moral difficulties in this process and we continue to do so. For these reasons, our April issue was published with a little delay, we had to be flexible in terms of our acceptance of the works and publication. In our next issues, we will continue the publication process meticulously as in our previous issues, but we expect understanding from all parties for this issue.

Under these conditions, we greet you with the 11th issue of the International Social Sciences Academy Journal USBAD, which continues its publication life under the umbrella of DergiPark, with the April 2023 issue. USBAD has published the 1st issue of its 5th year with this issue. According to the information we received from the DergiPark page, our magazine reached a total of 340 thousand readers with 254 thousand article downloads and 86 thousand clicks. In addition, we have published 205 articles in total, with 10 articles published in our 11th issue. We also have 100 article statistics as a total of ongoing, withdrawn, returned and rejected articles. These numbers are growing exponentially.

USBAD will continue to contribute to Turkish scientists and the scientific world in the field of academic publishing without compromising the criteria of scientific journalism and the principles of qualified publishing. We would like to thank all our editors, writers, referees, and DergiPark officials who made the April 2023 issue of USBAD meet you and contributed to its publication.

Istanbul, 13.05.2023

EDITOR

Yayıncı / Publisher

Doç. Dr. Salim DURUKOĞLU

Editörler / Editors

| | | |
|-----------|---------------------|-----------------------|
| Prof. Dr. | Hasan KAVRUK | İnönü Üniversitesi |
| Doç. Dr. | Salim DURUKOĞLU | İnönü Üniversitesi |
| Dr. | Tuğrul Gökmen ŞAHİN | İnönü Üniversitesi |
| Uzm. | Elif Merve KOÇ | Yeditepe Üniversitesi |

Alan Editörleri / Field Editors

| | | |
|-----------|------------------|---------------------------|
| Prof. Dr. | İrfan KALAYCI | İktisadi İdari Bilimler |
| Dr. | Esra MACİT | İlköğretim Ana Bilim Dalı |
| Dr. | Gökçen DURUKOĞLU | Türk Dili ve Edebiyatı |

Yayın ve Danışma Kurulu / Editorial and Advisory Board

Yurtdışı-Yurtiçi Alfabetik Sıra İle / Abroad-Domestic Alphabetical Order

| | | |
|-----------|---------------------|--|
| Prof. Dr. | Ahmet BURAN | Fırat Üniversitesi |
| Prof. Dr. | Ahmet KARA | İnönü Üniversitesi |
| Doç. Dr. | Ali AYHAN | İnönü Üniversitesi |
| Prof. Dr. | Ali DUMAN | İnönü Üniversitesi |
| Prof. Dr. | Ali ESGİN | İnönü Üniversitesi |
| Prof. Dr. | Ayşe YÜCEL ÇETİN | Gazi Üniversitesi |
| Doç. Dr. | Aytek MEMMEDOVA | Azerbaycan Milli İlimler Akademisi |
| Doç. Dr. | Bahadır KÖKSALAN | İnönü Üniversitesi |
| Doç. Dr. | Baktygul KULZHANOVA | Al-Farabi Kazakh National Üniversitesi |
| Prof. Dr. | Bayram BAŞ | Yıldız Teknik Üniversitesi |
| Doç. Dr. | Bilal GENÇ | İnönü Üniversitesi |
| Doç. Dr. | Cemile KINACI | Ankara Hacı Bayram Veli Üniversitesi |
| Doç. Dr. | Ebru ŞENOCAK | Fırat Üniversitesi |
| Prof. Dr. | Ercan ALKAYA | Fırat Üniversitesi |
| Prof. Dr. | Ersan ERSOY | İnönü Üniversitesi |
| Prof. Dr. | Esmâ ŞİMŞEK | Fırat Üniversitesi |
| Prof. Dr. | Fatih ARSLAN | Fırat Üniversitesi |
| Prof. Dr. | Fuzuli BAYAT | Azerbaycan Milli İlimler Akademisi |
| Prof. Dr. | Gürer GÜLSEVİN | Ege Üniv. Türk Dünyası Arşt. Enstitüsü |
| Prof. Dr. | Hatice İÇEL | Niğde Ömer Halisdemir Üniversitesi |
| Prof. Dr. | Hülya ARGUNŞAH | Erciyes Üniversitesi |

| | | |
|------------|------------------------|--|
| Prof. Dr. | İrfan KALAYCI | İnönü Üniversitesi |
| Prof. Dr. | Kenan Ziya TAŞ | Balıkesir Üniversitesi |
| Ass. Prof. | Ljubica Jovic KNEZEVIĆ | Belgrade University – Serbia |
| Doç. Dr. | Mahmut AÇAK | İnönü Üniversitesi |
| Dr. | Margareta ASLAN | Universitatea Babeş – Bolyai |
| Doç. Dr. | Marufjon YULDASHEV | Özbekistan Devlet Sanat ve Medeniyet Enst. |
| Prof. Dr. | Namık Kemal ŞAHBAZ | Mersin Üniversitesi |
| Prof. Dr. | Neslihan DURAK | İnönü Üniversitesi |
| Prof. Dr. | Nesrin SİS | İnönü Üniversitesi |
| Prof. Dr. | Nurullah ÇETİN | Ankara Üniversitesi |
| Doç. Dr. | Oğuz HACİYEV | Nahcivan Devlet Üniversitesi |
| Doç. Dr. | Süleyman Kaan YALÇIN | Fırat Üniversitesi |
| Prof. Dr. | Turgut BAYDAR | Erzincan Binali Yıldırım Üniversitesi |
| Doç. Dr. | Ülker MEMMEDOVA | Azerbaycan Milli İlimler Akademisi |
| Dr. | Yelena ÇEKUŞKİNA | Churagh Devlet Üniversitesi |
| Prof. Dr. | Yüksel GÖĞEBAKAN | İnönü Üniversitesi |

Yabancı Dil Sorumlusu / Responsible for Foreign Language

Doç. Dr. | Bilal Genç | İnönü Üniversitesi

II

Bu Sayının Hakemleri / Reviewers of the Issue

Hakem – Makale – Kurum - Alan

Aynur Nesirova, Savaş Dönemi Dijital Diplomasi: Ukrayna-Rusya Savaşı Örneği, Bakü Devlet Üniversitesi, Medya Araştırmaları, Uluslararası İletişim

Mehmet Fatih Çömlekçi, Savaş Dönemi Dijital Diplomasi: Ukrayna-Rusya Savaşı Örneği, Kırklareli Üniversitesi, Yeni İletişim Teknolojileri, İletişim Araştırmaları, Kültürlerarası İletişim, Siyasal İletişim, Uluslararası İletişim, Dijital İletişim

Bahattin Şimşek, 2019 Türkçe Dersi Öğretim Programı Ortaokul Kazanımlarının Anahtar Yetkinlikler Açısından İncelenmesi, Atatürk Üniversitesi, Türkçe Eğitimi

Tufan Bitir, 2019 Türkçe Dersi Öğretim Programı Ortaokul Kazanımlarının Anahtar Yetkinlikler Açısından İncelenmesi, Türkçe Eğitimi

Fahri Kılıç, Kemalizm Üzerine Bir Düşünce Notu, Bolu Abant İzzet Baysal Üniversitesi, Atatürk İlkeleri Ve Cumhuriyet Tarihi

İsrafil Karataş, Kemalizm Üzerine Bir Düşünce Notu, Alanya Alaaddin Keykubat Üniversitesi, Atatürk İlkeleri ve Cumhuriyet Tarihi

Mehmet Temir, Antik Ve Skolastik Dönemlerden Modernizme Batıda Belirlenimcilik Değişim Ve Süreklilik Üzerine Tarihsel Bir Araştırma, Sosyal Bilimler Eğitimi, Sosyal Bilimler Eğitimi,

Eğitim Bilimleri Ve Öğretmen Yetiştirme

Selman Ablak, Antik Ve Skolastik Dönemlerden Modernizme Batıda Belirlenimcilik Değişim Ve Süreklilik Üzerine Tarihsel Bir Araştırma, Cumhuriyet Üniversitesi, Sosyal Bilimler Eğitimi

Remzi Namal, Antik Ve Skolastik Dönemlerden Modernizme Batıda Belirlenimcilik Değişim Ve Süreklilik Üzerine Tarihsel Bir Araştırma, T.C. Milli Eğitim Bakanlığı, Sosyal Bilimler Eğitimi

Mustafa Sever, Türk Destanlarında Allah'ın İsim Ve Sıfatları, Türk Halk Bilimi

Nurdan Kılınç İnevi, Türk Destanlarında Allah'ın İsim Ve Sıfatları, Türk Halk Bilimi

Zeki Akçam, Türk Destanlarında Allah'ın İsim Ve Sıfatları, Ankara Sosyal Bilimler Üniversitesi, Türk Halk Bilimi

Sefa Saygılı, Olumsuz Çocukluk Deneyimleri Ve Aleksitimi Arasındaki İlişkide Öz-Şefkat Ve Benlik Saygısının Aracı Rolü, Uygulamalı Psikoloji

Sultan Okumuşoğlu, Olumsuz Çocukluk Deneyimleri Ve Aleksitimi Arasındaki İlişkide Öz-Şefkat Ve Benlik Saygısının Aracı Rolü, European University Of Lefke, Uygulamalı Psikoloji

Ahmet Enes Sağın, Güreş Yapan Sporcuların Yeni Tip Korona (Covid-19) Virüsü Tedbirleri Kapsamında Temassız Yapılan Antrenmanlardan Önceki Sürekli Kaygı Düzeylerinin İncelenmesi, Milli Eğitim Bakanlığı, Beden Eğitimi Ve Spor Pedagojisi

Dilek Yalız Solmaz, Güreş Yapan Sporcuların Yeni Tip Korona (Covid-19) Virüsü Tedbirleri Kapsamında Temassız Yapılan Antrenmanlardan Önceki Sürekli Kaygı Düzeylerinin İncelenmesi, Eskişehir Teknik Üniversitesi, Beden Eğitimi Ve Spor Pedagojisi

Fatma Saçlı Uzunöz, Güreş Yapan Sporcuların Yeni Tip Korona (Covid-19) Virüsü Tedbirleri Kapsamında Temassız Yapılan Antrenmanlardan Önceki Sürekli Kaygı Düzeylerinin İncelenmesi, Nevşehir Hacı Bektaş Veli Üniversitesi, Beden Eğitimi Ve Spor Pedagojisi

Pınar Türkmen Birlik, Malinowski'ye Göre Dilin Edimsel İşlevi, İzmir Democracy University, Dil Felsefesi, Hukuk Felsefesi

Tolgahan Toy, Malinowski'ye Göre Dilin Edimsel İşlevi, Yirminci Yüzyıl Felsefesi, Bilişsel Dilbilimi, Dil Kullanım Bilimi, Dil Felsefesi, Zihin Felsefesi

Hasan Aydemir, Sosyal Bilimler Öğretmen Adaylarının Yaratıcı Düşünme Becerilerine İlişkin Görüşlerinin İncelenmesi, İnönü Üniversitesi Eğitim Fakültesi, Sosyal Bilimler Eğitimi, Eğitim Bilimleri, Temel Eğitim, Eğitim Bilimleri Ve Öğretmen Yetiştirme

Murat Tartuk, Sosyal Bilimler Öğretmen Adaylarının Yaratıcı Düşünme Becerilerine İlişkin Görüşlerinin İncelenmesi, Sosyal Bilimler Eğitimi

Ümit Özer, Sosyal Bilimler Öğretmen Adaylarının Yaratıcı Düşünme Becerilerine İlişkin Görüşlerinin İncelenmesi, Sosyal Bilimler Eğitimi

Hüsni Çağdaş Arslan, Şair Eşref Şemizade'nin "Saylama Eserler" Adlı Eserinin İçerik Ve Üslup Özellikleri, İzmir Demokrasi Üniversitesi, Çağdaş Türk Lehçeleri Ve Edebiyatları, Filoloji, Eski Türk Dili (Orhun, Uygur, Karahanlı), Sosyal, Beşeri Ve İdari Bilimler, Dilbilimi

Mehmet Memmedov, Şair Eşref Şemizade'nin "Saylama Eserler" Adlı Eserinin İçerik Ve Üslup Özellikleri, Bakü Devlet Üniversitesi, Filoloji Fakültesi, Çağdaş Türk Lehçeleri Ve Edebiyatları, Dil Tarihi, Diyalektoloji, Türkoloji

Nigar Yerlikaya, Etimolojik Hikayeler, Ankara Veteriner Pr., Veteriner Hekimlik Tarihi Ve Etik

Zahid Paksoy, Etimolojik Hikâyeler, Kahramanmaraş İstiklal Üniversitesi, Veteriner Hekimlik

Derya Şahin, Foto Realizm'in Sanat Ontolojisi Bağlamında Temellendirilmesi Ve Anlamsal Boyutu, İnönü Üniversitesi, Disiplinler Arası Sanat, Resim, Güzel Sanatlar

Yüksel Göğebakan, Foto Realizm'in Sanat Ontolojisi Bağlamında Temellendirilmesi Ve Anlamsal Boyutu, İnönü Üniversitesi, Disiplinler Arası Sanat, Resim, Güzel Sanatlar

DERGİNİN TARANDIĞI İNDEKSLER



İÇİNDEKİLER / CONTENTS

Kurbani GEYİK - Cuma YAVUZ

| | |
|--|---|
| SAVAŞ DÖNEMİ DİJİTAL DİPLOMASİ: UKRAYNA-RUSYA SAVAŞI ÖRNEĞİ | WARTIME DIGITAL DIPLOMACY: EXAMPLE OF UKRAINE-RUSSIA WAR |
| 6-33 | |

Gökhan ABANOZ

| | |
|--|--|
| ANTİK VE SKOLASTİK DÖNEMLERDEN MODERNİZME BATIDA BELİRLENİMCİLİK, DEĞİŞİM VE SÜREKLİLİK ÜZERİNE TARİHSEL BİR ARAŞTIRMA | HISTORICAL RESEARCH ON DETERMINISM, CHANGE AND CONTINUITY IN THE WEST FROM ANCIENT AND SCHOLASTIC PERIODS TO MODERNISM |
| 34-53 | |

Murat ŞENGÖZ

| | |
|--------------------------------------|-------------------------------------|
| KEMALİZM ÜZERİNE BİR DÜŞÜNCE NOTU | AN EVALUATION NOTE UPON KEMALİZM |
| 54-68 | |

Bektaş AYKAÇ

| | |
|---|---|
| 2019 TÜRKÇE DERSİ ÖĞRETİM PROGRAMI ORTAOKUL KAZANIMLARININ ANAHTAR YETKİNLİKLER AÇISINDAN İNCELENMESİ | INVESTIGATION OF 2019 TURKISH CURRICULUM SECONDARY SCHOOL'S OBJECTIVES IN TERMS OF KEY COMPETENCES |
| 69-87 | |

Yusuf Kenan BEZGİN

| | |
|--|---|
| TÜRK DESTANLARINDA ALLAH'IN İSİM VE SIFATLARI | NAMES AND ATTRIBUTES OF ALLAH IN TURKISH EPICS |
| 88-105 | |

Müge YÜKSEL - Esra YAVUZ

| | |
|---|---|
| OLUMSUZ ÇOCUKLUK DENEYİMLERİ VE ALEKSİTİMİ ARASINDAKİ İLİŞKİDE ÖZ-ŞEFKAT VE BENLİK SAYGISININ ARACI ROLÜ | THE MEDIATING ROLE OF SELF- COMPASSION AND SELF-ESTEEM IN THE RELATIONSHIP BETWEEN NEGATIVE EARLY CHILDHOOD EXPERIENCES AND ALEXITHYMIA |
| 106-135 | |

V

Burakhan TÜRK

GÜREŞ YAPAN SPORCULARIN YENİ TİP
KORONA (COVID-19) VİRÜSÜ
TEDBİRLERİ KAPSAMINDA TEMASSIZ
YAPILAN ANTRENMANLARDAN
ÖNCEKİ SÜREKLİ KAYGI DÜZEYLERİNİN
İNCELENMESİ

INVESTIGATION OF CONTINUOUS
ANXIETY LEVELS OF WRESTLING
ATHLETES BEFORE THE NON-CONTACT
TRAINING WITHIN THE SCOPE OF NEW
TYPE OF CORONA (COVID-19) VIRUS
MEASURES

136-147

S. Atakan ALTINÖRS

MALINOWSKI'YE GÖRE DİLİN EDİMSSEL
İŞLEVİ

THE PRAGMATIC FUNCTION OF
LANGUAGE ACCORDING TO
MALINOWSKI

148-166

Emine KÜÇÜK - Çiğdem KAN

SOSYAL BİLGİLER ÖĞRETMEN
ADAYLARININ YARATICI DÜŞÜNME
BECERİLERİNE İLİŞKİN GÖRÜŞLERİNİN
İNCELENMESİ

EXAMINATION OF SOCIAL STUDY
TEACHER CANDIDATE'S OPINIONS ON
CREATIVE THINKING SKILLS

167-194

VI

Yunus Emre KARADUMAN - Arzu Sema ERTANE BAYDAR

ŞAİR EŞREF ŞEMİZADE'NİN "SAYLAMA
ESERLER" ADLI ESERİNİN İÇERİK VE
ÜSLUP ÖZELLİKLERİ*

THE CONTENT AND WORDING
FEATURES OF POET ESREF SEMIZADE'S
"SAYLAMA ESERLER"

195-210

Özgül KÜÇÜKASLAN

ETİMOLOJİK HİKÂYELER

ETYMOLOGICAL STORIES

211-234

Adnan YALIM

FOTO REALİZM'İN SANAT ONTOLOJİSİ
BAĞLAMINDA TEMELLENDİRİLMESİ VE
ANLAMSAL BOYUTU

FOUNDATION OF PHOTO REALISM IN
THE CONTEXT OF ART ONTOLOGY AND
ITS SEMANTIC DIMENSION

235-253

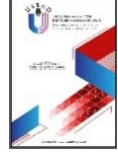

SAVAŞ DÖNEMİ DİJİTAL DİPLOMASİ: UKRAYNA-RUSYA SAVAŞI ÖRNEĞİ

WARTIME DIGITAL DIPLOMACY: EXAMPLE OF UKRAINE-RUSSIA WAR

Kurbani GEYİK

Dr. Öğr. Üyesi, Radyo TV ve Sinema
Anabilim Dalı, Yozgat Bozok
Üniversitesi,
Yozgat/Türkiye.
Asst. Prof., Department of Radio, TV
and Cinema, Yozgat Bozok University,
Yozgat/Türkiye.
kurbani.geyik@bozok.edu.tr
ORCID ID: 0000-0001-7154-5743

Cuma YAVUZ

Doktora Öğrencisi, Felsefe ve Din
Bilimleri Anabilim Dalı, İslami
Araştırmalar Enstitüsü, Ankara Sosyal
Bilimler Üniversitesi,
Ankara/Türkiye.
Ph.D. Student, Department of
Philosophy and Religious Studies,
Institute of Islamic Studies, Ankara
Social Sciences University,
Ankara/Turkey.
cumayavuzz@gmail.com
ORCID ID: 0000-0002-6227-2891

Makale bilgisi | Article Information

DOI: 10.47994/usbad.1229282

Makale Türü / Article Type: Araştırma Makalesi / Research Article

Geliş Tarihi / Date Received: 04.01.2023

Kabul Tarihi / Date Accepted: 01.04.2023

Yayın Tarihi / Date Published: 20.04.2023

Yayın Sezonu / Pub Date Season: Nisan / April

Bu Makaleye Atıf İçin / To Cite This Article: Geyik, K. & Yavuz, C. (2023).
Savaş Dönemi Dijital Diplomasi: Ukrayna-Rusya Savaşı Örneği. *USBAD
Uluslararası Sosyal Bilimler Akademi Dergisi* 5(11), 6-33.

İntihal: Bu makale intihal.net yazılımınca taranmıştır. İntihal tespit edilmemiştir.
Plagiarism: This article has been scanned by intihal.net. No plagiarism detected.



İletişim: Web: <https://dergipark.org.tr/tr/pub/usbad>
mail: usbaddergi@gmail.com

Öz: Bilgi ve iletişim teknolojilerinde yaşanan gelişmeler, devletler ve toplumlar arasındaki ilişkileri yeniden yapılandırmaktadır. Devletlerin diplomasi alanındaki faaliyetlerini etki altına alan iletişim teknolojileri, hükümetlerin uluslararası toplumla ilişkilerine yeni boyut kazandırmaktadır. Devletler, uluslararası alanda stratejik hedefleri doğrultusunda toplumlara ikna etmek amacıyla hedef kitlelere yönelik faaliyetlerini, sosyal medya üzerinden yürütmekte, mesaj aktarım sürecini anlık gerçekleştirilebilmektedir. Geleneksel diplomatik faaliyetlerden farklı olarak dijital diplomasi, iki yönlü iletişim sürecini kapsamaktadır. Bu iletişim sürecinde de Twitter, önemli aktörlerden biri olarak öne çıkmaktadır. Özellikle savaş, afet gibi kriz durumlarında uluslararası alanda önemli iletişim platformu rolünü üstlenen Twitter merkezli diplomasi faaliyetleri, uluslararası kamuoyu desteğini almak açısından büyük önem arz etmektedir. Bu çalışmada, birçok ülkeyi doğrudan veya dolaylı olarak etkileyen Rusya-Ukrayna Savaşı sürecinde, dijital diplomasi kullanımını ele alınmaktadır. Rusya ve Ukrayna'nın, uluslararası kamuoyunun desteğini almaya yönelik gerçekleştirdiği dijital diplomasi faaliyetleri kapsamında sosyal medyada izledikleri iletişim stratejisi, örneklem olarak seçilen iki ülkenin Ankara Büyükelçiliklerinin Twitter hesapları üzerinden incelenmiştir. Savaşın ilk iki haftasını kapsayan ve içerik analizi yöntemine başvurulmuş gerçekleştirilen çalışmanın bulguları, Ukrayna ve Rusya Büyükelçiliklerinin, savaşla ilgili gelişmeleri kendi tezleri doğrultusunda Türkiye kamuoyuna düzenli olarak aktardığını hem etkileşim düzeyi hem de paylaşım sayısı bakımından Ukrayna Büyükelçiliğinin çok daha fazla öne çıktığını ortaya koymaktadır.

Anahtar Kelimeler: Dijital Diplomasi, Rusya, Ukrayna, Twitter

Abstract: Communication technologies have brought a new dimension to the relations of governments with international society. Today, states carry out their activities for target audiences through social media platforms in order to persuade societies in line with their strategic goals, and the message transfer process can be carried out instantly. Twitter-based diplomatic activities are of great importance in terms of gaining international public support. In this study, the use of digital diplomacy in the process of the Russian-Ukrainian War is discussed. The communication strategies followed by Russia and Ukraine in the social media within the scope of the digital diplomacy activities carried out to gain the support of the international public was examined through the Twitter accounts of the Ankara Embassies of the two countries selected as a sample. The findings of the study, which covers the first two weeks of the war and was carried out using the content analysis method, reveal that the Ukrainian and Russian Embassies regularly convey the developments related to the war to the Turkish public in line with their thesis, and the Ukrainian Embassy stands out much more in terms of both the level of interaction and the number of posts.

Key Words: Digital Diplomacy, Russia, Ukraine, Twitter

Giriş

Bilgi ve iletişim teknolojilerindeki gelişmelerin sonucu olarak ortaya çıkan yeni iletişim ortamlarının çok hızlı bir şekilde yaygınlaşması, sosyal, siyasal ve ekonomik hayatta çeşitli dönüşümlere neden olmuştur. Bu dönüşümleri medya açısından ele alan Van Dijk (2018), iletişim ağlarının teknoloji merkezli yapısal dönüşümünün toplumsal dinamikleri değiştirdiğini belirtir. Geleneksel toplumlarda birbirine yakın yaşayan insanlar doğrudan etkileşim içinde bulunurken, günümüz toplumları ise zaman ve mekân faktörünü önemli ölçüde aşarak etkileşimin boyutunu daha da uzağa esnetmektedir (Van Dijk, 2018). Yeni iletişim ortamları, enformasyonun, zaman ve mekân faktöründen kaynaklanan engellerden bağımsız olarak her yere anlık iletilme olanağını ortaya çıkarmış, anlık sosyal ilişkilerin kurulmasıyla etkileşimin boyutu yerelden küresel boyuta evrilmiştir. Özellikle "bilginin yayınlanmasını, değişimini ve depolanmasını sağlayan bir iletişim aracı" şeklinde

tanımlanan internet, kamusal ve özel iletişimin merkezi haline gelmiştir (Westcott, 2008). Sosyal medya da dahil olmak üzere çevrim içi çağdaş araçlar, milyonları açık konuşma alanlarında bir araya getirmektedir. Her gün Twitter gibi sosyal medya platformlarını kullanan 2 milyardan fazla insanla, dijital bağlantı dünyayı küçülttü ve bu süreçte milyarlarca insanın günlük hayatını değiştirdi. Artık dünyanın dört bir yanından insanlar arasında aracısız diyalog ve bilgi alışverişi, yıl boyunca günde 24 saat gerçekleşmektedir.

Bilgi ve iletişim teknolojilerindeki bu devrim, küresel olarak diplomasiyi yürütülmesinde de köklü değişikliklere neden olmuştur. Bilginin dünya çapında akış şeklini kontrol eden teknoloji, dış politikanın temel malzemesi olan ve hükümetlerin birbirleriyle etkileşim biçimlerini oluşturan haberin daha hızlı, daha kolay ulaşılabilmesini sağlamıştır. Diplomasiyi amaçlayan hükümetlerin etkileşimleri bu gelişmelerden önemli ölçüde etkilenmektedir. Geleneksel diplomasi araçları, çok önemli olmaya devam etse de etkileşime hiç olmadığı kadar açık günümüz dünyasında sadece ülkelerin değil bireyler ve kuruluşların uluslararası ilişkilerde önemli rol oynayabilmesi dijital diplomasi olarak adlandırılan kavramın ortaya çıkmasına sebep olmuştur. Geleneksel diplomasi tek yönlü ve ideolojik bir süreci ifade ederken, dijital diplomasi ise çift yönlü iletişim özelliği sayesinde hedef kitleler bu sürece dahil olabilmektedir. Yeni iletişim ortamlarının etkileşim özelliği, bireylere düşüncelerini devletin diplomatik kanallarına anlık olarak iletme olanağı sunmaktadır (Nweke, 2012). Yeni iletişim ortamlarında, bilginin yayılma hızındaki artışla birlikte aşırı bilgi yüklemesi durumu söz konusudur. Hükümetler, bilgi kirliliğine bağlı olarak aleyhe olabilecek söylemleri kontrol altına almak üzere Twitter gibi sosyal medya hesaplarıyla halkla diyaloga önem vermeye başlamışlardır. Bu bağlamda günümüzde, birçok araştırmacı özellikle Twitter'ın kamu diplomasisinde kullanılan önemli bir araç olarak tanındığını ifade etmektedir (Fletcher, 2011).

Türkiye'nin Barış Pınarı Harekâtı kapsamında Washington Büyükelçiliğinin dijital diplomasi faaliyetlerinin ele alındığı Özdemir'in (2020) çalışmasında, dijital diplomasiye etkin bir rol üstlenmenin sosyal medya araçlarının kullanımıyla paralel olduğu, sosyal medya kanallarında diplomasi bağlamında gerçekleştirilecek eylemlerin, uzun vadede imaj ve itibara katkı sağlayacağı sonucuna ulaşılmıştır. Çömlekçi'nin, 2019'da yaptığı "Dijitalleşen Diplomasi ve Sosyal Medya Kullanımı: Büyükelçilik Facebook Kullanımı" başlıklı çalışmasında da dijital diplomasi bağlamında sosyal medyada paylaşımların reklamlarla öne çıkarılması, fenomenlerden faydalanma, etkileşimsel özellikleri kullanma gibi kullanıcılarla olan etkileşimi artırmanın ülkelerin politikalarının daha geniş bir kitleye yayılmasını sağladığı belirlenmiştir. Bu çalışmalarda ortaya konulduğu gibi dijital diplomasiyi uluslararası ilişkilerin yürütülmesi için sunduğu önemli olanaklara rağmen, analitik bir bakış açısıyla dijital diplomasiyi nasıl çalıştığı, ne derece başarılı olduğu ve sınırlılıklarının ne olduğu hakkında ise çok az şey bilinmektedir (Bjola, 2018). Özellikle savaş gibi uluslararası ölçekte krize neden olan olağanüstü durumlarda, dijital diplomasiyi nasıl kullanıldığı ve ne ölçüde etkili olabildiği sorusu, Rusya-Ukrayna Savaşı ile birlikte öne çıkmıştır. Bu noktadan hareketle tasarlanan

çalışmamızda, yakın dönemin en büyük krizlerinden Rusya-Ukrayna Savaşı ekseninde dijital diplomasi kullanımı ele alınmıştır. 70 yıldan fazla bir süre aynı devletin (SSCB) parçaları olan Ukrayna ve Rusya'nın, aralarındaki gerilimin 24 Şubat 2022'de silahlı çatışmalara dönüşmesi sürecinde, tarafsız konumda kalarak her iki ülke ile ikili ilişkilerini sürdürme çabası içinde bulunan Türkiye'ye yönelik kamu diplomasi faaliyetlerini önemli kılmaktadır.

Rusya ve Ukrayna'nın Ankara Büyükelçiliklerinin, savaş dönemi Twitter kullanımlarının içerik analiz yöntemine başvurularak incelendiği bu çalışmanın temel argümanı, savaşan tarafların, Twitter üzerinden kamu diplomasi uygulayarak uluslararası kamuoyunun önemli bir parçası olan Türkiye'nin desteğini almaya çalıştığıdır. Ukrayna, topraklarının önemli bir kısmını büyük bir silahlı güçle işgal eden Rusya'ya karşı Türkiye'den yardım ve destek almaya çalışırken, Rusya ise aynı platform üzerinden uluslararası alanda tepkilere neden olan Ukrayna işgalini Türkiye kamuoyu nezdinde meşrulaştırma ve işgale dair ağır eleştirilere karşı kendilerini savunma çabası içindedir. Bu bağlamda, çalışmanın araştırma soruları şu şekilde oluşturulmuştur: Ukrayna ve Rusya, savaş dönemi Twitter üzerinden, Ankara Büyükelçilikleri aracılığıyla nasıl bir kamu diplomasi yaklaşımı sergilemektedir? Ukrayna ve Rusya, Twitter diplomasi faaliyetleri kapsamında, savaşla ilgili gelişmeleri, Türk kamuoyuna ne ölçüde ve nasıl aktarmaktadır? Büyükelçilik hesapları, hangi alanlarda paylaşım yapmaya ağırlık vermektedir? Yapılan paylaşımların nitelik ve içeriğinin Türkiye kamuoyu üzerinde nasıl bir etkisi olmaktadır? Bu araştırma soruları üzerine inşa edilen çalışmada kavramsal çerçeve ise buna uygun olarak kamu diplomasi kavramı üzerinden oluşturulmuştur.

Literatürde dijital platformlarda yapılan kamu diplomasi faaliyetlerini araştıran çalışmalar bulunsa da Ukrayna ve Rusya'nın savaş döneminde Türkiye kamuoyuna yönelik yürüttükleri kamu diplomasi faaliyetleriyle ilgili yapılmış bir araştırma bulunmamaktadır. Bu nedenle, devam eden savaş dönemi boyunca tarafsızlığını koruyan ve iki ülke ile ilişkilerini sürdürme çabası içinde bulunan Türkiye'ye yönelik Rusya ve Ukrayna'nın kamu diplomasi uygulamalarına dair araştırma soruları, literatürdeki bir boşluğu doldurmaya yönelmiş olması bakımından da önem arz etmektedir.

1. Kamu Diplomasisi

Devletlerin hem iç hem de dış kamuoyunu dikkate alarak dış politika geliştirirken, aldıkları kararlara ilişkin muhataplar nezdinde destek görebilmesi için uluslararası kamuoyunu da ikna etmesi artık zaruri görülmektedir. Bu zorunluluğa bağlı olarak kamu diplomasi kavramının önemi giderek artmaktadır (Kocabıyık, 2019).

Kamu diplomasisi, devletlerin ya da hükümetlerin diğer ülkelerin diplomatik kurumlarıyla ilişkilerini düzenleme ve yabancı milletlerle iletişim bağı oluşturarak onları etkileme faaliyeti olarak bilinmektedir. Manheim (1990), kamu diplomasi kavramını, hükümetlerin uluslararası kamuoyu veya seçkinlerin düşüncelerini belirli çıkarlar doğrultusunda etkileme çabası olarak tanımlamaktadır. Bu süreç, ülkeler arasındaki ilişkilerin yurtiçi ve yurtdışında görevlendirilen temsilciler

aracılığıyla yürütülmesini kapsamaktadır. Bu yönüyle kamu diplomasisi, devletler arası düzenli veya karmaşık ilişkilerin uluslararası iletişim kanalları üzerinden kurulduğu bir araçtır (Berridge ve James, 2001).

Cull (2009: 12) da kamu diplomasisini; "uluslararası bir aktörün yabancı bir halkla ilişki kurarak uluslararası çevreyi yönetme girişimi" olarak tanımlamaktadır. Kamu diplomasisinin, dinleme, savunma, kültürel diplomasi, değişim diplomasisi ve uluslararası yayıncılık olmak üzere beş unsuru kapsadığına dikkat çeken Cull (2008), ek olarak psikolojik savaşı da kamu diplomasisine paralel bir eylem olarak ele almaktadır.

Cull'a göre kamu diplomasisinin ilk bileşeni olarak dinleme; uluslararası alanda bir diplomatik kurumun hedef kitle olarak belirlenen toplumların kendisi hakkındaki bakış açılarına dair bilgi edindikten sonra, buna göre kamu diplomasisi faaliyetlerini belirlemede bir etken olarak kullanmasıdır. İkinci unsur olan savunma ise diplomatik kurumların politikasının, fikrinin ya da çıkarlarının uluslararası kamuoyu nezdinde destek bulabilmesi için iletişim faaliyeti gerçekleştirerek uluslararası kamuoyunu yönlendirme çabasıdır. Kültürel diplomaside de diplomatik kurumlar kendi kültürünün özelliklerini diğer toplumlara yayma çabası içindedir. Değişim diplomasisi kapsamında ise devletler, vatandaşlarını eğitim amaçlı yurt dışına gönderir ve aynı şekilde yurt dışından da yabancı öğrencileri kabul eder. Kamu diplomasisinin bir diğer önemli bileşeni olarak uluslararası yayıncılıkta da diğer toplumlarla ilişki kurmak amacıyla radyo, televizyon ve internet gibi iletişim araçları kullanılmaktadır. Cull, bunlara ilaveten ele aldığı psikolojik savaşı ise kamu diplomasisinin dışında bir alan olarak kabul etse de bu eylem türünü diplomatik kurumların savaş zamanı gibi durumlarda diğer toplumlarla iletişim kurması, belirlenen hedeflere ulaşabilmek amacıyla iletişimden yararlanması olarak tanımlamakta ve dolayısıyla psikolojik savaş yöntemlerini de kamu diplomasisi uygulamalarında dikkate almaktadır (Cull, 2009: 18-22).

Mevcut kamu diplomasisi tanımları ele alındığında, devletten devlete yönelik geleneksel diplomasi anlayışında esas öznenin diğer ülkelerin kamuoyları olduğu anlaşılmaktadır. Özellikle Soğuk Savaş sonrası dönemde önemi artan kamuoyu, devletlerin dış politikalarının belirlenmesinde önemli bir güce ulaşmıştır. Eski ABD Başkanlarından Reagan (1987), kamu diplomasisindeki değişime atıfta bulunurken, bilgi çağında, telekomünikasyon uyduları ve yeraltındaki fiber optik kablolar ile bu yeni çağda, geleneksel diplomasi tek başına yeterli olmadığı, sadece yabancı hükümetlere değil, onların halklarına da hitap edilmesi gerektiğine vurgu yapmıştır. Reagan'ın bu ifadelerinden de anlaşılacağı üzere, yeni diplomasi anlayışında, ülke halklarına yönelik diplomasi faaliyetleri özellikle iletişim teknolojilerindeki gelişmelerin etkisiyle ön plana çıkmaktadır.

2. Dijital Diplomasi ve Sosyal Medya

Dijital teknoloji alanında yaşanan gelişmelerin etkisiyle uluslararası sistem, sürekli yeniden yapılanmakta, sistemde var olan ve sistemi etkileme kapasitesine sahip faillerin sayısı ise çeşitlenerek artmaktadır. Bu duruma bağlı olarak diplomasi ve kamu diplomasisi kavramlarında da bir dönüşüm yaşanmaktadır. Devlet dışı

aktörlerin etkisini artırması, kamu diplomasisinin yaygınlaşmasını ve çeşitlenmesini teşvik etmektedir (Cull, 2009: 13).

Diplomatik yöntemler, bilgi ve iletişim teknolojilerindeki gelişmeler sayesinde ortaya çıkan internet tabanlı Twitter, Facebook, YouTube, Instagram gibi yeni iletişim ortamlarının yaygınlaşmasıyla dönüşüm sürecine girmiştir. Dijital iletişim ortamlarının diplomatik amaçlarla kullanılmasıyla gerçekleşen bu dönüşüm, dijital diplomasi kavramıyla bağlantılı olarak açıklanmaktadır. Devletlerarası ilişkilerin dijital platformlar üzerinden stratejik bir şekilde toplum önünde kurulmasını sağlayan bir diplomasi süreci olarak dijital diplomasi, aynı zamanda kamu diplomasisini kast etmek amacı ile de kullanılmaktadır (Gürdal, 2021).

Dijital diplomasi ortaya çıkışı, internetten yaklaşık 20 yıl sonra hayatımıza giren sosyal medya uygulamalarının yaygınlaşmasıyla mümkün olmuştur. Devletlerarası ilişkileri etki altına alan en önemli gelişmelerden biri olarak değerlendirilen sosyal medya platformları, 2000'li yıllardan itibaren yaygınlaşmaya başlamıştır. Öne çıkan sosyal medya uygulamalarından Facebook 2004, YouTube 2005, Twitter 2006 ve WhatsApp 2010 yılından itibaren kullanıcıların hizmetine sunulurken, bir taraftan web tabanlı teknolojilerin diğer taraftan akıllı telefon teknolojilerindeki ilerlemelerin sonucu olarak söz konusu yeni iletişim platformları hızlı bir şekilde tüm dünyada ilgi görmeye başlamıştır. Geniş kitlelere ulaşmasıyla politik amaçlı bir araç olarak öne çıkan sosyal medya platformlarından Twitter, diplomatik kurumların da dikkatini çekmiş ve kısa sürede bu yeni iletişim mecrasında yer almışlardır.

Twitter, dış politika katılımına hareket kazandırırken, diplomatik ilişkileri de daha şeffaf hale getirmektedir. Devletler dış politikalarına ilişkin kamuoyunun görüşlerini, Twitter platformu sayesinde öğrenebilmektedir. Twitter kullanımı geleneksel diplomatik araçlarla aynı etkiye yol açmaktadır. Bu bağlamda birçok ülkenin diplomatik kurumları Twitter'ı kullanarak toplumla doğrudan iletişim imkanına ulaşabilmektedir (Sayın vd., 2022).

İlk Twitter hesabını açan diplomatlardan biri ABD'nin Meksika Büyükelçisi olurken, zamanla hemen hemen tüm dünyada devlet ve hükümet başkanlarının yanı sıra yurt içi ve yurt dışı temsilcileri yeni iletişim araçlarını sıklıkla kullanır hale gelmiştir. Kamu diplomasisinde yeni etkili yollar Twitter gibi sosyal medya platformları, dünyada yakın dönemde yaşanan 2010 Arap Baharı, 2011 Occupy Hareketi'nde ne kadar etkili iletişim araçları olduğunu ortaya koymuştur (Wilson ve Corey, 2012; Wichowski, 2015).

Günümüz diplomasisindeki bu yenilikler, devletlere ve uluslararası kuruluşlara birbirleriyle bağlantı kurmaları açısından önemli fırsatlar sunmaktadır. Küresel politikaya yakın olabilmek bakımından yenilikçi yollar arayışı içinde bulunan devletler, kamu kurumları ve uluslararası örgütler, yeni normlara uyum sağlamak ve örgütsel olarak yeniden yapılanmak için büyük bir çaba içinde bulunmaktadır (Anadolu Ajansı [AA], 2020). Diplomatik kurumlarını, esnek ve proaktif anlayışa göre tasarlayan ABD, İngiltere ve Fransa gibi gelişmiş ülkeler, yeni iletişim

ortamlarının sunduğu olanaklarını daha aktif kullanma eğilimindedir (Gouveia ve Plumridge, 2005; Gregory, 2011; McClory, 2015).

Bu çalışmada da bir diplomasi aracı olarak ele alınan Twitter, diplomasi alanındaki etkinliği her geçen gün artan yeni iletişim ortamı olarak öne çıkmaktadır. 2006 yılında Jack P. Dorsey tarafından kurulan Twitter, akıllı cep telefonu, bilgisayar gibi web tabanlı araçlar üzerinden kullanıcılara duygu, düşünce ve görüşlerini, herhangi bir konudaki sahip oldukları bilgiyi kitlelerle anlık paylaşma imkânı sunmaktadır. Kurulduğu günden bu yana her geçen gün kullanıcı sayısını artıran Twitter'ın, 2022 yılının ilk çeyreğindeki günlük ortalama aktif kullanıcı sayısının 229 milyon ulaştığı görülmektedir (AA, 2022). Günümüzde kamunun gündemini belirlemede en etkili platformlar arasında ilk sırada yer alan yeni medya ortamlarında, bir kullanıcı hesabına sahip olmamak, neredeyse hayat belirtisi göstermemek olarak kabul edilmektedir. Kitlelerin toplanma mekânına dönüşen sosyal medya, politikaçılar, diplomatlar, sivil toplum kuruluşları gibi kitlelere yön vermek isteyen kesimler için bir çeşit meydan olarak değerlendirilmektedir. Böyle bir aracı platform olma özelliği kazanan Twitter gibi sosyal medya kuruluşlarını, katılımcılara yönelik benimsediği yaklaşımlar giderek daha fazla önem kazanmakta ve bu mecralara kullanıcılarla ilgili sergilenen tutum ve atılan adımlar çok daha fazla derin etkilere yol açmaktadır. Nitekim, ABD merkezli sosyal medya platformu Twitter'ın ABD'nin eski başkanlarından Donald Trump'ın hesabını kalıcı olarak askıya alması, dünyanın gündemine oturmuş, Twitter'ın daima propagandasını yaptığı "ifade özgürlüğü ve tarafsızlık" politikalarının gerçeği yansıtip yansıtmadığı tartışmalarını da beraberinde getirmiştir. Küresel ölçekte yaşanan bu tartışmalı süreçte, Twitter gibi belli bir güce sahip sosyal medya şirketleri, "sansürcülük" gibi suçlamalarla karşı karşıya kalmıştır (Çelik, 2022).

Politik yönüyle tartışmaların odağında bulunan ve 28 Mayıs 2022 tarihinde dünyanın en zengin insanlarından biri olan Tesla şirketinin CEO'su Elon Musk tarafından satın alınmasıyla sahiplik yapısı değişen Twitter, daha önce borsaya açık olarak faaliyetlerini sürdürürken, yeni dönemde SpaceX gibi bir özel şirkete dönüşmesine bağlı olarak patronun taleplerinin daha fazla dikkate alınacağı yönünde değerlendirmeler öne çıkmıştır (Bal, 2022).

3. Olağandışı Dönemlerde Diplomasi

Devletler, uluslararası politik iletişimin aktörleri arasına, geleneksel diplomasinin etki alanı dışında kalan grupların ve bireylerin katılmalarıyla, savaş ve doğal afetler gibi olağan dışı durumlarda, diğer devletlerin yanı sıra uluslararası örgütlerden de destek alabilmek ve onlara kendi tezlerini açıklamak üzere yeni bir diplomasi çeşidi olan kamu diplomasisi yöntemlerini kullanmaya başlamışlardır. Bu yeni diplomasi anlayışında temel düşünce, uluslararası toplum içinde yer alan grupların ve bireylerin düşüncelerini etkilemeye yönelik bir iletişim kurmaktır (Gilboa, 2000).

Olağan dışı dönemlerde devletlerarası ilişkinin biçimi diplomasiden ziyade "kamu diplomasisi" niteliği arz etmektedir. Olağan süreçlerde devletlerarasında diplomasi yoğunluklu bir ilişki kurulurken, olağan dışı durumlarda ise "kamu diplomasisi" yoğunluklu bir ilişki ortaya çıkmaktadır. Olağan dışı durumlarda kurulan kamu

diplomasisi yoğunluk ilişkisi, kısa vadeli hedeflere yöneliktir. Acil insani yardımlarla krizin aşılması, zararların asgari düzeye düşürülmesi gibi hedefler ön plana çıkarılmakta, hedef kitleye tek yönlü mesajlar iletilmektedir (Çevik, 2014). Kriz durumunda propaganda yöntemleri kullanılarak kurulan iletişimde verilen mesajlar, daha çok insanları eylemlere sevk etme, imajı koruma ya da değiştirme amaçlı olmaktadır. Bu noktada, yeni iletişim teknolojileriyle kurulan günümüz küresel iletişim ağları dikkate alındığında, propaganda yöntemlerini uygulama alanının giderek kısıtlandığını belirtmek gerekir. Bilindiği üzere, propaganda, enformasyon akışındaki kısıtlığa dayanmaktadır. Ancak yeni iletişim ortamlarında enformasyon akışını durdurmak, sınırlamak mümkün değildir. İnternetin bilgiye erişim kaynağı haline gelmesinin sonucu olarak, enformasyon kısıtlığının tam aksi bir durum yaşanmaktadır (Aydemir, 2005). Günümüzde hükümetler, yeni iletişim ortamlarında enformasyon bombardımanının neden olduğu bilgi kirliliğiyle mücadele etmek durumunda kalmaktadır. Sosyal medya ağları aracılığıyla bilgi kirliliğinin yayıldığı günümüzde, hükümetler kendi tezleri doğrultusunda hem ülkelerinin kamuoyunu hem de uluslararası kamuoyunu yönlendirme amaçlı çeşitli yöntemlere başvurmaktadır. Savaş, çatışma ya da kriz dönemleri, hükümetlerin propaganda faaliyetlerinin ve kriz iletişiminin en yoğun olduğu dönemler olarak bilinmektedir. Hükümetler, özellikle bu olağan dışı dönemlerde, iletişim teknolojilerinden yararlanarak propaganda için hazırladığı görsel ve işitsel materyalleri hedef kitleyle paylaşmaktadır. Bu materyaller dolaşıma sokulurken esas amaç kendi halkı ve askerinin moralini yükseltmek, güven oluşturmak, milli birlik duygularını harekete geçirmek, düşman askerinin moralini düşürmek, uluslararası aktörleri, iç ve dış kamuoyunu yönlendirmektir.

4. Ukrayna-Rusya Savaşına Genel Bakış

İkinci Dünya Savaşı sonrasında yapılan Birleşmiş Milletler Antlaşması'yla savaşlar, devletlerin "hakkı" olmaktan çıkarılarak, uluslararası ilişkilerde kuvvet kullanımının yasaklanmasına rağmen, başvurulan bir yöntem olarak devam ettirilmektedir. Askeri harcamaların, küresel ekonomide önemli bir orana sahip olması, devletlerin çıkarlarını silah gücüyle koruma altına alacaklarına olan inançlarını ortaya koymaktadır. Rusya'nın Ukrayna'ya yönelik 24 Şubat 2022'de başlattığı askeri harekât da uluslararası ilişkilerde silahlı kuvvet kullanımının olağan örneklerinden biri olmasına rağmen uluslararası toplumun, özellikle Batının büyük tepkisini çeken savaşlardan biridir.

Rusya ile Ukrayna arasında yaşanan savaşa giden süreç ele alındığında, gerilimin uzun tarihi geçmişe dayandığı görülmektedir. 70 yıldan fazla bir süre aynı devletin (SSCB) parçaları olan Ukrayna ve Rusya, bu ortak tarihi geçmişe bağlı olarak ikili ilişkilerini bir noktaya kadar geliştirmiş, ancak 1991'de SSCB'nin dağılmasıyla bağımsız olan iki devlet arasında Ukrayna Rusya'nın etki alanı olarak varlığını sürdürmüştür (Kappeler, 2014). Bağımsızlığını kazandıktan sonra dış politikasında eksen belirlemede zorluklarla karşılaşan Ukrayna, Batı ve Rusya ikileminde kalmıştır. Etnik köken olarak Batısında Ukraynalılar, Doğusunda ise çoğunlukla Rusların yaşadığı Ukrayna'da, bölünmüş bir siyasi yapıya sahiptir.

Ukrayna kökenliler Batı yanlısı, Doğu'da yaşayan Ruslar ise Rusya yanlısı dış politikayı savunmaktadır (Ahmadli ve Taşkiran, 2020). Bir süre, denge politikasını uygulayan Ukrayna, 2004 Turuncu Devrimi ile Batı yanlısı bir yönetime sahip olmuş, ancak 2010'da yapılan seçimlerde Rusya yanlısı Viktor Yanukoviç'in devlet başkanı olarak seçilmesiyle yeniden Rusya ve AB arasında ikilemde kalacağı bir siyasi durumun içine düşmüştür. Rusya yanlısı siyasi görüş ve blokun güçlenmesiyle Kasım 2013'te imzalanması planlanan AB-Ukrayna ortaklık anlaşmasının Rusya lehine bir tavırla imzalanmaması, Ukrayna Krizi'nin başlamasının temel nedeni olarak görülmektedir (Özdal vd., 2014). Ukrayna yönetiminin Avrupa Birliği ile ortaklık anlaşmasını imzalamaması, Batı yanlısı halkın protesto gösterilerine neden olmuştur (Şirin, 2019). Batı yanlısı gösterilerin şiddetlenmesi ve artan can kayıplarının sonucunda, yeni hükümet kurulmuş ve Ukrayna'da Rusçaya bölgesel dil hakkı tanıyan yasanın iptal edilmesi gibi Rusya'yı rahatsız edecek bazı adımlar atılmıştır. Bu durum, Rus nüfusun yoğun olarak yaşadığı Ukrayna'nın doğusunda hükümet aleyhine protestoları tetiklerken, ülkenin siyasi ve ekonomik istikrarına ciddi şekilde zarar veren kaotik bir sürecin de başlanmasına yol açmıştır. Ukrayna'da yaşanan siyasi krizi lehine çevirmeye çalışan Rusya'nın ilk olarak Kırım'a askeri müdahalesiyle iki ülke arasındaki gerginlik doruğa ulaşmıştır (Semercioğlu, 2016). Uluslararası alanda kabul görmeyen referandumla Kırım'ın bağımsızlığını ilan ederek, Rusya'ya bağlanmış olmasından hemen sonra, Ukrayna'nın Donetsk ve Luhansk eyaletlerinde de bağımsızlık hareketi başlatılmış, 7 Nisan 2014'te Donetsk Halk Cumhuriyeti, 28 Nisan 2014'te ise Luhansk Halk Cumhuriyeti kurulmuştur. Rusya tarafından desteklenen bu ayrılıkçı hareketler, yıllardır süren çatışmaları da beraberinde getirmiştir (Cabbarlı, 2016). Krizin çözümüne yönelik gerçekleştirilen diplomatik çabalar sonuç vermemiş, Rusya Devlet Başkanı Putin, 21 Şubat 2022'de Donetsk ve Luhansk'ın bağımsızlığını tanıdığını açıklamıştır (British Broadcasting Corporation [BBC], 2022). Putin, 22 Şubat 2022'de yaptığı ulusa sesleniş konuşmasında, 2015'te imzalanan Minsk Anlaşması'nın artık geçersiz olduğunu öne sürerek, Donbas bölgesine askeri hareketin başlatıldığını duyurmuştur (Sputnik, 2022). Putin, Ukrayna'nın doğusundaki ayrılıkçı sözde yönetimlerin Rusya'dan askeri yardım talebi üzerine başlattıkları operasyonun amacının, Kiev yönetimi tarafından istismara, soykırıma maruz kalan insanları korumak, Ukrayna'yı silahsızlandırmak ve Neo-nazilerden temizlemek olduğu iddiasını öne sürerken, başta ABD ve İngiltere olmak üzere NATO ve Avrupa Birliği üyesi ülkeler ise Rusya'ya yönelik bir dizi ekonomik yaptırımını uygulamaya almıştır. Devam eden savaşta, Rusya, Ukrayna'ya silah desteği veren Batılı ülkelere karşı başta nükleer silahlar olmak üzere tüm kartları ortaya koymakta, buna karşılık bu ülkelerin de Ukrayna'ya askeri yardımlara devam ettiği bilinmektedir. Diğer taraftan hem Rusya hem de Ukrayna ile ikili ilişkilerini sürdüren Türkiye, NATO üyesi olup, tarafsız kalma çabasında olan tek ülke olarak dikkat çekmektedir (Çelik, 2022). Türkiye'nin tarafsız kalma çabaları hem Rusya hem de Ukrayna yönetimi ile ilişkilerini devam ettirmiş olması, Türk kamuoyuna yönelik her iki ülke yönetiminin dijital diplomasi faaliyetlerini önemli kılmaktadır.

5. Yöntem

Bu çalışmada, uluslararası ölçekte yakın dönemin en büyük krizlerinden birine neden olan Rusya-Ukrayna Savaşı'nda tarafların diplomasi aracı olarak Twitter'ı nasıl kullandığı ortaya konulmaya çalışılmıştır.

Rusya Federasyonu'nun, Ukrayna'ya yönelik 24 Şubat 2022'de başlattığı operasyon, ABD ve Avrupa ülkeleri başta olmak üzere NATO'nun sert tepkisine neden olurken, Türkiye, NATO üyesi olmasına rağmen hem Rusya hem de Ukrayna ile ikili ilişkilerini sürdürerek tarafsız ülke konumunda kalmayı tercih etmiştir. Bu durum, savaşan tarafların Türkiye kamuoyunun desteğini almaya yönelik diplomasi faaliyetlerini daha da önemli kılmıştır.

Her iki ülkenin diplomatik kurumlarından Ankara Büyükelçiliklerine ait Youtube kanalı, Facebook, Twitter ve Instagram hesapları üzerinden savaş dönemi paylaşımlar yapılmıştır. Dolayısıyla, Rusya ve Ukrayna'nın, Cull'un kamu diplomasisinin önemli bileşkesi olarak belirttiği uluslararası yayıncılık faaliyetleri söz konusudur. Twitter, diğer sosyal medya hesapları ile kıyaslandığında daha politik bir zemin olduğundan, bu çalışmada, Rusya ve Ukrayna'nın Ankara Büyükelçiliklerinin sosyal medya üzerinden yürüttüğü dijital diplomasi faaliyetleri kapsamında ele alınan resmî Twitter hesabı üzerinden yaptığı paylaşımlarla sınırlandırılmıştır. Söz konusu Twitter sayfalarından, savaşla ilgili gelişmeler Türk kamuoyuna düzenli olarak aktarılmıştır. Bu çalışmanın amacı, Rusya ve Ukrayna'nın Ankara Büyükelçiliklerine ait Twitter hesaplarından, savaşla ilgili gelişmelerin Türk kamuoyuna ne ölçüde ve nasıl aktarıldığını ortaya koymaktır.

Çalışmada, Rusya ve Ukrayna'nın Ankara Büyükelçiliklerinin, savaşın ilk 2 haftalık döneminde, 24 Şubat-9 Mart 2022 tarihlerinde Twitter üzerinden yaptığı paylaşımlar incelenmiştir. Araştırmada, savaşın ilk 2 haftalık döneminin seçilmesinin birtakım nedenleri bulunmaktadır. Seçilen zaman aralığı, Rusya-Ukrayna Savaşı'nın yaşandığı süreçte, her iki tarafın Ankara Büyükelçiliklerine ait Twitter sayfalarından da en fazla paylaşımın yapıldığı dönemdir. Ukrayna Büyükelçiliği Twitter hesabından yapılan paylaşım sayısı, savaşın ilk 2 haftalık döneminde günlük ortalama 40'ın üzerinde olurken, bu sayının sonraki günlerde 30'un altına düştüğü görülmektedir. Rusya'nın Ankara Büyükelçiliğine ait Twitter sayfasından da savaşın ilk iki haftalık döneminde paylaşımların diğer dönemlere göre daha yoğun olduğu belirlenmiştir (Twitonomy, 2023)

İçerik analizi yöntemine başvurularak yapılan çalışmada, konularına göre içeriği, mesaj ve format türü, kullanıcı tepkileri, kullanılan dil ve etiketler değerlendirilmiştir. Çalışmada ayrıca, büyükelçilik Twitter hesaplarının etkileşimli iletişim kurma durumları da ele alınırken, paylaşımların retweet edilme, beğeni ve yorum alma sayıları incelenmiştir. Genel etkileşim oranı, retweet, beğeni ve yorum sayısının toplanıp takipçi sayısına bölünmesiyle elde edilmiştir (Kell, 2019). Rusya ve Ukrayna'nın Ankara Büyükelçiliklerinin resmi Twitter hesaplarından yapılan paylaşımlara ise manuel taramayla erişilmiştir.

Çalışmada başvurulan içerik analizi, sosyal bilimler alanında araştırmacılar tarafından sıklıkla başvurulan araştırma yöntemleri arasındadır. Berelson (1952) içerik çözümlemesini, iletişim materyalinin içeriğinin nesnel, sistemli ve nicel olarak betimlemesi olarak açıklamaktadır (Aktaran Krech ve ark., 1983). Krippendorff (2004) da içerik analizi yöntemini verilerden yinelenebilir ve geçerli çıkarsamalar yapmak üzere kullanılan bir araştırma yöntemi olarak ifade etmektedir. İçerik analizi yöntemi teknikleri, derinlemesine inceleme olanağı sunarken, metnin içeriğini açığa çıkarmasına da imkân tanımaktadır (Holsti, 1968).

Araştırma kapsamında, Rusya ve Ankara Büyükelçiliklerinin Twitter hesaplarından paylaşılan içeriklerin kodlanması amacıyla literatürde yer alan çalışmalar taranmış (Özdemir, 2020; Erkmen vd., 2019); bu araştırmanın yapısına uygun kodlama kategorileri de dahil edilerek, çalışmaya özgün bir kodlama cetveli oluşturulmuştur.

Nitel içerik analizi kapsamında kullanılan kodlama cetveli şu kategorilerden oluşmaktadır:

- Tweet türü - özgün ve alıntı tweet
- Kullanıcı tepkileri - retweet, yorum ve beğeni sayısı
- Konularına göre mesajın içeriği - savaş konulu ve savaş dışı
- Ukrayna Büyükelçiliği Twitter Hesabından paylaşılan mesaj içeriklerinin alt kategorileri – Çatışma Bölgelerindeki Gelişmeler, İstatistiksel Veri Paylaşımı (Rusya'nın askeri kayıpları), Savaş Mağduru Siviller (savaşın sivil yerleşim bölgelerinde neden olduğu kayıp ve yıkımlar, insani yardım faaliyetleri), İşgale Direniş (Ukrayna ordusu ve halkının Rusya'ya karşı mücadelesi), Yardım Çağrısı (Rus işgaline karşı uluslararası toplumdaki yardım talepleri), Uluslararası Destek (Yabancı devletlerin Ukrayna ordusuna ve halkına destek faaliyetleri), Rusya'nın İddialarına Yanıt (Ukrayna'nın, Rusya tarafından Ukrayna yönetimine yönelik öne sürdüğü suçlamalara karşı açıklamaları), Savaşa Dair Analizler (Savaşın genel seyrine dair değerlendirmeler, yorumlar, analizler), Diplomatik Girişimler (Uluslararası alandaki diplomatik faaliyetleri, barış müzakereleri), Diğer.
- Rusya Büyükelçiliği Twitter hesabından paylaşılan mesaj içeriklerinin alt kategorileri -

Çatışma Bölgelerindeki Gelişmeler, Sivillerin Kalkan Olarak Kullanıldığı İddiaları (Ukrayna ordusu tarafından yerleşim bölgelerinde sivilleri kalkan olarak kullandığına dair suçlamalar) Ukrayna Yönetimiyle İlgili İddialar (Savaşın gerekçesi olarak Ukrayna yönetimine yöneltilen suçlamalar), Batının Tutumuna Yönelik Tepkiler (ABD ve Avrupa ülkelerinin Ukrayna'ya destek amaçlı uyguladığı politikalara yönelik eleştiriler), Savaşın Seyrine Dair Analiz (Savaşın genel seyrine dair değerlendirmeler, yorumlar, analizler), Ukrayna'nın İddialarına Yanıt (Rusya'nın, Ukrayna tarafından Rus ordusuna yöneltilen suçlamalara karşı açıklamaları), Diplomatik Girişimler (Uluslararası alandaki diplomatik faaliyetleri, barış müzakereleri), Diğer, Savaş Dışı Konular (Diplomatik Temaslar, Diğer).

- Paylaşım türü – metin, fotoğraf/görsel, video, gif, link
- Kullanılan dil – Türkçe, İngilizce, Ukraynaca, Rusça, diğer
- Kullanılan Etiketler

Excel programında, iki araştırmacı tarafından gerçekleştirilen kodlama işleminde tutarlılığı ve kodlama güvenilirliğini elde edebilmek için Merten tarafından geliştirilen formül kullanılmıştır (Akkor, 2005). Aynı veri seti kullanılarak, ön kodlama çalışması yapıldıktan sonra benzerlikler ve farklılıklar tespit edilmiş, uzlaşılan görüş doğrultusunda yeniden revize edilen kodlama sistemine göre analiz gerçekleştirilmiştir. Hesaplanan uyuşma katsayısının yüzde 78 ile güvenilir olduğu belirlenmiştir.

6. Bulgular

6.1. Tweet Türleri ve Etkileşim Düzeyi

Çalışmada elde edilen bulgulara göre, 24 Şubat ile 9 Mart 2022 tarihleri arasında, Ukrayna'nın Ankara Büyükelçiliğinin Twitter hesabından, 364 özgün tweet, 22 retweet, 64 açıklamalı retweet bulunmaktadır. Retweet ve açıklama eklenmiş retweet paylaşımları incelendiğinde, önemli kısmının Ukrayna devlet yetkililerinin Twitter hesaplarından yapılan paylaşımlar olduğu görülmektedir. Açıklama eklenerek yapılan retweetlerde ise Ukraynaca dilindeki tweetlerin Türkçeye aktarılmış hali öne çıkmaktadır. Araştırma sürecinde, günlük ortalama 32 paylaşım yapılan Ukrayna Büyükelçiliği Twitter hesabında toplamda 450 gönderi tespit edilmiştir.

Tablo 1. Ukrayna'nın Ankara Büyükelçiliği 24 Şubat-9 Mart 2022 Tarihli Twitter Paylaşımları

| Tarih | Özgün Tweet | Retweetleme | Açıklamalı |
|---------------|-------------|-------------|------------|
| 24.02.2022 | 21 | 4 | 30 |
| 25.02.2022 | 26 | 2 | 7 |
| 26.03.2022 | 42 | 4 | 9 |
| 27.03.2022 | 31 | 1 | 2 |
| 28.03.2022 | 23 | 0 | 4 |
| 01.03.2022 | 29 | 1 | 2 |
| 02.03.2022 | 15 | 2 | 1 |
| 03.03.2022 | 19 | 3 | 2 |
| 04.03.2022 | 16 | 2 | 2 |
| 05.03.2022 | 24 | 0 | 0 |
| 06.03.2022 | 28 | 1 | 0 |
| 07.03.2022 | 35 | 1 | 1 |
| 08.03.2022 | 30 | 1 | 0 |
| 09.03.2022 | 25 | 0 | 4 |
| Toplam | 364 | 22 | 64 |

Aynı dönemde, Rusya'nın Ankara Büyükelçiliği Twitter hesabından ise 95 özgün tweet, 24 retweet, 5 açıklamalı retweet olarak paylaşım yapıldığı saptanmıştır. Paylaşım sayılarına göre, Rusya Ankara Büyükelçiliğinin, Ukrayna Büyükelçiliği

kadar Twitter hesabını aktif kullanmadığı, gönderi sayısının 4 kat daha az olduğu belirlenmiştir. Günlük ortalama 9 paylaşımın yapıldığı Rusya Büyükelçiliği hesabında, retweet ve açıklamalı retweet paylaşımlar önemli bir yer tutarken, bu tür paylaşımların kaynağının ise Ukrayna Büyükelçiliği hesabına benzer şekilde bağlı bulunduğu devlet yetkililerine ait resmi hesaplar olduğu belirlenmiştir.

Tablo 2. Rusya'nın Ankara Büyükelçiliği 24 Şubat-9 Mart 2022 Tarihli Twitter Paylaşımları

| Politika | Özgün Tweet | Retweetleme | Açıklamalı |
|------------|-------------|-------------|------------|
| 24.02.2022 | 11 | 2 | 0 |
| 25.02.2022 | 6 | 2 | 0 |
| 26.03.2022 | 6 | 2 | 1 |
| 27.03.2022 | 9 | 1 | 0 |
| 28.03.2022 | 5 | 1 | 1 |
| 01.03.2022 | 8 | 1 | 1 |
| 02.03.2022 | 8 | 0 | 0 |
| 03.03.2022 | 9 | 0 | 0 |
| 04.03.2022 | 9 | 4 | 0 |
| 05.03.2022 | 3 | 4 | 1 |
| 06.03.2022 | 8 | 1 | 0 |
| 07.03.2022 | 8 | 0 | 0 |
| 08.03.2022 | 4 | 4 | 0 |
| 09.03.2022 | 1 | 4 | 1 |
| | 95 | 26 | 5 |

Araştırmada ele alınan ve incelenen diğer bir husus, yapılan paylaşımların etkileşim boyutudur. Bir hesaptan sunulan içerik sayısı söz konusu hesabın ne ölçüde etkin olduğu ve hedef kitleye erişim noktasında ne kadar işlevsel özellik arz ettiği hususunda bazı ipuçları ortaya koysa da bu tek başına anlamlı değildir. Twitter'da bir hesabının sosyal medya ağı içerisinde ne oranda bir dalgalanma oluşturduğunu belirleyebilmek için gönderilerin etkileşim boyutuna bakmak gerekmektedir. Bu bakımdan, araştırma kapsamındaki tarih aralığında büyükelçiliklere ait Twitter hesaplarındaki paylaşımların her birine yapılan yorum, retweet ve beğeni sayıları ele alınmıştır. Gönderilen içeriğin hedef kitle tarafından ne ölçüde ilgi gördüğünü ortaya koyan etkileşim oranının belirlenebilmesi için, tweetlerin, retweet ve beğeni sayılarının toplam takipçi sayılarına oranlarının hesaplanmasıyla belirlenebilmektedir. (Kürkçü Dumanlı, 2017).

Tweetlerin etkileşim oranlarını belirlemek için aşağıdaki formül kullanılarak hesaplanmıştır (Sterne, 2010):

$$\text{Tweet Etkileşim Oranı} = \frac{\text{Tweetin beğenilme ve retweet miktarı toplamı}}{\text{Tweeti paylaşan hesabın toplam takipçi sayısı}} \times 100$$

Erişimin sık sık dalgalanması ya da dalgalanabileceği gibi bir durum söz konusu olduğunda daha doğru sonuçlara ulaşmak için kullanılan söz konusu yöntemde,

takipçi sayısı arttıkça katılım oranında düşüş olabileceği gibi ve bu durumun tersi de ortaya çıkabilir. Bu nedenle, etkileşim oranını takipçi analizleriyle birlikte incelemek daha avantajlı sonuçlar sunabilmektedir (Sterne, 2010). Bu bağlamda, incelenen Ukrayna ve Rusya Büyükelçiliklerine ait Twitter hesaplarının araştırma tarihi aralığında, yeni takipçi, toplam takipçi, gönderilerin retweet ve beğeni sayıları tespit edilmiştir.

Tablo 3. Ukrayna Büyükelçiliği Twitter Hesabı Takipçi Sayısı ve Etkileşim Oranı

| Tarih | Yeni Takipçi | Toplam Takipçi | Retweet | Beğeni | Yorum | Etkileşim Oranı (%) |
|------------|---------------|----------------|--------------|---------------|--------------|---------------------|
| 24.02.2022 | 8507 | 24593 | 6771 | 48109 | 1717 | 223,15 |
| 25.02.2022 | 6456 | 31049 | 4252 | 42254 | 749 | 149,78 |
| 26.03.2022 | 29453 | 60502 | 29404 | 308632 | 4388 | 558,71 |
| 27.03.2022 | 33757 | 94259 | 12687 | 110146 | 3410 | 130,31 |
| 28.03.2022 | 14909 | 109168 | 3070 | 33329 | 1279 | 33,34 |
| 01.03.2022 | 26404 | 135572 | 2923 | 26781 | 1677 | 21,91 |
| 02.03.2022 | 2251 | 137823 | 1997 | 14883 | 796 | 12,24 |
| 03.03.2022 | 1029 | 138852 | 1549 | 15426 | 607 | 12,22 |
| 04.03.2022 | 662 | 139514 | 1851 | 15933 | 511 | 12,74 |
| 05.03.2022 | 383 | 139897 | 2038 | 18855 | 791 | 14,93 |
| 06.03.2022 | 161 | 140058 | 3346 | 22067 | 834 | 18,14 |
| 07.03.2022 | 1353 | 141411 | 1733 | 15747 | 349 | 12,36 |
| 08.03.2022 | 169 | 141580 | 3117 | 24336 | 633 | 19,39 |
| 09.03.2022 | 502 | 142082 | 1991 | 11107 | 401 | 9,21 |
| Toplam | 125996 | 142082 | 76729 | 707605 | 18142 | |

Tablo 3'te de görüldüğü üzere, Ukrayna'nın Ankara Büyükelçiliği hesabında, savaşın ilk günlerinde, yeni takipçi ve toplam takipçi sayısı ile birlikte gönderilerin retweet ve beğenilme ve yorum sayılarında artış söz konusudur. Araştırmanın başladığı 24 Şubat 2022 tarihinde 16 bin 86 takipçisi bulunan Ukrayna Büyükelçiliği hesabı, çalışmanın sonlandırıldığı 9 Mart 2022 tarihine kadar toplam 125 bin 996 yeni takipçiye ulaşmış, toplam takipçi sayısı ise 142 bin 82 olarak belirlenmiştir. Gönderilerin etkileşim oranını da etkileyen retweet, beğeni ve yorum sayılarına bakıldığında ise Ukrayna Büyükelçiliği hesabının, toplam takipçi sayısına oranla oldukça yüksek olduğu görülmektedir. Araştırma tarihi aralığında, gönderilerin günlük ortalama retweet edilme sayısı 5 bin 480, beğeni sayısı 50 bin 543, yorum sayısı ise bin 295 olarak saptanmıştır. Toplam takipçi, gönderilerin retweet ve beğeni sayıları, yukarıda yer verilen formüle göre hesaplanarak Tablo 3'te sunulan etkileşim oranları ise çatışmaların başladığı ilk birkaç günde oldukça yüksek çıkarken, araştırma sürecinin sonunda düştüğü görülmektedir.

Rusya'nın Ankara Büyükelçiliği Twitter hesabının etkileşim düzeyine ilişkin bulgulara bakıldığında ise araştırma tarihi aralığında, Ukrayna Büyükelçiliği hesabına göre hem yeni takipçi sayısı hem de gönderilerin retweet, beğeni ve yorum sayılarının oldukça düşük olduğu görülmektedir. Tablo 4'te de görüldüğü

üzere, araştırmanın başladığı 24 Şubat 2022 tarihinde 40 bin 563 takipçisi bulunan Rusya Büyükelçiliği hesabının, 2 haftalık süreci kapsayan çalışmanın sonunda 6 bin 440 yeni takipçiye ulaşmıştır. Gönderilerin günlük ortalama retweet edilme sayısı 401, beğenilme sayısı bin 161, yorum sayısı ise 281 olarak belirlenmiştir. Tablo 4'te de sunulan etkileşim oranları ise araştırma tarihi aralığında kısmen artan takipçi sayısına rağmen düştüğü, 2 haftalık ortalama etkileşim oranınının 3,50 olduğu saptanmıştır.

Tablo 4. Rusya Büyükelçiliği Twitter Hesabı Takipçi Sayısı ve Etkileşim Oranı

| Tarih | Yeni | Toplam | Retweet | Beğeni | Yorum | Etkileşim |
|---------------|-------------|--------------|-------------|--------------|-------------|-----------|
| 24.02.2022 | 901 | 41464 | 431 | 1359 | 405 | 4,31 |
| 25.02.2022 | 213 | 41677 | 287 | 712 | 315 | 2,40 |
| 26.03.2022 | 216 | 41893 | 426 | 910 | 422 | 3,19 |
| 27.03.2022 | 334 | 42227 | 734 | 1526 | 552 | 5,35 |
| 28.03.2022 | 1012 | 43239 | 455 | 1147 | 289 | 3,70 |
| 01.03.2022 | 1198 | 44437 | 570 | 1561 | 460 | 4,80 |
| 02.03.2022 | 928 | 45365 | 605 | 1796 | 287 | 5,29 |
| 03.03.2022 | 549 | 45914 | 597 | 1984 | 302 | 5,62 |
| 04.03.2022 | 485 | 46399 | 449 | 1574 | 218 | 4,36 |
| 05.03.2022 | 179 | 46578 | 214 | 641 | 137 | 1,83 |
| 06.03.2022 | 105 | 46683 | 195 | 851 | 87 | 2,24 |
| 07.03.2022 | 72 | 46755 | 462 | 1630 | 97 | 4,41 |
| 08.03.2022 | 200 | 46955 | 51 | 285 | 311 | 0,71 |
| 09.03.2022 | 48 | 47003 | 146 | 281 | 59 | 0,90 |
| Toplam | 6440 | 47003 | 5622 | 16257 | 3941 | |

6.2. İçerik Türleri

İncelenen hesaplara ait paylaşımların içeriğine ilişkin bir değerlendirme yapıldığında (Tablo 5), Ukrayna'nın Ankara Büyükelçiliği Twitter sayfasındaki gönderilerin tamamının Rusya-Ukrayna Savaşı ile ilgili konulardan oluştuğu görülmektedir. Ukrayna Büyükelçiliği hesabının savaş konulu paylaşımları arasında, ilk sırada yüzde 25,25'lik bir oranla çatışma bölgelerindeki gelişmeler yer almaktadır. Rusya ve Ukrayna ordusu arasında yaşanan çatışmalarla ilgili son dakika paylaşımlarının yapıldığı Ukrayna Büyükelçiliği Twitter sayfasında, önemli yer teşkil eden bir diğer içerik türünün ise uluslararası alanda Ukrayna'ya verilen destek mahiyetindeki gelişmelerle ilgili olduğu tespit edilmiştir. Savaşta, Rusya'ya karşı Ukrayna'ya verilen desteklerle ilgili mesajların yer aldığı paylaşımların oranı yüzde 16,66'dır. Ukrayna Büyükelçiliği hesabında öne çıkan savaş konulu diğer içerik türü, yüzde 13,11'lik bir oranla savaş mağduru sivillerle ilgilidir. Bunu sırasıyla, yüzde 10,88'lik oranla Ukrayna'nın Rusya'ya karşı dünyadan talep ettiği yardım çağrısı, yüzde 9,11 oranıyla başta Ukrayna Cumhurbaşkanı olmak üzere devlet yetkililerinin savaşa dair genel değerlendirmeleri, yüzde 5,55 oranıyla Rus işgaline karşı Ukrayna Ordusu ve vatandaşlarının sergilediği direniş, yüzde 4,66 oranında Ukrayna'nın diplomatik alanda savaşla ilgili yürüttüğü faaliyetler, yüzde 3,33 oranıyla Ukrayna'nın Rus ordusuna yönelik verdiği zaiyatları gösteren istatistiksel tablolar, yüzde 2,88 oranıyla Rusya'nın öne sürdüğü iddialara yönelik

Ukrayna tarafının açıklamaları, yüzde 8,22 oranıyla da Rusya'ya karşı Ukrayna'ya destek verenlere yönelik teşekkür mesajı, Türkiye'den satın alınan Bayraktar SİHA, yabancıların Ukrayna'dan tahliyesine yönelik faaliyetler, savaşın dünya basınına yansımaları gibi içeriklerden oluşan diğer kategorisindeki paylaşımlar takip etmektedir.

Tablo 5. Ukrayna Büyükelçiliği Twitter paylaşımlarının konularına göre dağılımı

| Tarih | Savaş Konulu Paylaşımlar | | | | | | | | | |
|---------------|-----------------------------------|----------------|------------------------|------------------------------|----------------|---------------------|-----------------------------|-----------------------------|-----------------------|-----------|
| | Çatışma Bölgelerindeki Gelişmeler | İşgale Direniş | Savaş Mağduru Siviller | İstatistiksel Veri Paylaşımı | Yardım Çağrısı | Uluslararası Destek | Rusya'nın İddialarına Yanıt | Savaşın Seyrine Dair Analiz | Diplomatik Girişimler | Diğer |
| 24.02.2022 | 15 | 0 | 0 | 0 | 15 | 11 | 0 | 0 | 8 | 7 |
| 25.02.2022 | 10 | 0 | 1 | 0 | 11 | 6 | 3 | 0 | 2 | 2 |
| 26.03.2022 | 11 | 1 | 1 | 0 | 6 | 18 | 6 | 10 | 0 | 0 |
| 27.03.2022 | 10 | 1 | 2 | 0 | 1 | 7 | 2 | 5 | 2 | 4 |
| 28.03.2022 | 9 | 0 | 2 | 1 | 1 | 7 | 0 | 5 | 2 | 0 |
| 01.03.2022 | 6 | 0 | 2 | 3 | 7 | 6 | 1 | 2 | 3 | 3 |
| 02.03.2022 | 3 | 2 | 4 | 1 | 2 | 0 | 0 | 2 | 0 | 4 |
| 03.03.2022 | 5 | 2 | 2 | 1 | 0 | 3 | 1 | 3 | 0 | 7 |
| 04.03.2022 | 5 | 1 | 4 | 1 | 0 | 4 | 0 | 0 | 1 | 4 |
| 05.03.2022 | 5 | 3 | 3 | 1 | 1 | 6 | 0 | 2 | 0 | 3 |
| 06.03.2022 | 13 | 3 | 5 | 2 | 0 | 1 | 0 | 3 | 1 | 1 |
| 07.03.2022 | 8 | 2 | 9 | 2 | 2 | 5 | 0 | 7 | 1 | 1 |
| 08.03.2022 | 9 | 6 | 13 | 1 | 0 | 1 | 0 | 0 | 0 | 1 |
| 09.03.2022 | 6 | 4 | 11 | 2 | 3 | 0 | 0 | 2 | 1 | 0 |
| Toplam | 115 | 25 | 59 | 15 | 49 | 75 | 13 | 41 | 21 | 37 |

Rusya'nın Ankara Büyükelçiliği Twitter hesabından yapılan paylaşımların içerik türlerine ilişkin bulgulara göre ise savaş konulu paylaşımlar gönderilerin yüzde 85,71'ini oluşturmaktadır. Savaş konulu paylaşımlar arasında, yüzde 19 oranıyla Rusya'nın Ukrayna yönetimiyle ilgili Nazilik ve soykırım suçlamalarını yönelttiği mesajlar ilk sırada, yüzde 16,66 oranıyla başta Devlet Başkanı Vladimir Putin olmak üzere Rusya devlet yetkililerinin savaşın seyrine dair analizleri ikinci sırada ve yüzde 12,60 oranıyla diplomatik girişimler de üçüncü sırada yer almaktadır. Bu tür içerikleri, yüzde 11,90 oranıyla Ukrayna tarafından öne sürülen sivillere yönelik saldırı iddialarına Rus makamlarının yanıtlarını içeren mesajlar, yüzde 7,93 oranıyla Rusya tarafının savaşla ilgili Batılı ülkelerin tutumuna yönelik tepkileri, yüzde 7,14 oranıyla çatışma bölgelerindeki gelişmeler ve sivillerin Ukrayna ordusu tarafından kalkan olarak kullanıldığı dair iddialar ile Batılı ülkelerin uyguladığı yaptırımların Rusya ekonomisine etkileri, ABD'nin ve NATO müttefiklerinin Ukrayna topraklarında askeri biyolojik programlar gerçekleştirdiğine dair iddiaları kapsayan diğer kategorisindeki gönderiler takip etmektedir.

Tablo 6. Rusya Büyükelçiliği Twitter paylaşımlarının konularına göre dağılım

| Tarih | Savaş Konulu Paylaşımlar | | | | | | | | Savaş Dışı Konular | |
|------------|---|---|---|--|--------------------------------------|-------------------------------------|--------------------------|----------|------------------------|----------|
| | Çatışma Bölgele- rinden Geliş- meler | Sivillerin Kalkan olarak kullandığı iddiaları | Rusya'nın Ukrayna Yönetimiyle İlgili İddiaları | Batının Tutumuna Yönelik Tepkiler | Savaşın Seyrine Dair Analiz | Ukrayna'nın İddialarına Yanıt | Diplomatik Girişimler | Diğer | Diplomatik Temaslar | Diğer |
| 24.02.2022 | 0 | 0 | 0 | 0 | 3 | 0 | 0 | 0 | 7 | 2 |
| 25.02.2022 | 1 | 1 | 0 | 3 | 2 | 0 | 1 | 0 | 0 | 0 |
| 26.03.2022 | 0 | 0 | 4 | 3 | 1 | 0 | 1 | 0 | 1 | 0 |
| 27.03.2022 | 0 | 0 | 3 | 0 | 1 | 5 | 1 | 0 | 0 | 0 |
| 28.03.2022 | 0 | 1 | 2 | 0 | 1 | 2 | 1 | 0 | 0 | 0 |
| 01.03.2022 | 0 | 2 | 3 | 0 | 6 | 0 | 0 | 0 | 0 | 0 |
| 02.03.2022 | 1 | 0 | 2 | 1 | 2 | 1 | 1 | 0 | 0 | 0 |
| 03.03.2022 | 1 | 0 | 1 | 1 | 0 | 3 | 0 | 1 | 3 | 0 |
| 04.03.2022 | 1 | 0 | 1 | 1 | 1 | 1 | 2 | 0 | 4 | 0 |
| 05.03.2022 | 0 | 2 | 1 | 1 | 3 | 1 | 0 | 0 | 0 | 0 |
| 06.03.2022 | 0 | 1 | 0 | 0 | 0 | 1 | 7 | 0 | 0 | 0 |
| 07.03.2022 | 1 | 1 | 5 | 0 | 0 | 0 | 1 | 0 | 0 | 0 |
| 08.03.2022 | 3 | 1 | 0 | 0 | 0 | 0 | 1 | 2 | 0 | 1 |
| 09.03.2022 | 1 | 0 | 2 | 0 | 1 | 1 | 0 | 1 | 0 | 0 |
| | 9 | 9 | 24 | 10 | 21 | 15 | 16 | 4 | 15 | 3 |

6.3. Savaş Konulu İçeriklerin Paylaşım Biçimlerine Göre Bulgular

Tablo 7’de, Ukrayna’nın Ankara Büyükelçiliği Twitter hesabında, araştırma tarihi aralığında yapılan savaş konulu paylaşımların biçim türlerine göre dağılımı yer almaktadır. Araştırma bulguları, Ukrayna’nın Ankara Büyükelçiliği Twitter hesabında, savaş konulu paylaşımlarda, yeni iletişim teknolojilerinin avantajlardan biri olan multimedya özelliğinden yoğun bir şekilde yararlandığını göstermektedir. 24 Şubat-9 Mart 2022 tarihleri arasında yapılan 450 paylaşımın yüzde 54,22’sinde fotoğraf, video, grafik gibi bir görsel unsur kullanıldığı saptanmıştır. En çok tercih edilen paylaşım tipleri yüzde oranlarına göre, fotoğraf, video, grafik, link ve canlı yayın olarak sıralanmaktadır.

Tablo 7. Ukrayna Büyükelçiliği Twitter Hesabından yapılan paylaşımların Biçim türlerine göre dağılımı

| Tarih | Fotoğraf | Video | Canlı Yayın | Link | Grafik |
|------------|----------|-------|-------------|------|--------|
| 24.02.2022 | 8 | 2 | 3 | 2 | 6 |
| 25.02.2022 | 10 | 2 | 1 | 3 | 1 |
| 26.03.2022 | 15 | 11 | 0 | 2 | 4 |
| 27.03.2022 | 6 | 4 | 0 | 1 | 3 |
| 28.03.2022 | 7 | 2 | 0 | 0 | 2 |
| 01.03.2022 | 5 | 5 | 0 | 3 | 3 |
| 02.03.2022 | 8 | 6 | 0 | 1 | 2 |
| 03.03.2022 | 6 | 4 | 0 | 0 | 3 |
| 04.03.2022 | 7 | 4 | 0 | 3 | 2 |
| 05.03.2022 | 10 | 6 | 0 | 1 | 2 |
| 06.03.2022 | 6 | 5 | 0 | 0 | 3 |

| | | | | | |
|------------|------------|-----------|----------|-----------|-----------|
| 07.03.2022 | 9 | 8 | 0 | 0 | 0 |
| 08.03.2022 | 5 | 12 | 0 | 0 | 1 |
| 09.03.2022 | 13 | 5 | 0 | 1 | 0 |
| | 115 | 76 | 4 | 17 | 32 |

Rusya'nın Ankara Büyükelçiliğine ait Twitter hesabından yapılan paylaşımların biçim türlerine bakıldığında ise söz konusu araştırma tarihi aralığında yapılan 126 paylaşımın 79'unda bir görsel unsur kullanıldığı tespit edilmiştir. Paylaşım biçimlerinin dağılımına göre, fotoğraf ilk sırada yer alırken, bunu sırasıyla vido, link ve grafiklerin izlediği belirlenmiştir. Sosyal medyanın sunduğu canlı yayın imkanından ise hiç yararlanılmadığı görülmektedir.

Tablo 8. Rusya Büyükelçiliği Twitter Hesabından yapılan paylaşımların Biçim türlerine göre dağılımı

| Tarih | Fotoğraf | Video | Canlı Yayın | Link | Grafik |
|------------|-----------|-----------|-------------|-----------|----------|
| 24.02.2022 | 1 | 1 | 0 | 0 | 0 |
| 25.02.2022 | 0 | 1 | 0 | 2 | 0 |
| 26.03.2022 | 2 | 1 | 0 | 1 | 1 |
| 27.03.2022 | 2 | 4 | 0 | 0 | 0 |
| 28.03.2022 | 4 | 0 | 0 | 0 | 0 |
| 01.03.2022 | 3 | 4 | 0 | 7 | 0 |
| 02.03.2022 | 0 | 2 | 0 | 1 | 0 |
| 03.03.2022 | 3 | 2 | 0 | 2 | 0 |
| 04.03.2022 | 6 | 2 | 0 | 2 | 0 |
| 05.03.2022 | 2 | 3 | 0 | 0 | 0 |
| 06.03.2022 | 1 | 0 | 0 | 2 | 0 |
| 07.03.2022 | 1 | 0 | 0 | 1 | 0 |
| 08.03.2022 | 2 | 2 | 0 | 3 | 1 |
| 09.03.2022 | 4 | 2 | 0 | 1 | 0 |
| | 31 | 24 | 0 | 22 | 2 |

6.4. Paylaşımlarda Kullanılan Dil

Ukrayna Büyükelçiliği'nin Twitter hesabının hedef kitesinin Türkiye kamuoyu olmasına bağlı olarak, kullanılan dil dağılımında Türkçe ön plana çıkmaktadır. Gönderilerin yüzde 97'si Türkçe dilinde hazırlandığı görülürken, yüzde 2'sinin İngilizce ve yüzde 1'inin de Ukraynaca olduğu belirlenmiştir.

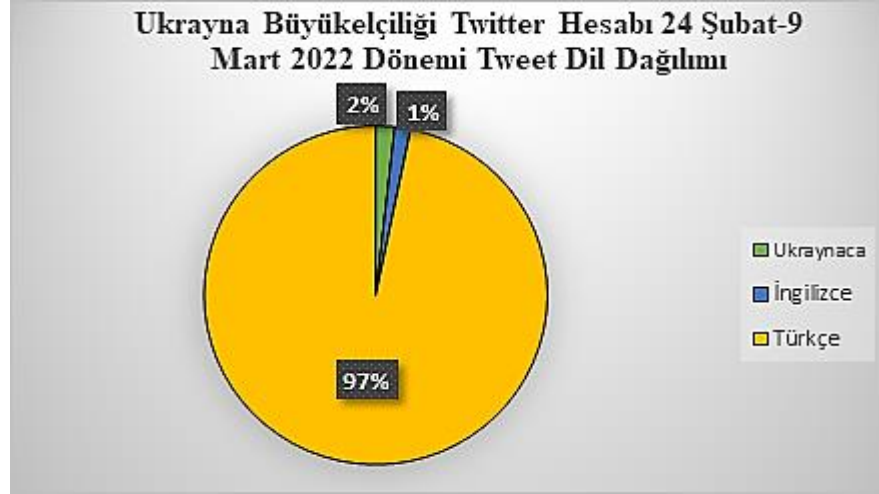

Şekil 1. Ukrayna Büyükelçiliği Twitter Hesabında Kullanılan Dil Dağılımı

Rusya'nın Ankara Büyükelçiliği Twitter hesabında da Türkçe, İngilizce ve Rusça paylaşımlar yer almaktadır. Gönderilerin yüzde 77'sini Türkçe, yüzde 18'inin İngilizce ve yüzde 5'inin de Rusça dilinde paylaşıldığı tespit edilmiştir.

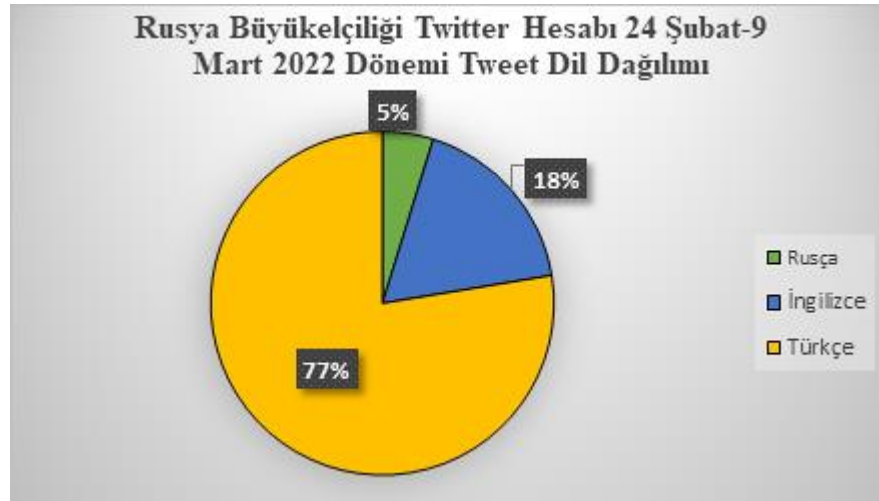

Şekil 2. Rusya Büyükelçiliği Twitter Hesabında Kullanılan Dil Dağılımı

6.5. Savaş Konulu İçeriklerde Hastagh Kullanımı

Hashtaglerin, sıklıkla kullanılan ve tweetlerin bir arada, aynı konu etrafında bir bütünlük içinde sunulmasını sağlayan bir Twitter özelliği olarak, özellikle Ukrayna Büyükelçiliği tarafından yoğun olarak kullanıldığı belirlenmiştir. Tablo 9'da, Ukrayna'nın Ankara Büyükelçiliği Twitter sayfasında, 24 Şubat – 9 Mart 2022 tarih aralığındaki savaş konulu paylaşımlarında kullanılan hashtagler verilmiştir. Ukrayna Büyükelçiliğinin paylaşımlarında kullanılan hastaglere bakıldığında, çoğunlukla slogan tarzında olduğu görülmektedir. En fazla kullanılan hashtagler arasında, StayWithUkraine, #StopRussianAgression, #RussiaInvadedUkraine ve #StandWithUkraine ön plana çıkmaktadır.

Tablo 9. Ukrayna'nın Ankara Büyükelçiliği tarafından 24 Şubat-9 Mart tarihlerinde Kullandığı Tüm Hashtagler#

| |
|-----------------------------|
| #StayWithUkraine |
| #StopRussianAgression |
| #RussiaInvadedUkraine |
| #StandWithUkraine |
| #SONDAKİKA |
| #PutinUkraynadanGit |
| #KatilPutinUkraynadanDefol |
| #NoRussiaInSWIFT |
| #NoRussianFakeNews |
| #StopRussiaNow |
| #StopRussianTerror |
| #StopRussia |
| #FightLikeUkrainan |
| #sondurum |
| #StopPutinNOW |
| #CloseTheSky |
| #UkraynalılarınHayatıÖnemli |
| #YaşasınUkrayna |

Rusya'nın Ankara Büyükelçiliğinin Twitter sayfasındaki savaş konulu paylaşımlarda kullanılan hashtaglere nadiren başvurulduğu belirlenmiştir. Tablo 10'da görüldüğü üzere, araştırma tarihi aralığında yapılan paylaşımlarda #FakeNews, #DebunkingFakes ve #RussiaHelps gibi hashtaglerin yanı sıra, Devlet yetkililerinin isimleri için açılan #Putin, #Medinsky ve #Novak gibi hastagler de ön plana çıkmaktadır.

Tablo 10. Rusya'nın Ankara Büyükelçiliği tarafından 24 Şubat-9 Mart tarihlerinde Kullandığı Tüm Hashtagler#

| |
|-----------------|
| #FakeNews |
| #Putin |
| #DebunkingFakes |
| #RussiaHelps |
| #Medinsky |
| #Novak |

7. Sonuç ve Değerlendirme

İletişim teknolojileri alanında yaşanan gelişmeler, toplumsal yaşamın hemen hemen her alanında dönüşüme neden olmaktadır. Diplomasi de yeni iletişim

teknolojilerinin etkisi altında yeniden yapılanan alanlar arasında yer almaktadır. Geleneksel diplomaside, radyo, televizyon ve gazete gibi kitle iletişim araçlarından yararlanırken, günümüz diplomasi faaliyetlerinde ise yeni iletişim teknolojilerine, sosyal medya araçlarına sıklıkla başvurulmaktadır. İletişimin önünde önemli bir engel teşkil eden zaman ve mekân faktörlerinin büyük ölçüde aşılmasını sağlayan yeni iletişim ortamlarından Twitter gibi sosyal medya platformları, özellikle afet ve salgın gibi olağandışı durumlarda yürütülen dijital diplomasi faaliyetlerinde artık önemli rol oynamaktadır.

Çalışmamızda, Rusya ve Ukrayna arasında 24 Şubat 2022’de başlayan ve araştırmanın yapıldığı süreçte devam etmekte olan savaşın ilk iki haftalık döneminde, sosyal medya platformlarından Twitter üzerinden gerçekleştirilen dijital diplomasi faaliyetleri ele alınmıştır. Rusya ve Ukrayna’nın savaş dönemi dijital diplomasi faaliyetleri, diplomatik kurumlardan Ankara Büyükelçiliklerinin Twitter sayfaları özelinde incelenmiştir. Savaş döneminde, ABD ve Avrupa ülkeleri Ukrayna yanında yer alırken, Türkiye’nin tarafsız kalma çabaları, her iki ülkenin Ankara Büyükelçiliklerinin dijital diplomasi faaliyetlerini önemli kılmaktadır. Ukrayna ve Rusya’nın, devlet olarak tarafsız konumda bulunan Türkiye’de kamuoyuna yönelik, dijital diplomasi faaliyetleri kapsamında nasıl bir iletişim stratejisine başvurduğunun ortaya konulması amacıyla Twitter sayfaları üzerinden yaptıkları paylaşımların içerik analizi gerçekleştirilmiştir.

Yapılan içerik analizi, Ukrayna ve Rusya’nın Ankara Büyükelçiliklerinin, Twitter sayfalarında savaşla ilgili kendi tezleri doğrultusunda yoğun paylaşımlar yaptıklarını ortaya koymaktadır. Araştırma tarihi aralığında, Ukrayna’nın Ankara Büyükelçiliği Twitter hesabından toplam 450 gönderi paylaşılırken, Rusya Büyükelçiliğine ait sayfadan ise yapılan paylaşım sayısının 124 olduğu görülmektedir. Ukrayna Büyükelçiliğinin Twitter hesabını çok daha aktif bir şekilde kullandığı, takipçi sayısı, paylaşımlara dair beğeni, yorum ve retweet edilme sayısının Rusya Büyükelçiliği Twitter hesabına oranla oldukça yüksek olduğu dikkati çekmektedir. Araştırmanın başladığı 24 Şubat 2022 tarihinde 16 bin 86 takipçisi bulunan Ukrayna Büyükelçiliği hesabı, çalışmanın sonlandırıldığı 9 Mart 2022 tarihine kadar toplam 125 bin 996 yeni takipçiye, toplam takipçi sayısının ise 142 bin 82’ye ulaştığı görülmektedir. Gönderilerin etkileşim oranının, retweet, beğeni, yorum ve toplam takipçi sayısı dikkate alındığında, oldukça yüksek olduğu anlaşılmaktadır. Rusya’nın Ankara Büyükelçiliği Twitter hesabının etkileşim düzeyine ilişkin bulgulara bakıldığında ise araştırma tarihi aralığında, Ukrayna Büyükelçiliği hesabına göre hem yeni takipçi sayısı hem de gönderilerin retweet, beğeni ve yorum sayılarının geride kaldığı görülmektedir. Araştırmanın başladığı 24 Şubat 2022 tarihinde 40 bin 563 takipçisi bulunan Rusya Büyükelçiliği hesabının, 2 haftalık çalışmanın sonunda 6 bin 440 yeni takipçiye ulaşabildiği gözükmemektedir.

Paylaşımların konu dağılımına ilişkin bulgular da Ukrayna’nın Ankara Büyükelçiliği Twitter sayfasındaki gönderilerin tamamının Rusya-Ukrayna Savaşı ile ilgili olduğunu, Rusya’nın Ankara Büyükelçiliği sayfasında ise az da olsa savaş

dışı diplomatik faaliyetlere de yer verildiğini ortaya koymaktadır. Ukrayna Büyükelçiliğinin paylaşımları arasında savaşla ilgili cepheden son dakika gelişmeler, yüzde 25,25 oranıyla ilk sırada bulunmaktadır. Çatışma bölgelerinden güncel gelişmelerin düzenli olarak paylaşıldığı Ukrayna Büyükelçiliği Twitter sayfasında, ayrıca diplomatik temaslar, uluslararası topluma yardım çağrıları, müttefik ülkelerin yardımları, savaşta Rusya ordusunun sivillere yönelik saldırıları, bu saldırılara karşı Ukrayna halkı ve ordusunun direnişine dair gönderiler öne çıkan diğer içerik türleri arasında yer almaktadır.

Rusya'nın Ankara Büyükelçiliği Twitter hesabından yapılan paylaşımların içerik türlerine ilişkin verilere göre ise savaş konulu gönderiler, paylaşımların yüzde 85,71'ini oluşturmaktadır. Savaş konulu paylaşımlar arasında, yüzde 19 oranıyla Rusya'nın Ukrayna yönetimiyle ilgili Nazilik ve soykırım suçlamalarını yönelttiği mesajlar ilk sırada bulunmaktadır. Başta Devlet Başkanı Vladimir Putin olmak üzere Rusya devlet yetkililerinin savaşın seyrine dair analizlerinin de yoğun olarak paylaşıldığı Rusya Büyükelçiliği sayfasında, en çok yer verilen diğer içerik türleri arasında diplomatik girişimler, Ukrayna tarafından öne sürülen sivillere yönelik saldırı iddialarına Rus makamlarının yanıtlarını içeren mesajlar, Batılı ülkelerin savaşla ilgili tutumuna yönelik tepkiler, Batılı ülkelerin uyguladığı yaptırımların Rusya ekonomisine etkileriyle ilgili paylaşımlar bulunmaktadır.

Savaş konulu paylaşımların biçim türlerine dair veriler de Ukrayna'nın Ankara Büyükelçiliği Twitter hesabının dijital teknolojilerin sunduğu mültimedya özelliğinden yoğun bir şekilde yararlandığını göstermektedir. Paylaşımların önemli kısmının görselleştirilerek sunulduğu Ukrayna Büyükelçiliği sayfasında, araştırma tarihi aralığındaki 450 gönderinin yüzde 54,22'sinde fotoğraf, video, grafik gibi bir görsel unsura rastlanmaktadır. Görsel öğelerden fotoğraf ve videoların önemli kısmı çatışma bölgelerini, grafikler ise askeri zayıfları yansıtmaktadır. Zinderen'in (2021) bir çalışmasında, görsel öğelerin yazılı metinlere göre daha hızlı algılandığı, metinlerde ilk odaklanılan öğeler arasında fotoğraf ve illüstrasyonların yer aldığına ilişkin saptamaları dikkate alındığında, Ukrayna Büyükelçiliğinin paylaşımlarda en fazla fotoğrafa ağırlık vererek, takipçilerinin ilgi düzeyini artırmaya çalıştığı anlaşılmaktadır.

Rusya'nın Ankara Büyükelçiliğine ait Twitter hesabından yapılan paylaşımların biçim türlerine ilişkin verilere göre ise söz konusu araştırma tarihi aralığında yapılan 126 paylaşımın 79'unda bir görsel unsur bulunmaktadır. Paylaşım biçimlerinin dağılımına göre, fotoğraf ilk sırada yer alırken, bunu sırasıyla video, link ve grafikler izlemektedir. Çatışma bölgelerinden çok az sayıda fotoğraf ve videoların yer aldığı Rusya Büyükelçiliği sayfasında yer alan görsellerin büyük çoğunluğu devlet yetkililerinin resmi toplantılarını yansıtmaktadır.

Ukrayna ve Rusya'nın Ankara Büyükelçiliklerine ait Twitter hesaplarının hedef kitlesinin Türkiye kamuoyu olmasına bağlı olarak, kullanılan dil dağılımında da Türkçe ön plana çıkmaktadır. Ukrayna'nın Twitter sayfasında gönderilerin yüzde 97'si Türkçe dilinde hazırlandığı görülürken, yüzde 2'sinin İngilizce ve yüzde 1'inin de Ukraynaca olduğu belirlenmiştir. Rusya'nın Ankara Büyükelçiliği Twitter

hesabından yapılan paylaşımlarda kullanılan dillerin ise Türkçe, İngilizce ve Rusça olduğu, gönderilerin yüzde 77'sinin Türkçe, yüzde 18'inin İngilizce ve yüzde 5'inin ise Rusça dilinde paylaşıldığı görülmektedir.

Hashtag kullanımıyla ilgili bulgular da Ukrayna Büyükelçiliği Twitter sayfasının, Rusya Büyükelçiliğinin sayfasına oranla oldukça ilerisinde olduğunu ortaya koymaktadır. Ukrayna Büyükelçiliği her paylaşımında verilmek istenen mesaja uygun ve özgün hashtagler kullanılırken, Rusya Büyükelçiliği sayfasında ise hashtag kullanımına nadiren başvurulduğu, Twitter uygulamasının sunduğu bu özellikten yeterince yararlanılmadığı anlaşılmaktadır.

Araştırmada elde edilen bulgular göstermektedir ki, savaşan taraflardan Ukrayna, dijital diplomasi faaliyetleri kapsamında, tüm dünya ülkelerini doğrudan etkileyen Rusya-Ukrayna Savaşı ile ilgili devlet olarak tarafsız konumda kalmaya çalışan Türkiye'de kamuoyunun desteğini almaya yönelik Twitter üzerinden yoğun bir iletişim kampanyası yürütmektedir. Savaşın en başından itibaren Türkiye kamuoyunun desteğini almaya yönelik yeni iletişim ortamlarının sunduğu tüm yeni olanakları kullanarak yoğun paylaşımlar yapan Ukrayna'nın Ankara Büyükelçiliğinin kısa sürede artan takipçi sayısı ve etkileşim oranıyla bu amacına ulaştığı görülmektedir. Ukrayna'nın, uluslararası alanda sağladığı meşruiyetin de sosyal medya üzerinden yürüttüğü dijital diplomasi faaliyetlerinin etkili olmasını sağladığı anlaşılmaktadır.

Rusya tarafının ise araştırma döneminde, dijital diplomasi kanallarını Ukrayna kadar etkin kullanmadığını söyleyebiliriz. Savaşın ilk gününden itibaren, cephedeki gelişmeleri anlık olarak görselleriyle paylaşan Ukrayna'nın aksine, Rusya tarafının çoğunlukla devlet yetkililerinin açıklamalarına yer vermekle yetinmesine bağlı olarak Türkiye'deki sosyal medya kullanıcılarından yeterince ilgi görmediği ortadadır. Rusya'nın Ankara Büyükelçiliğinin savaşın başlamasıyla takipçi sayısı ve etkileşim düzeyini, savaş öncesi döneme kıyasla artırdığı, ancak bu noktada Ukrayna Büyükelçiliğinin gerisinde kaldığı görülmektedir. Twitter paylaşım ve takipçi sayısı ile birlikte etkileşim oranı bakımından, Ukrayna Büyükelçiliğinin, Rusya Büyükelçiliğinden çok daha önde olduğu sonucuna varılmıştır.

KAYNAKÇA

Ahmadli, K., & Taşiran, C. (2020). Ukrayna Krizi Bağlamında Avrupa Birliği Tarafından Rusya'ya Uygulanan Yaptırımlar ve Etkileri. *Ekonomi ve Sosyal Araştırmalar Dergisi* 7(14), 125-138.

Akkor Gül, A. (2005). *A Media Agenda Setting Research: The Mardin Kızıltepe Event* [Symposium]. 3rd International Symposium Communication in the Millennium, North Carolina, United States of America.

Anadolu Ajansı. (2022, February 24). *Rusya Devlet Başkanı Putin Donbas'a Özel Askeri Operasyon Kararı Aldı*. <https://www.aa.com.tr/tr/dunya/rusya-devlet-baskani-putin-donbasa-ozel-askeri-operasyon-karari-aldi/2512311> adresinden 10 Mayıs 2022 tarihinde alınmıştır.

Anadolu Ajansı. (2022, April 28). *Twitter, İlk Çeyrekte Kullanıcı Sayısı ve Gelirini Artırdı*. <https://www.aa.com.tr/tr/bilim-teknoloji/twitter-ilk-çeyrekte-kullanici-sayisi-ve-gelirini-artirdi/2575580> adresinden 23 Mayıs 2022 tarihinde alınmıştır.

Anadolu Ajansı. (2020, April 29). *Kovid-19 Sürecinde Dijital Diplomasi*. <https://www.aa.com.tr/tr/analiz/kovid-19-surecinde-dijital-diplomasi/1822867> adresinden 8 Haziran 2022 tarihinde alınmıştır.

Aydemir, E. (2005). Uluslararası Krizlerde Kriz İletişimi ve Uygulaması. *Sosyal Ekonomik Araştırmalar Dergisi* 5(10), 204-231.

Bal, A. (2022). Twitter'da Musk Döneminde Değişmesi Beklenen 5 Şey. <https://www.ntv.com.tr/teknoloji/twitterda-musk-doneminde-degismesi-beklenen-5-sey,POX9SOQYv06KtT04ZcJGA> adresinden 3 Mart 2023 tarihinde alınmıştır.

Bjola, C. (2018). Digital Diplomacy 2.0: Trends and Counter-Trends. *Mexican Journal of Foreign Policy* 113, 1-14.

BBC (2022, February 22). *Rusya - Ukrayna: Putin, Ayrılıkçı Luhansk ve Donetsk Bölgelerinin Bağımsızlığını Danıdı*. <https://www.bbc.com/turkce/haberler-dunya-60452304> adresinden 28 Şubat 2022 tarihinde alınmıştır.

Berridge, G. R., & James, A. (2001). *A Dictionary of Diplomacy*. (3 st ed.). Palgrave.

Cabbarlı, H. (2016). İki üç arasındaki Ukrayna. *Karadeniz Araştırmaları* 13(50), 95-123.

Cull, N. J. (2008). Public Diplomacy: Taxonomies and Histories. *The Annals of the American Academy of Political and Social Science* 616, 31-54.

Cull, N. J. (2009). *Public Diplomacy: Lessons from the Past*. Figueroa Press

Çelik, S. (2022). Rusya'nın Ukrayna'yı İşgali: AB Entegrasyonu İçin Yeni Dönem. *Uluslararası Anadolu Sosyal Bilimler Dergisi* 6(2), 521-533.

Çelik, F. (2022). Panoptik Sonrası Dünyada Küresel Hegemonyanın Sosyal Medya Üzerinden Değerlendirilmesi: Donald Trump Vakasının Betimsel Analizi. *Yeni Medya* 13, 229-246.

Çevik, B. S. (2014). *Uluslararası Halkla İlişkilerde İnsani Yardımlar: Kamu Diplomasisi Boyutu*. Stratejik Düşünce Enstitüsü Yayınları.

Çömlekçi, M. F. (2019). Dijitalleşen Diplomasi ve Sosyal Medya Kullanımı: Büyükelçilik Facebook Hesapları Üzerine Bir Araştırma. *Kırklareli Üniversitesi İktisadi ve İdari Bilimler Fakültesi Dergisi* 8(1), 1-13.

Erkmen, Ö., Arslan, C., Gümüş, B., & Doğu Öztürk, İ. (2019). Türkiye'de Ekoloji Hareketlerinin Sınırlı Sosyal Medya Kullanımı: Ekoloji Birliği Twitter Ağı Analizi Örneği. *Connectist: Istanbul University Journal of Communication Sciences* 56, 31-66.

Fletcher, T. (2011, November 16). Twiplomacy – Riding the Digital Tiger. <https://www.gov.uk/government/news/twiplomacy-riding-the-digital-tiger> adresinden 10 Mayıs 2022 tarihinde alınmıştır.

Gilboa, E. (2000). Mass Communication and Diplomacy: A Theoretical Framework. *Communication Theory* 10(3), 275-309.

Gouveia, F., & Plumridge, H. (2005). European Infopolitik: Developing EU Public Diplomacy Strategy. London: Foreign Policy Centre. <http://www.kamudiplomasi.org/pdf/kitaplar/EUpublicdiplomacystrategy>. Pdf adresinden 25.08.2022 tarihinde alınmıştır.

Gregory, B. (2011). American Public Diplomacy: Enduring Characteristics, Elusive Transformation, *The Hague Journal of Diplomacy* 6(3-4), 351-372.

Gürdal, E. (2021). Dijital Diplomatlar: Dijital Diplomaside Yeni Nesil Diplomatlar. *Bitlis Eren Üniversitesi İktisadi ve İdari Bilimler Fakültesi Akademik İzdüşüm Dergisi* 6(1), 114-127.

Holsti, O. R. (1968). The Handbook of Social Psychology. G. Lindzey & E. Aronson (Ed.), *Content Analysis* (pp. 596-692). Addison-Wesley Publishing Company.

Kappeler, A. (2014). Ukraine and Russia: Legacies of The Imperial Past and Competing Memories. *Journal of Eurasian Studies* 5(2), 107-115.

- Kell, L. A. (2019). How to Increase Rates of Engagement on Twitter. Retrieved from <https://itp.live/content/3089-does-your-twitter-account-have-goodengagement>
- Kocabıyık, H. (2019). Değişen Diplomasi Anlayışı, Kamu Diplomasisi ve Türkiye. *Avrasya Etüdüleri* 55(1), 163-196.
- Krech, D., Crutchfield, S. & Ballachey, E. (1983). *Cemiyet İçinde Fert.* (Çev.). Mümtaz Turhan. İstanbul: Milli Eğitim Basımevi.
- Krippendorff, K. (2018), *Content Analysis: An Introduction to its Methodology.* California: Sage Publications.
- Kürkçü Dumanlı, D. (2017). Haber Tweetleri Üzerinden Kullanıcı Etkileşiminin Analizi. *Erciyes İletişim Dergisi* 5(1), 221-234.
- Manheim, J. B. (1990). *Strategic Public Diplomacy: The Evolution of Influence.* Oxford: Oxford University Press.
- McClory, J. (2015). The Soft Power 30 A Global Ranking of Power, Report Portland. Retrieved from https://portland-communications.com/pdf/The-Soft-Power_30.pdf
- Özdal, H., Özertem, H. S., Has, K., & Yegin, M. (2014). Ukrayna Siyasi Krizinde Rusya ve Batı'nın Tutumu. *Uluslararası Stratejik Araştırma Kurulu* 28, 1-23.
- Özdemir, M. (2020). Dijital Diplomasi ve Sosyal Medya: Barış Pınarı Harekâtı Kapsamında Türkiye Washington Büyükelçiliğinin Twitter Kullanımı. *Uluslararası Halkla İlişkiler ve Reklam Çalışmaları Dergisi* 3(2), 87-105.
- Nweke, E. N. (2012). Diplomacy in Era of Digital Governance: Theory and Impact. Information and Knowledge Management. *International National Sharing Platform* 2(3), 22-26.
- Sayın, Y., Avcı, S. & Candan, M. (2022). Twitter Diplomasisi Üzerinden Türkiye-İran İlişkilerini Anlamak: Erdoğan ve Ruhani Dönemleri (2013-2021). *Erciyes İletişim Dergisi* 9(1), 269-292.
- Semercioğlu, H. (2016). Ukrayna Krizi Bağlamında AB-Rusya İlişkilerinin Ekonomi Politikası. *LAÜ Sosyal Bilimler Dergisi* 7(2), 188-202.
- Sputnik. (2022, February 24). Ukrayna Krizi. <https://tr.sputniknews.com/20220224/rusya-devlet-baskani-vladimir-putin-donbassa-askeri-operasyon-karari-aldi-1054179910.html>. adresinden 10 Mayıs 2022 tarihinde alınmıştır.
- Sterne, J. (2010). *Social Media Metrics: How to Measure and Optimize Your Marketing Investment.* John Wiley & Sons Publishers.
- Şirin, İ. M. (2019). Öncesi ve Sonrası ile Ukrayna'da Maidan Süreci. (Yüksek Lisans Tezi). Erişim Adresi: <https://tez.yok.gov.tr/UlusalTezMerkezi/tezSorguSonucYeni.jsp>
- Twitonomy. (2023). @UKRinTR'nin Twitter Profili Analizi. <https://www.twitonomy.com/profile.php?sn=@UKRinTR> adresinden 3 Mayıs 2023 tarihinde alınmıştır.
- Twitonomy. (2023). @RusEmbTurkey'in Twitter Profili Analizi. <https://www.twitonomy.com/profile.php?sn=@RusEmbTurkey> adresinden 3 Mayıs 2023 tarihinde alınmıştır.
- Van Dijk, J. (2018). *Ağ Toplumu.* (Ö. Sakin, Trans.) KAFKA Yayınları.
- Westcott, N. (2008). Digital Diplomacy: The Impact of The Internet on International Relations. *Oxford Internet Institute* 16, 1-20.
- Wichowski, A. (2015). Secrecy is for losers., Corneliu Bjola & Marcus Holmes. (Ed.), *Digital Diplomacy: Theory and Practice* (pp.52-70). Routledge.
- Wilson, Mark I. & Corey, K. E. (2012). The Role of ICT in Arab Spring Movements. *Networks and Communication Studies NETCOM* 26(3-4), 343-356.

Zinderen, A. (2021). Veri Gazeteciliğinde Görsel Hikâye Anlatımı: Haberde Görselleştirme ve İnfografik Tasarım Üzerine Bir Göz İzleme Çalışması. *MANAS Sosyal Araştırmalar Dergisi* 10(3), 1861-1877.

GENİŞLETİLMİŞ ÖZET: Çalışmamızda, Rusya ile Ukrayna arasında 24 Şubat 2022 tarihinde başlayan ve araştırma sürecinde devam eden savaşın ilk iki haftalık döneminde Twitter'da yürütülen dijital diplomasi faaliyetleri ele alınmıştır. Rusya ve Ukrayna'nın savaş dönemi dijital diplomasi faaliyetleri Ankara Büyükelçiliklerinin Twitter sayfaları özelinde incelenmiştir. ABD ve Avrupa ülkeleri, savaş sırasında Ukrayna'nın yanında yer alırken, Türkiye'nin tarafsız kalma çabası, her iki ülkenin Ankara Büyükelçiliklerinin dijital diplomasi faaliyetlerini önemli hale getirmiştir. Savaşta tarafsız bir pozisyonu benimseyen Türkiye'de, Ukrayna ve Rusya'nın dijital diplomatik faaliyetleri kapsamında ne tür iletişim stratejileri uyguladıklarını ortaya çıkarmak için Twitter sayfalarında yaptıkları paylaşımların içerik analizi yapılmıştır. İçerik analizi, savaşla ilgili kendi tezleri doğrultusunda, Ukrayna ve Rusya'nın Ankara Büyükelçilikleri tarafından Twitter'ın yoğun bir şekilde kullanıldığını ortaya koymaktadır. Araştırma döneminde, Ukrayna'nın Ankara Büyükelçiliği'nin Twitter hesabından toplam 450 paylaşım yapılırken, Rusya Büyükelçiliği'nin sayfasından yapılan paylaşım sayısı 124 olmuştur. Ukrayna Büyükelçiliği'nin Twitter hesabını oldukça aktif kullandığı, takipçi sayısı, paylaşımlara dair beğeni, yorum ve retweet edilme sayısının Rusya Büyükelçiliği Twitter sayfasına oranla çok daha yüksek olduğu görülmüştür. Araştırmanın başladığı 24 Şubat 2022 tarihinde 16 bin 86 takipçisi bulunan Ukrayna Büyükelçiliği hesabı, çalışmanın sonlandırıldığı 9 Mart 2022 tarihine kadar toplam 125 bin 996 yeni takipçiye, toplam takipçi sayısının ise 142 bin 82'ye ulaştığı görülmektedir. Gönderilerin etkileşim oranının, retweet, beğeni, yorum ve toplam takipçi sayısı dikkate alındığında, oldukça yüksek olduğu anlaşılmaktadır. Rusya'nın Ankara Büyükelçiliği Twitter hesabının etkileşim düzeyine ilişkin bulgulara bakıldığında ise araştırma tarihi aralığında, Ukrayna Büyükelçiliği hesabına göre hem yeni takipçi sayısı hem de gönderilerin retweet, beğeni ve yorum sayılarının geride kaldığı görülmektedir. Araştırmanın başladığı 24 Şubat 2022 tarihinde 40 bin 563 takipçisi bulunan Rusya Büyükelçiliği hesabının, 2 haftalık çalışmanın sonunda 6 bin 440 yeni takipçiye ulaşabildiği gözükmektedir. Paylaşımların konu dağılımına ilişkin bulgular, Ukrayna'nın Ankara Büyükelçiliği'nin Twitter sayfasındaki paylaşımların tamamının Rusya-Ukrayna Savaşı ile ilgili olduğunu ve Rusya Büyükelçiliği sayfasında ise savaş dışı diplomatik faaliyetlere az da olsa yer verildiğini ortaya koymaktadır. Ukrayna Büyükelçiliği'nin gönderilerine bakıldığında, savaşla ilgili cepheden son dakika gelişmelere dair paylaşımların, yüzde 25,25 oranıyla ilk sırada bulunduğu anlaşılmaktadır. Çatışma bölgelerinden güncel gelişmelerin düzenli olarak paylaşıldığı Ukrayna Büyükelçiliği Twitter sayfasında, ayrıca diplomatik temaslar, uluslararası topluma yardım çağrıları, müttefik ülkelerin yardımları, savaşta Rusya ordusunun sivillere yönelik saldırıları, bu saldırılara karşı Ukrayna halkı ve ordusunun direnişine dair gönderiler, öne çıkan diğer içerik türleri arasında bulunmaktadır. Ankara'daki Rusya Büyükelçiliği'nin Twitter hesabından yapılan paylaşımların içerik türlerine ilişkin verilere göre, paylaşımların yüzde 85,71'ini savaş konulu paylaşımlar oluşturuyor. Savaş konulu paylaşımlar arasında yüzde 19'luk oranla Rusya'nın Ukrayna yönetimini Nazizm ve soykırımla suçladığı mesajlar ilk sırada yer alıyor. Başta Devlet Başkanı Vladimir Putin olmak üzere Rusya devlet yetkililerinin savaşın seyrine dair analizlerinin de yoğun olarak paylaşıldığı Rusya Büyükelçiliği sayfasında, en çok yer verilen diğer içerik türleri arasında diplomatik girişimler, Ukrayna tarafından öne sürülen sivillere yönelik saldırı iddialarına Rus makamlarının yanıtlarını içeren mesajlar, Batılı ülkelerin savaşla ilgili tutumuna yönelik tepkiler, Batılı ülkelerin uyguladığı yaptırımların Rusya ekonomisine etkileriyle ilgili paylaşımlar bulunmaktadır. Araştırmanın bulguları, Ukrayna'nın dijital diplomasi faaliyetleri kapsamında Türk kamuoyunun desteğini almak için Twitter'da yoğun bir iletişim kampanyası yürüttüğünü gösteriyor. Savaşın başlangıcından itibaren Ukrayna'nın Ankara Büyükelçiliği'nin yeni medya platformlarının sunduğu tüm imkanları kullanarak, savaşla ilgili haberleri yoğun bir şekilde paylaşarak Türk kamuoyunun desteğini kazandığı görülmektedir. Ukrayna tarafı, Twitter hesabının kısa sürede artan takipçi sayısı ve etkileşim oranı ile bu hedefine ulaşmıştır. Rusya'nın Ankara Büyükelçiliği'nin savaşın başlamasıyla takipçi sayısı ve etkileşim düzeyini, savaş öncesi döneme kıyasla artırdığı,

ancak bu noktada Ukrayna Büyükelçiliğinin gerisinde kaldığı görülmektedir. Twitter paylaşım ve takipçi sayısı ile birlikte etkileşim oranı bakımından, Ukrayna Büyükelçiliğinin, Rusya Büyükelçiliğinden çok daha önde olduğu sonucuna varılmıştır.

EXTENDED ABSTRACT: In our study, the digital diplomacy activities carried out on Twitter during the first two-week period of the war between Russia and Ukraine, which started on February 24, 2022 and continued in the process of the research, were discussed. The wartime digital diplomacy activities of Russia and Ukraine were examined specifically on the Twitter pages of their Embassies in Ankara. While the US and European countries sided with Ukraine during the war, Turkey's efforts to remain neutral made the digital diplomacy activities of the Embassies of both countries in Ankara important. In order to reveal what kind of communication strategies Ukraine and Russia have applied to the public within the scope of digital diplomatic activities in Turkey, which adopted a neutral position in the war, a content analysis of their posts on their Twitter pages has been carried out. The content analysis reveals that the Twitter is being used intensively by the Ankara Embassies of Ukraine and Russia in line with their own thesis about the war. During the research period, a total of 450 posts were shared from the Twitter account of the Embassy of Ukraine in Ankara, while the number of posts made from the page of the Russian Embassy was 124. It is noteworthy that the Ukrainian Embassy uses its Twitter account more actively, the number of followers, the number of likes, comments and retweets on the posts are much higher than the Russian Embassy's Twitter account. It is seen that the Ukrainian Embassy account, which had 16.086 followers on February 23, 2022 before the war, reached a total of 125.996 new followers until the end of the work on March 9, 2022, and the total number of followers reached 142.082. It is understood that the interaction rate of the posts is quite high when the number of retweets, likes, comments and total followers are taken into account. When we look at the findings on the level of interaction of the Twitter account of the Russian Embassy in Ankara, it is seen that both the number of new followers and the number of retweets, likes and comments of the posts fell behind the Ukrainian Embassy account within the research date range. It seems that the Russian Embassy account, which had 40.563 followers on February 23, 2022, was able to reach 6.440 new followers after 2 weeks of work. Findings regarding the distribution of the topics of the posts reveal that all of the posts on the Twitter page of the Ukrainian Embassy in Ankara are related to the Russia-Ukraine War, and the Russian Embassy page in Ankara also includes non-war diplomatic activities, albeit a little. Among the shares of the Ukrainian Embassy, breaking developments related to the war are in the first place with a rate of 25.25 percent. On the Twitter page of the Embassy of Ukraine, where the latest developments from the conflict lines are regularly shared, diplomatic contacts, calls for help to the international community, aid from allied countries, the attacks of the Russian army on civilians in the war, and posts about the resistance of the Ukrainian people and army against these attacks are among the other prominent content types. According to the data on the content types of the posts made on the Twitter account of the Russian Embassy in Ankara, posts on war constitute 85.71 percent of the posts. Among the posts on war, the messages in which Russia accused of Nazism and genocide regarding the Ukrainian administration with a rate of 19 percent, are in the first place. On the Russian Embassy page, where the analyzes of Russian state officials, especially President Vladimir Putin, on the course of the war are shared extensively, other types of content most frequently included are diplomatic initiatives, messages containing the responses of the Russian authorities to the allegations of attacks against civilians by Ukraine, reactions to the attitude of Western countries regarding the war and the effects of the sanctions imposed by Western countries on the Russian economy. The findings of the research show that within the scope of its digital diplomatic activities, Ukraine carries out an intensive communication campaign on Twitter to get the support of the Turkish public. From the beginning of the war, it is seen that the Embassy of Ukraine in Ankara, has been sharing the coverages about the war intensively by using all the opportunities offered by the new media platforms to gain the support of the Turkish public and, has achieved this goal with the increasing number of followers and interaction rate of its Twitter account in a short time. It is seen that the Russian Embassy in Ankara increased the number of followers and

interaction level with the start of the war compared to the pre-war period, but at this point it lagged behind the Ukrainian Embassy. It has been concluded that the Ukrainian Embassy is far ahead of the Russian Embassy in terms of Twitter share and number of followers, as well as interaction rate.



USBAD Uluslararası Sosyal Bilimler Akademi Dergisi -
International Journal of Social Sciences Academy, Yıl 5, Year 5,
Sayı 11, Issue 11, Nisan 2023, April 2023
e issn: 2687-2641

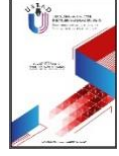

ANTİK VE SKOLASTİK DÖNEMLERDEN MODERNİZME BATIDA BELİRLENİMCİLİK, DEĞİŞİM VE SÜREKLİLİK ÜZERİNE TARİHSEL BİR ARAŞTIRMA

A HISTORICAL RESEARCH ON DETERMINISM, CHANGE AND CONTINUITY IN THE
WEST FROM ANCIENT AND SCHOLASTIC PERIODS TO MODERNISM

Gökhan Abanoz

Dr. Öğr. Üyesi, Sosyal Bilgiler Eğitimi, Türkçe ve Sosyal Bilgiler Eğitimi,
Amasya Üniversitesi,
Amasya/Türkiye.

Asst. Prof. Social Studies Education, Turkish and Social Sciences Education,
Amasya University,
Amasya/Türkiye.
gkhnabnz@gmail.com

ORCID ID: 0000-0002-8173-6559

Makale bilgisi | Article Information

DOI: 10.47994/usbad.1248216

Makale Türü / Article Type: Araştırma Makalesi / Research Article

Geliş Tarihi / Date Received: 06.02.2023

Kabul Tarihi / Date Accepted: 01.04.2023

Yayın Tarihi / Date Published: 20.04.2023

Yayın Sezonu / Pub Date Season: Nisan / April

Bu Makaleye Atıf İçin / To Cite This Article: Abanoz, G. (2023). Antik ve Skolastik Dönemlerden Modernizme Batıda Belirlenimcilik, Değişim ve Süreklilik Üzerine Tarihsel Bir Araştırma. *USBAD Uluslararası Sosyal Bilimler Akademi Dergisi* 5(11), 34-53.

İntihal: Bu makale intihal.net yazılımınca taranmıştır. İntihal tespit edilmemiştir.

Plagiarism: This article has been scanned by intihal.net. No plagiarism detected.



İletişim: Web: <https://dergipark.org.tr/tr/pub/usbad>
mail: usbaddergi@gmail.com

Öz: Değişim ve süreklilik konusu düşünce tarihi boyunca doğa ve insan toplumuna özgü tartışmalarda bir düalist bir problem olarak varlığını sürdürmüştür. Özellikle Pre-Sokratik dönem filozoflarından Parmedines ve Herakleitos'tan itibaren felsefi tartışmaların odağında bulunan bu olgular, nihayet 19. asırda Karl Marx ile doğal olayların yanı sıra beşerî olguların en genel varoluş biçimi olarak bilimsel bir hüviyete kavuşmuştur. Bu çalışmada belirlenimcilik, değişim ve süreklilik olgularının Batı uygarlığının Antik, Skolastik ve modern çağlar özelinde siyasal, sosyal ve iktisadi yansımaları bağlamında bir süreklilik ihtiva edip etmediğini ortaya koymak amaçlanmıştır. Çalışmada Skolastik dönemdeki siyasal, iktisadi ve toplumsal düzeni belirleyen feodal sistemin Antik Çağ Yunan sitelerindeki sınıfsallığın belirlenimci yapısı ile benzerlikleri ortaya konulurken Fransız İhtilali ve Sanayi Devrimi neticesinde ortaya çıkan modernite sürecinde toplumsal yaşamı yeni baştan düzenlemek için ortaya çıkan bürokratik yapı, kurumsallık, mesleki iş bölümü içindeki rollerin nedenselci ve belirlenimci yapısı açıklanmaya çalışılmıştır. Son tahlilde Antik ve Skolastik dönemlerde Batıda dikey toplumsal hiyerarşik yapıda kendini gösteren belirlenimci ve nedenselci düşüncenin modern çağda değişik pratikler içerisinde bu defa yatay bir düzlemde farklı tarihsel görüngü biçimleri şeklinde devam ettiği sonucuna ulaşılmıştır.

Anahtar Kelimeler: Antik Çağ, Skolastik Dönem, Modernizm, Belirlenimcilik, Değişim, Süreklilik

Abstract: The subject of change and continuity has continued to exist as a dualist problem in the debates specific to nature and human society throughout the history of thought. These phenomena, which have been at the center of philosophical discussions especially since the Pre-Socratic period philosophers Parmedines and Heraclitus, finally gained a scientific identity as the most general existence form of human phenomena besides natural events with Karl Marx in the 19th century. The aim of this study is to clarify whether the phenomena of determinism, change and continuity contain a continuity in the context of political, social and economic reflections of Western civilization in the Ancient, Scholastic and modern ages. In the study, the similarities of the feudal system, which determined the political, economic and social order in the Scholastic period, with the deterministic structure of classism in the Ancient Greek sites are revealed, while the bureaucracy, institutionalism and professional division of labor established in order to reorganize social life in the modernity process that emerged as a result of the French Revolution and Industrial Revolution. It has been tried to explain the causal and deterministic structure of the roles in it. In the final analysis, it has been concluded that the determinist and causal thought, which manifested itself in the vertical social hierarchical structure in the West in the Ancient and Scholastic periods, continues in different practices in the modern age, this time in the form of different historical phenomena on a horizontal plane.

Key Words: Antiquity, Scholastic Period, Modernism, Determinism, Change, Continuity

Giriş

İnsanın bir bütün olarak doğal ve beşerî çevreyi algılayabilmesi için gerekli olan değişim ve süreklilik ilk dönem filozoflarından itibaren felsefi tartışmaların odağında bulunmuştur. Bunlardan Elea Okuluna mensup filozof Parmenides varlığın kendi içine bir bütün olduğu her türlü yoğunlaşma ve seyreilmeye kapalı olarak hareket etmeyen, değişmeyen bir sabitlik ve sürekliliğe sahip olduğunu ileri sürmüştür (Cevizce, 2015). Bu görüşün karşısında bulunan ve değişimle özdeşleşen filozof Herakleitos değişmeyen tek yasa olan logosun belirleyiciliğinde farklı kuvvetler arasındaki zıtlık yasasına göre her şey sürekli bir değişim içinde olduğunu ileri sürmüştür (Skirbekk ve Gilje, 2011). Aristoteles'e göre varlığın bir halden diğerine geçişini temsil eden, Skolastik dönemde ise hareket dayalı ve

mekanik bir anlayışla yorumlanan değişim olgusu, 19. asırda Karl Marx'ta bütün nesne ve olayların en genel varoluş biçimi olarak bilimsel bir anlama kavuşmuştur (Hançerlioğlu, 2013a).

Belirlenimcilik bir diğer deyişle determinizm ise evrende olup biten her şeyin belirli bir nedensellik bağıntısı içinde gerçekleştiği, fiziksel evrendeki ve dolayısıyla tarihteki olgu ve olayların, nedenlerine bağlı olarak nedenleri tarafından koşullandığını savunan anlayış olarak tanımlanmaktadır. Dolayısıyla evrendeki her sonucun, her olayın gerçekte bir veya birden çok nedeni bulunduğu görüşüne dayanan belirlenimcilik, doğanın nedensel yasalara tabi olduğu ve evrende hiçbir şeyin nedensiz olmadığı düşüncesidir (Hançerlioğlu, 2013a). Bir şeyin başka bir şey ile koşullandırılması ve bir olayı onu meydana getiren koşulların bütünü içerisinde sınırlamak manasına gelen belirlenimcilik genel olarak iki farklı türde sınıflandırılmaktadır. Bunlardan deney ve gözleme dayalı fizik, kimya biyoloji gibi doğa bilimlerinde hâkim olan deneysel belirlenimciliğe göre bütün olaylar değişmez bir şekilde belirlenmiş ve nedenseldir. Belirlenimciliğin bir diğer türü olan psikolojik belirlenimciliğe göre insandaki irade ve özgürlüğü yadsıyan insandaki bütün kararların verilmiş bilinen nedenlerden ortaya çıkmaktadır. Bunların dışında sosyal, sosyolojist, tarihi ve coğrafi belirlenimcilik türleri de bulunmaktadır (Bolay, 1990).

Batı uygarlığının insan, doğa ve mekâna dair çağdaş kavrayışları ilgili üç dönemi, derinlemesine bir incelemeye tabi tutulduğunda, çağdaş Batının arkeolojisi Antik dünyadaki doğa, evren, siyaset ve sosyal yaşama dair teori ve pratiklere kadar sürülebilir. Bu teori ve pratiklerin arkeolojisine bakıldığında, Yunan toplumunun Perslere karşı kazandıkları zaferin verdiği üstünlük duygusu ile Tanrının doğal bir inayeti olarak barbar kabul edilen kendileri dışındaki insan toplumlarını köle kendilerini ise efendi olarak görmelerine dayanmaktaydı (Tod, 1927). Söz gelimi Aristoteles'e göre site ve onun içinde yaşayan insan toplumu, diğer bütün organizasyon ve doğal durumlar karşısında insanlığın tabi ve en yetkin biçimine ulaşmış şekliydi. Polisin toplumsal yaşama dair doruk noktayı veya mükemmelliği temsil ettiğini savunan Aristoteles'in (Marias, 1967) bu düşüncesi, modern çağda, Yunan sitelerinin sınırlarını aşarak fakat yine Batı uygarlığının coğrafi sınırları içine hapsedildiği görülmektedir. Antik Çağa dayanan çağdaş Batı açısından da bağlayıcı olan bu düşünce, Batı uygarlığının tarihi ve kendi içindeki değişim ve süreklilik olgusu konusunda önemli bir miyardır.

İlerleme ve uygarlaşma diyalektiğini Batının çekirdeğine hasreden ve onun dışında kalan çevreyi edilgen, mistik ve gizemli bir öteki gibi tasarlayan bu görüş, özellikle Hegel'in tarih felsefesinde siyaset, bilim, insan ve topluma dair diğer açıklamalarında kendini göstermektedir. Söz gelimi Batının her türlü gelişmenin ulaştığı en kemal nokta olduğuna dair bir mekânsal tasnife dayanan çağdaş siyaset ve toplum bilimi ile tarih felsefesine ait medeniyet tezlerindeki, Batı Avrupa ile ABD-Kanada'nın merkeze konulduğu açıklamalara kadar geniş bir akademik yelpazede böyle bir yaklaşım kendini göstermektedir (Fukuyama, 1999). Modern Batı uygarlığının insan, toplum ve mekâna dair kendi dışındaki

çevreye ilişkin sınırlamaları, bu medeniyeti şekillendiren değerlerin dayandığı geçmişin, modern dönemde genişletilmiş bir biçimi olarak düşünülebilir.

Gerçekten de Antik çağın panteonundaki hiyerarşi ve polis olarak adlandırılan Yunan sitelerinin katı sınıfsal yapısı ile Skolastik çağdaki Tanrı, İsa, Azizler ve Kilisenin teşkil ettiği teolojik yapı ve ona ait kozmoloji arasında ilgili dönemlerin belirlenimcilik özelindeki ortaklığı dikkat çekicidir. İlgili dönemlerde evrene dair belirlenimci telakkilerin yeryüzündeki toplumsal düzen açısından da belirleyici olduğu Yunan sitelerinin ve feodal yapının içe kapalı özellikleri ile sabittir. Keza modern Batıdaki mesleki iş bölümü ve etik kodlar dolayısıyla belirlenmiş roller, Antik, Skolastik ve modern çağların doğa ve insan felsefesinin bir sonraki döneme tehir edilışı olarak düşünülebilir. Bu üç dönemde Batıda karşımıza çıkan toplumsal yapının kendine has özellikleri, kuralların ve rollerinin en baştan belli olduğu içtimai hayat düzeni ve onun içinde zorunlu insan modelinin tarihi olmasının yanında farklı dönemlere ait bu felsefi çağdaşlık bizi belirlenimcilik ve nedenselliğin değişik biçimlerdeki tarihsel görüngü biçimleri ile yüzleştirmektedir.

Bu çalışma, Batı medeniyetinin muhtelif dönemlerde evren ve doğaya ilişkin kabulleri ile siyasi ve toplumsal düzen arasındaki ilişkiye dair tarihsel bir incelemeyi kapsamaktadır. Bu bağlamda çalışmada Antik Çağ, Skolastik felsefe ve modern dönemin doğa ve evrene ilişkin telakkilerine bağlı olarak ortaya çıkan belirlenimci düşüncenin toplumsal yaşam ve politik yapı bağlamında farklı izdüşümlerinin ortaya konulması amaçlanmıştır. Bu kapsamda çalışmada, 18. asırdan itibaren evrene hasredilen ve sanayi toplumu ile beşerî ve ekonomik düzlemde sosyal yaşamın örgütlenmesine teşmil edilen belirlenimci düşüncenin, Batı'da Antik, Skolastik ve modern dönemlerde izdüşümleri üzerinden Batı uygarlığının ilgili üç döneminin birbiriyle bir işlem-kaplam ilişkisi içinde olup olmadığını ortaya çıkarmak amaçlanmıştır. Böylelikle çalışmada Batı uygarlığının ilgili üç dönemde belirlenimcilik ve dolayısıyla buna bağlı nedensellik ile zorunluluğa dair sırasıyla kozmolojik, teolojik ve sosyal telakkileri; toplumsal örüntülere yansımaları içerisinde incelenerek ilgili üç dönemin belli noktalardaki felsefi çağdaşlığı bağlamında söz konusu uygarlığa ait değişim ve sürekliliğe dair bir tablo sunmak amaçlanmıştır.

Antikçağın ve Skolastiklerin Evren Görüşü ve Toplum Yapısında Belirlenimcilik

Antik Yunan gerek felsefe-bilime dair birikimlerinin modern bilimin şekillenmesindeki yeri gerekse bu birikimin geleceğe bırakıldığı dili dolayısıyla Avrupalılar için önemli ve Avrupa tarihinin geçmişini oluşturan mühim bir unsurdur. İlk etapta Büyük İskender'in Asya fetihleri neticesinde ortaya çıkan Helenizm sayesinde Yunan dili ve kültürü, Doğu Akdeniz'de hâkim entelektüel sınıfın dili haline gelmiştir. Yunan dünyasının Romalılar tarafından fethedilmesi ve felsefe-bilim birikimlerinin Romalılar tarafından özümsemesi ile Yunan dili ve kültürü Akdeniz'i çevreleyen tüm topraklara hükmetmeye gelen kişilerce ve özellikle Roma sonrası Germen halklarınca kendilerinininkine eklenmiştir. Roma

imparatorluğunun Hıristiyanlık öncesi Avrupa tarihi içindeki yeri ve Orta çağa bıraktığı miras göz önünde bulundurulduğunda günümüz modern Avrupa medeniyeti ve kültürünün kökeni Antik Yunana dayandığı açıktır (Rhodes, 2019).

Öyleyse Batı'da Skolastik ve modern çağdaki belirlenimciliğin kökenleri Antik dönemde aramak hiç de yanlış olmayacaktır. Antik çağ belirlenimciliğinde gerek kozmolojik gerekse toplumsal olarak en belirleyici nokta, panteon şeklinde birçok tanrının teşkil ettiği Yunan dini mümeyyiz bir etmen olduğu görülmektedir. Eski Yunan'da antropomorfik tanrı düşüncesi hâkim olduğundan tanrıların insana biçimli düşünülmekteydi. Bu benzeyiş güzellik, güç ve ihtişam olarak insanı geride bırakmaları ve ölümsüz olmaları gibi onları insandan ayıran özellikleri bulunmasına rağmen evlilik, beslenme uyku gibi birincil fizyolojik özellikleri ve duygulara sahip olmaları insanlar ile ortaktı (Berens, 2009). Sıkı bir mitolojik geleneğe dayanan bu din İbrahimi dinlerin aksine istendiğinde reddedilebilecek inanca dayanmıyordu. Antik Yunan dinini belirgin geleneksel doğası, toplumun bütün alanlarında tabi bir etkiye sahip olduğundan sanattan savaşa ve toplumsal yaşamın kurallarına kadar hayatın her alanını etkiliyordu. Bir diğer değişle din, Yunan toplumundaki her şeyle ilgiliydi ve her şey dine bağlıydı. Yunanlıların geniş bir tanrı panteonu bulunmaktaydı ve buradaki Tanrıların her biri ister bölgesel ister doğal ister olaya dayalı olsun, belirli bir alana hükmediyordu (Sailors, 2007). Ayrıca insan açısından zorunlu olan bu geleneksel din anlayışını belirleyen şey, Yunanlıların Tanrı ve evren arasındaki ilişkinin İbrahimi dinlerde olandan farklı şekilde düşünülmesiydi. Zira Antik Yunan dininde evreni Tanrının yaratmadığına bunun aksine evrenin tanrıları yarattığına dair bir inanç söz konusuydu (Hamilton, 2015). Evrenin tanrılara takaddüm edişinin, Antik Yunan'daki kader anlayışı üzerinde de etkili olduğu görülmektedir. Antik Yunan inancında pay veya pay veren anlamına gelen kader tanrıçaları olarak bilinen Moiralar bulunmaktaydı. Platon'un Devlet diyalogundan anladığımız kadarı ile insanların kaderlerini yaşamaları ile görevli oldukları kabul edilmektedir. Antik Yunan'da kader evrendeki yasalarca belirlenmiş olduğundan tanrılar dahi insanın kaderine müdahale edemiyorlardı. (Erhat, 1996).

Antik Yunan dininin diğer İbrahimi dinlerde olduğu gibi peygamberler ve vahiy vasıtası ile tanrı ile insanlar arasında bir sözleşmeye dayanmak yerine geleneksel bir kültür olarak var oluşu da din konusunda insana herhangi bir seçim hakkı tanımıyordu. Keza Antik çağ tanrılar panteonunun yukarıdan aşağıya hiyerarşik yapısı, içinde hiçbir boşluğun bırakılmadığı belirlenmiş kozmolojik yapının hâkim oluşu da bu denklemde mücbir bir insan modeli ile bizleri karşı karşıya bırakan bir etmendir. Keza evrenin tanrılardan önce var olduğuna dair inanış evrenden panteonun bütün hiyerarşisine doğru ve insan toplumuna kadar zorunlu bir nedensellik içinde karşımıza çıkan belirlenimciliğin erken bir görüşü olarak değerlendirilebilir.

Mitolojik kozmolojiye bağlı olarak karşımıza çıkan bu belirlenimci evren yapısı, Antik Yunan sitelerinin siyasi iktisadi ve sosyal yapısı üzerinde de benzer bir sınıfsal ve hiyerarşik düzende de görülmektedir. Klasik dönem Antik Yunanda

toplum, polisın yurttaşları, yurttaşlık haklarından yararlanamayan özgür yabancılar ve köleler olmak üzere başlıca üç sınıfa ayrılmıştı. Elbette ki buna yurttaş statüsünden yoksun uyruk sınıfını da eklemek gerekir. Yukarıdan aşağıya katı bir hiyerarşi ihtiva eden bu sınıfsal yapıda yatay veya dikey hareketliliği olanaksız kılan yasal düzenlemeler mevcuttu (Tod, 1927). Bu sınıfsal düzende zenginlik veya silah gücüne dayanan soylular toplumsal hiyerarşide en üst tabakayı oluştururken ayrı bir sınıf olarak kabul edilecek olursa bir sonraki en güçlü grup ise rahiplerdi. Bunun yanında soylu olmayan diğer sınıflar orta büyüklükteki toprak sahibi olan köylüler ve tüccarlar ile zanaatkarlar ve tarım işçilerinden oluşmaktaydı. Buna karşın toplumsal hiyerarşide en alt katmanda köleler yer almaktaydı (Littman, 1974).

Antik Yunanda karşımıza çıkan belirlenimci kozmoloji ve sınıfsal yapının, Skolastik çağdaki hâkim teolojinin evren yapısına dair görüşü içinde ve feodal sınıfsal yapıda birtakım değişik pratikler içerisinde devam ettiği görülmektedir. Orta çağ Hıristiyan düşüncesinde baba, oğul, kutsal ruh ayniyeti üzerine tesis edilen testis düşüncesine göre Tanrı İsa hüviyetinde bir tös üç kişilik olarak tarihte tecessüm etmiştir. Bu düşüncede Tanrı evreni ilk ilke olarak logos dolayısıyla kendisi ile var ettiği kabul edilmiştir (Waardenburg, 2011). Bu üçlü birliğin İsa aracılığı ile açığa çıkışı ve onun tarihsel görüngü biçimi olan Kilisenin Tanrı ve onun oğul İsa ile tek beden kabul edilmesi dolayısıyla teolojik hiyerarşide Papa Mesih İsa'ya en yakın kişi kabul edilmekteydi (D'arcy, 1928).

Bu üçlemenin, katı bir hiyerarşik yapıya sahip kilisenin oluşmasında da belirleyici olduğunu söylemek yanlış olmaz. Zira Hıristiyan teolojisine göre kilisenin, Mesih'in bedeni ve Tanrı'nın eskatolojik halkı olarak, çeşitli inayetler veya vekillikler yoluyla Kutsal Ruh tarafından inşa edildiği kabul edilmektedir (World Council of Churches, 2013). Bu noktada Yunanca son anlamındaki eskato kelimesinden türetilen eskatolojinin (Hançerlioğlu, 2013b) teolojik içeriğine bakıldığında İsa'nın yeryüzüne inişi ile kapalı kozmik bir zarfın açılarak tarihin başlamasını ve zaten en başından belirlenmiş bir senaryonun tarih sahnesinde oynanmasını ve sonu ifade etmektedir. Üçlemenin bir parçası olarak oğul kavramını tarih ve açıklık bağlamında değerlendiren Nietzsche'e göre ilk günah kavramı ve İsa'nın insanlığın bütün günahını yüklenerek göğe çekilmesi bu teolojik senaryonun bir parçası olarak tarihsel bir çelişki oluşturmaktadır (Nietzsche, 2020).

Nietzsche'nin bu düşüncesinde haklı yanlarının olmadığı söylenemez. Zira Hıristiyanlığın ilk günah kavramı, belirlenimci bir evren görüşü içine hapsolmuş mücbir bir insan modelinin teolojik temellerini oluşturmuştur. Hıristiyan öğretilerine göre kötülük problemi insanın işlediği günahlar ve günahkarlığına dayanmaktaydı. Hıristiyan doktrinine göre İsa'nın Romalı yöneticiler tarafından çarmıha gerilmesi insanoğlunun suçunu kendi üzerine alması ve kefaret için acı çekmesi olarak yorumlanmaktadır (Solomon ve Higgins, 2013). İşte bu noktada Nietzsche, ilk günah kavramı üzerinden Hıristiyan teolojisini eleştirisini Tanrının İsa olarak yeryüzüne inerek insanların günahlarını ödemesine karşılık insanlığın

hala günahkâr olarak doğmasının bir çelişki olması üzerine temellendirmekteydi. Yani madem insanın günahkâr olarak doğması devam edecekti neden İsa yer yüzüne inerek bizim günahlarımızı bizim adımıza ödemişti ve insanlığa artık ödeme şansı bırakmayarak bizi bir nedensellik içine hapsedmişti. Son tahlilde Nietzsche, insanlığın günahkarlıktan kurtulamadığı gibi günahını ödeme şansı kalamamasına karşılık kıyametin de kopmuyor oluşu ve bu denklem neticesinde ortaya çıkan mücbir insan modelini tam bir paradoks olarak nitelendirmiştir (Baudrillard, 2018).

Esasında Nietzsche'nin Hıristiyan teolojisinin bir paradoksa varan bu belirlemci yönüne dair eleştirisinin hiç de yersiz olmadığı görülmektedir. Söz gelimi erken dönem teolog ve metafizikçilerden Aziz Augustinus (354-430) kötülük problemi karşısında mükemmel bir varlık olan Tanrının inayetini ve saf iyiliğini temellendirirken kullandığı teolojik kadercilik argümanı büyük bir belirlemci doktrin olarak karşımıza çıkıyor. Bu doktrine göre özgürlük sadece tanrıya ait olabilecek bir şeydir ve burada Tanrının iradesi mutlak iyiliği temsil eder. Fakat Tanrının bütün insanları kurtarmadığını aksine bazılarını kurtuluş için ayırdığını savunan Augustinus'a göre iyilik ve kötülük kabullerini belirleyen Tanrının keyfi ve arzusudur. Dolayısıyla Tanrı söz konusu olduğunda tam bir belirlenimsizlik yani indeterminizm söz konusuyken insan açısından dini vicdanın istediği bir belirlemcilik söz konusudur (Weber, 1998). Zaten Skolastik dönemin siyasi, iktisadi ve sosyal düzeni ifade eden feodal sistemin ortaya çıkışında belirlemciliğe dayalı bu teolojik doktrin ve onun hitap ettiği insan toplumunun zihni yapısının ve inanç formasyonunun da önemli etkileri olduğu söylenebilir.

Feodal toplum düzeninin yapısal özellikleri incelendiğinde bu durum, rahatlıkla görülebilecek bir durumdur. Roma imparatorluğunun merkezi otoritesi barbar saldırıları neticesinde yıpranarak zayıflaması sonrasında ortaya çıkan tarihsel pratiklerden beslenen bir sistem olan feodalite, Orta çağda toplumsal yapıyı belirleyen bir düzen olarak tanımlanabilir. Buna karşılık bazı araştırmacılar feodaliteye, efendilerine bağımlı vasalların yaptığı teknik düzenlemeler ve toprak mülkiyetini bağımlı tımarlar ile imtiyazlar olarak organize edilmiş örgütlemeler olarak bakarken bazı bilim insanları bu düzeni, Orta Çağın belirli yüzyıllarında baskın siyasi ve sosyal örgütlenme biçimlerini özetleyen genel bir kelime olarak kullanmıştır. Keza feodalite Roma ile kıyaslandığında geç bir siyasal, iktisadi ve sosyal sistem olmakla birlikte Roma imparatorluğunun merkezi otoritesi barbar saldırıları neticesinde yıpranarak zayıflaması sonrasında ortaya çıkan tarihsel pratiklerden beslendiği bilinmektedir. Dokuzuncu asır Avrupa'sında Frank Kralı Charlemagne'nin kurduğu görece siyasi birliğin, ölümünden elli yıl sonra dağılmasını takiben dışarıdan gelen saldırılar imparatorluğun ahalisi için büyük bir güvenlik sorunu oluşturmuştu. Müslümanların Fransa'nın güneyi ve İtalya kıyıları boyunca akınları, Macarların süvari akınları ile güney Almanya, doğu Fransa ve kuzey İtalya üzerinden akınları ve Vikinglerin küçük gemiler ile kıta Avrupası sahillerine ve nehirler ile iç bölgelere saldırıları, merkezi hükümetleri çaresiz bırakarak Kuzey Fransa başta olmak üzere Batı Avrupa'da yerel yöneticileri ön

plana çıkarması neticesinde feodal yönetimler kendilerini göstermiştir (Strayer, 1956).

Feodal sistemin kurulması, Avrupa uygarlığı üzerinde güçlü ve çarpıcı bir etkiye sahip olan bu türden bir değişikliğe yol açmıştı bunlardan en belirleyici olanı hiç şüphesiz nüfus dağılımının değişimiydi. Geçmişte nispeten birleşmiş olarak şehirlerde yaşayan halk feodal dönemde birbirinden uzak mesafelerde, her biri kendi meskeninde, izole bir şekilde yaşamaya getirildi. Bu değişimin Orta çağ uygarlığının karakteri ve gelişimi üzerindeki etkisi toplumsal üstünlük ve toplumun yönetiminin şehirlerden kırsal bölgelere taşınması büyük toprak sahiplerinin yerel mahkemelerinin büyük ulusal meclislerin yerini alması ve merkezi yönetime ait kamusal erkin binlerce küçük egemenlik alanına bölünerek bunun içinde kaybolmasıydı (Guizot, 1856).

Daha alt düzeydekilerin güvenlik ve savunma ihtiyacını karşılarken bağlı bulunduğu efendisinin gücünü pekiştirmeye dayalı olarak bu koşullar içinde tedricen şekillenmeye başlayan feodalitenin temel özelliği, efendisine sadık bir vasalın askeri ve angaryaya dayanmayan işlerini bir tımar karşılığında üstlenmesine dayanıyordu. Onuncu asırda kalıtsal hale gelmeye başlayan bu uzlaşıda vasalın görevi, efendisine düşmanlara karşı yardım etmek, davaların yargılanmasında ona tavsiye ve yardım sağlamak ve onu esaretten kurtarmak, en büyük oğlunu şövalye yapmak veya kızını paylaştırmak için para ödemektir. Bütün bunlar, üyeleri yetişkinliğe ulaştıklarında şövalye olmayı bekleyebilecekleri feodal sınıfı oluşturmaktaydı (Taylor, 1919).

Germen kabile birliğinin üretici ilkesi, toplumun karşılıklı rıza ve askeri unsurların kuvvet kullanımı sırasında uyması gereken ilkeler Orta çağ feodal hiyerarşiye geçmişti. Dolayısıyla Orta çağ feodal siyasal ve ekonomik düzenini şekillendiren şey de Hıristiyanlık öncesi Germen kabile düzeni içinde şef ile savaş lordlarının birleşmesindeki gönüllülük esasına dayanmaktaydı. Hükümdar ile vasalı arasında karşılıklı yükümlülükler esastı ve hükümdar görevini yapan vasalının bütün haklarını içeriye ve dışarıya karşı korumakla yükümlüydü. Hükümdar ile vasalı arasında karşılıklı yükümlülüklerin esas ve hükümdarın, görevini yapan vasalının bütün haklarını içeriye ve dışarıya karşı korumakla yükümlü olduğu bu karşılıklı saygı ve rızaya dayalı uzlaşmada hükümdar ve vasalları arasında kuşaktan kuşağa yenilenmek ve kabul edilerek ilan edilmek vasıtasıyla kalıtsal bir hüviyete bürünmüştür (Guizot, 1856).

Yukarıda siyasi, toplumsal ve dini konular özelinde verilen bilgilerden anlaşılacağı üzere feodal toplumsal düzen, belirlenimci hiyerarşik bir yapıyı ihtiva etmekteydi. Buna göre en üste soylular, ruhbanlar, şövalyeler, soylu olmayan özgür insanlar ve serfler olmak üzere beş sınıfsal tabakayı kapsıyordu. Bütün sınıfların sosyal, politik, askeri olarak yoğun bir kıskançlıkla korunduğu bu düzende sınıflar arası ilişkiler kat bir şekilde tanımlanmıştı ve soylu ile sıradan, özgür insan ve serf arasındaki keskin sınır, pratik olarak aşılamazdı. Dolayısıyla feodalite aralıksız güç değişimi ve hareketliliği yerine sabit bir toplumsal düzeni

esas alan bir sistemdi (Allen, 1883). Ayrıca bu sistem gerek asaletin kalıtımsal hale gelmesi gerekse bu kalıtımın kurumsallaşması ile adalet ve yargı işlerinde denkliğin esas alınması dolayısıyla katı bir belirlenimci yapıya sahipti. Batı'da rahipler ve soylulara ek olarak soylu olmayan orta sınıfın da dahil olduğu bu ayrıcalıklı ve belirlenimci toplumsal yapı, asırlar boyunca dar anlamdaki bazı düzenlemeler ile devam etmiştir (Pirenne, 2014).

Modern Batı, Sanayi Toplumu ve Belirlenimcilik

Belirlenimcilik meselesini çağdaş Batı açısından ele almaya başlamadan önce bir şeyi en başından belirtmek gerekir ki bir coğrafya olarak çeşitli ülkelerden oluşan Batıyı sadece Avrupa özelinde dahi kendi tarihselliği içinde ve münferiden Batı Avrupa'yı oluşturan ülkelerin farklı gelişim özellikleri göz önüne alındığında tek bir tarihsel gelişime indirgemek iki açıdan sorun edeceği açıktır. Bunlardan ilki Otuz yıl Savaşları (1618-1648), Westfalyan ve Utrecht barışı gibi süreçler, bütün Batı Avrupa için bağlayıcı tarihsel olgular olarak Batı Avrupa'yı ortak bir gelişim evleğinde seyretmemize olanak sağlıyor olsa bile, söz gelimi Almanya ve İngiltere'de klasik çağın rejimine tepkiler Aydınlanma üzerinden düşünsel ve teorik çerçeveler ile verilirken Fransa açısından bu süreç 1789'da gerçekleştirilen devrim ile kendini göstermiştir.

Keza İngiliz monarşisinin Katolik Kilisesi ile ilişkisi 16. asırda Anglikan Kilisesinin teşkili ile nihayete ererken İspanya'da 1820 yılında dahi Engizisyon Mahkemesi varlığını sürdürüyordu. Kaldı ki günümüzde modern Batının Atlantik ötesi gelişiminin bir sonucu olan İngiliz ve Fransız deneyiminin ürünü Kuzey Amerika (Amerika-Kanada) ile Katolikliğin etkisindeki İspanya-Portekiz etkisi ile kurulan Latin Amerika ülkeleri arasındaki siyasi, sosyal ve iktisadi gelişmişlik farkı da bize bu hususta bir perspektif sunmaktadır. Hiç şüphesiz Almanya ve İtalya'nın ulusal birliğini diğer Batı Avrupa ülkelerine göre 19. asrın son çeyreği gibi geç bir tarihte tamamlamış olmasını da bu farklılıklara eklemek gerekecektir. Bununla birlikte İngiltere ve Fransa'dan birinin Sanayi Devrimi diğerinin Fransız İhtilali ile modern Batıyı oluşturan liberalleşme ve bireyselleşmenin siyasi ve iktisadi pratikleri ile kurumsallığını haiz olması ve bunun bir asır içinde bütün Batı Avrupa'da etkisini göstermesi (Mc Neill, 2015), bize meseleyi tartışabileceğimiz kavramsal çerçeve ve olgusal bir zemin sunmaktadır.

Modern Batıyı belirlenimcilik özelinde tartışırken karşılaşılabilecek ikinci zorluk, geleneksel düzenin aksine rasyonalizm, bireyselleşme ve özgürlük gibi nosyonlara dayanan modern Batı toplumunu (Delanty, 2014) belirlenimci yani belirlenimci bir çerçeveye oturtmanın teori açısından görece zorluğudur. Zira belirlenimcilik Descartes ve Spinoza'nın evrendeki işleyiş doğaya içkin belirlenimci görüşleri 20. asırda Heisenberg De Broglie ve Von Neumann gibi fizikçilerin deneysel eleştirileri ile sarsılarak sınırlandırılmıştı (Bolay, 1990). Buna rağmen bu görece zorluktan ilki modern çağı şafağını temsil eden 17. asır Kartezyen felsefe ve kıta akılcılığının evrenin yapısı ve işleyişine dair görüşü,

ikincisi 19. asırda modern toplumsal yapının işleyişine dair ortaya atılan sosyolojik görüşler üzerinden iki şekilde aşılabilecek niteliktedir.

Bunlardan ilki, 17. asırda ortaya çıkan Kartezyen dünya görüşüne göre doğa ve evrene içkin ereksel nedenin olmadığı aksine inorganik materyalin yapısına içkin bir düzenin bulunduğu ve bunun mekanik yasalar çalışmaktaydı (Barrow, 1986). Modern çağ düşüncesini başlatan düşünür olarak kabul edilen Descartes'in düşünüyorum öyleyse varım önermesi ile ruhu maddeden cogito (düşünen ben) ve res extensa (uzamlı şey) şeklinde düalist bir yapıda ikiye ayırması tüm fiziksel fenomenler için evrende mekanik nedenselliğe dayalı bir doğa araştırmasını başlatmıştı. Descartes'in doğada insan dışındaki canlılığı ve varoluşu res extensa kavramı altında şeyleştirerek nesneleştirmesi insan dışındaki doğanın düşünen özne karşısında sadece değer kaybetmesini temsil etmiyordu. Söz gelimi Descartes'e göre hayvanların bedenleri ve insanların bedenleri basit makinelerdi. Hareket ve değişimi açıklamak için ruha değil, fiziksel yasalara başvuran Descartes'e göre evren ve onun içindekilere dair her türlü hareket ve değişim tekerleklerin, yayların, ibrelerin ve çanların bir arada çalışarak işlediği bir saat gibi açıklanabilirdi (Lowney, 2011).

Tabiatın yorumlanmasında bir referans olarak teolojinin kullanımını reddeden ve fiziğin gaye nedenlere takılmasını ilerlemenin önünde bir engel olduğunu savunan Descartes'e göre ruh her bakımdan cismin karşısı olan şeydi. Dolayısıyla nasıl ki ruh içinde madde olmayan bir töz ise cisim de içinde ruh olmayan bir töz olduğundan fiziğin mekanik yasalarına başvurarak açıklanmalıydı. Bu süreçte doğanın mekanikleşmesinde bir diğer belirleyici etmen, Descartes'in cisime ve ruha özgü kanunlarının olduğu kabulüydü. Buna göre ruh iradesi ile özgürdü fakat cisimler için bu durum bir zorunluluktan ibaretti (Weber, 1998). Belirlenimciliğin ilk defa bir makinenin işleyişini açıklamakta kullanıldığı (Bolay, 1990) göz önüne alındığında Descartes'in evren ve doğaya dair saat üzerinden betimlediği mekanik işleyiş düşüncesi ve burada temel alınan fiziksel yasallık modern belirlenimci öğretinin ortaya çıkışının felsefi zeminlerini hazırladığı ileri sürülebilir.

Buna karşın modern Batı felsefesinde doğa ve evrenin işleyişinin belirlenimci bir temelde açıklamasını yapmak Spinoza'ya (1632-1677) nasip olacaktı. Descartes'in tözü cogito (düşünen ben) ve res extensa (uzam) olarak ikiye ayırışı üzerinden felsefesine çözülmesi gereken bir sorun olarak temel alan Spinoza, düşünce ve uzamı tözün sıfatları gibi düşünerek kartezyen düaliteyi aşmayı denemiştir. Tözü tanrı olarak belirleyen ve tözün doğadan ayrı bir şey olmadığını düşünen Spinoza'ya göre diğer var olanlar bu tek tözün değişik biçimlenmeleri şeklinde ifade edilebilecek moduslarıdır. Modusların düşünce ve uzam sıfatları altında görüldüğünü savunan Spinoza'ya göre töz ile sıfatlar arasındaki ilişki katı bir biçimde zorunlu olarak vardır. Bu denklemde cogito ve extensa'nın insan özelinde yerleştiği ruh ve beden arasındaki ilişki, bir diğer deyişle düşünceler ve eylemler bir zorlama olmaksızın zorunlu olarak töz tarafından belirlenmektedir (Skirbekk ve Gige, 2011). Doğadaki bireysel varlıkları tözün geçici değişimleri,

halleri ve gerçekliğin kendisi olduğunu savunan (Spinoza, 2019) Spinoza felsefesinde tözün Tanrı-doğa içkinliğinde ortaya çıkan natüralist yapısının, belirlenimci tabiat görüşünü bir sonuç olarak ortaya çıkardığı söylenebilir. İbrahimi dinlerin tanrı anlayışının ayrı olarak tanrı-doğa ayniyeti ve muttasılığında bir gerçek olarak görülen doğa, zorunlu yasalara göre hareket eden belirlenimci bir evren tasarımı olarak karşımıza çıkmasının yanında bu düşüncenin Antik çağın evrenin tanrılara takaddüm ettiği inanç sistemi ile belli noktalarda örtüştüğü görülmektedir.

Konuya dair ikinci zorluk ise Sanayi Devrimi sonrası ortaya çıkan profesyonel toplum ve onun içindeki iş bölümü düzenleyen normatiflik ve diğer belirleyici yapılar üzerinden aşılacak niteliktedir. Örneğin sanayi üretimi süreciyle belirlenen toplum tipi çerçevesinde ortaya çıkan sanayi toplumu kuramları, teknolojik belirlenimciliğin ya da bilimsel evrimciliğin bir türünü oluşturmuştur. Bu iddiaya göre, uygulamalı bilimin ya da bilimsel uzmanlığa ve değerlere dayalı teknik süreçlerin mantığı, bir toplumun geleneksel kültürü ve kurumlarında bazı temel ve geriye döndürülemez değişiklikleri zorunlu kılmaktadır. Keza yine sanayileşme sonrası ortaya çıkan yapı kavramı insan eylemliliğinin etkinliğini kaybettiği bir nedensel belirlenimcilik doğurma yönünde belirleyici bir eğilim taşıdığı öne sürülmektedir. Bu görüşe göre değişmez biçimde, güdülenmiş toplumsal eylemden ayrı biçimde var olur, ama yine de bu eylemleri belirleyen bir etkiye sahiptir (Marshall, 1999).

Batıda gündelik yaşam ve iş yaşamı ile toplumsal yaşamın diğer alanlarında aşırı derecede belirlenimler ile uzamın içi tamamen doldurulmuştur. Bu durumun tarihsel arkeolojisinde biri evrenin kökenine dair kozmogonik, diğeryse çağdaş iki sebep etkili olduğu söylenebilir. Meseleyi kozmogonik açıdan ele aldığımızda Batı felsefesinde boşluk, yokluk ile özdeşleştirilen karmaşa, düzensizlik ve dolayısıyla kaos anlamına gelmektedir (Gökberg, 1999). Dolayısıyla Batı felsefesinde yokluk, yok mesabesinde kabul edildiğinden Batı akli yokluğu, bir zemindeki boşluk ve kargaşanın hâkim olduğu topos (yer) bağlamında düşündüğünden Batı felsefesinin yokluk dediği şey doğadaki düzensizliği ve kaos durumunu ifade etmektedir. Batı'da bu kaos durumu nomos (yasa) vasıtasıyla paranteze alınarak buradan bir düzen çıkarılmıştır.

Bireyselliğin bu düzende oynadığı rolde Latin Hıristiyan geleneğinden farklı olarak Protestanlığın Tanrı ile insan ilişkisine getirdiği bireyselci özerkliğe ek olarak yine Protestanlığın mirası olan sorumluluğun (Mc Neill, 2015) önemli bir etmen oluşu göz önüne alındığında modern Batıdaki toplumsal yapı, kuralların ve rollerinin en baştan belli olduğu bir içtimai hayat ve onun içinde mücbir bir insan modelinin tarihi olarak değerlendirilebilir. Dolayısıyla modern toplumda bireysellik, toplumsal yaşamın yapısallığı ve kurumsallığı içinde determine edilmiş bir anlamı içermektedir. Zira toplum modelinin temelinde bireyseliciliğin yerleştirilmiş olması dahi modern Batının çekiciliğini küresel kılan etmenlerin belirleyiciliğinde bir başatlığa sahip olmasının belirlenimci rol ve modellerini içerdiğinden sorumluluğun ve rasyonalizmin evrenselleştirici modellerine dayalı

bu bireysellik, benlik ve toplum arasındaki ilişkiye dair farklı vizyonları olanaksız kılmaktadır (Herzfeld, 2010). Bir merkez olarak Batının kendi çekirdeği içinde inşa ettiği bu model ve belirlenmişlik, günümüzde Avrupa'nın çekiciliği karşısında onun coğrafi ve bireysel bir parçası olabilmeyi talep eden çevreden, yerine getirilmesini istediği kurallardaki ısrarcılığında rahatlıkla kendini göstermektedir (Leveau, 2009).

Keza Sanayi Devrimi ve Fransız İhtilali sonrası siyasal ve sosyal çalkantılar ile sarsılan toplumsal yapıyı yeniden tesis etmek amacıyla ortaya çıkan ve kısa sürede bilimsel bir disiplin haline gelen sosyolojinin doğadaki yasalığın topluma uygulanabilirliğini kabulü ile toplumu bir inceleme nesnesi haline getirmesi (Marshall, 1999) ve bunun neticesinde Batıda sosyal-ekonomik yapı ve onun içindeki iş bölümünü düzenleyen normatiflik ve sorumluluğun ortaya çıkardığı toplum düzeni, bize bu meseleyi anlamlı bir çerçeveye oturtma imkânı sunan başka bir argümandır. Söz gelimi modern toplumda bilginin düzensizlik ve keşmekeş fikri ile bağdaştırılamadığını ifade eden Fransız sosyolog Pierre Bourdieu, Fransa'da her şeyin aşırı derecede düzenli ve bürokratik olduğunu, buna karşın entelektüellerin ellerinde yeterince enstrüman olmasına rağmen bu durumu yadsıdıkları ve her defasında belirlenimciliğe karşı özgürlük yanılışmasına düştüklerini ifade etmektedir.

Bourdieu'nun entelektüellerin içine düştüğü belirlenimcilik-özgürlük yanılışmasını somutlamak adına Alman eğitim sisteminin çok boyutluluğu, bize önemli enstrümanlar sunmaktadır. 18. ve 19. asrın toplumsal sınıfları arasındaki farklılıklara dayanan bu sistemde öğrenciler dört yıllık ilkökul eğitiminin ardından sonraki eğitim kademelerinde belirleyici dört tür okula yönlendirilmektedir. Bunlardan en yetenekli öğrencilerin üniversiteye hazırlanmaları için gönderildiği Gymnasium, orta düzeydeki öğrenciler için yaygın olan öğretim kurumları olan Realschule ve öğrencileri mesleki eğitime hazırlayan Hauptschule'den oluşmaktadır. Alman okul sisteminin görece çok boyutluluğu karşısında sistemin öğrencilerin erken yaşlarda bir sonraki öğretim kademelerine yönlendirilmedeki aşırı belirlenimci yapısı, çoğu öğrencinin ileride yüksek öğrenim görmesi ve eğitim hakkının sosyal açıdan genişletilmesi açısından engel teşkil etmektedir (Bultman, 2018). Dolayısıyla dışarıdan bakıldığında oldukça çok boyutlu ve seçenekleri olan bir yapı olan bu sistem incelendiğinde düzenleyiciliği aşan en başından belirlenmiş bir kurallar bütünü olarak karşımıza çıkmaktadır.

Bu kurallar bütününün, Weber'in kapitalizmin ortaya çıkışında önemli bir yeri olduğunu öne sürdüğü Püriten anlayış tarafından şekillendirildiği iddia edilebilir. Püritenlik, 16. asırda Avrupa'ya yayılan Protestan fikirlerin İngiltere'yi etsisi altına alması sonrasında gerçekleşen bir dizi olaya dayanmaktadır. Kral VIII. Henry (1491-1547) yasal olarak boşanabilmesi ve resmi bir erkek varis bırakmak için dini reform fikrini Roma Katolik Kilisesinden kopuşta bir fırsat olarak kullanmıştır. İşte Püritenlik de İngiltere'de Kraliçe I. Mary'nin (1516-1558) Katolik karşıtı reformu kanlı bir şekilde Protestanlık aleyhine tersine çevirmesi ve I. Elizabeth'in tekrar Protestanlığın desteklemesi sürecinde aşırıların teşkil ettiği bir

dini bir harekettir (Gleason ve Kopic, 2004). Protestan reformu açısından önemli bir yeri olan Püritenliğin temel ilkesi tüm dini düzenlemeler için kutsal kitap otoritesinin bir referans olarak gerekliliğiydi. Püriten anlayış kutsal kitapta bulunmayan uygulamaların haram olduğu ve Hıristiyanlığın bu batıl kalınlardan temizlenmesi gerektiğini savunmuştur (Hensley, 1912).

Dolayısıyla bu hareketin temel hedefi, putperest kalınlılar olduğu gerekçesiyle İngiliz Protestanlığını, Roma Katolik form ve törenlerinden temizlemek suretiyle saflaştırmak olduğu bilinmektedir. 16. ve 17. asırlarda İngiltere’de Protestan reformunu tamamlamak amacıyla ortaya çıkan Püritenlik, ferdi hürriyetin gelişmesi ve parlamenter demokrasinin teşekkülündeki katkısı ile kapitalizmi destekleyen burjuva değerlerinin oluşmasında önemli bir rolü bulunmaktadır. Bunun dışında Püritenliğin, modern Avrupa’da toplumsal iş bölümünün oluşumu ve sosyal düzenin belirlenimci yapısında kendini gösterdiği söylenebilir. Söz gelimi Püriten dindarlık anlayışı, toplum içindeki ferdin kendi davranışlarını kontrol etmekten başlayıp diğerlerinin davranışlarını kontrol etmeye kadar uzanan geniş bir alanı içine almaktadır (Güngör, 2005). Dolayısıyla modern Batı toplumunun siyasi iktisadi ve sosyal dinamiklerinin oluşmasında önemli bir tarihsel köprü vazifesi gören Püritenliğin, Batı Avrupa’da toplumsal düzen ve sosyal belirlenimcilik bağlamında mümeyyiz bir öneme sahip olduğu iddia edilebilir.

Modern Batı’daki toplumsal düzen ve belirlenimciliğe dair ortaya koyduğumuz bu manzara yine Weber’in modern kapitalist toplumlarda artan rasyonelliği tanımlamak için kullandığı demir kafes benzetmesi ile okunduğunda bireysellik, özgürlük ve rasyonalizm ile modernite arasındaki ilişkiye dair başka bir manzarayı göz önüne sermektedir. Weber’e göre bürokratik yapı içinde gelişen formal rasyonelliğin getirdiği hesaplanabilirlik ve öngörülebilirlik bir yandan bireylerin karmaşık uygulama ve kurumları anlamalarını kolaylaştırıp seçenekleri artırırken öte yandan bireyleri makinenin dışisine indirgemek suretiyle maddi rasyonalitenin aşırı verimliliğinin ürettiği demir kafese sıkıştırarak özgürlük ve failliğe darbe vurmaktadır (Stanford Encyclopedia of Philosophy, 2022).

Sonuç

Sonlu bir evrenin başlangıcı, sonu, olumsuzluk, zorunluluk, değişim ve süreklilik gibi kavramları konu alan kozmolojiye (Cevizci, 1999b) dair inanış ve kabullerin Antik çağlardan itibaren insan ve onun yeryüzünde kurduğu beşerî düzen bakımından da bağlayıcılığı bilinmektedir. Değişim ve süreklilik konusu düşünce tarihi boyunca doğa ve insan toplumuna özgü tartışmalarda bir düalist bir problem olarak varlığını sürdürmüştür. Özellikle Yeni çağa kadar insan ve evrenin birçok felsefi sistem içinde ve dini öğretiler açısından birbiri açısından bağlayıcı olduğuna dair görüş ilk ve orta çağlar boyunca devam etmiştir (Yaran, 2011). Evrenin uyumlu bir bütün olarak birbirini etkilediğinin temel alındığı Batlamyus’a ait bu kozmoloji modelinin 16. asırda Copernicus, Kepler ve Galileo gibi bilim insanlarının çalışmaları ile kadük hale gelmesine (Vainio, 2018) rağmen

çalışmanın yukarıdaki başlıklarında dönemsel olarak açıklandığı gibi modern dönem söz konusu olduğunda bile klasik dönemlerdeki evren düşüncesinin bu defa daha dar bir ölçekte düşünülüp doğa felsefesi içerisinde dünyaya indirgenerek yeryüzündeki insan yaşamı açısından belirleyiciliği, çağın felsefe-bilim birikimine ve kabullerine bağlı olarak Batıda farklı tarihsel görüngü biçimleri şeklinde kendini göstermeye devam etmiştir.

Batı uygarlığının Antik Yunan ve Skolastik Orta çağ dönemlerindeki kozmolojik ve teolojik kabullerin, ilgili dönemlerde toplumsal düzenin şekillenmesinde önemli bir etkiye sahip olduğu görülmektedir. Rönesans ve Kartezyen çağ sonrasında fizik ve matematikteki gelişmeler yeni bir doğa felsefesini ortaya çıkarmasından sonra bu etkisini belirli ölçülerde yitirmesine karşılık, kıta akılcılığının doğaya hasrettiği belirlenimcilik ve nedenselliğin 19. asırdan itibaren evren ile toplumsal düzen yerine doğadaki yasallık ve toplumsal düzene teşmil edilmesi olarak klasik dönemlerden daha mikro düzeyde devam ettiği görülmektedir.

Tartışmayı dönemsel olarak ele alıp biraz daha özele indirgeyecek olursak sözü ilk etapta Antik çağ kozmolojisinin belirlenimci tasavvuru, Yunan toplumunun geçişsiz sınıfsal yapısına ve bu toplumu oluşturan mücbir insan modeline etkisine getirmek gerekir. Antik dönem belirlenimciliğinde eski Yunan dininin İbrahimi dinlerin aksine seçilen bir din değil; toplumsal bir hazır bulunuş bağlamında kişinin içine doğduğu zorunlu bir din olması etkili bir neden olarak karşımıza çıkmaktadır. Ayrıca Antik çağda mitolojik evren tasavvurunun inançsal yapıya etkileri olarak tanımlayabileceğimiz Tanrılar panteonunda tanrıların belli bölgeye hükmetmesi ve hiyerarşik kozmoloji telakkisinin belirlediği nedensellik, insanın mücbir bir varlık olarak düşünülmesine sebep olan bir diğer etmen olarak karşımıza çıkmaktadır.

Keza Orta çağa damgasını vuran Skolastik felsefenin belirlenimci teolojik kabulleri feodal toplumsal hiyerarşiyi, insanın bu formel düzen içindeki muhtariyeti, sınırları ile sosyal hareketliliği üzerinde belirleyici yansımaları olmuştur. Hıristiyan inancının sahip olduğu teolojik kadercilik anlayışına göre Tanrı inayetini insanlar arasında kullanırken tamamen özgür ve keyfi bir tavır içindeyken insanlar açısından bir belirlenimci bir doktrin söz konusuydu. Özellikle bir tös üç kişilik olarak kabul edilen Tanrının İsa hüviyetinde yeryüzüne inışı, içinde kıyamete kadar bütün hadiselerin yazılı olduğu kapalı bir zarfın açılarak tarihin başlangıcını temsil ediyordu. Eskatoloji olarak isimlendirilen bu teolojik kabul, insana dünyada kaderinde yazılı olanları yaşamaktan başka bir pay bırakmıyordu. Mutlak bir determinizm örneği olarak karşımıza çıkan bu inanın kökenleri aslında Antik Yunan dönemine kadar gitmektedir. Antik Yunan'da ruhların doğmadan önce kaderlerini seçtiğine ve Moiraların yönettiği bu seçimin her ne olursa olsun değiştirilemediğine inanılıyordu.

Skolastik felsefede insan açısından bağlayıcı olan dini doktrinin belirlenimciliğine benzer şekilde Orta çağ ile özdeşleşen feodal siyasal ve toplumsal düzenin de belirlenimci bir yapıda inşa edildiği görülmektedir.

Yukarıdan daha aşağı tabakaya doğru soylular, ruhbanlar, şövalyeler, soylu olmayan özgür insanlar ve köleler olmak üzere beş sınıfa ayrılmış toplumsal düzende sınıflar arasında katı bir hiyerarşi söz konusuydu. Soylu ve ayrıcalıklı sınıflar ile diğer zümreler arasındaki sınırlar kesin çizgilerle birbirinden ayrıldığı bu düzen, dikey hareketliliğin mümkün olmadığı geçişsiz bir toplumsal yapıyı esas almıştı.

Batı'da belirlenimcilik, modern dönem açısından değerlendirilecek olursa modernitenin şafağı olarak ifade edilebilecek 17. asırda, kıta Avrupası felsefesinde Descartes ve Spinoza gibi filozofların doğa felsefesinde kendini göstermektedir. Örneğin Descartes'in evren ve doğanın düzenini, bir saatin dişlilerinin işleyişi gibi mekanik ve nedensel bir şekilde düşünmesi, modern belirlenimciliğin doğa felsefesi açısından zeminini hazırlamıştır. Spinoza felsefesinin tüm doğacı Tanrı anlayışı, bir diğer değişle doğa ve evrenin tanrıdan ayrı olmadığına dair natüralist tabiat görüşü, töz ve sıfatlar arasındaki ilişkiyi zorunlu olarak tanımladığından katı bir nedenselciliği ve belirlenimciliği içermektedir. Ayrıca Spinoza'nın Tanrı görüşünün İbrahimi dinlerin tanrı anlayışından farklı olarak tanrı-doğa ayniyeti ve içkinliğine dayanıyor olması, bizi tıpkı Antik Yunan'daki İbrahimi din geleneğinin dışındaki inanç sistemi ile karşı karşıya bırakmaktadır.

Batı Avrupa'da 19. asırda Sanayi Devrimi ve Fransız İhtilali'ne bağlı olarak üretim biçimi ve yönetim anlayışının değişmesiyle yukarıdan aşağı doğru katı sınıfsal yapının, yerini yatay düzlemde belirlenmiş alanlara bıraktığı görülmektedir. Bunda egemenlik ve yönetim anlayışının Orta çağdaki teolojik düşüncenin aksine gökten yeryüzüne indirilmesi ile ilgili olduğu açıktır. Bununla birlikte modern demokratik toplum ve bir üretim biçimi olarak sanayinin şekillendirdiği beşerî yaşamdaki ilişki, örüntü ve düzeni oluşturan iş bölümü ile belirlenmiş profesyonel roller açısından dahi İncil'in Protestan yorumunun bir bağlayıcılığı olduğu söylenebilir. Hıristiyanlığın İncil'e dayalı Püriten yorumuna dayalı dindarlık anlayışı, toplum içindeki ferdin kendi davranışlarını kontrol etmekten başlayıp diğerlerinin davranışlarını kontrol etmeye kadar uzanan geniş bir alanı içine almıştır. Bu durumun Weber'in Püritenliğe kapitalist toplum düzeninin oluşmasında biçtiği rolle beraber okunduğunda sanayi toplumlarındaki ihtisaslaşma, iş bölümü ve buna bağlı rollerin oluşturduğu beşerî yaşamdaki alanlar, yatay düzlemde yapısal bir belirlenimciliği ifade etmektedir.

Toparlayacak olursak günümüzde modernite süreci olarak adlandırılan süreçte toplumsal yaşamı yeni baştan düzenlemek için ortaya çıkan bürokratik yapı, kurumsallık, mesleki iş bölümü içindeki rollerin belirlenimci yapısallığı, Antik ve Skolastik çağlarda dikey toplumsal hiyerarşinin, değişik pratikler ile bu defa yatay bir düzlemde bir sonraki döneme tehir edişi olarak değerlendirilebilir. Çağımızda evrensel olarak dolaşıma giren bu bürokratik, sosyal ve iktisadi sistemin ortaya çıktığı merkezi Avrupa dışında yaygınlık kazanmasında ise Batının merkez dışı çevre karşısında askeri ve teknolojik üstünlüğe sahip olmasının etkili olduğu söylenebilir.

Kaynakça

- Allen, J. H. (1883). *Christian History in its Three Great Periods the Middle Age*. Boston: Roberts Brothers.
- Barrow, F. J. (1986). *The Anthropic Cosmological Principle*. Oxford: Oxford University Press.
- Baudrillard, J. (2018). *İmkânsız Takas*. (Çev.). A. Sönmezay. İstanbul: Ayrıntı Yayınevi.
- Berens, E. M. (2009). *The Myths and Legends of Ancient Greece and Rome*. Landona: Longwood Press.
- Bolay, S. H. (1990). *Felsefe Doktrinler ve Terimler Sözlüğü*. Ankara: Atlas Kitapevi.
- Bultman, T. (2018). Almanya'da Muhafazakâr Eğitim Politikası ve Toplumsal Bölünme. *Politeknik* 19, 3.
- Cevizce, A. (2015). *Felsefe Tarihi*. İstanbul: Say Yayınları.
- Cevizci, A. (1999). *Felsefe Sözlüğü*. İstanbul: Paradigma Yayınları.
- D'arcy, M. C. (1928). *Catholicism*. London: Ernest Benn Limited Bouverie House.
- Delanty, G. (2014). *Avrupa'nın İcadı*. (Çev.). H. İnanc. Ankara: Liberte Yayınları.
- Erhat, A. (1996). *Mitoloji Sözlüğü*. İstanbul: Remzi Kitabevi.
- Hamilton, E. (2015). *Mitologya*. Ü. Tamer (Çev.). İstanbul: Varlık Yayınları.
- Gleason, R. C., & Kapic, K. M. (2004). Who Were the Puritans. *In the Devoted Life: An Invitation to the Puritan Classics*. (p. 15-37), R. C. Gleason & K. M. Kapic (Ed.). IVB Academic.
- Gökberg, M. (1999). *Felsefe Tarihi*. İstanbul: Remzi Kitabevi.
- Guizot, F. (1856). *History of Civilation in Europe*. (Çev.). W. Hazlitt & H. G. Bohn, London: York St Kelt, Covent Garden.
- Güngör, A. İ. (2005). Hıristiyanlıkta Püriten Anlayış ve Etkileri. *Dini Araştırmalar Dergisi* 7(21). 7-26.
- Hançerlioğlu, O. (2013a). *Felsefe Ansiklopedisi*. (Cilt. 1). İstanbul: Remzi Kitabevi.
- Hançerlioğlu, O. (2013b). *Felsefe Ansiklopedisi*. (Cilt. 2). İstanbul: Remzi Kitabevi.
- Hensley, H. (1912). *Puritanism in England*. London & New York: Hodder and Stoughton Publiser.
- Herzfeld, M. (2010). Avrupa Benliği: Bir Tavrı Yeniden Düşünmek. Anthony Pagden (Ed.). *Avrupa fikri içinde* (s. 161-194). İstanbul: Ayrıntı Yayınları.
- Leveau, R. (2009). Mekân Kültür Sınır Avrupa'nın Dışarıya Yansıması. R. Kastoryano (Ed.). *Avrupa'ya Kimlik Çok Kültürlülük Sınırı İçinde* (s. 265-277), Ş. Demirkol (Çev.). İstanbul: Bağlam Yayıncılık.
- Littman, R. J. (1974). *The Greek Experiment, Imperialism and Social Conflict 800-400 BC*, Harcourt Brouce Jovanovich, Inc.
- Lowney, C. (2011). Rethinking the Machine Metaphor Since Descartes: On the Irreducibility of Bodies, Minds, and Meanings. *Bulletin of Science, Technology & Society* 31(3), 179-192.
- Marshall, G. (1999). *Sosyoloji Sözlüğü*. O. Akinhay & D. Kömürcü (Çev.). İstanbul: Bilim ve Sanat Yayınları.
- Marias, J. (1967). *History of Philosophy*. New York: Dover publications, Inc.
- Mc Neill, W. (2015). *Avrupa Tarihinin Oluşumu*. (Çev.). Yusuf Kaplan. İstanbul: Külliyyat Yayınları.
- Nietzsche, F. (2020). *Deccal: Hristiyanlığa Lanet*. (Çev.). O. Aruoba. İstanbul: Kırmızı Kedi Yayınevi.

- Pirenne, H. (2014). *Orta Çağ Kentleri*. (Çev.). Şadan Karadeniz. İstanbul: İletişim Yayınları.
- Rhodes, P. J. (2019). *Antik Yunan'ın Kısa Tarihi*. (Çev.). C. Atay. İstanbul: İletişim Yayınları.
- Sailors, C. L. (2007). *The Function of Mythology and Religion in Greek Society*, A Thesis Presented to The Faculty of the Department of History East Tennessee State University. Retrieved November, 22, 2022 form <https://dc.etsu.edu/>
- Skirbekk, G. S., & Gigle, N. (2011). *Antik Yunandan Modern Döneme Felsefe Tarihi*. E. Akbaş ve Ş. Mutlu (Çev.). İstanbul: Kesit Yayınları.
- Solomon, R. C., & Higgins, K. M. (2013). *Felsefenin Kısa Tarihi*. (Çev.). M. Topal. İstanbul: İletişim Yayınları.
- Spinoza, B. (2019). *Ethica*. (Çev.). Ç. Dürüşken. İstanbul: Alfa Yayınları.
- Strayer, J. R. (1956). *The Idea of Feudalism*, In *Feudalism in History* (pp. 3-11). New Jersey: Princeton University Press.
- Taylor, H. O. (1919). *Mediaeval Mind a History of the Development of Thought and Emotion in the Middle Ages*. New York: Macmilan Company.
- Tod, M. N. (1927). The Economic Backraund of the Fifty Century. *Cambiridge Anciant History* 5, 1-32
- Vaino, O. P. (2018). *Cosmology in Theological Perspective: Understanding Our Place in the Universe*. Santa Rosa: Bacer Academic.
- Waardenburg, J. (2011). Teslis, *TDV İslam Ansiklopedisi*. (Cilt. 40). s. 548-549. Ankara: Türkiye Diyanet Vakfı Yayınları.
- Weber, A. (1998). *Felsefe Tarihi*. (Çev.). H. V. Eralp. Ankara: Sosyal Yayınlar.
- World Council of Churches (2013). Church: Towards a common vision, retrieved December 9, 2022 from: https://www.oikoumene.org/sites/default/files/Document/The_Church_Towards_a_common_vision.pdf
- Yaran, C. S. (2011). İnsan-Evren İlişkisi ve İnsancı Kozmolojik İlke. *Eskiyeşi* 21, 6-13.
- Stanford Encyclopedia of Philosophy (2022, 11 Kasım) Max Weber. <https://plato.stanford.edu/entries/weber/>

GENİŞLETİLMİŞ ÖZET: Düşünce tarihi boyunca doğa ve insana dair tartışmalarda bir düalist bir problem olarak varlığını sürdüren değişim ve süreklilik konusu, Pre-Sokratik dönem filozoflarından Parmedines ve Herakleitos'tan itibaren felsefi tartışmaların odağında bulunmuştur. Nihayet 19. asırda Karl Marx ile doğal olayların yanı sıra beşerî olguların en genel varoluş biçimi olarak bilimsel bir hüviyete kavuşmuştur. Bu çalışmada determinizm, değişiklik ve süreklilik olgularının Batı uygarlığının Antik, Skolastik ve modern çağlar özelinde siyasal, sosyal ve iktisadi yansımaları bağlamında bir süreklilik ihtiva edip etmediğini ortaya koymak amaçlanmıştır. Çalışmada öncelikle köklerini Rönesans döneminden itibaren Antik çağın düşünce birikimine dayandıran Batı uygarlığının Skolastik çağda Hıristiyanlığın ön gördüğü kozmoloji ile Antik çağdaki kozmoloji arasında felsefi bir çağdaşlığın bulunup bulunmadığı tartışılmıştır. Bunun ardından Yeniçağda Copernicus, Kepler ve Galileo gibi bilim insanlarının çalışmaları Batlamyus'a ait kozmolojik modelin terkedilmesinden sonra kozmoloji ve doğa felsefesine dair yeni telakkilerin ile Descartes ve Spinoza gibi kıta akılcılarının nedenselci ve belirlenimci görüşlerinin modern Batıdaki beşerî sitemin inşasında ne derecede etkili olduğu tartışmaya açılmıştır. Çalışmada Skolastik dönemdeki siyasal, iktisadi ve toplumsal düzeni belirleyen feodal sistemin Antik çağ Yunan sitelerindeki sınıfsallığın belirlenimci yapısı ile benzerlikleri ortaya konulurken Fransız İhtilali ve Sanayi Devrimi neticesinde ortaya çıkan modernite sürecinde toplumsal yaşamı yeni baştan düzenlemek için ortaya çıkan bürokratik yapı, kurumsallık, mesleki iş bölümü içindeki rollerin nedenselci ve belirlenimci yapısı açıklanmaya çalışılmıştır. Çalışma giriş, Antikçağın ve Skolastiklerin

Evren Görüşü ve Toplum Yapısında Determinizm, Modern Batı, Sanayi Toplum ve Determinizm ve sonuç olmak üzere başlıca dört bölümden oluşmaktadır. Çalışmanın giriş bölümünde değişim, süreklilik ve determinizm gibi kavramsal çerçeve hakkında felsefe ve sosyoloji disiplinleri bağlamında terminolojik açıklamalar yapılmıştır. Bunun ardından çalışmanın amacının ne olduğuna dair bilgiler verilmiştir. Buna mukabil çalışmanın dayandığı olgusal gerçekliğin Antik, Skolastik ve modern dönemler açısından tarihsel arkeolojisi ortaya konularak bu çalışmanın amacı ve önemine dair bilgiler verilmiştir. Çalışmanın ikinci bölümünde modern Batının Rönesans'tan itibaren köklerini Antik Yunana dayandırmasının gerekçesi kısa tarihsel bilgiler ışığında ortaya konulmuştur. Bunun ardından Antik çağda Yunan mitolojisinin şekillendirdiği ve belirlenimci bir yapıda kendini gösteren kozmoloji görüşü ve tanrılar panteonu hakkında bilgiler verilmiştir. Kozmolojiye bağlı olduğu görülen yer yüzündeki toplumsal düzenin belirlenimci ve sınıfsal yapısı ortaya konularak Antik Yunanda site devletleri olarak karşımıza çıkan polis, sınıfsal katmaları açıklanmıştır. İlgili bölümde tartışılan bir diğer konu belirlenimci bir doktrinel yapı ve olgusal zemini içeren Skolastik çağ ve feodal sistemdir. Bu meyanda Roma İmparatorluğunun yıkılması, Macar, Arap ve Viking saldırıları gibi Orta çağ Avrupa'sında yeni siyasal, iktisadi ve sosyal düzenin teşekkülünde etkili olan olaylar hakkında açıklamalar yapılmıştır. Ayrıca bu bölümde Orta çağda Batı Avrupa'daki düzende teolojik yapının etkisini ortaya koymak amacı ile Batı Avrupa'nın Hıristiyanlaşması ve Kilisenin bu düzendeki yerinden bahsedilerek Skolastik çağdaki Katolik teolojisi, evren düşüncesi ve feodal toplumsal düzeni hakkında bilgiler verilmiştir. Bu bilgilerden yola çıkarak ilgili iki dönemin, determinizm ve nedensellik bağlamında felsefi çağdaşlığı tartışılmıştır. Çalışmanın üçüncü bölümünde ise determinizm, değişim ve süreklilik olguları modern Batı özelinde tartışmaya açılmıştır. Bu bölümde öncelikle feodal toplum düzeninin yıkılması, reform hareketleri ile dini bütünlüğün parçalanması ve Otuz Yıl Savaşları sonrasında modern devlet ve diplomatik düzenin ortaya çıkışı gibi birbirinden farklı olayların şekillendirdiği Avrupa tarihini tek bir tarihi gelişim şablonuna indirgemenin zorlukları teorik ve pratik olarak tartışılmıştır. Bunun ardından bu zorlukların nasıl aşılacağına dair olgusal gerçekliğe dayalı tarihsel veriler ışığında konunun imkân ve sınırları ortaya konulmuştur. Çalışmada buna dair tartışmalar iki şekilde yürütülmüştür. Bu bağlamda öncelikle geleneksel düzenin aksine rasyonalizm, bireyselleşme ve özgürlük gibi nosyonlara dayanan modern Batı toplumunun nedensellik ve belirlenimcilik bağlamına nasıl oturtulacağı tartışılmıştır. Bu tartışma Kartezyen felsefe ve kıta akılcılığının sırasıyla mekanik ve determinist evren görüşlerinin modern Batı Avrupa'nın şekillenmesindeki önemi üzerinden açıklanarak yürütülmüştür. İkincil olarak ise Sanayi Devrimi sonrası ortaya çıkan profesyonel toplum ve onun içindeki iş bölümü düzenleyen normatiflik ve diğer belirleyici yapılar üzerinden açılan tartışma ile aşılmaya çalışılmıştır. Bu noktada tartışma, güncel önemli bir örnek olarak Alman eğitim sisteminin belirlenimci yapısı ve çağdaş sosyologların, çağdaş toplumsal düzenin bu örnekteki benzer olgular bağlamında aşırı rasyonalize ve formatif hale getirilmesine dair eleştirileri üzerinden günümüz Batı Avrupa'sına teşmil edilmiştir. Bu tartışmaları nihayetlendirirken sosyolojinin kurucu isimleri arasında kabul edilen Weber'in modern kapitalist toplumlarda artan rasyonelliği tanımlamak için kullandığı demir kafes benzetmesi üzerinden bireysellik, özgürlük ve rasyonalizm ile modernite arasındaki ilişkiye dair başka bir manzarayı ortaya koyarak sonuçlandırılmıştır.

EXTENDED ABSTRACT: The subject of change and continuity, which has existed as a dualist problem in the debates about nature and human throughout the history of thought, has been at the center of philosophical discussions since the Pre-Socratic period philosophers Parmenides and Heraclitus. Finally these phenomena gained a scientific identity as the most general existence form of human phenomena besides natural events with Karl Marx in the 19th century. The aim of this study is to clarify whether the phenomena of determinism, change and continuity contain a continuity in the context of political, social and economic reflections of Western civilization in the Ancient, Scholastic and modern ages. In the study, it is discussed whether there is a philosophical contemporaneity between the cosmology of the Western civilization, which has its roots

in the thought accumulation of the Ancient Age since the Renaissance period, and the cosmology that Christianity predicted in the Scholastic age. After that, the work of scientists such as Copernicus, Kepler and Galileo in the New Age, after the abandonment of the cosmological model of Ptolemy, the new conceptions of cosmology and natural philosophy, as well as the causal and deterministic views of continental rationalists such as Descartes and Spinoza, were discussed in the construction of the human system in the modern West. In the study, the similarities of the feudal system, which determined the political, economic and social order in the Scholastic period, with the deterministic structure of classism in the Ancient Greek sites are revealed, while the bureaucracy, institutionalism and professional division of labor established in order to reorganize social life in the modernity process that emerged as a result of the French Revolution and Industrial Revolution. It has been tried to explain the causal and deterministic structure of the roles in it. The study's four major sections are Introduction, Determinism in the View of the Universe and the Structure of Ancient and Scholastic Society, Modern West, Industrial Society, and Determinism and Conclusion. In the study's introduction, terminological explanations of the conceptual framework such as change, continuity, and determinism were provided in the context of philosophy and sociology disciplines. Following that, the historical archeology of the factual reality on which the study is based is presented in terms of Ancient, Scholastic and modern periods, and information about the purpose and importance of this study is given. The reason for the modern West to base its roots on Ancient Greece since the Renaissance is presented in the light of short historical information in the study's second section. Information was given about the view of cosmology and the pantheon of gods shaped by Greek mythology in ancient times and manifested itself in a deterministic structure. By revealing the deterministic and class structure of the social order on earth, which is connected to this cosmology, the class layers of the polis, which we encounter as city-states in Ancient Greece, are explained. The Scholastic Era and the feudal system, which had a deterministic doctrinal structure and a factual basis, are other subjects covered in the associated section. In this context, explanations have been provided for the events that influenced the formation of a new political, economic, and social order in medieval Europe, such as the collapse of the Roman Empire, and the Hungarian, Arab, and Viking attacks. Besides, to reveal the influence of the theological structure in Western Europe in the Middle Ages, information about the Christianization of Western Europe and the Church and Catholic theology is mentioned, and the universe idea, and feudal social order in the Scholastic age are given. Based on this information, the philosophical contemporaneity of the two regarding periods in the context of determinism and causality has been discussed. The third section of the study discusses determinism, change, and continuity phenomena in the modern West. The challenges of reducing European history shaped by different events such as the collapse of the feudal social order, the disintegration of conservatism with the reform movements, and the emergence of the modern state and diplomatic order after the Thirty Years' War, into a single historical development template, are discussed theoretically and practically. The possibilities and limits of the subject were revealed through historical data based on factual reality on how to overcome these difficulties. Contrary to the traditional order, it has been discussed how to place the modern Western society, which is based on notions such as rationalism, individualization, and freedom, in the context of causality and determinism. This discussion was carried out by explaining the importance of the mechanistic and deterministic universe views of Cartesian philosophy and continental rationalism, respectively, in shaping modern Western Europe. Secondly, the professional society that emerged after the Industrial Revolution and the debate over normativity and other determining structures that regulate the division of labor within it were tried to be overcome. At this point, the discussion is extended to today's Western Europe through the deterministic structure of the German education system, as an important contemporary example, and the criticisms of contemporary sociologists regarding the over-rationalization and formativeization of the contemporary social order in the context of phenomena similar to this example. While concluding these discussions, it was

concluded by presenting another view of the relationship between individuality, freedom and rationalism and modernity, through the iron cage analogy used by Weber, who is considered one of the founding names of sociology, to describe the increasing rationality in modern capitalist societies.



USBAD Uluslararası Sosyal Bilimler Akademi Dergisi -
International Journal of Social Sciences Academy, Yıl 5, Year 5,
Sayı 11, Issue 11, Nisan 2023, April 2023
e issn: 2687-2641

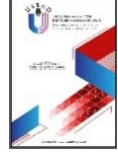

KEMALİZM ÜZERİNE BİR DÜŞÜNCE NOTU AN EVALUATION NOTE UPON KEMALİSM

Murat ŞENGÖZ

Dr., Serbest Araştırmacı, Ankara/Türkiye.

Dr., Freelance Researcher, Ankara/Türkiye.

muratsengoz74@gmail.com

ORCID ID: 0000-0001-6597-0161

Makale bilgisi | Article Information

DOI: 10.47994/usbad.1215840

Makale Türü / Article Type: Araştırma Makalesi / Research Article

Geliş Tarihi / Date Received: 07.12.2022

Kabul Tarihi / Date Accepted: 08.04.2023

Yayın Tarihi / Date Published: 20.04.2023

Yayın Sezonu / Pub Date Season: Nisan / April

Bu Makaleye Atıf İçin / To Cite This Article: Şengöz, M. (2023). Kemalizm Üzerine Bir Düşünce Notu. *USBAD Uluslararası Sosyal Bilimler Akademi Dergisi* 5(11), 54-68.

İntihal: Bu makale intihal.net yazılımınca taranmıştır. İntihal tespit edilmemiştir.

Plagiarism: This article has been scanned by intihal.net. No plagiarism detected.



İletişim: Web: <https://dergipark.org.tr/tr/pub/usbad>
mail: usbaddergi@gmail.com

Öz: Kemalist felsefe, ilkesel olarak toplumda huzur, refah, barış ve güven ikliminin tesis edilmesi noktasında önemli bir potansiyele sahiptir. Bu kapsamda Kemalizm benimsediği ilkeler nispetinde, etnik ve mezhepsel ayrımcılığa, toplumun bir kesiminin yok sayılarak sesinin kısılmasına, her türlü emperyal, tahakküm, asimilasyon ve tenkil politikalarına karşı korunaklı bir kale hükmündedir, çünkü Kemalizm homojen bir etnisite tarifinden ziyade kültürel bir birlikteliği tarif eder, çoğulculuğu temsil eder. Nitekim Kemalist düşünce; laik, demokratik, sosyal bir hukuk devletinin teminatı olarak kuşatıcı ve kapsayıcı bir paradigmayı temsil etmektedir. Bu kapsamda bu çalışmanın amacı, bilhassa tenkit ile tahkir sınırlarına riayet, ifrat ve tefrit tuzağına düşmeden ve gereksiz övgü ve yergilerden de imtina etmek ve Mustafa Kemal Atatürk'ün aydınlanmacı ve vizyoner kişiliği merkeze alınmak suretiyle, Türkiye Cumhuriyeti'nin kurucu felsefesi Kemalizm üzerinden yapılan tartışma ve istismarlarla alakalı olarak özgün bir değerlendirme gerçekleştirmektir. Bu çalışma, hermenötik bir nitel araştırmadır.ve araştırmada kullanılan tüm doküman ve yayınlar, literatür tarama tekniği ile elde edilen ikincil veri kaynaklarıdır.

Anahtar Kelimeler: Kemalizm, Akılcılık, İlerlemecilik, Çoğulculuk, Makbul Vatandaş Mefhumu

Abstract: Kemalist philosophy, in principle, has an important potential to establish a climate of peace, prosperity, peace and trust in society. In line with the principles it has adopted, Kemalism is like a sheltered fortress against ethnic and sectarian discrimination, ignoring a part of the society and silenced, and all kinds of imperial, domination, assimilation and rejection policies, because Kemalism describes a cultural unity and represents pluralism rather than a homogeneous definition of ethnicity. That's why, Kemalist thought represents an encompassing and inclusive paradigm as the guarantee of a secular, democratic and social state of law. In this context, the aim of this study is to carry out an original assessment upon discussions and exploits over Kemalism, which is the founding philosophy of the Republic of Türkiye, while complying with the limits of criticism and humiliation, without falling into the trap of exaggeration and insult, and by avoiding unnecessary praise and satire, regarding the enlightened and visionary personality of Mustafa Kemal Atatürk. This study is a hermeneutic qualitative research. All documents and publications used in the research are secondary data sources obtained by the literature review technique.

Key Words: Kemalism, Rationalism, Progressivism, Pluralism, Notion of Eligible Citizen

Giriş

Günümüzde Cumhuriyetin kurucu felsefesi olarak kavramlaştırılan Kemalizm sadece kendisine doğrudan cephe açan fundamentalist aşırı dinci ve gerici akımlar tarafından değil, Kemalizmi kendi gizli ajandalarının tahakkuku için araçsallaştıran kimi kültleşmiş komiteler tarafından da doğrudan veya dolaylı olarak asimetric bir bilgi harekâtı kapsamında üretilen bir takım kara propogandalar ile yıpratılmaya ve gözden düşürülmeye çalışılmaktadır. Oysaki Kemalizmin vazgeçilemez tek bir şiarı vardır, o da muasır medeniyet seviyesine ulaşma idealidir. Bu bakımdan Mustafa Kemal Atatürk'ü anlamak, hatıra ve emanetlerine sahip çıkmak, evvela Atatürk'ün ülkeye kazandırdığı eserleri ve değerlerin kıymetini kavrayabilmek ve gerçekleştirdiği devrimlere sahip çıkabilme cesaret ve kararlılığını gösterebilmekle mümkün olabilir. Çünkü Mustafa Kemal Atatürk'ün henüz sağlığındaki ifadesiyle O'nun naçiz vücudu bir gün son bulacaktır, ama eserleri ilelebet payidar kalacaktır (Kolektif, 2019). Nitekim istiklal marşları bir yönüyle, ülkeleri kuran iradeye karşı duyulan minneti ve ülkelerin bağımsızlık manifestolarını ifade eden mutabakat metinleri hükmündedir. Bu yönüyle Türk İstiklal Marşı da özünde, Türk milletinin şeref ve namusunu, ırzını, canını ve malını düşman işgalinden kurtaran Türk Ordusu'na bir hitabıdır. Bu hitabın birinci derecede muhatabı ise, bu kahraman

ordunun ebedi başkumandanı sıfatıyla Mustafa Kemal Atatürk'tür. Nitekim dehalar ancak çevreleriyle parlar, büyük adamların idealleri, ancak toplumların müspet itaati ve tasvibiyle gerçekleşebilir. Bu yönüyle Mustafa Kemal Atatürk de, tartışmasız içinden çıktığı toplumun öncü ve rehberi, büyük bir asker ve pek kıymetli bir devlet adamıdır. Hem bu toplum; Mustafa Kemal Atatürk gibi, tarih boyunca tarihini şerefliendiren ve eserleriyle Türk ve insanlık kültür ve medeniyetine büyük katkılar sunan daha birçok asker, devlet, sanat ve ilim adamları da yetiştirmeyi başarmış necip bir millettir. Nitekim devlette devamlılık esastır. Bu bakımdan toplumun her kesiminin değer ve önem atfettiği, sanatçı, bilim insanı, devlet adamı ve asker şahsiyetlerin varlığı birlik ve beraberliğin tesisine katkı sağlayan ortak değerler oluştururlar, kaldı ki bir toplum bu şekilde geçmiş ile bağlarını güçlendirdiği, kökleriyle irtibatını muhafaza edebildiği sürece geleceğe daha güvenle yürüyebilir. Bu kapsamda Mustafa Kemal Atatürk bir lider olarak fikir ve eserleriyle, bağrından çıktığı topluma, taassup ve dogma yerine, bütünleştirici ve kapsayıcı bir gayret içinde hoşgörünün hâkim olduğu ve çoğulculuğun övüldüğü bir ulus şuuru, ileri ve çağdaş bir medeniyet ülküsü kazandırmak yönünde sarf ettiği müspet çabalardan ötürü eşsiz bir kişiliktir. Nitekim Mustafa Kemal Atatürk, toplumun fikir ve yaşantısında bir zihniyet ve dönüşüm devrimi yaratmak maksadıyla tüm yaşamını milletine vakfetmiş, kuşkusuz yaşadığı dönemin en ileri bir aydınlanmacısı ve idealist bir lideridir (İnan, 1931: 13-16; Kocatürk, 1999: 66). Kaldı ki Türk milleti de, tarih boyunca Mustafa Kemal Atatürk gibi erdemli ve faziletli liderlerin ve yüksek ahlâk ve liyakât sahibi kadroların rehberliğinde, dünya uygarlığına pek değerli katkılar sunmayı başarmış kadim bir ulustur.

Mustafa Kemal Atatürk, tüm yaşamı boyunca kendisine tevdi edilen veya durumdan vazife çıkararak üstlendiği vazifeleri en üst düzey bir mesuliyet bilinciyle yerine getiren, hatta Birinci Dünya Savaşı sonrası ülkesinin düşman işgalinden kurtarılmasına birinci derecede öncülük eden, idealist, aydınlanmacı, reformist ve vizyoner bir lider ve devlet adamıdır. Mustafa Kemal Atatürk sahip olduğu yüksek mesuliyet duygusunun bir neticesi olarak, mensubu olduğu toplumun çağdaş medeniyet seviyesine ulaşması için büyük gayretler sarf etmiş, bu kapsamda üstün liderlik meziyetlerinin ve reformist kişiliğinin bir gereği olarak birçok kalkınma projesine bizatihi öncülük ve rehberlik etmiş bir kişiliktir. Mustafa Kemal Atatürk bu kapsamda, bilhassa pek çok Türk gencinin yurt dışına yüksek tahsile gönderilmesini sağlayarak, ülkede aydın nesillerin yetiştirilmesine yönelik önemli hizmetlerde bulunmuştur. Bunlara ilave olarak çok önemli yabancı bilim adamları, sanat ve kültür insanını da ülkeye davet ederek, ülkenin çağdaş medeniyet seviyesine ulaşmasını temin etmek için büyük gayretler göstermiştir (Giritli, 1997: 171).

Bu noktadan bakınca Mustafa Kemal Atatürk'ün bilhassa bilim, eğitim, kültür, sanat, edebiyat, tiyatro, basın ve yayının gelişmesine verdiği değer ve önem esasen kendisinin medeni ve açık bir toplum yaratma hayalinin bir parçasıdır (Başbuğ, 2013; Öztürk, 2014: 215-216; Deniz, 2019: 143). Bu bakımdan Mustafa Kemal Atatürk bilhassa yaşadığı zaman içerisinde ortaya koyduğu eserler ile

anlaşılması gereken önemli bir şahsiyettir. Nitekim bu temel düşüncelerden hareketle bu çalışmada şahsında Mustafa Kemal Atatürk ve fikirleri nezdinde Kemalizm üzerinden gerçekleştirilen tartışma ve istismlara yönelik olarak hermenötik bir araştırma gerçekleştirilecektir. Bu kapsamda müteakip bölümlerde Kemalist felsefe olarak kavramlaştırılan, "Atatürk İlke ve İnkılapları" ile ilgili olarak felsefi bir yorum gerçekleştirilecek ve sonrasında Kemalizmin benimsediği akılcı ve antidogmatik idealizminden bahisle kuşatıcı, kapsayıcı, birleştirici, çoğulcu, ilerlemeci ve vizyoner hüviyetine yönelik olarak, hermenötik bir izahat gerçekleştirilecektir. Nitekim, araştırma yöntemlerinde hermenötik yaklaşım, ele alınan konuların olabildiğince yansız bir biçimde açık, tutarlı ve eleştirel bir üslup ile anlaşılması ve anlamlandırılmaya çalışılması noktasında bir vurgu yapmaktadır. Bu bakımdan felsefi olarak hermenötik terimi bir düşünce akımı olarak, yorumlama ya da yorumasama olarak da tanımlanabilir.

1. GENEL HATLARIYLA KEMALİST DÜŞÜNCE

Mustafa Kemal Atatürk'ün bizatihi yaşamı, sözleri ve eserleriyle vücut bulan prensipler manzumesine Atatürk İlke ve İnkılâpları ve bu bütünleşik düşünce pratiğine de Kemalist felsefe denilmektedir (Kayıran ve Metintaş, 2013: 580). Kemalist felsefe ilk kez 1931 yılında o zamanki Cumhuriyet Halk Fırkası'nın programında, "cumhuriyetçilik, milliyetçilik, halkçılık, devletçilik, laiklik ve inkılâpçılık" prensipleriyle yer almıştır (Kayıran ve Metintaş, 2013: 581). Nitekim Mustafa Kemal Atatürk'ün kuşkusuz en büyük eseri Türkiye Cumhuriyeti'dir, çünkü O cumhuriyet yönetimini laik, demokratik, sosyal bir hukuk devleti olarak tescil etmeyi başarmıştır (Hamilton, 1995: 38). Bu bahiste O'nun cumhuriyetçilik ilkesi. Tek başına seçimlerin yapılması ile olgunlaşan bir yönetim şekli değildir. Nitekim dünyada seçimlerin yapıldığı, ancak yapılan seçimlerden sonra egemenliğin mutlak bir biçimde despotik idarelere teslim edildiği pek çok antidemokratik rejim ile, bunların yanında da monarşi ile idare edilseler bile, tıpkı "İngiltere, İsveç, Norveç, Belçika, Danimarka, Hollanda, İspanya ve Lüksemburg" gibi ülkede özgürlük, güven ve refahın tam manasıyla temin edilebildiği çoğulcu demokratik yönetimler de bulunmaktadır. Bu noktada Mustafa Kemal Atatürk'ün cumhuriyetçilik anlayışı temelde, demokratik hakların yüceltilmesini esas alan bir hüviyete sahiptir (Kaynar ve Sokoğlu, 1996: 19). Nitekim bu bakımdan Kemalist felsefeye göre, bireyin hak ve menfaatlerini ihmal etmeleri ve jakoben bir paradigmaya sahip olmaları bakımından "bolşevizm, ihtilalci siyasi sendikalizm, menfaatlerin temsili" gibi nazariyeler çağın demokrasi anlayışına aykırı akımlardır (İnan, 1988: 45-49). Bu noktada denilebilir ki, Mustafa Kemal Atatürk'ün cumhuriyetçilik anlayışı esasen çoğulcu ve açık toplumun gerekliliğini vurgulayan bir hüviyete sahiptir.

Atatürk Milliyetçiliği ise Mustafa Kemal Atatürk'ün (Sarıay, 1996: 17-18); "Millet, dil, kültür ve mefkûre birliği ile birbirine bağlı vatandaşların teşkil ettiği bir siyasi ve içtimai heyettir... Türkiye Cumhuriyeti'ni kuran Türkiye halkına Türk Milleti denir, ifadesinden de anlaşılacağı üzere esasen bir müşterek gelecek tasavvuruna atıf yapmaktadır. "Peyami Sefa bu hususa şöyle açıklık getirmektedir (Sefa, 1981: 76-189); "Türk İnkılâbı ve Türk milliyetçiliği kendinden evvelki bazı

dağınık tekâmülü ve tavazzuhu olsa bile, bir ideoloji hüviyetiyle hiçbir peşin düşünceye mal edilemez. Türk İnkılâbı'nın bir kitabı varsa canlı bir tarihtir ve hayatın ta kendisidir." Prof. Afet İnan ise, "Vatandaş İçin Medeni Bilgiler" kitabında, millet tanımını Mustafa Kemal Atatürk'e atfen, kültürel birlikteliği öne çıkaran bir tanımlama ile yapar. Nitekim Prof. Afet İnan kitabının ilk konusunu oluşturan "Millet" bölümünde, "bir harstan (kültürden) olan insanlardan mürekkep cemiyete millet denir dersek, milletin en kısa tarifini yapmış oluruz" demektedir (İnan, 1931: 9). Buradan hareketle Mustafa Kemal Atatürk tarafından millet kavramlaştırmasının; "dil, kültür ve ülkü birliğine bağlı vatandaşların oluşturduğu siyasal ve sosyal birliktelik olarak yapıldığı ifade edilebilir" (Gürses, 2010: 233-249). Atatürk'ün millet anlayışının en açık ve ayrıntılı şekilde ifadesi olan bu tanım millet kavramını, dini ve etnik bir birliktelikten ziyade, bir coğrafya üzerinde bir arada yaşama ideali ile bir araya gelmiş bir toplumun sahip olduğu bir kültürel birliktelik ve müşterek bir medeniyet tasavvuru üzerinden ele almaktadır. Öyle ki bir toplumu hakikaten mensubu olunulan milletin değerli bir parçası yapan hasletler yani bu müşterek medeniyet tasavvurunun bileşenleri bahse konu kitapta açıkça belirtildiği üzere (İnan, 1931: 17), "zengin bir hatırat mirasına sahip bulunmak, beraber yaşamak hususunda müşterek arzu ve muvakkatte samimi olmak ve sahip olunan mirasın muhafazasına beraber devam hususunda müşterek bir iradeye sahip olmaktır." Bu yönüyle Mustafa Kemal Atatürk herşeyden evvel bir coğrafya üzerinde, kader birliği etmiş, kültürü bir, sevinci bir, tasası bir olan, toplumun her kesiminin ayırt edilmeksizin makbul vatandaşlık potasında harmanlanabildiği, toplumun her bir bireyinin kendisini devletin asli unsuru gördüğü bir ulus inşa etmeyi hayal etmiştir.

Bu bağlamda Türk milleti hakikatte, biriktirdiği zengin kültürel değerleri, kadim tarihi geçmişi ile milletler cemiyetinin köklü ve saygın bir mensubudur. Nitekim Avrupa kıtasında henüz millet kavramı gelişmemiş, feodal düzen devam ederken bile, Türk coğrafyasında ulus devlet kavramı olgunlaşmıştır (Kasaba, 2008: 192). Bu sayede Türkler tarihin her döneminde liyakâtli yönetim kadrolarının liderliğinde güçlü ve medeni devletler kurmayı başarmış, inşa ettikleri devlet müesseseleriyle dünya uygarlığının gelişimine müspet katkılar sunmuş, buldukları coğrafyalarda huzur, güven ve istikrarın yerleşik hale gelmesine hizmet etmişlerdir. Bu kapsamda Türkiye Cumhuriyeti Osmanlı Devleti'nin devamı olarak milletler cemiyetinde yerini almıştır. Osmanlı Devleti ise esasında devlet geleneği bakımından kesinlikle Anadolu ve Büyük Selçuklu Devletlerinin bir devamı niteliğindedir. Bu sebeple Türkiye Cumhuriyeti'nin kuruluşu tarihsel devamlılık açısından en azından 1071 Malazgirt Meydan Muharebesi Zaferi'ne ve hatta Hun ve Göktürk Devletleri'nin kuruluşuna kadar taşınabilir. Nitekim hakikatte Hun Devleti'nden bu yana Türk devlet geleneği bir süreklilik halinde olgunlaşarak devam etmektedir. "Kuşkusuz her millet gücünü köklerinden alır" (Huntington, 2004), bir ağacın kökleri ne kadar derin olur ise o kadar sağlam kalır, fırtına ve kasırgalarda bile ayakta kalır. Nitekim bunun gibi kökleşmek toplumda kırılma azaltır, bütünleşmeyi güçlendirir. Hem geçmişle irtibatını muhafaza edenler geleceğe daha güvenle bakarlar. Bu noktada Türkiye Cumhuriyeti'nin sosyolojik, kültürel ve siyasi bakımdan Osmanlı Devleti'nin

devamı olduğu tartışmasız bir gerçektir. Nitekim Mustafa Kemal Paşa ve silah arkadaşları dahi netice itibariyle, Osmanlı Devleti'nin yetiştirdiği Osmanlı subaylarıdır.

Özetle Atatürk milliyetçiliği, "ümmetten millet bilincine geçişin sonucudur, ümmet olarak çöküş millet olarak doğuştur" (Yeniçeri, 2011: 169-175). Bu noktada Atatürk'ün halkçılık anlayışına göre de halkçılık ilkesi milliyetçilik ilkesi uyumlu bir biçimde halkın tamamının eşit bir biçimde gözetilmesi, korunması ve kollanması noktasında toplumun her kesiminin eşit hak ve hürriyetlere sahip olması prensibi üzerine dayanmaktadır. Nitekim, "halkçılık ilkesine göre eşitlik, hukuki anlamda bir eşitliği içerir, bireyler dil, din, ırk, sınıf, cins vb ayırımı tabi tutulamazlar, kanun önünde bütün yurttaşlar eşittirler" (Palazoğlu, 2012: 4-5). Kaldı ki bir bakıma devletçilik ilkesinin çıkış noktası dahi halkın ekonomik ve ticari menfaatlerinin gözetilerek korunması prensibine isnat etmektedir. Bunun için milliyetçilik ilkesinin herhangi bir istismara imkân vermeyecek nispette doğru bir biçimde anlaşılabilmesi diğer ilkelerin de hakkıyla anlaşılabilmesi için kritik bir öneme sahiptir.

Mustafa Kemal Atatürk'ün kuruluşuna öncülük ettiği modern Türkiye'nin en ayırt edici vasıflarından bir tanesi de kuşkusuz laikliktir. Laiklik özünde, din ve vicdan hürriyetinin sağlanması ve korunması prensibine istinat etmekte, tahakkümün her türlüüne karşı ilkesel olarak insan onurunun yüceltilmesini benimsemektedir. Bu bağlamda laiklik, pozitif bir biçimde seküler ve natüralist düşüncelere dayalı olarak, temelde bir dinin veya katı bir yorumuyla bir ideolojinin kamusal alanın düzenlenmesi noktasında belirleyici olmaması düşüncesini savunan çoğulcu bir anlayışı temsil etmektedir. Nitekim din ve devlet işlerinin ayrılmaması, devlet idaresinde yapılan hataların gafleten dine atfedilmesine ve toplum nezdinde din algısının zarar görmesine de neden olabilir. Bir ülkede devlet aygıtı güç ve otoriteyi temsil eder, öbür taraftan ise dinde zorlama olmaz, dinin özü sadece güzel ahlâktır. Devlet kamu gücünü kullanır, çalışanlarına makam ve ücret verir, din ise gönüllülük esasına dayanır, müspet temsil ve tebliğle meşguldür. Devlet otoritesinin salt olarak dini referanslarla hareket etme iddiasında bulunması, temelde dinin temsil ve tebliğ prensibinden umulan faydanın tersine bir biçimde, birey ve toplumu taassuba, ikircikli bir ruh haline, riya ve münafıklığa, istibdat ve yobazlığa sürükleyebilir, böylece toplumda can, mal, ırz, namus emniyetinin kaybolmasına ve hürriyetin büsbütün ortadan kaldırılmasına sebebiyet verebilir. Düşünce, din ve vicdan özürlüğü'nün sınırı, diğerlerinin düşünce, din ve vicdan özürlüklerine gösterdiği saygı nispetindedir. Bu noktada esas olan, hukukun üstünlüğü ile seçilmiş ve atanmışların (vekillerin), halka (müvekkillere) hesap verebilmesinin temin edildiği bir demokrasi normunun yerleşik hale getirilebilmiş olup olmamasıdır. Bu kapsamda Mustafa Kemal Atatürk'ün Türkiye'de yerleşik hale getirmeye çalıştığı laiklik anlayışı ise özetle Berkes'in aktarımıyla (1982: 159-167): "Bir yandan çağdaşlaşma karşıtı bir din sömürücülüğü ideolojisine, diğer yandan onu dışarıdan yürütmek isteyen siyasal güçlere karşı ulusal varlığın ve bağımsızlığın korunması için verilen mücadelenin adıdır. Laiklik, aynı zamanda kişi olarak vatandaş özgürlüğü ilkesidir." Bu noktada Mustafa Kemal Atatürk'ün

temelde, toplumun hiçbir kesiminin düşünce ve inancından dolayı ayırt edilmeyerek, toplumda kat'i bir biçimde din ve vicdan özgürlüğünün tesis edilmesini, din ve mezhepleri ne olursa olsun, yurttaşlara eşit işlem uygulanmasını amaçladığı ifade edilebilir.

Birçok bakımdan Kemalist felsefenin en önemli saçı ayağının bilhassa akılcılık prensibinin varlığıyla inkişaf eden inkılâpçılık ilkesi olduğu söylenebilir. Nitekim Mustafa Kemal Atatürk, inkılâpçılık ilkesini kendi sözleriyle tastamam şu şekilde aktarmaktadır: "Ben, mânevi miras olarak hiçbir nass-ı katı (Ayet ya da hadiste – bir iş hakkında kanıt olarak gösterilen söz) hiçbir dogma, hiçbir donmuş ve kalıplaşmış kural bırakmıyorum. Benim manevî mirasım, bilim ve akıldır. Benden sonrakiler, bizim aşmak zorunda olduğumuz çetin ve köklü güçlükler önünde belki amaçlara tamamen eremediğimizi, fakat asla ödün vermediğimizi, akıl ve bilimi rehber edindiğimizi onaylayacaklardır. Zaman hızla dönüyor, milletlerin, toplumların bireylerin mutluluk ve mutsuzluk anlayışları bile değişiyor. Böyle bir dünyada asla değişmeyecek hükümler getirdiğini iddia etmek, aklın ve bilimin gelişimini inkâr etmek olur. Benim Türk milleti için yapmak istediklerim ve başarmaya çalıştıklarım ortadadır. Benden sonra, beni benimsemek isteyenler, bu temel eksen üzerinde akıl ve bilimin rehberliğini kabul ederlerse, manevî mirasçılarım olurlar" (Kocatürk, 2007: 473). Kaldı ki Gazi Mustafa Kemal Atatürk'ün ifadesiyle (Üstel, 1999: 11; Kolektif, 2019), "Dünyada herşey için; medeniyet için, hayat için, muvaffakiyet için en hakiki mürşit ilimdir, fendir. İlim ve fennin haricinde mürşit aramak gaflettir, cehalettir, dalalettir." Bu bahiste, "Atatürkçülük: akıl ve bilim tarafından belirlenmiş gerçeklere dayalı bir yaşam felsefesidir; Türkiye Cumhuriyeti'ni sonsuza kadar yaşatma ve yükseltme bilincidir; özgür ve bağımsız bir yurttaş olarak yaşamının garantisidir; insan hak ve özgürlüklerine saygıyı temel alan Türk hümanizmidir; demokratik, laik, sosyal bir hukuk devletinin güvencesidir; Türk milletini devletsiz ve vatansız yapmak isteyen emperyalizme ve sömürgeciliğe karşı geliştirilmiş panzehirdir... " (Kayıran ve Metintaş, 2013: 580). Kemalist felsefenin özü, dayatmacı ve dogmatik bir düşünce doktrini yerine akılcılığı esas alan, pragmatik ve yenileyici bir nosyon ve formasyona sahip olmasıdır. O sebeple denilebilir ki, her kim ki, Kemalist felsefeyi katı bir doktrin haline getirmeye gayret ederse, muhakkak istismar etmeye çalışmaktadır.

Nitekim Kemalist felsefenin özü ise, muasır medeniyet seviyesine ulaşma idealine sahip bir ülke inşa etmektir. Kemalizm kuşkusuz Türkiye Cumhuriyeti'nin kurucu felsefesini temsil eder ve bu yönüyle modernite ile uyumun ve demokratik, laik, sosyal bir hukuk devletinin de garantisidir (Dumont, 1999: 49-72). Bu bakımdan Kemalizm, Mustafa Kemal Atatürk ve silah arkadaşlarının ideal devlet fikrinin devlet uygulamalarında vücut bulmuş halidir. Esasında Mustafa Kemal Atatürk ve silah arkadaşları, Birinci Dünya Savaşı sonrası ülkenin düşman işgalinden kurtarılmasına öncülük etmek suretiyle emperyalist dünyaya galebe çalarak bir milletin şeref ve namusunu kurtarılmasına liderlik etmiş, umudunu yitirmiş, ezilmiş ve yıkılmakta olan bir ulusun küllerinden yeniden özgür, medeni ve modern bir ülke inşa etmeyi başarmışlardır (Hanioğlu, 2011: 67). Nitekim Mustafa Kemal Atatürk ve silah arkadaşları düşmanı ülke topraklarından def

ettikten sonra, yaptığı köklü reformlarla çağdaş değerlerle uyumlu modernist, sınıfsız, imtiyazsız ve çoğulcu, milli ve tam bağımsız, antiemperyalist bir devletin kurulmasına bizatihi rehberlik ve önderlik etmişlerdir (Webster, 1973: 243).

2. KEMALİZMİN AKILCI VE ANTİDOGMATİK İDEALİZMİ

Karaosmanoğlu'na göre Atatürk (1946: 23); tüm yaşamı boyunca kuşatılmış, birtakım ideolojilerin esaretine hapsedilmiş, önyargı ve cehaletle yitirilmiş yobaz bilinçlerin kurtarılması ve aydınlık nesillerin yetiştirilmesi, aydınlanmacı, din ve vicdan özgürlüğünün hüküm sürdüğü, çoğulcu, liberal ve demokratik bir ülkenin inşası için gayret sarf etmiştir. Bunun için Mustafa Kemal Atatürk evvela bir inkılâp adamıdır, idealist bir devrimcidir (Bayur, 1951: 1, 4). Mustafa Kemal Atatürk Anadolu topraklarına hür düşünceyi, din ve vicdan özgürlüğünü getiren, halkı umumiyetle ruhban görünümlü taassub içindeki din adamlarının ve diğer bazı demagogların tahakküm ve esaretinden kurtaran, gerçekleştirdiği reformlar ile tüm İslam coğrafyasına örnek olmuş vizyoner bir fikir ve devlet adamıdır (Taner, 1993: 53). Bu sebeple Kemalizm'i bir din ve katı bir ideoloji olarak anlamadan ve bu sebeple kutsallaştırmadan ve fakat ortaya koyduğu modernleşme felsefesi ve benimsediği temel değerler ve eserler üzerinden vesayetsiz okuyabilmek, kuşkusuz Mustafa Kemal Atatürk'e ve silah arkadaşlarına karşı gösterilmesi icap eden temel bir vefa göstergesidir. Bu noktada Mustafa Kemal Atatürk'ü, 1 Kasım 1937 yılında Türkiye Büyük Millet Meclisi açılışında yaptığı ve ayrıca Prof. Afet İnan tarafından yayınlanan "Medeni Bilgiler" kitabında ifade edilen, "Bizim devlet idaresindeki ana programımız CHP programıdır. Bunun kapsadığı prensipler, idarede ve siyasette bizi aydınlatıcı hatlardır. Fakat bu prensipleri, gökten indiği sanılan kitapların dogmalarıyla asla bir tutulmamalıdır. Biz ilhamlarımızı gökten ve gaipten değil doğrudan doğruya hayattan alıyoruz", sözleri üzerinden (Kolektif, 2019), din düşmanı olarak nitelendirmek kendisine karşı bir haksızlık olur. Nitekim Mustafa Kemal Atatürk kendi özel hayatında bir takım ateist düşüncelere sahip olabilir, ancak bu durum kendisini din karşıtı yapmaz. Atatürk bu noktada, "Arkadaşlar, efendiler ve ey millet, iyi biliniz ki, Türkiye Cumhuriyeti şeyhler, dervişler, müritler, meczuplar memleketi olamaz. En doğru, en hakiki tarikat, medeniyet tarikatıdır... Hayatta gerçek yol gösterici ilimdir, fendir." sözleriyle de açıkça ifade ettiği gibi (Kolektif, 2019), akılcılığı temel prensip edinmiş bir kimse olarak, din ve din dışı olguların birbirine müdahale etmesinin zararlarına ve her iki olgunun da istismar edilmesi ve araçsallaştırılması durumunda insanları kişiliksizleştiren ve ikircikli bir ruh haline sokan realitesine dikkat çekmek suretiyle her daim ahlâk, düşünce, din ve vicdan hürriyetini müdafaa etmiştir. Kaldı ki dinin temeli de güzel ahlâktır. Nitekim kişinin özel hayatında bir dinin mensubu olmaması başka şeydir, din karşıtı ve düşmanı olması daha başka bir şeydir, tıpkı dindar ve dinci olmanın başka başka şeyler olması gibi. Hem Atatürk'ün o sözleri sarf ettiği vakit hâkim olan gerici ve tassaup düşünceler dikkate alındığında, aslında tek tipçi anlayışların bir toplum için ne denli zararlı olduğu daha iyi idrak edilebilir.

Mustafa Kemal Atatürk, en muktedir olduğu dönemlerde dahi, "Her kim ki kuvvet kuşanırsa, insanlık huyu gereği, bunu suiistimal eyler. Şahıs devam etmez, usul payidar kalır" demek suretiyle (Çeçen, 1981: 359), Türkiye Cumhuriyeti'nin kuruluş felsefesini modern anlamda evrensel değerlere uygun olarak demokratik ve hukuki bir norma oturtmuştur. Bu bakımdan Mustafa Kemal Atatürk reformist, yani ilerici ve demokrat bir lider olarak tüm hayatı boyunca her şeyden evvel yüksek bir medeniyet ve modernleşme bilincine sahip bir ülke inşası için çabalamış ve bu uğurda bugün için dahi yerinden edilemez, sarsılmaz ve yıkılmaz temeller atmaya başarmıştır. Mustafa Kemal Atatürk, büyük bedeller ödemiş bir neslin asil bir mensubu bir lider olarak, monist (sadece bir ideoloji ve değere inanan), çoğunlukçu (baskın grubun istek ve çıkarlarının zorla dayatılması), jakoben (tepeden inmecî) ve ortodoks (bir ideolojinin öğretisine sıkı sıkıya bağlı olma) her türlü gerici vesayeti reddeden aydınlanmacı, bir ilerlemeci zihniyetin lokomotif, enerji kaynağı, dinamosu ve ruhunun sesidir. Nitekim Mustafa Kemal Atatürk her şeyden evvel, ortaya koyduğu düşünce sistematiği ile statik, skolâstik ve jakoben tüm vesayetçi dayatmalara karşı, akıl ve bilimin rehberliğinde milletine çağdaş medeniyet seviyesini hedef olarak gösteren, ilerici, modernist bir düşünce ve eylem adamıdır. Özünde Kemalist felsefenin kabul ettiği tek nesnel gerçeklik alanı insandır. Bunun için Kemalist felsefe jakoben değildir, her türlü dayatmayı reddeder, insanı merkeze alan, medeniyet ve uygarlık tarifini insan üzerinden yapan, akılcı, barışçı, şuurlu, kökleriyle irtibatı sağlam, dini ve örfî değerlerine sadık, yeryüzündeki tüm kültür ve medeniyetlere saygılı, insanlığa hizmet noktasında yüreği aşkla dolu, çağdaş uygarlık düzeyine ulaşmayı hedefleyen, ilerici ve uyumlu bir toplum tasavvur eder (Güvenç, 1974: 33; Kışlalı, 1994: 169; Avcı, 2003: 231; Turner, 2004: 87).

Nitekim bu noktada Kemalist düşünce saç ayakları "pozitivizm" ve "halkçılık" prensiplerinin bir neticesi olarak, toplumun her kesiminin siyasi yaşamda daha fazla aktif olabilmesi için önünün açılması ve kültürel birikimlerin muhafaza edilmesi esasları üzerine inşa edilmiştir (Köker, 2020: 41-145). Bu bakımdan Kemalizm, ülkede eşitlik, hakkaniyet, istikrar ve huzurun tesis ve idamesi noktasında birleştirici ve kucaklayıcı bir hüviyete sahiptir, çünkü Kemalist felsefe kategorik olarak ötekileştirici ve dışlayıcı değildir, Kemalizm aksine kuşatıcı ve kapsayıcı, akılcı ve çoğulcu bir idealizmi temsil etmektedir. Bunun için Kemalizmi bir takım dar ideolojilere hapsederek, bir ayrıştırma aparatına indirgemek veya toplumun bir kesimi için kabahat örter bir sığınak şekline sokmak, evvela Kemalizmin akılcılık ve çoğulculuk ilkeleri ile uyumlu olmaz. Çünkü Kemalizm evvela ulusun hakça kalkınması üzerine bina edilmiş, bireyi merkeze alan, yapıcı ve inkılâpçı bir düşüncenin mahsulüdür (Aykut, 1936: 3, 41-45). "Kemalizm bu manada, millî, bağımsız, demokratik bir devletin kuruluş felsefesi olarak da tanımlanabilir" (Tunaya, 2007: 7-8). Bu husus Mustafa Kemal'in tarihi metni olan Nutuk'ta da açık bir şekilde kendini göstermektedir (Alp, 1936: 18-19, 41, 50). Bu bakımdan denilebilir ki, Kemalizm fikri öncelikle, bireyin haklarının devlet ile eşitlenerek bireyin menfaatlerinin merkeze alındığı ve bunun etrafında çevrelenen bir insan ve toplum tasarımının oluşturulmasına işaret etmektedir. Bu paradigma

kesinlikle, farklılıkları yok sayan homojen bir toplum tasavvuruna dayanmamaktadır. Aksine bu idealin odak noktası, toplumun her kesiminin özünü muhafaza ederek çoğulcu bir anlayışla bir kolektif ülkü etrafında bir araya toparlanması ve müşterek bir medeniyetin eşit birer paydaşı olarak gayretlerinin teksif edilmesi hususunda birleşmektedir. Kaldı ki Mouffe göre (1999: 137); Mustafa Kemal Atatürk'ün oluşturmaya çalıştığı toplumun fertleri, asla toplumdan izole, içine kapanık bir birey gibi değil, politik bir topluluğun üyesi olarak, müşterek bir perspektifle hareket etmeye meyilli, açık görüşlü, liberal ve çağdaş değerlerle uyumludur.

Bir toplumun zenginliği yücelttiği değerlerin kıymetiyle ölçülür. İşte bu noktada açık toplum pratiği, insanı ve insana ait olan evrensel değerleri yüceltmesi ve insan ayırt etmeksizin tüm toplumu kucaklaması, kuşatması ve birleştirmesi noktasında hem köklerle irtibatın sağlanması hem de diğer medeniyet ve uygarlıklarla irtibatın geliştirilmesine hizmet eden bir değerler manzumesini ifade eder. Hem Tunçel'e göre, liberal toplumları, kapalı toplumlardan ayırt eden en önemli vasfı, toplulukçu geleneğin vatandaşları arasındaki ortak iyiyi öncelerken, liberal düşüncenin birey ve bireyin iyilerine ilişkin hususiyetleri dikkate alması, yani bireyi merkeze oturtmasıdır (Tunçel, 2010: 300; Turner, 2008: 110-111). Nitekim, Türkiye Cumhuriyeti'nin ilanı ile birlikte yaratılmak istenen vatandaşlık bilinci de medenilik ve vatanseverlik eksenleri üzerinde yükselen liberal, çağdaş ve laik bir ahlâk anlayışını hedeflemektedir (Üstel, 2008: 175). Bu bakımdan açık toplum düşüncesi, ilkesel olarak toplumda huzur, refah, barış ve güven ikliminin tesis edilmesi anlamında önemli bir potansiyele sahiptir.

Mustafa Kemal Atatürk, egemenliği kayıtsız ve şartsız halkın iradesine teslim etmesi, silahlı kuvvetleri siyasetten uzaklaştırarak sivil siyasetin önünü açması, Osmanlı Devleti'nden bu yana gelmekte olan komplocu ihtilalci zihniyetle demokrasi ve çoğulculuk eksen ve normları üzerinden verdiği mücadeleler bakımından yaşadığı dönemin kuşkusuz en demokrat, devrimci ve modernist devlet adamlarından birisidir (Çeçen, 1981: 354). Mustafa Kemal Atatürk bu bakımdan tüm yaşamı boyunca ülkesini çağdaş medeniyet seviyesine ulaştırmak idealinin bir gereği olarak, ülkesinin gelişmiş batı standartlarında demokratik, çağdaş ve medeni bir ülke olması için çaba sarfetmiştir. Dolayısıyla sahip olduğu ileri medeniyet tasavvurunun bir gereği olarak kapalı ve despotik kült yapılarla ve bunları besleyen, uç veren uzantılarıyla mücadele etmeye gayret etmiştir. Bu bakımdan bugün Mustafa Kemal Atatürk'ü kendi siyasi vesair emelleri için araştırmaları ve fikirlerini katı bir biçimde doktrine ederek bir doğruluğu kendinden menkul katı bir referans haline getirmeye çalışmak, tıpkı kendisinin öncülük ettiği zaferleri küçültmeye çalışmak ve eserlerini yok saymak gibi hatalıdır. Nitekim Prof. Afet İnan (1991: 23) tarafından aktarıldığı üzere Mustafa Kemal Paşa o dönem için iki ana siyasi cereyan olan sosyalizm ve muhafazakârlığa da oldukça mesafelidir. Nitekim kendisinin okuduğu bir kaynaktan not defterlerine kayıt ettiği şekliyle; Mustafa Kemal Paşa ne sosyalizme inanmaktadır ne de muhafazakârlığa. Mustafa Kemal Paşa, sosyalizmi neredeyse pratiği imkânsız ve gerçeklikle ilgisini kuramayan fazlasıyla romantik bir düşünce akımı olarak görmektedir.

Muhafazakârlığa ise, her şeyin kaçınılmaz olarak zamanın ruhuna uygun bir biçimde devamlı bir değişim içinde olduğu görüşünden hareketle, katiyetle iştirak etmektedir. Bu sebeple İnan'a göre (1991: 23, 54, 55); Mustafa Kemal Paşa ne sosyalisttir ne de muhafazakârdır, nitekim kendisi, ancak her daim kat'î biçimde mutlaka meselelerin evvelinde ihtiyatla incelenmesi gerektiği görüşüne sahip ihtiyatlı bir revizyonist, akılcı ve aydınlanmacı bir inkılâpçıdır. Nitekim Aydemir'e göre (1999: 474); "Atatürk, her türlü katı doktrini, kendisinin şartlara ve akla dayanan dinamik müdahalelerine karşı bir engel ve bir donmuşluk saymaktadır. Çünkü Atatürk, önceden sistemleştirilmiş ve tartışılabilir dahi, fikir ve hareket prensipleri belli, sınırlı hiçbir fikir sistemine kendini bağlamamıştır."

Bu bakımdan Mustafa Kemal Atatürk'ü bir tek sözde şaşmaz dar bir kalıba veya ideolojiye hapsedmeye yeltenmek umumiyetle maddi bilgi eksikliği veya yokluğunun veyahut da başkaca bir amacın tezahürü olan önyargı vesair hususiyetlerden kaynaklanmakta ve özünde Kemalizmin inkılâpçılık ilkesi ile çelişmektedir. Bu tür tutum ve tavırlar kaçınılmaz olarak Mustafa Kemal Atatürk'ün fikir ve eserlerinin anlaşılmasının, ölçü içinde takdir ve kritik edilmesinin önüne engel çekmektedir. Öyleki, bugün Mustafa Kemal Atatürk yeniden dünyaya gelmiş olsaydı, peşinen hiçbir ideolojinin, hatta kendi görüşleri üzerinden üretilen herhangi bir doktrinin dahi katı bir takipçisi olmaz, mutlaka zamanın koşullarına uygun yeni ve idealist bir çabanın mensubu veyahut öncüsü olurdu. Nitekim bu hususta Yakup Kadri Karaosmanoğlu kendisine Halk Partisi'ni kastederek: "Paşam, bu partinin doktrini yok, dediği zaman, Mustafa Kemal'in Yakup Kadri Karaosmanoğlu'na cevabı şu şekilde olmuştur: Elbette yok çocuğum, eğer doktrine gidersek hareketi dondururuz" (Aydemir, 1999: 474). Demek ki Mustafa Kemal Atatürk her daim, benimsenmesi icap eden hareket tarzlarını yaşadığı zamanın şartlarına uygun olarak akılcı, realist ve pragmatik bir biçimde belirlemeyi tercih etmiş, asla kendisini katı bir doktrin ve ideolojinin içine hapsedmemiş, mutlaka inisiyatif elinde bulunduracak bir tutum benimsemiştir. Nitekim bu düşünceden hareketle Kemalist felsefe, özgür ve çoğulcu bir toplumun yani, toplumun bir kesiminin diğer kesimleri üzerinde tahakküm kurmasına fırsat vermeyecek bir hukuk normunun ve adil bir düzenin tesis edilerek yerleşik hâle gelmesi manasına gelir. Kaldı ki her toplumda kendi ölçeğinde bir elitler, aydınlar, zenginler ve fakirler topluluğu bulunur. Ne var ki elitler ve aydınlar içinde buldukları toplumun güneşi gibidirler, fikir ve eserleriyle toplumu aydınlatırlar. Zenginler ise ekonominin lokomotifidirler, girişimleriyle diğer insanlar için iş ve aş imkânı sunarlar. Özgür ve çoğulcu bir toplum düşüncesi, toplumda hiçbir makam, mevki, statü ve hakkın toplumun sadece bir kesimi lehine kullanılmaması fikrine dayanır. Misal seçimle herkes yönetime talip olabilir, çalışkan, azimli ve zeki çocuklar da iyi bir eğitim görmek şartıyla bir önemli mevkilerin sahibi olabilirler. Ancak burada ki kritik husus, bir pozisyon elde eden kişilerin, mensubu oldukları sosyo-kültürel yapının fikri ve sosyolojik pratiklerini jakoben bir anlayışla toplumun geneline yayma ve toplumun tamamını dönüştürme istek ve arzusu içinde olmamalarıdır.

Nitekim, Kemalist felsefe çoğulculuk fikrine dayanır, çoğulculuğun zıddı ise yobazlıktır. Hem yobazlığın pençesine düşmüş kimseler, mensubu veya iltisaklısı

oldukları bir düşünce, ideoloji, din veya kültürün normlarını veya bilinçaltı bagajlarını, nüfuzlarını kullanmak suretiyle, etki yarıçapları nispetinde toplumun geneli için yaygınlaştırmak veya bu statülerini toplum üzerinde bir üstünlük vesilesi kılmak istek ve arzusunda olabilirler. Bu bakımdan Kemalist felsefenin özü herşeyden evvel çoğulcu ve özgür bir toplum hayalidir ki, bu hayal her şeyden evvel, toplumun her kesimini kucaklayan bir zihinsel dönüşüm ve yobazlıkla mücadele ile mümkün olabilir. Bu paradigmal devrimin özü, toplumun her kesiminin içtimai hayat içinde kendi arzu, istek ve seçimlerine göre, elbette diğerlerinin tercih, hak ve hukuklarına da saygı göstermek kaydıyla, ulaşmasını mümkün kılacak tedbirlerin alınmasıdır. Böylece toplumun hiçbir kesimi klanlaşarak, esasında herkese ait olan bir kısım hak ve menfaatler üzerinden, sadece kendilerine ait bir egemenlik sahası ilan etme teşebbüsünde bulunamaz. Kaldı ki, ne vatanseverlik, ne dindarlık, ne de başkaca bir ideoloji veya düşünce sistematığı kimseye ötekilerini dışlamak suretiyle, üzerinde tepinebilme ve istismar edebilme hakkı vermez. Nitekim bir düşünce, ideoloji ve dinin bu şekilde araştırmalarıyla bir metaya dönüştürülmeye çalışılması evvela bu olgulara karşı bir hüremetsizlik ve bu yönüyle ikircikli bir durumdur. Nitekim din, ne sadece fakirlerin veya taşralı kasaba sakinlerinin dinidir, ne de düşünebilmek sadece küçük bir elit azınlığa tahsis edilmiş bir imtiyazdır. Hakikatte dünya nimetlerinden istifade etmek herkesin hakkıdır.

Sonuç

Kuşkusuz Mustafa Kemal Atatürk, büyük bir lider, devlet adamı ve aydın, ilerlemeci vizyoner bir kişilik olarak, kadim Türk Milleti'nin bağrından çıkardığı en önemli şahsiyetlerden birisidir. Nitekim Mustafa Kemal Atatürk, her ne kadar şanlı Türk Ordusu'nun kahraman ve muzaffer bir mareşali olsa da, esasen ülkeye kazandırdığı değerler ve eserleriyle birlikte, her şeyden evvel tüm yaşamını adadığı ülkesinin çağdaş medeniyet seviyesine yükselme ülküsünün serdengeçti idealist bir neferidir. Bu nedenle Mustafa Kemal Atatürk'ün düşünce ve eserlerinin bağlamından kopararak politik birtakım hesaplar ve mülahazalarla, müspet veya menfi olarak araçsallaştırılmaya ve istismar edilmeye çalışılması, hem kendisinin hatıralarına hem de emanetlerine karşı bir hüremetsizliktir. Ne var ki Mustafa Kemal Atatürk halen, hem farklı saiklerle sadece kendisine doğrudan cephe açan fundamentalist bir kısım odaklar tarafından, hem de kendi gizli ajandalarını veyahut menfaatlerini Kemalizm maskesi ardında perdelemeye çalışan bir kısım komitelerce de asimetric negatif bir bilgi harekâtı kapsamında istismar edilmeye çalışılmaya devam etmektedir. Bu noktada Atatürk'ün ilke ve devrimlerinin kazanımlarının ve idealizminin açık ve doğru bir biçimde anlaşılması ve aktarılması yönünde müspet çaba gösterilmesi suretiyle, hem kendisine alenen hasmane bir tutum içinde olan bazı kliklerin Kemalizmi bağlamından kopararak çarpıtmalarına mani olunabilir, hem de esasen Kemalizmin akılcılık ve antidogmatik hüviyetini yok sayarak dar bir ideolojiye hapsetmeye yeltenen ve böylece kendi tarif etikleri ötekileştirici bir Kemalizm algısı üzerinden, kendi gizli ajandalarını hayata geçirerek sadece şahsi iktidarlarını hâkim kılmak isteyen, popülist kültleşmiş dar ve muhteris düşünce sahiplerinin istismar heveslerine de engel olunabilir.

Bu sebeple Mustafa Kemal Atatürk ve fikirleri bilhassa, şahsi menfaatlerini gerçekleştirmek isteyen bir kısım habis düşünce sahiplerinin, fırsatçıların ve çıkarıcıların sığınabileceği bir liman ve ülkede güya "modernizm" ile "muhafazakârlığın" veyahut "laiklik" ile "dincililiğin" bir çatışma alanı ve dolayısıyla kitleleri ayrıştırma aparatı olarak kullanılmaktan kat'iyetle kurtarılmalıdır. Bunun için de Kemalizmin hakiki mahiyetinin ve bilhassa akılcı ve çoğulcu, ilerlemeci ve vizyoner paradigmasının hakkıyla anlaşılabilmesi ve aktarılabilmesi için lüzumlu çabaların sarf edilmesi gerekmektedir. Çünkü Kemalizmin halihazırda istismar edilerek, ayrıştırıcı ve ötekileştirici mahiyetteki bir takım örtülü ve menfi düşünce sahiplerinin menfaatleri istikametinde araçsallaştırılması ve bu tür diskurların toplumun bir kısmı tarafından kabul görmesi, nihayetinde böylesi düşünce ve iddia sahiplerinin fikirlerinin bir alıcı kitlesi olduğu anlamına gelmektedir. Bu ise esasında toplumun içinde bulunduğu buhranın ve bu buhrandan beslenen oluşumların vaat ve icraatlarına olan talep, ilgi ve teveccühün bir yansımasıdır.

Sonuç olarak denilebilir ki, arz ve talep ilişkisi karşı konulamaz bir yasa olarak sosyolojik hadiselerin istikametini tayin eder. Öbür türlü iradeyi sınırlayan bir biçarelikle bir kasırgada, kasırgaya karşı yol almaya çabalamaya benzer. Kasırganın sonunda hayatta kalacak kadar şanslı olursa bile, varılan yer, muhakkak varılması hedeflenen menzil olmaz. Alegorik olarak bir delinin kuyuya attığı taşı, kırk akıllının çıkaramaması misali, bir şeyi tamir veya restore etmek zordur, bilakis yıkmak pek kolaydır. Ne yazık ki her toplumun içinde hasreten veya gafleten kandırılmış, doğruluğu kendinden menkul totolojik dar bir ideolojiye hapsedilmiş kimseler olabilir. Bu bakımdan mutlaka ve evvela Mustafa Kemal Atatürk ve Kemalizm ile ilgili olarak menfi oluşumların istismar edebilecekleri ve tartışma düzlemine getirebilecekleri gri ve siyah alanların, tenkit ile tahkir sınırlarına riayet, ifrat ve tefrit tuzağına düşmeden ve gereksiz övgü ve yergilerden de imtina etmek suretiyle açık ve şeffaf bir biçimde ortaya koyularak izahı noktasında çabaların teksif edilmesi gerekmektedir.

KAYNAKÇA

- Alp, T. (1936). *Kemalizm*. İstanbul: Cumhuriyet Gazete ve Matbaası.
- Avcı, C. (2003). *Atatürk'ün Milliyetçilik Anlayışı. Atatürk ve Atatürkçü Düşünce*. Ankara: Genelkurmay Askeri Tarih ve Stratejik Etüt Başkanlığı, Genelkurmay Basım Evi.
- Aydemir, Ş.S. (1999). *Tek Adam. C. III*. 16. Baskı. İstanbul: Remzi Kitapevi.
- Aykut, Ş. (1936). *Kamâlizm*. İstanbul. Muallim Ahmet Halit Kitabevi.
- Başbuğ, D. E. (2013). *Resmi İdeoloji Sahnede*. İstanbul: İletişim Yayınları.
- Bayur, H. (1951, 10 Kasım). Ebedî Atatürk'ün Huzurunda. *Kudret Gazetesi* 1, 4.
- Berkes, N. (1982). *Atatürk ve Laikliğin İki Kaynağı, Atatürk ve Devrimler*. İstanbul. Adam Yayıncılık.
- Çakmak, İ., & Pehlivanlı, H. (2022). Hikmet Bayur'un Nazarından Kemalizm. *Toplum ve Kültür Araştırmaları Dergisi* 9, 61-80.
- Çeçen, A. (1981). *Atatürk ve İdeoloji, Türk Dili*. Ankara: TDK Yayını.
- Deniz A. D. (2019). Türk Basınında Makbul Vatandaşlık Kurgusu: Hürriyet ve Cumhuriyet Gazetelerinin Haber Söylemleri Üzerine Bir İnceleme. *Akdeniz Üniversitesi İletişim Fakültesi Dergisi* 32, 141-165.

- Dumont, P. (1999). *Kemalist İdeolojinin Kökenleri*. İstanbul: Sarmal Yayınları.
- Giritli, İ. (1997). Atatürk ve Türkiye'nin Modernleşmesi. *Atatürk Araştırma Merkezi Dergisi* 37(13), 171.
- Güvenç, B. (1974). *İnsan ve Kültür*. İstanbul: Remzi Kitabevi.
- Gürses, F. (2010). Kemalizm'in Model Ders Kitabı: Vatandaş İçin Medeni Bilgiler. *Gazi Akademik Bakış* 4(7), 233-249.
- Hamilton, P. (1995). *Emile Durkheim: Critical Assessments*. London: Routledge.
- Hanioglu, S. (2011). *Ataturk: An Intellectual Biography*. Princeton: Princeton University Press.
- Huntington, S. P. (2004). *Who are We?: the Challenges to America's National Identity*. New York: Simon & Schuster.
- İnan, A. (1931). *Vatandaş İçin Medeni Bilgiler*. İstanbul: Devlet Matbaası.
- İnan, A. (1988). *Medeni Bilgiler ve Mustafa Kemal Atatürk'ün El Yazıları*. Ankara: Türk Tarihi Kurumu Yayınları
- İnan, A. (1991). *Mustafa Kemal Atatürk'ün Karlsbad Hatıraları*. Ankara: Türk Tarih Kurumu Yayınları.
- Karaosmanoğlu, Y. K. (1946). *Atatürk*. İstanbul: İletişim Yayınları.
- Kasaba, R. (2008). *The History of Turkey: Volume 4, Turkey in the Modern World*. Cambridge: Cambridge University Press.
- Kayıran, M., & Metintaş, M. K. (2013). Atatürkçü Düşünce Sistemi: Atatürkçülük (Kemalizm). *Ankara Üniversitesi Türk İnkılâp Tarihi Enstitüsü Atatürk Yolu Dergisi* 51, 579-615.
- Kaynar, R., & Sakaoğlu, N. (1996). *Atatürk Düşüncesi (Sorular ve Konferanslar)*. İstanbul: Milli Eğitim Bakanlığı.
- Kocatürk, U. (1999). *Atatürk'ün Fikir ve Düşünceleri*. Ankara: Atatürk Kültür, Dil ve Tarih Yüksek Kurumu Atatürk Araştırma Merkezi.
- Kocatürk, U. (2007). *Atatürk'ün Fikir ve Düşünceleri*. Ankara: Atatürk Araştırma Merkezi.
- Kolektif. (2019). *Atatürk Sözleri*. İstanbul: Diga Kitap.
- Köker, L. (2020). *Modernleşme, Kemalizm ve Demokrasi*. İstanbul: İletişim Yayınları.
- Mouffe, C. (1999). Yurttaşlık, Çoğulculuk ve Modern Demokrasi. Nuri Bilgin (Ed.) *Demokrasi, Kimlik ve Yurttaşlık Bağlamında Cumhuriyet*. İzmir: Ege Üniversitesi Yayınları.
- Öztürk, H. (2014). Resmi İdeoloji Sahneye Çıkmış, Salonda Makbul Vatandaş Yoklaması Yapıyor. *Muhafazakar Düşünce Dergisi* 10(40), 213-218.
- Palazoğlu, A. B. (2012). *Atatürk Kimdir*. Ankara: Alfa Yayınları
- Safa, P. (1981). *Türk İnkılâbı'na Bakışlar*. Ankara: Ötüken Neşriyat
- Sarınay, Y. (1996). *Atatürk'ün Millet ve Milliyetçilik Anlayışı*. İstanbul: Milli Eğitim Bakanlığı.
- Taner, A. K. (1993). *Atatürk'e Saldırmanın Dayanılmaz Hafifliği*. Ankara: İmge Yayınevi.
- Tunaya, T. Z. (2007). *Devrim Hareketleri İçinde Atatürk ve Atatürkçülük*. İstanbul: İstanbul Bilgi Üniversitesi Yayınları.
- Tunçel, A. (2010). *Bir Siyaset Felsefesi Cumhuriyetçi Özgürlük*. İstanbul: İstanbul Bilgi Üniversitesi Yayınları.
- Turner, B. S. (2008). Bir Vatandaşlık Kuramının Anahatları. (Çev.). C. Cemgil. *Vatandaşlığın Dönüşümü Üyelikten Haklara*. Ayşe Kadioğlu (Ed.). İstanbul: Metis Yayınları.
- Turner, S. B. (2004). *Klasik Sosyoloji*. İdil Çetin (Çev.). İstanbul: İletişim Yayınları.
- Üstel, F. (1999). *Yurttaşlık ve Demokrasi*. Ankara: Dost Kitabevi Yayınları.
- Üstel, F. (2008). *Makbul Vatandaşın Peşinde II. Meşrutiyet'ten Bugüne Vatandaşlık Eğitimi*. İstanbul: İletişim Yayınları.

Webster, D. E. (1973). *The Turkey of Atatürk; Social Process in the Turkish Reformation*. New York: AMS Press.

Yeniçeri, Ö. (2011). İmparatorluktan Cumhuriyete Türk Milliyetçiliğinin Tarihi Evrimi. *Türk Yurdu* 13, 289.

GENİŞLETİLMİŞ ÖZET: Mustafa Kemal Atatürk bilhassa yaşadığı zaman içerisinde hem ortaya koyduğu eserler ile anlaşılması gereken önemli bir şahsiyettir. Bu düşünceden hareketle bu çalışmada şahsında Mustafa Kemal Atatürk ve fikirleri nezdinde Kemalizm üzerinden gerçekleştirilen tartışma ve istismlara yönelik olarak hermenötik bir araştırma gerçekleştirilmiştir. Bu kapsamda Kemalist felsefe olarak kavramlaştırılan, Atatürk İlkeleri ile ilgili olarak felsefi bir izahat ve sonrasında Kemalizmin benimsediği akılcı ve antidogmatik idealizminden bahisle kuşatıcı, kapsayıcı, birleştirici, çoğulcu, ilerlemeci ve vizyoner hüviyetine yönelik olarak hermenötik bir izahat gerçekleştirilmiştir. Nitekim Mustafa Kemal Atatürk'ün bizatihi yaşamı, sözleri ve eserleriyle vücut bulan prensipler manzumesine Atatürk İlke ve İnkılâpları ve bu bütünleşik düşünce pratiğine de Kemalist felsefe denilmektedir (Kayıran ve Metintaş, 2013: 580). Kemalist felsefenin özü ise, muasır medeniyet seviyesine ulaşma idealine sahip bir ülke inşa etmektir. Bu noktada Kemalizm kuşkusuz Türkiye Cumhuriyeti'nin kurucu felsefesini temsil eder ve bu yönüyle modernite ile uyumun ve demokratik, laik, sosyal bir hukuk devletinin de garantisidir (Dumont, 1999: 49-72). Bu bakımdan Mustafa Kemal Atatürk kuşkusuz, büyük bir lider, devlet adamı ve aydın, ilerlemeci vizyoner bir kişilik olarak, kadim Türk Milleti'nin bağrından çıkardığı en önemli şahsiyetlerden birisidir. Bu sebeple Mustafa Kemal Atatürk ve fikirleri, bir çatışma alanı ve dolayısıyla kitleleri ayrıştırma aparatı olarak kullanılmaktan kurtarılmalıdır. Bunun için de Kemalizmin hakiki mahiyetinin ve bilhassa akılcı ve çoğulcu, ilerlemeci ve vizyoner paradigmasının hakkıyla anlaşılabilmesi ve aktarılabilmesi için lüzumlu çabaların sarf edilmesi gerekmektedir. Bunun için mutlaka ve evvela Mustafa Kemal Atatürk ve Kemalizm ile ilgili olarak menfi oluşumların istismar edebilecekleri ve tartışma düzlemine getirebilecekleri gri ve siyah alanların, tenkit ile tahkir sınırlarına riayet, ifrat ve tefrit tuzağına düşmeden ve gereksiz övgü ve yergilerden de imtina etmek suretiyle açık ve şeffaf bir biçimde ortaya koyularak izahı noktasında çabaların teksif edilmesi gerekmektedir.

EXTENDED ABSTRACT: Mustafa Kemal Atatürk is an important person that should be understood with his achievements and executions, especially during his lifetime. Based on this idea, in this study, a hermeneutic research was carried out on the discussions and abuses carried out over Kemalism regarding his personality and his ideas. In this context, a philosophical hermeneutic explanation of Atatürk's Principles, conceptualized as Kemalist philosophy, is carried out by respecting its encompassing, inclusive, unifying, pluralistic, progressive and visionary identity, with reference to the rational and antidogmatic idealism adopted by Kemalism. As a matter of fact, the set of principles embodied in Mustafa Kemal Atatürk's own life, words and works is called Atatürk's Principles and Revolutions and this integrated thought practice is called Kemalist philosophy (Kayıran and Metintaş, 2013: 580). The essence of Kemalist philosophy is to build a country with the ideal of reaching the level of contemporary civilization. At this point, Kemalism undoubtedly represents the founding philosophy of the Republic of Turkey, and in this respect, it is the guarantee of harmony with modernity and a democratic, secular and social state of law (Dumont, 1999: 49-72). In this respect, Mustafa Kemal Atatürk is undoubtedly one of the most important personalities of the ancient Turkish Nation, as a great leader, statesman and intellectual, progressive visionary personality. For this reason, Mustafa Kemal Atatürk and his ideas are a safe harbor and that's why should be saved from using as an apparatus which divides the community. In this respect, it is necessary to make necessary efforts to properly understand and convey the true nature of Kemalism, especially its rational and pluralistic, progressive and visionary paradigm. So, the gray and black areas which can be exploited and brought to the level of discussion should be eliminated by complying with the limits of criticism and insult, without falling into the trap of exaggeration and understatement, and by avoiding unnecessary praise and satire.



USBAD Uluslararası Sosyal Bilimler Akademi Dergisi -
International Journal of Social Sciences Academy, Yıl 5, Year 5,
Sayı 11, Issue 11, Nisan 2023, April 2023
e issn: 2687-2641

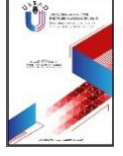

**2019 TÜRKÇE DERSİ ÖĞRETİM PROGRAMI ORTAOKUL
KAZANIMLARININ ANAHTAR YETKİNLİKLER AÇISINDAN İNCELENMESİ**
INVESTIGATION OF 2019 TURKISH CURRICULUM SECONDARY
SCHOOL'S OBJECTIVES IN TERMS OF KEY COMPETENCES

Bektaş AYKAÇ

Doktora Öğrencisi, İnönü Üniversitesi, Eğitim Bilimleri Enstitüsü,
Türkçe Eğitimi Bilim Dalı,
Malatya/Türkiye.

PhD. Student, İnönü University, Institute of Educational Sciences,
Turkish Education Discipline,
Malatya/Türkiye.

bektas.aykac27@gmail.com

ORCID ID: 0000-0002-4150-1560

Makale bilgisi | Article Information

DOI: 10.47994/usbad.1238319

Makale Türü / Article Type: Araştırma Makalesi / Research Article

Geliş Tarihi / Date Received: 18.01.2023

Kabul Tarihi / Date Accepted: 01.04.2023

Yayın Tarihi / Date Published: 20.04.2023

Yayın Sezonu / Pub Date Season: Nisan / April

Bu Makaleye Atıf İçin / To Cite This Article: Aykaç, B. (2023). 2019 Türkçe Dersi Öğretim Programı Ortaokul Kazanımlarının Anahtar Yetkinlikler Açısından İncelenmesi. *USBAD Uluslararası Sosyal Bilimler Akademi Dergisi* 5(11), 69-87.

İntihal: Bu makale intihal.net yazılımınca taranmıştır. İntihal tespit edilmemiştir.

Plagiarism: This article has been scanned by intihal.net. No plagiarism detected.



İletişim: Web: <https://dergipark.org.tr/tr/pub/usbad>
mail: usbaddergi@gmail.com

Öz: Bu çalışmada 2019 Türkçe Dersi Öğretim Programı ortaokul kazanımlarının Türkiye Yeterlilikler Çerçevesi'nde yer alan anahtar yetkinlikler açısından incelenmesi amaçlanmıştır. İnceleme sürecinde yabancı dillerde iletişim anahtar yetkinliğinin sahip olduğu özellikler dikkate alınarak Türkiye Yeterlilikler Çerçevesi'nde yer alan sekiz anahtar yetkinlikten "yabancı dillerde iletişim" anahtar yetkinliğine yer verilmemiştir. Çalışmadaki veriler nitel araştırma yöntemlerinden doküman incelemesiyle toplanmış elde edilen veriler betimsel analiz yöntemi ile analiz edilmiştir. Çalışmanın sonucunda kazanımların anahtar yetkinliklere uyumu, tüm ortaokul sınıflarına (5-8. sınıf) göre ve sınıflar özelinde incelendiğinde "ana dilde iletişim", "öğrenmeyi öğrenme", "kültürel farkındalık ve ifade" yetkinliklerinin kazanımlarla en uyumlu yetkinlikler olduğu görülmüştür. Anahtar yetkinlikler ile en uyumlu beceri alanlarının sırasıyla okuma, yazma, dinleme ve konuşma becerisi olduğu tespit edilmiştir. Ayrıca sınıf düzeyleri açısından yedinci sınıf kazanımlarının anahtar yetkinliklerle en uyumlu kazanımlar olduğu, daha sonra sekizinci sınıf kazanımlarının geldiği görülmüştür. Beşinci ve altıncı sınıf kazanımlarının ise eşit sayıda uyumlu olduğu sonucuna ulaşılmıştır. Çalışmanın genel sonucunda ise anahtar yetkinliklerin ortaokul kazanımlarına dengeli bir biçimde dağılmadığı sonucuna ulaşılmıştır.

Anahtar Kelimeler: 2019 Türkçe Dersi Öğretim Programı, Türkiye Yeterlilikler Çerçevesi, Anahtar Yetkinlikler

Abstract: In this study, it is aimed to examine the secondary school acquisitions of the 2019 Turkish Curriculum in terms of key competencies in the Turkey Qualifications Framework. In the examination process, considering the characteristics of the communication key competence in foreign languages, the key competence of "communication in foreign languages" was not included among the eight key competencies included in the Turkish Qualifications Framework. The data in the study were collected by document analysis, one of the qualitative research methods, and the obtained data were analyzed with the descriptive analysis method. As a result of the study, when the compatibility of the acquisitions with the key competencies was examined according to all secondary school grades (5-8th grades) and in specific grades, it was seen that the competencies "communication in the mother tongue", "learning to learn", "cultural awareness and expression" were the most compatible ones with the acquisitions. It has been found that the skill areas most compatible with the key competencies are respectively reading, writing, listening and speaking. It has been also seen that in terms of grade levels, the 7th grade acquisitions are the most compatible with the key competencies, followed by the 8th grade acquisitions. It was found that the fifth and sixth grade acquisitions were compatible in equal numbers. As a general result of the study, it was concluded that the key competencies were not evenly distributed among the acquisitions.

Key Words: 2019 Turkish Curriculum, Turkey Qualifications Framework, Key Competencies

1. GİRİŞ

İnsan, hayata uyum sağlayabilmek için sahip olduğu becerilerde olgunlaşmaya ve yeni beceriler kazanmaya gereksinim duymaktadır. Hem mevcut becerilerine yenilerini ekleme hem de var olan becerilerde olgunlaşma amacına ancak eğitim ile ulaşabilir. Eğitim tarihin her döneminde topluma ve bireye bu doğrultuda hizmet etmeye çalışmıştır.

Eğitimin sistemleştirilmiş biçimi öğretim programlarıdır. Öğretim programlarının hazırlanmasında ve yenilenmesinde temel alınan durum ise bireyin ve toplumun gereksinimleridir. Toplumun ve bireyin gereksinimleri için öğretim programları yaşanan çağa uyumlu olma ve öngörülen çağın koşullarına

uyum sağlama amacı doğrultusunda hazırlanmaktadır. Tuncel de bu durumu öğretim programlarının geliştirme sürecini dikkate alarak şöyle açıklamıştır (2019: 59):

- Öğretim programları geliştirilirken hedeflenen birey ve toplumun nitelikleri göz önüne alınır yani toplumu oluşturan bireylerin sahip olması gereken bilgi, beceri ve davranışlar temel alınır.
- Bu bilgi, beceri ve davranış temeline göre programların hedefleri belirlenir.

2019 Türkçe Dersi Öğretim Programı'nda hızla değişen bilim ve teknolojinin bireyin ve toplumun sahip olması gereken nitelikleri etkilediği belirtilmiştir. Bu bağlamda değişen koşullara uyum sağlayabilecek nitelikte beceri ve yetkinliklerle donanmış bireylerin yetiştirilmesi için öğretim programlarının hazırlandığı vurgulanmıştır (MEB, 2019: 3).

2019 Türkçe Dersi Öğretimi Programı'nda üzerinde durulan bireylerin sahip olması gereken niteliklerin somutlaştırılması önemlidir. Bunun için bireyin ve toplumun gereksinim duyabileceği beceri ve yetkinliklerin belirlenmesi amacıyla çalışmalar yürütülmektedir. Bu çalışmalardan biri de Avrupa Parlamentosu ve Konseyinin 2008'de oluşturduğu Hayat Boyu Öğrenme için Avrupa Yeterlilikler Çerçevesi (AYÇ) tavsiye kararıdır. Bu tavsiye kararının Türkiye'ye yansıma ise tavsiye kararda üye ülkelerin kendi ulusal yeterlilik çerçevesini oluşturması ifadesidir (MYK, 2022). Bu karar dikkate alınarak Mesleki Yeterlilik Kurumu (MYK) sorumluluğunda Türkiye Yeterlilikler Çerçevesi (TYÇ) adıyla ulusal yeterlilik çerçevesi oluşturulmuş ve 2016'da yürürlüğe girmiştir (TYÇ, 2022).

TYÇ ile öğretim programlarının kesişmesi ise TYÇ'de yer alan "Anahtar yetkinliklerin eğitim ve öğretim programlarına ait öğrenme kazanımları içerisinde yer alması esastır." ifadesidir (MYK, 2015: 25). TYÇ ve anahtar yetkinlikler ifadesinin ilk kez geçtiği program olan 2017 Türkçe Dersi Öğretim Programı'nda Türkiye Yeterlilikler Çerçevesi ve anahtar yetkinlikler programa şu biçimde yansımıştır: "Öğretim programlarında yer alan kazanımların kapsadığı temel beceriler Türkiye Yeterlilikler Çerçevesi esas alınarak ele alınmıştır." (MEB, 2017: 5). Türkiye Yeterlilikler Çerçevesi'ndeki anahtar yetkinlikler, 2017 programı dışında 2018 ve 2019 Türkçe dersi için hazırlanan öğretim programlarında da yer almıştır (MEB, 2018, 2019).

1.1. Anahtar Yetkinlikler

Yetkinlik kavramı, yetkin olma durumunu yani bir işi yapabilecek olgunluğu ifade etmektedir (TDK, 2022). Anahtar yetkinlik; bireyin gelişimini destekleyen, topluma uyumunu sağlayan, hayat boyu öğrenme sürecini gerçekleştiren ve bir görevi - işi yapabilmesi için sahip olması gereken yetkinliklerdir (MYK, 2015). Bu tanımlardan hareketle anahtar yetkinlik kavramı: Bireyin bir işi yapabilecek yeterliliğinin olması ve değişen yaşam koşullarına uyum sağlayabilmesi için kullanabileceği önemli özellikler olarak tanımlanabilir.

Türkiye Yeterlilikler Çerçevesi'nde sekiz anahtar yetkinlik bulunmaktadır. Bu anahtar yetkinlikler Türkçe Dersi Öğretim Programı'nda şöyle sıralanmıştır:

- Ana dilde iletişim
- Yabancı dillerde iletişim
- Matematiksel yetkinlik ve bilim/teknolojide temel yetkinlikler
- Dijital yetkinlik
- Öğrenmeyi öğrenme
- Sosyal ve vatandaşlıkla ilgili yetkinlikler
- İnisiyatif alma ve girişimcilik
- Kültürel farkındalık ve ifade (MEB, 2019: 4-5).

Türkiye Yeterlilikler Çerçevesi'nde yer alan bu sekiz anahtar yetkinliğin özellikleri; Türkiye Yeterlilikler Çerçevesi metni (MYK, 2015: 23, 25) ve Türkçe Dersi Öğretim Programları (MEB, 2017: 6; MEB, 2018: 4-5; MEB, 2019: 4 -5) temel alınarak şu biçimde belirtilebilir.

Tablo 1. Anahtar Yetkinlik ve Anahtar Yetkinliğin Özellikleri

| Anahtar Yetkinlik | Anahtar Yetkinliğin Özellikleri |
|---------------------------|---|
| Ana dilde iletişim | <ul style="list-style-type: none">• Dil becerilerini kullanarak iletişim kurabilme• Kendini yazılı ve sözlü olarak ifade edebilme• Olayları, kavramları ve olguları ifade edebilme, yorumlayabilme• Kelime bilgisine sahip olabilme• Dil becerilerinin kullanımını geliştirecek biçimde işlevsel olarak dil bilgisi kurallarından yararlanma ve dilin görevlerini bilme• Dilin etkisinin ve öneminin farkında olma ve dili olumlu yönde kullanabilme• Kültürel ve sosyal özelliklere dikkat ederek uygun ve yaratıcı dilsel etkileşim oluşturabilme |
| Yabancı dillerde iletişim | <ul style="list-style-type: none">• Yabancı dilde dil becerilerini kullanarak iletişim kurabilme• Bulunulan kültürel ve sosyal ortama göre yabancı dille kendini ifade edebilme, yorumlama yapabilme• Yabancı dilde kelime bilgisine sahip olabilme• Yabancı dilde dil becerilerinin kullanımını geliştirecek biçimde işlevsel olarak dil bilgisi kurallarından yararlanabilme• Yabancı dillere karşı ilgiye ve olumlu tutuma sahip olabilme• Kültürel çeşitliliğin ve kültürler arası iletişimin önemini bilme |
| Matematiksel | <ul style="list-style-type: none">• Problem çözebilme ve akıl yürütebilme becerisine sahip olabilme• Matematiksel düşünme becerisiyle formül, model, kurgu, grafik ve tablo kullanabilme |

| | |
|---|---|
| yetkinlik ve bilim/teknolojide temel yetkinlikler | <ul style="list-style-type: none">• Doğayı anlayabilme ve bilgi varlığından yararlanabilme• İnsanın doğa üzerindeki etkisini ve doğaya karşı sorumluluğunun farkında olabilme• Teknolojiyi takip etme ve etkin bir biçimde kullanabilme• Bilimsel araştırmanın özellikleri hakkında bilgi sahibi olabilme• Bilimsel ve teknolojik gelişmelerle ilgili olabilme• Bilime ve teknolojiye değer verebilme |
| Dijital yetkinlik | <ul style="list-style-type: none">• Dijital araçları güvenli ve eleştirel biçimde kullanabilme• Bilgiye dijital ortamda erişebilme• Bilgiyi dijital ortamda saklayabilme, üretebilme ve sunabilme• Dijital ortamlarda bilgi alışverişinde bulunabilme• Dijital ortamda iletişim kurabilme |
| Öğrenmeyi öğrenme | <ul style="list-style-type: none">• Kendi öğrenme yönteminin ve stratejisinin farkında olabilme• Öğrenme ile ilgili güçlü ve zayıf yönlerini, beceri ve özelliklerini bilme ve bunları değerlendirebilme• Öğrenme yöntemleri ve stratejileri hakkında bilgi sahibi olabilme• Öğrenme sürecini (zaman yönetimi) bireysel veya grup olarak planlayabilme• Öğrenme sürecinde destek ve rehber talebinde bulunabilme• Öğrenmeyi kolaylaştıracak olanakları kullanabilme• Başarılı bir öğrenme için zorluklarla başa çıkabilme• Öğrenme sürecini sürdürebilme ve öğrenmede ısrarcı olabilme• Öğrenme sürecinde kendini isteklendirme ve kendine güvenebilme• Ön bilgilerini yeni bilgi öğreniminde kullanabilme• Öğrendiği bilgiyi kendine uyarlayabilme farklı ortam ve koşullarda kullanabilme |
| Sosyal ve vatandaşlık ile ilgili yetkinlikler | <ul style="list-style-type: none">• Etkili ve yapıcı iletişim kurabilme• Çatışmaları çözebilme, uzlaşabilme• Ön yargılarla başa çıkabilme• Farklı din, etnik köken, kültür ve değer sistemlerine saygı duyabilme• Toplumsal - siyasal kavramlar ve yapılar bilgisine sahip olabilme• Medeni yaşama demokratik ve aktif katılım gösterebilme |

| | |
|---------------------------------|--|
| İnisiyatif alma ve girişimcilik | <ul style="list-style-type: none">• Düşündüklerini eyleme dönüştürebilme• Yaratıcılık, yenilik ve risk alma kavramlarının farkında olabilme• Hedeflere ulaşmak için planlama yapabilme• Proje yönetme yeteneğine sahip olabilme• Şartlara göre iş fırsatlarını değerlendirebilme• Etik değerlerin farkında olabilme• Bilgi ve becerisini geliştirebilme• Toplumsal ve ticari etkinliklere girişebilme• Yönetim becerilerini kullanabilme |
| Kültürel farkındalık ve ifade | <ul style="list-style-type: none">• Kendi kültürünü anlayabilme• Kültürel öğelere saygı gösterebilme• Kültürel hayata katılım gösterebilme• Duygu ve düşüncelerini yaratıcı biçimde sanatla ifade edebilme• Sanatsal ve estetik kapasitesini geliştirebilme• Oluşturduğu sanatsal ürünleri sunabilme |

1.2. Çalışmanın Amacı

Bu çalışmada 2019 Türkçe Dersi Öğretim Programı ortaokul kazanımlarının Türkiye Yeterlilikler Çerçevesi anahtar yetkinlikleri açısından incelenmesi amaçlanmıştır. Bu amaç doğrultusunda ortaokul (5 - 8. Sınıf) kazanımlarının sınıflara ve beceri alanlarına göre anahtar yetkinliklerin uyumu ve dağılımı incelenmiştir

Çalışmanın amacı dikkate alınarak ana problem cümlesi "2019 Türkçe Dersi Öğretim Programı ortaokul kazanımları anahtar yetkinlikler ile uyumlu mudur?" biçiminde belirlenmiştir. Bu ana probleme bağlı olarak alt problemler şöyle oluşturulmuştur:

1. 2019 Türkçe Dersi Öğretim Programı'ndaki ortaokul (5-8) kazanımlarının sınıflara göre anahtar yetkinlikler ile uyumu nasıldır?
2. 2019 Türkçe Dersi Öğretim Programı'ndaki ortaokul (5-8) kazanımlarının genel olarak anahtar yetkinliklerle uyumu nasıldır?
3. 2019 Türkçe Dersi Öğretim Programı ortaokul (5-8) kazanımlarında yer alan beceri alanlarına göre kazanımların anahtar yetkinlikler ile uyumu nasıldır?

1.3. Çalışmanın Önemi

Bireylerin sahip olması gereken özellikler; davranış, donanım, yetenek, yetkinlik ve beceri olarak adlandırılmaktadır. Bu özelliklere ulaşmanın en sistemli yolu olarak ise öğretim programları kullanılmaktadır. Öğretim programları, bireyi ve toplumu merkeze alarak bireyin ve toplumun gereksinimlerini karşılamayı hedeflemektedir. 2019 Türkçe Dersi Öğretim Programı'nda eğitim sistemimizin temel amacı, anahtar yetkinlikleri bilgi, beceri

ve davranış bakımından donanmış bireyler yetiştirmek olarak açıklanmıştır (MEB, 2019: 4). TYÇ' de ise "Anahtar yetkinliklerin eğitim ve öğretim programlarına ait öğrenme kazanımları içerisinde yer alması esastır." ifadesi bulunmaktadır (MYK, 2015: 25). Hem bu ifade hem de öğretim programındaki temel amaç dikkate alındığında öğretim programı kazanımlarının anahtar yetkinlikler ile uyumunun belirlenmesi gerekmektedir.

Alanyazında yapılan çalışmalar incelendiğinde Türkçe Dersi Öğretim Programı ortaokul kazanımları üzerine yapılan çalışmaların (Bal, 2018; Kayhan vd., 2019; Kurudayıoğlu ve Soysal, 2019; Soyucok ve Batur, 2020) 2018 Türkçe Dersi Öğretim Programı'na, bir sınıf düzeyine veya 21. yüzyıl becerilerine göre yapıldığı görülmüştür.

İncelenen alanyazın dikkate alındığında 2019 Türkçe Dersi Öğretim Programı ortaokul kazanımlarını TYÇ anahtar yetkinlikleri açısından inceleyen herhangi bir çalışmaya rastlanılmamıştır. Bu çalışma anahtar yetkinlik - kazanım uyumluluğunu ortaya koyması açısından alana katkı sağlayabilir. Ayrıca hazırlanacak veya güncellenecek Türkçe Dersi Öğretim Programı'nda yer alacak ortaokul kazanımlarında anahtar yetkinliklerin uyumlu bir biçimde yer almasını gerçekleştirebilir.

1.4. Çalışmanın Sınırlılıkları

Bu çalışmanın sınırlılıkları şu biçimde belirlenmiştir:

- 2019 Türkçe Dersi Öğretim Programı ortaokul (5 - 8. Sınıf) kazanımları,
- Türkiye Yeterlilikler Çerçevesi'nde sekiz anahtar yetkinlik vardır. Ancak bu çalışma yedi anahtar yetkinlik ile sınırlandırılmıştır. Çalışmada "yabancı dillerde iletişim" anahtar yetkinliğinin 2019 Türkçe Dersi Öğretim Programı'nda yer alan ortaokul (5-8. Sınıf) kazanımları arasında bir uyum olmasının beklenmemesi nedeniyle kazanım-anahtar yetkinlik uyumu incelemesinde "yabancı dillerde iletişim anahtar yetkinliği" ne yer verilmemiş olup sadece bu yetkinlik ile ilgili kuramsal bilgilendirmeye yer verilmiştir.

2. Yöntem

Çalışmanın yöntem bölümü çalışmanın modeli, veri toplama aracı, verilerin toplanması ve analizi ile çalışmanın güvenilirliği başlıklarından oluşmaktadır.

2.1. Çalışma Modeli

Bu çalışmada 2019 Türkçe Dersi Öğretim Programı ortaokul kazanımlarının Türkiye Yeterlilikler Çerçevesi'ndeki anahtar yetkinlikler açısından incelenmesi amaçlanmaktadır. Bu amaç doğrultusunda çalışmanın yöntemi, nitel araştırma desenlerinden doküman incelemesi olarak belirlenmiştir. Yıldırım ve Şimşek'e göre: "Doküman incelemesi araştırılması hedeflenen olgu ve olgular hakkında bilgi içeren yazılı materyallerin analizini kapsar." (2018: 189). Bu çalışmada

incelenen yazılı materyal ise Türkiye Yeterlilikler Çerçevesi anahtar yetkinliklerine göre 2019 Türkçe Dersi Öğretim Programı ortaokul kazanımlarıdır.

2.2. Veri Toplama Aracı

Çalışmanın veri toplama aracı olarak yararlanılan dokümanları şunlardır:

- 2019 Türkçe Dersi Öğretim Programı
- Türkiye Yeterlilikler Çerçevesi

2.3. Verilerin Toplanması ve Analizi

Belgesel tarama yönetimi olarak da bilinen doküman incelemesi, Karasar'a göre: "Belli bir amaca dönük kaynakları bulma, okuma, not alma ve değerlendirme işlemlerini kapsar." (2014: 183). Ayrıca doküman incelemesi yönteminin aşamalarını "dokümanlara ulaşma, orijinalliğini kontrol etme, dokümanları anlama, veriyi analiz etme, veriyi kullanma" biçiminde sıralamıştır (Forster, 1995, akt. Yıldırım ve Şimşek, 2018: 194). Bu doğrultuda çalışma sürecinde yapılan işlemler şunlardır:

- Güvenilir kaynaklardan (gov.tr uzantılı siteler) "2019 Türkçe Dersi Öğretim Programı" ve "Türkiye Yeterlilikler Çerçevesi" dokümanlarına ulaşma,
- Dokümanların okunması,
- Doküman içeriklerinden veriler elde etmek için önceden belirlenen sınıf düzeyi, beceri alanı, kazanım ve anahtar yetkinlik temalarına göre betimsel analizin uygulanması. Yıldırım ve Şimşek'e göre betimsel analiz önceden oluşturulan temalara göre yapılır (2018: 239 - 240).
- Analiz sonucunda elde edilen verilerin sistemli biçimde sunulması.

2.4. Çalışmanın Güvenirliği

Çalışmada 2019 Türkçe Dersi Öğretim Programı ortaokul kazanımları, Türkiye Yeterlilikler Çerçevesi'nde yer alan yedi anahtar yetkinliğe göre incelenmiştir. Kazanımların anahtar yetkinliklere göre incelenmesi, araştırmacı ve Türkçe eğitimi alanında çalışan bir akademisyen tarafından yapılmıştır. Çalışmanın güvenilirlik katsayısını hesaplamak amacıyla Miles ve Huberman'ın aşağıda yer alan formülü kullanılmıştır (2019: 64):

$$\text{Güvenirlik} = \frac{\text{Görüş Birliği}}{\text{Görüş Birliği} + \text{Görüş Ayrılığı}} \times 100$$

Formülün uygulanmasıyla araştırmacının ve uzmanın değerlendirmelerinin karşılaştırılması sonucu elde edilen oranın %92 olduğu görülmüştür. Kalan %8'lik kısım araştırmacı ve uzmanın yaptığı değerlendirme toplantısında ortak karara bağlanarak çalışmada görüş birliği sağlanmıştır.

3. BULGULAR

Bu bölümde çalışmanın alt problemlerine göre sınıf düzeyi, ortaokul geneline ve beceri alanlarına göre 2019 Türkçe Dersi Öğretim Programı ortaokul

kazanımlarının anahtar yetkinlikler açısından incelenmesine ilişkin bulgulara yer verilmiştir.

3.1. 2019 Türkçe Dersi Öğretim Programı Sınıflara Göre Ortaokul Kazanımlarının Anahtar Yetkinliklere Uyumuna İlişkin Bulgular

3.1.1. 2019 Türkçe Dersi Öğretim Programı 5. Sınıf Kazanımları - Anahtar Yetkinlikler Uyumuna İlişkin Bulgular

2019 Türkçe Dersi Öğretim Programı incelendiğinde 5. sınıf düzeyinde dinleme (n=12), konuşma (n=7), okuma (n=34) ve yazma (n=16) becerilerinde dağılım gösteren 69 kazanım olduğu görülmüştür. Bu kazanımların anahtar yetkinlikler bakımından incelenmesine yönelik bulgular Tablo 2’de verilmiştir.

Tablo 2. 2019 Türkçe Dersi Öğretim Programı 5. Sınıf Kazanımlarında Anahtar Yetkinliklerin Becerilere Dağılımı

| Anahtar Yetkinlikler | Beceri Alanı | | | | n |
|--|--------------|-----------|-----------|-----------|------------|
| | Dinleme | Konuşma | Okuma | Yazma | |
| Ana dilde iletişim | 12 | 7 | 34 | 16 | 69 |
| Matematiksel yetkinlik ve bilim/ Teknolojide temel yetkinlikler | - | - | 4 | 1 | 5 |
| Dijital yetkinlik | 6 | 1 | 8 | 2 | 17 |
| Öğrenmeyi öğrenme | 10 | 4 | 33 | 9 | 56 |
| Sosyal ve vatandaşlıkla ilgili yetkinlikler | 3 | 7 | 3 | 3 | 16 |
| İnisiyatif alma ve girişimcilik | 1 | 1 | 2 | 3 | 7 |
| Kültürel farkındalık ve ifade | 2 | 7 | 12 | 11 | 32 |
| Toplam | 34 | 27 | 96 | 45 | 202 |

Tablo 2 incelendiğinde 5.sınıf kazanımlarının en çok ana dilde iletişim (n=69), öğrenmeyi öğrenme (n=56) ve kültürel farkındalık ve ifade (n=32) anahtar yetkinlikleri ile uyumlu olduğu görülmüştür. Ardından dijital yetkinlik (n=17), sosyal ve vatandaşlık (n=16), inisiyatif ve girişimcilik (n=7) ve matematiksel yetkinlik ve bilim ve teknolojide temel yetkinlikler (n=5) anahtar yetkinliklerinin takip ettiği görülmüştür. 5. sınıf kazanımlarının anahtar yetkinlik - beceri alanı uyumunun ise okuma (n=96), yazma (n=45), dinleme (n=34) ve konuşma (n=27) becerisi olarak sıralandığı görülmüştür.

3.1.2. 2019 Türkçe Dersi Öğretim Programı 6. Sınıf Kazanımları - Anahtar Yetkinlikler Uyumuna İlişkin Bulgular

2019 Türkçe Dersi Öğretim Programı incelendiğinde 6. sınıf düzeyinde dinleme (n=12), konuşma (n=7), okuma (n=35) ve yazma (n=14) becerilerinde dağılım gösteren toplam 68 kazanım olduğu görülmüştür. Bu kazanımların anahtar yetkinlikler bakımından incelenmesine yönelik bulgular Tablo 3’te verilmiştir.

Tablo 3. 2019 Türkçe Dersi Öğretim Programı 6. Sınıf Kazanımlarında Ana Anahtar Yetkinliklerin Becerilere Dağılımı

| Anahtar Yetkinlikler | Beceri Alanı | | | | n |
|--|--------------|-----------|-----------|-----------|------------|
| | Dinleme | Konuşma | Okuma | Yazma | |
| | f | F | f | f | |
| Ana dilde iletişim | 12 | 7 | 35 | 14 | 68 |
| Matematiksel yetkinlik ve bilim/teknolojide temel yetkinlikler | - | - | 4 | 2 | 6 |
| Dijital yetkinlik | 6 | 1 | 8 | 3 | 18 |
| Öğrenmeyi öğrenme | 10 | 4 | 34 | 6 | 54 |
| Sosyal ve vatandaşlıkla ilgili yetkinlikler | 3 | 7 | 3 | 3 | 16 |
| İnisiyatif alma ve girişimcilik | 1 | 1 | 2 | 3 | 7 |
| Kültürel farkındalık ve ifade | 2 | 7 | 13 | 11 | 33 |
| Toplam | 34 | 27 | 99 | 42 | 202 |

Tablo 3 incelendiğinde 6.sınıf kazanımlarının en çok ana dilde iletişim (n=68), öğrenmeyi öğrenme (n=54) ve kültürel farkındalık ve ifade (n=33) anahtar yetkinlikleri ile uyumlu olduğu görülmüştür. Ardından dijital yetkinlik (n=18), sosyal ve vatandaşlık (n=16), inisiyatif ve girişimcilik (n=7) ve matematiksel yetkinlik ve bilim ve teknolojide temel yetkinlikler (n=6) anahtar yetkinliklerinin takip ettiği görülmüştür. 6. sınıf kazanımlarının anahtar yetkinlik - beceri alanı uyumunun ise okuma (n=99), yazma (n=42), dinleme (n=34) ve konuşma (n=27) becerisi olarak sıralandığı görülmüştür.

3.1.3. 2019 Türkçe Dersi Öğretim Programı 7. Sınıf Kazanımları - Anahtar Yetkinlikler Uyumuna İlişkin Bulgular

2019 Türkçe Dersi Öğretim Programı incelendiğinde 7. sınıf düzeyinde dinleme (n=14), konuşma (n=7), okuma (n=38) ve yazma (n=17) becerilerinde dağılım gösteren toplam 76 kazanım olduğu görülmüştür. Bu kazanımların anahtar yetkinliklere bakımından incelenmesine ait bulgular Tablo 4'te verilmiştir.

Tablo 4. 2019 Türkçe Dersi Öğretim Programı 7. Sınıf Kazanımlarında Anahtar Yetkinliklerin Becerilere Dağılımı

| Anahtar Yetkinlikler | Beceri Alanı | | | | n |
|--|--------------|---------|-------|-------|-----------|
| | Dinleme | Konuşma | Okuma | Yazma | |
| | f | f | f | f | |
| Ana dilde iletişim | 14 | 7 | 38 | 17 | 76 |
| Matematiksel yetkinlik ve bilim/teknolojide temel yetkinlikler | - | - | 4 | 3 | 7 |

| | | | | | |
|---|-----------|-----------|------------|-----------|------------|
| Dijital yetkinlik | 7 | 1 | 9 | 4 | 21 |
| Öğrenmeyi öğrenme | 12 | 4 | 37 | 8 | 61 |
| Sosyal ve vatandaşlıkla ilgili Yetkinlikler | 3 | 7 | 3 | 3 | 16 |
| İnisiyatif alma ve girişimcilik | 1 | 1 | 3 | 3 | 8 |
| Kültürel farkındalık ve ifade | 2 | 7 | 16 | 12 | 37 |
| Toplam | 39 | 27 | 110 | 50 | 226 |

Tablo 4 incelendiğinde 7.sınıf kazanımlarının en çok ana dilde iletişim (n=76), öğrenmeyi öğrenme (n=61) ve kültürel farkındalık ve ifade (n=37) anahtar yetkinlikleri ile uyumlu olduğu görülmüştür. Ardından dijital yetkinlik (n=21), sosyal ve vatandaşlık (n=16), inisiyatif ve girişimcilik (n=8) ve matematiksel yetkinlik ve bilim ve teknolojiye temel yetkinlikler (n=7) anahtar yetkinliklerinin takip ettiği görülmüştür. 7. sınıf kazanımlarının anahtar yetkinlik - beceri alanı uyumunun ise okuma (n=110), yazma (n=50), dinleme (n=39) ve konuşma (n=27) becerisi olarak sıralandığı görülmüştür.

3.1.4. 2019 Türkçe Dersi Öğretim Programı 8. Sınıf Kazanımları - Anahtar Yetkinlikler Uyumuna İlişkin Bulgular

2019 Türkçe Dersi Öğretim Programı incelendiğinde 8. sınıf düzeyinde dinleme (n=14), konuşma (n=7), okuma (n=35) ve yazma (n=20) becerilerinde dağılım gösteren toplam 76 kazanım olduğu görülmüştür. Bu kazanımların anahtar yetkinlikler bakımından incelenmesine ait bulgular Tablo 5'te verilmiştir.

Tablo 5. 2019 Türkçe Dersi Öğretim Programı 8. Sınıf Kazanımlarında Anahtar Yetkinliklerin Becerilere Dağılımı

| Anahtar Yetkinlikler | Beceri Alanı | | | | n |
|--|--------------|--------------|------------|------------|-----------|
| | Dinleme f | Konuşma F | Okuma f | Yazma f | |
| Ana dilde iletişim | 14 | 7 | 35 | 20 | 76 |
| Matematiksel yetkinlik ve bilim/ teknolojide temel yetkinlikler | - | - | 4 | 3 | 7 |
| Dijital yetkinlik | 7 | 1 | 9 | 3 | 20 |
| Öğrenmeyi öğrenme | 12 | 4 | 34 | 10 | 60 |
| Sosyal ve vatandaşlıkla ilgili yetkinlikler | 3 | 7 | 3 | 3 | 16 |
| İnisiyatif alma ve girişimcilik | 1 | 1 | 3 | 3 | 8 |
| Kültürel farkındalık ve ifade | 2 | 7 | 16 | 13 | 38 |

| | | | | | |
|---------------|-----------|-----------|------------|-----------|------------|
| Toplam | 39 | 27 | 104 | 55 | 225 |
|---------------|-----------|-----------|------------|-----------|------------|

Tablo 5 incelendiğinde 8.sınıf kazanımlarının en çok ana dilde iletişim (n=76), öğrenmeyi öğrenme (n=60) ve kültürel farkındalık ve ifade (n=38) anahtar yetkinlikleri ile uyumlu olduğu görülmüştür. Ardından dijital yetkinlik (n=20) sosyal ve vatandaşlık (n=16), inisiyatif ve girişimcilik (n=8) ve matematiksel yetkinlik ve bilim ve teknolojiye temel yetkinlikler (n=7) anahtar yetkinliklerinin takip ettiği görülmüştür. 8. sınıf kazanımlarının anahtar yetkinlik - beceri alanı uyumunun ise okuma (n=104), yazma (n=55), dinleme (n=39) ve konuşma (n=27) becerisi olarak sıralandığı görülmüştür.

3.2. 2019 Türkçe Dersi Öğretim Programı Ortaokul Kazanımları - Anahtar Yetkinlikler Uyumuna İlişkin Bulgular

2019 Türkçe Dersi Öğretim Programı'nda 5. Sınıfta 69, 6.sınıfta 68, 7. sınıfta 76, 8. sınıfta ise 76 kazanım yer almaktadır. Programın ortaokul kazanımlarının toplamı 289'dur. Bu kazanımların genel olarak anahtar yetkinlikler uyumunun incelenmesine ait bulgular tablo 6'da verilmiştir.

Tablo 6. 2019 Türkçe Dersi Öğretim Programı Ortaokul Kazanımlarının Anahtar Yetkinlikler ile Uyumunu

| | Sınıf | | | | n |
|--|--------------|------------|------------|------------|------------|
| | 5 | 6 | 7 | 8 | |
| Anahtar Yetkinlikler | f | f | f | f | n |
| Ana dilde iletişim | 69 | 68 | 76 | 76 | 289 |
| Matematiksel yetkinlik ve bilim/teknolojide temel yetkinlikler | 5 | 6 | 7 | 7 | 25 |
| Dijital yetkinlik | 17 | 18 | 21 | 20 | 76 |
| Öğrenmeyi öğrenme | 56 | 54 | 61 | 60 | 231 |
| Sosyal ve vatandaşlıkla ilgili yetkinlikler | 16 | 16 | 16 | 16 | 64 |
| İnisiyatif alma ve girişimcilik | 7 | 7 | 8 | 8 | 30 |
| Kültürel farkındalık ve ifade | 32 | 33 | 37 | 38 | 140 |
| Toplam | 202 | 202 | 226 | 225 | 855 |

Tablo 6 incelendiğinde ortaokul kazanımlarının en çok ana dilde iletişim (n=289), öğrenmeyi öğrenme (n=231) ve kültürel farkındalık ve ifade (n=140) anahtar yetkinlikleri ile uyumlu olduğu görülmüştür. Ardından dijital yetkinlik (n=76) sosyal ve vatandaşlık (n=64), inisiyatif ve girişimcilik (n=30) ve matematiksel yetkinlik ve bilim ve teknolojiye temel yetkinlikler (n=25) anahtar yetkinliklerinin takip ettiği görülmüştür. Ayrıca Tablo 6'da ana dilde iletişim anahtar yetkinliğinin sınıf düzeyinde bulunan kazanım sayısı ile benzer

olduğu görülmüştür. Kültürel farkındalık ve ifade anahtar yetkinliğinin sınıf seviyesi yükseldikçe [5.sınıf (n=32), 6 sınıf (n=33) 7. sınıf (n=37) ve 8. sınıf (n=38)] kazanımlarında yer alma sayısının arttığı görülmüştür. Sosyal ve vatandaşlıkla ilgili yetkinliklerin ise tüm sınıf seviyelerinde (n= 16) kazanımlara aynı sayıda yansıdığı görülmüştür.

3.3. 2019 Türkçe Dersi Öğretim Programı Ortaokul Kazanımları Sınıf, Beceri Alanı - Anahtar Yetkinlikler Uyumuna İlişkin Bulgular

2019 Türkçe Dersi Öğretim Programı'ndaki ortaokul kazanımlarındaki dört beceri alanı olan dinleme, konuşma, okuma ve yazma ile anahtar yetkinlikler uyumu ve sınıf düzeyi - anahtar yetkinlik bakımından incelenmesine ait bulgular tablo 7'de verilmiştir.

Tablo 7. 2019 Türkçe Dersi Öğretim Programı Ortaokul Kazanımları Sınıf, Beceri Alanı ile Anahtar Yetkinlikler Uyumunu

| Sınıf | Beceri Alanındaki Anahtar Yetkinlikler | | | | n |
|---------------|--|--------------|------------|------------|------------|
| | Dinleme f | Konuşma f | Okuma F | Yazma f | |
| 5.sınıf | 34 | 27 | 96 | 45 | 202 |
| 6.sınıf | 34 | 27 | 99 | 42 | 202 |
| 7.sınıf | 39 | 27 | 110 | 50 | 226 |
| 8.sınıf | 39 | 27 | 104 | 55 | 225 |
| Toplam | 146 | 108 | 409 | 192 | 855 |

Tablo 7 incelendiğinde anahtar yetkinlik - beceri alanı uyumunun okuma beceri (n=409), yazma (n=192) dinleme (n=146) ve konuşma (n=108) becerisi olarak sıralandığı görülmüştür. Tablo 7 tekrar incelendiğinde kazanımların anahtar yetkinliklere göre uyumu sınıf düzeyine göre ise 7.sınıf (n=226), 8.sınıf (n=225), 5.sınıf (n=202) ve 6. sınıf (n=202) biçiminde olduğu görülmektedir.

4. SONUÇ, TARTIŞMA VE ÖNERİLER

2019 Türkçe Dersi Öğretim Programı'nda ortaokul (5-8 sınıf) düzeyinde yer alan 289 kazanımın Türkiye Yeterlilikler Çerçevesi anahtar yetkinliklerine göre incelemesi yapılan bu çalışmada şu sonuçlara ulaşılmıştır:

- 2019 Türkçe Dersi Öğretim Programı'nda ortaokul sınıf düzeylerinde bulunan 289 kazanımın tümünün ana dilde iletişim anahtar yetkinliği ile uyumlu olduğu yani en çok ana dilde iletişim anahtar yetkinliğinin kazanımlarla uyumlu olduğu görülmüştür. Bu sonuç, Soyuçok ve Batur'un (2020); Kana ve Kiler'in (2021) çalışmalarıyla benzerlik göstermektedir. Soyuçok ve Batur yaptıkları çalışmada 2018 Türkçe Öğretim Programı kazanımlarını Türkiye Yeterlilikler Çerçevesi açısından incelemiştir. Çalışmanın sonucunda en fazla ana dilde iletişim anahtar yetkinliğinin kazanımlarla uyumlu olduğu belirlenmiştir. Kana ve Kiler ise ortaokul Türkçe ders kitapları etkinliklerini anahtar yetkinliklere

göre inceledikleri çalışmalarında ders kitaplarındaki etkinliklerde en çok ana dilde iletişim anahtar yetkinliğinin yer aldığı sonucuna ulaşmıştır. Ülger ve Erkal (2022) tarafından yapılan çalışma, 2019 Türkçe Dersi Öğretimi Programı 1-4. sınıf kazanımlarının anahtar yetkinliklerle olan ilişkisini incelemeye yöneliktir. Bu çalışmada ise kazanımlarla en uyumlu anahtar yetkinliğin "öğrenmeyi öğrenme" anahtar yetkinliği olduğu sonucuna ulaşılmıştır. Mevcut çalışma ile Ülger ve Erkal'ın (2022) çalışması arasında sonuç farklılığının nedeni 1-4. sınıf Türkçe dersi kazanımlarının ilk okuma yazma öğretiminden bağımsız okuma yazma öğretimine doğru ilerleyen bir öğrenme sürecini temel alması şeklinde açıklanabilir.

- Sınıflar özelinde ve tüm ortaokul kazanımlarının anahtar yetkinliklere uyumunun ana dilde iletişim (n=289), öğrenmeyi öğrenme (n=231) ve kültürel farkındalık ve ifade (n=140), dijital yetkinlik (n=76) sosyal ve vatandaşlık (n=64), inisiyatif ve girişimcilik (n=30) ve matematiksel yetkinlik ve bilim ve teknolojide temel yetkinlikler (n=25) olarak sıralandığı sonucuna ulaşılmıştır. Bu sonuç ve anahtar yetkinliklere ait özellikler dikkate alındığında Türkçe dersi ortaokul kazanımlarının ana dilde iletişim, öğrenmeyi öğrenme ve kültürel farkındalık ve ifade anahtar yetkinliklerini ağırlıklı olarak yansıttığı düşünülebilir.
- Kültürel farkındalık ve ifade anahtar yetkinliğinin sınıf seviyesi yükseldikçe [5. sınıf (n=32), 6. sınıf (n=33) 7. sınıf (n=37) ve 8. sınıf (n=38)] kazanımlarında yer alma sayısının arttığı görülmüştür. Kültürel farkındalık ve ifade anahtar yetkinliğinin sınıf seviyelerine göre bu değişiminin nedeni okuma ve yazma becerilerine ait kazanım sayılarının sınıf seviyelerinde değişmesine ve kazanımların altındaki açıklamalara bağlanabilir.
- Sosyal ve vatandaşlıkla ilgili yetkinliklerin ise tüm sınıf seviyelerinde (n=16) kazanımlara aynı sayıda yansıdığı görülmüştür. Bu sonuç bu anahtar yetkinliğin sınıf düzeyine bağlı olmadan her sınıf düzeyinde dengeli bir biçimde kazanımlarda yer aldığını göstermektedir.
- 2019 Türkçe Dersi Öğretim Programı'nda ortaokul kazanımlarının genel olarak beceri alanı - anahtar yetkinlikler uyumunun dengeli bir biçimde dağılım göstermediği belirlenmiştir. Beceri alanı - anahtar yetkinlikler uyumunun okuma (n=409), yazma (n=192) dinleme (n=146) ve konuşma (n=108) becerisi olarak sıralandığı sonucuna ulaşılmıştır. Ortaokul kazanımlarının beceri alanlarına göre dağılımdaki sıralama okuma (n=142) yazma (n=67) dinleme (n=52) konuşma (n=28) biçimindedir. Çalışmanın bu sonucu ve Türkçe dersine ait ortaokul kazanımlarının beceri alanlarına göre dağılım sıralamasının örtüşüğünü göstermektedir. Bir başka deyişle kazanım sayısı fazla olan becerinin anahtar yetkinliklerle uyumlu olma durumunun arttığı söylenebilir.
- Ortaokul sınıf düzeylerinin kazanım - anahtar yetkinlikler uyumunun dengeli bir biçimde dağılım göstermediği belirlenmiştir. Sınıf düzeylerinin kazanım -

anahtar yetkinlikler uyumunun en çok 7.sınıf (n=226) düzeyinde olduğu daha sonra 8. sınıf (n=225) kazanımlarının geldiği 5 ve 6. sınıf (n=202) kazanımlarının ise eşit sayıda uyumlu olduğu sonuçlarına ulaşılmıştır. Soyuçok ve Batur'un (2020) çalışmasında ise sınıf düzeyi bakımından anahtar yetkinliklerin en çok yer aldığı kazanımların 8. sınıf kazanımları olduğu en az ise 7. sınıf kazanımları olduğu görülmüştür. Mevcut çalışma ile bu farklı sonucun nedeni Soyuçok ve Batur'un çalışmasında "öğrenmeyi öğrenme" anahtar yetkinliğinin her sınıf düzeyinde sadece "Bilgi kaynaklarını etkili şekilde kullanır." kazanımında yer aldığı, kültürel farkındalık ve ifade anahtar yetkinliğinin ise her sınıf düzeyinde sadece "Yazdıklarını paylaşır." kazanımında yer aldığı ve sosyal ve vatandaşlıkla ilgili yetkinliğin ise ortaokul düzeyinde hiçbir kazanımda yer almadığı bulgularından kaynaklandığı söylenebilir.

- Çalışmanın genel sonucunda ise anahtar yetkinliklerin kazanımlara dengeli bir biçimde dağılmadığı sonucuna ulaşılmıştır. Anahtar yetkinlik - kazanım dağılımının dengeli olmaması sonucu, 2018 Türkçe Dersi Öğretim Programı ortaokul kazanımlarında anahtar yetkinliklerin yer alma durumunu inceleyen Soyuçok ve Batur (2020), 2019 Türkçe Dersi Öğretim Programı 1-4. sınıf kazanımlarının anahtar yetkinliklerle ilişkisi üzerinde çalışan Ülger ve Erkal (2022), 21. yüzyıl becerilerini 2018 Türkçe Dersi Öğretim Programı kazanımları üzerinde inceleyen şu çalışmalarla: Bal'ın 5. sınıf Türkçe dersi kazanımlarıyla ilgili çalışması (2018) ve Kayhan, Altun ve Gürol'un 8. sınıf Türkçe dersi kazanımlarıyla ilgili çalışması (2019); Kurudayıoğlu ve Soysal'ın 1-8. sınıf Türkçe kazanımlarıyla ilgili çalışmasıyla (2019) benzerlik göstermektedir. Bu çalışma sonucunda Türkiye Yeterlilikler Çerçevesi'nde geçen "Anahtar yetkinliklerin eğitim ve öğretim programlarına ait öğrenme kazanımları içerisinde yer alması esastır." (MYK, 2015: 25) ilkesinin Türkçe Dersi Öğretimi Programı ortaokul kazanımlarında dengeli olarak gerçekleştirilmediği öne sürülebilir. Bu noktada anahtar yetkinliklerin öğretim programlarındaki yansımaları olarak belirtilen kazanımların anahtar yetkinliklerle dengeli ve uyumlu olacak biçimde tekrar belirlenmesi gerektiği düşünülebilir.

ÖNERİLER

Çalışmanın sonucu dikkate alınarak şu öneriler verilebilir:

2019 Türkçe Dersi Öğretim Programı üzerinde yapılacak bir güncellemede veya yeniden hazırlanacak bir öğretim programı için şunlar yapılabilir:

- 2019 Türkçe Dersi Öğretim Programı'nda ortaokul kazanımlarının genel olarak beceri alanı - anahtar yetkinlikler uyumunun dengeli bir biçimde dağılım göstermediği belirlenmiştir. Kazanımların anahtar yetkinlikler ile uyumlu olacak biçimde düzenlenmesi sağlanabilir.
- Anahtar yetkinlikler öğretim programında açıklanırken sadece tanım vermek yerine ders kazanımları biçiminde ulaşılması gereken hedef veya yeterlilik

olarak yetkinliklerin somutlaştırması yapılabilir.

- Anahtar yetkinliklerin kazanımlarla ilişkilendirmesinin olduğu bir bölümde örnek ders planı ve etkinlik öğretim programında olabilir.
- Kazanımların altına kazanım - anahtar yetkinlik ilişkisine dikkat çeken açıklamalar, kısaltmalar ve simgeler yerleştirilebilir.
- Bu çalışmada ortaokul kazanımlarının anahtar yetkinlikler açısından incelenmesi gerçekleştirilmiştir. Farklı bir çalışma olarak anahtar yetkinliklerin kazanımlarla uygunluğu için öğretmen görüşlerinin alındığı, ders kitabındaki temaların, metinlerin ve metin türlerinin anahtar yetkinliklerle uyumunun incelendiği çalışmaların yapılması önerilebilir.

KAYNAKÇA

Bal, M. (2018). Türkçe Dersinin 21. Yüzyıl Becerileri Açısından İncelenmesi. *Turkish Studies* 13(4), 49-64. DOI Number: <http://dx.doi.org/10.7827/TurkishStudies.12922>

Kana, F., & Kiler, B. (2021). Ortaokul Türkçe Ders Kitaplarının Öğretim Programındaki Anahtar Yetkinlikler Açısından İncelenmesi. *Uluslararası Türkçe Edebiyat Kültür Eğitim Dergisi* 10(2), 741-755.

Karasar, N. (2014). *Bilimsel Araştırma Yöntemi*. 27. Basım. Ankara: Nobel Akademi Yayınları.

Kayhan, E., Altun, S., & Gürol, M. (2019). Sekizinci Sınıf Türkçe Öğretim Programı (2018)'nin 21. Yüzyıl Becerileri Açısından Değerlendirilmesi. *Adnan Menderes Üniversitesi Eğitim Fakültesi Eğitim Bilimleri Dergisi* 10(2), 20-35.

Kurudayıoğlu, M., & Soysal, T. (2019). 2018 Türkçe Dersi Öğretim Programı Kazanımlarının 21. Yüzyıl Becerileri Açısından İncelenmesi. *Ahi Evran Üniversitesi Sosyal Bilimler Enstitüsü Dergisi (AEÜSBED)* 5(2), 483-496. DOI: 10.31592/aeusb.621132

MEB. (2017). *Türkçe Dersi Öğretim Programı (İlkokul ve Ortaokul 1,2,3,4,5,6,7 ve 8.Sınıflar)*. Ankara: Talim ve Terbiye Kurulu Başkanlığı.

MEB. (2018). *Türkçe Dersi Öğretim Programı (İlkokul ve Ortaokul 1,2,3,4,5,6,7 ve 8. Sınıflar)*. Ankara: Talim ve Terbiye Kurulu Başkanlığı.

MEB. (2019). *Türkçe Dersi Öğretim Programı (ilkokul ve ortaokul 1,2,3,4,5,6,7 ve 8. sınıflar)*. Ankara: Talim ve Terbiye Kurulu Başkanlığı.

Miles, M. B., & Huberman, A. M. (2019). *Nitel Veri Analizi*. 3. Basım. (S. A. Altun, & A. Ersoy, Çev.) Ankara: Pegem Akademi.

MYK. (2015). *Türkiye Yeterlilikler Çerçevesi*. Ankara: Meslekî Yeterlilik Kurumu.

MYK. (2022, Temmuz 20). <https://www.myk.gov.tr/index.php/tr/tyc-ayc-referanslama-calmalar> adresinden alınmıştır.

Soyuçok, M., & Batur, Z. (2020). 2018 Türkçe Öğretim Programı Kazanımlarının Türkiye Yeterlilikler Çerçevesi Açısından İncelenmesi. *Gelecek Vizyonlar Dergisi (fvj: Future Visions Journal)* 4(3), 1-12.

TDK. (2022, Temmuz 07). *Yetkinlik*. <https://sozluk.gov.tr/> adresinden alınmıştır.

Tuncel, İ. (2019). Program Geliştirmenin Kuramsal Temelleri. H. Şeker (Ed.). *Eğitimde Program Geliştirme Kavramlar ve Yaklaşımlar*. 5. Basım. s. 19-71. Ankara: Anı Yayıncılık.

TYÇ. (2022, Temmuz 22). <https://www.tyc.gov.tr/sayfa/tarihce-i0bd96402-7e30-40b7-ac45-375233324bfd.html> adresinden alınmıştır.

Ülger, E., & Erkal, M. (2022). 2019 Türkçe Dersi Öğretim Programındaki Kazanımların (1, 2, 3 ve 4. Sınıflar) Anahtar Yetkinliklerle İlişkisi. *Sinop Üniversitesi Sosyal Bilimler Dergisi* 6(1), 68-99.

Yıldırım, A., & Şimşek, H. (2018). *Sosyal Bilimlerde Nitel Araştırma Yöntemleri*. 11. Basım. Ankara: Seçkin Yayıncılık.

GENİŞLETİLMİŞ ÖZET: Eğitimin temel amacı, bireye yaşam koşullarına uygun donanımları kazandırmaktır. Bu donanımlar bilgi, beceri ve davranış olarak bir bütünlük gösterdiğinde yani yetkinlik olduğu zaman birey için bir anlam ifade edebilir. Toplumunu oluşturan bireyin sahip olduğu donanımın niteliği toplumun niteliği demektir. Bireyin ve toplumun sahip olduğu yetkinliklerinin niteliği toplumun gelişmişlik düzeyinin göstergelerinden biridir. Bu nedenle devletler ya da devletler toplulukları yetkin birey - yetkin toplum anlayışla hareket etmektedir. Söz konusu olan yetkinlik yani yaşam becerisinin öncelikle tespiti gerekmektedir. Bu tespit çalışmasının bir örneği de Avrupa Parlamentosu ve Konseyinin 2008’de oluşturduğu Hayat Boyu Öğrenme için Avrupa Yeterlilikler Çerçevesi (AYÇ) tavsiye kararıdır. Avrupa Yeterlilikler Çerçevesi tavsiye kararının Türkiye’ye yansımaları ise tavsiye kararda üye ülkelerin kendi ulusal yeterlilik çerçevesini oluşturması ifadesidir (MYK, 2022). Bu tavsiye karar dikkate alınarak Mesleki Yeterlilik Kurumu sorumluluğunda Türkiye Yeterlilikler Çerçevesi (TYÇ) adıyla ulusal yeterlilik çerçevesi oluşturulmuş ve 2016’da yürürlüğe girmiştir (TYÇ, 2022). Oluşturulan Türkiye Yeterlilikler Çerçevesi’nde anahtar yetkinliklerin bireylere sistemli bir biçimde öğretim programlarıyla kazandırılacağı TYÇ’de “Anahtar yetkinliklerin eğitim ve öğretim programlarına ait öğrenme kazanımları içerisinde yer alması esastır.” ifadesinde belirtilmiştir (MYK, 2015: 25). Bu ifadeden kazanımların anahtar yetkinliklerle uyumlu olması gerektiği çıkarılabilir. Nitekim TYÇ ve anahtar yetkinlikler ifadesinin ilk kez geçtiği program olan 2017 Türkçe Dersi Öğretim Programı’nda da geçen “Öğretim programlarında yer alan kazanımların kapsadığı temel beceriler Türkiye Yeterlilikler Çerçevesi esas alınarak ele alınmıştır.” ifadesi bu çıkarımı desteklemektedir (MEB, 2017: 5). Öğretim programları kazanımlarında yer alması gereken anahtar yetkinlikler Türkçe dersi için hazırlanan öğretim programlarında (2017, 2018, 2019) yer alırken öğretim programlarında sadece anahtar yetkinliklerin tanımsal açıklamasıyla yetinilmiştir. Öğretim programı kazanımlarının - anahtar yetkinliklerle olan uyumu ile ilgili bir açıklama Türkçe dersi öğretim programlarında (2017, 2018, 2019) yer almamıştır. Programlarda hangi kazanımın hangi anahtar yetkinlik ile uyumlu olduğu belirtilmemiştir. Öğretim programlarında yer alması belirtilen sekiz anahtar yetkinlik ise ana dilde iletişim, yabancı dillerde iletişim, matematiksel yetkinlik ve bilim/teknolojide temel yetkinlikler, dijital yetkinlik, öğrenmeyi öğrenme, sosyal ve vatandaşlıkla ilgili yetkinlikler, inisiyatif alma ve girişimcilik, kültürel farkındalık ve ifadedir. Bu çalışmada 2019 Türkçe Dersi Öğretim Programı ortaokul kazanımlarının Türkiye Yeterlilikler Çerçevesi’nde yer alan yedi anahtar yetkinlik açısından incelenmesi amaçlanmıştır. Yabancı dillerde iletişim anahtar yetkinliğinin sahip olduğu özellikler dikkate alınarak kazanım - anahtar yetkinlik uyumu incelemesinde yabancı dillerde iletişim anahtar yetkinliğine yer verilmemiştir. Çalışmanın amacı doğrultusunda nitel araştırma yöntemlerinden doküman incelemesiyle veriler toplanmıştır. Çalışmada, 2019 Türkçe Dersi Öğretim Programı ortaokul kazanımlarından toplanan verilerin analizinde betimsel analiz kullanılmıştır. Çalışmanın güvenilirliğinin sağlanması için Türkçe dersi ortaokul kazanımlarının yedi anahtar yetkinliğe göre incelenmesi araştırmacı ve bir uzman tarafından yapılmıştır. Çalışmanın güvenilirlik katsayısı Miles ve Huberman’ın formülü kullanılarak hesaplanmış araştırmacı ve uzman değerlendirmelerinin karşılaştırılması sonucunun %92 olduğu görülmüştür (2019, s. 64). Kalan %8’lik kısım araştırmacı ve uzmanın yaptığı değerlendirme toplantısında ortak karara bağlanarak çalışmada görüş birliği sağlanmıştır. Çalışmanın sonucunda kazanımların anahtar yetkinliklere uyumu tüm ortaokul sınıflarına (5-8. sınıf) göre ve sınıflar özelinde incelendiğinde ana dilde iletişim, öğrenmeyi öğrenme, kültürel farkındalık ve ifade yetkinliklerinin kazanımlarla en uyumlu yetkinlikler olduğu görülmüştür. Çalışmada ulaşılan bu sonuç alanyazında yapılan Soyuçok ve Batur’un (2020); Kana ve Kiler (2021) çalışmasıyla benzerlik göstermektedir. Anahtar yetkinlikler ile en uyumlu temel dil beceri alanlarının uyumu ise sırasıyla okuma, yazma, dinleme ve konuşma becerisi olduğu; sınıf düzeyleri açısından 7. sınıf kazanımlarının anahtar yetkinliklerle en uyumlu kazanımlar olduğu, daha sonra 8 sınıf kazanımlarının geldiği görülmüştür. 5 ve

6.sınıf kazanımlarının ise eşit sayıda uyumlu olduğu sonucuna ulaşılmıştır. Soyuçok ve Batur'un çalışmasında ise sınıf düzeyi bakımından anahtar yetkinlikler ile en çok yer aldığı kazanımların 8. sınıf kazanımları olduğu en az ise 7. sınıf kazanımları olduğu görülmüştür. Bu farklı sonucun nedeni Soyuçok ve Batur'un (2020) çalışmasında "öğrenmeyi öğrenme" anahtar yetkinliğinin her sınıf düzeyinde sadece "Bilgi kaynaklarını etkili şekilde kullanır." kazanımında yer aldığı, kültürel farkındalık ve ifade anahtar yetkinliğinin ise her sınıf düzeyinde sadece "Yazdıklarını paylaşır." kazanımında yer aldığı ve sosyal ve vatandaşlıkla ilgili yetkinliğin ortaokul düzeyinde hiçbir kazanımda yer almadığı bulgularından kaynaklanmış olabileceği söylenebilir. Çalışmanın genel sonucunda ise anahtar yetkinliklerin kazanımlara dengeli bir biçimde dağılmadığı sonucuna ulaşılmıştır. Elde edilen bu dengeli dağılım göstermeme sonucu alanyazında Bal'ın (2018), Kayhan, Altun ve Gürol'un (2019) Kurudayıoğlu ve Soysal'ın (2019), Soyuçok ve Batur'un (2020), Ülger ve Erkal'ın (2022), çalışmasıyla benzerlik göstermektedir. Bu çalışmanın ve alanyazında sözü edilen diğer çalışmaların sonuçları birlikte değerlendirildiğinde Türkçe Dersi Öğretim Programı'nda yer alan ortaokul kazanımlarının anahtar yetkinlikler ile uyumlu bir biçimde ilişkilendirmesi yapılarak yeniden hazırlanması gerektiği söylenebilir.

EXTENDED ABSTRACT: The main purpose of education is to equip the individual with the skills suitable for living conditions. When these equipments show integrity in terms of knowledge, skills and behavior, that is, when it is competence, it can make sense for the individual. The quality of the equipment owned by the individual forming the society means the quality of the society. The quality of the competencies of the individual and the society is one of the indicators of the development level of the society. For this reason, states or communities of states act with the understanding of competent individual - competent society. The competence in question, that is, life skills, must first be identified. An example of this identification work is the recommendation of the European Qualifications Framework for Lifelong Learning (EQF) made by the European Parliament and the Council in 2008. The reflection of the European Qualifications Framework recommendation on Turkey is the statement in the recommendation that member countries should establish their own national qualifications framework (MYK, 2022). Taking this recommendation into account, a national qualifications framework called the Turkish Qualifications Framework (TQF) was established under the responsibility of the Vocational Qualifications Authority and entered into force in 2016 (TYÇ, 2022). In the Turkish Qualifications Framework, it is stated in the TYÇ that the key competencies will be systematically acquired by the individuals through the curricula, in the statement "It is essential that the key competencies are included in the learning acquisitions of the education and training programs" (MYK, 2015: 25). It can be deduced from this statement that the acquisitions should be compatible with the key competencies. As a matter of fact, the expression "The basic skills covered by the acquisitions in the curriculum are discussed on the basis of the Turkish Qualifications Framework", which was also mentioned in the 2017 Turkish Curriculum, the program in which the expression TYÇ and key competencies were mentioned for the first time, supports this inference (MEB, 2017: 5). While the key competences that should be included in the acquisitions of the curricula are included in the curricula prepared for the Turkish course (2017, 2018, 2019), only the descriptive explanation of the key competences has been contented in the curricula. An explanation about the compatibility of the curriculum acquisitions with the key competencies was not included in the Turkish Curricula (2017, 2018, 2019). It is not specified which acquisition in the programs is compatible with which key competence. The eight key competences that are stated to be included in the curricula are communication in mother tongue, communication in foreign languages, mathematical competence and basic competences in science/technology, digital competence, learning to learn, social and civic competences, initiative and entrepreneurship, cultural awareness and expression. In this study, it is aimed to examine the secondary school acquisitions of the 2019 Turkish Curriculum in terms of seven key competencies in the Turkey Qualifications Framework. Considering the

characteristics of the communication key competence in foreign languages, the key competence of communication in foreign languages was not included in the examination of acquisition - key competence compatibility. In line with the purpose of the study, data were collected through document analysis, one of the qualitative research methods. In the study, descriptive analysis was used to analyze the data collected from the secondary school acquisitions of 2019 Turkish Curriculum. In order to ensure the reliability of the study, the examination of Turkish course secondary school acquisitions according to seven key competencies was carried out by the researcher and an expert. The reliability coefficient of the study, calculated using the formula of Miles and Huberman, was found to be 92% when comparing the evaluations of the researcher and the expert (2019, p. 64). The remaining 8% was agreed upon in the evaluation meeting held by the researcher and the expert, and a consensus was reached in the study. As a result of the study, when the compatibility of the acquisitions with the key competencies was examined according to all secondary school grades (5-8th grade) and in specific grades, it was seen that the competencies of communication in the mother tongue, learning to learn, cultural awareness and expression were the competencies that were most compatible with the acquisitions. This result obtained in the study is similar to the studies of Soyuçok and Batur (2020) and Kana and Kiler (2021) in the literature. The compatibility of key competencies with the most compatible basic language skill areas is reading, writing, listening and speaking, respectively; In terms of grade levels, it was seen that the 7th grade acquisitions were the most compatible with the key competencies, followed by the 8th grade acquisitions. It was concluded that the acquisitions of 5th and 6th grade were compatible in equal numbers. In the study of Soyuçok and Batur, on the other hand, it was seen that the key competencies in terms of grade level and the acquisitions that took place the most were 8th grade acquisitions, and 7th grade acquisitions were the least. The reason for this different result may be due to the findings that in the study of Soyuçok and Batur (2020), the key competence of "learning to learn" is only included in the acquisition of "Uses information resources effectively" at each grade level, while the key competence of cultural awareness and expression is only available in the acquisition of "Shares what he/she writes." at each grade level and social and civic competence is not included in any of the acquisitions at the secondary school level. As a general result of the study, it was concluded that the key competencies were not evenly distributed among the acquisitions. This result of not showing a balanced distribution is similar to the studies of Bal (2018), Kayhan, Altun, and Gürol (2019), Kurudayıoğlu and Soysal (2019), Soyuçok and Batur (2020), Ülger and Erkal (2022) in the literature. When the results of this study and other studies mentioned in the literature are evaluated together, it can be said that the secondary school acquisitions in Turkish Curriculum should be re-prepared by associating them with key competencies.

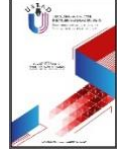

TÜRK DESTANLARINDA ALLAH'IN İSİM VE SIFATLARI* NAMES AND ATTRIBUTES OF ALLAH IN TURKISH EPICS

Yusuf Kenan BEZGİN

Arş. Gör., Türk Dili ve Edebiyatı, Türk Halk Edebiyatı,
Sivas Cumhuriyet Üniversitesi,
Sivas/Türkiye.

Research Assistant, Turkish Language and Literature,
Turkish Folk Literature, Sivas Cumhuriyet University,
Sivas/Türkiye.

ybezgin@cumhuriyet.edu.tr

ORCID ID: 0000-0002-9104-6930

Makale bilgisi | Article Information

DOI: 10.47994/usbad.1227406

Makale Türü / Article Type: Araştırma Makalesi / Research Article

Geliş Tarihi / Date Received: 31.12.2022

Kabul Tarihi / Date Accepted: 08.04.2023

Yayın Tarihi / Date Published: 20.04.2023

Yayın Sezonu / Pub Date Season: Nisan / April

Bu Makaleye Atıf İçin / To Cite This Article: Bezgin, Y. K. (2023). Türk Destanlarında Allah'ın İsim ve Sıfatları. *USBAD Uluslararası Sosyal Bilimler Akademi Dergisi* 5(11), 88-105.

İntihal: Bu makale intihal.net yazılımınca taranmıştır. İntihal tespit edilmemiştir.

Plagiarism: This article has been scanned by intihal.net. No plagiarism detected.



İletişim: Web: <https://dergipark.org.tr/tr/pub/usbad>
mail: usbaddergi@gmail.com

* Bu makale, hazırlanmakta olan doktora tez çalışmasının ikinci bölümünden üretilmiştir.

Öz: Dinler, her ne kadar birbirinden farklı görünseler de temelde onların birleştikleri ortak bir nokta vardır. O da insanın bağ kuracağı varlık ya da varlıklara "inanma" isteğinden başka bir şey değildir. Dolayısıyla insanın herhangi bir yaratıcı güce inanma isteği sonradan öğrenilmiş bir hadise değil fitratında mevcut olan bir kavramdır. Bilindiği gibi Türkler, İslam dinini tam olarak benimsemeden evvel buldukları coğrafyalara bağlı olarak çeşitli dinlerin etkisi altında kalmışlardır. Bu etki onların dinî inanışları, evrene dair düşünceleri ve sözlü kültür ürünleri üzerinde dönem dönem birtakım izler dahi bırakmıştır. Ancak etkisi altında kaldıkları hatta benimsedikleri dinlerde bile tek bir yaratıcıyı yani Tanrı'yı merkeze almışlardır. Genel bir ifade ile İslamiyet'e geçişlerinde de (IX. yy.) bu tek Tanrı inancının en temel etken olduğu söylenebilir. Tek Tanrı'nın birliğine olan vurgu ise İslam dininin özünü oluşturmaktadır. Her şeyden önce Kur'ân-ı Kerîm' de yer alan Allah'ın isim ve sıfatları, O'nun varlığından ve tek oluşundan bahseder. Tüm isim ve sıfatlar O'nu niteler. Dolayısıyla tüm peygamberler, tevhit tebliğiyle/mesajıyla gelmişlerdir (Enbiyâ, 21/25). Bu nokta da Kur'ân bir mesajdır ve mesajda kitabın nihâî anlamı olan tevhitir. Bu çalışmada, Allah'ın isim ve sıfatlarından yola çıkılarak Türk destanlarında tevhit inancına dair birtakım çıkarımlar yapılmaya çalışılmıştır.

Anahtar Kelimeler: Din, İslam, Tevhit ve Türk Destanları

Abstract: Although religions may seem different from each other, there is one common point in which they are basically united. It is nothing more than a person's desire to "believe" in the being or entities that he will connect with. Therefore, a person's desire to believe in any creative power is not a learned event, but a concept that exists in his nature. As it is known, Turks have been under the influence of various religions depending on the geographies they have been in before they fully adopted the religion of Islam. This effect has even left some traces on their religious beliefs, thoughts about the universe and oral culture products from time to time. However, even in the religions they have been under the influence of and even in the ones they have adopted, they have taken one creator, God, into the center. In a general expression, also in their conversion to Islam (IX. century.) it can be said that this belief in one God is the most basic factor. The emphasis on the unity of the One God is to form the essence of the Islamic religion. First of all, the names and attributes of Allah contained in the Noble Qur'an speak of His existence and uniqueness. All nouns and adjectives qualify Him. Therefore, all the prophets came with the message of monotheism (Anbiya, 21/25). This point is also a message of the Qur'an, and in the message is monotheism, which is the ultimate meaning of the book. In this study, it has been tried to draw some inferences about the belief in monotheism in Turkish epics based on the names and attributes of Allah.

Key Words: Religion, Islam, Monotheism and Turkish Epic

Giriş

İnsanlığın dinî tarihini bir bütün olarak ele aldığımızda tanrı veya tanrıçaların toplandığı çok tanrılı bir yapıya sahip olan birtakım eski dinlerden (antik Yunan, Roma vb.) hareketle çok tanrıçılıktan tek tanrıçılığa doğru bir geçişin söz konusu olabileceğini savunan pozitivist düşüncenin aksine insanoğlunun yaratıldığı ilk günden itibaren tevhide tecrübe ettiğini dolayısıyla da tek tanrı inancının zamanla çok tanrılı bir inanç sistemine dönüştüğünü (Aydın ve Ar, 2016: 6) ve bu dönüşümün çoğu zaman dinî inanç ve ritüellerle iç içe geçtiğini (Köse, 2022: 50) hem Kur'ân hem de yapılan ilmî çalışmalardan yola çıkarak söyleyebiliriz. Konuyla ilgili yapılan bazı ilmî çalışmalara dipnotta değinirken¹ biz, Kur'ân-ı

¹ "XIX. yüzyılda Afrika ve Okyanusya yerlilerinin inanç sistemleri üzerine yapılan ilk araştırmalardan elde edilen bilgilerden hareketle ilk dinin animizm ya da totemizm olduğu şeklindeki görüş, birtakım sosyolog ve antropologlar tarafından benimsenmeye başlamıştır. Buna karşılık ilkel topluluklar üzerinde araştırma yapan Andrew Lang ve Wilhelm Schdmit, kendi dönemlerinde birer istisna olarak ilk dinin tek tanrıçılık olduğunu öne sürmüşlerdir. Bu konuda en kapsamlı araştırmayı Kenyalı Anglikan rahibi bir ilahiyatçı ve filozof olan John Samuel Mbiti gerçekleştirmiştir. Hristiyan çevrelerde Afrikalı ilkel

Kerîm'i göz önünde bulundurarak Allah'ın isim ve sıfatlarını, "*Türk milletinin mefkuresini ve düşüncelerini bir yerde toplayan destanlarda*" (Togan, 1931: 3) aramak niyetindeyiz. Çıkış noktamız Kur'ân-ı Kerîm'dir çünkü Allah'ın Kur'ân'da yer alan isim ve sıfatları, gerçekliğin mahiyetini aramada ve onu idrak edebilmede sonu gelmez bir kaynak sağlamaktadır. Dolayısıyla bu noktada Kur'ân'ın nihaî anlamını tevhidin oluşturduğunu ifade etmek mümkündür.

Bir yaratıcı söz konusu olduğunda mesele, onun gerçek zatının ne olduğu sorusuna ve yaratıcıyı âlemdeki her şeyden ayıran niteliğinin neler olduğuna dönüşür? Bu soruya verilebilecek en basit cevap, âlemdeki her şeyin ona ait olduğu ve onun hiçbir şeye benzemediğidir. Bu cevaba da bizzat Kur'ân'ın "*Allah, kendisinden başka ilah olmayandır. En güzel isimler yalnızca O'nundur.*" (Tâ-Hâ, 20/8) âyetinden ulaşılabilir. Dikkat edilecek olursa âyetin belirttiği bu ifade, yaratıcının varlığına işaret eder. Yani Allah'ın her bir ismi, O'nun varlığına yapılan vurgudur.

Kur'ân Allah'ı tanımlarken "nefy" ve "isbat" yöntemini kullanır. Nefy ve isbat yönteminin en belîğ ifadesi "kelime-i tevhid"dir. Allah'ın birliğinden bahseden ve çoğu Mekke'de inmiş olan âyetler, doğrudan tevhidi telkin edenler veya şirki reddedenler olmak üzere iki grup hâlinde düşünülebilir. Dolayısıyla son ilahî kitapta Allah'ın birliği, daha çok "vâhid", "ehad" ve "vahde" kelimeleriyle ifade edilmiştir (Sarıkaya, 2015: 93). Birliği en açık şekilde ifade eden sûre ise "Vâhid" ve "Ehad" kavramlarıyla "İhlâs Sûresi"dir.

İslam tasavvurunda ise tevhit, "ulûhiyyette tevhit" ve "rubûbiyyette tevhit" olmak üzere iki şekilde ele alınmıştır. Ulûhiyyette tevhit, bir olanın zâtında, sıfatlarında ve fiillerinde tek ve eşsiz olması demektir. Zâtta tevhit Allah'ı tek ve yegâne kabul etmek, sıfatlarda tevhit Yaratıcının zâtına nispet edilen bir mânadır. Fiillerde tevhit ise Allah'ın âleme yönelik tasarruflarını ifade eder; âlemleri var eden, geliştiren ve bu eylemleri her an değiştiren Allah'tır. Rubûbiyyette tevhit ise her şeyin sahibi olan Allah'tan başkasına tapmamak anlamındadır. Kalp ile Allah'ı sevmek ve bunu davranışlarıyla ortaya koymaktır ki bu aynı zamanda amelî tevhide karşılıktır (Özler, 2012: 19). Bu noktada İslam'da iman tevhidî, tevhit de ibadeti önceler diyebiliriz. Allah'ın varlığına olan iman yani tevhit düşüncesi, genellikle fitrat terimiyle ifade edilir ki bu terim yaygın olarak "aslî tabiat" ya da "doğuştan gelen yatkınlık" olarak tercüme edilir. Kur'ân burada tevhidî, insanlara yaratıldıklarında verilen tabiatla bağlantılı kılmaktadır. Yani insan olmakla onlar emaneti kabul etmiş Elest Ahdi'ne girmiştir² (Murata ve

toplumların dinleri hakkındaki önyargılara şahit olması üzerine, o toplumların bir mensubu bir diğer ifadeyle içerden biri olarak kendi gerçeklerini tanıtmak amacıyla 300'ün üzerinde ilkel toplumun dinî inancını kapsamlı bir şekilde ortaya koyan bir araştırma yapmıştır. Her ne kadar Mbiti'nin konuyu katı Hristiyan bakışıyla ele aldığı eleştirisi yapılsa da derleyip sunduğu bilgiler son derece önemlidir. Bu çalışma sayesinde ilkel dinler hakkında daha ayrıntılı bilgiler elde edilmiş ve ilkel dinlerle ilgili yaklaşımlar da ağırlık, tek tanrıçılığa doğru kaymıştır." (Mbiti, 1990 akt. Taşdelen, 2019: 409). Ayrıca bk. (Tanyu, 1984; Ngolade, 1990: 125-190).

²"Hani Rabbin Âdemoğullarının sırtlarından zürriyetlerini izhar etmişti de kendilerini kendilerine tanık tutarak ben, Rabbiniz değil miyim demişti; onlar da evet, tanımız, Rabbimizsin demişlerdi. Bu da kıyamet günü bizim bundan haberimiz yoktu dememeniz. Yahut da ancak atalarımız şirk koştu önce ve biz onlardan sonra gelmiş bir soyuz; bizi de o boş ve asılsız işlerde

Chittick, 2012: 219). Hz. Peygamber de fitrat terimini bir hadisinde kullanarak her çocuğun fitrata göre doğduğunu ifade etmiştir: "*Her doğan fitrat üzere doğar. Anası ve babası onu ya Yahûdî ya Hristiyan veya Mecûsî yaparlar*" (İbn Kesir Tefsiri IX, 1985: 4707). Bu hadis, doğuştan gelen fitratın İslam'la bir olduğunu dile getirir. Emanet ve Elest Ahdi'nden dolayı insanlar, dünyaya tevhit hakikatini tanıyarak gelirler (Murata ve Chittick, 2012: 220).

Tevhidin mahiyetine ilişkin çok şey söylenebilir. Hatta İslam âlimlerinin konu hakkındaki çeşitli görüşlerine yer verilebilir, birtakım çıkarımlar dâhi yapılabilir³ ancak bu noktalara değinmek, çalışmamızı esas amacından uzaklaştıracaktır. Dolayısıyla bizim buradaki asıl gayemiz bir teslimiyet göstergesi olarak Allah'ın isim ve sıfatlarının Türk destanlarında nasıl yer aldığını inceleyerek Allah'ın varlığının, birliğinin, isim ve sıfatlarının hangi maksada yönelik kullanıldığını ortaya koymaktadır. Bu nedenle Türk kültürünün kodlarını taşıyan destanların mahiyetine de değinmeyerek, yerli ve yabancı literatürdeki tanımlarıyla birlikte genel bir değerlendirmenin yapıldığı çalışmaya⁴ okuyucuyu yönlendirmeyi uygun bularak doğrudan çalışma konumuza geçmek istiyoruz.

1. Allah'ın İsim ve Sıfatları

Allah'ın isim ve sıfatları, O'nun mahiyetine nispet edilen kavramlardır. İnanan insanlar arasında saygı hissi uyandıran bu kavramlar, Allah hakkında üstünlüğü ve aşkınlığı ifade eder (Karagöz, 2010: 15). İsmi'nin çoğulu olan "Esmâ" ile en güzel anlamındaki "Hüsnâ" kelimelerinden oluşan "Esmâ-i hüsnâ", Farsça bir terkip olup İslâmî bir terim olarak sadece Allah'ın isimleri kastedilmiştir (Öztürk, 2019: 28). Esmâ-i hüsnâ, içinde terim olarak daha çok doksan dokuz ismi içerir ve halk arasında bu doksan dokuz isim anılır.

Dört büyük kitabın sonuncusu olan Kur'ân-ı Kerîm'de Esmâ-i hüsnâ tabiri, dört âyette geçmektedir:

"O Allah, yaratandır, var edip olgunlaştırandır, suret verendir, onundur bütün güzel adlar; tenzih eder onu ne varsa göklerde ve ne varsa yeryüzünde ve odur üstün, hüküm ve hikmet sahibi" (Haşr, 59/24).

"Allah, kendisinden başka ilah olmayandır. En iyi isimler yalnızca O'nundur" (Tâ Hâ, 20/8).

"Hâlbuki Allah'ındır en güzel isimler (Esmâ-i hüsnâ) onun için siz ona onlarla çağırın ve onun isimlerinde sapıklık eden mülhitleri bırakın, yarın onlar yaptıklarının cezasını çecekler" (A'raf, 7/180).

"İster Allah diye çağırın ister Rahman diye çağırın. Hangisiyle çağırırsanız çağırın en iyi isimler O'nundur..." (İsra, 17/110).

bulunanların amelleri yüzünden helak mı edeceksin gibi bir söz söylememeniz içindi" (Â'râf, 7/172-173). Bu ve sonraki âyetlerin mealleri <https://www.kuranmeali.com> adresinden alınmıştır.

³ Bk. (Sarıkaya, 2015).

⁴ (Karasoy, 1991: 37-42).

1.1. Allah

Gönderdiği peygamberleri ve kitapları sayesinde varlığını bildiğimiz Allah, İslamiyet öncesi bozkır Türk topluluğunun inanç sisteminde "Tengri" (Tanrı) "...yaratıcı ve mutlak hüküm sahibi bir varlık olarak düşünölmüş, yüceliğini belirtmek maksadıyla "semavî" olarak nitelendirilmiş ve genellikle Gök Tanrı olarak anılmıştır" (Topalođlu, 1989: 473). Özellikle eski Türk inanç sisteminin sözlü ve yazılı kaynaklarından kayda geçmiş olan ve Türklerin sosyal hayatlarında önemli bir yer teşkil eden eski Türk telakkisine ait "Tengri-Bayat, Umay, Çalap, kut, ıduk, yer-su, yuğ" gibi kavramların, aradan geçen yüzyıllara rağmen Divanu Lügati't Türk, "Dede Korkut" ve "Kutadgu Bilig" gibi eserlerde görülmesi, bu inancın Türk kültür hayatına nasıl nüfuz ettiğini ortaya koymaktadır.

Türklerin tek tanrıya dayalı inanç sisteminin, İslam dini ile yakınlık kurmalarında ve kısa zamanda kabul edip benimsemelerinde etkili olduğunu söylemek mümkündür. Ancak tek Tanrı düşüncesiyle birlikte tabiatın bütün yönü de kutsal sayılmıştır ve bu anlayış içerisinde evrenle ilgili olan görüşleri şekillenmiştir. Dinin anlamını Tanrı kavramı ve sıfatları, onun doğa ve insan üzerindeki müdahalesi, kavramın dinî düşünce sistemi içindeki insan hayatına olan yönlendirici sıfatından kaynaklanmaktadır. Hayatın her alanına Tanrı'nın sıfatı yüklenmeye çalışılmıştır. Bu yüzden insan, Tanrı rızasını ve hoşnutluğunu kazanmak adına O'nun vasıflarına ulaşmayı arzulamıştır (Aksoy, 2018: 278). İslamiyet'in kabulü ile birlikte iman etmenin ilk şartı olan Allah'ın varlığına ve birliğine olan inancın benimsenmesi daha kolay olmuştur. Öyle ki bu durum taramış olduğumuz destan metinlerinde de tespit edilmiş inancın gereği olarak sadece bir olana sığınma, ondan yardım isteme, onun varlığına ve teklğine vurgu yapma şeklinde kendini göstermiştir.

Allah'ın isim ve sıfatları gerek vahiy yoluyla sözlü olarak gerekse doğal bir şekilde âyet ve işaretler aracılığıyla Allah'ın kendisini yarattıklarına haberdar ettiği nitelikleridir (Murata ve Chittick, 2012: 145). Dolayısıyla tüm isim ve sıfatları tevhide delalet eder. Örneğin İslam medeniyeti çevresine yeni girmiş olan Türklerin ilk yıllarının en önemli eseri olan "Kutadgu Bilig"de tevhit vurgusunu daha eserin giriş kısmından itibaren takip etmek mümkündür:

"Bayat atı birle sözüğ başladım / törütgen égidgen keçürgen idim.

(Yaratan, yetiştiren ve göçüren Rabbi'im Kadim Tanrı'nın adı ile söze başladım.)

Aya bir birikmez saña bir ađın / kamuğ aşnunda sen öñdün kéđin" (Çağbayır, 2021: 102).

(Ey bir olan Tanrı, sana hiçbir şey ortak olamaz. Başta her şeyden öncesin. Önce ve sonra Sen'sin.)

Örnek destanlarımızda yer alan kahramanların, doğumundan ölümüne kadar olan süreçte başlarına gelen olumlu veya olumsuz durumlar, Allah'ın takdiri olarak kabul edilir. Bütün dualarda evvela muhatap bir olan Allah'tır.

O'na sığınılır, O'ndan yardım istenilir ve yüceliğine sıklıkla vurgu yapılır. Örneğin Oğuz Kağan Destanı'nda, Oğuz'un oğullarının adı "Gök, Dağ, Deniz ve Gün, Ay, Yıldız" olarak geçmektedir. Gök'ün diğer doğa unsurlarıyla birlikte anılması, ifadenin yaratıcı olan Tanrı manasına geldiğini göstermez (Aksoy, 2018: 277) çünkü Oğuz, topraklarını çocukları arasında paylaştırırken yaptığı seferleri Tanrısına eda edilmiş bir borç olarak gösterir. Dolayısıyla Oğuz'un "Gök Tanrı'ya borcumu ödedim" demesiyle "gök" kelimesi, Tanrı'nın yüceliğine yapılan bir telmihtir (Tanyu, 1980: 38). Bunun dışında Allah'ın birliğine en güzel vurgu, Reşideddin Oğuznâmesi'nde yapılmaktadır. Destanda, evlilik çağı gelen Oğuz Kağan, amcası Küz-Han ve Kür-Han'ın kızını, bir olan Tanrı'ya iman etmedikleri için almaz. Ayrıca iman etmediği için de babasını tahtından eder (Togan, 1982: 18-19) ki bu, tevhide yönelik tutumu gösterir.

Kur'ân-ı Kerim'de, Allah'a hangi durumlarda sığınılacağı konusunda çeşitli ayetlerin yer aldığı görülmektedir. Allah'a sığınmak şeytana karşı (A'râf, 7/200) olacağı gibi kişiyi kendi iradesi dışında kötülüğe davet eden insana karşı da olabilmektedir.⁵ Kur'ân-ı Kerim'de (Felâk, 113/1-5) suresinde ise insanın çeşitli durumlarda karşılaşacağı kötülüklerden Rabbine sığınması istenir. Bu sığınma, İslamiyet'i kabul eden Türklerin doğrudan günlük hayatlarına yansıdığı gibi destanlarımıza da yansımıştır. Örneğin Köroğlu ve Battalgazi destanlarında bu sığınmanın izleri açıkça görülmektedir:

"... Sana **siğınak** düşmüşüm yola/Çekdiceğim ah u zara gel yetiş" (Kaplan vd., 1973: 172).

"Hak Sübhane ve tealiye **siğınıp** o tarafa yürüyelim" (Demir ve Erdem, 2006: 172).

Kırgızların en eski destanlarından biri olan "Er Töştük", "Kız Jibek" ve "Manas" destanında, her şeyin Allah'tan geldiğine "...De ki: Hepsi Allah'tandır." (Nisâ, 4/78) ve bu durum karşısında elden bir şeyin gelmediğine vurgu yapılarak Allah'ın tek hüküm sahibi olduğuna dikkat çekilir:

"Toñkoyup ketse kayran can/**Kudaydın** kılğan işine/Kötörböskö çaara cok." (Yeşildal, 2015: 471).

(Giderse kıymetli can/Allah'ın emrine/Katlanmaktan başka çare yok).

"Jaman, jaksı bolsada/**Allanıñ** bolar émiri" (Gumarova ve Smirnova, 2012: 27).

(İyi de kötü de olsa/Allah'ın emridir).

"**Kuday** salgan acaldan/Kutulgan cürgön ekensiñ" (Akmataliyev vd., 2007: 295).

(Allah'ın gönderdiği ecelden/Kurtulacağını mi düşünüyorsun).

⁵"Hz. Yusuf'un evinde bulunduğu kadın, (Züleyha) ondan murat almak istedi de kapıları sınıksız kapattı ve hadi dedi, beri gel. O, Allah'a sığınırım dedi; şüphe yok ki kocan, benim efendimdir ve şüphe yok ki zulmedenler, asla kurtulamaz, muradına eremez." (Yusuf, 12/23).

Allah'ın varlığı, birliği ve kudreti gibi özelliklerine işaret eden bu âyeti, "Dede Korkut" destanının "Begil Oğlu Emren, Uşun Koca Oğlu Segrek, Salur Kazan'ın Yedi Başlı Ejderhayı Öldürdüğü Boy, Kazan Beğ Oğlu Uruzun Tutsak Olduğu ve Kazılık Koca Oğlu Yigenek Boy"unda da görmek mümkündür:

"Yücelerden yücesin yüce **Tañrı**/Kimse bilmez niçesin görklü **Tañrı**" (Ergin, 2021: 224).

"Karañu dün içinde yol azsam umum **Allah**" (Ergin, 2021: 232)

"Ağız açup bir **Allah**'ıñ adını kim adamaz" (Ekici, 2019: 33).

"Aman mere kâfir aman/**Tañrınıñ** birliğine yokdur güman" (Ergin, 2021: 168).

"Dede Korkut" destanlarından özellikle "Kazılık Koca Oğlu Yigenek Boyu"nun soylama kısmında Allah'ın birliği hakkında kullanılan "Aziz **Tañrı**/ Sen anadan **toğmaduñ**/ Sen atadan **olmaduñ**" (Ergin, 2021: 204) ifadesi ile Manas Destanı'nda geçen "...Yaratan **tek Allah'tır**/Varlığını bil, yanılma Doğurdu deme babasız/Doğuracak anne yok..." (Akmataliyev vd., 2007: 165) ifadeleri dikkat çekmektedir. Bu söylevler, Kur'ân-ı Kerim'de Allah'ın bir oluşunu, doğurmaz ve doğmamış (İhlâs 12/3) olduğunu anlatan İhlâs suresine denk gelmektedir ki bu telakki, İslamiyet'i henüz tam manasıyla benimsememiş olan Türklerin, Allah'ın varlığının bir başlangıcının olmadığını bildiklerini göstermektedir.

1.2. Kadir

Sözlükte "tükenmez kudret sahibi, ölçü ve biçim veren" (Devellioğlu, 2012: 551) anlamına gelen "el Kâdir" ismi, Kur'ân'ın pek çok âyetinde geçmektedir (Karagöz, 2010: 157-158). Söz konusu âyetlerde Yaratıcının, yerlerin ve göklerin benzerini yaratmaya (İsra, 17/99; Yasin, 36/81), ölüleri diriltmeye, ölen insanın değil kemiklerini, parmak uçlarını bile düzüp iade etmeye (Kıyâme, 75/4), gücünün yettiğini yani Kâdir'den başka kudretlinin olmadığını bildirilmektedir.

İsmin destanlarımızdaki kullanımına geçecek olursak destanlarımızda yer alan kahramanların başlarına türlü belalar geldiğinde, bir işin başarı ile sonuçlanması istenildiğinde ya da dua olarak Allah'ın "Kâdir" isminin tercih edildiği görülmektedir ve ismin örnekleri, aşağıdaki gibidir:

"Dirse Han Oğlu Buğaç Han"ın anlatıldığı boyda Dede Korkut'un boy boylayıp soy soyladığı kısımda: "**kâdir** Tañrı seni nâmerde muhtac eylesün hanum hey" (Ergin, 2021: 103, 112) şeklinde Korkut'un dua ettiği görülmektedir.

Salur Kazan'ın Evinin Yağmalandığı Boy'dan:

"Ağzuñ **qurısun çoban**, dilüñ **çürisün çoban**, **kâdir** senüñ **alnuña kada yazsun çoban...**/Kara Dere ağzında **kâdir** viren...Kara Göne çapar yetti" (Ergin, 2021: 103, 112).

Kam Pürenüñ Oğlu Bamsı Beyrek Boy'undan:

"... **ķādir** Allāh ađ alnına ķada yazmıř" (Ergin, 2021: 125).

Kazan Beđ Ođlu Uruzun Tutsak Olduđu Boy'dan:

"Sen esen ol anam esen olsun/Menden yigrek **ķādir** size ođul vire" (Ergin, 2021: 170).

Duha Koca Ođlu Deli Dumrul Boy'undan:

"Yir řanıđ olsun gōk řanıđ olsun/**ķādir** Tañrı řanıđ olsun.../Kor isen ikimizüñ canın bile kođıl / Keremi çok ķādir Tañrı" (Ergin, 2021: 183,184).

Kazılık Koca Ođlu Yigenek Boyu'ndan

"Birliđüñe sıđındum çalabum **ķādir** Tañrı" (Ergin, 2021: 205).

Kanlı Koca Ođlu Kan Turalı Boyu'ndan:

"Dolamaç dolamaç yollarını/**ķādir** kor ise dün ile yortam.../Gōk ile pehlü uran kal'aların/**ķādir** kor ise yapam yıkam.../Yađrınında ķalkān oynar yayasınıñ/**ķādir** kor ise bařın kesem" (Ergin, 2021: 187).

Basat'ın Tepegōzü Öldürdüđu Boy'dan:

"Erlik ile ķardařuñ ķanın alduñ, ķalın Ođuz biglerini yükden ķurtarduñ, **ķādir** Allāh yüzüñ ađ itsün Basat" (Ergin, 2021: 215).

Uřun Koca Ođlu Segrek Boyu'ndan:

"**ķādir** Tanrı yol vermiř, çıkup gelmiř.../**ķādir** veren tatlu canın uyhu almıř yiđit" (Ergin, 2021: 226, 231).

Salur Kazanın Yedi Bařlı Ejderhayı Öldürdüđu Boy'dan:

"Dedem dēr **ķādir** Allāh sahlasuñ cānuñuzı.../...řılanında bol ni'metli, **ķādir** Tañrı gölgesi.../...iř düřende nāmerde, **ķādir** Allāh yaha dutub yalvartmasuñ" (Ekici, 2019: 39, 73, 117).

Daniřmend-nāme" destanında Ermeni Sultanı Mihran ile savařırken ađır yaralar alan Artuhı'nın bir kolu iřlevini göremez hāle gelir ve yere düřer. Çektiđi ađrıdan dolayı Hazreti Hazreti Hakk'a dua etmeye bařlar:

"İ ālemleri yaratan **ķādir** Allāh! Cemī'i iřler saña āsāndur. Bu bī-çārenüñ dađı hāli ģazretüñe ma'lūmdur. Yā Rabbe'ī ālemīm! Bu bu bī-çāreyi bī- murād itme. İlāhī! İnāyet senden gerek" (Demir, 2020: 112).

"Saltuk-nāme" destanında ise Allah'ın Kadir isminin sonsuz kudretini sorgulayan bir kāfir kadın, řerif'den keramet gösterirse Müslüman olacađını söyler. Ancak gösterilen kerametten sonra Müslüman olmaz ve kadın ile řerif arasında řöyle bir konuřma geđer:

"Hak Ta'āla'dan korkgil, ahdından donme yohsa seni urur dađı tař eyler. Avrat eyitti: Digil beni tař eylesün göreyim eđer senüñ Tañruñ **Kādir** ise. Server anı iřitti, el getürdi ađzın depretti, Emr-i Hak'la ol avrat heman tař oldu,

yire bitti!" (Ebü'l-hayr-ı Rûmî, 1988 II: 29). Allah'ın sonsuz kudret sahibi olduğuna bir vurgu da "**Kadir** Allah yaratan / Sayısızca sana mal vermiş" (Akmataliyev vd., 2007: 295) ifadesiyle, Sagınbay Orozbakoğlu varyantı olan Manas destanında yapılır.

Kız Jibek destanında Er Tölegen, evlenmek için kız aramaya heveslenir ve hizmetine beş yiğit alır. Bu sırada yiğitlerine dua eder, annesini Kâdir Huda'ya emanet eder:

"...

Bes jigiti tağı aldı kızmetkerge

Erlerge jêrdem bolsın qadir qudayı

...

Tapsırdım ata-anamdı

*Jaratқан **Kadir** Kudayğa"* (Gumarova ve Smirnova, 2012: 23, 29)

Köroğlu destanının Akşehir Telli Nigâr Cengi'nin anlatıldığı bölümde Köroğlu, Abdurrahman Bey için bir name yazdırır. Nağmesinde, Akşehir'den gelen oğlu Hasan Bey'i ona emanet ettiğini ve Hasan'a sahip çıkmasını istediğini dile getirir. Hazırlıklar tamamlanır ve Köroğlu, oğlunun cebine para koyar. İşte bu noktada destan anlatıcısı araya girer ve her şeyin para olmadığını: "*gönlü gani, eli sahi olursa, hakikat hâl, Cennet kokusu o adama her vakit gelir. Çünkü Cenab-ı Hakk adildir, **kadirdir** ve zerre şeyle yargılar, affeder.*" (Kaplan vd., 1973: 135) söyler.

1.3. Gafur

Allah'ın isimlerinden biri olan "Gafur" kelimesi sözlükte "*Bir şeyi örtmek, gizlemek, ıslah etmek, bir kimseyi bağışlamak anlamındaki 'ğ-f-r' kökünden türemiştir. Ğafur ve ğaffar kelimeleri, "ğâfir" kelimesinin mübalağalı şekli olup çok affeden, çok bağışlayan*" (Karagöz, 2010: 335) anlamındadır. "Kur'ân-ı Kerîm'de ise "gafr" kökünden türemiş 234 kelime bulunmaktadır ve bu kelimelerden beş tanesi "affetmek, bağışlamak" manasında olmak üzere insana ayrılmıştır. Altmış birini muhtelif fiil kalıplarının, diğerlerini de çeşitli sıfat ve isimlerin (gâfir, gafûr, gaffâr, gufrân, mağfiret) oluşturduğu toplam 187 kelime de doğrudan Allah'a izâfe edilmiştir. Kırk iki kelime ise istiğfar kavramı etrafında şekillenmiştir ki bunlar da netice itibarıyla yine Allah'ın "gafûr" ismi ile ilgilidir (Topaloğlu; 1996: 286). Bu bağlamda Allah'ın "Gafur" ismi ile destan örneklerimizde, duada bulunmuş ve O'ndan yardım istenilmiştir. Bunun yanında Allah'a izafe edilen bu isim ile anlatı kahramanlarının ismin sahip olduğu manadan yararlanarak Allah'ı yücelttiği de görülmüştür:

Anadolu'nun fethini ve bu mücadelenin kahramanlarını anlatan "Danışmend-nâme" destanının nasihat kısmında, Allah'ın "Gafur" ismi ile: "*Yâ Kerîm ü yâ*

*Rahîm ü yâ şabûr/ Sen kabûl it bu du'âmı ey **Gafûr.***" (Demir, 2020: 359) hem dua edilmiş hem de Allah, isimleri ile yüceltilmiştir.

Türkmen destanlarından bir olan "Tulum Hoca" destanında ise Novbahar Bibi, Tulum Hoca'nın derin düşüncelere daldığını görünce sabretmesi gerektiğini, Allah'ın bir bildiğinin olduğunu ve buna razı gelmesini bir şiirle söyler:

"...

Size söyler hoca kızı Novbahar,

Bu işlere olma böyle bi-karar,

*Müşkülünü kolay edecek **Gaffar,***

Razı ol Huda'nın yaptığı işe" (Şahin, 2009: 506).

Yine Türkmen destanlarından biri olan "Ali Bey" destanında Yusuf ile Bozoğlan'ın savaş için gönderdikleri askerlerine bakarak: "*Bir adın Rahmandır, bir adın **Gaffar/ Kullarına sen olursun kaygılanan...***" (Şahin, 2009: 571) ifadeleri ile Allah'ı önce yücelttikleri sonra O'ndan yardım istedikleri görülmektedir.

1.4. Kerim

Kur'ân'da Allah Teâlâ, kemâl ifade eden sıfatlarla vasıflanmıştır. Eksiklik ve acizlik hâli belirten şeylerden de münezzehtir. Dolayısıyla Allah'ın sıfatları, sonradan vücut bulan ve bir süre sonra yok olan arzular türünden değildir. Aksine O'nun isim ve sıfatları, ezeldir, kadimdir zâtı ile mevcuttur (Sâbûnî, 1969 akt. Namlı, 2019: 266). Bu itibarla Kur'ân'da Allah'ın varlığı ile ilgili kavram ve yapılar, O'na ait isim, sıfat ve fiilleri ifade eder. Lakin Kur'ân' da "sıfat" ifadesi doğrudan geçmez sadece kelimenin mastar hâli olarak "vasıf" tek bir yerde zikredilir (En'âm, 6/139). "وَصَفَّهُمْ" va-sa-fe" nin müzari(geniş) formu ise on üç yerde anılmakla birlikte on yerde, Allah'a dayandırılmaması gereken niteliklere vurgu yapılmıştır (Akdemir, 2020: 1589). Allah'ın isim ve sıfatlarının geçtiği âyetlerdeki temel vurgu, O'nun ulûhiyyet ve rubûbiyyet sahibi olduğunun bilinmesi üzerinedir. Zira kanaatimize göre de Allah'ı bilmemizi sağlayan O'nun isim ve sıfatlarıdır.

Kerîm: Cömert, ulu, büyük, yarattıklarına karşılıksız nimet veren, başta bulunan, tövbe edenleri affeden, günahları ve kusurları örten, ihsânı bol ve devamlı olan, işleri övülmeye layık olan, şeref ve fazilet sahibi, eksikliklerden münezzehtir olan (Karagöz, 2010: 263; Devellioğlu, 2012: 586) anlamına gelmektedir. Kur'ân-ı Kerim'de Allah'ın sıfatı olarak "*Ey insan! **Kerîm** Rabb'ine karşı seni aldatan nedir*" (İnfitâr, 82/6) ve "*Nankörlük edene gelince hiç şüphe yok ki Rabbim, kullarından müstağnidir, onlara karşı lütuf ve **kerem** sahibidir.*" (Neml, 27/40) iki âyette geçmektedir. Her iki âyette, insanın Allah'a karşı isyan ve nankörlük durumunda Allah'ın kerem vasfının zikredildiği görülmektedir. (Karagöz, 2010: 264). Özellikle Türklerin günlük sosyal hayatlarında (Allah, Kerim'dir) ifadesini çok sık kullanması ve bu ismin, bir anlatı türü olan destanlarda da görülmesi, Allah'ın Kerîm isminin Türk kültür hayatındaki önemini

ortaya koymaktadır. Örneğin Dede Korkut Destanı'nda Duha Koca Oğlu Deli Dumrul'un anlatıldığı boyda bir bağışlanma isteği görülmektedir. Buna göre destanda Deli Dumrul, Azrail hakkında söylediği sözlerden dolayı Allah'ı kızdırır. Azrail'in canını almak için geldiği vakit yaptığı hatayı anlayan Dumrul, Allah'ın Kerem ismi ile "*Kor isen ikimizüñ canın bile çoğıl/Keremi çok kâdir Tañrı.*" (Ergin, 2021: 183, 184) tövbe ederek O'ndan af diler.

"Danışmend-nâme" destanının ise birçok yerinde Allah'ın Kerim isminin tüm manaları kullanılarak Allah'tan yardım istenilmiştir. Örneğin düşmanın çokluğundan ve zorlu oluşundan dolayı "*Ey Kerim mü'minlere senden meded*" şeklinde dua edilirken "*Dir Resül aña kayırma yime ğam/Göresin Kerim niçe kıılır kerem*" (Demir, 2020: 260, 305) ifadesi ile Kerim olanın ihsanın bol ve devamlı olduğuna dikkat çekilir.

"Saltuk-nâme" destanında da çölde susuz kalan Saltuk, "*Ben za'îf kulcugaza dahı viresin, keremüñden ne eksile.*" (Ebü'l-hayr-ı Rûmî, 1990 III: 53) diye elini taşa vurarak Allah'tan su ister ve vereceği suyun Kerem sahibi olandan bir şey eksiltmeyeceğini dile getirir. Ayrıca Saltuk'un duasında Hz. Musa'nın "su" kıssasını anması da edilen duanın sonucuna daha çabuk ulaşması amacına yöneliktir.

1.5. Settar

Allah'ın her bir isminin hükmü vardır ve bu isimler, kendilerini tecelli etmek isterler. Bu bağlamda "Esmâü'l-Hüsnâ'da yer alan Settar, sözlükte "örtme, kapama, gizleme" anlamlarına gelirken ıstılahta Allah'ın bir ismi olarak örten, gizleyen, kullarının günahlarını bağışlayan anlamına gelmektedir (Karagöz, 2010: 341). Kur'an-ı Kerim'de ise (Tâ-Hâ, 20/82 ve Sâd, 38/66) surelerinde "Gaffar" isminin geçtiği yerlerde Settar isminin anlamı görülmekte ve Allah'ı nitelemektedir.

Settar ismi, her ne kadar Türk toplumun sosyal yaşantısında belirgin bir şekilde görülse de ("*İsm-i Azam*" duasında Allah'ın Settar ve Kahhar isimleri birlikte anılır) sözlü kültür ortamında şekillenen ve halk anlatılarından olan destanlarımızda örneklerine yeteri kadar rastlanılmamıştır.

Dede Korkut Destanı'nında "Duha Koca Oğlu Deli Dumrul'un anlatıldığı boyda, yaptığı hatadan dolayı canının bağışlanması isteyen Deli Dumrul, bu bağışlanmayı önce Azrail'den ister ancak Azrail, Dumrul'a can alıp can vermenin kendisinin değil Allah'ın elinde olduğunu ve bu nedenle affını, Allah'tan istemesi gerektiğini söyler. Bunun üzerine Deli Dumrul, Azrail'in kenara çekilmesi ister ve "*Baki kalan settar Tañrı*" (Ergin, 2021: 180) ifadesini duasına katarak bağışlanmak ister. Anlatıda da görüleceği üzere Settar ismi, Allah'ın Gaffar isminin manasıyla (bağışlayan) aynı anlamda kullanılmıştır.

Dede Korkut'un 13. boyu olan "Salur Kazan'ın Yedi Başlı Ejderhayı Öldürdüğü Boy" da ise Settar isminin sözlük karşılığı olan gizleyen, örten anlamına yer verilmiştir: "*...doğar bedirli ay, settarındān aña buyruk olmayınca gédilir mi, gédilmağ yok.*" (Ekici, 2019: 47). Benzer bir durum, "Danışmend-nâme"de de

görülmektedir. Destanda birbirlerine karşı zafer elde edemeyen Torsuvar ve Artuhi, havanın kararmasıyla savaşı sonraki güne bırakırlar. Bunun üzerine Artuhi, ellerini havaya kaldırır ve: "*Didi ey Hâfız u **Settâr** u Nâfi / Girü sensin bela vü şerre dâfi.*" (Demir, 2020: 248) şeklinde ettiği duada, bütün bela ve şerleri def eden, Settâr ismi ile örten, gizleyen, Nafi ismiyle de fayda veren Allah'tan yardım istemektedir.

1.6. Samed

Allah'ın sıfatı olarak Samed; "*her şeyin kendisine muhtaç olduğu, her isteğin merkezi, hiç eksikliği, kusuru ve ihtiyacı olmayan, şanlı, adil ve güvenilir demektir.*" (Karagöz, 2010: 113). Kur'ân-ı Kerim'de ise doğrudan "Samed" ismi, "*Allah, samed'dir.*" (İhlâs, 112/2) ifadesi ile İhlâs suresinde geçmektedir. Bu surenin içeriği Allah'ı nitelediği için son kutsal kitabın özü olarak da tanımlanabilir.

Kur'an'da Allah'ın kendini özellikle "*Allahu's Samed*" olarak tanıtmaması, yegâne varlığın sadece kendisi olduğunu bildirmek içindir çünkü samediyet sıfatı, nispet edinilen varlığın yetkinliğinin zirvesinde olmasını gerektirmektedir. Yarattıkları bazı açılardan samediyet özelliğine sahip olsalar bile, tam manasıyla bu özellik onlardan çok uzaktır. Zira yaratılan bir varlık ayrılmaya, parçalanmaya uygundur ve aynı zamanda başka varlıklara da muhtaç konumdadır. Allah'ın ise muhtaç olduğu hiçbir varlık yoktur. Samediyet sıfatının gerçek ve en kemal anlamı Allah için gerekli ve zorunludur (Öztürk, 2007: 58).

İhlâs suresinde yaratıcının tek oluşuna dair yapılan bu vurgu, İslamî terminolojiye ait terimlerin genellikle Türkçe karşılıklarının türetildiği "Kutadgu Bilig"de "*ay erklig uğan meñü muñsuz bayat/yaramaz seniñdin adınka bu at*" (Çağbayır, 2021: 102) ifadeleriyle karşılanırken Allah'ın doğrudan Samed ismi, "Dede Korkut", "Danışmend-nâme" ve Hz. Ali Cenknâmelerinden biri olan "Berber Kal'asında Olan Zümûr Ateşperest Cengi"nde görülmüştür.

Dede Korkut destanlarından "Kazılık Koca Oğlu Yigenek Boyu"nda Düzmürd Kalesi'ne babasını kurtarmak için giden Yigenek, savaştan önce "*...Sen Allahu şamedsin*" (Ergin, 2021: 204) şeklinde dua ederek "Samed" olandan yardım istemektedir.

"Danışmend-nâme"de: "*İlâhî Hayy u Kayyûm u Ehad'sın/Şeriküñ yokdur Allâhü'ş şamed'sin*" (Demir, 2020: 119, 142) şeklinde edilen dua da ise Allah'ın varlığının tek oluşu, Melik Danışmend ve sonradan Müslüman olan Artuhi tarafından dile getirilmektedir.

"Berber Kal'asında Olan Zümûr Ateşperest Cengi"nde ise Hz. Ali, kâfir Zümür'ün sırtını yere vurur. Zümür, hemen tanrısı Lat-ı Menat'tan yardım ister ve Hz. Ali'ye dönerek:

"*Ey bezirgân! Toğrı söyle, ne kişisiñ? Zira Arab Ureba içinde hilebaz çok olur. Bezirgân suretinde geldiñ, bunca iş eylediñ. İmdine kişisiñ toğrı söyle. Deyü and virdi ve hem ben Lat-ı Menat'a taparım. Sen neye taparsıñ? didi. Hazret-i Ali eyitdi: Ey kâfir! Sen saneme taparsıñ, ben **Samed**'e taparım. Ey ma'rus! Sanem*

*bir putdır ki anı adam düzer. **Samed** oldur ki yeri göği ve içinde her ne var ise ol yaratdı*" (Bülbül, 2008: 544) diye cevap verir.

1.7. Cebbar

Allah'ın sıfatı olarak Cebbâr; asi ve azgınları kahredici, dilediğini dilediği gibi yaptırmaya kudreti olan mutlak iradesiyle yarattıklarını yöneten ve her güçlüğü kolaylaştıran anlamına gelmektedir (Karagöz, 2010: 166). Kur'ân'da ise: "*Allah O'dur ki, O'ndan başka ilah yoktur. Mülkün sahibi ve hükümranı O' dur. Her türlü ayıp ve noksanlıklardan uzaktır. Müheymindir, (her zaman gözetip koruyan) Azizdir, (Kudreti daima üstün gelen) Cebbardır*" (Haşr, 59/23) buyrulmaktadır.

Allah'a inanmak ve dünyanın geçici olduğunu bilmek genel anlamda tasavvufî dönemden itibaren gerek Türk düşünce sistemi içinde gerekse de halk anlatılarında, teorik ve pratik anlamda değeri olan önemli hususların başında gelmektedir. Bu bağlamda destanlarda, Allah'ın en güzel isimleri dile getirilmekte, her ismin kendine özgü olan anlamlarından yararlanarak O'ndan yardım istenilmektedir. Örneğin "Dede Korkut" destanının "Duha Koca Oğlu Deli Dumrul Boyu"nun soylama kısmında: "*Dāyim tūran **Cebbar** Tañrı/Bāki qalan **Settar** Tañrı*" (Ergin, 2021: 180) şeklinde hem "Cebbar" hem de "Settar" ismini kullanan Deli Dumrul, Allah'tan Azrail'in yerine canını almasını istemektedir.

Türkmen destanlarından bir olan "Ali Bey" destanında, Yusuf ile Bozoğlan'ın savaş için gönderdikleri askerlerin arkasından Allah'ın "Gafur" ismi ile dua ettiklerini söylemiştik. Destanın 2. dörtlüğünde: "*Her şeyi var edip yaratan **Cebbar**/Her şey bir, denk değil onun her yer/Sana destek versin Haydar-ı Kerrar/Git yavrūm bir Allah'a ismarladım*" (Şahin, 2009: 585) diye duanın devam ettiği görülmüştür. Böylelikle anlatıda, Allah'ın "Gafur" ismi ile yardım istenirken "Cebbar" ismi ile her şeyin O'nun elinde olduğuna vurgu yapılmıştır.

"Dede Korkut" destanın 13. boyu olan "Salur Kazan'ın Yedi Başlı Ejderhayı Öldürdüğü Boy" da ise "Cebbar" isminin sözlük karşılığı; mutlak iradesiyle yarattıklarını yöneten ve her güçlüğü kolaylaştıran anlamına yer verilmiş ve karşılaştığı her türlü güçlükte, Allah'ı anan Salur Kazan'ın bir bir engelleri aştığına vurgu yapılmıştır:

*"...altmış min geldi deyende Allah'ı andum.../ yüz min yağı geldi deyende, yüz çevirüb kayıtmadum, ahar sudañ ābdest kıldum alinumı yere koyub kıldum namāz; Muhammedi yaradañ bir **Cebbāra** bēl baqladum*" (Ekici, 2019: 127).

Kırgızların "Kız Jibek" destanında Yaradan Cebbar'ın mutlak iradesini her durumda yürütebilen yani dilediğini dilediği gibi yaptırabilen manasının tam karşılığı çıkmaktadır. Destanda Sansızbay, Kazaklar ile Kalmukların düzenlediği bir düğüne denk gelir. Düğün içinde dolaşırken büyük bir otağdan ağıt duyar ve gelen sese kulak verdiğinde bu ağıtın Jibek'e ait olduğunu anlar:

"Hangi Günahımdan Allah'ım,

Yakalandım böyle oltaya?

Yaradan iyem **ya Cebbar**,

Kulun değil miydim ben?

Gerçekten kaderime mi yazdın" (Gumarova ve Smirnova, 2012: 171).

Sonuç

Anlatıldıkları her dönemin, devrin veya çağın kültürel kodlarını taşıyan destanlar üzerinden milletlerin, millî değerlerini, sosyal, siyasal, dinî vb. hayatlarını yönelik çıkarımlar yapmak pek tabidir. Çünkü destanların değeri, diğer anlatı türlerine oranla uzunlukları ve zengin içerikleriyle anlatıldıkları toplumların doğrudan kültürel hafızasından gelmektedir. Dolayısıyla destanlar anlatıldıkları/icra edildikleri ortamda toplum ile özel bir ilişki içerisindedirler. Destanların toplum ile kurdukları bu özel ilişki ise halkın destan kahramanlarına yükledikleri çeşitli görev ve sorumluluklara bağlıdır ki bu da destanları anlayabilmek için anlatıldığı her dönemin toplumunun bakış açısıyla okunması gerektiğini gösterir.

Çalışmamızın hacmi, bütün bulgularımızı derinlemesine incelemeye ve örnekleriyle delillendirmeye imkân vermediği için detaylandırmayı aynı konuda diğer anlatı türlerini de (efsane, hikâye, masal ve fıkra) çalışmaya dahil ederek ve Türklerin İslam dinini tam anlamıyla benimsemeden önceki dinî yaşantılarını da dikkate alarak hâli hazırda devam eden tez çalışmamıza bırakarak burada, Türk destanları üzerinden elde edilen verilerin delillerini vermekle yetindik.

Sayfa | 101

Allah'ın isim ve sıfatlarına yönelik devam etmekte olan tez çalışmamızdan çıkan ve burada destan örnekleri üzerinden verilen sonuçları şöyle sıralamak mümkündür:

Türklerin İslam dinini tam olarak kabulünden önce de Yaratan, yöneten, düzen veren, yarattığı insanın kaderine yön veren bir varlığa ve O'nun tek oluşuna inandıkları söylenebilir. Bu da bize, Türklerin İslamiyet'i benimsemelerinin ardından Allah adı yerine Tanrı adını zikretmelerinde hiçbir sorun görmediklerini göstermektedir. Bu ifademize en güzel kanıt, Türklerin İslamiyet'i kabul ettiği ilk yılların ve aynı zamanda Türk-İslam edebiyatının ilk ürünü olan "Kutadgu Bilig"dir. Eser içeriğine şöyle bir bakıldığında; Allah isminin yerine "Tanrı", "Bayat" gibi isimlerin tercih edildiği ve bu isimlerin vurguladıkları tek Tanrı inancını görmekteyiz. Tanrı, Türkler için Kadim (Bayat), Baki (Mengül), Vahit (Bir), Hayy (Diri), Halik (Törütgen) yaratıklarına hitap eden vacibu'l-vücut bir varlık idi ve Türkler tek olanın (Tanrı'nın) ne demek olduğunu biliyorlardı.

Destan örneklerimizde Allah'ın isim ve sıfatlarıyla O'nun varlığı, kudreti, azameti, insana yakınlığı, uzaklığı, bağışlayıcılığı, hüküm ve mutlak güç sahibi oluşuna vurgu yapılmış O'ndan bu isimler aracılığıyla yardım talep edilerek O'na ulaşılmaya çalışılmıştır. Tüm bunların yanında verilen örneklerin tamamında, Allah'ın bir oluşuna özellikle dikkat çekildiği görülmektedir. Öyle ki bir olan Tanrı'ya iman etmeyen babasını tahtından eden Oğuz Kağan, iman etmedikçe de hiçbir kadınla evlilik bağı kurmamıştır.

Allah'ın Kur'ânî isimleri, insana gerçekliğin mahiyetini düşünmede (Tevhid) sonsuz bir kaynak sağlamaktadır. İnsan doğası gereği herhangi bir şeyden korktuğunda, ondan uzaklaşma eğilimi gösterir ancak Allah'tan korktuğunda O'ndan kaçmaz O'na sığınır ve O'na doğru koşar. Aynı şekilde Allah'ı sevdiğinde de yine O'na doğru koşar. Dolayısıyla Tevhid'in söylemek istediği budur: O'ndan kork, O'na sığın ve varlığının tek olduğuna iman et. Bu durum örneklerini verdiğimiz destan türünün dışında efsane, hikâye, masal ve fıkra türlerinde de aynıdır. Buradan da çıkan sonuç: Türklerin sözlü geleneklerinde ürettikleri ve daha sonraları yazıya geçirdikleri anlatı türlerinde görülen bu isim ve sıfatların (rahmet, sevgi, gücü yeten, örten-gizleyen vb.) tek olan Allah'ı nitelemekte olduğu ve tek olandan başla her şeyin O'nun etrafında toplandığıdır.

KAYNAKÇA

- Akdemir, F. (2020). İslam Düşüncesinde Allah'ın Sıfatlarını Anlama Sorunu. *İnsan ve Toplum Bilimleri Araştırmaları Dergisi* 9(2), 1581-1609.
- Akmataliyev, A. vd. (2007). *Kırgız Destanları-6/Manas Destanı*. (Çev.). Fikret Türkmen-Şurubu Uraimova. Ankara: Türk Dil Kurumu Yayınları.
- Aksoy, H. (2018). İslam Öncesi Türklerde Tanrı Anlayışı. *International Journal of Social Sciences and Education Research Dergisi* 4/2, 275-288.
- Aydın, M., & Ar, M. (2016). İbrahimi Geleneklerde Tevhid ve Vahdet. *Ondokuz Mayıs Üniversitesi İlahiyat Fakültesi Dergisi* 41, 5-18.
- Bülbül, E. (2008). *Hazret-i Ali Cenkleri Üzerine Bir Tetkik*. (Yayımlanmamış Yüksek Lisans Tezi). Cumhuriyet Üniversitesi, Sosyal Bilimler Enstitüsü, Sivas.
- Çağbayır, Y. (2021). *Egemenlik ve Mutluluk Bilgisi Kutadgu Bilig*. İstanbul: Ötüken Neşriyat.
- Demir, N. (2020). *Danışmendnâme*. Ankara: Atatürk Kültür Merkezi Başkanlığı Yayınları.
- Demir, N., & Erdem, M. D. (2006). *Battal-name*. Ankara: Hece Yayınları.
- Devellioğlu, F. (2012). *Osmanlıca-Türkçe Lugat*. Ankara: Aydın Kitapevi.
- Ebu'l-Fida İsmail İbn Kesir (1985). *Hadislerle Kur'an-ı Kerim Tefsiri X*. (Çev.). Bekir Karlıağa ve Bedrettin Çetiner. İstanbul: Çağrı Yayınları.
- Ebü'l-Hayr-ı Rûmî. (1988). *Saltuk-nâme-II*. (Haz.). Şükrü Haluk Akalın. Ankara: Kültür ve Turizm Bakanlığı Yayınları.
- Ebü'l-Hayr-ı Rûmî. (1990). *Saltuk-nâme-III*. (Haz.). Şükrü Haluk Akalın. Ankara: Kültür ve Turizm Bakanlığı Yayınları.
- Ekici, M. (2019). *Dede Korkut Kitabı Türkistan/Türkmen Sahra Nüshası Soylamalar ve 13. Boy Salur Kazan'ın Yedi Başlı Ejderhayı Öldürmesi*. İstanbul: Ötüken Neşriyat.
- Ergin, Muharrem (2021). *Dede Korkut Kitabı 1-2*. Ankara: Türk Dil Kurumu Yayınları.
- Gumarova, M., Smirnova, N. (2012). *Kız Jibek Destanı*. (Ed.). Askar Turganbayev. (Çev.). Metin Arıkan ve Dinara Düysebayeva. Ankara: Öncü Basımevi.
- Kaplan, M., Bali, M., & Akalın, M. (1973). *Köroğlu Destanı*. Ankara: Sevinç Matbaası.
- Karagöz, İ. (2010). *Esmâ-i Hüsnâ*. Ankara: Diyanet İşleri Bakanlığı Yayınları.
- Karasoy, Y. (1991). Destan Kavramı. *Millî Folklor* 10, 37-42.
- Köse, F. (2022). Baytarnâmelerde Büyü ve Tılsımlar. *BANÜSAD* 5(1), 50-70.
- Murata, S., & Chittick, W. (2012). *İslam'ın Vizyonu*. (Çev.). Turan Koç. İstanbul: İnsan Yayınları.
- Namlı, A. (2019). Allah'ın İsim ve Sıfatlarının Sonsuzluğu Bağlamında Şefaât. *Uluslararası Sosyal Bilimler Eğitimi Dergisi* 5(2), 264-276.

- Ngolade, D. N. (1990). John Samuel Mbiti and the Study of African Traditional Religion. Nigeria: Nsukka University. Department of Religion, Faculty of the Social Sciences.
- Özler, M. (2012). Tevhid. *TDV İslam Ansiklopedisi C. 41*, 18-20. İstanbul: Türkiye Diyanet Vakfı Yayınları.
- Öztürk, Ali (2019). İslamî Türk Edebiyatında Esmâ-i Hüsnâ. *İslamî İlimler Dergisi 14(2)*, 27-42.
- Öztürk, R. (2007). Allah'ın Birliği ve Tekliği (Vahdaniyeti ve Ehadiyeti) Bağlamında 'Samed' İsmi ve Anlam Alanı. *Ekev Akademi Dergisi 32*, 47-70.
- Sarıkaya, Berat (2015). İbn Teymiyye'nin Tevhid Anlayışı ve Pratik Tevhid Vurgusu. *Gümüşhane Üniversitesi İlahiyat Fakültesi Dergisi 4(7)*, 91-114.
- Şahin, H. İ. (2009). *Türkmenistan Sahası Destanlık Geleneği ve Türkmen Destanları*. (Yayımlanmış Doktora Tezi). Balıkesir Üniversitesi, Sosyal Bilimler Enstitüsü, Balıkesir.
- Tanyu, H. (1980). *İslamıktan Önce Türklerde Tek Tanrı İnancı*. Ankara: Ankara Üniversitesi İlahiyat Fakültesi Yayınları.
- Tanyu, H. (1984). Totem, Totemizm ve Tabu Üzerine Yeni Araştırmalar. *Ankara Üniversitesi İlahiyat Fakültesi Dergisi 26*, 155-172.
- Taşdelen, H. Musa (2019). İlkel Topumlarda Tek Tanrı İnancı. *Türk Dünyası Araştırmaları Dergisi 122(241)*, 407-422.
- Togan, A. Z. V. (1931). Türk Destanının Tasnifi. *Atsız Mecmua 1*, 2-3.
- Togan, Z. V. (1982). *Oğuz Destanı*. İstanbul: Enderun Kitabevi.
- Topaloğlu, B. (1989). Allah. *TDV İslam Ansiklopedisi C. 2*. s. 471-498. İstanbul: Türkiye Diyanet Vakfı Yayınları.
- Topaloğlu, B. (1996). Gafur. *TDV İslam Ansiklopedisi C. 13*. s. 286-287. İstanbul: Türkiye Diyanet Vakfı Yayınları.
- Yeşildal, Ü. Y. (2015). *Er Töştük Destanı (İnceleme-Metin)*. (Yayımlanmamış Doktora Tezi). Gazi Üniversitesi, Sosyal Bilimler Enstitüsü, Ankara.
- <https://www.kuranmeali.com>

GENİŞLETİLMİŞ ÖZET: Dinler, her ne kadar birbirinden farklı görünseler de temelde onların birleştikleri ortak bir nokta vardır. O da insanın bağ kuracağı varlık ya da varlıklara "inanma" isteğinden başka bir şey değildir. Dolayısıyla insanın herhangi bir yaratıcı güce inanma isteği sonradan öğrenilmiş bir hadise değil fitratında mevcut olan bir kavramdır. Bilindiği gibi Türkler, İslam dinini tam olarak benimsemeden evvel buldukları coğrafyalara bağlı olarak çeşitli dinlerin etkisi altında kalmışlardır. Bu etki onların dinî inanışları, evrene dair düşünceleri ve sözlü kültür ürünleri üzerinde dönem dönem birtakım izler dahi bırakmıştır. Ancak etkisi altında kaldıkları hatta benimsedikleri dinlerde bile tek bir yaratıcıyı yani Tanrı'yı merkeze almışlardır. Genel bir ifade ile İslamiyet'e geçişlerinde de (IX. yy.) bu tek Tanrı inancının en temel etken olduğu söylenebilir. Tek Tanrı'nın birliğine olan vurgu ise İslam dininin özünü oluşturmaktadır. Bu itibarla her şeyden önce Kur'ân-ı Kerim' de yer alan Allah'ın isim ve sıfatları, yarattıklarına O'nun varlığından ve tek oluşundan bahseder. Tüm isim ve sıfatlar O'nu niteler. Dolayısıyla tüm peygamberler, tevhit tebliğiyle/mesajıyla gelmişlerdir (Enbiyâ, 21/25). Bu nokta da Kur'ân bir mesajdır ve mesajda kitabın nihâî anlamı olan tevhittir. Bunu Allah'ın isim ve sıfatlarından anlayabileceğimiz gibi sûrelerden de anlamak mümkündür. Örneğin Fatiha sûresinin başlangıç kısmı hamd ve senâ son kısmı ise dua ve niyazdır. Arada kalan âyetler, kulluğun yalnızca bir olan Allah'a yapılacağını ve her türlü yardımın yine bir olandan isteneceğini buyurmaktadır. İslam inancında dinin temel direği olarak kabul edilen namaz içerisinde günde kırk defa okunan bu sûre, Müslümanların günde beş vakit kıldıkları namazlarında tevhidi hatırlamalarına yöneliktir. Her ne kadar burada konuyu genişletecek fırsatımız olmasa da bu durum, sonuç kısmında ifade ettiğimiz anlatı türleri içinde geçerlidir. Allah'ın isim ve sıfatlarının tevhidi belirttiğini yine daha önce dile getirmiştik. Bir kısmını destanlar üzerinden örneklendirdiğimiz tevhit

inancı, çalışmada da görüleceği üzere çoğunlukla dua yoluyla vurgulanmaktadır. Bir ibadet çeşidi olan ve kulu Allah'a yönlendiren ona yaratıcısını hatırlatan dua, destan kahramanlarımızın zor durumda kaldıklarında başvurdukları ve genellikle olumlu yönde karşılık buldukları bir yöntemdir. Destan kahramanlarımızın etmiş oldukları duaların içeriğini ise Allah'ın isim ve sıfatları oluşturmaktadır. Her isim ve sıfatın kendine özgü anlamlarından yararlanan destan kahramanları, bu sayede bir olan Allah'tan yardım istemektedirler. Örneğin Allah'ın Kadir ismi ile tükenmez kudret sahibi oluşuna, Gafur ismi ile bağışlayan oluşuna, Kerim ile cömert ve nimet veren olduğuna, Settar ismi ile O'nun gizleyen olduğuna, Samed ismi ile adil oluşuna, her şeyin kendisine muhtaç olduğuna ve Cebbar ismi ile de Allah'ın dilediğini dilediği gibi yaptırma gücü yeten olduğuna vurgu yapılmaktadır. Gerek Kur'an'da yer alan Allah'ın isim ve sıfatları gerekse de destanlarımızda kahramanlarımızın Allah'ın isim ve sıfatlarını kullanarak yardım istemeleri, bir tevhit göstergesidir. Çünkü insan muhtaç olarak yaratılmıştır. Dolayısıyla anlamlandırıp açıklayamadığı ve kendisini aşan durumlarda, kendisinden daha güçlü bir varlığın güvencesine muhtaçtır. Tevhit insanın bu muhtaçlığına cevap vermektedir. Her ne kadar zamanla tevhit dininin bozulmasıyla "Hiç şüphesiz Allah katında tek ve gerçek din İslam'dır." (Âli İmrân, 3/19) çeşitli ve birden fazla yaratıcıların bulunduğu dinler çıksa da Türklerin bu dinler karşısındaki tek Tanrı'ya olan bağlılığı dikkate şayandır. Onların din ve düşünce hayatları, tek Tanrı tasavvuru etrafında şekillenmiştir desek zannediyoruz yanlış bir ifade kullanmış olmayız. En azından bizim bu konu hakkındaki destan ve diğer anlatı türlerinden gördüğümüz/tespit ettiğimiz örnekler, bizi bu düşünceye götürmektedir. Tanrı'nın yanında tasavvur ettikleri diğer kutsal güçler ise (Umay, dağ, orman, mağara, su vb.) tek Tanrı inancının önüne geçmemekte aksine onun gücünü göstermektedir. Bu çıkarımı da yine çalışmanın hacmi gereği burada zikredemediğimiz anlatı türlerinden ve çıkarımı tek başına mümkün kılan destanlardan tespit etmek mümkündür. Konu başlığı gereği, Türk destanlarında Allah'ın isim ve sıfatları üzerinden Türklerin tevhit anlayışını aradık ancak değeri yadsınamaz derecede önemli olan, hakkında epeyce bilimsel çalışmanın yapıldığı ve geçiş dönemi eserlerinden biri olan Dede Korkut Destanı'nda örneğin İslâmî unsurların yanında eski Türk düşünce sistemine ait unsurların da bulunması, Türklerin eski ile yeni arasında bir sentez, bir bağ kurduklarını ve bunu uyum içerisinde yaşattıklarını gösterir. Dikkat edilecek olursa eski Türk düşüncesine dair hiçbir unsurun (su kültü, ağaç kültü, adak adama, sihirli yüzük veya Deli Dumrul'un Azrail ile olan mücadelesi gibi) tek Tanrı anlayışının önüne geçmediği görülür. Dolayısıyla destanda yer alan kahramanların, başları sıkıştıklarında Allah'tan yardım istemesi ve bunu, O'nun isim ve sıfatlarını da kullanarak yapmaları kadar daha doğal bir şey olamaz.

EXTENDED ABSTRACT: Although religions may seem different from each other, there is a common point in which they are united. This is the desire to connect to a being or beings that he will connect between himself and the world he lives in, brought about by the need to believe. Dec. Therefore, a person's desire to believe in any creative force is not a later learned incident, but a concept that exists in his nature. As is known, the Turks have been under the influence of various religions depending on the geographies they are located in before they fully adopted the Islamic religion. This influence has even left some traces on their religious beliefs, thoughts about the universe and oral culture products from time to time. However, even in the religions they have been influenced by and even adopted, they have focused on a single creator, God. In general, in their conversion to Islam (IX. century.) it can be said that this belief in one God is the most basic factor. The emphasis on the unity of the One God is to form the essence of the Islamic religion. In this respect, first of all, the names and attributes of Allah contained in the Noble Qur'an speak about His existence and His oneness. All nouns and adjectives qualify Him. Therefore, all the prophets came with the message of Tawhid (Anbiya, 21/25). At this point, the Qur'an is a message, and in the message, the ultimate meaning of the book shows oneness. Just as we can understand this from Allah's names and attributes, it is also possible to understand it from the Suras. For example, the beginning part of Surah al-Fatiha is praise, and the last part is prayer and supplication. The verses that remain in between say that worship will be performed only to Allah, who is the one, and that all kinds of help will be asked from the one again. Dec. This surah, which is read

forty times a day during prayer, which is considered the main pillar of its religion in the Islamic faith, is intended for Muslims to remember Monotheism in their prayers, which they perform five times a day. Although we do not have the opportunity to expand on the topic here, this applies to the types of narratives that we have expressed in the conclusion section. We have mentioned before that Allah's names and attributes indicate Monotheism. The belief in oneness, some of which we have exemplified through epics, is mostly emphasized through prayer, as can be seen in the study. Prayer, which is a kind of worship and directs the servant to Allah, reminding him of his creator, is a method that our epic heroes resort to when they are in a difficult situation and usually find a positive response. The content of the prayers of our epic heroes consists of the names and attributes of Allah. The heroes of the epic, who use the unique meanings of each name and adjective, thus ask for help from Allah, who is one. For example, it is emphasized that Allah has inexhaustible power with the name Kadir, that he is forgiving with the name Gafur, that He is generous and blessing-giving with Karim, that He is concealing with the name Settar, that He is fair with the name Samed, that everything needs him and that Allah is able to do as He wills with the name Jabbar. We believe that both the names and attributes of Allah contained in the Qur'an and the fact that our heroes ask for help using the names and attributes of Allah in our epics are an indication of monotheism. Because man was created in need. Therefore, in situations that he cannot understand and explain and that exceed himself, he needs the assurance of a stronger being than himself. Tawhid responds to this need of man. Although with the deterioration of the religion of Tawhid over time, "There is no doubt that the only and true religion in the sight of Allah is Islam." (Ali Imran, 3/19) Although there are religions with various and multiple creators, the devotion of the Turks to the one God in front of these religions is remarkable. If we say that their religious and intellectual lives are shaped around the concept of one God, we think we are not using a wrong expression. At least the examples we have seen/detected from the epic and other narrative types about this subject lead us to this idea. Other holy powers that they envision next to God are (Umay, mountain, forest, cave, water, etc.) he does not stand in the way of the belief in one God, but rather shows his power. It is also possible to determine this inference from the narrative types that we cannot mention here due to the volume of the study and from the epics that make the inference possible alone. By title, by Allah's names and attributes in Turkish epics over we searched for the understanding of the unity of the Turks, but the value is undeniable and quite a few about as a scientific study is carried out in the epic of Dede Korkut, which is one of the monuments of the transition period, for example, the Islamic elements of old Turkish elements in addition to the presence of a system of thought, a synthesis between the old and the new Turks, have formed a bond, and this shows through what you've put in harmony. It should be noted that no element of ancient Turkish thought (water cult, tree cult, votive adama, magic ring or Deli Dumrul's struggle with Azrael, for example) does not preclude the understanding of one God. Therefore, there can be nothing more natural than for the heroes in the epic to ask Allah for help when they are stuck in their heads and to do so using His names and adjectives.

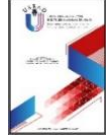

OLUMSUZ ÇOCUKLUK DENEYİMLERİ VE ALEKSİTİMİ ARASINDAKİ İLİŞKİDE ÖZ-ŞEFKAT VE BENLİK SAYGISININ ARACI ROLÜ

THE MEDIATING ROLE OF SELF-COMPASSION AND SELF-ESTEEM IN THE
RELATIONSHIP BETWEEN NEGATIVE EARLY CHILDHOOD EXPERIENCES AND
ALEXITHYMIA

Müge YÜKSEL

Prof. Dr., Marmara Üniversitesi,
Eğitim Bilimleri Anabilim dalı,
Psikolojik Danışmanlık ve Rehberlik
Bilim dalı, İstanbul/Türkiye.
Prof. Marmara University, Faculty of
Education, Department of Educational
Sciences, Psychological Counseling
and Guidance Department,
Istanbul/Türkiye.
muge.yuksel@marmara.edu.tr

ORCID ID: 0000-0002-7425-2716

Esra YAVUZ

Uzm., Marmara Üniversitesi, Millî
Eğitim Bakanlığı,
İstanbul/Türkiye.
Master's Degree, Marmara University,
Ministry of National Education,
İstanbul/Türkiye.
esrayavuz95@hotmail.com

ORCID ID: 0000-0003-2776-9381

Makale bilgisi | Article Information

DOI: 10.47994/usbad.1174880

Makale Türü / Article Type: Araştırma Makalesi / Research Article

Geliş Tarihi / Date Received: 13.09.2022

Kabul Tarihi / Date Accepted: 26.01.2023

Yayın Tarihi / Date Published: 20.04.2023

Yayın Sezonu / Pub Date Season: Nisan / April

Bu Makaleye Atıf İçin / To Cite This Article: Yüksel, M., & Yavuz, E. (2023).
Olumsuz Çocukluk Deneyimleri ve Aleksitimi Arasındaki İlişkide Öz-Şefkat ve Benlik
Saygısının Aracı Rolü. *USBAD Uluslararası Sosyal Bilimler Akademi Dergisi* 5(11), 106-
135.

İntihal: Bu makale intihal.net yazılımınca taranmıştır. İntihal tespit edilmemiştir.

Plagiarism: This article has been scanned by intihal.net. No plagiarism detected.



İletişim: Web: <https://dergipark.org.tr/tr/pub/usbad>
mail: usbaddergi@gmail.com

Öz: Bu çalışmanın temel amacı; lise öğrencilerinin olumsuz çocukluk deneyimleri ve aleksitimi düzeyleri arasındaki ilişkide benlik saygısı ve öz-şefkatin aracı rolünün Yapısal Eşitlik Modeli ile incelenmesidir. Ayrıca erken çocukluk dönemi olumsuz yaşantıları, aleksitimi, benlik saygısı ve öz-şefkat kavramları demografik değişkenler açısından da incelenmiştir. Araştırma ilişkisel tarama modelinde yapılandırılmıştır. Araştırmanın evrenini İstanbul ilinde örgün eğitim görmekte olan lise öğrencileri; örnekleme ise, farklı sosyo-kültürel ve ekonomik grupların toplandığı düşünülen Üsküdar, Beşiktaş, Kadıköy, Ümraniye ve Sancaktepe ilçeleri ve bu ilçelerdeki okullara devam eden lise öğrencileri oluşturmaktadır. Örneklem tabakalı örnekleme yöntemi ile belirlenmiştir ve örneklem grubu, 495'i (%55,6) kadın; 395'i (%44,4) erkek olmak üzere toplam 890 lise öğrencisinden oluşmaktadır. Araştırmada; "Çocukluk Deneyimleri Ölçeği", "Coopersmith Benlik Saygısı Envanteri", "Öz-Şefkat Ölçeği Kısa Formu", "Toronto Aleksitimi Ölçeği" ve "Demografik Bilgi Formu" kullanılarak veri toplanmıştır. Verilerin istatistiksel çözümlenmeleri SPSS ve SPSS AMOS programlarında yapılmış, manidarlıklar minimum $p < 0,05$ düzeyinde sınanmıştır. Çalışmada Gruplar t-Testi ve Tek Yönlü Varyans Analizi (ANOVA) kullanılmıştır. Tek yönlü varyans analizi (ANOVA) sonrasında gruplar arasında anlamlı bir farklılık bulunması durumunda, farkların hangi gruplar arasında gerçekleştiğini belirlemek üzere post- hoc tamamlayıcı analiz teknikleri (Scheffe ve Tamhane) kullanılmıştır. Değişkenler arasında istatistiksel açıdan anlamlı bir ilişkinin olup olmadığını incelemek üzere; Pearson Momentler Çarpımı Korelasyonu ve Yapısal Eşitlik Modeli kullanılmıştır. Araştırmanın sonucunda, değişkenler arası kurulan modelde olumsuz çocukluk deneyimleri ile aleksitimi arasında benlik saygısı ve öz-şefkatin tam aracılık rolüne sahip olduğu tespit edilmiştir.

Anahtar Kelimeler: Olumsuz Erken Çocukluk Deneyimleri, Aleksitimi, Benlik Saygısı, Öz-Şefkat, Yapısal Eşitlik Modeli

Abstract: The main purpose of this study is to assess the mediating role of self-esteem and self-compassion on negative childhood experiences and alexithymia levels of high school students through Structural Equation Model. In addition, early childhood negative experiences, alexithymia, self-esteem and self-compassion concepts were also examined in terms of demographic variables (gender, socio-economic level, class level and school type). The research is structured on relational scanning model. The universe of the research consists of high school students studying in Istanbul province. The sample group consist of high school students attending schools in Üsküdar, Beşiktaş, Kadıköy, Ümraniye and Sancaktepe districts, where different socio-cultural and economic groups are thought to congregate. The sample was determined by stratified sampling method and the sample group consisted of 495 (55.6%) women; It consists of 890 high school students, of which 395 (44.4%) are male. Data of the research were collected using "Childhood Experiences Scale", "Coopersmith Self-Esteem Inventory", "Short Form of Self-Compassion Scale", "Toronto Alexithymia Scale" and "Demographic Information Form". Statistical analyses of the data were obtained using SPSS and SPSS AMOS programs, and the significance was tested at the minimum level of $p < 0,05$. Additionally, Groups t-Test and One-Way Analysis of Variance (ANOVA) were used for the study. When a significant difference was found between the groups after One Way Analysis of Variance (ANOVA), post-hoc complementary analysis techniques (Scheffe and Tamhane) were also used to find between which groups the differences occurred. While Pearson Product Moment Correlation analysis was used to examine whether there is a statistically significant relationship between the variables. In the model established between the variables, it was determined that self-esteem and self-compassion have full mediating roles between negative childhood experiences and alexithymia.

Key Words: Negative Early Childhood Experiences, Alexithymia, Self-Compassion, Self-Esteem, Structural Equation Modeling

1. GİRİŞ

İnsanın içindeki en eski içgüdü, insanı diğer insanlarla iletişim kurmaya iten içgüdüdür (Adler, 1933). İnsan, varoluşsal amaçlarını sürdürebilmek için diğerleriyle etkili bir iletişim halinde bulunmalıdır. Sağlıklı bir iletişim sürecinde duygular oldukça önemli bir yer tutmaktadır. Çünkü duygular, hayatın bütününe etkileyebilecek, yaşamın amacını ve anlamını oluşturacak öneme sahiptirler (Koçak, 2002). Lazarus (1982) duyguyu, bireyin içerisinde bulunduğu ortamdaki uyarıcıları algılaması ve değerlendirmesi sonucunda oluşan iç yaşantılar olarak tanımlamıştır. Duyguların tanımlanması ve ifade edilmesinde yaşanan güçlük ve düşlemlenin yetersizliği aleksitimi kavramı ile açıklanmaktadır (Grabe vd., 2008: 189–194). Aleksitimi kendisini, sınırlı imgelem, dürtüsel davranma, kısır bir düşlemsel hayat, empati kuramama ve duygusal deneyim için değişmeyen anlatım tarzı ile belli eder (Ahrens ve Deffner, 1986; Taylor, 2000).

Duyguları anlama, tanımlama ve düzenleme becerilerinin kazanılmasında erken çocukluk dönemi etkileşimleri önemli bir yere sahiptir (Laible, 2007; Taylor vd., 1991). İnsan, sayısız yaşantı içerisinden gelişimi için değerli olduğunu düşündüğü anıları biriktirir ve böylece yaşam öyküsünü oluşturur (Adler, 1933: 83). Birçok kuramcı da erken çocukluk dönemi deneyimlerinin kişiliğin oluşmasında etkili olduğunu ve tüm yaşamı etkilediğini savunmuşlardır (Adler, 1933; Corey, 2000; Elkind, 1979; Horney, 1939). Adler (1933), erken çocukluk dönemi deneyimlerinin iki sebepten ötürü çok önemli olduğunu söylemiştir. Birincisi, kişinin kendisine ve yaşamına yönelik algılarını oluşturmasıdır. İkincisi ise, kişinin bu deneyimlerle yaşam serüvenini oluşturmasıdır. Horney (1939) ise, çocukluk anılarının en değerli malzemeler olduğunu, insan gelişimi üzerinde belirleyici etkiye sahip olduğunu ve çocukluk deneyimlerinin toplamının kişilik yapısını oluşturduğunu söylemiştir. Dünya Sağlık Örgütü, olumsuz çocukluk deneyimlerini "çocuğun sağlığını, hayatta kalmasını, gelişmesini ya da çocuğa ait sorumluluk, güven duyguları ve güç ilişkisi bağlamında çocuğun saygınlığı üzerinde gerçek veya potansiyel hasara yol açan fiziksel, cinsel istismar, ihmal veya ihmalkâr muamele görmek, ticari ya da diğer istismarlar olarak yani her türlü fiziksel ve/veya duygusal kötü davranışın formları" olarak açıklamıştır (Runyan vd., 2002; WHO, 2006).

Erken çocukluk dönemindeki çocukların en önemli ihtiyaçlarından biri, çocukların bakımlarını sağlayan bireylerle iyi ve nitelikli ilişkiler kurmasıdır (Önder ve Gülay, 2007). Bireyin, erken çocukluk döneminde kendisine bakım veren kişilerle olumlu ve nitelikli ilişkiler kurması, kendisine yönelik anlayışlı davranabilmesini, kendisini sevmesini ve önemsemesini ve böylelikle bireyin kendisini daha iyi hissetmesini sağlayabilir. Öz-şefkat, bireyin üzülmeye ve acı çekmesine sebep olan duygularına karşı açık olması, kendisine sevecenlikle yaklaşması, yetersizlik durumlarına ve başarısızlıklarına karşı anlayışlı davranabilmesi, yargısız olması ve yaşam öyküsündeki olumlu olmayan deneyimlerin bireyin hayatının bir parçası olduğunu kabullenmesi olarak tanımlanabilir. Öz-şefkat; öz-sevecenlik, insanlığın ortak paylaşımlarının

bilincinde olma ve farkındalık olmak üzere 3 temel bileşenden oluşmaktadır (Andiç, 2013; Akın, 2008b; Neff ve McGehee, 2010). Bireyin kendisine yönelik hissettiği saygı, sevgi, değer ve güven duyguları ise benlik saygısını oluşturur. Benlik saygısı, bireyin kendisini tanıması, kendi yeteneğinin ve gücünün varlığını kabul edip benliğini benimsemesiyle ulaştığı yargılardır (Mann vd., 2004: 361). Bu duyguların sonucunda ulaşılan benlik saygısı, bireyin kendisine ve başkalarına karşı davranışlarının ve bakış açısının önemli bir belirleyicisidir bu yüzden de oldukça önemlidir (Akın vd., 1992).

Literatür incelendiğinde, ACE (Adverse Childhood Experiences) çalışmalarının olumsuz çocukluk deneyimleri ile ilgili oldukça önemli veriler sağladığı görülmektedir. ACE çalışmaları, 1995-1997 yılları arasında Kaiser Permanente'nin San Diego Sağlık Değerlendirme Kliniği'ne başvuran bireylerle yürütülmüştür. Sonuçlar göstermiştir ki, çocukluk döneminde maruz kalınan olumsuz deneyimler yetişkinlik döneminde sosyal, duygusal sorunlar ve kötü sağlıktan erken ölüme kadar birçok hasara sebep olabilmektedir (Felitti vd., 1998). Bu ilk araştırmadan sonra birçok araştırmacı ACE çalışmalarına farklı değişkenlerle katılmıştır. ACE çalışmalarının, çocukluk dönemi olumsuz deneyimlerinin yaşam boyu etkilerinin görülmesi açısından oldukça önemli bir kaynak olduğu düşünülmektedir. ACE çalışmalarına ait sonuçlar incelendiğinde; olumsuz çocukluk deneyimlerinin yaygınlığı %64 olduğu görülmektedir. Ayrıca araştırmalara katılan bireylerin %38'i 2 ve daha fazla ihmal ve istismar türüne maruz kaldığını belirtmiştir (Centers for Disease Control and Prevention & Permanente, 2016). Finkelhor, Turner, Shattuck ve Hamby (2015) yaptıkları araştırma sonucunda her 7 çocuktan 1'inin ihmal ve istismar yaşantısına maruz kaldığını bulgulamıştır.

Yaşamının erken yıllarında örseleyici yaşam deneyimleri olan bireyler, hayatlarının ileriki yıllarında psikolojik ve fizyolojik birçok olumsuzlukla karşılaşmaktadırlar (Şenkal ve Işıklı, 2015; Karaş vd., 2017; Van der Kolk, 2017; Balık Okutan vd., 2017; Bottiroli vd., 2018). Yaşamın erken yıllarındaki örseleyici yaşantıların olumsuz sonuçları en fazla ergenlik döneminde ortaya çıkmaktadır (Mullen vd., 1996). Olumsuz erken çocukluk deneyimlerine sahip olan bireylerde uygunsuz duygulanım, düşük empati düzeyi ve duygularını düzenleme düzeyinde yetersizlik görülmektedir (Shipman vd., 2007). Ayrıca yaşamın erken dönemlerinde deneyimlenen olumsuz yaşantıların yetişkinlikte aleksitimiye sebep olduğu söylenebilir (Büyükcebeci, 2019). Bireyin kendisine yönelik olumlu duygulara, kendisine yönelik anlayış ve şefkate sahip olmamasının depresyon, düşük yaşam doyumu ve yüksek öz-yargılamaya neden olduğu görülmektedir (Ruganci, 1988; Tel ve Sarı, 2016).

Yaşamın en kritik dönemlerinden biri olan erken çocukluk dönemi yaşantılarının hayatın tümünü etkilediği düşünüldüğünde (Corey, 2000; Elkind, 1979; Eryavuz, 2006; Kutlu vd., 2007) bu yaşantıların; hayatın bir başka kritik dönemi olan ergenlik çağındaki bireylere etkisinin incelenmesinin, bireylerin ergenlik ve daha sonrasında yetişkinlik dönemlerinde kendilerine ve yaşamlarına

yönelik olumlu duygulara ve tutumlara sahip olabilmeleri, kendilerine yönelik acımasız ve eleştirel tutumda olmamaları, duygularını tanımlamada ve ifade etme konusunda sıkıntı yaşamamaları için önemli veri sağlayacağı düşünülmektedir.

Literatür incelendiğinde ergenlik dönemindeki bireylerle yürütülen çalışmalarda, olumsuz çocukluk deneyimleri ile dissosiyatif yaşantı ve intihar girişimi (Zoroğlu vd., 2001), davranışsal ve psikolojik problemler (Lansford vd., 2002), obezite, depresyon, madde kullanımı ve şiddet (Hussey vd., 2006), benlik saygısı ve saplantılı düşünme (Durmuşoğlu ve Doğru, 2006), duygu düzenleme becerisi ve duygusal farkındalık (Shipman vd., 2000; Shipman vd., 2007), akademik ve sosyal problemler (Schatz vd., 2008), aleksitimi (Büyükcebeci, 2019) gibi çeşitli değişkenlerin ilişkisinin incelendiği görülmektedir. Aleksitimi kavramı ile ilgili literatür incelendiğinde ise aleksitiminin; ağlama sıklığı ve hayal kurma (Vingerhoets vd., 1993), ruh sağlığı ve somatik problemler (Türk, 1992), depresyon (Aslan, 1996), duyguların ifadesi (Suslow ve Junghanns, 2002), yalnızlık (Koçak, 2002) gibi çeşitli değişkenlerle ilişkisinin incelendiği görülmektedir. Öz-şefkat kavramı ile ilgili literatür incelendiğinde ergenlerle yürütülen çalışmalarda; anne ile ilişki, aile iletişimi ve bağlanma şemaları (Neff, 2008a), güvenli bağlanma (Neff ve McGeehee, 2010), yaş (Neff ve Vonk, 2009); yetişkin örneklem grubuyla ise; yaşam doyumu ve pozitif duygular (Deniz vd., 2008), depresyon, stres düzeyi ve anksiyete (Sümer, 2008), duygusal temelli baş etme stratejileri (Neff vd., 2005), öznel iyi oluş (Wei vd., 2011), öz-bilinç (Öveç, 2007), bilişsel çarpıtmalar (Akın, 2010) ve yaşam doyumu (Tel ve Sarı, 2016) gibi çeşitli değişkenlerle ilişkisinin incelendiği görülmektedir. Son olarak benlik saygısı ile ilgili literatür incelendiğinde; benlik bilinci ve depresyon (Rugancı, 1988), ailedeki doğum sırası (Güngör, 1989), benlik algısı (Dinç, 1992), yaş (Mullis ve Normandin, 1992; Zimmerman vd., 1997), algılanan ebeveyn tutumu (İkizoğlu, 1993; Güven, 1994; Dokuyan, 2016), akademik başarı (Bogenç ve Kuzgun, 1994), aile içi ilişki biçimleri, depresyon ve anksiyete (Jacobvitz ve Bush, 1996) gibi çeşitli değişkenlerle ilişkisinin incelendiği görülmektedir.

Literatürde erken çocukluk dönemi deneyimleri, aleksitimi, öz-şefkat ve benlik saygısı değişkenlerinin tamamının bir arada ele alındığı bir çalışma olmadığı görülmüştür. Bu değişkenlerin bir arada kullanıldığı başka bir araştırmanın olmaması sebebiyle bu araştırmanın lise kademesinde çalışmakta olan okul psikolojik danışmanları, ergenlerle çalışan psikolojik danışmanlar ve psikologlar için önemli veriler sağlayacağı ve böylece yaşamın kritik dönemlerinden biri olan ergenlik döneminin daha sağlıklı ve verimli geçirilebilmesi için ailelerin ve ruh sağlığı çalışanlarının gerekli önemleri almaları ve uygun müdahale çalışmalarını düzenleyebilmeleri açısından önemli veriler sağlayacağı öngörülmektedir. Bu amaçtan hareketle araştırmanın problemi; "lise öğrencilerinin olumsuz çocukluk deneyimleri ve aleksitimi düzeyleri

arasındaki ilişkide benlik saygısı ve öz-şefkatin aracı rolü var mıdır?" olarak belirlenmiştir.

1.1. Araştırmanın Amacı

Bu çalışmada; lise öğrencilerinin olumsuz çocukluk deneyimleri ve aleksitimi düzeyleri arasındaki ilişkide benlik saygısı ve öz-şefkatin aracı rolünün incelenmesi amaçlanmıştır.

Temel amaca bağlı olarak aşağıdaki hipotezlere cevap aranmıştır:

1. Lise öğrencilerinin, erken çocukluk dönemi deneyimleri, aleksitimi, benlik saygısı ve öz-şefkat puanları cinsiyete, okul türüne, sosyo-ekonomik duruma ve sınıf düzeyine göre farklılaşmakta mıdır?
2. Çocukluk dönemi deneyimleri, aleksitimi, öz-şefkat ve benlik saygısı arasında anlamlı düzeyde bir ilişki var mıdır?
3. Çocukluk dönemi deneyimleri ölçeği puanları aleksitimi puanlarını anlamlı düzeyde yordamakta mıdır?
4. Lise öğrencilerinin çocukluk dönemi deneyimleri ve aleksitimi düzeyleri arasındaki ilişkide benlik saygısı ve öz-şefkatin aracı rolü var mıdır?
5. Çocukluk deneyimleri ölçeği, benlik saygısı ve öz-şefkat ölçeği puanlarının aleksitimi ölçeği puanlarını yordama düzeyi nedir?

2. YÖNTEM

Araştırmanın modeli, betimsel tarama modellerinden biri olan ilişkisel tarama yöntemidir. İlişkisel tarama modeli, iki ya da daha fazla değişken arasında ilişkinin var olup olmadığını ve ilişkinin olması durumunda bu ilişkinin derecesini belirlemek amacıyla kullanılır (Cohen vd., 2000; Karasar, 2006). Araştırmanın bağımlı değişkenleri; aleksitimi, öz-şefkat ve benlik saygısıdır. Bağımsız değişken ise, erken çocukluk dönemi deneyimleridir.

Araştırmanın analizleri yapısal eşitlik modeli ile gerçekleştirilmiştir. Yapısal eşitlik modelleri (YEM) gözlenen ve gözlenemeyen (gizil-latent) değişkenler arasındaki nedensel ve korelasyonel ilişkilerin sınanmasında kullanılan kapsamlı istatistiksel tekniklerden biridir (Yılmaz, 2004; Dursun ve Kocagöz, 2010). T.C. Marmara Üniversitesi Eğitim Bilimleri Enstitüsü Araştırma ve Yayın Etik Kurulu 19.11.2020 tarihli ve 2000310223 sayılı kararı ile araştırmanın etik yönden uygunluğuna karar verilmiştir.

2.1. Araştırma Grubu

Araştırmanın evrenini İstanbul ilinde örgün eğitim görmekte olan lise öğrencileri oluşturmaktadır. Örneklemi ise; farklı sosyo-kültürel ve ekonomik grupların toplandığı düşünülen Üsküdar, Beşiktaş, Kadıköy, Ümraniye ve Sancaktepe ilçeleri ve bu ilçelerdeki okullara devam eden lise öğrencileri oluşturmaktadır. Örneklem tabakalı örnekleme yöntemi ile belirlenmiştir. Tabakalı örnekleme yönteminde evren bazı belirli karakteristik özelliklere göre tabakalara ayrılır ve daha sonra basit seçkisiz örnekleme yöntemi ile her alt

gruptan örneklem seçilir (Creswell, 2017). Araştırma kapsamında 910 kişilik bir örnekleme ulaşılmıştır fakat örneklem grubundaki öğrencilerden 20 tanesi maddeleri eksik doldurduğu için analiz dışı bırakılmıştır. Dolayısıyla 890 kişilik bir örneklem grubu ile çalışılmıştır. Örneklem grubunun, 495'i (%55,6) kadın; 395'i (%44,4) erkek öğrenciden oluşmaktadır.

2.2. Veri Toplama Araçları

Araştırmada kullanılan veri toplama araçları; Kişisel Bilgiler Formu, Çocukluk Deneyimleri Ölçeği, Öz-Şefkat Ölçeği ve CooperSmith Benlik Saygısı Ölçeğidir.

2.2.1. Kişisel Bilgi Formu: Araştırmacı tarafından hazırlanmış olan bu formda, araştırmanın sürekli değişkenleri ile alakalı olabileceği varsayılan süreksiz bağımsız değişkenlere ilişkin sorular bulunmaktadır. Bu değişkenler, cinsiyet, okul türü, yaş ve sınıf düzeyi değişkenleridir.

2.2.2. Çocukluk Deneyimleri Ölçeği: Çocukluk dönemi deneyimlerini ölçmek için Gilbert, Cheung, Grandfield, Campey ve Irons (2003) tarafından geliştirilmiştir. Türkçe formunun uyarlanma, geçerlik ve güvenilirlik çalışması Akın, Uysal ve Çitemel tarafından 2013 yılında, 373 lise öğrencisi üzerinde yürütülmüştür. Ölçek, 15 madde ve üç boyuttan (değersizlik içeren anılar, boyun eğdirici anılar ve tehdit edici anılar) oluşmaktadır. Ölçeğin iç tutarlılık katsayısı değersizlik içeren anılar alt boyutu için 0,57, tehdit edici anılar alt boyutu için 0,78, boyun eğdirici anılar alt boyutu için 0,71 ve ölçeğin bütünü için 0,85 olarak bulunmuştur.

2.2.3. Coopersmith Benlik Saygısı Envanteri Kısa Formu: Coopersmith Benlik Saygısı Envanteri, Coopersmith (1967) tarafından geliştirilmiştir. Türkçe formunun geçerlik ve güvenilirlik çalışmaları Aksoy (1992) ve Pişkin (1996) tarafından yapılmıştır. Pişkin (1996), 505 lise öğrencisi ile Kuder-Richardson-20 formülünü ve yarılama tekniğini kullanarak ölçeğin uzun ve kısa formu üzerinde güvenilirlik çalışması yapmıştır ve envanterin iç tutarlılık katsayılarını kabul edilebilir düzeyde (0,81 ve 0,86) yüksek bulmuştur.

2.2.4. Öz-Şefkat Ölçeği Kısa Formu: Öz-şefkat ölçeği Neff (2003) tarafından geliştirilmiştir. Ölçek; 6 boyuttan ve 26 maddeden oluşan beşli likert tipi derecelendirme türünde bir ölçme aracıdır. Ölçeğin kısa formuna yönelik uyarlama, geçerlik ve güvenilirlik çalışması ise; Yıldırım ve Sarı (2018) tarafından, 400 lise ve 400 ortaokul öğrencisi ile yapılmıştır. Ölçeğin iç tutarlılık katsayısı 0,75 olarak hesaplanmıştır. Son olarak 17 günlük ara ile gerçekleştirilen test-tekrar test ölçümlerinin birbiriyle yüksek düzeyde ilişkili olduğu görülmüştür.

2.2.5. Toronto Aleksitimi Ölçeği: Ölçek, Bagby ve arkadaşları (1994) tarafından geliştirilmiştir. Türkçe uyarlaması, geçerlik ve güvenilirlik çalışması Güleç ve arkadaşları (2010) tarafından yapılmıştır. 5'li likert tipinde olan ve 20 maddeden oluşan bir kendini değerlendirme ölçeğidir. Ölçeğin 3 alt boyutu vardır. Bunlar; duyguları tanımda güçlük, duyguları söze dökmeye güçlük ve

dışa-dönük düşünmedir. Ölçek toplam puan üzerinden hesaplanmaktadır ve yüksek puan alınması yüksek aleksitimik düzeyini göstermektedir (Güleç ve Yenal, 2010). Bolat, Yavuz, Eliaçık, Zorlu, Evren ve Köse (2017), 948 lise öğrencisi ile yürüttükleri çalışmada Cronbach α katsayısı toplam grup için 0,78 düzeyinde bulunmuştur. Ayrıca araştırmanın bulgularına dayanılarak, ölçeğin 14 yaşından büyük ergenler için uygun olduğunu belirtmişlerdir.

3. BULGULAR

Lise öğrencilerinin olumsuz çocukluk deneyimleri ve aleksitimi düzeyleri arasındaki ilişkide benlik saygısı ve öz-şefkatin aracı rolünü açıklamaya yönelik geliştirilen teorik model, yapısal eşitlik modeliyle test edilmiştir. İstatistiksel analiz aşamasına başlanılmadan önce, verilerin eksik ve hatalı doldurulanları değerlendirme dışı bırakılmıştır. Analize başlandığında, öncelikle örneklem grubunun demografik özelliklerinin frekans ve yüzde dağılımları çıkarılmış, daha sonra Olumsuz Çocukluk Deneyimleri Ölçeği, Öz-Şefkat Ölçeği, Benlik Saygısı Ölçeği ve Aleksitimi Ölçeği puanları için, standart sapma, standart hata değerleri, güvenilirlik katsayısı, çarpıklık ve basıklık değerleri hesaplanmıştır. Gruplar arası ortalamaların karşılaştırmasında fark testlerinden Bağımsız Gruplar t-Testi ve Tek Yönlü Varyans Analizi (ANOVA) kullanılmıştır. Tek yönlü varyans analizi (ANOVA) yapıldıktan sonra gruplar arasında farkın anlamlı düzeyde olduğu durumlarda, bu farklılıkların hangi grupların arasında gerçekleştiğini belirlemek amacıyla post-hoc tamamlayıcı analiz teknikleri (Scheffe ve Tamhane) kullanılmıştır.

| | N | \bar{x} | ss | Shx | Çarpıklık | Basıklık | Cranbach |
|-----------------------------|-----|-----------|-------|------|-----------|----------|----------|
| Öz-şefkat | 890 | 34,06 | 7,69 | 0,26 | -0,058 | -0,115 | 0,75 |
| Benlik saygısı | 890 | 16,26 | 4,89 | 0,16 | -0,393 | -0,456 | 0,81 |
| Çocukluk Deneyimleri | 890 | 30,26 | 8,60 | 0,29 | 0,901 | 0,520 | 0,78 |
| Aleksitimi | 890 | 52,61 | 10,83 | 0,36 | 0,218 | -0,443 | 0,75 |

Tablo 1. Öz-şefkat, benlik saygısı, çocukluk deneyimleri ve aleksitimi puanları için N, \bar{x} , Shx, ss, çarpıklık ve basıklık değerleri

Tabloda görüldüğü üzere, değişkenlerin çarpıklık ve basıklık değerlerine baktığımızda değerlerinin 1 ve -1 aralığında olduğu görülmektedir ve bu

doğrultuda değişkenlerin toplam puanlarının normal bir dağılıma sahip olduğu söylenebilmektedir.

| | Cins. | N | \bar{x} | ss | t testi | | |
|-----------------------------|-------------------|-------|-----------|------|---------|-----|-------|
| | | | | | T | sd | p |
| Öz-şefkat | Kadın | 495 | 33,44 | 0,35 | - | 888 | 0,007 |
| | Erkek | 395 | 34,85 | 0,37 | 2,73 | | |
| Benlik saygısı | Kadın | 495 | 16,14 | 0,22 | - | 888 | 0,414 |
| | Erkek | 395 | 16,41 | 0,24 | 0,82 | | |
| Çocukluk Deneyimleri | Kadın | 495 | 29,87 | 0,39 | - | 888 | 0,133 |
| | Erkek | 395 | 30,74 | 0,42 | 1,51 | | |
| Aleksitimi | Tanımadaki güçlük | Kadın | 18,46 | 0,31 | - | 888 | 0,001 |
| | | Erkek | 16,98 | 0,32 | 3,3 | | |
| Söze dökmede g. | Kadın | 495 | 13,83 | 0,19 | - | 888 | 0,153 |
| | Erkek | 395 | 13,44 | 0,2 | 1,43 | | |
| Dışadönük düşünme | Kadın | 495 | 20,71 | 0,17 | - | 888 | 0,000 |
| | Erkek | 395 | 21,69 | 0,18 | 3,89 | | |
| Toplam puan | Kadın | 495 | 53,01 | 0,5 | - | 888 | 0,217 |
| | Erkek | 395 | 52,11 | 0,52 | 1,23 | | |

Tablo 2. Öz-şefkat, benlik saygısı, çocukluk deneyimleri ve aleksitiminin cinsiyet değişkenine göre farklılaşıp farklılaşmadığını belirlemek üzere yapılan bağımsız gruplar t testi sonuçları

Tabloda görüldüğü üzere, yapılan Bağımsız Gruplar t-Testi sonucunda değişkenlerden; olumsuz çocukluk deneyimleri ve benlik saygısının cinsiyet değişkenine göre anlamlı düzeyde farklılaşmadığı bulgulanmıştır ($p= 0,13$, $p>0,05$). Öz-şefkat değişkeninin erkek katılımcıların lehine olacak şekilde anlamlı düzeyde farklılaştığı, aleksitimi değişkeninin ise; duyguları tanımadaki güçlük boyutu puanlarının kadın katılımcılar lehine; dışa dönük düşünce boyutu

puanlarının ise erkek katılımcılarının lehine anlamlı düzeyde farklılaştığı ($p<0,00$) bulunmuştur.

| | Gru plar | N | \bar{x} | ss | Var. K. | KT | S d | KO | F | p |
|-----------------------------|---------------------------|-------------|---------------|---------------|--------------------|--------------|----------------|------------|--------------|---------------|
| Aleksitimi | Ana dolu | 4 6 4 | 52 ,6 9 | 10 ,9 8 | G.ar ası | 75,8 | 3 | 25, 3 | 0, 2 2 | 0, 88 6 |
| | İ.- hati p | 2 2 6 | 52 ,7 7 | 10 ,8 7 | G.içi | 1042 62,4 | 8 8 6 | 117 ,7 | | |
| | Mesl ek | 1 1 1 | 52 ,6 4 | 10 ,9 1 | Top lam | 1043 38,1 | 8 8 9 | | | |
| | Fen Lise | 8 9 | 51 ,7 4 | 9, 98 | | | | | | |
| | Tota l | 8 9 0 | 52 ,6 1 | 10 ,8 3 | | | | | | |
| | Benlik Saygısı | Ana dolu | 4 6 4 | 16 ,2 3 | 4, 82 | G.ar ası | 44,7 | 3 | 14, 91 | 0, 6 2 |
| İ.- hati p | | 2 2 6 | 16 ,4 9 | 4, 76 | G.içi | 2123 2,4 | 8 8 6 | 23, 96 | | |
| Mesl ek | | 1 1 1 | 15 ,7 4 | 5, 4 | Top lam | 2127 7,1 | 8 8 9 | | | |
| Fen lise | | 8 9 | 16 ,4 2 | 4, 97 | | | | | | |
| Tota l | | 8 9 0 | 16 ,2 6 | 4, 89 | | | | | | |
| Öz-şefkat | Ana dolu | 4 6 4 | 33 ,6 6 | 7, 57 | G.ar ası | 305, 8 | 3 | 101 ,94 | 1, 7 3 | 0, 16 |
| | İ.- hati p | 2 2 6 | 34 ,7 6 | 7, 9 | G.içi | 5230 6,8 | 8 8 6 | 59, 04 | | |
| | Mesl ek | 1 1 1 | 34 ,9 | 7, 35 | Top lam | 5261 2,6 | 8 8 9 | | | |
| | Fen Lise | 8 9 | 33 ,3 5 | 8, 12 | | | | | | |
| | Tota l | 8 9 0 | 34 ,0 6 | 7, 69 | | | | | | |
| Çocukluk Deneyim | Ana dolu | 4 6 4 | 30 ,1 3 | 8, 47 | G.ar ası | 992, 5 | 3 | 330 ,82 | 4, 5 2 | 0, 00 4 |
| | İ.- hati p | 2 2 6 | 30 ,6 2 | 8, 55 | G.içi | 6482 7,1 | 8 8 6 | 73, 17 | | |

Müge Yüksel - Esra Yavuz

| | | | | | | |
|----------|---|----|-----|--------|------|---|
| Meslek | 1 | 32 | 9,0 | Toplam | 6581 | 8 |
| Fen Lise | 8 | 27 | 8,7 | | 9,6 | 8 |
| Total | 9 | 30 | 8,2 | | | 9 |
| | 0 | 6 | 6 | | | |

Tablo 3. Aleksitimi, benlik saygısı, öz-şefkat ve çocukluk deneyimleri puanlarının okul türü değişkenine göre farklılaşıp farklılaşmadığını belirlemek üzere yapılan tek yönlü varyans analizi (ANOVA) sonuçları

Tabloda görüldüğü üzere, yapılan tek yönlü varyans analizi (ANOVA) sonucunda; araştırmanın değişkenlerinden aleksitimi, benlik saygısı ve öz-şefkatin ve okul türü değişkenine göre anlamlı düzeyde bir farklılık göstermediği saptanmıştır. Olumsuz çocukluk deneyimlerinin boyun eğdirici anılar ve değersizlik içeren anılar boyutu ile okul türü değişkenine göre istatistiksel açıdan anlamlı bir farklılık gösterdiği görülmüştür ($p= 0,04$, $p>0,05$). ANOVA sonrası hangi post-hoc çoklu karşılaştırma tekniğinin kullanılacağına karar vermek için öncelikle Levene's testi ile grup dağılımlarının varyanslarının homojen olup olmadığı hipotezi sınanmıştır. Değişkenler arasından sadece olumsuz çocukluk deneyimleri değişkeninin, grup varyansların homojen olmadığı tespit edilmiştir ($p<.05$). ANOVA sonrası olumsuz çocukluk deneyimleri değişkeni için varyansların homojen olmadığı durumlarda kullanılan Tamhane çoklu karşılaştırma tekniği, aleksitimi, öz-şefkat ve benlik saygısı değişkenleri için ise varyansların homojen olduğu durumlarda kullanılan Scheffe çoklu karşılaştırma tekniği tercih edilmiştir. Yapılan tamamlayıcı post-hoc analiz teknikleri sonucunda boyun eğdirici, değersizlik içeren anılar boyutunda meslek lisesinde öğrenim görmekte olan grup ile fen lisesinde öğrenim görmekte olan grup arasında meslek lisesi öğrencileri lehine; ayrıca boyun eğdirici anılar boyutu puanları imam-hatip lisesi ile fen lisesi grubu arasında imam hatip öğrencileri lehine istatistiksel açıdan anlamlı bir farklılık ($p<0,05$) olduğu bulgulanmıştır.

| | Gruplar | N | \bar{x} | ss | Var. .K. | KT | S d | KO | F | p |
|-------------------------|---------|---|-----------|-------|-------------|----------|--------|--------|------|------|
| Çocukluk Deneyimleri | Düşük | 4 | 36,9 | 10,74 | G.arası | 1859,9 | 2 | 929,95 | 1,29 | 0,00 |
| | Orta | 7 | 29,57 | 8,32 | G.içi | 63959,7 | 8 | 72,11 | | |
| | Yüksek | 8 | 29,4 | 8,6 | Toplam | 65819,6 | 8 | | | |
| | Total | 8 | 30,9 | 8,6 | | | | | | |
| Aleksitimi | Düşük | 4 | 57,9 | 11,47 | G.arası | 1484,3 | 2 | 742,13 | 6,4 | 0,02 |
| | Orta | 7 | 52,57 | 10,83 | G.içi | 102853,9 | 8 | 115,96 | | |

Müge Yüksel - Esra Yavuz

| | | | | | | | | | | |
|-------------------|--------|-------------|-----------|-----------|-------------|--------------|-------------|------------|--------------|-----------|
| | Yüksek | 8 4 | 51, 39 | 9,7 2 | Topl am | 10433 8,1 | 8 8 9 | | | |
| | Total | 8 9 0 | 52, 61 | 10, 83 | | | | | | |
| Benlik Saygısı | Düşük | 4 9 | 13, 69 | 4,8 6 | G.ar ası | 351,3 | 2 | 175 ,65 | 7, 4 5 | 0,0 01 |
| | Orta | 7 5 7 | 16, 37 | 4,8 6 | G.içi | 20925 ,8 | 8 8 7 | 23, 59 | | |
| | Yüksek | 8 4 | 16, 75 | 4,8 1 | Topl am | 21277 ,1 | 8 8 9 | | | |
| | Total | 8 9 0 | 16, 26 | 4,8 9 | | | | | | |
| Öz-şefkat | Düşük | 4 9 | 31, 51 | 8,0 1 | G.ar ası | 421 | 2 | 210 ,51 | 3, 5 8 | 0,0 28 |
| | Orta | 7 5 7 | 34, 11 | 7,4 7 | G.içi | 52191 ,6 | 8 8 7 | 58, 84 | | |
| | Yüksek | 8 4 | 35, 15 | 9,1 4 | Topl am | 52612 ,6 | 8 8 9 | | | |
| | Total | 8 9 0 | 34, 06 | 7,6 9 | | | | | | |

Tablo 4. Çocukluk deneyimleri, aleksitimi, benlik saygısı, öz-şefkat puanlarının sosyo-ekonomik düzey değişkenine göre farklılaşıp farklılaşmadığını belirlemek üzere yapılan tek yönlü varyans analizi (ANOVA) sonuçları

Tabloda görüldüğü üzere, yapılan tek yönlü varyans analizi (ANOVA) sonucunda araştırmanın değişkenlerinin tamamının sosyo-ekonomik düzey değişkenine göre istatistiksel açıdan anlamlı bir farklılık ($p < 0,05$) gösterdiği görülmüştür. Anlamlı düzeydeki farklılıkların hangi grupların arasında olduğunu belirlemek üzere tamamlayıcı post-hoc analiz teknikleri uygulanmıştır. Olumsuz çocukluk deneyimleri ve düşük sosyoekonomik düzey ile orta sosyoekonomik düzey arasında düşük sosyoekonomik düzey lehine; boyun eğdirici, değersizlik içeren anılar boyutunda ise düşük sosyoekonomik düzey ile yüksek sosyoekonomik düzey arasında yine düşük sosyoekonomik düzey lehine istatistiksel açıdan anlamlı bir farklılık gösterdiği bulgulanmıştır. Aleksitiminin alt boyutlarından olan söze dökmede güçlük boyutunun düşük sosyoekonomik düzey ile orta sosyoekonomik düzey arasında düşük sosyoekonomik düzey lehine; düşük sosyoekonomik düzey ile yüksek sosyoekonomik düzey arasında yine düşük sosyoekonomik düzey lehine istatistiksel açıdan anlamlı bir farklılık gösterdiği bulgulanmıştır. Öz-şefkat ve benlik saygısı değişkenleri ile düşük sosyoekonomik düzey ile yüksek sosyoekonomik düzey arasında yüksek sosyoekonomik düzeyin lehine olacak şekilde istatistiksel açıdan anlamlı düzeyde bir farklılık gösterdiği bulgulanmıştır.

| | Gruplar | N | \bar{x} | ss | Var .K. | KT | S _d | KO | F | p |
|----------------------|-----------|-----|-----------|-------|----------|----------|----------------|--------|------|-------|
| Çocukluk Deneyimleri | 9. sınıf | 245 | 29,24 | 8,13 | G.a rası | 476,5 | 3 | 158,82 | 2,15 | 0,092 |
| | 10. sınıf | 225 | 20,43 | 8,11 | G.iç i | 65343,1 | 886 | 73,75 | | |
| | 11. sınıf | 197 | 11,05 | 9,69 | Top lam | 65819,6 | 889 | | | |
| | 12. sınıf | 223 | 20,89 | 8,5 | | | | | | |
| | Toplam | 890 | 20,6 | 8,6 | | | | | | |
| Aleksitimi | 9. sınıf | 245 | 20,79 | 10,74 | G.a rası | 1154,6 | 3 | 384,85 | 3,31 | 0,02 |
| | 10. sınıf | 225 | 23,16 | 10,47 | G.iç i | 103183,6 | 886 | 116,46 | | |
| | 11. sınıf | 197 | 13,67 | 10,5 | Top lam | 104338,1 | 889 | | | |
| | 12. sınıf | 223 | 23,11 | 11,4 | | | | | | |
| | Toplam | 890 | 21,61 | 10,83 | | | | | | |
| Benlik Saygısı | 9. sınıf | 245 | 26,35 | 4,94 | G.a rası | 37,5 | 3 | 12,5 | 0,52 | 0,668 |

Müge Yüksel - Esra Yavuz

| | | | | | | | | | |
|-----------|---|---|----|------|------|---|-----|----|----|
| | | 1 | | | | | | | |
| | 2 | 5 | | | | | | | |
| 10. sınıf | 2 | , | 4, | G.iç | 2123 | 8 | | | |
| | 5 | 9 | 8 | i | 9,6 | 8 | 23, | | |
| | | 5 | | | | 6 | 97 | | |
| | 1 | 1 | | | | | | | |
| 11. sınıf | 9 | 6 | 4, | Top | 2127 | 8 | | | |
| | 7 | , | 89 | lam | 7,1 | 8 | | | |
| | | 2 | | | | 9 | | | |
| | 2 | 6 | | | | | | | |
| 12. sınıf | 2 | , | 4, | | | | | | |
| | 2 | 5 | 95 | | | | | | |
| | 3 | | | | | | | | |
| | 8 | 1 | | | | | | | |
| Toplam | 9 | 6 | 4, | | | | | | |
| | 0 | , | 89 | | | | | | |
| | | 6 | | | | | | | |
| | 2 | 3 | | | | | | | |
| 9. sınıf | 4 | 4 | 7, | G.a | 167, | 3 | 55, | 0, | 0, |
| | 5 | , | 91 | rası | 8 | | 95 | 9 | 41 |
| | | 7 | | | | | | 5 | 8 |
| | 2 | 3 | | | | | | | |
| 10. sınıf | 2 | , | 8, | G.iç | 5244 | 8 | | | |
| | 5 | 8 | 06 | i | 4,8 | 8 | 59, | | |
| | | 4 | | | | 6 | 19 | | |
| | 1 | 3 | | | | | | | |
| Öz-şefkat | 9 | , | 7, | Top | 5261 | 8 | | | |
| 11. sınıf | 7 | 7 | 89 | lam | 2,6 | 8 | | | |
| | | 9 | | | | 9 | | | |
| | 2 | 3 | | | | | | | |
| 12. sınıf | 2 | , | 6, | | | | | | |
| | 2 | 7 | 85 | | | | | | |
| | 3 | | | | | | | | |
| | 8 | 3 | | | | | | | |
| Toplam | 9 | 4 | 7, | | | | | | |
| | 0 | , | 69 | | | | | | |
| | | 6 | | | | | | | |

Tablo 5. Çocukluk deneyimleri, aleksitimi, benlik saygısı, öz-şefkat puanlarının sınıf düzeyi değişkenine göre farklılaşıp farklılaşmadığını belirlemek üzere yapılan tek yönlü varyans analizi (ANOVA) sonuçları

Tabloda görüldüğü üzere, yapılan tek yönlü varyans analizi (ANOVA) sonucunda araştırmanın değişkenlerinden; olumsuz çocukluk deneyimleri, benlik saygısı ve öz-şefkat ve sınıf düzeyi değişkeni arasında istatistiksel açıdan anlamlı düzeyde bir farklılık olmadığı ($p > 0,05$) bulgulanmıştır. Fakat aleksitimi ve sınıf düzeyi değişkeni arasında anlamlı düzeyde farklılık olduğu ($p = 0,02$, $p < 0,05$) görülmüştür. Yapılan tamamlayıcı post-hoc analiz sonuçlarına göre aleksitiminin söze dökmede güçlük boyutu 9.sınıf ve diğer sınıf düzeyleri arasında diğer sınıf düzeyinde olan öğrenciler lehine; ölçekten elde edilen

toplam puan ise sadece 9.sınıf ile 11.sınıf öğrencileri arasında 11.sınıf öğrencileri lehine istatistiksel açıdan anlamlı bir farklılık ($p<0,05$) gösterdiği bulgulanmıştır.

Değişkenler arasında istatistiksel olarak anlamlı düzeyde bir ilişkinin var olup olmadığını incelemek amacıyla Pearson Çarpım Moment Korelasyon analizi ve değişkenler arasındaki yapısal ilişkiye dair model yol analizi tekniği ile incelenmiştir. Bulgular çalışmanın amaçları doğrultusunda tablolar halinde sunulmuştur.

| Değişkenler | 1 | 2 | 3 | 4 | 5 | 6 | 7 | 8 | 9 |
|------------------------|--------|--------|--------|-------|-------|--------|---|---|---|
| 1. Tehdit edici | 1 | | | | | | | | |
| 2. Boyun eğdirici | 0,567* | 1 | | | | | | | |
| 3. Değersizlik içeren | 0,340* | 0,465* | 1 | | | | | | |
| 4. ÇDÖ toplam | 0,804* | 0,887* | 0,695* | 1 | | | | | |
| 5. Tanımada güçlük | 0,191* | 0,334* | 0,177* | 0,034 | 1 | | | | |
| 6. Söze dökmede güçlük | 0,072* | 0,262* | 0,167* | 0,021 | 0,062 | 1 | | | |
| 7. Dışadönük düşünce | -0,004 | 0,084* | 0,088* | 0,069 | 0,086 | 0,136* | 1 | | |

| | | | | | | | | | |
|---------------------------------|-------|-------|-------|------|------|-------|---------|-------|-------|
| | | | | * | * | | | | |
| 8. Aleksitimi toplam | 0, 14 | 0, 33 | 0, 20 | 0, 2 | 0, 8 | 0, 80 | 0, 44 | | |
| | 4* | 3* | 2* | 9 | 8 | 5* | 9* | | |
| | * | * | * | 2 | 0 | * | * | 1 | |
| | | | | - | - | | | | |
| 9. Benlik saygısı toplam | 0, 29 | 0, 43 | 0, 40 | 0, 4 | 0, 5 | 0, 51 | 0, 15 | 0, 57 | |
| | 2* | 9* | 5* | 7 | 3 | 4* | 6* | 4* | |
| | * | * | * | 1 | 0 | * | * | * | 1 |
| | | | | - | - | | | | |
| 10. Öz-şefkat toplam | 0, 21 | 0, 30 | 0, 26 | 0, 3 | 0, 4 | 0, 41 | - 0, 47 | 0, 47 | 0, 54 |
| | 3* | 8* | 5* | 2 | 6 | 1* | 08 | 3* | 7* |
| | * | * | * | 8 | 9 | * | 6* | * | * |

* $p < 0,05$; ** $p < 0,01$

Tablo 6. Değişkenler arasındaki ilişkiyi belirlemek üzere yapılan Pearson Çarpım Moment Korelasyon analizi sonuçları

Tabloda görüldüğü üzere değişkenler arasındaki ilişkiyi belirlemek üzere yapılan Pearson Çarpım Moment korelasyonu analizi sonucunda sadece Aleksitimi Ölçeği alt boyutu olan dışa dönük düşünce ile ÇDÖ alt boyutlarından tehdit edici boyutu ile puanları arasında anlamlı bir ilişki tespit edilmemiştir ($p > 0,05$). Diğer değişkenler arasında ise istatistiksel açıdan anlamlı bir ilişki tespit edilmiştir. Ölçeklerden elde edilen toplam puanlar arasındaki ilişkiye bakıldığında Çocuk Deneyimleri Ölçeği (ÇDÖ) puanları ile Aleksitimi Ölçeği puanları arasında ($r = 0,29$) pozitif yönde; ÇDÖ puanları ile Benlik Saygısı Ölçeği puanları arasında ($r = -0,47$) negatif yönde; ÇDÖ puanları ile Öz-Şefkat Ölçeği puanları arasında ($r = -0,33$) negatif yönde istatistiksel açıdan anlamlı bir ilişki bulunmaktadır ($p < 0,05$). Aleksitimi Ölçeği puanları ile Benlik Saygısı Ölçeği puanları arasında ($r = -0,57$) negatif yönde; Aleksitimi Ölçeği puanları ile Öz-Şefkat Ölçeği puanları arasında ($r = -0,47$) negatif yönde ve son olarak Benlik Saygısı Ölçeği puanları ile Öz-Şefkat Ölçeği puanları arasında ($r = 0,55$) pozitif yönde istatistiksel açıdan anlamlı düzeyde bir ilişki bulunmaktadır ($p < 0,05$).

3.1. Yapısal Eşitlik Modellemesi ile Aracılık Testi

Yapısal eşitlik modelinde olumsuz çocukluk deneyimlerinin aleksitimi ile arasındaki ilişkide öz-şefkat ve benlik saygısı düzeylerinin aracı rolüne test etmeden önce Çocukluk Deneyimleri Ölçeği puanlarının Aleksitimi Ölçeği puanları üzerindeki doğrudan etkisi değerlendirilmiştir. Bu amacı açıklamaya ilişkin yapılan analizler Şekil 1'de verilmiştir.

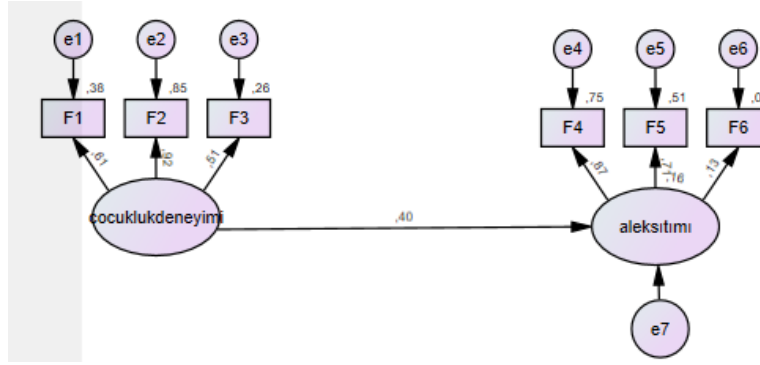

Şekil 1. Olumsuz çocukluk deneyimleri ve aleksitimi arasındaki ilişki modeli (Model 1); F1: Tehdit edici anılar; F2: Boyun eğdirici anılar; F3: Değersizlik içeren; F4: Duyguları tanımada güçlük; F5: Söze dökmede güçlük; F6: Dışadönük düşünceler

Şekil 1’de görüldüğü üzere Olumsuz Çocukluk Deneyimleri Ölçeği puanlarının Aleksitimi Ölçeği puanlarına doğrudan etkisinin 0,40 düzeyinde gerçekleştiği ve Aleksitimi Ölçeği puanlarındaki toplam varyansın %16 lık kısmını açıkladığı görülmektedir.

Olumsuz Çocukluk Deneyimleri puanları ile Aleksitimi ölçeği puanları arasındaki ilişkide öz-şefkat ve benlik saygısı düzeylerinin aracı rolüne ilişkin analiz sonuçları ise Şekil 2’de verilmiştir.

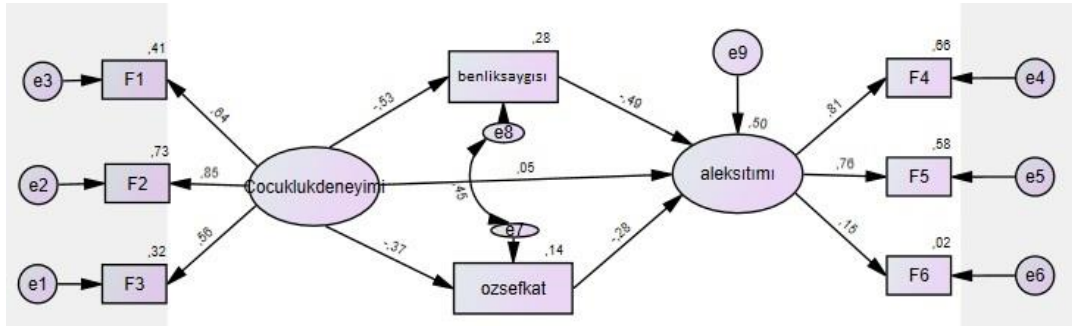

Şekil 2. Olumsuz çocukluk deneyimleri ve aleksitimi arasındaki ilişkide benlik saygısı ve öz-şefkatin aracı rolü (Model 2)

Şekil 2’de görüldüğü üzere Öz-Şefkat ve Benlik Saygısı Ölçeği puanlarının aracılık rolüne ilişkin değerlendirme sonucunda Olumsuz Çocuk Deneyimleri Ölçeği puanlarının Öz-şefkat puanları üzerinde doğrudan etkisi -0,37 düzeyinde; Benlik Saygısı puanları üzerinde ise -0,53 düzeyinde gerçekleşmektedir. Öz-şefkat puanlarının Aleksitimi Ölçeği puanları üzerindeki doğrudan etkisi -0,28 düzeyinde; Benlik Saygısı puanlarının Aleksitimi Ölçeği puanları üzerindeki doğrudan etkisi ise -0,49 düzeyinde gerçekleşmektedir. Öz-şefkat ve Benlik Saygısı değişkenleri, modele, aracı değişken olarak dahil edildikten sonra Olumsuz Çocukluk Deneyimleri Ölçeği puanlarının Aleksitimi Ölçeği puanlarına doğrudan etkisi 0,35’lik bir düşüş ile .05 düzeyinde gerçekleştiği tespit edilmiştir. Şekil 2’deki modele ilişkin uyum indeks değerleri aşağıdaki Tablo 6’da sunulmuştur.

| Uyum İndeksi | Model | İyi Uyum | Kabul Edilebilir Uyum |
|--------------|-------|---------------------------|-----------------------------|
| χ^2 | 5,51 | $0 \leq \chi^2/df \leq 2$ | $2 \leq \chi^2/df \leq 5$ |
| CFI | 0,965 | $0,95 \leq CFI \leq 1,00$ | $0,90 \leq CFI \leq 0,95$ |
| RMSEA | 0,071 | $0 \leq RMSEA \leq 0,05$ | $0,05 \leq RMSEA \leq 0,08$ |
| TLI | 0,938 | $0,95 \leq TLI \leq 1,00$ | $0,90 \leq TLI \leq 0,95$ |
| NFI | 0,958 | $0,95 \leq NFI \leq 1,00$ | $0,90 \leq NFI \leq 0,95$ |
| GFI | 0,967 | $0,95 \leq GFI \leq 1,00$ | $0,90 \leq GFI \leq 0,95$ |

Tablo 7. Model 2'ye ait uyum indeksleri ve eşik değerleri

Olumsuz çocukluk deneyimleri, benlik saygısı, öz-şefkat ile aleksitimi değişkenleri arasındaki ilişkiye dair kurulan model (Şekil 2) test edilmiş ve modelin uyum indeks değerlerinin (model $\chi^2/df= 5,51$, RMSEA= 0,071, CFI= 0,965, TLI= 0,938, NFI= 0,958, GFI=0,967) ki kare değeri dışında kabul edilebilir ve(ya) iyi düzeyde olduğu görülmüştür. Kİ kare uyum testinin örneklem büyüklüğüne ilişkin duyarlılığı sebebiyle diğer uyum indeks değerleri doğrultusunda modelin doğrulandığı görülmektedir (Çokluk vd., 2016). Modele ilişkin yol katsayılarının anlamlılık değerleri ile regresyon katsayıları Tablo 7' de verilmiştir.

| Değişkenler | λ katsayısı | p | R ² |
|---------------------------------------|---------------------|------------------|----------------|
| Öz-şefkat < çocukluk deneyimleri | -0,37 | <0,001 | 0,136 |
| Benlik saygısı < çocukluk deneyimleri | -0,53 | <0,001 | 0,279 |
| Aleksitimi < çocukluk deneyimleri | 0,05 | 0,234 | 0,500 |
| Aleksitimi < Benlik saygısı | -0,49 | <0,001 | |
| Aleksitimi < Öz-şefkat | -0,28 | <0,001 | |

Tablo 8. Değişkenler arasındaki yol katsayıları (λ), anlamlılık ve R2 değerleri

Tabloda görüldüğü üzere Çocukluk Deneyimleri Ölçeği puanları Benlik Saygısı Ölçeği puanlarındaki toplam varyansın %27,9'luk kısmını; Öz-Şefkat Ölçeği puanlarındaki toplam varyansın ise %13,6'lık kısmını açıkladığı görülmektedir. Benlik Saygısı, Öz-Şefkat ve Çocukluk Deneyimleri Ölçeği puanları birlikte Aleksitimi Ölçeği puanlarındaki toplam varyansın %50'lik kısmını açıkladığı görülmektedir ancak çocukluk deneyimleri puanlarının doğrudan etkisinin anlamlı düzeyde gerçekleşmediği görülmektedir.

Modele ilişkin analiz sonuçları doğrultusunda Olumsuz Çocukluk Deneyimleri puanları ile Aleksitimi ölçeği puanları arasındaki ilişkide öz-şefkat ve benlik saygısı düzeylerinin aracı rolünün anlamlı olup olmadığını belirlemek üzere yapılan bootstrapping analiz sonuçları aşağıdaki Tablo 8' de özetlenmiştir.

| Aracı değişken: Öz-şefkat + Benlik saygısı | | %95 güven aralığında dolaylı etki(düşük ve yüksek)* | | | | |
|--|------------|---|-------------|-------|-------------------|--------------------|
| | | Dolaylı etki | Toplam etki | p | Düşük (BootL LCI) | Yüksek (BootU LCI) |
| Aleksitimi deneyimleri | < Çocukluk | 0,358 | 0,410 | 0,010 | 0,314 | 0,414 |

*Standardize edilmiş ilişki katsayılarına dayanmaktadır.

Tablo 9. Dolaylı etkiye ait Bootstrapping analizi sonuçları

Tablo incelendiğinde %95 güven aralığında çocukluk deneyimleri puanlarının benlik saygısı ve öz-şefkat değişkenleri üzerinden aleksitimi değişkeni üzerindeki dolaylı etkisinin 0,36 düzeyinde olduğu ve toplam etkisinin de 0,41 düzeyinde olduğu görülmüştür. Dolaylı etkinin anlamlı olup olmadığını belirlemek için tahmin aralıkları incelenmiş ve dolaylı etkinin tahmin 0,314 ile 0,414 aralığında olduğu saptanmıştır. Bu aralıkta 0 (sıfır) bulunmayışı ve anlamlılık değerinin 0,010 düzeyinde oluşu dolaylı etkinin anlamlı olduğunu göstermektedir.

Özetle, aracı değişkenler modele dahil edilmeden önce çocukluk deneyimleri puanlarının Aleksitimi Ölçeği puanlarına doğrudan etkisi 0,40 düzeyinde ($p < 0,05$) gerçekleşirken aracı değişkenler yani öz-şefkat ve benlik saygısı değişkenleri modele dahil edildikten sonra çocukluk deneyimleri puanlarının aleksitimi puanlarına doğrudan etkisinin 0,05' e düştüğü ($p > 0,05$) ve anlamlı düzeyde gerçekleşmediği tespit edilmiştir. Bu doğrultuda Çocukluk Deneyimleri Ölçeği puanları ile Aleksitimi Ölçeği puanların arasında Benlik saygısı ve Öz-şefkat değişkenlerinin tam aracılık rolüne sahip olduğu tespit edilmiştir.

TARTIŞMA, SONUÇ VE ÖNERİLER

Araştırmanın amaçları doğrultusunda elde edilen bulgular incelendiğinde; olumsuz çocukluk deneyimlerinin aleksitimiye pozitif yönde anlamlı düzeyde yordadığı bulunmuştur. İlgili literatür incelendiğinde aleksitimi ve olumsuz çocukluk deneyimleri arasında kısıtlı araştırma olduğu görülmekle birlikte araştırma sonuçlarına paralel sonuçlar olduğu görülmüştür (Fukunishi vd., 1999; Greenberg ve Bolger, 2001; Paivio ve Laurent, 2001; Kooiman vd., 2004; Bermond vd., 2008; Aust vd., 2012; Frewen vd., 2012; Güleç vd., 2013; Oskis vd., 2013; Büyükcebeci, 2019). Evren ve arkadaşlarının (2009), çocukluk çağında yaşantılanan duygusal istismarı ile aleksitimi arasındaki ilişkiyi inceledikleri çalışmalarında, duygusal istismar bildirim oranının aleksitimik özellikler gösteren kişilerde göstermeyen kişilere nispeten çok daha yüksek olduğu sonucuna ulaşmışlardır. Aleksitimik bireylerin geçmişlerinde, ihmal ve istismar yaşantılarının olmasının muhtemel olduğu düşünülmektedir. İhmal ve

istismar yaşantılarının bireylerde duyguların tanınmasında ve ifadesinde zorluk yaşanmasına sebep olabileceği düşünülmektedir.,

Araştırma sonuçları incelendiğinde, olumsuz çocukluk deneyimlerinin benlik saygısını doğrudan negatif yönde anlamlı düzeyde yordadığı bulunmuştur. Literatür incelendiğinde araştırma sonuçlarına paralel sonuçlar olduğu görülmüştür (Weiss vd., 1992; Pelcovitz vd., 1994; Kolko, 1996; Milner, 1998; Horton ve Cruise, 2001; Tower, 2005; Özmert, 2006; Ovayolu vd., 2007; Tıraşçı ve Gören, 2007; Çeçen-Eroğul ve Türk, 2013; Onat vd., 2015; Yöyen, 2017). Benlik saygısının gelişimi için öncelikle aile tarafından kabul edilebilir ve olumlu deneyimler yaşamak oldukça önemlidir (Özmert, 2006). Ailesi tarafından ihmale uğrayan, erken çocukluk döneminde olumsuz deneyimler yaşayan çocuklarda olumlu benlik algısının oluşması zorlaşmaktadır ve bu durum da düşük benlik saygısına sebep olabilmektedir.

Çalışmada, olumsuz çocukluk deneyimlerinin öz-şefkati doğrudan negatif yönde anlamlı düzeyde yordadığı bulunmuştur. İlgili literatür incelendiğinde araştırma sonuçlarına paralel sonuçlar olduğu görülmektedir (Tanaka vd., 2011; Özyeşil, 2011; Vettese vd., 2011; Bayar, 2016; Tarber vd., 2016). Reffi ve arkadaşlarının (2019), yaptıkları çalışmada erken çocukluk döneminde olumsuz yaşantılar deneyimleyen kadınlarda düşük öz-şefkat seviyesi ve duygusal düzensizliğe sebep olduğu sonucuna ulaşmıştır. Erken çocukluk döneminde yaşanan olumsuz deneyimler, ihmal ve istismarlar çocuklarda kendini sevmeye değer görmeme, kendi hatalarına karşı anlayışsız ve yargılayıcı olabilmek gibi sonuçlara sebep olabilmektedir. Bu da bireylerin yaşamlarının daha sonraki süreçlerinde öz-anlayışı düşük bireyler olmasına sebep olabilmektedir.

Öz-şefkatin aleksitimiye doğrudan negatif yönde anlamlı düzeyde yordadığı bulunmuştur. İlgili literatür incelendiğinde aleksitimi ve öz-şefkat değişkenlerinin birlikte araştırıldığı çalışmaların oldukça kısıtlı olduğu görülmektedir, buna rağmen araştırma sonuçlarını destekleyen araştırmalar olduğu görülmüştür (Vettese vd., 2011; Aydın, 2014; Rusk, 2015; Ekşi vd., 2020). Gilbert ve arkadaşlarının (2012), yaptıkları araştırmalarında, aleksitimi, empati, öz eleştiri, depresyon ve stresin mutluluk korkusuna ve dolayısıyla bireyin kendisine ve başkalarına yönelik şefkat geliştirememesine sebep olduğunu bulgulamışlardır. Aleksitimi, duyguların fark edilmesi ve ifade edilmesinde yaşanan zorluklardır ve kendi duygularının farkında olmayan bireylerin kendilerine yönelik olumlu duygulara sahip olamadıkları için daha az öz-şefkatli bireyler oldukları düşünülebilir.

Benlik saygısının aleksitimiye doğrudan negatif yönde anlamlı düzeyde yordadığı bulunmuştur. İlgili literatür incelendiğinde araştırma sonuçlarına paralel sonuçlar olduğu görülmektedir (Telch ve Agras, 1994; Sayar vd., 2005; Ünal, 2005; Zimmerman vd., 2005; Bağcı, 2008). Karaboğa'nın (2011), yaptığı çalışmada aleksitimi ile benlik saygısı arasında negatif yönde manidar düzeyde ilişki olduğunu bulgulamıştır. Buna göre; yüksek benlik saygısı olan kişilerde

düşük aleksitimik düzey, düşük benlik saygısı olan kişilerde yüksek aleksitimik düzey olduğu söylenebilir. Benlik saygısının, bireyin kendisine yönelik olumlu tutumlarıyla ve kendisini değerli hissetmesi sonucunda oluştuğu düşünüldüğünde duyguları tanıma ve ifade etme konusunda zorluk yaşayan bireylerin benlik saygılarının da olumsuz etkilendiği ve düşük benlik saygısına sahip oldukları söylenebilir.

Araştırma sonuçları göstermektedir ki olumsuz çocukluk yaşantıları ergenlerde aleksitimik düzeyde artışa, benlik ve öz-şefkat düzeyinde ise düşüğe sebep olmaktadır. Erken çocukluk döneminde yaşanan ihmal ve istismarın yaşamın ilerleyen yıllarında ne tür problemler yaratabileceği hakkında aileleri bilgilendirmek oldukça önemlidir. Buradan hareketle, olumsuz çocukluk deneyimlerini en az düzeye indirmek için aile danışmanlığı uygulamalarına ağırlık verilebilir. Ayrıca ailelere yönelik bilgilendirici eğitimler, broşürler hazırlanabilir.

Araştırma sadece İstanbul ilinde örgün eğitim gören lise öğrencilerinden elde edilen veriler ile sınırlıdır. Bununla birlikte araştırmada lise eğitimine devam eden tüm sınıf düzeyindeki ergenlere homojen bir şekilde ulaşılması ve Anadolu lisesi, Anadolu imam hatip lisesi, fen lisesi, meslek lisesi gibi farklı türlerdeki okullarda eğitim alan öğrencilere ulaşılması açısından önemli olduğu söylenebilir. Araştırma farklı illeri ve daha büyük çalışma gruplarını kapsar şekilde ya da ergenliğin farklı evrelerindeki değişimin incelenebileceği boylamsal çalışmalarla tekrarlanabilir. Ayrıca bu araştırma nicel yöntemler ile yürütülmüştür ve araştırmanın sonuçları lise öğrencilerinin ölçeklere verdikleri yanıtlar ile sınırlıdır. Bundan sonra yapılacak araştırmalarda konunun derinlemesine incelenmesi amacıyla nitel çalışmaların yapılması önerilebilir.

Olumsuz yaşantılar geçiren bireylerin aleksitimik düzeylerindeki artışın ergenlik dönemiyle birlikte getirebileceği düşünülen akran zorbalığı ve istismarı gibi problemlere yönelik önleyici programlar, bireysel veya grupla psikolojik danışma programları hazırlanabilir. Çalışma sonuçlarına göre erkeklerin duyguları tanıma ve ifade etme zorluk düzeylerinin daha yüksek oluşundan hareketle, erkek ergenlere duygu düzenleme becerilerini arttırmaya yönelik psiko-eğitimler düzenlenebilir. Çalışma sonuçlarına göre erkeklerin öz-şefkat düzeylerinin daha yüksek oluşundan hareketle, kız ergenlere yönelik çeşitli bireysel ya da grupla psikolojik danışma uygulamalarının yapılmasının faydalı olabileceği düşünülmektedir.

KAYNAKÇA

- Adler, A. (1933). *Yaşamın Anlam ve Amacı*. (Çev). K. Şipal. İstanbul: Say.
- Ahrens, S. & Deffner, G. (1986). Empirical Study of Alexithymia: Methodology and Results. *American Journal of Psychotherapy* 40(3), 430-447.
- Akın, A. (2008b). Scales of Psychological Well-Being: A Study of Validity and Reliability. *Educational Science: Theory & Practice* 8(3), 721-750.
- Akın, A. (2010). Özduyarlık ve İlişkilerle İlgili Bilişsel Çarpıtmalar. *Hacettepe Üniversitesi Eğitim Fakültesi Dergisi –H. U. Journal of Education* 39, 01-09.

- Akın, T., Baykara, A., Miral, S., & Özakbaş, S. (1992). Gençlerde Beden İmgesi ve Benlik Saygısı İlişkisi. *Çocuk ve Ergen Psikiyatrisi Günleri*.
- Akın A., Uysal, R., & Çitemel N., (2013). Çocukluk Deneyimleri Ölçeğinin Türkçeye Uyarlanması. *Kastamonu Eğitim Dergisi 21(4)*, 1541-1550.
- Andiç, S. (2013). Ergenlik Döneminde Zihni Meşgul Eden Konularla İlişkili Değişkenler: Bağlanma Tarzları, Öz-Şefkat ve Psikolojik Belirtiler. (Yüksek Lisans Tezi). Erişim Adresi: <https://dspace.ankara.edu.tr/xmlui/handle/20.500.12575/31058>
- Aslan, H. (1996). Psikiyatrik, Psikosomatik Hastalarda Aleksitimi. *Nöropsikiyatri Arşivi 33(1)*, 13-18.
- Aust, S., Hartwig E. A., & Heuser, I. (2012). The Role of Early Emotional Neglect in Alexithymia. *Psychological Trauma: Theory, Research, Practice and Policy*, 1-8.
- Aydın, A., Kampüs, G., & Kadıköy, İ. T. (2014). Otistik Çocuklu Ailelerin Öz-Şefkat, Mizah ve Aleksitimik Özellikleri Arasındaki İlişkinin İncelenmesi. *Uluslararası Eğitimde Yeni Eğilimler ve Sonuçları Dergisi 5*, 145-159.
- Bagby, M. R., Parker, J. D. A., & Taylor, G. J. (1994). The Twenty-Item Toronto Alexithymia Scale-I: Item Selection and Cross-Validation of the Factor Structure. *J Psychosom Res 38*, 23-32.
- Bağcı, T. (2008). *Üniversite Öğrencilerinin Aleksitimi Düzeylerinin Bazı Değişkenlere Göre İncelenmesi (Gazi Üniversitesi, Gazi Eğitim Fakültesi Örneği)*. Gazi University Institute of Educational Sciences, Ankara, Turkey.
- Balık Okutan, S., Arı, E., & Cin, F. M. (2017). Riskli Davranış Gösteren Ergenlerde, Çocukluk Çağı Travmaları ile Ruhsal Durum Arasındaki İlişki. *İstanbul Ticaret Üniversitesi Sosyal Bilimler Dergisi 16(31)*, 81-93.
- Bayar, Ö. (2016). Üniversite Öğrencilerinde Beden İmajı, Öz-Şefkat, Depresif Duygulanım ve Cinsiyet. *Pamukkale Üniversitesi Eğitim Fakültesi Dergisi 46(46)*, 175-190.
- Bermond, B., Moormann, P. P., Albach, F., & Van Dijke, A. (2008). Impact of Severe Childhood Sexual Abuse on the Development of Alexithymia in Adulthood. *Psychother Psychosom 77*, 260-262.
- Bogenç, A., & Kuzgun, Y. (1994). Kendine Saygısı Düşük ve Yüksek Olan Bireylerin Akademik Benlik Kavramı Puanlarının Karşılaştırılması. 1. *Eğitim Bilimleri Kongresi*, (644-650). Çukurova Üniversitesi, Adana.
- Bolat, N., Yavuz, M., Eliaçık, K., Zorlu, A., Evren, C., & Köse, S. (2017). Psychometric Properties Of The 20-Item Toronto Alexithymia Scale in a Turkish Adolescent Sample. *Anatolian Journal of Psychiatry/Anadolu Psikiyatri Dergisi 18(4)*, 362-368.
- Bottiroli, S., Galli, F., Viana, M., Sances, G., & Tassorelli, C. (2018). Traumatic Experiences, Stressful Events, and Alexithymia in Chronic Migraine with Medication Overuse. *Frontiers in Psychology 9*, 704.
- Büyükcebeci, A. (2019). Çocukluk Çağı Örselenme Yaşantılarının YarATICI Kişilik Özellikleri ve Aleksitimi ile İlişkisi. *MANAS Sosyal Araştırmalar Dergisi 8(4)*, 3187-3213.
- Centers for Disease Control and Prevention, & Permanente, K. (2016). The ACE Study Survey Data [Unpublished Data]. *Atlanta, Georgia: US Department of Health and Human Services, Centers for Disease Control and Prevention*.
- Cohen, L., Manion, L. & Morrison, K. (2000). *Research Methods in Education*. 5th Ed. London New York: Routledge Falmer.
- Coopersmith, S. (1967). *The Antecedents of Self-Esteem*. Sanfrancisco: Freeman.
- Corey, G. (2000). *Theory and Practice of Counseling and Psychotherapy*. Wadsworth Publishing: Sixth Edition.

- Creswell, J. W. (2017). *Eğitim Araştırmaları: Nicel ve Nitel Araştırmanın Planlaması, Yürütülmesi ve Değerlendirilmesi*. Edam Yayınlar: İstanbul.
- Çokluk, Ö., Şekercioğlu, G. Ve Büyüköztürk, Ş. (2010). *Sosyal Bilimler İçin Çok Değişkenli İstatistik SPSS ve LISREL Uygulamaları*. Ankara: Pegem Akademi.
- Deniz, M.E, Kesici, Ş., & Sümer A.S. (2008). The Validity and Reliability Study of The Turkish Version of Self-Compassion Scale. *An International Journal of Social Behavior And Personality* 36(9), 1151-1160.
- Dinç, F. (1992). *Cinsiyetleri Farkı Lise Öğrencilerinin Benlik Algısı Düzeylerinin Özsaygı Düzeylerine Etkisi*. (Yayınlanmamış Yüksek Lisans Tezi). Hacettepe Üniversitesi Sosyal Bilimler Enstitüsü, Ankara.
- Dokuyan, M. (2016). 12. Sınıf Öğrencilerinde Algılanan Anne-Baba Tutumları ile Benlik Saygısı Arasındaki İlişkinin İncelenmesi. *Ahi Evran Üniversitesi Sosyal Bilimler Enstitüsü Dergisi* 2(2), 1-21.
- Durmuşoğlu, N., & Doğru, S. S. Y. (2006). Çocukluk Örseleyici Yaşantılarının Ergenlikteki Yakın İlişkilerde Bireye Etkisinin İncelenmesi. *Selçuk Üniversitesi Sosyal Bilimler Enstitüsü Dergisi* 15, 237-246.
- Dursun, Y., & Kocagöz, E. (2010). Yapısal Eşitlik Modellemesi ve Regresyon: Karşılaştırmalı Bir Analiz. *Erciyes Üniversitesi İktisadi ve İdari Bilimler Fakültesi Dergisi* 35, 1-17.
- Ekşi, H., İkiz, K., & Başman, M. (2020). Üniversite Öğrencilerinin Mutluluk Korkusu ve Duygularını İfade Etme Becerileri Arasındaki İlişkide Öz Duyarlılığın Aracı Rolü. *Kastamonu Education Journal* 28(2), 820-829.
- Elkind, D. (1979). *Erik Erikson: İnsanda Gelişimin Sekiz Evresi*. (Çev.). Ali Dönmez. A. Ü Eğitim Fakültesi Dergisi 12(1-4), 27-38.
- Evren, C., Evren, B., Dalbudak, E., Özcelik, B., & Öncü, F. (2009). *Childhood Abuse and Neglect as a Risk Factor for Alexithymia in Adult Male Substance Dependent Inpatients*. *Journal of Psychoactive Drugs* 41(1), 85-92.
- Eryavuz, A. (2006). *Çocuklukta Algılanan Ebeveyn Kabul veya Reddinin Yetişkinlik Dönemi Yakın İlişkileri Üzerindeki Etkileri*. (Yayımlanmamış Doktora Tezi). Ege Üniversitesi, Sosyal Bilimler Enstitüsü. İzmir.
- Çeçen-Eroğul, A. R., & Türk, Ş. B. (2013). Ergenlerde Çocukluk Örseleme Yaşantıları ve Öfke İfade Tarzları ile Benlik Saygısı ve Yaşam Doyumunu Arasındaki İlişkilerin İncelenmesi. *International Journal of Human Sciences* 10(1), 1421-1439.
- Felitti, V. J., Anda, R. F., Nordenberg, D., Williamson, D. F., Spitz, A. M., Edwards, V., & Marks, J. S. (1998). Relationship of Childhood Abuse and Household Dysfunction to Many of the Leading Causes of Death in Adults: The Adverse Childhood Experiences (ACE) Study. *American Journal of Preventive Medicine* 14(4), 245-258.
- Finkelhor, D., Turner, H. A., Shattuck, A., & Hamby, S. L. (2015). Prevalence of Childhood Exposure to Violence, Crime and Abuse: Results From The National Survey of Children's Exposure To Violence. *JAMA Pediatrics* 169(8), 746-754.
- Frewen, P. A., Dozois, D. J., Neufeld, R. W., & Lanius, R. A. (2012). Disturbances of Emotional Awareness and Expression in Posttraumatic Stress Disorder: Meta-Mood, Emotion Regulation, Mindfulness, and Interference of Emotional Expressiveness. *Psychological Trauma: Theory, Research, Practice, and Policy* 4(2), 152-161.
- Fukunishi, I., Sei, H., Morita, Y., & Rahe, R.H. (1999). Aleksitmik Annenin Az Bakım ile Sempatik Aktivitesi. *Psikosomatik Araştırmalar Dergisi* 46(6), 579-589.
- Gilbert, P., Cheung, M., Grandfield, T., Campey, F., & Irons, C. (2003). Assessment Recall of Threat and Submissiveness in Childhood: Development of A New Scale and Its Relationship with Depression, Social Comparison and Shame. *Clinical Psychology and Psychotherapy* 10, 108-115.

- Gilbert, P., McEwan, K., Gibbons, L., Chotai, S., Duarte, J., & Matos, M. (2012). Fears of Compassion and Happiness in Relation Alexthymia, Mindfulness and Self-Criticism. *Psychology and Psychotherapy: Theory, Research and Practice* 85, 374-390.
- Grabe, H. J, Frommer, J., Ankerhold, A., Ulrich, C., Gröger, R., Franke, G. H, ... & Spitzer, C. (2008). Aleksitimi ve Psikoterapide Sonuç. *Psikoterapi ve Psikosomatik* 77(3), 189-194.
- Greenberg, L. S., & Bolger, E. (2001). An Emotion-Focused Approach to The Overregulation of Emotion and Emotional Pain. *Journal of Clinical Psychology* 57(2), 197-211.
- Güleç, M. Y., Altıntaş, M., İnanç, L., Bezgin, Ç. H., Koca, E. K., & Güleç, H. (2013). Effects of Childhood Trauma on Somatization in Major Depressive Disorder: The Role of Alexithymia. *Journal of Affective Disorders* 146(1), 137-141.
- Güleç, H., & Yenel, A. (2010). 20 Maddelik Toronto Aleksitimi Ölçeği Türkçe Uyarlamasının Kesme Noktalarına Göre Psikometrik Özellikleri. *Klinik Psikiyatri Dergisi* 13(3), 108-112.
- Güngör, A. (1989). Lise Öğrencilerinin Özsaygı Düzeylerini Etkileyen Etmenler. (Doktora Tezi). *YÖK Ulusal Tez Merkezi*. 7667.
- Güven, A. (1994). Farklı Öğretim Programı İzleyen Öğrencilerde Algılanan Ana-Baba Öğretmen Tutumlarının Benlik Kavramına Etkisi. *Ulusal Psikoloji Kongresi Bilimsel Çalışmaları Kitapçığı*. İzmir: Türk Psikologlar Derneği Yayınları, 149-164.
- Horney, K. (1939). *Psikanalizde Yeni Yollar*. (Çev.). S. Budak. Ankara: Öteki/Psikoloji.
- Horton, C. B., & Cruise, T. K. (2001). *Child Abuse and Neglect, The School's Responce*. New York: The Guilford Press.
- Hussey, J. M, Cheng, J. J, & Kotch, J. B. (2006). Child Maltreatment in the United States: Prevalence, Risk Factors, and Adolescent Health Consequences. *Pediatrics* 118, 933-942.
- İkizoğlu, M. (1993). *Demokratik ve Otoriter Ana-Baba Tutumlarının, Lise Son Sınıf Öğrencilerinin Benlik Saygısı Üzerine Etkisi*. (Yayımlanmamış Yüksek Lisans Tezi). Hacettepe Üniversitesi. Ankara.
- Jacobvitz, D. B., & Bush, N. F. (1996). Reconstructions of Family Relationships: Parent Child Alliances, Personal Distress, and Self Esteem. *Developmental Pscyhology* 32(4), 732-743.
- Karaboğa, M. (2011). *Çocuklarda Bağlanma Stilleri ve Benlik Saygısının Aleksitimi Üzerindeki Yordayıcı Rolünün İncelenmesi*. (Yayımlanmamış Yüksek Lisans Tezi). Gaziosmanpaşa Üniversitesi, Sosyal Bilimler Enstitüsü, Tokat.
- Karasar, N. (2006). *Bilimsel Araştırma Yöntemi*. Ankara: Nobel Yayın Dağıtım.
- Karaş, H., Yıldırım, E. A., Küçükgöncü, S., & Yakut, U. (2017). Kadın Fibromiyalji Hastalarında Çocukluk Çağı Travmaları, Disosiyatif Yaşantılar ve Depresyonun Ağrı ile İlişkisi: Kesitsel Bir Çalışma. *Düşünen Adam* 30(2), 86-94.
- Koçak R. (2002). Aleksitimi: Kuramsal Çerçeve, Tedavi Yaklaşımları ve İlgili Araştırmalar. *Ankara Üniversitesi Eğitim Bilimleri Fakültesi Dergisi* 35(1-2), 185-212.
- Kolko, D. J. (1996). Clinical Monitoring of Treatment Course in Child Physical Abuse: Psychometric Characteristics And Treatment Comparisons. *Child Abuse Neglect* 20, 23-43.
- Kooiman, C. G., Vellinga, V. R., Spinhoven, P., Draijer, N., Trijsburg, R. W., & Rooijmans, H. G. (2004). Childhood Adversities as Risk Factors for Alexithymia and Other Aspects of Affect Dysregulation in Adulthood. *Psychotherapy and Psychosomatics* 73(2), 107-16.

- Kutlu, L., Batmaz, M., Bozkurt, G., Gençtürk, N. & Gül, A. 2007. Annelere Çocukluklarında Uygulanan Ceza Yöntemleri ile Çocuklarına Uyguladıkları Ceza Yöntemleri Arasındaki İlişki. *Anadolu Psikiyatri Dergisi* 8, 22-29.
- Laible, D. (2007). Attachment With Parents and Peers in Late Adolescence: Links With Emotional Competence and Social Behavior. *Personality and Individual Differences* 43(5), 1185-1197.
- Lansford, J. E., Dodge, K. A., Pettit, G. S., Bates, J. E., Crozier, J., & Kaplow, J. (2002). A 12-Year Prospective Study of the Longterm Effects of Early Child Physical Maltreatment on Psychological, Behavioral, and Academic Problems in Adolescence. *Archives of Pediatrics and Adolescent Medicine* 156, 824-830.
- Lazarus, R.S. (1982). Thoughts on the Relation Between Emotion and Cognition. *American Psychologist* 37, 1019-1024.
- Mann, M. M., Hosman, C. M., Schaalma, H. P., & De Vries, N. K. (2004). Self-Esteem in A Broad-Spectrum Approach for Mental Health Promotion. *Health Education Research* 19(4), 357-372.
- Milner, J. S. (1998). Individual And Family Characteristics Associated With Familial Child Physical And Sexual Abuse. Penelope K. Trickett, Cynthia J. Schellenbach. (Eds.). *Violence Against Children in The Family and the Community*. Washington: APA.
- Mullen, P. E., Martin, J. L., Anderson, J. C., Romans, S. E., & Herbison, G. P. (1996). The Long-Term Impact of the Physical, Emotional and Sexual Abuse of Children: A Community Study. *Child Abuse and Neglect* 20(1), 7-21.
- Mullis, A. K., Mullis, R. L., & Normandin, D. (1992). Cross-Sectional and Longitudinal Comparisons of Adolescent Self-Esteem. *Adolescence* 27(105), 51.
- Neff, K. D. (2003a). The Development and Validation of A Scale to Measure Self - Compassion. *Self and Identity* 2, 223-250.
- Neff, K. D. (2008b). *Self - Compassion: Moving Beyond The Pitfalls of A Separate Self - Concept*. In J. Bauer & H. A. Wayment (Eds.) *Transcending Self - Interest: Psychological Explorations of the Quiet Ego* (95-106). Washington: APA Books.
- Neff, K. D., Hsieh, Y., & DeJitterat, K. (2005). Self - Compassion, Achievement Goals, And Cop İng with Academic Failure. *Self and Identity* 4, 263-287.
- Neff, K. D. & Mcgehee, P. (2010). Self-Compassion and Psychological Resilience Among Adolescents and Young Adults. *Self and Identity* 9, 225-240.
- Neff, K. D., & Vonk, R. (2009). Self - Compassion Versus Global Self - Esteem: Two Different Ways of Relating to Oneself. *Journal of Personality* 77, 1.
- Onat, G., Dinç, H., Günaydın, S., & Uğurlu, F. (2015). Çocukluk Döneminde Yaşanan İhmal ve İstismar Benlik Saygısını Etkiler Mi?. *Sağlık Bilimleri ve Meslekleri Dergisi* 3(1), 9-15.
- Oskis, A., Clow, A., Hucklebridge, F., Bifulco, A., Jacobs, C., & Loveday, C. (2013). Kadın Ergenlerde Aleksitimi Anlama: Bağlanma Stilinin Rolü. *Kişilik ve Bireysel Farklılıklar* 54(1), 97-102.
- Ovayolu N., Uçan Ö., & Serindağ S. (2007). Çocuklarda Cinsel İstismar ve Etkileri. *Fırat Sağlık Hizmetleri Dergisi* 2(4), 13-22.
- Önder, A., & Gülay, H. (2007). Annelerin Kabul Red Düzeyi ile Çocuklarının Empati Becerisi. *Pamukkale Üniversitesi Eğitim Fakültesi Dergisi* 22(22), 23-30.
- Öveç, Ü. (2007). *Öz - Duyarlılık ile Özbilinç, Depresyon, Anksiyete ve Stres Arasındaki İlişkilerin Yapısal Eşitlik Modeliyle ve İncelemesi* (Yayınlanmamış Yüksek Lisans Tezi). Sakarya Üniversitesi Sosyal Bilimler Enstitüsü.
- Özmert, E. N. (2006). Erken Çocukluk Gelişiminin Desteklenmesi-III: Aile. *Çocuk Sağlığı ve Hastalıkları Dergisi* 49(3), 256-273.

- Öztürk, O. (2002). *Ruh Sağlığı ve Bozuklukları*. Ankara: Nobel Tıp Kitapevi.
- Özyeşil, Z. (2011). *Üniversite Öğrencilerinin Öz-Anlayış Düzeylerinin Bilinçli Farkındalık Kişilik Özellikleri ve Bazı Değişkenler Açısından İncelenmesi* (Doktora Tezi). YÖK Ulusal Tez Merkezi. 280656.
- Paivio, S. C., & Laurent, C. (2001). Empathy and Emotion Regulation: Reprocessing Memories of Childhood Abuse. *Journal of Clinical Psychology* 57(2), 213-226.
- Pelcovitz, D., Kaplan, S., Goldenberg, B., Mandel, F., Lehane, J., & Guarrera, J. (1994). Post-Traumatic Stress Disorder in Physically Abused Adolescents. *Journal of the American Academy of Child & Adolescent Psychiatry* 33(3), 305-312.
- Pişkin, M. (1996). *Self-Esteem, Locus of Control and Academic Achievement of Secondary School Children Both in England and Turkey*. (Yayınlanmamış Doktora Tezi). University of Leicester, Faculty of Education and Continuing Studies, İngiltere.
- Reffi, A. N., Boykin, D. M., & Orcutt, H. K. (2019). Examining Pathways of Childhood Maltreatment and Emotional Dysregulation Using Self-Compassion. *Journal of Aggression, Maltreatment & Trauma* 28(10), 1269-1285.
- Rugancı, N. (1988). *Self-Consciousness, Self-Esteem and Depression*. (Yayınlanmamış Yüksek Lisans Tezi). Ankara: Orta Doğu Teknik Üniversitesi Sosyal Bilimler Enstitüsü.
- Runyan, D., Wattam, C., Ikeda, R., Hassan, F., & Ramiro, L. (2002). Child Abuse and Neglect By Parents and Other Caregivers. In E. G. Krug, L. L. Dahlberg, J. A. Mercy, A. B., Zwi, & R. Lozano, (Ed). *World Report on Violence and Health*. WHO, Geneva, 2002.
- Rusk, D. A. (2015). Exploration of The Relationship between Self-Compassion, Alexithymia and Emotion Regulation in a Clinical Population.
- Sayar, K., Kose, S., Grabe, H. J., & Topbas, M. (2005). Alexithymia and Dissociative Tendencies in An Adolescent Sample from Eastern Turkey. *Psychiatry and Clinical Neurosciences* 59(2), 127-134.
- Schatza, J. N., Smithb, L. E, Borkowskia, J. G., Whitmana T. L., & Keogha, D. A. (2008). Maltreatment Risk, Self-Regulation, and Maladjustment, Atrisk Children. *Child Abuse & Neglect* 32, 972-982.
- Shipman, K., Zeman, J., Penza, S. & Champion, K. (2000). Emotion Management Skills in Sexually Maltreated And Nonmaltreated Girls: A Developmental Psychopathology Perspective. *Development And Psychopathology* 12, 4762.
- Shipman, K. L., Schneider, R., Fitzgerald, M. M., Sims, C., Swisher, L. & Edwards, E. (2007). Maternal Emotion Socialization in Maltreating and Nonmaltreating Families: Implications for Children's Emotion Regulation. *Social Development* 16(2), 268-285.
- Suslow, T., & Junghanns, K. (2002). Impairments of Emotion Situation Priming in Alexithymia. *Personality and Individual Differences* 32(3), 541-550.
- Sümer, A. (2008). *Farklı Öz - Anlayış (Self - Compassion) Düzeylerine Sahip Üniversite Öğrencilerinde Depresyon Anksiyete ve Stresin Değerlendirilmesi*. (Yayınlanmamış Yüksek Lisans Tezi). Selçuk Üniversitesi Sosyal Bilimler Enstitüsü, Konya.
- Şenkal, İ., & Işıklı, S. (2015). Çocukluk Çağı Travmalarının ve Bağlanma Biçiminin Depresyon Belirtileri ile İlişkisi: Aleksitiminin Aracı Rolü. *Türk Psikiyatri Dergisi* 26(4), 261-67.
- Tanaka, M., Wekerle, C., Schmuck, M. L., Paglia-Boak, A., & MAP Research Team. (2011). The Linkages Among Childhood Maltreatment, Adolescent Mental Health and Self-Compassion in Child Welfare Adolescents. *Child Abuse & Neglect* 35(10), 887-898.
- Tarber, D. N., Cohn, T. J., Casazza, S., Hastings, S. L., & Steele, J. (2016). The Role of Self-Compassion in Psychological Well-Being For Male Survivors of Childhood Maltreatment. *Mindfulness* 7(5), 1193-1202.

- Taylor, G. J. (2000). Recent Development in Alexithymia Theory and Research. *Canadian Journal of Psychiatry* 45, 134-142.
- Taylor, G. J., Bagby, R. M., Parker, J. D. (1991) Alexithymia Construct, a Potential Paradigm for Psychosomatic Medicine. *The Academy of Psychosomatic Medicine* 32(2), 153-163.
- Tel, F. D., Sarı, T. (2016). Üniversite Öğrencilerinde Öz Duyarlılık ve Yaşam Doyumu. *Abant İzzet Baysal Üniversitesi Eğitim Fakültesi Dergisi* 16(1), 292-304.
- Telch, C. F., & Agras, W. S. (1994). Obesity, Binge Eating and Psychopathology: Are They Related? *International Journal of Eating Disorders* 15(1), 53-61.
- Tıraşçı, Y., & Gören, S. (2007). Çocuk İstismarı ve İhmali. *Dicle Tıp Dergisi* 34(1), 70-74.
- Tower, C. C. (2005). *Understanding Child Abuse and Neglect*. USA: Pearson Education, Inc.
- Türk, M. (1992). *Üniversite Öğrencilerinde Aleksitimik Özelliklerle Ruh Sağlığı Arasındaki İlişki*. (Yayınlanmamış Yüksek Lisans Tezi). Ege Üniversitesi Sosyal Bilimler Enstitüsü. İzmir.
- Van D., & Kolk, B. A. (2017). Bu Sorun: Çocuk İstismarı ve Mağduriyeti. *Psikiyatrik Yıllıklar* 35(5), 374-378.
- Vettese, L. C., Dyer, C. E., Li, W. L., & Wekerle, C. (2011). Kendi Kendine Şefkat Çocuklukta Kötü Muamele ile Daha Sonraki Duygu Düzenleme Zorlukları Arasındaki İlişkiyi Azaltır mı? Bir Ön Soruşturma. *Uluslararası Ruh Sağlığı ve Bağımlılık Dergisi* 9(5), 480.
- Vingerhoets, A. J., Van Den Berg, M. P., Kortekaas, R. T. J., Van Heck, G. L., & Croon, M. A. (1993). Ağlama: Kişilik, Baş Etme ve Öznel Sağlık Durumu ile İlişkiler. *Kişilik ve Bireysel Farklılıklar* 14(1), 185-190.
- Ünal, G. (2005). Aile İçi Şiddet. *Aile ve Toplum Dergisi* 2(8), 85.
- Weir, M., Liao, K. Y. H., Ku, T. Y., & Shaffer, P. A. (2011). Attachment, Self-Compassion, Empathy, and Subjective Well-Being Among College Students and Community Adults. *Journal of Personality* 79(1), 191-221.
- Weiss, B., Dodge, K. A., Bates, S. E., & Pettit, G. S. (1992). Some Consequences of Early Harsh Discipline: Child Aggression and a Maladaptive Social Information Processing Style. *Child Development* 63, 1328-1333
- World Health Organization. (2006). *Preventing Child Maltreatment: A Guide to Taking Action and Generating Evidence*. Erişim Adresi: http://whqlibdoc.who.int/publications/2006/9241594365_Eng.Pdf, Erişim Tarihi: 10 Aralık 2010.
- Yılmaz, V. (2004). Lisrel ile Yapısal Eşitlik Modelleri: Tüketici Şikâyetlerine Uygulanması. *Sosyal Bilimler Dergisi* 21(1), 47-51.
- Yıldırım, M., & Sarı, T. (2018). Öz-Şefkat Ölçeği Kısa Formu'nun Türkçe Uyarlaması: Geçerlik ve Güvenirlik Çalışması. *Abant İzzet Baysal Üniversitesi Eğitim Fakültesi Dergisi* 18(4), 2502-2517.
- Yöyen, E. (2017). Üniversite Öğrencilerinin Benlik Saygısı ve Yalnızlık Düzeylerinin İncelenmesi. *Kastamonu Eğitim Dergisi* 25(6), 2185-2198.
- Zimmerman, M. A., Copeland, L. A., Shope, J. T., & Dielman, T. E. (1997). A Longitudinal Study of Self-Esteem: Implications for Adolescent Development. *Journal of Youth and Adolescence* 26(2), 117-141.
- Zimmermann, G., Rossier, J., Meyer De Stadelhufen, F. vd. (2005) Alexithymia Assessment and Relations with Dimensions of Personality. *Eur J Psychol Assess* 21(1), 23-33.

Zoroğlu, S. S., Tüzün, Ü., Şar, V., Öztürk, M., Kora, M. E., & Alyanak, B. (2001), Çocukluk Dönemi İstismar ve İhmalinin Olası Sonuçları. *Anadolu Psikiyatri Dergisi* 2(2), 69-78.

GENİŞLETİLMİŞ ÖZET: Dünya Sağlık Örgütü, olumsuz çocukluk deneyimlerini "çocuğun sağlığını, hayatta kalmasını, gelişmesini ya da çocuğa ait sorumluluk, güven duyguları ve güç ilişkisi bağlamında çocuğun saygınlığı üzerinde gerçek veya potansiyel hasara yol açan fiziksel, cinsel istismar, ihmal veya ihmalkâr muamele görmek, ticari ya da diğer istismarlar olarak yani her türlü fiziksel ve/veya duygusal kötü davranışın formları" olarak açıklamıştır (Runyan vd., 2002; WHO, 2006). Öz-şefkat, bireyin üzülmeye ve acı çekmesine sebep olan duygularına karşı açık olması, kendisine sevecenlikle yaklaşması, yetersizlik durumlarına ve başarısızlıklarına karşı anlayışlı davranabilmesi, yargısız olması ve yaşam öyküsündeki olumsuz deneyimlerin insan hayatının bir parçası olduğunu kabullenmesi olarak tanımlanabilir. Öz-şefkat; öz-sevecenlik, insanlığın ortak paylaşımlarının bilincinde olma ve farkındalık olmak üzere 3 temel bileşenden oluşmaktadır (Andiç, 2013; Akın, 2008b; Neff ve McGehee, 2010). Bireyin kendisine yönelik hissettiği saygı, sevgi, değer ve güven duyguları benlik saygısını oluşturur. Benlik saygısı, bireyin kendisini tanıması, kendi yeteneğinin ve gücünün varlığını kabul edip benliğini benimsemesiyle ulaştığı yargılardır (Mann vd., 2004). Bu duyguların sonucunda ulaşılan benlik saygısı, bireyin kendisine ve başkalarına karşı davranışlarının ve bakış açısının önemli bir belirleyicisidir bu yüzden de oldukça önemlidir (Akın vd., 1992). Yaşamının erken yıllarında örseleyici yaşantı deneyimleyen bireyler, hayatlarının ileriki yıllarında psikolojik ve fizyolojik birçok olumsuzlukla karşılaşmaktadırlar (Van der Kolk, 2017; Balık Okutan vd., 2017; Şenkal ve Işıklı, 2015; Karuş vd., 2017; Bottiroli vd., 2018). Yaşamın erken yıllarındaki örseleyici yaşantıların olumsuz sonuçları en fazla ergenlik döneminde ortaya çıkmaktadır (Mullen vd., 1996). Olumsuz erken çocukluk deneyimlerine sahip olan bireylerde uygunsuz duygulanım, düşük empati düzeyi ve duygularını düzenleme düzeyinde yetersizlik görülmektedir (Shipman vd., 2007). Ayrıca yaşamın erken dönemlerinde deneyimlenen olumsuz yaşantıların yetişkinlikte aleksitimiye sebep olduğu söylenebilir (Büyükcebeci, 2019). Bireyin kendisine yönelik olumlu duygulara, kendisine yönelik anlayış ve şefkate sahip olmaması depresyon, düşük yaşam doyumu, yüksek öz-yargılamaya neden olduğu görülmektedir (Rugancı, 1988; Tel ve Sarı, 2016). Bu çalışmada; lise öğrencilerinin olumsuz çocukluk deneyimleri ve aleksitimi düzeyleri arasındaki ilişkide benlik saygısı ve öz-şefkatin aracı rolünün incelenmesi amaçlanmıştır. Ayrıca temel amaca bağlı olarak; çocukluk dönemi deneyimleri, aleksitimi, öz-şefkat ve benlik saygısı arasında anlamlı düzeyde bir ilişki var mıdır, çocukluk dönemi deneyimleri ölçeği puanları aleksitimi puanlarını anlamlı düzeyde yordamakta mıdır, lise öğrencilerinin çocukluk dönemi deneyimleri ve aleksitimi düzeyleri arasındaki ilişkide benlik saygısı ve öz-şefkatin aracı rolü var mıdır ve çocukluk deneyimleri ölçeği, benlik saygısı ve öz-şefkat ölçeği puanları aleksitimi ölçeği puanlarını yordama düzeyi nedir sorularına da cevap aranmıştır. Araştırmanın modeli, betimsel tarama modellerinden biri olan ilişki tarama yöntemidir. Araştırmanın bağımlı değişkenleri; aleksitimi, öz-şefkat ve benlik saygısıdır. Bağımsız değişken ise, erken çocukluk dönemi deneyimleridir. Araştırmanın analizleri yapısal eşitlik modeli ile gerçekleştirilmiştir. Araştırmanın evrenini İstanbul ilinde örgün eğitim görmekte olan lise öğrencileri oluşturmaktadır. Örneklemi ise; farklı sosyo-kültürel ve ekonomik grupların toplandığı düşünülen Üsküdar, Beşiktaş, Kadıköy, Ümraniye ve Sancaktepe ilçeleri ve bu ilçelerdeki okullara devam eden lise öğrencileri oluşturmaktadır. Örneklem tabakalı örnekleme yöntemi ile belirlenmiştir. Araştırma kapsamında 910 kişilik bir örnekleme ulaşılmıştır fakat örnekleme grubundaki öğrencilerden 20 tanesi maddeleri eksik doldurduğu için analiz dışı bırakılmıştır. Dolayısıyla 890 kişilik bir örnekleme grubu ile çalışılmıştır. Örneklem grubunun, 495'i (%55,6) kadın; 395'i (% 44,4) erkek öğrenciden oluşmaktadır. Araştırmada kullanılan veri toplama araçları; Kişisel bilgiler formu, Çocukluk Deneyimleri Ölçeği, Öz-Şefkat Ölçeği ve CooperSmith Benlik Saygısı Ölçeğidir. Verilerin istatistiksel çözümlenmesi SPSS 21.0 programı ve SPSS AMOS.22 programında yapılmış, manidarlıklar minimum

$p < 0,05$ düzeyinde sınanmıştır. Araştırmanın amaçlarını test etmek üzere; Pearson Momentler Çarpımı Korelasyonu ve Yapısal Eşitlik Modeli kullanılmıştır. Aracı değişkenler modele dahil edilmeden önce Çocukluk deneyimleri puanlarının Aleksitimi Ölçeği puanlarına doğrudan etkisi $0,40$ düzeyinde ($p < 0,05$) gerçekleşirken aracı değişkenler yani öz-şefkat ve benlik saygısı değişkenleri modele dahil edildikten sonra çocukluk deneyimleri puanlarının aleksitimi puanlarına doğrudan etkisinin $0,05'$ e düştüğü ($p > 0,05$) ve anlamlı düzeyde gerçekleşmediği tespit edilmiştir. Benlik saygısı ve öz-şefkat aracı değişkenler olarak analize dahil edildiği zaman olumsuz çocukluk deneyimleri ve aleksitimi arasındaki ilişki anlamsızlaşmış ve ilişkinin etki düzeyi düşmüştür. Bu durum tam aracılığın göstergesidir. Araştırma sonucunda olumsuz çocukluk deneyimlerinin aleksitimiye doğrudan etkisi orta düzeydeyken, aracı değişkenler olan benlik saygısı ve öz-şefkatin analize dahil edilmesiyle olumsuz çocukluk deneyimlerinin aleksitimiye doğrudan etkisi çok zayıf düzeye düşmüştür. Bu doğrultuda Çocukluk Deneyimleri Ölçeği puanları ile Aleksitimi Ölçeği puanların arasında Benlik saygısı ve Öz-şefkat değişkenlerinin tam aracılık rolüne sahip olduğu tespit edilmiştir. İlgili literatür incelendiğinde, olumsuz çocukluk deneyimleri ve aleksitimi arasındaki ilişkide öz-şefkat ve benlik saygısının aracı rolünün incelendiği çalışmalara rastlanılmamakla birlikte değişkenlerin farklı değişkenlerle incelendiği çalışmalar olduğu görülmektedir. Araştırma sonuçları göstermektedir ki olumsuz çocukluk yaşantıları, ergenlerde aleksitimik düzeyde artışa, benlik ve öz-şefkat düzeyinde ise düşüşe sebep olmaktadır. Buradan hareketle, olumsuz çocukluk deneyimlerini en az düzeye indirmek için aile danışmanlığı uygulamalarına ağırlık verilebilir. Ayrıca ailelere yönelik bilgilendirici eğitimler, broşürler hazırlanabilir. Olumsuz yaşantılar geçiren bireylere yönelik bireysel veya grupla psikolojik danışma programları hazırlanabilir. Çalışma sonuçlarına göre erkeklerin öz-şefkat düzeylerinin daha yüksek oluşundan hareketle, kız ergenlere yönelik çeşitli bireysel ya da grupla psikolojik danışma uygulamalarının yapılmasının faydalı olabileceği düşünülmektedir.

EXTENDED ABSTRACT: The World Health Organization recognizes negative childhood experiences as physical, sexual abuse, negligence or negligent treatment, commercial or negligent treatment that causes real or potential damage to the child's dignity in the context of the child's health, survival, development or relationship of responsibility, feelings of trust and power (Runyan et al., 2002; WHO, 2006). Self-compassion, being open to the feelings of the individual that cause sadness and suffering, Self-compassion consists of three basic components: self-compassion, awareness of humanity's shared sharing, and awareness (Andiç, 2013; Akın, 2008b; Neff and McGehee, 2010). The feelings of respect, love, value and trust felt by the individual for himself constitute self-esteem. Self-esteem is the judgment reached by the individual by recognizing himself, accepting the existence of his own talent and power, and adopting himself (Mann et al., 2004). Self-esteem achieved because of these emotions is an important determinant of an individual's behavior and perspective towards himself and others, therefore it is very important (Akın et al., 1992). Individuals who experience traumatic experiences in the early years of their lives encounter many psychological and physiological negativities later in their lives (Van der Kolk, 2017; Balık Okutan et al., 2017; Şenkal and Işıklı, 2015; Karaş et al., 2017; Bottiroli et al., 2018). The negative consequences of traumatic experiences in the early years of life mostly appear in adolescence (Mullen et al., 1996). Individuals who have negative early childhood experiences have inappropriate affect, low empathy level and inability to regulate their emotions (Shipman et al., 2007). In addition, it can be said that negative experiences experienced in the early stages of life cause alexithymia in adulthood (Büyükcebeci, 2019). It is seen that the individual's lack of positive feelings, understanding and compassion towards himself leads to depression, low life satisfaction, and high self-judgment (Rugancı, 1988; Tel and Sarı, 2016). In this study, it was aimed to investigate the mediating role of self-esteem and self-compassion in the relationship between high school students' negative childhood experiences and alexithymia levels. Also depending on the main purpose; Is there a significant relationship between childhood experiences, alexithymia, self-compassion and self-

esteem, do childhood experiences scale scores significantly predict alexithymia scores, the mediating role of self-esteem and self-compassion in the relationship between childhood experiences of high school students and alexithymia levels and what is the prediction level of childhood experiences scale, self-esteem and self-compassion scale scores of alexithymia scale scores? The research model is the relational scanning method, which is one of the descriptive scanning models. The dependent variables of the research; alexithymia is self-compassion and self-esteem. The independent variable is early childhood experiences. The analysis of the research was carried out with the structural equation model. The universe of the research consists of high school students studying in the province of Istanbul. The sample is; Üsküdar, Beşiktaş, Kadıköy, Ümraniye and Sancaktepe districts, which are thought to be gathered by different socio-cultural and economic groups, and high school students attending the schools in these districts. The sample was determined by stratified sampling method. Within the scope of the research, a sample of 910 students was reached, but 20 of the students in the sample group were excluded from the analysis because they filled the items incompletely. Therefore, it was studied with a sample group of 890 people. 495 (55.6%) of the sample group are women; 395 (44.4%) of them are male students. Data collection tools used in research; Personal information form is Childhood Experiences Scale, Self-Compassion Scale and CooperSmith Self-Esteem Scale. Statistical analysis of the data was made in SPSS 21.0 program and SPSS AMOS.22 program, and the significance was tested at the minimum $p < .05$ level. To test the aims of the research; Pearson Product Moment Correlation and Structural Equation Model were used. Before the mediator variables were included in the model, the direct effect of Childhood experiences scores on Alexithymia Scale scores was at the level of .40 ($p < .05$), while the direct effect of childhood experiences scores on alexithymia scores fell to .05 after the mediator variables, namely self-compassion and self-esteem, were included in the model ($p > .05$) and it was determined that it did not occur at a significant level. When self-esteem and self-compassion were included in the analysis as mediating variables, the relationship between negative childhood experiences and alexithymia became meaningless and the effect level of the relationship decreased. This situation is indicative of full mediation. As a result of the study, while the direct effect of negative childhood experiences on alexithymia was moderate, the direct effect of negative childhood experiences on alexithymia decreased with the inclusion of the mediator variables, self-esteem and self-compassion, in the analysis. In this respect, it was determined that Self-esteem and Self-compassion variables have full mediating roles between Childhood Experiences Scale scores and Alexithymia Scale scores. When the relevant literature is examined, although there are no studies examining the mediating role of self-compassion and self-esteem in the relationship between negative childhood experiences and alexithymia, it is seen that there are studies in which variables are examined with different variables. The results of the study show that negative childhood experiences cause an increase in alexithymic level in adolescents and a decrease in the level of self and self-compassion. Based on this, family counseling practices can be emphasized in order to minimize negative childhood experiences. In addition, informative trainings and brochures can be prepared for families. Individual or group counseling programs can be prepared for individuals who have had negative experiences. Based on the higher self-compassion levels of boys according to the results of the study, it is thought that various individual or group counseling practices for girls may be beneficial.

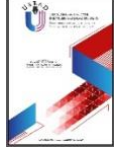

**GÜREŞ YAPAN SPORCULARIN YENİ TİP KORONA (COVID-19) VİRÜSÜ
TEDBİRLERİ KAPSAMINDA TEMASSIZ YAPILAN ANTRENMANLARDAN
ÖNCEKİ SÜREKLİ KAYGI DÜZEYLERİNİN İNCELENMESİ**

INVESTIGATION OF CONTINUOUS ANXIETY LEVELS OF WRESTLING ATHLETES
BEFORE THE NON-CONTACT TRAINING WITHIN THE SCOPE OF NEW TYPE OF
CORONA (COVID-19) VIRUS MEASURES

Burakhan TÜRK

Beden Eğitimi ve Spor Anabilimdalı/Beden Eğitimi ve Spor Programı, Kocaeli
Üniversitesi, Kocaeli/Türkiye.

Physical Education and Sports Department/Physical Education and Sports
Program, Kocaeli University, Kocaeli/Türkiye.

205303009@ogrenci.kocaeli.edu.tr

ORCID ID: 0000-0003-3081-1456

Makale bilgisi | Article Information

DOI: 10.47994/usbad.1186854

Makale Türü / Article Type: Araştırma Makalesi / Research Article

Geliş Tarihi / Date Received: 10.10.2022

Kabul Tarihi / Date Accepted: 25.03.2023

Yayın Tarihi / Date Published: 20.04.2023

Yayın Sezonu / Pub Date Season: Nisan / April

Bu Makaleye Atıf İçin / To Cite This Article: Türk, B. (2023). Güreş Yapan Sporcuların Yeni Tip Korona (Covid-19) Virüsü Tedbirleri Kapsamında Temassız Yapılan Antrenmanlardan Önceki Sürekli Kaygı Düzeylerinin İncelenmesi. *USBAD Uluslararası Sosyal Bilimler Akademi Dergisi* 5(11), 136-147.

İntihal: Bu makale intihal.net yazılımınca taranmıştır. İntihal tespit edilmemiştir.
Plagiarism: This article has been scanned by intihal.net. No plagiarism detected.



İletişim: Web: <https://dergipark.org.tr/tr/pub/usbad>
mail: usbaddergi@gmail.com

Öz: Araştırmanın amacı güreş yapan sporcuların Covid-19 Virüsü tedbirleri kapsamında temassız bir şekilde yapılan antrenmanlardan önceki Sürekli Kaygı düzeylerinin incelenmesidir. Araştırma evrenini İstanbul ilindeki güreşçiler oluşturmaktadır. Araştırmanın örneklemini ise Bağcılar ilçesinde antrenman yapan güreşçilerden rasgele bir şekilde seçilerek araştırmaya gönüllü olarak katılmış 112 güreşçi oluşturmaktadır. Çalışma da katılımcıların bazı demografik özelliklerini tespit etmek için dört sorudan oluşan "Kişisel Bilgi Formu" ile 20 sorudan oluşan "Sürekli Kaygı Ölçeği" kullanılmıştır. Araştırmada elde edilen sonuçlar SPSS 26.0 programı kullanılarak analiz edilmiştir. Verilerin normallik analizi Kolmogorov Smirnov ile değerlendirilip elde edilen değerler normal dağılıma uygun olmadığı için non-parametrik testler (Mann-Whitney U Testi ve Kruskal Wallis H Testi) kullanılmıştır. 112 katılımcının sürekli kaygı puanları minimum 63,00, maksimum 73,00 olduğu görülmektedir. Sürekli kaygı puan ortalaması ise $67,17 \pm 2,71$ ile yüksek kaygı düzeyini göstermektedir. Verilerin sonucunda sürekli kaygı düzeyleri ile cinsiyet, eğitim durumu, yaş ve sporcu yaşı değişkenleri arasında bir farklılık bulunmamıştır ($p > 0.05$).

Anahtar Kelimeler: Covid-19, Güreş, Sürekli Kaygı

Abstract: The purpose of this study is to examine the constant anxiety levels of wrestlers before non-contact training sessions held under Covid-19 virus measures. The population of the study consists of wrestlers in Istanbul, while the sample is comprised of 112 wrestlers randomly selected from those who trained in Bagcilar district and volunteered to participate in the research. To identify some demographic characteristics of the participants, a "Personal Information Form" consisting of four questions and a "Continuous Anxiety Scale" consisting of 20 questions were used. The results of the study were analyzed using the SPSS 26.0 program, and non-parametric tests (Mann-Whitney U Test and Kruskal Wallis H Test) were used since the values obtained from the normality analysis of the data were not suitable for normal distribution according to the Kolmogorov-Smirnov test. The continuous anxiety scores of the 112 participants ranged from a minimum of 63.00 to a maximum of 73.00. The mean continuous anxiety score was 67.17 ± 2.71 , which indicates a high level of anxiety. The study found no significant difference between continuous anxiety levels and gender, education level, age, and athlete age variables ($p > 0.05$).

Key Words: Covid-19, Wrestle, Continuous Anxiety

GİRİŞ

Spor, insanların hem vücut hem de ruh sağlığının geliştirilmesi, belirli düzen ve yarışma kuralları çerçevesinde mücadele etme, heyecanlanmak, rekabet etme, kazanmak ve gerçek anlamda başarı etkisinin artırılması, bireysellikten en üst dereceye çıkarılması doğrultusunda gösterilen en mükemmel gayretlerin bütünüdür (Arıkan, 2020). İnsanlar, hayatlarını sürdürmekle birlikte birbirlerine karşı da üstünlük sağlama ihtiyacı hissetmişler ve bunun neticesinde agresif bir biçimde birbirleriyle mücadele etmeye başlamışlardır (Koç, 2014). Tarihin ilk zamanlarından beri en eski spor branşlarından bir tanesi olan güreş, iki kişinin akıllarını ve fiziklerini kullanarak birbirlerine üstünlük sağlamak için yaptığı bir spor şeklinde tanımlanır.

Güreşi en yalın bir dille tanımlayacak olursak, iki güreşçinin ya da insanın standartta belirlenmiş ölçülerdeki minder üzerinde hiçbir alet veya materyal kullanmadan güreş sporunun önceden belirlenmiş kural ve kaidelerine göre teknik, güç, zeka ve yeteneklerini kullanarak rakiplerine karşı üstünlük sağlama gayreti olduğu ifade edilmektedir (Cicioğlu vd., 2007). Güreşin bu tanımından yola çıkarak güreş öğrenmede rakip ile temas sağlayarak antrenman yapmanın ne kadar önemli

olduğunu görülmektedir. Antrenmanlarda mücadele ederek temassız bir şekilde öğrenmek önemlidir.

Üst düzey sporcular yeteneklerini sadece fiziki kapasitesine değil, psikolojik durumuna borçludur. Birçok sporcunun antrenmanlarda oldukça iyi performans gösterdiklerini görüp, baskılı ve stresli müsabaka ortamlarında bu performanslarını gösterememeleri kaygı düzeylerinin performanslarıyla doğrudan ilişkili olabileceğini göstermektedir (Koç, 2004). Kaygı; kişilerin birçok hususta hissettikleri bir duygudur. İnsanın karakter yapısını ve davranışını inceleyen biyolojik ve fizyolojik kuramlar ve psikoloji doktrinleri daima kaygıya yer vermektelerdir. Araştırmacıların bazıları kaygıyı, karakteri var eden ilk temel güç olarak ifade etmiş; bazıları ise ikincil olarak oluşan ama karakterin var olmasında, gelişmesinde ve davranışın ortaya çıkmasında önemli payı bulunan bir etken olarak değerlendirmişlerdir (Hacıcaferoğlu vd., 2015). Genel olarak kaygı, gelecek için bunaltı, gerginlik yaşama anlamına gelir ve bu durum bireyin karşılaşacağı şey hakkında bilgisi olmamasından kaynaklanan endişeli ve gergin olma durumu şeklinde tanımlanabilir. Duygusal olarak gösterilen bir tepki olan kaygının başlama nedeni ve kaynağı bilinç düzeyinde belirsizliğini korusa da, hissiyatın tamamı bilinç düzeyinde yer alır. Bu durum fizyolojik anlamda da değişime sebep olmaktadır (Kaya ve Varol, 2004).

Covid-19 salgınıyla birlikte sporcularda aşırı kaygılı olma durumu görülmektedir. Bu kaygı performanslarının düşmesinden endişe duyma, hastalığın insanlar üzerindeki fizyolojik etkilerinin olumsuz sonuçları ve hazırlandığı şampiyonaların yapılıp yapılmayacağı belirsizliğinden kaynaklanmaktadır (Özyol, 2021). Covid-19 bütün dünyayı etkilediği gibi ülkemizi de etkilemiştir. Birçok sektör olumsuz etkilenmiştir. Spor sektörü de olumsuz etkilenenlerden bir tanesidir. Uluslararası şampiyonalar, Ulusal müsabakalar tedbir amaçlı iptal edilmiştir. Sporcuların antrenmanlarını Covid-19 tedbirleri nedeni ile temassız bir şekilde yapmaları kararlaştırılmıştır. Bu yüzden performans düşüklüğü korkusu, antrenmanların verimliliğinin düşük olacağından duyulan endişe ve tekniklerin öğrenilmesinin stresi kaygı düzeylerine de tesir edecektir. Bu bağlamda güreş sporcularının kaygı düzeylerinin incelenmesi önemlidir. Yapılan çalışmada güreş sporcularının Covid-19 tedbirleri kapsamında temassız bir şekilde yapılan antrenmanlardan önceki sürekli kaygı düzeylerinin incelenmesi amaçlanmıştır.

1. GEREÇ YÖNTEM

Araştırma Modeli

Araştırma antrenman yapan güreşçilerin antrenmanlardan önceki sürekli kaygı düzeylerinin Cinsiyet, Eğitim Durumu, Yaş ve Sporcu Yaşı değişkenleri bakımından incelemeyi amaçlayan gönüllü katılımı esas alan, betimsel tarama modeli uygulanarak yapılmıştır.

Çalışma grubu

Araştırma evrenini İstanbul ilindeki güreşçiler oluşturmaktadır. Araştırmanın örneklemini ise Bağcılar ilçesinde antrenman yapan güreşçilerden rasgele bir şekilde seçilerek araştırmaya gönüllü olarak katılmış 112 güreşçi oluşturmaktadır.

Veri Toplama Aracı

Araştırmamıza katılanları kişisel bilgilerini öğrenmek için dört sorudan oluşan bir form hazırlanmıştır. Spielberg ve arkadaşlarının (1966) geliştirilen Sürekli Kaygı Ölçeği Türkçe 'ye Öner ve Le Compte (1977) tarafından çevrilmiştir. Sürekli kaygı ölçeği 20 sorudan oluşur. Bu ölçekte kişinin genellikle nasıl hissettiğini belirtmesi gerekmektedir. Ölçekte 1,2,5,8,10,11,15,16,19 ve 20 numaralı sorular ters olarak kodlanmıştır. Ölçekten 20 - 80 puan arasında değişen bir değerlendirme alınır. Bu değerlendirme sürekli kaygı puanlarına göre ise, 20 - 35 puan arası düşük kaygı seviyesine, 36-42 puan arası orta kaygı seviyesine ve 42-80 puan arası yüksek kaygı seviyesini gösterir. (Öner ve Compte, 1983).

Veri Analizi

Araştırmada elde edilen sonuçlar SPSS 26.0 programı kullanılarak analiz edilmiştir. Verilerin normallik analizi Kolmogorov Smirnov ile değerlendirilip elde edilen değerler normal dağılıma uygun olmadığı için non-parametrik testler (Mann-Whitney U, Kruskal Wallis H) kullanılmıştır. Analizler sonucunda p değeri 0,05'ten küçükse anlamlı olarak alınmıştır.

2. BULGULAR

Tablo 1. Katılımcıların Demografik Özellikleri

| Değişken | | Frekans | Yüzde (%) |
|-----------|------------|---------|-----------|
| Cinsiyet | Kadın | 57 | 50,9 |
| | Erkek | 55 | 49,1 |
| Yaş | 15-17 | 23 | 20,5 |
| | 18-20 | 22 | 19,6 |
| | 21-23 | 34 | 30,4 |
| | 24+ | 33 | 29,4 |
| Eğitim | Lise | 36 | 32,1 |
| | Üniversite | 76 | 67,9 |
| Spor Yaşı | 3-7 | 22 | 19,6 |
| | 8-12 | 47 | 42,0 |
| | 13-17 | 43 | 38,4 |

| | | |
|--------|-----|-----|
| Toplam | 112 | 100 |
|--------|-----|-----|

Katılımcılara ait demografik bilgilerin dağılımı frekans analizi ile incelenmiştir. Cinsiyet değişkenine göre dağılım incelendiğinde kadınların oranı %49,1, erkeklerin oranı ise %50,9'dur. Yaş değişkenine göre dağılım incelendiğinde 15-17 yaş grubu kişilerin oranı %20,5, 18-20 yaş grubu kişilerin oranı %19,6, 21-23 yaş grubu kişilerin oranı %30,4, 24+ yaş grubu kişilerin oranı ise %29,4'tür. Eğitim değişkenine göre dağılım incelendiğinde lise mezunu olanların oranı %32,1, üniversite mezunu olanların oranı ise %67,9'dur. Spor Yaşı değişkenine göre dağılım incelendiğinde ise 3-7 yıl arasında spor yapanların oranı %19,6, 8-12 yıl arasında spor yapanların oranı %42,0, 13-17 yıl arasında spor yapanların oranı %38,4'tür.

Tablo 2. Katılımcıların Sürekli Kaygı Ölçeğinden Aldıkları Puanlara Ait Bilgiler

| Ölçek | N | Min. | Maks. | \bar{x} | Ss |
|---------------|-----|-------|-------|-----------|---------|
| Sürekli Kaygı | 112 | 63,00 | 73,00 | 67,1786 | 2,71537 |

Tablo 2 incelendiğinde, 112 katılımcının sürekli kaygı puanları minimum 63,00, maksimum 73,00 olduğu görülmektedir. Sürekli kaygı puan ortalaması ise $67,17 \pm 2,71$ ile yüksek kaygı düzeyini göstermektedir.

Tablo 3. Sürekli Kaygı Ölçeği Puanlarının Cinsiyet Değişkenine göre Mann-Whitney U Testi Sonuçları

| Ölçek | Cinsiyet | N | Sıra Ortalaması | Sıra Toplamı | U | P |
|---------------------|----------|----|-----------------|--------------|----------|------|
| Sürekli Kadın Kaygı | Kadın | 57 | 52,61 | 2998,50 | 1345,500 | ,193 |
| Sürekli Erkek Kaygı | Erkek | 55 | 60,54 | 3329,50 | | |

Tablo 3 incelendiğinde, erkek katılımcıların kadın katılımcılara göre sürekli kaygı puanlarının yüksek olduğu gözükmemektedir. Analiz sonucunda katılımcıların sürekli kaygıları ile cinsiyete göre anlamlı bir farklılık yoktur ($p > 0.05$).

Tablo 4. Sürekli Kaygı Ölçeği Puanlarının Eğitim Durumu Değişkenine göre Mann-Whitney U Testi Sonuçları

| Ölçek | Eğitim Durumu | N | Sıra Ortalaması | Sıra Toplamı | U | P |
|---------------------|---------------|----|-----------------|--------------|------|------|
| Sürekli Kadın Kaygı | Lise | 36 | 62,94 | 2266,00 | 1136 | ,145 |
| Sürekli Erkek Kaygı | Üniversite | 76 | 53,45 | 4062,00 | | |

Tablo 4 verilerine bakıldığında, eğitim durumuna göre sürekli kaygı arasında istatistiksel olarak anlamlı bir farklılık görülmemektedir ($p>0.05$).

Tablo 5. Sürekli Kaygı Ölçeği Puanlarının Yaş Değişkenine göre Kruskal Wallis H Testi Sonuçları

| Ölçek | Yaş | N | \bar{x} | Ss | Sıra | | P |
|---------------|-------|----|-----------|-------|------------|----------|------|
| | | | | | Ortalaması | χ^2 | |
| Sürekli Kaygı | 15-17 | 23 | 68,39 | 2,535 | 71,11 | 5,970 | ,113 |
| | 18-20 | 22 | 66,68 | 2,456 | 52,23 | | |
| | 21-23 | 34 | 66,94 | 2,740 | 53,44 | | |
| | 24+ | 33 | 66,90 | 2,843 | 52,32 | | |

Tablo 5 incelendiğinde, yaş değişkeni ile sürekli kaygı puanları arasındaki farklılık anlamlı değildir ($p>0.05$).

Tablo 6. Sürekli Kaygı Ölçeği Puanlarının Spor Yaşı Değişkenine göre Kruskal Wallis H Testi Sonuçları

| Ölçek | Spor Yaşı | N | \bar{x} | Ss | Sıra | | P |
|---------------|-----------|----|-----------|-------|------------|----------|------|
| | | | | | Ortalaması | χ^2 | |
| Sürekli Kaygı | 3-7 | 22 | 67,72 | 3,026 | 62,41 | ,932 | ,627 |
| | 8-12 | 47 | 66,95 | 2,413 | 54,69 | | |
| | 13-17 | 43 | 67,13 | 2,883 | 55,45 | | |

Tablo 6'da görüldüğü üzere, araştırmaya katılanların spor yaşı ile sürekli kaygı puanlarının arasında anlamlı bir farklılık yoktur ($p>0.05$).

3. TARTIŞMA ve SONUÇ

Bu araştırmanın amacı güreş yapan sporcuların covid-19 virüsü tedbirleri kapsamında temassız bir şekilde yapılan antrenmanlardan önceki sürekli kaygı düzeylerinin incelenmesidir. Bu çalışmada güreşçilerin covid-19 tedbirleri kapsamında temassız bir şekilde yapılan antrenmanlardan önceki sürekli kaygı düzeylerinin etkilerini ortaya çıkarmak için yapılmıştır.

Çalışmanın verileri, cinsiyet değişkeninin sürekli kaygı düzeyleri üzerinde herhangi bir anlamlı etkisinin olmadığını göstermektedir. Bu sonuçlar, hem kadın hem de erkek sporcuların antrenmanlardan önceki sürekli kaygı düzeylerinin benzer olabileceğini gösterir. Analiz sonuçlarına bakıldığında cinsiyet değişkenine göre sürekli kaygı düzeyleri arasında anlamlı bir farklılık olmadığı gözükmemektedir (Tablo3). Literatüre bakıldığı zaman Başaran vd., (2009)'ün sporcuların durumluk ve sürekli kaygılarının araştırmasını yaptığı çalışmasında da, erkek ve kadın

sporcuların sürekli kaygılarının arasında istatistiksel bir farklılık bulunmamaktadır. Bu bulgular ile araştırmadaki bulgular uyumlu görünmektedir. Araştırmada eğitim düzeyi ile sürekli kaygı düzeyleri arasındaki ilişki incelenmiştir. Katılımcılar arasında lise mezunu ve üniversite mezunu olmak üzere iki farklı eğitim düzeyi gruplandırılmıştır. Elde edilen veriler, lise mezunu katılımcıların üniversite mezunu katılımcılardan daha yüksek sürekli kaygı puan ortalamalarına sahip olduğunu göstermektedir. Ancak yapılan istatistiksel analizler sonucunda, eğitim düzeyi ile sürekli kaygı düzeyleri arasında anlamlı bir farklılık bulunmamaktadır (Tablo 4). Öntürk vd., (2019)'in elit tekvandocularında durumluk ve sürekli kaygı düzeylerini incelemek için yaptıkları araştırmada da eğitim düzeyinin sürekli kaygı puanlarının üzerinde bir etkisi bulunmamıştır. Araştırmada sürekli kaygı düzeyleri yaş değişkeni bakımından incelendiğinde anlamlı bir farklılık olmadığı saptanmıştır (Tablo 5). Araştırma bulgularımızı destekleyen Türkçapar'ın (2012) güreşçilerin farklı değişkenler açısından sürekli kaygı düzeylerini incelediği araştırma sonuçlarına baktığımızda sporcuların yaş değişkenine göre sürekli kaygı düzeylerinin değişmediği görülmüştür. Çalışmada Sürekli kaygı düzeyleri spor yaşı değişkenine göre bakıldığında anlamlı bir farklılık bulunmadığı ispatlanmıştır (Tablo 6). Aksu'nun 2018 yılında yaptığı karate sporcularının sürekli kaygılarının, duygusal zeka ve kişilik özelliklerinin bazı değişkenler açısından incelediği çalışma sonuçlarına bakıldığında spor yaşı ile sürekli kaygı puanlarının arasında anlamlı bir farklılığın olmadığı görülmekte ve çalışmamıza uyum sağlamaktadır.

Sonuç olarak günümüzde antrenman ve yarışmalardaki performansların sergilenmesinde sürekli kaygının etkileri önemli bir araştırma konusudur. Sporcuların kaygı düzeylerini etkileyen birçok faktör bulunmakta ve bu faktörlerin antrenman ve maç performansları üzerindeki olumlu ve olumsuz etkileri araştırılmaktadır. Bu yüzden sporcuların kaygı düzeylerinin araştırılması önem arz etmektedir. Bu amaç doğrultusunda yapılan araştırmada sürekli kaygı ile cinsiyet, eğitim durumu, yaş ve sporcu yaşı değişkenleri arasında anlamlı bir farklılık tespit edilmemiştir.

4. ÖNERİLER

1. Katılımcı sayısı arttırılarak yapılacak bir araştırma daha güvenilir neticeler ortaya koyacaktır.
2. Sporcuların kaygı düzeylerinin yüksek olmasını engellemek ve onların yaşadıkları kaygıyı azaltmak amacıyla mentör eşliğinde antrenman yaptırmak daha verimli olacaktır.
3. Araştırmanın değişkenlerini arttırarak diğer değişkenler üzerindeki etkisinin araştırılması da çok büyük bir yarar sağlayacaktır.

KAYNAKÇA

Açak, M. (2001). *Güreş Öğreniyorum*. Malatya: Kubbealtı Yayıncılık.

Aksu, O. (2018). Karate Sporcularının Sürekli Kaygı Düzeyleri, Duygusal Zekâ ve Kişilik Özelliklerinin Çeşitli Değişkenlere Göre Belirlenmesi. (Yüksek Lisans Tezi). *YÖK Ulusal Tez Merkezi*. 491277.

Arıkan, Y. (2020). Psikolojik Beceri Kıstası Olarak Özgüvenin, Sporcuların Başarı Algısına Katkısı; Güreş Milli Takımı Örneği. (Yüksek Lisans Tezi). *YÖK Ulusal Tez Merkezi*. 618240.

Başaran, M. H., Taşğın, Ö., Sanioğlu, A., & Taşkın, A. K. (2009). Sporcularda Durumluk ve Sürekli Kaygı Düzeylerinin Bazı Değişkenlere Göre İncelenmesi. *Selçuk Üniversitesi Sosyal Bilimler Enstitüsü Dergisi* 21, 534-542.

Cicioğlu, İ., Kürkcü, R., & Eroğlu, H. (2007). 15-17 Yaş Grubu Güreşçilerin Fiziksel ve Fizyolojik Özelliklerinin Sezonsal Değişimi. *Sportmetre Beden Eğitimi ve Spor Bilimleri Dergisi* 5(4), 151-156.

Hacıcaferoğlu, S., Hacıcaferoğlu, B. & Seçer, M. (2015). Halk Oyunları Branşına Katılan Sporcuların Yarışma Öncesi Kaygı Düzeylerinin Bazı Değişkenler Açısından İncelenmesi. *International Journal of Science Culture and Sport (Intjcs)*, 288-297.

Kaya, M., & Varol, K. (2004). İlahiyat Fakültesi Öğrencilerinin Durumluk-Sürekli Kaygı Düzeyleri ve Kaygı Nedenleri (Samsun Örneği). *Ondokuz Mayıs Üniversitesi İlahiyat Fakültesi Dergisi* 17, 31-63.

Kılıçaslan U. (2015). Spor Lisesi ile Diğer Liselerde Öğrenim Gören Öğrencilerin Bazı Motorik Özelliklerinin Karşılaştırılması: Trabzon İli Örneği. (Yüksek Lisans Tezi). *YÖK Ulusal Tez Merkezi*. 407698.

Koç, H., (2004). Profesyonel Futbolcularda Durumluk Kaygı Düzeylerini Etkileyen Faktörlerin Değerlendirilmesi. (Yüksek Lisans Tezi). *YÖK Ulusal Tez Merkezi*. 145873.

Koç, M. (2014). Milli Takım Gelişim Kamplarına Katılan Güreşçilerin Beslenme Alışkanlıkları ve Beslenme Destek Ürünü Kullanma Durumlarının İncelenmesi. (Yüksek Lisans Tezi). *YÖK Ulusal Tez Merkezi*. 369766.

Öner, N., & Le Compte, A. (1983). *Durumluk ve Sürekli Kaygı Envanteri El Kitabı*. İstanbul: Boğaziçi Üniversitesi Yayınları.

Öntürk, Y., İmamoğlu, O., & Karacabey, K. (2019). Elit Tekvandocularda Durumluk ve Sürekli Kaygının Araştırılması. *Manas Sosyal Araştırmalar Dergisi* 8(4), 3764-3774.

Karabulut, E. O., & Mavi-Var, S. (2019) Taekwondocuların Durumluk ve Sürekli Kaygılarının Müsabaka Performansı ve Yaralanma Durumu ile İlişkisi. *Türk Spor Bilimleri Dergisi* 2(1), 47-54.

Özyol, E. K. (2021). Boksörlerde Covid-19'a Yakalanma Kaygısının Algılanan Stres Düzeyi Üzerine Etkisinin İncelenmesi. (Yüksek Lisans Tezi). *YÖK Ulusal Tez Merkezi*. 696509.

Spielberger, C. D., Gorsuch, R. C., & Luschene, R. E. (1970). *Manual for the State-Trait Anxiety Inventory*. California: Consulting Psychologists Press.

Türkçarpar, Ü. (2012). Güreşçilerin Farklı Değişkenler Açısından Sürekli Kaygı Düzeylerinin İncelenmesi. *Gazi Üniversitesi Gazi Eğitim Fakültesi Dergisi* 32(1), 129-140.

GENİŞLETİLMİŞ ÖZET: Spor, insanların hem vücut hem de ruh sağlığının geliştirilmesi, belirli düzen ve yarışma kuralları çerçevesinde mücadele etme, heyecanlanmak, rekabet etme, kazanmak ve gerçek anlamda başarı etkisinin arttırılması, bireysellikten en üst dereceye çıkarılması doğrultusunda gösterilen en mükemmel gayretlerin bütünüdür (Arıkan Y. 2020). Güreşi en yalın bir dille tanımlayacak olursak, iki güreşçinin ya da insanın standartta belirlenmiş ölçülerdeki minder üzerinde hiçbir alet veya materyal kullanmadan güreş sporunun önceden belirlenmiş kural ve kaidelerine göre teknik, güç, zeka ve yeteneklerini kullanarak rakiplerine karşı üstünlük sağlama gayreti olduğu ifade edilmektedir (Cicioğlu vd., 2007). Üst düzey sporcular yeteneklerini sadece fiziki kapasitesine değil, psikolojik durumuna borçludur. Birçok sporcunun antrenmanlarda

oldukça iyi performans gösterdiklerini görüp, baskılı ve stresli müsabaka ortamlarında bu performanslarını gösterememeleri kaygı düzeylerinin performanslarıyla doğrudan ilişkili olabileceğini göstermektedir (Koç 2004). Kaygı; kişilerin birçok hususta hissettikleri bir duygudur. İnsanın karakter yapısını ve davranışını inceleyen biyolojik ve fizyolojik kuramlar ve psikoloji doktrinleri daima kaygıya yer vermektelerdir. Araştırmacıların bazıları kaygıyı, karakteri var eden ilk temel güç olarak ifade etmiş; bazıları ise ikincil olarak oluşan ama karakterin var olmasında, gelişmesinde ve davranışın ortaya çıkmasında önemli payı bulunan bir etken olarak değerlendirmişlerdir (Hacıcaferoğlu vd., 2015). Covid-19 salgınıyla birlikte sporcularda aşırı kaygılı olma durumu görülmektedir. Bu kaygı performanslarının düşmesinden endişe duyma, hastalığın insanlar üzerindeki fizyolojik etkilerinin olumsuz sonuçları ve hazırlandığı şampiyonaların yapılıp yapılmayacağı belirsizliğinden kaynaklanmaktadır (Özyol 2021). Covid-19 bütün dünyayı etkilediği gibi ülkemizi de etkilemiştir. Birçok sektör olumsuz etkilenmiştir. Spor sektörü de olumsuz etkilenenlerden bir tanesidir. Uluslararası şampiyonalar, Ulusal müsabakalar tedbir amaçlı iptal edilmiştir. Sporcuların antrenmanlarını Covid-19 tedbirleri nedeni ile temassız bir şekilde yapmaları kararlaştırılmıştır. Bu yüzden performans düşüklüğü korkusu, antrenmanların verimliliğinin düşük olacağından duyulan endişe ve tekniklerin öğrenilmesinin stresi kaygı düzeylerine de tesir edecektir. Bu bağlamda güreş sporcularının kaygı düzeylerinin incelenmesi önemlidir. Yapılan çalışmada güreş sporcularının Covid-19 tedbirleri kapsamında temassız bir şekilde yapılan antrenmanlardan önceki sürekli kaygı düzeylerinin incelenmesi amaçlanmıştır.

Gereç ve Yöntem

Araştırma evrenini İstanbul ilindeki güreşçiler oluşturmaktadır. Araştırmanın örneklemini ise Bağcılar ilçesinde antrenman yapan güreşçilerden rasgele bir şekilde seçilerek araştırmaya gönüllü olarak katılmış 112 güreşçi oluşturmaktadır. Araştırmamıza katılanları kişisel bilgilerini öğrenmek için dört sorudan oluşan bir form hazırlanmıştır. Spielberg ve arkadaşlarının (1966) geliştirilen Sürekli Kaygı Ölçeği Türkçeye Öner ve Le Compte (1977) tarafından çevrilmiştir. Sürekli kaygı ölçeği 20 sorudan oluşur. Bu ölçekte kişinin genellikle nasıl hissettiğini belirtmesi gerekmektedir. Ölçekte 1,2,5,8,10,11,15,16,19 ve 20 numaralı sorular ters olarak kodlanmıştır. Ölçekten 20 - 80 puan arasında değişen bir değerlendirme alınır. Bu değerlendirme sürekli kaygı puanlarına göre ise, 20 - 35 puan arası düşük kaygı seviyesine, 36-42 puan arası orta kaygı seviyesine ve 42-80 puan arası yüksek kaygı seviyesini gösterir. (Öner ve Compte, 1983). Araştırmada elde edilen sonuçlar SPSS 26.0 programı kullanılarak analiz edilmiştir. Verilerin normallik analizi Kolmogorov Smirnov ile değerlendirilip elde edilen değerler normal dağılıma uygun olmadığı için nonparametrik testlerden Mann-Whitney U Testi ve Kruskal Wallis H Testi kullanılmıştır. Analizler sonucunda p değeri 0,05'ten küçükse anlamlı olarak alınmıştır.

Bulgular

Çalışmanın sonuçlarına bakıldığında güreşçilerin sürekli kaygı puanlarının yüksek çıktığı görülmektedir. Sürekli Kaygı düzeyleri ile Cinsiyet, Eğitim Durumu, Yaş ve Sporcu Yaşı değişkenleri arasında anlamlı bir farklılığa rastlanmamıştır.

Tartışma ve Sonuç

Çalışmanın verileri, cinsiyet değişkeninin sürekli kaygı düzeyleri üzerinde herhangi bir anlamlı etkisinin olmadığını göstermektedir. Bu sonuçlar, hem kadın hem de erkek sporcuların antrenmanlardan önceki sürekli kaygı düzeylerinin benzer olabileceğini gösterir. Analiz sonuçlarına bakıldığında cinsiyet değişkenine göre sürekli kaygı düzeyleri arasında anlamlı bir farklılık olmadığı gözükmektedir (Tablo3). Literatüre bakıldığı zaman Başaran vd., (2009)'ün sporcularda durumluk ve sürekli kaygı düzeylerini araştırdığı çalışmasında da erkek ve kadın sporcuların sürekli kaygı düzeyleri arasında anlamlı bir farklılık bulunmamıştır. Bu bulgular ile araştırmadaki bulgular uyumlu görünmektedir. Araştırmada eğitim düzeyi ile sürekli kaygı düzeyleri arasındaki ilişki incelenmiştir. Katılımcılar arasında lise mezunu ve üniversite mezunu olmak üzere iki farklı eğitim düzeyi gruplandırılmıştır. Elde edilen veriler, lise mezunu katılımcıların üniversite mezunu

katılımcılardan daha yüksek sürekli kaygı puan ortalamalarına sahip olduğunu göstermektedir. Ancak yapılan istatistiksel analizler sonucunda, eğitim düzeyi ile sürekli kaygı düzeyleri arasında anlamlı bir farklılık bulunmamaktadır (Tablo 4). Öntürk vd., (2019)'in elit tekvandocularında durumluk ve sürekli kaygı düzeylerini incelemek için yaptıkları araştırmada da eğitim düzeyinin sürekli kaygı puanlarının üzerinde bir etkisi bulunmamıştır. Araştırmada sürekli kaygı düzeyleri yaş değişkeni bakımından incelendiğinde anlamlı bir farklılık olmadığı saptanmıştır (Tablo 5). Araştırma bulgularımızı destekleyen Türkçapar'ın (2012) güreşçilerin farklı değişkenler açısından sürekli kaygı düzeylerini incelediği araştırma sonuçlarına baktığımızda sporcuların yaş değişkenine göre sürekli kaygı düzeylerinin değişmediği görülmüştür. Çalışmada Sürekli kaygı düzeyleri spor yaşı değişkenine göre bakıldığında anlamlı bir farklılık bulunmadığı ispatlanmıştır (Tablo 6). Aksu'nun (2018) karate sporcularının sürekli kaygı düzeyleri, duygusal zekâ ve kişilik özelliklerinin çeşitli değişkenlere göre incelediği çalışmasındaki sonuçlara bakıldığında spor yaşı ile sürekli kaygı puanlarının istatistiki olarak anlamlı bir farklılığın olmadığı görülmekte ve çalışmamıza uyum sağlamaktadır. Sonuç olarak günümüzde antrenman ve yarışmalardaki performansların sergilenmesinde sürekli kaygının etkileri önemli bir araştırma konusudur. Sporcuların kaygı düzeylerini etkileyen birçok faktör bulunmakta ve bu faktörlerin antrenman ve maç performansları üzerindeki olumlu ve olumsuz etkileri araştırılmaktadır. Bu yüzden sporcuların kaygı düzeylerinin araştırılması önem arz etmektedir. Bu amaç doğrultusunda yapılan araştırmada sürekli kaygı ile cinsiyet, eğitim durumu, yaş ve sporcu yaşı değişkenleri arasında istatistiksel açıdan anlamlı bir farklılık tespit edilmemiştir.

Öneriler

1. Katılımcı sayısı artırılarak yapılacak bir araştırma daha güvenilir neticeler ortaya koyacaktır.
2. Sporcuların kaygı düzeylerinin yüksek olmasını engellemek ve onların yaşadıkları kaygıyı azaltmak amacıyla mentör eşliğinde antrenman yaptırmak daha verimli olacaktır.
3. Araştırmanın değişkenlerini arttırarak diğer değişkenler üzerindeki etkisinin araştırılması da çok büyük bir yarar sağlayacaktır.

EXTENDED ABSTRACT: Sport is the whole of the most perfect efforts to improve both physical and mental health of people, to struggle within the framework of certain order and competition rules, to get excited, to compete, to win and to increase the effect of success in real terms, to maximize individuality (Arıkan, 2020). If we define wrestling in the simplest language, it is stated that two wrestlers or people strive to gain superiority over their opponents by using their technique, power, intelligence and abilities according to the predetermined rules and principles of wrestling without using any tools or materials on mats of standard sizes (Cicioğlu et al., 2007). Top athletes owe their abilities not only to their physical capacity, but also to their psychological state. The fact that many athletes see that they perform quite well in training and that they cannot perform in pressured and stressful competition environments shows that their anxiety levels may be directly related to their performance (Koç 2004). Anxiety; It is a feeling that people feel about many things. Biological and physiological theories and psychology doctrines that examine human character structure and behavior always give place to anxiety. Some of the researchers expressed anxiety as the first fundamental force that creates the character; while others considered it as a secondary factor that has an important role in the existence and development of the character and the emergence of behavior (Hacıcaferoğlu et al., 2015). With the Covid-19 outbreak, athletes are experiencing extreme anxiety. This anxiety stems from the worry about the decrease in their performance, the negative consequences of the physiological effects of the disease on people, and the uncertainty of whether the championships for which they are prepared will be held (Özyol 2021). Covid-19 has had a significant impact on our country, as well as the rest of the world, with numerous sectors experiencing adverse effects. Among those negatively affected is the sports industry. Due to precautions, both international and national competitions have been cancelled. Additionally, athletes are required to conduct their training without contact as a result of

Covid-19 measures. This has led to concerns regarding poor performance, reduced training efficiency, and stress related to learning techniques, which may impact anxiety levels. In this context, it is important to investigate the anxiety levels of wrestling athletes. This study aims to examine the continuous anxiety levels of wrestling athletes prior to contactless training within the scope of Covid-19 measures.

Materials and Methods

The research population consists of wrestlers located in Istanbul, while the sample size is comprised of 112 wrestlers who voluntarily participated in the study and were randomly selected from among those training in the Bağcılar district. To collect personal information from the participants, a form containing four questions was prepared. The Trait Anxiety Inventory, originally developed by Spielberg et al. (1966), was translated into Turkish by Öner and Le Compte (1977) and used in the study. The inventory consists of 20 questions, with individuals indicating their general feelings in response to each question. In the scale, questions 1, 2, 5, 8, 10, 11, 15, 16, 19, and 20 were reverse coded. Scores between 20-80 were obtained from the inventory, with low anxiety levels ranging from 20-35 points, medium anxiety levels ranging from 36-42 points, and high anxiety levels ranging from 42-80 points (Oner and Compte, 1983). The results were analyzed using the SPSS 26.0 program, with non-parametric tests such as the Mann-Whitney U test and Kruskal Wallis H test being used due to the data not conforming to normal distribution after Kolmogorov-Smirnov analysis. The significance level was set at $p < 0.05$.

Findings

Upon analyzing the study's results, it was observed that wrestlers have high levels of trait anxiety. Moreover, no statistically significant differences were found between the levels of trait anxiety and the variables of gender, education level, age, and athlete age.

Discussion and Conclusion

The data from the study indicate that gender did not have a significant effect on continuous anxiety levels. These results suggest that both male and female athletes may have similar continuous anxiety levels before training. When looking at the analysis results, there appears to be no significant difference in continuous anxiety levels based on gender (Table 3). Looking at the literature, Başaran et al. (2009) found no significant difference in continuous anxiety levels between male and female athletes in their study on situational and continuous anxiety levels in athletes. These findings are consistent with the results of the current study. The relationship between education level and continuous anxiety levels was examined in the study. Participants were grouped into two different education level categories: high school graduates and university graduates. The data showed that high school graduates had higher continuous anxiety score averages than university graduates. However, statistical analyses revealed no significant difference in continuous anxiety levels based on education level (Table 4). Öntürk et al. (2019) also found no significant effect of education level on continuous anxiety scores in their study of elite taekwondo athletes' situational and continuous anxiety levels. When examining continuous anxiety levels based on age, there was no significant difference found in the current study (Table 5). Looking at Türkçapar's (2012) study on wrestlers' continuous anxiety levels in terms of different variables, which supports our research findings, it was found that athletes' continuous anxiety levels did not change based on age variable. When continuous anxiety levels were examined based on sport age variable in the study, no significant difference was found (Table 6). Aksu's (2018) study on karate athletes' continuous anxiety levels, emotional intelligence, and personality traits in relation to various variables also showed that there was no statistically significant difference in continuous anxiety scores based on sport age, which is in line with our findings. In conclusion, the effects of continuous anxiety on performance in training and competitions are an important research topic in today's sports world. There are many factors that can affect athletes' anxiety levels, and the positive and negative effects of these factors on training and match performances are being studied. Therefore, investigating athletes' anxiety levels is important. In this study, no statistically

significant difference was found between continuous anxiety and gender, education level, age, and sport age variables.

Suggestions

1. A study to be conducted by increasing the number of participants will yield more reliable results.
2. In order to prevent the anxiety levels of the athletes from being high and to reduce their anxiety, it will be more efficient to train with a mentor.
3. Increasing the variables of the research and investigating the effect on other variables will also provide a great benefit.



USBAD Uluslararası Sosyal Bilimler Akademi Dergisi -
International Journal of Social Sciences Academy, Yıl 5, Year
5, Sayı 11, Issue 11, Nisan 2023, April 2023
e issn: 2687-2641

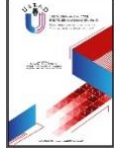

MALINOWSKI'YE GÖRE DİLİN EDİMSSEL İŞLEVİ

THE PRAGMATIC FUNCTION OF LANGUAGE ACCORDING TO MALINOWSKI

S. Atakan ALTINÖRS

Doç. Dr., Galatasaray Üniversitesi,
Fen-Edebiyat Fakültesi, Felsefe bölümü,
İstanbul/Türkiye.

Assoc. Prof. Dr., Galatasaray University,
Faculty of Letters and Sciences, Department of Philosophy,
İstanbul/Türkiye.
aaltinors@gsu.edu.tr

ORCID ID: 0000-0001-6072-288X

Makale bilgisi | Article Information

DOI: 10.47994/usbad.1255069

Makale Türü / Article Type: Araştırma Makalesi / Research Article

Geliş Tarihi / Date Received: 22.02.2023

Kabul Tarihi / Date Accepted: 29.04.2023

Yayın Tarihi / Date Published: 29.04.2023

Yayın Sezonu / Pub Date Season: Nisan / April

Bu Makaleye Atıf İçin / To Cite This Article: Altınörs, S. A. (2023).
Malinowski'ye Göre Dilin Edimsel İşlevi. *USBAD Uluslararası Sosyal Bilimler
Akademi Dergisi* 5(11), 148-166.

İntihal: Bu makale intihal.net yazılımınca taranmıştır. İntihal tespit edilmemiştir.

Plagiarism: This article has been scanned by intihal.net. No plagiarism detected.



İletişim: Web: <https://dergipark.org.tr/tr/pub/usbad>
mail: usbaddergi@gmail.com

Öz: Malinowski etnografya bilimindeki saha çalışmalarının bir uzantısı olarak dil hakkında teorik bir görüş geliştirmiş ve onu "edimsel" [*pragmatic*] diye nitelendirmiştir. Böyle bir nitelendirme yapmasının sebebi, yazısı olmayan yerli kabile lisanları kadar yazısı olan toplumların lisanlarında da bulunduğunu öne sürdüğü ortak bir işlevsel özelliktir: Genel olarak dil edimsel bir işleve sahiptir. Malinowski'ye göre, dilin, zihinsel sürece paralel giden ve ona tam olarak tekabül eden bir süreç olduğunu ve dilin işlevinin, insanın zihinsel gerçekliğini, sözel eşdeğerlerin ikincil bir akışında yansıtmak veya kopyalamak olduğunu savunan görüş hatalıdır. Malinowski'nin nezdinde dilin ana işlevi düşünceyi ifade etmek, zihinsel süreçleri kopyalamak değildir. Malinowski böylece, felsefe literatüründe sık rastlandığı kadar Boas gibi etnografların yazdıklarında da rastlanan "zihinci" ya da "bilişselci" karakterli dil ve anlam kuramlarına karşı çıkar. İster "iptidaî" denen kabilelerdeki ister "uygar" denen toplumlardaki lisanlar olsun, genel olarak dilin insan davranışında aktif edimsel bir rolü vardır. Malinowski dili, bütün müşterek insan eylemlerinin zorunlu bir bileşeni addeder. Ona göre dil sadece toplumsal hayatta kolektif iş görme (avlanma, tarım, savaş, vb.) durumlarında muhatabını/muhataplarını eyleme sevk etmedeki talimat verici ifade türlerinde değil, havadan sudan sohbet amaçlı ifade türlerinde de esasen toplumsal bir eylem karakteri taşır. Makalemizde, Malinowski'nin büyük bir etnograf ve dil antropolojisinin kurucusu olmasının yanında edim bilimi alanının isimsiz kahramanı olduğunu savunuyoruz. Onun dilin edimsel işlevine yaklaşımı ile Austin'in dilin icra edici işlevine dair analizleri ve söz edimleri kuramı arasındaki benzerliklere de işaret ediyoruz.

Anahtar Kelimeler: Eylem Olarak Dil, Edim Bilimi, Söz Edimleri, Malinowski

Abstract: Malinowski developed a theoretical view on language as an extension of field studies within the scope of ethnography and characterized it as "pragmatic". The reason why he made such a characterization, is a common functional feature, which he argues exists in the languages of literate societies as well as in illiterate native tribal languages: In general, language has a pragmatic function. According to Malinowski, the view that language is a process that runs parallel to and exactly corresponds to the mental process, and that the function of language is to reflect or copy human mental reality in a secondary stream of verbal equivalents, is wrong. For Malinowski, the main function of language is not to express thought, not to copy mental processes. Thus, Malinowski opposes theories of language and meaning with a "mentalist" or "cognitivist" character, as often found in the literature of philosophy, as well as in the writings of some ethnographers such as Boas. Language in general has an active performative role in human behavior, whether it is languages in so-called "primitive" tribes or in so-called "civilized" societies. Malinowski considers language a necessary component of all concerted human actions. According to him, language has essentially a social action character, not only in the types of prescriptive expressions to prompt the interlocutor/interlocutors to action in cases of collective work in social life (hunting, agriculture, war, etc.), but also in the types of expressions intended for casual conversation. In our article, we argue that Malinowski is a great ethnographer and the founder of linguistic anthropology, as well as the nameless hero of field of the pragmatics. We also point out the similarities between his approach to the pragmatic function of language and Austin's analyzes of the performative function of language and his theory of speech acts.

Key Words: Language as Action, Pragmatics, Speech Acts, Malinowski

Giriş

Türkçede "edim bilimi" veya "kullanımbilim" ile karşılanan, İngilizce *pragmatics* (Fr. *pragmatique*, Alm. *Pragmatik*) terimi, multi-disipliner bir çalışma sahasına işaret eder. Dil bilimi ve gösterge bilimi başta olmak üzere, bilişsel psikoloji, sosyal psikoloji, dil antropolojisi, dil felsefesi, sosyoloji, retorik, iletişim bilimleri

gibi disiplinlerin kesişim kümesinde yer alan bir sahadır edim bilimi. Yirminci Yüzyıl'ın ilk çeyreğinden itibaren bir etnograf, etnolog ve antropolog olarak Malinowski de, dilin edimsel işlevine dikkat çektiği eserleriyle edim bilimi alanına önemli katkı sağlamıştır. Onun dilin edimsel işlevine yaklaşımını incelemeyi amaçladığımız bu makalemizde, bir yandan da Yirminci Yüzyıl dil felsefesi üzerindeki -örtük kalmış- muhtemel etkilerini de tartışacağız.

Metnimizi üç alt başlık (ve sonuç) halinde düzenleyeceğiz. İlk olarak, edim bilimi ve dilin edimsel boyutu hakkında terimsel ve kavramsal bir dizi hazırlık çalışmasıyla başlayacağız. Malinowski'nin dilin edimsel işlevi hakkındaki gözlem verilerine dayalı tespitleri kadar teorik değerlendirmelerini makalemizin ikinci başlığında açarak tartışacağız. Bu sırada Malinowski'nin "The problem of meaning in primitive languages" başlıklı değerlendirme yazısını merkeze alarak şu üç diğer metninden de yararlanacağız: "The Group and the Individual in Functional Analysis", "Man's Culture and Man's Behavior", *Coral Gardens and Their Magic*. Birincil kaynaklar yanında gerek geçmişte gerekse günümüzde kaleme alınmış ikincil literatürden de istifade ederek tartışmamızı zenginleştirmeye çalışacağız. Üçüncü alt başlığı, Malinowski'nin dil ve anlam yaklaşımı ile söz edimleri kuramı arasındaki ilgi çekici birtakım benzerliklere ayıracağız.

1. Edim bilimi ve dilin edimsel boyutu

Türkçe literatürde "edim bilimi" veya "kullanımbilim" terimleriyle karşılanan, İngilizce *pragmatics* (Fr. *pragmatique*, Alm. *Pragmatik*) teriminin kökeni, Latince *pragmaticus* sözcüğüdür ki bu da Eski Yunanca πρᾶγμα [*pragma*] sözcüğünden gelir. Klasik diller için geniş kapsamlı bir çevrimiçi sözlük olan Perseus'taki πρᾶγμα maddesinde ilk sırada verilen açıklamaya göre, bu sözcük "iş" ve "edim" anlamını taşımaktadır (erişim tarihi: 10.01.2023). Sözcüğün İngilizcesinin tekil hali olan *pragmatic* sıfatı ise dilimizde "edimsel" veya "kullanımsal" anlamına gelir. *Routledge Dictionary of Language and Linguistics*'teki *pragmatics* maddesinde yer alan tanım şöyledir: "Doğal dil ifadeleri ile bunların belirli durumlarda kullanımları arasındaki ilişkiyi inceleyen, farklı dil bilimsel, felsefi ve sosyolojik geleneklerden geliştirilmiş bir dil bilimi alt disiplini" (Bussmann, 1996: 926). Devamında ise, ikisi de dilsel anlamın farklı yönlerini araştıran edim bilimi ve anlam bilimi arasındaki ayrıma dikkat çekilmektedir: "Anlam bilimi, dilsel ifadelerin literal - bağlamsal olarak değişken olmayan- anlamıyla veya önermelerin doğruluk koşullarının bağlamsal olarak değişken olmayan yanıyla ilgilenirken edim bilimi belirli durumlarda kullanımlarına bağlı olarak dilsel ifadelerin işleviyle ilgilenir". Récanati ise (1981: 12) edim bilimini şöyle tarif eder: "Edim bilimi, hitap eden ile edilen ekseninde vuku bulan şeyle, yani özneler arası faaliyet olarak, toplumsal pratik olarak söz mübadelesiyle ilgilenir; anlam bilimi, sözcüklerin işaret ettiği, sözcükleri kullanarak bahsettiğimiz şeyleri incelerken, edim bilimi sözcüklerle yapılan şeyi inceler". Ona göre edim bilimi, dilin bizzat kendisini değil, dille gerçekleştirilen kullanımı inceler (1981: 15). Aynı yazar, muhatapların ampirik davranışlarının incelenmesi olarak edim biliminin, dil biliminden ziyade psikoloji veya sosyolojiye yakın olduğunu kaydeder (1981: 15). Gerek dil bilimi gerekse

dil felsefesi alanlarında üretken bir düşünür olan Ricoeur de edim bilimi hakkında şu saptamayı yapar: “[...] edim bilimi, bazı ifadelerle bağlı olan referansın, o ifadelerin kullanım bağlamı bilinmeden belirlenemediği bütün durumlarda, yani esasen karşılıklı konuşma durumunda, dilin somut kullanımını düzenleyen imkân şartlarına dayalı bir araştırma yürütmeyi amaçlar” (Ricoeur, 1990: 55). Ülkemiz dil bilimcilerinden Duman da *Edimbilim*¹ başlıklı kitabında şu tanımı sunar: “Edimbilim dilin kullanımını ele alan bir bilim dalıdır” (2022: 7).

Yukarıda naklettiğimiz tanımlarda ortak olan “kullanım” kısmı üstünde biraz durmak ve edim bilimindeki çok önemli bir ayrıma başlangıçta netlik kazandırarak incelememize devam etmek yerinde olacaktır. Söz konusu ayırım, “tümce” (veya “cümle”) ile “sözce” (veya “beyan”) arasındadır ve çok yalın şekilde şöyle açıklanabilir: Cümlelerin, içinde beyan edildiği bağlam, onun kullanımınıdır. Bu hususta Récanati semantik anlam ile edimsel anlam arasındaki ayrıma dikkat çeker: “Bir beyan yalnızca belirli bir durumu tasvir etmez; dahası, söyleyenin duygularını ve düşüncelerini açığa vurur ve hitap edilen kişide duygular uyandırır ya da çağırıştırır; muhataplar arası özellik taşıyan bir göstergenin anlamının bu bölümü [...] onun semantik anlamından farklı olarak onun edimsel anlamıdır” (Récanati, 1981: 12). Récanati aynı metnin devamında, “bir cümlelerin semantik anlamının cümleye ait olduğunu ve ondan koparılamadığını, edimsel anlamınsa konuşan kişi tarafından cümlelerin belirli bir bağlam içinde kullanılmasının bir fonksiyonu olduğu”nu kaydeder². Récanati daha yakın tarihli bir eserinde, “semantiğin dilin kuralları tarafından belirlenen sözcüklerin ve cümlelerin gerçek anlamlarıyla ilgilenirken, edim biliminin dili kullananların sözcükleri veya cümleleri beyanları vasıtasıyla ne demek istedikleriyle ilgilendiği”ni belirtir (Récanati, 2003: 7). Tümce ile, sözce veya beyan³ arasındaki ayrımı, semantik

1 Duman'ın eserinde terim böyle bitişik yazılmış (bizse makalemizde, TDK'nin çevrim içi güncel Türkçe sözlüğünü esas alarak “edim bilimi” şeklinde ayrı yazımını kullandık).

2 Bu noktada bir açıklamada bulunmamız gerekebilir: Bazı felsefî dil ve anlam kuramcıları, “semantik “anlam” ile “edimsel anlam” arasındaki ayrımın aslında geçersiz olduğu kanısındadır. Bu görüş, “bağlamsalcılık” [*contextualism*] jenerik adıyla anılmaktadır. *Literal Meaning* başlıklı eserinde Récanati de bağlamsalcılık üzerinde ayrıntılı bir tartışma sunmakta ve bu görüşü şöyle açıklamaktadır: “Bağlamsalcılığa göre, konuşanın demek istediği/kastettiği ile, kelime anlamıyla [*literally*] söylediği şey arasındaki karşıtlık yanıltıcıdır ve “cümlelerin ne söylediği” kavramı tutarsızdır. Söylenen şey (beyanın doğruluk-koşullu içeriği), konuşanın demek istediğinin/kastettiğinin bir veçhesinden başka bir şey değildir. Bu, [1] konuşanın söylediği ile [2] sadece imâ ettiği şey arasında meşru bir karşıtlık olduğunu inkâr etmek anlamına gelmez. Ancak her ikisi de “konuşanın demek istediği/kastettiği” alanının bir parçasıdır ve baştan sona edimseldir” (Récanati, 2003: 8-9). Bağlamsalcılığın Austin'deki ve Récanati'deki gibi “maksimalist” ve Emma Borg'daki gibi “minimalist” iki farklı versiyonuna dikkatimi çeken, Malinowski'nin dili ampirik bir çerçeveden incelemesi itibarıyla “maksimalist” bir bağlamsalcılığı savunmasının doğallığının altını çizen ve bu dipnottaki alıntının yer aldığı *Literal Meaning* başlıklı eseri bana hatırlatan anonim hakeme teşekkür borçluyum. Bu makalenin kapsamını, Malinowski'nin dilin edimsel işlevine dair düşünceleriyle Austin'in söz edimleri görüşü arasındaki benzerliklerle sınırlı tutarak, bağlamsalcılığın iki farklı versiyonunu tartışmayı başka bir çalışmamıza bırakmayı tercih ediyorum.

3 İngilizce *utterance* ve Fransızca *énoncé* terimlerinin, Türkçe dil bilimi ve dil felsefesi literatüründe, “sözce”, “sözcelem”, “söylenim” gibi türetilmiş çeşitli terimlerle karşılandığı görülür. Bizce, Türkçe hukuk ya da resmî yazışma dilinde, kulağa daha tanıdık gelen (ve istenirse, diğer üç karşılıkla dönüşümlü olarak da

anlam ile edimsel anlam arasındaki ayrımı şöyle örneklendirebiliriz: "Çakmağım bitmek üzere" cümlesi, çakmaklara gaz dolduran bir seyyara hitaben söylendiğinde "doldur" anlamına gelecekken, doğa yürüyüşü yaparken rastladıkları bir mağarayı inceleyen meraklıların arasındaki konuşmada geçtiğinde "çıkalmam artık" anlamına gelecektir. Aynı tümcenin farklı bağlamlarda beyan edilmesi veya kullanılması, onun edimsel anlamını değiştirebilir.

Dili kullanmanın bir diğer veçhesini ise, söylediklerimiz vasıtasıyla muhatap üzerinde yarattığımız birtakım etkiler oluşturur ki Malinowski'nin bunun üzerinde genişçe durduğunu göreceğiz. Dilin bu veçhesine, jenerik bir adlandırmayla "eylem olarak dil" demek mümkündür. *Sosyal Eylem Olarak Dil* başlığıyla dilimize çevrilmiş eserinde Holtgraves dilin bu veçhesini sosyal psikoloji açısından ele alır. Yazar eserinde dil kullanımının hem başkalarından etkilenen hem de onları etkileyen bir davranış olduğunu saptar (Holtgraves, 2019: 2). Konuşma ile toplumsal bağlam arasındaki irtibatı vurgular. Toplumsal bir eylem biçimi olarak konuşma, dil felsefesi literatüründe de işlenmiş bir konudur. Kökleri Berkeley'in ve hatta Antikçağ'da Aristoteles'in fikirlerine kadar uzanan bir yaklaşım, konuşmanın sadece düşünceleri iletmenin bir vasıtasından ibaret görülmemesi gerektiğini, dilin bir işlevinin de duyguları dışa vurmaktır ve hitap edilen kimseler üzerinde etki uyandırmaktır olduğunu hesaba katar. Dile ve anlama yönelik bu edimsel felsefi yaklaşımın, Austin tarafından nüve halinde ortaya atılan ve peşinden Searle başta olmak üzere bazı düşünürlerce geliştirilen "söz edimleri" [*speech acts*] kuramında şahikasına vardığını söylemek abartılı olmaz. Malinowski'nin dil ve anlam görüşü ile söz edimleri kuramı arasındaki benzerlikleri makalemizin üçüncü alt başlığında ele alacağız.

Pragmatics adlandırmasını, *Foundations of the Theory of Signs* başlıklı metninde, gösterge biliminin bir alt dalı için ilk kullanan kişinin Charles Morris olduğu bilinmektedir. Morris *pragmatics* teriminin "*pragmatism* terimine atıfla türetilmiş olduğu"nu belirtir ve pragmatizmin, "göstergeler ile onları kullananlar arasındaki ilişkiye geçmiştekinden daha fazla dikkat çekmiş olduğu"nu ekler (1938, s. 29). Morris *pragmatics* ile, "göstergelerin yorumlayıcılarıyla ilişkilerini konu edinen bilim"i kasteder ve "özel bir bilim dalının adı olarak bu terimi artık *pragmatism* ve *pragmatical* sözcüklerinden ayırt etmek gerektiği"nin altını çizer (1938, s. 30). Morris'in ardından, felsefeci ve mantıkçı Rudolf Carnap da, "konuşan veya dinleyen bir kişinin eylemini, durumunu ve çevresini dikkate alan bütün araştırmaların alanını *pragmatics* olarak adlandırma"yı önerir (1939: 4).

Doğuşundan günümüze kadar kaydettiği gelişimi içinde edim biliminin çok-disiplinli [*multidisciplinary*] bir yapı kazandığını belirtmekte yarar vardır. Edim biliminin bu yapısını vurgulamış pek çok yazardan biri de Georgia M. Green'dir. *Pragmatics and Natural Language Understanding* başlıklı eserinin ilk sayfasında Green edim biliminin, bilişsel bilimin içindeki ve dışındaki bir dizi alanın kesişim

kullanılabilecek) bir karşılığı daha var: "beyan". Bir ve aynı cümle, farklı bağlamlarda beyan edilebilir ki bu da onun edimsel anlamını değiştirir. Bunu yukarıda bir örnekle açıklıyoruz.

noktasında yer aldığını kaydederek bu alanları şöyle sayar: Dil bilimi, bilişsel psikoloji, kültürel antropoloji, felsefe, sosyoloji ve retorik (Green, 1996: 1-2). Yazarın saydığı bu alanlara gösterge bilimi başta, sosyal psikoloji ve iletişim bilimleri olmak üzere daha birçok alanın dâhil edilmesi de kuşkusuz mümkündür. Malinowski'nin edimsel dil anlayışını içinde geliştirdiği alana dair son bir değiniyle sözü onun düşüncelerine getirelim. Malinowski kendi çalışmalarını genellikle "etnografya"⁴ kapsamında değerlendirmeyi yeğlemiş olmakla birlikte, günümüzde (Türkçeye "dilsel antropoloji", "dil bilimsel antropoloji" ve "dil antropolojisi" diye farklı şekillerde çevrilen) İngilizcede *linguistic anthropology*, *ethnolinguistics*, *antropolinguistics* ve *anthropological linguistics* diye değişik adlandırmalarla anılan biliminin önderlerinden biridir. Bu iddiamıza destek olacak mevcut birçok yorumdan sadece birini anmakla yetinirsek: Gunter Senft, "Malinowski'nin tam teşekküllü bir disiplin olarak antropolojik dil biliminin savunucularından, öncülerinden ve kurucu babalarından biri olarak anılmaya lâayık olduğu"nu son derece veciz bir şekilde ifade etmiştir (Senft, 2007: 151).

Yukarıda açıkladığımız gibi, "edim bilimi" anlamıyla İngilizcede çoğul yazılan *pragmatics* terimini ilk kullanan Morris olduğu halde, ondan on beş yıl önce (tekil haliyle sıfat olarak) "edimsel" [*pragmatic*] sözcüğünü kendi dil teorisinde kullanan ise Malinowski'dir. Ogden ile Richard'ın beraberce kaleme aldığı 1923 yılında yayımlanmış *The Meaning of Meaning* başlıklı kitabın ekinde yer alan değerlendirme yazısında Malinowski dilin edimsel işlevi üzerinde genişçe durur. Malinowski yerli kabilelerin lisanları ile "uygar" denen insan toplumlarında konuşulan lisanlar arasında temel bir benzerlik teşhis eder: İster "iptidai" denen kabilelerdeki, ister "uygar" denen toplumdaki lisanlar olsun, genel olarak dilin insan davranışında aktif edimsel bir rolü vardır. Makalemizin takip eden alt başlığında ayrıntısıyla inceleyeceğimiz dile edimsel yaklaşımıyla Malinowski'nin edim bilimine önemli katkılarda bulunmuş olduğunu ortaya koyacağız.

2. Malinowski'ye göre dilin edimsel işlevi

Malinowski'nin etnografya alanında dilin önemine ilişkin temel bir tespiti şudur: "Dil, etnografin en önemli aracıdır" (1935: 4). Malinowski bu temel tespitini şöyle gerekçelendirir: "Bütün kurallar ve bütün kabile gelenekleri sözcüklerle -yani simgelerle- ifade edildiğinden, toplumsal örgütlenmeyi anlamak, sembolizmin ve dilin analizini gerektirir" (1939: 940). Bu açıdan bakıldığında Malinowski için dil, etnografa, insanın dilsel olanlar haricindeki davranış türlerini

4 Etnografya, etnoloji ve antropoloji diye anılan bilimlerin esasen birbirinden farklı olmadığını, bu alanların kurucu babalarından bir diğeri olan Lévi-Strauss şöyle izah etmektedir: "[...] etnografların derlediklerini, etnologlar sistemleştirir. Son basamakta ise, bu veriler insan hakkındaki genel bilginin (antropoloji) emrine sunulur. [...] antropoloji ile etnolojinin ilişkisi, etnoloji ile etnografyanın aralarındaki ilişki türünün aynıdır. Bunlar üç ayrı bilim dalı değildir, aynı konuyu farklı görüş açılarından da incelemezler. Tek bir çalışmanın üç ayrı basamağı, üç ânı'dırlar. Birbirlerinden ayrı olarak düşünülemezler. Öyle ki, bugün bütün antropologlar alan araştırmalarına (İngilizcesi ile söylersek *field-work*) mutlak bir öncelik tanıyorlar. Kendileri ömür boyu etnograf da kalsalar, sadece karşılaştırmalar yapacak olan etnolog da olsalar veya yalnız teorilerle meşgul olan antropologluğu da seçseler, bu araştırmacıların hiçbiri ilk tecrübeden vazgeçemiyor" (Lévi-Strauss: 105).

de gösteren en önemli kanıtları sağlar (1935: 6). Malinowski etnografların genellikle bir araştırma aracı olarak dile yönelik pratik ilgisinin, dilden, bir amaca giden araç olarak yararlanmaktan ibaret olduğunu imâ eder (1935: 6). Ama ona göre dil bundan daha fazlasıdır: "Dilin, onu konuşan insanların hayatlarıyla, zihinsel alışkanlıklarıyla ve tutumlarıyla âşikâr bir ilişkisi vardır" (1935: 6).

Malinowski dilin ve bütün simgesel sistemlerin gerçek işlevsel kimliğinin, deneyim ve eylemin bir yan ürünü olarak geliştirilmiş olmalarından kaynaklandığı kanısındadır (1942: 71). O, etnografik araştırmada, dilin yerlilerin idealarını ifade ettiğini ya da onların kavramlarının ve kategorilerinin somut tezahürü olduğunu temel alan perspektifi hatalı bulur (1935: 6). "Dili zihinsel süreçle ilişkilendirerek kesip atmanın hiç de kolay olmadığı"nı belirtir ve ekler:

"İdea ile sözcük, sözel ifade ile zihinsel tutum arasındaki ilişki, biraz ayrıntılı olarak ele almamız gereken bir meseledir. Sözcükler ve hatta belki daha da ötesi, cümleler, sözler ve metinler, diğer davranış biçimleriyle birlikte ele alındığında, son derece mânidar kanıtlar ve yorumlar oluşturmaktadır. Fakat, dilin zihinsel sürece paralel giden ve ona tam olarak tekabül eden bir süreç olduğunu ve dilin işlevinin, insanın zihinsel gerçekliğini, sözel eşdeğerlerin ikincil bir akışında yansıtmak veya kopyalamak olduğunu tasavvur etmekten daha tehlikeli bir şey yoktur. Gerçek şudur ki dilin ana işlevi düşünceyi ifade etmek, zihinsel süreçleri kopyalamak değildir; insan davranışında aktif edimsel bir rol oynamaktır. Bu nedenle dil, birincil işlevinde, başlıca kültürel güçlerden biridir ve bedensel etkinliklere yardımcıdır. Dil inkâr edilemeyecek surette bütün birlikte yürütülen insan eylemlerinin zorunlu bir bileşenidir" (Malinowski, 1935: 7).

Malinowski dili, konuşmacının zihninden dinleyicinin zihnine ideaları aktarmanın bir aracı addetmenin hatalı olacağını savunur (1935: 9). Malinowski için sözcüklerin zihinsel işlevi daha sonra gelişmiş olup ancak edimsel işlevin bir yan ürünü olarak görülebilir (1935: 64). Bu itibarla da Malinowski'nin dile ve anlama "zihinci" perspektiften yaklaşan görüşe mesafeli durduğu öne sürülebilir. Bu noktada dile ve anlama "zihinci" [*mentaliste*] yaklaşımı kısaca gözden geçirelim. Malinowski öncesinde asırlar boyunca ve bilhassa da felsefi literatürde, "dilsel anlam"ın genellikle "temsil", "idea", "kavrayış", "fiilî düşünce" gibi birtakım zihinsel entitelerle açıklanmaya çalışıldığına şahit olunur. Laurier'nin de belirttiği gibi "zihinci" ya da "ideacı" [*idéationniste*] diye adlandırılan yaklaşımlar "anlamlılığı", dili kullanan kişilerin zihinlerindeki bazı fenomenlerle veya süreçlerle açıklamaya çalışır (Laurier, 1993: 17). Aynı yazar, zihinci yaklaşımın, dili, düşüncelerin iletilmesinin ya da içsel ruh durumlarının dışa vurulmasının bir âleti olarak gördüğü tespitinde bulunur (1993: 17). Bu tür bir yaklaşımın tipik örneğine Yeniçağ felsefesinde Locke'ta rastlanır. Locke dile zihinci yaklaşımının doğal bir uzantısı olan son derece kapsamlı bir "ideacı" anlam teorisi ortaya koymuştur. Locke, atalarımızın, zihinlerinde dışarıdan algılanamaz bir şekilde bulunan idealarını birbirine iletebilmek amacıyla en pratik yol olarak, eklemli ses bileşimleri olan sözcükleri icat ettiğini savunur (Locke, 1975: 389-390). Locke'un dil ve anlam teorisinde bir sözcüğün anlamı, onu kullanan kişinin zihninde yerini

tuttuğu bir ideadır. Yani ona göre sözcükler, insan zihnindeki ideaların duyulur göstergeleri olarak işlev görmektedir. Böylelikle Locke, dilin ana işlevine, "düşünce", "kavram", "kavrayış", "imge" ile eş anlamda kullandığı ideaların dışa vurulmasının bir aracı gözüyle bakmıştır. Bu gibi felsefî anlam görüşlerinin aynı konudaki bilimsel görüşlerin tarihsel arka planını meydana getirdiğini ve (ama açık ama örtük biçimde) onlara esin kaynağı veya eleştirel hareket noktası olarak hizmet ettiğini ileri sürmek hatalı olmayacaktır. Sözü tekrar Malinowski'ye getirelim.

Malinowski'nin bir değerlendirme yazısı da eklenmiş olarak basılan *The Meaning of Meaning* başlıklı eserlerinde Ogden ile Richard dilsel anlam sorunu bağlamında çağdaşları olan birtakım filozofların iddialarını gözden geçirmelerinin ardından şu değerlendirmede bulunur: "Filozofların söylediklerine dair bir inceleme, anlam ile ilişkilerinde onlara güvenilmemesi gerektiğini gösterir" (Ogden ve Richard, 1923: 185). Onlara göre anlam sorununu çözme girişimlerinde filozoflar kadar filologlar da başarısızdır ve "geriye dil kuramına ilgi duyan üçüncü bir araştırmacı grubu, etnologlar kalır" (1923: 6). Ogden ile Richard saha çalışması yapanların, konuşmacının somut ortamını ihmâl etme ve yalnızca "dışa vurulmuş" gözüyle bakılan "idealar"ı dikkate alma eğiliminde olduğunu belirtir (1923: 7). Böylece durumun Malinowski öncesi antropoloji literatüründe de az çok benzer olduğu anlaşılmaktadır. Ogden ile Richard bu durumu Boas'ın bir iddiasıyla örnekler: "Bütün konuşmalar, ideaların iletilmesine hizmet etmeye yöneliktir" (Ogden ve Richard, 1923: 7). Oysa Ogden ile Richard'a göre çoğu lisan, özellikle de "iptidaî" deneler, öncelikli olarak idealarla hiç ilgilenmez (1923: 7). Adı geçen iki yazarın dil ve anlam sorununa yaklaşımı bakımından Malinowski'yi müstesna addettiğini söylemeye gerek bile yoktur.

Yukarıda anılan kitaba yazdığı değerlendirme yazısının başlarında Malinowski, Melanezya'dan dönüşünü takiben iptidaî lisanlar konusuna kafa yorduğu esnada, kendisini genel anlam bilim alanına sürüklenmiş bulduğunu kaydeder (Malinowski, 1923, s. 298). Tam da o dönemde, "Ogden ile Richard'ın kitabını (elyazmasını) gözden geçirme ayrıcalığına sahip olduğunda, kitaptaki bakış açısının kafasındaki sorulara yanıt sunduğu"nu ekler. İptidaî lisanları inceleyerek vardığı görüşün, özünde yazarlarınkinden farklı olmadığını görmekten duyduğu memnuniyeti dile getirir (Malinowski, 1923: 298). Malinowski'nin memnuniyetinin nedeninin, yazarların "gösterge-durum" [*sign-situation*] kavramsallaştırmasının, kendi bağlamsal anlam görüşüyle ve onların dilin duygusal ya da heyecansal [*emotive*] kullanımına dair tespitlerinin de (1923: 235) yine kendi edimsel anlayışıyla örtüşmesi olduğu anlaşılır. Malinowski iptidaî lisanların⁵ esasen o halkın kültürünün, kabile yaşamının ve geleneklerinin gerçekliğine kök saldı ve sözlü ifadenin bu daha geniş bağlamlarına sürekli atıfta bulunmanın şart olduğu

5 Dil biliminin kurucu babası Ferdinand de Saussure'ün, Fransızcanın sunduğu bir imkân ile yaptığı "langage" ile "langue(s)" kavramsal ayrımını dilimizde yansıtmak amacıyla, genel olarak insanın konuşma yetisini belirten ilkinde "dil" ve ikincisine ise "lisan(lar)" demek, (aslında Türkçede ikisi arasında bir anlam farkı olmamakla birlikte) bize pratik bir yol gibi göründü.

yönündeki kendi görüşünün teorik bir teyidini, Ogden ile Richard'ın kitabında bulur.

Ogden ve Richard ile Malinowski'nin düşüncelerinin bir başka paralelliği de dile ve anlama zihinci yaklaşım karşısında takındıkları tavırda yatmaktadır. Malinowski'nin dile ve anlama zihinci yaklaşıma mesafeli durmasının sebebi, onun, dilin düşüncelerin dışı vurulma aracı olmaktan çok daha önemli bir işlevi bulunduğuna inanmasıdır. Yoksa Malinowski dilin o tür bir işlevi olduğunu inkâr ediyor değildir: "Dil, gelişmiş yazınsal ve bilimsel işlevleriyle, düşüncenin ve onun iletilmesinin bir aracıdır" (Malinowski, 1923: 297). Fakat, genelleştirerek "bilişsel işlev" diyebileceğimiz dilin bu kullanım tarzının son derece sınırlı olduğunu savunur: "Uygar bir topluluk arasında yalnızca belirli çok özel kullanımlarda ve yalnızca en yüksek kullanımlarında, düşünceleri tertipleme ve ifade etmek için dil kullanılır (1923: 316). Melanezya ve Papua Yeni Gine yerlilerinin lisanlarına ilişkin bizzat yapmış olduğu gözlemler ve yıllara yayılan tecrübeleri ışığında Malinowski dilin öncelikli işlevinin edimsel olduğuna inanır: "Dilin ilkel işlevinde ve orijinal biçiminde, esasen edimsel bir karaktere sahip olduğunu söyleyebiliriz; dil, birlikte yürütülen [*concerted*] insan eyleminin vazgeçilmez bir unsuru olan bir davranış biçimidir" (1923: 316). Onun nezdinde dil, belirli amaçlara hizmet eden, belirli bir amaç için kullanılan ve ona uyarlanan bir araç işlevini haizdir (1923: 327). Malinowski daha geç dönemdeki bir eserinde de bu görüşünü yineler: "İlkel topluluklarda dil, daha da münhasıran edimsel amaçlar için kullanılır. İlk insanlar dili ve sembolizmi öncelikle eylemi koordine etmekle veya teknikleri standartlaştırmakla ve de iş görmekle ilgili, toplumsal ve ritüel davranışlar için talimatlar verme aracı olarak kullandılar" (1939: 957). Ona göre "dil öncelikle bir eylem aracıdır" (1935: 52). Tam da bu itibarla, Malinowski'nin edimsel anlam bilime ve hatta söz edimleri teorisine giden yolun taşlarının döşenmesinde büyük bir payı olduğunu savunmak mümkündür. Onun payının hakkıyla görülüp takdir edildiği ise şüphelidir.

Malinowski yazısız lisanların incelenmesinde artık "pür dil bilimi" bağlarının kırılması ve bir dilin, konuşulduğu genel koşulların analizine taşınması gerektiği kanısındadır. Böylece, geniş bir bağlam fikrinden hareketle bizimkinden farklı şartlar altında yaşayan ve farklı bir kültüre sahip bir halk tarafından konuşulan herhangi bir lisanın incelenmesinin, kültürlerinin ve çevrelerinin incelenmesiyle bağlantılı olduğu düşüncesine varır (1923: 306). Malinowski bu noktada, yazısız olan lisanlara kıyasla yazısız lisanların incelenmesinin arz ettiği farklılığa dikkat çeker: Elimizdeki bütün malzemenin yalnızca kanatlı sözlerde yaşadığı ilkel bir lisanın incelenmesi söz konusu olduğunda, "ifadede içerilen anlam" kavrayışı geçersiz hale gelir (1923: 307). Malinowski bunun sebebini şöyle açıklar:

"Gerçek hayatta söylenen bir ifade, söylendiği durumdan asla kopmaz. Çünkü bir insan tarafından dile getirilen her sözlü ifadenin amacı ve işlevi, o anda ve o durumda gerçek olan ve şu ya da bu nedenle başka kişi ya da kişilerce bilinmesi gerekli olan bazı düşünce ya da duyguları -gerek ortak eylem amaçlarına hizmet etmek ya da tamamen toplumsal duygu birliği

bağları kurmak, gerekse hatibin şiddetli duygular veya teessürler uyandırması amacıyla- ifade etme işlevine sahiptir. [...] her durumda, söz ve durum ayrılmaz bir şekilde birbirine bağlıdır ve sözlerin anlaşılması için durumun bağlamı vazgeçilmezdir. [...] bağlamı olmayan bir söz sadece hayâl mahsulüdür ve kendi başına hiçbir şey ifade etmez, bu nedenle konuşulan canlı bir dilin gerçekliğinde de, sözün, durum bağlamı dışında hiçbir anlamı yoktur" (1923: 307).

Malinowski dilsel ifadelerin anlamı açısından bağlamın belirleyici olduğunu çeşitli eserlerinde tekrar tekrar vurgulamıştır. Dilsel çeviri ile dilin ait olduğu kültürün analizi arasında var olduğunu kanıtlamaya çalıştığı yakın ilişki dolayısıyla, "ne bir sözcüğün ne de onun anlamının bağımsız ve kendi kendine yeterli bir varlığa sahip olmadığı"ni savunur (1923: 308-309). Böylece dile etnografik yaklaşımın gerektirdiği temel bir ilke bulunduğunu açıklar: "Simgesel izafiyet" diye adlandırdığı bu ilke icabı Malinowski'ye göre "bütün ifade-edilecek şeyler dünyası, kültür düzeyiyle, coğrafî, sosyal ve ekonomik koşullarla değişir"; dolayısıyla da Malinowski bir sözcüğün anlamının her zaman, sözcük üzerine pasif bir tefekkürden [*contemplation*] değil, verili kültüre atıfta bulunarak sözcüğün işlevlerinin bir analizinden toplanması gerektiğine inanır (1923: 309). Somut bir örnek vermek gerekirse, Malinowski "Trobriand lisanındaki *kwabila*, *karige'i*, *tuwaga*, *baleko* veya *tukulumwala* gibi çeşitli ağaç türlerini tanımlayan sözcüklerin, mercan kayalıkları türlerinin, bir tarlanın, yolun veya bahçe arsasının özel isimlerinin, bedensel hareketlerle yan yana anlamlı eylemler olarak kullanıldığı"ni kaydeder ve hemen ardından şunu ekler:

"Söz burada jeste ve harekete eşdeğerdir. Bir düşüncenin ifadesi ya da idealerin iletilmesi olarak değil, birlikte yürütülen bir faaliyetin parçası olarak işlev görür. Eğer orada söylenen sözcükleri not etseydik ve onları eylem ve durum bağlamından koparılmış bir metin olarak ele alsaydık, sözcüklerin anlamsız ve boş kalacağı açıktır. Seslerin anlamını yeniden inşa etmek için, erkeklerin bedensel davranışlarını betimlemek, birlikte yürütülen faaliyetlerinin amacını ve sosyolojilerini bilmek gerekir. Konuşma burada öncelikle pratik bir sonuca ulaşmak için kullanılır" (Malinowski, 1935: 8).

Malinowski burada sırf Trobriand lisanından bahsetme amacı gütmeyişini, genel olarak insan konuşmasının karakterini ve bunun gerektirdiği metodolojik yaklaşımı göstermeye çalıştığını vurgular. Her birimizin de kendi kültürümüz içinde, belirgin bir şekilde dilin edimsel işlevine geri döndüğümüzü savunur. "İnsanlar ister teknik bir iş yapıyor, ister bir sportif etkinlikte bulunuyor, ister laboratuvarında bir deney yapıyor veya basit bir el işinde söz ve eylemle [*by word and deed*] birbirlerine yardımcı oluyor olsun" der Malinowski ve ekler: "Bu diyaloglarda geçen sözcüklerin öncelikli işlevi düşünceyi iletmek değildir; sözcükler eylemin bir parçasıdır ve eşdeğeridir" (1935: 9). Malinowski sözcüklerin edimsel belirginliğinin, bu sözcüklerin bağlı olduğu durum içinde fiilen beyan edildiğinde ve derhal pratik bir etki meydana getirecek şekilde beyan edildiğinde en üst düzeye çıktığını kaydeder. Ona göre sözcükler anlamlarını böyle

durumlarda kazanır. (1935: 52). "Bir kelimenin anlamını oluşturan şeyin, belirli bir bağlam içindeki işlevi, aktif ve yürürlükteki [*effective*] etkisi olduğu"nu savunur (1935: 52). Bağlama ve kullanıma yaptığı vurgu dolayısıyla, Malinowski'nin edimsel anlam teorisi için, Bernd Schmidt *pragmasemantics* (Alm. *Pragmasemantik*) nitelemesinde bulunmuştur (akt. Senft, 2007: 146).

Malinowski'nin dilin edimsel işlevi hakkındaki temellendirmesinde, çocuklarda dil becerisinin gelişimine ilişkin gözlemlerinden hareketle vardığı şu kanı da önemli bir yer tutar: "Bütün insan etkinliklerinin bir bileşeni olarak dilin doğasına ilişkin bilimsel içgörünün ana kaynağı, çocuklar tarafından dil öğrenimi üzerine yapılan araştırmalarda ve sözcüklerin edimsel olarak nasıl kullanıldığının gözlemlenmesinde bulunur" (1942: 68). Ona göre, çocuk için sözcükler yalnızca ifade araçları değil, aynı zamanda etkili eylem biçimleridir (1923: 320). Sunduğu kanıtlar şunlardır: Çocuğun canhıraş söylediği bir kişinin adı (annesinin, babasının, bakıcısının, vs.), bu kişiyi tecessüm ettirme [*materializing*] gücüne sahiptir. Çocuk acıktığında "mama" dese, sanki bu sözlü çağrısıyla maması beliriverir. Malinowski çocukluk dönemindeki bu tür deneyimlerin, çocuğun zihninde, bir adın işaret ettiği kişi ya da şey üzerinde bir güce sahip olduğu vehmini uyandırmış olması gerektiğine hükmeder (1923: 320). Sözün, çocukluğun sonraki evrelerinde kullanılma tarzını gözlemlemeyi sürdürdüğümüzde, her şeyin anlamla olan bu edimsel ilişkiyi pekiştirdiğinin ortaya çıkacağını iddia eder (1923: 321). Malinowski çocuğun bütün deneyimlerinde, sözcüklerin, çocuğun idrak etmesini veya algılamasını sağladıkları ölçüde değil, tesirde buldukları ölçüde bir anlam taşıdığı kanısındadır: "Sözcükler bir çocuk için aktif güçlerdir, ona gerçeklik üzerinde temel bir hâkimiyet sağlar, ona dışsal şeyleri hareket ettirmenin, çekmenin ve itmenin ve hedeflenen her şeyde değişimler meydana getirmenin tek etkili yolunu sağlar" (Malinowski, 1923: 321). Böylece Malinowski dilin çocukluktaki çaresizlik halinde en erken işlevinde proto-büyüsel veya proto-sihirli ve edimsel olduğuna hükmeder (1935: 232). Sözcüklere karşı edimsel tutumun yavaş yavaş geliştiği uzun yıllar boyunca çocuğun sözcüklerin ve seslerin gücünü deneyimlediğini tespit eder (1935: 232)

Malinowski "iptidaî" denen lisanlar ile çocukta dil becerisinin gelişimi arasında bir yakınsama görür. "İptidaî" denen kabilelerin lisanlarının da tıpkı çocuk dilindeki gibi bir eylem vasıtası olduğunu kaydeder:

"Pratik bir arayış içinde olan bir grup yerlinin [...] teknik sözcükleri, âlet-edavat adlarını kullandıklarını, belirli etkinlikleri hizmetlerine koştuklarını görüyoruz. Önemli bir âlete işaret eden bir sözcük, onun doğası hakkında yorum yapmak veya özelliklerini yansıtmak için değil, onu ortaya çıkarmak, konuşan kişiye teslim edilmesini sağlamak veya başka birinin faydalanmasına yönlendirmek için eylemde kullanılır. Bir şeyin anlamı, zihinsel tefekkürden değil, aktif kullanım deneyimlerinden oluşur. [...] Tıpkı bir âletin kullanılabilirdiği zaman bir şey ifade etmesi ve de onun hiçbir aktif deneyimine sahip olunmadığında hiçbir şey ifade etmemesi gibi,

bir sözcük de bir yerli için temsil ettiği şeyin uygun kullanımı anlamına gelir. [...] Bu nedenle sözün kendine ait bir gücü vardır, bir şeyleri meydana getirmenin bir aracıdır, eylemlerin ve nesnelere bir kulbudur/tutamağıdır" (1923: 321-322).

Malinowski sözcüğün sağladığı güç fenomeninde, etnografin dil felsefecisine katkı sağlama imkânını görür (1923: 322). Bahsettiği bu katkının, anlam sorununa çözüm bulma bakımından olduğu anlaşılmaktadır. Bir etnograf olarak, anlamın çocuğa özgü teşekkülü ile yazısı olmayan kabile lisanlarındaki "anlam" arasında keşfettiği yakınsamadan, dilin edimsel işlevini temellendiren bir bulgu olarak yararlanır. Kendinden emin bir şekilde, "bir sözcüğün anlamının, âşinalıktan, kullanma maharetinden, bebekteki gibi doğrudan yaygara koparma yetisinden ya da iptidaî insandaki gibi edimde yönlendirme yetisinden doğduğunu" öne sürer (1923: 322). Malinowski'nin gördüğünü belirttiğimiz yakınsama, kendi deyişiyle "sözün gücü"dür: "Söz güç verir, kişinin bir nesne ya da eylem üzerinde etkide bulunmasına izin verir" (1923: 322).

Malinowski sözlerin edimsel gücünün iki zirvesi olduğunu açıklar: İlki, birtakım kutsal kullanımlarda, yani büyüsel formüllerde, âyinsel ifadelerde, şeytan çıkarma âyinlerinde, lânetlemelerde ve takdis etmelerde ve çoğu duada bulunurken, ikinci zirvesi, savaşta verilen bir emirdeki, bir yelkenlinin kaptanı tarafından verilen bir talimattaki veya bir yardım çağrısındaki gibi, sözlerin doğrudan edimsel etkisinde bulunur (1935: 52-53). Sözlü büyüün temelinde, "büyünün yaratıcı metaforu" diye adlandırdığı şeyin yattığını düşünen Malinowski bununla kastının, birtakım sözlerin tekrar tekrar dile getirilmesiyle, ifade edilen gerçeği ürettiğine inanılması olduğunu belirtir (1935: 238). Bütün büyüsel konuşma, ona göre aslında şundan ibarettir: Kabile üyelerince mistik güçlere sahip olduğuna inanılan bir adam masmavi bir gökyüzüne bakar ve "yağmur yağıyor, kapkara bulutlar toplanıyor, sağanak patlıyor, seller fıskırıyor ve kavrulmuş toprağı ıslatıyor" sözlerini tekrarlar (1935: 239). Malinowski hemen devamında da, bu haliyle sözel büyüün özünün, doğru olmayan, gerçeklik bağlamına ters düşen bir ifadeden meydana geldiğini vurgular.

"Sözün gücü"nü, iptidaî denen kültürlerdeki büyüsel pratiklere has bir "vehim"den ibaret kalmadığını düşünen Malinowski (Austin'in söz edimleri kuramındaki "etkisözel edim"i [*perlocutionary act*] akla getiren bir şekilde) uygar toplumlarda da carî birçok örneğini sunar:

"Yemin edersin [*utter a vow*] veya bir karşılık çek imzalarsın ve kendini ömür boyu bir manastıra, bir kadına veya bir hapishaneye mahkûm bulabilirsin. Papa'nın iman edenleri kutsadığı gibi, başka bir söz daha söylersin ve milyonları mutlu edersin. İnsanlar varını yoğunu bankaya yatıracaktır, hayatlarını ve servetlerini riske atacaktır, bir savaşa girecektir ya da birkaç söz söylendiği için tehlikeli bir sefere çıkacaktır. Sözler, modern bir "lider"ın ya da başbakanın aptalca konuşması veyahut da âyinsel bir kaside, "millî haysiyet"i yaralayan düşüncesiz bir yorum ya da

bir ulti­matom olabilir. Ama sözler her durumda, eylemin aynı derecede güçlü ve kaderi belirleyen [fateful] sebepleridir" (1935: 53).

Alıntıladığımız metin parçacığında net bir şekilde görüldüğü gibi Malinowski sözün gücünün "uygar" denen toplumların lisanlarında da yürürlükte olduğunu düşünür. O, esasen bütün lisanların, yani genel olarak dilin temel işlevinin edimsel olduğu kanısındadır. Malinowski'nin dil anlayışı böylece özü itibarıyla söz edimleri teorisine çok benzer. Bu benzerliği, ayrı bir alt başlık altında tartışarak açalım.

3. Malinowski'nin yaklaşımı ile söz edimleri kuramı arasındaki benzerlikler

Oxfordlu dil felsefecisi John Langshaw Austin dilin tespit edici [constative] işlevinin ötesinde icra edici [performative] bir işlevi olduğunu savunur (Austin, 1962: 6 et passim). Ona göre konuşan özneler, sözceleri aracılığıyla her durumda bir edimde bulunmakta veya diğer deyişle bir fiili icra etmektedir. Muhabibine "başınız sağ olsun" diyen konuşan özne, olgusal bir tespitte bulunmamakta, bir malumat aktarmamaktadır. "Taziyede bulunma" ediminin ta kendisini icra etmektedir. Böylece Austin konuşmanın, birtakım fiilleri işlemeye, diğer deyişle birtakım edimlerde bulunmaya imkân sağlayan toplumsal bir pratik olduğuna dikkat çekmiştir. Austin'in anlam sorununa yaklaşımı da birçok yorumcu tarafından "edimsel" diye nitelendirilmiştir. Zira Austin'e göre muhabibin, hatibin söylediğini anlaması, sadece hatibin beyanının semantik anlamını kavramasından ibaret değildir; aynı zamanda, hatibin beyanı ile icra ettiği edimin gücünün de kavranmasıdır. Bu bakımdan Austin beyanlarımızın birtakım edimsözel güçler [illocutionary forces] taşıdığını savunur (1962: 147). "Büyük resme" bakıldığında, Austin açısından bir şey söylemenin aslında her durumda bir şey yapmaya tekabül ettiği görülür. Yemin etmek, söz vermek, miras bırakmak, baş sağlığı dilemek, özür dilemek, vb. edimler, ancak dil sayesinde icra ya da ifa edilirler. Kısacası, Austin dilin kullanımını ve edimsel işlevini merkeze alan bir yaklaşım sergiler.

Korta (2007: 1659) gibi bazı yorumcular her ne kadar Austin'in Malinowski'den esinlenmiş olmasını pek ihtimal dâhilinde görmese de, biz üç temel gerekçeyle bu ihtimale dikkat çekmek istiyoruz: [1] Malinowski'nin "phatic communion" kavramı ile Austin'in "phatic act" kavramının nominal benzerliği. [2] Malinowski'nin, makalemizde alıntıladığımız birçok örnek eşliğinde açıkladığı "dil yapma gücü" ile Austin'in "edimsözel güç" [illocutionary force] ve "etkisözel edim" [perlocutionary act] kavramı arasındaki benzerlik. [3] Malinowski'nin makalemizde alıntıladığımız "by word and deed" ifadesi ile Austin'in konferans dizisine bizzat verdiği "words and deeds" ismi arasındaki benzerlik. Sırayla açıklayalım.

[1] Malinowski'nin "phatic communion" kavramında geçen "phatic" terimini Austin'in sahiplendiği görülür. Malinowski'nin icat ettiği ve dilimize "havadan sudan sohbet" diye çevirebilecek phatic communion ibaresindeki phatic,

Yunancada "denen", "konuşulan" anlamına gelen φατός sözcüğünden türetilmiştir. Malinowski "*phatic communion*" kavramından, sözün dört⁶ temel iptidaî kullanımından birini açıkladığı sırada yararlanır ve bununla, yaban hayatı süren kabile lisanları ile "uygar" denen hakların lisanlarının paylaştığı bir işlevi kasteder: Selâmlaşma, hâl hatır sorma, vedalaşma gibi amaçlar için kullanılan nezaket sözleriyle sosyal ilişkiler canlı tutulur (Malinowski, 1923: 316). Bu bakımdan da Malinowski için dil sadece yaptırımsal ifade türlerinde değil, havadan sudan sohbet amaçlı konuşmalarda da edimsel bir boyut taşır: "Merhaba", "nasılsın?", "hoşçakal", "hava çok sıcak" gibi sözler, muhataplar arasında barışçı ilişkiler kurma veya sürdürme yönünde etkiler uyandırmayı hedefler. Söz edimleri analizinde "*Phatic*" terimine Austin'inse özel bir anlam yüklediği görülür: Belirli bir söz dağarcığına ait olan belirli türdeki sesleri belirli bir yapı içinde, yani belirli bir dilbilgisine uygun olarak ve belirli bir tonlama ile beyan etme edimini *phatic act* diye adlandırır (Austin, 1962: 92).

[2] Malinowski'nin savaşa girmek, sefere çıkmak, karşılıksız çek imzalamak, evlilik akdini gerçekleştirmek, and içmek gibi örnekler verdiği dilin yaptırım gücüne vurgusu ile, Austin'in "etkisözel edim" (1962: 99) diye andığı şey arasında esasen herhangi bir fark yoktur. Austin bir şey söylemenin, dinleyicilerin, konuşanın veya diğer kişilerin duyguları, düşünceleri veya eylemleri üzerinde belirli sonuçsal etkiler üretebildiğini belirtir (1962: 101). Bir şey söyleyerek belirli etkiler meydana getirildiğinde bu söz ediminin artık bir etkisözel edim olduğunu kaydeder (1962: 120). Örneğin, birine "vur onu!" diyerek emir verildiğinde, bu söz emri alanın ateş ederek birini vurması etkisi meydana getirdiğinde, o bir etkisözel edimdir.

[3] Belki ilk iki gerekçemize kıyasla daha zayıf bulunabilecek son gerekçemiz ise, Austin'in konferans dizisine bizzat verdiği "*words and deeds*" ismi ile Malinowski'nin makalemizde alıntılıdığımız bir cümlesinde geçen "*by word and deed*" ifadesi arasındaki benzerliktir (bu noktada, makalemizin kaynakça kısmında yer alan *How to do things with words* başlıklı kitabın Austin'in kaleminden çıkmış olmadığını, konferanslarında söylediklerinin kayıtlarından hazırlanmış olduğunu da hatırlatalım).

Malinowski ile Austin'in düşünceleri arasındaki benzerlikler bizce iki şekilde yorumlanabilir: Ya "akıl yolu birdir" denebilir ve tamamen tesadüf ürünü olarak görülebilir ya da Austin'in, Malinowski'nin eserlerini okumuş (ya da dil hakkındaki görüşlerini öğrenciliğinde bir derste dinlemiş) ve ondan esinlenmiş olduğu düşünülebilir. İkinci yorumu kanıtlayacak doğrudan ampirik bir veri (bir kütüphane kaydı, bir ses kaydı, bir tanıklık, vb.) en azından henüz ortada yok. Austin'in söz edimleri analizini (oturup da akademik atıf kaidelerine uygun olarak kaleme aldığı bir eserinden değil) ancak verdiği bir dizi konferans sırasında öğrencilerinin tuttuğu notların (onun ölümünden sonra) basılmış halinden

6 Dördü birden şunlardır: 1.Eylem-halinde-söz [speech-in-action], 2.Ritüel kullanım, 3.Anlatı, 4.Havadan sudan sohbet [*phatic communion*] (Malinowski, 1923: 296).

bilebildiğimiz için, Malinowski'yi okuduysa bile adını anmadı diye onu itham etmek haksızlık olur⁷. Doğrudan ampirik kanıt bulunmamasına rağmen, sıraladığımız gerekçelerle ikinci yorumu birinciye tercih ettiğimizi ve Malinowski'den esinlenmiş olduğunu düşündüğümüzü ekleyelim.

Sonuç

İncelememizden çıkan sonuçların bir bilançosuyla bitirelim. Dile ve anlam sorununa zihinci ya da bilişselci yaklaşım tarzına karşı çıkan Malinowski'nin sözün edimsel gücünü merkeze alan bir perspektiften konuya yaklaştığına tanık olduk. Onun, dili, bütün müştereken yürütülen insan eylemlerinin zorunlu bir bileşeni kabul ettiğini ortaya koyduk. Üstelik de ona göre sözün sadece toplumsal hayatta kolektif iş görme durumlarında muhatabını/muhataplarını eyleme sevk etmedeki talimat verici ifade türlerinde değil, havadan sudan sohbet amaçlı ifade türlerinde de esasen toplumsal bir eylem karakteri taşıdığını saptadık. Çocukta dil gelişimi ile "iptidaî" denen lisanlar arasında edimsellik özelliğinin ortak olduğu yönündeki, gözlemsel bulgularından çıkardığı sonuçları gözden geçirdik. Ardından, Malinowski'nin çıkardığı bu sonuçları "uygar" denen toplumların lisanlarına da uyarladığını gördük. Böylece de genel olarak insan dilinin temel işlevinin edimsel olduğunu savunduğunu gösterdik. Son olarak da, "sözün gücü" kavramı etrafında, söz edimleri teorisine çok benzer bir görüşü önceden ortaya koyduğunu iddia ettik. Bazı yorumcular her ne kadar Austin'in Malinowski'den esinlenmiş olmasını pek ihtimal dâhilinde görmese de sıraladığımız üç temel gerekçeyle bu ihtimale dikkat çektik.

Neticede, "iptidaî" denen lisanlar konusundaki ampirik çalışmalarıyla ve ona bağlı teorik çıkarımlarıyla, Malinowski'nin haklı olarak kendisine atfedilmiş olan "dil antropolojisinin kurucu babalığı" payesi yanında, başka iki payeye daha lâayık olduğu iddia edilebilir: [1] Edim biliminin kurucu babalarından en azından biri olma ve [2] söz edimleri teorisinin esin kaynaklarından biri olma payeleri. Böylece Malinowski, gerek edim bilimi gerekse söz edimleri teorisi bakımından "isimsiz bir kahraman" olarak nitelendirilebilir.

KAYNAKÇA

- Austin, J. L. (1962). *How to Do Things with Words*. Oxford: Clarendon Press.
- Bussmann, H. (1996). *Routledge Dictionary of Language and Linguistics*, translated and edited by Gregory Trauth and Kerstin Kazzazi, New York and London: Routledge.
- Carnap, R. (1939). *Foundations of Logic and Mathematics*. Chicago: University of Chicago Press.
- Duman, S. (2022). *Edimbilim*. Ankara: Dorlion yayınları.
- Green, G. M. (1996). *Pragmatics and Natural Language Understanding*. New York: Routledge.
- Holtgraves, T. M. (2019). *Sosyal Eylem Olarak Dil*. Ankara: Nobel Akademik yay.

7 Austin'in konferans kayıtlarının yayımlanmış hali dışında iki kitabı daha bulunmaktadır: Hayattayken yayımlattığı *Sens and Sensibilia* başlıklı kitap ve (ölümünden sonra kitaplaştırılan) makalelerinin derlendiği *Philosophical Papers* başlıklı kitap. Bu iki kitapta da Malinowski'nin adı hiç geçmemektedir.

Korta, K. (2007). Malinowski and Pragmatics Claim Making in the History of Linguistics. *Journal of Pragmatic* 40(2008), 1645–1660.

Laurier, D. (1993). *Introduction à la Philosophie du Langage*, Liège: Pierre Mardaga.

Lévi-Strauss. (Erişim tarihi: 19.01.2023) Antropoloji. (Çev). Ümid Meriç. Erişim Adresi: <https://dergipark.org.tr/tr/download/article-file/101174>

Locke, J. (1975). *An Essay Concerning Human Understanding*. Oxford: Clarendon Press.

Malinowski, B. (1923). The Problem of Meaning in Primitive Languages. in C. K. Ogden and A. Richard, *The Meaning of Meaning - A Study of the Influence of Language upon Thought and of The Science of Symbolism*, London: Kegan Paul, Trench, Trubner.

Malinowski, B. (1935). *Coral Gardens and Their Magic*. Volume II: The Language of Magic and Gardening, London: George Allen&Unwin Ltd.

Malinowski, B. (1939). The Group and the Individual in Functional Analysis. *American Journal of Sociology* 44(6), 938-964.

Malinowski, B. (1942). Man's Culture and Man's Behavior. *Sigma Xi Quarterly* 30(1), 66-78

Morris, C. W. (1938). *Foundations of the Theory of Signs*. Chicaco: Chicaco University Press.

Ogden, C. K., & Richard, A. (1923). *The Meaning of Meaning - A Study of the Influence of Language upon Thought and of the Science of Symbolism*, London: Kegan Paul, Trench, Trubner.

Perseus. παράμα maddesi Erişim Adresi: <https://www.perseus.tufts.edu/hopper/text?doc=Perseus:text:1999.04.0057:entry=pragma>, Erişim tarihi: 10.01.2023.

Récanati, F. (1981). *Les Enoncés Performatif*. Paris: Editions de Minuit.

Récanati, F. (2003). *Literal Meaning*. Dijital Edisyon: <https://core.ac.uk/download/pdf/46683729.pdf>

Ricoeur, P. (1990). *Soi-Même Comme un Autre*. Paris: Seuil.

Robins, R. H. (1967). *A Short History of Linguistics*. Longman: London.

Senft, G. (2007). *Bronislaw Malinowski and Linguistic Pragmatics*. *Lodz Papers in Pragmatics* 3, 79–96.

Türk Dil Kurumu Güncel Türkçe Sözlük. Erişim Adresi: <https://sozluk.gov.tr/>, Erişim Tarihi: 10.01.2023.

GENİŞLETİLMİŞ ÖZET: İngilizce *pragmatics* (Fr. *pragmatique*, Alm. *Pragmatik*) terimi, multi-disipliner bir çalışma sahasına işaret eder. Dil bilimi ve gösterge bilimi başta olmak üzere, bilişsel psikoloji, sosyal psikoloji, dil antropolojisi, dil felsefesi, sosyoloji, retorik, iletişim bilimleri gibi disiplinlerin kesişim kümesinde yer alan bir sahadır edim bilimi. Yirminci Yüzyıl'ın ilk çeyreğinden itibaren bir etnograf, etnolog ve antropolog olarak Malinowski de dilin edimsel işlevine dikkat çektiği eserleriyle edim bilimi alanına önemli katkı sağlamıştır. İngilizcede çoğul yazılan *pragmatics* terimini ilk kullanan Morris olduğu halde, ondan on beş yıl önce (tekil haliyle sıfat olarak) "edimsel" [*pragmatic*] sözcüğünü kendi dil teorisinde kullanan ise Malinowski'dir. Ogden ile Richard'ın beraberce kaleme aldığı 1923 yılında yayımlanmış *The Meaning of Meaning* başlıklı kitabın ekinde yer alan değerlendirme yazısında Malinowski dilin edimsel işlevi üzerinde genişçe durur. Malinowski yerli kabilelerin lisanları ile "uygar" denen insan toplumlarında konuşulan lisanlar arasında temel bir benzerlik teşhis eder: İster "iptidaî" denen kabilelerdeki ister "uygar" denen toplumlardaki lisanlar olsun, genel olarak dilin insan davranışında aktif edimsel bir rolü vardır. Malinowski dilin ve bütün simgesel sistemlerin gerçek işlevsel kimliğinin, deneyim ve eylemin bir yan ürünü olarak geliştirilmiş olmalarından kaynaklandığı kanısındadır. O, etnografik araştırmada, dilin yerlilerin idealarını ifade ettiğini ya da onların kavramlarının ve kategorilerinin somut tezahürü olduğunu temel

alan perspektifi hatalı bulur. Malinowski'nin nazarında sözcüklerin zihinsel işlevi daha sonra gelişmiş olup ancak edimsel işlevin bir yan ürünü olarak görülebilir. Malinowski'nin dile ve anlama zihinci yaklaşıma mesafeli durmasının sebebi, onun dili düşüncelerin dışı vurulma aracı olmaktan çok daha önemli bir işlevi bulunduğuna inanmasıdır. Yoksa Malinowski dilin o tür bir işlevi olduğunu inkâr ediyor değildir. Melanezya ve Papua Yeni Gine yerlilerinin lisanlarına ilişkin bizzat yapmış olduğu gözlemler ve yıllara yayılan tecrübeleri ışığında Malinowski dilin öncelikli işlevinin edimsel olduğuna inanır. Ona göre dil öncelikle bir eylem aracıdır. Tam da bu itibarla, Malinowski'nin edimsel anlam bilime ve hatta söz edimleri teorisine giden yolun taşlarının döşenmesinde büyük bir payı olduğunu savunuyoruz. Onun payının hakkıyla görülüp takdir edildiği ise, tartışmaya açıktır. Malinowski dilsel ifadelerin anlamı açısından bağlamın belirleyici olduğunu çeşitli eserlerinde tekrar tekrar vurgulamıştır. Dilsel çeviri ile dilin ait olduğu kültürün analizi arasında var olduğunu kanıtlamaya çalıştığı yakın ilişki dolayısıyla, ne bir sözcüğün ne de onun anlamının bağımsız ve kendi kendine yeterli bir varlığa sahip olmadığını savunur. Böylece dile etnografik yaklaşımın gerektirdiği temel bir ilke bulunduğunu açıklar: "Simgesel izafiyet" diye adlandırdığı bu ilke icabı Malinowski'ye göre bütün ifade-edilecek şeyler dünyası, kültür düzeyiyle, coğrafi, sosyal ve ekonomik koşullarla değişir; dolayısıyla da Malinowski bir sözcüğün anlamının her zaman, sözcük üzerine pasif bir tefekkürden [*contemplation*] değil, verili kültüre atıfta bulunarak sözcüğün işlevlerinin bir analizinden toplanması gerektiğine inanır. Malinowski'nin dilin edimsel işlevi hakkındaki temellendirmesinde, çocuklarda dil becerisinin gelişimine ilişkin gözlemlerinden hareketle vardığı şu kanı da önemli bir yer tutmaktadır: Çocuk için sözcükler yalnızca ifade araçları değil, aynı zamanda etkili eylem biçimleridir. Malinowski çocuğun bütün deneyimlerinde, sözcüklerin, çocuğun idrak etmesini veya algılamasını sağladıkları ölçüde değil, tesirde buldukları ölçüde bir anlam taşıdığı kanısındadır. Malinowski dilin çocukluktaki çaresizlik halinde en erken işlevinde proto-büyüsel veya proto-sihirli ve edimsel olduğuna hükmeder. Malinowski "iptidaî" denen lisanlar ile çocukta dil becerisinin gelişimi arasında bir yakınsama bulur. "İptidaî" denen kabilelerin lisanlarının da tıpkı çocuk dilindeki gibi bir eylem vasıtası olduğunu tespit eder. Malinowski sözcüğün sağladığı güç fenomeninde, etnografinin tam da dil felsefecisine katkı sağlama imkânını görür. Bahsettiği bu katkının, anlam sorununa çözüm bulma bakımından olduğu anlaşılmalıdır. Bir etnograf olarak, anlamın çocuğa özgü teşekkülü ile yazısı olmayan kabile lisanlarındaki "anlam" arasında keşfettiği yakınsamadan, dilin edimsel işlevini temellendiren bir bulgu olarak yararlanılır. "Sözün gücü"nü, iptidaî denen kültürlerdeki büyüsel pratiklere has bir "vehim"den ibaret kalmadığını düşünen Malinowski (Austin'in söz edimleri kuramındaki "etkisözel edim"i [*perlocutionary act*] akla getiren bir şekilde) uygar toplumlarda da carî birçok örneğini sunar. Malinowski sözün gücünün "uygar" denen toplumların lisanlarında da yürürlükte olduğunu düşünür. O, esasen bütün lisanların, yani genel olarak dilin temel işlevinin edimsel olduğu kanısındadır. Malinowski'nin dil anlayışı böylece özü itibarıyla söz edimleri teorisine çok benzer. Korta gibi bazı yorumcular her ne kadar Austin'in Malinowski'den esinlenmiş olmasına pek ihtimal dâhilinde görmese de biz üç temel gerekçeyle bu ihtimale dikkat çekmek istiyoruz: İlki, Malinowski'nin "*phatic communion*" kavramı ile Austin'in "*phatic atc*" kavramının nominal benzerliği. İkincisi, Malinowski'nin, makalemizde alıntılıdığımız birçok örnek eşliğinde açıkladığı dilin yaptırım gücü ile Austin'in "edimsözel güç" [*illocutionary force*] ve "etkisözel edim" [*perlocutionary act*] kavramı arasındaki benzerlik. Üçüncüsü, Malinowski'nin makalemizde alıntılıdığımız "*by word and deed*" ifadesi ile Austin'in konferans dizisine bizzat verdiği "*words and deeds*" ismi arasındaki benzerlik. Neticede, "iptidaî" denen lisanlar konusundaki ampirik çalışmalarıyla ve ona bağlı teorik çıkarımlarıyla, Malinowski'nin haklı olarak kendisine atfedilmiş olan "dil antropolojisinin kurucu babalığı" payesi yanında, başka iki payeye daha lâyük olduğu iddia edilebilir: [1] Edim biliminin kurucu babalarından en azından biri olma ve [2] söz edimleri teorisinin esin kaynaklarından biri olma payeleri. Böylece Malinowski, gerek edim bilimi gerekse söz edimleri teorisi bakımından, deyim yerindeyse "isimsiz bir kahraman" olarak nitelendirilebilir.

EXTENDED ABSTRACT: The English term *pragmatics* (Fr. *pragmatique*, Alm. *Pragmatic*) refers to a multi-disciplinary field of study. Pragmatics is a field located at the intersection of disciplines such as linguistics and semiotics, cognitive psychology, social psychology, language anthropology, philosophy of language, sociology, rhetoric, and communication sciences. As an ethnographer, ethnologist and anthropologist since the first quarter of the twentieth century, Malinowski has also made a significant contribution to the field of pragmatics with his works in which he draws attention to the pragmatic function of language. Although Morris was the first to use the term *pragmatics*, which is written plural in English, Malinowski was the one who used the word "pragmatic" (as an adjective in the singular) fifteen years ago in his language theory. In the review article included in the appendix to the book titled *The Meaning of Meaning*, which was written by Ogden and Richards together and published in 1923, Malinowski elaborates on the pragmatic function of language. Malinowski identifies a fundamental similarity between the languages of the indigenous tribes and the languages spoken in so-called "civilized" human societies: language in general has an active pragmatic role in human behavior, whether it is languages in so-called "primitive" tribes or in so-called "civilized" societies. Malinowski is of the opinion that the true functional identity of language and all symbolic systems derives from the fact that they were developed as a by-product of experience and action. He finds faulty the perspective in ethnographic research that language expresses the ideas of the natives or is the concrete manifestation of their concepts and categories. In Malinowski's eyes, the mental function of words developed later and can only be seen as a by-product of the pragmatic function. The reason why Malinowski stays away from the mentalist approach to language and understanding is that he believes that language has a much more important function than being a means of expressing thoughts. Otherwise, Malinowski is not denying that language has that kind of function. In the light of his own observations and years of experience with the languages of the natives of Melanesia and Papua New Guinea, Malinowski believes that the primary function of language is pragmatic. According to him, language is primarily a means of action. It is precisely for this reason that we argue that Malinowski played a large part in paving the way for pragmatic semantics and even speech act theory. Whether his share is properly seen and appreciated is open to discussion. Malinowski has repeatedly emphasized in his various works that the context is decisive for the meaning of linguistic expressions. He argues that neither a word nor its meaning have an independent and self-sufficient existence because of the close relationship that he tries to prove exists between linguistic translation and the analysis of the culture to which language belongs. Thus, he explains that there is a fundamental principle required by the ethnographic approach to language: According to this principle, which he calls "symbolic relativity", according to Malinowski, the whole world of-things-to-be-expressed changes with the level of culture, geographical, social and economic conditions; hence Malinowski believes that the meaning of a word should always be gleaned not from passive contemplation on the word, but from an analysis of the word's functions with reference to the given culture. In Malinowski's foundations on the pragmatic function of language, the following conclusion, based on his observations on the development of language skills in children, has an important place: For the child, words are not only means of expression, but also effective forms of action. Malinowski is of the opinion that in all the child's experiences, words have a meaning to the extent that they affect the child, not to the extent that they make him understand or perceive. Malinowski judges that language is proto-magical or proto-magical and pragmatic in its earliest function in childhood helplessness. Malinowski finds a convergence between the so-called "primitive" languages and the development of language skills in the child. He determines that the language of the tribes called "primitive" is a means of action just like the language of children. In the phenomenon of power provided by the word, Malinowski sees the possibility of the ethnographer contributing precisely to the philosopher of language. It is understood that this contribution he mentioned is in terms of finding a solution to the problem of meaning. As an ethnographer, he makes use of the convergence he has discovered between the

infantile formation of meaning and the "meaning" in unwritten tribal languages as a finding grounding the pragmatic function of language. Malinowski, who thinks that the "power of the word" is not merely a "delusion" peculiar to magical practices in so-called primitive cultures (reminding the "perlocutionary act" in Austin's theory of speech acts), offers many current examples in civilized societies as well. Malinowski thinks that the power of the word is also in effect in the languages of so-called "civilized" societies. He is of the opinion that the fundamental function of essentially all languages, namely language in general, is pragmatic. Malinowski's understanding of language is thus in essence very similar to the theory of speech acts. Although some commentators such as Korta consider it unlikely that Austin was inspired by Malinowski, we would like to draw attention to this possibility for three main reasons: First, Malinowski's concept of "phatic communion" and Austin's concept of "phatic atc" nominal similarity. Second, the similarity between the sanctioning power of language and Austin's concept of "illocutionary force" and "perlocutionary act", explained by Malinowski with the many examples cited in our article. Third, the similarity between Malinowski's phrase "by word and deed", which we quoted in our article, and the name "words and deeds" that Austin himself gave to the lecture series. After all, with his empirical studies on so-called "primitive" languages and his theoretical inferences, it can be claimed that Malinowski is worthy of two other honors besides the "founding father of linguistic anthropology" that is rightly attributed to him: [1] One of the founding fathers of pragmatics. [2] At least one of them and one of the inspirations of the theory of speech acts. Thus, Malinowski can be qualified as a "nameless hero", so to speak, in terms of both pragmatics and speech act theory.

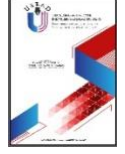

SOSYAL BİLGİLER ÖĞRETMEN ADAYLARININ YARATICI DÜŞÜNME BECERİLERİNE İLİŞKİN GÖRÜŞLERİNİN İNCELENMESİ

EXAMINATION OF SOCIAL STUDY TEACHER CANDIDATE'S OPINIONS ON
CREATIVE THINKING SKILLS

Emine KÜÇÜK

Yüksek Lisans Öğrencisi, Fırat
Üniversitesi Eğitim Fakültesi, Türkçe ve
Sosyal Bilimler Bölümü, Sosyal Bilgiler
Eğitimi Anabilim Dalı,
Elazığ/Türkiye.
Master Student, Fırat University, Faculty
of Education, Department of Turkish and
Social Studies Education, Department of
Social Studies Teaching,
Elazığ/Türkiye.
emineyigitkucuk@gmail.com
ORCID ID: 0000-0002-7854-6754

Çiğdem KAN

Doç. Dr. Fırat Üniversitesi, Eğitim
Fakültesi, Türkçe ve Sosyal Bilimler
Bölümü, Sosyal Bilgiler Eğitimi anabilim
Dalı, Elazığ/Türkiye.
Assoc. Prof. Fırat University, Faculty of
Education, Department of Turkish and
Social Studies Education, Department of
Social Studies Teaching,
Elazığ/Türkiye.
ckan@firat.edu.tr
ORCID ID: 0000-0001-8513-7740

Makale bilgisi | Article Information

DOI: 10.47994/usbad.1090759

Makale Türü / Article Type: Araştırma Makalesi / Research Article

Geliş Tarihi / Date Received: 20.03.2022

Kabul Tarihi / Date Accepted: 26.01.2023

Yayın Tarihi / Date Published: 20.04.2023

Yayın Sezonu / Pub Date Season: Nisan / April

Bu Makaleye Atıf İçin / To Cite This Article: Küçük, E. & Kan, Ç. (2023). Sosyal Bilgiler Öğretmen Adaylarının Yaratıcı Düşünme Becerilerine İlişkin Görüşlerinin İncelenmesi. *USBAD Uluslararası Sosyal Bilimler Akademi Dergisi* 5(11), 167-194.

İntihal: Bu makale intihal.net yazılımınca taranmıştır. İntihal tespit edilmemiştir.

Plagiarism: This article has been scanned by intihal.net. No plagiarism detected.



İletişim: Web: <https://dergipark.org.tr/tr/pub/usbad>
mail: usbaddergi@gmail.com

Öz: Bu araştırmanın amacı, sosyal bilgiler öğretmen adaylarının yaratıcı düşünme becerilerinin belirlenmesi ve ortaya çıkan sonuçların çeşitli değişkenler açısından incelenmesidir. Tarama modelinin kullanıldığı bu araştırma, 2019-2020 eğitim öğretim yılında Fırat Üniversitesi, Eğitim Fakültesi, Sosyal Bilgiler Eğitimi Bölümünde öğrenim gören toplam 190 öğrenciden elde edilen veriler doğrultusunda hazırlanmıştır. Araştırmanın verileri, sosyal bilgiler öğretmen adaylarının bazı kişisel özelliklerini tespit etmek için hazırlanan kişisel bilgi formu ile yaratıcı düşünme düzeylerini saptamak için yaratıcılık ölçeği kullanılarak elde edilmiştir. Elde edilen veriler, SPSS 22.0 istatistik paket program aracılığıyla değerlendirilmiş ve çözümlenmeleri yapılmıştır. Araştırma sonucunda sosyal bilgiler öğretmen adaylarının yaratıcı düşünme becerileri ile sınıf seviyesi, cinsiyet, anne-baba eğitim durumu, ailenin aylık geliri gibi değişkenler arasında anlamlı bir ilişki olmadığı belirlenmiştir. Ancak okul öncesi eğitim alma, kültürel etkinliklere katılma, spor yapma, eğlence programları, belgesel, dizi film izleme ve ailede müzikle ilgilenenlerin varlığı değişkenleri açısından anlamlı bir farklılık bulunmuştur.

Anahtar Kelimeler: Sosyal Bilgiler, Düşünme, Yaratıcı Düşünme, Yaratıcı Düşünme Becerisi

Abstract: The aim of this study is to determine the creative thinking skills of social studies teacher candidates and to examine the results in terms of various variables. This research, in which the scanning model was used, was prepared in line with the data obtained from a total of 190 students studying in the Department of Social Studies Education, Fırat University, Faculty of Education, in the 2019-2020 academic year. The data of the study were obtained by using the personal information form prepared to determine some personal characteristics of social studies teacher candidates and the creativity scale to determine their creative thinking levels. The obtained data were evaluated and analyzed using the SPSS 22.0 statistical package program. As a result of the research, the creative thinking skills of the social studies teacher candidates and their grade level, gender, parental education level, monthly income of the family, watching a discussion program, information It was determined that there was no significant relationship between variables such as watching the competition, solving puzzles, and frequency of reading newspapers and books. However, a significant difference was found in terms of taking pre-school education, participating in cultural activities, doing sports, watching entertainment programs, watching documentaries and TV series, and the presence of those interested in music in the family.

Key Words: Social Studies, Thinking, Creative Thinking, Creative Thinking Skill

1. GİRİŞ

Eğitimin hedefi; düşünen, yenilikler tasarlayabilen ve bu özelliklerin yanı sıra üreten ve girişimde bulunan bireyler yetiştirmektir. Eğitimin önemli amaçlarından biri de öğrencinin yaratıcı düşünme gücünü ortaya çıkararak, onun bu gücünü geliştirmektir. Yaratıcı düşünme, bireylerin olaylara ve olgulara karşı merak duymaları şeklinde gelişir. Bahsedilen duygular öğrenilmiş davranışlar değildir. Bundan dolayı, yaratıcı düşünme kavramını çocuklarda gözlemlemek çok daha kolay olmaktadır (Özden, 1997: 107-119). Yaratıcı düşünme üzerine birçok tanım yapılmıştır. Bunlardan bazıları şu şekildedir:

Atlı (2019: 85) yaratıcılığı problemlere, bilgi eksikliğine veya mevcut olmayan durumlara karşı orijinal çözümler bulma olarak tanımlanmıştır. Üstündağ (2009: 5) yaratıcı düşünmeyi; "bilişsel ve devinışsel olgular karşısında gerekli olan davranışı ve beceriyi ortaya koymaktır" şeklinde tanımlamaktadır.

Günümüzde eğitim sisteminin, eksik kaldığı konulardan bir tanesi de yaratıcı düşünme becerisine sahip öğrenciler yetiştirmektir. Sistemde yer alan bu eksikliği

telafi etmede, sosyal bilgiler dersi oldukça önemlidir. Sosyal bilgiler, bireyin içerisinde bulunduğu toplumda uyumlu bir şekilde yaşaması için olması gereken konuları temel alır (Erden, 1996: 4-5).

Sosyal bilgiler dersinin, birçok hedefi vardır. Bu hedefler arasında yaratıcı düşünmeye sahip öğrenciler yetiştirmekte temel hedeflerinden biridir. Sosyal bilgiler dersi, öğrenciye ezber yapma ve öğretmenin anlattıklarının yanı sıra, öğrencinin problem çözmesine, girişimci olmasına ve etkin bir birey olarak gelişmesine olanak sağlamaktadır. Sosyal bilgiler dersinin bu hedefleri göz önüne alındığında, bu ders "yaratıcı düşünme" ile birlikte öğretilmesi kaçınılmazdır. Yaratıcı düşünme becerisinin sosyal bilgiler programına uyarlanması gerekliliğiyle sosyal bilgiler öğretim programı yenilenmiştir. 2005 sosyal bilgiler eğitim programında "yaratıcı düşünme" olarak ifade edilen beceri 2018 sosyal bilgiler programında "yenilikçi düşünme" olarak ifade edilmiştir (Çelikkaya vd., 2019: 136-137).

Alan yazın incelendiğinde, sosyal bilgiler öğretmen adaylarının yaratıcı düşünme becerisini içeren çalışmaların yeterli düzeyde olmadığı görülür. Ancak okulöncesi öğrenciler, ilkökul öğrencileri, diğer branşlarda yer alan öğretmen adayları üzerinde yapılan yaratıcı düşünme becerisi konusunda birçok çalışmaya rastlanılmıştır (Varoğlu ve Varoğlu, 1993; Öztunç, 1999; Çetingöz, 2002; Türkmen, 2014; Çoban, 2016; Polat, 2017; Zembat vd., 2018; Durnacı, 2019; Eskidemir-Meral ve Tezel-Şahin, 2019; Torrance, 1966; Reese ve Parnes, 1970; Barker, 1978; Runco ve Mraz, 1992; Maloney, 1992; Crawford ve Deborah, 1993; Johnson ve Johnson, 1993; Mcgregor, 2001; Davidvotich ve Milgram, 2006).

Eskidemir-Meral ve Tezel-Şahin (2019) araştırmalarından elde edilen bulgular incelendiğinde, okul öncesi öğretmenlerinin yaratıcılık düzeylerinin yüksek olduğunu; yaratıcılık düzeyleri ile yaş, mezun olunan bölüm, medeni durum, çocuk sahibi olma durumu, mesleki kıdem, sınıfında bulunan çocuk sayısı, sınıfındaki çocukların yaşı, hizmet içi eğitimlere katılma durumu arasında anlamlı bir fark olmadığı sonucuna ulaşmışlardır. Zembat, Elçi-Küsmüş ve Yılmaz'ın (2018) araştırma sonuçları ise, Eskidemir-Meral ve Tezel-Şahin'in (2019) araştırma sonuçlarından biraz farklı çıkmıştır. Zembat, Elçi-Küsmüş ve Yılmaz'ın (2018) araştırmalarından elde edilen bulgular incelendiğinde, okul öncesi öğretmenlerinin yaratıcılık düzeyleri ile sınıf yönetimi becerileri arasında yaş, öğrenim, kıdem, kurum türü ve sınıftaki çocuk sayısı değişkenlerine göre orta düzeyde, pozitif ve anlamlı bir ilişki olduğu sonucuna ulaşılmıştır. Çoban'ın (2016) yaptığı benzer bir araştırmadan elde edilen bulgular incelendiğinde ise, okul öncesi öğretmenlerinin yaratıcılık düzeyleri ile yaş, cinsiyet, mezun oldukları lise türü, çocukluklarının geçtiği yerleşim birimi, anne-baba öğrenim durumu, anne-baba mesleği, kitap okuma alışkanlıkları, çalıştıkları etkinlik merkezine ve okul öncesi eğitim alıp almamaları değişkenlerine göre istatistiksel olarak farklılığın anlamlı olduğu sonucuna ulaşılmıştır.

Üst düzey düşünme becerilerinden biri olan yaratıcı düşünme ve eleştirel düşünme arasında bir ilişki var mıdır? Bu konuda, Polat'ın (2017) araştırma sonuçlarına bakıldığında, öğretmenlerinin eleştirel düşünme becerileri ile yaratıcı düşünme seviyeleri arasında yüksek derecede olumlu bir ilişki olduğu belirlenmiştir. Benzer şekilde, Türkmen'in (2014) araştırmasında elde edilen bulgular incelendiğinde ise, öğrencilerin Yaratıcılık düzeyleri ile eleştirel düşünme eğilimi arasında orta düzeyde, pozitif ve anlamlı bir ilişki olduğu sonucuna ulaşılmıştır. Ancak öğrencilerin büyük bir çoğunluğunun düşük yaratıcılık düzeyinde ve düşük eleştirel düşünme eğiliminde olduğu sonucuna ulaşılmıştır.

Newton ve Newton (2010), çalışmasında öğretmen adaylarının fen eğitiminde yaratıcılık hakkındaki görüşlerini araştırmışlardır. Yapılan görüşmeler sonrasında, öğretmen adaylarının yaratıcılık konusunda yetersiz oldukları görülmüştür ve bunun için öğretmen adaylarına yaratıcılık üzerine daha kapsamlı açıklamalar yapılmıştır. Araştırma sonunda, yaratıcı düşünmenin etkili öğretim ile bağının oldukça sağlam olduğu belirtilmiştir. Newton ve Newton'un (2010) araştırmasına benzer şekilde, Varoğlu ve Varoğlu (1993) tarafından yapılan araştırma sonucundan elde edilen bulgulara bakıldığında; öğrencilere uygulanacak özel bir program ile yaratıcı düşünmeye yönelik tutumlarının değişebileceği sonucuna varılmıştır. Bu konuda, Crawford ve Deborah (1993) ile Reese ve Parnes 'ın (1970) yaptıkları deneysel çalışmalarda deney grubu lehine anlamlı sonuçlar bulmuşlardır. Yine benzer bir çalışma Johnson ve Johnson (1993) tarafından yapılmıştır. Johnson ve Johnson'ın (1993) çalışmalarında, sınıflarda yaratıcı teknikler kullanarak bu tekniklerin yaratıcı düşünmeyi geliştirmedeki etkililiğini araştırmışlardır. Araştırmanın sonuçları incelendiğinde, kullanılan tekniklerin öğrencilerin düşünce kalitesini artırdığı ve öğrencilerin farklı stratejiler kullanarak özgün düşünceler ürettiği görülmüştür. Benzer şekilde Maloney'in (1992) araştırmasında elde edilen sonuçlar incelendiğinde; yaratıcı düşünme eğitimi konusunda eğitim almış öğretmenlerin, öğrencilerin yaratıcı düşüncelerini geliştirmek için ders işlerken farklı teknikler tercih ettikleri, öğrencilerin duygu ve düşüncelerine önem verdikleri ve ders sırasında işbirlikli öğrenmeyi kullandıkları sonucuna ulaşılmıştır. Ayrıca, öğretmenlerin öğrencilerin yaratıcı düşünme becerilerini artırmak için neler yapılabileceği konusunda, meslektaşlarından yardım istedikleri görülmüştür.

Yapılan araştırmalar incelendiğinde, sosyal bilgiler öğretmen adaylarının yaratıcı düşünme becerilerini tespit etmeye yönelik bir çalışmaya rastlanmamıştır. Bu araştırmada, sosyal bilgiler eğitimi bölümünde öğrenim görmekte olan öğretmen adaylarının yaratıcı düşünme becerileri, çeşitli değişkenler açısından farklılık göstermekte midir? sorusu çalışmanın temel problemini oluşturmuş ve bu soruya yanıt aranmıştır. Bu doğrultuda belirtilen hedefler göz önüne alınarak çalışmanın alt problemleri şu şekilde belirlenmiştir: Sosyal bilgiler öğretmen adaylarının yaratıcı düşünme becerilerinde;

- Sınıf seviyelerine göre (1., 2., 3., 4.,) anlamlı bir farklılık var mıdır?
- Cinsiyete göre anlamlı bir farklılık var mıdır?

- Anne ve babanın eğitim durumuna göre anlamlı bir farklılık var mıdır?
- Ailenin aylık toplam gelir düzeyine göre anlamlı bir farklılık var mıdır?
- Okul öncesi eğitim durumlarına göre anlamlı bir farklılık var mıdır?
- Boş zamanlarında katıldıkları kültürel etkinliklere göre anlamlı bir farklılık var mıdır?
- Televizyon programlarını izlemelerine göre anlamlı bir farklılık var mıdır?
- Ailede müzikle ilgilenenlerin varlığına göre anlamlı bir farklılık var mıdır?

2. YÖNTEM

Araştırmanın bu bölümünde; araştırma modeli, çalışma grubu, verilerin toplanması ve verilerin analiz sürecine değinilmiştir.

2.1. Araştırmanın Modeli/Deseni

Araştırmada nicel araştırma türü içerisinde yer alan betimsel tarama modeli kullanılmıştır. Betimsel tarama araştırması; var olan bilgilerin ne olduğunun betimlenip açıklanarak ortaya konulmasıdır. Olmuş bitmiş olgular bu yöntemde söz konusu değildir; çünkü bu tür araştırmalar tarihi araştırmaların içerisine girmektedir. Bu tür çalışmalarda, var olan olgular ele alınmaktadır (Büyüköztürk vd., 2018: 184).

Betimsel araştırma yöntemi, olayları eksiksiz ve dikkatli şekilde tanımlayan bir yöntemdir. Eğitim bilimlerinde yapılan çalışmalarda, en çok yararlanılan yöntem, betimsel tarama yöntemidir (Büyüköztürk vd., 2018: 14-22).

Tarama araştırmaları, yaşayanların, hâlihazırda var olanların veya yaşananların ne olduğunun betimlenmesidir. Örneğin; öğrencilerin matematik dersine karşı ilgi düzeyleri ile cinsiyet, anne mesleği, sınıf seviyesi arasında olumlu bir ilişkinin olup olmadığının belirlenmesi bir tarama çalışmasıdır (Sönmez ve Alacapınar, 2014: 49).

2.2. Çalışma Grubu

Evren, araştırmayı yapan kişinin çalışma çevresini oluşturan, örneklemini seçtiği ve araştırma sonuçlarını genelleyeceği topluluktur. Bazı sınırlamalar konularak bütün gruplar evrene dönüştürülebilir. Evren, geniş alana yayılabileceği gibi araştırmacının isteği ile daraltılabilir. Örneklem oluşturma ise, belirlenen evreni temsil edebilecek belirli bir sayıdan oluşan alt elemanlar grubudur. Örneklem büyüdükçe, evrende temsil edilme gücü artar ve yapılan genellemelerde hata yapma olasılığı azalır (Altunışık vd., 2007: 123-124).

Evren, çalışmamızı gerçekleştirmek istediğimiz elemanların tümüdür. Çalışmalarda evreni temsil edebilecek bir örneklem grubu oluşturulabilir ya da evrenin tamamı sayılabilir. Evrenin tamamının sayılabilmesi için küçük olması gerekmektedir. Çünkü ancak bu durumda sayım yapılabilmektedir. Bu konuda 500 kişiden az olan gruplar üzerinde yapılan çalışmalarda evrenin tamamının sayılabileceği belirtilmektedir (Bal, 2001: 110).

Bu araştırmanın çalışma grubunu Fırat Üniversitesi, Eğitim Fakültesi, Sosyal Bilgiler Eğitimi programında eğitimine devam eden 190 sosyal bilgiler öğretmen adayı oluşturmaktadır. Araştırmada, örneklem büyüklüğünün hesaplanmasında Krejcie ve Morgan (1970) tarafından geliştirilen örneklem büyüklüğü belirleme tablosu kullanılmıştır. Krejcie ve Morgan (1970)'a göre, evren büyüklüğü 250 kişi olan araştırmalarda 152, 260 kişi olan araştırmalarda 155 örneklem sayısı araştırma için yeterli görülmüştür. Bu amaç doğrultusunda, 190 öğretmen adayının cevapladığı ölçek formu değerlendirmeye tabi tutulmuştur. Öğretmen adayları tarafından cevaplanmayan 70 form değerlendirilmemiştir. Tablo 1 ve Tablo 2’te, araştırmaya katılan sosyal bilgiler öğretmen adaylarının cinsiyet ve sınıf seviyesine göre dağılımına yer verilmiştir. Sosyal bilgiler öğretmen adaylarının cinsiyete göre dağılımlarına Tablo 1’de yer verilmiştir.

Tablo 1. Sosyal bilgiler öğretmen adaylarının cinsiyete göre dağılımı

| Cinsiyet | N | %Yüzde |
|----------|-----|--------|
| Erkek | 67 | 35,3 |
| Kadın | 123 | 64,7 |
| Toplam | 190 | 100 |

Tablo 1’de görüldüğü gibi sosyal bilgiler öğretmen adaylarının, %35,3’ünün erkekler ve %64,7’sinin kadınlardan oluşmaktadır. Sosyal bilgiler öğretmen adaylarının sınıf düzeyine göre dağılımlarına Tablo 2’de yer verilmiştir.

Tablo 2. Sosyal bilgiler öğretmen adaylarının sınıf seviyesine göre dağılımı

| Sınıf Seviyesi | N | %Yüzde |
|----------------|-----|--------|
| 1. sınıf | 45 | 23,7 |
| 2. sınıf | 48 | 25,3 |
| 3. sınıf | 47 | 24,7 |
| 4. sınıf | 50 | 26,3 |
| Toplam | 190 | 100 |

Tablo 2 incelendiğinde, araştırmaya katılan toplam 190 katılımcının, 45 (%23,7)’inin 1. sınıf, 48 (%25,3)’inin 2. sınıf, 47 (%24,7) ’sinin 3. sınıf ve 50 (%26,3)’sinin 4. sınıf öğretmen adayları olduğu görülmektedir.

2.3. Verilerin Toplanması/Süreç

Verilerin toplanma sürecinde, önce Fırat Üniversitesi, Eğitim Fakültesi Dekanlığına etik kurul başvuru formu teslim edilerek izin alınmıştır. Ancak, dünyada birçok olumsuzluğa sebep olan covid-19 pandemisinden dolayı öğretmen adaylarıyla yüz yüze çalışma olanağı kalmamış, bu sebeple öğretmen adaylarına e-posta yoluyla ulaşılmıştır. Öncelikle konu hakkında gerekli bilgiler öğretmen adaylarına verilmiştir. Daha sonra, “gönüllü olur formu” öğretmen adaylarının onayına sunulmuş ve araştırmaya katılmak isteyen öğretmen

adaylarının gerekli ölçek ve kişisel bilgi formunu doldurmaları istenmiştir. 190 öğretmen adayı gönüllü olarak bu çalışmaya katılmıştır.

2.3.1. Veri toplama araçları

Araştırma verilerini toplamak amacıyla, sosyal bilgiler öğretmen adaylarının bazı kişisel özelliklerini saptamak için araştırmacı tarafından oluşturulan kişisel bilgi formu kullanılmıştır. Ayrıca, Whetton ve Cameron (2002) tarafından geliştirilen, Aksoy (2004) tarafından "Ne Kadar Yaratıcısınız?" şeklinde Türkçeye çevrilen yaratıcılık ölçeği kullanılmıştır. Demirel'e (2008) göre, problem durumuna göre yapılan araştırmalarda; betimsel tarama yöntemi içerisinde bulunan anket, görüşme, gözlem, çoktan seçmeli, açık uçlu sorulardan oluşan ölçekme araçları da kullanılabilir.

2.4. Verilerin Analizi

Ölçekten ve kişisel bilgi formundan elde edilen bulguların analizinde SPSS 22.0 (Statistical Packet for Social Science for Windows) paket programından yararlanılmıştır. Araştırmada, katılımcıların yaratıcı düşünme düzeylerine göre demografik özelliklerinin incelenmesinde bağımsız gruplar t-Testi analizi ve üç farklı bağımsız grubun karşılaştırılmasında varyans analizi (ANOVA) testi kullanılmıştır. Farklılık tespit edilen gruplarda güvenilirliği tespit etmek için Sidak testi yapılmıştır. Araştırmada anlamlılık düzeyi, $p < 0,05$ olarak alınmıştır. Elde edilen bulgular, tablolara aktarılmış ve yorumlanarak sunulmuştur.

3. Bulgular

Araştırmanın bu bölümünde alt probleme ilişkin bulgulara yer verilmiştir. Bu amaçla, 8 tane alt problem belirlenmiş ve elde edilen bulgular ilgili alt başlıklarda detaylı bir şekilde ele alınmıştır.

3.1. Sınıf Seviyesi Değişkenine İlişkin Bulgular

Sosyal bilgiler öğretmen adaylarının, yaratıcı düşünme becerilerine ilişkin görüşleri sınıf seviyesi değişkeni açısından incelenmiştir. Tablo 3'te, sınıf seviyesi değişkenine göre, yaratıcı düşünme becerisine yönelik görüşlerin incelenmesi ile elde edilen bulgulara yer verilmiştir.

Tablo 3. Sınıf seviyesi değişkenine göre yaratıcı düşünme becerisine yönelik görüşlerin incelenmesi

| Sınıf | N | | ss | p | |
|----------|----|-------|-------|---|--|
| 1. Sınıf | 45 | 85,62 | 22,36 | | |
| 2. Sınıf | 48 | 78,98 | 0,05 | | |
| 3. Sınıf | 47 | 79,66 | 13,91 | | |
| 4. Sınıf | 50 | 75,04 | 14,61 | | |
| | | | 21,43 | | |

Tablo 3 incelendiğinde, sosyal bilgiler öğretmen adaylarının, yaratıcı düşünme düzeyleri ile sınıf seviyesi değişkeni arasında bir ilişkinin olup olmadığını

saptamak için, bağımsız örneklemelere ANOVA testi uygulanmıştır. Araştırmada, 1., 2., 3., ve 4., sınıf öğretmen adaylarının yaratıcı düşünme seviyelerinin benzer olduğu bulgusuna ulaşılmıştır ($p=0,05$, $p>0,05$). Öğretmen adaylarının, aldıkları eğitimin onların yaratıcı düşünme düzeylerinde anlamlı farklılık oluşturmadığı sonucuna ulaşılmıştır. Bu durum, sosyal bilgiler lisans programında yer alan derslerin yaratıcı düşünmeye bir katkı sağlamadığı ve öğretmen adaylarının KPSS kaygısıyla okul derslerine yeterince odaklanmadıkları şeklinde yorumlanabilir.

3.2. Cinsiyet Değişkenine İlişkin Bulgular

Sosyal bilgiler öğretmen adaylarının, yaratıcı düşünme becerilerine ilişkin görüşleri cinsiyet değişkeni açısından incelenmiştir. Tablo 4'te cinsiyet değişkenine göre, yaratıcı düşünme becerisine yönelik görüşlerin incelenmesi ile elde edilen bulgulara yer verilmiştir.

Tablo 4. Cinsiyet değişkenine göre yaratıcı düşünme becerisine yönelik görüşlerin incelenmesi

| Boyut | Cinsiyet | N | | s.s. | p |
|-------------------|--------------|-----|-------|-------|------|
| Genel Yaratıcılık | Erkek | 67 | 81,76 | 19,97 | 0,26 |
| | Kadın | 123 | 78,55 | 17,95 | |

Tablo 4 incelendiğinde, cinsiyet değişkeninin sosyal bilgiler öğretmen adaylarının, yaratıcı düşünme becerilerinde etkili olmadığı görülmüştür. Araştırmada bağımsız gruplar t-Testi kullanılmış, bunun sonucunda kadın ve erkeklerin genel yaratıcı düşünme seviyelerinin benzer olduğu bulgusuna ulaşılmıştır ($p=0,26$, $p>0,05$).

3.3. Anne-Baba Eğitim Durumu Değişkenine İlişkin Bulgular

Sosyal bilgiler öğretmen adaylarının yaratıcı düşünme becerilerine ilişkin görüşleri, anne-baba eğitim durumu değişkeni açısından incelenmiştir. Tablo 5'te, anne-baba eğitim durumu değişkenine göre, yaratıcı düşünme becerisine yönelik görüşlerin incelenmesi ile elde edilen bulgulara yer verilmiştir.

Tablo 5. Anne ve babanın eğitim durumu değişkenine göre yaratıcı düşünme becerisine yönelik görüşlerin incelenmesi

| Anne Eğitim Düzeyi | N | | ss | p |
|--------------------|-----|-------|-------|------|
| Okuryazar | 54 | 76,59 | 18,51 | 0,37 |
| İlköğretim | 27 | 84,26 | 23,46 | |
| Ortaöğretim | 75 | 79,81 | 18,04 | |
| Lise ve üzeri | 34 | 80,68 | 15,96 | |
| Baba Eğitim Düzeyi | | | | 0,11 |
| Okuryazar | 13 | 87,31 | 24,84 | |
| Ortaöğretim | 58 | 80,47 | 16,68 | |
| Lise ve üzeri | 103 | 79,69 | 18,21 | |

Tablo 5 incelendiğinde sosyal bilgiler öğretmen adaylarının, anne-baba eğitim düzeyleri ve yaratıcı düşünme düzeyleri arasındaki anlamlı farklılığı ölçmek için ANOVA testi uygulanmıştır. Araştırmada, anneleri okuryazar, ilköğretim, ortaöğretim, lise ve üzeri olan katılımcıların genel yaratıcı düşünme seviyelerinin benzer olduğu bulgusuna ulaşılmıştır ($p=0,37$, $p>0,05$). Sosyal bilgiler öğretmen adaylarının, babalarının eğitimlerine göre yaratıcı düşünme düzeylerinin farklı olmadığı görülmüştür. Araştırmada, babaları okuryazar, ilköğretim, ortaöğretim, lise ve üzeri olan sosyal bilgiler öğretmen adaylarının, genel yaratıcı düşünme seviyelerinin benzer olduğu bulgusuna ulaşılmıştır ($p=0,11$, $p>0,05$).

3.4. Ailenin Aylık Toplam Geliri Değişkenine İlişkin Bulgular

Sosyal bilgiler öğretmen adaylarının, yaratıcı düşünme becerilerine ilişkin görüşleri ailenin aylık toplam geliri değişkeni açısından incelenmiştir. Tablo 6'da ailenin aylık toplam geliri değişkenine göre, yaratıcı düşünme becerisine yönelik görüşlerin incelenmesi ile elde edilen bulgulara yer verilmiştir.

Tablo 6. Ailenin aylık toplam geliri değişkenine göre yaratıcı düşünme becerisine yönelik görüşlerin incelenmesi

| Ailenin Aylık Geliri | N | | ss | p |
|----------------------|----|-------|-------|------|
| 2500 TL Altında | 96 | 77,29 | 16,72 | 0,12 |
| 2501-3000 TL | 48 | 84,04 | 24,48 | |
| 3001 TL üzeri | 46 | 80,13 | 14,84 | |

Tablo 6 incelendiğinde, sosyal bilgiler öğretmen adaylarının, ailelerinin aylık gelir düzeyi ve yaratıcı düşünme düzeyi arasındaki anlamlı farklılığı ölçmek için ANOVA testi uygulanmıştır. Yapılan test sonucuna göre; yaratıcı düşünme düzeylerinin farklı olmadığı görülmüştür. Araştırmada, farklı aylık gelirlere sahip ailelerde yetişen katılımcıların genel yaratıcı düşünme seviyelerinin benzer olduğu bulgusuna ulaşılmıştır ($p=0,12$, $p>0,05$).

3.5. Okul Öncesi Eğitim Alma Değişkenine İlişkin Bulgular

Sosyal bilgiler öğretmen adaylarının, yaratıcı düşünme becerilerine ilişkin görüşleri okul öncesi eğitim alma değişkeni açısından incelenmiştir. Tablo 7'de okulöncesi eğitim alma değişkenine göre, yaratıcı düşünme becerisine yönelik görüşlerin incelenmesi ile elde edilen bulgulara yer verilmiştir.

Tablo 7. Okulöncesi eğitim alma değişkenine göre yaratıcı düşünme becerisine yönelik görüşlerin incelenmesi

| Boyutlar | Okulöncesi Eğitim Alma | N | | ss | p |
|-------------------|------------------------|-----|-------|-------|-------|
| Genel Yaratıcılık | Evet | 38 | 86,92 | 18,25 | 0,01* |
| | Hayır | 152 | 77,88 | 18,43 | |

Tablo 7 incelendiğinde, sosyal bilgiler öğretmen adaylarının okul öncesi eğitim alma değişkenine göre, yaratıcı düşünme düzeylerinin farklı olduğu tespit edilmiştir. Bu farklılığın tespiti için Sidak testi uygulanmıştır. Araştırmada, okul öncesi eğitim alan katılımcıların yaratıcı düşünme düzeylerinin, okul öncesi eğitim

almayanlara göre daha yüksek düzeyde olduğu bulgusuna ulaşılmıştır ($p=0,01$, $p<0,05$). Yaratıcı düşünme becerisinde, daha çok yetenekler ve beceriler etkili olduğu için, anaokulu eğitiminin verilmesi çocukların genel yetenek ve becerilerini desteklemektedir. Bu nedenle, okulöncesi eğitimin yaratıcı düşünme becerisini arttırdığı düşünülebilir.

3.6. Boş Zamanlarında Katıldıkları Aktiviteler Değişkenine İlişkin Bulgular

Sosyal bilgiler öğretmen adaylarının, yaratıcı düşünme becerilerine ilişkin görüşleri boş zaman aktiviteleri değişkeni açısından incelenmiştir. Tablo 8’de, boş zaman aktiviteleri değişkenine göre, yaratıcı düşünme becerisine yönelik görüşlerin incelenmesi ile elde edilen bulgulara yer verilmiştir.

Tablo 8. Boş zaman aktiviteleri değişkenine göre yaratıcı düşünme becerisine yönelik görüşlerin incelenmesi

| Boş Zaman Aktiviteleri | Sıklık Düzeyi | n | | Ss | P |
|-------------------------------|---------------|-----|-------|-------|-------|
| Kitap Okuma | Ara sıra- Hiç | 69 | 80,12 | 21,39 | 0,29 |
| | Genelde | 72 | 82,82 | 18,38 | |
| | Her zaman | 49 | 79,43 | 14,84 | |
| Gazete Okuma | Hiç | 49 | 74,31 | 14,73 | 0,32 |
| | Ara sıra | 106 | 80,09 | 19,98 | |
| | Genelde | 26 | 88,15 | 19,49 | |
| Bulmaca Çözme | Her zaman | 9 | 79,67 | 10,92 | 0,21 |
| | Hiç | 34 | 74,62 | 15,25 | |
| | Ara sıra | 124 | 80,02 | 19,51 | |
| Kültürel Etkinliklere Katılma | Genelde | 23 | 84,17 | 19,79 | 0,04* |
| | Her zaman | 9 | 82,67 | 13,91 | |
| | Hiç | 13 | 77,77 | 12,79 | |
| Spor Yapma | Ara sıra | 111 | 76,86 | 18,23 | 0,01* |
| | Genelde | 53 | 85,30 | 20,17 | |
| | Her zaman | 13 | 82,77 | 17,57 | |
| | Hiç | 13 | 67,08 | 17,57 | 0,01* |
| | Ara sıra | 86 | 78,41 | 20,35 | |
| | Genelde | 58 | 84,81 | 17,94 | |
| | Her zaman | 33 | 78,97 | 12,63 | |

Tablo 8 incelendiğinde, araştırmada sosyal bilgiler öğretmen adaylarının, kitap okuma sıklıklarına göre, yaratıcı düşünme düzeylerinin farklı olmadığı, bulgusuna ulaşılmıştır. Araştırmada, ANOVA testi kullanılmıştır. Kitap okuyan katılımcıların yaratıcı düşünme seviyelerinin benzer düzeylerde olduğu tespit edilmiştir ($p=0,29$, $p>0,05$). Araştırmada sosyal bilgiler öğretmen adaylarının, gazete okuma sıklıklarına göre, yaratıcı düşünme düzeylerinin farklı olmadığı bulgusuna ulaşılmıştır ($p=0,32$, $p>0,05$). Araştırmada sosyal bilgiler öğretmen adaylarının, bulmaca çözme sıklıklarına göre, yaratıcı düşünme düzeylerinin farklı olmadığı bulgusuna ulaşılmıştır ($p=0,21$, $p>0,05$). Araştırmada sosyal bilgiler öğretmen adaylarının, kültürel etkinliklere katılma sıklıklarına göre, yaratıcı düşünme düzeylerinin farklı olduğu tespit edilmiştir. Bu farklılık için Sidak testi kullanılmıştır. Araştırmada, genelde ve her zaman kültürel etkinliklere katılan

bireylerin yaratıcı düşünme düzeylerinin, hiç ve ara sıra katılanlara göre daha yüksek seviyede olduğu bulgusuna ulaşılmıştır ($p=0,04$, $p<0,05$). Kültürel etkinliklerin, öğretmen adaylarının kültür hakkında bilgi sahibi olmasına ve yaratıcı düşünmesine yardımcı olduğu söylenebilir. Araştırmada, sosyal bilgiler öğretmen adaylarının, spor yapma sıklıklarına göre, yaratıcı düşünme düzeylerinin farklı olduğu görülmüştür. Araştırmada, farklılığı tespit etmek amacı ile yapılan Sidak testi sonucunda; hiç spor yapmayan bireylerin yaratıcı düşünme düzeylerinin ara sıra, genelde ve her zaman spor yapanlara göre daha düşük seviyede olduğu bulgusuna ulaşılmıştır ($p=0,01$, $p<0,05$).

3.7. Televizyon Programı İzleme Sıklığı Değişkenine İlişkin Bulgular

Sosyal bilgiler öğretmen adaylarının, yaratıcı düşünme becerilerine ilişkin görüşleri televizyon programı izleme sıklığı değişkeni açısından incelenmiştir. Tablo 9’da ailede televizyon programı izleme sıklığı değişkenine göre, yaratıcı düşünme becerisine yönelik görüşlerin incelenmesi ile elde edilen bulgulara yer verilmiştir.

Tablo 9. Televizyon programı izleme sıklığı değişkenine göre yaratıcı düşünme becerisine yönelik görüşlerin incelenmesi

| Televizyon Programlarını İzleme Sıklığı | Sıklık Düzeyi | N | | ss | p |
|---|---------------|----|-------|-------|-------|
| Eğlence Programları | Hiç | 19 | 89,89 | 9,12 | 0,01* |
| | Ara sıra | 86 | 74,88 | 17,22 | |
| | Genelde | 65 | 83,74 | 21,33 | |
| | Her zaman | 20 | 76,89 | 16,26 | |
| Tartışma Programları | Hiç | 32 | 72,66 | 12,11 | 0,12 |
| | Ara sıra | 89 | 75,12 | 18,36 | |
| | Genelde | 54 | 87,96 | 20,03 | |
| | Her zaman | 15 | 85,53 | 16,97 | |
| Bilgi Yarışmaları | Hiç | 5 | 82,00 | 15,36 | 0,23 |
| | Ara sıra | 53 | 72,91 | 19,37 | |
| | Genelde | 78 | 81,59 | 19,75 | |
| | Her zaman | 54 | 83,37 | 15,12 | |
| Belgesel | Hiç | 15 | 69,40 | 10,57 | 0,01* |
| | Ara sıra | 77 | 76,66 | 21,42 | |
| | Genelde | 53 | 85,36 | 17,74 | |
| | Her zaman | 45 | 81,60 | 14,41 | |
| Dizi Filmler | Hiç | 17 | 89,76 | 10,11 | 0,02* |
| | Ara sıra | 93 | 76,51 | 16,61 | |
| | Genelde | 43 | 81,14 | 25,65 | |
| | Her zaman | 37 | 76,76 | 15,01 | |

Tablo 9 incelendiğinde, araştırmada sosyal bilgiler öğretmen adaylarının, eğlence programları izleme sıklıklarına göre, yaratıcı düşünme düzeylerinin farklı olduğu tespit edilmiştir. Televizyon programlarını izleme sıklıkları değişkenine göre, ANOVA testi kullanılmıştır. Bu farklılıkların tespiti için Sidak testi uygulanmıştır. Araştırmada, hiç eğlence programları izlemeyen bireylerin yaratıcı düşünme düzeylerinin ara sıra, genelde ve her zaman bu programları izleyenlere göre daha yüksek seviyede olduğu bulgusuna ulaşılmıştır ($p=0,01$, $p<0,05$). Bu

bulguya göre, eğlence programlarının yaratıcı düşünmeye katkısının olduğu söylenebilir. Bu durum, kişinin mutlu olduğunda daha yaratıcı olduğu şeklinde yorumlanabilir.

Araştırmada sosyal bilgiler öğretmen adaylarının, tartışma programları izleme sıklıklarına göre, yaratıcı düşünme düzeylerinin farklı olmadığı bulgusuna ulaşılmıştır ($p=0,12$, $p>0,05$). Araştırmada sosyal bilgiler öğretmen adaylarının, bilgi yarışması programları izleme sıklıklarına göre, yaratıcı düşünme düzeylerinin farklı olmadığı bulgusuna ulaşılmıştır ($p=0,23$, $p>0,05$). Araştırmada sosyal bilgiler öğretmen adaylarının, belgesel programları izleme sıklıklarına göre, yaratıcı düşünme düzeylerinin farklı olduğu tespit edilmiştir. Söz konusu farklılığın tespiti amacıyla Sidak testinden yararlanılmıştır. Araştırmada hiç belgesel izlemeyen bireylerin yaratıcı düşünme düzeylerinin ara sıra, genelde ve her zaman bu programları izleyenlere göre daha düşük seviyede olduğu tespit edilmiştir ($p=0,01$, $p<0,05$). Belgesel programlarının, yaratıcı düşünmeye katkı sağladığı söylenebilir. Belgesel izlemek, insan ufkunu geliştirerek çevresinde olup bitenleri fark etmesine ve sorgulamasına yardımcı olur. Ayrıca, çevresindeki olaylara farklı açılardan bakarak yaratıcı düşünmesine olanak sağlayabilir. Araştırmada sosyal bilgiler öğretmen adaylarının, dizi film izleme sıklıklarına göre, yaratıcı düşünme düzeylerinin farklı olduğu tespit edilmiştir. Bu farklılık için Sidak testi kullanılmıştır. Araştırmada hiç dizi film izlemeyen bireylerin yaratıcı düşünme düzeylerinin ara sıra, genelde ve her zaman bu programları izleyenlere göre daha yüksek düzeylerde olduğu tespit edilmiştir ($p=0,02$, $p<0,05$). Dizi filmlerin uzun sürmesi, televizyon karşısında daha fazla zaman geçirilmesini sağlar. Bu durum, insanın yaratıcı düşünme gücünü engelleme gibi etkilere yol açabilir.

3.8. Ailede Müzikle İlgilenenler Değişkenine İlişkin Bulgular

Sosyal bilgiler öğretmen adaylarının, yaratıcı düşünme becerilerine ilişkin görüşleri ailede müzikle ilgilenenler değişkeni açısından incelenmiştir. Tablo 10'da ailede müzikle ilgilenenler değişkenine göre, yaratıcı düşünme becerisine yönelik görüşlerin incelenmesi ile elde edilen bulgulara yer verilmiştir.

Tablo 10. Ailede müzikle ilgilenenler değişkenine göre yaratıcı düşünme becerisine yönelik görüşlerin incelenmesi

| Boyutlar | Ailede Müzikle İlgilenenler | n | | s.s. | p |
|-------------------|-----------------------------|-----|-------|-------|-------|
| Genel Yaratıcılık | Evet | 60 | 86,77 | 18,41 | 0,01* |
| | Hayır | 130 | 76,42 | 17,98 | |

Tablo 10 incelendiğinde, araştırmada sosyal bilgiler öğretmen adaylarının, ailede müzikle ilgisi olan birinin durumlarına göre yaratıcı düşünme düzeylerinin farklı olduğu tespit edilmiştir. Bu doğrultuda, söz konusu farklılığı anlamlandırmak amacıyla Sidak testi kullanılmıştır. Araştırmada, ailesinde müziğe ilgisi bulunanların yer aldığı ortamda yaşayan katılımcıların yaratıcı düşünme düzeylerinin, diğerlerine oranla daha yüksek seviyede olduğu bulgusuna

ulaşmıştır ($p=0,01$, $p<0,05$). Aile fertlerinden birisinin müziğe olan ilgisinin, katılımcılar üzerinde sanat ve yaratıcı düşünme arasındaki olumlu ilişkiyi göstermesi bakımından ilginç bir bulgu olarak değerlendirilebilir.

Tartışma ve Sonuç

Bu araştırmada, katılımcıların yaratıcı düşünme eğilimi ve sınıf seviyesi değişkeni arasında anlamlı bir ilişkiye ulaşılamamıştır. Araştırmanın bu bulgusu, diğer araştırmalarla karşılaştırıldığında, Öztekin (2013), Durnacı (2019), Toyran (2015) ve Topoğlu'nun (2015) araştırmalarıyla benzerlik göstermektedir. Bu çalışmalardan elde edilen veriler, araştırmanın sonucunu desteklemektedir. Ancak, katılımcıların yaratıcı düşünme becerilerinin sınıf seviyesine göre anlamlı olarak farklılaştığını gösteren Türkmen (2014), Çetingöz (2002) ve Zeytun'un (2010) araştırmaları bulunmaktadır. Bu sonuçlar, sosyal bilgiler öğretmenliği lisans programlarının yaratıcı düşünmeyi desteklemediğini ortaya koymaktadır. Bu konuda, okulöncesi öğretmenliği lisans programlarının ise yaratıcılığı desteklediğini göstermesi bakımından ilginç bir sonuçtur. Sosyal bilgiler öğretmenliği lisans programları, yaratıcı düşünme ve daha geniş kapsamda üst düzey düşünme becerileri açısından yeniden gözden geçirilmelidir.

Araştırmada, katılımcıların cinsiyetleri ile yaratıcı düşünme becerileri arasında olumlu bir ilişkiye ulaşılamamıştır. Araştırmanın bu bulgusu diğer araştırmalarla karşılaştırıldığında, Öztekin (2013), Adıgüzel (2016), Türkmen (2014), Durnacı (2019), Zeytun (2010), Gülererli (2014), Konak (2008), Tekin (2004), Toyran (2015), Polat (2017), Topoğlu (2015), Yıldız ve Yılmaz'ın (2019) araştırmalarıyla benzerlik göstermesi, araştırmanın sonucunu destekler niteliktedir. Ancak, katılımcıların yaratıcı düşünme becerilerinin cinsiyete göre olumlu bir şekilde farklılaştığını gösteren bazı araştırmalar da bulunmaktadır. Lau ve Li (1996), Gülel (2006), Çer (2020) ve Altın (2010) araştırmalarında, cinsiyet ile yaratıcı düşünme becerisi arasında anlamlı bir ilişki olduğunu söylemişlerdir. Diğer taraftan toplumsal kültür yapısından kaynaklı olarak yaratıcı düşünme konusunda kadın öğretmen adaylarının yaratıcı düşünme düzeylerinin, erkek öğretmen adaylarından farklı olmasına dönük bir beklenti söz konusudur (Çetingöz, 2002).

Araştırmada, katılımcıların anne-baba eğitim düzeyi ile yaratıcı düşünme becerileri arasında hiçbir ilişkiye rastlanılmamıştır. Bu duruma göre katılımcıların anne eğitim düzeyi ve baba eğitim düzeyinin yaratıcı düşünme becerilerini etkilemediği söylenebilir. Araştırmanın bu bulgusu diğer araştırmalarla karşılaştırıldığında; Konak (2008), Öztekin (2013), Toyran (2015), Polat (2017), Yıldız (2018) ve Durnacı'nın (2019) araştırmalarıyla benzerlik göstermesi araştırmanın sonucunu destekler niteliktedir. Katılımcıların yaratıcı düşünme becerilerinin anne-baba eğitim düzeyi değişkenine göre olumlu olarak farklılaştığını gösteren Çetingöz (2002) ve Öztunç'un (1999) araştırmasıyla farklılık göstermektedir. Bu sonuçlar, ebeveynlerin eğitim yanında farklı kişilik özelliklerinin de yaratıcılığı etkileyebileceğini düşündürmektedir. Bu amaçla, ebeveynlerin farklı özelliklerinin yaratıcı düşünme becerilerini nasıl etkilediği konusunu ele alan yeni araştırmalar yapılabilir.

Bu araştırmada, katılımcıların ailelerinin aylık gelir düzeyi ile yaratıcı düşünme becerileri arasında olumlu bir ilişkiye ulaşılmamıştır. Bu sonuca göre, katılımcıların ailelerinin aylık gelir düzeyinin adayların yaratıcı düşünme becerilerini etkilemediği söylenebilir. Araştırmanın bu bulgusu diğer araştırmalarla karşılaştırıldığında; Kara (2007), Durnacı (2019) ve Yıldız'ın (2018) araştırması ile benzerlik göstermesi araştırmanın sonucunu destekler niteliktedir. Ancak, Öztunç'un (1999) araştırması ise farklılaştığını göstermiştir. Öztunç (1999) araştırmasında, aylık gelir düzeyi yüksek olan ailelerin çocuklarının yaratıcı düşünme becerilerinin, aylık gelir düzeyi az olan ailelerin çocukların yaratıcı düşünme becerilerine göre yüksek olduğu sonucuna rastlamıştır. Bu sonuçlara göre, ailelerin sosyo-ekonomik düzeyinin bireyin yaratıcı düşünme becerisine hangi düzeyde yansıdığı konusu daha ayrıntılı olarak araştırılabilir.

Araştırmada, katılımcıların okul öncesi eğitim durumu ile yaratıcı düşünme becerileri arasında olumlu bir ilişkiye rastlanılmıştır. Araştırmanın bu sonucuna göre, öğretmen adaylarının okul öncesi eğitim almalarının, yaratıcı düşünme becerilerini etkilediği söylenebilir. Araştırmanın bu bulgusu, Çetingöz'ün (2002) araştırması ile benzerlik göstermektedir. Bu benzerlik, araştırmanın sonucunu destekler niteliktedir. Bu sonuç, okul öncesi eğitimin yaratıcı düşünme becerilerini olumlu yönde etkilemesi ve okul öncesi eğitimin önemini göstermesi yönüyle önemlidir.

Bu araştırmada, katılımcıların kitap okuma sıklık düzeyi ile yaratıcı düşünme becerileri arasında anlamlı bir ilişkiye ulaşılamamıştır. Bu sonuca göre katılımcıların kitap okuma sıklıklarının adayların yaratıcı düşünme becerilerini etkilemediği söylenebilir. Araştırmanın bu bulgusu diğer araştırmalarla karşılaştırıldığında; Yıldız tarafından 2018 yılında gerçekleştirilen çalışmayla benzerlik taşınması araştırmanın sonucunu desteklemektedir. Polat'ın (2017) araştırması diğer çalışmalardan farklılık taşımaktadır. Araştırmada, katılımcıların gazete okuma sıklığı ile yaratıcı düşünme becerileri arasında olumlu bir ilişkiye ulaşılamamıştır. Bu duruma göre, öğretmen adaylarının gazete okuma sıklığının onların yaratıcı düşünme becerilerini etkilemediği söylenebilir. Araştırmanın bu bulgusu diğer araştırmalarla karşılaştırıldığında; Yıldız tarafından 2018 yılında gerçekleştirilen çalışmayla benzerlik taşınması araştırmanın sonucunu desteklemektedir. Araştırmada, katılımcıların bulmaca çözme sıklığı ile yaratıcı düşünme becerileri arasında olumlu bir ilişkiye ulaşılamamıştır. Bu sonuca göre katılımcıların bulmaca çözme sıklığının, adayların yaratıcı düşünme becerilerini etkilemediği söylenebilir. Araştırmanın bu bulgusu diğer araştırmalarla karşılaştırıldığında; Yıldız'ın (2018) araştırması ile benzerlik göstermesi araştırmanın sonucunu destekler niteliktedir. Araştırmada, sosyal bilgiler öğretmen adaylarının kültürel etkinliklere katılma sıklığı ile yaratıcı düşünme becerileri arasında anlamlı bir ilişkiye rastlanılmıştır. Bu sonuca göre katılımcıların kültürel etkinliklere katılma sıklığının, öğretmen adayların yaratıcı düşünme becerilerini etkilediği söylenebilir. Araştırmada, katılımcıların spor yapma sıklığı ile yaratıcı düşünme becerileri arasında olumlu bir ilişkiye rastlanılmıştır. Bu sonuca göre, katılımcıların spor yapma sıklığının öğretmen adayların yaratıcı

düşünme becerilerini olumlu yönde etkilediği söylenebilir. Bu kapsamda, üniversitelerin spor ve kültürel etkinlikleri daha fazla desteklemesinin, lisans öğrencilerinin üst düzey düşünme becerilerine de katkı sağlayacağı söylenebilir.

Araştırmada, katılımcıların eğlence programlarını izleme sıklığı ile yaratıcı düşünme arasında olumlu bir ilişkiye rastlanılmıştır. Bu sonuca göre, katılımcıların eğlence programları izleme sıklıklarının adayların yaratıcı düşünme becerilerini etkilediği söylenebilir. Bu sonuç, eğlence programlarının insanın zihnini rahatlattığı ve yaratıcı düşünmeye zemin hazırladığı şeklinde yorumlanabilir.

Araştırmada, sosyal bilgiler öğretmen adaylarının tartışma programlarını izleme sıklığı ile yaratıcı düşünme becerileri arasında olumlu bir ilişkiye ulaşılamamıştır. Bu duruma göre, öğretmen adaylarının tartışma programlarını izleme sıklığının adayların yaratıcı düşünme becerilerini etkilemediği söylenebilir. Araştırmanın bu bulgusu, diğer araştırmalarla karşılaştırıldığında; Yıldız (2018) tarafından yapılan çalışmayla benzerlik taşıması, araştırmanın sonucunu desteklemektedir. Araştırmada, sosyal bilgiler öğretmen adaylarının bilgi yarışması izleme sıklığı ile yaratıcı düşünme becerileri arasında olumlu bir ilişkiye ulaşılamamıştır. Bu sonuca göre, katılımcıların bilgi yarışması izleme sıklığının adayların yaratıcı düşünme becerilerini etkilemediği söylenebilir. Bu sonuca göre, bilgi yarışmalarının genelde ezber bilgi istediğinden yaratıcı düşünme becerisini desteklemediği söylenebilir. Araştırmanın bu bulgusu diğer araştırmalarla karşılaştırıldığında; Yıldız (2018) tarafından yapılan çalışmayla benzerlik taşıması araştırmanın sonucunu desteklemektedir. Araştırmada, katılımcıların, belgesel izleme sıklığı ile yaratıcı düşünme becerileri arasında olumlu bir ilişkiye rastlanılmıştır. Bu sonuca göre, katılımcıların belgesel izleme sıklığının öğretmen adaylarının yaratıcı düşünme becerilerini etkilediği söylenebilir.

Araştırmada, sosyal bilgiler öğretmen adaylarından hiç dizi film izlemeyenlerin yaratıcı düşünme düzeylerinin dizi film izleyenlere göre daha yüksek düzeyde olduğu tespit edilmiştir. Bu sonuca göre, katılımcıların dizi film izlememeleri öğretmen adayların yaratıcı düşünme becerilerini olumlu yönde etkilediği söylenebilir. Ancak, Yıldız'ın (2018) araştırması farklılık göstermektedir.

Bu araştırmada, ailede müzikle ilgilenenlerin varlığı ile katılımcıların yaratıcı düşünme becerileri arasında anlamlı bir ilişkiye rastlanılmıştır. Bu sonuca göre katılımcıların ailede müzikle ilgilenenlerin varlığının yaratıcı düşünme becerilerini etkilediği söylenebilir. Bu durum, sanatın yaratıcı düşünmeyi desteklediğini göstermesi yönüyle ilginçtir.

Bu araştırma, 2019-2020 eğitim yılında, Fırat Üniversitesi Sosyal Bilgiler Eğitimi Bölümü'nde öğrenim gören öğretmen adaylarını kapsamaktadır. Öğretmen adaylarının yaratıcı düşünme becerileriyle ilgili olarak daha kapsamlı bilgilere ulaşmak için, araştırmalar daha geniş evrende yapılabilir. Eğitim fakültesindeki bölümler veya üniversiteler arası karşılaştırmalar yapılabilir. Bu araştırmada, kişisel bilgi formu kısmında yer verilmeyen değişkenler ele alınarak yeni araştırmalar yapılabilir.

Kaynakça

- Adıgüzel, D. Ç. (2016). *Sınıf Öğretmenlerinin Yaratıcı Düşünme Becerileri ile Öğretmen Davranışlarının Öğrencilerin Yaratıcı Düşünme Becerilerinin Gelişimine Katkısı Arasındaki İlişki*. (Yayımlanmamış Yüksek Lisans Tezi). Pamukkale Üniversitesi, Eğitim Bilimleri Enstitüsü, Denizli.
- Aksoy, B. (2004). *Coğrafya Öğretiminde Probleme Dayalı Öğrenme Yaklaşımı*. (Yayımlanmamış Doktora Tezi). Gazi Üniversitesi, Eğitim Bilimleri Enstitüsü, Ankara.
- Altın, B. (2010). *İlköğretimde Görevli Öğretmenlerin Örgütsel Bağlılıklarıyla Yaratıcılıkları İlişkisi*. (Yayımlanmamış Yüksek Lisans Tezi). Maltepe Üniversitesi, Sosyal Bilimler Enstitüsü, İstanbul.
- Altunışık, R., Coşkun, R., Bayraktaroğlu, S., & Yıldırım, E. (2007). *Sosyal Bilimlerde Araştırma Yöntemleri*. 5. Baskı. Adapazarı: Sakarya Yayıncılık.
- Atlı, K. (2019). Biyoloji Dersi Öğretim Programının 21. Yüzyıl Becerilerinden Yaratıcılık Becerisi Açısından Değerlendirilmesi. *Anadolu Öğretmen Dergisi* 3(1), 85-104.
- Bal, H. (2001). *Bilimsel Araştırma Yöntem ve Teknikleri*. Isparta: SDÜ Basımevi.
- Barker, M. (1978). The Torrance Test of Creative Thinking and The Roschoch Inkblot Test: Relationships between Two Measures of Creativity. *Perceptual and Motor Skills* 46, 539-547.
- Büyüköztürk, Ş., Kılıç Çakmak, E., Akgün, Ö. E., Karadeniz, Ş., & Demirel, F. (2018). *Bilimsel Araştırma Yöntemleri*. Ankara: Pegem Akademi Yayıncılık.
- Crawford, S., & Deborah, S. (1993). The Effects of Tasks Related Versus Non-Task Related Warm-Up Activities on Creativity Test Scores of Kindergarten Children Phd. Erişim Adresi: <http://wwwlib.umi.com/dissertations/gateway>.
- Çelikkaya, T., Öztürk Demirbaş, Ç., Yıldırım, T. & Yakar, H. (2019). *Yeni Program ve Ders İçeriklerine Göre Sosyal Bilgiler Öğretimi I*. Ankara: Pegem Akademi Yayıncılık.
- Çer, Ö. Y. (2020). Öğretmen Adaylarının Eleştirel ve Yaratıcı Düşünme Eğilimlerinin İncelenmesi. (Yüksek Lisans Tezi). *YÖK Ulusal Tez Merkezi*. 610650
- Çetingöz, D. (2002). *Okul Öncesi Eğitimi Öğretmenliği Öğrencilerinin Yaratıcı Düşünme Becerilerinin İncelenmesi*. (Yayımlanmamış Yüksek Lisans Tezi). Dokuz Eylül Üniversitesi, Sosyal Bilimler Enstitüsü, İzmir.
- Çoban, Ç. (2016). *Okul Öncesi Öğretmenlerinin Yaratıcılık Düzeylerinin İncelenmesi*. (Yayımlanmamış Yüksek Lisans Tezi). Dumlupınar Üniversitesi, Eğitim Bilimleri Enstitüsü, Kütahya.
- Davaslıgil, Ü. (1988). *Anksiyete Düzeyi ve Aile Tutumlarının Yaratıcı Düşünceye Etkisi*. Araştırma Raporu, İstanbul Üniversitesi, İstanbul.
- Davidovitch, N. & Milgram, R. M. (2006). Creative Thinking as a Predictor of Teacher Effectiveness in Higher Education. *Creativity Research Journal* 18(3), 385-390.
- Demirel, Ö. (2008). *Eğitimde Yeni Yönelimler*. Ankara: Pegem Akademi Yayıncılık.
- Durnacı, Ü. (2019). *Sınıf Öğretmeni Adaylarının Eleştirel ve Yaratıcı Düşünme Eğilimlerinin Belirlenmesi ve Karşılaştırılması*. (Yayımlanmamış Yüksek Lisans Tezi). Giresun Üniversitesi, Sosyal Bilimler Enstitüsü, Giresun.
- Erden, M. (1996). *Sosyal Bilgiler Öğretimi*. Ankara: Alkım Yayınevi.
- Eskidemir-Meral, S., & Tezel-Şahin, F. (2019). Okul Öncesi Öğretmenlerinin Yaratıcı Düşünme Eğilimleri. *OPUS Uluslararası Toplum Araştırmaları Dergisi* 13(19), 311-331.
- Gülel, G. (2006). *Sınıf Öğretmeni Adaylarının Yaratıcılık Düzeylerinin Çeşitli Değişkenler Açısından İncelenmesi*. (Yayımlanmamış Yüksek Lisans Tezi). Pamukkale Üniversitesi, Sosyal Bilimler Enstitüsü, Denizli.

- Gülererli, N. (2014). *Öğretmenlerin Evlilik Uyumları ile Yaratıcılıkları Arasındaki İlişkinin İncelenmesi*. (Yayımlanmamış Yüksek Lisans Tezi). Marmara Üniversitesi, Eğitim Bilimleri Enstitüsü, İstanbul.
- İşleyen, T., & Küçük, B. (2013). Öğretmen Adaylarının Yaratıcı Düşünme Düzeylerini Farklı Değişkenler Açısından İncelenmesi. *Mustafa Kemal Üniversitesi Sosyal Bilimler Enstitüsü Dergisi* 10(21), 199-208.
- Johnson, D. W., & Johnson, R. J. (1993). Creative and Critical Thinking Through Academic Controversy. *American Behavioral Scientist* 37(1), 14-40.
- Kara, A. (2007). *Okul Öncesi Dönemde 5-6 Yaş Grubu Çocukların Yaratıcılık Düzeylerini Etkileyen Faktörlere İlişkin Öğretmen Görüşleri*. (Yayımlanmamış Yüksek Lisans Tezi). Selçuk Üniversitesi, Sosyal Bilimler Enstitüsü, Konya.
- Kaya, E. & Öner, G. (2017). 100 Yaşındaki Sosyal Bilgiler Dersini Sosyalleşme ve Toplu Öğretim Ekseninde Yeniden Düşünmek. *Anadolu Üniversitesi Eğitim Fakültesi Dergisi* 1(2), 1-22.
- Konak, A. (2008). *İlköğretim 6. Sınıf Öğrencilerinin Sanatsal Yaratıcılık Düzeyleri*. (Yayımlanmamış Yüksek Lisans Tezi). Süleyman Demirel Üniversitesi, Sosyal Bilimler Enstitüsü, Isparta.
- Krejcie R. V., & Morgan, D. W. (1970). Determining Sample Size for Research Activities. *Educational and Psychological Measurement* 30, 607-610.
- Lau, S., & Li, W. L. (1996). Peer Status and Perceived Creativity: Are Popular Children Viewed by Peers and Teachers as Creative?. *Creativity Research Journal* 9(4), 347- 352.
- Maloney, J. E. (1992). Teacher Training in Creativity: A Phenomenological Inquiry with Teachers Who Have Participated in Creativity. EDD, 10 Haziran 2020 tarihinde <http://www.lib.umi.com/dissertations/gateway> adresinden alınmıştır.
- Mcgregor, G. D. (2001). Creative Thinking Instruction for a Collage Study Skills Program: A Case Study. *Dissertation Abstracts International* 62(10), 32-93.
- Newton, D. P., & Newton, L. D. (2010). Some Student Teachers Conceptions of Creativity in School Science. *Research in Science ve Technological Education* 27(1), 45-60.
- Özden, Y. (1997). *Öğrenme ve Öğretme*. Ankara: Pegem Özel Eğitim ve Hizmetleri.
- Öztekin, E. (2013). *Fen Bilgisi Öğretmen Adaylarının Yaratıcı Düşünme Düzeylerinin Farklı Değişkenler Açısından İncelenmesi*. (Yayımlanmamış Yüksek Lisans Tezi). Mehmet Akif Ersoy Üniversitesi, Eğitim Bilimleri Enstitüsü, Burdur.
- Öztunç, M. (1999). Yaratıcı Düşünce Üzerinde Ailenin Etkisi. (Yüksek Lisans Tezi). YÖK Ulusal Tez Merkezi. 74508
- Polat, M. (2017). *Sınıf Öğretmenlerinin Eleştirel Düşünme Eğilimleri ile Yaratıcılık Düzeylerinin Bazı Değişkenlere Göre İncelenmesi*. (Yayımlanmamış Yüksek Lisans Tezi). Adıyaman Üniversitesi, Sosyal Bilimler Enstitüsü, Adıyaman.
- Reese, H. W., & Parners, S. J. (1970). Programming Creative Behaviour. *Child Development* 41, 413-423.
- Runco, M., & Mraz, W. (1992). Scoring Divergent Thinking Tests Using Total Ideational Output and A Creativity Index. *Educational and Psychological Measurement* 52(1), 9-21.
- Sönmez, V., & Alacapınar, F. G. (2014). *Örneklendirilmiş Bilimsel Araştırma Yöntemleri*. Ankara: Anı Yayıncılık.
- Tekin, E. (2004). *Müzik Alan Derslerinin Müzik Öğretmeni Adaylarının Yaratıcı Düşünme Becerileri Üzerindeki Etkileri*. (Yayımlanmamış Yüksek Lisans Tezi). Dokuz Eylül Üniversitesi, Eğitim Bilimleri Enstitüsü, İzmir.
- Topoğlu, O. (2015). Eğitim Fakültesinde Öğrenim Gören Öğretmen Adaylarının Yaratıcılık Düzeylerinin Çeşitli Değişkenler Açısından İncelenmesi: Adnan Menderes Üniversitesi Örneği. *The Journal of Academic Social Science Studies* 35, 371-383.

Torrance, E. P. (1966). *The Torrance Tests of Creative Thinking, Norms, Technical Manual Research Edition*. Princeton: Personnel Press.

Toyran, G. (2015). *Okul Öncesi Öğretmen Adaylarının Yaratıcı Düşünme Düzeylerinin ve Eleştirel Düşünme Eğilimlerinin Bazı Değişkenler Açısından İncelenmesi*. (Yayımlanmamış Yüksek Lisans Tezi). Dokuz Eylül Üniversitesi, Eğitim Bilimleri Enstitüsü, İzmir.

Türkmen, N. (2014). *Eğitim Fakültesi Öğrencilerinin Eleştirel Düşünme Eğilimleri ve Yaratıcılık Düzeylerinin Karşılaştırılması*. (Yüksek Lisans Tezi). YÖK Ulusal Tez Merkezi. 211385

Üstündağ, T. (2009). *Yaratıcılığa Yolculuk*. 4. Baskı. Ankara: Pegem Akademi Yayıncılık.

Varoğlu, K., & Varoğlu, D. (1993). Yaratıcı Düşünmeye Yönelik Tutumları Eğitimle Değiştirilebileceği ve İş Görenlerin Verimliliği Üzerine Etkileri. *II. Verimlilik Kongresi Bildirileri* (ss. 569-578). Ankara: MPM Yayını.

Whetton, D. A. & Cameron, K. S. (2002). *Answers to Exercises Taken from Developing Management Skills*. 3. Baskı. At Northwestern University, Evanston.

Yıldız, Y. (2018). *Müzik Öğretmen Adaylarının Yaratıcı Düşünme Becerilerinin İncelenmesi (Cumhuriyet Üniversitesi Örneği)*. (Yayımlanmamış Yüksek Lisans Tezi). Sivas Cumhuriyet Üniversitesi, Eğitim Bilimleri Enstitüsü, Sivas

Yılmaz, D. U., & Yıldız, Y. (2019). Müzik Öğretmen Adaylarının Yaratıcı Düşünme Becerilerinin Çeşitli Değişkenler Açısından İncelenmesi. *Cumhuriyet Uluslararası Eğitim Dergisi* 8(2), 516-530.

Zembat, R., İlçi-Küsmüş, G., & Yılmaz, H. (2018). Okul Öncesi Öğretmenlerinin Yaratıcı Düşünme Eğilimleri ve Sınıf Yönetimleri. S. Dinçer (Ed.). *Değişen Dünyada Eğitim* içinde (s. 68-80). Ankara: Pegem Yayınları.

Zeytun, S. (2010). *Okul Öncesi Öğretmenliği Öğrencilerinin Yaratıcılık ve Problem Çözme Düzeyleri Arasındaki İlişkinin İncelenmesi*. (Yayımlanmamış Yüksek Lisans Tezi). Dokuz Eylül Üniversitesi, Eğitim Bilimleri Enstitüsü, İzmir.

GENİŞLETİLMİŞ ÖZET: Eğitimin önemli amaçlarından biri de öğrencinin yaratıcılık gücünü ortaya çıkarmak ve öğrencinin bu gücünü geliştirmektir. Yaratıcılık olgusu, bireylerin bir şeyi merak etmesi ve heyecan duyması ile kendiliğinden ortaya çıkar. Bahsedilen duygular öğrenilmiş davranışlar değildir. Bu nedenle çocuklarda yaratıcılık kavramını gözlemlenmek çok daha kolaydır (Özden, 1997: 107-108). Yaratıcılıkla ilgili birçok tanım yapılmıştır. Bunlardan bazıları şu şekildedir. Üstündağ'a (2009: 5) göre yaratıcılık; "Bütün bilişsel ve psikomotor olaylarda insana evet dedirten şey, davranış, beceri ve yaşam felsefesini ortaya koymaktır". Beceri kavramı 2005 sosyal bilgiler öğretim programında "yaratıcı düşünme" olarak ifade edilirken, 2018 sosyal bilgiler öğretim programında "yenilikçi düşünme" olarak ifade edilmiştir (Çelikkaya vd., 2019: 136-137). Sosyal bilgiler, öğrencileri toplumsal hayata hazırlamak ve bu sorunları çözebilmek için ihtiyaç duyacakları bilgi, beceri, tutum ve değerlerle donatmak amacıyla sosyal bilimlerden gelen bilgileri birleştirerek basitleştiren bir vatandaşlık eğitimi dersidir (Öztürk ve Otluoğlu, 2003: 6). Bu çalışmada betimsel tarama modeli kullanılmıştır. Nicel araştırma türlerinden biri olan betimsel tarama modeli, var olan bilgileri açıklayarak ortaya çıkarmaktır. Bu yöntemde geçmiş olaylar söz konusu değildir; çünkü bu tür çalışmalar tarih araştırmaları içinde yer alır. Bu tür çalışmalarda var olan durumlar tartışılır (Büyüköztürk vd., 2018: 184). Araştırmanın çalışma grubunu, Fırat Üniversitesi Sosyal Bilgiler Eğitimi programında öğrenimlerine devam eden sosyal bilgiler öğretmen adayları oluşturmaktadır. Çalışmada örneklem büyüklüğünün hesaplanmasında Krejcie ve Morgan (1970) tarafından geliştirilen örneklem büyüklüğü belirleme tablosu kullanılmıştır. Araştırma sonucunda elde edilen bulguları toplamak amacıyla sosyal bilgiler öğretmen adaylarının bazı kişisel özelliklerini belirlemek için araştırmacı tarafından oluşturulan kişisel bilgi formu ve Whetton ve Cameron (2002: 176) tarafından geliştirilen yaratıcılık ölçeği kullanılmıştır. Araştırma sonucunda elde edilen nicel verilere bağlı olarak sosyal bilgiler öğretmen adaylarının yaratıcı düşünme becerilerine ilişkin görüşleri sınıf düzeyine (1., 2., 3., 4. sınıf), cinsiyete, anne baba eğitim durumuna, ailenin aylık gelir düzeyi, okul

öncesi eğitim, boş zaman etkinlikleri, televizyon programlarını izleme sıklığı ve ailede müzikle ilgilenenlerin bağımsız değişkenleri açısından incelenmiştir. Araştırmanın birinci alt amacı incelendiğinde, katılımcıların yaratıcı düşünme eğilimi puanları ile sınıf düzeyi değişkeni arasındaki anlamlılık değerlendirildiğinde, sınıf düzeyi değişkeninin yaratıcı düşünme üzerinde herhangi bir etkisinin olmadığı sonucuna varılmıştır. Araştırmanın ikinci alt amacı incelendiğinde ise katılımcıların cinsiyetleri ile yaratıcı düşünme becerileri arasında anlamlı bir ilişki olmadığı görülmüştür. Araştırmanın üçüncü alt amacı incelendiğinde anne baba eğitim düzeyi ile yaratıcı düşünme becerileri arasında herhangi bir ilişki bulunamamıştır. Bu duruma göre anne eğitim düzeyi ile baba eğitim düzeyinin katılımcıların yaratıcı düşünme becerilerini etkilemediği söylenebilir. Araştırmanın dördüncü alt amacı incelendiğinde ise katılımcıların ailelerinin aylık gelir düzeyleri ile yaratıcı düşünme becerileri arasında pozitif yönde bir ilişki bulunamamıştır. Bu duruma göre katılımcıların ailelerinin aylık gelir düzeyinin adayların yaratıcı düşünme becerilerini etkilemediği söylenebilir. Araştırmanın beşinci alt amacı incelendiğinde, katılımcıların okul öncesi eğitim durumları ile yaratıcı düşünme becerileri arasında pozitif yönde bir ilişki bulunmuştur. Araştırmanın bu sonucuna göre öğretmen adaylarının okul öncesi eğitimlerinin yaratıcı düşünme becerilerini etkilediği söylenebilir. Araştırmanın altıncı alt amacı incelendiğinde, katılımcıların kitap okuma sıklıkları ile yaratıcı düşünme becerileri arasında anlamlı bir ilişki bulunamamıştır. Bu duruma göre öğretmen adaylarının kitap okuma sıklıklarının yaratıcı düşünme becerilerini etkilemediği söylenebilir. Araştırmanın yedinci alt amacı incelendiğinde eğlence programlarını izleme sıklığı ile yaratıcı düşünme arasında pozitif yönde bir ilişki bulunmuştur. Bu duruma göre eğlence programlarını izleme sıklığının öğretmen adaylarının yaratıcı düşünme becerilerini etkilediği söylenebilir. Araştırmada belgesel izleme sıklıkları ile yaratıcı düşünme becerileri arasında pozitif bir ilişki bulunmuştur. Bu duruma göre öğretmen adaylarının belgesel izleme sıklıklarının yaratıcı düşünme becerilerini etkilediği söylenebilir. Araştırmada sosyal bilgiler öğretmen adaylarının dizi izleme sıklıkları ile yaratıcı düşünme becerileri arasında pozitif yönde bir ilişki bulunmuştur. Bu duruma göre dizi izleme sıklığının öğretmen adaylarının yaratıcı düşünme becerilerini etkilediği söylenebilir. Araştırmanın sekizinci alt amacı incelendiğinde ailede müzikle ilgilenenlerin varlığı ile yaratıcı düşünme becerileri arasında anlamlı bir ilişki bulunmuştur. Bu duruma göre öğretmen adaylarının ailelerinde müziğe ilgi duyanların bulunmasının yaratıcı düşüncelerini etkilediği söylenebilir.

EXTENDED SUMMARY: One of the important aims of education is to reveal the creativity power of the student and to develop this power of the student. The phenomenon of creativity occurs spontaneously when individuals are curious and excited about something. The emotions mentioned are not learned behaviors. Therefore, it is much easier to observe the concept of creativity in children (Özden, 1997: 107-108). Many definitions have been made on creativity. Some of these are as follows. According to Üstündağ (2009: 5), creativity; "What makes one say yes in all cognitive and psychomotor events is to reveal the behavior, skill and philosophy of life". While the concept of skill was expressed as "creative thinking" in the 2005 social studies curriculum, it was expressed as "innovative thinking" in the 2018 social studies curriculum (Çelikkaya et al., 2019: 136-137). Social studies is a citizenship education course that brings together the information in the social sciences, simplifies this information according to the level of the students, and aims to prepare the students for social life and to gain the knowledge, skills, attitudes and values they will need to solve these problems (Öztürk and Otluoğlu, 2003: 6). Descriptive scanning model was used in this study. Descriptive scanning model, which is one of the quantitative research types, is to reveal the existing information by explaining it. Past events are out of the question in this method; because such studies are included in historical studies. In such studies, existing cases are discussed (Büyüköztürk et al., 2018, p. 184). The study group of the research consists of social studies teacher candidates who continue their education in the Social Studies Education program of Fırat University. In the study, the sample size determination table developed by Krejcie and Morgan (1970) was used to calculate the sample size. In order to collect the findings obtained as a result of the research, a personal information form created by the researcher and the creativity scale developed

by Whetton and Cameron (2002: 176) were used to determine some personal characteristics of social studies teacher candidates. Depending on the quantitative data obtained as a result of the research, the views of the social studies teacher candidates on their creative thinking skills were determined by their grade level (1st, 2nd, 3rd, 4th grade), gender, education status of parents, monthly income level of the family, school pre-education, leisure time activities, frequency of watching television programs and those interested in music in the family were examined in terms of their independent variables. When the first sub-purpose of the study was examined, when the significance between the creative thinking tendency scores of the participants and the grade level variable was evaluated, it was concluded that the grade level variable had no effect on creative thinking. When the second sub-purpose of the study was examined, it was seen that there was no significant relationship between the genders of the participants and their creative thinking skills. When the third sub-purpose of the study was examined, no relationship was found between the parents' education level and creative thinking skills. According to this situation, it can be said that the education level of the mother and the education level of the father do not affect the creative thinking skills of the participants. When the fourth sub-purpose of the study was examined, no positive relationship was found between the monthly income level of the participants' families and their creative thinking skills. According to this situation, it can be said that the monthly income level of the families of the participants does not affect the creative thinking skills of the candidates. When the fifth sub-purpose of the study was examined, a positive relationship was found between the pre-school education status of the participants and their creative thinking skills. According to this result of the research, it can be said that the pre-school education of teacher candidates affects their creative thinking skills. When the sixth sub-purpose of the study was examined, no significant relationship was found between the frequency of reading books and creative thinking skills of the participants. According to this situation, it can be said that the frequency of teacher candidates' reading books does not affect their creative thinking skills. When the seventh sub-purpose of the study was examined, a positive relationship was found between the frequency of watching entertainment programs and creative thinking. According to this situation, it can be said that the frequency of watching entertainment programs affects the creative thinking skills of the teacher candidates. In the study, a positive relationship was found between the frequency of watching documentaries and their creative thinking skills. According to this situation, it can be said that the frequency of watching documentaries by teacher candidates affects their creative thinking skills. In the study, a positive relationship was found between the frequency of watching TV series and creative thinking skills of social studies teacher candidates. According to this situation, it can be said that the frequency of watching TV series affects the creative thinking skills of teacher candidates. When the eighth sub-purpose of the study was examined, a significant relationship was found between the presence of those interested in music in the family and their creative thinking skills. According to this situation, it can be said that the presence of those who are interested in music in the family of teacher candidates affects their creative thinking Skills.

EK I: Araştırmada Kullanılan Kişisel Bilgiler Formu

Değerli öğretmen adayları;

Anketimiz kişisel bilgiler formu ve yaratıcı düşünme ölçeğinin bulunduğu iki bölümden oluşmaktadır. Ankette yer alan maddelerden sizin için en uygun olanı (X) ile işaretlemeniz istenmektedir. Ankete vereceğiniz samimi cevapların araştırmanın geçerliliği için önemli olduğunu hatırlatır göstereceğiniz ilgi ve hassasiyet için en içten teşekkürlerimi sunarım.

XXXXXXXXXXXX

1) Sınıfınız? 1 (), 2 (), 3 (), 4 ()

2) Cinsiyetiniz? () Bayan () Bay

3) Mezun Olduğunuz Ortaöğretim Programı?

() Anadolu Lisesi () Düz Lise () Meslek Lisesi

4) Üniversiteye Başlamadan Önce Yaşadığınız Yerleşim Birimi?

() Büyükşehir () Şehir () İlçe () Köy

5) Anne-babanız eğitim durumları nedir? Anne Baba

| | | |
|--------------------|-----|-----|
| Okur – yazar | () | () |
| Okur – yazar değil | () | () |
| İlkokul mezunu | () | () |
| Ortaokul mezunu | () | () |
| Lise ve üzeri | () | () |

6) Babanızın mesleği:

7) Ailenizin aylık toplam geliri ne kadar?

() 2500 TL ve altında () 2501-3000 arası () 3000 TL üzeri

8) Okulöncesi eğitim aldınız mı?

() Evet () Hayır

9) Resim yapmayı sever misiniz?

() Evet () Hayır

10) Boş Zamanlarınızda Aşağıdaki Etkinlikleri Hangi Sıklıkla Yaparsınız?

| | Her Zaman | Genellikle | Ara sıra | Hiç |
|----------------------------------|-----------|------------|----------|-----|
| 1. Kitap Okuma | () | () | () | () |
| 2. Gazete Okuma | () | () | () | () |
| 3. Bulmaca Çözme | () | () | () | () |
| 4. Kültürel Etkinliklere Katılma | () | () | () | () |
| 5. Spor Yapma | () | () | () | () |

11) Aşağıdaki Televizyon Programlarını Ne Kadar Sıklıkla İzlersiniz?

| | Her Zaman | Genellikle | Ara sıra | Hiç |
|-------------------------|-----------|------------|----------|-----|
| 1. Eğlence Programları | () | () | () | () |
| 2. Tartışma Programları | () | () | () | () |
| 3. Bilgi Yarışmaları | () | () | () | () |
| 4. Belgesel | () | () | () | () |
| 5. Dizi Filmler | () | () | () | () |

12) Ailenizde müzikle ilgisi olan var mı? Yanıtınız evetse, ne amaçla ilgilenmektedir/ilgilenmektedirler? (Ne amaçla ilgilenildiğiyle ilgili birden fazla seçenek işaretlenebilir)

() Hayır

() Evet () Hobi () Eğitimcilik () Yorumculuk/Bestecilik

EK II: Araştırmada Kullanılan Ölçek

Ne Kadar Yaratıcısınız?

Ne kadar yaratıcısınız? Aşağıdaki test sahip olduğunuz kişisel özellikler, tutumlar, değerler, güdüler ve ilgileri karakterize etmektedir. Ayrıca yüksek yaratıcı kişiliğinizi belirlemenize yardımcı olacaktır. Bu seçeneklerin doğru veya yanlış cevabı yoktur. Her bir ifade için size en yakın seçeneği işaretleyiniz. Vereceğiniz samimi cevaplar için şimdiden teşekkür ederim.

| Sıra No | YARATICILIK ÖLÇEĞİ SEÇENEKLER | Katılıyor | Kararsız | Katılmıyor |
|---------|--|-----------|----------|------------|
| 1 | Belirli bir problemi çözerken her zaman doğru işlemleri takip ettiğim konusunda büyük ölçüde emin olarak çalışırım | | | |
| 2 | Cevabını alamayacağımı düşündüğüm soruları sormak zaman kaybıdır | | | |
| 3 | Bir problemi çözerken bir işe yoğunlaşmam diğer insanların çoğundan daha düşük düzeydedir | | | |
| 4 | Problem çözmek için adım adım mantıklı basamakların en iyi yöntem olduğuna inanırım | | | |
| 5 | Grup çalışmalarında, bazen fikrimi sesli söyleyerek diğerlerinin sözünü keserim | | | |
| 6 | Zamanımın çoğunu başkalarının benim hakkımdaki düşünceleri düşünerek harcarım | | | |
| 7 | Benim için doğru olduğuna inandığım şeyleri yapmak, başkalarının onayını kazanmaya çalışmaktan çok daha önemlidir | | | |
| 8 | Olaylar karşısında kararsız görünen insanlara karşı saygımı yitiririm | | | |

| | | | | |
|----|---|--|--|--|
| 9 | Diğer insanlardan daha çok, ilgilendiğim ve heyecan duyduğum şeylere gereksinim duyarım | | | |
| 10 | İçimden geçenleri nasıl kontrol altında tutacağımı bilirim | | | |
| 11 | Zamanımın çoğunu zor problemlerle uğraşarak geçirebilirim | | | |
| 12 | Bazen aşırı istekli olurum | | | |
| 13 | En iyi fikirlerimi özellikle belirli bir şeyle meşgul olmadığım zaman üretirim | | | |
| 14 | Bir sorunun çözümüne yaklaştığım zaman sezgilerime ve "doğruluk" veya "yanlışlık" hislerime güvenirim | | | |
| 15 | Problem çözümünde; problemi analiz ederken hızlı, topladığım bilgileri sentez ederken daha yavaş çalışırım | | | |
| 16 | Bazen kuralları ihlal ettiğim ve gerektiği gibi davranmadığım için eleştirilirim | | | |
| 17 | Koleksiyon hobisini severim | | | |
| 18 | Hayal alemine dalmak, çok önemli projelerimin ortaya çıkmasına neden olur | | | |
| 19 | Gerçekçi ve tarafsız insanları severim | | | |
| 20 | Eğer şimdiki mesleğim dışında iki tür meslekten birisini seçmek durumunda olsaydım kâşif yerine tıp doktoru olmayı tercih ederdim | | | |
| 21 | Benimle aynı sosyal sınıf ve meslek grubundan olan insanlarla daha kolay anlaşabilirim | | | |
| 22 | İleri düzeyde estetik | | | |

| | | | | |
|----|--|--|--|--|
| | duyarlığa sahibim | | | |
| 23 | Hayatımı yüksek statü ve güç elde etmek için sürdürürüm | | | |
| 24 | Kararlarının çoğundan emin olan insanları severim | | | |
| 25 | Sorunların başarılı şekilde çözülmesinde ilhamın rolü yoktur | | | |
| 26 | Bir tartışmada, görüşümün bir bölümünden vazgeçmek zorunda kalsam da en büyük zevkim hemfikir olmadığım insanla arkadaşlık kurmaktır | | | |
| 27 | İnsanlara kabul ettirmek yeni fikirler üretmek oldukça ilgimi çeker | | | |
| 28 | Derin düşünmek için bir günümü yalnız başıma geçirmekten hoşlanırım | | | |
| 29 | Kendimi yetersiz hissettiğim işlerden kaçınmaya çalışırım | | | |
| 30 | Bir bilgiyi değerlendirirken bilginin kaynağı içeriğinden daha önemlidir | | | |
| 31 | Belirsiz ve tahmin edilemeyen durumlardan hoşlanmam | | | |
| 32 | "Önce iş sonra memnuniyet" kuralını uygulayan insanları severim | | | |
| 33 | Bence başkalarına gösterdiği saygıdan çok, insanın kendine olan saygısı önemlidir. | | | |
| 34 | Mükemmel olmak için uğraşan insanların çok zeki olmadığını düşünürüm | | | |
| 35 | Grup halinde çalışmayı tek başına çalışmaya tercih ederim | | | |
| 36 | Başkalarını etkilemem | | | |

| | | | | |
|----|--|--|--|--|
| | gereken işleri severim | | | |
| 37 | Yaşamımda karşılaştığım çoğu problem doğru veya yanlış çözümü olmayan sorunlardır | | | |
| 38 | Her şey için bir yere sahip olmak ve her şeyin yerinde olması benim için önemlidir | | | |
| 39 | Tuhaf ve sıra dışı kelimeler kullanan yazarlar sadece gösteriş meraklısıdır | | | |
| 40 | Aşağıdaki kelimeler insanları tanımlamak için kullanılan bir listedir. Sizi en iyi tanımlayan 10 kelimeyi işaretleyerek seçiniz. | | | |

Aşağıdaki tabloda yer alan kelimelerden sizi en iyi tanımlayan 10 tanesini, karşısına (X) işareti yazarak işaretleyiniz.

| Sıra | SEÇENEKLER | X | Sıra | SEÇENEKLER | X |
|------|----------------|---|------|------------------|---|
| 1 | Enerjik | | 28 | Uyanık | |
| 2 | İkna edici | | 29 | Tuhaf | |
| 3 | Dikkatli | | 30 | Düzenli | |
| 4 | Revaçta olan | | 31 | Duygusuz | |
| 5 | Özgüveni olan | | 32 | Mantıklı düşünen | |
| 6 | Sebatlı | | 33 | Anlayışlı | |
| 7 | Orijinal | | 34 | Dinamik | |
| 8 | Tedbirli | | 35 | Kendini isteyen | |
| 9 | Prensipli | | 36 | Nezaketli | |
| 10 | Becerikli | | 37 | Cesur | |
| 11 | Bencil | | 38 | Verimli | |
| 12 | Bağımsız | | 39 | Yardımsız | |
| 13 | Sert | | 40 | Sezgili | |
| 14 | Kehanet sahibi | | 41 | Hızlı | |
| 15 | Resmi | | 42 | İyi huylu | |

| | | | |
|----|-----------------------|----|--------------|
| 16 | Gayri resmi | 43 | Esaslı |
| 17 | Kendini işine adanmış | 44 | Düşüncesiz |
| 18 | İleri görüşlü | 45 | Kararlı |
| 19 | Gerçeklere dayanan | 46 | Gerçekçi |
| 20 | Açık fikirli | 47 | Alçakgönüllü |
| 21 | Çok anlayışlı | 48 | İstekli |
| 22 | Utangaç | 49 | Dalgın |
| 23 | Tutkulu | 50 | Esnek |
| 24 | Yenilikçi | 51 | Girişken |
| 25 | Dengeli | 52 | Sevilen |
| 26 | Meraklı | 53 | Huzursuz |
| 27 | Pratik | 54 | Çekingen |

EK III: Yaratıcılık Ölçeğinde Yer Alan Maddelerin Puan Değerleri

| Madde No | CEVAP SEÇENEKLERİ | | |
|----------|-------------------|------------|--------------|
| | Katılıyorum | Kararsızım | Katılmıyorum |
| 1 | 0 | 1 | 2 |
| 2 | 0 | 1 | 2 |
| 3 | 4 | 1 | 0 |
| 4 | -2 | 0 | 3 |
| 5 | 2 | 1 | 0 |
| 6 | -1 | 0 | 3 |
| 7 | 3 | 0 | -1 |
| 8 | 0 | 1 | 2 |
| 9 | 3 | 0 | -1 |
| 10 | 1 | 0 | 3 |
| 11 | 4 | 1 | 0 |
| 12 | 3 | 0 | -1 |
| 13 | 2 | 1 | 0 |
| 14 | 4 | 0 | -2 |
| 15 | -1 | 0 | 2 |
| 16 | 2 | 1 | 0 |

| | | | |
|----|----|---|----|
| 17 | 0 | 1 | 2 |
| 18 | 3 | 0 | -1 |
| 19 | 0 | 1 | 2 |
| 20 | 0 | 1 | 2 |
| 21 | 0 | 1 | 2 |
| 22 | 3 | 0 | 1 |
| 23 | 0 | 1 | 2 |
| 24 | -1 | 0 | 2 |
| 25 | 0 | 1 | 3 |
| 26 | -1 | 0 | 2 |
| 27 | 2 | 1 | 0 |
| 28 | 2 | 0 | -1 |
| 29 | 0 | 1 | 2 |
| 30 | -2 | 0 | 3 |
| 31 | 0 | 1 | 2 |
| 32 | 0 | 1 | 2 |
| 33 | 3 | 0 | -1 |
| 34 | -1 | 0 | 2 |
| 35 | 0 | 1 | 2 |
| 36 | 1 | 2 | 3 |
| 37 | 2 | 1 | 0 |
| 38 | 0 | 2 | 2 |
| 39 | -1 | 0 | 2 |

| Sıra | SEÇENEKLER | X | Sıra | SEÇENEKLER | X |
|------|---------------|---|------|------------------|---|
| 1 | Enerjik | 2 | 28 | Uyanık | 1 |
| 2 | İkna edici | 0 | 29 | Tuhaf | 2 |
| 3 | Dikkatli | 2 | 30 | Düzenli | 0 |
| 4 | Revaçta olan | 0 | 31 | Duygusuz | 0 |
| 5 | Özgüveni olan | 1 | 32 | Mantıklı düşünen | 0 |
| 6 | Sebatlı | 2 | 33 | Anlayışlı | 0 |
| 7 | Orijinal | 2 | 34 | Dinamik | 2 |
| 8 | Tedbirli | 0 | 35 | Kendini | 2 |

| | | | | isteyen | |
|----|-------------------------|---|----|--------------|---|
| 9 | Prensipli | 0 | 36 | Nezaketli | 0 |
| 10 | Becerikli | 2 | 37 | Cesur | 2 |
| 11 | Bencil | 0 | 38 | Verimli | 0 |
| 12 | Bağımsız | 2 | 39 | Yardımsaver | 0 |
| 13 | Sert | 0 | 40 | Sezgili | 2 |
| 14 | Kehanet sahibi | 0 | 41 | Hızlı | 0 |
| 15 | Resmi | 0 | 42 | İyi huylu | 0 |
| 16 | Gayri resmi | 1 | 43 | Esaslı | 1 |
| 17 | Kendini işine adamış | 2 | 44 | Düşüncesiz | 0 |
| 18 | İleri görüşlü | 1 | 45 | Kararlı | 1 |
| 19 | Gerçeklere dayanan | 0 | 46 | Gerçekçi | 0 |
| 20 | Açık fikirli | 1 | 47 | Alçakgönüllü | 0 |
| 21 | Çok anlayışlı | 0 | 48 | İstekli | 2 |
| 22 | Utangaç | 0 | 49 | Dalgın | 0 |
| 23 | Tutkulu | 2 | 50 | Esnek | 2 |
| 24 | Yenilikçi | 2 | 51 | Girişken | 0 |
| 25 | Dengeli | 0 | 52 | Sevilen | 0 |
| 26 | Meraklı | 0 | 53 | Huzursuz | 1 |
| 27 | Pratik | 0 | 54 | Çekingen | 0 |

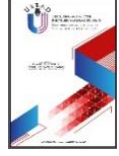

ŞAİR EŞREF ŞEMİZADE'NİN "SAYLAMA ESERLER"ADLI ESERİNİN İÇERİK VE ÜSLUP ÖZELLİKLERİ*

THE CONTENT AND WORDING FEATURES OF POET ESREF SEMİZADE'S
"SAYLAMA ESERLER"

Yunus Emre KARADUMAN

Öğretmen, MEB, Erzincan Ortaokulu
Erzincan/Türkiye.

Teacher, MEB, Erzincan Secondary
School

Erzincan/Türkiye.

yunusemrekaraduman24@gmail.com

ORCID ID: 0000-0002-5387-6909

Arzu Sema ERTANE BAYDAR

Prof. Dr., Erzincan Binali Yıldırım
Üniversitesi, Eğitim Fakültesi, Türkçe
Eğitimi Ana Bilim Dalı,
Erzincan/Türkiye.

Prof.Dr., Erzincan Binali Yıldırım
University,

Faculty of Education,

Erzincan/Türkiye

arusemabaydar@windowslive.com

ORCID ID: 0000-0001-8025-0146

Makale bilgisi | Article Information

DOI: 10.47994/usbad.1249956

Makale Türü / Article Type: Araştırma Makalesi / Research Article

Geliş Tarihi / Date Received: 10.02.2023

Kabul Tarihi / Date Accepted: 26.04.2023

Yayın Tarihi / Date Published: 20.04.2023

Yayın Sezonu / Pub Date Season: Nisan / April

Bu Makaleye Atıf İçin / To Cite This Article: Karaduman, Y. E., & Ertane-Baydar, A. S. (2023). Şair Eşref Şemizade'nin "Saylama Eserler"Adlı Eserinin İçerik ve Üslup Özellikleri. *USBAD Uluslararası Sosyal Bilimler Akademi Dergisi* 5(11), 195-210.

İntihal: Bu makale intihal.net yazılımınca taranmıştır. İntihal tespit edilmemiştir.

Plagiarism: This article has been scanned by intihal.net. No plagiarism detected.



İletişim: Web: <https://dergipark.org.tr/tr/pub/usbad>
mail: usbaddergi@gmail.com

* Bu çalışma Prof. Dr. Arzu Sema Ertane Baydar danışmanlığında Yunus Emre Karaduman tarafından hazırlanan "Eşref Şemizade'nin 'Saylama Eserler' Adlı Eserinde Dil ve Üslup" isimli yüksek lisans tezinden hareketle oluşturulmuştur.

Öz: Kırım Tatar şairi Eşref Şemizade, Kırım Tatar edebiyatının önde gelen isimlerindedir. Kırım halkının değişmeyen kaderi olan göçler ve soykırım konularından başlayarak birçok konuda şiir yazmış olan şair halkının hislerine tercüman olmuştur. Bu çalışma Eşref Şemizade'nin "Saylama Eserler" adlı kitabındaki şiirlerinden hareketle okuyucuya vermek istediği iletilerin tespit edilmesi amacıyla hazırlanmıştır. Ayrıca Kırım Tatar edebiyatına şairin penceresinden bakarak dönemin edebiyatı hakkında bilgi sahibi olunması da amaçlanmıştır. Şair kaleme aldığı şiirler ile dönemin yaşanan önemli olaylarını edebi bir dille insanlara anlatmıştır. Eşref Şemizade'nin "Saylama Eserler"inde yer alan şiirler konularına göre tasnif edilmiştir. Eşref Şemizade şiir dilini etkin bir şekilde kullanan şairler arasında yer almaktadır. Eserinde aşk, vatan, memleket özlemi, edebiyat ve şiir gibi kavramları etkili bir şekilde işlediği görülmektedir. Eşref Şemizade'nin dönemin önemli şairlerinden ve düşünce adamlarından biri olarak ortaya koymuş olduğu eserler Kırım halkına her zaman güç vermiş ve yol göstermiştir. Şairin ele almış olduğu konular ve bu konuların okuyucu açısından önemi çalışmanın sonuç kısmında dikkate sunulmuştur.

Anahtar Kelimeler: Kırım Tatar Edebiyatı, Türk Dili, Eşref Şemizade, Şiir, Üslup

Abstract: Eşref Şemizade, the poet of Crimean Tatar is the prominent name of Crimean Tatar Literature. He articulated his public feelings with poems started many issues that Crimean public's unchanging fate about migrations and genocide. This study is prepared with the aim of detecting the messages in poems to the readers called "Saylama Eserler" that belongs to Eşref Şemizade. Also it is aimed to have knowledge about Crimean Tatar literature with eyes of poet's. The poet has told people about the important events of the period with the poems which he has written with a literary language. The poems sorted out according to their subjects in Eşref Şemizade's work called "Saylama Eserler". Eşref Şemizade takes part in the poets who uses the language of poem effectively. In his work it is seen that he processes love, homeland, longing for homeland, literature and poem effectively. The works of Eşref Şemizade who is the important poets and thinker of term, always sustains and leads to Crimean public. The subjects which poet take in hand and these subjects importance with aspect of reader is presented to the attention at the end of study.

Key Words: Crimean Tatar Literature, Turkish Literature, Eşref Semizade, Poem, Turn of Expression

Giriş

Kırım tarih boyunca çatışmaların yaşandığı bir alan olmuştur. Türk kavimlerinin uzun yıllardır yerleşim yeri olan bu alan birçok kez sürgün hayatlara şahitlik etmiştir.

Bir Türk ve Müslüman halkı olan Kırım Tatarları Kırım yarımadasının yerli halkıdır. Kırım'da Türk kavimlerinin mevcudiyeti en azından VI. yüzyıla kadar iner ve Hazarlar, Peçenekler, Kıpçaklar (Kumanlar) Altın Orda, Anadolu Türkleri (Selçuklu ve Osmanlılar) ve Kırım Hanlığı tarihi zincirindeki Türk halk ve devletlerini içine alır (Kırımlı 2010: 5).

Karadeniz'in kuzeyinde yer alan Kırım yarımadası uzun yıllar Kırım Tatar halkının yaşadığı ata toprağıdır. En son Ukrayna'ya bağlı olan Kırım Tatar Cumhuriyeti geçmiş yıllarda olduğu gibi yine Rusya tarafından 2014 yılında ilhak edilmiştir. Sürekli baskılara maruz kalan Kırım halkı ne yazık ki yine Rusya'nın dayatmalarıyla karşı karşıyadır. Rusya Kırım'ı her zaman güvenliğinin en önemli noktası görmüştür.

Netice olarak hem Kırım hem de Kafkas göçlerine yol açan temel sebep; Rusya'nın buradaki unsurlarla düşmanlık içerisinde bulunması, onlara

güvenmemesi, mutlak anlamda güvendiği toplulukları bu bölgelere yerleştirmek amacıyla, bölgedeki yerli halkı daha iç bölgelere yerleştirmek amacıyla, bölgedeki yerli halkı daha iç bölgelere sürmek istemesi, buna da halkın şiddetli tepki göstermesidir denilebilir (Saydam 2010: 81).

Kırım halkı ise tüm bu asimilasyon ve yıldırma çalışmalarına karşı her zaman milli kimliklerini koruyarak karşı koymaya çalışmış ve yapılan baskılara boyun eğmemiştir. Bu alanda en önemli birliktelik dil ile sağlanmaya çalışılmıştır. Dönemin önemli isimlerinden İsmail Gaspıralı dil birlikteliğini sağlayabilmek amacıyla çalışmalar yapmıştır. Tercüman gazetesinde tüm Türklerin anlayabileceği bir dil oluşturmaya gayret göstermiş ve bu nedenle buna en uygun dilin de Osmanlı Türkçesi olduğunu savunmuştur.

Bunun başlıca iki sebebi vardı: Birincisi, Osmanlı Türkçesinin bir imparatorluk dili olmasıdır. İkincisi ise, 19. yüzyılın başlarından itibaren Çarlık hükûmetinin Türkler arasına Rus göçmenler yerleştirmeye başlaması ve bunun neticesinde her Türk boyunun mahallî bir dil ve edebiyat oluşturmak için gayret etmeye başlamasıdır. Ancak, Osmanlı Türkçesinin Arapça, Farsça terkip ve ibarelerle dolu olması, diğer boyların bu Türkçeyi anlamalarını zorlaştırıyordu (Toker 2004: 36).

Gaspıralı bu zorluğu aşmak için anlaşılması zor ifadeleri ayıklayarak yerine başta Kırım olmak üzere diğer Türk lehçelerinden kelimeler aldı. Bu sayede ortaya daha anlaşılır bir ortak dil çıkmış oldu.

Rusya'nın baskılarının devam ettiği dönemde Eşref Şemizade Kırımın Kezlev şehrinde 1908 yılında bir öğretmen ailesinin çocuğu olarak dünyaya gelir. İlk öğrenimini İstanbul'da tamamlayan şair yükseköğrenimini Moskova Sinema Enstitüsü'nün senaryo bölümünde tamamlar. İlk şiirini henüz on altı yaşındayken yazar. Genç yaşta Kırım Tatar Edebiyatçıları çevrelerinde yer alıp, 1929 yılında Latin alfabesi ile çıkan Köz Aydın mecmuasında yazar olarak görev alır. 1932-1937 yıllarında Kırım Tatar Yazıcılar birliğinde başkâtip olur. Şiirlerini hayatta ne hissetmişse o doğrultuda yazan şair, birçok farklı konuda şiir yazar.

1. İNCELEME

1.1. Eşref Şemizade'nin Şiirlerinde Aşk ve Sevgili

Aşk, aşırı sevgi ve bağlılık duygusu olarak tanımlanmaktadır. Eşref Şemizade'nin incelediğimiz eserinde genel olarak işlenen en önemli konulardan biri aşk temasıdır. Şair esere "İlkin Sevgi" şiiriyle başlıyor:

Men seni er vaqıt körmek istiymen.

Qalbimi, qalbiñmen örmek istiymen.

Yaşamaq, sevilmeq, sevmek istiymen. (Şemizade s.23)

Bu şiiriyle şair her zaman sevilmeq istediğinden bahsetmektedir. Şiirin devamında sevgilinin onu sevmemesinde korktuğunu anlatmakta ve ondan kendisinin içini rahatlatacak davranışlarda bulunmasını istemektedir. Şair şiirlerinin

çoğunda sevgiliye seslenmekte ve ondan kendisine ümit verecek sözler söylemesini beklemektedir.

"Sonet" şiirinde sevgiliye seslenir ve şiirinde hep ondan bahsettiğini söyler:

"Leylâ, Leylâ! qorqma sen, abdırama,*

Seniñ asret otiñda† yanğanıma.

Men zan etem baqalar abdıramaz,

Şiirimde ep seni añğanıma." (s.38)

"Totay‡ Qızğa" şiirinde sevgiliyi gördükten sonra onun hayalinin gözlerinin önünden bir an olsun gitmediğini ve onun için şiir yazdığını anlatır:

Totay qız! Men seni ilki körgende,

Özğarıp§ qaytqan** soñ, üyge kirkende:

Hayalıñ aldımдан†† birden ketmedi

Seniñçün bu gece şiir örgende. (s.46)

Şiirin devamında sevgiliyi şiirleri için kendine ilham kaynağı yaptığından bahseder ve sevgilinin şiirlerinin kaynağı olduğunu vurgular.

"Mektup" adlı şiirinde şair Leylâ isimli sevdiğine seslenir. Diğer şiirlerinde olduğu gibi sevdiğinin şiirlerinin ilhamı olduğundan bahseder:

"Leylâ, Leylâ –yaşlığımniñ ilk günahsız bülbüli,

Qalemimniñ ilk şiiri, ilhamımniñ ilk güli."

Şiirin devamında saflığı temsil eden Leylâ'ya sitem eder şair. Sevgilisi artık şehir hayatına ayak uydurmuş ve şairi unutmuştur. Eşref Şemizade'nin şiirlerinde aynı vatanına olduğu gibi sevdiğine de hep bir hasret vardır.

"Qırqlama" bölümünde şair aşkı tarif etmiş ve hayatın en önemli duygusunun aşk olduğunu dile getirmiştir:

"Eger ömür-küreş ise,

Aşq oniñ yuvasıdır.

Eger ömür-uyqu ise,

Aşq oniñ rüyasıdır." (s.165)

* Şaşırma

† Ateşinde

‡ Çok güzel

§ Uğurlayıp

** Döndükten

†† Önümden

1.2. Eşref Şemizade'nin Şiirlerinde Şiir ve Edebiyat

Şiir ve edebiyat toplumların vazgeçilmez unsurlarıdır. Tarih boyunca insanlığın duygularını dile getirdiği bu alanlar nice duygulara şahitlik etmiştir. Bir toplumun yapısını anlamak için o toplumun edebiyatına bakmak yeterli olacaktır.

Edebiyat maddesine Türkçe Sözlük ve Büyük Larousse Sözlük ve Ansiklopedisi'nde şu anlamlar verilmiş: "Olay, düşünce, duygu ve hayallerin dil aracılığıyla sözlü veya yazılı olarak biçimlendirilmesi sanatı, yazın" (TDK 2005: 600), "Estetik amaçlı oldukları kabul edilen yazılı eserler bütünü" (BLSA 1986: 3514). Edebiyat ve sanatın bütün özelliklerinin birer tanıma sığdırılması imkânsızdır. Edebiyat eserinin ister tasvir edici, ister değerlendirci özelliği olan bir tanımı yapılsın, yapılan her tanım eksiktir. Bunun temel nedeni ise edebiyat eserlerinin ortak özellikleri yerine benzer özelliklerinden söz edilebilir olmasıdır (Şirin 2016: 12).

Eşref Şemizade şiiri fikirleri doğrultusunda bir araç olarak kullanmıştır. Şiirin bir amacı olduğunu vurgulamış ve kendisi de şiiri bu doğrultuda kullanmıştır. "Küneşniñ Ögüti" başlıklı şiirinde şair bu görüşlerini dile getirmiştir:

"Ey, küreşli senelerniñ yaş batırı,*

Gür qalbiñde çürük fikir uyanmasın!

Şiiriñniñ er cümlesi, er satırı

Romantika boyasına boyanmasın!" (s.64)

Şair gerçek şiirin parıldadığını vurgular. Okuyucunun şiiri okuduğunda içinde bir şeyler hissetmesi gerektiğini ve bu görevin de şaire ait olduğunu dile getirir. Ona göre şair halkla birlikte gülmeli, halkla birlikte ağlamalıdır. Halk olduğu sürece şair de vardır.

Eşref Şemizade şairliğin çok önemli olduğunu söyler ve kendisini bu unvana layık görmez. Ona göre şair olmak o kadar da kolay değildir. Firdevsî, Dante, Ömer Hayyam, Bekir Çobanzade gibi isimleri sayarak onların gerçek birer şair olduğunu vurgular. Kendisini ise basit bir yazıcı ve halkının sadık bir askeri olarak tanımlar:

"Şahsen men şair de, edip de degilim,

Bu adlar men için ilâiy bir ad.

Men, yalıñız, öz tuvğan[†] halqımdan vekilim:

Adiy bir yazıcı, sadıq bir soldat.[‡] " (s. 112)

"Özüñcelik" şiirinde şair şiire seslenir ve onunla konuşur. Şiirin nasıl olması gerektiğini anlatır. Her zaman olduğu gibi şair kendini halkına borçlu görür ve şiir sayesinde bu borcu ödemeye çalıştığını belirtir:

* Kahraman (Muzafarov 2018: 58)

[†] Akraba

[‡] Asker

"Alğışını, halq oğrunda
Küygenlerge alıp bar!
Asretlikni balalıqtan
Bilgenlerge alıp bar!" (s.118)

2.3. Eşref Şemizade'nin Şiirlerinde Vatan ve Kahramanlık

Vatan insanlar için her zaman en kutsal unsur olmuştur. Bu kutsallığın değeri elbette ki milletten millete değişiklik göstermektedir. Türk'ler için vatan vazgeçilemeyecek bir değerdir. Vatan için canını feda edebilecek bir topluluk bulunur karşımızda.

Büyük sosyal olaylarda her fert yüreğinde acı hisseder. Hep kıpırdamakta olan bir coşku vardır içinde. Ancak bu acıyı, bu coşkuyu fertlerin bir araya getirmesi, bir yürekte hissetmesi gerekir. Çünkü bu, millet olmanın gereğidir. Bu birlikteliği sağlamak, biraz da dönemin yazarlarının, şairlerinin işidir (Baydar 2012: 77).

Eşref Şemizade için şiir halkına borcunu ödemek için önemli bir yöntemdir. Bu nedenle şair birçok şiirinde vatanından, sürgünden ve ölümden bahsetmiştir. Sürgün hayatı yaşayan Kırım halkı sayısız sıkıntılar yaşamış ve hep vatan hasreti çekmiştir. Bunu çok iyi bilen ve yaşayan Şemizade'nin şiirleri bu durumu çok iyi yansıtır. Şiirlerinde Kırım halkının çektiği sıkıntıları asla unutmayacağından bahseder:

"Qan içinde azğınlarını
Halqqa bergen azabın,
Ömürbilla bağıslama,
Ömürbilla unutma!" (Yol Berme! s.88)

Şair zorunlu göç yıllarından sonra tekrar Kırım'a uğrar ve orada Kırım Tatarları'nın adının kalmadığından yakınır. Taşın toprağın adeta ona Türk halkının nerede olduğu hakkında hesap sorduğunu anlatır. Bu hesap soruş aslında kendinedir. İçinde bulunulan durum "yandıq" kelimesiyle ifade edilmiştir:

"Çatırtavğa çıqtım: – "Oğluñ qayda?" –dey.
Salğırdan* suv içtim: – "Yavruñ qayda?" –dey.
Hansarayğa kirdim: – "Halqıñ qayda?" –dey.
Biz ökünmey,[†] kim ökünsin? –Yandıq, qardaşlar!" (s.90)

"Çalışqır ve Mağrur Halqım" şiirinde Kırım halkının ayak bastığı her toprağı gül bahçesine çevirdiğini söyler. Her gidilen yer yurt edinilir ve orayı güzelleştirmek için ellerinden gelen yapılır. Şiirin devamında Lenin döneminde halkın biraz olsun

* Akarsu

† Pişman olmak

rahat ettiğini ancak daha sonra tekrar sıkıntıların başladığını anlatır. Birçok gencin tekrar cephelerde can verdiğini dile getirir:

"Evlatlarıñ silalanıp,
Cebelerge atlandı,
Biñlep yavruñ ketti tavğa –
Partizanlar iline." (s.133)

"Yüregime" şiirinde şair Sovyet yöneticilerinin verdiği sözlere inandığından ancak bunun boş bir hayal olduğunu kötü bir şekilde gördüğünden bahseder. Daha önce defalarca yaşanan zorunlu göçün hasta, yaşlı, çocuk demeden tekrar yaşandığını anlatır:

"Yirmi sekiz, otuz eki, otuz yedi, kırq dörtte
Zulümniñ eñ yamanını ikinci "voc" uydurdu.
Bütün halqı hasta demey, bala-çağa, qart* demey,
Bir gecede vatanından ğurbetlikke sürdirdi." (s.141)

Şair için vatan hep özlem duyulan ve bir gün mutlaka tekrar kavuşulacak bir sevgili gibi görülür. Eşref Şemizade sürgün ve vatan konularını en iyi anlatan şairlerden biri olarak yerini almıştır.

2.4. Eşref Şemizade'nin Şiirlerinde Memleket Sevgisi/Özlemi

Eşref Şemizade her Kırımlı gibi vatan hasreti çekmiş bir şairdir. Ömrü boyunca memleketine dönmenin hayalini kurmuş ve bu hayallerini şiirlerine yansıtmıştır. Şair ne yazık ki memleketine ölümünden sonra ebedî olarak kavuşabilmiştir. Şair memleketinin bir akşamını "Akşam Deñiz Yalısında"[†] şiirinde şöyle tasvir eder:

Mavı kök deñizniñ tüsimen[‡] qarışıp,
Sıñırsız ufuqtan suvunmaq istey.
Aynıñ mor şavlesi,[§] dalğaman barışıp,
Mudavmet denizde cuvunmaq istey. (s.28)

Şair çok sevdiği vatanından sürgün edilmesini bir türlü hazmedemez. Ona göre -ki gerçekten de durum böyledir- Sovyetlerin yaptığı tam bir soykırımdır. "Romaniyadan" şiirinde şair bu durumu belirtir:

"Zeval boldı, pan, jandarma, polisler,
Er avlağa qan tamğası saldılar.
Kelgen-ötken bir zamanda soravsız

* Yaşlı

† Sahil, kıyı

‡ Renk

§ Işık

Malımızı-mülkimizni aldılar." (s.44)

Eşref Şemizade şiirlerinde bazen soydaşlarına seslenir ve memleket için çok çalışmak gerektiğini belirtir. Onlara bu konunun önemli olduğunu dile getirip onları çalışma konusunda teşvik eder. "Köyge Mektup" şiirinde bunun bir örneğini görürüz:

"Zümrüt çöller bizden alet,

Sizden ise ğayret istey.

Traktorlar kırtışlarını

Aqtar-tönter etmek istey." (s.71)

Şair uzaklara sürülse de memleketini hiç unutmaz. Bunu her fırsatta dile getirir. Çünkü çocukluğu Kırım'ın eşsiz doğasında geçmiştir. İnsan en çok çocukluğunu özler. Şair de bunu dile getirir ve bir gün mutlaka köyüne, memleketine döneceğini söyler:

"Unutmaycaqman öz köyim, ocağımın,

Şeñli evim, qaraltım, qonağımın,

Qırımniñ yeşil çöllerin, bağlarını,

Bilgi alğan mektebim, sabağımın." (s.80)

Şiirin devamında şair adeta çocukluğunda yaşadığı yılları bize bir film sahnesi tadında sunar. Şiiri okurken kendimizi bir anda şairin köyünde buluruz. O sahneleri şairle birlikte yaşarız. Bu da şairin memleket özlemini şiirine ne kadar iyi yansıttığının göstergesidir.

"Mor Qaranfil" şiirinde şair bir karanfil çiçeğine seslenir ve mücadele veren halk için onun da o yolda yanmasını ister. Şair bu kutlu davada herkesin elinden gelen mücadeleyi vermesini beklemektedir:

"Saçılınsınlar bu inciler

Halq denilgen taşqınğa.

Yan, qaranfil, saç qoquñnı

Halqımızniñ eşqına." (s.108)

Son olarak Eşref Şemizade vasiyet niteliği taşıyan bir dileğini dile getirir ve bu dileği aslında kabul olur. Çünkü şair ömrü boyunca vatani için verdiği mücadeleyi sürgünde geçirmiştir. 1978 yılında Rusya'da vefat ettikten sonra cenazesi Kırım'a, doğduğu topraklara, götürülür. "Arzum" şiiri bu nedenle önemlidir:

"Ayatım sönse de, iç sönmez bar arzum:

Mekânım Qırım edi, Qırım olsun mezarım.

Kerekmey mermer taş qabrimniñ üstinde;

Eñ qolay dürbe taş, Toprağım, öziñde." (s.109)

2.5. Eşref Şemizade'nin Şiirlerinde Doğa

Eşref Şemizade birçok konuda şiir yazmıştır. Bu konulardan biri de doğadır. Şiirlerinde mevsimlerin değişik özelliklerinden, yaşadığı bölgelerin doğasından ve doğanın onun üzerinde bıraktığı etkilerden bahsetmiştir.

"Qış Kele" şiirinde kış mevsiminin gelmesinden bahseder. Kış mevsimini ak sakallı bir dedeye benzetir:

"Gece uzay, kün kısqara,*

Suvuq arta, yuksele.

Artıq endi ağır-sabır

Aq saqallı qış kele." (s.25)

"Çölde Yaz Akşamı" şiirinde şair çölde geçirdiği bir günü anlatır. Çöl iklimini tasvir ederek okuyucuya o akşamı yaşatır. Şair çölde geçirdiği bu akşamdan gayet memnundur ve çöl havasını sevmiştir:

"Cigeriñe sinip qala

Temiz ava qoqusı..." (s.26)

"Gece" şiirinde Eşref Şemizade gecenin güzelliğini gözler önüne serer. Şair burada Ay'ı daha önce yapılan benzetmelerden farklı olarak ilginç bir şekilde limona benzetir; bu durum da şairin özgünlüğünün bir sonucudur. Şiirin devamında şair gecenin kendisi için bir ilham kaynağı olduğunu dile getirir:

"Men diñleyim, o yırlay,

İlhamım oynay.

İlhamıma eş ola,

Limon betli ay." (s.53)

"Fırtına" şiirinde şair Karadeniz'in hırçın dalgalarından bahseder. Fırtınanın kendi içinde alt üst olmuş duygularına da tercüman olacağını düşünür. Fırtınayla birlikte kendi içindeki duyguların da yüreğinden kalemine döküleceğini düşünür:

"Belki benim ruhim da, yüregim de;

Yükseklerge talpınıp, ilham alar;

Belki benim oñaytız qalemim de,

Senmen birge fırtına marşı çalar." (s.55)

Şiirin devamında şair denize de seslenir, denizin kalbine dökülerek fırtınayla birlikte göğe yükselmek istediğini daha sonra da çığ olup toprağa düşmek istediğini dile getirir. "Tasavvur" şiirinde ise şair tabiata âşık olduğunu söyler ve ilham kaynaklarından birinin de tabiat olduğunu vurgular:

* Kısılıyor

"Tasavvurnen tabiatqa aşiq olıp,
Belki de bu satırlarını yazmaz edim.
Burçaq urğan ğoncelerday birden solıp,
Aşq otınıñ alevinen yanmaz edim." (s.63)

2.6. Eşref Şemizade'nin Şiirlerinde Dostluk

Eşref Şemizade için dostluk önemli bir kavramdır. Çünkü o vefalı olmanın önemini bilmektedir. Şair kimi zaman dostlarına şiir yazmış kimi zaman da dostluk üzerine dizeler kaleme almıştır. İncelediğimiz eserde bu konuda çok fazla şiir yer almamaktadır.

"Yañı Yılıñ Kutlı Bolsın!" şiirinde arkadaşına seslenir ve herkesin yeni yılı kutlarken kendisinin yalnız olduğundan bahseder. Dünyanın kendisi için bir azap olduğunu belirtir ve onu kimlerin hatırladığını merak eder:

"Bugün aqşam cümle âlem cıyın,* bayram yapqanda,
Hayırlavlar, öpüşlennen dünya tolıp taşqanda,
Biz zavallı mahbüslerni acep bugün kim añar?
Yürekni kim tınçlandırır,† bizni kimler hatırlar?!" (s.85)

Şiirin devamında kendi sorusuna cevap verir ve onu eş dost kimsenin hatırlamadığını düşündüğünü söyler. Yalnız olmanın da verdiği duygusallıkla kendini kötü hissetse de tek dileğinin halkının ve yurdunun bağımsızlığını görmek olduğunu vurgular.

"Qırqlama" bölümünde şair dostlukla paylaşılan sevincin arttığından, üzüntünün ise azaldığından bahseder. Dostluk şair için önemlidir; şiirlerine de bu şekilde yansımıştır.

2.7. Eşref Şemizade'nin Şiirlerinde Ferdî Konular

Eşref Şemizade şiiri hayatın bir aynası olarak gördüğü için hayatın her alanıyla ilgili şiirler kaleme almıştır. Sürgün hayatıyla birlikte hayatın her alanına şahit olan şair tecrübelerini şiirlerine yansıtmıştır.

Henüz 17 yaşındayken yazdığı "Leninge" şiirinde şair Lenin'e olan hayranlığını dile getirmiştir. Burada Lenin için ayrı bir parantez açmak gerekir. Lenin, Sovyet döneminde Rusya'nın hakimiyeti altında bulunan diğer milletlere özgürlükler konusunda önemli adımlar atmıştır. Bu nedenle Kırım halkı tarafından Lenin değerli bir isim olarak kabul edilir. Bu şiir sayesinde şair edebî çevreler tarafından fark edilmiştir. Şair Lenin'i kurtuluşun anahtarı olarak görür:

"Mazlum halq
Betiñde qurtuluş oquy." (s.33)

* Şölen, toplantı

† Sakinleştirir

Şiirin devamında şair Lenin'in mezarını bir türbeye benzetir ve onun yanına giderek ateş olup yanmak istediğini belirtir:

"Sav bolıp,
Muqaddes türbeñe barsam,
Qav bolıp,
Türbeñde çaqmaqqa yansam" (s.33)

"Oqumağa Kettik Biz" şiirinde Eşref Şemizade kız çocuklarının okutulmamasına değinir. Bir kız çocuğunun ağzından yazılan şiirle okumanın önemine değinir. Kız çocuklarının okumasının günah olduğunun söylenmesine karşı çıkar ve bunu kabullenemez:

"Ösmür* kızlarğa
Oqumaq günâ—
Degen yalanlar qaydan çıqqan?
Kimler buyurğan,
Kimler uydırğan,
Kimler bularnı qattı tutqan?" (s.39)

Aynı şiirde şair yine Lenin'e değinir ve okumaya giden kız çocuğuna Lenin heykelinin gülümsediğinden bahseder:

Mektep zalında,[†]
Sahna yanında,
Ulu Lenin eykeli tura,
Sabamı, aqşamımı,
Ne vaqıt baqsam,
Lenin maña külümsep tura. (s.42)

Şiirin sonunda şair kızların okumasının günah olmadığından bahseder ve ilmin en önemli edep olduğunu vurgulayarak şiiri bitirir:

"Yaşasın edep,
Yaşasın mektep —
Bundadır ilimniñ sırası." (s.43)

"Dert Taltinke" şiirinde şair gençlerin özlerini kaybetmesine değinir. Büyüyen gençlerin kendi dillerini hor görmesinden ve isimlerini değiştirerek yabancı isimler almasından bahseder:

* Büyük

† Salon

"Amma olar, ösip-büyüp,
"Aqıl-baliğ" olğan soñ.
Ana tilde söylenmekni
Ayıp bir şey sayğan soñ,
Öz adını begenmeyip,
"Janik" olğan Temircan" (s.93)

Şair özenti sonucu hayatlarını deęiştiren insanların durumunu gözler önüne serer ve bu durumun yanlışlığını dile getirir. Dilin bir insanın kimliği olduğunu vurgular. Dile sahip çıkmanın önemini hissettirir.

"Emirametniñ İnatlığı" şiirinde Eşref Şemizade çevresine bir şekilde sürekli zarar veren bir insandan bahseder. Şiir karakterin ağızından yazılmıştır. Komşularıyla, eşiyle, arkadaşlarıyla kötü geçinen bu karakter her türlü kötü davranışı göstermektedir. Şair bu karakterle aslında insanların zaman zaman birbirlerine yaptıkları kötülükleri anlatır. Karakter o kadar aldatıcıdır ki din konusunda bile bu davranışından vazgeçmez:

"Aram etni "elal", —dep sattırtmasam." (s.95)

"Tıñ* curalmam, soñ bu iş duyulmasın,—

Dep Allağa adaqlar adatmasam;

Dört-beş ayda bir mevlüt oquttırıp,

Tañrini de özimçe aldatmasam." (s.96)

Sonuç

Eşref Şemizade hayatın her alanıyla ilgili şiirler kaleme almıştır. Sürgün hayatıyla birlikte şair aslında her duygunun özlemini çekmiştir. Aşk, vatan, dostluk, doğa gibi birçok kavram, şair için kavuşmayı temsil etmektedir.

Aşk ve sevgiliye yazılan şiirler Şemizade'de kendine oldukça fazla yer bulmuştur. Şair sevgiliyi her zaman özlemlerle anmıştır. Her zaman hasret kalınan sevgili şairin ilhamlarından biridir. Bunu birçok şiirinde vurgulayan şair, sevgili olmazsa şiir yazamayacağını dile getirir.

Şiir ve edebiyat konusunda da şiirler yazan şair şiirinin amacının soydaşlarına yardımcı olmak ve bağımsızlık yolunda onlara destek vermek olduğunu dile getirir. Şiirin hayata dokunursa var olacağını söyleyen Şemizade, bu amaç doğrultusunda şiirlerini kaleme almıştır.

Vatan ve kahramanlık konusu da şair için önemli kavramlardan biridir. Tarih boyunca defalarca soykırıma uğramış ve sürgün edilmiş bir milletin ferdi olan Şemizade şiirlerinde vatan duygusuna yer vermeyi elbette ihmal etmemiştir.

* Sakin

Vatanın kurtuluşunun çalışmaya bağlı olduğunu dile getiren şair halka seslenmiş ve bu yolda çalışarak, çaba göstererek başarıya ulaşılacağını söylemiştir.

Sürgün hayatının insan hayatına katacağı en önemli duygu memleket sevgisi ve özlemidir. Eşref Şemizade yıllarca memleketinden ayrı kalarak bu özleme yakından tanıklık etmiştir. Şiirlerinde köyüne, memleketine, dost ve akrabalarına duyduğu özlemi yansıtmış ve bu özlemin bir gün mutlaka son bulacağını ümit etmiştir.

Şemizade Kırım'ın ya da sürgün hayatı yaşadığı yerlerin doğası hakkında da şiirler kaleme almıştır. Kırım'ın eşsiz doğasından bahsederken süslü anlatımlar tercih eden şair, özlem duygusuyla birleşen sevgisini dile getirmiştir. Köyünü, memleketini anlatan şair bu yerlerin doğasını öyle güzel tasvir etmiştir ki adeta okuyucuya bahsedilen yerlere yolculuk yapma imkânı vermiştir.

Genel olarak "vefa" duygusuna çok önem veren şair için dostluk da önemli kavramlardan biridir. Dostları için şiirler yazan Şemizade dostluğun bir insan için en önemli duygulardan biri olduğunu vurgulamıştır. Kendisi de dostlarına karşı her zaman vefalı olmaya çalışmıştır. Acıların dostlarla azaldığını, mutluluğun dostlarla arttığını dile getirmiştir.

Ferdî konularda birçok soruna ve konuya değinen şair, Lenin'e olan hayranlığını da dile getirmiştir. Onun özgürlükler konusunda önemli bir lider olduğunu düşünmüş ve ona olan sevgisini defalarca dile getirmiştir.

Okumanın ve bilimin önemli olduğunu düşünen Şemizade, vatanın kurtuluşunu her zaman çalışmak, okumak ve bilimde aramıştır. Bu nedenle şiirlerinde kız çocuklarının okumasının önemine değinmiştir.

Dini doğru anlamının önemini ifade ederken insanların eksik bilgilerle dini yanlış yorumlamalarının geri kalmanın en büyük nedenlerinden biri olduğunu da vurgulamıştır.

KAYNAKÇA

Ertane Baydar, A. S. (2012). Şakir Selim'in Şiirlerinde Vatan Sevgisi. *Türkiyat Araştırmaları Dergisi* 32, 73-94.

Karaduman, Y. E. (2021). Eşref Şemizade'nin "Saylama Eserler" Adlı Eserinde Dil ve Üslup. (Yüksek Lisans Tezi). *YÖK Ulusal Tez Merkezi*. 702738.

Kırımlı, H. (2010). *Kırım Tatarlarında Milli Kimlik ve Milli Hareketler (1905-1916)*. Ankara: Türk Tarih Kurumu.

Muzafarov, R. N. (2018). *Kırım Tatar Türkçesi-Türkiye Türkçesi-Rusça Sözlük*. (Çev.). Nariman Seyityahya. Ankara: Türk Dil Kurumu Yayınları.

Saydam, A. (2010). *Kırım ve Kafkas Göçleri (1856-1876)*. Ankara: Türk Tarih Kurumu Basımevi.

Şemizade, E. (2008). *Saylama Eserler Cilt:1*. Kırım: Aqmescit

Şirin, M. R. (2016). Edebiyat ve Çocuk Edebiyatı Edebiyatın Amacı ve İşlevi. *Türk Dili Dergisi CX(780)*, 12-31.

Toker, M. (2004). İsmail Gaspıralı ve 'Dilde Birlik' Fikri Üzerine. *Selçuk Üniversitesi Türkiyat Araştırmaları Dergisi* 16, 31-45.

Türkçe Sözlük (2011). Ankara: Türk Dil Kurumu Yayınları.

<https://sozluk.gov.tr/>. Erişim Tarihi: 19.12.2022.

GENİŞLETİLMİŞ ÖZET: Kırım tarih boyunca çatışmaların yaşandığı bir alan olmuştur. Türk kavimlerinin uzun yıllardır yerleşim yeri olan bu alan birçok kez sürgün hayatlara şahitlik etmiştir. Karadeniz'in kuzeyinde yer alan Kırım yarımadası uzun yıllar Kırım Tatar halkının yaşadığı ata toprağıdır. En son Ukrayna'ya bağlı olan Kırım Tatar Cumhuriyeti geçmiş yıllarda olduğu gibi yine Rusya tarafından 2014 yılında ilhak edilmiştir. Sürekli baskılara maruz kalan Kırım halkı ne yazık ki yine Rusya'nın dayatmalarıyla karşı karşıyadır. Rusya Kırım'ı her zaman güvenliğinin en önemli noktası görmüştür. Kırım halkı ise tüm bu asimilasyon ve yıldırma çalışmalarına karşı her zaman milli kimliklerini koruyarak karşı koymaya çalışmış ve yapılan baskılara boyun eğmemiştir. Bu alanda en önemli birliktelik dil ile sağlanmaya çalışılmıştır. Kırım Tatar şairi Eşref Şemizade, Kırım Tatar edebiyatının önde gelen isimlerindedir. Kırım halkının değişmeyen kaderi olan göçler ve soykırım konularından başlayarak birçok konuda şiir yazmış olan şair halkının hislerine tercüman olmuştur. Bu çalışma Eşref Şemizade'nin "Saylama Eserler" adlı kitabındaki şiirlerinden hareketle okuyucuya vermek istediği iletilerin tespit edilmesi amacıyla hazırlanmıştır. Ayrıca Kırım Tatar edebiyatına şairin penceresinden bakarak dönemin edebiyatı hakkında bilgi sahibi olunması da amaçlanmıştır. Eşref Şemizade'nin "Saylama Eserler"inde yer alan şiirler konularına göre tasnif edilmiştir. Eşref Şemizade şiir dilini etkin bir şekilde kullanan şairler arasında yer almaktadır. Eşref Şemizade'nin dönemin önemli şairlerinden ve düşünce adamlarından biri olarak ortaya koymuş olduğu eserler Kırım halkına her zaman güç vermiş ve yol göstermiştir. Şiirlerini hayatta ne hissetmişse o doğrultuda yazan şair, birçok farklı konuda şiir yazmıştır. Eşref Şemizade incelediğimiz eserinde; aşk ve sevgiliye şiirler, şiir ve edebiyat, vatan ve kahramanlık, memleket sevgisi/özlemi, doğa, dostluk ve ferdî konularda şiirler kaleme almıştır. Bu konular şairin ruh dünyasını yansıtmaktadır. Eşref Şemizade'nin incelediğimiz eserinde genel olarak işlenen en önemli konulardan biri aşk temasıdır. Şair esere "İlkin Sevgi" şiiriyle başlıyor. Bu şiiriyle şair her zaman sevmek istediğinden bahsetmektedir. Şiirin devamında sevgilinin onu sevmemesinde korktuğunu anlatmakta ve ondan kendisinin içini rahatlatacak davranışlarda bulunmasını istemektedir. Şair şiirlerinin çoğunda sevgiliye seslenmekte ve ondan kendisine ümit verecek sözler söylemesini beklemektedir. "Mektup" adlı şiirinde şair Leylâ isimli sevdiğine seslenir. Diğer şiirlerinde olduğu gibi sevdiğinin şiirlerinin ilhamı olduğundan bahseder. Şiirin devamında saflığı temsil eden Leylâ'ya sitem eder şair. Sevgilisi artık şehir hayatına ayak uydurmuş ve şairi unutmuştur. Eşref Şemizade şiiri fikirleri doğrultusunda bir araç olarak kullanmıştır. Şiirin bir amacı olduğunu vurgulamış ve kendisi de şiiri bu doğrultuda kullanmıştır. "Küneşniñ Ögüti" başlıklı şiirinde şair bu görüşlerini dile getirmiştir. Şair gerçek şiirin parıldadığını vurgular. Okuyucunun şiiri okuduğunda içinde bir şeyler hissetmesi gerektiğini ve bu görevin de şaire ait olduğunu dile getirir. Ona göre şair halkla birlikte gülmeli, halkla birlikte ağlamalıdır. Halk olduğu sürece şair de vardır. Eşref Şemizade için şiir halkına borcunu ödemek için önemli bir yöntemdir. Bu nedenle şair birçok şiirinde vatanından, sürgünden ve ölümden bahsetmiştir. Sürgün hayatı yaşayan Kırım halkı sayısız sıkıntılar yaşamış ve hep vatan hasreti çekmiştir. Bunu çok iyi bilen ve yaşayan Şemizade'nin şiirleri bu durumu çok iyi yansıtır. Şiirlerinde Kırım halkının çektiği sıkıntıları asla unutmayaçağından bahseder. Eşref Şemizade her Kırımlı gibi vatan hasreti çekmiş bir şairdir. Ömrü boyunca memleketine dönmenin hayalini kurmuş ve bu hayallerini şiirlerine yansıtmıştır. Şair ne yazık ki memleketine ölümünden sonra ebedî olarak kavuşabilmiştir. Şairin şiirlerinde bahsettiği konulardan biri de doğadır. Şiirlerinde mevsimlerin değişik özelliklerinden, yaşadığı bölgelerin doğasından ve doğanın onun üzerinde bıraktığı etkilerden bahsetmiştir. Eşref Şemizade için dostluk önemli bir kavramdır. Çünkü o vefalı olmanın önemini bilmektedir. Şair kimi zaman dostlarına şiir yazmış kimi zaman da dostluk üzerine dizeler kaleme almıştır. İncelediğimiz eserde bu konuda çok fazla şiir yer almamaktadır. "Yañı Yılıñ Kutlı Bolsın!" şiirinde arkadaşına seslenir ve herkesin yeni yılı kutlarken kendisinin yalnız olduğundan bahseder. Dünyanın kendisi için bir azap olduğunu belirtir ve onu kimlerin hatırladığını merak eder. Şemizade şiiri hayatın bir aynası olarak gördüğü için hayatın her alanıyla ilgili şiirler kaleme almıştır. Sürgün hayatıyla birlikte hayatın her alanına şahit olan şair tecrübelerini şiirlerine yansıtmıştır. Henüz 17 yaşındayken yazdığı "Leninge" şiirinde şair Lenin'e olan hayranlığını dile getirmiştir. Burada Lenin için ayrı bir parantez açmak gerekir. Lenin, Sovyet döneminde Rusya'nın hakimiyeti

altında bulunan diğer milletlere özgürlükler konusunda önemli adımlar atmıştır. Bu nedenle Kırım halkı tarafından Lenin değerli bir isim olarak kabul edilir. Bu şiir sayesinde şair edebî çevreler tarafından fark edilmiştir. Şair Lenin'i kurtuluşun anahtarı olarak görür. "Oqumağa Kettik Biz" şiirinde Eşref Şemizade kız çocuklarının okutulmamasına değinir. Bir kız çocuğunun ağzından yazılan şiirle okumanın önemine değinir. Kız çocuklarının okumasının günah olduğunun söylenmesine karşı çıkar ve bunu kabullenemez. Şair özenti sonucu hayatlarını değiştiren insanların durumunu gözler önüne serer ve bu durumun yanlışlığını dile getirir. Dilin bir insanın kimliği olduğunu vurgular. Dile sahip çıkmanın önemini hissettirir. Dini doğru anlamının önemini ifade ederken insanların eksik bilgilerle dini yanlış yorumlamalarının geri kalmanın en büyük nedenlerinden biri olduğunu da vurgulamıştır.

EXTENDED SUMMARY: Crimea has been an area of conflict throughout history. This area, which has been the settlement of Turkish tribes for many years, has witnessed exile lives many times. The Crimean peninsula which is located in the north of the Black Sea, is the fatherland of the Crimean Tatar people for many years. The Crimean Tatar Republic, which was last affiliated to Ukraine, was annexed by Russia in 2014, as in previous years. The Crimean people, who are subjected to constant pressures, are unfortunately again facing the impositions of Russia. Russia has always regarded Crimea as the most important point of its security. The people of Crimea, on the other hand, have always tried to resist all these assimilation and intimidation efforts by preserving their national identities and did not bow to the pressures. The most important unity in this field has been tried to be achieved with language. The Crimean Tatar poet Eşref Şemizade is one of the leading figures of Crimean Tatar literature. The poet, who has written poems on many subjects, starting from the unchanging fate of the Crimean people on the subjects of migration and genocide has been an interpreter of the feelings of his people. This study has been prepared to determine the messages which Eşref Şemizade wants to give to the reader, based on his poems in his book " Saylama Eserler ". It is also aimed to have information about the literature of the period by looking at the Crimean Tatar literature through the poet's window. The poems included in Eşref Şemizade's " Saylama Eserler" have been classified according to the subjects of the poems. Eşref Şemizade is among the poets who use the language of poetry effectively. The works of Eşref Şemizade, as one of the important poets and thinkers of the period, have always given strength and guidance to the Crimean people. The poet, who wrote his poems in the direction of what he felt in life, wrote poems on many different subjects. In the works we have reviewed, Eşref Şemizade drew up poems about love and lover poetry and poetry and literature, homeland and heroism, love/longing for the country, nature, friendship, and individual subjects. These subjects reflect the spirit world of the poet. One of the most important topics covered in general in the work of Eşref Şemizade that we have examined is the theme of love. The poet begins the work with the poem " İlkin Sevgi". With this poem, the poet talks about the fact that he always wants to be loved. In the continuation of the poem, he tells that he is afraid that his lover doesn't love him and asks her to do behaviours that will comfort him. In most of his poems, the poet addresses his beloved and expects her to say words that will give him hope. In his poem "Mektup", the poet calls out to his beloved named Leyla. As in his the other poems, he mentions that the one he loves is the inspiration of his poems. In the continuation of the poem, the poet reproaches Leyla representing purity. His lover has now adapted to city life and forgotten about the poet. Eşref Şemizade used poetry as a tool of in line with his ideas. He emphasized that poetry has a purpose and he used poetry in this direction too. In his poem titled "Küneşniñ Ögüti", the poet expressed these views. The poet emphasizes that real poetry shines. He mentions that the reader should feel something when he/she reads the poem and that this duty belongs to the poet. According to him, a poet should laugh with the people and cry with the people. As long as there are people, there are poet. For Eşref Şemizade, poetry is an important method to pay his debt to his people. For this reason, the poet has mentioned his homeland, exile and death in many of his poems. The people of Crimea, who live a life of exile, have experienced numerous troubles and have always suffered from homesickness. The poems of Şemizade, who knows and lives numerous troubles and homesickness very well, reflect this situation very well. In his poems, he mentions that he will never forget the sufferings of the Crimean people. Eşref

Şemizade is a homesick poet like every Crimean citizen. Throughout his life, he dreamed of returning to his homeland and reflected these dreams in his poems. Unfortunately, the poet was able to regain his homeland forever after his death. One of the subjects that the poet talks about in his poems is nature. In his poems, he talked about the different characteristics of the seasons, the nature of the regions where he lived and the effects of nature on him. For Eşref Şemizade, friendship is an important concept. Because he knows the importance of being loyal. The poet sometimes wrote poems to his friends and sometimes the wrote verses of friendship. There are not many poems on this subject in the work we examined. In his poem "Yañı Yılıñ Kutlı Bolsın!" he calls out to his friend and mentions that he is alone while everyone is celebrating the new year. He indicates that the world is a torment for him and wonders who remembers him. Since Şemizade sees poetry as a mirror of life, he wrote poems about every field of life. The poet who witnessed every aspect of life with his life of exile reflected his experiences in his poems. He expressed his admiration for the poet Lenin in his poem "Leninge", which he wrote when he was only 17 years old. It is necessary to open a seperated parenthesis for Lenin here. Lenin took important steps in the issue of freedoms to other nations that were under the domination of Russia during the Soviet period. That's why Lenin is considered a valuable name by the Crimean people. Thanks to this poem, the poet has been noticed by the literary environment. The poet sees Lenin as the key to salvation. Eşref Şemizade mentions the lack of education of girls in his poem "Oqumağa Ketik Biz". He touches on the importance of education with a poem that was written from a the mouth of a girl. He opposes being told that it is a sin for girls to study and cannot accept it. The poet reveals the situation of people whose living have changed as a result of wannabe and expresses the inexactitude of situation. He emphasizes that languages is identity of a person. It makes you feel the importance of laying claim to the language. While expressing the importance of understanding religion correctly, he also emphasized that people's misinterpretation of the religion with incomplete information is one of the biggest reasons for lagging behind.



USBAD Uluslararası Sosyal Bilimler Akademi Dergisi -
International Journal of Social Sciences Academy, Yıl 5, Year
5, Sayı 11, Issue 11, Nisan 2023, April 2023
e issn: 2687-2641

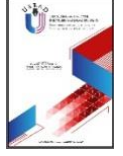

ETİMOLOJİK HİKÂYELER ETYMOLOGICAL STORIES

Özgül KÜÇÜKASLAN

Doç. Dr., Dicle Üniversitesi, Veteriner Fakültesi,
Veteriner Hekimliği Tarihi ve Deontoloji Anabilim Dalı,
Diyarbakır/Türkiye.

Assoc. Prof., Dicle University, Faculty of Veterinary Medicine, History of
Veterinary Medicine and Deontology,
Diyarbakır/Türkiye.

ozgul.kucukaslan@dicle.edu.tr

ORCID ID: 0000-0002-7494-0236

Makale bilgisi | Article Information

DOI: 10.47994/usbad.1239280

Makale Türü / Article Type: Araştırma Makalesi / Research Article

Geliş Tarihi / Date Received: 19.01.2023

Kabul Tarihi / Date Accepted: 03.05.2023

Yayın Tarihi / Date Published: 20.04.2023

Yayın Sezonu / Pub Date Season: Nisan / April

Bu Makaleye Atıf İçin / To Cite This Article: Küçükaslan, Ö. (2023).
Etimolojik Hikâyeler. *USBAD Uluslararası Sosyal Bilimler Akademi Dergisi* 5(11),
211-234.

İntihal: Bu makale intihal.net yazılımınca taranmıştır. İntihal tespit edilmemiştir.

Plagiarism: This article has been scanned by intihal.net. No plagiarism
detected.



İletişim: Web: <https://dergipark.org.tr/tr/pub/usbad>
mail: usbaddergi@gmail.com

Öz: Etimoloji, bir dildeki kelimelerin kaynağını gösteren, ne zaman ortaya çıktıklarını, nereden geldiklerini, hangi evrelerden geçtiklerini araştıran, kelimelerin hem biçim hem anlam tarihini ele alan, bir sözcük ya da sözcük ögesinin kökenini, aslını, ne zaman dile girdiğini, ne gibi değişiklikler geçirdiğini inceleyen bir bilim dalıdır. Etimoloji alanı içerisinde hekimlikle/veteriner hekimlikle ilgili terimlerin hikâyeleri de oldukça ilgi uyandıran konuların başında gelmektedir. Öğrencilere tüm eğitim seviyelerinde yarar sağlayan hikâyeli anlatımların bilgi içeriğinin sunumunda önemli avantajları olan güçlü araçlar oldukları kabul edilmektedir. Buradan yola çıkarak çalışmada ulaşılan sözcük hikâyelerinin de derslere dahil edilmeleriyle bilgileri daha anlamlı ve hatırlanmaya değer kılabilceği ve öğrenmeyi pekiştireceği düşünülmektedir. Çalışma ile konuya ilgi duyan kişilerin etimolojik hikâyelerle buluşturulması ve akademisyenlere öğrenci derslerini renklendirebilecekleri bir ders materyali sunulması amaçlanmıştır. Bu amaçla 63 adet kelimenin etimolojik hikâyelerine ulaşılmıştır. Elde edilen veriler alfabetik olarak şu şekilde sıralanmıştır: akademi, akredite, alkali, ambulans, amonyak, anamnez, anthrax, araknoid, aşil tendonu, atlas, atom, baytar, baytarname, beygir, dekan, diyabetes mellitus, doçent, doktor, drog, febris, gülme gazı, güvercin, hermafrodit, hijyen, himen, histoloji, influenza, iris, kampus, kanguru, kanser, karantina, kaşar, kedi, koala, kuduz, leopar, loji, morfin, nimfomani, penisilin, perküsyon, poliklinik, profesör, reçetelerdeki Rp işareti, rektum, salam, sazan, sempozyum, senato, sezaryen, sıçan, sosis, stafilokok, steteskop, şarlatan, tıp, Türk eyeri, üniversite, wirsung kanalı, veteriner hekim, vitamin, yoğurt. Sonuç olarak, veteriner hekimliği öğrencilerinin derslerden keyif almalarına, bilgiyi zihinlerinde canlandırmalarına, bilginin kalıcılığına ve böylece daha kolay öğrenmelerine yarar sağlanabilecek bir kaynak sunulduğu ileri sürülebilir.

Anahtar Kelimeler: Akademi, Etimoloji, Hikâye, Köken, Terim, Veteriner Hekimlik

Abstract: Etymology is a science which shows the origin of words in a language, investigates when they emerged, where they came from, what stages they went through, deals with the history of both form and meaning of words, examines the origin of a word or word element, when it entered the language, what changes it has undergone. The stories of terms related to medicine/veterinary medicine within the field of etymology are also one of the most interesting topics. It is accepted that storytelling, which benefits students at all educational levels, are powerful tools with significant advantages in the presentation of information content. From this point of view, it is thought that including the word stories reached in the study in the lessons will make the information more meaningful and memorable and reinforce the learning. With the study, it is aimed to bring together people who are interested in the subject with etymological stories and to present a course material to the academicians that can color the students' lessons. For this purpose, the etymological stories of 63 words were obtained. The data obtained are listed as follows: academy, accredited, alkali, ambulance, ammonia, anamnesis, anthrax, arachnoid, achilles tendon, atlas, atom, baitar, baitarname, workhorse, dean, diabetes mellitus, associate professor, doctor, drug, febris, laughing gas, pigeon, hermaphrodite, hygiene, hymen, histology, influenza, iris, campus, kangaroo, cancer, quarantine, kashar cheese, cat, koala, rabies, leopard, logy, morphine, nymphomania, penicillin, percussion, polyclinic, professor, Rp sign in prescriptions, rectum, salami, carp, symposium, senate, cesarean section, rat, sausage, staphylococcus, stethoscope, charlatan, medicine, Turkish saddle, university, wirsung channel, veterinarian, vitamin, yogurt. As a result, it can be argued that it is a resource that can be beneficial for veterinary medicine students to enjoy the lessons, to visualize the information in their minds, to retain the information and thus to learn more easily.

Key Words: Academy, Etymology, Origin, Story, Term, Veterinary Medicine

Giriş

İnsanlar kullandıkları sözcüklerin anlamlarını, nereden geldiklerini, nasıl ortaya çıktığını merak ederler (Stachowski, 2011). Bu merak ile ortaya çıkan etimoloji, bir dildeki kelimelerin kaynağını gösteren, ne zaman ortaya çıktıklarını, nereden

geldiklerini, hangi evrelerden geçtiklerini araştıran, kelimelerin hem biçim hem anlam tarihini ele alan, bir sözcük ya da sözcük ögesinin kökenini, aslını, ne zaman dile girdiğini, ne gibi değişiklikler geçirdiğini inceleyen bir bilim dalıdır (TDK, 2022; Yakın, 1997). Etimoloji alanı içerisinde hekimlikle/veteriner hekimlikle ilgili terimlerin hikâyeleri de oldukça ilgi uyandıran konuların başında gelmektedir. Hekimlik terminolojisi adı verilen tıbbi terimler, çoğunlukla Latince kökenli olup yüzyıllar boyunca bazı değişimler göstererek günümüze kadar gelmişlerdir (Cankur, 2002). Bu terimlerin bazılarının kökenleri ise halk tarafından dile getirilen hikâyelerle (halk etimolojisi) açıklanmaktadır (Ercilasun, 2022). Genel anlamda hikâyeler, gerçek veya tasarlanmış olan olayları anlatırlar. Hikâyeler; konuşma, dinleme, eleştirel düşünme, hayal gücü, okuma ve dinleme becerilerini ve kültürel anlayışı geliştirme özelliklerine sahiptirler (Nguyen vd., 2016; TDK, 2022). En temel ikna araçlarından olan hikâyeler, soyut kavramları elle tutulur, duygusal ve hatırlanır fikirlere çevirirler (Gallo, 2021). İnsan beyni yeniliği sever. Bir sunumda tanıdık olmayan, alışılmamış yeni bir bilgi, izleyicinin ilgisini çeker ve onlara yeni bir bakış açısı kazandırır (Gallo, 2021). Hikâyeli anlatımlar öğretimde de fayda sağlarlar. Öğretimde hikâyeli anlatım, bilgileri anlamlı ve hatırlanmaya değer kılan, öğrenmeyi geliştiren, tüm eğitim seviyelerinde öğrenciler için öğrenme bağlamlarında yarar sağlayan ve bilgi içeriğinin sunumunda önemli avantajları olan güçlü bir araç olarak kabul edilmektedir. Öğrencilerin ilgisini çeken hikâyeler onları çalışmaya sevk ettiğinden içerdikleri kavramların öğretimde kullanılmaları son derece faydalıdır (Demircioğlu vd., 2006; Marques, 2020).

Bu çalışma ile konuya ilgi duyan kişilerin etimolojik hikâyelerle buluşturulması ve ders materyali olarak öğrenci derslerinin renklendirilmesi amaçlanmıştır. Veteriner hekimliği; temel bilimler, prelinik bilimler, klinik bilimler gibi branşların yanı sıra gıda hijyeni ve teknolojisi, zootekni gibi konuları içeren bilim alanlarını da kapsamaktadır. Çalışmada hekimlik terminolojisine ait kelimelerin yanı sıra veteriner hekimliği ilgilendiren diğer kelimelere ve bazı akademik terimlerin etimolojik hikâyelerine yer verilmiştir. Ulaşılabilen terimlerin bir bölümü tarihsel süreç içerisinde veteriner hekimlikle paralel olarak seyreden beşerî hekimlik ile ortak olan kelimelerdir. Araştırmada literatür taramalarla ulaşılabilen 63 adet kelimenin etimolojik öyküleri derlenmiştir. Elde edilen terimler alfabetik olarak yazıya aktarılarak kaynaklarıyla birlikte sunulmuştur.

Akademi: Girit'te insanları dehşete düşüren bir canavarı öldüren Kral Aegeus'un oğlu Theseus, Helen isimli bir kızı Atina'ya kaçıtır. Bunun üzerine Helen'in abileri Atina'yı kuşatırlar. Akademos isimli bir kişi araya girerek Helen'in yerini abilerine söyler ve böylece Atina halkını bu kuşatmadan kurtarır. Atina halkı Akademos'a müteşekkik kalınca ona Akropol'ün eteklerinde bir zeytin bahçesi armağan ederler. Akademos ölünce de bu bahçeye defnedilir. Platon MÖ dördüncü yüzyılda Akademos'un yattığı bu bahçede bir okul kurarak öğrencilere ders vermeye başlar. Felsefe, matematik ve beden eğitimine ilişkin konuşmaların yapıldığı bu okul "akademia" olarak adlandırılır. Floransalı Rönesansçılar, bu bahçenin adını yüksek bilgilerin serbestçe öğretildiği kurumları tanımlamak için kullanmaya

başlayınca terim Avrupa düşüncesine dahil olur. Akademi ifadesi 16. yüzyıldan itibaren her türlü okul ve eğitim-öğretim yapılan yer için kullanılmaya başlanır. Üniversiteler ve bilim dünyası anlamını ise 1849'da alır. O zamandan bu yana dünyada binlerce akademi kurulmuştur. Bu kelimeden köken alan "akademisyen", "akademik dal" gibi terimler günümüzde kullanılmaktadır (Gaarder, 2006; Şenyapılı, 2009b; Çakan, 2017).

Akredite: Latince "*creditum*" kelimesi "*güvenmek, emanet etmek, inanmak*" anlamındaki "*credere*" den türetilmiştir. Türkçeye Fransızcadan geçmiş olan akredite sözcüğü, 1620 yılından bu yana Fransızcada kullanılan bir sözcüktür. Fransızca "*accréditer*", "*kredi vermek, inandırıcı kılmak*" fiilinden gelir. Akredite olmak, "*krediye hak kazanmak, güvenilir/inanılır bulunmak*" anlamına gelmektedir. Yükseköğretimde akreditasyon, akademik ve alana özgü standartların bir yükseköğretim programı ve yükseköğretim kurumu tarafından karşılanıp karşılanmadığını ölçen değerlendirme ve dış kalite güvence sürecini ifade etmektedir (Şenyapılı, 2009b; Nişanyan, 2020; YÖK, 2022).

Alkali: Ph değeri yediden büyük olan maddelere bazik madde, bunların suda çözünenlerine ise alkali madde adı verilir. Alkali kelimesi Arapça kül anlamına gelen "*al-qaliy*" den gelir. Pagan Roma döneminde akarsularda çamaşır yıkayan kadınların, hayvan yağlarının külle bir araya gelmesi ile oluşan karışımın çamaşırlarını daha iyi temizlediklerini gözlemlemeleriyle sabun bulunmuştur. Alkali, modern kimyada ise ilk kez 1813 yılında kullanılmıştır (Çakan, 2017).

Ambulans: Latince "*ambulare*" kelimesi "yürümek" anlamına gelir. Bu ifade Fransızcaya "*hôpital ambulante*" olarak geçmiştir (18.yüzyıl), savaş alanları arasında dolaşan gezgin bir askeri hastaneyi tanımlamaktadır. 1800'lerde yalnızca ambulans sözcüğü hasta taşıyan atlı bir taşıtın adı olarak kullanıma girer. Günümüzde hasta taşıyan motorlu cankurtaran araçlarına ambulans adı verilmektedir (Şenyapılı, 2009a; Online Etymology Dictionary, 2022).

Amonyak: Başlıca aminoasitlerin deaminasyonundan ve nükleik asit, aminler gibi diğer kaynaklardan oluşan suda çözünen, oldukça zehirli artık üründür (NH₃). 18. yüzyılda İsveçli kimyacı Torbern Bergman, Libya'da Amon'a (Mısır hayat ve üreme tanrısı) adanmış olan bir tapınağın yakınlarında bulunan amonyum klorür tuzlarından bir gaz elde eder. Bu gaz amonyak adını Yunanca Amon'a ait anlamına gelen "*amoniakos*" tan alır (Çakan, 2017; TDK, 2017).

Anamnez: Günümüzde hastalığın hikâyesi, hastalığın geçmişi anlamında kullanılan anamnesis, Antik Yunan Filozofu Platon'un ortaya koyduğu bir kavramdır. Ruhun bedene girmeden önceki varlığında görmüş olduğu ideaların bilince dönüşüdür. Her türlü deneyden bağımsız bir ilk bilgi olarak ruhta baştan beri bulunan bilgiyi yukarı çekip çıkarmak, anımsamak anlamına gelir. Hekimlikte/veteriner hekimlikte anamnez alma, hasta/hasta sahibi tarafından hastalığın meydana gelişi, durumu, şimdiye kadarki gidişi hakkında hekime verilen bilgidir (Akarsu, 1998; TDK, 2017).

Anthrax (Şarbon): *Bacillus anthracis*; çok eskilerden beri tanınan şarbon hastalığının etkenidir. Fransızca "charbon (şarbon)" sözcüğü, Latince "carbon" sözcüğünden gelir ve kömür demektir. Antrax sözcüğü ise eski Yunanca "anthrakites (kömüre benzeyen)" sözcüğünden köken almıştır. Bu hastalıkta deri lezyonları simsiyah kömür gibi görüldüğünden hastalığa bu isim verilmiştir. Benzer şekilde, koku, duman çıkarmadan büyük bir ısı vererek yanan bir tür taş kömürüne de antrasit adı verilmektedir (Şenyapılı, 2009b; Nişanyan, 2020).

Araknoid: Biyolojide örümceklerin dahil olduğu sınıflandırmayı ifade eden araknoid kelimesi, adını Anadolu'da yaşayan Arakhne adlı bir kızdan alır. Arakhne'nin mitolojik hikâyesi şöyledir: Dokumacılıktaki hüneriyle tanınan Arakhne, günün birinde tanrıça Athena'ya meydan okuyarak yarışma teklif eder. Athena bu teklifi kabu eder. Athena bir kumaşın üstüne Olympos'lu tanrıları işlerken, Arakhne Zeus'un aşk maceralarını konu alır. Olağanüstü bir ustalıkla çalışan Arakhne, sanatkârlıkta Athena'ya fark atar. Buna çok içerleyen Athena, aynı zamanda Olympos'un kirli çamaşırlarının ortaya dökülmesine kızar. Elindeki şimşir mekikle Arakhne'nin alnına vurur. Bu hakarete dayanamayan Arakhne, bir iple kendini tavana asar. Bunun üzerine Athena, "Asılmak istiyorsan asıl kal tavanlara, dokumayı çok sevdiğine göre sen ve senden üreyecek çocuklar durmadan dokuyun asılı kaldığınız yerde" der. Bu sözlerden sonra Arakhne örümceğe dönüşür ve ömrünün sonuna kadar harikulâde ağını yapmaya devam eder (Gören, 1951; Altuğ, 2012).

Aşil tendonu (topuğu): Arka bacakta topuk çıkıntısına yapışan çok güçlü bir kırıstir (anatomik adı *achilles tendon, tendo calcaneus communis*). Aşil terimi Yunan mitolojisinde Peleus ile Thetis'in oğlu olan Akhilleus yani Aşil'den gelmektedir. Aşil, bebekken annesi tarafından topuklarından tutularak ölümsüzlük ırmağı Styx'e batırılır. Böylece tüm vücudu korumaya alınan Aşil'e ne ok ne de kılıç işler. Ne var ki Truva Savaşı sırasında Aşil, topuğundan bir ok ile vurularak ölür. Annesi onu ölümsüzlük ırmağına daldırırken topuğundan tuttuğu için oraya kutsal su değmemiş, topuğu, yara alabileceği tek zayıf noktası olarak kalmıştır. Bu tabir günümüzde insanın zayıf yanını, yumuşak karnını belirtmek için de kullanılmaktadır (Gürel ve Muter, 2007; Sermet, 2008; TDK, 2017).

Atlas: Birinci boyun omuru olan atlas, kafatasının hemen altında başı taşıyormuş gibi duran ilk kemiktir. Adını Yunan mitolojisine göre dünyayı taşıyan bir titan olan Atlas'tan alır. Mitolojiye göre Atlas, tanrılara karşı geldiği için dünyayı sırtında taşımakla cezalandırılır ve dünyayı boynunun arka kısmına yerleştirerek taşır (Vardar vd., 1973; Dinçmen, 2001).

Atom: Kuzey Ege kıyısındaki liman kenti Abdera'da yaşamış olan filozof Demokritos (MÖ 460-370), her şeyin gözle görülemeyecek kadar küçük yapı taşlarından meydana geldiğini varsayarak, her biri ebedî ve değişmez olduğunu düşündüğü bu yapı taşlarına "atom" adını vermiştir. Atom kelimesi eski Yunanca "bölünemeyen şey" anlamına gelse de günümüz bilimi atomların daha küçük temel parçacıklara (proton, nötron ve elektron) bölünebildiğini göstermiştir (Gaarder, 2006).

Baytar: İslam Uygarlığında baytarlar tarafından atlar, hem at bilgisi (hippologie) hem de at tedavisi (hippiatrie) bağlamında incelenmiş, atların bakım, besleme, yetiştirme, terbiye, hastalık ve tedavilerine ilişkin önemli bilgiler üretilmiştir. Baytar kelimesinin kökenine ilişkin çeşitli yorumlar bulunmakla beraber bu kelimenin etimolojisi, bilim göçü ile birlikte şu şekilde açıklanmaktadır: Baytar terimi, antik Yunan'da kullanılan "*hippiatroi, hippiatros*" (at hekimi) kelimesinden köken almaktadır. Hippiatros; hippos (at) ve iatros (hekimlik) kelimelerinden türetilmiştir. Bu kelime Bizansta "*hippiater*" olarak kullanılmıştır. Hıristiyanlığın, MS 313 yılında Roma İmparatorluğu'nun resmi dini olarak kabul edilmesinin ardından yaşanan meshep çatışmaları, bilim göçlerinin yaşanmasına neden olmuştur. Bilimle uğraşan Nestorianlar, önce Edessa'ya (bugünkü Şanlıurfa) sonra Nisibis'e (bugünkü Nusaybin) yerleşmişlerdir. Burada çok sayıda bilimsel kaynak Süryanice ve Arapçaya aktarılmıştır. Bizansta kullanılan "*hippiater*" kelimesi Süryanice'ye "h" sesinin düşmesiyle "*pyatra*" olarak geçmiş, sonrasında Arapça'da "p" sesinin olmaması nedeniyle "*biyatr*" olarak söylenmiştir. Zamanla "baytar" halini alan kelime, Türkiye'de 1937 yılına kadar kullanıldıktan sonra kaldırılmıştır (Smithcors, 1955; Smithcors, 1958; Driesch, 1989; Özgür, 1997; Tekeli vd., 2001; Yerlikaya ve Özen, 2005).

Baytarname: İslam Uygarlığı Çağında, hayvanların, bakımı, beslenmesi, hastalıkları ve tedavileri konularında yazılmış olan eserlere "*baytarnâme*" adı verilmektedir. 16. yüzyılda Cami tarafından yazılan bir baytarnamede bu adın nereden geldiği şöyle anlatılmıştır: "*Harp esnasında İskenderi Zülkarneyn (Büyük İskender)'in atları hastalandı; fakat o zaman Erestetalis (Aristo) hakîm beraberinde olmadığından bir şey yapamadılar. Bu hakîm bir kitabı tasnif kılıp tez elden İskender'e gönderdi ve adını da baytarname koydu*" (Erk, 1955, 1978; TDK, 2017).

Onbeşinci yüzyılın ikinci yarısında yazılan "*Haza Kitâbu Baytarnâme*" adlı bir yazma eserin giriş bölümünde baytarname kelimesinin hikâyesi şu satırlarla anlatılmıştır: "*İskender irişdi, hisarı sardı. El-kıssa, iç yıl Belh'i bekletdi. Almaklığa çare olmadı. Katı kızlık oldu. Çeri zaif oldu ve hem atlara renc girdi, helâk oldu. Leşker İskender'e geldiler, şikâyet etdiler. "Yâ padişah-ı cihangir, atlarumuza maraz vâkı oldu, helâk olayorular. Ne buyurırsın?". İskender Ristatalis'i (Aristo) kagırdı. Bu hali dedi kim: "Âdem oğlanı için ilâç tasnif kıldın. Nolaydı bu hayvanlar için dahi bir kitab tasnif ideydin. Ata bir renc vaki olıcak ol kitabile amel kılalar. Ol at sıhhat bula helâk olmayaydı. Egerçi bunlar sâmitdururlar, vâli emrde ferman berdardır ve hem sipahinin saz aleti atıdır." Aristatalis vezir ayıtdı: "Maslahatdır kim bizden sonra yadigâr kala, anunla bizi duadan unutmayalar. Belh'i alalium, gönül şamdan olsun da, düzeyim" dedi. Az zaman geçmeden aldılar. Husrev'i helâk kıldılar. Ol sudan içdi, sıhhat buldu. Çün fâriğ olundu. Ristatalis hâkimi kagırdı. "Ol kitabı düz deyü buyurdu. Bu kitabı tasnif kıldı. Adını Baytar-nâme kodu. Velî bu zaif, nahif Hacı Ali bin Hacı Mehemmed Aksarayı, bu kitab elüme girdi. Acem dilince perakende tebdil ve tagyir olunmuş ve hem içinde haylı müşkil otlar komuşlar. Diledim ki Acem dilinden Türkî diline düzem, tâ mübtedilere âsân ola ve hem okuyanlar bizi duadan unutmayalar". Bu yazma*

eserde; Büyük İskender'in Belh şehrini kuşattığı sırada atlarının hastalandığı, Aristo'dan bu hastalık için bir kitap yazmasını istediği, Belh'i aldıktan sonra Aristo'nun bu kitabı yazarak adını baytarname koyduğu belirtilmektedir (Öztelli, 1965; Erk ve Dinçer, 1967).

Beygir: Beygir "*yük tutan*" demektir. Farsça "*bar*" yük, "*gir*" tutan anlamına gelen "*bargir*" kelimesinden zamanla beygire dönüşmüştür (İdiz, 2021).

Dekan: Üniversitelerde bir fakültenin yönetiminden sorumlu profesöre dekan adı verilir. Dekan kelimesi, eski Yunanca deka (on) sözcüğünden türetilmiştir. Latince "*decanus*" kelimesi "*on kişiden sorumlu kişi, onbaşı, kilisede bir rütbe, psikopos baş yardımcısı*" anlamlarına gelmektedir. Türkçe'ye 1933 yılında Alman akademik sisteminden aktarılmıştır (Valpy, 1828; Nişanyan, 2020; TDK, 2022).

Diyabetes mellitus (şeker hastalığı): Günümüzde beşerî ve veteriner hekimlik literatüründe kullanılan bu terim; Yunanca "*dia+ betes (akıp gitmek)*" ve "*mellitus (bal kadar tatlı)*" kelimelerinden türetilmiştir. Bu terim eski zamanlarda çok fazla idrara çıkan ve idrarı tatlı olan kişileri anlatmak için kullanılırdı. Bu nedenle eski zamanlarda hekimler, şeker hastalığını tespit edebilmek için idrarın tadına bakmaya alışkındı (Straus ve Straus, 2006; TDK, 2017).

Doçent: Üniversite akademik hiyerarşisinde profesörün altındaki basamakta bulunan öğretim üyelerine doçent adı verilmektedir. Latince "*docere*", "*öğretmek*" anlamına gelir. 17. yüzyılda türetilmiş olan "*docentem*" sözcüğü bugün "*doçent*" olarak kullanılmaktadır (Şenyapılı, 2009b; TDK, 2022).

Doktor: Latince öğretmek anlamına gelen "*docere*" kelimesinden köken alan doktor kelimesi, Orta Çağ Latincesinde "*din öğretmeni, danışman, öğretmen*" anlamlarını taşımaktaydı. Zamanla kilise papazlarını (church father) tanımlayan bir sözcük olmuştu. 1300'lü yıllarda doktor kelimesi üniversitede en yüksek dereceyi alan kişi anlamında kullanılmaya başlandı. İlk kez İtalya'da Bologna Üniversitesinde akademik bir unvan olarak kullanılan doktor kelimesi "öğreten" anlamına gelmektedir. Doktor kelimesi, öğretme yeterliliği ile ilgili bir kökten türetilmiştir ve dolayısıyla bu sıfatı taşıyan kişinin öğretme vazifesine vurgu yapılmaktadır. Günümüzde halk arasında tıp fakültesinden mezun hekimler için kullanılan doktor terimi aslında etimolojik açıdan yanlış bir kullanımdır. Hekim/tabip denmelidir. Doktora, üniversitelerde lisansüstü eğitim çerçevesinde bilim alanlarında orijinal bir eserle alınabilen yüksek bir akademik dereceyi belirtir. Doktora eğitimini tamamlayan herkese, her meslekten kişiye akademik bir unvan olan "doktor" unvanı verilir (Şenyapılı, 2009b; Balanlı, 2011-2012; Meşeci Giorgetti, 2019; İdiz, 2021; TDK, 2022).

Drog: İlaç ismi altında kullanılan maddeler, madenlerden, bitkilerden veya hayvanlardan elde edilir ya da kimya laboratuvarında yapılır. Bu maddelerin ham-işlenmemiş şekline "*drog (drogue)*" adı verilir. Diğer bir deyişle doğal maddelerden elde edilen ve tedavi amacıyla kullanılan ilaç hammaddelerine drog adı verilir. Drog kelimesinin kökeni Türkçe'dir. Orta Asya Türkçesinde kullanılan

"dalık (taluk)" sözcüğü, ilaç olarak kullanılan bitkileri ifade etmekte, drog kelimesi de bu kelimedenden köken almaktadır (Yarar, 1948; Erdemir, 2007; TDK, 2017).

Febris: Latince "febris" tıpta vücut ısısı artışında kullanılan bir terimdir. Adını Grek mitolojisinde ateş ve sıtma tanrıçası olan ve insanları ateşli hastalıklardan koruyan Febris'ten almıştır (Dorland, 1951; Anonim, 2012).

Gülme gazı: Anestezi tarihinin ilk kullanılan inhalasyon anesteziplerinden biri haline gelen ve ilk kez dental girişimler sırasında kullanılan gülme gazının (azot protoksitin) hikayesi şöyledir: İngiliz Kimyacı Humphry Davy, 1799 yılında azot protoksitin kendisinde diş ve baş ağrılarını geçirdiğini öne sürer. Bu gazı içine çeken Davy, keyiflenerek önce gülme krizine girer, ardından içini çeke çeke ağlamaya başlar ve bilincini kaybederek bayılır. Davy, azot peroksiti "gülme gazı" olarak tanımlar. Gülme gazı, sonraları eğlenceye düşkün zenginler tarafından lüks partilerde eğlence aracı olarak kullanılır. Amerika'da 1840'lı yıllarda yapılan gezici sokak gösterilerinde kullanılan azot protoksit ile ağrısız diş çekimi gösterileri yapılmıştır (Straus ve Straus, 2006).

Güvercin: Eski Türkçe "kögerçin" veya "kögürçin" sözcüğünden evrilmiştir. Eski Türkçe "kök (mavi gök rengi)", "köger (mavileşmek, göğermek)" ve kuş adlarında kullanılan "çin" edatının birleşmesinden oluşur. Güvercinlerin renginin gök mavisine benzetilmesi ile güvercin (göğercin) ismin verildiği anlatılmaktadır (Sermet, 2008; Nişanyan, 2020).

Hermafrodit: Bir kişide hem dişi hem de erkek üreme organlarının bir arada bulunmasıdır. Hermafrodit kelimesi adını Yunan mitolojisindeki Hermes ve Afrodit'ten alır. Afrodit'in Hermes'ten olan oğlu günahkâr kabul edilip ormana bırakılır. Büyüyüp delikanlı olunca bir gün gölde yıkanırken çok güzel bir peri ile karşılaşır. Peri, delikanlıya yaklaşır ancak delikanlı utanarak periyi iter. Peri, "ey tanrılar öyle bir şey yapın ki ne o benden ayrılınsın ne de ben ondan" diyerek hızla delikanlının boynuna sarılır. Böylece tanrılar onları tek vücut yaparlar. Tek vücutta hem erkek hem de dişilik organları yer alır (Dorland, 1951; Anonim, 2012).

Hijyen: Hijyen (hygiene) terimi temizlik, sağlığın devamı ve korunması anlamına gelmektedir. Eski Yunan'da tanrı Apollo'nun oğlu olarak kabul edilen ve sonraları tıp tanrısı haline gelen Aesculapius'un, hastalarını tedavi ederken kendisine yardım eden kızının adı Hygeia'dır. Hygeia, Yunan mitolojisinde sağlık tanrıçası, eski tabirle hıfzıssıhha ilâhesidir. Hygeia yalnız hasta insanlara değil, hayvanlara da bakar. Korinthos'un batısında hekimlik tanrısı Aesculapius'la birlikte Hygeiaya da tanrısal özellikler atfedilmiştir. Bu kült Aesculapius kültüyle birlikte İÖ 293'te Roma'ya sığramış, Hygeia ve Aesculapius sonradan koruyucu tanrılar olarak kabul edilmişlerdir (Ünver, 1939; Dorland, 1951; Erk, 1978; Altuğ, 2012; TDK, 2017).

Himen: Vajina vulva sınırında bulunan delikli bir zardır (kızlık zarı). Yunan mitolojisinde Hymenaios, gençlik, evlendirme ve düğün tanrısıdır. Adına düğün

türküleri söylenen Hymenaios'un adı kızlık zarına verilmiştir. Erkek bir mitoloji kahramanının adının, dişilere ait olan bir anatomik yapıya verilmesi oldukça ilginçtir (Altuğ, 2012; TDK, 2017).

Histoloji: Fransız bilim adamı Marie François Xavier Bichat, 18. yüzyılın sonlarına doğru mikroskop kullanmadan vücutta 21 doku ayırt etmiş, bunları örümcek ağına benzeterek "tissu" adını vermiştir. Yunanca örümcek anlamına gelen "histos" ile bilgi anlamına gelen "loji" nin birleştirilmesi ile histoloji terimi ortaya çıkmıştır (Erk, 1966).

İnfluenza: İnsan ve hayvanlarda gribal enfeksiyonlara neden olan virusun adı influenzadır. Bu kelime Yunan dilinde "etki" anlamına gelir. Diğer uygarlıklarda olduğu gibi eski Yunanda da modern tıp bilimi gelişene kadar, hastalıkların nedenlerinin, tanrının cezalandırması, gizemli güçler ya da doğaüstü nedenler olduğuna inanılmıştı ve "influenza" terimi "yıldızların olumsuz etkisi" altında bulunulduğunu anlatmaktaydı (Gaarder, 2006).

İris: İris, gök kuşağı demektir ve gözün damar tabakasının en ön bölümüdür. Bu kelime kökenini Yunan mitolojisinden almaktadır. İris, tanrıların yalanlarını ortaya çıkaran kanatlı bir melektir. Aynı zamanda mitolojide yağmurdan sonra ortaya çıkan yedi rengin oluşturduğu gökkuşağının sembolüdür. Gözün rengini veren tabakaya, gökkuşağında oluşan renk cümbüşüne benzerliği nedeniyle iris tabakası adı verilmiştir (Vardar vd., 1973; Anonim, 2012).

Kampus: Latince "campus" sözcüğü "düzlük, tarla" anlamlarına gelmektedir. Böyle alanlar askerlerin çadır kurmaları için elverişli alanlar olduğu için, sözcük bu tür konaklama eylemleri için kullanılmaya başlamıştır. Çadır kurmak ve bir süre konaklamak için ayrılmış turistik yerlere de camping/kamping adı verilir. Çok yapıli kurum ve kuruluşlar geniş bir arazi üzerine yayılarak yerleşirler. Örneğin üniversiteler, çeşitli yapılarıyla geniş alanlar üzerine yerleşirler. Aynı kuruma ilişkin yapıların topluca yer aldığı bu geniş alanlara da "kampus" adı verilir. Günümüzde bu kelime yerine "yerleşke" kelimesi de kullanılmaktadır (Şenyapılı, 2009a).

Kanguru: 18. yüzyılda İngiliz kâşifi Kaptan James Cook, Avustralya kıtasına adım attığında daha önce hiç görmediği garip bir hayvan türüyle karşılaşır. Yerlilere bu hayvanların adını sorduğunda "kanguru" cevabını alır. Böylece hayvanın adı kanguru olarak kalır. Dilbilimciler bu yüzyılın başında Avustralya yerlilerinin dilini incelediklerinde kanguru kelimesinin yerli halkın dilinde "bilmiyorum" demek olduğunu öğrenirler (Bogert vd., 1954; Sermet, 2008; Şenyapılı, 2009a).

Kanser: Antik Yunan dünyasının büyük bilim adamı Hipokrat MÖ dördüncü yüz yılda kanser hastalığını inceler. Kanser hücrelerinin oluşturduğu yaraların sert bir kabuk oluşturması ve dokuyu bir yengeç kısıkaçı gibi sıkıca tutmasından dolayı bu hastalığa Yunanca yengeç anlamına gelen "karkinos" adını verir. Eski Yunan'da bir hayvanın şeklinin veya isminin o hayvanın tedavi edici özelliğine işaret ettiği düşünülduğünden yengecin ya da eşek sütünde kaynatılan bir tür böceğin bu

hastalığın tedavisinde kullanılabileceğine inanılır. MS 47’de Greko-Romen filozof Celsus, bu hastalığa Latince yengeç anlamına gelen “*cancer*” adını verir (Gezgin, 2007; Çakan, 2017).

Karantina: Orta Çağ’da “kara ölüm” adı verilen veba salgını ile ilk karantina uygulamaları başlatılır, 1377’de Ragusa’da (İtalya) hastalık taşıdığından şüphelenilen gemiler limanda belli bir süre bekletilmeye başlanır. Önceleri otuz gün ile (trentina) sınırlı olan bu süre, sonraları yeterli bulunmayarak kırk güne (quarantina) çıkarılır. Günümüzde bu terim, “bulaşıcı bir hastalığa maruz kalmış veya hastalığın kuluçka süreci içinde hastalığa yakalanmış olma potansiyeli olan insan veya hayvanların bu hastalığı yaymalarının önüne geçmek için hareketlerinin kısıtlanması, hastalığın görüldüğü bölgeden dışarı çıkmalarının engellenmesi” olarak tanımlanmaktadır (Arda, 2004; TDK, 2017).

Kaşar: Kaşar peyniri 19. yüzyılın ortalarında Anadolu’da yaşayan musevi bir kızın buluşudur. Kaşar kelimesi, İbranice “uygun olma” anlamına gelen “*kaşer*” fiilinden türetilmiştir. Tat uzmanı bir hahamın yahudi kurallarına göre “yenilebilir” anlamında kaşar damgası vurmasıyla bu adı almıştır (Atan, 2007; Akdağ, 2009).

Kedi: Fransızcada kedi anlamına gelen “*chat*”, Latince “*cattus*” kelimesinden gelir. Latin dilinde daha önce kedi anlamına gelen “*felis*” kelimesi kullanılırdı. Kedi kelimesi, hilekâr veya kurnaz anlamına gelen “*cautus*” kelimesinden, ya da kedinin gözcülük yaparak avlanmasından yola çıkarak gözetmek anlamına gelen “*cattare*” kelimesinden türemiş olabilir (Aysoy, 1944).

Koala: Koala adı Avustralya yerlilerinin dilinde “su içmez” anlamına gelir. Avustralya yerlileri tarafından çok eski zamanlardan beri bilinen Koala, beyazlar tarafından 1798 yılında Sydney’in 80 km içerilerindeki Mavi Dağlar’ın yamaçlarını kaplayan okaliptüs ağacı dallarının üzerinde güneş banyosu yaparken görülmesiyle keşfedilmiştir (Bogert vd., 1954).

Kuduz (rabies, lissa): Eski Türkçe kutuz “deli” sözcüğünden evrilmiştir. Eski Türkler kuduz hastalığına “kotorgan” adını vermişlerdir. Kuduz hastalığı hekimlikte lissa olarak da bilinmektedir. *Rhabdoviridae* ailesinde, Lizzavirüs cinsinde bulunan kuduz virüsü zoonoz ve öldürücü bir hastalıktır. Lissa adının hikâyesi şöyledir: Aristo (MÖ 382-322) köpeklerin lytta (lyssa) hastalığına yakalandığını söylemiştir. Romalı Pliny (Caius Plinius Secundus MS 24-79) *Historia Naturalis* adlı eserinde kuduz hastalığını, dilin altına yerleşen lyssa adlı küçük bir kurda atfetmiştir. Pliny bunu şu şekilde açıklar: “*Köpeklerin dilleri altında bir kurt bulunmaktadır. Buna Yunanca lytta (lyssa) denir. Yavru küçükken bu kurt çıkarılırsa hayatı boyunca kudurmaz. Bu kurt, kuduz köpek tarafından ısırılan hayvana verilirse o hayvanı kudurmaktan korur*”. Sonradan bu kurt çıkarma hikâyesi toplumda yerleşmiş, 19. yüzyıla kadar neden olduğunu bilmeden anlamsız şekilde insanlar bu operasyonu uygulamışlardır (Leclainche, 1936; Dilgimen, 1947; Orkun, 1954; Smithcors, 1958; Erk, 1966, 1975; TDK, 2017; Nişanyan, 2020).

Leopar: Bu hayvanın eski Yunan'da aslan ile Tibet'te yaşayan bir tür panterin çiftleşmesinden doğan melez bir hayvan olduğu sanılmaktadır. Bu nedenle *leon* (*aslan*) ve *pardos* (*panter*) sözcükleri birleştirilerek *leopardos* sözcüğü türetilmiştir. Latince *leopardos*, eski Fransızcada *leupart* ve İngilizcede *leopard'a* dönüşmüş, Türkçede *leopar* olarak söylenmiştir (Şenyapılı, 2009a).

Loji (Logia): Yunanca "*legein* (*söz söylemek*)" sözcüğünden türetilen "*logos*" sözcüğünden türetilmiştir. Anlatım biçimi ya da bir düşüncenin anlatımı anlamına gelen "*logia* (*logie, logy*)" sözcüğü, hangi sözcüğün sonuna getirilirse o sözcüğün anlatıldığı konu hakkında söylenenlerin, bilinenlerin, bilgilerin varlığını belirtir. Yunan düşünürler, tanrıyla temasın salt logos ile kurulduğuna inanırdı. Söz kutsaldır, logos tanrısaldır. Evren hakkında, evrenin düzeni hakkındaki bilgidir. Logos sözcüğü, düşünce, kavram, us, anlam, evren yasası, anlamlı söz, bilim ilkesi, bilgi kaynağı, tanrı sözü, her bilgiyi olanaklı kılan tanrısal ışık anlamlarına gelmektedir (Akarsu, 1998; Şenyapılı, 2009a).

Morfin: Ağrı kesici olarak da kullanılan uyuşturucu bir maddedir. Adını Yunan mitolojisinde hayal ve rüya tanrısı olan Morpheus'tan alır (İdiz, 2021).

Nimfomani: Nymphomania, şehvet hislerinin dâimi olarak ortaya çıkmasıyla karakterize bir hastalıktır. Ormanlarda, kırlarda, dağlarda, sularda yaşayan dişi varlıklar olan nymphalar, Yunan mitolojisinde, büyük tanrılarla ilişki kuran, aşk maceraları yaşayan ve tanrıçaların kışkandığı perilerdir. İşte bu nymphalar, bugünkü psikiyatrik nomenklatürde, dişilerde görülen hiperseksüel davranışa nymphomania isminin verilmesine neden olmuşlardır (Erk, 1957; Dinçmen 2001, Altuğ, 2012).

Penisilin: İngilizce penicillin kelimesi Latince "*peniculus* (*kuyrukçuk, fırça*)" sözcüğünden türetilen "*penicillum* (*fırça biçiminde uzantıları olan küf mantarı*)" kelimesinden köken alır. İngiliz hekim John Tyndall, 1875 yılında Penicillum mantarının antibakteriyel özelliğini bildirmişti ancak Tyndall ne yazık ki bakterilerin çoğunun hastalıklara neden olduğunu bilmediğinden araştırmasını devam ettirmemişti. Daha sonra İskoç Bakteriyolog Alexander Fleming'in 1928 yılında Londra'da şans eseri keşfettiği penisilin antibiyotikliğinin hikâyesi şöyledir: Uzun süreden beri stafilokok enfeksiyonu üzerinde çalışan Fleming, tatile çıkarken içlerinde stafilokok adlı bakterilerin bulunduğu petri kaplarını öylece laboratuvarında unuttur, geri döndüğünde petri kaplarının küflenmiş olduğunu görür. Bu küf, meslektaşlarından birinin üzerinde çalıştığı mikroskopik bir mantardan üremiştir. Küfü temizlediği sırada, stafilokok bakterilerinin küf kolonilerinin yanında üremeyi kestiğini fark eder. Bu olayı görmezden gelmek yerine analiz eder ve daha sonra "penisilin" adını vereceği önemli bir maddeyi keşfeder (Straus ve Straus, 2006; Garcia ve Miralles, 2019; Nişanyan, 2020).

Perküsyon: Latince "*percutere, percuss*", "vurmak, çarpmak" fiilinden köken alan kelime, Fransızcaya "*percussion*" olarak geçmiştir. Vücudun bir bölgesine muayene amacıyla elle veya bir perküsyon çekici yardımıyla hafif ve art arda darbeler vurarak bu vuruşların meydana getirdiği ses titreşimlerinin niteliğine göre o bölgedeki organların ve dokuların kıvamı hakkında fikir edinmeye yarayan

bir muayene yöntemidir. 18. yüzyılın bu en büyük fizik muayene yöntemini getiren kişi Avusturyalı Leopold Auenbrugger'dir. Babası Graz şehrinde bir lokanta sahibi olan Auenbrugger, babasından öğrendiği şekilde eliyle bira fiçilerine vurarak dolu ya da boş olduklarını anlar. Aynı zamanda bir müzisyen olan Auenbrugger, tıp fakültesine girdiğinde anatomi derslerinde göğüs ile karının birer fiçiya benzediklerini görür. Babasından öğrendiği yöntemi tıba aktaran Auenbrugger, Viyana'da uzun yıllar bu konuda edindiği tecrübelerini 1761 yılında bir araya toplayarak *Inventum Novum* adlı kitabında bildirmiştir (Uzluk, 1958; Erk, 1978; TDK, 2017).

Poliklinik: Bu kelimenin İngilizcesi "*polyclinic*" olarak yazılırken, Almancası "*poliklinik*" olarak yazılır. "*Poli*" şeklinde yazım, Yunanca "*polis (kent-şehir)*", "*Poly*" şeklinde yazım ise "*polys (çok sayıda olan, çeşitli)*" anlamına gelir. Böylelikle Poliklinik (kent kliniği), *polyclinic* (çeşitli bölümleri içeren klinik) anlamına gelir. 18. yüzyılda Alman üniversitelerinin kendi klinikleri vardı. Önceleri sadece üniversiteliler tedavi edildiği için "iç klinik" adı verilirdi. 19. yüzyılın başlarında üniversite dışı hastaların tedavi edildiği "dış klinikler" kurulmaya başlandı. Üniversite dışından gelen hastalara "poliklinik (şehir kliniği)" adı verildi. Kısa zaman içerisinde Almanya, Fransa ve İngiltere'de şehir klinikleri o kadar yaygınlaştı ki bu müesseselere köylerde de rastlamak mümkün hale geldi. Bu durumda "köyümüzde yer alan şehir kliniği" cümlesi anlamsız hale gelmeye başlayınca Almanlar kelimeyi başka tarzda açıklamaya başladılar. Kliniklerde çok sayıda uzman çalıştığı için çok sayıda klinik anlamına gelen "*polyclinic*" şeklinde yazmaya başladılar. Almanlardan sonra İngilizler de bu şekilde kullanırken Fransızlar ise hem "*policlinique*" hem de "*polyclinique*" yazılışını benimsediler (Stachowski, 2011).

Profesör: Fransızca *professeur* "öğretmen" sözcüğünden alıntıdır. Bu sözcük Latince "*professor*", "*konuşan, öğüt veya ders veren*" sözcüğünden alıntıdır. Sözcük Latince "*profiteri*", "*bir şeyi savunmak, lehe tanıklık etmek, mezhep sahibi olmak*" fiilinden türetilmiştir. "*Profess*", "*ileri sürmek, iddiada bulunmak, açıkça söylemek*" anlamına gelmektedir. Profesör terimi ise kişinin kendi şahsi görüşlerini beyan etmesini, açıkça söylemesini vurgulamaktadır (Makdisi, 2009; Nişanyan, 2020).

Reçetelerdeki Rp işareti: Reçete, hekimin hastasının almasını uygun gördüğü ilaçların bir eczacı tarafından hazırlanması veya verilmesi için yazdığı, hekimin sorumluluğunu saptayan en önemli belgedir. Reçete yazılırken "alınız" anlamında R, Rp, Rx işaretleri kullanılır. Bu işaretlerin kökeni Mısır mitolojisine dayanmaktadır. Mısır mitolojisinde sağlık tanrısı Horus'un babası Osiris, kötülük tanrısı amcası Seth tarafından öldürülünce Horus babasının intikamını almak ister, ancak sol gözü Seth tarafından parçalanır. Mısır'da tıp ile uğraşan tanrı Thoth, gözün parçalarını toplar, bulamadığı bir parça yerine kendi sihir gücünü ekler ve gözü görür hale getirir. Sonraları "Horusun gözü" simgesi, muska gibi kullanılmaya başlayarak ileri görüşlülüğü, vücut dokunulmazlığını ve doğurganlığı sembolize etmiştir. Batı dünyasına Galen'le giren bu simge, tılsımlı, mistik bir

sembol olarak kullanılmıştır. İlerleyen dönemlerde Horus'un gözüne benzetilen "R" şekli koruyucu olarak tehlikeye maruz kalabilecek gemi, araba, reçete gibi eşyalar üzerine çizilmeye başlanmıştır. Günümüzde hekimlerin reçetelerinde kullanılan "Rp" işareti menşeyini buradan almaktadır (Uzluk, 1958; Ekinci, 1993; Tuna, 2015).

Rektum: Latince "*rectus*", "*doğru, düz, sağ*", "*rectum*" ise "*düz şey, düz bağırsak, kalın bağırsağın son kısmı*" anlamlarına gelir. Claudius Galen, yaptığı hayvan diseksiyonlarında kalın bağırsağın son bölümünün düz olduğunu görmüş ve bunun insan vücudu için de geçerli olduğunu düşünerek *rectum* terimini kullanmıştır. Günümüzde bazı hayvan türleri için geçerli olan bu tanımlama insan için geçerli olmadığı halde yaşadığı dönemin bilimsel otoritesi olan Galen'in bu terimi günümüzde halen kullanılmaktadır (Cankur, 2002; Nişanyan, 2020).

Salam: Salam için kullanılan "*salamis*" deyimini, adını Kıbrıs'ın doğu kıyısında bulunan eski Salamis şehrinden almaktadır (Çağış, 1981, Gökalp vd., 1999).

Sazan: İlk Türk devletinin başkenti Ötüken'de ve diğer yerleşim birimlerinde deniz olmadığı için eski Türkçede tuzlu su balıklarına isim verilmesi de tatlı su balıklarına isimler verilmiştir. Bunlardan biri de Türkçe'de "*saz (bataklık)*" kelimesinden türetilen sazan balığıdır. Bataklıkların balığı anlamına gelir. Atalarımız tarafından Orta Asya'dan Anadolu'ya getirilen bu balıkların, motor sesinden ürküp sudan dışarı fırlayarak balıkçı teknesine düşmeleri nedeniyle "*sazan gibi atlamak*" deyimini ortaya çıkmıştır (Şirin, 2019).

Sempozyum: Helen Medeniyeti zamanında sempozyum kelimesinin anlamı günümüzden çok farklıydı. Yunanlılar o dönemde yemekten önce içki içer, sonra edebiyat, şiir ve siyaset gibi konuların konuşulduğu yemeğe geçilirdi. Yunanca "*syn-sym*" öneki eylemin birlikte yapıldığını, "*posis*" ise içme eylemini anlatır (*sym* ve *posis*= birlikte içme). Günümüzde sempozyumlar, "*bir konu etrafında toplanma*" eylemi olarak 1784 yılından itibaren bilim literatürüne girmiştir (Çakan, 2017).

Senato: Kökeni Eski Roma'ya kadar uzanan senato kelimesi, Latince "*senatus*" sözcüğünden köken alır. *Senatus* ise "*ihtiyar*" anlamına gelen "*senex*" ten türetilmiştir. Başka bir deyişle senato, bir "*âkil adamlar*" forumu, bir "*bilgeler arenası*" olarak doğmuştur. Dolayısıyla, teorik olarak, bir kurumda senato üyesi olan senatörlerin tecrübeli, oturaklı, ahlâklı, soğukkanlı, uzak görüşlü gibi erdemlerle donanmış olacağı varsayılmıştır. Senato üyelerinden mutlakçılığa (yönetimde tek kişinin söz sahibi olması) ve despotizme (hak ve özgürlük tanımama) karşı bir fren işlevi iradesi göstermeleri istenir (Şenyapılı, 2009b; TDK, 2022).

Sezaryen: Sezaryen ameliyatı (caesarean section), gebeliğin herhangi bir döneminde doğumdan önce veya doğum sırasında yavrunun ameliyatla karından çıkarılması operasyonudur. Yunan mitolojisine göre tanrı Apollo, oğlu Aesculapius'u annesi Coronis'in karnından tutup çıkarmıştır. Kelime olarak sezaryen kelimesinin nereden geldiği kesin olarak bilinmemekle birlikte bu

kelimenin kökenine ilişkin bazı teoriler ileri sürülmektedir. Bunlardan birincisi, Roma İmparatoru Julius Caesar'ın, annesi Aureli'dan doğumunun bu şekilde olduğudur (MÖ 100). Ancak 17. yüzyıl sonlarına kadar sezaryen ameliyatları annenin ölümüyle sonuçlanırken Caesar'ın annesinin Caesar imparator olduğunda bile hala yaşıyor olması, Caesar'ın kendisinden sonra başka kardeşlerinin de doğması bu teorinin doğru olmadığını göstermektedir. İkinci teori; Roma yasalarına göre gebeliğin son birkaç haftasında ölen kişilerin karınlarından bebek çıkarılmadan gömülmeleri yasaktır ve bu yasa "lex caesarea" olarak adlandırılır. Bu nedenle kelime buradan türemiş olabilir. Üçüncü teori ise; sezaryen kelimesi Latince kesmek anlamına gelen "caedere" fiilinden türetilmiştir (Sewell, 1993; Kömürcü ve Gençalp, 2002; Van Dongen, 2009; TDK, 2017).

Sıçan: Eski Türkler fareye "sıçgan" adını vermişlerdir. Günümüzde sıçan olarak kullanılan bu kelimenin kökü sıçmak eyleminden gelir. Eski Türkler sıçanlar ile vücut kasları arasında bağlantı kurarak kaslara "sıçganak" adını vermişlerdir. Kelimenin sonundaki *+ak* eki benzetme ifadesidir. Saça benzeyene saçak, başa benzeyene başak, ipe benzeyene ipek denmesi gibi sıçana benzetilen vücut kaslarına da "sıçganak" denmiştir. Sadece Türkler değil Hint-Avrupa dilleri ve Semitik diller de aynı ilişkiyi kurmuştur: Latince mus (fare) ve küçük fare anlamına gelen musculus (kas), Latince İngilizceye geçen mouse (fare) ve muscle (kas) aynı köktendir. Arapça tarla faresi anlamına gelen "adel" kelimesinden adele (kas) sözcüğü türetilmiştir (Şirin, 2019).

Sosis: Sosis (sausage) kelimesi; Latince tuzlanarak muhafaza edilmiş anlamına gelen "salsus" kelimesinden türetilmiştir. Salsus kelimesi aynı zamanda et ve kanın çeşitli katkı maddeleriyle karıştırılıp hayvan midelerine doldurulması ile elde edilen ürünler anlamında kullanılmaktaydı. Sosise ait ilk kayıtlara Homer'in Odessa destanında rastlanmakta, MÖ dokuzuncu yüzyıldan itibaren Eski Yunan'da tüketilen bir yiyecek olduğu anlaşılmaktadır. MÖ 500 yıllarında Epikür tarafından yazılmış olan Yunan oyunu "The Orya" adlı eserde de sausage ve salami kelimelerine rastlanmaktadır. Roma ve Yunanistan'ın yanı sıra Babil'de de çeşitli şekiller verilerek tüketilmiş olduğu bilinmektedir. Sosis, İngiltere'de Romalılar tarafından üretilmiş, Kraliçe Victoria döneminde ince bir zarın içinde muhafaza edilen sosise "küçük sürpriz torbalar" adı verilmiştir (Çağış, 1981; Gökalp vd., 1999; Homer 2009).

Stafilokok: Eski Yunancada "staphylo" "üzüm", "kokkos" ise "tane" anlamına gelmektedir. Bu terimin kökeni antik Yunan mitolojisine dayanmaktadır. Aitolia kralı Oinos'un keçilerini otlatan çobanın adı "Staphylus"tur. Çoban Staphylus, keçilerden bir tanesinin sürekli sürüye geç katıldığını ve diğer keçilerden daha neşeli ve hareketli olduğunu fark eder. Bir gün bu keçiyi takip edince keçinin sürüden ayrılarak bir asma bahçesinden üzüm yediğini görür. Çoban, bu üzümleri krala götürür. Kral üzümün suyunu beğenir ve bolca üzüm suyu çıkarılmasını emreder. Mevsimle beraber üzüm suyunun tadı da değişerek şaraplaşır. Kral bu içeceği çok sevdiği için üzüme onu bulan çobanın adını verir. Mikroskopta üzüm

salkımı şeklinde görünen bakterilere de stafilokok adı verilmiştir (Anonim, 2012; TDK, 2017).

Steteskop: Oskültasyon ya da başka bir deyişle vücudun içinden gelen sesleri dinleme eylemi, ilk defa Hipokrat tarafından tanımlanmış, önceleri sadece hekimin kulağını hastanın göğsüne dayaması şeklinde uygulanmıştır. Fransız Hekim Theophile Hyacinth Laennec'in 19. yüzyılda steteskobu icat etmesine kadar fizik muayenede kullanılan yardımcı bir teknik olmuştur. Laennec'in steteskobu tasarlarken oyun oynayan çocuklardan esinlendiği söylenir. Çocuklardan biri elindeki tahta sopanın bir ucuna kulağını dayarken diğer çocuk tahtanın öteki ucuna çiviyle vurur. Vuruş seslerinin tahtanın içinden iletildiğini anlayan Laennec, önce bir kâğıdı rulo yaparak kulağına dayar ve hastanın göğsünü dinler, kalp atışını net olarak duyar. Bunun ardından içi boş tahta silindirik steteskobu geliştirir. Zaman içerisinde geliştirilen bu alet Avusturyalı Hekim Joesf Skoda tarafından kulaklıklardan gelen kauçuk bir boru ile diyaframa bağlanan modern stetoskop haline getirilmiştir (Straus ve Straus, 2006).

Şarlatan: Şarlatan kelimesi İtalyanca "*çok konuşan, sahtekâr*" anlamına gelen "*ciarlatano*" kelimesinden gelir. Orta Çağ'da rahipler, insanların günahlarını para karşılığında affederek ellerine imzalı ve damgalı bir resmî belge tutuşturuyorlardı. Bazı açığöz İtalyanlar bu af vesikalarının taklit olanlarını yaparak rahiplerin verdiği fiyattan daha ucuza satmaya başladılar. Bu kimselere "*ciarlatano*" yani "*şarlatan*" deniyordu. Günümüzde ise bu terim, bilim, vicdan, etik ve deontoloji gibi değerleri yok sayıp kısa zamanda ün ve varlığa ulaşmak için her türlü yola başvurarak hekimlik pratiği yapan kişileri tanımlamak için kullanılmaktadır (Akar, 2008; Sermet, 2008; TDK, 2017; Nişanyan, 2020).

Tavşan: Eski Türkçe'de "*tabışmak*" fiilinden türetilmiş olan bu sözcüğün anlamı "*sıçrayarak yürümek*" tir. Tavşan kelimesi "*sıçrayarak yürüyen*" anlamına gelir. Anadolu'da milattan önceki çağlarda Hititlerin dilinde "*tabşala*" diye bir kelime bulunmaktaydı. Bu kelimenin ilk anlamı "tavşan", sonraki anlamı ise "kral, efendi" idi. Eski Türkçe'de de tavşana tabışgan adı verilmişti. Hem tabşala hem de tabışgan kelimelerinin kökü olan "tabş" her iki dilde de aynıdır. Tavşan hem Hititlerde hem de eski Türklerde totem olan kutsal bir hayvandır. Bu nedenle bu mukaddes hayvanın eti de yenilmez. Sekizinci yüzyıldan itibaren tavşan Türklerde totemlikten çıkmış ve etinin yenmesi refah, bereket anlamına gelmiştir. Günümüzde Alevilerde tavşan eti yememe geleneği devam etmektedir (Orkun, 1954).

Tıp: Tıbb, tabâbet, tabiplik, hekimlik anlamına gelen kelimedir. Tıp kelimesi adını eski Mısır'ın en önemli sağlık merkezi olan Teb (Thebai) şehrinden alır. Bununla birlikte tabib kelimesinin köken aldığı Arapça "*tabbe*" kelimesinin "bir işte usta olma, işin ehli olma, bir işin ilmini bilen kimse, âlim" anlamları bulunmaktadır. Tıp ifadesi, yalnız insan hekimliğini değil veteriner hekimlik alanını da kapsamaktadır. Eski literatürlerde tababet-i beşeriye ve tababet-i baytariye olarak geçer. Tabip ile aynı anlama gelen hekim kelimesi ise Arapça "h-k-m" kökünden gelir (hâkim, hikmet, hakem, hüküm de aynı köktendir). Hekim kelimesinin yargıda bulunma,

alıkoyma, sağlam olma, bilgi, bilim adamı, filozof, tabip anlamları vardır. Buradaki alıkoyma, insanı kötü olan şeylerden alıkoyma, iyi olana yönlendirme manâsındadır. (Ünver, 1939; Hancı, 2005; Devellioğlu, 2006; Melikoğlu Gölcü ve Osmanağaoğlu Sanal, 2012; Bulut ve Kudat, 2019; Aba, 2020; Nişanyan, 2020).

Türk eyeri: Latince karşılığı "*sella turcica*" dır. Anatomik olarak kafatasında sfenoid kemiğin üst kısmında yer alan ve içerisine hipofiz bezinin oturduğu yapıyı ifade etmektedir. Atçılıkla uğraşan Türklerin kullandıkları eyerlere benzetilen bu yapı, anatomist ve hekim Adrianus Spigelius'un (1578–1625) *De Humani Corporis Fabrica* (1627) başlıklı ünlü eseri ile Anatomi nomenklatürüne girmiştir (Mutluer, 2006; Gültiken ve Osmanağaoğlu, 2006, Tekiner vd., 2015).

Üniversite: Latince "*unus (bir)*" ve "*versus (çevrilmiş)*" sözcüklerinden türetmiş bir kavramdır. "*Universus*", "*bir yere çevrilmiş, bir bütünde toplanmış*" anlamına gelmektedir. Latince +itas ekiyle birlikte birlik anlamına gelen "*universitas*" kelimesi türetilmiştir. 12. yüzyılda Bologna ve Paris'te öğrenci ve öğretim üyelerinin haklarını korumak üzere kurulan birliklere de "*universitas*" adı verilmiştir. Öğrencilerin kurduğu birliğe "*universitas scholarium*", öğretmenlerin kurduğu birliğe ise "*universitas magistrorum et scholarium*" adı verilmiştir. Zamanla üniversite kavramı, farklı disiplinlerin bir araya gelerek oluşturduğu bilimler birliği anlamını kazanmıştır (Aydın, 2016; Nişanyan, 2020).

Wirsung kanalı: Pankreas akıtıcı kanallarından biri olan Wirsung kanalı, adını 17. yüzyılda İtalya'da anatomi araştırmaları yapan Alman Johann Georg Wirsung'dan alır. Bu bilim adamının hikâyesi çok acıklıdır. Padua'da anatomi profesörü olan Wirsung, himayesi altına aldığı, yetiştirdiği öğrencisi tarafından acımasızca katledilmiştir. Bu kişi, Wirsung'un keşfini kendisine mal ederek kendi adını bilim camiasına duyurmak istemiş, ancak, amacına ulaşamamış, yaptığı kötülük ortaya çıkmıştır. Bugün yine Wirsung kanalı, hak ettiği üzere kendi adını taşımaktadır (Nasuhioğlu, 1974).

Veteriner hekim: Veteriner kelimesinin hayvan hastalıklarını tedavi etme işi anlamında MS beşinci yüzyılda Romalı Veteriner Hekim Vegetius Renatus'un kitabında kullanıldığı bildirilmiştir. Türkiye'de 1937 yılından itibaren baytar kelimesi kaldırılarak yerine Fransızcadan alınan veteriner kelimesi kullanılmaya başlanmıştır. "Hekim" kelimesinin eklenmesi ise ilk kez 1954 yılında 6343 sayılı yasa¹ ile birlikte olmuştur. Veteriner kelimesi Latince gramer kurallarına göre incelendiğinde şu sonuçlara ulaşmak mümkündür: Latince "*vetus, veter*", "yaşlı" demektir. "*Veterin*" ise "hayvan, yük hayvanı" demektir. Bu kelimeye "-a, -us, -um" ilgi ekleri eklendiğinde "*veterin+a, veterin+us, veterin+um*", "hayvan ile ilgili, hayvana ait" anlamı alır (sıfat anlamı, İng: adjective). Latince "-arius" eki ise meslek olarak "birşeyle iştigal eden şahıs"ı ifade eden ektir². "*Veterin+arius*", hayvan ile ilgili kişi, "*medicus veterin+arius*" ise hayvan ile ilgili hekim demektir

¹ Veteriner Hekimliği Mesleğinin İcrasına, Veteriner Hekimleri Birliği ile Odalarının Teşekkül Tarzına ve Göreceği İşlere Dair Kanun. 18.03.1954 tarih ve 8661 sayılı Resmî Gazete.

² Örneğin; medicamentarius (eczacı).

(isim anlamı, İng: noun). Latince "-arium" eki ise yer belirteçidir³. "Veterin+arium" hayvan hastalıklarının tedavisi için kurulmuş sağlık kuruluşunu ifade eder. İngilizcede ise "-ary" eki ilgi ekidir. "Veterin+ary" hayvan ile ilgili demektir. "Veterinary medicine", hayvan ile ilgili hekimlik demektir. Benzer şekilde "veterinarian" kelimesindeki "-ian" eki de şahıs belirteçidir⁴. Latince "-arius" ekinin sinonimi (eş anlamlısı) Fransızca'da "-aire" dir ve ilgili kişiyi ve mesleği ifade eder⁵ (veterinaire). Dolayısıyla Fransızcadan alınan "veteriner" kelimesi tek başına kullanıldığında "hayvan ile ilgili kişi, meslek" anlamına gelir. Hayvan ile ilgili birçok kişi ve meslek olabileceğinden (örneğin hayvancılık, nalbantlık, çobanlık, hayvan sağlığı teknikerliği vs.), "hekim, hekimlik mesleği" anlamını vurgulamak için dil bakımından mutlaka sonuna hekim kelimesi getirilmelidir. Böylece diğer dillerde de olduğu gibi⁶ "veteriner hekim", "hayvan (veterin) ile ilgili (-er) hekim" anlamını tam olarak karşılar. Türkiye'de veteriner fakültelerinden mezun olan kişilere de "veteriner hekim" unvanı verilir⁷. (Bekman, 1940; Dorland, 1951; Smithcors, 1955; Yalvaç, 1965; Brunner ve Tanker, 1988; Özgür, 1997; Dinçer, 1998; Nişanyan, 2020; Levis, 2022).

Vitamin: Fransızca "*vitamine*" sözcüğünden alıntıdır. Canlılar için hayati önemi olan bir dizi kimyasal bileşiğin ortak adı olan vitamin sözcüğü Latince "*vi'ta* (yaşam, hayat)" ve "*aminum* (amin, kimyada bir bileşik)" sözcüklerinin birleşiminden oluşur (Dorland, 1951; Nişanyan, 2020).

Yoğurt: Eski Türkçede yoğurt kelimesi sekizinci yüzyıldan sonraki metinlerde bazen "*yoğurt*" bazen "*yogrut*" şeklinde görülmektedir. En eski Türk gıdalarından olan yoğurt, yaklaşık bin yıl kadar önce yazılmış olan Kutadgu Bilig ve Divan-ı Lügâti-t Türk adlı eserlerde yer almaktadır. Yoğurt kelimesinin geçtiği Uygurca metinlere Taklamakan Çölünün kuzey doğusunda rastlanmıştır. Eski Türkçede "*yoğur* (*kabartmak, yoğunlaştırmak*)" fiiline -ut ekinin eklenmesiyle "*yoğrut, yuğrut*" kelimeleri oluşturulmuştur. Katılaştırılmış süt ürünü anlamına gelir. Yoğurdun Avrupa'da tanınması ise ancak 16. yüzyılda gerçekleşir. Fransa Kralı 1. Fransua ateşli ishale yakalanıp tedavi edilemeyince Kral'ın annesi Kanuni Sultan Süleyman'dan yardım ister. İstanbul'dan Fransa'ya gönderilen Türk doktor, yanında götürdüğü keçinin sütünü sağıp yoğurt yaparak Kral'a yedirir ve Kral Türk yoğurdu sayesinde kısa süre sonra iyileşir (İzmen, 1935; Turan, 1981; Sermet, 2008; Nişanyan, 2020).

Sonuç

Veteriner hekimlik mesleği ve akademik terimlere ilişkin kelimelerin kökenlerinin araştırıldığı bu çalışmada 63 adet kelimeye ait bilgilere yer verilmiştir. Araştırmanın sürdürülmesi halinde kuşkusuz daha pek çok kelimenin

³ Örneğin; medicamentarium (eczane), senatarium (veremiler için kurulan sağlık kuruluşu).

⁴ Örneğin; physician (fizikçi), musician (müzisyen).

⁵ Örneğin; notaire (noter), secretaire (sekreter).

⁶ Veteriner hekim: Latince medicus veterinarius, Fransızca medicine veterinaire, İngilizce veterinary medicine, İtalyanca medice veterinaria.

⁷ Bkz. Ankara Üniversitesi Veteriner Fakültesi. Diploma No:7011, Diploma Tarihi:30. 07. 2004. Dicle Üniversitesi Veteriner Fakültesi. Diploma No:109, Diploma Tarihi:27.06.2003.

hikâyesiyle karşılaşılacaktır. Gerek etimoloji gerekse de halk etimolojisi temelli bu literatür bilgilerini doğrulamak farklı bir uzmanlık alanı bilgisi gerektirdiğinden çalışmada verilerin kökenbilim açısından değerlendirilip doğrulanması etimoloji uzmanlarına bırakılmıştır. Erk (1958), eski eserler üzerinde yapılacak olan çalışmalarla birçok buluşun kökeninin daha eskiye götürülebileceğini bildirmektedir. Çalışmada yer alan kelime kökenlerini de aynı şekilde değerlendirmek mümkündür. Çalışma ile çeşitli kaynaklardan derlenen hikâyelerle öğrenci derslerinin ilgi çekici, eğlenceli bir hale getirilmesi hedeflenmiştir. Nitekim Allison (2016), hikâye anlatımının öğrencilerin ilgisini çekmenin güçlü bir yolu olduğunu belirtmektedir. Çalışma ile veteriner hekimliği öğrencilerinin derslerden keyif almalarına, bilgiyi zihinlerinde canlandırmalarına, bilginin kalıcılığına ve böylece daha kolay öğrenmelerine yarar sağlanabileceği düşünülmektedir.

KAYNAKÇA

- Aba, V. (2020). Tıbb-ı Nebevî Bağlamında İlâhî Şifânın Kaynağı ve Değeri Üzerine Teolojik Değerlendirmeler. *ASD: Akademik Siyer Dergisi 1 (Ocak)*, 112-139.
- Akar, H. (2008). *Kelimelerin Yüzyıllık Hikayeleri*. Erişim Adresi: <http://gencgelisim.com/v2/gelisim-oykuleri/540-kelimelerin-yuzyillik-hikayeleri.html>, Erişim Tarihi: 26.02.2019.
- Akarsu, B. (1998). *Felsefe Terimleri Sözlüğü*. 11. Baskı. İstanbul: İnkılâp Yayınevi.
- Akdağ, N. (2009). *Osmanlı'dan Türkiye'ye İnkler*. 1. Baskı. İstanbul: Yeşil Elma Yayınevi.
- Allison, S. (2016). The Power of Storytelling. *Lab Animal 45(6)*, 233.
- Altuğ, T. (2012). Mitolojinin Kadın Kahramanlarından Köken Alan Tıbbi Terimler. *İnsan: Birçok Pencereden Birçok Yönleriyle*, 3-14.
- Anonim (2012). Tıbbın Mitoloji ile Dansı. Erişim Adresi: <http://argoscelik.blogspot.com.tr/2012/02/tbbn-mitoloji-ile-dans.html> Erişim Tarihi: 28.11.2021.
- Arda, B. (2004). *Orta Çağ Karanlığından Nasıl Sıyrıldık*. Bilim Etiği ve Bilim Tarihi. (Ed.). B. Arda. s.11-20, Ankara: Ankara Üniversitesi Basımevi.
- Atan, B. (2007). *Tarihimizde İnkler*. 4. Baskı. İstanbul: Karma Kitaplar Yayınevi.
- Aydın, İ. (2016). *Akademik Etik*. 1. Baskı. Ankara: Pegem Akademi Yayınevi.
- Aysoy, S. (1944). Kedi: Ankara İkliminde, Tabiatı, Tarihte ve Efsanede, Edebiyatta, Ekonomide Mevkii. *Türk Veterinerler Cemiyeti Dergisi 3*, 3-39.
- Balanlı, A. M. (2011-2012). Tabip mi, Doktor mu; O Halde Hekim Kim. *Sağlık Düşüncesi ve Tıp Kültürü Dergisi 22*, 24-25.
- Bekman, M. (1940). *Veteriner Tarihi*. Ankara: Ankara Basım ve Cildevi.
- Bogert, C. M. & Coates, C. W., Goodwin, G. G., Amadon, D., Gilliard, E. T., Atz, J. W., Pallister, J. C. (1954). *The Animal Kingdom*. (Çev). Gaspıralı M vd., 1966. Hayat Hayvanlar Ansiklopedisi. İstanbul: Hayat Yayınevi.
- Brunner, H. & Tanker N. (1988). *Meslekî Latince*. Ankara: Ankara Üniversitesi Eczacılık Fakültesi Yayınları.
- Bulut, M. & Kudat, A. (2019). *İslam Medeniyetinde Âlim Tasavvuru*. II. Uluslararası Sosyal Bilimlerde Gelenek ve Bilgi Bütünlüğü Sempozyumu, 11-12 Temmuz 2019, İstanbul.
- Cankur, N. Ş. (2002). Tıp Eğitiminde Dil: I Önemi, Gelişmesi ve Geleceği. *Uludağ Üniversitesi Tıp Fakültesi Dergisi 28(1)*, 29-32.

- Çağış, N. (1981). Yerli Sucuklarda Olgunlaşmada Kırmızılaşma Derecesinin Saptanması Üzerine Bir Araştırma. (Doktora Tezi). Ankara Üniversitesi Veteriner Fakültesi.
- Çakan, M. (2017). *Bilimsel ve Teknolojik Terimlere Dair Etimolojik Hikâyeler*. Ankara: Chiviyazıları Yayınevi.
- Devellioğlu, F. (2006). *Osmanlıca-Türkçe Ansiklopedik Lûgat*. 23. Baskı. Ankara: Aydın Yayınevi.
- Demircioğlu, H., Demircioğlu, G., Ayas, A. (2006). Hikâyeler ve Kimya Öğretimi. *H.Ü. Eğitim Fakültesi Dergisi* 30, 110-119.
- Dilgimen, H. (1947). *Veteriner Hekimliği Tarihi*. İstanbul: Bozkurt Matbaası.
- Dinçer, F. (1998). Veteriner Hekim Deyimi Üzerine, *Vet. Hek. Dern. Derg* 69(1-2), 16-18.
- Dinçmen, K. (2001). *Psykhia ve Mythos*. 3. Baskı. İstanbul: Scala Yayınevi.
- Dorland, N. (1951). *The American Illustrated Medical Dictionary*. WB Saunders Company, 22. Edition, 1736s, Philadelphia.
- Driesch, A. (1989). *Geschichte der Tiermedizin*. Callwey, München: 5000 Jahre Tierheilkunde.
- Ekinci, A. C. (1993). *Eski Reçetelerden Öğrendiklerimiz*. III. Türk Tıp Tarihi Kongresi, 20-23 Eylül 1993, Bildiri Kitabı, s. 309-312, İstanbul.
- Ercilasun, A. B. (2022). Halk Etimolojisi. *Türk Dili* 71(841), 10-13.
- Erdemir, A. D. (2007). *Şifalı Bitkiler (Doğal İlaçlarla Geleneksel Tedaviler)*. 3. Baskı. İstanbul: Melisa Yayınevi.
- Erk, N. (1955). *XVI'nci Asır Veteriner Hekimliği ve Bu Asra Ait Eserler*. Ankara: Ankara Üniversitesi Veteriner Fakültesi Yayınları: 69, Çalışmalar: 38.
- Erk, H. (1957). *Evcil Hayvanların Genital Organ Hastalıkları (Jinekoloji)*. Ankara: Güzel İstanbul Matbaası.
- Erk, N. (1958). Veteriner Tarihinin Önemi, *Türk Veteriner Hekimleri Derneği Dergisi* 28(143-144), 1-6, 1958.
- Erk, N. (1966). *Veteriner Tarihi*. Ankara: Ankara Üniversitesi Basımevi.
- Erk, N. (1975). Tarihte Kuduz Hastalığı. *Fırat Üniversitesi Veteriner Fakültesi Dergisi* 2(2), 210-215.
- Erk, N. (1978). *Veteriner Tarihi*. 2. Baskı. Ankara: Ankara Üniversitesi Veteriner Fakültesi Yayınları:352.
- Erk, N. & Dinçer, F. (1967). XV'inci ya da XVI'nci Yüzyıla Ait Olduğu Sanılan Bir Baytarname İncelemesi. *Ankara Üniv Vet Fak Derg* 14(2), 117-139.
- Gaarder J. (2006). *Sofie'nin Dünyası (Felsefe Tarihi Üzerine Bir Roman)*. (Çev.). Sabir Yücesoy. 10. Baskı. İstanbul: Pan Yayınevi.
- Gallo, C. (2021). *TED Gibi Konuş*. (Çev). Figen Bingül. İstanbul: Aganta Kitap Yayınevi.
- García, H. & Miralles, F. (2019). *Ikigai Uygulama Rehberi*. İstanbul: İndigo Yayınevi.
- Gezgin, D. (2007). *Hayvan Mitozları*. İstanbul: Sel Yayınevi.
- Gökalp H. Y. & Kaya, M, Zorba, Ö. (1999). *Et Ürünleri İşleme Mühendisliği*. Erzurum: Atatürk Üniv Zir. Fak. Yay., No: 786.
- Gören, S. (1951). Zehirli Örümcekler, *Askerî Veteriner Dergisi* 29(178), 23-35.
- Gültiken, M. E. & Osmanağaoğlu, Ş. (2006). *Origin of Sella Turcica*. Proc. XXXVII International Congress of the World Association for the History of Veterinary Medicine, Leon, Spain, pp.839-840.
- Gürel, E. & Muter, C. (2007). Psikomitolojik Terimler: Psikoloji Literatüründe Mitolojinin Kullanılması, *Sosyal Bilimler Dergisi* 1, 537-569.
- Hancı, İ. H. (2005). Yılan Hikayesi. *Sted Dergisi* 14(8), 6-9.

- Homer, T. (2009). *İlklerin Kitabı: A'dan Z'ye Kadar Her Şeyin İlk Çıkış Noktası*. 1. Baskı. İstanbul: Pegasus Yayınevi.
- İdiz, E. (2021). *Sözün Başladığı Yer*. 1. Baskı. İstanbul: Profilkitap Yayınevi.
- İzmen, E. R. (1935). *Silivri Yoğurdunun Terkibi ve Yapılışı Hakkında Araştırmalar*. Y.Z.E. Çalışmalar: 11, Ankara.
- Kömürcü, N. & Gençalp N. S. (2002). Geçmişten Günümüze Doğuma Yardım. *Atatürk Üniv Hemşirelik Yüksekokulu Dergisi* 5(1), 78-82.
- Leclainche, E. (1936). Veteriner Hekimliği Tarihinde Grekler ve Romenler. (Çev.). H. Dilgimen & M. Belli -1947. *Ankara Yüksek Ziraat Enstitüsü Dergisi* 9(1-17), 112-136.
- Levis, C. T. (2022). The Latin Lexicon, Online Latin Dictionary. Erişim: <https://latinlexicon.org/definition.php?p1=2062819&p2=v>, Erişim Tarihi: 27.10.2022.
- Makdisi, G. (2009). *İslâmın Klasik Çağında ve Hıristiyan Batı'da Beşerî Bilimler*. (Çev.). H. T. Başoğlu. İstanbul: Klasik Yayınevi.
- Marques, D. G. (2020). In Praise of a Historical Storytelling Approach in Science Education, *The History of Science Society* 111(3), 582-587.
- Melikoğlu Gölcü, B. & Osmanağaoğlu Sanal, Ş. (2012). Mecmûa-i Fünûn-i Baytariye: İnceleme ve Özetli Bibliyografya, *Osmanlı Bilimi Araştırmaları Dergisi* 14(1), 45-88.
- Meşeci Giorgetti, F. (2019). Doktora Derecesinin Kökeni Üzerine Bir İnceleme. *Tarih Okulu Dergisi* 12(XL), 425-446.
- Mutluer, S. (2006). Sella Turcica. *Childs Nerv Syst* 22, 333.
- Nasuhioğlu, İ. (1974). *Tıp Tarihine Kısa Bir Bakış*. Diyarbakır Tıp Fakültesi Yayını No: 9, Ankara: Ayyıldız Matbaası.
- Nguyen, K. & Stanley, N., Stanley, L., Rank, A., Wang, Y. (2016). A Comparative Study on Storytelling Perceptions of Chinese, Vietnamese, American and German Education Students, *Reading Psychology* 37, 728-752.
- Nişanyan, S. (2020). Nişanyan Sözlük, Çağdaş Türkçe'nin Etimolojisi, Erişim: <https://www.nisanyansozluk.com/>, Erişim tarihi: 18.10.2022.
- Online Etymology Dictionary (2022). Ambulance. Erişim: <https://www.etymonline.com/word/ambulance>, Erişim Tarihi: 16.05.2022.
- Orkun, H. N. (1954). *Eski Türkler'de Evcil Hayvanların Tarihçesi*. Ankara: Yeni Matbaa.
- Özgür, A. (1997). Veteriner Hekim Terimi Üzerine Tarihsel Bir Araştırma. *Ankara Üniv. Vet. Fak. Derg* 44, 1-8.
- Öztelli, C. (1965). On Beşinci Yüzyılda Yazılmış Bir Baytarname'nin Giriş Bölümü. *Türk Dili* 14(168), 784-789.
- Sermet, S. (2008). *Kelimelerin İlginç Tarihi*. 1. Baskı. İstanbul: Safran Yayınevi.
- Sewell, J. E. (1993). *Cesarean Section- A Brief History*. A Brochure to Accompany an Exhibition on the History of Cesarean Section at the National Library of Medicine, p.1-15, Washington.
- Smithcors, J. F. (1955). The Family Tree of the Veterinarian. *Veterinary Medicine* 50(11), 525.
- Smithcors, J. F. (1958). *Evolution of the Veterinary Art*. Baillere, Tindall and Cox, London.
- Stachowski, M. (2011). *Etimoloji*. Ankara: Türk Kültürünü Araştırma Enstitüsü Yayınları.
- Straus, E. W. & Straus, A. (2006). *Tıbbi Mucizeler (Tıp Tarihinden Yaşamı Değiştiren 100 Gelişme)*. İstanbul: Domingo Yayıncılık.
- Şenyapılı, Ö. (2009a). *Her Sözcüğün Bir Öyküsü Var-1*. 3. Baskı. Ankara: ODTÜ Yayınevi.
- Şenyapılı, Ö. (2009b). *Her Sözcüğün Bir Öyküsü Var-2*. 1. Baskı. Ankara: ODTÜ Yayınevi.

Şirin, H. (2019). *Sözcük Hikâyeleri-Sözlerde Saklı Kültür*. 2. Baskı. İstanbul: Bilge Kültür Sanat Yayınevi.

Tekeli, S. & Kâhya, E., Dosay, M., Demir, R., Topdemir, H. G., Unat, Y., Koç Aydın, A. (2001). *Bilim Tarihine Giriş*. 3. Baskı. Ankara: Nobel Yayınevi.

Tekiner, H. & Acer, N., Keleştimur, F. (2015). Sella Turcica: An Anatomical, Endocrinological, and Historical Perspective. *Pituitary* 18, 575-578.

Türk Dil Kurumu (TDK) (2017). *Veteriner Hekimliği Terimleri Sözlüğü*. 2. Baskı. Ankara: Türk Dil Kurumu Yayınları.

Türk Dil Kurumu (TDK) (2022). *Güncel Türkçe Sözlük*. Erişim: <https://sozluk.gov.tr/>, Erişim tarihi: 18.10.2022.

Tuna, S. (2015). Tıbbın Serüveni: Mitoloji, Ritüeller ve Sanat. *Dirim* 304, 6-9.

Turan, T. (1981). *Ankara ve Çevresinde Üretilen Endüstriyel Ayrıların Mikrobiyolojik Kalitelerinin Saptanması Üzerinde Araştırmalar*. (Doktora Tezi). Ankara Üniversitesi Veteriner Fakültesi.

Uzluk, F. N. (1958). *Genel Tıp Tarihi I*. Ankara: Ankara Üniversitesi Tıp Fakültesi Yayınları:68.

Ünver, A. S. (1939). Yılan Resmi ve Selçuklular Tababeti. *Dirim* 14, 1-5.

Valpy, F. E. J. (1828). *An Etymological Dictionary of the Latin Languages*. London: Baldwin, Longman & Co and Whittaker.

Van Dongen, P. W. J. (2009). Caesarean Section Etymology and Early History, *SAJOG* 15(2), 62-66.

Vardar, T., Hatiboğlu, M. T., & Çimen, A. (1973). *Anatomi Terimler Sözlüğü*. Ankara: Ayyıldız Matbaası.

Yakın, A. (1997). Etimoloji Sözlükleri, *Türk Dili* 542, 140-151.

Yalvaç, C. (1965). *Eczacılıkta Lâtinçe*. Ankara: Ankara Üniversitesi Eczacılık Fakültesi Yayınları: 10.

Yarar, N. R. (1948). *Reçete Nasıl Yazılır*. 4. Baskı. İstanbul: Kenan Matbaası.

Yerlikaya, H. & Özen, R. (2005). Orta Çağda Bilim Göçü. *Vet Hek Dern Derg* 76(2),45-49.

Yükseköğretim Kurulu (YÖK) (2022). Yükseköğretimde Akreditasyon Erişim: <https://denklik.yok.gov.tr/akreditasyon-tanima-denklik-nedir>, Erişim tarihi: 27.10.2022.

GENİŞLETİLMİŞ ÖZET: Etimoloji, bir dildeki kelimelerin kaynağını gösteren, ne zaman ortaya çıktıklarını, nereden geldiklerini, hangi evrelerden geçtiklerini araştıran, kelimelerin hem biçim hem anlam tarihini ele alan, bir sözcük ya da sözcük ögesinin kökenini, ne zaman dile girdiğini, ne gibi değişiklikler geçirdiğini inceleyen bir bilim dalıdır. Etimoloji alanı içerisinde hekimlikle/veteriner hekimlikle ilgili terimlerin hikâyeleri de oldukça ilgi uyandıran konuların başında gelmektedir. Öğrencilere tüm eğitim seviyelerinde yarar sağlayan hikâyeli anlatımların bilgi içeriğinin sunumunda önemli avantajları olan güçlü araçlar oldukları kabul edilmektedir. Buradan yola çıkarak çalışmada ulaşılan sözcük hikâyelerinin de derslere dahil edilmeleriyle bilgileri daha anlamlı ve hatırlanmaya değer kılabileceği ve öğrenmeyi pekiştireceği düşünülmektedir. Çalışma ile konuya ilgi duyan kişilerin etimolojik hikâyelerle buluşturulması ve akademisyenlere öğrenci derslerini renklendirebilecekleri bir ders materyali sunulması amaçlanmıştır. Bu amaçla 63 adet kelimenin etimolojik hikâyelerine ulaşılmıştır. Elde edilen veriler alfabetik olarak şu şekilde sıralanmıştır: Akademi, akredite, alkali, ambulans, amonyak, anamnez, anthrax, araknoid, aşil tendonu, atlas, atom, baytar, baytarname, beygir, dekan, diyabetes mellitus, doğent, doktor, drog, febris, gülme gazı, güvercin, hermafrodit, hijyen, himen, histoloji, influenza, iris, kampus, kanguru, kanser, karantina, kaşar, kedi, koala, kuduz, leopar, loji, morfin, nimfomani, penisilin, perküsyon, poliklinik, profesör, reçetelerdeki Rp işareti, rektum, salam, sazan, sempozyum, senato, sezaryen, sıçan, sosis, stafilokok, steteskop, şarlatan, tıp, Türk eyeri, üniversite, wirsung kanalı, veteriner hekim, vitamin, yoğurt. Etimolojik hikâyelere şu örnekler verilebilir:

Ambulans: Latince *ambulare* kelimesi yürümek anlamına gelir. Bu ifade Fransızca'ya *hôpital ambulant* olarak geçmiştir (18.yy), savaş alanları arasında dolaşan gezgin bir askeri hastaneyi tanımlamaktadır. 1800'lerde yalnızca *ambulant* sözcüğü hasta taşıyan atlı bir taşıtın adı olarak kullanıma girer. Günümüzde hasta taşıyan motorlu cankurtaran araçlarına bu ad verilmektedir. Hijyen: Hijyen "hygiene" terimi temizlik, sağlığın devamı ve korunması anlamına gelmektedir. Eski Yunan'da tanrı Apollo'nun oğlu olarak kabul edilen ve sonraları tıp tanrısı haline gelen Aesculapius'un, hastalarını tedavi ederken kendisine yardım eden kızının adı Hygeia'dır. Hygeia Yunan mitolojisinde sağlık tanrıçası, eski tabirle hıfzıssıhha ilâhesidir. Hygeia yalnız hasta insanlara değil, hayvanlara da bakar. Korinthos'un batısında hekimlik tanrısı Aesculapius'la birlikte Hygeiaya da tanrısal özellikler atfedilmiştir. Bu kült Aesculapius kültüyle birlikte İÖ 293'te Roma'ya sızramış, Hygeia ve Aesculapius sonradan koruyucu tanrılar olarak kabul edilmişlerdir. İnfluenza: İnsan ve hayvanlarda gribal enfeksiyonlara neden olan virusun adı influenzadır. Bu kelime Yunan dilinde "etki" anlamına gelmektedir. Diğer uygarlıklarda olduğu gibi eski Yunanda da modern tıp bilimi gelişene kadar, hastalıkların nedenlerinin, tanrının cezalandırması, gizemli güçler ya da doğaüstü nedenler olduğuna inanılmıştı ve "influenza" terimi yıldızların olumsuz etkisi altında bulunulduğunu anlatmaktaydı. Stafilokok: Stafilokoklar, genellikle üzüm salkımı şeklinde olan yuvarlak şekilli anaerob bakterilerdir. Bu terimin kökeni de antik Yunan mitolojisine dayanmaktadır. Aitolia kralı Oinos'un keçilerini otlatan çobanın adı "Staphylus"tu. Çoban Staphylus keçilerden bir tanesinin sürekli sürüye geç katıldığını ve diğer keçilerden daha neşeli ve hareketli olduğunu fark eder. Bir gün bu keçiyi takip edince keçinin sürüden ayrılarak bir asma bahçesinde üzüm yediğini görür. Çoban, bu üzümleri krala götürür. Kral üzümün suyunu beğenir ve bolca üzüm suyu çıkarır. Mevsimle beraber üzüm suyunun tadı da değişerek şaraplaşır. Kral bu içeceği çok sevdiği için üzüme onu bulan çobanın adını verir. Eski Yunanca'da "staphylo", "üzüm", "kokkos" ise "tane" anlamına gelmektedir. Buradan hareketle mikroskopta üzüme benzeyen bu bakterilere stafilokok adı verilmiştir. Şarlatan: Şarlatan kelimesi İtalyanca "çok konuşan, sahtekâr" anlamına gelen *ciarlatano* kelimesinden gelir. Orta Çağ'da rahipler, insanların günahlarını para karşılığında affederek ellerine imzalı ve damgalı bir de resmî belge tutuşturuyorlardı. Bazı açığız İtalyanlar bu af vesikalarını taklit ederek rahiplerin verdiği fiyattan daha ucuza satmaya başladılar. Bu kimselere "*ciarlatano*" yani "*şarlatan*" deniyordu. Günümüzde ise bu terim, "bilim, vicdan, etik ve deontoloji vb. her türlü değer sistemini yok sayarak kısa zamanda ün ve varlığa ulaşmak için her türlü yola başvurarak hekimlik pratiği yapan kişileri" tanımlamak için kullanılmaktadır. Tıp: Tıbb, tabâbet, tabiplik, hekimlik anlamına gelen kelimedir. Tıp kelimesi adını eski Mısır'ın en önemli sağlık merkezi olan Teb şehrinden almıştır. Tabib kelimesi Arapça "tabbe" kelimesi bir işte usta olma, işin ehli olma, bir işin ilmini bilen kimse (âlim) anlamına gelir. Hekim kelimesi ise Arapça "h-k-m" kökünden gelir (hâkim, hikmet, hakem, hüküm ile aynı kökten gelir). Bilge, bilim adamı, filozof, tabip anlamları vardır. Bunun yanı sıra "yargıda bulunma, alıkoyma, sağlam olma" anlamları bulunur. Buradaki alıkoyma, insanı kötü olan şeylerden alıkoyma, iyi olana yönlendirme anlamında kullanılmaktadır. Tıp kelimesi yalnız insan hekimliğini değil, hem insan hekimliğini hem de veteriner hekimliği kapsamaktadır. Sonuç olarak bu çalışma ile veteriner hekimliği öğrencilerinin derslerden keyif almalarına, bilgiyi zihinlerinde canlandırmalarına, bilginin kalıcılığına ve böylece daha kolay öğrenmelerine yarar sağlanabilecek bir kaynak sunulduğu ileri sürülebilir.

EXTENDED ABSTRACT: Etymology is a science which shows the origin of words in a language, investigates when they emerged, where they came from, what stages they went through, deals with the history of both form and meaning of words, examines the origin of a word or word element, when it entered the language, what changes it has undergone. The stories of terms related to medicine/veterinary medicine within the field of etymology are also one of the most interesting topics. It is accepted that storytelling, which benefits students at all educational levels, are powerful tools with significant advantages in the presentation of information content. From this point of view, it is thought that including the word stories reached in the study in the lessons will make the information more meaningful and memorable and reinforce the learning. With the study,

it is aimed to bring together people who are interested in the subject with etymological stories and to present a course material to the academicians that can color the students' lessons. For this purpose, the etymological stories of 63 words were obtained. The data obtained are listed as follows: Academy, accredited, alkali, ambulance, ammonia, anamnesis, anthrax, arachnoid, achilles tendon, atlas, atom, baitar, baitarname, workhorse, dean, diabetes mellitus, associate professor, doctor, drug, febris, laughing gas, pigeon, hermaphrodite, hygiene, hymen, histology, influenza, iris, campus, kangaroo, cancer, quarantine, kashar cheese, cat, koala, rabies, leopard, logy, morphine, nymphomania, penicillin, percussion, polyclinic, professor, Rp sign in prescriptions, rectum, salami, carp, symposium, senate, cesarean section, rat, sausage, staphylococcus, stethoscope, charlatan, medicine, Turkish saddle, university, wirsung channel, veterinarian, vitamin, yogurt. The following examples can be given to etymological stories: Ambulance: The Latin word *ambulare* means to walk. This expression was translated into French as *hôpital ambulant* (18th century), describing a traveling military hospital circulating between battlefields. In the 1800s, only the word ambulance came into use as the name of a horse-drawn vehicle carrying the sick. Today, this name is given to motorized life-saving vehicles that carry patients. Hygiene: The term "hygiene" means cleanliness, continuation and protection of health. Hygeia is the name of the daughter of Aesculapius, who was known as the son of the god Apollo in ancient Greece and later became the god of medicine, who helped him while treating his patients. Hygeia is the goddess of health in Greek mythology, the goddess of sanitation in the old words. Hygeia not only takes care of sick people, but also animals. Along with Aesculapius, the god of medicine, in the west of Corinth, divine features were attributed to Hygeia. This cult, together with the cult of Aesculapius, spread to Rome in 293 BC, and Hygeia and Aesculapius were later accepted as protective gods. Influenza: The name of the virus that causes influenza infections in humans and animals is influenza. This word means "effect" in the Greek language. As in other civilizations, until the development of modern medical science in ancient Greece, it was believed that the causes of diseases were divine punishment, mysterious forces or supernatural causes, and the term "influenza" meant being under the negative influence of the stars. Staphylococcus: Staphylococcus are round-shaped anaerobic bacteria, usually in the form of a bunch of grapes. The origin of this term is also based on ancient Greek mythology. The name of the shepherd who grazed the goats of Oinos, the king of Aitolia, was "Staphylus". The shepherd Staphylus notices that one of the goats is always late to the herd and is more cheerful and active than the other goats. One day, when he follows this goat, he sees that the goat has left the herd and is eating grapes in a vineyard. The shepherd takes these grapes to the king. The king likes the juice of the grapes and produces a lot of grape juice. With the season, the taste of grape juice changes and becomes wine. Because the king liked this drink very much, he named the grape after the shepherd who found it. Staphylo means "grape" and kokkos means "grain" in ancient Greek. From this point of view, these bacteria, which resemble grapes under the microscope, are called staphylococcus. Charlatan: The word charlatan comes from the Italian word *ciarlatano*, which means "talking, dishonest". In the Middle Ages, priests pardoned people's sins in exchange for money, and handed a signed and stamped official document to their hands. Some shrewd Italians imitated these pardons and began selling them for less than the priests' price. These people were called "ciarlatano", that is, "charlatan". Today, the term is used as "science, conscience, ethics and deontology etc. It is used to describe the people who practice medicine by ignoring all kinds of value systems and by resorting to all kinds of ways to reach fame and wealth in a short time. Tip: The word that means medicine. The word tip (medicine) is named after the city of Thebes, which was the most important health center of ancient Egypt. The words "tîbb" and "tabbe" in Arabic mean being a master at a job, being competent at a job, a person who knows the science of a job (scholar). The word physician comes from the Arabic root (h-k-m-). Judge comes from the same root as wisdom, arbitrator, judgment. It has the meanings of wise, scientist, philosopher, doctor. In addition, it has the meanings of "to judge, to detain, to be firm". Here, retention is used in the sense of keeping people from

bad things and directing them to good ones. The word medicine includes not only human medicine, but also both human and veterinary medicine. As a result, it can be argued that this study provides a resource that can be beneficial for veterinary medicine students to enjoy the lessons, to visualize the information in their minds, to retain the information, and thus to learn more easily.



USBAD Uluslararası Sosyal Bilimler Akademi Dergisi-
International Journal of Social Sciences Academy, Yıl 5, Year
5, Sayı 11, Issue 11, Nisan 2023, April 2023
e issn: 2687-2641



FOTO REALİZM'İN SANAT ONTOLOJİSİ BAĞLAMINDA TEMELLENDİRİLMESİ VE ANLAMSAL BOYUTU

FOUNDATION OF PHOTO REALISM IN THE CONTEXT OF ART ONTOLOGY
AND ITS SEMANTIC DIMENSION

ADNAN YALIM

Dr. Öğr. Üyesi, İnönü Üniversitesi, Resim-iş Eğitimi Anabilim Dalı,
Güzel Sanatlar Eğitimi Bölümü, Eğitim Fakültesi,
Malatya/Türkiye.

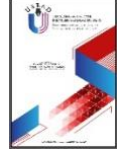
Asst. Prof., Malatya İnönü University,
Department of Fine Arts Education, Faculty of Education,
Malatya/Türkiye.

adnan.yalim@inonu.edu.tr

ORCID ID: 0000-0002-9503-796X

Makale bilgisi | Article Information

DOI: 10.47994/usbad.1284156

Makale Türü / Article Type: Araştırma Makalesi / Research Article

Geliş Tarihi / Date Received: 16.04.2023

Kabul Tarihi / Date Accepted: 27.04.2023

Yayın Tarihi / Date Published: 20.04.2023

Yayın Sezonu / Pub Date Season: Nisan / April

Bu Makaleye Atıf İçin / To Cite This Article: Yalım, A. (2023). Foto
Realizm'in Sanat Ontolojisi Bağlamında Temellendirilmesi ve Anlamsal Boyutu.
USBAD Uluslararası Sosyal Bilimler Akademi Dergisi 5(11), 235-253.

İntihal: Bu makale intihal.net yazılımınca taranmıştır. İntihal tespit edilmemiştir.

Plagiarism: This article has been scanned by intihal.net. No plagiarism
detected.



İletişim: Web: <https://dergipark.org.tr/tr/pub/usbad>

mail: usbaddergi@gmail.com

Öz: Foto Realizm ya da Foto Gerçekçilik, 1960'lardan itibaren Amerika'da Pop-Art Sanat Akımı içerisinde gelişerek, zamanla başlı başına bir sanat anlayışı olarak ortaya çıkmıştır. Zaman içerisinde popüleritesi artan Foto Realizm, bugün için evrensel boyutta etkisini sürdüren bir sanat akımı olarak varlığını devam ettirmektedir. Bununla birlikte var olan bir gerçekliğin yani fotoğrafın, yeniden üretilerek resme yansıtılmasının, yaratıcılık yoksunluğu dolayısıyla Klasik Resim Sanatıyla kıyaslandığında özgünlükten uzak oluşu bakımından Foto Realizm önemli eleştiriler almaktadır. Bu çalışmada, Foto Realizme yöneltilen eleştirilerin aksine, Foto Realizm 'in kendi başına taşıdığı özgünlüğe odaklanılmaktadır. Her şeyden önce Foto Realizm 'de resim, her ne kadar fotoğraftan yola çıkılarak yapılmış olsa da ortaya çıkan ürün, fotoğraftan bağımsız anlamsal içerik taşımaktadır. Zira sanatçının kullandığı teknikten malzemeye, kişisel tavrından üslubuna ve yorumlama şekline kadar uzanan bir anlam dünyası içinde, fotoğraf kendi varlığını yitirerek yeni bir varlığa dönüşmektedir. Fotoğrafın mekanik yüzeyselliği, sanatçının duygular ve anlam dünyasıyla yeniden yoğrularak bambaşka bir anlam kazanmaktadır. Ezcümle çalışmanın iddiası, Foto Realizm 'in kendi içinde başlı başına bir özgünlük ve yaratıcılık taşıdığıdır. Bu iddiadan yola çıkılarak, çağdaş sanat ontolojisi bağlamında Foto Realizm 'in anlamı sorgulandıktan sonra fotografik imgenin resme dönüşmesiyle ortaya çıkan yeni gerçekliğin, yeni resim anlayışının, resim sanatı açısından ne ifade ettiği ortaya konulmaya çalışılacaktır.

Anahtar Kelimeler: Realizm, Pop-art, Foto Realizm, Sanat Ontolojisi

Abstract: Photo realism has developed in the Pop-Art movement in the USA in 1960s, and over time has emerged as an understanding of art in its own right. Photo realism, which has increased in popularity over time, continues its existence as an art movement that maintains its influence on an universal scale today. However, photo-realism receives significant criticism in terms of the fact that an existing reality, that is, photography, is reproduced and reflected in picture, is far from authenticity compared to classical art of painting due to the lack of creativity. In this study, the focus is on the authenticity that photo realism carries on its own, in contrast to the criticism directed at photo realism. First, in photo-realism, although the painting is based on photography, the resulting product has a semantic content independent of photography. Because in a world of meaning that ranges from the techniques used by the artist to the material, from his/her personal attitude to his/her style and way of interpretation, photography loses its own existence and turns into a new entity; the mechanical superficiality of photography gains a completely different meaning by re-mixing with the artist's world of emotions and meaning. Briefly, the claim of the study is that photo realism carries an originality and creativity in itself. Based on this claim; after questioning the meaning of photo realism in the context of Contemporary Art ontology, it will be attempted to reveal what the new reality, new understanding of painting, which occurs when the photographic image turns into painting, means in terms of the art of painting.

Key Words: Realism, Pop-art, Photo-Realism, Art ontology

Giriş

Foto Realizm, günümüz resim sanatının en yaygın sanat anlayışından biridir. Evrensel düzeyde kabul gören bu sanat anlayışı, ortaya çıktığı ilk günden itibaren birçok tartışmayı da beraberinde getirmiştir. Fotoğrafın yani mekanik bir gerçekliğin, doğanın yeniden üretimi olan, fotoğrafın resme aktarılmasıyla ortaya çıkan bu yeni gerçekliğin yeni resim anlayışının ne olduğu sorusu sanat açısından değeri tartışmaların odağında olmuştur. Rönesans'la başlayan Natüralist Resim Sanatının hareket noktası doğa olmuş ve sanatçı içinde yaşadığı dış gerçekliği kendi çağının sanat anlayışına uygun bir biçimde yansıtmıştır. Natüralist Resim Sanatı baştan sona bir kurgudur. Resmi oluşturan bütün öğeler ki bunlar kompozisyon, biçim, leke, renk, armoni gibi öğelerin en yetkin bir biçimde bir araya gelmesi ile oluşan uyum, sanat yapıtının değerini ortaya koyar ve bu sanatçının

kendi yaratıcı zekâsı ve yeteneğinin bir sonucudur. Ve bu süreç sonunda ortaya çıkan sanat yapıtı özgün olduğu ölçüde değerlidir. Sanatta belirleyici olan biricik, tek olma ve özgünlük kriterleridir. Buna karşılık Foto Realizm'de belirleyici ve bağlayıcı olan şey ise fotoğrafın kendisidir ve sanatçının görevi de fotoğrafı resimsel alana taşımaktır. Asıl olan şey fotoğrafa sadık kalarak birebir aktarmaktır. Bu bağlamda Natüralist Rasim'deki özgünlük, yerini ustalık ve yetkinliğe bırakmaktadır. Teknik beceri ve ustalık bir sanat eserinin biricik ve özgün olması için yeterli olup olmadığı tartışmalıdır.

Pop-Art ve foto realizmi Klasik Sanat'a biçim veren, onu oluşturan, estetik ve sanat felsefeleri ile açıklanamaz ancak Post Modern estetik ve sanat felsefesi içinde değerlendirilebilir. Çünkü Foto Realizm'in 19. yüzyıl Realizm Sanat anlayışı ile ortak yönleri olsa da Foto Realizm, Yeni Gerçekçilik, Post Modern Sanat anlayışının bir sonucudur. Klasik Natüralist Rasim'le kıyasladığında, aurasını, halesini yitirdiği eleştirileriyle karşı karşıya kalan Foto Realizm'in Sanat Ontolojisi açısından ne ifade ettiği sorusuna cevap aranmıştır.

Bu bağlamda bu çalışma, sanat değeri tartışmalı olan Foto Realizm'in Sanat Ontolojisi açısından ne anlama geldiği, ontolojik eleştirinin öngördüğü kriterleri karşılayıp karşılamadığı, bir sanat değeri olup olmadığı sorusuna cevap bulmayı hedeflemiştir.

Bu çalışma, Foto Realizmi daha iyi anlamak, kavram yanılgılarına düşmeden onu sanat tarihi bağlamında yerli yerine oturtmayı, sanat felsefesi ve sanat tarihi açısından araştırmayı, Foto Realizm'in ontolojik açıdan sanat değerini ortaya koymayı amaçlamıştır.

ANTİK YUNAN'DAN EMPRESYONİZM'E RESİM SANATINDA REALİZM

Antik Yunan Sanatı

M.Ö. 4. yüzyıldan itibaren Antik Yunan Sanatı, felsefenin bir bilim dalı olarak ortaya çıkmasından sonra, natüralist bir yönde gelişir. Platon ve Aristo'nun estetik ve sanat felsefesi Natüralist Sanat'ın biçimlenmesinde belirleyici olmuştur. Platon'a göre sanat bir yansımadır, duyular yoluyla algıladığımız dış gerçekliğin yansıtılmasıdır ve sanat bu gerçekliği olabildiğince aslına sadık kalarak yansıtmalıdır. Buna karşılık Aristo'nun sanat görüşü olarak Platon'dan ayrılır ve sanatın ancak genel olanı yansıtmasını gerektiğini ileri sürer. Sanat ancak genel olanı yansıtabilir. Sanatçı genel olanı yansıtmak için formu ön plana çıkaracak şeyleri seçerek alır gereksiz ayrıntıları atar. Rastlantısal ve tesadüfi olanı ayıklar, bu seçme ve ayıklama sonunda elde kalan mevcut form yeniden biçimlendirilerek yeni bir biçime ulaşılır. Sanat doğayı körü körüne taklit etmek değildir. Sanatın görevi güzelliği yaratmaktır, güzelliğin kaynağı ise doğadır. Antik Yunan Sanatı doğadan hareket eder ama o ideal olanı, ideal güzelliği yansıtır.

"Bir sanat kuramı olarak Gerçekçilik, sistematik bir şekilde sanatı kuramsallaştırmaya çalışan ilk dönem filozoflarından Platon ve Aristo ile hareket etmekle birlikte, doğa gerçeğinin ve dış dünyayı ideal güzellik anlayışına uygun bir dille bize ulaştırır. Gerçekçilik akımını onlar icat etmedi ama Antik Atina

kültüründen miras aldılar. Bugün eksik ya da parçalar halinde olsa da bazıları hala elimizde olan sohbetlerinde, yazılarında bu konu üzerinde düşündüler. Platon ile Aristo'nun "gerçekçilik" kavramları "idealizm" ile örtüşmektedir. Bu kusursuz ve ideal formda olan gerçektir ve güzelin amacıdır. Antik Yunanlılar için gerçekçilik kusursuzluğun resmedilmesidir" (Baret, 2015: 46).

Antik Yunan Sanatı doğayı yansıtır, sanat realitenin ve ideal itenin sentezidir. Bu sebeple Antik Yunan Sanatı bugün anladığımız anlamda gerçekçilikten uzak kalır. Heykel sanatı bu dönemde yaratıcılık ve yetkinliğin bir ifadesi olarak doruk noktasına ulaşırken, resim sanatı vazo resimleriyle sınırlı kalır. Antik Yunan Resim Sanatı ancak Helenistik dönem 'de büyük bir gelişme gösterir.

Helenistik Dönem Sanatı

Antik Yunan Sanatında, Klasik Dönemden sonra ortaya çıkan sanat anlayışı, Helenistik Dönem olarak adlandırılır. Bu dönem sanatı üslup açısından Klasik Dönem'den belirgin biçimde ayrılır. Özellikle heykel sanatının sakin, dingin, dengeli ve ideal güzelliği yansıtan sanat anlayışı yerini, hareketli, devingen, abartılı, ifadenin ön plana çıktığı bir anlayışa bırakır. Bu heykelerde insanın dış gerçekliği gibi iç dünyası ve psikolojisi de yansıtılmıştır.

"Fiziki gerçeğin acılığı da dramatik bir biçimde abartılarak anlatıldı. Amaç ideal güzelliği yansıtmak değil trajediyi tasvir etmektir. En ufak hareket ayrıntısı bile bu gözle incelendi. Fakat maddi ve manevi dünyaların kader karşısındaki kaçınılmaz yıkıntısının doğunun geleneksel kaderciliğinin akılcı Yunan dünyası karşısındaki bir zaferiydi" (Mutlu, 1977: 71).

Heykel sanatında ifadeci ve dışavurumcu tavır belirleyici olmuştur. Bu yüzden Helenistik Dönem Heykel Sanatı, üslup açısından bugün anladığımız anlamda gerçekçilikten uzak kalır.

Helenistik Dönem Resim Sanatı, Klasik Dönemdeki vazo resimleriyle sınırlı kalan resim anlayışına karşılık bu dönemde büyük bir gelişme gösterir. Pompei Antik Kenti'nde bulunan duvar resimleri, doğa gözlemi sonunda ulaşılan natüralist bir anlayışın sonucudur. Fresk tekniğinde yapılan bu duvar resimlerinde figürlü kompozisyonlar, manzaralar, natürmortlar yer alır. Bu dönemde sanatçılar doğa gözlemine dayanan, doğadan hareket eden resimler yapmışlar ve iki boyutlu bir düzlem üzerinde gerçeklik yaratmayı başarmışlardır. Helenistik Dönemde biçimlenen Natüralist Sanat Anlayışı, Roma Resim Sanatında Pompei duvar resimlerindeki fresklerde gerçek kimliğini bulur. Helenistik Dönem resim sanatı, heykel sanatındaki ifadeci ve dışavurumcu üsluba karşı, Natüralist-Realist bir yönde gelişir ve bu resim anlayışı Roma Sanatında da devam eder.

Roma Sanatı

Yunan Sanatının mirasçısı olan Roma, genellikle Klasik Yunan Sanatının baş yapıtlarının kopyalarını tercih etmiştir. Ama bununla birlikte resim ve heykel sanatı önemli gelişmeler kaydetmiştir. Özellikle heykel sanatında Roma'ya özgü realist bir üslup ortaya çıkmıştır. Roma heykellerinde, büstlerde bu anlayış çok belirgindir.

Heykelin modeliyle olan birebir benzerliği, kişinin ruh hali, psikolojisi, modelin karakteri olduğu gibi idealize edilmeden ve abartılmadan heykele yansımıştır. Resim ve heykel sanatında Realizm ilk defa Roma Sanatında ortaya çıkmıştır. Antik Yunan Sanatında ortaya çıkan Natüralist Sanat, Klasik Dönemde ideal güzelliğe, Helenistik Dönemde iradeciliğe ve abartıya evrilmiştir. Resim sanatında ise Helenistik resim geleneği devam etmiştir.

"Pompei, M.S. 79 yılında Venüs'ün lavları altında gömülü kalan zengin bir taşra merkeziydi. Bu kentin hemen her evinde, her konağın duvarlarına sütun resimleri ve manzara görünümüleri, çerçeveliymiş gibi görünen resimler ve öyküler, canlandıran betimlemeler yapılmıştı. Pompei ile Herkulaneum ve Stabiae gibi komşu kentlerdeki iç mimarların Helenistik sanatçıların buluşlarından bol bol yaralandığı açıkça görülür" (Gombrich, 113).

Roma Resim Sanatında Mısır'da bulunan ve Fay yum portreleri olarak bilinen resimler, resim sanatında ayrı bir yere sahiptir. Ölen kişilerin tabutlarının baş kısmına yerleştirmek için ahşap üzerine yapılmış portreler Realist portre anlayışının ilk örneklerini teşkil eder. Bu resimler, Mısır Sanatının geleneksel mumya tabutu resimleri ile Helenistik Resim Anlayışının bir sentezidir. Sonuç olarak Realizm, resim ve heykel sanatında üslup olarak ilk defa Roma Sanatında ortaya çıkmıştır.

Roma İmparatorluğu'nun M.S. 395 tarihinde Doğu ve Batı olarak ikiye ayrılmasından sonra Doğu Roma Bizans adıyla egemenliğini sürdürmüştür. Roma topraklarında hızla yayılan Hristiyanlığın Bizans'ta 391 yılında resmi devlet dini olarak kabul edilmesinden sonra, köklerini Antik Yunan'dan ve Roma'dan alan Natüralist Sanat Anlayışı yasaklanmış, yerini soyutlamalı ve sembolik sanata bırakmıştır. Sonuç olarak, Orta Çağ Bizans Sanatının oluşumunda, tek tanrılı bir inanç sistemi olan Hristiyanlık belirleyici olmuştur. Bu sanat soyutlamalı ve sembolik sanat anlayışı, yaklaşık bin yıl boyunca Rönesans'a kadar devam etmiştir.

Rönesans Resim Sanatı

Rönesans, yeniden doğuş ve canlanma demektir. Sanattan, bilime, dinsel reformlardan felsefeye kadar birçok alanı kapsayan bu hareket, aynı zamanda yeni bir çağın başlangıcıdır. Bu yeniden doğan ve canlanan şey Antik Yunan ve Roma'nın düşünce ve kültür dünyasıdır. Orta Çağ'da skolastik düşüncenin Antik Yunan ve Roma Sanatına özgü Natüralist Sanat'ı yasaklayıp, Doğu Akdeniz Sanatına özgü soyutlamalı, sembolik ve şematik bir sanat anlayışını yeğlemiştir. Ve bu sanat anlayışı Orta Çağ boyunca değişmeden çağlar boyu devam etmiştir.

Rönesans Resim Sanatı, Orta Çağ'ın şematik soyutlamalı ve sembolik sanat anlayışından kurtulmak, Rönesans'ın ruhuna denk düşen Natüralist bir sanat anlayışı oluşturmak amacıyla Antik Yunan ve Roma'daki sanat eserlerini incelemiş ve bu dağarcıktan olabildiğince yararlanmışlardır. Natüralist bir resim anlayışı oluşturma yolunda, Erken Rönesans sanatçılarından Giotto ve Massaggio, uzun bir doğa gözlemi sonunda devrim niteliğinde buluşlar gerçekleştirmişlerdir. Giotto ilk defa bir figürü ışık-gölge yoluyla üç boyutlu hale getirmiş, Massaggio ise bir figürü üç boyutlu bir mekân içerisinde yerleştirerek resimde derinlik duygusu yaratmayı

başarmıştır. Mimar Brunelleschi'nin perspektifi keşfetmesiyle birlikte resim düzleminde derinlik yanılması sorunu çözümlenmiştir. 16. yüzyıl Yüksek Rönesans Resim Sanatında, hava espasının keşfedilmesiyle birlikte daha gerçekçi ve güçlü bir derinlik duygusu yaratılmıştır.

Rönesans Resim Sanatı, ideal bir dünyayı ve dış gerçekliği yansıtmış, doğadan hareket eden ama doğayı Rönesans'a özgü estetik ve sanat felsefesinin gereği ideal bir güzellik anlayışına göre betimlemiştir. Aristo'dan kaynaklanmakla birlikte Platon'un sanat felsefesi yani idealar dünyası kuramı ile içselleştirmiştir. Dünyanın Platon'a göre içinde yaşadığımız dünyanın nesnel dünyası, idealar dünyasının bir yansımasıdır. Her şeyin gerçeği idealar dünyasındadır yani asıl gerçeklik idealler dünyasıdır.

"Biliyoruz ki dünyada çirkin, kaba, hoş gitmeyen şeyler, haksız olaylar vardır. Sanat eserinden zevk vermesi beklendiğine göre bu hoş gitmeyen şeyleri atması ve yalnız güzeli, hoş olanı seçmesi doğru olur. Yüceleştirilmiş tabiatı savunanlar, böylece, bizim gördüğümüz gerçek dünyayı hayatı değil, hayal edilen mükemmel bir dünyanın yansıtılması gerektiğini söylüyorlardı. İdealleştirmek demek, bu düşünürlere göre gerçekliğe yaklaşmak demektir. Çünkü dünyada görmediğimiz bu kişiler, nesnelere daha gerçek olan idealar dünyasını yansıtır. Nesnelere özünü vermek, bu dünyadakilerin kusurlarını silmek ve onları olduğu gibi değil, olmaları gerektiği gibi yansıtmakla kabildir. Bunun için maddenin neden olduğu kusurları gidermek sanatçının işidir. Bundan ötürü ressam, yazar veya şair de gördüğü gibi değil olması gerektiği gibi çizer tabiatı" (Moran, 2020: 34-35).

Resim sanatı belli bir yetkinliğe ulaşmış ve bu Natüralist Resim Anlayışı, Empresyonizme kadar beş yüzyıl devam etmiştir. Bu süreçte sanatın doğası gereği farklı sanat akımları ortaya çıkmış olsa da Klasik Resim'in özü hep aynı kalmıştır.

Barok Resim Sanatı

İtalya'da 17. yüzyılda Rönesans'ın ardından ortaya çıkan Barok Sanat Anlayışı, İtalya'dan İspanya ve Flaman ülkelerine kadar yayılmış ve etkili olmuştur. "Günümüzde sıradanlaşan ve İtalyanların da benimsediği "Barok" deyimini Fransızca olmakla beraber kökeni belli değildir. Bazıları bu sözcüğün saçmalık noktasına varan mantık "baroca" teriminden kaynaklandığını savunur, bazıları da "yusuvarlak olmayan" bir inciye bu ad verildiğinden söz eder" (Wölfflin, 2019: 25).

Klasik bir ifade ile Rönesans'a karşı bir sanat anlayışı ile ortaya çıkan Barok Sanatı (karşı reformasyon sanatı), Katolik Kilise'nin zayıflayan otoritesini yeniden kazanma adına sanatın gücünden yararlanma çabası olarak açıklanabilir. Barok Sanatında, Rönesans'ta olduğu gibi bütünlüklü bir sanat felsefesi yoktur ve farklı dinamikler bu sanat anlayışının oluşumunda rol oynamıştır.

"Kilise, Protestanlığı seçenlere karşı eski gücüne kavuşmak yolunda bütün olanaklarını seferber ederken, sanatın da propaganda için ne kadar etkili olduğunu kavramıştır. Ressam ve heykelticilerden Katolik inancın korunmasına

ve yayılmasına hizmet edecek nitelikte ürünler vermeleri istenmiş. Mimarlardan halkı içine çekecek, ayinlere katılmaya özendirilecek güzellikte yeni kilise yapıtları beklenmiştir. Bir sanat üslubu olarak Rönesans ne kadar dengeli, aşırılıktan uzak, mantıklı ve maddeci ise, Barok da o kadar hareketli, biçimler arası ilişkileri ve sanat biçimlerini kaynaştıran bir üsluptur. Klasik anlayışın tersi bir tutumla içgüdüye duygulara düş gücüne seslenerek, gerçeğe duygulu bir derinlik kazandırmayı amaçlar. Bu açıdan Barok, özellikle doğaya sırt çevirmiş Maniheizm'den sonra doğaya yeniden dönüşün bir göstergesi, yaşanan şeylerin dışavurumcu ve izlenimci bir biçim anlayışı içinde belirtilmesidir. Barok Dönemi'nin sanatçılarına göre evren, öğeleri arasındaki düzen ve uyumun oluş halindeki hareketliliği üstüne kuruludur. Oluş içindeki insan, tanrının olağanüstü varlığının bir parçası değil, yalnızca evrenin birbiriyle uyumlu milyonlarca parçasından birisidir. Barok kendini nesnel dünya gerçeğinin bir anlık görünümünden yola çıkarak, sonsuzluğa erişmek isteyen idealist duygunun dışavurumu olarak belirtir" (filozof.net).

Barok Sanat'ı, Rönesans Sanatından sanat felsefesi ve üslup açısından kesin çizgilerle ayrılır. Rönesans Resim Sanatının, ideal güzellik anlayışının bir yansıması olarak; sakin, dingin, dengeli, ağırbaşlı üslubuna karşın Barok Resim Sanatı ifadeci, hareketli, abartılı bir üslup özelliğine sahiptir. Wölfflin'in Rönesans ve Barok adlı incelemesinde Barok üslubunu şöyle betimlemektedir:

"Rönesans'ın ince uzun ve serbest biçimleri yerlerini beceriksizce hareket eden, kasların belirgin, giysileri hışırtılı (Herakles tipi), büyük kütsel bedenlere bırakır. Rönesans'ın beden duygusu bütünseldi ve bedeni sıkı sıkıya saran giysilerle bedenin dış çizgilerini hep göz önünde tutuyordu, oysa Barok hiçbir açıklığa yer vermeyen bir kütleyle sarınır şehvetle. İç yapı ve eklemlemeden maddenin kendisi hissedilir. Et o kadar gergin değildir, gevşektir, Rönesans'ın sinirli kas yapısına sahip değildir. Kollar ve bacaklar serbest değildir, eklemler serbestçe hareket etmez, her şey hapsolmuştur kütleyle, biçim derli topludur. Dahası da var, yaratılan bu kütle etkisine her yanda şiddetli ve yatışmak bilmez bir harekât eklenir. Sanat artık sadece hareket edenin yeniden sunumuyla ilgilenir. Bundan böyle varlığın yatışması değil, çalkantı ile gösterir ideal. Her yanda tutku dolu bir davranış olması zorunludur, daha önce güçlü bir yaşamın doğasının basit ve kolay anlatımı olan her şey şimdi artık tutkulu bir çabaya dahil olmalıdır" (Wölfflin, 2019: 119).

Sanat tarihinde, üslup değişiklikleri toplumsal, politik, felsefi ve dinsel değişimlerin bir sonucudur. Bu değişimlerin sonucu olarak estetik ve sanat felsefeleri de çağın gerçeklerine uyar ve sanat da çağın istemlerine göre biçimlenir. Sonuç olarak Barok Resim Sanatı da duyular yoluyla algıladığımız dış dünyanın Real gerçekliğin yansıtılması bağlamında doğal gerçeklikten, Realizm 'den uzaklaşmıştır.

Romantizm Sanat Akımı

Romantizm 19. yüzyılda Fransa'da ortaya çıkan ve Batı Avrupa Sanatını da derinden etkileyen bir sanat anlayışıdır. Resim sanatında ilk defa yansıtma

kuramının dışında sanatçıyı merkeze alan ve sanatçının iç dünyasının ve duyularının ön planda olduğu sanat felsefesinin biçimlendirdiği bir sanat anlayışıdır.

Sanat eserinin ne olduğu sorusuna cevap vermeye çalışan diğer bir kuram da Anlatımcılık'tır. Romantizm Sanat Anlayışını biçimlendiren Anlatımcılık bir sanat kuramıdır. Sanatçının kendi duyguları ve yaşantıları üzerinde hiç durulmamış, onun iç dünyası ne eski çağlarda ne de Orta Çağ'da ilgi odağı olmuştur. Rönesans'ta bireycilik hareketinin başlamasıyla sanatçıya yönelen bu ilgi, 19. yüzyılda Romantizm sanat akımıyla başlamıştır. Anlatımcılık Sanat Kuramına göre sanatçı, sanatın odağında yer alır. Romantizm'in en önemli özelliği duyguların anlatılmasıdır, asıl olan sanat yapıtını açıklama çabasında sanatçıya onun yaşantısına yönelişidir. Sanat eseri dış dünyaya açılan bir pencere olmaktan çıkıyor, sanatçının ruhuna, iç dünyasına açılan bir pencere oluyor. Sanat eserinde dış dünya yani doğa anlatılır. Ama bu dış dünya, sanatçının duyguları ile değişime uğrayarak yansıtılmış bir dünyadır. Ve önemli olan eserin dünyayı Real gerçekliği doğru olarak yansıtılması değil, dış dünyanın sanatçıda uyandırdığı duyguları ifade edebilmesidir.

Romantizm'de sanatçıyı sanatçı yapan bazı özellikleriyle diğer insanlardan ayrılması, kendine özgü kişiliği ile önem kazanmasıdır. Özel bir duyarlılığa da sahip olan sanatçı, bu özellikleriyle önem kazanır.

Romantik Sanat Anlayışını ilk defa sistemli bir estetik kuramı hale getiren Eugene Veron, Yansıtma Kuramının sanatı yanlış anladığını belirttiikten sonra, duygunun dile getirilmesi olarak tanımlar ve sanatçının bir dahi olduğunu, eserin şiddetli ve derin etkisinin, yaratıcısının kişiliğinde bulunduğunu söyleyerek kitabın bir bölümünde şu sonuca varır: "Kısacası eserin değeri sanatçının değerinden doğar. Sanatçının sahip olduğu özelliklerin ve melekelerin izlerini taşıdığı içindir ki eser bizi büyüler ve çeker" (Moran, 2020: 103).

Romantizm'de duygusallık, heyecan, özgürlük, doğa sevgisi, yurtseverlik, geçmişe özlem, yalnızlık, ütopya gibi konular ele alınmıştır. "Romantiklerin birçoğunda, resim bir fantezi dünyasına, bir nostaljiye hazin bir kaçıdır. Romantizm bazı hallerde zamandan ve mekândan bir kaçış olmuş, yabancı diyarların egzotik lüksüne bile yönelmiştir. Romantiklerin eserlerinde yer yer metruk garip mekanlar ve alışılmadık doğa görünümüne de rastlanabilir." Sonuç olarak Romantizm Sanat Anlayışında da Realizm'den söz edemeyiz.

Realizm Sanat Akımı (19. yüzyıl)

Gerçekçilik, resim ve heykel sanatlarında yapıtı oluşturan betilerin sanat dışı dünyada rastlanan gerçekliklere doğrudan gönderme yapmasını amaçlayan anlayıştır. Bu anlayışla gerçekleştirilmiş bir yapıtta, her beti gerçekte de var olan bir nesne ya da canlı yaratık olarak tanınabilmek zorundadır. Ayrıca bunlar yapıtta da gerçek dünyadaki ilişkiler düzenine uygun bir biçimde biçimlendirilmelidirler (Sözen, 2001: 89).

Neo-Klasik Dönem ve Romantizm Sanat Akımı'na karşı bir tepki olarak doğan Realizm Resim Sanatı, Rönesans'tan beri ilk defa gerçekliğin doğrudan dolaylımsız

yansıtıldığı bir sanat anlayışı olarak ortaya çıkar. Realizm, doğayı ve dış gerçekliği bir bütün olarak ele alır, iyi ve kötü, güzel ve çirkin olanı yani salt gerçekliği yansıtır. Sanatçı içinde yaşadığı toplumun gerçeklerinden yola çıkarak gerçekliği bir bilim adamı kadar tarafsız yansıtır.

19. yüzyılın toplumsal ve ekonomik sorunları, büyük bir çağ değişimini müjdelemiş ve bu değişimin işaretleri resim sanatına da yansımıştır. Resim sanatındaki yeni belirtilerin ilk görünüşlerine Fransa tanık olmuştur. 19. yüzyıl ortasında Gustave Courbet, "Realizm" adını verdiği akımla resimde yakın çağın başlangıcına öncülük etmiştir. Realizm anlayışı içinde artık resimde İncil hikayelerinin, tarihsel ya da edebi olayların yeri olmamıştır. Alegoriler resmetmek de artık geçerli değildir. Günlük hayattan olaylar ve nesnelere resme konu olmaktadır. Courbet, resimde tasarımı da inkâr etmiştir. Ona göre sanatçı ancak gördüğü, dokunduğu şeyleri resmedebilirdi (Tansuğ, 1995: 229-230).

Courbet, gerçekçilik kavramını bir manifestoyla ilan eden ve uygulayan ilk sanatçı olmuştur. Gerçekçilik burjuva beğenisine karşı işçi köylü sınıfının yaşamını objektif bir bakış açısıyla yansıtmıştır. Berna Moran Edebiyat Kuramları ve Eleştiri isimli kitabında gerçekçilik sanat anlayışını şöyle belirtmiştir:

"1. Konu olarak çağdaş toplumun her günkü alelade yaşamı işleniyordu. Romantiklerin günlük gerçeklerden uzak, idealleştirilmiş konularının aksine gerçekçi bir yazar çağdaş toplumu konu ediniyordu kendisine ve bunu elinden geldiğince kendi gözlemlerine dayanarak yansıtıyordu. Masalimsi olan, uzak diyarların çekiciliğinden medet uman, alegoriye, sembolizme başvuran bir akım değildi bu.

2. Eğer yazar gerçekçiliği yansıtacaksa bunu bütün yönleriyle yansıtmalıdır. Bir kısmına gözünü kapamak olmaz, anlatılması yakışık almaz sayılan çirkin, iğrenç ve ayıp sayılan şeyler de sanata sokulabilmelidir.

3. 19. yüzyıl gerçekçilerinin gözünde 'gerçeklik' denen şeyin bir özelliği de o devrin bilim görüşünden alınmıştı. Fizik dünyasında bir determinizm olduğu gibi insanlar dünyasında da her şeyin bir nedeni vardır ve bunları bilmek toplumsal yasaları bilmek demektir. Olaylar rastlantılarla, mucizelerle açıklanamaz, psikolojik ve sosyal kanunlarla açıklanabilir.

4. Böyle bir gerçekliği yansıtacak olan yazarın, bir bilim adamının tutumunun tarafsız olması gerekmez mi? Topluma bakan yazardan beklenen şey, gözlemlerinin sonucunu olduğu gibi anlatmaktır. Yazar, gerçek durumu bütün çıplaklığı ile okuyucunun gözünün önüne sermelidir (Moran, 2020: 39-40).

Realizm Sanat Anlayışını oluşturan bu genel ilkeler, plastik sanatlardan edebiyata kadar çağın sanatını biçimlendirmiştir. "Gerçekçi ressamlar ise sosyal ve siyasal değişimlere, sanatın kurulu düzenine ve gerçek yaşamdan uzak duran Romantizme isyan ederek sıradan insanları yakından gözlemlemişlerdir. Böylece Natüralist, neredeyse fotoğraf görüntüsü netliğini resimlerine yansıtmışlardır" (Farthing, 2012). Tarihsel süreçte Natüralist Resim Sanatında Realizm, bir üslup özelliği olarak ilk defa Roma Sanatında ortaya çıkmış, bu sanat anlayışı başlı

başına bir sanat felsefesi ve üslup olarak ilk defa 19. yüzyıl Realizm Sanat Akımı'nda gerçek kimliğini bulmuştur.

POST-MODERN SANAT

Pop-Art

Pop-Art 1960 yıllarında Amerika ve İngiltere'de birbirinden bağımsız, aynı zamanda ortaya çıkan bir sanat anlayışıdır. Tüketim toplumunun, popüler kültüre özgü görsel imgelerin yani kitle iletişim araçlarının (fotoğraf, gazete, dergi, çizgi roman, reklam panoları vb.) sanat objesine dönüşmesidir.

"Londra'da Pop Sanat Akımı (Pop-Art) yüzeye çıkıp adım atmasından yıllar önce, kitle iletişim araçlarının keşfedilmesiyle bu akım için gerekli entelektüel ortam hazırlanmıştı. Ancak Amerika bu imgelerin asıl kaynağıydı. Bu kaynakla iyice beslenmiş olan Amerikalı sanatçılar, 19. yüzyıldan gelen güçlü bir doğaç resim geleneğine sahip olmanın da sağladığı avantajla İngiltere'dekine benzer bir hazırlık devresine gereksinme duymamışlardır. "Pop" sözcüğü, sanat etkinliklerinde geniş bir alanı kapsar. Bu sayısız etkinliklerin paylaştıkları ortak yönler, kitle iletişim imgelerine dayanmaları ve bazen de aynı yaratma sürecinden geçmeleridir. Bu yeni akım için başka pek çok isim önerilmiştir. Bunlardan "New Vülgarizenzim" (Yeni Bayağılık, Adilik), eleştirmenlerin duyduğu tiksintiyi ifade ederken, "Yeni Gerçekçilik" ve "Yeni Dada" gibi isimlerle bu akımların sanat tarihi ile bağını vurgulamıştır. "Pop" isminin tutunmasının nedeni, televizyon radyo, gazete gibi kitle iletişim araçlarına ilgiyi çekmesidir. Kitle iletişim araçları (televizyon, radyo, gazete, dergiler vb.) başka hiçbir sanat akımında görülmemiş katılımla, Pop-Art adlı bu hareketin gelişmesine destek olmuştur" (Lynton, 1982: 297).

Pop-Art'a özgü resim sanatı yani Yeni Gerçekçilik, kitle iletişim araçlarına özgü imgeleri kolaj ya da asamble tekniğinde tuvale doğrudan uygulanması ya da fotoğrafın, Klasik Resme özgü bir üslup ve tavırla yeniden uygulanmasıyla oluşmuştur. Pop-Art Resim Sanatı, farklı sanat disiplinlerinin bir arada kullanıldığı eklektik bir üsluba sahiptir. Resimde bu farklı yapı bir bütün oluşturur. Pop-Art Resim Sanatı bu yeni anlatım biçimi ne Klasik Resim Sanatının normlarına ne de Modern Sanat'ın soyut anlatım diline uyar. Bu, bireşimci eklektik bir sanat anlayışıdır. Resimlerde genellikle pop ikonları, ünlü politikacılar ve film yıldızları farklı resim tekniklerinde kullanılmışlardır.

"İlk pop resimler film sanatçıları, pop yıldızları ve başka alanlardaki popüler kişileri sergilemektedir. Bu ressamın kitle iletişim araçlarının verdiği zevklere düşkün olan, çoğu yirmi yaşlarındaki gençlerle bir anlamda ortak paydada bulunduğu gösterirler. Pop sanatçıları Hamilton'un kültürlü ticaret dünyasından çok yukarıda özelliği belirtilen bir dünyayı canlandırma yolunu seçmişlerdi. Bilerek karmaşık bir üslup kullanıyorlardı. Pop sanatçıları uluslararası bir yaklaşım içinde, geleneksel halk sanatı ile para makinelerini ve resimli dergileri kısaca yeni bir halk sanatını birbirine kaynaştırıyor ve bunların tümünü usta bir fırça kullanımıyla da birleştiriyorlardı. İngiltere'deki öbür

ressamlar sanat aracılığıyla birtakım mesajların verilebileceğini savunan büyük geleneği yeniden benimsemişlerdi" (Lynton, 1982: 298).

Pop-Art Resim Sanatında resmin bir ögesi olan fotografik imge, zaman içerisinde başlı başına bir resim anlayışı olarak tuval düzleminde yer almış ve sanat tarihinde yeni bir sanat anlayışı olarak yerini almıştır.

Foto Realizm (Foto Gerçekçilik)

1960'larda özellikle Amerika'da ortaya çıkmış olan "Foto Gerçekçi Resim Sanatı", fotoğraf karesinden yola çıkılarak oluşturulan bir resim anlayışıdır. 19. yüzyıl Realizm Sanat Akımıyla organik bir bağı olsa da bu akımın ressamlarının yapmaya çalıştıkları aslında prensip olarak Klasik Realizm ressamlarının amaçladıklarına çok benzemektedir. Ancak "Foto Gerçekçi" ressamlar doğa karşısında resim yapmak yerine o doğa parçasının fotoğrafını çekerek tuvale taşımışlardır. İlk dönem resimlerinde sanatçılar öznel yorumlardan kaçınarak fotoğraftaki gerçekliği resimlerinin en belirleyici faktörü haline getirmiştir. Sanatçı kendine özgü duygu ve düşüncelerinden arınmış olarak üretmeyi seçmiştir. Ama sonradan daha özgür ve yoruma öncelik veren bir tutum içinde olmuştur. Bu akımı benimseyen sanatçıların çoğu, çevresindeki dünyaya ait fotoğrafları tuvale aktarırlar ve oluşan imgenin denetimi altında resmi tamamlarlar. Bunlar aynı zamanda gerçekleşmesi mümkün en katıksız doğacı resimlerdir. Fotoğrafi yorumlayan sanatçı, yaptığı resme kendi kişiliğinden de bir şeyler katar.

"Foto Gerçekçilerin ortak özellikleri, fotoğrafa bakarak resim yapmak ve bu işi yaparken yorumdan kaçınmak şeklinde özetleyebiliriz. Çağdaş teknolojinin kendisine sağladığı olanakları değerlendiren sanatçı, objektifin sunduğu çok doğru, çok açık-seçik ve çok yoğun verileri resim diline uyarlıyor. Onu asıl ilgilendiren, bu aktarma işlemidir. Fotoğrafa bakmakla, gördüklerini olduğu gibi tuvale geçirerek bizlere de göstermekle yetindiği, geleneksel gerçekçi ressamların aksine işlediği konuları ne yücelttiği ne de yerdığı savındadır. Ama her türlü duygusallıktan, kişisel üsluptan, ressamca tavır takınmaktan kaçan sanatçıyı seçtiği fotoğraf bile ele vermeye yeterlidir. Kaldı ki fotoğrafı büyük dikkatle tuvale aktardığını öne sürerken farkında olmadan da değişikliğe uğrattırıyor. Chuck Close'un "Bir fotoğraftan bir tek resim yapılabileceğini sananlar var. Oysa, doğaya bakarak ne kadar farklı resimler yapılabilirse fotoğraftan da o kadar yapılabilir" sözleri sanatçının tümüyle edil genleştirilemeyeceğini belirtiyor" (Koçak, 1983).

Foto Realist Resim Anlayışında, fotoğrafın resme aktarılmasıyla ortaya çıkan yeni gerçeklikle resim başka bir şeyi ifade eder ve fotoğrafla olan bağı kopar. Çünkü fotoğraftaki gerçeklik ile resimdeki gerçeklik aynı değildir. Bu ikisi arasında model olmanın dışında bir ilgi yoktur, fotoğraf bir araçtır.

Foto Realizm günümüz dünya sanatında yaygın ve güncelliğini koruyan bir sanat anlayışı olarak varlığını sürdürmektedir. Bu sanat anlayışında farklı eğilimlerin, yaklaşımların ve farklı üslupların ortaya çıkması Foto Realizmi tekrara düşmekten kurtarmıştır.

Tartışmanın Odağında Foto Realizm

Foto Realizme yapılan eleştirilerin, genellikle Walter Benjamin'in "Teknik Araçlarla Yeniden Üretim (Çoğaltma) Çağında Sanat Eseri" adlı kitabında ileri sürdüğü, fotoğrafın bir taklit olduğu ve aurasını yitirdiği, tek ve biricik olma özelliğini ve halesini yitirmesi iddiası etrafında yoğunlaşmaktadır. Tartışmaların referans aldığı diğer kavram ise Jean Baudrillard'ın gerçekliğin yeniden üretimi olan "Simülasyon ve Simulakrum" ve "Hipergerçeklik/Üst Gerçeklik" kavramlarıdır. Ve bunlarla birlikte Mario Perniola'nın "Sanatın Gölgesi" isimli kitabında ileri sürdüğü kavramlar tartışmalarda önemli bir yer tutar. Mario Perniola 'ya göre zamanımızda sanat özerkliğini yitirerek piyasa ve kitle iletişimine kaynar. Gizemli atmosferinden, aurasından ve eleştiriden yalıtılır. Peki geriye ne kalır? Sanatın gölgesi kalır.

Walter Benjamin "Bir sanat eseri ilkesel olarak, her zaman yeniden üretilebilir (çoğaltılabilir) bir nitelik taşımıştır. İnsan elinden çıkmış olan şeyler (artefaktlar) her zaman başka insanlarca taklit edilebilir. Bununla beraber, bir sanat eserinin teknik araçlarla yeniden üretilerek çoğaltılması yeni bir olguyu temsil etmektedir. Bir sanat eserinin en kusursuz biçimde çoğaltılmış halinde bile bir öge eksiktir. O sanat eserinin zaman ve uzam içindeki buradallığı, eserin meydana getirilmiş biricik varlığıdır. Sanat eserinin bu biricik varlığını belirleyen şey, onun var olduğu zaman dilimi boyunca tabii kaldığı tarihtir. Bu tarihin içine yıllar içerisinde fiziksel yapının geçirmiş olduğu değişiklikler de girer. Asılın varlığı, hakikilik kavramının ön şartıdır. Hakikilik alanı, teknik yolla tabii teknik yoldan başka yollarla çoğaltmanın tamamen dışında kalmaktadır. Mekanik olarak yeniden üretim (çoğaltma) çağında sönüp yok olan şey, bir sanat eserinin halesidir (Benjamin, 2018: 48, 50).

Jean Baudrillard, Post Modern söylemde en çok "Simülasyon" "Simulakrum" ve "Hiper Realite/Üst Gerçeklik" kavramlarıyla bilinmektedir. Bir gerçekliğin kopyasının kopyasını (taklidini) yapmak olarak tanımlanabilir.

"Simülasyon, kopyanın kopyasıdır ve orijinalle ilişkisinden öyle koparılmıştır ki artık kopya olduğu anlaşılmaz. Simulakrum, bir modelden bağımsız, kendi başına bir kopya olarak durur" (Baret, 2015: 264).

Baudrillard, Simülakr ve Simülasyon kavramını gerçekliğin yanılısama, taklit ile yer değiştirdiğini ve bir varlıkla çeşitli görünüşleri, gerçekle gerçek kavramına özgü bir yansıtmadan söz edilemeyeceğini, bundan böyle gerçekle gerçek kavramı arasında düşsel bir beraberlik kurulamayacağını söyler. "Günümüzde gerçeğin sonsuz sayıda üretimi mümkün olmaktadır" der.

"Bundan böyle gerçeğin akılcı bir görünüme sahip olmasına gerek yoktur çünkü "gerçek" ideal ya da olumsuz süreçlerle başa çıkabilecek (boy ölçüşebilecek) durumda değildir. Gerçek artık işlemsel bir görünüme sahiptir. Aslında buna gerçek bile denilemez çünkü çevresinde onu sarıp sarmalayacak bir düşsellik yoktur. Bu atmosferden yoksun, sentetik bir şekilde üretilmiş gerçek Hiper Gerçek'tir. Burada bir taklit, suret ya da parodiden değil aslı yerine göstergeleri konulmuş bir gerçek, başka bir deyişle her türlü gerçek süreç yerine işlemsel ikizini koyan bir caydırma olayından söz edilmektedir. Bundan böyle her türlü düşsel ve gerçek ayrımından

yoksun bırakılmış, kendi kendini aynı yörünge çevresinde dolanan modeller aracılığıyla yineleyen ve farklılık Simülasyonu üretmekten başka bir şey yapmayan bir Hiper Gerçeklik 'ten söz edebiliriz. Günümüzde Simülasyon, hakikat ilkesinin yerini almıştır" (Baudrillard, 2021: 4,15).

Baudrillard'ın Simülakr ve Simülasyon kavramlarını Pop-Art, Foto Realizm ve Andy Warhol'un yapıtlarından yola çıkarak Hal Foster çok daha anlaşılır bir biçimde ortaya koymuştur. Pop-Art ve dolayısıyla Foto Realizm konusunda ileri sürülen kavramlar ve görüşler Post Modern Sanat'ı açıklama çabasıdır. Bu konuda "Gerçeğin Geri Dönüşü" isimli kitabında Hal Foster, Varol'un bir eserinden yola çıkarak Foto Realizmi şöyle açıklar:

"1960'lardan beri sanatın bir kolu Süper Gerçekçiliğin (Foto Gerçekçilik) çoğu, kısmen Pop-Art ve Temellük Sanatı gerçekçilik ve yanlışlamacılığa yönelir. Fotoğrafa dayalı savaş sonrasındaki imge göndergesel veya Simulakraldır. Warhol'cu Pop 'un yorumunun, Warhol'un Pop olduğunu düşünen ve daha da önemlisi Post-Yapısalcı temsiliyet eleştirisinde merkezi olan Simulakral kavramını neredeyse Warhol'un Pop olarak değerlendirilmesine dayandıran post yapısalcı eleştirmenlerce geliştirilmesi süper değildir. Roland Bartes'in "Şu Eski Sanat" adlı yazısında "Pop-Art'ın istediği" imgeyi herhangi bir derin anlamından kurtarıp Simülakral yüzeye taşımak için "nesnenin simgeleşmesini bozmaktır" şeklinde yazar. Bu işlem sırasında yaratıcı da serbest kalır. Barthes, "Pop-Art'çı, çalışmasının arkasında durmaz ve bir derinliği de yoktur. O sadece hiçbir şeyi göstermeyen, hiçbir amacı olmayan resimlerinin yüzeyidir" (Foster, 2009: 162,163).

Günümüz sanatının ve Post-Modern Sanat'ının bir sonucu, bir yansıması olan Pop-Art ve dolayısıyla Foto Realizm, halen devam etmekte olan bir süreçtedir. En başından beri tartışmaların odağı olmuştur. Eleştiri ve karşı eleştiriler bu yeni ve hala güncel sanat anlayışının daha iyi anlaşılmasına katkıda bulunmuştur.

Foto Realizm 'in Sanat Ontolojisi Bağlamında Anlamsal Boyutu

Sanat Ontolojisi, çağdaş sanat felsefelerinden biridir. Sanat Ontolojisi, sanat eseri dediğimiz var olanı somut bir varlık olarak ele alıp çözümlenmek ister. Ontolojiye göre sanat eseri de bir varlıktır ama o kendine özgü nitelikleri olan varlıktır ve diğer varlıklardan ayrılır.

Ontolojiye göre sanat eseri bir objektivasyondur yani bir tinsel içeriğin bir dış nesnede, objede görünüşe ulaşmasıdır. Eğer söz konusu resim ise bir tuvalde, bu bir heykel ise taşta ve mermerde, bu bir müzik ise notada görünüşe ulaşır. Her sanat varlığı her zaman sanat yapıtından anlayan, ondan estetik bir haz duyan, onu kavrayan üçüncü bir varlığa ihtiyaç duyar. Söz konusu resim ise seyredilmesi, müzik ise dinlenilmesi, bir roman ise okunmasıyla mümkün olur. Ancak bu sürecin sonunda sanat yapıtı görünüşe ulaşır, objektifleşir, estetik obje haline gelir.

Sanat Ontolojisi, çağdaş sanat felsefelerinden biridir. Sanat Ontolojisi, sanat eseri dediğimiz var olanı somut bir varlık olarak ele alıp çözümlenmek ister.

Ontolojiye göre sanat eseri de bir varlıktır ama o kendine özgü nitelikleri olan varlıktır ve diğer varlıklardan ayrılır.

Ontolojiye göre sanat eseri bir objektivasyondur yani bir tinsel içeriğin bir dış nesnede, objede görünüşe ulaşmasıdır. Eğer söz konusu resim ise bir tuvalde, bu bir heykel ise taşta ve mermerde, bu bir müzik ise notada görünüşe ulaşır. Her sanat varlığı her zaman sanat yapısından anlayan, ondan estetik bir haz duyan, onu kavrayan üçüncü bir varlığa ihtiyaç duyar. Söz konusu resim ise seyredilmesi, müzik ise dinlenilmesi, bir roman ise okunmasıyla mümkün olur. Ancak bu sürecin sonunda sanat yapısı görünüşe ulaşır, objektifleşir, estetik obje haline gelir.

Sanat Ontolojisinde resim Hartman'ın oluşturduğu eleştiri yöntemine göre değerlendirilir ve analizi yapılır. Asıl olan resmin kendisidir; resmin dışında kalan sanatçının kendisi, tarihsel ve sosyolojik koşullar, sanatçının iç dünyası, kişiliği gibi faktörler dışarda tutulur. Ontolojik sanat eleştirisinde, her sanat alanı için farklı varlık tabakaları belirlenmiştir.

Resim yedi varlık tabakasından oluşur, ilk varlık tabakası Real ön yapıdır. Bu tabaka resmin üzerinde görünüşe ulaştığı, maddi tabakadır ve resim, tuval, keten bezi ve boya katmanlarından oluşur. Real ön yapı ile resimde bir Real varlık tabakaları yer alır. Resmi oluşturan asıl şey bu ir Real varlık tabakasıdır. Ontolojik resim eleştirisi, bu varlık tabakalarının analizi ile gerçekleştirilir. Resmi oluşturan varlık tabakaları Hartman tarafından şöyle belirlenmiş ve bunlar sırasıyla şöyledir:

1. Görünür boya lekeleriyle Real yüzeyin oluşturduğu ön-yapı.
2. Bunun arkasında resmin içerdiği üç boyutlu mekân, nesnelere ve ışık.
3. Bu nesne saferinde görünen hareket.
4. Harekette de canlı renklerle beslenen figürlerin canlılığı.
5. Hareketlerin canlılığında insani, ruhi iç tabaka. Burada Situationlar'ın tutku ve niyetleri, eylemleri görülür.
6. Ender hallerde de individüalist ideye ait (portrelerde özel bir derinlikte) bir şey görünür.
7. Sonunda ideal genel bir şey görünür" (Tunalı, 2002).

Birinci varlık tabakasında, resmin maddi reel tabakasının ne olduğu ortaya konulmalıdır. Resim genellikle klasik resim geleneğine uygun olarak, tuval üzerine yağlı boya olarak uygulanır. Bununla birlikte, bu bir fresk tekniği ya da ahşap üzerine bir uygulama da olabilir. Eleştiriye tabii tutulan resmin hangi teknikte yapıldığını belirlemek gerekiyor. İkinci varlık tabakası, üç basamaktan oluşur ve birinci basamak resimdeki derinlik duygusunun sorgulanmasını içerir. Klasik resme özgü bir derinlik sağlanmış mı? Bir derinlik varsa bu nasıl oluşturulmuş bunun tespit edilmesi gerekir. İkinci basamakta resimde var olan ışık ögesinin belirlenmesi gerekir. Klasik resimde, ışık figürlere ve nesnelere hacim kazandıran üç boyutlu hale getiren bir biçim ögesidir. Resimdeki ışık ögesinin hangi üslupta olduğu belirlenmelidir. Bu Rönesans resmine özgü üniversal bir ışık ya da Barok

Resme özgü tek kaynaktan gelen ideal bir ışık ya da doğal gün ışığı mı olduğu belirlenmelidir. Klasik resimde ışık rastgele uygulanamaz. İkinci varlık tabakasının, üçüncü basamağını oluşturan nesnelere tabakası, resimdeki figürlerin, nesnelere, objelerin neler olduğunun belirlenmesini içerir. Bu tabakada resimdeki kompozisyon kurgusunun nasıl olduğu açıklanmalıdır. Üçüncü varlık tabakası, resimdeki hareket ögesinin tanımlanmasını ve bu hareketin nasıl oluştuğunun tespiti edilmesini içerir. Dördüncü varlık tabakasında, resimdeki renk unsurunun belirlenmesini, rengin karakterini resimdeki armoniyi ortaya koymak gerekir. Resimde beşinci varlık tabakası, resimdeki figürlerin ruh halleri yüzlerine ve bedenine yansıyan ifadeyi, ruh halini belirlemeyi içerir. Bu, figürlerin üzgün, mutlu, melankolik olma halleriyle ilgilidir. Altıncı varlık tabakası, portrelerde görünen var olan psikolojiyi belirleme ve tanımlamayı içerir. Bu, kişinin mağrur, sevecen, kızgın vb. olma durumudur. Resimdeki son varlık tabakası idealite tabakasıdır. Bu tabaka, evrensel idea olarak da tanımlanabilir. Resimdeki evrensel idea; resmin arka planını oluşturan temel düşünce, felsefe ve resmi biçimlendiren kavramların neler olduğunu bulup ortaya çıkarmakla ilgilidir. Kısaca kıssadan hisse ya da bu resim ne anlatıyor?

Bir resim Klasik ya da Foto Realist, hangi üslupta olursa olsun, ontolojik resim analizi sonunda bütün varlık tabakalarının sorunsuz ve olabildiğince yetkin bir şekilde uygulanmış olması ve hiçbir tabakanın aksamaması onun değerli olduğunu gösterir ve ortaya çıkan resim yani estetik obje bir sanat eseridir.

Sonuç

Bu çalışmada Foto Realizm sanat anlayışının oluşum süreci ve onu oluşturan unsurlar ve dinamikleri araştırılmış, sanat felsefesi ve üslup özelliklerinin ne olduğu ortaya konulmaya çalışılmıştır. Foto Realizm Sanat Anlayışını daha iyi anlayabilmek, kavram yanılgılarına düşmeden onu sanat tarihinde yerli yerine oturtmak adına Realizm Sanat Anlayışı, Antik Yunan Sanatından başlayarak 19. yüzyıl Realizm Sanat Akımı'na kadar araştırılmıştır. Doğa çıkışlı Natüralist Resim Anlayışının egemen olduğu bu dönemlerde Realizm'in bir üslup olarak ortaya çıkmadığı, ancak Antik Roma Resim ve Heykel Sanatında Realist bir üslubun geliştiği görülmüştür. Sanat tarihinde, başlı başına estetik, sanat felsefesi ve üslup özelliği bağlamında Realizm Sanat Akımı başka bir deyişle Courbet Realizmi 19. yüzyılda Fransa'da ortaya çıkmış ve çağını derinden etkilemiştir. Burjuva beğenisine ve Romantizme karşı işçi ve köylü sınıfının yaşamı ve doğanın yansıtıldığı bu sanat anlayışında gerçeklik bütün çıplaklığı ile gözler önüne serilmiştir. Gerçeklik bir bütün olarak iyi-kötü, güzel-çirkin yanlarıyla anlatılmıştır.

Foto Realizm, 1960 yıllarında Amerika ve İngiltere Pop-Art Sanat Akımı içinde gelişmiş, daha sonra başlı başına bir resim üslubu olarak sanat tarihinde yerini almıştır. Post Modern bir sanat felsefesinin sonucu olarak Pop-Art ve Foto Realizm, en başından beri eleştirilerin odağında olmuştur. Çünkü Post Modern, Klasik ve Modern Sanat'ın dışladığı şeyleri de içermiş eklektik, bireşimci sanat anlayışı ile melez bir sanat haline gelmiştir. Bu bağlamda hem Klasik Sanat hem de Modern

Sanat unsurlarını da kendi bünyesinde barındırması onu daha karmaşık hale getirmiştir.

Pop-Art ve Foto Realizme yöneltilen eleştirilerde ön plana çıkan, Walter Benjamin, doğanın bir taklit olan fotoğrafın, aurasını, halesini kaybettiğini, biricik ve tek olma özelliğini yitirdiğini söyler. Bununla birlikte Baudrillard Simulakr ve Simülasyon kavramlarını ortaya atmıştır. Ve bütün eleştiriler bu temel kavramlar üzerine temellendirilmiştir. Gerçekliğin mekanik yollarla elde edilen doğanın takliti olan fotoğrafın, tekrar resme aktarılması ve üçüncü dereceden bir taklit olması ve bu bağlamda Foto Realizm 'de aurasını, halesini, biricikliğini yitirmesi, onun Klasik ve Modern Resim Sanatına özgü bir sanat eseri niteliği taşıyıp taşımadığı tartışmalı hale gelmiştir. Tartışmanın odağındaki Foto Realizm'in bu çalışmada Sanat Ontolojisi bağlamında ne anlam ifade ettiği gün yüzüne çıkarılmıştır. Ayrıca Foto Realizm 'in estetik ve sanat değerinin ortaya konulması amacıyla yedi varlık tabakasından oluşan, plastik öğelerin ne olduğu ve ne anlama geldiği açıklanmıştır ve bu bilgiler ışığında Foto Gerçekçi bir resmin bu kriterleri karşılama durumunda bir sanat eseri olabileceği sonucuna varılmıştır. Sonuç olarak, fotoğraftan yola çıkılarak oluşturulan bir resim de Sanat Ontolojisi bağlamında bir sanat eseridir.

KAYNAKÇA

- Baret, T. (2015). *Neden Bu Sanat Çağdaş, Sanatta Estetik ve Eleştiri*. (Çev.). Esra Er Mert. İstanbul: Hayalperest Yayınevi.
- Baudrillard, J. (2021). *Simulakrlar ve Simülasyon*. (Çev.). Oğuz Adanır. Ankara: Doğu-Batı Yayınları.
- Benjamin, W. (2018). *Teknik Araçlarla Yeniden Üretim (Çoğaltma) Çağında Sanat Eseri*. (Çev.). Osman Akınay. İstanbul: Agora Kitaplığı.
- "Filozof.net/Turkce/tarihi-eserler-b/40036-barok-sanat-nedir-akimi-ozellikleri-anlayisi-hakkinda-bilgi.htm"
- Farthing, S. (2012). *Sanatın Tüm Öyküsü*. (Çev.). Gizem Aldan Oğlu ve Firdevs Candil Çulcu. İstanbul: Hayalperest Yayınevi.
- Filozof.net. (2019). Rönesans ve Barok. (Çev.). Alp Tümertekin ve Nihat Ünler. İstanbul: Janus Yayıncılık. Erişim Adresi: filozof.net/Turkce/tarihi-eserler-b/40036-barok-sanat-nedir-akimi-ozellikleri-anlayisi-hakkinda-bilgi.html
- Foster, F. (2009). *Gerçeğin Geri Dönüşü*. (Çev.). Esin Hoş Sucu. İstanbul: Ayrıntı Yayınları
- Gombrich, E. H. (1950). *Sanatın Öyküsü*. İstanbul: Remzi Kitabevi.
- Koçak, N. (1983). Yeni Boyut Plastik Sanatlar Dergisi. Erişim Adresi: saltonline.org/tr/2163/N/
- Lynton, N. (1980). *Modern Sanatı Öyküsü*. İstanbul: Remzi Kitabevi.
- Moran, B. (2020). *Edebiyat Kuramları ve Eleştiri*. İstanbul: İletişim Yayınları.
- Mutlu, (1972). *Batı Sanatında Biçimlenme ve Doğu Akdeniz*. İstanbul: Devlet Güzel Sanatlar Akademisi Yayınları.
- Sözen, M. & Tanyeli, U. (2001). *Sanat Kavram ve Terimleri Sözlüğü*. İstanbul: Remzi Kitabevi.
- Tansuğ, S. (1995). *Resim Sanatının Tarihi*. İstanbul: Remzi Kitabevi. 230, 194-229.
- Tunalı, İ. (2002). *Sanat Ontolojisi*. İstanbul: İnkılap Kitabevi.
- Wöllflin, H. (2019). *Rönesans ve Barok*. (Çev.). Alp Tümertekin ve Nihat Ünler. İstanbul: Janus Yayıncılık.

GENİŞLETİLMİŞ ÖZET: Bu çalışmada Klasik Natüralist resimle kıyasladığında, aurasını, halesini yitirdiği eleştirileriyle karşı karşıya kalan Foto Realizmin Sanat Ontolojisi açısından ne ifade ettiği sorusuna cevap aranmıştır. Bu bağlamda, Sanat değeri tartışmalı olan Foto realizm 'in Sanat Ontolojisi açısından ne anlama geldiği, ontolojik eleştirinin öngördüğü kriterleri karşılayıp karşılamadığı, bir sanat değeri olup olmadığı sorusuna cevap aranmıştır. Foto realizm, günümüz resim sanatının en yaygın sanat anlayışından biridir. Evrensel düzeyde kabul gören bu sanat anlayışı, ortaya çıktığı ilk günden itibaren birçok tartışmayı da beraberinde getirmiştir. Fotoğrafın yani mekanik bir gerçekliğin, doğanın yeniden üretimi olan, fotoğrafın resme aktarılmasıyla ortaya çıkan bu yeni gerçekliğin yeni resim anlayışının ne olduğu sorusu sanat açısından değeri tartışmaların odağında olmuştur. Rönesans'la başlayan Natüralist Resim sanatının hareket noktası doğa olmuş ve sanatçı içinde yaşadığı dış gerçekliği kendi çağının sanat anlayışına uygun bir biçimde yansıtmıştır. Sanatta belirleyici olan biricik, tek olma ve özgünlük kriterleridir. Buna karşılık Foto realizm 'de belirleyici ve bağlayıcı olan şey ise fotoğrafın kendisidir ve sanatçının görevi de fotoğrafı resimsel alana taşımaktır. Asıl olan şey fotoğrafa sadık kalarak birebir aktarmaktır. Bu bağlamda Natüralist Resim' deki özgünlük, yerini ustalık ve yetkinliğe bırakmaktadır. Teknik beceri ve ustalık bir sanat eserinin biricik ve özgün olması için yeterli olup olmadığı tartışmalıdır. Foto realizme yapılan eleştirilerin, genellikle Walter Benjamin'in "Teknik Araçlarla Yeniden Üretim (Çoğaltma) Çağında Sanat Eseri" adlı kitabında ileri sürdüğü, fotoğrafın bir taklit olduğu ve aurasını yitirdiği, tek ve biricik olma özelliğini ve halesini yitirmesi iddiası etrafında yoğunlaşmaktadır. Tartışmaların referans aldığı diğer kavram ise Jean Baudrillard'ın gerçekliğin yeniden üretimi olan "Simülasyon ve Similakrum" ve "Hipergerçeklik/Üst Gerçeklik" kavramlarıdır. Ve bunlarla birlikte Mario Perniola'nın "Sanatın Gölgesi" isimli kitabında ileri sürdüğü kavramlar tartışmalarda önemli bir yer tutar. Mario Perniola 'ya göre zamanımızda sanat özerkliğini yitirerek piyasa ve kitle iletişimine kaynar. Gizemli atmosferinden, aurasından ve eleştiriden yalıtılır. Peki geriye ne kalır? Sanatın gölgesi kalır. Bu eleştirilerin yansısı Baudrillard'ın eleştirileri de önemli bir yer tutar. Jean Baudrillard, Post Modern söylemde en çok "Simülasyon" "Simulakrum" ve "Hiper Realite/Üst Gerçeklik" kavramlarıyla bilinmektedir. Bir gerçekliğin kopyasının kopyasını (taklidini) yapmak olarak tanımlanabilir. Simülasyon, kopyanın kopyasıdır ve orijinalle ilişkisinden öyle koparılmıştır ki artık kopya olduğu anlaşılmaz. Baudrillard, Simülakr ve Simülasyon kavramını gerçekliğin yanılısına, taklit ile yer değiştirdiğini ve bir varlıkla çeşitli görünüşleri, gerçekle gerçek kavramına özgü bir yansıtmadan söz edilemeyeceğini, bundan böyle gerçekle gerçek kavramı arasında düşsel bir beraberlik kurulamayacağını söyler. "Günümüzde gerçeğin sonsuz sayıda üretimi mümkün olmaktadır" der. Bu köklü ve sağlam sanat felsefeleri üzerine oturmuş eleştiriler, Foto realizmi tartışmalı hale getirir. Ama bununla birlikte, eleştiri ve karşı eleştiriler bu yeni ve hala güncel sanat anlayışının yani foto realizmin daha iyi anlaşılmasına katkıda bulunmuştur. Bu çalışmada, tartışmanın odağındaki Foto realizmin Sanat ontolojisi bağlamında estetik değeri ortaya konulmaya çalışılmıştır. Ontolojiye göre sanat eseri bir objektivasyondur yani bir tinsel içeriğin bir dış nesnede, objede görünüşe ulaşmasıdır. Her sanat varlığı her zaman sanat yapıtıdan anlayan, ondan estetik bir haz duyan, onu kavrayan üçüncü bir varlığa ihtiyaç duyar. Söz konusu resim ise seyredilmesi, müzik ise dinlenilmesi, bir roman ise okunmasıyla mümkün olur. Ancak bu sürecin sonunda sanat yapıtı görünüşe ulaşır, objektifleşir, estetik obje haline gelir. İşte bu düşünceden hareketle, ister doğadan yola çıkılarak oluşturulan bir resim ister o doğa parçasının fotoğrafının resme aktarılmasıyla ortaya çıkan resim, sanat ontolojisi bağlamında aynı estetik değere sahiptir. Çünkü; fotoğraf resme dönüştürüldüğünde onun hakkında vereceğimiz yargıda değişir bir resme fotoğrafa baktığımız gibi bakamayız. Resmin öznesi ister doğa ister fotoğraf olsun tuval düzlemindeki gerçeklik başka bir şeyi ifade eder. Bu da resim dediğimiz estetik obje bir sanat yapıtıdır. Bu çalışmada Foto realizm 'in estetik ve sanat değerinin ortaya konulması amacıyla yedi varlık tabakasından oluşan, ontolojik resim analizi bağlamında plastik öğelerin ne olduğu ve ne anlama geldiği açıklanmış ve bu bilgiler ışığında Foto gerçekçi bir resmin bu kriterleri karşılaması durumunda bir sanat eseri olabileceği sonucuna varılmıştır. Fotoğraftan yola çıkılarak oluşturulan bir resim de Sanat Ontolojisi bağlamında bir sanat eseridir. Bu çalışmada Foto realizm 'in estetik ve sanat değerinin ortaya konulması amacıyla yedi varlık

tabakasından oluşan, plastik öğelerin ne olduğu ve ne anlama geldiği açıklanmış ve bu bilgiler ışığında Foto gerçekçi bir resmin bu kriterleri karşılması durumunda bir sanat eseri olabileceği sonucuna varılmıştır. Sonuç olarak, fotoğraftan yola çıkılarak oluşturulan bir resim de Sanat Ontolojisi bağlamında bir sanat eseridir.

EXTENDED ABSTRACT: This study seeks to answer the question of the meaning of Photo-realism, which has been criticized for losing its aura and halo when compared to Classical Naturalist painting in terms of Art Ontology. In this regard, the question of what Photo-realism, which has a controversial art value, means in terms of Art Ontology, whether it meets the criteria stipulated by ontological criticism, and whether it has an art value has been addressed. Photo-realism is one of the most widespread artistic concepts in contemporary painting. This universally accepted understanding of art has brought along many debates since the first day it emerged. The discussion of the value of photography, that is, the reproduction of a mechanical reality of nature, and what the new understanding of painting is of this new reality that emerged with the transfer of photography to painting, has been at the center of debates in terms of artistic value. Beginning with the Renaissance, the starting point of Naturalist Painting was nature, and the artist reflected the external reality in which they lived, reflecting it in line with the artistic understanding of their own era. The determining criteria in art are uniqueness, individuality, and originality. On the other hand, what is decisive and binding in photo-realism is the photograph itself, and the task of the artist is to carry the photograph to the pictorial field. The main idea is to be faithful to the photograph and transfer it exactly. In this respect, the originality in Naturalist Painting is replaced by mastery and competence. It is debatable whether technical skill and mastery are considered sufficient for a work of art to be unique and original. Criticisms of photo-realism are generally centered around Walter Benjamin's claim in his book "The Work of Art in the Age of Reproduction by Technical Means" that photography is an imitation and has lost its aura, uniqueness, and halo. The other concept that the discussions refer to is Jean Baudrillard's concepts of "Simulation and Simulacrum" and "Hyperreality/Superreality," the reproduction of reality. Together with these, the concepts put forward by Mario Perniola in his book "The Shadow of Art" occupy an essential position in the discussions. According to Mario Perniola, art in our time loses its autonomy and is absorbed into the market and mass communication. It is insulated from its mysterious atmosphere, its aura, and criticism. Then, what remains in the end? The shadow of art remains. Alongside these criticisms, Baudrillard's criticisms also hold a significant place. Jean Baudrillard is best known for his concepts of "Simulation," "Simulacrum," and "Hyperreality/Superreality" in Post Modern discourse. It can be defined as making a copy (imitation) of a copy of a copy of a reality. Simulation is a copy of a copy of a copy, and it is so detached from the original that it is no longer recognized as a copy. Baudrillard describes the concept of Simulacrum and Simulation as the replacement of reality with illusion and imitation, and that there can no longer be a reflection between an entity and its various appearances, between reality and the concept of reality, and that there can no longer be an imaginary association between reality and the concept of reality. "Today," he says, "an infinite number of reproductions of reality are possible." Criticisms based on these deep-rooted and solid philosophies of art make Photo-realism controversial. Nevertheless, criticism and counter-criticism have contributed to a better understanding of this new and still contemporary conception of art, Photo-realism. This study attempts to reveal the aesthetic value of Photo-realism, which is at the center of the debate, in the context of Art ontology. According to ontology, a work of art is an objectification. In other words, it is the manifestation of spiritual content in an external object, an object. Every art entity always needs a third being who understands the work of art, derives aesthetic pleasure from it, and comprehends it. If it is a painting, this is possible by observing it; if it is music, it is possible by listening to it; if it is a novel, it is possible by reading it. Only at the end of this process does the work of art reach visibility, become objective, and become an aesthetic object. From this point of view, either a painting based on nature or a painting created by transferring a photograph of a piece of nature to a painting has the same aesthetic value in the context of art ontology. This is because when a photograph is transformed into a painting, the judgment one makes about it changes, and one cannot

look at a painting the same way one looks at a photograph. Whether the subject of the painting is nature or photography, the reality on the canvas plane expresses something else. That is the aesthetic object known as a painting, a work of art. In this study, for the purpose of revealing the aesthetic and artistic value of Photo-realism, what the plastic elements are and what they mean in the context of ontological picture analysis, consisting of seven layers of existence, were discussed and in the light of this information, it is concluded that a photo-realistic picture could be a work of art on the condition that it fulfills these criteria. A painting created based on a photograph is also a work of art in the context of Art Ontology. In this study, for the purpose of revealing the aesthetic and artistic value of Photo-realism, what the plastic elements are and what they mean, consisting of seven layers of existence, were discussed, and in light of this information, it was concluded that a Photo-realistic painting could be a work of art on the condition that it fulfills these criteria. In conclusion, a painting created based on a photograph is also a work of art in the context of Art Ontology.