

GAZİANTEP UNIVERSITY
JOURNAL OF SOCIAL SCIENCES

Vol.14 No.3 2015

ISSN: 2149-5459



GAZİANTEP UNIVERSITY
JOURNAL OF SOCIAL SCIENCES

14 No.3 2015

ISSN: 2149-5459



ISSN: 2149-5459

GAZIANTEP UNIVERSITY JOURNAL OF SOCIAL SCIENCES

Aims and Scope: Gaziantep University Journal of Social Sciences is a peer-reviewed and international academic journal which is published four times in a year. The language of the journal is English and Turkish. The language of Law articles could also be French.

The aim of Journal of Social Sciences [JSS] is to publish research articles on social sciences for contributing to the international social sciences literature. JSS publishes high quality studies in the fields of General Anthropology, Geography, History, Psychology, Archeology, Sociology, Economics, Business Administration, Linguistics International Affairs, Educational Sciences, Communications, Information Science, Law, Literature, and Philosophy. Although JSS has a preference for academic studies, it also welcomes studies that are written other researchers and practitioners. The goal of JSS is to constitute a qualified and continual platform for sharing studies of academicians, researchers and practitioners.

Copyright © 2015 Gaziantep University. No parts of publication in the Journal of Social Sciences may be reproduced, stored, transmitted or disseminated, in any form or by any means without prior permission from University of Gaziantep. Authors are responsible for all ideas in the manuscript.

Editorial Correspondence and Subscription Address: University of Gaziantep, Institute of Social Sciences, Journal of Social Sciences, 27310 Gaziantep TÜRKİYE

Tel: +90 342 317 18 96 Fax: +90 342 360 10 43

Email: jss@gantep.edu.tr

The Journal has an international editorial board.

Print: University of Gaziantep Press.

Cover Design: Mustafa SEVİNDİK- sevindik27@gmail.com

Abstracted and Indexed in:

ULAKBİM national index

EBSCO Host database

Indexcopernius index

Akademia Sosyal Bilimler İndeksi

ERGO (Educational Research Global Observatory) NewJour

Türk Eğitim İndeks

Gaziantep University Journal of Social Sciences [JSS]

Owner

Gaziantep University
Rector Prof.Dr. M. Yavuz COŞKUN

Editor-in-Chief

Asst.Prof.Dr. Lider BAL

Co-Editor

Asst.Prof.Dr. Gökhan GÖKGÖZ

Section Editors

Assoc.Prof.Dr. Atilla Ahmet UĞUR
Assoc.Prof.Dr. Mehmet Emin SÖNMEZ
Assoc.Prof.Dr. Ekrem KARA
Asst.Prof.Dr. Muharrem AÇIKGÖZ
Asst.Prof.Dr. Zekiye ANTAKYALIOĞLU
Asst.Prof.Dr. Fettah KUZU

Asst.Prof.Dr. Gökhan GÖKGÖZ
Asst.Prof.Dr. Atınc OLCAY
Asst.Prof.Dr. Yunus Emre TANSÜ
Asst.Prof.Dr. Şenay Leyla KUZU
Asst.Prof.Dr. Ayşe ÖZTÜRK

Editorial Assistants

Res.Asst. Mustafa DEMİR
Res.Asst. Zeynep Büşra ŞENYİĞİT

Res.Asst. İlyas OKUMUŞ
Res.Asst. Aslıhan KAPLAN

Technical Assistant

Mustafa SEVİNDİK

Editorial Board

Asst.Prof.Dr. Lider BAL

Asst.Prof.Dr. Gökhan GÖKGÖZ
Prof.Dr. Cengiz TORAMAN
Prof.Dr. Hikmet Yıldırım CELKAN
Prof.Dr. Mehmet Tevfik GÜLSOY
Prof.Dr. Hilmi BAYRAKTAR

Assoc.Prof.Dr. Meltem KARADAG
Assoc.Prof.Dr. Erdal BAY
Assoc.Prof.Dr. M. Fatih ÖZMANTAR
Assoc.Prof.Dr. M. Emre KÖKSALAN
Assoc.Prof.Dr. Murat CERİTOĞLU

Volume 14, Number 3, July 2015

Web: <http://jssarchive.gantep.edu.tr> **Email:** jss@gantep.edu.tr
<http://jss.gantep.edu.tr>

Advisory Board

Andrejs Geske (University of Latvia, Latvia)	Mustafa Yılmaz (University of Hacettepe, Türkiye)
B. N. Ghosh (Eastern Med. Univ. North Cyprus)	Nazmiye Özgüç (University of İstanbul, Türkiye)
Bayram Ürekli (University of Selçuk, Türkiye)	Şeyma Güngör (University of İstanbul, Türkiye)
Erdiñ Didar (American University, Bulgaria)	Şinasi Aksoy (METU, Türkiye)
Ercan Tatlıdil (University of Ege, Türkiye)	Tokay Gedikođlu (University of Gaziantep, Türkiye)
Erman Artun (University of Çukurova, Türkiye)	Tuba Üstüner (Cass Business School, UK)
Hikmet Y. Celkan (University of Gaziantep, Türkiye)	Uli Schamilođli (University of Wisconsin-Madison, USA)
Hüseyin Bağcı (METU, Türkiye)	Ülkü Şişik (University of Hacettepe, Türkiye)
Jean Crombois (American University, Bulgaria)	Yasin Ceylan (METU, Türkiye)
Kemal Silay (Indiana University, USA)	Yusuf Akan (University of Gaziantep, Türkiye)
Lelio Iapadre (University of L'Aquila, Italy)	Zeynep Hamamcı (University of Gaziantep, Türkiye)
Michael Goldman (University of Minnesota, USA)	Zuhal K. Kara (University of Harran, Türkiye)

Volume 14, Number 3, July 2015

Web: <http://jssarchive.gantep.edu.tr> **Email:** jss@gantep.edu.tr
<http://jss.gantep.edu.tr>

ISSN: 2149-5459

GAZIANTEP UNIVERSITY
JOURNAL OF SOCIAL SCIENCES

REFEREES OF VOLUME 14, NUMBER 3, JULY 2015

Dr. Aydın Müftüođlu

Dr. Ayhan Dođan

Dr. Gülay Ekici

Dr. Yeřim Özer Özkan

Dr. Bilal Sambur

Dr. Abdurrahman Bozkurt

Dr. Metin Özkan

Dr. Ayře Elçin Summak

Dr. Özlem Yařar Uđurlu

Dr. Mehmet Nuri Gültekin

Dr. Meltem Acar Güvendir

Dr. Fatih Bozbayındır

Dr. Taner Sıđındı

Dr. Nevra Akdemir

Dr. Recep Bindak

Dr. Mustafa Samancıođlu

Volume 14, Number 3, July 2015

Web: <http://jssarchive.gantep.edu.tr>
<http://jss.gantep.edu.tr>

Email: jss@gantep.edu.tr

GAZIANTEP UNIVERSITY

JOURNAL OF SOCIAL SCIENCES

Vol.14, No.3, July 2015

TABLE OF CONTENTS

SOCIOLOGY	Pages
Mikro Kredi ve Toplumsal Cinsiyet: Eleştirel Bir Değerlendirme Özlem BALKIZ	535-557
Yeni Kurumsal Siyaset Buğra KALKAN	559-583
HISTORY	
Niğde Cumhuriyet Bayramı Kutlamaları (1926-1948) Gülin ÖZTÜRK	585-599
BUSINESS	
Güvenilirliği Yüksek Hava Trafik Örgütleri İçin Örgütsel Öğrenme Kabiliyeti Ölçeği Geliştirme Çalışması Eyüp Bayram ŞEKERLİ, Soner TASLAK	601-615
EDUCATION	
Cinsel Kompülsiyon Ölçeği'nin Uyarlanması Ahmet AKIN, Eyüp ÇELİK	617-629
Türkiye'de Eğitim Politikaları Alanında Yapılan Lisansüstü Tezlerin İncelenmesi (1989-2014) Güven ÖZDEM	617-629
Anne Baba Stres Ölçeği'nin Türkçe'ye Uyarlaması: Geçerlik ve Güvenirlilik Çalışması Ali ÇEKİÇ, Turan AKBAŞ, Zeynep HAMAMCI	647-667
Akademik Motivasyon Ölçeğinin Türkçeye Uyarlanması Eyüp YURT, Elif Nur BOZER	647-667
Adaptation of Early Teacher Identity Measure into Turkish Dilara ARPACI, Mehmet BARDAKÇI	687-719

Mikro Kredi ve Toplumsal Cinsiyet: Eleştirel Bir Değerlendirme

Micro Credit and Gender: A Critical Assessment

Özlem BALKIZ*

Adnan Menderes Üniversitesi

Özet

Başlangıcı Güney ülkelerine dayanan, faiz karşılığında ödünç para verme ve tasarrufu teşvik etme esasına dayalı mikro kredi programları bugün itibariyle dünya çapında yaygınlık göstermektedir. Temelde kırsal yoksulları, özellikle de yoksul kadınları hedef alan mikro kredi programları hem küresel kapitalizmin gereklerine uygun sürdürülebilir ekonomik gelişmeyi temin etmeyi hem de kadınları piyasadaki üretken faaliyetlere katmayı amaçlamaktadır. Mikro kredi finansal sürdürülebilirlik, yoksulluğun azaltılması ve kadınların güçlendirilmesi gibi üç ana paradigmaya dayalı olarak kurumsallaştırılmıştır.

Kadınları güçlendirme vurgusunun yoğun olduğu mikro kredi programlarında toplumsal cinsiyet perspektifinin eksikliği dikkat çekmektedir. Oysa kadınlar, henüz işin başındayken krediye erişimlerinde, kredi kullanım modellerinde, piyasadaki üretken faaliyetlere katılımlarında ve krediyi geri ödeme sürecinde ataerkil baskı ve kısıtlamalara maruz kalabilmektedirler. Bu durumda mikro kredi yoluyla kadınların ailede ve toplumda ekonomik, sosyal ve politik açıdan güçlenecekleri iddiası tartışmaya açık hale gelmektedir. Bu makalede kadınların mikro krediyle ilişkileri sorunsallaştırılarak, onların bu programlardan diledikleri gibi faydalanmalarını ve hedefledikleri sonuçlara ulaşmalarını engelleyen toplumsal cinsiyet ilişkileri ele alınacaktır.

Anahtar Kelimeler: Mikro Kredi, Kadınların Güçlendirilmesi, Feminist Güçlendirme, Toplumsal Cinsiyet İlişkileri

Abstract

Micro credit programs, which are based on lending money on interest and encouraging savings, have been first been used in Southern countries and are now being implemented worldwide. Mainly aimed at the rural poor, particularly poor women, micro credit programs seek to ensure sustainable economic development in line with the requirements of global capitalism and to include women in the productive activities of the market. Micro credit has been made institutionalized based on three main paradigms, namely financial sustainability, poverty alleviation and women's empowerment.

In micro credit programs, where the emphasis on women's empowerment is strong, the lack of a social gender perspective is striking. In fact, women may face patriarchal pressure and restrictions at the start in access to loans, loan usage models, participation to the productive activities in the market and during loan repayment. Thus the allegation that by way of micro credit, women will be empowered in terms of economic, social and political means in the family and society becomes questionable. This article, by problematizing women's relationship with micro credit, will discuss social gender

* Yrd.Doç.Dr., Adnan Menderes Üniversitesi, Fen-Edebiyat Fakültesi, Sosyoloji Bölümü,e-mail: balkiz92@yahoo.com

relationships which prevent them from making use of these programs as they wish and from achieving the results they intend.

Keywords: Micro Credit, Women's Empowerment, Feminist Empowerment, Gender Relations.

Giriş

Son yirmi yıllık süreçte yoksulluğu azaltma, sosyal refahı artırma ve özellikle de kadınları güçlendirme hedefleri doğrultusunda uygulanan ve giderek yaygınlaşan mikro kredi programlarının dikkat çeken yönü, kadınlara odaklanmış olmasıdır. Bilindiği üzere toplumda kadınların ekonomik, sosyal, politik ve hukukî açılardan maruz kaldıkları eşitsizlikler, ayrımcılıklar ve dışlayıcı tutumlar, esas itibarıyla feministlerin üzerinde durdukları ve mücadele ettikleri sorunlardır. Bu bağlamda toplumsal cinsiyet ilişkileri, toplumsal cinsiyet eşitliği/eşitsizliği, kadının güçlendirilmesi gibi kavramlar feminist literatürde sıklıkla kullanılmaktadır. Kadınları kalkınma sürecine dahil etmeyi amaçlayan sosyalist feministler, 1980'lerde 'kadın ve kalkınma' yaklaşımından hareketle kadınları pek çok alanda kısıtlayan sınıf ve sermaye ilişkileri üzerinde odaklanmış, kapitalizm ve patriyarkayı sorgulamaya yönelmişlerdir. Daha sonra, güncel bir yaklaşım olarak geliştirilen 'toplumsal cinsiyet ve kalkınma' yaklaşımı çerçevesinde toplumsal cinsiyet ilişkilerinin analizine öncelik verilmiştir. Bu yaklaşımda kadınların emek piyasalarına katılımlarını ve mobilizasyonlarını sınırlandıran etkenlerin ortadan kaldırılması üzerine odaklanılmaktadır. Bu çerçevede, bahsedilen engel ve kısıtlamaların toplumsal cinsiyet ideolojileri ve asimetrik güç ilişkilerinden kaynaklandığı ileri sürülmektedir. Kadınların toplumun eşitsiz, dezavantajlı ve bağımlı bir sosyal kategorisini oluşturduğu düşüncesinden hareketle toplumsal cinsiyet ve kalkınma yaklaşımı, kadınların hem pratik, hem de yerleşik güç ilişkilerinin sorgulanmasını içeren stratejik ihtiyaçlarını karşılamayı hedeflemektedir.

Neoliberal kalkınma stratejisi, piyasa odaklı ve sürdürülebilir bir kalkınma modelini kurumsallaştırabilmek için, son dönemde kadın odaklı bir yaklaşımı gündeme sokmuştur. Bu yaklaşım doğrultusunda mikro kredi, mikro girişimcilik ya da kadın girişimciliği programlarını devreye sokan yeni kalkınma modeli, bu programları meşrulaştırabilmek için de 'toplumsal cinsiyet eşitliği' ve 'kadını güçlendirme' kavramlarını araçsallaştırmıştır. Toplumsal cinsiyete dair kavramları feministlerden devralan neoliberal yaklaşım aynı zamanda bu kavramları kendi gündemine uyarlamıştır. Finansal sürdürülebilirlik ve verimlilik hedeflerine kurban edilen toplumsal cinsiyet eksenli kavramların popülerleştirilmesi, bu kavramların anlam kaybına uğramasına yol açmaktadır. Johnson'ın da vurguladığı gibi anaakım kalkınma modeline uygun olan mikro kredi endüstrisi, kadınlara odaklanmakta ancak kredi verilen kadınların içinde bulunduğu toplumsal cinsiyet ilişkilerini sorgulamamaktadır (Johnson, 2005:225).

Feminist uzman ve araştırmacılar toplumsal cinsiyet açısından mikro kredi programlarına çeşitli eleştiriler yöneltmektedirler. Kadınların piyasadaki üretken faaliyetlere katılımları, gelirlerini arttırmaları ve yoksulluğu azaltma yönünde bir başlangıç noktası sayılabilecek mikro kredi programlarının

'güçlendirme' potansiyeli tartışmaya açıktır. Toplumsal cinsiyet perspektifinden yoksun olan mikro kredi programlarının, yoksul kadınları ekonomik, sosyal ve politik alanlarda özgür, eşit ve katılımcı bireylere dönüştürmesi muhtemel görünmemektedir. Toplumsal cinsiyet kavramlarını düzen içi kavramlar haline getirerek ekonomik rasyonaliteye tâbi kılan bu programların topluma egemen olan cinsiyetçi yapılar ve eşitsizliklerle mücadele edebilme kapasitesi sınırlıdır. Oysa özellikle mikro kredi programlarının hedef aldığı yoksul, geleneksel bölgelerde ataerkil bir kültür içinde sosyalleşmiş olan kadınlar, yaşamlarının her alanında toplumsal cinsiyet ilişkilerine tâbidirler. Bu ilişkilerin hâkimiyeti, kadının toplumdaki bağımlı ve ikincil konumunu pekiştirmektedir. Sözü edilen bu kadınların kredi kaynaklarına erişimleri, aile ve toplum içindeki konumlarını pek fazla değiştirmemekte, sosyo-ekonomik bakımdan güçlenmeleri cinsiyetçi engellere maruz kalmaktadır.

Bu makalede mikro kredi programları toplumsal cinsiyet açısından ele alınacak ve değerlendirilecek; kadınların mikro kredi yoluyla güçlenmelerine engel teşkil eden toplumsal cinsiyet ilişkileri irdelenecektir. Krediye ve piyasaya erişimlerinde, paranın kontrolünde, üretken faaliyetlere katılımlarında kadınları baskı altına alarak sınırlandıran cinsiyetçi yapılar ve eşitsizlikler makalede üzerinde durulan temel hususları oluşturmaktadır. Bu çerçevede ayrıca, aile içinde ve toplumda kadınların sosyo-politik açıdan güçlenmelerine engel teşkil eden toplumsal cinsiyet ideolojileri üzerinde durulacaktır. Toplumsal cinsiyet ve güçlendirme konularını ve bu eksendeki tartışmaları içeren çok zengin bir literatür mevcuttur. Ancak bu makalede bahsedilen konular ve kavramlar, mikro kredi açısından ve mikro krediye eleştirel yaklaşımlar temelinde ele alınacaktır.

Mikro Kredi Programlarının Amacı

Son yirmi yıllık süreçte sürdürülebilir bir ekonomik gelişmenin tesis edilmesi, yoksulluğun azaltılması ve kadınların güçlendirilmesi amaçlarına dayalı olarak mikro kredi uygulamaları yaygın biçimde hayata geçirilmektedir. Kökeni 1983 yılında Muhammad Yunus tarafından Bangladeş'te kurulan Grameen Bankası'na dayanan ancak şimdilerde Dünya Bankası ve diğer büyük bağışçı kuruluşlar tarafından desteklenen mikro kredinin ortaya çıkışındaki temel amaç, özellikle Güney/Güneydoğu Asya, Afrika ve Lâtin Amerika gibi bölgelerdeki yoksulluğu azaltmaya çalışmaktır.

Yunus'a göre yoksulluk, yoksul insanların bir eseri değildir. Yoksulluk sosyo-ekonomik sistemler ve insanlar için bir gurur vesilesi sayılan kurumlar tarafından yaratılmaktadır. Yoksul insanlar ise bu sistemlerin kurbanlarıdır. Yoksulluğu üreten kavramlar, kurumlar ya da analitik çerçeve onu ortadan kaldıramaz. O halde yoksulluğu azaltacak ya da ortadan kaldıracak yeni bir çerçeve üzerinde çalışmak gerekmektedir. Bu bağlamda Yunus, yoksulluğu azaltacak yeni çerçevede şu beş noktaya dikkat çekmektedir:

- İstihdam kavramının yaygınlaştırılması,
- Finansal hizmetlerin 'yoksulun yoksulu' şeklinde tanımlanabilecek kitleye kadar ulaştırılabilmesi,
- Toplumdaki her bireyin 'potansiyel bir girişimci' olarak değerlendirilmesi,

- Her sosyal girişimcinin barışçıl, uyumlu ve gelişmiş bir dünya yaratmada 'potansiyel bir ajan' olabileceğinin kabulü,
- Küreselleşme ve bilgi teknolojilerinin yoksulluğu azaltmadaki rolünün benimsenmesi (Yunus, 2003: 364-365).

Küresel kapitalizmde birikimi ve sürdürülebilir kalkınmayı temin etmenin yolu giderek finansallaşmakta ve aynı zamanda cinsiyetlenmektedir. 1990'lardan bu yana gelişmekte olan ülke ekonomilerinde gerçekleşen piyasa odaklı dönüşümlerin para ve krediye olan bağımlılığı arttırdığı ileri sürülmektedir. Bu görüşe göre, özellikle yoksul ailelerden gelen ve kaynaklar üzerinde kontrole sahip olmayan kadınların piyasalara erişimleri asgarî düzeyde kalmaktadır. Ailelerin hayatta kalmalarında tasarruf ve tutumluluğun önemli bir yeri olsa da, artan yoksulluk, dayanışma kültürünün zayıflaması ve gittikçe güçlenen piyasalaşma, tasarrufu zorlaştırmakta, ailelerin maddî açıdan ayakta kalmasına engel teşkil etmektedir. Hanenin ekonomik açıdan yönetilmesinde bazı kaynaklardan yoksunluk, kadınlara mikro kredi müşterisi olmanın yolunu açmıştır. Bu durum hiçbir mülkiyete sahip ol(a)mayan kadınlar için neredeyse tek seçenektir (Parthasarathy, 2012: 3).

Mikro kredinin işleyiş mekanizmasına göre, yoksul kadınlar maddi teminat gösterebilmek için sabit mülklere sahip olmasalar da kendi kendini düzenleyen borçlu gruplara üyelikleri temelinde mikro krediyi temin edebilirler. Bu süreçte beş kişiden oluşan dayanışma grupları oluşturulmakta, gruplar finansal disiplin açısından eğitim sürecinden geçirilmekte, bir tasarruf fonu kurulmakta ve grup içinde biri diğerinin mikro girişimini denetlemektedir. Grup içinde her bir bireyin borcunun geri ödenmesinin garantisini grubun bizzat kendisi oluşturmaktadır. Kredi kullanan bireyin borcunu zamanında ve eksiksiz biçimde ödememesinin faturası gruba çıkarılmaktadır. Literatürde dayanışma grupları 'sosyal teminat' kavramıyla tanımlanmaktadır (Rankin, 2001: 24).

Maddî teminat ya da kefil gereksinimi ve bürokratik yazışmalara ilâve olarak kadınların okuryazarlık sorunu, kültürel sınırlılıkları ve sınırlı hareket imkânları gibi bazı engeller yoksul kadınların formel bankacılık ve finans hizmetlerinden dışlanmasına sebep olmaktadır. Bu engelleri ortadan kaldırarak maddi teminatın yerine sosyal teminatı koyan ilk kredi verme kurumu Grameen Bankasıdır. Bankanın kredi politikası, kullanıcıların kredileri gelir arttırıcı bir faaliyete yatırmalarının, elde ettikleri gelirle de taksitleri ödemelerinin sağlanmasına dayanmaktadır. Bu süreçlere sıkı bir denetim ve ölçüm işlemleri eşlik etmektedir. Bu sistemde grup başkanı kredi ödemesi yapıldıktan hemen sonra kredi kullanımını denetlemek zorundadır. Ardından banka yetkilileri yatırımları teftiş etmek ve durumu şube yöneticilerine rapor etmekle yükümlüdürler. Kredi kullanıcısının yatırımı şube yöneticileri tarafından da takip ve teftiş edilmektedir (Cheston ve Kuhn, 2002: 6,7; Rahman,1999: 71).

Mikro Kredinin Dayandığı Paradigmalar

Finansal Sürdürülebilirlik Paradigması

Bu paradigmanın temel amacının, mikro girişimciler öncelikli olmak üzere finansal bakımdan sürdürülebilir nitelikteki mikro finans hizmetlerinin yoksul kitlelere ulaştırılabilmesi olduğu belirtilmektedir. Bu doğrultuda, kredi maliyetlerini kapsayacak düzeyde faiz oranlarının kurumsallaştırılması, ölçek ekonomilerini oluşturacak şekilde mikro finans programlarının yaygınlaştırılması ve hizmet maliyetlerini düşürebilmek için borç gruplarının oluşturulması paradigmanın odak noktalarını oluşturmaktadır (Mayoux, 2000: 2).

Ancak diğer yandan eleştirel değerlendirmelerde, finansal sürdürülebilirlik yaklaşımının, yoksulluğun azaltılması ve güçlendirmeye dair konuları neoliberal gündeme sokma girişiminden öte bir anlama gelmediği ileri sürülmektedir. Finansal sürdürülebilirlik yaklaşımında, özel sektör bankacılık kurumlarında olduğu gibi kârlı ve tamamen kendi kendini destekleyebilen mikro kredi programlarının yaygınlaştırılabilmesi ana hedef durumundadır. Zira son dönemlerde mikro kredi kurumları para kaynaklarını bağışçılardan ve kalkınma ajanlarından gelen yardımlarla oluşturmaktan daha ziyade uluslararası finans piyasalarından temin etmektedirler (Drolet, 2010: 218). Bu çerçevede mikro kredi uygulamalarının yüksek faize dayalı olarak kredi kullanıcılarına borç yükleyen, karşılığında da kâra odaklanan bir ticarî işletme mantığıyla yürütüldüğü belirtilmektedir.

Kadınlar cephesinden değerlendirildiğinde bu yaklaşım, mikro kredi hizmetlerine erişimlerinin artırılmasıyla kadınların ekonomik açıdan güçleneceklerini, refah düzeylerinin artacağını ve onlar açısından sosyo-politik güçlendirmenin sözkonusu olacağını varsaymaktadır (Mayoux, 2000:2). Başka bir deyişle kadınların kredi hizmetlerine sorunsuz erişimleri onların güçlenmesinin doğrudan teminatı olarak görülmektedir.

Yoksulluğun Azaltılması Paradigması

Genel olarak yoksulluğu hedefleyen programların bu paradigmanın özünü oluşturduğu belirtilmektedir. Toplumun en yoksul kesimlerine odaklanmak suretiyle yoksulluğun sınırlandırılması, refah seviyesinin yükseltilmesi ve bu sayede toplumsal gelişiminin sağlanması bu yaklaşımın temelini teşkil etmektedir. Bu paradigmada yoksulluğun azaltılması amacı, sürdürülebilir kalkınmayı tesis etme amacıyla tutarlılık göstermektedir. Bu çerçevede finansal sürdürülebilirlik yaklaşımıyla da bağlantı içinde olan bu paradigma, yoksulluğu azaltma üzerine odaklanmış bütünlük bir kalkınma programının parçası durumundadır (Simojoki, 2003: 60; Mayoux,2000:2).

Paradigmanın temel argümanına göre, mikro kredi hizmetlerinin toplumdaki en yoksul kesimlere ulaştırılmasıyla birlikte yoksul ailelerin ekonomik kriz ve gelir dalgalanmalarına karşı kırılganlıklarının azaltılması, hanelerde refah artışına katkıda bulunacaktır. Hanelerdeki refah artışı, kadınların ev içi konumlarında iyileşmeye katkı sağlayacaktır. Bu argümana göre, kadınların krediye erişim imkânlarında artış, içinde yer aldıkları gruplardaki iç dayanışma ve ailelerin artan refah düzeyi, kadınların güçlendirilmeleri açısından yeterli koşulları oluşturmaktadır. Nitekim yoksulluğun azaltılması paradigmasında güçlendirme;

artan refah, toplumsal gelişme ve öz-yeterlilik kavramlarıyla tanımlanmaktadır (Mayoux, 2006: 4).

Özellikle en yoksul kadınları hedef alarak, krediye erişimleri üzerinden ailelerin refahını yükseltmeyi amaç edinmiş olan bu paradigma, toplumsal cinsiyet temelli bir perspektiften yoksundur. Neoliberal/piyasa odaklı bir kalkınma ideolojisi, refah düzeyi yükseltilecek aileler üzerinden meşrulaştırılmaya çalışılmaktadır.

Drolet'ye göre, toplumsal cinsiyete dayalı tâbiyet bu paradigmada bir sorun olarak tanımlanmış olsa da, bu husustaki çözüm önerisi ailelere yardımda bulunma şeklinde formüle edilmektedir. Bu paradigmada kadınların güçlendirilmesine mesafeli yaklaşılmaktadır. Burada kadınların güçlendirilmesi kendi içinde bir amaç değildir. Kadınların amaç ve çıkarlarının, diğer aile üyelerinin çıkarlarıyla daima uyum içinde olduğuna inanılmaktadır. Yoksulluğun azaltılması paradigmasına dönük en temel eleştiri, yalnızca aile-hane düzeyine odaklanılmış olmasıdır. Ailelerin gelir ve refah düzeyinde meydana gelecek artışın otomatik olarak kadınları güçlendireceği varsayımı gerçeklerle uyumsuzdur. Kadınların aileye gelir getiren tek kaynak konumunda oldukları zamanlarda dahi, aile içinde bazı eşitsizliklerin mevcudiyeti, onların artan aile gelirinden yeterince pay alamadıklarını ya da ailedeki ikincil konumlarının değişmediğini göstermektedir. Bu bağlamda aile, her koşulda kaynakların bir havuzda biriktiği ve eşit biçimde paylaştırıldığı işbirlikçi bir birim olarak değerlendirilemez (Drolet, 2010: 218).

Feminist Güçlendirme Paradigması

Konuyla ilgili araştırmacı ve teorisyenlere göre, özelde mikro kredi programlarına genelde ise ekonomik kalkınma süreçlerine toplumsal cinsiyet perspektifinden yaklaşabilen tek paradigma feminist güçlendirme paradigmasıdır. Paradigmanın temelini mikro kredi programlarının toplumsal cinsiyet açısından sonuçlarıyla ilgilenecek bazı uzman ve araştırmacıların fikirleri ile bazı sivil toplum kuruluşlarının toplumsal cinsiyet politikaları oluşturmaktadır. Bu paradigmanın kaynağını, Kuzey ülkeleri değil, ilk mikro kredi uygulamalarının başlatıldığı Güney ülkeleri teşkil etmektedir.

Feminist güçlendirme paradigması diğer iki yaklaşımın aksine piyasa odaklı/sürdürülebilir bir kalkınma anlayışı içinde konumlanmak yerine, kapitalizmin yapısal ve sosyalist-feminist eleştirisine dayanmaktadır. Mikro kredi programları, bu paradigma açısından, kadınların ekonomik, sosyal ve politik açıdan güçlendirilmelerinde bir başlangıç noktası olarak değerlendirilmektedir. Paradigmanın kadınlara odaklanmasındaki temel amaç, toplumsal cinsiyet eşitliği ve kadın haklarının kurumsallaştırılmasıdır. Bu amacı gerçekleştirebilmek için toplumsal bakımdan cinsiyet farkındalığının oluşturulması ve feminist örgütlenmenin yaygınlaştırılması önemli politikalar olarak görülmektedir. Hatta bazı programlar mikro kredi uygulamaları ile toplumsal cinsiyet farkındalığını bütünleştirmenin etkin araçlarını yaratabilmekte, hem kadın hem de erkekleri toplumsal cinsiyet ayrımcılığıyla mücadele etme ve bu ayrımcılığı ortadan kaldırma yönünde örgütleyebilmektedir. Feminist güçlendirme yaklaşımı, toplumsal cinsiyete dayalı tâbiyeti kadınların yaşamlarının tüm yönlerini etkileyen karmaşık, çok yönlü ve yaygın bir süreç olarak gördüğü için güçlendirmeyi de toplumun

bütünündeki güç/iktidar ilişkilerinin dönüşümü olarak tanımlamaktadır. Bu paradigmda kadınların güçlendirilmesine araçsal bir yaklaşım tarzı sözkonusu değildir. Güçlendirme kendi içinde bir değer olarak görülmektedir. Güçlendirme hem bireysel düzeyde içsel bir değişim sürecini hem de makro düzeyde bir organizasyonu gerektirmektedir. Bu ise, mikro düzeyde toplumsal cinsiyet tâbiyetine karşı mücadele edebilmeleri için kadınların açıkça desteklenmesi kadar makro düzeyde radikal değişimleri de gerekli kılmaktadır (Mayoux, 2000:4; Mayoux, 2006:6; Mayoux, 2002; Mahmud, 2003:581).

Diğer taraftan feminist güçlendirme tanımları, kadınların kalkınma süreciyle ilişkisini ele alan yaklaşımlardan biri olan 'toplumsal cinsiyet ve kalkınma' yaklaşımının önemini vurgulamaktadır. Feminist bakış açısına göre kadınların güçlendirilmesi ekonomik güçlendirmeden daha fazla bir şeydir ve toplumun bütün alanlarındaki güç ilişkilerinin dönüşümünü gerektirmektedir. Bu paradigmda, neredeyse tüm toplumsal alanlarda eşitsizlik yaratan toplumsal cinsiyet ve sınıf ilişkilerine bireysel düzlemde değil, kolektif düzlemde yaklaşılmaktadır. Kadınların merkezî bir konumda yer aldıkları üretim ve yeniden üretim ilişkileri dikkate alınarak, kadınların karşılaştıkları baskı ve kısıtlamalar daha kapsamlı biçimde ortaya konmaktadır. Feminist paradigmda göre finansal bazı kaynakların basitçe yoksul kadınlara sunulması, onların güçlendirilmesi ve refah seviyelerinin artırılması açısından yeterli değildir. Hatta bu şekilde kadınların hak ve çıkarları, aile yoksulluğunun azaltılması ve finansal sürdürülebilirlik programlarının hedeflerine bağımlı hale getirilmektedir. Bu bakımdan mikro kredi uygulamaları ve kadınlar arasındaki ilişkinin eleştirel açıdan ele alınarak bu uygulamaların 'sorunsallaştırılması' gerekmektedir (Drolet, 2010: 219).

Mikro Krediyeye Toplumsal Cinsiyet Perspektifinden Bakmak

Aslında kadınlar ve mikro kredi biçimindeki finansal araçlar arasındaki somut bağlantı, görece yakın bir dönemde saptanmış olsa da, kadınların krediye erişimleri 1970'lerden bu yana kadın hareketlerinin gündeminde olmuştur. Mayoux'a göre 1970'lerden bu yana dünya çapında kadın kuruluşları, kredi ve tasarrufları kadınların gelirlerini arttırmada ve yoksulluklarını azaltmada bir yol olarak görmektedir. Yoksulluğu hedef alan Grameen Bankası ve ACCION (Center for Financial Inclusion) gibi mikro finans kuruluşlarının 1980'lerde ortaya çıkması önemli bir dönüm noktasıdır. 1990'larda kredi kullanan kadınların borçlarını geri ödeme oranlarındaki yükseklik, sivil toplum kuruluşları ve bağışta bulunan kurumlar içerisinde cinsiyet lobilerindeki artış, mikro finans programlarında kadına dönük vurgunun güçlenmesine neden olmuştur (Mayoux, 2000:2).

Kadınlara yönelik mikro kredi ya da her türden mikro girişimcilik programlarının ana odağını kadınlar oluştursa da, bu programların toplumsal cinsiyet temelli bir perspektife sahip olduklarını söylemek pek mümkün görünmemektedir. Toplumsal cinsiyet farkındalığı bulunmayan programların sonuçları da çeşitli tartışmalara yol açmaktadır. Bu durum, adı geçen programların başarısının görünüşte kalmasına sebep olmakta, kadınların yaşamlarında beklenen türde ekonomik, sosyal, politik ya da yasal bazı dönüşümlerin gerçekleşmesi mümkün olamamaktadır.

Johnson'a göre, toplumsal cinsiyet farkındalığı, öncelikle bu projelerin kadınları ve erkekleri farklı şekilde etkileyeceğini kabullenmekle başlar. Kadınlar krediyi alırken ve geri öderken, işlerini kurarken ve sürdürürken çeşitli engel ve sınırlamalara maruz kalmaktadırlar. Bu engeller mevcut toplumsal cinsiyet ilişkilerinin bir sonucu olarak ortaya çıkmaktadır. Yazar, bu engelleri bireysel, ailesel ve toplumsal olmak üzere üç ayrı düzeyde ele almakta ve bu engellerin kadınların mikro kredi ve girişimcilik hizmetlerinden diledikleri gibi faydalanmalarını olumsuz yönde etkilediğini ileri sürmektedir (Johnson, 2000: 90)

Dünya çapında mikro kredi programları yalnızca yoksulluğu azaltmanın değil kadınları güçlendirmenin de bir aracı olarak sunulmaktadır. Programın savunucuları, sermayeye erişimlerinin daha fazla oranda sağlanması durumunda, kadınların ekonomik ve politik güçlerinin artacağını, bunun da toplumları ekonomik bakımdan daha rekabetçi, politik bakımdan ise daha eşitlikçi ve adaletli hale getireceğini ileri sürmektedirler. Mikro kredi programlarının yoğun biçimde feminist güçlendirme ve dayanışma dilini sahiplendiği görülmektedir. Buna karşın kadınların kendi yaşamlarında gerçek bir güçlenmeyi deneyimleyip deneyimlemedikleri hususu belirsizlikler içermektedir. En başta, mikro kredi programlarının hedef grubunun kadınlardan oluşması toplumsal cinsiyet ideolojisinin bir yansımasıdır. Bundan başka kadınlar krediye erişimleri sürecinde, kredinin kontrolünde, kredinin kullanıldığı ekonomik faaliyet türlerinde, kredilerin geri ödeme mekanizmasında toplumsal cinsiyet eşitsizliklerinden kaynaklanan çeşitli engellerle karşılaşmaktadırlar. Bu türden engellere maruz kalan kadınların mikro kredi yoluyla sosyal ve politik açıdan güçlenmesi, toplumsal cinsiyet ilişkilerinde herhangi bir dönüşüm olmaksızın muhtemel görünmemektedir.

Kadına Dönük Özcü Yaklaşım

Bazı araştırmacılara göre kadınlar mikro kredi projelerinin hedef grubunu oluşturmaktan başka, bu programların meşrulaştırıcı retoriğinin merkezinde de yer almaktadırlar. Mikro finans programlarının yoksulluk sorununun çözümündeki rolüne ilişkin Birleşmiş Milletler'in taslak önergesi, bu programların esas müşteri kitlesini kadınların oluşturduğunu bir kez daha yinelemektedir. Önerge mikro kredi programlarının kadınlara yararı dokunduğunu ve onları güçlendirici yönde sonuç verdiğini iddia etmektedir. Bu programlar kadınlara üretken bir biçimde kendi kendilerini istihdam etme olanağı sağlarken toplumun temel ekonomik ve politik süreçlerine katılabilmeleri yönünde imkânlar yaratmaktadırlar (Keating, C.vd., 2010: 6).

Bazı araştırmalara göre, mikro kredi programlarında kadınların hedeflenmesindeki en temel etken, kadınların parayı ailelerinin refahı için kullanma eğiliminde olmalarıdır. Hakim mikro kredi mantığına göre, 'kadınlar kaçıp gitmezler', 'kadınlara erişim daha kolaydır', 'kadınlar parayı çarçur etmezler'. Tüm bu varsayımlar kadınlara ilişkin özcü bir bakış açısını yansıtmakta ve cinsiyetçi bir işbölümü üzerine inşa edilmektedir. Patriyarka çerçevesinden bakıldığında kadınlar kaynakları kendilerinden beklendiği gibi (toplumsal olarak inşa edilmiş cinsiyetçi normlara göre) ailenin ihtiyaçları için kullanmaya zorlanırken, erkekler çoğu zaman kaynakları kendilerine uygun gördükleri şekilde kullanmaktadır. Bu bağlamda krediye erişim, kadının hane yönetiminde artık söz sahibi olduğuna dair bir

rahatlama hissi yaratabilmektedir. Ancak kadınların önemli mal ve menkuller üzerindeki mülkiyet haklarından yoksunluğu sürmektedir ve yaşamlarının kritik alanlarında karar verebilme özgürlükleri mevcut değildir. Mikro kredi bu normlara ve bu normların temelini oluşturan patriyarka ve güç ilişkilerine meydan okuyamamaktadır (Parthasarathy, 2012: 5).

Mikro kredi programlarında ağırlıklı olarak kadınların tercih edilmesindeki en temel sebep, kadınlardaki kredi geri dönüş oranlarının yüksekliğidir. Yani kadınlar borçlarına sadık bir kitleyi oluşturmaktadır. Borçların geri dönüşünün bazı bölgelerde %100'leri bulması, mikro kredinin en parlak vizyonu durumundadır. Bu bağlamda mikro kredide kadınlara odaklanması, programların verimliliği ve sürdürülebilirliği bakımından elzemdir. Sürece eleştirel yaklaşan bazı araştırmacılar bu vesileyle mikro krediyi, finansal sürdürülebilirliğe hizmet eden araçlardan biri olarak değerlendirmekte ve feminist giysiler içinde neoliberal politikaların gizli bir biçimini temsil ettiği için de eleştirmektedirler (Simojoki, 2003; Rankin,2001; Isserles, 2003; Rahman,1999; Keating vd., 2010).

Rahman'ın yaptığı alan çalışmasının sonuçlarına göre, mikro kredi programlarının kadın odaklı olmasında onların toplumsal açıdan hassas konumları etkin olmaktadır. Özellikle kadınların utangaçlığa, pasifliğe ve itaatkârlığa dayalı davranış örüntüleri kredi programlarının yürütülmesinde avantaj sağlayan özelliklerdir. Kadınların fiziksel hareketliliklerindeki sınırlılık, kültürel açıdan modellendirilmiş davranış örüntüleri, banka çalışanlarının köydeki kadınları izleme ve kontrol edebilme şanslarını arttırmaktadır. Banka personeline göre kadınlar erkeklere kıyasla toplantılara düzenli biçimde katılırlar, daha güvenilirler ve erkeklere nazaran kolayca disiplin altına alınabilirler (Rahman, 1999: 69).

Diğer taraftan mikro kredi programlarında kadınlarla çalışmak daha verimli, düşük maliyetli ve sürdürülebilir bir özellik göstermektedir. Mayoux'un araştırmasında mikro finans personeli kadınlarla bağlantı kurmayı daha işlevsel ve konforlu bulmaktadır, çünkü mesai saatleri dahilinde kadınlar genellikle evde bulunmaktadır. Erkeklerin ise grup toplantılarına katılabilmek için ne zamanları ne de istekleri vardır (Mayoux, 2000: 5).

Krediye Erişim, Kredinin Kontrolü ve Kullanım Modeli Bağlamında Toplumsal Cinsiyetin Belirleyiciliği

Kadınların belirli kaynaklara, sosyal ağlara ve mikro krediye erişim süreçlerinde eşitsizliklerle karşılaştıkları araştırmacılar tarafından dile getirilmektedir. Kadınların adı geçen kaynaklara ve krediye erişimindeki sorunları yalnızca toplumsal cinsiyet ilişkilerinde değil, mensubu oldukları ırk, etnik köken ve toplumsal sınıf ve bütün bunların karşılıklı etkileşimlerinde de aramak gerekmektedir.

Mikro kredi uygulamalarını eleştirel bir perspektiften ele alan Simojoki'ye göre, mikro kredi programları en yoksul kadınlara ulaşmayı hedeflese de, bu kitleye tam olarak ulaşamamaktadır. Verimli bir girişimcilik için kullanılacak parasal kaynaklar toplumda görece olarak daha güçlü kesimler tarafından tekelleştirilmektedir. Yoksul kadınlar ise genellikle toplumun dezavantajlı kesimlerinden gelmektedir. Bu durum yoksul kadınların krediye erişimlerinde

sorun yaratabilmektedir. Mikro kredi programlarının başarısızlığı teknik bazı sebeplerde değil, sosyal ve yapısal nedenlerde aranmalıdır (Simojoki, 2003: 52).

Mayoux'a göre mikro krediden çok düşük düzeyde faydalanmış ve güçlendirme etkisini hissedememiş kadınlar genellikle çok yoksul, mensubu oldukları etnik grup itibarıyla dezavantajlı konumda olan ya da aile içinde sömürü ve istismara uğramış kadınlardır. Bazı mikro kredi programlarından bu tür kadınlar sistematik olarak dışlanmaktadır. Mikro krediden sorumlu personel programın hızlı ve etkin biçimde yayılabilmesi için kolaylıkla ulaşılabilir ve geri ödemede sorun çıkarmayacak bir müşteri kitlesiyle çalışmayı uygun görmekte, dezavantajlı kadınlar söz konusu olduğunda tereddüt içinde kalmaktadır. Dolayısıyla mikro kredi tek başına, ilâve destekler söz konusu olmadığı sürece, en yoksul ve en dezavantajlı konumda bulunan kadınlar için kayda değer düzeyde bir katkı sağlayamamaktadır. (Mayoux, 2000:6; Mayoux, 2006:12).

Mikro kredi programlarında hedef grubu her ne kadar kadınlar teşkil ediyor olsa da, kredinin kullanımında doğrudan kontrole sahip oldukları ya da etkin karar verici konumunda buldukları söylenemez. Kadınların, çoğu zaman, program personeli ve ailenin erkek üyeleri arasında güvenilir ve düşük maliyetli araçlar olarak kullanıldığı belirtilmektedir (Mayoux, 2000: 5).

Eleştirel yorumculara göre, mikro kredi uygulamaları bazı kaynaklara erişimi temin edebilse de toplumdaki cinsiyetçi işbölümüyle, ataeril mülkiyet modelleriyle ve aile içi karar alma mekanizmasıyla mücadele etme ya da bu düzeni radikal olarak değiştirme hususunda nadiren etkin olmaktadır. Patriyarka ve güç dengesizlikleri yalnızca kadınların para ve krediye erişimlerini engellemekle kalmamakta, kadının ekonomik bakımdan bağımlılığını da pekiştirmektedir. Dolayısıyla bir kadın kredi kaynaklarına erişebilse de, bu durum kredinin kullanımında kadına zorunlu olarak bir kontrol yetkisi sağlamayabilmektedir. Mikro kredi uygulamalarında bu nokta çoğu zaman hesaba katılmamaktadır (Parthasarathy, 2012: 5; Johnson, 2000: 91). Kırsal Bangladeş'te araştırma yapan Karim ve Law, kredilerin önemli bir kısmının evli kadınlar tarafından alındığını fakat kredilerin kadınların kocaları tarafından kontrol edildiğini ve kullanıldığını tespit etmişlerdir. Bu çalışmada, toplumsal cinsiyet ideolojisinin kadınların mikro kredi programlarına katılımlarını ve aile içindeki statülerini belirleyen önemli bir etmen olduğu üzerinde durulmaktadır. Toplumsal cinsiyet ideolojisi bu çalışma bağlamında, insanların toplumsal cinsiyete dayalı roller, haklar ve sorumluluklar yönündeki tutumları olarak tanımlanmaktadır. Toplumsal cinsiyet ideolojisi geleneksel-muhafazakâr bir ideolojiden liberal ideolojiye doğru geniş bir yelpazede ele alınabilir. Geleneksel cinsiyet ideolojisinde erkeklerden beklenen ailesel roller, ailenin geçimini temin etmesi yönünde iken, liberal ideolojide kadın ve erkeğin hem aile geçimini hem de ev içi hizmetleri paylaşacak yönde roller üstlenmeleri öne çıkartılmaktadır. Bangladeş'te yaygın olan geleneksel ataeril cinsiyet ideolojisi, erkeği ailenin geçimini sağlayan yegâne kişi konumuna getirmektedir. Evli erkeklerin zihinlerindeki cinsiyetçi ideoloji, kadınların bu tür programlara katılım düzeylerini önemli ölçüde etkilemektedir. (Karim ve Law, 2013: 46)

Bu hususta yapılmış olan bazı araştırmalar, kadın kredi kullanıcılarının krediyi bir kez aldıktan sonra çoğunlukla paranın kontrolünü kaybettiklerini göstermektedir. Kadınlar geri ödeme sorumluluğunu üstlenirken krediler kadınların

kocaları ya da erkek yakınları tarafından yönetilmekte ve kontrol edilmektedir. Goetz ve Sen Gupta, Bangladeş'te kredi kullanımı üzerindeki kontrolün toplumsal cinsiyet ve güç ilişkilerinden nasıl etkilendiğini ele almıştır. Araştırmacılar kadın borçluları beş ayrı kategoriye bölen ve güçlendirmenin de temel bir göstergesi sayılan 'yönetmelik kontrol' endeksinden yararlanmışlardır. Bu beş kategorinin yer aldığı yelpaze, kredi üzerinde tam kontrole sahip olanlardan hiçbir kontrol yetkisine sahip olmayanlara dek uzanmaktadır. Kredi üzerinde tam kontrole sahip olanlar; pazarlamayı da içerecek şekilde kredinin yatırıldığı üretken faaliyetin tüm aşamalarını kontrol etmektedir. Önemli düzeyde kontrol sahibi olanlar; üretken faaliyeti denetim altında tutarlar fakat ürünlerin pazarlanmasını kontrol edemezler. Kısmî kontrolde; üretken faaliyet üzerinde yönetmelik bir kontrol yetkisinden bahsedilemez ancak üretim için bazı girdilerin temini kadınların yetki alanı içindedir. Çok sınırlı kontrole sahip olan kadınlar; üretken faaliyetin hemen hiçbir aşamasından yetkili değildirler ancak asgari düzeyde de olsa emek katkıları söz konusudur. Krediler üzerinde hiçbir kontrol yetkisi olmayan kadınlar ise; kredilerin erkekler tarafından nerede ve ne şekilde kullanıldığını dahi bilmemektedirler (Goetz ve Sen Gupta, 1996:48).

Aynı çalışmanın sonuçlarını tartışan Kabeer, örneklem grubundaki kadınların %13'ünün krediler üzerinde 'tam anlamıyla' ya da 'önemli düzeyde' kontrole sahip olduklarını, bu %13'lük kesimin %70'ini boşanmış, eşinden ayrı yaşayan ve eşi ölmüş kadınların oluşturduğunu belirtmiştir. Örneklemin geri kalan %87'lik bölümü ise krediler üzerinde 'hiçbir', 'çok sınırlı' ve 'kısmî' bir kontrole sahiptir ki, bu kesimin %60'ından fazlasını evli kadınlar teşkil etmektedir. Araştırmada krediler üzerindeki negatif kontrol düzeyleriyle kocaların varlığı arasında gözlemlenmiş olan bu ilişki, kadınların aldıkları kredilerin erkekler tarafından sahiplenilmiş olmasıyla açıklanmaktadır. Ancak aile içinde kadınlardan bir kısmının kocalarına gönüllü kredi transferinde bulunmaları olasılığı da söz konusudur. Bu durum mikro kredilerin işleyiş mekanizmasına aykırıdır. Çünkü krediler bireylere tahsis edilmektedir, kredilerin bireysel kontrolü esastır ve geri ödemeler de bireysel temellidir. Kredilerin aile içinde, özellikle de erkek üyelerine transfer edilmesi kadınların mikro krediler üzerinden güçlenmesini engelleyen önemli bir etmendir (Kabeer, 1998: 3).

Kredilerin kullanım modeli, yani kredilerin nerede ve nasıl kullanıldığı, kadınlar açısından önemli içerimlere sahiptir. Zira mikro kredi programları çerçevesinde kadınların aldıkları krediyi piyasada üretken faaliyetlerde değerlendirmeleri, yani mikro düzeyde girişimci olmaları durumunda, bu kredilerin güçlendirme etkisi yaratacağı varsayılmaktadır. Buradaki temel amaç kadınlar açısından kendi kendini istihdam edebilme, düzenli gelir sağlayabilme ve alınan kredilerin düzenli biçimde geri ödenmesini yapabilmektir.

Yapılan bazı araştırmalara göre, alınan kredilerin bir kısmı gelir getirici faaliyetlerde kullanılıyor olsa dahi, bunun bir kısmı da ailelerin temel ihtiyaçlarının karşılanması için kullanılmaktadır. Özellikle yoksul veya borçlu aileler dikkate alındığında, mikro kredilerin çoğu zaman ailedeki nakit sıkışıklığını gidermek için kullanılıyor olması, araştırmalardan elde edilen sonuçlar arasındadır (Rahman,1999; Buğra,2007; Adaman ve Bulut 2007). Parthasarathy'ye göre

yoksulluk koşullarında kadınların kredileri üretken alanlara yatırım yaparak gelirlerini arttırmaktan daha ziyade, genellikle hayatta kalabilmek için kullanıyor olmaları, mikro kredinin dayandığı merkezi argümanı çökertmektedir (Parthasarathy, 2012: 5). Bu bağlamda yoksul kadınları piyasadaki gelir arttırıcı faaliyetlere katmak, onlardan birer mikro girişimci yaratmak ve bu yolla kadınları güçlendirmek ideali, olgusal gerçekliklerle tam olarak uyuşmamaktadır.

Kadınların Piyasaya ve Gelir Getirici Faaliyetlere Katılımlarını Sınırlayan Ataerkil Baskılar

Kadınların piyasaya erişimlerini, kâr getirici bir girişimde bulunmalarını ve bu girişimi piyasa ortamında istikrarlı bir biçimde sürdürmelerini sağlayacak olan çeşitli koşullar mevcuttur. Ancak bu koşullardan çoğu kadınlar ve özellikle de yoksul kadınlar için olumsuz yönde işlemektedir. Bazı görüşlere göre mikro kredi programları, sermayeye dayalı ve istikrarsız bir piyasa ortamına donanımsız girmenin yaratacağı riskleri hesaba katmaksızın piyasa güdümlü bir girişimcilik ve kendi kendini istihdam etme modelini önermektedir (Parthasarathy, 2012: 5). Yoksul kadınların daha zayıf kaynaklara, yeteneklere ve piyasa bağlantılarına sahip olmaları, piyasa ortamında üretken bir faaliyette bulunmaları olasılığını zayıflatmaktadır. Zaten düşük bir sermaye ile piyasaya atılmaya çalışan kadınların en başta yatırım kaynaklarına erişimlerinde cinsiyetçi engeller söz konusudur. Bunun yanı sıra ailelerin ekonomik bakımdan varlığını devam ettirmesi yönündeki harcamaların baskısı, kadınların ücretsiz ev işlerini üstlenmelerinden kaynaklanan zaman yokluğu ve düşük mobilite imkânları piyasalara erişimi engellemektedir. Diğer yandan kadınların piyasa odaklı girişimleri, cinsiyete dayalı ayrımcılık ve dışlama, kadın cinselliği üzerindeki sınırlamalar ve hatta kadına yönelik cinsel saldırılar gibi toplumsal cinsiyet eşitsizlikleri yoluyla ciddi düzeyde sınırlandırılmaktadır (Mayoux, 2006: 10).

Mayoux'un Kamerun'da yaptığı alan araştırması mikro kredi, sosyal sermaye ve kadınların güçlendirilmesi arasındaki ilişkiyi ele almaktadır. Mayoux'a göre bu bölgede akrabalık, komşuluk ve piyasa bağlantıları biçimindeki sosyal sermaye, kadınların ekonomik faaliyetlerinin hayati bir unsurunu teşkil etmektedir. 1990'larda yapısal uyum programlarının olumsuz sonuçları, toprakların yetersizliği ve işsizlik hem kadın hem de erkekleri gıda satışı, küçük ölçekli ticaret ve mikro girişimcilik üzerinden rekabetçi bir informal sektörün kucağına itmiştir. Mikro kredi programlarının çoğu bu bölgede kadınları hedeflemekte ve onların ekonomik girişimlerini desteklemektedir. Kredi alan kadınların çoğunun piyasada yaptığı işler tarım üreticiliği/sebze ve tarım ürünleri satıcılığı, kümes hayvanları/domuz ve keçi yetiştiriciliği, bira mayalama işi, küçük ölçekli perakendecilik, örgücülük-terzilik ve ikinci el giysi satışı şeklindedir. Kadınların bu tür düşük gelirli işlere yönelmelerinde sosyal sermayeden yoksunluk tek başına etken sayılamaz. Kadınların piyasadaki kaynaklara erişimini engelleyen şey, aslında bu zamana kadar istikrarlı biçimde korunmuş olan 'erkeklerin sosyal sermayeleri'dir. Eril sosyal ağlar kurumsal yapı ve ilişkiler yoluyla meşrulaştırılmaktadır. Meselâ tarımda yerel liderler ve ailedeki erkek üyelerin güçlü sosyal ağları, kadınlara sadece kocaları ya da babalarının üzerinden toprağa erişim hakkı tanıyan geleneksel kuralları uygulamaya geçirmiştir. Aynı şekilde kadınların mikro girişimleri de ciddi biçimde

kısıtlanmaktadır. Bu durumun ortaya çıkmasında piyasadaki toplumsal cinsiyet ayrımcılığı, komisyoncular ve kadınlar arasındaki eşitsiz ilişkiler ve makro ekonomik/kurumsal ayrımcılıklar önemli rol oynamaktadır. Günde ortalama 10 saat çalışıyor olmalarına karşın, girişimci kadınların kâr oranları çok düşük düzeydedir. Kentsel piyasalar üretim türlerine göre bölünmüş durumdadır ve burada rekabet yoğun düzeydedir. Daha da önemlisi bu piyasalardaki cinsiyetçi ayrışmalar, kadınların geleneksel olarak erkekler tarafından tekelleştirilen alanlara fiziksel erişimlerini engellemektedir. Çünkü bu piyasalar 'erkeksi alanlar' olarak görülmektedir. Örneğin kadınlar erkekler tarafından tekelleştirilen nakit paraya dayalı ürün satışından tamamen dışlanmışlardır. Kasaplık/mezbahacılık ya da elektronik ürün satışı bunlardan bazılarıdır (Mayoux, 2001: 445,446,449).

Kırsal/geleneksel bölgelerde yaşayan yoksul kadınların ataeril ve baskıcı bir sosyalleşme sürecinden geçmiş olmaları, eğitimsel ve kültürel sermayeden yoksunlukları, fiziksel mobilite imkânlarının sınırlılığı ve piyasaya ilişkin bilgi eksiklikleri vb. sebepler piyasada üretken anlamda girişimde bulunmalarına engel oluşturmaktadır. Daha baskın bir faktör olarak piyasadaki eril hakimiyet ve bunun türevi olan ataeril baskı ve kısıtlamalar, kadınların ekonomik bakımdan güçlenmelerine büyük ölçüde ket vurmaktadır.

Yukarıda belirtilen faktörlerin etkisiyle, kredi kullanan kadınlardan bazılarının parayı kocalarının yürüttüğü ekonomik faaliyete yatırdıkları belirtilmektedir. Parayı kendilerine bir iş kurmak için kullansalar dahi, dar bir yelpazede ve geleneksel olarak 'kadın işi' diye adlandırılan faaliyetlerde kullanılmaktadırlar. Kadınların piyasada yaptıkları işlerin türü geleneksel ev ve bakım hizmetlerinin bir uzantısı niteliğinde olmaktadır. Bu işlerin piyasa değeri düşüktür ve düşük ücretlendirilmişlerdir (Mayoux, 2000: 6). Diyarbakır'da mikro krediden faydalanan 100 kadın üzerinde yapılan alan çalışmasının verilerine göre, kadınların %78'i aldığı krediyle el-ışi yaptığını, %7'si nakış ve terzi atölyesi kurduğunu, %4'ü kuaförlük yaptığını, %4'ü kozmetik ürün sattığını, %2'si internet kafe işlettiğini, %2'si çalışmadığını, kalan %3'lük kesim ise market işletmeciliği, tuhafiyecilik ve sebze-meyve satıcılığı yaptığını belirtmiştir (Balkız ve Öztürk, 2013: 15).

İlgili literatürün ve araştırma sonuçlarının ortaya koyduğu gibi, kredi kullanan kadınlardan çoğunun yeni bir girişimde bulunmak yerine ev-içi faaliyetlerinin uzantısı niteliğindeki güvencesiz ve düşük piyasa değerine sahip işlere yatırım yapıyor olmaları, dikkat çekici bir gelir artışıyla sonuçlanmamaktadır. Bağımsız ve kayda değer bir gelir düzeyine sahip olamayan kadınların ekonomik bakımdan güçlenmeleri olasılığı düşüktür. Bunun yanı sıra belirli bir meslekî formasyona ve piyasa deneyimine sahip olmayan, daha önce ev dışında çalışmamış yoksul kadınların piyasada yaptıkları işler birbirlerine benzer nitelikte işler olduğu için, bu durum piyasaların aşırı derecede bölünmesini gündeme getirmektedir. Mikro kredi programları aynı ekonomik faaliyet alanında rekabet eden kadın sayısını artırarak piyasanın doyunluğa ulaşma sürecini hızlandırmakta, bu durum ise kadınlar açısından düşük, hatta negatif kârlılığa yol açmaktadır (Mayoux, 2006:10; Parthasarathy,2012:5).

Cinsiyetçi işbölümü mantığına göre kadınların 'doğal görevi' sayılan ev ve bakım hizmetlerinin bir tür uzantısı olan 'kadınsı' işlerin piyasa ortamına taşınması,

kadınlardan beklenen cinsiyetçi rollerin sürdürülmesine katkıda bulunmuştur. Yeni piyasa güçleri geleneksel düzenin bazı özelliklerini parçaladıkları için neoliberal dönemde aileler düzen ve istikrarın kaynağı olarak daha önemli görülür hale gelmiştir. Kadınlara yönelik projelerin çoğunda onların ekonomik alanda bağımsız birer aktör olmaları sağlanmaya çalışılırken, aile içindeki geleneksel rollerini sürdürmeleri de beklenmektedir. Bu durumda kadınlar hem ekonomik aktörler olarak üretim ilişkilerinin hem de eş ve anne olarak sosyal yeniden üretim ilişkilerinin çifte sorumluluğunu üstlenmektedir (Keating vd.,2010: 14-15). Kadınların piyasa ortamında icra ettikleri ekonomik faaliyetler, ev içi işlerden bağımsız bir özellik taşımadığı, kayda değer bir gelir getirmediği ve kadınlara yeni bir donanım kazandırmadığı sürece toplumsal cinsiyete dayalı işbölümü ve roller şemasında hemen hiçbir dönüşümün olması beklenemez. Mikro kredi programları bu çerçevede kadınların zamanından çalan klâsik cinsiyetçi rollerin yeniden üretilmesine katkıda bulunmaktadır. Ev içinde kadınlara biçilmiş geleneksel rollerin ev dışı piyasa ortamında da icra edilmesinin kadınlar açısından iş yükünün artışı ve zaman baskısından başka hiçbir karşılığı bulunmamaktadır. Kadınların bu sayede, sadece kadınsı rollerini daha etkin biçimde yerine getirmeleri sağlanmış olmaktadır.

Kabeer'e göre mikro kredi programları kadınların piyasaya katılımlarının önünü açmaktan daha çok işgücüne katılım oranlarını arttırıyorsa eğer, bu durumda kadınlar açısından aşırı iş yükü, yorgunluk ve tükenmişlik gibi negatif sonuçlar ortaya çıkabilir (Kabeer,1998: 7). Feminist iktisatçılara göre çalışma kavramının ekonomik bakımdan zaten avantajlı bir kadın kategorisi için güçlendirici bir faktör olarak değerlendirilebileceği belirtilmektedir. Ancak ekonomik ve sosyal açıdan dezavantajlı kadın grupları için çalışma, güçlendirme deneyiminden daha ziyade hayatta kalabilmenin yegâne aracı durumundadır. Çalışmanın zihinsel ve fiziksel anlamdaki yıpratıcılığı bu kategorideki kadınlar için güçlendirici değil baskıcı olabilmektedir (Keating vd., 2010: 5). Bu bağlamda mikro kredi programları kredi alan her kadından bir mikro girişimci yaratmak yerine onları *ücretli birer işçiye* dönüştürmek potansiyelini de içinde taşımaktadır (Raza, 2010: 63).

Geri Ödemede Bir Baskı Aracı Olarak Toplumsal Cinsiyet İlişkileri

Mikro krediden faydalanan kadınların çoğu krediler üzerinde inisiyatif sahibi olamamakta, piyasaya erişimde engellerle karşılaşmakta ve gelir getirici ekonomik faaliyetleri başlatma ve sürdürmede zorluk yaşamaktadırlar. Ancak tüm bunlara karşın ilgili literatüre ve yapılan araştırma sonuçlarına göre kredilerin geri ödeme sorumluluğu doğrudan kadınlara aittir. Krediler kadınlar tarafından alınmakta ve borçları da kadınlar yüklenmektedir.

Mikro kredi programlarının başarısına kanıt olarak, genellikle alınan borçların geri ödenme oranlarındaki yükseklik gösterilmektedir. Bununla birlikte kredi borçlarının geri ödenmesi sürecinde ailelerin içine girdiği yeni borç sarmalı ve aile içinde yükselen şiddet ve gerilim de bazı araştırmalara konu olmaktadır. Parthasarathy, mikro finans baronlarının bu programları bir kâr elde etme girişimi olarak tasarladıklarını ileri sürmektedir. Kadınlar ilk borçlarını geri ödemek için ikinci kez borçlanmak zorunda kalmakta, bu durum grup üyelerinin de borç sarmalına girmesine sebebiyet vererek, Birleşik Devletler'de vuku bulan alt gelir grubunun mortgage krizine benzer krizlerin ortaya çıkma ihtimalini arttırmaktadır

(Parthasarathy,2012: 4). Feminist arařtırmacı ve eleřtirmenlerin mikro krediye iliřkin olarak kredinin bir diđer adının 'borç' olduđu konusunda kadınları uyardıkları belirtilmektedir. Mikro krediye dayalı olarak borçlanmanın istenmeyen bazı řart ve kořullar getirdiđini ortaya koyan eleřtirmenler, borcun geri ödenememesi durumunda maddî teminat sayılan tüm ev eşyalarının satılmasına kadar varan sert yaptırımların sözkonusu olduđunu dile getirmektedirler (Keating vd.,2010: 8,10). Diđer yandan geri ödeme hususunda aile içinde yeterli fon oluşturulamadıđında ve/veya kocalar borçların ödenmesine gönüllü olmadıklarında aile içinde tansiyonun yükseldiđi ve artan gerilimin kadına yönelik řiddet vakalarıyla son bulabildiđi de vurgulanan noktalar arasındadır. Bu durum, mikro krediler sayesinde kadınların aileye yapacakları ekonomik katkı hususunda artan beklentilerden kaynaklanmaktadır. Bu beklentiler kadınların omuzlarına önemli bir yük bindirmektedir. Buna karřın kadınların elde ettikleri düşük gelirler, gelir üzerinde herhangi bir kontrole sahip olamamaları, kayda deđer iş yükleri ve borçların geri ödenmesine dönük baskılar aile içinde dayanışmanın azalmasına ve gerilimin artmasına yol açmaktadır (Kabeer, 1998: 5; Mayoux, 2000: 6).

Mikro kredi programlarında borçların geri ödenmesini teminat altına almak için banka yetkilileri ve saha personeli toplumsal cinsiyet ilişkilerinden ve kadınların toplumdaki hassas konumundan büyük ölçüde yararlanmaktadır. Isserles'e göre kadınların kredilerin geri dönüşü hususunda daha başarılı oldukları, bu konuda yüksek bir oranı yakaladıkları nesnel anlamda dođru olabilir. Ancak bu durum, onların toplumsal bakımdan düşük statüleri ve kırılgan konumlarıyla alâkalıdır. Mikro kredi programının yürütüldüđu birçok bölgede toplumsal cinsiyet ilişkilerinin güçlü olması, kadınların mikro kredi personeli tarafından kolaylıkla baskı ve kontrol altına alınabilmesine olanak vermektedir. Bu hususta bir Birleşmiş Milletler yetkilisinin yaptıđı řu saptamalar konuya açıklık getirmektedir:

'Kadınların erkeklere göre çok daha iyi geri ödeyici olduklarını düşünüyorum. Yüksek geri ödeme oranlarının en açık tespit edildiđi yer Bangladeř'tir. Çünkü borç memurları borçları toplayabilmek için çok sıkı çalışmakta ve zorlayıcı yöntemler kullanılmaktadır. Geri ödeme oranlarının bu kadar yüksek oluşu, kadınların kendilerini gerçekten sorumlu hissetmelerinden deđil, onların buna zorlanmalarından ileri gelmektedir. Kadınlar kolaylıkla sindirilebilmektedir. Çok az fırsat ve kaynađa sahip oldukları için, onların görevlilere direnç gösterme ihtimalleri de yoktur. O halde yüksek geri ödeme oranları aslında kadınların düşük güç ve statü düzeyleriyle alakalı bir durumdur' (Isserles, 2003: 49).

Benzer biçimde, Rahman'ın Bangladeř'in kırsal bölgelerinde yaptıđı çalışmanın sonuçlarına göre kadınların borçları zamanında geri ödemeleri hususunda gerek dayanışma grupları üyelerinden gördükleri sıkı baskı gerekse de kurumsal ölçekte zorlama, arařtırma yapılan köyde kredi kullanıcıları ve aileleri açısından beklenmedik sonuçlar doğurmaktadır. Bu bölgede kredilerin geri dönüşünün teminatı, kadınların toplum içindeki 'izzet' ve onurudur. Onurun, kadın cinsine atfedilmiş 'iffet ve saflık' la birleřtirilmesiyle kadınların toplumsal konumları bir hayli kırılgan hale gelmektedir. Kadınlar, dayanışma grubunun diđer üyeleri ya da kurum personeli tarafından sözel bir ařađılanmaya maruz kalmaları ya da herhangi bir yaptırımla karřılařmaları durumunda sadece rencide olmakla kalmamakta, kocaların onurunun zedelenmesi hatta sülalenin adının lekelenmesi

de sözkonusu olabilmektedir. Böyle bir duruma düşmemek için aileler elbirliğiyle borçların geri ödenmesini organize etmeye çalışmaktadırlar (Rahman, 1999: 71).

Bu örnekte de görüldüğü üzere kırsal/geleneksel toplumlarda kadının, kocası, ailesi ve akrabaları için bir onur ve namus sembolü olması, yani toplumsal cinsiyet ilişkilerinin kadına yüklediği bu ağır sorumluluk, iktisadî ve finansal amaçlar çerçevesinde araçsallaştırılmaktadır. Karim, yoksul kadınları sosyo-ekonomik açıdan denetleyerek mikro kredinin işleyişini güvence altına almanın bu yöntemini 'mahcubiyet ekonomisi' olarak adlandırmaktadır (Karim,2008:10).

Tüm bunlara ilâve olarak, mikro kredi kuruluşlarının geri ödemeyi temin edebilmek için gittikleri bölgede mevcut sosyal sermaye ağlarını da kullanmak suretiyle toplum yaşamında yeni baskı ve gerilimlere yol açtıkları ve aynı zamanda önemli destek ağlarını zedeledikleri, sürece eleştirel bakan uzmanların üzerinde durduğu bir husustur (Cheston ve Kuhn, 2002: 29). Grup üyelerinin birbirlerine uyguladığı yakın baskı ve denetim, kadınların kaygı ve stres düzeyini arttırmaktadır. Isserles'e göre mikro kredi programlarında serbest piyasa kapitalizminin kurallarına göre kadınları birer girişimciye dönüştürmek, bireysellik, rekabet, verimlilik ve rasyonaliteyi gerekli kılmaktadır. Ancak bu özelliklerin harekete geçirilmesi için işbirliği, dayanışma ve grup normları kullanılmakta; bireysellik ve rekabetin desteklenmesi için ise grup dayanışması araçsallaştırılmaktadır. Bu koşullarda grupların dayanışmayı mı yoksa gözetim ve casusluğu mu ihtiva ettiği tartışmaya açıktır (Isserles, 2003: 53).

Sosyal ve Politik Açıdan Güçlenmede Toplumsal Cinsiyet İlişkileri

Mikro kredi programlarının temel hedeflerinden biri olan kadınların güçlendirilmesine dair gittikçe genişleyen bir literatür olmasına rağmen, güçlendirme kavramının tanımı, ölçümü ve sınırları hususunda açık bir konsensüs bulunmamaktadır. Güçlendirme, perspektif farklılıklarından ötürü farklı biçimlerde tanımlanmaktadır. Güçlendirmenin çok boyutlu bir süreç olduğuna dair genel bir uzlaşma mevcuttur. Mahmud'a göre güçlendirme, kadınların refah koşullarının iyileştirilmesi bağlamında kadınların genel refah düzeylerindeki artış, okur-yazarlık ve eğitim seviyesinin yükselmesi, sağlık ve besleme koşullarında iyileşme, işgücüne katılım oranlarında artış, gebeliği önleyici yöntemlerin yaygınlaşması ve mobilite imkânlarının gelişmesi olarak tanımlanabilir. Bunun yanı sıra aile içinde kadının erkekle eşit olmayan konumunun eşitlik yönünde dönüşüme uğratılması, kadının aile içi karar alma mekanizmalarına eşit katılabilmesi ve ailenin geliri, mülkü üzerinde daha fazla kontrol sahibi olması da güçlendirmenin unsurları olarak kabul edilebilir (Mahmud, 2003:580,581).

Drolet, güçlendirmenin mikro krediyle bağlantılı olarak hem dar hem de geniş bir perspektifte ele alındığını dile getirmektedir. Dar bir perspektifte mikro kredinin kadınların sosyo-ekonomik statülerinde pozitif değişimler yaratma açısından hızlandırıcı bir işlevi yerine getirdiği varsayılmaktadır. Konu geniş bir perspektifte ele alındığında güçlendirmenin aile içi dinamiklerle, toplum, piyasa ve devlet gibi makro yapılarla karşılıklı ilişkisine odaklanılmaktadır (Drolet, 2010: 220). Zira kadınların ekonomik, sosyal ve politik bakımdan güçlenmeleri, piyasada, aile içinde, toplumda ve politikada daha eşitlikçi, katılımcı ve özgür bir konuma sahip olmalarıyla açıklanabilir. Ancak piyasada, aile içi dinamiklerde, toplumda ve

politik arenada kadınların güçlenmesini engelleyen yapılar, ilişkiler, değer ve normlar dizgesinin de dikkate alınması zorunludur. Johnson, ailesel ve toplumsal-politik düzlemde kadınların güçlenmesini engelleyen sosyo-kültürel ve yasal-politik faktörlere değinmektedir. Ailesel düzlemde; kadının aile içi karar alma süreçlerine yetersiz katılımı, erkeğin çokeşlilik durumu ve kadına yönelik şiddetin, güçlenmeye engel teşkil ettiğini belirtmektedir. Ortak mülke konu olabilecek ailesel mal varlıklarında kadının yasal hakkının bulunmaması ise politik ve yasal açıdan güçlenmeyi engellemektedir. Toplumsal-politik düzlemde; cinsiyete dayalı işbölümü, kadınlardan beklenen cinsiyetçi roller, kadınların hareket alanını kısıtlayan sosyal normlar, kadınların sosyo-politik açıdan güçlenmelerine engel teşkil etmektedir. Kadınların ailesel mal varlıkları üzerindeki haklarının hukukî olarak tanımlanmamış olması ve toprak mülkiyeti konusunda geleneksel ve formel bakımdan hukukî haklara sahip olmamaları ise politik ve yasal açıdan güçlenmelerini engellemektedir (Johnson, 2000: 91).

Anaakım mikro kredi mantığına göre kadınların krediye ya da parasal kaynaklara erişimlerinin temin edilerek gelir getirici faaliyetlere yönlendirilmeleri, sosyal ve politik açıdan güçlenmelerini de kendiliğinden sağlayacaktır. Mikro krediye erişimleri sayesinde ekonomik aktivitelere katılımları ve gelir üzerindeki kontrolleri artan kadınların, yetenek ve sosyal hareketliliklerinin gelişeceği, bilgiye ve sosyal ağlara erişimlerinin artacağı, toplumsal statülerinin yükseleceği dile getirilmektedir. Finansal sürdürülebilirlik ve yoksulluğun azaltılması paradigmatları, ailede ve toplumda yıllardır süregelen toplumsal cinsiyet ilişkilerini değiştirecek özel müdahaleler olmaksızın mikro kredi yoluyla kadınların sosyo-politik açıdan güçleneceğini varsaymaktadır. Bu paradigmatların aksine feminist güçlendirme paradigmatı, kadınların ailede ve toplumda bireysel ve kolektif çıkarlarını koruyabilmeleri için onları destekleyecek stratejilerin gerekliliğine vurgu yapmaktadır (Mayoux, 2000: 5).

Mikro kredi yoluyla kadınların piyasada gelir getirici işler yaparak ailelerine maddî katkı sunmaları, ailenin refah düzeyini yükseltmektedir. Ancak Mayoux'a göre, artan gelir ve refah düzeyinin avantajlarından kadınların eşit ölçüde yararlandığı iddiası şüphe uyandırıcıdır. Pek çok örnekte gözlemlendiği üzere, kadının aileye yönelik maddi katkısındaki artış, kocaların evin zorunlu ihtiyaçlarını karşılamaktan kaçınmalarına yol açmaktadır. Kadınların gelir arttırıcı faaliyetlere katılımı ev işleriyle de birleşince kadınların iş yükleri artmakta, artan iş yükü fiziksel ve ruhsal sağlığı olumsuz etkilemektedir. Bazı durumlarda kadınların aile refahına sağladıkları katkı arttıkça ev içindeki ilişkilerin düzene girdiği görülmekte, ancak bazı durumlarda ise ev içinde tansiyon ve gerginlik yükselebilmektedir (Mayoux, 2006, 11; Simojoki, 2003: 57,58).

Kabeer'e göre, kadınların aldığı kredi ile hanedeki nakit akışı hızlanmaktadır. Buna karşın cinsiyete dayalı işbölümü şemasında ve nakit paranın yönetiminde herhangi bir değişim sözkonusu olmadığı takdirde nakdin akışı erkek eliyle biçimlendirilmekte, bu durum ise erkeğin aile içindeki konumunu güçlendirmektedir. Zira para ve kredilerin kontrolü konusunda erkekleri yetkili kılan toplumsal normlar, aile içinde de gelirin kontrolünden erkeği sorumlu tutmakta, bu ise eril bir harcama modelini dayatmaktadır. Sonuç olarak kadınların erkeklerle eşit bir düzeyde ailenin refahına katkı sağlamak için ekonomik

faaliyetlere katılımları, büyük ölçüde onaylanıyor olsa da, bu durumun kadının statüsünde yarattığı değişim çok sınırlıdır (Kabeer, 1998: 6). Ayrıca kadınların kazandıkları gelir, onlara erkeklerin aile içinde sahip olduklarına eşit bir güç sağlamamaktadır. Toplumsal cinsiyet ideolojisi, kadınların gelirini aile için daha az önemli ve erkeklerin geliriyle orantılı olmayan bir gelir olarak damgalamaktadır.

Mikro kredi yoluyla kadınların ekonomik bakımdan güçlenmesi, aile içinde eşit ve özgür bir konuma erişmelerinin garantisi olamamaktadır. Çünkü toplumsal cinsiyet ilişkilerinin aile içinde erkeğe biçtiği ayrıcalıklı rol değişmemektedir. Feminist bakış açısından, yoksul erkeklerin kamusal alanda maddi kaynaklara erişim konusunda hemen hemen yoksul kadınlar kadar güçsüz olduğu ancak ailenin ataerkil yapısı içinde ayrıcalıklı konumlarının hiç değişmediği dile getirilmektedir. Yoksul ve geleneksel toplumlarda erkeğin sadece eş ve çocuklarını kontrol etme görevini yerine getirmesi dahi, onun sosyal konumunun güçlenmesinde etkili olmaktadır (Cheston ve Kuhn, 2002: 20).

Mikro kredi yoluyla kadınların sosyo-politik açıdan güçlenmeleri önem arzeden bir konu olmakla birlikte, geniş çaplı bir politik güçlendirmenin gerçekleşmesi ve kadınlarda politik bir bilincin oluşturulması, bu programların nadir sonuçlarından biridir. Güçlendirme aslında kadınların aile ve toplum içinde eşit, özgür ve katılımcı bir konum elde edebilmesi; ekonomik, sosyal, politik ve yasal bakımdan erkeklerle eşit muamelelere tâbi olabilmesi anlamında politik bir içerikte olmalıdır. Kadınların ataerkil düzen ve bunun yarattığı toplumsal cinsiyet eşitsizlikleri ile mücadele edebilme kapasiteleri, güçlendirmede bir ölçüt sayılmalıdır. Ekonomik, sosyal, kültürel, politik, yasal vb. alanlarda derin kökleri bulunan cinsiyet eşitsizliklerinin geriletilmesi kendiliğinden değil, kadınların mücadelesine dayalı olarak gerçekleşmektedir. Mikro kredi programlarının kadınlarda ataerkil düzenle mücadele etme yönünde bir politik bilinç ve güçlendirme yaratıp yaratmadığı konusu tartışmaya açıktır.

Toksöz'e göre alternatif kalkınma anlayışını benimseyen organizasyonlar ve kadın hareketlerinin güçlendirme mantığı, toplumsal tahakküm ilişkilerine karşı bireysel ve kolektif düzeyde yürütülen mücadelelerin kapasitesinin artırılması yönündedir. Ancak kalkınma kuruluşlarınca benimsenen güçlendirme anlayışı mevcut düzen içinde üretkenliğin ve girişimciliğin artırılmasına dönüktür (Toksöz, 2011: 202,203). Benzer biçimde Simojoki'ye göre anaakım gelişme paradigmalarında güçlendirme, kadınları bağımlı oldukları güç ilişkilerine meydan okumak için dayanışmaya yönelmek yerine, onlarda daha çok girişimciliği ve bireysel özgüveni geliştirmeye dönüktür. Mikro kredi programları kadınların yaşamlarını hemen her düzeyde etkileyen eşitsiz ve tâbi kılıcı yapıları değiştirme gereğini hesaba katmamaktadır (Simojoki, 2003: 56).

Diğer yandan bazı mikro finans programlarının politik farkındalık yaratma konusunda bazı girişimlerde bulduklarından bahsedilmektedir. Cheston ve Kuhn, borç veren merkezlere ve gruplara katılmak yoluyla kadınların politik partiler, süreçler ve etkilenme kanalları hakkında bilgilendiklerini ortaya koymaktadır. BRAC (Bangladesh Rural Advancement Committee) gibi bazı programlar, sosyal ve politik bilinç yaratmak gibi özel bir amaçla eğitim programları yürütmektedir (Cheston ve Kuhn, 2002: 25). Mayoux, Hindistan'da SEWA (Self-Employed Women's Association), Bangladeş'te CODEC (Community

Development Centre) ve Kamerun'da CIPCRE (Cercle International Pour la Promotion De la Creation) gibi bazı sivil toplum örgütlerinin, mikro finans programlarını, kadınların toplumsal cinsiyet temelli sosyal ve politik mobilizasyonlarını sağlamada bir başlangıç noktası olarak gördüklerini dile getirmektedir. Bu örgütler aile içi şiddet, erkeklerin alkol bağımlılığı ve başlık parası gibi bazı sosyal problemlere karşı örgütlenebilmek için mikro finans programlarının bir potansiyel oluşturduğuna işaret etmektedirler (Mayoux,2006: 12).

Mikro kredi programları, hedef kitleleri olan kadınları toplumda ikincil bir konuma yerleştiren toplumsal cinsiyet eşitsizliklerini, cinsiyet ayrımcılığını ve cinsiyete dayalı işbölümünü gündeme taşıyarak tartışmaya açmadıkları taktirde, bu programların politik ve sosyal açıdan güçlendirme potansiyelleri sorgulanabilir hale gelir. Sosyo-politik bakımdan güçlenme bağlamında bir değişimin yaşanabilmesi için Mayoux'a göre kadınların kendi istek ve taleplerini rahatça ortaya koyabilmeleri, bunun için gereken kaynaklara erişebilmeleri şarttır. Çıkarlarını sağlayabilmeleri için örgütlenebilmeleri, diğer kadın örgütleri kadar erkek örgütleriyle de bağlantı içinde olmaları ve girişimlerini engelleyecek her türlü eşitsizlikle mücadele etme potansiyeline sahip olmaları gerekmektedir (Mayoux, 2000:8).

Mikro kredinin sosyo-politik güçlendirme potansiyeline kuşkuyla yaklaşan eleştirel değerlendirmelere göre, kadınların krediye erişimleri ve mikro kredi yoluyla gelirlerindeki artış toplumdaki güç/iktidar ilişkilerinde zorunlu bir değişim yaratamamaktadır. Kadınları güçlendirme iddiasındaki mikro kredi programlarının bu değişimi gerçekleştirebilmeleri için, toplumsal cinsiyet ilişkilerinin dönüşümü bağlamında daha geniş ölçekli kadın hareketleriyle ilişki kurmaları gerekmektedir. Mikro kredi programı, anaakım kalkınma anlayışının bir parçası olarak kaldığı sürece kadınların gerçek anlamda güçlenmesini engelleyen toplumsal cinsiyet eşitsizlikleriyle hesaplaşamaz.

Kossmann, Moser'in toplumsal cinsiyet bağlamında kadınların pratik ve stratejik ihtiyaçlarını ele aldığı yaklaşımını, mikro kredi programlarının güçlendirme potansiyelini analiz etmek için kullanmıştır. Mikro kredinin pratik ihtiyaçlara mı yoksa stratejik ihtiyaçlara mı daha çok cevap verdiği hususu, güçlendirmenin kapsam ve mahiyetine ilişkin bilgi vermektedir. Kossmann'a göre mikro kredi programları kadınların gelirlerini arttırmak suretiyle onların pratik ihtiyaçlarını karşılamaktadır. Ancak bu programlar toplumsal bakımdan güç/iktidar ilişkilerini dönüştürememektedir. Bu bakımdan onların, kadınların stratejik ihtiyaçlarını karşıladıkları söylenemez (Kossmann,2009:8).

Moser, kadınların toplumda üç ayrı rolü üstlendiğinden bahsetmektedir. Bunlardan ilki çocuk doğurma, çocuğun bakım sorumlulukları ve işgücünün yeniden üretilmesini teminat altına alacak hizmetleri kapsayan 'yeni üretim' rolüdür. İkincisi kadınların para kazanma ve gelir getirme özelliklerini ön plana çıkaran, kırsal bölgelerde tarımda çalışmayı kentsel alanlarda ise enformel sektörde çalışmayı içeren 'üretim' rolüdür. Üçüncüsü ise hem kentsel hem de kırsal alanlarda yerel toplulukların gerçekleştirdiği kolektif tüketim araçlarının temini bağlamında 'topluluğun yönetimi' rolüdür (Moser, 1993: 27,28). Mevcut toplumlarda yalnızca üretici faaliyetler piyasada bir değere sahip oldukları için, erkeklerin işleriyle karşılaştırıldığında kadınların işleri çoğunlukla görünmez

niteliktedir. Bu durum kadınların toplumsal konumunu, rollerini ve kaynaklara erişim imkânlarını etkilemektedir. Bu çerçevede kadınların toplumdaki konum ve rollerinin farklılaşması, onların ihtiyaçlarının da farklılaşmasına yol açmaktadır. Moser kadınların pratik toplumsal cinsiyet ihtiyaçlarıyla stratejik cinsiyet ihtiyaçlarını birbirinden ayırmaktadır. Pratik cinsiyet ihtiyaçları, kadınların toplumda kabul gören rolleri kapsamında tanımlanmaktadır. Bu ihtiyaçlar belirli bir bağlamda ortaya çıkan acil gereksinimlere karşılık gelmektedir. Bu gereksinimler doğası itibariyle somut niteliktedirler ve yaşam koşullarındaki yetersizliklerin bir sonucu olarak ortaya çıkarlar. Toplumdaki cinsiyetçi ayrımlara ve kadınların ikincil konumlarına karşıtlık sergilemezler. Stratejik ihtiyaçlar ise kadınların toplumsal bakımdan erkeklere bağımlı rollerinden hareketle tanımlanmakta ve farklı bağlamlarda değişiklik göstermektedirler. Bu ihtiyaçlar cinsiyetçi işbölümü, güç ve kontrol konularıyla ilintilidir ve kadın hakları, aile içi şiddet, eşit ücretler ve kadının kendi bedenleri üzerindeki öz-denetimini içermektedir. Stratejik ihtiyaçların karşılanması, toplumsal cinsiyet eşitliğini sağlamak ve kadınların bağımlı konumlarını ortadan kaldırmak için temel önemdedir (Moser, 1993:39,40).

Bu bağlamda mikro kredi mantığı ve uygulamalarının kadınların stratejik ihtiyaçlarına cevap verebilme potansiyeli tartışılmalıdır. Bu durum, mikro kredi programlarının kadınları güçlendirme iddiasının sorunlu olduğunu ortaya koymaktadır.

Sonuç

Kabeer'e göre toplumsal cinsiyet ilişkileri diğer sosyal ilişkiler gibi çok boyutlu bir yapı sergilemektedir. Bu ilişkiler, kimi zaman değerler, ideolojiler ve kimliklerde somutlaşmakta; kimi zaman da toplumsal işbölümünün inşasında, kaynakların dağılımında, karar alma süreçleri vb. durumlarda kendini göstermektedir (Kabeer, 2005: 23). Pek çok kültürde toplumsal cinsiyet ilişkileri, kadınların eğitime, sosyal hayata, politikaya katılımını, piyasaya erişimlerini ve para-kredi gibi menkuller ya da taşınmaz mülkler üzerinde hak sahibi olmalarını engellemektedir. Kadınlar tercih üretmemekte ya da tercihlerini uygulamaya geçirip hayat çizgilerini belirleyememektedirler. Ailede, toplumda, piyasada, hukukî ve politik alanlarda cinsiyete dayalı eşitsizliklerin hüküm sürdüğü koşullar mevcut iken, kadınların mikro kredi yoluyla güçlenebileceklerini iddia etmek çeşitli bakımlardan tartışmaya açıktır. Kabeer'e göre, yoksul kadınlara finansal hizmet götüren mikro finans kuruluşları, eşitlikçi bir ekonomik kalkınma ve toplumsal gelişmeyi, kolektif karar almaya dayalı demokratik bir katılımı sağlayacak politikaların oluşturulmasında etkin bir rol üstelenemiyorlarsa, onların güçlendirme potansiyellerinin sorgulanması gerekir (Kabeer,2005: 4718).

Mikro kredi programları, toplumsal cinsiyet ilişkileri boyutuyla ele alındığı taktirde, bazı sonuçlar ortaya çıkmaktadır. Mikro kredi, yoksul kadınlar ve aileleri için ekonomik bir mobilizasyon yaratma anlamında etkin bir işlev yerine getirmektedir. Nakit paraya erişim sıkıntısı yaşayan ailelere mikro kredi yoluyla düşük yoğunlukta da olsa nakit akışı sağlanmaktadır. Alınan paranın bir kısmının acil ihtiyaçların giderilmesinde kullanılmasına karşın bir kısmı da üretken faaliyetlere aktarılmaktadır. Ancak kadınların çoğunun aldığı kredinin kocaları

tarafından sahiplenilmesi ya da paranın doğrudan doğruya kocaların yürüttüğü işlere yatırılması, kadınların güçlenmesi sonucunu doğurmamaktadır. Kadınların piyasada düşük geliri ve güvencesiz olan 'kadınsı işler'i sürdürmeleri, onları güçlendirmek yerine güçsüzleştiren, ayrıca geleneksel rollerini yeniden üreten bir mekanizmadan öteye geçememektedir. Kredilerin geri ödenmesinde eşler arasında bir uzlaşma ve dayanışma sözkonusu değilse, sorumluluk tamamen kadınların omuzlarına binmektedir. Kadınların artan iş yükü, düşük gelir düzeyleri ve üzerlerindeki krediyi geri ödeme baskısı aile içi çatışma ve şiddete yolaçmaktadır. Mikro kredi yürütücülerinin geri ödemelerde kadının kırılğan toplumsal konumundan faydalanarak 'kadınlık onuru ve gururu'nu araçsallaştırmaları ise, toplumsal cinsiyet ideolojisinin en olumsuz tezahürüne bir örnek teşkil etmektedir.

Sosyo-politik güçlendirme bağlamında, kadınların aile içi süreçlere, toplumsal hayata ve politikaya eşit, özgür ve demokratik bir biçimde katılıp katılmadıkları önem taşımaktadır. Mikro kredi yoluyla piyasadaki üretken faaliyetlere katılarak gelir elde eden ve ailelerine maddi destek sağlayan kadınların aile içindeki sosyal konumlarının bu durumdan fazlaca etkilenmediği görülmektedir. Başka deyişle kadının ekonomik anlamda güçlenmesi, aile içinde ona erkeklere eşit düzeyde bir güç sağlamamaktadır. Ailenin ortak mülklerinin denetimi, paranın kontrolü ve tahsisi, karar alma yetkisi ve ailenin koruyuculuğu/temsilciliği işlevleri erkeklere ait kalmaktadır. Kadının ev dışında çalışarak bağımsız gelir elde etmesi, toplumsal konumunda kayda değer bir değişim yaratmamaktadır. Kadının geliri, ailenin geçiminde temel gelir olarak kabul edilmediği için, ailede tek gelir getiren kendisi olsa dahi, bu durum onun toplumsal statüsünde bir değişime yol açmamaktadır. Mikro kredi programlarından çok azı, kadınlarda politik bir bilinç yaratma ya da onları politik bakımdan mobilize etme amacı gütmektedir.

Bazı yazarlara göre, mikro krediden ancak rekabetçi bir piyasa ortamında ilâve destek hizmetlerine ihtiyaç duymaksızın gelirlerini arttırabilen kadınlar olumlu şekilde yararlanmaktadır. Kadınlara destek oluşturan bir aile ortamı ve toplumsal yapı sözkonusu olduğu sürece kadınların güçlenme olasılıkları artmakta; aktif kadın hareketlerinin olduğu bölgelerde ise toplumsal cinsiyet eşitliğine ulaşmanın yolları açlabilmektedir. Bunun aksine, aile ve toplum içindeki cinsiyet eşitsizliklerinin farkında oldukları halde, bu eşitsizliklere karşı çıkma olanaklarının olmadığı koşullarda kadınlar düşük ücretli işlerde, ağır iş yükü altında, borca bağımlı ve ancak çok kısıtlı haklara sahip bir şekilde yaşamlarını sürdürmektedirler (Mayoux, 2000; Mayoux,2006).

Sonuç olarak mikro kredi programları yoksul kadınların kaderini değiştirecek yönde radikal değişimler yaratabilecek ne sihirli bir değnek, ne de reçetedir. Mikro kredi, en iyi ihtimalle, daha geniş çaplı politikaların oluşturulması için bir başlangıç noktası olabilir (Kabeer, 2005: 4718). Kadınları ailede ve toplumda bağımlı bir konuma iten toplumsal cinsiyet eşitsizlikleri, kadınların ekonomik, hukukî ve politik alanlarda da eşitsizliklere maruz kalmalarına yol açmaktadır. Kadınların güçlenmelerini sağlayacak biçimde, hayatın her alanında toplumsal düzenlemelerin gerçekleştirilmesine ihtiyaç vardır. Bu düzenlemelerle

birlikte, mikro kredi programlarının demokratik kadın hareketleriyle irtibatlandırılması ve eşitlikçi sosyal politikalarla bütünleştirilmesi gerekmektedir.

Kaynakça

- Adaman, F.ve Bulut, T. (2007). Diyarbakır'dan İstanbul'a 500 Milyonluk Umudun Hikâyeleri: Mikro kredi Maceraları. İstanbul: İletişim.
- Balkız, Ö.ve Öztürk, E. (2013). Neo-Liberal Gelişme Anlayışı ve Kadın: Mikro Finans Uygulamaları Kadınları Güçlendiriyor mu?. Akdeniz İnsanî Bilimler Dergisi, III/2, 1-21.
- Buğra, A. (2007). Yoksullukla Mücadele Yöntemi Olarak Mikrokredi: Acıklı Bir Hikâye. B.Ü Sosyal Politika Forumu Bülteni, 2, 1-4.
- Cheston, S.ve Kuhn, L. (2002). Empowering Women through Micro Finance. <http://www.microcreditsummit.org/papers/empowerment.pdf>.Erişim:20.07.2013
- Drolet, J. (2010). Feminist Perspectives in Development: Implications for Women and Microcredit. Journal of Women and Social Work, 25 (3), 212-223.
- Goetz, A. M.ve Sen, Gupta, R. (1996). Who Takes the Credit? Gender, Power and Control Over Loan Use in Rural Credit Programs in Bangladesh. World Development, 24/1, 45-63.
- Isserles, R. G. (2003). Micro Credit: The Rhetoric of Empowerment, the Reality of Development as Usual. Women's Studies Quarterly, 31 (3/4), 38-57.
- Johnson, S. (2000). Gender Impact Assessment in Microfinance and Microenterprise: Why and How. Development in Practice, 10(1), 89-93.
- Johnson, S.(2005). Gender Relations, Empowerment and Microcredit: Moving on From a Lost Decade. The European Journal of Development Research, 17(2), 224-248.
- Kabeer, N. (1998). 'Can Buy Me Love'? Re-evaluating the Empowerment Potential of Loans to Women in Rural Bangladesh. IDS Discussion Paper 363, <https://www.ids.ac.uk/files/Dp363.pdf>, Erişim: 25.04.2015.
- Kabeer, N.(2005). Gender Equality and Women's Empowerment: A Critical Analysis of the Third Millennium Development Goal. Gender & Development, 13:1, 13-24.
- Kabeer, N.(2005). Is Microfinance a 'Magic Bullet' for Women's Empowerment?. Economic and Political Weekly, October 29, 4709-4718.
- Karim, L.(2008). Demystifying Micro-Credit, The Grameen Bank, NGOs, and Neoliberalism in Bangladesh. Cultural Dynamics, 20(1): 5-29.
- Karim, R. ve Law C.K. (2013). Gender Ideology, Microcredit Participation and Women's Status in Rural Bangladesh. International Journal of Sociology and Social Policy, Vol.33, No.1/2, 45-62.

- Keating, C; Rasmussen, C; Pooja, R. (2010). The Rationality of Empowerment: Microcredit, Accumulation by Dispossession, and Gendered Economy. *Signs*, 36 (1), 153-176.
- Kossmann, K.H. (2009). Micro-Finance and Empowerment From a Woman's Perspective. <http://hdl.handle.net/10417/263>. Erişim: 02.04.2015.
- Mahmud, S. (2003). Actually How Empowering is Microcredit?. *Development and Change*, 34 (4): 577-605.
- Mayoux, L. (2000). Micro-Finance and the Empowerment of Women A Review of the Key Issues. Social Finance Unit-Working Paper, <http://citeseerx.ist.psu.edu/viewdoc/download?doi=10.1.1.194.5577&rep=rep1&type=pdf>. Erişim:01.05.2015.
- Mayoux, L. (2001). Tackling the Down Side: Social Capital, Women's Empowerment and Micro-Finance in Cameroon. *Development and Change*, 32, 435-464.
- Mayoux, L. (2006). Women's Empowerment through Sustainable Micro-finance: Rethinking 'Best Practice'. Discussion Draft, <http://citeseerx.ist.psu.edu/viewdoc/download?doi=10.1.1.121.2948&rep=rep1&type=pdf>. Erişim: 02.05.2015.
- Moser, C.(1993). *Gender Planning and Development*, Routledge: London.
- Parthasarathy, S.K. (2012). Getting the Terms Right: Processes and Methodologies of Microcredit. N.Raaber (Ed.), *Fact and Fiction: Examining Microcredit/Microfinance from a Feminist Perspective*, AWID: Toronto.
- Rahman, A. (1999). Micro-credit Initiatives for Equitable and Sustainable Development: Who Pays?. *World Development*, 27/1, 67-82.
- Rankin, N. K. (2001). Governing Development: Neoliberalism, Microcredit and Rational Economic Woman. *Economy and Society*, 30/1, 18-37.
- Raza, S. (2010). A Marxist Critique of Microcredit. *The Canadian Undergraduate Journal of Development Studies*, VII(III), 63-68.
- Simojoki, H. K. (2003). Empowering Credit More than Just Money: The Socio Economic Impact of Micro Finance on Women in Nairobi, Kenya. <https://jyx.jyu.fi/dspace/bitstream/handle/123456789/G0000086.pdf?sequence=1> Erişim: 24.07.2013.
- Toksöz, G. (2012). *Kalkınmada Kadın Emeği*. İstanbul: Varlık.
- Yunus, M.(2003). Halving poverty by 2015-We Can Actually Make it Happen. The Round Table: *The Commonwealth Journal of International Affairs*, 92:370, 363-375.

Yeni Kurumsal Siyaset

New Institutional Politics

Buğra KALKAN*

İzmir Katip Çelebi Üniversitesi

Özet

Yeni kurumsal siyaset, kurumsal siyaset yaklaşımını yeniden siyaset biliminin merkezine almayı hedefleyen disiplinler arası bir akımdır. Eski kurumsal siyaset yaklaşımının kullandığı formel-yasal analizin sınırlılıklarının, 1950'lerden itibaren davranışsalci, rasyonel tercihçi ve neo-Marksist yaklaşımlar tarafından yoğun bir şekilde eleştirilmesinin ardından, devlet, bağımsız bir değişken olarak siyasal çalışmaların merkezinden uzaklaştırılmıştır. Bu gelişmeye tepki olarak doğan yeni kurumsal siyaset çalışmaları, eski kurumsalcılığın formel-yasal analizinin sınırlarını aşan yeni bir kurum tanımı ve anlayışını 1980'lerden itibaren geliştirmektedirler. Siyasal kurumların doğuşu, değişimi ve siyasal kurumlar ile failer arasındaki ilişkiler, formel olduğu kadar informal kurallara ve konvansiyonlara dayanılarak, yasal olduğu kadar kültürel faktörlere dikkat çekerek yeniden teorileştirilmektedir. Bu akım içinde ekonomi, sosyoloji ve tarih disiplinlerinin yöntem ve bulgularından geniş bir şekilde yararlanılmaktadır. Bu nedenle bu çalışmada, yeni kurumsal siyasetin üç farklı ekolü olan, rasyonel tercih, sosyolojik ve tarihsel yeni kurumsal siyaset ayrı ayrı ele alınarak, söz konusu farklı ekoller arasındaki çatışma ve kesişmeler üzerine tartışma yapılacaktır.

Anahtar Kelimeler: Yeni kurumsal siyaset, kurumsal değişim, rasyonel tercih, kültürel yaklaşım, izlek bağımlılık.

Abstract

New institutional politics is an interdisciplinary movement that tries to reinstate the institutional politics to the center of the political science. After the limits of formal-legal analyze, used by old institutional politics, have been criticized by behaviorists, rational choice and neo-Marxist movements, since 1950, the state was alienated from the center of the political studies as an independent variable. Since 1980, neo institutional politics, raised as a reaction to this development, has been developing a new description and understanding of the institution which goes beyond the limitations of the old one. The rise and change of the political institutions and the interactions between political institutions and the actors, are being retheorized, by depending on informal rules and conventions as much as formal rules, and pointing out cultural factors as much as legal factors. So, in this study, rational choice, sociological and historical new institutional politics, as the three different school of new institutionalism, will be examined separately and there will be a debate on colliding and overlapping points of these schools.

KeyWords: New institutional politics, institutional change, rational choice, cultural approach, path dependance.

* Yrd. Doç. Dr., İzmir Katip Çelebi Üniversitesi, İİBF, Siyaset Bilimi ve Kamu Yönetimi Bölümü, e-mail: bugra.kalkan@ikc.edu.tr

Giriş

Siyaset bilimi paradigmal çeşitlilik bakımından hayli zengin bir disiplindir ve bu çeşitlilik ekonomi ve sosyoloji gibi diğer sosyal bilimlerin yaptığı katkılarla genişlemeye devam etmektedir. Özellikle Batı Avrupa ve Kuzey Amerika'da gelişen siyaset teorileri, bu teorilerin spesifik konulara uyarlanmaları eşliğinde hızlı bir eleştirel değerlendirme sürecine girmekte ve benzer ya da aynı konular farklı teorik perspektiflerden ele alınmaktadır. Bu sayede canlı bir akademik tartışma ortamı sağlanabilmektedir. Aynı ya da benzer konular üzerine devamlılığı olan çalışmaların yapılması, zengin bir akademik literatürün ortaya çıkmasını sağlamasının yanında, yeni çalışmaların geçmiş çalışmaların birikiminden faydalanmasını da mümkün kılarak, yeni teorilerin daha sağlam temeller üzerinde inşa edilmesinin önünü açmaktadır.

Maalesef Türkiye'deki siyaset bilimi çalışmaları, dünyada var olan bu akademik tartışmalara katılmak bir yana, bazı durumlarda bu gelişmeleri takip etmekte dahi zorlanabilmektedir. Siyaset biliminde bu teorik tartışma eksikliğinin göz ardı ettiği en önemli konulardan birinin "yeni kurumsal siyaset" yaklaşımı olduğu rahatlıkla iddia edilebilir. Özellikle II. Dünya Savaşı öncesi kurumsal siyasetin reddiyesi üzerine kurulu olan davranışsal ve empirik çalışmalara karşı kurumsal çalışmaların üstünlüğünü yeniden tesis etmek için geliştirilen yeni kurumsal siyasetin, İngilizce konuşulan ülkelerde önemli bir paradigma olarak ortaya çıktığı görülmektedir (Peter, 1996:205). 1980'lerde geliştirilmeye başlayan bu paradigma, pek çok konuda yaptığı kendine özgü açıklamaları ile siyaset bilimi literatüründe kendine önemli bir yer edinmiştir. Buna karşın, Türkiye'de yeni kurumsal siyaset anlayışının spesifik konulara uyarlanması bir yana, bu konuda literatürü özetleyen çalışmaların dahi bulunmayışı dikkat çekicidir.

Politik ve ekonomik olay ve olguların, ancak bunların içinde gerçekleştikleri siyasal kurumsal düzenlemeyi kavramakla anlaşılabilirliğini iddia eden kurumsal çalışmaların günümüzde siyaset literatüründe edindiği konum hayli önemlidir. Konu üzerine 1980'lerden beri genişleyen ve farklılaşan bir literatür, kurumlarla failer arasındaki ilişkilerin nasıl geliştiğini, kurumların neden var olduğunu, kurumsal değişimin nasıl gerçekleştiğini ya da kurumların değişime nasıl dirençli hale geldiğini incelemektedir. Bu sebeple, yeni kurumsal siyaset üzerine Türkçe literatürdeki eksikliği az da olsa gidermek için, bu çalışmada, yeni kurumsal siyasetin ne olduğu, "eski" kurumsal siyasal çalışmalardan nasıl ayrıştığı ve bu yaklaşımın içindeki önde gelen ekollerin neler olduğu açıklanacaktır. Son olarak ise farklı ekollerin güçlü ve zayıf yanlarının neler olduğu üzerine genel bir tartışma yapılacaktır. Yeni kurumsal yaklaşımın gelişimini belirli tarihsel olaylara indirgemek ya da belirli büyük sosyolojik dönüşümlerin bir yansıması olarak okumak bir hayli güçtür. Yeni kurumsalcılık, kurumların önemine vurgu yapan pek çok sosyal bilim dalının tarihsel bir süreç içinde birbirleri ile etkileşimi sonucu ortaya çıktığından, bu akımın gelişimi en rahat şekilde farklı teorik perspektiflerin gelişim çizgileri incelenerek ortaya koyulabilir. Bu makale kapsamında da bu tür bir yol izlenecektir.

Ancak konuyu tarihsel ve sosyolojik gelişmelerin paralelinde ele almak, spekülasyon olsa da verimli bir çaba olabilir. Örneğin, Baron de Montesquieu (2011

[1716]) ya da Alexis de Tocqueville (2003 [1840]) gibi büyük düşünürlerin ülkelerin farklı gelişim evreleri izlemelerini, o ülkelerdeki siyasal kurumlara vurgu yaparak açıklamaları, şüphesiz siyaset biliminin gelişimin önemli bir etkiye sahiptir. Aydınlanma geleneğinin ürünü olarak görebileceğimiz bu yazarların, toplumların sürekli ilerlemesini mümkün kılacak sosyal kanunlar aradıkları düşünüldüğünde, formel kurumların önemine yaptıkları vurgu şaşırtıcı olmaktan çıkar. Benzer şekilde, on dokuzuncu yüzyıl sonu, yirminci yüzyıl başında Amerikan literatürünün siyaset biliminde etkinliğini artırması da yine kurumsal yaklaşımın gelişiminde önemli bir yere sahiptir. Zira, ilk kez yazılı bir anayasa ile kurulan Amerika Birleşik Devletleri'nde hukuk adeta kutsal bir değere sahip olduğundan, kurallar sisteminin toplumu şekillendireceğine duyulan inanç kurumlara ve formel kurallara aşırı bir vurgunun yapılmasına da sebebiyet vermiştir. Anayasacılığın hızlı bir şekilde kabul görerek yaygınlaşmasında Amerikan Devriminin başarısı büyüktür. Bu etki sadece Amerikan politika biliminde değil aynı zamanda Amerikalı iktisatçılar tarafından yoğun bir şekilde benimsenen neo-klasik iktisadın bütün kurumsal gelişmeleri verili olarak kabul eden genel tutumuna da yansır. Bu tur bir akıl yürütmenin sınırlarının farkında olarak, 1929 Buhranının ve hemen akabinde gelen II. Dünya Savaşının, yerleşik kurumsal düzenlemelerin etkinliklerini ve meşruluklarını gölgeledikleri bir dönemde, geleneksel kurumsal yaklaşıma karşı çok farklı ekollerden eleştiri gelmesi normal karşılanmalıdır. Makro düzeyde sosyolojik açıklamaların ya da mikro düzeyde bireyci-rasyonalist çözümlerinin bu dönemde popülerlik kazanması yine bu açıdan olağandır. Benzer şekilde 1980'lerde "sınırlı devletçi"reformist politikaların, yeni kurumsal yaklaşımla kolaylıkla iliştilmesi mümkündür. Dünya Bankası gibi kurumların giderek daha fazla bir şekilde kurumsal gelişime ve iyi yönetişime yaptıkları vurgu dikkate alındığında, artan küreselleşme hareketinin, kültürel farklılıklarla çok fazla sınırlanmamış modernleşme teorilerine ihtiyaç duyduğu da bir diğer gerçek olarak karşımıza çıkmaktadır. Eğer bu varsayım doğruysa yeni kurumsalcılığın etkisini giderek artıracığını şimdiden söylemek güç değildir.

Siyaset Biliminde Yeni Bir Yaklaşımın Doğuşu

Anayasaların, yasal sistemlerin ve hükümet biçimlerinin tanımlanması ve belirli bir zaman zarfı içinde bu tanımların nasıl değiştiğinin açıklanması ya da farklı ülkelerin siyasal sistemlerinin bu tanımlar etrafında karşılaştırılması, 1950'lerde gerçekleşen davranışsalci devrime kadar, siyaset biliminde kurumsal yaklaşımın temel faaliyet alanını oluşturuyordu. Örneğin, çok yaygın bir şekilde kullanılan Duverger Kanunu klasik bir kurumsal çalışmadır. Temelde seçim sistemlerinin ülkede parti sistemlerini nasıl etkilediğini açıklayan Kanun 1950'lili yıllar hatta sonrasında son derece etkili olmuştur (Daha geniş bilgi için bkz., Duverger, 1974).

Ancak kurumsalcıların kullandıkları metodolojik ve teorik terimlerin çoğunlukla yeterince detaylandırılmadığı ve bu terimlerin ortak akıl (common sense) tarafından bilindiğinin varsayılmasının ise yeterince açıklayıcı olmadığı iddia edilmektedir (Lowndes, 2002: 90). Bu yöntem/tutum temelde eski/geleneksel kurumsal yaklaşım olarak nitelendirilebilir. Siyasetin, var olan politik kurumların yazılı ya da formel kuralları etrafında işlediği varsayımı ile yapılan çalışmalar,

kurumsal deęişimi de yine formel kurumlar bağlamında, alternatif kurumsal düzenlemelerin olası etkileri üzerinden deęerlendirmekteydi. Ama informal konvansiyonlar ya da yönetim üzerindeki daha geniş kurumsal sınırlar ile ilgilenilmemekteydi. Örneğin, Woodrow Wilson'un başkanlık sistemi yerine, İngiliz parlamenter sisteminin ABD için daha iyi olup olmayacağını tartışması, geleneksel kurumsal siyaset çalışmasının bir ürünüdür (Benbow, 2013: 15).

Bu eleştirilere rağmen Rod Rhodes, geleneksel kurumsalcılığın formel-yasal analizle sınırlı olmadığını ve çok geniş bir ideolojik skalada kurumsalcılığa başvurulduğunu belirtmektedir. Yazara göre siyaset biliminin kurumsal çalışmalara katkısı, formel-yasal kurumların tarihsel evriminin ve bu kurumlar içinde yaşayan fikirlerin analizini yapmış olmasıdır. Rhodes, "yeni kurumsal" teorinin bu konuları dışlamadığını ancak eski kurumsalcılık tarafından ortaya koyulmuş olan temellerin detaylandırılması ile ilerlediğini iddia etmektedir (2006:90-91).

Rhodes'e göre formel-yasal yaklaşım, yasal kuralların ve prosedürlerin temel bağımsız deęişken ve demokrasilerin fonksiyonlarının ve kaderlerinin ise bağımlı deęişken olduğunu iddia etmektedir (1996: 94). Seçim sistemlerinin parti sistemleri ve temsili demokrasiler üzerindeki belirleyici etkileri bu iddiaya örnek olarak gösterilebilir. Eski kurumsal yaklaşımın merkezinde devlet vardır. Devlet ise daha çok Weberyen anlamda meşru güç tekeli olarak ele alınmaktadır. Buna ilaveten formel-yasal anlayış genellikle karşılaştırmalı, tarihsel ve tümevarımcı bir yaklaşım benimser (Rhodes, 2006:96). Bu anlayış Tocqueville'den itibaren siyaset çalışmalarında açık bir şekilde görülür. Daha güncel kurumsalcı çalışmalar ülkelerin bütüncül karşılaştırması yerine, kurum temelli karşılaştırmalar da yapmaktadır. Bu yaklaşım modern siyaset bilimi ve karşılaştırmalı siyaset bilimi ders kitaplarında rahatlıkla görülebilir. Bunun karşısında yeni kurumsalcı teori hipotezleri test etmeyi, sınıflandırmayı, ölçmeyi, atomize etmeyi ve dedüktif varsayımlarda bulunmayı tercih etmektedir.

Daha sonra geniş bir şekilde eleştirileceği üzere davranışsalcılar, eski kurumsal siyaset anlayışının formalizmini bir kenara iterek siyasal aktörlerin "gerçek hayatta" nasıl faaliyette bulduklarını, gözlemlenebilir ve test edilebilir yöntemlerle açıklamaya çalışmışlardır (Heywood, 2013: 125). Davranışsalcılardan bir nesil sonra 1970'lerde rasyonel tercih teorisyenleri ve kamusal tercih teorisyenleri, neo-klasik iktisadın artan akademik gücü ile iktisadi analiz araçlarını devletin fonksiyonlarını, siyasal karar alma süreçleri üzerinden analiz etmeye başlayınca yeni bir tür siyaset bilimi yaklaşımı da kendini açığa çıkartmış oldu. Bu gelişmelere paralel olarak neo-Marksist yaklaşımlar da hükümetin örgütlenmesini ve siyasal yapılanmayı sınıfsal çatışma bağlamında açıklamak için, sermaye ile işgücü ilişkileri üzerinden türettikleri "sistemik güç" teorisini, bir alternatif olarak sundular. Tüm bu gelişmeler açık bir şekilde, eski kurumsal siyaset anlayışının siyasal temsili, karar alma mekanizmalarını ve de siyasa uygulamalarını açıklamak için kullandığı formel siyaset biliminin yöntemlerinin yerine "gerçek" siyasetin hangi motivasyonlar ve güç ilişkileri bağlamında gerçekleştiğini açıklayacak teorilere ihtiyaç duyulduğu izlenimini vermekteydi (Lowndes, 2002: 90).

Bu gelişmelerin ardından 1980'lerde kurumsal siyaset yaklaşımı temsilcilerinin kendilerine yöneltilen eleştirileri ciddiye alarak, gelenek içinden yeni teorik açıklamalar yapmaya ve alternatif yaklaşımlara eleştiriler yöneltmeye

başladıkları görülmektedir. Marksist, davranışsalı ya da grup teorilerinin (elitist ya da çoğulcu) devletin siyasal ve toplumsal etkinliğini daha geniş sosyo-ekonomik yapılar içinde eritmeye çalışmalarına ve siyasal kurumların toplum üzerindeki etkisini önemsizleştirmelerine karşı bir tepki doğmuştur. Örneğin, Marksizmin devleti kapitalistlerin ideolojik bir aygıtı olarak görmesi ya da çoğulcuların devletin yansız bir örgüt olarak resmetmeleri, devletin bağımsız bir kurumsal yapı olarak ele alınamamasına sebebiyet vermektedir.

Bu tepkisel hareketten J. G. March ve J. P. Olsen'un "yeni kurumsal siyaset" olarak adlandırdıkları bir yaklaşım doğmuştur. March ve Olsen siyasal kurumları tanımlamayı formalizmden kurtararak onu, "istikrarlı ve kendini tekrarlayan davranış kalıpları" şeklinde yeniden tanımlamışlar ve eski kurumsal siyasetin ortak akla (common sense) dayalı açıklamaları yerine, kurumların nasıl ortaya çıktığını ve geliştiğini dinamik bir perspektiften, teorik sınırlarını açık bir şekilde ortaya koyarak açıklamaya çalışmışlardır (Peters, 1999: 25). Özellikle, rasyonel tercih teorisinin iddia ettiği gibi siyasal aktörlerin siyasal süreçlerden bağımsız olarak kendi kişisel çıkar güdülerinin etkisi altında faaliyette buldukları önermesini şiddetle reddederek, kurumların yarattığı değer temelli kurallar sisteminin siyasal aktörler üzerindeki etkilerini açıklamaya girişmişlerdir. Yeni kurumsal siyaset bağlamında kurumların daha açık bir tanımı şu şekilde yapılabilir:

"Bir kurum, anlam yapıları ve bireylerin yer değiştirmeleri karşısında nispi olarak daha kalıcı olan kaynakların içine gömülü olan ve nispi olarak süreklilik arz eden kurallar ve örgütlü pratikler derlemesidir. Kurumlar, bireylerin nev-i şahsına münhasır tercihlerine ve beklentilerine ve değişen dışsal koşullara karşı nispi olarak dirençlidirler" (March ve Olsen, 1989: 21).

Bu tanım da açıkça görüldüğü üzere, siyasal kurumlar, yazılı kuralların ima ettiği formalizmden çok daha geniş bir şekilde yazılı olmayan alışkanlıkları, örgütsel değer yargılarını ve kurumsal ahlak anlayışını da içine alacak şekilde yeniden tanımlanmıştır. Bu yazılı ve yazısız kurallar sistemi ve birbirleri ile ilişkili değerler toplamı, bireylerin ömürlerinin ve onların kişisel amaçlarının ötesine geçerek kendi varlığını nispi olarak garanti altında almıştır. Daha sonra detayları ile ele alınacağı üzere yeni kurumsal siyaset anlayışının etkileri geniş çaplı olmuştur ve alternatif yaklaşımların hiç biri kurumların siyasal aktörlerin davranışlarını şekillendirdiği gerçeğinden kaçamamışlardır. Hatta rasyonel tercih teorisyenleri de bireylerin çıkarlarını ve motivasyonlarını kurumsal düzenlemelerin nasıl değiştirdiğini ve etkilediğini araştırmaya başlamışlardır. James Buchanan ve Gordon Tullock, *Calculus of Consent* (Buchanan ve Tullock, 1962) adlı eserlerinde, anayasal bir kurumsal tercihten bahsederek, yeni kurumsal siyasetin rasyonel tercih üzerindeki etkisini kabul etmişlerdir.

Bir örnek olarak modern bir anayasa yazma problemini kısaca ele almak, yeni kurumsal siyaset yaklaşımının neleri ima ettiği üzerine konuşmayı kolaylaştırabilir. Anayasal yönetim geleneği açık bir şekilde, -belirli ölçüde ülkeden ülkeye farklılaşmakla birlikte-, "iyi" bir siyasal yönetimin yasama, yürütme ve yargı kuvvetlerinin ayrı ayrı tanımlanarak kuvvetler ayrılığının kurumsallaştırılması gerektiğini buyurur. Siyasal kuvvetlerin birbirlerini denetlemelerini ve birbirlerinin güçlerini dengelemelerini mümkün kılacak mekanizmaların oluşturulmasıyla, bireysel özgürlüğü koruyan kamusal bir alanın ortaya çıkartılması anayasal

sistemin nihai hedefidir (Erdoğan, 2011: 33-35; Barnett, 2014: 257-283). Bu amaçlara hizmet edecek bir anayasayı yazacak profesyonellerin bulunması bir hayli kolaydır ve şüphesiz önemlidir. Ancak, belirtilen türden bir anayasanın ilan edilebilmesi ve bu anayasanın hükümlerinin siyasal hayatı emredici bir şekilde etkileyebilmesi tamamen ayrı koşullara bağlıdır.

Bu bakımdan anayasa yapım sürecini, sadece normatif teorinin ve pozitif hukukun bir sorunu olarak ele almak yeterli değildir. Oysa konuyu, belirli bir ülkedeki siyasal ve ekonomik güç gruplarının ve farklı sosyal tabakadan gelen vatandaşların siyasal sistemi etkileyecek nispi güçlerini birbirlerine karşı dengelemelerini sağlayan kurumsal siyasal sistemin nasıl geliştiği ya da bu sürecin nasıl gelişebileceği sorunu olarak ele almak daha açıklayıcı bir perspektifi yansıtabilir. Bu türden bir inceleme zorunlu olarak başat siyasal aktörlerin davranışlarını şekillendiren değerleri ve motivasyonları, siyasal aktörlerin tarihsel arka planlarını göz önüne alarak incelemeyi zorunlu kılar. Siyasal etkileşimin temel parametreleri tarihsel kontekst içinde açığa çıkarıldıktan sonra anayasal bir siyasal sisteme ulaşmak için tarafların üzerinde anlaşabileceği (herkesin kendini kazançlı sayacağı) reformlar hakkında daha fazla bilgiye sahip olmamız daha muhtemeldir.

Yukarıda bahsi geçen anayasa yazım sorununda belirtilen ikinci tür açıklamanın yeni kurumsal siyaset yaklaşımının perspektifine uygun düştüğü görülebilir. Bir ülkede yeni bir anayasa yazarak siyasal sistemde büyük bir reform yapmak anlamlı ve asil bir girişim olabilir, ancak yazılı kuralların ötesinde, o ülkenin temel siyasal değerlerinin, davranış kalıplarının ya da örgütsel davranış formlarının gerçekleştirilmek istenen reforma ne ölçüde uyum sağlayabileceğini ya da gerçekleşmesi beklenen uyum sürecinin nasıl desteklenebileceğini araştırmak yeni kurumsal siyasetin sunduğu kavram ve araç setiyle daha anlamlı olabilir. Yani anayasa yapımını, doğru anayasal ilkelerin kamusal alanda tartışılarak, belirli normatif emirler doğrultusunda ortak bir karara varma süreci olarak anlamak eksik bir açıklama olacaktır. Oysa anayasa yapım sürecini, evrim geçiren bir siyasal kültür içinde, bir ülkedeki siyasal güçlerin ya da şiddet potansiyeline sahip güçlerin, tedrici bir şekilde gelişen kurumsal-tarihsel düzenlemeler vasıtasıyla birbirlerinin güçlerini dengeleyerek, hukuki bir düzenin ortaya çıkmasına, nasıl yardımcı olduklarını açıklamak daha bütünlüklü bir açıklama imkanı sunmaktadır.

Bu tür kurumsal açıklama girişimlerinin son dönemde giderek arttığı kolaylıkla görülebilir. Montesquieu'nun *Kanunların Ruhunu Üzerinde*'de İngiliz siyasal sistemini açıklamak için siyasal örgütlerin fonksiyonları üzerinden geliştirdiği kuvvetler ayrılığı nosyonunun, bugün yeni kurumsal siyaset teorisyenleri tarafından çok daha dinamik bir kurumsal değişim perspektifiyle yeniden ele alındığı görülmektedir. Örneğin Douglass North ve Barry R. Weingast (1989), sınırlı devlet anlayışının İngiltere'deki gelişimini normatif siyasal teorinin gelişimi ile değil de ekonomik ve siyasal kurumların birbirleri ile etkileşiminin, niyetlenilmemiş bir ürünü olarak sunmaktadırlar. Burada açık bir şekilde rasyonel tercih yeni kurumsal siyaset yaklaşımının araçları kullanılmıştır ve İngiliz merkezi devletinin gelişimi üzerinde önemle durulmuştur. Bir diğer örnek ise Ronald Coase ve Ning Wang'ın (2015) Çin'in nasıl kapitalistleştiğini açıkladıkları kitaplarından verilebilir. Coase ve Wang'a göre, Çin, sosyalist sistemini modernleştirmek isterken, niyetlenmedikleri kapitalist sisteme doğru evrilmişlerdir. Bu dönüşüm sürecinde hem Komünist Parti

içindeki iktidar mücadelesinin hem de köylüler ve şehirliler gibi geniş toplumsal kesimlerin istek ve taleplerinin Çin'deki kurumsal ekonomik sistemin dönüşümünde oynadıkları rol ayrıntılı bir şekilde açıklanmaktadır (Coase ve Wang, 2015).

Yeni kurumsal siyaset sosyal bilimlerde son dönemde disiplinler arası çalışmalara dönüşün bir yansıması olarak karşımıza çıkmaktadır. Özellikle iktisatçıların siyasal kurumların oluşumunu ve siyasal olayları iktisadi yöntemlerle çözümlene çabaları ya da siyasal kurumlar ile ekonomik kurumların evrimleri arasında kurdukları bağlantılar, siyaset bilimini ekonomik çalışmaların etkisine açmıştır. Özellikle yeni kurumsal iktisadın, iktisat tarihi, ekonomik büyüme ve geçiş ekonomileri üzerine yaptığı katkılar son dönemde etkili hale gelmiştir. Yeni kurumsal iktisatçıların, söz konusu konularda devletin bağımsız rolünün farkına varmaları, bu yaklaşımı benimseyen iktisatçıların siyasal konular üzerine yazmalarına vesile olmuştur. Dolayısıyla iktisadi yöntemleri siyasal konuların analizde incelemenin anlamsız olduğunu peşinen iddia etmek açık bir teorik tartışma imkanına zarar verecek önyargılar taşıyabilir. Ancak hemen belirtmek gerekir ki, bu ekonomik etki, yeni kurumsalcılığın başat özelliği değildir ve bu yaklaşım içindeki bazı yazarlar ekonomik kavram ve yöntemleri açık bir şekilde reddetmektedirler. İleride detaylandırılacağı üzere, tarihsel kurumsalcılık ise daha çok siyaset bilimciler tarafından geliştirilen bir yaklaşım olmuştur. Ekollerin birbirlerinden nasıl farklılaştıkları ve hangi hususlarda birleştikleri konumuz açısından önemlidir.

Yeni Kurumsal Siyaset ve Farklı Ekoller

Yeni kurumsal siyaset kendi içinde önemli bir çeşitlilik arz etmektedir. Bu ekoller arasında farklı sınıflandırmalar yapan yazarları görmek mümkündür. Peters'a (1999) göre, yeni kurumsal siyaset ekolleri arasında, normatif, rasyonel tercih, tarihsel, ampirik ve sosyolojik yaklaşım bulunmaktadır. Ancak literatürde yapılan atıfların genellikle rasyonel tercih, sosyolojik ve tarihsel yeni kurumsal siyaset yaklaşımına yoğunlaştığı gözlenmektedir (Hall ve Taylor, 1996; Lane ve Ersson, 2000). Bu nedenle bu çalışmada üçlü sınıflandırma izlenecektir. Bu farklı ekoller yeni kurumsal siyaset şemsiyesi altında birleşseler de, gerek "kurum" tanımlamaları gerekse de kullandıkları temel varsayımlar birbirlerinden oldukça farklılaşabilmektedir. Ancak bazen de, tarihsel yeni kurumsal siyaset anlayışında olduğu gibi hangi varsayımın hangi ekole dahil olduğunu saptamak güç olabilmektedir. Yeni kurumsalcılığın nispeten yeni oluşu ve kategorilere ayırmanın zorluğu bu durumun sebepleri arasında gösterilebilir. Bu ekoller arasında siyaset bilimi açısından en fazla öne çıkanlar rasyonel tercih ve tarihsel yeni kurumsal siyaset yaklaşımlarıdır. Sosyolojik yeni kurumsal teorinin örgüt teorisinde daha fazla kullanıldığı görülmektedir ancak siyasal örgütler bağlamında "kültürel" yaklaşımın siyasal analiz için kullanışlı olduğu pek çok alan mevcuttur. Ayrıca sosyolojik yaklaşım yeni kurumsalcılığın da başlangıcını temsil ettiği için önemlidir.

Sosyolojik Yeni Kurumsal Siyaset

Sosyolojik yeni kurumsalcılık, kurumsal teorideki dönüşümün başlangıcını temsil etmektedir. Bu ekolün temelde, davranışsal ve rasyonel tercih teorilerine bir tepki olarak geliştiği iddia edilebilir. II. Dünya Savaşı sonrası özellikle ABD’de geleneksel teorik açıklamaların yerine bireyci varsayımlara dayanan yaklaşımlar olan davranışsalcılığın ve rasyonel tercihin, siyaset biliminde hakim paradigma olduğu görülmüştür. Davranışsalcılık ve en azından erken dönem rasyonel tercih teorisi, bireylerin sosyo-psikolojik karakterlerine ya da rasyonel hesaplamalara dayalı kişisel çıkarlarına göre otonom bir şekilde eylemde bulduklarını iddia etmekteydiler. Yani bu yaklaşımlar bireylerin formel ya da informel herhangi bir kurumsal sınırlamaya tabi olmadıklarını ve onların verdikleri kararların siyasal süreçlere dışsal bir şekilde kendi tercihleri doğrultusunda şekillendirildiğini belirtiyorlardı (Peters, 1999: 25).

Bu durumda, özellikle davranışsalcılık siyasal inceleme alanını gözlemlenebilir olgularla anlamlı bir şekilde sınırlandırmıştır. Ayrıca istatistiksel analiz ve anket gibi yöntemlerin kullanımını yaygınlaştırarak siyaset bilimine, tahmin kapasitesi yüksek daha ampirik teoriler kazandırmıştır. David Easton gibi önemli siyaset bilimcilerin, siyasal sistemin “gerçekte” nasıl çalıştığını açıklayan teorileri bu ekole ciddi bir popülerlik ve güvenilirlik kazandırmıştır (Sanders, 2002: 62-63). Ancak bu yaklaşıma kısa zamanda önemli eleştiriler de getirilmiştir. Davranışsalcılık, özellikle siyasal olanın ve siyasal davranışın alanının, çeşitli yasal siyasal süreçlerde gözlemlenebilir davranışlara indirgenebileceğini iddia ettiği için yoğun bir şekilde eleştirilmiştir (Sanders, 2002: 51-55). Bu indirgemeciliğin doğrudan gözlemlenemeyen ama yine de siyasal süreçlerin ürünü olan sosyal olguları ve tutumları, siyasal alanın dışına iterek, pek çok sorunlu alanın görmezden gelinmesine ya da pek çok adaletsizliğin meşrulaştırılmasına sebebiyet vereceği öne sürülmektedir. Gelir eşitsizlikleri ya da kadınların toplumsal statüsü gibi konular, verilen örnekler arasında gösterilebilir. Bunun dışında salt ampirik açıklamaların siyasal idealleri yok sayacağı da iddia edilebilmektedir (Heywood, 2013b: 126). Demokrasi ya da hukukun üstünlüğü kavramlarını bir ideal olarak ele almak ampirik araştırmaya uygun değilse, o zaman siyaset biliminin de konusu dışında tutulmaları gerekmektedir. Bu durumda hesap verebilirlik, siyasal katılım gibi kavramların içeriklerinin boşaltılma tehlikesi de vardır. Dolayısıyla her ne kadar siyaset biliminin halen önemli bir bölümü ampirik çalışmalardan oluşmaktaysa da artık çok az kişi siyasal olanı ampirik olanla özdeşleştirmeye çalışmaktadır. Ampirik çalışmaların değerden bağımsız olarak gerçeği yakaladığı varsayımı da artık popüler bir kabul değildir.

Erken dönem rasyonel tercih teorisine de benzer eleştiriler getirilebilmekle beraber, burada açıklanması gereken en önemli eleştiri, onun siyasal alanın yüksek ideallerine karşı giriştiği saldırı üzerinedir. Bir sonraki başlıkta daha geniş bir şekilde açıklanacağı üzere rasyonel tercih teorisi insan davranışına ilişkin temel varsayımlarını kabul ederken, siyasal olan ile olmayan ayrımı yapmamaktadır. Ama siyasal olanı ekonomik teorilerin varsayımları ile açıklamaya girişmektedir. Bu teori için kamusal görevliler otomatik olarak genelin iyiliğine çalışan, kişisel çıkardan arındırılmış kişiler olmadıkları gibi, kamusal alanda görülen yozlaşma da tikel olaylar olmaktan ziyade, geleneksel siyaset anlayışının doğasına hakim olan yanlış

varsayımların sistemik bir hatasıdır (Buttler, 2008: 25-27). Tahmin edilebileceği gibi rasyonel tercih teorisi, özellikle formel ve informal kurumsal yapıların bireylerin bilinçli ve bilinç dışı eylemlerini etkilemedeki potansiyelini tümünden yok saydığı için sert bir şekilde eleştirilmiştir. Özellikle March ve Olsen, siyasal süreçlere dışsal bir şekilde eylemde bulunduğu iddia edilen siyasal aktör anlayışının tümünden gerçek dışı olduğunu şiddetle savunmuşlardır (March ve Olsen, 1989).

Davranışsalcılığa ve rasyonel tercihe yöneltilen eleştirileri sosyolojik yeni kurumsal siyaset yaklaşımı da benimsemiş hatta eleştiriye önemli katkılar sunmuştur. Sosyolojik yaklaşımın özellikle karşı çıktığı husus siyasal analizde değer merkezli açıklamaların yerini geniş ölçüde faydacı ve bireyci metodolojinin almasıdır. Bu tutumun, siyasal hayatın önemli sorunlarını, bireysel eylemi temel normatif önermelere ya da pek çok önemli siyasal eylemin kolektif doğası ile entegre edemediği için içsel olarak hatalı olduğu savunulur (Peters, 1999: 25). Dolayısıyla, sosyolojik yeni kurumsal siyaset, örgütler içinde gerçekleşen davranışları açıklarken normatif değerlere merkezi bir rol vermektedir. Örgüt üyelerinin bireysel davranışlarının ya da hedeflerinin kurumun değerleri tarafından sınırlandırıldığı ve yönlendirildiği iddia edilir. Bu yüzden siyasal aktörlerin davranışları onların kurumlarla olan ilişkilerine ve bu kurumlara ne ölçüde dahil olduklarına bağlıdır. Kurumların kendi üyelerini büyük ölçüde şekillendirdiği ve üyelerine siyasetin ne olduğuna dair bir anlam sistemi sağladığı ve hatta kurumların onların sosyal hayatlarını etkilediği öne sürülmektedir (March ve Olsen, 1984: 738-739). Bu açıdan siyasal davranışlar siyasal kurumlara ya da süreçlere dışsal olan fayda maksimizasyonuna dayalı tercihlere göre değil, kurumların yarattığı içsel kurumsal kültüre göre şekillenmektedir.

Tabii bu son eleştiriler açık bir şekilde, bir çeşit rasyonel tercih teorisi olan kamusal tercih teorisini hedef almaktadır. March ve Olsen bireysel tercih ile kurumsal tercih arasındaki ilişkiye alternatif bir açıklama getirebilmek için toplu (aggregative) ve birleştirici (integrative) siyasal süreçleri birbirinden ayırmaktadırlar (March ve Olsen, 1989: 118). Toplu siyasal süreçle kastedilen örgütlerin sözleşmeye dayalı doğasıdır. Sözleşmede esas olan tarafların karşılıklı kişisel çıkarlarıdır. Birleştirici siyasal süreçte ise esas olan, örgütün hedeflerine göre belirlenmiş kurallar ve alışkanlıklar setini ima eden "uygun olanın mantığı"dır (logic of appropriateness) (Peters, 1999: 27). Katılımcılardan örgütün ya da kurumun meşru iddialarını kabul etmeleri ve bunlara bireysel bir bağlılık göstermeleri beklenir. Burada kurumsal çerçeve, üyelerine hangi durumlarda ne tür bir davranışın uygun olacağını belirten kurallar ve ritüeller geliştirir ve üyelerin beklentileri sabitlenir. Böylelikle gerek içsel gerekse dışsal ilişkiler, kurumun hedeflerine uygun bir şekilde önemli ölçüde öngörülebilir olarak gelişebilmektedir. Bu tür bir yaklaşımın geçerliliği bir siyasal partinin formel ve informal kurallar seti incelenerek kolayca tespit edilebilir (March ve Olsen, 1989: 21). Ancak burada önemli olan, kurum kavramının bir hayli gevşek bir şekilde kullanılmasıdır. Kurum, bir siyasal partiye de gönderme yapabilir bir sosyal sınıfa ya da ekonomik sisteme de gönderme yapabilir. Temel varsayımlar ve kurumsal çerçeve yeterince açık bir şekilde açıklanabildiği ölçüde bu durum bir dezavantajdan çok avantaja dönüşür. Örneğin mülkiyet sistemi pek ala ekonomik bir kurumsal yapı olarak açıklanabilir (Fligstein, 1996).

March ve Olsen'in birleştirici siyasal sürece, toplu siyasal süreç karşısında öncelik tanıdığı açıktır. Ancak bu ikili ayrımın kurumların kuruluşlarını ve dönüşümlerini açıklamada sorun çıkarttığı da iddia edilebilir. Kurumların başlangıçta bilinçli olarak belirli bir amaç için kurulduğu ve sonrasında ise hedefe göre oluşturulmuş kuralların ve değerlerin üyelere empoze edildiği belirtilmektedir. Kurumsal dönüşüm ise içsel ve dışsal faktörlerin kurumsal hedeflerle uyumluluğu bağlamında bir çeşit adaptasyon süreci ile gerçekleştiği ileri sürülmektedir (Peters, 1999: 32).

Sosyolojik yeni kurumsal yaklaşımın iz bıraktığı bir diğer önemli alan ise örgüt teorisidir. Sosyolojik yaklaşımın örgüt teorisine yaptığı en önemli iki katkı popülasyon ekolojisi ve izomorfizmdir (eşbiçimlilik). Popülasyon ekolojisi kamu sektörünün dinamiğini bir kurumlar koleksiyonu olarak anlamaktadır. Örgütlerin (ve kurumların) ve örgüt davranışlarının biyolojik organizmaların popülasyonu ile analoji kurularak anlaşılacağı iddia edilmektedir. Biyolojik ekoloji modellerinin çok fazla organizmanın yaşamasına izin verdiği gibi örgütlerin çevresi de çok fazla örgüt yapılanmasına izin vermektedir (Peter, 1999: 101). Dolayısıyla örgütsel ekoloji örgütlerin kompozisyonlarında ve kısmi bolluklarında ve çeşitliliklerinde zamanla meydana gelen değişikliklerin, sosyal, ekonomik ve siyasi koşullara nasıl bağlı olduğunu açıklamaya çalışmaktadır.

Örgütsel ekolojinin temel varsayımı örgütlerin çevreleri tarafından seleksiyona tabi tutulduğunu ve çevresel gerekliliklere uyum sağlayamayan örgütlerin yok olduğu yönündedir (Oertel ve Walgenbach, 2009:25). Örgütlerin hayatta kalma ve gelişme koşullarını tespit edebilmek için, örgütsel ekoloji üç temel gözleme dayanmaktadır. İlk olarak, çeşitlilik gösteren örgütler toplanır, ikinci olarak belirsiz ve değişen çevrenin gerekliliklerini karşılamakta yetersiz kalan örgütler tespit edilir ve son olarak da sürekli olarak ortaya çıkan ve ortadan kaybolan örgütler izlenir. Bu gözlemlerin sonunda ekolojik analiz, popülasyon seviyesinde örgütsel değişimi ve çeşitliliği formüle eder (Baum ve Shipilov, 2006: 56).

Ekolojik yaklaşım, adaptasyon yaklaşımına karşıttır. Çünkü adaptasyon yaklaşımı örgütsel çeşitliliği örgüt liderlerinin süregiden stratejik tercihlerinin kümülatif etkilerine bağlı kalarak açıklamaktadır. Adaptasyon yaklaşımı işletme literatürüne hakimdir. Bu yaklaşımı savunanlar bir otorite hiyerarşisinin olduğunu ve bu hiyerarşinin örgüt ile ilgili bütün kararları kontrol ettiğini varsaymaktadırlar. Dolayısıyla örgütün çevresinden etkilenmesi yöneticilerin verecekleri kararlara doğrudan bağlantılı olduğu iddia edilmektedir (Hannan ve Freeman, 1977: 930). Ekolojik yaklaşım ise şüphesiz yöneticilerin etkilerinin sınırlılıklarına vurgu yapmaktadır.

Konumuzla ilgili olarak örgüt teorisinde öne çıkan bir diğer yaklaşım izomorfizmdir. P. J. Dimaggio ve W.W. Powell (1983) ve J.W. Meyer'in (1977) önemli katkıları yaptığı bu alan, temelde kurumsal gelişim ve değişim üzerine yoğunlaşmaktadır. Örgütlerin neden benzer yapıları, pratikleri ya da sembollerini benimsedikleri izomorfizmin temel sorun alanlarından biridir. Örgütlerin birbirlerine benzeşmelerinin en önemli sebebi olarak, yeni örgütlerin meşruiyet ya da başarı kazanmak için öncekileri taklit ettikleri iddia edilir. Dolayısıyla söz konusu yazarlar, örgütsel gelişimi örgütlerin etkinliklerine atıfla açıklamak yerine, evrensel

bir taklit sürecine atıfla açıklamayı tercih etmektedirler. Taklidin (mimesis) olanı yeniden keşfetmeye çalışmak yerine, belirsizliğe karşı bir cevap olarak kullanıldığı ileri sürülmektedir. Buna göre, örgütsel kararlar rasyonel düşüncenin yerine derinlere işlemiş insani kaygılarla alınmaktadır. Bunun devamı olarak örgütsel yapıların, işlem maliyetlerini düşüren rasyonel bir şekilde inşa edilmiş bir sistem olarak da görülemeyeceği iddia edilmektedir. Kurumun yapısı kurumsal mitlerin ve ritüellerin fonksiyonları ile daha iyi açıklanabileceği öne sürülmektedir. Buna göre, örgütün yapısı örgütsel mitler tarafından yapılandırıldığı ölçüde, örgütün kendine olan güveni ve tatmini artmaktadır. Örneğin, rasyonalize edilmiş değerlendirme ve denetleme prosedürleri aslında, örgütün kendisini hem içerdeki yöneticilerin hem de dışarıdaki paydaşların denetimini en aza indirmek için geliştirdikleri uygulamalar olduğu ileri sürülmektedir (Selznick, 1996: 273).

Örgüt teorilerinin March ve Olsen'in fikirlerinden daha spesifik konulara odaklandıkları görülmekle birlikte, bu iki tür çalışma alanının da sosyolojik yeni kurumsalcılığın içinde yer aldığı, genel teorik çerçevelerinin ve önermelerinin benzerliklerin yola çıkarak iddia edilebilir. Ancak özellikle örgütsel değişim konusunda March ve Olsen'in adaptasyona vurgu yaparken, örgütsel yaklaşım çevresel koşulların önceliğine vurgu yapmaktadır.

Rasyonel Tercih Yeni Kurumsal Siyaset

İktisat teorisinden kaynaklanan rasyonel tercih teorisi, insanların rasyonel, menfaatçi davranışlarda buldukları varsayımına göre şekillenmiş usulü kurallara dayanan modeller inşa ederek siyasal alanı açıklamaya çalışır (Heywood, 2013b: 141). İktisat biliminin diğer sosyal bilimlere göre nispeten daha gelişmiş varsayılması, iktisadi metotların sosyoloji ve siyaset bilimi gibi alanlarda da kullanılmasını kolaylaştırmıştır. Hatta pek çok iktisatçının siyasal konular üzerine önemli çalışmaları olmuştur. Anthony Downs (*An Economic Theory of Democracy*, 1957), Gordon Tullock-James Buchanan (*The Calculus of Consent*, 1962) ve William Riker (*The Theory of Political Coalitions*, 1962), bu isimlerden bir kaçıdır. Devletin iktisadi analizi olarak da görülebilecek olan rasyonel tercih yaklaşımı ile alakalı birkaç okuldun bahsetmek mümkündür. Bunlar arasında kamu tercihi ekolü, işlem maliyetleri teorisi ve oyun teorisi kuramı sayılabilir. Kamu tercihi teorisi kamusal siyasaları ortaya çıkartan siyasal süreçleri rasyonel fail perspektifinden ele alarak, kolektif eylemlerin altında yatan bireysel motivasyonları incelemektedir (Havard, 2002: 68). Oyun teorisi daha çok kolektif eylemde bulunan bireylerin kendi kişisel çıkarlarını maksimize etmek için ne tür stratejiler geliştirdiklerini ya da hangi stratejinin en fazla faydayı sağlayabileceği üzerine araştırma yapmaktadır (Havard, 2002: 69). İşlem maliyeti ise ekonomik örgütlerin azaltmaya çalışılan işlemi temel analiz birimi olarak kabul eder ve işlem maliyetlerini azaltmaya çalışmanın örgüt çalışmalarının merkezine koyar (Williamson, 1981: 548).

Rasyonel tercihin üç ana varsayımı vardır. Bunlardan ilki amaçlı soyut fail (discrete purposeful actor) varsayımdır. İnsanlar pek çok farklı muhtemel eylem güzergâhını kasti olarak seçebilir ve bunları uygulamaya koyabilir. Bu önerme, amaçlı eylemde bulunan tek varlığın birey olduğunu iddia etmez ve kolektif aktörlerin de anlamlı eylemde bulunabileceğini kabul eder. İnsanların her zaman anlamlı eylemlerde bulunduğunu da iddia etmez, sadece bazen bunu

yapabildiklerini söyler. Ayrıca, amaçlı eylemlerin dışsal sınırlamalardan muaf olduğu da iddia edilmez. Bu haliyle söz konusu önerme kabul edilmeyecek bir varsayım değildir (Lovett, 2006: 240). İkinci varsayım fayda teorisidir. Üçüncüsü ise rasyonellik varsayımdır. Çok genel şartlar altında faillerin tercihlerinin ya da kararlarının sanki matematiksel bir fonksiyonunu optimize etmeye çalışıyormuş gibi tanımlanabileceği iddia edilir. Fayda teorisi varsayımına göre amaçlı soyut faillerin tercihlerinin ve kararlarının bu şartları yerine getirmeye çalışmasını bekleyebiliriz. Eğer bu doğruysa her bir amaçlı soyut faile bir fayda fonksiyonu atayabiliriz. Bu da bu faillerin tercih ve kararlarının ne yönde olacağına dair beklentimizin kısa matematiksel özetidir. Rasyonel varsayımı fayda teorisine sıkı bir şekilde bağlıdır. Amaçlı soyut failin, karşılaştığı sınırlamalar dahilinde, kendi fayda fonksiyonunu optimize etmeye çalışmasına rasyonellik varsayımı denmektedir (Lovett, 2006: 241).

Rasyonel tercihin bu varsayımları aslen neo-klasik iktisadın çalışma konularını açıklamak için geliştirilmiştir. Örneğin bir spot piyasada faillerin eylemlerini tahmin etmek bu varsayımlara göre kolaydır. Çünkü failler öncelikle elverişli diğer alternatiflere göre kendi tercih sıralamalarını yapabilirler. İkinci olarak tercihte bulunmak için ilgili verilerin tam bir bilgisine ulaşabilirler. Üçüncü olarak da failler kişisel çıkarlarını maksimize ederken kişisel maliyetlerini minimize edebilirler (Ostrom, 1991: 241) Spot piyasalarında ya da idealleştirilmiş piyasa ekonomisi modellerinde son derece kullanışlı olan bu varsayımlar, güncel siyasetin işlediği daha karmaşık durumlar ve kurumlar bağlamına uyarlandığında beklenen başarının elde edilemediği görülmüştür. Örneğin etnik çatışmaları ya da uzun bir tarihsel geçmişe dayanan çeşitli politika tercihlerini, bütün faillerin rasyonel davranışta bulunacağı varsayımına dayalı olarak çözmeye çalışmak anlamlı sonuçlar üretememiştir (Green ve Shapiro, 1996).

Kamu tercihi teorisinin siyaset bilminde büyük ölçüde başarısız olan bu ilk girişimleri, siyaset alanında rasyonel tercih teorisinin kullanımından vazgeçilmesine neden olmamıştır. Aksine rasyonel tercih teorisyenleri, 1960'ların sonu ve 1970'lerin başından itibaren analizlerine, kurumları ve bu kurumların içinde işleyen kuralları dahil ederek, rasyonel tercihin istikametini değiştirmişlerdir. Daha önceden tamamen göz ardı edilen kurumsal yapılar, rasyonel tercih teorisinde kapsamlı olarak içselleştirilmeye çalışılmıştır. Böylece, rasyonel tercih teorisine neo-klasik iktisadın temel rasyonel eylem varsayımlarını reddetmeden, kurumları, kurumsal değişimi ve kurumların kökeni meselesini, açıklayıcı modellerine dahil etmiş olmaktadır (Riker, 1996: 1).

Bu gelenek içinde çok farklı yaklaşımlardan bahsedilebilmekle beraber, rasyonel tercih açısından kurumlar, sınırlı rasyonelliğin koşullarını oluşturan kural ve güdülerin toplamı olarak kavramsallaştırılmıştır. Bu kurallar ve güdüler etrafında ortaya çıkmış olan kurum, bağımsız siyasal aktörlerin eylemde bulunabilecekleri "siyasal bir alan" yaratmıştır. Dolayısıyla bu modelde bireysel siyasal aktörler yine kendi kişisel çıkarlarını maksimize etmeye çalışmaktadır ama siyasetçilerin fikirleri ve eylemleri, siyasetçiler, kurumsal kural ve normlardan oluşan bir çerçevenin içinde yaşadıklarından ötürü içsel bir şekilde sınırlandırılmıştır (Peters, 1999: 44).

Kurumsal bir analiz tarzı benimsenince mesele kolektif bir şekilde eylemde bulunan insanların davranışlarının ardındaki motivasyonları incelemek ve kolektif

eylemin ortaya çıkma koşullarını analiz etmek haline gelmektedir. Buchanan ve Tullock'a göre kolektif eylem, amaçlarını, bireysel olarak değil de kolektif bir şekilde başarmayı deneyen bireylerin eylemlerinin toplamından başka bir şey değildir. Bu durumda sosyal düzenlilikler, insanların eylemlerine karar verdikleri doğal ve sosyal çevrenin koşulları veriyken, nispeten çok sayıda katılımcının rasyonel eylemlerinin toplamdaki sonuçları olarak açıklanmaktadır (Green ve Shapiro, 1996: 16; Riker, 1996: 4).

Rasyonel tercih teorisi çizgisinde kolektif eylem üzerine çığır açıcı çalışma Mancur Olson tarafından yazılmıştır. Olson, geniş grupların da bireyler gibi kendi ortak çıkarları için çalıştıkları önermesinin yanlış olduğunu iddia eder. Bu yanlış, grup üyelerinin kendi kişisel çıkarları dışında grubun ortak çıkarı için de çalıştığı varsayımına dayanır. Ancak Olson, gruba yapılan katkıların ürettiği marjinal faydanın, üyelerin bireysel katkılarının marjinal maliyetine denk olduğunu ileri sürer. Dolayısıyla büyük gruplarda bireysel katkının kolektif ürüne yaptığı katkı belirsizleşir ve üyeleri kolektif amaca yöneltecek motivasyonlar zayıflar. Buradan yola çıkarak Olson küçük grupların kolektif eylem için daha efektif olarak organize olabildiklerini belirtir (Azfar, 2001: 61). Homojen küçük grupların organizasyon maliyetleri büyük gruplara göre daha az olduğu gibi, kolektif hedeften sağlayacakları fayda da daha iyi tanımlanmıştır. Bu grupların yüz yüze ilişki içinde olmaları da grup içi sosyal baskıyı artırır.

Bu tür açıklama tarzı, örneğin, demokrasilerin neden çoğunluk diktatörlükleri değil de "azınlık" gruplarının "oyun alanları" olarak algılandığını açıklamaya yardım eder. Belirli sayıdaki üyeleri için çalışan çıkar grupları siyasi karar mekanizmalarını etkileyerek rekabetçi şartlarda elde edemeyecekleri rantları elde ederler. Bu rantların yarattığı sosyal maliyetler bütün bir ulusa yayıldığı için maliyetleri görmek zordur ya da maliyetlerin teker teker bireylerin üzerine düşen kısmı küçüktür. Bu yüzden teker teker bireylerin bu çıkar gruplarının faaliyetlerine karşı organizasyon kurması mantıklı değildir. Çünkü bu tür bir organizasyondan elde edilecek fayda üstlenilecek maliyeti kat kat aşacaktır. Oysa ki, ortaya çıkan rant doğrudan çıkar gruplarına gideceği için çıkar gruplarının motivasyonu kitlelerden fazladır. Yani rant arayışının maliyetleri yayıldığı halde mükafatları belirli bir grupta toplanmıştır (Buttler, 2008: 79).

Benzer şekilde Kenneth Arrow, seçim sistemlerinde farklı seçmenlerin derecelendirilmiş tercihlerinin hepsini dikkate alacak derecelendirilmiş bir kolektif tercihi yansıtan kamusal bir politikanın ortaya konamayacağını matematiksel modellerle ispatlayarak, kolektif karar alma problemine dikkatleri çekmiştir. Arrow, üç ya da daha fazla belirli alternatifte sahip iki ya da daha fazla seçmenin olduğu bir seçim sisteminde bireysel olarak sıralanmış tercihlerin toplumsal düzeyde anlamlı ve adil bir sıralamaya dönüştürülemeyeceğini belirtmiştir. Şüphesiz bu sıralamalar yapılırken belirli kriterlerin göz önünde bulundurulması gerekmektedir ancak bu tür ayrıntılar bu yazının kapsamına sığamayacak kadar detaylıdır (Geanakoplos, 2004: 2011-2014).

Rasyonel tercih kurumsal siyaset yaklaşımı aynı zamanda bir genel denge teorisidir. Sosyal korporasyonun ortaya çıkabilmesi için bireysel tercihlerin ve bu tercihlerin ardındaki motivasyonların/güdülerin belirli kurallar seti tarafından işbirliğine yönlendirilerek toplumsal ilişkilerde bir denge durumuna ulaşılması

gerekmektedir. Dolayısıyla kurumsal kuralların niteliği ve kökenleri özellikle incelenen bir konudur. Elinor Ostrom'a göre kurallar, bireylerin tanımlanmış durumlar içinde düzen ve öngörülebilirliği sağlamak için örtülü ya da açık çabalarının bir sonucu olarak doğarlar. Yazar kuralların ortaya çıkmasını dört koşula bağlar: (1) kadro/pozisyon (positions) yaratmak (örneğin, üye, kurul üyesi, müşteri); (2) katılımcıların nasıl dahil olacaklarının ya da ayrılacaklarının belirtilmesi; (3) bu pozisyondaki katılımcıların hangi eylemleri yapmaları gerektiğinin, hangi davranışlarına izin verildiğinin ya da hangi davranışlarının yasaklandığının belirtilmesi; (4) katılımcıların hangi sonuçlara/çıktılara ulaşması gerektiğinin ya da hangi sonuçların yasaklandığının belirtilmesi (Ostrom, 1989: 4).

Dolayısıyla Ostrom beşeri kuralların fiziksel ya da davranışsal kurallardan farklı olarak yapay olduklarını ve insani müdahaleye ve değişikliğe müsait olduklarını belirtmektedir (Ostrom, 1989: 5) Kurallar, çeşitli durumlardaki güdülerin yapısını değiştirmek için kullanılan müdahale araçları olarak görülür. Buchanan'ın da belirttiği üzere yönlendirilmeye çalışılan tercihlerin mantığı değil tercihlerin içinde şekillendiği kurumsal yapıdır (Brennan ve Hamlin, 2001: 117). Bu yüzden kuralların daha uygun toplumsal çıktılar elde edebilmek için, en azından teorik olarak değişime açık olduğu ileri sürülür. Kuralların doğrudan davranışları etkilediği varsayılmaz, bunun yerine kuralların, eylemlerin tercih edildiği durumun yapısını etkilediği iddia edilir (Ostrom, 1989: 6).

Kurallar meselesi bağlamında sosyolojik yeni kurumsal siyaset ile rasyonel tercih yeni kurumsal siyaset yaklaşımlarının kurallara yaklaşımlarını karşılaştırmak gerekmektedir. March ve Olsen kuralları uygunluk (appropriateness) kavramı kapsamında ele alarak, kuralların durumlar ile davranışlar arasındaki ilişkiyi belirlediğini ileri sürerler. Yazarlar, rasyonel tercih yaklaşımının sonuçsalcı (consequantilist) olduğunu ileri sürerek, kurallar söz konusu olduğunda, kuralların içselleştirilmiş normlar olmalarından dolayı sonuçlardan bağımsız bir şekilde insanların eylemlerini yönlendirdiğini belirtirler. Bu iki ekol de insanların kural takipçileri (rule followers) olduklarını düşündükleri halde yaklaşımlarındaki farklılık aşıkardır. Ostrom, March ve Olson'un eleştirilerini dikkate alarak bazı cevaplar geliştirmiştir.

March ve Olsen, Amerikan toplumunun sonuca odaklı bir kültürel eğilime sahip olduğunu ve rasyonel tercihin de aslında bu kültürden beslendiğini ima etmektedirler (March ve Olsen, 1989: 162). Ostrom da bu eleştirinin, bireylerin tercihlerini amaç-araç hesaplamasını kullanarak meşrulaştırdığını öne sürdüğünden dolayı yanlış olduğunu belirtir. Çünkü bireyler, amaç-araç analizini tercihlerini yapmadan önce, tercihlerini yapabilmek için kullanırlar. Bu yüzden Ostrom'a göre rasyonel tercih, tercihin mantığı olarak değil de, bir ex post facto (makabline şamil) meşrulaştırma olarak ele alındığında, March ve Olsen'in belirttiği gerilimlerin ve karşıtlıkların ortaya çıkacağını belirtmektedir (Ostrom, 1991: 239).

Ostrom'un bu itirazı yerindedir, zira kuralların öneminden bahsetmek hesaplamaya dayalı tercihin önemini göz ardı etmeyi zorunlu olarak gerektirmemektedir.

"Bu sebeple rasyonel tercih teorisyenleri, kurallar tarafından şekillenmiş tercihlerin rasyonel tercihten daha önemli olduğunu kavramsallaştırmak yerine, daha genel bir yaklaşım geliştirerek, hem kuralları hem de davranış ve çıktıları etkileyen

tahmin edilmiş sonuçları birlikte incelemeye çalışmaktadır” (Ostrom, 1991:239).

Kurallarla ilgili önemli bir ayrıntı da, davranışı yönlendiren kuralların genellikle belirli bir eylemde bulunulmasını emretmekten ya da belirli bir eylemi yasaklamaktan ziyade, belirli takım eylemlerin, belirli tarzlarda yapılmasına izin veren kurallar seti olmalarıdır. Friedrich Hayek de benzer bir vurgu ile davranış kurallarının neyin yapılacağından ziyade bir şeyin nasıl yapılacağını belirten kurallar olduğunu vurgular (Hayek, 1947). Kurallarla yönetilen bir durumda, kural dışı ilan edilen eylemlerin ise, tercihin mantığı çerçevesinde düşünülmemesi gerekmektedir (Ostrom, 1991: 239).

Rasyonel tercih yeni kurumsal siyaset yaklaşımının son dönemdeki yükselişi, rasyonel tercih teorisi içinde yaşanan dönüşümün verimli olduğunun kanıtıdır. Hatta artık, rasyonel tercih teorisyenleri, analizlerine geçmişin etkisini de katarak bireylerin tercihte bulunurken hangi açılardan sınırlı olduklarını daha iyi kavramaya çalışmaktadırlar. Özellikle Douglass North’un tarihsel olay ve yapıları açıklamak için yeni kurumsal teoriyi kullanması bir hayli etkili olmuş ve kendisine 1993 yılında Nobel İktisat Ödülü’nü kazandırmıştır. North’un B. W. Weingast ile birlikte 17. Yüzyılda İngiltere’de anayasacılığın nasıl geliştiğini kamu tercihi teorisine dayanarak açıklama girişimi, rasyonel tercihin alanını ve sınırlarını ne ölçüde geliştirdiğinin önemli bir belirtisidir (North ve Weingast, 1989).

North’un, J. J. Wallis ve B.R. Weingast ile birlikte yazdıkları *Violence and Social Orders* (North, Wallis, ve Weingast, 2012) adlı kitap, gelişmiş ülkelerin iktisadi ve siyasi kurumlarının tarihsel bir süreç içinde birbirlerini etkileyerek nasıl modern devleti ortaya çıkardıkları üzerine bir incelemedir. Bu açıdan bu yazarların teorilerini kısaca açıklamak rasyonel tercih yeni kurumsal teorinin de daha iyi anlaşılmasını mümkün kılabilir. Modern devletin evrimsel gelişimini sözleşmecî rasyonel tercih yaklaşımı etrafında ele alan yazarlar, bu kurumların geçirdiği belirli evreleri ve evrelerin oluşması için gereken belirli şartları açık teorik sınırlarla ortaya koyabildiklerinden, teorilerini aynı zamanda gelişmekte olan ülkelerin siyasal tarihlerine uygulamak son derece elverişlidir. Zaten yazarların öncelikli amaçları da gelişmekte olan ülkelerin hangi şartlar altında ve hangi evrelerden geçerek gelişmiş bir modern siyasal sisteme sahip olabileceklerini irdelemektir.

Douglass North ve arkadaşları özellikle siyasal ve ekonomik kurumların az gelişmişlik problemlerini ele aldıkları için, gelişmekte olan ülkelerin gelişme potansiyellerini anlamak ve desteklemek için çok kullanışlı bir kavramsal çerçeve sunmaktadırlar. Düşünürler ekonomik kaynakları kontrol etmek isteyen elit oligarşilerinin verdikleri mücadele üzerine dayanan, kurumsal değişim perspektifini kullanmaktadırlar. Yazarlar, bir devletin kurulum aşamasında ekonomik kaynakların kontrolü için gereken şiddet kullanımının maliyetinin bir aşamada ekonomik rantların getirisini aşacağını belirtirler. Bu yüzden şiddet gücüne sahip elit oligarşilerinin şiddeti kendileri için kazançlı bir şekilde kullanabilmeleri ve sonuçta rant arayışı faaliyetlerinin maliyetlerini düşürebilmeleri için, siyasal gücü aralarında paylaşmaları gerekmektedir. Devlet kurumlarının kurularak, belirli bir düzeyde istikrara kavuşturulduğu bu ilk aşama sınırlı erişim düzenleri (limited accessorders) olarak adlandırılır. Siyasi ve ekonomik güç üzerine, oligarşi grupları arasındaki bu anlaşmanın daha az rant arayışı içinde olan ve daha özgür bir topluma geçiş için bir potansiyel taşıdığı iddia edilir(North, Wallis ve Weingast,

2012: 18-20).

Bu potansiyelin temel mekanizması, ülkedeki yaratılan rantın ölçeğinin bilinçli bir şekilde elit koalisyonu tarafından azaltılmasıdır. Elit koalisyonunun bunu yapma sebebi ise rant ölçeğinin azaltılması sonucu ortaya çıkacak olan ekonomik verimlilik artışının büyük bir kısmını kendi aralarında paylaşacak olmalarıdır. Ancak rant ekonomisinin küçültülmesi rant ekonomisinin dışında kalan sıradan vatandaşlara ve gruplara, üretmek ve siyasal etkide bulunmak için daha fazla özgürlük sağlayacaktır. Bu noktada North ve arkadaşları, elitler arasındaki bu anlaşmanın belirli bazı koşulları sağladığı durumlarda, sınırlı erişim düzenlerinden açık erişim düzenlerine (open access orders) geçişin niyetlenilmemiş bir sonuç olarak doğabileceğini öne sürmektedirler (North, Wallis, Webb ve Weingast, 2012: 21-23). Bu koşulları elitler için hukukun üstünlüğünün sağlanması, hem kamusal hem de özel elit örgütlerinin kurumsallaşması ve şiddet kapasitesine sahip olan ordu, polis gibi kurumların elit koalisyonu tarafından konsolide bir şekilde kontrol edilebilmesidir (North, Wallis, Webb ve Weingast, 2012: 148). Bu şartlar altında daha fazla ekonomik kazanç ve daha fazla siyasi özgürlük için toplumdan yükselecek olan talep ülkenin gelişmiş kurumsal yapılara sahip olmasını sağlayacak bir dönüşümü kendiliğinden başlatabileceği ifade edilir. Yani başlangıçta rant ölçeğinin azaltılması sonucu ortaya çıkacak yeni denge durumunu koruyabileceklerini düşünen elit oligarşisinin, beklenmedik bir şekilde, elindeki rant mekanizmalarını toplumsal talep karşısında kaybedebilecekleri ileri sürmektedirler.

Şüphesiz söz konusu teori bundan çok daha kapsamlıdır ve sadece Avrupa tarihi ile kendini sınırlandırmayarak, pek çok gelişmekte olan ülkelerin siyasi tarihini benzer şekilde incelemektedir (North, Wallis, Webb ve Weingast, 2012). Teorinin önemli bir avantajı da modern devlet ile pre-modern devlet anlayışlarını birbirinden ayırarak, gelişmekte olan ülkelerdeki devlet-hükümet ayrışmasının tamamıyla farkında olmasıdır. Bu sayede söz konusu teori, pek çok Batı kökenli reform projelerinin fark edemedikleri kompleks problemleri, daha en başından fark ederek, gelişmekte olan ülkelerin devlet başarısızlıklarını "yönetişim" kavramının asla açıklayamayacağı bir derinlikle ele alabilmektedir.

Tarihsel Yeni Kurumsal Siyaset

Hall ve Taylor, tarihsel kurumsalcılığın, 1960'lar ve 1970'lerdeki siyaset bilimine hakim olan grup teorisi ve yapısal fonksiyonlizme karşı geliştiğini ama bu iki akımdan da yararlandığını iddia etmişlerdir (1996: 937). Tarihsel kurumsalcılar, grup teorisinin ileri sürdüğü gibi siyasetin merkezinde rakip grupların kıt kaynaklar için mücadeleleri olduğunu benimsemişlerdir. Çıkar grupları üzerine yapılan çalışmalar ya da neo-plüralist çalışmalar bu tür araştırmalara örnek verilebilir (R. Dahl, G. Sartori, W. Niskanen). Tarihsel kurumsalcılar siyasal örgütlenmenin bazı ekonomik çıkarları doğururken, diğerlerini nasıl ortadan kaldırdığı üzerine inceleme yapmak için, var olan formel kurumsal yapının mevcut ilişkileri neden ve nasıl şekillendirdiği ya da dönüştürdüğü üzerinde dururlar (Hall ve Taylor, 1996: 937).

Tarihsel kuramsalcılar, yapısal fonksiyonistlerin bütün bir sistemin parçalarının birbirleri ile nasıl etkileşimde bulduklarını açıklamalarından da yararlanmışlardır. Yapısalcılık sosyolojinin başından beri yaygın bir şekilde kullandığı bir yaklaşımdır. Herbert Spencer'ın (1851), Emile Durkheim'in (1893) ya da Talcott Parsons'un (1937) toplumsal devamlılığı ya da dayanışmayı açıklamak

için bu yöntemle başvurdukları görülebilir. Ancak yapısalcıların aksine tarihsel kurumsalcılık, yapısal fonksiyonistlerin sosyal, kültürel ya da psikolojik özelliklerin sistemin işleyişinin parametrelerinden ortaya çıktığı görüşlerine karşı çıkar. Bunun yerine siyasetin ya da politik ekonominin kurumsal örgütlenişinin kolektif davranışı şekillendirdiği ve asıl önemli olanın siyasi örgütlenme olduğunu vurgulayarak, kültürel açıklamalardan uzaklaşır (Hall ve Taylor, 1996: 937). Örneğin Doren Acemoğlu ve James Robinson (2013) *Why Nations Fail* kitabında kültürel yapısalcı açıklamaların ulusların ekonomik gelişimini açıklamada başarısız olduklarını kesin bir dille reddetmişlerdir. Yazarlar, Güney ve Kuzey Kore gibi aynı kültüre sahip toplumların ekonomik gelişme ve demokratik siyaset konusunda büyük ölçüde farklılaşmalarının kültürel özelliklere atıf yaparak açıklanamayacağını savunmaktadırlar (2013: 113).

Tarihsel kurumsalcılığın yapısal fonksiyonalizme karşı şüpheli yaklaşması diğer bir sebepten ötürü de şaşırtıcı değildir. Yapıların fonksiyonlarına göre kuruldukları ve kalıcılıklarını korudukları fikri, sosyal kurumları bilinçli bir tasarımın konusu yapmaya müsait kılar. Oysa tarihsel bir "nokta"dan bakarak sosyal kurumların yerine getirdiği fonksiyonu tespit etmek ile, bu sosyal yapının başından beri bu fonksiyonu yerine getirmek için kurulduğunu iddia etmek, birbirlerinden çok uzak iki yaklaşımdır. Özellikle evrimci yöntemi benimseyen kurumsalcıların bu hususa dikkat çektiklerini belirtmekte fayda vardır (Lustick, 2011). Ayrıca Paul Pierson (2000: 264) da fonksiyonalist yaklaşımların iddialarını hemen kabul etmeden önce tarihsel kırılma noktalarını iyi çalışmak gerektiği üzerine vurgu yapmaktadır.

Tarihsel kurumsalcılar kurumu, siyasal bütünlüğün (polity) örgütsel yapısı ya da politik ekonominin içine gömülü olan formel ya da informal prosedürler, normlar, rutinler ya da uyaşmalar (convention) olarak tanımlamaktadırlar (Hall ve Taylor, 1996: 938). Tarihsel kurumsalcılığın ayırt edici dört özelliğinden bahsetmek mümkündür. Birincisi tarihsel kurumsalcılık kurumlar ile bireysel davranışlar arasındaki ilişkiyi geniş (broad) kavramlarla açıklarlar. İkinci olarak kurumların operasyonları ve gelişmesi ile ilişkili olarak asimetrik güce vurgu yaparlar. Bu özellik siyasal kurumların belirleyiciliğine yapılan vurgunun bir gereğidir. Üçüncüsü, kurumların gelişiminde izlek bağımlılığa (path dependancy) ve niyetlenilmemiş sonuçlara vurgu yaparlar. Bu onların fonksiyonalizme karşı eleştirilerinde kolayca görülebilir. Dördüncüsü kurumsal analizi başka faktörlerle örneğin fikirlerin siyasal sonuçları ile entegre etmeye çalışırlar (Hall ve Taylor, 1996: 938). Son özellik iktisadi ve politik literatürde ortaya çıkan makro düzeydeki değişikliklerin politik kurumların ve siyasaların değişimine nasıl etki ettiği üzerine odaklanır. Keynezyenizmi gözden düşüren parasalcılığın siyasal sistemde yarattığı dönüşüm örnek olarak verilebilir (Peters, Pierre, King, 2005: 1294).

Bu özellikler arasında tarihsel kurumsalcılığı diğerlerinden ayıran en önemli özellik izlek bağımlılığa yaptığı vurgudur. Peters'a (1999: 63) göre, izlek bağımlılıkla kastedilen, bir kurum oluştuğu ya da bir siyasetin başlatıldığı sırada yapılan siyaset tercihlerinin, gelecekte de devam eden ve geniş ölçüde belirleyici olan etkilerinin olacağı iddiasıdır. Yani bir kurum oluştuğunda bu kurum oluşturmak için verilen kararlar ya da koyulan kurallar gelecekteki değişimi yönlendirmeye yetecek kadar güçlü ve ısrarcı olabilmektedir. Bu nedenle, aynı

operasyonel/tatbiki (operational) güçlerin her yerde ve her zaman aynı sonuçları vereceği iddiasına karşı çıkılır. Söz konusu güçler, geçmişten miras kalmış verili bir durumun bağlamsal özellikleri tarafından başka yönde şekilleneceklerdir. Tarihsel düzen tarihsel gelişmeyi belirli bir izlek doğrultusunda yönlendirecektir (Hall ve Taylor, 1996: 941).

Bu tür bir yaklaşım özellikle karşılaştırmalı siyasal sistem çalışmalarında önemli bir açıklayıcılığa sahiptir. Benzer faktörlerin farklı siyasal kurumlarda neden aynı sonuçları vermediğini açıklamak, yine kurumların oluşumunda verilen kararlara ve bu kararların hangi grupları ne şekilde etkilediğine önem kazandırmaktadır (Grief, 1998; Aoki, 2013). Konu üzerine önemli bir yazar olan Pierson'a (2000: 252) göre, izlek bağımlılık, "birbiri ardına gelen aşamaların arasındaki nedensel ilişkinin zamansal dizini"dir. Aşamalar arasında zamana yayılmış bir nedensellik ilişkisi bulunduğu için kurum hem aktörlerin davranışlarını hem de ileride ortaya çıkabilecek opsiyonları sınırlandırmaktadır. Tarihsel kurumsalcılık bu anlamda başlangıçta oluşturulan izleğin tamamen takip edilmesini değil, ama evrimsel bir yolun kurumsal değişimde esas olduğunu iddia eder. Yani değişim kaçınılmaz olmakla birlikte bu değişimin izleyeceği güzergah başlangıçta verilen kararlar tarafından şekillendirilecektir (Peters, 1999: 64). İzlek bağımlılığa ek olarak tarihsel mirasın ve önemli anın/bağlamın (critical juncture) kurumların değişiminde oynadığı role de dikkat çekilmektedir. Örneğin, Ruth B. Collier ve David Collier (1991), Güney Amerika siyasetindeki dönüşümü açıklamak için bu yöntemi kullanmışlardır.

Pierson (2000:251) özellikle, zamanlamaya ve sıralamaya (sequence) ilişkin belirli örüntülerin önemi üzerinde vurgu yapmıştır. Yazara göre, çok geniş bir skalada sosyal sonuçların doğması mümkündür ancak bu olayların akıbetleri arasındaki fark küçük ya da şansa dayalı olayların sonucu doğabilir ve belirli tarzdaki eylemler bir kere tanındığında geri döndürülmesi pratik olarak imkansız olabilir. Bu sebeple politik gelişme, kritik anlar (moments) ya da bağlamlar (junctures) dolayısıyla son şeklini alabilir. Pierson (200:251), izlek bağımlılığı ekonomiden ödünç aldığı bir kelime olan artan gelirler kavramı ile açıklamaya çalışır. Buna göre, izlek bağımlılık kendi kendini dayatan (self-enforcing) bir süreç ya da pozitif geri bildirim süreci olarak açıklanabilir. Kritik bağlamlar sonucu şekillenen kurumsal örüntü (pattern), farklı bir kurumsal tercihte bulunmanın alternatif maliyetinin yüksekliğinden dolayı değişime dayanıklı hale gelecektir (Pierson, 2000:251).

Pierson (2000:263), bir kurumun şekillenmesinden önce ortaya çıkan geniş olaylar skalasında farklı denge durumlarının olabileceğini, ancak farklı denge durumlarının elenerek tek bir tanesinin kalıcı olacağını belirtir. Kalıcı kurumsal düzenlemelerin, doğrudan etkinliklerine göre değil, ama kritik bir bağlamın/anın sonucu olarak şekillenebilecekleri iddia edilir. Buna da durumsallık (contingency) denmektedir. Ayrıca başlangıçtaki olaylar sonraki olaylardan daha önemlidir. Olayların sıralaması farklı olsaydı önemli değişiklikler yaratabilecek olaylar ve olgular, doğru zamanda ortaya çıkmadığı için etki yaratamayabileceği ileri sürülür. Dengeye ulaşmış bir kuruma ise eylemsizlik (inertia) hakimdir. Yani kurum artık değişime dirençlidir (Pierson, 2000: 263).

Görüldüğü üzere diğer yeni kurumsal ekollerde olduğu gibi tarihsel

kurumsalcılıkta da denge durumunda kurumsal düzenlemelerin ortaya çıkabildiği iddia edilmektedir. Ancak bu denge önermesinin sosyolojik ve rasyonalist kurumsalcı önermelerden bazı farklılıklarının olduğunu belirtmek gerekmektedir. Hall ve Taylor (1996: 939), rasyonalistlerin denge durumuna "hesap yaklaşımı" (calculus), sosyologların denge durumuna da "kültürel yaklaşım" demektedir. Yukarıda geniş bir şekilde belirtildiği üzere hesap yaklaşımı rasyonel ve amaçlı (purposive) bireyler arasında kurumsal düzenlemeler aracılığıyla dengenin nasıl kurulduğunu açıklamaktadır. Sosyolojik yaklaşım ise rasyonel hesaplamalardan ziyade durumsal uygunluk fikrinin faillerin eylemlerini etkileyerek denge durumunun devamlılığını sağladığı ileri sürmektedir. Birincisinde faillerin hedefleri kuruma dışsalken, ikincisinde hedefler kurumsal kültürden kaynaklanmaktadır.

Kurumsal düzenlemelere bağlı olmak ondan ayrılmaktan daha faydalıdır. Bir kurum daha fazla kolektif eylem problemi çözdükçe, mübadele sonucu daha fazla kazanç sağladıkça kurum da daha güçlü olacaktır. Kültürel yaklaşım ise sosyal kurumlarla ilişkili olan uylaşımların bireysel tercihin hazır bir hedefi olamayacağını belirtir. Çünkü kurumun yapısının kendisi bireysel tercihi şekillendirmektedir. Tarihsel kurumsalcılar ise kurum ile eylem arasındaki ilişkiyi açıklamak için eklektik bir şekilde iki görüşten de yararlanırlar. Stratejik hesaplarla oluşturulmuş kurumsal çerçeve sonrasında aktörlerin dünya görüşlerini etkileyerek kültürel kod haline dönüşebilmektedir (Hall ve Taylor, 1996: 940). Yani başlangıçta rasyonel tercihlerin ya da stratejik planlamaların ortaya çıkarttığı kurumsal düzenlemeler, kurum değişime karşı dirençli hale geldikçe kendi kurum kültürünü faillere dayatabileceği iddia edilmektedir. Bu tür bir yaklaşımın North ve arkadaşlarının (2012a, 2012b) çalışmalarında sıklıkla görmek mümkündür.

Tarihsel kurumsalcı çalışmalarından bazı örnekler yukarıdaki açıklamaları destekleyici olabilir. Tarihsel kurumsalcılar genellikle büyük coğrafi ölçeklerde, refah devleti harcamaları ya da eğitim politikaları gibi ülke çapındaki kurumsal düzenlemeleri ve politikaları ele almaktadırlar (Lowndes ve Roberts, 2013: 38). Örneğin Peter Hall'ın (1989) Keynesyen fikirlerin farklı ülkelerde benzer politika önerilerinin asıl desteklediği ve ekonomik kurumları şekillendirdiğini anlattığı çalışması tarihsel kurumsalcılığın klasik bir eseri olarak kabul görmektedir. Benzer şekilde Kathleen Thelen (2004) Britanya, Almanya, Japonya ve Amerika'da eğitim sistemlerinin son yüzyıldaki gelişimlerinin karşılaştırılması tarihsel kurumsalcılığın iyi örnekleri arasındadır (Lowndes ve Roberts, 2013: 39).

Sonuç

Rasyonel tercih yeni kurumsal yaklaşım kurumların faillerin müşevviklerini değiştirerek arzu edilen sosyal çıktılarının ortaya çıkmasını sağladığını ileri sürmektedir. Buna göre, kurumlar faillere diğer faillerin şimdiki ve gelecekteki eylemleri ile ilgili az ya da çok kesinlik sağlar. Daha özel olarak, kurumlar bireylere diğerleri hakkında bilgi sağlayarak, anlaşmaların uygulanma koşulları ile hukuki yaptırım konusunda kesinlik kazandırarak ve kusur işlenirse cezanın ne olacağını belirterek, toplumsal etkileşimi kolaylaştırır. Kurumlar bir failin beklentilerini değiştirerek birey üzerinde etkili olur. Çünkü kurumların bu yönü açık bir şekilde faillere stratejik etkileşimde bulunma fırsatı tanımaktadır. Sosyolojik yaklaşım da kurumların bu fonksiyonlarını gözardı etmemekle beraber, bireyin davranışlarının stratejik olmaktan ziyade dünya görüşü ile bağlanmış olduğunu ileri sürer. Bireyler

amaçlarını gerçekleştirmek için kurulu rutinlere ya da alışıldık davranış kalıplarına başvururlar. Dolayısıyla bireyleri fayda maksimize ediciler olarak görmekten ziyade tatmin ediciler (satisficers) olarak görmenin daha doğru olduğu iddia edilir. Bu farklılaşmadaki temel ayrım, kültürel yaklaşımı benimseyenlerin bireylerin tercihlerini araçsal bir hesaplama ile değil de bir durumun yorumlamasının sonucunda yaptıklarını kabul etmelerinde açığa çıkar. Tarihsel yeni kurumsal yaklaşım ise bu temel sorunsala zamansallığı ve şansı dahil ederek, tarihsel bir perspektiften, hem rasyonel tercihin hem de sosyolojik bakış açısının sınırlılıklarını ortaya çıkartmaya gayret etmektedir.

Rasyonel tercihin stratejik sosyal etkileşim üzerine yaptığı vurgu özellikle sağlam kurumsal düzenlemelerin olduğu örgütlerde anlamlı sonuçlar vermektedir. Örneğin, çıkar grupları arasındaki rekabeti ve uzlaşmayı inceleyen pek çok çalışma, ABD Kongresi'nin kurallarının, prosedürlerinin ve pratiklerinin güvenilirliği ve saygınlığı sayesinde yapılabildiği. Bu tür kural ve pratiklerin yeterince güçlü olmadığı bir siyasal sistemde rasyonel tercih yaklaşımı her zaman açıklayıcı olmayabilir. Rasyonel hesaplama imkanının olmadığı yerlerde, alışkanlıkların, "irrasyonel" kaygıların ya da tarihi rastlantıların kurumları şekillendirebildiği de hayatın bir gerçeğidir. Kültürel özellikler kurumların işleyişinden tamamen uzaklaştırıldığında bireysel olarak rasyonel kararlar alabilen insanların, herkes için daha iyi sonuçlar doğuracak kurumsal düzenlemeleri kabul etmekte neden başarısız olduklarını açıklamak güçleşmektedir. Benzer şekilde tarihsel bir süreçte kurulmuş siyasal ve ekonomik eşitsizliklerin yarattığı sorunları rasyonel tercih varsayımı ile açıklamaya çalışmak yetersiz kalabilir. Özellikle son dönemdeki yeni kurumsal ekonominin, kaynakların tahsisi olarak siyaseti incelemeleri ve siyasal elitlerin kaynak mücadelesinde denge durumunun ortaya çıkmasının koşullarının neler olduğu üzerine yaptığı çalışmalar, yukarıda dile getirilen eleştirilere karşılık verme girişimleri olarak da yorumlanabilir.

Kurumların fonksiyonlarının neler olduğu dışında bir diğer önemli husus da kurumların nasıl ortaya çıktığı meselesidir. Rasyonel tercih yaklaşımının özellikle sorun yaşadığı alan sağlam siyasal kurumları olmayan yerlerde kurumsal düzenlemenin nasıl ortaya çıkacağını ya da çıktığını açıklamadaki eksikliğidir. Rasyonel tercih yaklaşımına göre siyasal kurumlar temelde ortak mallar ya da kolektif eylem problemini çözmek için ortaya çıkarlar. Ancak bu problemi çözmeyi sağlayacak kuralların dayanacağı kültürel çerçeve üzerinde fazla durulmamıştır. Buna karşın Meyer ve Rowan (1977) kurumları toplumsal ihtiyaçların sembolik manifestoları ya da belirli bir grubun kendini meşrulaştırma çabasının bir ürünü olarak görmektedir. Kültürel yaklaşım kurumların ortaya çıkışını bireysel tercihlerden ziyade toplumsal ihtiyaçlara ve kurumların oynadığı fonksiyonlara dayandırmaktadır. Yeni sosyolojik kurumsalcılık özellikle araç-amaç çerçevesinde gelişen rasyonel bireysel tercihlerin dahi kültürel kodlarla sınırlandırıldığını göstermekte başarılıdır.

Rasyonel tercih yeni kurumsalcılık da bir çeşit fonksiyonalizmi benimser ancak rasyonel tercih yaklaşımı sosyolojik fonksiyonalizminden farklıdır. Rasyonel tercih yaklaşımında fonksiyonalizm hem maksatçı (intentionalist) hem de gönüllüdür (voluntarist). Bu özellikle yaklaşımın bireyci metodolojisinden ve araçsal rasyonaliteye verdiği önemden kaynaklanmaktadır. Sosyolojik

fonksiyonalizm ise daha kolektivist bir karakter taşır. Kurumların bireylerin amaçlarını gerçekleştirmelerini nasıl sağladığından ziyade kümülatif amaçların ya da ihtiyaçların nasıl karşılandığıyla ilgilenir ve özgür iradenin rolüne vurgu yapmak yerine, bireysel tercihlerin kurumlar tarafından nasıl şekillendirildiği üzerine vurgu yapar.

Yukarıda daha geniş bir şekilde üzerinde durulduğu üzere, tarihsel kurumsalcılık ise bu tür fonksiyonalist yaklaşımlara şüpheyle yaklaşarak niyetlenilmemiş sonuçların ve şansın-zamanlamanın kurumların şekillenmesinde önemli etkileri olduğunu belirtir. Ancak tarihsel kurumsalcılık bu eleştiriyle birlikte kurumların nasıl kurulduğu ya da doğduğu yönünde tatmin edici bir açıklama vermemektedir. Daha çok kurumların her zaman var olduğu ya da tarihsel güç politikasının (power politics) bir sonucu olarak ortaya çıktıkları ima edilmektedir.

Fonksiyonalizm tartışmasında rasyonel tercih yaklaşımı özellikle belirli kurumsal düzenlemeler çerçevesinde açığa çıkan stratejik etkileşimleri ve kurumların buna bağlı olarak gelişen fonksiyonlarını açıklamakta çok başarılıdır. Örgütler dışsal olarak daha geniş sosyal kurumlar tarafından şekillendirilirken, içsel olarak da bireylerin kişisel çıkarlarına belirli ölçüde hizmet etmek durumundadır. Bu zorunluluk otomatik olarak bireysel beklentilerin kurumsal beklentileri farklı ölçülerde etkileyeceğini de ima eder. Örneğin herhangi bir devlet dairesinin formel ve informal olarak belirlenmiş kuralları ve rutinleri, pekala bireysel beklentileri gerçekleştirmenin gizlenmiş yolları olarak kullanılabilir. Kamu tercihi teorisyenlerinin kamusal dairelerin bütçeleri üzerine yaptıkları araştırmalar bunu açık bir şekilde ortaya koymaktadır (Buttler, 2008: 88-94). Daha fazla bütçenin, bir kurumun üyeleri için daha fazla kişisel gelir ve daha iyi kariyer imkanı sunduğu göz önüne alınırsa, grup çıkarlarının kurumsal hedefler içinde nasıl gizlenebildiğini anlamak zor olmaz. P. Dunleavy'nin (1991) bu konudaki sınıflandırması ise bürokrasi çalışmalarında önemli bir etki bırakmıştır.

Son olarak farklı ekollerin kurumsal değişime nasıl yaklaştıklarını değerlendirmek de konunun bütünlüğü açısından önemlidir. Rasyonel tercih yaklaşımı kurumsal değişimin kurumun hedeflerinin ya da düzenlemelerin failerin hedefleri ve çıkarları ile uyumadığı zaman ortaya çıkacağını ileri sürerler. Denge durumunun bozulması farklı denge opsiyonları arasından yeni bir denge yaratacak kuralların seçilmesine olanak tanıyacaktır. Sosyolojik yaklaşımda ise çevrenin örgüt üzerindeki etkisi üzerinde durulmaktadır. Örgütün çevresine adapte olabilmeye kapasitesi örgütün ne ölçüde ne kadar değişiklik göstereceğini de belirleyecektir. Buradan hareketle siyasal statükonun kurumsal değişimi sınırlayacağı da iddia edilebilmektedir. Öte yandan rasyonel tercih yaklaşımı bazı durumlarda çevresini değiştiren örgütsel yapılardan bahsederek çevrenin örgüt üzerindeki etkisini sorgulayabilmektedirler. Özellikle modern demokrasilerde karşılaşılan radikal siyasa değişikliklerinin, çevresel faktörleri değiştirmeye yönelik girişimler olduğu burada hatırlanmalıdır. Tarihsel kurumsalcılık ise kurumsal değişimden ziyade kurumların nasıl yaşayabildikleri üzerine durmaktadır. Bu açıdan kurumsal değişim konusundaki açıklayıcılığı sınırlıdır. Ancak özellikle evrimsel bir metodoloji ile fonksiyonalist olmayan bir adapte edici (adaptive) değişimi geliştirmeye çalışması önemlidir. Örneğin, politik sistemlerde ya da kamusal politikalarda devamlılıkları ve kopuşları incelemek için bu tür bir evrimci yaklaşımın faydalı olabileceği pek

çok alan mevcuttur. Özellikle son dönemde rasyonel tercih teorisyenlerinin izlek bağımlılık bağlamında tarihsel kurumsalcıların bulgularından yararlandıkları söylenebilir. Ancak burada önemli bir metodolojik farka dikkat çekilmelidir. Tarihsel kurumsalcılar daha çok tümevarımcı bir yol izlerken, rasyonel tercih teorisyenleri tümdengelimci bir yol izlemektedirler.

Görüldüğü üzere yeni kurumsalcı yaklaşımların çatışan ve çakışan pek çok yönleri bulunmaktadır ve temelde benzer konuları açıklama eğilimi içindedirler. Son yıllarda artarak devam eden yeni kurumsalcı çalışmalar bu yaklaşım içindeki pek çok yönetsel sorunsalın çözümüne yönelik önemli adımların atılmasını sağlamıştır. Bu çalışmada belirtilen üç ekol arasında geniş çaplı işbirliklerinin yapılması mümkün görünmektedir. Ancak farklı ekollerin kendi karakteristiklerini daha uzun bir süre koruyacaklarını da şimdiden iddia etmek mümkündür. Yeni kurumsalcı yaklaşımlar gerek makro ölçekte büyük siyasal ve ekonomik dönüşümleri açıklamak için gerekse mikro ölçekte kamusal politikalar ya da daha sınırlı siyasal kurumsal değişiklikleri açıklamak için önemli bir araçtır. Bu açıdan yeni kurumsalcılık Türk siyasal sisteminin gelişimini ve güncel siyasal ve ekonomik olguları açıklamaya katkı sunabilir. Bu türlü bir girişim, hem Türkçe literatüre yenilikçi katkılar yapma konusunda hem de Türk siyasal sistemi bağlamında yeni kurumsalcı teoriye katkılar sunma konusunda önemli bir potansiyele sahiptir.

Kaynakça

- Acemoğlu, D., & Robinson, J. (2013). *Why Nations Fail, The Origins of Power, Prosperity and Poverty*, New York: Crown Bussiness.
- Aoki, Masahiko (2013). *Comperative Institutional Analysis*, New York: Edward Elgar Publishing.
- Azfar, O. (2001). The Logic of Collective Action. W. F. Shughart, & L. Razzolini (Ed.), içinde, *Elgar Companion to Public Choice* (s. 59-82). London: Edward Elgar.
- Barnett, R. E. (2014). *The Structure of Liberty: Justice and the Rule of Law*. London: Oxford University Press.
- Brennan, G., & Hamlin, A. (2001). Constitutional Choice. W. F. Shughart, & L. Razzolini (Ed.) içinde, *Eşgar Companion to Public Choice* (s. 117-139). New York: Edward Elgar.
- Buchanan, J.,&Tullock, G. (1962). *Calculus of Consent: Logical Foundations of Constitutional Democracy*. New York: New York University of Michigan Press.
- Buttler, E. (2008). *Public Choice A Primer*. London: The Institute of Economic Affairs.
- Collier ve Collier (1991). *Shaping the Political Arena: Critical Junctures, the Labor Movement, and Regime Dynamics in Latin America*, New York: Princeton

University Press.

- Dahl, R. (2000). *On Democracy*. New York: Yale University Press.
- Dimaggio, P.J. ve Powell, W. W. (1991), *Introduction, The New Institutionalism in Organizational Analysis*, Chicago: University of Chicago Press.
- Dolfsma, W. (2011). Government Failure: Four Types. *Journal of Economic Issues*, 45 (3), s. 593-604.
- Dunleavy, P. (1991). *Democracy, Bureaucracy and Public Choice*. London: Harvester Wheatsheaf.
- Duverger, M. (1974). *Siyasi Partiler*. Cev. Ergun Ozbudun. Ankara: Bilgi Yayınevi.
- Erdoğan, M. (2011). *Anayasa Hukuku*. Ankara: Orion Yayınları.
- Fligstein, N. (1996). Markets as Politics: A Political-Cultural Approach to Market Institutions. *American Sociological Review*, 61 (4), s. 656-673.
- Geanakoplos, J. (2004). Three Brief Proofs of Arrow's Impossibility Theorem, *Economic Theory*, 26, s. 211-215.
- Green, D., ve Shapiro, I. (1996). *Pathologies of Rational Choice Theory: A Critique of Applications in Political Science*. New York: Yale University Press.
- Grief, Avner (1998). "Historical and Comparative Analysis", *New Institutional Economics*, 88 (2), s. 80-84.
- Hannan, M.T. ve Freeman J. (1977). The Population Ecology of Organizations. *American Journal of Sociology*, 82 (5), s. 929-964.
- Havard, H. (2002). Rational Choice. D. Marsh (Ed.) içinde, *Theory and Methods in Political Science* (s. 65-89). London: Palgrave.
- Hayek, F. A. (1947). The Use of Knowledge in Society. F. A. Hayek (Ed.) içinde, *Individualism and Economic Order* (s. 57-76). New York: University of Chicago Press.
- Heywood, A. (2013a). *Siyaset Teorisine Giriş*. İstanbul: Küre Yayınları.
- Heywood, A. (2013b). *Siyasetin Temel Kavramları*. Ankara: Adres Yayınları.
- Lovett, F. (2006). "Rational Choice Theory and Explanation". *Rationality and Society*, 18 (2), s. 237-272.
- Lowndes, V. (2002). Institutionalism. D. Marsh (Ed.) içinde, *Theory and Methods in Political Science* (s. 90-108). London: Palgrave.
- Lowndes V. ve Roberts, M. (2013). *Why Institutions Matter, The Institutionalism in Political Science*. London: Palgrave Macmillian.
- Lustick, Ian S. (2011). Taking Evolution Seriously: Historical Institutionalism and Evolutionary Theory, *Polity*, 43 (2), s. 179-209.
- March, J. G., ve Olsen, J. (1989). *Rediscovering Institutions*. New York: Free Press.
- March, J. G. ve Olsen, J. P. (1984). The New Institutionalism: Organisational Factors in Political Life. *American Political Science Review*, 78 (3), s. 738-749.
- Meyer, J.W. ve Rowen B. (1977). Institutional Organizations: Formal Structures as Myth and ceremony, *American Journal of Sociology*, 83, s. 340-63.

- Montesquieu, C. D. (2011). *Kanunların Ruhü Üzerine*. İstanbul: HiperLink.
- North, D. C. ve Weingast, R. (1989). Constitutions and Commitment: The Evolution of Institutions Governing Public Choice in Seventeenth-Century England. *The Journal of Economic History*, 49 (4), 803-832.
- North, D., Wallis, J. J. ve Weingast, B. R. (2012a). *Violence and Social Orders: Interpreting Recorded Human History*. London: Cambridge University Press.
- North, D., Wallis, J., Webb, S., & Weingast, B. (2012b). *In the Shadow of Violence: Politics, Economics and the Problems of Development*. New York: Cambridge University Press.
- Olson, M. (2000). *Power and Prosperity: Outgrowing Communist and Capitalist Dictatorships*. New York: Basic Books.
- Olson, M. (2002). *The Logic of Collective Action*. New York: Harvard University Press.
- Ostrom, E. (1989). An Agenda For the Study of Institutions. *Public Choice*, 48, s. 3-25.
- Ostrom, E. (1991). "Rational Choice Theory and Institutional Analysis: Toward Complementarity". *The American Political Science Review*, 85 (1), s. 237-243.
- Peters, B. G. (1999). *Institutional Theory in Political Science*. New York: Pinter.
- Peters, G., Pierre J. ve King, D.S. (2005). The Politics of Path Dependency: Political Conflict in Historical Institutionalism. *The Journal of Politics*, 67(4), s. 1275-1300.
- Pierson, Paul (2000). Increasing Returns, Path Dependence, and the Study of Politics. *American Political Science Review*, 94(2), s. 251-267.
- Rhodes, Rod (2006). Old Institutionalism. Rhodes, Rockman, Binder (Ed.), içinde, *Oxford Handbook of Political Institutions* (s. 90-10), New York: Oxford University Press.
- Riker, L. (1996). *Rational Choice and the Problem of Institutions*. Bergen: Chr. Michelsen Institute.
- R. Coase, N. Wang (2005) Çin Nasıl Kapitalist Oldu?, İlkay Yılmaz, Buğra Kalkan (Çev.), Ankara: BigBang Yayınları.
- Sanders, D. (2002). Behaviouralism. D. Marsh (Ed.) içinde, *Theory and Methods in Political Science* (s. 45-63). London: Palgrave.
- Selznick P. (1996). Institutions "Old" and "New". *Administrative Science Quarterly*, 41, s. 270-277.
- Thelen, K. (2004). *How Institutions Evolve, The Political Economy of Skills in Germany, Britain, the United States and Japan*. Cambridge: Cambridge University Press.
- Tocqueville A. (2003 [1840]). *Democracy in America*. New York: Penguin Classics.
- Tsebelis, G. (1990). *Nested Games: Rational Choice in Comperative Politics*. London: University of California Press.

- Wallis, J. J. ve North, C. D. (2010). Defining State. *Mercantus Center, Working Paper* (s. 1-40). Washington D. C. : George Mason University.
- Williamson, O. E. (1981). *The Economics of Organization: The Transaction Cost Approach*, *American Journal of Sociology*, *87 (3)*, s. 548-577.

Niğde'de Cumhuriyet Bayramı Kutlamaları (1926-1948) Republic Day Celebrations In Nigde (1926-1948)

Gülin ÖZTÜRK*
Niğde Üniversitesi

Özet

Milli bayramlar; halkın ortak değerler etrafında kenetlenmesini sağlayan müstesna günler olup, toplumsal yaşamın önemli bir parçasını oluşturmaktadır. "29 Ekim" tarihinin Türkiye Cumhuriyeti Devleti'nde Cumhuriyet bayramı olarak kabul edilmesiyle birlikte bu bayram tüm yurttan ve dış temsilciliklerde törenlerle kutlanmaya başlamıştır. Kutlama törenleri halkın geniş katılımıyla büyük bir coşku ve sevinç içerisinde gerçekleştirilmiştir.

Bu çalışmada; 1926 yılından 1948 yılına kadar ki süreçte Niğde 'de gerçekleştirilen Cumhuriyet bayramlarına ilişkin bayram öncesi hazırlıkları, kutlama programları ile halkın etkinlikleri ve törenlerin içeriğine dair ayrıntılı bilgiler sunmaya çalışılmıştır. Çalışmanın hazırlanmasında söz konusu tarihler arasında Niğde'de yayınlanan yerel gazetelerden, dergilerden, Başbakanlık Cumhuriyet Arşivi'nde yer alan bayram yazışmalarından ve şahıslarla yapılan mülakatlardan yararlanılmıştır.

Anahtar Kelimeler: Niğde, Bayram, Cumhuriyet Bayramı, Kutlamalar, Gazete.

Abstract

National holidays that are crucial part of social life, are exceptional days which provide people come together through common values. By the date "29th October" being as Republic Day, it is celebrated in the homeland and overseas agencies. Celebrations are done in an enthusiasm and pleasure together with the whole country.

In this study, detailed knowledge is presented dealing with the content of celebrations, celebration programs, activities of the community and preparations of Republic Day in the period from 1929 to 1948. At the material time, for preparation of this study, local newspapers in Nigde, journals, republic day writings in the Prime Minister Republic archives and interviews are utilized.

Keywords: Nigde, Republic Day, Celebration, Newspapers

Giriş

Bayramların tarihçesi, kutlama biçimleri ve tarihsel gelişimleri sosyal tarih açısından önemli bir konudur (Öztürkmen, 1996: 32). Bayramlar; toplumu

* Yrd. Doç. Dr., Niğde Üniversitesi, Fen-Edebiyat Fakültesi, (gulinozturk51@hotmail.com).

oluşturan bireylerin birlik ve beraberlik duygusunu yoğun olarak yaşadığı, ortak değerlerin yeni nesillere aktarılması bakımından da önemli rol oynayan günlerdir. Bu nedenle milletlerin tarihindeki önemli olaylar ve dönüm noktaları birçok ülke tarafından milli bayram olarak kabul edilip kutlanmıştır. Türklerde "milli bayram" fikri II. Meşrutiyet döneminden itibaren oluşmaya başlamıştır. Meşrutiyetin ilanının milli bir bayram olarak kutlanması düşüncesi ilk olarak Hüseyin Cahit Yalçın Bey tarafından gündeme getirilmiş ve Meclis-i Mebusan'ının 5 Temmuz 1325'te (18 Temmuz 1909) başlayan görüşmeleri 10 Temmuz 1325 (23 Temmuz 1909) tarihinde sonuçlanmış, bu tarihin (23 Temmuz 1909) her yıl "milli bayram" olarak kutlanması kabul edilmiştir (MMZC, C.5, D.1, (5 Temmuz 1909): 175; Çolak, 2011: 15-21; Salman, 2012: 26-27). Bundan başka Osmanlı Devleti'nin kuruluş günü (30 Aralık) "*İstiklal-i Osmanî*" 1913 yılından itibaren devlet erkânında katılımıyla kutlanmaya başlanmıştır (Şahingöz, 1999: 195). Yeni Türk Devletinin kurulmasını hazırlayan süreçte ise önemli olan hadiseler yeni kutlamalar ve tarihlerin ortaya çıkmasını sağlamıştır.

Türk Milleti, Mustafa Kemal Paşa'nın önderliğinde sıkıntıları göğüsleyerek Milli Mücadele'yi başarı ile sonuçlandırmış, ardından da millet egemenliğini tesis ederek, bu zorlu süreci cumhuriyet ile taçlandırmıştır. Bu rejiminin benimsenmesi Türkiye Cumhuriyeti Devleti ve Türk Halkı için önemli bir dönüm noktası olmuştur. Bu bağlamda "29 Ekim'in Milli Bayram" olarak kutlanması düşüncesiyle Türkiye Büyük Millet Meclisi'nin kararı ile Cumhuriyet'in 1924 yılında özel bir merasimle kutlanması için bir kararname yayınlanmıştır (Düstur, 1340: 666; Akbayrak, 1987: 37)¹. Hükümet tarafından bir kanun teklifi hazırlanmış, söz konusu bu teklif 8 Şubat 1925'te meclise sevk edilmiştir. Kanun teklifi Layiha Encümeni'nde incelenmiş, 29 Ekim'in milli bayram kabul edilip, yurt içinde ve dışındaki temsilciliklerde devlet adına düzenlenecek törenlerle kutlanmasının uygun olacağı kabul edilmiştir (BCA, Fon kodu:30..18.11 Yer No:12.62.13; BCA, Fon kodu:30..18.11 Yer No:12.75.6.;TBMM Zabıt Ceridesi, C. 18, Devre II, İçtima Senesi II: 164-165). Millî egemenliğe dayalı yeni rejimin yıl dönümlerinin yurttan ve diplomatik temsilciliklerde büyük coşku yaratacak biçimde kutlanması, yapılan inkılâpların kökleşmesi açısından önemli bir görev sayılmıştır (Aslan, 2011: 153).

Hazırlanan bu kanun teklifi 19 Nisan 1925'te mecliste görüşülmeye başlanmıştır. Yapılan görüşmeler sırasında Başvekil Ali Fethi (Okyar) söz alarak "*Cumhuriyetin ilanına müsadif 29 Teşrin-i Evvel gününün Milli Bayram addi hakkında Hariciye Vekâleti Celilesince tanzim edilen ve İcra Vekilleri Heyeti'nin 8. 2. 1341 tarihli içtimainda lede't tezekkür Meclis-i Ali'ye arzı takarrür eden layihayı kanuniye ve esbab-ı mucibe mazbatası leffen takdim kılınmıştır. İktizasının ifa ve neticesinin inbasına müsaade buyrulmasını rica eylerim*" diyerek kanun teklifinin önemini vurgulamıştır (TBMM Zabıt Ceridesi, C. 18, Devre II, İçtima Senesi II: 164). Aynı gün yapılan oylamada kanun kabul edilmiş ve Cumhuriyetin

¹Bu kararname doğrultusunda Niğde'de 22 Kasım 1924 tarihinde bayram kutlaması yapılmış ve bu kutlamaya ait bir resim mevcut olup ekte verilmiştir. Ancak Niğde'de yapılan bu kutlamaya ait bir yazılı bilgiye ulaşılamamıştır.

ilan tarihi olan "29 Ekim" günü 1925 yılından itibaren Cumhuriyet Bayramı olarak kutlanmasına karar verilmiştir.

Niğde' de Yapılan Cumhuriyet Bayramı Kutlamaları

Türkiye'de Cumhuriyet Bayramı kutlamaları resmen 1925 yılında başlamıştır. Bütün Türkiye'de olduğu gibi Niğde'de de 1925 yılında Cumhuriyet Bayramı kutlamaları yapılmış ise de bu kutlamalara ait bir kayıt ve bilgiye ulaşılamamıştır. Bu yüzden çalışmamız 1926-1948 yılları arasını kapsamaktadır. Konunun tarihsel sınırları belirlenirken, Atatürk ve İnönü dönemlerinde Niğde'de yapılan bayram kutlamaları esas alınmıştır. Niğde, bu yıllar arasında Türkiye'de gerçekleştirilen inkılâp ve gelişmeleri yakından takip ederek destek olmuştur. Yapılan bu destekler bayram kutlamalarında coşkulu bir şekilde kendisini göstermektedir.

Niğde de tespit edebildiğimiz ilk Cumhuriyet Bayramı kutlamaları 29 Ekim 1926 Cuma günü Hükümet Konağı önünde sabah saat dokuz buçukta yapılmıştır. Tören; şube reisleri, Cumhuriyet Halk Fırkası ve Belediye Heyetleri, Ticaret, Sanayi ve Ziraat odaları temsilcileri, Türk Ocağı, Muallimler Birliği ve İdman Yurdu İdare Heyetlerinin vilayet makamında valiyi ziyaretleri ile başlamış, daha sonra vali ve beraberindekiler ziyaretçilere iade-i ziyarette bulunmuştur. Törenin tertip ve düzeni için vilayet baş komiseri Hilmi Bey görevlendirilmiş, kutlamanın başlamasından bir saat önce de öğrenciler ve jandarma takımı hazır bulunmuştur (Niğde Gazetesi, 27 Ekim 1926: 1).

Cumhuriyet'in ilanının bayram olarak kutlandığı bu güne gösterilen ilgi ve hassasiyetten dolayı Cumhurbaşkanı Gazi Mustafa Kemal Paşa, Niğde Valisi Salih Cemal Bey'e kutlama telgrafi göndermiştir. Aynı şekilde Türk İnkılâbının bu mutlu gününün en iyi şekilde yaşatılmasından dolayı Niğde Valisi Salih Cemal Bey Cumhurbaşkanı'na gönderdiği telgrafi ile teşekkür etmiştir. Bayram sabahı Hükümet ve Belediye önünde toplanan halk, merasim saati yaklaştıkça tören alanını doldurmuştur. Saat dokuz buçuktan itibaren jandarma müfrezesiyle Niğde Ortaokulu, Paşakapı Kız İlkokulu ve Kız Numune Okulu öğrencileri merasimin yapılacağı alanda hazır bulunmuşlardır. Paşakapı Kız İlkokulu tarafından hazırlanan ve otomobil üzerinde ayakta duran bir kız öğrenci Cumhuriyeti temsil ederek merasim halkasının önünde yerini almıştır². Cumhuriyet Kızı'nı taşıyan otomobil bayraklar, yeşil dallar, tüller ve kordelalarla süslenmiştir. Cumhuriyet Kızı'nın göğsünü ve tacını süsleyen pırlantalı ve incili rozetlerin adeta göz kamaştırdığı gazete haberlerinde yer almaktadır. Merasime ortaokul talebeleri tarafından okunan Cumhuriyet marşıyla başlanmıştır. Daha sonra Kız Numune ile Paşakapı Kız İlkokulu öğrencilerinin, Niğde Gazetesi sahibi ve başyazarı avukat Cenap Şahabettin Bey³'in konuşmaları ile devam edilmiştir. Konuşmaları takiben resmigeçitle Hükümet konağı önündeki tören sona ermiştir. Bayram gecesi hükümet meydanıyla belediye önündeki zafer taklarına birçok fenerler asılmış,

² 1919 Niğde doğumlu Ulviye Başkan ile yapılan mülakatta kendisi Cumhuriyet kızı seçilerek Cumhuriyet bayramı kutlamalarında görev almış. (20 Temmuz 2014, saat:14:00)

³ Niğde Gazetesi ve Niğde de yapılan bayram kutlamalarında yapmış olduğu konuşmalarla önemli bir şahsiyet olan Cenab Şahabeddin Bey için bkz., (Topal, 2013: 801).

gecenin ilerleyen saatlerine kadar halk eğlenceye iştirak etmiş ve hep birlikte bayramı kutlamışlardır. Geliri İdman Yurdu'na bırakılmak üzere gündüz hanımlara, gece de erkeklere Türk Ocağı Muallimler Birliği ve İdman Yurdu heyetlerinin ortaklaşa hazırladığı bir müsamere düzenlenmiştir. Müsamerenin sonunda Jandarma Merkez Bölük Kumandanı ressamlarından Kasım Bey tarafından hazırlanan Gazi'nin kara kalem resimleri müzayedeyle satışa sunulmuştur (Niğde Gazetesi, Kasım 1926: 1).

1928 yılı Cumhuriyet Bayramı kutlamalarında Niğde de geleneksel kutlamanın dışında bayramdan bir gün evvel hükümet konağı önünde yaptırılan Gazi Mustafa Kemal'in büstü bir kız öğrenci tarafından kordelanın kesilmesi ile törenle açılmıştır. Niğde Halkı Türklüğün hayat ve istiklalini kurtarmış olan Gazi'nin büstü huzurunda minnet duygularını ifade etmiştir (Bilgi Gazetesi, 5 Kasım 1928: 2). 1930 yılı kutlamalarında ise Niğde milletvekillerinin Büyük Millet Meclisindeki törene iştirak etmeleri bayram kutlamalarına ayrı bir güzellik katmıştır (Bilgi Gazetesi, 27 Ekim 1930: 1). 1931-1932 yılı Cumhuriyet Bayram kutlamaları Niğde de diğer yıllarda yapılan program çerçevesinde gerçekleşmiştir (Resmi Niğde Gazetesi, 2 Kasım 1931: 1; Resmi Niğde Gazetesi, 31 Ekim 1932: 1-2).

1933 yılı Cumhuriyet Bayramının onuncu yıldönümü olması sebebi ile oldukça önemlidir. Cumhuriyetin ilanından itibaren siyasi, sosyal, ekonomik, iktisadi, eğitim ve kültür alanlarında yapılan inkılâplarla Cumhuriyetin kısa süre içerisinde aldığı mesafe ve bu başarının ülke ve bütün dünyaya duyurulması bu kutlamaların daha da anlamlı hale gelmesine katkı da bulunmuştur (Demirhan, 1999: 147-148). Bu kutlamalarla Cumhuriyetin getirdiği kazanımların halka benimsetilmesi anlamında daha sonraki kutlamalara örnek teşkil etmesi amaçlanmıştır. Bu sebeple her zaman yapılan bayram kutlamalarından farklı olarak kutlama etkinlikleri kapsamında 9 Haziran 1933 yılında "Cumhuriyetin ilanının Onuncu Yıldönümünü Kutlanması"na dair kanun teklifi Meclis'e sunulmuştur. Bu on iki maddelik kanun teklifinde kutlamalarda hükümetin ve halkın alacağı sorumluluklar belirlenmiştir (Sönmez, 2004: 90). 11 Haziran 1933 yılında yasalanan bu kanunla onuncu yıl dönümü kutlamalarının üç gün süreceği, resmi dairelerin bu süre içerisinde tatil olup diğer yerler hakkında hafta tatili kanununun uygulanacağı, kutlama işlerini yürütmek üzere merkezde Başvekâlete bağlı olan bir yüksek komisyon ve illerde yine bu işle meşgul olacak komite ve heyetlerin kurulacağı, bu komisyon, komite ve heyetlerin belediye bütçelerinden kutlama masrafları olarak ayrılan paradan hükümetçe uygun görülecek kadar harcama yapabilecekleri, kutlama işlerinde komisyon, heyet ve komitelerin haberleşmelerinin parasız olduğu, asker, polis, jandarma, öğrenciler ve izciler gibi Cumhuriyet bayramının onuncu yıl dönümü törenine iştirak edeceklerin nakliye vasıtalarının parasız olacağı, bu bayram günlerinde bütün telgraf, mektup ve kart ücretlerinin yarıya indirileceği, Cumhuriyetin ilk on yılı hatırası olarak bir madalya basıp isteyenlere satmaya ve gelir fazlasını inkılâplara hizmet edecek bir esere sermaye olarak ayırmaya Maarif Vekâletinin sorumlu olduğu ayrıca Kasım 1933 maaşı ile Ekim ayı ücretleri Ekim'in 28. günü ödenmesinin kararlaştırıldığı belirtilmiştir (Resmi Gazete, Kanun No.2305, Sayı.2437: 1; TBMM Zabıt Ceridesi, Devre IV, C. 16, İçtima Senesi II: 200-202). 18 Eylül 1933 tarih ve 148 sayılı

genelge ile vilayetlere Cumhuriyet bayramlarında kullanacakları talimatname gönderilmiştir. Talimatnamenin giriş bölümünde bayram kutlamasının halkla buluşmak açısından anlamı üzerinde durulmuştur (Çakan, 2004: 131).

Niğde de Cumhuriyetin ilanının onuncu yıl kutlamaları için yukarıda ifade edilen talimatname çerçevesinde resmi yetkililerin ve halkın katılımı ile günler öncesi hazırlıklara başlanmıştır. İlk olarak bayramda hep birlikte söylenecek olan "Cumhuriyet Marşı" Niğde halkevinde Pazar, Salı, Perşembe ve Cuma günleri öğleden sonra yapılan provalarla halka öğretilmiştir. Musiki komitesi başkanı Cafer Bey'in idaresinde öğretmenler de marşı öğrenmek için halkevinde toplanmışlardır. Halkevinin bütün komiteleri yaptıkları toplantılarla bayrama ait görev dağılımı yapmışlardır. Belediye de bayram hazırlıklarına katılmış, sokaklara asılacak fener, bayrak ve grafik siparişlerini vermiş, şehrin istasyon tarafına bakan kısmındaki evlerin kireçle badanalanması, maddi durumu olmayanların ise belediyeye başvurarak kireç almaları için muhtarlıklara talimat verilerek sokaklar temizlenmiştir (Resmi Niğde Gazetesi, 9 Ekim 1933: 1).

Cumhuriyetin onuncu yıldönümü etkinliklerinde önemli bir yer tutan tiyatro gösterilerinin en iyi şekilde hazırlanması için tiyatro eserlerinin yazımının teşvik edilip başarılı bulunanların seçimine büyük özen gösterilmiştir. Bu işte görevlendirilen Temsil Komitesi eldeki ulusal piyeslerin Cumhuriyet Bayramı'nda oynanması için tanınmış yazarların eserlerini toplayarak kutlamalar çerçevesinde sahneletmiştir. Kurtuluş Savaşı, Cumhuriyet ve İnkılâp konularını işleyen bu eserlerin bütün yurttan oynanmasının ulusal heyecanın artmasında etkili olacağı düşünülmüştür (Demirhan, 1999: 71-72). Bu nedenle de Niğde de Onuncu yıldönümü kutlamalarına hazırlık aşamasında halkevine on beşe yakın eser gelmiş bunlardan İstiklal, İnkılâp, Cumhuriyet Yolunda, Kahraman ve Köy Muallimi isimli piyesler seçilerek bayramda temsil edilip hazırlanmasına karar verilmiştir (Resmi Niğde Gazetesi, 9 Ekim 1933: 1). Bayram günü asker, öğrenci, şehre uzak veya yakın köylerden bayramı görmek ve kutlamak için halk Cumhuriyet meydanında sabah saat sekizde toplanmış, saat dokuz da İstiklal Marşının okunması ile tören başlamıştır. Onuncu yıl marşının coşku ile okunmasının hemen ardından halk kürsülerinde⁴ konuşmacılar "*Gazi ve Yarattığı İş*" başlığı ile on sene öncesi ile bugünün kıyaslamasını yaparak Cumhuriyetin önemini vurgulamışlardır. Geçit töreninin tamamlanmasından sonra kalabalık istasyon caddesinden stadyuma doğru yürüyerek burada stadyumun açılış töreni gerçekleştirilmiştir (Resmi Niğde Gazetesi, 6 Kasım 1933: 1-2).

Onuncu yıl bayram kutlamalarının ikinci günü Niğde de halk sabah saat dokuzda meydana toplanarak yapılan bayram konuşmalarını dinlemiş, hayır cemiyetleri, resmi ve gayri resmi kuruluşlara yardımlarda bulunmuştur. Yardım derneklerinden Hilal-i Ahmer Cemiyeti de onuncu yıl kutlamalarına atfen çalışmalar başlatmış, yoksul hastaları ziyaret ederek tedavi edip ilaç dağıtmıştır. Okullarda yapılan temsillerle Cumhuriyetin on yıllık serüveni canlandırılmaya

⁴ Halk Kürsüleri: Cumhuriyetin Onuncu Yıldönümünü benzersiz bir şekilde kutlamak amacı ile öncelikle Ankara ve İstanbul gibi büyük illerdeki Cumhuriyet meydanlarında kurulmuş ve isteyen vatandaşların il komitelerine önceden bildirmek sureti ile Türk Cumhuriyeti'nin ve Türk inkılabının anlamı ve getirdikleri hakkında duygu ve düşüncelerini anlattıkları yerlerdir.(Demirhan, 1999: 79).

çalışılmıştır. Saat beşte bayram kutlamalarına katılan seksen kadar davetliye ziyafet verilmiş ve akşam da halkevinde günün anlam ve önemini anlatan "Mavi Yıldırım" adlı piyes sahneye konmuştur (Resmi Niğde Gazetesi, 13 Kasım 1933: 1). Bayramın son gününde bile ilk günün heyecanı devam etmiştir. Cumhuriyet meydanında toplanan halk Halkevine giderek burada köycülük şubesinin açılışına iştirak etmiştir. Saat onda şehre Bor'dan gelen büyük kalabalığı Niğde halkı heyecanla karşılamış, hep birlikte Cumhuriyet dönemi eserlerinden olan askeri kışanının açılışı gerçekleştirilmiştir. Saat ikide İstasyon Caddesine gidilerek Niğde için oldukça önemli olan Ulukışla-Niğde-Kayseri demiryolu hattının açılış törenine iştirak etmişlerdir. Akşam ise balo ve fener alayının yapılması ile Niğde de onuncu yıl bayram kutlamaları büyük sevinç ile tamamlanmıştır (Resmi Niğde Gazetesi, 20 Kasım 1933: 1-2).

Niğde'de yapılacak olan Cumhuriyetin on birinci yıl dönümü kutlamaları kararlaştırılan program çerçevesinde gerçekleştirilmiştir (Resmi Niğde Gazetesi, 29 Ekim 1934: 7). Bu kutlama da uçakların Niğde semalarında ilk kez görülmesi bayrama ayrı bir heyecan katmıştır (Resmi Niğde Gazetesi, 5 Kasım 1934: 1). 1934 yılı kutlamaları dönemin gazete ve dergilerinde haber olarak yer almıştır. Niğde Halkevi tarafından yayınlanan ve Eczacı Naim Osman Bey'in imtiyaz sahibi, Muallim Cevat Bey'in de yöneticisi olduğu Akpınar Mecmuasına daimi yazarlarından Hüseyin Avni Bey (Göktürk), Niğde de büyük bir coşku ile kutlanan Cumhuriyet Bayramı'nın anısına "*Bir Yaş Daha*" başlıklı yazı kaleme almıştır. Cumhuriyet ve Atatürk Türkiye'sinin Niğde'deki sesi olan dergideki yazısında bayram kutlamalarının Türk milletine kazanımlarını anlatmıştır. Cumhuriyetin verimli bir yoldan genç ve dinç bir geleceğe doğru hızla ilerlediğini, bu yolda büyük değişikliklerin yaşandığını, Türk ulusunun değişim yolunda ülküsü uğrunda başarması gereken şeyleri idrak ettiğini dile getirmiştir. Yazısını, Niğde özelinde tüm Türk milletine ithaf ettiğini belirterek tamamlamıştır (Akpınar, Ekim 1934: 1-2; Resmi Niğde Gazetesi, 5 Kasım 1934: 1-2). 1934 tarihli Resmi Niğde Gazetesi'nde Cumhuriyetin 11. Yıldönümü münasebetiyle "*Bugün Cumhuriyetin 11 Yıl dönümünü yaşıyor ve yaşatıyoruz. Binlerce şehit Türk oğlunun kanı pahasına elde ettiğimiz bu en yüce günümüz kutlu olsun...*" başlıklı yazıda Niğde'nin Cumhuriyet öncesi ve sonrasına ait fiziki, sosyal, ekonomik ve kültürel durum karşılaştırılarak bu süredeki Niğde'ye etkileri dile getirilmiştir (Resmi Niğde Gazetesi, 29 Ekim 1934: 1-2).

Niğde'de 1935 ve 1936 yılı bayram kutlamaları belirlenen program gereğince diğer yıllardaki kutlamalar örneğinde gerçekleşmiştir (Niğde Gazetesi, 4 Kasım 1935: 1-2; Niğde Gazetesi, 31 Ekim 1936: 1). 1936 yılı kutlamalarında halkevinde 2000 kişiye temsil verilmesi ve "Atıla" isimli piyesin sahneye konması bu yıl kutlamalarının farklılığını göstermektedir (Niğde Gazetesi, 31 Ekim 1936: 1).

Niğde'de Cumhuriyetin on dördüncü yıldönümü bayram kutlamalarında her yıldan farklı olarak Atatürk'ün çeşitli portrelerinin birçok binaya asılması ve spor yurdunun açılış töreninin gerçekleştirilmesi bu kutlamalara ayrı bir güzellik katmıştır (Niğde Gazetesi, 5 Kasım 1937: 1).

Cumhuriyetin on dördüncü yılının kutlanması çerçevesinde Seyfi Yalvaçer tarafından Akpınar Dergisi'nde "*Cumhurluk Bayramının 14. Kutlusu*" başlıklı

makale yer almıştır. Makalede Cumhuriyetin on dördüncü yılı etkinliklerine yer verildikten sonra Cumhuriyetin Türk ulusuna olan katkıları belirtilmiştir. On dört yıl içinde meydana gelen gelişmelerin tarihte hiçbir millete nasip olmadığı; kutlamaların görkemli bir şekilde gerçekleştirildiği ifade edilmiştir (Akpınar, Ekim 1937: 3-5; Niğde Gazetesi, 22 Ekim 1937: 1-2).

Niğde C.H.P İl Yönetim Kurulu başkanının C.H.P Genel Sekreterliği'ne gönderdiği yazıda on beşinci yıldönümü münasebetiyle Niğde de yapılacak kutlamalar için komitelerin seçilip çalışmalara başlanıldığı bildirilmiştir (BCA, Fon Kodu: 490.100, Kutu No:1147- Dosya No:25- Sıra No:1-15). Niğde'nin bayındırlık, ekonomi, ziraat, kültür ve imar durumunu on beş yıl içindeki gelişmeleri anlatan bir kitapçık hazırlanmıştır (Niğde Gazetesi, 16 Eylül 1938: 1). Bayram günü yapılan merasimin ardından bayramla ilgili konuşmalar yapılmış, konferanslar tertip edilmiştir (Niğde Gazetesi, 2 Kasım 1938: 1).

1939 yılı bayram kutlamalarında şehir bayraklarla donatılmış olup başvekilin konuşmaları halka radyo vasıtası ile dinletilmiştir (Koç, 2012: 81). Tertip komitesi tarafından talimatlara uygun bir şekilde bez üzerine yazılan veciz sözler cadde taklarına asılmış ve tören alanı süslenmiştir. Niğde bölgesi sporcuları arasında çeşitli spor müsabakaları tertip edilmiş, bu müsabakalar ile de bayram havası biraz daha renklendirilmeye çalışılmıştır (BCA, Fon Kodu: 490.100, Kutu No:1147- Dosya No:25- Sıra No:1-11,12; Niğde Gazetesi, 2 Kasım 1939: 1-2)⁵. Cumhuriyetin on altıncı yılı kutlamaları üzerine Fehmi Okan tarafından "*Cumhuriyetimizin 16. Yıldönümünü Kutlarken*" başlıklı yazı Akpınar dergisinde kaleme alınmıştır. Yazıda, Cumhuriyetin erdem ve faziletleri anlatılırken, geçmişin eksik ve yanlışlıklarının da ifade edilmesinden çekinilmemiştir (Akpınar, Ekim 1939: 1).

1940 yılı bayram kutlamaları için Niğde de birtakım çalışmalar önceden yapılmıştır. C.H.P Niğde Vilayet İdare Heyeti Başkanı'nın C.H.P Genel Sekreterliği'ne gönderdiği 30 Eylül 1940 tarihli yazıda oluşturulan kutlama komitesinin valinin başkanlığında toplanarak yapılması gereken hazırlıkları tespit ettiği belirtilmiştir. Atatürk büstüne çelenk konulmuş, sporcular arasında çeşitli yarışmalar düzenlenmiş ertesi akşam da Halkevi temsil şubesi "Çoban" isimli piyesi sahneye koymuştur (BCA, Fon Kodu: 490.100, Kutu No:1147- Dosya No:25- Sıra No:1-8).1941 ve 1942 yılı bayram kutlamaları ise hazırlanan tören programı çerçevesinde yapılmıştır (Niğde Gazetesi, 2 Kasım 1941: 1-2; BCA, Fon Kodu: 490.100, Kutu No:1147- Dosya No:25- Sıra No:1-7;1-5).

Yirminci yıl kutlamalarında (1943) Niğde de Cumhuriyet Meydanı'nın kuzeyine C.H.P ile Halkevi, güney kısmına da belediye tarafından çeşitli süslemelerle bezenmiş taklar kurulmuştur. İstasyon Caddesine Ticaret ve Sanayi Odası'nın Niğde esnafları adına kuracağı takın malzemeleri taşınmış, öğrenciler geçit resmi provası yapmışlardır. Belediye saat kulesinde ve kalede çok uzaktan görünecek şekilde ışıklandırma tertibatı yapmıştır. Başvekil Şükrü Saraçoğlu'nun saat birde bayram konuşması halkevi hoparlöründen halka dinletilmiş, saz ve bando ekibi konser vermiştir. Diğer kutlamalardan farklı olarak atlıların gösteriler

⁵ Cumhuriyetin kuruluşu ile birlikte Cumhuriyet Halk Fırkasının girişimi ve valilerin öncülüğünde başta Ankara olmak üzere bazı illerde Cumhuriyet Bayramı kutlamaları çerçevesinde resmi balolar düzenlenmiştir. (Duman, 1997: 46).

için Cumhuriyet Meydanı kumla kaplanmış olup yüz kişilik bir süvari grubu törende hünerlerini sergilemişlerdir. Bayram hazırlıkları Niğde pazarına denk geldiği için köylerden birçok insan şehre gelmiştir. Bayram sabahı saat onda halk meydana toplanmış, protokol yerini aldıktan sonra tören başlamıştır. Yirmi yılın kazanımlarını anlatan bir konuşmadan sonra geçit töreni icra edilmiştir. Demirci, marangoz, derici esnafının kendi hünerleriyle hazırladığı araba meslek gruplarının özgün çalışmalarının canlı bir örneğini ilk kez bu bayram kutlamasında oluşturmuştur (Niğde Gazetesi, 8 Kasım 1943: 1-2).

1944 ve 1945 yılı bayram kutlamalarında Niğde de diğer yıllarda farklı olan bir değişiklik göze çarpmamaktadır. 1946 yılı bayram kutlamalarında ise geleneksel kutlamalarla birlikte sporcular için istasyon civarındaki büyük çayırda futbol, voleybol müsabakaları tertip edilmiş; bayramın ertesi günü Bor ve Kemerhisar'a inceleme gezileri düzenlenmiştir (Niğde Gazetesi, 3 Kasım 1944:1-2; Niğde Gazetesi, 2 Kasım 1945:1-2; Niğde Gazetesi, 18 Ekim 1946:1-2).

Niğde'de 1947 yılı Cumhuriyet Bayramı ile Kurban Bayramı'nın aynı tarihe rastlaması sebebiyle halk iki bayramı birlikte kutlamanın neşesi içerisinde Cumhuriyet Meydanı'nda yerini almıştır. Daha sonra diğer bayramlarda olduğu gibi tören programı uygulanmıştır (Niğde Gazetesi, 31 Ekim 1947:1).

Çok partili döneme rastlayan Cumhuriyetin yirmi beşinci yıldönümü bayram kutlamalarına Niğde de C.H.P İl İdare Kurulu Başkanı Bedri Bilginer Bey, 27 Eylül 1948 tarihli idare kurulu toplantısında bayram hazırlıklarını yapmak üzere 13 kişiden oluşan bir komitenin oluşturulup hazırlıklara başlanıldığını C.H.P. Genel Sekreterliği'ne göndermiş olduğu yazıda belirtmiştir (BCA, Fon Kodu: 490.100, Kutu No:1147- Dosya No:25- Sıra No:1-4).

Bayram kutlamalarında ilk defa 28 Ekim günü saat birde Alaattin Tepesi'nden top atışıyla bayramın başladığı ilan edilmiştir. Bayram, tebrikler, çelenk koyma ve geçit resminin ardından kız ve erkek ortaokul izcilerinden oluşan bir ekip zeybek oyunu sergilemiş, akşam da görkemli bir fener alayı düzenlenmiştir (Niğde Gazetesi, 29 Ekim 1948:1-2).

Sonuç

Cumhuriyetin bayram olarak resmen kabul edilip ilan edilmesi ile Türkiye Cumhuriyeti Devleti'nin her köşesinde kutlanmaya başlanmıştır.

Niğde'de Cumhuriyet Bayramı kutlama hazırlıklarının valiliğin öncülüğünde oluşturulan bir düzenleme komitesince yapıldığı görülmektedir. Bu hazırlıklar günler öncesinden başlatılarak belirli bir program çerçevesinde uygulamaya konulmuştur. Halkın katılımıyla törenler gerçekleştirilmiştir. Törenlerde yapılan konuşmalar ve bu kutlamalara dair basında çıkan yazılarla Türk inkılabının yaşatılması ve bu inkılabın Türk Milletine sağladığı faydaların topluma daha iyi anlatılması amaçlanmıştır. Belediye ile esnafın kutlama hazırlıkları şehrin görünümünü canlandırmış ve bayrama ayrı bir güzellik katmıştır. Niğde Halkevi de bayram kutlamalarında tertip ettiği müsamereler, eğlenceler ve spor müsabakaları ile de aktif bir rol oynamıştır.

Coşkuyla gerçekleşen bayram kutlamalarında Niğde halkı çevre ilçe ve köylerden gelen hemşerileriyle birlik ve beraberliğin önemini bir kat daha vurgulamışlardır. Niğde’de Cumhuriyet döneminde kurulan çok sayıda müessesenin kutlamaların olduğu gün açılışlarının yapıldığı dikkat çekmektedir. Niğde için oldukça önemli olan şehirdeki ilk Gazi Mustafa Kemal büstü, askeri kıışla, stadyum ile bağılı yolların açılması da bu etkinlikler kapsamındadır.

Kaynakça

I.Arşiv Kaynakları

Başbakanlık Cumhuriyet Arşivi

BCA, Fon kodu:30..18.11 Yer No:12.62.13

BCA, Fon kodu:30..18.11 Yer No:12.75.6.

BCA, Fon Kodu: 490.100, Kutu No:1147- Dosya No:25- Sıra No:1-4

BCA, Fon Kodu: 490.100, Kutu No:1147- Dosya No:25- Sıra No:1-5.

BCA, Fon Kodu: 490.100, Kutu No:1147- Dosya No:25- Sıra No:1-7.

BCA, Fon Kodu: 490.100, Kutu No:1147- Dosya No:25- Sıra No:1-8.

BCA, Fon Kodu: 490.100, Kutu No:1147- Dosya No:25- Sıra No:1-11,12.

BCA, Fon Kodu: 490.100, Kutu No:1147- Dosya No:25- Sıra No:1-15.

II. Resmi Yayınlar

Dustur, 3.Tertip, Cilt 5, 26 Teşrin-i Evvel 1340.

Meclis-i Mebusan Zabıt Ceridesi, Cilt 5, Devre I.

TBMM Zabıt Ceridesi, Cilt 18, Devre II, İçtima Senesi II.

TBMM Zabıt Ceridesi, Cilt 16, Devre IV, İçtima Senesi II.

III. Süreli Yayınlar

Akpınar Dergisi, Ekim 1934.

Akpınar Dergisi, Ekim 1937.

Akpınar Dergisi, Ekim 1939.
Atatürk Araştırma Merkezi Dergisi
Bilgi Gazetesi, 5 Kasım 1928.
Bilgi Gazetesi, 27 Ekim 1930.
Hakimiyet-i Milliye Gazetesi
Niğde Gazetesi, 27 Ekim 1926.
Niğde Gazetesi, Kasım 1926.
Resmi Niğde Gazetesi, 2 Kasım 1931.
Resmi Niğde Gazetesi, 31 Ekim 1932.
Resmi Niğde Gazetesi, 9 Ekim 1933.
Resmi Niğde Gazetesi, 6 Kasım 1933.
Resmi Niğde Gazetesi, 13 Kasım 1933.
Resmi Niğde Gazetesi, 20 Kasım 1933.
Resmi Niğde Gazetesi, 29 Ekim 1934.
Resmi Niğde Gazetesi, 5 Kasım 1934.
Niğde Gazetesi, 4 Kasım 1935.
Niğde Gazetesi, 31 Ekim 1936.
Niğde Gazetesi, 5 Kasım 1937.
Niğde Gazetesi, 22 Ekim 1937.
Niğde Gazetesi, 16 Eylül 1938.
Niğde Gazetesi, 2 Kasım 1938.
Niğde Gazetesi, 2 Kasım 1941.
Niğde Gazetesi, 8 Kasım 1943.
Niğde Gazetesi, 3 Kasım 1944.
Niğde Gazetesi, 2 Kasım 1945.
Niğde Gazetesi, 18 Ekim 1946.
Niğde Gazetesi, 31 Ekim 1947.
Niğde Gazetesi, 29 Ekim 1948.
Resmi Gazete

IV. Kitap ve Makaleler

- Akbayrak, H. (1987). Osmanlı'dan Cumhuriyet'e Milli Bayramlar. *Tarih ve Toplum*, Sayı 43, Temmuz, 31-38.
- Aslan, A. D. (2011). *Cumhuriyet'in Törensel Meşruiyeti:Ulus-Devlet İnşa Sürecinde Milli Bayramlar (1923-1938)*, Basılmamış Doktora Tezi, Ankara.
- Bolat, B. S. (2012). *Milli Bayram Olgusu ve Türkiye'de Yapılan Cumhuriyet Bayramı Kutlamaları (1923-1960)*, Ankara.
- Çakan, I. (2004). *Konuşunuz,Konuşturunuz Tek Parti Döneminde Propagandanın Etkin Silahı:Söz*, İstanbul:Otopsi Yayınları.
- Çolak, F.(2013). *Osmanlı'dan Cumhuriyet'e 10 Temmuz Hürriyet Bayramı*, Konya: Çizgi Kitabevi Yayınları.
- Demirhan, N. (1997). Türkiye Cumhuriyeti'nin Onuncu Yıldönümü Kutlamaları. *Atatürk Araştırma Merkezi Dergisi*, Sayı 37, C. XIII (Mart), 141-150.
- Demirhan, N.(1999). *Cumhuriyetin Onuncu Yılı'nın Türk İnkılap Tarihinde Yeri ve Önemi*, Atatürk Araştırma Merkezi, Ankara.
- Duman, D. (1997). Cumhuriyet Baloları. *Toplumsal Tarih*, Sayı 37, Cilt 7, Ocak, İstanbul: 44-48.
- Koç ,N. (2012). Cumhuriyet'in İlk Yıllarında Radyo. *Cumhuriyet Tarihi Araştırmaları Dergisi*, Yıl 8, Sayı 15, Bahar, 69-103.
- Öztürkmen, A. (1996). Milli Bayramlar: Şekli ve Hatırası-I. *Toplumsal Tarih*, Sayı 28, Nisan, 29-35.
- Şahingöz, M.(1999). Osmanlı'dan Milli Mücadeleye İstiklal-i Osmani Günü Kutlamaları. *Osmanlı*, Cilt 1, Ankara, 194-201.
- Topal, N. (2013). Niğde Basın Tarihinden Bir Kesit (1924-1931). *Turkish Studies International Periodical For The Languages, Literature and History of Turkish or Turkic Volume 8/5 Spring*, Ankara, 797-813.

V. Sözlü Tarih Görüşmeleri

1919 Niğde doğumlu Ulviye Başkan ile görüşme. (20 Temmuz 2014, saat:14:00)



Ek 1: Niğde Hükümet Konağı'ndan bir görünüş



Ek 2: Niğde Orta Mektep Önünde yapılan Cumhuriyet Bayramı Kutlaması



Ek 3: Niğde Hükümet Meydanında Yapılan Cumhuriyet Bayramı Kutlaması (1933)



Ek 4: 29 Ekim 1933 Cumhuriyet Bayramı Kutlamasına Katılan Heyet (1933)

تقریر :
 ۲۷ تشرین اول ۱۹۲۶

صاحب و باش حمردی : ابوالشهاب جمال .
 مطبعه و اداره خانه می
 نیکده : ایضاً اوجانی — دائره نغمه
 نشر ایشرین آثار اعاده اولورماز
 بلجه اوراق تحریر مدیری ای نامه کوندره ایله

تاریخ تأسیسی : ۱۳ ترمز ۳۴۰
 مدیر مسئولی : ابوالشهاب جمال
 آتونه شر اعلیٰ :
 سنه لکی ۲۰۰ آتی آتلی ۱۵۰ غروشدور
 امدانک تحریکاتنه مسکولیت قبول ایملز
 هراوج اعلاتان اجره تا بعدر .

چهار شنبه کونری نشر اولوروز ، خلفه منکانه اولورین هرشدین بخت ایله
 جمهوریتی وهفتلق سیاسی خلق غزه سیدو

نستغسی هر پرده ۵ غروشدور

تبریک

نورکی قور تارانه ، نورکلیسی
 جه لنده نورکک شان استقلالنی شرفنی مینه منده صافه دیانه و بوتونه
 نورک بنگلنک غرو ربنی نابدره قدر اوقشایانه بوبوک جمهوریت بایرامنی نیکره محترم
 قارنلرینه قوطلولورق افتخار ایله .

زاده سعید ، دوققور عبدالرحمن ، نجار
 حاجی طارف ، عطاریوسف ، طابو کاجی خیرالدین
 قصاب دورمش آقا خندوسی مصطفی ،
 قوندوروجی حاجی حسن آفانک حاجی ،
 آککچی کوچیک محمود ، آویرمسولنی
 قاضی زاده راشد ، آککچی بوبوک محمود
 غفوریک کریمسی نجیبه خانم ، اجزاجی
 فیم ، حاجی شریف اقدی کریمسی حسین
 خاتم راسم اقدی کریمسی ندیه خانم ،
 برکیلدن راشد اوغلی احمد ، اسکیکوش
 جیوهی اوغلی دده آقا ، قصاب کریمشنگ
 حسن ، محاسبین عبدالله ، صلاح الدین
 اقدی زاده چودت قاضیخان نعمان چاوش ،
 کولچکی رسم و راسب اقدی کریمسی
 ناچیبه ، منالک عاشق مصطفی ، غفوریک
 زاده یوسف ، بیکیشی شاکر آقا خندوسی
 حمید ، فرنگلی عیاش اقدی زاده خلوصی ،
 قاولاق شیلی حسن اقدی خندوسی راجی
 نامه ولیسی حسن اقدی ، آککچی محمود
 اوغلی ابراهیم ، قاطرچی اوغلی عیاش آقا
 خندوسی شوکت ، عیاش آقا خندوسی مرتضی
 نامه ولیسی ، عیاش آقا خندوسی ابراهیم نامه
 ولیسی ، عیاش آقا کریمسی حنیفه نامه
 ولیسی ، عیاش آقا کریمسی زهران نامه ولیسی ،
 عیاش آقا کریمسی طریفه نامه ولیسی ،
 قاطرچی محمد خندوسی سلیمان ، رجب
 کریمسی حدیجه ، ذرویش آقا زاده نائل ،
 راستی اقدی زوجیسه مونه ، قوندوروجی
 علی ، حاجی قدر آقازاده مقدوسی ، دوققور
 حسین قاولاق شیلین حسن اقدی بیکله ،
 آقاز ترار قوندین ایللی برک ایلا سرمایه بله
 تاسی ایلدین ، مژ کورالی بیک ایلدین .

جمهوریتک اعلانی سنه دورینه مصادف

۲۹ تشرین اول ۱۹۲۶ جمه کونی حکومت قونغانده پایله جتی مراسم
 برقرار ایله

- ۱ — بومذ کورده ساعت طقوز : مقدمه مقام ولایت زدرده حمرد رؤسای
 مأمورین ولایت مأمورین آزه الله جمیات و مؤسسات رسیده
 اعضالینک تبریکاتی قبول ایله جکده .
 آ — بالموم دوامر و شحات رؤسای مأمورین سازه
 ب — جمهوریت خلق فرمسی هیئت ادارسی .
 ج — بله هیتی ، مجلس عموی و اجمن ولایت اعضاری .
 د — تجارت و صنایع و زراعت اولورلی .
 ه — نورک اوجانی و مطبلر برای وادبان پوردی اداره هیئتری .
- ۲ — متحران محلتک و اعالیٰ همیتدین آرزو بیوردان ذوات
 ذوات موی ایلک سرام تبریکه به منطاً و سربراری داخلده اشتراکلی مطلوب
 و ملزوم اولوریندن و مخصوصده انتظاک تأیینه ولایت سر قویسی ، آمور ایله قدر .
- ۳ — مراسمک ختایی متعاب رؤسای مؤرخن مقام ولایتده اجتماع ایملز بولور برمانه
 خلق فرقه سه بله و اثر منه اخذ عسکر شهید منه نورک اوجانیه و سائر ایجاب ایله
 برره کدیورک امانده زیارت و تبریکات ایله جکده .
- ۴ — مراسمه بیلاییزدن برسات اولوز زوال ساعت سکر جمعه بالموم کتاب طلبسی
 و زاهدانه فلسفه ده داخل اولوبس حالده سکوت قونانک جله قوسی اوکنده
 اجتماع ایملزک جمهوریتک تاریخ اعلاتنه مصادف بوشرفی کون نسیده ایله جکده .
 و پايله آبرجه بر پرور عام تنقل ایله قدر . و بر اساسده ترتیبات و انتظامات تأیینه
 ولایت سر قویسی مأموردر .
- ۵ — اشوبو پرور عام عمومی منقده دور . مراسم تبریکه دور و لونیسی ایجاب ایله ذوات
 آبرویه دعوتیه کوندره جکده .

۲۵ ل ۲۹ تشرین اول ۱۹۲۶

بنیانه سامع ولیسی مقیده سلیم ولیسی بایلدین
 قاضی زاده راسم ، حافظ عزت ، و فویق
 اقدی زاده ابراهیم ، حتی چاوش زاده
 علی کمال ، و دیورلی زاده اسماعیل ، و محسن
 اقدی زاده علی ، شاکر آقازاده برهان الدین
 صاب حاجی محمد ، قاطرچی اوغلی حاجی ،

مهاجر سلیم شمس ، فرنگلی رحمت ،
 مهاجریندن ابراهیم مرسی ، کلباسارلی
 زاده سلیم ، احمد آقا زاده مصطفی چاروش ،
 نجار حاجی جمال ، خطیب سیف الله ، علی
 اقدی خندوسی تعصب محمد ، کرا — حاجی
 حاجی حسین ، حاجی عیاش اقدی

یکده چینیچی و نجار باقمسی نشر منقده می
 یکده ده مشکل چینیچی و نجار باقمسی
 نورک آتوم شرکتک نظامنامه داخلی
 اجرا و کیلری هیئتک ۱۶ ل جزیران
 نازیشلو اچغانده قبول و تصویب
 بیورله قی نورکی جمهوریتی ریاست جلیله شدن
 تصدیق بیوریلان نظامنامه موجب جمده کور
 باقمه ارباب تجارت و صناعت و باخچه زراعه
 اعون شرانقله قیسه و عدلیه اقراسانده
 بولونقی آلات و ادوات زراعیه ایله ترتیبات و اعیان
 و صنایعه خادم قیبتانه کیروشک آوالس
 بایقی آلات و ادوات زراعیه اعمال و تعمیر
 ایجتا و زراعه اعلایانه آجاجی اولان اشخاص
 و یا شرکتزده اقرانانده بولونقی و یا خود
 شرکتیه بوکی قیبتانه کیروشک قیسه
 و مرکز ولایته ملحق قزاده و چوچوسورک
 ارادیه توزیع و تقسیم و اسامیه سودتیله
 منافع زراعیه چالقمق قواعد مخصوصه
 توفیقاً الکترایی تأسیساتی وجوده کنورمک
 و باقمه ممالاتی اجرا ایلیمک و لدا ایجاب
 توبه جنگلکاری میخانه کیتیمک اولوزه
 بکری رسنه منقله نیکده میوتی میر آلالی
 غالب و نیکده میوتی بولوی منق زاده
 خانداسی ، خواجه زاده حامی ، عزت
 اقدی زاده مقید ، بطال آقا زاده عابدین
 و عیاش الدین اقدی زاده مصطفی ، کناجی
 حاجی امین و حاجی ناچر زاده علی ، خواجه
 زاده فاتی ، شاکر آقا ، منق زاده نورلی ،
 زاده آقازاده شاکر ، حاجی مصطفی اقدی
 زاده راسم ، سراج زاده سیدی ، قاطرچی
 زاده عیاش ، کوچی زاده مصطفی ، مهاجر

Ek 5: Niğde de yapılacak Cumhuriyet Bayramı Kutlama Programına bir örnek

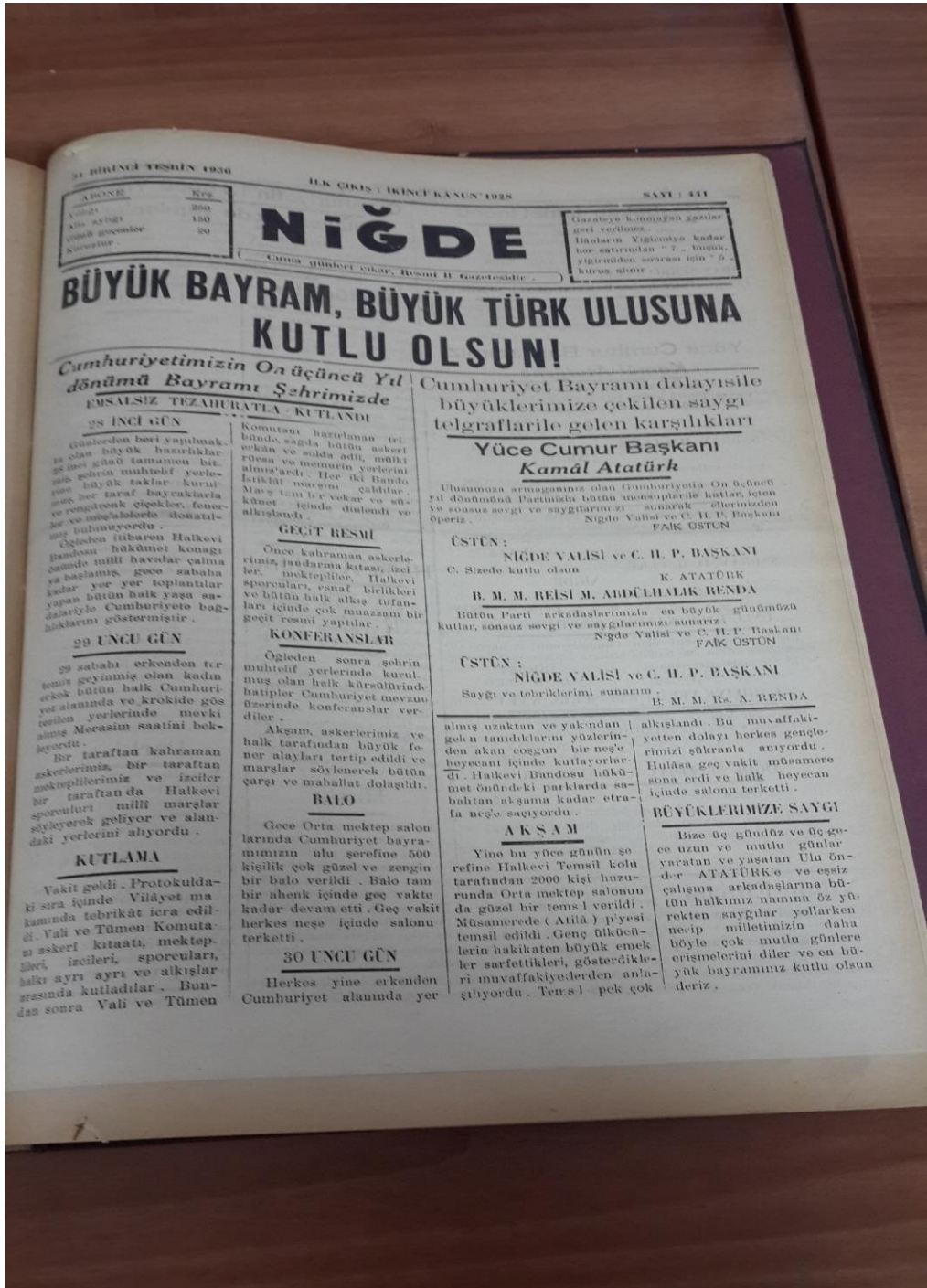

Ek 6: Bayram Programı ve Kutlama Telgraflarına bir örnek

Güvenilirliği Yüksek Hava Trafik Örgütleri İçin Örgütsel Öğrenme Kabiliyeti Ölçeği Geliştirme Çalışması

Study of Organizational Learning Capability Scale for High Reliability Air Traffic Control Organizations

Eyüp Bayram ŞEKERLİ*
Muğla Sıtkı Koçman Üniversitesi
Soner TASLAK**
Muğla Sıtkı Koçman Üniversitesi

Özet

Bu çalışmanın amacı yoğun çevresel risklere rağmen sürdürülebilir bir emniyet düzeyi ile faaliyetlerine devam eden Güvenilirliği Yüksek Örgütlerde öğrenme kabiliyetlerini ölçen bir ölçek geliştirmektir. Çalışmaya İstanbul Atatürk, Ankara Esenboğa, Antalya, Dalaman, İzmir Adnan Menderes ve Bodrum-Milas Havalimanlarında görev yapan 243 hava trafik kontrolörü katılmıştır. Kapsam geçerlilik analizi sonucunda elde edilen 67 ifadeye temel bileşenler faktör analizi uygulanması sonucunda 18 maddeden oluşan ve "öğrenme odaklılık", "açık iletişim", "öğrenme desteği", "liderlik desteği" olarak adlandırılan dört alt boyut belirlenmiştir. Yapısal geçerliliği sınamak amacıyla yapılan doğrulayıcı faktör analizi sonucunda elde edilen ki kare-serbetlik derecesi oranı olarak belirlenen $1.68 < 2$ değeri model uyumunun iyi olduğunu göstermiştir. İç tutarlılığı belirlemek için yapılan iki yarı güvenilirlik testleri sonucunda Cronbach Alfa-0.90, Spearman Brown-0.71 ve Guttman-0.82 değerlerinin de yeterli olduğu belirlenmiştir.

Anahtar Kelimeler: Güvenilirliği Yüksek Örgütler, Örgütsel Öğrenme Kabiliyeti, Geçerlilik, Güvenilirlik.

* Öğr.Gör.Dr., Muğla Sıtkı Koçman Üniversitesi, Dalaman Meslek Yüksek Okulu, e-mail: eyupbs@mu.edu.tr

** Doç.Dr., Muğla Sıtkı Koçman Üniversitesi, Dalaman Meslek Yüksek Okulu, İİBF, e-mail: sonertaslak@gmail.com

Abstract

The main purpose of this research is generating a scale to measure organizational learning capabilities of high reliability organizations which operate with intense environmental risks. Research sample consists air traffic controllers of İstanbul Atatürk, Ankara Esenboğa, Antalya, Dalaman, İzmir Adnan Menderes and Bodrum International Airports. Content validity examination resulted 67 items and principal component factor analysis applied to 243 valid questionnaires and specified constructional validity with 18 items, 4 main dimensions named as "learning focus", "open communication", "learning support" and "leader support". Furthermore, confirmatory factor analysis to test structural validity resulted good indix value as $\chi^2/df=1.68<2$. Reliability of scale analysis resulted as Cronbach Alfa-0.90, Spearman Brown-0.71 and Guttman-0.82 which are satisfactory.

Keywords: High Reliability Organizations, Organizational Learning Capability, Validity, Reliability.

Giriş

Küreselleşme ve sürekli artan rekabet, örgütlerin sürdürülebilirliklerini olumsuz yönde etkilemektedir. Bu anlamda örgütler, değişen çevreye hızlı bir şekilde ayak uydurabilmeli ve gelecekte meydana gelebilecek değişiklikler için doğru stratejileri geliştirebilmelidirler. Ayrıca, örgütler varlıklarını devam ettirebilmek ve değişen çevreye uyum sağlayabilmek için sistematik olarak bilgi toplamalı ve kullanabilmelidirler. Bu anlamda, günümüzün örgütlerinin öğrenme yeteneğine sahip olması gerekmektedir. Örgütsel öğrenme genel olarak bilginin sistematik bir biçimde tüm örgüte aktarılması çabasını kapsayan enformasyon yönetim stratejisi olarak tanımlanmaktadır (Spector ve Davidsen, 2006: 64).

Yüksek riskli işlemler gerçekleştiren örgütler de diğerleri gibi kar elde etmeyi ve varlıklarını sürdürmeyi amaçlamaktadırlar. Diğer yandan, tehlikenin yüksek olduğu bir çevrede faaliyetlerini sürdüren yüksek riskli sistemlerin süreklilikleri, emniyet seviyelerini azami düzeyde sağlayabilmelerine bağlıdır. Bu nedenle, diğer örgüt tiplerine göre karmaşık bir yapıya ve yüksek riskli süreçlere sahip olan petrol rafinerileri, nükleer santraller, havacılık işletmeleri, uzay araştırmaları kuruluşları, kimya firmaları ve askeri örgütlerdeki öğrenme bozuklukları örgütün tamamının varlığını tehdit etmektedir. Bu tip örgütlerde, örgütsel süreçlerdeki hataların tespit edilmesine yönelik bilgilerin elde edilememesi, yorumlanamaması ve örgüt içerisinde yayılamaması "felaketlere" neden olabilmektedir. Bu iş kollarındaki örgütler, yüksek ve çok çeşitli risklerle çalışmalarına rağmen çok az kaza ve kırım yaşamaktadırlar. Bu yeteneğe sahip olan örgütler Güvenilirliği Yüksek Örgütler-GYÖ (High Reliability Organizations-HRO) olarak ifade edilmektedirler (La Porte ve Consolini, 1991; Weick ve Sutcliffe, 2001). Bu anlamda güvenilirliği yüksek örgütlerin üzerinde uzmanlaştıkları öğrenme kabiliyetleri geliştirdikleri düşünülmektedir (La Porte ve Consolini, 1991; Roberts ve Bea, 2001; Weick ve Sutcliffe, 2001). Çalışma kapsamında Türk Yönetim Literatüründe irdelenmediği görülmüş olan Güvenilirliği Yüksek Örgüt Teorisi ile bilgi verilmektedir. Ülkemiz literatüründe Güvenilirliği Yüksek Örgütlerde örgütsel öğrenmenin nasıl gerçekleştiği ile ilgili araştırmanın bulunmaması güvenilir ve geçerli ölçeklerin geliştirilmesini gerekli kılmaktadır. Bu nedenle, bu araştırmanın en temel amacı güvenilirliği yüksek örgüt olan hava trafik örgütlenmelerinde örgütsel öğrenme kabiliyeti boyutlarını tespit edebilecek güvenilir ve geçerli bir ölçeğin oluşturulmasıdır.

Güvenilirliği Yüksek Örgütler

Doğrusal girdi çıktı ilişkilerinin yer aldığı örgütlerin aksine; karmaşık bir yapıya sahip, havacılık, enerji, savunma ve sağlık sektörlerinde yer alan örgüt tipleri üretim süreçlerini emniyet odaklı bir şekilde örgütlemiş olmalarına ve birçok kural belirleyerek bunlara titizlikle uymalarına rağmen kaza ve kırım potansiyelini artıran hataları tamamen ortadan kaldıramamaktadırlar. Bazı araştırmacılara (Perrow 1984, Sagan 1993) göre büyük ölçekli bu teknik sistemler, karmaşıklık ve yüksek bağımlılık nedeniyle güvenilirlikle ilgili hatalara karşı oldukça duyarlıdır. Perrow (1984) tarafından Normal Kaza Teorisi (Normal Accident Theory) olarak adlandırılan bu görüşe göre daha emniyetli olmak için alınan önlemlerle giderek daha karmaşık yapılar haline dönüşen sistemlerde meydana gelen riskler, örgütün risk yönetimi ile ilgili stratejilerini de çoğu zaman işlevsiz kılarak kazaların meydana gelmesini kaçınılmaz hale getirmektedir (Roe vd. 2004: 264).

Normal Kaza Teorisi emniyet odaklı karmaşık örgütlerin birtakım öğrenme süreçlerine sahip olsa dahi, örgütün sahip olduğu tüm süreçlerin yönetilemeyecek kadar çok olduğunu iddia etmektedir. Diğer yandan bazı araştırmalar (La Porte ve Consolini, 1991; Roberts ve Bea, 2001; Weick ve Sutcliffe, 2001) tarafından havacılık, nükleer enerji, kimya ve savunma sektörlerinde yer alan örgütlerin sahip oldukları yoğun çevresel risklere nazaran düşük kaza-kırım skorları ile çalıştıklarını belirtmektedirler. Bu araştırmacılar, kazaların normal olabileceğini fakat ciddi boyutta olanların belirli örgütsel uygulamalarla önlenebileceğine inanmaktadırlar. Bu tip örgütler, karmaşık yapılarına rağmen sürdürülebilir bir emniyet düzeyi ile operasyonlarını devam ettirebilen örgütler anlamına gelen Güvenilirliği Yüksek Örgütler (GYÖ) olarak tanımlanmaktadır (La Porte ve Consolini, 1991). GYÖ'ler birbirine yüksek bağımlılığa sahip süreçlerden (tightly coupled) oluşan hava trafik kontrol, nükleer reaktör, demiryolu taşıma işletmeleri gibi, büyük sistem kazalarını ön görebilen örgütleri kapsamaktadır. GYÖ'ler, kendilerine özgü bir takım yönetsel prensipler sayesinde kazaları engellemekte ve sistem kazalarının meydana gelmesi durumunda bu süreci diğer örgütlere göre daha iyi yönetebilmektedirler (Bogue, 2009: 22).

GYÖ'ler sürdürülebilir bir emniyet düzeyini sağlayabilmek için "emniyet odaklı" öğrenme kabiliyetlerini geliştirmeye çalışmaktadırlar. Rivard vd. (2006: 1637), GYÖ'lerin emniyet odaklı öğrenme ile ilgili değerleri vurgulayan kültür yapılarına sahip olduklarına işaret etmektedirler. Rivard vd. (2006: 1637), örgüt içerisinde meydana gelen veya potansiyel herhangi bir hatanın boyutuna bakılmaksızın ciddi bir şekilde ele alınmasını içeren "hataları önceden düşünme" ve üzerinde önemli derecede uzmanlaşıldığı düşünülen olaylara şüphe ile bakmayı, farklılaşan şartları araştırmayı ifade eden "basitleştirmeye karşı isteksizlik" değerlerinin GYÖ'lerin emniyet odaklı öğrenmeleri için bir çerçeve niteliğinde olduğunu belirtmektedirler.

Örgütsel Öğrenme Kabiliyeti Kavramı

Örgütsel öğrenme işletmenin çevreye uyumlanma çabası kapsamındaki bir takım veriler elde etme, yorumlama ve bilgi haline getirerek kullanma ile ilgili

tutumlarını içermektedir. Diğer yandan, öğrenmeyi örgütsel bir yetenek olarak geliştirebilmek ise örgütsel öğrenmenin bir diğer konusunu oluşturmaktadır. Dibella vd. (1996: 362)'ne göre örgütlerin daha etkin bir şekilde öğrenebilmeleri, sürdürülebilir bir performans düzeyini devam ettirebilmesi ya da iyileştirebilmesi için öğrenme kapasitesini artırmaları ile gerçekleşmektedir.

Örgütsel öğrenme kabiliyeti ve boyutları ile ilgili birçok tanımlama (Tablo 1) yapılmıştır. Örgütsel öğrenme kabiliyeti, örgütsel öğrenmeyi destekleyen etkenlerin önemini ya da örgütün öğrenme konusundaki eğilimini vurgulamaktadır. Chiva ve Alegre (2009: 323), örgütsel öğrenme kabiliyetini, örgütün öğrenme süreçlerini kolaylaştıran veya örgütün öğrenmesine izin vererek öğrenen örgütün gelişmesini sağlayan örgütsel ve yönetsel özellikler olarak tanımlamaktadır. Gomez (2005: 716) ise; öğrenmenin, bilginin birey bazında elde edilmesi, grup bazında paylaşılması ve örgüt bazında da bütünleştirilmesi ile gerçekleştirildiğini ifade etmektedir. Buna göre, Gomez (2005: 716) örgütsel öğrenme kabiliyetini, performansın iyileştirilmesi için yeni bilişsel durumlar geliştirilerek davranışların değiştirilmesini sağlayacak; bilginin yaratılması, elde edilmesi, iletimi ve bütünleştirilmesi süreçlerini örgütün bilgi işleme kabiliyeti olarak tanımlamaktadır. Goh (2003: 217) ise, örgütsel öğrenme kabiliyetini, örgütün öğrenmeyi geliştirecek yönetsel pratikleri, yapıları ve prosedürleri uygulayabilme yeteneği olarak tanımlamaktadır. Diğer yandan, Dibella ve diğerleri (1996: 362), örgütsel öğrenme kabiliyetini örgütün bilgiyi elde edebilmesi veya kendi iç süreçleri ile yaratabilmesi olarak tanımlamaktadır. Buna göre, öğrenme kabiliyeti örgütün bilginin elde edilmesi, paylaşılması ve kullanılması ile ilgili kabiliyetlerini ifade etmektedir.

Tablo 1. Örgütsel Öğrenme Kabiliyeti Boyutları

"Amaç ve Misyonun Açıklığı", "Adanmış Liderlik ve Güçlendirme", "Deneyimleme ve Ödüller", "Bilginin Yayılması", "Takım ve Grup Halinde Problem Çözme"	(Goh, 2003:218)
"Deneyimleme", "Risk Alma", "Dış Çevre ile Etkileşim", "Diyalog", "Katılımcı Karar Alma"	(Chiva, Alegre ve Lapiedra, 2007: 226)
"Yönetsel adanmışlık", "Sistem bakış açısı", "Açıklık ve tecrübe" "Bilgi aktarma ve bütünlük"	(Gomez vd. 2005: 282)

Örgütsel öğrenme kabiliyeti; bireysel düzeyde elde edilen verilerin örgüt içerisinde akışını kolaylaştıran, bilgiye dönüşmesini sağlayan açık iletişim, katılımcı yönetim, ödüllendirme, güçlendirme ve destekleyici liderlik gibi özellikleri kapsamaktadır. Ayrıca, deneyimlerden elde edilen verilerin bilgiye ve rutinelere dönüştürebilme yeteneği, yönetsel adanmışlık, diğer örgütlerden öğrenme ve risk alma da örgütsel öğrenme kabiliyetleri arasında sayılmaktadır.

Hava Trafik Örgütlenmeleri ve Örgütsel Öğrenme Kabiliyeti

Nükleer enerji, savunma ve sağlık sektörleri önemli çevresel risklerle çalışmaktadırlar. Bu anlamda adı geçen sektörlerde hataya karşı tolerans düşük olmaktadır. Yoğun çevresel risklerle çalışan ve yapılan küçük hataların dahi büyük

kaza olasılığını artırdığı, hava sahalarına emniyetli bir şekilde hizmet vermekten sorumlu hava trafik örgütlenmeleri de güvenilirliği yüksek örgüt olarak tanımlanmaktadır. Ayrıca hava trafik yönetimi ve hava trafik örgütlenmelerinin karmaşıklığı sistemlerin sistemi (system of systems) olarak ifade edilmektedir (Milton, 2010:142).

Hava trafik örgütlenmelerinin operasyonel süreçlerinde uygulayacakları kurallar uluslararası havacılık otoriteleri tarafından belirlenmiştir. Diğer GYÖ'lerde olduğu gibi hava trafik birimleri de hataların yapısını anlamaya ve önlemeye yönelik bir takım yöntemler benimsemektedirler. Bu yöntemlerden birisi olan Tehdit ve Hata Yönetimi (Threat and Error Management) içsel ve dışsal tehditlerin analizini ve potansiyel hataların meydana gelmeden önce tespit edilmesini ya da meydana gelmesi durumunda sonuçlarını azaltmayı içermektedir (ICAO, 2005). Diğer bir deyişle, hava trafik kontrol örgütlenmelerinde "sürekli hatalarla meşgul olma" bir GYÖ özelliği olduğu görülmektedir (Weick vd. 1999:39). Hava trafik kontrol örgütlenmeleri, günümüzde Tehdit ve Hata Yönetimi daha geniş bir kavram olan Emniyet Yönetim Sistemi (Safety Management System) kapsamında uygulamaktadırlar.

Roberts ve Bea (2001: 71)'ya göre GYÖ'ler neyi bilmediklerini agresif bir şekilde araştırmaktadırlar. Hava trafik örgütlenmelerin gibi karmaşık operasyonel süreçlere ve yoğun çevresel risklere sahip olan örgütsel yapılar, öğrenmeyi bir değer olarak kabul etmektedirler. Reason (1997: 195), üretim süreçlerinde emniyetin nispeten daha ciddi olduğu örgütlerde "bilgilenme kültürü"nden bahsetmektedir. Bilgilendirme kültürü, etkin bir emniyet yönetimi için kaza, kırım ve atlatılan tehlikeler ile ilgili bilgilerin toplanmasını analiz edilmesini ve yayılmasını kapsamaktadır. Bunun için ise; içsel ve dışsal denetimler, kaza ve kırımlarla ilgili raporlamaları ile elde edilen veriler değerlendirilmektedir (Reason, 1997: 195). Diğer yandan, güvenilirliği yüksek örgütler için en küçük hatalar ve atlatılan tehlikeli durumlar (near miss) önemli veriler olarak kabul edilmektedir. Bu verilerin incelenmesi ve dersler çıkarılması güvenilirliği yüksek örgüt olan hava trafik örgütlenmeleri için öğrenme potansiyeli niteliğindedir. Avrupa hava trafiğinin düzenlenmesinden sorumlu olan Eurocontrol (2006) GYÖ'lerin bireylerin yaşadıkları ve gördükleri hataları açık bir iletişim ortamı ve gerekli biçimsel araçlarla raporlamaları ile ilgili uygulamaları benimsemektedirler. Raporlama sistemleri emniyet kültürünün bir parçası olarak görülmekte ve üst yönetim ve raporlayan kişi arasında "karşılıklı" bir bilgi alışverişini tesis etmektedir (Reason, 1997: 1995).

Araştırmanın Amacı ve Yöntemi

Bu çalışmanın temel amacı Güvenilirliği Yüksek Örgüt Teorisi'ne uygun olarak hava trafik örgütleri yüksek riskli bir çevreye rağmen operasyonlarını sürdürülebilir emniyet düzeyi ile gerçekleştirilebilmelerini sağlayan bir takım öğrenme becerilerinin araştırılmasıdır. Hava trafik temelli havacılık kazalarının azlığı hava trafik örgütlenmelerinin "hava trafik birimleri için örgütsel öğrenme kabiliyeti boyutlarını" ortaya koymaktır.

Örnekleme

Devlet Hava Meydanları İşletmesi tarafından paylaşılan personel verilerine göre Türkiye'deki hava trafik kontrolörlerinin sayısı 1247 olarak tespit edilmiştir (<http://www.dhmi.gov.tr/getBinaryFile.aspx?Type=14&dosyaID=992>, 2013). Diğer yandan, araştırmanın anakütlesini ise, hava trafik yoğunluğunun en fazla diğer bir deyişle riskleri ortaya çıkma olasılığının en fazla olduğu İstanbul (Atatürk), Antalya, Ankara, Dalaman, Bodrum ve İzmir Uluslararası Havalimanları oluşturmakta ve bu havalimanlarında yaklaşık 800 hava trafik kontrolörü görev yapmaktadır. Araştırma kapsamında, 2013 yılının Ağustos ve Kasım ayları arasında toplam 300 adet anket dağıtılmış ve 257 adet cevaplanmış anket toplanmıştır. Elde edilen anketlerin 243'ü analize konu edilmiştir.

Yöntem

Araştırmada veri toplama aracı olarak anket benimsenmiştir. Anketler, her bir hava trafik birimine bırakılmış ve dönem dönem kontrol edilerek toplanmıştır. Anket geliştirme sürecinde literatür taraması sonucu elde edilen ölçekler değerlendirilmiştir. Takip eden süreçte örgütsel öğrenme kabiliyeti ile ilgili mevcut olan ölçekler (Watkins ve Marsick 1993, 1996; Goh, 2003; Gomez, 2005; Weick ve Sutcliffe, 2001; Chiva ve Alegre, 2009) hava trafik kontrolörleri ile tartışılmıştır. Yapılan görüşmelerden sonra mevcut ölçeklerde yer alan ifadelerin bağlamdan uzak olduğu sonucuna varılmıştır. Bu nedenle, farklı ölçeklerden (Watkins ve Marsick 1993, 1996; Goh, 2003; Gomez, 2005; Weick ve Sutcliffe, 2001; Chiva ve Alegre, 2009) örgütsel öğrenme kabiliyeti ile ilgili ifadeler bir araya getirilerek yapılan mülakatlar ve görüşmeler ile mevcut bağlam için daha uygun hale getirilmeye çalışılmıştır. Farklı istasyonlardan beş hava trafik kontrolörü ile yapılan derinlemesine görüşmeler ile söz konusu ifadeler üzerinde çalışılmış ve kapsam geçerlilik formu oluşturulmuştur.

Ölçekte yer alan ifadelerin amaçlanan konuyu ölçebilme kabiliyetini tespit etmek için "Lawshe Kapsam Geçerliliği Tekniği" benimsenmiştir. Hazırlanan soru formu Dalaman ve Antalya Havalimanlarında görev yapan 19 hava trafik kontrolüne sunulmuştur. Formda yer alan ölçek maddelerinden kapsam geçerlik oranı (KGO) negatif ya da "0" olan maddeler elendikten sonra ($KGO = \frac{\text{Gerekli bulunan uzman sayısı}}{(\text{Görüş bildiren toplam uzman sayısı}/2) - 1}$), pozitif olan maddelerin kapsam geçerlik ölçütüne (KGÖ) göre anlamlı olup olmadığı hesaplanmıştır (Lawshe, 1975: 262; aktaran: Er ve Şimşek, 2013). Böylece, 101 ifadeden 67 madde kapsam geçerliliği testi sonucunda anlamlı olarak kabul edilmiştir. İfadeler Likert tipi 5 araklıklı ölçeğine göre düzenlenmiştir. Ayrıca ölçekteki 5 noktada "kesinlikle katılmıyorum", "katılmıyorum", "kararsızım", "katılıyorum" ve "kesinlikle katılıyorum" ifadeleri kullanılmıştır. Örgütsel kabiliyet boyutları ile ilgili ifadelerin yanı sıra cinsiyet, yaş, medeni durum, eğitim durumu, çalışma süresi, çalışılan departman ile ilgili bilgiler almayı içeren demografik sorular da anket formunun birinci bölümüne dahil edilmiştir.

Örgütsel öğrenme kabiliyeti boyutlarını belirlemek için "*faktör analizi-temel bileşen*" analizi kullanılmıştır. Elde edilen her bir boyutun iç tutarlılıklarını belirlemek için Cronbach Alfa değerleri hesaplanmıştır. Faktör analizi sonucunda elde edilen yapının geçerliliğini test etmek için ise yapısal eşitlik modeli

kullanılmıştır. İstatistik analizler SPSS ve LISREL paket programları kullanılarak yapılmıştır.

Araştırmanın Bulguları

Demografik bulgular

Araştırmanın gerçekleştirildiği İstanbul (Atatürk), Antalya, Ankara, Dalaman, Bodrum ve İzmir Uluslararası Havalimanlarında görev yapan toplam 243 hava trafik kontrolörü analize konu edilmiştir. Araştırmaya konu olan hava trafik kontrolörlerinin önemli bir bölümü (%64,2) erkeklerden oluşmaktadır. Yaş ile ilgili veriler incelendiğinde örneklem dâhilindeki hava trafik kontrolörlerinin %75'inin 22-39 yaş aralığında olduğu görülmektedir. Medeni durum ile ilgili veriler incelendiğinde örneklem içerisinde yer alan hava trafik kontrolörlerinin %70 (%66,3)'e yakınının evli olduğu görülmüştür. Örneklem dâhilindeki hava trafik kontrolörlerinin eğitim düzeyi ile ilgili incelemeler ise çalışanların önemli bir bölümünün mesleğe kabul koşulu olan lisans düzeyinde eğitime sahip olduklarını ortaya koymaktadır. Çok az miktarda hava trafik kontrolörünün ön lisans mezunu olduğu görülmektedir. Örgütte geçirilen süre ile ilgili veriler çalışanların önemli bir bölümünün (%60,1) 1-10 yıl arasında görev yaptıklarını ortaya koymaktadır.

Tablo 2. Araştırmaya Katılanların Demografik Özellikleri

		Sıklık	Yüzde (%)			Sıklık	Yüzde (%)
Yaş	22-30	95	39,1	Eğitim Düzeyi	On lisans	7	2,9
	31-39	87	35,8		Lisans	210	86,4
	40-48	42	17,3		Y. Lisans	24	9,9
	49-59	19	7,8		Doktora	2	0,8
Medeni Durum	Evli	161	66,3	Görev Süresi	1-10 yıl	146	60,1
	Bekar	82	33,7		11-21 yıl	78	32,1
Cinsiyet	Bay	156	64,2		22-36 yıl	19	7,8
	Bayan	87	35,8				

Faktör analizi

Bu çalışmada örneklemde elde edilen veriler üzerinden hava trafik birimlerinin örgütsel öğrenme kabiliyeti boyutları ve yapı geçerliliğini belirlemek üzere faktör analizi uygulanmıştır. Faktör analizinin yapılabilmesi için örneklem yeterliliğinin test edilmesi gerekmektedir. Örneklemin yeterliliği ve buna bağlı olarak faktör analizine uygunluk sınaması için Kaiser-Mayer-Olkin (KMO) Uygunluk testi kullanılmıştır (Tablo 3). Faktör analizi en iyi sonuçlar elde edilene kadar tekrarlanmıştır. Elde edilen yapının KMO değeri 0,891 olarak tespit edilmiştir. Durmuş vd. (2013: 80) 0,80 ve üzerinde olan KMO değerinin mükemmel düzeyde olduğunu ve faktör analizinin yapılabileceğini ifade

etmedirler. Diğer yandan, maddeler arasında ilişkinin varlığını ölçen Bartlett Küresellik Testi ise $0.000 < 0,005$ olarak tespit edilmiştir. Bartlett testi anlamlılığı verilerin faktör analizi için uygunluğuna işaret etmektedir.

Tablo 3. KMO ve Bartlett Testi Sonuçları

<i>Kaiser-Meyer-Olkin Örnekleme Yeterliliği</i>		<i>0,891</i>
<i>Bartlett Küresellik Testi</i>	<i>χ² Değeri</i>	<i>1876,858</i>
	<i>Serbestlik Derecesi</i>	<i>153</i>
	<i>Anlamlılık Düzeyi</i>	<i>,000</i>

Veri setinin faktör analizine uygunluğunu denetlemek için "*başlangıç ortak değerleri*" incelenmiş ve en düşük başlangıç değerinin 0,482; en yüksek değer ise 0,723 olduğu görülmüştür. Diğer bir deyişle, hiçbir başlangıç değeri kritik değerin (0,10) altında değildir. Yapılan faktör analizinin devamında faktör sayılarının belirlenmesinde öz değerler incelenmiştir. Bu kapsamda öz değeri 1 ve 1'den fazla olan faktörler seçilmiştir. Öz değerlerin incelenmesi sonucunda çok faktörlü bir yapının ortaya çıktığı görülmüştür. Tablo 3. incelendiğinde öz değeri 1'den büyük olan 4 faktörün mevcut olduğu anlaşılmaktadır. Söz konusu 4 faktör toplam varyansın %62,132'sini açıklamaktadır.

Tablo 4. Öz Değerler ve Açıklanan Toplam Varyans

<i>Bileşenler (Faktörler)</i>	<i>Toplam</i>	<i>Varyans (%)</i>	<i>Toplam Varyans (%)</i>
1	3,609	20,048	20,048
2	2,821	15,671	35,719
3	2,699	14,994	50,714
4	2,055	11,419	62,132

KMO, Bartlett testi ve öz değer sınamalarından sonra Varimax Döndürme tekniği benimsenerek faktör analizine devam edilmiştir. Faktör analizinde faktör yükünün en az 0,30 olması önerilmektedir. Faktör yükünün 0,30 kritik değerinin üzerinde belirlenmesi de mümkündür. (Durmuş ve Diğerleri, 2013: 125). Sosyal bilimler alanında yapılmış diğer çalışmalar da göz önünde bulundurularak faktörlerin oluşturulmasında 0,50 ve üzerinde faktör yüküne sahip olan maddeler dikkate alınmıştır.

Elde edilen "Döndürülmüş Faktör Yükleri (Rotated component matrix)" tablosunda yer alan dört faktörlü yapıda 18 maddenin olduğu görülmektedir. Söz konusu maddelerin yükleri 0,50'nin üzerindedir. Buna göre hava trafik birimlerinin örgütsel öğrenme kabiliyetini oluşturan boyutlar kapsamında 4 faktör belirlenmiştir. Daha önce yapılan araştırmalar incelenerek (Watkins ve Marsick, 1993, 1996; Goh, 2003; Gomez, 2005; Weick ve diğerleri, 2008; Chiva ve Alegre, 2009) faktörlerin uygun bir şekilde adlandırılmasına çalışılmıştır. Geçmiş olaylardan öğrenme çabasını içeren ve örgütün öğrenme konusundaki tutumunu

ölçmeye çalıştığı anlaşılan, altı maddeden (C838, C737, C636, C1545, C535, C232) oluşan Faktör 1 "*öğrenme odaklılık algısı*" olarak adlandırılmıştır. Grup içerisinde rahat bir şekilde iletişim kurabilmeyi ve farklı fikirleri sorgulayabilmeyi kapsadığı görüldüğünden "*açık iletişim algısı*" olarak adlandırılan Faktör 2 beş maddeden (C1125, C1024, C721, C1226, C923) oluşmaktadır. Yönetimin öğrenme konusunda gerekli imkânları yaratabilme çabasını ifade ettiğinden "*öğrenme desteği algısı*" olarak adlandırılan Faktör 3 ise dört bileşenden (B911, B810, B79, B57) oluşmaktadır. Liderlerin öğrenmeyi kolaylaştıran tutumlarını içeren bir diğer faktör olan "*liderlik desteği algısı*" olarak adlandırılan Faktör 4, üç maddeden (A24, A35, A46) oluşmaktadır.

Tablo 5. Hava Trafik Örgütlerinde Örgütsel Öğrenme Kabiliyeti Faktör Yükleri

İfadeler	Faktör Yükleri			
	1	2	3	4
C838-Çalıştığım ATC biriminde atlatılan hadiseler ve hatalar, sistemin sağlıklı olduğunu gösteren birer enformasyon olarak değerlendirilerek bunlardan ders çıkarılmaya çalışılmaktadır.	0,77			
C737-Çalıştığım ATC biriminde başka hava trafik kuruluşlarının başarılı uygulamalarını öğrenmemize imkân sağlayan sistemler bulunmaktadır.	0,75			
C636-Çalıştığım Hava Trafik Kontrol Biriminde, atlatılan hadiseler ve tehlikelerin sonrasında prosedürler sık sık güncellenerek tecrübe ve bilgi birikimi artırılmış olmaktadır.	0,74			
C1545-Bu Hava Trafik Birimde düzenli olarak öneri sistemleri, elektronik bülten ve toplantılar sayesinde çift taraflı iletişim ortamı sağlanır.	0,69			
C535-Çalıştığım Hava Trafik Kontrol Biriminde, çalışanlar değişse bile önceki deneyimlerden neler öğrenildiğini içeren araçlar (manueller, veri tabanları, hadise raporları ve rutin uygulamalar..vb) bulunmaktadır.	0,66			
C232-Çalıştığım ATC biriminde meydana gelen hava trafik hadiseleri daima her seviyede tartışılıp araştırılmaktadır.	0,63			
C1125-Çalıştığım ATC birimindeki Hava Trafik Kontrolörleri birbirlerine güvenirlir.		0,81		
C1024-Çalıştığım ATC birimindeki Hava Trafik Kontrolörleri, kendi düşüncelerini dile getirirken ekip arkadaşlarının düşüncelerini de sormaktadırlar.		0,77		
C721-Çalıştığım ATC birimindeki Hava Trafik Kontrolörler, birbirlerine açık ve dürüst geribildirim vermektedirler.		0,70		
C1226-Çalıştığım ATC biriminde kalıplaşmış metot ve fikirlerin sorgulanması için çaba gösterilmektedir.		0,63		
C923-Çalıştığım ATC birimindeki ünite şefleri, ekip ile diğer birimler arasındaki iletişimi kolaylaştırmaktadırlar.		0,53		
B911-Çalıştığım ATC birimindeki ekip ve ünite şefleri, öğrenme fırsatlarını ve eğitim taleplerini genel olarak desteklerler.			0,80	
B810-Çalıştığım ATC birimindeki Hava Trafik Kontrolörlerine öğrenmelerini destekleyecek yeterli zaman tahsis edilir.			0,79	
B79-Çalıştığım ATC birimindeki Hava Trafik Kontrolörleri öğrenmelerini destekleyecek maddi ve diğer destekleri görürler.			0,79	
B57-Çalıştığım ATC biriminde Hava Trafik Kontrolörlerinin öğrenmelerini sağlamak maliyetten çok bir yatırım olarak			0,61	

değerlendirilmektedir.				
A24-Çalıştığım ATC birimindeki ekip ve ünite şefleri, aşırı savunmaya geçmeden eleştirileri kabul edebilmektedirler.				0,76
A35-Çalıştığım ATC birimindeki ekip ve ünite şefleri, potansiyel problem ve fırsatları tanımlayabilmek için genellikle faydalı geri bildirimler sağlamaktadırlar.				0,72
A46-Çalıştığım ATC birimindeki ekip ve ünite şefleri, Hava Trafik Kontrolörlerini önemli karar alma süreçlerine dâhil ederler.				0,69

Açımlayıcı faktör analizi sonucu elde edilen dört boyutlu yapının doğruluğunu belirlemek üzere doğrulayıcı faktör analizi yapılmıştır. Doğrulayıcı faktör analizinde, oluşturulan hipotez yapısının gözlemlenen ilişkilere ne kadar uyduğunu araştırmaktadır (C.Loehlin, 2004: 17). Doğrulayıcı faktör analizinin, ölçek geliştirmenin ilk aşamalarında son derece etkili olduğunu söylemek mümkündür. Bu konuda uzmanlaşmış bir araştırmacı, geliştirmeye çalıştığı bir ölçeğin ilk uygulamaları sonucunda elde ettiği sonuçlarına bakarak temel olarak nerelerde sorun olduğunu ve ölçmeye çalıştığı değişken için hazırlamış olduğu araçta ne tür bir değişiklik yaparak problemin halledileceğini rahatlıkla kavrayabilmektedir (Şimşek, 2007: 5).

Doğrulayıcı faktör analizi sonucunda Ki Kare ($\chi^2=185.71$) ve serbestlik değeri ($df=129$) oranının $\chi^2/df=1.68$ olduğu belirlenmiştir. Ki Kare/df değerinin 2'nin altında olması modelin iyi olduğuna işaret etmektedir (Şimşek, 2007: 14).

Tablo 6. Doğrulayıcı Faktör Analizi YEM Uyum Değerleri

NFI	0.95	Mükemmel Uyum
NNFI	0.98	Mükemmel Uyum
CFI	0.98	Mükemmel Uyum
IFI	0.98	Mükemmel Uyum
RFI	0.94	Kabul Edilebilir
RMR	0.061	Kabul Edilebilir
GFI	0.91	Kabul Edilebilir
RMSEA	0.043	Mükemmel Uyum
AGFI	0.88	Kabul Edilebilir
$\chi^2 = 185,71 / df = 129;$ $p=0,000$	1,43<4	Kabul Edilebilir

Tablo 6'daki diğer uyum iyiliği indeks değerleri incelendiğinde; NFI (0.95), NNFI (0.98), CFI (0.98), IFI (0.98) ve RMSEA (0,043) değerlerinin mükemmel uyuma; RFI (0.94), RMR (0.061), GFI (0.91), AGFI (0.88) kabul edilebilir uyuma işaret ettiği görülmektedir. Ayıca gizli değişkenler ile gözlemlenen değişkenler arasındaki ilişkinin anlamlılığını gösteren t-değerlerinin de anlamlı ($p<0,05$) olduğu belirlenmiştir. Sonuç olarak, keşfedici faktör analizinden elde edilen "*hava trafik örgütlerinde örgütsel öğrenme kabiliyeti boyutları ölçeği*" yapısal eşitlik analizi ile doğrulanmıştır.

Elde edilen boyutlar değerlendirildiğinde "öğrenme odaklılık boyutu"nun literatürde yer alan diğer çalışmalarda elde edilen "*Bilginin Yayılması*" (Goh, 2003: 218), "*Deneyimleme*" (Chiva, Alegre ve Lapidra, 2007: 226), "*Dış Çevre ile Etkileşim*" (Chiva, Alegre ve Lapidra, 2007: 226), "*Bilgi aktarma ve Bütünlük*"

(Gomez ve diğerleri, 2005: 282) boyutları ile ilgili olduğu görülmektedir. Çalışma kapsamında belirlenen bir diğer boyut olan "açık iletişim boyutu" literatürde yer alan ilgili araştırmalarda belirlenen "Diyalog" (Chiva, Alegre ve Lapiedra, 2007: 226), "Açıklık ve Tecrübe" (Gomez vd. 2005: 282), "Takım ve Grup Halinde Problem Çözme" (Goh, 2003, 218) boyutları ile uyumludur. Çalışanların yönetimin öğrenme ile ilgili faaliyetleri destekleyici tutumları ile ilgili algılamalarını içeren "Öğrenme Desteği Boyutunun" diğer araştırmalarda elde edilen "Yönetmel Adanmışlık" (Gomez ve diğerleri, 2005: 282), "Deneyimleme ve Ödüller" (Goh 2003, 218) boyutları ile paralel olduğu tespit edilmiştir. Çalışanların kararlara katılmalarına izin verme, çalışanların sorgulamalarına izin verme ve eleştirileri kabul edebilme gibi liderlik özellikleri ile ilgili olan "Liderlik Desteği Boyutu" ise daha önceki araştırmalarda ortaya konulan "Adanmış Liderlik ve Güçlendirme" (Goh, 2003), "Katılımcı Karar Alma" (Chiva, Alegre ve Lapiedra, 2007: 226) boyutları ile uyumludur. Sonuç olarak elde edilen boyutların literatürdeki diğer öğrenme kabiliyeti boyutları ile uyumlu oldukları görülmektedir.

Güvenilirlik

Yapılan madde analizi çalışmalarında ölçekte yer alan her bir maddenin madde toplam korelasyonu değerlendirilmiştir. Buna göre, her bir maddenin madde toplam korelasyonuna bakıldığında değerlerin 0,47 ile 0,67 arasında değiştiği görülmüştür.

Tablo 7. Madde Toplam Korelasyonu ve Alt-Üst %27'lik Grupların T-Testi Sonuçları

Bileşenler	Madde Toplam Korelasyonu*	T-Değerleri* (Alt%27-Üst%27)
A24	,635	-34,900
A35	,676	-30,211
A46	,638	-33,408
B57	,629	-32,930
B79	,646	-27,747
B810	,661	-36,549
B911	,622	-22,074
C721	,600	-35,778
C923	,575	-25,762
C1024	,516	-21,265
C1125	,474	-20,255
C1226	,513	-37,596
C232	,674	-36,210
C535	,586	-32,165
C636	,673	-34,044
C737	,565	-26,215
C838	,659	-38,195
C1545	,617	-30,798

*p < 0,01

*p < 0,05

Örgütsel Öğrenme Kapasitesi (ÖÖK) Ölçeği kapsamında yer alan 18 maddenin ayırt edicilik özelliklerini belirlemek için en düşük %27'lik (n=65) ve en yüksek %27'lik (n=65) alt-üst gruplar t-testi ile karşılaştırılmıştır. Elde edilen sonuçlar (*madde ortalama puanları arasındaki farklılıkların tümünün anlamlı (p<0,05) olduğunu göstermektedir.*

Ölçeğin güvenilirliğini değerlendirmek için "iç tutarlılık çalışması" kapsamında elde edilen "Cronbach Alfa" ve "İki Yarı Güvenilirlik" değerlerinin (Tablo 8) 0,70 referans değerinin üzerindedir.

Tablo 8. ÖÖK Ölçeği İç Tutarlılık ve İki Yarı Güvenilirlik

<i>Faktörler</i>	<i>İç Tutarlılık</i>	<i>İki Yarı Güvenilirlik</i>	
		<i>Spearman Brown</i>	<i>Guttman</i>
Açık İletişim	0,797	0,809	0,768
Öğrenme Desteği	0,821	0,848	0,847
Öğrenme Odaklılık	0,866	0,841	0,839
Liderlik	0,739	0,674	0,625
Tüm Maddeler	0,904	0,832	0,823

İç tutarlılık kapsamında Cronbach α katsayıları; öğrenme odaklılık için 0.866, açık iletişim için 0.797, öğrenme desteği için 0.821, liderlik desteği için 0.739 olarak belirlenmiştir. İki yarı güvenilirlik katsayıları ise; öğrenme odaklılık için 0.841, açık iletişim için 0.809, öğrenme desteği için 0.848, liderlik desteği için 0.674 olarak belirlenmiştir.

Sonuç ve Öneriler

Risklerin yoğun olduğu bir ortamda operasyonlarını devam ettiren güvenilirliği yüksek örgütler için sürdürülebilir bir emniyet düzeyi oldukça önemlidir. Diğer örgüt türlerinin aksine güvenilirliği yüksek örgütlerde nispeten küçük ölçekli hatalar dahi felaket sayılacak kazalara neden olabilmektedir. Bu nedenle, bu araştırmanın amacı güvenilirliği yüksek örgüt olarak tanımlanan örgütlerin sürdürülebilir bir emniyet düzeyini sağlamaları için operasyonel riskleri yönetebilmeyi öğrenme konusunda geliştirdikleri örgütsel öğrenme kabiliyetlerini araştırmaktır.

Yapılan faktör analizleri sonucunda; 18 maddeden oluşan "öğrenme odaklılık", "açık iletişim", "öğrenme desteği" ve "liderlik desteği" faktörleri örgütsel öğrenme kabiliyetinin boyutları olarak belirlenmiştir. Belirlenen dört faktör toplam varyansın %62'sini açıklamaktadır.

Elde edilen yapının doğrulayıcı faktör analizi ile yapısal geçerliliği ölçülmüştür. Doğrulayıcı faktör analizi sonucunda elde edilen uyum indeks değerlerinin yeterli olduğu görülmüştür. Model uyumu ile ilgili değerlerden birisi olan ki kare ($\chi^2=185.71$) ve serbestlik değeri ($df=129$) oranının $\chi^2/df=1.68$ olduğu belirlenmiştir. Ki Kare/df değerinin 2'nin altında olması modelin iyi uyuma sahip olduğuna işaret etmektedir.

Doğrulayıcı faktör analizi sonucunda elde edilen Hava Trafik Örgütlerinde Örgütsel Öğrenme Kabiliyeti Ölçeğinin iç tutarlılığını veren Cronbach's Alpha, Spearman Brown ve Guttman Split Half güvenilirlik katsayıları tüm maddeler için sırası 0.90, 0.71 ve 0,82 olarak gerçekleşmiştir. İlgili değerler ölçeğin iç tutarlılığının yüksek olduğuna işaret etmektedir. Ayrıca yapılan madde analizleri sonucunda elde edilen madde toplam korelasyonlarının yeterli düzeyde oldukları görülürken %27'lik alt ve üst grupların t-testi sonuçlarının da anlamlı olduğu tespit edilmiştir.

Yapılan çalışmada seçilen hava trafik Kontrol birimlerinin geniş bir coğrafyaya yayılmış olması ve hava trafik kontrolörlerinin yoğun çalışmaları örneklem sayısının kısıtlı kalmasına neden olmuştur. Araştırmada elde edilen 18 maddelik ÖÖK ölçeği özellikle yüksek riskli operasyonel çevreye sahip güvenilirliği yüksek sistemlerde kullanılabilir geçerli ve güvenilir bir test olduğunu söylemek mümkündür. Daha sonraki araştırmalarda ölçeğin geliştirilmesi esnasında seçilen hava trafik birimlerinin dışındaki diğer güvenilirliği yüksek örgütlerde de uygulama yapılarak ölçeğin güvenilirlik ve geçerliliği denenebilir.

Kaynakça

- Bogue, B. (2009). How Principles Of High Reliability Organizations Relate To Corrections. *Federal Probation, 73*(3), 22-27.
- C.Loehlin, J. (2004). *Latent Variable Models An Introduction to Factor,Path, and Structural Equation Analysis*. Mahwah,NewJersey: Lawrence Erlbaum .
- Chiva, R., Alegre, J., & Lapiedra, R. (2007). Measuring Organizational Learning Capability Among the Workforce. *International Journal of Manpower, 28*(3), 224-242.
- Dibella, A. J., Nevis, E., & Gould, J. (1996). Understanding Organizational Learning Capability. *Journal of Management Studies, 33*(3), 361-379.
- Durmuş, B., Yurtkoru, E. S., & Çınko, M. (2013). *Sosyal Bilimlerde SPSS'le Veri Analizi*. İstanbul: Beta Basın Yayım.
- Eurocontrol, E. O. (2006). *ESARR Advisory Material/Guidance Document Establishment of Just Culture Principles in ATM Safety Data Reporting and Assessment*. Brüksel: European Organization For The Safety of Air Navigation.
- Goh, S. C. (2003). Improving organizational learning capability: lessons from two case studies. *Learning Organization, 10*(4), 216 - 227.

- Gómez, P., Lorente, J., & Ramón Valle, C. (2005). Organizational Learning Capability: A Proposal of Measurement. *Journal of Business Research* (58), 715-725., 58(6), 715-725.
- ICAO. (2005). *Threat and Error Management (TEM) in Air Traffic Control* . Montreal: International Civil Aviation Organization .
- Karlene, R., & Bea, R. (2001). Must Accidents Happen? Lessons from High-Reliability Organizations. *The Academy of Management Executive*, 15(3), 70-79.
- LaPorte, T., & Consolini, P. (1991). Working in practice but not in theory: Theoretical challenges of 'High-Reliability Organizations. *Journal of Public Administration Research and Theory*, 1(1), 19-47.
- Lipshitz, R., Friedman, V., & Popper, M. (2007). *Demystifying organizational learning*. California: Sage Publications Inc.
- Milton, N. (2010). *The Lessons Learned Handbook Practical Approaches to Learning from Experience*. Oxford: Chandos Publishing.
- Perrow, C. (1984). *Normal Accidents: Living With High Risk Technologies*. Princeton, NJ: Princeton University Press.
- Reagans, R., & Zuckerman, E. W. (2011). Networks, Diversity, and Productivity: The Social Capital of Corporate R&D Teams. *Organization Science*, 4, 502-517.
- Reason, J. (1997). *Managing the Risks of Organizational Accidents*. Aldershot: Ashgate.
- Rivard, P. E., Rosen, A. K., & Carroll, J. S. (2006). Enhancing Patient Safety through Organizational Learning: Are Patient Safety Indicators a Step in the Right Direction? *Health Services Research*, 41(2), 1633–1653.
- Sagan, S. (1993). *The Limits of Safety: Organizations, Accidents, and Nuclear Weapons*. Princeton: Princeton University Press.
- Silberstang, J., & London, M. (2009). How Groups Learn: The Role of Communication Patterns, Cue Recognition, Context Facility, and Cultural Intelligence. *Human Resource Development Review*, 8(3), 327-349.

- Spector, M., & Davidsen, P. I. (2006). How can organizational learning be modeled and measured? *Evaluation and Program Planning*, 29(1), 63–69.
- Şimşek, Ö. F. (2007). *Yapısal Eşitlik Modellemesine Giriş Temel İlkeler ve LISREL Uygulamaları*. Ankara: Ekinoks Yayınları.
- Truss, C., Mankin, D., & Kelliher, C. (2012). *Strategic Human Resource Management*. New York: Oxford University Press.
- Vashdi, D. R., Bamberger, P. A., & Erez, M. (2013). (2013). Can Surgical Teams Ever Learn? The Role of Coordination Complexity and Transitivity in Action Learning. *Academy of Management Journal*, 56(4), 945-971.
- Watkins, K. E., & Marsick, V. J. (1993). *Sculpting the learning organization: Lessons in the art and science of systemic change*. San Francisco: Jossey-Bass.
- Watkins, K. E., & Marsick, V. J. (1996). *In action: Creating the Learning Organization*. Alexandria, VA: American Society for Training and Development.
- Weick, K. E., & Sutcliffe, K. M. (2001). *Managing the Unexpected: Assuring High Performance in an Age of Complexity*. San Francisco: Jossey-Bass.
- Weick, K. E., Sutcliffe, K. M., & Obstfeld, D. (1999). *Organizing for High Reliability: Processes of Collective Mindfulness*. Drill Science: <http://www.drillscience.com/DPS/Organizing%20for%20High%20Reliability.pdf> adresinden alınmıştır

İnternet Kaynakları

“Devlet Hava Meydanları İşletmesi, Personel Sayısı-ATC Personel Sayısı”
05.02.2013.

<http://www.dhmi.gov.tr/getBinaryFile.aspx?Type=14&dosyaID=992>, 2013

Cinsel Kompülsiyon Ölçeği'nin Uyarlanması¹

Sexual Compulsivity Scales' Adaptation

Ahmet AKIN*

Sakarya Üniversitesi

Eyüp ÇELİK**

Sakarya Üniversitesi

Özet

Araştırmanın amacı, Ballester-Arnal, Gomez-Martinez, Llarío & Salmeron-Sanchez (2013) tarafından geliştirilen Cinsel Kompülsiyon Ölçeğini Türkçeye uyarlamaktır. Araştırma 283 üniversite öğrencisi üzerinde yapılmıştır. Uyarlama çalışmasında ölçeğin geçerliğini incelemek için doğrulayıcı faktör analizi yapılarak yapı geçerliği incelenmiştir. Ölçeğin güvenilirliğini belirlemek için ise Cronbach Alfa formülü ve madde analizi için düzeltilmiş madde-test korelasyonu kullanılmıştır. Doğrulayıcı faktör analizinde iki boyutlu modelin uyum indekslerinin ($\chi^2= 95.82$, $SD= 34$, $RMSEA= .082$, $GFI= .93$, $CFI= .96$ ve $SRMR= .04$) kabul edilebilir düzeyde olduğu bulunmuştur. Cronbach Alfa iç tutarlılık güvenirlik katsayıları, cinsel davranışlara yoğunlaşma alt ölçeği için .72, cinsel dürtüleri kontrolde başarısızlık alt ölçeği için .90, ölçeğin bütünü için .89 olarak bulunmuştur. Madde analizi için incelenen düzeltilmiş madde-test korelasyonlarının ise .35 ile .82 arasında sıralandığı görülmüştür. Elde edilen sonuçlar genel olarak değerlendirildiğinde Cinsel Kompülsiyon Ölçeği'nin Türkçe versiyonunun geçerli ve güvenilir bir ölçme aracı olduğu sonucuna ulaşılabılır.

Anahtar Kelimeler: Cinsel kompülsiyon, ölçek uyarlama, geçerlik, güvenirlik

Abstract

The aim of this research is to examine validity and reliability of Turkish version of Sexual Compulsivity Scale, developed by Ballester-Arnal et al. (2013). Data for this research collected from 283 university students. For structure validity of the scale, confirmatory factor analysis was done. The reliability of the scale was examined with internal consistency method. Confirmatory factor analysis provided a good fit to the data ($\chi^2= 95.82$, $DF= 34$, $RMSEA= .082$, $GFI= .93$, $CFI= .96$, and $SRMR= .04$). The internal consistency coefficients of two subscales were found .72 for interference of sexual behavior, .90 for failure to control sexual impulses, and .89 for total scale. In the result of the item analysis, corrected item-total correlations ranged from a low of .35 to a high of .82, and were statistically significant at the $p<0.001$ level. These results demonstrate that this scale is a valid and reliable instrument.

Keywords: Sexual Compulsivity, scale adaptation, validity, reliability

¹ Bu çalışmanın bir bölümü 21. Uluslararası Cinsel Sağlık Kongresinde sunulmuştur.

* Doç. Dr., Sakarya Üniversitesi, Eğitim Fakültesi, e-mail: aakin@sakarya.edu.tr

** Yard.Doç.Dr., Sakarya Üniversitesi, Eğitim Fakültesi, e-mail:

eyupcelik@sakarya.edu.tr; eyupcpdr@hotmail.com

Giriş

Günümüzde dürtüsellik, heyecan arayışı, cinsel kompülsiyon ve A tipi kişilik özellikleri gibi insan sağlığını tehdit eden faktörlere yönelik çok sayıda araştırma yapıldığı ve bu değişkenlerle ilişkili ölçeklerin geliştirildiği görülmektedir. Dürtüsellik, heyecan arayışı ve cinsel kompülsiyon gibi kişilik eğilimlerinin insan sağlığını önemli düzeyde tehdit eden HIV ve AIDS gibi cinsel yolla bulaşan hastalıklara yakalanma ile ilişkili olduğu belirtilmektedir (Zuckerman, 1994; Kalichman & Rompa, 2001; McCoul & Haslam, 2001). Bunu destekler nitelikte, yapılan çalışmalarda birden fazla partnerle cinsel deneyimler yaşayan ve korunmasız cinsel ilişkiye giren bireylerin cinsel kompülsiyon düzeylerinin daha yüksek olduğu bulunmuştur (Benotsch, Kalichman & Kelly, 1999; Kalichman, Greenberg & Abel, 1997). Bu bağlamda, cinsel kompülsiyonun, araştırılması gereken önemli bir kişilik özelliği olduğu düşünülmektedir.

Cinsel kompülsiyon, ritüelleşmiş veya rutinleşmiş olan cinsel aktiviteleri gerçekleştirmek için duyulan ısrarcı, tekrarlayıcı, zorlayıcı ve istenmeyen dürtü olarak tanımlanmaktadır. Cinsel kompülsiyon, cinsel ihtiyaçları karşılamaya aşırı bir şekilde yoğunlaşma ve odaklanmayı içermektedir. Cinsel kompülsiyonun temelinde, obsesif bilişler ve tekrarlayıcı ve değişmesi zor davranış örüntüleri yer almaktadır (Kalichman & Rompa, 1995). Muise, Milhausen, Cole ve Graham (2013)'e göre de cinsel kompülsiyon, herhangi bir bozukluk olmaksızın sürekliliği olan kontrolsüz davranış ve düşünceleri temsil etmektedir. Cinsel kompülsiyon, cinsel ketleme ve cinsel dürtülerin kontrolü altında yaşama eğilimidir (Kalichman & Cain, 2004). Cinsel fantezilerin sıklığı ve yoğunluğundaki artışı ve bununla ilgili bir endişeyi, davranış örüntülerini ve arzuları içeren hetorejen psikolojik bir yapıdır (Bancroft, 2008; Kalichman & Cain, 2004). Bunu yaşayan bireylerin düşük benlik saygısı, anksiyete, yalnızlık, sosyal becerilerde bozulma, mesleki sorunlar, suçluluk ve utangaçlık yaşadıkları belirtilmektedir (Black, Kehrberg, Flumerfelt & Schlosser, 1997; Kalichman & Rompa, 1995). Ayrıca, araştırmalar pornografinin kullanımı, birden fazla partnerle cinsel ilişki, cinsel amaçlar için internetin aşırı kullanımı ve cinsel ilişkiye girilmediğinde anksiyete düzeyinin artması ile cinsel kompülsiyon arasında ilişkinin olduğunu göstermektedir (Parsons, Severino, Grov, Bimbi & Morgenstern, 2007).

Alanyazında genellikle cinsel kompülsiyon ile AIDS gibi cinsel yolla bulaşan hastalıklara yol açan riskli davranışlar arasındaki ilişkinin incelendiği görülmektedir (Ballester-Arnal ve diğ., 2013; Benotsch, Kalichman & Kelly, 1999; Dodge, Reece, Cole & Sandfort, 2004; Grov, Parson & Bimbi, 2010; Kalichman & Rompa, 2001; Kalichman & Rompa, 1995; Kelly, Bimbi, Nanin, Izienicki & Parsons, 2009; McCoul & Haslam, 2001). Cinsel kompülsiyon sorunu olan bireylerin madde kullanma, çok sayıda cinsel partnere sahip olma, tanımadığı biriyle cinsel ilişkiye girme, cinsel yolla bulaşan hastalıklara yakalanma olasılıklarının yüksek olduğu belirtilmektedir (Baldwin & Baldwin, 2000; Benotsch, Kalichman & Pinkerton, 2001; Bimbi, Nanin, Parsons, Vicioso, Missildine & Frost, 2006; Dodge ve diğ., 2004; Gulette & Lyons, 2005; Reece & Dodge, 2004). Bazı araştırma sonuçları, cinsel kompülsiyonun özellikle üniversite öğrencilerinde riskli cinsel davranışlara yol açtığını göstermektedir (Ballester, Gil, Gimenez & Ruiz, 2009; McBride, Reece & Sanders, 2008; Rolison,

2002). Ayrıca, cinsel kompülsiyon ile korunmasız cinsel ilişki arasında da ilişkinin olduğu bulunmuştur (Dodge ve diğ., 2004; Gullette & Lions, 2005). Ayrıca Muise ve diğ. (2013) tarafından yapılan güncel bir çalışmada yüksek düzeyde uyarılabilirlik ve düşük düzeyde ilişki önemi ile yüksek düzeyde cinsel kompülsiyon arasında ilişki bulunmuştur.

Son yıllarda insan sağlığını olumsuz bir şekilde tehdit ettiği ve riskli cinsel yaşantıların yaşanmasına sebep olduğu için cinsel kompülsiyonun ölçülmesinin araştırmacıların ilgi odağı haline geldiği görülmektedir. Bu bağlamda, cinsel kompülsiyonu ölçmek için ilk ölçek gelişme çalışması Kalichman, Johnson, Adair, Rompa, Multhauf & Kelly (1994) tarafından yapılmıştır. Daha sonra bu ölçek Ballester-Arnal ve diğ. (2013) tarafından revize edilerek güncel versiyonu hazırlanmıştır. Cinsel kompülsiyon ölçeği ilk geliştirildiğinde, maddelerinin cinsel kontrol problemi yaşayan, cinsel düşünce ve davranışlarına engel olamayan veya cinsel bağımlılık yaşayan bireyler için bir kendi kendine yardım rehberi niteliği taşıdığı ve cinsel problemi olmayan bireyler üzerinde geçerlilik ve güvenilirlik analizlerinin incelendiği belirtilmektedir (Comp Care, 1987'den akt. Kalichman & Rompa, 2001). Daha sonra bazı araştırmacılar tarafından (Kalichman ve diğ., 1994; Kalichman & Rompa, 1995) bu ölçeğin geçerlik ve güvenilirlik analizleri HIV ve AIDS gibi cinsel yolla bulaşan hastalıkları olan bireyler üzerinde tekrar yapılmıştır. Son olarak Ballester-Arnal ve diğ. (2013) tarafından ölçeğin geçerlik ve güvenilirlik analizi incelenmiş ve yapılan açımlayıcı faktör analizinde ölçeğin iki faktörlü (cinsel davranışlara yoğunlaşma ve cinsel dürtüleri kontrolde başarısızlık) bir yapıya sahip olduğu tespit edilmiştir. Açımlayıcı Faktör Analizi (AFA) sonucu elde edilen faktör yüklerinin .52 ile .77 arasında sıralandığı bulunmuştur. Ölçme aracının güvenilirliğini belirlemek için hesaplanan iç tutarlılık katsayısı .84 bulunmuştur. Ayrıca test-tekrar test güvenilirlik katsayısının da .72 olduğu görülmüştür.

Cinsellik konusunda yurt içinde ve yurt dışındaki yapılan çalışmalar incelendiğinde, yurt dışında cinsel kompülsiyon ile ilgili çok sayıda araştırma (Örn. Ballester-Arnal ve diğ., 2013; Ballester ve diğ., 2009; Dodge ve diğ., 2004; Gullette & Lions, 2005; Grov ve diğ., 2010; Kelly ve diğ., 2009; McBride ve diğ., 2008; Muise & diğ., 2013) olmasına rağmen yurtiçinde bu değişken ile ilgili araştırmaların olmadığı göze çarpmaktadır. Bunun en önemli sebeplerinden biri cinsel kompülsiyonu ölçen bir ölçme aracının Türkçe versiyonunun olmamasıdır. Diğer taraftan Türkiye'deki cinsellikle ilgili yapılan araştırmalarda Cinsel Öz-yeterlik Ölçeği (Çelik, 2013a), Cinsel Öz-bilinç Ölçeği (Çelik, 2013b), Cinsel Özgüven Ölçeği (Çelik, 2015), Cinsel Kaçınmada Öz-yeterlik Ölçeği (Çelik & Turan, 2015), Cinsel Yaşam Kalitesi Ölçeği (Turgut, 2010) ve Cinsel Benlik Şeması Ölçeği (Koçak & Fıçıoğlu, 2010) gibi ölçeklerin kullanıldığı görülmektedir. Ancak bu ölçekler cinsel kompülsiyon değişkenini ölçecek nitelikte görülmemektedir. Görüldüğü gibi Türkiye'de cinsellik ve cinsel ilişki problemleri ile ilgili değişkenleri ölçmek için yeterli sayıda ölçme aracı bulunmamaktadır. Ayrıca evlilik ilişkisi ya da romantik ilişkilerin sağlıklı bir şekilde sürdürülebilmesi, insanların cinsel sağlıklarının bozulmasının önlenmesi, evlilik doyumunun ve cinsel doyumun arttırılabilmesi için yapılabilecek araştırmalarda cinsel kompülsiyon değişkeninin ölçülebilmesi için Türk kültürüne uygun geçerliği ve

güvenirliği kanıtlanmış bir ölçme aracına ihtiyacın olduğu görülmektedir. Bu nedenle bu araştırmada son olarak Ballester-Arnal ve diğ. (2013) tarafından geçerlik ve güvenirliği incelenen Cinsel Kompülsiyon Ölçeğinin (Sexual Compulsivity Scale) Türk kültürüne uyarlanması amaçlanmıştır.

Yöntem

Çalışma grubu

Araştırmanın çalışma grubu Kocaeli ve Marmara Üniversitelerinde öğrenim gören 283 öğrenciden oluşmaktadır. Araştırma verileri 2013-2014 eğitim-öğretim döneminde toplanmıştır. Araştırmaya katılan bireyin 152'si erkek, 131'i kadındır ve yaşları 18 ile 25 arasında değişmektedir.

Veri toplama araçları

Cinsel kompülsiyon ölçeği

Ölçek, Ballester-Arnal ve diğ., (2013) tarafından geliştirilmiştir. Ölçek 10 maddeden oluşan, 4'lü (bana hiç uygun değil= 1, bana çok uygun= 4) derecelendirme ile puanlanan, cinsel kompülsiyonu iki boyutta ölçen (cinsel davranışlara yoğunlaşma ve cinsel dürtüleri kontrolde başarısızlık) ve bireyin kendisi hakkında bilgi vermesi (self report) esasına dayanan bir ölçme aracıdır. Ölçeğin geliştirildiği çalışmada faktör yapısını belirlemek için açılımlı faktör analizi yapılmış ve ölçeğin iki faktörlü bir yapıya sahip olduğu ve bu iki faktörün toplam varyansın %52.74'ünü açıkladığı görülmüştür. Cinsel davranışlara yoğunlaşma alt boyutunda 1, 2, 3, 4 ve 10. maddelerin yer aldığı ve toplam varyansın %42.37'sini açıkladığı, cinsel dürtüleri kontrolde başarısızlık alt boyutunun ise 5, 6, 7, 8, 9. maddelerden oluştuğu ve toplam varyansın %10.37'sini açıkladığı bulunmuştur. Ayrıca, ölçeğin bütünü için iç tutarlılık katsayısının .84 ve düzeltilmiş madde-test korelasyonlarının .43 ile .67 arasında sıralandığı görülmüştür (Ballester-Arnal ve diğ., 2013). Ölçekte ters kodlanan madde bulunmamaktadır. Ölçeğin tüm maddelerinden alınan puanlar toplanarak Cinsel Kompülsiyon puanı elde edilmektedir ve ölçekten alınabilecek olası puan aralığı 10 ile 40 arasında değişmektedir. Ölçekten alınan yüksek puanlar cinsel kompülsiyonun yüksek olduğunu göstermektedir.

Süreç

Cinsel Kompülsiyon Ölçeği'nin uyarlama çalışması için ölçeği geliştiren Ballester-Arnal ile e-mail yoluyla iletişim kurulmuş ve ölçeğin uyarlanabileceğine ilişkin gerekli izin alınmıştır. İlk aşamada ölçeğin İngilizce formu, iyi düzeyde İngilizce bilen 2 öğretim üyesi tarafından Türkçeye çevrilmiştir. Daha sonra bir dil uzmanı tarafından Türkçe formlar İngilizceye geri tercüme edilerek Türkçe ve İngilizce formlar arasındaki tutarlılık incelenmiştir. Daha sonra anlam ve dil bilgisi açısından incelenerek gerekli düzeltmeler yapılmış ve taslak Türkçe form elde edilmiştir. Ardından denemelik Türkçe form rehberlik ve psikolojik danışma ile ölçme ve değerlendirme alanında uzman olan 2 öğretim üyesine incelenilerek görüşleri doğrultusunda bazı değişiklikler yapılarak ölçek araştırma verilerini

toplamaya yönelik hazırlanmıştır.

Veri Analizi

Ölçeğin yapı geçerliğini incelemek için doğrulayıcı faktör analizi yapılmıştır. Ölçek çalışmalarında genellikle AFA ve DFA kullanılır. AFA uygulanmasının nedeni ölçeğin, uygulandığı çalışma grubu üzerinden elde edilen verilere yönelik, yapısını açığa çıkarmak, DFA kullanılmasının nedeni ise daha önceden belirlenen faktör yapısının, uyarlanan çalışma grubundan elde edilen verilerle, doğrulanıp doğrulanmadığını incelemektir (Büyüköztürk ve diğerleri, 2004). Bu çalışmanın amacı var olan bir yapıyı doğrulamak olduğu için AFA yerine DFA kullanılmıştır. Ölçeğin güvenilirliğini belirlemek için ise Cronbach Alfa formülü kullanılmıştır. Madde analizi için de ölçeğin her bir maddesine yönelik düzeltilmiş madde-test korelasyonları incelenmiştir. Analizler LISREL 8.54 ve SPSS 13.0 ile yapılmıştır.

Bulgular

Yapı Geçerliği

Doğrulayıcı faktör analizi (DFA)

Bu çalışmada Cinsel Kompülsiyon Ölçeği'nin yapı geçerliği için ölçeğin orijinal formunda bulunan faktör yapısının doğrulanması amacıyla DFA uygulanmıştır. Doğrulayıcı faktör analizine ilişkin elde edilen sonuçlar Şekil 1. ve Şekil 2'de sunulmuştur.

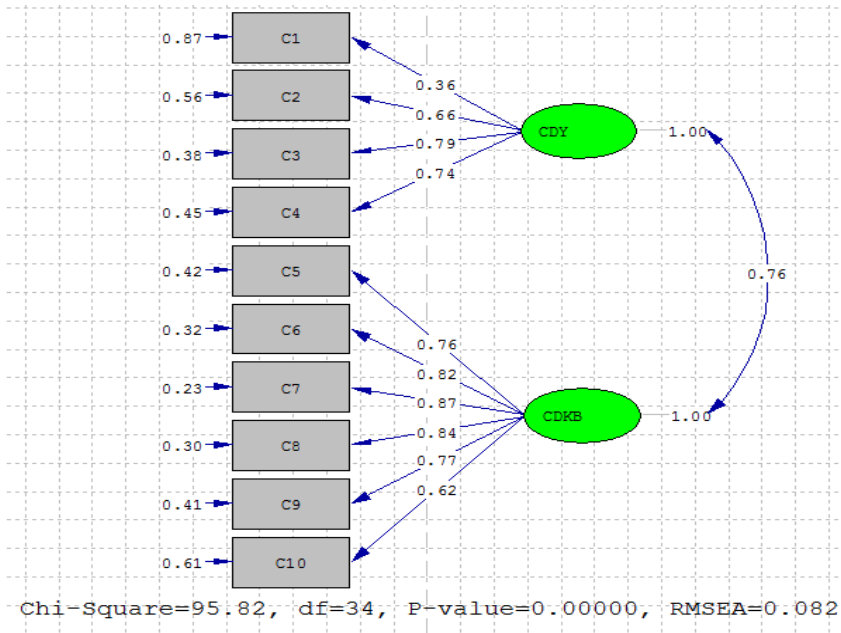

Şekil 1. Cinsel Kompülsiyon Ölçeği Standart Değerler

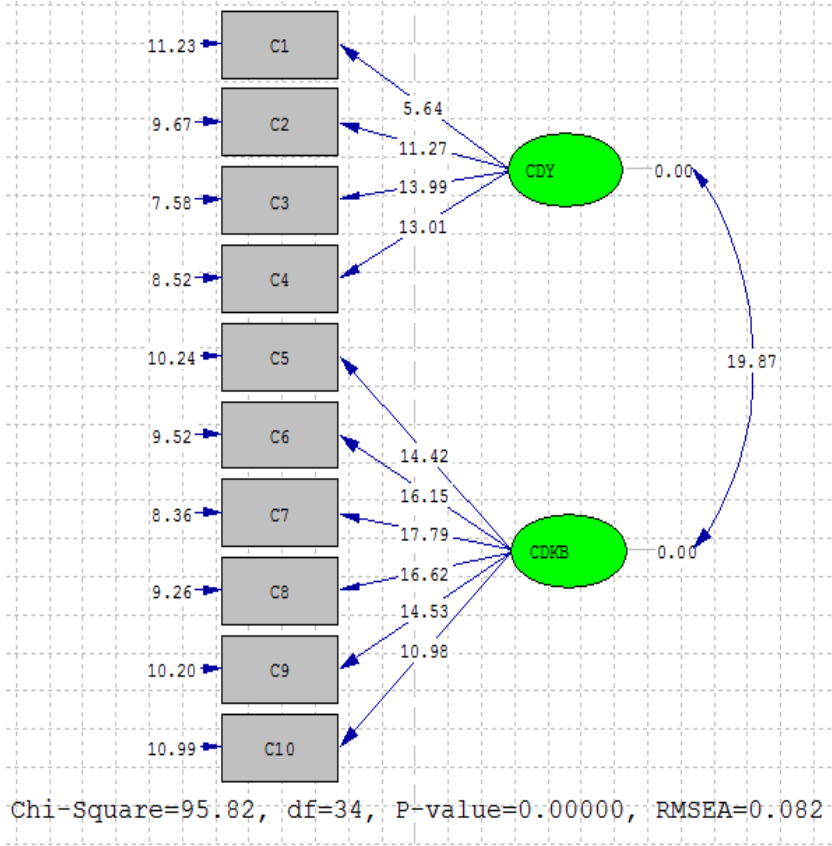

Şekil 2. Cinsel Kompülsiyon Ölçeği t Değerleri

Yapılan DFA'da elde edilen modelin uyum indeksleri incelenmiş ve Doğrulayıcı faktör analizinde (DFA) iki boyutlu (CDY= cinsel davranışlara yoğunlaşma, CDKB= cinsel dürtüleri kontrolde başarısızlık) modelin uyum indekslerinin ($\chi^2= 95.82$, $SD= 34$, $RMSEA= .082$, $GFI= .93$, $CFI= .96$ ve $SRMR= .04$) kabul edilebilir düzeyde olduğu bulunmuştur (Schermelleh-Engel, Moosbrugger & Müller, 2003).

Güvenirlilik

Ölçeğin güvenilirliğini belirlemek için Cronbach-alfa kullanılmıştır. Ölçeğin bütünü için iç tutarlılık güvenirlik katsayısı .89, cinsel davranışlara yoğunlaşma alt boyutu için .72 ve cinsel dürtüleri kontrolde başarısızlık alt boyutu için .90 olarak bulunmuştur. Araştırmalarda kullanılacak ölçme araçları için öngörülen güvenirlik düzeyi alt sınırının .60 olduğu (Büyüköztürk, 2010) dikkate alınır, ölçüğün güvenirlik düzeyinin kabul edilebilir düzeyde olduğu söylenebilir.

Madde analizi

Madde analizi için, düzeltilmiş madde-test korelasyonu analizi kullanılmıştır. Düzeltilmiş madde-test korelasyonlarının .35 ile .82 arasında sıralandığı görülmüştür. Madde analizine ilişkin bulgular Tablo 1’de gösterilmiştir.

Tablo 1. Cinsel Kompülsiyon Ölçeği Düzeltilmiş Madde-Test Korelasyon Katsayıları

Maddeler	r_{jx}	
	Cinsel Davranışlara Yoğunlaşma	Cinsel Dürtüleri Kontrolde Başarısızlık
1	.35	
2	.61	
3	.60	
4	.53	
5		.73
6		.77
7		.82
8		.77
9		.72
10		.60

** $p < .001$, * $p < .01$

Tartışma

Bu araştırmanın amacı Cinsel Kompülsiyon Ölçeği’ni Türkçeye uyarlamak ve ölçeğin geçerlik ve güvenilirlik analizlerini yapmaktır. Ölçeğin orijinal formunun geçerlik ve güvenilirlik analizi için Ballester-Arnal ve diğ. (2013) tarafından yapılan çalışmada, ölçeğin 10 maddeden oluşan iki faktörlü bir yapıya sahip olduğu tespit edilmiştir. Ayrıca ölçeğin tek boyutlu olarak da kullanılabileceği görülmüştür. Bu çalışmada da yapılan doğrulayıcı faktör analizi sonucu ölçeğin iki faktörlü bir şekilde kullanılabileceğini göstermektedir. Schermelleh-Engel ve diğ. (2003) doğrulayıcı faktör analizi sonucu elde edilen modelin kabul edilebilir uyum indekslerinin χ^2/SD ’nin $0 \leq \chi^2/SD \leq 3$ arasında, p değerinin $0.01 \leq p \leq 0.05$ arasında, RMSEA’nın $0.05 \leq RMSEA \leq 0.08$ arasında, AGFI’nin $0.90 \leq AGFI \leq 1.00$ arasında, GFI’nin $0.95 \leq GFI \leq 1.00$ arasında ve SRMR’nin $0.02 \leq SRMR \leq 0.10$ arasında olması gerektiğini belirtmektedir. Bu çerçevede, ölçeğin Türkçeye uyarlamasının yapıldığı bu çalışmada doğrulayıcı faktör analizi için uyum indeksi sınırları göz önüne alındığında modelin iyi düzeyde uyum verdiği ve ölçeğin faktör yapısının DFA sonucunda doğrulandığı görülmektedir. Ancak orijinal ölçekte cinsel davranışlara yoğunlaşma boyutunda yer alan 10. madde Türkçe formda cinsel dürtüleri kontrolde başarısızlık boyutunda yer almıştır. Bunun nedeni bu maddenin içerik ve anlam açısından cinsel dürtüleri kontrolde başarısızlık boyutuna da yakın olmasıdır.

Ölçeğin Türkçe ve İngilizce formlarından elde edilen iç tutarlık katsayıları karşılaştırıldığında Türkçe formunun güvenilirlik düzeyinin daha yüksek olduğu

görülmektedir. Araştırmalarda kullanılacak ölçme araçları için öngörülen güvenilirlik düzeyinin .60 olduğu (Büyüköztürk, 2010) dikkate alınır, ölçeğin güvenilirlik düzeyinin yüksek olduğu söylenebilir. Dolayısıyla, bu araştırma sonucunda, Türkiye'de cinsellik, evlilik ve aile danışmanlığı alanındaki yapılacak araştırmalarda cinsel kompülsiyonu ölçmek için kullanılacak, güvenilir bir ölçme aracının uyarlandığı düşünülebilir. Ayrıca, ölçeğin madde analizi için yapılan analizlere göre madde test korelasyonu sonuçlarının anlamlı bulunması, ölçeğin maddelerinin ayırt edici özelliğe sahip olduğunu göstermektedir.

Cinsel Kompülsiyon Ölçeği'nin geçerlik ve güvenilirlik çalışmalarından elde edilen bulgular çerçevesinde bazı önerilerde bulunulabilir. Ölçeğin bu çalışmada uygulanan çalışma grubunun dışındaki farklı özelliklere sahip bireylere uygulanması ölçeğin geçerlik ve güvenilirliğine büyük katkılar sağlayabilir. Evlilik ve aile danışmanlığı alanında cinsel kompülsiyon sorununu yaşayan bireylere yönelik çalışmaların yapılması eşler arasındaki sorunları azaltabilir, çatışmaları ve boşanmaları engelleyebilir. Böylece aile bağları korunarak kültürel bir miras olan evlilik ve aile yapısı korunarak onun sürekliliği sağlanabilir. Ayrıca, bu tür çalışmalarla evlilikte yaşanan cinsel problemler giderilerek daha mutlu, sevgi ve saygının olduğu bir evlilik ve aile ilişkileri kurulacağı için hem evli bireylerin ruh sağlığı korunmuş hem de o aile de yetiştirilmeye çalışılan çocukların sağlıklı gelişmeleri sağlanmış olur. Hatta daha ileri düzeyde düşünüldüğünde, eşlerin evliliklerinden hoşnut bir şekilde ilişkilerini devam ettirmeleri çocukları ve çevreleri içinde olumlu birer model olacaktır. Dolayısıyla böyle bir ailede yetişmiş bir birey gelecekte daha sağlıklı ve mutlu bir evlilik yaşantısı geliştirebilir.

Cinsel kompülsiyon yaşayan bireylerin düşük benlik saygısı, anksiyete, yalnızlık, sosyal becerilerinde bozulma, mesleki sorunlar, suçluluk ve utangaçlık gibi sorunlar yaşadıkları belirtilmektedir (Black ve diğ., 1997; Kalichman & Rompa, 1995). Bu bağlamda, gelecekte yurtiçinde yapılacak araştırmalarda daha önceden yapılmış ilgili araştırmaların (Bancroft, 2008; Black ve diğ., 1997; Kalichman & Rompa, 1995; Kalichman & Cain, 2004; Parsons ve diğ., 2007) sonuçları doğrultusunda cinsel kompülsiyonun cinsel öz-yeterlik, cinsel öz-bilinç, cinsel özgüven, cinsel kaçınmada öz-yeterlik, cinsel yaşam kalitesi, cinsel benlik şeması, evlilik hoşnutsuzluğu, benlik saygısı, anksiyete, yalnızlık, sosyal beceri, suçluluk ve utangaçlık gibi değişkenlerle ilişkisi araştırılarak cinsel kompülsiyona sebep olabilecek değişkenler belirlenip bireylere yardım çalışmaları düzenlenebilir.

Günümüzde cinsel sorunların gittikçe arttığı ve çoğu evliliğin boşanma ile sonuçlandığı görülmektedir. Bunun en önemli sebeplerinden biri eşler arasındaki cinsel isteğin zaman içinde azalması ve bundan dolayı farklı eşlerle cinsel ilişki yaşama eğilimlerindeki artış olabilir. Yapılan çalışmalarda birden fazla partnerle cinsel deneyim yaşayan ve korunmasız cinsel ilişkiye giren bireylerin HIV ve AIDS gibi cinsel yolla bulaşan hastalıklara yakalandığı bulunmuştur (Mbirimtengerenji, 2007; Noble, 2008; Nyathikazi, 2013; Johnson & Budlender, 2002). Ayrıca, birden fazla partnerle cinsel deneyim yaşayan (Benotsch ve diğ., 1999; Kalichman ve diğ., 1997; Parsons ve diğ., 2007) ve korunmasız cinsel ilişkiye giren bireylerin cinsel kompülsiyon düzeylerinin de daha yüksek olduğu bulunmuştur (Benotsch ve diğ., 1999; Kalichman ve diğ., 1997). Dolayısıyla

bireylerin cinsel kompulsiyon sorunlarıyla baş etmelerine yardım edilebilmesi için öncelikle çok eşlilik ve korunmasız cinsel ilişkinin yaşanmasının sebeplerinin araştırılması oldukça önemlidir. Böylece evli bireylerin cinsel sorunlarını çözmelerine de yardım edilmelidir.

Evlilik ve aile bağlarının korunabilmesi, eşlerin ilişkilerinden cinsel doyum alabilmesi ve romantik yaşamlarının sürekliliğinin sağlanabilmesi için cinsel kompülsiyona yönelik çalışmaların yapılması oldukça önemlidir. Çünkü cinsel kompülsiyon sorunu olan bireylerin madde kullanma, çok sayıda cinsel partnere sahip olma, tanımadığı biriyle cinsel ilişkiye girme, cinsel yolla bulaşan hastalıklara yakalanma gibi eşler arasındaki ilişkiyi bozabilecek nitelikte yaşantıları deneyimledikleri belirtilmektedir (Baldwin & Baldwin, 2000; Benotsch ve diğ., 2001; Bimbi ve diğ., 2006; Dodge ve diğ., 2004; Gullette & Lyons, 2005; Reece & Dodge, 2004). Ayrıca evlilik yaşamında cinsel yaşamından tatmin olamayan, eşine karşı cinsel ve duygusal bir yakınlık hissetmeyen ya da ilişkisinden doyum alamayan bir birey çözümü eşini aldatma, çok eşlilik, madde kullanımı gibi yaşantılar içinde bulmaya da çalışabilir. Bu durumun yaşanması ise istenmeyen hamileliklerin ortaya çıkmasına, cinsel yolla bulaşan hastalıkların yayılmasına, madde bağımlılığı ve bunun sonucunda kanser gibi ciddi hastalıkların ortaya çıkmasına ve cinsel bozuklukların yaşanmasına sebep olabilir.

Dünya genelinde ve özellikle Türkiye’de cinsel sorunların önlenmesine yönelik çalışmalara ve bu çalışmaların yapılabilmesi için geçerli ve güvenilir ölçme araçlarına ihtiyaç duyulmaktadır. Bu araştırma ile evlilik aile danışmanlığı alanındaki yapılacak araştırmalara katkı sağlayabilecek bir ölçme aracı Türk kültürüne uyarlanmıştır. Cinsel kompülsiyon ile ilgili diğer değişkenlerin araştırıldığı çalışmalarda bu ölçeğin geçerlik ve güvenilirlik analizleri tekrar yapılarak bu araştırmada elde edilen sonuçlarla karşılaştırılması da ölçeğin daha geçerli ve güvenilir bir ölçme aracı olma özelliğini geliştirebilir. Son olarak bu ölçeğin kullanılacağı araştırmaların yapılması ölçeğin ölçme gücüne önemli katkılar sağlayabilir.

Kaynaklar

- Baldwin, J. I., & Baldwin, J. D. (2000). Heterosexual anal intercourse: An understudied, high-risk sexual behavior. *Archives of Sexual Behavior, 29*, 357–373.
- Ballester, R., Gil, M. D., Gimenez, C., & Ruiz, E. (2009). Actitudes y conductas sexuales de riesgo para la infección por VIH/Sida en jóvenes españoles [Attitudes and risky sexual behaviors for HIV infection/AIDS in young people in Spain]. *Revista de Psicopatología y Psicología Clínica, 14*, 181–191.
- Ballester-Arnal, R., Gomez-Martinez, S. Llario, M. D-G., & Salmeron-Sanchez, P. (2013). Sexual Compulsivity Scale: Adaptation and Validation in the Spanish Population. *Journal of Sex & Marital Therapy, 39*, 526–540.
- Bancroft, J. (2008). Sexual behavior that is “out of control”: A theoretical conceptual approach. *Psychiatric Clinics of North America, 31*(4), 593–601.

- Benotsch, E. G., Kalichman, S. C., & Kelly, J. A. (1999). Sexual compulsivity and substance use in HIV seropositive men who have sex with men: Prevalence and predictors of high-risk behaviors. *Addictive Behaviors, 24*, 857–868.
- Benotsch, E. G., Kalichman, S. C., & Pinkerton, S. D. (2001). Sexual compulsivity in HIV-positive men and women: Prevalence, predictors, and consequences of high-risk behaviors. *Sexual Addiction & Compulsivity, 8*, 83–99.
- Bimbi, D. S., Nanin, J. E., Parsons, J. T., Vicioso, K. J., Missildine, W., & Frost, D. M. (2006). Assessing gay and bisexual men's outcome expectancies for sexual risk under the influence of alcohol and drugs. *Substance Use & Misuse, 41*, 643–652.
- Black, D. W., Kehrberg, L. L., Flumerfelt, D. L., & Schlosser, S. S. (1997). Characteristics of 36 subjects reporting compulsive sexual behavior. *American Journal of Psychiatry, 154*(2), 243-249.
- Büyüköztürk, Ş., Akgün, Ö., Kahveci, Ö. ve Demirel, F. (2004). Güdülenme ve Öğrenme Stratejileri Ölçeği'nin Türkçe formunun geçerlik ve güvenilirlik çalışması. *Kuram ve Uygulamada Eğitim Bilimleri, 4*(2), 207-239.
- Büyüköztürk, Ş. (2010). *Sosyal bilimler için veri analizi el kitabı*. Pegem Akademi Yayınları, Ankara.
- Çelik, E. (2015). Development of a Sexual Self-Confidence Scale and its Psychometric Properties. *Hacettepe Üniversitesi Eğitim Fakültesi Dergisi [Hacettepe University Journal of Education], 30*(1), 48-61.
- Çelik, E. (2013a). Cinsel Öz-Yeterlik Ölçeğinin Türk kültürüne uyarlanması: Geçerlik ve güvenilirlik çalışması. *Journal of European Education, 3*(2), 1-10.
- Çelik, E. (2013b). The validity and reliability of the Turkish version of the Sexual Self-Consciousness Scale. *Turkish Studies-International Periodical for the Languages, Literature and History of Turkish or Turkic, 8*(8), 1703-1713.
- Çelik, E. ve Turan, M. E. (2015). The validity and reliability of the Turkish version of the Adolescent Self-Efficacy Scale for Sexual Abstinence. *Eurasian Education & Literature Journal, 1*(1), 59-67. doi: <http://dx.doi.org/10.17740/eas.edu.2015-V1-05>
- Dodge, B., Reece, M., Cole, S. L., & Sandfort, T. G. M. (2004). Sexual compulsivity among heterosexual college students. *Journal of Sex Research, 41*, 343–350.
- Grov, C., Parsons, J. T., & Bimbi, D. S. (2010). Sexual compulsivity and sexual risk in gay and bisexual men. *Archives of Sex Behavior, 39*, 940–949.
- Gullette, D. L., & Lyons, M. A. (2005). Sexual sensation seeking, compulsivity, and HIV risk behaviors in college students. *Journal of Community Health Nursing, 1*, 47–60.
- Johnson, L., & Budlender, D. (2002). HIV risk factors: A review of the demographic, socio-economic, biomedical and behavioural determinants of HIV prevalence in South Africa. Centre for Actuarial Research (CARE).
- Kalichman, S. C., & Cain, D. (2004). The relationship between indicators of sexual compulsivity and high risk sexual practices among men and

- women receiving services from a sexually transmitted infection clinic. *Journal of Sex Research*, 41(3), 235–241.
- Kalichman, S. C., & Rompa, D. (1995). Sexual sensation seeking and sexual compulsivity scales: Reliability, validity, and predicting HIV risk behavior. *Journal of Personality Assessment*, 65, 586–601.
- Kalichman, S. C., & Rompa, D. (2001). The sexual compulsivity scale: Further development and use with HIV-positive persons. *Journal of Personality Assessment*, 76, 379–395.
- Kalichman, S. C., Greenberg, J., & Abel, G. G. (1997). HIV-seropositive men who engage in high-risk sexual behavior: Psychological characteristics and implications for prevention. *AIDS Care*, 9, 441–450.
- Kalichman, S. C., Johnson, J. R., Adair, V., Rompa, D., Multhauf, K., & Kelly, J. A. (1994). Sexual sensation seeking: Scale and development and predicting AIDS-risk behavior among homosexually active men. *Journal of Personality Assessment*, 62, 385–397.
- Kelly, B. C., Bimbi, D. S., Nanin, J. E., Izienicki, H., & Parsons, J. T. (2009). Sexual compulsivity and sexual Behaviors among gay and bisexual men and lesbian and bisexual women. *Journal of Sex Research*, 46, 301–308.
- Koçak, G. ve Fişiloğlu, H. (2010). Cinsel Benlik Şeması Ölçeği'nin üniversite örnekleminde geçerlik ve güvenirlik çalışması. *Klinik Psikiyatri*, 13, 159–169.
- Mbirimtengerenji, N. D. (2007). Is HIV/AIDS epidemic outcome of poverty in Sub-Saharan Africa: *Croatian Medical Journal* 48(5), 605–617.
- McBride, K. R., Reece, M., & Sanders, S. A. (2008). Using the Sexual Compulsivity Scale to predict outcomes of sexual behavior in young adults. *Sexual Addiction & Compulsivity*, 15, 97–115.
- McCoul, M. D., & Haslam, N. (2001). Predicting high risk sexual behavior in heterosexual and homosexual men: The roles of impulsivity and sensation seeking. *Personality and Individuals Differences*, 31, 1303–1310.
- Muise, A., Milhausen R. R., Cole, S. L., & Graham, C. (2013). Sexual compulsivity in heterosexual married adults: The role of sexual excitation and sexual inhibition in individuals not considered "High-Risk". *Sexual Addiction & Compulsivity*, 20, 192–209. doi: 10.1080/10720162.2013.786661
- Noble, R. (2008). AIDS & HIV in Africa – questions and answers. *Zambia*. World Wide Web: www.avert.org
- Nyathikazi, T. J. L. (2013). *Investigating the association between HIV and AIDS and polygamy among practising polygamists in KwaZulu-Natal, north coast area*. (Master thesis). <https://www.google.com.tr/search?sourceid>
- Parsons, J. T., Severino, J. P., Grov, C., Bimbi, D. S., & Morgenstern, J. (2007). Internet use among gay and bisexual men with compulsive sexual behavior. *Sexual Addiction and Compulsivity*, 14, 239–256.
- Reece, M., & Dodge, B. (2004). Exploring indicators of sexual compulsivity among men who cruise for sex on campus. *Sexual Addiction & Compulsivity*, 11, 87–113.

- Rolison, M. R. (2002). Factors influencing adolescents' decision to engage in risktaking behaviors. *Adolescence*, 37, 585–597.
- Schermelleh-Engel, K., Moosbrugger, H., & Müller, H. (2003). Evaluating the fit of structural equation models: Tests of significance and descriptive goodness-of-fit measures. *Methods of psychological research online*, 8, 23-74.
- Turgut, N. (2010). Cinsel Yaşam Kalitesi Ölçeği-Kadın Türkçe versiyonunun geçerlik ve güvenilirlik çalışması. *Medical Science Research Article*, 32(2), 172-180.
- Zuckerman, M. (1994). *Biological expression and biological bases of sensation seeking*. New York: Cambridge University Press.

EK1. Cinsel Kompulsiyon Ölçeği Maddeleri

Lütfen aşağıdaki ifadeleri okuduktan sonra kendinizi değerlendirip sizin için en uygun seçeneğin karşısına çarpı (X) işareti koyunuz. Her sorunun karşısında bulunan; (1) Bana hiç uygun değil (2) Bana kısmen uygun değil (3) Bana kısmen uygun (4) Bana tamamen uygun anlamına gelmektedir.					
1	Cinsel arzularım kişiler arası ilişkilerimde önemli oranda belirleyicidir.	1	2	3	4
2	Cinsel düşünce ve davranışlarım yaşamımda problemlere yol açar.	1	2	3	4
3	Cinsel ilişki isteğimin fazlalığı günlük yaşam dengemi bozar.	1	2	3	4
4	Cinsel davranışlarımdan dolayı söz ve sorumluluklarımı yerine getiremiyorum.	1	2	3	4
5	Bazı zamanlar kontrolümü kaybedecek kadar cinsel isteğim artar.	1	2	3	4
6	Çalışırken kendimi cinsel ilişki hayal ederken bulurum.	1	2	3	4
7	Cinsel düşünce ve hislerim, kontrolümü ele geçirir.	1	2	3	4
8	Cinsel düşünce ve davranışlarımı kontrol etmeye çalışmak zorundayım.	1	2	3	4
9	Cinsel ilişki düşünceleri zihnimi fazlasıyla meşgul eder.	1	2	3	4
10	Benim kadar cinsel ilişki isteyen bir partner bulmak benim için çok zor.	1	2	3	4

Türkiye’de Eğitim Politikaları Alanında Yapılan Lisansüstü Tezlerin İncelenmesi (1989-2014)¹

An Overview of Postgraduate Thesis Within The Field of Education Policies in Turkey (1989-2014)

Güven ÖZDEM*
Giresun Üniversitesi

Özet

Bu araştırmanın amacı, Türkiye’de eğitim politikaları alanında yapılan lisansüstü tezleri çeşitli değişkenler açısından incelemektir. Araştırma verileri, nitel araştırma veri toplama yöntemlerinden doküman incelemesi tekniği kullanılarak toplanmıştır. Araştırma kapsamında Yükseköğretim Kurulu Tez Dokümantasyon Merkezine kayıtlı 126 tez incelenmiştir. Araştırma verilerinin çözümlenmesinde betimsel analiz kullanılmıştır. Bu verilerden elde edilen bulgular, frekans ve yüzde olarak ifade edilerek tablolaştırılmıştır. Araştırma bulgularına göre eğitim politikaları alanında çalışılan lisansüstü tezlerde en çok Avrupa Birliği eğitim politikaları, İlköğretim kademesindeki eğitim politikaları uygulamaları ve Atatürk Dönemi eğitim politikaları, ideoloji-politika, kalkınma-eğitim politikası, planlama-eğitim politikası ilişkisi, karşılaştırmalı eğitim politikası analizi konuları ise en az çalışılan lisansüstü tez konuları olmuştur

Anahtar Sözcükler: Lisansüstü tezler, eğitim bilimleri, eğitim politikası.

Abstract

This study focuses on studying the master dissertations covering the field *education policies in Turkey* in terms of various variables and paving the way for future studies. The method to collect the data is specified as document analysis. The study is designed to cover 126 master dissertations registered in Council of Higher Education Thesis Center. Descriptive analysis is used to decode the data collected, be converted into findings, frequency and percentage to form the tables. According to the findings of the study it turned out to be that the European Union education policies, education policy practices in primary level, and education policies during the Atatürk era are the most studied topics whereas ideology-policy, revolution-education policy, and comparative education policies are the least demanded topics to study.

Key Words: Postgraduate thesis, educational sciences, education policy.

Giriş

¹ Bu çalışma Trakya Üniversitesi tarafından 16-18.Ekim.2014 tarihinde düzenlenen 9. Uluslar arası Balkan Eğitim ve Bilim Kongresinde bildiri olarak sunulmuş ve daha sonra çalışmaya eklemeler yapılarak yeniden düzenlenmiştir.

*Doç. Dr., Giresun Üniversitesi, Eğitim Fakültesi, e-mail: guvenozdem@gmail.com

Eğitim politikaları, eğitime yüklenen misyon temelinde, önceden belirlenmiş amaçlara ulaşmak için düzenlenmektedir. Bu nedenle politikaları belirleyen güçler tarafından eğitim örgütlerinin hangi amaçlara yönelik olarak biçimlendirildiğini ve işletildiğini ortaya koymak, bu amaçların ne ölçüde gerçekleştirilebildiğini belirleyebilmek için ise eğitim politikalarının çözümlenmesi ve değerlendirilmesi önemlidir. Eğitim politikaları, sistemin bütünündeki dönüşüme paralel olarak ve siyasal ortamın koşullarına göre, eğitim kurumlarının kuruluşu, işleyişi, kısa, orta ve uzun dönemdeki amaçları, finansmanı, görevlendirilecek personelin seçimi, personelin çalışma koşulları, özlük hakları gibi özelliklere ilişkin ilke ve kuralların belirlenmesi amacıyla formüle edilmiş ve uygulanmıştır (Uluğ, 1985, 85).

Eğitim politikaları, eğitim programı, eğitim yönetimi, eğitime ayrılan kaynaklar (eğitim finansmanı), eğitime ayrılan kaynakların dağıtımı/dağılımı ve devletin yönetim yapısı ile de ilgilidir (Kerr, 1976, 78). Balcı (2005) ise eğitim politikaları kavramını genelde tüm eğitim sisteminin özelde bir eğitim örgüt ya da kuruluşunun amaçlarına ulaşmasını sağlamak üzere alınacak kararlara ve yapılacak uygulamalara rehberlik eden ilkeler bütünü olarak tanımlamıştır. Bununla birlikte eğitim politikaları, devlet kurumlarının, nasıl bir üretim ve sosyal yaşam tarzı içinde yönetildiklerine bağlı olarak şekillenmektedir (Aydoğanoglu, 2003, 128). Topses’e göre de (1982, 61); eğitimin amaçlarını ve politikalarını, toplumda var olan üretim biçimlerinden, üretim ilişkilerinden, toplumsal örgütlenmenin biçim ve içerik bütünlüğünden soyutlamak olanaksızdır.

Eğitim politikaları, egemen sınıfın beklentilerini yansıtmakla birlikte ayrıca ideolojik öğeleri de içermektedir (Svi Shapiro, 1980, 328). İdeolojiler ideal insan tipini yaratırken, ağırlıklı olarak eğitim sistemi ve eğitim politikalarını etkilemeye çalışmaktadır. İdeoloji, ekonomi, bilim, teknoloji ve eğitim gibi birçok alandaki politikaların oluşumunda ve uygulanmasında bu nedenle etkili olmaktadır (Guttek, 1997, 159). Bu bağlamda eğitim politikaları ve ideoloji arasında bir ilişki söz konusudur.

Bir toplumda uygulanan eğitim politikasını, toplumsal formasyondan, toplumun politik yapısından ve var olan egemen ideolojiden bağımsız düşünmek olanaksızdır. Böylece belirli bir alanda izlenen politika, o politikayı belirleyecek ve uygulayacak olan iktidarın yapısı ve bu yapı dolayısıyla seçtiği yolların, yöntemlerin bütününden oluşmaktadır (Çeçen,1983, 66). Kısaca her eğitim sistemi içerisinde siyasal ortamın benimsediği bir insan tipi ve bu insan tipini yetiştirmeyi amaçlayan eğitim politikalarının olması söz konusudur. Türkiye’de uygulanan eğitim politikalarını;

- a. Cumhuriyetin ilk yıllarında uygulanan eğitim politikaları (1923-1946)
- b. Çok partili dönemle birlikte uygulanan eğitim politikaları (1946-1960)
- c. Planlı dönemle birlikte uygulanan eğitim politikaları (1960-1980)
- d. 12 Eylül 1980 askeri darbesi ve neoliberal ekonomik politikalar doğrultusunda uygulanan eğitim politikaları olarak dört ana başlık altında toplamak mümkündür.

Alanyazında eğitim-politika ilişkisinde kavram karmaşası yaşandığına yönelik eleştiriler de yer almaktadır. Türkiye’de eğitimle ilgili konuların özellikle “policy” (siyasa) anlamında politik bir bağlam üzerinden tartışıldığı, eğitimin

"politics" (siyaset) anlamında politik bir gerçeklik olduğuna ve eğitime dair düzenlenen her türlü bilginin politik bir gerçeklik ve politik bir inşa sürecinin varlığının göz ardı edildiği vurgulanmaktadır. Türkiye'de var olan entelektüel yapının eğitim kavramının politikayla ilişkilendirilmesinde eğitimin genellikle icraat anlamındaki "policy" (siyasa) ile sınırlı tutulduğu için eğitimin siyasal bir gerçeklik olarak yeterince analiz edilemediği eleştirisi yapılmaktadır. Bunun altında yatan temel nedenin ise Türkiye'deki entelektüel kesimin eğitim başta olmak üzere tüm toplumsal meseleleri devletin gözüyle okuması ve bu meseleleri devletin öncelik ve çıkarları doğrultusunda ele alması olarak açıklanmaktadır (Özsoy, 2012,94). Karakütük'e (2009) göre de eğitim girişiminin en önemli özelliği, "üzerinde çalıştığı hammaddenin toplumdan gelen ve topluma giden insan oluşudur. Böylece eğitimde birey boyutu kurum boyutundan daha ağır basmalıdır".

Lisansüstü öğretim programları yüksek lisans ve doktora programlarından oluşmaktadır. Yüksek lisans programının amacı, öğrencinin bilimsel araştırma yaparak bilgilere erişme, bilgiyi değerlendirme ve yorumlama yeteneğini kazanmasını sağlamak, doktora programının amacı ise öğrenciyi bağımsız araştırma yapma bilimsel olayları geniş ve derin bir bakış açısı ile irdeleyerek yorum yapma ve yeni sentezlere ulaşmak için gerekli adımları belirleme yeteneği kazandırmaktır (YÖK,2014). Üniversitelerde uygulanan lisansüstü programların amaçları arasında öğrencilere bilimsel araştırma desenleme ve uygulama becerisini/yetkinliğinin kazandırılması gelmektedir. Öğrenciler hazırlamış oldukları yüksek lisans ve doktora tezleriyle, bilimsel araştırma yaparak bilgilere erişme ve bağımsız araştırma yapma, bilimsel olayları geniş ve derin bir bakış açısı ile irdeleyerek yorum yapma ve yeni sentezlere ulaşma becerilerini ortaya koymaktadırlar. Üniversitelere bağlı enstitülerde lisansüstü programlar yürütülmekte ve her yıl birçok tez alanyazına kazandırılmaktadır.

Alanyazın incelendiğinde çeşitli bilim ve anabilim dallarında lisansüstü tezlerin içeriğine yönelik çalışmaların yapıldığı tespit edilmiştir. Eğitim bilimleri alanında yapılan çalışmalarda Yıldız (2004) yaptığı çalışmada yetişkin eğitime yönelik Boğaziçi ve Ankara Üniversitelerinde gerçekleştirilen 110 lisansüstü tezi incelemiştir. Araştırma sonucunda Türkiye'deki yetişkin eğitimi araştırmalarının oldukça az sayıda olduğu, araştırmalarda betimsel tarama modeline aşırı bir ilginin olduğu, yetişkin eğitimi araştırmalarında pozitivist paradigmanın etkili olduğunu ve verilerin analizinde ağırlıklı olarak betimsel istatistikler kullanıldığını tespit etmiştir. Üstüner ve Cömert'in (2008) "Eğitim Yönetimi Teftişi Planlaması ve Ekonomisi Anabilim Dalı Lisansüstü Dersleri ve Tezlerine İlişkin Bir İnceleme" başlıklı çalışmalarında araştırmacılar tezlerde yazılan anahtar kelimelerin alana özgü sözcük ve kavramlardan ziyade genel sözcük ve kavramlardan oluştuğunu belirtmişlerdir. Balcı (2008) "Eğitim Yönetiminin Bilimleşme Düzeyi" konulu çalışmasında dünyada olduğu gibi Türkiye'de de eğitim yönetimi araştırmalarının genelde yaratıcılık ve özgünlükten uzak birbirlerini tekrarlayan, basit düzeydeki çalışmalar niteliğinde olduğunu vurgulamaktadır.

Aydın ve Uysal’ın (2011) “Türkiye’de ve Yurt Dışında Eğitim Yönetimi Alanında Yapılan Doktora Tezlerinin Konu, Yöntem ve Sonuçlar Açısından Değerlendirilmesi” başlıklı çalışmasında Türkiye’de yapılan doktora tez çalışmalarında en çok örgüt yönetimi alanının tercih edildiğini ortaya koymuşlardır. Çalışmada doktora tezlerinde kullanılan yöntemler açısından bakıldığında ise, Türkiye’de nicel yöntemlerin daha çok tercih edildiğini, yapılan çalışmaların benzer çalışmaların bir tekrarı niteliğinde olduğunu ortaya koymuşlardır. Aynı araştırmacıların (2014) “Türkiye’de Eğitim Yönetimi Teftişi Planlaması ve Ekonomisi Alanındaki Doktora Tezlerinin İncelenmesi” başlıklı çalışmasında ise araştırma bulgularına göre en çok araştırılan konu başlıklarının eğitim politikaları ve karşılaştırmalı eğitim yönetimi ve yönetim felsefesi, en az tercih edilen konu başlıklarının ise eğitim ekonomisi, okul çevre ilişkileri, eğitim denetimi, eğitim planlaması ve eğitim yönetiminde yeni yaklaşımlar olduğu belirlenmiştir. Sayılan, Aksoy, Yıldız, Bülbül, Özdem, İlğan ve Soydan (2005) tarafından “Eğitim Bilimlerinde Metodoloji Sorunları” başlıklı çalışmada ve Karadağ’ın (2011) “Eğitim Bilimleri Doktora Tezlerinde Kullanılan Ölçme Araçları: Nitelik Düzeyleri ve Analitik Hata Tipleri” isimli çalışmasında da metodolojik sorunlar ortaya konmuştur.

Bilimsel araştırmalar, tüm disiplinlerde olduğu gibi eğitim bilimleri için de gelişimin ön koşuludur. Yıldız’a (2004) göre de herhangi bir bilim dalında yapılan araştırmaların içeriğine yönelik olarak yapılan çalışmalar, o alanın konumu ile ilgili açıklayıcı bilgileri yansıtmaktadır. Bu nedenle eğitim politikası alanında üretilen lisansüstü tezlerin incelenmesi alanın gelişmesine ve bundan sonra için alanda üretilecek tezlerin belirlenmesinde araştırmacılara önemli katkılar sağlayacaktır. Ayrıca yapılan alanyazın incelemelerinde, eğitim bilimleri alanında yapılmış lisansüstü tezleri konu alan çalışmaların daha çok eğitim yönetimi alanında yapılmış olduğu görülmektedir. Bununla birlikte alanyazında eğitim politikaları alanında yapılmış lisansüstü tezlerin yönelimlerini belirleyen kapsamlı bir analiz çalışmasının bulunmadığı görülmektedir.

Araştırmanın Amacı

Bu araştırmanın amacı, Türkiye’de eğitim politikaları alanında yapılan lisansüstü tezleri çeşitli değişkenler açısından incelemektir. Belirtilen amaç doğrultusunda aşağıdaki araştırma sorularına yanıt aranmıştır:

1. 1989-2014 yılları arasında Türkiye’de eğitim politikaları alanında yapılan lisansüstü tezlerinin demografik (yıl, yapıldığı üniversite) özellikleri nelerdir?
2. 1989-2014 yılları arasında Türkiye’de eğitim politikaları alanında yapılan lisansüstü tezlerinin araştırma konuları nelerdir ve konular nasıl bir dağılım göstermektedir?
3. 1989-2014 yılları arasında eğitim politikaları alanında yapılan lisansüstü tezler Türkiye’de eğitim politikaları uygulama dönemlerinin hangisini kapsamaktadır?

Yöntem

Araştırmanın Modeli

Eğitim politikaları alanında 1989-2014 yılları içerisinde hazırlanmış lisansüstü tezlerin olabildiğince tam ve dikkatli bir şekilde incelenmesini amaçlayan bu araştırma nitel araştırma yöntem ve teknikleri kullanılarak yapılandırılmıştır. Nitel araştırmalar; gözlem, görüşme ve doküman analizi gibi veri toplama yöntemlerinin kullanıldığı, algıların ve olayların doğal ortamda gerçekçi ve bütüncül bir biçimde ortaya konmasına yönelik nitel bir sürecin izlendiği araştırmalar olarak tanımlanmaktadır. Nitel araştırmalar çalışılan konuyu derinlemesine ve tüm olası ayrıntıları ile incelemeyi amaç edinmektedir (Yıldırım ve Şimşek, 2008). Nitel araştırma desenleri araştırmacıya; araştırmanın odağını, veri toplama ve analiz yaklaşımlarını belirlemede yol göstermekle birlikte aynı zamanda sınırları kesin çizgilerle belirlenmiş bir yönlendirme yapmaz. Bununla birlikte çalışmada YÖK tez merkezinde kayıtlı olan tezler arasında sadece "eğitim politikaları" alanında yapılmış lisansüstü tezlerin yönelimlerinin belirlenmesi amaçlandığından nitel araştırma desenlerinden "durum çalışması" deseni benimsenmiştir. Durum çalışmasında bir durumda meydana gelen değişimler ve süreçleri kendi sınırları içinde anlamak önemlidir. Durum çalışmalarında veri toplama yöntemi olarak doküman analizinden faydalanabilmek (Yıldırım ve Şimşek, 2008, 77-79). Araştırma, ilgili alanda 1989-2014 yıllarında onaylanmış tüm tezleri içermesi bakımında nicel özellik taşıyor gibi görünse de, istatistiksel genelleme kaygısından uzak olarak, sorunun ne kadar yaygın olduğundan daha çok neden ve nasıl oluştuğuna cevap arayan bir nitelikte olduğu için daha çok nitel özellik taşımakta olduğu belirtilebilir.

Çalışma Grubu

Çalışma grubunu 1989-2014 yılları arasında eğitim politikaları alanında hazırlanmış lisansüstü tezler oluşturmaktadır. Çalışma grubunun belirlenmesinde ölçüt; 1989-2014 yılları arasında eğitim politikaları alanında hazırlanmış lisansüstü tezlerin Yükseköğretim Kurulu Tez Dokümantasyon Merkezi'nde kayıtlı olmalarıdır. Araştırma kapsamında Yükseköğretim Kurulu Tez Dokümantasyon Merkezine kayıtlı 126 tez incelenmiştir. Dönem içerisinde sonlandırılan lisansüstü tezlerin 29'u doktora alanındadır.

Verilerin Toplanması ve Analizi

Araştırma verileri, nitel araştırma veri toplama yöntemlerinden doküman incelemesi tekniği kullanılarak toplanmıştır. Doküman incelemesi, araştırılması hedeflenen olgu ya da olgular hakkında bilgi içeren yazılı materyallerin analizini kapsamaktadır. Bu tür araştırmalarda, araştırmacı, ihtiyacı olan veriyi, gözlem veya görüşme yapmaya gerek kalmadan tek başına bir veri toplama yöntemi olarak kullanabilir. Diğer nitel veri toplama yöntemleriyle karşılaştırıldığında denek veya "katılımcı tepkiselliği" sorununa yol açmaz (Yıldırım ve Şimşek, 2008).

Doküman incelemesi yapılırken izlenmesi gereken bir dizi aşama vardır. Bu çalışmada Yıldırım ve Şimşek (2008) tarafından belirlenen aşamalar takip

edilmiştir. Bu aşamalar (1) dokümanlara ulaşma, (2) orijinalliğin kontrol edilmesi, (3) dokümanların anlaşılması, (4) verilerin analiz edilmesi ve (5) verilerin kullanılmasıdır. Çalışmanın bu bölümünde doküman incelemesi yapılırken izlenmesi gereken aşamalarda ne tür işlemlerin yapıldığı ayrıntılı şekilde anlatılmaya çalışılmıştır.

1. Dokümanlara ulaşma: Araştırmada hangi dokümanlara ulaşılması gerektiğini belirleyen en önemli ölçüt araştırma problemdir. Araştırma problemi ne tür dokümanlara ihtiyaç olduğu konusunda araştırmacıya genel bir çerçeve sağlayacaktır. Araştırmacı hangi doküman türlerine karar verdikten sonra bu dokümanları nereden elde edebileceğini saptamalıdır. Dokümanlara ulaşma konusunda son kritik aşama dokümanların elde edildiği yerle ilgili olan bölümdür. Araştırmacı dokümanları uygun kaynaklara ulaşarak elde etmelidir (Yıldırım ve Şimşek, 2008). Çalışmada araştırmacının problemine uygun olarak doküman türü olarak tezler belirlenmiştir. Tezlere YÖK’ün resmi internet sitesi ulusal tez merkezi sayfasından ulaşılmıştır. Türkiye’de üretilen lisansüstü tezlerin YÖK Ulusal Tez Merkezine gönderilmesi gerekmektedir. YÖK Ulusal Tez Merkezi, Lisansüstü tezlerin, ulusal ölçekte bibliyografik denetimini yapmak, bunlarla ilgili bilgi hizmetlerini sunmak ve internet üzerinden tam metin erişime açarak bilgiye kolay ve hızlı bir biçimde ulaşılmasını sağlamak gibi, bilim ve araştırma çevreleri için yaşamsal öneme sahip bir görevi yürütmektedir (<https://tez.yok.gov.tr/UlusalTezMerkezi>). Lisansüstü tezlerin incelenmesinde yardımcı olabilecek en önemli güvenilir kaynakların başında YÖK Ulusal Tez Merkezi gelmektedir.

Bu nedenle araştırmacının verileri, YÖK’ bağlı ulusal tez merkezi sayfasında yapılan taramalar sonucunda toplanmıştır. Tarama çalışması Mart-2014/ Haziran-2014 tarihleri arasında yapılmıştır. Sayfada tarama terimi bölümüne “eğitim politikaları”, “eğitim politikası” kavramları, aranacak yer kısmına “Tez Adı”, izin durumu ve tez türü kısmına ise “Tümü” kavramları yazılarak arama yapılmıştır. Çalışma alanında yer alan doktora tezleri YÖK Dokümantasyon Dairesi Başkanlığı’nın web sitesinden pdf formatında bilgisayar ortamına aktarılmıştır.

2. Orijinalliğin kontrol edilmesi: Her doküman incelenmesinde belirli dokümanlara ulaşan araştırmacı, ulaştığı dokümanların orijinal olup olmadığını kontrol etmelidir. Bu durum araştırmacının güvenilirliği için önemli ölçütlerden biridir (Yıldırım ve Şimşek, 2008). Araştırmada dokümanların elde edildiği kurum olan ulusal tez merkezi Türkiye’de üretilen lisansüstü tezlerin ulusal ölçekte bibliyografik denetimini yapan ve orijinalliğini kontrol eden en önemli kurumlardan bir tanesidir.

3. Dokümanların anlaşılması: Dokümanlar elde edildikten sonra araştırmacı, araştırmasını sadece dokümanlara dayalı olarak gerçekleştirecekse elde ettiği dokümanları belirli bir sistem içinde ve birbirleriyle karşılaştırmalı olarak inceleyebileceği bir sistem geliştirmelidir (Yıldırım ve Şimşek, 2008). Çalışmada ulaşılan tezleri incelemek ve birbirleriyle karşılaştırmak üzere araştırmacı tarafından çalışmanın amacına yönelik bir “Tez İnceleme Formu” geliştirilmiştir. Formun geliştirilmesinde ilgili alanyazın taranmış, başka alanlarda yapılan benzer çalışmaların veri toplama araçları dikkatle incelenmiştir. Geliştirilen bu formda tezlerin yılını, türünü, yürütüldüğü üniversiteyi, tezin

konusunu, anahtar sözcükleri ve hangi dönemi konu edindiğini kapsayan bilgiler bulunmaktadır. Araştırma verilerinin çözümlenmesinde betimsel analiz kullanılmıştır. Bu verilerden elde edilen bulgular, frekans ve yüzde olarak ifade edilerek tablolaştırılmıştır.

4. Verinin analiz edilmesi: Araştırmacı, araştırmasına başlamadan önce alandaki kuramlardan yola çıkarak veya kendi geliştirdiği kategoriler yoluyla işe başlayabilir. Kategoriler veya temalar iyi tanımlanmış amaçlar veya alt problemlere dayalı olarak geliştirilmeli, tema ve kategorilerin bir diğerini kapsamayacak şekilde ve birbirinden bağımsız olmalarına dikkat edilmelidir. Tema ve kategorilerin bir diğerini kapsamayacak şekilde ve birbirinden bağımsız olmalarını sağlamak araştırmada güvenilirlik açısından çok önemlidir. Veri analizinde deneyimli olan başka araştırmacılara danışmak, veri setini ve ortaya çıkan temaları onlara göstermek ortaya çıkan temaların yeterli düzeyde veri setini yansıtıp yansıtmadığını ve bu temalara göre verilerin etkili bir şekilde organize edilip edilmediğini incelemek yoluyla araştırmanın güvenilirliği sağlanabilir (Yıldırım ve Şimşek, 2008).

Çalışmada lisansüstü tezler başlıkları ve anahtar sözcükleri incelenerek beş farklı tema altında gruplandırılmışlardır. İncelen tezlerin konu başlıklarına ve anahtar sözcüklere göre hangi temada yer alacağı belirlenmiştir. Çalışmada ortaya çıkan temaların yeterli düzeyde veri setini yansıtıp yansıtmadığını belirlemek için katılımcı teyidi uygulaması gerçekleştirilmiştir. Çalışma kapsamında eğitim politikaları alanında uzman olan akademisyenden katılımcı teyidi uygulaması için yardım alınmıştır. Çalışma kapsamında güvenilirlik kanıtı olarak araştırmacılar arası güvenilirlik katsayısı hesaplanmış ve iki araştırmacı tarafından yapılan kodlamaların tutarlılığına bakılmıştır. Araştırmacılar arası güvenilirlik katsayısı hesaplanırken Miles ve Huberman (2002) tarafından geliştirilen formülden yararlanılmıştır: $Güvenirlik = \frac{Görüş\ Birliği}{(Görüş\ Birliği + Görüş\ Ayrılığı)}$. Araştırmanın güvenilirliğini sağlamak için dışarıdan Eğitim Yönetimi, Planlaması, Denetimi ve Politikası alanında bir uzmanla araştırmacı, geliştirilen tez inceleme formu doğrultusunda tezleri değerlendirmiştir. Yapılan kodlamalar incelendiğinde iki araştırmacının uzlaşma sayısı doğrultusunda güvenilirlik oranı % 91 olarak hesaplanmıştır. Saban'a (2009,288) göre, uzman ve araştırmacı değerlendirmeleri arasındaki uyumun %90 ve üzeri olduğu durumlarda arzu edilen düzeyde bir güvenilirlik sağlanmış olmaktadır. Uzmanlar arasında görüş ayrılığına neden olan kodlamalardan birisi şu şekilde gerçekleşmiştir. "Avrupa Birliği genel eğitim politikalarının Avrupalılaştırma sürecindeki rolü: Erasmus değişim programı" tez başlığını uzmanların birisi Öğretim Kademelerine/Türlerine Yönelik Politikalarla İlgili Lisansüstü Tezler Yükseköğretim alt başlığına kodlarken, araştırmacı Avrupa Birliği ve Karşılaştırmalı Eğitim Politikalarını Konu Edinen Lisansüstü Tezler Avrupa Birliği Eğitim Politikaları alt başlığına kodlamıştır.

Araştırmanın iç geçerliğini artırmak amacıyla ise tez izleme formu hazırlanırken alan yazın (Üstüner ve Cömert, 2008; Sayılan, Aksoy, Yıldız, Bülbül, Özdem, Ilgan, Soydan,2005; Aydın ve Uysal, 2011; Aydın ve Uysal, 2014; Okutan ve Ekşi, 2007) dikkate alınmıştır. Araştırmanın dış geçerliğini artırmak için ise

araştırma modeli, çalışma grubu, veri toplama aracı, veri toplama süreci, verilerin toplanması- analizi ve yorumlanması ayrıntılı bir şekilde belirtilmiştir.

5. Verinin kullanılması: Araştırma verileri kullanırken dokümanda adı geçen kişilerin isimleri mutlaka gizli tutulmalı, eğer bir şekilde araştırma raporunda kullanılacaksa gerçek isimler yerine takma isimler kullanılmalıdır (Yıldırım ve Şimşek, 2008). Çalışmada araştırmanın etik boyutu açısından tezlerin asıl sahipleri olan kişi ve kurumlar açıkça referans gösterilmeyeceğinden, tezleri dosya isimleriyle kodlanmıştır. Erişime kapalı olan tezlerin ise özetlerinden faydalanılmıştır. Özetlerinden istenilen verilere ulaşamayan tezler araştırma kapsamından çıkarılmıştır.

Bulgular

Eğitim politikaları alanında hazırlanmış lisansüstü tezlerin incelenmesi sonucu elde edilen verilere yönelik bulgu ve yorumlar araştırmanın bu kısmında yer verilmiştir.

Eğitim Politikaları Alanında Yapılan Lisansüstü Tezlerinin Demografik (yıl, yapıldığı üniversite) özellikleri

Eğitim politikaları alanında yapılan lisansüstü tezlerin üniversitelere göre dağılımı Tablo 1’de gösterilmiştir.

Tablo 1. Lisansüstü Tezlerin Üretildiği Üniversitelere Göre Dağılımı

Üniversiteler	f	%
İstanbul Üniversitesi	8	6
Yıldız Teknik Üniversitesi	8	6
Abant İzzet Baysal Üniversitesi	2	2
Bilkent Üniversitesi	1	1
Hacettepe Üniversitesi	6	5
Süleyman Demirel Üniversitesi	4	3
Yüzüncü Yıl Üniversitesi	2	2
Ankara Üniversitesi	19	14
Anadolu Üniversitesi	4	3
Marmara Üniversitesi	13	9
Atatürk Üniversitesi	2	2
Gazi Üniversitesi	7	6
Osmangazi Üniversitesi	2	1
Mimar Sinan Üniversitesi	1	1
Ege Üniversitesi	2	2
Boğaziçi Üniversitesi	2	2
Ondokuz Mayıs Üniversitesi	1	1
Dokuz Eylül Üniversitesi	8	6
Kocaeli Üniversitesi	2	2
Adnan Menderes Üniversitesi	1	1
Yeditepe Üniversitesi	1	1
Sakarya Üniversitesi	2	2

Fırat Üniversitesi	4	3
Beykent Üniversitesi	3	2
Dumlupınar Üniversitesi	1	1
İnönü Üniversitesi	1	1
Çukurova Üniversitesi	3	2
Akdeniz Üniversitesi	1	1
Selçuk Üniversitesi	4	3
Afyon Kocatepe Üniversitesi	2	2
Erciyes Üniversitesi	2	2
Uludağ Üniversitesi	2	2
Mersin Üniversitesi	1	1
Başkent Üniversitesi	1	1
Onsekiz Mart Üniversitesi	1	1
Orta Doğu Üniversitesi	1	1
Atılım Üniversitesi	1	1
Toplam	126	100

Tablo 1’de incelenen lisansüstü tezlerin 37 farklı üniversitede hazırlandığı görülmektedir. Bu dönem içerisinde tezlerin beşi özel üniversite bünyesinde gerçekleşmiştir. Eğitim politikaları lisansüstü tez çalışmalarının en çok Ankara Üniversitesi (f=19, %15), Marmara Üniversitesi (f=13, %10), İstanbul Üniversitesi, Yıldız Teknik Üniversitesi ve Dokuz Eylül Üniversitesinde (f=8, %6) tamamlandığı görülmektedir.

Eğitim politikaları alanında yapılmış olan lisansüstü tezlerinin yıllara göre dağılımı Tablo 2’de verilmiştir.

Tablo 2. Lisansüstü Tezlerin Yıllara Göre Dağılımı

Yıllar	f	%
1989	1	1
1990	3	2
1991	3	2
1992	1	1
1993	2	1
1994	2	1
1995	2	1
1996	3	2
1997	3	2
1998	4	3
1999	4	3
2000	2	1
2001	2	1
2002	7	6
2003	12	11
2004	7	7

2005	6	5
2006	11	8
2007	21	17
2008	9	7
2009	4	3
2010	3	2
2011	7	7
2012	5	4
2013	1	1
2104	1	1
Toplam	126	100

Tablo 2’de araştırma kapsamında yer alan lisansüstü tezlerinin yıllara göre dağılımı gösterilmiştir. Eğitim politikaları alanında tezlerin en çok 2007 yılında tamamlandığı anlaşılmaktadır (f=21, %17). Bunu, 12 tez ile 2003 yılı, 9 tez ile 2008 yılı takip etmektedir. En az tez çalışması ise 1989,1992,2013 ve 2014 yıllarında yapılmıştır. Araştırma kapsamında Yükseköğretim Kurulu Tez Dokümantasyon Merkezine kayıtlı 126 tez incelenmiştir. Dönem içerisinde hazırlanmış olan lisansüstü tezlerin 29’u doktora alanındadır. 1989-2014 yılları arası dönemde incelenen lisansüstü tezlerin büyük çoğunluğu (f=97- %77) yüksek lisans çalışmalarıdır.

Eğitim Politikaları Alanında Yapılan Lisansüstü Tezlerinin Araştırma Konularının Dağılımı

Eğitim politikaları alanında yapılan lisansüstü tezlerin konulara göre dağılımı Tablo 3’te sunulmuştur.

Tablo 3. Lisansüstü Tezlerin Konulara Göre Dağılımı

A. Öğretim Kademelerine/Türlerine Yönelik Politikalarla İlgili Lisansüstü Tezler		C.Personel Seçimi ve Yetiştirme Politikalarını Konu Edinen Lisansüstü Tezler	
Alt konu başlıkları	f	Alt konu başlıkları	f
1. Okul Öncesi Eğitim	2	1.Personel Seçimi Eğitim Politikaları	3
2. İlköğretim	12	2.Öğretmen Atama/Yetiştirme Politikaları	4
3. Ortaöğretim	5	3.Eğitim Yöneticisi Yetiştirme Politikası	6
4. Mesleki Teknik Eğitim	8	Toplam	13
5. Özel Öğretim	1		
6. Yükseköğretim	8	D. Eğitim Planlaması ve Finansmanı Politikalarını Konu Edinen Lisansüstü Tezler	
7.Yaşam Boyu Eğitim/Halk Eğitim	3	Alt konu başlıkları	f

8.Din Eğitimi Politikaları	3	1. Eğitim Finansmanı	3
9.Müzik/Spor/Turizm Eğitimi Politikaları	5	2. Eğitimde İstihdam-Politika İlişkisi	3
10. Yabancı Dil Eğitim Politikaları	2		
Toplam	49	3. Küreselleşme /Neoliberal Politikalar ve Eğitim Politikası İlişkisi	6
		4. Kalkınma-Eğitim Politikası İlişkisi	2
B. Siyasi lider/ Eğitim Uzmanı ve Siyasi Partilerin Eğitim Politikası Uygulamalarını Konu Edinen Lisansüstü Tezler		5. Planlama-Eğitim politikası İlişkisi	1
Alt konu başlıkları	f	6. İdeoloji-Politika İlişkisi	2
1.Mustafa Kemal Atatürk	10	Toplam	17
2.İsmet İnönü	3	E. Avrupa Birliği ve Karşılaştırmalı Eğitim Politikalarını Konu Edinen Lisansüstü Tezler	
3.Süleyman Demirel	1	Alt konu başlıkları	f
4. Emrullah Efendi	1	1.Avrupa Birliği Eğitim Politikaları	13
5. II. Mahmut	1	2.Karşılaştırmalı Eğitim Politikası Analizi	2
6. II. Abdülhamit	1	Toplam	15
7. İttihat ve Terakki Partisi	1		
8. Cumhuriyet Halk Partisi	7		
9. Demokrat Parti	6		
10. Adalet Partisi	1		
Toplam	32		

Tablo 3 incelendiğinde; eğitim politikaları alanında çalışılan lisansüstü tezlerin en çok "Öğretim kademelerine/türlerine yönelik politikalarla ilgili" tema altında toplandığı görülmektedir. Eğitim politikaları alanında üretilen tezlerin alt başlıklara göre gruplandırılmasında ise tezlerin en çok Avrupa Birliği eğitim politikaları (13), İlköğretim kademesindeki eğitim politikaları uygulamaları (12), Atatürk Dönemi eğitim politikaları uygulamaları (10) ve Eğitim yöneticisi yetiştirme politikaları (6) konu başlığı altında yapıldığı anlaşılmaktadır.

Araştırma bulgularına göre özel öğretim kurumlarına yönelik eğitim politikaları uygulamaları (1), Süleyman Demirel, Emrullah Efendi, II. Mahmut, II. Abdülhamit, İttihat ve Terakki Partisi Dönemi eğitim politikaları uygulamaları (1), planlama-eğitim politikası ilişkisi (1), ideoloji-politika, kalkınma-eğitim politikası

ilişkisi, karşılaştırmalı eğitim politikası analizi (2) ise en az çalışılan lisansüstü tez konuları olmuştur.

Eğitim Politikaları Alanında Yapılan Lisansüstü Tezlerin Türkiye’de Uygulanan Eğitim Politikaları Uygulama Dönemleriyle İlgili Dağılımı

Eğitim politikaları alanında yapılan lisansüstü tezlerin konularına göre eğitim politikaları uygulama dönemleriyle ilgili dağılım Tablo 4’te verilmiştir.

Tablo 4. Lisansüstü Tezlerin Konularına Göre Eğitim Politikaları Uygulama Dönemleri

Eğitim Politikaları Uygulama Dönemleri	f	%
1.Osmanlı dönemi eğitim politikası uygulamaları (1808-1923)	6	7
2.Cumhuriyetin ilk yıllarında uygulanan eğitim politikaları (1923-1946)	32	37
3. Çok partili dönemle birlikte uygulanan eğitim politikaları (1946-1960)	16	19
4. Planlı dönemle birlikte uygulanan eğitim politikaları (1960-1980)	12	14
5. 12 Eylül 1980 askeri darbesinden günümüze uygulanan eğitim politikaları (1980-2012)	20	23
Toplam	86	100

Tablo 4 incelendiğinde eğitim politikaları alanında araştırmacılar tarafından üretilen tezlerin en çok Cumhuriyetin ilk yıllarında uygulanan eğitim politikalarını (1923-1946) konu edindiği (f=32, %37), en az ise Osmanlı dönemi eğitim politikaları uygulamalarını (1808-1923) konu edindiği (f=6, %7) görülmektedir.

Tartışma ve Sonuç

Bu çalışmada Eğitim politikaları alanında 1989-2014 dönemleri arasında tamamlanmış olan lisansüstü tezler farklı değişkenler açısından incelenmiştir. Bu amacı gerçekleştirmek üzere 126 lisansüstü tez incelenmiştir.

Çalışma kapsamında incelenen lisansüstü tezlerin 37 farklı üniversitede hazırlandığı görülmektedir. Eğitim politikaları alanında lisansüstü tezler en çok Ankara Üniversitesinde çalışılmıştır. 1989-2014 yılları arasında eğitim politikaları lisansüstü tezlerin yarısının (63) Ankara, Marmara, İstanbul, Yıldız Teknik, Gazi ve Dokuz Eylül Üniversitesinde tamamlandığı görülmektedir. Bu bulgu eğitim politikaları alanındaki lisansüstü tezlerin yarısına yakınının büyük üniversitelerde hazırlandığını göstermektedir. Lisansüstü tezler 37 farklı üniversitede tamamlanmasına rağmen tamamlanan toplam tezlerin yarısı altı üniversitede tamamlanmıştır. Tezlerin genellikle belirli üniversitelerde yoğun olarak yürütülmesinde, bu üniversitelerin gelişmiş ve köklü üniversiteler olmasının ve anabilim dallarında öğretim üyesi sayılarının ve unvanlarının bu programları açmaya yeterli olması ve uzun süredir lisansüstü programları yürütüyor olmalarının etkili olduğu düşünülmektedir.

Alanyazında Okutan ve Ekşi (2007) 2000-2003 yılları arasında Eğitim Yönetimi Teftişi Planlaması ve Ekonomisi alanında yapılan yüksek lisans tez özetlerini; Aydın ve Uysal (2014) ise 2000-2011 yılları arasında doktora tezlerini inceledikleri çalışmalarında en çok tezin Ankara Üniversitesinde üretildiği sonucuna ulaşmışlardır. Söz konusu araştırma sonuçları bu bulguyu desteklemektedir. Bu durum, Ankara Üniversitesinin Eğitim Bilimleri ve Eğitim Politikaları alanı açısından Türkiye'nin en köklü ve öncü bilimsel eğitim kurumlarından birisi olması, Eğitim Politikaları alanında akademik kadrosunun kurucu rol oynaması ve geçmişindeki akademik ürünler sayesinde kurumun bilimsel kimliğinin ve akademik kültürünün oturmasıyla açıklanabilir.

Çalışmada lisansüstü tezlerin büyük çoğunluğunun (92) 2000'li yıllardan sonra üretildiği ortaya konulmuştur. Bu bulgu üniversitelerde 2000'li yıllarla birlikte lisansüstü öğretim kademesinde yaşanan nicel gelişmelerle ilişkilendirilerek açıklanabilir. Eğitim Bilimleri alanında 1999-2000 öğretim yılında lisansüstü öğrenim gören öğrenci sayısı 778 iken bu sayı yaklaşık olarak dört kat artarak 2011-2012 öğretim yılında 3149'a yükselmiştir (ÖSYM, 2000, 2012).

Araştırmada eğitim politikaları alanında çalışılan lisansüstü tezlerde en çok Avrupa Birliği eğitim politikaları, İlköğretim kademesindeki eğitim politikaları uygulamaları ve Atatürk Dönemi eğitim politikaları, en az çalışılan konular ise ideoloji-politika, kalkınma-eğitim politikası, planlama-eğitim politikası ilişkisi, karşılaştırmalı eğitim politikası analizi konuları olmuştur. Sayılan vd. (2005) yapmış oldukları araştırmada da eğitim politikaları tezlerinde; Türk modernleşmesinde ilköğretimin ideolojik anlamı, küreselleşme ve eğitim politikaları; Eğitim sisteminin amaçları ile devletin siyasi, ideolojik ve ekonomik güçleri arasındaki ilişki; AB ile yapısal uyum ve Türk Eğitim Sisteminin yapısal sorunları; eğitim ve kalkınma ilişkisi; eğitim- istihdam ilişkisinin incelendiği ortaya konulmuştur.

Son yıllarda lisansüstü tez konuları arasında "eğitim planlaması" konu başlığında hiçbir çalışmanın olmaması ise düşündürücüdür. Oysa eğitim politikaları irdelenirken üzerinde durulması gereken genel kavramlardan birisi de eğitim planlaması kavramı olmalıdır. Aydın ve Uysal'ın (2014) yapmış oldukları çalışmada da benzer sonuçlara ulaşılmıştır. Çalışmada Türkiye'de son beş yılda üretilmiş olan eğitim yönetimi teftişi planlaması ve ekonomisi alanındaki doktora tezlerinde eğitim planlaması, değişim ve inovasyon konularında hemen hemen hiçbir çalışmanın yapılmadığı sonucuna ulaşılmıştır.

Eğitim politikaları, egemen sınıfın beklentilerini yansıtmakla birlikte ayrıca ideolojik öğeleri de içermektedir (Svi Shapiro, 1980, 328). İdeolojiler ideal insan tipini yaratırken, ağırlıklı olarak eğitim sistemi ve eğitim politikalarını etkilemeye çalışmaktadır. İdeolojiler, toplumsal gruplardan bağımsız bir nitelik taşımazlar. Bunun için politika oluşturma ve uygulamada, hangi ideolojilerin dolayısıyla hangi toplumsal grupların dikkate alındığının bilinmesi büyük önem taşımaktadır. Bu nedenle eğitim politikalarının belirlenmesinde de farklı sınıf ve örgütlerin (uluslararası kuruluşlar, işveren örgütleri, ordu, sendikalar vb.) çatışmaları ve mücadele alanları belirleyici bir rol oynamaktadır. Bu nedenle eğitim politikaları alanında yapılan çalışmalarda ideoloji-eğitim politikası ilişkisini, eğitim

politikalarını belirlenme sürecinde etkili olan farklı sınıf ve örgütler arasındaki güç/iktidar ilişkilerini ve politika oluşturma ve uygulamada, hangi toplumsal grupların dikkate alındığını ortaya koyacak çalışmalara ihtiyaç duyulmaktadır. Yapılan çalışma sonucunda elde edilen bulgulara göre eğitim politikaları alanında yapılan lisansüstü çalışmalarda bu yönün eksik kaldığı görülmektedir. Eğitim politikaları alanında yapılan çalışmalarda eğitim politikalarını belirlenme sürecinde etkili olan farklı sınıf ve örgütler arasındaki güç/iktidar ilişkilerini ve bu çatışmaya neden olan ideolojik yansımaları konu alan çalışmaların yok denecek kadar az olduğu görülmektedir.

Farklı ülkelerin eğitim politikaları ve uygulamalarını konu edinen çalışmalar uygulanmakta olan eğitim politikaları ve yeniden oluşturulacak eğitim politikalarının belirlenmesi sürecinde önemli katkılar sağlamaktadır. Bununla birlikte çalışmadan elde edilen sonuçlara göre eğitim politikaları alanında üretilen lisansüstü tezler arasında karşılaştırmalı eğitim politikası analizi çalışmalarının araştırma konuları arasında çok az yer aldığı görülmektedir. Tatlı ve Adıgüzel’in (2012) yapmış oldukları çalışmada da benzer sonuçlara ulaşılmıştır. Türkiye’deki lisansüstü karşılaştırmalı eğitim tezleri çok boyutlu olarak incelendiği çalışmada doktora düzeyinde bu alanda çok fazla çalışmanın olmadığı bulgusuna ulaşılmıştır.

Çalışmada eğitim politikaları alanında üretilen tezlerin en çok Cumhuriyetin ilk yıllarında uygulanan eğitim politikalarını (1923-1946) irdeleyen çalışmalar olduğu ortaya konulmuştur. Cumhuriyetin ilk yıllarında uygulanan eğitim politikaları cumhuriyet döneminin yeni kimliğini oluşturmada önemli rol oynamıştır. Bu dönemde eğitimden beklenen işlev “memleket davalarının ideolojisini, Atatürkçülüğü anlayacak, anlatacak nesilden nesile yaşatacak, kişi ve kuruluşlar yaratmaktır” (Atatürk, Cilt: III, 2001,132). Bu dönemde uygulanan eğitim politikalarıyla bireylerin yeni toplum projesine entegrasyonu ve yeni toplumsal projeyi tanımlayan norm ve değerlerin genç kuşaklar tarafından içselleştirilmesinin sağlanmaya çalışıldığı görülmektedir. Araştırmacıların en çok Cumhuriyetin ilk yıllarında uygulanan eğitim politikalarını (1923-1946) konu edinmelerini yeni toplumsal düzenin oluşumunda önemli rol oynayan eğitim sistemini o dönem sürecinde uygulanan eğitim politikaları üzerinden anlamaya çalışmaları çabası olarak açıklanabilir.

Çalışmanın eğitim politikaları alanında bilimsel çalışmalar yapmayı planlayan araştırmacılara geçmiş dönemlerde çalışılmış olan lisansüstü tezlerle ilgili genel bir bakış açısı kazandıracağı ve eğitim politikalarını belirleyen uzmanlara ve uygulayıcılara ise politika belirleme sürecinde katkı sağlayacağı düşünülmektedir. Araştırmada eğitim politikaları alanında üretilen lisansüstü tezlerin sınırlı sayıda değişken açısından incelenmesi araştırmanın sınırlılıkları arasında gösterilebilir.

Araştırma bulgularına dayalı olarak araştırmacılara eğitim politikaları alanında geçmiş dönemlerde üretilmiş olan lisansüstü tezleri farklı değişkenlerle birlikte incelemeleri, benzer bir araştırmanın 5-10 yıllık periyotlarla tekrarlanarak, sonuçların bir önceki araştırma bulgularıyla karşılaştırılması önerilebilir. Eğitim politikaları alanında çalışmalar yapacak olan araştırmacılara ve lisansüstü tez çalışmalarını yürüten öğretim elemanlarına ise, eğitim politikaları alanında

doktora düzeyinde çalışmaların sayılarının artırılması; önümüzdeki dönemde karşılaştırmalı eğitim politikası analizi, planlama-eğitim politikası ve ideoloji-eğitim politikası ilişkisini ortaya koyacak daha çok çalışmanın üretilmesi önerilebilir.

Kaynakça

- Atatürk, M. K. (2001). *Atatürkçülük (Atatürk'ün görüş ve direktifleri)*. İstanbul: MEB Yayınları. No:324.
- Aydın, A., Uysal, Ş. (2011). Evaluation of doctoral theses on educational administration in Turkey and abroad, in terms of subjects, methods, and results. *Eğitim Araştırmaları-Eurasian Journal of Educational Research*, 42, 1-14.
- Aydın, A., Uysal, Ş. (2014). Türkiye'de eğitim yönetimi teftişi planlaması ve ekonomisi alanındaki doktora tezlerinin incelenmesi. *Abant İzzet Baysal Üniversitesi Eğitim Fakültesi Dergisi*, 14, 177-201.
- Aydoğanoglu, E. (2003). *Eğitimde toplam kalite yönetimi gerçeği*. Ankara: Eğitim Sen Yayınları. Mesleki Eğitim Dizisi-3.
- Balcı, A. (2005). *Açıklamalı eğitim yönetimi terimleri sözlüğü*. Ankara: Tek Ağaç.
- Balcı, A. (2008). Eğitim yönetiminin bilimleşme düzeyi. *Kuram ve Uygulamada Eğitim Yönetimi*, 14 (54), 181-209.
- Çeçen, A. (1983). *Kültür ve politika*. İstanbul: Nil Yayınevi
- Gutek, G. L. (1999). *Eğitime felsefi ve ideolojik yaklaşımlar*. Ankara: Pegem Yayıncılık.
- H. Svi Shapiro (1980). Society, ideology and the reform of special education: a study in the limits of educational change. *Educational Theory* 30 (3), 211-223.
- Karadağ, E. (2011). Eğitim bilimleri doktora tezlerinde kullanılan ölçme araçları: nitelik düzeyleri ve analitik hata tipleri. *Kuram ve Uygulamada Eğitim Bilimleri*, 11 (1), 311-334.
- Karakütük, K. (2009). Türkiye'de lisansüstü öğretim sistemi. İçinde K. Karakütük (Ed.), *Lisansüstü öğretim sistemleri* (ss: 521-546). Ankara: Pegem Akademi.
- Kerr, D. H.(1977). *Education policy. analysis, structure and justification*. New York: David Mc Kay Company.
- Miles, M.B., Huberman, A.M. (2002). *The qualitative researcher's companion*. California: Sage Publications.
- Okutan, M., ve Ekşi, A. (2007, Ağustos). 2000-2003 yılları arasında eğitim yönetimi teftişi planlaması ve ekonomisi alanında yapılmış olan yüksek lisans tez özetleri çalışması. *16. Ulusal Eğitim Bilimleri Kongresi*. Gaziosmanpaşa Üniversitesi Eğitim Fakültesi, Tokat.
- ÖSYM (2000). *1999-2000 öğretim yılı yükseköğretim istatistikleri*. Ankara: ÖSYM yayınları.
- ÖSYM (2012). *2011-2012 öğretim yılı yükseköğretim istatistikleri*. Ankara: ÖSYM yayınları.

- Özsoy, S. (2012). Eğitimi politik düşün(eme)mek üzerine bir örnek olay incelemesi: 4X3'lük zorunlu eğitim tartışmaları. *Eğitim Bilim Toplum*, 10(39), 93-123.
- Saban, A. (2009). Öğretmen adaylarının öğrenci kavramına ilişkin sahip oldukları zihinsel imgeler. *Türk Eğitim Bilimleri Dergisi*, 7(2), 281-326.
- Sayılan, F., Aksoy, H.H., Yıldız, A., Bülbül, T., Özdem, G., Ilgan, A., Soydan, T. (2005). *Eğitim bilimlerinde metodoloji sorunları*. XIV. Ulusal Eğitim Bilimleri Kongresi Bildiri Kitabı. XIV. Ulusal Eğitim Bilimleri Kongresi (28-30. Eylül.2005) Denizli.
- Şencan, H. (2005). Sosyal ve davranışsal ölçümlerde güvenilirlik ve geçerlilik. Ankara: Seçkin Yayıncılık.
- Tatlı, S., Adıgüzel, O. C. (2012). Türkiye’deki lisansüstü karşılaştırmalı eğitim tezlerinin çok boyutlu bir incelemesi. *Anadolu Üniversitesi Sosyal Bilimler Dergisi*, 12 (1), 143-150.
- Topses, G. (1982). *Eğitim felsefesi temel sorunları*. İstanbul: Dayanışma Yayınları.
- Uluğ, F. (1985). *Açıklamalı eğitim yönetimi sözlüğü*. Ankara: TODAİE.
- Üstüner, M., Cömert, M. (2008). Eğitim yönetimi teftişi planlaması ve ekonomisi anabilim dalı lisansüstü dersleri ve tezlerine ilişkin bir inceleme. *Kuram ve Uygulamada Eğitim Yönetimi*, 14 (55), 497-515.
- Yıldırım, A., Şimşek, H. (2008). *Nitel araştırma yöntemleri (8. Baskı)*. Ankara: Seçkin Yayıncılık.
- Yıldız, A. (2004). Türkiye’deki yetişkin eğitimi araştırmalarına toplu bakış. *Ankara Üniversitesi Eğitim Bilimleri Fakültesi Dergisi*. 37(1).78-97.
- YÖK (2014). Lisansüstü eğitim ve öğretim yönetmeliği. www.yok.gov.tr/web/guest/mevzuat;jsessionid=593B6E08AA1B5694D6756726ADAD57DF İndirilme tarihi: 15.08.2014.

Anne Baba Stres Ölçeği'nin Türkçe' ye Uyarlaması: Geçerlik ve Güvenirlik Çalışması¹

Adaptation of Parenting Stress Index into Turkish: The Validity and the Reliability Study

Ali ÇEKİÇ*

Gaziantep Üniversitesi

Turan AKBAŞ**

Çukurova Üniversitesi

Zeynep HAMAMCI***

Gaziantep Üniversitesi

Özet

Bu araştırmanın amacı Abidin (2012) tarafından geliştirilen Anne Baba Stres Ölçeği (ABSÖ)'nin Türkçe' ye uyarlamasının yapılmasıdır. Ölçeğin orijinalindeki faktör yapısının Türk kültürüne uygunluğunun belirlenmesi için 386 anne baba üzerinde doğrulayıcı faktör analizi yapılmıştır. Ölçeğin geçerliğini belirlemek amacıyla çocuklarının yaşadığı psikolojik sorunlar nedeniyle psikiyatri servisleri, rehberlik ve araştırma merkezleri ve okul rehberlik servislerine başvuran anne babalar ile bu yerlerden herhangi birine çocukları için başvurmayan anne babalara ABSÖ uygulanmış ve grupların ABSÖ'den elde ettikleri puanlar arasındaki farkın anlamlılığı t testi ile değerlendirilmiştir. Ölçme aracının güvenirliliği 55 anne baba üzerinde test-tekerrar test yöntemi ile belirlenmiştir. ABSÖ'nün normal ve psikiyatri grupları arasında tüm alt boyutlarda anlamlı farklılık gösterdiği görülmektedir ($p < .01$). ABSÖ Çocuk Alanı'nın test-tekerrar test güvenirliliği .78, Ebeveyn Alanı'nın test-tekerrar test güvenirliliği .74 olarak bulunmuştur. Ölçeğin toplam puanına ilişkin test-tekerrar test güvenirliliği .78'tir. ABSÖ'nün Türkçe'ye uyarlama çalışmasından elde edilen değerler, ölçeğin Türk kültüründe kullanılabilecek geçerli ve güvenilir bir ölçme aracı olduğunu göstermektedir. ABSÖ'den anne babaların çeşitli alanlardan kaynaklanan stres düzeylerinin belirlenmesinde, yapılacak olan eğitimlerin etkililiğinin değerlendirilmesinde yararlanılabilir.

Anahtar Kelimeler: Ebeveyn, stres, ebeveyn stresi, uyarlama, ölçek, geçerlik, güvenirlik.

¹ Bu çalışma ikinci ve üçüncü yazarın danışmanlığında birinci yazarın doktora tezinden üretilmiştir.

* Araştırma Görevlisi, Gaziantep Üniversitesi, Eğitim Fakültesi. e-mail:alicekic1@hotmail.com

** Araştırma Görevlisi, Gaziantep Üniversitesi, Eğitim Fakültesi. e-mail:alicekic1@hotmail.com

*** Prof. Dr., Gaziantep Üniversitesi, Eğitim Fakültesi. e-mail:hamamci@gantep.edu.tr

Abstract

The aim of the study is to make Turkish adaptation of Parenting Stress Index (PSI) designed by Abidin (2012). Confirmatory factor analysis was applied to 386 parents in order to determine the relevance between the factors in the original index and Turkish culture. In order to determine validity of the scale, the PSI scale was administered to both the parents who consulted psychiatry services, guidance and research centers and guidance services located in schools due to psychological problems their children experienced and the parents who did not consult any of these services and/or centers. Then t-test was used to examine the difference between the scores taken from the scale by these two groups. The reliability of the index was evaluated by test-retest method given to 55 parents. The results suggest that there are meaningful differences in all the subscales of the index for both groups ($p < .01$). Test-retest reliability coefficient was found to be .78 for PSI Children Domain and .74 for Parents Domain. Test-retest reliability coefficient was .78 for the whole scale. The adaptation study results show that PSI is a reliable and valid assessment instrument which can be used for Turkish culture. PSI can be used to determine parents' stress levels caused by various sources and to evaluate the effectiveness of educational trainings.

Key Words: parent, stress, parenting stress, adaptation, index, validity, reliability

Giriş

Ebeveyn olmak anne ve babanın yaşamını dramatik bir şekilde değiştirir. Bebeğin eve gelişyle çiftlerin sosyal yaşamları ve evlilik ilişkileri (cinsellik gibi) ani bir şekilde değişir (Glading, 2002). Bu değişim çiftler için ciddi bir stres kaynağıdır. Stresle ilgili tanımların ortak noktası yeni durumlara uyum sağlama üzerinedir (Senemoğlu, 1997:39-41). Bireyin uyum sağlayamadığı durumlarda sosyal uyumu bozulur ve kişide bedensel, ruhsal belirtiler ve yakınmalar meydana gelir. Bireyde kaygı, kızgınlık ve sıkıntı gibi duygusal belirtiler ortaya çıkar (Köknel, 1987).

Anne ve babaların bu yeni rollerine ilişkin en çok zorlandıkları alanlar bebeğin bakımı gibi konularda görev paylaşımı, çiftlerin kendi sosyal hayatlarını yeniden düzenlemeleri, boş zamanların kullanımı, geniş aile üyeleri ile ilişkiler ve aile bütçesinin düzenlenmesidir (Glading, 2002; Kirby, 2004). Anne baba olma ile başlayan bu yeni durumlar ilerleyen yıllarda çocukların eğitimi, ergenlik dönemi sorunları ile devam etmektedir. Bu gibi yeni durumların yarattığı stres çocuklar ergenlik dönemine geldiğinde tepe noktaya ulaşmaktadır (Glading, 2002).

Ebeveynlikten kaynaklanan stres duygusal ve fiziksel kırılğanlıklar yaratabileceği gibi, başta çocuklar olmak üzere aile üyeleri ile iletişimi olumsuz etkilemektedir (Kirby, 2004).Yapılan araştırmalar stres düzeyleri yüksek anne babaların çocuklarında duygusal ve davranışsal problemlerin varlığını ortaya koymuştur (Deater-Deckard vd., 1997; Goldberg vd., 1990).

Stres düzeyleri yüksek anne babalarda depresif semptomlar, sağlık problemleri (Tam ve Chan, 1994) evlilik uyumunda bozulmalar ve çocuk istismarı (Chan, 1990) gibi istenmeyen davranışlar görülebilmektedir. Ebeveynlik stresi aynı zamanda aile stresinin de önemli bir belirleyicisidir (Tam ve Chan, 1994).

Anne baba olmanın getirdiği role uyum sağlamayla başlayan anne babalık stresi çeşitli alanlardan kaynaklanabilmektedir. Ebeveynlerin düşünceleri, inançları neyin normal olduğuna ilişkin yüklemeleri, beklentileri ve benlik algıları

Ülkemizde anne babalık stresini ölçmeye yönelik geliştirilen ölçme araçları özel eğitime ihtiyaç duyan çocukların ailelerine (Kaner, 2001) ve yeni doğan yoğun bakım ünitesinde yatan çocukların ailelerine yöneliktir (Turan ve Başbakkal, 2006). İlköğretimde çocukları olan anne babaların stres düzeylerini ölçmeye yönelik rastlanan tek ölçme aracı Özmen ve Özmen (2012) tarafından geliştirilmiş olup bu ölçek anne babaların stres düzeylerini tek boyutla değerlendirmektedir. Anne babaların çeşitli alanlardan kaynaklanan stres düzeylerini ölçen bir ölçme aracına ise rastlanmamıştır. Bu anlamda anne babaların farklı alanlardan kaynaklanan stres düzeylerini değerlendirmeye yönelik çalışmalar için bu ölçeğin yararlı olacağı düşünülmektedir. Bu nedenle bu çalışmada Abidin (2012) tarafından geliştirilen ve anne babalık stresini hem ebeveynin özellikleri hem de çocuğun özellikleri açısından değerlendiren Anne Baba Stres Ölçeği Türkçe'ye uyarlanmıştır.

Yöntem

Evren ve Örneklem

Araştırmanın evrenini çocukları ilkokula devam eden anne babalar oluşturmaktadır. Araştırmanın örnekleme belirlenirken evreni oluşturan anne babalar önce kümeleme yöntemi ile alt, orta ve üst sosyo-ekonomik gruplar olarak sınıflandırılmış, daha sonra bu gruplar içersinden maksimum çeşitlilik yöntemi ile üst ve orta sosyo-ekonomik grup olduğu düşünülen iki farklı devlet okulu belirlenerek örneklem oluşturulmuştur (Ural ve Kılıç, 2006; Yıldırım ve Şimşek, 2011). Alt sosyo-ekonomik grup ölçek maddelerinin çok ve ifadelerin uzun olması nedeniyle eğitim düzeyleri dikkate alındığında cevaplama konusunda sıkıntı yaşayabilecekleri düşünüldüğünden çalışmaya dahil edilmemiştir.

Tablo 1. Ölçek Uyarlama Çalışmasına Katılan Anne Babalara Ait Demografik Veriler

Ebeveynlik Durumu	Yaş Aralığı	Çocukların Sınıf Düzeyi		Eğitim Düzeyi			Toplam	
		n	%	n	%	n	%	
Anne	25-53	1.Sınıf	29 13.50	İlköğretim	62	28.84	215	55.70
		2.Sınıf	46 21.40					
		3.Sınıf	75 34.90	Üniversite	75	34.90		
		4.Sınıf	64 29.80	Lisansüstü	7	3.30		
Baba	30-51	1.Sınıf	19 11.10	İlköğretim	33	19.30	171	44.30
		2.Sınıf	28 16.40					
		3.Sınıf	61 35.70	Üniversite	80	46.80		

	4.Sınıf	55 32.20	Lisansüstü	13	7.60
Toplam	25-53			386	100

Tablo 1’de görüldüğü gibi, asıl çalışmaya katılanların %55,7’sini (n=215)anneler, %44,3’ünü (n=176) ise babalar oluşturmaktadır. Annelerin eğitim düzeyleri incelendiğinde %37,5’nin (n=62) ve babaların %46,8’nin (n=80) ilköğretim olduğu görülmektedir. Çalışmaya katılan annelerin %34,9’u (n=75)babaların ise %35,7’sinin (n=61) çocuklarının üçüncü sınıfa devam ettikleri görülmektedir.

Ölçme Araçları

Anne baba stres ölçeği. Anne Baba Stres Ölçeği (ABSÖ), Çocuk ve Ebeveyn olmak üzere iki alandan oluşmaktadır. Çocuk Alanı’nın (ÇA) alt boyutları Dikkat Eksikliği/Hiperaktivite (DEH), Desteklenen Ebeveyn (DE), Duygu Durum (DU), Kabul Edilebilirlik (KE), Uyumluluk (UY) ve Talepkarlık (TA). Ebeveyn Alanı’nın (EA) alt boyutları ise Yeterlik (YE), Bağlanma (BA), Rolün Kısıtlanması (RO), Depresyon (DEP), Eş İlişkisi (EŞ), İzolasyon (İZ) ve Sağlık (SA). Ölçekte 5 maddeden oluşan likert tipi derecelendirme kullanılmıştır. Ölçekten alınan puanların yükselmesi anne babaların stres düzeylerinin yükseldiğini, puanların düşmesi ise stres düzeylerinin düştüğünü göstermektedir. Ölçekten alınabilecek en yüksek puan Çocuk Alanı için 235, Ebeveyn Alanı için 270, bu iki alanı kapsayan Anne Baba Stresi için 505’tir. Orijinal ölçeğin test-tekrar test güvenilirliği Toplam Stres için .96, Çocuk Alanı için .63 ve Ebeveyn Alanı için .91’dir. Ölçeğin orijinalinde geçerlik için ayrı bir çalışma yapılmamış, ölçeğin geçerliği diğer dillere yapılan uyarlama çalışmaları ile değerlendirilmiştir. Bu kapsamda 12’den fazla dile uyarlaması yapılan ABSÖ’ nün faktör yapısının orijinal faktör yapısı ile aynı olması, elde edilen değerlerin birbirine yakın olması, ABSÖ’ nün evrensel bir ölçme aracı olduğunu ve ebeveynlik stresinin birçok kültürde benzer bir yapı gösterdiğine işaret etmektedir (Abidin, 2012). Ayrıca yapılan araştırmalarda anne baba rolüne ilişkin stresin anne babaların anksiyete, depresyon ve çocuklarındaki dikkat eksikliği ve hiperaktivite gibi davranışsal sorunlar ve ebeveyn-çocuk etkileşimi gibi birçok alanla anlamlı ilişkili bulunması ölçeğin geçerliğinin bir başka kanıtı olarak sunulmuştur. (Abidin, 2012).

İşlem Süreci

ABSÖ’ nün Türkçe’ ye uyarlanması için ölçeğin yayın haklarını elinde bulunduran Psychological Assessment Resources (PAR) adlı şirketten gerekli izinler alındıktan sonra, psikolojik danışma alanında uzman 5 kişiye verilerek Türkçe’ ye çevrilmiştir. Elde edilen çeviriler gözden geçirilerek tek bir Türkçe çeviri haline getirilmiştir. Ölçeğin Türkçe çevirisi Türkçe öğretmenliği bölümünden bir öğretim üyesine verilerek Türkçe’ ye uygunluğu değerlendirilmiştir. Öneriler doğrultusunda son şekli verilen Türkçe ölçek yine

psikolojik danışma alanında uzman iki öğretim üyesine verilerek ölçeğin geri çevirisi yapılmıştır. ABSÖ Türkçe çevirisi ile Türkçe' den İngilizce' ye yapılan geri çevirisi yapılan anlaşma gereği PAR şirketine gönderilmiştir. Şirketin uzmanlarının önerileri doğrultusunda ölçeğe son şekli verilmiştir. Çeviri işlemleri tamamlanan ABSÖ belirlenen okullarda okul idaresinin izni, okul rehber öğretmenleri ve sınıf öğretmenlerinin yardımı ile ilkökul birinci, ikinci, üçüncü ve dördüncü sınıf öğrencileri aracılığıyla anne ve babalara kapalı zarflar içinde gönderilmiştir. Zarfların içine araştırmanın amacı ve ölçeğin içeriği hakkında bilgi sunan bir yazı eklenmiştir. Bu form üzerinde çalışmaya gönüllü katılmak isteyip istemedikleri evet hayır şeklinde bir form üzerinde işaretlemeleri sorulmuştur. Araştırmaya gönüllü olarak katılmak istemeyen anne babalardan zarfı çocukları vasıtasıyla araştırmacıya geri göndermeleri istenmiştir. Ayrıca ölçme aracı hakkındaki soruları için ulaşabilecekleri bir iletişim adresi sunulmuştur. Anne ve babalar tarafından doldurulan ölçekler öğrenciler ve sınıf öğretmenleri aracılığıyla toplanmıştır.

Verilerin Analizi

Ölçek uyarlama çalışması kapsamında ölçeğin orijinal faktör yapısının Türk kültüründe uygunluğunu test etmek için Doğrulayıcı Faktör Analizi (DFA) yapılmıştır. ABSÖ' nün güvenirlilik çalışması için test-tekrar test yöntemi kullanılmış ve her iki ölçüm arasındaki korelasyon katsayıları hesaplanmıştır. Ayrıca ABSÖ' nün iç tutarlılığının belirlenmesi için Cronbach Alpha değerleri hesaplanmıştır. ABSÖ' nün geçerliğini belirlemek amacıyla çocukları hastanelerin psikiyatri servislerine, rehberlik ve araştırma merkezlerine veya okulların rehberlik servislerine çocuklarında duygusal ve davranışsal sorunları nedeniyle başvuran ve çocukları için bu servislerden herhangi birinden yardım almak için başvurmayan iki ayrı anne baba grubunun ABSÖ' den elde ettikleri puanların ortalamaları t-testi ile karşılaştırmıştır. DFA analizleri Linear Structural Relations (LİSREL) 8.51 programı ile, diğer analizler ise Statistical Package for the Social Sciences (SPSS) 20 programı ile yapılmıştır. Araştırmada tüm analizler için anlamlılık düzeyi ,05 olarak alınmıştır.

Bulgular ve Sonuçlar

Çeviri Çalışmalarına İlişkin Bulgular

İlk aşamada ölçek maddeleri için çeviri tabloları hazırlanmış ve ölçekler psikoloji ve psikolojik danışma alanında uzman dört kişiye verilmiştir. Uzmanlardan gelen çeviriler incelenip tek bir çeviri haline getirilmiştir. Elde edilen Türkçe ölçek Türkçe öğretmenliği bölümünden bir öğretim üyesine verilerek ölçek maddelerinin Türkçe' ye uygunluğu değerlendirilmiş ve öneriler doğrultusunda düzeltmeler yapılmıştır. Daha sonra ölçek biri İngilizce bölümünde, diğeri psikolojik danışma alanında uzman iki kişiye verilerek İngilizce 'ye çevrilmiştir. Türkçe ve İngilizce çeviriler alan uzmanları tarafından değerlendirilmiş ve her iki formun eşdeğer olduğu görülmüştür. Ayrıca yapılan anlaşma gereği ölçeğin Türkçe ve Türkçe' den İngilizce 'ye yapılan geri çevirileri

PAR şirketine gönderilmiştir. Şirket birkaç madde ile ilgili önerilerde bulunmuş ve öneriler sonrasında ölçeğin Türkçe formuna son hali verilmiştir.

Faktör Analizi Çalışmalarına İlişkin Bulgular

Ölçeğin orijinal faktör yapısının Türk kültürüne uygunluğunun tespit edilmesi için 386 anne babaya üzerinde, ölçeğin orijinalinde de olduğu gibi (Abidin, 2012) Çocuk ve Ebeveyn alanları için ayrı ayrı DFA yapılmıştır.

Çocuk Alanı DFA ve Korelasyon Bulguları. Çocuk Alanının altı faktörlü yapısının örneklem üzerindeki geçerliliğini incelemek için birinci düzey DFA yapılmıştır. Buna göre Anne Baba Stres Ölçeği Çocuk Alanı maddelerinin madde faktör yükleri -0.11 ile 0.90 arasında değişmektedir. Maddelerin hata varyansları ise 0.35 ile 8.21 arasında değişmektedir.

Doğrulamalı Faktör Analizinde modelin geçerliliğini değerlendirmek için çok sayıda uyum indeksi kullanılmaktadır. Literatürde DFA ile hesaplanan (χ^2/sd) oranının 5'ten küçük olması, iyi uyum olarak kabul edilmektedir (Sümer, 2000; Erkorkmaz, vd., 2012). Model veri uyumu için GFI ve AGFI değerlerinin .90'dan yüksek çıkması, RMS ya da standartlaştırılmış RMS ile RMSEA değerlerinin ise .05'den küçük olması beklenir. Buna karşılık GFI değerinin 0.85'ten, AGFI değerinin 0.80'den yüksek ve RMS değerinin ise 0.10'dan düşük çıkması modelin gerçek verilerle uyumu için birer ölçüt olarak da kabul edilmektedir (Cole, 1987; Marsh, Balla ve McDonald, 1988). Garson (t.y.) ise bazı araştırmacıların daha esnek bir bakış açısıyla .80 üzerini modelin uyumluluğu için alt sınır olarak kabul etmişlerdir (Akt; Büyüköztürk, Akgün, Özkahveci & Demirel). Program tarafından önerilen modifikasyonlardan aynı alt boyutlarda yer alan maddelere ilişkin olanlar birbirleriyle ilişkili oldukları düşünüldüğünden yapılmıştır. Yapılan modifikasyonlar neticesinde Anne Baba Stres Ölçeği Çocuk Alanına ilişkin uyum indeksleri $\chi^2/df=1.693$, GFI=0.84 AGFI=0.82, CFI=0.85, SRMR=0.056 ve RMSEA=0.042 olarak bulunmuştur. Elde edilen sonuçlar ölçeğin uyum değerlerinin yeterli düzeyde olduğunu göstermektedir ($p<.000$).

Anne Baba Stres Ölçeği Çocuk Alanı maddelerinin kendi alt boyutları ve alanları ile ilişkilerini incelemek amacıyla korelasyon katsayıları hesaplanarak Tablo 2'de sunulmuştur.

Tablo 2. Anne Baba Stres Ölçeği'nin Çocuk Alanı'nda Yer Alan Maddelerin Çocuk Alanı ve Kendi Alt Boyutları'nın Madde Toplam Korelasyonları

Alt Ölçekler	Maddeler	Kendi Alt Boyutu	Çocuk Alanı
DEH	M1	.46*	.28*
	M2	.70*	.45*
	M3	.71*	.57*
	M4	.65*	.53*
	M5	.13**	.01
	M6	.61*	.51*

	M7	.65*	.39*
	M8	.51*	.37*
	M9	.60*	.51*
	M10	.56*	.44*
	M11	.68*	.14*
DE	M12	.53*	.50*
	M13	.51*	.51*
	M14	.52*	.40*
	M15	.37*	.21*
	M16	.04	-.36*
	M17	.36*	.48*
DU	M18	.63*	.14*
	M19	.39*	.46*
	M20	.76*	.34*

n=386 *0.01 düzeyinde Anlamlı **0.05 düzeyinde Anlamlı

Tablo 6 (Devamı). Anne Baba Stres Ölçeği'nin Çocuk Alanı'nda Yer Alan Maddelerin Çocuk Alanı ve Kendi Alt Boyutları'nın Madde Toplam Korelasyonları

Alt Ölçekler	Maddeler	Kendi Alt Boyutu	Çocuk Alanı
	M21	.66*	.60*
	M22	.66*	.49*
	M23	.71*	.49*
KE	M24	.62*	.42*
	M25	.64*	.50*
	M26	.68*	.55*
	M27	.50*	.40**
	M31	.42*	.30*
	M32	.45*	.39*
	M33	.53*	.37*
	M34	.46*	.38*
	M35	.48*	.30*
UY	M36	.56*	.45*
	M37	.49*	.38*
	M38	.60*	.42*
	M39	.57*	.42*
	M40	.45*	.33*
	M41	.51*	.46*
TA	M42	.39*	.30*

M43	.62*	.57*
M44	.60*	.50*
M45	.44*	.37*
M46	.55*	.30*
M47	.69*	.61*
M48	.69*	.63*
M49	.72*	.62*
M50	.53*	.43*

n=386 *0.01 düzeyinde Anlamlı **0.05 düzeyinde Anlamlı

Tablo 2. incelendiğinde ölçek maddelerinin hem kendi alt boyutları ile hem de kendi alanları ile yüksek düzeyde anlamlı ilişki gösterdiği görülmektedir. Fakat Dikkat Eksikliği/Hiperaktivite alt boyutuna ait madde 5'in kendi alt boyutu ile düşük düzeyde (.13) anlamlı ($p < .05$) ilişki gösterirken Çocuk Alanı ile .01 düzeyinde ve anlamlı olmayan bir ilişki gösterdiği anlaşılmaktadır. Duygu Durum alt boyutuna ait madde 16'nın kendi alt boyutu ile düşük düzeyde (.04) ve anlamlı olmayan ($p > .05$) bir ilişki gösterirken Çocuk Alanı ile ters yönde (-.36) anlamlı ($p < .01$) bir ilişki göstermektedir. Bu iki maddenin orijinal ölçekte de benzer korelasyonlar gösterdiği, buna rağmen uzman görüşleri (White, 2013; Abidin, 2013) doğrultusunda bu maddelerin ölçekte kalması gerektiğine karar verilmiştir (Abidin, 2012). Ölçeğin Türkçe uyarlamasında da bu iki maddenin uzman görüşü doğrultusunda ölçekte kalmasına karar verilmiştir.

Ebeveyn Alanı DFA ve Korelasyon Bulguları. Ebeveyn Alanının yedi faktörlü yapısının örneklem üzerindeki geçerliğini incelemek için birinci düzey DFA yapılmıştır. Buna göre Anne Baba Stres Ölçeği Ebeveyn Alanı maddelerinin madde faktör yükleri -0.15 ile 0.92 arasında değişmektedir. Maddelerin hata varyansları ise 0.35 ile 9.03 arasında değişmektedir.

Yapılan modifikasyonlar neticesinde Anne Baba Stres Ölçeği Ebeveyn Alanına ilişkin uyum indeksleri $\chi^2/df=1.720$, GFI=0.82, AGFI=0.80, CFI=0.88, SRMR=0.052 ve RMSEA=0.043 olarak bulunmuştur. Elde edilen sonuçlar ölçeğin uyum değerlerinin yeterli düzeyde olduğunu göstermektedir ($p < .000$).

Anne Baba Stres Ölçeği'nin Ebeveyn Alanına ait maddelerinin kendi alt boyutları ve alanları ile ilişkilerini incelemek amacıyla korelasyon katsayıları hesaplanarak Tablo 3 'te sunulmuştur.

Tablo 3. Anne Baba Stres Ölçeği'nin Ebeveyn Alanı'nda Yer Alan Maddelerin Ebeveyn Alanı ve Kendi Alt Boyutları'nın Madde Toplam Korelasyonları

Alt Ölçekler	Maddeler	YE	Ebeveyn Alanı
YE	M28	.60*	.53*
	M29	.52*	.41*
	M30	.47*	.29*
	M51	.42*	.34*
	M52	.63*	.56*
	M53	.53*	.40*
	M54	.42*	.34*
	M55	.54*	.52*
	M56	.66*	.57*
	M57	.59*	.49*
	M58	.58*	.47*
	M59	.38*	.19*
BA	M60	.37*	.18*
	M61	.19*	.26*
	M62	.59*	.24*
	M63	.48*	.47*
	M64	.49*	.50*
	M65	.66*	.22*
	M66	.44*	.55*
RO	M67	.36*	.39*
	M68	.62*	.35*
	M69	.65*	.39*
	M70	.74*	.58*
	M71	.76*	.54*
	M72	.67*	.52*
	M73	.66*	.57*
	M74	.61*	.57*
DP	M75	.64*	.64*
	M76	.65*	.56*
	M77	.73*	.58*
	M78	.69*	.51*
	M79	.71*	.69*

n=386

*0.01 düzeyinde Anlamlı

Tablo 3. Anne Baba Stres Ölçeği'nin Ebeveyn Alanı'nda Yer Alan Maddelerin Ebeveyn Alanı ve Kendi Alt Boyutları'nın Madde Toplam Korelasyonları

Alt Ölçekler	Maddeler	DP	Ebeveyn Alanı
DP	M80	.69*	.61*
	M81	.50*	.42*
	M82	.51*	.37*
	M83	.55*	.44*
	M84	.74*	.55*
EŞ	M85	.80*	.57*
	M86	.78*	.60*
	M87	.78*	.62*
	M88	.76*	.63*
	M89	.69*	.56*
	M90	.73*	.58*
İZ	M91	.76*	.63*
	M92	.76*	.62*
	M93	.84*	.69*
	M94	.63*	.56*
	M95	.53*	.34*
	M96	.66*	.56*
SA	M97	.75*	.50*
	M98	.58*	.32*
	M99	.75*	.54*
	M100	.80*	.66*
	M101	.69*	.56*

n=386

*0.01 düzeyinde Anlamalı

Tablo 3 incelendiğinde maddelerin kendi alt boyutları ile korelasyonları .19 ile .84 arasında, maddelerin Ebeveyn Alanı ile korelasyonları ise .18 ile .69 arasında değiştiği anlaşılmaktadır. Maddelerin hem kendi alt boyutları hem de Ebeveyn Alanı ile anlamlı korelasyon gösterdiği görülmektedir.

Son olarak ölçeğin alt boyutları ile alt alanlar arasındaki korelasyonlara bakılmıştır. Ebeveyn Stres Ölçeği'nin Çocuk ve Ebeveyn Alanlarına ait 13 alt boyutun birbirleri, kendi alanları ve ölçeğin toplam puanı ile gösterdiği korelasyonlar Tablo 4.'te sunulmuştur.

Tablo 4. Anne Baba Stres Ölçeği'nin Çocuk ve Ebeveyn Alanları ile Bu Alanların Alt Boyutları Arasındaki Korelasyon Sonuçları

Alt Boyutlar	Çocuk Alanı	Ebeveyn Alanı	Toplam Stres
Çocuk Alanı	-	.65*	.88*
DEH	.72*	-	.58*
DE	.58*	-	.48*
DU	.45*	-	.35*
KE	.76*	-	.70*
UY	.76*	-	.66*
TA	.79*	-	.78*
Ebeveyn Alanı	.65*	-	.93*
YE	-	.78*	.77*
BA	-	.60*	.59*
RO	-	.74*	.71*
DEP	-	.84*	.78*
EŞ	-	.79*	.66*
İZ	-	.81*	.71*
SA	-	.72*	.66*

n=386

*0.01 Düzeyinde Anlamlı

Tablo 4 incelendiğinde Çocuk Alanı Alt Boyutlarına ilişkin korelasyonların .45 ile .79 arasında değiştiği, Ebeveyn Alanı Alt Boyutlarına ilişkin korelasyonların .60 ile .84 arasında değiştiği görülmektedir. Alt Boyutların ölçeğin toplam puanları ile korelasyonları ise .35 ile .93 arasında değişmektedir. Elde edilen korelasyon değerlerinin tamamı 0.01 düzeyinde anlamlıdır.

Geçerlik Çalışmalarına İlişkin Bulgular

Ölçeğin geçerli olup olmadığını, bir başka deyişle ölçmek istediği özelliği ne kadar doğru ölçtüğünü tespit etmek amacıyla ayırt edici geçerlik yöntemi (Kline, 1986) kullanılmıştır. Bu amaçla ölçek, çocukları ile yaşadıkları problemler için hastanelerin psikiyatri servisleri, rehberlik ve araştırma merkezleri ve okulların psikolojik danışma servislerine başvuran anne babalar ile bu birimlerden herhangi birine başvurmayan anne babalara uygulanmıştır. Uygulamanın yapıldığı anne baba grubunun demografik özellikleri Tablo 5'te gösterilmiştir.

Tablo 5. Geçerlik Çalışmasına Katılan Anne Babalara Ait Demografik Veriler

Ebeveynlik Durumu	Yaş Aralığı	Çocukların Sınıf Düzeyi		Eğitim Düzeyi		Toplam		
		n	%	n	%	n	%	
Anne	25-46	1	5 14,3	İlkokul	11	31,40	35	58,30
		2	3 8,6	Ortaokul	3	8,60		
		3	20 7,6	Lise	12	34,30		
		4	6 17,1	Üniversite	9	25,70		
Baba	26-50	1	3 11,1	İlkokul	6	24	25	41,70
		2	4 16,4	Ortaokul	8	32		
		3	14 5,7	Lise	3	12		
		4	3 32,2	Üniversite	8	32		
Toplam	25-50						60	100

Tablo 5' te görüldüğü gibi geçerlik çalışmasına katılanların %58,3'ünü (n=35) anneler, %41,7'sini (n=25) ise babalar oluşturmaktadır. Annelerin eğitim düzeylerini incelediğimizde ilk sırada %34,3 (n=12) ile lise mezunlarının yer aldığı, babalarda %32 (n=8) ile üniversite ve ortaokul mezunlarının ilk sırada yer aldığı görülmektedir.

Her iki grubun ölçekten elde ettikleri puanlar toplam puanlara dönüştürülmüştür. t-testi yapılmadan önce örneklemin parametrik testlerin temel varsayımlarını karşılayıp karşılamadığını belirlemek için normallik ve homojenlik değerleri incelenmiştir. Elde edilen değerler tüm alt boyutlarda ($p > .05$) normal dağılıma uymaktadır. Basıklık ve çarpıklığa ilişkin değerlere bakıldığında çarpıklık (skewness) değerlerinin 1.658 ile -0.005 arasında olduğu ve bu değerlerin kabul edilebilir sınırlar içinde olduğu (Büyüköztürk, 2006) basıklık değerlerinin ise Çocuk Alanının Uyum Alt Boyutu (6,352) dışında kabul edilebilir değerler içinde olduğu (Büyüköztürk, 2006) belirlenmiştir.

Analiz için gerekli sayıtların karşılanması üzerine ölçeğin yapı geçerliğini belirlemek amacıyla, psikiyatri grubu ve normal gruptaki anne ve babaların ölçekten elde ettikleri puanlar ayrı ayrı toplam puanları hesaplanmıştır. Her iki grup arasında anlamlı bir fark olup olmadığını test etmek için bağımsız örneklem için t-testi uygulanmış ve sonuçlar Tablo 6'da gösterilmiştir.

Tablo 6. Psikiyatri ve Normal Grubun Anne Baba Stres Ölçeği'nden Aldıkları Puanların Ortalamalarının Karşılaştırılmasına İlişkin t Değerleri

Alt Boyutlar	Grup	n	\bar{X}	SS	sd	t	p
ÇA	Psikiyatri Grubu	30	163.73	25.30	58	-9.13	.000
	Normal Grup	30	107.57	22.26			
EA	Psikiyatri Grubu	30	182.57	32.31	58	-10.31	.000
	Normal Grup	30	111.97	19.03			
DEH	Psikiyatri Grubu	30	35.23	5.61	58	-7.54	.000
	Normal Grup	30	24.87	5.02			
DE	Psikiyatri Grubu	30	16.80	4.67	58	-4.28	.000
	Normal Grup	30	12.13	3.73			
DU	Psikiyatri Grubu	30	17.80	3.03	58	-8.57	.000
	Normal Grup	30	10.93	3.17			
KE	Psikiyatri Grubu	30	22.80	5.76	58	-4.76	.000
	Normal Grup	30	14.17	8.09			
UY	Psikiyatri Grubu	30	36.20	7.01	58	-3.53	.001
	Normal Grup	30	27.73	11.12			
TA	Psikiyatri Grubu	30	34.90	7.01	58	-8.89	.000
	Normal Grup	30	17.73	4.64			
n=60		p<.00					

Tablo 6. (Devamı) Psikiyatri ve Normal Grubun Anne Baba Stres Ölçeği'nden Aldıkları Puanların Ortalamalarının Karşılaştırılmasına İlişkin t Değerleri

YE	Psikiyatri Grubu	30	45.47	8.99	58	-8.53	.000
	Normal Grup	30	29.17	5.35			
BA	Psikiyatri Grubu	30	20.00	5.05	58	-7.08	.000
	Normal Grup	30	12.30	3.16			
RO	Psikiyatri Grubu	30	26.53	4.44	58	-7.27	.000
	Normal Grup	30	14.47	5.19			
DEP	Psikiyatri Grubu	30	29.80	7.45	58	-8.20	.000

EŞ	Normal Grup	30	16.87	4.37	58	-7.11	.000
	Psikiyatri Grubu	30	24.73	6.85			
İZ	Normal Grup	30	13.83	4.86	58	-6.56	.000
	Psikiyatri Grubu	30	19.10	5.27			
SA	Normal Grup	30	11.83	3.01	58	-8.46	.000
	Psikiyatri Grubu	30	16.93	3.05			
	Normal Grup	30	10.50	2.84			

n=60

p<.00

Tablo 6' da da görüldüğü gibi Anne Baba Stres Ölçeği'nin normal ve psikiyatri grupları arasında tüm alt boyutlarda $p<.001$ anlamlı farklılık göstermektedir. Psikiyatri grubunda yer alan anne ve babaların ABSÖ' nün tüm alt boyutlarından aldıkları puanların ortalamaları normal grubun aldığı puanların ortalamalarından yüksektir. Bu da ABSÖ' nün çocukları ile yaşadıkları problemler için hastanelerin psikiyatri servisleri, rehberlik ve araştırma merkezleri ve okulların psikolojik danışma servislerine başvuran anne babalar ile bu birimlerden herhangi birine başvurmayan ve bu nedenle stresli olmadıkları düşünülen anne ve babaları doğru ayırt ettiği düşünülmektedir. Elde edilen sonuçlar ölçeğin Türkçe versiyonunun geçerliği için bir kanıt olarak kabul edilebilir.

Güvenirlilik Çalışmalarına İlişkin Bulgular

Güvenirlilik çalışması için ölçek Gaziantep İlinde bir devlet ilkokulunda çocukları öğrenimlerine devam eden 60 anne ve babaya uygulanmıştır. 4 hafta sonra aynı gruba ölçekler tekrar uygulanmıştır. İkinci uygulama sonucunda 55 kişinin ölçekleri cevapladığı görülmüştür. Uygulamanın yapıldığı anne baba grubuna ilişkin demografik bilgiler Tablo 7'de gösterilmiştir.

Tablo 7. Güvenirlilik Çalışmasına Katılan Anne Babalara Ait Demografik Veriler

Ebeveynlik Durumu	Yaş Aralığı	Çocukların Sınıf Düzeyi			Eğitim Düzeyi			Toplam	
		n	%		n	%	n	%	
Anne	27-45	1	3	11.10	İlkokul	6	22.20	27	58.30
		2	1	3.70	Ortaokul	2	7.40		
		3	21	77.80	Lise	12	44.40		
		4	2	7.40	Üniversite	7	25.90		
Baba	28-50	1	4	14.30	İlkokul	4	14.30	28	41.70
		2	1	3.60	Ortaokul	5	17.90		

	3	20	71.40	Lise	7	25.00
	4	3	10.70	Üniversite	10	35.70
				Master	2	7.10
Toplam	27-50				55	100

Ölçeđin Türkçe formunun güvenirliliđini sınamak amacı ile iç tutarlık katsayıları ve zamana karşı güvenirliliđi sınamak için test-tekrar test güvenirlilik katsayıları hesaplanmış ve bulgular tablolar halinde gösterilmiştir. Anne Baba Stres Ölçeđi'nin test-tekrar test güvenirliliđi korelasyon deđerleri Tablo 8' de gösterilmiştir.

Tablo 8. Anne Baba Stres Ölçeği'nin Test-Tekrar Test Korelasyon Katsayıları

Tek. Testler	DEH	DE	DU	KE	UY	TA	EA	YE	BA	RO	DP	EŞ	İZ	SA	Toplam	
ÇA	.78*															
DEH		.72*														
DE			.41*													
DU				.67*												
KE					.60*											
UY						.75*										
TA							.79*									
EA								.74*								
YE									.66*							
BA										.62*						
RO											.81*					
DP												.68*				
EŞ													.66*			
İZ														.85*		
SA															.72*	
Toplam																.78*

n=55

*0.01 düzeyinde anlamlı

Tablo 8 incelendiğinde Çocuk Alanı'nın test-tekerrar test korelasyon değerleri .41 ile .79 arasında değişmektedir. Ebeveyn Alanı Korelasyon değerleri ise .63 ile .85 arasında değişmektedir. Ölçeğin toplam puanına ilişkin test-tekerrar test korelasyon katsayısı ise .78 olarak bulunmuştur. Elde edilen değerler ABSÖ'nün zamana karşı güvenirliliğinin yeterli düzeyde olduğunu göstermektedir.

Tablo 9. Anne Baba Stres Ölçeği'nin Çocuk Alanı'nın İç Tutarlılık Katsayıları

	DEH	DE	DU	KE	UY	TA	Toplam
Cronbach Alfa Katsayıları	.748	.561	.689	.813	.735	.865	.917

Tablo 9' da görüldüğü gibi Anne Baba Stres Ölçeği'nin Çocuk Alanının Cronbach Alfa iç tutarlılık katsayıları .56 ile .87 arasında değişmektedir. ABSÖ'nün Çocuk Alanı toplam puan için Cronbach Alpha değeri ise .92 olarak bulunmuştur.

Tablo 10. Anne Baba Stres Ölçeği'nin Ebeveyn Alanı'nın İç Tutarlılık Katsayıları

	YE	BA	RO	DP	EŞ	İZ	SA	Toplam
Cronbach Alfa Katsayıları	.728	.788	.788	.816	.886	.734	.698	.946

Tablo 10' da görüldüğü gibi Anne Baba Stres Ölçeği'nin Ebeveyn Alanının Cronbach Alfa iç tutarlılık katsayıları .73 ile .89 arasında değişmektedir. Ebeveyn Alanı toplam puan için Cronbach Alpha Değeri ise .95 olarak bulunmuştur. Anne Baba Stres Ölçeği'nin toplam puan için tutarlılık katsayısı ise .96 olarak bulunmuştur. Elde edilen değerle ölçeğin zamana karşı güvenirliliğinin yeterli düzeyde olduğunu göstermektedir.

Sonuç olarak ABSÖ'nün hem Ebeveyn Alanı hem de Çocuk Alanı'na ilişkin hesaplanan güvenirlilik değerleri ölçeğin Türk kültüründe geçerli ve güvenilir bir ölçme aracı olduğunu ortaya koymaktadır.

Tartışma ve Öneriler

Araştırma bulguları ABSÖ'nün Türk kültüründe geçerli ve güvenilir bir ölçme aracı olduğunu göstermektedir. Elde edilen bu sonuçlar ABSÖ'nün Çin (Tam ve Chan, 1994), Portekiz (Santos, 1992) ve Finlandiya (Tarkka, 2003) gibi farklı ülkelerde yapılan uyarılama çalışmaları ile benzerlik göstermektedir. Abidin (2012) tarafından ortaya konan ABSÖ'nün faktör yapısının birçok farklı kültürde benzer sonuçlar vermesi ölçme aracının geçerliliğine vurgu yapmaktadır.

Ayrıca ABSÖ' nün çocukları ile ilgili yaşadıkları problemlerden dolayı çeşitli ruh sağlığı kurumlarına başvuran ve stresli oldukları düşünülen anne babalar ile çocukları ile herhangi bir problem yaşamayan ve herhangi bir ruh sağlığı kurumuna bu nedenle başvurmayan ve stresli olmadıkları düşünülen anne ve babaları ayırt ettiği söylenebilir ($p < .01$). Elde edilen bu sonuçlar ABSÖ'nün Türkçe versiyonunun geçerliği için bir kanıt olarak kabul edilebilir.

Araştırma sonucunda ABSÖ' den elde edilen Cronbach Alpha değerleri ABSÖ' nün hem Ebeveyn Alanı (.95) hem Çocuk Alanı (.92) hem de ölçeğin toplam puanı (.96) için ölçeğin orijinalinden elde edilen Cronbach Alpha değerleri (EA=.96, ÇA=.96 Toplam=.98) ile benzerlik göstermektedir. Alt boyutlara bakıldığında Çocuk Alanı'nın Uyum (.56) ve Desteklenen Ebeveyn (.69) Alt Boyutları ile Ebeveyn Alanı'nın Yeterlik (.73) Alt Boyutları'ndan elde edilen Cronbach Alpha Değerleri ile orijinal ölçeğin bu alt boyutlara ilişkin değerleri arasında orijinal ölçek lehine .10 puandan daha fazla bir değer farklılığı olduğu görülmektedir. Buna rağmen elde edilen değerlerin ABSÖ' nün iç tutarlılığı için kabul edilebilir sınırlar içinde olduğu söylenebilir (Can, 2014). ABSÖ'nün diğer alt boyutlarından elde edilen Cronbach Alpha değerleri ise ise orijinal ölçeğin değerleri ile benzerlik göstermektedir.

ABSÖ' nün zamana karşı güvenilirliğini sınamak amacıyla yapılan test-tekrar test güvenilirliğinden elde edilen değerler Abidin (2012) tarafından yapılan orijinal ölçeğin test-tekrar test güvenilirlik değerleri ile benzerlik göstermektedir. Bu durum ABSÖ' nün Türk kültüründe kullanılabilecek güvenilir bir ölçme aracı olduğunu göstermektedir.

ABSÖ' nün Ebeveyn Alanı Bağlanma alt boyutunda yer alan madde 61 ($r = .19$), Çocuk Alanı' nının Dikkat Eksikliği/Hiperaktivite alt boyutunda yer alan madde 5 ($r = .13$) ve Duygu Durum alt boyutunda yer alan madde 16'nın ($r = .04$) kendi alt boyutları ile düşük düzeyde korelasyon gösterdiği görülmektedir. Bu üç maddenin de orijinal ölçekte de benzer korelasyonlar gösterdiği (T. White, kişisel iletişim, 19.09.2013) buna rağmen uzman görüşleri doğrultusunda bu maddelerin ölçekte kalması gerektiğine karar verildiği belirlenmiştir (Abidin, 2012; R. R. Abidin, kişisel iletişim, 30.06.2013). Hem uzman görüşleri hem de ölçeğin telif haklarını elinde bulunduran PAR şirketi ile yapılan anlaşma gereği bu üç maddenin ölçekte kalmasına karar verilmiştir. Bu durum Türk kültürüne uyarlanan ABSÖ' nün en önemli sınırlığı olarak değerlendirilebilir.

ABSÖ' nün anne babalık stresini çok farklı alanlardan ölçmesi, anne ve babaların stres düzeylerini ve stres yaratan kaynakları daha iyi görebilmelerine yol açacaktır. Bu amaçla ABSÖ Türk anne ve babaların stres düzeylerinin ölçülmesinde ve stres kaynaklarının tespit edilmesinde kullanılabileceği düşünülmektedir. Ayrıca ABSÖ' nün anne baba eğitimi konusunda çalışan profesyonellere de, düzenlenecek olan eğitimlerin etkililiği konusunda yardımcı olabilecektir.

Literatürde anne babalık stresi iş, çevre, evlilik ilişkisi, günlük sorunlar, yaşam olayları ve çocukların özellikleri gibi birçok farklı kaynaktan etkilenmektedir (Abidin, 1992; Belsky, 1984). Ebeveyn stresi aynı zamanda anne babaların tutum ve davranışlarını da etkilemektedir. Bu anlamda ABSÖ anne babaların hem kendi kişisel özelliklerinden hem de çocukların özelliklerinden

kaynaklanan stres düzeylerine ilişkin bilgi verebilmesi açısından alan araştırmacılarına önemli katkılar sağlayabilecektir.

Bu araştırma kapsamında ABSÖ' nün Türkiye standardizasyonu yapılmamıştır. ABSÖ' nün Türkiye standardizasyonunun yapılması Türk anne babaların stres düzeyleri ve stres kaynakları hakkında bilgiler verebilir. Ebeveyn stresinin çeşitli değişkenlerle ilişkisi incelenebilir. Ayrıca anne babalık stresini azaltmaya yönelik ebeveyn eğitim programları geliştirilip bu programların etkililiği ABSÖ aracılığıyla test edilebilir. Ayrıca bu araştırma kapsamında Türk kültürüne uyarlanan ABSÖ' nün madde sayısının ve alt boyutlarının çok olması ölçeğin uygulanmasını zorlaştırmaktadır. Bu nedenle ölçeğin kısa versiyonu da Türkçe'ye uyarlanabilir.

Kaynakça

- Abidin, R. R. (1982). Parenting Stress and Utilization of Pediatric Services. *Children Health Care*, 2. 40-73.
- Abidin, R.R. (1992). The Determinants of Parenting Behaviour. *Journal of Clinical Child Psychology*. 1992, Vol. 21, No.4, 407-412.
- Abidin, R. R. (2012). Parenting Stress Index. Fourth Edition. PAR. Lutz.
- Abidin, R. R. Turkish PSI. Yazara gönderilen elektronik posta. 30.06.2013
- Balcıoğlu, İ. (2005). Stres Kavramı ve Tarihsel Gelişimi. *Medikal Açıdan Stres ve Çareleri Sempozyum Dizisi* içinde; Ed. İbrahim Balcıoğlu. s 09-12. İstanbul.
- Belsky, J. (1984). The Determinants of Parenting: A Process Model. *Child Development*. 1984, 55:83-96.
- Bozkurt, T., Uluğ, M., Çelik A. T., Oktuğ, Z., İçellioğlu, S., Özden, M. S., Soysal, Ö. (2010). Stres. TC. İstanbul Kültür Üniversitesi Yayınları. İstanbul.
- Büyüköztürk, Ş. (2006). Sosyal Bilimler İçin Veri Analizi El Kitabı. İstatistik, Araştırma Deseni SPSS Uygulamaları ve Yorum. Pegem A Yayıncılık. Ankara.
- Büyüköztürk, Ş., Akgün, Ö. E., Özkahveci, Ö. Ve Demirel, F. (2004). The Validity and Reliability Study of the Turkish Version of the Motivated Strategies for Learning Questionnaire. *Educational Sciences: Theory & Practice* 4 (2), November 2004.
- Cahan, Y. (1990). A Study of Mothers Abusing Their Children- Their Stress and Maternal Social Support. Master Thesis. University of Hong Kong.
- Cole, D. A. (1987). Utility of confirmatory factor analysis in test validation research. *Journal of Consulting and Clinical Psychology*, 55(4), 584-594.
- Deater-Deckard, K. (2004). Parenting Stress. Yale University Press. New Haven, CT, USA.
- Deater-Deckard, K., and The ALSPAC Research Team (1997). Parenting stress in different family contexts: A population study of intact, remarried, and single-mother families. Paper presented at the biennial meeting of the Society for Research in Child Development, April, Washington D.C.

- Glading, S. T. (2002). Family Therapy. History, Theory and Practice. Merrill Prentice Hill. Ohio.
- Goldberg, S., Janus, M., Washington, J., Simmons, R. J., MacLusky, I., and Fowler, R. S. (1990). Prediction of preschool behavioral problems in healthy and pediatric samples. *Journal of Developmental and Behavioral Pediatrics*, 18, 304-3013.
- Kirby, D. D. (2004). Parenting Stress. Yale University Press. New Haven and London.
- Kline, P. (1986). A Handbook of Test Construction: Introduction to Psychometric Design. (Çev. Nalan Sanlı). Methoen & Co. Ltd.
- Köknel, Ö. (1987). Zorlanan İnsan. Altın Kitaplar Yayınevi. İstanbul.
- Marsh, H. W., Balla, J. R., & McDonald, R. P. (1988). Goodness-of-fit indexes in confirmatory factor analysis: The effect of sample size. *Psychological Bulletin*, 103(3), 391-410.
- Santos, S. V. (1992). Portuguese Adaptation for School Age Children of the Parenting Stress Index: Preliminary Results. *Revista Portuguesa de Psicologia*, 28, 115-132.
- Senemoğlu, N. (1997). Gelişim Öğrenme ve Öğretim. Pegem Akademi Yayınevi. Ankara.
- Sümer, N. (2000). Yapısal eşitlik modelleri: Temel kavramlar ve örnek uygulamalar. *Türk Psikoloji Yazıları*, 3(6), 49-74.
- Tam, K. & Chan, Y. (1994). Validation of the Parenting Stress Index Among Chinese Mothers in Hong Kong. *Journal of Psychology*. Volume 22, July 1994.
- Tarkka, M. T. (2003). Predictors of Maternal Competence by First-Time Mothers When the Child is 8 Months Old. *Journal of Advanced Nursing*, 41, 233-240.
- Ural, A. & Kılıç, İ. (2006). Bilimsel Araştırma Süreci ve SPSS ile Veri Analizi. Detay Yayıncılık. Ankara.
- White, C. (2003). Cognitively enhanced parent training. *Behavioral and Cognitive Psychotherapy*, Vol. 31, 99-102.
- White, T. RE:PSI-4 Turkish Translation. Yazara gönderilen elektronik posta. 19.07.2013
- Yavuz, R. (2005). Stres ve Kişilik. *Medikal Açıdan Stres ve Çareleri Sempozyum Dizisi* içinde; Ed. İbrahim Balcıoğlu. s 09-12. İstanbul.
- Yıldırım, A. & Şimşek, H. (2011). Sosyal Bilimlerde Nitel Araştırma Yöntemleri. Seçkin Yayıncılık. Ankara.

Akademik Motivasyon Ölçeğinin Türkçeye Uyarlanması

The Adaptation of the Academic Motivation Scale for Turkish Context

Eyüp YURT*

Gaziantep Üniversitesi

Elif Nur BOZER**

Necmettin Erbakan Üniversitesi

Özet

Bu araştırmada; Vallerand ve arkadaşları (1989) tarafından geliştirilen *i*) Akademik Motivasyon Ölçeğinin İngilizce formunu Türkçeye çevirmek, *ii*) ölçeğin yedi faktörlü yapısını doğrulayıcı faktör analizi ile test etmek, *iii*) ölçeğin güvenilirliğini incelemek ve *iv*) ölçekten elde edilen puanların cinsiyete göre farklılaşıp farklılaşmadığını belirlemek amaçlanmıştır. Bu doğrultuda araştırmaya 343 ortaokul öğrencisi dâhil edilmiştir. Öğrencilerin %56.9'u (n=195) kız, %43.1'i (n=148) erkektir. Öğrencilerin; %23.3'ü (n=80) beşinci, %21'i (n=72) altıncı, %26.5'i (n=91) yedinci ve %29.2'si (n=100) sekizinci sınıfta okumaktadır. Ölçeğin; yedi faktörlü özgün yapısını test etmek için doğrulayıcı faktör analizi, tutarlı bir sınıflama yapıp yapmadığını belirlemek için çift tutarlık katsayısı ve güvenilirliğini belirlemek için ise Cronbach Alpha katsayısı kullanılmıştır. Elde edilen sonuçlara göre, ölçeğin yedi faktörlü yapısının toplanan verilerle kabul edilebilir düzeyde uyum gösterdiği, ölçeğin ölçtüğü özellik bakımından tutarlı ve yüksek bir ayırt ediciliğe sahip olduğu ve ölçek boyutlarının yeterli iç tutarlık katsayılarına sahip olduğu anlaşılmıştır. Ayrıca elde edilen sonuçlara göre, bilmeye yönelik içsel motivasyon, başarıya yönelik içsel motivasyon ve uyarım yaşamaya yönelik içsel motivasyonun cinsiyete göre farklılaşmadığı belirlenmiştir. Diğer yandan, içe yansıyan dışsal motivasyonun kız öğrencilerin lehine, dışsal motivasyon-dış düzenleme, belirlenmiş dışsal motivasyon ve motivasyonsuzluğun ise erkek öğrencilerin lehine anlamlı bir şekilde farklılaştığı belirlenmiştir.

Anahtar Kelimeler: Akademik Motivasyon, Özerklik Teorisi, Ortaokul, Cinsiyet

Abstract

The aims of this study are *i*) to adapt Vallerand et al. (1989)'s Academic Motivation Scale (AMS) into Turkish, *ii*) to test the seven-factor structure of scale through confirmatory factor analysis, *iii*) to assess the reliability of the scale and *iv*) to examine whether the scores obtained from the scale show difference by gender. Accordingly, 343 secondary school students were included in the study. %56.9 (n=195) of the students were female and %43.1 (n=148) were male. Out of students, %23.3 (n=80) were fifth-grade, %21 (n=72) were sixth-grade, %26.5 (n=91) were seventh-grade and %29.2 (n=100) were eighth-grade students. Confirmatory factor analysis was used to test the seven-factor original structure of AMS, dual consistency coefficient was used to

* Yrd. Doç. Dr., Gaziantep Üniversitesi, Nizip Eğitim Fakültesi, Eğitim Bilimleri Bölümü, e-posta: eyupyurt@gmail.com

** Arş. Gör., Necmettin Erbakan Üniversitesi, Ahmet Keleşoğlu Eğitim Fakültesi, Eğitim Bilimleri Bölümü, e-posta: elifnurbozer@outlook.com

determine whether the classification is modest or not and Cronbach coefficient was used to determine the reliability. According to the results it was found that the seven-factor structure of scale adjust with the collected data at an acceptable level, the scale has a consistent and high distinctiveness in terms of the measuring feature and subscales have sufficient internal consistency coefficient. Also it was found that scores of intrinsic motivation to know, intrinsic motivation toward accomplishments and intrinsic motivation to experience stimulation do not differ according to gender. On the other hand extrinsic motivation-introjected regulation score differs significantly on behalf of female students and extrinsic motivation- external regulation, identified regulation and amotivation scores differ significantly on behalf of male students.

Key words: Academic Motivation, Self Determination Theory, Secondary School, Gender

Giriş

Akademik başarıyı etkileyen en önemli faktörlerden biri öğrenmeye yönelik motivasyondur (Alderman, 2004). Öğrenmeye motive olan bir öğrenci, bütün davranışlarını o konuyu öğrenmek için düzenler (Slavin, 2006) ve okulda daha fazla kalmaya, daha fazla öğrenmeye ve sınavlarda daha başarılı olmaya eğilimlidir (Sternberg & Williams, 2009). Bu sebeple öğrencinin akademik başarısının artırılması amacıyla öğrencinin öğrenmeye karşı motive edilmesi gerektiği söylenebilir. Motivasyon, davranışı ortaya çıkaran, yönlendiren ve davranışın devam etmesini sağlayan içsel bir durumdur (Sternberg & Williams, 2009; Slavin, 2006). Kişinin bir hedefi başarmasına yardımcı olan bir iç enerji veya zihinsel bir kuvvet olarak da düşünülebilir (Sternberg & Williams, 2009). Yapılan araştırmalarda motivasyonun öğrencilerin; derslere katılımlarının sürekliliğini (Vallerand & Bissonnette, 1992), derslere yönelik tutumlarını (Akandere, Özyalvaç & Duman, 2010), akademik başarı ve performanslarını (Linnenbrink & Pintrich, 2002; Ratelle, Guay, Vallerand, Larose & Senécal, 2007; Khalila, 2015) etkilediği görülmektedir. Ayrıca motivasyon düzeyi yüksek öğrenciler okula karşı daha olumlu tutum sergilemekte ve bu öğrencilerin daha düşük kaygı düzeylerine sahip olduğu görülmektedir (Ratelle, Guay, Vallerand, Larose & Senécal, 2007).

Akademik motivasyonun daha iyi anlaşılabilmesi konusunda çeşitli teoriler ortaya konulmuştur (Vallerand et al., 1992). Bu teorilerden biri, davranışın içsel veya dışsal motive olabileceğini ya da motivasyonsuz olabileceğini öne süren Özerklik Teorisi (Self-Determination Theory) 'dir. Özerklik, kişilerin tercihlerde bulunması, tercihlerini tecrübe etmesi anlamına gelmektedir Kuramda özerklik ise bireyin kendi hedeflerini belirlemesi, bu hedeflerine ulaşabilmek için önceliklerini belirleyerek motive olması ve sorumluluk üstlenmesi olarak tanımlanmaktadır (Deci & Ryan, 2000). Özerklik teorisine göre bireyler doğuştan içsel uyarılma ve öğrenme isteğine sahiptir (Deci, 1975). Bu içsel uyarılmanın (motivasyon) derecesi bireyin gereksinimlerinin giderilmesi dercesine bağlı olarak gerçekleşir; yani bu gereksinimlerin giderilmesi içsel motivasyon için önkoşuldur (Karagüven, 2012). Özerklik teorisine göre insanların üç temel gereksinimleri vardır. Bunlar; özerklik, yeterlik ve sosyal ilişki içinde olmaktır (Deci & Ryan, 1985). Özerklik, kişinin

davranışlarını dış etkilerden bağımsız, kendi kendine başlatması ve düzenlemesini; yeterlik, çeşitli içsel ve dışsal sonuçları nasıl elde edebileceğini anlamasını ve gerekli işleri etkili bir şekilde yapabilmesini; sosyal ilişki içinde olmak ise kişinin sosyal ortamda başkaları ile güvenli ve tatmin edici ilişkiler geliştirmesini ifade etmektedir (Deci, Vallerand, Pelletier & Ryan, 1991). Bu üç ihtiyaç, kişilerin içsel veya kişiler arası davranışlarını açıklar (Deci, Ryan & Williams, 1996). Ryan ve Deci (2000), Özerklik teorisini temel alarak içsel motivasyon, dışsal motivasyon ve motivasyonsuzluk olmak üzere üç tür motivasyon olduğunu savunmaktadırlar.

İçsel motivasyon, bir etkinliği kendisi zevk aldığı ve tatmin olduğu için yapma ve devam ettirme dürtüsüdür (Deci, 1975). İçsel motive olmuş bireylerin davranışlarını öğrenmeye duyulan merak, başarmanın verdiği haz gibi içsel faktörler yönlendirmektedir (Deci & Ryan, 1985). İçsel motivasyon bilmeye yönelik içsel motivasyon, başarmaya yönelik içsel motivasyon ve uyarım yaşamaya yönelik içsel motivasyon olmak üzere üç alt başlığa ayrılmıştır (Vallerand et al., 1992).

Bilmeye yönelik içsel motivasyon, bireyin öğrenme, yeni bir şeyi anlama veya keşfetmeyi, yaşadığı zevkten ve tatmin olmasından dolayı devam ettirmesidir. Örneğin, bir öğrencinin yeni bir şeyler öğrenmekten zevk aldığı için kitap okuması bilmeye yönelik içsel motivasyonunun yüksek olduğunu göstermektedir. Başarmaya yönelik içsel motivasyon, bireyin bir şeyi başarmak ya da yeni bir şeyler ortaya koymaktan dolayı yaşadığı zevk için harekete geçmesidir. Örneğin, bazı öğrenciler sınavlarında başarılı olmaktan dolayı mutlu oldukları için derslerine sıkı çalışırlar. Uyarım yaşamaya yönelik içsel motivasyon, bir işi yaparken ya da davranışta bulunurken sadece onu yapmaktan zevk aldığı için yapması veya yapmaya istekli olmasıdır. Örneğin, öğrencilerin okula, sınıftaki tartışmalara katılmaktan zevk aldığı için gitmesi gibi (Vallerand et al.,1992).

Dışsal motivasyon, bireylerin davranışlarını dışsal etmenlere bağlı olarak gerçekleştirme dürtüsüdür (Ryan & Deci, 2000). Öğrenciler, takdir kazanmak, ödül almak veya olumsuz eleştirilerden kaçınmak için öğrenmeye istekli davranırlar. Dışsal motivasyon; dış düzenleme- dışsal motivasyon, içe yansıyan dışsal motivasyon, belirlenmiş dışsal motivasyon ve bütünleşmiş dışsal motivasyon olmak üzere dört başlığa ayrılarak incelenmiştir (Vallerand et al.,1992). Dış düzenleme- dışsal motive olmuş bireyler davranışı bir ödül almak veya baskıdan kurtulmak için yaparlar. İçe yansıyan dışsal motivasyonda bireyler davranışları gerçekleştirme nedenlerini içselleştirmeye başlarlar. Ancak her ne kadar içselleştirseler de, geçmişteki olaylardan yola çıkarak motive oldukları için dışsal motivasyonlu kabul edilirler. Örneğin bir öğrencinin "*sınavdan bir önceki gece çalışırım çünkü bu iyi öğrencilerden yapması beklenen şeydir*" demesi içe yansıyan dışsal motivasyona bir örnektir. Belirlenmiş dışsal motivasyonda davranış birey için değerli ve önemli hale gelmiş, özellikle de kendi tercihiymiş gibi algılanmaya başlanmıştır. Bütünleşmiş dışsal motivasyon ise içsel motivasyona en yakın olan dışsal motivasyondur, ancak davranışların gerçekleştirme nedeni hala dışsal faktörlere dayandığı için dışsal motivasyon başlığı altında yer almıştır (Vallerand et al.,1992; Ryan & Deci, 2000).

Motivasyonsuzluk, davranışa isteksiz olma durumudur (Ryan & Deci, 2000). Bireyin davranışları ile davranışlarının sonuçları arasındaki bağlantıyı algılayamaması sonucu ortaya çıkar (Vallerand et al., 1992). Motivasyonsuzluk, davranış ya da aktiviteye değer vermemekten, davranışı gerçekleştirme konusunda kendini yetersiz hissetmekten veya istediğini elde edemeyeceğine inanmaktan kaynaklanabilir (Ryan & Deci, 2000).

Araştırmanın Amacı ve Önemi

Ülkemizde akademik motivasyon ile ilgili yapılan çalışmalar çoğunlukla belirli bir derse (fen, müzik, vb.) yönelik olarak gerçekleştirilmiştir (İnel- Ekici, Kaya & Mutlu, 2014; Özevin, 2006; Uzun & Keleş, 2010; Yaman & Dede, 2007; Yenice, Saydam & Telli, 2012). Aynı zamanda yapılan çalışmaların birçoğunun öğretmen adayları ve lisansüstü öğrencileri ile (Alemdağ, Öncü & Yılmaz, 2014; Eğmir, Ödemiş, Bayar, Bayar & Kayır, 2013; Eymur & Geban 2011; Gömleksiz & Serhatlıoğlu, 2013) gerçekleştirildiği anlaşılmaktadır. Bu durumun nedenlerinden biri, literatürde ilköğretim, ortaokul ve lise kademelerindeki öğrencilerin motivasyonlarını belirlemeye yönelik uygun ölçme araçlarının bulunmamasıdır.

Alan yazın incelendiğinde, ilkokul (Bacanlı & Şahinkaya, 2011; Gökçe, Öztuna & Ertan, 2011; Kara, 2008), lise (Bozanoğlu, 2004; Çakır, 2006) ve üniversite (Karagüven, 2012; Karataş & Erden, 2012) kademelerindeki öğrencilerin, akademik motivasyonlarını ölçmek için bir takım ölçeklerin geliştirildiği veya uyarlandığı görülmektedir. Aynı zamanda ortaokul (Aktan % Tezci, 2013; Aydemir & Öztürk, 2013; Dede & Yaman, 2008; Yıldız, 2010) ve lise (Aydın, Yerdelen, Gürbüzöğlü-Yalmanlı & Göksu, 2014) öğrencilerinin okuma, matematik, fen ve biyoloji gibi farklı derslere yönelik motivasyonlarının belirlemek için de ölçme araçlarının geliştirildiği anlaşılmaktadır. Diğer yandan, alan yazında, özerklik teorisini temel alarak, ortaokul öğrencilerinin akademik motivasyonu çok boyutlu olarak ölçmeyi amaçlayan bir ölçme aracına rastlanmamıştır. Daha önce yapılan çalışmalarda özerklik teorisini temel alarak ilkokul (Kara, 2008), lise (Çakır, 2006) ve üniversite (Karataş & Erden, 2012) öğrencilerinin akademik motivasyonlarını belirlemek için Vallerand ve arkadaşları (1992) tarafından geliştirilen Akademik Motivasyon Ölçeğinin (The Academic Motivation Scale) Türkçeye uyarlandığı görülmektedir. Fakat bu çalışmalarda Akademik Motivasyon Ölçeğinin yedi faktörlü özgün yapısı test edilmemiş ve korunamamıştır.

Cinsiyet motivasyon üzerinde etkili olan en önemli faktörlerden biridir (Meece, Glienke & Burg, 2006; Mori & Gobel, 2006; Rusillo & Arias, 2004). Literatürde kız ve erkek öğrencilerin akademik motivasyonlarını; içsel motivasyon, başarıya yönelik içsel motivasyon, uyarım yaşamaya yönelik içsel motivasyon, içe yansıyan dışsal motivasyon, dışsal motivasyon-dış düzenleme, belirlenmiş dışsal motivasyon ve motivasyonsuzluk boyutlarıyla ele alarak inceleyen çalışmalar bulunmaktadır (Barkoukis, Tsorbatzoudis, Grouios & Sideridis, 2008; Vallerand & Bissonnette, 1992; Vallerand et al., 1992). Bu çalışmalarda elde edilen sonuçlar birbiri ile tutarlılık göstermemektedir. Örneğin bazı araştırmalarda motivasyonsuzluğun cinsiyete göre farklılaştığı (Barkoukis et al., 2008; Vallerand ve Bissonnette, 1992), bazı araştırmalarda ise farklılaşmadığı

(Vallerand et al., 1992) belirlenmiştir. Akademik motivasyonu cinsiyete göre karşılaştıran daha fazla çalışmaya ihtiyaç vardır.

Bu çalışmada; *i*) Akademik Motivasyon Ölçeğinin (AMÖ) İngilizce formunu Türkçeye çevirmek, *ii*) ölçeğin yedi faktörlü yapısını doğrulayıcı faktör analizi ile test etmek, *iii*) ölçeğin güvenilirliğini incelemek ve *iv*) ölçekten elde edilen puanların cinsiyete göre farklılaşıp farklılaşmadığını belirlemek amaçlanmıştır. Uyarlanan ölçme aracı ortaokul öğrencilerinin akademik motivasyon düzeylerini belirlemeye yardımcı olacak ve öğrencilerin akademik motivasyon düzeyleri ile başarıları, okula veya derse karşı tutumları arasındaki ilişkilerin incelendiği çalışmaların yapılabilmesine olanak sağlayacaktır. Bu çalışmalar doğrultusunda da öğretmenler öğrencilerin motivasyonları ile ilgili derinlemesine bilgi elde etmiş olacaklardır. Bu araştırma ile Türkçeye uyarlanan Akademik Motivasyon Ölçeğinin alandaki boşluğu doldurarak araştırmacılara yardımcı olması beklenmektedir.

Yöntem

Çalışma Grubu

Bu araştırma, 343 ortaokul öğrencisiyle gerçekleştirilmiştir. Öğrencilerin %56.9'u (n=195) kız, %43.1'i (n=148) erkektir. Öğrencilerin; %23.3'ü (n=80) beşinci, %21'i (n=72) altıncı, %26.5'i (n=91) yedinci ve %29.2'si (n=100) sekizinci sınıfta okumaktadır.

Kullanılan Ölçme Aracı

Özerklik Teorisi temel alınarak geliştirilen (Vallerand et al., 1989) ve Vallerand ve arkadaşları (1992) tarafından İngilizce 'ye uyarlanan Akademik Motivasyon Ölçeği-AMÖ (Academic Motivation Scale-AMS), bu çalışmada ölçme aracı olarak kullanılmıştır. AMÖ, 28 maddeden oluşan yedili Likert tipi bir ölçektir. Ölçekte "Neden okula gidiyorsunuz?" sorusu ve hemen altında "Çünkü..." ifadesi yer almaktadır. Katılımcılar ölçekteki maddeleri "Çünkü..." ifadesi ile tamamlayarak 1 (hiç uyumuyor) ile 7 (tam olarak uyuyor) arasında değişen derecelere değerlendirmektedir.

AMÖ; bilmeye yönelik içsel motivasyon, başarıya yönelik içsel motivasyon, uyarım yaşamaya yönelik içsel motivasyon, içe yansıyan dışsal motivasyon, dışsal motivasyon-dış düzenleme, belirlenmiş dışsal motivasyon ve motivasyonsuzluk olmak üzere yedi boyuttan oluşmaktadır. Ölçeğin boyutlarından alınan puanlar 4-28 puan arasında değişmekte ve ayrı ayrı değerlendirilebilmektedir. Ölçekte sadece Motivasyonsuzluk boyutundaki ifadeler olumsuzdur, örneğin; "...Dürüst olmak gerekirse, bilmiyorum, aslında okulda boşa zaman harcıyorum gibi geliyor." gibi. Ancak puanlama yapılırken bu maddeler diğer maddeler gibi puanlanmaktadır. Yani, ölçekte ters puanlanan madde bulunmamaktadır (Vallerand et al., 1992). Ölçeğin her bir boyutundan alınabilecek en yüksek puan 28, en düşük puan ise 7'dir. Puanın 28 değerine yakın olması, öğrencilerin akademik motivasyon düzeylerinin yüksek olduğu yönünde değerlendirilebilir.

Özgün ölçeğin yapı geçerliği doğrulayıcı faktör analizi (DFA) ile incelenmiştir. DFA sonuçları AMÖ'nin yedi faktörlü yapısının kabul edilebilir düzeyde uyum değerlerine sahip olduğunu göstermiştir. Özgün ölçeğin güvenilirliği ise Cronbach alfa katsayısı hesaplanarak ve test tekrar test güvenilirlik yöntemi kullanılarak incelenmiştir. Ölçeğin boyutlarına ilişkin hesaplanan Cronbach alfa katsayılarının .62 ile .91 arasında, test tekrar test yöntemi hesaplanan korelasyon değerlerinin ise .71-.83 arasında değişen değerler aldığı raporlanmıştır (Vallerand et al., 1992).

Verilerin Analizi ve Yapılan İşlemler

Özgün ölçeğin geliştirilmesindeki yaklaşıma uygun olarak bu araştırmada da Türk öğrencilerden elde edilen verilerin oluşturduğu AMÖ'nün yedi faktörlü yapısını test etmek için DFA kullanılmıştır. DFA, kuramsal bir temelden destek alınarak önceden belirlenmiş bir yapının elde edilen verilerle ne derece doğrulandığını incelemeyi amaçlamaktadır (Çokluk, Şekercioğlu & Büyüköztürk, 2010). Doğrulayıcı faktör analizi AMOS 19.0 programı kullanılarak gerçekleştirilmiştir.

DFA' da kuramsal model ile gerçek veriler arasındaki uyumu değerlendirmek için çok sayıda uyum indeksi değeri hesaplanmaktadır. Uyum indekslerinin birbirine göre güçlü ve zayıf yönlerinin bulunmasından dolayı, modelin uyumunu değerlendirirken birden çok uyum indeksinin hesaplanması ve yorumlanması önerilmektedir. Özellikle YEM analizlerinde; Ki-Kare Uyum Testi (Chi-Square Goodness, χ^2), Yaklaşık Hataların Karekökü (Root Mean Square Error of Approximation, RMSEA), Standart Ortalama Hataların Kare Kökü (Standardized Root Mean Square Residual, SRMR) ve Karşılaştırmalı Uyum İndeksi (Comparative Fit Index, CFI) olmak üzere, dört temel uyum indeksinin rapor edilmesi ve yorumlanması tavsiye edilmektedir (Kline, 2011). Bu araştırmada test edilen model için bu indekslerin her biri hesaplanmış ve yorumlanmıştır.

Araştırmada, AMÖ'nün tutarlı bir sınıflama yapıp yapmadığını incelemek için çift tutarlılık katsayısı (ÇTK) hesaplanmıştır. ÇTK hesaplanırken şu aşamalar izlenmiştir; *i*) test maddeleri tekler-çiftler şeklinde iki yarıya ayrılmıştır *ii*) her bireyin iki yarıdan aldığı toplam puanlar hesaplanmıştır *iii*) toplam puanlar büyükten küçüğe doğru sıralanmıştır *iv*) sıralamadan sonra her iki yarıda bulunan alt ve üst %27'lik gruplar arasındaki uyum incelenmiştir. Ölçme aracının her iki yarısında yer alan alt ve üst %27'lik gruplarda ortak yer alan ve olmayan bireylerin sayısı hesaplanarak, 0 ile 1 arasında değerler alan ÇTK' ya ulaşabilmektedir. Katsayı değerinin 0'a yakın değerler alması tutarsız sınıflamayı, 1'e yakın değerler alması tutarlı sınıflamayı göstermektedir (Acar, 2014; Erkuş, 2004). Ölçeğin güvenilirliğini belirlemek için ise Cronbach alfa iç tutarlılık katsayıları hesaplanmıştır. Ayrıca, ölçeğin her bir boyutundan elde edilen puanlarının ortalama ve standart sapma değerleri hesaplanmış ve boyutlar arasındaki korelasyonlar, Pearson Momentler Çarpım Korelasyon tekniği ile incelenmiştir. Son olarak araştırmanın amacı doğrultusunda, AMÖ'nün boyutlarından elde edilen puan ortalamalarını cinsiyete göre karşılaştırmak için bağımsız örneklem t testi kullanılmıştır.

Bulgular

Ölçeğin Türkçe'ye Çevrilmesi

AMÖ' nün İngilizce formu, çevirisi yapılmak üzere İngiliz dili eğitimi alanında iki öğretim elemanına ve eğitim programları ve öğretim alanında İngilizceyi iyi derecede bilen bir öğretim elemanına gönderilmiştir. Orijinal ölçek üniversite öğrencileri için geliştirilmiş olduğundan, çeviri ekibinden ölçek maddelerini anlamlarını kaybetmeden, ortaokul öğrencilerinin seviyesine uygun olarak çevirmeleri istenmiştir. Yapılan üç farklı çeviri araştırmacılar tarafından incelenerek tek bir form haline getirilmiştir. Daha sonra eğitim programları ve öğretim alanında iki uzman tarafından Türkçe formda yer alan maddelerdeki ifadeler, ölçeğin kuramsal temeli korunarak, ortaokul öğrencilerin seviyelerine uygun hale getirilmiştir (Ek 1). Örneğin, orijinal formdaki "*üniversite eğitiminin, seçtiğim alana daha iyi hazırlanmamda yardımcı olacağını düşünüyorum*" maddesi ortaokul öğrencileri için "*İleride seçebileceğim liseye daha iyi hazırlanmamda bana yardımcı olacağı için okula gidiyorum*" şeklinde düzenlenmiştir. Ortaokul öğrencileri için düzenlenmiş formu değerlendirmek için eğitim programları ve öğretim alanında uzman bir araştırmacıya gönderilmiştir. Uzmanın gelen öneriler doğrultusunda ölçekte yer alan birkaç maddede değişiklikler yapılmıştır. Çeviri sürecinin son aşamasında ise, İngilizce ve Türkçe formu kuramsal açıdan inceleyerek, formlar arası uyumu değerlendirmesi için İngilizce ve Türkçe formlar, İngilizceyi iyi derecede bilen ve eğitim bilimleri anabilim dalında uzman iki öğretim elemanına gönderilmiştir. Uzmanlar, düzenlenen Türkçe formun özgün formla aynı görüşleri yansıttığını ifade etmiştir.

Doğrulayıcı Faktör Analizi Sonuçları

Vallerand ve arkadaşları (1989) tarafından Özerklik Teorisi temel alınarak geliştirilen AMÖ' nün yedi faktörlü özgün yapısı, bu araştırmada DFA ile test edilmiştir. DFA sonucunda daha iyi uyum değerleri elde edebilmek için modifikasyon indeksi değerleri incelenmiş ve özgün ölçekte aynı gizil değişken altında yer alan m2-m9, m9-m16, m8-m15 ve m17-m24 maddelerinin hataları arasındaki korelasyonlar serbest bırakılmıştır. Elde edilen uyum indeksleri ($\chi^2/sd=2.4$, CFI=0.90, GFI=0.86, AGFI=0.83, RMSEA=0.06, SRMR=0.06) modelin Türk öğrencilerden elde edilen verilerle kabul edilebilir düzeyde (Anderson & Gerbing, 1984; Bollen, 1989; Byrne, 1998; Cole, 1987; Hu & Bentler, 1999; Browne & Cudeck, 1993; Jöreskog & Sörbom, 1993; Marsh, Balla & McDonald, 1988) uyum gösterdiğini işaret etmiştir. Test edilen model Şekil 1'de yer almaktadır. Ölçekte yer alan maddelerinin faktör yük değerleri 0.48 ile 0.80 arasında değişmektedir ve tüm değerler istatistiksel olarak anlamlıdır ($p<0.001$).

Güvenirlilik Analizi Sonuçları

Akademik Motivasyon Ölçeğinin güvenilirliğini belirlemek için ölçeğin boyutlarına ait Cronbach alfa değerleri hesaplanmıştır. Hesaplanan değerler

Tablo 1’de yer almaktadır. Hesaplanan alfa değerleri 0.61 ile 0.80 arasında değişmektedir.

Tablo 1. Akademik motivasyon ölçeğinin boyutlarına ait cronbach alfa değerleri

Boyutlar	İngilizce Form	Türkçe Form
Bilmeye Yönelik İçsel Motivasyon	.84-.90	.78
Başarıya Yönelik İçsel Motivasyon	.85-.90	.72
Uyarım Yaşamaya Yönelik İçsel Motivasyon	.84-.88	.77
İçe Yansıyan Dışsal Motivasyon	.76-.84	.80
Dışsal Motivasyon-Dış Düzenleme	.83-.89	.75
Belirlenmiş Dışsal Motivasyon	.62-.78	.61
Motivasyonsuzluk	.85-.91	.78

Sınıflama ve Sıralama Geçerliği Sonuçları

Akademik Motivasyon Ölçeğinin sınıflama ve sıralama geçerliğini incelemek için ölçekte yer alan 28 madde, tek ve çift maddeler olmak üzere iki yarıya bölünmüştür. Daha sonra bu yarılarda bulunan ölçek maddelerinden alınan puanlar toplanarak toplam puanlar hesaplanmış ve bu puanlar küçükten büyüğe doğru sıralanmıştır. Sıralanmış veriler üzerinden %27’lik üst ve alt gruplar oluşturulmuştur. Çift tutarlık hesaplama formülüne göre, %27’lik orana göre hem alt hem de üst gruptaki birey sayısı 93’tür. Alt gruptaki bireylerin hem tek hem de çift numaralı formlarında ortak yer alan kişi sayısı 66; üst gruptaki bireylerin hem tek hem de çift numaralı formlarında ortak yer alan kişi sayısı ise 72 olarak belirlenmiştir. Çift tutarlık (ÇT) hesaplama formülüne göre elde edilen değerler formüldeki yerlerine konulduğunda $ÇT=1-(((93-66)+(93-72))/186)=0.74$ olarak hesaplanmıştır. Çift tutarlık katsayısı 0-1 arasında değişen değerler almaktadır (Acar, 2014). Ölçeğin sınıflama ve sıralama geçerliğinin yüksek olduğu anlaşılmıştır.

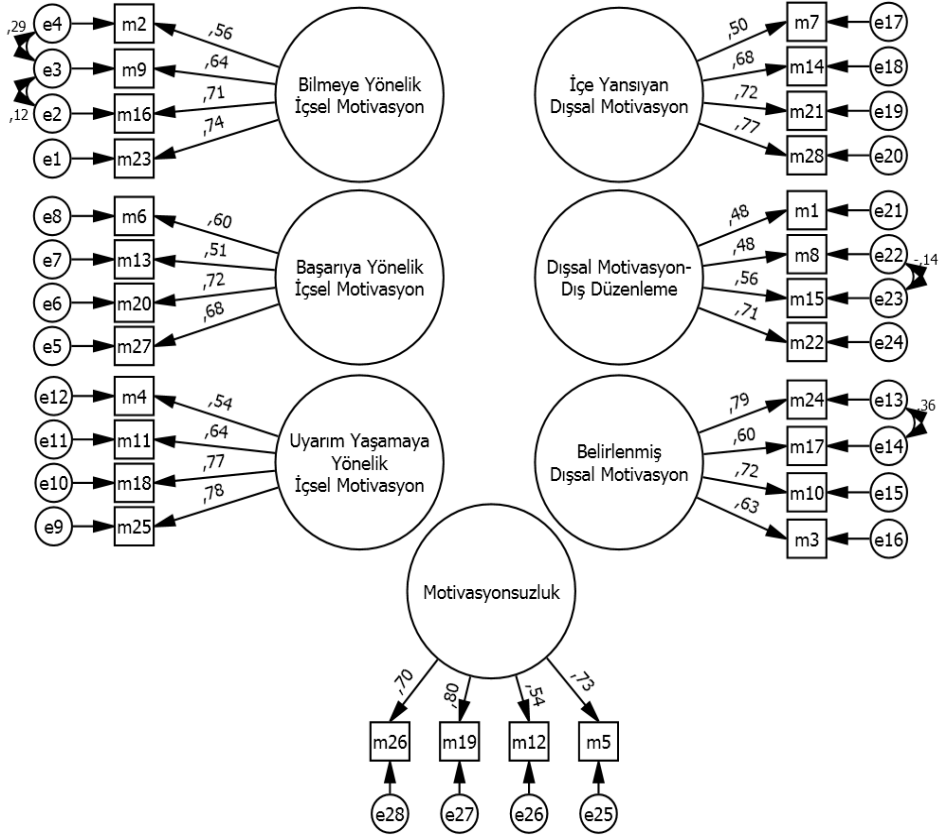

Şekil 1. Yedi faktörlü modele ait DFA sonuçları, N=343, $\chi^2=778.88$, sd= 325, $\chi^2/sd=2.4$, $p<0.001$

Akademik Motivasyon Ölçeğinin Alt Boyutları Arasındaki İlişkiler

Akademik Motivasyon Ölçeğinden alınan puanlara ait ortalama, standart sapama değerleri ile ölçeğin boyutları arasındaki ilişkiler Tablo 2'de yer almaktadır. Ölçeğin boyutları arasındaki korelasyon değerleri -0.11 ile 0.73 arasında değişen değerler almıştır. Ölçeğin; Bilmeye Yönelik İçsel Motivasyon boyutundan alınan puanların ortalaması 23.52 (Ss=4.79), Başarıya Yönelik İçsel Motivasyon boyutundan alınan puanların ortalaması 22.53 (Ss=4.91), Uyarım Yaşamaya Yönelik İçsel Motivasyon boyutundan alınan puanların ortalaması 19.53 (Ss=5.73), İçe Yansıyan Dışsal Motivasyon boyutundan alınan puanların ortalaması 25.11 (Ss=3.93), Dışsal Motivasyon-Dış Düzenleme boyutundan alınan puanların ortalaması 20.80 (Ss=5.7), Belirlenmiş Dışsal Motivasyon boyutundan alınan puanların ortalaması 22.24 (Ss=4.67), ve Motivasyonsuzluk boyutundan alınan puanların ortalaması ise 6.49 (Ss=4.45) olarak hesaplanmıştır.

Tablo 2. Akademik motivasyon ölçeğinin alt boyutları için hesaplanan ortalama, standart sapma ve pearson korelasyon katsayıları

Değişkenler	1.	2.	3.	4.	5.	6.	7.
1. BYİM	-						
2. BYİM	.71**	-					
3. UYYİM	.73**	.73**	-				
4. İYDM	.60**	.57**	.48**	-			
5. DMDD	.48**	.64**	.54**	.48**	-		
6. BDM	.41**	.52**	.47**	.64**	.62**	-	
7. M	-.44**	-.41**	-.26**	-.37**	-.13*	-.11*	-
Ortalama	23.52	22.53	19.53	25.11	20.80	22.24	6.49
Std. Sapma	4.79	4.91	5.73	3.98	5.70	4.67	4.45

** $p < .01$, * $p < .05$, BYİM: Bilmeye Yönelik İçsel Motivasyon; BYİM: Başarıya Yönelik İçsel Motivasyon, UYYİM: Uyarım Yaşamaya Yönelik İçsel Motivasyon, İYDM: İçe Yansıyan Dışsal Motivasyon, DMDD: Dışsal Motivasyon-Dış Düzenleme, BDM: Belirlenmiş Dışsal Motivasyon, M: Motivasyonsuzluk

Akademik Motivasyon Ölçeğinden Elde Edilen Puanların Cinsiyete Göre İncelenmesi

Akademik Motivasyon Ölçeğinin boyutlarından elde edilen puanları cinsiyete göre karşılaştırmak için bağımsız örneklem t testi kullanılmıştır. Elde edilen sonuçlar Tablo 3'te özetlenmiştir. Buna göre; bilmeye yönelik içsel motivasyon ($t=1.29$, $p > .05$), başarıya yönelik içsel motivasyon ($t=.33$, $p > .05$) ve uyarım yaşamaya yönelik içsel motivasyon ($t=.33$, $p > .05$) puan ortalamalarının cinsiyete göre farklılaşmadığı anlaşılmıştır. Diğer yandan, içe yansıyan dışsal motivasyon ($t=2.34$, $p < .05$) puan ortalamalarının kız öğrencilerin lehine; dışsal motivasyon-dış düzenleme ($t=-2.24$, $p < .05$), belirlenmiş dışsal motivasyon ($t=-2.58$, $p < .05$) ve motivasyonsuzluk ($t=-2.11$, $p < .05$) puan ortalamalarının ise erkek öğrencilerin lehine anlamlı bir şekilde farklılaştığı belirlenmiştir.

Tablo 3. Akademik motivasyon ölçeğinden elde edilen puanların cinsiyete göre incelenmesi

Boyutlar	Kız		Erkek	
	X	Ss	X	Ss
Bilmeye Yönelik İçsel Motivasyon	23.8	4.8	23.1	4.8
Başarıya Yönelik İçsel Motivasyon	22.6	5.2	22.4	4.6
Uyarım Yaşamaya Yönelik İçsel Motivasyon	19.6	5.7	19.4	5.8
İçe Yansıyan Dışsal Motivasyon ^(k)	25.5	3.8	24.5	4.2
Dışsal Motivasyon-Dış Düzenleme ^(e)	20.2	5.9	21.6	5.4
Belirlenmiş Dışsal Motivasyon ^(e)	21.7	4.9	23	4.2
Motivasyonsuzluk ^(e)	6.1	4.4	7.1	4.4

^(k)kızların puan ortalamaları erkeklerinkinden daha yüksek ($p < .05$),

^(e)erkeklerin puan ortalamaları kızlarinkinden daha yüksek ($p < .05$).

Sonuç ve Tartışma

Bu çalışmada Vallerand ve arkadaşları (1989) tarafından Özerklik Teorisi temel alınarak geliştirilen AMÖ' nün, Türk ortaokul öğrencilerinin oluşturduğu bir grup üzerinde geçerliği ve güvenilirliği incelenmiştir. Ölçeğin yedi faktörlü yapısını test etmek için DFA kullanılmıştır. AMÖ' nün tutarlı bir sınıflama yapıp yapmadığını incelemek için ise ÇTK hesaplanmış ve incelenmiştir. Ayrıca, AMÖ' nün güvenilirliğini belirlemek için boyutlarına ilişkin Cronbach alfa değerleri hesaplanmış ve incelenmiştir.

AMÖ' nün yedi boyutlu yapısını test etmek için gerçekleştirilen DFA sonucunda elde edilen uyum değerleri ($\chi^2/sd=2.4$, CFI=0.90, GFI=0.86, AGFI=0.83, RMSEA=0.06, SRMR=0.06) incelendiğinde, χ^2/sd (2.4) oranı test edilen modelin çok iyi uyum gösterdiğini (Bollen, 1989; Kline, 2011) işaret etmektedir. Araştırmada elde edilen diğer uyum indeksleri RMSEA (0.06) ve SRMR (0.06) uyum indeksi değerleridir. RMSEA ve SRME uyum indekslerinin idealde sıfıra sıfır veya sıfıra yakın değerler alması istenmektedir. Bununla birlikte bazı araştırmacılar modelin karmaşıklığına göre .08 (Browne and Cudeck, 1993; Hu ve Bentler, 1999; Byrne, 1998) ve .10'un (Anderson & Gerbing, 1984; Marsh, Balla & McDonald, 1988; Cole, 1987) altındaki RMSEA ve SRMR değerlerinin de kabul edilebileceğini belirtmiştir. Bu araştırmada test edilen modelin çok boyutlu ve karmaşık bir yapıdan oluşması ve RMSEA (.06), SRMR (.06) değerlerinin .08'in altında değerler alması modelin kabul edilebilir düzeyde uyum gösterdiğini işaret etmektedir.

Araştırmada elde edilen diğer uyum indeksleri GFI ve AGFI uyum indeksleridir. Bazı araştırmacılar GFI ve AGFI değerlerinin .95 ve üzeri olmasının mükemmel uyumu (Hooper, Coughlan & Mullen, 2008), .90-.95 arasında bulunmasının ise mükemmel yakın uyumu gösterdiğini belirtmiştir (Baumgartner & Hombur, 1996; Hooper, Coughlan & Mullen, 2008). Bununla birlikte, GFI değerinin .85 ve AGFI değerinin .80'in üzerinde olduğu durumların da uyum için kabul edilebilir olduğunu belirten araştırmacılar bulunmaktadır (Anderson & Gerbing, 1984; Jöreskog & Sörbom, 1993; Cole, 1987; Marsh, Balla & McDonald, 1988). Bu açıklamalara göre bu araştırmada elde edilen GFI (.86) ve AGFI (.83) değerleri test edilen modelin kabul edilebilir düzeyde uyum gösterdiğini işaret etmektedir.

Ayrıca araştırmada elde edilen bir diğer uyum indeksi CFI uyum indeksidir. CFI uyum indeksinin .95 üzerinde olması çok iyi uyumu (Hu & Bentler, 1999), .90-.95 arasında bulunması ise kabul edilebilir uyumu göstermektedir (Bentler, 1992). Bu araştırmada elde edilen CFI (.90) değerinin uyum için kabul edilebilir düzeyde olduğu anlaşılmıştır.

Literatürde AMÖ' nün uyarlama çalışmaları incelendiğinde; AMÖ' nün üniversite öğrencileri için geliştirilen yedi faktörlü İngilizce formu (Vallerand et al., 1992) için hesaplanan uyum değerleri iyi uyumu, Türkçe formu (Karagüven, 2012) için hesaplanan uyum değerleri ise kabul edilebilir düzey uyumu göstermiştir. AMÖ' nün geçerliğini inceleyen çalışmaların, kültürel farklılıklara ve uygulamaların yapıldığı yaş gruplarına bağlı olarak farklı sonuçlara ulaştıkları söylenebilir. Araştırmada AMÖ' nün tutarlı bir sınıflama yapıp yapmadığı çift tutarlık katsayısı (.74) hesaplanarak incelenmiştir. Elde edilen sonuca göre, AMÖ'

nün tutarlı bir sınıflama yaptığı, ölçtüğü özellik bakımından tutarlı ve yüksek bir ayırt ediciliğe sahip olduğu anlaşılmıştır. Ayrıca, AMÖ' nün güvenilirliğini incelemek için Cronbach alfa değerleri hesaplanmış ve alfa değerleri .61-.80 arasında değişken değerler almıştır.

Araştırmada ayrıca AMÖ' nün boyutlarından elde edilen puanlar cinsiyete göre karşılaştırılarak incelenmiştir. Buna göre; bilmeye yönelik içsel motivasyon, başarıya yönelik içsel motivasyon ve uyarım yaşamaya yönelik içsel motivasyonun cinsiyete göre farklılaşmadığı anlaşılmıştır. Diğer yandan, içe yansıyan dışsal motivasyonun kız öğrencilerin lehine; dışsal motivasyon-dış düzenleme, belirlenmiş dışsal motivasyon ve motivasyonsuzluğun ise erkek öğrencilerin lehine anlamlı bir şekilde farklılaştığı belirlenmiştir. Literatürde yapılan araştırmaların farklı sonuçlara ulaştığı görülmektedir (Barkoukis et al., 2008; Vallerand & Bissonnette, 1992; Vallerand et al., 1992). Örneğin Vallerand ve arkadaşları (1992) motivasyonsuzluk ve dışsal motivasyon-dış düzenlemenin cinsiyete göre farklılaşmadığını; bilmeye yönelik içsel motivasyon, başarıya yönelik içsel motivasyon, uyarım yaşamaya yönelik içsel motivasyon, içe yansıyan dışsal motivasyon ve belirlenmiş dışsal motivasyonun ise kızların lehine anlamlı bir şekilde farklılaştığını belirlemiştir. Diğer yandan Vallerand ve Bissonnette (1992) içe yansıyan dışsal motivasyonun cinsiyete göre farklılaşmadığını; dışsal motivasyon-dış düzenleme ve motivasyonsuzluğun erkeklerin lehine; bilmeye yönelik içsel motivasyon, başarıya yönelik içsel motivasyon, uyarım yaşamaya yönelik içsel motivasyon ve belirlenmiş dışsal motivasyonun ise kızların lehine anlamlı bir şekilde farklılaştığını belirtmiştir. Ayrıca, Barkoukis ve arkadaşları (2008), başarıya yönelik içsel motivasyon, uyarım yaşamaya yönelik içsel motivasyon, içe yansıyan dışsal motivasyon, dışsal motivasyon-dış düzenleme ve belirlenmiş dışsal motivasyonun cinsiyete göre farklılaşmadığını; bilmeye yönelik içsel motivasyonun kızların lehine; motivasyonsuzluğun ise erkeklerin lehine anlamlı bir şekilde farklılaştığını belirtmiştir. Akademik motivasyonu cinsiyete göre karşılaştırarak inceleyen araştırmaların; kültürel farklılıklar, yaş ve sosyo-ekonomik düzey gibi faktörlere bağlı olarak farklı sonuçlara ulaşabileceği göz önünde bulundurulmalıdır.

Sonuç olarak, Türkçeye uyarlanan AMÖ' nün yedi boyutlu özgün yapısının araştırmaya katılan öğrencilerden elde edilen verilerle doğrulandığı, ölçeğin boyutlarının iç tutarlık katsayılarının yeterli düzeyde olduğu ve ölçeğin tutarlı sınıflama yapabildiği anlaşılmıştır. Bu sonuçlar dikkate alındığında, ortaokul öğrencilerinin akademik motivasyonlarının belirlenmesinde Türkçeye uyarlanan AMÖ' nün kullanılabileceği anlaşılmaktadır.

Kaynakça

- Acar, T. (2014). Ölçek geliřtirmede geçerlik kanıtları: çapraz geçerlik, sınıflama ve sıralama geçerliđi uygulaması. *Kuram ve Uygulamada Eđitim Bilimleri*, 14(2), 1-11.
- Akandere, M., Özyalvaç, N. T., & Duman, S. (2010). Ortaöđretim öğrencilerinin beden eđitimi dersine yönelik tutumları ile akademik başarı motivasyonlarının incelenmesi (Konya anadolu lisesi örneđi). *Selçuk Üniversitesi Sosyal Bilimler Enstitüsü Dergisi*, 24, 1-10.
- Aktan, S., & Tezci, E. (2013). Matematik motivasyon ölçeđi (MMÖ) geçerlik ve güvenilirlik çalışması. *The Journal of Academic Social Science Studies*, 6 (4), 57-77.
- Alderman, M. K. (2004). *Motivation for achievement: Possibilities for teaching and learning* (İkinci Baskı). New Jersey: Lawrence Erlbaum Associates Publishers.
- Alemdađ, C., Öncü, E., & Yılmaz, A.K. (2014). Beden eđitimi öğretmeni adaylarının akademik motivasyon ve akademik öz yeterlikleri. *Spor Bilimleri Dergisi*, 25 (1), 23-35.
- Anderson, J. C., & Gerbing, D. W. (1984). The effect of sampling error on convergence, improper solutions, and goodness-of-fit indices for maximum likelihood confirmatory factor analysis. *Psychometrika*, 49(2), 155-173.
- Aydemir, Z., & Öztürk, E. (2013). Reading motivation scale for texts: A validity and reliability study. *Elementary Education Online*, 12(1), 66-76.
- Aydın, S., Yerdelen, S., Gürbüzöđlü- Yalmanlı, S., & Göksu, V. (2014). Biyoloji öğrenmeye yönelik akademik motivasyon ölçeđi: Ölçek geliřtirme çalışması. *Eđitim ve Bilim*, 39 (176), 425-435.
- Bacanlı, H., & Şahinkaya, Ö. (2011). The adaptation study of academic motivation scale into Turkish. *Procedia Social and Behavioral Sciences*, 12 (2011), 562-567.
- Barkoukis, V., Tsozbatzoudis, H., Grouios, G., & Sideridis, G. (2008). The assessment of intrinsic and extrinsic motivation and amotivation: Validity and reliability of the Greek version of the Academic Motivation Scale. *Assessment in Education: Principles, Policy & Practice*, 15(1), 39-55.
- Baumgartner, H., & Hombur, C. (1996). Applications of structural equation modeling in marketing and consumer research: A review. *International Journal of Research in Marketing*, 13, 139-161.
- Bentler, P. M. (1992). On the fit of models to covariances and methodology to the Bulletin. *Psychological Bulletin*, 112, 400-404.
- Bollen, K. A. (1989). *Structural equations with latent variables*. New York: Wiley.
- Bozanođlu, İ. (2004). Akademik güdülenme ölçeđi: Geliřtirmesi, geçerliđi, güvenilirliđi. *Ankara Üniversitesi Eđitim Bilimleri Fakültesi Dergisi*, 37(2), 83-98.
- Browne, M. W., & Cudeck, R. (1993). Alternative ways of assessing model fit. *Sage Focus Editions*, 154, 136-136.

- Byrne, B. M. (1998). *Structural Equation Modeling with LISREL, PRELIS and SIMPLIS: Basic Concepts, Applications and Programming*. Mahwah, New Jersey: Lawrence Erlbaum Associates.
- Cole, D. A. (1987). Utility of confirmatory factor analysis in test validation research. *Journal of Consulting and Clinical Psychology, 55*, 1019-1031.
- Çakır, E. (2006). *Anadolu öğretmen liselerinde okuyan öğrencilerin depresyon ve motivasyon düzeyleri* (Yayımlanmamış Yüksek Lisans Tezi). Sakarya Üniversitesi, Sosyal Bilimler Enstitüsü, Sakarya.
- Çokluk, Ö. Şekercioğlu, G., & Büyüköztürk, Ş. (2010). *Sosyal bilimler için çok değişkenli istatistik: SPSS ve LISREL uygulamaları*. Ankara: Pegem Akademi.
- Deci, E. L., Vallerand, R.J., Pelletier, L. G., & Ryan, R.M. (1991). Motivation and education: The self-determination perspective. *Educational Psychologist, 26*(3 & 4), 325-346.
- Deci, E. L. (1975). *Intrinsic motivation*. New York: Plenum.
- Deci, E. L., & Ryan, R. M. (1985). *Intrinsic motivation and selfdetermination in human behavior*. New York: Plenum.
- Deci, E. L., & Ryan, R. M. (2000). The "what" and "why" of goal pursuits: human needs and the self-determination of behavior. *Psychological Inquiry, 11*, 227-268.
- Deci, E. L., Ryan, R. M., & Williams, G. C. (1996). Need satisfaction and the self-regulation of learning. *Learning and Individual Differences, 8* (3), 165-183.
- Dede, Y., & Yaman, S. (2008). Fen öğrenmeye yönelik motivasyon ölçeği: Geçerlik ve güvenilirlik çalışması. *Necatibey Eğitim Fakültesi Elektronik Fen ve Matematik Eğitimi Dergisi (EFMED), 2*(1),19-37.
- Eğmir, E., Ödemiş, İ. S., Bayar, V., Bayar, A., & Kayır, G. (2013). Lisansüstü eğitim gören öğrencilerin akademik güdülenme düzeyleri. *VI. Ulusal Lisansüstü Eğitim Sempozyumu Bildiriler Kitabı*. Sakarya: Sakarya Üniversitesi Yayınları.
- Erkuş, A. (2004). Çift-Tutarlık İndeksi Önerisi (PÇT) ve Bazı Değişkenler Açısından İncelenmesi. *Eurasian Journal of Educational Research, 17*, 64-72.
- Eymur, G., & Geban, Ö. (2011). An investigation of the relationship between motivation and academic achievement of pre-service chemistry teachers. *Education and Science, 36*(161), 246-255.
- Gökçe, E., Öztuna, D., & Ertan, A. H. (2011). Harter'ın "sınıf ortamında içsel motivasyona karşı dışsal motivasyon ölçeğinin" Türkiye'deki ilköğretim okullarına adaptasyonu. *Eurasian Journal of Educational Research (EJER), 42*, 79-94.
- Gömlüksiz, M. N., & Serhatlıoğlu, B. (2013). Öğretmen adaylarının akademik motivasyon düzeylerine ilişkin görüşleri. *Türkiye Sosyal Araştırmalar Dergisi, 17*(3), 99-127.
- Hooper, D., Coughlan, J., & Mullen, M. R. (2008). Structural equation modelling: Guidelines for determining model fit. *Journal of Business Research Methods, 6*, 53-60.

- Hu, L. T., & Bentler, P. M. (1999). Cutoff criteria for fit indexes in covariance structure analysis: Conventional criteria versus new alternatives. *Structural Equation Modeling: A Multidisciplinary Journal*, 6(1), 1-55.
- İnel-Ekici, D., Kaya, K., & Mutlu, O. (2014). Ortaokul öğrencilerinin fen öğrenmeye yönelik motivasyonlarının farklı değişkenlere göre incelenmesi: Uşak ili örneği. *Mersin Üniversitesi Eğitim Fakültesi Dergisi*, 10 (1), 13-26.
- Jöreskog, K. G., & Sörbom, D. (1993). *LISREL 8: Structural equation modeling with the simplis command language*. Lincolnwood: Scientific Software International, Inc.
- Kara, A. (2008). İlköğretim birinci kademedeki eğitimde motivasyon ölçeğinin Türkçeye uyarlanması. *Ege Eğitim Dergisi*, 9(2), 59-78.
- Karagüven, M. H. (2012). Akademik motivasyon ölçeğinin Türkçeye adaptasyonu. *Kuram ve Uygulamada Eğitim Bilimleri*, 12(4), 2599-2620.
- Karataş, H., & Erden, M. (2012). Akademik motivasyon ölçeğinin dilsel eşdeğerlik, geçerlik ve güvenilirlik çalışması. *e-Journal of New World Sciences Academy*, 7 (4), 983-1003.
- Khalila, R. (2015). The relationship between academic self-concept, intrinsic motivation, test anxiety, and academic achievement among nursing students: Mediating and moderating effects. *Nurse Education Today*, 35, 432-438.
- Kline, R. B. (2011). *Principles and Practice of Structural Equation Modeling (3rd Edition ed.)*. New York: The Guilford Press.
- Linnenbrink, E. A., & Pintrich, P. R. (2002). Motivation as an enabler for academic success. *School Psychology Review*, 31, 313-327.
- Marsh, H. W., Balla, J. R., & McDonald, R. P. (1988). Goodness-of-fit indexes in confirmatory factor analysis: The effect of sample size. *Psychological Bulletin*, 103, 391-410.
- Meece, J. L., Glienke, B. B., & Burg, S. (2006). Gender and motivation. *Journal of school psychology*, 44(5), 351-373.
- Mori, S., & Gobel, P. (2006). Motivation and gender in the Japanese EFL classroom. *System*, 34(2), 194-210.
- Özevin, B. (2006). *Oyun, dans ve müzik dersine ilişkin motivasyon ölçeği* [Bildiri]. Ulusal Müzik Eğitimi Sempozyumu, Denizli.
- Ratelle, C. F., Guay, F., Vallerand, R. J., Larose, S., & Senécal, C. (2007). Autonomous, controlled, and amotivated types of academic motivation: A person-oriented analysis. *Journal of Educational Psychology*, 99(4), 734-746.
- Rusillo, M. T. C., & Arias, P. F. C. (2004). Gender differences in academic motivation of secondary school students. *Electronic Journal of Research in Educational Psychology*, 2(1), 97-112.
- Ryan, R. M., & Deci, E.L. (2000). Intrinsic and extrinsic motivations: Classic definitions and new directions. *Contemporary Educational Psychology*, 25, 54-67.
- Slavin, R. E. (2006). *Educational Psychology Theory and Practise* (Sekizinci Baskı). Boston: Pearson.

- Sternberg, R. J., & Williams, W. M. (2009). *Educational Psychology* (İkinci Baskı). New Jersey: Pearson.
- Uzun, N., & Keleş, Ö. (2010). Fen öğrenmeye yönelik motivasyonun bazı demografik özelliklere göre değerlendirilmesi. *Gazi Eğitim Fakültesi Dergisi*, 30(2), 561-584.
- Vallerand, R. J., Blais, M. R., Brière, N. M., & Pelletier, L. G. (1989). Construction et validation de l'Échelle de Motivation en Éducation (EME). *Revue canadienne des sciences du comportement*, 21, 323-349.
- Vallerand, R. J., Pelletier, L.G., Blais, M. R., Brière, N. M., Senécal C., & Vallières, E. F. (1992). The academic motivation scale: A measure of intrinsic, extrinsic, and amotivation in education. *Educational and Psychological Measurement*, 52, 1003-1017.
- Vallerand, R. J., & Bissonnette, R. (1992). Intrinsic, extrinsic, and amotivational styles as predictors of behavior: A prospective study. *Journal of Personality*, 60(3), 599-620.
- Yaman, S., & Dede, Y. (2007). Öğrencilerin fen ve teknoloji ve matematik dersine yönelik motivasyon düzeylerinin bazı değişkenler açısından incelenmesi. *Kuram ve Uygulamada Eğitim Yönetimi*, 52, 615-638.
- Yenice, N., Saydam, G., & Telli, S. (2012). İlköğretim öğrencilerinin fen öğrenmeye yönelik motivasyonlarını etkileyen faktörlerin belirlenmesi. *Ahi Evran Üniversitesi Kırşehir Eğitim Fakültesi Dergisi (KEFAD)*, 13(2), 231-247.
- Yıldız, M. (2010). *İlköğretim 5. sınıf öğrencilerinin okuduğunu anlama, okuma motivasyonu ve okuma alışkanlıkları arasındaki ilişki* (Yayımlanmamış Doktora Tezi). Gazi Üniversitesi, Eğitim Bilimleri Enstitüsü, Ankara.

Ek 1. Ortaokul Öğrencileri İçin Akademik Motivasyon Ölçeği

Değerli öğrenci, bu ölçek; <i>neden okula devam ettiğinizi</i> belirlemek için yapılan bir bilimsel araştırmanın yürütülmesi amacıyla hazırlanmıştır. Ölçekte yer alan sorulara verdiğiniz yanıtlar, kesinlikle size <i>not vermek</i> ya da sizi <i>eleştirmek</i> amacıyla <i>kullanılmayacaktır</i> . Bu soruların herkes için <i>geçerli doğru yanıtları bulunmamaktadır</i> . Bu nedenle, <i>neden okula gidiyorsunuz?</i> Sorusunu cevaplamak için aşağıda verilen tüm ifadeleri dikkatle okuyunuz. İfadenin karşısındaki seçeneklerden sizin için en uygun olanı işaretleyerek cevabınızı belirtiniz.		
<div style="display: flex; justify-content: space-between; align-items: center;"> <div style="text-align: center;">Hiç Uyuşmuyor</div> <div style="text-align: center;">Orta Derecede Uyuşuyor</div> <div style="text-align: center;">Tamamen Uyuşuyor</div> </div>		
<div style="display: flex; justify-content: space-between; align-items: center;"> 1234567 </div>		
1	İleride yüksek ücretli bir iş bulabilmeme yardımcı olacağı için okula gidiyorum	(1) (2) (3) (4) (5) (6) (7)
2	Yeni şeyler öğrenmek istediğim için okula gidiyorum	(1) (2) (3) (4) (5) (6) (7)
3	İleride seçebileceğim liseye daha iyi hazırlanmamda bana yardımcı olacağı için okula gidiyorum	(1) (2) (3) (4) (5) (6) (7)
4	Kendi düşüncelerimi başkalarıyla paylaşmak beni mutlu ettiği için okula gidiyorum	(1) (2) (3) (4) (5) (6) (7)
5	Dürüst olmak gerekirse, bilmiyorum, aslında okulda boşa zaman harcıyormuşum gibi geliyor	(1) (2) (3) (4) (5) (6) (7)
6	Çalışmalarımı (ödev, proje vb.) başarı ile tamamladığımda mutlu olduğum için okula gidiyorum	(1) (2) (3) (4) (5) (6) (7)
7	Okulu bitirebileceğimi kendime kanıtlamak için okula gidiyorum	(1) (2) (3) (4) (5) (6) (7)
8	Ailemin istediği iyi bir liseye gidebilmek için okula gidiyorum	(1) (2) (3) (4) (5) (6) (7)
9	Daha önce hiç bilmediğim şeyleri keşfetmeyi sevdiğim için okula gidiyorum	(1) (2) (3) (4) (5) (6) (7)
10	Gelecekte saygın bir liseye girebilmemi sağlayacağı için okula gidiyorum	(1) (2) (3) (4) (5) (6) (7)
11	İlgi çekici metinler okumaktan zevk aldığım için okula gidiyorum	(1) (2) (3) (4) (5) (6) (7)
12	İlk zamanlar okula gitmem için geçerli nedenlerim vardı; fakat şimdi devam edip etmem konusunda kararsızım	(1) (2) (3) (4) (5) (6) (7)
13	Kişisel hedeflerimi gerçekleştirerek başarılı olmak için okula gidiyorum	(1) (2) (3) (4) (5) (6) (7)
14	Başarılı olduğumda kendimi önemli hissettiğim için okula gidiyorum	(1) (2) (3) (4) (5) (6) (7)
15	İleride iyi bir hayat yaşamak istediğim için okula gidiyorum	(1) (2) (3) (4) (5) (6) (7)
16	İlgimi çeken konularda bilgimi artırmak için okula gidiyorum	(1) (2) (3) (4) (5) (6) (7)
17	Gelecekte, daha iyi bir meslek seçebilmemi sağlayacağı için okula gidiyorum	(1) (2) (3) (4) (5) (6) (7)
18	Derslerde geçen konulara kendimi kaptırmaktan büyük keyif aldığım için okula gidiyorum	(1) (2) (3) (4) (5) (6) (7)
19	Neden okula gittiğimi bilemiyorum, açıkçası çok da umurumda değil	(1) (2) (3) (4) (5) (6) (7)
20	Derslerde zor olan etkinlikleri başarı ile yapabildiğimi görmek bana zevk verdiği için okula gidiyorum	(1) (2) (3) (4) (5) (6) (7)
21	Kendime zeki olduğumu göstermek için okula gidiyorum	(1) (2) (3) (4) (5) (6) (7)
22	Sınavlarda daha yüksek puanlar alabilmek için okula gidiyorum	(1) (2) (3) (4) (5) (6) (7)
23	İlgimi çeken konularda beni sürekli öğrenmeye yönlendirdiği için okula gidiyorum	(1) (2) (3) (4) (5) (6) (7)
24	Lise de daha başarılı olmamı sağlayacak bilgi ve becerilerimi geliştireceği için okula gidiyorum	(1) (2) (3) (4) (5) (6) (7)
25	Birbirinden farklı ve ilginç konular öğrenirken hissettiğim büyük zevkten dolayı okula gidiyorum	(1) (2) (3) (4) (5) (6) (7)
26	Bilmiyorum, zaten okulda ne yaptığımı bir türlü anlayamıyorum	(1) (2) (3) (4) (5) (6) (7)
27	Derslerimde başarılı olmak, beni mutlu ettiği için okula gidiyorum	(1) (2) (3) (4) (5) (6) (7)
28	Derslerimde başarılı olabileceğimi kendime göstermek için okula gidiyorum	(1) (2) (3) (4) (5) (6) (7)

Adaptation of Early Teacher Identity Measure into Turkish¹

Meslek Öncesi Öğretmen Kimliği Ölçeğinin Türkçe'ye Uyarlanması

Dilara ARPACI*

Gaziantep Üniversitesi

Mehmet BARDAKÇI**

Gaziantep Üniversitesi

Abstract

Identifying teacher education programme students' pre-service teacher identities may guide the explanations on teacher development, and investigating early teacher identity can reveal important implications vital for classroom practice in teacher education institutions. Therefore, a Turkish scale to measure pre-service teacher identity is needed. The aim of this study was to adapt Early Teacher Identity Measure (ETIM) by Friesen and Besley (2013) into Turkish and to investigate this scale's psychometric properties. The sample of the study consisted of 449 students at teacher education programmes at Gaziantep Faculty of Education. After completing all necessary translation and linguistic equivalence processes, confirmatory and exploratory factor analyses were conducted in order to investigate ETIM's psychometric properties. The other adaptation analyses included the split-half reliability coefficient and the test-retest reliability of the scale, item discrimination analysis calculated through a comparison between the top and bottom 27% groups, and criterion validity analysis. All these analyses revealed that the adapted version of ETIM meets all the requirements of an adapted scale in another culture, and the total score can be used as 'ETIM score'.

Key words: Teacher identity, Pre-service teacher identity, Scale adaptation

Özet

Eğitim fakültesi öğrencilerinin meslek öncesi öğretmen kimliklerini belirlemek öğretmen geliştirmeye ve öğretmen yetiştirme kurumlarındaki uygulamalara katkı sağlayabilir. Bu nedenle, çalışmanın temel amacı eğitim fakültesindeki öğrencilerin meslek öncesi öğretmen kimliklerini belirleyebilmek için Türkçe'ye bir ölçek uyarlamaktır. Çalışma verileri Gaziantep Üniversitesi, Eğitim Fakültesinde farklı bölümlere devam eden 449 öğrencinin oluşturduğu örneklemden toplanarak elde edilmiştir. Uyarlama çalışması için Meslek Öncesi Öğretmen Kimliği Ölçeği (Friesen & Besley, 2013) kullanılmıştır. Ölçek uyarlama çalışması için gerekli olan tüm çeviri ve dil eşdeğerliliği çalışmaları tamamlandıktan sonra, Meslek Öncesi Öğretmen Kimliği Ölçeğinin psikometrik özelliklerini incelemek için açılımlı ve doğrulayıcı faktör analizleri uygulanmıştır. Uyarlama aşaması kapsamında gerçekleştirilen diğer çalışmalar iki-yarı güvenilirliği, test-tekrar test güvenilirlik katsayısı, alt-üst %27'lik grupların ortalamalarının karşılaştırılması ile elde

¹This study is adapted from the thesis by Dilara Arpacı, MA, Gaziantep University (2015).

* Arş. Gör., Gaziantep Üniversitesi, Eğitim Fakültesi, e-posta: arpac.dilara@gmail.com

** Yrd. Doç. Dr., Gaziantep Üniversitesi, Eğitim Fakültesi, e-posta: mbardakci@gmail.com

edilen madde ayırt ediciliği analizi ve dış ölçüt bağıntılı geçerlilik analizlerini içermektedir. Sonuç olarak, Türkçe'ye uyarlanan Meslek Öncesi Öğretmen Kimliği Ölçeğinin bir başka kültüre uyarlanan bir ölçeğin gerekli tüm özelliklerini taşıdığını ve ölçekten elde edilen toplam puanın "Meslek Öncesi Öğretmen Kimliği Puanı" olarak kullanılabileceğini göstermiştir.

Anahtar Kelimeler: Öğretmen kimliği, Meslek öncesi öğretmen kimliği, Ölçek uyarlama

Introduction

An individual asks these questions: *whom you are, where your life is going, what you believe in, and how your life fits into the world around you* throughout his or her life, especially at a critical period when their university life starts. A great number of students choose to study at education faculty after taking university entrance exam in Turkey. Whether they choose teaching education to become a teacher or just to get into a department for the sake of studying at university is a crucial factor for the prosperity of teacher education programmes as it affects teacher development. Since students at teacher education programmes will play a leading role in their future careers, it is extremely important to look into the identity development of these students and find an answer to the question *'who are they?'* as prospective teachers. In other words, they need to have a clearer sense of who they are in terms of their professional, personal identities. In order to bring explanations on this issue, the number of studies on teacher identity has increased, and the concept of teachers' professional identity has gained attention from the teacher education studies as an important evolving research area (Beijaard, Meijer, & Verloop, 2004).

Teacher Identity

Identity is defined as a "resource that people use to explain, justify and make sense of themselves in relation to others, and to the world at large" by MacLure (1993, p. 312), so it can also be seen as an organizing element in teachers' professional lives. That being the case, "teacher professional identity is how teachers define themselves to themselves and to others" (Lasky, 2005, p. 899), and it evolves over career stages as a construct of professional self (Ball & Goodson, 1985; Huberman, 1993; Sikes, Measor, & Woods, 1985).

Defining the concept of "teacher identity" has often been difficult for authors because it is dynamic and shifts under the influence of various internal and external factors (Beauchamp & Thomas, 2009). Mitchell and Weber (1999) call teacher identity as the constant 'reinventing' process that teachers undergo. After a systematic investigation of literature about teacher professional identity, Beijaard et al. (2004) state that "teacher identity is an on-going process, and therefore it is a constantly evolving phenomenon" (p. 111), and it is "the active pursuit of professional development and learning in accordance with a teacher's goals" (p. 112). Teachers who develop a rich, well-rounded identity, or sense of self are truly successful over the long term (Alspup, 2004).

Teacher identity development lays its foundations on the years of teacher education as this is the time when pre-service teachers encounter with their profession. Having a well-founded teacher identity during teacher education may have a positive effect on prospective teachers' future profession.

Therefore, studies on pre-service teachers' teacher identity provide important implications for teaching profession.

Pre-Service Teachers' Teacher Identity

Since adolescence is a critical period for all adolescents to develop an identity, prospective teachers should not be unsure of their identity and future plans (Yunus, Malik, & Zakaria, 2012). Britzman (1991) states that becoming a teacher is a type of "identity transformation." Students of teacher education programmes move through different phases of teacher identity development throughout their college education, so there is a need to address identity more effectively as a component of teacher education (Beauchamp & Thomas, 2009). According to Kelchtermans (2005), the dynamic sense of identity can be termed as pre-service teachers' self-understanding involving questions like 'who am I as a teacher at this moment and who do I want to become as a teacher' (p. 996).

Correspondingly, pedagogy of teacher education, theories or beliefs about how to prepare future teachers for the teaching profession is an area still studied on (Tickle, 2000). McDermott (2002) identifies teacher education institution as an effective tool for examining pre-service teacher beliefs and identities. To signify the importance of teacher education, McDermott (2002) states "it is a different way of constructing teacher identity because collage invites conversations regarding identity representation within pre-service teacher education classes" (p. 56). According to Mullen (1999), classrooms are democratic sites for educational transformation, so the attitude towards pre-service teacher education can affect "the struggles and rewards of engaging pre-service teachers as they construct and critique their own self-identities" (p. 149). This process contains different knowledge sources such as "students' personality, their family or significant others, their teaching practice experiences, the policy context, teaching traditions and culture" (Surgue, 1997, p. 213). As a consequence, student teachers are "active players in the process of their own professional development" (Schepens, Aelterman, & Vlerick, 2009, p. 362). Freire (1998) reminds us that "the key is not to transfer knowledge but to create possibilities for the production or construction of knowledge" (p. 22). Then, the pedagogy of teacher education must help prospective teachers 'become' good teachers in personal and professional development instead of focusing on teaching them to 'know' about teaching (Korthagen, 2004, p. 79). In order to present various levels of personal and professional change, Korthagen (2004) offered 'the onion-model' (see Figure 1).

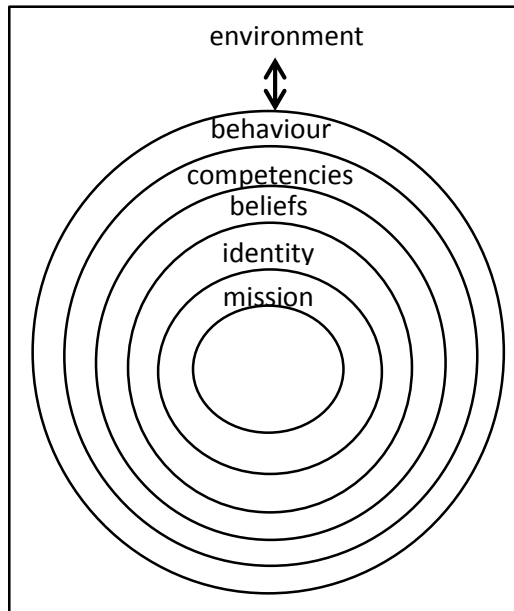

Figure 1. Levels of personal and professional change in teacher education

According to this model, teacher education is not only about changing behaviour, competencies or beliefs, but also it should profoundly focus on pre-service teachers' identity and their mission as teachers (Korthagen, 2004). Accordingly, the concepts of teacher identity and mission are urged on because they are a part of the centre, and inner and outer levels of change mutually influence one another. In Dilts's (1990) study, similar stages were introduced: 'where am I' (*environment*), 'what am I doing' (*behaviour*), 'what can I do' (*capacities or competencies*), 'where do I believe in' (*beliefs*), 'who am I' (*identity*) and 'what do I want' (*mission*).

By looking at those similar stages, it is not difficult to say that pre-service teacher identity development is formed by teacher education programme which is a combination of teacher educators, students, courses, curriculum, practice, etc.

Teacher Education Programmes and Pre-Service Teacher Identity Development

As it was previously stated, recent literature in teacher education confirms the importance of identity development (Britzman, 2003; Hoban, 2007), but whether this is recognized in teacher education programme design and activities is questionable.

There are challenges for prospective teachers through their teacher education as they have to deal with the shifting conceptions of what teaching is and have to become the agents of their own identity development (Beauchamp & Thomas, 2009, p. 180). Lipka and Brinkthaupt (1999) remark that it is required that teacher educators should help prospective teachers even up their personal development and their professional development. It is teacher education programs' responsibility to create opportunities for the exploration of

new and developing teacher identities (Beauchamp & Thomas, 2009). Bullough (1997) highlights the importance of teacher education in identity formation of beginning teachers by saying:

Teacher identity – what beginning teachers believe about teaching and learning and self as-a-teacher – is of vital concern to teacher education; it is the basis for meaning making and decision making. Teacher education must begin, then, by exploring the teaching self (p. 21).

Beauchamp and Thomas (2009) reported that there should be done further investigation to appreciate the importance of identity in teacher development as the identity is a complex context. Teacher educators at universities should care about research on teachers' professional identity formation so that they can determine how they should support student teachers to become effective teachers and perceive themselves as teachers (Korthagen, 2004; Tigchelaar&Korthagen, 2004). Therefore, research on professional identity formation is an absolute must for teacher educators to better understand and organise the support to student teachers (Volkman & Anderson, 1998).

Although there are a good number of studies about teacher identity in the field of educational science, the studies conducted about pre-service teacher identity are quite limited. Since pre-service teacher identity is not commonly under-researched in Turkey as well, it is thought that there is a need for a scale measuring pre-service teachers' teacher identity to meet the needs of the teacher education programmes in a broader sense. Within this context, the question of "Is Early Teacher Identity Measure (ETIM) developed by Friesen and Besley (2013) reliable for pre-service teachers in Turkey?" constitutes the problem statement of this study.

In the present study, a particular focus is placed on pre-service teacher identity because a more complete concept of identity and in particular teacher identity could enhance the ways in which teacher education programs are conceived (Beauchamp & Thomas, 2009). As it is teacher education programs' responsibility to create opportunities for the exploration of new and developing teacher identities, more detailed studies are required in this area. Considering the absence of a scale to measure pre-service teachers' teacher identity, the scale adapted in this study is the first measurement tool about pre-service teacher identity in the field in Turkey.

Adaptation Studies

With the increase in the interest in cross-cultural studies, the number of the adapted scales has increased. Especially, the adaptation studies in the fields of psychology and education have been increasing enormously (Hambleton, 1994; Hambleton&Kanjee, 1995; Hambleton, Yu, & Slater, 1999). The first adaptation studies started with Binet IQ Test (Hambleton&Kanjee, 1995) and the use of tests like TIMSS and PISA, which have been at the centre of the international studies. They have become widespread as they are used in 30 languages in cross-cultural studies (Hambleton et al., 1999). International Test Commission (2005) supported this increase in the adaptation studies and organized activities to improve the quality of these studies.

Another topic which must be clarified is using the term of 'adaptation study' not 'translation.' According to International Test Commission (2005),

Scale Adaptation Committee, the term of 'adaptation' comprises the process in which a scale is prepared to be used in another culture and language in a more completed and extensive way; because of which they prescribe to use the term of 'adaptation' instead of translation. Besides, translation is always a stage among other procedures in adaptation studies (Geisinger, 1994; Hambleton, 1994; Savaşır&Şahin, 1997; Hambleton&Patsula, 1998).

In this study, ETIM was chosen to adapt in order to bring in a Turkish scale measuring pre-service teachers' teacher identity perceptions. Adaptation of a scale is a long and demanding process which takes shape with a lot of researchers' efforts (Akbaş&Korkmaz, 2007, p. 15). Since the scale is adapted from a different language, thereby a different culture, the translation must be in accordance with the original form. If the assessment tool is applied in a culture different from the one it was developed in, it must be adapted to that culture, too (Büyüköztürk, 1999). Adaptation process should include the adaptation of the options and the instructions apart from the adaptation of the items (Hambleton, Merenda, & Spielberger, 2005). According to Hambleton and Patsula (1999), researchers appeal to adaptation because of the following reasons:

- An adaptation study is easier, faster, and more economical than developing a new assessment tool.
- It is the most effective way to build up an equal test for language and culture in studies which are culturally and internationally compared.
- There is a shortage of specialists in the field to develop a new assessment tool.
- An adapted scale is relied on more than a newly developed scale.

Although it may look like that adaptation studies are easier and require less time than developing a new scale, it is a long process requiring a meticulous approach if appropriate methods are applied at true stages. It brings along the scientific responsibility as it will be used by other researcher if it is proper to use at the end of the adaptation process (Savaşır&Şahin, 1997). Bearing this in mind, all stages of an adaptation study are handled delicately in this study by following the stages below:

- The national (Deniz, 2007; Savaşır&Şahin, 1997) and international (Geisinger, 1994; Hambleton&Patsula, 1998) pioneer studies about the adaptation, which were supported by International Test Commission (2005), agree on the basic parts in an adaptation process. According to these studies, the first step of the adaptation is to investigate whether the concept which is aimed to be assessed is the same in the culture in which it was developed or in the culture into which it is aimed to be adapted. If this concept exists in the target culture, we must question whether it is feasible to adapt this scale or not (Hambleton&Patsula, 1999). For example, while the concept of 'life quality' may involve more materials (e.g. a car, a house, etc.) in a country, it may only mean basic needs like food and health services in another country.
- In the context of the study, it should be decided whether adaptation of the scale is more practical than developing a new scale (Akbaş&Korkmaz, 2007). The limitations of the adaptation study should be considered as much as its advantages.
- One of the frequent problems occurring during the translation stage is using only one translator who can easily be contacted (Hambleton et al., 2005). The

success of the translation mostly depends on the knowledge and experience, so finding two translators competent in both languages is not a solution. Translators should be closely familiar with two cultures (Deniz, 2007).

- Although it takes time, back-translation is the most preferred method in adaptation studies all over the world. There must be at least two translators in this method. While one of the translators translates the scale into the target language, the other one translates the translated scale back into its original language.

- If the translators strictly stick to grammar rules, the meanings in the original form may become meaningless sentences and idioms. Thus, translators must be informed about some important words, idioms and meanings in both languages.

- The next stage of the adaptation process is to determine the linguistic equivalence between the original form and the adapted form. One of the ways of finding the linguistic equivalence is implementing the scale with a group competent in both languages in short intervals to determine the correlation between two forms. With this, it is aimed to test consistency. It has been noticed that this method is not always preferred in Turkey because it is difficult to find a group competent in both languages (Savaşır&Şahin, 1997; Hambleton&Kanjee, 1995).

- After completing all these stages, it is tested whether the construct validity and reliability analyses of data collection tool reveal acceptable statistics and coefficients by conducting factor analysis, by analysing reliability coefficients and item discrimination, and by testing criterion validity.

In the present study, all these adaptation analyses are explained in detail in findings and discussion parts.

This study aims to find answers to the following questions:

Research question # 1 Do the construct validity and reliability analyses of data collection tool (Early Teacher Identity Measure) reveal acceptable statistics and coefficients?

1a. What is the factor structure of Turkish form of the scale after conducting factor analysis?

1b. What are the reliability coefficients of the ETIM?

1c. What is the item discrimination of the ETIM?

1d. According to criterion validity, is there a relationship between the ETIM and Attitude towards Teaching Profession Scale?

Methodology

Research Design and Sampling

The current study is an adaptation of Early Teacher Identity Measure (ETIM) by Friesen and Besley (2013) into Turkish to investigate this scale's psychometric properties.

The target population of this study is students at education faculties at universities around Turkey. As accessible research population, 1559 female and male students at faculty of education at Gaziantep University were chosen. The research data was collected with the selection of the sample which consisted of

the students studying at Faculty of Education (Departments of English Language Teaching, Turkish Language Teaching, Primary School Teaching, and Mathematics Teaching at Primary Education). This sample was selected through random sampling as it allows each member in the population an equal chance of being chosen (Ekmeççi, 1997). Gender and department distribution of the participants are illustrated in Table 1 and Table 2:

Table 1. Descriptive statistics for gender

Gender	Frequency	Percent (%)
Female	313	69.8
Male	136	30.2
Total	449	100

One of the demographic variables of research sample is gender. As can be seen in Table 1, the number of female participants was 313 (69.8 %), and the number of male participants was 136 (30.2 %).

Table 2. Descriptive Statistics for Departments

Department	Frequency	Percent (%)
English Language Teaching	53	11.8
Turkish Language Teaching	158	35.1
Primary School Teaching	116	25.8
Mathematics Teaching at Primary Education	122	27.1
Total	449	100

Departments of the participants are presented in Table 2, and the sample includes students from the departments of English language teaching (53; 11.8 %), Turkish language teaching students (158; 35.1 %), primary school teaching (116; 25.8 %), and mathematics teaching at primary Education (122; 27.1).

Table 3. Descriptive Statistics for Study Year

Gender	Frequency	Percent (%)
1 st year	139	30.9
2 nd year	127	28.2
3 rd year	183	40.7
Total	449	100

As can be seen in Table 3, the participants were drawn out of three study years of education faculty. 139 (30.9 %) were 1st year; 127 (28.2 %) were 2nd year; and 183 (40.7 %) were 3rd year students.

Instruments

Early teacher identity measure (ETIM)

The ETIM was developed by Friesen and Besley (2013). They benefited from self-categorization theory while conceptualizing teacher identity, and they defined professional teacher identity as a developmental and social psychological process. The scale consists of 17 items (e.g. "I often doubt if I am the right person to become a teacher", "I have confidence in my ability to one day be a good teacher") and is based on a 5-point Likert scale anchored from 1

(Disagree) to 5 (Agree). This scale was developed to measure the participants' perceptions of their early development of a teacher identity. Individual items were organized around three short subscales. They tested the subscale structure with a principal components analysis of 113 teaching students in their first year at university. Examination of the scree plot and factor loadings indicated a single factor structure with factor loadings across items ranging from .34 to .81 in addition to high internal reliability of .87, and a varimax rotation method was also employed to distinguish the three subscales.

Self-categorization as a teacher was assessed with five items (*items 5, 8, 9, 10, 17*) that question participants' perception of themselves as a teacher. Sample items include, "I see myself as a teacher" and "I find it difficult to see myself in charge of teaching a group of children/adolescents".

Confidence in becoming a teacher was assessed with 6 items (*items 1, 3, 7, 11, 12, 16*) reflecting participants' confidence in their ability to develop the skills and resources necessary in order to be a successful teacher (Friesen & Besley, 2013). Sample items include, "I am satisfied with the progress I am making in my teacher education", and "I often doubt my ability to be a good teacher".

Finally, *Participation as a teacher* was assessed with 6 items (*items 2, 4, 6, 13, 14, 15*) and reflected "participants' tendencies to naturally get involved with children on their own accord and satisfaction in teaching or leading children" (Friesen & Besley, 2013). For instance, "I enjoy helping out with children's activities" and "Family and friends often look to me when it comes to caring for or working with children/adolescents".

Attitude towards Teaching Profession Scale (ATPS)

Attitude towards Teaching Profession Scale (ATPS) was developed by Çetin (2006) to measure the attitude of the students at education faculty towards teaching profession. The items of the scale were created by getting the field experts' and teacher candidates' opinions. The scale is a likert-type scale consisting of 35 items. The validity and the reliability of the scale are based upon the data obtained from 341 participants selected via random sampling method among the senior students of the faculty of education. The result of the factor analysis indicated that factor loadings across items range from .48 to .80 in addition to high internal reliability of .95. Kaiser Meyer Olkin (KMO) value of the scale was .95. The findings indicate that the scale has a valid and a consistent structure. The analyses reveal that Attitude towards Teaching Profession Scale (ATPS) has three subscales –love, esteem, and harmony– which are three basic structures in teaching profession. The scale includes 15 reverse-coded items and 20 positively worded items. In the present study, this scale was used for criterion validity analysis.

Findings

This part presents the adaptation process and the results of the statistical analyses. The first part provides information about adaptation stages while the other parts include descriptive and inferential analyses by answering the research questions.

Adaptation of Early Teacher Identity Measure (ETIM) in Turkish

As the decision point for an adaptation study, the concept of 'teacher identity' was discussed in terms of its place in Turkish education and in international standards by the researcher and four experts in the field. It was concluded that this concept is comprehensive with the same attributions in Turkish culture as well, and the items of the scale can easily be integrated into culture of Turkish education system.

After deciding that the adaptation is suitable for this study, the first step was getting permission from the person who formed the scale. Therefore, the researcher got into contact with the author of the scale to adapt the scale into Turkish for academic purposes.

In translation stage, the techniques of the one-way translation, post-translation questioning, group translation, and back translation were used. For the first step of the translation process, the linguistic validity of the scale in the target language was examined, and four translators who are academicians in the field of English Language Teaching (at Kültür University, Başkent University, and METU) and are competent in both languages and familiar with these cultures translated the scale into Turkish separately. A translation form was prepared at the start of the translation process. In this form, the original items were written in an order, and there were separated blanks below each item for translation. At the bottom of the page, a 'suggestions' part was included so that the translators could state their notes and opinions. Translators worked independently without getting into contact with the other translators. At the next stage, researcher prepared a presentation which included the original items with all offered translations from each translator. Each translation was coded as T1, T2, ... etc. without giving the names of the translators. After that, with a video conference session, they compromised on the last version of the translated scale, and this last version was controlled by an English language instructor, from Gazi University, who is familiar with both cultures before starting back-translation.

Following that the scale was translated into Turkish by four translators, three academicians in the field of English Language Teaching translated them back into the original language which is English in the scope of back-translation method. All translators worked independently and did not consult each other, but they came together and discussed on the appropriate form of the translation after translation process was completed.

After revising the translated forms of the scale, the necessary changes were made and three experts from different fields (English Language Teaching, Turkish Language Teaching, and Educational Sciences) controlled the scale in terms of semantic equivalence, idiomatic equivalence, empirical equivalence, and conceptual equivalence by asking those questions (Hambleton&Patsula, 1999):

- Do words express the same things in both languages?
- Are the lexical items and idioms used in daily life same for both languages?
- Do lexical items and idioms in the adapted form give the same meaning with the original ones?
- Is the experience expressed in the original scale encountered in the target culture?
- Are the lexical items in the scale used in the same context in both languages?

Next, the scale was piloted with 20 students whose profile was similar to the target population. The students were from different departments at Gaziantep University. It was paid attention to select the students from different classes. During the pilot study, each item was read aloud one by one, and students' opinions were asked, and it was discussed what the statements mean, whether they were comprehensive or not, and how these statements could be improved. After that, participants were provided with an example of the scale so that they could examine it in detail and write their comments on it. With the completion of the pilot study, some items were arranged accordingly by consulting two academicians in the field of English language teaching and Turkish language teaching.

To analyse the linguistic equivalence between the original form and the adapted form, students at Department of English Language Teaching (ELT) were selected through convenience sampling as they are competent both in Turkish and in English. 53 ELT students participated in this stage of the study in 2013-2014 Spring Term. There were four weeks between the implementation of the original and adapted forms of the scale. The linguistic equivalence of the scale was identified through the calculation of Pearson correlation coefficient. The findings on the linguistic equivalence indicate that the correlation between the items included in Turkish and the original form varied between .84 and .96. Cronbach alpha internal consistency coefficient was calculated for reliability. It was .87 in the original scale, and it was found to be .91 in the adapted scale.

Reliability analyses and the analyses on construct validity are explained in detail in the inferential analyses part by answering the research questions.

Descriptive Analyses

In Table 4, it is seen that the range for the total scores for the ETIM is 61 with a minimum of 24 and a maximum of 85. The mean is 65.57 and the standard deviation is 11.94. The mean (65.57), median (68.00), and mode (72.00) exhibit a normal distribution. For ETIM, the skewness and kurtosis values are in the acceptable limits. The Cronbach's Alpha is .93.

Table 4. Descriptive Statistics for ETIM

	Statistic	Std. Error
Mean	65.57	.56
Median	68.00	
Mode	72.00	
Variance	142.71	
Std. Deviation	11.94	
Minimum	24.00	
Maximum	85.00	
Range	61.00	
Skewness	-.22	.11
Kurtosis	.38	.23

The range for the total scores for the ATPS is 134 with a minimum of 55 and a maximum of 189. The mean is 137.38 and the standard deviation is 25.14. For ATPS, the skewness and kurtosis values were in the acceptable limits. The Cronbach's Alpha is .90 in the current study.

Table 5. Descriptive Statistics for ATPS

	Statistic	Std. Error
Mean	137.38	1.18
Median	141.00	
Mode	72.00	
Variance	632.04	
Std. Deviation	25.14	
Minimum	55.00	
Maximum	189.00	
Range	134.00	
Skewness	-.70	.11
Kurtosis	.01	.23

Inferential Analyses

In this part of the study, the findings are demonstrated on the basis of research questions. In each research question, the other parts of adaptation study (reliability analyses and the analyses on construct validity) are explained.

Research question # 1 Do the construct validation and reliability analyses of data collection tool (Early Teacher Identity Measure) reveal acceptable statistics and coefficients?

Research question # 1a What is the factor structure of Turkish form of the scale after conducting factor analyses?

Confirmatory factor analysis. In the present study, as an important part of the adaptation studies, CFA was conducted to examine the factor structure of Turkish version of ETIM. Two models were proposed for analysis: *a single factor* and *a three-factor model* which was suggested by Friesen and Besley (2013) who developed this measurement tool (see Figure 2). After completing all translation, linguistic equivalence, and some reliability analyses, CFA was performed on the ETIM by means of LISREL 8.1. It was conducted in five stages as suggested by Bollen and Long (1993): *1. model specification, 2. identification, 3. estimation, 4. testing fit, and 5. respecification.*

In the current study, by using CFA, it was aimed to test two hypothetical models of the ETIM for goodness-of-fit in a Turkish population in order to validate and confirm its underlying factor structure and to determine whether early teacher identity is better conceptualized as a single factor or a three-factor construct in this population. Furthermore, it was proposed that scores on the factors derived from the ETIM would correlate with Attitude towards Teaching Profession Scale (ATPS).

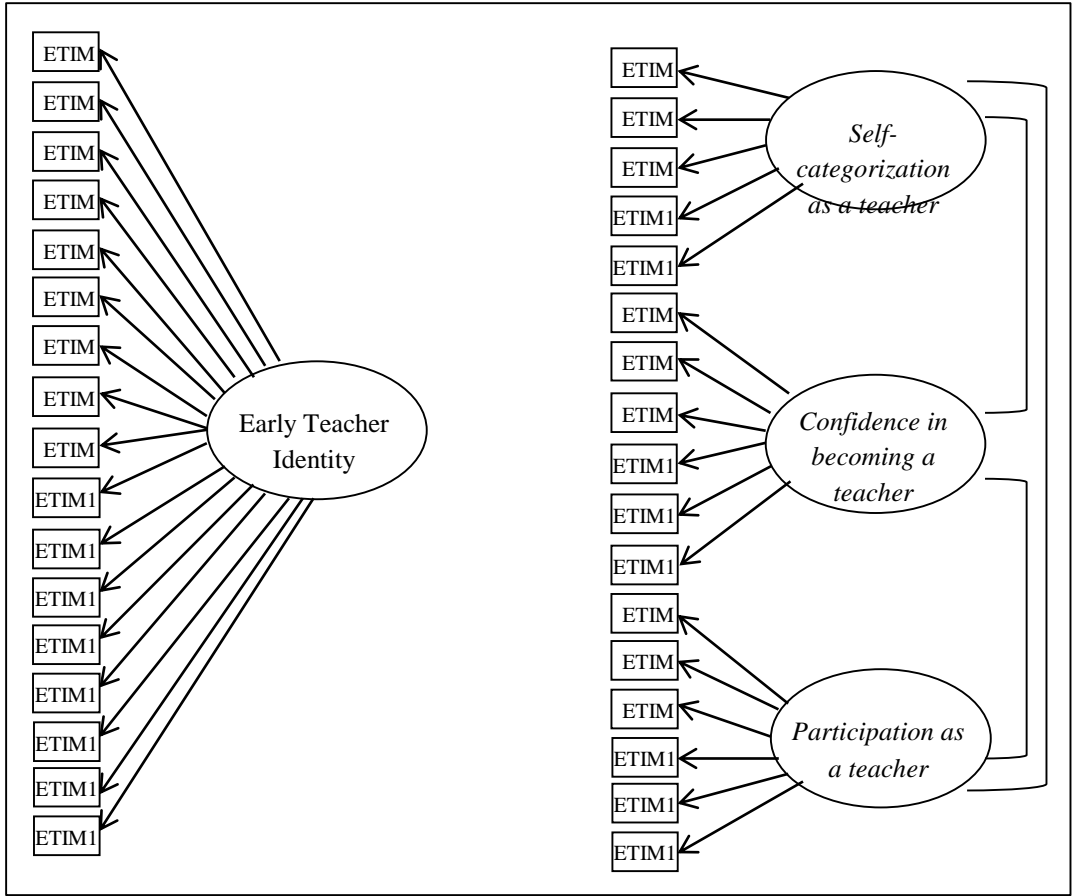

Figure 2. Two proposed models for investigation in CFA

In CFA, there are some important fit indices which must be reported. Absolute fit indices are some of them, and they are used to determine "how well a priori model fits the sample data and demonstrates which proposed model has the most superior fit" (McDonald & Ho, 2002). These measures including χ^2 (Chi-Square), df (degrees of freedom), RMSEA (root mean square error of approximation), CI (confidence intervals), SRMR (square root of the difference between the residuals), NFI (normed fit index), NNFI (non-normed fit index), TLI (Tucker-Lewis index), and CFI (comparative fit index) provide the most fundamental indication of how well the proposed theory fits the data.

The Chi-Square (χ^2) value evaluates overall model fit and, 'assesses the magnitude of discrepancy between the sample and fitted covariances matrices' (Hu & Bentler, 1999, p. 2). Wheaton, Muthen, Alwin, Summers's (1977) relative/normed chi-square (χ^2/df) minimises the impact of sample size on the Model Chi-Square. Recommendations for acceptable ratio range from as high as 5.0 (Wheaton et al., 1977) to as low as 2.0 (Tabachnick & Fidell, 2007). In the present study, the normed chi-square ratio (χ^2/df) in model 1 is 3.95 and 3.98 in model 2.

The root mean square error of approximation (RMSEA) essentially measures the "extent to which a model fits reasonably well in the population" (Brown, 2006). Values below .08, with a cut-off value close to .06 indicate a good fit (Byrne, 2010; Hu & Bentler, 1999), with values between .08 and .10 suggesting a mediocre fit, values greater than .10 suggesting a poor fit (MacCallum, Browne, & Sugawara, 1996), and in the current study, the RMSEA indicate a mediocre fit below .10. In model 1, RMSEA is .08, and it is .08 in model 2.

The RMR and the SRMR are the square root of the difference between the residuals of the sample covariance matrix and the hypothesised covariance model (Hooper, Coughlan, & Mullen, 2008). SRMR values range from zero to 1.0 with well-fitting values less than .05 (Byrne, 1998). According to Kline (2005), SRMR values less than .10 are generally considered favourable. In our study, SRMR value is .05 in both models, which is very close to a well-fitting SRMR value suggested by Byrne (1998) and Diamantopoulos and Siguaw (2000).

Normed Fit Index (NFI) assesses the model by comparing the χ^2 value of the model to the χ^2 of the null model (Bentler & Bonnet, 1980). Values for this statistic range between 0 and 1. Bentler and Bonnet (1980) state that values greater than .90 indicate a good fit. More recent suggestions state that the cut-off criteria should be $NFI \geq .95$ (Hu & Bentler, 1999). One of the problems with this index is that it is sensitive to sample size, underestimating fit for samples less than 200 (Mulaik et al., 1989; Bentler, 1990). This problem is adjusted by using Non-Normed Fit Index (NNFI, also known as the Tucker-Lewis index - TLI), and Hu and Bentler (1999) have suggested $NNFI \geq .95$ as the threshold. In accordance with these suggestions, NFI was found to be .96 in both models, NNFI was found to be .97 in the present study.

The Comparative Fit Index (CFI) is another important index that evaluate the fit of a model by comparing it to a baseline model, typically a null model in which indicators are uncorrelated (Bentler, 1990). Values range between 0 and 1 with values closer to 1.0 indicating good fit. In recent studies, it has been clarified that a value greater than .90 is needed in order to ensure that misspecified models are not accepted (Hu & Bentler, 1999). Bearing this in mind,

a value of CFI \geq .95 is presently recognised as indicative of good fit (Hu & Bentler, 1999), and it is .97 in both models in our study.

To summarize, in the current study, both models were assessed as having reasonable goodness-of-fit on the basis of the normed chi-square (χ^2 /df, 3.95 and 3.98) ratio, the RMSEA indicating a mediocre fit below .10, SRMR with a close value to .05, and the NNFI, NFI and CFI (Model 1 and Model 2, .97) statistics being above .95. However, since the correlations between the factors are very high (1.00, .98, .96) in three-factor model 2 (see Figure 3), the current study proceeded with exploratory factor analysis to find a better fitting.

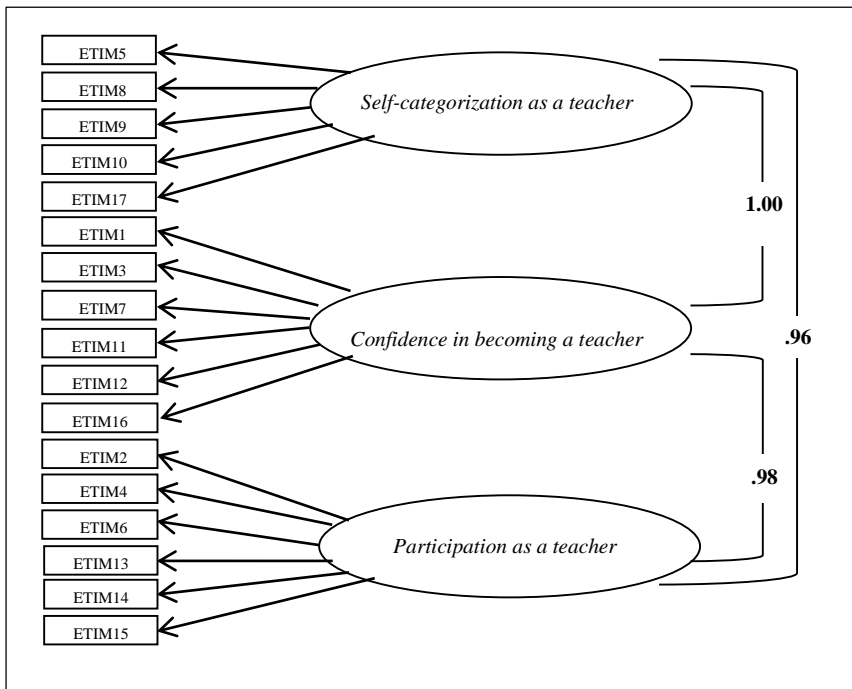

Figure 3. Three-factor Model 2: Correlations between the factors

Table 6. Summary of CFA for ETIM (Model 1 and Model 2)

	χ^2	df	χ^2 /df	p	RMSEA (90% CI)	SRM R	NFI	NNFI (TLI)	CFI
Model 1 (one factor)	470.83	119	3.95	<.001	.08 (.07; .08)	.05	.96	.97	.97
Model 2 (three factors)	462.05	116	3.98	<.001	.08 (.07; .08)	.05	.96	.97	.97

χ^2 : Chi-Square, df: degrees of freedom, RMSEA: root mean square error of approximation, CI: confidence intervals, SRMR: square root of the difference between the residuals, NFI: normed fit index, NNFI: non-normed fit index, TLI: Tucker-Lewis index, CFI: comparative fit index

Exploratory factor analysis. In the current study, in order to bring a better explanation to the factorial structure of the scale, anEFA was conducted to summarize the statements within valid and plausible components. As some statements were negatively worded, they were reverse-coded to attain parallel forms of responses for all statements. Then, Cronbach's Alpha value was calculated for the whole scale which revealed a value of .93 that was considerably good to conduct an EFA.

First of all, the suitability of data for factor analysis was checked. The first concern was the sample size. Field (2000) and Tabachnick and Fidell (1996) agree that it is appropriate to have at least 300 cases for factor analysis. Comrey and Lee (1992) believe that 100 is poor sample size, 300 can be considered as good, and 1000 and more is excellent. As the current study had 449 participants, the dataset was suitable for factor analysis.

A principal component analysis (PCA) was conducted on the 17 items with orthogonal rotation (varimax) since it is more popular in the research area and easier to interpret (Pallant, 2001). Corrected item-total correlation values were checked as suggested by Pallant (2001), and all values revealed that all items serve the purpose of the current study's data collection tool because they were all above .30 (see Appendix B).

As suggested by Pallant (2001) and Field (2009), the next step was to check the Kaiser-Meyer-Olkin Measure of Sampling Adequacy which is calculated for individual and multiple variables and represents the ratio of the squared correlation between variables and the squared partial correlation variables. Hutcheson and Sofroniou (1999) suggest that values between .5 and .7 are normal, values between .7 and .8 are good, values between .8 and .9 are great, and values above .9 are superb. In the current study, the Kaiser-Meyer-Olkin measure verified the sampling adequacy for the analysis because it is .95

(‘superb’ according to Field, 2009), which is well above the acceptable limit of .5.

The next concern is that Bartlett’s Test of Sphericity should reach a significant value to support the factorability of the correlation matrix obtained from the items (Pallant, 2001; Field, 2009). In the current study, Bartlett’s test of Sphericity indicated that correlations between items were sufficiently large for ETIM by revealing an ideal Approx. Chi- Square value, $\chi^2(136) = 4031.96$, with a significance value of $p < .001$ which meant that the factorability of the correlation matrix was proper.

Table 7. KMO and Bartlett’s Test

Kaiser-Meyer-Olkin measure of sampling adequacy	.95
Bartlett’s Test of Sphericity	
Approximate χ^2	4031.96
Df	136
Sig.	.001

In the “Communalities” table (see Table 8), the extraction values are presented, and they can be thought as determination coefficients (Pallant, 2001; Field, 2009). For example, in the output, the first item’s (ETIM 1) extraction value is .61, which can be interpreted as: “*The first item demonstrates % 61 of the variance.*” If this proportion is less than .10, there is a possibility of problem with those items. In the current study, the communalities ranged between .31 and .74. However, it is not appropriate to decide on data reduction by looking at the communalities as the problem must also be observed in the other analyses as suggested by Field (2000).

Table 8. Communalities

	Extraction		Extraction
ETIM 1	.61	ETIM 10	.54
ETIM 2	.44	ETIM 11	.50
ETIM 3	.35	ETIM 12	.55
ETIM 4	.31	ETIM 13	.49
ETIM 5	.53	ETIM 14	.72
ETIM 6	.67	ETIM 15	.74
ETIM 7	.62	ETIM 16	.46
ETIM 8	.57	ETIM 17	.66
ETIM 9	.63		

An initial analysis was run to obtain eigenvalues for each component in the data. Two components had eigenvalues over Kaiser’s criterion of 1 and in combination explained 55.67% of the total variance. As there were two components with eigenvalues over 1, Total Variance Explained Table 9 - Extraction Sums of Squared Loadings part- suggested two for the number of factors which could be used in EFA as suggested by Field (2009).

Table 9. Total variance explained

Factor	Initial Eigenvalues			Extraction Sums of Squared Loadings		
	Total	% of Variance	Cumulative %	Total	% of Variance	Cumulative %
1	8.32	48.94	48.94	8.32	48.94	48.94
2	1.14	6.73	55.67	1.14	6.73	55.67
3	.88	5.21	60.88			
4	.80	4.70	65.59			
5	.72	4.27	69.86			
6	.67	3.95	73.82			
7	.57	3.36	77.18			
8	.52	3.06	80.25			
9	.49	2.93	83.18			
10	.46	2.70	85.89			
11	.42	2.48	88.37			
12	.41	2.44	90.81			
13	.36	2.16	92.98			
14	.34	2.02	95.00			
15	.33	1.96	96.97			
16	.29	1.75	98.72			
17	.21	1.28	100.00			

Extraction Method: Principal Component

However, when the column of “% of Variance” under the “Initial Eigenvalues” was examined, it was seen that the first factor explained 48.94 % of variance; however, “% of Variance” value started to decrease gradually, and values in the second and third factors were very close to each other: *6.73% and 5.21 % of Variance*. Such a situation is an important clue to determine the number of factors as one (Field, 2009; Çokluk et al., 2014). However, it is better to check scree plot and component matrix before deciding (Çokluk et al., 2014).

In scree plot, the distance between each point indicates a factor (Pallant, 2001). As it is seen in Figure 4, the slope turns into a plato after the second point. After this point, the impact of the factors on variance is very low and approximately the same. With scree plot figure, it is much clear that the scale yields a one-factor structure. Although the indicators cluster under the first factor in Component Matrix, another analysis was conducted in the “Extraction” part to obtain the last component matrix after determining the number of factors as one based on a) explained variance changes for each component, b) eigenvalues, c) the screeplot as suggested by Field (2009) and Çokluk et al. (2014).

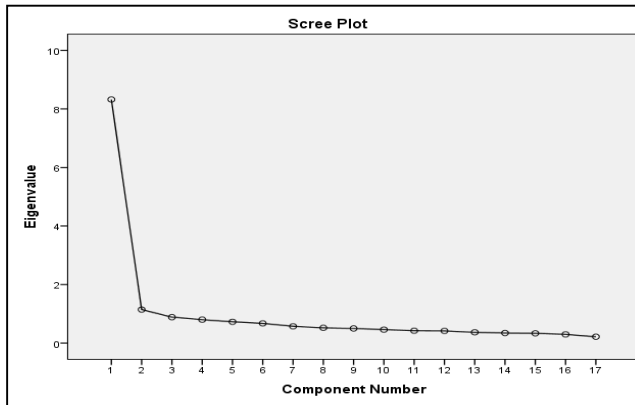

Figure 4. The scree plot regarding the final factor analysis

As the number of factors was determined as one, there was no need for rotation, and so multicollinearity did not occur (Field, 2009) because there was not any ambiguous item contaminating the factor structure. That's why, what needs to be examined is the factor loadings in component matrix. According to Tabachnick and Fidell (2001), .32 must be standardized as a rule. The current research considered .32 as the limit to create robust and conservative results as Kline (2005) suggests that sample size (which is more than 350 in the current study) is the most important thing to decide on the medium of the factor loadings. Since all factor loadings are above .55 in the current study, none of the items were excluded.

Table 10. Means, Standard Deviations, Alpha Coefficient, and Factor Loadings

	Items	Mean	SD	Factor Loadings
Factor: Early Teacher Identity				
($\alpha = .933$)				
1	I often doubt if I am the right person to become a teacher. (reverse coded)	3.76	1.14	.71
2	If I had more time to volunteer my services, I would choose to work with children.	3.68	1.01	.60
3	I have no idea what it means to be a good teacher. (reverse coded)	4.12	.98	.59
4	Family and friends often look to me when it comes to caring for or working with children/adolescents.	3.41	1.09	.56
5	I see myself as a teacher (either currently or one day)	3.74	1.05	.70

6	I enjoy helping children discover and learn.	4.09	1.01	.74
7	I often doubt my ability to be a good teacher. (reverse coded)	3.57	1.12	.64
8	I can easily see myself working with children/adolescents and helping them to learn and develop.	3.92	.92	.75
9	I feel comfortable identifying myself as a teacher	3.62	.98	.70
10	I find it difficult to see myself in charge of teaching a group of children/adolescents. (reverse coded)	3.87	1.04	.71
11	I am confident that I will develop the resources and strategies necessary to be a good teacher.	4.08	.86	.71
12	I have confidence in my ability to one day be a good teacher.	4.17	.91	.73
13	I look for opportunities to work with children/adolescents in my own time.	3.65	1.05	.65
14	Helping a child learn something new is very rewarding.	4.27	.90	.75
15	I enjoy helping out with children's activities.	4.18	.94	.77
16	I am satisfied with the progress that I am making in my teacher education.	3.78	1.00	.68
17	I am a natural teacher	3.58	1.10	.78

Extraction Method: Principal Component

After all analyses, the component with the eigenvalue over Kaiser's criterion of 1 explained 48.94% of the total variance with communalities ranging between .31 and .61, and the KMO and Bartlett's Test of Sphericity values remained the same. Corrected-item total values of items of the final form of the scale ranged between .51 and .74, which meant that the reliability assumptions of factors were perfectly met as recommended by Büyüköztürk (2005) (Item-total correlation values for the ETIM are presented in the Appendix B). Additionally, in *Scale if item deleted* table (see Appendix B), no item causes a substantial decrease in α , which indicates the reliability of the scale, as well.

In conclusion, the first version of ETIM developed by Friesen and Besley (2013) had consisted of three factors: *Self-categorization as a teacher*, *Confidence in becoming a teacher*, *Participation as a teacher*. However, based on the current study's results, it can be suggested that it is better to use ETIM as a one-factor scale by preserving its theoretical background. When there is one factor underlying the data, α is a measure of the strength of that factor (Cortina, 1993) and the Cronbach's Alpha was .93 after all factor analyses were completed.

Research question # 1b What are the reliability coefficients of the ETIM?

An alternative way of computing the reliability of a sum scale is to divide it in some random manner into two halves. If the sum scale is perfectly reliable, it is assumed that the two halves are perfectly correlated (Field, 2009). The reliability of the sum scale can be estimated via the *Spearman-Brown split half* coefficient. In the current study, the Spearman-Brown split half reliability is .92. Additionally, the scale has a test-retest reliability of $r = .85$ ($p < .001$, $n = 65$) over a period of 4 weeks.

Table 11. The Spearman-Brown split-half reliability

Cronbach's Alpha				Spearman-Brown Coefficient	
Part 1		Part 2		Equal Length	Unequal Length
Value	N of Items	Value	N of Items	.92	.92
.86	9 ^a	.88	8 ^b	Guttman Split-Half Coefficient .91	
Correlation Between Forms .85					

a. The items are: ETIM1, ETIM 2, ETIM 3, ETIM 4, ETIM 5, ETIM 6, ETIM 7, ETIM 8, ETIM 9.

b. The items are: ETIM 10, ETIM 11, ETIM 12, ETIM 13, ETIM 14, ETIM 15, ETIM 16, ETIM 17.

Research question # 1c What is the item discrimination calculated through a comparison between the top and bottom 27% groups?

Table 12.t-value (The top and bottom 27% groups)²

	t-value (The top and bottom 27% groups)²
ETIM 1	17.80***
ETIM 2	11.60***
ETIM 3	11.42***
ETIM 4	12.02***
ETIM 5	16.18***
ETIM 6	14.16***
ETIM 7	16.43***
ETIM 8	17.16***
ETIM 9	18.15***
ETIM 10	14.15***
ETIM 11	14.12***
ETIM 12	13.68***
ETIM 13	12.73***
ETIM 14	11.19***
ETIM 15	12.68***
ETIM 16	13.64***
ETIM 17	20.36***

n:449 / n1=n2=121 / *** $p < .001$

Wiersma and Jurs (2005) stated that "item discrimination calculated through a comparison between the top and bottom 27% groups is used because it has shown that this value will maximize differences in normal distributions while providing enough cases for analysis." There need to be as many students as possible in each group to promote stability, at the same time it is desirable to have the two groups be as different as possible to make the discriminations clearer. By following the evaluation criteria suggested by Büyüköztürk (2012), as illustrated in Table 12, t values are significant ($p < .001$) in the current study, which shows that the items in the scale are valid, they discriminate the participants in the context of early teacher identity, and they are intended to measure the same behaviour.

Research question # 1d According to criterion validity, is there a relationship between the ETIM and Attitude towards Teaching Profession Scale?

In order to test the criterion validity of the ETIM, the relationship between ETIM and ATPS (Attitude towards Teaching Profession Scale) developed by Çetin (2006) was investigated. Çetin (2006) developed the scale to measure the attitude of the students at education faculty towards teaching profession. The results are presented in Table 13.

Table 13. Correlation between ETIM and ATPS

	ATPS (Love)	ATPS (Esteem)	ATPS (Harmony)
ETIM	.75**	.57**	.68**

** $p < .01$

The Pearson product moment correlation indicated that there is a significant positive correlation between subjects' ETIM scores and their ATPS scores at .01 level ($r = .75, .57, .68; p > .01$). As pre-service teachers' beliefs, attitudes, and thoughts about teaching profession will form their teacher identities, the positive correlation between these two scales serves the purpose of the current study by indicating that the adapted form of the ETIM fulfils all the requirements of an adapted scale in another culture (see Appendix A for adapted Turkish version of the scale).

Results and Discussion

After meeting the requirements of all translation stages, linguistic equivalence and reliability studies, further analyses were done as parts of a proper adaptation process, and these analyses were also demonstrated in the inferential analyses part of this chapter. The study focused on a main research questions and five sub-questions.

As suggested by Hambleton and Patsula (1999), adaptation process included the analyses of confirmatory and exploratory factor analyses, the split-half reliability coefficient and the test-retest reliability of the scale, item discrimination analysis calculated through a comparison between the top and bottom 27% groups, and criterion validity analysis.

First of all, a confirmatory factor analysis was conducted in order to examine the factor structure of Turkish version of ETIM and to find out whether the measurement tool is testing the same construct in Turkish language form (Çokluk et al., 2014). In this way, the validity of the model in the target culture was analysed. Although the results of CFA (see Table 6: *Chi-Square, degrees of freedom, root mean square error of approximation, confidence intervals, square root of the difference between the residuals, normed fit index, non-normed fit index, Tucker-Lewis index, comparative fit index*) were either perfectly or adequately attained, the proposed model led us to conduct an exploratory factor analysis. Friesen and Besley (2013) developed ETIM consisting of three factors: *Self-categorization as a teacher, Confidence in becoming a teacher, Participation as a teacher*, but the present study suggests to use ETIM, based on the EFA results, as a one-factor scale by preserving its theoretical background. Reliability analyses also revealed that the present study has a Spearman-Brown split half reliability of .92 and a test-retest reliability of $r = .85$ ($p < .001$, $n = 65$), which displayed another feature of a well-adapted scale according to Hambleton and Patsula (1999). Additionally, item discrimination calculation showed that the items in the scale are valid and they discriminate the participants in the context of early teacher identity, and they are intended to measure the same behaviour (see Table 12). Lastly, the relationship between ETIM and Attitude towards Teaching Profession Scale in terms of criterion validity revealed that there is a positive correlation between these two scales ($r = .75, .57, .68$; $p > .01$).

All these analyses conducted during the adaptation process indicate that the adapted form of the ETIM fulfils all the requirements of an adapted scale in another culture, as suggested by Hambleton and Patsula (1999), Geisinger (1994), Deniz (2007), and Savaşır and Şahin (1997), and the total score can be used as 'ETIM score' (see Appendix A for adapted Turkish version of the scale). Adapted scale is based on a 5-point Likert scale ranged from 1 (Strongly Disagree) to 5 (Strongly Agree). Items measure the participants' perceptions of their early development of a teacher identity. In the adapted version of ETIM, individual items were organized around a single factor scale.

Conclusion

"In today's fast changing and interconnected global world, research in a variety of areas have come to see identity as an important analytic tool for understanding school and society" (Gee, 2001, p. 99). With regards to this, there is a growing interest in studying teachers' professional identity, and there are various ways of studying it. That being the case, Beijaard, Verloop, and Vermunt (2000) suggest three ways of doing teacher identity research: *focusing on teachers' professional identity formation, focusing on the identification of characteristics of teachers' professional identity, and presenting teacher identity by using teachers' stories* (p. 750). Therefore, in the current study, our aim was to adapt a scale in Turkish so that it can be used in future studies on pre-service teacher identity formation.

Evidently, obtaining a deeper understanding of a prospective teacher's teacher identity will provide useful inferences for successful educator development. In this manner, research on teacher identity leads us to state that identity formation and teacher development are interconnected in important ways, which was clearly expressed by Bullough (1997) as follows: "Teacher

identity—what beginning teachers believe about teaching and learning and self-as-a-teacher—is of vital concern to teacher education; it is the basis for meaning making and decision making... Teacher education must begin, then, by exploring the teaching self” (p. 20). By the same token, Lerseth (2013) signifies that “identity development in pre-service teacher candidates is fundamental to the future of teaching in today’s educational climate. This crucial development process must continue throughout all pre-service education” (p. 11).

Pedagogical Implications and Suggestions for Further Research

Based on the results of the research, connected with the conclusion of the study, some suggestions can be given. The scale adapted in this study can be used by teacher education faculties to have well-established programmes for prospective teachers because identifying students’ pre-service teacher identities may guide the explanations on teacher development, and investigating early teacher identity can reveal important implications vital for classroom practice in teacher education institutions.

It is hoped that the scale used in this study will provide a foundation for future research on teacher identity. Since teacher identity is an important aspect of effective teacher development, future studies can study the impact of teacher identity on teacher effectiveness. Another alternative can be to use research on pre-service teacher identity to investigate the relationship between identity development and successful student teaching placements. Moreover, future research can focus on measuring the variables respectively at the beginning, during teacher education, and at graduation. In other studies, a follow-up procedure can be conducted to investigate the difference between the first and last years of pre-service teachers at teacher training education by also testing the effectiveness of teacher training programme.

References

- Akbaş, G., &Korkmaz, L. (2007).Ölçekuyarlaması (adaptasyon). *TürkPsikolojiBülteni*, 40(13), 15-16.
- Albright, J. J. & Park, H. M. (2009). *Confirmatory Factor Analysis Using Amos, LISREL, Mplus, and SAS/STAT CALIS*. Working paper, The University Information Technology Services (UITS) Center for Statistical and Mathematical Computing, Indiana University. Retrieved March 30, 2013, from <http://www.indiana.edu/~statmath/stat/all/cfa/index.html>
- Alspup, J. (2004). Am I a Teacher? Exploring the Development of Professional Identity. *Language Arts Journal of Michigan*, 20(1).
- Ball, S., & Goodson, I. F. (Eds.).(1985). *Teachers’ lives and careers*.London: The Falmer Press.
- Beauchamp, C., & Thomas, L. (2009).Preparing prospective teachers for a context of change: reconsidering the role of teacher education in the development of identity. *Cambridge Journal of Education*, 39(2), 175-189.

- Beijaard, D., Meijer, P., & Verloop, N. (2004). Reconsidering research on teachers' professional identity. *Teaching and Teacher Education, 20*, 107-128.
- Beijaard, D., Verloop, N., & Vermunt, J. D. (2000). Teachers' perceptions of professional identity: an exploratory study from a personal knowledge perspective. *Teaching and Teacher Education, 16*(7), 749-764.
- Bentler, P. M. & Bonnet, D. C. (1980). Significance Tests and Goodness of Fit in the Analysis of Covariance Structures. *Psychological Bulletin, 88*(3), 588-606.
- Bentler, P. M. (1990). Comparative Fit Indexes in Structural Models. *Psychological Bulletin, 107*(2), 238-46.
- Bollen, K. A., & Long, J. S. (Eds.). (1993). *Testing Structural Equation Models*. Newbury Park, CA: Sage.
- Britzman, D. (2003). *Practice makes practice: a critical study of learning to teach*. Albany, NY: State University of New York Press.
- Britzman, D. P. (1991). *Practice makes practice: A critical study of learning to teach*. Albany, NY: State University of New York Press.
- Brown, T. A. (2006). *Confirmatory factor analysis for applied research*. New York, NY: Guilford Press.
- Bullough, R. V. (1987). First year teaching: A case study. *Teachers College Record, 89*(2), 39-46.
- Bullough, R.V. (1997). Practicing theory and theorizing practice in teacher education. In J. Loughran, & T. Russell (Eds.), *Purpose, passion and pedagogy in teacher education* (pp. 13-31). London, England: Falmer Press.
- Büyüköztürk, Ş. (1999). İlköğretim Okulu Öğretmenlerinin Araştırma Yeterlikleri. *Eğitim Yönetimi Dergisi, 18*, 257-269.
- Büyüköztürk, Ş. (2002). *Sosyal Bilimler İçin Veri Analizi El Kitabı (Data Analysis Manual for Social Sciences)*. Ankara: Pegem AYayınclık.
- Büyüköztürk, Ş. (2005). *Veri analizi el kitabı*. Ankara: Pegem AYayınclık.
- Büyüköztürk, Ş. (2012). *Veri analizi el kitabı*. Ankara: Pegem AYayınclık.
- Byrne, B. M. (1998). *Structural Equation Modeling with LISREL, PRELIS and SIMPLIS: Basic Concepts, Applications and Programming*. Mahwah, New Jersey: Lawrence Erlbaum Associates.
- Byrne, B. M. (2010). *Structural equation modeling with AMOS: Basic concepts, applications, and programming*. New York: Routledge.
- Carmines, E.G., & Zeller, R.A. (1979). *Reliability and Validity Assessment*. Beverly Hills, CA: Sage.

- Çetin, Ş. (2006). Öğretmenlik Mesleği Tutum Ölçeğinin Geliştirilmesi: Geçerlik Ve Güvenirlik Çalışması. *Gazi Üniversitesi Endüstriyel Sanatlar Eğitim Fakültesi Dergisi*, 18, 28-37.
- Çokluk, Ö., Şekercioğlu, G., & Büyüköztürk, Ş. (2012). *Sosyal Bilimler için Çok Değişkenli İstatistik*. Ankara: Pegem A Yayıncılık.
- Comrey, A. L. & Lee, H. B. (1992). *A First Course in Factor Analysis*. New Jersey: Erlbaum.
- Cortina, J. M. (1993). What is Coefficient Alpha? An examination of theory and applications. *Journal of Applied Psychology*, 78, 98-104.
- Deniz, K. Z. (2007). Psikolojik ölçme aracı uyarlama. *Ankara Üniversitesi Eğitim Bilimleri Dergisi*, 40(1), 1-16.
- Diamantopoulos, A., & Sigua, J. A. (2000). *Introducing LISREL*. London: Sage Publications.
- Dilts, R. (1990). *Changing belief systems with NLP*. Cupertino: Meta Publications.
- Dunteman, G. H. (1989). *Principal Component Analysis. Quantitative Applications in the Social Sciences Series*. Sage Publications, Thousand Oaks.
- Ekmekçi, F. Ö. (1997). *Research manual for social sciences*. İstanbul: Sürat Basım Yayım Reklamcılık Eğitim Araçları.
- Fan, X., Thompson, B., & Wang, L. (1999). Effects of Sample Size, Estimation Methods, and Model Specification on Structural Equation Modeling Fit Indexes. *Structural Equation Modeling*, 6(1), 56-83.
- Field, A. (2000). *Discovering Statistics Using SPSS for Windows*. London: Sage Publications.
- Field, A. (2009). *Discovering Statistics Using SPSS*. London: Sage Publications.
- Freire, P. (1998). *Pedagogy of freedom: Ethics, democracy, and civic courage*. Oxford, England: Rowan & Littlefield Publishers.
- Friesen, M. D. & Besley, S. C. (2013). Teacher identity development in the first year of teacher education: A developmental and social psychological perspective. *Teaching and Teacher Education*, 36, 23-32.
- Gee, J. P. (2001). Identity as an analytic lens for research in education. *Review of Research in Education*, 25, 99-125.
- Geisinger, K. F. (1994). Cross-cultural normative assessment: Translation and adaptation issues influencing the normative interpretation of assessment instruments. *Psychological Assessment*, 6, 304-312.
- Green, S. B., Salkind, N. J., & Akey, T. M. (1997). *Using SPSS for Windows: Analyzing and Understanding Data*. Upper Saddle River, NJ: Prentice-Hall, Inc.
- Hambleton, R. K. (1994). Guidelines for adapting educational and psychological tests: A progress report. *European Journal of Psychological Assessment*, 10, 229-244.

- Hambleton, R. K., & Patsula, L. (1999). Increasing the validity of adapted tests: Myths to be avoided and guidelines for improving test adaptation practices. *Journal of Applied Testing Technology*, 1, 1-30.
- Hambleton, R. K., Merenda, P. F., & Spielberger, C. D. (Eds.). (2005). *Adapting educational and psychological tests for cross-cultural assessment*. Mahwah, NJ.: Lawrence Erlbaum Associates.
- Hambleton, R. K., Yu, J., & Slater, S. C. (1999). Field-test of the ITC Guidelines for Adapting Psychological Tests. *European Journal of Psychological Assessment*, 15, 270-276.
- Hambleton, R.K., & Kanjee, A. (1995). Increasing the validity of cross-cultural assessments: Use of improved methods for test adaptation. *European Journal of Psychological Assessment*, 11, 147-157.
- Hoban, G. (2007). Considerations for designing coherent teacher education programs. In J. Butcher & L. McDonald (Eds.), *Making a difference: Challenges for teachers, teaching and teacher education* (pp. 173-187). Rotterdam: Sense Publishers.
- Hooper, D., Coughlan, J., & Mullen, M. R. (2008). Structural Equation Modelling: Guidelines for Determining Model Fit. *The Electronic Journal of Business Research Methods*, 6(1), 53-60.
- Hu, L. T., & Bentler, P. M. (1999). Cutoff Criteria for Fit Indexes in Covariance Structure Analysis: Conventional Criteria Versus New Alternatives. *Structural Equation Modeling*, 6(1), 1-55.
- Huberman, M. (1993). *The lives of teachers*. New York, NY: The College Press.
- Hutcheson, G., & Sofroniou, N. (1999). *The Multivariate Social Scientist*. London: Sage.
- International Test Commission. (2005). *International Guidelines on Test Adaptation*. Retrieved from www.intestcom.org
- Jöreskog, K. G., & Sörbom, D. (2004). *LISREL 8.7*. Scientific Software International, Inc.
- Kelchtermans, G. (2005). Teachers' emotions in educational reforms: self-understanding, vulnerable commitment and micro-political literacy. *Teacher and Teacher Education*, 21, 995-1006.
- Kelchtermans, G., & Ballet, K. (2002). The micro-politics of teacher induction: A narrative-biographical study on teacher socialization. *Teaching and Teacher Education*, 18(1), 105-120.
- Kline, R. B. (2005). *Principles and practice of structural equation modeling*. New York: Guilford Press.
- Korthagen, F. A. J. (2004). In search of the essence of a good teacher: towards a more holistic approach in teacher education. *Teaching and Teacher Education*, 29(1), 77-97.

- Lasky, S. (2005). A sociocultural approach to understanding teacher identity, agency and professional vulnerability in a context of secondary school reform. *Teaching and Teacher Education, 21*, 899-916.
- Lerseth, K. A. (2013). *Identity Development among Pre-service Teacher Candidates* (Unpublished doctoral dissertation). Iowa State University, Ames, Iowa.
- Lipka, R. P., & Brinkthaupt, T. M. (Eds.). (1999). *The role of self in teacher development*. Albany: State University of New York Press.
- MacCallum, R.C., Browne, M.W., & Sugawara, H. M. (1996). Power Analysis and Determination of Sample Size for Covariance Structure Modeling. *Psychological Methods, 1*(2), 130-49.
- MacLure, M. (1993). Arguing for yourself: Identity as an organizing principle in teachers' jobs and lives. *British Educational Research Journal, 19*, 311-322.
- McDermott, M. (2002). Collaging pre-service teacher identity. *Teacher Education Quarterly, 29*(4), 53-68.
- McDonald, R. P. & Ho, M. H. R. (2002). Principles and Practice in Reporting Statistical Equation Analyses. *Psychological Methods, 7*(1), 64-82.
- Mitchell, C. & Weber, S. (1999). *Reinventing ourselves as teachers: Beyond nostalgia*. London: Falmer.
- Mulaik, S. A., James, L. R., Van Alstine, J., Bennet, N., Lind, S., & Stilwell, C. D. (1989). Evaluation of Goodness-of-Fit Indices for Structural Equation Models. *Psychological Bulletin, 105*(3), 430-445.
- Mullen, C.A. (1999). Whiteness, cracks, and ink stains: Making cultural identity with Euroamerican pre-service teachers. In C. T. P. Diamond & C. A. Mullen (Eds.), *The postmodern educator: Arts-based inquiries and teacher development* (pp. 147-185). New York: Peter Lang.
- Pallant, J. (2001). *SPSS Survival Manual*. Open University Press, Maidenhead, PA.
- Savaşır, İ., & Şahin, N. H. (1997). *Bilişsel-Davranışçı Terapilerde Değerlendirme: Sık Kullanılan Ölçekler*. Ankara: Türk Psikologlar Derneği Yayınları.
- Schepens, A., Aelterman, A., & Vlerick, P. (2009). Student teachers' professional identity formation: between being born as a teacher and becoming one. *Educational Studies, 34*(4), 361-378.
- Sikes, P., Measor, L., & Woods, P. (1985). *Teacher careers, crises, and continuities*. London: Falmer Press.
- Sireci, S. G., Patsula, L. N., & Hambleton, R.K. (2005). Statistical Methods for Identifying Flaws in the Test Adaptation Process. In R. K. Hambleton, P. F. Merenda, & C. D. Spielberger (Eds.), *Adapting educational and psychological tests for cross-cultural assessment* (pp. 93-115). Mahwah, NJ: Lawrence Erlbaum Associates.
- Surgue, C. (1997). Student teachers' lay theories and teaching identities: Their implications for professional development. *European Journal of Teacher Education, 20*, 213-225.

- Tabachnick, B. G. & Fidell, L. S. (2007). *Using Multivariate Statistics*. New York: Allyn and Bacon.
- Tabachnick, B. G., & Fidell, L. S. (1996). *Using Multivariate Statistics*. New York: Harper & Row.
- Tabachnick, B. G., & Fidell, L. S. (2001). *Using multivariate statistics*. London: Allyn and Bacon.
- Tickle, L. (2000). *Teacher induction: The way ahead*. Buckingham/Philadelphia: Open University Press.
- Tigchelaar, A., & Korthagen, F. (2004). Deepening the exchange of student teaching experiences: Implications for the pedagogy of teacher education of recent insights into teacher behaviour. *Teaching and Teacher Education, 20*, 665-679.
- Van de Vijver, F. J. R., & Poortinga, Y. H. (2005). Conceptual and methodological issues in adapting tests. In R. K. Hambleton, P. F. Merenda, & C. D. Spielberger (Eds.), *Adapting educational and psychological tests for cross-cultural assessment* (pp. 39-63). Mahwah, NJ: Lawrence Erlbaum Associates.
- Volkman, M. J., & Anderson, M. A. (1998). Creating professional identity: Dilemmas and metaphors of a first-year chemistry teacher. *Science Education, 82*(3), 293-310.
- Wiersma, W., & Jurs, S. G. (2005). *Research Methods in Education*. USA: Pearson Education.
- Wheaton, B., Muthen, B., Alwin, D. F., & Summers, G. (1977). Assessing Reliability and Stability in Panel Models. *Sociological Methodology, 8*(1), 84-136.
- Yunus, F. M., Malik, M., & Zakaria, A. (2012). A Study on the Identity Status of Future English Teachers. *Social and Behavioral Sciences, 35*, 146-153.

APPENDIX A. Early Teacher Identity Measure (TURKISH VERSION)

Sevgili Öğrenci,

Bu çalışmanın temel amacı eğitim fakültesindeki öğrencilerin meslek öncesi öğretmen kimliklerini belirleyebilmek için Türkçe'ye bir ölçek (Meslek Öncesi Öğretmen Kimliği Ölçeği, Friesen & Besley, 2013) uyarlamaktır. Size verdiğimiz ankette toplam iki bölüm bulunmaktadır. A bölümü bölümü 17 ve B bölümü 35 ifadeden oluşmaktadır. Cevaplama süresi yaklaşık 15 dakikadır. Her bir ifadeyi okuduktan sonra, buna ne derece katıldığınızı ya da katılmadığınızı size verilen kâğıt üzerinde aşağıdaki örneğe uygun olarak işaretleyiniz. Lütfen, her ifadeyi işaretleyiniz. Size verilen kâğıt üzerine adınızı yazmayınız, kimliğinizi belirtecek herhangi bir işaret koymayınız.

Çalışmaya verdiğiniz katkıdan dolayı şimdiden teşekkürler.

ÖRNEK:

		Hiç Katılmıyorum	Katılmıyorum	Kararsızım	Katılıyorum	Tamamen Katılıyorum
1.	Her zaman bir öğretmen olmak istemişimdir.		×			

BÖLÜM A : Lütfen size en uygun olan seçeneği işaretleyiniz.

		Hiç Katılmıyorum	Katılmıyorum	Kararsızım	Katılıyorum	Tamamen Katılıyorum
1.	Öğretmen olmak için doğru kişi olup olmadığımın sıklıkla şüphe duyarım.					
2.	Gönüllü çalışmak için daha çok zamanım olsaydı, çocuklarla çalışmayı tercih ederdim.					
3.	“İyi bir öğretmen” olmanın ne olduğu hakkında hiçbir fikrim yok.					
4.	Çocuk veya yetişkinlerle çalışma ve onlarla ilgilenme konusunda ailem ve arkadaşlarım bana sıklıkla danışırlar.					
5.	Kendimi öğretmen olarak görüyorum.					

6.	Çocukların yeni şeyler keşfetmesine ve öğrenmesine yardımcı olmaktan zevk duyuyorum.					
7.	İyi öğretmen olma konusundaki yeterliliklerimle ilgili sıklıkla şüphe duyuyorum					
8.	Kendimi çocuklarla veya yetişkinlerle çalışırken ve onların gelişimine yardımcı olurken kolaylıkla hayal edebiliyorum.					
9.	Kendimi rahatlıkla öğretmen olarak nitelendiririm.					
10.	Kendimi bir grup çocuk veya yetişkinine öğretmenlik yaparken düşünmekte zorlanıyorum.					
11.	İyi bir öğretmen olmak için gerekli beceri ve yöntemleri geliştirebileceğimden eminim.					
12.	Bir gün iyi bir öğretmen olacağımdan eminim.					
13.	Boş zamanlarımda çocuk veya yetişkinlerle çalışmak için elimden geleni yaparım.					
14.	Bir çocuğun yeni bir şey öğrenmesine yardımcı olmak benim için mutluluk vericidir.					
15.	Çocuklara etkinliklerinde yardım ederken mutlu oluyorum.					
16.	Öğretmenlik eğitimimde gösterdiğim ilerlemeden memnunum.					
17.	Öğretmenlik doğamda var.					

APPENDIX B. ITEM-TOTAL STATISTICS FOR THE ETIM

Item-Total Statistics				
	Scale Mean if Item Deleted	Scale Variance if Item Deleted	Corrected Item-Total Correlation	Cronbach's Alpha if Item Deleted
ETIM 1	61.81	124.23	.67	.92
ETIM 2	61.89	128.89	.55	.93
ETIM 3	61.44	129.60	.54	.93
ETIM 4	62.15	128.77	.51	.93
ETIM 5	61.83	126.01	.66	.92
ETIM 6	61.48	125.84	.69	.92
ETIM 7	62.00	126.31	.60	.93
ETIM 8	61.64	127.10	.71	.92
ETIM 9	61.94	127.07	.66	.92
ETIM 10	61.70	125.92	.67	.92
ETIM 11	61.48	129.08	.65	.92
ETIM 12	61.40	127.67	.68	.92
ETIM 13	61.92	127.16	.60	.93
ETIM 14	61.30	127.64	.69	.92
ETIM 15	61.39	126.40	.72	.92
ETIM 16	61.79	127.33	.63	.92
ETIM 17	61.99	123.14	.74	.92

APPENDIX C. FREQUENCY TABLE FOR THE ETIM

	Strongly Disagree	Disagree	Uncertain	Agree	Strongly Agree
ETIM 1	%29.4	%40.3	%11.8	%14.0	%4.5
ETIM 2	%10.2	%20.9	%3.3	%45.7	%19.9
ETIM 3	%42.3	%39.4	%8.9	%7.6	%1.8
ETIM 4	%6.2	%15.8	%20.7	%44.3	%12.9
ETIM 5	%4.2	%8.2	%21.2	%41.6	%24.7
ETIM 6	%3.8	%6.2	%5.6	%45.9	%38.5
ETIM 7	%21.6	%39.0	%19.4	%15.6	%4.5
ETIM 8	%2.4	%5.1	%16.0	%49.9	%26.5
ETIM 9	%2.7	%9.1	%30.5	%38.1	%19.6
ETIM 10	%29.6	%44.3	%13.4	%9.4	%3.3
ETIM 11	%1.6	%3.8	%12.2	%49.0	%33.4
ETIM 12	%2.4	%3.1	%10.9	%41.4	%42.1
ETIM 13	%4.5	%11.4	%18.3	%46.3	%19.6
ETIM 14	%2.4	%4.0	%4.0	%43.0	%46.5
ETIM 15	%3.3	%3.6	%6.2	%45.4	%41.4
ETIM 16	%3.3	%7.1	%22.0	%42.5	%24.9
ETIM 17	%6.5	%8.2	%27.4	%36.3	%21.6

