

**Başvuru:** 30 Temmuz 2015

**Revizyon:** 30 Aralık 2015

**Kabul:** 27 Nisan 2016

**OnlineFirst:** 27 Mayıs 2016

Copyright © 2016 • İstanbul Üniversitesi Edebiyat Fakültesi Sosyoloji Bölümü

[tjs.istanbul.edu.tr](http://tjs.istanbul.edu.tr)

DOI 10.16917/sd.31928 • Haziran 2016 • 36(1) • 13–40

*Araştırma Makalesi*

## Kadınlar Altın Yaka Takabilir mi? Türkiye’de Eğitimli Kadınlar İçin İş Hayatı

Meltem Yılmaz Şener<sup>1</sup>  
İstanbul Bilgi Üniversitesi

### Öz

Bu çalışma, Türkiye’nin elit üniversitelerinden mezun olmuş ve altın yakalı, yani bilgi işi yapacak yüksek nitelikli çalışanlar olarak yetiştirilmiş kadınların iş deneyimlerine odaklanmaktadır. Çalışma, toplumsal cinsiyet boyutunu göz ardı eden altın yakalı çalışanlar ve bilgi işçileriyle ilgili literatüre, konuyu toplumsal cinsiyet analizine tabi tutarak katkıda bulunmayı amaçlamaktadır. Bu kadınların iş hayatında cinsiyetlerinden dolayı maruz kaldıkları farklı muamelelerin boyutları ve türleri ile kariyerlerinde ilerlemeye çalışırken karşılaştıkları engeller tartışılmakta, bu kadınlar için *cam tavanın* nelerden oluştuğu açıklanmaktadır. Kişinin ev-içi sorumluluklarını hesaba katmadan iş hayatını anlamak mümkün olmadığı için bu çalışmada da, eğitimli kadınların hanelerinde ne ölçüde cinsiyete dayalı işbölümü olduğuna ve ev-içi sorumlulukların bu kadınların kariyerlerine ne ölçüde etki ettiğine odaklanılmıştır. Derinlemesine mülakatlara dayanan çalışmada, erkek egemen kurumsal kültürlerle hane-içi cinsiyete dayalı eşitsiz iş dağılımlarının bir araya gelerek bu kadınların kariyerlerini olumsuz etkilediği, onları altın yakalı kariyerlerden beyaz-yakalı rutin işlere geçmeye zorladığı gösterilmektedir.

### Anahtar Kelimeler

Altın yakalı • Bilgi işçisi • Toplumsal cinsiyet • Türkiye • Cam tavan

<sup>1</sup> İstanbul Bilgi Üniversitesi, Sosyal ve Beşeri Bilimler Fakültesi, Sosyoloji Bölümü, Eski Silahtarğa Elektrik Santrali, Kazım Karabekir Cad. No: 2/13, Eyüp 34060 İstanbul. Eposta: meltem.sener@bilgi.edu.tr



Bu çalışma Türkiye'deki elit üniversitelerden mezun olmuş ve altın yakalı bilgi işçileri olmak üzere yetiştirilmiş kadınların çalışma hayatına odaklanmaktadır. Bilgi işçisi terimini ilk kez Peter Drucker 1959 yılında, *The Landmarks of Tomorrow* (Yarının Dönüm Noktaları) adlı kitabında kullanmıştır. Bu çalışmada Drucker, bilgiyi kullanarak çalışan bir işçi grubunun önem kazanmaya başladığından bahsetmiştir. 21. yüzyılda şirketlerin en önemli varlığının (asset) bu bilgi işçileri olacağını iddia etmiştir (Drucker, 1999). Bilgi işçileriyle ilgili yazan bir başka önemli araştırmacı olan Davenport da bilgi işçilerini, geçimini sağlamak için düşünen çalışanlar olarak tarif etmiştir ve içinde bulunduğumuz yüzyılda sadece şirketlerin kârlılığının değil aynı zamanda toplumların ilerlemesinin de bu çalışanların üretkenliği ve etkinliğine bağlı olduğunu söylemiştir (Davenport, 2005).

Altın-yaka kavramı ise ilk kez Kelley (1985) tarafından eğitimli ve yüksek nitelikli bir grup çalışanı beyaz yakalılarından ayırt etmek için kullanılmıştır. Kelley'e göre, 20. yüzyılın ikinci yarısında, iş hayatının doğasında gerçekleşen dönüşümlerden dolayı problem çözme, yaratıcılık, zekâ gibi birtakım nitelikleri sayesinde karmaşık ve rutin olmayan görevleri yerine getirebilen bilgi işçileri, şirketler için çok kıymetli hale gelmiştir. Bu bilgi işçileri, hem aldıkları yüksek ücretlerden hem de niteliklerinin kârlılığa yaptığı katkıdan dolayı altın yakalı olarak adlandırılmıştır. Buna göre, post-endüstriyel döneme geçişle birlikte iş, ciddi bir dönüşüme uğramıştır. Yeni şirketler için en önemli varlık beyin gücüdür ve beyin gücünü sağlayabilecek olanlar da bu altın yakalı bilgi işçileridir. Altın yakalılar sadece mavi yakalılarından değil aynı zamanda daha az nitelikli beyaz yakalılarından da ciddi farklılıklar gösterirler (Roe, 2001). Rutin işler yapmak yerine karmaşık problemleri çözebilirler, yeni çözümler geliştirebilirler (Wonacott, 2002). Ancak bunu yapabilmeleri için geniş özerkliğe sahip olmaları ve bağımsız çalışmaları gerekir. Bazı yazarlar altın yakalı terimini, Bilgi Teknolojileri (IT) alanındaki nitelikli çalışanlardan bahsetmek için kullanmıştır (ör. Holland, Hecker & Steen, 2002). Ancak Kelley'nin (1985) kavramı daha genel olarak karmaşık problemleri çözmek için bilgisini kullanan, özerk çalışan, yaptığı işin yüksek kalitede olmasını garantilemek için kendi kendini yöneten tüm bilgi işçileri için kullanması daha uygun görünmektedir.

Bu çalışmada altın yakalı terimi, bu ikinci genel anlamıyla kullanılacaktır. Bu tanım, verilen görevleri yerine getirmenin yeterli olmadığı; bunun yanında kendini adamayı ve sürekli kendini geliştirmeyi gerektiren bir işi tarif etmektedir. Maddi kazanç ve statü anlamında her ne kadar yüksek getiriler elde etse de çalışan, bunların karşılığında çok ciddi enerji ve efor harcayacaktır. İş, hayatını idame ettirmek için yerine getirilecek bir zorunluluk olarak değil, kendini ifade etmenin ve gerçekleştirmenin bir yolu olarak gören bir çalışan tipi olacaktır altın yakalı bilgi işçisi. Bu tür iş, başarıya, karmaşık görevleri yerine getirebilmeye, yeni çözümler geliştirmeye ve şirketi için değer yaratmaya büyük değer atfeden bir kişilik yaratacaktır.

Buğra ve Yakut-Çakar’ın (2010) ifade ettiği gibi, son yirmi yılda kadın istihdamı oranlarında dünya çapında bir artış olmasına rağmen Türkiye bu konuda bir istisna oluşturmaktadır. Ülkedeki kadın istihdamı oranı 1988’de %33,1’ken aynı oran 2007’de %23’e düşmüştür. 2011 yılında OECD ülkeleri için ortalama %56,8 (Organisation for Economic Co-operation and Development, 2013) olan kadın istihdam oranı Türkiye için 27,8’di ve bu OECD ülkeleri arasındaki en düşük orandı (TurkStat, 2012). 2013 yılı itibariyle Türkiye’deki kadın istihdam oranı %31,5’e (Eurostat, t.y.) yükselmiş olmasına rağmen, Toksöz’ün de belirttiği gibi görünürdeki bu artış büyük oranda Türkiye İstatistik Enstitüsü’nün sınıflandırmasındaki değişikliklerden kaynaklanmıştır (Toksöz, 2014). 2014-2018 yıllarını kapsayan 10. Kalkınma Planı’na göre (Başbakanlık Kanunlar ve Kararlar Genel Müdürlüğü, 2013) hedef 2018 yılı itibariyle kadın istihdam oranını %34,9’a çıkarmaktır. Ancak hedeflenen bu oran bile bugünkü OECD ülkeleri ortalamasının çok altındadır. 2014 yılındaki Küresel Toplumsal Cinsiyet Eşitsizliği Raporu’na (World Economic Forum, 2014) göre Türkiye genel toplumsal cinsiyet eşitsizliği açısından 142 ülke arasında 125. ve kadınların istihdama katılımı açısından da 132. sıradadır.

Literatür, kadınların düşük istihdama katılım oranlarıyla ilgili farklı sebeplere işaret etmektedir: Kentleşme (Başlevent & Onaran, 2003; İlkaracan, 1998), kadınların düşük eğitim ve insani sermaye düzeyleri (Dayıoğlu, 2000; Dayıoğlu & Kasnaoğlu, 1997; İnce & Demir, 2006; Tansel, 2001), kadınların eş ve anne rollerinin ön plana çıkarılması (Dedeoğlu, 2010; Eyüboğlu, Özar & Tanrıöver, 2000; İlkaracan, 1998), kadınların istihdam edilebildiği işlerin sınırlı olması ve kadınlara verilen ücretlerin düşüklüğü (Toksöz, 2007) ve kendini muhafazakâr demokrat bir parti olarak tanıtan Ak Parti hükümeti döneminde artan muhafazakârlığın etkisi (Buğra, 2013)<sup>2</sup> düşük kadın istihdam oranlarını açıklamak için üzerinde durulan sebeplerdir. İlkaracan-Ajas’ın (2012) belirttiği gibi, Türkiye’deki düşük kadın istihdamı oranları aynı zamanda kadınlar arasındaki (özellikle üniversite mezunu kadınlarla lise seviyesinin altında eğitimi olan kadınlar arasındaki) ciddi eşitsizlikleri de gizlemektedir. Düşük kadın istihdam oranlarına rağmen eğitimli, özellikle üniversite mezunu kadınlar istihdama katılım açısından çok daha iyi durumdadır. Kadınların eğitim seviyesiyle istihdama katılımı arasında pozitif bir ilişki söz konusudur (Toksöz, 2007). Kadın istihdam oranları eğitim düzeyinin artışıyla birlikte ciddi şekilde artmakta ve üniversite mezunu kadınlar için %71’e çıkmaktadır (Buğra & Yakut-Çakar, 2010, s. 529). Türkiye’de evli kadınların istihdama katılımıyla ilgili makalelerinde Gündüz-Hoşgör ve Smits (2008), Türk kadınları için patriyarkal ağlardan kurtulmanın en temel yolunun eğitim olduğunu belirtmiştir (s. 104). Ayrıca Türkiye’de eğitimli kadınların formel sektörde iş bulma ihtimalleri diğer kadınlara göre çok daha yüksektir. Ancak eğitimli kadınların

2 Buğra, Türkiye örneğinde neoliberalizmle kültürel muhafazakarlığın bir araya gelerek geleneksel toplumsal cinsiyet normlarını belirlediğini ve kadınların istihdama katılımını imkansız hale getirdiğini iddia ediyor. Benzer bir argüman şu makalede de bulunabilir: Göksel (2013).

görel olarak daha yüksek oranda istihdama katılmaları onların erkek meslektaşlarıyla aynı koşullarda iş hayatına katılabildikleri ya da cinsiyetleri yüzünden iş hayatında dezavantajlar yaşamadıkları anlamına gelmez. Örneğin, yüksek eğitim sonrası iş hayatına atılan kadın ve erkekler için toplumsal cinsiyete göre gelir farkı Türkiye’de 2010 yılında %16,1’di (TurkStat, 2012, s. 77). Ancak eğitilmiş kadınların iş hayatında ne tür zorluklar yaşadığını anlamak, istihdam sayı ve istatistiklerinin ötesine geçmeyi ve bu kadınların hikâyelerinin ayrıntılarına odaklanmayı gerektirir.

Bu çalışma, Türkiye’nin elit üniversitelerinden mezun olmuş ve altın yakalı, yani bilgi işi yapacak yüksek nitelikli çalışanlar olarak yetiştirilmiş kadınların iş deneyimlerine odaklanmaktadır. Çalışma aynı zamanda, toplumsal cinsiyet boyutunu göz ardı eden altın yakalı çalışanlar ve bilgi işçileriyle ilgili literatüre, bu tür işi toplumsal cinsiyet analizine tabi tutarak katkıda bulunacaktır. Buradaki amaç, bu kadınların iş hayatında cinsiyetlerinden dolayı maruz kaldıkları farklı muamelelerin ölçüsünü ve türlerini ve ayrıca kariyerlerinde ilerlemeye çalışırken karşılaştıkları engelleri anlamaktır. Bu kadınlar için *cam tavanın* nelerden oluştuğu açıklanacaktır. Feminist teorinin bize öğrettiği gibi kişinin ev-içi sorumluluklarını (ya da ev-içi sorumluluklarının olmamasını) hesaba katmadan iş hayatını anlamak mümkün olmadığı için bu çalışmada da, eğitilmiş kadınların hanelerinde ne ölçüde cinsiyete dayalı işbölümü olduğuna ve ev-içi sorumlulukların bu kadınların kariyerlerine ne ölçüde etki ettiğine odaklanılacaktır. Derinlemesine mülakatlara dayanılarak, erkek egemen kurumsal kültürlerle hane-içi cinsiyete dayalı eşitsiz iş dağılımlarının bir araya gelerek bu kadınların kariyerlerini olumsuz etkilediği gösterilecektir. Altın yakalı kadın çalışanların deneyimleriyle kıyaslamalar yapabilmek ve bu kadınlarla ilgili bakış açılarını anlayabilmek için aynı zamanda altın yakalı erkek çalışanlarla yapılan mülakatların analizine de yer verilecektir. Mülakatlarda erkek ve kadın çalışanlara aynı sorular sorulmuş olmasına rağmen kadın ve erkeklerin anlatıları arasında çok çarpıcı farklılıklar görülmüştür. Erkekler, kendi iş deneyimlerini tamamen toplumsal cinsiyetten bağımsız olarak anlatırken, toplumsal cinsiyetle ilgili sorulara kadınların deneyimleri üzerinden cevap vermiştir. Kadın ve erkek çalışanların verdikleri yanıtlar arasındaki farklılıklar tartışılırken hem kadınların hem de erkeklerin anlatıları üzerinden altın yakalı kadınların iş hayatları tasvir edilecektir.

### **Altın Yakalı İşlerdeki Eğitilmiş Kadınlar**

*Cam tavan*, eğitilmiş kadınların profesyonel işlerdeki deneyimleriyle ilgili tartışmalarda en çok kullanılan kavramlardan biri olmuştur. Bu terim ilk kez 1970’lerde, Amerika’da yönetim kademelerine erişmeye çalışan kadınların karşılaştıkları görünmeyen bariyerlerden bahsetmek için kullanıldı. Bu kavramın işaret ettiği, profesyonel kadınların kurumsal hiyerarşilerin üst seviyelerinde alt seviyelere göre cinsiyetleri yüzünden çok daha fazla ayrımcılıkla karşılaştıkları iddiasıydı. Farklı bağlamlarda



cam tavan tezini test etmeye çalışan pek çok çalışma yapıldı (Adams & Funk, 2012; Albrecht, Bjorklund & Vroman, 2003; Arulampalam, Booth & Bryan, 2006; Baxter & Wright, 2000; Cook & Glass, 2013; Davidson & Cooper, 1992; Wirth, 2009). Cam tavan, bugün hâlâ iş piyasasında değerli kabul edilen niteliklere sahip eğitimli kadınların iş deneyimleriyle ilgili önemli bir kavram olmaya devam ediyor. Morrison ve arkadaşlarının (1994’ten akt., Powell & Butterfield, 1994) belirttiği gibi cam tavan, kadınların şirketlerde belli seviyelerin ötesine geçmesini engelleyen görünmez bir bariyerdir ve kadın oldukları için kariyerlerinde ilerlemeleri engellenen kadınların durumuna karşılık gelir. Başarılı bir eğitim hayatları olan ve kariyerlerinin başlangıç aşamalarında çok ciddi ayrımcılığa uğramadıklarını düşünen; ancak sonraki aşamalarda, özellikle yönetici seviyesine geldiklerinde ilerlemeleri engellenen kadınların durumunu anlatır. Kadınları engelleyen bariyer camdan bir tavadır, çünkü kadınlar ona çarpmadan önce bu bariyerin varlığının farkına varmazlar ve engellendikleri noktada bile hâlâ onları durduranın ne olduğunu tam olarak açıklayamazlar. Meyerson ve Fletcher (1999), organizasyonların büyük oranda erkeklerin deneyimlerine dayandığını iddia ederler zira çoğu organizasyon bizatihi erkekler tarafından oluşturulmuştur. Kadınlar üst seviyelere yaklaştıklarında genelde beklediklerini bulamadıkları ve hayal kırıklığına uğradıkları için bu organizasyonlardan ayrılırlar. Türkiye’de de kurumsal hayatta (ör. Aycan, 2004; Düren & Menteş, 2010; Menteş, 2013), üretim sektöründe (Tabak, 1997), akademik hayatta (Günlük-Şenesen, 2009) ve eğitimde (Arslanargun, 2012; Ayrancı, 2012) cam tavanla ilgili çeşitli çalışmalar yapılmıştır.

Amerikan Federal Cam Tavan Komisyonu (*American Federal Glass Ceiling Commission*) azınlıkların durumunu da göz önünde bulundurarak cam tavanı şu şekilde tanımlamıştır: Kadınların ve azınlıkların, niteliklerinden bağımsız olarak, kurumsal hiyerarşilerin üst basamaklarına çıkmalarını engelleyen, görülemeyen ancak aşılması da mümkün olmayan bariyer. Bu tanım ve benzeri tanımlar, çalışma hayatındaki, kişinin nitelikleri ve önceki deneyimleriyle açıklanamayan eşitsizlikleri cam tavanla açıklamaktadır. Cotter, Hermsen, Ovadia ve Vanneman’ın (2001) da tartıştığı gibi bu tanımın anlamı, iş öncesi eğitim sürecinde deneyimlenen ayrımcılıktan ya da kişilerin piyasayla ilgisi olmayan amaçlar için yaptıkları *seçimlerden* (örneğin aile ya da gönüllü çalışma için) kaynaklanan eşitsizliklerin cam tavan kapsamında kabul edilmeyeceğidir. Bir başka deyişle, bu cam tavan tanımı, kadınların hane-içi sorumluluklarından dolayı verdikleri/vermek zorunda oldukları kararları “piyasa-dışı amaçlar için yapılan seçimler” olarak adlandırmaktadır. Ancak bu çalışmada, profesyonel kadınların kariyerlerini sınırlayan cam tavanı anlamak için hane-içi sorumlulukların kadınlar ve erkekler arasında eşitsiz dağılımına bakmanın çok önemli olduğu iddia edilmektedir. Bu sebeple, cam tavan bu çalışma için anahtar bir terim olmasına rağmen, bu terim sadece piyasa ya da çalışma hayatındaki dezavantajlara ve ayrımcılıklara karşılık gelmeyecektir. Aynı zamanda bu kadınların kariyerlerinde ilerlemelerine mani olan ve yönetici seviyelerine gelmelerini engelleyen haneyle ilgili sorumluluklara da karşılık gelecektir.

Hem bilgi işi/işçisi hem de altın yakalılarla ilgili literatürün göze çarpan bir özelliği bu tür nitelikli işlerin/işçilerin toplumsal cinsiyet boyutunun göz ardı edilmiş olmasıdır. Kadınlar altın yakalı kariyerleri nasıl deneyimlemektedir? Bu tip işlerde çalışan kadınların deneyimleri erkeklerin deneyimlerinden ne ölçüde farklıdır? Bu kadınlar cam tavanlar tarafından ne ölçüde engellenmektedir? Onları engelleyen cam tavanlar nelerden oluşmaktadır? Buradaki sorular, bu literatürün büyük oranda cevapsız bıraktığı sorulardır ve bu çalışmanın amacı da literatürdeki bu boşluğu doldurmaktır. Ayrıca kadın istihdam oranlarının çok düşük olduğu ve var olan düşük kadın istihdam oranının %48'inin de enformel çalışma tarzlarından oluştuğu (Kadın Emeği ve İstihdamı Girişimi, 2014) Türkiye örneğine odaklanmak, literatürde çok tartışılan Batı ülkelerinden çok farklı bir bağlam üzerinden eğitilmiş, profesyonel kadınların çalışma hayatına bakma imkanını bize verecektir.

### Kadınların Anlatıları

Bu çalışma, Şubat-Ağustos 2013 döneminde Türkiye'nin en iyi üniversitelerinin (ODTÜ, Boğaziçi Üniversitesi, Bilkent Üniversitesi, İTÜ ve İstanbul Üniversitesi) idari bilimler ve mühendislik bölümlerinden mezun olmuş, literatürde tartışıldığı anlamıyla altın yakalı çalışanlar olmak üzere yetiştirilmiş ve mezuniyetten sonra 10-20 senelik iş deneyimi olan toplam 20 kişiyle (8 kadın, 12 erkek)<sup>3</sup> gerçekleştirilen yarı-yapılandırılmış derinlemesine görüşmelere dayanmaktadır. Görüşme yapılan kişilerin hepsi şu an İstanbul'da çalışmaktadır. Bu kişilere kartopu yöntemiyle<sup>4</sup> ulaşılmış, ilk görüşme yapılan kişilerden belirlenen niteliklere uygun başka kişilerin isimlerini vermeleri istenmiştir.

Bu makale erkek ve kadın altın yakalıların çalışma hayatlarına odaklanmayı amaçlayan daha geniş bir araştırmanın parçasıdır. Görüşülen erkek ve kadınlar arasında şöyle çok temel bir fark gözlemlenmiştir: Erkekler toplumsal cinsiyet konusundan sadece doğrudan toplumsal cinsiyet ve iş ilişkisine dair sorular sorulduğunda bahsetmiştir. Özellikle evli ve çocuklu kadınlarınsa çalışma hayatıyla ilgili anlatılarının merkezinde toplumsal cinsiyete dayalı iş bölümü bulunmaktadır. Bilhassa çocuğu olan kadınlar için çocukları ve ev ile ilgili sorumluluklarını nasıl yerine getirdiklerini anlatmadan iş hayatıyla ilgili konuşmak mümkün görünmemektedir. Çocuk sahibi erkekler içinse aynı durum geçerli değildir; eş ve baba olarak sorumluluklarını iş hayatlarıyla ilgili olmayan bir konu olarak değerlendirmektedirler. Erkek olmalarının iş deneyimleriyle ilgisi olmayan bir konu olduğu düşünülmektedirler. Aslında bu,

3 Mülakat yaptığım erkek çalışanlar altın yakalı işin toplumsal cinsiyet boyutuyla ilgili çok az bilgi verdiği için mülakat yapılan erkeklerin sayısı kadınlardan daha fazladır. Kadın çalışanlarla olan mülakatlar, bu kişilerin çalışma hayatının cinsiyetleri tarafından şekillendirilen deneyimlerle dolu olduğunu gösteren pek çok ayrıntı içerdiği için toplam sekiz kadımla mülakat yapılmış ve bu mülakatlar ayrıntılarıyla anlatılmıştır.

4 Görüşme yapılacak kişilerin belirlenmesinde göz önünde bulundurulandan birden çok kriter olduğu için (Türkiye'nin en iyi üniversitelerinden mezun olmaları, 10-20 yıllık iş deneyimlerinin olması) kişilerin belirlenmesinde kar topu yöntemi tercih edilmiştir. Araştırmacı görüşme yapacağı ilk kişiye kendi bağlantıları üzerinde ulaşmış, ondan sonraki kişilere ise görüşülen kişilerin önerisiyle ulaşmıştır. 10-20 yıllık iş deneyimi olan kişilerin tercih edilmesinin nedeni, cam tavan kavramının da işaret ettiği gibi, kariyerin ilerleyen aşamalarında karşılaşılan sorunları görebilmehtir.

en temel erkek imtiyazlarından biridir: erkek olarak imtiyazlı olduğunun farkında olmamak (MacIntosh, 1988) ve cinsiyet kategorilerinin iş deneyimi üzerinde hiçbir etkisinin olmadığını düşünmek. Bu çalışma için gerçekleştirilen mülakatlar sırasında da erkekler, iş deneyimlerinden cinsiyet açısından tarafsız bir deneyim olarak bahsetmiş ve erkek oldukları için imtiyazlı olduklarını kabul etmemiştir.

Bir taraftan altın yakalı bir çalışan olmak üzere yetiştirilmiş ve başarılı olması, sürekli kendini geliştirmesi, kendi kendini yönetmesi, yeni çözümler geliştirmesi ve çalıştığı şirket için yüksek değerler yaratması beklenen, diğer taraftan ise kadınlarla ilgili geleneksel beklentilerle karşı karşıya olan bir kadın olmak ne anlama gelmektedir ya da böyle bir deneyim nasıl yaşanmaktadır? Bilgi işçileri ve altın yakalı işçilerle ilgili çeşitli çalışmalar olmasına rağmen kadınların bu deneyimiyle ilgili çok az sayıda çalışma vardır. Bu çalışma için görüşülen kadınların hepsi lise yıllarında çok başarılı olduklarını dile getirmiştir. Bu kadınlar, lise eğitiminin sonrasında merkezî üniversite sınavlarından aldıkları yüksek puanların sonucunda Türkiye’nin en iyi üniversitelerine girmeye hak kazanmıştır. Öğrenci oldukları dönemde kendilerini erkeklerden kesinlikle daha başarısız olarak görmemişlerdir. Ayrıca üniversite mezuniyeti sonrasında benzer okullardan mezun erkeklerle aynı seviyelerde iş bulmaları mümkün olmuştur. Görüşme yapılan kadınların hepsi öğrencilik döneminde ya da ilk çalışmaya başladıklarında kadın oldukları için ayrımcılıkla karşılaşmadıklarını, aynı zamanda yetenek ve bilgi seviyeleriyle ilgili kendilerine güvendiklerini ifade etmiştir. Ancak iş hayatında geçirilen dönem uzadıkça çeşitli sorunlar ortaya çıkmaya başlamıştır.

Burada altı kadının hikâyesi ayrıntılı olarak tartışılacaktır:

- 1) Selma<sup>5</sup>: Evli ve iki çocuğu var. Çok-uluslu bir şirkette çalışıyor. Çalıştığı şirketi kadın-dostu bir şirket olarak tanımlıyor.
- 2) Zeynep: Evli ve iki çocuğu var. Devlette prestijli kurullardan birinde çalışıyor. Çalıştığı kurumu, kadın-dostu ve kadınların yoğun olduğu bir kurum olarak tanımlıyor.
- 3) Oya: Evli ve bir çocuğu var. Çok uluslu bir şirkette çalışıyor. Çalıştığı şirketin kültürünü erkek-egemen olarak tanımlıyor.
- 4) Fatma: Evli ve bir çocuğu var. Yerli bir şirkette çalışıyor. Çalıştığı şirketin kültürünü (özellikle üst kademeyi) erkek-egemen olarak tanımlıyor.
- 5) Banu: Evli ve bir çocuğu var. Görüşme yapıldığında esnek bir çalışma düzeni vardı. Ağırlıklı olarak evden çalışıyordu.
- 6) Leyla: Bekâr ve çocuksuz. Uluslararası bir eğitim ve kültür organizasyonunda çalışıyor. Çalıştığı kurumu, kadın-dostu ve kadınların yoğun olduğu bir kurum olarak tanımlıyor.

---

5 Burada kullanılan isimler, görüşme yapılan kişilerin gerçek isimleri değildir.

### Hane-içi Sorumlulukların Eşitsiz Paylaşımı

Selma, ODTÜ'den mezun olur olmaz ünlü bir çok-uluslu danışmanlık şirketinde çalışmaya başlamış ve on dört sene boyunca aynı şirkette çalışmış. Çalıştığı süre boyunca kariyer basamaklarını başarıyla tırmanmış ve kıdemli yönetici seviyesine gelmiş. Bir sonraki aşama şirket ortaklığıymış. Ancak tam da o noktada işten ayrılmış. Selma bunu ara vermek olarak tanımlıyor. Bu aradan sonra tekrar aynı şirkete dönmüş. Ancak bu sefer döndüğü pozisyon, eskisinden farklı olarak ilerleme imkânı olmayan, daha idari bir pozisyon olmuş. Selma ara vermesinin sebeplerini şöyle açıkladı:

Kariyerim ikili bir yol ayrımına gelmişti. Orda benim ya şirketteki bir üst aşamaya geçmek için bir yola girmem gerekiyordu, yani şirket ortaklığı yoluna doğru gidiyordum. Ama o yol bana hayatımın o dönemindeki, hayatımdaki iki çocuk ve onun beraberinde getirdiği sorumluluklarla beraber biraz ağır geldi. Aynı zamanda çok da uzmanlık alanı içeren bir konuda çalışıyordum. Şirket içinde de o konuda kendime çok büyük bir sponsor bulamadım. O sponsoru bulamadığım için de ayrıca bir zorluk içeriyordu benim için kendimi orada ispatlamak. Dolayısıyla da birinci öncelik olarak her şeyin önüne orada yükselmeyi koyamadım. O rota oraya girmeyince de böyle rölantiye geçecektim. Öyle bir kariyer de istemedim açıkçası. Her şey beni çok yormaya başlamıştı. Duygusal anlamda da çok yorulmuştum. Bu kadar sorumluluğu aynı anda yaparken biraz durmak istedim. Biraz durmak isteyince de başka bir işe falan geçemedim. Sadece durdum, biraz çocuklarla vakit geçirdim. İkisi de küçüktü.

Selma, şirket ortağı olmak için gereken eforu düşündüğünde kariyerini bir numaralı öncelik haline getirmenin bencillik olacağına karar vermişti. İki çocuğun sorumluluğu da büyük oranda onun omuzlarında olduğu için hem fiziksel hem de duygusal anlamda kendini tükenmiş hissediyordu. Tam-zamanlı çalışan bir bakıcıları olmasına rağmen çocuklarıyla yeterince vakit geçiremediği zaman kendini suçlu hissediyordu. Selma'nın durumunda iki çok farklı söylem, iki birbirinden ayrı ideal seti birbiriyle çelişki içindeydi: Altın yakalı bir işle ilgili beklentiler ve annelikle ilgili beklentiler birbiriyle çelişiyordu. Bir seçim yapmak durumunda kalmıştı ve bunun sonucunda yıllar boyu süren emek ve çaba sonucu edindiği kariyerinden vazgeçmişti. Fakat, o zaman neden bir buçuk senenin ardından, nispeten kısa bir süre sonra işe geri dönmüştü?

Hem üniversitede hem de çalışma hayatım boyunca daima böyle bir şeyler başarmayla motive olmuş birisiydim. Onları başardıkça, bir şey ürettikçe mutlu oluyordum. Ama evdeki hayat öyle bir başarma hissi vermiyor insana. Ne kadar hobileriniz, spor hayatınız, günü dolduracak bir şeyler olsa da hiç başarı hissi veren bir şey değil boş oturmak. Dolayısıyla o başarısızlık hissi beni mutsuz etti. Evin dışında da bana ait bir alan olması gerektiğini hissettim kesinlikle. Birtakım şeylerden fedakârlık edeceğim farkındaydım. Günlük programım eskisi gibi olmayacaktı, yine çocuklarla ilgili yerine getiremediğim şeyler, suçluluk duygusu, vesaire olacaktı. Bütün bunları göze alarak yeniden çalışmam gerektiğini düşündüm. Ama bu sefer hiçbir kariyer şeyi olmayan, ilerleme hedefi olmayan daha idari bir iş, orta kademe yöneticilik gibi bir işte şey yaptım. Ki eskiden gittiğim rota o değildi...

Selma’nın bugün yaptığı iş, şirketinin ana fonksiyonlarıyla ilgili bir iş değil. Daha çok idari destek veren bir pozisyonda çalışıyor. Bu iş, daha düzenli çalışma saatleri olmasını mümkün kılıyor. Ancak, Selma’ya göre, oldukça rutin ve entelektüel anlamda tatmin sağlamayan bir iş.

Selma kariyerinin ilk yıllarında kadın olduğu için hiçbir farklı muameleyle karşılaşmadığını söylüyor. Çalıştığı şirketin özellikle işe alım aşamasında kadınlara ve erkeklere eşit fırsatlar vermek konusunda çok dikkatli ve titiz olduğunu düşünüyor. Kıdemli yönetici seviyesine gelene kadar her şey çok pürüzsüz gitmiş ve rahatlıkla yükselebilmiş. O aşamaya kadar erkek çalışanları destekleyip kadınlara ayrımcılık yapan yöneticilerle hiç karşılaşmadığını düşünüyor. Ancak anne olduktan sonra hayat onun için tamamen değişmiş. Anne olmadan önce kadın olmanın kariyerde ilerlemeye bir engel teşkil etmediğine inanırmış. “Ama o zaman ben erkek gibi çalışıyordum,” diyor; kendi işine öncelik vermeyi, işini her şeyin önüne koymayı erkeklere ait bir özellik olarak düşünüyor. Çocuk sahibi olduktan sonra işini çocuklarından daha önemli bir yere koymak istememiş. Çocukların sorumluluğunu büyük oranda üzerine aldığına ise “gerçek bir kariyer” sahibi olmak onun için imkânsız hale gelmiş.

Selma’nın durumunda cam tavan, ev-içi ve özellikle çocuk bakımıyla ilgili sorumlulukların eşitsiz paylaşımına karşılık gelmektedir. Selma’nın hikâyesindeki birçok unsur bir başka kadının, Zeynep’in hikâyesinde de tekrarlanıyor. Zeynep de ODTÜ’den mezun olmuş ve mezuniyetinin sonrasında kamuda, bakanlıklardan birinde uzman pozisyonunda çalışarak Ankara’da kalmak istemiş. Bunun için uzun süre sınavlara hazırlanmış ve sonuçta istediği gibi bir kuruma girmiş. Zeynep, Türkiye’de özel sektörde uzun saatler çalışmak neredeyse bir norm olduğu için, başlangıçta kamuda çalışmak istemesinin çok uzun saatler çalışmak istememesiyle bağlantılı olduğunu söylüyor. Bulduğu kurumdaki çalışanların yaklaşık yüzde 60’ının kadın olduğunu belirtiyor. Çalıştığı bakanlığın diğer bakanlıklara göre daha az prestijli olarak kabul edilmesinden dolayı erkeklerin orada çalışmayı tercih etmediğini, kadın oranının bu yüzden bu kadar yüksek olduğunu düşünüyor. Burada Zeynep’in söyledikleri, birçok araştırmanın (Anker, 1997; Anker, Melkas & Korten, 2003; Blackburn, 2012; Reskin, 1984) gösterdiği cinsiyete dayalı olarak belli sektörlerde yoğunlaşmayı ve kadınların daha az prestijli alanlarda yoğunlaşmasını destekliyor.

Eşinin işinden dolayı Zeynep bir süre sonra İstanbul’a gelmek zorunda kalmış. Hâlâ aynı bakanlıkta çalışıyor olmasına rağmen artık İstanbul’daki çok daha küçük ve çok daha az aktif bir ofiste çalışıyor. Kamu sektörü daha çok Ankara’da yoğunlaştığından dolayı İstanbul’a geldiği için kariyerinin çok ciddi şekilde sınırlandığını düşünüyor. Bundan dolayı çok mutsuz ve bıkkın olduğunu belirtiyor. Ankara’da kalırsa potansiyelini çok daha fazla geliştirebileceği bir pozisyonda olacağını, bir koordinatör olarak ona bağlı çalışacak bir takımının olacağını, yurtdışı gezilere ve önemli



toplantılara katılabileceğini, İstanbul’da olduğu için bunların hiçbirine sahip olamadığını söylüyor. Kendisinden, kariyerini ailesi ve çocukları için feda eden bir kadın olarak bahsediyor. Yaptığı işte iyi ve başarılı olmayı önemseyen bir insan olarak hiçbir tatmin olmadan sadece para için çalışıyor olmaktan çok şikâyetçi.

Kamuda çalıştığı için Zeynep’in, başlangıçta da düşündüğü gibi, düzenli iş saatleri var. Standart iş saatlerinin dışına çalışması beklenmiyor. Eşi kendi işini kurduğu için uzun saatler çalışması gerekiyor ve Zeynep’in ifadesine göre, ev ya da çocuklarla ilgili çok az sorumluluk yükleniyor. Onun yokluğunu Zeynep telafi ediyor. Çocuklarıyla ilgili bir sorun olduğunu söylediğinde yöneticisinden rahatlıkla izin alabiliyor. Ancak bütün bu izinlerin bir maliyetinin olduğunu da farkında. Aile meseleleri yüzünden her izin istediğinde aslında bir sonraki seviyeye yani yönetici olmaya henüz hazır olmadığı, yeterince profesyonel olmadığı mesajını vermiş oluyor ona göre. Başarılı olmak için özel hayatı işin dışında tutmak ve kişisel hayatla ilgili detayları işte kişilerle paylaşmamak gerektiğini düşünüyor. Ancak omuzlarında çok ağır sorumluluklar olduğu ve eşinden destek alamadığı için kişisel hayatıyla ilgili konuşmaya psikolojik olarak ihtiyaç duyduğunu, bu yüzden her ne kadar yapmaması gerektiğini düşünse de evle ilgili sorunları işte de anlattığını söylüyor. Zeynep’e göre bunlar başarılı bir yönetici imajına uymayan hareketler ama onun koşulları başka türlü davranmasına engel oluyor. Zeynep’in durumunda da yönetici olmayı engelleyen cam tavan, ev-içi ve özellikle çocuklarla ilgili sorumlulukların eşit paylaşılmamasına karşılık geliyor.

### **Erkek Egemen Kurumsal Kültürler**

Çalıştıkları kurumları kadın-dostu olarak tanımlayan Selma ve Zeynep’in aksine Oya, kendi çalıştığı yeri erkek-egemen organizasyonel kültüre sahip bir şirket olarak tanımlıyor. Oya’nın örneğinde yakın dönemde yaşadığı annelik deneyiminin beraberinde getirdiği sorumluluklar erkek-egemen bir şirket kültürüyle bir araya gelerek üst-düzyer yöneticilik aşamasına yükselmesini engellemiş gibi görünüyor. Oya’nın toplam on bir yıllık iş deneyimi var. Bunun son beş senesi otomotiv sektöründe geçmiş. Şu an hazine şefi pozisyonunda ve genel müdür yardımcılığına yükselmek için bekliyor. Ancak çok az sayıda genel müdür yardımcısı var ve Oya üst yönetimden, o seviyeye yükselebilmesi için kendi alanı olan hazinenin yanı sıra ayrıca muhasebe alanında da kendisini geliştirmesi gerektiği mesajını almış. Bu mesaj Oya’yı oldukça endişelendirmiş çünkü hiç bilmediği bir alanda kendisini geliştirmesi bekleniyor ve bunu da iş dışındaki zamanlarında yapması gerekiyor. Ancak normal iş temposu oldukça ağır olan bir çalışan olarak Oya bir yaşındaki çocuğuyla zaten çok az zaman geçirebildiğini söylüyor. Çoğu zaman geceleri çocuğunu uyuttuktan sonra ve haftasonları da çalışması gerekiyor. Oya’yı daha da rahatsız eden şey onunla aynı seviyede olan bir erkek çalışanın çok yakın zamanda, Oya’ya getirilen koşula benzer bir koşul olmaksızın, genel müdür yardımcılığı pozisyonuna yükseltilmiş



olması. Ona göre kendisinin değil de bu kişinin terfi etmesi doğrudan onun erkek olmasıyla bağlantılı. Otomotiv sektörünün çok erkek-egemen bir sektör olduğunu, böyle bir sektörde kadınların pozisyonunun ikincil olduğunu düşünüyor. Ayrıca ev-içi sorumlulukları olmayan bu erkek çalışanın uzun saatlerini şirkette geçirmesinin, ne kadar etkin ya da verimli çalıştığından bağımsız olarak, şirkette takdir topladığını gözlemlemiştir. Oya, bu kişinin bazen bütün geceyi şirkette geçirdiğini, sabah şirkete gelip de onu gören yöneticilerin bundan çok etkilendiğini anlatıyor. Bu, bir yaşındaki bir bebeğin annesi olan Oya’nın rekabet edebileceği bir konu değil.

Oya işinde başarılı olmayı önemseyen bir insan. Bunun için birçok fedakârlık yapmaktan da kaçınmamış. Doğum yaptıktan sonra üç buçuk aylık doğum izni sırasında bile evden çalışmaya devam etmiş. Üst yönetimdekilerin anne olduğu için artık her şeyin değişeceğini düşünmelerini istememiş. Hâlâ emzirmeye devam ettiği için yasal olarak cuma günleri çalışmama hakkı var. Cuma günleri evde kalmasına rağmen tüm gün bilgisayar üzerinden evde çalıştığını söylüyor. Ancak fiziksel olarak şirkette bulunmamasının yöneticilerin gözünde büyük fark yaratabildiğini söylüyor. Zaten Türkiye’de uzun saatler çalışmak çok yaygın olduğu için<sup>6</sup> yaptığı tüm fedakârlıklara rağmen bir üst seviyeye geçemediğini düşünüyor. Oya genel olarak yaptığı işi ve şirketini seviyor. Yaptığı işten dolayı takdir gördüğünü, bunun onu motive eden ve yaptığı fedakârlıkların karşılığını aldığını düşündüren çok önemli bir faktör olduğunu söylüyor. Şirketine olan bağlılığından “gönül bağı” olarak bahsediyor. Ancak diğer erkek çalışanın genel müdür yardımcılığına yükseltilmesinden ve kendi terfisi onun koşullarında yerine getirilmesi mümkün olmayan bir koşula bağlandığından beri azim ve isteğinin büyük oranda azaldığını anlatıyor. Kadın olduğu için ayrımcılığa uğradığını düşünüyor. Kadın olmanın kendi şirketinde ne tür etkileri olduğuna dair Oya şöyle konuşuyor:

Benim şirketimde çok bariz bir eksiklik bu. Baştan bir-sıfır mağlup giriyorsunuz şirkete. Şirketin kültürü, politikası böyle. Bakış açıları böyle. Zaten şirkette kadın yönetici sayısı, kadın müdür yoktu son iki seneye kadar. Şu anda bir tane var. Onlar bu şekilde size yatırım yapmıyor. Olanak ve imkân da tanımıyor. Sadece kendi kendinize benim yaptığım gibi özel hissettirmeniz gerekiyor, o açığı kapatmak gerekiyor. Aynen benim doğum izninde yaptığım gibi. Altı ay sonra dönmek varken ben üç buçuk ay sonra döndüm. Yeter ki eksikliği hissettirmeyeyim. Doğum yaptı da sahadan ayrıldı gibi olmasın diye. Hâlâ da onu hissettirmeye çalışıyorum.

Sonuçta Oya’ya göre, bir kadın olarak başarılı olmanın yolu, üst yönetime farklı bir kadın, özel bir kadın olduğunu göstermek. Üst yönetimin kadınları farklı kategorilere ayırdığını, onu kafalarındaki standart kadın tipinin dışına koyduklarını düşünüyor.

Onların tarif ettiği birtakım sınıflar da var. Benim çok kadın gibi olmadığımı, kız gibi davranmadığımı... Benim biraz daha böyle erkeksi duruşumun olduğunu düşünüyorlar. Onlar

<sup>6</sup> OECD İyi Yaşam İndeksi’ne göre Türkiye’deki çalışanların %46’sı çok uzun saatler çalışmaktadır. Ortalamamın %9 olduğu OECD ülkeleri içinde bu en yüksek orandır (OECD Better Life Index, t.y.).

zaten bu bakış açısında oldukları için... Ne bileyim, çeşme başı muhabbetleri dedikleri fotokopilerdeki konuşmalar, soyunma odasında oje süren tipler, işte her gün saçları fönlü gelen hatunlar. Vakitlerini ve eforlarını kendileriyle ve görSELLİKLERİYLE kazanmaya çalışan tipler. Ben kesinlikle burada bakımsız olarak gittiğimi ima etmeye çalışmıyorum ama bu şekilde öne çıkmıyorum. Daha çok yaptığım işle ya da zekâmla ön plana çıkmaya çalışıyorum... Mesela ben gidip şirkette çok fazla çocuğumla ilgili bahsetmiyorum. Birtakım öyle bayanlar, yok efendim bütün gün telefonda karşılarında çocukla konuşanlar, hoparlörü açanlar. Daha duygusal, anaç davrananlar. Ben iş hayatıma çocuğumu taşıyorum. Bilakis günde bir ya da iki kere maksimum konuşmayı tercih ediyorum. Onlara da hissettirmiyorum bunu, zaten onlar da farkında. Ben mesela süt sağmaya gittiğimde bile laptop'ımla gidiyorum. İşte iş, evde özel hayat gibi, o keskin çizginin olduğunun farkındalar. Ben karıştırmıyorum onları birbirine.

Burada Oya, Zeynep'in de vurguladığı (ama gerçekleştiremediği) özel hayatını iş hayatının dışında tutabilme prensibinden başarılı olmanın temel koşullarından biri olarak bahsediyor. Ayrıca erkek-egemen bir organizasyon kültüründe başarılı olmaya çalışan bir kadın olarak bireysel stratejisi kadınsı olmadığını göstermek için çaba göstermek olmuş. Erkek yöneticilerin kadın çalışanlarla ilgili önyargılarını baz alarak kendisinin diğerlerinden farklı, "kadınsı olmayan" bir kadın olduğunu ispatlamaya çalışıyor. Kadınsı olmamak aynı zamanda duygusal olmamak anlamına geliyor ve Oya iş hayatında çok anaç, çok duygusal olan kadınları eleştiriyor. Özel hayatında kendini çok yumuşak, duygusal ve şefkatli bir insan olarak tanımlamasına rağmen iş hayatında farklı davranması, daha katı bir insan olması gerektiğine inanıyor. Belli bir pozisyonu sergileyebilmek için bu rolü oynamasının şart olduğunu düşünüyor. "Eve gittiğimde gerçek ben oluyorum..." Bu da bir anlamda başarılı olmak için ödediği bedellerden biri. Ancak, yukarda bahsedildiği gibi, bütün bu bedeller yine de yeterli olmuyor.

Oya'nın hikâyesindeki birçok öge bir başka kadının, Fatma'nın hikâyesinde tekrarlanıyor. Fatma da yakın dönemde çocuk sahibi olmuş ve o da üst yönetimin büyük oranda erkeklerden oluştuğu erkek-egemen bir organizasyonda üst-düzey yönetici olmaya çalışıyor. Mühendislik bölümlerinin birinden mezun olmasına rağmen on üç senedir finans alanında çalışıyor. Şu an bir bankada orta kademe yönetici seviyesine gelmiş durumda. Kendi çalıştığı şirketle ilgili bazı sıkıntıları olmasına rağmen yine de işini ve genel olarak çalışmayı sevdiğini söylüyor. Kendisini, yaptığı her şeyde iyi ve başarılı olmayan çalışan, başarılı oldukça tatmin olan bir insan olarak tanımlıyor. "Birisini iyi iş çıkardın dediği zaman dünyada benden daha mutlu kimse yok..." Takdir görmenin verdiği bu tatmin yüzünden çok parası olsa bile yine de çalışmaya devam edeceğini söylüyor.

Bebeği doğduğunda Fatma bu yeni duruma adapte olmakta çok zorlanmış:

...Ben gerçekten bunalım yaşadım. İnanılmaz böyle kafam gitti geldi yani. Böyle, çocuğu hazmedemedim mi diyeyim sana. Ben hastaneden ağlayarak çıktım. Beni çıkarmasınlar diyorum, burada kalalım, burada baksınlar. Ben ne yapacağım bununla diyorum. Ben bakmam

falan diyorum. Uykuyu seven adamım, akşam gelirim ayaklarımı uzatırım yatarım. Uyurum. İstersem yerim, istersem dışarda yerim. Bütün her şey altüst oldu, tamam mı? Benim gibi rahat insanlar için olacak iş değil ilk başta. O şeyi yaşadım. Bire bir yaşadım yani. Ben ne yapacağım oldum. Ben kendim odaklı, istediğim zaman... Çok gezen bir tip değildim ama istediğin zaman istediğin şeyi yapma lüksü var ya, onu seviyordum yani. Hepsi gitti. Gece kalkmalar başladı, bilmem ne. Uykusuzluklar. Düzen gitti, arkadaşlarıyla görüşemiyorsun.

Doğum sonrası evde kaldığı beş aylık dönem ona çok zor gelmiş. Eski hayatını ve anne olmadan önceki özgürlüğünü çok özlemiş. Beş aydan daha uzun süre evde kalabilse bebek için daha iyi olacağını düşünse de işe döndüğüne çok memnun olmuş. Doğum izninin çok daha uzun olmasını isteyen kadınlar olduğunu biliyor ama Fatma o kadınların 9-6 çalışmak isteyen, üzerine ek sorumluluk almak istemeyen ve yükselme isteği olmayan kadınlar olduğunu düşünüyor. Kendisinin iş hayatından çok daha fazla beklentisi olduğunu söylüyor. Burada bir anlamda beyaz-yakalı ve altın yakalı işler arasında bir ayrım yaptığı da söylenebilir. Altın yakalı işlerin beklentilerin ötesine geçmeyi, ek sorumluluk almayı, standart iş saatlerinin çok ötesinde çalışmayı gerektirdiğinden bahsediyor. Onun çalıştığı ortamda, uzun bir doğum iznine çıkmak bir kadın için işini riske atmak anlamına geliyor.

Çocuğun inanılmaz bir handicap olduğunu düşünüyorum. Sen gidiyorsun, geliyorsun, burada bir sürü şey değişiyor. Belki işten çıkarılıyorsun. Başka şirketlerde arkadaşların başına geldi. Yükselmiyorsun ama sen o sırada izne gittin, başkası oluyor. Yani çok fark ediyor. Ben bunların gözetilerek kaç tane yöneticinin bayan eleman istemediklerini biliyorum özellikle. Çok amiyane bir tabirle ben onların adet günleriyle mi uğraşıcım, stresli oluyorlar, çocuk yapacak, evlenecek... Sırf bu yüzden bayan eleman istemeyen yöneticiler var. Bire bir yani biliyorum...

Fatma, görüşme yaptığımız dönemde tartışılan ve doğum iznini uzatması söz konusu olan Kadın İstihdamı Paketi’nden de bahsetti. Fatma’nın çalıştığı bankadaki yöneticiler böyle bir düzenlemeye tamamen karşıymış ve gelecekteki olası etkileriyle ilgili hoşnutsuzluklarını dile getiriyorlarmış. Zaten Fatma çalıştığı bankayı “aileye, aile kavramına saygısı olmayan” bir kurum olarak tarif ediyor. Ailesinden çocuk bakımı konusunda destek alamayan ve akşam altıda, yani resmi iş gününün sonunda, işten çıkması gereken bir arkadaşından bahsediyor ve bu arkadaşına sürekli olarak daha uzun saatler bankada kalması için baskı yapıldığını anlatıyor. Oya’ya çok benzer bir şekilde Fatma da iş yerinde uzun saatler geçirmenin başarılı olmak için gerekli olduğundan bahsediyor. Bu durum, ev-içi geleneksel işbölümünün devam etmesinden ve çocuk bakımının hâlâ temelde annenin görevi olarak kabul edilmesinden dolayı özellikle kadınlar için bir dezavantaj oluşturuyor.

Türkiye’de finansal hizmetler sektörü, artan sayıda kadına istihdam alanı açmaktadır (Özbilgin & Woodward, 2004). Ancak birçok kadının çalıştığı bir sektör olmasına rağmen, araştırmaların da gösterdiği gibi, çok az sayıda üst-düzey kadın yönetici

bulunmaktadır (Çulpan, Akdağ & Cindoğlu, 1992; Kabasakal, Boyacıgiller & Erden, 1994; Özbilgin, 2000). Fatma'nın kişisel deneyimi de bu sonuçları destekler nitelikte. Fatma, her hafta genel müdürün ve genel müdür yardımcılarının katıldığı bir toplantıya katılıyor. Yirmi beş kişinin katıldığı bu toplantıda Fatma kendisi dışında sadece bir kadın olduğunu söylüyor. Kendisi bir gün terfi alıp genel müdür yardımcısı seviyesine çıksa bile bu erkeklerin arasında çok fazla şansının olmayacağını düşünüyor.

Ben GMY olsam o adamların arasında nasıl... Onlar erkek muhabbeti döndürüyorlar. Senin oraya girme şansın sıfır. Ne kadar da olsa o muhabbet onlar için önemli oluyor. Abi, gel, senin işini hallederiz falan... Senin o kadar... Onların arasına giremezsin. İstedğin kadar uğraş, olmaz yani, bayan olarak olmaz...

Bir başka kadının, Banu'nun iş deneyimi de erkek-egemen bir organizasyonel kültürle annelik sorumlulukları bir araya geldiğinde kadınların nasıl kariyer hedeflerinden vazgeçmek zorunda kaldığını gösteriyor. Üniversite mezuniyeti sonrası Türkiye'nin en büyük şirketlerinden birinde işe başlamasına rağmen erkek egemen bir alan olarak tanımladığı bilişim teknolojilerindeki (IT) bu ilk iş deneyimi daha sonraki dönemlerde büyük kurumsal şirketlerden uzak durmasına neden olmuş. Yaklaşık beş sene süren bu ilk iş deneyiminden sonra sık iş değiştirmiş. Çocuğu doğduktan sonra da çalışma hayatına bir süre ara vermek zorunda kalmış. Şu anki unvanı kıdemli pazar araştırması danışmanı (*senior market research consultant*). Şu anki işine ilk başladığında çocuğu bir buçuk yaşındaymış ve bu yüzden esnek iş saatlerinin olmasını istemiş. Görüşmenin yapıldığı dönemde de büyük oranda evden çalışmaya devam ediyordu.

Banu'yu dinleyen biri onun, kariyerine ilk başladığında kendine çok güvenen, iş konusunda çok azimli ve hevesli olan, ancak erkeklerin hâkim olduğu iş ortamlarında çalışmaktan ve annelikle ilgili sorumluluklardan dolayı kendini tükenmiş hissedenden biri olduğunu düşünüyor. Özellikle ilk iş deneyiminde, kadınlarla ilgili negatif yargıların çok yaygın olduğu bir ortamda çalışmak onu oldukça yıpratmış. Yönetim kurulu toplantılarında kadınlarla ilgili birtakım esprilerin yapıldığına dair söylentiler dolaşmış: Yönetim kurulu üyelerinden birinin bir kadınla ATM arasındaki tek farkın ATM'nin doğum yapmaması olduğunu söylediği konuşuluyormuş. Evlenme ya da çocuk doğurma gibi durumlarda kadınların uzun izinler alacağı düşünüldüğü için üst yönetim kadınları güvenilmez buluyormuş. Banu, iş hayatı boyunca sadece erkek yöneticilerin değil aynı zamanda az sayıdaki kadın yöneticinin de erkeklerle çalışmayı tercih ettiğini gözlemlemiş. Kariyerine ilk başladığında kendine güveni tam olmasına ve kendisiyle diğer erkek çalışanlar arasında bir fark görmemesine rağmen sürekli olarak erkeklerden daha aşağı görüldüğü için bir süre sonra kendi yetenek ve zekâsıyla ilgili de şüpheye düşmeye başlamış:

Ya tabii, birlikte girdiğimiz insanlarla hep yarışmak durumunda gibi olduğunda erkek elemanların bir süre sonra başka yere geldiğini görüyorsun. Belki de ben onlardan eksiktim ama o zaman fark etmiyordum, kadın olduğum için falan diye de olabilir. Dürüst olmaya çalışıyorum. Ama o erkekler çıkar giderdi, ben gecenin on ikisinden, birinden sonra çıkardım işten yani. Ama yeni bir şey öğrenilecek, yeni bir şey yapılacak, eğitime yollayalım, beni değil onları yollarlardı. Ben onun hep kadın-erkek ayrımından kaynaklandığını düşünürdüm. Belki de onlar daha parlaktı, bilemiyorum şimdi. O zaman genç ve şey olunca çok objektif olamıyorsun belki de, bilemiyorum. Şimdi düşünürsem, belki de onlar kadar iyi değildim. O zaman düşününce benden daha iyi yapmıyorlardı gibi geliyordu ama. Üniversiteden sonraki o ilk üç sene en azından benim için ben dünyayı şey yaparım, neyi alırsam çok güzel başarıyorum, benden iyi kimse yok gibi bir dönemdi o. Şimdi şimdi artık birazcık (gülüyor) anne olduktan sonra da settle olduğum için mi şey yapıyorum böyle, yok ya, insanlar da iyi, o kadar da (gülüyor) şey yapmayalım diye bakmaya başladım, bilemiyorum.

### **Evli Olmayan Kadın İçin Kurumsal Hayat**

Leyla diğer kadınlardan evli olmaması ve çocuk sahibi olmaması açısından farklı. Kendi evinde, yalnız yaşıyor. Leyla aynı zamanda kariyer hikâyesini büyük oranda toplumsal cinsiyetten bağımsız olarak anlatması açısından da diğer kadınlardan ayrı bir yerde duruyor. Toplam on dört senelik iş deneyiminde gıda ve inşaat gibi farklı sektörlerde ve İstanbul’un yanı sıra Paris ve Londra gibi şehirlerde de çalışmış. Son üç senedir daha farklı bir alana geçmiş: Eğitim ve kültür işleriyle ilgili çok büyük bir uluslararası organizasyonda çalışıyor. Çocuksuz ve bekâr bir kadın olarak Leyla’nın iş hayatıyla ilgili anlattıklarıyla diğer kadınların anlatıları arasındaki fark gerçekten çok çarpıcı. Görüşme yapılan erkek çalışanlara benzer bir şekilde Leyla da toplumsal cinsiyet konusundan ancak doğrudan bu konuya dair sorular sorulduğunda bahsetti. Ancak onun da kurumsal büyük şirketlerden yavaş yavaş daha çok kadın çalıştıran sektörlerle kayışı dikkat çekiciydi. Şu anki ofisinde çalışanların çok büyük bir bölümünün kadın olduğundan bahsetti. Böyle bir durum olduğunun hep farkında olduğu halde bunun sebepleri üzerine çok da fazla düşünmemişti. Ancak üzerinde düşündüğü zaman, daha “standart” kurumsal iş ortamlarının daha maskülen olabileceğini, kültür ve eğitimle ilgili bir kurumda çalıştığı için bu alanın kadınlara daha uygun olduğunun düşünölebileceğini söyledi. Ayrıca erkek ve kadınlara farklı ücretler ödenebildiğini görmüştü. Evli bir erkeğin ev geçindirmek zorunda olduğu düşünöldüğü için, aynı işi yapsalar bile, özellikle bekâr ve çocuksuz bir kadına göre daha yüksek bir ücret alması normal kabul ediliyordu. Leyla bunu kendisi de deneyimlemişti. Bu durumda Leyla, her ne kadar evli ve çocuklu kadınlara göre cinsiyetin iş deneyimi üzerinde daha az etkisi olduğunu düşünse ve bu etkiyi daha az yaşamış olsa da, bir kadın olarak onun çalışma hayatı da cinsiyeti tarafından belli şekillerde olumsuz anlamda etkilenmişti.



### **Erkek Çalışanların Anlatıları**

Daha önce de vurgulandığı gibi, mülakatlar sırasında görüşülen erkek çalışanlar tarafından toplumsal cinsiyet, kendi çalışma deneyimleriyle alakası olmayan bir kategori olarak görülüyordu. Cinsiyetin çalışma deneyimi üzerinde bir etkisinin olup olmadığı doğrudan sorulmadıkça cinsiyet konusundan, cinsiyete dayalı iş bölümünden, evliliğin ya da babalığın çalışma hayatı üzerindeki etkisinden pek bahsetmediler. Cinsiyetle ilgili soruyu büyük oranda çalışma hayatında kadınların durumuyla ilgili bir soru olarak yorumladılar ve erkek olmanın kendi çalışma deneyimleri üzerindeki etkisinden bahsetmediler. Toplumsal cinsiyetin çalışma yaşamı üzerindeki etkisi sorusuna büyük oranda şirketteki kadın ve erkek oranlarından bahsederek cevap verdiler. Özellikle bu oranlara dayanarak erkek-egemen ve kadın-egemen sektörler ayrımı yapıldı. Ancak kadın-erkek sayılarının eşit olduğu ya da kadınların çoğunluğu oluşturmadığı ama yüksek oranlarda buldukları şirketlerden de kadın-egemen olarak bahsettiler. Yüksek oranlarda kadın bulunan şirketlerde çalışanlar, bu oranlara dayanarak şirketlerinde kadınlara karşı ayrımcılık yapılmadığını iddia ettiler; yani ayrımcılığı kadın-erkek oranına indirgediler. Ancak üst yönetimdeki kadın sayılarına dair sorular sorulduğunda, kadın-egemen olarak nitelendirdikleri şirketlerde bile üst-yönetimde bulunan çok az sayıda kadın olduğunu söylediler. Örneğin Enes, kendi çalıştığı şirkette kadın ya da erkek olmanın hiçbir fark yaratmadığından bahsetti. Ona göre takım liderlerinden yaklaşık yarısının kadın olması da bunu ispatlıyordu. Ancak daha sonra yönetim kurulunda sadece bir kadın olduğunu söyleyen Enes için o seviyede çok sayıda kadın olmaması zaten normaldi.

### **“Kadınlar için Uygun” Sektörler**

Erkek çalışanların anlatılarına göre bir şirkette kadınların nasıl bir muameleyle karşılaşacağı, şirketin hangi sektörde olduğu ve yerli ya da yabancı/uluslararası bir şirket olmasıyla yakından bağlantılıydı. Yabancı/uluslararası şirketlerin yerli şirketlere göre çok daha kadın-dostu politikaları olduğundan bahsettiler. Ayrıca çoğu, hangi sektörlerin kadınlara uygun olduğu ya da olmadığı üzerinde uzun uzun konuştular. Yatırım bankacılığı alanında çalışan Zeki, kendi çalıştıkları alanın bir “boys club” (erkekler kulübü) olduğunu söyledi. Yatırım bankacılığı, çok ağır iş yükleri olduğu ve çok uzun saatler çalışmaları gerektiği için, “özellikle annelik sorumlulukları düşünüldüğünde”, kadınlar için uygun bir alan değildi Zeki’ye göre. Can ise, tam tersine, kendi çalıştığı uluslararası danışmanlık şirketinden kadınların çalışması için çok uygun bir yer olarak bahsetti. Eşit sayılarda kadın ve erkek işe alınıyordu ve kadınlar doğumdan sonra uzun doğum izinleri alabiliyorlar ya da part-time çalışabiliyorlardı. Can bu kadar kadın-dostu politikaları olan çok az şirket olduğunu düşünüyordu. Ancak her ne kadar şirketin kadınlara karşı ayrımcılık yapmadığını düşünse de müşteri ile ilişkilerde kadınlar için sorunlar ortaya çıkıyordu; özellikle genç kadınlar müşteri tarafından ciddiye alınmıyordu. “Türk iş kültürünü düşündüğünüzde, danışman olarak ciddiye alınmanız için kel ya da beyaz saçlı bir erkek olmanız gerekir,” diyordu Can.



Berk bugün çalışmakta olduğu pazar araştırması alanını kadın-egemen olarak nitelendi. Karşılaşacağınız muamele ya da iş koşulları açısından kadın ya da erkek olmak hiçbir fark yaratmıyordu ona göre. Ama daha önceden çalıştığı lastik sektörünün tamamen erkek-egemen olduğunu söyledi. Lastik sektöründe bir kadın satış bölümünde kesinlikle çalışamazdı. Berk’e göre. Bu sadece işverenin tercihi değildi, aynı zamanda sektörün doğası gereği normal bir durumdu. Satış temsilcilerinin ilişki içinde olduğu tedarikçilerin yaşam tarzları ve beklentileri düşünüldüğünde, bir kadın için satışta çalışmak mümkün değildi. Bir başka çalışan, Cenk de, kadın olsa dış ticaret ve satın almadaki işine alınmasının mümkün olmayacağından bahsetti. Cenk’e göre, bir kadın işe alınsa bile, hem şirket kültürü hem de işverenin beklentileri yüzünden, aynı sorumlulukları yüklenmesi ve o kadar kısa bir sürede yükselmesi mümkün olmayacaktı. Cenk, bazı sektör ve işlerin kadınlar için uygun olmadığını düşünüyordu. Örneğin, evli ve çocuklu kadınlar için seyahat gerektiren işler uygun değildi.

### **Kadın Bir Yönetici?**

Görüşülen kadın ve erkeklerin hemen hepsi tarafından kadınların üst yönetim pozisyonlarına gelemeyeceği kabul edilirken, görüşülen erkeklerden bazıları için bunun nedeni kadınların yönetici olmanın gerektirdiği niteliklere sahip olmamasıydı. Kadın yöneticileri duygusal ve birlikte çalışması zor olarak tarif ettiler:

Erdem: “Benim karşılaştığım durumlarda kadınlarla çalışmak çok daha zordu. Özellikle yönetici pozisyonlarında olduklarında çok daha fazla sorun oluyor. Erkekler onu daha iyi yönetebiliyorlar, duygularını daha iyi kontrol ediyorlar. Duygusal meseleleri çok büyütüyorlar. Kadınlarda onu daha fazla görüyorsun...”

Yusuf: “...hiçbir zaman iyi çalıştığım bayan bir yöneticim olmadı. Ama erkek yöneticilerimin genelde hepsiyle iyi çalıştım... Anlaşamadığım bayan yöneticilerimle benden önce o pozisyonda olan kişiler de anlaşamamıştı. Mesela L’deki yöneticimin, ben iki sene içinde o pozisyondaki dördüncü insandım mesela. Ben de anlaşamadım... Çok dominant ve gizli ajandası çok olan bir insandı. Bir yöneticinin seninle toplantı yaptıktan sonra kısık sesle orada bir şeyler konuştuğu zaman acaba diye soru işaretleri oluyor kafanda. Erkek yöneticiler daha direkt. Kadın yöneticiler biraz daha dolaylı, benim gördüğüm tabii... Erkek yöneticiler hep daha direktti”.

Burada Yusuf, kadın yöneticileriyle yaşadığı sorunları, onların kişilikleri ya da yönetim tarzlarından ziyade kadın olmalarına bağlıyor. Erkeklerle paylaşabileceği daha fazla şey olduğu ve kendini erkek yöneticilerin yanında daha rahat hissettiği için erkek yöneticilerle çalışmayı tercih ettiğini de itiraf ediyor.

Yusuf: “Ha, burada belki aynı cinsten olmanın faydası var. Bir kadın yöneticiyle yemeğe gittiğinde ya da iş sırasında paylaşımın farklı, erkek yöneticiyle farklı oluyor yani. Mesela

şimdi genel müdürümüz gidiyor, tek istemediğim bir kadın yönetici olması. Benim hayatımı ve konfor alanımı inanılmaz değiştirecek. Çünkü onunla güzel bir iletişim kurduk. Her şeyi onunla rahat rahat paylaşabiliyorum yani. Erkek erkeğe paylaşım yapabiliyorsun. Bu rahatlatıyor mesela. Öğlen bir yemek yerken biri geçtiği zaman vay be, bu kim acaba diyorsun mesela. Sohbeti yapıyorsun. Bir kadın yöneticiyle bunu yapamıyorsun... Bak mesela işte pozitif ayrımcılık yapıyorum. Bunu kabul ediyorum yani. Kime karşı yapıyorum. Burası benim sabah sekizden akşam beşe kadar vakit geçireceğim bir yer. İş görüşmesi yapıyorum. Lojistikteki arkadaşımızı on yedinci kişiyi gördükten sonra alabildim ancak. Çünkü diğerleriyle fark ettim ki hiçbir paylaşımım yok. Hiçbir paylaşım yapamıyorum. Onu istedim, neden paylaşım yapacağımız şeyler vardı cv'sinde. Oturup öğle yemeğinde konuşacağımız konular vardı... Burada Pazartesi geldiğim zaman futbol muhabbeti yapabileceğim birini mi bulayım yoksa hiçbir diyalog kuramayacağım bir kadını mı bulayım, muhtemelen ilk seçeneği seçerim. Çünkü zaten çok sınırlı bir ekibim var ve sekiz-on saati de burada keyifli olarak geçirmek istiyorum, evet. Onunla yarım saat sohbet ediyorsam, ya ne oldu dün akşamki maç dediğimde iyi hissediyorsam eğer, onu tercih ederim yani. Ama bir kadın da bir alışveriş konuşmak istiyorsa onu da tercih edebilir. Ona da saygı duyarım. Beni seçmesin başka birini seçsin, saygı duyarım yani.”

Kadın ve erkeklerin neleri sevdiği ya da neler yaptığına dair klişeler üzerinden konuşmasına ek olarak Yusuf'un kadın ve erkeklerin dünyalarını tamamen ayrı olarak düşünmesi de dikkat çekiciydi. Yukarıdaki alıntıda görülebileceği gibi bir kadın yöneticiyle ya da kadın çalışanla iyi ilişki kurmayı büyük oranda imkânsız görüyordu. İşe alım pratiklerinde kadınlara karşı ayrımcılık yaptığını ve erkekleri işe almayı tercih ettiğini açıkça söylediği gibi buna hakkı olduğunu da düşünüyordu. Etnik kimliklerinden bağımsız olarak iş başvurusunda bulunanlara eşit fırsat verilmesi gerektiğini söylerken cinsiyet söz konusu olduğunda aynı fikri savunmuyordu. Farklı etnik kimliklere sahip insanlara pozitif ayrımcılık uygulanmasını savunurken kadınların da aynı şekilde desteklenmesi gereken dezavantajlı bir grup olduğunu kabul etmiyordu. Bir ilaç şirketinde çalışırken kadın yöneticisinin mobbing'ine maruz kalan Kenan da aynı şekilde kadın yöneticilerle yaşadığı olumsuz deneyimler yüzünden kadınların dezavantajlı bir grup olduğunu reddediyordu.

Yusuf'a çok benzer bir şekilde Murat da kadın ve erkeklerin dünyalarını tamamen ayrı olarak düşünüyordu. İşle ilgili sorunları hiçbir zaman aynı bölümde çalışan insanlarla paylaşmadığını, çünkü hepsinin kadın olduğunu ve onlarla herhangi bir şey paylaşmasının mümkün olmadığını dile getiriyordu. Departmana bir erkek çalışan almak istediğini, ama bir erkeğin bu kadar kadının olduğu bir ortama nasıl “tahammül edeceğini” bilemediğini söylüyordu. Kendisi departman yöneticisi olarak kadınlardan ayrı bir alanda oturuyordu; yeni işe alacağı erkek eleman ise kadınların arasında olacağı için onun öyle bir ortamda çalışmak istemeyeceğini düşünüyordu. Murat çalıştığı şirkette kadın ve erkek sayılarının birbirine eşit olduğunu söylese de kadın

ve erkeklerin hangi alanlarda yoğunlaştığı sorulduğunda kadınların çoğunun hiçbir ilerleme imkânı olmayan operasyonel işlerde yoğunlaştığını belirtiyordu. Çalıştıkları şirkette prestijli bir bölüm olarak kabul edilen Satış bölümünde ve üst yönetimde hiç kadın bulunmuyordu. Zaten üst yönetimde olan kişilerin hepsi Satış bölümünden geldiği için, bu seviyelere kadın alınmaması üst yönetim pozisyonlarında da kadın olmaması anlamına geliyordu. Ama Murat’a göre zaten Satış, doğası itibariyle, kadınlara uygun değildi, çünkü fabrikalardaki insanlarla iletişim içinde olmayı gerektiriyordu. Bu da ona göre kadınlara uygun değildi. Kadınların şirkette ilerlemesini engellemek için “gizli bir plan” yoktu. Daha çok kadınların evlilik ve çocuk gibi bazı “doğal” engelleri vardı. Murat’a göre çocukların sağlıklı gelişimi için annelerin mümkün olduğu kadar uzun süre onlarla birlikte evde vakit geçirmesi gerekiyordu. Bu yüzden de özellikle annelik kadınların iş hayatında ilerlemesine engel olan doğal bir engeldi.

Bankacılık sektöründe çalışan Erdem de çalıştığı bankada, kadın çalışanlara evlilik ve çocukla ilgili sorumluluklarından dolayı oldukça olumsuz bakıldığını kabul ediyordu. Özellikle üst seviyelerde bu daha ciddi bir probleme dönüşüyordu. Alt seviyelerdeki işlere kadınları almaktan çekinmeyen yöneticiler, çok açıkça yönetim kademelerinde kadınları görmek istemediklerini söyleyebiliyordu. Başka bir bankada yönetici olarak çalışan Haluk da bankacılık sektöründen, yüzde ellinin üzerinde kadının çalıştığı ancak çok az sayıda kadının genel müdür yardımcısı seviyesine gelebildiği bir sektör olarak bahsediyordu. Kendi bankasında da yirmi tane genel müdür yardımcısı olmasına rağmen bunların sadece iki tanesi kadındı ve bu iki kadın da bankanın temel faaliyet alanlarında değil destek alanlarında çalışıyordu. Kadınların uzun süre hırslarını devam ettiremedikleri, bu yüzden de üst seviyelere gelemeyen elendikleri yönünde bir inanç olduğunu söylüyordu.

### **Altın Yakalı Baba**

Görüşüğüm erkek çalışanlardan altı tanesi babaydı. Ancak hiçbiri baba olmanın kariyerinde ilerlemesine engel olan bir faktör olduğunu düşünmüyordu. Hatta bazıları bunun tamamen ilgisiz bir soru olduğunu düşündüler. Bazıları babalık sorumluluklarıyla ilgili gösterilen anlayışla ilgili örnekler verdi. Örneğin Sami, çocuğuyla ilgili yapması gereken çok acil bir şey olduğunda bunun geçerli bir bahane olarak kabul edildiğini ve insanların anlayış gösterdiğini söyledi. Ayrıca iş yüklerinin çok arttığı dönemlerde aileleriyle çok az vakit geçirdikleri için bunun sorun yaratabileceğini üst yöneticiler kabul ediyordu. Böyle dönemlerde bazen yöneticisi Sami’ye gidip ailesiyle vakit geçirmesini söylüyordu. Çocuk sahibi olmanın kadınların iş hayatında yarattığı ciddi ve çoğu zaman olumsuz değişiklikler düşünüldüğünde, erkeklerin aynı deneyimi çok farklı yaşadıkları, bunun iş hayatlarını olumsuz etkilemediği, tam tersine anlayışla karşılandığı açıkça görülebiliyordu.

## Tartışma ve Sonuç

Beyin gücünün ve bilginin şirketlerin başarısında merkezi bir role sahip olduğunun iddia edildiği bir dönemde, her geçen gün daha fazla kadın ve erkek prestijli üniversitelerde eğitim alarak kendilerini bilgi işçisi olmaya hazırlıyorlar. Karmaşık problemleri çözebilen, bağımsız çalışabilen, kendi yaptığı işin kalitesini kendisi garantileyen altın yakalı bilgi işçileri olmak üzere yetiştiriliyorlar. Bu çalışma da Türkiye'nin en iyi üniversitelerinden mezun olmuş altın yakalı bilgi işçisi kadınların çalışma deneyimlerine odaklanmıştır. Eğitim gördükleri dönemde erkeklerle aynı düzeylerde başarı gösteren, kendilerine güvenen ve kadın oldukları için ayrımcılığa uğradıklarını düşünmeyen bu kadınların kariyerlerinde ilerledikçe ne tür sorunlarla karşı karşıya kaldıkları gösterilmiştir. Bu kadınlar, iş hayatlarının ilerleyen aşamalarında, profesyonel olarak çok daha tatmin edici buldukları ve kendilerini geliştirmelerini sağlayan, ancak çok fazla zaman ve efor harcamayı gerektiren altın yakalı işlerden daha rutin beyaz yakalı işlere geçmek zorunda kalmaktadır. Özellikle çocuk bakımıyla ilgili sorumluluklar erkek egemen şirket kültürleriyle bir araya gelerek kadınların kariyer basamaklarını tırmanmasına engel olmakta, onları altın yakalı işlerin dışına atmaktadır. Ancak eğitimi aldıkları ve kendilerini hazırladıkları kariyerle, koşulların sonucunda yapmak zorunda kaldıkları iş arasındaki fark onları mutsuz etmektedir.

Genel olarak erkeklerin daha yoğun olarak bulunduğu ve erkek-egemen olarak kabul edilebilecek sektörlerde ya da yerli şirketlerde çalışan kadınlar, cinsiyetleri yüzünden dezavantaj ve ayrımcılıkla kariyerlerinin daha erken aşamalarında karşılaşmaktadır. Kadınların daha yoğun olarak bulunduğu yerlerde ve yabancı/çok-uluslu şirketlerde ise daha sonraki aşamalarda, üst-yönetim seviyelerine yaklaştıkça kadınlar daha fazla ayrımcılıkla karşılaşmaktadır. Ancak sektör ve şirket tipinden bağımsız olarak, çocuk sahibi olmak altın yakalı kadınlar için en büyük zorluğu oluşturmaktadır. Hem eşleri hem de bu kadınların çoğu tarafından çocuk bakımı hâlâ temelde annenin görevi olarak kabul edilmektedir. Kariyerlerinde başarılı olmayı istemelerine rağmen çocuk bakımı konusunda babanın değil sadece annenin görev ve sorumluluklarını vurgulayan geleneksel iş bölümüne büyük oranda karşı çıkmamaktadırlar. Altın yakalı bilgi işiyle ilgili ideoloji oldukça talepkârdır; bilgi işçisinin işe kendisini adanmasını öngörür. Verilen görevleri yerine getirmek yeterli değildir; her zaman istenilenin ötesine geçmek gerekir. Üzerinde çalıştıkları şeyi en mükemmel şekilde tamamlayabilmek, en kaliteli çıktıyı üretebilmek için zaman ve enerjilerini işe vakfetmeleri gerekir. “Yoğun annelik ideolojisi” de aynı derecede talepkâr bir ideolojidir. Bu ideoloji de kadınlara çocuk bakımından temelde annelerin sorumlu olduğunu ve anneliğin emek yoğun, duygusal olarak kendilerini adayacakları, uzmanların önerilerine göre şekillenecek ve çocuk merkezli bir süreç olması gerektiğini iddia eder. Ancak bu çalışmaya dâhil olmuş kadınların hayatında ikinci ideoloji, yani yoğun annelik ideolojisi daha belirleyici olmuştur. Bu kadınlar, yoğun annelik ideolojisinin

gerekliliklerini yerine getirebilmek için kendi tabirleriyle kariyerlerine zarar veren adımlar atmak zorunda kalmıştır. Ancak bireysel başarı elde etmek, kendini işe adanmak, sürekli kendini geliştirmek ve kamusal alanda aktif olmak gibi idealleri içselleştirmiş bu kadınlar, hak ettiklerinden daha azını elde edebildiklerini düşünmekte ve bu onları mutsuz etmektedir. Hays’in çok başarılı bir şekilde kavramsallaştırdığı gibi, bireysel çıkar ve rekabete dayanan bir sistemin, anneliği fedakârlık üzerinden sistemin zıddı bir güç olarak tanımlamasının doğurduğu çelişkiler bu kadınların hayatında somutlaşmaktadır. Bu kadınların tatmin edici altın yakalı kariyerlere sahip olabilmeleri için, babayı dışarıda bırakarak sadece anneyi çocuk bakımından sorumlu tutan ve çocuk bakımının emek yoğun bir şekilde gerçekleşmesini öneren yoğun annelik ideolojisine karşı çıkılması gerekir.

Altın yakalı kariyerlere sahip olmaya çalışan bu kadınlar için annelikle iç içe geçen ikinci büyük zorluk erkek-egemen kurumsal kültürlerden kaynaklanmaktadır. Dünya Ekonomik Forumu’nun 2010 tarihli Kurumsal Toplumsal Cinsiyet Eşitsizliği Raporu’na göre Türkiye’de patriyarkal kurumsal kültür, kadınların şirketlerde liderlik pozisyonlarına erişmelerinin önündeki en büyük engeldir (Zahidi & İbarra, 2010). Görüşülen kadın ve erkek çalışanların mülakatlarda söylediklerine dayanarak şirketlerde hâkim olan birçok cinsiyetçi varsayımın kadınların çalışma hayatlarını çok zorlaştırdığını söyleyebiliriz. Mülakat sırasında sıklıkla erkekler, siyaseten doğrucu olmayı da umursamadan, kadınlarla ilgili önyargılarından bahsettiler. Eş ve anne olarak sorumlulukları olduğu için sadece bazı sektör ve alanların kadınların çalışmasına uygun olduğunu dile getirdiler. Sık seyahat etmeyi ya da uzun saatler çalışmayı gerektiren işlerin kadınlara uygun olmadığını söylediler. Çoğu, çalıştıkları şirketlerde üst kademelerde çok az sayıda kadın olduğunu kabul etti. Ancak bunu bir sorun olarak görmüyorlardı, çünkü onlara göre kadınlar iş ilişkilerini yönetemiyordu; kadınlarla çalışmak zordu; kadınlar çok duygusaldı, gereksiz ayrıntılara takılıyorlardı, yönetici olmanın gereklerini yerine getiremiyorlardı. Bazıları erkek iş arkadaşı ya da yönetici tercih ettiklerini açıkça dile getirdiler. Hatta bazı durumlarda işe alımda ya da sonrasında kadınlara karşı ayrımcılık yaptıklarını anlattılar. Kadın yöneticilerle geçmişte sorunlar yaşamış olanlar, bu sorunları o yöneticilerin yönetim tarzına ya da kişiliğine bağlamaktansa kadın olmalarına bağlamayı tercih ettiler. Özellikle yerli şirketlerde çalışanlar yöneticiler arasındaki “erkek muhabbetlerinden”, kadınlarla ilgili aşağılayıcı şakalardan ve küfürlerden, kadınların sınıflandırılmasından, açıkça kadınlarla çalışmak istemediğini dile getiren yöneticilerden bahsettiler. Sonuçta, benzer pozisyonlardaki erkeklerle benzer bir biçimde bireysel başarıya önem veren ve rekabetçi kariyerlere hazırlanmış bu kadınlar, kadınların varlığına sadece alt kademelerde tahammül edebilen kurumsal kültürler ve çocuk bakım yükümlülükleri sebebiyle, eğitimini aldıkları ve hazırlandıkları kariyerlerden daha azına razı olmak zorunda kalmaktadır.

Received: July 30, 2015

Revision received: December 30, 2015

Accepted: April 27, 2016

OnlineFirst: May 27, 2016

Copyright © 2016 • Istanbul University Department of Sociology

[tjs.istanbul.edu.tr/en](http://tjs.istanbul.edu.tr/en)

DOI 10.16917/sd.31928 • June 2016 • 36(1) • 34–40

*Extended Abstract*

## Gold-Collar Jobs for Women in Turkey

Meltem Yılmaz Şener<sup>1</sup>  
Istanbul Bilgi University

### Abstract

This study contributes to the literature on gold-collar knowledge-work by reflecting on its gender aspect. It focuses on work experiences of women who graduated from elite Turkish universities and were educated as highly skilled employees. This study also discusses ways in which women doing gold-collar knowledge-work are treated differently and types of barriers they face because of their gender. Moreover, it explains of what, in their case, the *glass ceiling* is composed. The study reflects on whether these women's families practice a gendered division of labor and to what extent the women's domestic responsibilities impact their careers. Depending on in-depth interviews, it argues that male-dominated organizational cultures, combined with unequal division of responsibilities especially related to child-care, negatively affect these women's careers and force them to shift from gold-collar to routine white-collar work.

### Keywords

Gold collar • Knowledge-worker • Gender • Turkey • Glass ceiling

<sup>1</sup> Correspondence to: Meltem Yılmaz Şener (PhD), Department of Sociology, Faculty of Social and Human Sciences, Istanbul Bilgi University, Eski Silahtarağa Elektrik Santrali, Kazım Karabekir Cad. No: 2/13, Eyüp, İstanbul 34060 Turkey. Email: meltem.sener@bilgi.edu.tr





During the last decades, gender equality has significantly improved. Thanks to the achievements of women's movements all over the world, women's labor force participation has increased, and we increasingly see women in professions that in the past were considered suitable only for men. Increasing numbers of women have access to higher education and attain skills that can lead to prestigious jobs. However, attitudinal and institutional discrimination still exists in many forms, often limiting women's career-development opportunities. Because of ways work and life are organized, many barriers still impede women's career progress. In many countries, men are still expected to be mainly responsible for financially supporting their families, that is, being the main breadwinner. Although more and more women are entering the job market, they face the challenge of balancing work and domestic commitments because the latter are still considered primarily their responsibility. Furthermore, improvements in women's employment have not occurred equally in every part of the world; significant variation exists among nations. Although women's employment rates have increased worldwide during the last 20 years, Turkey is an exception: Its female employment rate has decreased from 33.1% in 1988, to 23% in 2007 (Buğra & Yakut-Çakar, 2010). Moreover, different groups of women experience significant disparities, especially between university graduates and those with less than high school education (İlkkaracan-Ajas, 2012). Although in Turkey, the total female employment rate is low relative to other nations, educated women have a much better situation for labor force participation (Toksöz, 2007). In Turkey, as women's educational level has increased, their participation in the labor force has also increased (Gündüz-Hoşgör & Smits, 2008).

This paper examines the situation of women who graduated from top Turkish universities and who were educated to become *gold-collar workers*, that is, highly skilled employees who do knowledge-work. Therefore, this paper conducts a gender analysis, a dimension largely missing in the literature on gold-collar knowledge-workers. The paper aims to explain in what ways gender impacts these women's work experiences and prevents their climbing the career ladder. In other words, the nature or the components of these women's *glass ceiling* are investigated. Extending the meaning of *glass ceiling* to include the impact of household responsibilities, the paper emphasizes to what extent a gendered division of labor exists at home for these women and to what extent their domestic responsibilities impact their careers. Depending on both in-depth interviews and analysis of descriptions of their experiences at work and in the household, the paper demonstrates how the combination of masculine corporate culture and non-egalitarian division of labor in the household negatively affects these women's careers. To compare male with female gold-collar workers and also to understand men's perceptions about gold-collar women, we include an analysis of interviews with male gold-collar workers, who were asked the same questions about their experiences at work and in the household, as well as their

perceptions of gender's impact on work experience. In fact, there were significant differences between accounts of men and women, with men explaining their work lives in a gender-neutral way and answering questions about gender with respect to women's experiences in organizations. Finally, the paper reflects on differences between women and men's responses and also portrays the work life of gold-collar women, relying on accounts of both male and female interviewees.

First, the research for this study shows that women who work in traditionally male-dominated sectors, like information technology (IT) and national companies, experience gender disadvantages and discrimination during their early career stages. For women who work in woman-friendly sectors and international/multinational companies, such disadvantages are experienced at later stages, as they approach upper-level management. However, regardless of company type or sector, motherhood seems to be the most important challenge for women trained for gold-collar positions. According to accounts of women with children, becoming a mother has been the most important challenge of their careers, and none seemed to have gotten past that challenge without damaging their careers. Childcare is still mainly defined as women's responsibility, and men become involved only if childcare does not impact their careers. In these women's experiences, both they and their spouses assumed that the woman should sacrifice her career for the children's benefit. Sacrificing does not necessarily mean remaining unemployed, but rather shifting to a job without career prospects. We can describe this choice as shifting from a gold-collar to a white-collar position.

What significantly distinguishes potential gold-collar women from others is that they can afford child-care facilities. In her evaluation of work-family balance in Turkey, İlkkaracan-Ajas (2012) argues that the majority of Turkish women remaining in full-time homemaker status has prevented mass demand for public provision of childcare services. In the absence of work-family reconciliation mechanisms, women usually exit the labor market when they have children. İlkkaracan-Ajas indicates a vicious cycle in which, because of low levels of female labor force participation, demand is not high for work-family balance policies. Therefore, in this context, marriage and especially childbearing become important institutional restrictions on women's participation in the labor force. However, in the case of gold-collar women, access to childcare services is not a major problem. All of these women can afford day care or nannies, and they often receive support from their mothers. Nevertheless, they still found it impossible to balance the demands of having children and those of a gold-collar job when their husbands did not assume equal responsibility in domestic work and childcare. Moreover, the reason they did not feel comfortable working, even though they could hire domestic help, had much to do with the *ideology of intensive mothering*.

Hays (1996) describes intensive mothering as an ideology that considers the individual mother primarily responsible for child care and argues that this process is child-centered, guided by experts, emotionally absorbing, labor intensive, and financially expensive. She argues that in a system that mostly depends on competition and individual interests, we are imposing unrealistic obligations on mothers. This ideology seems to be the dominant cultural framework influencing how the mothers in this study feel and behave. However, the clash of two ideologies, intensive mothering and gold-collar work, has created much ambiguity for these women. Although all of them still have jobs and are earning enough money to sustain comfortable lives, they seem unhappy because they had to settle for a lesser career than what they think they deserve.

Although they were educated and prepared for gold-collar positions, competitive careers, and individual achievements similarly to their male counterparts, women's presence only at lower levels of corporate hierarchy, and facing challenges of, especially, motherhood's responsibilities, these women are pressured to be content with less than they can achieve or, perhaps, deserve. They have shifted to woman-friendly sectors, white-collar rather than gold-collar jobs, or become stuck in middle-management positions. They feel the impact of conflicting ideologies about how they should behave. They have been educated according to the ideology of knowledge-work that requires competition and ambition. However, especially when they become mothers, they are expected, instead, to be nurturing and selfless. As Hays (1996) also argued, the ideology of intensive mothering aggravates the tensions they encounter. Intensive mothering is finally a more powerful ideology than the ideology of knowledge-work in shaping these women's life choices; it forces them to settle for less than they deserve to decrease the guilt they feel as working mothers. However, as individuals whose identities have been shaped according to norms of knowledge-work, they obtain satisfaction when they feel successful. Neither staying at home with children, nor being stuck in a stable but futureless job provides that feeling of success. These women become dissatisfied with both their jobs and lives as they make choices under pressures from these two conflicting ideologies. Usually the ideology of motherhood controls their decisions, and they shift to steady but lesser positions. At the same time, however, they see this shift as personal failure and blame themselves for it. Although they are aware of conditions that favor men both at work and at home, they take full responsibility for their "failure." Therefore, these women's lives become the primary field on which conflicts between two ideologies become concrete. The ambivalence of a system that is based on competitive pursuit of individual interests and that makes motherhood into an opposing force by emphasizing its sacrificial character, as skillfully theorized by Hays (1996), becomes concrete in these women's lives. For women to have successful, fulfilling gold-collar careers, the ideology of intensive mothering, which holds only the mother, not the father, responsible for childcare and suggests that parenting should be intensive and it should be challenged.

### Kaynakça/References

- Adams, R. B., & Funk, P. (2012). Beyond the glass ceiling: Does gender matter? *Management Science*, 58(2), 219–235.
- Albrecht, J., Bjorklund, A., & Vroman, S. (2003). Is there a glass ceiling in Sweden? *Journal of Labor Economics*, 21(1), 145–177.
- Anker, R. (1997). Theories of occupational segregation by sex: An overview. *International Labor Review*, 136(3), 315–339.
- Anker, R., Melkas, H., & Korten, A. (2003). *Gender-based occupational segregation in the 1990s*. Geneva, Switzerland: International Labor Office.
- Arulampalam, W., Booth, A. L., & Bryan, M. L. (2006). *Is there a glass ceiling over Europe? Exploring the gender pay gap across the wages distribution* (Research Discussion Paper: 510). The Australian National University Centre for Economic Policy.
- Aslanargun, E. (2012). Do women principals really face with barriers in schools? Critics of glass ceiling syndrome in Turkey. *International Online Journal of Educational Sciences*, 4(2), 255–264.
- Aycan, Z. (2004). Key success factors for women in management in Turkey. *Applied Psychology: An International Review*, 53(3), 453–477.
- Ayrancı, E. (2012). Considering glass ceiling in Turkey: Ideas of executives in education sector regarding women in the workplace. *International Journal of Human Resource Studies*, 2(4), 127–151.
- Başbakanlık Kanunlar ve Kararlar Genel Müdürlüğü. (2013). *Onuncu kalkınma planı 2014-2018*. Ankara: Yazar.
- Başlevent, C., & Onaran, Ö. (2003). Are married women in Turkey more likely to become added or discouraged workers? *Labor*, 17(3), 439–458.
- Baxter, J., & Wright, E. O. (2000). The glass ceiling hypothesis: A comparative study of the United States, Sweden, and Australia. *Gender and Society*, 14(2), 275–294.
- Blackburn, R. M. (2012). The measurement of occupational segregation and its component dimensions. *International Journal of Social Research Methodology*, 15(3), 175–198.
- Buğra, A. (2013). Revisiting the Wollstonecraft dilemma in the context of conservative liberalism: The case of female employment in Turkey. *Social Politics*, 21(1), 148–166. <http://dx.doi.org/10.1093/sp/jxt001>
- Buğra, A., & Yakut-Çakar, B. (2010). Structural change, the social policy environment, and female employment in Turkey. *Development and Change*, 41(3), 517–538.
- Cook, A., & Glass, C. (2013). Above the glass ceiling: When are women and racial/ethnic minorities promoted to CEO? *Strategic Management Journal*, 35(7), 1080–1089. <http://dx.doi.org/10.1002/smj.2161>
- Cotter, D. A., Hermsen, J. M., Ovadia, S., & Vanneman, R. (2001). The glass ceiling effect. *Social Forces*, 80(2), 655–682.
- Çulpan, O., Akdağ, F., & Cindoğlu, D. (1992). Women in banking: A comparative perspective on the integration myth. *International Journal of Manpower*, 13(1), 33–42.
- Davenport, T. (2005). *Thinking for a living: How to get better performance and results from knowledge workers*. Cambridge, MA: Harvard Business School Press.
- Davidson, M. J., & Cooper, C. L. (1992). *Shattering the glass ceiling: The woman manager*. London, UK: Paul Chapman.

- Dayıoğlu, M. & Kasnakoğlu, Z. (1997). Kentsel kesimde kadın ve erkeklerin işgücüne katılımları ve kazanç farklılıkları. *METU Studies in Development*, 24(3), 329–361.
- Dayıoğlu, M. (2000). Labor market participation of women in Turkey. In F. Acar & A. Gunes-Ayata (Eds.), *Gender and identity construction: Women in Central Asia, the Caucasus and Turkey* (pp. 44–73). Köln: Brill.
- Dedeoğlu, S. (2010). Visible hands- invisible women: Garment production in Turkey. *Feminist Economics*, 16(4), 1–32.
- Drucker, P. (1959). *Landmarks of tomorrow: A report on the new post-modern world*. New York, NY: Harper.
- Drucker, P. (1999). Knowledge-worker productivity: The biggest challenge. *California Management Review*, 41(2), 79–94.
- Düren, Z., & Menteş, A. (2010). Is glass ceiling in Turkey thicker than it seems? A study of ISE 100 (Istanbul Stock Exchange). *Conference Proceedings AEPP*, 203–209. Retrieved from <https://www.scribd.com/doc/39913824/2010-Conference-Proceedings>
- Eurostat. (n.d.). *Employment and activity by sex and age - annual data [lfsi\_emp\_a]*. Retrieved December from [http://appsso.eurostat.ec.europa.eu/nui/show.do?dataset=lfsi\\_emp\\_a&lang=en](http://appsso.eurostat.ec.europa.eu/nui/show.do?dataset=lfsi_emp_a&lang=en)
- Eyüboğlu, A., Özar, Ş. & Tanrıöver, H. (2000). *Kentlerde kadının iş yaşamına katılım sorunlarının sosyo-ekonomik ve kültürel boyutları*. Ankara: KSSGM.
- Göksel, İ. (2013). Female labor force participation in Turkey: The role of conservatism. *Women's Studies International Forum*, 41, 45–54.
- Gündüz-Hoşgör, A., & Smits, J. (2008). Variation in labor market participation of married women in Turkey. *Women's Studies International Forum*, 31(2), 104–117.
- Günlük-Şenesen, G. (2009). Glass ceiling in academic administration in Turkey: 1990s versus 2000s. *Tertiary Education and Management*, 15(4), 305–322.
- Hays, S. (1996). *The cultural contradictions of motherhood*. New Haven, CT: Yale University Press.
- Holland, P. J., Hecker, R., & Steen, J. (2002). Human resource strategies and organizational structures for managing gold-collar workers. *Journal of European Industrial Training*, 26(2), 72–80.
- İlkkaracan, İ. (1998). Göç, kadının ekonomik konumu, hareket özgürlüğü ve aile içi güç dinamikleri. *İktisat Dergisi*, 377, 62–67.
- İlkkaracan-Ajas, İ. (2012). Work-family balance and public policy: A cross-country perspective. *Development*, 55(3), 325–332.
- İnce, M., & Demir, H. (2006). The determinants of female labor force: Empirical evidence from Turkey. *İİBF Journal of Economics and Administrative Sciences*, 1(1), 71–90.
- Kabasakal, H., Boyacıgiller, N. A., & Erden, D. (1994). Organizational characteristics as correlates of women in middle and top management. *Boğaziçi Journal: Review of Social, Economic, and Administrative Studies*, 58(1/2), 45–62.
- Kadın Emeği ve İstihdamı Girişimi. (2014). *Women's labor and employment in Turkey in the snare of flexibilization and informalization: An analysis within the frame of policy documents*. İstanbul, Turkey: Author.
- Kelley, R. E. (1985). *The gold-collar worker: Harnessing the brainpower of the workforce*. Reading, MA: Addison-Wesley.



- McIntosh, P. (1988). *White privilege and male privilege: A personal account of coming to see correspondences through work in women's studies* (Working Paper, No. 189). Massachusetts, MA: Wellesley College Center for Research on Women.
- Menteş, A. (2013). Hammering the glass ceiling with governance regulation: A projection on Turkey. *Strategic Management Review*, 7(1), 82–92.
- Meyerson, D., & Fletcher, J. K. (1999). A modest manifesto for shattering the glass ceiling. *Harvard Business Review*, Article Reprint No. R00107, 127–136.
- OECD Better Life Index. (n.d.). *Turkey*. Retrieved January 28, 2014 from <http://www.oecdbetterlifeindex.org/countries/turkey/>
- Organisation for Economic Co-operation and Development. (2013). *Employment and labour markets: Key tables from OECD*. Retrieved December 3, 2014 from [www.oecd-ilibrary.org/employment/employment-rate-of-women\\_20752342-table5](http://www.oecd-ilibrary.org/employment/employment-rate-of-women_20752342-table5). <http://dx.doi.org/10.1787/20752342>
- Özbilgin, M. F. (2000). Is the practice of equal opportunities management keeping pace with theory? Management of sex equality in the financial services sectors in Britain and Turkey. *Human Resource Development International*, 3(1), 43–67.
- Özbilgin, M. F., & Woodward, D. (2004). Belonging and otherness: Sex equality in banking in Turkey and Britain. *Gender, Work, and Organization*, 11(6), 668–688.
- Powell, G. N., & Butterfield, D. A. (1994). Investigating the glass ceiling phenomenon: An empirical study of actual promotions to top management. *Academy of Management Journal*, 37(1), 68–86.
- Reskin, B. (1984). *Sex segregation in the workplace: Trends, explanations, remedies*. Washington, DC: National Academies Press.
- Roe, M. A. (2001). Cultivating the gold-collar worker. *Harvard Business Review*, 79(5), 32–33.
- Tabak, F. (1997). Women's upward mobility in manufacturing organizations in İstanbul: A glass ceiling initiative? *Sex Roles*, 36(1/2), 93–102.
- Tansel, A. (2001). *Economic development and female labor force participation in Turkey: Time-series evidence and cross-province estimates* (Working Paper No. 0124). Cairo: Economic Research Forum.
- Toksöz, G. (2007). *Women's employment situation in Turkey*. Ankara, Turkey: ILO.
- Toksöz, G. (2014). *Kentli kadın istihdamı gerçekten artıyor mu?* <http://bianet.org/bianet/kadin/153221-kentli-kadin-istihdami-gercekten-artiyor-mu> adresinden 26 Kasım 2014 tarihinde edinilmiştir.
- Turkish Statistical Institute. (2012). *Women in statistics 2012*. Ankara, Turkey: Author.
- Wirth, L. (2009). *Breaking through the glass ceiling: Women in management*. Geneva, Switzerland: International Labor Office.
- Wonacott, M. E. (2002). *Gold-collar workers*. (Eric Document ED467237). Retrieved from <http://www.ericdigests.org/2003-2/gold.html>
- World Economic Forum. (2014). *The global gender gap report 2014*. Retrieved November 18, 2014 from <http://reports.weforum.org/global-gender-gap-report-2014/>
- Zahidi, S., & Ibarra, H. (2010). *The corporate gender gap report*. Geneva, Switzerland: World Economic Forum.



**Başvuru:** 13 Eylül 2015

**Revizyon:** 28 Mart 2016

**Kabul:** 31 Mayıs 2016

**OnlineFirst:** 30 Ağustos 2016

Copyright © 2016 • İstanbul Üniversitesi Edebiyat Fakültesi Sosyoloji Bölümü

[tjs.istanbul.edu.tr](http://tjs.istanbul.edu.tr)

DOI 10.16917/sd.64721 • Haziran 2016 • 36(1) • 41–70

*Özgün Makale*

## Enformasyon Toplumu ve Yeni Orta Sınıflar

Sibel Erdoğan Demir<sup>1</sup>  
Mersin Üniversitesi

### Öz

Fordist dönemden sonraki süreçte çalışma ve emek üzerinde pek çok yapısal dönüşüm meydana gelmiştir. Bu dönüşümler işçi, işveren, çalışma, emek vb. kavramlarda da bir değişimi beraberinde getirmiş ve özellikle esneklik uygulamaları sonucu iş ve emek yapısı çeşitli prekarizasyon süreçlerine maruz kalmıştır. Bu değişimler liberal ideolojiler tarafından, eski Taylorist ve Fordist sistemde varolan rutin, çalışana yabancılaştırıcı, çalışanın özerkliğinin yok sayıldığı çalışma biçimlerine alternatif olarak, çalışanların kendilerini geliştirmelerine imkân veren bir emek yapılanması sunduğu söylemleri ile pekiştirilmeye çalışılmıştır. Neo-liberal paradigmaya göre günümüz toplumu orta sınıfların genişlediği ve geleneksel mavi yakalı işlerin gittikçe emek piyasasından silindiği bir ekonomik yapılanmayı içermektedir. Beyaz yakalı işlerin artması ise bilgi toplumu ve emek sürecinde artık bilginin önem kazanması ile açıklanmaktadır. Bu araştırmada yeni emek biçimlerinin söylenenin aksine kendi içerisinde Taylorist nitelikler barındırdığı ve önceki dönemlere kıyasla çeşitli sömürü mekanizmaları ile beraber işlediği konusu üzerinde durulmaktadır.

### Anahtar Kelimeler

Enformasyon toplumu • Yeni orta sınıflar • Esneklik • Taylorizm • Post-Fordizm

<sup>1</sup> Mersin Üniversitesi, Fen-Edebiyat Fakültesi, Sosyoloji Bölümü, Çiftlikköy Kampüsü, Yenişehir 33343 Mersin.  
Eposta: sberdoan@gmail.com



Küreselleşme süreci toplumlarda pek çok yapısal dönüşümü beraberinde getirmiştir. Yaşanan dönüşümler toplumları birçok alanda yeni piyasa sistemine ve sosyal yapıya uyum sağlamaya zorlamaktadır. Özellikle ekonomik alanda yaşanan değişimler daha önceki dönemlerde varolan çalışma, emek, iş, işyeri, çalışan/işçi gibi kavramların anlamlarında da bir değişimin gerçekleşmesi sonucunu doğurmaktadır. Bütün bu değişimlerdeki kilit faktör teknolojinin gelişmesiyle birlikte bu teknik ve bilişsel sistemlerin emek piyasasının yeniden biçimlendirilmesinde kullanılmasıdır. 20. yüzyılın sonlarına doğru işin ve çalışmanın yeniden biçimlenmesiyle birlikte kapitalizm geniş bir yayılma imkânı bulmuştur. Bilgisayar temelli üretim ve buna uygun yönetim ve kontrol sistemleri yaygınlaşmaktadır. Bilgisayar temelli enformasyon sistemleri malların, sermayenin ve insanların hareketinin önceden görülemeyen bir biçimde koordinasyonu için kullanılmaktadır (Erdoğan, 2012, s. 1).

Bu anlamda esneklik uygulamalarıyla iş ve emek yapısının prekarizasyonu süreci ortaya çıkmıştır. Bu süreç genel olarak riskli, belirsiz, uzun erimli olmayan işlerin emek piyasasına hâkim olması anlamına gelmektedir. Dünya ölçeğinde rekabetin yoğunlaşması firmaların maliyet ve üretim arasındaki farka yoğunlaşmalarını beraberinde getirmektedir. Bunun çözümü olarak işin yeniden örgütlenmesi, yönetimin merkezsizleşmesi, iş farklılaşmaları ve müşteriye dayalı üretim sistemlerinin geliştirilmesi gündeme getirilmiştir. Böylece işin gerektirdiği görevler bireyselleştirilmekte ve bireysel çalışanların, denetmenleri ve işverenleri ile olan ilişkilerinde de farklılaşmalar yaşanmaktadır. Bu durum çalışanların kontrata dayalı, yarı zamanlı, geçici olarak kiralanan çalışanlar gibi statü değişiklikleriyle işlerini yürütmelerini gerektirmektedir. Çalışanlar adım adım sosyal olarak tanımlanmış bulunan, çalışarak bilgisini edindikleri uzun erimli iş anlayışını ve buna ilişkin beklentilerini yitirmektedirler. Bu yeni çalışma anlayışı eski sistemdeki istikrarlı ve sürekli çalışma olgusunun yerine işten işe, firmadan firmaya değişkenlik gösteren bir iş hayatını yerleştirmektedir (Erdoğan, 2012, s. 1–2).

Bell ve Toffler gibi düşünürler bu yeni bilgi toplumu döneminin, daha önceki tarım devrimi, sanayi devrimi vb. toplumsal değişimler gibi yeni bir çağı müjdelediğini ileri sürmektedirler; ancak bu konu oldukça tartışmalıdır. Bell, Toffler ve Gorz gibi düşünürlerin bilgi toplumunda çalışanın vasıflarının arttığı, çalışmanın kişiye öz-gerçekleştirme imkânı sağladığı ya da bu yeni toplumun Gorz'un iddia ettiği gibi sınıfsız yeni bir proletarya yarattığı iddiaları ve teknoloji analizleri hiçbir bilimsel temele dayanmamaktadır ve bu türden sanayi ötesi yaklaşımlar sosyal gerçeklerle örtüşmemektedir (Parlak, 2004, s. 121). Buna ek olarak, bu dönem kimi biçimlerde kapitalizmin genişlemesinin yeni bir versiyonu, daha doğrusu kapitalist üretim biçiminin yeni yayılım aracı olarak da hizmet etmektedir. Bu süreç daha önceki dönemlere damgasını vurmuş olan Taylorist bilimsel yönetim ilkelerinin bilgisayar teknolojisine ve hizmet sınıfına uyarlanmış bir biçimini oluşturmaktadır. Bu çalışmada enformas-

yon toplumunun temel belirleyicisi olan bilgisayara dayalı işlerde çalışan yeni orta sınıflar ele alınacaktır. Bu anlamda bu “yeni” çalışan grubunun çalışma saatleri, iş tatminleri, çalışma sistemleri vb. olgular temelinde Taylorist çalışma biçimine olan benzerlikleri ya da farklılıkları üzerinde durulacaktır.

### **Enformasyon Toplumu Kavramı**

Enformasyon ekonomisi, postmodern toplum, post-endüstriyel toplum, enformasyonel toplum, ağ toplumu, enformasyonel kapitalizm vb. kavramlar bugün çağdaş toplumları biçimlendirmede teknolojinin ve enformasyonun rolünü açıklamak amacıyla oluşturulmuştur (Fuchs, 2008’den akt., Erdoğan, 2012, s. 68). Webster’a (1995) göre, “enformasyon toplumu” kavramını tanımlarken analitik olarak beş yapıdan hareket edilmektedir: teknolojik, ekonomik, mesleki, mekânsal ve kültürel. Enformasyon toplumunun en genel tanımı teknolojik yenilikler üzerine yapılan vurgudur. Bu vurgu toplumun tüm alanlarında sanal olarak enformasyon teknolojisi tarafından gerçekleştirilen süreçler ile bilginin depolanması ve iletimi gibi olguları içermektedir. Buradaki ana mantık, bilgisayar maliyetlerindeki azalmalarda, bu sistemlerin gücündeki muazzam artışlarda ve “her yerde” uygulanabilir olmasında yatmaktadır. Bilgisayar teknolojilerinin bilgiye ucuz ve kolay bir biçimde ulaşmaya imkân yaratması, günümüzde yaygın bir şekilde toplumun her alanında kullanılmaları sonucunu doğurmaktadır. Bunun bir uzantısı olarak Piore ve Sabel’e (1984) göre, bu teknolojik gelişim, nitelikli çalışanlara ve siparişe dayalı üretim yapılmasına imkân tanıyan piyasa ekonomisini ve radikal bir çalışma biçiminin kurulmasını yani “esnek uzmanlaşma”yı doğurmaktadır (akt., Erdoğan, 2012, s. 70).

Carnoy ve Castells’e (2001) göre, küresel ekonomi daha önceki uluslararasılaşma sürecinden farklı bir gerçekliktir. Zira bu dönemde teknolojik altyapının kullanımı önceki dönemlerden çok büyük farklılıklar göstermektedir. Bu altyapı, birbirine ağlarla bağlı bilgisayar ve ileri telekomünikasyon sistemlerini, teknoloji temelli bilgiyi, insanlar, mallar ve hizmetler için hızlı ulaşım sistemlerini ve tüm bu karmaşık sistemi yöneten bilgi sürecini içermektedir. Bu yeni toplum ağlarla birbirine bağlanan bilgisayar teknolojileri tarafından yönlendirilip geliştirilmektedir (akt., Erdoğan, 2012, s. 41).

Castells’e (2009) göre, ağ toplumu küresel toplumdur. Ancak bu durum bütün insanların bu ağ sistemine dâhil olduğu anlamına gelmez. Ancak herkes bu süreçten etkilenmektedir ve sosyal yapıyı oluşturan küresel ağda yerini almaktadır. Gezegenin her köşesinde finansal piyasaların, malların ve hizmetlerin ulus-ötesi üretim, yönetim ve dağıtımı; yüksek eğitimi içeren nitelikli emek, bilim ve teknoloji; interaktif internet ağı ve çok amaçlı iletişim; kültür, sanat, eğlence ve spor; küresel ekonomiyi yöneten uluslararası kurumlar ve hükümetler arası ilişkiler vb. gibi insan yaşamını kontrol altına alan ve biçimlendiren çekirdek aktiviteler küresel ağlarda örgütlenirler (akt., Erdoğan, 2012, s. 42).

Castells'e (2005, s. 281) göre, sanayi sonrası toplumun emek yapısına bakıldığında öne çıkan en önemli etkenlerden biri yönetsel, profesyonel ve teknik konumlar gibi bilgi zenginliğini gerektiren mesleklerin, yeni meslekî yapının çekirdeği olarak bir yayılma içerisinde olmasıdır. Ancak bu yaklaşıma çeşitli faktörlerin eklenmesi gerekmektedir. Söz gelimi, bu eğilime paralel olarak daha alçak mevkilerde yer alan vasıfsız hizmet meslekleri de artış gösterir. Bu düşük vasıflı meslekler, büyüme hızlarının yavaşlığına karşın, sayıları bakımından sanayileşme sonrası toplumsal yapının ciddi bir kısmını temsil eder. Buna ek olarak, Castells (2005), geleneksel Taylorist ya da Fordist üretim biçiminin aksine enformasyon teknolojisinin çalışma sürecinde yapılacak olan işlerin tam sırasını programlayabilecek, bu konuda karar verebilecek özerk ve eğitilmiş işçilere duyulan gereksinimi arttığını ve otoriter yönetimin ve sömürücü kapitalizmin katı çalışma sisteminin aksine, daha bilgili işçilere verimlilik potansiyellerini gerçekleştirebilmeleri için daha fazla "özgürlük" tanınması yolunda ilerlendiğini belirtmektedir. Enformasyonel küresel ekonomide ağ müessesesi, ağırlıklı olarak hem süreçlerin hem de ürünlerin yeniliği ile bağlantılıdır. Yeni tasarımlar, yeni yazılımlar elektronik sanayinin kaderi üzerinde büyük bir belirleyiciliğe sahiptir. Şirketlerin ve müşterilerin refahı için yeni ürünlerin üretilmesi gerekmektedir. Yenilik araştırma potansiyeline ve tanımlanabilir olmaya bağlıdır. Başka bir deyişle yeni bilgi keşfedilmeli sonra da belirli bir örgütsel bağlamda belirli amaçlara uygulanmalıdır. Bunun yanı sıra daha üst düzeyden gelen talimatları yerine getirebilme ve hızlı geri bildirim sağlama verimliliğinin temelini oluşturmaktadır. Çalışma sürecinde esnek stratejik kararlar oluşturma ve üretim sürecinin tüm unsurları arasında bir örgütsel bütünlüğe ulaşabilme becerileri önem kazanmıştır. Ayrıca bu yeni sisteme bakıldığında bilginin ve işlerin düzenlenmesi, karar verme ve uygulama ile denetleme süreçleri hiyerarşik bir yapıya tabi olmasına rağmen aynı zamanda çalışanın kendi inisiyatifi de kullanabileceği şekilde düzenlenmektedir. Castells'e (2005) göre; ağ sistemiyle birlikte verilerin toplanması ve girilmesi işlemi bir yandan merkezden uzaklaşırken bir yandan da çalışanlar arasında dağılmaktadır. Sürecin tabanında rutinleşme giderek güçlenirken, orta düzeyde gerçekleştirilen işler bilgiye dayalı ve genelde daha özerkleşmiş büro işçilerinden oluşan bir ekibin işlediği, değerlendirdiği ve icra ettiği bir karar oluşturma sürecinde bütünleşmektedir. Dolayısıyla büro otomasyonunda görevi akılcılaştırmaktan ziyade süreci akılcılaştırma durumu söz konusudur (akt., Erdoğan, 2012, s. 42-44).

Castells'e (2005, s. 335-337) göre, 1980'lerdeki teknolojik değişim ile kapitalist yeniden yapılanma arasındaki etkileşime dair çalışmalar, teknoloji kullanımının kaliteyi ya da verimliliği arttırmak yerine, öncelikle emekten tasarruf etmek, sendikaları baskı altına almak ve maliyeti tırpanlamak yoluyla şirketin çapını küçültmek için gerçekleştirildiğini göstermiştir. Sektörlerdeki bu değişim süreci, finans piyasalarında yasal düzenlemelerin gevşetilmesi ve küresel rekabet ile açıklanabilir. Sonuç olarak sermayenin hareketliliğini, işgücünün çok yönlülüğünü sağlamak kritik bir

önem taşıyor hale gelmiştir. İşgücünün vasıfları değişim göstermiştir. Etnik azınlığa mensup kadınların yoğun olarak çalıştığı veri girme gibi işlerin yüzyıl sonuna doğru neredeyse tamamen ortadan kalkması beklenmektedir. Diğer yandan görevleri giderek farklılaşan sektörün değişen ihtiyaçlarına daha fazla uyum sağlamaya ve daha fazla esneklik göstermeye açık, çok vasıflı ve çok fonksiyonlu bütünleştirilmiş işler tanımlanarak, büro işleriyle uğraşanların haricindeki çalışanlara yeni vasıflar kazandırılmıştır. Profesyonel işlerde de yeni vasıflar kazandırılmış büro çalışanlarının üstlendiği daha az vasıf gerektiren işlerle genelde kolej eğitimi gerektiren uzmanlık işleri arasında bir kutuplaşma vardır. Bu mesleki değişimler, cinsiyet, sınıf ve ırka göre tanımlanmıştır: Makineler genelde etnik azınlıkların, ölçeğin tabanında yer alan az eğitilmiş kadınların yerini alırken, daha alt mevkideki profesyonel işlerde eğitilmiş beyaz kadınlar, beyaz erkeklerin yerini almaya başlamışlardır; ancak erkeklerin daha önce aldığından daha az para, daha az kariyer geliştirme imkânı karşılığında. Çok vasıflı işlere ve sorumluluğun bireyselleştirilmesine, genelde ideolojik olarak biçilmiş yeni unvanlar verilmiş ('sekreter' yerine 'yönetici yardımcısı' gibi), böylece büro işlerinde çalışanların bağlılığı, karşılığında aldıkları profesyonel ödüller arttırılmadan güçlendirilmiştir (akt., Erdoğan, 2012, s. 44–45).

Yeni enformasyon teknolojisi çalışma sürecini ve meslekleri yeniden tanımlamıştır. Özellikle kadınlara, etnik azınlıklara, göçmenlere ve gençlere yönelik vasfı düşürülmüş başlangıç konumundaki işler düşük vasıf gerektiren, az ücretli ve geçici işlerdir (Erdoğan, 2012, s. 45). Castells'e (2005, s. 338) göre "çalışma koşullarının ikiye ayrılması ve emeğin kutuplaşması teknolojik ilerlemenin ya da değiştirilmez evrimsel eğilimlerin (sanayi sonrası toplumun ya da hizmet ekonomisinin yükselişi gibi) zorunlu bir sonucu değildir. Enformasyonel paradigmanın kökenindeki teknolojik değişim süreci sayesinde ve bu süreç çerçevesinde üretim düzeyinde gerçekleşen kapitalist yeniden yapılanma sürecinde toplumsal olarak belirlenmiş ve yönetsel olarak tasarlanmıştır."

Enformasyon toplumunun ekonomik yapılanmasından hareketle tanımlama yapılırken, yaşanan değişimlerin çoğu "enformasyon ekonomisi" kavramıyla açıklanmaktadır. Günümüz toplumunun en belirgin özelliklerinden biri enformasyona dayalı bilişim ve örgütlenme sistemlerinin yaygınlığıdır (Erdoğan, 2012, s. 70).

Günümüzdeki toplum yapısına ilişkin tartışmalar genel olarak, içinde yaşadığımız dönemin önceki sanayi ve tarım aşamalarından farklı, yeni bir dönemi ve toplum tipini ifade ettiği ya da bu dönemin kapitalizmin gelişiminin yeni görüntüsü olduğu ve sanayi döneminden kalma yapıların varlığını sürdürdüğü görüşleri çerçevesinde yürütülmektedir. Örneğin, Giddens (2010, s. 13), günümüz dünyasını "üst" ya da "geç modernite" olarak adlandırır. Bu dönem geçmişten bir kopuşu değil, bir sürekliliği içermektedir ve bu dönemde güven ve risk kavramlarının önemli bir yeri vardır. Ancak, Hardt ve

Negri'ye (2003, s. 298) göre, günümüzde modernleşme sona ermiştir. Başka bir ifadeyle endüstriyel üretim artık tahakkümünü öteki ekonomik biçimler ve toplumsal olgulara genişletmemektedir. Bu değişimin belirtilerinden biri istihdamdaki nicel değişikliklerde görülebilir. Modernleşme süreci emeğin tarım ve madencilikten (birincil sektör) endüstriye (ikincil sektör) göçüyle tanımlanırken, postmodernleşme ya da enformatikleşme süreci emeğin endüstriden hizmet alanına (üçüncü sektör) göçüyle tanımlanır. Bu nedenle, günümüzde artık her türlü üretim enformatikleşmiş hizmet üretimi haline gelmektedir. Ancak bu durum enformasyon teknolojisinin gelişiminin ülkeler arasında doğrusal bir şekilde oluştuğu kanısına neden olmamalıdır. Gelişmiş ülkelerde enformasyon teknolojisinin kullanımına dayalı bir ekonomik yapı ortaya çıkarken, endüstriyel üretim büyük oranda bağımlı ülkelere -örneğin ABD ve Japonya gibi ülkelere Meksika ve Malezya gibi ülkelere- ihraç edilmektedir. Küresel ekonomideki bu coğrafi farklılaşmalar, farklı gelişme aşamalarının yan yana yaşadıklarının göstergesi değil, üretimdeki yeni küresel hiyerarşinin basamaklarıdır.

Kumar'a (2013, s. 74) göre ise, birinci dünyanın bu post-Fordist öğeleri üçüncü dünyadaki çevre-Fordizmi ile bir arada var olmaktadır. Enformasyon teknolojisinin kullanımının artması sonucu esnek çalışma sistemleri emek piyasasında yaygınlaşmıştır, ancak bu durum iş ve örgütün yaslandığı yeni bir ilke değil, emek piyasasının toplumsal cinsiyet, ırk ve yaş değişkenleri uyarınca bölündüğü geleneksel örüntülerin bir devamıdır.

Kumar'a (2013) göre, sanayi sonrası toplumu üreten ve tahkim eden enformasyondur. Enformasyon teknolojisindeki devrim mekân ve zamana verilen anlamı daha önceki dönemlere kıyasla büyük oranda değiştirmiş ve bu şekilde yeni bir dünya toplumu yaratacak şekilde sıkıştırmıştır. Geçmişteki toplumlar zaman ve mekân konusunda günümüzden farklı bir anlayışa sahiptirler. Sanayicilik doğanın ritim ve temposunun yerine makinenin hızını koyarken mekânı ulus-devletle sağlama bağlamıştır. Saat ve demiryolu sanayi çağının simgeleridir. Bilgisayarın yeni iletişim teknolojisiyle bir araya gelmesi böylece modern topluma kökten yeni bir zaman-mekân çerçevesi sunar (Kumar, 2013, s. 24). Bu anlamda, bu yeni "tekno-kapitalizm"de yeni teknolojiler, elektronik ve bilgisayarlaşma, enformasyon üretim sürecinde, günlük yaşamda ve toplumun örgütlenmesinde gittikçe artan bir öneme sahip olmaya başlarken, makinelerin ve mekanizasyonun yerini alırlar. Elbette bu dönüşümler kapitalizmin temel önceliklerinde bir değişime neden olmamıştır (Webster, 1995).

Bilgi artık ekonomik büyüme ve teknik yenilenmeyi belirlemekle kalmamakta kendisi de hızla ekonominin temel faaliyeti ve meslekî değişimin temel belirleyicisi haline gelmektedir. Bu anlamda enformasyon toplumu yeni bir üretim tarzını da beraberinde getirmektedir. Kumar'a (2013) göre, sanayi toplumunun merkezi değişkenleri olan emek ve sermayenin yerini temel değişkenler olarak enformasyon ve bilgi alır.



Castells'e (2005, s. 279) göre, 20. yüzyılın ilk ve ikinci yarısındaki ekonomik yapılar arasında tarihsel bakımdan en ayırt edici nokta, enformasyon teknolojisi devriminin bütün toplumsal ve ekonomik faaliyet alanlarına yayılması, küresel ekonominin oluşumu için gerekli altyapının sağlanmasına katkıda bulunmasıdır.

Enformasyon teknolojisinin gelişimiyle birlikte öne çıkan noktalardan biri de toplumların mesleki yapısında meydana gelen değişimlerdir. Enformasyon ekonomisinin gelişimiyle birlikte yeni, bilgi üretimine dayalı meslekler gelişmiş ve "bilgi işçileri" kavramı ortaya çıkmıştır. Buna ek olarak bu yapısal değişimin "mekân" algısında yarattığı esneklik de dikkate değerdir. Günümüzde modern piyasa ekonomisi küresel düzlemde manüfaktürün dağıtımında koordinasyonu talep etmektedir. Bilginin yönetimi artık yaşamsal bir öneme sahiptir ve bu anlamda bilginin üretilmesine ve dağıtımına ilişkin yeni emek sistemleri ortaya çıkmaktadır. Bu durum toplumun kültürel yapısını da değişime uğratmaktadır (Webster, 1995'ten akt., Erdoğan, 2012, s. 70-71).

Fritz Machlup (1962) "bilgi endüstrisi" olgusunu kavramsallaştırırken bilgi sektörünün beş biçimini ortaya koymaktadır: Eğitim, araştırma ve gelişim, medya enformasyon teknolojisi ve enformasyon hizmetleri. Machlup, bu kategorileri oluştururken 1959 yılında Amerika Birleşik Devletleri'nin Gayri Safi Milli Hasıla'sındaki %29'luk payın bilgi endüstrilerine ait olduğu gerçeğinden hareket etmiştir. Peter Drucker (1969), maddi mallar üzerine temellenen bir ekonomiden bilgi üzerine temellenen bir ekonomiye doğru geçiş olduğunu ileri sürmüştür (akt., Fuch, 2008). Fuch'a (2008) göre, benzer indikatörlerle yola çıkılarak enformasyon toplumu, Gayri Safi Milli Hasıla'nın çeyreğinden daha fazlasının bu yolla oluşturulduğu ve çalışanların çeyreğinden fazlasının enformasyon ekonomisinde istihdam edildiği toplum olarak tanımlanmaktadır. Enformasyon ağları günümüz toplumunun önemli bir özelliğidir. Enformasyon çağında egemen işlevler ve süreçler gittikçe artan bir oranda ağlar etrafında organize olmaktadır. Ağlar günümüz toplumlarında yeni sosyal morfolojiyi oluşturmaktadır ve ağ mantığının yayılımı esasen üretim sürecindeki çıktıları, işletim sistemini, iktidarı ve kültürü değiştirmiştir (akt., Erdoğan, 2012, s. 68). Bunun yanı sıra bilgisayarın yeni iletişim teknolojisiyle bir araya gelmesi modern topluma kökten yeni bir zaman-mekân çerçevesi sunmaktadır. Bilgi artık ekonomik büyüme ve teknik yenilenmeyi belirlemekle kalmamakta kendisi de hızla ekonominin temel faaliyeti ve mesleki değişimin temel belirleyicisi haline gelmektedir (Kumar, 2013).

20. yüzyılda enformasyon teknolojisinin gelişmesi ile birlikte hizmet sektöründe çalışanların sayısal olarak artışı Daniel Bell'e göre, Marks'ın *Komünist Manifesto*'da toplumun giderek hâkim iki sınıfa bölüneceği ve işçi ile kapitalist sınıf arasındaki çatışmaların artacağı görüşünü geçersiz kılmaktadır. Bell'e (1974, s. 125–126) göre, bu iddia emek gücünün dağılımı dikkate alındığında geçersiz kalmaktadır. Yüzyılın sonunda fabrika işçilerinin toplam emek gücü içindeki oranı, bugünkü çiftçilerin sayısı

kadar küçüktür. Mavi yakalı işçilerin sayısı azalma eğilimi gösterirken, endüstriyel çalışanlar yerine profesyonel ve teknik sınıfın hâkimiyet kazandığı görülmektedir. Bu çifte devrim meslekî yapıda yerini almıştır ve aynı zamanda toplumun sınıf yapısında da bir devrimi ifade etmektedir. Mesleklerin ve üretimin karakterindeki bu değişim post-endüstriyel toplumun ortaya çıkışının alanlarından biridir. Bell'e (1974, s. 127) göre, post-endüstriyel toplum hizmetler üzerine temellenir. Kişiler arası bir oyundur. Burada merkezî kişiler profesyonellerdir. Yetenek ve nitelikleri doğrultusunda görev alırlar. Endüstriyel toplum, bir yaşam standardı belirtisi olarak, metaların niceliği ile tanımlanırken post-endüstriyel toplum eğitim, sağlık, sanat vb. hizmetler tarafından ölçülen yaşam kalitesiyle tanımlanmaktadır (akt., Erdoğan, 2012, s. 35–36).

Postmodern toplumu değerlendiren bir diğer düşünür ise Toffler'dır. Toffler'a (2008) göre, dünya ölçeğinde yaşanan sosyoekonomik ve siyasal bunalımlara rağmen gelecekteki toplum çok daha demokratik ve sağlıklı olabilir. Toffler, uygarlık sürecini üç bölüme ayırmıştır: Birinci dalga tarım aşamasındaki, ikinci dalga sanayi aşamasındaki ve üçüncü dalga sanayi sonrası aşamasındaki toplumları ifade etmektedir. Toffler'a göre, üçüncü dalga toplumları geleneksel sanayi toplumlarıyla çelişik bir niteliktedir. Bu toplum yapısı hem çok daha teknolojiktir hem de anti-endüstriyel özellikler barındırmaktadır. Üçüncü dalga, aileleri parçalayacak, ekonomiyi yerinden oynatacak, siyasal sistemleri felce uğratacak, değerleri paramparça edecektir ve bu yolla temelden yeni bir toplum kurulacaktır. Üçüncü Dalga yeni bir yaşayış tarzını da beraberinde getirecektir. Bu yaşayış tarzı, çeşitli yenilenebilir enerji kaynaklarına, eski fabrika düzenini çağdışı bırakan üretim yöntemlerine, yeni bir aile tipine ve eskisinden farklı olan okul ve kuruluşlara dayanmaktadır. Yeni uygarlık, yeni davranış kuralları getirerek toplumu standartlaşmadan, senkronizasyondan, merkezcilikten, enerji, para ve iktidarın tek merkezde toplanmasından uzaklaştırmaktadır. Yeni uygarlıklarla birlikte bürokrasiler devrilecek, ulus-devletin rolü sınırlanacak, emperyalizm sonrası dünyada yarı-özerk ekonomiler oluşacaktır. Bu durum bugünkünden çok daha basit, etkili ve daha demokratik devletlerin kurulmasına olanak sağlayacaktır (akt., Erdoğan, 2012, s. 36–37).

Drucker'a (2001, s. 41) göre, enformasyon sistemlerinin gelişmesiyle birlikte ekonomi alanında "e-ticaret" sistemi yaygınlaşmaktadır. Bu anlamda internet bir belirleyici faktör olarak malların ve hizmetlerin dünya ölçeğinde dağıtımını olanaklı kılmaktadır. Bu durum ekonomileri, endüstri yapılarını, ürünleri, hizmetleri ve bunların akışını, tüketici değerlerini ve davranışlarını, meslek ve emek pazarını tamamen değiştirmektedir. Bütün bunlar, toplumların ve politikanın üzerinde, hatta bizim dünyaya ve kendimize olan bakış açımız üzerinde bile, büyük etkilerde bulunmaktadır (akt., Erdoğan, 2012, s. 71).

Enformasyon ekonomisinin ve bilginin akışının çeşitli teknolojik gelişmeler yoluyla gelişmesiyle birlikte gerek çalışma hayatı gerekse toplum yaşamı kökten değişmekte-

dir. Bu bağlamda yeni toplumsal ve ekonomik yapıya uygun olan emek rejimleri geliştirilmiş ve yeni teknolojik yapılanmayla beraber yeni mesleki yapılar ortaya çıkmıştır. Bu “yeni emek sistemleri”nin nitelikleri ve biçimleri konusunda çeşitli görüşler bulunmaktadır. Kimi görüşlere göre bu sistemler çalışanların özerkliklerini ve hareketliliklerini arttırmaktadır. Kimi görüşler ise, bu sistemlerin eskisine nazaran daha istikrarsız ve örgütsüz bir emek piyasası yarattığını ileri sürmektedir (Erdoğan, 2012, s. 71).

Teknolojinin iş ve emek süreci üzerindeki etkileri üzerine olan tartışmalar genel olarak iki kutup üzerinden gitmektedir. Bilgi toplumunda, emek süreci, iş ve mesleki yapıların niteliğinde köklü ancak oldukça iyimser değişiklikler öngören Machlup ve Porat gibi yazarlar, bilgi toplumunun yükselişinin en önemli göstergelerinden biri olarak, bilgi emeği ve bilgi işçisinin yükselişini göstermektedirler. Bu dönüşümün işçiler üzerindeki etkilerini genellikle olumlu olarak değerlendiren yazarlar, bu süreçte yaşanacak kimi olumsuzlukların geçici olduğunu savunmakta ve bunu yeni döneme geçişin bedeli olarak algılamaktadırlar. Buna ek olarak bu iyimser yaklaşımlar bilgisayarın entelektüel emeğin yaptığı işin kalitesini artıracığı, çalışma şartlarını iyileştireceği, insanları rutin işlerin tatsızlığından kurtaracağı ve yaratıcı potansiyellerini açığa çıkaracağı iddia edilmektedir. Ayrıca, işçilerin üretim araçlarının mülkiyetine sahip olmadıkları eski ekonominin aksine; yeni ekonomide, işçinin beyni üretim araçlarının yerini almaktadır. Çalışanların kendi kendini istihdam imkânı artarken, Fordist ve Taylorist yönetsel stratejiler de gereksiz hale gelmektedir. Ayrıca iyimser yorumcular yeni bilgi ve iletişim teknolojilerinin hiyerarşiyi gereksiz kılacağına, şeffaf ve işbirliğine dayalı çalışma imkânları yaratacağına inanmaktadır. Bilgi teknolojisi ve bilgi işinin emek piyasalarında işçi aleyhine olan güçler dengesini, işçi lehine değiştirebileceği ve işçilerin tatmin edici düzeyde bir ödül ve çalışma özgürlüğüne sahip olacakları ifade edilmektedir. Bilgi toplumunda, emek süreci ve işgücünün geleceğine ilişkin pesimist yaklaşımlara göre ise, Taylorizmin emek sürecinin egemen örgütlenme ilkesi olarak kalması durumunda, elektronik teknolojisi, işgücünün profesyonelleştirilmesinden çok daha fazla proleterleştirilmesine yol açmakta, işi daha da rutin, tekdüze ve vasıfsız hale getirmektedir (Parlak ve Çetin, 2007, s. 110–111).

Kumar’a (2013, s. 60) göre, “esnek uzmanlaşma yeni enformasyon teknolojisine bağımlıdır”. Yeni piyasa ekonomisinin bu yönde gelişimi kimi kuramcılar tarafından teknolojik yenilenmenin bir sonucu olarak açıklanıyorken, kimilerince de daha önce belirtildiği gibi sermaye birikiminin esnek çalışma sistemlerini oluşturması şeklinde yorumlanmaktadır.

Emek piyasasında esneklik olgusunu teknolojik gelişimin bir sonucu olarak gören görüşlere göre, esneklik, çalışma koşullarını ya da ücret rejimlerini düzenleyen ayarlamalar gibi, piyasa güçlerinin hareketini zorlaştıran yapısal engellerin ekonomik yapıdan çıkarılması anlamına gelen gelişmiş bir çalışma sistemini ifade etmektedir. Diğer bir deyişle esneklik, piyasa güçlerinin ve piyasa dışı aktörlerin –sendikalar, gümrük

sistemleri, çeşitli hükümet politikaları gibi- müdahalelerle önünün kesilmeyeceği ve piyasanın olabildiğince özgür bir biçimde işlemesine izin verilen bir yapı olarak anlaşılmaktadır. Bu anlamda esneklik, şirketler açısından yasal sınırlılıkların azaltıldığı, çalışanlar açısından ise Fordist ve Taylorist üretim örgütlenmelerine göre çalışanın işyerinden ve firma yöneticilerinden görece bağımsız ve özerk olduğu bir piyasa sistemini ifade etmektedir. Friedman'a (1982) göre, ekonominin gerileme nedeni 1970'lerde geliştirilen politikalarla birlikte her türlü kurumsal yapı tarafından piyasa güçlerinin sınırlandırılmasıdır. Bu yüzden ulusal hükümetler, piyasanın en iyi biçimde işlemesi ve enflasyon oranlarının düşmesi için ekonomik alana ilişkin politikalarını sınırlandırmalıdır. Yüksek orandaki işsizlik, esnek olmayan piyasa sistemi gibi her türlü kurumsal sınırların piyasanın dengesini sağlamasını engellediği ileri sürülmektedir. Bax'e (1996) göre bu durum, işsizlik probleminin çözümü, sosyal güvenlik düzenlemelerinin azaltılması, bu alana ilişkin yasaların ve emek kanunlarının etkilerinin nötralize edilmesi ve sendikaların gücünün olabildiğince sınırlandırılması yoluyla emek piyasasının "endüstrisizleştirilmesi" olarak düşünülmelidir (akt., Erdoğan, 2012, s. 52).

Esnek çalışmanın, çalışana Taylorist ve Fordist çalışma anlayışlarına kıyasla görece olarak bir özerklik kazandırdığı görüşlerinin aksine Harvey, esnekliği, emek üzerinde sermaye tarafından uygulanan bir baskı ve denetim mekanizması olarak görür. Harvey'e (1999) göre, geçmişte sendikal gelenekleri olmayan bölgelerde esnek birikim odaklarının kurulması ve bu yeni bölgelerde yerleştirilen norm ve uygulamaların eski merkezlerle ithali, örgütlü işçi hareketinin altındaki zemini kaydırmaktadır. Esnek üretim; yüksek yapısal işsizlik düzeyleri, vasıfların hızla yok edilmesi ve yeniden oluşması, ücretlerde meydana gelen azami artışlar ve Fordist rejimin ana direklerinden biri olan sendikaların gücünün geriletilmesi gibi özellikler içermektedir (akt., Erdoğan, 2012, s. 38–39).

Enformasyon toplumunun daha önceki dönemlere göre "yeni tip" bir toplum olduğu iddiası pek çok tartışmayı da beraberinde getirmiştir. Frank Webster, bu yaklaşımların önceki toplumlarla yeni toplum arasında bir "süreksizlik" vurgulaması yapması ve böyle yaklaşımların, "yaşanan değişimler karşısında bir şey yapılamayacağını ve varolan politik gerçekliğe uyum göstermek zorunluluğunu" ileri sürmesinden dolayı ideolojik bir karakter taşıdığını ileri sürmektedir. Bu anlamda, mevcut toplumun yeni tip bir toplum biçimi olduğu görüşü hatalı ve eksik bir yargıdır. Buna göre, günümüzde varolan değişimler kapitalist gelişmenin bir aşamasıdır ve diyalektik bir yapı göstermektedir. Dijital ve sanal kapitalizm, pazarlama ve yeni enformasyon teknolojisinin birleşimi firmalara yüksek kâr marjları ve pazar alanları sağlamaktadır. Teknolojiyi rehber olarak alan ve bilgisayarlar üzerine temellenen yüksek teknolojik kapitalizm, kapitalizmin üretici güçlerini dönüşüme uğratmakta ve küresel kapitalizme gelişme imkânı tanımaktadır (Fuch, 2008'den akt., Erdoğan, 2012, s. 69).

Fuch'a (2013) göre, bir toplumdaki, toplam işgücü içerisinde enformasyona dayalı endüstrilerde çalışanların ve enformasyona dayalı mesleklerin sayısı, genel ekonomik

yapı içerisinde enformasyon endüstrilerinin payı ve bu endüstrilerde çalışanların aldıkları ücretlerin toplam ücretlerdeki oranı gibi göstergeler, enformasyonel üretici güçlerin toplum içerisindeki yaygınlığının anlaşılmasını sağlamaktadır. Farklı ülkeler ve genel olarak dünya ekonomisi için belirli süreler boyunca bu göstergelerin gelişimini gözlemlemek önemlidir. Bu tür göstergeler bize yeni bir toplumun varlığı hakkında bilgi vermez, çünkü bunlar sadece üretici güçlerdeki değişimler ile ilgilidir. Buna ek olarak, Bhuiyan'a (2008) göre, enformasyon toplumunun yeni bir toplum yapısı olduğunu ileri süren görüşler enformasyon teknolojisinin emek sürecini nasıl biçimlendirdiği, çalışanları nasıl disipline ettiği ve muhalefeti nasıl susturduğu konusunu açıklamamaktadırlar.

Enformasyon toplumu yeni bir üretim tarzını da beraberinde getirmektedir. Bu anlamda daha önce de vurgulandığı gibi sanayi toplumunun merkezî değişkenleri olan emek ve sermayenin yerini temel değişkenler olarak enformasyon ve bilgi alır. Bununla birlikte, bilgisayara dayalı işler giderek otomasyon sürecine tabi olmakta ve enformasyon toplumu özü itibarıyla Taylorist uygulamanın genişletilmesini içermektedir. Kumar'a (2013, s. 39) göre, Taylorizm pratikte 20. yüzyılın ortasına kadar imalat sanayisi ve kol işçileriyle sınırlıydı. Bilgisayarlaşma sayesinde Taylorizm daha önceleri dokunulmadan bırakılmış faaliyet alanlarına ve işçi gruplarına ulaşma imkânı bulmuştur. Taylorizm egemen ilke olarak kaldığı ölçüde, enformasyon teknolojisinin iş gücünü proleterleştirme kapasitesi, profesyonelleştirme kapasitesinden daha büyüktür.

Enformasyon teknolojisinin birçoğu açıkça kapitalist bir karaktere sahiptir. Bu anlamda sanayi devrimi ile kıyaslanabilecek bir enformasyon devrimi yoktur ve enformasyon toplumu bu devrimi başlatanların ve yönetenlerin çıkarlarına hizmet etmek üzere kurgulanmış bir mittir. Kumar'a (2013, s. 45) göre, "enformasyon toplumu kapitalist devletin en son ideolojisinden başka bir şey değildir". Buna göre, enformasyon toplumu zengin ve güçlü sınıflar, uluslar ve dünyanın zengin bölgelerinden oluşan belirli bir azınlık için tasarlanmıştır. Yeni teknoloji yeni örüntüler oluşturmaktan ziyade var olan örüntüleri onaylayan ve vurgulayan bir politik ve ekonomik çerçeve içerisinde uygulanmaktadır. Bu anlamda iş ve boş zaman sanayileştirilmekte, Fordist ve Taylorist makineleşme, rutinleşme ve rasyonelleşme stratejilerine daha fazla maruz kalmaktadır. Bu durum var olan toplumsal eşitsizlikleri muhafaza etmekte ve arttırmaktadır. Bir anlamda enformasyon çağında toplumsal bir Taylorizm mekanizması işlemektedir (Kumar, 2013). Enformasyon toplumu çağdaş kapitalizmin özelliklerini gizleme amacıyla oluşturulmuş bir metafordur. Enformasyon toplumunda kâr güdüsünün kılavuzluğuyla hareket eden çok-uluslu büyük şirketler üretim biçimlerine sahip olmakta ve bunları kontrol etmektedir. Bu da üretim süreçlerinin tam kontrolü sağlayarak maksimum kâr elde etmenin yolunun, emek gücünün disipline edilmesini içerdiği anlamına gelmektedir. Bu disiplin süreci çeşitli metotlar yoluyla sağlanmaktadır. İlk olarak, yeni işler yaratmak ve eskileri tasfiye etmek yoluyla emek gücünün enformasyon teknolojisi kullanılarak yeniden yapılandırılması sürecini içeren



otomasyon mekanizması kullanılmaktadır. İkinci olarak büyük şirketler, bazı işçileri daha değerli addederek ya da bazılarını dışlama yoluyla işin yapısını değiştirerek çalışanları niteliksizleştirmekte ya da yeniden nitelikleştirmektedir. Üçüncü olarak, kişisel mahremiyetin ihlal edilmesi yoluyla çalışanların ve onların performanslarının sürekli izlenmesi mekanizması devreye girmektedir. Enformasyon teknolojileri emek alanında ve toplumun diğer alanlarında varolan ve potansiyel çalışanların hareketlerinin izlenmesine dayalı bir gözetim mekanizması olarak kullanılmaktadır. Dördüncü biçimde, hem girdi hem çıktı olarak enformasyon ticari olarak üretilmekte ve bir meta olarak satılmaktadır. Son olarak büyük şirketler emek gücünün bol ve sömürünün kolay olduğu iş alanları ve ucuz emek arayışındadır (Bhuiyan, 2008).

McDowell ve Christopherson'a (2009) göre, bu anlamda ekonomiler, bölgeler ve şehirler arasında emeğin yeni bölümlenmesi, yeni "işyeri" örneklerinin ortaya çıkması ve gittikçe genişleyen ve ayrımlaşan emek gücü-emek pazarı kutuplaşması, yeni sosyal ve uzamsal eşitsizlikler, iş kalitesi, işin "kadınlaşması" ve göçten dış kaynakların kullanımına, yeni küresel bağlantılar ve ticaret örneklerine, emek ilişkilerindeki yapılan düzenlemelere ve emek pazarının gittikçe karmaşıklaşmasına kadar varan bir dizi soruyu da gündeme getirmektedir. Bilgi ekonomisindeki ve bu yolla hizmet sektöründeki gelişmeler ülkelerde varolan işsizlik sorununa bir çözüm olarak sunulmaktadır. Ancak bilgi toplumu istikrarsız ve dalgalanmalara açık bir emek piyasasıyla bir arada gitmektedir. Yeni dönemde kısa süreli ve değişken işlerde çalışmaya dayanan meslekî yapılar geliştirilmektedir. Meslek portfolyösündeki bu değişimler küresel ağ toplumuna ya da "akışkan modernite"ye atfedilmektedir. Yüksek tekniğe ya da statüye dayanan mesleklerin gelişmesi üzerine, yeni ekonomiye ilişkin inançlar bile emek pazarının gerçekten aldığı hali saklama çabası göstermektedir. Burada bulunan meslek portfolyösündeki esneklik ya da yüksek ücret ve yüksek kaliteye göre meydana gelmekte olan hızlı meslek değişimleri söylemlerin aksine bir yandan da istikrarsız ve geçici kontrata dayalı işleri, serbest çalışmayı ve güvencesiz düşük ücretli işleri de yansıtmaktadır (akt., Erdoğan, 2012, s. 72–73).

Standing'e (2014) göre, ekonomide hizmet sektörünün başı çekmesi emeğin sürekli olmasından ziyade proje bazlı hale gelmesine neden olmaktadır. Bu durum emeğe olan talepte daha fazla hareketliliğe neden olur ve geçici işgücünün kullanımını zorunlu hale getirir. Geçici sözleşmeye sahip çalışanlar işlerin daha yoğun olduğu zamanlarda çalıştırılabilirler, işlerin ve çalışma saatlerinin azaldığı durumlarda işten çıkarılabilirler ya da daha az ödemeye çalıştırılabilirler. Geçici işçilerin iş kaybetme korkusu yoluyla kontrol edilmeleri de daha kolay olur ve bu işçiler işverenler tarafından diğer işçilerden birtakım tavizler koparmak amacıyla da kullanılabilirler.

McDowell ve Christopherson'a (2009, s. 2) göre bir diğer önemli konu ise, iyimser yorumcuların pek çoğunun görmekte başarısız oldukları emek pazarındaki kadınlaş-



ma olgusudur. İtici ve çekici faktörlerin birleşimiyle –“çift gelirlilik” üzerine temelnen yükselen yaşam standartları, kadınların eğitim sistemine ve ekonomik sisteme katılımlarının artması gibi- emek gücünün niteliği sürekli bir biçimde değişmektedir. Bu tarz istikrarsız emek sistemleri, hizmet-egemen ekonomilerin ve proje yönelimli çalışanların yeni taleplerini karşılamak ve kârı garantilemek isteyen işletmelerin ya da kurumların geçici çalışan ihtiyacının sağlanmasının sonucu olarak açıklanmaktadır. Emegin artan esnekliği ve geçici çalışanların kullanımı hem özel sektörde hem de kamuda artan bir oranda kullanılmaktadır. Buna ek olarak istikrarsız işler sadece emek pazarının en dezavantajlı grupları tarafından gerçekleştirilen bir olgu olmaktan çıkmıştır. Pek çok profesyonel çalışan da artık bu tarz proje yönelimli veya geçici işlerde çalışmaktadır. Kalleberg’e (2000) göre, evli kadınların ya da yaşlı çalışanların da bu tür esnek işleri tercih ettikleri görülmektedir (akt., Erdoğan, 2012, s. 74).

### **Enformasyon toplumunda “Yeni Orta Sınıflar” ya da “Yeni İşçi Sınıfı”**

Günümüzde bilgisayarlaşmanın artması nedeniyle bu yeni teknolojilere hâkim olabilecek, nitelikli emek gücüne olan ihtiyaç da artmaktadır. Postmodern çağda bu tarz “büro işleri”ne olan ihtiyacın artması ve bu işlerin giderek emek piyasasında sayısal olarak hâkim konuma gelmesi yeni tarz bir emekçi sınıfını doğurmuştur. Bu sınıf genel olarak geleneksel orta sınıf anlayışına uygun olan niteliklere sahip, beyaz yakalı, yüksek eğitilmiş, görece olarak teknolojik yeniliklere ayak uydurabilen, (çağrı merkezleri, büro ve sekreterlik işleri, sigortacılık, çeşitli ev-ofis çalışanları vb. işlerde istihdam edilen) ancak emek sürecinde önceki dönemlere kıyasla daha güvencesiz ve esnek üretim süreçlerine ve kapitalist sömürü sistemine dâhil olan bir emekçi grubunu temsil etmektedir. Bu gelişmeler çağımızda işçi sınıfının yok olduğu, iş gücünün yoğun bir biçimde hizmet sektöründe yoğunlaşmasından dolayı geleneksel mavi yakalı proletaryanın artık günümüz sınıflı toplumlarında yer almadığı tartışmalarıyla değerlendirilmektedir. Bu anlamda bu “yeni sınıf”ı nitelendirme denemeleri üzerinde çeşitli görüşler bulunmaktadır. Örneğin Castells, geleneksel işçi sınıfının sonu ile ilgili iki nokta üzerinden tahmin yürütür. İlk olarak tüm radikal politik hareketlerin dayanak noktası olan bu sınıf sayısal olarak bir çöküştür ve giderek el üretimine dayanmayan ve kadınsılaştıran bir emek grubu ile yer değiştirmektedir. İkinci olarak bu sınıfın topluma katkısı kalmamıştır. Emek-değer teorisi, değer-in bilgi teorisi ile yer değiştirmiştir. Castells’e göre, enformasyon yeni üretim sürecinin asli bir ögesidir ve emegin anahtar niteliği eğitimidir. Bu nedenle ekonomiye katkıda bulunan enformasyon, kapitalizmin yeni üreticilerinin bilgi işlemcileri ve jeneratörleridir (Castells, 1998’den akt., Halcli & Webster, 2000, s. 69). Ancak bu yeni enformasyonel emek de bakıldığında emek pazarında değişken ve kırılabilir bir yapıya sahiptir. Yeni bilgi işçileri kapitalizmin ihtiyaçları doğrultusunda sürekli bir yeniden şekillenme sürecine tabi olmaktadır. Enformasyon çalışanlarının da pazar koşullarına tabi olmasından dolayı yüksek eğitim emek pazarında her zaman ayrıcalıklı bir pozisyonu garantilememektedir.

Standing'e (2014, s. 21) göre, küreselleşme ulusal sınıf yapılarını parçalamıştır. Dünya çapında eşitsizlikler artarken ve daha esnek bir emek piyasasına doğru gidilirken sınıf ortadan kaybolmamıştır. Daha ziyade parçalı bir sınıf görüntüsü ortaya çıkmıştır. Bu anlamda Standing (2014), 21. yüzyılda küresel emek piyasasında sınıf ilişkilerini yansıtan yeni bir sınıflandırmaya ihtiyaç duyulduğunu ifade etmektedir. Standing (2014), küresel çağda bir yandan sınıf özelliği sergileyen ancak "kendisi için sınıf" olmaktan uzak olan, proletaryanın sahip olduğu toplumsal sözleşme ilişkilerine sahip olmayan, parçalı bir statüye sahip olan ve eskiye dayalı sınıf ve meslek kavramlarıyla kolay kolay örtüşmeyen, henüz oluşum sürecinde bir "prekarya" sınıfı tanımlamıştır. Bu sınıf, tam istihdama dayalı bir hükümetin simgelediği makro düzeyde yeterli gelir getirici fırsatlardan, istihdam, iş ve çalışma güvencesinden ve temsiliyetten yoksundur.

Buna ek olarak yeni teknolojilerin gelişmesi yeni meslekler oluşturmanın yanı sıra beyaz yakalı çalışanların işsizliği yönünde bir sonuç da doğurmuştur. Sadece kâğıttan bilgisayara geçişin, bütün büro işlerinde istihdam kapasitesini sektöre göre %25 ila %75 oranında düşürdüğü hesaplanmaktadır. Pek çok sektörde bilgisayarlaşmanın en azından yardımcı personel veya çırak istihdamında daralmaya yol açtığı dikkat çekmektedir (Castel, 2008'den akt., Bora, Bora, Erdoğan & Üstün, 2011).

Yeni orta sınıf emeğini satarak yaşayan ama üretim sürecinde sermaye adına işlev gören grubu ifade etmektedir. Burada üretken emek ve üretken olmayan emek arasındaki tartışma karşımıza çıkar. Örneğin, Poulantzas'a göre, sadece artı ürün üreten mavi yakalı işçiler proletarya kategorisine sokulabilir. Ücretli çalışanların diğer kategorileri (üretici olmayan çalışanlar, zihinsel emek, denetçi emek) ayrı bir sınıf içerisinde olmak zorundadır- ya yeni küçük burjuvanın ya da yönetici sınıfın ve burjuvazinin içinde (Wright, 1993, s. 31). Bu iki grup arasındaki sınırı ise özellikle üretici olan ve üretici olmayan emek ayrımları çizmektedir. Buna ek olarak yine Poulantzas'a göre, ekonomik düzlemde eski ve yeni küçük burjuvazi arasında farklılıklar olmasına rağmen bu iki grup sınıf çatışması olgusunda benzer ideolojik ilişkiler içerisindedir.

Sınıflar, ekonomik, politik ve ideolojik düzeye sıkı sıkıya bağlıdırlar. Marx'ın sınıf ilişkileri açıklamaları sadece ekonomik yapı üzerinde temellenmez; bir toplumsal oluşumun ve bir üretim biçiminin yapısal bütünü ve oradaki çeşitli düzeylerin aralarında süren ilişkileri de içerir. Sınıflar, ekonomik yapının politik ve ideolojik yapıya olan etkisi şeklinde belirlenmezler, yapıların toplumsal ilişkiler alanı içerisindeki topyekûn etkisi olarak belirirler. Sınıf, toplumsal yapıların etkisi sonucunda oluştuğundan kendisi bir yapı oluşturmaz. Bunun yanı sıra toplumsal sınıflar yapıların kavramını oluşturan "deneysel bir şey" değildirler; toplumsal ilişkilerin ve toplumsal grupların genellemesidirler ve aynı zamanda onlara dair kavramları oluştururlar. Poulantzas'a göre, bir sınıf ancak sınıf bilincine sahipse ve parti örgütlenmesi varsa özerk bir sınıf halini alır (Poulantzas, 1992).

Wright ve Hahnel (2014) bu görüşe karşı çıkar. Wright hakların ve yetkilerin ayrışması temelinde üretilen çelişkili sınıf mevkilerine vurguda bulunur. Wright ve Hahnel'e (2014, s. 31) göre, örneğin şirket yöneticileri, sermayenin –işçileri işe alıp işten çıkarmak, yeni teknolojiler ve emek süreci değişimleri hakkında karar almak vs.– kimi yetkilerini kullanan ve bu bakımdan kapitalizmin sınıf ilişkileri içinde kapitalist bir konum işgal eden kişiler olarak görülebilir. Öte yandan genelde fabrikayı satamaz ve varlıklarının değerini kişisel tüketim amacıyla dönüştüremezler ve mülk sahipleri mutsuz olduğunda işten atılabilirler. Bu bakımdan da sınıf ilişkileri içerisinde işçi sınıfı mevkiini işgal ederler. Bu durum bahsi geçen çalışanların işlerinin özelliğinden kaynaklanan, çalışan üzerinde etkin haklar elde etme ve kontrol yetkisi sağlama biçimlerinden kaynaklanmaktadır. Dolayısıyla yöneticiler, burjuvazi ve proletarya arasında çelişkili bir mevki işgal ederler.

Wright (1993), bazı Marksist düşünürlerin sadece mavi yakalıları proletarya sınıfı içerisine dâhil ettiğini belirtmektedir. Diğer Marksistler ise düşük gelirli, rutinleşmiş işlerde çalışan beyaz yakalı işçilerin, dahası tüm ücretli çalışanların da bu kategoriye dâhil edilebileceğini tartışmaktadırlar. Fakat sınıflar Marksist teoride sadece analitik soyutlamalar değildir, onlar gerçek sosyal güçlerdir ve gerçek sonuçlara sahiptir. Hangi sosyal pozisyonların hangi sınıflar içerisinde kategorize edileceği bizim sınıf çatışması ve sosyal değişim anlayışımız için önem teşkil etmektedir.

Çelişkili sınıfsal mevkiler fikri Wright'a, sorunlu orta sınıfları kuramsallaştırma ve Marx'ın geliştirdiği ikili temel sınıf modelini, yöneticileri, küçük işverenleri ve yarı bağımsız ücretlileri kapsayacak şekilde genişletme olanağı sağlamıştır. Dolayısıyla Wright'a göre, yöneticiler burjuvazi ve proletarya arasında çelişkili bir mevkidedirler; yarı bağımsız işçiler küçük burjuvazi ile proletarya arasında, küçük işverenler ise burjuvazi ile küçük burjuvazi arasında çelişkili bir mevki işgal etmektedirler. Wright'ın bu üç çelişkili sınıfsal mevkii belirlemesinin temelinde kontrol kavramı vardır: yatırım ve birikim süreci üzerinde kontrol, üretim araçları üzerinde kontrol ve emek gücü üzerinde kontrol. Gelişmiş kapitalist bir toplumda burjuvazi bu üç çeşit kontrole sahipken proletarya hiç birine sahip değildir. Küçük burjuvazi, burjuvaziye benzemekte ancak başkalarına ait emek gücünü kontrol etmemektedir. Yöneticiler, küçük işverenler ve yarı bağımsız işçiler, işçilerden fazla ancak burjuvaziden az olmak üzere, değişen oranlarda kontrole sahiptirler. Dolayısıyla çelişkili sınıflar karışık bir kontrol örüntüsü sergileyen sınıflardır. Wright, burjuvazi ve proletarya arasında tam, kısmi, asgari kontrol durumları ve hiç kontrolün olmadığı durumlar olmak üzere dört çelişkili mevki ayrımı yapmıştır. Bunlar yatırımlar üzerinde minimum kontrolü olan üst düzey idareciler; yatırımlar, üretim araçları ve başkalarına ait emek gücü üzerinde kısmi kontrolü olan orta düzeydeki idareciler; üretim ile emek gücü üzerinde minimum kontrolü olan teknokratlar ve sadece emek gücü üzerinde minimum kontrolü olan ustabaşı/bant denetçilerdir (Edgell, 1998, s. 26–27).

Wright'a (1993) göre, sosyal yapıdaki tüm pozisyonlar basit bir sınıfta temellenemez. Bazı pozisyonlar nesnel olarak sınıflararası çelişkili yerleri işgal edebilirler. Wright, Poulantzas'ın üretici ve üretici olmayan emek ayrımını eleştirir ve ona göre bu durum iki ayrı tip emekçi oluşturmaktan ziyade, emek aktivitesinin iki ayrı boyutu olarak düşünülmelidir. Bu anlamda, üretken emekle üretken olmayan emek arasındaki tek fark, üretken emekte karşılığı ödenmemiş emek-zamana kapitalist tarafından artı değer olarak el konurken, üretken olmayan emekte ise karşılığı ödenmemiş emek başka yerlerde üretilen artı değere el koyarak kapitalistin maliyetini düşürür. İki durumda da kapitalist işçileri daha çok çalıştıracak, üretkenliği arttırmaya çalışacaktır. İki durumda da işçiler kendi emek süreçleri üzerinde denetimden yoksun bırakılacaklardır (Wright, 1993'ten akt., Callinicos & Harman, 1994, s. 29).

Callinicos ve Harman'a (1994, s. 15) göre, yeni beyaz yakalı sınıfı işçi sınıfından ayrı bir yapı olarak düşünmek hatadır. Ona göre, işçi sınıfının hiçbir zaman sabit bir meslek yapısı olmamıştır. Sermaye birikiminin ihtiyaçları değiştikçe bu yapı da değişmiştir. Kriz dönemleri yeniden örgütlenme ve yeniden yapılanma dönemleridir. Bazı işler yok olup başkaları yaratıldıkça işçi sınıfı da bu yeniden yapılanma sürecinin bir parçası olur. Bu işçi sınıfının yeniden organizasyonudur.

Bu anlamda statü, meslek vb. temelli sınıf tanımları statiktir. Marksist sınıf teorisi ise sınıflara toplumu değiştirme gücü yüklediğinden dinamiktir. Bu görüşe göre, "yeni orta sınıf"ın büyümesi ise, işçi sınıfının daralmasını değil, genişlemesini temsil etmektedir. Bu anlamda sınıf bireylerin yaptıkları işten (meslekten) ziyade yaptıkları işin üretim sürecinde bir grubun diğer grubu sömürdüğü çelişkili ilişkinin neresinde yer aldığı ile ilgilidir. Bu anlamda beyaz yakalı iş kategorisi 3 ayrı sınıfsal konumu kucaklar:

- Aslında fiilen kapitalist sınıfın aylıklı üyeleri olan üst düzey menajerler ve idareciler,
- Fiilen işçi sınıfının üyeleri olan beyaz yakalılar,
- Alt meslekler (Öğretmenler, hemşireler, teknik ressamlar, laboratuvar teknisyenleri, sosyal görevliler)." (Callinicos & Harman, 1994)

Kumar (1992), Braverman'ın "büro işinin sanayileşmesi" kavramını ele almıştır. Bu durum büro işlerinin yarı vasıflı, tekrara dayalı ve elle yapılan işlerden oluşmasını ifade etmektedir. Bu yöndeki görüşlere göre yeni enformasyon sistemlerinin getirdiği emek biçimleri beyaz yakalı çalışanlar açısından bir "niteliksizleşme" durumu yaratmaktadır. Braverman'a göre hizmet işleri en az manüfaktür endüstrilerindeki işler kadar "Taylorist"tir. Ofis, bir atölye kadar endüstrize edilebilir. Çoğu beyaz yakalı iş de, mavi yakalı işler kadar rutinleşmeye, parçalanmaya ve niteliksizleşmeye tabidir. Braverman'a göre yeni iş prensiplerinin yaygınlaşmasına ve yeni profesyonel etik anlayışına yönelik inançlar hatalıdır. Bilgisayar, bu inançları paylaşan pek çok düşünür tarafından özgürleşmenin bir aracı olarak anılmaktadır. Bu durum yaygın

bir pratikten ziyade en azından bir umut ve bir vaat olarak kalmaktadır. Pek çok enformasyon çalışanı açısından yeni teknoloji uygulamaları niteliksizliğin bir dinamiği olmaya devam etmektedir. Bilgisayar işi de görevlerin ayrışması ve bölünmesi, çalışanlar için işin giderek rutinleşmesi ve küçük bir araştırmacılar ve tasarımcılar grubu için yüksek düzeyde uzmanlaşmış işler gibi pek çok benzer örneği takip etmektedir (akt., Erdoğan, 2012, s. 50).

Braverman'a (1998, s. 207–208) göre, bürolar mal ve hizmetler biçimindeki metaların alınıp satıldığı üretim şirketlerine bağlı oldukları durumlarda, aynı şirket içerisinde bir başka yerde sürdürülen üretken emek süreçlerinin yardımcısı ve tamamlayıcısıdır, ancak tekeli kapitalizmin gelişmesiyle birlikte üretim sürecinden ayrı olarak faaliyetlerini tamamen büro emeği aracılığı ile sürdüren işletme tipleri de yaygınlaşmıştır. Bankalar ve kredi aracıları sadece büro emeğini yönetirler ve istihdam edilen emek neredeyse bütünüyle bürolarda çalışan memurlardan ve büroları temizleyen hizmet çalışanlarından oluşmaktadır.

Çalışanlarının genelinin büro işleri ile meşgul olduğu sektörlerde sermayenin gelişimi kapitalistin başkalarını çalıştırma görevini kişisel bir faaliyet olmaktan çıkararak bir insan kitlesinin işine dönüştürmüştür. Kapitalistin görevi sermayeyi temsil etmek ve onu genişletmektir. Bu, ya üretken endüstriler ve aktivitelerde artı-değer üretimini kontrol ederek ya da bu sanayi ve faaliyet türleri üzerinden artı-değere el koyarak gerçekleştirilir. Kontrol etmeye ve el koymaya dayanan yönetim işlevlerinin kendisi bir emek süreci haline gelir. Söz konusu süreç, sermayenin emek süreçlerine tatbik ettiği uygulamalara benzer bir biçimde yürütülür (Braverman, 1998, s. 208).

Büro çalışmasının, kendi başına bir emek sürecine dönüşmesi ile birlikte, sermaye tarafından sistemleştirme ve kontrol etme ihtiyacı da hissedilmeye başlanmıştır. Bu anlamda Taylorist bilimsel yönetim metotlarının bürolara uygulanması söz konusu olmaya başlamıştır. Çıktıların ve iş sürecinin sürekli denetimi ve kontrolü büro işlerinin standartlaşması ve rasyonelleştirilmesini sağlamıştır. Büronun kendisi bir kez rasyonelleştirme sürecine maruz kaldığında büro emeğinin eğitilmiş ve vasıflı emekle, imalat ve üretim emeğinin de vasıfsız ve yarı-vasıflı emekle özdeşleştirilmesi geçerliliğini yitirmiştir. Düşünme ve planlama işlevleri büro içerisinde küçük bir grupta yoğunlaşmış ve büro, burada istihdam edilen kişiler açısından tıpkı fabrika gibi bir kol emeği merkezi haline gelmiştir (Braverman, 1998).

Son yıllarda, gelişmiş ülkelerdeki istihdam ilişkileri, normatif temeli olan standart iş düzenlemelerinden uzaklaşmış, standart olmayan, atipik iş ilişkilerinin yaygınlaşması yönünde değişim göstermiştir. İstihdam ilişkilerinde, işin kendisinde ve emek sürecinde meydana gelen bu değişim, emek piyasalarının ve iş organizasyonlarının esnek çalışma sistemi temelinde örgütlenmesi sonucunu doğurmuştur. İstihdam ilişkilerinde esneklik, özellikle işverenin işletmenin değişen emek ihtiyacını çalışanların



sayısını artırıp azaltarak çabucak ayarlayabilme yeteneği ve kapasitesidir (Parlak & Özdemir, 2011, s. 9). İstihdam ilişkilerinde esneklik, sayısal esneklik politikalarının bir sonucu olan belirli süreli istihdam, kısmi zamanlı çalışma, işçi temininin özel istihdam büroları aracılığı ile yapılması, taşeronlaşma ve tele-çalışma gibi olguları içermektedir. Buna ek olarak, işçilerin gerektiğinde farklı işleri gerçekleştirebilmesini ve firma içinde farklı birimlere hareketliliklerinin sağlanmasını içeren, işlevsel esnekliğin bir gereği olan emek süreci esnekliği uygulamalarının yanı sıra kısmi zamanlı, vardiya usulü veya uzun çalışma saatlerini içeren esnek çalışma süresine yönelik uygulamalar da esnek çalışma sistemi içinde çalışanların maruz kaldığı politiklardır (Parlak & Özdemir, 2011).

Buna ek olarak, esnek çalışma sisteminde, çalışanlar çeşitli kademelerde birbirinden ayrılmaktadırlar. Harvey'e (1999, s. 174) göre, her firmanın "çekirdek" bir işgücü vardır. Bu kategorideki çalışanlar, tam zamanlı ve sürekli çalışan, kurumun uzun vadeli geleceğinde önem taşıyan ve sayısı gittikçe azalan bir grubu temsil etmektedirler. İş güvencesi, yükselme ve yeni beceri edinme şansı daha yüksek olan, görece olarak cömert emeklilik, sigorta ve başka tür haklara sahip olan bu gruptan yine de kendini koşullara uydurma kapasitesine, esnekliğe ve gerekirse coğrafi akışkanlığa açık olması beklenir. Ne var ki, zor dönemlerde çekirdek işçileri işten çıkarmanın potansiyel maliyeti şirketi (tasarımdan reklama ve finans yönetimine kadar) üst düzey işleri bile taşeron firmalara devretmeye sevk edebilir. Bu durumda çekirdek yönetici grup küçülmüş olacaktır. "Çevre işgücü" ise kendi içerisinde iki alt gruptan oluşmaktadır. İlk grupta büro işleri, sekreterlik, rutin işler ve daha az vasıflı bedensel işler gibi, işgücü piyasasında her an bulunabilecek vasıflara sahip tam zamanlı çalışan personel bulunur. Meslekî yükselme olanakları daha düşük olan bu grup, yüksek işgücü devir özelliği gösterir. İkinci çevresel grup ise firmalara daha büyük "sayısal esneklik" sağlamaktadır. İlk gruptan daha düşük iş güvencesine sahiptir. Bu gruptakiler, yarı zamanlı çalışanları, sektörün ve piyasanın ihtiyaçlarına göre gerektiğinde istihdam edilenleri, sabit süreli sözleşmeyle çalışanları, geçici işçileri, taşeron işçilerini ve çeşitli stajyerleri kapsamaktadır (akt., Erdoğan, 2012, s. 39-40).

Crowley, Tope, Chamberlain ve Hodson'a göre, 1980'ler ve 1990'larda kârlar üzerine yapılan vurgular, uluslararası rekabet, satın alma ya da satma işlemleri ve yükselen hissedar beklentileri firmaların profesyonel ve yönetici kadrolarında esnek çalışma düzenlemelerini artırma yolunda ısrarlarına neden olmuştur. Eşit mali hedeflere rağmen bu değişkenler sadece basit görevler üzerinde odaklanmamış, işten çıkarmalar, kontrata bağlı olarak geçici profesyonel çalışanlarla işleri yürütme ve proje temelli çalışmalar üzerine temellenen çalışma ilişkilerinde de değişim gözlenmeye başlanmıştır. Bu anlamda Crowley ve arkadaşlarına göre Post-Fordist dönem Taylorist çalışma ilişkilerinin yeniden bir canlanışını ifade etmektedir. Taylor, yazılı prosedürlerle işi küçük parçalara bölmek, çalışanları seçmek ve onları eğitmek, kol



işçilerini karar mekanizmalarından uzak tutmak vb. yöntemlerle bilimsel olarak iş verimliliğinin artırılabilceğini ileri sürmüştür, ancak beyin işçilerini sürekli kontrol altında tutacak bir sistem geliştirmekte başarısız olmuştur (Crowley, Tope, Chamberlain & Hodson, 2010, s. 423). Post-Fordist çalışma anlayışı, Taylorist bilimsel yönetim anlayışındaki bu eksikliği giderme çabası içerisinde olmuştur. İş hayatındaki esneklik uygulamaları, uzun çalışma saatleri, proje temelli çalışma ile güvencesiz ve kontrata dayalı iş süreçleri çalışanların üzerinde performans baskısı yaratmış, çalışanlar bu baskının altında iş kaybetme korkusu nedeniyle iş verimliliğini “gönülsüz” biçimde arttırmışlardır. Ancak bu durum iş stresi, performans baskısı, zayıf çalışan bağlılığı gibi etkenlere de neden olmaktadır.

Geniş ulusal şirketlerin yükselişi ofis ortamında değişikliklere neden olmuştur ve üretimin büyümesi ofis çalışanlarına olan talebi de arttırmıştır. Bu anlamda ulusal şirketler geniş ofis çalışanlarından oluşan merkezî ofisler kurmuşlardır. Bütün bu oluşumlar ise genel olarak bankacılık, komisyonculuk, sigortacılık gibi iş alanı ofis çalışmasını gerektiren sektörlerin ekonomideki payının büyümesi ile ilgilidir. Ofis çalışanlarına olan talep daha fazla çalışan, yeni makineler ve bilimsel yönetimin ofis içinde yaşama geçirilmesiyle buluşmuştur. Bu durum yeni teknolojik makinelerin ofis içerisine sokulmasıyla devam etmiştir. Bilimsel yönetim, zaman kullanımının yeniden düzenlenmesi ve farklı işçi grupları arasındaki ayrımlar yoluyla, işi bir dizi adımla bölmek amaçlı kullanılmıştır. Fiziksel düzenlemeler boşa harcanan hareketleri gidermek amaçlı kullanılmıştır. Ofis rutinlerindeki değişimler ofis hiyerarşisinde de değişimleri beraberinde getirmiştir. Bu da büyük bir kısmının erkek çalışanlardan oluştuğu yönetim kademesi ile genel olarak sekreterlik işlerinden sorumlu kadın çalışanlar arasındaki ayrımı doğurmuştur (Glenn & Feldberg, 1977). Buna ek olarak bu yeni beyaz yakalı çalışan sınıfı, cinsiyet ve görelî ücretlerdeki farklılıkların köktenci değişmesi göz önüne alınarak, geçmişteki örnekler ile çok az bir devamlılık ilişkisi içinde gelişmiştir. Ayrıca tam zamanlı ofis çalışanlarının genel haftalık ücretlerine bakıldığında pek çoğunun mavi yakalı işçilerden haftalık bazda daha az ücretlerle çalıştıkları görülmüştür (Braverman, 1998). Genel açıdan bakıldığında ofis işleri; hesaplama ve kayıt tutma, planlama, takvim oluşturma, yazışma, görüşme, kopyalama ve bunun gibi işlerin yapılmasını gerektirir. Fakat modern şirketlerin gelişimiyle bu işlevlerin şirketin çeşitli departmanlarının ve kollarının özel biçimleri olduğu varsayılmıştır (Braverman, 1998, s. 207). Bu durum Taylorist, işi parçalara bölme ve küçük gruplar arasında paylaşırma anlayışını içeren rasyonalizasyon sürecinin bir eseridir. Bu süreç özetle orta sınıfın proleterleşmesi olgusu ile ilişkilendirilmektedir.

Callinicos ve Harman’a (1994, s. 82) göre, büroda ve benzer işlerde çalışan işçiler de işçi sınıfının bir parçasıdır. Bu kategoriye perakende mağaza kasiyerleri, kasada duran, para alan ve paket yapan işçiler, daktilocular, stenocular, sekreterler, büro makinesi operatörleri ve hatta benzincilerde çalışanlar ile itfaiyeciler de girer. Büro işçilerinin

ücret ve çalışma koşulları son yarım yüzyılı aşkın zaman diliminde kol işçileri kitlesinin koşullarına yaklaşmıştır. Buna ek olarak büro işçisi ve benzer beyaz yakalı işçilerin proleter niteliğinin bir başka kanıtı da pek çoğunun erkek kol işçilerinin eşleri, kız kardeşleri ve kızları olmasıdır. Ancak, yeni orta sınıfın üyelerinin ortak bir eğitim almış olmaları ve aynı meslek ve ücret yapısına bağlı kalmaları, kendilerini kol işçilerinden “üstün” görmeye eğilim duymaları manasına gelebilmektedir. Bu durum, söz konusu çalışanların statüleri dikkate alındığında, nesnel sınıfsal konumu yansıtmayan bir bilince işaret eder. Politik tutumlar açısından önemli sonuçlar doğurabilecek bu durum, bu grubun kendilerini orta sınıftan saymalarına ve kendilerinin işçilerden farklı çıkarları bulunduğunu düşünmelerine neden olabilir (Callinicos & Harman, 1994).

Maaşlı profesyonellerin proleterleşmesi tartışmasında proleterleşmenin kavramsal yapısının yeniden tanımlanması gerekir. Bu kişinin gerçekleştirdiği iş üzerindeki kontrolünün yokluğu, kişinin bir firma adına ya da kendi hesabına çalışıp çalışmadığı gibi değişkenlerle karakterize edilebilir (Derber, 1983). Buna ek olarak ofis ortamının bilimsel üretim anlayışıyla rasyonalizasyonu sonucu çalışanlarda meydana gelen iş tatmini, yabancılaşma vb. faktörler de proleterleşme hakkında bize fikir verebilmektedir. Derber’e (1983) göre, kişinin emek süreci üzerinde kontrolünün yokluğu, ürünün sonucunda ve araçlar üzerinde kontrolünün olmaması ile ilgilidir. Çalışanın herhangi bir yaratıcılık göstermesine izin vermeksizin üretimin önceden planlanmış bir teknik plan ile yukarıdan belirlenmesi anlamına gelen bu durum teknik proleterleşmeyi ifade eder. Teknik proleterleşmenin dereceleri önemli ölçüde değişebilir. Bu, uzmanlaşmanın derecesine ve yönetimin üretim planı tarafından belirlenen parçalanma (görevlerin küçük birimlere bölünmesi) gibi etkenlere bağlı olan rutinleşmiş emek sürecini içermektedir. Buna ek olarak, üretim üzerindeki kontrol yokluğu da daha geniş bir anlamda bir kişinin kendi yaptığı işin sonuçları üzerindeki kontrol yokluğu olarak yeniden kavramsallaştırılabilir. İdeolojik proleterleşme ise işin ortaya koyduğu sosyal amaçlar üzerinde yönetimin kontrolünün benimsenmesidir. İdeolojik proleterleşme, kişinin son ürünü belirlemedeki, pazardaki idareyi yürütmedeki ya da emeği satın alan organizasyonun sosyal politika ve değerlerini seçme ya da tanımlamadaki güçsüzlüğünü içermektedir.

Gerek kapitalist piyasa ekonomisinin çalışan “rıza”sını gerçekleştirme, daha doğrusu çalışan sınıf üzerinde ideolojik hegemonya kurma çabası gerekse de şirketlerin yeni düzensiz ekonomik parametrelere uyum sağlama hedefleri sonucunda “esnek çalışma sistemi” kavramı ortaya atılmıştır. Bu anlamda emek gücünün mekân, zaman, ücret, sosyal güvence vb. bağlamlarda esnekleştirilmesine, daha doğrusu işyerinin bu alanlardaki çalışanlara karşı olan sorumluluklarının esnetilmesine dönük emek piyasasını düzenleyici bir dizi politika uygulamaya konmuştur.

## Enformasyon Toplumu ve Türkiye

Günümüzde bilginin üretimi ve işlenmesi ekonomik büyümenin kaynaklarından biridir. Bilgi toplumuna geçişle birlikte emek sürecinde, meslekî yapıda ve işletmelerin yapısında işe alma ve değerlendirme, toplu pazarlık ve endüstri ilişkileri gibi alanlarda ciddi değişiklikler meydana gelmiştir. Buna ek olarak bilgi toplumu ile birlikte yeni bir emek süreci, iş ve işçi tipi de ortaya çıkmıştır. Bu işçiler sanayi dönemine özgü fabrikalarda çalışan, rutin işler yapan, vasıfsız ya da yarı vasıflı mavi yakalı kol işçilerinin aksine, yüksek bilgi birikimi ve beceri kadar teknoloji kullanımını gerektiren, hem girdinin hem de çıktının bilgi olduğu işleri yapmaktadırlar. Bu işgücünün çok yakın bir gelecekte egemen işgücü konumuna geleceği varsayılmaktadır (Parlak & Çetin, 2007, s. 108). Bu anlamda bilgi toplumunda sanayi toplumunun meslek yapısından daha farklı bir meslek yapısı oluşması söz konusudur. Sanayi toplumunun mavi yakalı işgücünün yerini beyaz yakalı işgücü alacaktır. Bilgi toplumunda, daha yüksek bir teknoloji kullanılacağından üretimde daha az sayıda işçi kullanılacaktır ve işgücü sanayiden çok hizmet kesiminde toplanacaktır (Kocacık, 2003, s. 5).

Türkiye'nin sanayileşme sürecine geç başlamış bir ülke olması, bilgi toplumunun alt yapısını oluşturan gelişmelerden yeterince yararlanmasını da engellemiştir (Kocacık, 2003, s. 7). Sanayileşme sürecine baktığımızda Türkiye'nin yarı sanayileşmiş bir toplum olduğu, sanayileşmeyi ithal teknoloji ile bugünkü aşamasına ulaştırdığı ve bilişim teknolojisini de ithal teknoloji olarak kullandığı görülmektedir. Günümüzün sanayileşmiş bilgi toplumlarına bakıldığında, hepsinin teknoloji üretebilir bir konumda olduğu görülmektedir. Türkiye'de varolan kültür ile ithal teknoloji arasında bir kopukluk kalmış ve teknolojiyi üretmenin ön koşulları yaratılmamıştır. Türkiye ne sanayi toplumunun ne de bilgi toplumunun teknolojisini kendisi üretmektedir (Erkan, 1998'den akt., Kocacık, 2003, s. 7–8). Bu durum, gelişmiş ülkelerin hizmet sektöründeki birçok işi geliştirmekte olan ülkelere kaydırmasının bir sonucu olarak da görülebilir. Yaratıcılık gerektirmeyen rutin işlerin bazıları daha ucuza mal olduğu için geliştirmekte olan ülkelerde gerçekleştirilmektedir. Özellikle veri girme işlerinin merkez ülkelerden işgücünün ucuz olduğu çevre ülkelere doğru kaymasından söz edilebilir. Enformasyon teknolojisi sayesinde veriler elektronik postalar aracılığıyla kolay bir biçimde geliştirmekte olan ülkelerdeki bürolara gönderilebilmektedir (Sayın, 2002, s. 307).

Türkiye'de enformasyon teknolojisinin hem kişiler hem de firmalar bazında kullanımını sürekli artmaktadır ve bu alana ilişkin çalışan sayıları da artış göstermektedir. TÜİK (2015) verilerine göre, Türkiye'deki teknoloji kullanımına bakıldığında, on ve daha fazla çalışanı olan girişimlerde internet kullanımının %92,5 ve bilgisayar kullanımının %95,2 oranında olduğu görülmektedir. Hane içinde internet ve bilgisayar kullanım oranlarına bakıldığında ise bilgisayarın %54,8, internetin ise %55,9 oranında kullanıldığı görülmektedir. Buna ek olarak Türkiye'de Gayri Safi Yurt İçi Hasıla içerisinde Ar-Ge harcamalarına ayrılan payın yıldan yıla arttığı da gözlenmiş-

tir. Bu oranın 2014'te 17 milyarı geçtiği belirtilmektedir. Türkiye'de Ar-Ge insan gücü sayılarına bakıldığında ise bu oranın kamu ve özel sektörde 213 bini geçtiği görülmektedir. Ancak gelişmiş ve gelişmekte olan ülkelere kıyasla Türkiye'nin bu alanda hâlâ geride olduğu açıktır.

OECD 2012 verilerine bakıldığında Türkiye'de hane başına düşen internet kullanımının %47,2 ile diğer ülkelere kıyasla oldukça geride olduğu görülmektedir. Bu oranın İngiltere'de %86,8, Amerika'da %71,7, Kanada'da %80,5, Çek Cumhuriyeti'nde %65,4, Fransa'da %80, Yunanistan'da %53,6, Macaristan'da %68,6, Şili'de %60,5, Meksika ise %26 olduğu görülmektedir. Türkiye genel tabloda Meksika ile birlikte altlarda yer almaktadır. Buna ek olarak OECD ülkeleri içerisinde, kendi işine sahip olup enformasyon teknolojisi alanında işçi çalıştıran kişilerin oranının Türkiye'de %6,5 olduğu görülmüştür. Buna karşın çalışanları olmaksızın bu işlerde çalışan kişilerin oranı Türkiye için %20,8 olarak belirtilmiştir (OECD, 2012). Enformasyon toplumu simgeleyen temel göstergelere bakıldığında Türkiye'nin OECD ve AB ülkelerinin oldukça gerisinde olduğu gözlenmektedir.

Türkiye'de enformasyon teknolojisinin kullanımı pek çok ülkeye kıyasla sınırlı olmasına karşın, bu teknolojiler emek piyasasının yapısını şekillendirmek üzere kullanılmaktadır. Bu anlamda bilgisayara dayalı işlerin ekonomideki artan oranı, hem büro içi hem de ev-ofis sistemi gibi büro dışı bilgisayara dayalı olarak çalışan kişi sayısının da artmasına neden olmuştur.

Postfordist dönemin ana karakteristiği olan esnek çalışma sistemine dayanan uygulamalar Türkiye'de de tüm dünyada olduğu gibi bilgisayara dayalı işlerin gerçekleştirilmesinde kullanılmaktadır. Çağrı merkezi çalışanları, müşteri temsilcileri, ev-ofis çalışanları vb. bu çalışma sistemlerine tabidirler. Esnek çalışma sistemleri her ne kadar postfordizme özgü "yeni" bir emek rejimi olarak sunulsa da esasen Taylorizm'in enformasyon teknolojileri yoluyla kafa emeğine uygulanmasını içermektedirler.

Parlak ve Çetin'in (2007) çağrı merkezi çalışanları üzerinde gerçekleştirdikleri araştırmaya göre, çağrı merkezleri her ne kadar yeni bir organizasyon türünü simgeleseler de bu alandaki işler Taylorist bir çizgide tasarlanmaktadır. Çağrı merkezlerinde çalışanların denetimi ve performanslarının değerlendirilmesi elektronik denetim mekanizmaları ile yapılmaktadır. Bu sistemde de Taylorizm'deki "parça başı ücret" uygulamasına benzer şekilde müşteri memnuniyeti ile sonuçlanan ve en kısa sürede tamamlanan "çağrı başına performans" ölçütleri kullanılmakta ve çalışanlar bu performans ölçütlerine göre terfi almakta veya ödüllendirilmektedir.

Parlak ve Çetin'e (2007, s. 115) göre, çağrı merkezlerindeki emek süreci kitle üretimindeki emek süreci ile pek çok ortak özelliğe sahiptir. Çalışanlar sürekli olarak hedef tutturma yarışı içine sokulmakta, emek süreci üzerinde yönetsel kontrol ve

denetim bu yolla sağlanmaktadır. Bu alanda teknolojik gelişmeler, bir yandan emek süreci üzerindeki yönetsel kontrolü her gün biraz daha arttırırken, diğer yandan da artan talep karşısında iş daha da yoğunlaşmakta ve standartlaşmaktadır. Keser (2006) tarafından yapılan araştırmaya göre ise, çağrı merkezi çalışanlarının iş yükünün yüksekliliğine oranla iş doyum düzeylerinin düşük olduğu görülmektedir.

Ofis ve ev-ofis çalışanlarının karşılaştırıldığı başka bir araştırmada ise ofis içi bilgisayara dayalı çalışanların düşük iş tatmini ve başarı duygusu gösterdikleri ve gerçekleştirdikleri işin çalışanların yaratıcılıklarını ortaya koymalarına fırsat vermediği görülmüştür. Buna karşın benzer işleri ev ortamında gerçekleştiren ev-ofis çalışanları bireylerin iş tatmini ve iş stresi açısından kendilerini avantajlı hissettikleri belirtilmiştir. Ancak bu çalışanlarda da sağlık ve iş güvencesine sahiplik oranının düşük olduğu ve çalışanların izolasyona maruz kaldığı görülmüştür (Erdoğan, 2012).

Post-Fordist çalışma anlayışları ve enformasyon teknolojisinin çalışma hayatında yoğun olarak kullanılması, iş verimini arttırmanın yanı sıra çalışanların işverenler tarafından koordinasyonu ve denetlenmesi ihtiyaçlarına yönelik olarak da kullanılmaktadır. İş yeri içinde yapılan düzenlemelerle Fordist sistemdeki yabancılaşma sorununun ortadan kalktığı ifade edilmekle birlikte, teknolojinin getirdiği yeni olanaklarla daha fazla çalışan, daha fazla artı-değer yaratan ve sıkı sıkıya denetim altında olan bir çalışan bir grubu ortaya çıkmıştır. Kol emeğinin yanı sıra zihinsel emeğini de işletmenin kârlılığı için seferber eden işçi, eskisine göre çok daha yoğun ve yorucu bir çalışma temposunun içine itilmiştir (Alkan, 2007, s. 83).

## Sonuç

Enformasyon toplumu ve iş hayatında bilgisayar teknolojilerine dayanan işlerin yaygınlaşması geçmişteki emek rejimlerine kıyasla farklı bir emek piyasası anlayışını doğurmuştur. Bu anlamda geleneksel olarak orta sınıf beyaz yakalı çalışan anlayışı günümüzde yeni teknolojik ve ekonomik değişikliklere uyarlanarak bir dizi değişim geçirmektedir. Bu değişimler ise genel olarak esnek çalışma sistemine dayanan ve çeşitli insan kaynakları uygulamaları ile gerçekleştirilen çalışma zamanının esnekleşmesi, iş ve sağlık güvencesi gibi sosyal haklarda aşınmalar, uzun-esnek çalışma saatleri ve değişken çalışma biçimleri (tam-yarı zamanlı çalışma) gibi uygulamalarla beraber gerçekleşmektedir.

Enformasyon toplumuna yönelik göstergeler açısından Türkiye dünyadaki birçok ülkeye göre geri kalmış bir profil çizmektedir. Buna karşın emek piyasasında enformasyon teknolojisinin kullanımı gittikçe yaygınlık kazanmakta ve yeni çalışma alanları oluşturmaktadır. Bu anlamda yeni emek piyasasında bu teknolojiyi kullanma becerisine sahip eğitilmiş çalışanların bilgisayara dayalı işlerde istihdam edilmesi söz konusudur. Bu tarz işlerde çalışanların denetimi ve koordinasyonu, yine bu teknoloji yardımıyla ve esnek çalışma sistemi ilkelerince sağlanmaktadır.

Esnek çalışma sistemleri küreselleşme ve neoliberalizm ile birlikte çalışma hayatını kökten değiştirmiştir. Esnekliğin firmalar için amaçlarından biri, firmaların esnek piyasa şartlarında kendilerine özgü ihtiyaçları karşılamaktır. Bu yüzden talebin yükseldiği dönemlerde fazla, düştüğü dönemlerde ise daha az işçi istihdam edildiği çalışma programları yaygınlaşmıştır. Buna ek olarak sürekli istihdam kavramı, yarı-zamanlı ya da taşeron türü (alt işveren) istihdama doğru evrilmiştir. Bu anlamda, bu emek politikaları altında çalışanlar zamansal, mekânsal ve işlevsel esneklik ile ücret esnekliği gibi uygulamalara maruz kalmaktadırlar. Çekirdek işgücünün bir kısmı ve yüksek pozisyonların dışındaki beyaz yakalı çalışanların birçoğu zamanı ve niteliği sürekli değişen ve iş güvencesinden yoksun çalışma sistemleri içerisinde yer almaktadırlar. Bu durum ülkelerin gelişmişlik seviyelerine göre değişim gösterse de günümüzde pek çok ofis çalışanı –özellikle çevre işgücü içerisindeki ikame edilebilir olan kısım- fabrikada kadrolu çalışan işçilerden daha az ücret ve daha az iş güvencesiyle hayatını sürdürmektedir. Post-Fordist dönemde iş olgusunun bu şekilde bir dönüşüm geçirmesi Taylorist bilimsel yönetimin yeniden iş hayatında uygulanmaya koyulması olarak görülmektedir. İş süreçlerinde var olan toplam kalite yönetimi ya da çeşitli insan kaynakları uygulamaları, esnek çalışma hayatının “iyiliklerine” yönelik olarak bizi kuşatan vurgular bu sürecin ideolojik yapısını oluşturmaktadır. Bu anlamda çalışanlara uygulanan esneklik politikaları çalışan disiplinini ve kontrolünü sağlamakta kullanılmaktadır.

Enformasyon toplumu bilgi işçisi kavramını ortaya çıkarmıştır ancak bu toplum farklı yazarlarca vurgulanan (sanayi devrimi, tarım devrimi gibi) ekonomik ve sosyal bir devrim değil, kapitalizmin teknolojik gelişmelere ayak uydurmasının bir sonucudur. Bahsi geçen enformasyon toplumu da kendi içerisinde yeni çelişkiler ve emek ilişkileri barındıran kapitalist bir toplumdur. Enformasyon toplumunun getirdiği “bilgi işçisi”nin niteliği toplumların gelişmişlik düzeylerine göre değişim göstermektedir. Yaptıkları işin niteliği gereği denetleyici ya da yönetici pozisyonda olup olmamaları sınıfsal olarak çelişkili bir görüntü çizse de, yaşam standardı ve gelir düzeyi olarak özellikle gelişmekte olan ülkelerde bu çalışanlar işçi sınıfına yakın bir profil çizmektedirler.



**Received:** September 13, 2015  
**Revision received:** March 28, 2016  
**Accepted:** May 31, 2016  
**OnlineFirst:** August 30, 2016

Copyright © 2016 • Istanbul University Department of Sociology  
[tjs.istanbul.edu.tr/en](http://tjs.istanbul.edu.tr/en)  
DOI 10.16917/sd.64721 • June 2016 • 36(1) • 65–70

*Extended Abstract*

## Information Society and New Middle Classes

Sibel Erdoğan Demir<sup>1</sup>  
Mersin University

### Abstract

Many structural changes have occurred in work and labor processes in the period after the Fordist era. These transformations have also brought about changes in concepts like *worker*, *employer*, *work*, and *labor process*. In this sense, work and labor processes have been made precarious. The transformations have been provided as an alternative to routines that are alienating-to-worker and non-autonomous work forms that existed in Taylorist and Fordist systems; and these transformations have tried to be reinforced in human resources discourses through liberal ideologies. According to the neo-liberal paradigm, today's society includes an economic structure that is expanding the middle classes and shrinking the traditional blue-collar working class. The increase in white-collar jobs is explained by the information society and the importance of knowledge in labor markets. This research mentions new labor forms that include Taylorist features and cooperate with various exploitive mechanisms rather than demonstrating liberal discourses.

### Keywords

Information society • New middle class • Flexibilization • Taylorism • Post-Fordism

<sup>1</sup> Correspondence to: Sibel Erdoğan Demir (PhD), Department of Sociology, Faculty of Science and Literature, Mersin University, Çiftlikköy Campus, Yenişehir, Mersin 33343 Turkey. Email: sblerdoan@gmail.com



In this period of globalization, many structural changes have occurred in work and labor processes. Changes in economic structure have brought about a variety of transformations, especially in the meanings of labor-process concepts, for instance, *work*, *employee*, and *workplace*. Recently, capitalists have used technological innovations to restructure labor markets.

At the end of the twentieth century, capitalism found the opportunity to spread more widely due to increasing use of information technology in labor markets. In a way previously unseen, information systems based on computerized processes are used for coordinating movement of capital, goods, and individuals.

Concepts like the *economy of information*, *postmodern society*, *postindustrial society*, *the information society*, *the network society*, and *informational capitalism* have formed to explain the role of information and technology during this period. Nowadays, with the help of the computer and the Internet, information spreads easily across all of society. Such technological developments have brought about formation of a radical work system, namely, flexible specialization based on qualified employees, production orders, spatial flexibility, and temporary work.

Discussions about the information society have two dimensions. One is the notion that the information society is a new form of society, differing from that in previous industrial and agricultural periods. In this sense, modernization is over and service production prevails in labor markets, gaining importance over industrial production. This new social structure also has a new labor and work system. According to optimistic notions about the information society, computerization based on the labor of intellectual workers will increase the quality of work, improve working conditions, save individuals from routine and boring work processes, and ensure disclosure of workers' creative potential. Additionally, information and communication technologies will abolish hierarchies in workplaces and rescue workers from rigid Taylorist and Fordist management practices. According to another approach to the information society, use of information technology in the labor process contains Taylorist features and involves proletarianization rather than professionalization of labor. In this sense, post-Fordism, flexible work systems, the information society, and technological developments result from the capital accumulation regime.

According to Fuch (2013), indicators like the ratio of employees in the total workforce working in occupations based on the use of information technology, on the sharing-of-information industries in the overall economic structure, and worker's fees demonstrate the role of informational productive forces in a specific society. These indicators do not provide evidence on the existence of a new society, and information-society theories fail to demonstrate that these indicators are attributes of overall capitalist structures. On the one hand, the notion of the network society indicates important changes in

capitalism: Capital accumulation is globalizing, and we witness the rise of a flexible regime of accumulation. On the other hand, the concept is an ideology that obscures domination because phenomena like structural unemployment, rising poverty, social exclusion, deregulation of welfare states and of labor rights, and the lowering of wages to maximize profits, can be easily legitimized in a society where networks are considered natural organizational patterns (Fuch, 2008, p. 101).

The information society concept puts forward a new production process. In this sense, information and service sectors have replaced industrialization and fabrication. Work based on computer and Internet technologies has become prevalent in labor markets and this type of work controls and standardizes by using the very same technology. In this sense, increasingly, work is rationalized, and Taylorist scientific management arrangements are implemented in the work process.

These new labor market systems require new employees who can use information technology. Such employees represent traditional white-collar workers with high qualifications. They are employed in office work for example, in call centers, doing clerical work, in insurance businesses, in selling, and, additionally, in home offices. But differently from traditional white-collar workers, these employees perform their labor in accord with flexible work systems. As a consequence, they lack job, health, and work security.

Currently, there are many controversies about traditional blue-collar workers “dying out” because of the increased percentage of white-collar workers in the labor market and because service sectors are gaining importance in the economic structure. According to Callinocos and Harman (1994, p. 15), the notion that the white-collar worker class differs from the traditional blue-collar proletariat is wrong because the “working class” has never involved a static job structure. This class structure has been transformed according to the needs of the capital accumulation regime, occurring especially as a restructuring and reorganization process during periods of capitalistic crises. The working class is part of a restructuring process too, and this includes reorganization of the working class. In this sense, the growth of new middle classes does not indicate a reduced working class; on the contrary, such growth indicates expansion of the working class.

In *Labour and Monopoly Capital*, Braverman (1998) discusses fabrication of office work. In this sense, office work that includes semi-qualified, routine, manual work, and service-sector jobs are Taylorist-like jobs in manufacturing industries. However, Taylorist scientific management practices are implemented in offices, too. Control of outputs and work process brings about permanent standardization and rationalization of office work. Planning functions concentrated in a small office group and office work becomes manual labor, just like in factories. The notion of

office labor as associated with highly qualified labor loses validity when office work is exposed to the Taylorist rationalization process.

After the 1980s, companies implemented flexible work arrangements to increase profits and decrease costs. In this sense, the percentage of contractual, project-based work and layoffs increased in the labor market. According to Crowley, Tope, Chamberlain, and Hodson (2010, p. 423), flexible innovations extend the influence of scientific management principles already embedded in Fordist mass production, and core principles of scientific management neglected under Fordism were implemented through flexible innovations in manual and professional work in the post-Fordist era.

According to Callinicos and Harman (1994, p. 82), office workers, obviously, are part of the working class. Differences between wages and work conditions of office workers and manual workers were decreasing in the late twentieth century. Additionally, many white-collar workers' families are in the working class.

For one, Turkey is a late-industrialized country. Additionally, Turkey uses imported information technology, and the preconditions of technological production have not yet been created. After all, use of information technology by individuals and companies in the labor market is increasing. Sharing of information technology is increasing in gross national products from year to year.

Despite that, the use of information technology is limited in Turkey, compared to many other countries. These technologies are being used for structuring the labor market through flexible work systems. Percentages of both office workers and home-office workers are increasing as a result of the increasing rate of computer-based jobs in the economy. Workers in these jobs are exposed to flexible work arrangements, rationalization, and a discipline process in their workplaces. Much research shows that office work (including call center workers, account executives, clerical and insurance workers, and sales persons) includes similar implications to Taylorism's piece-rate system, standardization of workplaces, routine and high work intensity, and low job satisfaction and sense of achievement. Although in addition, information technology is being used to increase productivity, companies use that same technology to control and oppress employees. A flexible work system is presented as a free work organization by capitalists, but actual workplaces include many control strategies and oppressions.

### Kaynakça/References

- Alkan, T. (2007). *Esnek çalışma biçimleri ve çağrı merkezi örneği* (Yüksek lisans tezi, Marmara Üniversitesi, Sosyal Bilimler Enstitüsü, Çalışma Ekonomisi ve Endüstri İlişkileri Ana Bilim Dalı, İstanbul). <https://tez.yok.gov.tr/UlusalTezMerkezi/> adresinden edinilmiştir.
- Bhuiyan, A. J. M. S. A. (2008). Peripheral view: Conceptualizing the information society as a postcolonial subject. *International Communication Gazette*, 70, 99–116.

- Bora, T., Bora, A., Erdoğan, N. & Üstün, İ. (2011). “Boşuna mı okuduk?” Türkiye’de beyaz yakalı işsizliği. İstanbul: İletişim yayınları.
- Braverman, H. (1998). *Labor and monopoly capital. The degradation of work in the twentieth century*. New York, NY: Monthly Review Press.
- Callinicos, A. & Harman, C. (1994). *Değişen işçi sınıfı. İşçi sınıfının değişen yapısı üzerine denemeler*. İstanbul: Z Yayınları.
- Castells, M. (2005). *Ağ toplumunun oluşumu*. İstanbul: İstanbul Bilgi Üniversitesi Yayınları.
- Crowley, M., Tope, D., Chamberlain, L. J., & Hodson, R. (2010). Neo-Taylorism at work: Occupational change in the post-Fordist era. *Social Problems*, 57(3), 421–447.
- Derber, C. (1983). Managing professionals: Ideological proletarianization and post-industrial labor. *Theory and Society*, 12(3), 309–341.
- Edgell, S. (1998). *Sınıf*. Ankara: Dost Kitabevi Yayınları.
- Erdoğan, S. (2012). *Yeni emek sistemleri: Ev-ofis sistemi üzerine bir inceleme* (Yüksek lisans tezi, Ankara Üniversitesi, Sosyal Bilimler Enstitüsü, Sosyoloji Bölümü, Ankara). <https://tez.yok.gov.tr/UlusalTezMerkezi/> adresinden edinilmiştir.
- Fuch, C. (2013). Capitalism or information society? The fundamental question of the present structure of society. *European Journal of Social Theory*, 16(4), 413–434.
- Giddens, A. (2010). *Modernite ve bireysel kimlik, geç modern çağda benlik ve toplum* (Ü. Tatlıcan, Çev.). Ankara: Say yayınları.
- Glenn, E. N., & Feldberg, R. L. (1977). Degraded and deskilled: The proletarianization of clerical work. *Social Problems*, 25(1), 52–64.
- Halcli, A., & Webster, F. (2000). Inequality and mobilization in the information age. *European Journal of Social Theory*, 3(1), 67–81.
- Hardt, M. & Negri, A. (2003). *İmparatorluk*. İstanbul: Ayrıntı Yayınları.
- Organisation for Economic Co-operation and Development. (2012). *Self-employed with employees*. Retrieved from <https://data.oecd.org/entrepreneur/self-employed-with-employees.htm#indicator-chart>
- Keser, A. (2006). Çağrı merkezi çalışanlarında iş yükü düzeyi ile iş doyumunu ilişkisinin araştırılması. *Kocaeli Üniversitesi Sosyal Bilimler Enstitüsü Dergisi*, 11(1), 100–119.
- Kocacık, F. (2003). Bilgi toplumu ve Türkiye. *Cumhuriyet Üniversitesi Sosyal Bilimler Dergisi*, 27(1), 1–10.
- Kumar, K. (2013). *Sanayi sonrası toplumdan post-modern topluma çağdaş dünyanın yeni kuramları* (M. Küçük, Çev.). Ankara: Dost Kitabevi Yayınları.
- Parlak, Z. (2004). Sanayi ötesi toplum teorilerinin eleştirel bir değerlendirmesi. *Kocaeli Üniversitesi Sosyal Bilimler Enstitüsü Dergisi*, 8(2), 95–125.
- Parlak, Z. & Çetin, B. I. (2007). Bilgi toplumu ve bilgi işçisi bağlamında çağrı merkezleri: Emek süreci, iş ve istihdam. *Sosyal Siyaset Konferansları Dergisi*, 52, 107–134.
- Parlak, Z. & Özdemir, S. (2011). Esneklik kavramı ve emek piyasalarında esneklik. *Sosyal Siyaset Konferansları Dergisi*, 60, 1–60.
- Poulantzas, N. (1992). *Siyasal iktidar ve toplumsal sınıflar* (S. Şen & L. F. Topaçoğlu, Çev.). İstanbul: Belge Yayınları.

- Sayın, Ö. (2002). Küreselleşme sürecinde sermaye-işgücü ilişkisi. *III. Ulusal Sosyoloji Kongresi Dünyada ve Türkiye’de Farklılaşma, Çatışma Bütünleşme* içinde (s. 299–311). Ankara: Sosyoloji Derneği.
- Standing, G. (2014). *Prekarya, yeni tehlikeli sınıf* (E. Bulut, Çev.). İstanbul: İletişim Yayınları.
- Türkiye İstatistik Kurumu. (2015). *İşgücü, bilim, teknoloji ve bilgi toplumu istatistikleri*. <http://www.tuik.gov.tr/UstMenu.do?metod=temelist> adresinden 05.04.2016 tarihinde edinilmiştir.
- Webster, F. (1995). *Theories of the information society*. Oxford, UK: Routledge.
- Wright, E. O. (1993), Typologies, scales, and class analysis: A comment on Halaby and Weakliem’s ownership and authority in the earnings function. *American Sociological Review*, 58(1), 31–34.
- Wright, E. O., & Hahnel, R. (2014). *Alternatives to capitalism: Proposals for a democratic economy*. London, UK: New Left Project.



**Başvuru:** 10 Kasım 2015  
**Revizyon:** 19 Nisan 2016  
**Kabul:** 31 Mayıs 2016  
**OnlineFirst:** 30 Ağustos 2016

Copyright © 2016 • İstanbul Üniversitesi Edebiyat Fakültesi Sosyoloji Bölümü  
tjs.istanbul.edu.tr  
DOI 10.16917/sd.11769 • Haziran 2016 • 36(1) • 71–97

*Araştırma Makalesi*

## “Burada Her Şey Kendiliğinden”: Mersin’de Yaşayan Romanlar Üzerine Alan Araştırması

Neriman Açıkalın<sup>1</sup>  
Mersin Üniversitesi

Burak Şahin<sup>2</sup>  
Mersin Üniversitesi

### Öz

Romanlar tarih boyunca “tekinsiz” bir topluluk olarak görülmüştür. Göç ettikleri ve yerleştikleri her yerde damgalanma ve ayrımcılık ile karşılaşmıştır. Maruz kaldıkları dışlanmaların doğurduğu sonuçlar Romanların sayısız açıdan dezavantajlı olmalarına yol açmıştır. Günümüzde Romanların yaşadığı her coğrafyada, olumlu toplumsal hareketliliğin zayıflığı ve ötekileştirme Romanların ortak sorunlarıdır. Bu çalışmada Mersin’de yaşayan Romanların bu sorunlardan ne ölçüde “pay aldıkları” üzerinde durulmuştur. Çalışmada Mersin’de Romanların yoğun yaşadığı mahallerden demografik ve sosyolojik bilgiler toplanmış; anket, mülakat ve odak grup teknikleri kullanılmıştır. Elde edilen veriler ışığında Romanların etno-ırksal bir adacık halinde yaşadığı tespit edilmiştir. Okula devamları azdır ve hareketliliği temin edecek öğrenim durumları zayıftır. Düzensiz, düşük ücretli ve hayati risk taşıyan işlerde çalışmaktadırlar. Dezavantajlı konumları mevcut kuşak içinde çözülmediğinden dolayı kuşaklar arasında döngü oluşturmaktadır. Roman olmayanların kendilerine yönelik ayrımcı tutumlarının da etkisiyle topluluk yoksulluk ve ötekilik sarmalında kalmaktadır.

### Anahtar Kelimeler

Romanlar • Toplumsal tabakalaşma • Toplumsal kapanma • Ötekilik

<sup>1</sup> Yetkilendirilmiş yazar: Doç. Dr., Neriman Açıkalın, Mersin Üniversitesi, Fen-Edebiyat Fakültesi, Sosyoloji Bölümü, Çiftlikköy Kampüsü, Yenişehir 33343 Mersin. Eposta: nerimanacikalın@yahoo.com

<sup>2</sup> Mersin Üniversitesi, Fen-Edebiyat Fakültesi, Sosyoloji Bölümü, Çiftlikköy Kampüsü, Yenişehir 33343 Mersin. Eposta: bsahin@mersin.edu.tr



“Cahil”, “anlamaz”, “eğitimsiz” damgasıyla dışlanan, ayrımcılığa uğrayan Romanlarda, barınma koşullarından, yaşam tarzına, eğitimden, mahallelerin düzenlenmesine, çalışma yaşamlarından gençlerin gelecek hayallerine kadar her şey sosyal politikanın konusu olmaktan ve düzenlenmekten çok uzaktadır. Bir Roman’ın içinde bulunduğu durumu tam anlamıyla ifade eder biçimde, bu çalışmaya konu olan Roman mahallelerinde “her şey kendiliğinden” akıp gitmektedir.

Yoğunluklu olarak Kiremithane, Turgut Reis, Alsancak, Barış, Mahmudiye mahallelerinde oturan Romanlar, konumsal olarak kent merkezinde kalmış olmalarına karşın, “Çingene mahallesi” damgasıyla toplumsal, ekonomik ve kültürel anlamda son derece izole bir yaşam sürmektedirler. Roman olmayanlar tarafından toplumun en pis, tembel, cahil, suça eğilimli, toplumsal norm ve değerleri tanımaz, dinini bilmez kesimi olarak etiketlenerek ötekileştirilen Romanların sadece mahalleleri bu şekilde yaftalanmakla kalmaz; çocuklarının gittiği okul “Çingene koleji,” Roman kadınları “fahişe,” erkekleri “kadın pazarlamacısı,” çocuklar “uyuşturucu bağımlısı” ve “okul kaçağı” olarak makrodan mikroya yaşamın tüm alanlarında ayrımcı ve alaycı bir dille tanımlanmaktadır. Çalışmanın verilerinin de gösterdiği gibi, bu ayrımcı tutum ve ötekileştirme, Romanlarda içe kapanma ile sonuçlanmıştır.. Romanlar hiçbir etnik kimlikte görülmeyecek kadar yüksek oranda kendi içlerinde evlilikler gerçekleştirmektedirler. Çocukların adeta sıkıştırılmış bir biçimde kaldıkları mahalle dışında bir okula gitmediklerine tanık olunmuştur. Romanlar, “diğerinin” Romanlarla “zorunlu temasında” ise neredeyse “dokunulmazlar” muamelesine tabi tutulmaktadırlar.

Bu çalışmada Romanların “dezavantajlı” konumlarının görünür kılınması amaçlanmıştır. Romanlara yönelik bir odaklanma, medyadaki “neşeli, gamsız, renkli, sefahat düşkünü” Roman tiplemesinin yarattığı “dezenformasyonu” ortaya çıkarmaktadır. Romanlar toplumsal ayrımcılığın, kapanmanın, ötekileştirmenin, hareketlilik imkânlarından mahrum bırakılmanın her biçimiyle karşı karşıya kalmaktadır. Romanlara “genetik” menşeli bir başarısızlık atfedilmektedir. Damgalanmanın ve sosyal hareket imkânlarının yoksunluğunun doğurduğu sonuçlar Romanları birçok açıdan hak-sızlıklarla baş başa bırakmaktadır. Çalışma, Romanların “küresel” çaptaki sorunlarının Mersin’deki tezahürlerine odaklanmaktadır. Elde edilen bulgulara göre Romanlar, ebeveynlerinden miras aldıkları ve sonraki kuşaklara aktarmak durumunda kaldıkları bir etno-ırksal adacık döngüsü içinde yaşamaktadır. Romanlar toplumsal hareketliliğin en önemli merkezlerinden biri olan eğitim kurumuna “intikal” edemedikleri için yoksulluk döngüsünden çıkamamaktadır. Düzensiz işlerde çalışan romanlar “gayrinizami” bir dünyanın içinde kalmaktadır. Diğer taraftan uğradıkları ayrımcılıklar ve düşmanca tutumlar toplumsal hareketlilik merkezleri ile buluşmalarına mani olmaktadır.

Çalışmada öncelikle Romanlarla ilgili sosyotarihsel bir açıklama yapılacaktır. Araştırmanın yönteminin aktarıldığı ikinci bölümün ardından elde edilen verilerin

ışığında Mersin’de yaşayan Romanların toplumsal hareketlilik, toplumsal kapanma, yoksulluk kültürü bağlamında analizine yer verilecektir.

### “Müphem” Bir Topluluk: Romanlar

İngiliz konsoloslar Charles Brophy ve Stanislas Chair, 19. yüzyılda Varna’daki Çingenelerin hayatlarını büyük ölçüde, uğraşlarından elde ettikleri geliri küçük hayvan sürüsü ürünlerinin satışıyla destekleyerek kazandıklarını aktarmaktadır. Toprak sahibi olmadıklarından dolayı Hıristiyanlardan kendi gereksinimleri için un ve hayvanları için mısır almak zorundadırlar. Köylüler onlara yüksek bir fiyat verirler; her kalemin fiyatına yüksek bir tarife uygulanır. Ödeme nakit ya da işgücü şeklinde yapılmaktadır. Çingeneler işgüçlerini sunduklarında, Çingene emeğinin karşılığı keyfi bir biçimde belirlendiği için, üstlerinden sağlanan kâr büsbütün artmaktadır. Böylelikle Çingeneler köylüler açısından iyi bir kazanç kaynağı haline gelmiştir. İlbaharın gelişiyle beraber hayvan sürüleri kırlarda otlamaya başlayınca, Varna’da tereyağı ve süt satmaya başlarlar. Böylece köye bağımlılıkları da asgari düzeye iner. Fakat bu kazanç durumundaki değişiklik yerel Bulgar halkı rahatsız eder. Çingenelerin çayrılardan çıkartılmasına karar verilir. Birkaç “nazik” baskıdan sonra hiçbir uyarıda bulunulmaksızın Çingenelerin evleri ateşe verilir. Köyü terk etmek zorunda kalan Çingeneler, kış aylarında geri dönerek köy yakınlarında başka bir yerde kalıp kalamayacaklarını sorarlar. Kış ayları Çingenelerden ötürü köylüler açısından en kazançlı mevsim olduğu için Çingenelerin kalmalarına memnuniyetle izin vermişlerdir (akt., Marushiakova & Poppov, 2006, s. 88–89).

Bu hikâye neredeyse “aksiyomatik” çıkarımlar yapmak hususunda bizi yönlendiriyor: Romanlar “tuhaf”, “tekinsiz”, “mesnetsiz” muhteviyatları dolayısıyla her zaman devasa bir dram içinde abluka altına alınmışlardır. Bu “vatansız avareler” yerliler tarafından tarif edilemez/tarifelendirilemez uygunsuzlukları dolayısıyla hep keyfi bir tasarrufa maruz bırakılırlar: Yeri geldiğinde “hoş görülürler”, zaten onları “kale dahi alan” örfi, dinî ya da yazılı bir hukuk bulunmadığı için gerekirse “temizlenirler”. Romanların şarkıları hep yurtsuzluktan, *lungo drom*’dan, yani uzun yoldan, gidecek ya da dönecek bir yerin olmayışından söz eder. Roman şarkılarının özünde hep bir “nostalji” deseni yer almıştır; yani nostos’un, “eve dönüş”ün sancılı bir melodisi (Fonseca, 2002, s. 13–14). Hasret çekilen şey ulus-devlet temelinde bir anavatan mefhumu değil, “mevcudiyetlerine” hürmet duyulmasıdır. Nicole Martinez’in belirttiği gibi, anavatanları neresi olursa olsun göçebeler, “bilinçaltının o ürkütücü uçurumunu” bizim önümüze açmaktadır. Onları çevreleyen toplumlar onlara yeri ve dönemine göre çeşitlenen anlamlar yüklemektedir; rüya gibi güzel, kabus gibi korkunç imgeler, göçebeleri giderek daha da uzaklaştırır ve gerçeğin yerini alır. Bazen egzotik büyülenmenin bir unsuru olarak estetikleşir, bazen yine bu egzotizmden “ilham” alınarak cadılıkla, salgın hastalıkla, doğal felaketlerin ve savaşın kaynağı olmakla yaftala-

nırlar. Çirkin, güneşten pişmiş, kara derili, pis giysili Çingenerin şeceresi bir ibret meseli haline dönüşür. Söylence Hz. İsa'nın doğumundan önce Betlehem'e doğru yol alan Kutsal Aile'yi konuk etmeyi reddeden "Mısırlıları" konu edinir. Bu Mısırlıların çocukları ceza olarak göçebe bir yaşam sürmeye mahkum edilirler. Bu söylencenin "velvelesinden" yüzyıllar sonra önünde açılan yeni yaşamın, *vita nouva*'nın eşliğinde bulunan ve kendi değerleriyle sağlam temele oturan Batı dünyasında, Mısırlılar, Bohemyalılar ya da Sarazenler artık ölü bir geçmişin artıklarından başka bir şey olmadıkları gibi ölümcül olmakla suçlanırlar; veba taşıyıcısı, zehirlenen kuyuların sorumluları, toplumsal hareketlerin ve isyanların kışkırtıcı ajanları olmuşlardır. Doğmakta olan yeni bir toplumun tam karşı örneği olarak görülürler; çalışma üzerinde odaklanmış bir dünyanın tembel insanlarıdır, dinsizlerdir Oysa burjuva ahlakı doğru mak üzere. Vatansızdırlar, oysa monarşik devlet düşüncesi giderek gelişmektedir. Onlar artık bir halk değil, tehlikeli göçerlerdir. Birtakım musibetleri harekete geçiren, büyücülük ya da kâhinlik taslayan hırsız ve dilencilerdir (Martinez, 1992, s. 11, 15, 17). Romanların uğradıkları "haksızlıkların" çok müstesna bir tarafı bulunmaktadır. Bu "müphem" topluluğun acıları da dışlanmanın, vurdumduymazlığın, görmezden gelmenin bir parçasıdır; zira onlar için "lobi" faaliyetleri yürütecek bir devletleri ve kozları bulunmamaktadır. Söz gelimi Roman Soykırımı, Yahudi Soykırımı'na kıyasla pek "bilinen" bir acı değildir. 16 Aralık 1942'de SS şefi, Üçüncü Reich'in iki numaralı adamı Heinrich Himmler tarafından çıkarılan kanunla Nazi Almanyası'nın uzandığı coğrafyada bulunan bütün Çingenerin imhası emredilmiştir. Hitler faşizmi karşıtı tüm anti-faşist güçler ve Yahudiler gibi, Çingener de görüldükleri yerde kurşuna dizilerek, Auschwitz-Birkenau gibi ünlü "toplama kampları"nda, gaz odalarında imha edilerek, tıbbi deneylerde kobay olarak kullanılarak soykırımı uğramıştır. Kimi kaynaklara göre 1,5 milyon insanın katledildiği *Porajmos* (yıkım, imha; Çingene soykırımı) sadece Almanya tarafından tanınmaktadır (Arayıcı, 2008, s. 21, 93, 281). Romanlar acılarını da "kendiliğinden" ve "gayriresmî" olarak yaşamaktadır.

Romanlar için kullanılan kelimeler birçok değişkene sahiptir. Topluluk üyelerinin daha önce yaşadıkları yerler, meslekleri, "yerel halkın" küçültücü ifadeleri vb. birçok değişken bu kelimeleri türetmiştir (Arayıcı, 2008, s. 37, 39). Türkiye'de Romanlar genel olarak "Çingene" adıyla bilinmekte ve çeşitli bölgelerde "Abdal, Arabacı, Beyzade, Cano/Cono, Dom/Lom/Rom, Elekçi, Esmer vatandaş, Gurbet, Gurbetî, Karaçi/Karaçı, Karaoğlan, Kıptî, Lulu, Mango, Mutrib/Mutrip, Pırpır, Posa/Bosa/Pasa, Roman, Sepetçi, Teber, Todi" adlarıyla anılmaktadır (Yıldız, 2007, s. 1). Türkiye'de en yaygın kullanım olan "Çingene"nin ve topluluğun diğer kelimelerin ayrımcılık barındıran bir çehre kazanması dolayısıyla kullanılmasını tercih ettiği "Roman"ın kökeninden söz edebiliriz. "Çingene"nin kökeni hususunda çok farklı yorumlar bulunmaktadır. Birkaç örnek sıralayacak olursak: Bir yoruma göre kelimenin kökeninin Phrygien'de (Batı Anadolu'da bir bölge) çok önceleri yaşamış olan "Atsigani" yahut "Athiganoi" isimli gnostik bir mezhebe kadar gerilere gitmektedir. Bu mezhep,

havariler döneminde Samerra'da büyücü Simon tarafından kurulmuştur. Bu konu, Yeni Ahit'te Resullerin İşleri'nde geçmektedir. Çingenelerin, bu mezhebin üyeleriyle bağlantı kurarak, büyücülükle meşgul oldukları zannedilmektedir. Bir diğer yoruma göre, Türklerin kullandığı "Çeng", kanuna benzer dik tutularak çalınan bir çeşit saz manasına gelirken, "çengi" ise çeng denilen sazı çalan kimse ve oyuncu kız (dansöz) manalarına gelmektedir (Yıldız, 2007, s. 2, 3). Sevan Nişanyan'a göre Çingene Eski Türkçe'de yoksul, pis, berduş, miskin, sefil gibi anlamlara sahip olan "çıgan/çıgay" kelimesinden türemiştir (*Nişanyan Etimoloji Sözlüğü*, 2014). Romanlar kendilerine "Rom", dişil olarak "Romni", dillerine ise "Romani" demektedir. Bir cins isim olan bu sözcük "adam, insan" anlamına gelmekte olup, etimolojisi hakkındaki başlıca yoruma göre, bugün Hindistan'da hâlâ rastlanan düşük bir kastın adı olan Sanskritçe "Domba" sözcüğünden türetilmiştir (Yıldız, 2007, s. 11).

Uluslararası kuruluşların verilerine göre, Türkiye'de gerek göçebe olarak ve gerekse "yerleşik" düzende yaşayan Romanların toplam sayısı 450-550 bin arasında değişmektedir. Ancak Roman sayısının 2-5 milyon arasında olduğunu ileri süren kuruluşlar da bulunmaktadır (Arayıcı, 2008, s. 235-236). Türkiye'deki Romanların sorunları ülkenin genel sorunlarıyla bir simetri barındırmaktadır. İskân haklarının; zorla tahliyeler ve mahallelerin toptan yıkılması, ortalamanın çok altında yaşam koşullarına maruz bırakılma ve mülkiyet garantisinin sağlanmamasına kadar çeşitli şekillerde ihlal edilmesi söz konusudur. Roman çocukları ve gençlerin kaliteli eğitime ulaşabilmesinin önündeki engellerin çok çeşitli ve sayıca kabarık olduğu söylenebilir. Eğitim Türkiye'de "parasız" olsa da kırtasiye, ders araç gereci, üniforma, ayakkabı, okul dönemi boyunca gerçekleştirilen projelere katılımın ve kayıt ücretlerinin (bunlar genelde okula yapılan bağışlar şeklindedir) getirdiği harcama yükü, bu ailelerin karşılayabileceğinin çok üzerindedir. Çoğunlukla çocukların da çalışarak ailenin gelirin katkıda bulunmasının gerekliliği, eğitime başarılı bir şekilde katılmalarının önündeki en önemli engel durumundadır. Temel eğitimden yükseköğrenime geçiş, Roman çocukların genelde, ekonomik nedenlerden ötürü kaydedemedikleri bir aşamadır. Roman grupları arasında varlıklı tabakadan sayılanların durumları bile, önyargı ve ayrımcılık dışındaki çeşitli sebeplerden dolayı sürekli olarak kötüleşmektedir. Sosyal güvenlik ve sözleşme kapsamında çalışanlar yok denecek kadar azdır. Romanların çalıştığı işler, çoğu zaman geçici, yarı zamanlı ve kayıt dışıdır, aynı zamanda bu işlerde büyük ölçüde sağlık ve güvenlik kaygıları tamamen göz ardı edilerek çalışılmaktadır (Biz Buradayız, s. 54-57).

## Yöntem

Bu çalışma kapsamında, Mersin'in Kiremithane, Turgut Reis, Alsancak, Barış, Mahmudiye mahallelerinde toplam 530 aileye demografik bilgileri, barınma imkânları, çalıştıkları işler, günlük yaşamları, gelenek ve göreneklere, çocuklarının

eğitim ve çalışma durumları ile gelecek beklentilerini de içeren yapılandırılmış bir anket formu uygulanmıştır. Bu niceliksel veri toplama tekniğine ek olarak, çalışma ve yaşam koşullarını, karşılaştıkları ayrımcılıkları, hayallerini, beklentilerini ve aile içi ilişkileri de kapsayan mülakatlar yapılmış, bunun yanı sıra odak grup tekniği uygulanmıştır. Sorunun önemli bir parçasını oluşturan çocukların eğitimi konusu üzerine, mahallelerdeki ağırlıklı olarak Roman çocukların gittiği okullarda öğretmenlerle birebir görüşmeler ve odak grup tekniği kullanılarak niteliksel veriler elde edilmiştir.

Araştırmanın yürütüldüğü Roman mahallelerinde toplam üç ilköğretim okulu bulunmaktadır. Bu alan araştırmasının eğitim boyutu, Saadettin ve Fatih İlköğretim okullarında, okul yöneticileri, öğretmenler ve öğrencilerle derinlemesine mülakatlar biçiminde yürütülmüştür. Liseye giden Roman çocukları ise yok denecek kadar az sayıda bulunmakta, gidebilen birkaç çocuk da meslek liselerinde öğrenimlerini sürdürmektedir. Lise öğrencileriyle de derinlemesine görüşmeler yapılmıştır.

Bunlara ek olarak, Romanlar ve aynı mahallede yaşayıp Roman olmayanlarla ayrımcılık ve ötekileştirme sorunlarına ilişkin görüşmeler gerçekleştirilmiştir. Bu çalışma, Mersin Roman mahallelerinde sosyolojik anlamda yapılan ilk çalışma olma özelliğini taşımakta ve mahallenin genel sosyolojik haritasını çıkarmayı amaçlamaktadır. Çalışma, Akdeniz Roman Dernekleri Federasyonu işbirliği ile gerçekleştirilmiş olup, federasyon yetkilileri ile Mersin’de Romanların örgütlenme hikâyeleri ve sorunları, kamu kurum ve kuruluşlarıyla iletişimleri ve çalışmaları, hizmetleri üzerine de görüşmeler gerçekleştirilmiştir.

2015 Adrese Dayalı Nüfus Kayıt Sistemi verilerine göre Mersin’in nüfusu 1.745.221’dir (TÜİK, 2015). Romanların Balkanlar’dan Türkiye’ye göçleri, 1923 tarihli “Yunan ve Türk Nüfusların Mübadelesine İlişkin Sözleşme”ye müteakip gerçekleşmiştir (Marsh, 2008, s. 15). Göçle beraber, yerleştirildikleri mahallelerde, o tarihten bu yana yerel halkla ve sonradan göç eden nüfusla mekânsal ve toplumsal anlamda hemen hemen hiçbir temas kurmadan izole bir yaşam sürdürmektedirler. Mersin’in bugün nüfusu yaklaşık olarak, iki milyona dayanmakta ve Roman nüfusunun yaklaşık 20-25 bin civarında olduğu tahmin edilmektedir (Mersin’de Romanlar Kime Oy Verecek, 2014).

### **Mersin’de Bir Etno-İrksal Adacık: Roman Mahalleleri**

Araştırma verilerinin de gösterdiği gibi, Roman ailelerde çocuk sayısı ağırlıklı olarak %45,1 oranı ile 3-5, %40 oranı ile ise 1-2 seviyesindedir. 5 ya da daha fazla çocuk sahibi ailelerin oranı ise sadece %7,2’i oluşturmaktadır.

Aileler çoğunlukla çekirdek aile özellikleri göstermelerine karşın, mahallelerde genellikle bir avluya açılan odaların her birinde bir ailenin yaşadığı belirlenmiştir.



Bu barınma biçimi ya aile büyüklerinin mülkü olan evlerin bir odasına sığınma ya da her bir odanın bir aile tarafından kiralanması biçiminde gerçekleşmektedir. Örneğinin %20'si tek odalı, %71,6'sı iki odalı ve %8,4'ü ise üç odalı evde oturduklarını belirtmiştir. Evlerin %34,7'sinde ise tuvaletin dışarıda olduğu söylenmiştir. Evlerdeki beyaz eşyalar, çoğunluk ya ikinci eldir ya da çöpten bulunmuştur. Buna göre, evlerin %39'unda çamaşır makinesi bulunmamaktadır.

Toplam 530 haneye uygulanan anket çalışması sonucunda, Romanların eğitim düzeylerinin, erkekler aleyhine son derece dezavantajlı bir durum seyretmesine karşın, kadınların bu dezavantajlı kimlikte bir kere daha ikincil konumda oldukları görülmektedir. Örneğin, kadınlar arasında okumaz/yazmaz oranı %46,1 iken, aynı durum erkekler için %19,4'tür. En az üç dört kuşaktır Mersin'in merkezî bir bölgesinde yaşayan Romanların, eğitim düzeylerine dair veriler kentin sağladığı olanaklardan faydalanmak anlamında son derece önemli bir göstergedir. Romanlar, mekânsal anlamda kent merkezinde olmalarına karşın etrafları sosyolojik olarak yüksek duvarlarla çevrilidir. Bu haliyle sosyal, kültürel ve ekonomik izolasyonun yaşandığı etno-ırksal adacık (Wacquant, 2012) olarak değerlendirilebilecek bir bölgede yaşamlarını sürdürmektedirler.

Kadınlar arasında okuryazarlık oranı %10,5, erkekler arasında ise %9,5'i gösterirken ilkokul mezunu oranı toplumsal cinsiyet eşitsizliğinin önemli göstergesi olarak, erkeklerde %41,3'ten kadınlarda birdenbire %12,6'ya düşmektedir. Araştırmanın yürütüldüğü hanelerde, kadınlar arasında üniversite mezunu bulunmazken erkekler arasında bu oran %0,2 şeklinde karşımıza çıkmaktadır.

Bu çalışmanın eğitim verilerine göre, Romanlar dezavantajlı mirası ana-babalarından devralmakta ve önemli bir değişim göstermeden çocuklarına miras bırakmaktadırlar. Örneğin, haneden görüşme yapılan kişilerin bir kuşak öncesine, ana-babalarının eğitim düzeylerine bakıldığında, %58,9 oranı ile babalarının, %89 oranı ile ise annelerinin okur-yazar olmadıkları görülmektedir. Bu arada, belirtmek gerekir ki, hanede yapılan görüşmelerde, sadece görüşülen kişinin anne-babasının değil, eşlerinin anne-babalarının da demografik bilgileri alınmış, eğitim düzeyi, yapılan işler, etnik kimlik konularında eşler ve bir kuşak öncesi arasında neredeyse tamamen bir ortaklık olduğu görülmüştür. Bu nedenle burada sadece görüşme yapılan kişinin ana-babası üzerinden veriler değerlendirilmektedir.

Dezavantajlı miras olarak düşük eğitim düzeyi demek, kentte ayakta kalmayı sağlayacak istihdam alanlarından dışlanmak ve yoksulluğun kısır döngüsü içinden çıkamamak anlamını taşımaktadır. Eğitim düzeyinin getirdiği düşük ücretli, düzensiz gelirli, yüksek hayati riskli işlerde çalışmak da kuşaklar boyunca miras bırakılmış bir olgu olarak karşımıza çıkmaktadır. Bu anlamda, hanelerin üç kuşak boyunca eğitim düzeylerine ve yaptıkları işlere bakıldığında ağır bir kısır döngünün yaşandığı ortaya çıkmaktadır. Bu olgu kendini, çocuklarda erken okul terkleri, yüksek düzeyde "okul başarısızlıkları", okula bağlı bir gelecek hayalinin kurulamaması biçimlerinde göstermektedir.

Kadınların %48,4'ü ev kadını olduklarını, % 50,9'u ev temizliğine gittiklerini belirtmişlerdir. %0,2 oranı ile yalnız bir kadın ise, bu araştırmanın yürütüldüğü sırada geçici olarak devam eden proje kapsamında bir okulda hizmetli olarak çalışıyordu. Sosyolojik çalışmalarda, özellikle de yoksullukla ilgili araştırmalarda, “ev kadını” kategorisi çok dikkatli yaklaşılması gereken bir kategoridir. Ev kadını, “işsiz”, “evde oturan” çağrışımı yapan bir kategoridir. Ev işleri, çocuk bakımı, gelir getiren dantel vb. el işleri ve evde yapılan parça başı işler görünmez emek halini almaktadır. Ayrıca tüm toplanan çöplerin, hurdaların evde ayrıştırılması, faytonculuk yapılan evlerde at arabasının ve atların bakımı gibi ya da sezonluk yapılan mevsimlik tarım işçiliği, bohçacılık gibi işlerde de kadının yoğun emeği göze çarpmaktadır.

Hanedeki erkeklerin yaptıkları işlere bakıldığında ise en yüksek oranda %84,6 ile yoksulluğun ve dışlanmışlığın en açık göstergesi olan marjinal sektörde çalışma gelmektedir. Diğer bir deyişle, Roman haneler geçimlerini ağırlıklı olarak ya hurdacılık ya çöp toplayıcılığı ya lağımcılık ya da faytonculukla sürdürmek zorunda kalmaktadırlar. Bu çalışmanın yürütüldüğü sırada, Çalışma ve Sosyal Güvenlik Bakanlığı'nın yürüttüğü, dokuz aylık “Toplum Yararına Çalışma Projesi” kapsamında kadınlar arasından bir kişinin, erkeklerin ise %12,4'ünün özel sektörde geçici işçilik yaptığı görülmektedir. Ancak bu araştırmanın yürütüldüğü sırada devam eden bu proje tamamlandığından, Romanlar arasında özel sektörde geçici işçilik de son bulmuş ve çalışanlar eski daimi işleri olan marjinal sektöre geri dönmüşlerdir. Düzensiz işçilik, düzensiz gelir ve sosyal güvencesizlik anlamına gelen marjinal sektör, ailelerin çocuklarına ilişkin ve çocukların kendilerine ilişkin hayaller kuramamasında ve gelecek beklentilerinin eğitim kurumlarından geçmemesinde en önemli etkenlerden biri olarak ortaya çıkmaktadır.

Filmi geriye sardığımızda, %84,6 oranı ile marjinal sektörde çalışanların babalarının da %96,6 oranı ile aynı işleri yaptıkları, annelerin ise benzer biçimde %31,2 oranı ile marjinal sektörde, yani ev temizliğinde çalıştıkları görülmektedir. Bu oranlar ve dolayısıyla aktarılan dezavantajlı miras göstermektedir ki sonraki kuşakların bu kısır döngüye düşmemesi için Romanlara özel sosyal politikalar geliştirilmesi gerekmektedir.

Aile kurumu, ortak doğurganlık stratejileri, eğitim stratejileri, evlilik stratejileri ve ekonomi stratejilerinden oluşan ve ortak yaşam tarzına denk düşen birleşik bir gövdedir (Bourdieu, 2005, s. 35). Bu stratejiler aracılığıyla, ortak norm ve değerlerin oluşturulduğu, yeniden üretildiği ve bunların toplumun tümüne oranla bir ayrıcalık sembolüne ya da dezavantaja denk düştüğü kendi içinde kapalı topluluklar ortaya çıkmaktadır. Romanların kuşaklar boyunca devraldıkları bir diğer miras da, erken evlilikler ve neredeyse örneğin tümünde görülen Roman-Roman evlilikleridir. Öncelikle, erken evlilik normu, eğitim kurumlarından erken kopmanın, çok erken yaşta çalışmaya başlamanın ve son derece izole bir toplumsal yaşamın sonucudur. Diğer bir deyişle, çocuk evlenme kararı verdiğinde çoktan okuldan kopmuş ve çalışmaya başlamıştır; evlilik nedeniyle okulu bırakmış değildir.

Diğer değişkenlerde olduğu gibi, burada da bağımlı-bağımsız değişkenlerin doğru bir biçimde açıklanabilmesi, hem bir sosyal olgunun saptanabilmesinde hem de çözüm önerileri getirilebilmesinde önem taşımaktadır. Araştırmanın verilerine göre, hanelerin %98,9 oranında "Roman-Roman" evlilikleri görülmektedir. Bu demografik veri her şeyden önce kendi içine kapalı bir toplum olmanın en önemli göstergesidir. Eğitimden erken yaşta kopmak, akraba ya da çocukluk arkadaşıyla evlenmek anlamına gelmektedir. Farklı toplumsal gruplardan insanlarla temas içine girmeyi mümkün kılan okul kurumlarından uzak kalan Romanlar, iç evliliklerin de pekiştirilmesiyle katı bir izolasyon içine girmektedir. İç evliliklerin diğer bir nedeni de, yine uzun süreli eğitim kurumlarında kalınmadığı için, meslek çeşitliliğinin Roman topluluğuna özgü bir hale gelmesi ve benzer işlerle uğraşanların aynı sosyal mekânı paylaşmak yoluyla ortak bir yaşam kurmalarıdır. Bunlara ek olarak, iç evlilikler için belirtilebilecek en önemli nedenlerden biri de, kuşaklar boyu dışlanmaya ve aşağılanmaya uğramış bir topluluk olarak, olası başka etnik kimliklerden eşlerden ve onların akrabalarından görecekları ayrımcı tutum riskini göze almak istememeleridir. Zira görüşmeler sırasında, görüşmecilerin %79,4'ü eşini akraba/komşu ya da önceden tanıdığını belirtmiş, %9'u yine aynı toplumsal çevre içinde kalmayı ifade eden "tanıdıklar tanıştırdı" yanıtını vermiş, %9,7'si ise görücü usulü evlendiklerini belirtmişlerdir.

Çocuk 9-10 yaşına geliyor, maşallah ben bunu oğlana istetecem, o kızın kafasında bir ampul yanıyor, "ben gelin olcam". (45, erkek, ilkokul mezunu)

Annem oğlum derdi bana, Roman olmayan kız alma, tencerene sıçarlar (seni terk eder gider). (27, erkek)

...halamın kızı bir Arap'la evli, onu halamın evine bırakmıyorlar, biz Romanız biz bakamayız, çocuk büyütmekten anlamayız diye, insanlar bizi böyle gördüğü için biz de istemiyoruz. (19, kadın)

Mahallede güçlü olmak ve toplumsallaşma sürecinde onay görmek, özellikle gençler arasında kendi içlerinde geliştirdikleri norm ve kurallarla işlemektedir. Bu nedenle gençler arasında uyuşturucu bağımlılığı da aynı erken evlilik gibi bir norm olarak görülmektedir.

En küçük oğlumla hep oluyor. O eroin bağımlısı bir türlü bu illetten kopmuyor. Bendeki parayı da alıp ondan satın alıyor. Başta bedavaya verdiler. Sonra ipini çektiler işte... (kadın, 53 okumaz-yazmaz, çiçek satıyor)

### **Damgalanmışlıktan Ayrımcılığa: "Bizim Sisteme Girmemiz Zor"**

Bir etnik kimlik ve toplumsal sınıf olarak Roman kimliğine ilişkin sosyolojik bir araştırmanın yolu, araştırmacıyı toplumdaki ekonomik kaynaklar, ile politik güç, ayrıcalık ve saygınlığın nasıl paylaşıldığı ve eşitsiz paylaşımın nasıl meşrulaştırıldığı olgusunu çözümlenmeye yöneltmektedir. Toplumsal eşitsizlik ve bunun sonucu olarak kıt kaynak sorunu ise, beraberinde yoksulluk olgusunu getirmektedir.

Yoksulluğun sınıfsal çözümlemesine ilişkin yaklaşım biçimleri genel olarak;

- kişinin genetik özelliklerinin yetersizliğine,
- bireysel olarak düşük motivasyon ve öz-saygı, tembellik ve hayata karşı kaderci bir tutum almış olmaya,
- ekonomik dalgalanmalar sonucu yüksek düzeydeki işsizlik oranlarına,
- bir toplumsal sistem sorunu olarak, kapitalizmin sınıf sömürsünden ve bunun sonucu ortaya çıkan yoksulluktan beslenme mekanizmalarına (Wright, 1994, s. 33–35) atıfta bulunarak açıklanmaktadır. Mikro düzeyden makro düzeye kadar bir toplumdaki yoksulluğu ve toplumsal eşitsizliği anlamakta çözümleme aracı olarak kullanılan bu dört yaklaşım biçimi, toplumsal sorunları anlamakta ve nasıl bir yol izleneceği konusunda politikalar üretmek için son derece kritik bir yol ayrımı oluşturmaktadır.

Bu yol ayrımının bir tarafında, “kurbanı suçlayan” ve kurbanın yetersiz zihinsel yetilerine, sistem içinde bir yer edinmesine olanak sağlamayan doğuştan yetersiz bireysel özelliklerine ya da dezavantajlı etnik aidiyetine vurgu var iken (örneğin, bir ırka atıfta, o ırka mensup tüm bireylerin aynı yetersiz ve yeteneksizlikle doğmuş olmaları, “Romanların hepsi doğuştan geri zekâlıdır” gibi); diğer tarafta “davranışsal yoksulluk” olarak adlandırılan ve yoksulluğun yeniden üretiminde bireyi sorumlu tutan toplumsal ve kültürel özelliklerine dikkat çekilmektedir (örneğin, yine bir ırka atıfta, o ırka mensup tüm bireylerin benzer davranış örüntülerine sahip olmaları, “Romanların hepsi tembel, asalak, yarını düşünmeden yaşayan insanlardır” gibi). Mikro yaklaşımların yanında, mezzo düzeyde ekonomik dalgalanmaların ve krizlerin ortaya çıkardığı yoksulluk ve işsizlik sorunu, makro düzeyde ise kapitalizmin sınıf sömürsü dinamikleri ve bu sınıflar arası mücadeleden sermaye sahiplerinin çıkarları konu edilmektedir.

Fakirlik niye var biliyor musunuz? İnsanlar aklını kullanamadıkları için. Akıl insanlarda genetikdir. Ailesi akıllı olmayanın çocukları da akılsız olur. Bunların hepsi bu yüzden gerizekalı. Mesela bunlardan hangisi istenmeyen çocuk ben size gösterebilirim. İsteyerek yapılan çocuklar yüzlerinden bellidir. İstenmeyenlerin şekline bakın, birinin bile tipi düzgün değildir. Bunların hepsinin kafası boş. Tenekeden bile daha çok ses çıkar. Başarılı olmaları mümkün değil, çünkü düşünemezler, tek kelime bile edemezler. (Öğretmen)

Yoksulluk, insanın yaşamını sürdürebilmesi için en temel ihtiyaçları olan beslenme, barınma, giyim, temiz içme/kullanma suyu, sağlık ve eğitim olanaklarına ulaşamamasını ifade etmektedir. Yoksulluğun bu tanımı ve çerçevesi mutlak yoksulluk olarak kavramsallaştırılmış ve uluslararası düzeyde konulan sınırla kişi başı günde 1.25 doların altında gelirle yaşamak zorunda olanları kapsamaktadır (UNDP, 1998; World Bank, 2000, 2008). Yoksulluk tartışmaları temel insani ihtiyaçların karşılanmasına

dair göstergelerin ötesinde, sosyal bilimlerde son derece önemli olan ve yoksulluğun beraberinde getirdiği eşitlik, güvenlik, toplumsal adalet, dışlanma, damgalanma, siyasal katılım, kutuplaşma, güçlendirme gibi kavramları da ele almaktaydı. Yoksulluğun sorumlularının belirlenmesi tartışmaları gelişmiş ülkelerde çok uzun yıllardır devam etmektedir. Bu tartışmalar özellikle vergi veren, çalışan insanların vergilerinin nereye harcanacağı noktasında düğümlenmektedir. Bu tartışmalar da, doğal olarak, sosyal refah devletinin kaynaklarından pay almayı hak eden/hak etmeyen yoksullar konusunu sürekli olarak gündemde tutmaktadır (Alcock, 1997; Donnison, 1982; Oyen, 1992; Parkin, 1973; Peterson, 1991; Rose, 1974; Townsend, 1993; Wilson, 1987, 1992). Yoksulluğun, toplumun genel geçer değer ve normlarına aykırı yaşandığı için hak edildiği görüşü "yoksulluk kültürü" kavramsallaştırmasıyla ele alınmaktadır. Buna göre düzensiz, tembel, serüvene düşkün, düşünmeden hareket eden bireysel özellikler; erken evlenme, nikâhsız yaşama, çocukların terk edilmesi, kadına şiddet, aşırı sekse düşkünlük nedeniyle aile bütünlüğünün bozulması gibi aile içi ilişki özellikleri; kent yaşamına uyum sağlayamama, devletin kurumlarından yararlanma, örgütlenme konularındaki isteksizliği içeren kentle bütünleşememe sorunları; para biriktirememe, çocukların çalıştırılması, işsizlik gibi ekonomik nedenler; eğlenceyi sevme, alkol kullanma oranlarının yüksekliği, polisten nefret, çilekeşlik kompleksi gibi toplumsal ve psikolojik özellikler yoksulluk kültürünün yeniden üretilmesinde etkili olan ve yoksulluğun nedenlerini açıklarken ileri sürülen iddiaları oluşturmaktadır (Lewis, 1969, 1971a, 1971b).

Toplumsal kapanma, bir tabaka ya da bir kategori için, benzer yaşam şanslarının yeniden üretilmesi eğilimi olarak tanımlanmaktadır. Toplumsal kapanma olgusunun işlerliğini sürdürdüğü alanlar prestij farklılıklarına işaret eder. Örneğin piyasa bağlamında bakıldığında işgücü piyasasında yer edinebilme, mülk sahipliği, eğitim yoluyla kazanılmış nitelik ve beceriler, çalışma yaşamında otorite uygulama ya da otoriteye maruz kalma ve son olarak da yaşam alanlarının, alışveriş yapılan ve serbest zamanın geçirildiği yerlerin, tüketim biçimlerinin, beğeni ve zevklerin birbirinden farklılaştığı grupları toplumsal kapanmanın tartışması konusu olmaktadır (Hamilton & Hirszowicz, 1993, s. 21).

Parkin'e göre ise toplumsal kapanma, kaynaklara ve fırsatlara erişimin belirli bir seçilmişler grubu ile sınırlandırılması ve böylece ödüllendirmelerin azami düzeye çıkarılmaya çalışılması sürecidir. Mülk sahipliği ile akademik ve profesyonel niteliklere bağlı olarak, modern toplumlarda iki ana toplumsal kapanma stratejisi işlemlenmektedir. Mülk sahibi olmak, üretim ve onun ürünlerine erişimi engellemek üzere tasarlanmış bir kapanma şekli iken, akademik ve profesyonel nitelikler iş gücü bölünmeleri içerisindeki anahtar pozisyonlara gelmeyi kontrol etmek için tasarlanmış bir kapanma biçimidir. Parkin'e göre, böylece kapitalizmdeki egemen sınıf, üretici ana sermayeye sahip olanlar ve profesyonel hizmetlerin yasal tekelini elinde bulunduranlar olmak üzere iki kesimden oluşur (Miller, 1975).

Sınıfsal yapılanmayı belirleyen en önemli unsur, bir sınıfın açıklık ya da kapalılık derecesidir; sınıfların açıklık ya da kapalılık derecesini belirleyen etken ise, toplumsal hareketlilik şanslarıdır. Araştırmanın konusunu oluşturan Romanların sorunları, toplumsal adalet ve eşitlik kavramları bağlamında ele alındığında, sorulması gereken soruların başında, “Roman toplumundaki toplumsal hareket akışkanlığı ne durumdadır?” ve “Bireylerin yetenek ve becerilerini fark etmeye ve kullanmaya açık fırsatlar mevcut mudur?” yer almaktadır.

Toplumsal hareketlilik kavramı, kişilerin toplumsal konum ve statülerindeki olumlu ya da olumsuz değişiklikleri ifade eder. Diğer bir deyişle kişi ya da grupların ekonomik, sosyal ve politik pozisyonlarındaki önemli değişiklikler anlamına gelir (Crompton, 1993; Goldthorpe, 1987; Miller, 1975; Parkin, 1973). Weber’in yaptığı benzer bir tanımlamaya göre ise toplumsal hareketlilik, bir toplum içindeki, ekonomik, politik ve statüye bağlı güç dağılımını anlatır. Kişinin ne çeşit mülk sahibi olduğu ve piyasaya ne sunduğu anlamına gelen ekonomik güç Weber için politikayı harekete geçirebilme ve etkileyebilme anlamına gelen politik güçle iç içe geçmiştir. Toplumsal saygınlığı ifade eden statü ise, tabakalar arası bir bakışla kişiyi diğerlerinden ayıran önemli bir unsurdur (Bradley, 1996, s. 53–55).

Toplumsal hareketlilik kavramının bu çalışmayı ilgilendiren yönü, özellikle kişinin toplumsal konumlarının belirlenmesinde, kuşaklararası hareketlilikte, diğer bir deyişle, kişinin ana-babasına göre toplumsal konumunda meydana gelen değişimdir. Kişinin yaşamı boyunca toplumsal konumu ve statüsünün olumlu anlamda değişiminde kendi çaba ve yeteneğinden daha çok ana-babasının toplumsal konumu ve statüsü belirleyici oluyorsa, diğer bir deyişle, hareketlilik olanakları, ne kadar ana-babasından aldığı avantajlı ya da dezavantajlı mirasa göre belirleniyorsa, toplumsal adalet kavramından da o kadar az söz edilebilir. Yani, toplumsal adaletten söz edebilmek için kişinin hareketlilik olanakları ve toplumsal konumu, ana-babasının mesleği, etnik kökeni, ekonomik, sosyal ve kültürel sermayesi, dinî aidiyeti ya da mezhebi vb. fark etmeksizin toplumdaki hak ve yararları ulaşabilmekte eşit şansa sahip olması gerekir. Modern toplumlarda bunun yolu kişinin yeteneği, çabası ve emeğiyle, diğer bir deyişle liyakatle ya da “meritokratik” yollarla toplumsal konumunun ve statüsünün belirlenmesidir. Bu bağlamda meritokrasi, kişilerin toplumsal pozisyonlarını elde etmelerinde adam kayırma, rüşvet ya da doğuştan getirilen ayrıcalıklar yerine zekâ, yetenek, çalışma ve emek sarf etmekten kaynaklanan “layık” olma niteliklerine gönderme yapan bir kavramdır (Young, 1994, xiii). Modern toplumlarda kişinin toplumsal konumunun belirlenmesinde en önemli değişken, o işi yapmaya yeterli ve layık olduğunu belgelemekten yani eğitim kurumlarından geçmektedir. Bu bağlamda, toplumsal adaletin sağlanabilmesi eğitim kurumlarından yararlanabilmeye, eğitimde kalabilme süresine, eğitimin kalitesine, özel yetenek ve becerilerin fark edilmesine ve geliştirilmesine bağlıdır. Eğitim sisteminin, kişilerin içine doğmuş oldukları aile-



lerin ekonomik, kültürel ve toplumsal koşullarından ne kadar bağımsız olduğu son derece önem taşımaktadır. Bu bağlamda, "herkesin eğitim kurumlarından yararlanmasını ayırım gözetmeksizin bir vatandaşlık hakkı" olarak tanımlayan "fırsat eşitliği" (Turner, 1997) kavramı modern toplumların bir aldatmacası haline dönüşmektedir. Eğitim kurumları arasındaki kalite farkı uçurumu, sosyoekonomik düzeylere göre değişen mahallelerdeki okulların "benzerleri" bir araya toplaması, öğretmenlerin semtlere göre atanma ölçütleri, eğitim konusundaki motivasyonları, akademik ve pedagojik donanımları, aile-okul işbirliği ve bu unsurlara eklenebilecek pek çok değişken çocuğun aldığı eğitim kalitesini, eğitim sürecinde kalma süresini, devamsızlığını ve okuldaki toplumsallaşma sürecini belirlemekte son derece önemli etkenler olarak karşımıza çıkmaktadır. Çocukların içine doğdukları ailelerin ekonomik, kültürel ve toplumsal koşulları ile gittikleri okulun eğitim kalitesi, fizikî koşulları, başarıyı etkileyecek her türlü araç/gereç/materyal/kitap vb.'nin, yani yarışa başlama noktaları ile yarışa devam ederken karşılaştıkları engellerin farkını minimize edecek bir eğitim sisteminde toplumsal adaletten söz edilebilir. Herkes vatandaşlık hakkı gereği eğitim kurumuna dâhil olabilir, ancak yolun başında çocuk çalışarak okumak zorunda ise, okula aç gidiyorsa, evde ana-babasından akademik destek alamıyor ise, içinde yaşadığı izole toplumsal çevrenin ürettiği norm ve değerler çocuğun okulda kalma direncini kırıyor ise tüm bunların olumlu anlamda yaşandığı bir toplumsal çevredeki çocuğa kıyasla handikaplı durumdaki çocuğun "yarışı kaybetmemesi" ancak mucize olabilir. Sosyal devletin tek ve biricik "mucize" olaylara odaklanarak "demek ki, isteyen başarır" politikasını yürütmek yerine, çocukların neredeyse tamamının neden yarışın başında sistemden çıktıklarını sorgulayıp buna uygun sosyal politikalar geliştirme zorunluluğu vardır. Diğer bir deyişle, şartlarda eşitliğin sağlanamadığı bir sistemde fırsat eşitliği bu çalışmanın örnekleminde de görüldüğü üzere anlamını kaybetmektedir. Bu çalışmanın verilerinin de gösterdiği gibi, tıpkı ana-babaları gibi erken yaşta babalarıyla çöpe çıkan, anneleriyle ev temizliğine giden çocuklar, "yoksulluğun kısır döngüsü" (Alcock, 1997) içinde hapsolacaklardır. Bu çocuklar gelecekte "ne iş olsa yapacak", en pis ve ağır işler her geçen gün yitip tükeneceğini bile bile çalışmaya razı olacaklar ve bu şekilde içinde buldukları yoksulluk kültürünü yeniden üreteceklerdir. Böylece benzer toplumsal konumdaki ana-babaların çocukları benzer konumlara hazırlanacak ve toplumsal kapanmayı hayata geçirilecektir.

Bizim sisteme girmemiz zor, eğitim sistemine... Biz dışarıda oluyoruz çünkü diğer insanlarla aynı yerden başlamıyoruz, herkes sıfırdan başlarken biz eksiden başlıyoruz... Her şey benim eksiden başladı, şunu anladım fazla sözcük bilmiyorum, onlarda özgüven vardı bende yoktu, nasıl çatalla yenir kaşıkla yenir bilmiyordum, Roman havası dışında dans bilmiyordum, kafeye gitmeyi bilmiyordum, biz sadece kahveye gideriz, ekonomik durumum olmadığı için sinemanın, tiyatronun ne olduğunu bilmiyordum, sosyal olmadığımın, edebiyat, sinema konusunda bir şey bilmediğim farkına vardım... (Üniversite mezunu, erkek, 29 yaşında)

### Toplumsal Dışlanma ve Ötekilik: “Bunların Hepsinin Kafası Boş...”

Toplumun bir bölümünün tüm toplum için otoriter ve bağlayıcı anlamlar üretme tekeline sahip olma çabası (Bauman, 2003, s. 140) “yerliler” ile “yeterince yerli olmayan, göçebe, toplumsal bütünlüğe bir türlü uydurulamayan Çingeneler” arasındaki ayrımın kaynağını oluşturmaktadır. Bir yaşam biçiminin üstünlüğü, ötekinin aşağılanmasını dolayısıyla eşitsizliğin sorgulanmadan kaçınılmazlığının ilanı ile sonuçlanmasını doğurmaktadır. Böylece, “toplumsal ve siyasal bünyenin ‘uymayan’ kesimlerinin uğradığı ayrımcılık, bu kesimlerin kendi eksikliklerine, kusurlarına ve tam da *ötekilik*lerine referansla örtbas ediliyordu” (Bauman, 2003, s. 141). Bu, ötekileştirilen grubun potansiyel rekabetçi kaynaklarını zayıflatarak bir tür yetkinsizleştirme egzersiziydi. Dolayısıyla, bağlayıcı anlamlar üretme tekeline sahip olanların senaryosuna göre, “akort tutmayan, münasebetsiz yabancılar” dışlanmayı ve ayrımcı tutumları haklı çıkaracak özellikleri kendi içlerinde barındırıyorlardı.

Biz hep sığıntı gibiyiz, her taraf birileri tarafından sahiplenildi, Romanlara ne lazım, dere kenarında olsun ki sepetini örsün, sahanlarını, tencerelerini kalaylatıp gönderirlerdi, kovarlardı... (Meslek lisesi öğrencisi, 18 yaşında)

Yoksulluk kültürü kavramı son yıllarda sosyal bilimler literatüründe yerini sınıf-altı kavramına bırakmıştır. Sınıf-altı kavramı temel olarak sürekli bir işte çalışmaya gönüllü olmamak, toplumsal norm ve değerlere karşı ahlaki bir sapkınlık göstermek ve kültürel ve sosyal uyum beceri eksikliği göstermek olarak ele alınabilir. Bu bağlamda somut olarak Murray için sınıf-altının ayırıcı özellikleri, erken okul terkleri, uyuşturucu bağımlılığı, bir işte tutunamamak, şiddete eğilimli olmak ve yasa dışı yollara sapsmiş olmak olarak ele alınmaktadır. Bu anlamda Murray için sınıf-altı, yoksulluğun bir derecesini temsil etmez, fakat yoksulluğun bir tipini oluşturur. Dahrendorf’un deyişiyle “toplumu yiyip bitiren bir kanser” ya da Murray’ın kavramsallaştırmasıyla “ahlaki hijyen” sorunu olarak ele alınan sınıf-altı olgusu, “hastalık ve temizlik sorunu” dili geliştirilerek yoksullara ilişkin patolojik bir imaj oluşturmaktadır (Murray, 1996, s. 10).

Walker’e göre Murray’ın tezi, yoksulları “hastalıklı” “vebalı” ya da “kirli” olarak damgalayan geçmişin ideolojik ve teorik mirası ile günümüzün karakteristik kalıp yargılarının bir karşımı olarak, önyargılı, temelsiz ve yarı bilimsel kavramlarla inşa edilmiştir. Bu tez, sorunun asıl kaynağı olan toplumsal ayrışmayı tetikleyen ve yoksullaştırıcı hükümet politikalarının göz ardı edilmesine neden olmaktadır. Yoksulluk sorununun büyüklüğü ve karmaşıklığı bu yolla azaltılmakta ve yoksullukla mücadelede de etkin politikaların geliştirilmesinin ve gerekli önlemlerin alınmasının önü tıkanmaktadır. Yoksulluğun nedenlerini bireyselleştirerek dikkatleri kaynakların dağılımı sorunundan uzaklaştırmakta ve William Ryan’ın ünlü ifadesiyle “kurbanı suçlamaktadır”(Walker, 1996, s. 73–74).

Yoksulluğun nedenlerini yoksulların toplumsal norm ve değerlerden sapan davranışlarıyla açıklamaya çalışan yaklaşıma bir eleştiri de Gans’dan gelmiştir. Gans’a göre,

toplumsal piramidin her katmanında “çürük elmalar” olabilir ve bu tipteki birkaç elma geri kalanın saygınlığını yitirmesine neden olabilir. Bir kişi sosyoekonomik merdivenin yukarisına tırmandığında, orada bulunan çürük elmalar ve onların sorgulanabilir davranışları daha az görünür hale gelmektedir. Yoksul olmayan alkolikler evde hatta bazen işyerinde bile içebilir, ama yoksul olanlar dere kenarlarında köprü altında içerler. Dahası daha iyi ekonomik durumda olanların ahlaki olarak şüpheli hareketleri çoğu zaman mükemmel bir şekilde yasal bir hale dönüşür. Burada şu altın kural işlemektedir: “Zengin olan (altına sahip olan) kuralı koyar.” Yeterli zenginliğe sahip olanlar, vergi daire-sini kandırabilirler ancak, yoksul olanlar sosyal hizmetler birimini kandırırsa bir anda aldıkları yardımlarını kaybedebilir, hatta hapse bile girebilirler (Gans, 1995, s. 6–7).

Nefret kavramı, her şeyden önce önyargı, kalıp yargı, ayrımcılık, damgalama, toplumsal dışlama gibi kavramlarla iç içe bir olguyu anlatması nedeniyle, eşit olmayan güç ilişkilerini çağrıştırmaktadır. Nefret, duygusal bir tutum olarak, “birinin kötülüğünü isteme” ya da “yok etme isteğine varan bir yadsıma” ve “ötekini kötü olduğu” bir yargılamayla, bu yargının şiddetinin renginin “soğuk nefretten yakıcı nefrete” doğru geliştiği bir yelpazeyi içermektedir. Bu yelpazede nefret kendini; iğrenme, uzaklaşma, aşağılama yoluyla değersiz kılma, tikslenme, öfke duyma ve korkma, hakaret etme ve bunların tümünü içeren eylem hislerinin bileşeni olarak “yakıcı nefret” biçimlerinde gösterebilmektedir (Ataman, 2012, s. 56)

Romanlara ülke dışında bir yerde insanlık dersi verilmeli. (Erkek, Türk, 56)

“Bir gruba dâhil olan ve böylelikle o gruba atfedilmiş karşı çıkılabilir özelliklere sahip olduğu varsayılan bir kişiye yönelik, yalnızca kişinin o gruba ait olmasından kaynaklanan, yön değiştirmiş ya da düşmanca tavır” olarak tanımlanan önyargılarla beslenmektedir nefret söylemi (Ataman, 2012, s. 56) . Nefret söylemi “... (farklılıklara karşı) hoşgörüsüzlüğe dayalı başka nefret biçimlerini yayan, kışkırtan, teşvik eden veya meşrulaştıran her türlü ifade biçimi” olarak anlaşılabilir. Bu, mağdurun insanlıktan çıkarılması (*dehumanisation*) ya da şeytanlaştırılması (*demonisation*) kavramsallaştırılmalarıyla örtüştürülebilir (Ataman, 2012, s. 56) . Nefret suçları temelde, sosyal bir olgudur ve kurbanın kimliğine saldırmak suretiyle onun ötesine geçerek ait olduğu topluluğun geneline yönelik bir mesaj gönderir. Bu mesaj, bu topluluğun, toplumun bir parçası olma hakkının reddedilmesidir (Ataman, 2012, s. 75).

Ben bir trene ya da arabaya bindiğimde beni baştan aşağı süzüyorlar, kıyafetime saçıma başıma bakıyorlar, gözleriyle bana “benim yanıma gelme, oturma” diyor... (Kadın, 27, ilkokul terk, evli)

Düşmanca ve ayrımcı tutum ve söylemler giderek, bu tutum ve söylemlere maruz kalan toplulukların eğitim, barınma, çalışma hakkı gibi diğer haklarının da ihlalini getirerek “nefret suçları ihlal döngüsüne” neden olabilir. Roman olmayanların yönelt-

tikleri aşağılayıcı, değersizleştirici nefret tutumları Romanların içe kapanmasında en önemli etkenlerden birini oluşturmaktadır. Bu herhangi bir Roman'ın sokakta karşılaştığı bir tutum olduğu kadar, eğitim kurumları içinde de sıkça dile getirilmektedir. Romanlardan, “tikinti uyandırıcı yaratıklar” gibi nefret söyleminin en ileri derecesi olan sözde genetik özelliklerine vurgu yaparak bahseden hakaret dolu ifadeler araştırma verilerinin toplanması sırasında görüşmecilere son derece rahatlıkla ifade edilmiştir.

Çok affedersiniz bunların genleri o kadar rahat ki çabuk çözülür. Atıyorum bunlarda cinsellik 7-8 yaşlarında başlar. 7-8 yaşlarında başladığı zaman, mesela bu boşlukta bir ev vardı. Kızın biri 3. sınıfta biri 4. sınıfta biri de 5. sınıfta kaçtı. Cinsel şeyleri çok uyanık çok açık yani. 7 yaşında başlarlar 6 yaşında başlarlar. Sigara içerler, içki içerler, hoşlarına gittiği zaman hepsi kaçak içerler. (46, erkek, Arap, ilkokul mezunu, aynı mahallede yaşıyor)

### **Çalışma Alanları ve Çalışma Koşulları: “Serbes Olan Ne Varsa Onu Yaparım, Aklınıza Ne Geliyorsa...”**

İnsanca yaşam koşullarına kavuşabilmek için çalışmak, bir sorumluluk olduğu kadar aynı zamanda insan hakkıdır. Her insan onurlu bir biçimde bedensel ve zihinsel bütünlüğüne zarar vermeyecek bir işte çalışma hakkına sahip olmalıdır. Ancak çalışma ve çalışma ilişkileri her zaman sorunlu bir alan olagelmıştır. Buna özellikle 1980 sonrası tüm dünyada etkisini gösteren neoliberal politikaların getirdiği yarı-zamanlı çalışma saatleri, düzensiz ücretler ve güvencesiz çalışma koşulları eklendiğinde, bir işte çalışabilmek ile toplumsal yaşama dâhil olabilmek arasındaki ilişki daha da sorunlu hale gelmiştir. Yoksulluk kültürü ile bu kültür içinde yaşayan insanların işleri ve çalışma koşulları bir arada düşünüldüğünde, karşımıza sağlığı hatta yaşamı tehdit eden, düzensiz süre ve ücretle çalışmak zorunda olunan, sosyal güvenlik sisteminin tümüyle dışında kalan ve iş kazaları ya da ölümlerin istatistiklere bile girmediği bir alan çıkmaktadır. Yoksulluk anıldığı anda işsizlik tehdidinin de hemen akle gelmesi kaçınılmazdır, çünkü yoksul için işsizlik, hayatını devam ettirememesi riski anlamını taşımaktadır. Bu çalışmanın verilerinin de gösterdiği gibi, yoksulluk içine doğmuş olmak demek, elinin iş tutabileceği en erken yaşta ve ne iş olsa, “akla ne geliyorsa” yapmak ve “serbest”in sosyolojik anlamda tam olarak işlediği bir dünyaya gözlerini açmak anlamını taşımaktadır. Yoksulluk kültürü Romanları üzerinde “kentin en pis, en tikinti verici” işlerini yapmaya itmektir.

Yoksullukla dışlanmışlığın ve ayrımcılığa uğramanın bir arada yaşandığı her toplulukta olduğu gibi, Romanlarda da işe başlamanın belli bir yaşı bulunmamaktadır. Çocuk eli iş tutabilecek, eve katkı sağlayabilecek en küçük yaşta çalışmaya başlamak zorundadır. Bu babasıyla birlikte çöpe çıkmaktan eve gelen çöpleri ayırmaya, annesiyle birlikte ev temizliğine gitmeye ya da mevsimlik tarım işçiliğine kadar duruma göre değişiklik göstermekle beraber çocukların gözlerini ya çöp bidonuna ya da lağım çukuruna açtıkları rahatlıkla söylenebilir.

Ben 8 yaşından beri çalışıyorum. Birçok iş yaptım. Çelik kapı, tesisat, elektrik, kaporta, bak-kal, cezeryecide, en son çalıştığım oto yıkama. 8 senedir oto yıkamada çalışıyorum. Çıracılıktan yetiştim. Sigortam yok. Çünkü birçok iş yeri yapmıyor. Bizde arkamızda destek olmadığı için şey yapamıyoruz. Bunun dışında herhangi bir serbes meslek yapabilirim. Yani serbes olan ne varsa onu yaparım. Aklınıza ne geliyorsa... (26, erkek, oto yıkama, ilkokul terk)

Romanlar tarafından yaygın olarak yapılan işler, şu şekildedir: eskicilik, hurdacılık, çöp toplayıcılığı, ev temizliği, mevsimlik tarım işçiliği, lağım/kanalizasyon işleri, müzisyenlik (davulculuk-zurnacılık, keman, kanun, klarnet, akordiyon, bateri), sepetçilik, bulaşıkçılık, oto-yıkama yağlama, çiçekçilik, garsonluk, milli piyango satıcılığı, çanakçılık, arabacılık (faytoncu), hamallık, bohçacılık. Araştırma sırasında çok z sayıda Roman ise yürütülen bir proje kapsamında taşeron firmada işçilik yapıyordu. Taşeronlaşmanın son derece olumsuz sonuçlarından biri olan geçici işçilik bile Romanların yaptığı diğer işlere kıyasla ayrıcalıklı bir yere sahiptir.

Düzensiz işçiliğin haneler üzerindeki en olumsuz etkisi elbette haneye giren gelirin de düzensizleşmesidir. Yapılan işlere bakıldığında, alınan yevmiyelerin de son derece düşük olduğu dikkate alınrsa, bu alanlardan kazanılan paralarla insanca yaşanacak konutlarda oturmanın ya da insanca beslenebilmenin olanaksız olduğu açıkça anlaşılmaktadır. Bu nedenle, Romanlara ilişkin olarak, "yarını düşünmeyen, gün bulup gün yiyecek insanlar" damgalaması, bir etnik kimliğin toplumsal linçe uğratılmasının tezahüründen başka bir anlam taşımamaktadır.

Yok, zaten belli bir maaş yok. Bahşiş falan olursa, günlük 15-20 bazen de 10 TL ile gelebiliyor. Sigorta falan da yok yapmazlar. Gece 8-9 gibi gidiyor, sabah 5-6 da geliyor belli olmuyor. (Erkek, 24, ilkokul terk, müzisyen, üç çocuk, evli)

Kıyafetten, yiyeceğe, beyaz eşyadan mobilyaya çöpten toplanan eşyalar evde kullanılmaktadır. Kadınlar ve anneleriyle birlikte kız çocukları daha çok ev temizliğine ve bohçacılık yapmaya gitmektedir. Eve getirilen çöplerin ayrıştırılmasında ise tüm hane halkının görünmeyen emeği işlemektedir.

"Bir kaşık ayran sabası bayram" ve benzeri söylemlere ve önyargılara dayalı olarak, Romanlara ilişkin üretilen sözler ayrımcılığın, dışlayıcılığın ve bir etnik kimliği "gönül rahatlığı" ile damgalayıp günah keçisi ilan etmenin en kestirme yolunu oluşturmaktadır. Bu nedenle, bu tür kalıp yargıları yıkacak alan araştırmalar son derece önem taşımaktadır. Çocukluktan ev temizliği, çöpe, çalgıya giden Romanların 20-30 TL'lik yevmiye ile çalıştığı düşünüldüğünde, "bugün kazan yarını düşünme anlayışı" ile damgalanmalarının hiç bir temeli yoktur.

## Ayrımcı Tutumların Eğitim Kurumunda Yansımaları: “Bunların Okumayla Şeyi Yok...”

Araştırma süreci boyunca, Romanların eğitimi konulu yapılan görüşmelerin ortak teması; “Bunların okumayla şeyi yok... Yani zahmetine katlanmıyor... “Okulu sevmiyor başarısız... Biraz da genetik” ifadelerinde beliren “sıkı görüş birliği”dir.

Bunların okumayla şeyi yok... Yani zahmetine katlanmıyor... (Öğretmen)

Bizde çocuklar okulu sevmez... (Kadın, 38 yaşında, okumaz-yazmaz)

Roman çocuklarını tanımadan haklarında yargıda bulunanlar sadece “eğitimsiz” ya da “sıradan insanlar” değildir. Eğitim kurumlarında Roman çocuklarla ve aileleriyle “iletişim” halinde olan/olması gereken “eğitimci”ler de, çocuklara karşı ayrımcı bir tutum geliştirmiş ve çocuklar adeta “eğitilemez engelli” muamelesine tabi tutulmuşlardır. Otorite olarak gördükleri öğretmenlerinden sürekli olarak “bir şey beceremez, algılayamaz ve öğrenemez” mesajını örtük ve çoğunlukla da açık olarak alan çocuklardan, yaşam koşullarındaki dezavantajlı durum da dikkate alınırsa, akademik başarı ya da motivasyon beklemek olanaksız hale gelmektedir.

Gelen müfettişler sadece bunlara günaydın demesini, ellerini tuvaletten çıkınca yıkaması gerektiğini öğretin yeterli diyorlar. En azından topluma zararsız, devletine ailesine zarar vermesin diye bu tarz şeyler öğretiyoruz. (Öğretmen)

Sabah uyanamaması. Rahatlarını bozmuyorlar. Çünkü okumanın yani siz belki hayatınızda şöyle düşünüyorsunuz: Okuyum da bir adam oluyum okuyum da bir meslek sahibi oluyum.. filan siz bunları düşünüyorsunuz. Bunların okumayla şeyi yok. (Öğretmen)

Toplumsal kapanmanın önemli unsurlarından biri de sadece ekonomik ayrıcalıkları tekelinde bulundurma ve benzerlerine miras bırakma değil, fakat aynı zamanda ayrı ve ayrıştırıcı pratiklerin de üretilmesidir. Örneğin, alt sınıftan bir işçinin yediği şeyler ya da daha da önemlisi yeme biçimi, evlilik biçimleri, doğurganlık oranları, eğitimi algılayışı, spor yapma biçimi ya da politik düşüncelerini ifade etme biçimleri vb., olabildiğince homojen eyleyicileri bir araya toplar, kendi “yatkınlıklarını” oluşturur, bir sınıflama ilkesi olarak iş görür (Bourdieu, 2005, s. 30).

Bourdieu’ya göre, okul sistemi bir dizi ayıklama işlemi yoluyla eşit olmayan kültürel sermayeyle donanmış öğrenciler arasındaki farkı korur, kültürel sermayeye sahip olanları bu sermayeden yoksun olanlardan ayırır. Diğer bir deyişle toplumsal sınırları kurar. Okuldaki sıralama edimi aslında kalıcı bir düzen yaratacak olan toplumsal sıra farklılığını kurar. Ayıklama sonucu seçilenler, yaşamları boyunca üzerlerinde taşıyacakları “...okulu mezunu” etiketinin sahibi olurlar. Ayıklama sonucu aşağı düşenler ise tam da Bourdieu’nun tanımlamasına uygun bir biçimde ve bu çalışmanın verilerinin ortaya koyduğu gibi, seçilenler tarafından aşağılayıcı ve alaycı bir dille



“çingene kolejinin” en iyi olasılıkla mezunu ya da kısa süre sonra terk edecekleri “misafirleri” olarak damgalanırlar. Bourdieu bu anlamda, eğitim kurumunu okuldaki yetenekle kültürel miras arasındaki gizli ilişki aracılığıyla, otoritesi ve meşruluğu okul unvanıyla belirlenen bir devlet aristokrasisi kurma biçimi olarak ele alır. İşte okulun geliştirdiği ayırım, bu bağlamda bir kutsama, yani kutsal bir kategoriye, bir soylular sınıfına dâhil etme düzenlemesidir (Bourdieu, 2005, s. 37–38).

Araştırma sırasında karşılaşılan ve Roman çocuklarının eğitimine ilişkin olarak, hem Romanlar arasında hem de Roman olmayanlar tarafından en sık dile getirilen düşünce “Roman çocukların okulu sevmedikleri” olmuştur. Ayrımcılığa giden aşamalarda kalıp yargıların en önemli özelliği, belli durumlara ilişkin şemalar ve kodlar oluşturulması ve herhangi bir değerlendirme yapılacağı zaman bu kodların dışındaki her şeyin dışarıda bırakılmasıdır. Örneğin, “Roman çocukları okulu sevmiyor” yargısında, karşımıza “kendini gerçekleştiren kehanet” dediğimiz olgu çıkmaktadır. Sosyolojik olarak çocukları okuldan uzaklaştıracak “tüm koşulları önceden hazırlanmakta”, arkasından da çocuklar başarısız olduğunda bu durum ilgili kod ile açıklanmaktadır. Genel olarak çocuklar okulda başarısızdır ve erken okul terkleri çok yaygındır, ancak burada ayrımcı gözlüklerle bakmak yerine sorunun nedenlerini anlamak zorunludur. Çocuklar gece çöpe ya da müzisyenliğe giderek sabaha doğru uymakta ve sürekli olarak “genetik yetersizlikleri vurgulanmakta” ise, çocukları okulun rehberlik merkezlerinde hazırlanan bir A4 kâğıdına ya da disiplin soruşturmalarına sıkıştırarak “pedagojik yaklaşımları” terk etmenin zamanı gelmiş demektir.

Onlar konuşmuyor, direk her şey kesin, bazen ne oldu diyorsun, bağırıyorlar, araştırmıyorlar, disiplin kuruluna veriyor, neyse o çıkıyor, olay o. (Meslek lisesi öğrencisi, 18 yaşında)

### **Risklere Karşı Savunmasız Olmak ve Güçlendirme Politikaları : “... Çocuklarımızı Ne Yapsak Da Kara Delik İçine Çekiyor...”**

Çocukların erken okul terki ve okula devamsızlıklarına neden olan riskler göz önüne alındığında görülmektedir ki, öncelikli olarak ayrımcılığı ortada kaldırmaya niyetli bir sosyal politik yaklaşım “aile çocuğun okumasını istemiyor/çocuk okula gitmekte isteksiz” gibi “yaklaşımları” bir kenara bırakmak, çocukların okul karşısındaki kırılganlıklarının nedenlerini tespit etmek ve bu doğrultuda bu kırılganlıkları giderici çözümler geliştirmek zorunludur. Bu politikaların parça pinçik, eklektik, geçici projecilik çalışmaları yerine uzun vadeli ve sürdürülebilir makro politikalar olması zorunluluğu vardır. İnsani Gelişme Raporu’na göre, kırılganlık ya da savunmasızlık, insani gelişme olanaklarını kaybetme olasılığını anlatmaktadır (UNDP, 2010, s. 89). Kırılganlığın giderilmesi ise, risklerden korunma zırhının sağlanmasını, yani kişinin kendi tercihlerini yapabilme gücünün, bilgi sahibi olma ve yaratıcılığını geliştirebilecek fırsatları yakalayabilme iradesinin desteklenmesini gerekli kılar (UNDP, 2010, s. 89).

Barbaros ilköğretim okulunda öğretmenlik yaparken öğrencilerden daha fazla ders çalışıyordum. Çünkü ödevleri takip eden veliler vardı, avukat, mühendis, doktorlar vardı; ama Roman mahallesine geldiğimde, çocuğu ilkokula kaydeden bir ve ondan sonra hiç okula gelmeyen bir veli profili var, burada öğretmenlik yapmak çok daha rahat... (Öğretmen)

Farklı norm ve değerlere sahip olduğu varsayılan ve olumlu rol modeli olması beklenen öğretmen çocuk için “somut bir gerçeklik” ifade etmemektedir. Öğretmenin ait olduğu toplumsal sınıfın getirdiği “ethos” çocuğa son derece yabancı gelmekte, bu nedenle öğretmenlerin rol modeli oluşturmasını beklemek gerçekçi olmamaktadır. Öğretmenlerin ifadeleri de bu çözümlemeyi doğrular niteliktedir:

Çocukların kendi yaşamlarında gördükleri şeyler ve öğretmenlerde gördüğü şeyler çok farklı olduğu için öğretmenleri rol model olarak görmüyorlar.

Öğretmenlerin kıyafetleri bile onlara farklı geliyor, arabamızın olması mesela aramızdaki büyük bir duvar, çocuklara göre biz *aykırıyız*. Bu yüzden de bizi örnek olarak görmüyorlar.

Çocuklar aile ve sosyal ortamlarından okula geldiklerinde kendilerini bir parçası hissetmedikleri, aidiyet duygusu yaşamadıkları “yapay”, bir yerde bulunuyorlar. Adeta, “Fransa’da, Fransız öğretmenden Fransızca ders dinliyorlar”. Mekân yabancı, öğretmen başka bir dil ve kültürden, dil bambaşka. Bir rehber öğretmenin ifadesiyle;

Fransa’da Fransızca ders dinlemek gibi... Yani bizim gibi okullarda akademik dersler (mat, fizik) çok da gerekli değil. Genellikle çocuklara şu örneği veririm. Ben Fransa’ya gittim Fransızca bilmiyorum bir sempozyum var ben onu 10 dakika, 15 dakika, 1 saat, 1 gün dinlerim ama daha sonra kaçış noktası ararım. Bizim çocuklarda bu şekilde alt yapı olmadığı için saygı ile oturuyor daha sonra sıkılıyor arkadaşlarını kurcalamaya başlıyor, bu da yetmeyince derse girmek istemiyor.

Öğretmenlere göre okuldaki temel problem güvenlik. Önce güvenli bir ortam sağlanması gerektiğini ifade ediyorlar. Çocuklar kavgaya meyilli oldukları ve okul dışında da çocukları madde bağımlılığına yöneltmeye çalışan kişiler olduğu için okulun güvenliğinin sağlanmasının önemli olduğunu belirtiyorlar. Öğretmenler için en önemli amaç, çocukların “kendisine zarar vermeyen” bir birey olarak yetişmesine yardımcı olmak. Zira, öğretmenlere göre bu çocukların beyaz yaka ya da mavi yaka statüsüne sahip olmaları mümkün değil. Bir öğretmenin ifadesiyle:

Çocukların hedefi olamaz, çünkü o kültüre sahip değiller, rol modelleri yok.

Bu konuda, doğrudan ve açıkça ayrımcı bir tutum alan öğretmenler dışında, öğretmenleri de yargılamadan çözüm odaklı öneriler getirebilmek önem taşımaktadır.

Emre Can, Meryem Tuğçe, Kamil bu gibi çocuklarımıza ne yapsak da kara delik içine çekiyor. Sistemde çocuk okula gelecek, okul kurallarına uyacak, ha dersi öğren öğrenme çok önemli değil mezun et geç anlayışı ile sayısal veri için bu çocukları harcayacağız. (Rehberlik öğretmeni)

## Sonuç ve Değerlendirme

Tarihsel süreç içinde Romanların uğradığı ayrımcılık ve dışlanma, günümüzde de devam etmektedir. Toplumda en pis ve zor, en düşük statü ve geliri olan işlerde yoğunlaşmaları, genç kuşakların erken okul terki, damgalanmış "çingene mahalleleri"nde mekânsal izolasyon yaşamaları ve iç evlilik dolayısıyla Roman toplumunda toplumsal kapanma ve dışlama mekanizmaları güçlü bir biçimde işlemektedir. Bu çalışmada, Mersin örneği üzerinden elde edilen veriler değerlendirilmiştir. Alan araştırmasına dayalı bu çalışmanın vardığı en önemli sonuç, Romanların sosyal politika konusu olmaktan uzak, her şeyin "kendiliğinden" devam ettiği sosyal bir çevrede yaşam mücadelesi veriyor olmalarıdır.

Çalışma, özellikle modern toplumların ayırıcı özelliği olan toplumsal hareketlilik koşullarının meritokratik ilkeler çerçevesinde ilerlediği göz önüne alınarak, Roman çocukların toplumsal hareketlilik olanakları üzerinde yoğunlaşmıştır. Toplumsal hareketlilik ve toplumsal tabakalaşma olguları, modern toplumlarda formel eğitim kurumları içinde yer alabilme fırsatlarına doğrudan odaklanırken, bu hareketliliği sağlayacak ailenin eğitim ve istihdam alanları, barınma koşulları, çocuğun sosyal çevresi, eğitim kurumu kalitesi gibi pek çok diğer unsurları da dikkate almak zorundadır. Bu nedenle, bu çalışmada, Roman çocukların toplumsal hareketlilik olanakları, sadece eğitim kurumları bağlamında değil, çok boyutlu bir bakış açısı ile değerlendirilmiştir.

Çalışmanın sonucu olarak ele alınabilecek bulgulardan biri, Mersin'de, Roman toplumunun son derece izole, etno-ırksal bir adacık biçiminde, Roman olmayanların tabiri ile "çingene mahallesi"nde yaşıyor olmalarıdır. Bu bulgunun toplumsal tabakalaşma bağlamında en önemli sonucu ise, genç kuşaklar arasında, toplumsal hareketliliğe izin vermeyen toplumsal norm ve değerlerin yeniden üretilmesidir. Romanların kendilerini iç evlilikler yoluyla içe kapatma stratejileri Romanlara yönelik ayrımcı ve dışlayıcı tutumlarla birlikte düşünüldüğünde,, Roman mahallelerinin tam bir etno-ırksal adacık haline dönüştüğü görülür.

Roman toplumunun kuşaklar boyunca, formel eğitim kurumlarından yararlanamadıkları bu araştırmanın verileriyle de doğrulanmaktadır. Evde çocuğa akademik desteğin verilememesi, ekonomik anlamda ayakta kalma mücadelesinin eğitimden beklentiye son derece düşürmesi ve okuldaki düşük eğitim kalitesi olarak somutlaşan ve kuşaklar boyunca aktarılan bu dezavantajlı miras, genç kuşak Romanların yukarıya hareketliliğini neredeyse imkânsız hale getirmektedir.

Araştırma verilerine göre, Roman toplumunu piramidin en altına yerleştiren ve hareketliliğe izin vermeyen bir diğer unsur ise Romanlara "davranışsal yoksulluk" damgasının vurulmasıdır. Bu anlayışa göre Romanlara bir ırk olarak atıfta bulunulur ve içinde buldukları yoksulluk ve ayrımcılığı hak ettikleri ifade edilir. Roman ve Roman olmayanlarla yapılan derinlemesine mülakatların sonucuna göre, Romanların

tembel ve asalak olmalarına, hayat karşında umursamaz bir tutum sergilemelerine yol açan ortak genetik özellikler sergiledikleri görüşü derin bir ayrımcı bakış açısının olduğunu ortaya çıkarmaktadır.

Roman çocuklarını sisteme dâhil edecek ve Roman toplumu arasında kuşaklar boyu devam eden kısır döngüyü kıracak en önemli unsurlardan bir tanesi, fırsat eşitliğinin tek başına toplumsal hareketlilik için yeterli olmadığının açıkça görüldüğü koşullarda, çocukların ana-babalarından aldıkları dezavantajlı mirası en aza indirecek sosyal devlet olanaklarının sunulmasıdır. Diğer bir deyişle, çocukların “yarışa başlama” noktasındaki dezavantajlı koşulları iyileştirilmeli, eğitimin kalitesini arttırmaya yönelik girişimlerde bulunulmalıdır. Dezavantajlı mahallelerde yaşayan çocuklara verilecek akademik ve pedagojik eğitim, ayrımcı tutumların giderilmesi konusunda farkındalık eğitimleri, çocukların yatılı okullara yerleştirilerek dezavantajlı çevrenin etkilerinin en aza indirilmesi vb. uygulamalar Roman çocukları için bugün ciddi bir risk olan kısır döngüyü kıracak basit ama etkili adımlar olabilir.

Received: November 10, 2015

Revision Received: April 19, 2016

Accepted: May 31, 2016

OnlineFirst: August 30, 2016

Copyright © 2016 • Istanbul University Department of Sociology

[tjs.istanbul.edu.tr/en](http://tjs.istanbul.edu.tr/en)

DOI 10.16917/sd.11769 • June 2016 • 36(1) • 93–97

*Extended Abstract*

## “Everything Happens Spontaneously Here”: A Case Study on Romani Communities Living in Mersin

Neriman Açıkalin<sup>1</sup>  
Mersin University

Burak Şahin<sup>2</sup>  
Mersin University

### Abstract

Throughout history, Romani communities have been perceived as uncanny and marginal, people who have been perpetually exposed to discrimination and stigmatization. Because of the exclusion and isolation that Romani communities have faced, they carry this disadvantaged status with them. No matter where the Romani people live, marginalization and deficient vertical mobility remain common problems. This study examines the extent to which Romani people living in Mersin “get a share” of these problems. Demographic and sociologic information was collected from the quarters densely populated by Romani people. Participants were interviewed, administered a questionnaire, and took part in a focus group. From the data received, it was ascertained that Romani people are rendered an ethno-racial islet. Their attendance in school is insufficient and educational background enabling their social mobility is also inadequate. Employment opportunities tend to be irregular, offer poor compensation, and can often be life-threatening. Because their disadvantaged statuses cannot be unraveled from this current generation, an intergenerational cycle continues to occur between them. Discriminative attitudes of non-Romani people toward Romani people keep them deeply embedded in poverty and marginality.

### Keywords

Romani people • Social stratification • Social closure • Otherness

1 Correspondence to: Neriman Açıkalin (PhD), Department of Sociology, Faculty of Science and Literature, Mersin University, Çiftlikköy Campus, Yenişehir, Mersin 33343 Turkey. Email: nerimanacikalin@yahoo.com

2 Department of Sociology, Faculty of Science and Literature, Mersin University, Çiftlikköy Campus, Yenişehir, Mersin 33343 Turkey. Email: bsahin@mersin.edu.tr



Romani people encounter suspicion from every aspect of society they interact with. Being viewed as vagrant, there are profusely invented myths about the strangeness of Romani people that follow them. To many, they are damnable sorcerers, contaminating their inauspiciousness whomever they meet. Because they “overspread” in an unrestrained way, every kind of purge has been viewed as condign punishment. All massacres and discrimination they have been exposed to are justified by factitious folklore. Many extirpating activities have been carried out to solve their exotic inharmoniousness. “Parajmos,” or the systematic massacre of nearly 2.5 million Romani people, is known by few. Romani people are discriminated by international law as well.

It is suggested that there are 2.5 million Romani people in Turkey. The problems of Romani people living in Turkey are also associated with the global problems of Romani people. Poverty, deficient educational opportunity, and risky employment are some of the major challenges. In this research, 530 family dwelling in Turgut Reis, Alsancak, and the Mahmudiye quarters of Mersin were given a questionnaire that included questions about demography, housing, employment, daily life, custom-usage, education of children, and expectation of future. In addition to this quantitative data, researchers conducted interviews and focus groups to examine working and living conditions, discrimination they have been exposed to, and personal expectations. Furthermore, educators at neighborhood schools were contacted about educational matters which help inform the principal issues underlying the socially disadvantaged state of the Romani people. The data received through this study suggests that educational disadvantages are inherited from parents to children. Rate of illiteracy between Romani people is also very high. This inherited disadvantage hinders employment opportunities that might otherwise pave the way for assimilation into city life. Hence, Romani people are experiencing a cycle of destitution, given that they are constrained to labor in low-paying and inconsistent-incomed and life threatening works. Such irregular employment opportunities lead to a disorderly life and pessimism over their future.

Romani communities are exposed to extraordinary amounts of discrimination. They have always suffered from not being regarded as “indigenous people.” This study reveals that they are, in fact, a minority, even in quarters where their population is dense. The attitudes toward Romani people, in most parts, are that of hatred, abhorrence, and anger. The neighbors of Romani people often think that they have to subject these people to “humanity lessons.” Others believe that the reason for Romani malignancy is their faulty nature. Romani people cannot be kept under discipline and to edify them is infeasible. A hostile and discriminative attitude causes “the violation circle of hate crimes” by disregarding inherent rights such as education, employment and housing of disadvantaged groups. Rancorous attitudes of the non-Romani people toward the Romani have an undeniable effect on their limited social mobility, with social mobility being defined as a distribution of power determining an individual’s economic and politic situation in



society. A pejorative and exclusive attitude towards Romani reduces them to commonalty. Even academics conducting research on Romani people are warned by their fellows.

There is a direct connection between poverty and employment. For the impoverished, employment means being deprived of life-sustaining opportunities. As shown by the data, and, as the Romani always say, "[They] do every work" without considering its danger or disgust, it is naturally understood that the Romani are struggling in an irregular, insecure life. Romani people begin to work in the city's filthiest districts at very early ages. The children open their eyes to the world in fields, junkyards, and sinkholes. Some of the tasks commonly given to Romani people are junk dealing, portorage, rubbish collecting, and house-cleaning. The unsteady life they lead is also distorted in the media as if they were lighthearted and slapdash.

The officials in educational institutions hold obvious biases about Romani people (even children), even though they should be interacting with Romani people. For some educators, Romani people are "pedagogically disabled." Such educators view Romani people as incompetent, feeble-minded beings that can affect a school's educational performance in a negative way. Unfortunately, for some, mere melioration of Romani people is an adequate enough education for them.

The malfunction in Romani children's educational life is manifold. Parents of those children are generally unemployed or work in irregular jobs. Hence, Romani children are obligated to work rather than sustaining their education. The children who are working, go to school exhausted and sleepy even if they endeavor to continue studying. The circumstances of broken families and their parent's laboring necessitate them to take upon the responsibilities of both their home and younger siblings. Moreover, they are deprived of the necessary school materials, a role-model inciting their academic achievements, and teachers supportive of their education. To sum up, all these adverse circumstances box Romani people into a pessimistic conjuncture.

The Romani people living in Mersin are alienated from education institutions, decent job opportunities, and quarters/vicinities that are far away from home life. Consequently, Romani people are trapped in destituteness and pushed to be a homogeneous excluded community.

### **Kaynakça/References**

- Alcock, O. (1997). *Understanding poverty*. London, UK: Macmillan.
- Arayıcı, A. (2008). *Avrupa'nın vatansızları: Çingeneler*. İstanbul: Kalkedon.
- Ataman, H. (2012). Nefret suçlarını farklı yaklaşımlar çerçevesinden ele almak: Etik, sosyo-politik ve bir insan hakları problemi olarak nefret suçları. Y. İnceoğlu (Ed.), *Nefret söylemi ve/veya nefret suçları* içinde (s. 47–80). İstanbul: Ayrıntı.
- Bauman, Z. (2003). *Modernlik ve müphemlik* (İ. Türkmen, Çev.). İstanbul: Ayrıntı.

- Uzpede, E., Danova/Roussinova, S., Özçelik, S. & Gökçen, S. (2008). *Biz buradayız! Türkiye’de Romanlar, ayrımcı uygulamalar ve hak mücadelesi*. <http://www.errc.org/cms/upload/file/biz-buraday%C4%B1z!-t%C3%BCrkiye%E2%80%99de-romanlar-ayr%C4%B1mc%C4%B1-uygulamalar-ve-hak-m%C3%BCcadelesi.pdf> adresinden 01.09.2015 tarihinde edinilmiştir
- Bourdieu, P. (2005). *Pratik nedenler: Eylem kuramı üzerine* (H. Tanrıöver, Çev.). İstanbul: Hil.
- Bradley, H. (1996). *Fractured identities: Changing patterns of inequality*. Oxford, UK: Polity.
- Crompton, R. (1993). *Class and stratification*. Cambridge, UK: Polity.
- Donnison, D. (1982). *The politics of poverty*. Oxford, UK: Martin Robertson.
- Fonseca, İ. (2002). *Beni ayakta gömün/çingeneler ve yolculukları* (Ö. İlyas, Çev.). İstanbul: Ayrıntı.
- Gans, H. J. (1995). *The war against the poor*. New York, NY: Basic.
- Goldthorpe, J. H. (1987). Introduction: Social mobility and social interests. In J. H. Goldthorpe (Ed.), *Social mobility and class structure in modern Britain* (pp. 1–36). Oxford, UK: Clarendon.
- Hamilton, M., & Hirszowicz, M. (1993). *Class and inequality: Comparative perspectives*. New York, NY: Harvester Wheatsheaf.
- Lewis, O. (1969). The culture of poverty. In D. P. Moynihan (Ed.), *On understanding poverty* (pp. 187–220). New York, NY: Basic Books.
- Lewis, O. (1971a). *La Vida (işte hayat)* (V. Çelikbaş, Çev.). İstanbul: E Yayınları.
- Lewis, O. (1971b). *Sanchez’in çocukları* (L. Ragıp, Çev.). İstanbul: E Yayınları.
- Marsh, A. (2008). Türkiye Çingenelerinin tarihi hakkında. E. Uzpede, S. Danova/Roussinova, S. Özçelik, & S. Gökçen (Ed.), *Biz buradayız! Türkiye’de Romanlar, ayrımcı uygulamalar ve hak mücadelesi* içinde (s. 5–19). İstanbul: Edirne Roman Derneği, European Roma Rights Centre ve Helsinki Yurttaşlar Derneği.
- Martinez, N. (1992). *Çingeneler* (Ş. Aktaş, Çev.). İstanbul: İletişim.
- Marushiakova, E. & Popov, V. (2006). *Osmanlı İmparatorluğu’nda çingeneler* (B. Tırnakçı, Çev.). İstanbul: Homer.
- Mersin’de Romanlar kime oy verecek. (2015). [http://www.bbc.com/turkce/multimedya/2014/08/140807\\_vid\\_mersin\\_roman](http://www.bbc.com/turkce/multimedya/2014/08/140807_vid_mersin_roman) adresinden 02.05.2016 tarihinde edinilmiştir.
- Miller, S. M. (1975). The concept and measurement of mobility. In A. P. M. Coxon & C. C. Jones (Eds.), *Social mobility* (pp. 21–31). New York, NY: Penguin.
- Murray, C. (1996). The emerging british underclass. In R. Lister (Ed.), *Charles Murray and the underclass: The developing debate* (pp. 24–53). London, UK: The IEA Health and Welfare Unit.
- Nişanyan Etimoloji Sözlüğü. (2014). *Çingene*. <http://www.nisanyansozluk.com/?k=%C3%A7ingene&x=0&y=0> adresinden edinilmiştir.
- Oyen, E. (1992). Some basic issues in comparative poverty research. *International Social Science Journal*, 44(4), 615–626.
- Parkin, F. (1973). *Class inequality and political order*. London, UK: Paladin.
- Peterson, P. E. (1991). The urban underclass and the poverty paradox. In C. Jencks & P. E. Peterson (Eds.), *The urban underclass* (pp. 617–638). Washington, DC: The Brookings Institution.
- Rose, M. E. (1974). *The relief of poverty, 1834–1914*. London, UK: Macmillan.

- Townsend, P. (1993). *The international analysis of poverty*. New York and London: Harvester Wheatsheaf.
- Turner, B. (1986). *Equality*. London and New York: Tavistock.
- Türkiye İstatistik Kurumu. (2015). *Merkezi dağıtım sistemi*. <https://biruni.tuik.gov.tr/medas/> adresinden 02.05.2016 tarihinde edinilmiştir.
- United Nations Development Programme. (1998). *Human development report*. New York, NY: Oxford University.
- United Nations Development Programme. (2010). *Human development report*. Retrieved from May 2, 2016 [http://hdr.undp.org/sites/default/files/reports/270/hdr\\_2010\\_en\\_complete\\_reprint.pdf](http://hdr.undp.org/sites/default/files/reports/270/hdr_2010_en_complete_reprint.pdf)
- Wacquant, L. (2012). *Kent paryaları: İleri marjinalliğin karşılaştırmalı sosyolojisi* (M. Doğan, Çev.). İstanbul: Boğaziçi Üniversitesi.
- Walker, A. (1996). Blaming the victims. In R. Lister (Ed.), *Charles Murray and the underclass: The developing debate* (pp. 67–75). London, UK: The IEA Health and Welfare Unit.
- Wilson, W. J. (1987). *The truly disadvantaged: The innercity, the underclass and public policy*. Chicago, IL: Chicago University.
- Wilson, W. J. (1991–1992). Another look at the truly disadvantaged. *Political Science Quarterly*, 106(4), 639–656.
- World Bank. (2000). *World development report 2000/2001: Attacking Poverty*. Washington, DC: Author.
- World Bank. (2008). *2008 world development indicators: Poverty data a supplement to world development indicators 2008*. Washington, DC: Author.
- Wright, E. O. (1994). *Interrogating inequality*. London, UK: Verso.
- Yıldız, H. (2007). Türkçede Çingeneler için kullanılan kelimeler ve bunların etimolojileri. *Dil Araştırmaları Dergisi*, 1(1), 61–82.
- Young, M. (1994). *The rise of the meritocracy*. New Brunswick and London: Transaction.

## Türkiye’de Çalışma ve Meslek Sahibi Olma Algısı – Şiir/Edebiyat Alanı Örneği

Ozan Eren<sup>1</sup>

Mimar Sinan Güzel Sanatlar Üniversitesi

### Öz

Birçok sosyolojik çalışmada, çalışma kavramı hâlen ücretli çalışma olarak düşünülmekte ve diğer çalışma türleri önemsenmemektedir. Bu bakış açısı, geniş kapsamlı çalışma pratikleri tanımı önermek yerine meta üretimini ileri sürer ve değişim değerinin önemini vurgular. Bu eğilim, meslek sahibi olmanın tanımlanmasında da görülmektedir. Günümüzde meslek sahibi olmak, üreticinin ürettiği meta ile ilişkisi üzerinden tanımlanmaktadır. Söylenenler ışığında bu çalışma, Türkiye’de çalışma ve meslek sahibi olma algısını şiir/edebiyat alanı örneği üzerinden gözlemlemeyi ve tartışmayı hedeflemektedir. Bu çalışma bize gösterecektir ki, şiir/edebiyat alanının kendine özgü iç dinamikleri ve şairliğin/yazarlığın meslekler hiyerarşisindeki yeri düşünüldüğünde, şair/yazar toplumsal tabakalaşmayı deneyimler. Çalışma-boş zaman ikiliğini de göz önünde bulunduran çalışmanın kavramsal çerçevesinde Karl Marx’ın ekonomi ve çalışma üzerine görüşlerine sıkça referans verilecektir. Çalışmanın son aşamasında, Pierre Bourdieu tarafından ortaya konan farklı sermaye türlerine ve meslek saygınlıklarına dair yürütülen çalışmalar, şiir/edebiyat alanına uyarlanacaktır.

### Anahtar Kelimeler

Çalışma • Meslek • Türkiye • Boş zaman • Şiir/edebiyat

<sup>1</sup> Mimar Sinan Güzel Sanatlar Üniversitesi, Fen-Edebiyat Fakültesi, Sosyoloji Bölümü, Meclis-i Mebusan Cad. No: 24 Fındıklı 34427 İstanbul. Eposta: ozaneren84@hotmail.com



Sosyolojik çalışmaların ve araştırmaların çoğunda çalışma kavramı halen ücretli çalışma üzerinden düşünülmektedir. Bu bakış açısı da, kullanım değeri olan mal ve hizmetlerin üretimi üzerinden kurulacak geniş kapsamlı bir çalışma tanımı yerine, bilhassa kapitalist sistemde, meta üretimini ön plana çıkarıp değişim değerine sahip olması beklenen ürünlerin üretimine dayanan çalışma tanımını öne çıkartmaktadır. Türkiye’de de çalışma kavramı ele alınırken benzer bir eğilim gözükmektedir. Bu eğilim, meslek sahibi olmanın tanımlanmasında da kendini hissettirmektedir. Kendine özgü özel meta üretiminin yüksek olduğu sistemde, üreticinin ürettiği meta ile ilişkisi üzerinden bir “meslek” tanımı yapılmaktadır. Böylece kapitalist sistem materyalist bir yaklaşımı dayatarak “meslek” sahibi olmayı tanımlamış olur.

Türkiye’de meslek sahibi olmak genellikle, ekonomik bir etkinliği profesyonel uğraş haline getirmek olarak görülür ve meta ile kurulan ilişki üzerinden tanımlanır. Çalışma kavramı, kullanım değeri olan mal ve hizmetlerin üretimi üzerinden kurulacak geniş kapsamlı bir tanıma kurumsal ve yapısal olarak işlevsellik kazandıramadığı için birçok uğraş – bunlar üretim sürecine dâhil olsa da – boş zaman aktivitesi veya hobi olarak değerlendirilmektedir. Gündelik hayat pratiklerine de yansıyan bu yaklaşım, boş olmayan zamanın boş olan zaman üzerinde tahakkümünü; meslek sahibi olmanın meslek sahibi olmama veya hobi sahibi olma durumlarına göre üstünlüğünü artırma ihtimalini içinde taşır. Dolayısıyla toplumsal tabakalaşmayı derinden etkileme eğilimi gösterir. Bu duruma, kullanım değeri yüksek olup değişim değeri olmayan veya değişim değeri olsa bile düşük bir değişim değerine sahip olan edebiyat ve sanat alanındaki ürünlerin yaratım sürecinde bilhassa rastlanır. Bir mühendisin işi ve boş zamanı deneyimlemesi arasında algılanan fark bu duruma bir örnek teşkil eder:

Herhangi bir ekonomik değeri olmayan ve zevk için yapılan çalışmalar çalışma olmaktan çok “hobi” değeri taşımaktadır. Örneğin, bir mühendis, kendi mesleğini, bir iş olarak ve ekonomik değer taşıması bağlamında icra ettiğinde, bu bir çalışmadır. Ancak, aynı mühendis, kendi mesleği dışında zevk ve hobi için bir resim yaparsa veya bir şiir yazarsa bu yaptığı bir çalışma olarak kabul görmemektedir” (Ören, 2013, s. 17)

Söylenenler ışığında, bu çalışma, Türkiye’de çalışma ve meslek sahibi olma algısını şiir alanı örneği üzerinden gözlemlemeyi ve tartışmayı hedeflemektedir. Bu çalışma aynı zamanda, hem boş olmayan zamanın boş zamana tahakkümü hem de şiir alanının kendine özgü iç dinamikleri göz önünde bulundurulduğunda eşitsizliklerle yüzleşen şairin, şiir alanındaki konumunu ve meslekler hiyerarşisindeki yerini tartışmayı amaçlar. Bunun için öncelikle, bu çalışmada ortaya atılan iddiaların kavramsal zemininde sıkça referans verilecek olan Marx’ın ekonomi ve çalışma üzerine görüşleri kısaca açıklanacak ve genel olarak kabul gördüğü şekliyle “meslek” tanımı yapılacaktır. Ardından, meslek sahibi olmak ile ilişkilendirilen çalışma kavramı, çalışma-boş zaman karşıtlığı göz önünde bulundurularak ele alınacaktır. Çalışmanın

devamında Türkiye’de püriten etikten hedonist etiğe geçiş süreci, 1980 darbesinde Turgut Özal’ın söylemlerinin toplumu hedonist değerlere yaklaştırma eğilimi de göz önünde bulundurularak anlatılacaktır. Çalışmanın son aşamasında, Türkiye’de çalışma ve meslek sahibi olma algısı şiir alanı üzerinden gözlemlenecektir. Bu bölümde, çalışmanın önceki kısımlarında ele alınan tanımlamalar ve kavramlar, Bourdieu tarafından ortaya konan farklı sermaye türleri ve meslek saygınlıklarına dair yürütülen çalışmalarla birlikte şiir alanı örneği üzerinden düşünülecek ve Türkiye’de çalışma ve meslek sahibi olma algısı somutlaştırılmaya çalışılacaktır.

### Meta Üretimi ve Meslek Tanımı

Kapitalizmi diğer üretim biçimlerinden ayrı olarak ele alıp derin analizlerde bulunan Marx’a göre kapitalizm, kendine özgü özel meta üretiminin en yüksek olduğu sistemdir. “Değişime giren ürün meta olur. Ancak, o şeye, ürüne, iki şahıs ya da iki topluluk arasındaki ilişki neden olmaktadır. Burada artık tek bir şahısta birleşmeyen üretici ile tüketici arasındaki ilişki eklendiği içindir ki, o şey, bir metadır” (Marx, 2005, s. 32). Meta, insan emeği tarafından üretilen bir ürün olup hem kullanım hem de değişim değerine sahiptir. Metanın değişim değeri ise kapitalist sistemde daha önemli bir yerdedir. “Değişim değeri, bireylerin eşit ve genel emek sayılan emekleri arasındaki ilişkilerden özgül olarak toplumsal olan bir emek biçiminin nesnel ifadesidir.” (Marx, 2005, s. 53) Çalışmanın giriş kısmında da değinildiği üzere, kapitalist sistemde “meslek” sahibi olmak bir bakıma meta ile kurulan ilişki üzerinden tanımlanırken materyalist bir yaklaşımı dayatır. Bu iddiayı temellendirmek ve açıklamak için bu aşamada meslek sahibi olmanın nasıl tanımlandığına ve meslek algısına kısaca değinmek gerekir.

Meslek sözcüğünün kökenine baktığımızda, Arapça *sulūk* kelimesinden türetildiği görülür. “Köküne bağlı olarak tutulan yol” anlamına gelmektedir ve sözlükteki ilk anlamı “bir kimsenin geçimini sağlamak için yaptığı sürekli iş” (Heyet, 1992, s. 1012) şeklindedir. Bugünün modern toplumlarında algılandığı biçimiyle meslek kavramına bakılacak olursa, meslek, “belirli düzeyde beceri, teorik bilgi, eğitim ve diploma gerektiren, niteliği toplumdaki topluma değişmekle beraber yüksek statü, prestij ve gelir kazandıran iş” (Demir & Acar, 2007, s. 282) olarak tanımlanır. Meslek sahibi olmak veya olmamak, hatta saygınlığı yüksek bir mesleğe sahip olmak veya olmamak, sosyal tabakalaşma süreçlerinde belirleyici etkenlerden biri olarak karşımıza çıktığı için, meslek kavramının sosyoloji disiplini dâhilinde kavramsallaştırılmasının nasıl yapıldığı büyük önem taşır. Hazırlanan sosyoloji sözlükleri içerisinde ayrı bir önem atfedilen ve geniş bir okur kitlesine ulaşmayı başaramış Gordon Marshall’ın *Sosyoloji Sözlüğü* adlı yapıtında meslek, “emek piyasalarının büyümesinin bir sonucu olarak ev eksensiz işlerden ayrılan iktisadi bir rol” (Marshall, 2005, s. 491) olarak tanımlanır.

Çalışma Sosyolojisi ve Meslekler Sosyolojisi ile ilgili kitaplar ve yayınlar başta olmak üzere, Türkiye’de yürütülen birçok çalışmada meslek olgusu birçok kez ta-



nımlanmış ve/veya işlevi üzerinde durulmuştur (bkz. Aytaç, 1996, s. 34; Cerit, 1994, s. 8; Erhan, Kılıçgedik, Bakan, Bakan & Kemer, 2003, s. 412; Ertekin, 1987, s. 35; Kemerlioğlu, 1996; Kulaksızoğlu, 2005, s. 172; Kuzgun, 2000, s. 3; Mays, 1973, s. 1; Özsoy, 2004, s. 105; Sencer, 1974, s. 41; Soyer, 1966, s. 104). Meslek olgusu üzerine yapılan farklı yorumlar ve tanımlamalar zaman zaman meslek olgusunun farklı özelliklerine değinse de, meslek tanımlarındaki ortak vurgu hayatını sürdürmeye yarayan bir alanda kişinin ekonomik sermayesini geliştirmek üzere konumlanması veya ekonomik bir etkinliği profesyonel uğraş hâline getirmesidir. Ekonomik sermaye, Bourdieu tarafından “anında ve doğrudan paraya çevrilebilir ve mülkiyet hakları biçiminde kurumsallaştırılabilir olan sermaye” (Bourdieu, 2010, s. 49) olarak tanımlanır.

Bir mesleğin sahiplenilişinde ve sürekliliğinde birçok edimin belli işlevsel özellikler taşıdığı ve meslek tanımının belli kontrol-iktidar mekanizmaları tarafından belirlendiği ve sürdürülebilirliğinin tayin edildiği görülür. Diğer yandan, meslek sahibi olmak ile ilişkilendirilen çalışma kavramının standart bir tanımının yapılması, çalışma ve çalışmama arasındaki sınırların tam olarak çizilememesinden dolayı son derece zordur. Bu noktada, çalışma ve boş zaman kavramlarının tarihsel gelişimlerine ve Türkiye’de nasıl algılandıklarına bakmak gerekir.

### **Çalışma ve Boş Zaman Kavramları**

Sosyal hayata dâhil olmamızı sağlayan, hayatımızın etrafında şekillendiği çalışmanın tarihi insanlık tarihi kadar eskidir. İkel insanlarda çalışma, daha çok fizyolojik gereksinimleri karşılamak için bir etkinlik olarak karşımıza çıkar. Tarım toplumlarına geçişle birlikte, çalışma olgusu, gündelik hayat pratiklerinin içinde kendini hissettirmeye başlayıp kültürel-sosyal bir boyut kazanır. Feodal sistemde ise, toprak derebeylere (büyük toprak sahiplerine) ait olduğu için toprak mülkiyeti temelli hiyerarşik bir çalışma düzeni gözlenir. Çalışma olgusunun bugünkü temel özelliklerinin belirlenmesinde önemli bir yerde olan sanayileşme sürecine gelindiğinde ise çalışma yaşamı makineleşme süreciyle iç içe geçer. Diğer bir deyişle, çalışma olgusunun tanımı ve kapsamı ilk insandan başlayarak toplumun üretim biçimleri ve ilişkilerindeki değişimlere paralel olarak değişmiştir: “Doğada var olan ilk insanla birlikte, çalışmadan söz etmek olanaklıdır. Çalışma olgusunu, sadece bir emek harcama biçimi ya da sadece para karşılığı yapılan bir iş olarak düşünmemeliyiz” (Güldiken, 2015, s. 5). Sosyal bir olgu olarak nitelendirilebilecek çalışma olgusu, ilkel toplumlardan günümüz modern toplumlarına doğru çeşitli yapısal değişim ve dönüşümler geçirmiştir. Bu değişim ve dönüşümler, çalışmaya atfedilen değer ve anlamı da etkilemiş ve çalışma olgusuna dair yeni tanımlamaların doğmasına neden olmuştur. Émile Durkheim’a göre ilkel toplumlar, “mekanik dayanışma” tipiyle karakterize edilen, sınırlı işbölümünün gözlemlendiği, uzmanlaşmanın olmadığı ve farklılaşmamış toplumsal yapının hâkim olduğu toplumlardır. Bugün ise, gelişen işbölümü ve uzmanlaşma söz konusudur. Bu değişimler de, çalışma olgusuna dair yeni tanımları, anlamları ve değerleri

doğurmuştur. “Zamanla cinsiyet ya da yaş gibi diğer özelliklere dayanan farklılaşmaların yanında, üretim sürecindeki rollere dayanan bölünmeler ve bunun uzantısı olarak hiyerarşik bir yapı ortaya çıkmıştır” (Çolak, 2015, s. 35).

Günümüz modern toplumlarında ise çalışmaya atfedilen değer belli bir resmi ilişkiler ağı içerisinde kayıtlı olarak çalışma ve belli bir amaca yönelik gerçekleştirilen eylem odaklanma temelleri üzerinde düşünülse de, boş zaman-çalışma ikiliği çoğu zaman belirsizlikler içerir. Bu durumun sebeplerinden biri de zaman olgusunun kapsamlı bir tanımla ele alınmasının zorluğudur. Yeterince tanımlanamamış kavramlar gündelik hayatımızda karmaşalara neden olmakta ve algı bulanıklığı yaratmaktadır. Bunun en belirgin örneği, gündelik sohbetlerde kullanılan “iş olmak” deyişiyle başka birisiyle buluşmanın mı, yoksa bir çalışma etkinliğinin mi kast edildiğinin belirsizliğidir:

Birçok insan, sıradan meşguliyetlerini ya da boş zaman değerlendirmelerini bile “çalışma” olarak değerlendirebilmektedir. Bu değerlendirme “iş” kavramında da kendisini gösterir. İnsanlar, sunmuş olduğunuz bir teklife karşı olumsuz cevap anlamında “işim var” derken, belki de başka birisiyle buluşmasını kast ederek “işim var” diyebilmektedir. Burada da kast edilen şey, başka bir meşguliyetin varlığıdır. (Ören & Yüksel, 2012, s. 36)

Söylenenler ışığında, günümüz modern toplumlarında, bir uğraşı sahibi olmanın meslek sahibi olmaktan farklı algılanma ihtimali yüksektir. Söz gelişi, resim yapan ve ürünlerini ekonomik bir etkinlik çevresinde sunmayan birisi sadece resim yapar gibi görünür; ama ressam, resim yapmanın ötesinde bir etkinliği profesyonel uğraş haline getirerek meta ile ilişkisi dâhilinde bir mesleğe sahip olan kişi olarak algılanma eğilimi gösterir. Bu eğilimler ve algı kalıpları, çalışma ve boş zaman ayrımının günümüzde nasıl içselleştirildiğini incelemeyen tam olarak anlaşılabilir. Çalışma ve boş zaman arasındaki ayrımın belirsizliğine rağmen, modern toplumlarda yapılan temel ayrımlar algı dünyamızı etkilediği için gündelik hayat pratiklerimize de yansır:

Modern çağda boş zamanı çalışmaktan farklı olan zaman veya koşul olarak anlama eğilimimiz vardır. Çalışma, gerginlik, çaba, gayret ve zahmet içerir; oysa boş zaman çabasız,

Tablo 1

*Modern Toplumlarda Çalışma ve Boş Zaman Algısı (Bozkurt, 2000, s. 17'den dönüştürülmüştür.)*

Çalışma	Boş Zaman
Amaca yönelik araç	Kendi içinde amaç
Diğerleri için harcanmış zaman	İnsanın kendi zamanı
Toplumsal olarak yararlı, zorunlu	Birey merkezli
Başkaları tarafından ödüllendirici	Kendi kendini ödüllendirici
Rutin ve yeknesak	Özgürleştirici
Kısıtlı ve bağımlı seçimler	Özgür ve özerk seçimler
Başkalarınca örgütlenme, sıkı sıkıya programlanma ve saatler tarafından düzenlenme	İşverenden, zamanlamalardan, programlardan ve sistematikleştirmelerden bağımsız olma
Zorunluluk ilkesine bağlı olma	Keyfilik ilkesine bağlı olma

rahat ve zevk vericidir. Çalışma, zorlama ve zorlukla yapılır, oysa boş zaman zorlamasıdır ve varoluşu sürdürmek için zorunlu değildir (Bozkurt, 2000, s. 17).

Modern toplumlarda çalışma-boş zaman ikiliğinin belirsiz özelliklerine rağmen, kavramlara geniş kesimlerce yüklenen belli özellikler vardır (bkz. Tablo 1).

Yukarıdaki tablodan anlaşılacağı üzere çalışma kavramını boş zamandan ayıran en temel özellik, bireyin çalışma yaşamıyla olan ilişkisinde kendini tam olarak özgür ve özerk bir özne olarak konumlandırılmaması, kısmen bağımlı bir özne konumunda olmasıdır. Bunun nedeni, günümüzde çalışma olgusunun bireyin kendi kendine gerçekleştirdiği bağımsız ve özgür seçim, tavır ve eğilimlerinden ayrı tutularak sınırları belli örgütsel bir yapı içinde tasarlanması ve algılanmasıdır. Çalışma olgusunun bu kavramsal tasarısı ve algısı “boş olmayan” zamanı dilimini çalışma zamanı olarak kurarken, çalışma zamanı dışında kalan ve boş zaman denilen zaman dilimini ikincil veya ast konuma hapseder. Bu algı da ister istemez boş olmayan zamanın boş zamana tahakkümünü güçlendirirken çalışma dışı zamana içten içe beyhude zaman yakıştırması yapılmasına neden olur.

Diğer yandan çalışma ve boş zaman kavramlarına, tarihte farklı kültürel, ekonomik ve sosyal ilişkiler ağı içinde farklı anlamlar yüklenmiştir (bkz. Tablo 2).

Tablo 2 <i>Dönemlere Göre Çalışma ve Boş Zaman Algısı (Bozkurt, 2000, s. 21)</i>		
Dönemler	Çalışma	Boş Zaman
Antik Yunan Kültürü	Olumsuz	Tefekkür
Roma Kültürü	Amaçları gerçekleştirmek için gerekli	Daha çok çalışmak için dinlenme
Erken Hristiyanlık	İnsan ihtiyaçları için gerekli	Boş zaman: Tanrının tefekkürü
Kalvinizm	Cennete seçilenler arasına girebilmek için bir araç	Serbest zaman: Tembellik

Tabloda gösterildiği gibi, çalışma ve boş zaman algısı farklı kültürlerle ve dönemlere göre değişiklik göstermiş; kimi zaman çalışma olgusuna, kimi zaman boş zamanın değerlendirilmesine işlevsel bir anlam yüklenmiştir. Çalışma ve çalışma dışı ayrımının başlamasında ataerkil ailelerden çekirdek ailelere geçişin, evin giderek işten ayrı bir mekân haline gelmesinin ve iş olgusunun ücretle ilişkilendirilmesinin etkileri görülür. Çalışma-çalışma dışı ayrımı sanayileşme sonrasında belirginleşir: “Sanayileşme, eğlence ve dinlenme alanlarını netleştirdi. Ücret ile birlikte zaman, iş hayatında büyük bir yer edindi. Çalışma süreleri düzenlendi... Böylelikle, çalışma dışı bir alan formel olarak oluştu.” (Güldiken, 2015, s. 16)

Boş zamanla ilgili ilk ciddi çalışma olan Thorstein Veblen’in *Aylak Sınıfın Teorisi* (2005; İngilizce ilk basım 1899) adlı çalışmasında, boş zaman olarak nitelenen zaman dilimindeki etkinliklerin toplumdaki aristokrat sınıf tarafından gösterişçi tüketim malzemesi olarak kullanıldığı üzerinde durulur. Günümüzde ise boş zamanın kullanımı, Veblen’in gözlemlerinin bizim dünyamız için tam olarak geçerli sayılama-

yacağını göstermektedir: “Veblen’in “zamanın üretici olmayan tüketimi” olarak nitelendirdiği “Boş Zaman (Leisure Time)” (Veblen, 2004, s. 44) kavramı günümüzdeki anlamıyla yine bu sınıfa kapsıyor olsa da kapsamı çalışan sınıfları da içerecek şekilde genişlemiştir.” (akt., Omay, 2008, s. 124)

Bugün Türkiye’de çalışmanın kavramsal olarak ele alınışını ve zihnimizde edindiği yeri düşündüğümüzde, çalışma kavramının edinilen meslekle ilişki üzerinden inşa edildiğini görürüz. Bu yüzden de çalışmanın iktisadi yönü ve çalışılan kuruma kayıtlı olma gibi hukuki niteliği dışındaki anlamlarının çoğunlukla göz ardı edilmektedir. Sözcüklerin kökenlerini ve anlamlarını araştırırken en sık başvurulan kaynak olan Türk Dil Kurumu, çalışma kavramını, “emekçinin düşünce veya bedensel gücünü, bir mal veya hizmet üretim sürecinde kullanması” (akt., Güldiken, 2015, s. 7) şeklinde tanımlamaktadır. Bu tanım bütünlüklü bir çalışma tanımı yapmaktan uzaktır. Çalışma kavramının sadece iktisadi bir tanım üzerinden ele alınması çalışmanın sosyal ve kültürel bağlamlardan soyutlanmasını beraberinde getirir.

### **Türkiye’de Püriten Etikten Hedonist Etiğe Geçiş**

Batı’daki coğrafi keşiflerin ertesinde başlayan küreselleşme sürecinin yıllar içinde giderek hızını arttırdığı ve etki alanını genişlettiği bilinmektedir. Küreselleşme süreci, süregelen feodal ve ekonomik düzenin dönüşümünü sağlayıp teknolojik ve ekonomik alanlarda gelişmelerin önünü açan ve üretim tarzının değişmesiyle karakterize edilebilen Sanayi Devrimi’nden sonra bilhassa artmıştır. Küreselleşme olgusu yirminci yüzyılın ikinci yarısından itibaren sıkça tartışılmaya başlamış, 1970’lerden itibaren de belirginleşmeye başlamıştır. 21. yüzyılın başlarına gelindiğinde ise, küreselleşmenin hemen hemen bütün ülkelerde etkili olduğu ve gündelik hayat pratiklerimizin önemli bir kısmına nüfuz ettiği görülmektedir. Günümüzde medya sektörünün etkisiyle yerel kültürler de küreselleşme eğilimi gösterir. Bu durum, Schiller (1993) gibi yazarlar tarafından tartışılan kültür emperyalizmi iddialarını da beraberinde getirmektedir.

Modern/endüstriyel toplumların etiği olarak bilinen püriten etiğin en belirgin özellikleri, çalışmayla birlikte üretkenliği öne çıkarması ve kaynakların sınırsız olmadığını öngörüp eldeki kaynakların rasyonel kullanımını benimsemesidir. Püriten etik, söylenenlerin paralelinde, eyleycilere<sup>2</sup> oto kontrol mekanizmalarını tesis etmeyi ve arzularını bastırabilmeyi öğütlerken az tüketme eğilimini bilinç düzeyine taşımayı hedefler. Günümüz toplumlarında ise, püriten değerler işlevselliklerini kaybedip yerini hedonizme, yani hazcılık temelli bir etik algısına bırakmıştır. Hedonist tüketici, arzuları sınırlamak yerine hazzı ön plana çıkarıp tüketim pratiklerini üretme odaklı değerlerin önüne koyan tüketicidir.

2 Bourdieu, araştırma nesnesini ele alırken bireyler demek yerine eyleyciler demeyi tercih eder. Bourdieu’ye göre, “toplumsal eyleyenler, kendilerini belirleyen durumu, toplumsal ve tarihsel olarak inşa edilmiş algı ve beğeni kategorileri aracılığıyla etkin olarak belirler.” (Bourdieu & Wacquant, 2003, s. 113).

Türkiye'ye baktığımızda, pre-kapitalist görünüme sahip olan Osmanlı'nın çöküşünden sonra cumhuriyet döneminde püriten etik değerlerin inşa süreci dikkati çeker:

Modern bir toplum yaratma projesi ile ortaya çıkan Cumhuriyet döneminde, özellikle eğitim yoluyla püriten bir çalışma kültürü yaratma çabasına tanık oluyoruz. Örneğin Atatürk'ün 'gençler sizden bir tek isteğim var, o da çalışmak' sözü bu çabayı çok veciz olarak ifade etmektedir. Nitekim Cumhuriyet tarihi boyunca da hep, çok çalışma, çok tasarruf ve kaynakların akılcı olarak kullanılması gibi daha seküler/püriten değerler sıkça işlenmiştir. (Bozkurt, 2000, s. 57)

Türkiye'de püritenizmden hedonizme geçiş süreci ise, 1980'lere damga vuran mühendis kökenli lider Turgut Özal'ın savunduğu pragmatist etiğin, hedonist değerlerin ve materyalist dünya görüşünün topluma dayatılması çabalarıyla gerçekleşmiştir. Özal'ın "Benim memurum işini bilir!" ve "Ben zenginleri severim!" tarzındaki söylemleri, eyleycilerin materyalle ilişkilerini artırmaya yönelik bir teşvik olarak algılanabilir. Bu yaklaşım, arzuları bastırmak ve oto kontrol mekanizmalarını tesis etmek yerine, daha çok kaynak tüketimini ve daha az üretkenliği ön plana çıkarmaktadır. Bu bağlamda, eyleycilerin boş zamanda gerçekleştirdiği aktiviteler, püriten değerlerin popüler kültürle iç içe geçip kültür endüstrisi<sup>3</sup> ürünlerinin ve araçlarının ekonomik, sosyal ve politik alan başta olmak üzere etki sahasını artırmasına neden olur. "Boş zaman deneyimleri çoğunlukla hazzın tüketilmesini içeren, özellikle, konulu parklar, turistik mekânlar ve eğlence merkezlerinde yaşanmaktadır. Etkinliklerdeki ortak nokta, seyirsellik, popülerlik, zevk vericilik ve dolaysız erişilebilir olma gibi ölçütlerdir." (Aytaç, 2002, s. 255) Arabesk müziğin bir kültür endüstrisi ürünü olarak kitlelere ulaşmaya ve geniş beğeni toplamaya başlaması da 1980'lerin önemli bir özelliğidir. Özal'ın politik kampanyaları ve darbe döneminde müziğin standartlaşması ve metalaşması da bu süreci tetiklemiştir (bkz. Eren, 2015a).

### **Türkiye'de Meslek Sahibi Olma, Çalışma ve Sermayeler: Şiir/Edebiyat Alanı Örneği**

Türkiye'de meslek sahibi olma ve çalışma algısının, eyleycilerin sermayelerini de göz önünde bulundurarak, şiir alanı üzerinden değerlendirileceği bu bölümde, ilk aşamada Bourdieu tarafından ortaya konan farklı sermaye türlerini tanımlanacaktır. Bourdieu'ye göre bireyler alanda farklı sermayelerinin (ekonomik, kültürel, sosyal) bileşkesiyle konumlar alırlar. Bu konumlar, içinde bulunduğu sınıfa işaret eden, hem yapılaştıran hem de yapılaştırmış bir yapı olan, dönüştürme/değiştirme potansiyeline sahip olan ve *habitus* adı verilen belirli tutum ve eğilim kalıplarından bağımsız düşünülemez. Bourdieu'nün bahsettiği sermayeler şu şekilde tanımlanmaktadır:

3 Adorno'ya göre, "eserleri çoğaltılmak ve kitlesel olarak tüketilmek üzere üreten kültür endüstrisi, 'serbest' zamanı, yani sermayenin sultanı altında elde kalan özgürlük alanını, boş zamanın dışındaki üretim alanında hüküm süren mübadele ve eşdeğerlik ilkeleriyle uyumlu olarak örgütler; kültürü, herkesin arzularını tatmin etme hakkını gerçekleştirmesi olarak sunarken, gerçekte toplumun negatif bütünleşmesini devam ettirir." (Adorno, 2011, s. 13).

Anında ve doğrudan paraya çevrilebilir ve mülkiyet hakları biçiminde kurumsallaştırılabilir olan ekonomik sermaye; belirli şartlar içinde ekonomik sermayeye çevrilebilir olan ve eğitim vasıfları biçimlerinde kurumsallaştırılabilir olan kültürel sermaye; ve son olarak toplumsal yükümlülüklerden (“bağlantılar”) oluşan, belirli şartlar içinde ekonomik sermayeye çevrilebilir ve bir soyluluk unvanı gibi biçimlerde kurumsallaştırılabilir olan sosyal sermaye (Bourdieu, 2010, s. 49).

Bu sermaye türleri içerisinde, “kültürel sermaye” Bourdieu’nün çalışmalarında ayrı bir öneme sahiptir. Kültürel sermayenin gelişmesinde ve getirdiği davranış kalıplarının şekillenmesinde, aileden gelen özelliklerin yanı sıra eğitim ve dolayısıyla okullar başat rodedir. Diğer yandan, kültürel sermaye kavramı, Bourdieu sosyolojisinde okul gibi kurumlar aracılığıyla eşitsizlikleri yeniden üretmeye meyillidir. İçkin olarak gelişmiş kültürel sermayeye (*embodied cultural capital*) sahip bireyler egemen-üst sınıflardan gelen bireyler oldukları için, doğuştan gelen kültürel tavırları, beğenileri ve eğilimleri çalışan sınıfa ait bireylerle karşılaştırıldığında daha gelişkindir. Seçkin sınıftan gelenlerin, bu bağlamda, eğitim sisteminde başarılı olma ihtimali daha yüksektir. Çalışan sınıflardan gelenler ise sistemde başarılı olmak için sürekli daha çok çalışmak zorundadırlar. Bu durum da kaçınılmaz olarak sosyal alandaki konumlanmaları etkiler. Böylece, sınıfsal konumların belirleyiciliğinde önemli yeri olan kültürel sermaye, toplumsal eşitsizlikleri yeniden üretir. Bourdieu’nün belirttiği üzere (1979/1984), kültürel sermaye, aynı zamanda farklı beğeni kalıplarının da taşıyıcısı olarak sınıflar arası ayrımı derinleştirme eğilimi gösterir. İktisadi bir terim olan sermayenin kültürel birikimler ve kaynakların gücünü belirtmek için de kullanılarak *kültürel sermaye* olarak tanımlanmasının nedeni, kültürel sermayenin ekonomik kaynaklar gibi biriktirilebilme ve diğer sermaye türlerine dönüştürülebilme özelliğini vurgulamaktır. Özellikle, kültürel sermaye ile ekonomik sermaye formlarının birbirlerine dönüşebileceği üzerinde durur Bourdieu.

Kültürel, sosyal ve ekonomik sermayenin toplam hacmiyle alanda konumlanan eyleyiciler, *habitus* adı verilen belli tutum, tavır ve eğilim kalıplarını da beraberlerinde getirirler. Ayrıca, dikkat edilmesi gereken bir husus, toplam sermaye birikiminin birleşme biçimlerinin farklı eyleyicilerde farklılık gösterebileceğidir. Örneklendirilecek olursa, bir bireyin ekonomik sermayesi yüksek ama kültürel sermayesi düşükken diğer bir bireyin ekonomik sermayesinin düşük ama kültürel sermayesinin yüksek olması, her iki bireyin de sosyal sermayesi aynı olsa bile, bu bireylerin farklı eğilim kalıpları geliştireceğini gösterir.

Söylenenler ışığında Türkiye’de edebiyat alanındaki genel eğilimlere bakacak olursak, edebiyat ve sanat alanlarına ilgi duyan yetenekli öğrencilerin, bu çalışmanın giriş bölümünde de değinildiği gibi, kullanım değeri olan mal ve hizmetlerin üretimi üzerinden kurulacak geniş kapsamlı bir çalışma tanımı yapılamadığı için aileleri



tarafından daha saygın görülen ve daha kolay ekonomik sermayeye çevrilebilecek mesleklere –mühendislik, doktorluk gibi– yönlendirildiği görülür. Birey için meslek seçim süreci farklı karar aşamaları, etkileşimler ve etkileri içerir. “Meslek seçimi, sadece var olan işler arasında en uygununa karar vermekten ibaret değildir. Bireyin geçmişi ve temelleri, rol modelleri, deneyimleri, ilgileri ve kişiliği meslek seçimini etkileyen en önemli etkenlerdir.” (Onur, 1997, s. 151) Dolayısıyla, hangi etkenlerin bireyin meslek seçiminde ne kadar etkili olduğu sosyolojik araştırmalar için büyük önem taşır. Doğu Anadolu Bölgesi’nde yürütülen geniş çaplı bir araştırma, ailenin öğrencilerin tıbbi meslek olarak seçmesinde ne kadar etkili olduğunu gösterir:

Köksalan’ın (1999) Doğu Anadolu Bölgesi’ndeki beş üniversiteden seçilen 1434 öğrencinin kariyer seçiminde etkili olan faktörleri belirlemeye yönelik çalışmasında, birinci sırada etkili olan faktörün ‘öğrencinin mesleğe duyduğu ilgi’ olduğu görülmüştür. İkinci sırada “ailenin”, üçüncü sırada da ‘öğretmenlerin etkisi’ gelmektedir. Aynı çalışmada tıp fakültesi öğrencilerinin tıbbi meslek olarak seçmesinde birinci sırada etkili olan iki faktörün, ‘mesleğe duyulan ilgi’ (%43) ve ‘ailenin etkisi’ (%43) olduğu görülmektedir. Benzer bir araştırma, Fırat Üniversitesi Tıp Fakültesi öğrencileri için de yapılmış ve sonuçta öğrencilerin tıp fakültesini seçmelerinde en önemli faktör olarak birinci sırada kendi istekleri (%63) ikinci sırada da aileleri (%26,7) olduğu görülmüştür.” (Açık, Oğuzöncül, Polat, Güngör & Güngör, 2002’den akt., Genç, Kaya & Genç, 2007, s. 53–54).

2002–2003 eğitim–öğretim yılında İnönü Üniversitesi Tıp Fakültesi’ne devam eden 364 öğrenci üzerinden yapılan bir başka çalışmada ise öğrencilerin tıbbi meslek olarak seçmelerinin arkasında yattığını belirttikleri nedenler dikkat çekicidir: “Lisede başarılı öğrenci olma (%76,2), hekimliğin saygın meslek olduğunu düşünme (%74,5), tıba ilgi duyma (%71,5) ve tıba yeteneği olduğunu düşünme (%69,0).” (Genç ve ark., 2007, s. 55)

Çalışma Sosyolojisi alanında ortaya atılan bu iddiaları somutlaştırmak için bir şairin emeğinin materyale dönüşene kadar geçen zamanı değerlendirmede gösterdiği davranış tutumları ve muhtemel eğilimler ele alınabilir. Şiir alanını düşünürsek, şiir yazma edimi ve şair olma uğraşının ilk adımı edebiyat dergilerinde şiir yayımlamaktır. Genç şair, uzun yıllar edebiyat dergilerinde şiirlerini yayımlayıp kendini şiir alanında bir nebze olsun görünür kıldığında ilk kitabını yayımlatmayı düşünebilir. Burada vurgulamak gerekir ki, saygın edebiyat dergilerinde şiir yayımlatabilmek, şiir alanında büyük bir emek harcamadan pek muhtemel gözükmemektedir. Ancak edebiyat dergilerinde yayımlanan şiirlerden şairlere herhangi bir ücret ödenmemektedir. Genç şair ilk kitabı yayımlanıncaya kadar ürünlerini metaya dönüştüremediği ve bu bağlamda değişim değerine sahip ürüne ulaşamadığı için, Türkiye’de çalışma kavramının tanımı dâhilinde olmayan bir etkinlik olarak özgür ve özerk seçimleri doğrultusunda şiir yazan ve boş zamanını kullanan bir birey olarak algılanma olası-

lığını taşır. Bir diğer ifadeyle, şiir yazma edimi ve şair olmak meslek sahibi olmakla ilişkisel olarak düşünüldüğünde şairler meslek unvanını almakta güçlük çekmektedirler, zira günümüzün çalışma etiği tanımı belli olup metayla kolayca ilişki kurabilen ve değişim değerine sahip ürüne kolayca dönüşümü sağlayan uğraşları meslek olarak tanımlamaktadır.

Şiir alanına dönecek olursak, belli şiir yarışmalarında ödül alan şairler sosyal sermayelerini ve edebiyat alanında saygınlıklarını artırdıkları için, yayınevleri ödül alan şairleri diğerlerinin önüne koyarak ilk kitaplarını ücretsiz basmayı öncelikli olarak görür. İlk kitap için yapılan telif hakkı sözleşmelerinde ise şairlerin ödül alıp almadığına bakılmaksızın, çoğunlukla, kitaplardan şairlere telif olarak ödenen genellikle adedi 40-100 arasında değişen kitap (şairin basılan yeni şiir kitabı) dışında bir telif olmaması dikkat çekicidir. Ayrıca belirtmek gerekir ki, şairlerin ürünlerini metaya veya materyale dönüştürmesinde önemli rol oynayan Türkiye’de düzenlenen birçok büyük şiir yarışmasında jüri üyeleri sunulan dosyaların edebi niteliğinden önce başvuran adayların sosyal sermayelerinin gücünü önemsemektedirler. Bu durum da, muhtemel yarışmaya kayıtlı olarak katılmadan çok önce ödül alacakların belli olduğu anlamına gelir:

...toplumcu bir ozan adına konulmuş bir şiir ödülünü, onun dünya görüşüyle taban tabana zıt, bireyci bir ozan kazanmış! Nasıl oluyor diye sormayın. Burada işin içine seçici kurullar giriyor... Bir ozan adayının, babasının seçici kurul üyesi olduğu bir yarışmada birincilik ödülü kazanması artık kimseyi şaşırtmıyor (Aşut, 2006, s. 212).

Diğer yandan, şiir yarışmalarında seçici kurul üyeliği yapanların bir kısmı edebiyat alanına hizmet etmekten ziyade şiir alanındaki konumlarını sağlamlaştırmak, bir nebze sembolik sermaye edinmek ve ekonomik sermayelerini güçlendirmek amacı güderler: “Dikkatli okurlar, yazın alanındaki seçici kurulların genellikle aynı kişilerden oluştuğunu bilirler. Öyleyse neden üstleniyorlar bu görevi? Hem yazın alanında edindikleri erki korumak, hem de seçici kurul üyeliği dolayısıyla ek gelir sağlamak için.” (Aşut, 2006, s. 212)

Diğer yandan, şiir alanında konumlanmalarını uzun zaman önce gerçekleştirmiş eyleyiciler, alana yeni girmeye çalışanlar için alanın sınırlarını işaret ederken belli tahakkümleri de dayatırlar:

Yaşanan yıl sayısı, birçok alanda olduğu gibi şiir bağlamında da bir tür sıradüzen (hiyerarşi) kaygısıyla değerlendirilmek isteniyor, değerlendiriliyor. Belki de bu yüzden, yaşça büyük olan kimi şairler, şairler arasında varsayılan bu sanal sıradüzene göre “tepede” sayılmak istiyor; bunu doğrulamayan eğilimlere karşı “zaten gençler...” diye başlayan didaktik söylevlerine başlıyorlar. Daha kötüsü, kültür endüstrisinin güdümünde palazlanmaya başlayan “şiir piyasası” yaşı ilerleyen ve bir zamanlar iyi-kötü şiirler yazmış kişileri bu sanal sıradüzenin yukarılarına taşıma çabasına giriyor (Tercan, 2006).

Bugün şiir alanında önemli bir yerde konumlanan bazı edebiyat dergilerinin de dergiye ürün gönderen şairlerin şiirlerini yayımlarken edebi nitelikten ziyade şairin süregelen sosyal sermayesinin gücünü göz önünde bulundurmaları eyleycilerin şiir alanında konumlanırken maruz kaldığı eşitsizlikleri ve dolayısıyla ortaya çıkan toplumsal tabakalaşmayı kanıtlar niteliktedir:

12 Eylül'ün empoze ettiği kültür endüstrisi ürünleri; edebiyat-sanat alanında, bilhassa arabesk müzikle birlikte görülen metalaştırma, standartlaştırma ve tek tipleştirme girişimleri 12 Eylül'ün karakteristik özellikleri değil miydi? Peki, bugünün edebiyat ve sanat alanını; şiirini ve şairlerini buradan yola çıkararak düşünürsek... Tek tipleştirme girişimi yok diyebilir miyiz? Elbet, 80 darbesine kıyasla yok diyebiliriz. Ancak, şiir erklerine itiraz eden şiirler yazılmadıkça; ahbap – çavuş ilişkilerine dayalı, özerkliği kısıtlı ve bağımlı bir eleştiri mekanizmasını kabul eden şiir, yerini kültürel üretimin özerk alanına bırakmadıkça sadece sembolik bir başkaldırı devam edecektir. Ne zaman ki şiir her tür iktidar alanının –edebiyat alanı ve politik alan başta olmak üzere– tahakkümüne karşı ayaklanır, tümünden özerkliğini ilan eder, işte o zaman tam olarak bütün kuşatmalarla –başta 1980 darbesi olmak üzere– yüzleşmemiz tamamlanır (Eren, 2015b, s. 42).

Böylece, günümüzün meslek tanımı dâhilinde, hem boş olmayan zamanın boş zamana tahakkümü üzerinden hem de şiir alanının kendi iç dinamikleri bağlamında eşitsizliklerle yüz yüze gelen şair, Türkiye’de çift katmanlı olduğu için derinleştirilmiş bir toplumsal tabakalaşmayı deneyimler.

Çalışmanın sosyolojik boyutlarını ve toplumsal tabakalaşmayla ilişkisini meslek tanımı üzerinden düşünürken daha sağlıklı değerlendirmelerde bulunmak için, meslek saygınlıklarına dair yürütülen çalışmalara bakmak gerekir. Meslek saygınlıklarına ilişkin 1980’lerden önce yapılan en kapsamlı çalışmalardan biri, gelir dağılımını belirleyen nedenlerin ortaya çıkarılması için 15 Aralık, 1977-15 Şubat 1977 tarihleri arasında Ankara’nın Merkez, Altındağ, Yenimahalle ve Çankaya bölgelerinde 1232 kişiye uygulanan anketin bir yan ürünü olarak ortaya çıkmıştır. Önceden belirlenen 60 mesleğin “çok iyi, iyi, orta, kötü, çok kötü” olarak derecelendirilmesi ile oluşan meslek saygınlık değerlerinin sonuçları dikkat çekicidir:

Meslek saygınlık değerlerinin değişik gelir gruplarına göre farklılık göstermediği sonucuna varılmıştır. Gelir gruplarına göre mesleklerin saygınlık sıralamalarında görece farklılıklar gösteren mesleklerin arasında savcı, dişiçi, subay, TBMM üyesi, roman yazarı, din adamı, film artisti, futbolcu, dolmuş şoförü gibi meslekler görülmektedir. Savcılık, TBMM üyeliği, subaylık, din adamlığı, dolmuş şoförlüğüne en düşük gelir grubunca en yüksek görece saygınlık sırası verilirken; dişiçilik, roman yazarlığına en yüksek görece saygınlık sırası en yüksek gelir gruplarınca verilmektedir. Din adamlarının ve emniyet görevlilerinin görece saygınlıkları gelire ters orantılı; seramik işçisi ve roman yazarlarının görece saygınlıkları ise gelire düz orantılı bulunmuştur (Çingir ve Kasnakoğlu, 1980, s. 343).

Sunulan bulgular ışığında, edebi bir tür olan ve toplumu yönlendirme, bilinçlendirme, iyiye/güzele sevk edebilme özellikleri taşıyan roman ile ilgili mesleki durumun, yani roman yazarının saygınlığının gelire doğru orantılı çıkması ilginçtir. Çünkü roman, ürüne dönüşme süreci uzun süre alan ve değişim değerinin birincil önem taşımadığı –popüler yazarların ürünlerini metalaştırmaları dışında– bir türdür. Örneğin, Yaşar Kemal’in eşkıyalık olgusunu işlediği dört ciltten oluşan İnce *Memed* adlı romanın yazım süreci, bütün ciltlerle birlikte yaklaşık 30 sene sürmüştür. Roman yazarı da bu durumun bilincinde olarak ürünlerini ortaya koyma eğilimi gösterir. Taylan Kara, *Vasatlığa Giriş Dersleri* adlı yapıtının önsözden önceki kısa yazısında edebi ürünlerin değişim değeri taşımalarının aslında onların edebiyat alanında değerli bir ürün olmalarını sağlamadığına; ama günümüzde değişim değerine büyük bir önem atfedildiğine ironik olarak değinir. Kara, “Parayla Yazdırılmış Tanıtım Yazısı” adını verdiği kısa yazıda şöyle der:

Edebiyat dünyasına toprağa gömülü patlamamış bir bomba gibi düşen yazar, ülke halkının yıllardır tecavüze uğrayan beğenilerine uygun bir roman yazmayı düşünmüş, ne yazık ki yaza yaza bu kitabı yazabilmiştir. Amacı değişim değerini arttırmaktır. Ancak değişim değeri olmayan kitaplar yazabildiğinden kullanım değerini sınamaya fırsatı olmamıştır (Kara, 2013, s. 4).

Bu kısa yazı, bu çalışmada daha önce ortaya atılan, kendine özgü özel meta üretiminin yüksek olduğu sistemde, üretenin ürettiği meta ile ilişkisi üzerinden “meslek sahibi” olarak adlandırıldığı iddiasını pekiştirir niteliktedir. “Ülke halkının yıllardır tecavüze uğrayan beğenilerine uygun bir roman yazmayı” düşündüğünü ironik bir dille belirten Kara’nın edebiyat beğenisiyle edebi değerin ve kullanım değerinin doğru orantılı olmadığı gizli savını, bu kısa metni dikkatle okuyan bir okur kavrayacaktır. Diğer yandan, bu kısa yazının “Parayla Yazdırılmış Tanıtım Yazısı” başlığını taşıması da üstü kapalı bir eleştiri içermektedir. Bugün birçok kitap için yazılan tanıtım yazıları, nesnel değerlendirmelerden uzak olup sosyal sermayesi güçlü olanların kendi yapıtları için yazılmasını kolayca talep edebilecekleri yazılardır. Bir kitabı seçen okurun ilk başta en çok dikkat ettiği kitap kısımları, hiç kuşkusuz kitabın ön kapağı ve arka kapağıdır. Daha önce de değinildiği gibi, eşitsizlikleri pekiştirmede etkin rol üstlenen edebiyat yarışmaları –şiir yarışmalarında olduğu gibi– roman alanında da kendini gösterir. Belli yarışma isimleri belirtilerek “en iyi roman ödülü”, “en iyi şiir ödülü” gibi etiketlerin kitabın ön kapağında dikkat çekici bir etiketle veya baskıyla yazılmasındaki amaç dikkat çekiciliği artırmak ve kitabın değişim değerini yükseltmektir. Leylâ Erbil’in *Cüce* adlı kitabında ön kapaktan sonraki ilk sayfada “Bu kitap hiçbir ödüle katılmamıştır” (Erbil, 2013) ifadesini kullanması da Erbil’in ürünün değişim değerini ödül üzerinden kurmayı engellemek istediğini gösterir. Bu, ödül alan bir kitabın okura ulaşmasındaki muhtemel eşitsizlikleri giderici bir tavır olarak yorumlanabilir. Benzer şekilde, kitapların çoğunlukla arka kapağında yer alan, tanınmış kişiler tarafından yazılan ve genellikle öznel olan kitap tanıtım yazılarının

ve övgülerin de amacı okurun dikkatini çekip onu ürüne sahip olmaya teşvik etmek ve bu bağlamda kitabın değişim değerini artırmaktır.

Meslek saygınlık sıralamasındaki verilere tekrardan dönersek, Ankara ili içerisinde yapılan meslek saygınlık sıralamasında (Çıngı & Kasnakoğlu, 1980) roman yazarlığının çalışma kapsamında sorulan 60 meslek içerisinde 25. sıralamada yer alması roman yazarlığının 1976-1977 dönemlerinde ortalama bir meslek olarak algılandığını göstermektedir. Ayrıca, bu çalışma kapsamında sorulan 60 meslek arasında şair olmanın saygınlığının ölçülmemiş olması da dikkat çekicidir.

Meslek saygınlığına dair çalışmada mesleğin iktisadi boyutunun meslek saygınlığı algısı üzerindeki etkileri kayda değerdir: “Ekonomik etkeni birinci etken olarak gösterenlerin yüzdesi düşük gelir gruplarından yüksek gelir gruplarına doğru gittikçe düşmekte; ancak en yüksek iki gelir grubunda tekrar yükselmektedir.” (Çıngı & Kasnakoğlu, 1980, s. 357). Bu durum, daha önce de değinildiği üzere, kullanım değeri olan mal ve hizmetlerin üretimi üzerinden kurulacak geniş kapsamlı bir çalışma tanımının Türkiye’de halen yapılamamış olmasıyla da ilişkilidir; çünkü çalışma kavramı ve bu bağlamda gelişen meslek tanımı iktisadi özellikler üzerinden kendini örmüştür.

Zehra Kasnakoğlu ve Erkan Erdil tarafından, 1996’da yine Ankara ili içerisinde gerçekleştirilen diğer bir çalışmanın sonuçları ise yazarlığın saygınlık olarak yerinin değişmediğini göstermiştir. Ancak burada, yazarlığın 1976-1977 ve 1996 meslek saygınlık indekslerindeki sonuçlara göre ortalama bir meslek olarak görüldüğünü unutmamak gerekir:

Bu çalışmadan çıkan Ankara kentsel kesim indeksi, Çıngı-Kasnakoğlu 1977 indeksi ile her iki çalışmada ortak olan meslekler ele alınarak yeniden sıralanmış ve karşılaştırılmıştır. Saygınlık değerlendirmesi ve sıralamasında, en fazla değer kazanan meslek olarak futbolculuk, en fazla saygınlık yitiren meslek olarak ise devlet memurluğu belirmektedir. Futbolculuk 30 sıra yükselirken, devlet memurluğu 31 sıra gerilemiştir. Öte yandan pilotluk, savcılık, doktorluk, subaylık, yazarlık, ilkökul öğretmenliği gibi mesleklerin görece yerlerini koruduğu görülmektedir (Erdil & Kasnakoğlu, 2000, s. 581).

Mesleki saygınlığı ölçmek için gerçekleştirilen ve birbiri üzerine inşa edilen bu iki farklı çalışmanın 1976-1977 yıllarında gerçekleştirilen halinde “roman yazarlığı” olarak ele alınan mesleğin 1996’da yürütülen ikinci çalışma kapsamında “yazarlık” olarak ele alınıp değerlendirilmesi ve çıkarımların bu bağlamda yapılması iki sorun içerir. Burada ilk sorun, bir meslek olarak roman yazarı olmanın mesleki saygınlık algısı içindeki yeri ölçülürken diğer edebi türler üzerinden meslek sahibi olmanın, mesela şair olmanın, çalışma kapsamına alınmamasıdır. Bu durum, dikkatli bir gözlemci tarafından yazarlığın roman yazarlığıyla özdeşleştirilmiş olması olarak algılanabilir. Bu algı da ister istemez, bizi araştırma yapılırken dahi edebiyat alanının

tabakalara ayrılması veya diğer edebi türler üzerinden meslek sahibi olmanın mesleki saygınlık algısının ölçülmesinin roman yazarı olmak kadar önemsenmemesi gerçeğiyle yüz yüze getirir. Yirmi sene arayla gerçekleştirilen iki çalışma arasındaki, edebiyat alanıyla ilgili, ikinci sorun ise ilk çalışmada “roman yazarlığı” olarak araştırılan mesleğin ikinci çalışmada “yazarlık” olarak araştırmaya dâhil edilmesidir. Yaklaşık 1230 kişiye uygulanan her iki çalışma da geniş bir örneklem üzerinden saha çalışmasını gerçekleştirdiği ve Türkiye’de dönemselsel olarak eksikliği görülen bir alana katkı sundukları için hiç kuşkusuz çok değerli çalışmalardır. Ancak, “yazarlık” gibi tanımı belirsizliklerle dolu olan bir uğraşının tam olarak tanımı yapıp sınırları çizilmeden ve edebiyat alanı içerisinde bir alt alan olarak roman türü tanımlanıp “roman yazarlığı” üzerine gözlemler yapılmadan yazarlık ve roman yazarlığı üzerine araştırma yapılması kavramsal ve tanımsal boşlukları beraberinde getirecektir. Bu boşluklar da alana sunulan metodolojik katkılarda sorunlar yaratacaktır.

Türkiye’de farklı meslek gruplarını temsil edenlerin karşılaştıkları toplumsal tabakalaşmanın yanı sıra aynı alanda, farklı alt alanlarla uğraşan bireylerin –müzik alanında klasik müzik, pop müzik alt alanları gibi– karşılaştıkları eşitsizlikler de dikkat çekicidir. “Bana viyolonsel almasa da, popçusunu benden üstün tutsa da, pasaportuyla vize kuyruklarında beklesem bile ülkemden vazgeçmem,” (Hürriyet Gazetesi, 2011) diyen çellist Benyamin Sönmez henüz 28 yaşındayken aramızdan ayrılmıştır. Sönmez’in müzik alanına dair söyledikleri, bize müzik alanında toplumsal tabakalaşmanın ipuçlarını sunar. Buradan yola çıkarak, toplumsal tabakalaşmanın izdüşümlerini geniş bulgular üzerinden gözlemleyebilmek için belli meslek grupları içinde alt alanlar dâhilinde sorular sorulması gerekmektedir. Ankara ili üzerinden mesleki saygınlık algısını ölçen geniş ölçekli çalışmalarda (Çıngı & Kasnakoğlu, 1980; Erdil & Kasnakoğlu, 2000) dikkat edilmeyen bu durumun üzerinde durmak önem arz eder.

Diğer yandan, 2000 yılında yayımlanan *Meslek Saygınlığı ve Tercihleri: Ankara 1996* (Erdil & Kasnakoğlu, 2000) adlı çalışmada futbolculuk meslek saygınlığında 1977 indeksine göre 30 sıra yükselirken yazarlığın yerini koruması, yazarlık ve futbolculuk arasında beliren meslekler hiyerarşisini bize gösterir. 19. yüzyılda rasyonelleşme sürecini deneyimleyen ve belirli kurallar dâhilinde oynanan bir spor dalı olan futbolun stadyumlara taşınması, geniş kitlelere ulaşmasında önemli bir rol oynamıştır. Futbol oynanan stadyumların gitgide tüketim mekânı halini alması ve futbol seyircilerinin tüketiciye dönüşmesi, futbolun yapısal dönüşümlerinden bağımsız düşünülemez:

Kültür endüstrisinin toplumsal bir sonucu olarak ortaya çıkan estetize edilmiş tüketim, futbolun birçok unsurunun yapısal anlamda modern futbol mitlerinden kopmasına sebebiyet vererek, yeni futbol davranışlarını ortaya çıkarmıştır. Bu bağlamda, futbol taraftarları kolektif bir üst kimlik vaadi doğrultusunda futbol ürünlerini tüketen bir müşteri halini, futbol kulüpleri bir üretici, stadyumlar ise birer reklam alanlarına dönüşmeye başlamıştır (Sayan, 2013, s. 22).



Bugün futbolculuğun saygınlığı en fazla artan mesleklerden biri olması (Erdil ve Kasnakoğlu, 2000), Cumhuriyet döneminin püriten etik değerlerinin yerini 1980 döneminin pragmatist, materyalist ve hedonist dünya görüşüne bırakması olarak yorumlanabilir:

2000 yılında Fenerbahçe Spor Kulübü'nün (Fenerbahçe SK) ticari bir markası olarak kurulan "Fenerium" 2010 yılı içerisinde taraftarlar için hazırlanmış olduğu özel ürünlerin satışından 45 Milyon TL net gelir elde etmiştir. Bu durum, taraftarların birer tüketici kulüplerinse tüketicilerine birtakım ürünlerle kimlik vaadinde bulunan üretici konumuna geldiğini göstermektedir (akt., Sayan, 2013, s. 12).

Futbolun 2000'ler Türkiye'sinde bu denli popüler bir spor dalı haline gelmesi "modernleşme/endüstrileşme sürecinde geç kalmış bir ülke olan Türkiye'nin, modern toplumun üretim kültürünü içselleştirmeden, post-modern çağın tüketim kültürünün adeta istilasını ile karşı karşıya kalması" (Bozkurt, 2000, s. 6) durumundan bağımsız düşünülemez.

Bazı meslek gruplarında kullanım değeri değişim değerinin önünde olduğu ve kültürel sermayenin ekonomik sermayeye dönüşümü zor olduğu için bu meslekler –yazarlık gibi– meslek saygınlığını esas alan meslekler hiyerarşisinde (Çingı & Kasnakoğlu, 1980; Erdil & Kasnakoğlu, 2000) alt sıralarda yer alırlar. Bu bağlamda, boş zamanı değerlendirme etkinliklerinden bazılarının geniş kitlelere ulaşması bazılarının ise dar bir çerçevede kalması, bu etkinlikler arasındaki tahakkümü ve hiyerarşiyi de beraberinde getirir.

Türkiye'de futbolculuğun, geniş bir örneklem üzerinden yapılan çalışmalara göre (Çingı & Kasnakoğlu, 1980; Erdil & Kasnakoğlu, 2000) yazarlıktan daha saygın olarak algılanması, ilgili mesleklerin alıcı, izleyici, okur, takipçi gibi hitap ettikleri kategorilerle ilişkisinin nasıl olduğunun da sorgulanmasını beraberinde getirir. Bu bağlamda, şiir ve futbol alanlarındaki alımlayıcıların, yani şiir okuru ve futbol izleyicilerinin boş zaman değerlendirme biçimlerinin ilgili meslek icracılarıyla ilişkisine bakmak faydalı olabilir. Daha önce değinildiği üzere, popülerlik kazanmış ve sosyal sermayesini geliştirmiş belli başlı bazı şairler dışında ürünlerini metaya kolayca dönüştürebilen ve değişim değerine sahip ürüne ulaşabilen şairlerin sayısı azdır. Şairlik uğraşısı Türkiye'deki çalışma kavramı tanımında kendine yer bulamadığı için, özgür iradeleri doğrultusunda şiir yazan şairler boş zamanı uğraşısı içinde olan bireyler olarak algılanma olasılığını taşırlar. Şiir alımlayıcıları ise ya sadece şiir okuyan ya da şiir okumanın yanı sıra şiir okuma etkinliklerine, şair söyleşilerine ve edebiyatla ilgili sempozyumlara katılan okur kitlesinden oluşmaktadır. Modern toplumda, Türkiye'de de gözlemlendiği üzere, çalışma amaca yönelik eylem, boş zaman ise kendi içinde amaç (bkz. Tablo 1) olarak görülmektedir. Futbol seyircisi, toplumun geniş kesimlerince meslek olarak algılanan futbolculukla, boş zaman olarak tanımlanan zamanlarında futbol maçı izleyerek ilişki kurarak futbolun meta değerini artırmaktadır. Şiir alımlayıcısı ise şiir kitabı gibi çoğunlukla kul-

lanım değerine sahip ürünle ve ürünün toplumsal etkileşime girdiği etkinliklerle –şiir etkinlikleri, sempozyumlar gibi– boş zamanını değerlendirme eğilimindedir. Burada üzerinde durulması gereken nokta, şiir alımlayıcılarının şiir alanının metalaşmasına ve şiir ürünlerinin değişim değerini artırmasına yönelik etkisinin, futbol seyircisinin futbolun metalaşmasına etkisi gibi geçerli ve derine nüfuz eden bir nitelikte olmamasıdır. Diğer yandan, şiir alımlayıcılarının şairlikle ilişkisinde ürünün meta değerini artırdığı boş zaman etkinlikleri de vardır. Şairlerin imza günleri buna örnek olarak gösterilebilir. Genellikle kitap fuarlarında düzenlenen bu etkinliklerde kitap satışlarında belli bir artış olur. Ancak imza günlerinin kitap satışlarını artırmaya yönelik etkisi sınırlıdır. Futbol alanında boş zamanın alımlayıcılar tarafından kullanımı metalaşmayı artırır ve futbolcuların ekonomik sermayesini yükseltmeye hizmet eder. Ancak şiir alanında boş zamanın okurlar yani şiir alımlayıcıları tarafından kullanımı daha çok kullanım değerini artırmaya yöneliktir. Böylece bir meslek olarak şairlik ile boş zamanın ilişkiselliği göz önünde bulundurulduğunda, futbolculuk gibi popüler mesleklerin yazarlık gibi popüler olmayan meslekler karşısında hiyerarşik konumunun arttığı görülür.

Diğer yandan, meslek saygınlığı ve tercihleri üzerine yapılan çalışmalara (Çıngı & Kasnakoğlu, 1980; Erdil & Kasnakoğlu, 2000) uzun bir aradan sonra geri dönmüş ve 2015’te kapsamlı bir çalışma<sup>4</sup> yürütülmüştür. Yrd. Doç. Dr. Lütfi Sunar’ın yürütücülüğünde gerçekleştirilen ve bugüne kadar Türkiye’de mesleki itibar üzerine yürütülen en kapsamlı araştırma (Sunar ve ark., 2015) olma özelliği taşıyan çalışmanın bulgularına bakmak faydalı olabilir. TÜİK, SGK ve Çalışma Bakanlığı gibi kurumlar tarafından mesleklere dair yapılan çalışmalardaki boşluklara da kısmen değinen, 32 ilde 2500 kişiyle yüz yüze görüşülerek yapılan anketlerden faydalanılan bu çalışmadaki en önemli sonuçlardan biri, katılımcıların eğitim seviyesi ve cinsiyeti fark etmeksizin tıp doktorluğunun en yüksek mesleki itibara sahip olmasıdır. Yazarlık<sup>5</sup> mesleği ise itibar olarak 25. sırada yer almaktadır. Tıp doktorluğunun en itibarlı meslek olarak görü-

4 Çalışmanın ikinci aşamasında Türkiye’ye özgü bir sosyoekonomik statü (SES) endeksi geliştirilmesi hedeflenmektedir. Türkiye’ye özgü bir SES endeksinin geliştirilmesi, alana çok önemli katkılar sunacak ve toplumsal yapıya dair daha somut ve gerçekçi gözlemlerin yapılmasına olanak sağlayacaktır. Daha önce, Ankara ilinde temsili bir örneklem üzerinden Sosyo-Ekonomik Statü (SES) ölçme aracı geliştirildiğini de göz önünde bulundurmakta fayda vardır: “Çalışmada sıkça vurgulandığı üzere böylesi bir ölçüm aracının nasıl geliştirileceği, hangi ölçütlerin kullanılacağı ve kullanılan ölçütlerin ölçme gücü önemli bir tartışma alanıdır. Türkiye’de kullanılabilir bir meslek prestij skalasının olmaması, “emeklilik”, “işsizlik”, “gelir” gibi kategorileri somutlaştırmanın güçlükler içerdiği bilinmektedir. Çalışma bu güçlükleri dikkate alarak SES ölçüm aracı geliştirmiştir.” (bkz. Kalaycıoğlu, Çelik, Çelen & Türkyılmaz, 2010, s. 214).

5 Araştırmada 126 mesleğin yer alması, araştırmanın çok geniş bir meslek grubunu kapsayıcı olması açısından büyük önem arz etmektedir. Bu 126 mesleğin, ILO’nun ISCO 08’in (*International Standard Classification of Occupations*) TÜİK tarafından adapte edilen şekli üzerinden seçildiği belirtilmiştir. Bu çalışmada da, 1996’da yürütülen çalışmaya (Erdil & Kasnakoğlu, 2000) benzer olarak “yazarlık” mesleği, değerlendirmeye dâhil olan katılımcılara sunulan meslekler arasında yer almıştır. Ancak belirtmek gerekir ki, edebiyatla ilgili uğraşlarını meslek haline getirenlerin mesleğini “roman yazarlığı” gibi tek bir tür üzerinden tanımlayan ilk mesleki itibar çalışmasının (Çıngı (Bourdieu & Wacquant, 2003, s. 113). Kasnakoğlu, 1980) yazarlığı roman yazarlığıyla özdeşleştirmesi bir sorunsal imlerken, edebiyat alanıyla ilgilenenlerin mesleğinin sadece yazarlık mesleği üzerinden tanımlanması da ayrı bir sorunsal içerir. Kendi içerisinde alt alanlara ayrılan her meslek dalının kendi alt alanlarına dair meslekleri düşünülerek mesleki itibar ölçümü yapılması, “yazarlık” mesleğine dair muhtemel belirsizlikleri önleyecektir. Bu bağlamda, mesleklerin saygınlık dereceleri ölçülürken “roman yazarı, şair” gibi alt türlerin ankete dâhil edilmesi daha sağlıklı sonuçlar elde edilmesine olanak sağlayacaktır. Zira edebiyat türleri birbirinden çok farklı olup, bugün şiir kitabı raf ömrü en kısa ve değişim değeri elde etmesi en zor kitap türüken bir romanın raf ömrü daha uzun olup, değişim değeri olan ürüne dönüşmesi daha yüksek ihtimaldir.

lürken yazarlığın üst sıralarda olmaması, mesleklerin itibarları ve kazançları arasında doğru orantılı bir ilişki kurmayı mümkün kılmaktadır. Tıp doktorluğu ekonomik bir etkinliğe kolayca dönüşebilecek bir meslektir. Oysa yazarlık, kullanım değeri uzun süre değişim değerinin önünde olan ürünlerin ortaya konulduğu, ortaya konulan ürünlerin metaya dönüşmesinin zor olduğu bir meslektir/uğraşıdır. Bu yüzden yazarlık, hiçbir mesleki itibar çalışmasında (Çıngı & Kasnaoğlu, 1980; Erdil & Kasnaoğlu, 2000; Sunar ve ark., 2015) meslekler hiyerarşisinde en üstlerde yer almamıştır.

Meslekî itibarı ölçümleme dair Türkiye ölçekli yürütülen en güncel araştırmaya göre (Sunar ve ark., 2015), üniformalı meslekler olarak tabir edilen general, hekim, hemşire, polis (mesleki itibar sıralamaları 6., 5., 21., 23. olarak belirlenmiştir) gibi mesleklerin gelir olarak kendilerine yakın mesleklere kıyasla daha çok itibar görmesi de araştırmanın önemli sonuçları arasındadır. Bahsi geçen meslekler sembolik sermayeleri yüksek olduğu için, yazarlık gibi benzer gelirli mesleklere göre daha çok itibar görmektedirler. Yazarlık, meslek olarak sembolik sermayesi üniformalı mesleklerin gerisinde görülen, bu yüzden meslekî itibar sıralamasında üniformalı mesleklerden geride yer alan bir meslek olarak gözükmektedir. Bu durum da bize, yazarların yazarlık mesleğinin toplumsal algısı üzerinden toplumsal tabakalaşma sürecini deneyimlemesine dair ipuçları sunar.

2015'te yapılan araştırmaya katılanların iyi bir işte en çok dikkat ettiği üç özelliğin iyi bir ücret, iş garantisi ve iş güvenliği olması da araştırmanın dikkat çekici bulguları arasındadır. Kendi kararlarını verebilme imkânı, önemli kararlarda söz sahibi olma imkânı ve yeni beceriler kazanma özelliklerinin, katılımcılara sorulan 16 özellik içinde önem sıralamasına göre 7., 10. ve 11. sırada yer alması, modern toplumda genellikle boş zaman algısıyla özdeşleştirilen özgürleştirici, özgür ve özerk seçimlerin (bkz. Tablo 1) çalışma yaşamı içinde de görüldüğünü, ancak bu özelliklerin işte aranan özellikler içinde ortalama veya ortalamanın altında öneme sahip olduğunu bize gösterir. Araştırma, çalışanlarla çalışmayanları kategorilere ayırarak, bir işte aranan özellikleri çalışma durumuna göre yeniden analiz etmiştir. Sonuçlara göre, çalışanlar bir işte en çok iş garantisine dikkat ederken, çalışmayanlar, işin iyi bir ücret getirisi olmasını önemsemektedirler. Çalışmayanların iş seçimlerindeki bu eğilim, bu çalışmada ortaya atılan iddialarla paralellik gösterir. Araştırmanın başında da değinildiği üzere, Türkiye'de meslek sahibi olmak, ekonomik bir etkinliği profesyonel uğraş haline getirme ve meta ile kurulan ilişki üzerinden tanımlanır. Çalışma kavramı, kullanım değeri olan mal ve hizmetlerin üretimi üzerinden kurulacak geniş kapsamlı bir tanıma kurumsal ve yapısal olarak işlevsellik kazandıramamıştır. Geniş bir örneklem üzerinden yürütülen çalışmada, çalışmayanların bir işte öncelikle iyi bir ücrete vurgu yapmaları, bize kullanım değerinden ziyade değişim değerine önem verildiğini göstermektedir. Söylenenler ışığında, çalışmanın başında öne sürülen görüşler, araştırmanın sonuçlarıyla kuramsal arka planda örtüşmektedir: Kendine özgü özel meta üretiminin yüksek olduğu sistemde, üretenin ürettiği meta ile ilişkisinde

yaptığı işin tanımını “meslek” olarak adlandırılma eğilimi gösterir. Böylece kapitalist sistemde “meslek” sahibi olmak bir bakıma meta ile kurulan ilişki üzerinden tanımlanırken, bu durum materyalist bir yaklaşımı dayatır. Kullanım değeri yüksek olup değişim değeri olmayan veya değişim değeri olsa bile düşük bir değişim değerine sahip olan edebiyat alanındaki ürünlerin üretimi olarak yazarlık mesleği, toplumsal tabakalaşmayı meslekler hiyerarşisinde orta sıralarda yer almak suretiyle deneyimler. Şairler ise, raf ömrü kısa olan ve değişim değerine dönüşme ihtimali romanlara göre daha az olan ürünleriyle toplumsal tabakalaşmayı ve meslekler hiyerarşisini daha fazla deneyimlerler. Ancak, şairliğin roman yazarlığına benzer şekilde meslekî itibara ve meslek sahibi olma algısına göre yerini tam olarak belirleyebilmek için mesleki itibar araştırmalarında yazarlığın alt bölümlerinin de araştırma konusu yapılmasına ihtiyaç vardır. Böyle bir çalışma ise henüz yapılmamıştır.

### Sonuç

Bu makalede Türkiye’de bugün geçerli olan çalışma tanımını meslek sahibi olma, çalışma-boş zaman ikiliği, Türkiye’de püriten etikten hedonist etiğe geçişin boş zaman tüketimine ve dolayısıyla meslek hiyerarşisine olan etkileri gibi olgular üzerinden tartışılmış ve şiir/edebiyat alanı üzerinden karşılaştırmalı bir analizle ortaya konulmaya çalışılmıştır. Mesleki saygınlığa dair yapılan çalışmalarda değinilmeyen mesleklerden biri olarak karşımıza çıkan şairlik, hem değişim değerine sahip olan ürünle ilişkiye giremediği için meslek olarak tanımlanmakta güçlük çeker, hem de Türkiye’de kullanım değeri üzerinden kurulan geniş ve kapsamlı bir çalışma tanımı yapılmadığı için çalışma-boş zaman ikiliğinin meslekî görünürlüğe tahakkümünü deneyimler. Diğer yandan, şiir alanında hâlihazırda süregelen eşitsizliklerin şairlerin alanda sahip oldukları sosyal sermayeye ve ekonomik sermayeye olumsuz etkileri de şiir alanındaki ayrımları artırma eğilimi gösterir. Püriten etikten hedonist etiğe geçişle birlikte kültür endüstrisi ürünlerinin artmasına paralel olarak daha popüler hale gelen futbolculuk gibi meslekler, yazarlığa göre bugün meslek saygınlığında ve ekonomik sermayeye dönüşümde çok daha avantajlı konumdadır. Hem kendi iç dinamiklerine bağlı eşitsizliklerle yüzleşmek hem de meslekler hiyerarşisinde boş zaman-boş olmayan zaman ayrımı üzerinden tanımsal ve pratik bir yer edinmek zorunda kalan şairlik (ve daha genel çerçevede yazarlık), çift katmanlı olduğu için derinleştirilmiş bir toplumsal tabakalaşmayı deneyimlerler. Söylenenler ve iddia edilenler doğrultusunda Türkiye’de kullanım değeri üzerinden tanımlanacak geniş ve kapsamlı yeni bir çalışma etiği, muhtemel eşitsizlikleri ve toplumsal tabakalaşmanın meslekler üzerinden deneyimlenmesini bir nebze olsun azaltmaya yardımcı olabilir. Ayrıca boş olmayan zaman-boş zaman ayrımı üzerinden yapılan meslek-hobi sahibi olmak ikiliğinin önüne geçmek için gündelik hayat pratiklerinde de kullanımı yaygınlaştırılacak ücretli çalışma-ücretsiz çalışma ayrımı önem arz etmektedir. Bu ayrım, boş olmayan zamanın boş olan zaman üzerinde kurduğu tahakkümü engellemeye yönelik bir adım

olabilir. Böylelikle, şiir/edebiyat alanında olduğu gibi kullanım değeri yüksek fakat değişim değeri düşük ürünlerin ortaya konulduğu ve boş olmayan zaman-boş zaman ayrımı olmaksızın sürekli üretmeyi ve çalışmayı gerektiren alanlarla uğraşanların çalışmalarının karşılığı ve emeklerinin değeri daha çok öne çıkacaktır.

Bu çalışmada, ayrıca, geniş bir örnekleme dayanan mesleki itibar çalışmalarındaki (Çingir & Kasnakoğlu, 1980; Erdil & Kasnakoğlu, 2000; Sunar ve ark., 2015) eksikliklere veya boşluklara da değinilmiş ve edebiyat alanına dair meslekî itibarı ölçümlenmeye dair öneriler sunulmuştur. Meslekler hiyerarşisinde yazarlığın sıralamasının edebiyat alt alanlarıyla ilgili meslekleri –roman yazarlığı, şairlik gibi– göz önünde bulundurarak belirlenebilmesi için, yazarlığın bir meslek olarak tanımı açıklık kazanmalı ve edebiyat alanındaki meslekler alt alanlarla birlikte katılımcılara sorulmalıdır. Meslekî itibar araştırmalarında bir meslek olarak yazarlığın geliriyle doğru orantılı olarak saygınlık görmesi ise, toplumun önemli bir kesiminin kullanım değeri yüksek ürünlerle ilişki içinde gelişen mesleklerin önemini henüz tam olarak benimsemediğini göstermektedir. Bu algı, ister istemez, günümüzde hâkim olan meslek tanımı ve algısının da yeniden sorgulanmasını beraberinde getirir. Yazarlık, bilhassa şairlik, kullanım değeri yüksek olup değişim değeri düşük olan meslekler içinde yer almaktadır. Türkiye’de kullanım değeri üzerinden tanımlanan geniş ve kapsamlı yeni bir çalışma etiği ve bu çalışma etiğine paralel olarak gelişecek meslek sahibi olma algısı, kullanım değeri yüksek olan uğraşların önem ve görünürlük kazanmasına yardımcı olabilir. Böylece, edebiyat ve sanat alanlarıyla uğraşanların kullanım değeri yüksek ürünler üzerinde harcadıkları zaman, boş zaman uğraşısı olarak görülmekten kurtulabilir.

**Received:** December 15, 2015  
**Revision received:** June 9, 2016  
**Accepted:** June 21, 2016  
**OnlineFirst:** August 30, 2016

Copyright © 2016 • **Istanbul University Department of Sociology**  
[tjs.istanbul.edu.tr/en](http://tjs.istanbul.edu.tr/en)  
DOI 10.16917/sd.35986 • June 2016 • 36(1) • 119–123

*Extended Abstract*

# Turkish Perceptions of Work and Having a Profession: Exemplified in Poetry/Literature

Ozan Eren<sup>1</sup>  
*Mimar Sinan Fine Arts University*

## Abstract

In many sociological studies, the concept of work is still assumed to be paid work, and other types of work are ignored. This perspective, instead of offering a comprehensive definition of working practices, proposes commodity production and implies the importance of exchange value. This tendency is also seen in the definition of having a profession. Today, having a profession is considered to be a relationship between the producer and the commodity produced. In this light, this study observes and discusses Turkish perceptions of work and having a profession by considering the field of poetry/literature. The study illustrates how the poet/author experiences social stratification by considering both internal dynamics of the field of poetry/literature and his/her position in the hierarchy of professions. In the conceptual framework of this study, which also considers the duality between work and leisure time, Karl Marx's perspectives on economy and work are frequently referenced. Finally, different types of capital, posed by Pierre Bourdieu, and professional prestige scales are adapted to the field of poetry/literature.

## Keywords

Work • Profession • Turkey • Leisure time • Poetry/literature

<sup>1</sup> Correspondence to: Ozan Eren, Department of Sociology, Faculty of Science and Literature, Mimar Sinan Fine Arts University, Meclis-i Mebusan Cad. No: 24 Fındıklı İstanbul 34427 Turkey. Email: ozaneren84@hotmail.com & ozaneren84@hotmail.com





This study discusses and interrogates Turkish perceptions of work and having a profession. In many sociological studies, the concept of work is still assumed to be *paid* work; however, people engage in many different types of work. Instead, of considering these types and simultaneously thinking about the importance of use and exchange values, having a profession is perceived as the inevitable process of commodity production and the creation of exchange value. In other words, any activity based on use value tends to be conceptualized as a leisure-time activity rather than as time devoted to work. This is also related to gaps in definitions of work and having a profession. If work is defined as activities providing use value or exchange value, regardless of economic benefit, this new definition might be more inclusive and solve problems in social stratification by questioning the hierarchy of occupations and the use of time. In this light, the current study observes and discusses Turkish perceptions of work and having a profession, considering, in particular, the field of poetry/literature. The study illustrates that the poet/author experiences social stratification from both internal dynamics in the field of poetry/literature and his/her position in the hierarchy of professions.

Following assertions about economics, work, and capitalism advanced by Karl Marx, the study's first main section begins with definitions of use value, exchange value, and capitalism, thus forming a conceptual framework for the study's argument. In subsequent sections, the study frequently refers to Marx's perspectives on economy and work. Notably, however, this study is comprehensive, touching on different arguments, such as the distinction between working time and leisure time and work ethics changing from puritanism to hedonism. Thus, to further the study's conceptual framework, the study then focuses on the definition of having a profession by looking at dictionaries such as the *Turkish Dictionary* and *Gordon Marshall's Dictionary of Sociology*. Then, other works, books, and investigations written or conducted in Turkey regarding the Sociology of Work and the Sociology of Occupations are examined. The common point indicated in these studies is that the perception of having a profession relates to actualization of economic activity that allows one's life to continue at certain standards. In this section of the study, vague definitions of the concept of work are also referenced.

In its next section, the study focuses on the distinction between perceptions of work and leisure, with some emphasis on vague definitions, as mentioned above. Afterward, tracing back to primitive people, the study puts forth the changing nature of work and the perception of leisure-time activities. Although in modern societies, many ambiguous features are attributed to work and leisure time, certain characteristics are identified with each of them. Most importantly, leisure time is considered emancipating, individualistic, and autonomous, while working life is considered routine, limited, and compulsory. The table exhibiting differences

between work and leisure time according to different periods, namely the Ancient Greek Culture, Roman Culture, Early Christianity, and Calvinism, illustrates how different cultures in different periods approached concepts of work and leisure time. After depicting historical developments regarding the distinction between working life and leisure time, this section ends with the perception of working life in Turkey, as registered work occurring within economic activity.

Next, the study explains the transitional period from Puritanism to hedonist ethics in Turkey. Regarding the 1980s, the widespread influence of the political figure Turgut Özal's in initiating consumer society in Turkey is also mentioned briefly. The emergence of the culture industry as exemplified by arabesque music and the commodification of music are the most notable artistic changes of the 1980s. The study, therefore, highlights the effects of that decade and Özal's regime.

In its last main section, having a profession is discussed in the light of the Turkish field of poetry/literature. In this section, different types of capital, posed by Pierre Bourdieu, and professional prestige scales are also adapted to the field of poetry/literature, in order to understand how a Turkish poet/author experiences social stratification based on occupation. After clarifying Bourdieu's definitions of capital, the field of medicine as an attractive occupation for young people is presented, based on fieldwork conducted on a large sample (Genç, Kaya, & Genç, 2007). As a respected profession, medicine is also reflected in the results of a large-scale investigation conducted to prepare an occupational prestige scale for Turkey (Sunar et al., 2015). Offering a comprehensive and comparative analysis, this section mentions internal dynamics of the field of poetry. Inequality caused by competitions and unequal distribution of capital among agencies in poetry/literature increases social stratification and injustice—mainly due to the huge impact of poetry powers in the field of literature.

On the other hand, the masses generally tend to perceive the literary creation process as a leisure-time activity. This tendency also deepens social stratification regarding literature's position in the hierarchy of occupations. In this section, the high use value of literary work is discussed in terms of the perceived definition of having a profession in Turkey. The more a person is devoted to commodified work, the more exchange value is created. This is how the system is expected to function and how the perception of having a profession is created.

In the final (discussion) section, which combines the study's earlier assumptions and conceptual framework, occupational prestige scales in Turkey are discussed. Emphasized are two investigations conducted sequentially (Çingir & Kasnakoğlu, 1980; Erdil & Kasnakoğlu, 2000) that asked two questions to assess poets/authors' respect by people in the field of literature. While the first investigation's questionnaire (Çingir & Kasnakoğlu, 1980) assesses being a novel writer, the questionnaire in the

second one (Erdil & Kasnakoğlu, 2000) surprisingly assesses being an author. The final investigation's questionnaire for the occupational prestige scale also assesses the importance of being an author. At this point, the study suggests that subfields of literature need to be scrutinized separately in order to understand how survey participants perceive various literary occupations. The main reason is that income derived from novel writing might differ from income derived from poetry writing because the use value and the exchange value of different types of literary works also differ. Lastly, the study concludes with an overview of its previously analyzed claims.

### Kaynakça/References

- Adorno, T. (2011). *Kültür endüstrisi*. İstanbul: İletişim Yayıncılık.
- Aşut, A. (2006). Ödüller üstüne sesli düşünceler. *Edebiyat Yıllığı 2006* içinde (s. 209–212). Ankara: Kritik Kitaplar Yayınevi.
- Aytaç, Ö. (1996). *Sosyoloji açısından kamu bürokrasisinde memurlar ve memur bilinci (Elazığ Uygulaması)* (Doktora tezi, Fırat Üniversitesi, Sosyal Bilimler Enstitüsü, Sosyoloji Bölümü, Elazığ). <https://tez.yok.gov.tr/UlusalTezMerkezi/> adresinden edinilmiştir.
- Aytaç, Ö. (2002). Boş zaman üzerine kuramsal yaklaşımlar. *Fırat Üniversitesi Sosyal Bilimler Dergisi*, 12(1), 231–260.
- Bourdieu, P. (1979/1984). *Distinction: A social critique of the judgement of taste* (R. Nicei, Trans.). London, UK: Routledge.
- Bourdieu, P. (2010). Sermaye biçimleri. M. M. Şahin & A. Z. Ünal (Ed.), *Sosyal sermaye. Değişim kitabı* içinde (s. 45–75). İstanbul: Değişim Yayınları.
- Bourdieu, P., & Wacquant, L. (2003). *Düşünümsel bir antropoloji için cevaplar* (N. Ökten, Çev.). İstanbul: İletişim Yayınları.
- Bozkurt, V. (2000). *Püritanizmden hedonizme yeni çalışma etiği*. Bursa: Alesta Basım Yayın.
- Cerit, C. (1994). *Profesyoneller iktidarı*. İstanbul: Pınar Yayınları.
- Çingı, H. & Kasnakoğlu, Z. (1980). Öznel meslek saygınlığı üzerine bulgular. *Orta Doğu Teknik Üniversitesi Gelişme Dergisi*, 7(3/4), 317–360.
- Çolak, M. (2015). *Çalışma kültürü*. İstanbul: Ekin Basım Yayın Dağıtım.
- Demir, Ö. & Acar, M. (2007). *Sosyal bilimler sözlüğü* (6. basım). İstanbul: Vadi Yayınları.
- Erbil, L. (2013). *Cüce* (3. basım). İstanbul: Türkiye İş Bankası Kültür Yayınları.
- Erdil, E. & Kasnakoğlu, Z. (2000). Meslek saygınlığı ve tercihleri: Ankara 1996. *Orta Doğu Teknik Üniversitesi Gelişme Dergisi*, 26(3/4), 575–603.
- Eren, O. (2015a). Suffering: Commodification of music and the effects of 1980 military coup on the music industry in Turkey. *Academic Journal of Interdisciplinary Studies*, 4(3), 103–108.
- Eren, O. (2015b). Soruşturma. *Hayal Kültür Sanat Edebiyat Dergisi*, 55, 41–43.
- Erhan A., Kılıçgedik, N., Bakan, S., Bakan, İ. & Kemer, B. (2003). *Sosyal bilimler el sözlüğü*. İstanbul: Alfa Yayıncılık.
- Ertekin, Y. (1987). *Halkla ilişkiler ve meslekleşme olgusu. AÜBYYO Sempozyumu* içinde. Ankara: Today Yayınları.

- Genç, G., Kaya, A. & Genç M. (2007). İnönü üniversitesi tıp fakültesi öğrencilerinin meslek seçimini etkileyen faktörler. *İnönü Üniversitesi Eğitim Fakültesi Dergisi*, 8(14), 49–63.
- Güldiken, N. (2015). *Çalışma sosyolojisi*. Ankara: Nobel Yayıncılık.
- Dahi Türk kalbine yenildi. (3 Aralık 2011). *Hürriyet Gazetesi*. <http://www.hurriyet.com.tr/dahi-turk-kalbine-yenildi-19377938> adresinden 25.11.2015 tarihinde edinilmiştir.
- Kalaycıoğlu, S., Çelik, K., Çelen, Ü. & Türkyılmaz, S. (2010). Temsili bir örnekleme Sosyo-Ekonomik Statü (SES) Ölçüm Aracı geliştirilmesi: Ankara kent merkezi örneği. *Journal of Sociological Research*, 3(1), 183–220.
- Kara, T. (2013). *Vasatlığa giriş dersleri*. İstanbul: Hayal Yayınları.
- Kemerlioğlu, E. (1996). *Toplumsal tabakalaşma ve hareketlilik*. İzmir: Saray Kitabevi.
- Kulaksızoğlu, A. (2005). *Ergenlik psikolojisi*. İstanbul: Remzi Kitabevi.
- Kuzgun, Y. (2000). *Meslek danışmanlığı*. Ankara: Nobel Yayınları.
- Marshall, G. (2005). *Sosyoloji sözlüğü*. Ankara: Bilim ve Sanat Yayınları.
- Marx, K. (2005). *Ekonomi politiğin eleştirisine katkı* (S. Belli, Çev.). Ankara: Sol Yayınları.
- Mays, A. B. (1973). *Meslek eğitiminin prensipleri ve tatbikatı* (İ. Özdil & R. Öncül, Çev.). İstanbul: Milli Eğitim Basımevi.
- Omay, U. (2008). Boş zamanın manipülasyonu ve çalışma. “*İş, Güç*” *Endüstri İlişkileri ve İnsan Kaynakları Dergisi*, 10(3), 122–147.
- Onur, B. (1997). *Gelişim psikolojisi*. Ankara: İmge Kitabevi.
- Ören, K. & Yüksel, H. (2012). Geçmişten günümüze çalışma hayatı. *HAK-İŞ Uluslararası Emek ve Toplum Dergisi*, 1(1), 35–59.
- Ören, K. (2013). *Çalışma sosyolojisi*. Ankara: Nobel Yayınları.
- Özsoy, O. (2004). *Geleceğin meslekleri*. İstanbul: Hayat Yayınları.
- Sayan, A. (2013). *Futbol tribünlerinin izinde forumlar: Alisamiyen. Net analizi* (Yüksek lisans tezi, İstanbul Bilgi Üniversitesi, Sosyal Bilimler Enstitüsü, İstanbul). <https://tez.yok.gov.tr/UlusalTezMerkezi/> adresinden edinilmiştir.
- Schiller, H. (1993). *Zihin yönlendirenler* (C. Cerit, Çev.). İstanbul: Pınar Yayınevi.
- Sencer, M. (1974). *Sosyal sınıflar (kriter ve göstergeler)*. İstanbul: Gözlem Yayınları.
- Soyer, S. (1996). *Endüstri sosyolojisine giriş*. İzmir: Saray Kitabevi.
- Tercan, A. (2006). Şiir kirliliği ve kültür endüstrisi. *Lacivert Öykü ve Şiir Dergisi*, 12.
- Heyet. (1992). *Türkçe sözlük*. İstanbul: Milliyet.
- Sunar, L., Kaya, Y., Otrar, M., Nerse, S., Demiral, S. & Kalpaklıoğlu, B. (2015). *Türkiye mesleki itibar araştırması*. <http://turkeyses.net/> adresinden 29.11.2015 tarihinde edinilmiştir.
- Veblen, T. (2005). *Aylak sınıfın teorisi* (Z. Gültekin & C. Atay, Çev.). Erzurum: Babil Yayınları.

**Received:** December 25, 2015

**Revision received:** June 7, 2016

**Accepted:** June 21, 2016

**OnlineFirst:** August 30, 2016

Copyright © 2016 • Istanbul University Department of Sociology

[tjs.istanbul.edu.tr/en](http://tjs.istanbul.edu.tr/en)

DOI 10.16917/sd.88174 • June 2016 • 36(1) • 125–142

*Original Article*

# Stratification and Work in Contemporary Logistics

Roger Penn<sup>1</sup>  
*Queen's University*

## Abstract

This paper examines the relationship between stratification and work in contemporary logistics from two theoretical angles. The first involves an analysis of the utility of the model of primary versus secondary labour markets as a template for assessing the core characteristics of logistics' work. The second involves a parallel assessment of the salience of post-modern theories of time for an understanding of how such work is structured. Logistics involves the movement of goods and information by road, rail, sea and air. High levels of surveillance and control are embedded within these flows. These are critical for the creation of value via the supply of commodities to industrial, personal and commercial customers at the exact time desired by them. This has involved a paradigmatic shift in economic production from the Fordist system, whereby goods were manufactured in long production runs and then pushed up the supply chain to retailers, to a post-Fordist system, whereby production is determined directly by consumer demand. The world of transportation and warehousing has suffered from systematic neglect by sociologists. Part of this lies in a deep seated Marxist bias within the field whereby factory work is characterized as "productive" and somehow more significant and authentic, whereas the worlds of transportation and distribution are seen as "unproductive" and far less important.

## Keywords

Logistics • Employment • Work • Labour markets • Post-modernism • Time • Economic sociology

<sup>1</sup> Correspondence to: Roger Penn (PhD), School of Sociology, Social Policy and Social Work, Queen's University, University Road, BT7 1NN, Belfast, Northern Ireland, UK. Email: [r.penn@qub.ac.uk](mailto:r.penn@qub.ac.uk)



This paper examines the relationship between stratification and work in contemporary logistics. This will be examined from two theoretical angles. The first will involve an analysis of the utility of the model of primary versus secondary labour markets as a template for capturing the core characteristics of such work. The second involves a parallel assessment of the salience of post-modern theories of time for an understanding of how such work is structured.

**What is Logistics?**

Logistics refers to the systems of work that transport goods from their point of production to the point of consumption.<sup>2</sup> The point of production is normally a factory but the point of consumption can be either retail outlets or, increasingly as a result of internet purchases, a consumer’s personal address. The global logistical system involves a range of different modes of transportation as well as differing types of warehousing and intermediate distribution points (see Diagram A).<sup>3</sup>

The emergence of modern logistics has involved the incorporation of complex computerised information systems into the movement of commodities on a global scale. Logistics is centred upon the movement of goods and information by a range of means which include road<sup>4</sup>, rail, sea and air. High levels of surveillance and control are embedded within these flows. These are critical for the creation of value via the supply of commodities to industrial, personal and commercial customers at the exact time desired by them. This has involved a paradigmatic shift in economic production from the Fordist “push” system, whereby goods were manufactured in long production runs

Diagram A  
Global Logistics

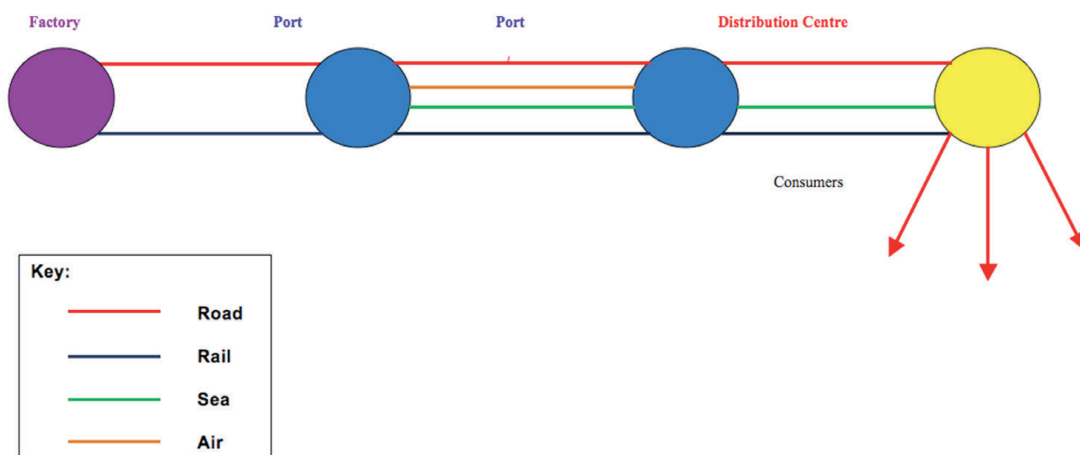

2 Logistics can also refer to the wider cycle of production and distribution viewed as an integrated system. In this paper a narrower definition is used.  
 3 This is a simplified picture of a complex structure. One example of such additional complexity is the transport of containers by sea from feeder ports to the major international ports (see Liu, Wang, & Yip, 2013)  
 4 80% of transportation in the USA by value is by road (see Ross, 2004).



and then pushed up the supply chain to retailers, to a post-Fordist “pull” system, whereby production is determined directly by consumer preferences and demand. Walmart – the world’s largest retail company – is seen by many (see Featherstone, 2004; Lichtenstein, 2005) as the exemplar of this system of production and supply. The successful functioning of the logistics system is central to the delivery of profitability in contemporary global markets. Indeed, the basic unit of competition is now increasingly the supply chain itself.

One aspect of the increasing use of Japanese-style, just-in-time delivery systems designed to minimize stock inventory [buffers] by manufacturers has been the growth of enormous international logistics companies like *Excel*, *Fedex*, *UPS* and *DPWN*. Manufacturing firms increasingly seek to eliminate both incoming and outgoing inventories in various ways, including the use of sub-assemblies designed to facilitate snap-together assembly lines (the traditional motor car was assembled from over 10,000 separate components). Indeed, manufacturers increasingly build only in response to direct orders from customers (BTOs). These have produced a demand for custom-designed delivery systems that incorporate all forms of transport – by land, rail, air and sea. The internet has also been a powerful driver of the growth of logistics companies. The phenomenal rise of *Amazon* is testament to this. A large number of goods (apart from books) can be purchased on its site that originate from a wide range of international destinations. The logistics revolution involves a wide set of inter-related global changes. Flexible production is built upon containerization, intermodal transport and advanced warehousing<sup>5</sup> (see Cudahy, 2006; Levinson, 2006).

Industrial sociology has long had a fascination with factory production as the exemplar of modern work. Classical theorists such as Marx (1974 and 1976) and Weber (1968; 1981) both characterized industrial capitalism in terms of the centrality of industrial production. Subsequently, industrial sociologists saw factory production in general, and assembly-line production in particular, as the epitome of modern work (see, for example, Goldthorpe, Lockwood, Bechhofer, & Platt, 1969; Walker & Guest, 1952). This became embodied in notions of Fordism (see Durand & Boyer, 1997; Lipietz, 1992; Shiomi & Wada, 1995) within economic sociology.

This preoccupation with the factory worker has been challenged by a series of writers. Beynon (1992) argued that new hermeneutic models were necessary within economic sociology as a consequence of the rapid disappearance of manufacturing industry and the “industrial worker.” Penn and Sleightholme (1995) also problematized this fascination with assembly lines, especially those in car plants, in their analysis of car maintenance work. They showed that for every car production worker there were twenty employed in garages as car maintenance workers.

---

<sup>5</sup> In 2002 warehouse space in the USA totalled around 3.4 billion square feet and the cost of warehousing was \$78 billion (see Ross, 2004).

The world of transportation and warehousing has suffered from systematic neglect by economic sociologists (Bonacich & Wilson, 2008, represent the main exception). Part of this lies in a deep seated Marxist bias within the field. Factory work is characterized as “productive” and somehow more significant and authentic, whereas the worlds of transportation and distribution are seen as ‘unproductive’ and far less important.

Such assumptions make little or no economic or sociological sense. Currently a pair of jeans made in China can be transported to a warehouse in the USA or Western Europe for around 30p. This is the result of the enormous economies of scale now evident in the global logistics system and the integration of production and circulation into global patterns of economic activity (see George, 2013). To ignore such work leaves economic sociology in a state of increasing marginality and ultimately irrelevance.

### **The Characteristics of the Primary and Secondary Labour Market**

There has been a longstanding debate about the nature of contemporary work in terms of dualistic models of the labour market. This paper presents a simplified model of primary and secondary labour markets (see Model A) as a *heuristic device* for the analysis of the empirical materials collated during recent fieldwork into logistics’ work in the USA and Britain. These two polar models should be seen as “ideal types:” they are designed to assist in the interpretation of the fieldwork data.

The primary labour market is characterised by relatively high wages, stable, permanent, full-time jobs and secure employment (see Doeringer & Piore, 1971; Edwards et al., 1975). Workers enjoy good working conditions, are protected by trade unions, can acquire skills on the job itself and are part of extensive career ladders (see Rubery & Wilkinson, 1994). Jobs in the primary labour market are generally undertaken by men – although this has changed somewhat over the last 30 years (see Berridge, Penn, & Ganjali, 2009). These men in the primary labour market originate overwhelmingly from the dominant ethnic/nationality group. In America, these are “whites” (see Waldinger, 2001). In Europe they can be labelled as “autochthons” (see Penn & Lambert, 2009). Primary labour markets are concentrated in capital-intensive industries such as chemicals (see Blauner, 1964; Nichols & Armstrong, 1976), steel (see Elbaum & Wilkinson, 1979; Kern & Schumann, 1984; Stigler, 1968) and paper-making (see Penn, 1990; Penn, Scattergood, & Lilja, 1992; Penn & Scattergood, 1984, 1987). There is relatively little labour turnover within the primary labour market. Working conditions are relatively good, opportunities relatively open and overall, such jobs are seen by social actors as attractive and desirable (see Grimshaw, Ward, Rubery, & Beynon, 2001).

---

Model A

*Characteristics of the Primary and Secondary Labour Market*

---

<b>Primary Labour Market</b>	<b>Secondary Labour Market</b>
High Wages	Low Wages
Job Stability	Job Instability
Permanent	Temporary/ 'Flexible'
Full Time	Part Time
Secure Employment	Insecure Employment
Unionized	Non-unionized
Capital Intensive	Labour Intensive
Good Working Conditions	Poor Working Conditions
Low Labour Turnover	High Labour Turnover/ 'Churn'
Acquire Skills on the Job	Few Acquired Skills on the Job
Career Ladders	Little Chance of Career Advancement
Attractive/ Desirable Jobs	Unattractive/ Undesirable Jobs
Autochthonous/ 'White'	Allochthonous/Non-white/ 'People of Color'
Male	Female

---

Jobs in the secondary labour market are quite different. They are characterized by low wages, insecure employment and instability. Unions rarely feature and much employment is part-time and/or temporary (see Gallie, Penn, & Rose, 1996). In Britain, such work is referred to as “peripheral” or “flexible” (see Penn, 1992, 1996), whilst in the USA “nonstandard” or “contingent” are more common nomenclatures (see Kalleberg, 2003). Such work is generally undertaken by immigrants or women (or both) (see Waldinger, 2001). There are few opportunities to acquire skills on the job and there is little chance of career advancement. There is endemic labour turnover in the secondary labour market. Such work is concentrated in labour-intensive “sweatshops” such as clothing factories and large retail outlets. All in all, the secondary labour market strongly resembles both Marx’s “proletariat” of pure, unskilled, commodified labour and Weber’s subsequent model of “negatively privileged” workers. The fieldwork outlined below was designed to probe these models empirically in the context of modern logistics.

### **Post Modern Theories of Time**

A range of postmodernist theorists have posited the emergence of a new “form of time” in the contemporary era. Lyotard (1979) suggested that ‘time has ceased to be the measuring stick’ for work in post-industrial settings. Gorz (1988) also suggested that new production technologies, especially flexible equipment and lean production techniques like just-in-time deliveries, had transformed the workplace. The flexible machinery central to modern production is seen as liberating workers from standardized time. Paolucci (1996) argued that the time patterns associated with classic factory production outlined by Thompson (1967) and Pollard (1968) were no longer appropriate as the template for the post-industrial era. Time was now

“fragmented” and “multiple.” She claimed that “time measured in the function of rhythms and durations that are *the same for millions of persons* no longer constitutes the norm.” The clock is “no longer the undisputed regulator of time” (p. 146) and the “quantitative nature of time...has faded and lost its earlier cogency” (p. 147). She further claimed that “models based on inflexible and standardized times are being replaced” as a result of the “decoupling of capital from work” which she asserted was characteristic of post-Fordism. Schor (1998) went even further and argued that globalization allowed workers to “choose” their own hours of work. His speculative reasoning was based upon his peculiar understanding of how global financial markets and institutions operate. There is in fact no evidence that the continuous nature of global financial institutions has altered the patterns of hours of work in specific financial centres like London, New York and Tokyo. Indeed, post-modernist styles of analysis are characterized by minimal empirical evidence conjoined with grandiose claims such as those by Paolucci that modern workers “organize their own daily or weekly schedules” (p. 159) and that “the linear sequential time typical of the modern age is disappearing, as we are increasingly dominated by a perception of simultaneity and instantaneity” (p. 163). The research presented in this paper was set up to explore these ideas empirically within the sphere of logistics.

### **The Empirical Research**

The research reported below began during my sabbatical at UCLA in 2007. Initially I visited the port of Los Angeles. This is one of the world’s largest ports<sup>6</sup> and received 29 million tons of cargo from 500 container ships in 2008. Some of these include the latest post Panamax ships which carry over 11,000 TEU’s.<sup>7</sup> Around 45% of US imports come through Los Angeles, which is linked to the rest of the country by a complex network of super-freeways and new railway lines that pass through the Alameda Trench towards the Cajon Pass and ultimately to Fort Worth, Texas and beyond. 90 trains leave Pier 400 daily from the heart of the port. These trains are over 2,500 yards long, with 250 double-stacked containers pulled by four engines. I spent time at the port observing these activities, photographing the movement of goods and interviewing Port employees. From this beginning further research developed into the wider impact of the development of modern logistics.

The fieldwork undertaken since 2007 in Britain [mainly in the North West of England] extended this initial research. It involved a range of methods. These included the collection of visual materials in the form of photographs and videos, extensive observations and a series of interviews with social actors working within

---

6 Currently Los Angeles is ranked 5<sup>th</sup> globally in terms of incoming container traffic. In fact it is two contiguous ports: Long Beach and San Pedro.

7 Twenty-foot equivalent units. This is the standard measure of container volumes.

logistics. Many of these were tape-recorded, and all were based upon semi-structured interview schedules. The empirical fieldwork was complemented with occupational data from the Labour Force Survey and the New Earnings Survey in Britain and the Bureau of Labor Statistics in the USA. Clearly the topic under scrutiny is complex and global in scope and the results presented subsequently in this paper are –in every sense– provisional.

### Work in Logistics

Logistics work in Britain is overwhelmingly undertaken by men. In 2007, 85.7% of those employed in transport were male, as were 74.7% of those employed in warehousing. This compared with 38.4% of retail employees. 98.5% of lorry [HGV] drivers were men in 2008 as were 96.7% of fork-lift truck drivers. All the fieldwork sites that were examined between 2008 and 2013 were almost entirely male, apart from the presence of women in clerical and managerial roles. One of the main reasons for this lay in the nature of the hours worked in both transport and warehouses. Drivers generally work long hours and start very early in the morning (see Table 1).

Table 1  
*Hours Worked by Heavy Goods Drivers in the UK*

	Standard	Overtime
1979	40.7	11.1
1989	40.9	11.7
1999	49.6	8.0
2008	42.8	8.8

*Source.* New Earnings Survey 1979-1999 and the Annual Survey of Hours and Earnings 2008.

Many spend nights away from home. As was shown in an earlier analysis of changing gender patterns for employment in textiles (see Penn, Scattergood, & Martin, 1994), the current dominant pattern of gender roles within households in Britain is one where women generally adjust their hours to accommodate childcare and other domestic responsibilities to a far greater extent than men. The growth of part-time female employment in retailing and public services is one aspect of this emergent form of family relationships (see Penn, 1995; Penn & Wirth, 1993). The long hours worked in transport and distribution represent its adjunct.

Work in logistics in the UK is full-time in the main. 94.4% of those employed as lorry [HGV] drivers in 2008 worked full-time, as did 93.1% of fork lift truck drivers and 90.4% of warehouse workers.<sup>8</sup> Logistics work often entails a very long working week. The maximum working week for truck drivers currently is 48 hours driving but this limit - as will be discussed below in greater detail – is routinely broken.

<sup>8</sup> Data for 2008 in this section are taken from the *Annual Survey of Hours and Earnings* (ASHE), 2009.

Hours of work in distribution are also long. Warehouse workers often work 9-10 hour shifts during the day and there is considerable use made of systematic overtime and weekend working. In 2008, warehouse workers in general averaged 5.4 hours of overtime per week.

Pay in logistics is relatively high both in the UK and USA. The median pay for all working in land transportation in the UK in 2007 was £25,176 and in warehouses it was £29,481. This compared to an average of £15,469 in retailing. In the United States, truck drivers received relatively high levels of remuneration (see Table 2). Their pay was around \$40,000 annually which compared well with skilled industrial workers like paper-workers and coal miners. It was not far behind classic skilled apprenticed trades such as carpenters or motor mechanics (see Penn, 1990). On the other hand, warehouse workers averaged significantly less than truck drivers, with average pay around \$27,000 per year. Nonetheless, such earnings are well above those of classic secondary labour market occupations like sewing machinists (around \$22,000 annually) and retail workers (around \$20,000).

Table 2  
*Numbers and Annual Earnings of Selected US Occupations, 2008*

<b>Occupation</b>	<b>Number [000]</b>	<b>Annual Earnings [\$000]</b>
General freight truck drivers	598.3	40.7
Specialised freight truck drivers	217.4	38.0
Paperworkers	21.6	41.1
Papermachinery mechanics	6.2	53.5
Coal mining machinery operators	6.0	46.7
Roof bolters [coal]	4.6	45.6
Electricians [coal]	3.3	51.4
Carpenters	397.9	43.7
Chemical plant operators	18.1	52.8
Chemical plant mechanics	4.7	49.6
Truck drivers [chemicals]	4.1	43.4
Automobile mechanics	216.5	42.8
Cashiers [grocery stores]	853.2	19.8
Department stores sales persons	509.8	20.6
Sewing machine operators	39.2	21.9
Warehouse workers	148.2	27.3

*Source.* "Occupational employment and wages," Bureau of Labor Statistics, U.S. Department of Labor, Washington D.C.

Trade unions have become much weaker over recent decades in both Britain and the USA. In 1980 55% of the workforce in the UK were union members. Today, less than 1 in 5 workplaces negotiate with unions over pay, hours or holidays: indeed 64% of workplaces currently have no union members at all (Department for Business, Enterprise and Regulatory Reform, 2009). In the fieldwork undertaken in the UK between 2007 and 2013, trade unions were conspicuous by their absence in all cases.



As one driver put it:

No drivers are taken on if they say they are union.

Another driver, with over 30 years experience in the industry, stated that:

Trade unions are not effective today.

This reflected the competitive nature of road haulage. As one driver stated:

Hauliers are hard-nosed, ruthless... it is a rough game, a tough business.

This is exacerbated by the proliferation of subcontracting and outsourcing within road transport and particularly within the home delivery sector (see Huo, Liu, Kang, & Zhao, 2015).

There remain pockets of unionisation in warehousing, notably among those of the larger supermarkets such as *Asda* or *Sainsburys* but to a large extent, unions have little impact on the day-to-day activities of most modern workers in logistics. In the USA, the Teamsters Union<sup>9</sup> remains a powerful force in the trucking industry but most distribution centres remain determinedly anti-union. Most employees in logistics in both countries come from dominant autochthonous, “white” ethnic backgrounds. At the four fieldwork sites visited in Britain, there was nobody employed from an ethnic minority background.

Overall, work in logistics was undertaken mainly by white males, working full-time with permanent contracts. However, the relatively good earnings available given the relatively low levels of entry qualifications were bought at a high price. Drivers worked long hours which were predominantly at unsocial times. There was little chance of advancement and few opportunities to obtain new skills or credentials at work itself. Work in warehouses was less anti-social in terms of hours but remained long and subject to extensive overtime. There were, however, greater opportunities for internal advancement within warehousing. It was possible to advance from a general warehouse worker to a counter-balance fork-lift truck driver once the appropriate license had been obtained. This could, in turn, lead to becoming a side-loader fork-lift truck driver once a further test had been passed. Learning new skills and obtaining new credentials on the job were an integral part of warehouse work. Within driving no parallel internal career trajectory was available.

### **Driving work**

The work of a driver is determined by the intersection of three sets of external factors. The first is the road system, the second is the schedule of deliveries and

---

<sup>9</sup> The International Brotherhood of Teamsters.

the third involves the legal constraints set upon driving in Britain by the British Government and the European Union.

The road system in Britain is a nightmare for drivers. Roads are far too crowded and this limits their ability to follow delivery schedules that have been determined by computer programmes designed mainly to minimise fuel costs (see Photograph 1). Many drivers now start at 4 a.m. in order to get a head start with deliveries. A start at 5 a.m. would lead to impossible sequences of deliveries and result in major extensions to the working day of between 2 and 3 hours, most of which would be both illegal and unpaid under most existing labour contracts. The driving jobs encountered at the four different fieldwork sites [food deliveries, drinks deliveries, white goods deliveries and international deliveries] were all governed by the principle of “job and knock” in which the driver finished (knocked off) as soon as he returned to his depot. Clearly it was in both the driver’s and his employer’s interests that he finished his work as soon as possible. However, road works, school runs, accidents and holiday traffic all

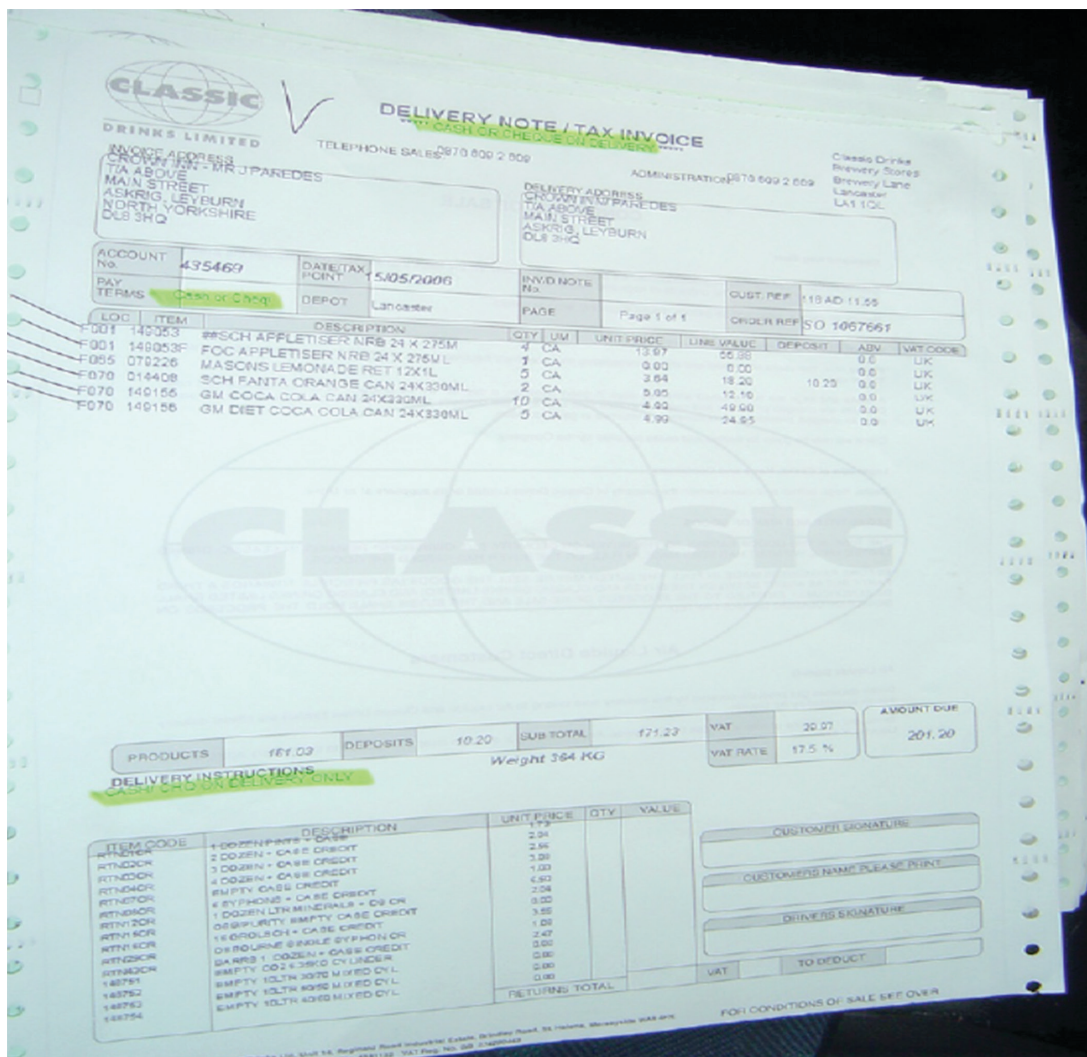

Photograph 1. Computerised delivery schedule.

make the road system entirely unpredictable and alienating. It stood as an external monster that could bring havoc and delays at any moment. Drivers had a variety of ways of dealing with this. None of the four firms examined in the fieldwork provided SATNAV in their wagons. However, drivers often purchased their own SATNAV and, in some cases, connected it to the internet via their mobile phone. One even phoned his wife at her workplace and got her to check the status of the road blockages on her own internet connection. Firms themselves offered little assistance but other drivers often provided advice or alternative routes by mobile phone.

Deliveries were sequenced, often in “windows.” These represent fixed periods when a driver could deliver to a customer. If the ‘window’ was not met, these customers would often refuse to accept deliveries immediately and the ensuing delay could have a punishing cumulative effect. This put enormous pressure upon drivers.

All the drivers interviewed spoke extensively about these pressures:

There is a lot of pressure to achieve these windows.

In order to achieve them you work harder and faster.

You work through breaks and break speed limits and everything to get there...you zig-zag backwards and forwards.

Another driver spoke of driving routinely at 40mph in built-up areas and often faster. A third driver spoke of doing 85mph on the motorways in his 7½ ton truck routinely to meet “insane” (his words) deadlines. Another spoke of working for a firm which set delivery schedules in Scotland from their office in Portsmouth that were impossible to meet and his working day involved endless reconfigurations of routes and deliveries: his working day often extended to 15 hours and sometimes up to 23! Most drivers also worked through both their standard and their “tacho” breaks. As one driver put it bluntly:

You need to be working whilst on a break which is illegal...but drivers want to get home and have their break at the end of the day.<sup>10</sup>

The third external factor is the law that regulates truck driving and imposes significant financial penalties on those who are unlucky enough to be caught breaking them. Information about hours of driving and speed is captured on a tachograph (see Photograph 2). However, as one very experienced driver put it to me

There is not a general haulier in the country who operates totally according to the law. None.

---

<sup>10</sup> Drivers routinely put their tacho onto “break” (resting) and spend their time delivering during this time.

There are various dodges used to circumvent the current law, which limits drivers to 48 hours per week. One was for drivers to lose or destroy their tachograph cards and to hope that they were not spot-checked by the Ministry. Another method was to put down that there were two drivers, when in fact, there was only one. The third involved the three settings on a tachograph: “driving/resting/working.” One firm instructed their drivers to keep the tachograph permanently on resting.”<sup>11</sup> These methods are very much the “dark arts” or “Spanish practices” of road haulage and delivery work and reveal the limitations in scope of the current regime of surveillance and control.

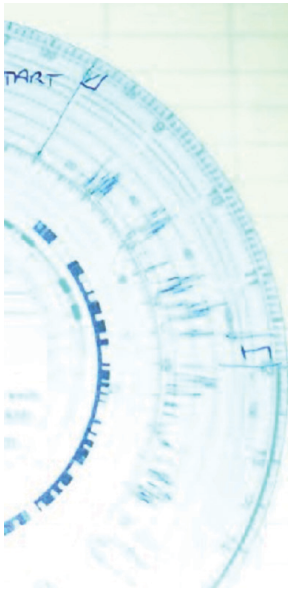

Photograph 2. Tachograph.

### Warehouse Work

There were clear similarities in the working environment within warehousing to that in road transport. At *ABC* - a firm with around 100 employees manufacturing metal sub-systems - the warehouse would receive orders from the adjacent factory. This comprised 8 separate departments, all of which often wanted components at the same time. A core part of the job in the warehouse involved fork-lift truck drivers and warehouse workers using complex time-management skills to combine orders onto one pallet to save time. This required a sound grasp of where all the components were stacked and how they were integrated into various sub-systems within manufacturing. In addition, the warehouse was constantly receiving deliveries from outside suppliers. These came at prescribed delivery “windows” which had been narrowed to  $\pm 10$  minutes. As one forklift truck driver explained:

You were constantly rearranging what you were going to do. Re-jigging what was important ...what is important is not set in stone in the morning...it was constantly changing...

<sup>11</sup> This reminded me of being taught to leave my ticket machine permanently on “Cambridge Centre” when I worked as a bus conductor for *Eastern Counties* buses in 1972.

Management changed priorities constantly...you got grief from people in the factory if they had to wait for components...

Another warehouse worker put it accordingly:

You do not get to work and make a plan of the order you do stuff and then do it all day... you are constantly rearranging the way your work is organised.

The working environment in these warehouses was intense. Warehouse workers were under severe external pressure. They needed to coordinate deliveries and dispatches as well as reorganize the internal location of components and undertake monthly stock checks. Team-working was also an important feature of warehouse work. The workforce spent a considerable amount of time discussing how to get their work done. As one warehouse worker stated:

You are in a small group...because of time constraints, constant pressures things have to run smoothly. Everyone has to work with each other to do it. You have to liaise and fit in with other people's timings. You are in constant contact with other people. You have to discuss things.

Another fork-lift truck driver elaborated on this theme:

As a team, we'd have a chat and say we need to do this, this and this~ you go and do this and I'll do this and then we'll do that.

The system of monitoring warehouse workers had elements of both tight surveillance and "responsible autonomy" (see Friedman, 1977). Employees had to clock in but there was no real monitoring of the pace of work itself during the working day. This was determined by the nature of the work itself. It was self-directed in relation to an incessant flow of new activities and changed priorities. As one worker put it to me in response to my questions about monitoring:

You are always busy...there is no need to check if people are doing anything.

One fruitful area for future empirical research in this field could involve the spatial clustering of warehouses in specific locations like Crick and Haydock in England (see Chhetri et al., 2014; Sheffi, 2012; Waldheim & Berger, 2008). Classic theories of industrial districts and clusters of specialist skills could be applied to these issues in sociological depth (see Heuval et al., 2013).

## **Conclusions**

Work in contemporary logistics has many characteristics associated with the primary labour market (see Gutelins, 2015). Most of it is undertaken by men in full-time, secure, permanent jobs. There is relatively little labour turnover in these



jobs. Most workers come from the dominant ethnic group in both Britain and in the USA. Wages are relatively good. In America truck drivers earn nearly as much as skilled manual workers and almost double that of sewing machinists and supermarket workers. In Britain pay for truck drivers is relatively poorer but nonetheless very good given the low entry qualifications and general lack of lengthy training. Drivers are well paid given their lack of credentials but their wages are obtained at a high price in terms of long, unsociable hours. There is also considerable insecurity in their job. Drivers are forced to break the law systematically as part of their everyday activities. Tachograph rules, speed limits and load restrictions all put the onus for illegal activities overwhelmingly on drivers themselves. Fear rules the roads but the occupational culture of driving makes this an acceptable risk given the possibilities for relatively good earnings.

Warehouse work is better paid on average than driving but is also obtained on the basis of long, and often, unsocial hours. There are greater possibilities for internal movement up career ladders within warehousing when compared with driving. Neither driving nor warehouse work is strongly unionized in contemporary Britain nor America. However, unionization no longer signifies primary labour market status in Britain. This changed during the 1980s when male industrial manual workers became less and less unionized (see Penn, 1996, 2006) and the centre of gravity for union membership in Britain moved towards the public sector. Since 2003 more women than men have been union members and the majority of these are to be found in health, education and public administration (see Department for Business, Enterprise and Regulatory Reform, 2009). Paradoxically, truck driving remains more powerfully unionized in the USA and this is one factor determining the relatively high earnings for drivers there.

There was no evidence to support the claims of post-modern theorists about changes to time regimes from the data collected in logistics. Driving is characterized by intense time pressures. As a result of the overcrowded roads, drivers must start work at ever earlier times. The emergence of tight delivery windows means that drivers are engaged in a constant battle between computerized delivery schedules and the external realities of the road. Endemic speeding and systematic breaking of the laws regulating hours of driving are essential features of their work.

Warehouse workers are also under similar time pressures. They constantly reorganize their work to accommodate internal demands for the delivery of components with external deliveries and dispatches. In many ways employment in warehouses – traditionally categorised as service sector work – has come to resemble classic factory work. The working environment is physically demanding and potentially dangerous. Clocking-in remains the norm. Work is paced not by the workers themselves but –



much like an assembly line – by external forces. It is very similar in driving, schedules of delivery are designed that are only possible to achieve if traffic is moderate. The state of British motorways, particularly the M6 motorway which links the industrial belt between Liverpool and Hull with that in the West Midlands, is constantly clogged with traffic. The A14 arterial road to Britain's largest container port, Felixstowe<sup>12</sup>, is also often blocked. Drivers are forced to exceed speed limits but risk losing their jobs if convicted of speeding offences. They are also required to break the laws limiting hours of driving. As retailers and manufacturers increasingly rely on just-in-time deliveries, the job of drivers has become far more stressful and difficult particularly at times during the day when traffic is heavy or when the roads are blocked.

This leads drivers routinely to break speed limits, drive too close to other vehicles and generally to press as hard as they can. Accidents often occur and this simply makes the situation worse collectively. The surveillance systems built into vehicles are routinely either overridden or ignored. Such rhythms of work are a far cry from the putative flexibility and autonomy embodied within post-modernist accounts of time. They are far closer to the pacing of work embodied in the classic assembly-line. The logistics system can be seen as akin to a diffuse machine: indeed, as Goddard put it: “Au dehors de l’usine, c’est l’usine” (Outside the factory, It’s a factory).

### References

- Berridge, D., Penn, R., & Ganjali, M. (2009). Changing attitudes to gender roles: A longitudinal analysis of ordinal response data from the British Household Panel Study. *International Sociology*, 23(2), 346–367.
- Beynon, H. (1992). The end of the industrial worker? In N. Abercrombie & A. Warde (Eds.), *Social change in contemporary Britain* (pp. 167–183). Cambridge, UK: Polity Press.
- Blauner, R. (1964). *Alienation and freedom: The factory worker and his identity*. Chicago, IL: Chicago University Press.
- Bonacich, E., & Wilson, J. (2008). *Getting the goods: Ports, labor and the logistics revolution*. Ithaca, NY: Cornell University Press.
- Bureau of Labor Statistics. (2008). *Occupational employment and wages*. Washington, DC: Author.
- Cudahy, B. (2006). *Box boats: How container ships changed the world*. New York, NY: Fordham University Press.
- Department for Business, Enterprise and Regulatory Reform. (2009). *Trade union membership 2008*. London, UK: Author.
- Doeringer, P., & Piore, M. (1971). *Internal labor markets and manpower analysis*. Lexington, MA: DC Heath.
- Durand, J-P., & Boyer, R. (1997). *After Fordism*. London, UK: Macmillan.
- Edwards, R., Reich, M., & Gordon, D. (1975). *Labor market segmentation*. Lexington, MA: DC Heath.

---

<sup>12</sup> Felixstowe receives over 1 million containers annually.

- Elbaum, B., & Wilkinson, F. (1979). Industrial relations and uneven development: A comparative study of the American and British steel industries. *Cambridge Journal of Economics*, 3(3), 275–303.
- Featherstone, L. (2004). *Selling women short: The landmark battle for workers' rights at Walmart*. New York, NY: Basic Books.
- Friedman, A. (1977). *Industry and labour*. London, UK: Macmillan.
- Gallie, D., Penn, R., & Rose, M. (Eds.). (2006). *Trade unionism in recession*. Oxford, UK: Oxford University Press.
- George, R. (2013). *Ninety percent of everything*. New York, NY: Metropolitan Books.
- Goldthorpe, J., Lockwood, D., Bechhofer, F., & Platt, J. (1969). *The affluent worker: Industrial attitudes and behavior*. Cambridge, UK: Cambridge University Press.
- Gorz, A. (1988). *Métamorphoses du travail*. Paris, France: Gallimard.
- Grimshaw, D., Ward, K., Rubery, J., & Beynon, H. (2001). Organisations and the transformation of internal labour markets in the UK. *Work, Employment and Society*, 15(1), 25–54.
- Gutelines, B. (2015). Disarticulating distribution: Labor segmentation and subcontracting in global logistics. *Geoforum*, 60, 53–61.
- Hornsby, D. (2013). *Ocean ships*. London, UK: Ian Allan Publishing.
- Huo, B., Liu, C., Kang, U., & Zhao, X. (2015). The impact of dependence and relationship commitment on logistics outsourcing: Empirical evidence from greater China. *International Journal of Physical Distribution & Logistics Management*, 45(9/10), 887–912.
- Kalleberg, A. (2003). Flexible firms and labor market segmentation: Effects of workplace restructuring on jobs and workers. *Work and Occupations*, 30(2), 154–175.
- Kern, H., & Schumann, M. (1984). *Das ende der arbeitsteilung? Rationalisierung in der industriellen production* [The End of the Division of Labour? Rationalization in the industrial production]. München, Germany: Verlag C. H. Beck.
- Levinson, M. (2006). *The box: How the shipping container made the world smaller and the world economy bigger*. Princeton: Princeton University Press.
- Lichtenstein, N. (2005). *Walmart: Template for 21<sup>st</sup> century capitalism*. New York, NY: New Press.
- Lipietz, A. (1992). *Towards a new economic order: Post-Fordism, democracy and ecology*. Cambridge, UK: Polity Press.
- Liu, L., Wang, K., & Yip, T. (2013). Development of a container port system in Pearl River delta: Path to multi-gateway ports. *Journal of Transport Geography*, 28, 30–38.
- Lyotard, J. (1979). *La condition postmoderne* [Postmodern condition]. Paris, France: Editions de Minuit.
- Marx, K. (1974). *Capital*. London, UK: Dent.
- Marx, K. (1976). *Preface and introduction to a contribution to the critique of political economy*. Peking: Foreign Languages Press.
- Nichols, T., & Armstrong, P. (1976). *Workers divided*. London, UK: Fontana.
- Office for National Statistics. (2004). *New earnings survey 1979-1999*. London, UK: Author.
- Office for National Statistics. (2008). *New earnings survey 2008*. London, UK: Author.
- Paolucci, G. (1996). The changing dynamics of working time. *Time and Society*, 5(2), 145–167.

- Peck, J. (1996). *Work-Place: The social regulation of labor markets*. New York, NY: Guilford Press.
- Penn, R. (1990). *Class, power and technology: Skilled workers in Britain and America*. Cambridge, UK: Polity.
- Penn, R. (1992a). Flexibility in Britain during the 1980s: Recent evidence. In N. Gilbert, R. Burrows, & A. Pollert (Eds.), *Fordism and flexibility: Divisions and change* (pp. 66–86). London, UK: Macmillan.
- Penn, R. (1992b). Contemporary relationships between firms in a classic industrial locality: Evidence from the social change and economic life initiative. *Work, Employment and Society*, 6(2), 209–227.
- Penn, R. (1995). Flexibility, skill and technical change in UK retailing. *The Service Industries Journal*, 15(3), 229–242.
- Penn, R. (1996). The British debate on trade unionism: Crisis and continuity. In D. Gallie, R. Penn, & M. Rose (Eds.), *Trade unionism in recession* (pp. 1–32). Oxford, UK: Oxford University Press.
- Penn, R. (2006). *Social change and economic life in Britain*. Bologna, Italy: Homeless Books.
- Penn, R., & Lambert, P. (2009). *Children of international migrants in Europe*. Basingstoke, UK: Palgrave.
- Penn, R., Martin, A., & Scattergood, H. (1994). Gender, technology and employment change in textiles (with). In A. Scott (Ed.), *Gender segregation and social change* (pp. 301–328). Oxford, UK: Oxford University Press.
- Penn, R., & Scattergood, H. (1985). Deskillling or Enskilling?: An Empirical Investigation of Recent Theories of the Labour Process. *British Journal of Sociology*, 36(4), 611–630.
- Penn, R., & Scattergood, H. (1988). Continuities and change in skilled work: A comparison of five paper manufacturing plants in the UK, Australia and the USA. *British Journal of Sociology*, 39(1), 69–85.
- Penn, R., & Sleightholme, D. (1995). Skilled work in contemporary Europe: A journey into the dark. In E. Dittrich, G. Schmidt, & R. Whitley (Eds.), *Industrial transformation in Europe* (pp. 187–202). London, UK: Sage.
- Penn, R., Scattergood, H., & Lilja, K. (1992). Flexibility and employment patterns in the contemporary paper industry. *Industrial Relations Journal*, 23(3), 214–223.
- Penn, R., & Wirth, B. (1993). Employment patterns in contemporary retailing: Gender and work in five supermarkets. *Service Industries Journal*, 13(4), 252–266.
- Pollard, S. (1968). *The genesis of modern management*. Harmondsworth, UK: Penguin.
- Ross, D. (2004). *Distribution, planning and control: Managing in the era of supply chain management*. Norwell, MA: Kluwer Academic.
- Rubery, J., & Wilkinson, F. (Eds.). (1994). *Employer strategy and the labour market*. Oxford, UK: Oxford University Press.
- Schor, J. (1998). Work, free time and consumption. *Time and Society*, 7(1), 119–127.
- Sheffi, Y. (2012). *Logistics clusters: Delivering value and driving growth*. Cambridge, MA: MIT Press.
- Shiomi, H., & Wada, K. (1995). *Fordism transformed*. Oxford, UK: Oxford University Press.
- Stigler, G. (1968). *The organization of industry*. Chicago: Chicago University Press.

- Thompson, E. (1967). Time, work discipline and the industrial revolution. *Past and Present*, 38(1), 56–97.
- Waldheim, C., & Berger, A. (2008). Logistics landscape. *Landscape Journal*, 27(2), 219–246.
- Waldinger, R. (Ed.). (2001). *Strangers at the gate: New immigrants in America*. Berkeley, CA: University of California Press.
- Walker, C., & Guest, R. (1952). *The man on the assembly line*. Cambridge, MA: Harvard University Press.
- Weber, M. (1968). *Economy and society: An outline of interpretive sociology* (3 Vol., G. Roth & C. Wittich, Eds.) New York, NY: Bedminster Press.
- Weber, M. (1981). *General economic history*. New Brunswick, NJ: Transaction Books.

# Hegemonik Güç İlişkilerinin Yeniden Kurgulanması Bağlamında Amerikan Şirket Jeopolitiği

Beyzade Nadir Çetin<sup>1</sup>  
Fırat Üniversitesi

## Öz

Devletler arasında ortaya çıkması muhtemel bir tabakalaşma sistemi, özü gereği devletlerin küresel sistemdeki etkileri çerçevesinde analiz edilmelidir. Gücü nispetinde sisteme etki eden ve diğer devletler üzerinde baskı gücüne sahip olan devletleri hegemonlar ve kurdukları tahakkümü ise hegemonya olarak adlandırdığımızda, dünya tabakalaşma sistemi analizini yapmak aynı anda hegemonik güç ilişkilerinin de analizini yapmak demektir. Bu çalışmada değişen ve dönüşen yapısının tarihsel izleri takip edilerek sistemin ürettiği “hegemonik güç ilişkileri” ortaya konmaya ve hegemonik güç ilişkilerinde yaşanan değişim ve dönüşümlerin sebep olduğu farklılıklar belirlenmeye çalışılacaktır. Bu değişim ve dönüşümlerin izleri ise Amerikan hükümetleri ile Küresel Şirketler arasında Amerikan dünya liderliğinin devam etmesi için gerçekleştirilen jeopolitik ortaklığı kavramlaştıran *Amerikan Şirket Jeopolitiği* ile analiz edilmeye çalışılacaktır. Bu analizi ortaya koymak için Modelski'nin *Dünya Liderliğinin Uzun-Döngü* modeli temel alınacaktır.

## Anahtar Kelimeler

Hegemonya • Hegemonik güç yapılanması • Küresel kapitalist sınıflar • Dünya liderliği •  
Amerikan şirket jeopolitiği

<sup>1</sup> Fırat Üniversitesi, İnsani ve Sosyal Bilimler Fakültesi, Sosyoloji Bölümü, 23119 Elazığ.  
Eposta: [bnadircetin@firat.edu.tr](mailto:bnadircetin@firat.edu.tr)

**Atıf:** Nadir Çetin, B. (2016). Hegemonik güç ilişkilerinin yeniden kurgulanması bağlamında Amerikan şirket jeopolitiği. *Sosyoloji Dergisi*, 36, 143–173.



Dünya siyasi tarihi ele alındığında bazı devletlerin ortaya çıkan küresel ekonomik sistem içerisinde diğerlerine nazaran daha güçlü oldukları belirlenmiştir. Güçlü olan bu devletleri sistemde belirlemek adına bu güç sahipleri, hegemonlar olarak adlandırılmaktadırlar. Güçleri nispetinde sistemi kurgulama (dizayn etme) yeterlilikleri ise hegemonya olarak adlandırılmaktadır. Tarihin belli dönemlerinde artan ve azalan hegemon güçleri nispetinde yaşanan hegemon değişiklikleri ise küresel sistemde hegemonik güç yapılanmasının yeniden düzenlenmesini gerektirmektedir. Hegemonik güç yapılanması ise sistemde dünya tabakalaşma sisteminin yeniden kurgulanmasını gerekli kılmaktadır. Çalışmanın birincil amacı dünya tabakalaşma sistemini ortaya çıkarmak ve bu sistemin değişim ve dönüşümlerini analiz etmektir.

Bu kapsamda makalede, hegemon güçlerin sonuncusu olarak kabul edilen Amerika Birleşik Devletleri'nin liderlik nitelikleri ortaya konulmuştur. Yeni zamanların yaşandığı günümüzdeki güç yapılanması nitelikleri bağlamında liderlik paylaşımının yeniden nasıl düzenlendiğine ilişkin tartışmalar ışığında ise yeni hegemon güçler belirlenmeye çalışılmaktadır. Yeni hegemonlar olarak belirtilen güçler ise daha çok küresel kapitalist sınıflar içerisinde ve küresel kapitalist uygulamaları gerçekleştiren kurum, kuruluş, oluşum ve sınıflardır. Bu güçler ile hegemonik güç yapılanmasında lider konumunda olan güç arasında liderliği kurgulama ve devam ettirme noktasında bir işbirliği bulunmaktadır. Bu kapsamda işbirliğinin en belirgin yaşandığı ve küresel şirket oluşumları ile Amerikan hükümetleri arasında bir jeopolitik ortaklığı doğuran olgu analiz edilmeye çalışılmaktadır.

Bu amaçla, dünya tarihinde ortaya çıkan hegemonik güç yapılanmasının küresel kapitalist sistemdeki izlerini sürmek için Modelski'nin Uzun Döngü teorisi temel alınmıştır. Modelski modeli temelinde ABD'nin dünya liderliğinin izleri sürülerek bu süreçte küresel tabakalaşma sisteminin yeni güç odaklarından olan küresel şirketlerin hegemonik güç yapılanmasındaki jeopolitik konumunun belirlenmesine çalışılmaktadır. Bu kapsamda ayrıca Amerikan hükümeti ile Küresel Şirketler arasındaki jeopolitik ortaklık ise teorik temellerine oturtulmaya çalışılmış ve jeopolitik ortaklığı göstermesi bakımından yaşanmış olan bir siber saldırı örneği bu kapsamda analiz edilmeye çalışılmıştır.

### **Hegemonik Güç Yapılanması**

Politik sistem içerisinde diğerlerine nazaran daha etkin ekonomik, siyasal, askeri ve kültürel güce sahip olan devlet ya da devletlerin herhangi bir güce sahip olmayan geriye kalanları üzerinde sahip oldukları güçlerinin yetkinliği nispetinde bir iktidara ve tahakküme sahip oldukları iddia edilmektedir. Lider olarak kavramlaştırılan bu devletlerin sahibi oldukları güçler, onlara hegemonik bir baskı gücü yaratma fırsatı tanımaktadır. Ortaya çıkan bu baskı gücü de hegemonya kavramı ile analiz edilmektedir. Hegemonya temel olarak "hâkim sınıfın her şeyi kapsayan, evrensel dünya



görüşünü kurma ve alt grupların çıkarları ile ihtiyaçlarını biçimlendirme noktasında geliştirdiği politik, ahlaki ve entelektüel liderliği kullanma yönünde ortaya koyduğu başarılı gayretleri içerir” (Carnoy, 1984’ten akt., Berberoğlu, 2008, s. 61). Bu bakımdan Robinson’a göre hegemonya daha çok bir “iktidar ve tahakküm ilişkisidir” (2002, s. 142). Bozdağlıoğlu hegemonyayı basit bir şekilde liderlik olarak ele almaktadır (2013, s. 3). Hegemonya Gilpin tarafından “sistem içerisinde bir devletin diğer devletlere üstünlüğü” (Gilpin, 1981’den akt., Bozdağlıoğlu, 2013, s. 3) biçiminde tanımlanırken; Keohane tarafından ise “bir devletin yapmaya istekli olduğu ve devletlerarası ilişkileri yöneten gerekli kuralları sürdürmeye yeterince güçlü olduğu bir durum” (Keohane, 1984’ten akt., Bozdağlıoğlu, 2013, s. 3) şeklinde tanımlanmıştır. Ekonomik açıdan hegemonya *maddi kaynakların hâkimiyeti* anlamına gelmekte ve hegemonik güçler; hammaddeler üzerinde, sermaye kaynakları üzerinde, pazarlar üzerinde kontrole ve yüksek derecede değerli malların üretiminde rekabetçi avantajlara sahip olmalıdırlar (Keohane, 1984’ten akt., Bozdağlıoğlu, 2013, s. 3). Böylece hegemonya, uluslararası sistemde hiyerarşik bir güç yapısını ve eşitsiz gücün varlığını vurgulamaktadır (Bozdağlıoğlu, 2013, s. 3). Devlet sistemi bakımından hegemonya kavramı, genellikle belli bir tarihsel dönemde diğerleri üzerinde belli bir devlet tarafından uygulanan hâkimiyeti ve baskınlığı belirtmek için kullanılmaktadır. Bu tanım uluslararası ilişkilerde zorlayıcı ve despotik bir güce verilen merkezi rolün –bağımsızlık ilişkilerine bakılmaksızın- belirleyicisidir. Hegemonya kavramı İtalyan Marksist düşünür Antonio Gramsci açısından devlet sınırları içerisinde ve dışında toplumu yöneten baskın uygulamalarda *tam yetki* anlamına gelmektedir. Bu sebeple dünya politikası gücün etkili kullanılmasını ve sadece devletler tarafından yapılan tehditleri değil, aynı zamanda çeşitli toplumsal uygulamaları da içermektedir. Devletlerin -ve diğer aktörlerin- kimlikleri ve çıkarları, birbirleriyle olan etkileşimleri, küresel ve yerel toplumsal uygulamaların bağlantı noktasında şekillenmektedir. Hegemonya belli bir tarihsel çağdaki baskın toplumsal uygulamaların doğasını ve bunların küresel bir toplumda çeşitli aktörlerle nasıl birbirlerine bağlandığını kapsamaktadır. Güç; rıza kullanımı, beklentilerin tanımlanması ve sadece onları tehdit etmekten ziyade ya da tehdit edebildiği kadar diğerleriyle birlik olmayı içermektedir. Bu bireysel bir oluşum değil fakat tehdidin *sert* yapıları kadar rızanın sözde *yumuşak* yapılarına da işaret etmektedir (Agnew, 2003, s. 57).

Dünya sistemini devletlerden kurulu olan ve devletlerarası güç ilişkileri tarafından yönlendirilen bir süreç olarak kabul ettiğimizde tarihin her döneminde bir hegemonun varlığına şahit olunmaktadır. Ancak ortaya çıkan her ilişki bir hegemonik güç yapısını ortaya çıkarmamaktadır. Böyle bir hegemonik yapının ortaya çıkışı, her bakımdan sistemi yönlendirme ve kontrol etme yeteneğini elinde tutabilecek gücü bünyesinde taşıyan devletler için söylenebilir. Çünkü hegemon olmak başta ekonomik olmak üzere politik, askeri ve kültürel güç unsurlarına sahip olabilmeyi gerektirmektedir. Bu bakımlardan dünya tarihinde bahsedilen anlamda bir hegemonik güç yapılanması

döngüsel olarak ve birkaç defa ancak tesis edilmiştir. Flint ve Taylor'a göre dünya sistem analizlerinde sıklıkla hegemonyaya rastlanmamış, hegemonya kuruluşu dünya sisteminde üç kez gerçekleşmiştir: "on yedinci yüzyılın ortalarında Hollanda'nın hegemonyası, on dokuzuncu yüzyılın ortalarındaki İngiliz hegemonyası ve yirminci yüzyılın ortalarındaki Amerikan hegemonyasıdır" (2014, s. 50–51). Hegemonyanın oluşması için "ekonomik, politik ve ideolojik" hâkimiyet sağlanmalıdır. Ancak üç unsurun bir araya gelmesi ekonomik üstünlüğün kurulmuş olmasına bağlıdır. Hegemonyanın oluşumu üç aşamalı bir süreç içermektedir. İlk olarak hegemon olan devletin ciddi bir üretim yetkinliğinin sağlanmış olması gerekmektedir. İkinci olarak bu üretim yetkinliği beraberinde ticari açıdan bu ülkenin tüccarlarına avantaj sağlayan bir üstünlüğe dönüşmelidir. Üçüncü olarak ise "dünya bankerleri", dünya ekonomisinin finansal akışında bir üstünlüğe ulaşmış olmalıdırlar. Böylece süreçler birbirini takip ederek rakip devletler karşısında mutlak bir üstünlüğü ortaya çıkardığında devlet artık hegemon devlet aşamasına ulaşmış olmaktadır.

Dolayısıyla "bir devletin hegemon olabilmesi için: (i) sistemin kurallarını uygulatabilecek yeterli güce sahip olması, (ii) bu gücü kullanacak iradeye sahip olması ve (iii) kendisini devletler topluluğuna fayda sağlayacak bir sisteme adanması gerekmektedir" (Heywood, 2013, s. 279).

Hegemonik güç yapılanması en temelde bir tabakalaşma sistemini kendiliğinden yaratmaktadır. Tabakalaşmayı bir art arda gelme süreci olarak kabul ettiğimizde, hegemonyaya sahip olanlar ile bu güce sahip olmayanlar arasında ve hegemonyaya sahip olanlar ile hegemonyayı ele geçirmeye muktedir olanlar arasında bir art arda geliş söz konusudur. Bu art arda geliş üç basamaklı bir tabakalaşma piramidini ortaya çıkarmaktadır. Piramidin en tepesinde hegemonyaya sahip olan ve hegemonyanın kendine sağladığı her türlü kurgulama yeteneğini kullanan güç ya da güçler; hemen ardında kendini hegemon olabilecek potansiyelde gören ve kurgulamada yer edinmek isteyen güç ya da güçler; en altta ise herhangi bir güce sahip olmayan ve kurgulanan -bu durumu kabul etmiş olan- güçsüzler bulunmaktadır.

Tabakalaşma sisteminde ortaya çıkan her art arda geliş, döngüsel olarak yer değiştirme ve dönemin koşulları uyarınca değişme ve dönüşme eğilimindedir. Tabakalar arasında kesin ve değişmez art arda gelişler yerine bir yer değiştirme ilişkisi yaşandığı kabul edilmektedir. Bu yer değişimleri ise daha çok piramidin ilk tepe noktası ile dar olan ikinci kısmında yaşanmakta ve yer değiştirmeler dikey yönde gerçekleşmektedir.

### **Hegemonik Gücün Döngüsellığı: Hegemonyanın Uzun Döngü Teorisi**

Jeopolitik olarak hegemon devletler "buyurucu" bir egemenlik anlayışı ile değil rakipleri olan devletlerin dünya ekonomisinde kendileri kadar büyümelerini engellemek yönünde bir yaklaşıma sahip olurlar. Hegemonik devletler liberal ekonomik

fikirleri oluşturmaya ve dünya ekonomisine hâkim kılmaya çalışırlar. Bu sebeple sadece dünyanın lideri değildirler aynı zamanda dünyaya bir düzen kurgulamaktadırlar. Hegemonik devletler zamanla aşamalı bir düşüş sürecine/döngüsüne girmektedirler (Flint & Taylor, 2014, s. 51). Modern sistemin önemli sistematik özelliklerinden biri *hegemonik art arda gelme* olarak adlandırılan hegemonik güçlerin yükseliş ve düşüşleridir. Hegemon, sistem liderinin politik rolünü üzerine alan ve önemli ölçüde diğer devletlerden daha fazla ekonomik güç miktarına sahip olan merkez devlettir. On yedinci yüzyılda Avrupa-merkezli sistemin hegemon rolünü Hollanda sürdürmüştür. On dokuzuncu yüzyılın hegemon gücü İngiltere iken bu rolü yirminci yüzyılda ABD üstlenmiştir. Hegemonlar dünya ekonomisine ve devletlerarası sisteme düzen vermekte ve liderlik etmektedirler. Ancak modern sistemin normal işletilme süreci –düzgün gerçekleşmeyen ekonomik gelişme ve devletler arasında rekabet- baskın rollerini sürdürme noktasında hegemonlara zorluklar yaratmaktadır ve böylece düşüş eğilimi başlamaktadır. Böylece merkezin yapısı hemen hemen benzer güç miktarına sahip olan ve rekabet eden bir kaç merkez ülkenin hegemonya için niyetli olması durumu ile birlikte hegemonya arasında ileri geri, aşağı yukarı dalgalanmaktadır –yani *hegemonik yarışma/rekabet* ortaya çıkmaktadır– (Hall & Chase-Dunn, 2006, s. 38). Tüm dünya sistemleri değişimin döngüsel sürecini resmetmektedir. Bu döngüler ya düşüş ya da yükseliş biçiminde gerçekleşmektedir (Hall & Chase-Dunn, 2006, s. 43). Kapitalist dünya ekonomisi yüz yıldır dünyevi ve döngüsel bir süreç yaşamaktadır (Chase-Dunn, 2006, s. 81). Sistemin hegemonik güç yapılanmasını göstermesi bakımından bu yükseliş ve düşüş süreçlerinin irdelenmesi gerekmektedir. Devletlerarası sistemdeki bu döngüsel değişim ve dönüşümler, hiyerarşik bir tabakalaşma sistemini de yeniden kurgulaması bakımından önemlidir. Yani ortaya çıkan her yeni döngüde dünya tabakalaşma sistemi de kendini yeniden kurgulamak eğilimindedir.

Hegemonik güç yapılanmasının dünya tarihinde döngüsel olarak ortaya çıktığına ilişkin en kapsamlı analizlerden birisini Modelski yapmıştır. Modelski'nin analizi dünya küresel tarihini 1500 yılından başlayarak yüzer yıllık -yüz yirmi ve yüz otuz yıla çıkabilir- dilimlerde ve yirmi beşer yıllık aşamalar biçiminde ayıran ve her yüz yıllık dilime dünya lideri olarak kabul ettiği bir gücü yerleştirmektedir (Modelski, 1978, s. 217, 2009, s. 232–235). Küresel özellikli bir ekonomi anlayışı temelinde belirlediği dört dünya liderinin benzer aşamalar ile lider ülke konumunu hak ettiğini iddia eden Modelski'nin *uzun-döngü* teorisi, uluslararası sistemi tamamen küresel politik sistem olarak ele alan açıklayıcı sistematik bir teoridir. Teori; yeniden üretim mekanizmaları ve faaliyetleri ile küresel politik sistemi, dağılım etkilerinin nasıl ortaya çıktığı bağlamında ve uluslararası politikada güç üretimlerinin dağılımının etkileri açısından yorumlamaktadır (Clementi, 2006, s. 2–3). Modelski, sürecini izlediğini ifade ettiği küresel siyasi sistemi “küresel problemlerin veya ilişkilerin yönetimi için kurumlar ve düzenlemeler veya küresel karşılıklı bağımlılığın yönetimi için bir yapı” (Modelski, 2005, s. 4–6) olarak tanımlamaktadır. Bu sistem içerisinde Modelski dün-

yayı tam bir siyasi birim olarak kabul etmektedir. 1500 yılından bu yana tekrarlanan dünya gücü döngüleri ile başlıca dört dünya gücü vasfına sahip ülke ortaya çıkmıştır. Bunlar Portekiz, Hollanda, İngiltere ve Amerika Birleşik Devletleridir. Modelski'ye göre dünya gücü, “küresel siyasi sistemi kontrol eden ve diğer küresel süreçleri düzenleme kapasitesine sahip olan” (Modelski, 2005, s. 4–6) güç yapılarıdır. Modelin temel yaklaşımı irdelendiğinde, dünya lideri konumunda kabul edilen ülkenin özellikle kurumsal bakımdan dünya ekonomisini düzenlemeye muktedir olmasının önem taşıdığı görülmektedir. Model ayrıca birbirine bağımlı ve birbirini etkileyen bir ekonomik yapının içerisinde oluşan liderlik döngüsünü ele almaktadır.

Modelski'nin “dünya liderliği” modeli tarihsel tabanlı bir teoridir. Onun ilgisi daha çok denizcilik tarihidir. Modelski için iktidar, dünya çapında olaylara etki edebilme yeteneği olarak küresel bir erişim fonksiyonudur. Tarihte güç olabilmek için okyanusların kontrolü gerekmektedir. Böylece Modelski dünya gücü olmanın ön koşulunu okyanus ötesini kontrol edebilme yeteneğine bağlamıştır. Okyanusu aşma kapasitesi bir ülkenin askeri ve tacir denizci kapasitesine bağlıdır. Bu anlamda Modelski esasında Mahan'ın deniz gücünün jeopolitik açıdan önemini yeniden dillendirmektedir. Ancak Modelski dünya liderliği kavramını süper-güç ya da egemen devlet anlamında kullanmamaktadır (Flint, 2006, s. 35–36). Bir dünya lideri jeopolitik düzeni ve güvenliği sağlamak için dünyaya “yenilik getirebilecek” bir ülkedir. “Yenilik” kavramı Modelski'ye göre dünya için jeopolitik gündem oluşturan uygulamalar, fikirler ve kurumlar toplamıdır. Jeopolitik olarak yenilik yaratma kapasitesine sahip olabildiği her zaman diliminde hegemon olan ülke, lider konumunu devam ettirebilmektedir. Dünya lideri gücü, maddi güç ve denizcilik faaliyetleri ile “büyük bir tasarım” yapabilme yeteneğine sahiptir. Modelski'nin dünya liderliği modeli dinamik bir süreçtir. Dünya liderinin gücü artabilir veya azalabilir. Dünya liderliği bir döngü biçiminde sürekli tekrarlanmaktadır. Dünya liderliğinin her bir döngüsü ise yaklaşık 100 yıl sürmekte ve 25 yılda bir ortaya çıkan dört aşamadan oluşmaktadır.

**Küresel Savaş aşaması.** Küresel düzen oluşturmaya ilişkin ideolojik mesaj ve maddi kapasiteye sahip olan ve farklı savaş ve çatışmaları içerebilen koalisyonlar oluşturulur. Bu aşamada dünya lideri yeteneği ya da hâl algısı ile ortaya çıkar.

**Dünya gücü aşaması.** Zafer elde edildikten sonra yeni dünya liderinin jeopolitik projesi yürürlüğe girmeye başlar. Yeni gündemi gerçekleştirmek ve uygulamak için yeni kurumlar oluşturulur. Yeni gündem tamamen hoş karşılanır ve takip edilir.

**Gayri meşrulaştırma aşaması.** Yeni bir dünya liderliği döneminin kurulması döneminin sonunda dayatılan “düzen” tamamen hoş karşılanır. Ancak ileriki zamanda çekişme büyür. Dünya liderinin yardımı sorgulanabilir. Eylemlerinin kendi kendine hizmet ettiği artan bir şekilde görülmeye başlanır. Alternatif gündemler daha kuvvetli hâle gelir. Dünya liderine meydan okuma başlar. Ancak dünya lideri görece olarak hâlâ güçlüdür.

**Yetkilerin dağıtılması aşaması.** Önceki aşamada başlayan meydan okumalar daha güçlü olmaya başlar. Dünya liderinin maddi ve ideolojik kapasitesi yayılmaya başlar. Bu dönemde saldırılara karşı daha savunmasız ve daha güçsüz olmaya başlar. Meydan okumalar genellikle daha şiddetli ve organize kampanyalara dönüşmeye başlar. Dünya lideri iktidarının maddi tabanını yoran ve eylemleri ile retorik arasındaki çelişkileri ortaya koyan bir şekilde askeri tepki vermeye mecbur kalır. Dolayısıyla dünya liderinin meşruluğu, artan bir şekilde sorgulanmakta ve meydan okuma yoğunlaşmaktadır (Flint, 2006, s. 36–37).

Tablo 1

*Modelski Dünya Liderliği Modeli Gelişim Aşamaları*

<i>Dünya Lideri</i>	<i>Yüzyıl</i>	<i>Küresel Savaş</i>	<i>Meydan Okuyucu</i>	<i>Koalisyon Ortakları</i>
Portekiz	1500'ler	1494-1516	İspanya	Hollanda
Hollanda	1600'ler	1580-1609	Fransa	İngiltere
İngiltere	1700'ler	1688-1713	Fransa	Rusya
İngiltere	1800'ler	1792-1815	Almanya	ABD ve Müttefikleri
ABD	1900'ler	1914-1945	Sovyetler Birliği / El-kaide	NATO / Koalisyon Güçleri

Kaynak: Flint, 2006, s. 37; Modelski, 1978, s. 225, 2009, s. 234.

Modelski'nin *Dünya Liderliğinin Uzun Döngü Teorisi*, dünyayı bir sistem olarak ele almasına rağmen kullanmış olduğu hegemonya yaklaşımı *Dünya Sistemi* kuramında kullanılan hegemonyadan farklıdır. Her iki yaklaşım dünya tarihinde bir ekonomik sistemin oluştuğu ve oluşan bu sistemde bir dünya liderinin hegemon olarak ortaya çıktığına ilişkin bir iddiaya sahip iken; dünya sistemi analizi yapmış olan Wallerstein (2014) oluşan hegemon yapılanmayı kabul etmekte fakat dünya liderliğinin tek bir ülke temelinde ortaya çıktığını kabul etmemektedir. Toplum, sosyal sistemin daha geniş kapsamlı çerçevesinden ziyade belirli bir ülke ile eşitlenemez. Wallerstein'a göre yaklaşık 1450'den beri sosyal sistem kapitalist dünya-ekonomisi hâline gelmiştir ve temel jeopolitik güçler ise hegemonyalar ya da hegemonik güçlerdir. 20. yüzyıldan beri ABD hegemonik güç olarak bu sistemde rol almaktadır. Hegemonyanın temeli küresel ticaret ve finansa baskın bir etkiye dönüşen ekonomik güçtür. Hegemonik güce kâr sağlayan kapitalist dünya-ekonomisinin ortaya çıkışı bu zamanda askeri gücü de gerekli kılmaktadır. Hegemonya kendi amaçlarını gerçekleştirmek üzere ortaya çıkan bir ekonomik süreç olarak görülmektedir ve Modelski modelindeki dünya liderliğinin yardımseverliği anlamına gelmemektedir. Modelski modeline benzer şekilde hegemonik güç, küresel bir çatışma döneminden ortaya çıkmaktadır. Bir diğer önemli fark Modelski'nin modelinde daima bir dünya lideri vardır ve liderin gücü döngüseldir. Wallerstein'a göre ise hegemonya dönemleri nadirdir ve Modelski'den farklı olarak baskın bir devlet olmaksızın başka bir politik senaryonun olabileceğini önermektedir (Flint, 2006, s. 35). Wallerstein, Modelski modelinden farklı olarak sadece dünya lideri olan bir gücün etkisinden değil, sistemi oluşturan ve sistemdeki etkinliği nispetinde güce sahip olan her ülkenin etkisinden ve hegemon yapılanmada her ülkenin bir yeri olduğunu iddia etmektedir. Devletlerarası



bir sistemden bahsediliyor ise her devletin sistem içerisinde bir etki alanı ve gücü bulunmalıdır. Wallerstein'a göre dünya sisteminin devletlerden kurulu olması, sistemin devamı için gerekli olan rekabet ortamını meydana getirmesi ve sürdürmesi bakımından önemlidir. Aksi takdirde tek bir devlet tarafından kontrol edilen bir sistemin tek dünya pazarı biçiminde varlığını sürdürmesi mümkün değildir. Bu sebeple devletlerarası sistem, dünya ekonomisinin unsurlarından biridir. Dolayısıyla her ulusal ekonominin piyasayı belirlemek noktasında bir etkisi bulunabilmektedir –“bireysel olarak devletler kendi sınırları içinde ulusal kapitalistlerin çıkarları doğrultusunda piyasayı bozabilirler ve güçlü devletler de kısa bir süre içinde olsa sınırları ötesinde piyasayı bozabilirler”– (Flint & Taylor, 2014, s. 17).

### Hegemonik Güç Yapılanmasının Yeniden Kurgulanması

Hegemonya yaklaşımı temelinde beliren tabakalaşma sistemi, küresel ekonomik ilişkilerin yoğunlaşması neticesinde ortaya çıkan yeni güç odaklarının -devletler hariçi- sınıflamasını sağlamaktadır. Küresel ekonomik sistem 20. yüzyılın sonlarından itibaren yeni güç odaklarını bünyesinde oluşturmuştur. Bu güç odakları, kimi yer ve zamanda ve kimi devletler karşısında hegemon güç konumuna yükselmişlerdir. Yeni güç odaklarının sistemde kendine yer bulması neticesinde yeni bir dünya tabaka sistemi oluşmuştur. Buna göre devletler arasındaki hegemonik güç ilişkileri küresel sistemin yeni aktörlerini de içerisine alan bir art arda geliş yaratmıştır. Buna göre hegemon olan devlet ya da devletler, güçlerini ve hegemonik yapılanmadaki konumlarını bu yeni güç odakları ile paylaşma mecburiyetinde kalmışlardır. Bu mecburiyet, sistemi kurgulama noktasında oluşan avantajlar ve dezavantajları, kullanma ve üstesinden gelme yönünde gerçekleşmektedir. Bu bakımdan dünya tabaka sistemi de yeni sınıfsal parçaları ve aktörleri oluşturan yeni güç odaklarını içerisine alacak şekilde yeniden düzenlenmiştir.

Modern dünya sistemi daha az gelişmiş ve daha az güçlü olan bölgeleri içeren *çevre* ile ekonomik ve askeri olarak güçlü devletleri içeren bazı bölgeleri içine alan *merkez* biçiminde bir hiyerarşik yapılanmadır. Yüksek gelir düzeyine, güçlü ve iyi bir finansallaşmaya, yetenekli işgücüne sahip olan ve ekonominin yüksek gelişme düzeyinde bulunan devletler *gelişmiş* olarak adlandırılırlar ve bu devletler dünya sisteminin merkez güçleridir. Modern merkez devletlerini Avrupa ülkeleri, Japonya, Kanada, Avustralya ve ABD oluşturmaktadır. *Çevre* ülkeler ise sistemde zayıf olan ve nüfusları tarafından güçlü bir şekilde desteklenmeyen diğer ülkelerdir (Hall & Chase-Dunn, 2006, s. 34–35). Modern dünya sisteminde *merkez-çevre* hiyerarşisi sistemin kurumsal öğeleri tarafından üretilir ve toplumsal olarak yapılanmış eşitsizlikler bağlamında belirlenen bir tabakalaşma sistemidir. Bu tabaka sisteminde; *çevre merkezin* konumuna yükselemez, hem *merkez* hem de *çevre* gelişir ancak en merkezi devletler en *çevre* ülkelerden daha ileri düzeyde kalmaya devam ederler. Tabakalaş-



ma sisteminde ayrıca merkez ve çevre ülkeler arasında yer alan ve adına *yarı-çevre* denen ülkeler bulunmaktadır. Modern sistemde *yarı-çevre* daha az gelişmiş ve gelişmiş bölgelerin dengeli bir karışımından oluşan ya da ekonomik gelişme düzeyleri orta seviyede olan ülkeleri ifade etmektedir. *Merkez, yarı-çevre ve çevre* arasındaki kesin sınırlar merkez-çevre hiyerarşisini oluşturan bir ekonomik ve politik-askeri güç sürecinin varlığının temel noktası olduğundan dolayı önemli değildir (Hall & Chase-Dunn, 2006, s. 35). Küresel tabakalaşma sistemi, sistemin normal işleticileri tarafından yeniden üretilen bir ekonomik ve politik-askeri güç sürecidir. Merkez, çevre ve yarı-çevre kategorileri gücün devam eden ve çok boyutlu farklı yerleşmeleri içerdiğini göstermektedir (Hall & Chase-Dunn, 2006, s. 36–37).

Günümüze gelindiğinde kapitalist ekonomik sistemin küresel düzeyde işlemeye başlaması ile birlikte artık hegemon güç yapılanması sadece devletler arasında değil, ayrıca ulusal bir yapılanma içerisinde kurulan ancak küresel ekonomide faaliyet yürüten çeşitli sınıflar arasında da ortaya çıkmaktadır. Devletler sahip oldukları hegemonik güçlerini kendi üst sınıfları ve ulusal ekonomilerinde ve küresel düzeyde faaliyet yürüten firmalar ile de paylaşmaya başlamışlardır. Bu paylaşım ise beraberinde dünya liderliği konusunda yeni bir tabakalaşma analizini gerekli kılmaktadır. Dolayısıyla artık hegemon olmak sadece bir devlete özgü olmaktan çıkarak bir şirket, bir devletlerarası bütünleşme birimi (NAFTA, AB, Şangay Beşlisi gibi) ve bir küresel sistemi yönetim birimi (IMF, Dünya Bankası, GATT gibi) eliyle de ortaya çıkarılabilmektedir. Robinson’a göre, 21. yüzyıl küresel toplumunda hegemonya analiz edilirken sorulması gereken sorular vardır ve bu sorulara verilecek yanıtlar hegemonyayı belirlemede anahtar bir önem taşımaktadır. Küresel toplumda “Yönetici sınıf kimdir?” sorusunun yanıtı bu bakımdan hegemonyanın sahibini belirlemeyi sağlamaktadır (2002, s. 132). Robinson, “bir devletin hâkimiyetinden bahsedilemeyeceğini, hegemonyanın toplumsal gruplarca veya sınıflarca” uygulandığını iddia etmektedir. Ona göre “Britanya hegemonyasından ya da ABD hegemonyasından söz ettiğimizde gerçekten bir ülke olarak Britanya ya da ABD’yi kastetmiyoruz. Bu sadece dünya kapitalizmi bağlamında Britanya devlet yöneticileri ve orta sınıf sektörleri gibi Britanya kapitalist grupları ve müttefik tabakanın hegemonyası demenin kısaltmasıdır” (Robinson, 2002, s. 133). Bunun bir kısaltma olduğunu unutmak; “hegemon” kavramının yanlış bir yönlendirmeye yol açmasına sebep olmaktadır. Çünkü “bir ülke ‘hegemon’ olamaz” (Robinson, 2002, s. 133). Burada asıl olan bir devlet içerisindeki toplumsal grup veya sınıfların hegemonik olabileceğidir. Bu sebeple bir devlet için kullanılacak “hegemon devlet” kavramı esasında egemen olan grup veya sınıfları çağrıştırmalıdır. Dolayısıyla “sınıflar ve gruplar”, ulusal bakımdan örgütlü ise bu kısaltma bir meşruiyet kazanmaktadır. Robinson yaklaşımının daha çok küreselleşme ile birlikte ortaya çıkan “küresel kapitalizm”e özdeş olduğunu belirterek “dünya ekonomisinden bir küresel ekonomiye” geçiş sürecini analiz etmeye çalıştığını ifade etmiştir (2002, s. 133–135). Üretim süreci küresel ekonomi ile birlikte daha da ulus-ötesi hale gelmiş-

tir. Bu sebeple sermaye ulus-ötesileşmiş ve devletler sürecin yürütücüsü pozisyonunu kaybetmişlerdir. Ulus-ötesi sermaye oluşumlarının küresel ekonomiye hâkim olması ise beraberinde “ulus-ötesi sınıf” ve “ulus-ötesi kapitalist sınıf” biçiminde oluşumları getirmiştir. Robinson’a göre sınıf oluşumu, “dünya kapitalizminin, tarihinin büyük kısmı boyunca olduğu gibi toprağa ve ulus-devletin siyasal otoritesine bağlı değildir” (Robinson, 2002, s. 135). Sınıfların oluşumu ve yükselişi artık üretimin küreselleşmesi ile alakalı bir duruma gelmiştir. Robinson (2002, s. 135), Goldfrank’ın 1960’lı ve 1970’li yıllardaki araştırma bulgularını da bu duruma bir kanıt olarak sunmuş ve “çokuluslu şirketlerin sahip ve yöneticilerinin kendilerini güçlü bir toplumsal sınıf olarak kurduklarına dair giderek artan kanıtlara” varıldığını kabul etmiştir. Robinson (2002, s. 142–143) “küresel sistemde iktidar, ulus-ötesi kapitalist sınıfın yanı sıra ulus-ötesi bir biçimde yönlendirilmiş devlet yöneticileri ve Dünya Bankası, Dünya Ticaret Örgütü, Üçlü Komisyon ve Dünya Ekonomik Forumu gibi kamusal ve özel ulus-aşırı kurumların kadrolarında, ulus-ötesileşmiş gruplar ve tabakalarda yoğunlaştığını” ve ABD’nin ulus-ötesi bir seçkin grup veya sınıf için lider pozisyonunu aldığını iddia etmektedir. Son “hegemon” olarak kabul ettiği ABD “ulus-ötesi seçkinlerin küresel kapitalist gündeminin lehine siyasa ve stratejiler geliştirme öncülüğünü” gerçekleştirmektedir. İkinci Dünya Savaşı sonrası dönemde küresel ekonomiye dönüşen sistemde “ABD bağımlı ulus-ötesi seçkinler tamamen” ulus-aşırı bir hâl almaya başlamıştır. Bu durum ise “toprak birimleri ile iktidar arasındaki geride kalan belirli ilişkilerce biçimlenmiş dünya siyasal dinamikleri anlamında jeopolitiktir”.

Sklair ulus-aşırı/ötesi sınıflar yaklaşımının küreselleşme sürecinde oluştuğunu iddia etmektedir. Sklair’e göre ulus-devletler varlıklarını sürdürmelerine rağmen bu devletlerin sınırlarının aşılabilmesini sağlayan ulus-aşırı/ötesi uygulamalar dediği ve devlet sınırlarının küresel ekonomik sistemde geçirgen hâle gelmesini sağlayan oluşum ve kuruluşların önemi artmıştır (Ritzer, 2011, s. 150). Ulus-Ötesi Uygulamalar kavramı insanların devlet sınırları arasında özel kurumsal bağlar içerisinde harekete geçerken ne yapacakları üzerine etkilerine atıfta bulunmaktadır. Bu bakımdan ulus-ötesi uygulamalar küreselleşen süreçleri yaratmaktadır. Küresel sistem en yararlı biçimde üç düzeyde yönetilen bir sistem olarak kavramlaştırılmaktadır. Her bir alan seçilmiş bir kurum tarafından karakterize edilmektedir (Sklair, 2004, s. 70). Sklair’e göre ulus-aşırı/ötesi uygulamalar devlet dışı aktörler ve devlet sınırları boyunca gerçekleşmektedir (2004, s. 70, 2006, s. 70–71). Bu uygulamalar ekonomik, politik ve kültürel-ideolojik olmak üzere üç farklı sahada ayırt edilmektedir. Bu uygulamaların her biri münhasıran değil temel olarak bir büyük kurum tarafından karakterize edilmektedir. Ulus-aşırı/ötesi şirket ekonomik ulus-aşırı uygulamalar için; ulus-aşırı/ötesi kapitalist sınıf politik ulus-aşırı uygulamalar için; tüketimi özendirme kültür-ideolojisi ise ulus-aşırı kültürel-ideolojik uygulamalar için en önemli kurumdur. Küresel sistem teorisinde belirli durumlarda ulus-aşırı/ötesi kapitalist sınıf bir *küresel kural koyucu sınıf* olarak davranabilmektedir.

Ulus-aşırı/ötesi sınıflar tarafından yönetilen uygulamalar üç küresel düzlemde yürütülmektedir. Birinci düzlem *ekonomik düzlem*dir ve bu düzlemin en merkezi oluşumu ulus-aşırı/ötesi şirketlerdir (Ritzer, 2011, s. 151). Ulus-aşırı/ötesi uygulamaların ikinci düzlemi *politik düzlem*dir. Politik düzlemi yürütenler de aynı şekilde ulus-aşırı/ötesi sınıfın politik kurum ve oluşumlarıdır. Ulus-aşırı/ötesi kapitalist sınıf geleneksel Marksist anlamda oluşmamıştır. Üretim araçlarının doğrudan kontrolü ya da sahipliği artık sermayenin çıkarlarına –özellikle de sermayenin küresel çıkarlarına-hizmet için özel bir kriter değildir (Sklair, 2004, s. 72). Sklair’e göre ulus-aşırı/ötesi kapitalist sınıf en az beş bakımdan ulus-aşırı/ötesidir (2004, s. 73). Bu sınıf (i) yerel ekonomik çıkarlar yerine küresel çıkarları paylaşma eğilimindedir. (ii) Çalışma alanının ekonomik kontrolünü sağlamaya çalışmaktadır. (iii) Yerli ve uluslararası politika üzerinde politik kontrol edinmeye çalışmaktadır. (iv) Günlük yaşam üzerinde kültür-ideoloji kontrolü sağlamaya çalışmaktadır ve (v) yerel konulardan ziyade küresel konular üzerinde yaklaşım tarzı geliştirme eğilimindedirler. En temel amaçları birer dünya vatandaşı olarak insanların benzer yaşam biçimlerini kazanmalarını sağlamaktır. Tüm bu biçimlendirme ile birlikte küresel anlamda ulus-aşırı/ötesi kapitalist sınıf dört “fraksiyon” a ayrılabilir. Bunlar (i) ulus-aşırı/ötesi şirket yöneticileri ve onların yerel birleşmeleri (firma kesimi), (ii) küreselleşen devlet ve devletlerarası bürokratlar ve politikacılar (devlet kesimi), (iii) küreselleşen profesyoneller (teknik kesim) ve (iv) tüccarlar ve medya (tüketimci kesim)dır (Sklair, 2004, s. 73).

Ulus-aşırı/ötesi uygulamaların üçüncü düzlemi ise kültür-ideoloji düzlemidir. Tüketim kültür-ideolojisinin belirlendiği uygulamaların ortaya çıktığı bu düzlemde dünya çapında “ideolojik kontrolün” sağlanması yoluyla tüketimin artırılması amaçlanmaktadır. Bu düzlemde kontrol “medya ve reklamcılık” sayesinde sağlanmaktadır. Sağlanmaya çalışılan *tüketim kültür-ideolojisi* ise ulus-aşırı/ötesi şirketlerin ekonomik çıkarları için yaratılmaya çalışılmaktadır (Ritzer, 2011, s. 151).

Sklair’in küresel sistem teorisi ulus-ötesi uygulamalar yoluyla küresel kapitalist sistemin nasıl kurulduğunu açıklamaya çalışmaktadır. Ona göre küresel kapitalist sistemde temel yürütücüler büyük ulus-aşırı/ötesi şirketlerdir. Sistemin örgütsel prensiplerini ulus-aşırı uygulamalar belirlemekte ve bu uygulamaları yürütenler ise ulus-aşırı/ötesi kapitalist sınıflardır.

Hegemonik güç yapılanmasının yeniden düzenlenişi, dünya çapında ortaya çıkan tabakalaşma piramidini değiştirmiştir. Artık liderlik tek bir devlet tarafından sürdürüle bile hegemonik güç yapılanmasının diğer devletler ve sınıfsal yapılarla paylaşılması gereği ortaya çıkmaktadır. Bu bakımlardan Hardt ve Negri (2008) küresel iktidar unsurlarını analiz ederek üç katmanlı piramit benzeri bir kuruluş şeması ortaya koymuştur. Buna göre “piramidin daralan tepe noktasında, küresel zor kullanma tekeli elinde tutan bir süper-güç, ABD vardır” (Hardt & Negri, 2008, s. 323). Bu

Tablo 2  
*Ulus-Aşırı/Ötesi Kapitalist Sınıflar*

Ulus-aşırı/ötesi Uygulamalar	Önde gelen Kurumlar	Uyum Temsilcileri
<i>Ekonomik Alan</i>	<i>Ekonomik Güçler</i>	
Ulus-aşırı Sermaye	Küresel Ulus-aşırı Şirketler	<i>Küresel İş Eliti</i>
Uluslararası Sermaye	Dünya Bankası, İMF	
Devlet Sermayesi	Devlet Ulus-aşırı Şirketleri	
<i>Politik Alan</i>	<i>Politik Güçler</i>	
Ulus-aşırı Şirket Yöneticileri	Küresel İş Örgütleri	<i>Küresel Politik Elit</i>
Küreselleşen Bürokratlar	Açık Kapı Aktörleri (DTÖ)	
Politikacılar ve Profesyoneller	Partiler ve Lobiler	
Bölgesel Bloklar	AB, NAFTA, ASEAN	
Ortaya çıkan Ulus-aşırı Devletler	BM, Hükümet-dışı Örgütler	
<i>Kültür-İdeoloji Alanı</i>	<i>Kültür-İdeoloji Güçler</i>	
Tüketimcilik	Mağazalar, Medya	<i>Küresel Kültürel Elit</i>
Ulus-aşırı Neoliberalizm	Tink-Tank Kuruluşları, Elit Sosyal Hareketler	

Kaynak: Sklair, 2006, s. 71.

güç tek başına iktidarı kullanabileceği hâlde BM örgütü ile ortaklaşa bir hareket tarzı benimsemiştir. Piramidin en tepe noktasını oluşturan ABD'nin hemen ardından ve tepe noktasının ikinci düzleminde küresel sermayeyi kontrol eden, küresel mübadeleyi düzenleyen ve sisteme dair karar alabilme yetisine sahip olan bir grup ulus-devlet vardır. “Bu ulus-devletler bir dizi organla –G7, Paris ve Londra kulüpleri, Davos vb.- birbirine bağlanmıştır” (Hardt & Negri, 2008, s. 323). Tepe noktasının üçüncü ve son düzlemi ise “kültürel ve biyo-politik iktidarı” ve parasal ilişkileri düzenleyerek hegemonya kuran heterojen birlikteliklerden oluşmaktadır (Hardt & Negri, 2008, s. 323). İkinci katman üstteki ilk katmandan ayrılmayan ve ona eklenmiş olan bir yapı arz etmektedir. “Bu katmanın yapısı esas olarak ulus-aşırı kapitalist şirketlerin dünya çapında yayıldığı ağlardan, sermaye akışı, teknoloji akışı, nüfus akışı vb. ağlarından oluşmaktadır” (Hardt & Negri, 2008, s. 323). Küresel kapitalist piyasayı biçimlendiren ve besleyen bu örgütler, iktidar piramidinin ilk katmanını oluşturan iktidar sahibi katmanın güvencesi altında yayılmaktadırlar. “Ulus-aşırı şirketler, sermayelerin, teknolojilerin, malların ve insanların küresel dağılımını sağlayarak geniş iletişim ağları kurmakta ve ihtiyaçların tatminini sağlamaktadırlar” (Hardt & Negri, 2008, s. 323). Böylece en tepe noktadaki güçler ile şirketler bu anlamıyla küresel kapitalist piyasa sistemi unsurları ile eklenmektedir. Bu ikinci katmanın ikinci düzleminde ise ulus-aşırı şirketlerin iktidarı ile bağımlı olarak işlemeye başlayan ulus-devletler yer almaktadır. Ulus-devletler “küresel hegemonik güçlerle politik aracılık, ulus-aşırı şirketlerle pazarlık ve gelirin kendi sınırlı toprakları içinde biyo-politik ihtiyaçlara göre yeniden bölüşülmesi” (Hardt & Negri, 2008, s. 323) işlevlerini yerine getirmektedir. Ulus-devletler küresel ağları düzenleyen ve sistemin eklenmesini sağlayan aktörlerdir. Dolayısıyla “ulus-devletler küresel güçten gelen ve küresel güce giden serveti denetleyip bölüştürür ve kendi topraklarındaki nüfusu bugün hâlâ mümkün olduğu kadarıyla disipline sokar” (Hardt & Negri, 2008, s. 323–324). Piramidin üçüncü ve en

son katmanında ise halk olarak adlandırılabilir toplumsal katmanları temsil eden gruplar oluşturmaktadır. “Çokluk doğrudan küresel iktidar yapılarına katılamaz; temsil mekanizmaları aracılığıyla filtrelenmesi gerekir” (Hardt & Negri, 2008, s. 324).

Dünya tabakalaşma piramidi olarak Hardt ve Negri (2008) tarafından analiz edilen sınıfsal yapı, dünyanın imparatorluk gücü olarak ABD’yi en üst basamakta ve hegemonik güç yapılanmasının başında göstermektedir. Paylaşılan bir güç yapısı gibi görünse de tüm göstergeler ve kontrol mekanizmaları, sistemin lideri ve iktidar sahibi olan Amerika Birleşik Devletleri tarafından kurgulanmaktadır. Bu kurgulama gücü ABD’nin sahip olduğu ekonomik, askeri, politik ve kültürel hâkimiyet sahası güçlerinden kaynaklanmaktadır. ABD sahip olduğu hegemonik güçlerini hem kendi ulusal çıkarları hem de küresel sistem içerisinde kendisi ile birlikte olan ve sistemi kurgulamak üzere kurulan oluşumlar, kuruluşlar ve üst sınıflar ile paylaşmaktadır. Ancak bu paylaşım ilişkisi de yine dünya liderliğinin devam ettirilmesi için gerekli olan politik, askeri, kültürel ve ekonomik güçlerin başka unsurlara geçişini engellemek ve mevcut durumunu korumak niyetiyle ortaya çıkmaktadır. Dolayısıyla temel olarak Flint’e göre; ABD’nin jeopolitik gündemi ve gücü onun askeri ve ekonomik gücünün gerçekleşmesine dayalıdır (2006, s. 73). Dünya Bankası, IMF ve DTÖ gibi anahtar küresel ekonomik kurumlardaki etkinliği ideolojik bir gündemi yaymak için güç ve maddi çıkarlarının bir yansımasıdır.

### **Amerikan Liderliği ve Amerikan Şirket Jeopolitiğinin Tarihi Temelleri**

Modern devletlerarası sistem; sistemin kaderini tanımlayan, hayati kararları alan, işbirliği ve çatışmaları yapan birkaç büyük gücün oligarşisi tarafından belirlenmektedir (Nayar, 2005, s. 54-55). “Küreselleşme” kavramının Amerikan ekonomik baskınlığını anlatmak için bir hüsnü tabir olduğu kabul edildiğinde oligarşik yapının en tepe noktasında ABD’nin olduğu kabul edilmiş olur. Bu kabulün sebebi ABD’nin Amerikan şirketleri vasıtasıyla diğer devletlerin açık ekonomilerine doğrudan girmesini sağlayan muazzam bir güç olması ve yine ABD’nin; IMF, DB ve BM gibi uluslararası finansal ve politik kuruluşlar vasıtasıyla eriştiği müdahale ve kurgulama rolünden kaynaklanmaktadır (Nayar, 2005, s. 48). Özellikle Soğuk Savaş sonrası dönemde Amerikan liderliğini/baskınlığını anlatmak üzere “Amerikan İmparatorluğu”, “Küresel Hegemon” ve “hiper güç” gibi kavramlaştırmalara da sıklıkla rastlanmaktadır. Dünya tarihinde bu tür kavramlaştırmalar 16. yüzyıl İspanya’sı, 17. yüzyıl Hollanda’sı ve 19. yüzyıl İngiltere’si için de yaygın olarak yapılmaktadır. 20. yüzyıldan itibaren ise liderliğin ABD’ye geçtiğine ve diğer liderlerden/hegemonlardan farklı olarak Roma İmparatorluğu’na –Pax-Romana ve Pax-Americana– benzeyen bir yapıya sahip olduğuna ilişkin analizler yapılmıştır (Heywood, 2013, s. 268). Analizler irdelendiğinde dünya tarihinin döngüsel olarak hegemon güçler tarafından kurgulandığı ve bu kurgulamanın dünya tabaka sistemini yeniden dönüştürdüğü anlaşılmaktadır.



Amerikan Dünya liderliğinin, dünya tarihinin uzun süreci içerisinde gerçekleşen döngülerden birine tekabül ettiğine ilişkin olarak en temel iddialardan biri Modelski'nin *Dünya Liderliğinin Uzun Döngü Teorisidir*. Bu teoriye göre dünya liderliği döngüsel olarak belli süreler içerisinde küresel anlamda dönemin gerektirdiği askeri, ekonomik, politik ve kültürel güçlerini bünyesinde taşıyan devletler tarafından üstlenilmektedir. Dünya liderliği başta ekonomik bir sistemin devamını gerçekleştirmek üzere yürütülen bir kontrol ve dizayn etme sürecidir. Ortaya çıkan her dünya lideri sahip olduğu hegemon güçleri kullanarak kapitalist ekonomik sistemi küresel düzeyde yeniden kurgulamıştır. Her kurgulama yeni bir dünya liderinin ortaya çıkışını gösterir niteliktedir. Çünkü dünya liderliği başta zamanının dünya liderine bir başkaldırı ile başlayan ve ancak bu çatışmadan galip çıkarak elde edilecek bir paye olarak bir takım aşamalardan geçmeyi içermektedir. Amerikan liderliğinin temel nitelikleri Modelski modelinde ortaya konan dünya liderliğinin geçirdiği dört aşama temelinde belirlenebilir.

Dünya liderliğinin elde edilebilmesinin temel unsuru, lider olacak olan ülkenin politik, askeri, ekonomik ve kültürel güçlerini kullanarak sistemin kabul ettiği bir savaş-askeri, kültürel, ekonomik veya politik olabilir-, sahip olması gereken güçlerden birini ya da tümünü kullanarak kazanmasıdır. Yeni uluslararası ekonomi düzeninin büyük bir savaş sonunda savaş kazananlar tarafından kurulması ve yeni güç dağılımını yansıtması eğilimi oldukça önemlidir. Büyük bir savaş sonrasında ortaya çıkan yeni hegemon, yeni ekonomik düzenin biçimini tanımlamaktadır. Hegemon olan güç yeni bir ekonomik düzeni kurabildiği sürece durum sabit ve belirsiz kalmamaktadır. (Nayar, 2005, s. 56). Modelski'ye göre bu aşama dünya liderliğinin temel başlangıç aşaması ve olmazsa olmazdır. *Küresel Savaş Aşaması* olarak temellendirilen bu aşamada, dünya lideri olacak olan ülkenin karşısında yine dünya liderliği için mücadele eden bir ülke veya ülkeler olmalı ve meydana gelen farklı nitelikte güç unsurlarını içerebilecek olan savaşın kazanılması gerekmektedir. Yine Modelski modelini takip ettiğimizde *Küresel Savaş Aşaması* sürecinin ardından *Dünya Gücü Aşaması* süreci yaşanmaktadır. *Dünya Gücü Aşaması* sürecinde dünya liderliği kesinleşen ülke, sistemi kendi çıkar ve kaygıları temelinde kurgulamaya başlamaktadır. Kurgulama dünya liderinin kendi çıkar ve kaygıları temelinde oluşturduğu kuruluş/oluşum ve kendisinin yanında ortak olarak seçtiği ülkeler veya oluşumlar –ulus-ötesi kurum ve organizasyonlar- tarafından gerçekleştirilmektedir. Bu aşamada dünya küresel bir bütün olarak kabul edilerek yeni gündem ve yaklaşımların dünya çapında uygulanması amaçlanmaktadır. Bu aşamada dünya lideri olan ülke tüm dünya tarafından liderliği, uygulamaları, jeopolitik gündemi ve kurumları ile kabul edilmektedir. *Dünya Gücü Aşaması*'nın ardından gelen *Gayri Meşrulaştırma Aşaması* sürecinde ise dünya liderinin kabul gören uygulama, gündem ve oluşturduğu kurumları küresel düzeyde sorgulanmaya başlanmaktadır. Bu sorgulama dünya lideri karşısına alternatif olabilecek jeopolitik bir gündemi, uygulama düşüncelerini ve alternatif kurumları çıkar-



maktadır. Bu aşamada dünya liderinin kurgulamasını beğenmeyen ve karşı çıkan geri kalanlar tarafından bir meydan okuma ortaya çıkmaktadır. Ancak bu aşamanın yaşanıyor olması dünya lideri için bir tehlike değil tam tersine yeniden bir *küresel savaş* başlatarak savaşı kazanmak ve liderliğini devam ettirmek adına bir avantajı ve fırsatı beraberinde getirmektedir. *Gayrı Meşrulaştırma Aşaması*'nda başlayan dünya liderine karşı meydan okuma, *Yetkilerin Dağıtılması Aşaması* denen süreci başlatmaktadır. *Yetkilerin Dağıtılması Aşaması* sırasında ise ortaya çıkan meydan okumalar derinleşmeye başlamaktadır. Artan derinleşme dünya liderinin politik, askeri, ekonomik ve kültürel güçlerini bir kez daha kullanmasına sebep olmaktadır. Bu dönemde kurgulama yeniden başlatılmakta ve lider ülke karşısındaki meydan okuma daha organize ve sistematik bir biçime dönüşmektedir. Dünya liderinin hegemonyasının rızaya dayalı yapılanması özellikle ideolojik olarak sorgulanmaya başladıkça liderin askeri müdahalelere girişme mecburiyeti ortaya çıkmaktadır. Askeri müdahalelerin varlığı ise dünya liderine ilişkin beliren sorgulamayı artırmaktadır. Bu aşamanın sonucunda dünya lideri olan ülke, yetkilerini dağıtıp yeniden ortaya çıkan küresel savaşı kazanmaya çalışmaktadır. Şayet savaş kazanılırsa yeniden liderliği onaylanmış ve dünya gücü haline gelmiş olur. Tam tersine savaş kaybedilirse dünya liderliği, meydan okumayı gerçekleştirmiş olan birlikteliğin -ülkeler topluluğunun- lideri pozisyonundaki hegemon güce geçmiş olur.

Modelski modelinde dünya liderliği yukarıda anlatılan biçimi ile dört güç tarafından gerçekleştirilmiştir. Ancak dikkat edilirse Modelski'ye göre İngiltere, küresel savaş aşamasını iki kez kazanarak -bkz. Tablo 1- döngüsel olarak liderliği iki defa sürdürmüştür. Bu bakımdan Amerikan liderliği, İkinci Dünya Savaşı sonrasında başlamasına rağmen; döngüsel olarak çeşitli meydan okumalar karşısında yenilenen/kurgulanan küresel savaşlar ile hâlâ sürmektedir. İngiltere dünya tarihi boyunca liderliği iki defa yürüttüğüne göre aşamaların tekrar tekrar ortaya çıkması sayesinde ABD liderliği döngüsel olarak tekrar tekrar kurgulanabilir. Modelski modeline göre 21. yüzyılında Amerikan yüzyılı olması (Flint, 2006, s. 38-39) bu bakımdan olası görünmektedir.

Modelski modeli temel olarak alındığında ABD'nin dünya liderliğinin başlaması, *Küresel Savaş Aşaması* olarak betimlenebilecek 1914-1945 yılları arasına denk gelmektedir. İkinci Dünya Savaşı ve öncesinde ortaya koyduğu kurgulama politikaları neticesinde IMF, BM ve NATO gibi kurumların kurulması sağlanmış ve *Dünya Gücü Aşaması* gerçekleşmeye başlamıştır. Bu kurumlar yeni dünya liderinin gündemini meşrulaştırmak ve yürütme adına kurulmuş ve *Meşrulaştırma Aşaması*nın araçları/aktörleri olmuşlardır (Flint, 2006, s. 39). Ancak ABD'nin 20. yüzyıl liderliğine Modelski modelinde belirtilen meydan okumalar oldukça erken bir şekilde başlamış ve özellikle Sovyetler Birliği'nin doğrudan askeri ve ideolojik meydan okumasına karşı bir mücadele etme gereği ortaya çıkmıştır. Soğuk Savaş dönemi, Modelski modelindeki yeni *Küresel Savaş Aşaması*nı başlatmış ve süreç yenilenme eğilimine girmiştir.

*Gayrı Meşrulaştırma Aşaması*'na karşı liberal ekonomik sistemi işleten Batı ve dolayısıyla ABD; Komünist ekonomi modelini işletmek isteyen bloka karşı küresel bir savaş başlamıştır. Bu küresel savaş aşaması, Sovyet rejiminin 1990'lı yılların başında çökmesi ile bir kez daha ABD lehine sonuçlanmış ve ardından 1990'lardan itibaren *Yetkilerin Dağıtılması Aşamasına* geçilmiştir. Bu aşamada "Yeni Dünya Düzeni" kavramı temelinde ABD'nin liberal ekonomik anlayışı ve küresel kapitalist sistem dünya çapında yeniden kurgulanmıştır.

Ulaşılmış *Dünya Gücü Aşaması* ise 11 Eylül 2001 yılında Dünya Ticaret Merkezine düzenlenen terör saldırısı ile yeni bir meydan okuma ile karşı karşıya kalmıştır. Bu meydan okuma Amerikan değerlerinin *Gayrı Meşrulaştırılması* biçiminde ortaya çıkarak dünya liderliğinin tartışılmasına ve sorgulanmasına sebep olmuştur. ABD Modelski modeline göre dünya liderliğini devam ettirebilmek için gerekli olan bir küresel savaş aşamasını daha geçmesi gerektiğinden hareketle "Teröre Karşı Savaş" adı ile anılan ve temelleri "neo-muhafazakâr"<sup>2</sup> fikirleri barındıran ve adına "Bush Doktrini" denen yeni stratejik planını belirlemiştir (Heywood, 2013, s. 271–272). Bu stratejik plan "zararsız küresel hegemonya" olarak bir liderlik sürdürüşü ve güçlendirmesini beraberinde getirmiştir (Kristol & Kagan, 2004'ten akt., Heywood, 2013, s. 272). Küresel savaş aşaması yeni stratejik planın "Amerikan askeri gücünün, rekabetin ötesinde bir güç" konumu elde edecek şekilde artırılması ve özellikle spesifik bir çatışma ve istikrarsızlık bölgesi olarak görülen Ortadoğu'ya odaklı; dünya çapında 'demokrasiyi geliştirme' politikasına" (Heywood, 2013, s. 272) dayandırılarak sürdürülmüştür.

Gayrı meşrulaştırma aşamasının yeniden ortaya çıkmasının ardından sert bir şekilde uygulanan askeri tedbir ve müdahaleler sayesinde yetkiler yeniden dağıtılmış ve başta ideolojik kurgulama olmak üzere dünya sistemi yeniden düzenlenmeye/kurgulanmaya başlanmıştır. Adına *Teröre Karşı Küresel Savaş* denen süreç neticesinde ABD bir kez daha küresel bir savaş aşamasını kurgulamış ve savaşı kazanarak dünya lideri pozisyonunu yenilemiştir.

### Amerikan Şirket Jeopolitiği

Küresel ekonominin kazandığı hız ve zaman-mekân kayması neticesinde dünya liderliği için Modelski'nin izlemeyi uygun gördüğü aşamalar onun da tahmininin ötesinde ve daha kısa aralıklarla gerçekleşmeye başlamıştır. Hegemon olan gücün bu hız karşısında kendine karşı gerçekleşen meydan okumaya çok hızlı bir şekilde

2 Neo-muhafazakarlık (neo-con), ABD'nin tek-kutuplu dünyadaki eşsiz güç ve etki konumunun avantajlarından yararlanabilmesini sağlamaya çalışan bir dış politika yaklaşımıydı. Onu oluşturan unsurlar, neo-Reaganizm ve "katı" Wilsonculuğun bir bileşimidir. Neo-Reaganizm, iyinin (ABD tarafından temsil edilen) kötüyü (kitle imha silahlarına sahip olan veya olmaya çalışan "haydut" devletler ve terörist grupların temsil ettiği) karşı olduğu bir Maniheizm biçimine dönüştü. Bu, ABD'nin rakipleri caydırması ve askeri anlamda "mücadele edilemeyecek bir güç" konumunu elde ederek küresel erişimini artırması gerektiği anlamına geliyordu. "Katı" Wilsonculuk, gerektiğinde askeri yöntemler de kullanarak başarılabilecek bir 'rejim değişikliği' süreciyle, Amerikan tarzı demokrasiyi tüm dünyaya yayma arzusuyla ilişkiliydi (Heywood, 2013, s. 276).

karşılık vermesi ve liderliğini sürdürmek için aşamaları hızlı bir şekilde geçmenin kurgulamasını yapabilmesi gereklidir. Yeni zamanlarla birlikte gerçekleştiğini öngördüğümüz hegemonyanın güç odakları ile paylaşılması gerekliliği tam da bu noktada kendini göstermektedir. Küresel ekonominin önemli aktörlerinden olan –özellikle Amerikan menşeli– küresel şirketler hegemonyanın paylaşıldığı güç odaklarına dönüşmüşlerdir. Bu bakımdan Amerikan Şirket Jeopolitiği kavramlaştırması özellikle bu tip bir hegemonya paylaşımının gösterilmesini amaçlamaktadır.

Modelski modeli paralelinde değerlendirildiğinde bu hegemonya paylaşımı, modelde belirtilen aşamaların aşılması noktasında bir ortaklığa dönüşmüştür. Modelski modelinde belirtilen koalisyon ortağı (bkz. Tablo 1) konumuna, devletler ile birlikte küresel şirketler ve küresel kuruluşlar da yerleşmeye başlamışlardır. Hegemonya paylaşımı yeni ortaya çıkmamış, İkinci Dünya Savaşı dönemine kadar geri giden bir tarihsel birlikteliğe işaret etmektedir. Bu birliktelik tarihsel süreçte artarak devam etmektedir. Heywood’a göre ABD, İkinci Dünya Savaşı sonrası dönemde savaş mağlubu ülkelerin imarı konusundaki üstlendiği öncü rol ve sonrasında Soğuk Savaş döneminin sona ermesiyle birlikte yine dünya ekonomisinde başat rolü üstlenmeye başlamıştır (2013, s. 269). Küresel kurumların –BM, IMF ve DB gibi– oluşumundaki öncü rolü ve Amerikan şirketlerinin yeniden ekonomik yapılanma sırasında elde ettikleri liderlik/güç sayesinde ABD yeniden hegemon konumuna yükselmiştir. Soğuk Savaş sonrası dönemde ABD sadece ekonomik değil hem siyasi hem de askeri alanda lider pozisyonuna yükselmiştir.

Soğuk Savaş sonrası dönemde Amerikan kapitalist şirketleri için piyasaların yeniden düzenlenmesi ve küreselleşmesinin ekonomik yönünün ağırlık kazanması büyük fırsatlar yaratmış ve onları adeta tek başlarına birer güç odağı hâline getirmiştir. Bu şirketler özellikle komünizmden kopan ülkelerin çoğunda IMF tarafından teşvik edilen planlamalarda söz sahibi olmuşlardır. Ayrıca liberal-demokratik Amerikan yönetim modeli, komünizm sonrası dönemde çoğu devletin kısa sürede büyük bir istekle benimsedikleri bir model haline gelmiştir. Körfez Savaşı gibi insani müdahale adı altında yapılan işgaller ise ABD’nin “dünya polisliği” görevini benimsemesi ve küresel çapta kabullenilmesi durumunu ortaya çıkarmaktadır (Heywood, 2013, s. 270). Paralel biçimde Chomsky, şirketlerin dünya ölçeğinde büyümesinin ve neo-sömürgecilik faaliyetlerinin yayılmasının beraberinde getirdiği askeri müdahaleler -Vietnam, Panama, Somali, Irak ve Afganistan gibi- ile birlikte ekonomik avantaj sağlama ve doğal kaynakların kontrol edilmesinin sürdürülmesi arzusunun Amerikan yayılmacı anlayışını motive ettiğini ifade etmektedir (Heywood, 2013, s. 276).

21. yüzyılda bugün, İkinci Dünya Savaşı sonrası dönemden beri dünya emperyalizminin şimdiki merkezi olan ABD bakımından küresel kapitalist genişlemeyi sağlayan baskın kurum ulus-aşırı şirkettir. Ulus-aşırı şirketler ve bankalar dünya ka-

pitalizminin önde gelen merkezinde yer alırlar. Böylece sermaye birikimi ve küresel kapitalist genişlemenin ana araçları olurlar (Berberoğlu, 2009, s. 788). Dünya para sistemi dolara endeksli bir yapıya sahip olduğundan dolayı ABD, her dönemde paranın sahibi olarak dünya ekonomisindeki akışların köşe başını tutabilmektedir. 1960'lı yıllarda dolar altına dönüştürülmeye başlanmış ve bu dönemden itibaren Avrupa Devletleri ellerindeki dolarları ABD Federal Reserve Bankası'nda altına çevirmek zorunda kalmışlardır. Bu sayede paranın sahibi olan ülke dünya çapında kendine kaynak aktarmaya başlamıştır. Bu dönemde yine Amerikan çokuluslu şirketleri Avrupa içlerinde doğrudan yatırımlar yoluyla ciddi ekonomik girişimler gerçekleştirmiş ve âdeta Avrupa'yı istila etmişlerdir. Bu dönemde ABD dolarının bu gücü yeni bir Avrupa parası yaratma fikrini ortaya çıkarmıştır. Bu fikir ancak 2002 yılı Ocak ayında Euro'nun tedavüle girmesi ile gerçekleşmiştir (Kazgan, 2005, s. 49). Avrupa Birliği fikrinin ortaya çıkışı ve oluşum süreçlerinden biri de ABD ekonomik gücüne dolayısıyla Amerikan menşeli şirketlerin Avrupa Ortak Pazarı'nda yayılmasını önlemeye ilişkin bir jeopolitik amacın eseridir. Küreselleşme sürecinde dünya çapında pek çok bölgesel birliktelik tesis edilmiştir. Kurulan bu bölgesel birlikler, kendilerini küresel ekonomiye karşı daha güçlü kılmayı amaçlamakla birlikte yine şirketlerin ulus-aşırı niteliği neticesinde şirketlere boyun eğmek zorunda kalmışlardır. Örneğin, ABD'nin ulusal olarak giremeyeceği pek çok bölgeye Amerikan şirketleri küresel ekonominin kendilerine sağladığı avantajları kullanarak girebilmektedirler.

Amerikan dış politikası ve ulusal ekonomi politikası, küresel pazarlardan daha fazla pay kapma anlayışına –jeopolitiğine- dayandığından dolayı küreselleşmenin etki alanı en güçlü olan yapısı olarak hem küreselleşmenin tüm nimetlerinden faydalanma hem de küreselleşmenin temel aktörlerini bu amaçla dizayn etmeye eğilimlidir. Bu noktadaki temel hedef ulusal ekonomiyi güçlü kılmak ve ulusal ekonominin aktörleri olan şirketleri de küresel ekonomik sisteme entegre edebilmektir. Bu entegre faaliyeti de tümüyle küreselleşme süreci ile kazandığı jeopolitik gücü sayesinde tüm dünyada rahat bir şekilde kullanılabilir. Amerikan politikaları bu anlamıyla küresel ekonomik sistemde ulusal ekonomisini en güçlü kılmak için diğer ulusal ekonomilerin güçsüzleştirilmesi veya Amerikan menşeli şirketler ile ortaklıkla birlikte güçlenmesi biçiminde ortaya çıkmaktadır.

Amerikan şirket jeopolitiği adlandırması temel olarak Amerikan dış politikası ve hegemonyaya dayalı ekonomik çıkarlarının, adına çokuluslu veya ulus-aşırı/ötesi denen küresel şirketler ile örtüşmesini analiz etmek için kullanılmaktadır. Hegemonya kavramının dünya çapında oluşan bir iktidar ve tahakküm ilişkisini anlattığı kabul edildiğinde hegemonyayı elinde tutan gücün başta ekonomik çıkar ve kaygılar temelinde küresel ekonomiyi yeniden kurgulama ve düzenleme eğiliminde olacağı kolayca anlaşılmaktadır. Ancak ekonomik sistemin kurgulanması, yapıyı oluşturan stratejik bütünlüğün de benzer bir kurgulanmaya tabi tutulmasını gerektirmektedir. Başta ABD

olmak üzere ekonomide başat olan güçlerin tamamı devlet olarak, ekonomik sistemin her aşamasına ve yapının her tarafına erişme imkânına sahip değildirler. İşte tam da bu noktada küresel ekonomi sisteminin her tarafına yayılma ve saçılma yeterliğine ve imkânına sahip olan küresel şirketler devreye girmektedirler. Devlet örgütlenmesi biçiminde her zaman sağlanamayan erişim, küresel ekonomideki genel kabullerinden -firma anlamında- ve serbest ticari ve finansal ağları kullanabilmelerinden dolayı şirketler tarafından, kuruldukları ulusal ekonominin çıkarları ve kaygıları için sağlanabilmektedir. Amerikan menşeli küresel şirketler bu bakımdan Amerikan hükümeti ile stratejik bir birlikteliği sağlamakta ve hem ulusal ekonomik ve politik çıkarlar için hem de şirketlerin ekonomik çıkar ve kaygıları temelinde birlikte hareket etmektedirler. Bu birliktelik hem ABD'ye devlet olarak hem de şirketlerine küresel firmalar olarak ciddi bir jeopolitik güç sağlamaktadır. Dolayısıyla Modelski modelini takip ederek Amerikan dünya liderliğinin devamı için geçilmesi gereken aşamaların kurgulanması ve tekrar tekrar ortaya konması bakımından ABD ile Amerikan menşeli küresel şirketler ortak hareket tarzları benimsemişler ve bu ortaklık *Amerikan Şirket Jeopolitiği* veya *Amerikan Şirket Kültürü* biçiminde stratejik bir yaklaşıma sebep olmuştur.

Amerikan toplumunun baskın iktidar motifini “ekonomik politik ve askeri çevreler” oluşturmaktadır iddiası W. Mills’in *İktidar Seçkinleri* kitabının temel savıdır. Bu iktidar çevreleri Mills’e göre karar alma mekanizmasının temel aktörleri konumdadır. Amerikan ulusal yapılanmasında yer bulan seçkinler küresel zamanlarla birlikte artık dünya karar alma mekanizmasında da önemli roller üstlenmektedir. Mills’e göre “iktidar seçkinleri, modern toplumun başat hiyerarşilerini ve örgütlerini yöneten kişilerden oluşmaktadır. Bunlar büyük şirketleri yönetirler. Devlet makinesini işletip kimi imtiyazlar talep ederler. Askeri yapıyı yönetirler. Toplumsal yapıya ait stratejik komuta merkezlerini ellerinde bulundururlar” (Mills, 1956’dan akt., Berberoğlu, 2008, s. 40). Sahip oldukları bu güçler dolayısıyla şirketler –yönetici sınıfları- Amerikan hükümetleri ile adeta birlikte hareket etmektedirler. Amerikan hükümetinin aldığı bir karar şirketlerin çıkarlarına; şirketlerin uygulama ve kararları da Amerikan hükümetinin çıkarlarına uygun olmalıdır. Yaratılan bu karşılıklılık ise Amerikan Şirket Jeopolitiğinin temel anlayışını oluşturmaktadır.

Şirketler ile Amerikan yönetimleri arasındaki jeopolitik ortaklığı göstermesi bakımından Bosch’un (2005) *Pentagonizm* adlı kitabı önemli ipuçları ve teorik bir çerçeve sunmaktadır. Bosch kitabında; yeni bir emperyalizm biçimi olan *Pentagonizm* anlayışından bahsetmektedir. Ona göre klasik anlamından olarak emperyalizm, bir ülkenin işgal yoluyla daha ucuz emek, hammadde ve daha fazla sermaye artırımını için başka bir ülke tarafından sömürülmesidir. Ancak özellikle II. Dünya Savaşı ile birlikte ABD’de bu anlayış, yerini *Pentagonizme* bırakmıştır. Buna göre yapılan işgal ve saldırılar, işgal edilen ülkenin sömürülmesi amacıyla çok ABD ekonomisinin dayandığı silah satışlarının arttırılması, reklamının yapılması ve yapılan saldırılar ile birlikte silah üretimine katkı sağlamayı amaçlamaktadır. Bosch’a



göre yapılan saldırılar, daha çok saldırılan ülkenin iç yapısındaki denetimi arttırmak ve ulusal ekonomik sistemin daha fazla sermaye artırımını sağlaması amacıyla gerçekleştirilmektedir. Pentagonizm nitelikleri bakımından, yani sömürgelerin fethi ve orada meydana getirilen iktisadi sömürü bakımından, emperyalizmden farklılaşmaktadır. Pentagonizmin, anayurdu dışında sömürgeleri istismar etme endişesi yoktur. Pentagonizm ülkesindeki sömürüyü uygun hâle getirmek için kendi metropolünü sömürgeleştirmektedir. Bu sömürü başka bir ülkenin sömürgeleştirilmesinde kullanılan askeri usullerin uygulanmasını gerektirmektedir. Ancak askeri anlamda silahı kendi halkına doğrultamayacağından dolayı Pentagonizm, ordularını başka kıtalara taşımaktadır. Bosch'a göre Pentagonizmin amacı aslında sömürge topraklarında harekete geçmek ve iktidar sağlamak değildir. Pentagonizmin amacı kendi ülkesinde yatırım faaliyetlerinin yolunu açacak sermaye akışını sağlayabilmektir. Pentagonizm anayurdunda ekonomik kalkınmayı yayabilmek için başka ülkeleri işgal etmektedir. Bu işgaller sayesinde temel olarak savaş sanayi üretimi başta olmak üzere savaş ile dolaylı ya da dolaysız bağlantılı tüm sektörler harekete geçirilmekte ve canlandırılmaktadır. Dolayısıyla "kâr silahların ateşlendiği değil, imal edildiği yerdedir. Askeri harekât, pentagonist ülkenin çok uzaklarında meydana gelmektedir ancak uçaklar ülkenin içinde yapılmaktadır" (Bosch, 2005, s. 9). Pentagonist ülke insanları aslında sömürge topluluklarından daha fazla sömürülmektedir. Çünkü "fabrika sahiplerini zenginleştiren ve bombardıman uçaklarını vergileriyle ödeyenler" (Bosch, 2005, s. 9-10) bu insanlardır. Pentagonizm yaklaşımına benzer bir yaklaşıma Johnson (2005) da sahiptir. Johnson (2005), Bosch'a benzer şekilde dünya çapında kurulu olan Amerikan üsleri ve tesisleri ile Amerikan işgalleri neticesinde yeni kurulan askeri birliklerin ihtiyaç duyduğu veya duyacağı çeşitli gereksinimlerin yaratacağı ekonomik katkıyı vurgulayarak şirketler ile Amerikan hükümetinin jeopolitik ortaklığını ortaya koymaktadır. Johnson'a göre dünyayı her yönüyle kuşatan ABD askeri tesisleri, Amerikan askeri kuvvetleri için silahlar üreten, tasarlayan ve bu tesislerin yapımını, bakımını gerçekleştiren şirketler için ciddi bir kâr marjı sağlamaktadır. Bu sanayicilerin bir başka görevi de "imparatorluğa" bağlı görev yapan askerlerin "rahat tesislerde kalmalarını, iyi beslenmelerini, eğlenmelerini ve keyifli ama ucuza tatil yapmalarını sağlamaktır" (Johnson, 2005, s. 1). Amerikan şirketlerinin neredeyse tamamı orduya dayalı olarak faaliyet yürütmeye başlamışlardır. Johnson yürütülen faaliyetlerin çapını, "Irak Savaşı'nın öncesinde Savunma Bakanlığı 273 bin adet Native Tan marka güneş yağı ısmarlamıştır ki; Bu rakam 1999'da yapılan siparişin üç katıdır ve tabii bu durum ana üretici firma Control Supply (Tosla, Oklahoma) ve taşeronu Sun Fun Products (Daytona Beach, Florida) için piyango vurması gibi bir şeydir" (Johnson, 2005, s. 1) biçiminde ifade etmektedir.

Şirketler ile Amerikan yönetimleri arasındaki jeopolitik ortaklık esasen Amerikan toplumsal değerlerinin de bir yansıması durumundadır. Şirketlerin yayılcı anlayışı kuruldukları yapının kültürünü yansıtmaktadır. Bu anlamıyla Amerikan şirket kültürü diyebileceğimiz bir değer sistemi oluşmuş ve alınan kararlar, yürütülen faaliyetler, stratejiler bu değerler örüntüsü etrafında şekillenmektedir. Bu durumu en iyi ortaya koyan Schiller'in *Zihin Yönlendirenler* adlı kitabındaki "Amerikan toplumu, kişisel



kazanç temeline dayalı, tüzel kişilikler etrafında örgütlenmiş, toplumsal güvenliğini hükümet korumasıyla sağlayan ve uluslararası desteğe dayalı bir endüstriyel sistemdir. En etkin şirketlerin düzinelerce ülkede fabrikaları ve şubeleri vardır. Amerikan askerleri tüm dünyada komünizme karşı diğer ulusları korumak iddiasıyla konuşlandırılmıştır fakat gerçekte dünyayı bir ağ gibi sarmış olan dev şirketlerin çıkarlarının koruyuculuğunu yapmaktadırlar” (Schiller, 2005, s. 55) şeklindeki satırlarıdır.

Dışişleri Bakanı William P. Rogers, Amerikan dış politikasının eleştirisini yapanlara karşı kaygılarını, Los Angeles Times gazetesinde, “Dünyadaki tüm yatırım alanlarının %60’ı bize aittir. Bizim elimiz dünyanın her köşesine ulaşır. Amerikalılar için bunu yapmak son derece doğaldır ve biz istesek de istemesek de böyle davranmak zorundayız; bölücülüğe neden olabilecek en küçük bir eğilim bile tehlikelidir” (Schiller, 2005, s. 55) biçiminde ifade ederken tam da Amerikan şirket jeopolitiği denilebilecek bir anlayışın şifrelerini sunmaktadır. ABD’nin ticari faaliyetleri, büyük ölçüde dış pazarlardaki hammadde ve satışlara bağlıdır. Sistemin devamı ise hem yerel pazarda hem de küresel pazarda yüksek kâr payına dayalı ekonomik mekanizmayı ayakta tutmaya ilişkindir. Tüm “bunlar palazlanmış kapitalizmin belirgin özellikleridir ve örneklerine en çok Birleşik Devletlerde rastlanmaktadır” (Schiller, 2005, s. 56).

Monopol kapitalist sınıf olan ulus-aşırı şirketlerin sahipleri ve monopol kapitalist sınıfın çıkarlarını geliştirmek için askeri güç kullanımını da içeren rol ve fonksiyonlara sahip emperyal devlet arasındaki ilişki böylece kapitalist küreselleşme ve emperyalizmin sınıf mantığının ve emperyalist devletin sınıf doğasını ortaya çıkarmaktadır (Berberoğlu, 2009, s. 788). Amerikan temelli çokuluslu şirketlerin Amerikan uluslararası ilişkilerine (jeopolitiğine) etkisini gösteren teorisyenlerden biri de Gilpin’dir (1975). Çokuluslu şirketlerin faaliyetlerinin artması ile birlikte şirketlerin uluslararası ilişkilerde etkisinin arttığını gösteren çalışmasında; “askeri gücün yanı sıra ekonomik gücün uluslararası ilişkilerdeki önemini” ortaya koymaktadır. Küresel ölçekte sağlanması düşünülen hegemonya ancak “rızanın sağlanması” ile gerçekleşmektedir. Rızanın sağlanması daha çok ekonomik ilişkiler temelinde ortaya çıkmaktadır. Gilpin’e göre, “rızanın sağlanmasında devlet dışı özel örgütlerin ve çokuluslu şirketlerin uluslararası çapta kurdukları bağlantıların önemli rolleri” (Gilpin, 1975’ten akt., Eralp, 2007, s. 161–162) bulunmaktadır. Böylece uluslararası şirketler, uluslararası işbirliğini gerçekleştiren temel aktörler haline gelmektedirler. Çokuluslu şirketler ile ABD arasında karşılıklı bir bağlılık söz konusudur. Çünkü şirketler faaliyetlerini uluslararası düzeye getirmek için ulus-devletlere ve ABD hegemonyasına ihtiyaç duymaktadırlar. ABD dış politikası sayesinde sermaye uluslararası düzeye gelebilmektedir (Gilpin, 1975’ten akt., Eralp, 2007, s. 161–162).

Küresel ekonomide sağlam biçimde yer almak algıların ve anlayışların yönetimini gerekli kılmaktadır. Bu noktada ise bu kez şirketlerin farklı faaliyet alanlarında ortaklaşmaları jeopolitik bakımdan önem kazanmaktadır. Şirketler belli bir alanda faaliyet yürüt-

mekten öte farklı sektörlerde ve farklı faaliyet alanlarında kendilerini çokuluslu, ulus-ötesi/aşırı hale getirmeye çalışmaktadırlar. Örneğin, madencilik veya petrol alanında faaliyet gösteren bir şirket aynı anda tekstil ve yiyecek sektöründe de faaliyet gösterebilmektedir. Bu melez anlayışın en ciddi göstergesi ise şirketlerin faaliyet alanları ne olursa olsun mutlaka bir medya kuruluşuna sahipliği veya ortaklığıdır. Çünkü algı ve anlayışların belirlenmesi küresel dünyada bu kanal vasıtasıyla rahat bir şekilde gerçekleştirilmektedir.

Algı yaratımı ve söylemler yoluyla yeni tanımlamaların yapılması özellikle Gramsci anlamında hegemonyanın yayılması ve kabulün sağlanması bakımından önemlidir. Yine Modelski modeline dönecek olursak *Dünya Gücü Aşamasının* yaşandığı süreçte dünya liderinin gündemi ve jeopolitik kararlarının geri kalan devletler tarafından kabulünün sağlandığı hatırlanmaktadır. Günümüz dünyasının temel algı yaratım silahı olarak medya, eskiden olduğu gibi propagandayı gerçekleştiren araç olarak devlete ait kitle iletişim araçları değil, bunun yerine şirketlerin sahipliğindeki her türlü kitle iletişim araçları ile yaratılmış imajlar ve göstergelerdir. Bu bakımdan şirketler, Modelski modelinde yer bulan *Dünya Gücü Aşamasında* yürütülmesi gereken algı ve anlayış yönetimlerinin temel yürütücüsüdürler. Dünyanın tek eksenli bir liberal ekonomik düzen içerisinde ve adına küreselleşme denen bir süreçte yeniden tanımlandığı ve dünya çapında tüm algıların ve anlayışların Amerikan ve Amerikan menşeli bir ekonomik düzenin varlığına hizmet etmeye mecbur hâle geldiği anlaşılmaktadır. Dünya çapında farklı kültürler ve medeniyetler hâlihazırda varlıklarını sürdürmelerine rağmen asıl olan küreselleşme sürecine eşlik eden tek tip bir Amerikan kültürünün dünya çapında varlığını ve etkisini hissettirmesidir. Bu bakımdan “Amerikan kapitalizmi, tahakküm altına aldığı insanları, istedikleri şeyin ‘Amerikan tarzı hayat’ olduğuna ikna etmek zorundadır. Amerika’nın üstünlüğü doğaldır ve herkesin yararınadır.” (Barker, 1989’dan akt., Tomlinson, 1999, s. 69) anlayışının dünya çapında hâkim anlayış olması gerekmektedir. Bu anlayışın yayılması ve benimsenmesi ise, hem şirketlerin hem de Amerikan ulusal ekonomik beklentilerinin karşılanması demektir.

Amerikan Şirket Jeopolitiği kavramlaştırmasının sağlanmasını yapmak ve şirket-devlet birlikteliğini göstermek bakımından; küresel bir yapıya sahip olan *SONY PICTURES* şirketine yapılan bir siber saldırının Amerikan hükümeti tarafından değerlendirilişi önemli ipuçları sunmaktadır. Buna göre;

24 Kasım 2014 günü Sony Pictures Entertainment şirketi merkez ofisine bir siber saldırı düzenlenmiştir. Kendilerine *Guardian of Peace* (GOP: Barışın Koruyucuları) adını veren Hacker grubu çalışanların bilgisayarlarına saldırının hemen ardından “Bu sadece başlangıç, bütün dâhili bilgileriniz elimizde, isteklerimize boyun eğmezseniz şirketin en mahrem sırlarını afişe edeceğiz” ([www.webrazzi.com](http://www.webrazzi.com)) şeklinde bir mesaj göndermişlerdir. Bu saldırı esnasında tüm şirket çalışanlarının özel bilgileri ve şirketin henüz yayınlamadığı filmler ile birlikte 100 TB (terabayt) civarında bir bilgi bu grubun eline geçmiştir. Ellerine geçen bu verinin bir kısmını (içerisinde 4 yayınlanmamış film olan) çeşitli internet sitelerinden kulla-

nima açan hacker grubu, başka bilgilerin de sızdırılacağını duyurmuşlardır ([www.webrazzi.com](http://www.webrazzi.com)). Olayın sıradan bir siber saldırı olmadığı çok geçmeden anlaşılmış ve aslında saldırının arkasında yine uluslararası alanda ülkeler arasındaki bir algı yaratımı kavgasının olduğu belirlenmiştir. Buna göre Sony Pictures şirketi yapımlarından biri olan *Interview* adlı film (Kuzey Kore lideri Kim Jong-un'a yapılan bir suikastı anlatan ve komedi-hiciv tarzında), Kuzey Kore'deki diktatörlük yönetimine karşı bir algı operasyonu olarak görülmüş ve Kuzey Kore tarafından Birleşmiş Milletlere şirketi şikâyet edilmiştir. Kuzey Kore yönetimi şirketten filmin yayınlanmamasını istemiş ancak şirket reddederek yılbaşında yayınlayacağını duyurmuştur. Siber saldırının hemen ardından ise şirket filmin yayınının durdurulduğunu ve yayınlanmayacağını duyurmuştur. Buraya kadar gelişen olaylar, şirkete düzenlenen siber saldırının arkasında Kuzey Kore yönetiminin olabileceği kuşkularını arttırmıştır. ABD istihbarat örgütleri ise yaptıkları araştırmalar neticesinde saldırının arkasında Kuzey Kore'nin olduğunu belirlediklerini iddia etmektedirler.

Sıradan bir siber saldırı olarak yorumlanabilecek olayın varlığı noktada ABD yönetimi, doğrudan şirket tarafında yer almış ve şirketin filmi yayından kaldırmasını doğru bulmadığını bizatihi Başkan Obama ağzından dile getirmiştir. Artık siber saldırı sıradan olmaktan ziyade Amerikan dış politikası bağlamında bir uluslararası ilişkiler sorununa dönüşmüştür. Bu saldırının ardından yaşananlar ve söylenenler Amerikan şirket jeopolitiğini göstermesi bakımından incelenmelidir. Bu noktada yaşanan siber saldırı örneği şirket jeopolitiğinin niteliklerinin gösterilmesi bakımından önemlidir. Zira ABD yönetimi yapılan siber saldırıyı Modelski modelinde belirtilen bir *Küresel Savaşa* dönüştürmüştür.

Başkan Obama olayın hemen ardından yaptığı açıklamada “yapılan saldırıya kendilerinin belirleyeceği bir zaman ve zeminde misliyle karşılık verileceğine yemin etmiştir” ([www.bbc.com](http://www.bbc.com)) Amerikan Başkanının açıklamasına göre ABD hükümeti şirkete yapılan saldırıyı sanki kendi ulusal değerlerine bir hareket olarak algılamış ve bir terörist saldırıda göstereceği tepkiyi vermiştir. Siber saldırı biçiminde gerçekleşen saldırının aynının Kuzey Kore'ye yapılacağı da önemli bir ayrıntıdır. Burada aslında vurgulanan şirket üzerinden Amerikan ulusal değerlerine saldırının karşılıksız kalmayacağı ve şirketin esasında Amerikan değerlerini temsil ediyor oluşudur.

Amerikan Başkanının yapmış olduğu bu açıklamaya karşılık olarak ise, Kuzey Kore yönetimi yapmış olduğu açıklamada aynı sertlik ile “ABD'den gelecek olan bir intikam girişimine aynı sertlikle yanıt vereceğimize yemin ediyoruz” (Holland & Doina, 2014) şeklinde yanıt vermiştir. Ayrıca yapılan açıklamaya ek olarak “Obama'nın söylediği 'karşı hareketi' gölgede bırakacak en katı karşılığımız Beyaz Saray, Pentagon ve terörizm çukuru olan bütün ABD topraklarına karşı cesurca yapılacaktır” (Holland & Doina, 2014) denmiştir. Kuzey Kore yönetimi de yaptığı açıklama ile saldırının sorumluluğunu âdeta üstlenmiş ve esas derdinin şirket olmadığını ve şirkete *Interview* filmi yapılması ve yayınlanması için destek veren ABD yönetimi olduğunu göstermiştir.

ABD Başkanı Obama konuşmasının devamında “şirketin Interwiev filminin Noel gösterimini iptal etmesini hata olarak yorumlamıştır” ve “Amerika, herhangi bir diktatörün herhangi bir yerde dayatmacı bir sansür başlatabileceği toplum olmaz”, “toplumumuz genel ve özel siber sistemleri önemli ekonomik ve sosyal etkiler olabilecek saldırılardan korunmak önemlidir” ve “bu saldırının bir savaş eylemi olduğunu düşünüyorum. Sanırım bu olay çok masraflı bir siber vandalizmdir. Bu olayı ciddiye alacağız” ([www.bbc.com](http://www.bbc.com)) demiştir. Konuşmanın devamındaki ifadeler de yine ulusal kaygılar gütmektedir. Şirkete bir mesaj niteliği taşıyan bu ifadeler yerini bulmuş ve şirket yetkilileri sonradan yaptıkları açıklamalarda “pes etmedik, boyun eğmedik, sabrettik ve sözümüzden dönmedik. Filmi görmek isteyenlerin farklı kaynaklardan ve platformlardan filmi görmelerini sağlayacağız” ([www.bbc.com](http://www.bbc.com)) demişlerdir. Bu açıklama ile Amerikan yönetiminin şirkete verdiği açık desteğin bir karşılığı niteliğindedir.

Şirket ve Devlet birlikteliği farklı biçimlerde analiz edilebilir. Ancak Amerikan menşeli şirketlerin Amerikan yönetimi ve Amerikan dış politikasında ne kadar önemli bir yerde olduğu bir küresel şirkete yapılan siber saldırıya verilen tepkilerden anlaşılmaktadır. Sony şirketi dünya çapında yayınlar yapan bir küresel yapım şirketi olmasına rağmen bu şirkete düzenlenen siber saldırı Amerikan ulusal değerlerine bir saldırıymış gibi bir karşılığa sebep olmuştur. Üstelik bu karşılık ilk ağızdan dile getirilmiştir. Bu bakımdan Amerikan şirketleri ile Amerikan yönetimi arasında bir jeopolitik paylaşım ve ortaklık bulunmaktadır.

### Sonuç

Hegemonya kavramı; politik, askeri, kültürel ve ekonomik gücü nispetinde bir devletin ya da güç odağının dünya çapında sahip olduğu ve kullandığı iktidarı anlatmaktadır. Küresel sistemde sahip olanlar ve olmayanlar bakımından ortaya çıkardığı art arda geliş dolayısıyla bir tabakalaşma sistemi oluşturan hegemonya kavramı, kapitalist ekonomik sistemin küreselleşme eğilimlerine bağlı olarak ve temel anlamını kaybetmeden değişip dönüşmektedir.

Dünya tarihinde kurulduğu düşünülen hegemonik güç yapılanması, döngüsel/devri olarak bir hegemondan bir başkasına geçmektedir. Bu döngüseliği analiz eden teorilerden biri *hegemonyanın uzun döngü teorisi*dir ve Modelski tarafından geliştirilmiştir. Bu teoriye göre hegemonya, kapitalist ekonominin küreselleştiği ilk dönemlerden itibaren dört devlet tarafından uygulanmıştır. Bu devletler Portekiz, Hollanda, İngiltere ve ABD’dir. Modelski’ye göre dünya lideri olarak adlandırılan bu hegemonlar, liderliklerini *küresel savaş, dünya gücü, gayri meşrulaştırma ve yetkilerin dağıtılması* biçiminde gerçekleşen dört aşamayı geçerek elde etmişlerdir. Döngüsel olarak bu dört aşamayı uygulayabilen her devlet bir kez veya birden fazla kez dünya lideri olarak kabul edilmektedir.

Hegemonya kavramı döngüsel olarak açıklanmaya çalışılırken gözden kaçırılmaması gereken en önemli husus zamanın şartlarına ve küresel sistemin yapılanması ve

kurgulanmasına göre hegemon diye adlandırılabilir güç yapılarının değiştiği ve dönüştüğüdür. Hegemonik güç yapılanması, devletlerarası sistemde bir tabakalaşma sistemi oluşturduğu gibi küresel kapitalist ekonomik sistem bağlamında –bu çalışmada güç odakları olarak adlandırılan- küresel ekonomik, politik ve askeri oluşumlar/kuruluşlar ile sistemin yeni elit sınıfları da küresel tabakalaşma sisteminde yerlerini almışlardır. Küresel şirketler başta olmak üzere bu şirketlerin yönetici ve sahipleri ile sistemi kurgulamak üzerine kurulmuş olan küresel politik ve askeri kuruluşlar –IMF, DB, BM, DTÖ, NATO gibi- hegemonik güç yapılanmasında yer edinen yeni sınıflardır ve tabakalaşma sisteminde devletler ile birlikte dikey ve yatay biçimlerde sınıflanmaktadır. Küresel tabakalaşma piramidinin en üst kısmında olduğu düşünülen/kabul edilen ABD, Modelski anlamında dünya lideridir. 20. yüzyıldan itibaren dünya liderliğinin başladığı kabul edilen ABD, Modelski modelinde ortaya konan ve dünya liderliğini elde etmek/sürdürmek için gereken dört aşamayı takip etmiş ve tamamlamıştır. İkinci Dünya Savaşından bu yana devam eden dünya liderliği aşamaları Soğuk Savaş dönemi ve sonrasında Teröre Karşı Savaş diye adlandırılan süreçte bir kez daha tekrarlanmıştır. Bu bakımdan ABD tıpkı İngiltere gibi dünya liderliğini şimdilik iki kez tekrarlamıştır. Günümüze yaklaştıkça küreselleşen dünyada artan kültürel, ekonomik, politik ve askeri hareketlilik hızı olgusu, hegemonun dünya liderliğini sürdürmek adına hegemonyasını yeni güç odakları ile paylaşmasını gerektirmektedir. ABD Soğuk Savaş döneminin hemen ardından ve Teröre Karşı Savaş döneminden başlayarak hegemonyasını –dünya liderliğini sürdürmek için geçmek zorunda olduğu aşamaları aşmak için– yeni güç odakları ile paylaşmaktadır. Bu paylaşım ise daha çok jeopolitik bir ortaklık biçimine dönüşmüştür.

Tablo 3  
*Öngörülen Yeni Dünya Liderliği Döngüsü<sup>3</sup>*

<i>Dünya Lideri</i>	<i>Yüzyıl</i>	<i>Küresel Savaş</i>	<i>Meydan Okuyucu</i>	<i>Koalisyon Ortakları</i>
ABD	2000'ler	2000'lerden sonra her an	El-kaide	BM, AB, NATO / Koalisyon Güçleri
ABD	2010'lar	2000'lerden sonra her an	Çin, Rusya, Bölgesel Birlikler (AB, Şangay Beşlisi gibi)	Küresel Kapitalist Sınıflar Küresel Şirketler (Amerikan Menşeli)

Dünya liderliği için gereken aşamaları kurgulamak hususunda ABD'nin en büyük ortağı yeni küresel güç odağı ve sınıfları temsil eden küresel şirketlerdir. ABD Amerikan menşeli küresel şirketler ile hem kendi ulusal ve küresel ekonomik, politik, askeri ve kültürel çıkarlarını korumak ve sürdürmek hem de şirketlerin küresel ekonomik çıkarlarını korumak ve sürdürmek için birlikte hareket etmektedir. Bu birlikte hareket tarzı ise *Amerikan Şirket Jeopolitiği* denebilecek bir ortaklığı ortaya çıkarmıştır. ABD küresel şirketler eliyle hegemonyasını ve liderliğini sürdürmesi için gerekli olan kurgulamayı tekrar tekrar gerçekleştirmektedir/gerçekleştirecektir.

3 Modelski Modelinden esinlenilmiştir.

**Received:** November 26, 2015

**Revision:** April 27, 2016

**Accepted:** May 31, 2016

**OnlineFirst:** August 30, 2016

Copyright © 2016 • Istanbul University Department of Sociology

[tjs.istanbul.edu.tr/en](http://tjs.istanbul.edu.tr/en)

DOI 10.16917/sd.51282 • June 2016 • 36(1) • 168–173

*Extended Abstract*

# Re-editing of Hegemonic Power Relations in American Corporate Geopolitics

Beyzade Nadir Çetin<sup>1</sup>  
Firat University

## Abstract

The prospective system of stratification between countries, quintessentially, should be analyzed in the frame of their effects on the global system. To analyze a global system of stratification means to analyze the hegemonic power relations. When analyzing, we consider countries, which affect systems within their own power and have leverage on other countries, as hegemons, and we consider domination or power, which is constructed by them, as hegemony. This study attempts to show that *hegemonic power* relations constructed by the system are revealed by following the historical traces of their changing and transforming structures. These differences, which are the results of the changing and transforming hegemonic power relations, were examined. The traces of these changes and transformations were analyzed with *American corporate geopolitics*, which conceptualizes the geopolitical partnership between the American government and global corporates to maintain the American world leadership.

## Keywords

Hegemony • Hegemonic power structuring • Global capitalist classes • World leadership • American corporate geopolitics

<sup>1</sup> **Correspondence to:** Beyzade Nadir Çetin (PhD), Department of Sociology, Faculty of Human and Social Sciences, Firat University, Elazığ 23119 Turkey. Email: [bnadircetin@firat.edu.tr](mailto:bnadircetin@firat.edu.tr)

**Citation:** Nadir Çetin, B. (2016). Re-editing of hegemonic power relations in American corporate geopolitics. *Turkish Journal of Sociology*, 36, 168–173.





According to Robinson (2002, p. 142), hegemony is the relationship between power and domination. While hegemony is described as *the superiority of a state to other states in the frame of the system* by Gilpin (1981, p. 116 as cited in Bozdağlıoğlu, 2013, p. 3), Keohane defines hegemony as something that a state desires to have and the status of being powerful to be able to carry on the essential rules governing international relationships (1984, p. 35 as cited in Bozdağlıoğlu, 2013, p. 3). With regard to economy, hegemony means *the domination of physical resources* and hegemonic powers should have control on raw materials, capital resources, and market; they should also have competitive advantages on producing a high degree of goods (Keohane, 1984, p. 32 as cited in Bozdağlıoğlu, 2013, p. 3). According to Antonio Gramsci, an Italian Marxist philosopher, hegemony analyzes the nature of dominated social practices in a certain historical period and how these are connected to various actors in a global society. Power includes unionizing, rather than ambition usage, which describes expectations and threatens them (Agnew, 2003, p. 57).

Flint and Taylor (2014, pp. 50–51) claim that to create a hegemony, economic, political, and ideological superiority should exist. However, gathering these factors is related to achieving economic superiority. The development of hegemony includes three stages. The first is that the hegemonic state should provide a true productive competence. The second is that this productive competence should transform into a superiority that provides an advantage for the state's merchants. The third is that the "world bankers" should achieve superiority in the financial stream of the world economy. Consequently, the state will reach a hegemonic state when it achieves absolute superiority against opponent states.

Hegemonic states eventually enter into the gradual process of a collapse (Flint & Taylor, 2014, pp. 51). One of the important and systematic features of the modern system is the rise and collapse of the hegemonic powers; this feature is called hegemonic sequence (Hall & Chase-Dunn, 2006, p. 38).

Modelski created one of the most extended analyses related to the cyclical occurrence of hegemonic power structuring. Modelski's analysis separated world history into hundred-year segments. He also created stages lasting twenty-five years each. Modelski assigned a power, which he accepts as a world leader, to every a hundred-year-segment. In Modelski's long cycle theory, four world leaders (leaders who are determined on the basis of an economy with global features) claim that they are in the leader state position. This clear and systematic theory assumes the international system as a global and political system. The theory interprets the global political system with its re-production mechanisms and activities and the effects of distributions of power productions in international politics within the context of how the effects of distribution appear (Clementi, 2006, pp. 2–3). Modelski's world leader

model is a dynamic process. The power of the world leader may increase or decrease; as world leadership is repeated as a cycle. Each cycle of world leadership continues nearly for a hundred years and comprises four stages, which appear every twenty-five years. These stages are;

- Global war stage. Coalitions, which have ideological messages related to creating global order and financial capacity and may include different wars and conflicts, are constituted. This stage occurs with the ability of the world leader and case perception.
- World power stage. After the victory, the geopolitical project of the new world leader begins to come into effect. New institutions are created to manifest and apply the new order. The new order is welcomed and applied.
- Delegitimation stage. As a result of constituting a new world leader period, the imposed “order” is welcomed. However, the conflict continues to grow later on. The help of the world leader may be questioned. The self-serving nature of their actions may be recognized. Alternative orders become more powerful. Challenges begin to emerge for the world leader. However, the world leader is still relatively powerful.
- Deconcentration stage. The challenges that started before become more powerful. The financial and ideological capacity of the world leader spreads. It becomes more defenseless and powerless against the attacks. Challenges become more severe and organized. The world leader is forced to use military in a way that exhausts its financial base and reveals the conflicts between its actions and rhetoric. Consequently, the legality of the world leader is increasingly questioned and challenges increase (Flint, 2006, pp. 36–37).

According to Robinson (2002, p. 132), while hegemony has also been analyzed in the 21<sup>st</sup> century global society, there are questions needed to be asked; and these answers will be essential in determining hegemony. In the global society, the answer to “who is the ruling class?” makes it possible to determine the owner of the hegemony. Robinson claims that we cannot mention a state’s domination because hegemony is applied by social groups or classes. He also notes that when we talk about the hegemony of Britain or the US, we do not imply that these two nations are states. This is just a short way to show Britain capitalist groups and the hegemony of the layers. Therefore, the concept of the “hegemonic state” should bring the dominant group or class to mind. Therefore, if the “classes” and “groups” are nationally organized, only then will this abbreviation be legitimate. Robinson declares that his approach coincides with “global capitalism” and states that he tries to analyze the process of a “transition from world economy to global economy” (2002, pp. 133–135). Production process becomes more transnational with the

global economy. Therefore, the capital becomes transnational and states lose the position of being the executive of the process. The dominance of transnational capital over global economy causes the formations of “transnational class” and “transnational capitalist class.” According to Robinson, class formation does not depend on the land and political authority of a nation state as much as the major part of history does. The formation and rise of the classes become related to the globalization process of the production. Robinson submits Goldfrank’s research findings of the 1960s and 1970s as a proof for this situation (2002) and admits that we can see this “proof” through the owners and executives of multinational corporations and how they consider themselves as a powerful social class. With reference to Leslie Sklair’s thought of the transnational capitalist class bringing many social groups together, Robinson narrates the rise and formation of the executives of transnational corporations; globalized bureaucrats, politicians, and professionals; and consumptive elites in the media and business sectors. Robinson claims that hegemony intensifies in transnationalized groups and layers as transnational state executives and in the frame of the common and private institutions such as World Bank, World Trade Organization, Trilateral Commission, and World Economic Forum; the US is in the leading position for a transnational elite group or class. The US is accepted as the last “hegemony” and actualizes the leadership of development of politics and strategies on behalf of global capitalist orders of transnational elites. In the post-Second World War era, the US-dependent transnational elites became transnational in the frame of the system, which transforms into global economy. This situation is an example of geopolitics with regard to world political dynamics, which was formed according to certain relationships between terrestrial unities and power.

The nomenclature of American corporate geopolitics is basically used to analyze the overlap occurring between economic interests based on American foreign politics and hegemony and global corporates that are named as multinational, transnational corporates. When it is accepted that hegemony narrates the worldwide relationship of power and dominance, it is easily observed that the powerholder will tend to reconstruct and reorder the global economy on the basis of economic interests and concerns. However, the construction of economic systems requires the construction of strategic integrity, which forms the structure. All the leading economic powers, especially the US, did not have the opportunity to undergo every stage of economic development. At this exact point, the global corporates that have the opportunity and ability to spread throughout the global economic system appear. The access that cannot be provided every time in the organization of the state can be provided for the interests and concerns of their own national economy since their acceptance in global economy and ability to use the free commercial and financial networks. American-origin global corporates provide a strategic partnership with the American government and act in concert with both national, economic, and political interests and economic interests and concerns of the corporates as well. This partnership

provides great power for the US, as a state, and its global corporates. Thereby, the US and American-origin global corporates adopted a common policy in terms of the construction and repeatedly presented the needed stages for the continuance of American world leadership, and this partnership caused *American corporate geopolitics* and *American corporate culture* to emerge as a strategic approach.

### Kaynaklar/References

- Agnew, J. (2003). *Geopolitics re-visioning: World politics* (2nd ed.). London and New York: Routledge Taylor & Francis Group.
- Barker, M. (1989). *Comics: Ideology, power and the critics*. Manchester, UK: Manchester University Press.
- Berberoglu, B. (2008). *Sınıfsal yapı ve toplumsal dönüşüm* (E. Baltacı, Çev.). İstanbul: Kawa Yayınları.
- Berberoglu, B. (2009). The class nature of globalization in the age of imperialism. *Critical Sociology*, 35(6), 785–800.
- Bosch, J. (2005). *Pentagonizm* (2. basım, B. Kuzucuoğlu, Çev.). İstanbul: Belge Yayınları.
- Bozdağlıoğlu, Y. (2013). Hegemonic (in) stability theory and US foreign policy: The legacy of the Neocons in the Middle East. *Anadolu Üniversitesi Sosyal Bilimler Dergisi*, 13(3), 1–12.
- Carnoy, M. (1984). *The state and political theory*. Princeton, NJ: Princeton University Press.
- Clementi, M. (2006). *The missing structure in structural theories of hegemony, and the contemporary international system*. Centro Argentino de Estudios Internacionales. Retrieved from [www.caei.com.ar](http://www.caei.com.ar)
- Eralp, A. (2007). Hegemonya. A. Eralp (Ed.), *Devlet ve ötesi uluslararası ilişkilerde temel kavramlar içinde* (p. 155–181). İstanbul: İletişim Yayınları.
- Flint, C. & Taylor, P. (2014). *Siyasi coğrafya dünya-ekonomisi ulus-devlet ve yerellik* (F. Erekar, Çev.). Ankara: Nobel Yayın.
- Flint, C. (2006). *Introduction to geopolitics*. New York, NY: Routledge.
- Gilpin, R. (1975). *U.S. power and the multinational corporation*. New York, NY: Basic Books.
- Gilpin, R. (1981). *War and change in world politics*. Cambridge, UK: Cambridge University.
- Hall, T. D., & Chase-Dunn, C. (2006). Global social change in the long run. In C. Chase-Dunn & S. J. Babones (Eds.), *Global social change historical and comparative perspectives* (pp. 33–58). Maryland, MD: The Johns Hopkins University Press.
- Hardt, M. & Negri, A. (2008). *İmparatorluk* (6. basım, A. Yılmaz, Çev.). İstanbul: Ayrıntı Yayınları.
- Heywood, A. (2013). *Küresel siyaset* (N. Uslu & H. Özdemir, Çev.). Ankara: Adres Yayınları.
- Holland, S., & Donia, C. (22.12.2014). Obama says Sony hack not an act of war. *Reuters Video*. Retrieved from December 26, 2014 [www.reuters.com/article/2014/12/22/US-Sony-Cybersecurity-usa-idUSKBNOJX1MH20141222](http://www.reuters.com/article/2014/12/22/US-Sony-Cybersecurity-usa-idUSKBNOJX1MH20141222)
- Johnson, C. (2005). *Amerikan emperyalizminin sonbaharı* (H. Kösebalan, Çev.). İstanbul: Küre Yayınları.
- Kazgan, G. (2005). *Küreselleşme ve ulus-devlet yeni ekonomik düzen* (4. basım). İstanbul: İstanbul Bilgi Üniversitesi Yayınları.

- Keohane, R. O. (1984). *After hegemony: Cooperation and discord in the world political economy*. Princeton, NJ: Princeton University Press.
- Mills, G. W. (1956). *The power elite*. New York, NY: Oxford University Press.
- Modelski, G. (1978). The long cycle of global politics and nation-state. *Comparative Studies in Society and History*, 20(02), 214–235.
- Modelski, G. (2005). Küresel politikanın uzun döngüsü ve ulus-devlet. *Uluslararası İlişkiler Dergisi*, 2(7), 3–30.
- Modelski, G. (2009). Long cycle in global politics. In J. Wiener & R. A. Shrine (Eds.), *International relations, Encyclopedia of life support systems* (pp. 230–252). Oxford, UK: EOLSS.
- Nayar, B. R. (2005). *The geopolitics of globalization the consequences for development*. New Delhi, India: Oxford University Press.
- Ritzer, G. (2011). *Küresel dünya* (M. Pekdemir, Çev.). İstanbul: Ayrıntı Yayınları.
- Robinson, W. I. (2002). Küresel kapitalizm ve ulusötesi kapitalist hegemonya: Kuramsal notlar görgül deliller (E. Türközü, Çev.). *Praksis Sınıf Tartışmaları*, 8(Güz), 125–168.
- Schiller, H. (2005). *Zihin yönlendirenler* (2. basım, C. Cerit, Çev.). İstanbul: Pınar Yayınları.
- Sklair, L. (1995). *Sociology of the global system* (2nd ed.). Baltimore, MD: Johns Hopkins University Press.
- Sklair, L. (2004). Sociology of the global system. In F. J. Lechner & J. Boli (Eds.), *The globalization reader* (pp. 57–64). Oxford, UK: Blackwell Publishing.
- Sklair, L. (2006). Competing conceptions of Globalization. In C. Chase-Dunn & S. J. Babones (Eds.), *Global social change historical and comparative perspectives* (pp. 59–78). Maryland, MD: The Johns Hopkins University Press.
- Sony Hack: Obama vows response as FBI blames North Korea. (2014). Retrieved December 24, 2014 from <http://www.bbc.com/news/world-us-canada-30555997>
- Sony Hacklenme Skandalı: Kim, neden yaptı, neler öğrendik. (2014). [www.webrazzi.com](http://www.webrazzi.com) adresinden 18.12.2014 tarihinde edinilmiştir.
- Tomlinson, J. (1999). *Kültürel emperyalizm eleştirel bir giriş* (E. Zeybekçioğlu, Çev.). İstanbul: Ayrıntı Yayınları.
- Wallerstein, I. (2014). *Dünya sistemleri analizi bir giriş* (3. basım, E. Abadoğlu & N. Ersoy, Çev.). İstanbul: Bgst Yayınları.

**Başvuru:** 30 Aralık 2015  
**Revizyon:** 26 Nisan 2016  
**Kabul:** 31 Mayıs 2016  
**OnlineFirst:** 30 Ağustos 2016

Copyright © 2016 • İstanbul Üniversitesi Edebiyat Fakültesi Sosyoloji Bölümü  
tjs.istanbul.edu.tr  
DOI 10.16917/sd.68905 • Haziran 2016 • 36(1) • 175–205

*Araştırma Makalesi*

## Kuşak-İçi ve Kuşaklararası Toplumsal Hareketliliğin Yörüngesi: Ankara İli Örneği

Irmak Karademir Hazır<sup>1</sup>  
Orta Doğu Teknik  
Üniversitesi

Kezban Çelik<sup>2</sup>  
Ondokuz Mayıs  
Üniversitesi

Sibel Kalaycıoğlu<sup>3</sup>  
Orta Doğu Teknik  
Üniversitesi

### Öz

Toplumsal tabakalaşma ve hareketlilik literatürünün gelişmiş olduğu ulusal bağlamlarda ampirik çalışmalar, ülke çapındaki eğilimleri belirlemek üzere ulusal düzeyde veri toplama yetkisi olan kurumlarca yapılmaktadır. Bu anlamda, verilerin temsil gücünün yüksek olması önemlidir ve örneklem geniş bir nüfusu içermelidir. Sunulan çalışmanın yürütüldüğü döneme kadar Türkiye’de ülke temsili olacak düzeyde bu tür bir araştırma yürütülmemiştir. Bu makalenin temel amacı bu eksikliği kısmen de olsa giderebilmektir. Bu çalışmada, Ankara kent merkezini temsil eden bir örneklem yardımı ile Türkiye’de toplumsal tabakaları belirleyen temel kriterler ile tabakalar arası hareketliliğin örüntülerinin belirlenmesi hedeflenmiştir. Araştırmanın soru kâğıdı, cevaplayan kişilerin üç kuşak öncesine kadar giderek, sosyoekonomik statü göstergelerini incelemeye izin verecek şekilde şekillendirilmiştir. Ulaşılan en temel sonuçlar ise şöyledir: (i) Türkiye’de yaşanan makro değişimler toplumsal tabakalaşmayı belirleyen en önemli etkidir, (ii) gözlemlenen tabakalar arası hareketlilik “mutlak hareketlilik” niteliği barındırmaktadır ve (iii) kuşaklararası hareketliliğin yönü cinsiyet ile ilişkilidir. Çalışmanın sonucunda bu bulguların önemi hem katmanlaşma literatürünün olgunlaştığı Anglo-Sakson literatürü hem de Türkiye’deki toplumsal dönüşüm tartışmaları ışığında değerlendirmiştir.

### Anahtar Kelimeler

Toplumsal tabakalaşma • Sosyoekonomik statü ölçümü • Kuşak içi ve kuşaklar arası toplumsal hareketlilik • Ankara kent merkezi

<sup>1</sup> Yetkilendirilmiş yazar: Yrd. Doç. Dr. Irmak Karademir Hazır, Orta Doğu Teknik Üniversitesi, Fen-Edebiyat Fakültesi, Sosyoloji Bölümü, Üniversiteler, Dumlupınar Bulvarı No:1, Çankaya 06800 Ankara. Eposta: irmakka@metu.edu.tr

<sup>2</sup> Ondokuz Mayıs Üniversitesi, Fen-Edebiyat Fakültesi, Sosyoloji Bölümü, Kurupelit Kampüsü, Kurupelit Samsun. Eposta: kezban.celik@omu.edu.tr

<sup>3</sup> Orta Doğu Teknik Üniversitesi, Fen-Edebiyat Fakültesi, Sosyoloji Bölümü, Üniversiteler, Dumlupınar Bulvarı No:1, Çankaya 06800 Ankara. Eposta: ksibel@metu.edu.tr





Toplumsal hareketlilik sınıf temelli tabakalaşma başta olmak üzere sosyolojinin gündemindeki birçok eşitsizlikleri anlamlandırmayı sağlayan önemli bir dinamiktir. Toplumsal hareketlilik literatürü, sınıf teorileri ve sınıfı ampirik olarak ölçmeye dayalı tartışmalarla diyalog hâlinde olmakla birlikte, 1950'lerden beri kendi gündemini oluşturmuş ve sosyoloji disiplini içinde bir alt alan olarak oldukça kurumsallaşmıştır.<sup>4</sup> Toplumsal hareketlilik çalışmaları, toplumda egemen olan üretim ilişkileri, bu ilişkiler içinde çalışanların durumu, toplumda fırsatların ve olanakların dağılımı hakkında bilgi vermektedir. Ayrıca toplumsal hareketliliğin nesiller arası ve/veya yaşam süresince deneyimlenen yönü (aşağı-yatay-yukarı) ve dinamiklerinin analizi, kurumsal yapıların birey üzerindeki etkisinden, toplumsal hareketlilikte aile ve sosyal ilişki ağlarının rolüne kadar birçok yapısal sürece de ışık tutabilmektedir.

Ancak Türkiye'de toplumsal hareketlilik ve sınıf temelli tabakalaşma çalışmaları oldukça sınırlı kalmıştır. Çok uzun yıllar Türkiye'de, katmanlaşma ve sınıf bakışı açısından sol siyasetin gündemi olarak görüldüğünden, Türkiye'nin iç dinamikleri anlaşılmasına çalışılırken toplumsal tabakalardan ve sınıf temelli analizlerden görece uzak durulmuştur. Hatta Türkiye'nin "sınıfsız ve imtiyazsız" bir ülke olduğuna dair göndermeler sıkça yapılagelmiştir. Şüphesiz ki bu kısıtlı ilgi Türkiye'de toplumsal tabakaların var olmadığı anlamına gelmemektedir. Hatta Türkiye, hem yaşadığı toplumsal dönüşümün ivmesi ve kapsamı sebebiyle, hem de kendine –ve Batı dışı toplumlara– özgü (mesela kadının iş gücündeki yeri, aile bağlarının toplumsal hareketliliğe etkisi gibi) bazı özellikleri sebebiyle, toplumsal tabakalaşma ve toplumsal hareketlilik açılarından detaylı bir incelemeyi hak etmektedir. Bu nedenle, toplumsal yapı analizleri için önemli bir referans oluşturan toplumsal tabakalaşma ve toplumsal hareketlilik konularının, Türkiye'nin kendi özgül tarihsel koşulları içinde çalışılmasının gerekliliği açıktır.

Sunulan bu çalışma makro düzeyde bir analiz için gerekli veri yetersizliğinden yola çıkılarak görece daha mikro düzeyde bir toplumsal tabaka ve hareketlilik çalışması yapmak, toplumsal tabaka ölçümü için bir araç geliştirmek amacı ile Ankara ili kent merkezi seçilerek Ankara kent merkezini temsil edici görgül ve niceliksel yöntemle gerçekleştirilen bir araştırmaya dayanmaktadır.<sup>5</sup> Ankara'da farklı sosyo-ekonomik statü gruplarının dağılımı nasıldır? Bu farklı tabakalar ekonomik ve kültürel sermayelerini sonraki kuşaklara hangi dinamikler doğrultusunda aktarmıştır?

4 Uluslararası düzeyde büyük ölçekli örneklerle yapılan toplumsal hareketlilik çalışmalarının omurgasını *Toplumsal Katmanlaşma Araştırma Komisyonu*'nun (Research Committee on Social Stratification (RC28)) çıktıları oluşturmaktadır. Bu komisyon, bir yandan Uluslararası Sosyoloji Derneği'nin (ISA) rutin olarak toplanan alt çalışma gruplarından birisi olarak farklı ulusal bağlamların karşılaştırılabilir veri setlerinin oluşmasını sağlamakta aynı zamanda da *Toplumsal Tabakalaşma ve Hareketlilik Çalışmaları* (Research in Social Stratification and Mobility) isimli gündem belirleyici bir dergi yayımlamaktadır.

5 Araştırmada, Ankara ilinde toplumsal tabakaları belirlemeye yönelik bir ölçüm aracı geliştirilmesi, toplumsal hareketliliğin yönünün ve dinamiklerinin anlaşılması ve toplumsal tabakaları ayırt edici olabilecek bazı yaşam biçimlerinin değerlendirilmesi hedeflenmiştir. *Türkiye Bilimsel Teknolojik Araştırma Kurumunun* (TUBİTAK) desteği ile (SOBAG 104 K 039) bu araştırma gerçekleştirilmiştir.

Toplumsal hareketliliğin yörüngesi nasıldır? Ankara kent merkezi örneğinin analizi üzerinden makalede bu sorulara yanıt aranmaktadır.

Yanıtlar aranırken öncelikle Batı temelli toplumsal hareketlilik literatüründe –özellikle son 30 yılda– sıklıkla vurgu yapılan gündemlerin neler olduğuna değinilecektir. İkinci bölümde, Türkiye’deki tabakalaşma yapısına dair literatüre değinilecek ve Türkiye’deki hareketliliğin anlamlandırılmasını sağlayacak toplumsal dönüşüm dinamikleri tartışılacaktır. Bulguların değerlendirildiği bölümde ise üç kuşakta değişen sosyoekonomik statü göstergeleri, sosyoekonomik statü (SES) grupları ve cinsiyet ayrımı dikkate alınarak tartışılacaktır. Sonuç bölümünde ise Türkiye’deki toplumsal tabakalaşmanın ve hareketliliğin oluşumu, gelişimi ve dönüşümüne dair tartışmaya yer verilecektir.

### Toplumsal Hareketlilik

Toplumsal eşitsizlik dinamikleri, Batı’nın hem popüler hem de akademik gündeminde önemli yer tutmaktadır. Yakın zamanda hem Amerika’da hem de İngiltere’de gelire dayalı eşitsizliğin giderek arttığını gösteren çalışmalar kamuoyu ile geniş ölçüde paylaşılmıştır (Aldridge, 2001; Corak, 2013). The Organisation for Economic Co-operation and Development (OECD) 2011 raporunda da “artan gelir eşitsizliğinin, yetenekli ve çalışkan insanların hak ettikleri ödülleri almalarına engel olarak, yukarıya doğru sosyal hareketliliği bastırabileceği” belirtilmiştir (OECD, 2011, s. 40). Bu çalışmalar gelir dağılımı ile kuşaklararası gelir hareketliliği arasında *The Great Gatsby Curve* (*Muhteşem Gatsby Eğrisi*) olarak isimlendirilen bir ilişki tespit etmiştir.<sup>6</sup> Bu ölçümle birlikte avantaj ve dezavantajların kuşaklararası devrine dair tartışmalar, başta eğitim olmak üzere, devlet politikalarının yapısını tekrar sorgulamaya açmıştır. Çünkü toplumsal hareketliliğe izin veren ulusal yapıların daha açık ve daha demokratik olması gerektiğine dair genel bir kanı mevcuttur. Toplumsal açıklık/kapalılık konusu bu potansiyelleri nedeniyle gündemdeki yerini yakın zamanda kaybedecek gibi de görünmemektedir.

Şüphesiz ki eşitsizlik ve onun aktarımı konusu yeni olmayıp Platon’dan beri toplumu anlama çabalarının merkezinde olmuştur. Klasik sosyolojik düşüncenin önemli figürleri, toplumsal hareketlilik konusuna ayrıntılı ve doğrudan olmasa da toplumu algılayışlarının bir parçası ve tamamlayıcısı olarak değinmişlerdir. Mesela, tarihi sınıf çatışmaları üstünden okuyan Marx toplumsal hareketliliğin sınıf oluşumu ve sınıfsal eylem süreçlerindeki etkisini değerlendirmeye almıştır. Toplumu yönetenler (burjuva) ve yönetilenler (proletarya) olarak iki temel sınıf ekseninde çözümleyen Marx yönetilenler arasındaki zeki ve lider nitelikleri olan kişilerin, hareketlilik aracılığıyla yönetenlerin safına katılacağını ve onların iktidarlarını perçinleyeceklerini düşünmüştür. Toplumsal tabakalaşma-

<sup>6</sup> The Great Gatsby Curve, daha eşitsiz dağılımın olduğu ülkelerde, kuşaklararası gelir hareketliliğinin de daha az olduğunu gösteren bir eğridir.

nın; ekonomik tabanlı ‘sınıf’, sosyal tabanlı ‘statü’ ve politik tabanlı ‘otorite’ gruplarının karışık bir bileşimiyle oluştuğunu ifade eden Weber, toplumsal hareketliliğin günümüz toplumlarında yaygın ve sürekli bir şekilde gerçekleştiğini savunmuştur. Farklı kültürel formasyonlara sahip birey veya grupların bu sirkülasyonda çeşitli yükselme veya düşme potansiyellerine sahip olabilecekleri de Weber’in Protestan ahlakı ve kapitalizmin ruhu tezine önemli bir dayanak teşkil etmiştir. Toplumsal hareketlilik üstüne ilk sistematik çalışmaları yapan Sorokin’e göre ise farklı tabakalardaki her mesleğin kendince bir önemi vardır ve bu konumların hakkını verebilecek kişilerin bu yerleri doldurması elzemdir. Toplumsal hareketlilik sayesinde yetenekler toplumda iyi bir şekilde dağılabilmektedir. Ancak herkesin sadece yükselmeyi düşündüğü bir ortamda, bireysellik önem kazanırken “toplumu düşünme” ve “bağlılık” duyguları değer kaybedebilmektedir (Heath, 1981).

Toplumsal hareketlilik analizleri işlevselci, Weberyen ve çatışmacı teorik perspektiflerde tanımlanan sınıf ve statü kavramlarının, ölçülebilir birer değişkene dönüştürülmesini gerekli kılmıştır. Bu aşamada, perspektiflerin birbirilerinden neredeyse aynı veri setinin analizinden farklı çıkarımlar yapabilecek kadar ayrıştığını not etmek gerekmektedir. Ancak yine de bu literatür içerisinde toplumsal hareketliliğe yaklaşım, ölçme metodları ve sorulan araştırma sorularının politik bağlamı açısından bir yörünge bulmak mümkündür. Ganzeboom, Treiman ve Ultee (1991) bu literatürde “dört dönemleştirme”den bahsetmenin olanaklı olduğunu ileri sürmüşlerdir. Bu dönemselleştirmeye göre, ilk kuşak toplumsal hareketlilik literatürü İkinci Dünya Savaşı sonrasında oluşmuştur. Temel başarısı ise ulus-devletlerin tabakalaşma örüntülerini karakterize eden *olasılıklı örneklem araştırmaları* (probability sample survey) olmalarıdır. Glass ve Hall’un (1954) 12 ülkenin periyodik tabakalaşma ve hareketlilik verilerini kullanarak genel bir çerçeve yaratma çabası, bu konudaki ilk adımlardandır. Lipset ve Bendix’in (1959) 10 gelişmiş ülkenin verilerini kullanarak yaptığı kuşaklararası hareketlilik tabloları ve Miller’in (1960) 17 ülkenin verilerini kullanarak oluşturduğu tablolar da daha sonra birçok araştırmada zenginleştirilerek kullanılmıştır (Grusky & Hauser, 1984; Jones, 1969; Lenski, 1966; Marsh, 1963; McClendon, 1980). Bu çalışmalarda *mesleki hareketlilik* (occupational mobility) genel olarak birincil önemdedir. Bu kapsamda yapılan karşılaştırmalı çalışmalarda ise toplumsal hareketlilik örüntülerinin endüstrileşmiş ülkelerde büyük ölçüde aynı olduğu sonucuna varılmıştır (Lipset & Bendix, 1959). Ancak sonrasında yapılan çalışmalar bu bulguların geçerliliğine gölge düşürmüştür. Toplumsal hareketliliğe, ulus devletlerin oturmaya başladığı savaş sonrası dönemde verilen bu önemin siyasal bir bağlamı da vardır, çünkü daha önce de değinildiği üzere, kuşaklararası mesleki statülerdeki değişimler farklı rejimlerin sürdüğü toplumların (kapitalizm/sosyalizm) ne kadar açık ve ne kadar demokratik olduğunu ölçen bir gösterge olarak kabul edilmiştir.

İkinci kuşak toplumsal hareketlilik çalışmalarının araştırma soruları savaş sonrası döneminkinden farklı olmuştur. Vurgu, kuşaklar arası hareketliliğin ne kadar olduğu sorusundan, *statünün kuşaklar arası aktarımının* tam olarak nasıl sağlandığı soru-

suna kaymıştır. Aynı zamanda, mesleki hiyerarşi şemaları dönüşmüş, yeni istatistiki analiz teknikleri denenmiştir (Blau & Duncan, 1967; Duncan, 1969; Treiman, 1970). Bu yeni teknikler statü aktarımında eğitim başta olmak üzere etkin olan diğer dinamikleri ayırtmış ve böylece eğitimin temel mekanizma/dinamik olduğu görülmüştür. Ayrıca yine bu dönemde, bireylerin; bilişsel yetenek, oturdukları muhit, etnik kimlikleri, dinleri gibi faktörlerin de statülerinin oluşmasındaki rolleri irdelenmiştir. Bu hususlar daha karmaşık analiz yöntemleriyle incelenmeye başlanmış, fakat karşılaştırmalı çalışmalarda kullanılmamıştır.

Üçüncü kuşak çalışmalar benzer sorular etrafında örgütlense de yeni istatistiki teknikler kullanarak bir önceki nesilden farklılaşmıştır. Bu teknikler tespit edilen hareketliliğin ne kadarının mesleki yapıdaki dönüşümden kaynaklandığını, ne kadarının sosyal kökene göre farklılaşan başarı şanslarından kaynaklandığını tespit etmeyi mümkün kılmıştır. Özellikle Erikson ve Goldthorpe'un yürüttüğü *Sanayi Ülkelerinde Toplumsal Hareketliliğin Karşılaştırmalı Analizi* (Comparative Analysis of Social Mobility in Industrial Nations [CASMIN]) projesi ve projeden çıkan ve yayınlanması 1992'yi bulan *The Constant Flux* kitabı bu konuda öncü olmuştur. Blau ve Duncan'ın (1967) araştırmasından da etkilenecek yapılan bu çalışma 12 gelişmiş ülkenin meslek ve eğitim kategorilerinin karşılaştırmalı hâle getirilmesini sağlamıştır. Bu çalışma sonunda, bugün hâlen kullanımda olan, 12 kategorili EGP (Erikson-Goldthorpe-Portocarero) adlı mesleki şema ortaya çıkmıştır. Bu çalışmaya göre bireylerin toplumsal hareketlilik ihtimali (mobility chances) gelişmiş ülkelerde birbirine yakındır,<sup>7</sup> ancak mesleki yapıdaki kuşaklar arasındaki değişiklikler ülkeden ülkeye farklılaşmaktadır. Bir başka ifadeyle, ölçülen el-kafa emeği oranı ya da profesyonel mesleklerin yapısı ülkeden ülkeye değişmektedir, çünkü uluslara özgü mesleki yapılar bu gruplarda kategorize edilecek insanların sayısını sınırlamaktadır.

Treiman ve Ganzeboom'un (2000) dördüncü kuşak olarak adlandırdığı toplumsal hareketlilik çalışmaları 1990'lardan başlayarak günümüze kadar gelen zamandaki araştırma projelerini kapsamaktadır. Bir başka deyişle, bu kuşak henüz yapım aşamasındadır ve hakkında çok detaylı çıkarımlar yapmak oldukça güçtür. İlk izlenimlere göre ilk üç kuşağın sorularına ek olarak bu kuşakta gündem daha çeşitlidir. Müller ve Shavit'in (1997) 13 ülkenin verilerini içeren çalışması bu yenilenen gündeme örnek olarak gösterilebilir. Bu çalışma katmanlaşma ve hareketlilik dinamiklerine ışık tutmak için, eğitim sistemindeki farklılaşmanın (okul tipleri, müfredat gibi), bireylerin ilk iş statüleri ile olan ilişkisini nicel ve nitel bir analize tabii tutmaktadır. Böylece araştırma vurgusu kuşaklar arasındaki mesleki statü farklılaşmasının analizinden öteye taşınmıştır. Bu kuşakta özellikle iş gücünün iktisadi büyüme veya küçülme eği-

7 Ancak endüstriyel ülkelerdeki genel sosyal akışkanlığın (common social fluidity) benzerliğine dair bulgular; Wong (1990)'un bu ülkelere dair 1970 verilerini kullanarak karşılaştırmasında ve Ganzeboom'un (1989) 35 ülkenin verilerini kullanarak oluşturduğu 6\*6'lık 149 tablo yarattığı çalışmasında çürütülmüştür.

limlerinden, siyasi rejim değişikliklerinden ve uygulanan sosyal politikalardan nasıl etkilendiği sorgulanmaya başlanmıştır. Aynı zamanda, veri analizinde kullanılan istatistikî teknikler de daha komplike ve kapsamlı hale gelmeye devam etmiştir.

Bu kısa değerlendirmenin de gösterdiği gibi gittikçe çeşitlenen ve gelişen toplumsal hareketlilik literatüründe *eğitim durumu ve mesleki statü belirleyici* olarak alınmış ve önemli gündem maddeleri şunlar olmuştur: Fırsat eşitliğinin boyutları ve kapsamı, ekonomik ve sosyal değişim ile sosyal hareketliliğin ilişkisi ve sosyal hareketliliği etkileyen faktörlerin göreceli etkileri. Bu noktada, Türkiye ölçeğinde toplumsal hareketliliği anlamlandırma çabası için elzem olduğu düşünülen iki önemli gündem maddesine daha işaret etmek gerekmektedir. Birincisi, *mutlak hareketlilik* (absolute mobility) ile *nispi hareketlilik* (relative mobility) arasındaki farkın önemine dair yürütülen tartışma ile ilişkilidir. Kuşaklararası *mutlak hareketlilik* bir kuşağın, kendinden önceki kuşağa kıyasla ne kadar kazanımı ya da kaybı olduğunu ölçmektedir. (Kuşaklararası) *nispi hareketlilik* ise, bireylerin bir önceki kuşaklarına göre pozisyon değiştirebilme ihtimallerini ölçer. Özellikle CASMIN projesi ekseninde Goldthorpe'un tartışmaya açtığı, yakın zamanda ise ulusal siyasal bağlam (İngiltere) ile ilişkisine yüksek sesle işaret ettiği bu fark, eğitimin bir hareketlilik aracı olduğuna dair genel geçer fikri sarsmaktadır. Goldthorpe'un (2013) da işaret ettiği üzere, yakın zamanda, özellikle İngiltere bağlamında, eşitsizliklerin giderek arttığı ve yukarı doğru hareketlilik imkânlarının azaldığı yönünde bir kanı oluşmuştur. Özellikle refah devletinin küçülmesine karşı duruş sergileyen politik aktörler, toplumsal hareketliliğin savaş sonrası dönemdeki altın günlerini kaybettiğini ve batı toplumlarının küçülen refah devleti sebebiyle artık eskisi kadar açık toplumlar olmadığını vurgulamaya başlamıştır. Hızla popülerleşen bu gündem özellikle eğitim sistemindeki değişikliklerin tartışılmasına sebep olmuştur. Bu tartışmayı desteklemek için hane gelirindeki kuşaklararası düşüşü gösteren veri setleri kullanılmıştır. Ancak Goldthorpe savaş sonrası dönemde tespit edilen artan hareketliliğin aslında mutlak toplumsal hareketlilik olduğunu ve mesleki yapıdaki değişikliklerden kaynaklandığını göstermiştir. Yani, çocukların koşulları ebeveynlerine göre iyileşmiştir çünkü orta kademeyi genişleten-artan profesyonel ihtiyacı, büyüyen servis sektörü vs. gibi koşullar bu hareketliliği mümkün kılmıştır. Başka bir statüye geçme şanslarının hesaplanmasından oluşan göreceli hareketlilik oranı dikkate alındığında, Goldthorpe (2013) İngiltere özelinde yıllar içerisinde herhangi bir değişiklik tespit edememiş ve tespit ettiği durumun "trendsiz dalgalanma" modeli izlediğini belirtmiştir. Kısaca, sınıf yapısında uzun vadeli bir "çözülme", "akışkanlık"ta artış ve (bunun yansıması olarak) meritokrasiye doğru bir hareketlilik olmadığı görülmüştür. Toplumların açıklığını/kapalılığını esas olarak nispi hareketliliğin ölçtüğünü iddia eden Goldthorpe'a göre ne toplumsal hareketlilik savaş sonrası dönemde bir "altın çağ" yaşamıştır ne de eğitimin yaygınlaşmasına dair politikalar toplumu daha akışkan ve demokratik yapmıştır. Eğitimin eşitsizliklerle yakından ilgisi olduğunu kabul etmekle birlikte, Goldthorpe toplumu açık hale getir-



menin esasen iktisadi politikalar aracılığıyla “yukarı” pozisyonları arttırmakla mümkün olduğunu ve sadece eğitime yatırım yapmanın, toplumların kapalılık sorununu çözeceğine inanmanın, yanıltıcı olduğunu iddia etmektedir.

Buna ek olarak, CASMIN projesi yapısal faktörlerdeki değişikliklerin hareketlilik eğilimleri ile ilişkisinin ne kadar önemli olduğunu göstermiştir. Yukarıda da değinildiği gibi bu proje hareketlilik dinamiklerinin, gelişmiş ülkeler arasında bu ülkelerin farklılaşan mesleki yapılarına bağlı olarak değişkenlik gösterdiğini tespit etmiştir. Yani, gözlemlenen hareketlilik eğilimlerini yorumlarken, hem hareketliliğin ne kadarı mutlak ne kadarı nispi sorusunu hem de incelenen ulusun kendine özgü mesleki yapısını göz önüne almıştır. Bu yapılmadığında gözlemlenen hareketliliğin fırsatların dağılımıyla olan ilişkisi gözden kaçmaktadır. Bu noktadan hareketle, özellikle yakın zamanda büyük dönüşümler yaşayan Türkiye’nin özgün koşullarını dikkate almanın, yorumlama noktasında fark yaratacağı düşünülmektedir.

Yukarıda tartışılan toplumsal hareketlilik literatürüne eklenmesi gerekli ikinci husus ise toplumsal cinsiyetin hareketlilik ile olan ilişkisidir. Kolayca fark edileceği üzere, ilk kuşak çalışmalarında, kadının kendine özgün bir hareketlilik deneyimi olduğu göz ardı edilmiş ve kadınların sosyoekonomik pozisyonları evli oldukları erkeklerin statü pozisyonu ile eş varsayılmıştır. Goldthorpe’un da sahip olduğu bu yaklaşım, hareketlilik literatüründe *konvansiyonel bakış* (conventional view) olarak adlandırılmıştır. Ancak bu konvansiyonel bakış ciddi şekilde eleştirilmiş, özellikle 1980’lerden sonra kadın hareketliliğinin erkek hareketliliğine bağlı fakat birbirinden ayrı süreçler olarak ele alınması gerektiği vurgulanmaya başlanmıştır (Marshall, 1988). Sadece erkek hareketliliğine dayanan araştırmaların kaçınılmaz olarak toplumun geneli hakkında eksik bir tablo sunacağı savunulmuştur (Abbot, 1990). Yakın zamanda yapılan ampirik çalışmalar bu eksikliğin detaylarına ışık tutmuştur. Mesela, İskoç Hareketlilik çalışması erkek ve kadınların hareketlilik dinamikleri niceliksel bir benzerlik gösteriyor olsa da niteliksel olarak farklılaştığını göstermiştir (Chapman, 1990). Çalışma kadınların yukarıya doğru hareketlilik yüzdesini erkeklerden farklı olarak daha çok rutin, masa başı, düşük nitelikli mesleklere olan hareketliliğinin oluşturduğunu açığa çıkartmıştır. Payne, Payne ve Chapman’ın (1990) çalışması ise sanayide mesleki dönüşümlerin, yeni iş gücü talep ederek hareketlilik dinamiklerini etkilediğini, ancak bu taleplerin cinsiyete dayalı bir örüntüsünün olduğunu göstermiştir. Bir başka deyişle, her meslek grubunun aynı ölçüde kadın ve erkek hareketliliği sağlamadığı için ayrı ayrı incelenmesi gerekmektedir. Miller ve Hayes’in çalışması (1990) ise annenin eğitim seviyesinin, bireyin statüsü üzerinde babanınkinden farklı ve ondan bağımsız etkileri olduğunu ve dolayısıyla sosyal kökenin sadece hane reisi üzerinden ölçülmesinin bu dinamiğin gözden kaçmasına sebep olduğunu ortaya çıkartmıştır. Benzer bir şekilde, Kye ve Mare (2012) annenin eğitim yılının; onun evlenme yaşı, sahip olacağı çocuk sayısı, ilk işine gireceği yaşı ve pozisyonu gibi birtakım değişkenleri dolaylı



olarak etkilediğini göstermiş ve buna dayanarak kadının statüsünün bir sonraki kuşak üzerindeki çoklu etkilerini tartışmıştır.

İlk kuşak literatürde eksik olan ve bugün ciddiyetle gündeme alınan *toplumsal cinsiyet* konusunun, Türkiye'ye özgü dinamikleri anlamak için de elzem olduğu açıktır. Türkiye'de kadınların eğitim yılı ortalaması ve çalışma hayatına katılımı sınırlıdır. Dolayısıyla bu değişkenler, avantajlı olanlar lehine ciddi oranda fark yaratmaktadır. Sadece erkek hane halkı reisi üzerinden yapılan mesleki şemalar ile hareketliliği ölçmek, kadınların kültürel sermayeleri üzerinden bir sonraki kuşağa aktarılan avantajların görülmesini de engelleyecektir. Chapman'ın işaret ettiği, mesleki yapının cinsiyete dayalı bölünmesi Türkiye'nin iş piyasasının da belli başlı özelliklerindedir, dolayısıyla niceliksel olarak yakın olsalar bile, kadınların her yukarıya doğru hareketliliği, erkeklerinkiyle niteliksel olarak benzeşmemektedir. Bu sebeplerle, literatürün de işaret ettiği gibi, özellikle Türkiye gibi hızlı modernleşme ve okullaşmaya rağmen kadının iş gücüne katılımının sınırlı olduğu, iş piyasasının oldukça cinsiyetçi olduğu ülkelerde, kadınların ve erkeklerin mesleki statüleri ve eğitim durumlarının bireyler üzerindeki etkisinin ayrı ayrı incelenmesi gerekmektedir. Takip eden bölümde Türkiye'nin katmanlaşma ve hareketlilik literatürü tartışılırken ulusal-yapısal özgünlükler, mutlak/nispi hareketlilik farkı ve kadın hareketliliği dikkate alınacaktır.

### **Türkiye'de Katmanlaşma ve Toplumsal Hareketlilik Dinamikleri**

Toplumsal hareketlilik konusu, Türkiye'nin sosyal ve ekonomik yapısının ve değişiminin anlaşılması bakımından önemli olmakla birlikte bu konu üstüne ülke çapında yapılmış kapsamlı alan araştırmaları bulunmamaktadır. Bu konuda ülke literatürüne bakıldığında, yapılan araştırmaların ya sadece belli bir bölge ya da yerleşim birimini içerdiğini ya da araştırmanın sorunsalının doğrudan sosyal hareketliliği içermediği görülmektedir. Ülke çapında düzenli olarak yapılmakta olan Nüfus Sayımı ya da Hanehalkı Tüketim ve Gelir Anketleri gibi araştırmalarda bu konuya dair sorular bulunmamaktadır. Yine 1968 yılından beri düzenli olarak beş yılda bir Hacettepe Nüfus Etütleri Enstitüsü tarafından yapılan Türkiye Nüfus ve Sağlık Araştırmaları'nda toplumsal hareketliliğe dair sınırlı sayıda soru sadece 1988 araştırmasına kadar sorulmuştur. Bu tarihten sonra bu konuya ilişkin sorular söz konusu araştırmanın içeriğinden çıkarılmıştır.

Türkiye'deki tabakalaşma yapısına dair yapılan çalışmaların birçoğu eşitsizliği tabakalaşma ve hareketlilikten ziyade sınıf oluşumu, sınıf deneyimi ve bilinci ekseninde tartışmıştır. Bu çalışmaları derinlemesine incelemek bu makalenin kapsamı dışında kalsa da Türkiye'ye özgün genel yapıyı, özellikle de gelişmiş Batı literatüründe yeri olmayan özgün dinamiklerini anlamak için faydalı olacaktır. Örnek vermek gerekirse, tarihsel bir perspektifle Keyder, Osmanlı'da ve Türkiye'de devlet geleneğinin sınıflar arasındaki dengeyi nasıl etkilediğini incelemiştir. Bu çalışma Osmanlı-Türkiye arasındaki sınıf-tabakalaşma eksenindeki devamlılığı-kopuşları göstermekte ve sosyal

sınıfların ideolojik oluşumuna dair de kapsamlı bir analiz sunmaktadır. Benzer bir şekilde Gülalp de (1993) devletin sermaye birikimindeki rolüne vurgu yapmış ve farklı birikim süreçlerinin sınıflar arasında ne tür koalisyonlar kurulmasına sebep olduğunu incelemiştir. Devletin Türkiye’deki sınıf/tabakalaşma dinamiklerindeki rolüne dair vurgu Boratav’ın çalışmalarında da mevcuttur. Boratav’a göre (2005), Türkiye’deki literatür bürokraside çalışanların ayrı bir devlet sınıfı sayılıp sayılamayacağı sorusuna takılıp kalmıştır. Osmanlı döneminde çiftçilerin artı değerinden geçimini sağlayan bürokrasi sınıfı yerine, 20. yüzyıl Türkiye’sinin bürokrasisi maaşlı memurluğa dönüşmüştür ve bu yüzden de bu kesim orta katmanlar içinde görülmelidir. Kendi ampirik çalışmasında ise kullandığı tarihsel materyalizm perspektifiyle tutarlı olarak üç farklı üretim biçiminden doğan ve birbiriyle çatışma içinde olan altı sınıflı bir ölçek kullanmıştır. Devletin, sınıf yapısının kurulmasındaki rolüne ve yakın tarihte bürokrasinin ayrıksı pozisyonuna gönderme yapan bu tartışmalar, güncel ölçümlerde işverenin niteliğinin (kamu/özel) hesaba katılması gerektiği fikrini vermektedir.

Türkiye’deki sınıf eksenli çalışmaların bir diğer bölümünü ise belirli bir toplumsal sınıfa odaklanan çalışmalar oluşturmaktadır. Çeşitli araştırmalarda işçi sınıfının oluşumu ve statüsü (Baydar, 1999; Kalaycıođlu, 1995; Koray, 1999; Özüğurlu, 2008) ve orta sınıfın dinamikleri (Ayata, 2003; Karademir Hazır, 2013; Öncü, 2000) mercek altına alınmıştır. Daha bütüncül, tüm katmanları kapsayacak ve özellikle de katmanlaşma terminolojisini kullanan en eski çalışmalardan biri ise 1946-47 yılları arasında, Mübeccel Kıray ve ekibi tarafından Ankara’da yapılmıştır (Kıray, 2005). Bu araştırmanın amacı farklı statü gruplarının tüketim alışkanlıklarının nasıl farklılaştığını anlamaktır. Ancak statü grupları belirlenirken, meslekten ve eğitimden ziyade mobilya, mutfak gereçleri, tüketilen gıda türleri, ücretli bir yardımcı çalıştırıp çalıştırılmadığı gibi özelliklere bakılmıştır. 500 kişiyle yapılan bu çalışmada, 99 hane en alt, 90 hane alt-orta, 200 hane orta, 70 hane üst-orta ve 33 hane üst statü kategorisinde gruplanmıştır. Şüphesiz ki kullanılan bu ölçek, Batı kaynaklı tabakalaşma literatürü ile diyalog kurulmasına elverişli olmamakla birlikte dönemin Ankara’sı için haneler arası farklılık yaratacak değişkenleri kullandığı için anlamlıdır. Kalaycıođlu’nun (1997) Ankara’nın üç gecekondu mahallesinde yaptığı niteliksel çalışma da ulusal bağlamın özgünlüğünü açığa çıkartmaktadır. Bu araştırmaya göre göç, gelinen yerleşim biriminin büyüklüğü ve gelinen bölgenin ve farklı mezhep gruplarına dâhil olmak gibi etmenlerin göç eden kuşakların bir sonraki kuşaklardan beklentilerinde ve onlara sağladıkları fırsatlarda ciddi farklılıklar yarattığı sonucuna ulaşılmıştır. Bu çalışmadan genel çıkarsama göçün genel olarak dikey hareketliliğe olumlu katkılarının olduğu, fakat bireylerin ve ailelerin sosyal kökenlerinin bu hareketliliğe bazen olumlu bazen de olumsuz yanıt verebileceği yönündedir. Türkiye’deki toplumsal hareketlilik olgusunu sınıf, statü ve meslek grupları açısından incelemenin yeterli olmadığını gösteren bir diğer çalışma, yine göç ve aile bağlantılarının önemini açığa çıkartmıştır (Kalaycıođlu, Kardam, Tüzün & Ulusoy, 1998). Bu çalışmanın bulgularına göre göç

toplumsal hareketliliğin ilk adımı olarak görülmektedir ve diğer bir dinamik olan aile bağlantıları ise toplumsal hareketliliğin yukarı veya aşağı doğru olmasında belirleyici unsur olmaktadır. Aile desteğinin de çeşitli yollarla gerçekleştiği ortaya çıkmıştır. En önemli yolun ise “havuz oluşturma”, yani bütün ailenin gelirinin tek kaynaktan toplanması ve aile üyelerine daha iyi koşullar sağlamak için kullanılması olduğu görülmüştür. Diğer bir yolun ise babanın sosyal sermayesi sayesinde erkek çocuğun veya yakın akrabaların işe yerleştirilmesi olduğu tespit edilmiştir.

Göç deneyiminin, hareketlilik dinamiklerinde bu kadar etkili olmasının nedeni Türkiye'nin, Batıdaki ivmesiyle karşılaştırılmayacak hızda gelişmiş olan şehirleşme sürecidir. Göç dalgaları, şehirleşme oranını arttırırken, farklı dönemlerde farklı motivasyonlarla ilerlemiştir. 1923'ten bu yana yaşanan göçlerin itici ve çekici dinamiklerini analiz eden İçduygu ve Sirkeci'ye (1999) göre 1950-60 arasındaki ikinci dalgada kırdan-kente itici,<sup>8</sup> 1960'tan sonra yaşanan göç dalgasında kente çekici<sup>9</sup> faktörler etkili olmuştur. 1980'den sonra başlayan son dalgayı, etnik çatışmadan kaynaklı zorunlu göç oluşturmuştur. Tüm bu dinamikler neticesinde kır nüfusu 1970 ile 2013 arasında %71,3'ten %24,5'e düşmüştür. Bu dönüşüm hem mesleki gruplara dair olan şemayı, hem de hareketlilik dinamiklerini etkilemiştir. Kayıt dışı ekonomi büyümüş, geleneksel meslek şemalarında yerleştirilmesi güç olan düzensiz işler ve işsizlik statüsü artmıştır. Bu değişimin toplumsal cinsiyet-hareketlilik ilişkisi boyutu da göz ardı edilmemelidir. Çünkü kırdaki küçük toprak sahipliği veya tarımda ücretsiz aile işçisi konumunda bulunan kadınların birçoğu, kente göçtüğünde, yine geleneksel meslek ölçeklerine yerleştirilemeyen, ev hanımlığı statüsüne geçmişlerdir. Bir başka deyişle, göç deneyiminin hareketliliğe etkisi, bireylerin statülerine ve cinsiyetlerine göre değişmiştir.

Türkiye'nin modernleşme sürecinin, toplumsal hareketliliğin dinamiklerini belirlediği bir diğer nokta işgücü piyasasındaki dönüşümlerdir. Bilindiği üzere hizmet sektörünün gelişmiş ülkelerde üretimin yerini alması, gelişmekte olan ülkelerde ise tarımın yerini alması sektör dönüşümü –tertiarization– (üçüncül sanayileşme) olarak nitelendirilmektedir. Tanım ile tutarlı olarak Türkiye'de de 1980'lerden sonra kırsal işgücü küçülmüş ve yerine hizmet sektörü büyümüştür. Net rakam vermek gerekirse, 1988 yılında toplam istihdamın %46,5'i tarımda, %21,5'i sanayide ve %32'si hizmetler sektöründe çalışırken, bu oranlar 2013 verilerine göre sırasıyla %23,5 (tarım), %26,4 (sanayi) ve %50 (hizmet) şeklinde gerçekleşmiştir. Sektörler arasında değişen bu denge profesyonel iş gücü ihtiyacını arttırarak orta statü grubunu oluşturan mesleklerde artışı mümkün kılan yapısal bir faktör olmuştur. Yine bu dönüşümle eş zamanlı giden ve toplumsal hareketliliğin dinamiklerini direkt etkileyen bir başka

8 Tarımsal üretimin makineleşmesi ve toprak sahipliğine dair yasaların değişmesi bu faktörlerden en önemlileri olarak sıralanmıştır.

9 İletişim ve ulaşım teknolojilerinin gelişmesi önemli bir çekici etken olmuştur.

faktör de okullaşma oranındaki deęişikliklerdir. Yeni büyüyen hizmet sektörünün kalifiye çalışan ihtiyacına yaygınlaşan eğitim olanakları cevap vermiştir. 1935'te %19,2 olan okuma yazma oranı, 2014 yılında %98'e (erkeklerde %100, kadınlarda %90) çıkmıştır. 1950 ile 2011 arasında üniversite seviyesindeki okullaşma oranı %1,3'ten 2011 yılına gelindiğinde brüt yükseköğretim okullaşma oranı %61'e yükselmiştir. Sektörel deęişiklik ile birlikte eğitim alanındaki deęişimler, katmanlaşma dinamiklerini etkilemiş, orta statü grubunun genişleyebileceği ortamı yaratmıştır.

Genel olarak iyileşme eğilimi gösteren eğitim istatistiklerine dayanarak, eğitimde eşitsizliğin azaldığı yönünde bir çıkarım yapmak yanıltıcı olacaktır. Esasen toplumsal eşitsizlik ve hareketlilik dinamikleri açısından bu oranlardan daha önemli olan "hangi toplumsal statü grubundaki bireyler, bir sonraki kuşağına daha avantajlı eğitim olanakları sunabilmiştir?" sorusunun cevabıdır. Bu soru Golthorpe'un önemle işaret ettiği, mutlak ve nispi hareketlilik arasındaki fark ile de yakından ilişkilidir. Yine benzer bir şekilde sorgulanması gereken önemli bir diğer nokta iş piyasasında deęişen yapıdan ve açılan orta statü grubu çalışan talebinden hangi statü grubundakilerin faydalanabildiği veya hangi statü grubunun –göç dâhil olmak üzere– bu yapısal deęişiklerden ötürü bir sonraki kuşağı dezavantaj aktarmak zorunda kaldığıdır. Üç kuşağın eğitim, mesleki statü ve sosyoekonomik statü deęişimlerini, toplumsal cinsiyet deęişkenini de hesaba katarak Türkiye'nin hızlı modernleşme ve yapısal dönüşüm macerası bağlamına oturtacak olan araştırma sonuçları, bu sorulara ışık tutmayı amaçlamaktadır.

### **Araştırmanın Metodu ve Statü Endeksi**

#### **Örneklem**

Toplumsal tabaka ve hareketlilik çalışmaları dünyada ülke çapındaki eğilimleri belirlemek üzere ulusal düzeyde veri toplama yetkisi olan kurumlarca yapılmaktadır. Bu anlamda toplumsal tabakalaşma verilerinin temsil gücünün yüksek olması önemlidir ve geniş bir nüfusu içermelidir. Çalışmanın yapıldığı döneme kadar Türkiye'de temsili örneklem ile yapılmış bir tabakalaşma çalışması bulunmamaktadır. Bu çalışmada Ankara kent merkezi temsili bir veri seti aracılığı ile toplumsal tabakalar, toplumsal tabakaları belirleyen temel kriterler ile tabakalar arası hareketliliğin örüntülerinin belirlenmesi amaçlanmıştır.

#### **Sosyoekonomik Statü Ölçüm İndeksi**

Örnekleme tasarımı olarak çok aşamalı küme örnekleme yaklaşımının kullanıldığı çalışmada Ankara kent merkezini temsil eden 2400 haneden oluşan bir örneklem belirlenmiştir. Saha evresinde 1769 haneye ulaşılarak belirlenen örneklemin %73,7'sine ulaşılmıştır. Veri toplandıktan sonra mevcut literatür dikkate alınarak top-

lumsal tabakanın ölçülebilmesi için değişkenler belirlenmiştir. *Bireylerin ve/veya hanelerin sosyal hiyerarşi içindeki konumları/pozisyonları belirlenirken “hane” analiz birimi olarak değerlendirilmiştir.*<sup>10</sup> Bu kapsamda (i) gelir, (ii) iş/meslek, (iii) mülkiyet, (iv) eğitim, (v) sahip olunan eşyalardan oluşturulan değişkenler ile toplumsal tabaka indeksi geliştirilmiştir<sup>11</sup>. Bu beş değişkene ait puanların aynı ölçek üzerine getirilmesi amacıyla Z dönüşümü uygulanmış, her biri ortalaması 0 standart sapması 1 olan puanlara dönüştürülmüştür. Değişkenler faktör analizine tabii tutulmuş, tek boyutlu bir yapı gösterdikleri gözlenmiştir. Bu tek boyut ile toplamdaki değişimin %55,6’sı açıklanabilmektedir. Değişkenlerin almış oldukları faktör yüklerinin en düşüğü 0.54, en yükseği 0.84 olarak bulunmuştur. İç tutarlılık katsayısı olarak hesaplanan ve güvenilirliğin bir ölçüsü olan Cronbach Alfa katsayısı da 0.79 olarak hesaplanmıştır. SES puanına göre SES gruplarının belirlenmesinde, ortalamadan olan uzaklıklar dikkate alınarak kesme noktaları oluşturulmuştur. Buna göre oluşturulmuş puan aralıkları Tablo 1’de sunulduğu gibi olmuştur. Böylece üst (A), üst-orta (B), orta (C1) alt-orta (C2) ve alt (D) şeklinde beş SES grubu belirlenmiştir.

Tablo 1  
SES Puan Aralıkları

SES Grubu	n	$\bar{X}$	S	En Düşük	En Yüksek
Üst	58	74,31	4,56	70,01	88,82
Üst Orta	249	64,35	2,76	60,04	69,98
Orta	463	54,51	2,81	50,03	59,99
Alt Orta	661	44,97	2,80	40,02	49,99
Alt	294	37,27	2,02	31,07	39,99
Toplam	1725	50,00	10,00	31,07	88,82

### Veri Toplama Araçları

**Toplumsal hareketlilik ölçümü.** Araştırma kapsamında uygulanan anket hem toplumsal tabaka hem de toplumsal hareketliliğin ölçülmesi için gerekli olan verileri içerecek şekilde hazırlanmıştır. Araştırmanın ilk aşamasında toplumsal tabaka puanlaması yapılmış ve toplumsal tabakada edinilen yerin tüm haneyi temsil ettiği varsayılmıştır. Böylece toplumsal tabakasını haneden almış olan bireyin toplumsal hareketliliği ölçülmüştür. Toplumsal hareketliliği ölçebilmek için kullanılan değişkenler ise şunlardır: Bireyin hanesinden aldığı SES puanı ve SES grubu, bireyin eğitimi, babanın eğitimi, annenin eğitimi, dedenin eğitimi, bireyin işi, babanın hayatının

10 Buna göre hane halkı üyesi şöyle tanımlanmıştır: *hanede yaşama süresi bakımından bir sürekliliğe sahip olan, hanenin gelirinden beslenen/ortak olan ve/veya evin temel gelir kaynaklarından birini oluşturan, hanenin kararlarına dâhil edilen, karar alım süreçlerine katılan ve/veya bu kararlardan etkilenen her birey hane halkı üyedir.* Hane üyesi tanımlandıktan sonra üyeye ilişkin iki kriter daha belirlenmiştir. Buna göre hane üyesi “hane üyesi tanımına uyan 18 yaş ve üzerinde olan” ve “görüşme yapmaya bir engeli bulunmayan” (konuşmaya engel olacak düzeyde hasta, yaşlı, engelli kişiler gibi) kişiler olarak sınırlanmıştır.

11 İndekse dâhil edilen değişkenler, değişkenlerin nasıl belirlendiği ve nasıl oluşturulduğuna ilişkin olarak Kalaycıoğlu ve arkadaşlarının (2010) “Temsili Bir Örnekleimde Sosyo-ekonomik Statü (SES) Ölçüm Aracı Geliştirilmesi: Ankara Kent Merkezi Örneği” makalesine bakılabilir.

büyük bölümünde yaptığı iş, annenin hayatının büyük bölümünde yaptığı iş, dedenin hayatının büyük bölümünde yaptığı iş. Bu değişkenler kullanılırken birbirleriyle karşılaştırılabilir olmaları açısından aynı puanlamalara tabi tutularak bakılmaları gerekmiştir. Bu nedenle mesleki statü ve eğitim puanları dede, baba ve birey için aynı temel prensiple hesaplanmıştır. Bu durumda dede ve baba da birey gibi bir eğitim ve mesleki statü puanına sahip olmuş ve karşılaştırmalı tablolar bu özdeşlik üzerinden yapılmıştır. Toplumsal hareketlilik bu karşılaştırmalı tablolar üzerinden görülmüştür.

## İşlem

**Meslek/İş statü puanı hesaplama.** İş statü puanlarının hesaplanmasında aynı iş yapanların almış oldukları eğitimlerin yılı ve elde ettikleri gelir üzerinden bir puan elde edilmiştir. Bu amaçla tüm hane üyelerinin eğitim yılları ve aylık gelirleri hesaplanmış ve bu iki değişkenin arasındaki korelasyonun 0,35 olduğu görülmüştür. Bu ilişkiden yararlanılarak regresyon yöntemiyle yeni bir değişken oluşturulmuştur. Böylece işi olan ve eğitim yılı bilinen tüm bireyler için yeni bir değer elde edilmiştir. Bu değerlerin aynı işi yapanlar için ortalaması alınmış, bulunan değer o işe ait iş statü puanı olmuştur. Aynı şekilde şu anda bir iş yapmayan emekliler de bir iş kategorisi gibi düşünülmüş ve onlara

Tablo 2

### Meslek Statü Kodları ve Puanları

Meslekler	Puan
1. Orta ve büyük işveren (10 kişiden fazla çalıştıran) (kendi hesabına; imalat, hizmetler, inşaat, taşımacılık vb.)	1,69
2. Kendi hesabına profesyonel (kendi hesabına çalışan doktor, avukat, mühendis, mimar, hukuk müşaviri, mali müşavir, noter, mütercim tercüman, programcı, tasarımcı vb.)	1,55
3. Memur Maaşlı – profesyonel, üst düzey yönetici, profesyonel ordu mensubu (kamu yöneticileri, kamuda profesyonel meslek sahipleri ve profesyonel ordu mensupları –astsubay ve er dâhil değil.)	1,54
4. İşçi, düzenli ücretli, beyaz yakalı (yönetici/profesyonel)	1,54
5. Kendi hesabına büyük ticaret (ithalat, ihracat, toptancı, kabzımal vb.)	1,24
6. Memur, maaşlı - orta düzey memur (ara eleman, öğretmen, devlet dairelerinde kamu çalışanı memur.)	1,12
7. Küçük işveren (1-10 kişi çalıştıran)	0,81
8. İşçi, düzenli ücretli, beyaz yakalı – düşük ve orta vasıflı	0,79
9. Memur, maaşlı- yardımcı hizmetler (odacı, çaycı, arşiv görevlisi vb.)	0,65
10. Kendi hesabına küçük ticaret	0,57
11. Ücretsiz aile işçisi	0,49
12. İşçi, düzenli ücretli, mavi yakalı - orta vasıflı (ustabaşı, aşçı, şoför, şef garson vb.)	0,40
13. Farklı bir kategori olarak “şu anda çalışmayan” emekliler	0,35
14. İşçi, düzenli ücretli, mavi yakalı – vasıfsız (fabrikada imalatta kol işçisi, hizmet sektöründe komi, kebabçıda çalışan, inşaat ve tamir işleri, imalatta çırak, garson vb.)	0,24
15. Kendi hesabına marjinal işler (kendine ait işyeri olmadan kendi hesabına çalışanlar (işportacı, boya-badanacı, araba tamircisi, çevirmen vb.)	0,21
16. Çiftçi (kendi toprağını ekip biçen, ortakçı, düzenli tarım işçisi vb.)	0,20
17. Kendi hesabına zanaatkâr (kuaför, marangoz, berber, su tesisatçısı, çilingir, yorgancı, yufkacı vb.)	0,18
18. Evden yapılan gelir getiren işler (kendi evinde, dikiş, nakış, yün işleri, takı yapıp satmak, pasta börek yapıp satmak, çocuk bakmak vb.)	0,04
19. Yevmiyeli geçici işçilik (gündelikçilik, çocuk bakıcılığı, inşaatta yevmiyeyle çalışan, hamallık, amelelik, parça başı işler vb.)	0,00



ait bir iş statü puanı da hesaplanmıştır. Bu hesaplama göre meslek kodları puanlanmış ve aşağıda sunulan tabloda görüleceği üzere meslek statü puanları elde edilmiştir.

## Bulgular ve Tartışma

### Üç Kuşakta Eğitim ve Mesleki Statü Yörüngesi

Batı temelli tabakalaşma literatürünün işaret ettiği üzere eğitim ve mesleki hareketlilik, tabakalaşma ve toplumsal hareketlilik dinamiklerini belirleyen önemli iki unsurdur. Türkiye’de üç kuşak arasındaki eğitim farklılaşmasını ve buna bağlı toplumsal hareketliliği değerlendirebilmek için 1950 sonrası toplumsal hareketliliği sağlayan temel faktörleri göz önünde bulundurmak gerekmektedir. Türkiye’de özellikle 1950-80’li yıllar arası sosyal hareketliliği sağlamakta eğitim ve göçün etkili olduğu görülmektedir. Kentin sunduğu eğitim ve iş imkânları pek çok göçmenin yukarı doğru hareketliliğine olanak sağlamıştır. 1950-80’li yıllar arası artan, fakat hala nüfusa oranla kısıtlı kalmış eğitim olanaklarından, öncelikli olarak, eğitimle kazanılan statüyü, ekonomik güce çevirebilecek konumda olan erkek çocukları yararlanmıştır (Özbay, 1995, s. 144). Aynı şekilde, köyden kente göç ederek “kentli” olmak da başlı başına bir statü göstergesi olmuştur. Bu tespitlerle tutarlı olarak, Ankara örneklemini, dededen babaya ve babadan bireye doğru eğitim oranındaki artışın lineer olduğunu göstermektedir. Bireylerin baba ve dedelerine göre daha uzun eğitim seviyesine ulaşmış oldukları ve artışın oldukça radikal olduğunu Grafik 1’den izlemek mümkündür.

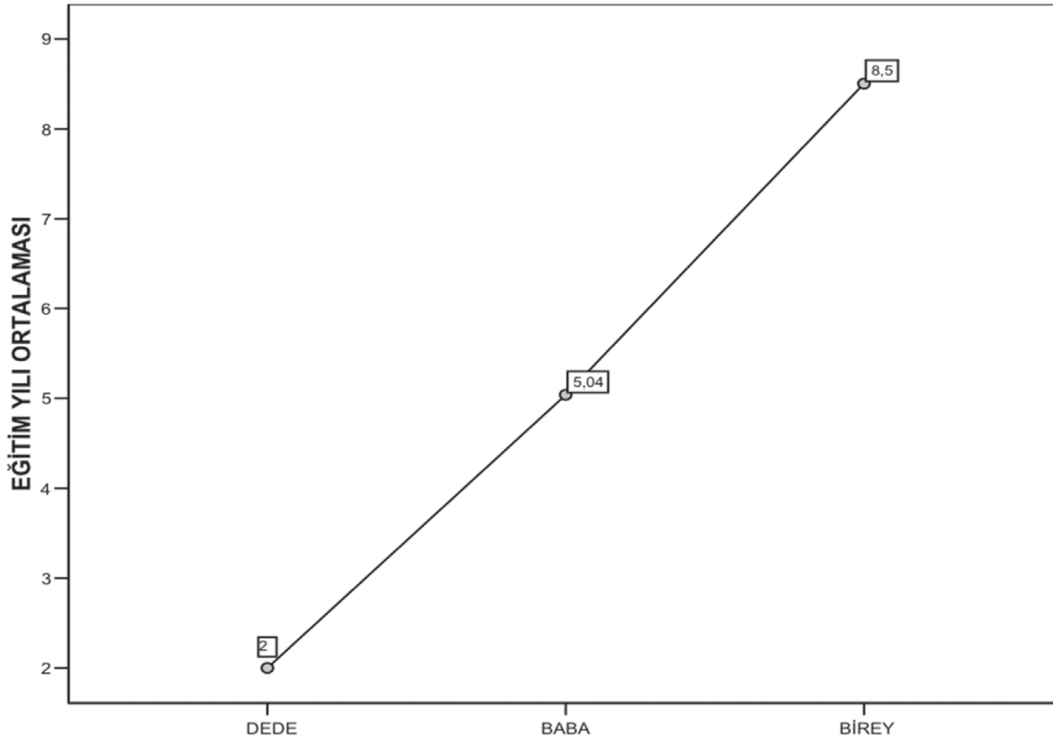

Grafik 1. Nesiller arası eğitim yılı ortalamaları (dede-baba-birey).

Olumlu olarak nitelendirilebilecek bu tablo, aslında Golthrope'un da önemle üzerinde durduğu gibi, alt eğitimli grupların kültürel sermayelerinde mutlak bir artışa işaret etmemektedir. Türkiye'de okullaşma oranı yakın dönemde radikal olarak artmıştır, bu sebeple bireyler dedelerinden daha fazla eğitim sahibi olabilmışlerdir. Ancak toplumsal eşitsizliklerin yeniden üretimi açısından, cevaplanması gereken sorular mevcuttur. Eğitim kurumlarının sayıca artması, coğrafi olarak yaygınlaşması ve kentleşme gibi faktörler, her statü grubuna eşit derecede imkân yaratabilmiş midir? Uygulanan eğitim politikaları SES gruplarının arasındaki mesafeyi kapatmakta etkili olabilmış midir?

Bireylerin haneden aldıkları sosyoekonomik statü puanlarına göre nesiller arası eğitim aktarımına bakıldığında (Grafik 2), dededen bireye doğru bütün statü grupları için eğitim puanı artmaktadır. Üst SES grubunda yer alan bireylerin dedelerinin eğitim yılı ortalaması 5,27 iken bu ortalama babalarda 10,58'e yükselmiş ve ortalama eğitim yılı birey için 15,03 olmuştur. Alt SES grubu için bakıldığında, dedelerin eğitim yılı ortalaması 0,93 iken bu ortalama babalarda 2,59, bireylerde ise 4,22'ye yükselmiştir. SES düştükçe dedelerden devir alınan eğitim yılı ortalaması düşmektedir. Bir başka deyişle, Grafik 2, Türkiye'de ortalama eğitim yılının arttığını, ancak bu artışın son derece "tabakalı" olduğunu göstermektedir. Hatta bireylerin eğitim yılları arasındaki mesafenin, babalara ve dedelere göre daha da açıldığı görülmektedir. Bu bulgu ve eğitimin yukarıya doğru hareketlilik sağlamadaki rolüne yönelik –ve literatür bölümünde değinilen– eleştiriler, bir önceki grafikte saklı kalan eşitsizlik dinamiğini daha görünür kılmaktadır.

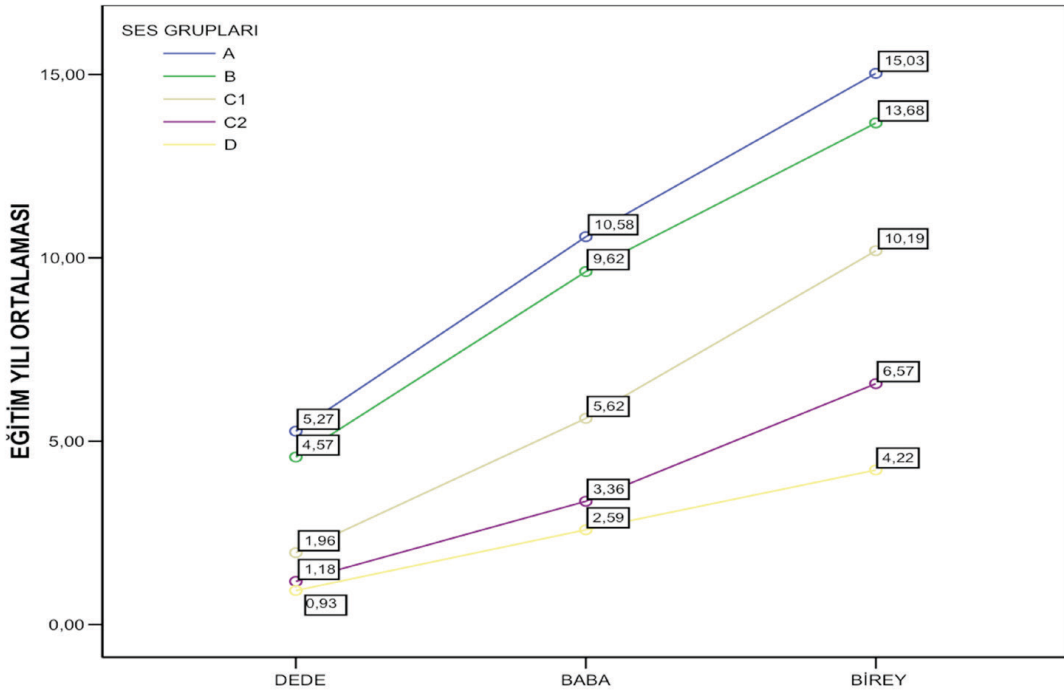

Grafik 2. SES gruplarına göre nesiller arası eğitim yılı ortalamaları (dede-baba-birey).

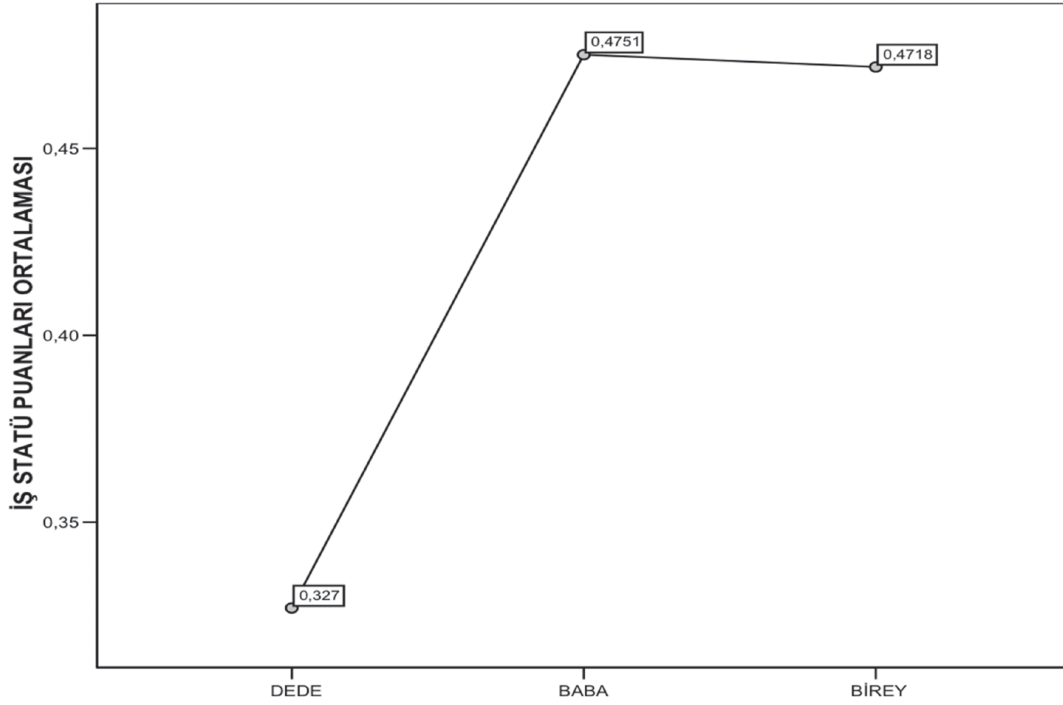

Grafik 3. Nesiller arası iş statü puan ortalamaları (dede-baba-birey).

Literatürün işaret ettiği bir diğer önemli dinamik olan mesleki hareketlilik konusuna, nesiller arası karşılaştırma perspektifinden bakıldığında ortaya çıkan tablo benzerdir. Grafik 3 gösteriyor ki dede-baba arasında meslek statü puanı açısından keskin bir farklılık mevcuttur. Bu fark baba-birey arasında yatay bir çizgiye dönüşmüştür ve hatta birey açısından hafif de olsa aşağı doğru hareketlilik eğilimi sergilemiştir.

Cevaplayan bireylerin yaşları aynı olmadığı için bu tabloya bakarak kuşaklara dair direkt bir okuma yapılamasa da bir takım çıkarımlarda bulunmak mümkündür. Çünkü çalışmada birey soru kağıdı sadece 25-69 yaş grubu tarafından doldurulmuştur ve katılımcıların ortalama yaşı 31.7'tür. Dolayısıyla, dededen babaya gözlemlenen radikal mesleki statü artışında, bir önceki kuşağa denk gelen yapısal dönüşümlerin etkin olduğu fikrine varılabilir. Türkiye bölümünde de değinildiği üzere, sanayiden hizmet sektörüne yaşanan kayma, kafa emeğine dayanan iş gücü talebi yaratmıştır. Açılan yeni pozisyonlar, dedelerin babalara göre statüsü daha yüksek olan mesleklere yerleşebilmesinde etkili olmuştur. Baba-birey arasındaki düşüş ise, yine Türkiye'deki dönüşümlerin ışığında anlam kazanmaktadır. Özellikle 1970'lerden sonra dramatik artış gösteren kırdan-kente göç, kendi toprağından geçinen kişilerin, kentte mesleki statüsü *çiftçiden* düşük olarak hesaplanmış işlerde çalışmaya başlamalarına sebep olmuştur. Bu kayma, baba ile birey arasında modernleşme literatürünün varsayacağı lineer bir artışı engellemiştir. Toplumsal hareketlilik literatürünün işaret ettiği üzere, bu yükselmelerin/alçalmaların nispi hareketlilik ile ilişkisi zayıftır ve toplumların fırsat eşitliği dağılımına ilişkin karnesini görece hareketliliğe göre daha az ilgilendirirler. Daha bütünlüklü bir resim görmek için, eğitim dinamikleri için sorulan benzer

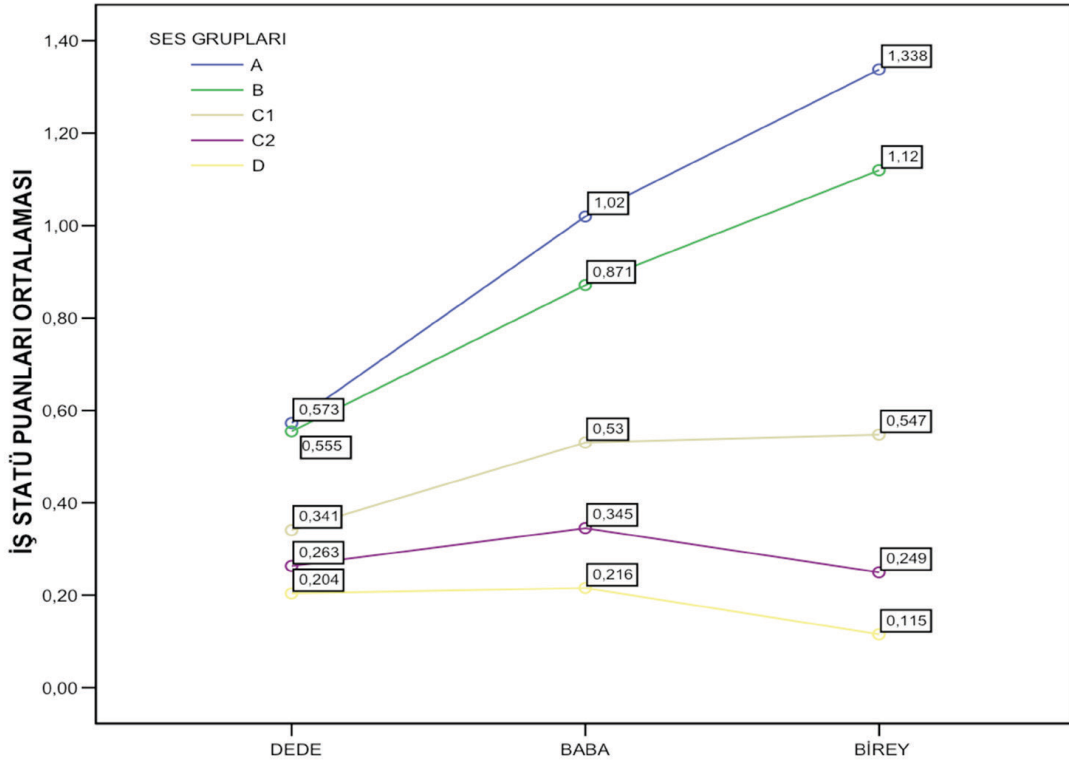

Grafik 4. SES gruplarına göre nesiller arası iş statü puan ortalamaları (dede-baba-birey)

soruların, mesleki hareketlilik için de sorulması gerekmektedir. Üç kuşağın mesleki statüsünde tespit edilen değişimler, farklı statü gruplarında nasıl deneyimlenmiştir?

Grafik 4 gösteriyor ki, mesleki statüye dair hareketlilik de eğitime ilişkin hareketlilikte olduğu gibi son derece “tabakalı”dır. Üst (A), üst-orta (B) ve orta (C1) statü gruplarında dede-baba-birey arasındaki iş statü puanı artarken, alt-orta (C2) ve alt (D) statü gruplarında baba-birey arasında düşüş gözlemlenmektedir. Yukarıda değinildiği üzere, eğer kırdan kente göçün baba-birey arasında çok etkin olduğu varsayılırsa, bu dinamiğin statüsü düşük kesimlerde aşağıya doğru mesleki hareketlilik getirdiği çıkarımı yapılabilir. Bu bulgu tek başına, Türkiye’de toplumsal hareketliliğe fırsat verecek kaynakların ne derece eşitsiz dağıtıldığına bir göstergesi olabilir. Avantajlı kesimler, sahip oldukları avantajlarını bir sonraki nesle başarıyla aktarabilmekte ve böylece statü pozisyonlarını yeniden üretebilmektedir. Ancak, alt-orta (C1) ve alt (D) statü grupları, mesleki yapıdaki dönüşümün ve eğitim kurumlarının yaygınlaşmasının yarattığı fırsatlardan yeteri kadar istifade edemeyerek, mevcut statülerini bile koruyamayacak noktaya gelmektedirler.

### Toplumsal Cinsiyet ve Hareketlilik Yörüngeleri

Batı kaynaklı hareketlilik literatürü taranırken, Türkiye’deki dinamikleri anlamak için elzem olacak değişkenlerden birinin de toplumsal cinsiyet olduğuna değinilmişti. Özellikle 1990’lardan sonra yapılan toplumsal hareketlilik çalışmaları, kadınların

kendine özgü mesleki ve eğitimsel hareketlilik dinamiklerinin olduğunu ve sadece erkekler üzerinden yapılan ölçümlerin genel resmi net sunmadığını ampirik olarak göstermiştir. Bu noktada “Türkiye özelinde toplumsal hareketliliğe direkt etkisi olan eğitim ve kırdan kente göç kadınlar için de aynı ölçüde etkili olmuş mudur?” sorusu önem arz etmektedir. Bu dönemde yapılan pek çok araştırma eğitim görmüş kadınların görmemişlere, kenttekilerin köydekilere kıyasla daha iyi yaşadıklarını göstermektedir (Özby, 1997). Bununla birlikte, eğitilmiş kadın oranı erkeklere göre çok daha azdır ve aynı eğitim düzeyinde olanlar arasında da cinsiyetçi ayrım belirgindir (DPT, 1988). Ancak Türkiye’de 1980 sonrasında eğitimin ve göçün, hareketlilik sağlamadaki etkisi azalmıştır ve bu dönüşümün kadın hareketliliğine etkileri olmuştur. Çünkü 1980 sonrasında uygulanan ekonomik politikalar, temelde, eğitim ve göçün hedeflediği ücretli emeğin gelişmesini teşvik etmemiştir. Buna karşılık ticaret, özellikle dış pazara yönelik ticaret ve turizm öne geçmiştir. Ticaretin sanayi ve kamu hizmetlerinin önüne geçmesi paranın değerini arttırmıştır. Özby’a göre bu dönüşüm 1980 sonrası dönemde sosyal hareketlilik için en önemli unsurun para olmasına sebep olmuştur (Özby, 1995, s. 148). Ancak 1980 öncesi dönemde olduğu gibi, bu dönemde de kadınlar için para yolu ile yukarı doğru sosyal hareketliliği sağlamak tek başına olası olmamıştır. Ekonomik sermayesi yüksek kişilerle evlenmek, statü kazanmak için yaygın bir yöntem olarak kullanılmıştır.

Hem Batı literatüründeki hem de Türkiye’deki hareketlilik yörüngelerindeki cinsiyete dair farklılaşma gündemini takip ederek, mevcut üç kuşak hareketlilik verisinin bu açıdan da incelenmesi gerekli görülmüştür. Grafik 5 üç kuşak eğitim hareketlili-

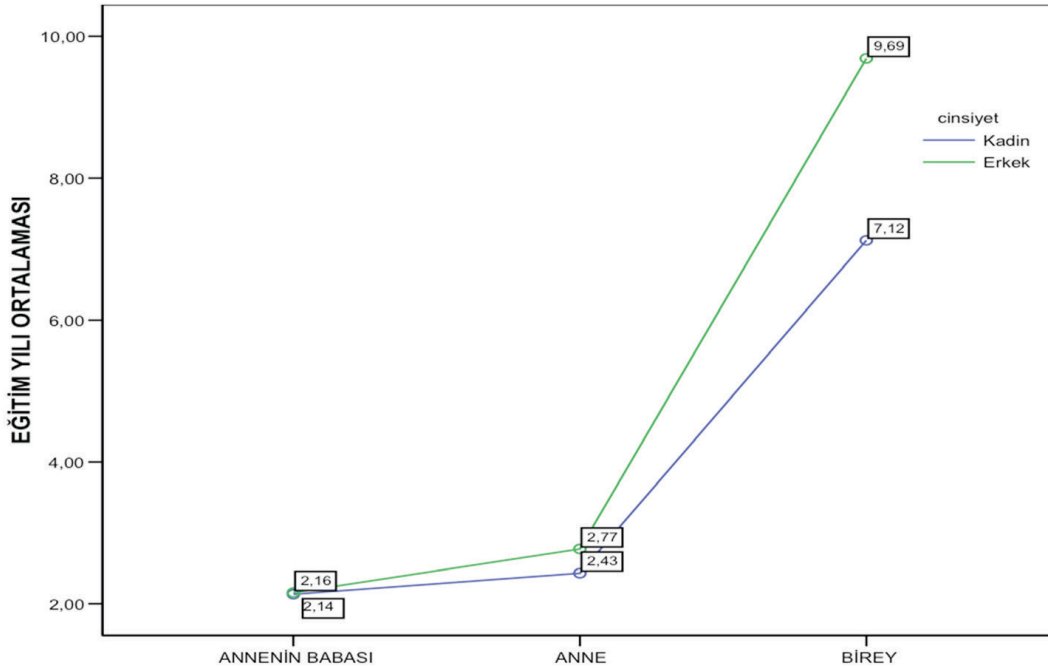

Grafik 5. SES gruplarına göre nesiller arası eğitim yılı ortalamaları (annenin babası-anne-birey).

ğini baba değil, anne üzerinden ve üçüncü kuşağı (yani bireyi) kadın-erkek olarak ayrıştırarak göstermektedir. Grafiğe göre anneler babalarına oranla dönemin tüm mutlak hareketlilik yaratan fırsatlarına rağmen eğitim açısından dezavantajlı konumda kalmışlardır. Ancak bir sonraki kuşakta bireyler annelerine göre daha iyi eğitim fırsatlarına kavuşabilmişlerdir. Erkek ve kadın bireylerin grafikleri arasındaki fark gösteriyor ki, bireylerin annelerine göre kazandıkları avantajın boyutu, toplumsal cinsiyet ekseninde belirlenmektedir.

Toplumsal hareketliliğin bir diğer önemli dinamiği olan mesleki statü ekseninde kadın-erkek deneyimi nasıl farklılaşmaktadır? Grafik 6'da görüldüğü üzere baba ve dede arasındaki fark her iki cinsiyet için de benzer bir eğilim sergilemektedir. Diğer yandan babadan bireye geçildiğinde, statü puan farklılaşması dramatik bir hâl almaktadır. Statü puanı erkeklerde yukarıya doğru keskin şekilde artarken, kadınlarda dedelerinin meslek statü puanlarına kadar gerilemektedir. Kadınlardaki düşüşün sebebi, meslek statü puanının nasıl hesaplandığı ile de ilgilidir. Meslek statü puanı oluşturulurken eğitim ve gelir değişkeni birlikte ele alınmıştır. Ancak kadınların, düşük eğitimleri ile paralel bulabildikleri işler genellikle düşük statülü işler kategorisine veya ücretsiz aile işçiliği-geçici işler kategorisine girmektedir. Dolayısıyla kadınların meslek statü puanları, erkeklerle karşılaştırıldığı vakit ciddi şekilde düşmektedir. Bu bulgu, Türkiye'de kadınlar ile erkeklerin mesleğe dayalı hareketlilik deneyimlerini sanki tek bir deneyimmiş gibi bütüncül olarak, erkek deneyimi üzerinden okunmasının ne kadar eksik ve hatta hatalı olacağını göstermektedir.

Bu noktada bir parantez açıp toplumsal cinsiyet ve statü değişkenlerinin kesişiminin ne gibi özgün fırsatlar yarattığını sorgulamak da önemlidir (intersectionality).

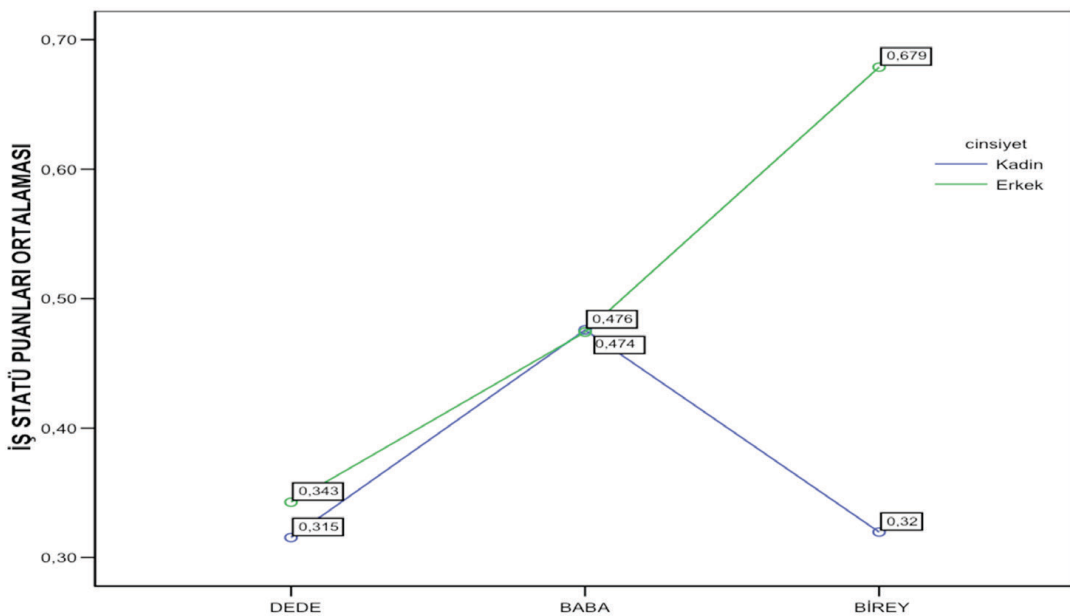

Grafik 6. Cinsiyete göre nesiller arası iş statü puan ortalamaları (dede-baba-birey).



Kadınların hareketlilik yörüngeleri, erkeklerinkinden farklıdır, ancak tek bütüncül bir kadın hareketliliği deneyiminden bahsedilebilir mi? Toplumda her kadına fırsatlar aynı ölçüde mi açıktır/kapalıdır? Grafik 7 gösteriyor ki alt-orta (C1) ve alt (D) statü grubunda yer alan kadınların iş statü puanları, üst (A) ve üst-orta (B) statü grubundakilerden oldukça farklı bir yörünge izlemektedir. Alt-orta (C1) ve alt (D) statü grubunda anneden-bireye ortalamalar düşerken, üst (A) ve üst-orta (B) grubunda artmaktadır. Orta (C) statü grubunda yer alan kadınlarda anneden bireye doğru iş statü puanı artmakla birlikte, artış bu grup kadınları üst (A) ve üst-orta (B) statü gruplarına yaklaştırmamakta, alt-orta (C1) ve alt (D) statü grubu kadınlara daha yakın tutmaktadır. Bir başka deyişle, üst (A) ve üst-orta (B) statü grubundaki kadınlar, kadın hareketliliğinin tüm dezavantajlı dinamiklerine rağmen, annelerinden çok daha iyi pozisyonlara yükselebilmişlerdir. En alt iki grup ise (C1 ve D) iki kuşak geçmesine rağmen, henüz dedelerinin mesleki statüsüne bile erişememişlerdir. Kadınların babalarına göre değişen statülerine bakıldığında (Grafik 7), hareketlilik yörüngesi açısından orta statü (C) grubunun da en alt iki gruba katıldığı görülmektedir. Babalarına göre yukarıya doğru iş statü puanı hareketliliği deneyimleyen kadınlar sadece üst (A) ve üst-orta (B) grubundaki kadınlardır. Annelere göre bakıldığında ise (Grafik 8), alt-orta (C), üst (A) ve üst-orta (B) grubu kadar olmasa da statüsünü yükseltmeyi başaramışlardır. Ancak alt-orta (C1) ve alt statü (D) grubundaki kadınlar annelerinin statüsünün de aşağısına düşmüşlerdir. Kırdan kente göçün bu dönemde en etkili dinamik olduğu düşünülürse göç deneyiminin, toplumun en alt iki kesiminin kadınlarının dezavantajlarını arttırmış olduğu sonucu çıkarılabilir. Tüm bu veriler göstermektedir ki, toplumsal cinsiyet Türkiye'deki hareketliliğin çok önemli bir belirleyeni olmakla birlikte, ne kadar belirleyici olacağını bireyin SES'i tanımlamaktadır.

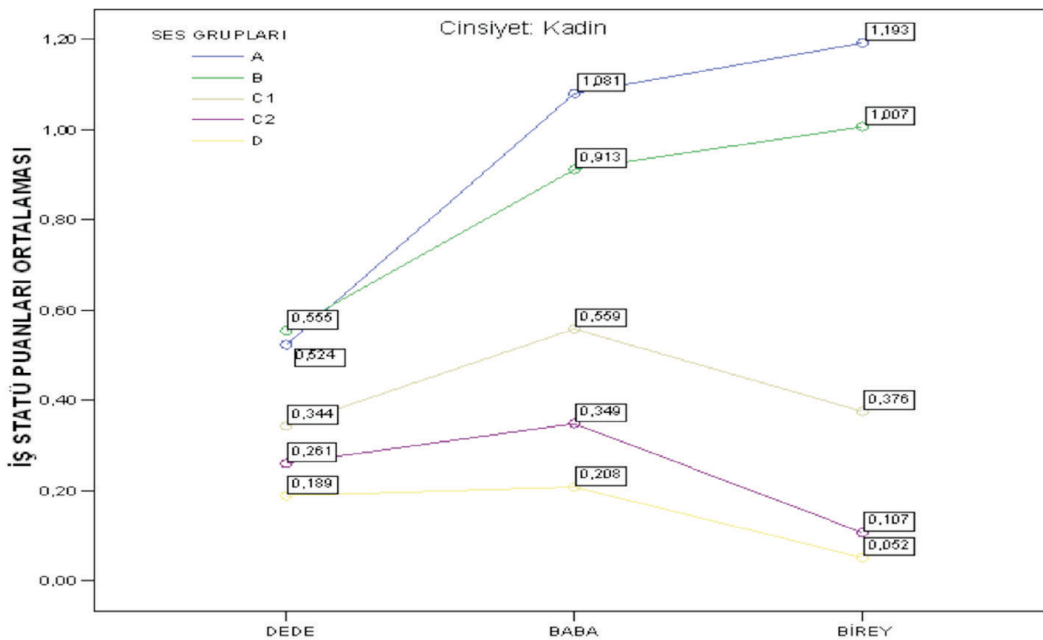

Grafik 7. Kadınlarda SES'e göre nesiller arası iş statü puan ortalamaları (dede-baba-birey).

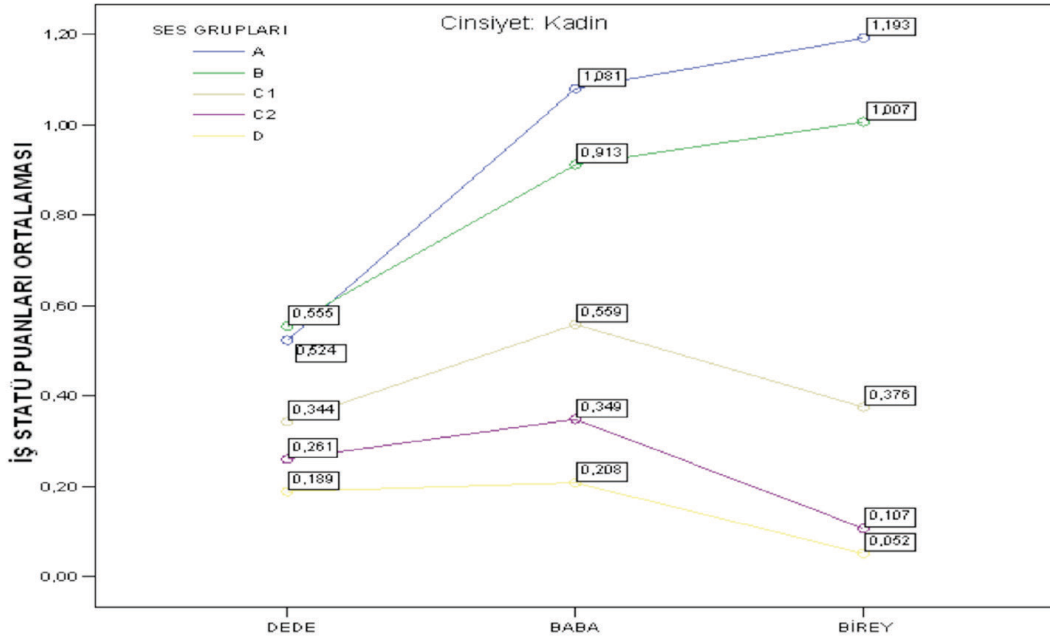

Grafik 8. Kadınlarda SES'e göre nesiller arası iş statü puan ortalamaları (annenin babası-anne-birey).

## Sonuç

Toplumların demokratikleşme ve fırsat eşitliği karnelerini belirlediği düşünülen toplumsal hareketlik dinamikleri, 21. yüzyılda da sosyal bilimlerdeki önemli yerini korumaktadır. Kendi içinde kuşaklar oluşturarak gelişen bu literatür incelendiğinde, mutlak hareketlilik ve nispi hareketlilik arasındaki anlam ve ölçüm farkı, ulusal bağlamların özgün durumlarının hareketlilik fırsatlarına etkisi (mesleki yapı, göç, vs. gibi) ve toplumsal cinsiyetin ayrıştırıcı etkisi gibi gündemlerin belirgin olduğu ortaya çıkmaktadır. Türkiye’de yapılan çalışmalarda ise modernleşme doğrultusunda atılan adımların (eğitimin yaygınlaşması), mesleki yapıdaki değişikliklerin (hizmet sektörünün büyümesi) ve kırdan kente göçün sınıf yapısını ve hareketlilik yörüngelerini etkilediği sıkça vurgulanmaktadır. Bu makalede hem Batı hem de Türkiye literatüründe işaret edilen bu dinamiklerin nasıl işlediği, Ankara örneğinde toplanan üç kuşağı içeren veri seti kullanılarak incelenmiştir.

Çalışmanın gösterdiği önemli sonuçlardan biri Türkiye’nin deneyimlediği makro değişimlerin SES oluşumu üzerinde etkisinin olduğudur. Toplumsal hareketliliği izlemek için 1950’lere gitmek ve retrospektif bir bakış açısı ile üç kuşağa bakmak gerekmektedir. Toplumsal hareketliliği izleyebilmek için 1980 öncesi ve sonrası döneme ayrı ayrı bakmak makro değişimlerin etkisini görebilmek için faydalı olacaktır.

1950’lerle başlayan tarımda modernleşme ve tarım dışı iş olanakları artışının birlikte değerlendirilmesi gerekmektedir. Tarımsal üretimin makineleşmesi ve toprak sahipliğine dair yasaların değişmesi sonucunda, bu itici faktör ile başlayan göç, 1960’tan sonra kentin iletişim ve ulaşım teknolojilerinin gelişmesi (çekici etkenleri)

ile sürmüştür. 1955'te kadınların %94,8'i tarım, %5,2'si tarım dışı faaliyetlerde; erkeklerin ise %68,7'si tarım, %31,3'ü tarım dışı işlerde istihdam edilmektedir. 1980'li yıllara gelindiğinde ise kadınların %78'i tarımda, %22'si tarım dışı işlerde; erkeklerde ise %30'u tarımda, %70'i ise tarım dışı işlerde istihdam edilmektedir. 1960-80 arası dönem planlı ekonomik yapıya geçilen bir devredir. İthal ikameci politikaların uygulandığı bu dönemde, sanayileşmeye özel bir önem verilmiştir. Ayrıca bu yıllar tüm dünyada sosyal refah devletinin altın çağını yaşadığı yıllardır. Sanayide tam istihdam, hedeftir. Genel olarak savaş sonrası hızla gelişen ekonomi tüm dünyada olduğu gibi Türkiye'de de iyimser bir hava estirmiş ve sosyal devlet uygulamaları hız kazanmıştır. Çok sayıda üretim tesisinin faaliyete başladığı bu dönemde, baraj, köprü, yol gibi alt yapı yatırımlarına da ağırlık verilmiştir. Bu dönemde devlet en büyük işveren haline gelmiş ve bir yandan göçle gelen ücretli iş arzını kendi istihdam etmeye çalışmış, diğer yandan da sanayi gelişmeye başlamıştır. Bu dönemde değinilmesi gereken önemli bir başka unsur ise Avrupa ülkelerinin ücretli emek talebi için yurt dışı işçi göçünün teşvik edilmesi ile ilgilidir. Bu unsur büyük sayıda bir işgücünün dış ülkelere gitmesine neden olmuştur. Tüm bu makro unsurlar mesleki ve eğitime bağlı hareketliliği etkilemiştir. Bu nedenle dededen-babaya olan eğitim ve mesleki statü artışının iktisadi politikalar aracılığıyla "yukarı" pozisyonları arttırmakla mümkün olduğu söylenebilir. Bu niteliği ile de gerçekleşmiş olan toplumsal hareketliliği, mutlak bir toplumsal hareketlilik olarak görmek mümkün gözükmektedir.

1980 sonrası dönem ise liberal ekonomik düzenin kurulmaya ve yerleştirilmeye çalışıldığı dönemdir. İthal ikameci politikalarından dışa açık ekonomik yapıya geçilmiştir. 1980 sonrasında tarıma ve sanayiye ilaveten turizm, ulaştırma ve inşaat başta olmak üzere hizmet sektörünün büyümeye başladığı yıllardır. Makineleşme ve modernleşme oranı düşük olan tarım ve yeterli olmayan sanayileşme ile Türkiye yeni döneme girmiş ve istihdam tek çare olarak hızla gelişmekte olan hizmetler sektörüne kaymaya başlamıştır. Türkiye böylesi küresel koşullar altında kendi yapısından kaynaklanan oldukça ciddi problemleri de eşzamanlı yaşamak zorunda kalmıştır. Çözülmemekte olan tarım nüfusu, anlamlı değişimin olmadığı sanayi sektörü, büyüyen hizmet sektörü, ekonomik büyümenin istihdam yaratma kapasitesinin düşüklüğü ve demografik geçiş sürecinin sonucu olan yüksek çalışma çağındaki genç nüfusu ve çok düşük kadın katılım oranlarının ve geniş kayıt dışı sektörün varlığı bu dönem tablosunu yansıtan temel dinamikler olarak ortaya çıkmaktadır.

Günümüzde (2014) istihdam edilenlerin sayısı, 24 milyon 999 bin kişi, istihdam oranı ise %44,1'dir. Bu oran erkeklerde %63,3 iken kadınlarda %25,4'tür. İstihdam edilenlerin %20,2'si tarım, %21,4'ü sanayi, %7'si inşaat, %51,3'ü ise hizmetler sektöründe çalışmaktadır. Bu veriler kadınların tarım dışı istihdamların çok sınırlı kaldığını, sadece dört kadından birinin tarım dışı işlerde istihdam bulunduğunu göstermektedir. Bu çalışmanın sonuçları, 1950-80 yılları arasında bireylerin toplumsal

hareketlilik yörüngelerini belirleyen en temel unsurun SES olduđunu göstermiř olmasındır. Üst ve üst-orta SES grubu yukarı doğru toplumsal hareketliliđe açıktır ve bu iki tabaka diđerlerinden net şekilde ayrıřmaktadır. Eđitim ve göçün özellikle 1950-80'li yıllar arasında yukarı doğru hareketliliđi sađlayan iki temel unsur olduđu hatırlandıđında, bu iki tabakanın kent soylu ve/veya erken göç etmiř ve kentin eđitim ve iş olanaklarından daha çok pay almıř kesimleri olduđu varsayılabılır. Orta, alt-orta ve alt statü grubu bireylerin ařađı yönlü toplumsal hareketliliđi de bu kapsamda ele alınabilir. Bu grupların daha geç göç sürecine katıldıđı ve bu nedenle kentteki iş olanaklarından pay almanın zorlařtıđı bir döneme denk geldikleri söylenebilir. Genç kuşaklar açısından işsizlik artmıřtır, kayıt-dıřı sektör geniřlemiřtir ve reel ücretler düřmüřtür. Eđitim kitleselleřmiř, buna bađlı olarak getirisi düřmüřtür. Bireyler dede ve babalarına göre eđitim düzeylerini artırmıřlardır ancak eđitimin piyasa dolayımı ile mesleki statüye dönüşme řansı azalmıřtır. Bu dinamikler alt tabakalardaki bireylerin iş statü puanlarının kırdaki dedelerinin puanı düzeyinde kalmasını ve hatta dedelerinden de daha düřük noktalara inmesini açıklar gözükmektedir.

Nesiller arası hareketlilik dinamikleri incelendiđinde, Türkiye'deki hareketliliđi belirleyen ikinci temel unsurun toplumsal cinsiyet olduđu ortaya çıkmıřtır. İlk kuşak toplumsal hareketlilik çalıřmalarında, kadının kendine özgün bir hareketlilik deneyimi olduđu göz ardı edilmiř ve kadınların sosyoekonomik pozisyonları evli oldukları erkeklerin statü pozisyonu ile eř varsayılmıřtır. Bu yaklařımın toplumsal hareketlilik literatüründe *konvansiyonel bakıř* (conventional view) açısı üretmiř olduđu bilinmektedir. Son yıllarda bu bakıř açısı eleřtirilmeye başlanmıř, erkek ve kadınların hareketlilik dinamiklerinin farklılařtıđı tartıřılmıřtır. Özellikle annenin eđitim seviyesinin, bireyin statüsü üzerinde babanınkinden farklı ve ondan bađımsız etkileri olduđu ve dolayısıyla sosyal kökenin, sadece hane reisi üzerinden ölçülmesinin, bu dinamiđin gözden kaçmasına sebep olduđunu gösteren çalıřmalar artmaya başlanmıřtır. Bu çalıřmanın analizleri de toplumsal cinsiyetin önemine iliřkin sonuçlar üretmiřtir. SES gruplarının iş statü puan ortalamalarına cinsiyet açısından bakıldıđında, alt-orta ve alt statü grubunda yer alan kadınların, annelerine nazaran ortalamalarının düřtüđu, ancak üst ve üst-orta statü grubundaki kadınların ortalamalarının arttıđı görölmektedir. Tam orta katmanda bulunan orta-orta statü grubundaki kadınlarda da anneden bireye doğru iş statü puanı artmakla birlikte, artış bu grup kadınları üst ve üst-orta statü gruplarına yaklařtırmamakta, alt-orta ve alt statü grubu kadınlara daha yakın tutmaktadır. Verilerin de desteklediđi üzere hızlı toplumsal dönüşüm süreci içinde kadınlar kendileri için toplumsal bir statü istemeye özendirilmemiřlerdir. Kadınların statü ilerlemeleri ancak ailenin toplumsal statüsünün artması ile olası kabul edildiđi için kadınlar, uğrařlarını ailenin diđer üyelerinin statü kazanması ya da kaybetmemesi üzerine yoğunlařtırmak zorunda kalmıřlardır (Özbay, 1995, s. 150). Bu nedenle kadınların kazanımları ancak çocukları üzerinden görölebilmektedir. Çalıřma annelerin bireylerin kazanımları üzerinde önemli etkilerinin olduđunu göstermiřtir.

Sunulan analiz çalışmasının bazı sınırlılıklarının olduğu kabul edilmektedir. Günümüzde toplumsal hareketliliği ve yönünü ölçmeye çalışan literatür hem gelişmiş, hem de ölçme araçları ve kullanılan değişkenler açısından çeşitlenmiştir. Özellikle yapısal belirleyiciler olarak tanımlanabilecek iş gücünün, iktisadi büyüme veya küçülme eğilimlerinden, siyasi rejim değişikliklerinden ve uygulanan sosyal politikalardan nasıl etkilendiği araştırılmaktadır. Bunlara ek olarak bilişsel yetenek, oturu lan muhit, etnik kimlik ve dini inanç gibi faktörlerin de toplumsal hareketlilik yönü üzerindeki etkileri araştırılmaktadır. Bu geniş çerçeve içinde araştırmanın, evreninin ve ölçüm için kullanılan değişkenlerin yarattığı sınırlılıkları vardır. Türkiye’yi en keskin bölen unsurlardan birisi olan etnik köken boyutunu ölçebilecek verilerin noksanlığı, yapısal ve bireysel unsurları birlikte değerlendirerek kesişimsellikleri ortaya çıkarmayı olanaklı kılacak verilerin eksiklikleri, daha kapsamlı bir porte çizilmesini engellemektedir. Ancak tüm bu sınırlılıklara rağmen bu çalışma göstermiştir ki, Türkiye’de bireyin sınıf kökeni ile nihai yönelimi (yukarı toplumsal hareketliliği) arasındaki ilişki, uygulanan sosyal politikalara rağmen, çok az değişmiştir. Toplumsal hareketliliği belirleyen yapısal kaynakların (toplumsal sınıf, eğitim, yeniden paylaştırıcı politikalar gibi), bireysel ya da ilişkisel faktörlerden daha belirleyici olduğu söylenebilir. Eğitimin yukarıya doğru hareketlilik yaratmadaki etkisinin azalmış olduğu da söylenebilir.

Çalışmanın tüm sınırlılıkları da dikkate alındığında, son söz olarak, geleceğe ilişkin şöyle bir öngörü yapmak mümkündür: Gelecek kuşaklar açısından eğitimin getirisinin düşmeye devam edeceği, buna ek olarak/bununla ilişkili olarak da mesleki yapıdaki dönüşüm ve göç gibi yapısal faktörlerden de daha az faydalanılacağı düşünülmektedir. Bir başka deyişle, yukarıya doğru hareketlilik fırsatları açısından yeni nesillerin daha dezavantajlı olacağı ve mevcut yörünge takip edildiği takdirde toplumun “açık”lıktan ziyade, “kapalı”lığa yakınlaşacağı iddia edilebilir.

**Received:** December 30, 2015**Revision received:** April 26, 2016**Accepted:** May 31, 2016**OnlineFirst:** August 30, 2016

Copyright © 2016 • Istanbul University Department of Sociology

[tjs.istanbul.edu.tr/en](http://tjs.istanbul.edu.tr/en)

DOI 10.16917/sd.68905 • June 2016 • 36(1) • 199–205

*Extended Abstract*

## Trajectory of Intra-generational and Inter-generational Social Mobility: The Case of Ankara

Irmak Karademir Hazır<sup>1</sup>  
Middle East Technical  
University

Kezban Çelik<sup>2</sup>  
Ondokuz Mayıs University

Sibel Kalaycıoğlu<sup>3</sup>  
Middle East Technical  
University

### Abstract

The empirical studies measuring social mobility dynamics in Western contexts draw on nationally representative datasets. However, at the time of this presented research was designed, such a representative study was not conducted in Turkey. This paper will fill a gap in Turkish stratification literature by using a data that represents the capital city, Ankara. It aims to (1) identify the indicators that demarcate socio-economic status groups and (2) to discover the patterns of social mobility across these S.E.S groups. The survey questions were designed to collect information on three generations (individual-father/mother grandmother/grandfather). The analysis suggests that the mobility trajectories are deeply influenced by the structural changes that took place throughout Turkey's modernization period. Moreover, it reveals that the mobility patterns exhibit the character of "absolute mobility," rather than "relative mobility." Thirdly, the trajectories of the social mobility in Turkey are very much gendered. The paper closes by discussing the significance of the findings in relation to the literature on Anglo-Saxon mobility dynamics and Turkish modernization.

### Keywords

Social stratification • Socio-economic status measurement • Inter-generational/intra generational mobility • Ankara

1 Correspondence to: Irmak Karademir Hazır (PhD), Department of Sociology, Faculty of Arts and Sciences, Middle East Technical University, Üniversiteler, Dumlupınar Bulvarı No: 1, Çankaya, Ankara 06800 Turkey. Email: irmakka@metu.edu.tr

2 Department of Sociology, Faculty of Science and Literature, Ondokuz Mayıs University, Kurupelit Campus, Kurupelit Samsun Turkey. Email: kezban.celik@omu.edu.tr

3 Department of Sociology, Faculty of Arts and Sciences, Middle East Technical University, Üniversiteler, Dumlupınar Bulvarı No: 1, Çankaya, Ankara 06800 Turkey. Email: ksibel@metu.edu.tr





Social stratification and mobility projects are conducted regularly on a national scale to identify trends. Thus, such projects usually use samples representative of the population from which they are selected. Unfortunately, until this study was conducted, Turkey's social mobility dynamics had not been studied. Therefore, this study's main aim is to fill this gap using representative data collected from central Ankara. The survey questionnaire was designed to gather information both on individuals and three generations' socioeconomic qualities. First, the study reveals that Turkish mobility dynamics are strongly tied to macro-structural changes (i.e., rural-urban migration, changes in employment structure) that occurred over the course of Turkey's rapid modernization history. Second, identified mobility trends were found more likely to represent absolute, rather than relative, mobility. This is an important finding since rather than absolute mobility, relative mobility is thought to indicate a degree of "openness" generated by national-social policies. Third, the study demonstrates that social mobility dynamics in Turkey are gendered, placing women into a more vulnerable position than men. This is also an important conclusion when considered in the light of recent debates in mobility research regarding the limitations of interpreting women's mobility dynamics through data on "breadwinners."

Before presenting its analysis, this study first reviews Euro-American mobility literature. Ganzeboom, Treiman, and Ultee (1991) identifies four periods in stratification research, and the literature review highlights qualities (e.g., research questions, statistical techniques) that demarcate the boundaries of these periods. The review demonstrates that educational status and occupational status have been considered main indicators for measuring mobility. Major concerns of large-scale empirical studies include the following: the status of opportunity structure, the relationship between social mobility and socioeconomic change, and the relative effects of social mobility. After reviewing recent debates on mobility measurements, the literature section extracts two crucial dimensions relevant to Turkey. The first is the discussion on the difference between absolute and relative mobility measurements. On the one hand, absolute intra-generational mobility measures how much a generation is gaining or losing compared to the preceding generation. On the other hand, relative mobility measures how far one is likely to change his/her position when compared to his/her parents' position. In other words, not every upward mobility observation indicates that society is open and welcomes distribution of opportunities to the relatively disadvantaged. An observed upward mobility might derive not from boundaries between steps becoming permeable, but from opening new positions in middle-upper steps. Moreover, with the CASMIN project, Goldthorpe shows that changing occupational structures in the observed countries affect mobility dynamics. In other words, when reflecting on mobility trends, one needs to consider the distinction between relative and absolute mobility types and peculiar national occupational structures. Second, the review suggests that the debate

on the relationship between gender and social mobility is crucial for understanding the Turkish's scenario. Known as the "conventional view," the common methodological approach in mobility measurement assumes that women have their husbands or fathers' status. However, a growing post-1980s body of literature suggests otherwise; women's mobility patterns should be researched in relation to men's, but with a separate focus.

The review section on Turkish stratification and mobility research reveals a focus on class formation and class experience and consciousness, rather than on mobility dynamics. After referring to studies adopting the historical perspective focusing on class formation (Baydar, 1999; Kalaycıoğlu, 1995; Koray, 1999; Özüğurlu, 2008) and class experience (Ayata, 2003; Karademir-Hazır, 2013; Öncü, 2000), this review highlights certain structural changes that might influence mobility dynamics. Within this context, the potential effects and current conditions of rural-to-urban migration, dissemination of educational institutions, and the rise of educational achievement, fast urbanization, and sectorial shifts in the occupational structure (from agriculture to tertiary sector) are discussed in detail.

The study draws on a survey conducted with 1769 households representing Ankara's city center (73% of the initial sample). A socioeconomic status (SES) index was developed, using indicators for income, occupation, ownership, educational status, and possession of certain goods. Five status groups—upper status (A), middle-upper status (B), mid-middle status (C1), lower-middle status (C2), and lower status (D)—are identified by Z score measurements (see Table 1). SES calculations derive from household information, but mobility measurements depend on a separate questionnaire, which poses questions regarding parents and grandparents' SES history applied to an individual (selected by Kish technique) from every household.

Findings suggest that individual respondents' educational status is significantly higher than their fathers and grandfathers', with an increase that seems linear and dramatic in scale (Graph 1). However, as Graph 2 suggests, this increase is highly stratified and significantly lower for lower-status individuals. In fact, it seems that the proximity between statuses tends to grow as one moves toward the most recent generation (individual). Occupational statuses follow a similar trend. As shown in Graph 3, there is a significant increase between grandfather and father, yet this difference diminishes in the individuals' generation. When findings are evaluated in the light of recent gender debates, they strongly highlight the necessity of approaching genders separately. Graph 5 shows the mobility trajectory of three generations, using mothers' achievements, but separately for men and women. Mothers seem to have remained disadvantaged despite the absolute upward mobility trend observed in previous decades. As graph 6 shows, occupational status achievements are also

gendered, especially for the latest generation. The difference between fathers and grandfathers' occupational status seems similar in both women and men's cases. Yet, if the individuals' own generation is observed, men's occupational status increases dramatically, whereas women's status drops even below their grandfathers'.

In the discussion sections, these findings are examined in relation to socioeconomic processes that give rise to such trends. Modernization of agricultural production, change of ownership rights, and development of transportation and communication technologies in cities all contributed to a radical decrease in the agricultural workforce (68% of men in 1955 vs. 30% of men in 1980). The period from 1960 to 1980 was marked by a planned economy, and industrialization was the State's main target. The post-war economy led to a rather optimistic viewpoint, enabling welfare states' golden years to flourish and achieve the status of main employer. All these macro changes seemed to affect occupational and educational upward mobility to a great extent. In other words, the radical upward mobility observed between the grandfathers and the fathers' generation is very likely to derive from recruitments to newly opened, "better off" positions. Therefore, considering this mobility as absolute, rather than relative, is more accurate.

In the period after the 1980s, the liberal economy was established, leading to a change to an open market economy. The growing service sector began to employ the majority of paid workers. The shrinking agricultural workforce, stability in the industrialization process, the increasing service sector, and the lack of economic growth's capacity to create employment—all served to increase youth unemployment and enlarge the informal work sector. As the data suggests, upper and upper-middle status individuals have always had better chances for upward mobility. Considering that education and migration led to upward mobility between the 1950s and the 1980s, these two status groups were first-generation migrants who seem to have benefitted most from Ankara's resources. Other status groups seem to have joined the migration trend later and thus were unable to attain their fair share from the urban employment structure. Especially the younger generation had to struggle since simultaneously, the unemployment rate increased, informal labor expanded, and real incomes declined. Furthermore, when compared to the grandfathers' generation, education lost its value because of increased rates of schooling. This explains why individuals with lower status were in a disadvantaged position compared to their grandparents.

Another important finding of this study is the gendered-ness of Turkey's mobility trends. As the empirical material shows, women with lower-middle and lower status scored lower than their mothers on the occupational status index. During the period of rapid modernization, it seems that women were never encouraged to seek their own social status. Since women's status achievement was framed in tandem with their households' status achievement, women had to invest in other family members' status

struggles (Özbay, 1995, p. 150). In other words, women's acquisition is observable through their offspring's achievements. These gender-related findings challenge the "conventional view" in mobility research because they show that women's mobility trajectories tell a unique story, and this mobility's contribution to the next generation's status is distinct from the breadwinners' contribution.

The last discussion section recognizes this study's limitations and offers potential, future research agendas to expand mobility literature in Turkey. All in all, this study shows that one's social status position and mobility trajectory have been highly correlated, despite social policies applied until now. Education's potential for enabling upward mobility seems to have decreased over time. Considering the lack of other factors that once generated upward mobility in Turkey (i.e., migration, industrialization), it seems that Turkish society will be more "closed" and boundaries between statuses will be less permeable in the coming decades.

### Kaynakça/References

- Aldridge, S. (2001). *Social mobility: A discussion paper*. London, UK: Cabinet Office.
- Ayata, S. (2003). Yeni orta sınıf ve uydu kent yaşamı. D. Kandiyoti & A. Saktanber (Ed.), *Kültür fragmanları: Türkiye'de gündelik hayat içinde* (s. 37–56). İstanbul: Metis Yayınları.
- Baydar, O. (1999). Osmanlı'dan 2000'e İstanbul İşçileri. M. Celal (Ed.), *75 yılda çarkları döndürenler* içinde (s. 207–220). İstanbul: Tarih Vakfı Yayınları.
- Blau, P. M., & Duncan, O. R. (1967). *The American occupational structure*. New York, NY: Wiley.
- Boratav, K. (2005). *1980'li yıllarda Türkiye'de sosyal sınıflar ve bölüşüm*. Ankara: İmge Kitabevi Yayınları.
- Chapman, T. (1990). The career mobility of women and men. In G. Payne & P. Abbott (Eds.), *The social mobility of women: Beyond the male mobility model* (pp. 23–32). New York, NY: Falmer Press.
- Corak, M. (2013). Income inequality, equality of opportunity, and intergenerational mobility. *The Journal of Economic Perspectives*, 79–102.
- Duncan, O. D. (1969). *Indicators of social change*. New York, NY: Russell Sage Foundation.
- Erikson, R., & Goldthorpe, J. H. (1992). *The constant flux: A study of class mobility in industrial societies*. Oxford, UK: Oxford University Press.
- Ganzeboom, H. B., Treiman, D. J., & Ultee, W. C. (1991). Comparative intergenerational stratification research: Three generations and beyond. *Annual Review of Sociology*, 17, 277–302.
- Glass, D., & Hall, J. R. (1954). *Social mobility in Great Britain: A study in intergenerational change in status*. London, UK: Routledge and Kegan Paul.
- Goldthorpe, J. H. (2013). Understanding—and misunderstanding—social mobility in Britain: The entry of the economists, the confusion of politicians and the limits of educational policy. *Journal of Social Policy*, 42(03), 431–450.
- Grusky, D. B., & Hauser, R. M. (1984). Comparative social mobility revisited: Models of convergence and divergence in 16 countries. *Annual Sociological Review*, 49, 19–38.

- Gülalp, H. (1993). *Kapitalizm, sınıflar ve devlet*. İstanbul: Belge Yayınları.
- Heath, A. (1981). *Social mobility*. Glasgow: Fontana Paperbacks.
- İçduygu A. & Sirkeci, İ. (1999). Cumhuriyet dönemi Türkiye'sinde göç hareketleri. M. Celal (Ed.), *75 yılda köylerden şehirlere* içinde (s. 249–276). İstanbul: Tarih Vakfı Yayınları.
- Jones, F. L. (1969). Social mobility and industrial society: A thesis re-examined. *Sociological Quarterly*, 10, 292–305.
- Kalaycıoğlu, S. (1995). *Formation of a working class: A study of factory workers in Bolu, Turkey* (Doctoral dissertation, University of Kent at Caterbury).
- Kalaycıoğlu, S. (1997). Göçmenlerde toplumsal hareketlilik ile ilgili beklentilerin din görüşü ve cinsiyete göre farklılaşması: Ankara'dan bir örneklem. II. *Ulusal Sosyoloji Kongresi Bildirge Özetleri: Toplum ve Göç* içinde (s. 264–271). Ankara: Devlet İstatistik Enstitüsü.
- Kalaycıoğlu, S., Kardam, F., Tüzün, S. & Ulusoy, M. (1998). Türkiye için bir sosyoekonomik statü ölçütü geliştirme yönünde yaklaşım ve denemeler. *Toplum ve Hekim*, 13(2), 126–137.
- Karademir Hazır, I. (2013). Boundaries of middle class identities in Turkey. *Sociological Review*, 62(4), 675–697.
- Kıray, M. (2005). *Tüketim normları üzerine karşılaştırmalı bir araştırma*. İstanbul: Bağlam Yayıncılık.
- Koray, M. (1999). Değişen işçi sınıfı profili: 1990'larda endüstri işçisinin sosyal kimliği ve çalışma yaşamı. M. Celal (Ed.), *75 yılda çarkları döndürenler* içinde (s. 179–194). İstanbul: Tarih Vakfı Yayınları.
- Kye, B., & Mare, R. D. (2012). Intergenerational effects of shifts in women's educational distribution in South Korea: Transmission, differential fertility, and assortative mating. *Social Science Research*, 41(6), 1495–1514.
- Lenski, G. E. (1966). *Power and privilege: A theory of social stratification*. New York, NY: McGraw-Hill.
- Lipset, S. M., & Bendix, R. (1959). *Social mobility in industrial society*. Los Angeles and Berkeley: University of California Press.
- Marsh, R. W. (1963). Values, demand, and social mobility. *Annual Sociological Review*, 28, 565–575.
- Marshall, G. (1988). *Social class in modern Britain*. London, UK: Hutchinson.
- McClendon, M. J. (1980). Structural and exchange components of occupational mobility: A cross national analysis. *The Sociological Quarterly*, 21(4), 493–509.
- Miller, R., & Hayes, B. (1990). Gender and intergenerational mobility. In G. Payne & P. Abbott (Eds.), *The social mobility of women: Beyond the male mobility model* (pp. 53–65). New York, NY: Falmer Press.
- Miller, S. M. (1960). Comparative social mobility. *Current Sociology*, 9, 1–89.
- Müller, W., & Shavit, Y. (1997). The institutional embeddedness of the stratification process: A comparative study of qualifications and occupations in thirteen countries. In Y. Shavit & W. Müller (Eds.), *From school to work: A comparative study of educational qualifications and occupational destinations* (pp. 1–48). Oxford, UK: Oxford University Press.
- Organisation for Economic Co-operation and Development. (2011). *Divided we stand: Why inequality keeps rising?* Retrieved from [http://www.keepeek.com/Digital-Asset-Management/oecd/social-issues-migration-health/the-causes-of-growing-inequalities-in-oecd-countries\\_9789264119536-en#.V7LjAvl96Uk#page4](http://www.keepeek.com/Digital-Asset-Management/oecd/social-issues-migration-health/the-causes-of-growing-inequalities-in-oecd-countries_9789264119536-en#.V7LjAvl96Uk#page4)

- Öncü, A. (2000). İstanbullular ve ötekiler: Küreselcilik çağında orta sınıf olmanın kültürel kozmolojisi. Ç. Keyder (Ed.), *İstanbul: Küresel ile yerel arasında* içinde (s. 117–144). İstanbul: Metis Yayınları.
- Özüğurlu, M. (2008). *Anadolu'da küresel fabrikanın doğuşu: Yeni işçilik örüntülerinin sosyolojisi*. İstanbul: Kalkedon Yayınları.
- Payne, G., Payne, P., & Chapman, T. (1990). The changing pattern of early career mobility. In G. Payne & P. Abbott (Eds.), *The social mobility of women: Beyond the male mobility model* (pp. 41–53). New York, NY: Falmer Press.
- Treiman, D. J. (1970). Industrialization and social stratification. *Sociological Inquiry*, 40(2), 207–234.
- Treiman, D. J., & Ganzeboom, H. B. (2000). The fourth generation of comparative stratification research. In S. R. Quah & A. Sales (Eds.), *The international handbook of sociology* (pp. 122–150). London, UK: Sage.



# Son Klasik, İlk Modern: Pitirim Aleksandroviç Sorokin ve Toplumsal Hareketlilik

M. Fatih Karakaya<sup>1</sup>  
İstanbul Üniversitesi

## Öz

Rusya’da doğup ilk akademik çalışmalarını Çarlık Rusya’sından Bolşevizm’e geçişin sancılı yıllarında veren Sorokin, ABD’de Harvard Üniversitesi’nde bir sosyoloji bölümünü kurmanın yanı sıra önemli eserler vermiş bir isimdir. Bu eserlerin en önemlilerinden olan *Toplumsal Hareketlilik* kitabı, toplumsal tabakalar arası hareketliliği ve bunu mümkün kılan mekanizmaları gerek Rusya’da gerekse ABD’de bizzat tecrübe eden Sorokin’in *son klasik-ilk modern* olarak anılmasını sağlayacak çaptadır. Toplumsal tabakalaşmayı iktisadî, siyasî ve meslekî eksenlerde çoklu bir koordinat düzleminde inceleyen Sorokin, bu sayede tabakalaşma literatürüne hâkim anlayış olan Marxçı ve Weberyan toplumsal tabakalaşma kuramları dikotomisini oldukça erken dönemde aşan bir çaba sunmaktadır. Sorokin’in toplumsal tabakalaşma ve hareketlilik kuramı tarihselliği analizine katmakla ayrıca, yapısal-işlevselciliğe getirilen eleştirileri savuşturur tarzda bir metodolojik önerme de içermektedir.

## Anahtar Kelimeler

Sorokin • Toplumsal tabakalaşma • İktisadî tabakalaşma • Siyasî tabakalaşma • Meslekî tabakalaşma • Toplumsal hareketlilik • Dikey hareketlilik • Yapısal-işlevselcilik

<sup>1</sup> İstanbul Üniversitesi, Edebiyat Fakültesi, Sosyoloji Bölümü, Ordu Cad. No: 196, Beyazıt Fatih 34459 İstanbul.  
Eposta: zinderud@gmail.com



## Toplumsal ve Entelektüel Bağlam

Pitirim A. Sorokin, bugün genellikle, arkaik bir toplum felsefesini temsil eden ve kültüre saplantı derecesinde vurgu yapan marjinal bir sosyolog olarak hatırlanmaktadır. Hâlbuki Sorokin'in gerek Rusya'da gerekse –ve bilhassa– Amerika'da sosyoloji disiplinin kuruluşuna yaptığı kuramsal ve kurumsal katkı, yeniden hatırlanması ve altı çizilmesi gereken bir husustur. Kıta Avrupası birikimi ile Amerikan sosyoloji kamusunun buluşmasını ilk sağlayan isim olmanın yanı sıra, sosyolojinin kır sosyolojisi ve tabakalaşma gibi ana alt disiplin ve alanlarında ilk önemli katkıları yapan Sorokin, kendi hayat serüveni ile toplumsal tabakalaşma ve hareketliliği içeriden gözlemlene şansına da sahip olmuş 20. yüzyılın belki de en fazla haksızlık yapılmış sosyoloğudur. Ancak bilhassa toplumsal tabakalaşma ve hareketlilik konusunda yaptığı kavramsal ve kuramsal katkı, Sorokin'in *son klasik-ilk modern* olarak nitelendirilmesine imkân sağlamaktadır.

Kıta Avrupası'nın kuzeyine neredeyse boylu boyunca uzanan geniş Çarlık Rusyası coğrafyasının en batısında, Fin sınırında, çiftçi-köylü ve Turanik bir topluluk olan Komi halkının yerleşik bulunduğu bölgede, Komi kökenli bir anne ve Rus bir babadan dünyaya gelen Pitirim Aleksandroviç Sorokin'in bizzat biyografisi, siyasî sınırlar ve toplumsal sınıflar/tabakalar arası yatay ve dikey hareketlerin bir tarihçesi olarak da okunabilir. Küçük yaşta annesini kaybeden Sorokin, “rıza” denen bir kilise işle-meciliği ile geçimini sağlayan babası ile köy köy dolaşır. Bu sık yer değiştirmelerin bir yere aidiyet duyma hissini yaraladığı Sorokin'e bu ilk çocukluk yıllarından geriye kalansa, garip bir ruhanî-animist aura ile Ortodoks Hıristiyanlığı harmanlayan bölge halkından edindiği manevi vasıflar, köy okullarındaki iptidai eğitimden faydalanıp bir burs kazanmaya yetecek donanım ve devrimci düşünce ile tanışmak olmuştur. Rusya'daki hayatının geri kalanını bir yandan eğitim-öğrenim kariyerini sürdürmeye ve öte yandan siyasî mücadele içinde geçirmeye harcayan Sorokin, bu dönemde defalarca hapse ve sonunda idama mahkûm olmuştur. Derin toplumsal kırılmalara doğrudan tanık olduğu Rusya yıllarında, Çarlık Rusya'sının son reform çabaları ve ardından yıkılışı, devrim umudu ve devrim sonrasında Bolşevik hâkimiyeti ile gelen baskı ortamı gibi birçok farklı durum içerisinde politik bir aktivist ve genç bir akademisyen olarak vaziyet aldı. Öte yandan Rusya'nın belki iktisaden en geri bölgesinde ve çiftçi-zanaatkâr bir ailenin çocuğu olarak başladığı hayatı, ülkenin en modern kentinde (Petrograd) bir sosyoloji kürsüsü kurma ve devlet başkanının danışma meclisi üyeliğine seçilme gibi müthiş bir toplumsal hareketliliğin de bizzat tecrübe edilmesi ile, Sorokin'in Rusya yıllarını burada ele alınan konu itibarıyla ilginç kılan bir başka veçhesidir. Bolşevik döneminde, Kuzey Batı Rusya merkezli bir isyan hareketine verdiği gizli destek ve isyanın başarısız olması sonucu mahkûm olduğu idam cezasının infazından çok kısa bir süre önce ve üstelik bizzat Lenin'in bir gazete yazısı (Lenin, 1974) ile kaldırılması sonrasında (önce Almanya ve sonrasında Çekoslovak-

ya üzerinden) iltica ettiği ABD'nin kendi toplumsal dönüşüm serüveni ve Sorokin'in oraya ayak bastığı Büyük Bunalım öncesi dönem de düşünüldüğünde, toplumsal tabakalaşma ve hareketlilik konusunda kapsamlı ilk müstakil eserin müellifinin Sorokin olması manidardır. Bahsedilen bu kırılma, dönüşüm ve tecrübelerin Sorokin'in entelektüel hayatı üzerindeki etkisi yadsınamayacak çaptadır.

Ömrü Rusya ve Amerika arasında neredeyse yarı yarıya pay edilmiş Pitirim A. Sorokin, Rus ve Amerikan sosyolojileri arasında da bir nevi köprü vazifesi görmekteydi. İlk sosyoloji formasyonunu Avrupa'da alan ve daha o zamanlar Kıta Avrupası sosyoloji birikimini ilk elden takip etmekle bu birikime hâkim bir genç sosyolog olan Sorokin'i, Amerika'ya geldiğinde özel kılan da bu şahsî donanımdı. Bu kuramsal birikimin yanında oraya geldiğinde (1923 yılı) Amerikan sosyolojisinin içerisinde bulunduğu niceliksel ve ampirik eğilimden de etkilenen Sorokin, daha sonra Amerikan sosyolojisindeki bu niceliksel ve ampirik eğilimleri, “nicelikperestlik” ve “test manyaklığı” gibi sıfatlarla eleştirerek (1956), Rus kökenlerindeki ampiri-dışı çözümlere geri dönmüş ve diğerkâmlık ve yaratıcı aşk üzerine çalışmalar yapmıştır. 1920'lerde Amerika'da sosyoloji halen kendisini “sosyal hizmet” alanından özerkleştirememiş, sosyalizm kelimesi ile olan köken benzerliği nedeniyle politik muarızlara sahip ve Protestan reformcu din adamlarının ilk gayretlerinden azat olamamış bir haldeydi. Amerikan sosyolojisi tam da bu yıllarda bağımsız bir disiplin olarak kendini kurmak için bilhassa Avrupa sosyoloji birikimini Amerika'ya taşıyabilecek, kuramsal bir kafaya ihtiyaç duymaktaydı. Öyle ki artık yavaş yavaş ve özellikle Orta Batı'da yeni kurulan birçok üniversitede kurumsal olarak kabul gören sosyoloji, sosyoloji alanında artan dersler ve ders kitabı sayıları ile Amerikan sosyolojisi ve doğa bilimlerine öykünen yöntemsel arayışı ile kısmen davranışçı eğilimlerin etkisinde ve fakat kati surette pozitivist bir sosyal bilim anlayışına sahip Sorokin, birbirleri için en uygun eşleşmeyi teşkil etmekteydiler. Nitekim Vassar Kolej'e ve ardından Wisconsin ve Illinois üniversitelerinde Rus Devrimi'ne dair konuşma yapmak üzere yalnızca birkaç haftalığına geldiği Amerika'da, işte bahsedilen bu vasat ve nitelikleri sayesinde kendisini hemen göstermiş ve Minnesota Üniversitesi gibi önemli bir kurumda (Amerikalı bir akademisyenin yarı maaşına da olsa) kadro alabilmiştir. Altı yıllık Minnesota döneminde yerli ve yabancı birçok dergide yayımlanan makalelerinden başka ayrıca *Bir Rusça Günlükten Sayfalar* (1924), *Devrim Sosyolojisi* (1925), *Toplumsal Hareketlilik* (1927), *Çağdaş Sosyoloji Kuramları* (1928), *Kır-Kent Sosyolojisinin İlkeleri* (C. C. Zimmerman ile) (1929), *Kır Sosyolojisi için Sistematik bir Kaynak Kitap* (C. C. Zimmerman ve C. J. Galpin ile) (1930-32) başlıklı eserleri kaleme alan Sorokin'in özellikle bu son dört kitabı, Amerikan sosyolojisinin kurucu metinleri arasında sayılmaktadır. Sorokin'in, disiplinin bilimsel, reformcu ve pratik geleneklerini bir araya getiren kapsamlı sosyoloji sistemi, Amerikan sosyolojisinde genç sosyologlara ilham vermiştir. Özellikle *Çağdaş Sosyoloji Kuramları* kitabıyla Pareto, Durkheim ve Weber gibi isimleri Amerikan kamuoyuna tanıtan Sorokin'in Amerikan sosyolojisi üzerindeki etkisi, *Toplumsal Hareketlilik*, *Çağdaş Sosyoloji Kuramları*, *Kır-Kent Sosyolojisinin İlkeleri* ve *Kır Sosyo-*

*lojisi için Sistematik bir Kaynak Kitap* gibi çalışmalarının yayımlandığı dönemde teslim edilmektedir. Sorokin'in, sosyolojinin kurucu isimlerinden biri olarak addedilmesinde eserlerinin yanı sıra kurumsal anlamda üstlendiği görevler de etkilidir. Önce Rusya'da Petrograd Üniversitesi'nin, daha sonra da Harvard Üniversitesi'nin sosyoloji bölümlerini kuran Sorokin, özellikle köklü ve son derece prestijli bu ikinci kurumda bir sosyoloji bölümünün kuruluşunu gerçekleştirmekle ileride Amerikan ve dünya sosyolojisinin önde gelen isimleri haline gelecek birçok parlak genci de etkilemiştir. Belli bir dönem, zamanın Amerikan sosyoloji kamusu için marjinal sayılabilecek ilgileri nedeniyle suskunluğa mahkûm edilen Sorokin, Harvard'ın sahip olduğu "Olimpos kompleksi" ve Boston'a hâkim Brahmin çevre ve entelektüel seçkinler nedeniyle bazı kurumsal sıkıntılar da yaşamıştı. Her ne kadar bu sıkıntılar nedeniyle Harvard sosyolojiye istediği gibi yön veremese de Merton'ın da bir mülakatında işaret ettiği üzere Sorokin, çoğu onunla çalışabilmek hayaliyle Harvard'a gelen ülkenin en parlak öğrencilerine tesir edebilme imkânına sahip olmuştur. Amerikan sosyoloji kamusunda dışlanmasından ve ikili ilişkilerde mizacından kaynaklanan bazı sıkıntılardan dolayı öğrencileri tarafından pek de sevilmeyen Sorokin, belki de elindeki tek tesir mekanizması olan dersler vasıtasıyla aralarında Talcott Parsons, Robert K. Merton, Kingsley Davis, Wilbert E. Moore, Robin M. Williams ve Amerikan sosyolojisinde önemli yer tutan diğer birçok ismin kuramsal ve kavramsal dünyası üzerinde izler bırakabilmiştir. Parsons'ı toplumsal sistem kuramsallaştırmasında (1937/2015; 1991) ve ana kavramlarının çoğunda; Merton'ı tarihsel değişimin dönemselliği ve dairevî karakteri konusunda ve bilgi sosyolojisine yönelmede (1938); Davis ve Moore'u tabakalaşma (1944), toplumsal mekân (Davis, 1949) ve toplumsal değişim konularında (Moore, 1963); Tiryakian'ı tarihsel boyutu sosyolojiye ekleme fikrinde (1970); Loomis'i sosyolojinin tanımlanmasından birçok kavramsallaştırmaya dek hemen hemen bütün alanlarda (1960) etkileyen Sorokin, ayrıca ana akım sosyolojiye *Modern Sosyoloji ve İlgili Bilimlerde Heva ve Hevesler* (1956) ve *Bugünün Sosyoloji Kuramları* (1966) kitaplarında getirdiği eleştirilerinde de Alwin Gouldner (1970/2015) ve C. Wright Mills (1959/1979) gibi bizzat bu akıma eleştiriler yönelten isimlere ilham kaynağı olmuştur.

Pitirim A. Sorokin'in bir sosyolog olarak Amerika'da kendini kabul ettirdiği dönem, bilhassa disiplinin ana omurgalarından birisi olan toplumsal tabakalaşma ve hareketlilik konusunda ilk derinlemesine sosyolojik inceleme olan *Toplumsal Hareketlilik*; sosyolojinin toplumsal felsefe hâlinde ilk ortaya çıkışından 1925 yılına dek ortaya konan kuramları genel ekoller çerçevesinde ele alan *Çağdaş Sosyoloji Kuramları*; kır sosyolojisini kavramsal ve kuramsal anlamda sosyolojinin bir alt-disiplini olarak kurmada önemli köşe taşlarından *Kır-Kent Sosyolojisinin İlkeleri* ve *Kır Sosyolojisi için Sistematik bir Kaynak Kitap* gibi eserlerini yayımladığı dönemdir. Bu eserler, Sorokin ismini Amerika ve dünya sosyoloji kamusunun önde gelen sosyologları arasında yerini almıştır. Sorokin, bu dönemde "yabancı bir siyasî sürgün"den, aralarında Robert K. Merton, Kingsley Davis, Wilbert E. Moore gibi isimlerin de bulunduğu parlak gençlerin, kendisiyle çalışma ayrıcalığına erişmek için Harvard'ı

tercih ettiği dünyanın önde gelen sosyologlarından birisi haline gelmiştir. Ayrıca bu dönem, Sorokin'in yayımladığı tabakalaşma, toplumsal hareketlilik, işçi ve çiftçi sınıflar, Avrupa-Amerika-Rus sosyolojilerine dair değerlendirmeler, devletin toplumsal hayattaki rolü, ödül ve telkinin toplumsal hayattaki yeri, tarih ve zaman algısı ve bilgi sosyolojisine dair makaleler açısından da entelektüel yaşamının en verimli dönemi olarak öne çıkmaktadır.

Georg Simmel'in toplumsal etkileşimi merkeze alan sosyoloji anlayışına benzer bir sosyoloji tanımlamasına sahip Sorokin'e göre, insan etkileşiminin genel olgularının hallerini çalışan "sosyal bilimler", ayrıca bizzat bu genel olguları çalışacak bir bilim olan sosyolojiye ihtiyaç duyar. Fizik bilimlerinin inorganik ve biyolojik bilimlerin organik olguları çalıştığı gibi, toplumsal bilimlerin de süper-organik olguları çalışan genellemeci bir bilim olduğunu belirten Sorokin sosyolojiyi, Comte'u anımsatır şekilde, yapısal ve dinamik sosyoloji olarak iki ayrı kısımda ele almaktadır. Buna göre yapısal sosyoloji, sosyokültürel olguların yapısını, toplumun içinde farklılaşmış tabakalaştığı ana grup ve kurum tür ve ilişkilerini, kültürel sistemler ve birbirleriyle ilişkilerini ve toplumsal grup ve kültürel sistemler içerisindeki kişiliklerin yapısını ele almaktadır<sup>2</sup>. Dinamik sosyoloji ise, yinelenen toplumsal süreçleri ve toplumsal sistemlerin nasıl ortaya çıktıklarını, nasıl üye kazanıp kaybettiklerini, nasıl örgütlüleşip çözüldüklerini, sosyokültürel değişimin ritim, tempo, dönemsellikler, eğilim ve dalgalanma gibi niteliklerini incelemektedir<sup>3</sup>. Sosyolojide bir temel birim arayışını eleştiren Sorokin'e göre genel sosyokültürel olgu (i) etkileşimin öznesi ve nesnesi konumundaki insanlar, (ii) insanların uğrunda eyledikleri değer, anlam ve normlar ve (iii) bu anlam, değer ve normların insanlar elinde somutlaşıp gerçekleştirilmesine yarayan araç, sembol ve ritüellerden oluşmaktadır. Kendi çalışmalarında, örgütsüz yahut dağılmış toplumsal grupları değil örgütlü toplumsal grupları ele aldığına dikkat çeken Sorokin, örgütlü yapıyı dayanışma ile, örgütsüz yapıyı ise çatışma ile özdeş gören yaklaşımı eleştirmektedir. Sorokin'e göre, toplumsal hayatta dayanışmacı ve çatışmacı ilişkiler saf halde bulunmayıp belli oranlarda ve bir arada bulunmaktadır. Bu karma ilişkilerden dayanışmacı ilişkilerin baskın olduğu durumu "ailevî ilişki", kısmen dayanışmacı ve kısmen çatışmacı nitelikteki durumu "akdî ilişki" ve çatışmacı ilişkilerin baskın olduğu durumu "cebrî ilişki" olarak isimlendiren Sorokin, her üç durumun zaman ve mekâna göre toplumsal gruplar içerisinde değişmeyen ve her daim var olan ilişki türleri olduklarının da altını çizmektedir. Sosyolojik anlayışında oldukça önemli yer tutan zaman ve mekân mefhumlarından zamanı bir tarih felsefesi ile halelediği dört ciltlik şah-eseri Toplumsal ve Kültürel Dinamikler (1937-41) kitabında ortaya koyan Sorokin, gruplar arası etkileşimin cereyan ettiği evreni ise

2 Bu nokta özellikle Parsons'ın toplumsal eylemin yapısı ve toplumsal sistem kuramlarına olan benzerliği ile dikkat çekmekte ve Parsons, bizzat Sorokin tarafından örtük bir biçimde ithalle suçlanmaktadır.

3 Bu nokta ise sosyolojik analize tarihselliğin katıldığı, böylece Sorokin sosyolojisini Parsonsçı yapısal-işlevselcilikten ayıran özelliktir.

toplumsal mekân olarak kavramsallaştırır. Sorokin'e göre toplumsal mekân, insan nüfusunun evrenidir ve grupların ve bu gruplar içerisindeki konumların toplamı, herhangi bir kişinin toplumsal konumunu tanımlayabileceğimiz bir toplumsal koordinatlar sistemini meydana getirmektedir. Grupların ve kişilerin, koordinatlar sistemindeki yapılaşmaları da "tabakalaşma" denen olgudur.

### **Sorokin'in Toplumsal Tabakalaşma ve Toplumsal Hareketlilik Kuramı**

Başlarken ifade edildiği üzere Sorokin, toplumsal tabakalaşma ve hareketlilik konusunda ilk müstakil eserin müellifi olmakla birlikte bu konu (savaş, kıtlık, açlık, devrim gibi olağanüstü hallerin toplumsal etkilerine dair çalışmaları ile beraber) onun hayat boyu ilgileri arasında yer almaya devam etmiştir. Öyle ki Sorokin, konuya ilk değinilerini Rusya'da kaleme aldığı ilk kapsamlı eseri *Sosyoloji Sistemi* (1920) kitabında yapmış ve son büyük eseri *Toplum, Kültür ve Kişilik*'te de yine konuya ilgisini sürdürmüştür. Ancak bu makalede başlıca başvuru kaynağı, onun *Toplumsal Hareketlilik* başlıklı ve 1927 tarihli çalışması olacaktır.

Sorokin, *Toplumsal Hareketlilik* kitabını, yapısal ve dinamik olarak iki veçhede ele aldığı sosyolojik anlayışına uygun olarak iki ana bölüm altında inceler: toplumsal tabakalaşma ve toplumsal hareketlilik. Ancak bu iki bölüme geçmeden önce toplumsal tabakalaşma ve bu tabakalar arasında ve içerisinde gerçekleşen hareketliliğin vuku bulunduğu koordinasyonu belirlemek adına "toplumsal mekân" (social space) kavramını ortaya koyar. Toplumsal mekân konusunun Descartes, Hobbes ve Leibniz gibi düşünürlerden Simmel, Durkheim, Park, Bogardus ve von Wiese gibi sosyologlara dek birçok ismin gündeminde olduğunu belirten Sorokin, kendisinin de kitaba ismini veren "toplumsal hareketlilik" ile işte bu toplumsal mekândaki yer değiştirmeleri incelediğini aktarır. Sorokin'e göre bir kişinin yahut toplumsal olgunun toplumsal mekândaki konumunu belirlemek, aslında o kişi veya olgunun referans olarak alınan diğer kişi ve olgularla ilişkisini tanımlamakla aynı şeydir. Konumu tayin etmede daima başvurulan diğer kişi ve olguların varlığı, Sorokin'in tabakalaşma kuramının bizzat yapısal kısmını, toplumsal ve kültürel unsurları göz önüne alan ve zamanla mukayyet, dinamik bir hale büründürmektedir. Buna göre tayin edilecek bu konum (i) kişinin belirli bir grupla olan ilişkisi; (ii) bir nüfus içerisinde bu grupların birbiriyle ilişkisi ve (iii) bu nüfusun insanlık evrenindeki diğer nüfuslarla olan ilişkisi göz önüne alınarak belirlenebilir. Özetlemek gerekirse (i) toplumsal mekân insan nüfusunun evrenidir; (ii) kişinin toplumsal konumu bir nüfustaki tüm gruplarla ve her bir grup içerisinde de diğer üyelerle olan ilişkilerinin toplamıdır; (iii) kişinin konumu bu toplumsal evrendeki yeri bu ilişkilerin saptanmasıyla elde edilmektedir; (iv) bu grupların ve bu gruplar içerisindeki konumların toplamı, herhangi bir kişinin toplumsal konumunu tanımlayabileceğimiz bir toplumsal koordinatlar sistemini meydana getirmektedir (Sorokin, 1927, s. 3–6). Sorokin, bildiğimiz üç boyutlu Öklid geometrik



mekânının aksine, toplumsal mekânın çok boyutlu olduğunu; zira hâlihazırda bir-biriyle kesişmeyen üçten fazla toplumsal gruplaşmanın bulunduğunu söyler. Ancak Sorokin, toplumsal mekânda dikey ve yatay eksenlerden bahsetmenin, çeşitli açıklamaları daha kolay kılacağını da ekler. Gerçekten de alt-üst ilişkileri, rütbelere, hiyerarşiler, tabiiyet gibi olguları düşündüğümüzde bu kurgusal dikey-yatay eksen tahayyülünün kullanışlı bir araç olduğu anlaşılacaktır. Sorokin, toplumsal olguları, koordinat sistemindeki bu dikey eksen referans olarak ele aldığını ve gerek “toplumsal yapılar” gerekse de tabakaların dikey eksenindeki yer değiştirmelerine odaklandığını belirtmektedir (Sorokin, 1927, s. 7–9).

Toplumsal tabakalaşma; verili bir nüfusun, o nüfusu oluşturan bireylerin toplumsal mekân koordinatında birbirlerine atıfla tayin edilen konumlarının belirli zamanlarda kısmen donmasıyla tayin edilen hiyerarşik farklılaşmasıdır. Tabakalaşmanın temeli ise esasında, hak ve ayrıcalıkların, ödev ve sorumlulukların, toplumsal değer ve ihtiyaçların, toplumsal iktidar ve etkilerin toplumu teşkil eden üyeler arasında “eşitsiz bir biçimde” dağılmasıdır. Buna göre şayet bir toplumda iktisadî statüler eşitsiz bir biçimde dağılmışsa, o topluma “iktisaden tabakalaşmış toplum” denir. Yine toplumsal mertebelerin dağılımı, otorite ve itibar, onur ve unvana atıfla gerçekleşmiş ve toplumda “yöneten-yönetilen” ayrımı ortaya çıkmışsa, o topluma “siyaseten tabakalaşmış toplum” denir. Nihayet toplum, çeşitli meslekî gruplara ayrışırken gerek bu meslek gruplarının kendi içinde ve gerekse meslek grupları arasında bir alt-üst ilişkisi mevcutsa, o topluma da “meslekî bakımdan tabakalaşmış toplum” denir. Sorokin’in tabakalaşma kuramına göre toplumsal tabakalaşma, genellikle bu üç durumda gerçekleşmekte olup, her üç durum da birbiriyle etkileşim hâlinindedir. Öyle ki, iktisaden tabakalaşmış bir toplum, siyasî iktidar ve güce erişme bakımından da başka başka eşitsizliklere yol açacağından aynı zamanda siyaseten de tabakalaşacaktır. Dolayısıyla toplumsal tabakalaşmanın hayli karmaşık bir yapı arz ettiğine dikkat çeken Sorokin, örgütlü herhangi bir toplumsal grubun “daima” tabakalaşmış bir toplumsal varlık olduğunun da altını çizmektedir. Zira Sorokin’e göre tüm üyelerinin eşit olduğu, “düz” bir toplumsal grup yoktur. Bir toplumsal grup bir kez örgütlendiğinde, “kaçınılmaz bir biçimde” tabakalaşacaktır. Ancak elbette ki bu kaçınılmaz hâl, tüm toplumların yahut toplumsal grupların özdeş bir tabakalaşmış yapı arz ettiği anlamına da gelmeyecektir. Her toplumun ve toplumsal grubun, kendine has tabakaları ve hiyerarşik yapıları bulunmakla birlikte her toplumsal tabakalaşma nicelik ve nitelik bakımından da çeşitlilik arz etmektedir (Sorokin, 1927, s. 15, 17).

İktisadî tabakalaşma konusunda Sorokin, iki farklı akışla karşılaşacağımıza dikkat çeker: bir grubun iktisaden zenginleşip fakirleşmesiyle ortaya çıkan aşağı-yukarı hareket ve topyekûn tabakalar piramidinin daralıp yükselmesi hareketi. Daha da ayrıntılandırmak gerekirse bu akışlar (i) grubun bir bütün olarak iktisadî statüsündeki akış (iktisadî refahta artış, iktisadî refahta azalış) ve (ii) toplum içerisinde iktisadî ta-

bakalaşma profilinde ve yüksekliğindeki akış (iktisadî piramidin yükselmesi, iktisadî piramidin düzleşmesi) şeklinde tezahür eder. Buna göre farklı toplumların zenginliği (yahut refahı veya geliri), ülkeden ülkeye ve gruptan gruba çeşitlilik arz eder. Kabul edileceği üzere aynı toplumun ortalama zenginlik ve geliri, hiçbir zaman sabit değildir ve fakat zaman içerisinde çeşitlilik arz etmektedir. Bir aile, millet yahut başka bir grubun tarihinde daimi ve tek yönlü bir eğilim bulunmamakta ve fakat o aile, millet yahut grubun tarihine git-geller hâkim olmaktadır. Git-gel benzetmesinin de çağrıştıracacağı üzere Sorokin, toplumsal tabakalaşmanın bütün unsurlarını değişik dairevî hareketler sergileyen bir tarihsellik içerisinde düşünmektedir<sup>4</sup> (Sorokin, 1927, s. 23–25).

İktisadî tabakalaşmanın yüksekliği ve görünümüne dair çeşitli hipotezleri incelemeye alan Sorokin bu hipotezleri, bir tarafta Pareto ve Marx'ın hipotezlerinin olduğu antagonistik kuramların ve diğer tarafta iktisadî tabakalaşma piramidinin düzleşmesi hipotezinin olduğu iki aşırı uçta görmektedir. Pareto'nun, herhangi bir toplumda<sup>5</sup> gelir ve zenginliğin dağılımının ve dolayısıyla da iktisadî tabakalaşmanın kalıcı ve tekdüze bir nitelik arz ettiğini ifade ettiğini belirten Sorokin, hatta bunu belirli bir matematiksel formülle de izah edilebileceğini düşündüğünü de aktarmaktadır. Marx ise, özellikle sanayileşmiş Avrupa'da orta sınıfın yok olup proleterleşeceği ve piramidin alt tabanının oldukça geniş bir hal alacağı önermesini yapmaktadır. Bu durum, proletaryanın üretim araçlarına el koyup diktatörlüğünü ilan edeceği kitlesel bir toplumsal hareketliliğe yol açarak ortadan kaldırılacak ve herkesin eşit olduğu sınıfsız bir toplum yaratılacaktır. Bu iki antagonistik hipotezi eksik ve hatalı bulan Sorokin, tabakalaşma piramidinin düzleştiği ve tüm sınıf ve tabakaların iktisaden bir yakınsama içinde bulunduğunu ileri süren hipotezi de aynı şekilde eleştirmektedir. Diğer her şey aynı kalmak koşuluyla der Sorokin, tabakalaşma hareketinin belli bir sınırı vardır. Yani tamamen düz veya bir nokta şeklinde bir tabakalaşma mevcut değildir. Pareto ve Schmoller gibi isimlerin, tabakalaşma hiyerarşisinin veya piramidinin şeklinin her bir toplum için zaman içerisinde aşağı yukarı aynı şekle sahip olduğu yolundaki kuramlarına karşın Sorokin, daima yukarı ve aşağı eğilim ve hareketliliğin bulunduğu dairevî bir akışı önermektedir. Bu bağlamda Sorokin, herhangi bir toplumda, herhangi bir zaman diliminde birbiri aleyhine çalışan iki kuvvetten bahseder: tabakalaşmaya ve eşitsizliğe yol açan bazı “doğal kuvvetler” ve daima bu kuvvetlere karşı koyan bazı olağanüstü müdahaleler. Bunlardan ilki, daimi ve durmaksızın işlerken; ikincisi devrim gibi belirli toplumsal durumlar sonucu gerçekleşen geçici durumlardır. Bu sonuncular, toplumsal tabakalaşmayı daimi kılan “doğal kuvvetler” devreye girerek toplumun iktisadî/siyasî/meslekî olarak yeniden tabakalaşmasına yol açan süreci başlatana dek piramidi düzleyen, daha sarsıcı, görünür ve fizikî şiddet içeren ve ancak istisnaî olarak ortaya çıkan müdahalelerden

4 Dairevî hareketler kuramsallaştırmasıyla Sorokin, bir yandan sıkça atıf yaptığı İbn Haldun ve Giambattista Vico gibi proto-sosyologların diğer taraftan da Alexander Radişev gibi Rus düşünürlerin etkisinde kalmaktaydı.

5 Sorokin, burada bir parantez açarak bunun Pareto'nun ilk düşüncesi olduğunu ve fakat daha sonra bunu “çoğu toplumda” şeklinde tevیل ettiğini belirtmektedir.

ibarettir (Sorokin, 1927, s. 57–58, 63). Ancak bu git-gel hâli, bu akışların sabit periyotlara tâbî olduğu anlamına da gelmemektedir. Sorokin, eldeki kıt verilere dayanarak tabakalaşma hareketlerinin belli bir periyoda sahip olduğu kanaatine varamayacağımızı söylemektedir. Ancak yine de, kısmen de olsa periyodumsu bazı devridaimlerden bahsedilebilir (Sorokin, 1927, s. 36, 38, 45–46, 55).

Her toplumda kaçınılmaz olarak siyasî tabakalaşmanın da vuku bulacağını belirten Sorokin, siyasal eşitsizliklerin ve tabakalaşmanın son bulacağına yönelik hipotezlerle de mesafeli yaklaşmaktadır. Demokrasinin yaygınlaşması ile birlikte artık hâkim ve üst sınıf diye bir şeyin olmadığı, bunların aristokrasi ve tiranlıkla beraber tarihe karıştığı, azınlığın değil çoğunluğun yönetimi üstlendiği görüşlerine karşı Sorokin, Pareto'nun etkisiyle, seçkin sınıflar yaklaşımını benimsemektedir. Sorokin tarihsel verilerin ve örneklerin de yardımıyla yaptığı değerlendirmesinde, monarşiden demokrasiye doğru daimi bir eğilimin olmadığını ve fakat yönetim şeklindeki değişimlerin de dairevî dalgalanmalar ve akışlara tâbî olduğu tezini tekrarlamaktadır. Sorokin, siyasal topluluğun boyutu ve homojenliği ile siyasal tabakalaşma arasında doğrudan bir ilişkinin mevcudiyetinden bahsetmektedir. Buna göre, siyasal topluluğun boyutu büyüdüğünde, yani üyelerin sayısı arttığında, siyasî tabakalaşma da artma eğiliminde olacaktır. Yine heterojenlikteki artış da tabakalaşmadaki artışı beraberinde getirecek ve bu iki durum beraber gerçekleştiğinde tabakalaşmada artış dramatik boyutlarda olacaktır. Bu iki durumdan herhangi birisi artarken diğeri azalıyorsa, birbirlerinin etkilerini azaltacak yönde etki göstereceklerdir (Sorokin, 1927, 78–79, 83, 85).

Son olarak Sorokin'e göre meslekî tabakalaşmanın varlığı da iki olgudan hareketle gözlemlenebilir. İlk olarak bazı meslek grupları üst toplumsal katmanları işgal ederken, bazı meslek grupları alt katmanlara ötelenirler. İkinci olaraksa, bizzat meslek örgütlenmelerinin içerisinde de alt-üst ilişkisi daima dikkat çeken bir başka unsurdur. Buna göre meslekî tabakalaşmanın iki boyutu vardır: meslekler arasında ve meslek içerisinde. Meslekî tabakalaşma piramidinin *yüksekliği*, meslekî kurumun kendi içerisindeki en alt tabakanın en tepedeki tabaka tarafından denetim altında tutulması, alt tabakanın üstüne bağımlılığının miktarı ve meslekteki alt ve üst tabakaların ücretleri arasındaki farkla yaklaşık da olsa ölçülebilmektedir. Buna karşın meslekî tabakalaşmanın *aşamaları*, meslekî örgütlenme içerisinde en tepedeki patrondan en aşağı tabakayı oluşturan çalışana dek mertebe ve rütbelerin sayısı ile ölçülebilir. Meslekî tabakalaşmanın *şekli* ise, her tabakadaki kişilerin toplam nüfusa oranı ölçülerek belirlenebilmektedir. Her ne kadar, Sorokin'e göre tabakalaşmanın bu üç niteliği tabakalaşmaya dair bütün her şeyi açıklayamasa da meslekî tabakalaşmanın en önemli özelliklerine ışık tutmaktadırlar. Bu durumda Sorokin, meslekî tabakalaşmanın yüksekliğinin ve şeklinin, kurumdan kuruma, gruptan gruba ve kentten kıra değişiklik arz ettiğini; meslekî tabakalaşma aşamalarının ise mesleğin mahiyeti ve bir meslek içerisindeki meslekî topluluğun büyüklüğünün etkili olduğunu belirtmektedir. Yine

Sorokin'e göre meslekî tabakalaşmanın yüksekliği, şekli ve aşamaları zaman içerisinde de değişiklikler gösterebilir (Sorokin, 1927, 99, 101, 108, 110, 116–117).

Toplumsal hareketlilik konusuna gelince Sorokin, iki tür toplumsal hareketlilikten bahseder: yatay ve dikey hareketlilik. Dikey toplumsal hareketlilik ile Sorokin, “bir bireyin (yahut toplumsal nesnenin), bir toplumsal tabakadan bir diğerine geçişi de içeren ilişkileri[ni]” (Sorokin, 1927, s. 133) kastettiğini belirtir. Buna göre dikey toplumsal hareketlilik, yönüne göre, yükselme ve alçalma yahut toplumsal tırmanma ve toplumsal batma şeklinde iki farklı görünüme sahiptir. Sorokin dikey hareketliliğin yoğunluğu demekle, iktisadî, siyasî yahut meslekî tabakalaşma içerisindeki tabakaların sayısı yahut dikey toplumsal mesafenin; dikey hareketliliğin *umumiliği* demekle ise, belli bir zaman dilimi içerisinde toplumsal tabakalaşmanın dikey ekseninde konum değiştiren kişi ve toplumsal grupların sayısının kastedildiğini aktarmaktadır. Dikey hareketliliğin mahiyetine dair fikir veren bu iki verinin, belirli bir alanda (örneğin iktisadî alanda) bir araya gelmesiyle de, “o toplumun dikey iktisadî hareketliliği toplam indeksi” elde edilmektedir (Sorokin, 1927, s. 136).

Toplumları, “hareketli [*mobile*]” ve “hareketsiz [*immobile*]” toplumlar şeklinde iki tür şeklinde inceleyen Sorokin, her iki türün pür hallerinin analitik birer ayrımdan ibaret olduğunu ve toplumsal gerçekliğe gidildiğinde toplumların, bu iki tip arasında bir yerlerde konumlandığının gözlemlenebileceğini belirtmektedir. Zira tabakaları tamamen kapalı ve tabakalar arası geçişe müsaade etmeyen bir toplum yoktur. Her toplumda, yukarıda bahsi geçen üç tabakalaşma (iktisadî, siyasî, meslekî) biçiminde de dikey hareketliliğin varlığını bir şekilde gözlemlemek mümkündür. Fakat öte yandan Sorokin, dikey hareketliliğin tamamen serbest olduğu ve hiçbir dirençle karşılaşmadığı bir toplumun da, aynı şekilde, var olmadığını peşinen vurgular. Sorokin'in dikey hareketliliğin genel ilkelerinden birisi olarak gösterdiği bir diğer önermeye göre ise, dikey hareketliliğin yoğunluğu ve umumiliği toplumdan topluma ve belli bir toplumda da zaman içerisinde değişkenlik arz eder. Bu son önermeyi Antik Yunan, Roma, Çin ve Hindistan'dan tarihsel verilerle göstermeye çalışan Sorokin, bu tarihsel veriler ışığında dikey hareketliliğin belirli bir daimi eğilime sahip olduğunu söylemenin hayli güç olduğunu ifade eder.

Dikey hareketliliğin cari hale gelebilmesi ve akışın sağlanması için, toplumsal yapı içerisinde çeşitli kurumların bir kanal misali çalıştığını belirten Sorokin, bu kanalları aile, ordu, kilise, okul, devlet örgütü ve politik örgütler, meslekî örgütlenmeler ve kazanç sağlayan diğer örgütlenmeler olarak sıralar. Ancak toplumsal konum itibarıyla tepelere tırmanmada oldukça karmaşık bir seçme ve eleme mekanizmasının işlemekte olduğunu ve dikey hareketliliği sağlayan yukarıdaki kurumların aynı zamanda eleme ve bariyer işlevi gördüklerinin de altını çizen Sorokin'e göre, bulunduğu yerden en üst tabakaya ulaşmak isteyen pek çok insandan ancak “çok az bir kısmı” bunu başarabilmektedir (Sorokin, 1927, 217–330).

Toplumsal tabakalaşma ve dikey hareketliliğin mahiyetine dair bu çözümlerlerden sonra Sorokin, toplumsal tabakalaşmanın temel nedenlerini incelemeye geçer ve toplumsal tabakalaşmanın tüm örgütlü insan toplumlarında bulunması nedeniyle, varlığını toplumsal hayatı var eden bütün koşullara bağlayabileceğimizi belirterek oldukça muğlâk bir açıklama yapar. Fakat öte yandan da Gumpłowicz, Ratzenhofer ve Oppenheimer gibi isimlerin toplumsal tabakalaşmanın ortaya çıkışını neredeyse tamamen savaşa bağlayan görüşlerini geçersiz addeden Sorokin, savaş gibi geçici, olağanüstü ve lokal bir etmenin toplumsal tabakalaşma gibi daha kalıcı ve evrensel bir olgunun asıl nedeni olamayacağını, ancak toplumsal tabakalaşmayı kolaylaştıran daha ziyade katalizör benzeri bir işlev üstlenebileceğini belirtir (Sorokin, 1927, 337–343).

Dikey hareketliliğe neden olan etmenler ise Sorokin'e göre (i) genel ve birincil etmenler ve (ii) geçici, yerel ve ikincil etmenler şeklinde ikiye ayrılır. Birincil etmenler arasında (a) üst tabakanın ölüp gitmesine yahut görece nüfus içerisinde azalmasına neden olan demografik etmenler; (b) ata ve çocuklar arasındaki benzemezlikler; (c) çevresel bilhassa da toplumsal çevrede meydana gelen değişimler; (d) toplumsal tabakalar arasında bireylerin yanlış dağılımı gibi etmenler sıralanmaktadır. Ancak Pareto'nun seçkinlerin dolaşımı kuramına sadık kalarak Sorokin, belli bir toplumsal tabakadaki, o tabaka için gerekli kabiliyet ve niteliklere sahip olmayan insanların birdenbire değil fakat zaman içerisinde, tedricen eleneceklerini belirtir. Bu nedenle yukarıdaki dördüncü etmenin dikey hareketlilik söz konusu olduğunda diğer ilk üç etmenden daha da önemli olduğunu vurgular. Dikey hareketliliğe neden olan ikincil/yerel etmenlerse Sorokin'e göre, doğan çocukların hayatta kalma oranları, ata ve çocuklar arasındaki benzemezlikleri artıran/kolaylaştıran etmenler, belli bir toplumsal konumu işgal eden insanların yeterli düzeyde doğuştan yahut edinilmiş niteliğe ve o toplumsal konum için gerekli olan toplumsal performansa sahip olmamasını artıran/kolaylaştıran etmenler şeklinde düşünülebilir (Sorokin, 1927, s. 346, 369, 372).

Toplumsal tabakalaşma ve hareketliliğe dair çözümlerinde sık sık tarihsel veri ve istatistiklere başvuran Sorokin, bu veriler ışığında meslekî tabakalaşma ve meslekler arası dağılım söz konusu olduğunda Batılı toplumlarda baba-oğul arasında kast benzeri katı bir verasetten söz edilemeyeceğini ve farklı nesillerin meslek tercihlerinin de farklı olabildiğini belirtir. Ancak yine de, modern Batılı toplumlarda da mesleğin miras yoluyla nesillere aktarımının halen var olduğu ve oldukça da yüksek bir orana sahip olduğu gerçeği, Sorokin'in literatüre önemli katkılarından birisidir. Öyle ki meslekler içinde ve arasında dikey hareketliliğin mümkün olduğunu, ancak çok çeşitli etmenlerin bu hareketliliği hızlı/yavaş veya mümkün/namümkün hale getirdiğini vurgulayan Sorokin, yine savaş ve devrim gibi olağanüstü durumlarda, çok farklı düzeylerde aşağı-yukarı hareketliliğin olabileceğini de eklemektedir. Modern dönem Batı toplumlarında iktisadî tabakalaşmada dikey hareketliliğe göz attığımızda ise, eldeki verilerin yetersizliği nedeniyle sadece belli başlı genel eğilimleri tespit edebileceğimizi belirten Sorokin, bu



hareketliliğin savaş, devrim, kıtlık gibi olağanüstü hal dönemlerinde artacağını ifade eder. Tabakalar arasında kat edilen iktisadî mesafe arttıkça, böylesi bir mesafeyi kat eden kişi sayısının da azalacağı; dikey hareketliliğin büyük ölçüde aşama aşama ve zamanla gerçekleştiği; orta iktisadî tabakaların, üst ve alt tabakalara nazaran daha durağan olduğu; günümüz Batı toplumlarında aşağı ve yukarı hareketin her ikisinin de halen cari olduğu; her tabakanın babadan oğula aktarılan eski üyeler kadar yeni üyelere de sahip olduğu şeklindeki diğer tespitler, Sorokin'in çeşitli araştırma ve istatistiklerden yola çıkarak vardığı bazı genellemelerdir. Siyasî tabakalaşmada dikey hareketlilik de, yine tıpkı iktisadî tabakalaşmada olduğu üzere, savaş ve devrim gibi olağanüstü hal dönemlerinde artacaktır (Sorokin, 1927, 466–481).

Son olarak dikey hareketliliğin cari olduğu bir toplumda, kırdan kente göç ve kırsal nüfusun kentteki eleme mekanizmasının içine çekilmesi, alt tabakadan üst tabakaya geçişler ve üst tabakanın daima nicelik itibariyle azalan bir eğilim içerisinde oluşu, Sorokin'i dikey hareketliliğin, nihayetinde toplumun en iyi/üst kısmını öğüttüğü yargısına ulaştırmaktadır. Öyle ki eğer bu en iyi kesimin toplum içerisinde üretimi, üst tabakalar ve eleme mekanizmasındaki yıkımından az ise, toplum nüfusunun niteliksel anlamda seyrelmesi neticesiyle karşı karşıya kalacağını da ayrıca belirtmektedir<sup>6</sup>. Yine Sorokin'e göre dikey hareketlilik sayesinde ve neticesinde, toplumda davranış, daha plastik ve değişken hale gelmektedir. Entelektüel hayatın gelişmesi, icat ve keşiflerin artması, hep dikey hareketliliğin birer neticesidir. Fakat öte yandan dikey hareketlilik, aynı zamanda zihinsel hastalıkların, şüphecilik, siniklik ve yüzeyselliğin artmasına da yol açmaktadır. Sorokin'e göre dikey hareketlilik, ironik bir biçimde, bir taraftan mahremiyeti azaltırken diğer taraftan da psiko-toplumsal tecrit duygusunu ve bireyselliği arttırmaktadır. Netice itibariyle Sorokin, Durkheim'ın "anomi" kavramını hatırlatır biçimde, dikey hareketliliğin en nihayetinde ahlâkın çözülmesini hızlandırdığı görüşündedir. Fakat son tahlilde Sorokin, dikey hareketliliğin cari olduğu bir toplumun, hareketliliğin olmadığı bir topluma nazaran refah seviyesi daha fazla ve daha münasip bir toplumsal dağılım sağladığının da altını çizmektedir (Sorokin, 1927, s. 493–546).

### Sorokin'in Bıraktığı Miras

*Toplumsal Hareketlilik* kitabına ilk eleştiri, Andrew W. Lind (1928, s. 847) tarafından kaleme alınan ve Mart 1928 tarihinde *American Journal of Sociology*'de (*AJS*) yayımlanan eleştiridir. Bu "on beş satırlık" eleştiriye göre eser, uzun bir incelemeyi hak eder kıymete sahip değildi. Kitabına yönelik ilk eleştirinin bu şekilde olması, Sorokin'de ciddi bir hayal kırıklığına neden olsa da hemen peşinden yerli ve yabancı

<sup>6</sup> Bu noktada Sorokin, Pareto'nun toplumdaki seçkinlerin netice itibariyle yok olduğu ve ulusların çöküşe geçtiği tezi, seçkinlerin dolaşımı ve İbn Haldun'un asabiye ilkesi etrafında çözümlediği bedevi-haderi toplumlar devridaimi tezlerini destekler mahiyette bir görüş sunmaktadır. Zira Pareto ve İbn Haldun'a yaptığı atıflar, bahsi geçen düşünürler ve kuramlarından haberdar olduğunu da belgeler niteliktedir.



önemli sosyologlardan gelen övgü dolu mektuplar durumu tersine çevirmişti. Hatta bunlardan biri, *AJS* danışma heyetinde bulunan Charles H. Cooley'nin, editör Ernest W. Burgess'e gönderdiği mektuptu. Mektupta Cooley, heyet üyesi olarak dergi içeriğine ilk kez müdahale etmek isteği duyduğunu ve Sorokin'in *Toplumsal Hareketlilik* çalışması gibi önemli bir eserin bu tarz bir baştan savma değerlendirme ile geçiştirilmesinin yakışıksız olduğunu söylemişti (akt., Sorokin, 1963, s. 227). Bunun üzerine derginin Temmuz 1928 sayısında, bu kez Rudolph Heberle imzalı ikinci bir değerlendirme yazısı çıkmıştır<sup>7</sup>. Dönemin önde gelen bir diğer sosyoloğu, Franklin H. Giddings ise kitabın, insan toplumu için önemli bir sürecin daha önce hiç olmadığı kadar kapsamlı ele alması, tamamen bilimsel bir yöntem kullanması ve oldukça geniş ve değerli bir veriye yaslanması gibi üç ana ekseninde öncü nitelikte olduğunu belirtmektedir (akt., Johnston, 1995, s. 37). Barry V. Johnston'ın aktardığına göre, kitabı okuduktan sonra Sorokin'e gönderdiği 16 Mayıs 1927 tarihli mektupta Edward A. Ross ise, bundan sonra sosyoloji kitaplarının mutlaka toplumsal hareketliliğe dair bir bölüm içereceğini ve Sorokin'in Amerikan sosyolojisinin büyük isimlerinden birisi olmaya namzet olduğunu söylemektedir (Johnston, 1995, s. 37). Yakın dönemde yapılan değerlendirmelerde ise örneğin Robert Bierstedt, *Amerikan Sosyolojik Kuramı* kitabında, Sorokin'in *Toplumsal Hareketlilik* kitabını Ortodoks pozitivizmle uyum içinde bir çalışma olarak nitelendirmekte ve bunun da Sorokin'in o zamanki yönetsel bakışını yansıttığını ifade etmektedir (Bierstedt, 1981, s. 307). Yine Bierstedt, Sorokin'in etkileşime giren birey ve grupların niceliklerine dair sınıflamasının, toplumsal etkileşim yoğunluğunun önemine dikkat çeken Simmel ile benzerlik taşıdığını aktarmaktadır (Bierstedt, 1981, s. 318). Yine Johnston, Sorokin'in tabakalaşma taksonomisinin sosyoloji için gerçek bir tabakalaşma grafiği sunmanın yanında, sosyologlara karmaşık eşitsizlik yapılarını kırıp farklılaşma ve birleşmenin nasıl gerçek ve sözde tabaka ve gruplar üretmeye yaradığını görme imkânı sunduğunu belirtmektedir. Johnston'a göre bu taksonomiyi kullanarak, herhangi bir bireyi kendi tarihselliği içerisinde, karmaşık toplumsal uzayda konumlandırabiliriz. Johnston, tabakalaşmayı sosyolojisinin temelinde yerleştiren Sorokin'in başka kavramsal şemalarda hiç olmadığı kadar açık ve seçik bir biçimde çözümlediğini ve tanımlamalarının tüm popülasyonlara uygulanabileceği ve farklı toplumsal mekân ve zaman bağlamlarında hiyerarşileri karşılaştırmada kullanılabileceği kanaatindedir (Johnston, 1995, s. 32).

Sorokin'in Amerikan sosyolojisi üzerindeki etkisi, *Çağdaş Sosyoloji Kuramları, Toplumsal Hareketlilik, Kır-Kent Sosyolojisinin İlkeleri* gibi kitaplarının yayımlandığı dönemde oldukça belirgindir ve bu etki başta da belirtildiği üzere açıkça dile

7 Bu seferki değerlendirme altı sayfa ve Lind'in değerlendirmelerinden hayli farklı tarzdadır. Ayrıca değerlendirme yazısına iliştirilen dipnotta "kitap hakkında ilk değerlendirmenin 1928 Martunda yayımlandığı, ne Sorokin ne de bir başkasından her hangi bir şikâyet gelmese de, *Amerikan Sosyoloji Derneği*'nden bir akademisyenin bu yazıyı yetersiz bulunduğunu söyleyen bir mektuba editörlerin de hak verdikleri, R. Heberle'nin de aynı başlıklı bir kitap hazırlığında olduğundan, editörlerin de tavsiyesiyle yeni bir değerlendirme kaleme aldığı ve bu yazının öncekini tamamlayan ve kısmen de düzelten nispeten daha uygun bir yazı olduğu" belirtilmektedir (akt., Sorokin, 1963a, s. 228).

getirilmektedir. Örneğin Robert Bierstedt, *Amerikan Sosyoloji Kuramı* kitabında, Thorstein Bunde Veblen benzeri gösterişçi tüketim göndermesi taşıyan Edward A. Ross'un "sınıf" tartışmasının ve özellikle de "*Bireylerin Toplumsal Dolaşımı*" konusunun, pek ifade edilmese de, aslında Sorokin'in *Toplumsal Hareketlilik* kitabına oldukça fazla şey borçlu olduğuna dikkat çekmektedir (Bierstedt, 1981, s. 176). Ancak Sorokin etkisi, en çok, Harvard'dan öğrencileri olan Kingsley Davis ve Wilbert E. Moore'un kaleme aldıkları ve alanda belki de en fazla atıf alan çalışmalardan birisi olan, tabakalaşmanın bazı ilkelerini konu edinen makaleleri (1945) üzerinde gözlemlenecektir. Davis ve Moore, toplumsal tabakalaşma üzerine Parsons yapısal-işlevselciliğinin en önemli örneği addedilen çalışmalarında, tabakalaşma sisteminin yalnızca işlevsel olmadığını ve fakat aynı zamanda toplumların hayatiyetlerini sürdürmeleri ve sağlıklı kalabilmeleri için gerekli olduğunu öne sürmüşlerdi. Bu düşünce de onları, sınıfsız bir toplumun var olamayacağı, zira bir tabakalaşma sistemi ihtiyacının daima böylesi bir sistemi yaratacağı kanaatine ulaştırmıştı. Ancak bu tabakalaşma sisteminin, toplumun bilinçli bir tasarısı olmaktan çok, bilinçsizce evrilen bir tertibi olduğunu düşünmekteydiler. Yine yapısal-işlevselci bakış açısından ele aldıkları tabakalaşmanın, insanlardan değil toplumsal konumlardan müteşekkil olduğunu ifade etmekteydiler. Belli konumların nasıl hiyerarşik bir düzen aldığı ve bireylerin nasıl bu konumlara dağıldığı konusu, Davis ve Moore çözümlemesinin odak noktasıydı. Davis ve Moore'un tabakalaşma kuramı, Lewis Coser (2011) tarafından Parsonsçı yapısal-işlevselciliğin en ikna edici argümanı olarak nitelense de, aslında Sorokin'in tabakalaşma kuramının izlerini taşımaktadır. "Tabakalaşmanın kaçınılmazlığı ve gerekliliği", "tabakalaşmanın toplumsal konumlardan teşkil olduğu" ve "yalnızca tabakalaşma içerisindeki bireylerin değil sistemdeki bireylerin konumlarının da belirlendiği" tezleri, Sorokin'in tabakalaşma kuramından mülhemdir. Öte yandan tabakaları ve statüleri, daha doğrusu toplumsal koordinat sisteminde birey veya grupların konumlarının kaynağını, o toplumu çevreleyen değer ve yasa-normlarda bulan ve toplumsal hareketlilik mekanizmalarıyla toplumsal değişim ve çatışma olgularını da tabakalaşma kuramına yediren Sorokin'in aksine Davis ve Moore'un tabakalaşma kuramı, çatışma olgusunu ihmal etmekteydi. Fakat gerek Davis ve gerekse Moore, daha sonraki kariyerlerinde çatışma ve değişim olgularını dikkate alan çalışmalar gerçekleştirmişler ve tabiri caizse Parsons'ın etkisinden sıyrılıp Sorokin etkisinin biraz daha baskın hale geldiği kendi yollarını çizmişlerdir.

### Sonuç

Pitirim Aleksandroviç Sorokin, gerek Rusya'da gerekse Amerika'da sosyolojinin gelişip kurumsallaşmasında ve akademiye kendine yer edinmesinde, hem disiplinin önemli kurucu metinlerini kaleme almasıyla hem de Petrograd ve Harvard üniversiteleri gibi iki prestijli kurumda bölüm kurma gibi kurumsal çabalarıyla, sosyoloji disiplinin kurucu babaları arasında yer almaktadır. Bilhassa tabakalaşma ve hareketlilik konusuna

dair kaleme alınan ilk müstakil eseri ile ve yapısal-işlevselcilerin konuya yaklaşımı üzerindeki etkisinden başka, Davis ve Moore’a getirilen eleştirileri de savuşturabilecek dinamik ve çatışmaya yer açar kuramsal bakışı ile alana kıymetli katkılar yapmıştır.

Toplumsal tabakalaşma konusunda, bir tarafta üretim araçlarına erişim imkânını önceleyen ve sınıfı merkeze alan Marx’ı ve öbür tarafta tüketim üzerinden toplumsal statüyü merkeze alan Weber’i koyan sosyoloji literatürü, bu ikisi arasında ve özellikle de 1960’ların ikinci yarısında başlayan yeni çalışmalarla doldurulmuş yeni bir karma bölgenin varlığı düşüncesini işlemektedir. Öte yandan Pierre Bourdieu’nün tabakalaşma eğilimlerinin ortaya çıkışında var olan sermayelerin yalnızca iktisadî sermaye ile sınırlı olmayıp kültürel ve toplumsal sermayelerin de süreçte etkin olduğu önermesi, bahsedilen dikotomi üzerine kurulan literatürün aşılması olarak adde-dilmektedir. Ancak alana ilk müstakil eseri vermiş ve fakat ihmal edilmiş Sorokin’in toplumsal tabakalaşma ve hareketlilik kuramı, literatürün ve seyrinin yeniden yazılmasına yol açacak denli önemli kavramsal katkılar içermektedir. Üstelik bu konuyu daha küllî/makro planda kültürel sistemlerin devridaimi ile ilişkilendiren görüşleri, bugün küreselleşme ve Fordizm-sonrası çağda, üretim ilişkilerinin değişip dönüşmesi, göç dalgaları, vasıfsızlaşma, prekaryalaşma gibi makro süreçlerle yeniden ve yeniden değişip dönüşen tabakalaşma ve hareketlilik örüntülerini anlam(landırm)ak açısından da önemini korumaktadır.

Tabakalaşmanın cereyan ettiği koordinat düzlemini tanımlamak, düzlemde konumlanmaların bireylerden bağımsız bir şekilde tabakalaşma olgusunu ortaya çıkardığını ortaya koymak, zamanın sosyolojik literatürü dikkate alındığında devrim niteliğinde katkılardır. Yine sınıf ve statü temelli yaklaşımların birbirine tutturulduğu politik bir auranın hâkim olduğu dönemde, sınıf ve statüyü marjinalize edencesine iktisadî, siyasî ve meslekî eksenleri birlikte işe koşan Sorokin, biyografisinin de ona sağladığı tecrübelerin ışığında, toplumsal hareketleri uzun makro süreçlerin devridaiminde ele alan ve daima çoklu etmenleri hesaba katan bir kuram geliştirmiştir. Dolayısıyla, modern sosyoloji kuramlarının yapı ve işlevi merkeze alan “katı” hâli ile çatışma ve devinimi merkeze alan “akışkan” hâllerini, üstelik biyografi ve tarihselliğin kesiştiği bir toplumsal felsefe içerisinde harmanlayan Sorokin, *son klasik-ilk modern* vasfını hak eder bir konumdadır.

Received: December 15, 2015

Revision received: May 30, 2016

Accepted: May 31, 2016

OnlineFirst: August 30, 2016

Copyright © 2016 • Istanbul University Department of Sociology

[tjs.istanbul.edu.tr/en](http://tjs.istanbul.edu.tr/en)

DOI 10.16917/sd.51247 • June 2016 • 36(1) • 222–226

*Extended Abstract*

## The Last Classical, the First Modern: Pitirim Alexandrovich Sorokin and Social Mobility

M. Fatih Karakaya<sup>1</sup>  
Istanbul University

### Abstract

A Russian sociologist, Sorokin produced his first major academic works during a harsh period that led to the fall of Tsarist Russia and the breakout of the Bolshevik Revolution. Then, after Sorokin immigrated to the United States, he led the establishment of a separate sociology department at Harvard University and wrote classical works on several subfields of the emerging sociology discipline, for example, on rural sociology and social stratification. One of his most important works is *Social Mobility*, which can be considered a product of Sorokin's very personal biography that passed through Russian and US social layers. This major effort enables us to call Sorokin the last classical and the first modern sociologist. In *Social Mobility*, Sorokin analyzes social stratification from a multi-dimensional approach; he defines economic, political, and occupational stratifications as separate but interwoven. Sorokin also suggests a methodological alternative to the weakness of structural-functionalism by taking historicity into account in his analysis.

### Keywords

Sorokin • Social stratification • Economic stratification • Political stratification • Occupational stratification • Social mobility • Vertical mobility • Structural-functionalism

<sup>1</sup> Correspondence to: M. Fatih Karakaya, Department of Sociology, Faculty of Letters, Istanbul University, Ordu Cad. No: 196, Beyazıt Fatih, İstanbul 34459 Turkey. Email: zinderud@gmail.com

**Citation:** Karakaya, M. F. (2016). The last classical, the first modern: Pitirim Alexandrovich Sorokin and social mobility. *Turkish Journal of Sociology*, 36, 16, 222–226.



Pitirim Alexanderovich Sorokin was born in a region on the northwestern border of Russia, populated by a Turanic people called Komi. As the son of a Komi mother and a Russian father in a remote village, Sorokin felt like a stranger in his own country, similar to his German and French contemporaries, Simmel and Durkheim. After working as an artisan with his father and shuttling among villages of the Komi region, he succeeded in winning a scholarship to enter the education program of a clerk school. There, Sorokin encountered some revolutionary ideas that led to his being sentenced to death in both Tsarist and Bolshevik Russia. Sorokin produced his first major academic works during a harsh period preceding the fall of Tsarist Russia and the beginning of the Bolshevik Revolution. When he immigrated to the United States, sociology as a discipline was on the edge of claiming its independence from social work and the early Reformist spirit of Protestant clericals in American universities. Then, all American sociology needed was a theoretical mind that would address American social needs with European sociological-intellectual heritage. Sorokin was the right person, with his miscellaneous interests in social sciences, his deep understanding of history and politics, and his firsthand acquaintance with European sociology.

After his immigration, Sorokin also led the establishment of a separate sociology department at Harvard University, as well as composing classical works on several of the emerging sociology discipline's subfields, e.g., rural sociology and social stratification. One of his most important works is *Social Mobility*, which can be considered a product of Sorokin's very personal biography that passed among Russian and US social layers. *Social Mobility* expresses Sorokin's twofold analysis: social stratification and social mobility. However, Sorokin begins his analysis by defining "social space" as each individual's total social coordinates, which are determined by relating one individual to others in the given population. According to this conceptualization of each individual's total position in the coordinate system, social space is determined by: (i) the individual's relation with a certain group; (ii) interrelations of groups within a given population; (iii) the relation of this population with other populations in the human domain. According to Sorokin, social stratification is the very system constituted by all these positions on the coordinate axis. In other words, social stratification is the differentiation of a given population by placing all social classes hierarchically—layer upon layer. In stratification's background lies the uneven distribution of rights and privileges, duties and responsibilities, social values and needs, and social power and influence among members who, together, constitute society. For Sorokin, there is no such thing as a "flat" society in which all members are entirely equal. Besides being one very complex social phenomenon, stratification is also inevitable. Once a social group emerges, stratification occurs within an insignificant time lag. The only difference among all stratifications is the proportion of society's stratifying aspects. A major effort on the subject, *Social Mobility* causes us to name Sorokin "the last classical and the first modern sociologist." In this work, he analyzed social stratification through a multi-dimensional approach, defining economic, political, and occupational stratifications as separate, but interwoven.

For economic stratification, Sorokin points to a twofold current in the process: on the one hand, an up-down movement of a certain group according to its ascending or descending wealth level; on the other hand, the whole broadening and narrowing movement of an entire stratification pyramid. More specifically, these currents are: (i) the economic status of the group as a whole: (a) increasing economic welfare, (b) decreasing economic welfare; (ii) the profile and height of the economic stratification pyramid within society: (a) an ascending economic pyramid, (b) a flattening economic pyramid. In this view, wealth differs from country to country and from group to group. In addition, a society's average wealth and income is never fixed in time. Sorokin sees the temporal movement of these currents in cyclical, but not identical periods (1927, pp. 23–25). He asserts that two forces counter-operate within a society in any given period of time: “natural forces” causing stratification and inequality, and extraordinary, sudden, and temporal “interventions” that stand against those natural forces. Natural forces are constantly operating in society, while interventions involve temporal cases such as war, revolution, and/or famine that lead to sudden equality before natural forces pave the way for another inequality, i.e., stratification (Sorokin, 1927, pp. 57–58, 63). In Sorokin's view, in every society, there always emerges political stratification, and he criticizes the hope of leveling all political inequalities. By employing a huge amount of historical data, Sorokin asserts that there is no constant progress, for instance, monarchies marching to democracies. Again, his understanding of movements within political strata tends to be cyclical. Sorokin claims a significant relationship between the volume and the homogeneity of political society and political stratification. Thus, as the volume of political society grows, so does political stratification (Sorokin, 1927, pp. 78–79, 83, 85). Lastly, the existence of occupational stratification can be observed with respect to two social facts. First, while some occupations occupy upper layers, others remain in lower layers. Second, a significant subordinate–dominant relationship lies within occupations themselves. Hence, occupational stratification has two dimensions: inter-occupational stratification and intra-occupational stratification. Still, Sorokin's view of movements within occupational stratification is cyclical, but, of course, not identical (1927, p. 99, 101, 108, 110, 116–117).

In the second part of *Social Mobility*, Sorokin focuses on social mobility itself. According to his analysis, there are two distinct types of mobility: horizontal and vertical. By vertical social mobility, Sorokin means all the relations bringing together an individual's (or social subject's) movements from a single social stratum to another (1927, p. 133). In contrast, vertical social mobility can be ascending or “social climbing” and descending or “social sinking.” The intensity of vertical mobility can be defined as the amount of strata within economic, political, and occupational stratifications, while the generality of vertical mobility can be defined as the amount of individuals who change their positions in social space within a given period of time (Sorokin, 1927, p. 136). To make vertical mobility prevail within a society and to enable the current to flow across strata, some institutions operate as channels. For Sorokin, these channels are family, army, church, school, state organizations, and political organizations. On the other hand, the channels also represent



obstacles for certain individuals at certain times or in certain cases. Thus, very few people succeed in climbing to higher strata (Sorokin, 1927, pp. 217–330).

Sorokin's influence on American sociology was powerful, especially in his very fruitful years when he published several major works, for example, *Contemporary Sociological Theories*, *Social Mobility*, and *Principles of Rural-Urban Sociology*. In *American Sociological Theory*, Robert Bierstedt asserts that the "class" debate and the "social circulation of individuals" topic of Edward Ross owe much to Sorokin's *Social Mobility* (1981, p. 176). But Sorokin's major influence shows especially in the most referred work on social stratification, written by his students from Harvard, Kingsley Davies and Wilbert E. Moore. Davies and Moore assert that the stratification system is not merely functional, but vital for societies to sustain their existence. So, for them, stratification is not only inevitable, but necessary. For them also, stratification is constituted not by the sum of individuals, but of social positions. Such assertions as "the inevitability and essentiality of stratification" and "stratification's being constituted by social positions" resemble Sorokin's theory of stratification. But on the other hand, by finding the roots of individuals and groups' positions in a social coordinate system of values and law-norms, and by including social change and conflict through social mobility mechanisms, Sorokin provides a comprehensive theory of social facts.

In social-stratification literature, the general view tends to posit a dichotomy between Marx's production-oriented class analysis and Weber's consumption-oriented status analysis. Between these two poles lies some consensus, for example in the theories of Eric Olin Wright, Pierre Bourdieu, and Mike Savage. However, considering Sorokin's very early contribution causes one to reconsider and even rewrite the history of social-stratification theories and debates on the topic. Moreover, his attempt to relate all the mechanisms of both social stratification and mobility to the cyclicity of cultural systems provides a useful analytical tool for understanding recent, post-Fordist currents within social strata. All in all, Sorokin also suggests a methodological alternative to the weakness of structural-functionalism by taking historicity into account in his analysis. Consequently, these aspects of his work make us boldly name him "the last classical and the first modern" in the social-stratification sub-discipline as well as in sociology as a whole.

### Kaynakça/References

- Bierstedt, R. (1981). *American sociological theory. A critical history*. New York, NY: Academic Press.
- Coser, L. A. (2011). *Sosyolojik düşüncenin ustaları* (2. basım, H. Hülür, S. Toker & İ. Mazman, Çev.). İstanbul: Deki Yayınları.
- Davies, K., & Moore, W. E. (1945). Some principles of stratification. *American Sociological Review*, 10(2), 242–249.

- Davis, K. (1949). *Human society*. New York, NY: Macmillan.
- Davis, K., & Moore, W. E. (1944). Some principles of stratification. *American Sociological Review*, 10(2), 242–249.
- Gouldner, A. W. (1970). *The coming crisis of western sociology*. London: Heineman.
- Gouldner, A. W. (2015). *Batı sosyolojisinin yaklaşan krizi* (M. Şenol, Çev.). Sakarya: Sakarya Üniversitesi Kültür Yayınları.
- Heberle, R. (1928). Social mobility by Pitirim Sorokin. *American Journal of Sociology*, 34(1), 219–225.
- Johnston, B. V. (1995). *Pitirim A. Sorokin: An intellectual biography*. Kansas: University of Kansas Press.
- Lenin, V. I. (1974). The valuable admissions of Pitirim Sorokin. In J. Riordan (Ed.), *Lenin's collected works* (Vol. 28, pp. 185–194). Moscow: Progress Publishers.
- Lind, A. W. (1928). Social mobility by Pitirim Sorokin. *American Journal of Sociology*, 33(5), 847.
- Loomis, C. P. (1960). *Social systems*. Princeton: Van Nostrand.
- Merton, R. K. (1938). Science, technology and society in seventeenth century England. *Osiris*, 4, 360–632.
- Mills, C. W. (1959). *The sociological imagination*. Oxford, UK: Oxford University Press.
- Mills, C. W. (1979). *Toplumbilimsel düşün* (Ü. Oskay, Çev.). Ankara: Kültür Bakanlığı Yayınları.
- Moore, W. E. (1963). *Social change*. New Jersey, NJ: Prentice-Hall.
- Parsons, T. (1937). *The structure of social action*. New York, NY: The Free Press.
- Parsons, T. (1991). *The social system*. London, UK: Routledge.
- Parsons, T. (2015). *Toplumsal eylemin yapısı* (C. 1., A. Bölükbaşı, Çev.). Sakarya: Sakarya Üniversitesi Kültür Yayınları.
- Parsons, T. (2015). *Toplumsal eylemin yapısı* (C. 2, N. Nirven, Çev.). Sakarya: Sakarya Üniversitesi Kültür Yayınları.
- Sorokin, P. A. (1920). *Система социологии* [System of sociology]. Petrograd: Isdatelstvo Kolos.
- Sorokin, P. A. (1924). *Leaves from a Russian diary*. New York, NY: E. P. Button & Co.
- Sorokin, P. A. (1925). *The sociology of revolution*. Philadelphia: Lippincott.
- Sorokin, P. A. (1927). *Social mobility*. New York, NY: The Free Press.
- Sorokin, P. A. (1928). *Contemporary sociological theories*. New York, NY: Harper.
- Sorokin, P. A. (1929). *Principles of rural-urban sociology*. New York, NY: Holt.
- Sorokin, P. A. (1930-32). *A systematic source book in rural sociology* (3 Vol.) New York, Russell.
- Sorokin, P. A. (1937-41). *Social and cultural dynamics* (4 Vol.). New Jersey, NJ: Bedminster Press.
- Sorokin, P. A. (1947). *Society, culture, and personality; Their structure and dynamics: A system of general sociology*. New York, NY: Cooper.
- Sorokin, P. A. (1956). *Fads and foibles in modern sociology and related sciences*. Chicago: Regnery.
- Sorokin, P. A. (1963). *A long journey: The autobiography of Pitirim A. Sorokin*. New Haven, NH: College and University Press.
- Sorokin, P. A. (1966). *Sociological theories of today*. New York, NY: Harper.
- Tiryakian, E. A. (1970). *Theoretical sociology. Perspectives and developments* New York, NY: Appleton-Century-Crofts.

## Sınıflar ve Duyguları: Tabakalaşma Çalışmalarında Duygulara Yer Açmak

Merve Betül Üçer<sup>1</sup>  
İstanbul Üniversitesi

### Öz

Sosyolojide sınıf çalışmaları bugün ekonomi merkezlikten çıkıp kültüre, yaşam tarzlarına ve beğenilere odaklanan yaklaşımlarla daha geniş bir perspektif kazanmıştır. Söz konusu genişlemenin temelinde hem üretimden tüketime geçiş ve hizmet sektörünün ortaya çıkışı gibi ekonomi temelli dönüşümlerin gerçekleşmesi hem de eşitsizliklerin cinsiyet, ırk, sosyal aidiyet gibi pek çok farklı alanda görülmeye başlaması nedeniyle klasik açıklamaların yetersiz kalması yatar. Bu bağlamda duygular ve ahlaki saikler de tabakalaşma çalışmalarında kültürün, alışkanlıkların ve beğenilerin dikkate alınmasıyla birlikte derinleşen analizlerin bir adım ötesindeki eksiklik olarak karşımıza çıkar. Bu itibarla genelde sosyolojide, özelde tabakalaşma çalışmalarında duyguların göz önünde bulundurulması sosyal grup, sınıf, tabaka gibi yapıların analizinde daha derin bir boyutu gözler önüne serer. Zira hangi sınıftan olursa olsun, kişinin değerli nesnelere ve semboller düzenine arayışlar aracılığıyla iştirakinin asıl motivasyonu çoğunlukla saygı, onur ve değerli bir yaşam arayışıdır. Ayrıca eşitsizliklerin meydana getirdiği ve moral boyutu olan ya da olmayan duygu durumları, tabakalara özgü yeni kapitaller ve üyelerince tekrarlanan habituslar olarak okunmalıdır. Dolayısıyla analiz edilmesi çoğu zaman meşakkatli bir süreç gerektiren bu daha derin duygusal habituslar, bir sınıfı ya da tabakayı ve onun üyelerinin davranış tarzları ve beklentilerini anlamının yeni ve önemli bir yolunu ortaya koyar. Bilhassa artık gösterişçi tüketimin merkezde olduğu bir dünyada, ekonomik seviye ve statüler ile bunların taşıyıcısı olan estetik değer ve beğenilerin, kendilerine sahip olma ya da onlardan yoksunluk durumuna göre belirli duyguları oluşturması ya da tetikleme kaçınılmazdır. Bu makale, sosyal tabakalar arası ilişkinin ve etkileşimin analizinde eksik bırakılan duygu boyutunun önemini, bunun ihmal nedenlerini ve sürecini ele almaya çalışarak, örnek olarak sunulan utanma, öfke ve kıskançlık duyguları üzerinden kendinde bir kaynak olarak duygularla tabakalar arasındaki ilişkiyi sorgulamaktadır.

### Anahtar Kelimeler

Sınıf • Tabakalaşma • Duygu sosyolojisi • Duygusal habitus • Utanç • Öfke • Kıskançlık

<sup>1</sup> İstanbul Üniversitesi, İlahiyat Fakültesi, Din Sosyolojisi ABD, İskenderpaşa Mah. Horhor Cad. Kavalalı Sk. No: 1 Fatih 34091 İstanbul. Eposta: merve.ucer@istanbul.edu.tr



Sınıf çalışmalarının bugün ekonomi temelli yaklaşımlardan kültüre, yaşam tarzlarına ve beğenilere odaklanan yaklaşımlara kayması, tabakalaşma analizlerinin pek çok farklı unsuru hesaba katan daha geniş perspektiflerle ele alınmasını da beraberinde getirmiştir. Sınıfın anlamına odaklanan geleneksel sınıf düşüncesine eleştiri olarak ortaya çıkan yaklaşımlar, daha geniş ve derin kapsamlı bir sınıf analizinin gerektiğini belirterek bir yenilenme arayışına girişmiştir (Bottero, 2004). Sınıflardan ziyade eşitsizliklere odaklanmayı gerektiren bu arayış, sınıfın ölümü iddiasından (Waters & Pakulski, 1996), kültürün merkeze alınmasının savunulmasına; kimliklere odaklanan yaklaşımlardan zevkleri esas alan yaklaşımlara kadar pek çok yan alanı içerisinde barındırmaktadır. Bu bağlamda duyguları sosyolojik analizin temel bileşenlerinden biri olarak gören sosyologlar için de tabakalaşma çalışmalarında duyguların önemine yapılan vurgu dikkat çekmektedir. Bugün gelinen noktada duygular ile sınıfsal eşitsizlikler arasında güçlü bir ilişki bulunduğu iddia edilmesine rağmen, sınıfsal eşitsizliklere verilen duygusal ve psikik tepkiler ele alınmak istendiğinde araştırmacılar genellikle bireysel psikoloji alanına yönlendirilmekte, hatta sosyoloji alanında bile bu tür duygusal tepkiler bireyselleştirilerek ele alınmaktadır (Reay, 2005). Buna karşılık bireyler için şu veya bu beğeni ve kültürel tercihin cazip ya da hor görülen bir konumda bulunmasını sağlayan şeyin duygusal ve ahlaki saikler olduğu söylenebilir. Dolayısıyla duygular ve ahlaki saikler, tabakalaşma çalışmalarında kültürün, alışkanlıkların ve beğenilerin dikkate alınmasıyla birlikte derinleşen analizlerin bir adım ötesindeki eksiklik olarak karşımıza çıkar. Bu itibarla genelde sosyolojide, özelde tabakalaşma çalışmalarında duyguların göz önünde bulundurulması sosyal grup, sınıf, tabaka gibi yapıların analizinde daha derin bir boyutu gözler önüne serer. Zira “duygular yapılaşmış ilişki örüntülerinde ortaya çıkar ve bir süre sonra sosyal yapıyı kuvvetlendiren veya değiştiren eylemin temelini şekillendirir” (Barbalet, 2004, s. 65).

Sosyal tabakalar arası ilişkinin ve etkileşimin analizinde eksik bırakılan söz konusu boyutun nedenlerini, ihmal sürecini ve önemini ele almaya çalışan bu makale, sosyal yapı ve duygu arasındaki ilişkinin mahiyetine bir boyutuyla ışık tutmaya çalışan giriş niteliğinde bir çalışmadır. Türkçe literatürde konunun hemen hiç ele alınmamış olduğu da göz önünde tutulduğunda, konuyla ilgili tartışmaların mahiyetine ve yöneldeği alanlara işaret edilerek tabakalaşma konusunda yapılacak sonraki çalışmalar için bir perspektif oluşturulması amaçlanmaktadır. Bu minvalde öncelikle klasik sosyoloji çalışmalarında duyguların ihmal edilmesinin nedenlerine ve boyutlarına işaret edilecek, ardından genelde sosyolojide özelde tabakalaşma çalışmalarında duygular üzerinde yapılan tartışmalar ele alınarak duygular ekseninde tabakaların analiz edilmesinin önemi aktarılacak ve son olarak bu tartışmalara bir örnek olması hasebiyle utanma, öfke ve kıskançlık duygularının sınıflar üzerinden bir okuması yapılacaktır.

### **Klasik Sosyolojide Duyguların İhmal Edilen Boyutu**

Sosyolojik analizlerde duyguların önemini ele alan ve sosyal yapı-duygu ilişkisini inceleyen çalışmalarda ilk olarak göze çarpan nokta, sınıf çalışmalarında duyguların yerinin ihmal edilmesine yapılan vurgudur. Yalnızca sınıflara özgü olmayan bu durum, klasik sosyolojinin rasyonel olana yaptığı vurgu doğrultusunda uzun yıllar duyguları yok saymasıyla ilgilidir. Durkheim, Tarde, Le Bon gibi kolektif davranışa odaklanan düşünürlerin kalabalıkların duygularına önem verirken, bu duyguların etkilerini ya da farklılıklarını göz önünde bulundurmaması gibi, Weber de duygulara dayalı eylemi irrasyonel görür (Scheff, 1979, s. 3). Aslında lidere duygusal bağlılık ve liderin olağanüstü nitelikleriyle meşrulaştırılan karizmatik otoriteden söz ederken ya da büyü bozumu kavramını kullanırken Weber daima duygulara da atıfta bulunmuştur. Bununla birlikte Hochschild'ın vurguladığı üzere mesele duyguların yok sayılmasından öte irrasyonel olarak nitelenmesidir:

Weber, davranış olarak atıfta bulunduğu irrasyonelite ile duygu olarak atıfta bulunduğu irrasyoneliteyi birbirine karıştırır. Weber rasyonel olan bir toplumsal eylem modeli vaz eder, öte taraftan duyguya dayalı fiiller -cehaletle ya da geleneğe dayanan fiilde olduğu gibi- non-rasyoneldir. Bununla ilgili iki problem bulunduğunu düşünüyorum: Rasyonelite ile duygusuzluğun birbirine karıştırılması ve duygular ve hislerin bireylerin rasyonel eylemlerinin ve günlük yaşamdaki kurumlarının genel işleyişinin gerektirdiği şeyler olmadığı iması. Weber, duyguların önemli olduğunu düşünür ve duyguların, metodolojik bir araç olarak değerlendirdiği şeyden kaynaklanabilecek “rasyonalistik bir eğilim” olmasını uygun görmez. Fakat ben buradan Weber'in hadiselerin gidişatına etki etme anlamında duyguların ne kadar zorunlu olduğu fikrine sahip olduğunu anlamıyorum (Hochschild, 1975, s. 284–285).

Hochschild pasajın devamında iddiasını borsa örneği üzerinden açıklar. Buna göre Weber, sözgelimi borsadaki ani iniş çıkışlar esnasında duyguların devreye girdiğini düşünür ve bu duyguları irrasyonel olarak niteler. Bununla birlikte borsacıların yaşamında duyguların yalnızca panik durumunda ortaya çıktığını söylemek mümkün değildir. Bir borsacı normal bir günde tatmin, heyecan, kaygı, elem, neşe gibi pek çok duyguyu yaşayabilir ve bunlar irrasyonel olarak nitelenemez. Dolayısıyla yalnızca istisnai durumlara odaklanıp duyguları irrasyonel olarak nitelenmek yerine, duyguları gündelik yaşamda rasyonel eylemin bir parçası olarak görmek ve değerlendirmek gerekir (Hochschild, 1975, s. 185). Hochschild'ın Weber üzerinden yaptığı eleştiriyi klasik sosyoloji çalışmalarına genelledebilmek mümkündür. Zira örnek olarak Simmel, modern dönemde duygusal davranışın arka plana atıldığına işaret ederken, aynı zamanda duygusuzluğun birlikte yaşamın tek ortak yolu olduğunu savunur (Scherke, 2010, s. 267). Kemper'in *Research Agendas in the Sociology of Emotions* isimli eserinde vurguladığı gibi, 1930'lardan itibaren sosyolojide hâkim olan rasyonel insan kavramı nedeniyle, genel olarak duygular sosyoloji çalışmalarından dışlanmış-

tır (1990). İnsan davranışlarını hesaplanabilir kılmak isteyen sosyoloji için rasyonel insan kavramı, duyguların irrasyonel olarak nitelendirilmesine ve kenara itilmesine neden olmuş ve bu durum bir yandan “Zeitgeist” kavramına atıfla toplumdaki genel değişimle de irtibatlandırılmıştır (Scherke, 2010, s. 268). Öte yandan sosyolojinin kuruluş döneminde bir branşlaşma çabası içerisinde olması, psikolojinin çalışma alanı dâhilinde görülen duyguların kenara itilmesinin ve duyguların ancak sosyoloji için tam anlamıyla bir kurumsallaşma gerçekleştiğinde açılan yeni alanlarla birlikte çalışmalara dâhil edilebilmesinin bir diğer nedenidir. Bütün bu faktörler çerçevesinde hem genel olarak sosyolojide hem de sınıf çalışmalarında duyguların ele alınmasında atıflardan öteye gitmeyen bir muğlaklığın söz konusu olduğu söylenebilir. Sınıfları salt ekonomik ayrışmalar üzerinden ele alan erken dönem sınıf çalışmalarında duyguların sınıf oluşumundaki etkisi hemen hemen hiç dikkate alınmamakla birlikte, klasik sosyologların sınıflar söz konusu olduğunda da derinlemesine analizine yer vermeksizin yalnızca duyguların önemini ima eden atıflarının bulunduğu söylenebilir. Bu bağlamda sınıf ilişkilerini sömürü ekseninde tamamen ekonomi merkezli olarak açıklayan Marx ve takipçileri için “yabancılaşma” ve “sınıf öfkesi” bir kenara bırakıldığında söz konusu muğlak analizin dahi eksik kaldığı söylenebilir. Sınıf çalışmalarının uzun yıllar Marx’ın açtığı çizgide ilerlemesi de bu durumu pekiştirmiştir.

Öte yandan sınıf çalışmalarının üretim odaklı çalışmalardan tüketim odaklı çalışmalara kayması, literatüre yeni bir perspektif kazandırmıştır. Bu noktada kültüre, alışkanlıklara, beğenilere yaptığı vurguyla Bourdieu’nun etkisi önemlidir. Bourdieu’nun sembolik, sosyal ve kültürel kapitale yaptığı vurgudan hareketle, “duygusal kapital” gibi kavramlar üretilmiş (Nowotny, 1981) ve sınıf kültürüne, tüketime ve daha özelden toplumsal cinsiyete odaklanarak duyguları ele alan çalışmalar ortaya çıkmıştır. Ne var ki duygulara vurgu yapan çalışmalar sınıfların ekonomik olarak değil kültürel ve değerlere bağlı pratiklerle bir bütün olarak inşa edildiğini öne çıkarsa da, ekonominin en belirgin gösterge olması sınıf teorilerinin üretimden tüketime evrildiği bir dönemde, sınıf bağlamında duygu analizlerinin de tüketim çerçevesinde şekillenmesini kaçınılmaz kılmıştır. Bu durumun sosyal teorinin sınıflar üzerinde kullanılmasıyla ilgili olarak şu sorular ekseninde önemli bir boşluk inşa ettiği söylenebilir: Duygular nereden kaynaklanır; neden ortaya çıkarlar; sosyal sınıf pozisyonlarına nasıl bağlıdır ve bazı tüketim pratiklerini nasıl harekete geçirirler? Oysa bu sorular çoğu zaman ihmal edilerek duygusal durumlar genellikle tüketim literatüründe psikososyal bağlamdaki yerleri layıkıyla belirlenmeden nadiren ortaya çıkan durumlar olarak çerçevelenmiş ve yanlış yorumlanmıştır (Rafferty, 2011, s. 239–241).

### **Sosyolojide Duygu Araştırmaları ve Sınıf-Duygu İlişkileri**

Bugün hem 1970’lerden itibaren ortaya çıkmaya başlayan duygu sosyolojisi alanının gelişimi hem de gelinen noktada sınıfları açıklamada ekonomik etkenlere



odaklanmanın yetersiz kaldığının görülmesi, tabakalaşmanın farklı boyutlarına odaklanan çalışmaların ortaya çıkmasına etki etmiştir. Söz konusu iki etkenden duygu sosyolojisinin ortaya çıkışı, Goffman'ın öncülük eden çalışmaları bir yana bırakılırsa, 1970'lerin sonunda Randal Collins (1975), Theodore Kemper (1978), Arlie Hochschild (1979), Thomas Scheff (1979) ve David Heise (1979) gibi düşünürlerin çalışmalarıyla gerçekleşmiştir. Duyguların sosyal yapı, kurum ve etkileşimle ilgisine odaklanan bu çalışmaların çoğu doğrudan sınıf ekseninde yapılan çalışmalar olmasa da, duyguların kendisini birer kaynak olarak gördükleri için, özellikle güç ve statü bağlamında tabakalaşma çalışmalarına önemli katkılar sunmuşlardır. Bilhassa bu konudaki en erken teşebbüslerden biri olarak Kemper'in *Social Interactional Theory of Emotions* isimli kitabı ile güç ve statü odaklı teorisi, duyguların kişilerin sosyal hiyerarşideki konumlarına dair kabullerine bağlı olarak ortaya çıktığını göstermesiyle ayrı bir önemi haizdir. Zira Kemper'a göre kişinin sosyal hiyerarşideki pozisyonuna dair yorumu değerler, arzular ve inançlar doğrultusunda şekillenir (Von Scheve, 2013, s. 17). Durkheim, Goffman ve Collins çizgisinden hareketle teorisini güç ve statü üzerine kuran Kemper (1978, 2011), duyguların oluşumunda bireyin kendisini karşısındakinin güç ve statüsüne eşit, yetersiz ya da üstün olarak görmesinin etkili olduğunu savunur. Gücün fazla olduğu durumlarda eğer kişi sorumluluğu üstleniyorsa suçluluk, sorumluluğun başkasına ait olduğunu düşünüyorsa öfke ya da megalomanlık hissederken; gücün eşit görüldüğü durumlarda güven, yetersiz görüldüğü durumlarda ise anksiyete hisseder. Aşırı statü utanca yol açarken, yetersiz statüye sahip olma hissi depresyona yol açar. Aynı şekilde gücün ya da statünün kaybı da belirli duyguların ortaya çıkmasına neden olur.

Duyguları sosyolojik perspektifle ele alan ilk sosyologlardan biri olan Arlie Hochschild'ın çalışmaları da tabakalaşma-duygu ilişkileri bağlamında önem arz eder. 1975 yılında yayımlanan "The Sociology of Feeling and Emotion: Selected Possibilities" ve 1979 yılında yayımlanan "Emotion Work, Feeling Rules and Social Structure" isimli makalelerinin yanısıra özellikle 1983 yılında yayımlanan *The Managed Hearth: The Commercialization of Human Feeling* isimli eseri, ortaya attığı "duygu işçiliği" ve "duygusal emek" gibi kavramlarla tabakalaşma çalışmalarına başka bir boyut kazandırmıştır. Hochschild'ın çalışmasından hareketle Türkçe literatürde de pek çok çalışmada farklı açılardan ele alınan (Avcı & Boylu, 2010; Başbuğ, Ballı & Oktuğ, 2010; Çelik & Turunç, 2011; Güngör, 2009; Kart, 2011; Kaya & Serçeoğlu, 2013; Oral & Köse, 2011; Özkaplan, 2009; Seçer & Çınar, 2004; Şengül, 2009) duygusal emek kavramı, hizmet sektörünün gelişmesiyle birlikte işin karakteristiğinin değişmesi ve artık çalışanların fiziksel ya da zihinsel olarak sarf ettikleri çabanın ötesinde duygusal olarak da emek sarf etmeleri gerektiğini ortaya koyan bir kavramdır. Bu eksende Türkçe literatürdeki söz konusu çalışmalar daha çok hizmet sektörü çalışanları üzerine odaklanarak, duygusal emek ile tükenmişlik, iş memnuniyeti, iş doyumunu vb. arasındaki ilişkiyi ortaya koymaya çalışmaktadır. Dolayısıyla turizmden, işletmeye, ekonomiden

kamuya kadar pek çok farklı alanda yayınların yer aldığı görülmektedir. Bununla birlikte sosyolojik açıdan pek çok veri sunmasına rağmen, ilgili çalışmalarda sosyologların konuyu ele almasındaki eksiklik göze çarpmaktadır. Öte yandan “hislerin kamusal olarak gözlemlenebilen yüz ve beden ifadeleri yaratmak üzere yönetilmesini ifade eden ve bir ücret karşılığı satıldığı için değişim değeri bulunan” (Hochschild, 2003, s. 7) duygusal emek kavramı, özellikle müşterilerle birebir iletişimde bulunan çalışanların duygularını kontrol ederek bunları kendisinden beklendiği yönde dönüştürmesini ifade eder. Karşıdaki insanda belirli duygular oluşturmak için duyguları yönetme sürecine işaret ederken Hochschild, Goffman’ın yaklaşımından hareketle hizmeti şov, hizmet sunanı aktör, müşterileri seyirci ve işin yapıldığı yeri sahne olarak ele alır (Çelik & Turunç, 2011, s. 228). Mavi yakalılar ile hizmet sektörü çalışanları arasında yaptığı karşılaştırma ile duygusal emek hususunda uzmanlaşmanın gerçekleşmesini ortaya koymaya çalışan Hochschild, hizmet sektöründe çalışanların başkalarına pozitif enerji aşılarken kendi duygularını kontrol ettiklerini göstermeye çalışır. Ebeveynlerin duygusal sosyalleşme pratiklerini de etkileyen bu durum, orta sınıfa mensup çocukların alt sınıfa mensup çocuklara kıyasla hislerini dönüştürme konusunda daha başarılı olduklarını gösteren sınıfsal veriler de sunar. Bu yaklaşım iki sektör çalışanlarının duygu yönetiminin sıklığı ve türleri doğrudan kıyaslanmadığı için eleştiriliyor olsa da (Thoits, 1989, s. 324), pek çok çalışmaya kaynaklık eden önemli veriler sunar. Örneğin duygusal emek ile yabancılaşma arasındaki ilişki üzerinde duran Kaya ve Serçeoğlu (2013), çalışanlardan beklenen duygusal davranış kalıplarına uymak için bastırılan ya da göstermelik olarak sergilenen duyguların “iş memnuniyetsizliği”, “duygusal uyumsuzluk”, “duygusal yorgunluk” ve “işe yabancılaşma”ya yol açtığını göstermektedir. Ayrıca yabancılaşma düzeyinin kadrolu ya da geçici olma gibi statülere bağlı olarak değişmesi de tabakalaşma çalışmaları açısından anlamlı bir veri sunar (Kaya & Serçeoğlu, 2013, s. 331–332). Bugün sosyolojide tabakalaşma çalışmalarının sınıf analizlerinden meslek gruplarına kaymış olması da Hochschild’ın ve takipçilerinin çalışmalarına ayrı bir önem katmaktadır.

Randall Collins’in duygu ve sınıf ilişkilerini ele alan çalışmaları (1975; 1990) Durkheim ve Weber gibi öncülerin teorilerini genişletmesiyle ayrı bir önem taşır. Collins mikro-sosyolojik bir perspektifle, Durkheim’in toplumu bir arada tutmanın kaynağında ahlaki dayanışma üreten bir mekanizmanın yer aldığı iddiasını, duyguları üreten bir mekanizma şeklinde genişletir. Bilhassa Weber’in gündelik hayatta sürdürülen tabakalaşmayla tasnif edilen statü grupları ya da ekonomik eylemin motivasyonu olarak ele alınan din gibi analizlerinin de merkezinde duyguların yer aldığı iddiasıyla Collins, topluma dayanışmayı sağlayan ya da itaat, egemenlik gibi hiyerarşik duygularla çatışmayı harekete geçiren şeyin duygular olduğunu dile getirir. Ancak klasik sosyoloji teorilerinde değerler ya da meşruiyet uzaktaki soyut kavramlar olarak kalırken, bunların mikro-sosyolojiye dönüştürülmesi karşımıza duyguları çıkarır (Collins, 1990, s. 28). Burada, Collins’in teorisinin temel oluşumlarından birini teşkil

eden makro-sosyolojik olguları mikro-gerçekliklere dönüştürme çabasının duygular üzerine uygulanması söz konusudur denilebilir. Collins, Goffman ve Garfinkel'den hareketle “etkileşimsel ritüel” ve “duygusal enerji” kavramsallaştırmaları üzerinden güç ve statü ritüellerini tabakalaşmış etkileşim ritüelleri olarak analiz eder. Güç ritüellerinde emir veren ve emir alan üzerinden bir çözümleme yapılır: emir alan, verenin ne istediğini söylemeden yapmak için çok çaba sarf ederken; veren kendinden daha aşağı olanın zihni üzerinde egemenlik hissi oluşturmak ve onların egemenlik isteğini kırmak için baskıyı kullanır. Bu ilişkide güçlü fakat karmaşık duygular hissedilir. Emri veren egemenlik, alan zayıflık hisseder; ancak diğer yandan emir-alan zayıflık, depresyon, korku gibi negatif duygularının yanı sıra hâkim olanın duygu durumuyla güçlü bir duygusal enerji, baskınlık ve öfke hisseder (dövülen çocukların ileride saldırgan olması gibi). Aynı şekilde aşırı baskı kullanan emir-veren kişiler için de baskı yaptıkları kişilerden rol alımıyla gerçekleşen bir sado-mazoşist kişilik sergilenmesi söz konusudur. Bu durumda her iki hiyerarşideki kişi de dominantlık, korku, öfke ve pasiflik gibi duyguların bir karışımını hisseder. Bu minvalde güç ilişkileri analizinde rol alımı, belli bir hiyerarşiye ait olan duygulardan söz etmeyi zorlaştırır. Ancak emir-alanın eylem halinde korku hissetmesi gibi belli durumlarda belli duyguların ortaya çıktığı bir ilişkisellikten söz edilebilir (Collins, 1990, s. 34–36).

Sınıf ilişkilerinde duyguların önemini gösteren önemli isimlerden bir diğeri Richard Sennett'tir. Bilhassa Sennett ve Cobb'un *The Hidden Injuries of Class* (1993) isimli eseri, sınıf mensubiyetinin altındaki daha derin duyguları sorgular ve sınıf ilişkilerinin hatta gündelik hayatın temelinde insanın saygınlığını kazanma ve koruma talebinin yer aldığını iddia ederek duyguların eşitsizlikle ilişkisinde temel bir noktaya işaret eder. Toplumsal hiyerarşide yukarı doğru hareketlilikle ortaya çıkan “statü uyuşmazlığı”nın gerçekte daha derin duygularla ilişkisinin olup olmadığı sorusu sınıf ilişkilerinde yeni tartışmalara imkân tanır. Eğitimle gelen toplumsal saygının, kişinin kendisine saygısını yitirmesine vesile olması üzerinden kendine saygı ve toplumsal saygı arasındaki paradoks ve dolayısıyla sınıfsal konumun kişiselliği ortaya koyulur. Böylece sınıfsal kayıp ve kazanımlarda arzulanan ya da kaçınılan şeyin maddi değişimin ötesinde saygı olduğu gösterilmek istenir.

Burada kısa bir tasvirine yer verilen çalışmalar sadece duygu sosyolojisinin temel metinlerini oluşturmakla kalmaz, aynı zamanda tabakalaşma ve duygu ilişkisiyle alakalı yeni sorular gündeme getirirler. Bu soruları bizatihi tabakalaşma çalışmaları içinde ele almak, tabakalaşma alanında duygulara yer açmanın temel yollarından biridir.

### **Tabakalaşma Çalışmalarında Duyguları Ele Almanın Önemi**

Psikoloji ya da felsefeden farklı olarak sosyolojinin duyguların sosyal olanla, yani zamana, mekâna, kültüre vb. bağlı olarak değişen durumlarla irtibatını göz önünde bulundurması, duyguların sosyal gruplar, sınıf ve tabaka gibi bireylerin ötesindeki

yapılarla irtibatlı bir şekilde ele alınmasına imkân tanır. Böylece duygular hem belirli durumlara has, psikik, gelip geçici şeyler olmanın ötesinde anlamlar taşıyan hem de toplumsal olanı anlamlandırmaya vesile olan bir boyut kazanır. Duyguların evrensel mi olduğu yoksa kültürden kültüre değişen bir mahiyet mi arz ettiği yönündeki teorik tartışmalar ve pozitivist, inşacı ya da sembolik etkileşimci gibi yaklaşımlar arasındaki farklılıklar (Kemper, 1990, s. 5–17; Thoits, 1989, s. 319–320) makalenin sınırlılıkları itibariyle bir yana bırakılırsa, sosyolojik perspektifle duyguları ele almak onların daha geniş kapsamlı, sürekli ve değişimi belirli toplumsal şartlar ekseninde gerçekleşen boyutunu takip etmemizi mümkün kılar. Tabakalaşma-duygular ilişkisi bu minvalde ele alındığında, hem duyguların hem de toplumsal tabakaların daha derinden bir analizi ortaya çıkacaktır.

Söz konusu derinden analizin gerçekleştirilmesi için üzerinde durulması gereken ilk nokta, sosyal tabakaların yalnızca bireyin kendisine ya da karşdakine bakışıyla değil, aynı zamanda iyi yaşam araçlarına ulaşma imkânlarıyla ilgili olmasıdır. Bir başka deyişle bir sınıfa ait olmak, başkalarının bize “sınıf biçerek” şu ya da bu değerlendirmelerde bulunmasıyla değil, bizim ve başkalarının değerli gördüğü iyi yaşam araçlarına ne derecede sahip olduğumuzla alakalı bir durumdur. Bunlara ulaşma imkânlarındaki eşitsizlikler, kişiyi sadece bazı kaynaklara ulaşmaktan mahrum bırakmaz, aynı zamanda kendi sınıfsal konumuna özgü duygu durumlarına sahip kılar. Dolayısıyla bir sınıfı ya da tabakayı doğru anlamak, sadece o tabakadaki kişilerin iyi yaşam koşullarına ulaşma imkânları ve yaşam tarzlarıyla ilgili araştırmalarla mümkün olmaz. Bu imkânların ya da imkânsızlıkların ortaya çıkardığı duygular ve bunun da ötesinde kendinde birer kaynak olarak ortaya çıkan duyguların söz konusu imkânlara etkileri de tartışılmalıdır. Bu tartışma için en genel anlamda üç tür soru ele alınabilir:

- i. Bireyi en çok meşgul eden şeyler nelerdir? (iş-emek-meşguliyet-kazanç)
- ii. Birey neleri elde ettiğinde daha iyi bir yaşama sahip olacağını düşünür? (güç, statü, değerli nesnelere)
- iii. Birey başkaları kendisine nasıl muamele ettiğinde üzüldür ve başkalarına nasıl muamele etmesi gerektiğini düşünür? Ne tür davranışlarda bulunduğu utandır ya da suçlu hisseder ve bu davranışlar niçin bireyi böyle bir duyguya sevk eder? (duygu ve moral değerler)

Sınıfsal yapıyı ve sınıfın üyelerinin yaşam tarzı, beklenti, değer biçme, başkalarına ve kendilerine karşı muamele gibi davranışlarını anlayabilmek için buradaki her üç soru da hayati derecede önem taşır. Birinci sorunun cevabıyla birlikte ortaya çıkan yaklaşım; şu ya da bu sınıfa ait olmanın temel göstergesini, emek sarf ettiğimiz meşguliyet alanlarının çeşitlerine ve bu meşguliyet alanlarının ortaya çıkardığı ekonomik değerle ilişkimize bakarak belirler. Marx’ın sınıfla ilgili analizleri daha çok bu nokta

üzerine yoğunlaşır ve sınıfın sosyokültürel göstergelerine temel teşkil eden şeyin bu nokta olduğu düşünülür. Diğer taraftan Bourdieu, sınıfsal yapının bireyler üzerindeki nüfuz ve egemenliğinin, sadece bu faktörle açıklanamayacağını; bunun yerine söz konusu egemenliğin daha yumuşak formları bulunduğunu söyler ve bunları *kültürel kapital* ve *habitus* terimleriyle açıklar. Ona göre sınıfsal yapının üyeleri üzerindeki nüfuzu, daha çok gizli veya derin yapılar ve tecrübeler olarak yorumlanabilecek kültürel kapital ve habitus üzerinden gerçekleşir. İkinci soru esas itibariyle bunlara ilişkin bir cevap ister; zira statü ve güç arayışı ile alışkanlıkların (*habits*) bir kombinasyonu olarak kendisini gösteren *habitus* ve *kültürel kapital* (Sayer, 2005b, s. 16), Bourdieu için ekonomik, kültürel ve toplumsal açıdan değerli bir nesnelere ve bazen semboller düzeyini ifade eder. Bu nesnelere ve semboller düzeni, üyelerin ait olduğu sınıfsal konumu belirleme ve yorumlamanın daha elverişli ve derin yollarını sunar. Aslında üçüncü soru Bourdieu'nun sınıfsal nüfuzun derin ve gizli yapıları olarak yorumladığı *kültürel kapital* ve *habitus* alanına dair bir genişletme teşebbüsü olarak yorumlanabilir. Böyle bir teşebbüsün iki nedeni vardır. Birincisi, “statü ve güç arayışları”nda sınıf üyelerinin, kendi hayatlarını yaşarken öz-saygı, onur, başkaları tarafından değer verilme isteği gibi duygular tarafından yönlendirilen değer bağımlı duygusal arzularının oldukça önemli bir rol oynamasıdır. Burada Bourdieu'nun “arayışlar”a ilişkin vurgusu önemli olmakla birlikte, bireyin hayatında bu arayışları yönlendiren eşitsizliğin Bourdieu'nun analizinde olduğu gibi estetik değil, daha çok moral ve duygusal boyutunun öne çıktığını hesaba katmak gerekir (Sayer, 2005b, s. 16). Çünkü hangi sınıftan olursa olsun, kişinin değerli nesnelere ve semboller düzenine arayışlar aracılığıyla iştirakinin asıl motivasyonu çoğunlukla saygı, onur ve değerli bir yaşam arayışıdır. İkinci olarak, eşitsizliklerin meydana getirdiği ve moral boyutu olan ya da olmayan duygu durumları, tabakalara özgü yeni kapitaller ve üyelerince tekrarlanan habituslar olarak okunmalıdır. Bir sınıf üyesinin sınıfsal aidiyetinin daha derin ve yumuşak göstergeleri olarak evinde şu ya da bu mobilyayı, üzerinde şu ya da bu giysiyi, hatta mutfağında şu ya da bu malzemeleri görmemizi veyahut onun şu ya da bu beğeniye sahip olduğunu fark etmemizi sağlayan şey, sınıfa özgü saygı, utanç, kıskançlık ve haset gibi duygusal habituslar olabilir. Dolayısıyla analiz edilmesi çoğu zaman meşakkatli bir süreç gerektiren bu “daha derin” duygusal habituslar, bir sınıfı ya da tabakayı ve onun üyelerinin davranış tarzları ve beklentilerini anlamamanın yeni ve önemli bir yolunu ortaya koyar. Bu nedenle Sayer, “eğer sınıfın önemini anlamak istiyorsak sosyologların yapmaya eğilimli olduklarından daha ciddi bir biçimde normatifiği, özellikle de ahlakiliği ele almamız gerektiğini; bu olmaksızın, niçin sınıfın bir ilgi meselesi ve insanlar için bir utanç olduğunu hiçbir şekilde izah edemeyip, büyük ölçüde basit ve yabancı açıklamalar üretmekle kalacağımızı” söyler (Sayer, 2005a, s. 948).

Tabakalaşma çalışmalarında duyguların göz önünde tutulmasıyla ilgili bir diğer önemli mesele, duyguların bizatihi kendilerinin birer sosyal kaynak niteliği taşımasıdır. Bir başka ifadeyle duygular, “yalnızca maddî kaynakların eksikliğine verilen bir tepki de-



ğildir; onların bizatihi kendileri pozitif oldukları zaman yüksek değerli kaynaklardır ve sadece insanların değil sosyal yapının ve kültürün üzerinde de geniş etkileri söz konusudur” (Turner, 2014, s. 179). Dolayısıyla her türlü değerli nesnenin eşitsiz dağılımından kaynaklandığını söyleyebileceğimiz tabakalaşmanın, kendinde birer değerli kaynak olarak duyguların dağılımını analiz etmeden ele alınması eksik olacaktır. Zira birer değerli nesne olarak pozitif duyguların, bunlardan mahrum kalındığında ise negatif duyguların dağılımında da bir tür eşitsizlik söz konusudur. Duyguların kendilerinin birer kaynak niteliği taşıdığı duygu sosyolojisinin kurucularının pek çoğu tarafından ele alınmış olsa da, tabakalar arasındaki eşitsiz dağılımını doğrudan analiz eden çalışmaların Turner’a ait olduğu görülmektedir (Turner, 2010, 2014). Duyguların kendinde birer sosyal değer olduğu iddiası Turner tarafından, diğer değerli kaynaklara ulaşma bağlamındaki döngüsellik ekseninde ele alınarak, tabakalaşma ve sosyal hareketliliğin bir başka boyuttan okunmasını mümkün kılar. Örneğin öfkeli, yabancılaşmış ya da utandırılmış insanlar para gibi ekonomik kaynakları ya da sevgi gibi sosyal kaynakları elinde tutmak için güvenden mahrum kalacak ve bunlara daha az ulaşacaktır (Turner, 2010, s. 168). Duygusal kaynaklar ile ekonomik, sosyal, kültürel vb. kaynaklar arasındaki etkileşim ise duyguların kurumsal alanlara bağlı kolektif birlikler (gruplar, organizasyonlar) ve tabakalaşma sistemlerine mündemiç kategorik birlikler (statü, toplumsal cinsiyet, yaş, etnisite) içerisinde ortaya çıktığı iddiasından hareket eder. Zira toplumda kaynakların değişimi kolektif ve kategorik birliklerin dağılımına göre gerçekleşir. Burada önemli olan mesele ise, bu kaynakların ahlaki tanımlamaları da içeriyor olmasıdır. Dolayısıyla daha fazla kaynak elde edenler ahlaki olarak da diğerlerinden daha değerli hale gelirler. Bu ahlaki değerlendirmeler ise, yüksek ahlaki değerlendirmelere sahip olan bireylerin daha pozitif duyguları tecrübe etmesi gibi farklı duygular yaşamasına yol açacaktır. Bu iddia Simmel’in *genelleştirilmiş sembolik araçlar [generalized symbolic media]* kullanımı üzerinden ahlaki değerlerin ve duyguların bir okumasıdır. Sadece değere işaret etmeyen, aynı zamanda ahlaki imalar taşıyan sembolik araçlar, kaynak olarak paylaşımları muhafaza edilebilirse ekstra pozitif duygusal canlanmaya yol açar. Dolayısıyla sosyologlar daha çok ekonomik kaynak olarak para ve politik kaynak olarak güç üzerinde duruyor olsalar da sevgi, eğitim, bilgi vb. pek çok kaynakla para ve güçten mahrum olmanın telafi edilmesi mümkündür. En genel anlamda tabakaların anlaşılmasında duyguların önemi, pozitif olduklarında sosyokültürel yapıları olumlu görerek uyum sağlamaları ve diğer kaynakları aramada verdikleri güvenle mutluluk ve memnuniyeti artırmaları olmak üzere iki temel noktada görülür (Turner, 2014). Tabakalar arasında negatif ve pozitif duyguların söz konusu eşitsiz dağılımı literatürde belirli duygular üzerinden de tartışılarak ele alınmıştır.

### **Duygular Sosyal Tabakayla İlgili Ne Söyler: Utanç, Öfke ve Kıskançlık**

Genelde sosyal yapı, özelde tabakalar ile duygular arasındaki ilişkiyi inceleyen sosyologlar çoğunlukla ortaya koydukları teorileri belirli duygular üzerinden örnekendirerek ele almışlardır. Utanma, suçluluk, öfke, hınç, kıskançlık, gurur, mutluluk



gibi pek çok duygunun nasıl ortaya çıktığı, paylaşıldığı, sergilendiği ya da gizlendiği tartışılmış ve çeşitli çalışmalarda bunların toplumsal hiyerarşi ile bağı sorgulanmıştır. Bu makalede duyguların toplumsal tabakalarla ilişkisinin nasıl analiz edildiğine örnek olarak utanç, öfke ve kıskançlık duygularının sunulması uygun görülmüştür.

Utanma duygusu, suçlulukla birlikte toplumsal hiyerarşi bağlamında literatürde en çok ele alınan duygulardan biridir. Scheff, Kemper, Sennett, Turner ve Sayer gibi pek çok sosyolog çalışmalarında utanma duygusunu incelemiştir. Utanmanın özellikle suçlulukla ve dolayısıyla modernlikle ilişkisi bağlamında yapılan tartışmalar (Duerr, 1999; Elias, 2013; Kaufman, 1989; Misheva, 2000) makalenin sınırları itibariyle bir yana bırakılıp, toplumsal hiyerarşiyle ilişkisi bağlamında ele alınacak olursa, karşılaşılan en temel meselelerden biri modern toplumda gücün kullanım araçları arasında diğer insanlara eşit olmadığını hissettirmenin ya da onları utandırmanın yer aldığı iddiasıdır (Starrin, 2002, s. 3–4). Simmel’in modanın kaynağı olarak utanmayı zikretmesi ve insanların değişim ve farklılaşmayı isterken aynı zamanda diğer insanların davranış ve görünümlelerinden uzaklaştıklarında utandıklarını söylemesi de bu çerçevede ele alınabilir (Simmel, 1904). Zira Bourdieu’nun sembolik hâkimiyet kavramından hareketle üst sınıfların giyinme kodları gibi belli işaretlerle kurduğu hâkimiyet geri kalmışlık vurgusuyla alt sınıflarda bir utanç olarak tezahür eder (Wilce, 2009, s. 120). Ancak sınıflar ve statüler arasındaki ilişkiye dair daha doğrudan analizlere bakıldığında düşük sosyal statü, düşük sosyal sınıf ve ikinci derecede olmanın utanmanın kaynağı olarak değerlendirildiği görülmektedir. Disiplini sağlamanın modern dönemdeki aracı olan utanma, fiziksel cezanın azalması ve sendikal hakların korunmasıyla otoritenin icrasının bir başka boyutu haline gelmiştir (Sennett, 1992, s. 95–102). Öte yandan saygıdeğerliğin son derece önemli olduğu alt sınıflar, düşük gelir göstergelerini sürekli olarak saklamak için utanç korkusu tarafından yönlendirilir (Felski, 2000). Başkalarının gözünde başarısız olma ya da yoksunlukla ilgili olan utanç, alt tabakalarda bulunan kişiler için negatif yaptırımlarla ortaya çıkan bir duygudur. Bu nedenle Turner işçi sınıfının ve alt sınıfların daha çok rol aldığı kurumsal alanlardaki kolektif birimleri “utanç üreten makinalar” olarak ele alır. “Üstelik başarı elde etmeyle ilgili beklentilerin hiçbir zaman tamamıyla karşılanamayacağıın otorite icrası tarafından sürekli hatırlatılması bireyin duygusal olarak daha fazla yaralanması sonucu doğurur” (Turner, 2010, s. 191). Dolayısıyla insanların dünyadaki konumlarıyla alakalı olan utanma duygusu “kültürel kapitalden, en küçük saygınlıktan yoksun olma farkındalığıdır” (Wilce, 2009, s. 120).

Utanma duygusunun analizinde karşımıza çıkan belki de en önemli sorun, bir tabu olarak utanmanın kendisinin de utanılan bir duygu olduğu (Kaufmann, 1989), dolayısıyla gizlenmeye çalışılarak aslında bastırılıyor oluşudur. Utanmanın bastırılması ise öfke duygusuna yol açar (Scheff, 1990). Bu nedenle sosyal ilişkide bir tür utanç-öfke döngüsünden söz edilir ve utanma duygusu öfkeyle birlikte ele alınır. Genel olarak

bastırılan duygular sadece dönüşmez, aynı zamanda şiddetlenir. Utancın bastırılmasıyla şiddetlenen öfke kişilerarası ilişkilerden yapılara ve kültüre ya da etnik azınlıklar, homoseksüeller gibi değersiz görülen kategorik bileşenlere doğru yayılır ve kişinin sınıf pozisyonu düştükçe utancı tecrübe etme oranı artar. Nesilden nesile aktarılan bu utanç, orta sınıflar söz konusu olduğunda beklenti daha yüksek olduğu için daha yoğun bir öfkeye ve şiddete dönüşür. Kurumsal alanlarda başarı orta sınıflar için ahlaki bir boyut taşıdığından bu utanç aynı zamanda suçluluğu da bünyesinde barındırır. Suçlulukla karışık bu öfke, terörizmin de kaynağıdır (Turner, 2010, s. 190–194). Öte yandan Sayer’in sosyolojide duygu analizlerinde ahlakiliğin eksik bırakıldığına dair yukarıda zikredilen eleştirisi göz önünde tutulduğunda gurur, hınç, merhamet ve aşağılanma ile birlikte utanç ve öfkenin yalnızca etkilenim formları değil, aynı zamanda insanların neye değer verdiklerine göre muamele gördükleri yargılar olduğu da göz önünde tutulmalıdır (Sayer, 2005, s. 948).

Öfke duygusu, öte yandan, işçi sınıfı söz konusu olduğunda ayrı bir öneme sahiptir. Hassasiyetlerin, kibarlığın, nezaketin ve hatta mutluluğun orta sınıfa ait değerler olarak nitelendirilmesi gibi (Ahn, 2007) öfke duygusu da genellikle işçi sınıfıyla birlikte anılır. Özellikle 19. yüzyıl söz konusu olduğunda bu durum daha belirgin bir şekilde göze çarpar. Örneğin bir yandan 19. yüzyılın duygusal kültürünün işçi mücadelesinin dinamiklerini anlamadaki açıklayıcı rolünü, diğer yandan Amerikan İç Savaşı ve büyük grev dalgaları gibi olayların duygusal devrimler olarak analiz edilebileceğini göstermeye çalışan Buchanan, öfkenin sınıf ilişkilerindeki yeri üzerinde durur. 19. yüzyılı sadece Viktoryen baskıların değil aynı zamanda yoğun duyguların değer kazanma çağı olarak ele alarak, evlilikte ve ebeveynlik ilişkilerinde aşkın/sevginin öne çıkarılması gibi sınıf ilişkilerinde de öfkenin merkezi bir rol oynadığı bir durumu analiz eder. Bu bağlamda bugün kapitalizm işçi sınıfı duygularını düzenlemek için çok sofistike yollar geliştirmiş olmasına rağmen 19. yüzyılın hassasiyet dili baskılara direnmek için işçilere önemli fırsatlar sunmaktadır. Böylece işçiler duyguları, otoriteye meydan okumak için, öfkelerini kamusal olarak sergileyerek kullanmıştır (Buchanan, 2014). Bununla birlikte öfkenin bir tür yetersizlik hissinden ya da kendini ifade edememekten kaynaklanan yapısı, düşük gelirli olanların kendi durumlarının sorumlusu olarak zenginleri gördüğü pek çok film ya da roman üzerinden de okunabilmektedir (Chase, Walker & Choudhry, 2014, s. 12). Dolayısıyla öfke, alt sınıflar için bir direniş aracı haline de gelmektedir.

Sınıf ilişkilerinde ortaya çıkan temel duygulardan bir diğeri kıskançlıktır. Zira kıskançlık duygusunun kaynağında genellikle eşitsizlik vardır. Bilhassa piyasa toplumu ve rekabet ilişkileri söz konusu olduğunda karşıdakine imrenme ve dolayısıyla kıskançlık ihtimali de artar. Hatta piyasa toplumunun bu yapısı kıskançlığın utanılacak bir şey olmaktan çıkıp, yalnızca “başkalarının sahip olduklarına ulaşma arzusunun” duyguya dönüşmüş hali olarak görülmektedir (Barbalet, 2004, s. 106). Öte yandan kıskançlığın hınçla birlikte olan ve bireyi kıskandığı şeye ulaşmaya ya da onu yık-

maya yönelten türü ile sadece bir imrenme şeklinde ortaya çıkan ve kıskanılan kişiye karşı bir olumsuzluktan ziyade saygı uyandıran türü arasında da ayırım yapmak gerekmektedir (Sayer, 2005, s. 149). Zira kıskançlık, genellikle eşitlik talebinin diğer insanların da daha az refaha sahip olmasını isteme arzusu olarak anlaşılması ve yıkıcı bir duygu olarak ele alınması nedeniyle eleştirilen bir duygudur (Norman, 2002, s. 43). Ancak kıskançlığın haklı bir duygu olarak görüldüğü zamanlardan söz edilebilir. Rawls'ın daha aza sahip olanların daha çoğa sahip olanları kıskanması şeklindeki genel kıskançlık ve bir rekabet meselesi olan özel kıskançlık arasında yaptığı ayırım bu bağlamda ele alınabilir (1999, s. 466). Genel kıskançlık daha çok sınıfsal bir duruma işaret eder ve evrensel olarak kaçınılmaz ve değiştirilemez bir duygu olan özel kıskançlıktan farklıdır. Bununla birlikte özgürlük, fırsatlar, refah, öz saygı gibi temel şeylerin dağıtımında ortaya çıkan kıskançlık meşru görülebilir (Huges, 2007, s. 352). Burada karşımıza gelirden eşitlik/fırsatlarda eşitlik tartışması çıkar ve kıskançlık daha çok gelire ilgili bir duygu olarak değerlendirildiğinde söz konusu olumsuz vurgular gündeme gelir. Öte yandan kıskançlığın bir adım ötesinde hınç söz konusu olduğu zaman, sınıf sistemini derinden etkileyen bir duygu ile karşı karşıya gelinir. Zira yapısal zıtlıkları sınıf düşmanlığına götüren duygu sınıfları eyleme iten hınçtır (Barbalet, 1992, s. 153). Dolayısıyla kıskançlığın eyleme geçiren bir boyutu söz konusudur ve bu söz konusu boyut göz ardı edildiğinde tabakalaşma çalışmaları bir yönüyle eksik kalacaktır. Zira kıskançlık yalnızca alt ve üst sınıflar arasında değil, örneğin farklı cinsiyetler arasındaki eşitsizlikte de ortaya çıkan bir duygu olarak sınıf tartışmalarının ötesinde genel olarak toplumsal tabakalaşmayla ilgilidir. Bu nedenle kıskançlık duygusunun hangi durumlarda ortaya çıkıp bireyi harekete geçirdiği ve ne tür eylemlere sebep olduğu ile hangi sosyal durumların kıskançlık duygusunu tetiklediği analiz edilerek toplumsal tabakalaşmanın mahiyeti daha derin bir biçimde anlaşılabilir.

### Sonuç

Sosyolojide tabakalaşma çalışmaları bugün sınıflara odaklanan ekonomi temelli yaklaşımların bir adım ötesine geçerek kültüre, kimliğe, cinsiyete, beğenilere vs. önem veren tartışmalarla başka bir boyuta taşınmıştır. Söz konusu genişlemenin temelinde hem üretimden tüketime geçiş ve hizmet sektörünün ortaya çıkışı gibi ekonomi temelli dönüşümlerin gerçekleşmesi hem de eşitsizliklerin cinsiyet, ırk, sosyal aidiyet gibi pek çok farklı alanda görülmeye başlaması nedeniyle klasik açıklamaların yetersiz kalması yatar. Öte yandan sosyolojinin kurumsallaşmasını tamamlayarak diğer alanlardan ayrışmasının gerçekleşmesiyle, disiplinlerarası nitelik taşıyan pek çok tartışmanın alana girmesi söz konusu olmuştur. Disiplinlerarası çalışmalar ise, sosyolojinin ortaya çıkışındaki pozitivist yapısının ve rasyonalizm vurgusunun zamanla terk edilmeye başlamasıyla paralel olarak ilerler ve sosyal yapıların anlaşılmasında farklı bileşenlerin değerlendirilmeye alınması söz konusu olur. Duyguların sosyolojik tartışmaya dâhil edilmesi de bu değişmelerle birlikte mümkün hale gelmiştir.

Sosyolojinin kuram ve tekniklerini duygulara uygulayarak, duygular ile sosyal yapılar arasındaki ilişkiyi ele almaya çalışan duygu sosyolojisinin ortaya çıkışı, kuruluşundan bu yana sosyolojik tartışmanın temel meselelerinden olan sınıflar ve tabakaların ele alınmasında da duyguların göz önünde tutulmasına imkân sağlamıştır. Zira duygu sosyolojisinin kurucu isimleri dâhil olmak üzere pek çok düşünür, bilhassa güç ve statü ilişkilerine odaklanarak duyguların toplumsal hiyerarşi ve eşitsizliklerle ilişkisi üzerine değerlendirmelerde bulunmuştur. Bununla birlikte söz konusu çalışmaların üzerinden 40 yılı aşkın zaman geçmiş olmasına rağmen, ne genelde duygu sosyolojisi ne de duygu-tabakalaşma ilişkileri üzerine Türkçe literatürde yeterli sayıda çalışma bulunmaktadır. Dolayısıyla alanın ve temel meselelerinin tanıtıldığı giriş çalışmalarından başlayarak, duyguları sosyal analizin bir parçası haline getiren metinlere ihtiyaç duyulduğu görülmektedir. Bu çalışma söz konusu ihtiyacın bir parçası olarak tabakalaşma çalışmalarında duygulara yer açmak adına yapılmış bir teşebbüstür.

Sınıf çalışmalarında duyguların tartışılmaya başlaması aslında ekonomiden beğenilere, onun bir adım ötesinde değerlere ve duygulara geçen bir derinleştirme süreci olarak görülebilir. Zira Marx'ın açtığı çizgide ekonomi ve sömürü temelli olarak tartışılan sınıflar, bilhassa Bourdieu'nun ekonomik sermayenin yanında, kültürel ve sosyal sermayeye ve habitusa yaptığı vurgularla kültür, estetik ve beğeniler bağlamında daha geniş çerçevede ele alınmaya başlamıştır. Ancak bunun bir adım ötesindeki duygu ve değerler boyutu ana akım sosyolojide hala eksik bırakılan bir boyut olarak kalmıştır. Oysa bireylerin sosyal hayatta eylerken estetik kaygılardan ziyade çoğu zaman yalnızca psikolojik bir tepki olmaktan öte ahlaki olarak da değerli görülen saygınlık, onur gibi duygusal tatmin arayışlarıyla hareket ettiği söylenebilir. Benzer şekilde utanç, aşağılanma, suçluluk gibi negatif duygulardan kaçınma arzusu da bireylerinfillerini belirleyebilir. Bilhassa artık gösterişçi tüketimin merkezde olduğu bir dünyada, ekonomik seviye ve statüler ile bunların taşıyıcısı olan estetik değer ve beğenilerin kendilerine sahip olma ya da onlardan yoksunluk durumuna göre belirli duyguları oluşturması ya da tetikleme kaçınılmazdır. Bir başka ifadeyle alt sınıflarda utanç, öfke, aşağılanma, kıskançlık gibi duyguların; üst sınıflarda ise aksine mutluluk, tatmin, onur gibi pozitif duyguların ortaya çıkması daha kolaydır. Duyguların kendilerinin birer sosyal kaynak olduğu göz önünde tutulduğunda, sahip olma ve yoksunluğun bu tetikleyici niteliğinin bir tür döngüsellik içerisinde gerçekleştiği görülecektir. Bir başka ifadeyle pozitif duygulara sahip olanların pozitif sosyal konumları elde etmeleri ve toplumsal olarak yükselmeleri daha kolayken, tam tersi durum için de aynı bağlantı geçerli olacaktır. Bu minvalde birer sosyal kaynak olarak duyguların tabakalaşma çalışmalarında yer almamasının eğitim, bilgi, estetik gibi diğer sosyal kaynakların göz ardı edilmesinden bir farkı kalmamaktadır. Genelde toplumun ve sosyal yapının, özelde toplumsal tabakaların oluşum ve işleyiş biçiminde duyguların önemi bir kez kabul edildiğinde, geriye bunların pratik çalışmalarla desteklenmesi kalmaktadır.

Received: December 15, 2015

Revision received: May 23, 2016

Accepted: May 31, 2016

OnlineFirst: August 30, 2016

Copyright © 2016 • Istanbul University Department of Sociology

[tjs.istanbul.edu.tr/en](http://tjs.istanbul.edu.tr/en)

DOI 10.16917/sd.43142 • June 2016 • 36(1) • 241–247

*Extended Abstract*

## Classes and Emotions: Making Room for Emotions in Stratification Studies

Merve Betül Üçer<sup>1</sup>  
İstanbul University

### Abstract

Class studies have currently evolved from economy-based approaches to studies that focus on culture, lifestyle, and tastes and have gained a broader perspective in scope and depth. The reasons behind these broader perspectives not only include some economic transformations, such as the shift from production to consumption and the emergence of service industry but also the insufficiency of classical explanations due to the proliferation of inequalities in many different fields, such as gender, race, and social belonging. In this sense, emotions and moral motives represent the factors that continue to be overlooked by stratification analyses that have actually been deepened through the consideration of culture, habits, and tastes. Keeping emotions in sight, generally in sociology and particularly in stratification studies, reveals a deeper dimension of social groups, classes, and strata. No matter to what class individuals belong, their participation in the order of valuable objects and symbols through some quests is fundamentally motivated by the desire to find respect, dignity, and a valuable life. Additionally, the emotional states that are created by inequalities, and may or may not have a moral dimension, should be regarded as new capitals specific to social strata and habitus perpetuated by the members of these strata. In other words, these “deeper” emotional habitus, which generally require a tedious examination, represent a novel and significant way of understanding a class or a social stratum with its members’ behavioral patterns and expectations. In particular, if we think of the centrality of conspicuous consumption in the current society, the desire to enjoy certain esthetical values and tastes, which represent a certain economic level or status, will inevitably trigger certain emotions. This study treats the importance of the emotional dimension, which is ignored in the analysis of the interaction among the social strata, attempts to determine the reasons and process of this neglect, and eventually examines the relation of strata and emotions as resources through the sample of shame, anger, and envy.

### Keywords

Class • Stratification • Sociology of emotions • Emotional habitus • Shame • Anger • Envy

<sup>1</sup> Correspondence to: Merve Betül Üçer, Department of Sociology of Religion, Faculty of Theology, İstanbul University, İskenderpaşa Mah. Horhor Cad. Kavalalı Sk. No: 1 Fatih, İstanbul 34091 Turkey. Email: [merve.ucer@istanbul.edu.tr](mailto:merve.ucer@istanbul.edu.tr)



Class studies are dominated by approaches that focus on culture, lifestyle, and taste rather than by economy-based approaches, which leads to the consideration of stratification analyses from broader perspectives that attempt to consider many different factors. The reason behind these broader perspectives is not only certain economic transformations (such as the shift from production to consumption and the emergence of service industry) but also the insufficiency of classical explanations due to the proliferation of inequalities in many different fields (e.g., gender, race, and social belonging). That is to say, some approaches have emerged to critique the traditional notion of class, which concentrate on the meaning of class, and seek novel ideas by bearing in mind the need for a broader and deeper class analysis (Bottero, 2004). Requiring focus on inequalities rather than social classes, this quest has bifurcated and led to many different approaches from those based on the alleged death of class (Waters & Pakulski, 1996) or the centrality of culture to those that hone on identities or tastes. In this context, the emphasis put on emotions by sociologists, who see them as the fundamental component of the sociological analysis, is remarkable.

Since sociology has achieved a certain level of institutionalization and separated from other disciplines, many interdisciplinary discussions have taken place within the field. Interdisciplinary studies continued as theorists and, over time, abandoned the positivist structure and rationalist emphases of sociology. This made the consideration of different factors in the understanding of social formations possible. Emotions have been included in sociological discussions by virtue of these changes. Although today, researchers claim that there is a strong relation between emotions and class inequalities, those who seek to explore emotional and psychic responses to class inequalities are generally oriented towards the field of individual psychology. Even if they keep their analyses within the scope of sociology, they tend to individualize these emotional responses (Reay, 2005). However, it is possible that what makes certain tastes or cultural choices appealing or repulsive for individuals are their emotional and moral motives. Accordingly, these motives represent factors that continue to be overlooked by stratification analyses that have actually been deepened through the consideration of culture, habits, and tastes. Keeping emotions in mind in the field of sociology, and particularly in stratification studies, reveals a deeper dimension of social groups, classes, and strata. This is because “emotion arises in the pattern of structured relationships, and forms the basis of action, which then consolidates or modifies social structures at some later time” (Barbalet, 2004, p. 65).

The sociology of emotion allows for the application of sociological theories and techniques to emotions to reveal their relationship with social structures. This enables researchers to consider emotions as a key factor in understanding classes and social strata. The founding figures of the sociology of emotions as well as their followers concentrate on power and status relations and examine the connection between emo-



tion, social hierarchies, and inequalities. Although these studies were circulated more than forty years ago, Turkish sociological literature still lacks sufficient studies on the sociology of emotions, particularly on the relation between emotions and stratification. Hence, introductory studies outlining the field and partnering key issues with more advanced texts—texts that make emotions a part of social analysis—are required. This study represents an attempt to meet this need and make room for emotions in stratification studies.

When approaching emotions in stratification studies, we first need to consider that social stratification is related not only with how the individual sees him/herself or the other but also with whether s/he has the opportunity to reach good standards of living. In other words, belonging to a certain class is defined not by the others who evaluate or associate us with a certain class position, but by our possession or lack thereof of good standards of living regarded as valuable. The inequalities in the access to these standards do not only deprive individuals of certain resources but also put them in emotional states specific to their class positions. Therefore, it may not be possible to understand a class or a social stratum thoroughly only on the basis of studies that explore the opportunities individuals in this stratum may or may not take to reach good standards of living and their lifestyles. We also need to discuss what kinds of emotions these opportunities and lack of opportunities create and how they are affected by emotions that emerge as a source in itself. Three questions that can be used to start these discussions are as follows:

- i. What occupies the lives of individuals the most? (work-labor-occupation-earning an income)
- ii. What would make them think that they have a good standard of living? (power-status-valuable objects)
- iii. What kinds of behaviors make individuals sad, or how do they think they should treat others? What kind of behaviors do individuals find shameful for themselves? When do they feel guilty? Why do all these behaviors invoke such emotions? (emotions and moral values)

These three questions are equally vital in understanding the class structure and its members' lifestyles, expectations, valuations, and behaviors oriented to both themselves and others. The attempts to answer the first question have led to an approach that defines class belonging by examining an individual's fields of occupation in relation to the economic value that these fields create. Marx's class analyses focus mostly on this point, which is conceived as the foundation of socio-cultural indicators of classes. On the contrary, Bourdieu asserts that the influence and domination of class structure over individuals cannot be explained so simply and that there are milder forms of class

domination that may be understood through concepts such as *cultural capital* and *habitus*. According to Bourdieu, the influence of class structure over its members is mostly made possible through hidden or deep structures and experiences, i.e., cultural capital and habitus. The second question attempts to provoke answers in relation to these structures and experiences. Emerging as the combination of habits and the quest for power and status, cultural capital and habitus (Sayer, 2005b, p. 16) represent the order of economically, culturally, and socially valuable objects or symbols. This order of objects or symbols allows for more useful and deeper ways of identifying and commenting on the class position of individuals. In fact, the third question can be regarded as an attempt to expand the Bourdieuan concepts of cultural capital and habitus, which he evaluates as the hidden and deep structures of class influence. There are two reasons behind such an attempt. First, while leading their lives, class members desire to feel that they have self-esteem and dignity and are respected by others; all these desires involve value-laden emotions that play a significant role in the “quest for status and power.” Although the Bourdieuan emphasis on “quest” is important here, it is crucial to note that the inequalities that orient these quests in the lives of individuals, do not generate predominantly esthetical effects, as Bourdieu argues, but mostly moral and emotional ones (Sayer, 2005b, p. 16). No matter to what class individuals belong, their participation in the order of valuable objects and symbols through some quests is fundamentally motivated by the desire to find respect, dignity, and a valuable life. Second, the emotional states that are created by inequalities, and may or may not have a moral dimension, should be regarded as new capitals specific to social strata and habitus perpetuated by the members of these strata. It might be class-specific emotional habitus such as respect, shame, jealousy, or envy that makes us realize why a class member has a certain piece of furniture in his/her house, a certain piece of clothing on him/her, certain materials in his/her kitchen, or enjoys certain kinds of tastes. We may evaluate all of these things as the deep and mild indicators of a particular class position in and through certain class-specific emotional habitus. In other words, these “deeper” emotional habitus, which generally require a tedious examination, represent a novel and significant way of understanding a class or a social stratum together with its members’ behavioral patterns and expectations. Thus, Sayer argues that “if we are to understand the significance of class, we need to take lay normativity, especially morality much more seriously than sociology has tended to do; without this we are likely to produce bland, alienated accounts which fail to make sense of why class is a matter of concern and embarrassment to people” (2005a, p. 948).

From this perspective, it is easy to realize that the emotional and moral dimensions of social strata have not yet been analyzed sufficiently by mainstream sociology. However, individuals generally act in social life based on some emotional quests for respect and dignity, and these quests cannot be regarded as purely psychological since they also involve a moral value. Similarly, the desire to avoid negative emo-

tions such as shame, humiliation, and guilt influence the actions of individuals. In particular, if we think of the centrality of conspicuous consumption in the current society, the desire to enjoy certain esthetical values and tastes, which represent a certain economic level or status, will inevitably trigger certain emotions. In other words, while negative emotions such as shame, anger, humiliation, and jealousy emerge in lower classes more easily, upper classes are likely to enjoy positive emotions such as happiness, satisfaction, and dignity. Given that emotions are actually social sources in themselves, the triggering effects of possession and deprivation will be perpetuated cyclically. It will be easy for those who enjoy positive emotions to obtain positive social positions and rise in social hierarchies, while those who suffer from negative emotions will end up with lesser positions (Turner, 2010, p. 168). More generally, the analyses of emotions are important in the understanding of social strata for two fundamental reasons: first, positive emotions lead to a positive evaluation of socio-cultural structures and make adaptation easier and second, they function as a source of confidence, which opens up the path to other sources and raises the level of happiness and satisfaction (Turner, 2014). In this context, disregarding emotions as social sources in stratification studies is equivalent to neglecting the importance of education, knowledge, or esthetic. Once the significant role of emotions is accepted in social structures and particularly in the formation and function of social stratifications, all that this perspective will require are practical studies.

### Kaynakça/References

- Ahn, J. (2007). *You are my friend today but not tomorrow: Learning middle-class sentiments and emotions among young American children* (Doctoral dissertation, University of Michigan). Retrieved from <http://ebook-finder.com/ebook.php?id=dzceAQAAMAAJ>
- Avcı, U. & Boylu, Y. (2010). Türk turizm çalışanları için duygusal emek geçerlemesi. *Seyahat ve Otel İşletmeciliği Dergisi*, 7(2), 20–29.
- Barbalet, J. M. (1992). A macro sociology of emotion: Class resentment. *Sociological Theory*, 10(2), 150–163.
- Barbalet, J. M. (2004). *Emotion, social theory and social structure: A macrosociological approach*. Cambridge: Cambridge University Press.
- Başbuğ, G., Ballı, E. & Oktuğ, Z. (2010). Duygusal emeğin iş memnuniyetine etkisi: Çağrı merkezi çalışanlarına yönelik bir çalışma. *Sosyal Siyaset Konferansları Dergisi*, 58, 254–274.
- Bottero, W. (2004). Class identities and the identity of class. *Sociology*, 38(5), 985–1003.
- Buchanan, T. C. (2014). Class sentiments: Putting the emotion back in working-class history. *Journal of Social History*, 48(1), 72–87.
- Çelik, M. & Turunç, Ö. (2011). Duygusal emek ve psikolojik sıkıntı: İş-aile çatışmasının aracılık etkisi. *İstanbul Üniversitesi İşletme Fakültesi Dergisi*, 40(2), 226–250.
- Chase, E., Walker, R., & Choudhry, S. A. (2014). *Poverty and shame: Global experiences*. Oxford, UK: OUP.
- Collins, R. (1975). *Conflict sociology*. New York, NY: Academic Press.

- Collins, R. (1990). Stratification, emotional energy and the transient emotions. In T. Kemper (Ed.), *Research agendas in the sociology of emotions* (pp. 27–67). New York, NY: State University of New York Press.
- Elias, N. (2013/1939). *Uygarlık süreci* (E. Ateşman, Çev.). İstanbul: İletişim.
- Felski, R. (2000). Nothing to declare: Identity, shame and the lower middle class [Special Topic: Rereading Class]. *PMLA*, 115(1), 33–45.
- Güngör, M. (2009). Duygusal emek kavramı: Süreci ve sonuçları. *Kamu-İş Dergisi*, 11(1), 167–183.
- Heise, D. (1979). *Understanding events: Affect and the construction of social action*. Cambridge: Cambridge University Press.
- Hochschild, A. (1975). The sociology of feeling and emotion: Selected possibilities. *Sociological Inquiry*, 45(2-3), 280–307.
- Hochschild, A. (1979). Emotion work, feeling rules and emotions. In M. Millman & R. M. Kanter (Eds.), *Another voice* (pp.180–207). New York: Doubleday/Anchor.
- Hochschild, A. (2003). *The managed hearth*. Berkeley: University of California Press.
- Huges, C. (2001). The equality of social envies. *Sociology*, 41(2), 347–363.
- Kart, E. (2011). Bir duygu yönetimi süreci olarak duygusal emeğin çalışanlar üzerindeki etkisi. *Çalışma ve Toplum*, 3, 215–230.
- Kaufman, G. (1989). *The psychology of shame*. New York, NY: Springer.
- Kaya, U. & Serçeoğlu, N. (2013). Duygu işçilerinde işe yabancılaşma: Hizmet sektöründe bir araştırma. *Çalışma ve Toplum*, 1, 311–346.
- Kemper, T. (1978). *A social interaction theory of emotions*. New York, NY: Wiley.
- Kemper, T. (1990). Themes and variations in the sociology of emotions. In T. Kemper (Ed.), *Research agendas in the sociology of emotions* (pp. 3–23). New York, NY: State University of New York Press.
- Kemper, T. (2011). *Status power and ritual interaction: A Relational reading of Durkheim, Goffman and Collins*. Surrey: Ashgate.
- Misheva, V. (2000). *Shame and guilt*. Uppsala: Uppsala University.
- Norman, R. (2002). Equality, envy, and the sense of injustice. *Journal of Applied Philosophy*, 19(1), 43–54.
- Nowotny, H. (1981). Women in public life in Austria. In C. F. Epstein & R. L. Coser (Eds.), *Access to power: Cross-national studies of women and elites* (pp. 178–192). London, UK: Sage.
- Oral, L. & Köse, S. (2011). Hekimlerin duygusal emek kullanımı ile iş doyumu ve tükenmişlik düzeyleri arasındaki ilişkiler üzerine bir araştırma. *Süleyman Demirel Üniversitesi, İktisadi ve İdari Bilimler Fakültesi Dergisi*, 16(2), 463–492.
- Özkaplan, N. (2009). Duygusal emek ve kadın işi/erkek işi. *Çalışma ve Toplum*, 2, 15–24.
- Rafferty, K. (2011). Class-based emotions and the allure of fashion consumption. *Journal of Consumer Culture*, 11(2), 239–260.
- Rawls, J. (1971/1999). *A theory of justice*. Cambridge, MA: The Belknap Press of Harvard University Press.
- Reay, D. (2005). Beyond consciousness? The psychic landscape of social class. *Sociology*, 39(5), 911–928.

- Sayer, A. (2005a). Class, moral worth and recognition [Special Issue: Class, Culture and Identity]. *Sociology*, 39(5), 947–963.
- Sayer, A. (2005b). *The moral significance of class*. Cambridge: Cambridge University Press.
- Scheff, T. (1979). *Catharsis in healing*. Berkeley: University of California Press.
- Scheff, T. (1990). *Microsociology: Discourse, emotion, and social structure*. Chicago, IL: University of Chicago Press.
- Scherke, K. (2010). Sociology of emotions. In C. Crothers (Ed.), *Historical developments and theoretical approaches in sociology* (Vol. I, pp. 266–287). London, UK: EOLSS Publishers/UNESCO.
- Seçer, Ş. & Tınar, M. Y. (2004, Ekim). İş yerinde tükenmişlik kaynağı olarak duygusal emek: Hemşireler üzerinde yapılan bir araştırma. 9. Ulusal Ergonomi Kongresi'nde sunulan bildirisi, Denizli.
- Şengül, A. (2009). Hizmet işletmelerinde yüksek ilişki kalitesine ulaşılmasında sınır birim iş-görenlerinin duygu işçisi olarak değerlendirilmesi. *Ege Akademik Bakış*, 9(4), 1193–1211.
- Sennett, R. (1992). *Otorite*. İstanbul: Ayrıntı.
- Sennett, R., & Cobb, J. (1993). *The hidden injuries of the class*. London, UK: W. W. Norton & Company.
- Simmel, G. (1904). Fashion. *International Quarterly*, 10(1), 130–155.
- Starrin, B. (2002). *Unemployment, poverty and shame: Exploring the field*. Retrieved from <http://www.humiliationstudies.org/documents/StarrinUnemploymentPovertShame.pdf>
- Thoits, P. A. (1989). The sociology of emotions. *Annual Review of Sociology*, 15, 317–342.
- Turner, J. (2010). The stratification of emotions: Some preliminary generalizations. *Sociological Inquiry*, 80(2), 168–199.
- Turner, J. (2014). Emotions and societal stratification. In J. E. Stets & J. H. Turner (Ed.), *Handbook of sociology of emotions* (Vol. II, pp. 179–197). Springer: California.
- Von Scheve, C. (2013). *Emotion and social structures: The affective foundations of social order*. New York, NY: Routledge.
- Waters, M., & Pakulski, J. (1996). *The death of class*. London, UK: Sage.
- Wilce, J. M. (2009). *Crying shame: Metaculture, modernity, and the exaggerated death of lament*. Oxford, UK: Wiley-Blackwell.

## İkinci Meşrutiyet'te Bir Alman Müderris: Friedrich Hoffmann'ın Türkiye'de Hukuk ve İktisat Öğretimi Üzerine Düşünceleri

Muhammed Fazıl Baş<sup>1</sup>  
Yıldız Teknik Üniversitesi

### Öz

Alman Tarihçi Okul geleneğine bağlı bir Alman iktisatçı olan Friedrich Hoffmann 1915-1918 yılları arasında Darülfünunda yaptığı çalışmalarla ve yayımladığı makalelerle Alman iktisadi anlayışının Osmanlı entelektüellerine tanıtılmasına katkıda bulunmuştur. İstanbul'da yaşadığı dönemdeki çalışmalarının yanı sıra, Birinci Dünya Savaşı'nın ardından Almanya'ya döndükten sonra burada Türkiye'deki hukuk ve iktisat eğitimi üzerine önemli bir makale yayımlamıştır. Hoffmann bu makalesinde öncelikle Türk eğitim sisteminin modernleşmesine dair görüşlerini ortaya koymuştur. Buna göre Türk eğitim sistemindeki temel problem teori ile pratik arasındaki uyumsuzluktur. Hoffmann ayrıca farklı dönemlerdeki hukuk müfredatına dair verdiği bilgilerle de 20. yüzyılın başındaki Türk eğitim sistemi ile ilgili yeni bilgiler sunmaktadır.

### Anahtar Kelimeler

Friedrich Hoffmann • Türkiye'de yükseköğretim • Hukuk eğitimi • İktisat eğitimi • Türk-Alman eğitim ilişkileri • İstanbul Darülfünunu

<sup>1</sup> Yıldız Teknik Üniversitesi, Fen Edebiyat Fakültesi, İnsan ve Toplum Bilimleri Bölümü, Davutpaşa Kampüsü, Davutpaşa Cad. Esenler 34210 İstanbul. Eposta: fazilbas@gmail.com





Türkiye’de eğitim her zaman modernleşmenin kalbi hükmünde olmuştur. Modernleşmeye dair ilk atılımlar ilk önce eğitim alanında yapılmıştır. Bu atılımlar çerçevesinde gerek Osmanlı döneminde gerekse Cumhuriyet döneminde birçok yabancı eğitimci Türkiye’deki eğitim kurumlarında görev almışlardır. Bugünden geriye eğitim tarihimize dair çeşitli gözlemler ve tahliller bulunmakla beraber Türkiye’ye gelen yabancı eğitimcilerin hem eğitimin mevcut düzenine ve Türk toplumuna hem de modernleşme süreçlerine dair gözlemleri bize farklı bakış açıları sunmaktadır. Üstelik bu bakış açılarının söz konusu eğitimcilerin mensubu oldukları milliyete göre değişiklik gösterdiği de unutulmamalıdır. Farklı toplumların kendilerine özgü kurumsal gelenekleri bu toplumlardan gelen eğitimcilerin eğitim kurumlarımız üzerinde gerçekleştirmek istedikleri reformlara göre farklı etkiler bırakabilmektedir. Üstelik modernleşme hamlelerinin uluslararası siyasette Osmanlı ve Türkiye’nin bulunmak istediği yere göre değişkenlik gösterdiği de söylenebilir. 1915-1918 yılları arasında Darülfünunda görev alan Alman profesör Friedrich Hoffmann’ın bu makalede ele alınacak olan eğitim tarihimize dair görüşleri de bu çizdiğimiz tablo için iyi bir örnek sunmaktadır.

Türkiye’de üniversite kurumunun teşekkülünde bilindiğini üzere iki farklı dönemde Alman etkisi bilhassa söz konusu olmuştur. Bunların ilki 1915-1918 yıllarında İttihat ve Terakki Hükümetinin altında Osmanlı Devleti ile Alman İmparatorluğu arasında yaşanan bir yakınlaşmanın sonucudur. Üniversite eğitimini düzenlemeye dair bu ilk temas çeşitli sebeplerin yanı sıra Birinci Dünya Savaşı’ndan Almanya ve Osmanlı Devleti’nin mağlup ayrılmaları sebebiyle de akim kalmıştır. 1933’teki ikinci ilişki ise ilki kadar planlı olarak gerçekleştirilmemiş olmakla beraber etkisi itibarıyla çok daha derin ve kapsamlıdır. 1933’te Hitler’in iktidara gelmesi sebebiyle vatanlarından ayrılmak zorunda kalan Hitler muhalifi ya da Yahudi profesörler Türkiye’de aynı yılda gerçekleştirilmek istenen üniversite reformunu fırsat bilerek ülkemize sığınmışlardır. Şüphesiz Türkiye’de üniversite reformu sürecinde bu fırsattan sonuna kadar faydalanmıştır.

İlkinde göre daha fazla ve ayrıntılı şekilde çalışıldığı söylenebilecek olan ve 1933 yılında başlayan bu ikinci temas yanında 1915–1918 arasında gerçekleşen reform sürecini de artık az çalışılmış bir alan olarak görmek pek mümkün değildir. Yapılan çalışmaların niceliği itibarıyla ilkiyle kıyaslanamasa da özellikle iki eser söz konusu döneme dair birçok ayrıntıyı önümüze sermiştir. Mustafa Gencer’in *Jöntürk Romantizmi ve “Alman Ruhı”* (2003) başlıklı kitabı meseleyi geniş bir çerçevede alarak 1908-1918 yılları arasındaki Türk-Alman kültür ilişkilerini incelemektedir. Gencer bu ilişkiler çerçevesinde şekillenen üniversite reformu çabasının arkasındaki süreci Almanya’daki arşiv kaynaklarına başvurarak ele alır. Bunun yanında daha ayrıntılı ve üniversiteye odaklı bir çalışma ise Emre Dölen’den gelmiştir. Dölen önce 5 ciltlik *Türkiye Üniversite Tarihi* (2010) başlıklı eserinde bu ilk reform süreci üzerinde de durmuştur. Bu eserden ayrı (ya da buna ek) olarak da İstanbul *Darülfünunu’nda Alman Müderrisler 1915-1918* (2014) başlıklı hacimli eserinde döneme dair birçok ayrıntıyı ortaya çıkarmıştır.

Kurumsal ilişkiler, yazışmalar, ders müfredatları, yayınlar gibi noktalarda ayrıntılı döküm sunan bu eserlere rağmen düşünsel etkileşim alanında yine de döneme dair çeşitli boşluklar ya da cevaplanmayı bekleyen sorular mevcuttur. Bu boşluk ve belirsizliklerin eğitimin modernleşmesi içinde karşımıza çıkan süreksizlerin bir sonucu olduğu söylenebilir. Darülfünun 1863 yılından itibaren çeşitli zamanlarda inşa edilmeye çalışılmışsa da 1900'lere kadar bunda muvaffak olunamamıştır. Darülfünunun bu tarihe kadar bütün halde ortaya çıkmamasının ardında maddi yetersizlikler başta olmak üzere çeşitli sebepler bulunmaktadır, fakat bütün bunların temelinde yatan asıl sebebin kesin bir irade ortaya konulamaması olduğu anlaşılmaktadır. İşin gerçeği bu tarihe kadar Darülfünun haricinde çeşitli okullar devletin pratik ihtiyaçlarını (memurların eğitimi ve yetiştirilmesi gibi) karşılamak üzere mevcut durumdadır. Fakat eğitim alanında modernleşme sürecine metodolojik ve epistemolojik bir temel sağlayacak ve daha sonrasında bunun verimlerini toplayacak bir sistem söz konusu değildir. 1912 sonrasında İstanbul Darülfünununun bu sefer kesin bir irade ile yeniden canlandırılması sürecinde bile kısmen bu sistemsizliğin etkisini sürdürdüğü gözlemlenmektedir.

### İktisatçı Bir Alman Müderris: Friedrich Hoffmann

Bu noktada 1915–1918 arasında gelen Alman müderrisler arasında yer alan Friedrich Hoffmann'ın bize bir bakış açısı sunabileceği düşünülebilir. Hoffmann Darülfünuna gelen Alman müderrisler arasındaki tek iktisatçıdır.<sup>2</sup> Hoffmann 13 Kasım 1880 tarihinde Almanya'nın kuzeyinde Baltık Denizi kıyısındaki Kiel şehrinde dünyaya gelmiştir.<sup>3</sup> Bugün Schleswig-Holstein eyaletinin başkenti olan Kiel fiyord kıyılarında kurulmuş bir şehir olarak uzun yıllar deniz ticaretinde önemli bir liman olmuştur. Hoffmann hayatı boyunca hem Kiel ve Schleswig-Holstein tarihi ile yakından ilgilenmiş hem de bir iktisatçı olarak deniz ticareti üzerine çalışmıştır.

Biyografisinin küçük ayrıntılarına hâkim olamadığımız Hoffmann, Kiel ve Berlin üniversitelerinde okuduktan sonra 1907 yılında doktorasını tamamlamıştır. Doktora çalışması aynı yıl *Kritische Dogmengeschichte der Geldwerttheorien* (Değişim Değeri Teorilerinin Eleştirel Tarihi) başlığı altında yayımlanmıştır. Hoffmann kitabın başında bu çalışmanın aslının 1904 yılındaki bir taslağa dayandığını belirtmekte, kitabın son halinin ise 1907 yılında Kiel Üniversitesi'ne Doktora çalışması olarak sunulduğunu eklemektedir. Hoffmann'ın kitabı, yine kendisinin özellikle belirttiği üzere sadece madeni paraları esas alan değişim (satın alma) değer teorileri üzerine yapılmış bir çalışmadır ve 14.-15. yüzyıldan 20. yüzyıla kadar konu ile ilgili Avrupa'da ortaya konan teorileri incelemektedir. Hoffmann "Sunuş" (*Vorbemerkungen*) bölümünde kendisinin burada özgün bir düşünce ortaya koymadığını fakat Erwin Nasse,

2 Yine iktisatçı bir kökene sahip olan Anton Fleck ise aslında maliyecidir ve Darülfünun'da verdiği dersler ile yazdığı eserler bu alanla sınırlıdır.

3 Hoffmann'ın biyografisi için bakılan kaynaklar şunlardır: Klause (1964, s. 9–10), Lütke (1929, s. 962–963), Volbehr ve Weyl (1934, s. 61–62), Killy ve Vierhaus (1997, s. 117).

Wilhelm Lexis, Eugen von Philippovich ve Karl Helfferich gibi iktisatçıların değer problemine en doğru yaklaşımı sergilediklerini belirtmektedir. Hoffmann'ın andığı bu dört isimden ilk üçü Alman tarihçi iktisat geleneği içinde isimleri sıkça geçen iktisatçıları arasındadır. Hoffmann'a dair biyografik kaynaklarda hangi Alman profesörlerden ders aldığı gibi bilgiler yer almamakla beraber eserine referans olarak saydığı bu isimler onun düşüncesini anlamak adına ipuçları sunmaktadır. Bu çalışma Hoffmann'ın kitap olarak yayımladığı tek eserdir. Bunun haricinde az sayıda makalesi ve konuşma metni bulunmaktadır. Hoffmann'ın yayına yönelik çalışmalarının nispeten az olduğu, daha çok üniversite hocalığı yaptığı ve belli kurumlarda çeşitli görevler yürüttüğü görülmektedir.

Hoffmann 1909 yılında yine Kiel Üniversitesi'nde doçentlik tezini (*Habilitationschrift*) tamamlayıp *Privatdozent* unvanıyla ders vermeye başlar. 1911 yılından itibaren ise aynı zamanda Prusya Kültür Bakanlığı'nda çalışır. 1913 yılında Felsefe Fakültesinden ayrılarak Hukuk ve Siyasal Bilimler Fakültesine girer, 1914 yılı başında ise profesör olur. Aynı yıl Deniz Trafığı ve Dünya Ticareti Enstitüsünde vekâleten müdürlük görevini üstlenir. 1915 yılının Nisan ayında ise Hannover Teknik Yüksekokulunda hocalığa başlar. Fakat Hoffmann Hannover'de uzun durmayacak ve 1915 yılının Ekim ayında İstanbul'a gelecektir.

Almanya ile yapılan anlaşma sonucunda İstanbul Darülfünununda 18 Alman müderris görevlendirilmiştir. Bunların sayısı 1916 ve 1917'de eklenenlerle birlikte 21'e çıkmıştır. Bu 21 müderrisin altısı Fen Fakültesi'nde, 11'i Edebiyat Fakültesinde ve dördü de Hukuk Fakültesinde görevlendirilmiştir. Hoffmann 1915 yılının Kasım ayında Türkiye'ye gelen ikinci grup arasında yer almış ve bütün diğer Alman müderrisler gibi onunla da 1 Teşrinisani 1331 [14 Kasım 1915] tarihi itibarıyla beş yıl altı aylık bir sözleşme imzalanmıştır (Dölen, 2014, s. 79), Tabii 1918'de Birinci Dünya Savaşı'ndan Almanya ve Osmanlı'nın mağlup ayrılması ve İstanbul'un işgal edilmesi sebebiyle Alman müderrisler İstanbul'dan ayrılmak durumunda kalmış ve bu sözleşme de sonuna kadar işletilememiştir.

1914 yılında Almanya'da profesör unvanı alan Hoffmann yine unvanına bakılmaksızın bütün diğer Almanlar gibi müderris sıfatıyla ders vermeye başlamış ve derslerinde yardımcı olması için kendisine İktisad-ı Zirai Müderris Muavini Mehmed Emin Bey tercüman olarak tayin edilmiştir. Mehmet Ali Aynî'nin belirttiğine göre Hoffmann Darülfünununda İktisad-ı İçtimai ve Zirai dersini vermiştir (2007, s. 41). Fındıkoğlu ise Hoffmann'ın verdiği dersleri İktisad-ı İçtimai, İktisad-ı Zirai ve Tarih-i Mesalik-i İktisadiye<sup>4</sup> olarak sayar (1946, s. 54). Sözleşme gereği Alman müderrislerin ertesi yıl Türkçe ders vermesi beklenirken Hoffmann

4 Fındıkoğlu burada üç ders saysa da aslında İktisad-ı İçtimai ve İktisad-ı Zirainin tıpkı Aynî'nin andığı gibi İktisad-ı İçtimai ve Zirai olarak tek ders olduğu, hem Fındıkoğlu'nun bir önceki sayfada verdiği ders listesinden hem de Hoffmann'dan sonra söz konusu dersin Hoffmann'ın asistanı Mehmet Emin Bey'e verildiğini belirttiği dipnotundan anlaşılmaktadır. Aynı dipnotta Tarih-i Mesalik-i İktisadiye dersinin ise Münir Bey'e bırakıldığı söylenmektedir.

buna muvaffak olan Almanlar arasında yer almamıştır.<sup>5</sup> Dölen'in işaret ettiği üzere Hoffmann'ın özellikle Milli İktisat politikaları konusunda İttihat ve Terakki hükümetine danışmanlık görevinde bulunmuş olması da muhtemeldir (Dölen, 2014, s. 289).

Hoffmann'ın İstanbul sonrası Almanya'daki hayatı da yine çeşitli üniversite ve kurumlarda aldığı görevler çerçevesinde sürmüştür. 1918'de Kiel'de İktisadi Siyasi Bilimler (*wirtschaftliche Staatswissenschaften*) profesörü olarak çalışmaya başlayan Hoffmann, aynı zamanda yine Deniz Trafığı ve Dünya Ticareti Enstitüsünde görev alır. Daha sonradan sırasıyla Rostock, Münster ve Greifswald üniversitelerinde kısa süreli olmak üzere çeşitli defalar çalışır, 1935'te Münster'de İktisadi ve Sosyal Bilimler Enstitüsünün başına geçer.<sup>6</sup> 1941 yılında tekrar Kiel Üniversitesi'ne döner ve

5 Hukuk Fakültesi içinde görev alan Hoffmann aslına bakılırsa ayrı bir İktisat bölümüne müderris olarak gelmemiştir. II. Meşrutiyet'in ilanını takip eden yıllarda Hukuk Fakültesinin ders programının yeniden oluşturulması gündeme geldiğinde çeşitli tartışmalar ortaya çıkmış, dönemin Maarif Nazırı Emrullah Efendi Mekteb-i Hukuktaki şubeleri tümüyle kaldırma yönünde hareket etmiştir. Hukuk Fakültesindeki şube ve derslerde yıllara göre farklılıklar yaşandığı ve Alman hocalar geldikten sonra da yeni bir hal aldığı anlaşılmaktadır. Hoffmann'ın ileride ele alacağımız hukuk ve iktisat eğitimi üzerine makalesinde, Hukuk Fakültesinin o dönemki ders programına dair de bilgi almak mümkündür.

6 Dikkat çekici bir nokta, Hoffmann'ın 1933 yılında Almanya'da iktidarı ele geçiren Hitler rejimi ile herhangi bir problem yaşamadan çalışma hayatına devam etmesidir. Şüphesiz bu durum Hoffmann'ın Nazi rejimi ile siyasi anlamda bir bağı olduğu anlamına gelmemektedir. Öte yandan Hoffmann'ın siyasi olarak Alman devleti ile özdeşleşen bir karakter sergilediği söylenebilir. Hoffmann, 23 Ekim 1914'te Alman akademisyenlerin Birinci Dünya Savaşı'nda savaşan Alman ordusuna destek vermek için yayımladıkları bildirisinin altına imza atmıştır. Bildiri kabaca, akademi, ordu ve milletin bir bütün olduğunu savunmakta, ordunun bilimin gelişmesine ve milletin varlığını korumasına yardımcı olduğunu söylemekte ve sadece Almanya'nın değil Avrupa kültürünün kaderinin de Alman militarizminin elinde olduğunu belirtmektedir (bkz. Dölen, 2014, s. 77-78). Birinci Dünya Savaşı ve Weimar Cumhuriyeti dönemlerinde, savaş karşıtı görüşlerinden dolayı özellikle komünistlere yöneltilen "Bizi arkamızdan vurdular," suçlamaları düşünüldüğünde, Alman militarizminin sosyal, siyasal ve kültürel anlamının vurgulanması daha anlamlı durmaktadır. Yani Alman militarizmi üzerine yapılan vurgu aynı zamanda Almanya içindeki bir siyasi kavgaya da, Alman devleti ile özdeşleşme anlamında, taraf olmak anlamına gelmektedir. Üstelik Alman militarizmi üzerindeki tartışmaların 19. yüzyılın sonundan itibaren ortaya çıktığını ayrıca kenara not etmek gerekmektedir. Bu tartışmalarda güçlü bir Alman ordusunun (özellikle donanmasının) Almanya'nın içindeki sosyal barışı sağlayacağına dair bir inanç dile getirilmiştir.

Hoffmann'ın 1933 yılının Ocak ayında, yani Hitler'in iktidarı mutlak olarak ele geçirmesinden bir buçuk ay önce yaptığı bir konuşma ise onun sosyal-siyasal duruşuna dair daha net ipuçları vermektedir. Hoffmann söz konusu konuşmasında sağ ve sol radikalizmlerden söz ederken, tek taraflı radikalizmlerin Almanya'ya bir kurtuluş reçetesi sunamayacağını vurgular ve "birlikçi devrimci" bir anlayışı öne çıkarır. Daha çok 1900'ların başından itibaren faaliyette olan gençlik organizasyonları üzerinden geliştirdiği düşüncesinde, halk ve devlet bütünlüğünü öne çıkarır, toplumun bütün kesimlerinin işçi, köylü ya da işveren olarak ayrılmadan bütüncül bir bakış açısıyla değerlendirilmesi gerektiğini söyler (Hoffmann, 1933). Çok kritik dönemde yapılan bu konuşma, parti siyasetinden uzakta daha üst bir siyasi duruşu önerir. Metinden Hoffmann'ın Nasyonal Sosyalizm ile bir bağı olmadığı görülsede, düşüncelerinin nihayetinde daha çok sağ radikal siyaset için kullanışlı olduğu yorumu yapılabilir.

Hoffmann'ın siyasi görüşleri, onun Alman devleti ve toplumu ile olan içsel bağına göre bilemek adına önemlidir. Bir yandan İstanbul'a gelen Alman profesörlerin sadece Osmanlı Devleti'ne yardım etmek değil aynı zamanda Almanya'nın çıkarlarına hizmet etmek adına da burada bulduklarını akılda tutmak gerekmektedir. Dönemin Maarif Nezaretinde Almanlar adına müşavirlik görevini yürüten Franz Schmidt zaten bu durumu belirtmektedir (bkz. Turan, 1998). Meseleye eğitim noktasından bakıldığında ise, Hoffmann'ın milli bağlılığı ile onun bilimsel duruşu arasında yakın bir ilişki olduğunu da söylemek gerekir. Genel olarak bakıldığında Alman tarihçi anlayışının bir yanı sıra Alman toplumunu var kılabilmek, onun varlığını iktisadi, sosyal ve siyasi yönlerden tespit ve tahkim edebilmek şevkiyle ortaya çıktığı yorumu yapılabilir. Nitekim 1918'de Alman İmparatorluğu'nun ortadan kalkmasının tarihçi anlayışın entelektüel otoritesi üzerinde de olumsuz etkileri olmuştur. Güçlü devlet yapısının sarsılması, kendi varlığını o yapının içinde inşa eden bilim anlayışına da yansımıştır. Tabii devlet varlığı ile bilim arasındaki bu dolaylı ilişki, Alman akademisyenlerin objektif bir bilim geliştirmeye çalıştıkları gerçeğini değiştirmez. Alman entelektüellerini tam olarak anlayabilmek için onların bilim anlayışının ardındaki nesnel koşulları tam olarak oturtabilmek gerekmektedir. Nitekim 1933 yılında Türkiye'ye gelen Gerhard Kessler'in entelektüel ve siyasi karakterine bakıldığında da benzer yönler saptanabilir. Kessler siyasi olarak Hoffmann kadar Nazi rejimine karşı tarafsız kalamamış ve ülkeden ayrılmak zorunda kalmış olsa da, o da esasında hem toplumuna olan sadakati ve radikal siyasetler arasında üçüncü bir yolu tercih etmesiyle hem de Alman tarihçi anlayışına sıkı sıkıya bağlı olmasıyla, 18. yüzyılın sonu itibarıyla şekillenen tipik Alman entelektüel karakterini önümüze serer. 1915 ve 1933 yıllarında ülkemize gelen iki Alman iktisatçı arasında, geliş koşulları ne kadar farklı olsa bile bir süreklilik olmasa da paralellik olduğu söylenebilir. Kaderin bir cilvesi olarak, Kessler Hoffmann'dan üç yaş küçük olmakla beraber ikisi de aynı yıl içinde ölecektir (Kessler için bkz. Baş, 2015).

1947’de buradan emekliye ayrılır. Son yıllarında Kiel ve Schleswig-Holstein üzerine çalışmalar yürüten Hoffmann 17 Eylül 1963 tarihinde 83 yaşında doğduğu şehir olan Kiel’de hayata gözlerini kapamıştır.

Hoffmann İstanbul’da bulunduğu yıllar içinde dört makale yayımlamıştır. Bunlardan “Beynelmilel Münasebet-i İktisadiye”, “İlm-i İktisad ve İktisad-ı Milli” ve “Muvazene-i Ticaret ve Muvazene-i Hesabât” başlıklı üçü *Darülfünun Hukuk Fakültesi Mecmuası*’nda, “Almanya’da İktisat Cemiyetleri Teşkilatı” başlıklı biri ise iki bölüm halinde *İktisadiyat Mecmuası*’nda çıkmıştır.<sup>7</sup> Hoffmann’ın özellikle *İktisadiyat Mecmuası*’nda yer alması anlamlıdır, zira bu dergi dönem içinde Milli İktisat politikasının tanıtılması için İttihat ve Terakki Cemiyeti’nin yardımlarıyla Tekin Alp ve Celâl Sahir tarafından yayımlanmaktadır. Hoffmann’ın makaleleri arasında özellikle ikisi Alman iktisadi anlayışı ve ilişkilerinin Osmanlı entelektüellerine tanıtılması açısından önemli görünmektedir. “İlm-i İktisad ve İktisad-ı Milli” (1332/1916b) başlıklı makale tam anlamıyla bir iktisada giriş dersi hüviyetindedir. Hoffmann makalede klasik iktisattan başlamak üzere iktisat teorisindeki temel yaklaşım ve metotları tanıtmakta, daha önemlisi ise Tarihçi Okul çerçevesinde gelişen Alman iktisadi anlayışını bütün çerçevesi ile ortaya koymaktadır. Hoffmann’ın metodolojik ayrımlar ortaya koyması, Almanya’daki farklı iktisadi tarafları tanıtmayı, Almanya’da iktisat eğitimi izlenen yolları göstermesi ve son olarak Darülfünunda verilecek eğitime dair önerileri dikkat çekicidir.<sup>8</sup> “Almanya’da İktisat Cemiyetleri Teşkilatı” (1332/1916a) başlıklı makale de en az ilki kadar önemlidir, zira bu makale özellikle sınıf ayrımları temelinde Almanya’daki iktisadi tarafların nasıl organize olduklarını ortaya koymaktadır. Hoffmann önce tarihi çerçeveyi oluşturmuş daha sonra ise vakıflardan derneklere, ticaret birliklerinden yardım sandıklarına ve hatta dergi ve gazetelere kadar iktisadi cemiyetleri sosyal fonksiyonları ile tanıtmıştır. Almanya’da 1840’lardan 1920’lere iktisat politikaları ekseninde yapılan tartışmalar incelendiğinde bu organizasyonların her birinin ne kadar önemli bir role sahip olduğu anlaşılabilir.

Hoffmann’ın makalelerine toplu olarak göz attığımızda ise Hoffmann’ın az sayıda metnin altına imza atmış olmasına rağmen iktisat politikaları, metodolojileri ve öğretim süreçleri ile iktisadi-sosyal ilişkiler ağına dair Alman tecrübesini büyük ölçüde geç dönem Osmanlı entelektüellerine tanıttığı anlaşılabilir.<sup>9</sup>

7 Hoffmann’ın Türkiye’de ve Almanya’ya döndükten sonra Türkiye hakkında çıkan makalelerinin künyeleri için bkz. Dölen, 2014, s. 274–277.

8 Bu makalenin geniş bir tanıtımı için bkz. Baş, 2015, s. 356–361.

9 Hoffmann’ın “İktisat Cemiyetleri” makalesinin yayımlandığı sayıda aynı zamanda Tekin Alp imzalı İktisat Derneğini tanıtan bir metnin de olduğunu görüyoruz. İktisat Derneğinin teşekkülünde Hoffmann’ın bir etkisinin olduğunu düşünmemekle beraber, söz konusu derneğin çalışma alanı için Hoffmann’ın yazısının bir fikir sunduğu da düşünülebilir. Aynı zamanda Almanya’daki iktisadi ilişkilerden herkesten daha çok haberdar olan Tekin Alp’in söz konusu derneği kurarken Almanya’daki muadillerini örnek almış olması da muhtemeldir.



### Türk Eğitim Sistemine Dair Almanlara Ait İki Değerlendirme

Alman profesörlerin Darülfünununun reform süreci içinde İstanbul'a gelmeleri sonucunda eğitim sistemimize değinen çeşitli metinler de ortaya çıkmıştır. Hoffmann'ın Türk eğitim sistemi üzerine görüşlerine geçmeden önce burada kısaca –biri Hoffmann'dan önce, diğeri ise sonra olmak üzere– aynı konuya değinen iki kişinin makalelerine bakalacağız. Bunların ilki Weimar Cumhuriyeti döneminde Kültür Bakanı olarak da görev yapan ve birçok eğitim reformunun altına imza atan oryantalist Carl Heinrich Becker'in 1916 tarihinde yaptığı “Das Türkische Bildungsproblem” [Türk Eğitim Meselesi] başlıklı konuşmadır. Becker takriben 1900 yılında Osmanlı topraklarını gezmiştir, fakat söz konusu konuşmayı gözlemlerine dayanarak mı yoksa yazılı kaynaklara başvurarak mı yaptığı belli değildir. Kayzer II. Wilhelm'in doğum günü şerefine verilen bu konuşmaya bakıldığında Becker'in Birinci Dünya Savaşı'nın askeri ve siyasi etkilerini de tamamen üstünde taşıyarak Almanya'nın güneydoğuya doğru genişlemesini övdüğü görülür. Kültürel açıdan bakıldığında ise Almanya'nın görevi “askeri olarak uyanmış ama kültürel yönden uyuyan Doğu”yu harekete geçirmektir (Becker, 1916, s. 8). Üstelik söz konusu olan yeni bir devlet değil, kadim ve yüksek kültüre sahip bir toplumdur. Fakat Doğu içinde bulunduğu krizden nasıl çıkacaktır? Burada eğitim meselesi iktisadi ve siyasi meselelerden daha önemlidir, zira bu Doğu'nun ruhu ile direkt ilgilidir. Becker bu problemi basit bir şekilde Almanya'daki kültürel yapıyı Doğu'ya aktarmakla çözmenin mümkün olmadığını farkındadır. Osmanlı'nın kültürel ve siyasi yapısının farklılığını gözlemleyebilmektedir. Azınlıkların kültürel olarak Batı ile bağları olduğuna vurgu yaparken, “Osmanlı'nın içindeki Müslüman çoğunluk Avrupa'nın modern eğitimine nasıl yetişecek?” diye sorar (s. 10). Üstelik bu soru yalnızca 15-16 milyonluk Osmanlı Müslüman nüfusunu değil Afrika'dan Asya'ya 200 milyonu bulan bütün Müslümanları ilgilendirmektedir. Becker'in yaklaşımının büyük ölçüde zihniyet problemini ortaya döktüğü söylenebilir. Üstelik bugün oryantalizm başlığı altında eleştirilen birçok hususun Becker'in metninde de olduğu görülebilir. Siyasi açıdan Osmanlı'nın despot yönetiminden söz eden Becker, özgür insanın özgür bir devlet içinde yetişebileceğini söyler. Zihniyet-bilim ilişkisi yönünden ise İslam'ın şekillendirdiği Müslüman zihni ile modern bilim zihni arasında büyük bir mesafe vardır. Fakat Tanzimat'la beraber gerçekleştirilen reformlar biçimin öz yerine koyulduğunu göstermektedir. Bu yüzden reformların sunduğu çözümler yüzeysel kalmıştır. Becker Doğu'nun tabiat bilimleri temelli teknik gözlem yönteminin yanı sıra tarihçi-eleştirel yöntemi de esas alması gerektiğini söylemekte ve bu ikincisinin ilkine göre daha zor olduğunu belirtmektedir. Almanların yapması gereken bunları direkt Türklerle aktarmak değil, Türk meslektaşları ile beraber çalışarak onların bunu keşfetmelerini sağlamak olmalıdır. Fransızlar, İngilizler ve Ruslar kendi siyasi çıkarları çerçevesinde hareket ederken yalnızca Almanlar objektif bir şekilde hareket ederek temelden yukarıya doğru bir gelişimi teşvik edebilirler (s. 25–26). Becker'in güçlü bir Türkiye'nin ancak bu yolla inşa edileceğini vurgulamasının ardında, Almanya'nın güçlü bir müttefike ihtiyacı duymasının da etkisi olmalıdır.



Becker'in Türk eğitim sistemine dair ayrıntılara inmeden genel bir bakış sunan ve zihniyet meselesini öne çıkaran bu görüşleri daha sonraki yıllarda bu konuya değinen Almanların Türk eğitim sistemine bakışına bir temel oluşturmuştur. Becker'in konuşmasına ek olarak ele alacağımız diğer bir görüş ise Franz Schmidt'e aittir. Schmidt İttihat ve Terakki döneminde eğitim reformu çalışmalarına yardımcı olmak üzere Almanya tarafından görevlendirilmiş ve Osmanlı'da Maarif Nezareti'nde müşavir olarak çalışmıştır. Schmidt'in 1928 yılında yayımlanan "Vier Jahre als türkischer Schulreformer" [Türk Eğitim Reformcusu Olarak Dört Yıl] başlıklı makalesi onun 1915-1918 yılları arasındaki gözlemlerine, kurduğu bağlantılara ve faaliyetlerine dair bilgiler içermektedir. Schmidt, Becker'in bakışının aksine bizzat faaliyetlerin içinden konuşur. İlköğretimden yükseköğretime dönemin şartlarına dair ayrıntılı bilgiler verir. Schmidt daha makalenin başında asıl amacının Almanya'nın kültür alanındaki gücünü artırmak olduğunu gizlemez. Bununla beraber asıl yapılması gereken, Becker'in de vurguladığı üzere, kaba bir kurumsal aktarım değildir, Türklerin kendilerine özgü siyasi ve kültürel temelleri dikkate alınmalı ve "Alman pedagojik anlayış ve deneyimlerinin yardımıyla Türkiye'nin organik gelişmesi" sağlanmalıdır (Turan, 1998, s. 210). Bununla beraber eğitim alanındaki Fransız etkisinin kırılması gerektiğinin de altını çizer. Schmidt yapılan yoğun çalışmalara rağmen özellikle savaş şartlarının birçok gelişime engel olduğundan yakınır ve özelde Darülfünundaki reform çabalarının ne Darülfünun açısından önemli sonuçlar doğurduğunu ne de profesörler için memnuniyet verici olduğunu söyler.

Becker'in konuşması eğitim sistemine dair genel bir tablo çizmekte, Schmidt ise alanın içinden yapılan çalışmalara dair ayrıntılı bilgiler sunmaktadır. Fakat meseleye akademik eğitim çerçevesinden yaklaşıldığında ikisinin de konuya bilimsel yöntem ve araçların geliştirilmesi yönünden bakmadığı görülür. Becker'in zihniyet analizi ve Schmidt'in kurumsal ve teknik şartları oluşturma çabaları bunun için yeterli değildir. Böyle bir bakış açısını ise bizzat Darülfünunda müderrislik yapmış olan Friedrich Hoffmann'ın, Almanya'ya dönmesinin hemen ertesinde kaleme aldığı bir makalede bulmak mümkündür. Hoffmann'ın makalesi birçok yönden söz konusu yıllardaki yüksek eğitim sisteminin yapısına dair çok daha düşündürücü görüşler ortaya koymaktadır.

### **Friedrich Hoffmann'ın Türk Yüksek Öğretimine Dair Görüşleri**

Hoffmann'ın 1919 yılında yayımladığı makalesi aslına bakılırsa temelde Osmanlı'daki İktisat ve Hukuk öğretimine odaklanmaktadır. Zaten makalenin başlığı "Türk Yüksek Okullarında İktisat ve Hukuk Eğitimi" [*Die Pflege der Wirtschafts- und Rechtswissenschaft an türkischen Hochschulen*] şeklindedir. Bu makaleden bir künye olarak söz eden eserler bulunmakla beraber daha önceden herhangi bir yerde içeriğine değinildiği görülmemiştir. Meseleyi Osmanlı'da 19. yüzyıldan itibaren eğitimin modernleşmesi yönünde geniş bir perspektiften ele alış şekliyle makale bütün yükseköğretim tarihimize dair dikkat çekici fikirler ortaya koymaktadır.

Hoffmann makalesine Becker'in yukarıda andığımız konuşmasına referansla başlar: Bilim dine ve formel-rasyonel bir mantığa bağlı bir şekilde, yani skolastik anlayışla gelişemez. Din tarihsel gözlemin üstünü örter, kültürel ve iktisadi akışın anlaşılmasını engeller. Ancak dinin bu rolü engellendiği takdirde bir atılımdan söz edilebilir. Bu çerçevede Osmanlı'da formel mantığa dayanan disiplinler dışındaki bütün alanlar ölü hale gelmiştir. Hoffmann'ın bu tespiti tek başına bir anlam taşımaz; buna ek olarak “rasyonalist, soyut, mantık dışı ve bilime yabancı” olarak nitelediği yöntemin karşısına “tabiatın ve hayatın gerçeklerini, tarihsel akışı, insan varoluşunun tarih temelinde kavranışını” dikkate alan tarihçi-eleştirel [*historisch kritischen*] yöntemi koyar (Hoffmann, 1919, s. 1).

Burada Hoffmann'ın “tarihçi-eleştirel” olarak tanımladığı yöntem üzerinde durmak önemlidir, zira bu yöntem Hoffmann'ın Türk eğitimine olan bakışını bütünüyle belirler. Tarihçi-eleştirel yöntem aslına bakılırsa Hoffmann'ın içinde yetiştiği tarihçi geleneğin ta kendisidir. 19. yüzyılın başından itibaren Almanya'da dilbilim, tarih ve hukuk gibi çeşitli alanlarda belirleyici bir etkisi olan tarihçi yöntem, 1840'lardan itibaren ise Alman Tarihçi İktisat Okulunun inşasını sağlamıştır. Tarihçi iktisat geleneği soyut, evrensel ve insanı sınırlı (tamahkâr) tabiatıyla tanımlayan hiçbir teoriyi (özelde İngiliz klasik iktisadını) kabul etmez. Her toplumun kendisine özgü özel şartları mevcuttur. Bu durumda öncelikle empirik araştırmalarla mevcut durumun ve tarihsel gelişimin tespit edilmesi gerekir. Bu yöntem tündengelimine karşısına tümevarımı koyar. İstatistik en önemli metodolojik araçlardan biridir. Topluma dair bütün bu araştırma sürecinden sonra ancak genelleşici sosyal düşüncelere ve ilkelere varılabilir. Üstelik söz konusu düşünce ve ilkeler yine ancak ele aldığı toplumun sınırları içinde geçerlidir ve süreç içinde değişmeye açıktır.<sup>10</sup>

Hoffmann'ın Alman tarihçi geleneğine sadık bir akademisyen olarak konuştuğu hem yukarıda değindiğimiz diğer metinlerinde hem de bu makalede yakinen gözlemlenebilir. Üstelik Hoffmann'ın eleştirileri yalnızca “hiçbir gözleme ve fikre dayanmayan kitabî öğrenim” (s. 1) temelinde işleyen medreseye değil, aynı zamanda Tanzimat sonrasında ortaya çıkan yeni kurumlara da yöneliktir. Aslında mevcut şartların Osmanlı eğitim sistemini ister istemez yeni bir duruma sürüklediğini belirtir. Tanzimat'la birlikte eğitim sisteminde yeniliklere gidilmek istenmiştir; fakat teoloji, tabiat bilimleri, filoloji ya da felsefenin aksine sadece hukuk bu yenilenmeyi gerektirecek sosyal sebepleri haizdir. Avrupa toplumlarının iktisadi yapıları ile karşılaşma ve Osmanlı'nın iktisadi yapısında görülen değişimler hukukta bazı değişikliklerin yapılmasını zorunlu kılmıştır. Buna göre sosyoekonomik ve siyasi şartlar eski teolojik ve manevi kaynaklara dayanan hukuk yerine iktisat temelli, küresel ve Avrupaî yeni bir hukuku gerektirmiştir. Bu motivasyonla Fransız etkisi altında, Paris Hukuk Fakültesinin sunduğu İktisat ve Hukuk programları esas alınır. Fakat bu durum, eğitim

<sup>10</sup> Tarihçi İktisat geleneğinin doğuşu ve gelişimi için bkz. Baş, 2015.

alanında Osmanlı'nın yabancıların (Fransızların) kendi toplumsal koşullarını esas alan araştırmalarının sonuçlarını aynen kendi eğitim kurumlarında uygulamasına yol açmıştır. Hoffmann bunun avantaj ve dezavantajları olduğunu belirtir. Avantajı pragmatiktir: Araştırma için hazır olmayan hocalar ders verebilecek, bunun yanında öğrenciler ise sürekli gözlem altında tutulacak ve devletin verdiği görevlere yönelik olarak eğitileceklerdir. Dezavantajı ise bu pragmatik yararlılardan daha derindir: Öğrenciler tarihe ve kendi toplumlarının gerçeklerine yönelmedikleri için ve zaten yatakhane kalmak suretiyle okul dışı ile bağları zayıf olduğundan bilimin mantığını anlamadan sadece ezbere yöneleceklerdir (s. 4).

Hoffmann'a göre öğretim programlarında taklitçilik ve Fransız etkisi bütün zararlarıyla II. Meşrutiyet dönemine kadar gelmiştir. Şüphesiz burada Fransız ve Alman gelenekleri arasındaki rekabete dayalı bir itiraz da söz konusudur: Fransızların pozitivizm temelli bilim anlayışı karşısında Almanların tarihçi anlayışı ve yine Fransız kitaplarındaki klasik politik iktisada karşı tarihçi iktisat. Üstelik Hoffmann Osmanlıların Fransa'dan ithal edilen bu bilgileri en kaba şekilde aldıklarını söylemektedir. Mesela liberalizm Fransız kitaplarından öğrenilirken Fransız geleneğinde iktisadi alanda devlete verilen önem göz ardı edilmiştir (s. 23). Bunun ötesinde ise asıl sorun şüphesiz teori-pratik birliğinin sağlanamamasıdır. Teori-pratik farklılaşması, Hoffmann'ın Türk eğitim sisteminin modernleşmesine yönelik getirdiği en önemli eleştiridir. Eğitim alanındaki bütün yetersizlikler, taklitçi anlayış ve hatta bürokrasinin devlet içindeki hâkimiyetini devam ettirmesi teori ile pratik arasındaki bir kopukluğun eseridir.

Teori-pratik kopukluğuna iki açıdan yaklaşmak mümkündür. İlki teorinin pratiğe uygulanmasındaki eksikliklerdir. Kâğıt üzerinde eğitim ne kadar iyi ve modernleşme yönünde yasalar ne kadar yeterli olursa olsun, bunlar pratiğe geçirilmediği sürece modernleşmeden herhangi bir fayda ummak da mümkün değildir. Hoffmann birçok yerde gerekli bilgiler mevcut olmasına rağmen ortaya çıkan sonuçların gerçeklikten ne kadar kopuk olduğunun altını çizer. Mülkiye kurulduğunda iyi bir müfredata sahiptir, Osmanlı bürokratları birçok konuda bilgi sahibidirler ya da çok gelişkin yasalar çıkarılmıştır. Ama söz konusu yeni bilgiler pratik ile sınırlanmaz, dolayısıyla tatbik edilmesi de mümkün değildir. Hoffmann eğitimin yalnızca kitaplara bakarak gerçekleştirilemeyeceğine, gerçeklerle karşılıklı ilişki içinde gelişmesi gerektiğine dikkat çekerek "kitaptan öğrenilemeyecekler eksikti" (s. 9) yorumunu yapar. Dolayısıyla eğitim yüzeysel kalır ve teolojik kaynaklara dayanmaya devam eder, bürokraside ise yasaların hükmü geçmediği için "bürokratik irade" sürer (s. 6).

Teori-pratik kopukluğundaki ikinci nokta ise pratik ile uyumlu bir teorinin geliştirilmesidir. Eğitim sistemindeki asıl aksamalar buradan kaynaklanır. Teorinin pratiğe uymaması, Batı'nın eğitim sisteminin aynen taklit edilmesinden ileri gelir. Sosyal gerçeklikleri dikkate alan bir düşüncenin ortaya çıkamaması ise temelde metodolo-

jik-epistemolojik bir eksiklik. Yani yeni bir eğitim anlayışının sistemleşememesi ile ilgilidir. Darülfünundaki reform çabaları da bu noktada tıkanır. Örneğin, 1912 sonrasında Hukuk Fakültesinden yapılan düzenlemeler sonucunda “saf bilimsel” (s. 12) bir anlayış getirilebilmiştir. Bununla eski geleneğin yerine, yasaların kültürel-iktisadi durumlar ve tarihsel akış ile olan ilişkilerine ve Avrupa’daki yasalarla karşılaştırılmalarına dayanan bir anlayış getirilmek istenir. Fakat mevcut şartlar teori ile pratiğin örtüşmesini sağlayacak bir eğitim yapısını beraberinde getirmez.

Bu noktada Darülfünunda, Hoffmann’ın arzuladığı şekliyle toplumu zaman ve mekânda derinlemesine inceleyen ve buradan hareketle düşünce üreten bir eğitimin verilmemesinin önündeki engelleri irdelemek gerekir. Hoffmann’a göre Darülfünunda atılan adımlar olumlu yöndedir: İlk defa Darülfünunun özerkliği sağlanmış, ders programları düzenlenmiştir. Hatta yurtdışından gelen öğrencilerin de Darülfünunun teşekkülüne katkı sağladıklarını belirtir. Hoffmann Almanya’daki önyargıların haksız olduğuna işaret ederek, Darülfünunun tam bir okul karakterini sergilediğini söyler. Fakat bütün bunların yanında geçmişten gelen bazı teamüller Darülfünun içinde tam anlamıyla bir üniversite eğitimi verilmesinin önüne geçmektedir. Hoffmann ilk olarak hocaların durumunu ele alır. Darülfünunda hocalık yapan isimlerin mesleklerini memurluğa paralel olarak yürütmele-ri bilimin bağımsızlığını kötü yönde etkilemektedir. Bunun yanında Hukuk Fakültesindeki müderrislerin Almanya’daki ordinaryüslerle aynı seviyede olmalarına rağmen, Alman meslektaşlarına benzer bir eğitimden geçmediklerinden yakındır. Bunların çoğu devlet memurluğu ya da avukatlık gibi serbest mesleklerden gelmişlerdir. Hiçbiri bir Avrupalı ya da Amerikan üniversitede doktora çalışması yapmamış, unvanlarını almak için herhangi bir bilimsel çalışma gerçekleştirilmemişlerdir. Yurtdışında okuyarak diploma sahibi olanlar ise hatta üniversite onlara bir diploma vermemiş olsa bile hemen müderrisliğe yükseltilemektedirler. Üstelik bu müderrislerin bir kısmı sadece ders notlarını oditoryuma yollarlar, asistanları da bu notları öğrencilere okur. Bununla birlikte ders materyalleri yetersizdir, yardımcı bilimsel materyaller bulunmamaktadır. Bütün bunların üstüne bir de savaş koşullarının üniversite eğitimi ve öğrenciler üzerindeki kötü etkisini eklemek gerekir (s. 22).

Darülfünunda tesis edilmek istenen yeni sistemin tam olarak işlerlik kazanamamasının ardında ise aslına bakılırsa daha derin ve zihni bir sorun vardır. Hoffmann tarihsel derinliği kavrayamamış olanlar kurdukları düzenin meyvelerini hemen toplamak isterler yorumunu yapar (s. 22). Türk yüksekokulları için de bu durum geçerlidir. İktisat ve hukuk alanında hemen değişim öngörülmüş, bunların halk ve devlet üzerinde hemen etki göstermesi beklenmiştir. Beklenen etkiler görülemeyince de yeni kurulan sisteme dair şikâyetler başlamış ve yeni arayışlara yönelinmiştir. Hatta eski sistemin hiç de kötü olmadığı, en azından devlet için işe yarar memurlar yetiştirdiği belirtilmiştir.

Görüldüğü üzere eğitim sistemindeki teori ile pratik arasındaki uçurumun ardında iki temel problem yatmaktadır. İlki, Osmanlı’nın Batı’dan kültürel aktarımla gerçek-

leştirmeye çalıştığı modernleşme atılımının kendi sosyal yapısı ile uyumsuzluklarından kaynaklanan tarihsel gerginliklerdir. İkincisi ise eğitim-öğretim için gerekli bina, öğretmen, temel eğitime sahip öğrenci, ders materyali vb. teknik olarak nitelenebilecek yetersizliklerdir. Üstelik Hoffmann'ın çizdiği tabloda teori ile pratik arasındaki uçurumun eğitim alanıyla sınırlı olmadığı, modernleşmenin yaşandığı bütün alanlara sıçradığı görülür. Eğitim bir anlamda modernleşme sürecinin kalbi hükmündedir. Burada yaşanan sıkıntı özellikle devletin işleyişine etki eden farklı birimleri de hükmü altına alır. Bunun en açık örneği yine Hoffmann'ın makalesinde bulunur. Eğitim süreçlerinden geçen yeni memurlar, memuriyet hayatlarına başladıklarında okulda öğrendiklerinin hayatın gerçeklikleri içinde işlemediğini görürler (s. 23). Bu özellikle iktisadi hayat için geçerlidir. İktisat teorisi, tarihsel koşullara ve mevcut ilişkilere dair sosyal araştırmalar yapılmadığı sürece toplumun ihtiyaçlarını karşılamaktan da uzak kalacaktır.

### **Hukuk Mektebi, Mülkiye Mektebi ve Hukuk Fakültesi Öğretim Planları**

Friedrich Hoffmann'ın makalesinin bir önemi de Darülfünun Hukuk Fakültesi, Hukuk Mektebi ve Mülkiye Mektebine dair öğretim planlarını bize sunmasından ileri gelmektedir. Osmanlı'da eğitimin modernleşmesi süreci içinde çeşitli okullarda yıldan yıla farklılaşan öğretim planları kullanılmış, bu öğretim planları içinde dersler yine yıllara göre değişiklik göstermiş ve hatta bazı öğretim planları hazırlanması rağmen hayata geçirilememiştir. Söz konusu öğretim planlarının bir kısmına çeşitli kaynaklardan ulaşılabilmekle beraber, çoğu döneme dair bilgimiz ancak sınırlı düzeydedir. Hoffmann makalesinde bize üç farklı döneme ait öğretim planı sunarak söz konusu dönemlerdeki eğitime dair önemli ipuçları vermektedir.

Hoffmann'ın verdiği ilk program, 1874 yılında kurulan ve 1876 yılında ise nizamnamesi oluşturulan Hukuk Mektebine aittir.<sup>11</sup> Nizamname'de 4 yıllık bir öğretim öngörülmüş, verilecek derslerin isimleri verilmiş ve dört yıllık eğitimin ardından öğrencilerin doktora sınavına gireceği belirtilmiştir. Şüphesiz 1870'lerden 1910'lara Hukuk Mektebi içinde de birçok değişiklik söz konusu olmuştur. Ders planları noktasında Dölen (2009, s. 143) 1870'lerde Nizamname'de söz edilen derslerden oluşan öğretim planını, İhsanoğlu (2000, s. 653) ise 1909'da II. Meşrutiyet'in ilk yıllarındaki öğretim planını bize vermektedir. Hoffmann ise makalesinde bize kısaca Hukuk Mektebinin işleyişini anlattıktan sonra, 1908 yazına kadar pek fazla değişimin yaşanmadığını söyler ve “eski rejimin (II. Meşrutiyet öncesi) son günlerine” ait olduğunu belirttiği öğretim planını bize sunar.<sup>12</sup> Öğretim planı şu şekildedir:<sup>13</sup>

11 Hukuk Mektebi, 1874 yılında Mekteb-i Hukuk-ı Sultani adıyla açılmış, fakat daha sonradan kapatılarak 1880 tarihinde Mekteb-i Hukuk-ı Şahane adıyla yeniden açılmıştır (İhsanoğlu, 2000, s. 652).

12 Hoffmann, bu ve diğer ders programlarını oluştururken Hukuk Fakültesi Devletler Hukuku müderrisi (Ahmet) Selahattin Bey'den yardım aldığı söylemekte ayrıca İktisat dersi muallimi Münir Bey'in de bazı konularda yardımcı olduğunu belirtmektedir (1919, s. 4, dp. 1).

13 Hoffmann ders isimlerini kelimesine tercüme etmediğini, mümkün mertebe Alman üniversitelerindeki derslere paralel isimler seçmeye çalıştığını belirtir. Burada verilen ders isimleri de aslında bu haliyle, tercümenin tercümesi



Tablo 1  
(1908'in Hemen Öncesinde Uygulanan) Hukuk Mektebi Öğretim Planı

Birinci Yıl	İkinci Yıl
Kodifiye Edilmiş Medeni Hukuk <sup>14</sup>	Kodifiye Edilmiş Medeni Hukuk
Ceza Hukuku	Ceza Muhakemesi Hukuku
İdare Hukuku	İdare Hukuku
Uluslararası Hukuk	Uluslararası Hukuk
İslam Evlilik Hukuku	İslam Miras Hukuku
Üçüncü Yıl	Dördüncü Yıl
Kodifiye Edilmiş Medeni Hukuk	
Ticaret Hukuku	Ticaret Hukuku
Medeni Usûl Hukuku	Gayrimenkul Hukuku
İcra Hukuku	Medeni Hukuk ve Ceza Hukuku Davalarında Üslup
Uluslararası Özel Hukuk (Kapitülasyonlar Hukuku)	İslam Kısas Hukuku
Din Vakıfları Hukuku	İslam Hukukunun Metodolojisi
İslam Hukukunun Metodolojisi	

Kaynak: (Hoffmann, 1919, s. 4–5).

Hoffmann'ın sunduğu ikinci öğretim planı ise Mülkiye Mektebine aittir. Hoffmann ilk olarak 1859'da kurulan Mülkiye Mektebinin eski programını ele alır. Ona göre eski programa “devrim öncesi mutlakiyetçi ruh” hâkimdir (s. 6). Derslerin çoğu üç sınıfta da okutulmaktadır, ancak bazı dersler belli sınıflara göre farklılaşmaktadır. Buna göre okutulan dersler arasında Kuran ve Hadis, Medeni Hukuk, İdare Hukuku, Uluslararası Hukuk, Maliye, Politik İktisat, Osmanlı İmparatorluğu'nun Tarihi, tercihe bağlı olarak Arapça, Yunanca, Ermenice ya da Bulgarca ve Tercüme, Belagat ve Resmî Üslup Talimatları dersleri bulunmaktadır. Bunların yanında ilk iki yıl İslam Hukuku ve Ahlak Öğretisi, sadece ilk sınıfta geçerli olmak üzere Gayrimenkul Hukuku, ikinci sınıfta geçerli olmak üzere Ticaret ve Ceza Hukuku ve üçüncü sınıfta geçerli olmak üzere Medeni Usul Hukuku, Ceza Muhakemesi Hukuku, Polis Hukuku ve Din Vakıfları Hukuku sayılmaktadır. Hoffmann 1908'den sonra ise söz konusu derslerin çoğaldığını ve derinleştirildiğini belirtir. II. Abdülhamid döneminde yasak olan şeyler artık konuşulabilmektedir. Bunlar arasında en başta Anayasa Hukuku gelmektedir. Aynı zamanda yeni memur anlayışına uygun olarak Coğrafya ve İstatistik dersleri de eklenmiştir. Dört yıl olarak öngörülen programa göre ilk iki yıl öğrenciler birlikte ders görecekle, ikinci yıldan sonra ise başarılı olmaları halinde üç özel bölüme ayrılacaklardır (1919, s. 6–7). Bu program Dölen'in belirttiğine göre gerçekte Emrullah Efendi tarafından Paris'teki *Ecole des Sciences Politiques et Morals* esas alınarak oluşturulmuştur. Emrullah Efendi söz konusu okuldaki beş bölümden üçünü mülki (idare), siyasi (diplomasi) ve mali olmak üzere Mülkiye Mektebinde uygulamak istemiştir (2009, s. 324). Ali Çankaya da *Yeni Mülkiye Tarihi ve Mülkiyeliler*

hükümdedir. Ashına bakılırsa, mevcut döneme ait birçok ders ismi “Osmanlıca” halleriyle bilinmekle beraber, bu makalede Almanca tercümelelerinin günümüz Türkçesine tercümeleleri tercih edilmiştir. Bu tercihin ardındaki sebep, temelde bu makalenin söz konusu dönemler içinde ders planları arasında bir karşılaştırma yapmayı hedeflememesi ve ayrıca tercüme ile ders isimleri eşleştirirken herhangi bir yönlendirme yapmaktan kaçınmasıdır. Bununla birlikte Hoffmann'ın programındaki bütün derslerin Osmanlıca karşılığı da mevcut değildir. Buradaki ders isimlerinin başka bir makale ile daha ayrıntılı ve karşılaştırmalı olarak çalışılmasında şüphesiz fayda vardır.

14 Mecelle kastediliyor.



başlıklı eserinde, hem 1908'in hemen öncesi ve sonrasındaki programı hem de 1913 yılında Emrullah Efendi tarafından yukarıda belirtildiği üzere Fransız etkisiyle hazırlanan programı bizlere vermektedir (1968–1969, s. 330–331, 348–350). Hoffmann'ın bize sunduğu program da 1913 yılında hazırlanan öğretim planı ile ders sayılarındaki bazı farklılıklar dışında tamamen uyuşmaktadır. Aşağıda görüleceği üzere çok gelişkin ve üzerinde ayrıca durulması gereken bu program Hoffmann'ın belirttiği üzere tam olarak hayata geçirilememiştir. Mülkiye Mektebinin 1913 yılında hazırlanan öğretim planı şu şekildedir:

Hoffmann son olarak ise bize Darülfünun Hukuk Fakültesi için öngörülen öğretim planını sunar. Hoffmann öğretim planına geçmeden önce, öncekilerden çok daha ayrıntılı biçimde, üniversite yapılanmasını aktarmaktadır. Üniversitenin ve ayrıca fakültelerin idari özerkliğe sahip oluşu üzerinde durur. Fakat Hoffmann en azından Hukuk Fakültesinde, Fakülte Kurulunun çok işlev sahibi olmadığını, zira ne müderrislerin toplantılara geldiğini ne de Fakültede alınan kararların bakanlık tarafından dikkate alındığını ekler. Daha sonradan, önceki bölümde ele alınan ders süreci ve müderrislerin ve öğrencilerin derslere alakası ile ilgili sıkıntıları dile getiren Hoffmann, 1912'den itibaren yeniden şekillenmeye başlanan öğretim planı hakkında ise olumlu görüşler dile getirir. Alman hocalar Darülfünuna geldiğinde 1912'de başlayan reform süreci tam olarak oturmamıştır. Ders programları yenilenmeye başlanmış, yavaş yavaş Fransız anlayışından uzaklaşmıştır. Hoffmann'ın en büyük vurgusu ise şu cümlelerdedir: “Öğrenciler artık kendilerini anlama'ya ve kavrama'ya alıştırmak zorundalardı, bütün malzeme onlara kesilip biçilip (son haliyle) sunulmayacaktı. Bunun dışında malzeme ele alınırken her zamankinden daha fazla uluslararası karşılaştırmalara yer veriliyor ve her şeyden önce de mekâna ve zamana dayalı görelilikler ön plana alınıyordu” (s. 17). Gerçi hâlâ Hukuk Fakültesi içinde Fransız anlayışından gelen bazı hocalar sebebiyle uyuşmazlıkların söz konusu olduğunu vurgulayan Hoffmann, yine de Fakülte içinde küçük ilerlemeler olduğunu belirtmekte ve 1915/16 öğretim planı ile 1917/18 öğretim planının karşılaştırılmasının bunu kanıtlayacağını eklemektedir. Bu son öğretim planını Tablo 3'teki hâliyle sunar.

Tablo 2 (1913 Yılında Hazırlanan) Mülkiye Mektebi Öğretim Planı	
Birinci ve İkinci Yıl	
Medeni Hukuk	
Ticaret Hukuku	
Anayasa Hukuku	
Osmanlı Hukuk Tarihi	
Politik İktisat	
Maliye	
İstatistik	
Osmanlı İmparatorluğu Coğrafyası	
Fransızca	
Arapça	
Üçüncü Yıl: İdare Bölümü	Dördüncü Yıl: İdare Bölümü
İdare Hukuku ve İdare Mevzuatı	İdare Hukuku ve İdare Mevzuatı (Özellikle Askeri Organizasyona Dair)
Anayasa Hukuku	Gayrimenkul Hukuku
Gayrimenkul Hukuku	Ceza Muhakemesi Hukuku
Ceza Hukuku	Medeni Usul Hukuku
Uluslararası Hukuk	Uluslararası Hukuk
Uluslararası Özel Hukuk	Uluslararası Özel Hukuk
Osmanlı Anayasa Tarihi	Din Vakıfları Hukuku
Politik İktisat	Veraset Silsilesi ve Vasiyetname
Maliye ve Mali Mevzuat	Politik İktisat
İktisadi Coğrafya	Maliye ve Mali Mevzuat
Din Tarihi	İşletmeler ve Tarım Tarihi
Fransızca	Din Tarihi
Arapça	Fransızca
	Arapça
Üçüncü Yıl: Diploması Bölümü	Dördüncü Yıl: Diploması Bölümü
Anayasa Hukuku	Kapitülasyonlar Tarihi
Karşılaştırmalı Ticaret Hukuku	Uluslararası Hukuk
Kapitülasyonlar Hukuku	Uluslararası Özel Hukuk
Uluslararası Hukuk	Diplomatik Hukuk ve Diploması Tarihi
Uluslararası Özel Hukuk	Konsolosluk Hukuku ve [Konsolosların] Vazifeleri
Diplomatik Hukuk ve Diploması Tarihi	Günümüzün Siyasi Meseleleri
Konsolosluk Hukuku ve [Konsolosların] Vazifeleri	Doğu Meselesi
Günümüzün Siyasi Meseleleri	Sosyal Mesele ve Günümüzün Sosyal Problemleri
Doğu Meselesi	İktisadi Coğrafya
Politik İktisat ve Sosyal Mesele	19. Yüzyılda Osmanlı İmparatorluğu Tarihi
İktisadi Coğrafya	Devletlerarası Antlaşmalar Tarihi
18. Yüzyılda Osmanlı İmparatorluğu Tarihi	Fransızca
Diplomatik Yazışmalar	İngilizce, Almanca, Rusça (tercihe göre)
Fransızca	
İngilizce, Almanca, Rusça (tercihe göre)	
Üçüncü Yıl: Maliye Bölümü	Dördüncü Yıl: Maliye Bölümü
Maliye	Bütçe Hukuku
Mali Hukuka Dair Kavramlar	Karşılaştırmalı Mali Hukuk
Osmanlı İmparatorluğunun Mali Organizasyonunun Tarihi	Gümrük Mevzuatı
Dolaysız Vergilere Dair Mevzuat	Dolaysız Vergilere Dair Mevzuat
Karşılaştırmalı Mali Hukuk	Dolaylı Vergilere Dair Mevzuat
Politik İktisat	Tahvil Varlıkları
Para ve Kredi	Politik İktisat
İktisadi Coğrafya	Para ve Kredi
Genel ve Kamusal Muhasebe	Muhasebe
Özel Muhasebe	İstatistik
İstatistik	Yazışmalar
Fransızca	Fransızca
Arapça	Arapça

Kaynak: (Hoffmann, 1919, s. 7-8).

Tablo 3	
<i>(1917/18 Öğretim Yılında Geçerli) Darülfünun Hukuk Fakültesi Öğretim Planı – Dersler ve Haftalık Ders Saatleri</i>	
<b>Birinci Yıl</b>	
Hukuka Giriş ve Hukuk Tarihi .....	3
Roma Hukuku .....	2
Medeni Hukuk .....	4
Ceza Hukuku .....	3
Devletler Hukuku .....	3
Uluslararası Hukuk .....	2
İktisat .....	3
<b>İkinci Yıl</b>	
Roma Hukuku .....	2
Medeni Hukuk .....	4
İslam Hukukunun Metodolojisi ve Genel İlkeleri .....	2
Ceza Muhakemesi .....	3
Ceza İnfaz Hukuku .....	3
Adli Tıp .....	2
İdare Hukuku .....	4
Uluslararası Hukuk .....	2
Milli İktisat .....	2
<b>Üçüncü Yıl</b>	
Medeni Hukuk .....	4
Avrupa Medeni Hukuku .....	2
İslam Hukukunun Metodolojisi ve Genel İlkeleri .....	2
Ticaret Hukuku .....	3
Ticaret Hukukunu İlgilendiren Yan Hukuklar .....	1
Deniz Hukuku .....	2
Medeni Usul Hukuku .....	3
Genel Kamu Hukuku .....	2
Uluslararası Özel Hukuk .....	2
Maliye ve Mali Mevzuat .....	3
<b>Dördüncü Yıl: Hukuk Bölümü</b>	
Medeni Hukuk .....	4
Avrupa Medeni Hukuku .....	2
Karşılaştırmalı Medeni Hukuk .....	3
İslam Hukuk Doktrinleri Tarihi .....	2
İslam Hukuk Dogmaları Bilgisi .....	1
Karşılaştırmalı Ticaret Hukuku .....	2
Karşılaştırmalı Ceza Hukuku .....	1
Adli Tıp .....	2
Uluslararası Özel Hukuk .....	2
Suç İstatistikleri .....	2
<b>Dördüncü yıl: Siyaset Bölümü</b>	
Siyaset Tarihi .....	4
Diplomasi Hukuku .....	2
Konsolosluk Hukuku .....	1
Devletler Hukuku .....	1
Uluslararası Hukuk .....	2
Uluslararası Özel Hukuk .....	2
Genel Kamu Hukuku .....	2
Diplomatik Yazışmalar .....	2
İktisat .....	2
Uluslararası İktisadi İlişkiler .....	2
<b>Beşinci Yıl: İdare ve Maliye Bölümü</b>	
Devletler Hukuku .....	2
İdare Hukuku .....	2
Osmanlı İdare Tarihi .....	2
Genel Kamu Hukuku .....	2
Uluslararası Özel Hukuk .....	2
İktisat .....	2
Maliye .....	3
Osmanlı Maliyesinin Organizasyonu ve Tarihi .....	1
Tarımçılık .....	3
İktisadi Teoriler Tarihi .....	2
Uluslararası İktisadi İlişkiler .....	2
İstatistik .....	1

Kaynak: (Hoffmann, 1919, s. 17-18).

Hoffmann'ın sunduğu öğretim planı, Hukuk Fakültesindeki eğitime dair farklı bir tablo sunmaktadır. Buna göre öğrenciler ilk üç yıl ortak ders almaktalar, dördüncü yıl Hukuk ve Siyaset olmak üzere iki bölüme ayrılmaktadırlar. Hoffmann'ın tablosunda ayrıca beşinci öğretim yılı da sunulmakta ve bu yılda öğrencilerin İdare ve Maliye Bölümü adı altında ders aldıkları görülmektedir.<sup>15</sup> Hoffmann öğretimin sonunda doktora sınavı yapılıp yapılmadığına dair ise bilgi vermemektedir.<sup>16</sup> Oysa bu makalede kullandığımız iki kaynaktan, yani Dölen ve İhsanoğlu'nun eserlerinde, nispeten belirsiz olmakla beraber farklı bir tablo sunulmaktadır. Buna göre Dölen *İstanbul Üniversitesi Talebe Rehberi, 1339-1340*'a referansla 21 Mayıs 1332 (3 Haziran 1916) tarihli muvakkat bir talimatname ile fakültenin *Ulum-ı Adliye ve Ulum-ı Siyasiye ve İktisadiye* olmak üzere iki bölüme ayrıldığını, her bir bölümün altında ise beş farklı zümrenin olduğunu söylemektedir (2014, s. 265–266). Dölen öğretim yıllarına dair bir bilgi vermemekle birlikte farklı bir yerde “I. Dünya Savaşı sırasında Hukuk Fakültesi'nin öğretim süresi dört yıldan üç yıla indirilmiş ve dördüncü sınıfın dersleri üçüncü sınıfa eklenmiştir. Buna karşılık bir yıllık doktora sınıfı konulmuştur” bilgisini vermektedir (2009, s. 522). Dölen'in 3+1 şeklinde sunduğu tablo Hoffmann ile uyumlu görünse de tam bir tabloya sahip olmadığımız için diğer uyumsuzluklar hakkında yorum yapmak zordur. Hoffmann'ın verdiği öğretim planı ile nispeten uyumlu bir başka tabloyu ise Fındıkoğlu vermektedir. Fındıkoğlu Türkiye'deki iktisat eğitimine dair kaleme aldığı eserinde, 1914'ten sonra yapılan düzenlemeler neticesinde Edebiyat Şubesinden iktisat derslerinin kaldırıldığını, Hukuk Şubesinde ise derslerin zenginleştiğini belirtir ve buna binaen verdiği tabloda Hukuk Şubesinin altında Ulum-ı Adliye, İktisat ve Ulum-ı İktisadiye ve Siyasiye bölümlerini sayar (1946, s. 53). Burada da aslına bakılırsa Hoffmann'ın ve Fındıkoğlu'nun bölüm isimleri birbirini tutmamakta, derslerde de farklılıklar görülmektedir. Fındıkoğlu'nun ders listesi Hoffmann'ın verdiği derslerle de uyduğu için, bu tasnifin sadece 1914-1916 arasında mı yoksa daha sonra da mı geçerli olduğunu anlamak güçtür. Bunun karşısında İhsanoğlu ise yalnız *İstanbul Darülfünunu Teşkilat-ı İlmiyesi*'ne<sup>17</sup> referansla 1913 yılına dair bilgiler verirken Hukuk eğitiminin dört yıl olduğunu ve Hukuk Şubesinin Hukuk, Ceza, Hukuk-ı Düvel, Ulum-ı Fıkhiye ve Ulum-ı İdariye ve İktisadiye olmak üzere beş takıma ayrıldığını belirtir (2000, s. 653). Daha önceden de belirtildiği üzere Darülfünundaki öğretim planlarının ve derslerin yıldan yıla değişiklik göstermesi gerçekleştirilmek istenen reformlar sebebiyle tabiidir. Özellikle savaş yıllarının öğretim planına dair eksiklikleri Hoffmann'ın verdiği bilgilerin büyük ölçüde doldurduğu

15 Hoffmann makalede ayrıca bölümlerin dağılımına dair bir tasvir yapmadığı için bu noktada acaba bir hata mı söz konusu oldu sorusu da ortaya çıkmaktadır. Makalede beşinci yıl Roma rakamı ile “V” şeklinde sunulduğu için dördüncü yıl (IV) yerine hata ile beşinci yıl yazılmış da olabilir.

16 1908'e kadar gerçekleştirilen doktora sınavları 1908 sonrasında Emrullah Efendi tarafından kaldırılmıştır, sonradan ise ikili sınav sistemi getirilmiştir. Buna göre öğrenciler ya tüm derslerden sınava tabi tutularak “mülâzemet rütüsü” belgesini alacaklar ya da ek dersler alıp bir de tez hazırlamak suretiyle “müderrislik rütüsü” (doctorat en droit) belgesi alacaklardır (Dölen, 2009, s. 323). 1912 sonrasında bu sistem aynen devam mı etmiştir yoksa ne yönde değişiklikler yapılmıştır, tam olarak belli değildir.

17 Metnin tamamı için bkz. Dölen, 2009, s. 655–676.

iddia edilebilir, ama bu programın ne kadar uygulamaya geçirilebildiği de 1918’de savaşın sonra ermesi ve Alman hocaların İstanbul’dan ayrılmak zorunda kalmaları sebebiyle ayrı bir soru işaretidir.

### Sonuç

Friedrich Hoffmann’ın İstanbul’daki çalışmaları ve Almanya’ya döndükten sonra Türkiye’deki Hukuk ve İktisat eğitimi üzerine yazdığı makalesini üç yönden değerlendirmek mümkündür: iktisat eğitimine, bilimine ve politikalarına dair tanıtıcı tutum; hukuk ve iktisat özelinde eğitimin modernleşmesine getirdiği eleştiriler ve öneriler; üniversite eğitimine dair tanıklık. Bunların ilki daha genel bir bakışla, Hoffmann’ın Darülfünuna gelen Alman müderrislerden biri olarak üniversitenin modernleşmesine yaptığı katkıdır. Alman müderrisler genel olarak öğretim planlarının hazırlanmasından enstitülerin (darülmesaiyerin) ve Darülfünun dergilerinin geliştirilmesine birçok etkileri olmakla beraber Hoffmann’ın bu noktada tam olarak ne gibi bir rol üstlendiğini bilemiyoruz. Fakat verdiği derslere ve yaptığı yayınlara bakıldığında iktisat eğitiminde Alman tarihçi iktisat anlayışının tanıtılması noktasında önemli bir rol oynadığı söylenmelidir. Şüphesiz Alman tarihçi iktisat anlayışı en azından bazı yönleri ile Osmanlı entelektüellerinin aşına olduğu bir konuydu. Daha önceki yıllarda Türkiye’de yer alan Parvus Efendi Alman eğitiminden geçmiş bir isimdi. Tekin Alp de Alman geleneği ile yakından ilgiliydi. Ama Alman iktisadi deyince konunun Osmanlı’da algılanma biçiminin daha çok devletin iktisadi hayatta oynayacağı rol olduğu rahatlıkla iddia edilebilir. Fındıkoğlu bile Türkiye’deki iktisat eğitiminin II. Meşrutiyet devrindeki dönüşümünü anlatırken liberalizmden Milli İktisat’a dönüşü vurgular ve Bekçi-Devlet’in artık Baba-Devlet olarak algılandığını söyler (1946, s. 57–58). Oysa Hoffmann’ın Alman iktisat anlayışını tanıtmaya bu algının çok ötesindedir. Hoffmann’ın makalelerinde iktisat ilminin metodolojisi ve epistemolojisine dair çok önemli bilgiler bulunmaktadır. Hoffmann, devletin nasıl bir iktisat politikası yürüteceğinin ötesinde, üniversitede nasıl bir iktisat biliminin yürütülmesi gerektiğine dair çok önemli noktaları vurgulamıştır. Tabii Milli İktisat üzerinde özellikle durulan bir dönemde Hoffmann’ın İttihat ve Terakki yöneticilerine devletin iktisat politikaları üzerine danışmanlık yapması da yüksek ihtimaldir.

Burada üzerinde durulması gereken ikinci nokta ise Hoffmann’ın hukuk ve iktisat eğitimi özelinde Türk eğitim sistemine yönelik değerlendirmelerinde teori ile pratik arasındaki uyumsuzluk üzerine vurgularıdır. Hoffmann’ın eleştirilerini yine metodoloji ve epistemoloji temelinde algılamak gerekmektedir. Alman tarihçi iktisat anlayışı içinde yetişmiş olan Hoffmann eğitimdeki modernleşmeyi bu geleneğin bilimsel temellerinden yola çıkarak yorumlar. Hoffmann’a göre bilimin temelinde kendi toplumuna dair araştırma yürütme, veri toplama ve daha sonra bunları bir teori haline getirme vardır. Oysa yüksek eğitimin modernleşmesi süreci içinde özellikle Fransa’dan birçok

unsur kopya edilmek suretiyle Osmanlı'da uygulanmak istenmiş ve bunların Türk toplumu ile olan bağı göz ardı edilmiştir. Sonuç olarak da, gerek bu uyumsuzluk gerekse birçok teknik hususun yetersiz olması sebebiyle, kaliteli bir yükseköğretim hayata geçirilememiştir. Ya aktarılan teori pratiğe uygulanamamış ya da pratikten yola çıkılarak teorik bir düşünce üretilememiştir. Hoffmann'ın diğer yandan ise bütün bu eleştirilerini Osmanlı'nın skolastik eğitim geleneği ile Batı'nın eleştirel bilim geleneği arasındaki bir gerilim üzerine oturttuğu unutulmamalıdır. Hoffmann bir anlamda, eğitimin modernleşmesine yönelik geri-ileri, din-bilim, medrese-mektedir tartışmalarını temel almış görülmektedir. Aradaki tek farklılık Osmanlı'ya Fransız ya da Alman bilim anlayışının aktarılmasında kilitlenmektedir. Tabii Hoffmann'ın Alman bilim anlayışının, hazır sonuçların aktarılmasının ötesinde metodoloji ve epistemolojisi ile Türk toplumun kendi bilimsel sonuçlarını üretmesine yardımcı olacağını varsaydığı da açıktır.

Üzerinde durulması gereken son nokta ise Hoffmann'ın Türk eğitim sistemi üzerine makalesi aracılığıyla üç farklı öğretim planını bize sunmasıdır. Osmanlı'da yükseköğretimin modernleşmesi süreci içinde birçok defa ders içerikleri ve öğretim planları değişikliğe uğramıştır. Bugün birçok eser dönem dönem söz konusu değişimleri ortaya koymaya çalışsa da bazı noktalarda hâlâ boşluklar bulunmaktadır. Hoffmann Hukuk Mektebi'nin hemen 1908 öncesindeki, Mülkiye Mektebi'nin 1913 yılındaki ve Darülfünun Hukuk Fakültesi'nin 1917-18 öğretim yılındaki öğretim planlarını bize vermekle, sahip olduğumuz bilgileri kıyaslama, sahip olmadıklarımız hakkında ise fikir yürütme imkânı sunmaktadır.

Bu makale çerçevesinde ele alınan Hoffmann'ın görüşleri, eğitim özelinde modernleşme tarihimize yeniden göz atma imkânı sunmaktadır. Hoffmann'ın bize hatırlattıklarının başında, farklı toplumların kurumsal geleneklerinin, Osmanlı'nın uluslararası ilişkiler içinde kurmak istediği değişken bağlar neticesinde Türk eğitim kurumları üzerinde farklı etkiler bıraktığı gelmektedir. Bu etkileri çıkar ilişkileri bağlamında okumak mümkündür, fakat konumuz açısından daha ilginç nokta söz konusu etkilerin eğitim kurumlarımızı metodolojik ve epistemolojik olarak yeniden şekillendirme kapasitesidir. Şüphesiz bu karşılıklı bir ilişkinin sonucu olarak ortaya çıkar. Yabancı eğitimcilerin etkisi Osmanlı/Türk bürokratların gözettikleri çıkarlar, kurdukları ilişkiler ve gösterdikleri reform iradesi sonucunda tam olarak gerçek yüzünü gösterir. Bu da eğitimin modernleşmesi sürecinde yabancı etkisinin bütüncül bir sosyolojisinin ortaya konulması gerekliliğine işaret eder. Hoffmann'ın makalesinin bir önemi de bize bu yönde önemli veriler sunmasından ileri gelmektedir.



**Received:** November 11, 2015

**Revision received:** March 11, 2016

**Accepted:** May 24, 2016

**OnlineFirst:** August 30, 2016

Copyright © 2016 • Istanbul University Department of Sociology

[tjs.istanbul.edu.tr/en](http://tjs.istanbul.edu.tr/en)

DOI 10.16917/sd.70307 • June 2016 • 36(1) • 268–272

*Extended Abstract*

# German Professors in the Second Constitutional Era: Friedrich Hoffmann's Thoughts on Law and Economics Education in Turkey

Muhammed Fazıl Baş<sup>1</sup>  
Yıldız Technical University

## Abstract

Friedrich Hoffmann was a German economist who gave lectures at Istanbul University between 1915 and 1918. He also published articles in Turkish reviews by which he introduced German historicist economic understanding to Ottoman intellectuals and students. Besides his work in Istanbul, after his return to Germany he published a crucial article on teaching Law and Economics in the Turkish high school system. In this article, Hoffmann put forth his views on the modernization of the Turkish educational system: the basic problem being the discrepancy between theory and praxis. Furthermore, in his article, Hoffmann presented three curriculums of law education in Turkey for different periods in history, which lent specific information on the Turkish educational system in the beginning of the 20<sup>th</sup> century.

## Keywords

Friedrich Hoffmann • Higher education in Turkey • Law education • Economics education •  
Turkish–German educational relationships • Istanbul University

<sup>1</sup> **Correspondence to:** Fazıl Baş (PhD), Humanities and Social Sciences Department, Faculty of Arts and Sciences, Davutpaşa Campus, Yıldız Technical University, Davutpaşa Cad. Esenler İstanbul 34210 Turkey. Email: fazilbas@gmail.com

**Citation:** Baş, F. (2016). German professors in the second constitutional era: Friedrich Hoffmann's thoughts on law and economics education in Turkey. *Turkish Journal of Sociology*, 36, 268–272.



Economist Friedrich Hoffmann was one of the German professors who lectured at Istanbul University (*İstanbul Darülfünunu*) between 1915 and 1918. German professors were appointed to several departments of Istanbul University in a German–Turkish collaboration program to reform the Turkish educational system. Although German professors constituted crucial structures (institutions, faculty reviews, or organization of courses) and also collaborated with the government on several issues, this collaboration program had to end because of the defeat of the Ottoman Empire and Germany in the First World War and because of the occupation of Istanbul by the Allied powers in 1918.

Born in Kiel in 1880, Hoffmann graduated from the universities of Kiel and Berlin. In 1907 he completed his dissertation thesis in economics. Later, he worked in several universities and institutions as instructor and director until 1915. His dissertation and other writings show us that he was a typical German professor of economics in line with the German Historical School. During the years of the First World War, when the Ottoman Empire was being ruled by the Union and Progress Party (*İttihat ve Terakki Fırkası*), the Turkish economic policy was shifting from classical English–French liberal *laissez-faire* economics to the understanding of National Economy (*Milli İktisat*) Doctrine. Ottoman intellectuals evaluated National Economy Doctrine as a peculiar way of thinking by which the German nation had reached economic progress throughout the 19th century. In their minds, this doctrine would also help the Ottoman Empire to advance in economic and industrial areas. Therefore, Hoffmann was expected to not only contribute to the endeavors of reformation in Istanbul University but also to show guidance for this newly appearing economic policy in the Ottoman Empire.

With these tasks, Hoffmann began to study at the Faculty of Law. He was giving lectures concerning economics. Besides his work at the faculty, he wrote also four articles presenting the economic understanding of German academies. Three of the articles were published in the Review of Faculty of Law (*Darülfünun Hukuk Fakültesi Mecmuası*) and one in the Review of Economics (*İktisadiyyat Mecmuası*). The latter was being directed by Tekin Alp, one of crucial advocates of National Economy policies. It is obvious that Hoffmann was fulfilling a semi-official task with his published articles in the aforementioned reviews, to introduce a German historical understanding of economics.

After his return to Germany, Friedrich Hoffmann also published an article entitled “Education of Law and of Economics in Turkish High Schools” (*Die Pflege der Wirtschafts- and Reschtswissenschaft an türkischen Hochschulen*). In his article, Hoffmann was focusing on the historical progress of law and economics education in Turkey starting from the midst of the 19th century. In fact, there have been two other texts written by German scholars about the Turkish educational system. C.H. Becker delivered a speech in 1916 entitled “The Issue of Turkish Education,” which focused on the problem of mentality. He indicated the difference and division between the

mentalities of the West (Europe) and East (Islam) and emphasized that Germany has the burden of helping Turkey by developing the education system. F. Schmidt, however, gave detailed information in his report of “Four Years as Educational Reformer in Turkey” about the Turkish educational system from primary to high school. Schmidt was the advisor of the Minister of Education in Turkey between 1915 and 1918 and his role was essential in helping the Turkish education system progress from bottom to top. Therefore, his report, published in 1918, was a first-hand testimony of the Turkish–German educational relationships in this era.

Apart from these two examples, Hoffmann’s article, written in 1919, introduces the core issues of Turkish modernization in education with special attention to law and economics. He describes how step-by-step modernization attempts progressed, which schools were founded, how their curriculum was shaped, which obstacles were encountered, and whether they failed or not in their aim of educational modernization. At first glance, it is obvious that Hoffmann sets a discrepancy between the pre-modern educational system of Ottoman society and the modern educational mentality of the West. Accordingly, the role of religion was primary in the Ottoman educational system, and created a “rationalist, abstract, irrational, and anti-scientific” method. Hoffmann proposed in response “the historical–critical method,” which conceived “the realities of life and nature by historical evaluation of human existence” (Hoffmann, 1919, p. 1). Indeed, Hoffmann’s emphasis on the historical-critical method was a reflection of the methodological understanding of the German Historical School that appeared and developed mostly in the 19th century. The Historical School was opposed to the English–French understanding of economics, which conceives societies as well as human beings as universal, in other words regardless of their historical being. So, with his emphasis on the historical-critical method, Hoffmann was actually offering the German scientific methodology.

Hoffmann emphasized that Ottoman high schools mostly lacked the aforementioned methodological mentality. Though the curriculum was advanced, at least in certain periods, the students were not encouraged to observe the realities of their own society and to later develop a peculiar social thought. Instead, the outcomes of foreign (namely French) scientific research, which were based on their own social realities, had been copied and implemented upon Turkish society. In fact, the main focus of Hoffmann in his article was the discrepancy between theory and practice. He was arguing that neither the theoretical approaches copied from abroad could be implemented nor a peculiar theory on social realities could be developed. This was because that Ottoman bureaucrats and scholars did not take into consideration the very importance of historical peculiarity of their own society. They were impatient and desired immediate outcomes.

Another importance of Hoffmann’s article is that it introduces three curriculums of law education for three different academic years. Law education had been deli-

vered since the mid-19th century by different schools in Ottoman society, and their curriculums changed constantly. Some of these curriculums are known by us, but we have just little knowledge of others. Hoffmann gave us the curriculums of the Jurisprudence School (*Hukuk Mektebi*) just before 1908, the Civil Service School (*Mülkiye Mektebi*) in 1913 and the Faculty of Law in 1917/1918. In particular, the Faculty of Law curriculum delivers new information about the courses taught in this period, whereas the other curriculums give us the opportunity to make comparisons with those given by other sources.

Friedrich Hoffmann's presence in Istanbul and his article about law and economics education in Turkey can be evaluated from three aspects. First, Hoffmann introduced to Ottoman bureaucrats, scholars, and students new methodological approaches regarding economics as a science and policy. Second, he introduced certain critiques on modernization of education in Turkey. Lastly, he introduced his testimony of educational and bureaucratic procedures and of social and political relationships in the Second Constitutional Era.

### Kaynakça/References

- Aynî, M. A. (2007). *Darülfünun tarihi*. İstanbul: Kitabevi.
- Baş, M. F. (2015). *Tarihçi iktisattan sosyolojiye: Gerhard Kessler* (Doktora tezi, İstanbul Üniversitesi, Sosyal Bilimler Enstitüsü, İstanbul). <https://tez.yok.gov.tr/UlusalTezMerkezi/> adresinden edinilmiştir.
- Becker, C. H. (1916). *Das Türkische Bildungsproblem* [The Turkish education problem]. Bonn, Germany: Verlag v. Friedrich Cohen.
- Çankaya, A. (1968-1969). *Yeni Mülkiye tarihi ve Mülkiyeliler* (Cilt 1). Ankara: Mars Matbaası.
- Dölen, E. (2009). *Türkiye üniversite tarihi: Osmanlı döneminde Darülfünun (1863-1922)*. İstanbul: İstanbul Bilgi Üniversitesi.
- Dölen, E. (2014). *İstanbul Darülfünun'da Alman müderrisler (1915-1918)*. İstanbul: İstanbul Bilgi Üniversitesi.
- Fındıkoğlu, Z. F. (1946). *Türkiye'de iktisat tedrisatı tarihçesi ve İktisat Fakültesi teşkilatı*. İstanbul: Akgün Matbaası.
- Hoffmann, F. (1907). *Kritische Dogmengeschichte der Geldwerttheorien* [Critical history of economical thought of monetary theories]. Leipzig, Germany: Verlag v. C.L. Hirschfeld.
- Hoffmann, F. (1332/1916a). Almanya'da İktisat Cemiyetleri teşkilatı. *İktisadiyat Mecmuası*, 1(27), 1-3.
- Hoffmann, F. (1332/1916b). İlm-i iktisad ve iktisad-ı milli. *Darülfünun Hukuk Fakültesi Mecmuası*, 1(5), 492-504.
- Hoffmann, F. (1919). Die Pflege der Wirtschafts- und Rechtswissenschaft an türkischen Hochschulen [Taking care of business and law at Turkish universities]. *Archiv für Wirtschaftsordnung im Orient*, 1/2, 1-24.
- Hoffmann, F. (1933). *Die Bündisch-revolutionäre Ideologie in der deutschen politischen Gegenwart* [The Bündisch-Revolutionary ideology in the German political present]. Greifswald, Germany: Universitätsverlag Ratbuchhandlung L. Bamberg.

- İhsanođlu, E. (2000). *Darülfünun: Osmanlı'da kültürel modernleşmenin odađı*. İstanbul: IRCICA.
- Lüdtke, G. (Ed.). (1929). *Kürchners Deutsche Gelehrten Kalender 1928-29* [Kürchner's German scholars calendar 1928-29]. Berlin ve Leipzig, Germany: Walter de Grunter & Co.
- Klause, O. (1964). Prof. Dr. Friedrich Hoffmann. *Zeitschrift der Gesellschaft für Schleswig-Holsteinische Geschichte*. Neumünster, Germany: Karl Wachholtz Verlag.
- Killy, W. & Vierhaus, R. (Eds.) (1997). Hoffmann, Friedrich. *Deutsche Biographische Enzyklopädie* [German biographical encyclopedia] (Vol. 5, p. 117). München, Germany: K.G. Saur.
- Turan, K. (1998). Bir Alman eğitimciye göre savaş yıllarında Osmanlı Maarifi: F. Schmidt'in Eğitim Reformu Raporu. *İstanbul Araştırmaları*, 4, 199–236.
- Volbehr, F. & Weyl, R. (Eds.). (1934). Hoffmann, Friedrich. *Professoren und Dozenten der Christian-Abrechts-Universität zu Kiel* [Professors and lecturers of the University of Kiel] (pp. 61–62). Kiel, Germany: Walter G. Mühlau.

**Başvuru:** 18 Aralık 2015  
**Revizyon:** 23 Mayıs 2016  
**Kabul:** 10 Haziran 2016  
**OnlineFirst:** 30 Ağustos 2016

Copyright © 2016 • İstanbul Üniversitesi Edebiyat Fakültesi Sosyoloji Bölümü  
[tjs.istanbul.edu.tr](http://tjs.istanbul.edu.tr)  
DOI 10.16917/sd.91871 • Haziran 2016 • 36(1) • 273–298

Özgün Makale

# Geç Osmanlı'dan Erken Cumhuriyet'e Türk Müziğinde Batılılaşma ve Toplumsal Bir Alternatif Arayışı: Mısır Müziği

Bilen Işıktaş<sup>1</sup>  
İstanbul Üniversitesi

## Öz

Batı Avrupa karşısında gücünü yitirmeye başlayan Osmanlı Devleti, 18. yüzyılla beraber bir yenileşme hareketi içerisine girmiştir. Bu yenileşme hareketi, üstünleşen Avrupa'ya, onun gibi olarak cevap verme amacı taşıdığı için yönü Batı'ya dönüktür. Başlangıçta sadece askeri alanda başlayan yenilenme süreci, zamanla toplumsal yaşama yansımış ve sanat dalları da bu durumdan oldukça etkilenmiştir. Ancak Osmanlı döneminde daha yumuşak bir zeminde ilerleyen Batılılaşma, Cumhuriyet'in ilanımla beraber keskinleşmiştir. Osmanlı geçmişi ve "Doğulu" unsurları barındırdığı iddia edilen Türk müziğinin yasaklanıp, klasik Batı müziğinin ve yerel müzikte çok sesli tekniğin kullanımı bir dizi yasakla halka kabul ettirilmek istenmiştir. Ancak kültürel alışkanlıkların ve bu alışkanlıklar içinde halkın en kolay ulaşabildiği müziğin, devlet politikaları ile belirlenmesi bir süre sonra halkın bulduğu açık kanallardan kendi alışkanlıklarına en yakın müziğe, Mısır müziğine yönelmesini beraberinde getirmiştir. Mısır müziği, radyo ve sinema aracılığı ile nüfuz ettiği Türkiye toplumunun uzun vadede müzik dinleme alışkanlıkları üzerinde kalıcı etkiler yaratacaktır.

## Anahtar Kelimeler

Batılılaşma • Türk müziği • Mısır filmleri • Müzik reformu • Arap müziği

<sup>1</sup> İstanbul Üniversitesi, Devlet Konservatuarı, Müzikoloji Bölümü, Geleneksel ve Modal Müzikler Anabilim Dalı, Rıhtım Cad. No: 1 İstanbul. Eposta: [bilen.isiktas@istanbul.edu.tr](mailto:bilen.isiktas@istanbul.edu.tr)





### **Bir Kavram Olarak Batılılaşma**

Batılılaşma; Osmanlı İmparatorluğu'nun son yüzyılındaki zihniyet, kurum ve kimlik oluşturma süreçlerini şekillendiren temel kavramdır (Kahraman, 2007, s. 125). Alışılmış klasik “-izm”li düşünce sistemleri gibi ele alınmasa da, siyasi düşünce konusunda oldukça karikatürize kalmış olan Türk düşünce hayatının, özellikle 18. yüzyıldan itibaren temel belirleyicisidir. Sadece düşünce hayatının temel saiklerinden biri olmayıp, devletin resmi ideolojisi haline gelen Batılılaşma, özellikle Cumhuriyet kadrolarının kültür politikalarında da temel etken haline dönüşmüştür. Resim, sinema, tiyatro gibi sanatların henüz yeterince gelişmediği erken Cumhuriyet evresinde bu akım kültür politikalarındaki yansımalarını özellikle müzik üzerinde göstermiştir.

Batılılaşma düşüncesi; Osmanlı İmparatorluğu'nda başlayıp, Cumhuriyet Türkiye'sinde yeni boyutlar kazanan, Batı Avrupa'nın sosyokültürel ve düşünsel yapısını, ulaşılması gereken bir hedef gören yaklaşım olarak açıklanabilir (Mardin, 1983, s. 245). Osmanlı İmparatorluğu'nda Batılılaşma düşüncesinin ortaya çıkışı 18. yüzyılın ilk yarısına rastlar. Nitekim Batı Avrupa'da, bu tarihlerde “Batı” olarak tanımlanabilecek niteliklere sahip farklı bir bütünlük oluşmaya başlamıştır. Bununla birlikte Batı Avrupa bu sürecin henüz başındaydı ve dolayısıyla kendisi de “Batılılaşmaya” devam ediyordu. Gerçek anlamda “Batı”yı ortaya çıkaran ise Fransız Devrimi ve 1870'lerde sonuçları daha belirgin biçimde görülen Sanayi Devrimi idi. Özellikle Sanayi Devrimi, Batı'yı, bütün dünyada tek ve benzersiz konuma yerleştirecek ve Batılılaşma, Batılı olmayan dünyanın temel uğraşı haline gelecektir. Fakat daha sonraları Batılılaşma düşüncesini savunanlar için “Batılılaşma” kavramında bir parça tedirgin edici ideoloji çağrışımlar bulunduğundan dolayı daha nötr bir kavram olarak algılanan ve genel olarak sanayileşme ile temellendirilmiş toplumsal gelişim aşamalarına gönderme yapmak amacıyla kullanılan, “modernleşme” kavramı yaygın bir tercih görecektir (Belge, 2007, s. 43; Sarup, 2010, s. 185). İlhan Tekeli'ye göre (2009) Osmanlı'dan Cumhuriyet'e iki yüzyıla yayılan zengin reformlar sadece ordunun yeniden düzenlenmesiyle açıklanamayacak bu süreç, belli aralıklarla yapılan yeni reformlarla tüm toplumu sarmakta, onu dönüştürmektedir. Tekeli, bu süreci günümüzde “modernleşme” olarak adlandıranların olduğuna işaret ederken yirmi yıl önceyse “Batılılaşma” diye kullanıldığını belirtmektedir (s. 53). Bu çalışmada ise Batılılaşma, modernleşme ile eş anlamlı olarak kullanılacaktır.

Modernleşme ve Batılılaşma kavramlarının eş anlamlı olarak kullanılması üzerinde kısaca durmak faydalı olacaktır. Batılı toplumlar bilimin, etiğin, estetiğin evrensel doğrularını ve böylelikle modernliğin kıstasını belirlemekte, kendisine diğer toplumların da kabul edebildiği bir çağdaşlık atfedebilmektedir. Bununla birlikte modernliğin ideolojik bir zaman anlayışı vardır ve “öteki”lerle ilişkisinde, “öteki”leri kendileri ile aynı ilerleme düzeyini ve zamanını paylaşmayanlar, başka bir ifadeyle çağdaşı olmayanlar olarak tanımlar, onlara kendisi ile eş zamanlı olma görmez (Fabian, 1983, s.

189). “Modern” kelimesi Latince “modernus”tan türetilmiştir. Sözlük anlamıyla hemen şimdi, bugünkü zamana ilişkin bir tanıma sahip olsa da Osmanlı/Türk Batılılaşma süreci özelinde hep ileriye işaret eder ve Batı modernliği ile özdeşlik amacı taşır. Bir başka ifadeyle “modernleşmek”, Batı dışı toplumların, modernlikle arasında kapata-  
madığı mesafeyi dile getirir. Dolayısıyla Batılılaşmak, modern Batı'nın çağına yetişme çabasını ifade etmektedir. Ancak bu yetişme çabası Osmanlı/Türk toplumu gibi geleneksel toplumlarda sancılı bir gelişim göstermiştir. Zira Batı dışı toplumlar, kendi kültür ve tarihlerine ait “modern olmayan” nüveleri arkalarında bırakarak ilerleyebileceklerine, kısacası bu şekilde modernleşebileceklerine inanmışlardır. İşte bu yönünü Batı'ya çevirmiş modernleşmeci hareket, geçmişle bağı koparmaya yönelik devrimci ve ilerlemeci değişim anlayışının ürünüdür (Göle, 2007, s. 61). Anthony Giddens'a (2012) göre modernlik 17. yüzyılda Avrupa'da başlayan ve sonraları neredeyse bütün dünyayı etkisi altına alan toplumsal yaşam ve örgütlenme biçimlerine işaret etmektedir (s. 9). Modernleşme, sanayi toplumun inşa ettiği kent kültürünü, politik hareketliliği, toplumsal örgütlenmeyi, teknolojik dönüşümleri ve bunların kültüre yansımalarını içeren sosyolojik bir süreçtir. Bu yönüyle bakıldığında sosyolojik bir süreç olan modernleşme özgül bir değişmeyi değil, birbiriyle iç içe geçmiş dönüşüm süreçlerinin toplamını ifade etmektedir. Her şeyden önce modernleşme, malların kütleli üretimine dayalı endüstriyel kompleksleri ifade eder. Fakat modernleşme sanayileşmeyle sınırlı değildir. Aynı zamanda artan kentleşme, rasyonelleşme, düşünce ve eylemlerin akılcılaştırılması, demokratikleşme ve azalan toplumsal farklılıkları, aşırı bireycilik ve daha pek çok, başka ekonomik, toplumsal, siyasal ve kültürel değişimleri içermektedir (Van Der Loo & Van Reijen, 2014, s. 14–15). Modernleşme, değerler sisteminde değişim ve seküler bir anlayışın doğuşu demektir. Sekülerleşme, kültürel modernleşme süreçleri köklü değerleri, gelenekleri ve bu geleneklerin taşıyıcılarını ve temsilcilerin kalenderliğini zayıflatmıştır. Modernleşme teorisi üzerine ilk yazan isimlerden olan S. N. Eisenstadt'a (2014) göre bu süreçler bir yandan, her bir ulusal topluluk içindeki farklı kültürel seçkinler arasında sürekli rekabet imkânının doğmasına öte yandan da bir bütün olarak modern dünyada, yeni değerlerin, sembollerin, geleneklerin ve kültürel faaliyetlerin yaratılmasına ve geniş gruplar arasında etkileşime yol açmıştır (s. 36).

Osmanlı/Türk Batılılaşma süreci ise başlangıçta devrimci bir yenilik amacı gütmemiş ve eski ile yeninin bir arada bulunduğu telifçi ve düalist bir tavrı benimsemiştir. Bu yüzden meydana gelen değişikliklerin, geleneğe karşı bir tehdit olarak algılanmasının önüne geçilmiş ve bu yönde muhafazakâr tepkilerin gelmesi gecikmiştir. Gelenekle modern arasında temkinli bir geçiş arayışını Tanzimat Fermanı'nın (1839) giriş satırlarında yakalamak mümkündür. Ferman'ın başlangıcında imparatorluğun son iki yüzyılda yaşadığı sıkıntıların şeriatın, yani kanun-ı kadimden uzaklaşmayla ilişkilendiren bürokratların gerçekte geleneğe dönüşü hedeflemedikleri görülüyordu. Oysa metindeki ifadelerle göre tıpkı daha önceki yüzyılların ıslahatname yazarları gibi, idealize edilmiş olan bir geçmişle devletin kurtulacağı ümit ediliyordu.

Şüphesiz buradaki yaklaşım gelebilecek tutucu eleştirilere karşı oportünist bir önlemdi. Ancak modernleşme süreci toplumsal alana yayıldığında bu temkinli tavır aşırı uçlara doğru yer değiştirmiştir.<sup>2</sup> Cumhuriyet'in ilanını ile beraber yenilikler keskin bir hal almış ve geçmişle hesaplaşmaya varan yenileşme hareketine, başlangıçta somut bir sosyokültürel tepki konulmasa da, uzun vadede Türkiye'nin siyasal ve toplumsal olarak yaşadığı sorunlar bu zeminde yükselmiştir. Söz konusu durumun en önemli nedenlerinden biri, Batılılaşma süreci ile birlikte ortaya çıkan değişim taleplerinin toplumsal bir kaynaktan ziyade bizatihi devlet tarafından belirlenen hedeflere dayanmasıdır. Toplum ve devleti dönüştürmeye yönelik modernleşmeci hedefler seçkinler tarafından gerçekleştirildiği için kimi kez halkın gündelik yaşamına ve anlam dünyasına nüfuz edememiştir. Batılılaşma hareketi ile devlet, gerek Osmanlı döneminde gerekse Cumhuriyet döneminde, kültür üzerinde düzenleyici bir rol üstlenmiştir. Kültürel ürünler içerisinde müzik, sanatsal bir form olarak duygu ve coşkuların seferber edilmesi açısından kolektif özelliği en belirgin olan, dolayısıyla yapılan yeniliklere en iyi hizmet edileceği düşünülen bir araçtı (Durgun, 2005, s. 78).

Aslında müziğin bu rolüne yönelik algılama biçimi modern bir yaklaşım değildi. Antik Yunan uygarlığından beri topluma şekil vermeye çalışan düşünsel akımlar ve düşünürler, müziğin sahip olması gereken niteliklere dair görüşler geliştirmişlerdi. Örneğin Platon'a göre sitenin toplumsal direnç ve uyumu müzikle doğrudan ilgiliydi. Müziğin değişmesi toplumsal kuralların değişimine bağlı olup bazı durumlarda sitenin duvarlarının yıkılmasına neden olabilirdi (Platon, 2003, s. 81–84). Müziğin gücünün farkına varanlar yalnızca antikiteden gelen filozoflar değildi. Avrupa'nın devrimler çağındaki düşünürler ve aydınlanmacı yöneticiler de müziği iktidar alanlarının müdahale edeceği kültürel formlardan biri olarak görmüşlerdi.<sup>3</sup> Modernleşmenin sarsıcı toplumsal girdabındaki Osmanlı toplumunda da siyaset ve kültürel kurumlar arasındaki ilişki müziğin gelişim seyrini etkilemiş, Osmanlı son döneminin müzik yaşamını bütünüyle biçimlendirmişti. Müzik, ayrıca geleneksel bir tarım imparatorluğunun sanayi çağı imparatorluklarıyla aynı ligde olma mücadelesi verdiği bir dönemde imaj tasarımının da bir parçası haline gelmiştir. Dolayısıyla Batı karşısında yaratılacak yeni imparatorluk ve Batılı bir monarşi imajının en önemli bileşenlerinden biri müzik kabul edilmiş ve kültürel alandaki modernleşmenin ilk ve en etkili adımları müzik üzerine atılmıştır. Unutmamak gerekir ki Pera'daki tiyatro ve opera binaları, imparatorluk bandosu, yerli ve yabancı bestecilerin hazırladıkları marşlar form değiştiren bir imparatorluğun sesli sembolleridir. Bu form değişikliğini 18. yüzyıldan itibaren mimaride ve resimde görmek mümkündür. İkonografik olarak bakıldığında Nurosmaniye Camii klasik dönemin dini mimarisinden bir hayli

2 Kültür, büyük ve küçük kültürel gelenek, ideoloji, modernleşme, karşılıklı toplumsal seferberlik ve evrensellik gibi sosyal bilimlerde geliştirilmiş önemli kavramların Türk toplumunun çerçevesine yerleştirmeyi deneyen geniş tahlil için bkz. (Mardin, 1986, s. 31–68).

3 Devrim Çağı Avrupa'sında müzik ve toplumsal gelişmeler konusunda tarihsel bir inceleme için bkz. (Işıktaş, 2015).

uzaktır. Aynı şekilde Levnî'nin minyatürü, Behzat'ın etkisindeki eski ustaların eserlerinden farklıdır. Artık işin içine yeni dünyaya ait derinlik ve perspektif ögesi girmiştir. Kamu binalarında padişah portrelerinin yer aldığı yeni dönemde görselliğin, modern stillerin kamusal görünürlüğünün arttığı iktidar sembollerinin dönüştüğü görülecektir. Tanzimat ve Meşrutiyet'in kültürel ikliminde yetişen erken Cumhuriyet'in siyasi kadroları da bu anlayışı devam ettirecektir. Dolayısıyla Batılılaşma sürecini Osmanlı'dan Cumhuriyet'e bir devamlılık içinde ele almak gerekir.

### **Osmanlı'dan Cumhuriyet'e Müzikte Batılılaşma Politikaları**

18. yüzyılla daha da derinleşmeyle başlayan Osmanlı dünyasındaki krizler siyasi istikrarı bütünüyle sarsan askeri yenilgiler imparatorluğun yönetici sınıfında Avrupa karşısındaki üstünlük duygusunun yitirilmesine yol açtı. Bu üstünlük kaybının telafisi ise ilk olarak yenilgilerin yaşandığı alanda, askeri düzende bir reform arayışını gündeme getirdi. Osmanlı reformlarını genellikle III. Selim'den, Nizam-ı Cedid'den başlatmaya yönelik klasik bir bakış vardır. Oysa bu reformlar dönemi ya da Osmanlı modernleşmesinin zemini daha uzun bir sürece dayalıdır. Bu süreç aynı zamanda, 18. yüzyılın başından beri belirgin hale gelen toplumsal dinamiklerin de ışığında çoğu kez etki tepki ikilemi içerisinde şekillenmiştir. Lale Devri ile başlayan bu süreç toplumsal dinamiklerin dönüşümünü, kültürel ve politik yenilik arayışlarının bir sonucudur. Shirine Hamadeh (2010), Osmanlı modernleşmesinin yalnızca dış etkiler ya da tepeden inmece, toplumu dikkate almadan resmedilmesine haklı olarak karşı çıkar. Ona göre dış baskılar kadar önemli olabilen köklü iç değişiklikler, saltanatın şahsi temsil arayışında oldukça önemli bir yer teşkil etmişti. Osmanlı'nın son yüzyıllarında toplumsal ve ekonomik yapıda görülen değişimler, Osmanlı düzenini simgeleyen hiyerarşi sisteminin aşamalı erozyonuna işaret etmekteydi. 18. yüzyılda yaşanan bu değişimler, başkentin toplumsal görüntüsü ile bütünleşmişti. Yönetici sınıf ve tebaa arasında sınırlar değişken hale gelirken toplumsal grupların sınırları da oldukça geçirgen hale gelmişti. Politik alan genişledikçe, toplumsal ve ekonomik güç hem yönetici çevreden hem de bu çevrenin dışından daha fazla insan için erişilebilir olmuştu. Bu gelişmeler, çağdaş eleştirmenler tarafından imparatorluğun gerilemesi olarak okunsa bile aynı zamanda Avrupa'da erken modern dönemin belirtileriydi (ss. 18-19).

III. Selim'in reformları merkezî hükümeti, maliyeyi ve orduyu yeni bir anlayışla kurgulamayı hedefliyordu. Bununla birlikte tahttan indirilişine ve ölümüne giden süreçte yaşanan politik istikrarsızlıkta reformların sürekliliğini sağlamak mümkün olmamıştı. Ancak III. Selim dönemi kültürel anlamda bir zirveye işaret ediyordu. Şeyh Galip *Hind-i sebki* üslubunun Osmanlı şiirindeki en büyük temsilcisi olarak yükselirken III. Selim'in kendisi Osmanlı-Türk müziğinin zirve ekollerinden birinin kurucusu haline geliyordu. Yalnızca terkip ettiği makamlar ve her biri yüksek sanatsal ifadeye erişen besteleriyle değil getirdiği üslupla da Dede Efendi ve Sadullah Ağa



gibi bestekârların ilham kaynağı oluyordu. Onun açtığı değişimlerin izinden yürüten ancak daha radikal bir politika sergileyen II. Mahmut dönemi Tanzimat'ın kurumsal anlamda altyapısını hazırlamıştır.

1826'da Yeniçeri Ocağı'nın kaldırılması reformları için başlı başına bir kırılmaydı. Büyük Petro'nun yüzyıl önce Rusya'da gerçekleştirdiği reformlara benzer şiddetle politikalarla yeni bir ordunun kurulması modern bir devletin de inşasının başlangıcıydı. Nitekim dönemin tarihçisi Es'ad Efendi bu durumu "Vaka-i Hayriye" olarak anacaktı. Ahmed Cevdet Paşa'ya göre ise imparatorluk bu yolla bünyesine sirayet etmiş olan hastalıklı hücrelerden kurtulmuş oluyordu. Kurulan ordu *Asakir-i Mansure-i Muhammediyye* ismi ile anılırken geleneksel ocağın kaldırılışıyla müzik kültürünü de derinden etkileyecek bir gelişme yaşanmıştı. Yeniçeri Ocağı ile beraber askeri müziğin merkezi mehter de kaldırılmıştı. Böylelikle müzikteki ilk Batılılaşma adımı olarak adlandırabileceğimiz, Muzika-ı Hümayun isimli Batılı tarzda askeri bando kurulmuştur (Tura, 1988, s. 1511). 1827 yılında kurulan Muzika-ı Hümayun'un Türk ve Batı müziği olmak üzere iki şubeden oluşması, kurumsal anlamda da müzik alanında yapılan önemli bir değişimin en belirgin göstergesidir (Turan, 2004, s. 89).

3 Kasım 1839'da Mustafa Reşit Paşa tarafından okunan Gülhane Hatt-ı Hümayunu ile somutlaşan ve ivme kazanan Tanzimat dönemiyle beraber, müzik sadece askeri alanda değil, seçkinlerin gözünde de toplumsal alan Batılı değerlerle algılanmaya başlamıştır. Askeri bandoların Batı müziği örnekleri ile halka açık mekânlarda konserler vermesi ile gelişen süreç, sarayın da desteklediği opera temsilleri ile devam etmiştir. Devlet yeni bir anlayışla yorumlanırken protokolü, kendisini sunum biçimleri ve elbette resmi müziği de



Şekil 1. Muzika-ı Hümayun.

değişmiştir. Artık Batılı bandolar, kamusal alan içinde devletin yeni imajını sergileyen vazgeçilmez unsurlar haline gelmiş, Guatelli ve Donizetti gibi Avrupalı maestrolar sultanların hizmetine girmişti (Deringil, 1994, s. 33–35).

Osmanlı İmparatorluğu'nda Batılılaşma çabaları ile ülkeye giren ve devlet desteğine sahip olan Batı müziğinin yanında, geleneksel müziğe karşı devlet tarafından herhangi bir karşı tavır olmamıştır. Örneğin II. Mahmut döneminde saraya Batılı besteciler çağırıldığında bile saraydaki Türk müziği çalışmaları devam etmiş; bir yanda Donizetti Paşa marşlar bestelerken, diğer tarafta geleneğin önemli isimlerinden Dede Efendi kendi çalışmalarını sürdürmüştür. Ancak Sultan Abdülmecid ile beraber klasik Batı müziğinin daha yakından himaye edilmesi ve geleneksel müziğin dışlanması, sonuçları günümüze kadar uzanan kemikleşmiş bir kutuplaşmanın ilk adımları olmuştur (Öztürk, 2009, s. 3). Bu dönemde yapı ve zihniyet değişikliğini ilk hissedenerlerden biri de Dede Efendi'dir. Modernleşme sancılarının toplumu sarmaladığı bir geçiş dönemi portresi olan Dede'nin yarattığı müzik Ali Ergur'un (2009) da belirttiği gibi kaçınılmaz çelişkileri, yer yer yarılmaları, parçalanmaları içerdiği kadar yeni bir yaşam dünyasının (lebenswelt) tekabül ettiği estetik bağlamı da inşa etmeye yönelik yeni bir ruh taşımaktaydı. Dede Efendi'nin yapıtları yalnızca teknik özellikleriyle değil birbirinden farklı amaç ve yönelimlere dağılmış olmalarıyla da değişim döneminin izlerini taşıyordu (s. 175). Modernleşmenin Osmanlı insanının kadim mekân ve zaman tasavvurunu sarstığı bu dönemde Osmanlı-Türk müziği açısından formlar küçülürken, şarkı formu öne çıkmakta ve böylelikle Batı etkisi karşısında yeni formlar müziğin üretim sürecini belirlemektedir.<sup>4</sup> “Kültürel fırsatlar yönünden demokratikleşme ve ahlaki yönden eşitlenme, burada ‘kitle kültürünün’, yani yüksek kültürel geleneğe uymaya devam edenler tarafından aşağı görülen kültürel ürünlere olumlu tepki veren ‘yüksek kültür’ün dışında tutulan kültürün, yolunun açılmasına katkıda bulundu.” (Eisenstadt, 2014, s. 37). Osmanlı son döneminde geleneksel müziğin piyasa koşullarında yeni temsil alanlarına kavuşarak popüler bir müzik piyasasının oluşumunu bu şekilde yorumlamak mümkündür.

Bütün bu kültürel etkileşimle birlikte, müziğin aktarımında da yeni eğitim metotları ve kurumları ortaya çıktı. Belki de Cumhuriyet döneminde Batı müziği eğitimi veren konservatuvarın ilk habercisi, ordu bünyesinde kurulan 1833 tarihli Saray Mızıkça Mektebi'dir. 1914 yılına gelindiğinde Batılı anlamdaki ilk konservatuvar olan *Darü'l Bedayi* eğitime başladı. Ancak Birinci Dünya Savaşı'nın yarattığı olumsuz etkiler nedeniyle iki yıl içerisinde kapatıldı. *Darü'l Bedayi*'nin kapatılmasının sonrasında Türk müziğinin geçmişini kayıt altına alabilmek amacıyla bir Musiki Encümeni kurulmuş; ancak savaş koşulları dolayısıyla önemli bir çalışma gösterememişti.

4 Osmanlı modernleşmesinin müzik yaşamı üzerindeki etkilerinin Cumhuriyet dönemine bir alt yapı oluşturduğu görülmektedir ve dolayısıyla bu dönemde uygulanan politikalar Batılı başlangıç değil bir sonuç olarak görülmelidir. Bu bakış açısıyla ele alınmış bir çalışma için bkz. (Işıktaş, 2016).



Bu encümenin kuruluşunda hazırlanmış olan talimatname, 1923'te kurulan *Darü'l Elhan*'a da temel oluşturacaktı (Paçacı, 2002, s. 13).

Osmanlı'dan Cumhuriyet'e geçiş sürecinde yaşanan değişimler tarihsel-toplumsal bir evrimin sonucuydu. Modernleşme olgusunun sosyo-kültürel yansımaları dikkate alınarak bakıldığında bu sürecin çok boyutlu ve diyalektik nitelikleri görülebilir. Söz konusu süreçte toplum, gelenek ve modern arasında yaşanan tüm ikilemler karşısında direnç geliştirebilmeyi başarmıştır. Erken Cumhuriyet'in siyasal kurumları II. Meşrutiyet'in kültürel ikliminde şekillenmiş geç Osmanlı toplumunun dinamikleri evrilerek modern bir Cumhuriyet'in oluşumunun altyapısını hazırlamıştır.<sup>5</sup> Cumhuriyet dönemi, Türk toplumu için yeni bir hayat tarzının başlangıcı olduğu kadar Türk müziği için de yeni bir dönemin habercisidir. Bu dönemde müzik üzerinde uygulanan politikalar Ziya Gökalp'in 1923 yılında yayımlanan *Türkçülüğün Esasları*'nda yer alan "*Milli Musikimiz*" başlıklı yazısındaki görüş çerçevesinde şekillenir. Gökalp, bu yazısında hars ve medeniyet sorunsalını müzik üzerine uygular. Hars, bir milletin özüne, ruhuna ve benliğine; medeniyet ise bunların geçici olarak büründükleri kaba karşılık gelir. Bu ayrımı katı ve mekanik bir biçimde müzik alanına uyguladığımızda eski tarzın terk edilip, yerine Batılı müzik tarzının yerleştirilmesini ifade eder (Behar, 1985, s. 1226). Nitekim Gökalp'e göre halk müziği harsın, Batı müziği medeniye-tin temsilcisidir. Buna karşılık geleneksel Türk müziği ise Bizans, Arap ve Acem müziği karışımı olarak nitelendirilerek tamamen reddedilir. Gökalp'in yaklaşımda milli müzik, Batılı müzik tekniklerinin halk müziğine uygulanması ile doğacaktır



Şekil 2. Darü'l Elhan hocaları ve öğrencileri (1926).

5 Geç Osmanlı ve erken Cumhuriyet dönemin sosyokültürel ve politik etkileşimi, bu sürekliliğin analitik bir değerlendirilmesi henüz bütünüyle yapılabilmemiş değildir. Bununla birlikte Tarık Zafer Tunaya'nın çalışmaları politik evrimi dikkate alarak önemli katkılar sağlamıştır. Tunaya'nın (1960) deyişiyle, "*II. Meşrutiyet Cumhuriyet'in siyasal laboratuvarıdır.*"

ve böylelikle “*hem milli hem de Avrupalı bir musikiye malik*” olunacaktır (Gökalp, 1969, s. 131). Dolayısıyla “müzik reformlarının belirgin amacı, müzikte Doğulu ve tepkisel nitelikte görülen ‘popüler’ beğenileri, reform geçirmiş Türk halk müziğiyle değiştirmektir” (Stokes, 1998, s. 81).

Ziya Gökalp kültürel politikaları etkileyen görüşleri doğrultusunda gelişen müzik politikalarının ilk icraatlarından biri 1917’de Maarif Nezareti’ne bağlı olarak kurulan, 1927’de İstanbul Şehremaneti’ne bağlanarak adı *Konservatuar* olarak değiştirilen *Darü’l Elhan*’daki Türk müziği eğitiminin, Maarif Nezareti’ne bağlı Güzel Sanatlar Kurulu tarafından kaldırılmasıdır. Geleneksel Türk müziği çalışmaları ise sadece hocalardan oluşan bir Tasnif Heyeti ve İcra Heyeti ile sınırlı bırakılmıştır (Paçacı, 1994, s. 54). Hatta kurul üyelerinden İsmail Hakkı Baltacıoğlu, “*Alaturka musiki irtica musikisidir, ona müdahale etmek lazımdır.*” diyerek bu yasaklamadaki amacı net bir biçimde ifade etmiştir (Üstel, 1993, s. 205). Kurumdan Türk müziğinin kaldırılması belli bir müzik politikasının ve müzikte kamplaşmaların ilk işareti olarak kabul edilebilir (Deren, 2007, s. 398). *Darü’l Elhan*’da geleneksel müziğin yasaklanmasının ardından 1927 yılında tek sesli müzik, dolayısıyla geleneksel Türk müziği eğitimi hem özel okullarda hem de devlet okullarında yasaklanmıştır (Balkılıç, 2009, s. 80).

Geleneksel Türk müziğine yönelik yasaklamaları Dâhiliye Vekâlet’inin 3 Kasım 1934 tarihli kararı izlemiş, radyolarda Türk müziği yayınlardan kaldırılmıştır. Radyo burada kilit bir role sahiptir. Öyle ki Türkiye’deki Batılılaşma sürecinin en güçlü araçlarından biri olan radyo, modern Türkiye’nin inşa edilmeye çalışılan kültürünün, “sesi” olmuştur. Bu nedenle Türk müziğine ona getirilen yasak, oldukça radikal bir değişimin ifadesidir. Böylelikle devlet katında muteber olan ve desteklenen müziğin yalnızca Batı müziği olduğu açık bir biçimde ortaya çıkmıştır (Aksoy, 2008, s. 187). Nitekim radyo yasağının arkasında Atatürk’ün 1 Kasım 1934 tarihinde, TBMM’nin açılış konuşmasında yer verdiği “*Bugün dinletmeye yeltenen musiki yüz ağartıcı değerde olmaktan uzaktır. Bunu açıkça bilmeliyiz.*” sözleri yatmaktadır. Görüldüğü gibi radyo, Batılı tarzda icra edilen “*milli müziğin*” kitleselleştirilmesinde kullanılmış ve devletin resmi kültür politikalarında bilinçli bir biçimde manipüle edilmiştir (Üstel, 1999, s. 43). Ancak bu yasakların hemen sonrasında, umutla beklenen “müzik devrimi”ni yapmaları için yurtdışında müzik eğitimi aldırılan genç müzisyenlerin hazırladığı Özsoy, Bayönder ve Taşbebek gibi opera temsilleri izlenmiş ve bu temsillerin beklenenden uzak performansları müzik devriminin bir anda yapılamayacağı anlaşılmıştır (Oransay, 1988, s. 1521).

Görünürde ilk anda “müzik devrimi”nin başarısızlığa uğramasının nedeni, Batılı tarzda bestelenen Türk operalarının yetersizliği olarak sunulur; oysa bunların halkça benimsenmemiş olmaları, kısacası karşılaşılan pasif direniş de bu süreçte etkilidir. Kültür politikalarını belirleyenler için önemli olan halkın yeni tanıştığı Batılı müziği

ne kadar benimseyebileceği ya da sosyokültürel alışkanlıklarına bu müziği dâhil etme konusundaki tavrı değil, sadece bunu gündelik hayatına yerleştirmesidir. Hatta halkı bu müziğe alıştırmak adına Türk halk müziği eserleri Batılı tarzda; çok sesli biçimde yeniden icra edilerek radyoda sunulmuştur. Zira Batılılaşmanın bir de milli boyutu vardır ve daha önce belirtildiği üzere halk müziği bu süreç için bir kaynak olarak düşünülmüştür. Bu nedenle erken dönem Cumhuriyet kadroları, halk müziğinin derlenip, işlenip halka tekrar sunulması gerektiğini böylelikle halk arasında çoksesli Batı müziğine karşı bir alışkanlık geliyeceğini sıklıkla dile getirmişlerdir (Balkılıç, 2009, s. 102). Fakat bu durum halkın söz konusu sentez müziğe karşı tavrında bir değişiklik yaratmadığı gibi, 1935 yılında resmi olarak 2838'i kırsal bölgede olmak üzere, toplam 8082 radyonun büyük bir kısmının, yüksek yayın frekansı nedeniyle rahat bir biçimde dinlenebilen Mısır radyosuna ayarlanmasına yol açmıştır (Turan, 2010, s. 48).

### **Yasaklanan Müziğe Alternatif: Mısır Müziği**

Türkiye toplumunun Arap ya da daha özel olarak Mısır müziğine olan ilgisi, radyo yasağından öncesine dayanmaktadır. 19. yüzyılda Ulah/Rumen longasıyla Rum/Elen sirtosunu bir tür olarak benimsemiş olan Türk müziğinin eğlence dalı, 20. yüzyıla gelindiğinde Rum taverna müziğinden de zaman zaman etkilenmekle beraber, özellikle arabesk ya da Arap tarzı olarak nitelendirilebilecek ezgi kurma ve seslendirme biçimine yakın durmuştur. Aslında Türk ve Arap müziği arasındaki kültürel etkileşimin tarihsel kökleri çok daha derinlerde olsa da, 19. yüzyılda Batılılaşma döneminde Türk müziği seçkinlerin kamusal temsillerindeki yerini yitirmeye başladığında Zekâi Dede Efendi, Enderûni Ali Bey, Lavtacı Andon gibi önemli besteci ve icracılar Mısır'a gitmiş ve burada takdir toplamıştı. 19. yüzyılın ortalarından itibaren Mısır'da Türk müziğine ilgi artmıştı.<sup>6</sup> Osmanlı kent müziğinin etkileri, Türk şarkı stili burada tutunmuştu. Zekariya Ahmed'e kadar olan dönemde Mısırlı bestecilerde bu etki göze çarpıyordu. Hatta Münire el Mehdiye, Bedia Masabni ve Ümmü Gülsüm'ün ilk döneminde bu etki açıkça görülüyordu. Sonraki dönemde ise Zekariya Ahmed ve sonraki kuşakta bulunan Riyad el-Sunbati ve Muhammed Abdülvahhab gibi besteciler Mısır tarzını ürettiler. Kahire, Şam, Halep gibi Ortadoğu'daki önemli müzik merkezlerinde de yer edinen bu müzik tarzı, çok kısa motiflerin arka arkaya tekrarlanması ve seslendirmede ince sekizlinin tercih edilmesi bakımından geleneksel Türk müziğinin

<sup>6</sup> Bu ilginin artışında Türk müzisyenlerin Hidiv ve ailesi başta olmak üzere Mısırlı seçkinlerin davetiyle Kahire'ye gitmesi, İstanbullu müzisyenlerin Mısır'da yaptıkları konserler etkiliydi. Osmanlı klasik müziğinin son dönemdeki büyük bestekârı Zekai Dede İstanbul'da tanışmış olduğu Mısır Hidivi Said Paşa'nın oğlu Mustafa Fazıl'ın davetiyle 1851'de Mısır'a gidip 1851 yılına kadar orada kalmış, burada büyük itibarla ağırlanmıştır. Arapçasını ilerlettiği gibi Zekai Dede, burada Mısırlı Şeyh Muhammed Şahabeddin Efendi'den meşk etmiştir. Ondaki Arap müziğinin bütün usullerini geçmiş, bunların her birinden eserler meşk etmişti. Zekai Dede'nin Arapça güfteli "şuğul" denen ilahilerinin birçoğunu Mısır'da bestelediği bilinmektedir. Bu dönemde Kahire'ye giden isimler arasında Enderûni Ali Bey, Veli Efendi ve Melekset Efendi gibi isimler de vardı. Rauf Yekta Bey, Zekai Dede'nin Mısır'da öğrendiği usulleri, Darüşşafaka'daki musiki talebelerine öğrettiğini belirtmektedir. İstanbullu, Şamlı, Halepli müzisyenler sık sık Mısır'da sahneye çıktıkları gibi Mısırlı tanınmış sanatçılar da İstanbul'a konserlere geliyorlardı. Hidiv İsmail, İstanbul'a yaptığı bazı gezilerde şarkıcı ve besteci Abdül el Hamuli'yi beraberinde getirmiş ve ondan Türk müziğinin Mısır beğenisine uygun düşecek öğeleri ödünç almasını istemiştir (Özyıldırım, 2013, s. 77-82).

uzun soluklu, duru ve ağır ezgisel anlayışına uygun olmamakla beraber, halk arasında ilgi görebilmiştir. Aynı dönemde Mısır ses kayıt teknolojisi ve radyo yayıncılığı anlamında bütün Levant'ta etkisini hissettiren bir merkeze dönüşmektedir. Arap müziğinin yerel tonları, Osmanlı şehir müziğinin mirası, Batı'dan gelen *tango* ve *chanson* tarzı yeni ifadelerle harmanlanmakta, Levant'a ait tınılar Bağdat'tan Kazablanca'ya kadar Mısır tarzı müzik yayılmaktadır. Söz konusu ilgi Avrupa'nın en önemli plak şirketleri için burayı eşsiz bir pazara dönüştürmektedir. Örneğin plağını 1924 yılında Kahire'de kaydeden Ümmü Gülsüm'ün müziği bu yeni iletişim ve dağıtım kaynakları eşliğinde bütün bölgede dinlenebilmektedir. Aynı dönemde başta Mısırlı yıldızlar olmak üzere Arap müziğinin temsilcileri Türkiye'de takip edilebilmektedir. Bizzat Atatürk'ün de katıldığı Sarayburnu'ndaki bir toplantıda Mısır'ın ünlü seslerinden Münire el-Mehdiyye'nin konser verdiği unutulmamalıdır.

Arap/Mısır müziğine olan ilginin Türkiye'de belirgin bir biçimde kendini göstermesinde, Türk müziğinin önce eğitim kurumlarında sonra da radyoda yasaklanması belirleyici etkenler arasındadır. Mısır ve Türk müzik kültürleri arasındaki etkileşimin öncesi düşünüldüğünde elbette radyo yasağı bu buluşmada tek belirgin etken değildir; ancak sürece önemli bir katkı yaptığı da görülüyordu.<sup>7</sup> Martin Stokes (1998), Türkiye'de Mısır filmleriyle Mısır radyosunun etkilerini Türk müziğinin radyolarda yasaklanmasıyla ilişkilendirmektedir (s. 139). Yalçın Tura (1988) da bu durumu açık bir biçimde özetlemektedir: “Kendi radyosunda, kendi mûsikîsini bulamayan halk, ona yakın mûsikîyi, Arab mûsikîsini dinlemeye başlar” (s. 41). Yılmaz Öztuna (1969) yasaklama kararının ardından Türk halkının Arap radyolarına yöneldiğini ve Arap müziğini, Batı müziğine göre daha tanıdık ezgilere sahip olduğu için sevdiğini belirtir (s. 341). Nitekim döneme dair anılarda da bu duruma yönelik göndermeler açıkça görülür. Nevzat Yalçıntaş'ın Türk müziğinin radyoda yasaklı olduğu günlere dair bir anısı, söz konusu gelişmeye canlı bir tanıklık niteliğindedir:

Diğer önemli bir nokta ise, bizim çocukluk ve gençlik yıllarımızda radyoda Türk musikisi yoktu. (...) Hatırladığım kadarıyla Mısır'ın Kahire Radyosu'nu açardık ve Kahire'de anons üç defa “Hüna Kahire” diye söylerlerdi. “Hüna Kahire”, yani burası Kahire, Tabii halk aşağı yukarı saatini bilir, Ümmü Gülsüm diye telaffuz ederlerdi. Ümmü Gülsüm'ün o berrak, gür, tertemiz sesiyle okuduğu Arapça şarkıları anlamazdık ama musikisi bize çok yakındı (Kütükçü, 2012, s. 49).

Ayrıca Ayas'a (2014) göre radyonun yasaklanması kadarki süreçte yürütülen standardizasyon ve şekillendirme girişimleri de Türk müziği geleneği üzerinde etkili olmuştur. Kültürel-siyasal seçkinler kültürel meşruluğun belirleyicisi olarak gördükleri radyo yayınının yasaklanması Türk müziğini “gayrimeşru” hale getirmiştir (s. 132).

7 Meral Özbek (2012), *Popüler Kültür ve Orhan Gencebay Arabeski* üzerine yaptığı çalışmasında 1930'lardan başlayarak Arap şarkılarının popüler olmasının nedenlerinin başında, Türkiye'de Türk müziğinin eğitim ve yayılma koşullarının engellenmesinin geldiğini ileri sürer (s. 154).



Rejimin radyo üzerindeki denetim alanı ve yasaklamalar müziğin seyrini doğrudan etkileyen kararlardı. 20. yüzyılın ilk çeyreğinde gelişmeye başlayan popüler müzik kavramı ve piyasası icra anlayışında bir kırılma yaratmış, klasik icra kalıplarının sarılması ve piyasa üslubu denilen tarzın gelişimine alt yapı hazırlamıştı. 1930'lardaki müzik üzerindeki resmi müdahaleler, eğitim ve radyo üzerindeki dönemsel sınırlamalar müzikte kırılmayı piyasa müziği lehine körüklemiştir. Müziğin genel gidişatı piyasaya göre şekillenmişti. Serbest icra olarak nitelendirilen ve sonraki dönemde Mısır filmlerine hazırladığı şarkılarla yepyeni bir tarz inşa eden Sadettin Kaynak üslubu, varlık koşullarını büyük ölçüde oluşturmaya başlayan müzik piyasasından almıştı. Elbette klasik üslubu çok iyi bilmesi, dini musiki kalıplarına olan hâkimiyeti, Arap müziğinin popüler ve klasik tarzlarının üslup özelliklerini tanıyor olması ona halkın çok tuttuğu renkli ve bir o kadar popüler olan bir repertuvar hazırlamasında yardımcı oldu (Küçükkaplan, 2013, s. 106). Piyasalaşma olgusu Türk müziğinin kapalı bir mekân müziği olmaktan çıkarak gazino, mesire yerleri, bahçeler ve benzeri umuma açık yerlerde icra edilen bir müziğe dönüşümünü sağlamıştı. Kısacası Osmanlı döneminden itibaren Batılılaşma olgusu müziği değiştirici/dönüştürücü bir etki yaratırken piyasalaşma olgusunun da önünü açmıştı. Türk müziği radyolarda yasaklandığında piyasa müziği icra edilen mekânlar ve buradaki icra anlayışı halkın itibarını kazanacaktı. Müzik popülerleşirken kendi popüler yıldızlarını ve bunların halka ulaşmasında aracı olan aktarıcıları da üretti. Film sektörü, plaklar ve dönemin mecmuaları bu aktarıcı araçlar arasındaydı. Söz konusu araçlar 1930'lu yıllarda Münir Bey, Safiye Hanım gibi yerli ses yıldızlarının yanında gittikçe halk arasında tanınır olan Mısırlı sesleri de konu edinecekti. Modern çağın en önemli kitlesel dinamiği olan popüler kültür ve müzik 1930'larda Türkiye'de halkın gündelik yaşamını doldurmaya başlamıştı. Mısır müziğinin popülerlik kazanmasında radyo üzerindeki resmi politikaların izi olmakla birlikte çok daha başka nedenler de bulunuyordu. Bu müzikte daha popüler tarzlar üretebilecek ve halk arasında itibar gören serbest icraya açık bir niteliğin bulunması, ayrıca Mısır müziğinin karma özelliği de etkiliydi. Batı müziğinin operet, orkestral ya da dans müziği gibi formlarının yanında, klasik Türk müziği, Arap ve Bedevi halk müziklerinin renkli bileşenleri bu müziğin yapısında yer alıyordu. Bu karma müzik üretimi, icra açısından tam da İstanbul'da müzik yapan ve arayış içinde olan müzisyenler için bir örnek oluşturuyordu (Özbek, 2012, s. 153–158).

Popüler kültürün renkli sunumlarını içeren Mısırlı sesler ve müzikler Türk dinleyicilerin kulaklarında yer edindikçe onlara dair ilgi yazılı basının özellikle dergilerin dikkatinden kaçmayacaktır. Mısır'da yayınlanan *Ahir Saaden* ya da *Er Radyo Misri* dergilerinin gündemi Türkiye'de kimi zaman buradan yapılan çevirilerin yer aldığı kimi zamansa doğrudan Türk muhabirlerin ürünleri olan röportajların okura iletildiği *Resimli Radyo Dünyası* gibi yayınların çıkmasına olanak sağlamıştır. Türkiye'de Arap musikisi sanatçılara yönelik ilginin en önemli göstergesi aslında tüm zamanların en büyük icracısı olarak tanımlanan Ümmü Gülsüm (1904–1975) hakkındaki

haberlerdir. Örneğin 1 Temmuz 1938 tarihli *Foto Magazin* dergisinin üçüncü sayısı bütünüyle Ümmü Gülsüm'e ayrılmıştır. Bu dikkat çekicidir çünkü bilindiği gibi Ümmü Gülsüm'ün Stüdyo Mısır tarafından yapılan ilk filmi Vedat, Şubat 1936'da gösterime girmişti. Türkiye'de bu filmlerin vizyona girmesi otuzlu yılların sonundaydı. Bu demektir ki Ümmü Gülsüm Türkiye sinemalarında filmleri gösterime girmeden çok önce plakları ve radyo konserleri sayesinde tanınan bir yıldız haline gelmiştir. Nitekim gördüğü haklı itibar bunun göstergesidir. *Foto Magazin*'deki haberde Ümmü Gülsüm'ün tam sayfa fotoğrafı yine Türk müziğinin büyük icracısı Tanburi Cemil Bey'in tam sayfa fotoğrafına denk tutulmak suretiyle yayınlanıyordu (Özyıldırım, 2013, s. 110). Bu yakınlaşmada teknolojinin etkisi büyüktü. Kayıt sektörünün ve yaygın olarak kullanıma giren plakların farklı coğrafyalarda yarattığı etki hiç de azımsanacak düzeyde değildi. Bu sayede Kuzey Amerika'daki göçmen mahallelerinden, diaspora kültürünün yaygın olduğu diğer ülkelere kadar bir milletin müziği yolculuk edebiliyordu. İstanbul ya da Anadolu'da bir evde Ümmü Gülsüm plakları olabildiği gibi, teknoloji Tanburi Cemil Bey'i belki de hiç gitmediği diyarlara, örneğin Kahire'ye götürebiliyordu.

Mısır müziğinin popülerleşmesinde konjonktürün etkisi kadar Mısır'daki kültür hareketinin ve özellikle 1930'larda daha yoğun tartışma konusu olan müzik gündeminin de etkisi vardı. 1932 Kahire Şark Müzik Kongresi'nde Arap müziği başta olmak üzere Doğu müziği ve Batı müziği arasındaki karşılaşma konu edilmişti. Oturumlarda Arapların müzikal ve edebi geçmişlerine duydukları hayranlık açıkça görülse de Arap müziğinin modernleştirilmesi arayışları da gündeme damgasını vurmuştu. Geçmişin gelecek için ne şekilde zemin oluşturacağı tartışması burada ana gündemdi. Bu tartışmalar Türkiye'de 1930'ların ortalarında gündeme oturacaktı. 1932'de Arap müziğinin önemli isimleri ve Avrupalı müzikologlar modern Batılı çalgıları, örneğin piyanoyu mikrotonal modal dizgeler için akort ederek Arap müziği için nasıl kullanacaklarını tartışıyorlardı. Kayıt ve yayın projeleri nasıl genişletilebilir ve bunlar Arap müziğinin dünyaya yayılması için nasıl kullanılabilir? Kısacası Türkiye'de halk arasında radyolar aracılığıyla tanınır olan Mısır müziği kendi içinde değişimlere gebe ve yeniliklerle dönüşen bir müzikti (Bohlman, 2002, s. 49).

Mısır müziğinin gördüğü ilgi de başlıca neden makam müziğinin yakınlığıydı. Mısır müziğinin kimlikli karakteri yerli unsurları içermekteydi ve bu unsurlar coğrafya açısından düşünüldüğünde, Türk müziğinin beslendiği kaynaklarla yakınlık gösteriyordu. Dolayısıyla Türkiye toplumu aradığını, kendine daha da yakın olan bir yerin temsil formlarında bulmaya çalışıyordu. Radyodaki geleneksel Türk müziği yasağının kalkması, halkın Mısır müziğine karşı olan ilgisinde bir değişim yaratmamıştı. İkinci Dünya Savaşı sırasında haber alma isteği ülkedeki radyo sayısında önemli bir artışa neden olmuş ve Türkiye genelindeki radyo sayısı iki katına kadar çıkmıştır (Erol, 2002, s. 52). Radyoların artışı Mısır radyosunun takip edilmesinde yeni olanaklar sağlamıştır. Öyle ki 20. yüzyıl Arap müziğinin en önemli



iki isminden, modern Mısır tarzının yaratıcısı olarak kabul edilen Muhammed Abdülvehhab ve Arap dünyasının en güçlü kadın sesi Ümmü Gülsüm, Türkiye’de oldukça popüler hale gelmişler ve yaptıkları müzik, sadece o dönemde değil, uzun yıllar sonra bile Türk müziğinde etkili olmuştur (Turan, 2010, s. 48). Bu noktada belirtmek gerekir ki Türk müziğindeki Mısır etkisini istemli ya da istemsiz bir halk tercihi olarak da değerlendirebiliriz. Zira burada ortak inanç kodlarını içinde barındıran iki toplum yapısıyla karşı karşıyayız. Örneğin Ümmü Gülsüm’ün icrası, klasik geleneklerden biri olan “şiiri tek başına okuma”yı Kur’an okuma tekniğiyle birleştirmişti (Danielson, 2008, s. 242–243). Bu teknik Osmanlı-Türk dini musiki alanı ve İslam kültürünün edebi formlarını taşıması yönüyle de Türk halkına tanıdık bir formdu. Bu tanıdık üslup Ümmü Gülsüm’ün sesine, telaffuzuna yansıyor ve icra edilen müziğin içselleştirilip, daha derin hissedilmesine yol açıyordu. Onun Türkiye’de yakaladığı popülarite de bu tanıdık üslup büyük ölçüde etkiliydi.

Mısır müziğinin Türkiye’de popülerleşmesinde Kahire Radyosu başta olmak üzere Arap radyo istasyonlarının etkisi kadar önemli olan bir başka kaynak ise, Arap sinema sektörünün kalbini oluşturan Mısır sinemasının popüler ürünlerinin Türk si-



Şekil 3. Aşkın Gözyaşları [Damua'l Hubb] Arapça Afişi (1939).

nemalarında yer almasıdır. İkinci Dünya Savaşı sadece radyolarda değil, ülkeye giren yabancı filmler konusunda da önemli değişiklikler meydana getirmiştir. Savaş öncesinde Avrupa kökenli filmlerle eşit oranda Amerikan filmi gösterime sokan Türkiye, savaşla beraber tarafsızlığını da koruması nedeniyle, sinemalarında sadece Amerikan filmlerinin gösterimini yapmıştır. Ancak ülkeye girişleri Mısır üzerinden yapılan bu filmlerle beraber Mısır filmleri de Türk sinemalarında gösterime girmiştir (Özön, 1962, s. 117). Türkiye'de gösterime giren ilk Mısır filmi *Aşkın Gözyaşları* olmuştur. Bu film, gösterim saatlerinde “trafiği durduracak” kadar büyük bir ilgiyle karşılanca, rotayı Mısır'a çeviren film yapımcıları, Mısır'dan film ithaline başlayacaklarıdır (Cantek, 2008, s. 181). Savaş koşullarının yarattığı maddi imkânsızlıklar nedeniyle durgunluk yaşayan Türk sinemasının boşluğunu, sosyokültürel benzerlikler nedeniyle Amerikan sinemasına göre daha yakın bulunan Mısır sineması dolduracaktır.

Mısır filmlerine ilginin artmasında filmlerdeki şarkılara Türkçe “dublaj” yapılmasının etkisi bulunmaktaydı. Hatta 1930'lu yılların sonlarından 1950'lere kadar 85 Mısır filminin müziğini düzenleyen Sadettin Kaynak, filmlerin bir kısmında Abdülvehhab'ın olan şarkıları Türkçeye uyarlayarak ya da kendisi buna benzer fantezi şarkılar yazarak, Arap müzik tarzının ülke çapında yaygınlaşmasında büyük rol oynamıştı (Tura, 1988, s. 1513). Sadettin Kaynak, Mısır filmlerinden bahsederken, yapımcıların isteği üzerine, 1942 yapımı *Harun Reşid'in Gözdesi* isimli filme Türk müziği dublajı yaptıklarını, filmi iki versiyon şeklinde Beyoğlu'nda gösterime soktuklarını ifade etmiş ve Türk müziği adapte edilen versiyon, orijinal versiyona göre üç kat fazla hasılat çıkarınca filmi ithal eden firmanın, Türkçe müzik adaptasyonunu sürekli hale getirdiğini belirtmiştir (Özdemir, 2009, s. 268–329). Bu filmin afişinde meşhur Mısırlı ses yıldızı Ümmü Gülsüm merkezde yer alırken, bestelerin Üstad Sadettin Kaynak'a ait olduğu bilgisine yer verilmekte ve şarkıların okuyucusu olarak da Müzeyyen Senar'ın ismi zikredilmektedir. Zira popüler kültürün kendini hissettirmeye başladığı bu tarihlerde bir tüketici olarak görülen müzik dinleyicisine, devamlı olarak satın alabileceği bir müzik ürünü verilme amacı güdülmektedir. Bu çerçevede adaptasyon, her filmde olmamakla beraber genel anlamda uygulanmaktadır. Gazetelerde çıkan Mısır filmleri ilanlarında yerli yorumcu ve bestecilerin isimleri 1942-43 sonrasında geçmekte olduğu için adaptasyonun da bu dönemlerde yoğunluk kazandığı söylenebilir (Cantek, 2008, s. 192).

Mısır filmleri ile ilgili belirtilmesi gereken bir diğer önemli husus ise, filmlere yapılan şarkı “dublaj”larının önceleri salt ticari kaygılarla ortaya çıkmış olsa da sonraki dönemde devlet düzenlemesiyle bu durum zorunlu hale getirilmiştir. 1940'larda bu sayede oluşan film müziği sektörü, toplama, aranman veya telif yöntemlerini kullanarak Mısır filmlerine müzik hazırlamıştır. Mısır filmlerine şarkı yapan bestekârların başında Sadettin Kaynak gelir. Bundan sonra Münir Nurettin Selçuk, Sadi Işılay, Artaki Candan, Şerif İçli, Şükrü Tunar, Kadri Şençalar, Hüseyin Coşkuner, Mustafa Nafiz Irmak, Selahattin Pınar gibi değerli bestekârlar gelirler (Öztuna, 1969, s. 222).

Başlangıçta filmler gösterilirken hem dublajlı hem de orijinal versiyon ayrı ayrı gösterime sunulmuştur.<sup>8</sup> Fakat filmlere ilginin önüne geçmek amacıyla, dönemin Matbuat Umum Müdürlüğü, bu filmlerin Arapça sözlü müzikle oynatılmasını yasaklamıştır. Söz konusu yasak, benzer uygulamalar gibi ters sonuçlar doğurmuş ve Türkçe söz giydirilen Arap müziği anlaşılabilirliği açısından daha çabuk benimsenmiş, hızla yaygınlaşmıştır (Tura, 1988, s. 1513). Öyle ki, Arap müziği adaptasyonları sadece filmlerle sınırlı kalmamış, hatta Hafız Burhan, Abdülvehhab'a ait olan *Aşkın Gözyaşları*'nın<sup>9</sup> Türkçeye çevrilmiş güftesini plağa okuduğunda, bu plak, Türkiye'de en fazla satılan plaklardan biri olmuştur (Özbek, 2012, s. 150). Filmlerdeki Arapça yasağı zamanla bir film müziği dublaj endüstrisinin doğuşuna imkân sağlamışsa da popüler kültürün aktarım alanları olan gazino ve plaklarda Türk şarkıcılar Mısırlı yıldızların eserlerini orijinal haliyle okumuşlardır. Örneğin Ümmü Gülsüm'ün Sellame filminde okuduğu "*Ghanili şuveyye şuveyye [Bana şarkını yavaş yavaş söyle]*" biçiminde, bestesi Zekeriya Ahmed'e ait olan rast şarkı çok sevilince dönemin ünlü seslerinden Perihan Altındağ Sözeri bunu hem plağa okumuş hem de gazino konserlerinde icra etmiştir (Özyıldırım, 2014, s. 294).

Mısır filmleri, halk tarafından "çoşku"yla karşılanırsa da, dönemin aydın çevresi tarafından aldığı tepki aksi yöndedir. Bu durum, "alafranga-aturka" ikileminin, müzikle beraber toplumsal tabakalarda da yaşandığının en belirgin göstergesidir. Örneğin Yusuf Ziya Ortaç, Doğu müziği ve Arap filmlerini bir arada düşman olarak tanımlar ve bu düşmanın "eski düşman" Osmanlı'yı çağrıştırdığını ima eder (Cantek, 2008, s. 184). Duruma Nusret Safa Coşkun gibi farklı perspektiften eleştiri getirenler, Arap müziğinin Türk müzik dinleme alışkanlığını yozlaştırdığını belirtenler de vardır. Coşkun, *Son Posta*'da yazdığı köşe yazısında durumu şu şekilde ifade etmektedir:

Bir zamanlar radyodan Türk Musikisini kaldıranlar, Türk dinleyicisini Arap'a muhtaç edenler, bu halkın salim zevkini nasıl baltaladıklarının bu suretle düştükleri gafletin bilmem farkında mıdır? Bugün Arap'ın musikisi rağbette ise, bu yüzden halkın zevk seviyesi düşmüş ise bunun yegâne amili ve mesulü radyoda Türk Musikisi ile oynamaya kalkan şuursuzlardır... (Cantek, 2008'de atıfta bulunduğu gibi).

Mısır müziğinin, filmler aracılığıyla Türkiye'de kültürel hayata doğrudan nüfuz etmesinin bu denli tepki alması, şüphesiz Batılılaşma düşüncesi sebebiyle Doğu'ya sırt çevirmiş olmaktan kaynaklanmaktadır. Bu "sırt çevirmişlik" nedeniyle 1930'ların başında geleneksel Türk müziğinin eğitim ve dinlenme koşullarının engellenmesi halkın aradığını Arap müziğinde bulması sonucunu doğurmuştur. Mısır'ın Batı ile

8 Türkiye'de gösterime giren Mısır filmlerinin sayısı konusunda çelişkili rakamlar vardır. Örneğin Özön, 1938-1944 yılları arasında 16 Mısır filmi gösterildiği belirterek bu filmleri orijinal isim ve yönetmenleriyle birlikte liste halinde verir. Öztuna ise 1938-1948 arasındaki dönem için 130 Mısır filminin gösterildiğini yazar. Tekelioğlu bu rakamı 150 olarak değiştirir. Levent Cantek ise dönemin basınındaki ilanlardan yola çıkarak bu sayıyı 110 olarak verir (Cantek, 2008, s. 185).

9 Hafız Burhan'ın seslendirdiği bu eser 2007 yılında Kalan Müzik tarafından yayımlanan albüme 11. sırada yer almış ve aynı zamanda albüme ismini vermiştir. Hafız Burhan (2007), *Aşkın Gözyaşları*, CD, Kalan Müzik, İstanbul.

karşılılaşması neticesinde müzik hayatının etkilenmesi tıpkı Türkiye'deki gibi, çeşitli müzik tarzlarının birbirlerine eklenmesi sonucunu doğurmuştur. Fakat Türk müziğinde Batılılaşma hareketleriyle beraber Batı müziğine ve Cumhuriyet'in ilk yıllarında bunun yanında halk müziğine ağırlık verilmesi, söz konusu tavrın bir tür resmi müzik politikası haline gelmesine karşılık, Mısır'da bunların hepsi aynı anda harmanlanma şansı bulmuştur. Türkiye'deki resmi politika, bunun doğurduğu yasak ya da kısıtlamalar nedeniyle her tür kendi içinde sınırlandırılmış ve Batı müziği bunların içinde ön plana çıkarılmıştır. Tüm bunlara ek olarak piyasada müzisyenlerin, hafif Batı müziği ile karşılaştıktan sonra orkestrasyonun zenginliği ve ritim duygusunun önemini fark etmelerinin ardından Türk bestelerinde yeniliğe gitmek istediklerinde, Mısır müziği icra açısından doğrudan bir başvuru kaynağı haline gelmiştir. Zira ilk olarak Mısır müziği, Türk müziğinin de yer aldığı Doğu müziği ses sistemi içindedir. Hatta Osmanlı döneminden beri geleneksel Türk müziğinin, Mısır müziği içinde önemli bir yer tutmasının yanında Osmanlı merkezleri ve Mısır arasında özellikle 19. yüzyılın sonunda yoğunlaşan müzik alışverişleri vardır. Dolayısıyla Mısır müziği, melodik olarak Türk duyuş ve dinleyiş tarzına tanıdık gelmektedir. İkinci olarak yukarıda belirtildiği gibi Mısırlılar daha öncesinden bir karma müzik üretimine girdikleri için icra açısından Türkiye'deki piyasa müzisyenlerine bir örnek oluşturmuşlardır (Özbek, 2012, s. 162). Hatta Türk müzisyenler; çalgıcılar, besteciler, şarkıcılar ve kayıt endüstrisi çalışanları 1930'lar ve 1940'larda temel teknikleri öğrenmek için Mısır'a gitmiştir (Stokes, 2012, s. 47).

Batılılaşma sürecinin bir "dayatması" olarak müzikte yaşanan değişimler, kısıtlama ya da yasaklar halkın müzik dinleme alışkanlıklarında bir değişim yaratmaya yetmediği gibi gerek ticari kaygılar gerekse tarihsel ve toplumsal koşullar söz konusu yasakları atlatacak bir ara yol bulmayı mümkün kılmıştır. Bu durumda müdahaleci-modernist kültür politikalarının müziğin yönünü değiştirmek yerine ancak zenginleşmesini engellediğini ileri sürmek yanlış bir çıkarım olmayacaktır. Nihayetinde 1950'lerle beraber, çok partili döneme geçişle popüler kültür egemenliği eline alacak ve tüketilebilir bir meta haline getirilen müzik de büyük oranda piyasa koşullarına teslim olacaktır (Ergur, 2002, s. 127). Görüldüğü gibi kimi zaman Batılılaşma çabalarıyla özellikle teknik niteliklerin rasyonelleşmesi, yani ses sistemi içerisinde saklı bulunan tamperamanın standardizasyonu, kimi zaman da tarihsel ve kültürel dinamiklerin etkisiyle küresel pazar şartlarına uyum sağlama çabaları Türk müziğinin tarihsel gelişimini belirleyecektir.

## Sonuç

Genç Cumhuriyet'in sosyokültürel uygulamalarını belirleyen Batılılaşma düşüncesi aynı zamanda yeni rejimin izlediği politikaların temel harcını oluşturan resmi ideolojisidir. Bu nedenle 19. yüzyılla beraber kendini gösteren "izm"li ideolojilerden farklı görünse de Türk siyasal ya da düşünsel hayatı özelindeki en belirleyici ideoloji



Batılılaşma'dır. Bu ideolojinin izdüşümleri müzik alanında da belirleyicidir. Arada kesintilerle beraber devam eden bir süreç olarak ele alınması gereken Osmanlı/Türk Batılılaşması Türk müziğini önemli ölçüde yönlendirmiş, Hobsbawm'ın ifadesiyle “*gelenek inşa*” etme ya da ulus-devlet olma yolunda keskin, kimi zaman da dönüştürücü sonuçlar doğurmuştur. Bununla birlikte müzik gibi toplumsal tarihin gelişiminin ayrılmaz parçası olan bir sanat dalının kalıplar içine alınıp resmi bir bakışla biçimlendirilmesi girişimleri beklenen ve umulan biçimde neticelenmemiştir.

Batı müziğinin Osmanlı kültürel yaşamı içinde yer bulmasında aslında politik bir manevranın rolü vardı. İmparatorluk milliyetçilik ideolojisine karşı bir panzehir olarak geliştirdiği Tanzimat projesini çokuluslu bir nüfuz bileşenini bir arada tutmak için geliştirirken, kültürel kurumlarında da revizyona gitmişti. Batı'nın roman, şiir, tiyatro ve müzik gibi kültürel kodları Tanzimat'ın ardından saray ve yönetici elitler başta olmak üzere yüksek sınıflar arasında yer bulmuştu. İki kültürün karşılaşması sürecinde başlangıçta her ne kadar Batı müziği desteklense de, Türk müziği üzerinde olumsuz bir tavır ortaya çıkmamıştır. Cumhuriyet'in radikal modernleşme anlayışıyla birlikte keskin kırılmalar, hızlı çıkışlar kültür yaşamında önemli sonuçlar doğurmuştur. Elbette bu radikal kırılmanın zemininde “ulus inşa” projesi yer alıyordu. Ulusa ait otantik, ancak bir o denli çağdaş toplum ve müzik anlayışının ürünleriyle uyumlu müziğin üretilmesi için ana kaynak halk ezgileri olarak görülüyordu. Bu nedenle halk müziğiyle ilgili çalışmalar yoğunlaşırken, proje kapsamının dışında kalan Türk müziği dışlanmıştı. Yeni ulusu inşa ederken, reddedilen Osmanlı geçmişiyle beraber, Osmanlı'yı çağrıştıran müziğin eğitimi, konservatuvar başta olmak üzere eğitim kurumlarında yasaklanmış; sonrasında bu yasağın kapsamı radyo yayınlarına kadar uzanmıştır. Bu karar Türk müziği eğitiminin yasaklanmasıyla bir arada düşünüldüğünde genç Cumhuriyet'in Osmanlı ile kültürel bağlarını koparmak isteğinin, Batılılaşma sürecinde geleneğe önyargılı bakışın, modernleşme yolunda Batı kimliğinin benimsenişinin somutlaşmış halidir. Bu durum aydınlar katında alaturka-alafranga tartışmasını keskinleştirmiştir. Cumhuriyet'in ilanını izleyen reformların, gündelik yaşam üzerinde en belirgin hissedildiği alan müziktir. Halk, Osmanlı geçmişini çağrıştırdığı gerekçesiyle yasaklanan müziğin boşluğunu Mısır radyosu ve Arap/Mısır müziğiyle doldurmaya çalışmıştır. 1930'larda radyo yasağı sırasında dinlenmeye başlanan başta Kahire radyosu olmak üzere Arap radyo istasyonları, ardından 1936'dan 1948'e kadar Türkiye'ye giren Mısır filmleri, Türk halkının “alışık olduğu” müzik ihtiyacına cevap vermiş ve halkın müzik zevkinde büyük oranda değişiklik yaşanmasına yol açmıştır. Hatta bu durum arabesk üzerine yapılan sosyolojik araştırmalarda 1970'lerde ivme kazanan bu furyanın temelinde erken Cumhuriyet'in müzik politikalarının sonuçları olduğunu ileri sürerler.

Erken Cumhuriyet döneminde izlenen müzik politikaları, müziğin kendi içsel özellikleriyle zaman zaman uyuşmazlık içindedir. Zira gelenek, kültür ya da daha özel olarak müzik, insanların kendilerini var etme biçimleriyle ilişkilidir ve yaşam süreçlerinden ayrı düşünülemez. Unutmamak gerekir ki kültür, doğa dışında gelişen, insanla-

rın bizatihi ürettiği ve yine insanın kendini anlamlandırabilmek için kuşaktan kuşağa bir aktarım içerisinde bulunduğu bir alandır. Dolayısıyla bir toplumun, kendi içsel dünyasını yansıttığı müzik alışkanlıkları devlet politikaları, idari kararlar ya da yasaklarla değiştirilemez ve düzenlenemez. Öyle ki kültürel alanda ya da alışkanlıklarda bir değişim meydana gelirse, bu değişim, yaşam pratikleri ve koşullarının etkisiyle toplumundan yükselen talepler doğrultusunda “kendiliğinden” ortaya çıkan tedrici değişimlerdir. Nitekim Mısır müziğine ilginin artmasının gösterdiği gibi resmi politikalar karşısında halk pasif bir direniş ortaya koymuştur. Erken Cumhuriyet döneminde yaşanan kültürel gelişmeler etki ve tepkiyi birlikte getirirken kabul etmek gerekir ki modern ve Batılı bir devletin kurulmasının da mücadelesini vermiştir. 1930'ların koşullarında düşünüldüğünde rejim, barındırdığı otoriter niteliklere rağmen temelde Amerikan ya da Fransız devrimlerinin açtığı yolu izliyordu. Lakin bunu kendine has yöntemlerle geliştiriyordu. Yani ulusal ve demokratik bir toplum ve devlete gidişi, otoriter bir rejimle gerçekleştirmeye çalışıyordu. Yaşananlar Türkiye'ye özgü sonuçlar üretse de temelde modernleşme sürecindeki toplumların yaşadığı benzer sıkıntılıydı.



Received: December 18, 2015

Revision received: May 23, 2016

Accepted: July 10, 2016

OnlineFirst: August 30, 2016

Copyright © 2016 • Istanbul University Department of Sociology

[tjs.istanbul.edu.tr/en](http://tjs.istanbul.edu.tr/en)

DOI 10.16917/sd.91871 • June 2016 • 36(1) • 292–298

*Extended Abstract*

## Westernization in Turkish Music from the Ottoman Empire to the Republican Era: Egyptian Music as Alternative

Bilen Işıktas<sup>1</sup>  
İstanbul University

### Abstract

The Ottoman Empire, which was losing its competitive power against the West, initiated a process of modernization with the 19th century. This process turned toward the West, responding to the increasingly superior West by trying to become like it. While this modernization process was initially restricted to the military, with time, it also impacted social life and the different branches of art. This Westernization process, which was rather soft during the Ottoman period, turned serious during the Republican Era. Turkish music, considered to have an Ottoman past with oriental elements, was banned. Classical Western music and polyphonic methods in local music were imposed on the population through a series of prohibitions. However, the state's attempt to define cultural practices, and music easily accessible for these practices, led to an orientation towards Egyptian music, the closest to the people's customs, through available public channels. In the long run, Egyptian music had permanent impact, which it affected through radio and cinema, on Turkish society's musical habits.

### Keywords

Westernization • Turkish Music • Egyptian movies • Music Reform • Arabic music

<sup>1</sup> Correspondence to: Bilen Işıktas (PhD), Department of Musicology, Traditional and Modal Musics, Conservatory, İstanbul University, Rıhtım Cad. No: 1 İstanbul Turkey. Email: [bilen.isiktas@istanbul.edu.tr](mailto:bilen.isiktas@istanbul.edu.tr)

**Citation:** Işıktas, B. (2016). Westernization in Turkish music from the Ottoman Empire to the Republican Era: Egyptian music as alternative. *Turkish Journal of Sociology*, 36, 292–298.



Modernization is a process that involves urban culture built by industrial society, political mobility, social organization, technological transformations, and their reflections in a culture. As a sociological process, modernization is not defined as a specific change, but as the sum of interwoven transformation processes. Above all, modernization refers to industrial complexities based on mass production of commodities. However, it is not limited to industrialization and simultaneously incorporates urbanization; rationalization of thought and actions; democratization; decreasing social differences; extreme individualism; and a host of economic, social, political, and cultural changes (Van Der Loo & Van Reijen, 2014, pp. 14–15). Modernization refers to change in value systems and the birth of secular understanding. Secularization and cultural modernization processes undermine established values and traditions, as well as the modesty of bearers and representatives of those traditions. According to S. N. Eisenstadt (2014), one of the earliest theorists of modernization, these processes give birth to the chance of a constant rivalry among various cultural elites of each national community, as well as to creation of new values, symbols, and cultural activities in the modern world at large and to an interaction among wider groups (p. 36). Crises in the Ottoman Empire escalated, especially in the 18<sup>th</sup> century, and military defeats that shook political stability to its roots resulted in the Empire's administrative class losing their sense of superiority in the face of Europe. The first response to this loss of superiority was given in the area of defeat, the military, in which reforms were adopted. The general view dates Ottoman reforms to the era of Selim III with the introduction of *Nizam-ı Cedid* (The New Order). However, the age of reforms or the groundwork for Ottoman modernization goes back to an earlier process shaped mostly within the cycle of action and reaction in the light of social dynamics emerging at the beginning of the 18<sup>th</sup> century.\* Starting with the Tulip Period, this process resulted from the transformation of social dynamics and the search for cultural and political novelty. Reforms adopted by Selim III aimed to restructure the central government, the financial system, and the military—with a new mindset. However, reforms could not last amid political instability following the sultan's dethronement and death. The abolition of the Guild of Janissaries in 1826 was a great rupture in its own right. Mehter music band, the home of military music, was also abolished, along with the guild. This was followed by foundation of the Western military band *Müzika-i Hümayun* (Imperial Music), which could be considered the first attempt at Westernization of music (Tura, 1988, p. 1511).

The *Tanzimat* (Reforms) Period was embodied and gained momentum on November 3, 1839, when Mustafa Reşit Pasha read *Gülhane-i Hatt-i Hümayunu*. This led to a new, Westernized perception of music not only in the military realm, but in elite circles as well. The process that began with military bands playing Western music in public concerts continued with operas sponsored by the palace. The protocol, self-presentation forms, and, needless to say, official state music underwent a change as the very concept

of state was interpreted with new understanding. Western bands became indispensable elements showcasing the state's new image in public, while European maestros such as Guatelli and Donizetti started serving the Sultan (Deringil, 1994, pp. 33–35). In the Ottoman Empire, however, there was no state opposition to traditional music while Western music was introduced and supported by the state as part of Westernization efforts. Changes that occurred during the transition period from the Ottoman to the Republican era resulted from historical and social evolution. Considering sociocultural repercussions of the modernization phenomenon, this process involved multidimensional and dialectical elements. During this period, society managed to develop resistance to the entire dilemma between the traditional and the modern. Political institutions of the Early Republican Era were shaped within the cultural climate of the Second Constitutional Monarchy period, while dynamics of the late Ottoman society evolved and laid foundations for a modern Republic. The Republican Era was not only the beginning of a new lifestyle for Turkish society, but the harbinger of a new era for Turkish music as well. Music policies adopted in this era were established within the perspective detailed in “*Milli Musikimiz*” (“Our National Music”), written by Ziya Gökalp in 1923, published in *Türkçülüğün Esasları (Principles of Turkism)*. In this article, Gökalp applies the culture and civilization problem in music. Culture refers to the essence, spirit, and selfhood of a nation, while civilization is the temporary vessel that carries these elements. When strictly and mechanically applied in the field of music, this distinction is defined by abandonment of the old style, replaced by Western music style (Behar, 1985, p. 1226). One of the first initiatives of music policies developed through the influence of Ziya Gökalp's opinions was abolition of Turkish music education in the former *Darü'l Elhan* (House of Melodies), founded in 1917, under the Ministry of Education, which came under the Istanbul local government in 1927, and was transformed into a conservatory. The Council of Fine Arts within the Ministry conducted the abolition. Traditional Turkish music studies were left solely to the Council of Classification and an Executive Committee comprised of teachers (Paçacı, 1994, p. 54). Prohibitions on traditional Turkish music were followed by a resolution of the Ministry of Home Affairs, dated November 3, 1934, which banned Turkish music broadcasting on the radio. Radio played a key role as one of the strongest instruments of Westernization in Turkey, becoming the “voice” of the culture of the Modern Turkey that the establishment attempted to build. Therefore, the ban on Turkish music was a radical change, making it very clear that the state considered only Western music reputable and worthy of support (Aksoy, 2008, p. 187).

Turkey's substantial interest in Arab/Egyptian music was aroused by the ban on Turkish music, first in educational institutions and then on the radio. The radio ban was not the only key factor in this growing interest, considering the initial stages of cultural interaction between Egyptian and Turkish music, but it made a significant impact nevertheless. Martin Stokes (1998) associates the effects of Egyptian films

and radio in Turkey with the ban of Turkish music on the radio (p. 139). Yılmaz Öztuna (1969) states that Turkish people resorted to Arab radio following the ban and came to love Arab music because its melodies were more familiar than Western ones (p. 341). Memoirs that provide accounts of this period refer clearly to this situation.

The regime's control over radio and its prohibitions were decisions that directly changed music's course. The concept and market for popular music, emerging in the first quarter of the 20<sup>th</sup> century, ruptured performance and laid the groundwork for weakening classical performance patterns and for developing what came to be defined as market style. In other words, the general course of music came to be shaped by the market. Sadettin Kaynak, who adopted free performance and created a new style with songs for Egyptian films in later periods, developed his style mostly with the emerging music market. Needless to say, his mastery of classical style and religious musical patterns, as well as knowledge of stylistic properties of popular and classical styles in Arab music, aided his great popularity and gave birth to his wide-ranging repertory (Küçükakaplan, 2013, p. 106).

In the 1930s, Sadettin Kaynak began to occupy the daily lives of Turkish people. Although Egyptian music's popularity could be partially explained by official radio policies, there were, indeed, other reasons. Egyptian music had a quality that allowed a more popular style production and free performance enjoyed by the public. It was also compound in structure, incorporating operettas, orchestral, or dance music forms of the West alongside colorful components of classical Turkish music, and Arab and Bedouin folk music. This compound music production established a model for musicians in Istanbul, who were in search of novelty (Özbek, 2012, pp. 153–158).

The primary reason for Egyptian music's popularity was its similarity to *makam* music. Egyptian musical identity involved local elements, which, in geographical terms, were close to Turkish music's roots. Thus, Turkish society attempted to find what it sought in forms that were closer than the West. Indeed, removal of the radio ban on traditional Turkish music did not diminish public interest in Egyptian music. Furthermore, the need for news during the Second World War boosted radio's demand, and the number of radios across Turkey almost doubled (Erol, 2002, p. 52). Increasing use of radios meant new growth for Egyptian radio's following, so much so that the two greatest musical figures of 20<sup>th</sup>-century Arab music, Muhammed Abdülvehhab, considered modern Egyptian music's creator, and Ümmü Gülsüm, the strongest female voice in the Arab world, were very popular in Turkey. Their music had an impact on Turkish music that lasted well beyond their age (Turan, 2010, p. 48).

Another reason for Egyptian music's popularization in Turkey, besides Cairo Radio's influence in particular and that of other Arab radio stations, was Egyptian cinema. Popular products of Egyptian cinema, the centerpiece of the Arab industry,

were shown in Turkish cinemas. Egyptian films were met with “enthusiasm” by the public, while contemporary intellectuals held an opposite view. This was the clearest sign of how the *alafiranga* (European) and *alaturka* (Turkish) dilemma was reflected through social layers and the musical realm. The severe reaction against Egyptian music’s direct influence on Turkish cultural life through Egyptian films could be easily interpreted by turning one’s back on the East, with the motivation to Westernize. This “turning one’s back” impeded training and listening conditions for traditional Turkish music in the early 1930s, with the public finding what they sought in Arab music. Music life was greatly impacted when Egypt was introduced to the West, giving rise to acculturation of various music styles, just as in Turkey.

Changes, restrictions, or bans in music as “imposition” of the Westernization process not only failed to change the public’s music listening habits, but enabled a middle way of circumventing those bans with commercial, historical, and social concerns. It would not be too bold to argue that interventionist, modernist cultural policies did not change the course of music, but only hindered its enrichment. With the Multi-Party Age’s onset in the 1950s, popular culture eventually came to dominate the scene, and music, becoming a consumable commodity, submitted itself to market conditions to a great extent (Ergur, 2002, p. 127). As evidenced by these facts, especially rationalization of technical qualities with Westernization or standardization of temperament embedded in the sound system, as well as efforts to adapt to global market conditions in a historical and cultural context, determined Turkish music’s historical development.

### Kaynakça/References

- Aksoy, B. (2008). *Geçmişin musiki mirasına bakışlar*. İstanbul: Pan Kitabevi.
- Ayas, G. (2014). *Mûsiki İnkılabı'nın sosyolojisi: Klasik Türk müziği geleneğinde süreklilik ve değişim*. İstanbul: Doğu Kitabevi.
- Balkılıç, Ö. (2009). *Cumhuriyet halk ve müzik, Türkiye'de müzik reformu 1922–1952*. Ankara: Tan Kitabevi.
- Behar, C. (1985). Ziya Gökalp ve Türk musikisi. M. Belge (Ed.), *Tanzimat'tan Cumhuriyet'e Türkiye Ansiklopedisi* içinde (Cilt 5, s. 1225–1227). İstanbul: İletişim Yayınları.
- Belge, M. (2007). Batılılaşma: Türkiye ve Rusya. T. Bora & M. Gültekingil (Ed.), *Modern Türkiye'de siyasi düşünce-modernleşme ve Batıcılık* içinde (4. basım, Cilt 3., s. 43–67). İstanbul: İletişim Yayınları.
- Bohlman, P. V. (2002). *World music: A very short introduction*. New York, NY: Oxford University Press.
- Cantek, L. (2008). *Cumhuriyet'in buluş çağı, gündelik yaşama dair tartışmalar (1945–1950)*. İstanbul: İletişim Yayınları.
- Danielson, V. (2008). *Mısır'ın sesi: Ümmü Gülsüm, Arap şarkısı ve 20. yüzyılda Mısır toplumu* (N. Doğrusöz & C. Ünver, Çev.). İstanbul: Bağlam Yayınları.



- Deren, S. (2007). *Kültürel batılılaşma*. T. Bora & M. Gültekingil (Ed.), *Modern Türkiye’de siyasi düşünce-modernleşme ve Batıcılık* içinde (4. basım, Cilt 3., s. 382-427). İstanbul: İletişim Yayınları.
- Deringil, S. (1994). 19. yüzyılda Osmanlı İmparatorluğu’nda resmi müzik. *Defter*, 22, 33–35.
- Durgun, Ş. (2005). *Devletçi gelenek ve müzik*. Ankara: Alter Yayınları.
- Eisenstadt, S. N. (2014). *Modernleşme, başkaldırı ve değişim* (2. basım, U. Coşkun, Çev.). Ankara: Doğu Batı Yayınları.
- Ergur, A. (2002). Türkiye’nin kapitalistleşme sürecinde Türk musikisinde Tampere sistem ve Zeki Müren. A. Yaraman (Ed.), *Biyografya 3: Zeki Müren* içinde (s. 119–132). İstanbul: Bağlam Yayınları.
- Ergur, A. (2009). *Müzikli aklın defteri*. İstanbul: Pan Yayıncılık.
- Erol, A. (2002). *Bir dönemin popüler ikon olarak Zeki Müren*. A. Yaraman (Ed.), *Biyografya 3: Zeki Müren* içinde (s. 43–98). İstanbul: Bağlam Yayınları.
- Fabian, J. (1983). *Time and the other; how anthropology makes its object*. New York, NY: Columbia University Press.
- Giddens, A. (2012). *Modernliğin sonuçları* (5. basım, E. Kuşdil, Çev.). İstanbul: Ayrıntı Yayınları.
- Gökalp, Z. (1969). *Türkçülüğün esasları* (7. basım). İstanbul: Varlık Yayınları.
- Göle, N. (2007). *Batı dışı modernlik: Kavram üzerine*. T. Bora & M. Gültekingil (Ed.), *Modern Türkiye’de siyasi düşünce-modernleşme ve Batıcılık* içinde (4. basım, Cilt 3., s. 56–66). İstanbul: İletişim Yayınları.
- Hamadeh, S. (2010). *Şehr-i Sefa 18. yüzyılda İstanbul* (İ. Güzel, Çev.). İstanbul: İletişim Yayınları.
- Işıktaş, B. (2015). Avrupa’da devrimler çağında toplumsal değişim, kültür ve müzik yaşamına dair notlar. *Beykent Üniversitesi Sosyal Bilimler Dergisi*, 8(2), 6–31.
- Işıktaş, B. (2016). “Mûsikî İnkılâbı”nı Osmanlı-Türk modernleşmesinin kültürel ve siyasi mirası olarak yorumlamak. *Rast Müzikoloji Dergisi*, IV(1), 1111–1126.
- Kahraman, H. B. (2007). *Bir zihniyet, kurum ve kimlik kurucusu olarak Batılılaşma*. T. Bora & M. Gültekingil (Ed.), *Modern Türkiye’de siyasi düşünce-modernleşme ve Batıcılık* içinde (4. basım, Cilt 3., s. 125–141). İstanbul: İletişim Yayınları.
- Küçükkaplan, U. (2013). *Arabesk: Toplumsal ve müzikal bir analiz*. İstanbul: Ayrıntı Yayınları.
- Kütükçü, T. (2012). *Radyoculuk geleneğimiz ve Türk musikisi*. İstanbul: Ötüken Neşriyat.
- Loo, H. V. D., & Reijen, W. V. (2014). *Modernleşmenin paradoksları* (K. Canatan, Çev.). İstanbul: İnsan Yayınları.
- Mardin, Ş. (1983). Batıcılık. M. Belge (Ed.), *Cumhuriyet dönemi Türkiye ansiklopedisi* içinde (Cilt 1, s. 245–250). İstanbul: İletişim Yayınları.
- Mardin, Ş. (1986). *Türk siyasal hayatının gelişimi* (E. Kalaycıoğlu & A. Y. Sarıbay, Ed.). İstanbul: Beta Basım Yayım Dağıtım.
- Oransay, G. (1988). Cumhuriyetin ilk elli yılında Türk sanat musikimiz. M. Belge (Ed.), *Cumhuriyet dönemi Türkiye ansiklopedisi* içinde (Cilt 6, s. 1496–1509). İstanbul: İletişim Yayınları.
- Oransay, G. (1988). Çoksesli musiki. M. Belge (Ed.), *Cumhuriyet dönemi Türkiye ansiklopedisi* içinde (Cilt 6, s. 1517–1530). İstanbul: İletişim Yayınları.



- Özbek, M. (2012). *Popüler kültür ve Orhan Gencebay arabeski* (10. basım). İstanbul: İletişim Yayınları.
- Özdemir, S. (2009). *Popülerleşme sürecinde Türk müziği ve bu süreçte bir bestekâr Sadettin Kaynak* (Doktora tezi, İstanbul Teknik Üniversitesi, Sosyal Bilimler Enstitüsü, İstanbul). <https://tez.yok.gov.tr/UlusalTezMerkezi> adresinden edinilmiştir.
- Özön, N. (1962). *Türk sineması tarihi dünden bugüne, 1896–1960*. İstanbul: Artist Yayınları.
- Öztuna, Y. (1969). *Türk musikisi ansiklopedisi* (Cilt 1 ve 2). İstanbul: Milli Eğitim Basımevi.
- Öztürk, O. M. (2009, Eylül). *Türkiye’de müzik olgusunun ‘müzik’ olarak anlaşılmasında ve eğitim alanındaki ön yargıların aşılmasında bütüncül yaklaşım gerekliliği üzerine tespit ve öneriler*. 8. Ulusal Müzik Eğitimi Sempozyumu’nda sunulan bildiri, Samsun, OMÜ.
- Özyıldırım, M. (2013). *Arap ve Türk musikisinin XX. yüzyıl birlikteliği*. İstanbul: Bağlam Yayınları.
- Özyıldırım, M. (2014). Mısır filmlerinin Türk sineması ve Türkler üzerinde etkileri. M. S. Yıldırım (Ed.), *Uluslararası Türk-Arap Müşterek Değerler ve Kültürel Etkileşim Sempozyumu Bildiriler Kitabı* içinde (s. 286–305). Amman: Yunus Emre Enstitüsü.
- Paçacı, G. (1994). Kuruluşunun 77. yılında Dar-ül Elhan ve Türk musikisinin gelişimi. *Tarih ve Toplum*, 121, 48–55.
- Paçacı, G. (2002, Nisan). Osmanlı musiki taliminden Cumhuriyetin müzik terbiyesine. *Toplumsal Tarih*, 100, 10–19.
- Platon (Eflatun). *Devlet* (S. Eyuboğlu & M. A. Cimcoz, Çev.). İstanbul: Türkiye İş Bankası Kültür Yayınları
- Sarup, M. (2010). *Post yapısalculuk ve modernizm: Eleştirel bir giriş* (A. Güçlü, Çev.). İstanbul: Kırk Gece Yayınları.
- Stokes, M. (1998). *Türkiye’de Arabesk olayı* (H. Eryılmaz, Çev.). İstanbul: İletişim Yayınları.
- Stokes, M. (2012). *Aşk Cumhuriyeti Türk popüler müziğinde kültürel mahrem* (H. Doğrul, Çev.). İstanbul: Koç Üniversitesi Yayınları.
- Tekeli, İ. (2009). *Türkiye’de siyasal düşüncenin gelişimi konusunda bir üst anlatı, modernizm, modernite ve Türkiye’nin kent planlama tarihi*. İstanbul: Tarih Vakfı Yurt Yayınları.
- Tunaya, T. Z. (1960). *Türkiye’nin siyasi hayatında Batılılaşma hareketleri*. İstanbul: Yenigün Matbaası.
- Tura, Y. (1988). *Cumhuriyet döneminde Türk musikisi*. M. Belge (Ed.), *Cumhuriyet dönemi Türkiye ansiklopedisi* içinde (Cilt 6, s. 1510–1516). İstanbul: İletişim Yayınları.
- Tura, Y. (1988). *Türk mûsikisinin mes’eleleri*. İstanbul: Pan Yayıncılık.
- Turan, N. S., & Komsuoğlu, A. (2007). From empire to the republic: The Western music tradition and the perception of opera. *Journal of Turcologia*, 3, 5–30.
- Turan, N. S. (2004). 19. yüzyılda Osmanlı İmparatorluğu’nda Batılılaşma ve müzik. *Bilgi ve Bellek*, 1, 87–104.
- Turan, N. S. (2010). Türkiye’de popüler müziğin üretiminde Mısır etkisi. *Andante*, 50, 48–49.
- Üstel, F. (1993). Musiki inkılâbı ve aydınlar. *Tarih ve Toplum*, 113, 38–47.
- Üstel, F. (1999). 1920’li ve 30’lu yıllarda ‘Milli Musiki’ ve ‘Musiki İnkılâbı. G. Paçacı (Ed.), *Cumhuriyet’in sesleri* içinde (s. 40–49). İstanbul: Tarih Vakfı Yurt Yayınları.

**Başvuru:** 15 Aralık 2015  
**Revizyon:** 10 Nisan 2016  
**Kabul:** 21 Haziran 2016  
**OnlineFirst:** 30 Ağustos 2016

Copyright © 2016 • İstanbul Üniversitesi Edebiyat Fakültesi Sosyoloji Bölümü  
[tjs.istanbul.edu.tr](http://tjs.istanbul.edu.tr)  
DOI 10.16917/sd.29304 • Haziran 2016 • 36(1) • 301–305

*Kitap Değerlendirmesi*

## Patron Baba ve İşçileri The Boss Father and his Employees

Yasemin Aydın<sup>1</sup>

Patron Baba ve İşçileri: İşçi Sınıfı, Köylülük ve Paternalizm

Hasan Güler

*İstanbul, 2014, İletişim Yayınları, 270 sayfa.*

Bu çalışmada, halen Uşak Üniversitesi Sosyoloji Bölümü öğretim üyesi olan Hasan Güler’in doktora tezinden yola çıkarak hazırladığı *Patron Baba ve İşçileri* kitabı üzerine betimleyici bir inceleme yapılacaktır.

Hasan Güler’in Mimar Sinan Üniversitesi Sosyoloji Doktora programı kapsamında hazırladığı *Endüstriyel Paternalizm Üzerinden Sanayileşme: Çanakkale İli Çan İlçesi Örneği* başlıklı tez 2011 yılında kabul edilmiştir. Kitap, bu tezin gözden geçirilmiş hali olup Çanakkale’nin Çan ilçesindeki Kaleseramik Fabrikaları<sup>2</sup> üzerinden yürütülen saha araştırmasına dayanır.

Yüksek lisans eğitimi esnasında Çanakkale bölgesinin kültürel envanterini çıkarmaya yönelik bir saha çalışmasında<sup>3</sup> yer alan yazar, bu kapsamda işçileşen köylüler üzerine de incelemelerde bulunmuştur. İşçileşen köylüler konusundaki incelemelerini daha derinleştirmek üzere yapacağı bir akademik çalışma için Çan’ın uygun bir saha olduğunu görmüş ve doktora araştırması için Çan’ı ve Seramik Fabrikasını mekân olarak seçmiştir.

<sup>1</sup> İstanbul Üniversitesi, Edebiyat Fakültesi, Sosyoloji Bölümü, Ordu Cad. No: 196, Beyazıt Fatih 34459 İstanbul.  
Eposta: seminaydin@gmail.com

<sup>2</sup> Kaleseramik, Türkiye’nin ilk seramik karo üreticisi olan ve 1957’de temeli atılıp 1960’ta üretime başlayan Çanakkale Seramik Fabrikaları A.Ş. ile duvar karosu üretimi yapan ve 1972 yılında kurulan Kalebodur Seramik Sanayi A.Ş.’nin birleşiminden müteşekkildir. Fabrikalar 2000 yılında tek çatı altında birleşmiş ve Kaleseramik Çanakkale Kalebodur Seramik Sanayi A.Ş. ismini almıştır. Çan’da 1.250.000 metrekare açık ve 650.000 metrekare kapalı alanda kurulu 50 fabrikada faaliyetlerini sürdüren firma, yıllık üretim kapasitesi itibarıyla, tek bir alanda üretim yapan, dünyanın en büyük seramik kuruluşudur

<sup>3</sup> Şebnem Gülfidan’ın TÜBA (Türkiye Bilimler Akademisi) ile birlikte yürüttüğü saha araştırması.



Güler, araştırmasını meslek odaları başkanları, fabrika yöneticileri, işçiler ve ilçe halkını içeren bir örneklem üzerinden gerçekleştirmiştir. İlçede kadın-erkek yeterli sayıda kaynak kişiye ulaşmış, zengin içerikli mülakatlar gerçekleştirmiştir.

Güler çalışmasını derinlemesine görüşmeler ve kaynak kişilerle kendiliğinden gelişen sohbetler ile bir sözlü tarih çalışması olarak yürütmüş; bunun yanında yerel ve ulusal gazete arşivlerinden ve konuyla ilgili sosyal değişme literatüründen de faydalanmıştır. Bir lisans bitirme tezi (Güçlü, 1970) hariç ilçeye dair bu konu çerçevesinde başka bir çalışma bulunmayışı nedeniyle, ortaya çıkan sonuçları farklı bulgularla karşılaştırma imkânı olmamıştır.

Hasan Güler'in tezi, toplumsal değişim kavramı etrafında, sanayileşmenin kırsal alanda ortaya çıkardığı dönüşümü inceleyen ampirik bir çalışma olup literatürde kırsal incelemeler ve sanayi kökenli araştırmaların kesiştiği bir yerde durmaktadır. Bu alanda Türkiye'de yapılan en kapsamlı çalışma Mübeccel B. Kıray'ın *Ereğli: Ağır Sanayi'den Önce Bir Sahil Kasabası* (1962) adlı çalışmasıdır. Ereğli'de yapılan Demir Çelik Fabrikası'nın oluşturacağı toplumsal değişmeyi inceleyen Kıray'ın çalışması, teorik ve uygulamalı (Sunar, 2014) olması bakımından oldukça önemlidir. Güler'in çalışması Kıray'ın geleneğini takip etmekle birlikte sanayileşmenin sağladığı değişimi özel sektör örneği ve endüstriyel paternalizm kavramı üzerinden incelemesi bakımından farklılaşmaktadır.

Yukarıda da belirtildiği gibi yazarın bu çalışmadaki temel ilgi alanı fabrika ve yarattığı toplumsal değişimdir. Güler'e göre fabrika bugünün paradigmasının en iyi anlaşılacağı yerlerden biridir, buna rağmen sosyal bilimlerin ilgi alanından uzak kalmıştır (Güler, 2014, s. 13) Yazar fabrikayı, Türkiye'nin erken dönem sanayileşmesinde kırsalın dönüşümündeki rolü üzerinden, "endüstriyel paternalizm" kavramı ile ilişkilendirerek inceler. Söz konusu fabrika bir devlet teşebbüsü değil, özel sektör yatırımdır. Bu durum özel sektörün taşra üzerindeki dönüştürücü gücünü göstermesi bakımından önemlidir.

Endüstriyel paternalizm, 19. yüzyılın sonlarında kapitalizmin gelişmesine bağlı olarak özellikle sanayi kasabalarında ortaya çıkan bir otorite biçimidir. Bu kavram, toplum ve aile yönetimlerinde kararların rehber kabul edilen kişilerce alınmasını öngören paternalist baba otoritesi modelinden hareketle toplumsal hayata hükmeden "patron-baba"yı simgeler. Çan örneğinde fabrika, istihdam sağlama gücü dolayısıyla patron babanın iktidarının kaynağıdır.

Güler'in çalışması, sonuç ile birlikte beş bölüm ve eklerden oluşmaktadır. Giriş bölümünde alan araştırmasının yöntemi ve konuyla ilgili literatüre yer verilmiştir. Birinci bölüm, kavramsal çerçeveyi oturtmaya yöneliktir ve endüstriyel paternalizm ve ilgili diğer kavramlar etrafında gelişmektedir. İkinci bölümde, Çan ilçesinin tarihçesi, demografik özellikleri, Seramik Fabrikası'nın kuruluşu ve takiben yaşanan sosyal ve ekonomik

dönüşüm tartışılmıştır. Üçüncü bölüm, 1960-1980 yılları arasında Çan'ın emek piyasası hakkında detaylı bilgiler vermektedir. Bu bölümde ayrıca bir kırılma noktası olarak 1965 yılında fabrikada yaşanan grev ve sonrasında 1970-1980 arasındaki gelişmeler incelenmiştir. Dördüncü bölüm, 1987-2010 dönemini kapsamaktadır. Bu dönemde uygulanan neoliberal politikaların fabrikanın üretim yapısı, organizasyonu, işgücü dönüşümü üzerindeki etkisi ve endüstriyel paternalizmin yeni süreçteki evrimi anlatılmaktadır. Endüstriyel paternalizmin, sanayinin güçlü olduğu dönemler kadar günümüzdeki modern emek piyasasında da geçerli olan bir iktidar biçimi olduğu savunulmaktadır.

Ekler kısmında ise yazarın araştırma günlüğünden kesitler, örnek bir mülakat ve Çan ilçesine ait çeşitli fotoğraflar yer almaktadır. Söz konusu içerikler sebebiyle Ekler bölümü, yazarın duygusal dünyasına girmek ve bir mekân olarak Çan'ı hissedebilmek bakımından anlamlı katkılar sunmaktadır.

Saha araştırmasına dayanan eser, fabrika vasıtasıyla gelişen ve sanayi kasabasına dönüşen bir Anadolu ilçesinin hikâyesini, bizzat bu değişime tanıklık etmiş kişilerin ağzından anlatmaktadır. Bu yönüyle kitap, mekanik bir metin olmaktan çıkmakta; sıcak ve samimi ifadeler üzerinden değişime tanık olmamızı sağlamaktadır.

Çan, 93 Harbi sonrasında Balkanlardan göç almış bir kasabadır. Bu göçler sonucu zengin bir kültürel çeşitlilik ortaya çıkmış; Muhacir, Pomak, Çıtak, Manav ve Yörük köylerinin oluşturduğu bir yerleşim birimi haline gelmiştir. 1950'lere kadar tarım ve hayvancılık, halı dokumacılığı ve mevsimlik işçilik gibi faaliyetlerle geçinen tipik bir Anadolu kasabası görünümünde olan ilçe, bölgede kömür varlığının tespit edilmesi ile değişmeye başlamıştır. Kömür, Seramik Fabrikası'nın Çan'a kurulmasında da belirleyici unsurdur. 1960'ta fabrikanın üretime geçmesi ile birlikte değişim iyice hızlanmış, köylülüğün yanında yeni bir emek türü olan fabrika işçiliği (yarı-işçilik<sup>4</sup>) ortaya çıkmıştır. Bu dönemde özellikle yakın köylerden fabrikaya gelen işçiler, tarımsal faaliyetlerini de devam ettirmişlerdir. Bundan dolayı yazar, bu işçi tipini "işçileşmiş köylüler" olarak adlandırmaktan yanadır.

1960-80 yılları arasında Çan, radikal bir dönüşüm sürecine girmiştir. Göçler dolayısıyla nüfus artmış; fabrika etrafında yeni yerleşim yerleri hatta mahalleler kurulmuştur. Nüfusun artması, üretimin artışını sağlamış; fabrikadaki ve kömür işletmesindeki ürünlerin sevkiyat ihtiyacı ise nakliyecilik sektörünü doğurmuştur. 1980'lere kadar devam eden dönem, Çan'ın hızla modernleştiği ve refaha kavuştuğu bir zaman dilimidir. Söz konusu dönem içinde yaşanan 1965 grevi bir kırılma olarak nitelenirse de, kuşaklar boyunca ailelerin fabrikada çalışması, fabrikayı sahiplenmesi, diğer taraftan başka bir alternatiflerinin de olmaması gibi nedenlerle güçlü bir işçi sınıfı geleneğinden söz etmek mümkün değildir.

4 Yarı-işçilik, toprakla ilişkinin kesilmediği, fabrikada çalışan insanların bir yüzünün de köye dönük olduğu işçilik tipini açıklamak için kullanılmaktadır.

1980 sonrasında ithal ikameci politikalar yerine ihracata yönelik büyüme modeline geçiş ile birlikte üretimde ortaya çıkan değişimler fabrikaya da yansımış; işçi çıkarma, taşeron çalışma modeli gibi uygulamalar işçiler açısından oldukça sıkıntılı bir durum oluşturmuştur. Çan halkı fabrikaya bağımlıdır, çünkü fabrika yıllar boyunca ilçe sakinlerinin farklı bir yaşam biçimi oluşturmasına izin vermemiştir.

Özellikle 2008 krizi sonrası fabrikadaki küçülmenin etkisi doğrudan Çan halkı üzerinde görülmektedir. Seramik Fabrikası'nın istihdam yaratma noktasında eriyen gücü, yıllar süren bağımlılığın etkisiyle, ne tam işçi, ne köylü ve ne de girişimci olan çalışanlarını farklı alternatifler aramaya itmektedir. Fabrikanın ilişkili olduğu diğer alanlarda da -nakliyecilik sektörü gibi- yaşanan daralmalar sebebiyle dışarıya göç başlamış ve fabrikanın kapanma korkusunun oluşturduğu ruh hali ile ilçede intihar vakaları ortaya çıkmıştır.

*Çanakkale Seramik*, özel sektörün yerel üzerinde kurduğu iktidar ilişkisini (endüstriyel paternalizmi) anlamak bakımından önemli bir örnek oluşturmakta ve bu tür bir sanayileşme stratejisinin sadece kamu işletmelerinde değil, devlet desteği ile kurulan özel sektör yatırımlarında da ciddi ölçüde bağımlılık ilişkileri ürettiğini göstermektedir. Buradaki bağımlılık kültürel değil, ekonomik bağımlılıktır. Yazar, bu bağımlılığı tanımlamak ve iddiasını daha çarpıcı hale getirmek için “ağa” metaforunu kullanmakta ve bu yeni nesil ağanın “marabalarını” yani itaatkâr işçi öznelerini fabrika üzerinden kontrol ettiğini ifade etmektedir. Bu kontrol, sadece geleneksel örgütlenme biçimlerinde mevcut değildir. Modern dünyada değişen ekonomik dengeler, yeni kapitalizm kültürünün bir sonucu olarak oluşan esnek istihdam koşulları ve taşeron işçilik yapısı da -ilçe özelinde- söz konusu bağımlılığın artarak devam etmesine neden olmaktadır. Bu durum araştırmanın dikkate değer sonuçlarından birisi olarak karşımıza çıkmakta ve -yazarın temel söylemi olan- endüstriyel paternalizm ve bağımlılık ilişkisini yeni piyasa koşullarında da doğrulamaktadır. Söz konusu tespitler, tek tip üretim modeline dayanan sanayileşme stratejisinin oluşturduğu sorunları gözler önüne sermek ve bu kapsamda üretilecek alternatif politikaların önemine işaret etmek bakımından önem taşımaktadır.

Hasan Güler'in kitabı, patron babanın -devletin koruyucu şemsiyesi altında- ilçeye sihirli bir değnek ile dokunuşunu ve bu yolla gerçekleşen sanayileşme ve modernleşmenin hikayesini, değişimi yaşayanların diliyle dinlemek isteyen okuyucular için güzel bir deneyim sunmaktadır. Söz konusu değişimin Türkiye'nin sanayileşme süreci bağlamında uygulanan politikalar, güç ilişkileri, göçler ve ilçedeki demografik durum, emek piyasası, yeni sınıfların ortaya çıkışı ve mevcut sınıflar arasındaki değişiklikler, mekânın biçimlenmesi, sosyal hayata etki, geleneksel kodların dönüşümü gibi farklı açılardan tartışılması ve bütünsel bir yaklaşımla ele alınması, konu üzerine çalışma yapmak isteyenler için oldukça besleyici kaynağı karşımıza çıkarmıştır.

Eserde sunulan çalışma alanı, yöntemi, konunun işlenişi, kavramsallaştırma ve ifade biçimi birbiriyle tutarlıdır. Meselenin bu büyük dönüşüm sürecinden bizzat etkilenenlerin dilinden ve ilk ağızdan aktarılması konunun renkliliğini ve derinliğini artırmaktadır. Bununla birlikte dönüşümün mimarı olan İbrahim Bodur'un kişisel deneyiminin -sağlık sorunları nedeniyle- incelenememiş olması, sürecin girişimci boyutunun algılanabilmesi açısından ciddi bir boşluk oluşturmaktadır.

Taşradaki modernleşmeyi girişimci yönüyle de görebilmek isteyen okuyucular ayrıca, Kurtuluş Cengiz'in (2013) Kayseri'nin Hacılar İlçesi'nde benzer yöntemlerle yaptığı bir çalışma olan *Yav İşte Fabrikalaşak* kitabına başvurabilirler.

### Kaynakça

- Güler, H. (2014). *Patron baba ve işçileri; İşçi sınıfı, köylülük ve paternalizm*. İstanbul: İletişim Yayınları.
- Kurtuluş, C. (2013). *Yav işte fabrikalaşak*. İstanbul: İletişim Yayınları.
- Sunar, L. (2014). Türkiye'de sosyal bilimlerde toplumsal değişim. *Sosyoloji Dergisi*, 29, 83–116.
- Kale. (t.y.). *Yatırımcı ilişkileri*. [http://www.kale.com.tr/tr/kurumsal/yatirimci-iliskileri adresinden](http://www.kale.com.tr/tr/kurumsal/yatirimci-iliskileri-adresinden) 13.04.2016 tarihinde edinilmiştir.
- Güçlü, H. (1970). *Çanakkale Seramik Fabrikaları* (Lisans bitirme tezi, İstanbul Üniversitesi, Antropoloji Bölümü, İstanbul).



## Sanat, Emek ve Prekarite Art, Labor, and Precarity

Hıdır Tok<sup>1</sup>

Sanat Emeği-Kültür İşçileri ve Prekarite

Ali Artun (Der.)

*İstanbul, İletişim Yayınları, 2014, 279 sayfa.*

*Sanat Emeği-Kültür İşçileri ve Prekarite* post-Fordist dönemin nişanesi olan güvensizleştirme ve “prekarizasyon” süreçlerini odağına alan makalelerden ve bir söyleşiden oluşan derleme bir kitap. İçinde yer alan makalelerin çoğu Skop-dergi’nin 4. sayısında da yayımlanan kitap, bu makalelere yenilerinin eklenmesiyle ortaya çıkmıştır.

Kitaptaki makaleleri derleyen Ali Artun, sunuş yazısında prekariteyi, “şairi, ücretli işçi yapan” kapitalizmin, her türlü insan etkinliğini egemenliği altına alma zorunluluğunun çağdaş bir görünümü olarak tanımlamaktadır.

Arif Dirlik kitapta yer alan “Üretimde ve Üretimin Örgütlenmesinde Postmodernleşme: Esnek Üretim, İş ve Kültür” başlıklı makalesinde, çağdaş kapitalizmin yönetimindeki bir unsur olarak kültür ile postmodern epistemolojik yaklaşımlar ve günümüzün ekonomi-politik dünyası arasında nasıl bir ilişki olduğunu açıklamaya çalışmaktadır. Dirlik, “yeniden yapılanma” olarak tanımladığı süreçte yönetsel iktidarın yönetici sınıflara geçmesiyle beraber alt kademedeki çalışanlar üzerindeki tüm iktidar görünümünün arttığını, belirsizliğin bir çalışma ve hayat tarzına dönüştüğünü ifade etmektedir. Dirlik’e göre bu sürecin edilgen faili olarak görülen insanda aranan temel nitelik ise beden ve zihnen uzamsızlığa koşması ve “ilişkisel insan tipi” etiketine uyum sağlaması olacaktır. Dirlik, bu insan tipolojisinin yer aldığı sayıları ve iktidarı gittikçe artan grubu ise Robert Reich’in emek türleri kategorilemesinde bahsettiği şekliyle “sembolik-analitik hiz-

<sup>1</sup> İstanbul Üniversitesi, Edebiyat Fakültesi, Sosyoloji Bölümü, Ordu Cad. No: 196, Beyazıt Fatih 34459 İstanbul.  
Eposta: hidir.tok@gmail.com



metler” olarak tanımlamaktadır. Ekonomideki liderliği belirleme, araştırma ve tasarım kabiliyeti ve esneklik ise bu tipin en görünür nitelikleridir. Dirlik, bu niteliklerin “bahşedildiği” yeni işçinin alımlayıcı olmakla kalmayıp yaratıcı, geliştirici ve dönüştürücü gibi niteliklerle kapitalizm öncesinin zanaatkarına yaklaştığını öne sürmektedir. Yeni işçi artık (ve yeniden) “sorumlu”dur. Sorumluluk da, söz konusu niteliklerin süreçselliğinin tanzim edilmesi, denetlenmesi ve başarılı bir şekilde nihayete erdirilmesini beraberinde getirmektedir. Bu misyon ve vizyon, bir propaganda gibi işçinin çalıştığı şirket tarafından kendisine düzenli bir şekilde hatırlatılmaktadır. Yaratılmaya çalışılan şey ise sadece emeği değil hayatı da esneklik adı altında bir mühendislik faaliyeti gibi mekanikleştirmektir. Bu makinenin işlemesi için ağırlık verilen şeyler, kültür ve ideolojidir. Dirlik’in vurgusu, kurum kültürü ve ulus-aşırı şirketlerin çokkültürlülüğünü temel almaktadır. Hedef, hayatın (ve özellikle de çalışma sahasının) tüm içsel ve dışsal alanlarında tahakküm kurmaktır. Dirlik’e göre postmodernizm, burada öğelerine ayrılarak zayıflatılan emek, insan ve hayat düzlemlerinin üzerini örtmekte ve “özelliklere saldırı olduğu” gerekçesiyle karşıtlıkları ve baskıları engellemeye çalışma işlevini görmektedir.

Angela Mitropoulos ise “Güvence-siz” başlıklı makalesinde kitap boyunca (hatta tekrara düşercesine sıkça) değinilen post-Fordizmin hayalinin “insan sermayesine” dayalı küresel bir cemaat kurmak olduğunu ve arzunun, bilginin ve sosyalliğin (mobilizasyonun ya da akışın) sahibi olan insana dair her şeyin pazarlanabilir bir nitelik alacağını söylemektedir. Mitropoulos bu durumun hiyerarşinin tüm tabakalarını etkileyeceğini ise “Ne yoksulların ne de zenginlerin köprü altlarında uyumalarına izin vardır,” sözüyle betimlemektedir (s. 97). Mitropoulos, arafta olma halinin tüm cüssesiyle tecessüm ettiği ve sürekli güvencesizlik gölgesiyle yaşandığı bir hayata dair sunulmuş hakların ise ancak mücadele edilerek kullanabileceğini belirtmektedir.

Kitapta sıklıkla değinilen Michel Foucault’nun görüşleri ile ilgili geniş analiz ise Maurizio Lazzarato’nun “Neoliberalizm İş Başında: Eşitsizlik, Güvencesizlik ve Toplumsalın Yeniden Kurulumu. Politik-Ekonomik Alanın İncelenmesi İçin Temel Öğeler” başlıklı makalesinde yer almaktadır. Lazzarato, Foucault’un tüm yaşam alanlarına sirayet etmiş, hakimiyet kurmuş ya da bu çabadaki iktidar görünümünün bireyselleşme teması altındaki rekabet ve girişimciliğe dayalı bir piyasanın tüm katmanlarında da yer aldığını açıklamaya çalışmaktadır. Bu himaye kurma arayışının “eşit bir eşitsizlik” perdesi altında güvencesizleşmeyi derinleştirdiğini söyleyen Lazzarato, toplumun tamamen “girişim toplumu” olarak kurgulanmak istendiğini belirtmektedir. Bu düzen içinde bireyin yani çalışanın da “girişimci” olarak tesis edilerek varlığını sürdürebileceğine dikkat çekip bu süreci “neoliberal depolitizasyon” olarak tanımlamaktadır. Deleuze ve Guattari’nin “kendisinin hem işletmecisi hem kölesi, hem kapitalist hem proleter” tanımını kullanarak yeni tipi aksettirmeye çalışan Lazzarato’ya göre bu düzlemde insan sermayesi, yoğun bir işlevsellik ve Foucaultcu anlamda disiplinlerlikle organize edilmekte ve yönetilmeye çalışılmaktadır.

Isabel Lorey de “Yönetimsellik ve Kendini Güvencesizleştirme: Kültür Üreticilerinin Normalleştirilmesi Üzerine” başlıklı makalesinde yönetimsellik ilkesi ve iradilik atfedilen girişimci özne figürü üzerinde önemle durmaktadır. Lorey’in bu makalesi ile birlikte kitabın ana temalarından biri olan “kültür işçileri/üreticileri” ele alınmaya başlanmaktadır. İradilik ve seçim üzerinden ortaya konulmaya çalışılan yeni çalışan/işçi öznenin, en iyi kültür alanında yer alan aktörlerde kristalize olacağı düşüncesi ise makalenin temel savıdır. Lorey bu savı kurarken Lazzarato gibi yönünü Foucault’ya çevirip düşünce sistematüğının ana parametrelerinden biri olan “biyopolitika” ve Deleuze-Guattari felsefesinin kilit açıcılarından biri olan “arzu” kavramını işe koşmaktadır. Ancak Lorey, kültür işçilerinin hem özel hem de çalışma hayatlarında nasıl bir bağlam içerisinde bu güvencesizlik seçiminin taşıyıcısı olduklarını, pratik görünümüleriyle yeterince detaylandırmamaktadır.

Post-Fordizm anlatısı/analizi, dil ve iletişim üzerine yazı ve kitaplarıyla bilinen düşünür Paolo Virno’yla yapılan “Sanatın Ölçsüzlüğü” başlıklı bir söyleşiyile kitapta yeniden gündeme getirilmektedir. Virno, “virtüözlük” olarak nitelendirdiği çalışma biçimi içerisinde öznenin özgürlük ve özerklik talebinin karşılandığını, ama bunun bir yanılısamadan ibaret olduğunu vurgulamaktadır. Virno, Marksist bir tonla zamandan ve mekândan bağımsız öğrenme ve kendini geliştirme süreçleri içerisinde yer alan “prekarya”nın ezici bir sefalet içerisinde sömürüldüğünü ifade etmekteyken, kitapta prekarya kavramının yeteri derecede ele alınmaması ilgi çekici niteliktedir. Daha ayrıntılı çıkış ya da direniş yöntemi önerileri de Virno’dan gelmektedir. Virno’ya göre bu sürekli vakfedişin içerdiği gönüllülüğün yarattığı üretimin yeni bir siyasetin temeli haline getirilmesi, yeni bir kamusal alanın inşa edilmesi ve çokluk siyasetinin kendisini muğlak ve negatif bir şekilde ifade etmekten kaçınması gerekmektedir. Prekarya da bu sürece söylemsel düzeyde kalmadan ve genel yaşayış tarzlarına hakim olunarak davet edilmelidir. Virno bir şeyin çok iyi farkındadır: Prekarya halinden, vaktinden ve yaşantısından memnun görünürken ona “hadi direniş zamanı” demek vakit kaybıdır ve bu şartlar altında direnişin gerçekleşmesi olanaksızdır. Son olarak belirtmemiz gerekir ki Virno gösterdiği bütün çabaya rağmen yine de çokluk kuramlarında sıkça rastladığımız çözüm ve hareket ettirici motor grup/sınıf ve “nasıl?” sorusuna cevap bulma sıkıntısından kaçamamaktadır.

Pascal Gielen’in “Sanatın Ortamı: Ekonomik Sömürü İçin Mükemmel Bir Üretim Modeli mi?” başlıklı makalesiyle (ve Virno’nun “virtüözlük” açıklaması eşliğinde) Post-Fordist ekonomi ve Foucaultcu anlatım kitapta yeniden devreye girmektedir. Gielen’in makalesindeki iletişim vurgusu önemlidir. Gielen’e göre hareketliliğin ve sorumluluğun yükünü sırtına atmış olan çalışanların birbirleriyle olabildiğince çok iletişim halinde kalması zaruridir. İletişim, hem zihnen hem de bedenen sergilendiği için performans sadece sonuçla değil süreçle ve sunumla da hayli irtibatlı olmaktadır.

Gerald Raunig ve Gene Ray ise “Kitlelerin Aldatılışı Olarak Yaratıcı Endüstriler” ve “Kültür Endüstrisi ve Terör Yönetimi” başlıklı makalelerinde, Max Horkheimer ve Theo-

Adorno'nun birlikte kaleme aldıkları *Aydınlanma'nın Diyalektiği* kitabının en önemli kavramlaştırmalarından biri olan "kültür endüstrisi" üzerinden kültür sahasını incelemeye çalışmaktadırlar. Raunig kültür endüstrisinin, bireyi iktidara ve sermayenin bütünselliğine tabi kılma çabalarının özerklik kalesini korumaya çalışan özneyi de esir aldığını söylemektedir. Raunig'e göre yeni düzenin endüstriyel boyutu ise yaratıcı endüstrilerdir ve kültür endüstrisine göre daha sonuç odaklı, kısa ömürlü ve proje bazlı olma niteliklerine haizdir. Bu dünya içerisinde yer alan ve "yaratıcı" olarak tabir edilen insanlar da yoğun bir prekaryalaşma ve güvencesizlik sarmalı içinde yer almaktadır. Despotik bir norma dönüşen esneklik, çalışma zamanı ile boş zaman ayrımlarını silikleştirip hayatın tüm alanlarına yayılmaktadır. Raunig de Lorey gibi kültür işçilerinin/üreticilerinin bu güvencesizlik durumunu özgür ve özerk olma adına "seçtiklerini" belirtmektedir.

Ray, kültür endüstrisi kavramını sorun tespiti için önemli olarak görmekle birlikte bu kavramı bir çözüm önerisi ortaya koymaması sebebiyle eleştirmektedir. Bu durum bir çeşit tevekkül haline neden olduğu için pasifliğe yol açmaktadır. Ray'ın karşı çıkış yöntemi ise yaratıcılığı tümenden sekteye uğratmamak adına bırakılan boşlukların ve alanların sunduğu direnme olasılıklarına dayanmaktadır. Ray'e göre her ne kadar bir çeşit "terör yönetimi" anlayışı ile gündelik hayatın tüm görünüşleri militarize ediliyor olsa da bir imkân mutlaka vardır. Ray, bu imkânı, örgütlenme ve içeriği içten içe dönüştürmede aramak gerektiği fikrindedir. Ancak, Ray'in "Peki, nasıl yapılmalı?" sorusuna verdiği cevaplar yeterli değildir.

Kültür içindeki alanlara ve aktörlere daha fazla vurgu yapılan kitabın "Meşguliyet: Sanatın Dayanılmaz Hafifliği Üzerine" başlıklı son makalesinin yazarı Roelstraete, belirsizliğin boyutlarını anlatırken çalışmadan ziyade meşgul olmanın en büyük faaliyet olduğunu söylemektedir. Roelstraete bize, kültür alanının faillerinin çalışmak ve iş kapabilmek için organize ettikleri hayatlarının bir sürüklenme edasıyla geçirildiğini ve her anın iletişimle ve bağlantı kurmakla doldurulmaya çalışıldığını anlatmaktadır. Bunun sonucu olarak yaratıcılığın yerine "-miş gibi yapma"nın bir norm olarak görülmeye başlandığını ekleyen Roelstraete'de öte yandan "kültür işçilerinin" çalışma hayatlarında yaşadıkları sorunlara dair yeterli ayrıntı yer almamaktadır.

Sonuç olarak kitapta yer alan makaleler, kitabın başlığındaki dikkate karşın "sanat", "kültür işçileri" ve "prekarite" boyutlarına kısıtlı bir şekilde eğilmekte ve tüm bunların ilişkiselini kuvvetli bir şekilde kuramamaktadır. Kitabın kıymetli yanı ise, emeğin zaman ve mekândan koparılması sürecinin en çok "sanat emeği" sergileyenleri etkisine aldığına yapılan vurgudur. Post-Fordist anlayışın yönetimsellik kavramı çerçevesinde yayılımının kültür kodlu görünüşlerinin açılımı da, yine bir diğer kıymetli yandır. Kitapta, tasvir ve tespitlerin yanı sıra çözüm önerileri de getirilmek istenmektaysa de bunlar genel geçer ifadelerden ibaret kalmaktadır.

## Öğretmen Emeginin Dönüşümü The Transformation of Teacher's Labor

Hatice Şahin<sup>1</sup>

Öğretmen Emeginin Dönüşümü

Halil Buyruk

*İstanbul, İletişim Yayınları, 2015, 424 sayfa.*

2015 yılında İletişim Yayınları'ndan çıkan *Öğretmen Emeginin Dönüşümü*, Halil Buyruk'un Ankara Üniversitesi Eğitim Bilimleri Enstitüsü'nde "*Türkiye'de Öğretmen Emeginin Dönüşümüne İlişkin Ekonomi Politik Bir Çözümleme*" başlıklı doktora tezinin kitaplaştırılması sonucu ortaya çıkmıştır.

Buyruk çalışmanın amacını iki nedene dayandırır. Bunlardan ilki, öğretmenliğin her geçen gün değiştiği söylemleri üzerinden nelerin değiştiğini ele alıp bu değişim ve dönüşümlerin arkasındaki nedenleri ortaya çıkarmakken; ikincisi, öğretmenliğin dönüşümünü öğretmenlerin deneyimleriyle ortaya koymaktır.

2 bölümden oluşan kitabın "*Öğretmen Emegi ve Dönüşümü*" başlıklı birinci bölümünde Batı'da öğretmenliğin tarihsel süreçte ortaya çıkışı, geçirdiği değişim ve dönüşümler ele alınmaktadır. Öğretmenliğin toplumsal bir sınıf olarak tanımlanıp tanımlanamayacağı ve kapitalist bir emek süreci olarak eğitim üzerine yapılan kuramsal tartışmalara yer verilmektedir.

"*Türkiye'de Öğretmen Emeginin Tarihsel Dönüşümü*" başlıklı ikinci bölümde Buyruk, "farklı dönemlerde görev yapmış öğretmenlerin çalışma deneyimlerini odak noktasına oturarak mesleki pratiklerinde, çalışma ve yaşam koşullarında, eğitime ve kendi rollerine ilişkin kavrayışlarında nasıl bir değişim yaşadıklarını değişen ekonomi politik bağlam içerisinde anlamaya ve değerlendirmeye çalıştığını" (s. 115) ifade etmektedir.

<sup>1</sup> İstanbul Üniversitesi, Edebiyat Fakültesi, Sosyoloji Bölümü, Ordu Cad. No: 196, Beyazıt Fatih 34459 İstanbul.  
Eposta: [hsahin\\_47@hotmail.com](mailto:hsahin_47@hotmail.com)



Buyruk çalışmasında görüştüğü kişileri, 1945 öncesinde öğretmenlik yapmış kişilere ulaşamaması nedeniyle 1945 sonrasında göreve başlamış kişiler arasından, 10 yıllık dönemleri baz alarak seçmiştir. Araştırmada çeşitlilik sağlamak için farklı sendika ya da derneklerden yardım aldığını ifade eden yazar, öğretmenliği kendi kimliklerinin bir parçası olarak kabul eden 15 emekli öğretmen ve halen çalışmakta olan 25 öğretmeni tercih etmiştir. Yine araştırmaya ek yük getirmemesi amaçlanarak halihazırda çalışan öğretmenler Ankara'dan seçilmiştir. Sözlü tarih çalışmasına ilave olarak görüşmelere başlamadan önce görüşme yapılacak döneme ilişkin dönemin ekonomik ve toplumsal koşulları, eğitim yapısı ve öğretmenlerle ilgili yasal belgeler, araştırma, makale, anı gibi literatür taraması yapılmıştır.

İlk bölümün daha dışarıdan tasvir eden yapısının aksine ikinci bölümde Buyruk, Türkiye'de öğretmenliğin tarihsel seyrini ve öğretmen emeğinin dönüşümünü öğretmenlerin kişisel deneyimleri üzerinden aktarmayı tercih edip, ilk bölümde verdiği kuramsal tartışmaları bu kez öğretmenlerin söylemleri üzerinden örneklendirmeye çalışmaktadır.

Okulun doğuşunu ve eğitimin kitleselleşmesini modern kapitalist devletlin doğuşu ile başlatan yazar, eğitimin ve öğretmenliğin üretim ilişkilerinden bağımsız düşünülemediğini ve eğitimin işverenin devlet olması nedeniyle politik bir mahiyet arz ettiğini ve Türkiye'de de her değişen hükümetle birlikte eğitim politikasında bir değişim yaşandığına dikkat çekmektedir. Buyruk, yaşanan toplumsal değişim ve dönüşümlerin emek sürecinde de bir dönüşüm yarattığını, bu dönüşümün meslekler üzerinde bir vasıfsızlaşmaya yol açtığını öne sürmekte ve Türkiye'de Tanzimat'la birlikte başlayan modern eğitim anlayışının yıllar içinde önemli bir dönüşüme uğradığını, her hükümetin farklı politik kararları dolayısıyla eğitim üzerinde çeşitli dönüşümler yaşandığını anlatmaktadır.

Cumhuriyet'in ilk yıllarında toplumun modernleştirilmesi ve kalkındırılmasında bir araç olarak görülen eğitim, yıllar içinde değişen toplumsal ve ekonomik koşullar sonucu piyasa ekonomisine bağımlı, kapitalist işletmelerin insan ihtiyacını karşılamakta kullandığı bir araç haline gelmiştir. Eğitimdeki bu dönüşüm sonucu öğretmenler de, Cumhuriyet'in modernleştirici liderlerinden kapitalist işletmelerin insan sermayesine hizmet eden kişilere dönüşmüştür.

Buyruk'un yaşanan ekonomik değişimleri ve öğretmenlerin hangi şartlar altında yaşadıklarını betimlemek için, ücretleri Cumhuriyet Altını cinsinden açıklanması okura daha nesnel düşünme olanağı sunmaktadır. Cumhuriyet'in ilk yıllarında da öğretmenlerin günümüzdeki öğretmenler gibi düşük ücretlerle çalıştıklarını bu betimleme üzerinden anlatan yazar, ilk dönem öğretmenleri ile günümüzdeki öğretmenler arasındaki en önemli farkı da mesleki doyum üzerinden açıklamaktadır. Cumhuriyet'in ilk yıllarından 1980'lere kadar geçen süreçte öğretmenler her ne kadar denetim mekanizmaları ve düşük ücretler altında ezilseler de, topluma öncülük etme ve ülke-



nin geleceğini şekillendirecek bireyleri yetiştirme hazzını duyarak mesleklerini icra etmişlerdir. 1980 sonrası piyasa ekonomisini rol model edinen eğitim kurumlarının değişen yapısı altında ise öğretmenler vasıfsızlaşmaya itilmişlerdir. 1980'lere gelene kadar öğretmenlerin yaşadığı en önemli sorun ekonomik sorunlar olarak görülmektedir. Bunun yanı sıra köylerde öğretmenlik yapanların ise en önemli sorunları, fiziki koşullar bağlamında ortaya çıkmaktadır. 1980 sonrası, özellikle 2000'li yıllarda artan denetim mekanizmaları, öğretmenleri ekonomik sorunların dışında başka sorunlarla da yüzleştirmiştir. Öncelikle ücretli, sözleşmeli ve kadrolu ayrımıyla öğretmenler arasında bölünmelere de yol açan güvencesiz istihdam, öğretmenliğin diğer istihdam kollarındaki düşük ücretli işçilikle aynı seviyeye inmesine neden olmuştur. İkinci olarak merkezden planlanan (katılımcı öğretmenlerin deyimiyle “ütopik”) müfredatlar ve öğretmenleri ve öğrencileri robotlaştıran kılavuz kitaplar, öğretmenlerin emeklerine yabancılaşmasına neden olmuştur.

2000'li yıllara gelene kadar veliler çocuklarını “öğretmene emanet ederken”, 2000'li yıllarda artan merkezi sınavlar ve çocuklarının geleceğinin bu sınavlara bağlı olması sonucu artan veli baskıları ve buna mukabil Milli Eğitim Bakanlığı'nın veliyi önceleyen tutumları karşısında çocuğun eğitimi üzerinde de öğretmenin söz hakkı azalmıştır.

Yazarın önemle üzerinde durduğu konulardan bir diğeri, görüşme yaptığı öğretmenlerin geldikleri sosyoekonomik sınıf ve öğretmenliği tercih nedenleridir. Cumhuriyet'in ilk yıllarında öğretmenliğe başlayanlar, genellikle köylerden gelen erkek çocuklardır. Köylerde ilkokul dışında okul olmayışı (bazı köylerde ilkokul da yoktur) yatılı olarak okuma olanağı sunan öğretmen okullarının tercih edilmesinde önemli bir yer tutar. Bunun yanı sıra yine köylerden gelen az sayıdaki kızlar ve şehirde görece eğitilmiş ve sosyoekonomik durumu iyi olan ailelerin kızları da bir kız için en uygun mesleğin öğretmenlik olduğu gerekçesiyle öğretmen olmuşlardır. Son dönem öğretmenlerin genellikle kent merkezlerinde yaşamasına rağmen düşük sosyoekonomik statüye sahip ailelerden geldiği görülmüştür. Her iki dönem öğretmenlerinin de düşük sosyoekonomik koşullardan geldiği, bu nedenle de gelir durumu düşük yerlerde çalışan öğretmenlerin daha özverili çalıştıkları öğretmenlerin kendi ifadelerinden anlaşılmaktadır. Bu durumu yazar, öğretmenin kendi sınıfına hizmet etmesi olarak yorumlamaktadır.

Cumhuriyet'in ilk yıllarında yaşanan öğretmen sıkıntısı, 2000'li yıllara kadar devam etmiştir. Bu soruna çözüm bulmak için her dönemde farklı metotlar uygulanmıştır. Öğretmen atamalarında 2000'li yıllarda öğretmen okulundan olmayan lisans mezunlarının sayısının artması, toplum içinde “Hiçbir şey olamazsa öğretmen olur!” anlayışını getirdiği için, toplum nazarında da bir değer yitimi yaşanmaktadır.

Yazar, devletin ya da hükümetlerin politikalarına karşı politika geliştirmekle idealize ettiği sendikaların çalışmalarına ve öğretmenlerin hangi gerekçelere dayanarak sendika seçtiklerini de sorgulamaktadır. Genellikle dünya görüşü üzerinden yapılan

sendika seçimlerine karşın, öğretmenlerin çoğunluğunun üzerinde anlaştığı nokta, sendikaların kendi politik görüşleri ekseninde hareket ettikleri ve öğretmenlerin ortak çıkarlarını ikinci plana ittikleri konusudur.

Yazar, defalarca öğretmen okullarına ve öğretmen okullarının değişen yapılarına gönderme yapmasına karşın, öğretmen okullarındaki eğitim içeriklerine yer vermemektedir. Öğretmenlerin kendilerini geliştiremediklerini iddia eden görüşler karşısında öğretmen okullarının yeterliliklerine değinmemesi, bu kitabın eksik kalan yönlerinden biridir. Bir diğer eksiklik, öğretmenlerin değişen teknolojik koşullara uyum sağlaması için eğitime alındıkları bilinmesine karşın bu eğitimler sonucu ne kadar donanım kazandıklarının bilinmeyişleridir. Yine öğretmenlerin, gelişen teknolojiye ayak uydurabilip uyduramadıkları sorusu cevapsız kalmaktadır.

Sonuç olarak yazar, yaşanan toplumsal, ekonomik ve politik dönüşümleri ve bu dönüşümlerin etkisiyle öğretmen emeğinin vasıfsızlaşmasını konunun muhataplarının gözünden okura nesnel çıkarımlarla açıklamaya çalışmaktadır. Politikadan bağımsız olmayan eğitimin, siyasî iradenin söylemleriyle değişimine dikkat çekmekte ve öğretmen emeğinin hak ettiği değeri bulmasının ancak öğretmenlerin yönetimde ve kendi emekleri üzerinde etkili kararlar alabilmesi ile gerçekleşebileceğini vurgulamaktadır.

**Başvuru:** 28 Aralık 2015  
**Revizyon:** 15 Mayıs 2016  
**Kabul:** 27 Mayıs 2016  
**OnlineFirst:** 30 Ağustos 2016

Copyright © 2016 • İstanbul Üniversitesi Edebiyat Fakültesi Sosyoloji Bölümü  
[tjs.istanbul.edu.tr](http://tjs.istanbul.edu.tr)

DOI 10.16917/sd.18771 • Haziran 2016 • 36(1) • 315–318

*Kitap Değerlendirmesi*

## Osmanlı Kadınları Çalıştırma Cemiyeti Society for the Employment of Ottoman Muslim Women

Sinem Göçmener<sup>1</sup>

Osmanlı İmparatorluğu'nda Savaş Yılları ve Çalışan Kadınlar:  
Kadınları Çalıştırma Cemiyeti (1916 - 1923)

Yavuz Selim Karakışla

*İstanbul, İletişim Yayınları, 2015, 408 sayfa.*

Yavuz Selim Karakışla'nın *Osmanlı İmparatorluğu'nda Savaş Yılları ve Çalışan Kadınlar* "Kadınları Çalıştırma Cemiyeti (1916 - 1923)" adlı çalışması, Birinci Dünya Savaşı sırasında Osmanlı İmparatorluğu'nun emek tarihine ışık tutan bir araştırma olmasının yanı sıra özellikle kadın tarihi ve toplumsal cinsiyet dinamikleri üzerine odaklanmış ayrıntılı bir çalışma olması sebebiyle literatüre sağladığı katkı bakımından önemli bir yayındır. Kitap uzun bir döneme yayılmış hatta Karakışla'nın kendi ifadesiyle "yılan hikâyesi" ne dönmüş olan doktora tez çalışmasının bir ürünüdür. Öğrencilik hayatı boyunca çok kıymetli hocalarla çalışma şansı yakalayan akademisyen-yazar, bu çalışmanın tamamlanmasında hocalarının verdiği desteği ve naifçe kendisini çalışmaya teşvik etmelerini kitabın "Sunuş" bölümünde teşekkürle dile getirmektedir.

*Kadınları Çalıştırma Cemiyeti (1916 - 1923)* akademik niteliğinin yanı sıra sürükleyici ve anlaşılabilir anlatıma sahip diliyle tarih ve toplumsal cinsiyet konularına ilgi duyan okuyucuyu da kuşkusuz odağına çekecektir. Uzun soluklu bir arşiv taramasına ve Osmanlı belgeleri ve kaynaklarının araştırmasına dayanan çalışmanın transliterasyonları için kitapta ayrıca bir bölüm ayrılmış bulunmaktadır. Birinci Dünya Savaşı'nın toplumsal ve tarihsel koşullarına belgelerle kapı aralayan çalışma; Cemiyetin gelir gider tabloları, farklı şubelerde çalışan kadın işçilerin sayısı, üretim

<sup>1</sup> Nişantaşı Üniversitesi, İktisadi İdari ve Sosyal Bilimler Fakültesi, Sosyal Hizmet Bölümü, Abdi İpekçi Cad. No: 89, Bayrampaşa 34030 İstanbul. Eposta: sinemgocmener@gmail.com



adetleri ve ödenen ücretler gibi pek çok verinin dökümünü sunarak okuyucunun gözünde süreci ve yapılan işi somutlaştırmaktadır. Cemiyetin içyapısının ve işleyişinin tanıtıldığı bölüm, Osmanlı kamuoyuna ve üyelerine Cemiyetin kendisini tanıttığı resmî nizamnameler ve yayınlanmış raporlar incelenerek hazırlanmıştır.

Karakışla bu çalışmada Birinci Dünya Savaşı'nın Osmanlı İmparatorluğu'nun toplumsal ve ekonomik yapısında yaratmış olduğu etkileri irdeleyerek özellikle Müslüman Osmanlı kadınlarının savaş koşullarında yaşadığı ekonomik problemleri ve hayatta kalma mücadelesini toplumsal cinsiyet ilişkilerine de değinerek ortaya çıkarmayı hedeflemektedir. Bunu tartışırken sadece Osmanlı toprakları ile sınırlı kalmayan yazar özellikle ilk bölümde savaşa katılan diğer ülke ve imparatorluklarda yaşayan kadınların savaş koşullarındaki deneyimlerini ve savaş ekonomisindeki istihdam olanaklarını da ele alarak Müslüman Osmanlı kadınlarının aynı zaman dilimi içerisinde yaşadıkları deneyimlere teorik bir alt yapı oluşturmaya çalışmaktadır. Eric J. Hobsbawm'a atıfla çalışmasının ilk bölümünde karşılaştırmalı tarih yöntemini benimsediğini ifade eden Karakışla aynı dönemde yaşanan gelişmeleri, coğrafi ve etnik köken farklılığını göz önünde bulundurup aynı bağlamı taşıyan kaynaklardan yararlanarak, kadınların ekonomik ve toplumsal süreçlerine ilişkin farklı toplumlardaki tecrübelerini karşılaştırmaktadır (s. 62–63). Batı literatüründe döneme ilişkin kaynaklarda Müslüman Osmanlı kadınlarının varlığından söz edilmemiş olması sebebiyle yazar, Osmanlı birincil kaynaklarından faydalanarak süreci analiz etmeyi tercih etmektedir. Cemiyetle ilgili kaleme alınmış Türkçe literatüre de değinilen çalışmada 1923 yılında kapatılmasıyla beraber Cemiyetin kendi belge ve arşivlerinin de kaybolmuş olmasına işaret edilmekte ve bu durumun araştırmanın en önemli eksikliği olduğundan bahsetmektedir.

Savaşların kazanan ve kaybedenleri vardır; tarih ise kazananların tarihidir, kaybedenlerin tarihi üzerine çok fazla söz söylenmez. Savaşanlar her zaman erkeklerdir; kadınlar ise savaşa uğurlayan, zaman zaman cephane malzemesi hazırlayan, diğer bir deyişle bekleyen ve destekleyen konumundadırlar. Bu önermelerden hareketle yazar savaşın kaybedeni olan Osmanlı İmparatorluğu'nun tarihini ve hatta savaşın iki kat kaybedeni olarak ifade ettiği Müslüman Osmanlı kadınlarını araştırmasına konu edinmektedir.

Tarihçilerin Birinci Dünya Savaşı sırasında cepheye giden erkeklerden boşalan işlerde kadınların çalışmaya başlaması ve bu vesileyle savaş sürecinin kadınları ekonomik anlamda özgürleştirdiği tezlerine karşı ortaya konan tezlere ve özellikle feminist araştırmacıların görüşlerine de çalışmada yer veren yazar, savaş bitip erkekler geri döndüğünde, kadınların işlerini kaybettiğinin, savaş zamanında feminist ideolojilerin yerini milliyetçi ideolojilerin alması sebebiyle kadınların özgürleşme hareketinin sekteye uğradığının altını özellikle çizmektedir. Max Weber'in Birinci Dünya Savaşı'na ilişkin kullandığı “topyekûn savaş” ifadesine yer veren yazar, sava-

şın toplumsal ve ekonomik sonuçlarına değinirken sadece ülkelerin askerlerinin değil tüm kapasitesiyle halkların birbiriyle savaştığı, millî seferberliklerin ilan edildiği, milliyetçilik duygularının körüklenerek sivillerin de sistematik bir biçimde savaşa dâhil edildiği bir süreçten bahsetmektedir.

Karakışla araştırmanın odak noktası olan *Kadınları Çalıştırma Cemiyetinin* tarihsel ve toplumsal boyutlarına geçmeden önce okuyucuya genel olarak savaşa katılan ülkelerdeki süreçlerin, ideolojik anlamda desteklenerek toplumun vicdanına milliyetçilik gibi duyguların nasıl yerleştirildiğinin ve bunun savaşı ne ölçüde desteklediğinin çerçevesini sunmaktadır. Bu çerçevenin ardından kuruluş aşamasından kapanış aşamasına kadar tüm iç işleyiş mekanizmasını ayrıntılı bir biçimde yansıttığı, şubeler ve üretim süreçlerini aktardığı *Kadınları Çalıştırma Cemiyeti* ve merkezi İstanbul’da bulunan Birinci Ordu-yı Hümâyûn’a bağlı olarak kurulan, cemiyetin sürekli denetimi ve gözetimi altında bulunan *Kadın Birinci İşçi Taburunun* tüm ayrıntılarını gözler önüne sermektedir.

*Kadınları Çalıştırma Cemiyet-i İslâmiyesi* Osmanlı toplumunun savaş yıllarında cepheye giden ve savaşırken hayatını kaybeden erkeklerinin eşleri, anneleri, kız kardeşleri ve kızlarının yaşadığı ekonomik problemi çözmek amacıyla Osmanlı Harbiye Nazırı ve Başkumandan Vekili Enver Paşa ve eşi Naciye Sultan’ın fikri ile kurulmuştur. Osmanlı’da bu gibi yardım ve kadınlara iş edindirme kuruluşları, Cemiyet öncesinde farklı ölçeklerde hayata geçirilmiş olsa da, 8194 kadını aynı anda çalıştıracak ölçekteki bir kuruluş daha öncesinde görülmemektedir. İttihatçıları destekleyen yayın organları kadınların Cemiyet sayesinde sadece taşrada ve tarım sektöründe değil, İstanbul’da çalışma hayatına atılmalarını ve erkek ile birlikte hayat mücadelesine dâhil olmalarını büyük bir coşkuyla desteklemektedir. Harbiye Nezaretinin gözetimi altında hayata geçirilen ve kurucuları arasında tek bir kadın üyenin olmadığı Cemiyetin esas kurulma amacını, zor durumda olan Müslüman Osmanlı kadınlarının namuslu bir biçimde hayatlarını sürdürebilmelerinin ve kendi kendilerini geçindirebilir hâle gelebilmelerinin koşullarını yaratmak olarak ifade edilebilir. Daha net bir ifadeyle amaç savaş öncesinde kamusal hayata katılımı kısıtlı ve ekonomik anlamda eşlerine bağımlı olan Müslüman Osmanlı kadınlarının, savaş zamanında verdiği hayatta kalma mücadelesinde “kötü” yola sapmalarını engellemek ve “namuslu” yaşamlarına devam etmelerini sağlamak olarak görülmektedir. Yazarın ifadesiyle Başbakanlık Osmanlı Arşivinde de rastlandığı üzere Osmanlı İmparatorluğu’nda Müslüman Osmanlı kadınlarının fuhuş sektörüne dâhil olması oldukça ağır bir suç teşkil etmektedir.

Karakışla Cemiyetin amacının hem ekonomik hem de toplumsal sebeplerden kaynaklandığını ifade etmekle beraber kitapta kısa bir biyografisine yer verdiği Şevkiye Hanım’ın hem kendi namusunu koruma hem de çocuklarını açlık ve sefaletten kurtarma amacıyla Cemiyete gelme hikâyesini bu toplumsal ve ekonomik nedenlere bağlamaktadır. Bununla beraber *Kadın İşçileri Evlendirme Kampanyası* dâhilinde ya-

Yınlanan *İzdivâç Talimâtnâmesi* gereğince gazetelere evlenme ilanları verilmiş, eşini kaybetmiş yahut bekâr olan kadınların evlendirilmesi uygun görülmüştür. Kadınları evlendirme girişimi kutsal aile değerlerinin zarar görmesini engellemek, devamlılığını sağlamak ve kadınların iffetini korumak açısından toplumun geniş kesimlerinde de kabul gören bir girişim olmuştur. Bu “zorunlu evlilik” politikası yazarın sıklıkla ifade ettiği gibi kadınları çalıştırmanın Cemiyet için bir amaç değil de araç olduğunu açıkça göstermektedir.

Birinci Dünya Savaşı sırasında, yalnızca Müslüman Osmanlı erkeklerinin cepheye gönderilmesi sebebiyle bir işgücü kaybı yaşanmış olsa da hızla yerlerini dolduracak gayrimüslim erkeğin olduğu dönemin Osmanlısında işgücü arzı fazlalığı, diğer ülkelerde olduğu gibi kadınların bu alana dâhil olmasını sağlamamıştır. Diğer bir deyişle savaş süresinde endüstriyel işletmelerin kapandığı gerçeğini de göz önünde bulundurursak, işgücü arzı işgücü talebinden hâli hazırda fazlaydı ve Osmanlı ekonomisinin Müslüman Osmanlı kadınlarının işgücüne katılmasına ihtiyacı yoktur. *Kadınları Çalıştırma Cemiyeti* vesilesiyle işgücüne katılan kadınlara temin edilen işler, yazarın değimiyle vasıfsız kadınlar için “yaratılmış” işlerdi. Denemeden ibaret kalan *Kadın Birinci İşçi Taburu* da aslında kadınları erkek işi olan askeri alana dâhil etmek amacıyla değil, muhtaç durumda olan kadınların ordu tarafından barındırılması, yiyecek, içecek temin edilmesi ve giydirilmesinden öteye gidememişti. Üstelik Tabura ilişkin gerçekleştirilen talimatnamelerin neredeyse hepsinde kadınların fuhuş yapmaya ya da diğer kötü eğilimlere meyilli varlıklar olarak görülmesi sebebiyle sürekli denetim altında tutulmaları gerektiğine ilişkin ifadeler yer almaktaydı.

Savaşın fiilen sona ermesi büyük ölçüde Harbiye Nezaretinin siparişleri ile ayakta duran Cemiyetin işlerini de durma noktasına getirmiş, cemiyetin şubelerinde ve Harbiye Nezaretine bağlı olan kuruluşlarda çalışan kadınlar işlerini kaybetmiştir. Savaşın ardından devam eden millî mücadele yılları, 1920 yılında yapılan ve yolsuzluklarla suçlandığı olaylı kongre sonrasında Dâhiliye Nezaretinin yönetimine el koyması, 1923 yılında yapılan son kongredeki politik ayrışmalar Cemiyetin sonunu getirmiştir.

*Kadınları Çalıştırma Cemiyeti (1916 - 1923)* ile Yavuz Selim Karakışla, Müslüman Osmanlı kadınlarının savaş yıllarında hayatta kalma çabasını, toplumsal cinsiyet dinamikleri, savaş ekonomisi ve emek tarihi üzerinden yaptığı değerlendirmeye okuyucuya sunmaktadır. Cemiyetin kadınları istihdama katması, temelde hayatlarını namuslu bir biçimde sürdürmeleri amacına hizmet etmiş olsa da yazarın ifadesiyle kadınların çalışma hayatına katılması fikrinin ilk kez aşılınmış olması kadın emek tarihi açısından son derece önemlidir.



## Sınıf, Etnisite ve Kimlik Class, Ethnicity and Identity

Nesibe Ayşe Sağlam<sup>1</sup>

Sınıf, Etnisite ve Kimlik (Sosyalist Paradigmanın Evrimi)

Can Kakışım

*İstanbul, İletişim Yayınları, 2016, 304 sayfa.*

Küreselleşmeyle ortaya çıkan çokkültürcülükle birlikte *etnisite ve kimlik tartışmaları* üzerine özellikle 1980'lerden beri gelişen literatürde ciddi oranda artış gözlenmektedir. *Etnisite ve kimlik* kavramları söz konusu süreçte pek çok teorik ve pratik çalışma alanında popülerliğini hissettirmektedir. Söz konusu alanlardan biri de sosyalist paradigmadır. Can Kakışım da *Sınıf, Etnisite ve Kimlik* isimli çalışmasında sosyalist paradigmadaki “sınıf siyasetinden kimlik siyasetine” geçiş olgusunu analiz etmektedir. Çalışma tarihsel süreçte sosyalist paradigmanın “etnik kimlik ve ulusal azınlıklar” kavramlarına yaklaşımının izlediği değişimi merkeze almaktadır. Türkiye’de gerek sosyalist paradigmanın teorik ve pratik yönleri ve farklı deneyimleri üzerine gerekse *etnik kimlik ve ulusal azınlık* kavramları üzerine pek çok çalışma yapılmış ancak sosyalist paradigmadaki “etnik kimlik ve ulusal azınlıklar” konusunun küresel boyutta ve Türkiye ekseninde değerlendirilmesi üzerine herhangi bir çalışma yapılmamıştır. Kakışım’ın bu çalışması sosyalist paradigmanın Türkiye eksenini dikkate alarak söz konusu kavramlar etrafında ele alınmasına önemli bir katkı sunmaktadır.

Çalışmada tarihsel süreçte sosyalist paradigmadaki “sınıf siyasetinden kimlik siyasetine evrilme” iki ana dönem çerçevesinde ele alınmaktadır. İlk dönem sosyalist paradigmanın toplumsal ilişkileri “sınıf siyaseti” temelinde yorumladığı, ikinci dönem de sosyalist paradigmanın toplumsal ilişkileri “kimlik siyaseti” çerçevesinde açıklama-

<sup>1</sup> İstanbul Üniversitesi, Edebiyat Fakültesi, Sosyoloji Bölümü, Ordu Cad. No: 196, Beyazıt Fatih 34459 İstanbul.  
Eposta: nesibeasar@gmail.com



ya geçiş yaptığı dönemi kapsamaktadır. Yazar söz konusu evrilme sürecini öncelikle küresel boyutta gerek teorik gerekse pratik oluşumlardan hareketle değerlendirmekte, sonrasında da yine benzer bir yaklaşımla Türkiye'deki sosyalist paradigmanın “sınıf siyasetinden kimlik siyasetine geçişini” ayrıntılı bir şekilde analiz etmektedir.

Kakışım eserinde söz konusu evrilme sürecini tarihsel bir perspektiften hareketle üç bölüm başlığı altında ele almaktadır. I. Bölüm'de *Sosyalist Gelenekte Etnik Kimlikler ve Azınlıklar*, II. Bölüm'de *Küreselleşme Çağında Sosyalizmin Evrimi* ve III. Bölümde *de Türkiye Sosyalizminde Etnisite Sorunu* ele alınmakla kronolojik bir yöntem kullanılmıştır. Çalışmanın kronolojik bir yöntemle aktarılması konuların birbirini tamamlayıcı nitelikte olmasını sağlayarak meselenin anlaşılabilirliğini da kolaylaştırmaktadır.

*Sosyalist Gelenekte Etnik Kimlikler ve Azınlıklar* bölümünde Marksist düşüncenin teorisyenleri olan Marx ve Engels'in “etnik kimlik ve ulusal azınlık” konusundaki fikirleri, yine sosyalist paradigmanın hem teorisyeni hem de uygulayıcısı olan Lenin ve Stalin'in Sovyet Sosyalist Cumhuriyeti'nde, Mao Zedong'un Çin Halk Cumhuriyeti'nde, Ho Chi Minh'in Vietnam Demokratik Cumhuriyeti'nde ve Josip Broz Tito'nun Yugoslavya Demokratik Federal Cumhuriyeti'nde “etnik kimlik ve ulusal azınlıklar”a yönelik fikri yaklaşımları ve söz konusu mesele ile ilgili uygulamaları anlatılmaktadır.

Sosyalist geleneğin temsilcileri Marx ve Engels'in toplumsal ilişkileri ekonomik temelli “sınıf siyaseti” çerçevesinde ele aldıkları ve “etnik kimlik ve ulusal azınlıklar” kavramlarını arka planda bıraktıkları ifade edilmektedir. Onlara göre önemli olanın dünya devriminin gerçekleşmesi olduğu, bunun için de bu tür ulus ve azınlık meselelerinin önemli olmadığı vurgulanmaktadır. Marx ve Engels'e göre her ulus, ulus-devlet olamaz, bazı milliyetler “tarihsiz halklar”dır. Bu halklar bağımsız bir devlet kurmayı başaramamış, başka ulusların egemenliği altında yaşayan ve tarihsel diriliği olmayan etno-kültürel topluluklardır. Ulusal soruna yönelik en iyi çözüm merkezleşmiş büyük ulus-devlet yapılarıdır. Tarihsiz halklar da bu güçlü ulus devletlerin egemenliğinde kalarak devrim için mücadele etmelidirler.

Kakışım sosyalist paradigmanın temel teorisyenlerinin görüşlerinin yanı sıra sosyalist paradigmanın pratiğini oluşturan sosyalist rejimle idare edilen devletlerin ideologlarının “etnik kimlik ve ulusal azınlıklarla” ilgili fikirlerine ve uygulamalarına da değinerek sosyalist geleneğin bakış açısını tüm yönleri ile ortaya koymaktadır. Bu bağlamda ilk olarak Sovyet'lerde Lenin ve Stalin'in fikir ve uygulamalarına yer verilmiştir. Lenin ve Stalin'in devrim dalgasının tüm dünyaya yayılması amacıyla ulusal hareketlerin önemini fark ettikleri, böylece “etnik kimlik ve ulusal azınlıklar” ile ilgili tüm sosyalist rejimlerde kullanılacak olan “ulusların kendi kaderini tayin etme hakkı” ilkesini programlarına dâhil ettiklerine dikkat çekilmektedir. Sovyet'lerden sonra “kendi kaderini tayin etme hakkı” ilkesi her bir sosyalist rejimde biçim, içerik

ve uygulama anlamında bazı farklılıklara uğrasa da Çin’de Mao Zedong, Vietnam’da Ho Chi Minh ve Yugoslavya’da da Josip Broz Tito tarafından taktiksel olarak kullanımı ayrıntılı olarak gözler önüne serilmiştir.

Sosyalist geleneğin bu çizgisini takip eden 20.yy’daki bazı Marksist yazarların da “etnik kimlik ve ulusal azınlık” kavramlarını olumsuzladıkları ifade edilmektedir. Çünkü bu düşünürler azınlıkların hak taleplerine soğuk bakmakta, etnik ayrımların sosyalistleri böleceği ve devrimci mücadelenin hedefini saptıracağını düşünmekte, ulusal hareketlere kararlılıkla karşı çıkmakta ve gelecekte kurulacak sınıfsız toplumun tüm ulusal ayrımları zaten geride bırakacağını öne sürerek azınlıklara siyasi statü verme konusunda isteksiz davranmaktadırlar. Sosyalist geleneğin teori ve pratiklerinde “sınıf siyasetinin” merkezi bir konumda yer aldığı “etnik kimlik ve ulusal azınlık” kavramlarına sıcak bakılmadığı, söz konusu kavramlar gündeme geldiğinde ise ulus meselesinin devrimci mücadeleye olan desteği nispetinde anlamlı olarak yorumlandığı yoksa ulusların bağımsızlığı bağlamında bir anlamı olmadığı yazar tarafından farklı örneklerle ortaya konmaktadır.

*Küreselleşme Çağında Sosyalizmin Evrimi* bölümünde sosyalist gelenekteki toplumsal ilişkilerin tümünü ekonomik temelli “sınıf siyaseti” çerçevesinde açıklamanın kırılmaya başlaması ve “kimlik siyaseti”ne geçiş süreci ele alınmıştır. Bu bölüm eserin bel kemiğini oluşturmaktadır. Öncelikle milliyetçilik düşüncesinin yaygınlaşması sonucu ortaya çıkan ulus-devletlerin kurulma süreciyle başlayan kimlik yapıları üzerine farkındalığın oluşması ve bunun yaygınlaşması sonucu “etnik kimlik ve ulusal azınlık” kavramlarının gündeme gelme süreci anlatılmaktadır. Yazar II. Dünya Savaşı sonrasında *etnik kimlikler* ve *ulusal azınlıklar* meselelerinin ilgili kavramlardan ziyade demokrasi ve insan hakları çerçevesinde değerlendirildiğini ifade etmektedir. Aslında bu dönemde etnik aidiyetlerin güç kazandığı, özellikle küreselleşme sürecinde kimlik siyasetinin ciddi bir yükselişe geçtiği, önceleri “eşitlik” üzerinden giden kimlik siyasetinin küreselleşme döneminde “farklılığının tanınması ve korunması” düşüncesine taşındığı anlatılmaktadır. Kakışım argümanlarını azınlık hukukundaki (i) II. Dünya Savaşı sonrası insan hakları devriminin ırksal eşitlikle ilgili kabulleri ve etnik hiyerarşileri kesin olarak reddedişinin önünü açan gelişmeler, (ii) 1990’larda “ayrımcılığın önlenmesinden kültürel farklılıkların etkin korunması ve geliştirilmesi” yasalarının kabulü ile ispatlamaktadır.

Yazar sosyalist düşünce geleneğinin; kapitalizmin dünya nüfusunu burjuvazi ve proletarya olmak üzere iki büyük ve evrensel sınıfa bölerek dünya devrimine yol açmaması nedeniyle krize girdiğini ve kapitalizmin tüm dünyayı farklı ölçülerde de olsa etkilemesine rağmen sosyalist geleneğin beklentisinin aksine sınıf bazlı siyaseti alabildiğine zayıflattığını anlatmaktadır.

Kakışım “sınıf siyaseti”nin zayıflama nedenlerini; emek sürecini bölerek sürekli istihdamı gereksiz kılan bilgisayarların yaygınlaşmasıyla yeni iş bölümü yapılarının oluş-

masında ve mülkiyet-yönetim ilişkilerinin ayrışması sonucunda büyük örgüt yapılarının yöneticiliğinin mülkiyet sahiplerinden teknokratlara geçmesinde görmektedir. Bunların yanı sıra emeğin kendi içinde hiyerarşik örgütlenmesinin keskinleşmesi, devlet istihdamına yönelik çalışma biçimlerinin yoğunlaşması ve ağır endüstrinin ekonomik yapıdaki birincil öneminin yitmesi sonucu yerine hizmet sektörünün payının artması gibi etkenlere de değinilmiştir. Ayrıca yazar sosyalist paradigmadaki bu değişikliğin toplumsal temelleri olarak 1960'larda ABD'de başlayan ve sonrasında küresel bir olgu haline gelen muhalefet hareketlerine ve yeni toplumsal hareketlere de yer vermektedir. Ancak söz konusu kırılma döneminin nedeni olarak değerlendirilen yeni ekonomik yapılanma biçimlerine ve yine kırılma döneminin toplumsal temellerini oluşturan 1960'lardaki yeni toplumsal hareketlere yüzeysel olarak değinilmektedir. Bu yüzden söz konusu meselenin toplumsal arka planının anlaşılması açısından bu kısım yetersiz addedilebilir.

Yazar söz konusu kırılma döneminin ardından sosyalist paradigmanın, özellikle 1980'lerde sınıfsal mücadelenin yanında tali öneme sahip olduğu düşünülen toplumsal ayrımların da sınıfsal unsur kadar önemli olduğu farklı tikel mücadelelerin varlığını reddetmeyerek kendisini bu yeni koşullar altında sınıftan ziyade kültürel aidiyetlere öncelik verecek biçimde yeniden üretmeye başladığını ifade etmektedir. Aslında sosyalist paradigmadaki bu değişim 1970'lerin sonlarından itibaren sosyalist paradigmadaki düşünürlerin teorilerinde de karşılık bulmuştu. Yazar bu minvalde söz konusu bazı düşünürlerin sosyalist geleneğin "etnik kimlik ve ulusal azınlık" kavramına yaklaşımını eleştirilerine de yer vermektedir.

*Türkiye Sosyalizminde Etnisite Sorunu* bölümünde Türkiye'de sosyalist paradigmanın "sınıf siyasetinden kimlik siyasetine geçiş süreci" yine tarihsel çerçevede kronolojik bir yöntemle analiz edilmiştir. Yazar analizini Türkiye'de sosyalist paradigmanın kendisinde somutlaştığı olgular olarak teorik açıdan sosyalist grup hareketleri ve dergiler, pratik açıdan da siyasi partiler aracılığıyla yapmaktadır. Bu oluşumların tarihsel süreçte "etnik kimlik ve ulusal azınlıklar" kavramlarına yaklaşımlarının değişimi ise Türkiye'deki ulusal azınlıklardan birine atfen "Kürt kimliği" üzerinden örneklendirilerek ele alınmaktadır.

Kakışım küresel boyuttaki sosyalist gelenekte olduğu gibi Türkiye'de de Osmanlı döneminde kurulan ilk örgütlerden 1960'lara kadar Türkiye sosyalist hareketlerinde *etnisite* ve *azınlıklar* meselesine Ortodoks Marksist anlayışa uygun bir şekilde sınıf ilişkilerinin doğrudan bir izdüşümü temelinde yaklaşmış olduğunu ifade etmektedir. Yazar bu süreçte Türkiye sosyalistlerinin ekonomi tabanlı bir muhalefet anlayışıyla birlikte antiemperyalizm düşüncesi çerçevesinde Kurtuluş Savaşı'na ve Kemalizme yönelik güçlü bir olumlama ile katıksız bir ulus-devlet taraftarlığına sahip olduğunu aktarmaktadır. Bu dönemdeki bakış açısını yansıtan teorik ve pratik örnekler olarak 1920'de kurulan *Türkiye Komünist Partisinin* (TKP) programını, TKP'lilerce kurulan 1932-34 yılları arasında faa-

liyet gösteren *Kadro Dergisinin* yaklaşımını ve TKP'nin teorik devamcısı olma iddiasıyla 1954'te kurulan *Vatan Partisinin* programını işaret etmektedir. Yukarıda da anlatıldığı gibi sosyalist geleneğe bağlı olarak gelişen bu dergi ve partilerde “etnik kimlik ve ulusal azınlık” meselelerine ilişkin herhangi bir vurgu olmadığı da belirtilmektedir.

Türkiye sosyalist hareketlerinin “etnik kimlik ve ulusal azınlık” sorunlarına yönelik gelenekçi yaklaşımı yine -küresel boyutta olduğu gibi- solun kitlesel taban bulmaya başladığı 1960'larla birlikte sınırlı bir değişime uğradığı anlatılmaktadır. Yazar bu kısmi değişim sürecini *Yön Hareketi*, *Türkiye İşçi Partisi*, *Milli Demokratik Devrimciler* ve *Sosyalist Devrimcilerin* söylemleri ve faaliyetleri üzerinden analiz etmektedir. Bu dönem 60'ların önde gelen yayın organı *Yön Dergisinin* fikir hareketinden başlayarak 70'lerin sonlarına kadar Türkiye solunda meseleye ilişkin ana akım bakış açısını teşkil edecek olan eğilim artık azınlık sorunlarının sadece sınıfsal olgular olarak tanımlanamayacağı ve ekonomik indirgemeci bir bakış açısıyla çözülemeyeceği açık bir şekilde dile getirilmiştir. Söz konusu meselelerin sınıf dışı ulusal bir niteliğinin de bulunduğu kabul edilmiştir. Bu dönemde etkin olan *Yön Hareketi*nde ulusal azınlık konularına yer verilmiş olsa da ilk olarak 1964'te Kürt meselesi *Türkiye İşçi Partisinde* kısmi olarak yer bulmuş ancak bu durum *Milli Demokratik Devrimciler* ve *Sosyalist Devrimciler* tarafından eleştirilmiş ve olumsuzlanmıştır. 1975'de kurulan ikinci TİP döneminde de Kürt halkının varlığı tasdiklenmiş ve meselenin sadece bir geri kalmışlık ve kalkınma sorunu olmadığı aynı zamanda kültürel bir sorun olduğu da kabul edilmiş olmasına rağmen pratikte herhangi bir çözüme gidilmemiştir. Kalkışım bu dönemin, pratikte bir şey yapılmamış olsa da meselenin ulusal bir niteliğinin olduğunun kabul edilmesi açısından önemli görüldüğünü aktarmaktadır. Bununla birlikte söz konusu dönemde gelenekçi yaklaşımın belli başlı temalarının etkinliğini korumaya devam ettiği ifade edilmektedir.

Türkiye sosyalist hareketi, 1970'lerin ikinci yarısında etkinlik kazanan ve 1980'lerle birlikte Türkiye solunda ciddi bir ağırlığa sahip olan yeni bir sürece girmiştir. Azınlık meselelerinin sınıfsal adaletsizliklerin bir yansıması olmadığını ve salt ekonomik yaklaşımlarla çözülemeyeceğini benimseyen ve Kürt sorunu özelinde azınlıkları kendi uluslarını inşa etmeye ve *kendi kaderini tayin etme* çerçevesinde bağımsız devletlerini kurmaya çağıran yaklaşımlar hâkim olmaya başlamıştır. Kalkışım sosyalist paradigmanın bu dönemdeki teorik kanadının temsilcileri olan *Kurtuluş*, *Birikim* ve *Yeni Gündem* dergilerini pratik kanadının temsilcileri olan *Sosyalist Birlik Partisi*, *Özgürlük* ve *Dayanışma Partisi*, *Sosyalist Demokrasi Partisi* ile *Yeşiller* ve *Sol Gruplar Partisini* analiz etmektedir. Bu dönemde sosyalist paradigmadaki hem teorik hem pratik kanatta “sınıf siyasetinden kimlik siyasetine geçildiği”nin göstergesi olarak “Kürt kimliği” çerçevesinde yapılan olumlu açıklamalara, savunmalara ve yasaların genişletilmesiyle ilgili örneklere yer verilmektedir. *Kurtuluş Dergisinin* 1970'lerin ikinci yarısında sosyalist çevrelerde ilk defa Kürt sorununu ve Kürtlerin bağımsızlık hakkını temele alan bir sosyalist politikayı kabulü, Kürtlerin çoğunlukta olduğu yerlerin sömürge olarak nitelenmesi, Kürt devrimcilerin kendi ulusal kurtuluşları için ayrı örgütlenmelerinin meşruluğunun tanınması ve Kemalizmin ulusal soruna dair siyasetinin tam



olarak reddini onaylaması derginin “kimlik siyaseti” ekseninde faaliyet gösterdiğinin kanıtı olarak gösterilmektedir. *Yeni Gündem Dergisi* de geleneksel sosyalizmi, Sovyet modelini, geleneksel Türkiye solunun indirgemeciliğini özellikle de Kemalizmle bütünleşerek meseleleri devlet merkezli bir perspektiften değerlendirmesini şiddetle eleştirerek sosyalist paradigmanın “sınıf siyaseti”nin egemen olduğu dönemleri olumsuzlamaktadır. Dergide kimlik siyasetinin egemen olduğunu gösteren insan hakları kavramları ve bireycilik düşüncesine yönelik hassasiyet, kadın sorunu ve feminizm, çevre sorunları, Türkiye azınlıklarının durumu ve bunların yanı sıra en çok da *Kürt Sorunu* ve *PKK* meseleleri üzerinde durulmaktadır. *Yeni Gündem Dergisi* yayından çekilmesinden sonra yerine 1989’da *Birikim Dergisi* geçmiştir. *Birikim*’in 89’da başlayan ikinci yayın dönemi ile ilgili olarak eski sosyalist gelenekteki bakış açısının terk edildiği ve geleneksel sosyalist anlayışların alabildiğine eleştirildiği, bunların yerine kimlik siyasetine birincil derecede önem veren çokkültürcü yönelimlerin ve *Kürt meselesi* ile diğer etnik azınlıklarla ilgili meselelerin de sahiplenildiği anlatılmaktadır. Bu dergilerin açtığı teorik temellerin 1990’larda siyasi partiler üzerinden pratiğini bulduğu da ifade edilmektedir. Bu partilerin programlarında da “kimlik siyaseti” ana tema olarak belirlenmiştir. 1991’de kurulan *Sosyalist Birlik Partisi*’nin (SBP) kendi programında öne çıkardığı özellikleri demokratik, özgürlükçü ve çoğulcu karakteridir. Partinin Kürt sorunu için gerekli gördüğü yol ise *kendi kaderini tayin etme* ilkesi çerçevesinde Kürtlerin kendi bağımsız devletlerini kurmaları değil, Türkiye’nin uluslararası insan hakları sözleşmeleri çerçevesinde yeniden yapılandırılmasıdır. SBP kapatıldıktan sonra aynı çizginin takipçileri 1996’da Özgürlük ve Dayanışma Partisi (ÖDP), 2002’de ÖDP ve sonrasında ÖDP’den kopanların oluşturduğu *Sosyalist Demokrasi Partisi*’dir. Aynı temaları 2012’de *Yeşiller* ve *Sol Gruplar Partisi*nde görebilmek mümkündür. Bu partiler genel olarak ülkenin çok kimlikli ve çok kültürlü yapısı üzerindeki her türden tektipleştirici basıncın kaldırılarak tüm kimlik ve kültürlerin kendilerini demokratik bir biçimde ifadesinin olanaklarının yaratılması düşüncesini savunmaktadır. Kakışım’ın burada sosyalist paradigmanın temsilcisi olarak gerek teorik anlamda seçtiği dergilerin gerek pratik anlamda belirlediği partilerin “Kürt kimliği” üzerine olumlu açıklamaları ve faaliyetleri Türkiye’de de sosyalist paradigmanın kimlik siyasetine geçtiğini ispatlamaktadır.

Sonuç olarak Kakışım sosyalist geleneğin egemen bakış açısı olan “sınıf siyaseti” dönemini küreselleşme süreciyle birlikte sosyalist geleneğin eşleştirilmesinden hareketle kurulan “kimlik siyaseti” dönemini ve bu dönemler arası “sınıf siyasetinden kimlik siyasetine geçiş” sürecini hem küresel boyutta hem de Türkiye özelinde bütünlükçü ve ayrıntılı bir perspektifle ve yerinde tespitlerle ele alarak genel olarak başarılı ve anlamlı bir analiz ortaya koymuştur. Yazar tarihsel süreçte sosyalist paradigmadaki söz konusu evrilme sürecini değerlendirirken ne sosyalist gelenekteki “sınıf siyaseti” egemenliği dönemini ne de küreselleşme dönemindeki “kimlik siyaseti” dönemini aşırı derecede olumsuzlamakta ya da olumsuzlamaktadır. Sınıf siyasetiyle kimlik siyaseti arasında ideal bir denge kurularak bütüncül bir sosyalizmin geliştirilmesini ve bu çerçevede sosyalist paradigmanın kendini yeniden üretmesi gerektiğini savunmaktadır.



## Sağlıkta Eşitsizlikler Inequalities in Health

Selime Ünal<sup>1</sup>

Sağlıkta Eşitsizlikler

Gökhan Aba - Metin Ateş

*İstanbul, Beta Yayıncılık, 2015, 152 sayfa.*

Aba ve Ateş'in *Sağlıkta Eşitsizlikler* kitabı kişisel ve bölgesel sağlık eşitsizliklerine temas ederek ülkelerarası sağlık eşitsizliklerine odaklanan güncel bir çalışmadır. Yazarlar çalışmanın amacını; kapsama dâhil olan ülkeler arasındaki sağlık eşitsizliklerinin boyutlarını, bu eşitsizliklerin sebeplerini ve etki derecelerini saptayabilmek ve sağlık eşitsizlikleri konusunda yapılacak diğer çalışmalara ışık tutmak olarak belirtmişlerdir. Geriye dönük tanımlayıcı nitelikte olan bu araştırma üç bölümden oluşmaktadır.

Birinci bölümde "Sağlık ve Sağlık Hizmetleri" başlığı altında sağlık kavramsal olarak ele alınmış, sağlığın belirleyicileri ve insanlık hakkı olarak sağlık konusuna değinilmektedir. Ayrıca sağlık hizmetlerinin özellikleri, sınıflandırılması ve temel ilkeleri üzerinde durulup sağlık sistemleriyle sağlık ilişkisi açıklanmış ve sağlık sistemlerinin karşılaştırılması yapılmaktadır. Çalışmanın ikinci bölümünde sağlıkta eşitsizlik üzerine kavramsal bir çerçeve çizilerek, "Sağlıkta dezavantajlı gruplar kimlerdir?", "Sağlık eşitsizliklerinin temel nedenleri nelerdir?" sorularına cevap aranmaktadır. Devamında sağlık eşitsizliklerinin ölçümü hakkında bilgiler verilerek bu konuda başlıca yöntemler sağlık eşitsizliğinin ölçümünde kullanılan göstergeler ele alınmaktadır. Son olarak sağlıkta eşitsizlikle mücadelenin önemi ve sağlıkta eşitsizliklerle mücadelede etkin uluslararası kuruluşların faaliyetleri açıklanmaktadır. Kitabın son bölümü ise kitabın ana temasını oluşturan ülkeler arası sağlık eşitsizliklerinin karşılaştırılması olarak incelenmesine ayrılmaktadır. Bu bölümde araştırmanın me-

<sup>1</sup> İstanbul Üniversitesi, Edebiyat Fakültesi, Sosyoloji Bölümü, Ordu Cad. No: 196, Beyazıt Fatih 34459 İstanbul.  
Eposta: selime\_cetin\_43@hotmail.com



todojisi hakkında bilgiler verilmekte ve araştırmanın bulguları açıklanıp tartışması yapılarak sonuç ve önerilerle çalışma bitirilmektedir.

Sağlık eşitsizlikleri kitabının evreni tüm dünyadaki bağımsız ülkelerden oluşturmaktadır. Bu bağlamda Dünya Sağlık Örgütüne üye olan 175 ülke, %90,2 temsil oranıyla araştırma örneklemini oluşturmuştur. Dünya Sağlık Örgütüne üye olan toplamda 194 ülke olmasına rağmen bazı ülkelerin güncel ve yeterli verilerine ulaşılamamasından 19 ülke araştırma dışında bırakılmıştır. Yine yeterli verilere ulaşılamaması nedeniyle ülke içi bölgesel farklılıklar ele alınmayarak ülke genel ortalamasından yola çıkılarak veri toplanmıştır. Araştırmada kullanılan değişkenler detaylı bir literatür taramasından sonra sağlık eşitsizliklerini ölçebilecek birçok değişken arasından altı ana değişken ve yirmi dokuz alt değişken olarak belirlenmiştir. Araştırmanın ana ve alt değişkenleri aşağıda tablo olarak gösterilmiştir.

Tablo 1  
*Sağlıkta Eşitsizlikler Kitabındaki Ana ve Alt Değişkenler*

Yaşam beklentisi ve mortalite oranları
Doğumda beklenen yaşam süresi (Yıl)
Ana ölüm oranı (Her yüz bin canlı doğumda)
Bebek ölüm oranı (Her bin canlı doğumda)
Beş yaş altı ölüm oranı (Her bin canlı doğumda)
Nedene özel mortalite oranları
Bulaşıcı hastalıklara, anneye gebeliğe, doğuma ve beslenmeye bağlı ölümler (Her yüz bin kişide)
Bulaşıcı olmayan hastalıklara bağlı ölümler (Her yüz bin kişide)
Yaralanmalara bağlı ölümler ( Kasti ve kasti olmayan tüm yaralanmalar) ( Her yüz bin kişide)
Halk sağlığı hizmetleri
Sağlık personeli tarafından yaptırılan doğumlar ( Toplam doğumların yüzdesi olarak)
Kontraseptif yöntem kullanımı (Herhangi bir yöntem) ( 15-49 yaş kadınların yüzdesi olarak)
Kızamık aşılama oranı ( 12-23 aylık çocukların yüzdesi olarak)
DTP aşılama oranı ( 12-23 aylık çocukların yüzdesi olarak)
Sağlık insan gücü ve altyapı
Sağlık harcamaları
Toplam sağlık harcaması ( GSYİH'nin yüzdesi olarak)
Kişi başı sağlık harcaması (Dolar)
Kamu sağlık harcaması (Toplam sağlık harcamasının yüzdesi olarak)
Özel sektör sağlık harcamaları ( Toplam sağlık harcamasının yüzdesi olarak)
Cepten sağlık harcaması ( Özel sektör sağlık harcamasının yüzdesi olarak)
Demografik ve sosyoekonomik göstergeler
Nüfus artış oranı (%)
Bağımlılık oranı (15-64 yaş arası her yüz kişi başına)
Doğurganlık oranı (Her bir kadın başına)
Adölasan doğurganlık oranı ( 15-19 yaş arası her bin kadın başına)
Okuryazarlık oranı ( 15 yaş üstü nüfusun yüzdesi olarak)
Ortalama okullaşma yılı
Beklenen okullaşma yılı
İşsizlik oranı (Toplam işgücünün yüzdesi olarak)
Toplam GSYİH (milyar dolar)
Kişi başı GSYİH (dolar)

Yazarlar bu değişkenlerin seçiminde oldukça kapsamlı bir sınıflama olan ve Dünya Sağlık Örgütü tarafından 2013 yılında yayınlanan *Dünya Sağlık İstatistikleri* kaynağında yer alan global sağlık göstergeleri sınıflamasını temel almaktadır.

Araştırma verilerinin analizinde *Number Cruncher Statistical System Statistical Software* (NCSS 2007), *Power Analysis Sample Size* (PASS 2008), *Statistical Package for Social Science for Windows* (SPSS 20,0) ve *Microsoft Office Excel 2007* olmak üzere dört farklı bilgisayar programı kullanılmaktadır.

Kitapta dikkat çeken önemli bir nokta, sağlık kavramı tanımlanırken Rootman ve Raeburn'nun Dünya Sağlık Örgütü'nün sağlık tanımının daha genişletilmiş hâli olan "Sağlık; psikolojik, toplumsal, kültürel ve politik boyutlarıyla birlikte değerlendirilen; insanların bedensel, zihinsel ve sosyal yaşam kalitesiyle ilgili bir kavramdır" tanımlamasına değinilmesidir. Bu tanımlamayla sağlık hakkında kültürel ve politik unsurlara da dikkat çekilmektedir. Yazarların Dünya Sağlık Örgütü'nün sağlık tanımındaki "tam bir iyilik hâli" kavramında "tam"ın nasıl ölçüleceği veya "iyilik"ın nasıl açıklanacağı yönünde getirdikleri eleştiri de oldukça önemlidir. Kitapta ülke-lerarası sağlıkta eşitsizlik konusunda derinleşmeden, öncelikle sağlıkta eşitsizliğin arka plandaki temaları hakkında bilgi verilmesi, devamında sağlıkta eşitsizlik hakkında bilgi verilmesi sıralamasıyla gittiği için bölümler arasında kopukluk veya eksiklikler söz konusu olmayıp konular arası geçişlerde tutarlılık ve bütünlük sağlanmaktadır. Ancak kişisel düzlemde veya bölgesel-bölgeler arası eşitsizlikler konusunda sığ bir temas kurulmakta ve bu durum araştırmanın sınırlılıkları arasında belirtilmektedir. Çalışmada dikkat çeken ikinci husus eşitsizliğin "eşitlik" ve "hakkaniyet (adalet)" gibi iki kavram üzerinden yola çıkılarak tanımlanmış olmasıdır. Yazarlar bu iki kavram arasındaki ayrıma vurgu yaparak eşitsizlik için "insan eliyle değiştirilmesi mümkün olmayan durumların yol açtığı farklılıklar"; hakkaniyetsizlik için ise "bazılarının diğerlerine göre sosyal farklılaşma nedenleriyle sağlık hizmetlerin erişim, kullanım ve sağlık açısından dezavantajlı olması" tanımlarını yapmaktadırlar.

Kitabın ikinci bölümünde sağlıkta eşitsizliğin ele alınmaya başlandığı zamana yönelik tarihsel arka plan hakkında bilgiler verilmektedir. Burada başlangıç noktası olarak "özgürlük, eşitlik, kardeşlik" sloganlarıyla 1789 Fransız İhtilali dönemi, günümüzde ele alındığı şekliyle de İkinci Dünya Savaşından sonrası örnek gösterilmektedir. 1970'li yılların ortalarından itibaren uluslararası kamuoyunda sağlıkta eşitsizliklere dikkat çekildiğini; 1978 yılı Alma-Ata Deklarasyonu'nda uluslararası sağlıkta eşitsizliklerin vurgulandığı şekliyle kronolojik bir tarihsel gelişme şeması çizilerek günümüze kadar gerçekleşen değişimler hakkında bilgi verilmektedir. Konunun tarihsel kronolojiyle değişiminin incelenmesi, eşitsizliklere bütünsel bakış perspektifinden daha net bir görüş sağlamaktadır. Bu süreçler ele alınırken sağlık eşitsizliği konusunda temel çalışma bağlamları olan önemli teorisyenlere ve eserlerine

değinilmesi konuya daha fazla açıklık kazandırması açısından önem arz etmektedir. Örneğin Foucault'nun *Deliliğin Tarihi* (1961) ve *Cinselliğin Tarihi* (1976-1984) eserlerinde sağlık eşitsizliğinin tarihsel kökenleri için önemli temalar vurgulanmaktadır. Foucault'nun eserlerinde toplumda dezavantajlı durumdaki kişilerin (deliler, suçlular, hastalar, eşcinseller vb.) toplumsal dışlanma ve eşitsizlik noktasında maruz kaldıkları problemler ele alındığı için eşitsizliğin tarihsel dönüşümünün anlaşılmasında literatüre önemli katkı sağlanmaktadır. Yine sağlıkta eşitsizliklerin temel nedenleri başlığı altında ele alınan maddelerde Marx ve Weber gibi önemli teorisyenlerin görüşlerine yer verildiği gibi “sosyal-ekonomik-kültürel sermaye” kavramlarıyla eşitsizliğe vurgu yapan Bourdieu'ye değinmek dolaylı da olsa sağlık eşitsizliği konusuna daha fazla açıklık getirebilir. Bunların dışında kitapta eşitsizliğin temel nedenleri başlığı altında, gelir dağılımındaki eşitsizlikler ve yoksulluk bağlamında vurgulanan kısımda ince bir noktaya temas edilmekte ve mutlak yoksulluk, yani asgari gereksinim düzeyinin altında yaşamak, sağlığı olumsuz etkilese de göreceli yoksulluk, yani başkalarına göre düşük yaşam standardının, sağlığı daha çok etkilediği ifade edilmektedir. Onur, özgüven, özsaygı, sosyal hiyerarşideki konum ve dışlanmışlık gibi olgular sağlık açısından maddi yoksunluktan daha da önemli görülmektedir.

Çalışma sonuçlarına bakıldığında elde edilen verilerin ülkeler arası sağlık eşitsizliği hakkında literatüre çok önemli ve kapsamlı bir katkı sağladığı görülmektedir. Ayrıca çalışma içerisinde Türkiye'nin de bulunması ve diğer ülkelerle kıyaslanması, sağlık eşitsizliği hakkında Türk toplumunun durumuna da açıklık getirmekte ve sorunlarımıza çözüm yolları göstermektedir. Bu çalışma Türkiye'de sağlık eşitsizliğinin ülkelerle kıyaslanmasıyla Türkiye'nin kendi bölgeleri arasında da kıyaslamalı çalışmaların yapılmasının önemini de ortaya çıkarmaktadır.

Verilerin incelenmesi sonunda genel tabloya bakıldığında ülkenin gelir düzeyi ile sağlık eşitsizlikleri arasında güçlü bir ilişki bulunmaktadır. Başta Sahra Altı Afrika ülkeleri olmak üzere gelir düzeyi düşük olan ülkelerin sağlık göstergelerinin de düşük olduğu görülmektedir. Gelişmiş ülkeler daha iyi durumda iken gelişmemiş ülkeler daha kötü durumdadır. Global sağlık göstergeleri, tüm ana değişkenlerde Afrika'nın en altta olduğunu göstermektedir. Ana değişkenlerin hepsi birbiriyle anlamlı düzeyde ilişkilidir. Özellikle mortalite/yaşam beklentisi oranıyla demografik/sosyoekonomik göstergeler diğer değişkenlerle çok güçlü pozitif bir ilişki içerisindedir. Araştırmanın sonuçları ve literatürdeki bilgiler ışığında kitap yazarları sağlık eşitsizliklerini ortadan kaldırmak/azaltmak ve insanların daha mutlu/sağlıklı bir ömür geçirebilmelerini sağlamak amacıyla bazı çözüm önerileri sunmaktadırlar. Bunların başında aşırı yoksulluğun ve açlığın ortadan kaldırılmasının Binyıl Kalkınma Hedeflerinin başına koyulması ve bu noktada politikaların geliştirilmesidir. Yazarlara göre sağlık eşitsizliğine çözüm olarak önerilen maddeler tablo olarak verilmiştir.

Tablo 2

*Sağlıkta Eşitsizlikler Kitabının Sağlık Eşitsizliklerine Yönelik Çözüm Önerileri*

---

Sağlığı etkileyen faktörlerden özellikle sosyal faktörlere odaklanılmalı
Koruyucu sağlık hizmetlerinin etki ve önemi artırılmalı, bebek-anne ölümlerinde temel neden olan erken yaş evlilikler engellenmeli
Anne-çocuk sağlığı hizmetleri iyileştirilmeli
Toplumun eğitim düzeyinin artırılmalı özellikle kadın eğitime önem verilmeli
Dengesiz-sağlıksız beslenme, bağımlılık ve işsizlik önlenmeli
İşsizlik durumunda oluşabilecek olumsuzlar önlenmeli ve bu durumda ailelere destek çıkılmalı
Çevreye yönelik koruyucu hizmetler artırılmalı ve tüm fertler sağlık güvencesi kapsamına alınmalı
Savaş ve çatışmalar önlenmeli, güvenli barınma koşullarının sağlanması
Spor ve fiziksel aktivite faaliyetlerin teşviki ve imkanlarının artırılması
Sağlık hizmetleri insan onuruna yakışır bir biçimde verilmeli
Toplumdaki sosyal sınıf farklılıklarının yaratacağı olumsuzluklar ortadan kaldırılmalı, devlet bütçesinden sağlığa ayrılan pay artırılmalı
Eşitsizliklerle mücadelede ulusal ve uluslararası kuruluşların etkinliği artırılmalı
Sağlık insan gücü ve alt yapı hizmetlerindeki eşitsizlikler önlenmeli, bulaşıcı hastalıklar önlenmeli
Sağlık siteleri eşitlik ilkeleri temelinde kurulmalı

---

Aba ve Ateş bu çözüm maddelerini belirttikten sonra sağlık eşitsizliği probleminin sadece ülkelerarası bir sorun olmadığını ve bu problemin ülke içerisinde, bölgelerarası karşılaştırmalar yapılarak daha sağlıklı sonuçlara ulaşılabileceğini, sağlık eşitsizliklerinin somut bir çıktıyla gösterilebilmesi için matematiksel modellemeler yardımıyla güncel, kapsayıcı bir eşitsizlik endeksi oluşturulabileceğini ifade ederek araştırmacılara yeni çalışmalar için yol gösterici önerilerde bulunmaktadır. *Sağlıkta Eşitsizlik* kitabı 175 ülke verilerini karşılaştırmalı analiz eden bir araştırma olarak kapsamı ve güncelliğiyle literatüre önemli bir katkı sağlamaktadır.

Başvuru: 8 Aralık 2015

Revizyon: 28 Mart 2016

Kabul: 21 Nisan 2016

OnlineFirst: 30 Ağustos 2016

Copyright © 2016 • İstanbul Üniversitesi Edebiyat Fakültesi Sosyoloji Bölümü

[tjs.istanbul.edu.tr](http://tjs.istanbul.edu.tr)

DOI 10.16917/sd.83301 • Haziran 2016 • 36(1) • 331–333

*Kitap Değerlendirmesi*

## İkincil Modernleşme Çağında Bireyselleşen Emek İlişkileri ve Akademisyenler

### Individualized Labor Relations and Academic Labor in the Secondary Modernization Age

M. Fatih Karakaya<sup>1</sup>

Ne Ders Olsa Veririz: Akademisyenin Vasıfsız İşçiye Dönüşümü

Aslı Vatansever – Meral Gezici Yalçın

*İstanbul, İletişim Yayınları, 2015, 268 sayfa*

“Ne iş olsa yaparım...” Aslında bu ifade, bir beceri itirafından çok vasıfsızlığın ilanı olarak algılanır –ki henüz rastlanmamış istisnalar dışında da öyledir. Vasıf, bir dizi formel yahut informel eğitim yoluyla inşa edilen bir *habitus*’a gönderme yapıyorsa şayet, o eğitim güzergahında en fazla yol giden kişilerin, yani akademisyenlerin de en vasıflı kişiler olmalarını beklemekten daha tabii bir şey olamaz. Ancak bugünün Türkiye’sinde ve bilhassa kamu-dışı üniversitelerde istihdam edilen akademisyen (adayları) için durum biraz farklı bir hal aldı. Değişen bu vaziyeti, Aslıhan Vatansever ve Meral Gezici Yalçın yaptıkları çalışmada bir görüşmecinin ifadesinden hareketle “Ne Ders Olsa Veririz” ironik başlığı ile ele almaktalar.

Akademisyenin vasıfsız işçiye dönüşümünü hiçleşme süreci olarak niteleyen Vatansever ve Gezici Yalçın, bu hiçleşmeyi kavramsal çerçeveye oturtabilmek adına Guy Standing’in “prekarizasyon” ve Karl Polanyi’nin “hayali metalar” nosyonlarına başvurmaktadır. İngilizce “güvenilmez, istikrarsız, başkalarının keyfiyetine bağlı” gibi anlamlara gelen *precarious* kelimesi ile *proletarya* kavramlarını birleştiren Guy Standing, yakın zamanda Türkçeye de çevrilen kitabı *Prekarya*’da (2015) işçilerin Fordizm sonrası dönemde istihdam ilişkilerinin oldukça istikrarsız ve keyfeker bir hal aldığı durumda içinde buldukları vaziyeti/

<sup>1</sup> İstanbul Üniversitesi, Edebiyat Fakültesi, Sosyoloji Bölümü, Ordu Cad. No: 196, Beyazıt Fatih 34459 İstanbul.  
Eposta: zinderud@gmail.com

**Atıf:** Karakaya, F. (2016). İkincil modernleşme çağında bireyselleşen emek ilişkileri ve akademisyenler [*Ne ders olsa veririz: Akademisyenin vasıfsız işçiye dönüşümü* kitabının değerlendirmesi, A. Vatansever & M. Gezici Yalçın]. *Sosyoloji Dergisi*, 36, 331–333.





süreci kavramsallaştırmaktadır. Vatansever ve Gezici Yalçın, Standing’ın bu kavramının yalnızca toplumsal uzayda ekonomik, kültürel ve sosyal sermayeye erişimi güç olan kesimler için değil bu sermayelere sahip kişiler için de cari olduğunu ifade etmektedirler. Fordizm öncesi üretim ilişkilerinin dönüşümünü Adam Smith’in tasvirlerine dek uzatan Vatansever ve Gezici Yalçın, Henry Ford ve Frederick Winslow Taylor’ın düzenleyici müdahalelerine ve oradan da Fordizm sonrası esnetilmiş üretim ilişkilerine temas ederek bu hiçleşme sürecinin mekanizmalarını çözümlenmektedirler. Burada karşımıza çıkan ikinci önemli kavram, bilginin/bilimin de metalaşması gerçeğidir. Bilindiği gibi Karl Polanyi, önemli eseri *Büyük Dönüşüm*’de (2014) toprak, emek ve paranın metalaşmasını anlatırken aslında bu üçünün bizatihi/kendinde meta olmadıklarını; aksine toprağın tabiat, emeğin insan ve paranınsa itibarı bir değişim değeri standardı olduklarını ortaya koymuştu. Fakat bu üçünün kapitalizm içerisinde alınıp-satılır bir meta haline getirilmesi de bir vakıdır. İşte bizatihi/kendinde birer meta olmayan metalaş(tırıl)mış toprak, emek ve parayı tarif ederken Polanyi, her üçüne de içkin bu niteliği hatırlatma adına “hayalî metalar” kavramını kullanmaktadır. Ancak 21. yüzyıl söz konusu olduğunda bu hayalî metalara bir yenisinin, bilginin/bilimin eklenebileceğini öne süren yaklaşımlar da mevcuttur (Jessop, 2009). Zira önceki nesillerin sundukları (yönlendirici, belirleyici, katkı sağlayıcı, eleştiriyi çağırıcı vs.) bilgi/bilim, bugünkü alınıp-satılan bilgi/bilimin içerisine (çoğunlukla) maliyetsiz bir şekilde soğurulmaktadır. Bu görüşe göre tamamen kamusal bir çıktı olan bilgi/bilim, patent ve telif hakları düzenlemeleri ile artık pazarın/piyasanın denetimine terk edilmiş durumdadır. Buna göre bir taraftan güvencesizleşen istihdam/üretim ilişkileri sonucu prekaryalaşması ve diğer yandan bilginin/bilimin kamunun yararına olmaktan çıkıp tröstleşmesi, Vatansever ve Gezici Yalçın’a akademisyenin vasıfsız işçiye dönüşme sürecinin çerçevesini sunmaktadır.

Ancak burada çerçeveyi tamamlayabilecek ve fakat eksik kalan iki noktaya daha dikkat çekmekte fayda var. Birincisi, bu değerlendirmenin başlığında da geçen ikinci/radikal modernleşme sürecinin, kurumsal bir bireyselleşme sürecini de beraberinde getirdiğine dikkat çeken Ulrich Beck’in “risk toplumu” (2011) kavramsallaştırmasının sağlayabileceği daha makro çerçevedir. İkincisi ise, Fordist dönem ile post-Fordist dönem arasındaki sürekliliğin en kuvvetli göstergelerinden olan George Ritzer’in McDonaldlaş(tırıl)ma (2014) kavramının üretim ilişkilerinin çözümlenmesine sağlayabileceği imkânlardır. Gerçekten de prekaryalaşma olgusu, kurumsallaşmış bireyselleşme hamlelerinin her geçen gün gündelik hayatın her yanına nüfuz ettiği ikinci modernleşme evresinin mahsulü risk toplumunda daha başka çözümleme ve istihdam/çalışma ilişkileri ile gündelik hayatın diğer cepheleri arasındaki bağları daha iyi kavrama imkânı sunabilecektir. Öte yandan özellikle prekaryalaşmanın akademi dünyasındaki lokomotif olan kamu-dışı üniversitelerin işletme mantığını kavrayabilmek adına McDonaldlaş(tırıl)ma kavramı da benzer çözümleme imkânları sunacaktır.

Kitabın ikinci bölümünde Türkiye’de kamu-dışı üniversitelerin ortaya çıkışları ve yasal mevzuatın buna dair düzenlemeleri ekseninde kurumsal manzarayı aktarmaya çalışan

Vatansever ve Gezici Yalçın, klasik kültürdeki “vakıf” kavram ve kurumunun çağrışımlarından uzak bir fotoğraf sunan bugünün vakıf (kamu-dışı) üniversitelerini “sözde vakıf üniversiteleri” olarak isimlendirmekteler. Üçüncü bölümde kamu-dışı üniversitelerinin Türk akademi kamusunda yaygınlaşma sürecinin beraberinde gerçekleşen düzenlemelerin, bilginin/bilimin metalaşma sürecinin kolaylaştırıcı bir etken olarak öne çıkışının altını çizen Vatansever ve Gezici Yalçın, bu metalaşma süreci sonucu oluşan akademik emeğin sömürüsü olgusuna ve bu sömürünün bizzat sömürülen akademisyenler eliyle tevil edilme/meşrulaştır(ıl)ma mekanizmalarına da dikkat çekmekteler. Bu mekanizmalar içerisinde manevî tatminin ve adanmışlığın rolünün hakkını veren Vatansever ve Gezici Yalçın, ancak başrolü bilginin/bilimin hayalî meta niteliğini hatırlatır şekilde bilimle uğraşmanın nostaljik meta-dışı niteliğine sığınan mite vermektedir.

Verilen bu kuramsal ve kurumsal çerçeveye içerisine dördüncü bölümde, görüşmede buldukları akademinin çeşitli kademelerinde bulunan “sözde vakıf üniversiteleri” çalışanlarının öznel deneyimlerinden yola çıkarak bir manzara sunan Vatansever ve Gezici Yalçın, akademisyenin vasıfsız işçiye dönüşümünü, sözde vakıf üniversitelerinin hali pürmelalini, akademisyenlerin bu hiçleşmeye karşı getirdikleri kendini tevil ve meşrulaştırma mitlerini ve bir sınıf olamama halini söylem analizi yöntemiyle ortaya koydukları beşinci bölüm ile taçlandırmaktadırlar. Son olarak Pierre Bourdieu’nün *Homo Academicus* isimli çalışmasında (1990) kurumsallaşmış bir kültürel sermaye temelinde, bürokratik kariyeri ve güvenli bir işi garanti eden akademi ortamından büyük ölçüde eser kalmadığına dikkat çeken Vatansever ve Gezici Yalçın, yine Bourdieu’nün hiçbir meslek grubunun muhbirleri sevmediğini ancak aşınan çalışma şartları, piyasaya teslim olan akademi, metalaşan bilgi/bilim ve hiçleşen akademisyen söz konusu olduğunda muhbirliğe razı olduklarını ifade etmekteler (s. 255). Vasıfsız işçiye dönüşme yahut yine kendi ifadeleriyle söylersek hiçleşmeye, prekarylaşmaya ve öte yandan bu süreçlere karşı farkındalığa ket vuran meslekî algı ve statülerden kaynaklı tevil/meşrulaştırma olgusuna dikkat çeken Vatansever ve Gezici Yalçın, bu muhbirlik görevini layıkıyla yapmış addedilebilirler.

### Kaynakça

- Beck, U. (2011). *Risk toplumu* (Ç. B. Doğan, Çev.). İstanbul: İthaki.
- Bourdieu, P. (1990). *Homo academicus* (P. Collier, Trans.). Cambridge: Polity Press.
- Jessop, B. (2009). Hayali bir meta olarak bilgi: Polanyici bir yaklaşımın katkıları ve sınırları. A. Buğra & K. Ağartan (Ed.), *21. yüzyılda Karl Polanyi’yi okumak* içinde (s. 163–186). İstanbul: İletişim.
- Polanyi, K. (2014). *Büyük dönüşüm* (A. Buğra, Çev.). İstanbul: İletişim.
- Ritzer, G. (2014). *Toplumun Mcdonaldlaştırılması* (Ş. S. Kaya, Çev.). İstanbul: Ayrıntı.
- Standing, G. (2015). *Prekarya. Yeni tehlikeli sınıf* (E. Bulut, Çev.). İstanbul: İletişim.