

PARADOKS EKONOMİ, SOSYOLOJİ VE POLİTİKA DERGİSİ

PARADOKS ECONOMICS, SOCIOLOGY AND POLICY JOURNAL

ISSN: 1305-7979

2019, Cilt/Vol: 15, Sayı/Issue: 2, Page: 119-136





Editörler / Editors in Chief

Doç. Dr. Elif KARAKURT TOSUN
Doç. Dr. Sema AY
Dr. Hilal YILDIRIR KESER

TARANDIĞIMIZ INDEXLER



Dergide yayınlanan yazılardaki görüşler ve bu konudaki sorumluluk yazarlarına aittir. Yayınlanan eserlerde yer alan tüm içerik kaynak gösterilmeden kullanılamaz.

All the opinions written in articles are under responsibilities of the authors. None of the contents published cannot be used without being cited.

Yayın ve Danışma Kurulu / Publishing and Advisory Committee

Prof. Dr. Veysel BOZKURT (İstanbul Üniversitesi)
Prof. Dr. Marijan CINGULA (University of Zagreb)
Prof. Dr. Recai ÇINAR (Gazi Üniversitesi)
Prof. Dr. Aşkın KESER (Uludağ Üniversitesi)
Prof. Dr. Emine KOBAN (Gaziantep Üniversitesi)
Prof. Dr. Senay YÜRÜR (Yalova Üniversitesi)
Doç. Dr. Sema AY (Uludağ Üniversitesi)
Assoc. Prof. Dr. Mariah EHMKE (University of Wyoming)
Doç. Dr. Zerrin FIRAT (Uludağ Üniversitesi)
Assoc. Prof. Dr. Ausra REPECKIENE (Kaunas University)
Assoc. Prof. Dr. Cecilia RABONTU (University "Constantin Brancusi" of TgJiu)
Doç. Dr. Elif KARAKURT TOSUN (Uludağ Üniversitesi)
Doç. Dr. Ferhat ÖZBEK (Gümüşhane Üniversitesi)
Dr. Murat GENÇ (Otago University)
Dr. Hilal YILDIRIR KESER (Bursa Teknik Üniversitesi)

Hakem Kurulu / Referee Committee

Prof. Dr. Hamza ATEŞ (Kocaeli Üniversitesi)
Prof. Dr. Veysel BOZKURT (İstanbul Üniversitesi)
Prof. Dr. Marijan CINGULA (University of Zagreb)
Prof. Dr. Recai ÇINAR (Gazi Üniversitesi)
Prof. Dr. Kemal DEĞER (Karadeniz Teknik Üniversitesi)
Prof. Dr. Mehmet Sami DENKER (Dumlupınar Üniversitesi)
Prof. Dr. Kadir Yasin ERYİĞİT (Uludağ Üniversitesi)
Prof. Dr. Bülent GÜNŞOY (Anadolu Üniversitesi)
Prof. Dr. Ömer İŞCAN (Atatürk Üniversitesi)
Prof. Dr. Vedat KAYA (Atatürk Üniversitesi)
Prof. Dr. Sait KAYGUSUZ (Uludağ Üniversitesi)
Prof. Dr. Aşkın KESER (Uludağ Üniversitesi)
Prof. Dr. Emine KOBAN (Gaziantep Üniversitesi)
Prof. Dr. Serap PALAZ (Balıkesir Üniversitesi)
Prof. Dr. Ali Yaşar SARIBAY (Uludağ Üniversitesi)
Prof. Dr. Abdülkadir ŞENKAL (Kocaeli Üniversitesi)
Prof. Dr. Veli URHAN (Gazi Üniversitesi)
Prof. Dr. Sevtap ÜNAL (Atatürk Üniversitesi)
Prof. Dr. Sevda YAPRAKLI (Atatürk Üniversitesi)
Prof. Dr. Uğur YOZGAT (Marmara Üniversitesi)
Prof. Dr. Senay YÜRÜR (Yalova Üniversitesi)
Doç. Dr. Gül ATANUR (Bursa Teknik Üniversitesi)
Doç. Dr. Tülin ASLAN (Uludağ Üniversitesi)
Doç. Dr. Sema AY (Uludağ Üniversitesi)
Doç. Dr. Arzu ÇAHANTİMUR (Uludağ Üniversitesi)
Doç. Dr. Ceyda ÖZSOY (Anadolu Üniversitesi)
Doç. Dr. Elif KARAKURT TOSUN (Uludağ Üniversitesi)
Doç. Dr. Doğan BIÇKI (Muğla Üniversitesi)
Doç. Dr. Elif ÇOLAKOĞLU (Atatürk Üniversitesi)
Doç. Dr. Mithat Arman KARASU (Harran Üniversitesi)
Doç. Dr. Burcu KÜMBÜL GÜLER (Kocaeli Üniversitesi)
Doç. Dr. Ahmet MUTLU (Ondokuz Mayıs Üniversitesi)
Doç. Dr. Nilüfer NEGİZ (Süleyman Demirel Üniversitesi)
Doç. Dr. Veli Özer ÖZBEK (Dokuz Eylül Üniversitesi)
Doç. Dr. Ferhat ÖZBEK (Gümüşhane Üniversitesi)
Assoc. Prof. Dr. Cecilia RABONTU (University "Constantin Brancusi" of TgJiu)
Assoc. Prof. Dr. Ausra REPECKIENE (Kaunas University)
Doç. Dr. Gözde YILMAZ (Marmara Üniversitesi)
Doç. Dr. Aybeniz AKDENİZ AR (Balıkesir Üniversitesi)
Dr. Öğr. Üyesi Cantürk CANER (Dumlupınar Üniversitesi)
Dr. Öğr. Üyesi Ersoy SOYDAN (Kastamonu Üniversitesi)
Dr. Öğr. Üyesi Oğuzhan ÖZALTIN (Isparta Uygulamalı Bilimler Üniversitesi)
Dr. Murat GENÇ (Otago University)
Dr. Enes Battal KESKİN (Uludağ Üniversitesi)

KALKINMA AJANSLARININ GİRİŞİMCİLİK VE İSTİHDAMI ARTIRMA HEDEFLERİNİN DEĞERLENDİRİLMESİ: ZAFER KALKINMA AJANSI ÖRNEĞİ¹

EVALUATION OF THE DEVELOPMENT AGENCIES' GOALS FOR ENTREPRENEURSHIP AND INCREASING EMPLOYMENT: CASE OF ZAFER DEVELOPMENT AGENCY

Doç. Dr. Ahmet Uçar

Manisa Celal Bayar Üniversitesi, İİBF, Siyaset Bilimi ve Uluslararası İlişkiler Bölümü

Dr. Öğr. Üye. İsmail Başaran

Manisa Celal Bayar Üniversitesi, İİBF, Kamu Yönetimi Bölümü

ÖZET

Günümüzde özellikle 21.yüzyılın başında küreselleşmeye dayalı yaşanan değişim ve dönüşüm sonucunda hükümetlerin ekonomik, siyasi ve kültürel alanda uyguladığı politika ve araçların değiştiği söylenebilir. Bu anlamda 20.yüzyılın son otuz yılına kadar hükümetler şehirlerin kalkınma ve gelişmesinde daha çok tabandan tabana anlayışını tercih etmelerine rağmen, yüzyılın sonlarına doğru tabandan tavana anlayışı dediğimiz yerelden merkeze anlayışına geçildiği bilinmektedir. Bu anlayış gereği ve AB uyum süreci kriterlerini de sağlamak için 2006 yılında çıkartılan 5449 sayılı Kanun ile kalkınma ajanslarının kurulmasına karar verilmiştir. Kalkınma ajanslarının kurulma amaçlarının en önemlisi, yerelde girişimcilik ve istihdamın artırılmasında katılımcı anlayışlarla yerel potansiyelin harekete geçirilmesinde katalizör görevi yapmaktır. Bu kapsamda çalışmada, girişimcilik kavramı ve önemi ile kalkınma ajanslarının ortaya çıkışı ve amaçları teorik olarak anlatılacaktır. Arkasından Zafer Kalkınma Ajansının 2014-2023 Bölge Planını incelenerek planda yer alan girişimcilik hedefleri belirlenecektir. Sonuç ve değerlendirme ile çalışma tamamlanacaktır.

Anahtar Kelimeler: Girişimcilik, İstihdam, Kalkınma Ajansı

¹ Bu makale 25-27 Nisan 2019 tarihlerinde Manisa Celal Bayar Üniversitesi İİBF tarafından gerçekleştirilen İCE'19 Girişimcilik Kongresinde sunulan bildirinin genişletilmiş halidir.

ABSTRACT

Today especially at the beginning of 21st century, it can be said that the governments' policies and instruments implemented on the economical, political and cultural areas have changed due to changes and transformations experienced based on globalisation. In this sense, it is known that although the governments preferred mostly top to bottom policies for development of cities until the last 30 years of 20th centuries, the method was transformed into bottom to top towards to the end of the century. It was decided to establish the development agencies with the law 5449 in 2006 for the requirement of bottom to top and for providing criterias of EU harmonisation process. The most considerable aim of establishing the development agencies is to be a catalyzator to motivate local potential in increasing entrepreneurship and employment with participatory approach. In this context, in the study, entrepreneurship concept and its importance, and emergence and their aims will be explained. Later, entrepreneurship goals included in 2014-2023 Regional Plan of Zafer Development Agency will be determined. The study will be completed with conclusion and evaluation.

Key Words: Entrepreneurship, Employment, Development Agency

1. GİRİŞ

Son yıllarda dünyada sıklıkla yaşanan ekonomik krizler, gelişmiş veya gelişmemiş ülke ayırt etmeksizin tüm ülkelerin ekonomilerini olumsuz yönde etkilemektedir. Toplumsal ve ekonomik hayatı derinden etkileyen bu gibi durumların en aza indirilmesi ve yaşanan krizlerin fırsata dönüştürülmesi için girişimcilik, ekonomik piyasaların canlandırılması, toplumsal alanda yeni iş alanlarının oluşması sosyal refahın artırılması açısından önemli bir araç olarak değerlendirilmektedir (Dedeoğlu, 2016:7). Bu açıdan baktığımızda günümüzde girişimciliğin öneminin gittikçe arttığı söylenebilir. Zira girişimciliğin kalkınmaya katkısı oldukça önemli olduğundan, özellikle şehir ve bölgelerin kalkınmasında girişimciliği artıracak birtakım faaliyet ve teşviklerin yapılması gereklidir. Ayrıca girişimciliğin özelliklerinin ve niteliklerinin de geliştirilmesi gerekir ki, şehir ve bölgelerde oluşturulan başarılı girişimler sayesinde ülkenin istihdam kapasitesi de artırılabilir. Bunun yanında ülke ekonomisinde büyüme sağlanabilir, yeni sanayi müesseseleri kurulabilir ve böylece toplumda da birtakım değişim ve dönüşümler gerçekleştirilebilir.

Dünyanın her yerinde küreselleşmenin etkisinin görülmesi sonucunda üretim metotları ve ürün özelliklerinde değişimler olduğu görülmektedir. Buna istinaden rekabetin artmasıyla birlikte yenilikleri takip edebilme ve yaratıcılık nitelikleriyle piyasada oluşturdukları değer bakımından girişimciliğin önemi artmaktadır. Demirel ve Tikici'ye (2004:49) göre işletmeler girişimciliğin geliştirilmesi sayesinde üretim faktörlerinin bir araya getirilmesi sonucunda ortaya çıkmaktadırlar. Kurulmuş olan bu işletmeler bireylerin yapısında bulunan girişimcilik ruhunun harekete geçirilmesiyle oluşurlar, ancak işletmenin başarısı için bireydeki bu kısırının harekete geçirilmesi yeterli değildir. Nitekim onlara göre, "girişimcilik, dipsiz kuyularda çıkış aramak ya da gözü kapalı her işe girmek demek değildir."

Girişimci-girişimcilik kavramının dünya ekonomisinde olduğu gibi ülkemiz ekonomisinde de önemli olduğu söylenebilir. Bayraktar'ın belirttiği gibi girişimcilerin, istihdam yaratmadaki rolleri ve işletmeler içerisindeki payları ve rolleri azımsanmayacak derecede önemlidir. Bu sebepten ekonomik anlamda ne kadar dinamik ve sürükleyici güç oldukları, ekonomik kalkınmaya katkıları, istihdam yaratma olanakları, gelir dağılımına getirdikleri adalet, kurulan bu işletmelerin başarılarını göstermeye yeterlidir. Kimi zamanlar ortaya çıkan ekonomik krizlerin ve bunun sonucunda artan işsizlik sorununun çözümünde de girişimcilik faaliyetlerinin artırılmasının etkinliğinden söz edilebilir. Gelişmiş ülkelerde eğitim ve işgücü

arasındaki koordinasyonun sağlanması özellikle girişimcilere verilen mesleki eğitimlerin istihdam yaratmadaki önemi, işsizliğin çözüm yollarından biri olarak görülmektedir (Bayraktar, 2011: 246).

Girişimci nasıl olunur? Her insan doğuştan girişimci özelliğini taşır mı? Yoksa bu özelliği insanlar sonradan çevresindeki oluşan ve gelişen bazı olaylardan mı kazanır? şeklindeki tartışmalarda girişimciliğin doğuştan verilmediği inancı ağırlık kazanmış ve yerleşmiştir. Eğer kişide girişimci olma potansiyeli varsa, bu özelliğin kişilere kültürel, sosyolojik, psikolojik, sosyo-psikolojik, politik ve ekonomik çevre faktörlerinin etkisiyle kazandırılabilceği iddia edilmektedir. Başarılı girişimciler oluşturabilmek, onların işletmeler kurabilmeleri ve bunun sonucunda bireysel ve toplumsal faydalar çıkarabilmek için iyi bir eğitime ihtiyaç duyulmaktadır (Çetinkaya Bozkurt, 2011: 1).

Küreselleşme ile dünyada yaşanan değişimlerden en önemli diğer bir gelişme ve değişim de kalkınma anlayışlarında görülmektedir. Öztürk ve Çolakoglu'nun (2015: 324) da belirttikleri gibi, "Yeni Kamu Yönetimi anlayışı ile kalkınma araç ve politikaları değişmiş, kalkınma artık merkezden belirlenen politikalarla yukarıdan aşağıya işleyen bir süreç değil, yerel kalkınma stratejilerinin yönetimle keşfedilmesiyle aşağıdan yukarıya katılımı ve işbirliğini öne çıkaran bir süreç öngörmektedir. Gerçekleşen bu yeniden yapılanma süreci ile ülkede yeni bir bölgesel kalkınma süreci başlamıştır." Bu kapsamda ülkemizde de Kalkınma Ajansları 5449 Sayılı Kalkınma Ajanslarının Kuruluşu, Koordinasyonu ve Görevleri Hakkında Kanunla 08.02.2006 tarihinden itibaren kurulmaya başlanmıştır. Bu anlamda çalışmada, öncelikle girişimcilik kavramı, önemi ve girişimci özellikleri anlatılacak, ardından kalkınma ajanslarının dünyada ve Türkiye'de ortaya çıkışları ve amaçları incelenecek, son olarak ise çalışmanın esas konusunu teşkil eden Zafer Kalkınma Ajansı'nın girişimcilik faaliyetleri ve hedefleri, ajansın 2014-2023 Bölge Planının incelenmesi ile ajansın girişimcilik ve istihdam hedefleri belirlenecektir. Bu kapsamda çalışma girişimciliğin önemini kavranması, ülke kalkınmasında girişimciliğin önemini açığa çıkarılması, kalkınma ajanslarının girişimciliği teşviklerinin, bölge kalkınması ve istihdamına katkılarının ortaya çıkarılması gibi konularda alan çalışmalarına ışık tutacağı ve katkı sağlayacağı söylenebilir.

2. GİRİŞİMCİLİĞİN TANIMI VE ÖZELLİKLERİ

2.1. Girişimcilik Kavramının Tanımı

Girişimcilik, ortaya çıkardığı yeni iş alanlarıyla işsizlik sorununun çözümünde önemli katkılarda bulunması, ekonomik kaynakların üretkenliğini düşük seviyelerden daha üst seviyelere çıkarılmasında ve yenilik ve yaratıcılığın ortaya çıkmasındaki rolü günümüzde her geçen gün daha da artan rekabet ortamında önemli bir konuma çıkarmıştır (Ballı, 2017:147). Girişimci ve girişimcilik konusunda yapılan tanımlara baktığımızda bu kavramların tanımları konusunda literatürde tam bir fikir birliği olduğunu söylemek pek mümkün değildir. Girişimcilik kavramı Fransızca "entreprende" ve Almanca "unternehmen" kelimelerinden türemiş ve Türkçe'de ise "üstlenmek" anlamına gelen bir kavram olarak kullanılmaktadır. Nitekim pratiğe baktığımızda girişimciyi, üretim faktörlerini biraraya getirerek bu faktörleri üretime yönelten, bu maksatla organizasyon kuran ve bu konuda çeşitli riskler alarak sorumluluklar üstlenen kişi olarak tanımlayabiliriz (Demirel ve Tikici, 2004: 50; Uzun-Günlük, 2013: 341; Bayraktar, 2011: 246). Benzer tanımlara başka çalışmalarda rastlamak mümkündür. Örneğin, Özkul'un çalışmasında "Girişimci üretim faktörlerini bir araya getirerek, iktisadi mal ve hizmet üretimi için gerekli girişimi başlatan, üretim için gerekli finansman kaynaklarını ve üretimin değerlendirileceği pazarları bulan kişidir." şeklinde tanımlanırken, Demirel ve Tikici (2004: 50) ise, "İşletmeyi kuran, bunun için üretim

faktörlerini bir araya getirip ürün ve hizmet üreten, kâr hedefleyen ve riske katlanan kişidir.” şeklinde tanımlanmaktadır.

Girişimciliğin ilk tanımları günümüzde yapılan tanımların temelini oluşturmaktadır. Günümüzde yapılan tanıma göre girişimci “kaynaklar konusunda öngöründe bulunarak işi planlayan, insan kaynaklarını örgütleyerek girdilerin işlenmesini sağlayan ve elde edilen çıktıyı karlılık yaratacak biçimde tüketicilerin kullanımına sunma becerisini gösteren kişi” olarak tanımlanmaktadır (Tugiad Raporu, 1993: 1).

Girişimcilik kavramının literatürdeki diğer tanımları incelendiğinde pek çok yazarın farklı bakış açılarıyla tanımlama yaptıkları görülmektedir. Kavramla ilgili yapılan bütün tanımlamalarda hep rastladığımız şey girişimciliğin çeşitli fırsatların değerlendirildiği bir süreç olarak görülmesidir (İşcan ve Kaygın, 2011: 276). Girişimcilik literatürünün gelişiminde kamu sektöründe girişimcilik kavramı çok yenidir ve tanım, kamu ve/veya özel kaynakların sosyal imkanlarından yararlanmak amacı ile bunları tek kurum haline getirmesiyle bireylerin ortaya çıkardığı değer süreci şeklinde yapılmaktadır (Zerbinati ve Souitaris, 2005: 44).

Girişimcilik kavramının çok çeşitli şekillerde tanımının olmasına rağmen, genellikle ortaya çıkan fırsatlardan faydalanma veya yeni fırsatlar oluşturabilmek için üretim girdilerinin organize edilebilmesi ve risk alma özellikleriyle bağdaştırılmıştır. Girişimciliğin ilk tanımını Fransa’da yaşayan İrlandalı ekonomi bilim adamı Richard Cantillon 18. yüzyılın başında yapmıştır. Ona göre girişimci, henüz netleşmemiş bir bedelle satmak üzere üretimin girdilerini ve hizmetlerini bugünden satın alan ve üreten kişidir. Dolayısıyla bu tanım girişimcinin risk alma özelliğine vurgu yapmakta ve öne çıkarmaktadır. Daha sonra tanım Jean Baptise tarafından geliştirilerek, girişimcinin risk alma kadar üretim girdilerini örgütleme ve yönetme niteliğine sahip olması gerektiğinden de bahsetmiştir. Schumpeter ise girişimcinin “yenilikçi” olma özelliğinin ekonomik kalkınmada insan kaynaklarının vazgeçilmez bir unsuru olduğundan ilk kez vurguyla bahsetmiştir (TÜGİAD Raporu, 1993: 3).

Girişimcilik, geri kalmış ekonomilerde yapılanmanın, gelişmekte olan ülkelerde kalkınmanın, gelişmiş ekonomilerde ise dinamizmin, yeni zenginlik ve refah yaratmanın yapı taşıdır (Naktiyok, 2004:11 dan aktaran İşcan ve Kaygın). Dolayısıyla girişimcilik günümüzde toplumların gelişmişliğine etki eden ve ekonomik durumunu gösteren bir kavramdır. Bu sebepten dolayı önem arz etmektedir (İşcan ve Kaygın, 2011: 277).

2.2. Girişimcinin Özellikleri

Girişimcinin toplumun ihtiyaçlarını göz önünde bulundurarak geleceğe yönelik kararlar alması, yaratıcı ve yenilikçi olması, yeni fikirler geliştirip uygulamaya koyması girişimciyi normal kişilerden ayıran en önemli özelliklerindedir. Dolayısıyla bu özellikleri ile girişimci aynı zamanda risk üstlenen kişi olma özelliğini de taşımaktadır.

Girişimci kişiliğe sahip insanlar, dezavantajları avantaja çevirebilen özellikleri ile yaşamlarında karşılaştıkları önemsiz durumları bile çok önemli hale dönüştürebilen kişilerdir. Dolayısıyla onlar, toplumun vizyon sahibi fertleri olarak, geçmişte değil, gelecekte yaşarlar (Gerber, 2002: 24 den aktaran Demirel ve Tikici, 2004: 52). Kişileri girişimci olmaya götüren önemli bir vasıf ise hayal gücünün kuvvetli olmasıdır. Nitekim Demirel ve Tikici de aynı görüşü destekleyerek girişimci kişiliğin nüvesinin hayal ve yaratıcılıkla oluştuğunu belirtiyorlar. Onlara göre, hayal, bir nevi girişimcinin ekmeğidir ve ulaşılabilenden daha fazlasını içeren, temelini geleceğin belirsizlikleri üzerine oturtan özgün düşünceleri ifade etmektedir (Demirel ve Tikici, 2004: 53).

Girişimcinin tanımında da yer alan, girişimciyi normal kişilerden ayıran ve farklı kılan, girişimciye has birtakım özellikler vardır. Bunların en başında yer alan ve girişimciyi başarıya götüren temel özellik öngörülebilir bulunabilme niteliğidir. İşte bu nitelik sayesinde girişimci değişen şartlara göre ortaya çıkan fırsatları en iyi değerlendirip yararlanabilen ve tehditlere de karşı koyabilen kişidir. Fırsatları değerlendirirken geniş kapsamlı durum analizi yapabilme yeteneğine de sahip olmalıdır. Girişimci sınırsız sayıdaki alternatifler karşısında en uygun çözümü üretebilmelidir. Hızlı hareket edebilme özelliğine sahip olma, girişimciye rekabet ortamında hızlı ve doğru kararlar alabilmeyi sağladığı gibi, rekabette rakipleri karşısında üstünlük sağlama fırsatını da vermektedir. Bu bakımdan hızlı karar verebilme yeteneği girişimci için en önemli özelliklerden bir tanesini oluşturmaktadır. Sürekli yenilik yaratma çabalarıyla geleceğe yönelik yeni teşebbüslerde bulunma özellikleri girişimciyi risk almaya da zorlamaktadır. Bütün bu özelliklerinin yanında girişimci geliştirdiği yeni fikirlerin ve uygulamaların toplumda kabul görmesi için açık olmalı ve güven vermelidir (Tugiad Raporu, 1993: 2).

Gürdoğan'ın (2008: 26-27) tespitlerine göre; dünyanın her yerinde her girişimcinin değişmeyen bazı özellikleri vardır. Bunların en önemlileri; dünya pazarlarına girebilmek ve büyüebilmek için risk almak, dünyadaki gelişmeleri iyi takip etmek ve uygulayabilmek, verimliliği artırabilmek için yenilikleri takip etmek ve yeniliklere açık olmak, ferdiyetçi anlayışa değil ekip çalışmasına önem vermek, zorlukları ve sorunları sabırla karşılamak ve pozitif olmak, gerektiğinde inisiyatif kullanabilmek, sabit fikirli olmamak ve hayat boyu öğrenme prensibini daima uygulamaktır.

Çiçek ve Durna ise girişimcinin özellikleri konusunda birçok yazarın görüşlerinden yola çıkarak girişimcinin özelliklerini şu maddeler ile özetlemektedirler (Çiçek ve Durna, 2012: 20-21);

- Risk alabilmeli ve riske girmeyi varlığının bir parçası olarak görebilmelidir,
- Girişken olmalıdır ve liderlik yeteneğine sahiptir,
- Analiz yeteneğine sahip ve çevresindeki insanlara güven verebilmelidir,
- Müşteri ve çalışanları ile iyi bir iletişim içinde olabilmelidir,
- Yaratıcı, yenilikçi ve değişiklikleri benimseyebilen kimsedir,
- Güçlü bir ikna yeteneğinin olması daha başarılı olmasını sağlayacaktır,
- Girişimci ileriye görebilen kişi ve tehlikeden kaçmaz,
- Sorunları hızlı bir biçimde çözebilme yeteneğine sahip olmalı,
- Tavizsizdir, işlerin zamanında ve doğru yapılmasını ister.

3. KALKINMA AJANSLARININ ORTAYA ÇIKIŞI VE AMAÇLARI

3.1. Dünyada İlk Kalkınma Ajanslarının Kurulması

Günümüzde dünyada ekonomik, sosyal, toplumsal ve siyasal alanlarda önemli değişimler yaşanmakta ve bu değişimlerin kuramsal ve pratik sebeplerinin açıklandığı birtakım yeni yaklaşımların da ortaya çıktığı görülmektedir. Literatürde yaşanan bu değişim ve dönüşümü sanayi toplumundan bilgi toplumuna geçiş şeklinde açıklayanlara rastlanmaktadır. Zira böyle bir dönüşümün açıklamasını, fordist üretimden esnek üretime (post-fordist) geçiş; ulus-devletlerin dünyasından küreselleşmiş dünyaya geçiş ve son olarak da modernist düşünceden post-modernist düşünceye geçiş şeklinde yapanlar da vardır (Akpınar, 2012:32).

Yine Akpınar'ın (2012:30) tespitlerine göre, "Tüm bu gelişmelerle birlikte bölgesel kalkınma politikalarında da son otuz yıldır önemli değişiklikler gözlenmiştir. 1950'li yıllardan sonra genel kabul gören

bölgesel kalkınma konsepti “büyümenin ön koşulu olarak büyük altyapı yatırımlarını” içermekteyken; günümüzün bölgesel kalkınma anlayışı yenilik, yenilikçi çevre, bilgiye dayalı kalkınma anlayışı, beşeri sermaye, kolektif öğrenme, karşılıklı bağımlılık, yerel kültür gibi kavramlarla örülmüştür”.

Bölgesel Kalkınma Ajansları'nın ilk ortaya çıkışı Amerika Birleşik Devletleri'nde yaşanan ve etkisi tüm dünyaya yayılan büyük buhran dönemine kadar uzanmaktadır. 1929 yılında dünya ekonomik krizinde, mekânsal eşitsizlikler ve sektörel alanlardaki açmazlar, özellikle krizden etkilenen ülkelerde bölgesel programları gerekli hale getirmiştir. Amerika'da 1929 ekonomik krizinden diğer bölgelere göre daha fazla etkilenen Tennessee Vadisi'nde 1933 yılında başlatılan bölgesel kalkınma programı, böyle bir gerekliliğin sonucu ve tarihte bilinen ilk Kalkınma Ajansı örneği olmuştur. Tennessee Vadisi örneği aynı zamanda Türkiye'nin en kapsamlı bölgesel kalkınma programı olan GAP'a da ilham kaynağı olmuştur (Özmen, 2008:331). Avrupa'da ise II. Dünya Savaşı'nın yıkıcı etkileri ve hızlı teknik/teknolojik gelişmeler sonucu, gelişmiş Batı ülkelerinde bölgeler arası farklılıklar daha da belirgin hale gelmiştir (Çalışkan, www.planlama.org). Fransa, İtalya ve eski sanayi bölgelerinin çökmesi sonucu yeniden yapılanma ihtiyacının ortaya çıkması, bu ülkelerde ve diğer Avrupa ülkelerinde bölgesel kalkınmaya dönük politikaların, mekanizmaların ve kurumların oluşturulmasına yol açmıştır (Ankara Kalkınma Ajansı, 2012: 23).

Dünyada 'kalkınma ajansı' olarak adlandırılan yaklaşık 20.000 kuruluş vardır. Bu kuruluşların hukuki ve örgütsel yapıları, görev ve faaliyetleri, yetki ve sorumlulukları, diğer ulusal ve uluslararası kurum ve kuruluşlarla olan ilişkileri büyük farklılıklar göstermekte ve genel geçer bir 'kalkınma ajansı' modeli tanımlamayı oldukça güçleştirmektedir (Özen, 2005: 2). Ancak genel olarak Kalkınma Ajansları'nı, “merkezi hükümetlerden bağımsız bir idari yapıda, sınırları çizilmiş bir bölgenin girişimcilik potansiyelini geliştirip canlandırmak ve böylece ekonomik kalkınmaya katkı sağlamak amacıyla kurulmuş ve faaliyetlerini kamunun veya özel sektörün finanse ettiği kuruluşlar” olarak tanımlamak mümkündür (DPT, 2000:129).

Dünyada kalkınma ajanslarının faaliyetleri çok çeşitli ve çok yönlüdür. Bu nedenle çok genel bir çerçeve çizmek bile oldukça güçtür. Ancak bir fikir vermesi açısından dünyadaki kalkınma ajanslarının sıklıkla yürüttükleri çalışmaları kısaca şöyle sıralayabiliriz (Özen, 2005:7-8).

- ✓ Bilgi bankaları oluşturarak bölgeyi izlemek,
- ✓ Yerel/bölgesel kalkınma için stratejik planlama yapmak ve uygulanmasını izlemek,
- ✓ Girişimciler ve yatırımcılar için bilgi sağlamak ve teknik destek vermek,
- ✓ Yerel girişimcinin yatırımlarını desteklemek,
- ✓ Yabancı yatırımcıların bölgeye çekilmesi için gerekli tanıtım çalışmaları yapmak,
- ✓ Finansman konusunda yatırımcılara bilgi sağlamak ve tavsiyelerde bulunmak,
- ✓ KOBİ'ler için finans kaynakları yaratmak, yerel, ulusal ya da uluslararası fonlar, kredi kuruluşları ve bankalarla işbirliği yapmak,
- ✓ Yeni buluş ve teknolojinin tanıtılmasını sağlamak,
- ✓ Eğitim, Altyapı, yol, enerji faaliyetlerini izlemek,
- ✓ Bölgenin ulusal ve uluslararası networklerinin geliştirilmesini sağlamak.

3.2. Türkiye'de Kalkınma Ajanslarının Kurulması

Türkiye'de bölgeler arası gelişmişlik farklarını azaltmak amacıyla 1989 yılından itibaren ilk kalkınma projeleri hazırlanmaya başlandı. Bu çerçevede Güneydoğu Anadolu Projesi (GAP), Doğu

Karadeniz Kalkınma Programı (DOKAP), Doğu Anadolu Kalkınma Programı (DAKAP) ve Zonguldak-Bartın-Karabük (ZBK) kalkınma programları gibi projeler şimdiki adı Kalkınma Bakanlığı olan Devlet planlama Teşkilatı (DPT) koordinasyonunda hayata geçirildi. Aslında Türkiye’de bölgesel kalkınmanın gerçekleştirilmesine yönelik politikalar ilk olarak 1960’lı yıllarda yapılmaya başlanan beş yıllık kalkınma planlarında görülmektedir. Beş yıllık kalkınma planlarının asıl amacı, kalkınmada geri kalmış bölgelerin gelişimine katkıda bulunarak, bölgelerin gelişmişlik düzeyleri arasındaki farkları azaltıp bölgeler arasındaki eşitsizliği ortadan kaldırmaktır. Ancak kalkınma planlarının amaçladığı bu hedefe ulaşamamış, bölgesel eşitsizlikler devam etmiştir. Uygulanan politikaların etkisiz ve verimsizlik sebebi olarak da, hem ülkedeki yerel kurumların idari ve mali bakımdan özerk olmaması hem de merkezin yerelde etkin hizmet sunamaması gösterilmiştir (Maç, 2006: 3 den aktaran Öztürk ve Çolakoğlu, 2015: 330).

İşte bu şekilde merkezden yapılan planlamanın yeterince verimli sonuçlar vermemesi sonucu gelişmiş ülke deneyimlerinden de yararlanılarak, yukarıdan aşağıya değil, aşağıdan yukarıya bir kalkınma politikasının geliştirilmesinin önemi anlaşıldı. AB üyelik sürecinde Türkiye’de bölgeler arası gelir ve gelişmişlik farklarının azaltılması politikaları kapsamında, AB’nin bölgesel gelişme politikası ve uygulamalarına paralel yeni bir yaklaşım, yöntem ve kurumsal örgütlenme modeline dikkat çekilmiş ve AB ülkelerinin bu konudaki deneyimlerinden faydalanılarak bölgesel kalkınma modelleri üzerinde durulmuştur. 2002 yılı itibariyle üç düzeyde istatistik bölgeleri (NUTS) kurulmuştur. Düzey-1 on iki, Düzey-2 yirmi altı ve Düzey-3 seksen bir bölgesel birimden oluşmaktadır. Düzeyler illerin ve il gruplarının bir araya getirilmesiyle oluşturulmaktadır. Yani, Düzey-3 seksen bir il, Düzey-2 komşu illerin gruplandırılmasıyla yirmi altı bölge ve son olarak Düzey-1 yirmi altı bölgenin gruplandırılmasıyla on iki bölge oluşmaktadır. (Övgün, 2007: 233-255).

3.3. Kalkınma Ajanslarının Kurulma Amaçları

AB İstatistik Bölge Birimleri Sınıflandırması (NUTS)’na paralel olarak oluşturulan Düzey-2 alt bölgeleri kurulması ile (Sert, 2012: 117):

- ✓ Bölgesel farklılıkları azaltmayı amaçlayan bir ulusal ve ekonomik ve sosyal uyum politikasının geliştirilmesi,
- ✓ Bu başlık altındaki mevzuatın uygulanmasını kolaylaştıracak yasal çerçevenin kabul edilmesi,
- ✓ Bölgelere yönelik kamu yatırımlarına ilişkin öncelik kriterlerini ortaya koyan çok yıllık bütçeleme usullerinin oluşturulması,
- ✓ Bölgesel kalkınmayı yürütecek idari yapıların güçlendirilmesi,
- ✓ Bölgesel kalkınma planlarını uygulanması hedeflenmiştir.

Akpınar ve arkadaşlarının kalkınma ajanslarının kurulma gerekçeleri konusunda belirledikleri görüşlere göre; “Yerel ve küresel rekabetteki değişimler, yerelde yatırım potansiyellerinin tespitinin ve tanıtımının ihtiyacı, dünyada ve ülkemizde yerleşme, katılımçılık, şeffaflık, hesap verebilirlik ilkelerinin giderek önem kazanması, yerel kalkınma bilincinin gelişmesi, yerelde teknik uzmanlık ve proje kapasitesinin geliştirilmesi ihtiyacı gibi nedenlerden ötürü Kalkınma Ajansları ülkemizde ilgi odağı olmuştur” (Akpınar ve diğerleri, 2011:132). Böylelikle 2006 yılında çıkartılan 5449 sayılı kanun ile her bir Düzey-2 bölgesi için kalkınma ajansı kurulmasına karar verildi. Bugüne kadar tüm Türkiye’de 26 tane kalkınma ajansı kurulmuş ve faaliyetlerine başlamıştır.

Bu ajansların amaçları ve hedefleri; bölgesel stratejilerin uygulanması, yerel ve bölgesel girişimciliği destekleme, alt yapı hizmetlerinin sunulmasına yardımcı olma, özel sektörün yakın geleceği için yerel-bölgesel çözümler araştırma ve bölgesel talepleri karşılayacak yeni ürün ve hizmet üretimi için finansal garantiler ve çözümler arama şeklinde özetlenmektedir (APAN, 2014: 41). Ancak Kalkınma ajansları alışlagelmiş kredi ve hibelerin ötesinde, kuruluşlara ortak olarak, özellikle küçük işletmelere danışma hizmetleri sağlayarak, araştırma ve geliştirme çabalarına destek vererek, tarım sektöründe toprağın verimini artırıcı ve çevrenin korunmasına yönelik birçok yeni yöntem geliştirerek bölgelerin gelişiminde önemli rol oynamaktadır.

4. ZAFER KALKINMA AJANSININ 2014-2023 BÖLGE PLANININ İNCELENMESİ ve GİRİŞİMCİLİK HEDEFLERİNİN BELİRLENMESİ

4.1. Zafer Kalkınma Ajansının Kurulması ve Ajansın Sorumluluk Alanı

T.C. Zafer Kalkınma Ajansı*, Afyonkarahisar, Kütahya, Manisa ve Uşak illerini kapsayan ve 'TR33' olarak sınıflandırılan bölgede hizmet vermek üzere 14.7.2009 tarihli Bakanlar Kurulu Kararı ile kurulan, ülkemiz genelinde Devlet Planlama Teşkilatı'nın koordinasyonu ile kurulması öngörülmüş toplam 26 adet Kalkınma Ajansından bir tanesidir. T.C. Zafer Kalkınma Ajansı Genel Sekreterliği Kütahya il merkezindedir. Afyonkarahisar, Manisa ve Uşak illerinde Genel Sekreterliğe bağlı Yatırım Destek Ofisleri ile hizmet verilmektedir. Kalkınma olgusunun, iktisadi, sosyal, kültürel ve diğer tüm boyutlarıyla kapsamlı ve bütünsel niteliği doğrultusunda, Ajans Bölge'de birtakım ana eksenler belirleyerek çalışmalarını sürdürmektedir. Bu alanlar arasında yönetim bağlamında kamu, özel kesim, sivil toplum temsilcileri ve bilim insanları arasında iletişim ve işbirliğini geliştirerek bölgenin gelişmesinde kalkınma bilincini ve ivmesini arttırmayı amaçlamaktadır. Ajans bu anlamda bölgesel kalkınma konusunda koordinatör ve katalizör bir rol üstlenmektedir. Bölgenin kaynak ve olanaklarını belirleyerek, iktisadi ve toplumsal gelişmeyi hızlandırmaya, rekabet gücünü arttırmaya ve potansiyel gelişim alanlarını ön plana çıkarma konusunda araştırmalar yapmak. Bölgede yapılacak yatırımların artırılması ile ilgili tanıtım ve rehberlik hizmetleri vermek (<http://zafer.gov.tr/tr-tr/>).

Ajans söz konusu gelişim eksenlerine yönelik faaliyetlerin kısa sürede hayata geçirilmesi amacıyla mali ve teknik destekler verebilmektedir. Bu desteklerden işletmeler, sivil toplum örgütleri, kamu kurum ve kuruluşları, üniversiteler yararlanabilmektedir. Ajans ayrıca eğitim, proje hazırlama, danışmanlık, uzman personel görevlendirme, lobi ve uluslararası ilişkiler gibi konularda yerel yönetimlere, diğer kamu kurum ve kuruluşlara ve bölgedeki sivil toplum kuruluşlarına teknik destekler de vermektedir. Ancak ajans tüm bu hizmet ve faaliyetlerini Ulusal Kalkınma Planı ve Programlar ışığında hazırlayacağı Bölge Planı ve Programlarına uygun olarak gerçekleştirmekle yükümlüdür (<http://zafer.gov.tr/tr-tr/>).

4.2. Zafer Kalkınma Ajansının 2014-2023 Bölge Planı ve Faaliyet Raporlarında Girişimcilik ve İstihdam Hedefleri

Her şeyden önce Zafer Kalkınma Ajansının 2014-2023 Bölge Planı detaylı olarak incelendiğinde planın altı bölümden oluştuğu görülmektedir. Bu altı bölümden konumuzu doğrudan ilgilendiren bölüm daha çok 3.bölüm ile 5.bölümdür. Bölgesel Gelişme Planı başlığını taşıyan 3.bölümde 10 adet gelişim önceliğine yer verilmektedir. Bunlar Sanayi, Tarım, Turizm, Maden, Çevre, Afet Yönetimi, Kentsel Hizmetler, İnsan ve Toplum, Enerji, Ulaşım gibi alt başlıklardan oluşmaktadır. Konumuz itibarı ile girişimciliğe ve istihdamın artırılması konusundaki hedeflerin çoğunu Sanayi ile ilgili oluşturulan öncelik

ve tedbirlerde bulmak mümkündür. Nitekim sanayi dalında oluşturulan **Öncelik 1.1** Bölgesel üretim altyapısının geliştirilmesine yöneliktir. Bu **Önceliğin Tedbir 1.1 A** da Sanayi alanlarının oluşturulması ve faaliyete geçirilmesi konusuna yer verilmektedir. Bu kapsamda İmalat sanayi, Bölgenin gelişimindeki lokomotif sektör olarak görülmüş ve belirli merkezlerde yoğunlaşan sanayi alanlarının artırılması ve daha etkin kullanılması gereği vurgulanmıştır. Potansiyeli uygun olan bölgelerde sektörler arası işbirliğinin kolay sağlanması amacıyla yeni Organize Sanayi Bölgeleri açılması, açılmış olanların parsel doluluğu %75'i geçenlerde yeni etapların oluşturulması ile sanayi sektöründe girişimciliğin ve istihdamın artırılması hedeflenmektedir (Zafer Kalkınma Ajansının 2014-2023 Bölge Planı, s. 60).

Aynı **Önceliğin Tedbir 1.1 B** de Bölgedeki işletme sayısının artırılmasından bahsediliyor. Bunun gerçekleştirilmesi için Bölgedeki üretim miktarının artırılmasına yönelik altyapının iyileştirilmesi, yerli sermaye ile komple yeni yatırımların desteklenmesi; girişimcilere iş kurma ve geliştirme döneminde teknik ve maddi yardım sağlanması gerekli görülmektedir. Bu bağlamda bu önceliğin içinde aşağıdaki tedbirlerle girişimciliğin artırılmasına yönelik önemli hedefler belirlenmiştir (Zafer Kalkınma Ajansının 2014-2023 Bölge Planı, s. 61-62):

- Girişimlerin özellikle ilk yıllarındaki iş kurma ve geliştirme (kuluçka) döneminde teknik destek almalarının sağlanması ile iş kurma ve yönetme kabiliyetlerinin artırılması,
- Küçük ve orta ölçekli işletme kurmak için yapılan yatırımların tüm alt bölgelerde, büyük ölçekli işletme kurmak için yapılan yatırımların Teknoloji Odaklı Gelişim Alt Bölgelerinde yapılmasına öncelik verilmesi,
- Bölge genelinde iş meleklerinin kendilerinin veya destekleriyle yapılacak yatırımların desteklenmesi,
- Mevcut şirketlerdeki çalışanların aynı sektörde faaliyet gösterecek şekilde kendi firmalarını kurmaya yönelik girişimlerinin (spin-off) desteklenmesi.

Bir başka **Öncelik 1.2 de** ise Teknoloji geliştirme, araştırma ve tasarım merkezlerinin kurulması hedefi oluşturulmuştur. Bu hedef doğrultusunda bu merkezler işletmelere AR-GE faaliyetlerinde destek sağlamaktadır. Üniversite-sanayi işbirliklerinin geliştirilmesine katkı sağlayan bu merkezler, ileri teknoloji kullanımını artırarak katma değeri yüksek ürünlerin üretilmesini teşvik etmekte, böylece firmaların kullandıkları teknoloji düzeyini arttırmalarına olanak sunmaktadır. Bu doğrultuda şu tedbirlerle girişimciliğin artırılması hedeflenmektedir

(Zafer Kalkınma Ajansının 2014-2023 Bölge Planı, s. 63):

- Manisa'da altyapı çalışmaları süren teknoloji geliştirme bölgesinin kurulumunun tamamlanarak faaliyete geçirilmesi,
- Mevcut laboratuvar ve araştırma/uygulama merkezlerinin geliştirilmesi ve modernizasyonu,
- Yeterli talebin bulunduğu Teknoloji Odaklı ve Yeşil Üretim Alt Bölgelerinde uzmanlaşan sektör veya ürün odağında yeni laboratuvar ve araştırma/uygulama merkezlerinin kurulması,
- Celal Bayar ve Dumlupınar Üniversitelerinde kurulan teknoloji geliştirme bölgelerinin faaliyete geçmesi,
- Teknoparklar arası farklı alanlarda uzmanlaşma ekseninde işbirliklerinin geliştirilmesi.

Öncelik 1.3 ise İşletmelerde üretim süreçlerinin iyileştirileceğini ve üretim kapasitesinin artırılabileceğini konusundadır. Bu önceliğin tedbirleri arasında istihdamın artırılması ve iyileştirilmesine yer verilmiştir. Bunlardan bazıları şunlardır (Zafer Kalkınma Ajansının 2014-2023 Bölge Planı, s. 67):

- İşletmelerde istihdam edilen yükseköğretim mezunu kişilerin sayısının artırılarak üretim süreçlerinin daha nitelikli hale getirilmesi,
- İşletmelerde üretim sürecindeki uygulamalara hakim ve pratik bilgiye sahip deneyimli personel sayısının artırılarak üretim süreçlerinde verimin artırılması,
- İşletmelerin performans yönetim sistemine geçişlerinin desteklenmesi,
- İşletmelerin bilgi işlem birimlerinin kurulumlarının ve bilgi-işlem personeli istihdamlarının desteklenmesi.

Öte yandan diğer öncelik alanlarında da istihdam ve girişimcilğe ilişkin birtakım hedefler olduğunu görmekteyiz. Örneğin, **Öncelik 8.1** Aktif işgücü piyasası politikaları uygulanmasına yönelik oluşturulmuştur. Bu kapsamda oluşturulan **Tedbir 8.1.B** istihdamda sürekliliğin sağlanmasını hedeflemekte ve bunu gerçekleştirebilmek için iş sağlığı ve güvenliği konusunda bilinç ve bilgi düzeyinin yükseltilmesi, bunun için işverenlerin mali ve teknik desteği artırması ve çalışma ortamlarının iyileştirilmesi, sözleşmeye dayalı işçi çalıştırılmasının desteklenmesi gibi faaliyetleri içermektedir. Yine aynı **Öncelik Tedbir 8.1.C** de ise meslek edindirmeye yönelik tedbirlere yer verilmektedir. Örneğin, İş ve meslek danışmanlığı hizmetlerinin geliştirilmesi, İşyerlerinde kişisel ve mesleki gelişime yönelik uygulamaların desteklenmesi, Meslek ve beceri edindirme kurslarının Bölge ihtiyaçları ile uyumlu bir şekilde yaygınlaştırılması, İlgili kuruluşlar tarafından girişimciliği özendirerek tanıtımlar yapılması ve aday girişimcilere, sermayeye erişim dahil rehberlik hizmeti verilmesi bunlar arasındadır. **Öncelik 8.2** de de İşbirliği ve Dayanışma Kültürünün Yaygınlaştırılması kapsamında Sosyal girişimci yetiştirmeye ve / veya sosyal girişim kurmaya yönelik faaliyetlerin desteklenmesi gibi bir hedefe yer verilmiştir (Zafer Kalkınma Ajansının 2014-2023 Bölge Planı, s.131-133).

Öncelik 8.3 de Yoksullukla mücadele yöntemlerinin kapsamlı ve etkin olmasından bahsedilmektedir. Bu konudaki tedbirlerden **Tedbir 8.3.C:** Kırsalda farklı gelir kaynaklarının yaratılmasını hedeflemektedir. Bu hedefler arasında girişimcilik ile ilgili şu iki hedefe rastlamaktayız: Kırsal kesimde ev eklenli kadın girişimlerinin desteklenmesi, Geleneksel Ekonomiye Bağımlı Alt Bölgeler öncelikli olmak üzere, farklı kırsal gelir kaynakları yaratmaya yönelik işbirlikleri ve kooperatifleşmenin desteklenmesi (Zafer Kalkınma Ajansının 2014-2023 Bölge Planı, s.137).

Öncelik 8.4 Sosyal hizmetlerin yaygınlaştırılması ve etkinleştirilmesini içermektedir. Bu Öncelik kapsamındaki **Tedbir 8.4.D** Yaşlı ve engellilere yönelik hizmetlerin ve olanakların geliştirilmesini hedeflemektedir. Bu hedefin tedbirleri arasında engellilerin istihdamından şöyle bahsedilmektedir: İş yerlerinde engellilerin çalışmaları için gerekli şartları uyumlu hale getirme ve engelli istihdamına ilişkin farkındalık artırma çalışmalarının yapılması (Zafer Kalkınma Ajansının 2014-2023 Bölge Planı, s.141). Ayrıca, Planda yukarıda anlatılanlara paralel olarak bilhassa sanayi alanındaki girişimcilik ve istihdamın artışına ilişkin performans gösterge tabloları da oluşturulmuştur. Artış göstergeleri tablo 1 den izlenebilir.

SANAYİ						
ÖNCELİK	GÖSTERGE	Gösterge Birimi	Veri Kaynağı	Mevcut Durum	2018	2023
Bölgesel Üretim Altyapısı Geliştirilecektir.	Bölgedeki OSB sayısı	Adet	OSBÜK Bilgi Sistemi	23 (2013)	26	30
	Teşvik kapsamında yapılan yerli yatırım sayısı	Adet	Ekonomi Bakanlığı	256 (2008-2012)	400	800 (Plan dönemi toplamı)
	Teşvik kapsamında yapılan yabancı yatırım sayısı	Adet	Ekonomi Bakanlığı	27 (2008-2012)	50	100 (Plan dönemi toplamı)
	Bölgede imalat sektörü çalışan sayısı yüzdesi	Yüzde	SGK	37,2 (2008-2012)	42	50 (Plan dönemi)
Sanayi Ürünlerinin Değeri Arttırılacaktır.	Bölgeden yapılan marka başvuru sayısı	Adet	TPE	6.036 (2008-2012)	10.000	15.000 (Plan dönemi toplamı)
	Bölgeden yapılan marka tescil sayısı	Adet	TPE	4.386 (2008-2012)	7.500	10.000 (Plan dönemi toplamı)
	Bölgeden yapılan patent başvurusu sayısı	Adet	TPE	135 (2012)	1.000	2.500 (Plan dönemi toplamı)
	Bölgeden yapılan patent tescil sayısı	Adet	TPE	60 (2012)	600	1.200 (Plan dönemi toplamı)
	Yüksek teknoloji sektörlerindeki istihdamın payı	Yüzde	SGK	5,5 (2012)	7	10
	Bölge'den yapılan Orta-Yüksek teknoloji imalat sektörü ihracatının tüm imalat sektörü ihracatına oranı	Yüzde	TÜİK	12.125	20	40
İşletmelerde Üretim Süreçleri İyileştirilecek ve Üretim Kapasitesi Arttırılacaktır.	İmalat sektöründeki işyeri sayısı	Adet	SGK	8.639 (2013)	11.000	15.000
	İmalat sektöründeki çalışan sayısı	Kişi	SGK	139.893 (2012)	145.000	180.000
Bölge İçi ve Bölgeler Arası Ticari Ağlar Geliştirilecektir.	Bölgede bulunan iş geliştirme merkezi sayısı	Adet	ZEKA Derlemeleri	5 (2013)	10	15
	Bölgede bulunan teknoloji geliştirme bölgesi	Adet	ZEKA Derlemeleri	0 (2013)	2	5

Tablo 1. Zafer Kalkınma Ajansının Sanayi alanında performans göstergeleri

Kaynak: Zafer Kalkınma Ajansının 2014-2023 Bölge Planı, s.205.

Zafer Kalkınma Ajansının bir başka politika belgesi olan 2017 Faaliyet Raporu da incelendiğinde Raporda bir takım mali destek programları ve bazı eğitim faaliyetleri ile girişimcilik ve istihdamın arttığına dair bilgileri Ajansın sorumlu olduğu 4 ilde yapılan faaliyetlerde görülmektedir. Örneğin, 2017 Yılı Uygulamalı Girişimcilik Eğitimleri (2017 UGE) kapsamında Ajans ile Küçük ve Orta Ölçekli İşletmeleri Geliştirme ve Destekleme İdaresi Başkanlığı (KOSGEB) arasında 10.01.2017 tarihinde imzalanmış olan “Uygulamalı Girişimcilik Eğitimi İşbirliği Protokolü” çerçevesinde, 2017 yılı içerisinde uygulamalı girişimcilik eğitimleri vermeye başlanmıştır. 2017 Yılı Uygulamalı Girişimcilik Eğitimlerine tahsis edilen toplam mali kaynak miktarı 260.000 TL olarak belirlenmiştir. 2017 Yılı Uygulamalı Girişimcilik Eğitimlerinin 1. Dönemi (2017 UGE-01) 03.03.2017 tarihinde ilan edilmiş olup bu dönem kapsamında Afyonkarahisar, Kütahya, Manisa ve Uşak illerinde 08.05.2017-02.06.2017 tarihleri arasında üçer kurs halinde eş zamanlı olarak toplam 12 kurs verilmiş, bu kurslar neticesinde 267 kişi Uygulamalı Girişimcilik Eğitimleri Katılım Belgesi almaya hak kazanmıştır. Verilen bu kurslar sonucunda Afyonkarahisar’da 59, Kütahya’da 75, Manisa’da 60 ve Uşak’da 73 kişi olmak üzere TR33 Bölgesi’nde toplam 267 kişiye belge verilmiştir (Zafer Kalkınma Ajansı 2017 Faaliyet Raporu, s.49).

Yine 2017 Yılı Uygulamalı Girişimcilik Eğitimlerinin 2. Dönemi (2017UGE-02) 23.08.2017 tarihinde ilan edilmiş olup, bu dönem kapsamında TR33 Bölgesi’nin çeşitli ilçelerinde 25.09.2017-29.12.2017 tarihleri arasında toplam 34 adet kurs verildiği 2017 Faaliyet Raporunda belirtilmektedir. Bu kurslar sonrasında 862 kişi Uygulamalı Girişimcilik Eğitimleri Katılım Belgesi almaya hak kazanmıştır. 2. Dönem eğitimleri Kütahya’da PYB’nin; Afyonkarahisar, Manisa ve Uşak illerinde YDO’ların koordinasyonunda yürütülmüştür (Zafer Kalkınma Ajansı 2017 Faaliyet Raporu, s.50).

Öte yandan Yatırım Destek Ofislerinin yaptığı faaliyetlere bakıldığında da girişimcilik ve istihdamın artışı 2017 yılı faaliyetlerinde görmek mümkündür. Her ilin YDO’lerinin faaliyetleri aşağıda ayrı ayrı verilmektedir. Buna göre Afyonkarahisar Yatırım Destek Ofisi Faaliyetleri şöyledir: 2017 yılında yatırım yeri araştırması, yatırımlarda devlet yardımları, Ajans destekleri, diğer kurumların sağladığı yatırım ve proje destekleri hakkında toplam 521 yatırımcıya rehberlik, danışmanlık ve destek hizmeti verilmiştir. 2017 yılında destek sağlanan ve yatırım kararı alan firma sayısı 25’tir. Yatırımların toplam bütçesi 85,3 milyon TL ve öngörülen istihdam sayısı 94 kişidir (2017 Faaliyet Raporu, s.61).

Kütahya Yatırım Destek Ofisi Faaliyetlerine göre, Kütahya YDO’da 2017 yılı içerisinde 264’ü yerli ve 1’i yabancı olmak üzere toplam 265 yatırımcıya farklı konularda yatırım danışmanlığı yapılmıştır. Bu yatırımcılar içerisinde Ajansın danışmanlığı sonucunda Kütahya’da yatırım yapma kararı alan firma sayısı toplam 19’dur. Bu yatırımlarla yaklaşık 1.166 istihdam ve 106,5 milyon TL’lik sabit yatırım tutarı öngörülmüştür (2017 Faaliyet Raporu, s.62).

Manisa Yatırım Destek Ofisi Faaliyetleri ise şöyledir: Manisa YDO’da 2017 yılı içerisinde 312 tane özel sektör yatırımcısına, 189 tane kâr amacı gütmeyen kurum ve kuruluşa, 64 tane STK’ye, 4 tane yabancı firmaya Ajans destekleri ve Ekonomi Bakanlığı teşvik sistemi hakkında bilgilendirme faaliyeti gerçekleştirilmiştir. Bu yatırımcılar içerisinde Ajansın danışmanlığında Manisa’da yatırım kararı alan firma sayısı toplam 8 adettir. Bu yatırımlarla 83 istihdam ve yaklaşık 30,2 milyon TL’lik sabit yatırım tutarı öngörülmektedir (2017 Faaliyet Raporu, s.64).

Uşak Yatırım Destek Ofisi Faaliyetlerine göre ise, Uşak YDO’da 2017 yılı içerisinde 568 yatırımcıya yatırım yeri ve süreçleri konusunda araştırmalar, yatırımlarda devlet yardımları, Ajans destekleri ve diğer kurum destekleri hakkında farklı konularda yatırım danışmanlığı yapılmış olduğu görülmektedir. Bu yatırımcılar içerisinde Ajansın danışmanlığında Uşak’ta yatırım kararı alan firma sayısı 6’dır. Bu yatırımla yaklaşık 75 kişilik istihdam ve 56,9 milyon TL’lik sabit yatırım tutarı öngörülmüştür (2017 Faaliyet Raporu, s. 66).

5. SONUÇ VE DEĞERLENDİRME

Girişimci ve girişimcilik kavramı, dünya ekonomisinde önemli olduğu kadar, ülkemiz ekonomisi için de çok önemlidir. Çünkü ülke ekonomisi içinde faaliyet gösteren işletmelerin çoğunu, girişimcilerin kurduğu küçük ve orta ölçekli işletmeler oluşturmaktadır. Girişimciliği ve girişimciyi bu anlamda dikkate aldığımızda, girişimcilerin ülke ekonomisinde bir dinamizm oluşturdukları, ülkenin ekonomik yönde kalkınmasına katkı sağladıkları ve yarattıkları istihdam olanakları ile de ülkedeki işsizlik sorununa bir nebze çare oldukları söylenebilir. Bu bağlamda zaman zaman ülkelerin yaşadıkları ekonomik krizler sonucunda ortaya çıkan işsizlik sorununun çözümü için girişimcilik faaliyetlerinin ve bilhassa girişimcilik eğitimlerinin artırılması gerekmektedir.

Küreselleşmenin etkisiyle ülkelerin ekonomileri dünya ekonomisi ile entegre olma zorunluluğunda olması, girişimcinin eğitiminin iyi olması, dolayısıyla girişimcinin tanımında ve özelliklerinde görüldüğü üzere, girişimci bütün dünyadaki yenilikleri ve gelişmeleri takip ederek, dünyada oluşacak fırsatları değerlendirmelidir. Bu anlamda kalkınma ajansları kuruldukları bölge sınırları içinde yer alan şehirlerde sundukları çeşitli hizmet ve faaliyetlerle girişimci sayısının artırılmasına ve böylece de bu şehirlerde istihdama katkı sağladığı söylenebilir. Çalışmanın konusunu oluşturan Zafer Kalkınma Ajansının gerek bölge planından gerekse 2017 Faaliyet raporlarından elde edilen bulgulara göre, hem girişimciliğin artmasına yönelik hem de istihdamın artmasına yönelik çeşitli hedefler belirlendiği görülmektedir. Özellikle sanayi alanında belirlenen öncelik ve tedbirlerle girişimci ve istihdam sayısının artırılması hedeflenmiştir. Bu kapsamda bölgede OSB sayısı ve teşviklerle yerli yatırım sayısı artırılarak bu hedefe ulaşılacak istenmektedir. Sanayi ile ilgili performans göstergeleri tablosundan anlaşıldığına göre yüksek teknoloji sektörlerinde 2012 de %5.5 olan istihdam oranı 2018 yılında % 7 olarak yükseldiği görülmektedir. 2023 de ise % 10 olması öngörülmektedir. Yine aynı gösterge tablosunda imalat sektöründeki işyeri sayısı 2013 de 6.639 idi. Bu sayı 2018 yılında 11.000 olarak artış göstermiştir. 2023 de ise 15.000 olması öngörülmektedir. Öte yandan imalat sektöründe istihdam sayısında da artış gözlemlenmektedir. 2013 de 139.893 olan çalışan sayısı, 2018 de 145.000 olmuştur. 2023 de bu sayının 180.000 olması beklenmektedir. Benzer şekilde girişimciliğin ve istihdamın artırılmasına YDO'lerinin 2017 faaliyetlerinde de görmek mümkündür. Bu kapsamda her ildeki YDO'leri aracılığı ile o ilde yapılacak yatırımlara danışmanlık, eğitim ve mali destek hizmetleri ile il'e yapılacak olan yatırımlar artırılmaya çalışılmış ve bunun sonucunda da ildeki istihdama katkı sağlandığı söylenebilir.

Sonuç olarak kalkınma ajanslarının önderliği ve koordinasyonu ile yerelde keşfedilmemiş bölgeye has potansiyel yatırım ve iş olanaklarının ortaya çıkarılması günümüz kalkınma anlayışlarına göre oldukça önemli hale gelmiştir. Yapılacak olan bu girişimlerin yönetim anlayışı içerisinde gerçekleştirilmesi de ferdi yatırımlarla yapılamayan girişimlerin oluşmasına olanak tanınması yatırımcılar için önemli bir fırsat olacaktır.

KAYNAKÇA

- Akpınar, Rasim (2012). "Türkiye'de Değişen Bölgesel Kalkınma Politikaları", Karadeniz Sosyal Bilimler Dergisi, Cilt 4, Sayı 6, ss.29-46.
- Akpınar, R., Taşcı, K., Özsan, M.E. (2011), Teoride ve Uygulamada Bölgesel Kalkınma Politikaları, Ekin Yayınevi, Bursa.
- Ankara Kalkınma Ajansı (2012), Stratejik Plan 2012-2016. S-ss.23.
- Apan, A. (2004). "Bölge Kavramı ve Bölgesel Kalkınma Ajansları", Çağdaş Yerel Yönetimler Dergisi, 13(4): ss.39-58.
- Ballı, A. (2017). "Girişimcilik ve Girişimci Tipolojileri, Süleyman Demirel Üniversitesi Sosyal Bilimler Enstitüsü Dergisi Yıl: 2017/4, Sayı:29, s.143-166.
- Bayraktar, S. (2011), "Avrupa Birliği Mesleki Eğitim Programlarında Girişimcilik Eğitimlerinin Ekonomik Kalkınmadaki Önemi", C.Ü. İktisadi ve İdari Bilimler Dergisi, Cilt 12, Sayı 1, ss,245-264.
- Benazir Ö. ve E. Çolakoğlu, (2015), "Bölgesel Kalkınma Yönünden Kalkınma Ajanslarının Türk İdari Teşkilatındaki Konumu", Atatürk Üniversitesi İktisadi ve İdari Bilimler Dergisi, Cilt: 29, Sayı: 2, ss.323-348.
- Çalışkan, Ç. O. "Bölgesel Kalkınma Ajanslarının Ortaya Çıkışı ve Düünden Bugüne Gelişimi." <http://www.planlama.org/index.php/boelgesel-kalknma-ajanslar3>, Er.Tarihi: 3.4.2019.
- Çetinkaya, B Ö. (2011), Dünyada ve Türkiye'de Girişimcilik Eğitimi: Başarılı Girişimciler ve Öğretim Üyelerinden Öneriler, Ankara.
- Çiçek, R. ve Durna, U. (2012), "Meslek İdealleri Ve Girişimcilik Niyetleri", *Mustafa Kemal Üniversitesi Sosyal Bilimler Enstitüsü Dergisi*(Mustafa Kemal University Journal of Social Sciences Institute), Yıl/Year: 2012, Cilt/Volume: 9, Sayı/Issue: 17, s. 17-31.
- Dedeoğlu, A. Ö. Ed. (2016), Tüm Boyutlarıyla Girişimcilik, (Ed.), İstanbul, Hümanist Kitap Yayıncılık.
- DPT, (2006), Kamu İdareleri İçin Stratejik Plan Hazırlama Kılavuzu, www.dpt.gov.tr, Erişim Tarihi: 12.02.2014.
- DPT. (2000). Bölgesel Gelişme Özel İhtisas Komisyonu Raporu. Sekizinci Beş Yıllık Kalkınma Planı. Ankara.
- Demirel, E. T. ve Tikici, M. (2004), "Kültürün Girişimciliğe Etkileri", Doğu Anadolu Araştırmaları, ss.49-58.
- İşcan, Ö. F. ve Kaygın, E. (2011), "Potansiyel Girişimciler Olarak Üniversite Öğrencilerinin Girişimcilik Eğilimlerini Belirlemeye Yönelik Bir Araştırma", Organizasyon Ve Yönetim Bilimleri Dergisi, Cilt 3, Sayı 2, 2011 ISSN: 1309 -8 039 (Online) 275.
- Özen, P. (2005). Bölge Kalkınma Ajansları. Türkiye ekonomi politikaları Araştırma Vakfı.
- Özmen, F. (2008). AB Sürecinde Türkiye'de Bölgesel Kalkınma Ajanslarının Karşılaşabilecekleri Temel Sorun Alanları, Süleyman Demirel Üniversitesi İktisadi ve İdari Bilimler Fakültesi Dergisi, C.13, S.3 ss.327-340.
- Övgün, B. (2007). Bir Politika Transferi Örneği: Kalkınma Ajansları Ankara Üniversitesi SBF Dergisi, 62-3, 233-255, 246

- Sert, O. (2012). Kalkınma Ajansları Ve Üst Ölçekli Planlar, Akademik Araştırmalar ve Çalışmalar Dergisi / Yıl 4 - Sayı 6.
- Zerbinati, S. and Souitaris, V. (2005), "Entrepreneurship in the public sector: a framework of analysis in European local governments", *Entrepreneurship and Regional Development*, 17, January (2005), 43-64.
- TÜGİAD Raporu (1993), Ekonomik Kalkınmada Girişimciliğin Önemi ve Girişimcilik Nitelikleri, İstanbul, Simge Ofis Matbaacılık.
- Uzun, A. Ç. ve Günlük, M. (2013). "Kadın Girişimcilerin Özellikleri, Hareket Noktaları ve Karşılaşılan Sorunlara İlişkin Muğla İli Araştırması", *Kırgızistan-Türkiye Manas Üniversitesi Yayınları*: 86, ss. 340-350, Kongreler Dizisi: 11 Uluslararası Girişimcilik Kongresi, 25-27 Mayıs 2006, Bişkek.
- Zafer Kalkınma Ajansının 2014-2023 Stratejik Planı.
- Zafer Kalkınma Ajansı 2017 Faaliyet Raporu <http://zafer.gov.tr/tr-tr>

PARADOKS EKONOMİ, SOSYOLOJİ VE POLİTİKA DERGİSİ

PARADOKS ECONOMICS, SOCIOLOGY AND POLICY JOURNAL

ISSN: 1305-7979

2019, Cilt/Vol: 15, Sayı/Issue: 2, Page: 137-152





Editörler / Editors in Chief

Doç. Dr. Elif KARAKURT TOSUN
Doç. Dr. Sema AY
Dr. Hilal YILDIRIR KESER

TARANDIĞIMIZ INDEXLER



Dergide yayınlanan yazılardaki görüşler ve bu konudaki sorumluluk yazarlarına aittir. Yayınlanan eserlerde yer alan tüm içerik kaynak gösterilmeden kullanılamaz.

All the opinions written in articles are under responsibilities of the authors. None of the contents published cannot be used without being cited.

Yayın ve Danışma Kurulu / Publishing and Advisory Committee

Prof. Dr. Veysel BOZKURT (İstanbul Üniversitesi)
Prof. Dr. Marijan CINGULA (University of Zagreb)
Prof. Dr. Recai ÇINAR (Gazi Üniversitesi)
Prof. Dr. Aşkın KESER (Uludağ Üniversitesi)
Prof. Dr. Emine KOBAN (Gaziantep Üniversitesi)
Prof. Dr. Senay YÜRÜR (Yalova Üniversitesi)
Doç. Dr. Sema AY (Uludağ Üniversitesi)
Assoc. Prof. Dr. Mariah EHMKE (University of Wyoming)
Doç. Dr. Zerrin FIRAT (Uludağ Üniversitesi)
Assoc. Prof. Dr. Ausra REPECKIENE (Kaunas University)
Assoc. Prof. Dr. Cecilia RABONTU (University "Constantin Brancusi" of TgJiu)
Doç. Dr. Elif KARAKURT TOSUN (Uludağ Üniversitesi)
Doç. Dr. Ferhat ÖZBEK (Gümüşhane Üniversitesi)
Dr. Murat GENÇ (Otago University)
Dr. Hilal YILDIRIR KESER (Bursa Teknik Üniversitesi)

Hakem Kurulu / Referee Committee

Prof. Dr. Hamza ATEŞ (Kocaeli Üniversitesi)
Prof. Dr. Veysel BOZKURT (İstanbul Üniversitesi)
Prof. Dr. Marijan CINGULA (University of Zagreb)
Prof. Dr. Recai ÇINAR (Gazi Üniversitesi)
Prof. Dr. Kemal DEĞER (Karadeniz Teknik Üniversitesi)
Prof. Dr. Mehmet Sami DENKER (Dumlupınar Üniversitesi)
Prof. Dr. Kadir Yasin ERYİĞİT (Uludağ Üniversitesi)
Prof. Dr. Bülent GÜNŞOY (Anadolu Üniversitesi)
Prof. Dr. Ömer İŞCAN (Atatürk Üniversitesi)
Prof. Dr. Vedat KAYA (Atatürk Üniversitesi)
Prof. Dr. Sait KAYGUSUZ (Uludağ Üniversitesi)
Prof. Dr. Aşkın KESER (Uludağ Üniversitesi)
Prof. Dr. Emine KOBAN (Gaziantep Üniversitesi)
Prof. Dr. Serap PALAZ (Balıkesir Üniversitesi)
Prof. Dr. Ali Yaşar SARIBAY (Uludağ Üniversitesi)
Prof. Dr. Abdülkadir ŞENKAL (Kocaeli Üniversitesi)
Prof. Dr. Veli URHAN (Gazi Üniversitesi)
Prof. Dr. Sevtap ÜNAL (Atatürk Üniversitesi)
Prof. Dr. Sevda YAPRAKLI (Atatürk Üniversitesi)
Prof. Dr. Uğur YOZGAT (Marmara Üniversitesi)
Prof. Dr. Senay YÜRÜR (Yalova Üniversitesi)
Doç. Dr. Gül ATANUR (Bursa Teknik Üniversitesi)
Doç. Dr. Tülin ASLAN (Uludağ Üniversitesi)
Doç. Dr. Sema AY (Uludağ Üniversitesi)
Doç. Dr. Arzu ÇAHANTİMUR (Uludağ Üniversitesi)
Doç. Dr. Ceyda ÖZSOY (Anadolu Üniversitesi)
Doç. Dr. Elif KARAKURT TOSUN (Uludağ Üniversitesi)
Doç. Dr. Doğan BIÇKI (Muğla Üniversitesi)
Doç. Dr. Elif ÇOLAKOĞLU (Atatürk Üniversitesi)
Doç. Dr. Mithat Arman KARASU (Harran Üniversitesi)
Doç. Dr. Burcu KÜMBÜL GÜLER (Kocaeli Üniversitesi)
Doç. Dr. Ahmet MUTLU (Ondokuz Mayıs Üniversitesi)
Doç. Dr. Nilüfer NEGİZ (Süleyman Demirel Üniversitesi)
Doç. Dr. Veli Özer ÖZBEK (Dokuz Eylül Üniversitesi)
Doç. Dr. Ferhat ÖZBEK (Gümüşhane Üniversitesi)
Assoc. Prof. Dr. Cecilia RABONTU (University "Constantin Brancusi" of TgJiu)
Assoc. Prof. Dr. Ausra REPECKIENE (Kaunas University)
Doç. Dr. Gözde YILMAZ (Marmara Üniversitesi)
Doç. Dr. Aybeniz AKDENİZ AR (Balıkesir Üniversitesi)
Dr. Öğr. Üyesi Cantürk CANER (Dumlupınar Üniversitesi)
Dr. Öğr. Üyesi Ersoy SOYDAN (Kastamonu Üniversitesi)
Dr. Öğr. Üyesi Oğuzhan ÖZALTIN (Isparta Uygulamalı Bilimler Üniversitesi)
Dr. Murat GENÇ (Otago University)
Dr. Enes Battal KESKİN (Uludağ Üniversitesi)

KENT MÜZELERİNDE GÖÇMENLERE YÖNELİK ÇALIŞMALAR VE KÜLTÜR POLİTİKALARI: KOPENHAG MÜZESİ ÖRNEĞİ

Aybike Sevüktekin

*Yıldız Teknik Üniversitesi, Sosyal Bilimler Enstitüsü, Sanat ve Tasarım Anasanat Dalı,
Müzecilik Yüksek Lisans Programı, İstanbul, Türkiye*

Doç. Dr. Kadriye Tezcan Akmebmet

*Yıldız Teknik Üniversitesi, Sanat ve Tasarım Fakültesi, Sanat Bölümü,
Sanat Yönetimi Programı, İstanbul, Türkiye*

ÖZET

Göç, sosyal ve kültürel yaşamı etkileyen ve kültürel çeşitlilik ile ilgili sorunları da gündeme getiren önemli bir küresel meseledir. Kapsayıcı Müzeler anlayışıyla göçmenlerin müzelerde temsili ve müzeye olan katılımları tartışılmaktadır. Dünya genelinde göçmen yoğunluğunun kentlerde olmasından kaynaklı, göç ve kent etkileşimiyle ilgilenen CAMOC ana temalarından birini “göç ve kent müzeleri” olarak benimseyerek kent müzelerini göçmenlere yönelik çalışmalar yürütmeleri için teşvik etmektedir. Bu makalenin amacı kent müzelerinin göçmenlere yönelik çalışmaların belirlenmesinde etkili olan durumları ve politikaları Kopenhag Müzesi örneği üzerinden incelemektir. Makale kapsamında alan yazın taraması bulgularına dayalı olarak Kopenhag Kent Müzesi’ndeki göçmenlere yönelik çalışmalar; CAMOC’un göç ve kentle ilişkili çalışmaları, UNESCO ve ICOM’un bildiri ve tavsiyeleri, Danimarka- Kopenhag kültür politikalarının göç ve kapsayıcılığa yönelik yaklaşımları ele alınarak incelenmiştir. Bu inceleme sonucunda Danimarka’daki müzelerin göçmenlere yönelik çalışmalarını etkileyen yasal düzenlemeler ve teşviklerin olduğu; Danimarka’da kültürel çeşitlilik ve kapsayıcılık anlayışının gelişmesinde üyesi olduğu sivil toplum kuruluşlarının etkili olduğu, Danimarka ve Kopenhag’ın kültür politikalarını ve stratejilerini bunların doğrultusunda geliştirildiği ve tüm bu durumların Kopenhag Müzesi’nin göçmenlere yönelik çalışmalarını biçimlendirdiği tespit edilmiştir.

Anahtar Kelimeler: Kent Müzeleri, Göç ve Müzeler, Göçmenler ve Müzeler, Kültürel Çeşitlilik, Kapsayıcılık ve Müzeler, Kültür Politikaları, Kültüre Erişim ve Katılım, Kültürel Kimlik

ABSTRACT

Migration is an important global phenomenon that affects social and cultural life and raises issues related to cultural diversity. With the understanding of the inclusive museum, it has been discussed the representations and participation of migrants in the museums. Due to the fact that the immigration density in the world is in the cities, CAMOC, which is interested in migration and urban interactions, by adopting one of its themes as "migration and city museum" encourages the city museums to work towards migrants. Through the example of Museum of Copenhagen, the aim of this article is to examine the situations and policies that are effective for the city museums in the conduct of their works on immigrants. Based on the findings of the literature review, the Museum of Copenhagen is investigated by looking at CAMOC's works on migration and the city, UNESCO and ICOM's declarations and recommendations and Danish-Copenhagen cultural policies towards migration and social inclusion. It has been determined that there are legal regulations and incentives affecting museums in Denmark; Non-governmental organizations are effective in the development of cultural diversity and social inclusion in Denmark; Danish and Copenhagen cultural policies and strategies were developed in line with them and all these cases were shaped the Museum of Copenhagen's works on migrants.

Keywords: City Museums, Migration and Museums, Migrants and Museums, Cultural Diversity, Social Inclusion and Museums, Cultural Policies, Cultural Access and Participation, Cultural Identity

1. GİRİŞ

21.yy'ın Göçler Çağı olarak adlandırılmasında etkili olan yoğun göç hareketlilikleri tüm Dünya'da ekonomik, siyasal, sosyal ve kültürel boyutlarda değişimlere ve gelişmelere neden olmaktadır. Küresel bir mesele haline gelen göç ile ilgili sabit ve herkes tarafından kabul edilen bir tanım bulunmamakta; farklı kurum ve kuruluşlar tarafından göçle ilgili çeşitli tanımlar yapılmaktadır. Birleşmiş Milletler Eğitim, Bilim ve Kültür Örgütü (UNESCO) Göçü, birey ve grupların ekonomik, siyasi, sosyal, kültürel faktörler ya da kişisel istekler doğrultusunda, gönüllü veya zorunlu olarak; belirli bir süre için veya kalıcı olarak; buldukları devlet içerisinde veya uluslararası sınırları aşarak yer değiştirme hareketleri olarak tanımlamaktadır (UNESCO, Migrant / Migration). Göçmen kavramı için de uluslararası düzeyde genel kabul gören bir tanım bulunmamakta; kurumlar ve devletlerce yürütülen politikalar, sosyal ve kültürel yapı doğrultusunda farklı yorumlanmaktadır. UNESCO ve Uluslararası Göç Örgütü (IOM) göç hareketinin içindeki kişi ve grupları mülteci, yerinden edilmiş kişiler, yurtsuz insanlar ve ekonomik göçmenler olarak gruplandırır. IOM Göç Terimler Sözlüğü'ne (2009: 22) göre göçmen ekonomik ve sosyal durumlarını iyileştirmeye yönelik kişinin kendi iradesiyle başka bir bölgeye ve ülkeye göç eden kişi ve aile fertlerini kapsayan bir terimdir. Göç gibi sınır ötesi nüfus akışları, toplumlarda kültürel çeşitliliklere yol açmaktadır. Kültürel Çeşitlilik, toplum içinde farklı kültürlerle ait bireylerin ve toplumların dil, davranış normları, değerleri, yaşam hedefleri, düşünme stilleri ve dünya görüşü temelindeki farklılıklarının adlandırılmasıdır (NEMO,2016:19). UNESCO ve AB, siyasi bildirimlerinde kültürel çeşitliliğin korunması ile kültürel dinamizm ve gelişmesinin desteklenmesi lehine fikirler ileri sürmektedir. UNESCO 2001 yılında Kültürel Çeşitlilik Evrensel Bildirgesi'ni kabul ederek; kültürlerarası diyalogu barışın en iyi garantisi olarak kabul ettiğini ve kültürler ile medeniyetler arasındaki kaçınılmaz çatışma teorisini reddettiğini beyan etmektedir. Bildirgenin amacı kültürel çeşitliliğin korunması ve kültürel farklılıklardan doğan ayrımcılığı önlemektir (UNESCO, 2001). Müzeler tarafından kültürel çeşitlilik ve farklılıklardan ötürü ortaya çıkan meseleler; kültürel çeşitlilikle bağlantılı olarak farklı kitlelerin temsili ile hedef kitle olarak belirlenmesi ve herkes için erişilebilir olma amacının güdülmesiyle yer almıştır. Kapsayıcı Müzeler anlayışıyla toplumda dışlanan, yeterince önem verilmeyen ve dikkate alınmayan gruplar arasında olan göçmenlerin müzelerde temsili ve müzeye olan katılımları tartışılmaktadır. Ayrıca kentlerin en çok göç alan alanlar olması Uluslararası Müzecilik Konseyi (ICOM)'nin Uluslararası Kent Müzeleri Etkinlikleri ve Koleksiyonları Komitesi CAMOC'un ana temalarından birini 'göç ve kent müzeleri' olarak benimsemesine neden olmuştur (CAMOC, 2019). Komite göç ve şehirler ile ilgili çeşitli

atölye çalışmaları ve konferanslar düzenleyerek gündeme getirdiği tartışmalarla müzelerin ve özellikle kent müzelerinin göçmenlere yönelik çalışmalarına rehberlik etmektedir.

CAMOC kent müzelerine göç ve kültürel çeşitlilikle ilgili çalışma önerileri sunar ve müzeler arasında deneyimlerin paylaşılmasını sağlayarak iyi örnekler belirler. Ancak CAMOC müzelerin yönetimlerini ve çalışmalarını direk olarak etkileyecek her hangi bir politika veya yasal düzenleme belirlemez. Müzelerin göçmenlerle yönelik çalışmalarını belli bir politika ve yasal çerçevede ele almalarını etkileyen en önemli faktör buldukları kent ve ülkenin kültür politikalarıdır. Kültür politikaları, kültür sektörünü etki eden güncel konularla ilişkili yerel, ulusal ve uluslararası yönetimleri dikkate alınarak oluşturulur. Bu makalenin amacı kent müzelerinin göçmenlere yönelik yaklaşımlarının ve çalışmalarının belirlenmesinde etkili olan durumları ve kültür politikalarını Kopenhag Müzesi örneği üzerinden incelemektir. Makale kapsamında alan yazın taraması bulgularına dayalı olarak ‘CAMOC’un göç ile ilgili çalışmalarının kent müzeciliğine etkileri nelerdir?’; ‘Uluslararası sivil toplum kuruluşları UNESCO ve ICOM’un göç ve kapsayıcılığa yönelik bildirimleri ve sözleşmeleri Danimarka ve Kopenhag tarafından nasıl ele alınmaktadır?’; Danimarka kültür politikasında ve Kopenhag Kültür ve Eğlence Yönetimi’nde yer alan kültürel çeşitlilik ve kapsayıcılığa yönelik politikalar müzelere nasıl yansıtılmaktadır?’; ‘Kopenhag Müzesi’nin göçmenlere yönelik yaklaşım ve çalışmalarında bu politikaların etkisi var mıdır?’ araştırma soruları cevaplanarak Kopenhag Müzesi’ndeki göçmenlere yönelik çalışmalar incelenecektir.

2. Müzelerin Toplumsallaşması, Kapsayıcılık ve Kültürel Politikalar

Toplumsal rolleri giderek önem kazanan müzeler, sosyal bütünleşme ve uyumun sağlanmasında etkili araçlardan biri olarak görülmektedir. Müzelerin toplumsal rolüne 1972 yılında Şili’de düzenlenen “Çağdaş Dünyada Müzelerin Gelişmedeki Rolü” başlıklı UNESCO toplantısı sonunda yayımlanan Santiago de Chile Bildirisi’nde ilk kez ayrıntılı olarak yer verilmiştir. Bildirinin yayınlanmasından bu yana müzeler sosyal dayanışma ve bütünleşmenin etkeni olarak anahtar roller oynamaktadır. 2001, UNESCO Kültürel Çeşitlilik Evrensel Bildirgesi ve 2005 Kültürel İfadelerin Çeşitliliğinin Korunması ve Geliştirilmesi Sözleşmesi’nde müzeler, tüm topluma seslenen ve bu nedenle toplumsal bağların, sosyal dayanışmanın, vatandaşlık bilincinin gelişmesinde ve toplumsal kimliğin yansıtılmasında önemli görevleri olan hayati kamusal alanlar olarak nitelendirilmişlerdir (Karadeniz,2017:31) 2001, UNESCO Kültürel Çeşitlilik Evrensel Bildirgesi’nde iletişim işlevleri altında konuyla ilişkilendirilen müzelerin ‘toplumda etkin bir rol oynamaları için tüm iletişim araçlarını kullanmalarını teşvik etmeleri’; ‘iletişim politikalarını bütünleştirmeleri’, ‘erişim ve kapsayıcılığı dikkate almaları ve normal olarak müzeleri ziyaret etmeyen grupları kapsayarak halkla işbirliği içinde çalışmalarını yürütmeleri’ ve ‘halkın ve toplulukların kendi lehlerine yaptıkları müze etkinliklerini güçlendirmeleri’ maddeleri yer almaktadır. Müze faaliyetlerinin ve hizmetlerinin geliştirilmesine katkıda bulunmaları adına üye devletler, ziyaretçi gelişimi için kapsayıcı politikaların oluşturulmasında desteklenir(UNESCO,2015). Üye devletler, bu ilkeleri, bölgedeki yerleşik müzelerle ilgili yasalara dâhil etmek için çaba sarf etmeli ve bu kararları müzelerde geliştirmek ve uygulamak için kamu planlaması ve politikaları tasarlamak için uygun yasal, teknik ve finansal önlemleri almalıdırlar.

UNESCO ve ICOM işbirliğiyle hazırlanan “Müzelerin ve Koleksiyonların Korunması ve Geliştirilmesi ile ilgili Tavsiye” için UNESCO 2012 yılında Rio de Janeiro’daki toplantısında Yürütme Kurulu kararı ve Genel Konferans kararları alır ve 2013’te Üye Devletlerden, müzelerde bir standart oluşturabilmek adına öneriler hazırlayıp sunmalarını istemiştir. Üye Devletlerden gelen metinler ICOM işbirliğiyle incelenerek “Müzelerin ve Koleksiyonların Korunması ve Geliştirilmesi ile ilgili Tavsiye” için bir rapor hazırlanmıştır. Bu rapor ve beraberindeki taslak 17 Kasım 2015’te resmen kabul edilmiştir. Bu Tavsiye’deki 16. Madde müzelerin faaliyetlerini en çok etkileyen durumlara yönelik yönergeleri içermektedir.

Burada müzelerin kapsayıcılık çalışmalarıyla ilgili iki durum, 'küreselleşme' ve 'sosyal rolleri' ele alınmaktadır. Bu maddeye göre müzeler açısından küreselleşme koleksiyonların geliştirilmesi, uzman hareketliliği, ziyaretçi görüşleri, erişim koşullarının artışı ve homojenleşmeyle bağdaştırılmaktadır. Müzelerin sosyal rolü ise sosyal bütünleşme ve faktörleri, sosyal bağların güçlendirilmesi, vatandaşlık, toplu kimlikler, açıklık, herkese fiziksel ve kültürel erişim, yansıma alanları, tarihi, sosyal, kültürel ve bilimsel konular hakkında tartışma, insan hakları ve cinsiyet eşitliğinin konuları ile ilişkili olarak tanımlanmaktadır. Müzelerin sosyal rolünün kabul edilmesinin yanı sıra potansiyellerini arttırmaları için öneriler sunulmaktadır (UNESCO,2015).

Müzeler, toplumu merkezlerine koymalarıyla bir nevi toplumsal çatışmaların arabulucu merkezleri olarak da görülmeye başlanmışlardır. Göç olgusunda müzeleri ilgilendiren en önemli mesele toplumdaki dışlanmış, yeterince ses verilmemiş ve dikkate alınmamış grupların içerisinde yer alan göçmenlerin müzelerde yer almasıdır. Bu yer alma düşüncesi müzelerde kapsayıcılık anlayışını oluşturmaktadır. Müzelerin göçmenlere yönelik sosyal rollerinde etkili olan kapsayıcılık kavramı, birey ve toplumların çeşitliliklerinin ve farklılıklarının kabulü, çoğulculuk anlayışı, eşit erişim hakkı ve katılımın sağlanması koşullarına bağlıdır/koşulları ile ilgilidir (DESA,2009). Müzelerde kapsayıcılık çalışmalarında genel olarak azınlıkların temsil edilmesi, kimlik ve vatandaşlık tanımlarının yeniden oluşturulması, göçmenler ve toplum arasında diyalog kurulması, karşılıklı saygının pekiştirilmesi ve göçmenlerin kültürel yaşama eşit erişim imkânlarıyla katılımlarının artırılması gibi sosyal gelişmeleri destekleyen bir anlayış söz konusudur. Katılımın da sağlanmasıyla birlikte müzeler kapsayıcılık amaçlarına ulaşabilirler. Ancak müzelerin birçoğu hala geleneksel tutumlarını sürdürmektedir. Bu durumun değişmesi adına kapsayıcılığın benimsenmesi gerekli görülmektedir (Hooper- Greenhill 2000, Sandell 2007'den aktaran Slooten, 2018 :40). Müzelerde erişim ve katılım politikaları, az temsil edilen grupların belirlenmesi, katılımlarını arttırmaya yönelik girişimlerin veya programların uygulanması ve engellerin kaldırılması yoluyla kültürden yararlanmaları için fırsatlar sağlamayı amaçlar. Kültür politikaları aracılığıyla ulusal kimliğin ve kültürlerarası anlayışının geliştirilmesi müzelerin kapsayıcılığı benimsemeleri ve kapsayıcılık çalışmaları yürütmelerinde önemlidir. (Lloyd, 2014'ten aktaran Slooten, 2018: 41).

3. Kent Müzeleri ve Göçmenler

Genel müze türleri arasında yer alan Kent Müzeleri, sahip oldukları koleksiyonlara veya bağlı oldukları kurumlara göre tanımlanmaktadır. Koleksiyonları kent kimliği ve tarihi ile ilgili çok çeşitli ve farklı dönemlere ait nesnelere oluşabilir ve bağlı oldukları kurumlar neticesinde belediye, özel veya ulusal müze sınıflandırmalarında yer alabilirler. Kent müzeleri esasen kent tarihini sunan ve koruyan müzeler olarak ortaya çıksalar da, son yıllarda bu geleneksel rolleri çağdaş kent hayatı ve toplumuyla aktif bir şekilde sosyal katılıma doğru değişmiştir. Renée Kistemaker'in 2005 yılında Amsterdam'da düzenlenen CAMOC 4. Kent Müzeleri Sempozyumu'nda, Steven Thielemans'ın kent müzelerinin tanımı ile ilgili açıklamasına atıfta bulunduğu "Kent müzesi, kentle ilgili ve kentte yer alan bir müzedir. Hem kentin stratejisi hem de vatandaşları ile bağlantılıdır." tanımı günümüzde kent müzesi için kullanılan en yaygın tanımdır. Kentler ile ilgili müzeler, kentsel toplumu ve içindeki iş değişim süreçlerini yorumlayıp açıklamalıdır (Lanz, 2013a: 411).

Kent müzeleri, Avrupa'da 19. yy'ın ikinci yarısında bellek ile ilişkili olarak, zamanın kentsel, ekonomik ve sosyal dönüşümlerine dâhil olan büyük şehirlerin, geçmişten gelen belgelerini, hikâyelerini ve hatıralarını korumaya çalışmasıyla ortaya çıkmıştır. Bu müzeler genellikle kentin antik ve ikonik yapısında barındırılmaktadırlar ve şehir hazinelerinin, kent tarihinin korunmasının depoları olarak tasarlanmışlardır. 20.yy'ın ilk yarısına kadar Avrupa'da hızla yayılan bu müzeler daha sonra popülerliğini yitirmeye başlamıştır. Ancak 1990'larda hem müzecilik anlayışındaki değişimler hem de kent yapısındaki

değişimler bu müzelerin tekrardan canlanmasına yol açmıştır. Misyonları, amaçları ve rolleri sorgulanıp, tekrardan gözden geçirilerek farklı şehirlerde kent müzeleri oluşturulmuştur. (Lanz, 2013a: 414)

2004 yılında kent müzelerine olan ilginin neticesinde CAMOC'un kurulmasıyla birlikte kent müzeciliğine yönelik çalışmalar artmış ve geliştirilmiştir. Komite, dünya çapındaki şehirlerin ekonomik önemlerini, büyümelerini, sundukları sorunları ve olasılıkları odak noktasına almaktadır. CAMOC'un amacı kentin geçmişin bugünü ve geleceği ile şehrin kimliğini pekiştirecek ve katkıda bulunacak olan nesnelere ve orijinal materyalleri toplama, koruma ve sunma çalışmalarında kent müzelerini destekleyerek ve teşvik ederek bu tartışmanın merkezinde olmaktır. Kentle ilgili neredeyse her konu hakkında tartışmalar ve çalışmalar yürüten komitenin şuan için iki ana ve kalıcı temasından birini "göç ve kent müzeleri" olarak belirlemesi ve ICOM'un önderliğinde ve ICR ve CAM komitelerinin de katkılarıyla Göç ve Kentler Projesi, kent müzelerinin göçmenlere yönelik kapsayıcılık çalışmalarına yönelmelerinde etkili olmuştur. Glasgow, Atina ve Mexico City olmak üzere üç farklı bölgede üç yıl süren 'göç: kentler göçmenler ve varılan kentler' atölye çalışmasının ortaya çıkmasındaki düşünce, kentlere olan yoğun göçmen akışıyla yaşanan değişimlerde kent müzelerinin etkilerinin olabileceğidir. Bu çalışmalarla müzelerin kentlerle ilgili yapabilecekleri, göç ve göçle ilişkili meseleleri ele alışları, diyalog çalışmaları ve toplum içinde kaynaşmayı sağlayacak rolleri araştırılmıştır. Projenin amacı kent müzeleri için bir web platformu oluşturulması ve müze uzmanları arasında deneyimlerin, bilgilerin ve çözüm yollarının paylaşılmasının sağlanmasıdır. Kent müzeleri için/göçmenlere yönelik çalışmalarda? önemli olan durum kentlilerin ve vatandaşların bu çeşitlilikle nasıl baş ettikleri, kültürel, politik ekonomik süreçlerin ve dönüşümlerin nasıl ortaya çıktığı ve uygulandığıdır. Müzelerin bu süreçleri ve dönüşümleri ele almaları ve kentsel yaşamla ilgilenmeleri, müzelerin toplumla bağ kurmalarına, sosyal uyumun sağlanmasında, kapsayıcı bir toplum oluşturulmasına ve kentlerin gelişmesine katkıda bulunmaktadır.

Göç ve Kentler Projesi'nin müzelere yönelik amaçları; göç konusunu benimsemelerinde, anlatılarına göçmenlerin katılımlarını ve dâhil edilmelerini sağlayarak sosyal açıdan bir rol oynamalarında ve kentsel çerçevede göçmenler ve kentliler arasında diyalogların kurulmasını sağlamalarında müzelere yardım etmektir. Bu amaçlar doğrultusunda belirledikleri hedefler ise göç temasıyla ilgili çalışmalar yürüten uzmanların desteklenmesi, göçmenlere yönelik kapsayıcı projelerin oluşturulmasının desteklenmesi, müzelerin kentlerin dinamik süreçlerinde arabulucu olarak rol oynamalarının sağlanması, müzelerin göç ve göçle ilişkili çeşitlilik ve farklılıkları benimsemeleri ve müzelerde kültürel çeşitliliğe yer vermelerinin sağlanmasıdır. (CAMOC, 2019)

4. Danimarka Kültür Politikaları ve Müze Sektörüne Yansıması

1970'lerde misafir işçi alımları ve Avrupa Komisyonu üye devletleri arasında dolaşımdan kaynaklı dış göçlere ev sahipliği yapan Danimarka'da özellikle son yıllarda artan sığınmacılarla birlikte göçmen nüfusu giderek artmaktadır. Göçmen ve Entegrasyon Bakanlığı'nın 2017 raporuna göre ülke nüfusunun %12,3'ünü göçmenler oluşturmaktadır. Raporda yer alan, nüfusun kökenlere göre kategorilere ayrıldığı grafikte nüfusun %8,3'lük kısmını batılı, %4,6'lık kısmı ise batılı olmayan göçmenlerden oluştuğu görülmektedir. 1 Ocak 2017'de Danimarka yaşayan göçmenlerin %57,7 si 17 farklı ülkeden gelmektedir. Batı kökenli devletlerden gelen göçler en yüksek orandan düşük orana göre; Polonya, Almanya, Romanya, Bosna-Hersek, Norveç, İsveç, Eski Yugoslavya Devletlerinden ve Birleşik Krallıktır. Batı kökenli olmayan göçmenler ise başta Türkiye olmak üzere, Suriye, Irak, Lübnan, Somali, İran, Afganistan ve Vietnam'dır (The Ministry of Immigration and Integration, 2017: 13-14).

Danimarka kültür politikasının 1990'lardan sonraki hedeflerinde ulusal kimliğin güçlenmesi, küreselleşme, göç ve bireyselleşmeye bir cevap niteliğinde sosyal uyum çalışmalarının teşvik edildiği ve 2001-2011 yılları arasında ise kültürel çeşitlilik anlayışı, kapsayıcılık ve katılımçılık ilkelerinin ele alınmaya

başlandığı görülmektedir. Danimarka kültür politikasının temelinde tüm vatandaşlarının farklılıklarını gözetilmeksizin kültüre eşit erişimlerinin sağlanması yatmakta ve ana hedef olarak vurgulanmaktadır. (Duelund, Valtysen, & Bohlbro, 2012: 6-8).

Hükümet tarafından kapsayıcı politikalar 2005 yılında Danimarka Kültür Bakanı Brian Mikkel-sen'in girişimleriyle sosyal uyumun sağlanması ve toplumsal diyalogdaki kültürel ve kimlik asimilasyonlarının çözülmesi amacıyla "Danimarka Kültür Kanunu"nun oluşturulmasıyla başlamıştır. Bunu takiben, 1945'ten beri UNESCO üyesi olan Danimarka 2005 Kültürel İfadelerin Çeşitliliğinin Korunması ve Desteklenmesine İlişkin UNESCO Sözleşmesi'nin müzakere edilmesi, uygulanması ve izlenmesi sürecinde aktif şekilde rol almıştır. Sözleşme, 18 Aralık 2006 tarihinde Danimarka Parlamentosu tarafından onaylanarak Ulusal, Avrupa ve Küresel düzeyde kültürel demokrasiyi ve çeşitliliği geliştirmek için yararlı bir araç olarak görülmüştür (Duelund, Valtysen, & Bohlbro, 2012: 17). 2008 yılında Kültür Bakanı Carina Christensen tarafından bir önceki bakanın yaklaşımı devam ettirilmiştir. Yeni bakanlık sosyal uyum politikalarını daha da geliştirmiş ve 2009 yılında "Herkes İçin Kültür" stratejik planını oluşturmuştur (Duelund, Valtysen, & Bohlbro, 2012: 4). 2011 yılında da "Birlikte Duran Danimarka" strateji hedefiyle geçmişleri ayırt edilmeksizin herkese saygı duyan bir ülke algısı teşvik edilmeye çalışılmıştır. Bu stratejinin ana önceliklerinden biri daha açık bir kimlik ve bütünleşme politikası geliştirmek ve vatandaşlık terimlerinin sosyal bütünlüğünü güçlendirmektir (Duelund, Valtysen, & Bohlbro, 2012: 52). Kültür Bakanlığının "Herkes için Kültür" ve "Birlikte Duran Danimarka" stratejileri, ilk kez göçmenlerin de içinde yer aldığı yeni Danimarkalıların kültürel faaliyetlere katılımını artırma eylemidir (Duelund, Valtysen, & Bohlbro, 2012: 32).

Ulusal ve yerel düzeyde sosyal uyum, Danimarka'daki genel siyasi tartışmalarda altta yatan bir düşüncedir. Neredeyse her Danimarka Kültür Bakanı, ortak bir kültürel mirasa 'kendisini bir insan olarak anlamanın bir yolu' ve 'diğer kültürleri daha küreselleşmiş ve çok kültürlü bir dünyada açık bir zihinle tanıştırmamanın bir yolu' olarak özel bir vurgu yapmıştır. Bugün, Danimarka kültür politikasının genel amaçlarından biri, Danimarka kültürel mirasını canlandırmak ve Danimarka kültür ve kimliğini teşvik ederek pekiştirmektir (Duelund, Valtysen, & Bohlbro, 2012: 57). Ayrıca söylemlerde kültürel çeşitlik, göç ve küreselleşme olgularına karşı karşılıklı saygı ve kapsayıcılık yaklaşımları yer almaya başlamıştır. Ülkenin kültür politikasındaki bu değerler dizisi değişimleri sanat ve kültür kurumlarının sosyal rolleri üzerinde tartışmalara da yol açmıştır (Duelund, Valtysen, & Bohlbro, 2012: 5).

Danimarka Kültür Bakanlığı bünyesinde 2002 Yılında "Danimarka Kültür Ajansı" küçük çaplı SWOT analizleri yaparak ajans çalışmalarını planlamak ve geliştirmek adına durumların tanımlanması amacıyla kurulmuştur. Danimarka müzelerinin eğitim planlamaların bir parçası olarak Ajans 2009-2014 yılları arasında 2009-2011 ve 2012-2014 olarak iki ayrı döneme ayırarak her yıl için ayrı raporlar sunmuştur. Kullanıcı Araştırmaları olarak belirtilen bu raporların amacı müzelerdeki kullanıcıları tanımlayarak, müzelerin iletişim işlevleri için bir araç/kaynak olmalarıdır. Bu raporlar müzelere sonuçların kullanılarak kendilerini geliştirebilme fırsatı sunarken, politikacılar için de yerel, bölgesel ve ulusal alanda müzeleri gelişmeleri adına girişimlerde bulunmalarına ve politikalar oluşturmalarına olanak sağlamaktadır. Bu raporlar dâhilinde müze sektörüyle ilgili sorunların dikkate alınmasıyla Nisan 2011'de, Danimarka Kültür Ajansı, müzelerin geleceği ile ilgili çalışma raporunu yayınlamış ve 2013'te yeni bir müze yasası oluşturulmuştur (Duelund, Valtysen, & Bohlbro, 2012: 5).

Eski Kültür Bakanı Carina Christensen, Danimarka Kültür Ajansı tarafından yayınlanan 'Danimarkalı nüfusun üçte birinin müzeleri ziyaret etmediğini belgeleyen kültürel katılım ve alışkanlık anketlerinden çıkan sonuçların' kültürel politikalarla düzeltilmesi gerektiği düşüncesiyle " Herkes İçin Kültür" stratejisinin, müzelerin geleceğinde de bir rol oynaması adına bakanlığa bağlı belediyelerde görev alan müze uzmanları, araştırmacıları ve politikacılarla ilgili konu kapsamında konferanslar düzenleme

girişiminde bulunmuştur. Buradaki amaç, konferanslardan elde edilen bilgi ve fikirlerin müzelerin zorluklarını inceleyen ve yeni şartlar altında gelecekte ayakta kalabilecek bir müze hizmeti oluşturacak önerileri belirleyen toplam raporun bir parçası olması ve etnik kökeni Danimarka'ya bağlı olmayan vatandaşların bütünleşme süreçlerinde müzelerin aktif rol almasını sağlamaktır (Duelund, Valtysen, & Bohlbros, 2012: 49-50).

Danimarka'nın 2013 de ilan ettiği Müze Yasası; profesyonel ve finansal açıdan sürdürülebilir müzelerin ve güçlü, uyumlu ve merkezîyetçi olmayan bir müze sisteminin sürekli gelişimi sağlayan bir çerçevedir. Müze Yasası ile müzelerin amaçlarının güncellenerek gelecekte, kullanıcılarla ilgili ve toplumun gelişimine olumlu katkıda bulunan merkezi kültürel ve bilgi kurumları olarak rollerini geliştirmeleri hedeflenmektedir. Yasayla yapılan en önemli değişiklik, müzelerin görev ve rollerinin güncellenmesi, yeni bir hibe yapısı ve müze alanındaki Danimarka Kültür Ajansı için yeni bir danışma yapısının oluşturulmasıdır. Yasaya göre müzelerin rolü; vatandaşların isteklerini ve beklentilerini daha fazla karşılaması gereken toplumsal rollerini geliştirerek kültürel ve doğal mirasın vatandaşlara ve topluma olan değerini güçlendirmek ve aynı zamanda mevcut sosyal kalkınmanın kurulmasına ve tartışmanın perspektif haline getirilmesine katkıda bulunması ve aktif vatandaşlık duygusu için bir temel oluşturmasıdır (Danish Agency for Culture, 2013:6). Danimarka'da devlete ait ve devlet onaylı müzeler, Müze Yasasına uyma yükümlülüğü altındadır. UNESCO ve ICOM tarafından desteklenen kültürel ve doğal miras anlayışındaki gelişme ve değişim, Danimarka Müze Yasası'nda da yer alarak müzelerin mevcut ve gelecekteki toplumlarda kilit bir rol üstlenmelerine olanak sağlamaktadır (Danish Agency for Culture, 2013:6). Danimarka Kültür Ajansı'nın görevleri Yeni Müze Yasası'nın uygulanmasını yönetme, destekleme; 2013 sonrası Müze Raporlarının tavsiyelerini takip etme ve kalite değerlendirmeleri yapma; proje hibeleri, danışmanlık ve rehberlik yoluyla müzelerin niteliksel ve profesyonel gelişimine katkıda bulunma olarak güncellenmiştir.

2013 Yılındaki *Müzeler: Sosyal Öğrenme Alanları ve Bilgi Üretme Süreci* adlı raporda aktif vatandaşlık teması ön planda tutulmuş ve müzelerin farklı sosyal ve kültürel geçmişe sahip vatandaşları dâhil etmek için çalıştıklarına ve sürdürülebilir gelişim için bir temel oluşturduklarına değinilmiştir. (Lundagard: 2013, 12) Bu rapor içerisinde kapsayıcı müze/müzelerde kapsayıcılık? çalışmalarıyla dikkat çeken müzeci Galla'nın (2013: 64) Müzelerde Karşılaştırma Çeşitliliği makalesi de yer almaktadır. Galla Danimarka'nın hem kültürel hem dilsel çeşitliliği olan bir ülke haline geldiğinden, uygun ve kapsayıcı liderliğin Danimarka'nın yönetimselliği için kritik öneme sahip olduğundan ve müzelerin politika odaklı olarak geliştirilme talebi olduğundan söz etmektedir.

2014 Danimarka Kültür Ajansının *Müzeler: Bilgi, Teknoloji ve Dönüşüm* başlıklı müze raporunun önsözünde Ajans başkanı Ole Winther (2014:3) bu araştırmaların müzelerin karşılaştıkları sorunları görmek, birlikte hareket edebilmek ve hem sektörel hem de kurum düzeyinde kültürel demokrasinin yaygınlaştırılması adına müzelerin geliştirilmesi için önemli bir araç olarak görüldüğünü belirtmektedir. Müze ve kültür kullanımlarındaki katılıma yönelik yapılan araştırmalar sonucunda toplumun üçte birini oranını oluşturan göçmen ve azınlıkların müze ve kültür kurumlarına katılımı sağlamadığı tespit edilmiştir. Elde edilen sonuçla Danimarka müze ve kültür kurumlarında kültürel çeşitliliğe karşı yetersizliklerini keşfetmiş ve bunu arttırmaya yönelik uygulamaların geliştirilmesi gerekliliğini kabul etmiştir. Ole Winther (2014:3), Kültür Bakanlığı'nın uluslararası stratejisi ve Danimarka Hükümeti'nin planlarının müzelerin uluslararası bir gündem belirlemelerinde etkili olduğu ve müzelerin Danimarka vatandaşlarını merkezde tutmaya devam ederken aynı zaman da kültürlerarası diyalog için de bir çerçeve yaratmasının gerekliliği raporun ön yazısında vurgulamaktadır.

2015'te yayınlanan son rapor olan *Müzeler: Vatandaşlar ve Sürdürülebilir Çözümler* yayını ile birlikte, Danimarka Kültür Ajansı, son altı yılda Kullanıcı Anketi ile belirlenen sonuçları, deneyimleri ve

zorlukları sunmaktadır ve bu raporundaki ana konu sürdürülebilirliktir. Kullanıcı Araştırması, Yeni Müze Yasasında da açıkça belirtildiği üzere Danimarka'nın tüm vatandaşlarına kültüre erişim sağlayan ilgili ve çağdaş müzeler geliştirmesi için bir araçtır. (Winther, 2015: 4)

5. Kopenhag Kent Politikası ve Kültür Yönetimi

2019 yılının ilk çeyreğindeki nüfus oralarına göre Kopenhag nüfusunun %9.89'unu Batılı Ülkelerden gelen göçmenler, %6.94'ünü de Batı Dışı Ülkelerden gelen göçmenler oluşturmaktadır (Statistic Denmark, 2019). Kopenhag, sahip olduğu kültürel çeşitliliği bir kent politikası haline getirerek 2015 yılına kadar Avrupa'nın en kapsamlı metropolü olma hedefini belirlemiştir. Kopenhag'ın çok eskiye dayanan bir göç tarihinin olmamasına karşın kent kültürel çeşitliliği açısından diğer belediyelere bir rol model olmak istemektedir. Danimarka'nın ulusal düzeydeki çeşitlik, göç ve vatandaşlık konusundaki söylemlerinde her ne kadar kültürel çeşitliliğe saygı ve kapsayıcılık anlayışı son yıllarda önem kazansa da genel olarak kademeli biçimde artan asimilasyoncu bir yaklaşım söz konusudur. Danimarka'nın başkenti ve ülkedeki tek metropol olan Kopenhag'da ise aksine çoğulcu, çeşitliliğin avantajlarına odaklanan bir bakış açısı bulunmaktadır (Andersen, Blach, Beckman, & Nielsen, 2014: 4).

Kopenhag Kent Politikaları, şehirdeki çeşitli ihtiyaç ve yaşam tarzlarını desteklemeyi amaçlamaktadır. Farklılıkların olduğu bir şehir hayatı, sosyal açıdan sürdürülebilir bir kentin önemli bir parçası olarak görülmektedir. Kültürel çeşitlilik, kentin sosyal uyumu için önemli bir gereklilik ve güç olmasının yanı sıra ayrımcılığın da karşıtı olarak görülmektedir. Bu nedenle, resmi politika belgelerinde sunulan kapsamlı söylemler ve çeşitlilik stratejileri çoğulcu olmuştur. Kentin bütünleşme politikası 2010 yılında yenilendiğinde, kapsayıcılık terimi politika başlığına getirilmiştir. Etnik azınlık vatandaşlarıyla iletişime dayanarak, kapsayıcılık kavramının entegrasyon teriminden daha az olumsuzluk içerdiği belirtilmektedir. Çeşitlilik konusundaki bu olumlu ve çoğulcu söylem, belediye çalışanlarıyla yapılan görüşmelerde de belirgindir (Andersen, Blach, Beckman, & Nielsen, 2014:10)

İstihdam ve Entegrasyon Dairesi tarafından formüle edilen ve kent idaresi altındaki tüm yönetimlerin sorumlu olduğu "Şehrinize Katılın: Vatandaşlık + Kapsayıcılık", belediyenin 2011-2014 dönemine yönelik bütünleşme politikasıdır. Bu politikayla üç temel kavram ortaya konmuştur: kapsayıcılık (kentin bir parçası olma), bütünleşme (farklı geçmişlere sahip insanlar arasındaki bir etkileşim süreci olarak) ve vatandaşlık (tüm vatandaşların demokrasiye katılmaları için olasılık olarak sorumlu ve uzlaşmacı bir şekilde). Bu politikanın amacı vatandaşlığa ve çeşitliliğe odaklanan kapsayıcı bir şehir yaratmaktır. Politikanın odağı ağırlıklı olarak Batılı olmayan göçmen ve mültecilerdir (Council of Europe, 2014: 5). 2011-2014 yılları arasındaki yönetim politikasında 2010 yılında Kopenhag Kent Müzesi'ne de ilham verecek "Kopenhaglı" olmak tartışması önemli bir yere sahiptir. Bu tartışma ulusal ölçekte azınlıkları ve göçmenlerinin yeni kimlikleri ve vatandaşlıkları için zorunlu tutulan "Danimarkalı" kimliğine karşıt olarak ortaya çıkmış ve Kopenhaglı olmanın bir zorlamaya değil bir tercihe bağlı olduğu savunulmuştur. Kendini Kopenhag'a ait hisseden herkes Kopenhaglıdır (Lanz, 2013b: 471).

Kopenhag'ın 2016-2019 yılları için belirlediği Kültür ve Eğlence Yönetimi Politikasında demokrasi, kapsayıcılık ve eşit erişim kavramları çok daha fazla ön plana çıkmaya başlamıştır. Demokrasiye ve şeffaflığa dayanan Kültür ve Eğlence Yönetimi Politikası, kültür ve eğlence etkinliklerinin planlanması ve yürütülmesinde kentte yaşayan herkesin yer almasının kolay olmasını hedeflemektedir. Kullanıcı ve vatandaş katılımı hem yerel düzeyde hem de şehir genelinde kendi başına bir kalite olarak görülmektedir. Politikaya göre gönüllü dernekler, topluluk değerlerinin kaynağı olarak rolleri için desteklenmeli ve kullanıcı katılımı Kopenhag'ın kültürel yaşamında özel bir yer almalıdır (The City of Copenhagen, 2016-2019: 7). Kopenhag'ın kültür ve eğlence hayatının özel bir niteliği, herkesin aktif olarak dâhil olması gerektiği iddiasıdır. Aslında, geniş bir teklif yelpazesi sunmak herkes için bir şeyler olduğu anlamına

gelir (The City of Copenhagen, 2016-2019: 9). Tüm vatandaşlar, cinsellik, din, etnik köken, yaş, engellilik ve sosyal koşullar dikkate alınmaksızın kentin kültür ve eğlence olanaklarını kullanabilmelidir. Kopenhag şehri, belediye kültürüne ve eğlence etkinliklerine eşit erişimi desteklemektedir.

6. Kopenhag Kent Müzesi ve Göçmenlere Yönelik Çalışmalar

Kopenhag Kent Müzesi, Kopenhag Belediyesi'ne aittir. Kopenhag Şehir Konseyi, müzelerin ana destekleme sağlayıcısıdır; ancak müze ayrıca yıllık olarak Danimarka Miras Ajansı'ndan devlet yardımı almaktadır. Müze kurulu Kopenhag Şehri Kültür ve Eğlence Komitesi'nden oluşmaktadır ve yönetim kurulu başkanı Kültür ve Eğlence Komitesi'nin başkanıdır (Lanz, 2013b: 469).

2005'ten önce müze koleksiyonunu, bilgilerini, iletişimini hep kentin gelişimi ve kentlilerin yaşamına ve Kopenhaglı kişilere adanarak 12.yy'dan günümüze kadarki Kopenhag tarihini anlatmaya çalışmıştır. Kopenhag Müzesi'nin yürüttüğü dönüşüm sürecinde hem kent müzelerinin evrimi hem de göç, küreselleşme ve kültürel çeşitlilik gibi güncel meselelerin getirdikleriyle değiştirilen ve geliştirilen Kopenhag ve Danimarka kültür politikalarının etkileri söz konusudur. Danimarka Kültür Politikaları kapsamında 2015 yılında "Danimarka Kültür Kanonu" planıyla kimlik aracılığıyla sosyal bir uyum ve kamu diyalogu oluşturulması, kimlik ve milliyetçilik konusunda kültürel faaliyetlerin teşvik edilmesi ve pekiştirilmesi amaçlanıyordu. Bu doğrultuda Kopenhag Kent Müzesi 2005'te daha çok insana ulaşma hedefinin belirlenmesiyle öncelikle etkinlik ve programlarını yenilemiş, daha sonrada misyonunu "Kopenhag Müzesi, vatandaşların kimlik duygusunun güçlendirilmesine katılmalı ve böylece kentte bir arada olma hissini geliştirmeli" olarak güncellemiştir (Lanz, 2013b: 469).

2008 yılının Kültürlerarası Diyalog yılı ilan edilmesiyle müze de kendisine kentin değişen dokusuna ve çoğulcu yapısına ayak uydurma amacıyla toplumla diyalogu geliştiren bir kurum olma hedefi belirlemiştir. Bu süreçte Danimarka kültür politikasında "Herkes İçin Kültür" (2009) stratejik planıyla, yerel toplumlarda sosyal uyumun ulusal yönünü geliştirmeye daha fazla önem verilmekte ve " Birlikte Duran Danimarka" (2011) ile de çeşitliliğin arttığı bir ülke olarak geçmişleri ve etnik kökenleri ayırt edilmeksizin insanlar arasındaki saygı teşvik edilmektedir. Bu dönemde hükümet kimlik değerlerine ve paradigmalarına yoğunlaşarak "Yeni Danimarkalı" tanımını ortaya çıkarmıştır. Bu süreçte Kopenhag kenti politikaları, herkesin yer aldığı, kapsayıcı ve iyi bir şekilde bütünleşmiş sürdürülebilir bir kent olma amacındadır. 2011- 2014 yıllarında Kopenhag kenti bütünleşme politikasında varlık olarak görülen çeşitlilik ve "vatandaşlık" fikri yeniden ele alınarak; aidiyet ve bütünleşme duygusu ön plana çıkarılmış ve karşılıklı saygıya dayanan toplumda katılımın sağlandığı ve bağ kurulduğu bir süreç ortaya çıkmıştır (Lanz, 2013b: 470).

2013 Danimarka Kültür Ajansı'nın *Müzeler: Sosyal Öğrenme Alanları ve Bilgi Üretme Süreci* raporundaki makalesinde Galla (2013: 65); "Kapsayıcılığın hem Danimarka hem de Avrupa açısından artık matra haline geldiğini" ifade etmektedir. Kopenhag kenti özelinden de şehrin çok hızlı bir demografik değişikliğe uğradığını ve Kopenhag Müzesi'nin de bu doğrultuda bir paradigma değişikliğine giderek katılımı bağdaştırmayı arttıracak dinamiklere asıldığını söylemektedir. Aynı raporda müzenin eski müdürü Jette Sandahl'ın (2013:179) "Halkın Değişmesini mi Bekliyorsunuz?" makalesinde kullanıcı analizleri sonucunda elde ettikleri verilere göre Kopenhag Müzesi'nin 2008- 2012 yılları arasındaki ziyaretçi sayısını 32.000'den 56.000'e yükseldiğini; bu artışın en büyük nedenlerinden birinin 2010 yılında düzenledikleri "Duvar" etkileşimli sergiyle online platform oluşturularak yaklaşık 1.3 milyon kişiye ulaşmaları; bir diğer önemli sebebin ise "Bir Kopenhaglı Olmak" sergisiyle de müzenin sosyal ve politik merkeze girerek toplumla ilişkiye girmesi olduğunu söylemektedir. Bu sergi katılımçılık esasının önemi ve etkisini vurgulamaktadır. Sandahl ziyaretçi sayısının özellikle göçmenler açısından artmasında müzede tarihi konuların, göç gibi şehir ve ikamet yerlerinin farklı çağdaş konularında farklı şekillerde iç içe yer

almasının, farklı hedef gruplarını etkileyebilmek için değişik tasarımlar, temalar ve içeriklerin oluşturulması ve müzenin fiziksel sınırlarını aşarak çok farklı şekillerle sokağa yansiyarak kentlilerle temas içinde olunması gibi stratejik hedeflerinin de önemli olduğunu belirtmektedir. “Anlaşmazlıklar bizi güçlü kılar mı?” makalesinde ise Sandahl (2012:467) büyük şehirlerin daha güçlü ve daha bağımsız hale gelmeleriyle diğer kent müzeleri ile potansiyel olarak daha ilginç hale geldiğini ve son yıllarda Kopenhag şehrinin çağdaş, çeşitli, kentsel bağlamının ayrılmaz bir parçası olarak Müzenin kendisini yeniden konumlandırmaya çalıştığını belirtmektedir. Siyasi gösterim ve kendi imajı açısından, bir belediye ve bir şehir olarak Kopenhag, önceki on yılın Danimarka ulusal politik gündeminden köklü bir şekilde farklılaşarak şu anki küresel meseleler, çevre, göç, çeşitlilik ve farklılık konusunda adımlar atmaktadır. Kopenhag, herkese yer veren kapsayıcı, iyi bütünleşmiş bir şehir olma vizyonuna sahiptir. (Sandahl,2012: 468) Kentin değişen bu yüzüne karşı müze sürekli olarak, kültüre eşit erişim odaklı görevini, paradigmalarını ve yöntemlerini yeniden incelemekte ve oluşturmaktadır (Sandahl,2012: 474).

Kopenhag Müzesi’nde göçmenlerin müzeye katılımlarını sağlanmasında etkili olan kapsayıcılık çalışmaları olan “ Bir Kopenhaglı Olmak” ve “ Duvar” geçici sergilerinin içeriği Danimarka ve Kopenhag kültür politikaları göz önünde bulundurularak incelenecektir.

6.1. Bir Kopenhaglı Olmak (Becoming a Copenhagener)

2010 yılında Kopenhag Müzesi, “Bir Kopenhaglı Olmak” başlığı altında araştırma, koleksiyon, sosyal yardım, sergi ve iletişim alanlarında bir dizi girişimde bulunarak mevcut göç ve küreselleşme kavramlarını, kent tarihi kadar eski ve karmaşık olan ve onun büyümesi ve gelişmesi için bir ön koşul olan gelenek arka planında yorumlamaktadır. (Sandahl, 2012: 475) Bu başlığın seçilmesiyle sergi, geleneksel tanımların ötesinde bir göçmen olarak kabul edilebilecek kavramını açıkça genişletmiş ve tüm Kopenhaglıların göçten bir şekilde nasıl etkilendiğini göstermeyi amaçlamıştır. Sergi alanı; Gelenler, İstenen-İstemen, Kozmopolit Kopenhag ve Kentsel Topluluklar olmak üzere dört kısma ayrılmıştır. Serginin ilk odasında gelişmekte olan şehrin projeksiyonu ve hem kent tarihi hem de çağdaş toplumda kentleşmenin ve göçün önemini belirten bir metin bulunmaktadır. Bu metinde; birçok Kopenhaglının Kopenhag’da doğmadığını, bu şehre kişisel tercihlerle ya da zorunluluklarla geldiğini ama her şekilde hepsinin birer Kopenhaglıya dönüştüğünü, kentle kendilerini bağdaştırmalarıyla hem kendilerini hem de kenti dönüştürdüklerini anlatan kapsayıcı bir söylem güdülmektedir (Parby, 2015,132- 133). Kimlik genellikle tarih ya da geçmişle bağlantılı olarak müze söylemlerinde yer alırken Sandahl (2012:475) gerçek hayatta insanların nereden geldiklerinden çok ne olacaklarıyla daha fazla ilgilendiklerini dile getirmektedir. Kimlik, göç, bütünleşme ve vatandaşlığın anlamı, Danimarka’da yirmi birinci yüzyılın ilk on yılında, uluslararası etkilerle çatışma alanları haline gelmiştir. “Bir Kopenhaglı Olmak”, doğuştan ve göçmen Kopenhaglıların öz-imgeleriyle kimlikleri arasına farklı bir konuma ses vermiş ve yer açmıştır.

6.2. Duvar (The Wall)

Kopenhag Müzesi, 14 kilometre boyunca başkentte yeni bir metro hattının arkeolojik kazılarını yürüttüğü sırada, ortaçağ döneminden günümüze kadar en eski tarih öncesi bölgelerden başkent kesintisiz tarihini araştırmak, belgelemek ve yorumlamak için eşsiz bir fırsat elde etmek amacıyla kazı alanına açık hava etkileşimli elektronik “ Duvar” kurulmuştur. Teknik açıdan, 10x2 metrelik dijital, etkileşimli, çok kullanıcı, çoklu dokunmatik ekrandır. Özel bir konteynere monte edilmiş “Duvar” üç boyutlu özel yazılım sistemi tarafından çalıştırılan dört adet yüksek çözünürlüklü plazma ekranından oluşmaktadır. Bir bütün olarak şehrin geçmiş ve şimdiki anıları ve duygularının bir atlası olarak büyüyen “ Duvar” kolay erişilebilir teknolojisi sayesinde, genellikle müze içeriği veya yorumunu kullanmayan veya ona katkıda bulunmayan insanlar ve müze arasında ilişki yaratarak müze ve kullanıcıları arasında daha

fazla diyalog kurulmasını sağlamıştır. Kopenhag Müzesi'ndeki mevcut deęişiklięin geleceęe yönelik, deneyimsel unsuru olan "Duvar" müzenin müze çalışmalarının hemen her yönüyle yüzleşmesini ve yeniden düşünmesini gerektirmiştir?. Bu sergileme yöntemi kültürel mirasın tanımlanmasında ve yaratılmasında diyaloga ve kullanıcı katılımına yönelik deęişen yönelimin paradigmatik bir yaklaşımı olmuş ve Kopenhag şehrine olan inancının beyanı olarak adlandırılmıştır (Sandahl,2012: 476-477).

Şuan ki süreçte yeni binasına taşınma çalışmaları için ziyarete kapalı olan müze güncel hedeflerini müze web sayfası üzerinden yayınlanmaktadır. Kopenhag Müze'nin belirledięi iki ana hedeften biri Kopenhag kent tarihiyle ilgili her döneme dair bilgilerin toplandıęı, araştırıldıęı ve iletişim kurulduęu; hem kentin kültürel mirası hem de güncel konuları ele alınarak Kopenhag'ın geçmişi, bugünü ve geleceęi hakkında bir diyalog ortamı yaratan bir müze olmak; dięeri ise göç ve kültürel çeşitlilik de dâhil olmak üzere koleksiyonlarda yeterince aydınlatılmamış ve yeterince temsil edilmemiş olan kent tarihini ve günümüzün yeni kültürel ve sosyal yönlerini belgelemeye, araştırmaya ve toplamaya odaklanmasına devam ederek çeşitlilik için bir alan olmaktır. Bununla beraber kentlilerin katılımlarıyla öğrenmenin ve kapsayıcılıęın sağlanması ve daha fazla insanı müzeden yararlanmasında olanak sağlayarak ziyaretçi sayısını iki katına çıkarma isteęi de gelecek hedefleri arasındadır (København Museum)

7. Sonuç

Müzelerde göçmenlere yönelik çalışmaların gerçekleştirilmesi ve geliştirilmesinde hem uluslararası sivil toplum kuruluşlarının hem de yerel ve ulusal kültür politikalarının doğrudan ve ya dolaylı olarak etkisi vardır. Kopenhag Kent Müzesi bunun bir örneęidir. Kopenhag Müzesi çalışmalarını etkileyen Danimarka Kültür Bakanlığı'nın kültür politikaları incelendiğinde, ülke genelindeki sosyal ve kültürel bağlamdaki deęişimler ve gelişmelerinin yanı sıra UNESCO ve ICOM gibi uluslararası sivil toplum örgütlerinin kültürel çeşitlilikle ilişkili bildirimleri ve önerileri de politikalara yansıtıldıęı görülmektedir. Kültür politikalarının geliştirilmesi ve müze ve kültür kurumlar üzerinde uygulanabilirlięinin sağlanması amacıyla 2013 yılında çıkarılan Müze Yasası'nın öncesinde ve sonrasında, bakanlık bünyesinde bulunan Danimarka Kültür Ajansı toplumun her kesiminin kültüre erişimi ve katılımının incelendięi anketler neticesinde raporlar yayınlamıştır. Danimarka Kültür politikasında yer alan 2008 yılında " Herkes için Kültür" ve 2011 " Birlikte Duran Danimarka" olarak geliştirilen stratejik hedefleri ve 2013 Müze Yasası sadece ulusal ölçekte deęil yerel ölçekte de kentleri ve kent yönetimlerini etkileyen adımlardır. Kopenhag kenti bu anlamda en önemli hedefini 'en kapsayıcı kent' olarak benimsemiş ve kültür ve eğlence yönetimi de dâhil olmak üzere yönetim organların temelini kültürel çeşitliğe saygı, bütünleşme ve kapsayıcılığı yerleştirmiştir. Kopenhag Kültür ve Eğlence Yönetimine baęlı olan Kopenhag Kent Müzesi de bütün bu olgular neticesinde kentteki tüm vatandaşların kültüre eşit erişiminin ve katılımının sağlanmasını misyon ve vizyonuna eklemiş ve düzenledięi geçici sergiler "olan Bir Kopenhaglı Olmak" ve " Duvar" ile göçmenlere yönelik çalışmalarında kültürel kimlik ve vatandaşlık, kültürel çeşitlik, katılımcılık ve kapsayıcılık kavramlarını ele almıştır. Müze gelecekte de kendisini daha da geliştirmek adına kentin geçmişi, bugünü ve geleceęi adına herkes için bir diyalog alanı olma, tüm vatandaşların kent kültürü, tarihi ve kültür mirasıyla iletişim içinde olmasını, benimsemesini ve korumasını sağlama ve katılımcılıęın pekiştirilmesiyle ziyaretçi sayısını artırma hedeflerini belirlemiştir.

KAYNAKÇA

- Andersen, H. T., Blach, V., Beckman, W. A., & Nielsen, R. S. (2014). *Urban Policies on Diversity in Copenhagen, Denmark*. Copenhagen: Danish Building Research Institute, Aalborg.
- CAMOC, <http://network.icom.museum/camoc/>. 19.04.2019
- City of Copenhagen. Culture and Leisure Policy 2016-2019. https://www.kk.dk/sites/default/files/uploaded-files/kultur-_og_fritidspolitik_til_web_engelsk.pdf
- Council of Europe (2014). *Copenhagen: Results of the Intercultural Cities Index* <https://rm.coe.int/CoERMPublicCommonSearchServices/DisplayDCTMContent?documentId=09000016804835a8>
- Danish Agency for Culture (2013). *New Launching Pad for Museums*. Copenhagen
- DESA (2009). "Creating an Inclusive Society". Practical Strategies to Promote Social Integration, United Nations Department of Economic and Social Affairs
- Duelund, P., Valytsson, Bjarki and Bohlbro Laerke (2012) Denmark. 13th edition. Council of Europe/ERICarts. (Compendium of Cultural Policies and Trends in Europe).
- Galla , Amareswar (2013). Benchmarking Diversities in Museums. I. Braendholt Lundgaard & J.Thorek Jensen (eds). *Museums: Social Learning Spaces and Knowledge Producing Process*. p.62-83. Copenhagen: Danish Agency for Culture.
- Hooper-Greenhill, Eileen (2000). *Museums and the Interpretation of Visual Culture*. London, UK: Routledge.
- Karadeniz, Ceren (2017). Müze ve Toplum: Müzeyle Topluma Ulaşmak. *İnsan ve Toplum Bilimleri Araştırmaları Dergisi*. Cilt:6, Sayı:8, s.19-37. ISSN: 2147-1185
- Lanz, Francesca (2013a) City Museums in Transition: A European Overview. L.Basso Peresut, L.Francesca & G.Postiglione (eds.) *European Museums in the 21st Century: Setting the Framework*. Milano: Politecnico di Milano. Onlime www.mela-project.eu.
- _____ (2013b) Case studies: Kobenhavns Museum – Museum of Copenhagen, Denmark. . L.B. Peresut, L.,Francesca, G.Postiglione (eds.) *European Museums in the 21st Century: Setting the Framework*. Milano: Politecnico di Milano. Onlime www.mela-project.eu.
- Lloyd, Katherine. (2014). "Beyond the Rhetoric of an 'Inclusive National Identity': Understanding the Potential Impacts of Scottish Mu-

- seums on Public Attitudes to Issues of Identity, Citizenship and Belonging in an Age of Migrations.” *Cultural Trends* 23 (3): 148–58.
- Lundgaard, I. B. (2013). Learning Museums and Active Citizenship. I. Braendholt Lundgaard & J.Thorek Jensen (eds). *Museums: Social Learning Spaces and Knowledge Producing Process*. s.8-18. Copenhagen: Danish Agency for Culture.
- NEMO (2016). Museums, Migration and Cultural Diversity Recommendations for Museum Work. Berlin, NEMO – Network of European Museum Organisations. https://www.ne-mo.org/fileadmin/Dateien/public/NEMO_documents/Nemo_Museums_Migration.pdf
- UNESCO Migrant /Migration.. <http://www.unesco.org/new/en/social-and-human-sciences/themes/international-migration/glossary/migrant/>. 08.04.2019
- CAMOC. Migration: Cities (Im)migration and Arrival Cities. <http://network.icom.museum/camoc/projectsworkshops/workshops/L/9/>. 10.04.2019
- Københavns Museum, Museets formål og historie. <https://cphmuseum.kk.dk/artikel/museets-form%C3%A5l-og-historie>. 17.04.2019
- Parby, J.I (2015). The Theme of Migration as a Tool for Deconstructing and Reconstructing Identities in Museums: Experiences from the Exhibition Becoming a Copenhagener at the Museum of Copenhagen. C.Whitehad, K. Lloyd, S. Eckersley & Re. Mason (eds). *Museums, Migration and Identities in Europe*. Newcastle University,UK: Routledge.
- Sandell, Richard. (2007). *Museums, Prejudice and the Reframing of Difference*. New York: Routledge.
- Sandahl, Jette (2012). Disagreement Makes Us Strong? *Curator: The Museum Journal* 55 (4): s.467–78.
- _____ (2013). Waiting for the Public to Change? I. Braendholt Lundgaard & J.Thorek Jensen (eds). *Museums: Social Learning Spaces and Knowledge Producing Process*. s.174-198. Copenhagen: Danish Agency for Culture.
- Slooten, van Sarike (2018). Old Territories, New Societies: An Exploration on Inclusiveness within Dutch National Museum Representation. *The International Journal of the Inclusive Museum* Volume 11, Issue 4, 2018, <https://on-museums.com>
- Statistics Denmark (2019). Population at the first day of the quarter by region, time and citizenship. http://www.statbank.dk/statbank5a/Graphics/MakeGraph.asp?menu=y&maintable=FOLK1B&pxfile=-2019429249246073142FOLK1B.px&gr_type=5&PLanguage=1. 29.04.2019
- The Ministry of Immigration and Integration (2017) *International Migration – Denmark. Report to OECD*. Copenhagen.
- UNESCO (2001). Universal Declaration on Cultural Diversity. http://portal.unesco.org/en/ev.php-URL_ID=13179&URL_DO=DO_TOPIC&URL_SECTION=201.html. 10.04.2019
- Winther, Ole (2014) Preface. I. Braendholt Lundgaard & J.Thorek Jensen (eds). *Museums: Knowledge, Democracy, Transformation*. Copenhagen: Danish Agency for Culture.
- _____ (2015) Preface. I. Braendholt Lundgaard & J.Thorek Jensen (eds). *Museums: Cities and Sustainable Solutions*. Copenhagen: Danish Agency for Culture.

PARADOKS EKONOMİ, SOSYOLOJİ VE POLİTİKA DERGİSİ

PARADOKS ECONOMICS, SOCIOLOGY AND POLICY JOURNAL

ISSN: 1305-7979

2019, Cilt/Vol: 15, Sayı/Issue: 2, Page: 153-174





Editörler / Editors in Chief

Doç. Dr. Elif KARAKURT TOSUN
Doç. Dr. Sema AY
Dr. Hilal YILDIRIR KESER

TARANDIĞIMIZ INDEXLER



Dergide yayınlanan yazılardaki görüşler ve bu konudaki sorumluluk yazarlarına aittir. Yayınlanan eserlerde yer alan tüm içerik kaynak gösterilmeden kullanılamaz.

All the opinions written in articles are under responsibilities of the authors. None of the contents published cannot be used without being cited.

Yayın ve Danışma Kurulu / Publishing and Advisory Committee

Prof. Dr. Veysel BOZKURT (İstanbul Üniversitesi)
Prof. Dr. Marijan CINGULA (University of Zagreb)
Prof. Dr. Recai ÇINAR (Gazi Üniversitesi)
Prof. Dr. Aşkın KESER (Uludağ Üniversitesi)
Prof. Dr. Emine KOBAN (Gaziantep Üniversitesi)
Prof. Dr. Senay YÜRÜR (Yalova Üniversitesi)
Doç. Dr. Sema AY (Uludağ Üniversitesi)
Assoc. Prof. Dr. Mariah EHMKE (University of Wyoming)
Doç. Dr. Zerrin FIRAT (Uludağ Üniversitesi)
Assoc. Prof. Dr. Ausra REPECKIENE (Kaunas University)
Assoc. Prof. Dr. Cecilia RABONTU (University "Constantin Brancusi" of TgJiu)
Doç. Dr. Elif KARAKURT TOSUN (Uludağ Üniversitesi)
Doç. Dr. Ferhat ÖZBEK (Gümüşhane Üniversitesi)
Dr. Murat GENÇ (Otago University)
Dr. Hilal YILDIRIR KESER (Bursa Teknik Üniversitesi)

Hakem Kurulu / Referee Committee

Prof. Dr. Hamza ATEŞ (Kocaeli Üniversitesi)
Prof. Dr. Veysel BOZKURT (İstanbul Üniversitesi)
Prof. Dr. Marijan CINGULA (University of Zagreb)
Prof. Dr. Recai ÇINAR (Gazi Üniversitesi)
Prof. Dr. Kemal DEĞER (Karadeniz Teknik Üniversitesi)
Prof. Dr. Mehmet Sami DENKER (Dumlupınar Üniversitesi)
Prof. Dr. Kadir Yasin ERYİĞİT (Uludağ Üniversitesi)
Prof. Dr. Bülent GÜNŞOY (Anadolu Üniversitesi)
Prof. Dr. Ömer İŞCAN (Atatürk Üniversitesi)
Prof. Dr. Vedat KAYA (Atatürk Üniversitesi)
Prof. Dr. Sait KAYGUSUZ (Uludağ Üniversitesi)
Prof. Dr. Aşkın KESER (Uludağ Üniversitesi)
Prof. Dr. Emine KOBAN (Gaziantep Üniversitesi)
Prof. Dr. Serap PALAZ (Balıkesir Üniversitesi)
Prof. Dr. Ali Yaşar SARIBAY (Uludağ Üniversitesi)
Prof. Dr. Abdülkadir ŞENKAL (Kocaeli Üniversitesi)
Prof. Dr. Veli URHAN (Gazi Üniversitesi)
Prof. Dr. Sevtap ÜNAL (Atatürk Üniversitesi)
Prof. Dr. Sevda YAPRAKLI (Atatürk Üniversitesi)
Prof. Dr. Uğur YOZGAT (Marmara Üniversitesi)
Prof. Dr. Senay YÜRÜR (Yalova Üniversitesi)
Doç. Dr. Gül ATANUR (Bursa Teknik Üniversitesi)
Doç. Dr. Tülin ASLAN (Uludağ Üniversitesi)
Doç. Dr. Sema AY (Uludağ Üniversitesi)
Doç. Dr. Arzu ÇAHANTİMUR (Uludağ Üniversitesi)
Doç. Dr. Ceyda ÖZSOY (Anadolu Üniversitesi)
Doç. Dr. Elif KARAKURT TOSUN (Uludağ Üniversitesi)
Doç. Dr. Doğan BIÇKI (Muğla Üniversitesi)
Doç. Dr. Elif ÇOLAKOĞLU (Atatürk Üniversitesi)
Doç. Dr. Mithat Arman KARASU (Harran Üniversitesi)
Doç. Dr. Burcu KÜMBÜL GÜLER (Kocaeli Üniversitesi)
Doç. Dr. Ahmet MUTLU (Ondokuz Mayıs Üniversitesi)
Doç. Dr. Nilüfer NEGİZ (Süleyman Demirel Üniversitesi)
Doç. Dr. Veli Özer ÖZBEK (Dokuz Eylül Üniversitesi)
Doç. Dr. Ferhat ÖZBEK (Gümüşhane Üniversitesi)
Assoc. Prof. Dr. Cecilia RABONTU (University "Constantin Brancusi" of TgJiu)
Assoc. Prof. Dr. Ausra REPECKIENE (Kaunas University)
Doç. Dr. Gözde YILMAZ (Marmara Üniversitesi)
Doç. Dr. Aybeniz AKDENİZ AR (Balıkesir Üniversitesi)
Dr. Öğr. Üyesi Cantürk CANER (Dumlupınar Üniversitesi)
Dr. Öğr. Üyesi Ersoy SOYDAN (Kastamonu Üniversitesi)
Dr. Öğr. Üyesi Oğuzhan ÖZALTIN (Isparta Uygulamalı Bilimler Üniversitesi)
Dr. Murat GENÇ (Otago University)
Dr. Enes Battal KESKİN (Uludağ Üniversitesi)

TÜRK ULUS DEVLETİNİN KURULUŞ SÜRECİNİN DEMOKRATİK TEMELLERİ: 30 EKİM 1922 TBMM GÖRÜŞMELERİ

THE DEMOCRATIC FOUNDATIONS OF THE FORMATION PROCESS OF THE TURKISH NATION STATE: 30 OCTOBER 1922 GNA NEGOTIATIONS

Dr. Öğr. Üyesi Ekin Erdem

*İzmir Demokrasi Üniversitesi, İİBF Siyaset Bilimi ve Kamu Yönetimi Bölümü,
e-mail: ekin.erdem@idu.edu.tr*

ÖZET

Milli Mücadele'nin askeri aşamasını zaferle sonuçlandıran Mudanya Mütarekesi'nin imzalanmasından yaklaşık iki hafta sonra, 27 Ekim 1922 tarihinde, Müttefik Devletler Lozan'da toplanması kararlaştırılan barış konferansına Ankara Hükümeti'nin yanı sıra Babıâli Hükümeti'ni de davet ettiler. TBMM, Ocak 1921'de hazırladığı anayasayla egemenliğin kayıtsız şartsız ulusa ait olduğunu ilân etmiş olduğu hâlde, savaşın sonuna kadar Osmanlı Sultanlığı'nın yerini alacak bir yeni devlet kurmakta olduğunu açıklamamıştı. Ancak Sadrazam Tevfik Paşa'nın Ankara'ya çektiği bir telgrafla Lozan'a iki hükümetin bir arada katılmasını teklif etmesi, mecliste biriken devrimci potansiyeli açığa çıkardı. 30 Ekim 1922 tarihli müzakerelerde, yalnızca ileride Cumhuriyet Halk Fırkası'nın çekirdek kadrosunu oluşturacak olan milletvekilleri değil, Mustafa Kemal Paşa'ya muhalefet eden ya da yakında muhalefete geçecek olan birçok vekil de Osmanlı İmparatorluğu'nun yerini halk esasına dayanan Türkiye Devleti'nin aldığını dile getirdiler. Yapılan konuşmalarda cumhuriyetin ilânı, hatta halifeliğin kaldırılması gerekliliği dile getirildi. Bu gidişata engel olmak isteyen küçük bir muhalefet grubu, 1 Kasım 1922 günü mecliste çoğunluğun desteğini alan bir tasarımı, içinde Şeriye Encümeni temsilcilerinin de bulunduğu bir üst komisyona havale etmeyi başarabildi. Mustafa Kemal Paşa'nın 1 Kasım 1922 günü yaptığı, egemenlik ve saltanatın müzakereyle değil zorla alındığına yönelik ünlü konuşma, meclise değil, bu komisyona yönelikti. Gerçekleşen devrimin arkasında katılımcı bir demokratik süreç bulunuyordu.

Anahtar Kelimeler: Saltanatın Kaldırılması, Ulusal Egemenlik, TBMM Tutanakları, Metin Çözümlemesi

ABSTRACT

Almost two weeks after the signing of the Mudanya Armistice, which accomplished the military front of the National Struggle, in 27 October 1922, the Allies invited the Sublime Porte to the upcoming peace conference in Lausanne, along with the Ankara Government. Although the Great National Assembly had declared that the sovereignty unconditionally belonged to the nation, by the Constitution of 1921, it yet had not announced the founding of a new state to replace the Ottoman Sultanate. However the telegram of Grand Vizier Tevfik Pasha, which was offering GNA to join the conference together, has revealed the revolutionary potential of the parliament. In the negotiations on 30 October 1922, not only the deputies that would form the skeleton crew of the Republican People's Party, but also the current and the future opponents of Mustafa Kemal Pasha, all together asserted that the new state of Turkey, that is based upon the will of people, has replaced the Ottoman Empire. In the addresses, the declaration of the Republic, and even the abolishment of the caliphate was mentioned. On November 1, 1922, a small opposition group that wanted to prevent this event, was able to transfer the bill to a higher commission, that included the representatives of the Sharia council. The noted speech of Mustafa Kemal, in which he asserted that the sovereignty and dominance is acquired not by the negotiations but force, was held against that commission, but not the parliament. Indeed there existed a participatory democratic process behind the occurring revolution.

Keywords: *Abolition of the Sultanate, National Sovereignty, GNA Records, Textual Analysis*

GİRİŞ

1 Kasım 1922 Devrimi, Türk tarih yazımında yaygın olarak iki boyutuyla yer almaktadır. Bunlardan ilki, Mustafa Kemal Paşa'nın bu devrim sırasında saltanat ve hilâfetin birbirinden ayrılmasını görüşen Karma Komisyon'a hitaben, egemenlik ve saltanatın kimse tarafından kimseye tartışma ve müzakereyle verilmeyeceğini, ancak kuvvet, kudret ve zorla alınacağını, saltanatın kaldırılmasının reddedilmemesi durumunda ise bazı kafaların kesilebileceğini söylemiş olmasıdır (Atatürk, 1970: II, 690-691). Bu ifadeler bağlamında 1 Kasım Devrimi, çoğu kez Türk modernleşmesinin otoriter ya da tepeden inmece karakterinin tipik örneği olarak yorumlanmaktadır.

Cumhuriyet'in bir yıl öncesinde gerçekleşen bu devrimin değerlendirilmesindeki ikinci boyut ise saltanatın kaldırılmasına karşılık halifeliğin Osmanlı Hanedanı'nda bırakılmış olması nedeniyle, 23 Nisan 1920 – 1 Nisan 1923 tarihleri arasında faaliyet gösteren ilk TBMM'nin, siyasal alanda Osmanlı geleneginden ayrı yeni bir devlet kurma fikrine mesafeli olduğunun vurgulanmasıdır.

Buna karşılık bu çalışmada, son Osmanlı Sadrazamı Tevfik Paşa'nın Lozan Konferansı'na İstanbul ve Ankara Hükümetleri'nin bir arada katılmalarını teklif eden mektubunun 30 Ekim 1922 tarihli meclis oturumunda yarattığı akisler üzerinden, iki gün sonra gerçekleşecek devrimde TBMM'nin oynadığı demokratik ve katılımcı role dikkat çekilmektedir.

Bu müzakerelerde, aralarında gerek bu ilk mecliste, gerekse izleyen dönemlerde Mustafa Kemal Paşa'ya muhalefet eden en tanınmış vekiller de bulunmak üzere farklı siyasal ve toplumsal tabanlardan gelen geniş bir grubun, yalnızca saltanatın son bulmasına değil, aynı zamanda cumhuriyet rejimine, hatta –açık ya da kapalı imalarla- halifeliğin kaldırılmasına giden yolu hazırladıkları görülmektedir.

Çalışmanın ikinci amacı ise 30 Ekim – 1 Kasım 1922 tarihleri arasında yalnızca saltanat makamı kaldırılmış olmayıp, bu tarihe kadar Ankara Hükümeti tarafından da zaman zaman kullanılmakta olan “Osmanlı” unvanının da kesin biçimde “Türkiye” biçiminde değiştirildiği olgusuna dikkat çekmektir. Böylece 20 Kasım 1922'de açılacak olan Lozan Konferansı'nda Ankara temsilcileri, artık geçen iki yılda olduğu gibi “TBMM Hükümeti”nin değil, “Türkiye Devleti”nin temsilcileri sıfatıyla yer alacaklardır.

1. OSMANLI DEVLETİ'NDEN TÜRK ULUS DEVLETİ'NE GEÇİŞ TARİHİ ÜZERİNE GÖRÜŞLER

Türk tarih yazımında çoğu zaman cumhuriyet rejiminin ilânıyla Osmanlı İmparatorluğu'ndan yeni Türk devletine geçişin eş zamanlı olarak gerçekleştiği kabul edilir. Oysa Mustafa Kemal Paşa, Cumhuriyet'ten yaklaşık on ay önce, 1923'ün Ocak ayında İzmir'te yaptığı bir konuşmada, Osmanlı İmparatorluğu'nun hâlihazırda tarihe karışmış olduğunu ve yerine TBMM tarafından yönetilen yeni bir devletin kurulduğunu söylemektedir. Bu devlet henüz bir cumhuriyet değildir, ancak adı Türkiye Devleti olan bir ulus devlettir:

“Garp âlemi hâlâ bir hakikati görmek ve itiraf etmek istemiyor ki, o da eski Osmanlı devletinin mahv ve münkarih olduğu ve yeni Türkiye devletinin saha arayışına zuhur olduğudur. Türk milleti kendi ismine iza-fetle bir devlet vücade getirmiş, azim ve kudreti(ş)le yeniden meydana çıkmıştır.” (Atatürk, 2006: 256)

Osmanlı İmparatorluğu'nun yerini kesin olarak ne zamandan itibaren Türkiye adını taşıyan bir ulus devlete bıraktığı sorusu çağdaş tarih yazımında kesin olarak belirlenmemiştir (Tunaya, 1996: 12–14). Sözelimi Aykut Kansu, ilk baskısı 1995 yılında yapılan “1908 Devrimi” adlı önemli eserinde, yerleşik kabullerin dışına çıkan bir yorumla, Türkiye kelimesinin 23 Temmuz 1908'de ikinci defa ilân edilen Meşrutiyet rejimini benimseyen çevrelerce yaygınlaştırıldığını, bu tarihten itibaren “Osmanlı Devleti” tabirinin mutlak yetçisi muhaliflerin tekelinde kaldığını ileri sürmektedir (Kansu, 2002: xiv-xvi).

Gerçekten 1908'den sonra yayımlanan metinlerde “Türkiye” kelimesinin gerek coğrafi, gerekse siyasi anlamda hayli yaygın olarak kullanıldığı gözlemlenebilir. Ancak bize göre bu dönemde bu değişimi, doğrudan doğruya hanedan yerine ulus adını esas alan bir tercih olmaktan çok, politik terminolojideki Batılılaşma kapsamında yorumlamak daha doğru olacaktır. 14.-17. Yüzyıllar arasında Anadolu Türklerinin kendi ülkeleri ve kimliklerini Yakındoğu-İslâm uygarlığının terminolojisine göre “Rûmî” olarak tanımlamalarına benzer şekilde (Kafadar, 2017) 19. Yüzyıl'dan itibaren Batı uygarlığı dairesine giren Osmanlı aydınları da 12. Yüzyıl'dan itibaren Selçuklu ve Osmanlı coğrafyasını “Turchia” ve “Turquie” olarak adlandıran Avrupalıların kullandığı terimi benimsemeyi tercih etmiş görünmektedirler (Özbaran, 2004: 89–121).

Sözelimi 1912 yılında basılan “Malumat-ı Ahlâkiye ve Medeniye” (Ahlâki ve Medeni Bilgiler) başlıklı ders kitabında, ülke ismi olarak Türkiye'nin kullanılmasına karşılık yurttaş kimliği olarak Osmanlı'nın kullanıldığı şu satırlar, Türkiye kelimesinin ders kitaplarına kadar geçmiş olmasına rağmen henüz imparatorluk anlayışına alternatif bir ulus devlet anlamı taşımadığını göstermektedir: *“Çocuklar, siz Türkiye toprağının bir parçasında oturuyorsunuz. Siz Osmanlısınız. Türkiye bizim vatanımızdır, güzel ve büyük bir memleketir.”* (Üstel, 2011: 100).

Türk ulus devletin kuruluş tarihine ilişkin daha yaygın bir görüş, Osmanlı İmparatorluğu'nun 16 Mart 1920'de İngilizlerin işgaliyle çöktüğü ve 23 Nisan 1920'de TBMM'nin Ankara'da toplanmasıyla yeni bir devletin doğduğu şeklindedir. Örneğin ilk basımı 1944 yılında yapılan “Kuvayı Milliye Ruhı” adlı eserinde Samet Ağaoğlu bu tezi ileri sürmüştür (Ağaoğlu, 1999: 27–45).

Ulus devletin bu meclisin faaliyette olduğu dönemde ortaya çıktığı doğru olmakla birlikte, Osmanlı imparatorluk anlayışı ve kimliğinin TBMM'nin açılışıyla eşzamanlı olarak ortadan kalktığını ileri sürmek tarihsel bakımdan isabetli görünmemektedir.

Öncelikle TBMM'nin kuruluşunda kendini 28 Ocak 1920'de Misak-ı Milli'yi kabul eden ve 11 Nisan 1920'de Sultan Vahdettin tarafından feshedilen son Osmanlı Meclis-i Mebusanı'nın devamı olarak gördüğü, hatta ilk yasa olarak Meclis-i Mebusan'ın kapanmadan önceki son oturumunda görüşülen “ağnam resmi” (küçükbaş hayvan vergisi)'ni kabul ettiği bilinmektedir. İkinci olarak ise tıpkı 1908'i

izleyen yıllarda olduğu gibi 1920 sonrası dönemde de ülke ismi olarak Türkiye'den söz edilmesine karşın, yurttaş ve ulus unvanlarında "Osmanlı" ve "Osmanlı Milleti" tabirlerinin kullanılmaya devam edilmiştir. Örneğin Bursa Milletvekili Muhittin Baha Bey'in 25 Nisan 1920 tarihli konuşması şöyledir:

"Beyefendiler! Pekâla biliyorsunuz ki bizim hükümetimiz Osmanlı Hükümetidir. Bizim Hükümetimizi idare eden makam-ı celili hilâfet ve saltanattır. Binaenaleyh bir hükümet teşkil ediyor değiliz. Bizim heyetimiz heyet-i milliyedir, buraya gelmemiz bir hükümet teşkili için değil (...) hukuku mağsubesini (gasp edilen haklarını) müdafaa ve istirdad içindir. Binaenaleyh burada bir hükümet teşkili mevzubahs olamaz." (Öztürk, 1968: 4).

Osmanlı İmparatorluğu'ndan Türk ulus devletine geçiş momentine ilişkin üçüncü bir görüş, TBMM'nin 1. İnönü Zaferi'nin ardından "Hakimiyet bilâkaydüşart milletindir" ifadesini taşıyan ilk anayasasını ilân ettiği 20 Ocak 1921 tarihine dikkat çekmektedir.

Bu teze göre Teşkilât-ı Esasiye Kanunu'nun kabul edildiği zamana kadar Osmanlı Kanun-ı Esasisi'ne tabi olan TBMM, bir tür "Üçüncü Meşrutiyet" parlamentosu olarak görev yapmış (Goloğlu, 1970), ancak batı dillerinde "kurucu yasa" (constituiton) anlamına gelen yeni bir anayasanın hazırlanması ve bu anayasada ulusun egemenlik hakkı için kullanılan "kayıtsız şartsız" ifadesiyle yeni devletin doğuşu gerçekleşmiştir.

Kuşkusuz tıpkı TBMM'nin Ankara'da toplanması gibi ilk anayasasını hazırlaması da imparatorluktan ulus devlete geçiş yolunda atılan önemli bir adımdır. Ancak bu tarih de Osmanlı siyasal ve toplumsal kimliğinin nihai dönüşümüne işaret etmemektedir. Bunun temel kanıtlarından biri, İttihat ve Terakki Hükümeti'nin 1913 yılında aldığı bir kararla yurt çapında 30 Aralık tarihinde kutlanmasına karar verilen Osmanlı Devleti'nin kuruluş günü (yevm-i istiklâl-i Osmani)'nin 1921 yılı sonunda TBMM Hükümeti ve Milli Mücadele'yi destekleyen çevreler tarafından hâlen kutlanmakta olmasıdır (Yılmaz, 2009; Kandil, 2010).

Bu dönüşüm, ancak Kurtuluş Savaşı'nın askeri boyutunun zaferle sonuçlandığı 1922 sonbaharında, Lozan'da toplanacak barış konferansına İstanbul ve Ankara Hükümetleri'nin bir arada davet edilmesinin TBMM'de yarattığı infialin sonucu olarak gerçekleşecektir. Ancak 30 Ekim–1 Kasım tarihlerinde gerçekleşen devrime giden yolu görmek için öncelikle Milli Mücadele yıllarında Anadolu ve İstanbul arasındaki ilişkileri incelemek gerekmektedir.

2. KURTULUŞ SAVAŞI'NDA ANADOLU-İSTANBUL HÜKÜMETİ İLİŞKİLERİ

30 Ekim 1918'de imzalanan Mondros Ateşkes Antlaşması'nın ardından, Osmanlı İmparatorluğu'nu savaşa sokmaktan sorumlu olan İttihat ve Terakki Cemiyeti'nin as kadrosu yurdu terk etmiş, Nisan 1919'dan itibaren Damat Ferit Paşa'nın sadrazamlığı aracılığıyla hükümette etkin duruma geçen Hürriyet ve İtilâf Fırkası ise İttihatçıları en sert biçimde cezalandırarak Osmanlı saltanatı ile Büyük Britanya İmparatorluğu arasındaki geleneksel dostluğu diriltmeyi amaçlayan bir siyaset gütmüştür (Akşin, 1976: 195–202).

Bu dönemin en önemli gelişmelerinden biri, İttihat ve Terakki'nin eski üyelerinden olmakla beraber, partiyle olan bağlarının zaman içinde kopmuş olması nedeniyle Hürriyet ve İtilâf kabinesinin kara listesine girmeyen Anafartalar kahramanı Mustafa Kemal Paşa'nın 30 Nisan 1919 günü Samsun'daki 9. Ordu Müfettişliği'ne atanmasıdır.

İzmir'in Yunan Ordusu tarafından işgal edildiği 15 Mayıs 1919'dan dört gün sonra bu unvanla Samsun'a ayak basan Mustafa Kemal, 28 Mayıs ve 22 Haziran tarihlerinde Havza ve Amasya'dan yayımladığı

tamimlerle Ferit Paşa Hükümeti'nin siyasetine tamamen karşıt bir tavır alacak, bunun sonucunda Sultan Vahdettin'in 8 Temmuz 1919 tarihli iradesiyle görevinden azledilecektir (Akşin, 1976: 286-292).

Bu tarih kimi zaman Kurtuluş Savaşı'nı örgütleyen Anadolu Hareketi ile İstanbul'daki Osmanlı Hükümeti arasındaki kopuşun dönüm noktası olarak kabul edilir. Gerçekten izleyen yıllarda Atatürk'ün Mazhar Müfit Bey'e (Kansu) yazdığı notlardan, azil kararını izleyen 20 Temmuz gecesi ilk defa "zamanı gelince cumhuriyetin ilân edileceği"ni söylediği öğrenilmektedir (Jaeschke, 1989: 52).

Ne var ki Mustafa Kemal Paşa'nın bu idealinin gerçekleşebileceği tarihsel ve kurumsal şartların ortaya çıkabilmesi için henüz alınması gereken uzun bir yol vardır. 1919'un Temmuz ve Eylül aylarında toplanan Erzurum ve Sivas Kongreleri'nin, Ferit Paşa Hükümeti'nin bütün baltalama girişimlerine karşın yarattığı ulusal heyecan, bir yandan kamuoyunun Milli Mücadele'den yana dönmesine yol açarken, diğer yandan İstanbul'da da yeni hükümeti bu harekete sıcak bakan Ali Rıza Paşa'nın kurması sonucunu doğurmuştur. Bunun akabinde 18-20 Ekim 1919'da Salih Paşa aracılığıyla Kuva-yı Milliye ile temasa geçen Osmanlı Hükümeti, Kasım 1919'da, Meşrutiyet rejiminin öngördüğü biçimde yeni seçim kararı alacak, ancak İstanbul ve Anadolu arasındaki bu yumuşama 1919 yazında gündeme gelen "yeni devlet" ve "cumhuriyet" söylemlerini –bir süre için- devreden çıkaracaktır.

17 Şubat 1920'de ana çizgileri Sivas Kongresi tarafından belirlenen Misak-ı Milli'yi kabul eden son Osmanlı Meclis-i Mebusan'ı, 16 Mart 1920 tarihli İngiliz işgalinin ardından 11 Nisan 1920'de feshedilmiş, hemen ardından 23 Nisan 1920'de Ankara'da toplanan TBMM ise İstanbul'da Damat Ferit Paşa tarafından kurulan yeni hükümetle açık bir iç savaş (Akşin, 2000: 91-95) içine girmekle birlikte, kurumsal kimliğini Aralık 1908-Nisan 1920 tarihleri arasında faaliyet gösteren Meşrutiyet parlamentosundan ayırmamıştır. İzleyen iki yıl boyunca Ankara Hükümeti'nin, gerek 23 Temmuz'daki Meşrutiyet bayramlarını (Jaeschke, 1989: 113, 186), gerekse 30 Aralık tarihli Osmanlı İstiklâl Günü'nü (Sarıhan, 1996: 210–211) kutlama konusunda gösterdiği özen bu sürekliliğin örnekleri olarak gösterilebilir.

24 Mayıs 1920'de Mustafa Kemal Paşa hakkında çıkarılan idam kararından ve 10 Ağustos 1920 tarihinde Sevr Antlaşması'nın imzalanmasından sorumlu olan Damat Ferit Paşa Hükümeti, Kuva-yı Milliye'nin Nisan 1920'de örgütlenen Hilafet Ordusu'na ve Kuva-yı İnzibatiye'ye karşı kazandığı zaferlerden sonra bütün saygınlığını yitirmiş olarak 17 Ekim 1920 tarihinde istifa etmiştir.

İstanbul Hükümeti'nin 21 Ekim 1920'de kurulan yeni hükümetinin sadrazamı Tevfik Paşa ise, 5 Aralık 1920'de Bilecik'e gönderdiği İzzet ve Salih Paşalar aracılığıyla Mustafa Kemal Paşa ile yeniden temas kurmaya çalışmış ve 23 Şubat 1921'de toplanan Londra Konferansı'nda "Ülkenin gerçek temsilcileri onlardır" diyerek sözü Ankara heyetine bırakmış olmakla birlikte (Goloğlu, 1971: 107), sadrazamlık süresinin geri kalan bölümünde TBMM ile ancak inişli çıkışlı bir ilişki kurabilmiştir. Örneğin Anadolu için bir ölüm-kalım mücadelesi olan 23 Ağustos–13 Eylül 1921 tarihli Sakarya Meydan Muharebesi süresince Tevfik Paşa kabinesinin tutumu, Ferit Paşa'nınki gibi bir baltalama şeklinde olmasa da çaresiz bir bekleyişten ibaret kalmıştır.

Bunun sonucunda Ankara'daki devrimci söylem yeniden güç kazanacaktır. Sözelimi 5 Kasım 1921 günü yerel yönetimler üzerinde yapılan görüşmelerde, Hüseyin Avni Bey (Ulaş) tarafından TBMM'nin de o zamana dek bir yurttaş kimliği olarak kullandığı "Osmanlı" unvanının "Türkiyeli" biçiminde değiştirilmesinin teklif edilmesi ve tartışmalar sonrasında Diyarbakır Mebusu Kadri Bey'in teklifiyle "Türkiye Büyük Millet Meclisi Hükümeti'ne mensup her fert" ifadesinin benimsenmesi bu yöndeki ciddi bir adım sayılabilir (TBMM, 1958: 70–72).

Buna karşılık Tevfik Paşa Hükümeti de 15–21 Şubat 1922 tarihleri arasında İstanbul'u ziyaret eden TBMM Dışişleri Bakanı Yusuf Kemal Bey (Tengirşenk)'in Avrupa'da her iki hükümeti temsilen konuşma

teklifini geri çevirmiş (Sarıhan, 1996: 280), Sultan Vahdettin ise 20 Şubat günü Yusuf Kemal Bey'i sarayda kabulünde "Başında bulunduğu milletin fertlerinden biriyle görüşmekten hoşnut olduğunu" belirterek TBMM'nin kurumsal kimliğini tanımadığını ortaya koymuştur (Sarıhan, 1996: 278, 280).

Sarayın ve İstanbul Hükümeti'nin TBMM'ye karşı olan soğuk ve şüpheli tutumun sürdüğünün diğer kimi göstergeleri ise Osmanlı Dışişleri Bakanı İzzet Bey'in, TBMM Dışişleri Bakanı Yusuf Kemal (Tengirşenk) ile aynı zaman aralığında (4 Mart-3 Nisan 1922) Paris ve Londra'da temaslarda bulunmasına karşılık, kendisiyle bir araya gelmemesi (Sarıhan, 1996: 359) ve Sultan Vahdettin'in 6 Nisan 1922'de İngiliz Yüksek Komiseri Rumbold'la yaptığı gizli bir görüşmede barışın İstanbul Hükümeti'yle yapılmasının iki tarafın da Ankara'dan kurtulmasına yarayacağını söylemesidir (Jaeschke, 1989: 178).

Bu tutuma yanıt olarak TBMM'nin de 8 Mayıs 1922 tarihli oturumunda pasaportlarda yer alan "Nam-ı Nami-i Hazret-i Padişahi" (Hazret-i Padişah'ın şanlı adına) ifadesini "TBMM Hükümeti adına" şeklinde değiştirdiği görülmektedir (Jaeschke, 1989: 180). Yine TBMM'nin resmi gazetesi olan Hâkimiyet-i Milliye'nin 16 Mayıs 1922'de "İhtilâl mi, İnkılâp mı?" başlığıyla yayımlanması ve Anadolu'da gerçekleşmekte olan hareketin bu kavramlardan her ikisini de kapsadığını belirtmesi rejim değişikliği yolundaki önemli bir gösterge sayılabilir (Sarıhan, 1996: 433).

1922 yazında saray ve TBMM arasında görece yumuşama olarak değerlendirilebilecek bir gelişme, 29 Temmuz günü, dört aydan beri Kuva-yı Milliye yanlısı üniversite öğrencileri tarafından sürdürülen boykotun bir yansıması olarak Sultan Vahdettin'in, Hürriyet ve İtilâf Fırkası'nı destekleyen Ali Kemal, Cenap Şahabettin ve Rıza Tevfik gibi müderrisleri görevlerinden alarak, yerlerine Ali Reşat, Yahya Kemal ve İsmail Hakkı Bey gibi TBMM yanlısı simaları atmasıdır (Sarıhan, 1996: 554).

Ne var ki başlangıçta Ankara'ya el uzatır görünen bu adımdan birkaç gün sonra, 7 Ağustos 1922'de Sultan Vahdettin, İngiliz Yüksek Komiseri Horace Rumbold'a Prens Sami Bey aracılığı ilettiği bir notta, Mustafa Kemal Paşa'nın 5 Ağustos 1921 tarihinde üstlendiği Başkumandan unvanını yok sayarak, ordunun başında hâlen kendisinin bulunduğunu ve İstanbul'da bir bunalım çıkması durumunda Müttefikler ile beraber hareket edeceğini bildirmiştir (Akşin, 2000: 103).

Londra'nın Sakarya Zaferi'nden itibaren barış görüşmeleri için TBMM'yi muhatap aldığını bilen Rumbold ise üzerine "Hiçbir işlem yapmadım" ifadesini yazdığı notu 19 Ağustos'ta TBMM'nin Harbiye Vekâleti'ne ileticek, yazı 23 Eylül günü ise TBMM Hariciye Vekâleti'nin eline geçecektir (Sarıhan, 1996: 570).

Ancak kuşkusuz 1922'nin Ağustos ayında Ankara Hükümeti'ni meşgul eden başlıca konu Sultan ya da İstanbul Hükümeti'yle olan ilişkiler değildir. Mustafa Kemal Paşa'nın önderliğinde aylardan beri hazırlanmakta olan Büyük Taarruz, 26 Ağustos 1922 sabahı gün ağırırken Kocatepe üzerinden atılan toplarla başlayacak, 30 Ağustos'ta kazanılan Dumlupınar Zaferi'nin ardından TBMM Orduları 9 Eylül'de İzmir'e gireceklerdir.

10 Eylül'de İstanbul'da bir bomba gibi patlayan zafer haberinin ardından sabaha kadar sürecek kutlamalar ve fener alayları başlamış, bu coşku karşısında Tevfik Paşa Hükümeti de bir telgrafla Mustafa Kemal Paşa'yı tebrik etmiştir. Bununla beraber Sultan Vahdettin kutlamada bulunmayı ısrarla reddetmektedir.

Nihayet 3 Ekim 1922 günü açılan Mudanya Konferansı'nda Sultan'ın ve hükümetinin temsilcisi bulunmayacaktır. TBMM temsilcisi İsmet Paşa'nın bütün Türkiye'yi temsilen konferansa katılımının ardından Reuters Haber Ajansı'nın padişahın çekilme olasılığını gündeme getirmesi üzerine Osmanlı Hariciye Nâzırı İzzet Paşa bu haberin bir tek kelimesinin bile doğru olmadığını belirtmiş, mütarekenin imzalanmasından sonra da görüşünü değiştirmemiştir (Sarıhan, 1996: 752).

Tevfik Paşa ise 10 Eylül'deki tebrik telgrafından sonra Mustafa Kemal Paşa ile ilk olarak 17 Ekim 1922 günü temasa geçmiştir. Osmanlı Başvekili, Mudanya Mütarekesi'nin imzalanmasından altı gün sonra Mustafa Kemal Paşa'ya gönderdiği yazıda, bir ay sonra açılacak barış konferansına bir arada katılmayı teklif etmektedir. Mustafa Kemal Paşa ise kuruma değil kişiye hitap eden bu nota olumsuz bir karşılık verecektir.

Bu haberleşmeden iki gün sonra, TBMM temsilcisi Refet Paşa, Mudanya Mütarekesi hükümleri doğrultusunda Trakya'yı teslim almak üzere Gülcemal vapuru ile İstanbul Kabataş iskelesine çıkmış ve şehir 9 Eylül'dekine benzer bir bayram havası içine bürünmüştür. Paşa'yı iskelede karşılamaya gelenler arasında Sultan Vahdettin'in memuru Ali Nuri Bey ile Tevfik Paşa'nın yaveri Selahattin Bey de bulunmaktadır. Refet Paşa bu kişilere hitaben, halifelik makamına saygılarını sunduğunu belirtecek, ancak TBMM'nin İstanbul'daki hükümetin mevcudiyetini tanımadığını söyleyecektir (Aslan, 1991: 19).

İlk bakışta bu cümlelerden Ankara'nın Damat Ferit Paşa döneminde olduğu gibi hâlen sadece Babiâli Hükümeti'ni hedef almakta olduğu ve halife ile olan sorunun çözümünü barış konferansı sonrasına bıraktığı düşünülebilir. Ancak bu sözlerde dikkat edilmesi gereken daha önemli bir ayrıntı, iletilen saygının artık halifenin şahsına değil sadece kurumuna yönelik olmasıdır (Aslan, 1991: 20).

Nitekim Refet Paşa, 29 Ekim 1922 günü Sultan Vahdettin'le yaptığı görüşmede de TBMM'nin artık İstanbul'da bir sultan ve hükümet tanımadığını, halife olarak ise bir başka kişinin seçilmesinin düşünüldüğünü belirtecektir.

Aynı gün Tevfik Paşa, İtilâf Devletleri'nin Lozan'da toplanması kararlaştırılan konferans için TBMM ve İstanbul Hükümetleri'ne bir arada göndermiş oldukları 27 Ekim 1922 tarihli daveti gerekçe göstererek Mustafa Kemal Paşa'ya yeni bir telgraf göndermiştir. Türkiye yerine "Ankara Büyük Millet Meclisi'ne" hitabı taşıyan bu metnin Mustafa Kemal Paşa tarafından müzakere edilmek üzere TBMM'ye getirmesi, saltanatın hilafetten ayrılarak kaldırılmasının yanı sıra "Osmanlı Devleti" unvanının yerini "Türkiye Devleti"ne bırakmasıyla imparatorluktan ulus devlete geçişin resmileşmesi sonucunu da doğuracaktır.

3. 30 EKİM 1922 TBMM MÜZAKERELERİ

30 Ekim 1922 günü Mustafa Kemal Paşa'nın, meclise sunduğu "Sadrazam Tevfik" imzalı yeni telgraf metninin kısmen sadeleştirilmiş bir özeti şöyledir (Atatürk, 1970, III: 1238-1239):

"Ankara Büyük Millet Meclisi Riyaseti Celilesine,

Gayet müstaceldir

Konferansa Babiâli de, Büyük Millet Meclisi de davet olundu. Babiâli'nin katılmaması devletin altı asırdan fazla zamandan beri kurulmuş ve korunmuş olan, bütün İslâm âleminin alâkadâr olduğu tarihi hüviyetini silinmeye mahkûm etmek, Büyük Millet Meclisi'nin katılmaması ise cihanın hasret kalıp beklemediği sulhü akim bırakmaktır. Bu mühim mesuliyetleri elbette ne Babiâli ne Büyük Millet Meclisi üstlenir. Zaten Babiâli ile Büyük Millet Meclisi arasında hakiki bir ikilik tasavvur edilemeyeceği, her türlü ısrar ve baskıya karşı Sevr Muahedesi'nin onaylanmamasındaki direniş (...) ve bu meyanda gerçekleşen zaferin kazanılmasına elden geldiğince hizmet eden heyetimiz, Milli Hâkimiyet'i tahkim ve ispat suretiyle idari birliği sağlamak için müzakereye hazır olarak, harp mesaisinin kazançlı bir barış ile siyasi semerelerini elde etme vaktinde milletin gayretinden ayrı kalmayı ve bu sebeple birlikte sağlanması mümkün olan yüksek vatan menfaatlerinden tek bir parçasını bile kaybetmeyi asla uygun görmez. Ayrılık şöyle dursun, en ufak bir muhalefeti bile reva görmez. Hatta istilâyı kaldırma yolunda kılıçla cansiprâne çalışanları kendisine tercih eder. Binaenaeyh uyuşmazlık sebebiyle devlet ve milletin başına mazallahü taâla bir büyük musibet getirmek ve

*maddi manevi yardımlarına nâil olduğumuz âlem-i İslâm'ı üzmetten ise, yüksek vatan menfaati uğrunda birlik kurmak evvelce vacip ise bugün farz olmuştur. Şu hâlde hem memleketin istikbâli, hem de vatan bu-
kununun müdafaası hakkında müzakerede bulunulmak üzere Büyük Millet Meclisi'nce tayin olunacak bir
zâtın hususi talimat ile hemen gönderilmesi hassaten temenni edilir. Bu şık tensip buyurulmazsa heyetimiz-
den Ziya Paşa Hazretleri'nin oraya gönderileceği beyan edilir ve cevabın telgrafla bildirilmesi niyaz olunur*

Sadrazam Tevfik

Müzakerelerde ilk olarak Antalya Milletvekili Rasih Efendi (Kaplan), telgrafın başlığında yer alan “Ankara Büyük Millet Meclisi” ifadesine dikkat çekmekte ve “Türkiye” kelimesinin kullanılmama sebe-
bini sormaktadır. Rasih Efendi, bu ilk eleştirisinin ardından konuyu rejim sorununa getirmiş ve 1921
Anayasası'nı tanımamakta ısrar eden Tefik Paşa Hükümetinin dayandığı 1876 Anayasası'nı bir “pa-
çavra” olarak nitelendirmiştir (TBMM, 1960: 271)

Aslında Türk modernleşme tarihinin önemli adımlarından biri olduğu bilinen bu anayasaya karşı,
aynı sürecin ürünü olan TBMM'de 1922 yılında böyle bir ifadenin kullanılması şaşırtıcı sayılabilir. An-
cak Rasih Efendi'nin Kanun-ı Esasi'yi küçümseme gerekçesi anayasanın siyasi iktidarı sınırlandırma bi-
çimi değil, metinde ülkeyi “malikâne” şeklinde nitelendiren ifadedir. Antalya Milletvekili, memalik ya
da malikâne olarak adlandırılan bir ülkede yurttaşların değil ancak kölelerin, demirbaş eşyaların, hatta
“mevaşi”nin (sürü hayvanlarının) söz konusu olabileceğini ileri sürmektedir (TBMM, 1960: 272).

Rasih Efendi'nin eleştirisinin ikinci boyutu ise Babîali Hükümeti'nin dayandığı saltanat makamı-
nın seçim değil veraset usulüne dayanmasıdır. Üstelik yurda ihanet suçu bile sultanı bu makamda otur-
maktan men edememektedir:

*“Arkadaşlar! Şunu da hatırlatmak isterim ki vâris, malûmuâliniz meczup da olsa vâris olur, cahil de
olsa vâris olur, ahmak olsa da vâris olur ve yalnız şunu düşünemiyorduk ki (...) o makamı fuzuli olarak,
tufeyli olarak işgal edenin canı ve hain olacağını bilemiyorduk (...) Halife Ordusu namıyla Müslümanlara
mezalim icra etti ve kendisi; bu propaganda düşmanlar tarafından devam ettiği müddetçe bir beyanname
ile olsun “Yunan ordusu neden Halife ordusu oluyor?” demek cesaret ve cüretini gösteremiyordu.”* (TBMM,
1960: 272)

Bu ifadelerin, Mustafa Kemal Paşa'nın saltanatın kaldırıldığı 1 Kasım 1922'de Sultan Vahdettin hak-
kında kullanacağı “canı ve hain” sıfatlarından iki gün önce meclis kürsüsünde söylenmiş olması mani-
dardır. Ancak bundan daha dikkat çekici bir konuşma, TBMM'de Mustafa Kemal Paşa'ya muhalefet
etmek için kurulmuş olan İkinci Grup'un lideri Hüseyin Avni Bey tarafından yapılacaktır.

Erzurum Milletvekili Hüseyin Avni (Ulaş), nutkuna, tarihi felâketlerimizi saymanın cilt cilt kitap
gerektireceğini söyleyerek başladıktan sonra sözlerini şöyle sürdürmektedir:

*“Türkiye Büyük Millet Meclisi, halkı, mazideki sisteme isyan etmiştir. Bizim felaketlerimize, düşman-
larımızdan ziyade, takibolunan yollar sebebolmuştur, bizi o yollar yıkmıştır. Efendiler her halde bu felâket-
lerden ibret alarak gözümüzü açtık. Bir inkılâba doğru gidiyoruz.”* (TBMM, 1960: 273).

Tefik Paşa'nın telgrafına yanıt olarak TBMM'de, üstelik Mustafa Kemal Paşa'ya muhalefetiyle ta-
nınan bir milletvekili tarafından yapılan bu ilk uzun konuşmada “inkılâp” isteğine yer verilmiş olması,
Türk devrim tarihinin demokratik çerçevesini göstermesi açısından büyük önem taşımaktadır.

Hüseyin Avni Bey, sözlerinin devamında, Tefik Paşa'nın “Konferansa Babîali de, Büyük Millet
Meclisi de davet olundu” cümlesini ele almakta ve mesleği olan avukatlıktan gelen bir hazırcevaplıkla,
Babîali'nin Lozan'dan önce Sevr Konferansı'na da davet edildiğini, ancak o günlerde TBMM temsil-
cilerini kimsenin aramamış olduğunu hatırlatmaktadır. Bu cümlenin üzerine araya giren Diyarbakır

Milletvekili Hacı Şükrü Bey (Altındağ) de, benzer bir iğneleyicilikle, “Arıyordu ama Malta’ya göndermek için arıyordu” diyecektir.

Hüseyin Avni Bey, bir sonraki adımda, Tevfik Paşa’nın telgrafında değinilen hilafet hakları konusunu irdelemekte ve Sultan Vahdettin’in bu haklarını düşünüyor olması durumunda Sevr Antlaşması okunurken ayağa kalkmaması gerektiğini “bacacı kırılardı da keşke o halife de lütfen ayağa kalkmasaydı. Bacakları kırılardı” sözleriyle dile getirmektedir (TBMM, 1960. 274).

Hüseyin Avni Bey’in dikkat çektiği üçüncü konu, Tevfik Paşa’nın İstanbul ve Ankara arasında hakiki bir ikilik olmadığı yönündeki iddiasıdır. Avni Bey’in bu iddiaya “Evet, yalnız Bolu hadisesi vardır. Konya hadisesi vardır” şeklinde verdiği cevap, TBMM tutanaklarında “handeler” şeklinde ifade bulan gülüşmelere yol açmış, bazı milletvekilleri de buna Yozgat hadiselerini eklemişlerdir.

Buradan sonra artık meclisteki iki rakip grubun temsilcileri arasında karşılıklı latifelerle sürececek olan konuşmasında Hüseyin Avni Bey, ecdadının ve kendisinin altı yüz seneden beri beş vakit padişah adına dua etmiş olduğunu belirtmekte (burada “dualarını geri al” sesleri yükselecektir) ancak bunu altı yüz yıldır milletin uyuyor olmasına, ülkede irfanın bulunmamasına bağlamaktadır.

Hüseyin Avni Bey, Tevfik Paşa’nın Sevr Antlaşması’nı imzalamamış olmasına ise “O mührü kimden almıştır?” sorusuyla karşılık vermektedir. Hüseyin Avni’ye göre o mühürler (padişah mühürleri), halkın mülkünün mâlikâne gibi tagallüp ve tagassüp edilmesi (zorlanması ve gasp edilmesi) sonucunda kullanılan cinayet mühürleridir. (TBMM, 1960: 274)

Bu cümleler, Mustafa Kemal Paşa’nın 1 Kasım 1922’de “Osmanoğulları’nın Türk ulusunun egemenlik hakkına el koyduklarını ve bu tasallutlarını altı yüz yıl boyunca devam ettirdiklerine” ilişkin sözlerinin, kendisinden iki gün önce, üstelik kendisine muhalefet eden bir milletvekili tarafından hemen hemen aynı içerikle kullanılmış olduğunu göstermesi bakımından son derece büyük önem taşımaktadır.

Hüseyin Avni Bey, dikkat çekici nutkunun devamında, İstanbul Hükümeti’nin kendisini “hilafet makamının koruyucusu” olarak tanıtışını ele almakta ve bu iddiaya “Türkiye Büyük Millet Meclisi her şeyi nefsinde cem etmiş ve o emaneti de muhafaza etmektedir” yanıtını vermektedir (TBMM, 1960: 275).

Bilindiği üzere, halifeliğin TBMM’nin manevi kişiliğinde mündemiç olduğu tezi saltanatın değil hilafetin kaldırıldığı 3 Mart 1924 tarihinde (henüz “devletin dini İslâm’dır” maddesinin anayasadan çıkarılmamış olmasına dayanılarak) ifade edilecek ve bu maddede özellikle hilafetin bir şahıs tarafından üstlenilme durumu hedef alınacaktır (Tanör, 2004: 287). Bu görüşün de daha 30 Ekim 1922’de Hüseyin Avni Bey tarafından dile getirilmesi, üstelik muhalif gruptan diğer arkadaşları arasında gözle görünür bir tepki yaratmaması, laik bir devlet düzenine giden yolda atılmış önemli bir adımdır.

Bununla beraber, buraya kadar Birinci Grup’la tam bir görüş birliği içine girmiş Hüseyin Avni Bey, Mustafa Kemal Paşa’ya karşı uzun zamandır devam eden muhalefetinden de vazgeçmeyerek, Başkomutan’ı Tevfik Paşa’nın 17 Ekim tarihli telgrafına cevap vermiş olmasından dolayı eleştirmeyi unutmamıştır. Buna karşılık Mustafa Kemal Paşa resmi mahiyette bir cevap vermediğini, sadece arabulucuya kısa bir açıklama yaptığını söyleyecek, Hüseyin Avni Bey ise mecliste saray ve Babıâli’ye karşı oluşan birlik havasını şu sözlerle pekiştirecektir:

“Şayanı şükrandır, teşekkür ederim Paşa Hazretleri. Bunu demeseydiniz daha iyi olurdu, o bile tenezzül Paşa Hazretleri. Hiç yapmıyaydınız daha iyiydi. (Handeler) Bir köylünün telgrafına her türlü cevap vermeyi hürmetle tebci ederim. Fakat, kendilerine böyle bir sıfat verip de resmi mahiyette telgraf çeken adamlara cevap vermeye Riyaset mezun değildir, tarafımdan. (Handeler)” (TBMM, 1960: 276).

II. Grup liderinin TBMM Başkanı'nı İstanbul'a verilecek cevaplara izinli saymayan ve gülüşmelerle dinlenen bu konuşmasından sonra kürsüye Diyarbakır Millektvekili ve Nafia (Bayındırlık) Bakanı Fevzi Bey (Pirinççioğlu) çıkmıştır.

Fevzi Bey'in, "İstanbul'dan gelen kâğıt" karşısında hissettiği heyecan ve öfkeye yönelik ifadesine ilk destek, "Sinek mideyi ne kadar bulandırırsa bunun da o kadar ehemmiyeti vardır" sözleriyle Muş Milletvekili Hacı Ahmed Efendi'den gelmiştir (TBMM, 1960: 277). Bunun ardından Feyzi Bey, Hüseyin Avni Bey'in halifelğin bir kişide değil kurumda temsil edilmesi gerektiği yönündeki imasını daha açık şekilde dile getirecek, üstelik saltanatın hâlihazırda tarihe karışmış sayıldığını ileri sürecektir:

"Yoksa o hak (hilâfet) şahsiyette değil, Meclisin mâneviyetindedir. Bugün millet artık Osmanlı Saltanatını tarihe karışmış farz ediyor, millet artık Osmanlı Saltanatını tanımıyor, doğrudan doğruya milletin saltanatını tanıyor." (TBMM, 1960: 277)

Üçüncü sırada söz alan Kırşehir Milletvekili Yahya Galip Bey (Kargı) ise, ilk iki nutukla saray ve İstanbul Hükümeti'ne karşı kabarmış olan öfkeyi daha da alevlendirerek Tevfik Paşa'nın telgrafına şaşırmadığını, çünkü "Halife denilen o herifle" kim iletişim kurarsa mutlaka "insanlıktan çıkacağını" (tecerrüt edeceğini) ileri sürmüştür. Nutuk sırasında kullanılan "halife denilen o herif" ifadesi üzerine meclisten "kahrolsun" sesleri yükselmiş, devamında Yahya Galip Bey'in yine Vahdettin hakkında kullandığı "veled-i gayri meşru" ifadesi ise bravo sesleri ve alkışlarla destek bulmuştur (TBMM, 1960: 277).

Hakkâri Milletvekili Mazhar Müfit Bey ise "dilim dönmüyor" diyerek, adı Arapça'da "dinin birliği" anlamına gelen Sultan Vahdettin'i "dinin vahameti" anlamına gelen "Vahimeddin Efendi" şeklinde anmaktadır (TBMM, 1960: 278). Bu hitap üzerine Bolu Milletvekili Tunalı Hilmi Bey "Efendi kelimesi büyüktür, geri alınız" itirazında bulunacak, Müfit Bey ise okuma yazma bilen herkese efendi dendiğini hatırlatarak, önce bir kanun yapıp bunu kaldırmak gerektiğini belirtecektir (TBMM, 1960: 278).

Mazhar Müfit Bey'in Sadrazam'ın telgrafında alaya aldığı bir başka nokta ise İstanbul ve Anadolu'nun birliğinin üç yıl önce vacip iken şimdi farz olduğunun ileri sürülmesidir. Bu birliğin asıl üç sene önce farz iken şimdi vacip olduğunu belirten Müfit Bey'in sözleri, meclisten "zait oldu" (gereksiz hâle geldi) karşılığını alacaktır (TBMM, 1960: 279).

Yine Mazhar Müfit Bey'e göre İstanbul Hükümeti temsilcilerinin Lozan Konferansı'na bir arada katılma istekleri, annelerinin gittiği her düğüne ya da eğlenceye kendilerini de götürmelerini isteyen "arısız ve terbiyesiz" çocukların durumuna benzemektedir (TBMM, 1960: 279).

Mazhar Müfit'in, sürekli olarak "handeler"le karşılık bulan konuşması, Tevfik Paşa'ya irticalen söylediği bir maniyle son bulmuştur: "Babiâli Sadrazamı. Telgrafını gördüm. Kahkahalarla güldüm. Mührü müeyyedemi (sağlam mührümü) basarım, seni mahkeme kapısına asarım." (TBMM, 1960: 279).

Beşinci uzun konuşmayı yapmak için kürsüye çıkan kişi ise, ileriki yıllarda Mustafa Kemal Paşa'yla yolları ayrılmış olduğu için günümüzde gelenekçi ya da muhafazakâr bir sima olarak tanınmakta olan Doğu Cephesi Komutanı Kâzım Karabekir Paşa'dır.

İstanbul Hükümeti temsilcilerini İstiklâl Savaşı'nın karşısına dikilen kötü ruhlara (ervâh-ı habise), Damat Ferit ve Tevfik Paşaları ise birbiri ardına sahneye inen Karagöz kukllarına benzeten Karabekir Paşa, oturum sırasında ilk kez bu kimselerin İstiklâl Mahkemeleri'ne sevkini gündeme getirmiş, hatta TBMM'nin bir işaretiyle İstanbul ahalisinin bu kimseleri "ayakları altında çiğnemeyi" beklediğini ileri sürmüştür (TBMM, 1960: 280).

Ancak Karabekir'in konuşmasınının Türk devrim tarihçiliği açısından çok daha ilginç olan yanı, hilâfetin İslâm âlemi üzerindeki nüfuzunu öne süren Tevfik Paşa'ya karşı, I. Dünya Savaşı'nda halife

tarafından ilân edilen cihadın hiçbir işe yaramadığını belirtmesi ve henüz saltanat bile ortadan kalkmamışken hilâfeti bir tartışma konusu hâline getirmesidir:

“Harbi Umumi’de cihad ilân edilmiş iken, kendi şahsıma ve kumandan olarak söylüyorum, gerek Çanakkale’de, gerek Irak’da mütemadiyen İslâm askeriyle harbettim. (Maalesef sesleri) Halbuki bugün İstiklâl Muharebesi’ni yaparken ve aleyhimize bir cihad fetvası çıkarmış iken Şark’ta İslâm kardeşlerimle en yakın temasta idim. Onlar ilk ellerini bize, Anadolu milletine uzatmışlar ve İstanbul Hükümeti’ni tel’ine etmişlerdir (lânetlemişlerdir). Demek oluyor ki, oradan çıkan cihad fetvalarının değil, milletin birliğinin, milletin ruhundan doğan azim(in) kıymeti vardır.” (TBMM, 1960: 280)

Müzakerelerde söz alan bir diğer ünlü isim ise, yine Atatürk’e olan muhalefetiyle tanınan, hatta 2 Aralık 1922’de vereceği bir kanun teklifiyle Türkiye’nin o günkü sınırları dışında kalan yerlerde doğanlara seçim hakkı tanınmamasını talep ederek Gazi’yi siyaset dışına itmek isteyen (Atatürk, 1970: II, 723–726) Mersin Milletvekili Salâhaddin Bey’dir.

Salâhaddin Bey’in sözlerinde diğer milletvekillerinde görülene benzer bir heyecan bulunmamakla beraber saltanatın ve Osmanlı Hükümeti’nin devamına yönelik açık bir ısrara da rastlanmamaktadır.

Kayıtlara göre, Tevfik Paşa’nın telgrafını resmî niteliği olmayan, şahsa yönelik bir temenniden ibaret görerek cevapsız bırakmayı öneren Salâhaddin Bey’e karşı, adı zikredilmeyen bir milletvekilinin “(Onlar) Hain-i vatandır. Tecrim edilmeleri (cezalandırılmaları) gerekir” şeklindeki sözleri işitilmiştir (TBMM, 1960: 282). Salâhaddin Bey bu sözler karşısında bile savunmaya geçme gereği duymayacak, sadece istiklâl ve kuvvetin fiilen ele geçirilmesinden sonra onun da zamanının geleceğini söylemekle yetinecektir (TBMM, 1960: 283).

Ne var ki Salâhaddin Bey’in fazla soğuk ve heyecansız bulunan bu sözleri Kırşehir Milletvekili Müfid Efendi (Kurtluoğlu) gibi ateşli konuşmacıları tatmin etmemiş görünmektedir.

Müfid Efendi kürsüye çıkışında, Hıyanet-i Vataniye Kanunu’ndan yargılanması gereken kişilerin “değil hükümetlerini, şahsiyetlerini bile” tanımamak gerektiğini ileri sürecekti (TBMM, 1960: 284), ardından İstanbul’la girişilecek resmi temasların 1921 Anayasası’nda egemenliği kayıtsız şartsız millete verilmesiyle çeliştiğine dikkat çekecekti. Konuşmanın bu anından itibaren Cumhuriyet, “lâfzıyla değilse de ruhuyla” kendisini bütünüyle göstermektedir:

“Evet efendiler hâkimiyet bilâkaydüşart bizdedir, diye Teşkilâtı Esasiye Kanunumuzda bir madde vardır. O hâkimiyet doğrudan doğruya hiçbir kimsenin emir ve iradesine tâbi olmamak ve hiçbir kimsenin tağallüp ve saltanatını kabul etmemek için yapılmış bir maddedir.” (TBMM, 1960: 285).

Müfid Efendi’nin ulus ve yasa egemenliğini, kişilerin keyfi buyruk ve istençlerinin karşısı olarak konumlandırılan bu konuşması, sadece hükümdarsız bir rejimi değil, aynı zamanda ilkesel bir tahakküm karşıtlığını (non-dominance) içeren ideolojik cumhuriyetçiliğin kapsamında değerlendirilebilir (Pettit, 1998: 43-48).

Nitekim sözlerinin geldiği yerin yeni rejime bir isim verme sorununu da beraberinde getirdiğini sezen Müfid Efendi, “Eğerçi (hükümet) şeklimiz hakkında bir karar vermek lâzım gelirse o kararı da yine bu millet verir” diyecek, ancak meclisten yükselen “Vermiştir” sesleri karşısında “Onun burada şimdi şu müzakerede mevzuubahis edilmesi caiz değildir” diyerek Cumhuriyet için ilk inisiyatifi almayı uygun görmeyecektir (TBMM, 1960: 285).

Müzakerelerin bu anından itibaren, Milli Mücadele’nin “ağır topları” olan Başbakan Rauf (Orbay), Eski Batı Cephesi Komutanı Ali Fuat (Cebesoy) ve İçişleri Bakanı Fethi (Okyar) sahneye çıkmaktadır.

İlk ikisi 1924'te Terakkiperver Cumhuriyet Fırkası'nı, üçüncüsü ise 1930'da Serbest Fırka'yı kurmuş olmaları nedeniyle resmi tarih yazımının periferisinde kalan bu milletvekillerinin saltanat ve ulusal egemenlik konusundaki görüşleri aslında Mustafa Kemal Paşa'nınkinden farklı değildir.

İlk olarak kürsüye çıkan İcra Vekilleri Heyeti Reisi (Başbakan) Rauf Bey, sözlerine “İstanbul'da mevki-i işgalde hırsla oturan” kimselerin Mütareke'nin ardından yaptıkları ilk icraatın “Hâkimiyet-i Milliyeyi temsil eden yegâne teşkilât-ı milleti derhâl ve bilâkanun (kanundışı biçimde) feshetmek” olduğunu belirtmektedir (TBMM, 1960: 285).

Anlaşılabileceği gibi Rauf Bey'in sözünü ettiği olay, Sultan Vahdettin'in 21 Aralık 1918'de Meclis-i Mebusan'ı feshedişidir. Saltanatın yıkılışının arifesinde TBMM Başvekili'nin Osmanlı parlamentosunun kurumsal kimliğini saltanattan ayırarak “ulusal egemenliği temsil eden yegâne millet teşkilâtı” olarak yüceltmış olması ise Meşrutiyet'ten Cumhuriyet'e Türk modernleşmesindeki devamlılık vurgusunu göstermesi bakımından anlamlıdır.

Bir sonraki sırada söz alan Ali Fuat Paşa ise daha açık konuşmaktadır. Ali Fuat Paşa'ya göre Milli Mücadele'nin başlangıcından itibaren TBMM'nin iki düşmanı olmuştur. Bunlardan birincisi “hariçteki düşman”, ikincisi ise “İstanbul'daki düşman”dır. Paşa, İstanbul'daki düşmanı hiçbir ayırım yapmadan “Padişah, Saray ve Babiâli” olarak tarif edecek, bu sözlerin üzerine İstanbul Milletvekili Neşet Bey (Özercan) araya girerek “Hepsinin de Allah belâsını versin” diyecektir (TBMM, 1960: 286). Ali Fuat Paşa'ya göre dış düşman cephedeki süngülerle def edildiği hâlde İstanbul'daki düşmanın entrikalarını durdurmak bir türlü mümkün olmamıştır. Şu hâlde barış konferansı öncesinde yapılması gereken şey “düşmanların sonuncusunu da hâletmek”tir. (TBMM, 1960: 286).

Dâhiliye Vekili Fethi Bey ise üç yıldan beri bütün bir “cihan-ı husumet”e karşı “Türkiye Milleti'nin” bütün haklarını TBMM savunmuşken Osmanlı Hükümeti'nin hâlen konferansa gelmek istemesindeki garipliğe dikkat çekmektedir. Fethi Bey'in, Babiâli'nin bu konferansa katılmaması durumunda devletin “altı asırlık hüviyetinin” çökeceği iddiasında olduğunu söylemesi üzerine Diyarbakır Milletvekili Hacı Şükrü Bey (Altındağ) “Yerin dibine batsın!” diyecek, Maraş Milletvekili Hasib Bey ise “Biz ölürken onlar baloya gidiyordu” eklemesinde bulunacaktır (TBMM, 1960: 286-287).

Fethi Bey'den sonra kürsüye çıkan Erzurum Milletvekili Nusrat Efendi ise kendisinden önce söz alan bütün milletvekillerine şair Ebulûla (el-Maari)'ye ait bir beyitle karşılık vermektedir: “Lekad eşma'te”. Ölülerle konuşulamayacağını anlamına gelen bu beyitten sonra “Biz kabristanda mıyız?” diye soran Nusrat Efendi, “Babiâli ölmüş, saray ölmüş, Bilâdi Ad ve Semûd'a münkalib olmuştur” demektedir (TBMM, 1960: 287).

Osmanlı sarayı ve hükümetini, günahları yüzünden helâk edilen Ad ve Semud kavimlerine benzetilen bu sözler mecliste “bravo” ve “yaşa” sesleriyle destek bulmaktadır. Bunun üzerine Nusrat Efendi'nin ölülerin neden hâlâ muhatap alındığını sorması üzerine meclisten yükselen cevap ise “İyi defnedememişler” şeklindedir (TBMM, 1960: 287).

Nusrat Efendi'nin konuşmasının siyasal bakımdan bütün bu nüktelerden çok daha önemli olan bir diğer bölümü, zaten artık kesinleşmiş görünen “Halife'nin hâlli” konusunu “Hilâfet'in hâlli” (Halifelik kurumuna son verilmesi) biçiminde ifade etmesi ve müzakereler içinde ilk olarak, hilâfetin artık “milletin ve Müslümanlar başına belâ olduğunu” dile getirmesidir:

“Ancak; zatı ulularından (yüksek kişiliklerinizden) meselei muhafassali hilâfetin halli zamanı gelmiş midir, gelmemiş midir? Bunu sizden istifsar ediyorum (...) Hilâfet; vakit vakit aleti siyaset olmuş, hattâ bundan 300 sene evvelisine gelinceye kadar Asya'da siyasetler fırka münazeati, mezhep ve din şeklinde tecelli

etmiştir (...) Tarihi İslâm dikkatle tetkik olunursa, hilâfeti sabihadan (dört halifeden) sonra bu imamet, bu milletin Müslümanların başına bir belâ olmuştur.” (TBMM, 1960: 287-288).

Nusrat Efendi'nin bu sözleri Diyarbakır Milletvekili Hacı Şükrü Bey'in "Belâdır belâ" şeklindeki onayıyla desteklenecek, ayrıca önemli bir bölümü din adamlarından oluşan meclisten "bravo" sesleri yükselecektir.

İstanbul'a verilecek yanıtla ilişkin takrirlerin okunmadan önce kürsüye çıkan son kişi ise Türkiye'yi Lozan Konferansı'nda baş delege olarak temsil edecek olan Dışişleri Bakanı İsmet Paşa (İnönü)'dür.

Sözlerine, eş anlamlı olarak bir arada kullandığı "Türkiye Milleti" ya da "Türk Milleti" ile barış masasına oturulabilmesi için Türkiye'nin sadece "meşru ve hakiki temsilcilerini" muhatap almanın gerektiğini belirterek başlayan İsmet Paşa, konuşmanın devamında telgraf sahiplerini "sulhü tehir (geciktirme), milletin ıstırabını temdit ve tezyid etmek (uzatmak ve arttırmak)"le suçlamaktadır.

İsmet Paşa'ya göre bütün yurttan TBMM yönetiminin kurulmasına kadar, işgal altındaki bölgelerde hüküm süren yönetimler, "ancak mahalli idareyi tanzim edecek bir takım heyetler" olarak kabul edilebilir. Bu sözlerinden Paşa'nın 16 Mart 1920 sonrası Osmanlı Hükümeti'ni, 1918-1920 yılları arasında ortaya çıkan kongre iktidarlarına denk statüde gördüğü anlaşılmaktadır (Tanör, 2016: 204-230).

Müzakerelerde yirmi ikinci sırada söz alan İsmet Paşa'dan sonra TBMM Reisi Mustafa Kemal Paşa'nın "Daha söz alan arkadaşlarımız vardır" demesine karşın meclisten "Müzakere kâfi" sözleri yükselmiş, bunun üzerine Mustafa Kemal Paşa da takrirlerin okunmasına geçilmesini istemiştir.

4. HAZIRLANAN TAKRİRLERİN GÖRÜŞÜLMESİ

TBMM'de İstanbul Hükümeti'ne verilecek yanıt için hazırlanan takrirlerin sayısı on ikidir. Bu takrirler arasında "şeytandan daha şeni" olduğu belirtilen Sultan Vahdettin ve hükümetinin bütün Müslümanlar tarafından taşlanmasını isteyecek kadar ileri gidenler bulunduğu gibi (Diyarbakır Mebusu Hacı Şükrü'nün takriri), İstanbul'daki yönetimin yok sayılmasıyla günlük konulara geçilmesini talep edenler de vardır (II. Grup'un 14 imzalı takriri) (TBMM, 1960: 291).

Ancak aralarında Mustafa Kemal (Atatürk), Kâzım Karabekir, Ali Fethi (Okyar), Dr. Adnan (Adıvar), Yunus Nadi (Abaloğlu), Hamdullah Suphi (Tanrıöver) Celâl Nuri (İleri) ve Dersim Mebusu Diyarbakır Mebusu'nun da bulunduğu 78 milletvekilinin imzasını toplayan en geniş kapsamlı takrir, Sinop Milletvekili Dr. Rıza Nur tarafından hazırlanmıştır.

Birkaç asırdan beri Saray ve Babiâli'nin "cehalet ve sefaleti" yüzünden büyük felaketler geçiren Türk ulusunun, nihayet ölüm çukuruna defnedilmek üzereyken Ankara'da hem dış düşmanlara hem de saray ve Babiâli'ye karşı isyan ederek kurtuluşa erdiğini belirten takrir, 1921 Anayasası'nın ilgili maddelerine işaret ederek, o zamandan itibaren Osmanlı İmparatorluğu'nun "münhedim olduğunu" ve yerini "yeni ve milli bir Türkiye Devleti"ne bıraktığını ilân etmektedir (TBMM, 1960: 292-293).

Takrirden yeni devletin kuruluş hedefini saray ve çevresinin sefahatini yerine "halkın ve köylünün sadetini tekeffül" olarak açıklayan bölüm ise Amerikan Bağımsızlık Bildirgesi'nde yer alan "mutluluğunu arama hakkı" (pursuit of happiness) vurgusunu andırmaktadır (Aktan& Vural, 2003: 86):

"Millet eski (otokrat) Hükümeti şahsiye ve Saray halkı ve etrafının sefaheti esası üzerine müessas bir saltanat yerine asıl halk kitlelerinin ve köylünün hukukunu himaye ve saadetini tekeffül eden bir Halk Hükümeti idaresi tesis ve vaz'etmiştir." (TBMM, 1960: 293).

Altı maddelik takririn bir diğer önemli özelliği ise çağdaş devrim tarihi yazınında 1 Kasım 1922 Devrimi'ni tanımlamak için kullanılan "saltanatın kaldırılması" olgusunu ancak dördüncü sırada ele

almasıdır. Metinde bir amaçtan çok sonuç olarak vurgulanan bu olgudan önce, ilk üç maddede, Osmanlı İmparatorluğu'nun yerini Türkiye adlı bir ulus devletine aldığı ve ulusal sınırlar dâhilinde bu devletin eskisinin “yegâne varisi” olduğu belirtilmektedir. Dolayısıyla Lozan Antlaşması'nın uluslararası düzeyde tanıdığı yeni Türk devletinin doğuşu ve Osmanlı mirasını üstlenişini olgularının da burada belirlendiği görülmektedir:

“1. Osmanlı İmparatorluğu otokrasi sistemiyle beraber munkariz olmuştur.

2. Türkiye Devleti namıyla genç, dinç, Millî Halk Hükümeti esasları üzerine müesses Büyük Millet Meclisi Hükümeti teşekkül etmiştir.

3. Yeni Türkiye Hükümeti munkariz Osmanlı İmparatorluğu yerine kaim olup onun hududu millî dâhilinde yegâne vârisidir.” (TBMM, 1960: 293).

Takririn dikkat çekici olan son maddesi ise hilâfet makamının yabancıların elinden kurtarılacağına yinelenmesine karşın, bu unvanın Osmanlılar'na bırakılacağına yönelik bir eklemenin yapılmamasıdır. Bunun üzerine söz alan II. Grup lideri Hüseyin Avni Bey, Rıza Nur'un teklifinin bir kanun layihası (yasa tasarısı) niteliği taşıdığını ve Layiha Encümeni'ne havale edilmesi gerektiğini belirtecektir.

TBMM Başkanı Mustafa Kemal ise Encümen'in devreye sokulmasından önce Padişah ve İstanbul Hükümeti hakkında yasal işlem yapılması konusunu meclisin oyuna sunmuş, öneri oy çokluğuyla kabul edildiği hâlde Mersin Milletvekili Salâhaddin Bey'in “Esas kabul edilmemiştir” sözleriyle, Birinci ve İkinci Grup arasında oluşan olumlu hava yerini yeniden gerginliğe bırakmıştır (TBMM, 1960: 295).

Müzakerelerin bundan sonraki bölümü Türk devrim tarihi bakımından bir hayli ilginç ve anlamlıdır. Zira takriri eleştiren ve değiştirilmesini isteyen kişi, 1920–1923 yılları arasında faaliyette olan ilk TBMM'de Mustafa Kemal Paşa'yı en açık dille eleştiren Hüseyin Avni Bey iken, takririn sahibi ve savunucusu ise yurtdışına çıktığı 1926'dan itibaren Mustafa Kemal Paşa'ya yalnızca eleştiri değil, aynı zamanda birçok iftira ve hakaret yöneltecek olan Dr. Rıza Nur'dur (Özakman, 2016).

Hüseyin Avni Bey'in takririn anayasayla ilişkisinin yeterince açık olmadığını ileri sürmesi üzerine söz alan Rıza Nur, Teşkilât-ı Esasiye Kanunu'nun birinci maddesinin tamamen aşıkardığını belirtmekte ve egemenliğin padişah'tan alınıp millete verilmesiyle konunun kapandığını söylemektedir.

Bu sözlerin ardından Kırşehir Milletvekili Yahya Galip (Kargı), “Öyledir. Kâinat biliyor bunu” eklemesinde bulunacak, Gelibolu Milletvekili Celâl Nur (İleri) ise “Devletin ismi de değişmiştir” diyecektir (TBMM, 1960: 295).

Devletin isim değiştirmesi ifadesi, ilk bakışta takririn ilk iki maddesine yer alan “yeni bir devletin kuruluşu” olgusuyla çelişir gibi görünse de yeniden söz alan Rıza Nur'un şu sözleri, yeni devletin, düşünsel temelleriyle değil, ancak hukuki ve kurumsal varlığıyla kendisinden önceki Selçuklu ve Osmanlı tarihlerini sürdürdüğünü göstermektedir:

“Altı yüz senelik bir hukuku saltanattan bahsediyorlar. Hayır efendiler öyle değil. Tarihi iyi tetkik ediniz. Altı yüz senelik bir hukuku saltanat yok. Dokuz yüz senelik bir hukuku millet vardır ve dokuz yüz seneden ziyade burada bir Türkiye Devleti vardı (...) iptida (öncelikle) Selçuk Hükümdariyle başlamıştır. O hanedanı saltanat munkariz olmuştur. Onun yerine Osmanlı Hanedanı Saltanatı kaim olmuştur. Bugün de o munkariz olmuştur. Millet kendi hükümetini kurmuştur. (Bravo sadaları, alkışlar) Resmen Türkiye Devleti bu demektir, başka bir şey yoktur, bu takrir bunu tavsizden ibarettir.” (TBMM, 1960: 296).

Mustafa Kemal Paşa'nın 1 Kasım günü mecliste vereceği nutukta Türk tarihine yapacağı geniş atıfları önceleyen bu sözler, TBMM'nin büyük çoğunluğunda alkışlarla karşılanmış, Ankara Milletvekili Hacı Mustafa Efendi ve -1926'da Gazi'ye suikast düzenleyecek olan- Lâzistan Milletvekili Ziya Hurşit gibi muhalifler ise itirazlarını esas değil usul noktasında toplamışlardır (TBMM, 1960: 296-297).

Nihayet üç saati aşan müzakereler sonunda verilen 136 oya 132'sinin tavrı kabul etmesine karşılık, yetersayı için 25 oya daha ihtiyaç bulunması nedeniyle Mustafa Kemal Paşa oturumu ertesi güne ertelemek istemiş, ancak o gün toplantı olmamasının hatırlatılması üzerine devrimin gerçekleşmesi 1 Kasım 1922 Çarşamba gününe kalmıştır (TBMM, 1960: 297).

5. 1 KASIM 1922 DEVRİMİ VE YANSIMALARI

1 Kasım 1922 Devrimi, dönemin aydın kamuoyu için bir sürpriz niteliği taşımamıştır. Meclis tutanaklarına göre 30 Ekim tarihli müzakereler akşam 8.47'ye kadar sürmüş olduğu hâlde, Ögüt Gazetesi'nin 31 Ekim Salı sabahı basılan sayısı "Osmanlı İmparatorluğu çökmüş, yerine milli halk hükümeti kurulmuştur" başlığını taşımaktadır. Rıza Nur ve 132 milletvekilinin imzasını taşıyan tavrın özeti aynı gün TBMM'nin sesi olan Hâkimiyet-i Milliye Gazetesi'nde yer bulmuş, Yenigün Gazetesi ise haberi, Babiâli ve Saray'ın son entrikası karşısında meclisin nihai kararını vermeye hazırlandığı ifadesiyle sunmuştur (Sarıhan, 1996: 789).

Hicri takvimle mevlit kandilinden bir gün öncesine rastlayan 1 Kasım tarihli oturumda yaptığı konuşmada Mustafa Kemal Paşa, hilâfetin saltanattan ayrılabilir olduğunu göstermek amacıyla İslâm ve Türk tarihine yönelik geniş açıklamalara yer verecektir (Atatürk, 1970: III, 1240 – 1247).

Gazi'nin konuşmasında dikkat çeken bir diğer yön ise yeni devletin benimsemiş olduğu Türkiye adını tarihteki Türk devletlerine doğru genişletme yolu tutmasıdır. Örneğin Gök Türk Devleti'ni tanımlamak için kullandığı ifade, "*Bin beş yüz sene evvel Orta Asya'da kurulan muazzam Türkiye Devleti*", Melikşah dönemindeki Büyük Selçuklu Sultanlığı için kullandığı isim ise "*Türkiye Selçuk Devleti*"dir (Atatürk, 1970: III, 1245–1246).

Kimi zaman Mustafa Kemal Paşa'nın uzak Türk tarihine olan yönelişinin, toplumsal bellekte Osmanlı'nın tuttuğu yeri küçültmek ve yeni Türk Devleti ile Osmanlı İmparatorluğu arasındaki devamlılık ilişkisini önemsizleştirme amacı taşıdığı sürülür.

1 Kasım günü Mustafa Kemal Paşa, gerçekten Osmanlı Devleti'nin dayandığı kişisel yönetim (hükümet-i şahsiye) anlayışını hedef almış ve bu anlayışın son temsilcisi olarak gördüğü Sultan Vahdettin'i bir "hain", "şuursuz" ve "idraksiz" olarak nitelendirmiştir. Bununla beraber Mustafa Kemal Paşa'nın Osmanlı Devleti'nden kurumsal ve tarihsel mirasını reddettiğini ileri sürmek mümkün değildir. Zira konuşmasının Sultan Vahdettin'e yönelik en sert suçlamaları içeren bölümünde bile Osmanlı İmparatorluğu için kullandığı ifade "Türkiye Devleti"dir:

"Türkiye Devletinin istiklâline hatime veren, Türkiye halkının hayatını, namusunu, şerefini imha eden, Türkiyenin idam kararını ayağa kalkarak bütün endamile kabul etmek istidadında kim olabilir? (Vahdettin, Vahdettin sadaları, gürültüler..) Maattessüf bu milletin hükümdar diye, sultan diye, padişah diye, halife diye başında bulundurduğu Vahdettin.. (Allah kahretsin sadaları) (...) Vahdettin bu hareketle kendini öldürdü ve temsil eylediği şekli idarenin indirasını zarurî kıldı." (Atatürk, 1970: III, 1249).

Bu ateşli konuşmanın ardından oluşan gergin ortamda, Lâzistan Mebusu Ziya Hurşit ve Mersin Milletvekili Salâhaddin Bey'in ısrarlarıyla, TBMM'de Rıza Nur ve Hüseyin Avni Bey tarafından hazırlanan iki ayrı tasarının yalnız Kanun-ı Esasi ve Hariciye değil, aynı zamanda Şer'iyet Encümeni'nin yer alacağı bir karma komisyonda incelenmesine karar verilecektir.

İşte Mustafa Kemal Paşa'nın, ileriki yıllarda, kimi çevrelerce serbest ve demokratik tartışma yoluyla çözülemeyen sorunların güçlü liderlerin iradeleriyle nasıl kolayca ortadan kaldırılabilceğine örnek olarak gösterilmek istenen, "Hâkimiyet ve saltanat hiç kimse tarafından hiç kimseye, ilim icabıdır diye

münakaşayla müzakere ile verilmez” sözleri, aslında ulusal iradenin temsilcisi olan TBMM’ye değil, bu iradeyi sınırlandıran bir üst komisyonun temsilcilerine karşı söylenmiştir.

Kuşkusuz çağdaş demokrasilerde, çoğunluk kararlarını denetleyecek ve sınırlandıracak hukuki kurumların varlığı en az parlamentoların varlığı kadar önemlidir. Ancak bireysel vicdana ait olan din ve inanç konularını bir siyasi denetim aracı olarak gören Şeriye Encümeni ile modern dünyada kişisel dokunulmazlık haklarını gözetmek üzere oluşturulan hukuk kurumlarını aynı nitelikte saymaya olanak yoktur.

Bu durumda Mustafa Kemal Paşa’nın, Şeriye Encümeni’nin ayak diremesi karşısında TBMM iradesini yansıtan bu sözleri bir demokratik devrim konuşması olarak kabul edilmelidir.

Devrimin cumhuriyet rejimi ile olan ilişkisi ise Babıâli Hükümeti’nin son bulunduğu günden itibaren iç ve dış basında dile getirilmiştir. Örneğin 4 Kasım tarihli ulusal gazetelerin Lichfield Ajansı’ndan aktardıkları bir haber, “Türkiye Cumhuriyet oluyor. Osmanlı Devleti unvanı Türkiye Devleti unvanına dönüştü. Bu, matbuat tarafından Türkiye’de cumhuriyet ilânı mahiyetinde anlaşılıyor” sözlerine yer verirken, ünlü gazeteci Hüseyin Cahit (Yalçın) da 6 Kasım tarihli başyazısında “Bugün Cumhuriyet idaresine geçerken meşrutiyet idaresinden dersler çıkaralım” ifadesini kullanacaktır (Sarıhan, 1996: 804–808).

SONUÇ

1908 Devrimi’nin ardından basında ve kamuoyunda “Devlet-i Osmaniye” unvanının yerini almakla birlikte, bu unvanın yanı sıra kullanılmaya başlanan “Türkiye Devleti” adı, son Osmanlı Meclis-i Mebusanı’nın feshinden sonra Ankara’da toplanan Büyük Millet Meclisi tarafından resmileştirilmiş, 20 Ocak 1921’de kabul edilen yeni anayasa ise egemenliğin kayıtsız şartsız ulusa ait olduğunu ilân etmekle beraber, Osmanlı saltanatının geleceği konusunu açıklığa kavuşturmamıştır.

Sakarya Zaferi’nden Büyük Taarruz’a kadar geçen uzun bekleyiş döneminde, Nahiyeler Kanunu’nda bir uyruk adı olarak kullanılan “Her Osmanlı” deyiminin “TBMM Hükümeti’ne mensup her fert” şeklinde değiştirilmesi ve pasaportlardaki “Hazret-i Padişah nâmına” tabirinin yerini “TBMM Hükümeti adına” ifadesinin alması yaklaşmakta olan devrimin önemli göstergeleri arasındadır.

Ancak Batı Anadolu ve Trakya’nın düşman işgalinden kurtuluşunun 1922 sonbaharında gerçekleşmesine koşut olarak, imparatorluktan ulus devlete geçişin asıl kırılma noktası da TBMM’nin 1 Kasım 1922’de çıkardığı 308 numaralı kararla gerçekleşmiştir.

Her ne kadar 29 Ekim 1923’e dek kimi çevreler cumhuriyet unvanını kullanmaktan geri durmuş, hatta “Saltanat-ı Osmaniye” deyiminin yerini alan “Saltanat-ı Milliye” unvanını tamamen Türkiye’ye özgü bir yönetim şekli olarak görmüşlerse de resmileşen “Türkiye Devleti” adının yeni bir ulus devlete işaret ettiği Lozan Konferansı açılmadan bütün dış dünya tarafından anlaşılmıştır.

Yerleşik Türk devrim tarihi anlatısında, saltanatın kaldırılması birkaç temel olgu çerçevesinde ele alınmaktadır. Bunlardan biri, Sultan Vahdettin’in ilk olarak bu devrim sırasında Atatürk tarafından “cani ve hain” olarak nitelendirilmiş olmasıdır. Atatürk, ardından Vahdettin’e yönelik suçlamasını Osmanlı hanedanı’nın geçmişine yöneltecek ve bu hanedanın altı yüz yıldan beri Türk Milleti’nin haklarını gasp etmiş olduğunu söyleyecektir.

Anlatıda yer tutan bir diğer iddia, yurdun kurtuluşunda önemli bir rol üstlenmiş olan ilk TBMM’nin taşıdığı aşırı muhafazakâr karakterdir. Buna göre meclisin genel tutumu, cumhuriyetin ilânı ve halifeliğin kaldırılması bir yana, saltanata son verilmesi karşısında bile son derece aleyhte olmuş, devrim ancak Atatürk’ün “bazı kafaların kesilebileceği” uyarısında bulunmasıyla gerçekleşebilmiştir.

30 Ekim 1922 tarihli TBMM Müzakereleri üzerine yapılan bu araştırma, ister olumlayıcı, ister eleştirel yönde olsun, Türk Devrimi ve demokrasi rejimini birbirine karşıt olarak konumlandıran bu anlayışı yanlışlamaktadır.

Örneğin Sultan Vahdettin'in hain ya da işbirlikçi olması, Atatürk'ten önce Antalya Milletvekili Rashi Efendi (Kaplan)'nin konuşmasında dile getirilmiş ve bu iddia oturma boyunca tepki değil destekle karşılanmıştır.

Yine Osmanlı padişahlarının halkın mülküne zorla el koyduğu ("tagallüp ve tagassüp ettiği") iddiası, TBMM'de II. Grup'un lideri olan ve bu dönemde Gâzi'nin bir numaralı muhalifi olarak tanınan Erzurum Milletvekili Hüseyin Avni Bey (Ulaş)'e aittir.

Milli Mücadele'de yabancıların yanı sıra Osmanlı Hükümeti'nin de Ankara'nın düşmanları arasında yer aldığı tezi, iki yıl sonra muhafazakâr olarak tanınan Terakkiperver Cumhuriyet Fırkası'na katılacak olan Ali Fuat Paşa (Cebesoy) tarafından ileri sürülmüş; hilâfetin ne I. Dünya Savaşı'nda dışarıya, ne de Milli Mücadele'de içeriye karşı hiçbir nüfuzunun olmadığı görüşü ise Terakkiperver Cumhuriyet Fırkası'nın başkanlığını yapacak olan Kâzım Karabekir tarafından dile getirilmiştir.

Bunların dışında, Cumhuriyet dönemi tarihçiliğini önceleyecek biçimde, bu topraklarda Osmanlı Hanedanı'nın altı yüz yıllık hakların değil, Türk Ulusu'nun dokuz yüz yıllık haklarının söz konusu olduğunu ileri süren milletvekili, ileriki yıllarda bozuşmalarının ardından, Atatürk'e en büyük suçlama ve hakaretleri yöneltmiş olan Rıza Nur'dur.

Son olarak, ikinci dönem TBMM tarafından ilân edilecek olan cumhuriyet rejiminin, yine bu müzakerelerde, Kırşehir Milletvekili Müfit Efendi (Kurtoğlu) tarafından "şeklimiz hakkında bir karar verilecekse onu da bu millet verir" sözleriyle ima edildiği, hilâfetin kaldırılmasının ise, bu kurumun ilk dört halifeden sonra "Müslümanların başına belâ olduğu" sözleriyle Erzurum Milletvekili Nusrat Efendi (Mehmet Nusrat Sun) hazırlandığı görülmektedir.

Atatürk, çeşitli konuşmalarında, yaptığı devrimlerin şahsının değil ulusun eseri olduğunu, bir kurucu önder olarak kendisinin, halkın ve aydınların uzun yıllardır özlemini çektikleri "teceddüt" (yenileşme) hareketlerini hayata geçirdiğini ifade etmiştir. TBMM'nin ulusal iradenin başlıca temsilcisi olduğu göz önüne alındığında, 1 Kasım Devrimi'nin ardındaki 30 Ekim 1922 tarihli müzakereler, bu saptamayı doğrular niteliktedir.

KAYNAKLAR

- Ağaoğlu, S. (1999), *Kuva-yı Milliye Ruhu*, Kaynak Yayınları,, İstanbul.
- Akşin, S. (1976), *İstanbul Hükümetleri ve Milli Mücadele*, Cem Yayınevi, İstanbul.
- Akşin, S. (2000), “*Siyasal Tarih (1908-1923)*”, Türkiye Tarihi, c. 4., Çağdaş Türkiye 1908-1980, Yay. Yön: Sina Akşin, Cem Yayınevi, İstanbul, ss. 27-122.
- Aktan, C., Vural, İ.Yaşar (2003), *Özgürlük Bildirgeleri*, Çizgi Kitabevi, Konya.
- Aslan, B. (1991), *Refet Paşa ve İşgalden Kurtulacak İstanbul’un İdaresi Meselesi*, T.C. Atatürk Üniversitesi Atatürk İlkeleri ve İnkılâp Tarihi Enstitüsü, (Yayımlanmamış Yüksek Lisans Tezi), Erzurum.
- Atatürk, K. (1970), *Nutuk, I-III*, MEB Basımevi, Ankara.
- Atatürk, K. (2006), *Atatürk’ün Söylev ve Demeçleri, I-III*, Atatürk Araştırma Merkezi, Ankara.
- Goloğlu, M. (1970), *Üçüncü Meşrutiyet*, Başnur Matbaası, İstanbul.
- Gologlu, M. (1971), *Cumhuriyet’e Doğru (1921-1922)*, Başnur Matbaası, İstanbul.
- Jaeschke, G. (1989), *Türk Kurtuluş Savaşı Kronolojisi*, Türk Tarih Kurumu Basımevi, Ankara.
- Kafadar, C. (2007), *Kendine Ait Bir Roma, Diyar-ı Rum’da Kültürel Coğrafya ve Kimlik Üzerine*, Metis Yayınları.
- Kandil, İ. (2010), *Türk Basınında Osmanlı Bağımsızlık Günü Kutlamaları*, T.C. İstanbul Üniversitesi Atatürk İlkeleri ve İnkılâp Tarihi Enstitüsü, (Yayımlanmamış Yüksek Lisans Tezi), İstanbul.
- Kansu, A. (2002), *1908 Devrimi*, İletişim Yayınları, İstanbul.
- Özakman, T. (2009), *Dr. Rıza Nur Dosyası*, Bilgi Yayınevi, İstanbul.
- Özbaran, S. (2004), *Bir Osmanlı Kimliği, 14. Yüzyıl’da Rum/Rumî Aidiyet ve İmgeleri*, Kitap Yayınevi, İstanbul.
- Öztürk, K. (1968), *Türkiye Cumhuriyeti Hükümetleri ve Programları*, Ak Yayınları, İstanbul.
- Pettit, P. (1998), *Cumhuriyet: Bir Özgürlük ve Yönetim Teorisi*, Ayrıntı Yayınları, İstanbul.
- Sarıhan, Z. (1996), *Kurtuluş Savaşı Günlüğü IV*, Türk Tarih Kurumu, Ankara.
- Tanör, B. (2004), *Osmanlı-Türk Anayasal Gelişmeleri*, Yapı Kredi Yayınları, İstanbul.
- Tanör, B. (2016), *Türkiye’de Kongre İktidarları*, Yapı Kredi Yayınları, İstanbul.

- TBMM (1958), *T.B.M.M. Zabıt Ceridesi, Devre: Üstel, F. (2011), *Makbul Vatandaşın Peşinde, II. I, İctima Senesi: 2*, TBMM Matbaası, Ankara. *Meşrutiyet'ten Bugüne Vatandaşlık Eğitimi*, İletişim Yayınları, İstanbul.*
- TBMM (1960), *T.B.M.M. Zabıt Ceridesi, Devre: İletişim Yayınları, İstanbul.*
- TBMM (1960), *T.B.M.M. Zabıt Ceridesi, Devre: İletişim Yayınları, İstanbul.*
- Tunaya (1996), *Hürriyet'in İlânı*, Arba Yayınları, İstanbul.
- Yılmaz, M.S. (2009), "*Kastamonu'da İstiklâl-i Osmani Günü Kutlamaları*", *Modern Türklük Araştırmaları Dergisi*, c. 6, s. 3, ss. 82-102.

PARADOKS EKONOMİ, SOSYOLOJİ VE POLİTİKA DERGİSİ

PARADOKS ECONOMICS, SOCIOLOGY AND POLICY JOURNAL

ISSN: 1305-7979

2019, Cilt/Vol: 15, Sayı/Issue: 2, Page: 175-188





Editörler / Editors in Chief

Doç. Dr. Elif KARAKURT TOSUN
Doç. Dr. Sema AY
Dr. Hilal YILDIRIR KESER

TARANDIĞIMIZ INDEXLER



Dergide yayınlanan yazılardaki görüşler ve bu konudaki sorumluluk yazarlarına aittir. Yayınlanan eserlerde yer alan tüm içerik kaynak gösterilmeden kullanılamaz.

All the opinions written in articles are under responsibilities of the authors. None of the contents published cannot be used without being cited.

Yayın ve Danışma Kurulu / Publishing and Advisory Committee

Prof. Dr. Veysel BOZKURT (İstanbul Üniversitesi)
Prof. Dr. Marijan CINGULA (University of Zagreb)
Prof. Dr. Recai ÇINAR (Gazi Üniversitesi)
Prof. Dr. Aşkın KESER (Uludağ Üniversitesi)
Prof. Dr. Emine KOBAN (Gaziantep Üniversitesi)
Prof. Dr. Senay YÜRÜR (Yalova Üniversitesi)
Doç. Dr. Sema AY (Uludağ Üniversitesi)
Assoc. Prof. Dr. Mariah EHMKE (University of Wyoming)
Doç. Dr. Zerrin FIRAT (Uludağ Üniversitesi)
Assoc. Prof. Dr. Ausra REPECKIENE (Kaunas University)
Assoc. Prof. Dr. Cecilia RABONTU (University "Constantin Brancusi" of TgJiu)
Doç. Dr. Elif KARAKURT TOSUN (Uludağ Üniversitesi)
Doç. Dr. Ferhat ÖZBEK (Gümüşhane Üniversitesi)
Dr. Murat GENÇ (Otago University)
Dr. Hilal YILDIRIR KESER (Bursa Teknik Üniversitesi)

Hakem Kurulu / Referee Committee

Prof. Dr. Hamza ATEŞ (Kocaeli Üniversitesi)
Prof. Dr. Veysel BOZKURT (İstanbul Üniversitesi)
Prof. Dr. Marijan CINGULA (University of Zagreb)
Prof. Dr. Recai ÇINAR (Gazi Üniversitesi)
Prof. Dr. Kemal DEĞER (Karadeniz Teknik Üniversitesi)
Prof. Dr. Mehmet Sami DENKER (Dumlupınar Üniversitesi)
Prof. Dr. Kadir Yasin ERYİĞİT (Uludağ Üniversitesi)
Prof. Dr. Bülent GÜNŞOY (Anadolu Üniversitesi)
Prof. Dr. Ömer İŞCAN (Atatürk Üniversitesi)
Prof. Dr. Vedat KAYA (Atatürk Üniversitesi)
Prof. Dr. Sait KAYGUSUZ (Uludağ Üniversitesi)
Prof. Dr. Aşkın KESER (Uludağ Üniversitesi)
Prof. Dr. Emine KOBAN (Gaziantep Üniversitesi)
Prof. Dr. Serap PALAZ (Balıkesir Üniversitesi)
Prof. Dr. Ali Yaşar SARIBAY (Uludağ Üniversitesi)
Prof. Dr. Abdülkadir ŞENKAL (Kocaeli Üniversitesi)
Prof. Dr. Veli URHAN (Gazi Üniversitesi)
Prof. Dr. Sevtap ÜNAL (Atatürk Üniversitesi)
Prof. Dr. Sevda YAPRAKLI (Atatürk Üniversitesi)
Prof. Dr. Uğur YOZGAT (Marmara Üniversitesi)
Prof. Dr. Senay YÜRÜR (Yalova Üniversitesi)
Doç. Dr. Gül ATANUR (Bursa Teknik Üniversitesi)
Doç. Dr. Tülin ASLAN (Uludağ Üniversitesi)
Doç. Dr. Sema AY (Uludağ Üniversitesi)
Doç. Dr. Arzu ÇAHANTİMUR (Uludağ Üniversitesi)
Doç. Dr. Ceyda ÖZSOY (Anadolu Üniversitesi)
Doç. Dr. Elif KARAKURT TOSUN (Uludağ Üniversitesi)
Doç. Dr. Doğan BIÇKI (Muğla Üniversitesi)
Doç. Dr. Elif ÇOLAKOĞLU (Atatürk Üniversitesi)
Doç. Dr. Mithat Arman KARASU (Harran Üniversitesi)
Doç. Dr. Burcu KÜMBÜL GÜLER (Kocaeli Üniversitesi)
Doç. Dr. Ahmet MUTLU (Ondokuz Mayıs Üniversitesi)
Doç. Dr. Nilüfer NEGİZ (Süleyman Demirel Üniversitesi)
Doç. Dr. Veli Özer ÖZBEK (Dokuz Eylül Üniversitesi)
Doç. Dr. Ferhat ÖZBEK (Gümüşhane Üniversitesi)
Assoc. Prof. Dr. Cecilia RABONTU (University "Constantin Brancusi" of TgJiu)
Assoc. Prof. Dr. Ausra REPECKIENE (Kaunas University)
Doç. Dr. Gözde YILMAZ (Marmara Üniversitesi)
Doç. Dr. Aybeniz AKDENİZ AR (Balıkesir Üniversitesi)
Dr. Öğr. Üyesi Cantürk CANER (Dumlupınar Üniversitesi)
Dr. Öğr. Üyesi Ersoy SOYDAN (Kastamonu Üniversitesi)
Dr. Öğr. Üyesi Oğuzhan ÖZALTIN (Isparta Uygulamalı Bilimler Üniversitesi)
Dr. Murat GENÇ (Otago University)
Dr. Enes Battal KESKİN (Uludağ Üniversitesi)

THE RELATIONSHIP BETWEEN LIFE SATISFACTION AND JOB SATISFACTION AMONG SOCIAL WORKERS IN BURSA

Prof. Dr. Aşkın KESER

Bursa Uludag University, Economics and Administrative Sciences Faculty

Dr. Burcu ÖNGEN BİLİR,

Bursa Uludag University, Economics and Administrative Sciences Faculty

Prof. Dr. Serpil AYTAÇ

Bursa Uludag University, Economics and Administrative Sciences Faculty

ÖZET

Bu çalışmada, Bursa'da çalışan sosyal hizmet uzmanları arasında iş tatmini ve yaşam tatmini arasındaki ilişki incelenmektedir. Anket, Bursa'da temsili sayıda sosyal hizmet uzmanları ile yürütülmüştür ($N = 101$). Sosyal hizmet uzmanlarının yaşam memnuniyetinin demografik özellikleri ile iş doyumunu arasındaki ilişkiyi belirlemek için sırasıyla SPSS ve AMOS'ta korelasyon analizi ve doğrulayıcı faktör analizi yapılmıştır. Doğrulayıcı faktör analizinden elde edilen sonuçlar, sosyal hizmet uzmanlarının yaşam doyumunu ile iş doyumunu arasında pozitif bir ilişki olduğunu göstermiştir ($r = 0,39$). Üçüncü model, $GFI = 0,90$ ve $CFI = 0,90$ değerleri ile model iyi bir uyum göstermektedir. Makalede ayrıca araştırmanın kısıtları tartışılmıştır.

Anahtar Kelimeler: Yaşam tatmini, İş tatmini, Doğrulayıcı Faktör Analizi, Sosyal Hizmet Uzmanları

ABSTRACT

The present study examines the relationship between job and life satisfaction among social workers in Bursa, Turkey. The survey was administered with a representative number of social workers in Bursa (N=101). To determine an association between the demographic characteristics of social workers' life satisfaction and job satisfaction, we performed a correlation analysis and confirmatory factor analysis in SPSS and AMOS, respectively. Results from the confirmatory factor analysis showed that there is a positive relationship between social workers' life satisfaction and job satisfaction, such that ($r = 0.39$). Third model, GFI = 0.90 and CFI = 0.90, and the model shows a good fit. Limitations and directions for research are discussed.

Key words: Life satisfaction, Job satisfaction, Confirmatory factor analysis, Social workers.

INTRODUCTION

It is a fact that there is a relationship between an individual's work and life satisfaction, given that humans spend a significant part of their daily life at work. Particularly, it can be said that high job satisfaction has a positive effect on life satisfaction and low job satisfaction negatively affects life satisfaction. In other words, as job satisfaction increases, life satisfaction also increases. In this regard, it is appropriate to clarify the concepts of life satisfaction and job satisfaction, within the context of this study.

According to the definition of the International Association of Social Workers (IFSW, 2004), the social work profession provides social change, problem-solving in human relations, freedom and strength for the welfare of people, supports, interacts with people's environment, using theories related to human behavior and social systems which intervenes when people interact with their environment. The principles of human rights and social justice are the basis of social work.

Social workers play an intermediary role in providing services to disadvantaged groups of the society and make important decisions about the problems and situations of these groups. For this reason, the job of social workers who strive for the construction of a healthy society is very tiring, stressful and exhausting. Because social workers; It takes responsibility and plays an active role in many areas towards poverty and unemployment, substance abuse and crime, abuse of the elderly, children and women, all kinds of violence, attitudes towards disabled people and the rights of immigrants. In other words, they try to intervene in problematic areas. It can be said that the profession has a significant physical and psychological impact on the occupants.

In this study, it is aimed to reveal the life satisfaction and job satisfaction levels of social workers in the scope of the research. Thus, with the data obtained as a result of the research, it is aimed to be beneficial to the managers and academicians in the field of social work.

1. Conceptual framework

Life satisfaction expresses the satisfaction of one's own life (Telman-Unsal, 2004: 18). In general, life satisfaction can be defined as "*the emotional response of a person to life, defined as work, leisure, and other off-hours*" (Mook-Giannakopoulos, 1994: 547). Life satisfaction is simply the pleasure that one gets from life. Job satisfaction reflects the attitude of the individual towards his/her work. People who

are satisfied with their job, have positive attitudes, feelings, and perceptions towards and of it. Briefly, job satisfaction, feelings towards the individual's work, attitude and perception are said to be positive. If the individual is satisfied with their job and wants to ensure continuity in their job role, the job satisfaction is sufficient and high. In this case, it can be said that the individual has a positive attitude toward work. According to Riggio, "*job satisfaction consists of feelings and attitudes that one has about the job*". (Riggio, 2014: 218). Spector described well-known facets of job satisfaction as, "Communication, Contingent rewards, Coworkers, Fringe benefits, Nature of work, Organization's policies and procedures, Pay, Promotion, Supervision" (Spector, 1997:3). The idea behind job satisfaction is that the working individual enjoys the work he/she has done, and as a result he/she is satisfied.

It is seen that the interest in the issue has continued for many years due to the important output of the work towards job satisfaction. Job satisfaction affects life satisfaction because a large portion of the day is spent at work. The good or bad events from one domain pass on to another and, as such, job satisfaction or dissatisfaction will affect life satisfaction. Developing skills and relationships in the business environment (Yetim, 2001: 163), makes an individual's life meaningful and valuable. There are many studies investigating the relationship between life and job satisfaction.

The first study to examine the relationship between job satisfaction and life satisfaction was conducted by Braysfield et al. (1951). The results of a long-term study by Braysfield et al. showed that job satisfaction positively-influenced people's lives in different ways (Chacko, 1983: 165). Especially in recent years, there has been a large amount of research on the relationship between job and life satisfaction. There is a reciprocal relationship between job and life satisfaction, where the increase in one elicits an increase in the other. In his research, Chacko (1983: 168) stated that attitudes and perceptions related to work affect life satisfaction.

According to Locke (1976), job satisfaction also affects other aspects of life. These effects can be grouped into four:

- 1- Effect on life satisfaction,
- 2- Impact on mental health,
- 3- Effect on physical health and
- 4- Effect on fertility.

According to some research results, individuals who are satisfied in the workplace with their work are also satisfied with life outside of work. On the other hand, those who are not satisfied with their job are not satisfied with their individual lives. However, Iverson notes that the effect of job satisfaction on life satisfaction is greater than the effect of life satisfaction on job satisfaction (Iverson, 2000: 807-811). Work done by the other side also depends on the quality and or inferiority of the private lives of the employees not satisfied with the business and the business environment (Newstron and Davis, 1997: 257).

Job satisfaction is one of the critical factors that increase productivity and performance in the organization. Work dissatisfaction weakens the immune system, reducing or even eliminating the response to internal and external threats. Likewise, it is known that there is a close relationship between employees' mental and physical health and job satisfaction. Work dissatisfaction in employees creates mental and physical behavioral disorders. Job dissatisfaction leads to nervous and emotional disorders, causing discomfort such as insomnia, loss of appetite, emotional depression and frustration. As a result, it can be said that job dissatisfaction has a negative impact by creating vicious cycles in the lives of employees (Miner, 1992: 119). Common arguments suggest that, individuals could lose their sense of self by

not only reasons for psychological environments such as low morale and low productivity but also the disappearance of pleasure or taste from life in the unmeaningful work conditions.

2. Method

This research is an investigation into the relationship between life satisfaction and job satisfaction among social workers in Bursa, Turkey. So, the main hypothesis of the study is:

(H1) Job satisfaction is positively associated with life satisfaction.

2.1. Participants

The data used in the current study came from 101 social workers in Bursa, a city in Northwestern Turkey. The data were collected among members of the Association of Social Workers in Bursa. 150 members of this Association (social worker experts) asked to complete the paper questionnaire within one week. Return envelopes were enclosed so they could submit the questionnaire to the researchers after completion. In total 112 members returned their completed questionnaires. The response rate for all members sent a questionnaire were 74. 11% questionnaires because of missing values were excluded, 101 questionnaires were analyzed (effective response rate is 67%).

2.2. Measures

Job Satisfaction Scale:

For this study, Brayfield and Rothe's (1951) the five-item version of the job satisfaction scale were used. Items included: "I feel fairly satisfied with my present job" and "I find real enjoyment in my work". Scale items were scored on a 5-point Likert scale, ranging from 1 (strongly disagree) to 5 (strongly agree).

Life Satisfaction Scale:

Life satisfaction scale developed by Diener et al, (1985). Items included: "In most ways my life is close to my ideal" and "I am satisfied with my life". Scale items were scored on a 5-point Likert scale, ranging from 1 (strongly disagree) to 5 (strongly agree).

2.3. Analysis of Data

SPSS 20.0 and Amos 20.0 package programs were used for data analysis. Descriptive analyses of demographic characteristics (gender, age, marital status, educational status) and items in data collection instruments were examined by frequency and percentage distributions. Correlations were performed to reveal the relationship between two variables.

3. Results

Table 1 shows the distribution of social service specialists, participating in the survey, according to their demographic characteristics.

Table 1. Demographic Characteristics of Participants

Variable		n	%
Gender	woman	59	58.4
	man	42	41.6
Age	18-27	18	17.8
	28-37	46	45.5
	38-47	21	20.8
	48 +	16	15.8
Marital status	Single	43	42.6
	Married	53	52.5
	Divorced	5	5.0
Status at work	Social Worker	87	86.1
	Manager	10	9.9
	Other	4	4.0
Education level	undergraduate	83	82.2
	Graduate (Master, PhD)	18	17.8
Occupational Seniority	Less than 1 year	9	8.9
	1-5 year	31	30.7
	6-10 year	21	20.8
	11-15 year	14	13.9
	16-20 year	8	7.9
	More than 20 year	18	17.8
how long does it work in his/her current job	Less than 1 year	16	15.8
	1-5 year	47	46.5
	6-10 year	25	24.8
	11-15 year	6	5.9
	16-20year	2	2.0
	More than 20 year	5	5.0
Working Overtime	Never	50	49.5
	Once or twice a year	24	23.8
	Once or twice a month	19	18.8
	Once or twice a week	5	5.0
	Always	3	3.0
	Total	101	100.0

As seen in Table 1, when analyzed by sex, 58.4% of males and 41.6% of females participated in the study. The results also show that 45.5% of participants were in the age range of 28-37 years, 52.5% were married, 86% of them were performing specialist duty, 82.2% were undergraduates and 18% were graduates. According to the distribution, it is observed that 20.8% of the participants changed occupation between 6-10 years and 46.5% changed between 1-5 years. When asked about working beyond scheduled work hours, 49.5% of participants responded never.

4. Results

According to the findings obtained in the study, the relationship between the structural equality model and life and job satisfaction was investigated. For this reason, correlation analysis was done. Later, Confirmatory Factor Analysis tried to reveal the existence of this relationship.

4.1. Relations Between Life Satisfaction and Job Satisfaction

The Pearson Moments Product Correlation Coefficient results, the descriptive statistics for the observed variables and the Cronbach alpha values for determining the correlations of the observed variables in the structural equation model are shown in Table 2.

Table 2. Relationship between Life Satisfaction and Job Satisfaction

Variables	1 Life satisfaction	2 Job satisfaction
1. Life satisfaction		
2. Job satisfaction	0,408**	
Mean	2,84	2,99
Standard Deviation	0,79	0,76
Cronbach Alpha	0,84	0,76

** p < 0.01

According to Table 2, life satisfaction and job satisfaction ($r = 0.408^{**}$, $p < 0.01$) were found to be positively-related and significant. The Cronbach Alpha value of the Life Satisfaction Scale was 0.84 and the Cronbach Alpha value of the Job Satisfaction Scale was 0.76.

4.2. Findings Related to Confirmatory Factor Analysis

The relationship between Life Satisfaction and Job Satisfaction has been examined in a highly variable normality before justification by confirmatory factor analysis. Multivariable normality was determined using the Relative Multivariate Kurtosis coefficient. In this study, Relative Multivariate Kurtosis coefficient was found to be 1.920. According to Pellegrini and Scandura (2005), this coefficient is smaller than 3 indicating that it meets the variable normality. When the values χ^2 of the skewness and kurtosis are also examined, it is seen that all observable variables are normally distributed. It can be surmised that the assumption of multiple normality is valid. Confirmatory factor analysis is a type of structural equation modeling (SEM) that deals specifically with latent variables (or factors) and observed

measurement models (Çelik& Yılmaz, 2013). In this study, three models were developed for Validator Factor Analysis. In the first model, the factors were handled independently and in the second model the relationship between the factors was examined. Certain arrangements have been made in order to make the model with the positive correlation between them, meaningful.

The correlated model is called a measurement model. The most widely accepted premise in classical measurement theory is that indicators positively associated with the same concept should be positively correlated with one another. This internal consistency perspective is a dominant view in psychology, sociology and social sciences (Bollen& Lenox, 1991). Although the third model is the same as the second model, it allows error correlations. The correlations of measurement errors in the model are tested not only with correlations of common factors of latent variables but also with variables with common or no correlation. The fit statistics for the Confirmatory Factor Analysis models are presented in Table 3. When the table was examined, low fit indices were found in the model where life satisfaction and job satisfaction scales were independent. It is understood that in the model where life satisfaction and job satisfaction are correlated, it shows better adaptation ($\Delta\chi^2 = 16,9, \Delta df = 1, p < 0,000$). However, the best fit is seen in the third model ($\Delta\chi^2 = 42,8, \Delta df = 3, p < 0,000$). The third model allows error corrections even though it is the same as the second model. This model is the most suitable model according to the goodness of fit and the chi-square value with high fit values is statistically significant and has the lowest value from the other two models.

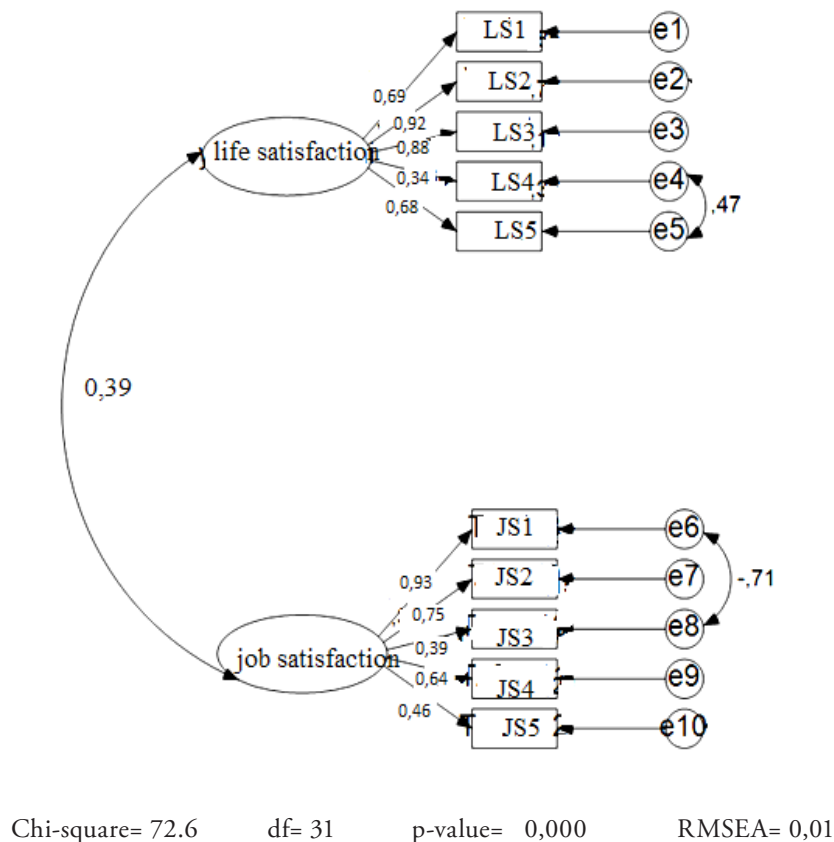

Figure 1. Relationship between Life Satisfaction and Job Satisfaction

It appears that there is a positive relationship between life satisfaction and job satisfaction ($r = 0.39$). Hypothesis 1 is supported. When we look at the predicted values for the model, the findings in table 3 are obtained.

Table 3. Compliance Indexes for Confirmatory Factor Analysis Model

Model	χ^2	df	χ^2 / df	GFI	CFI	RMSEA
1. Independent Factors	132,3	35	3,78	0,78	0,78	0,06
2. Correlated Factors	115,4	34	3,39	0,81	0,81	0,05
3. Correlated Factors and Correlated Errors	72,6	31	2,34	0,90	0,90	0,01

Given the goodness of fit indexes for the third model, it was found that ($\chi^2 / sd = 2,34$, RMSEA = 0,11, CFI = 0,90, GFI = 0,90, SRMR = 0,06).

5. General Discussion

Confirmatory factor analysis conducted to determine the relationship between demographic characteristics of social workers and their life and job satisfaction. In this study, three models were analyzed with confirmatory factor analysis. The first model is the model of independent factors. Based on the results of the independent model, GFI = 0.78 and CFI = 0.78, we conclude that this model is not a good fit. As a result of the model, it was not preferred because the goodness of fit was low. The second model was formed by correlated models, such that GFI = 0.81 and CFI = 0.81. As a result of the analysis, goodness of fit values were also low. In order to reach the values of goodness of fit, the third model, the correlated factors and the correlated errors were analyzed. In our third and last model, GFI = 0.90 and CFI = 0.90, and this model shows a good fit. The goodness of fit values were found to be high. It is seen that the third model with the highest values is the most suitable model. There is also a positive relationship between life satisfaction and job satisfaction ($r = 0.39$). The Cronbach's Alpha value of the Life Satisfaction Scale was 0.84 and the Cronbach's Alpha for Job Satisfaction was 0.76. The mean and standard deviation of the Life Satisfaction scale was 2.84 ± 0.79 , while the mean and standard deviation of the Job Satisfaction scale was 2.99 ± 0.76 .

The results of this study support those of previous studies in other countries. Studies conducted by Unanue et al. (2017:13), X. Zhao et al. (2016:34), and Bopp (2015:1031) also reveal positive relationships between participants' job satisfaction and life satisfaction levels. In domestic studies done by Uyguc et al. (1998), Aşan and Erenler (2008), Keser (2005), Çevik and Korkmaz (2014), Yiğitet al. (2011), Yenihanetal. (2016), and Yılmazet al. (2010), there is a significant relationship between participants' job satisfaction and life satisfaction levels. In this sense, the results of this current study support previous domestic and foreign literature.

The results of this research show that life satisfaction influences job satisfaction of social workers in Bursa. Generally speaking, it can be said that the social service specialists with high job satisfaction and life satisfaction will have high individual performance in working life and this situation will increase organizational performance, and therefore happiness of social workers will play an important role in service success.

6. Limitations and directions for research

The sample size of this study was too small to make generalizations about social workers. Furthermore, participants were recruited only from the Association of Social Workers in Bursa and therefore

the information is not adequate for making generalizations about the entire country of Turkey. Consequently, a larger sample of social workers from across Turkey is needed. Another limitation of this study lies in the use of a short version of the job satisfaction scale, which does not give detailed information about job satisfaction facets such as, pay, coworkers, promotion opportunities and the like. According to get detailed results from job satisfaction issue, the long version of the job satisfaction scale can be preferred.

REFERENCES

- Aşan, Ö. ve Erenler, E. (2008), "İş Tatmini ve Yaşam Tatmini İlişkisi", Süleyman Demirel Üniversitesi İktisadi ve İdari Bilimler Fakültesi Dergisi, 13(2), 203-216.
- Bollen K. & Lennox R. (1991) "Conventional Wisdom on Measurement: a Structural Equation Perspective", Psychological Bulletin, 110, 305-14.
- Bopp, T., Wigley, B. J., & Eddosary, M. (2015). "Job and Life Satisfaction: The Perspective of Collegiate Head Coaches", International Journal of Sports Science & Coaching, 10(6), 1025-1037.
- Brayfield, A. H., & Rothe, H. F. (1951). "An Index of Job Satisfaction", Journal of Applied Psychology, 35(5), 307-311.
- Çelik H. Erayve Yılmaz V. (2003), LİSREL 9.1 İle Yapısal Eşitlik Modellemesi, Ankara, Anı Yayıncılık.
- Çevik, N.K. ve Korkmaz, O. (2014). "Türkiye'de Yaşam Doyumu ve İş Doyumu Arasındaki İlişkinin İki Değişkenli Sıralı Probit Model Analizi", Niğde Üniversitesi İİBF Dergisi, 7(1), 126-145.
- Chacko, T.I. (1983). "Job and Life Satisfactions: A Casual Analysis of Their Relationships", Academy of Management Journal, 26(1), 163-169.
- Chisholm R. F. (1978). "The Web of Work for Technical and Managerial Employees", Journal of Vocational Behavior, 13(1), 101-112.
- Diener, E., Emmons, R. A., Larsen, R. J., & Griffin, S. (1985). "The Satisfaction with Life Scale" Journal of Personality Assessment, 49, 71-75.
- IFSW (2004). Issues, Trends and Treatment Perspectives. USA: Wadsworth Company.
- Iris, B. & Barrett, G. V. (1972). "Some Relations Between Job and Life Satisfaction and Job Importance", Journal Of Applied Psychology, 1972, 56(4), 301-304.
- Iverson, R. D., & Maguire, C. (2000). "The Relationship between Job and Life Satisfaction: Evidence from a Remote Mining Community", Human Relations, 53(6), 807-839.
- Keser, A. (2005). "İş Doyumu ve Yaşam Doyumu İlişkisi: Otomotiv Sektöründe Bir Uygulama", Çalışma ve Toplum, Ekonomi ve Hukuk Dergisi, Sayı:7
- Locke, E. A. (1976). "The Nature and Causes of Job Satisfaction" in Dunnette, M. D. Handbook of Industrial and Organizational Psychology (1st Ed.), Chicago, IL: Rand McNally, 1297-1349.
- London M., Crandall R. & Seals G. W. (1977). "The Contribution of Job and Leisure Satis-

- faction to Quality of Life”, *Journal of Applied Psychology*, 62(3), 328-334.
- Miner, J.B. (1992). *Industrial-Organizational Psychology*. Mc Graw Hill.
- Mook-Sung, H. & Giannakopoulos, E. (1994). “The Relationship Of Satisfaction With Life To Personality Characteristics”, *Journal of Psychology Interdisciplinary & Applied*, 128(5), 547-558.
- Newstrom, J.W. & Davis, K. (1997). *Organizational Behavior: Human Behavior at Work*, 10th ed., McGraw-Hill, New York, NY.
- Orpen, C. (1978). “Work and Nonwork Satisfaction: A Causal-Correlational Analysis”. *Journal of Applied Psychology*, 63(4), 530-532.
- Pellegrini, E. K. & Scandura, T. A. (2005). “Construct Equivalence Across Groups: An Unexplored Issue in Mentoring Research”, *Educational & Psychological Measurement*, 37, 264-279.
- Riggio, R.E. (2014). *Endüstri ve Örgüt Psikolojisine Giriş*, Ankara, Nobel Yayınevi.
- Spector, P. (1997). *Job Satisfaction: Application, Assesment, Cause, and Consequences*, Sage Publications.
- Telman, N. ve Ünsal, P. (2004). *Çalışan Memnuniyeti*, İstanbul, Epsilon Yayınevi.
- Unanue, W., Gómez, M. E., Cortez, D., Oyanel, J. C., & Mendiburo-Seguel, A. (2017). “Revisiting the Link between Job Satisfaction and Life Satisfaction: The Role of Basic Psychological Needs”, *Frontiers in Psychology*, 8, 1-17.
- Uyguç, N., Arbak Y., Duygulu, E. ve Çıraklar, N. (1998). “İş ve Yaşam Doyumu Arasındaki İlişkinin Üç Temel Varsayım Altında İncelenmesi”, *Dokuz Eylül Üniversitesi İİBF Dergisi*, 13(2), 193-204.
- Yenihan B.; Öner M., Balcı B. (2016). İş Doyumu ve Yaşam Doyumunun Demografik Özelliklerle İlişkisi: Sakarya’daki AVM’lerin Çalışanları Üzerine Bir Araştırma, *Siyaset, Ekonomi ve Yönetim Araştırmaları Dergisi*, 4(1), 33-49
- Yetim, Ü. (2001). *Toplumdan Bireye Mutluluk Resimleri*, İstanbul, Bağlam Yayınları.
- Yiğit, R., Dilmaç, B. ve Deniz, M. E. (2011), “İş ve Yaşam Doyumu: Konya Emniyet Müdürlüğü Alan Araştırması”, *Polis Bilimleri Dergisi*, 13(3), 1-18.
- Yılmaz, G., Keser, A. ve Yorgun, S. (2010). “Konaklama İşletmelerinde Çalışan Sendika Üyelerinin İş ve Yaşam Doyumunu Belirlemeye Yönelik Bir Alan Araştırması”, *Paradoks, Ekonomi, Sosyoloji ve Politika Dergisi*, 6(1), 87-107.
- Xinyuan (Roy) Zhao, Richard Ghiselli, Rob Law, Jing Ma, “Motivating Frontline Employees: Role of Job Characteristics in Work and Life Satisfaction”, *Journal of Hospitality and Tourism Management*, 27, 27-38.

PARADOKS EKONOMİ, SOSYOLOJİ VE POLİTİKA DERGİSİ

PARADOKS ECONOMICS, SOCIOLOGY AND POLICY JOURNAL

ISSN: 1305-7979

2019, Cilt/Vol: 15, Sayı/Issue: 2, Page: 189-210





Editörler / Editors in Chief

Doç. Dr. Elif KARAKURT TOSUN
Doç. Dr. Sema AY
Dr. Hilal YILDIRIR KESER

TARANDIĞIMIZ INDEXLER



Dergide yayınlanan yazılardaki görüşler ve bu konudaki sorumluluk yazarlarına aittir. Yayınlanan eserlerde yer alan tüm içerik kaynak gösterilmeden kullanılamaz.

All the opinions written in articles are under responsibilities of the authors. None of the contents published cannot be used without being cited.

Yayın ve Danışma Kurulu / Publishing and Advisory Committee

Prof. Dr. Veysel BOZKURT (İstanbul Üniversitesi)
Prof. Dr. Marijan CINGULA (University of Zagreb)
Prof. Dr. Recai ÇINAR (Gazi Üniversitesi)
Prof. Dr. Aşkın KESER (Uludağ Üniversitesi)
Prof. Dr. Emine KOBAN (Gaziantep Üniversitesi)
Prof. Dr. Senay YÜRÜR (Yalova Üniversitesi)
Doç. Dr. Sema AY (Uludağ Üniversitesi)
Assoc. Prof. Dr. Mariah EHMKE (University of Wyoming)
Doç. Dr. Zerrin FIRAT (Uludağ Üniversitesi)
Assoc. Prof. Dr. Ausra REPECKIENE (Kaunas University)
Assoc. Prof. Dr. Cecilia RABONTU (University "Constantin Brancusi" of TgJiu)
Doç. Dr. Elif KARAKURT TOSUN (Uludağ Üniversitesi)
Doç. Dr. Ferhat ÖZBEK (Gümüşhane Üniversitesi)
Dr. Murat GENÇ (Otago University)
Dr. Hilal YILDIRIR KESER (Bursa Teknik Üniversitesi)

Hakem Kurulu / Referee Committee

Prof. Dr. Hamza ATEŞ (Kocaeli Üniversitesi)
Prof. Dr. Veysel BOZKURT (İstanbul Üniversitesi)
Prof. Dr. Marijan CINGULA (University of Zagreb)
Prof. Dr. Recai ÇINAR (Gazi Üniversitesi)
Prof. Dr. Kemal DEĞER (Karadeniz Teknik Üniversitesi)
Prof. Dr. Mehmet Sami DENKER (Dumlupınar Üniversitesi)
Prof. Dr. Kadir Yasin ERYİĞİT (Uludağ Üniversitesi)
Prof. Dr. Bülent GÜNŞOY (Anadolu Üniversitesi)
Prof. Dr. Ömer İŞCAN (Atatürk Üniversitesi)
Prof. Dr. Vedat KAYA (Atatürk Üniversitesi)
Prof. Dr. Sait KAYGUSUZ (Uludağ Üniversitesi)
Prof. Dr. Aşkın KESER (Uludağ Üniversitesi)
Prof. Dr. Emine KOBAN (Gaziantep Üniversitesi)
Prof. Dr. Serap PALAZ (Balıkesir Üniversitesi)
Prof. Dr. Ali Yaşar SARIBAY (Uludağ Üniversitesi)
Prof. Dr. Abdülkadir ŞENKAL (Kocaeli Üniversitesi)
Prof. Dr. Veli URHAN (Gazi Üniversitesi)
Prof. Dr. Sevtap ÜNAL (Atatürk Üniversitesi)
Prof. Dr. Sevda YAPRAKLI (Atatürk Üniversitesi)
Prof. Dr. Uğur YOZGAT (Marmara Üniversitesi)
Prof. Dr. Senay YÜRÜR (Yalova Üniversitesi)
Doç. Dr. Gül ATANUR (Bursa Teknik Üniversitesi)
Doç. Dr. Tülin ASLAN (Uludağ Üniversitesi)
Doç. Dr. Sema AY (Uludağ Üniversitesi)
Doç. Dr. Arzu ÇAHANTİMUR (Uludağ Üniversitesi)
Doç. Dr. Ceyda ÖZSOY (Anadolu Üniversitesi)
Doç. Dr. Elif KARAKURT TOSUN (Uludağ Üniversitesi)
Doç. Dr. Doğan BIÇKI (Muğla Üniversitesi)
Doç. Dr. Elif ÇOLAKOĞLU (Atatürk Üniversitesi)
Doç. Dr. Mithat Arman KARASU (Harran Üniversitesi)
Doç. Dr. Burcu KÜMBÜL GÜLER (Kocaeli Üniversitesi)
Doç. Dr. Ahmet MUTLU (Ondokuz Mayıs Üniversitesi)
Doç. Dr. Nilüfer NEGİZ (Süleyman Demirel Üniversitesi)
Doç. Dr. Veli Özer ÖZBEK (Dokuz Eylül Üniversitesi)
Doç. Dr. Ferhat ÖZBEK (Gümüşhane Üniversitesi)
Assoc. Prof. Dr. Cecilia RABONTU (University "Constantin Brancusi" of TgJiu)
Assoc. Prof. Dr. Ausra REPECKIENE (Kaunas University)
Doç. Dr. Gözde YILMAZ (Marmara Üniversitesi)
Doç. Dr. Aybeniz AKDENİZ AR (Balıkesir Üniversitesi)
Dr. Öğr. Üyesi Cantürk CANER (Dumlupınar Üniversitesi)
Dr. Öğr. Üyesi Ersoy SOYDAN (Kastamonu Üniversitesi)
Dr. Öğr. Üyesi Oğuzhan ÖZALTIN (Isparta Uygulamalı Bilimler Üniversitesi)
Dr. Murat GENÇ (Otago University)
Dr. Enes Battal KESKİN (Uludağ Üniversitesi)

DÜNYADA AKILLI ULAŞIM SİSTEMLERİNİN GELECEK HEDEFLERİ JAPONYA ÖRNEĞİNİN İNCELENMESİ

FUTURE GOALS OF INTELLIGENT TRANSPORTATION SYSTEMS IN THE WORLD EXAMINATION OF JAPAN SAMPLE

Doç. Dr. Necla TEKTAŞ

Bandırma Onyedli Eylül Üniversitesi, İİBF

Prof. Dr. Mehmet TEKTAŞ

Bandırma Onyedli Eylül Üniversitesi, Mühendislik ve Doğa Bilimleri Fakültesi

ÖZET

Seyahat sürelerinin azaltılması, trafik güvenliğinin artırılması, mevcut yol kapasitelerinin optimum kullanımı, mobilitenin artırılması, enerji verimliliği sağlanarak ülke ekonomisine katkısı ve çevreye verilen zararın azaltılması gibi amaçlar doğrultusunda geliştirilen kullanıcı-araç-altyapı-yolcu arasında çok yönlü veri alışverişi ile, izleme, ölçme, analiz ve kontrol içeren sistemler olarak tanımlanan Akıllı Ulaşım Sistemleri (AUS) otomotiv sektöründen ulaştırma sektörüne, sağlıktan çevreye ve haberleşmeden bilişim-yazılım sektörüne pek çok sektörü ilgilendiren ve bu sektör ya da sektörler katkısı sağlayan yapıyla disiplinler arası bir kavram olarak karşımıza çıkar.

Dünyanın geleceğinde en önemli rekabet unsurlarından biri tüm sektörleri etkileyen AUS Dünya pazarı olacaktır. Bu pazardan pay almak için her ülke şehirlerinde, yollarında ve tüm ulaşım modlarında (Karayolu, Havayolu, Denizyolu, Demiryolu) AUS uygulamalarını son yıllarda kullanmaya başlamışlar ve gelecek hedeflerini planlamaktadırlar. Dünyada bu döneme kadar ve gelecek yıllarda kullanılacak olan AUS uygulamaları şunlardır.

Sürücü Destek Sistemleri(Akıllı Navigasyon, 360 Derece Çevre Görüşü, Otomatik Park), Tüm Ulaşım Modlarının Entegrasyonu (Tüm Ulaşım İçin Tek Ödeme Biçimi, Erişilebilir Ulaşım), İleri Trafik Yönetim Sistemleri (Acil Durum Yönetimi, Toplu Ulaşım, Filo Yönetimi, EDS, VMS, HGS, OGS, LCS, ACC, Yeşil Dalga, Kameralar, Akıllı Otoparklar, Akıllı Kavşaklar, Ulaşım Kontrol Merkezi) Akıllı Enerji Sistemleri, Elektrikli Araçlar, Otonom Araçlar ve Trafik Verisi Yönetim Sistemleri (Tüm Ulaşım Verisi, Büyük Veri (Big Data), Siber Güvenlik, Veri Güvenliği ve Paylaşımı). Bu uygulamaların tümü pilot bölgelerde test edilmiş ve pek çok çalışmada yayınlanmıştır.

AUS uygulamalarının faydaları aşağıdaki şekilde özetlenebilir. Trafik kazalarının ve buna bağlı ölüm ve yaralanmaların azaltılması, ulaşım zamanını azaltarak yakıt tasarrufu sağlaması, karbon salınımını azaltması, araç yıpranma süresinin kısaltılması, kameralar ve benzeri uygulamalardan elde edilen big data analizi ile ulaşım kolaylığı sağladığından ülke ekonomisine, toplumsal moral değerlere ve tüm sektörler katkısı sunması AUS uygulamalarının faydaları olarak sıralanabilir. Sonuç olarak, AUS kapsamı ve uygulamaları itibarıyla hem disiplinler arası hem de sektörler arası bir kavramdır. AUS bu geniş kapsamlı yapıyla, günümüzün ve geleceğin dünyasında tüm ülkeler için en önemli rekabet unsurlarından biri olacaktır. Bu anlamda, çalışmamızda AUS yapısı, uygulamaları ve gelecek stratejileri ile rol model olarak Japonya örneği incelenmiştir.

Bu nedenle, çalışmamızın giriş bölümünde AUS tanımı, tarihçesi ve önemi vurgulanmıştır. Çalışmamızın ikinci bölümünde AUS Japonya tarihçesi detaylı bir şekilde açıklanmıştır. Çalışmamızın üçüncü bölümünde ise AUS Japonya uygulamalarının örnekleri verilerle anlatılmıştır. Sonuç bölümünde ise Japonya AUS için gelecek hedefler ve planları açıklanmıştır.

Anahtar Kelimeler: Akıllı Ulaşım Sistemleri (AUS), AUS Uygulamaları, AUS Japonya Örneği

ABSTRACT

With multi-directional data exchange between user-vehicle-infrastructure- pedestrian developed for the purposes such as reduction of travel time, increase of traffic safety, optimum use of existing road facilities, increase of mobility, contribution to country economy by providing energy efficiency, Intelligent Transportation Systems (ITS), which is defined as systems that include measurement, analysis and control, emerge as an interdisciplinary concept with the automotive sector moving from the health sector to the transportation sector to the information and software sector and contributing to this sector or sectors.

One of the most important competitive elements in the future of the world will be the AUS World market which affects all sectors. In order to get a share from this market, countries started to use. ITS applications in their cities, roads and all modes of transportation (Road, Airway, Sea, Railway) in recent years and plan their future goals. ITS applications which have been used so far and will be used in the coming years in the world are as follows. Driver Support Systems (Intelligent Navigation, 360 Degrees Environment, Automatic Parking), Integration of All Transportation Modes (Single Payment Format for All Transportation, Accessible Transportation), Advanced Traffic Management Systems (Emergency Management, Public Transportation, Fleet Management, EDS, VMS, HGS, OGS, LCS, ACC, Green Wave, Cameras, Smart Car Parks, Intelligent Junctions, Transportation Control Center), Intelligent Energy Systems, Electric Vehicles, Autonomous Vehicles and Traffic Data Management Systems (Big Data , Cyber Security, Data Security and Sharing). All these applications have been tested in pilot areas and published in many studies. The benefits of the ITS applications can be summarized as follows.

Reducing traffic accidents and related deaths and injuries, saving fuel consumption by reducing travel time, and fuel consumption, reducing carbon emissions, shortening vehicle wear time, contributing to the country economy, social moral values and all sectors owing to big data analysis obtained from cameras and similar applications thereby facilitating transportation can be pointed out as the benefits of ITS applications. Therefore, ITS with its content and applications is both interdisciplinary and intersectoral concept. ITS with its comprehensive body will be one of the most important competition element in today's and future world for all countries. With this context, in this study Japan example have been analysed as the role model in the scope of ITS structure, applications and future strategies. As a result, AUS is both interdisciplinary and cross-sectoral in scope and practice. AUS has been one of the most important competitive elements for all countries in today's and tomorrow's world with this comprehensive structure. In this sense, our study examines the AUS structure, its applications and future strategies, and the Japan case as a role model.

For this reason, the introduction of our work emphasized the definition of AUS, its history and its importance. In the second part of our work, the AUS Japan history is explained in detail. In the third part of our work, examples of AUS Japan applications are explained. In the conclusion section, future goals and plans for Japan AUS are explained.

Keywords: Intelligent Transportation Systems (ITS), ITS Applications, ITS Japanese Example

GİRİŞ

Akıllı Ulaşım Sistemleri (AUS); seyahat sürelerinin azaltılması, trafik güvenliğinin artırılması, mevcut yol kapasitelerinin optimum kullanımı, mobilitenin artırılması, enerji verimliliği sağlayarak ülke ekonomisine katkısı ve çevreye verilen zararın azaltılması gibi amaçlar doğrultusunda geliştirilen kullanıcı-araç-altyapı-merkez arasında çok yönlü veri alışverişi ile izleme, ölçme, analiz ve kontrol içeren sistemlerdir (Tektaş, Korkmaz, & Erdal, 2016).

Tablo 1: Mevcut ve gelecek AUS uygulamaları

AKILLI ARAÇLAR	<ul style="list-style-type: none">• Akıllı Navigasyon,360 Derece Çevre Görüşü• Sürücü Destek Sistemleri• Otomatik Park• Otonom Araçlar
AKILLI YOLLAR	<ul style="list-style-type: none">• Akıllı Kavşaklar• EDS,VMS,HGS,OGS,LCS,ACC• Yeşil Dalga,Kameralar• Algılayıcılar
AKILLI ŞEHİRLER	<ul style="list-style-type: none">• UKOME,AKOM• Acil Durum Yönetimi,• Toplu Ulaşım-filo Yönetimi• Akıllı Otoparklar• Güvenli Ulaşım
EKONOMİ VE ÇEVRE	<ul style="list-style-type: none">• Akıllı Enerji Sistemleri,Elektrikli Araçlar• Çevreye Duyarlı Ulaşım Alt Yapısı• Aus Ekonomik Katkısı• İnsan Faktörü
ENTEGRASYON SİSTEMLERİ	<ul style="list-style-type: none">• Tüm Ulaşım Modlarının Entegrasyonu• Ulaşım Kontrol Merkezi• Müşterek Aus Yapısı• Tüm Ulaşım İçin Tek Ödeme Biçimi
BİLİŞİM VE GÜVENLİK	<ul style="list-style-type: none">• Tüm Ulaşım Verisi,Big Data (Büyük Veri)• Veri Güvenliği Ve Paylaşımı• Siber Güvenlik• Haberleşme Sistemleri

Kaynak: (Tektaş, Korkmaz, & Erdal, 2016)

Tablo 1'de dünyada başlangıçtan günümüze kadar uygulanan ve gelecek yıllarda uygulanacak olan AUS uygulamaları görülmektedir.

Yol kapasitelerinin yeterli olmamaya başladığı 1970'li yıllar AUS için başlangıç noktası olduğu yıllardır. Bu yıllardan itibaren Avrupa'da, Amerika'da, Japonya'da AUS'nin kullanıldığı bölgesel projeler yapılmıştır. Şekil 1'de görüldüğü üzere 1990'lı yıllardan sonra AUS gelişmiş ülkeler başta olmak üzere yaygın olarak kullanılmaya başlamıştır.

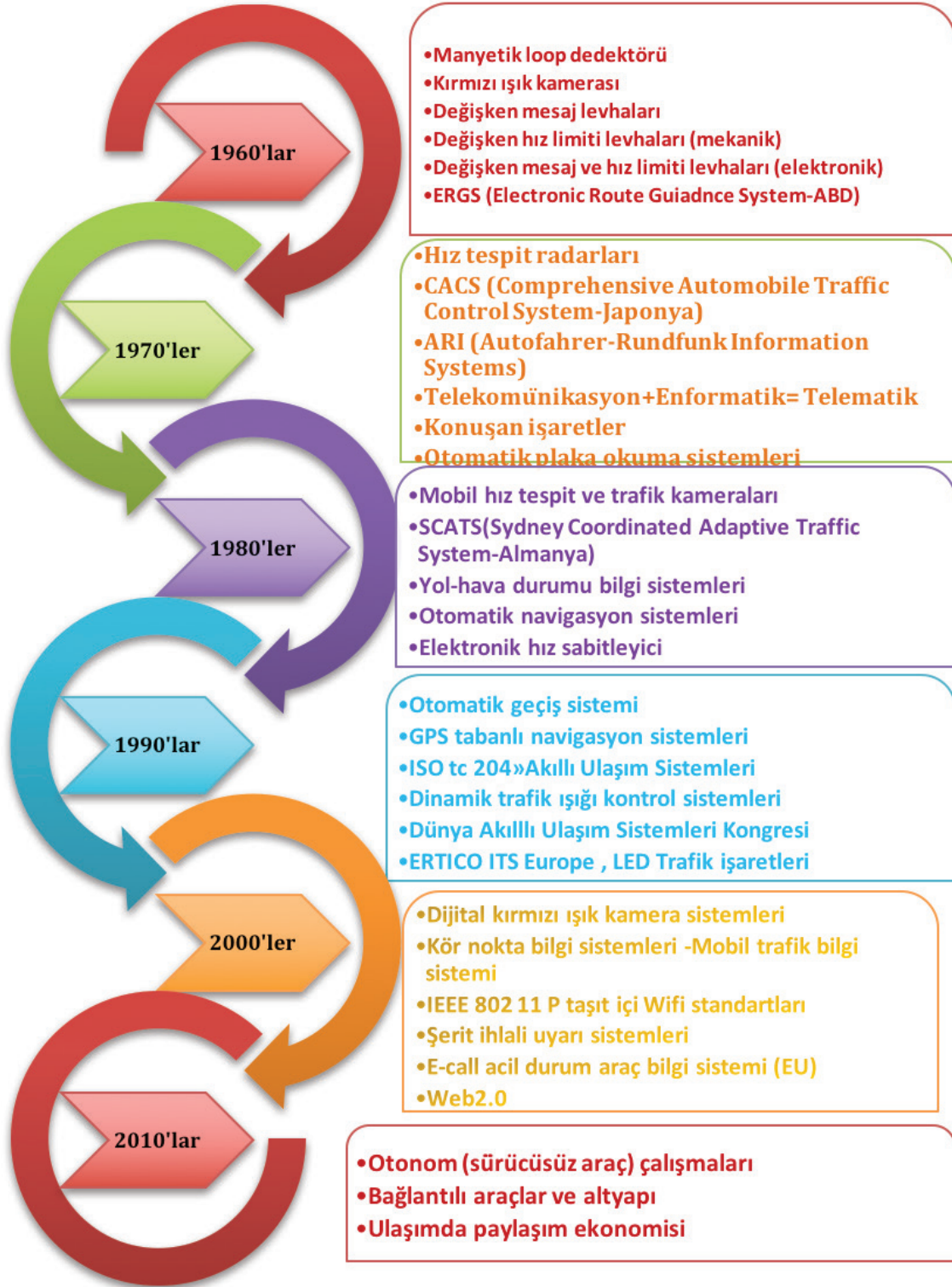

Şekil 1: Akıllı ulaşım sistemlerinin tarihçesi

Kaynak: Yazar tarafından oluşturulmuştur

Bu dönemde, AUS her yönüyle ele alınarak uluslararası sempozyum, kongre ve çalıştaylar aracılığı ile ülkeler arası istişare toplantılarında gündem olmaya başlamıştır. Bunun yansıması olarak, AUS Dünya kongreleri (ITS World Congress) o zamandan beri farklı ülkelerde her yıl düzenli olarak gerçekleştirilmektedir. Hem bu tip etkinlikler hem de teknolojik gelişimler ve ihtiyaçlar, ülkelerin ve bölgelerin kendi AUS yapılarını kurmalarına yol açmıştır. Başlıca AUS yapılarının öncüleri olarak ERTICO, ITS Amerika, ITS Japonya ve ITS Kore örneklerini verebiliriz. Özellikle 2015 yılından sonra dünya AUS pazarında pay sahibi olmak için gelişmiş ülkeler arasında amansız bir rekabet başlamıştır. Bunun en önemli göstergesi olarak AUS projeleri, altyapı ve teknoloji yatırımları, ulaşıma ayrılan bütçeler ve bunlara bağlı ülkelerin AUS gelecek vizyonlarıdır.

AUS otomotiv sektöründen ulaştırma sektörüne, sağlık sektöründen inşaat sektörüne, haberleşme sektöründen bilişim-yazılım sektörüne pek çok sektörü ilgilendiren ve bu sektör ya da sektörler katkısı sağlayan yapısıyla disiplinler arası bir kavram olarak karşımıza çıkmaktadır (Şekil 2).



Şekil 2: Akıllı ulaşım sistemleri uygulamalarından etkilenen sektörler

Kaynak: (Tektaş & Tektaş, 2017).

AUS uygulamalarının sektörel dağılımı ve faydaları aşağıdaki gibidir;

- Mobilitiyi arttırması ve toplum psikolojisine katkı sağlaması literatürde belirtilen pek çok çalışmada ortaya konulmuştur. Bu nedenle hem ulaştırma hem de sağlık sektörüne fayda sağlamaktadır.
- Trafik kazalarını azaltan ve buna bağlı ölüm ve yaralanmaları azaltması literatürde belirtilen pek çok çalışmada ortaya konulmuştur. Bu nedenle, toplumsal moral değerlere ve sağlık sektörüne fayda sağlamaktadır.
- Ulaşım zamanının azalmasından dolayı yakıt tasarrufu sağlandığı, karbon salınımının azaldığı, araç yıpranma süresinin kısaldığı literatürde belirtilen pek çok çalışmada ortaya konulmuştur. Bu nedenle hem ulaştırma hem enerji hem de otomotiv sektörüne fayda sağlamaktadır.
- Çevre kirliliğini azaltması nedeniyle hem çevre hem de sağlık sektörüne fayda sağlamaktadır.
- Alternatif enerji kaynaklarının kullanımı ile elektrikli araçların sayısı artmakta ve petrol tüketimi buna bağlı olarak azalmaktadır. Enerji ithal eden ülkemizde, bütçe açığını azaltarak hem enerji sektörüne hem de ülke ekonomisine fayda sağlamaktadır.

- Akıllı yollar, kavşaklar ve en sonunda akıllı kentler ile inşaat sektörünü canlandırıp istihdam arttıran yapısıyla hem ulaştırma hem enerji hem otomotiv hem de haberleşme sektörüne fayda sağlamaktadır.
- Acil yönetim sistemleri ile sağlık sektörüne fayda sağlamaktadır.
- Araç-araç, araç-altyapı, araç-sürücü haberleşme sistemleri ile seyahat süresini azaltıp ulaşım kolaylığı sunar ve bunun yanı sıra hem ulaştırma hem bilişim-yazılım hem otomotiv hem de haberleşme sektörüne fayda sağlamaktadır.
- Trafik güvenliğine ve toplu ulaşımına katkı sağlayan yazılımlar içeren Web-mobil uygulamalar ile bilişim-yazılım sektörüne fayda sağlar. MobİETT İstanbul örneği gibi.
- Kameralar, algılayıcılar ve benzeri uygulamalar yardımıyla araç, çevre ve altyapıdan elde edilen büyük veri (big data) analizi ile ulaşım kolaylığı sağlar. Aynı zamanda, ulaştırma sektörüne ve bu verinin güvenliği açısından (siber güvenlik) bilişim sektörüne katkı sağlamaktadır.
- Elektrikli ve hybrid araçların artışı ile akıllı enerji sistemlerine geçişi zorlaması sebebiyle enerji sektörüne fayda sağlamaktadır.
- Kameralardan ve benzeri uygulamalardan elde edilen verilerle suçluların ve suçun tespiti yapılarak toplumun huzuru ve güvenliğine fayda sağlamaktadır.
- Dünyada AUS ile ilgili yapılan çalışmalar, bu çalışmaların performansı ve karşılaştırılması, mevcut dönem ve buna göre gelecek dönemler için stratejik eylem planlarının hazırlanması ve raporlanması, AUS alanında çalışan personelin lisans-yüksek lisans-doktora seviyelerinde yetiştirilmesi, AUS gelişmelerinin duyurulması ve toplum bilincinin artırılması adına konferans, sempozyum, çalıştay ve fuarların düzenlenmesi eğitim sektörü ile sağlanmaktadır. Bu anlamda, gerek eğitim aşamasında gerekse projelerde gerçekleştirilen işbirliği açısından AUS, Kamu-Özel-Üniversite işbirliğine önemli seviyede katkı sağlamaktadır.
- Yerel yönetimlerin AUS uygulamalarını bölgelerinde hayata geçirdiğinde, trafik kazalarında ve trafik sıkışıklığında azalma olduğu, emisyon hacminin azaldığı, yol ve sürüş güvenliğinin arttığı ve bunların sonucu olarak mobilitenin arttığı dünyanın çok farklı bölgelerinde test edilerek ispat edilmiş ve literatürde gösterilmiştir. AUS bilinci yerel yönetimden merkezi yönetime kadar oluşturularak tüm ülkenin erişilebilir, güvenli, konforlu ve çevreci bir ulaşımına sahip olmasını sağlar. Bu yönü itibarı ile yukarıda ayrı ayrı sektör faydalarını açıkladığımız AUS, tüm sektörlerle katkı sağlaması açısından son yılların en cazip alanlarından biri haline gelmiştir (Tektaş & Tektaş, 2017).

JAPONYA ÖRNEĞİ VE GEREKÇESİ

Birleşmiş Milletler tahminlerine göre, 2016 yılında Japonya nüfusu 126.323.715 olup 249.766 %0,2 oranında azalmıştır. 2016 yılında Japonya nüfusunun %93,9'u kentlerde %6,1'i kırsal bölgelerde yaşamaktadır (Japan:Intelligente Transport Systemen in de logistiek. Phased AUS Development in Japan, 2015). 2016 yılında Japonya'da kullanımda olan motorlu araç sayısı JAMA (Japan Automobile Manufacturers Association, Inc.) tarafından 61.403.630 adet otomobil, 14.411.953 adet kamyon, 232,321 adet otobüs ve 1.702.616 adet özel amaçlı araç olmak üzere 77.750.520 olarak açıklanmıştır (Resilient ITS, Government of Japan, 2013). Bu rakamlarla birlikte doğal afetlerle iç içe yaşayan coğrafi konumunu da göz önüne aldığımızda Japonya zor olanı başaran (altyapı, ulaşım, teknoloji v.b.) ve gelişmiş ülkelerle başa baş rekabet edebilen az sayıda ülkeden biridir. Dünyanın en büyük 2.otomotiv üreticisi, dünyanın en büyük 3.ekonomisi ve teknoloji transfer eden ülkelerinden biri olan Japonya şu

an bulunduğu konumun sürdürülebilirliği için stratejik hedefler belirlemiştir. Bu hedeflerden birisi de geleceğin AUS alanındaki planlardır.

2016 yılı için toplam uluslararası otomobil ihracatı 698,2 milyar dolar olup bu rakam 2012'den %7,1 oranında ve 2015'te %2,7 oranında artış göstermiştir. Raporda geçen ülkelerin 2016 yılında ihrac ettikleri otomobil satış değerleri ve dünyadaki tüm ihracata göre yüzdelikler; aşağıda görüldüğü gibidir. Japonya, dünyadaki toplam otomobil ihracatında ise ikinci sıradadır (<http://www.worldstopexports.com /car-exports-country>, 2017). Aşağıda dünya sıralaması yer almaktadır.

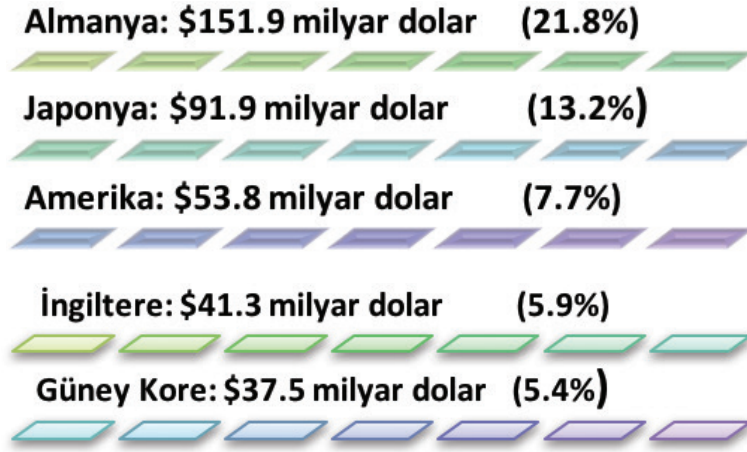

Kaynak: (<http://www.worldstopexports.com /car-exports-country>, 2017)

Amerika Birleşik Devletleri ekonomisi dünyanın en büyük ekonomisidir. 2017 Şubat verilerine göre, 18 trilyon dolarla küresel ekonominin yaklaşık dörtte birini (%24,3) temsil etmektedir. Japonya, dünya ekonomisinin yaklaşık %6'sını temsil eden 4,4 trilyonluk bir ekonomiyle üçüncü sırada yer almaktadır (World Development Indicator Database, World Bank, 2017)(Şekil 3).

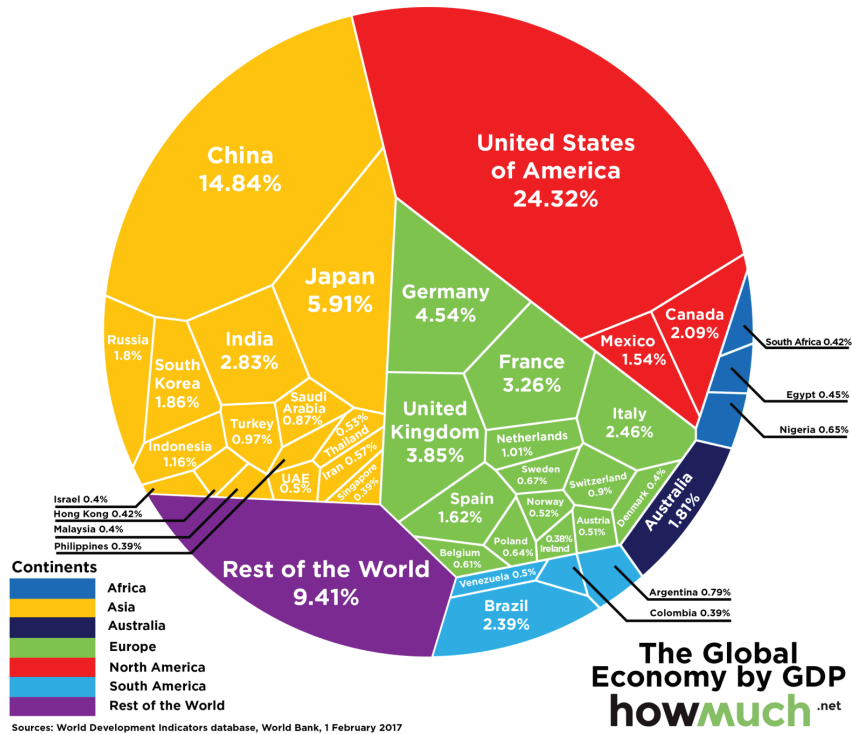

Şekil 3. Dünyanın en büyük ekonomileri

Kaynak: (World Development Indicator Database, World Bank, 2017)

AUS Japonya Tarihçesi (1995-2015 DÖNEMİ)

Japonya Akıllı Ulaşım Stratejileri (AUS) için 1995 yılından itibaren üç aşamalı eylem planı oluşturmuştur. Bu plan Japonya'nın üç şehrinde 2015 yılına kadar uygulanmıştır. (Şekil.4)

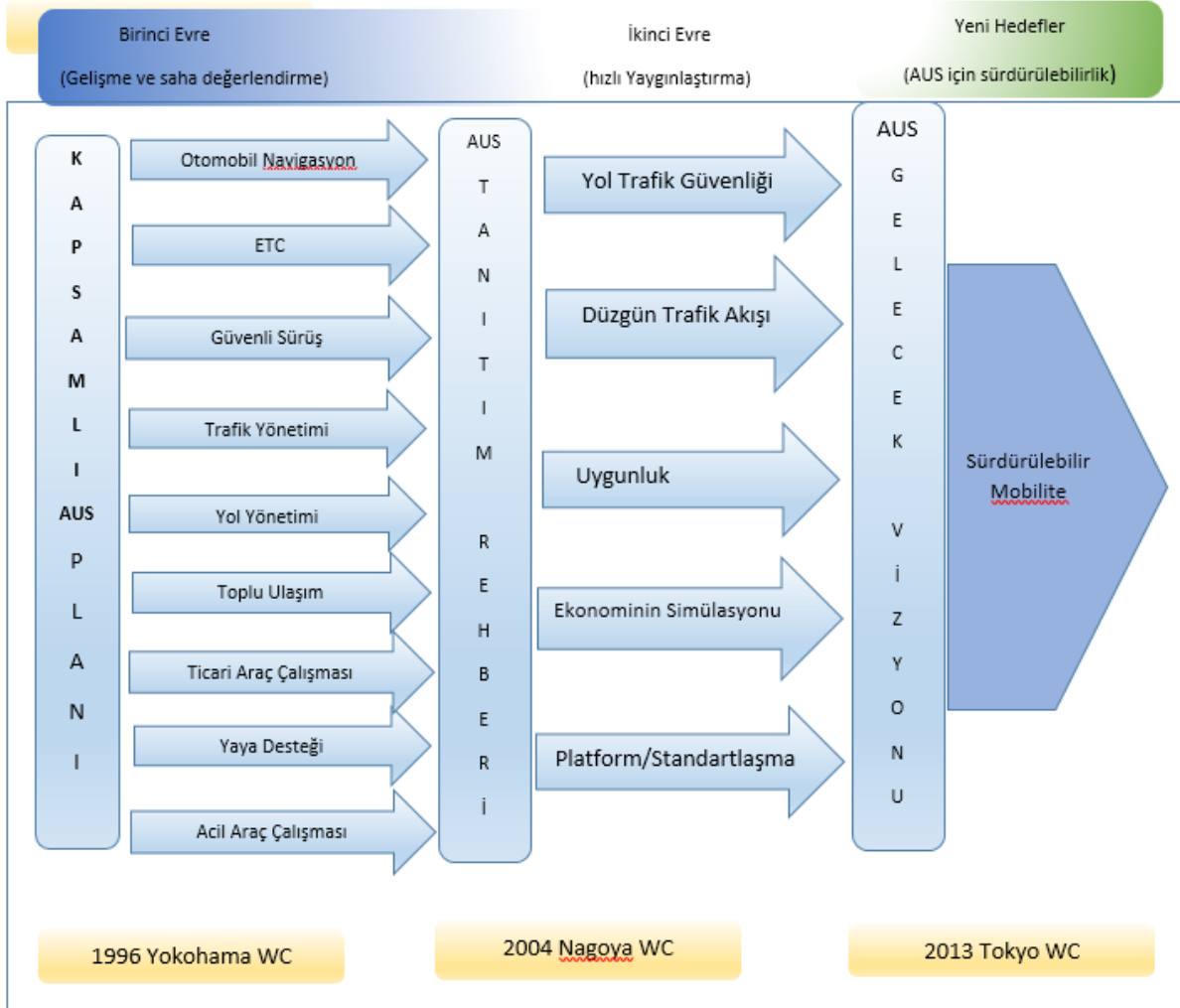

Şekil 4: Japonya 1995 -2015 dönemi AUS eylem planı

Kaynak:https://www.iatss.or.jp/common/pdf/en/publication/commemorative-publication/iatss40_theory_05.pdf

Şekil.4'de resmedilen Japonya 1995 -2015 dönemi AUS eylem planları aşağıdaki gibi üç evreden oluşmuştur (International Association of Traffic and Safety Sciences, 2018).







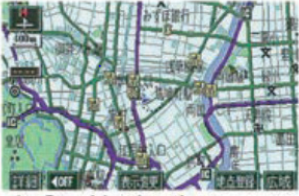

1996-2004 SÜRECİ (Birinci Evre)

Şekil.4'den de anlaşılacağı gibi Japonya AUS'daki "Birinci Evre" gelişim ve saha uygulamaları evresi olup 9 adet öncelikli AUS uygulaması yürürlüğe girmiştir. Bu evreler;

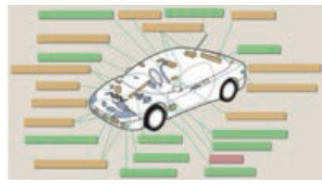
- 1) Araç Navigasyonu
- 2) Elektronik Ücret Toplama
- 3) Sürüş Güvenliği
- 4) Trafik Yönetimi

- 5) Yol Yönetimi
- 6) Kent içi Ulaşım
- 7) Ticari Araç Uygulamaları
- 8) Yayaalara Destek veren Uygulamalar
- 9) Acil Durum Araç Uygulamaları

Japonya'da 1996 yılında oluşturulan geniş kapsamlı AUS planı ve AUS hizmetleri uygulamaya başlandı. Bu plana ait detaylar 9 alt başlık altında şekil 5'te aşağıdaki şekilde sunulmuştur.

		
1) Araç Navigasyonu	2) Elektronik Ücret Toplama	3) Sürüş Güvenliği
		
4) Trafik Yönetimi	5) Yol Yönetimi	6) Kent içi Ulaşım
		
7) Ticari Araç Uygulamaları	8) Yayaalara Destek Veren Uygulamalar	9) Acil Durum Araç Uygulamaları

Şekil 5: Japonya AUS birinci evre uygulamaları

Kaynak: <http://www.mlit.go.jp/road/ITS/pdf/ITSinitiativesinJapan.pdf>

1996-2004 sürecinde, elektronik ve haberleşme kontrol teknolojileri önemli ölçüde gelişmiş ve bu ulaşımda yeni teknolojilerin uygulanarak yaygınlaşmasına neden olmuştur.

2004 yılına kadar yürütülen bu süreçte amaç odaklı bir yaklaşım benimsenmiştir.

2004-2013 DÖNEMİ (İkinci Evre)

2004-2013 dönemini kapsayan süreçte, güvenli, çevre dostu ve kullanışlı olan **Bağlantılı Araç Sistemleri**'nin entegrasyonu ve yaygınlaşması sağlandı. Bu dönemin önceki evreden ayrı olduğunu belirtmek için "İkinci Evre" olarak adlandırılmıştır.

2013-2017 DÖNEMİ (Üçüncü Evre)

Bu dönem **Sürdürülebilir Mobilite** olarak adlandırılmış olup 2018 ve sonrası dönemde stratejik eylem planlarına zemin hazırlayacak entegrasyon sistemleri, saha uygulamaları, bilimsel faaliyetler, yatırımlar, veri toplama, Big Data problemi ve inovasyon projelerinden oluşmaktadır. Bu dönemi yanı sıra, veri toplama, Big Data problemi ve inovasyon projelerinden oluşmaktadır. Bu dönemi yanı sıra, veri toplama, Big Data problemi ve inovasyon projelerinden oluşmaktadır. Bu dönemi yanı sıra, veri toplama, Big Data problemi ve inovasyon projelerinden oluşmaktadır. Bu dönemi yanı sıra, veri toplama, Big Data problemi ve inovasyon projelerinden oluşmaktadır.

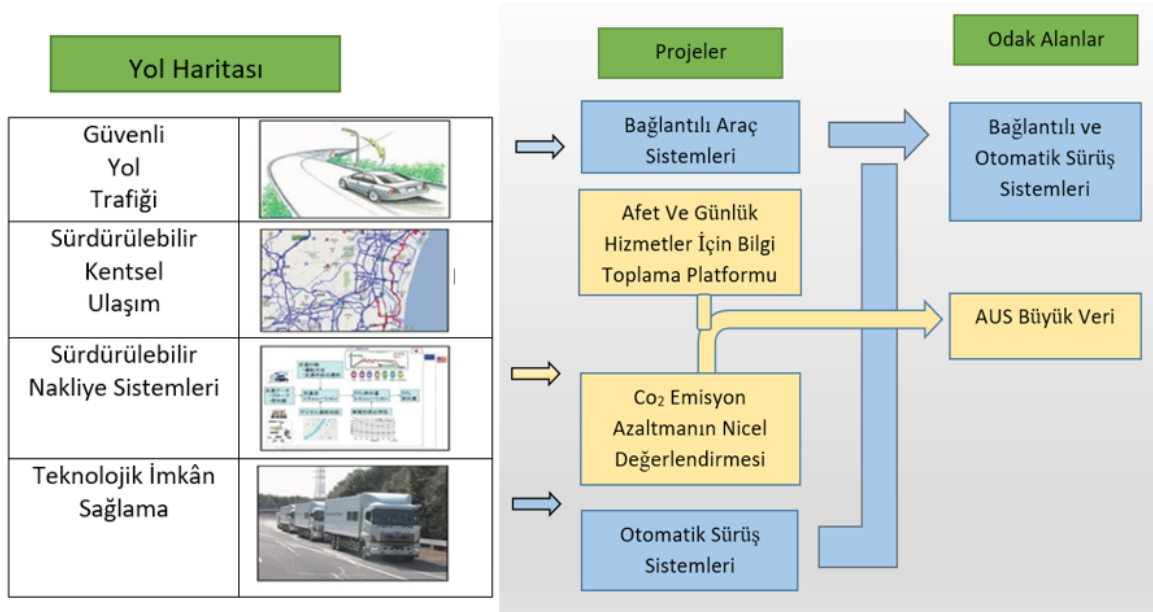

Şekil 6: Japonya 2015 yılı taslak planı

Kaynak: https://www.ituaj.jp/wp-content/uploads/2015/07/nb27-3_web-02-ITSJapan.pdf

Sosyal dönüşümü hızlandırmak için Öncü Projeler (2008-2012) kapsamında, model şehirlerde AUS entegrasyon alan değerlendirmesi testleri Japonya Bilim ve Teknoloji Politikası Konseyi denetimi altında yapılmıştır. Bu proje, haberleşme, bilgi işleme ve otomatik kontrol gibi teknolojileri geliştirmeye yardımcı olmuştur. Projenin sonunda 2013 ve sonrası için daha ileri çalışmalar kapsamında ulaşım; AUS Büyük Veri (Big Data) Uygulamaları ve Bağlantılı /Otomatik Sürüş Sistemleri olarak iki ana başlık belirlenmiştir.

AUS JAPONYA 2015 SONRASI DÖNEM İÇİN HAZIRLIK AŞAMASI

2015 yılındaki AUS planlarına göre Japonya, 2030 yılında karşılaşılabileceği sorunlar için çözüm odaklı stratejik hedefler belirlemiştir. Japonya, bu anlamda son derece istikrarlı politikalar oluşturarak hem akıllı ulaşımındaki öncülüğünü korumak hem de uluslararası rekabette öncü olmak adına 2020 ve sonrası için AUS eylem planlarını açıklamıştır. Bu strateji doğrultusunda kamu ve özel sektörün, akademik dünyanın ve bürokrasinin öncülüğünde, tasarımlar oluşturulup, eylem planları geliştirilmiş ve bireysel çabalar koordine edilerek geleceğin Japonya AUS misyonu ve vizyonu ortaya konmuştur. Özellikle 2020'ye kadar stratejik eylemler içeren AUS uygulamalarına hız veren Japonya, 2020 Tokyo Olimpiyatları'nda Dünya'ya AUS rekabetinde meydan okumaya hazırlanmaktadır.

2020 ve sonrası geleceğin tam anlamıyla dijital çağa dönüşeceği açıktır. AUS anlamında baktığımızda gelecekte söz sahibi olmanın başlıca etkenlerinden birisi haberleşme sistemleri alt yapısını tamamlamak olacaktır. Bu amaç doğrultusunda Japonya VICS and ETC uygulamalarını ilgili bütün sektörlerle birlikte ülke çapında dağıtımını için adeta seferber olmuştur.

• VICS/ABİS (Vehicle Information and Communication System- Araç Bilgi ve İletişim Sistemi)

AUS bileşenlerinden biri olan Araç Bilgi ve İletişim Sistemi (ABİS) 1996'dan beri Japonya'da kullanılmaktadır. VICS, Japonya'daki karayolu operatörleri ve polis kontrol merkezlerinden topladığı kamuya açık trafik bilgilerini ücretsiz olarak sürücülere sunmaktadır.

VICS, sürücülerin hedeflerine ulaşmak için optimal rota bulmalarına yardımcı olmaktadır. Bunun sonucu olarak trafik tıkanıklığının azalmasına katkı sağlamaktadır. Japonya'da 35 milyon adet VICS satıldığı ve 2009 yılında 2.4 milyon ton CO₂ emisyonunda azalma sağladığı belirlenmiştir (Şekil.7). Japonya'da,

VICS'ye sahip araç navigasyon sistemleri kamyon sürücüleri arasında çok popülerdir. Şu anda Toyota, Honda, Nissan ve Pioneer şirketleri, kullanıcılarına probe verilerine dayanan ayrıntılı trafik bilgilerini sunmaktadır.

11 Mart 2011'de Japonya'da meydana gelen büyük felakette, bölgeden toplu trafik bilgisi alınamamış ve Japonya'nın kuzeydoğu bölgesindeki birçok yol yok olmuştu. Felaketten sonraki sekiz gün içinde ITS Japonya'nın başlattığı bir girişim sayesinde, bu bölgedeki sürücüler probe verileri akıllı telefonlar veya kişisel bilgisayarlar vasıtasıyla arabalarındaki veya ITS Japonya web sitesinde bulunan araç navigasyon sistemlerinden alabildiler. Bu örnek, doğal afet durumlarında bile akıllı sistemlerin toplumsal katkılarına göstermesi açısından önemlidir.

ITS Japonya'nın çalışmalarına Toyota, Honda, Nissan ve Pioneer firmaları da katkı sağladılar. Bu bilgiler, özellikle gündelik tüketilen malları sığınma evlerine taşıyan kamyon filosuna sahip lojistik operatörleri için son derece faydalıdır.

• ETC/EGTS (Electronic Toll Collection- Elektronik Geçiş Toplama Sistemi)

AUS bileşenlerinden olan Elektronik Geçiş Toplama Sistemi (EGTS),1997'den beri Japonya'da otoyollarda uygulanmaktadır. ETC, sürücülerin otoyol geçiş kapılarına uğramamalarını sağlar. ETC' den önce, sürücüler geçiş kapılarında bir kez durmak zorunda kalıyorlardı buda geçiş kapılarında trafik tıkanıklığına neden oluyordu.

2016 yılında Japonya'daki tüm otomobillerin %87 'sini oluşturan **39 milyon** otomobil, ETC kullanmaktadır ve ETC otoyol ücret ödeme turnikelerinde meydana gelen trafik tıkanıklıklarının %30' unu azalttığı tespit edilmiştir (Şekil.7) (ITS Initiatives in Japan, Ministry of Land, Infrastructure, Transport and Tourism, 2016).

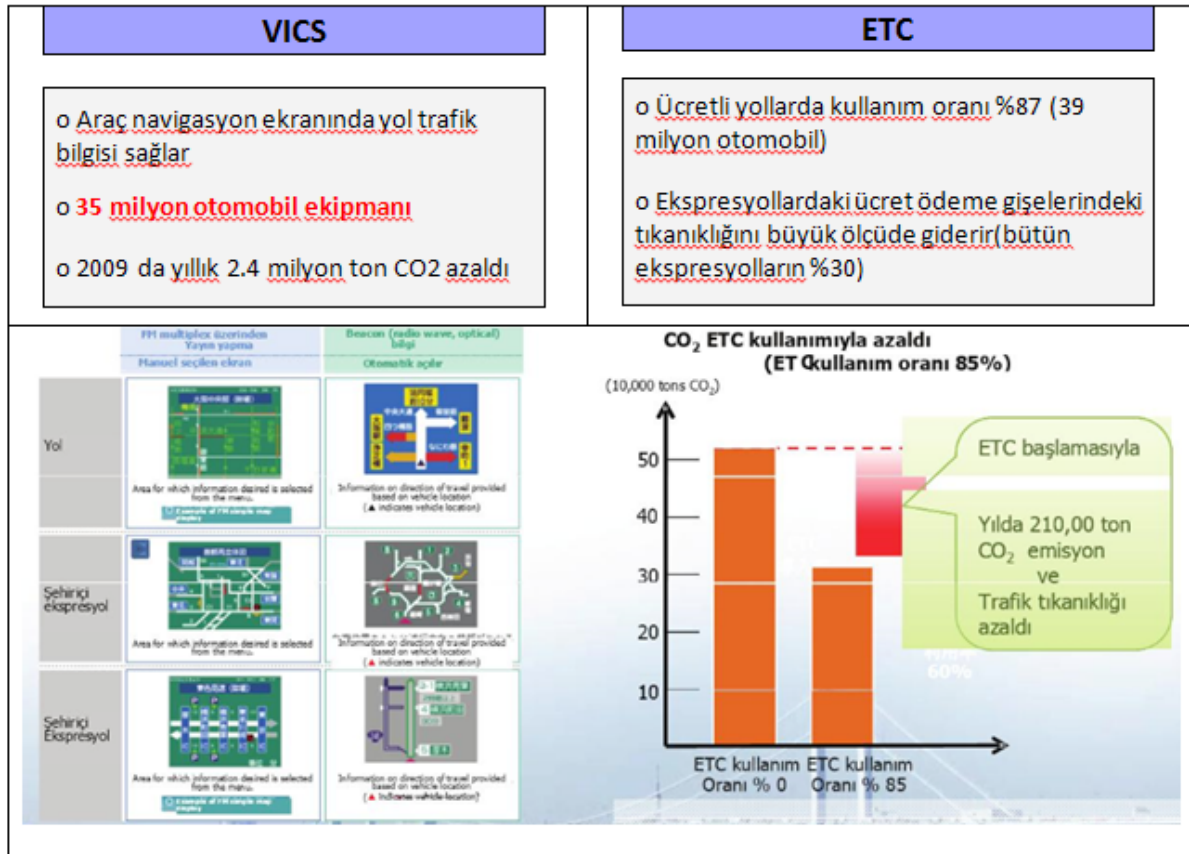

Şekil 7: VICS ve ETC'nin faydaları

Kaynak: <http://www.mlit.go.jp/road/ITS/pdf/ITSinitiativesinJapan.pdf>

ITS Japonya, yollardaki otomobillerin %30'dan fazlasının CACC (Cooperative Adaptive Cruise Control-Müşterek Uyarlamalı Hız Sabitleme Kontrolü) teknolojisi ile donatılması durumunda trafik tıkanıklığının hafifleyeceğini öngörmektedir. Bunu gerçekleştirmek için Japonya, daha ileri teknik düzeyde çalışmalara odaklanmaktadır. Bu anlamda, Japonya 2017-2020 döneminde ACC (Adaptive Cruise Control-Uyarlamalı Hız Sabitleme Kontrolü)'ye ek olarak otoyollarda tıkanıklık noktalarında saha testleri yapmayı hedeflemektedir (Prime Minsiter of Japan and His Cabinet, 2018).

2020 ve sonrası dönemde ise Japonya, ACC ile donatılmış otomobilleri kullanarak, otoyollarda otomatik sürüş "Otopilot" gerçekleştirmeyi planlamaktadır. Benzer şekilde, lojistik ile ilgili olarak gelecekteki otomatik taşıt grupları, çevresindeki şeritleri, lojistik merkez istasyonları, deniz taşımacılığı ve demiryolu taşımacılığı gibi çevredeki altyapıyı değiştirebilir (Şekil.8).



Şekil 8: Geleceğin lojistik merkezleri

Kaynak: (Kikuo, 2013)

Tokyo'da, 20 milyon yolcu, her gün tren ve otobüs gibi toplu taşıma araçlarını kullanmaktadır. Özellikle Tokyo, gelecekte oto pilot otomobilleri ile birlikte sorunsuz bir ulaşım gerçekleştirmek için yeni bir çoklu mod lojistik sistemi platformuna ihtiyaç duymaktadır. Japonya'da 1995 ile 2015 arasında kapsayan 20 yıllık periyotta yapılmış olan "Akıllı Ulaşım Sistemleri Yapısı ve Vaatleri" planının şeklini görüyoruz. Bu yapı "Japonya Bilgi Teknolojileri Plan'ının" bir parçasıdır. 2012 verilerine göre Japonya'da trafik tıkanıklığı süresi yılda 5 milyar saatlik bir kayba neden olmuş ve oluşan 73.000 trafik kazası 4.411 ölümle sonuçlanmıştır. Ulaşım sektörü, Japonya'daki toplam CO₂ emisyonlarının %20 kadarını oluşturmaktadır. Japon hükümeti AUS uygulamaları ile 2010 yılına kıyasla trafik sıkışıklığını 2020 yılında yarı yarıya azaltmayı hedeflemektedir.

Japonya'daki AUS uygulamaları; tıkanıklık, kazalar ve çevresel bozulma gibi trafik sorunlarını çözmek amacıyla insanları, yolları ve araçları entegre etmek üzere tasarlandı. Japonya trafik tıkanıklığını azaltmada AUS teknolojilerini kullanarak trafik güvenliğini ve yakıt verimliliğini de geliştirdi. AUS yatırımları Japon Kabinesi ve dört bakanlık tarafından desteklenmektedir ve şu anda 9 kapsamlı plan uygulanmaktadır (Kikuo, 2013). (Şekil.9)

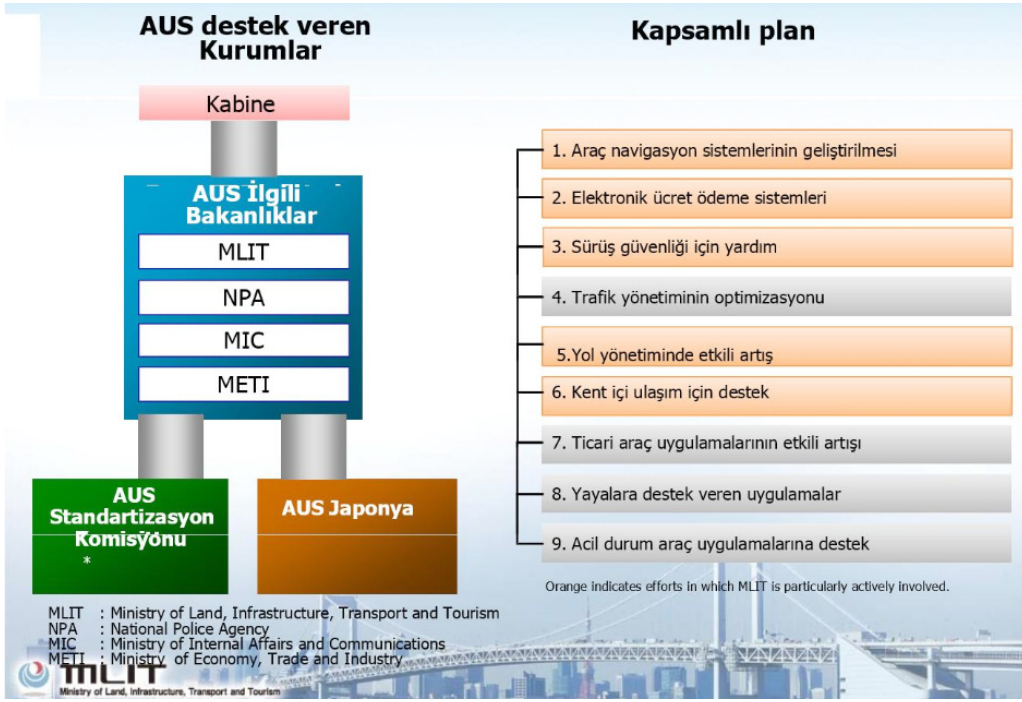

Şekil 9: AUS Japonya kapsamlı plan

Kaynak: (Kikuo, 2013)

ITS Japonya, yerel ve merkezi hükümetler, üniversiteler, araştırma enstitüleri ve dernekler ile işbirliği içinde Japonya'daki araba ve bilgi/iletişim teknolojisi (BIT-ICT) şirketleri tarafından organize edilmektedir. Hollanda TNO Otomotiv'i de dâhil olmak üzere toplam 250 üye bulunmaktadır (Kikuo, 2013)(Şekil.10).



Şekil 10: ITS Japonya'ya liderlik eden üyeler

Kaynak: (Kikuo, 2013)

Japonya örneğini incelediğimizde ülke genelindeki bütün akıllı ulaşım sistemleri çalışmaları, AR-GE çalışmaları ve yatırım çalışmalarının organizasyonunu yapan özerk bir kuruluş bulunmaktadır. Bunun alternatifi, benzeri bütün Asya grubu ülkelerinin çoğunda vardır.

ITS Japonya bir yanda devletin bir yanda özel sektörün bulunduğu, konuyla ilgili bütün uzman kuruluşları bir araya getirerek sistem mimarisi hazırlanma aşamasına kadar gelen bütün çalışmaları organize etmektedir. Bu doğrultuda, Japonya Başbakanı Abe, Tokyo'daki 2020 Olimpik ve Paralimpik Oyunları'nda Otomatik sürüş transfer hizmetleri sağlamak ve ekspres yollarda otomatik sürüş yapmak

için 2017 yılında sistem ve altyapı geliştirmeyi planladıklarını açıklamıştır (International Association of Traffic and Safety Sciences, 2018). Bu amaca ulaşmak için Japonya, AUS ve Otomatik sürüş ile ilgili aşağıdaki politikaları uygulamaktadır:

- İlk olarak, 2014 yılında hükümet, sanayi ve akademi tarafından kurulan Bakanlar Arası Stratejik Yenilik Geliştirme Programı (SIP) kapsamında Universal Services için Otomatik Sürüş Yeniliklerinde, Tokyo'daki 2020 Olimpik ve Paralimpik Oyunlarında otomatik sürüş gerçekleştirme
- İkinci olarak, 2015 yılında, otomatik sürüş ile ilgili bir çalışma grubu ve rekabetçi otomatik sürüş sektörüyle ilgili konuları görüşmek üzere bir forum oluşturuldu. Bu konular, hükümet, sanayi ve akademi tarafından ortaklaşa ele alınması gereken alanların yanı sıra, ticaretin gelişmesi beklenen teknolojileri de içermektedir. Gelecek 3 yıl boyunca, tartışma sonuçlarına dayanarak "truck platooning (kamyon filosu) ve "yetersiz yerleşim alanlarındaki ulaşım sistemi" gibi teknolojileri geliştirmeyi ve doğrulamayı planlıyor. Bu teknolojilerin, kamyon şoförü yetersizliği ve ulaşım alanlarının yetersiz olduğu alanlardaki Japonya'nın şu anda karşılaştığı sorunları çözmesi beklenmektedir.
- Üçüncü olarak, Japonya ve Almanya, Araç Düzenlemelerinin Uyumu için Dünya Forumu uyarınca, otoyollarda otomatik olarak şeritleri değiştirme ve otoyollara giriş ve çıkış yolları için otomatik sürüş teknolojileri kapsamında uluslararası güvenlik düzenlemeleri geliştirmek için bir çalışma grubunun eş başkanlığını yapmaktadırlar. Bu amaçla, 2018 yılında diğer ülkelerle anlaşma sağlamaya çalışmaktadır (Prime Minister of Japan and His Cabinet, 2018) (Şekil.11).

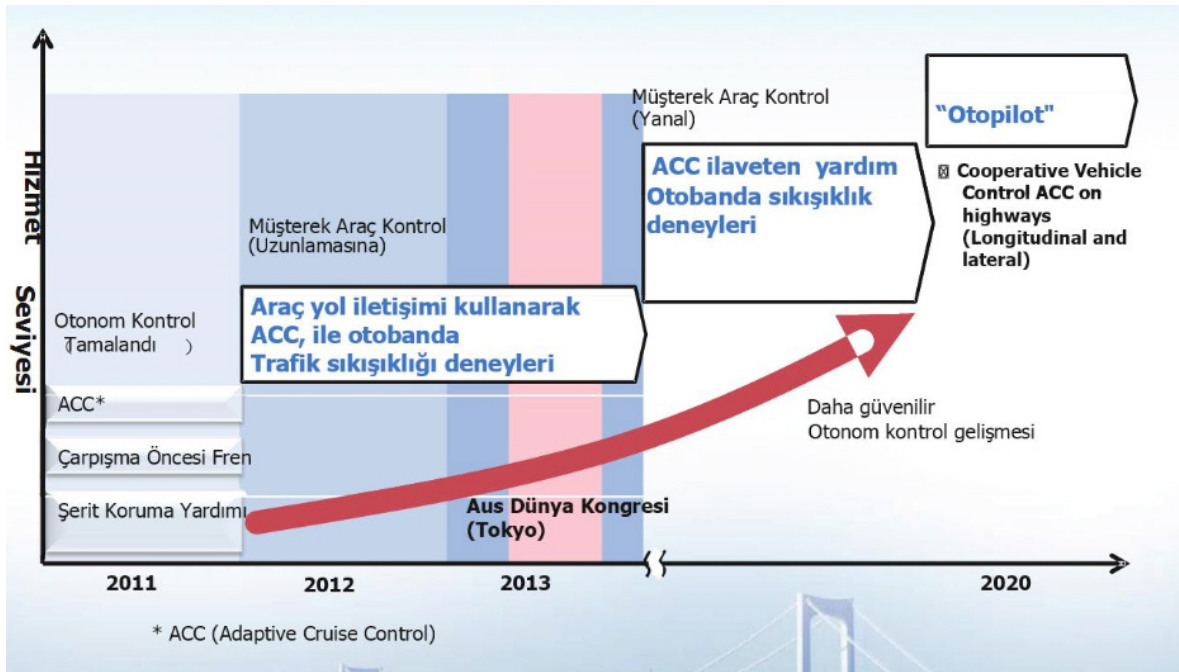

Şekil 11: 2015 ile 2020 arasındaki uygulanacak planlar

Kaynak: <https://www.mlit.go.jp/road/ITS/pdf/ITSinitiativesinJapan.pdf>

Japonya'da 23-25 Eylül 2016 tarihleri arasında düzenlenen G7 Ulaştırma Bakanları Toplantısında, bu faaliyetler hakkında ABD, Birleşik Krallık ve Almanya'yı da içeren G7 Devletlerine bilgi verilmiştir (ITS Initiatives in Japan, Ministry of Land, Infrastructure, Transport and Tourism, 2016).

AUS, geniş kapsamlı bir kavramdır ve bu kavramın temel parçalarının bir kısmı örtüşür veya birbirine yaklaşıp. Örneğin, haberleşme sistemleri ve mobil haberleşme gibi. Mobil operatörlerden ve

telekomla ilgili firmalardan oluşan bir topluluk olan GSMA, mobil haberleşmenin AUS çözümlerini harekete geçirmek için gereken çevik, sağlam ve güvenli iletişim sağlayan tek çözüm olduğuna inanıyor. Buna ek olarak, mobil operatörler haberleşme sağlamanın ötesinde ulaşım sistemi paydaşlarına cazip iş ortaklığı yapıyor. Bu kapsamda mobil operatörler (2G (GSM, GPRS, EDGE), 3G (UMTS, HSPA, HSPA +), 4G (LTE) ve çok yakın bir gelecekte 5G), çeşitli AUS çözümlerinin strateji, tasarım, uygulama ve çalıştırılmasında önemli role sahiptirler. Bunların çoğu otomotiv ve AUS sektörlerinde de olacaktır. “Bağlantılı araç (Connected Car)” sayısı 2012’de %11 iken 2017’de %60’a (ve ABD ve Batı Avrupa’da %80’den fazla) genel olarak artacaktır (Şekil.12) (Kikuo, 2013).

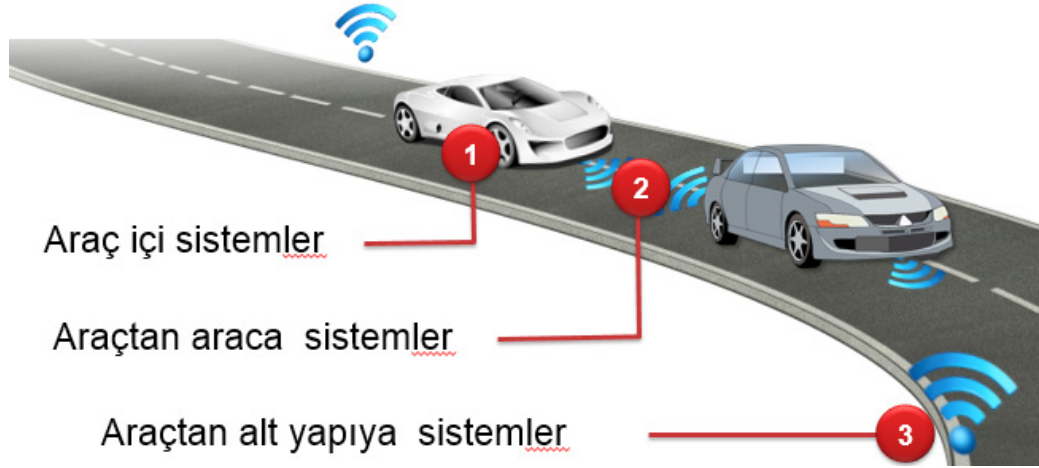

Şekil 12. Bağlantılı araç haberleşme sistemleri

Kaynak: (Kikuo, 2013)

Mobil teknoloji, hayat kurtarma, gerçek zamanlı bilgiye erişerek sürüş deneyimini geliştirme, bakım görüntüleme, ulaşım ağları ve toplu taşıma seyahat bilgileri (GSMA 2013b) için performans ve konumun uzaktan izlenmesine olanak tanıyan araç kullanma şeklimizde devrim niteliğinde değişiklikler sağlar. Ödeme sistemleri kolaylaştırılacak ve bazı veya tüm sürüş 2020 yılından itibaren otomatik hale getirilecektir. Bu nedenle haberleşme teknolojileri AUS’un geleceğinde önemli rol oynayan otomom araçlar için ülkeler arası rekabet unsurudur (Prime Minsiter of Japan and His Cabinet, 2018).

JAPONYA İÇİN AUS GELECEK PLANLARI

Kamu ve özel sektör, 2016-2030 periyodu için planlanan yol haritalarında gösterilen hedefleri paylaşacak, her bir sektörün rol ve sorumluluklarını net bir biçimde tanımlayacak ve karşılıklı işbirliği vasıtasıyla tedbir ve politikaları ele alacaktır.

Gelecekte, kamu-özel işbirliği yoluyla Kamu-Özel AUS Girişimi, SIP Otomatik Sürüş Sistemleri Teşvik Komitesi ile Yol Trafik Alt Komitesi arasında ortak toplantı düzenlenecektir. Gelecekteki yönünün inceleneceği ve araştırma ve geliştirmedeki gelişmelere dayanarak yol haritalarının gözden geçirileceği AUS ile ilgili kamu-özel işbirliği teşvik sisteminin bir parçası olarak yılda iki kez düzenlenecektir. Ortak toplantı, ilgili bakanlıklar, ajanslar ve endüstrilerden gelen üyelerden oluşacak ve ilgili bakanlıklar sekretarya görevi yapacaktır. Bu anlamda, Japonya AUS için gelecek hedefleri aşağıda şekildeki gibidir. (Şekil.13)

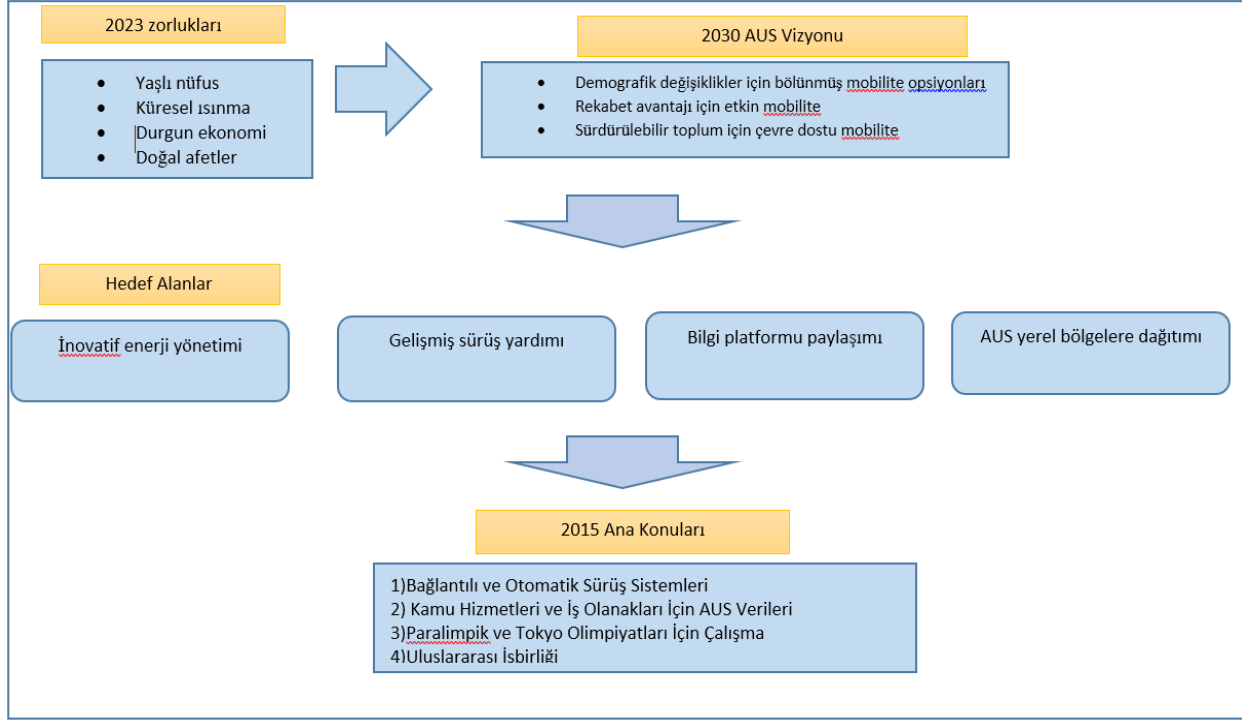

Şekil 13: AUS Japonya için yaklaşımlar

Kaynak: https://www.ituaj.jp/wp-content/uploads/2015/07/nb27-3_web-02-ITSJapan.pdf

AUS Japonya'nın gelecek hedefleri özetle;

- Dünyanın en gelişmiş AUS platformuna sahip olmak,
- Ölümcül trafik kazalarını ve trafik tıkanıklığını azaltmak, yaşlılar başta olmak üzere toplumun tümüne ulaşım kolaylığı sağlamak,

olarak açıklanmıştır.

Japonya AUS hedeflerini yıllara göre dönemlere ayırmıştır. Bu dönemler;

- Kısa Dönem (2016-2018),
- Orta dönem (2018-2021),
- Uzun Dönem (2021-2030)

şeklindedir. Bu dönemlere göre belirlenen hedefler şunlardır.

2018-2021 orta dönem için hedefleri;

Ana hedef: dünyanın en ileri AUS platformuna sahip olma

1.Alt hedef: Dünya'nın en güvenli yol trafiğine sahip topluluğu olma

2.Alt hedef: Trafik sıkışıklığını kolaylaştırma

2021-2030 uzun dönem hedefleri;

Ana hedef: Ölümcül trafik kazalarını ve trafik tıkanıklığını azaltmak, yaşlılar başta olmak üzere toplumun tümüne ulaşım kolaylığı sağlamak.

Alt hedef: Dünyanın en güvenli ve düzgün yol trafiğine sahip toplumu olmak olarak belirlemiştir.

Japonya için yukarıda detaylı olarak açıklanan stratejiler, eylemler ve dönemlerini özetlemek gerekirse; AUS Japonya 2016-2030 yılları arasında aşağıdaki hedefleri planlamıştır (MLIT Ministry of Land, Infrastructure and Tourism, 2017).

1. Sürüş Güvenliğini sağlamak: Ekspres yollarda otomatik sürüş gerçekleştirme

Bunun için ilk olarak kısa dönemde, yarı otomatik pilot, şerit değişimi, takip süresi hizmetleri sağlamak. Orta dönemde otomatik pilot sürüşe geçmek ve uzun dönemde tamamen otomatik sürüş sağlamak.

2. Yol Güvenliğini sağlamak: Karayolu ulaşım verilerini kullanan sistemler ve sürüş güvenliği destek sistemleri

Bunun için, kısa ve orta dönemde sürüş güvenliği destek sistemlerinin yaygınlaştırılmasının teşvik edilmesi, çarpışmayı önleyici sistemler, acil durumlarda sürüş müdahale sistemleri, acil durum ve otomatik kaza rapor sistemlerinin uygulanması ve uzun dönemde yayaları destekleyen algılayıcı sistemlerinin yaygınlaştırılması ve Ar-Ge inovasyon çalışmalarını sürdürmek.

3. Veri güvenliğini sağlamak:

Kısa ve orta dönemde; trafik veri platformunun hazırlanması ve bu hedef için dijital altyapının hazırlanarak, dinamik haritaların oluşturulması hedeflenmiştir. Uzun dönemde, kamu-özel ortak kullanılan verinin incelenmesi ve kamu sektörü tarafından sahip olunan bilgi sistemlerinin geliştirilmesi, kamu sektöründeki mevcut verinin kullanışlı hale getirilip paylaşılması ile yayaları destekleme ve toplu taşıma sistemleri ile işbirliği hedeflenmiştir.

4. C-ITS (Cooperative Intelligent Transportation Systems) (Müşterek AUS) gerçekleştirme: Kısa dönemde araçtan altyapıya olan hedef orta dönemde araçtan araca ve uzun dönemde araçtan yayaya olacak şekilde tüm yapının standartların ve kurumların oluşumlarının sağlanmasıdır.

5. Veri güvenliği: Kısa ve orta dönemde; saha uygulamalarından tüm trafik verisini (big data) toplamak ve bu verinin analizi ve güvenliği için (siber güvenlik) ar-ge yönetim ve bilgi güvenlik yapısının hazırlanması hedeflenmiştir. Uzun dönemde; verilerin açık hale getirilmesi ve geliştirilmesi ile toplumun AUS'un faydalarını anlaması sağlanarak tam otomatik sürüş için zemin hazırlanması hedeflenmiştir (Prime Minsiter of Japan and His Cabinet, 2018).

Sonuç olarak, AUS Japonya için planlanan hedefler 2020 'ye kadar ve 2020 sonrası dönem olarak aşağıdaki gibi özetlenebilir.

2020'ye Kadar Olan Dönem	2020 Sonrası Dönem
Sürüş güvenliği sağlamak	Yarı otomatik sürüş ve pazar oluşturma (Tokyo Olimpiyatları örneği)
Yol güvenliği sağlamak	Mevcut alt yapının otomatik sürüşlere hazırlanması
Verilerin toplanması	Verilerin (big data) paylaşımı ve güvenliği
Yeni nesil AUS'a geçilmesi	Araçtan araca ve araçtan yayaya iletişim
Sürdürülebilir mobilite	Erişilebilir, rahat ve güvenli ulaşım
İnovasyon çalışmaları	İşbirliği ve Ar-Ge çalışmalarının geliştirilmesi

Kaynak: Yazar tarafından oluşturulmuştur

Bununla birlikte, Kfzteile2 şirketi tarafından gerçekleştirilen çalışma ile dünyanın başlıca 100 şehri için 2017 yılı en iyi ve en kötü sürüş performansı; trafik sıkışıklığı, trafik yoğunluğu, toplu taşıma seçenekleri, ortalama otopark ücreti, yakıt maliyeti, ortalama hızlar, hava kirliliği seviyeleri, kazalar ve ölümler, yol kalitesi ve yol öfke frekansı/algısı faktörlerine göre incelenmiştir (kfzteile24 WIR SIND AUTO). Bu çalışma için geçici inşaat çalışmalarından kaynaklanan trafikte gecikme ya da tıkanıklık hesaba katılmamış olup 100 şehir için tüm faktörler araştırıldıktan sonra her biri için final skoru hesaplanmıştır. Sürüş skoru hesaplamak için kullanılan parametreler şunlardır.

TSS: Trafik Sıkışıklık Seviyesi	ŞHH: Şehir içinden Havalimanına Hız (km/sa)
Pet: Petrol Litre Fiyatı	HK: Hava Kirliliği skoru
Diz: Dizel Litre Fiyatı	TYS: Trafikte Yaralanma Skoru
TTA: Toplu Taşıma Alternatif Skoru	YK: Yol Kalite Skoru
PM: Park Maliyeti	TT: Trafik Tartışma Skoru

Tablo 2: Dünyanın başlıca şehirleri ve İstanbul için 2017 yılı en iyi ve en kötü sürüş performansı

Şehir	Ülke	TSS	Pet	Diz	TTA	PM	ŞHH	HK	TYS	YK	TT	Sıra
DÜSSELDORF	ALMANYA	20%	5.71 ₺	4.90 ₺	8.88	6.53 ₺	34.12	5.55	7.03	9.23	8.96	1
TOKYO	JAPONYA	26%	4.27 ₺	3.50 ₺	10	15.70 ₺	49.08	4.27	6.94	8.83	8.45	4
DORTMUND	ALMANYA	23%	5.57 ₺	4.70 ₺	7.39	6.53 ₺	32.03	5.18	7.03	9.23	9.01	7
MUNICH	ALMANYA	30%	5.62 ₺	4.80 ₺	9.26	7.82 ₺	44.10	6.73	7.03	9.23	7.28	9
STUTTGART	ALMANYA	28%	5.62 ₺	4.75 ₺	8.06	7.82 ₺	40.07	5.73	7.03	9.23	8.18	12
SEATTLE	ABD	34%	2.64 ₺	2.50 ₺	8.27	39.84 ₺	58.10	9.82	3.1	8.43	9.37	16
BIRMINGHAM	İNGİLTERE	40%	5.66 ₺	5.71 ₺	8.43	17.04 ₺	43.93	9.55	9.13	8.24	6.44	34
BREMEN	ALMANYA	32%	5.66 ₺	4.75 ₺	8.22	10.03 ₺	18.02	7.09	7.03	9.23	8.81	35
SEOUL	KORE	30%	4.75 ₺	4.08 ₺	9.33	20.11 ₺	47.15	2.82	4.15	8.63	6.85	36
LONDON	İNGİLTERE	38%	5.66 ₺	5.71 ₺	9.91	39.17 ₺	26.07	8.09	9.13	8.24	6.85	46
LIVERPOOL	İNGİLTERE	40%	5.66 ₺	5.71 ₺	8.6	24.43 ₺	25.11	6.55	9.13	8.24	8.42	49
BOSTON	ABD	28%	2.64 ₺	2.50 ₺	6.94	61.68 ₺	27.04	7.36	3.1	8.43	5.81	50
CHICAGO	ABD	26%	2.64 ₺	2.50 ₺	9.26	56.88 ₺	22.21	6.64	3.1	8.43	4.22	52
SAN DIEGO	ABD	27%	2.64 ₺	2.50 ₺	3.56	37.97 ₺	18.02	9	3.1	8.43	8.13	56
MANCHESTER	İNGİLTERE	29%	5.66 ₺	5.71 ₺	9.1	22.13 ₺	23.01	1.36	3.01	10	7.21	59
NEW YORK	ABD	35%	2.64 ₺	2.50 ₺	9.42	103.63 ₺	18.02	8.55	3.1	8.43	2.58	70
LOS ANGELES	ABD	45%	2.64 ₺	2.50 ₺	4.22	37.97 ₺	32.99	7.27	3.1	8.43	3.68	76
İSTANBUL	TÜRKİYE	49%	5.52 ₺	4.85 ₺	1.56	6.34 ₺	18.99	2.27	4.23	6.87	1.49	91

* Araştırmada fiyatların İngiliz Sterlini (GBP) olanları esas alınmış, tabloda ise 28.09.17 tarihindeki GBP/TL kuru 4.80 baz alınarak Türk Lirası karşılığı gösterilmiştir.

** Araştırmada kullanılan hızların mil olanı baz alınmış, tabloda ise kilometre karşılıkları verilmiştir.

*** Skor sütunu araştırmada tablodaki diğer sütunlar hesaba katılarak hesaplanmış, skor hesaplanmasında geçici trafik düzenlemeleri ve yol yapımları hesaba katılmamıştır.

Kaynak: (<https://www.kfzteile24.de>)

Tablo.2'den çıkan sonuçları yorumlayacak olursak;

- Almanya şehirlerinin üstünlüğü göze çarpmaktadır
- 100 şehirden dünyanın metropol başkentlerini arasında; Japonya'nı başkenti olan Tokyo en iyi skora sahip ve 4.sırada iken, Güney Kore başkenti olan Seoul 36.sırada, İngiltere'nin başkenti olan Londra 46.sırada 91.olarak İstanbul, Kolombiya'nın başkenti Bogota ve Meksika'nın başkenti Mexicocity'den sonra metropol başkentler arasında en kötü 3.skora sahiptir.

SONUÇ VE DEĞERLENDİRMELER

Japonya 2015 ve sonrasını genel olarak sürdürülebilir mobilite olarak adlandırılmıştır. Bu dönem 2018 ve sonrası stratejik eylem planlarına zemin hazırlayacak entegrasyon sistemleri, saha uygulamaları,

bilimsel faaliyetler, yatırımlar, veri toplama, Büyük Veri (Big Data) problemi ve inovasyon projelerinden oluşmaktadır. 2015 yılındaki AUS planlarına göre Japonya, 2030 yılında karşılaşılabilecek sorunlar için planladığı çözüm odaklı stratejik yaklaşımlar ve eylemler aşağıdaki gibidir.

- Dünyada ilk AUS uygulamaları Japonya tarafından gerçekleştirilmiştir.
- 2014 yılında hükümet, sanayi ve akademi tarafından kurulan Bakanlar Arası Stratejik Yenilik Geliştirme Programı (SIP) kapsamında Tokyo'daki 2020 Olimpik ve Paralimpik Oyunlarında otomatik sürüş gerçekleştirmeyi düşünmektedir.
- “Bağlantılı araç (Connected Car)” sayısı 2012’de %11 iken 2017’de %60’ a ulaşmıştır.
- AUS uygulamaları ile Japon hükümeti 2010 yılına kıyasla trafik sıkışıklığını 2020 yılında yarı yarıya azaltmayı hedeflemektedir. 2016 rakamları bunu doğrulamaktadır.
- 2016 yılında Japonya’da 35 milyon adet VICS satılmış ve bu rakam Japonya’daki tüm otomobillerin %78’ini oluşturmaktadır. VICS, sürücülerin hedeflerine etkili bir rota bulmalarına yardımcı olarak trafik tıkanıklığının azalmasını sağlamaktadır.
- 2009 yılında VICS 2.4 milyon ton CO₂ emisyonunda azalma sağlamıştır.
- 2016 yılında Japonya’daki tüm otomobillerin % 87 ‘sini oluşturan 39 milyon otomobil, ETC kullanmaktadır. ETC otoyol ücret ödeme turnikelerinde meydana gelen trafik tıkanıklıklarının % 30’ unu azaltmıştır.
- Ödeme sistemleri kolaylaştırılacak ve bazı veya tüm sürüş 2025 yılından itibaren otomatik hale getirilecektir.
- 2020 ve sonrası dönemde Japonya, ACC ile donatılmış otomobilleri kullanarak, otoyollarda otomatik sürüş ‘Otopilot’ gerçekleştirmeyi planlamaktadır.

Sonuç olarak, detaylı olarak yukarıda açıklanan mevcut durum ve gelecek AUS uygulamaları ile Japonya 2020 ve sonrası için AUS Devler liginde ve AUS Dünya pazarında zirvedeki yerini korumaya çalışacaktır.

KAYNAKÇA

- (tarih yok). Ağustos 2017 tarihinde [https://www.rvo.nl/sites/default/files/2013/10/Intelligent%20Transport%20Systems%20\(ITS\)_logistics.pdf](https://www.rvo.nl/sites/default/files/2013/10/Intelligent%20Transport%20Systems%20(ITS)_logistics.pdf) adresinden alındı
- http://www.worldstopexports.com/car-exports-country*. (2017). Ağustos 2016 tarihinde <http://www.worldstopexports.com/car-exports-country> adresinden alındı
- International Association of Traffic and Safety Sciences*. (2018, Nisan). Eylül 19, 2017 tarihinde http://www.iatss.or.jp/common/pdf/en/publication/commemorative-publication/iatss40_theory_05.pdf adresinden alındı
- ITS Initiatives in Japan, Ministry of Land, Infrastructure, Transport and Tourism*. (2016). Ağustos 2017 tarihinde http://www.mlit.go.jp/road/road_e/03key_challenges/2-1.pdf adresinden alındı
- (2015). *Japan:Intelligente Transport Systemen in de logistiek. Phased AUS Development in Japan. kfzteile24 WIR SIND AUTO*. (tarih yok). 2018 tarihinde <https://www.kfzteile24.de/> adresinden alındı
- Kikuo, H. (2013). *Japan:Intelligente Transport Systemen in de logistiek*. 2017 tarihinde [https://www.rvo.nl/sites/default/files/2013/10/Intelligent%20Transport%20Systems%20\(ITS\)_logistics.pdf](https://www.rvo.nl/sites/default/files/2013/10/Intelligent%20Transport%20Systems%20(ITS)_logistics.pdf) adresinden alındı
- MLIT Ministry of Land, Infrastructure and Tourism*. (2017). Ağustos 2016 tarihinde <http://www.mlit.go.jp/road/ITS/pdf/ITSinitiativesinJapan.pdf> adresinden alındı
- Prime Minsiter of Japan and His Cabinet*. (2018). Şubat 2019 tarihinde https://japan.kantei.go.jp/policy/it/2018/2018_roadmaps.pdf adresinden alındı
- Resilient ITS, Government of Japan. (2013). *ITS World Congress in Tokyo 2013 Technical Visits*. Tokyo.
- Tektaş, M., & Tektaş, N. (2017). Akıllı Ulaşım Sistemleri(AUS) Uygulamalarının Sektörel Dağılımı ve Analizi. *IASOS Uluslararası Sosyal Bilimler Kongresi*.
- Tektaş, M., Korkmaz, K., & Erdal, H. (2016). Akıllı Ulaşım Sistemlerinin Geleceği Ekonomik ve Çevresel Faydaları. *Balkan Journal of Social Sciences*, 561-577.
- World Development Indicator Database, World Bank*. (2017, Şubat). Eylül 2017 tarihinde <http://www.databank.worldbank.org/data/reports.aspx?source=WDI-Archives> adresinden alındı

PARADOKS EKONOMİ, SOSYOLOJİ VE POLİTİKA DERGİSİ

PARADOKS ECONOMICS, SOCIOLOGY AND POLICY JOURNAL

ISSN: 1305-7979

2019, Cilt/Vol: 15, Sayı/Issue: 2, Page: 211-228





Editörler / Editors in Chief

Doç. Dr. Elif KARAKURT TOSUN
Doç. Dr. Sema AY
Dr. Hilal YILDIRIR KESER

TARANDIĞIMIZ INDEXLER



Dergide yayınlanan yazılardaki görüşler ve bu konudaki sorumluluk yazarlarına aittir. Yayınlanan eserlerde yer alan tüm içerik kaynak gösterilmeden kullanılamaz.

All the opinions written in articles are under responsibilities of the authors. None of the contents published cannot be used without being cited.

Yayın ve Danışma Kurulu / Publishing and Advisory Committee

Prof. Dr. Veysel BOZKURT (İstanbul Üniversitesi)
Prof. Dr. Marijan CINGULA (University of Zagreb)
Prof. Dr. Recai ÇINAR (Gazi Üniversitesi)
Prof. Dr. Aşkın KESER (Uludağ Üniversitesi)
Prof. Dr. Emine KOBAN (Gaziantep Üniversitesi)
Prof. Dr. Senay YÜRÜR (Yalova Üniversitesi)
Doç. Dr. Sema AY (Uludağ Üniversitesi)
Assoc. Prof. Dr. Mariah EHMKE (University of Wyoming)
Doç. Dr. Zerrin FIRAT (Uludağ Üniversitesi)
Assoc. Prof. Dr. Ausra REPECKIENE (Kaunas University)
Assoc. Prof. Dr. Cecilia RABONTU (University "Constantin Brancusi" of TgJiu)
Doç. Dr. Elif KARAKURT TOSUN (Uludağ Üniversitesi)
Doç. Dr. Ferhat ÖZBEK (Gümüşhane Üniversitesi)
Dr. Murat GENÇ (Otago University)
Dr. Hilal YILDIRIR KESER (Bursa Teknik Üniversitesi)

Hakem Kurulu / Referee Committee

Prof. Dr. Hamza ATEŞ (Kocaeli Üniversitesi)
Prof. Dr. Veysel BOZKURT (İstanbul Üniversitesi)
Prof. Dr. Marijan CINGULA (University of Zagreb)
Prof. Dr. Recai ÇINAR (Gazi Üniversitesi)
Prof. Dr. Kemal DEĞER (Karadeniz Teknik Üniversitesi)
Prof. Dr. Mehmet Sami DENKER (Dumlupınar Üniversitesi)
Prof. Dr. Kadir Yasin ERYİĞİT (Uludağ Üniversitesi)
Prof. Dr. Bülent GÜNŞOY (Anadolu Üniversitesi)
Prof. Dr. Ömer İŞCAN (Atatürk Üniversitesi)
Prof. Dr. Vedat KAYA (Atatürk Üniversitesi)
Prof. Dr. Sait KAYGUSUZ (Uludağ Üniversitesi)
Prof. Dr. Aşkın KESER (Uludağ Üniversitesi)
Prof. Dr. Emine KOBAN (Gaziantep Üniversitesi)
Prof. Dr. Serap PALAZ (Balıkesir Üniversitesi)
Prof. Dr. Ali Yaşar SARIBAY (Uludağ Üniversitesi)
Prof. Dr. Abdülkadir ŞENKAL (Kocaeli Üniversitesi)
Prof. Dr. Veli URHAN (Gazi Üniversitesi)
Prof. Dr. Sevtap ÜNAL (Atatürk Üniversitesi)
Prof. Dr. Sevda YAPRAKLI (Atatürk Üniversitesi)
Prof. Dr. Uğur YOZGAT (Marmara Üniversitesi)
Prof. Dr. Senay YÜRÜR (Yalova Üniversitesi)
Doç. Dr. Gül ATANUR (Bursa Teknik Üniversitesi)
Doç. Dr. Tülin ASLAN (Uludağ Üniversitesi)
Doç. Dr. Sema AY (Uludağ Üniversitesi)
Doç. Dr. Arzu ÇAHANTİMUR (Uludağ Üniversitesi)
Doç. Dr. Ceyda ÖZSOY (Anadolu Üniversitesi)
Doç. Dr. Elif KARAKURT TOSUN (Uludağ Üniversitesi)
Doç. Dr. Doğan BIÇKI (Muğla Üniversitesi)
Doç. Dr. Elif ÇOLAKOĞLU (Atatürk Üniversitesi)
Doç. Dr. Mithat Arman KARASU (Harran Üniversitesi)
Doç. Dr. Burcu KÜMBÜL GÜLER (Kocaeli Üniversitesi)
Doç. Dr. Ahmet MUTLU (Ondokuz Mayıs Üniversitesi)
Doç. Dr. Nilüfer NEGİZ (Süleyman Demirel Üniversitesi)
Doç. Dr. Veli Özer ÖZBEK (Dokuz Eylül Üniversitesi)
Doç. Dr. Ferhat ÖZBEK (Gümüşhane Üniversitesi)
Assoc. Prof. Dr. Cecilia RABONTU (University "Constantin Brancusi" of TgJiu)
Assoc. Prof. Dr. Ausra REPECKIENE (Kaunas University)
Doç. Dr. Gözde YILMAZ (Marmara Üniversitesi)
Doç. Dr. Aybeniz AKDENİZ AR (Balıkesir Üniversitesi)
Dr. Öğr. Üyesi Cantürk CANER (Dumlupınar Üniversitesi)
Dr. Öğr. Üyesi Ersoy SOYDAN (Kastamonu Üniversitesi)
Dr. Öğr. Üyesi Oğuzhan ÖZALTIN (Isparta Uygulamalı Bilimler Üniversitesi)
Dr. Murat GENÇ (Otago University)
Dr. Enes Battal KESKİN (Uludağ Üniversitesi)

FİNANSAL SERBESTLEŞMENİN TÜRKİYE EKONOMİSİNE ETKİLERİ: 1992 Q1-2002 Q4 VE 2003 Q2-2018 Q2 DÖNEMLERİNİN ANALİZİ

IMPACT OF FINANCIAL DEREGULATION ON ECONOMIC GROWTH: AN ECONOMETRIC ANALYSIS FOR TURKEY

Mutlu Barbaros

*Bursa Teknik Üniversitesi, Sosyal Bilimler Enstitüsü Uluslararası Ekonomi Politikası Anabilim Dalı,
Yüksek Lisans Öğrencisi*

Dr. Öğr. Üye. Salih Kalaycı

Bursa Teknik Üniversitesi, İnsan ve Toplum Bilimleri Fakültesi, Uluslararası Ticaret ve Lojistik Bölümü

ÖZET

Türkiye 1989 yılından sonra sermaye hareketlerine uyguladığı denetimi kaldırmış ve finansal serbestleşme sürecine girmiştir. Çalışmanın amacı, sermaye hareketlerini serbest hale getiren Türkiye'nin serbestleşme sonucunda nasıl etkilendiğinin tespit edilmesidir. Analizde kullanılan veriler; GSYH, USD olarak cari açık ve USD olarak sıcak para girişleridir. Ekonomik büyüklüğü ifade eden GSYH verilerinin ve ülkenin yabancı paraya talebi olan cari açık verilerinin Türkiye'de finansal serbestleşmeden nasıl etkilendiği tespit edilmeye çalışılmıştır. Literatür incelemesi yapılarak teorik ve ampirik çalışmaların sonuçlarına yer verilmiştir. Metodoloji kısmında ise öncelikle veriler 1992:1-2002:4 ve 2003:2-2018:2 çeyreklik olarak iki dönemde sınıflandırılmıştır. Serilere önce Augmented Dickey Fuller Testi uygulanmış ve birim kök sorunu olan seriler durağan hale getirilmiştir. Sonrasında VAR model kurulmuş, gecikme uzunluğu belirlenmiş ve Granger Nedensellik Testi uygulanmıştır. Son olarak oluşturulan VAR modelde Etki-Tepki analizi ve Varyans Ayırıştırması analizi yapılmıştır. Yapılan bu analizler sonucunda Türkiye'de iki dönemde de sıcak para girişlerindeki artışın ekonomik büyümeye olumlu etki ettiği ancak ekonomi büyürken cari açığa ve dolayısıyla kırılganlığa neden olduğu sonucuna varılmıştır.

Anahtar Kelimeler: Finansal Serbestleşme, Sıcak Para, Ekonomik Büyüme, Cari Açık.

JEL Kodları: F36, F62, P34, O12

ABSTRACT

Turkey is reviewed in terms of how financial deregulation develop as globally, how to receive hot money, how to provide earnings and risks. The results of empirical studies are included in the literature review. In the methodology section, the data are first classified in two periods: 1992: 1-2002: 4 and 2003: 2-2018: 2 as quarterly. The series are examined in terms of hot money inflows, current account deficit and GDP. ADF unit root test is applied to the series in order to reveal the short-term relationship between variables. Then, VAR model was established, lag length is determined and Granger Causality Test was applied. Finally, impulse-response analysis and variance decomposition analysis are performed in the VAR model. According to empirical results the hot money affects economic growth and trade deficit.

Keywords: Financial Deregulation, Hot Money, Economic Growth, Trade Deficit.

JEL Codes: F36, F62, P34, O12

1. GİRİŞ

Dünyanın finansal anlamda serbestleşmesi 1970’li yıllardan sonra başlamıştır. Finansal serbestlik öncelikle yurtiçindeki bankacılık ve diğer finansal araçlar üzerinde devletin müdahale ve kontrollerinin kaldırılmasını öngören politikalar (Dağdelen, 2004). Teorik olarak ortaya çıktığı dönemlerde faiz oranları üzerinden tartışma konusu olan finansal serbestleşme günümüzde teknolojinin de gelişmesiyle daha hızlı ve karmaşık bir hal almıştır. İnternete sahip olan her kişi evinde otururken bile finansal olarak dışa açık bir başka ülkede finansal yatırım gerçekleştirir hale gelmiştir.

Finansal serbestlik iç finansal serbestleşme ve dış finansal serbestleşme olmak üzere ikiye ayrılmaktadır. İç finansal serbestleşme ülke içinde finansal daralmaya yol açan kontrollerin ve sınırlamaların kaldırılmasıdır. Bunun ilk adımı faiz oranlarının para piyasasındaki arz ve talebe göre belirlenmesidir (Yılmaz ve Tuncay, 2012). Dış finansal serbestleşme uluslararası piyasalar ile bütünleşmenin sağlanması ve döviz kurlarının müdahalelerden arındırılarak piyasa koşullarında belirlenmesi (Yılmaz ve Tuncay, 2012), finansal piyasaların uluslararası finansal piyasalar ile bütünleşmesidir (Williamson, Mahar, 2002). Dış finansal serbestleşme ile amaçlanan yurtiçi yerleşiklerin, yurtdışı piyasalardan borçlanabilmesi, varlık elde edebilmesi, yurtdışı yerleşiklerin ise yurtiçinde finansal piyasalarda işlem yapabilmesinin önündeki sınırların kaldırılmasıdır. Dış finansal serbestleşmede hedeflenen ekonomik büyümenin sağlanmasıdır. Çünkü bu sayede kaynak ihtiyacı olan ülke yurtdışından kaynak temin edebilecektir. Neo-klasik teoride yerli tasarrufların yetersiz kaldığı durumlarda yabancı tasarrufların büyüme için önemli bir kaynak oluşturacağını kabul etmektedir. Sermaye hareketlerinin serbestleştirilmesi yurtdışındaki tasarrufların, sermaye darboğazı çeken ülkelere akmasını sağlayacaktır (Öztürk, Kuşçu, 2010). Bu sayede A ülkesindeki fonlar B ülkesindeki yüksek faiz oranlarından ya da sermaye piyasasındaki değer artışlarından faydalanabilmek için bir engellemeye tabi olmadan B ülkesine transfer edilerek finansal piyasalarda değerlendirilecektir. Bu finansal akım genellikle tasarruf fazlası olan gelişmiş ülkelerden tasarruf açığı olan gelişmekte olan ülkelere doğru olmaktadır. Bu durumda merkez bankalarının git gide para politikasındaki özgürlüğünü kısıtlar olmuştur. Bu süreçten sonra gelişmekte olan ülkelerin para politikası, faiz haddi ve döviz kurlarındaki etkinlikleri azalmıştır (Tarı ve Kumcu, 2005). Bu çalışmanın konusunu dış finansal serbestleşme oluşturmaktadır. Bu nedenle çalışmada finansal serbestleşmeden kasdedilen dış finansal serbestleşme olacaktır.

Tasarruflarını transfer eden ülkelerdeki fon sahiplerinin birinci rizikosu kredi riskidir. Kredi riski; verilen borcu geri alamama ihtimalidir. İkinci riskleri ise arbitraj riskidir. Arbitraj riski; yatırımcının alacağı vadesi geldiğinde anapara ve getirisiyle birlikte alacağını tahsil etmesine rağmen, ilk başta ülkeye getirdiği yabancı paradan daha az tutarda yabancı para satın alabiliyor olmasıdır. Fon sahibi kişi ya da kurumların başlıca riskleri bunlarken, kaynakların gittiği ülkelerinde ekonomik olarak etkilenebileceği bazı rizikolar oluşabilmektedir. Bunların başında yerel paranın değerlenmesi gelmektedir. Günümüzde serbest ticaretinde katkısıyla değerlenen yerel para ithalatın artış göstermesine ve ülke ekonomisinin git gide ithalata bağımlı, kırılgan bir hal almasına neden olmaktadır (Yeldan, 2001; Alkin, 2010; Boratav, 2018). Bir diğer risk ise yabancı kaynağa git gide bağımlı hale gelerek faizlerin yükselmesidir. Fon çekmek için artırılan faizler de ülkede sabit yatırımların azalmasına neden olmaktadır (Kazgan, 2013).

Çalışmada veri seti 2002 öncesi ve 2002 sonrası dönem olmak üzere iki dönem halinde analiz edilecektir. Bunun ilk nedeni, 2002 yılına kadar Türkiye'nin siyasi olarak tam bir istikrar gösterememesi, ekonomik olarak sıkça kriz yaşamış olmasıdır. Diğer bir neden ise 2001 yılından sonra dalgalı kur rejimine geçiş yapılmasıdır. İncelenen bu dönemlerde Türkiye'ye sermaye girişi arttıkça ekonomik büyümenin hızlandığı görülmektedir. Ekonomik büyüme hızlandıkça da cari açığın artış gösterdiği dikkat çekmektedir. Özellikle 2001 döneminden sonra cari açıda da artış hızlanmaya başlamıştır. Türkiye'de finansal serbestleşmeyle birlikte ülkeye sıcak para (portföy yatırımı) girişi arttıkça ekonomi ithalata dayalı bir büyüme performansı sergilemiştir. Bu da ithalata bağımlı hale gelen ekonomide fon girişi hızını kaybettiğinde ekonomik aktivitenin de yavaşlamasına neden olmuştur. TCMB EVDS¹ verilerine göre 2003 yılında sıcak para girişi bir önceki yıla göre stok olarak %26 artış göstermiştir. Aynı yıl cari açık ise %1107 oranında artış göstermiştir. Bu yüksek artış hızlarına rağmen ekonomi ise bir önceki yıla göre %6 oranında büyümüştür. 2008 yılında ise yaşanan küresel krizin etkisiyle Türkiye'ye giren sıcak para bir önceki yıla göre stok bakiye olarak %43 azalış göstermiştir. Sıcak para girişindeki bu azalmanın cari açık üzerindeki olumsuz etkisi 2009 yılında kendini hissettirmiştir. 2009 yılında cari açık %71 oranında azalmıştır. Yine 2009 yılında ekonomi ise yıllık %5 oranında küçülmüştür. 2018 yılında ise stok bakiye olarak sıcak para girişleri %19, cari açık ise %42 oranında bir önceki yıla göre azalmıştır. Bu veriler Türkiye'de sıcak para olarak anılan portföy yatırımları, cari açık ve ekonomik büyüme arasındaki ilişkiyi göstermektedir. Portföy yatırımlarının tutarı arttıkça Türkiye'de ekonomik büyüme hızlanmakta, ancak cari açıktaki artış hızı ekonomik büyümenin artış hızının üzerinde olmaktadır. Bu durumda cari açık sürdürülebildiği sürece sorun olarak görülmezken cari açığın finansmanında yaşanan bir olumsuzlukla beraber kriz yaratabilmektedir.

2. Türkiye'nin Finansal Serbestleşmeye Dahil Oluşu

II. Dünya savaşından sonra ABD önderliğinde Bretton Woods para sistemini kabul edilmiştir. Bu sisteme göre USD altına eşitlenmiş, diğer ülkelerin paraları da USD'ye endekslenmiş ve USD dünyanın rezerv parası olmuştur. Bu sistem 1970 yılına kadar devam etmiştir. Bretton Woods spekülasyon sermaye hareketlerine karşı savunma mekanizması sağlamıştır (Yeldan, 2001). 1970'li yıllarda ABD ve SSCB'nin nüfuzlarını artırmak için yaptıkları mücadele, ABD'nin Vietnam savaşı için yaptığı harcamalar Bretton Woods sisteminin daha fazla sürmeyeceği kanısını oluşturmuştur (Kazgan, 2013). 1971 yılında da Bretton Woods sistemi sona ermiş finansal olarak serbestleşme başlamıştır. İlk olarak 1973 yılında Kanada, Almanya, İsviçre finansal serbestleşmeye geçip sermaye hareketlerini serbest bırakmıştır. Devam eden yıllarda ise 1974 yılında ABD, 1979 yılında İngiltere, 1980 yılında Japonya, 1990 yılında Fransa ve İtalya, 1992 yılında ise Portekiz ve İspanya finansal serbestleşmeye geçerek sermaye hareketlerindeki kontrolleri kaldırmıştır (Keskin, 2009).

1970-1976 döneminde Türkiye ekonomisi yoğun bir biçimde aramalı ve tüketim mallarının yurtiçinde ikamesine yönelmiş ve kamu sektörü öncülüğünde hızlı bir yatırım programı devreye sokmuştur. Bu dönemde kotalar ve yüksek tarife oranları ile ulusal sanayi sektörü korunmuştur. Devletin ekonomiye yoğun bir müdahalede bulunduğu bu model 1977 yılından sonra döviz finansmanı krizine dönüşmüş, 1980 yılında başlatılan dışa açılma ile sone ermiştir. (Yeldan, 2001). 24 Ocak 1980 tarihinde serbest piyasa prensiplerine dayalı ve dışa dönük ekonomi politikalarını esas alan uyum programı yürürlüğe konarak Türkiye’de serbestleşme süreci başlatılmıştır. İstikrar programında, serbest piyasa ekonomisinin önemine değinilmiş, istikrar ve ekonomik büyümenin, kaynakların en etkin şekilde kullanılması ile mümkün olacağı ve bu nedenle finansal serbestleşmenin de programın ayrılmaz bir parçası olduğu ifade edilmiştir (Oktayer, 2009). Bu süreçte, rekabete açık ekonominin ilke ve esaslarının yerleştirilmesi, fiyat oluşumunda idari kararlar yerine büyük ölçüde piyasa güçlerinin hâkimiyetinin sağlanması ve yurtiçi mali piyasaların yeniden yapılandırılması ve geliştirilmesi yönünde önemli adımlar atılmıştır. Ancak 1980 sonrasında uygulanan reformların 1988 yılına gelindiğinde ivmesinin yitirmiş, ekonomide tıkanma yaratmıştır. İhracata dayalı büyüme politikaları sınırlara dayanmıştır. Türkiye’de 1989 yılında sermaye hareketleri üzerindeki tüm kısıtlamalar kaldırılmış, 1990’lı yıllara doğrudan doğruya dışa açık bir ekonomi olarak girmiştir (Yeldan, 2001). 32 sayılı karar ile Türkiye’de finansal işlemleri serbest bırakılmış, TL konvertible olmuş, sermaye hareketleri serbest hale gelmiştir (Mangır, 2006).

3. Literatür Özeti

Türkiye’de sermaye hareketlerinin serbestliğinin etkilerini inceleyen çok sayıda çalışma yapılmıştır. Bu çalışmaların bir kısmı teorik çalışmalardan oluşurken bir kısmı da ekonometrik analizler kullanılarak yapılan çalışmalardır. Ampirik çalışmalar finansal serbestleşme ile ekonomik büyüme arasında nedensellik var ya da yok şeklinde sonuçlara ulaşmaktadırlar. Teorik çalışmalar ise finansal serbestleşmenin Türkiye’de ne gibi olumsuz sonuçlar doğurabileceği ya da doğurduğu ile ilgili çıkarımlarda da bulunmuşlardır. Yapılan çalışmalarda genellikle finansal serbestleşmenin Türkiye’de ekonomik büyümeye olumlu katkı yaptığı ancak dışa bağımlılığı artırarak ekonomide krizlere neden olduğu belirtilmiştir. Ampirik analizlere ait sonuçlar Tablo 1’de verilmiştir.

Yeldan (2001), çalışmasında 1970’ yılından sonra ortaya çıkan finansal serbestleşme kavramını öncelikle genel olarak gelişmekte olan ülkeler bazında ve sonra Türkiye ekonomisi özelinde incelemiştir. Yeldan, Türkiye ekonomisinde de dışa açılmanın gerçekleşmesiyle birikim ve yatırım önceliklerinin uluslararası finans piyasalarının denetimine girdiğini, Türkiye’ye giren kısa vadeli kaynakların bir yandan kamu açıklarını finanse ederken bir yandan da Türkiye’nin ithalatını artırdığını, sabit sermaye yatırımlarını azalttığını ve krizlere neden olduğunu belirtmiştir.

Güloğlu ve Altunoğlu (2002), finansal serbestleşme ve finansal krizleri araştırdıkları çalışmalarında Latin Amerika, Meksika, Asya krizleri yansırı Türkiye’nin maruz kaldığı 1994, 1998, 2000 ve 2001 krizlerini incelemişlerdir. Bu çalışmanın sonucunda ekonomilerde makroekonomik dengesizliklerin olması, denetim ve gözetim mekanizmalarının etkili olarak işlememesi, kırılgan bir bankacılık sisteminin bulunması durumunda sermaye hareketlerindeki serbestleşmenin finansal krize neden olabileceği sonucuna varmışlardır.

Alkin (2010), yaptığı çalışmada finansal serbestlik sonrası sermaye sınırlarını kaldıran ülkelerde, sermaye hareketlerinin yerli parayı değerli hale getirerek ithalatın artmasına neden olduğunu ve yerli üretimi azalttığını belirtmiştir. Bu durumunda ülkelerin ekonomilerini kırılgan hale getirerek portföy yatırımlarına daha fazla bağımlılık yarattığını belirtmiştir.

Savrul vd. (2013), Türkiye’de finansal serbestliğin tarihsel gelişimini araştırdıkları çalışmada 1989-2000 ve 2001-2010 yıllarını kapsayan bir inceleme yapmışlardır. Araştırmacılar finansal serbestleşme sonucunda Türkiye’ye yönelik spekülasyon sermaye hareketlerinin arttığını ve Türkiye ekonomisinin kırılabilir bir yapıya dönüştüğünü belirtmişlerdir.

Boratav (2018), Türkiye iktisat tarihini incelediği çalışmasında sermaye girişlerini dönem dönem ayırarak incelemiştir. 1989-1997 dönemini kapsayan 9 yıllık süreçte sermaye girişlerinin cari açık oluşumunun 4 katı olduğunu tespit ederek, sermaye girişlerinin ekonomik büyümeye katkı sağlamadığını, ekonomide kırılabilirliği artırdığını savunmuştur. Buna ilave olarak 1998-2002 döneminde sermaye girişlerinin ekonominin büyümesine katkı sağladığını, artan büyümenin de cari açığı artırdığını belirtmiştir.

Başaran (2018), kısa vadeli sermaye hareketlerinin Türkiye ekonomisi üzerindeki etkilerini incelediği çalışmasında Türkiye’ye yönelen sermaye hareketlerinin üretken sektörler doğrudan yatırım şeklinde olmadığını, daha çok yüksek faiz ve düşük kur arbitrajına dayanan kısa vadeli yatırımlar olduğu sonucuna varmıştır. 1989 yılından sonraki ekonomik büyüme oranlarını da inceleyen Başaran, inişli çıkışlı istikrarsız bir performans gösteren Türkiye ekonomisinin yabancı sermayeye bağımlı hale geldiğini ve bu nedenle kırılabilir bir yapıda olduğunu belirtmiştir.

Tablo 1. Ampirik Analizlere Ait Tablo

Araştırmacı	Dönemi ve Veri Seti	Yöntem	Bulgu
Tarı ve Kumcu, 2005	1983-2003 dönemi yıllık veriler. Enflasyon, Reel Faiz, Kamu Açıkları, Sermaye Hareketleri, Cari açık	Korelasyon Analizi	Türkiye’ye yönelik sermaye hareketleri ekonomik büyümeyi artırmaktadır. Sermaye hareketlerinin istikrarsız olduğu dönemlerde büyümede istikrarsız hale gelmiştir.
Söylemez ve Yılmaz, 2012	1992-2012 dönemi aylık veriler. Sermaye Girişleri, GSYH	Granger Nedensellik Testi, İlişkisiz Regresyon Analizi, Varyans Analizi	GSYH sermaye girişlerinden etkilenmektedir. Sermaye girişlerinden ekonomik büyümeye tek yönlü nedensellik bulunmuştur.
Erden ve Çağatay, 2011	1992-2009 dönemi aylık veriler. Cari İşlemler Hesabı, Sermaye Hesabı, Sıcak Para Girişleri, Diğer Finansal Yatırımlar	Granger Nedensellik Testi, Etki-Tepki analizi	Sermaye hareketlerinden ve sıcak para girişlerinden cari işlemler hesabına doğru tek yönlü nedensellik bulunmaktadır. Sermaye hesabındaki şoklara cari işlemler hesabı tepki verirken, cari işlemler hesabındaki şoklara sermaye hesabı tepki vermemektedir.
Aslan ve Terzi, 2014	1998-2011 dönemi çeyreklik veriler. Türkiye’nin GSYH, kısa vadeli sermaye girişleri ve reel döviz kuru verileri.	Granger Nedensellik analizi, Etki-Tepki analizi, Varyans Ayrıştırma Analizi.	Kısa vadeli sermaye hareketlerinden GSYH’ya tek yönlü nedensellik vardır. Kısa vadeli sermaye hareketleri ile reel döviz kuru arasında çift yönlü nedensellik vardır.

4. Veri Seti ve Metodoloji

Portföy yatırımları; hisse senedi ve borç senetleri yatırımlarından oluşmakta olup, diğer yatırımlar ise ağırlıklı olarak Türkiye’deki bankaların ve diğer kurumların yurtdışından kullandığı kredilerden oluşmaktadır. Çalışmada da kullanılacak olan bu verilerin toplamı sıcak para girişleri olarak anılmaktadır.

Çalışmada Türkiye'ye dair incelenecek olan veriler; sıcak para girişleri, zincirleşmiş hacim endeksiyle hazırlanmış sabit fiyatlarla GSYH ve USD bazında cari açıktır. Veriler iki dönem halinde incelenecektir. Birinci dönem;1992 Q1-2002 Q4 (1. Dönem) çeyreklik veriler, ikinci dönem; 2003 Q2-2018 Q2 (2. Dönem) çeyreklik verilerdir. Çalışmada kullanılacak olan veriler Türkiye Cumhuriyet Merkez Bankasının Elektronik Veri Dağıtım Sisteminden¹ temin edilmiştir. GSYH serisi geometrik arttığı için logaritması alınarak kullanılmıştır. Serilerin öncelikle birim kök sorunu içerip içermediği test edilecektir. Birim kök sorunu olan serilerin farkı alınarak durağanlaştırılacaktır ve VAR model kurularak nedensellik testi uygulanacaktır. Son olarak oluşturulan VAR modeldeki serilerin Etki- Tepki ve Varyans analizleri yapılacaktır. Analizlerde kullanılacak olan seriler durağan haldeki serilerdir.

Tablo 2. Veri Seti(Her İki Dönem İçin)

Veri Simgesi	Veri	Kaynak
CA	Cari Açık	TCMB EVDS
GSYH	Ekonomik Büyüme	
SPG	Portföy Yatırımları Net Oluşumu+Diğer Yatırımlar Net Oluşumu	

4.1. Augmented Dickey-Fuller Testi

Ortalamasıyla varyansı zaman içinde değişmeyen ve iki dönem arasındaki ortak varyansı, bu ortak varyansın hesaplandığı döneme değil de yalnızca iki dönem arasındaki uzaklığa bağlı olan olasılıklı süreç durağandır. Durağan serilerin ortalaması, varyansı ve ortak varyansı her zaman aynıdır (Öner vd. 2018). Zaman serilerinin özellikleri incelenmeden tahmin edilen bir model gerçekte olmayan ilişkilerin varmış gibi görünmesi anlamına gelen sahte regresyonlara neden olabilmektedir (Yüce vd. 2013). Dickey ve Fuller tarafından geliştirilen ADF testi zaman serilerinin birim kök içerip içermediğini arayan DF birim kök testinin geliştirilmiş halidir. Bu yöntemde H_0 hipotezine göre seriler durağan değilken, alternatif hipoteze göre durağandır (Pata vd. 2016).

4.2. Granger Nedensellik Testi

Birim kök testi sonucunda durağanlaştırılan seriler Granger Nedensellik Testinin uygulanmasına olanak sağlar. Granger Nedensellik Testinde kullanılacak serilerin durağan olması gerekmektedir. Aksi takdirde oluşturulan modelde sahte regresyon olabilir. Granger Nedensellik Testi bağımsız değişkendeki değişiklik, bağımlı değişkende bir değişiklik oluşmasına neden olur mu sorusuna cevap aramak için kullanılır (Öner vd. 2018). Granger Nedensellik Testinin ilk aşaması serilerin durağanlık sınamasıdır. Serilerin durağanlığı belirlendikten sonra gecikme uzunluğunun belirlenmesi gerekir. Granger nedensellik testi, herhangi iki değişken arasında bir nedensellik olup olmadığı, eğer nedensellik var ise bu nedenselliğin yönünün ne olduğunun belirlenmesinde kullanılır (Aslan vd. 2014). Bunun için öncelikle VAR model oluşturulmalıdır. VAR model birbirleri ile bağlantılı olan değişkenlerin birlikte nasıl hareket ettiklerini gösteren bir denklemdir (Tarkun vd. 2014). VAR modeli oluşturulurken önemli hususlardan birisi gecikme uzunluğunun tespitidir. Gecikme uzunluğu belirlenirken yararlanılan bilgi kriterleri; Olabilirlik Oranı Testi (LR), Akaike Bilgi Kriteri (AIC), Schwarz Bilgi Kriteri (SIC), Son Öngörü Hatası (FPR) ve Hannan-Quinn Bilgi Kriteridir (HQ).

4.3. Etki Tepki ve Varyans Ayrıştırma Analizi

Etki-Tepki fonksiyonları değişkenlerin birinde meydana gelen bir standart sapmalık çok karşısında diğer değişkenlerin gösterdiği dinamik tepkilerin izlenmesine olanak verir (Zengin, 2000). Kesikli çizgiler standart sapma bandını göstermektedir. Sıfır çizgisi standart sapma bandının içinde yer alıyorsa iki değişken arasında istatistiksel olarak anlamlı bir ilişki yok demektir (Erden ve Çağatay, 2011). Ortadaki çizgi etki-tepki fonksiyonunun sonucunu vermektedir. Kesikli çizgiler ise güven aralığının sınırını göstermektedir. Güven aralığının sıfır yatay çizgisini içermesi durumunda etki-tepki sayısının sıfırdan farklı olmadığı boşluk hipotezi ret edilememektedir (Togan ve Berument, 2011). Varyans Ayrıştırma Analizi de bağımlı değişkene en çok etki eden bağımsız değişkenin tespit edilmesinin sağlamaktadır.

5. Bulgular

5.1 1992Q1-2002Q4 Dönemi (1. Dönem)

Serilerden CA, SPG'nin düzey halde %1 kritik değerde birim kök sorunu içermediği tespit edilmiştir. GSYH serisinin birim kök sorunu içerdiği tespit edilmiştir. GSYH serisinin I(2) düzeyinde durağan olduğu görülmüştür. GSYH serisi 2. farkı alınarak durağan hale getirilmiştir.

Tablo 3. ADF Birim Kök Testi Sonuçları			
Değişken	t.	Kritik Değer	P.
CA(0)	-4,026	-3,592*	0,00
GSYH(0)	-1,041	-3,632*	0,72
GSYH(2)	-5,958	-3,632*	0,00
SPG(0)	-3,806	-3,592*	0,00

*%1 Kritik Değer

Gecikme uzunluğu Akaike, Schwarz ve Hannan-Quinn bilgi kriterlerine göre incelenmiş ve uygun gecikme uzunluğu 3 olarak belirlenmiştir. Belirlenen gecikme uzunluğunda VAR modelin istikrarının sınanması içinde Şekil 1'de AR Karakteristik Polinomunun Ters Köklerinin dağılımı incelenmiştir. AR karakteristik polinomunun ters kökleri de 1 yarıçaplı çemberin içerisinde dağılım göstermiştir. En yüksek modül 1'e yakın olsa da çemberin dışına aşmamıştır. 3. gecikme ile kurulan VAR modelimiz istikrarlıdır.

Şekil 1. Ar Karakteristik Polinomunun Ters Kökleri

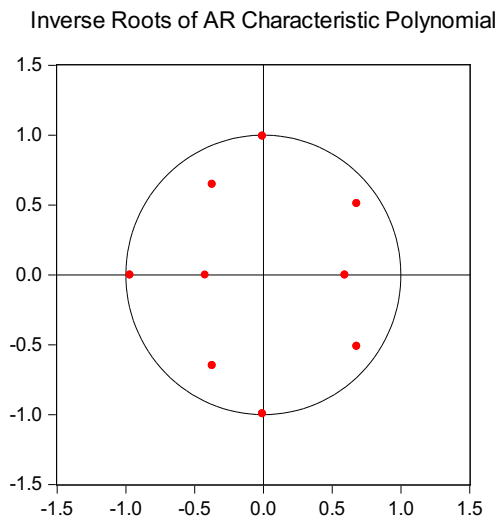

Tablo 4. Ar Karakteristik Polinomunun Ters Kökleri	
Kök	Modül
-0.005944 - 0.992759i	0.992777
-0.005944 + 0.992759i	0.992777
-0.969817	0.969817
0.678905 - 0.510848i	0.849634
0.678905 + 0.510848i	0.849634
-0.372081 - 0.648956i	0.748056
-0.372081 + 0.648956i	0.748056
0.592356	0.592356
-0.423103	0.423103

Tablo:4.'deki Türkiye ekonomisinin 1992Q1-2002Q4 dönemine ait verilerinin nedensellik analizi sonuçlarına göre sıcak para girişlerinden ekonomik büyümeye doğru tek yönlü nedensellik tespit edilmiştir. Oluşturulan modelde sıcak para girişleri ile cari açık arasında çift yönlü, GSYH'dan cari açığa doğru tek yönlü nedensellik tespit edilmiştir. Bulunan bu sonuç, sıcak para girişleri ile ekonomi büyürken, ithalata dayalı bir büyümeye oluştuğunu göstermektedir.

Tablo:5. Granger Nedensellik Testi Sonuçları			
Bağımlı Değişken: CA(0)			
Dışlanan	Kİ-KARE	GECİKME	p.
GSYH(2)	2.517.870	3	0.00
SPG(0)	1.704.753	3	0.00
Bağımlı Değişken: GSYH(2)			
Dışlanan	Kİ-KARE	GECİKME	p.
CA(0)	1.334.589	3	0.72
SPG(0)	8.179.979	3	0.04
Bağımlı Değişken: KVSH(0)			
Dışlanan	Kİ-KARE	GECİKME	p.
CA(0)	1.248.087	3	0.00
GSYH(2)	2.190.190	3	0.53

Oluşturulan VAR modelin Etki-Tepki analizini incelediğimizde de, Şekil A'da sıcak para girişlerindeki şoka GSYH'nın verdiği tepki bulunmaktadır. GSYH sıcak para girişlerine dönemler itibariyle istikrarsız tepkiler vermektedir. Bu nedenle boşluk hipotezi kabul edilmektedir. Yani GSYH'nın sıcak para girişlerindeki şoka verdiği tepki anlamlı değildir. Sıfır yatay çizgisi güven aralığı içinde bulunmaktadır. Şekil B'de ise sıcak para girişlerindeki şoka karşı cari açığın nasıl tepki verdiğinin grafiği bulunmaktadır. Cari açık 3. döneme kadar anlamlı olarak negatif tepki verirken 3. dönemden sonra anlamsız tepki vermekle birlikte 6. döneme kadar negatif tepki devam etmektedir. 6. dönemden sonra pozitif tepki vermekte ve dengeye gelmektedir. Şekil C, modelin varyans ayrıştırmasını gösteren grafikdir. İncelenen zaman aralığında cari açık; %28,80 sıcak para girişlerinden, %2,78 GSYH'da yaşanan gelişmelerden etkilenmiştir. Yani bu dönemde cari açığın oluşmasında sıcak para girişleri daha etkili olmuştur.

Şekil 2: Etki Tepki Analizi ve Varyans Ayrıştırma Analizi

Response to Cholesky One S.D. Innovations ± 2 S.E.

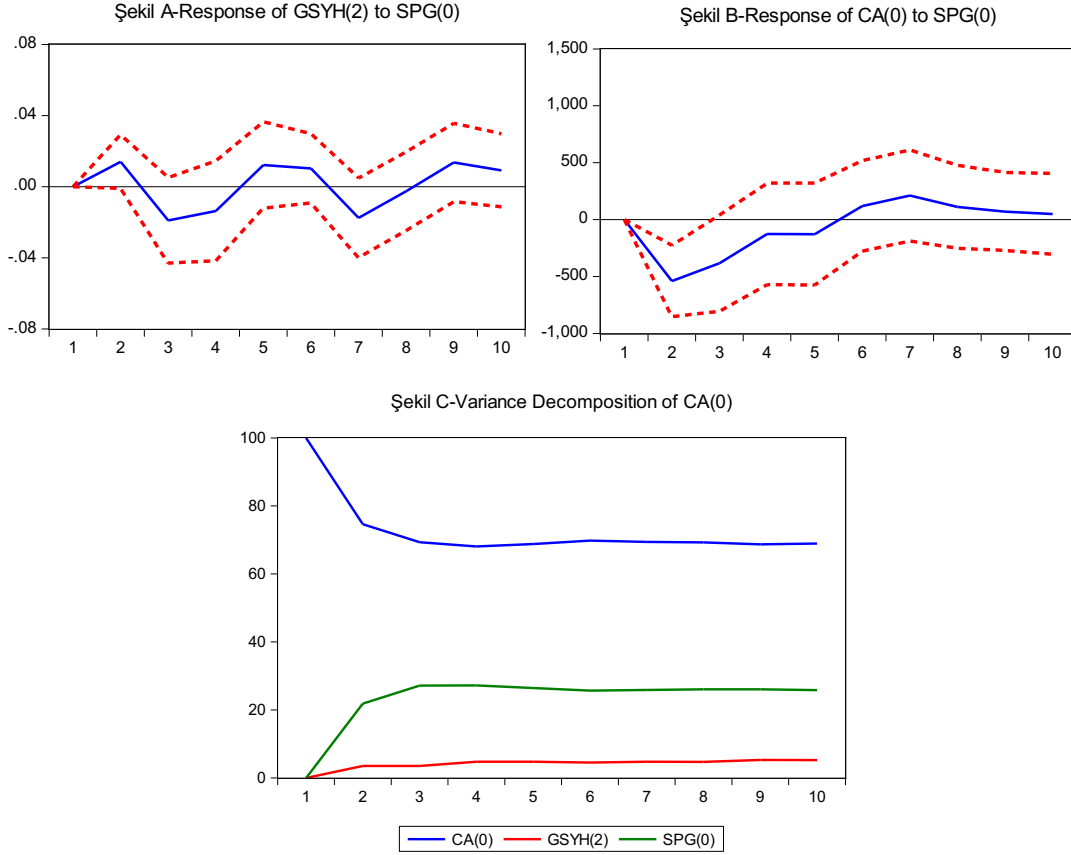

5.2. 2003 Q2-2018 Q2 Dönemi (2. Dönem)

Serilerden SPG'nin düzey halde %1'lik önem seviyesinde birim kök sorunu içermediği görülmüştür. GSYH VE CA serisinin birim kök sorunu içerdiği tespit edilmiştir. GSYH serisinin I(2) düzeyinde, CA serisinin I(1) düzeyinde durağan olduğu görülmüştür. GSYH serisinin 2. farkı, CA serisinin 1. farkı alınarak seriler durağan hale getirilmiştir.

Tablo 6. ADF Birim Kök Testi Sonuçları

Değişken	t.	Kritik Değer	P.
CA(0)	-3,26	-3,552*	0,02
CA(1)	-4,034	-3,555*	0,00
GSYH(0)	-0,168	-3,552*	0,93
GSYH(2)	-46,76	-3,552*	0,00
SPG(0)	-5,627	-5,440*	0,00

*%1 Kritik Değer

Gecikme uzunluğu Akaike bilgi kriterine göre, 3. gecikme olarak belirlenmiştir. Ancak belirlenen bu gecikme uzunluğunda VAR model istikrarlı bulunmadığından diğer gecikme uzunlukları denenmiştir. En uygun gecikme uzunluğu olarak 2. gecikme belirlenmiştir. Belirlenen gecikme uzunluğunda VAR modelin istikrarının sınanması içinde Şekil 2'de AR Karakteristik Polinomunun Ters Köklerinin dağılımı incelenmiştir. AR Karakteristik Polinomunun Ters Kökleri 1 yarıçaplı çemberin içerisinde dağılım göstermiştir. 2. gecikme ile kurulan VAR modelimiz istikrarlıdır.

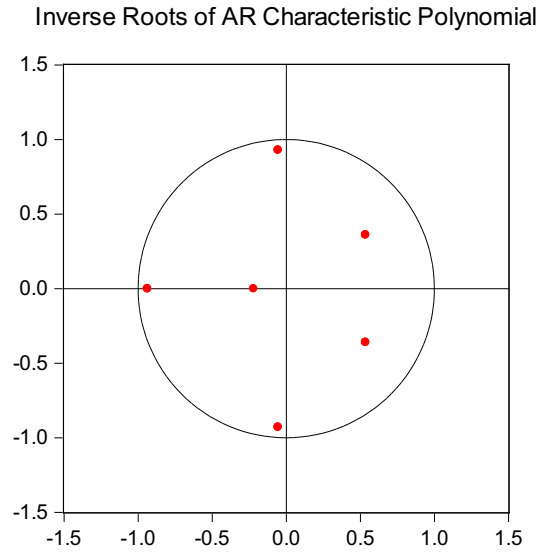
Şekil 3. Ar Karakteristik Polinomunun Ters Kökleri**Tablo:6. Ar Karakteristik Polinomunun Ters Kökleri**

Kök	Modül
-0.936451	0.936451
-0.054264 - 0.929256i	0.930839
-0.054264 + 0.929256i	0.930839
0.535103 - 0.361036i	0.645509
0.535103 + 0.361036i	0.645509
-0.219392	0.219392

Tablo:7.'deki Türkiye ekonomisinin 2003Q2-2018Q2 dönemine ait verilerinin nedensellik analizi sonuçlarına göre sıcak para girişlerinden ekonomik büyümeye doğru tek yönlü nedensellik tespit edilmiştir. Sıcak para girişleri ile cari açık arasında çift yönlü, GSYH ile cari açık arasında da çift yönlü nedensellik tespit edilmiştir. Sıcak para girişleri ile cari açık arasındaki ve ekonomik büyüme ile cari açık arasındaki çift yönlü nedensellik Türkiye'de ekonomik aktivitede dışa bağımlılığın bu dönemde de devam ettiğinin hatta aralarındaki bağıın kuvvetlendiğinin göstergesidir.

Tablo:7. Granger Nedensellik Testi Sonuçları

Bağımlı Değişken: CA(1)			
Dışlanan	Kİ-KARE	GECİKME	p.
GSYH(2)	7.303.481	2	0.00
SPG(0)	9.317.716	2	0.00
Bağımlı Değişken: GSYH(2)			
Dışlanan	Kİ-KARE	GECİKME	p.
CA(1)	7.378.183	2	0.00
SPG(0)	6.194.164	2	0.04
Bağımlı Değişken: SPG(0)			
Dışlanan	Kİ-KARE	GECİKME	p.
CA(1)	8.355.104	2	0.01
GSYH(2)	5.374.317	2	0.06

Oluşturulan VAR modelin Etki-Tepki analizini incelediğimizde de, Şekil A'da sıcak para girişlerindeki şoka GSYH'nın verdiği tepki bulunmaktadır. Görüldüğü gibi sıfır yatay çizgisi güven aralığı içinde bulunmaktadır. Yani GSYH'nın sıcak para girişlerindeki şoka verdiği tepki anlamlı değildir. Şekil B'de ise sıcak para girişlerindeki şoka karşı cari açığın nasıl tepki verdiğinin grafiği bulunmaktadır. Cari açık anlamlı tepki vermemekle birlikte 6. döneme kadar pozitif tepki vermektedir. 6. dönemden sonra verdiği tepkilerin şiddeti azalmakta, dengelenmektedir. Şekil C'de cari açığın sıcak para girişleri ve ekonomik büyüme ile olan varyans ayrıştırmasını gösteren grafiklerdir. Bu dönemde cari açığı en çok GSYH etkilemiştir. Cari açık; %28,81 GSYH'dan, %8,64 sıcak para girişlerinden etkilenmiştir. Varyans sonucuna göre incelenen bu ikinci dönemde cari açık üzerindeki sıcak paranın etkisi azalmıştır. Cari açık artarken bu sonucun çıkması cari açık finansmanında kaynak yapısının değişmesi olarak yorumlanabilir.

Şekil 4: Etki Tepki Analizi ve Varyans Ayrıştırma Analizi

Response to Cholesky One S.D. Innovations \pm 2 S.E.

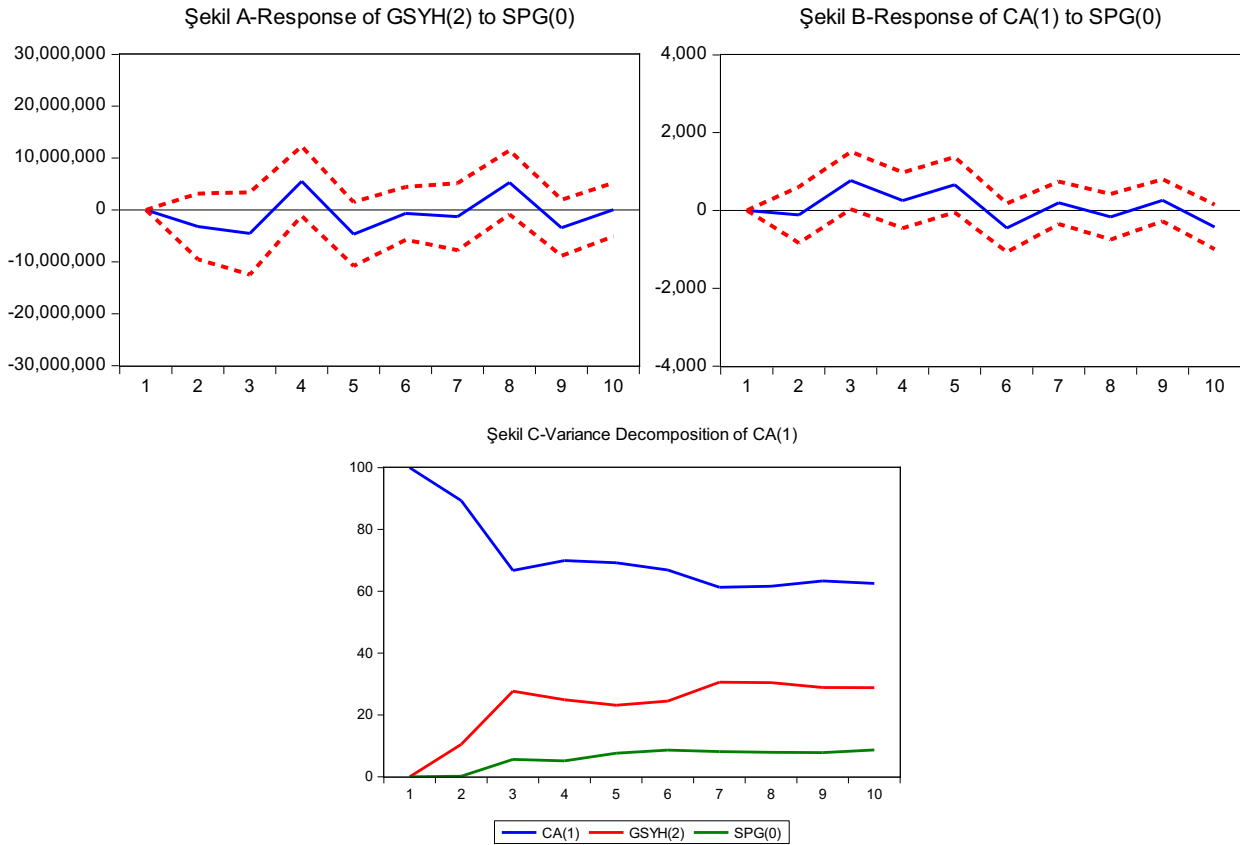

6. Sonuç

Analiz sonuçlarına göre Türkiye'de hem birinci dönemde hem ikinci dönemde sıcak para girişlerinden GSYH'ya doğru nedensellik tespit edilmiştir. Türkiye'ye giren sıcak para GSYH'nın artmasına olumlu katkı sağlamıştır. Ancak bulunan bu nedenselliğe ilave olarak iki dönemde de sıcak para girişlerinden cari açığa doğru nedensellik tespit edilmiştir. Bu göstermektedir ki finansal serbestleşme sonucunda Türkiye'ye gelen sıcak para Türk Lirasının değerini ve ithalatı artırarak cari açığın da artmasına neden olmuştur. Ülkeye giren bu sıcak paralar yaşanan siyasi ve ekonomik olumsuz gelişmelerden sonra da ülkeyi hızla terk etmiş, ithalata bağımlı olan ekonomide döviz krizine dönüşerek krizlerin oluşmasına neden olmuştur. Birinci dönemde yaşanan 1994, 1998, 2001 krizleri buna örneklerdir. TCMB EVDS¹ verilerine göre bu yıllarda ülkeye sıcak para girişi azalmış, cari açık ve GSYH'da azalmıştır. İkinci

dönemde ise, liberal ekonomi politikası izleyen Türkiye'ye yönelik sıcak para girişleri artmıştır. Bunda TCMB'nin uygulamış olduğu serbest kur politikası da etkili olmuştur. İkinci dönemde artan cari açık siyasi istikrar sayesinde fonlamaya devam edilmiş ve sorun olarak görülmemiştir. Ancak Türk Lirasının özellikle 2015 yılından sonra hızlı değer kaybetmeye başlaması ikinci dönemde Türkiye'ye gelen sıcak para girişlerinde azalmalara neden olarak ekonomik büyümeyi ve cari açığı olumsuz etkilemiştir. TCMBN EVDS¹ verilerine göre 2014 yılında stok olarak 191 milyar USD olan portföy yatırımları 2015 yılında FED'in faiz artırımı kararıyla birlikte %25 azalarak 143 Milyar USD olmuştur. Cari açık ise 43 Milyar USD'den 32 Milyar USD'ye gerilemiştir. 2015 yılını takip eden 2016 yılında GSYH artış hızı da yavaşlamıştır. Bu durumun benzeri 2018 yılında da yaşanmıştır. Yine portföy yatırımları azalmış, cari açık azalmış ve GSYH artış hızı yavaşlamıştır. Her iki dönemde yaşanan bu benzer durum göstermektedir ki ekonomisini büyütme için yabancı kaynağa ihtiyaç duyan Türkiye sıcak para girişlerinin azalmasıyla cari açığını azaltırken ekonomik büyüme anlamında olumsuz etkilenerek açmaza girmektedir.

Nedensellik sonuçları örtüşen dönemlerin varyans ayrıştırma sonucunda farklılık tespit edilmiştir. Birinci dönemde cari açığa en çok etki eden değişken sıcak para girişleri iken, ikinci dönemde cari açığa en çok etki eden değişken ekonomik büyüme olmuştur. Bu ikinci dönemde Türkiye'nin finansal kaynaklarının yapısında değişiklik yaşadığını göstermektedir. 2004 yılından sonraki üç yılda(2005, 2006, 2007) Türkiye toplamda 52 Milyar USD doğrudan yatırım çekmiştir¹. Bu tutar 2003 yılından 2018 yılına kadar ülkeye gelen tüm doğrudan yatırım tutarının %26'sıdır. Bu dönemde bu kadar doğrudan yatırım çekmeyi başarırken ithalatı da hızla artış göstermiştir. Türkiye'ye gelen bu yatırımların tam anlamıyla dışa bağımlılığı azaltacak yatırımlara kanalize olmadığı düşünülmektedir.

Dünya ile entegre olmuş Türkiye'nin sermaye hareketlerine kısıtlama getirerek ekonomik istikrarı sağlamaya çalışması Türkiye'ye fayda sağlamayacaktır. Türkiye sınırlama getirmek yerine, giriş yapan kaynakları cari açığı azaltıcı, ithal bağımlılığından kurtarıcı, teknolojik ile üretimi artırıcı sektörlere öncelikli olarak tahsis etmelidir. Ekonomik büyümede tasarrufların yetersiz kaldığı noktada sıcak para girişlerinden ziyade, uzun vadeli ve spekülatif olmayan kaynaklarla tasarruf açığı finanse edilmeye çalışılmalıdır.

1 <https://evds2.tcmb.gov.tr/index.php?evds/serieMarket>

KAYNAKÇA

- Aslan, N., Terzi, N. (2014). Türkiye’de Kısa Vadeli Sermaye Hareketlerinin Ekonomik Büyüme ve Reel Döviz Kuru İle İlişkisi, *Finansal Araştırmalar ve Çalışmalar Dergisi*, 5(10), 15-32, <http://dergipark.gov.tr/download/article-file/3988>.
- Alkin, E. (2010). Kapitalizm, Finansal Serbestlik ve Parasal Ekonomi: Bir Sistem Eleştirisi, *Maliye Finans Yazıları*, 24(88), 9-34, <http://dergipark.gov.tr/mfy/issue/16292/170818>.
- Boratav, K. (2018). Türkiye İktisat Tarihi 1908-2015, Ankara: İmge Kitapevi.
- Balseven, H., Erdoğan, M.M. (2004). Mali Krizleri Önlemede Sermaye Kontrolleri: Malezya ve Şili Deneyimlerinden Türkiye İçin Dersler, Türkiye İktisat Kongresi Gelişme Stratejileri ve Makroekonomik Politikalar Tebliğ Metinleri-I, 207-236, https://www.researchgate.net/publication/260794064_Mali_Krizleri_Onlemede_Sermaye_Kontrolleri_Malezya_ve_Sili_Deneyimlerinden_Turkiye_Icin_Dersler_Capital_Controls_to_Prevent_Financial_Crises_Lesons_for_Turkey_from_Malaysian_and_Chilean_Experiences
- Başaran, İ. (2018). Kısa Vadeli Sermaye Hareketlerinin Türkiye Ekonomisi Üzerine Etkileri, *Politik Ekonomik Kuram Dergisi*, 2(1), 124-141, <http://dergipark.gov.tr/download/article-file/508542>
- Dağdelen, İ. (2004), “Liberalizasyon”, *Uluslararası İnsan Bilimleri Dergisi*, Sayı 1, No:1, 1-66.
- Eğilmez, M. (2002). Değişim Sürecinde Türkiye, İstanbul: Remzi Kitapevi.
- Erden, L., Çağatay, O. (2011), Türkiye’de Cari İşlemler ve Sermaye Hesapları Arasındaki İlişki, H.Ü. İktisadi ve İdari Bilimler Fakültesi Dergisi, 29(2), 49-67, <http://dergipark.gov.tr/huniibf/issue/7865/103709>
- Güloğlu, B., Altunoğlu, E. (2002). Finansal Serbestleşme Politikaları ve Finansal Krizler: Latin Amerika, Meksika, Asya ve Türkiye Krizleri, İ.Ü. Siyasal Bilgileri Fakültesi Dergisi, 27, 107-133, https://www.researchgate.net/publication/284502718_finansal_serbestlesme_sonrasında_latın_amerika_meksika_guneydogu_asya_ve_turkiye_de_yasanan_krizler_nedenleri_ve_uy

- gulanan_ımf_tıptı_ıstıkrar_programları-
nın_sonuçları
- Kazgan, G. (2005). Türkiye Ekonomisinde Krizler (1929-2009), İstanbul: Bilgi Üniversitesi Yayınları.
- Keskin, N . (2009). Sermaye Kontrolleri: Nedenleri, Türleri ve Ülke Deneyimleri. *Sosyoekonomi*, 9 (9), . Retrieved from <http://dergipark.org.tr/sosyoekonomi/issue/21069/226849>
- Mangır, F. (2006), "Finansal Deregülasyonun (1989–2001) Türkiye Ekonomisi Üzerine Etkileri: Kasım 2000 ve Şubat 2001 Krizleri", *Selçuk Üniversitesi Sosyal Bilimler Enstitüsü Dergisi*, 16. Sayı, 459–472.
- Oktayer, A . (2011). Türkiye’de Ekonomik Büyüme Ve Kamu Harcamaları Arasındaki İlişkinin Ampirik Analizi: 1950 - 2009. İstanbul Üniversitesi İktisat Fakültesi Mecmuası, 61 (1), 261-282. Retrieved from <http://dergipark.org.tr/iuifm/issue/815/8904>
- Öner, H., İçellioglu, C., Öner, S. (2018). Volatilité Endeksi (VIX) İle İlgili Gelişmekte Olan Ülke Hisse Senedi Piyasası endeksleri Arasındaki Engel-Granger Eş-Bütünleşme ve Granger Nedensellik Analizi, *Finansal Araştırmalar ve Çalışmalar Dergisi*, 10(18), 110-124, <http://dergipark.gov.tr/marufacd/issue/39171/460670>
- Öztürk, Y. K. ve Kuşçu S. (2010). Finansal serbestleşme: İlk deneyimler ve kriz. 27.02.2015. http://journals.manas.edu.kg/reforma/oldarchives/20111http://journals.manas.edu.kg/reforma/oldarchives/2011-1-49/2_10123922-1-PB.pdf49/2_1012-3922-1-PB.pdf
- Pata, U.K., Yurtkuran, S., Kalça, A. (2016). Türkiye’de Enerji Tüketimi ve Ekonomik Büyüme: ARDL Sınır Test i Yaklaşımı, *Marmara Üniversitesi İktisadi ve İdari Bilimler Dergisi*, 38(2), 255-271, https://www.researchgate.net/publication/312041262_Turkiye'de_Enerji_Tuketimi_ve_Ekonomik_Buyume_ARDL_Sinir_Testi_Yaklasimi
- Savrul, B., Özekicioğlu, H., Özel, H. (2013). Türkiye’de Finansal Serbestliğin Tarihsel Gelişimi, *Dumlupınar Üniversitesi Sosyal Bilimler Dergisi*, (38), 227-238, <http://dergipark.gov.tr/dpusbe/issue/4780/65894>
- Söylemez, A.O., Yılmaz, A. (2012). Türkiye Ekonomisinde Finansal Serbestleşme Döneminde Uluslararası Sermaye Giriş-Büyüme İlişkisi, *MPRA*, 33(2), 46-66, <https://mpra.ub.uni-muenchen.de/52271/>
- Togan, S., Berument, H. (2011). Cari İşlemler Dengesi, Sermaye Hareketleri ve Krediler, *Bankacılar Dergisi*, 78, 3-21, https://www.tbb.org.tr/Dosyalar/Arastirma_ve_Raporlar/togan.pdf
- Tarkun, S., Ergür. H.O., Aydın, A.F. (2014). İşlem Bazlı Manipülasyon Şirketlerinin Vektör Otoregresif Analizi İle İncelenmesi, *Akademik Yaklaşımlar Dergisi*, 5(1), 37-57, <http://dergipark.gov.tr/download/article-file/39500>
- Tarı, R., Kumcu, F.S. (2005). Türkiye’de İstikrarsız Büyümenin Analizi 1983-2003 Dönemi, *Kocaeli Üniversitesi Sosyal Bilimler Enstitüsü Dergisi*, (9) 2005/1, 156-179, <http://kosbed.kocaeli.edu.tr/sayi9/tari.pdf>
- Williamson, J. ve Mahar, M. (2002), *Finansal Liberalizasyon Üzerine Bir İnceleme*, (G. Delice, Çev.), *Liberte Yayınları*, Ankara.
- Yeldan, E. (2001). Küreselleşme Sürecinde Türkiye Ekonomisi, İstanbul: İletişim Yayınları.
- Yılmaz, V , Tuncay, M . (2012). Finansal Liberalizasyonun Tasarruf Ve Yatırım Üzerine Etkisi:

Türkiye Örneği. Atatürk Üniversitesi İktisadi ve İdari Bilimler Dergisi, 26 (3-4), 345-363. Retrieved from <http://dergipark.org.tr/atauniiibd/issue/2707/35744>

Yüce, G., Akıncı, M., Yılmaz, Ö. (2013), Finansal Kalkınma ile İktisadi Büyüme Arasındaki Nedensellik İlişkisi: Çok Ülkeli Bir Zaman Serisi Analizi, Finansal Araştırmalar ve Çalışmalar Dergisi, 4(8), 111-144,

<http://e-dergi-marmara.dergipark.gov.tr/download/article-file/3963>

Zengin, A. (2000). Reel Döviz Kuru Hareketleri ve Dış Ticaret Fiyatları (Türkiye Ekonomisi Üzerine Ampirik Bulgular), C.Ü. İktisadi ve İdari Bilimler Dergisi, 2 (2), 27-41, <http://eskidergi.cumhuriyet.edu.tr/makale/114.pdf>

PARADOKS EKONOMİ, SOSYOLOJİ VE POLİTİKA DERGİSİ

PARADOKS ECONOMICS, SOCIOLOGY AND POLICY JOURNAL

ISSN: 1305-7979

2019, Cilt/Vol: 15, Sayı/Issue: 2, Page: 229-244





Editörler / Editors in Chief

Doç. Dr. Elif KARAKURT TOSUN
Doç. Dr. Sema AY
Dr. Hilal YILDIRIR KESER

TARANDIĞIMIZ INDEXLER



Dergide yayınlanan yazılardaki görüşler ve bu konudaki sorumluluk yazarlarına aittir. Yayınlanan eserlerde yer alan tüm içerik kaynak gösterilmeden kullanılamaz.

All the opinions written in articles are under responsibilities of the authors. None of the contents published cannot be used without being cited.

Yayın ve Danışma Kurulu / Publishing and Advisory Committee

Prof. Dr. Veysel BOZKURT (İstanbul Üniversitesi)
Prof. Dr. Marijan CINGULA (University of Zagreb)
Prof. Dr. Recai ÇINAR (Gazi Üniversitesi)
Prof. Dr. Aşkın KESER (Uludağ Üniversitesi)
Prof. Dr. Emine KOBAN (Gaziantep Üniversitesi)
Prof. Dr. Senay YÜRÜR (Yalova Üniversitesi)
Doç. Dr. Sema AY (Uludağ Üniversitesi)
Assoc. Prof. Dr. Mariah EHMKE (University of Wyoming)
Doç. Dr. Zerrin FIRAT (Uludağ Üniversitesi)
Assoc. Prof. Dr. Ausra REPECKIENE (Kaunas University)
Assoc. Prof. Dr. Cecilia RABONTU (University "Constantin Brancusi" of TgJiu)
Doç. Dr. Elif KARAKURT TOSUN (Uludağ Üniversitesi)
Doç. Dr. Ferhat ÖZBEK (Gümüşhane Üniversitesi)
Dr. Murat GENÇ (Otago University)
Dr. Hilal YILDIRIR KESER (Bursa Teknik Üniversitesi)

Hakem Kurulu / Referee Committee

Prof. Dr. Hamza ATEŞ (Kocaeli Üniversitesi)
Prof. Dr. Veysel BOZKURT (İstanbul Üniversitesi)
Prof. Dr. Marijan CINGULA (University of Zagreb)
Prof. Dr. Recai ÇINAR (Gazi Üniversitesi)
Prof. Dr. Kemal DEĞER (Karadeniz Teknik Üniversitesi)
Prof. Dr. Mehmet Sami DENKER (Dumlupınar Üniversitesi)
Prof. Dr. Kadir Yasin ERYİĞİT (Uludağ Üniversitesi)
Prof. Dr. Bülent GÜNŞOY (Anadolu Üniversitesi)
Prof. Dr. Ömer İŞCAN (Atatürk Üniversitesi)
Prof. Dr. Vedat KAYA (Atatürk Üniversitesi)
Prof. Dr. Sait KAYGUSUZ (Uludağ Üniversitesi)
Prof. Dr. Aşkın KESER (Uludağ Üniversitesi)
Prof. Dr. Emine KOBAN (Gaziantep Üniversitesi)
Prof. Dr. Serap PALAZ (Balıkesir Üniversitesi)
Prof. Dr. Ali Yaşar SARIBAY (Uludağ Üniversitesi)
Prof. Dr. Abdülkadir ŞENKAL (Kocaeli Üniversitesi)
Prof. Dr. Veli URHAN (Gazi Üniversitesi)
Prof. Dr. Sevtap ÜNAL (Atatürk Üniversitesi)
Prof. Dr. Sevda YAPRAKLI (Atatürk Üniversitesi)
Prof. Dr. Uğur YOZGAT (Marmara Üniversitesi)
Prof. Dr. Senay YÜRÜR (Yalova Üniversitesi)
Doç. Dr. Gül ATANUR (Bursa Teknik Üniversitesi)
Doç. Dr. Tülin ASLAN (Uludağ Üniversitesi)
Doç. Dr. Sema AY (Uludağ Üniversitesi)
Doç. Dr. Arzu ÇAHANTİMUR (Uludağ Üniversitesi)
Doç. Dr. Ceyda ÖZSOY (Anadolu Üniversitesi)
Doç. Dr. Elif KARAKURT TOSUN (Uludağ Üniversitesi)
Doç. Dr. Doğan BIÇKI (Muğla Üniversitesi)
Doç. Dr. Elif ÇOLAKOĞLU (Atatürk Üniversitesi)
Doç. Dr. Mithat Arman KARASU (Harran Üniversitesi)
Doç. Dr. Burcu KÜMBÜL GÜLER (Kocaeli Üniversitesi)
Doç. Dr. Ahmet MUTLU (Ondokuz Mayıs Üniversitesi)
Doç. Dr. Nilüfer NEGİZ (Süleyman Demirel Üniversitesi)
Doç. Dr. Veli Özer ÖZBEK (Dokuz Eylül Üniversitesi)
Doç. Dr. Ferhat ÖZBEK (Gümüşhane Üniversitesi)
Assoc. Prof. Dr. Cecilia RABONTU (University "Constantin Brancusi" of TgJiu)
Assoc. Prof. Dr. Ausra REPECKIENE (Kaunas University)
Doç. Dr. Gözde YILMAZ (Marmara Üniversitesi)
Doç. Dr. Aybeniz AKDENİZ AR (Balıkesir Üniversitesi)
Dr. Öğr. Üyesi Cantürk CANER (Dumlupınar Üniversitesi)
Dr. Öğr. Üyesi Ersoy SOYDAN (Kastamonu Üniversitesi)
Dr. Öğr. Üyesi Oğuzhan ÖZALTIN (Isparta Uygulamalı Bilimler Üniversitesi)
Dr. Murat GENÇ (Otago University)
Dr. Enes Battal KESKİN (Uludağ Üniversitesi)

DIONYSOS, DEVRİM VE DEMOKRASİ: NIETZSCHE VE FRANSIZ DEVRİMİ¹

DIONYSUS, REVOLUTION AND DEMOCRACY: NIETZSCHE AND THE FRENCH REVOLUTION

Dr. Öğr. Üye. Sever IŞIK

Gaziantep Üniversitesi Fen-Edebiyat Fakültesi Felsefe Bölümü

ÖZET

Nietzsche, Batı siyasal yaşamına damga vuran tarihsel eğilimi “demokratik hareket”in gelişimi olarak değerlendirir. Ancak bu demokratik gelişim politik nihilizmin bir tezahürü olan siyasal dekadansı ifade etmektedir. Demokratik değerlerin siyasal yaşama egemen kılınmasında önemli rol oynayan devrim, söz konusu dekadansın gelişim tarihinde önemli bir uğrak ve aşamayı ifade etmektedir. Efendi ve köle değerlerinin mücadelesi olarak okunan tarihte “son büyük köle ayaklanması”nı temsil eden Fransız Devrimi etkileri halen devam eden bir olaydır/ısyandır. Devrimin idealleri olan eşitlik, kardeşlik ve özgürlük gerçekte hıncın ifadesi olan Hıristiyani sürü değerleridir. Siyasal değişimi motive eden radikal umutluyimsenlik ve total değişimi reddeder. Nietzsche, devrimci coşku ve sosyopolitik idealleri tehlikeli düşler olarak niteler. Rousseau’nun temsilcisi olduğu devrimin değerleri soylu değerleri ifade eden Rönesans değerlerini yıkmıştır. Buna karşın Nietzsche, devrimin taşıyıcısı olduğu demokratik değerlerin üstesinden geldiğini düşündüğü Napolyon’u soylu değerlerin temsilcisi olarak takdir eder.

Anahtar Kelimeler: Devrim, Demokrasi, Eşitlik, Rousseau, Napolyon

1 Bu makale 13-14 Aralık, 2018 tarihinde Mimar Sinan Güzel Sanatlar Üniversitesi’nde düzenlenen “2. Ulusal Çağdaş Siyaset Felsefesi Sempozyumu”nda sunulan tebliğin gözden geçirilmiş ve geliştirilmiş halidir.

ABSTRACT

Nietzsche considers the historical tendency that marked the Western political life as the development of the democratic movement. The revolution, which plays an important role in making the French revolution dominate the political values, refers to an important moment and stage in the history of the development of the decadence. The effects of the French revolution, which represented “the last great slave uprising” in the history read as the struggle of the master and slave values, is an ongoing event. Equality, brotherhood and freedom, which are the ideals of the revolution, are Christian values that are actually the expression of anger. It rejects radical hope/optimism and total change that motivates political change. He defines revolutionary enthusiasm and socio-political ideals as dangerous dreams. The values of the revolution represented by Rousseau destroyed the Renaissance values which expressed noble values. Nietzsche, on the other hand, appraises Napoleon as a representative of noble values, which he considers to have overcome the democratic values to which the revolution is a carrier.

Key Words: Revolution, Democracy, Equality, Rousseau, Napoleon

GİRİŞ

Batı düşünce tarihini bir yazgı olarak nihilizmin kendini serinlemesi olarak okuyan Nietzsche, “şimdi”den duyduğu huzursuzluğa karşın *Tarihin Yaşam Yararları Üzerine*’de geçmiş kuşakların şimdiki kuşaklar üzerindeki etkisinin mevcudiyetini kabul eder; çünkü “biz nihayetinde geçmiş kuşakların bir sonucu olduğumuz için, onların yanlışlarının, tutkularının, hatalarının ve hatta suçlarının da birer sonucuyuz; bu zincirden tamamen kopmak mümkün değildir. Söz konusu yanlışları yargıladığımız ve kendimizi onlardan kurtulmuş saydığımızda, bizim onlardan geldiğimiz gerçeği ortadan kalkmış olmaz.” Son derece gerçekçi bir şekilde geçmişin “şimdi”deki mevcudiyetini kabul etmekle beraber bu tarihsel etkinin/yükün tümünden onaylanması ve tanınması söz konusu olamaz. Çünkü, sonucu olsak da geçmiş(tekiler)in “yanılgı”, tutku”, “hata” ve “suç”ları yaşamı olumsuzladığında, yaşanmaz kıldığında bunların mahkum edilmesi gerekir. Zira “insanın, yaşayabilmek için geçmişi kıracak ve parçalayacak güce sahip olması ve bu gücü zaman zaman kullanması gerekir: Bu güce de geçmişi yargılayacak, amansızca sorgulayarak ve sonunda mahkûm ederek ulaşır” (Nietzsche, 2015:27). Bu mahkûmiyetin ise bir yargılamayı icbar edeceği açıktır. Nietzsche, geçmişin tutku ve suçlarının bugünü şekillendirme kapasitesini açıkça görmekle beraber bunlara Hegelyen anlamda bir rasyonellik, amaçlılık ve olumsuzluk atfetmez; zira Hegel’e göre de geçmişin suç, felaket ve tutkuları, zararlı etkilerini sınırlayan “akıl marifeti” sayesinde özgürlüğün ve bilincin diyalektik açılmasına katkıda bulunur (Emden, 2013:153). Tarihin özgürlüğe doğru olumsal bir ilerleme olarak görmeyen Nietzsche için ise geçmişin bugün bizi getirmiş olduğu yer, “şimdi” hoş değil, hor görülesi bir zamandır. Mevcut halde ahlaktan sanatta, siyasetten edebiyatta kültürün tüm çehrelerine bir dekadans hali egemen olmuştur. Bu baptan olmak üzere Nietzsche, “geçmişin bugüne musallat olma eğilimi”nin uzun vadeli siyasi etkileriyle de ilgilenir. Bugüne musallat olan mevcut geçmişin tarihinde ayrıcalıklı bir yere sahip tarihsel/aktüel bir olaya olarak Fransız Devrimi, olmuş bitmiş (mahalli ve mevzi bir olay) değil, halen devam etmekte olan bir olaydır. Devrim, Batı’da mevcut siyaset yapma tarzının, modern/nihilistik siyasal düşüncelerin ve düşünsel trendlerin en önemli düşünsel kaynaklarından biri olmuştur.

Batı siyasal kültürüne damga vuran esas tarihsel eğilimi “demokratik hareket” (demokratik eğilim) olarak değerlendiren (Nietzsche, 1997:142) Nietzsche’ye göre Batı kültürünün tarihsel açılmasının bir vechesi olan politik nihilizm, siyaset sahnesinde demokrasi olarak tezahür etmiştir. Onun için

eşitlikçi modern siyasal düşünceye taarruzu kaçınılmaz olarak onun devrimle karşı karşıya getirecektir. Bu güne musallat olan demokratik/eşitlikçi hareketin gelişim seyrinde Fransız Devrimi'nin önemli bir uğrak ve hatta "yeni bir başlangıç" olduğu açıktır. Bu nihilistlik karakterdeki "siyasal"ın geçmişinin soy kütüğünde Fransız Devrimi ayrıcalıklı bir yere sahiptir. Çünkü radikal rasyonalist bir politik tahayyülün gerçeklik kazanması olarak devrim, insanlığın siyasal yaşamını felsefi/akli ilkeler doğrultusunda radikal bir tarzda yeniden inşa etmeye teşebbüs etmiştir ki bu işe öncelikle hiyerarşik, aristokratik olanın yıkımıyla başlamıştır. Daimi bir eşitleştirme/düzleştirme/aynileştirme eylemi olarak devrim, soylu olana karşı sürü iradesinin egemen kılınması çabasıdır. Demokrasinin yükselişi seçkin/efendi olanın geri çekilişini, çok olanın "az"a hâkim oluşunu, sıradan/vasat olanın, köle/sürü değerlerinin siyasal yaşama egemen kılınmasını ifade etmektedir. Halk egemenliğini esas alan modern siyasal düşüncenin egemen oluş tarihinde bir dönüm olan devrim, bu eşitlikçi idealleriyle hınca istinat eden ve soylu olanın alt edilmesini arzulayan sürü ahlakının bir ifadesidir.

Eşitlikçi ideallerin egemen kılınmasını amaçlayan modern ahlaki, siyasi, toplumsal düşüncenin arkasında ise "sürü hayvanın isteklerine arka çıkan" Hristiyanlık vardır. Gerçekte "demokratik hareket Hristiyanlığın mirasıdır" (Nietzsche, 1997:100). Hristiyanlığın uzantısı olarak görmesi hasebiyledir ki Nietzsche modern siyasal özneyi, *Homo Politicus*'u, Hristiyanlığın *Homo Religiosus*'una benzetir (Nietzsche, 2003:221). Zira her ikisi de insanlığı hizmet maskesi altında gerçekte güç istemini azaltarak yaşamı değerden düşürür.

Bu girişte ifade edilmeye çalışılan yaklaşım çerçevesinde bu makalede modern politik yaşamı ve kültürü dönüşümsüz olarak etkileyen Fransız Devrimi'ne odaklanarak Nietzsche'nin devrim olgusuna yaklaşımını ortaya koymaya çalışacak ve devrime demokratik değerlerin gelişimi açısından yönelttiği eleştirilere bakacağız. Akabinde de seçkin düşüncelerin demokratik olmayan politik tahayyüller için münbit bir beslenme kaynağı olduğunu ifadeyle filozofun, devrim ve demokrasiyi aşma çabasını ve alternatif arayışını ortaya koymaya çalışacağız.

Fransız Devrimi: Kölelerin Zaferi ve İyimser Sosyopolitik Bir Kuruntu

Tüm felsefesini "güç istemi"ni esas alan bir köle-efendi çatışması üzerine inşa eden Nietzsche, buna paralel olarak tüm (Batı) tarihi de "Roma'ya karşı Judea, Judea'ya karşı Roma" şeklinde formüle edilebilecek "iki karşıt değer" arasındaki mücadelede neticesinde oluşan bir süreç olarak yorumlar (Cameron & Dombowsky, 2008:27). İlkini Roma'daki Yahudi isyanının temsil ettiği bu antagonistik mücadele Roma aristokratik değerleriyle Yahudi hınç (ressentiment) değerleri arasındaki mücadeleyle başlar (Cameron, & Dombowsky, 2008:29). Bu çatışma daha sonra Rönesans ile Lutherci Reformasyon arasında, on yedinci ve on sekizinci yüzyıl Fransası'nın soyluluğu ile Fransız Devrimi'nin popülizmi arasında, Fransız Devrimi'nin değerleri ile Napolyon'un kişiliği arasında devam etmiştir. Rönesans, örneğin, aristokrat klasik geleneğe dönüşü ifade ederken, Fransız Devrimi "son büyük köle ayaklanması"nı, (Nietzsche, 1997:51) temsil etmektedir. Hem Protestanlık hem de devrim, sürünün/halkın soylu olana karşı zaferini ifade etmektedir; ancak Protestanlık, halkın "yüzeysel olan uğruna başkaldırısı" iken devrim köleleri zaferle taçlandırmıştır: "Asayı törenle, "iyi insanların" (koyunların, eşeklerin, kazların, sağaltılmayacak ölçüde yüzeysel yaygaracıların, "modern düşünceler'in tımarhanesi için olgunlaşmamış olanların) eline veren, Fransız Devrimi oldu (Nietzsche, 2003:221). Dolayısıyla devrim, kölelerin zaferiyle neticelenen bir felakettir; şu an cari olan ahlakın egemen oluş tarihinde çoğunluk/çoklar tarafından soylu olan değerlere karşı işlenmiş bir suçtur. Oysa Nietzsche'ye göre "insan ırkının refahı ve geleceği" "aristokratik değerlerin, Roma değerlerinin koşulsuz hükümdarlığını" getirecek bir ahlaki devrime

bağlıdır (Young, 2017:697). Fakat Roma, “sofu ortaçağ” tarafından mağlup edilmiş ancak Rönesansla birlikte “klasik idealin, her şeyi değerlendirmenin soylu yönteminin parlak ve tekinsiz bir yeniden uyanışı” yaşanmıştır. Ancak Rönesans da Hıristiyanlığı yeniden canlandıran Reform tarafından susturulmuştur. 1789’daki Fransız Devrimi’yle birlikte daha da kölece bir ahlak galip gelmiştir (Young, 2017:697). Batı’nın bugününe damgasını vuran bu köle ahlakı, nihilistik mahiyetini/yazgısını tarihsel süreç içinde açığa vurması hasebiyle tarihsel bir karaktere sahiptir (Küçükalp, 2010:57) Bu ahlakın alt ettiği klasik ideal, soylu ahlak son kez ve kısa süreliğine Napolyon tarafından ete ve kemiğe büründürülmüştür ki buna aşağıda tekrar döneceğiz.

Bu tarih anlatımında Nietzsche, iyi bilinen efendi ve köle ahlakı ayrımını ve çatışmasını Avrupa tarihinin belirli olaylarına uygulamaktadır. Bu tarih algısı çerçevesinde bakıldığında Nietzsche’de modern dönemde her biri kendi içinde “aydınlanma” ve ona karşı “devrim/tepki” içeren üç dönem ayırt edilebilir: İlki Rönesans’ın değerlerine karşı (Petrarch, Erasmus) Reform’un (Luther) gösterdiği tepki/devrim. İkincisi, Fransız kültürü, Voltaire vb. tarafından temsil edilen Fransız Aydınlanma’sına, klasizmine karşı Rousseau, Fransız Devrimi ve Alman romantizmi tarafından gösterilen tepki/devrim. Üçüncüsü ise Nietzsche’nin “yeni bir aydınlanma” adını verdiği aydınlanmaya karşı “büyük tepki/devrim” olarak ortaya çıkan sosyalizm (ve muhafazakârlık) vardır. Dolayısıyla Fransa’nın 18. yüzyıldaki mücadele söz konusu iki eğilim arasında devam etmektedir. Toparlarsak halen devam etmekte olan bu mücadele de Fransız klasizmi, Aydınlanma, Avrupa kozmopolitizmi ile Voltaire ve Goethe gibi kişilerin temsilcisi olduğu klasik idealin karşısında Rousseau, Fransız Devrimi, romantizm, milliyetçilik, sosyalizm gibi çeşitli inkarnasyonlarıyla Hristiyanı ideal yer almaktadır (Montinari & Large, 1997: 25).

Bu tarih tasavvurundan Nietzsche’nin Fransız Devrimi değerlendirmesine gelirsek, evveliminde belirtmek gerekir ki Nietzsche’nin arzuladığı siyasal toplum, sıra düzenine istinat eden tümüyle hiyerarşik karakterde bir toplumdur. Bu düzen genelin/çokların mutluluğuna değil, seçkin bir azınlığın yüksek amaçlarının tahakkukunu hedefler. Vasat olan çoğunluğun değeri, özgür ruhluların amaçlarına hizmet etmeleri/araçları olmaları nispetindedir; yoksa onlar kendiliğinden bir değer ifade etmezler. Dolayısıyla özellikle 19. yüzyıl sonunda Avrupa’da giderek mevzi kazanan ve yaygınlaşan demokratik hareket (anayasal yönetimler, kitle demokrasisi, genel oy hakkı, genel eşitlik vb.) Nietzsche için siyasal çürümenin tezahürüydü. Demokratik politikanın yükselişinin neticesi tüm Avrupa’nın bir güç kötümserliğine/felcine uğramasıydı. Bu sebeple Nietzsche’nin arzuladığı politika yapma tarzı, büyük politika (Nietzsche, 2001; Drochon, 2016) ve toplumsal düzen esas olarak bugünün tersine çevrilmesi arzusuna dayanmaktadır. İşte tam da bu gaye onun bugüne musallat olan ve bugünü belirlemeye devam eden tarihsel bir hadise olan Fransız Devrimi’ni yargılamasını ve mahkûm etmesini kaçınılmaz olarak beraberinde getirecektir. Çünkü onun muhalifi ve muarızı olduğu değerlerin taşıyıcısı olan devrim, söz konusu değerlerin siyasal yaşama hâkim kılınmasında tarihsel bir işlev görmüştür.

Nietzsche, devrime öncelikle bizatihi devrimin (ki aslında bütün devrimlerin) temelinde yatan asli arzu/saik sebebiyle karşı çıkar: Dünyayı kökten değiştirme ya da daha iyi bir dünya yaratma arzusu. Başka bir ifadeyle o, devrimi motive eden, tarihsel bir olgu kılan “umut” a temelden taarruz eder; mevcut değerlerin imhasını ve ilgasını arzulayan devrimcilerin karşısında Nietzsche adeta bir statükocu olarak belirir. Devrim(ler)in temelindeki umudu “kuruntu”, hor gördüğü devrimcileri ise “güzel insanlığın en gururlu tapınağının derhal, neredeyse kendiliğinden yükseleceği inancıyla, tüm düzenlerin yıkılmasını coşku ve belagatle isteyen politik ve sosyal hayalperestler” olarak niteler (Nietzsche, 2015: 269). Böylece Nietzsche, aslında muhayyilenin beslediği devrim karşısında sanatsal değil, daha çok Apollonca/rasyonel bir duruş sergiler ve *topyekûn devrim* düşünür/hayalini mahkûm eder.

Devrim(ler) daima iyimser bir insan(lık) doğası düşünden beslenir. Devrimcilerin beslediği bu “tehlikeli düşler”in kaynağında ise ona göre Rousseau’ya istinat eden “iyimser bir insan doğası”na duyulan “batıl inanç” yatmaktadır. “İnsan doğasının mucizevi, başlangıçsal ama adeta üstü örtülmüş iyiliğine inanan ve bu örtmenin tüm suçunu topluma, devlete, eğitimdeki kültür kurumlarına yükleyen” batıl bir inanca istinat etse de devrimin yaratıcı ve yıkıcı potansiyeli yadsınamaz; zira, “her devrimin, en yabanıl enerjileri en eski çağların çoktan gömülmüş korkunçlukları ve ölçsüzlükleri olarak yeniden dirilttiğini, tarihsel deneyimden biliyoruz”. “Donuklaşmış insanlıkta bir enerji kaynağı” olmasına karşın devrim, devrimcilerin vehmettiği gibi “asla insan doğasının bir düzenleyicisi, yapı ustası, sanatçısı, yetkinleştiricisi olamaz”. Bu durumda “devrimin iyimser tinini” uyandıran şey “Rousseau’nun tutkulu budalalıkları ve yalanları”ndan başka bir şey değildir (Nietzsche, 2015:269). Gerçekte hem Nietzsche hem de Rousseau mevcut durumdan şikâyetçidirler ve her ikisi de “doğaya dönüş”ü savunurlar. Fakat tamamen karşıt doğa konseptlerine sahiptirler. Nietzsche, “doğaya geri dönüş” düşüncesini dile getirdiğinde daima Rousseau ile çelişkiyi vurgular. Onun için doğaya dönüş doğa gibi ahlâksız olmaya cesaret etmeyi (Lukacs, 2013: 65) yani ahlakın ötesine geçmeyi imlerken Rousseau için masumiyete dönüşü ifade eder. Yani devrim bir enerji dalgası yaratmakla beraber insanın yetkinleştiremez ve bu durumda devrim asla devrimcilerin vehmettiği gibi bir ideal eşitlikçi düzen inşa edemez. Bilakis demokratik ideal, toplumsal özgürlük ve kurtuluş düşüncesi kendi zıddına inkılap edecektir.

Nietzsche, Rousseau’ya karşı açıkça daha aydınlanmacı, evrimci, realist ve muhafazakâr gördüğü Voltaire’in “ölçülü, düzenlemeye, arındırmaya ve yeniden inşa eğilimli doğası”nı över (Nietzsche, 2015:269). Nietzsche’nin Voltaire’e ait “Ecrasez l’infame!” sloganını Rousseau’nun devrimi beslediğini düşündüğü iyimser insan doğasına dair düşüncelerine (kuruntuları/yalanlar) ilişkin değerlendirmeyi müteakip anması anlamlıdır. Gerçekte Nietzsche’nin onaylayarak tekrar ettiği bu slogan, kendisine karşı savaşılmaması, yok edilmesi, ezilmesi gereken değerler/alçaklıklar olarak Hristiyani değerlere işaret etmektedir. Çünkü Nietzsche’ye göre Rousseau da insan doğasına ilişkin tasavvuru ve eşitlikçi idealleriyle Hristiyanlığın varisidir; yukarıda bahsettiğimiz antagonistik mücadelede kölelerin safında bir sürü ahlakı savunucudur. Zira eşitlik idealinin kökeninde Hristiyanlığın, “tüm ruhların Tanrı huzurunda eşitliği” düşüncesi yatmaktadır. Ona göre “uzaklık patosu”nu yok eden bu Hristiyani “eşitlik” herkesi “sürü hayvanına” çevirir (Nietzsche, 1997: 64; Young, 2017:629). Onun için “Hristiyanlık gibi demokratik aydınlanma da herkesi aynı düşük bayağılık düzeyine “çekme” çabasıdır. Potansiyel yüksek tipte “patolojik gevşeklik” üretir, ortalamanın üstüne çıkma istencini öldürür” (Young, 2017: 630). Bu durumda Hristiyani ahlakın mahiyetini oluşturan sürü içgüdüleri seküler bir formda modern ideolojiler içinde varlığını güçlendirerek devam ettirmiştir (Küçükalp, 2005:201). Tanrı ölmüş olmakla birlikte Tanrı’nın ahlaki “gölgesi” varlığını sürdürmeye devam etmektedir. Bu “gölge”, Hristiyani ahlakı, Nietzsche’nin isimlendirmesiyle “demokratik hareket”, “demokratik aydınlanma”, “modern fikirler” olarak mevcudiyetini sürdürmeye devam etmektedirler. Nietzsche’ye göre “modern fikirler” “köle ahlakının büyük canlanışı” Fransız Devrimi’nden neşet etmektedirler. Bu sebeple “modern fikirler”e “Fransız fikirleri” der. “Modern fikirler”den kastı demokrasi, genel oy hakkı, özellikle John Stuart Mill’de somutlaşan “faydacılık”, sosyalizm ve feminizmdir ki aslında Nietzsche’ye göre “tüm bu hareketler “eşit haklar” doktrininin uygulamalarıydı; bu da onları Hristiyanlığın, Tanrı’nın huzurunda bütün ruhların eşitliği doktrininin “mirasçıları” yapıyordu. Ayrıca hepsi de “çile çeken herkese sempati duyma” fikrini erdem sayıyordu (Young, 2017:630). Sürü/kitle istencinin soylu ve yüksek olandan intikamı olan eşitlik düşüncesi doğaya ve doğal olana da aykırıdır.

Nietzsche, siyaset, sanat ve felsefede baş gösteren nefret ettiği bu vasatlaşmayı (yığınların iktidarını ve egemenliğini yani) Fransız Devrimi'nden beri yaşanan bir hastalık olarak niteler ve "bu hastalığa iyi niyetli bir sözcüğün kutsallığı haince çignenerek 'liberalizm' adı verildiğini" ifade eder (Lukács, 2013: 24-25). "Ni dieu, ni maître" sloganıyla tüm efendi ve köle/uşak ayrımını ret eden anarşistleri, "özgür toplum isteklileri", kendilerine toplumcu diyen kardeşlik heveslisi toplumcuları, "ahlak felsefesi taslakları" olarak damgalayan Nietzsche, özel hak ve ayrıcalıkları ret eden tüm bu kesimleri tahkir ve tahfif eder. Bunlar kurtarıcı olarak sürülere ve toplama olan inançlarına birleşiyorlar. Oysa onlarında içinde yer aldıkları demokratik hareket, yalnızca siyasal kurumların çöküşünü değil, ayrıca insanın küçülmesini, ortalama bir duruma getirilerek, değerinin düşürülmesini ifade etmektedir (Nietzsche, 1997:101). "En büyük sayı" saçmalığı, tarihin en son biçimidir (Nietzsche, 1997:102). "İnsanın toptan soysuzlaşması, düşerek bugünün toplumcu ahmaklarına ve düz kafalılara "geleceğin insanı" olarak görülüyor, idealleri olarak! - İnsanın, yetkin bir sürü hayvanına doğru (ya da, onların dedikleri gibi, Özgür topluma doğru), bu soysuzlaşması ve küçülmesi, bu insanın eşit haklara ve savlara sahip cüce insana doğru hayvanlaşması olanaklı, kuşku yok bunda! Bu olanağı sonuna kadar düşünmüş biri, diğer insanların habersiz olduğu bir tiksintiyi daha tanıyacaktı -belki de bu yeni bir görevdir!..." (Nietzsche, 1997:103). Devrimden nefret ettiği şeyin Rousseaucu eşitlikçi ahlaksal ideal olduğunu ifade eden Nietzsche şöyle der: "Eşitlik öğretisi!... Ama zehirlerin en zehirlisidir bu: adaletin sonu olduğu halde, adalet tarafından vaaz edilmiş gibi görünür. . . "Eşit olana eşit, eşit olmayanı eşit olmayan - adaletin gerçek sözü bu olurdu: ve buradan çıkan sonuç, eşit olmayanları asla eşit yapmamaktır" (Nietzsche, 2010:98).

Nietzsche, *Deccal*'de de insanlığın eşitliği idealine düşüncesine olan nefretini dile getirir; bu ideali küçümser, aşağılar, yok edilmesi gerektiği düşünür ki bu tüm metinlerine sinmiş esasi bir tutku ve düşüncedir. O, daima üstinsan için acı çeker. Ona göre eşitlik Hristiyanlığın (ölümcül) meyvesiydi. Şöyle der Nietzsche: "Herkes eşit hak" öğretisinin zehiri -Hristiyanlık bunu en temel biçimde yaymıştır; Hristiyanlık, insan ile insan arasındaki her türlü derin saygı ve mesafen duygusuna karşı, yani kültürün her türlü yükselme ve büyümesinin önkoşuluna karşı, kötü içgüdülerin en gizli köşe bucağından çıkararak, ölümüne bir savaş vermiştir,... bize karşı, yeryüzündeki her türlü soyluluğa, neşeliliğe, yüce yürekliliğe karşı, bizim yeryüzü mutluluğumuza karşı... -Ve Hristiyanlıktan çıkararak, politikaya dek sızmış bu yazgıyı da küçümsemeyelim! Bugün hiç kimsenin cesareti yok, özel haklara sahip olmak için, egemenlik hakları için, kendisi ve kendi eşitleri karşısında derin saygı duyguları için-bir mesafe tutkusu için ortaya çıkmağa. Politikamız bu cesaret yoksunluğu yüzünden hasta haldedir!-Düşünüş biçimi aristokrasisi, ruhların eşitliği yalanı yoluyla, yeraltının en altına gömülmüştür; ve «çoğunluğun hakkı»na inanç, devrimler yapmış ve daha da yapacaksa, hiç kuşkuumuz olmasın, Hristiyanlıktır, Hristiyanca değer yargılarıdır, her devrimi salt kan ve suçluluğa çeviren! Hristiyanlık, her türlü sürünenlerin, yüksekliği olanlara karşı başkaldırısıdır: «düşkünler »in Evangelium'u, düşkünleştirir..." (Nietzsche, 1995:63-64).

Devrimin özgürlük, eşitlik, kardeşlik şiarlarını yadsıyan; halka, sıradan olana değil, "üst insan"a inanan filozof, demokrasi karşıtlığına paralel olarak aristokrasiden sitayişle bahseder. Demokrasi'nin büyük insanlara ve seçkin zümreye inançsızlığı temsil etmesine mukabil aristokrasi, bir seçkin insanlığa ve daha yüksek sınıfa inancı temsil eder. "İyinin, güzelin ve eşit hakların" düşünüyü gören naif ideoloji olarak demokrasi ve onun sosyalizm gibi türevlerinden nefret eder (Nietzsche, 2002: 368). Modern toplumu hasta bir toplum olarak gören Nietzsche, hiyerarşi üzerine inşa edilmiş bir toplum özlemi içindedir. Yüksek bir kültürün yaratılması ancak sıradüzeni olan bir toplum ile mümkün olacaktır. Zira antik Yunan toplum idealinin hayranı olan Nietzsche'ye göre "İnsan' tipinin her yükselişi, şimdiye dek aristokratik toplumun işi olmuş -her zaman da öyle olacak: Uzun bir sıralanma düzeni merdivenine,

insanlar arasındaki değer ayrımlarına, şu ya da bu anlamda köleliğin gerekliliğine inanan bir toplum” (Nietzsche, 1997:166). Zira zayıf tiplerin sahip olduğu yaşamı yadsıyan değerlerine mukabil güçlü tipler yaşamı onaylayıcı ve yaratıcı değerlere sahiptirler. Aristokratik toplum ise bu tipler ve onların sahip olduğu değerler arasındaki farklılıkların politik yaşamda karşılık bulduğu bir sosyo-politik düzeni ifade eder (Küçükalp, 2005; 211). Nihilizmin aşılması ve yeni değerlerin yaratılması bu özgür ruhlu üstün tiplerin aracılığıyla mümkün olacaktır.

Kitlesel özgürlüğe muhalif olan ve hatta zararlı gören Nietzsche apaçık bir şekilde köleliği herhangi yüksek kültürün varoluş koşulu olarak görmektedir (Nietzsche, 1997:166). Gerçekte Lukacs'ın ferasetle ifade ettiği gibi Nietzsche'nin köleliğe dair bu yaklaşımı “köleliğin tarihsel olarak yalnızca Yunan kültürü açısından zorunluluğu”nun ifadesinden daha fazla bir şey ifade etmektedir; zaten bunu söyleseydi çok fazla önemi olmazdı. Gerçekte onun köleliği modern toplumlar içinde zaruret görerek genelleştirmesi “Fransız devriminin “kahramanca hayalleriyle” hesaplaşmak amacı da taşımaktaydı; Nietzsche'nin kölelik anlayışında yeni olan şey, köleliği çağdaş uygarlık eleştirisinin bir aracı olarak kullanmasıdır (Lukacs, 2013: 26). Nietzsche'ye göre “Yunanlıların kölelik kurumu yüzünden battığı doğrusa öteki, bizim kölelik kuramı eksikliği yüzünden batacağımız çok daha kesindir” (Nietzsche, 2015:22-23). Ona göre çağdaş politik teorilerin anlamaktan mahrum oldukları şey işte bu zorunluluktur.

Devrim içinde kök saldı etik-politik eğilimin izlerini Rousseau'ya kadar takip eden Nietzsche'ye göre Rousseau'nun modern etik-politik fikirleri taşıyıcılığını karşın Voltaire, Yunan, Roma ve Rönesans'ta temsil edilen klasik soylu değerlerin temsilcisidir. Voltaire, “Yunan kulağına, Yunan sanatçı vicdanlılığına, Yunan sadeliğine ve zarafetine sahip” “en büyük trajik fırtınalardan da geçmiş çok yönlü ruhunu Yunan ölçütüyle dizginleyen son büyük drama yazarıydı.” Fakat konumuz bağlamında daha önemlisi o, “tinin en büyük özgürlüğünü ve düpedüz devrimci olmayan bir zihniyeti tutarsızlığa ve korkaklığa düşmeden içinde barındırabilen son insanlardan birisi olmuştu. O zamandan beri huzursuzluğuyla, ölçü ve sınıra duyduğu nefretle modern tin, ilk önce devrimin ateşiyle dizginlerinden boşanarak ve daha sonra duyduğu korku ve dehşetle kendini yeniden - ama artık sanatçı ölçünün değil, mantığın dizginleriyle - dizginleyerek her alanda egemen olmuştur” (Nietzsche, 2015:155).

Dionysos ve Devrimin Dizginlenmesi

Gerçekte Nietzsche, ölçü ve sınır tanımayan, Fransız Devrimi'nde somut tezahürünü bulan modern ruhun bu “devrimin ateşiyle dizginlerinden boşan”masından derin bir korku, dehşet ve tiksinti duymuştur. Bu dizginlerinden boşanma ve taşkınlık hali (daha sonra mantığın dizginiyle dizginlese de) ilk başta tam da Nietzsche'nin arzuladığı bir çeşit Dionysosçu vecd hali gibi görünse de gerçekte onun tarafından şiddetle mahkum ve tahkir edilir. Çünkü devrimci yarılma ile ortaya çıkan enerji yaratıcı değil, kitlenin/sürünün yıkıcı enerjisidir. Nietzsche'ye göre Dionysosçu deneyim, aklın karşısına daima doğal ve yaratıcı temel dürtüleri koyar. Ancak ona göre devrimciler bu yaratıcı, sanatsal, yücelik ve duraylılığın temsilcisi değildirler. Devrim hincin dışavurumudur. Bu sebeple Nietzsche, devrimi ve devrime yataklık eden fikirleri fanatizm ve devrimcileri ise fanatik olarak damgalar..

Bu baptan olmak üzere Nietzsche, Rousseau'nun politik felsefesini devrimci bir felsefe olarak ret eder. Zira Nietzsche, ilk dönemden itibaren “doğanın karanlık ve yıkıcı Dionysosçu güçlerinin tanınmasından faydalanmaya çalışan her tür politik girişimle mücadele” içinde olmuştur. “Aydınlanma'yı fanatik bir yöne çeviren” devrim teorisini ilham kaynağı Rousseau'nun “yarı-çılgınlığı, yapmacık aşırı duygusallığı, vahşice zalimliği... aşırı hassaslığı ve öz-denetimsizliği”dir. Buna karşılık Nietzsche'ye göre

yapılması gereken “Aydınlanma’nın şiddet ve teröre dönüşecek biçimde yozlaştırıldığı bu sürecin tersine çevrilmesi” olduğundan Nietzsche’nin yaptığı şey “Aydınlanma çalışmasını *sürdürme*... ve devrimi daha doğar doğmaz boğazlayarak öldürmeye, gerçekleşmesini engellemeye” teşvik etmektir (Ansell-Pearson, 1998: 128, Nietzsche, 2016:116-117). İnşa için yıkımı kaçınılmaz görmekle birlikte ilginç bir şekilde ilkesel olarak iktidarı kötileyen/reddeden siyasal ideolojileri pasif/reaktif nihilizmin taşıyıcı olarak lanetleyen Nietzsche, devrimin yarattığı yıkımdan ürküntü duyar. “Devrim’in idealist momentumunun bizleri çılgına çevirdiğini ileri süren” Nietzsche, “modernlerin kalplerinin çılgınca arayışında kafalarını kaybettiğine ikna olmuştu” (Del Caro, 1993:160). Nietzsche, hıncın domine ettiği bu dizginlerinden boşalmanın, esrimenin, sarhoşluğun fanatizme ve yıkıma dönüşmesinin engellenmesi için (Volterci anlamda Aydınlanmacı) apolluncu değerlere vurgu yapar. Zira geçmişte klasik “Apolloncu değerler Yunanlıları “komşularının” Dionysosçu “barbarlığından” koruyabilmiştir.” Bugün bizi de modernliğin dizginlerinden boşanmış liberalliğinin anarşik “barbarlığından” ancak klasik değerler kurtarabilir. Sadece klasik değerler birleşmeyi, tamlığı ve devamlılığı destekleyebilir, sadece bu değerler tek kelimeyle “hayatı” ilerletebilir. Klasik değerler beğeni değil, ayakta kalma sorunudur. Bu yüzden klasikçiliğin karşıtı olan “romantizm” “hayata karşıdır”, “dekadandır”. Bun sebeple Nietzsche yaratıcı yıllarının sonunda romantizmin “ölüm istenci” olduğunu öne sürer (Young, 2017:605).

Nietzsche’ye göre kökenleri antik Yunan’da bulunan biri teorik diğeri trajik olmak üzere iki dünya görüşü vardır. Gerçekliği bilmenin, geliştirmenin ve düzeltmenin mümkün olduğunda direten teorik dünya görüşünün kaynağında “teorik iyimserin prototipi” olan Sokrates yer almaktadır. Nietzsche’ye göre, “teorik ve trajik dünya görüşleri arasında ezeli ve ebedi bir çatışma” vardır (Nietzsche, 2018: 103, 92, 93, 107,108). Zira “dünyevi mutluluğun herkes için mümkün olduğu”nda direten (kendini kandıran) teorik dünya görüşünün akılcılığı ve iyimserliğine mukabil “mit, kültür ve toplum”u esas alan trajik görüş “köleliğin zorunluluğunu” kabul eder. Gerçekte “yaşam ve tarihin ıstırabından nihai bir kurtuluş mümkün olmasa da, aristokratik bir kültür, ezeli acı ve zevke ve varoluşa dair kahramanca bir deneyim için gerekli koşulları yaratabilir”. Bu sebeple Nietzsche, varlığın derinliklerine nüfuz etme, toplumu dönüştürme ve “rasyonel ilkeler üzerinde temellenen adil bir toplumsal düzen kurmanın mümkün olduğuna inanan teorik bir iyimserliğe” karşı çıkar. Nietzsche’ye göre modern politikanın da “Sokrates’ten türeyen, hakikat ve rasyonelliğe duyulan belirli bir ahlaki güven üzerinde temellendiğini” düşünmekteydi (Ansell-Pearson, 1998: 95). Bu çerçeveden bakıldığında Fransız Devrimi, Sokratik, iyimser teorik bir dünya görüşüne istinat etmektedir. Devrim, gerçekliği, kıvranıldığını düşünülen teorik hakikat yönünde değiştirmeyi arzulamış, buna inanmış ve bunu icra etmeye girişmiştir. Nietzsche, trajik dünya görüşü yaklaşımı çerçevesinde yukarıda bahsettiğimiz gibi devrimin söz konusu ideallerini birer kuruntu, kendini kandırma olarak niteler. Doğal olan eşitsizlikten kurtuluş, kitlesel özgürleşme ve kardeşlik vs. imkânsızdır ve dahi sağlıklı bir kültür için zararlıdır. Kölelik yaşamın trajik doğasında mevcuttur. Devrim de kahramanca arzusunun zıddına inkılap ederek bir kahramanın ortaya çıkışını mümkün kılmıştır.

Napolyon’un Zuhuru: Devrimin Alt Edilmesi

Nietzsche’nin devrime dair değerlendirmesini anlamak için üzerinde mutlaka durulması gereken bir diğer önemli sima hiç kuşkusuz Napolyon Bonaparte’dır. Yukarıda belirttiğimiz gibi devrim, Yunan, Roma ve Rönesans’ta yansımasını bulan klasik ideali mağlup etmişti. İnsanın geleceğini aristokratik değerleri hükümler kılacak bir devrimde gören (Young, 2017: 697) Nietzsche’ye göre söz konusu Fransız Devrimi’nin mağlup ettiği klasik soylu ideal ve ahlak tüm görkemiyle Napolyon’da ete kemiğe bürünerek zuhur etmiştir (Nietzsche,1998:54-55). Soylu/yüksek değerlerin kendisinde cisimleştiği Napolyon,

Nietzsche'ye göre "insan olmayan"la (Unmensch/canavar) ile "üst insan"ın (Übermensch) bir bileşimiydi (Nietzsche, 1998: 55). Kant'ın özgürlüğe doğru ilerleme idesinin bir "işareti"ni gördüğü "Fransız Devrimi"ne benzer, fakat mugayir olarak Nietzsche, Napolyon'un zuhurunda antik aristokratik idealin yükselişinin "işaret"ini görür.

Nietzsche açıkça Napolyon'u 19. yüzyıl Avrupa'sının ahlakı olarak gördüğü sürü ahlakını aşabilecek "bağımsız bireyin somut tezahürü" olarak görmekteydi (Emden, 2013:286). Napolyon onun nazarından devrimin yıktığı soylu/aristokratik idealin yeniden yükselişinin, hınç dolu, korkunç, alçaltıcı, denkleştirici, eşitlikçi, halkçı idealinin zaferine karşı soylu ayrıcalığının yeniden yükselişinin ifadesidir. Napolyon'un zuhurunun kendisini mesh ettiği filozof şöyle der: "Avrupa'daki son soyluluk ve onun onyedinci ve onsekizinci yüzyıl Fransası'nda durumu, halkçı *hınç duygusu* içgüdüsünün etkisi altında çöküntüye uğradı- yeryüzünde bundan daha büyük sevinç, daha gürültülü coşkunluk görülmemiştir! Yine de tam ortasında en muazzam en umulmadık bir şey oldu: Antik çağın ideali *canlanmış olarak*, durulmadık bir debdebe ile insanlığın gözleri önünde adımını attı,- bir kez daha hınç duygusunun eskimiş *çoğunluğun ayrıcalığı* sloganına karşı, insanı alçaklık, kepazelik, eşit olma, kötüye, karanlığa gitme istemine karşı, korkunç ve alımlı, *azınlığın ayrıcalığı* karşı sloganından, daha güçlü, daha sade, daha ısrarlı bir ses yükseldi. Diğer yolun göstericisi gibi, Napolyon çıktı ortaya, şu tüm zamanların en yalnız, en geç doğmuş insanı, onunla *böyle bir soylu ideal* sorunu canlı kanlı duruma geldi" (Nietzsche,1998: 54-55). Avrupa'nın içinde yaşadığı nihilizmin çağında dekadanstan geriye kalmış olan tüm umutları "efendi tip" olarak gördüğü Napolyon'a mal eder: "Alçakgönüllülüğü unutturup, ihtiyaçlarını kozmik, metafizik değerler olarak görüp ve şişiren" ve "bütün insanlığı da beraberlerinde vülgarize eden" istisnai güçlülere de bu güçlerine inançlarından vazgeçirip nihilizme sürükleyen topluma (sürüye, kitleye) karşı "yüzyılın hemen hemen bütün umutlarını ona borçluyuz" (Nietzsche, 2002:32). Napolyon'u umut haline getiren ve yüce kılan şey, onun devrimin boğduğu antik *aristokratik ideallerin taşıyıcısı olmasıydı*. Farklı olan Napolyon, "Fransa'da çürüyüp dağılan uygarlıktan daha güçlü, daha uzun sürmüş, daha eski bir uygarlığın varisi olduğu için, burada hükümdar olmuştur" (Nietzsche, 2010:93). Böylece Nietzsche'nin umudu kitlenin egemenliğine götüren devrimde değil, bir çeşit üst insanın egemenliği olarak gördüğü Napolyon'un yükselişinde gördüğü açıktır. Devrimi anlamlı kılan tek bir şey var ise o da Napolyon'un doğuşuna aracılık ve ebelik etmiş olmasıdır. Hakiki bir devrimden bahsedeceksek asıl devrim Napolyon'un ortaya çıkışıdır. İnsanlığı yükseltecek olan şey seçkin, üst-insanın ortaya çıkışı ve egemen oluşudur.

Nietzsche, Napolyon'un kişiliğinde aynı zamanda kendi birleşik Avrupa idealini, yeryüzü egemenliğini, kendi dönemi Avrupası'nı hasta eden bir hastalık *nevrose nationale* [ulusal nevroz], ve "küçük politika" olarak nitelendirdiği milliyetçi politikaların aşılması idealinin somutlaşmasını görmektedir. Bu sebeple Nietzsche, Almanları özgürlük savaşlarıyla Napolyon'unun zaferine ve birleşik bir Avrupa yaratma hedefine mani olmakla suçlar. Çünkü "iki decadence (pasif çöküş) yüzyılı arasındaki köprü üzerinde, yeryüzünü yönetmek amacıyla Avrupa'yı birleştirebilecek güçte, deha ve istem dolu bir *force majeure* [üstün güç] belirlediğinde, Almanlar 'özgürlük' savaşlarıyla Napoleon'un varoluşundaki mucizelik anlamdan yoksun bıraktılar Avrupa'yı" (Nietzsche, 1996:135).

Nietzsche'nin Napolyon'a bu yaklaşımı kendi çağdaşı Avrupa'nın yaşadığı (kökleri devrime uzanan) krize çözüm arayışından ve bu krizin kaynağı olarak gördüğü demokrasi karşıtı bir perspektifinden beslenir. 1880'lerin başında Napolyon'u istisna durumunun bir somutlaşması olarak değerlendiren Nietzsche'nin Napolyon hakkında yoğun olarak felsefi terimlerle düşündüğü dönem (1885'ler) onun Avrupa'nın sosyalizm ve sosyal sorun gibi mevcut krizlerini aşmak için filozof-kanun koyucu yeni bir yönetici

sınıfın gerekliliği hakkındaki düşüncelerini geliştirdiği dönemdir. Dolayısıyla Nietzsche, Napolyon üzerinden mevcut sorunlarla baş edecek yeni bir liderlik teorisi ve politik bir çözüm önermektedir. Napolyon'un demokratik süreci manipüle ettiğini, popüler egemenlik kavramını terk ettiğini ve eşitlik ilkesini baltaladığını, parlamenter politikaya karşı olduğunu, ancak bununla birlikte bunların taklitlerini/benzerlerini sürdürdüğünün farkında olan Nietzsche, bu manevra ve taktiklerine hayranlık duyduğu Napolyon'un kişiliğinde ve liderliğinde (özellikle) Paris Komünü sonrası hem sınıf savaşını hem de demokratik kurumları sınırlandıracak yeni bir politik Sezar görür. (Dombowsky, 2014:2).

Diğer taraftan Napolyon'un yüksekliği politikada olduğu kadar devrimin yarattığı ve egemen kılınmasına önemli rol oynadığı vasatlığa ve sıradanlığa karşı yüksek bir kültür için de değer ifade etmektedir. Buradan bakıldığında Nietzsche'nin kültüre ilgisi bile daima politik bir karakter taşır. Nietzsche için politika ve kültür arasındaki ayrım 1808'de Erfurt'taki Goethe ve Napoleon arasındaki buluşmayı anlattığı zaman sembolik olarak silinir. Onun için bu buluşma Rönesans, kültür ve siyasetinin posthumous temsilcisi olan ikisinin bir araya gelerek Fransız Devrimi ve Alman Kurtuluş Savaşları'nın mirasına karşı ortak bir anti-milliyetçi ve anti demokratik bir cephe oluşturmasıydı (Cameron, & Dombowsky, 2008: 6; Nietzsche, 1997: 14-115). "Yaşamı boyunca ince sususların ustası" olan Goethe'yi "sevinçle yukarı baktıran" şey de "özgürlük savaşları" değil, "insanın" tüm sorunu, Napolyon'un görünüşüydü (Nietzsche, 1997: 150). *Mevsimsiz Düşünceler*'de "insanlığın ereği hedeflerinde değil, en büyük emsallerinde yatabilir yalnızca" diye yazan Nietzsche'nin insanlığın en büyük emsalleriyle kastı, tarihteki büyük simalardır (Nehamas, 1999: 303), ve gerçekte Nietzsche, sadece bu insanlar için yazmaktaydı. Dünyanın geri kalanı (halk) için değil...

SONUÇ

Nietzsche için Fransız Devrimi'ni olmuş bitmiş bir olay değil, hala Avrupa tarihi belirleyen bir çöküş sürenin başlangıcını ifade etmektedir. Avrupada egemen olan dekadansın en önemli uğraklarından biri olan devrim, Avrupa'yı mecalsiz bırakan (güç kötümserliği, vasatlaşma vb.) tüm hastalıkların kendinden neşet ettiği bir kaynaktır. Yahudi-Hristiyan köle ahlakına ve Sokratik teorik bir dünya görüşüne istinat eden devrim köle değerlerinin soylu değerlere galebe çalmasını ifade etmektedir. Nietzsche yaşamı boyunca demokratik idealler doğrultusunda yaşamı dönüştürmeyi amaçlayan devrimlerin sürekli ve kararlı bir muhalifi ve muarızı olmuştur. Seçkin bir azınlığın sosyo-politik iktidarını arzulamış ve onlar için yazmıştır. Halkın egemenliğinden daima ürperti duymuştur. Devrim onun için üstesinden gelinmesi gereken bir dekadansan ibaretti.

Devrim, aslında Rousseaucu anlamda doğaya (eşitliğe ve özgürlüğe) dönüşü değil, doğayla savaşı içermektedir. Gereçte yaşam doğası gereği eşitsizliği ve köleliği, dolayısıyla da acı ve ıstırapı içermektedir. Bu sebeple Nietzsche, devrimin arzuladığı, gerçekleştirebileceğine inandığı ve bu doğrultuda eyleme geçtiği hedefleri/umutları kuruntu olarak reddeder; devrimcileri tehlikeli hayalperestler niteler. Rousseau'nun devrimi besleyen, şiddetli politik coşkuya ve haliyle dehşetli yıkıma sebebiyet veren, özgürlükçü, ve iyimser düşüncelerinden ürperti duyar. Bu düşüncelerin açığa çıkardığı devasa coşku antik Yunan, Roma ve Rönesans'ta temsilini bulan aristokratik değerleri altüst etmiştir. Buna karşın zincirlerinden boşalmış bu Dionysosça coşkuya karşın Nietzsche, Apollonca olduğunu düşündüğü Voltairre'in ılımlı, ilerlemeci, evrimci yaklaşımını benimser. Devrimci, fanatizmden derin bir ürküntü duyar.

Demokrasiyi, politik olanı baltalayan özü itibarıyla güç istemi içeren, "politik olan" ile karşıtlık içinde olan bir çeşit güç kötümserliği olarak görmüştür. Güç kötümserliği sebebiyle devrim, güç istencini

azaltarak Avrupa'nın erkeksi erdemlerini budamıştır. Yine devrim, Avrupa'nın kendisinde muzdarip olduğu küçük politika olan milliyetçi politikaları başlatmıştır. Birleşik Avrupa idealini önlemiş ve Avrupa'nın yeryüzü egemenliğine mani olmuştur. Devrimin eşitlikçi idealleri Yahudi-Hristiyan köle ahlakının varisidir. Bu hareket, soylu olana duyduğu hınç sebebiyle bir pozitiflik içermez. Eşitlik, özgürlük kardeşlik sloganıyla Rousseau ve devrim gerçekte Hristiyanlığın devamı ve hatta inkarnasyonundan başka bir şey değildirler. Bu sebeple Nietzsche, devrimin ve savunucularının karşında mevzilenir. Siyasal değişimi motive eden radikal umut/iyimserlik ve total değişimi reddeder. Devrimci coşku ve sosyopolitik idealleri tehlikeli düşler olarak niteler. Bu haliyle aslında Nietzsche, kendi Dionysosçu değerlerin kamusal siyaset alanına müdahil ve egemen olmasını onaylamaz. Kitlelerin siyasete egemen olması berberinde her şeyin, siyasal olanın kaybını getirecektir.

Ancak devrimin tüm bu demokratik ve halkçı eğilimine karşın Napolyon, Avrupa tarihinde adeta yeni bir şafak olarak belirmiştir. O, eşit katılım idealine karşı iktidar ve egemenlik sorununu çözmüş, Avrupa'yı yeniden birleştirmeye çalışan bir üstün insan örneği olarak devrimci idealin boşluğunu göstermiştir. Napolyon'un yükselişiyle devrimin demokratik ideali aristokratik insanın egemen oluşuyla neticelenmiştir ki Nietzsche'nin arzuladığı gerçek devrim budur. Söz konusu düşünceleriyle demokrasi ve eşitliği değil, hiyerarşiyi esas alan bir siyasal vizyon ve toplum tahayyülünün savunucu olan Nietzsche, demokratik olmayan siyasal düşünce tarzının en önemli beslenme kaynaklarından biridir

KAYNAKÇA

- Ansell-Pearson, Keith. *Kusursuz Nihilist: Politik Bir Düşünür Olarak Nietzsche'ye Giriş*, (Çev. Cem Soydemir), İstanbul: Ayrıntı Yayınları, 2011.
- Cameron, F.; Dombowsky, D. *Political Writings of Friedrich Nietzsche: An Edited Anthology*, Palgrave Macmillan UK, 2008.
- Del Caro, Adrian. "The Hermeneutics of Idealism: Nietzsche Versus the French Revolution", *Nietzsche-Studien* 22 (1): 1993, s. 158-164.
- Dombowsky, Don. *Nietzsche and Napoleon: The Dionysian Conspiracy*, University of Wales Press. 2014.
- Drochon, Hugo. *Nietzsche's Great Politics*, Princeton and Oxford: Princeton University Press, 2016.
- Emden, Christian J., *Modern Siyasal Düşünce ve Friedrich Nietzsche*, (Çev. Gamze Varım), İstanbul: Türkiye İş Bankası Kültür Yayınları, 2013.
- Küçükalp, Derda, *Politik Felsefede Nihilizm Sorunu: Nietzscheci Bir Tartışma*, Bursa: Alfa Aktüel Yayınları, 2005.
- Küçüklap, Derda. "Efendi-Köle Ahlakı vs. Efendi Köle Diyalektiği", *Uludağ Üniversitesi İktisadi ve İdari Bilimler Fakültesi Dergisi*, Cilt XXIX, Sayı 1, 2010, s. 53-63.
- Lukács, György. *Nietzsche: Emperyalist İrrasyonalizmin Kurucusu*, (Çev. Vural Yıldırım), İstanbul: Epos Yayınları, 2013.
- Montinari, Mazzino & Duncan Large, "Enlightenment And Revolution: Nietzsche And Late Goethe", *Journal of Nietzsche Studies*, No. 13, Nietzsche and German Literature (Spring 1997), pp. 23-29.
- Nehamas, A. *Edebiyat Olarak Yaşam: Nietzsche Açısından*. (Çev. Cem Soydemir), İstanbul: Ayrıntı Yayınları, 1999.
- Nietzsche, Friedrich. *Ahlâkın Soykütüğü Üstüne Bir Polemik*, (Çev. Ahmet İnam), 2. Baskı, Ankara: Gündoğan Yayıncılık, 1998.
- Nietzsche, Friedrich. *İyinin ve Kötünün Ötesinde*, (Çev. Ahmet İnam), 3. baskı, Ankara: Gündoğan Yayıncılık, 1997.
- Nietzsche, Friedrich. *Güç İstenci*, (Çev. Sedat Umran), İstanbul: Birey Yayıncılık, 2002.
- Nietzsche, Friedrich. *Deccal*, (Çev. Oruç Aruoba), 3. Baskı, İstanbul: Hil Yayınları, 1995.
- Nietzsche, Friedrich. *İnsanca Pek İnsanca*, (Çev. Cemal Atilla), İstanbul: Say Yayınları 2003.
- Nietzsche, Friedrich. *İnsanca Pek İnsanca -1*, (Çev. Mustafa Tüzel), İstanbul: Türkiye İş Bankası Kültür Yayınları, 3. Baskı, 2015.

- Nietzsche, Friedrich. *Putların Alacakaranlığı*, (çev. Mustafa Tüzel), İstanbul: Türkiye İş Bankası Kültür Yayınları, 2010
- Nietzsche, Friedrich. *Gezgin ve Gölgesi*, (Çev. Mustafa Tüzel), İstanbul: Türkiye İş Bankası Kültür Yayınları, 2. Baskı, 2016.
- Nietzsche, Friedrich. *Ecce Homo: Kişi Nasıl Kendisi Olur* (Çev. Can Alkor), İstanbul: Say Yayınları, 5. Baskı, 1996.
- Nietzsche, Friedrich. *Tragedyanın Doğuşu*, (Çev. Mustafa Tüzel), İstanbul: Türkiye İş Bankası Kültür Yayınları, 8. Baskı, 2018.
- Nietzsche, Friedrich. *Tarihin Yaşam İçin Yararı Ve Sakıncası. Zamana Aykırı Bakışlar 2*, (Çev. Mustafa Tüzel), İstanbul: Türkiye İş Bankası Kültür Yayınları, 2015.
- Nietzsche, Friedrich. “Büyük Politika”, (Çev. Dürrin Tunç), *Cogito*, sayı: 25, 2001.
- Nietzsche, Friedrich. *Şen Bilim*, (çev. Levent Özşar), Bursa: Asa Kitabevi, 2003.
- Young, Julian. *Nietzsche: Bir Filozofun ve Felsefesinin Biyografisi*, (Çev. Bülent O. Doğan), İstanbul: Türkiye İş Bankası Kültür Yayınları, 2017.
- Nietzsche, Friedrich. *Yunanlıların Trajik Çağında Felsefe*, (Çev. Gürsel Aytaç). 5. Baskı, İstanbul: Say Yayınları, 2015.

PARADOKS EKONOMİ, SOSYOLOJİ VE POLİTİKA DERGİSİ

PARADOKS ECONOMICS, SOCIOLOGY AND POLICY JOURNAL

ISSN: 1305-7979

2019, Cilt/Vol: 15, Sayı/Issue: 2, Page: 245-260





Editörler / Editors in Chief

Doç. Dr. Elif KARAKURT TOSUN
Doç. Dr. Sema AY
Dr. Hilal YILDIRIR KESER

TARANDIĞIMIZ INDEXLER



Dergide yayınlanan yazılardaki görüşler ve bu konudaki sorumluluk yazarlarına aittir. Yayınlanan eserlerde yer alan tüm içerik kaynak gösterilmeden kullanılamaz.

All the opinions written in articles are under responsibilities of the authors. None of the contents published cannot be used without being cited.

Yayın ve Danışma Kurulu / Publishing and Advisory Committee

Prof. Dr. Veysel BOZKURT (İstanbul Üniversitesi)
Prof. Dr. Marijan CINGULA (University of Zagreb)
Prof. Dr. Recai ÇINAR (Gazi Üniversitesi)
Prof. Dr. Aşkın KESER (Uludağ Üniversitesi)
Prof. Dr. Emine KOBAN (Gaziantep Üniversitesi)
Prof. Dr. Senay YÜRÜR (Yalova Üniversitesi)
Doç. Dr. Sema AY (Uludağ Üniversitesi)
Assoc. Prof. Dr. Mariah EHMKE (University of Wyoming)
Doç. Dr. Zerrin FIRAT (Uludağ Üniversitesi)
Assoc. Prof. Dr. Ausra REPECKIENE (Kaunas University)
Assoc. Prof. Dr. Cecilia RABONTU (University "Constantin Brancusi" of TgJiu)
Doç. Dr. Elif KARAKURT TOSUN (Uludağ Üniversitesi)
Doç. Dr. Ferhat ÖZBEK (Gümüşhane Üniversitesi)
Dr. Murat GENÇ (Otago University)
Dr. Hilal YILDIRIR KESER (Bursa Teknik Üniversitesi)

Hakem Kurulu / Referee Committee

Prof. Dr. Hamza ATEŞ (Kocaeli Üniversitesi)
Prof. Dr. Veysel BOZKURT (İstanbul Üniversitesi)
Prof. Dr. Marijan CINGULA (University of Zagreb)
Prof. Dr. Recai ÇINAR (Gazi Üniversitesi)
Prof. Dr. Kemal DEĞER (Karadeniz Teknik Üniversitesi)
Prof. Dr. Mehmet Sami DENKER (Dumlupınar Üniversitesi)
Prof. Dr. Kadir Yasin ERYİĞİT (Uludağ Üniversitesi)
Prof. Dr. Bülent GÜNŞOY (Anadolu Üniversitesi)
Prof. Dr. Ömer İŞCAN (Atatürk Üniversitesi)
Prof. Dr. Vedat KAYA (Atatürk Üniversitesi)
Prof. Dr. Sait KAYGUSUZ (Uludağ Üniversitesi)
Prof. Dr. Aşkın KESER (Uludağ Üniversitesi)
Prof. Dr. Emine KOBAN (Gaziantep Üniversitesi)
Prof. Dr. Serap PALAZ (Balıkesir Üniversitesi)
Prof. Dr. Ali Yaşar SARIBAY (Uludağ Üniversitesi)
Prof. Dr. Abdülkadir ŞENKAL (Kocaeli Üniversitesi)
Prof. Dr. Veli URHAN (Gazi Üniversitesi)
Prof. Dr. Sevtap ÜNAL (Atatürk Üniversitesi)
Prof. Dr. Sevda YAPRAKLI (Atatürk Üniversitesi)
Prof. Dr. Uğur YOZGAT (Marmara Üniversitesi)
Prof. Dr. Senay YÜRÜR (Yalova Üniversitesi)
Doç. Dr. Gül ATANUR (Bursa Teknik Üniversitesi)
Doç. Dr. Tülin ASLAN (Uludağ Üniversitesi)
Doç. Dr. Sema AY (Uludağ Üniversitesi)
Doç. Dr. Arzu ÇAHANTİMUR (Uludağ Üniversitesi)
Doç. Dr. Ceyda ÖZSOY (Anadolu Üniversitesi)
Doç. Dr. Elif KARAKURT TOSUN (Uludağ Üniversitesi)
Doç. Dr. Doğan BIÇKI (Muğla Üniversitesi)
Doç. Dr. Elif ÇOLAKOĞLU (Atatürk Üniversitesi)
Doç. Dr. Mithat Arman KARASU (Harran Üniversitesi)
Doç. Dr. Burcu KÜMBÜL GÜLER (Kocaeli Üniversitesi)
Doç. Dr. Ahmet MUTLU (Ondokuz Mayıs Üniversitesi)
Doç. Dr. Nilüfer NEGİZ (Süleyman Demirel Üniversitesi)
Doç. Dr. Veli Özer ÖZBEK (Dokuz Eylül Üniversitesi)
Doç. Dr. Ferhat ÖZBEK (Gümüşhane Üniversitesi)
Assoc. Prof. Dr. Cecilia RABONTU (University "Constantin Brancusi" of TgJiu)
Assoc. Prof. Dr. Ausra REPECKIENE (Kaunas University)
Doç. Dr. Gözde YILMAZ (Marmara Üniversitesi)
Doç. Dr. Aybeniz AKDENİZ AR (Balıkesir Üniversitesi)
Dr. Öğr. Üyesi Cantürk CANER (Dumlupınar Üniversitesi)
Dr. Öğr. Üyesi Ersoy SOYDAN (Kastamonu Üniversitesi)
Dr. Öğr. Üyesi Oğuzhan ÖZALTIN (Isparta Uygulamalı Bilimler Üniversitesi)
Dr. Murat GENÇ (Otago University)
Dr. Enes Battal KESKİN (Uludağ Üniversitesi)

PLANLI DÖNEM SONRASI TÜRKİYE'DE BİLİM VE TEKNOLOJİ POLİTİKALARI: KALKINMA PLANLARI ÖZELİNDE KAVRAMSAL BİR BAKIŞ

SCIENCE AND TECHNOLOGY POLICIES IN TURKEY AFTER THE PLANNED PERIOD: A CONCEPTUAL OVERVIEW IN THE SCOPE OF DEVELOPMENT PLANS

Dr. Öğr. Üyesi Süha ÇELİKKAYA

Süleyman Demirel Üniversitesi, İktisadi ve İdari Bilimler Fakültesi, İktisat Bölümü

İbrahim DAĞLI

Süleyman Demirel Üniversitesi, Sosyal Bilimler Enstitüsü, İktisat Anabilim Dalı, Doktora Öğrencisi

Habibe YAMAN

Süleyman Demirel Üniversitesi, Sosyal Bilimler Enstitüsü, İktisat Anabilim Dalı, Doktora Öğrencisi

ÖZET

Bu çalışmada Türkiye'nin bilim ve teknoloji politikaları planlı dönemde uygulanan Kalkınma Planları çerçevesinde incelenmiştir. İlk olarak Kalkınma Planlarında yer verilen Türkiye'nin bilim ve teknoloji politikalarına ve buna ilişkin hedeflerine değinilmiş ve bu kapsamda her kalkınma planı bilim ve teknoloji politikaları özelinde ayrı ayrı ele alınmıştır. Çalışmanın devamında temel bilim ve teknoloji göstergeleri kullanılarak Kalkınma Planları üzerinde sayısal bir tarama yapılmış ve bu şekilde literatüre farklı bir bakış açısı kazandırılmaya çalışılmıştır. Kalkınma planlarında tüm bilim ve teknoloji göstergeleri mevcut olmadığından dolayı bu taramada bilim ve teknoloji göstergelerinden yalnızca kalkınma planlarında geçenlere yer verilmiştir. Çalışma sonucunda Türkiye'de bilim ve teknolojiye verilen önemin kalkınma planları üzerindeki yansımasının oldukça fazla olduğu ancak politika anlamında bilim ve teknolojiye yeterince değinilmediği saptanmıştır.

Anahtar Kelimeler: Bilim, Teknoloji, Kalkınma Planı, Ar-Ge, Politika.

ABSTRACT

T*n this study, Turkey's science and technology policies are examined in the framework of the Development Plans implemented in the planned period. Firstly, Turkey's science and technology policies placed in the Development Plans and objectives relating to it are dealt with and in this context, each development plan has been addressed separately in the context of science and technology policies. In the following section, a numerical screening was done on the Development Plans by using the basic science and technology indicators and it was tried to gain a different point of view to the literature. Since all scientific and technological indicators are not available in the Development Plans, science and technology indicators only which are mentioned in the Development Plans have been used. As a result; the reflection of the importance of science and technology on the development plans of Turkey is quite a lot, but it was not mentioned enough in terms of policy.*

Keywords: *Science, Technology, Development Plan, R&D, Policy.*

GİRİŞ

C umhuriyet ile başlayan Türkiye'nin kalkınma hamlesi 1962 yılında Devlet Planlama Teşkilatı'nın kurulmasıyla yeni bir hale bürünmüştür. Nitekim 1963 senesinde uygulamaya koyulan Birinci Beş Yıllık Kalkınma Planı bu sürecin ilk meyvesi olarak yer almaktadır. Özellikle 24 Ocak 1980 kararlarına kadarki süreçte uygulanan ithal ikameci politikalarda Devlet Planlama Teşkilatı devletin ana tasarımcısı rolündedir. 1961 anayasasının *“İktisadi, sosyal ve kültürel kalkınmayı demokratik yollarla gerçekleştirmek; bu maksatla, milli tasarrufu arttırmak, yatırımları toplum yararının gerektirdiği öncelikleri yöneltmek ve kalkınma plânlarını yapmak devletin ödevidir.”* şeklindeki 41. maddesi bu durumu doğrular niteliktedir. Planlı dönem devletin ekonomik, sosyal ve kültürel kalkınmayı gerçekleştirmeye çalıştığı bir dönemdir. Bu doğrultuda kalkınma planlarında bilim ve teknoloji politikaları da ele alınmıştır. Nitekim 1960 öncesinde bilim ve teknoloji politikaları yalnızca yükseköğretimde bulunurken D.P.T. ile birlikte kalkınma planlarında da yer almıştır. Birinci plandan itibaren metinlerde geçen bilim ve teknoloji politikaları zamanla değişerek yeni bir hale bürünmüştür. Şüphesiz ki bu değişim dünyada yaşanan gelişmeler ve küreselleşme eğilimlerine eş zamanlı olmuştur.

Bu çalışmanın amacı; bilim ve teknoloji politikalarının kalkınma planlarındaki yeri ve zamana bağlı bu politikalarda meydana gelen değişimleri göstermektir. Bu kapsamda 10 kalkınma planı ele alınmıştır. Çalışma bilim ve teknoloji politikalarının teorik ve kavramsal çerçevesi başlamaktadır. Sonrasında kalkınma planlarında yer alan bilim ve teknoloji politikalarına değinilmektedir. Çalışmanın bilim ve teknoloji temel göstergeleri çerçevesinde kalkınma planları kısmında ise bilim ve teknolojinin belirlenmesinde kullanılan temel verilerin kalkınma planlarındaki yeri, önemi ve ağırlıkları yer almaktadır. Çalışma sonuç kısmı ile neticelenmektedir.

1. BİLİM VE TEKNOLOJİ POLİTİKALARINA TEORİK VE KAVRAMSAL BAKIŞ

Günümüzde bilim ve teknoloji politikaları kuşkusuz hemen her ülkenin ekonomik kalkınma süreçlerinde en önemli unsurlardan biri olarak yerini almıştır. İktisat yazınında bilim ve teknoloji politikalarının teorik çerçevelerinin temel olarak neo-klasik ve evrimci iktisattan yola çıktığı düşünülmektedir. Çağımızda bilim ve teknoloji politikalarının temel gerekçelerinin neo-klasikten evrimci iktisada doğru

kaydığı görülmektedir (Akçomak, Erdil, Pamukçu, & Tiryakioğlu, 2016, s. 511). Neo-klasik iktisatta ekonomik büyümenin temel değişkenleri emek ve sermaye olarak kabul edilirken teknoloji dışsal kabul edilmiştir. Teknolojik değişikliklerinin nasıl oluştuğu sorusunun yanıtsız bırakılması neo-klasik büyüme teorisinin en önemli eksikliğidir (Sredojevic, Cvetanovic, & Boskovic, 2016, s. 178). Evrimci iktisatta ise teknoloji; sermaye ve emek gibi ekonomik büyümenin ana değişkenleri içerisinde sayılmakta, başka bir deyişle içsel kabul edilmektedir. Neo-klasik iktisatta Ar-Ge ve yenilik arasındaki ilişki doğrusal kabul edilirken bu ilişki evrimci iktisatta karmaşık olarak tanımlanmıştır. Evrimci iktisatta her Ar-Ge çalışmasının bir yenilik ortaya çıkarmayabileceği, bunun ancak bir olasılık dahilinde olduğu benimsenmiştir. Neo-klasik iktisat teknolojiyi kamusal mal olarak gördüğünden buna ilişkin bilgi birikiminin kendiliğinden ve eşit biçimde yayıldığını kabul etmektedir. Evrimci iktisatta ise teknolojinin yayılması mikro ve makro düzeyde temel araştırma sorularından biri olmuştur (Akçomak, Erdil, Pamukçu, & Tiryakioğlu, 2016, s. 512-519).

Schumpeter net bir ayrımla yeniliği üretimde kullanıldığı için buluşun önünde görmekte ve değişimin içsel faktörü olarak saymaktadır (Basılgan, 2011, s. 45). Diğer yandan farklı iktisat okullarının görüşleri dışında konunun temeline bakılırsa icadın bilim ve teknolojiye bir ilerleme, yeniliğin ise ekonomik alanda meydana getirdiği gelişme olduğu görülmektedir. İktisadi ortamda bilim adamlarının yerini girişimciler sahip oldukları sermaye ile almaktadır (Yagi, 2008, s. 205).

1960'larda bilim politikası ile başlayan süreç evrilerle yenilik politikasına dönüşmüştür. Bu süreçte bilim ve teknoloji politikalarının uygulanmasında çeşitli temel sorunlar üzerinde durulmaktadır. Bu sorunlar: uygulamanın teorisinin önüne geçmesi, politika tasarımlarının ülkeler arasında yakınsama problemi, bağlama-özgüllük prensibinin çiğnenmesi, evrim süreçlerinin takip edilmemesi ve etki analizi olarak sıralanmaktadır (Akçomak, Erdil, Pamukçu, & Tiryakioğlu, 2016, s. 524-526). Temel problemlerden bir diğeri de yenilikçi sistemi oluşturan firmalar arasındaki koordinasyon eksikliği olarak yer almaktadır (Saatçioğlu, 2005, s.196). Türkiye de birçok gelişmiş ülke gibi bilim ve teknoloji politikalarında bu sorunlarla ilişkilendirilmektedir. Türkiye'nin politikalarının ABD ve Malezya'ya benzerliği yakınsama problemine ilişkin örnek olarak verilebilir. Evrim süreçlerinin takip edilmemesine ilişkin bir örnek olarak da Türkiye'nin teorik safhaları atlayarak yeniliği teşvik etmeyi amaç güden politikaya geçişi sayılabilmektedir (Akçomak, Erdil, Pamukçu, & Tiryakioğlu, 2016, s. 525).

Kavramsal olarak ele alınmak istendiğinde bilim anlayışının insanlık tarihi ile yaşıt olmasına karşın kelime olarak kullanımı oldukça yeni olduğu görülmektedir. Literatürde bilime ilişkin çeşitli tanımlamalar mevcuttur:

Einstein'a göre bilim, "*Neyin ne olduğunu tanımlamaktadır*".

Plato'ya göre bilim, "*Bilgi ve cehalet arasındaki arabuluculuktur*".

Solla Price'a göre bilim, eski bilgilere sıkı sıkıya bağlı ve onun parçalarından akan yeni bir bilgidir (Solla Price, 1965, s. 568).

Ayhan'a göre bilim, bilinmeyenleri bilinir kılma çabasıdır (Ayhan, 2002, s. 2).

Türkcan'a göre, geniş anlamda yeni ve doğru bilgi üretmek şeklinde tanımlanabilen bilim en basit anlamda insanlığın bilgi stokuna eklenen, bilim topluluğu tarafından sınanmış ve kabul edilmiş bilgilerle bu yoldaki her türlü çabalar bütünü olarak ifade edilebilir (Türkcan, 2009, s. 19-21).

Bilim, esasında bilim adamları topluluğunun eseridir. Çünkü bilim her dönemde bu topluluk tarafından üretilen ve zamanla değişebilir olan bilgilerdir (Demir, 2015, s. 14-15).

Şen'e göre bilgi üretebilen her kişi tanım ne olursa olsun bilimin ne olduğunu biliyor demektir (Şen, 2011, s. 55). Kısaca bilgi edinme anlamına gelen bilim, bilgi öğrenimi amaçlı araştırma olarak

da tanımlanabilir. Bilim; Fen Bilimleri veya Doğa Bilimleri, Sosyal Bilimler ve Uygulamalı Bilimler ve çoğu kez bu sınıflandırmanın dışında olan matematik olmak üzere üç veya dört ana bilim dalına ayrılarak incelenebilir (Doğan, 2010, s. 3).

Teknoloji de bilim gibi literatürde çeşitli şekillerde tanımlanmıştır. Türkcan’a göre teknoloji; saf bilimsel bilgiden çok, ayrı bir kavram ve farklı bir bilgi kategorisidir. Teknoloji; bir şeyin nasıl üretildiği, nasıl tüketildiği veya kullanıldığına dair sistematik ve belli bir sistem çerçevesinde sunulan bilgiler bütünüdür (Türkcan, 2009, s. 21-22). Ayhan’a göre teknoloji, araç ve gereç içinde gizli bulunan fakat kendini yeni ürün, süreç ve hizmet biçimlerinde gösteren pratik bir değerdir. Ayrıca teknoloji; homojen ve statik bir doğaya sahip değildir. Teknolojinin ölçülebilir nitelik taşıması yayılımını ve toplumsal ve ekonomik yansıma hızını belirlenmesine imkân vermektedir. Bu sebeple de toplumsal kalkınma refahın vazgeçilmez bir unsurudur (Ayhan, 2002, s. 4).

20. Yüzyıl sonrasında bilimin daha iyi kavranması ve uygulamaya yönelik kullanımı ile birlikte bilim ve teknoloji kavramları daha sık birlikte anılmaya başlamıştır (McClellan & Dorn, 2006, s. 419). Arthur’a göre: “*Teknolojilerin kendini kendinden yarattığını söylemek mümkündür*”. Şöyle ki; “*İlk baştaki birkaç teknolojiden birçok teknoloji oluşur; daha basit olanları bileşen olarak kullanarak daha karmaşık teknolojiler oluşur. Teknolojilerin genel birikimi kendilerini azdan çoğa, basitten karmaşığa yükseltir.*” (Arthur, 2011, s. 28-29)

Bilim ve teknoloji politikaları stratejik anlamda hayati önem taşıyan politikaların başında gelmektedir (Ayhan, 2002, s. 305). Özdaş’a göre bilim ve teknoloji politikası: “*Bilimsel ve teknolojik çalışmaların bir ülkenin ekonomik, sosyal, politik ve askeri alanlardaki güncel ihtiyaçlarına ve gelecekteki hedeflerine göre geliştirilmesi ve yönlendirilmesidir*” (Özdaş, 2000, s. 9). Türkcan’a göre bilim ve teknoloji politikası: “*Bilim ve teknoloji sistemlerinin içsel ve dışsal dinamiklerini, toplumdaki diğer sistemler etkileşimlerini araştırarak, buradan bilimsel-toplumsal-siyasi çözümlere giderek, gerekirse (ve mümkünse) çeşitli amaçlarla politikalar üretme ve bu tür politikaları anlamaya yönelik ‘disiplinlerarası akademik bir araştırma’ ve aynı zamanda ‘politikalar tasarımı ve formülasyonu’ alanıdır.*” (Türkcan, 2009, s. 203).

Modern bilim ve teknoloji politikaları 19. yüzyılın son çeyreğinde Sanayi Devrimi’nin bilime dayalı ikinci aşamasında makro ya da siyasi ve toplumsal alanda devlet politikaları şeklinde ortaya çıkmıştır. İkinci Dünya Savaşı’nda çok büyük bilim kapasitesi gerektiren radar, atom bombası gibi projeler devletlerin isteğiyle çıkmış ve bu unsurlar asıl bilim politikasını oluşturan adımlar olarak değerlendirilmektedir. Bilimsel araştırma ve eğitimi destekleyici ulusal politikayı teşvik etmek, bilimsel yetenekleri geliştirmek ve uzun dönem askeri araştırmaları desteklemek amaçlı ABD’de 1950 yılında NFS’nin (National Science Foundation) kurulması ilk önemli ulusal kurumsallaşma girişimi olarak kabul edilmektedir. Sonrasında yüzlerce resmi, yarı resmi ve akademik bilim ve teknoloji kurum ve kuruluşları ortaya çıkmıştır. Bu alandaki ilklerden biri de Türkiye’de 1963 yılında kurulan TÜBİTAK’tır. 1970’lerle beraber Schumpeter’in “yenilikçi girişimci” ve “yaratıcı yıkım” yaklaşımlarının da etkisiyle bilim ve teknoloji politikaları farklı bir ivme kazanmış ve icat ile yeniliğin doğmasındaki önemli niteliksel değişimler bilim politikasının amaç ve araçlarına kaçınılmaz şekilde yansımıştır (Türkcan, 2009, s. 207-215). Dengeyi ön plana alan Neo-klasik iktisat bu dönemde dengesizliğin ortaya çıkardığı dönüşüme yeterince odaklanamazken (Lambooy, 2005, s. 1137), Schumpeteryan yaklaşım ise değişimi esas alarak yaratıcı yıkım teorisinde de yer aldığı gibi kapitalist sistemin iç dinamiklerinden kaynaklı sürekli bir yenilenme ikliminde bulunduğunu öne sürmüştür. (Schumpeter, 2003, s. 81-84).

2. KALKINMA PLANLARI ÖZELİNDE BİLİM VE TEKNOLOJİ POLİTİKALARI

Türkiye’de bilim ve teknoloji politikalarının net olarak belirlenmesi ve bu politikaların uygulanması düşüncesi 1960 sonrası planlı ekonomiye geçişle birlikte hayata geçirilmiştir (Yücel, 2006). Planlı dönemin ilk yıllarında modern teknolojinin temininde zorluklar bulunmakta ve teknolojik ilerleme ancak bazı işletmelerdeki küçük ölçekli tesislerle sınırlı kalmaktadır (Yıldız, Ilgaz, & Seferoğlu, 2010, s. 2). Yetişmiş insan gücü, teknolojik altyapı ve yeterli sermaye gibi ana unsurlardan yoksun olan ülke, uzun yıllar boyunca ithal teknolojiye bağımlı kalmıştır (Ayhan, 2002). Kamu unsurları için emredici, özel sektör için daha çok yol gösterici nitelikte olan kalkınma planlarında, bilim ve teknoloji politikalarına yer verilmesi önemli bir gelişmedir. 1960’lara kadar sadece yükseköğretim kurumları ile ilişkilendirilen bilim ve teknoloji politikaları bu planlarla birlikte yeni bir bakış açısı kazanmıştır (Bayraktutan & Bırdı, 2015, s. 43). Bu bağlamda 1963 yılında uygulamaya konan Birinci Beş Yıllık Kalkınma Planını ilk operasyonel bilim politikası metni olarak kabul etmek yerinde olacaktır.

Birinci beş yıllık kalkınma planında her ne kadar sistematik bir yaklaşım benimsenmemiş olsa da net hedeflere yer verilmiştir (OECD, 1996). Planda; araştırma için gerekli ortamın yaratılması, araştırmacı teşkilatlanması, personel yetiştirme, kuruluş ve donanım konularında ayrıntılı kararlara yer verilmiştir. Plan çalışmaları kapsamında yapılan anket çalışmaları ile Türkiye’nin ilk Ar-Ge verileri elde edilmiştir. Bu planda ülkenin durumuna uygun çözüm yolları üzerinde durulmuş, ancak bu amaca hizmet eden politikalar uygulanmamış ve bilimsel etkinlikler çoğunlukla temel araştırmalarla sınırlı kalmıştır (Avcı, Kurtoğlu, & Seferoğlu, 2010, s. 467). Birinci planda bilimle başlayan politika arayışı, daha sonraki planlarda teknolojinin de ilave edilmesiyle bilim ve teknoloji politikalarının belirlenmesinde önemli rol oynamıştır. Kamudaki araştırmacı sayısının 3 katına çıkarılması, yetişmiş insan gücünün temini kapsamında 3000 kişinin yurtdışına doktora eğitimine gönderilmesi, Ar-Ge harcamalarının GSYH içindeki payının 0,6 düzeylerine getirilmesi hedefleri konulmuştur. Ancak hedeflerin gerçekleşmekten çok uzak olduğu takip eden yıllarda net olarak anlaşılmıştır. Örneğin; 3000 planlı kontenjane rağmen yalnızca 500 kişi doktora için yurtdışına gönderilmiştir. Benzer şekilde planda hedeflenen %0,6 Ar-Ge harcama düzeyine ancak 1993 yılında ulaşılması mümkün olmuştur. Plandaki bilim ve teknolojiye dair en önemli katkı şüphesiz bir araştırma kurumunun (TÜBİTAK) kurulması olmuştur (DPT, 1963).

İkinci beş yıllık kalkınma planında “Bilim ve Araştırma” olarak ayrı bir başlık açılmış olmasına karşın çalışmaların oldukça yüzeysel olarak ele alındığı görülmektedir. İkinci planda yer alan bazı hedeflerin birinci planla tamamen paralel olması, birinci plandaki hedeflerin gerçekleştirilemediğini göstermektedir. Bu sebeple birinci plandaki gibi; 3000 kişinin doktora için yurtdışına gönderilmesi ve Ar-Ge harcama payının % 0,6 seviyelerine çıkarılması hedefi aynen kalmıştır. TÜBİTAK Marmara Araştırma Merkezi ve Yapı Araştırma Merkezinin bu dönemde kurulmuş olması uygulamaya dönük önemli adımlar olmuştur (DPT, 1968).

Üçüncü beş yıllık kalkınma planında ilk kez teknoloji politikalarına yer verildiği görülmektedir. Planda teknolojiye dair dört ana başlık yer almıştır. Bu başlıklar; “Teknoloji ve Organizasyon Sorunları, Teknolojik Gelişme ve İnsan Gücü, Teknolojik Gelişme, Yatırım ve Teknoloji Politikası”dır. Başlıklardan da anlaşılacağı üzere ilk iki planda göze çarpan temel bilimlere verilen öncelik ve önemin, uygulamalı bilimlere, teknolojiye ve teknoloji transferine kaydığı görülmektedir. Üniversitelerin nitelikli insan gücünün yetersiz olduğu ve artırılması için tedbirler alınması gerektiği vurgulanmıştır. Üçüncü kalkınma planının “Teknoloji Politikası” başlığında;

- *Hızlı bir kalkınma için modern teknolojilerin uygulanmasının zorunlu olduğu,*

- *Rekabetçi sektörlerde en ileri teknolojinin kullanılmasının gerekliliği,*
- *Kullanılacak teknolojilerin ülke gereklerine en uygun plan önceliklerine uyumlu, mevcut teknolojileri tamamlayıcı ve yükseltici nitelikte olması,*
- *İthal edilen teknolojilerin ülke koşullarına uydurulabilir olması,*
- *İthal edilen teknolojilerden mümkün oldukça diğer üretim sektörlerinin de faydalanması,*
- *Yurtiçi teknoloji üretimi desteklenecek ve yeni kurulacak teknoloji birimleri eskileri ile koordineli çalışarak daha etkin hale getirileceği,*
- *Yurtdışındaki ileri teknoloji gelişmeleri yakından takip edilmesi şeklinde politika hükümlerine yer verilmiştir (DPT, 1973).*

Dördüncü beş yıllık kalkınma planında; teknoloji üretimine yönelik çalışmaların yetersizliği, Ar-Ge harcamalarının payının düşük seviyede devam etmesi, yerli teknoloji üretimi için gerekli olan bilim ve teknoloji politikalarının belirsizliğine yer verilmiştir. Sanayinin teknolojiyi dışardan temin etmeyi kârlı bulduğu ancak bu durumun makro düzeyde ekonomiye zarar verdiği belirtilmiştir. TÜBİTAK beklentinin aksine kalkınma planları ile bilim ve teknoloji ilişkisini kurmakta yetersiz kaldığı gerekçesi ile eleştirilmiştir. Sanayi sektörüne kendi teknolojisini üreten ve geliştiren bir kimlik kazandırılması hedeflenmiştir (DPT, 1979).

Beşinci beş yıllık kalkınma planında; sanayi politikalarında devam eden teknoloji transferi ve Ar-Ge’ye yeterince önem verilmemesi eleştirilmiştir. Bu nedenle Ar-Ge faaliyetlerinin belirlenen hedeflere yönelik olarak dinamik bir yapıya kavuşturulması gerektiği ifade edilmiştir. Ar-Ge faaliyetleri ve ileri teknolojinin kullanımı açısından hedef sektörlerin belirlenmesi istenilmiştir. Ayrıca teknoloji transferi için uygun teknolojilerin belirlenmesi ve bu teknolojilerin adapte edilmesi gerekliliğine değinilmiştir. Özel sektörün de teknoloji adaptasyonuna teşvik edilmesi için gerekli politikaların uygulanması gerekliliği vurgulanmıştır. Ülkenin şartlarına en uygun bilim ve teknoloji ana planının hazırlanması ve hazırlanacak bu plan için “1983-2003 Türk Bilim Politikası” metninin esas alınması istenilmiştir. “Üniversite-Sanayi İşbirliği”nin daha etkin hale getirilmesi ve ulusal bir kalite kontrol sisteminin kurulması gerekliliği ifade edilmiştir (DPT, 1985).

Altıncı beş yıllık kalkınma planında; GSYH içindeki Ar-Ge payının % 1’e ulaşması hedef olarak belirlenmiştir. Diğer planlardan farklı olarak Ar-Ge için “Biyoteknoloji, enformasyon teknolojisi, mikroelektronik, telekomünikasyon, uydu teknolojisi, nükleer teknoloji, yeni malzemeler ve savunma” sektörlerine öncelik verilmesi gerektiği vurgulanmıştır. Bu planda; 33.000 olan araştırmacı sayısının iki katına çıkarılması, her 10.000 kişiye düşen araştırmacı sayısının 15 olarak belirlenmesi, üniversitelere verilen kadroların iki katına çıkarılması hedeflenmiştir. Ayrıca bu planda Türk Patent Enstitüsünün kurulması ile ilgili karar da alınmıştır (DPT, 1990).

Yedinci beş yıllık kalkınma planı ile birlikte bilgi toplumuna erişebilmek için gerekli görülen köklü değişimleri içeren yirmi yapısal değişim projesi hazırlanmıştır. “Bilim ve Teknolojide Atılım Projesi” hazırlanan bu yirmi projeden biri olup bilim ve teknoloji politikalarına dair önemli kararları içermektedir. Bilimsel ve teknolojik açıdan gelişme için gerekli olan altyapının geliştirilmesi planlanmış ve Ar-Ge payının %1.5 seviyelerine ulaştırılması hedeflenmiştir. Başka bir hedef olarak; on bin kişi başına düşen araştırmacı sayısının 15 kişiye ulaştırılması belirlenmiştir. Projede insan gücünün önemine vurgu yapılarak birçok alanda olduğu gibi bilim ve teknoloji alanında da yetişmiş insan gücünün kritik öneme sahip olduğu belirtilmiştir. Özel kesim ve üniversitelerin de Ar-Ge çalışmalarına katılımının artırılması ve bu şekilde ulusal bir Ar-Ge sistemi kurulması planlanmıştır.

Yedinci beş yıllık kalkınma planında uluslararası bilimsel ve teknolojik işbirliğinin geliştirilmesi üzerinde durulmuştur. Ulusal savunma sanayisinin geliştirilmesi için gerekli olan teknolojik altyapıya öncelik verilmesi planlanmıştır. “Uzay ve askeri teknolojiler, tasarım, nükleer alan, yeni malzemeler, enformasyon-haberleşme, teknoparklar, tıp, ürün geliştirme, robot, çevre, deniz bilimleri ve teknolojisi, biyoteknoloji” araştırmaları öncelikli alanlar olarak belirlenmiştir. Bilgi toplumu olma sürecinde farkındalık yaratmak adına medyada bilinçlendirme yayınlarının yapılması gerektiği belirtilmiştir. Projede çeşitli yasal düzenlemelerin yapılması karara bağlanmıştır. Bu düzenlemeler; patent kanununun çıkarılması, teknoloji geliştirme bölgeleri için yasal zemin oluşturulması, bilgi ağlarına erişim amacıyla yapılan haberleşmenin Ar-Ge desteği kapsamına alınması, teknoloji enstitülerinin kurulması, metroloji enstitüsünün kurulması, TÜBİTAK’ın Ar-Ge faaliyetleri konusunda yetkilerinin artırılması olarak belirlenmiştir (DPT, 1996).

Sekizinci beş yıllık kalkınma planına ait “Bilim ve Teknoloji Özel İhtisas Komisyonu Raporu”nda bir önceki planın gerçekleşme durumlarına yer verilmiştir. Bu rapordan da anlaşılacağı üzere yedinci planda bilim ve teknoloji ile ilgili öngörülen hususlardan pek çoğunun hayata geçirilemediği tespit edilmiştir. Raporda bunun nedenlerinden birisi; politika konularının sistematik bir yaklaşımla ele alınmamış olması olarak belirtilmiştir. En önemli neden olarak da; genel yaklaşımın aksine bilim ve teknolojinin üretimden, dolayısıyla inovasyondan bağımsız ele alınması ve “Bilim-Teknoloji-İnovasyon” politikası bütünlüğünün sağlanamaması gösterilmiştir. Bunun “Üniversite-Sanayi İşbirliği” ve “Teknopark” kavramlarının basite indirgenerek ele alınmış olmasından da anlaşılacağı vurgulanmıştır (DPT, 2000).

Sekizinci beş yıllık kalkınma planında; her 10.000 kişiye düşen araştırmacı sayısı hedefi 20’ye, GSYH içindeki Ar-Ge payı hedefi % 1,5’a yükseltilmiştir. İlk defa altıncı planda başlayan öncelikli sektörlerin belirlenmesine bu planda da devam edilmiştir. Bu planda öncelikli olarak; “Biyoteknoloji, gen mühendisliği, yazılım, bilgi ve iletişim teknolojileri, yeni malzemeler, uzay bilim ve teknolojileri, nükleer teknoloji, denizlerden ve denizaltı zenginliklerinden yararlanma teknolojileri, büyük bilim ve temiz enerji teknolojileri” sektörleri belirlenmiştir. “Üniversite-Kamu-Özel Kesim” ortak Ar-Ge çalışmalarının özendirilmesi, AB ile teknolojik işbirliğinin geliştirilmesi, bilgi toplumuna geçiş için eylem planlarının hazırlanması planlanmıştır. “Teknopark” ve “Teknoloji Geliştirme Bölgeleri” kurulmasına ilişkin gerekli yasal zeminin oluşturulması, araştırmacılığının özendirilmesi için çalışmalar yapılması karara bağlanmıştır. “Türkiye Metroloji Enstitüsü, Ulusal Havacılık ve Uzay Teşkilatı, Biyoteknoloji Yüksek Kurulu” kurulması için gerekli yasaların çıkarılması planlanmıştır. Bilgi ve iletişim teknolojilerin gün geçtikçe önem kazanması nedeniyle, ülkemizin bu alanda gelişmesi için alınacak tedbirler belirlenmiştir. Bu plan, bilim ve teknoloji politikalarına çok ayrıntılı yer vermiş olması ve Cumhuriyetin 100. yılı olan 2023’e dair strateji ve hedefler belirlemesi bakımından özel bir öneme sahiptir (DPT, 2001).

Dokuzuncu beş yıllık kalkınma planında; ekonominin yüksek teknolojik kabiliyete ve nitelikli işgücüne sahip bir yapıya kavuşturulması amaçlanmıştır. Küresel ortamda rekabetçiliğin sürdürülebilmesi için yenilikçiliğe önem verilmesi, bilim ve teknoloji kapasitesinin artırılması, bilgi ve iletişim teknolojilerinin etkin kullanılmasının önemine vurgu yapılmıştır. Ar-Ge çalışmalarının sonuçlarının uygulamaya geçemediği ve daha çok üniversiteler ve kamuda yürütülen Ar-Ge çalışmalarının sanayinin ihtiyaçlarını karşılamaktan uzak olduğu ifade edilmiştir. Bilgi ve iletişim teknolojilerinin yaygınlaştırılması ve geliştirilmesi üzerinde çok durulmuştur. İmalat sanayisinde modern teknoloji kullanımının ve yetişmiş insan gücünün yetersizliğine değinilmiştir. Ar-Ge harcamalarının GSYH içindeki payının ve özel sektör harcaması payının artırılması planlanmıştır. E-devlet hizmetlerinin tek çatı altında birleştirilerek kullanımının yaygınlaştırılması plana dâhil edilmiştir. “Ulusal Yenilik Sistemi” için kurumlar arası koordinasyonun daha etkin sağlanması ve bu konuda yasal düzenlemeler yapılması karara bağlanmıştır. Ar-Ge çalışmalarının sanayi ve üretime aktarılması için “Teknoloji Transfer Merkezleri”nin kurulması

planlanmıştır. İhracatla ilgili hazırlanacak stratejik planlarda orta ve ileri teknoloji ürünlerinin ihracatının artırılması için tedbirler alınması gerekliliğine yer verilmiştir. (DPT, 2007).

Onuncu beş yıllık kalkınma planında; “*Dünyada bilginin önemi giderek artmakta, yenilikçilik ve farklılık yaratma rekabetin en önemli unsurlarından biri olmaktadır*” ifadesi ile bilgi toplumu olma yönünde gelişime önem verilmesi gerektiği vurgulanmıştır. Günümüz şartlarında artık bilim ve teknoloji alanındaki gelişmeler ve bilgiye dayalı üretim büyümenin en temel taşları halini almıştır. Bu sebeple Ar-Ge yatırımlarına daha çok önem verilmesi, araştırmacı sayılarının AB seviyelerine getirilmesi hedeflenmektedir. Bilgi iletişim teknolojilerin “Fatih Projesi” ile birlikte eğitim sisteminde de yaygın olarak kullanılması, öğrenci ve öğretmenlerin bu teknoloji konusunda geliştirilmesi üzerinde durulmuştur. Özellikle temel bilimlerde araştırma ortamının iyileştirilerek, araştırmacı insan gücünün nitelik ve niceliğinin artırılması hedeflenmektedir. Kamu alımlarında yerli teknolojinin desteklenmesi unsuru gözetilmesi gerekliliğine vurgu yapılmıştır. Yenilik ve Ar-Ge politikaların özel sektörde faydaya dönüşümü gözetilerek çalışmaların yapılması planlanmıştır. Planda ayrıca kritik teknolojilerin küresel düzeyde takip edilerek içselleştirilmesi ve dünyadaki emsal teknolojilerle rekabet eder hale getirilmesi gerekliliği üzerinde durulmaktadır (T.C. Kalkınma Bakanlığı, 2014).

3. BİLİM VE TEKNOLOJİ GÖSTERGELERİ ÇERÇEVESİNDE KALKINMA PLANLARI

Türkiye Bilimsel Araştırma Kurumu (TÜBİTAK) tarafından paylaşılan Ulusal Bilim, Teknoloji ve Yenilik İstatistikleri; Ar-Ge (Araştırma ve Geliştirme) harcamaları, Ar-Ge’deki insan kaynakları, bilimsel yayın sayıları, patent sayıları, araştırmacı bilgi sistemini içermektedir (TÜBİTAK, 2018).

Dünya Bankası’nda Bilim ve Teknoloji verileri ise ileri teknoloji ihracatı, ileri teknoloji ürünü ihracatı, patent başvuruları, Ar-Ge harcamaları, Ar-Ge’deki araştırmacılar, Ar-Ge’deki teknisyenler, bilimsel ve teknik dergi makaleleri, ticari marka uygulamaları, fikri mülkiyet başlıklarını içerdiği görülmektedir (Worldbank, 2018).

TÜİK bilim, teknoloji ve bilgi toplumu istatistiklerinin “*Araştırma-Geliştirme (Ar-Ge) İstatistikleri, Yenilik İstatistikleri, Bilim ve Teknolojide İnsan Kaynakları İstatistikleri, Hanehalkı ve Girişimlerde bilişim teknolojilerinin kullanımına yönelik istatistikler, fikri ve sınai mülkiyet haklarına (patent, faydalı model, marka, tasarım, coğrafi işaret ve entegre devreleri topografyaları) ilişkin istatistikler ve ilgili diğer istatistikleri (milyon kişi başına düşen bilimsel yayın sayısı, biyoteknoloji, e-ticaret vb.)*” kapsamakta olduğunu belirtmiştir (TÜİK, 2018).

Bu bilgiler doğrultusunda Bilim ve Teknoloji Politikalarının kalkınma planlarındaki yeri ve önemini saptamak için “Bilgi”, “Bilim”, “Teknoloji”, “Araştırma”, “Yenilik”, “Ar-Ge”, “Patent”, “Bilim politikası”, “Teknoloji Politikası”, “Bilim ve Teknoloji Politikası” kavramlarının kalkınma planları içerisinde ne sıklıkta kullanıldığı incelenmiştir.

Birinci Beş Yıllık Kalkınma Planı’ndan itibaren bilgi ve bilim kelimelerinin kalkınma planlarında oldukça sık kullanıldığı göze çarpmaktadır. Bununla birlikte, bilgi kelimesinin bilim kelimesinden istisnasız her planda daha çok kullanıldığı belirlenmiştir. Teknoloji, araştırma ve yeniliğe her planda yer verilmiş olmasının yanı sıra kalkınma planlarında yenilik kavramı, teknoloji ve araştırmadan daha az sıklıkta geçmektedir. Ar-Ge ise Yedinci Beş Yıllık Kalkınma Planı’ndan itibaren önemsenen bir kavram olmuştur. Patent kavramına en fazla Yedinci Beş Yıllık Kalkınma Planı’nda yer verilmiş, İkinci ve Beşinci Beş Yıllık Kalkınma Planı’nda ise bu kavrama hiç değinilmemiştir.

Politika kavramı değerlendirildiğinde ise bilim politikası kavramı sadece Beşinci Beş Yıllık Kalkınma Planı'nda geçmektedir. Teknoloji politikası kavramı da kalkınma planlarında dengeli dağılmamakla birlikte en fazla Beşinci Beş Yıllık Kalkınma Planı'nda yer almaktadır. Kalkınma planları bilim ve teknoloji politikası olarak tarandığında ise bu kavrama Beşinci, Yedinci ve Dokuzuncu kalkınma planlarında birer kez yer verildiği saptanmıştır. İlâveten sayı olarak teknoloji politikası kavramı; bilim politikası ile bilim ve teknoloji politikası kavramlarından daha fazla geçmektedir. İlgili değerlere Tablo 1'de yer verilmiştir.

Tablo 1: Bilim ve Teknolojiye İlişkin Kavramlarının Kalkınma Planlarındaki Yeri ve Önemi

KALKINMA PLANLARI	Bilgi	Bilim	Teknoloji	Araştırma	Yenilik	Ar-Ge	Patent	Bilim politikası	Teknoloji Politikası	Bilim ve Teknoloji Politikası
1. BYKP	79	14	22	163	3	-	3	-	-	-
2. BYKP	100	64	138	226	6	-	-	-	-	-
3. BYKP	149	90	396	216	12	-	5	-	3	-
4. BYKP	84	43	335	102	1	-	4	-	7	-
5. BYKP	53	33	90	50	2	-	-	1	2	1
6. BYKP	73	61	138	95	5	-	2	-	-	-
7. BYKP	161	57	240	71	5	40	34	-	1	1
8. BYKP	255	62	248	72	14	49	15	-	-	-
9. KP	121	16	111	30	24	52	1	-	1	1
10. BYKP	165	50	273	95	87	86	26	-	-	-

Kaynak: Kalkınma Planı metinlerinden yararlanarak yazarlar tarafından derlenmiştir.

Kalkınma planlarında bilim ve teknoloji politikasına doğrudan bir ana başlık ayrılmamıştır. Politikalar başlığı altında bilim ve teknolojiye değinen kalkınma planı sadece Sekizinci Beş Yıllık Kalkınma Planı olmuştur. Bilim ve teknoloji politikası kavramı genellikle alt başlıklarda değerlendirilen bir konu olmuştur. Dolayısıyla bilim ve teknoloji politikası olarak sorgulandığında görece az değerler çıkmaktadır. Bu yüzden alt başlık olarak da incelenmiş ve Tablo 2'de önem derecesi saptanırken bu husus * ile belirtilmiştir.

Bilindiği üzere kalkınma planlarının sayfa sayıları farklıdır. Bu sebeple bilim ve teknoloji politikasına verilen önem derecesini saptamak için ilgili sayfa sayıları toplam sayfa sayılarına bölünmüştür. Bu kapsamda değerlendirildiğinde bilim ve teknoloji politikaları ilk dört planda önemsenmemiş ve Beşinci Beş Yıllık Kalkınma Planı'ndan itibaren önemsenmeye başlanmıştır. İlâveten Dokuzuncu Beş Yıllık Kalkınma Planında bilim ve teknoloji politikasına yer verilmediği görülmektedir. Bu bağlamda kalkınma planları arasında bilim ve teknoloji politikalarına en fazla önem verilen planın Yedinci Beş Yıllık Kalkınma Planı olduğu ifade edilebilir.

Tablo 2: Kalkınma Planlarında Bilim ve Teknolojiye Ayrılan Bölümlerin Plan İçindeki Ağırlıkları(%)

KALKINMA PLANLARI	Planın Toplam Sayfa Sayısı	İlgili Bölüm Sayfa Sayısı	Bilim ve Teknolojiye Ayrılan Bölüm Başlığı ve Plan İçindeki Yeri	İlgili Bölüm/ Bölümlerin Ağırlığı (%)
1. BYKP	528	5	Araştırma (s.463-468)	0,009
2. BYKP	656	18	Bilim ve Araştırma (s.197-215)	0,027
3. BYKP	960	4	Teknolojik Gelişme (s.681-685)	0,004
		6	Bilim Araştırma ve Geliştirme (s.685-691)	0,006
4. BYKP	692	4	Bilim ve Teknoloji (s.48-52)	0,005
		1	Araştırma – Geliştirme (s.48)	0,001
		4	Teknoloji (s.48-52)	0,005
5. BYKP	206	1	Bilim - Araştırma – Teknoloji *İlke ve Politikalar (s.159)	0,004
6. BYKP	362	3	Bilim, Araştırma - Geliştirme ve Teknoloji (s.309-312)	0,008
		2	Bilim – Teknoloji *İlke ve Politikalar (s.309-311)	0,005
7. BYKP	307	8	Bilim ve Teknoloji (s.70-78)	0,026
		4	Bilim ve Teknoloji *Amaçlar, İlkeler ve Politikalar (s.73-77)	0,013
8. BYKP	243	4	Bilim ve Teknoloji (s.125-129)	0,016
		3	Bilim ve Teknoloji Amaçlar, İlkeler ve Politikalar (s.126-128, 226)	0,012
		4	Bilgi ve İletişim Teknolojileri (s.128-132)	0,016
		4	Bilgi ve İletişim Teknolojileri Amaçlar, İlkeler ve Politikalar (s.129-131, 226-228)	0,016
9. KP	100	2	Ar-Ge (s.29-31)	0,020
		3	Bilgi ve İletişim Teknolojileri (s.30,60,76)	0,030
		3	Bilgi Teknolojileri Hizmetleri (s.36, 82-84)	0,030
		4	Ar-Ge (s.59-61, 75-77)	0,040
10. BYKP	199	3	Bilim, Teknoloji ve Yenilik (s.85-88)	0,015
		1	Bilim, Teknoloji ve Yenilik * Politikalar (s.87)	0,005
		4	Bilgi ve İletişim Teknolojileri (s.95-99)	0,020
		2	Bilgi ve İletişim Teknolojileri * Politikalar (s.97-99)	0,010
		2	Teknoloji (s.170-172)	0,010

Kaynak: Tablo kalkınma planları kullanılarak yazarlar tarafından oluşturulmuştur.

SONUÇ

Kalkınma hamlelerine diğer ülkelerden daha ağır şartlarda giren Türkiye eldeki imkânlarla bir başına gelişme ve ilerleme mücadelesi vermiştir. Ülkenin sermaye birikimi bakımından yetersiz ve destekten yoksun olması sistemli bir şekilde gelişmeyi zora sokmuş, dolayısıyla 1950'li yıllarda uygulanan politikalar genellikle kıtlık ve darlıktan kurtulmak olmuştur. 1960 sonrası Türkiye'de planlı ekonomiye geçişle birlikte bilim ve teknoloji politikalarında önemli bir adım atılmıştır. 1960'lı yılların öncesinde sadece yükseköğretimle ilişkilendirilen politikalar birinci beş yıllık planla birlikte farklı bir ivme kazanmış bu planda ülke durumuna uygun çözüm yolları üzerinde durulmuş olsa da etkin bir politika uygulanamamıştır. Fakat bu plan bilim ve teknolojilerinin belirlenmesinde önemli bir rol oynamıştır. Planlı dönem sonrasında ülke yeni iktisadi hayat düzenine girmiştir. Bu yüzden ilk kalkınma planlarında bilim ve teknoloji politikalarına ilişkin düzenlemelerin yapılacağından bahsedilse de gerekli adımlar atılmamıştır.

Kalkınma planları içerisindeki bilim ve teknoloji politikalarına ilişkin atıflar ulusal bir bilim ve teknoloji politikası oluşturulmasının temellerini atmıştır. Bu anlamda kalkınma planlarının daha çok yol gösterici bir vazife üstelendiği görülmektedir. 1963-1983 Türk Bilim Politikasının ve bu politika metninin güncellenmesi sayılabilecek 1983-2003 Türk Bilim ve Teknoloji Politikasının oluşturulmasında kalkınma planlarının önemli bir katkısı olmuştur. Planlar içerisindeki bilim ve teknolojiye ilişkin hedeflere çoğu kez erişilemediği ve buna rağmen aynı veya benzer hedeflerin bir sonraki kalkınma planında tekrarlandığı görülmektedir.

Bilim ve teknoloji politikalarının ülkenin diğer kalkınma unsurları ile birlikte değerlendirilmesi ve uygulanması gerekmektedir. Bilim ve teknoloji politikalarının kalkınmanın ana unsurlarından biri olarak değerlendirilmesi planlanan hedeflere ulaşılabilmesi için önemli bir önkoşuldur. Bu kapsamda ülkenin ana kalkınma planında bilim ve teknoloji politikalarına yer verilmiş olması teorik çerçeve açısından doğru bir yaklaşım olarak değerlendirilmektedir.

Bilim ve teknolojiye ilişkin kavramların analizinde elde edilen bulgular şu şekildedir: Üçüncü planda ilk kez teknoloji politikasına yer verilmeye başlanmıştır. Bilgi, bilim, teknoloji, araştırma ve yenilik her planda yer verilen ve önemsenen kavramlardır. Ar-Ge'ye ise yedinci beş yıllık kalkınma planından sonra yer verilmeye başlanmıştır. Bilim politikası sadece beşinci beş yıllık kalkınma planında yer almasına karşın bilim ve teknoloji politikası beşinci, yedinci ve dokuzuncu planda geçmektedir. Teknoloji politikası ise istikrarlı dağılmasa da en fazla dördüncü beş yıllık kalkınma planında geçmektedir ve bilim ve teknoloji politikasına oranla daha fazla yer almaktadır. Önem derecesi açısından bilim ve teknoloji politikasına en fazla önem veren planlar onuncu ve altıncı plan olarak tespit edilmiştir. Bilim ve teknolojiye politika anlamında doğrudan bir ana başlık ayıran plan sadece sekizinci plandır. Bilim ve teknoloji politikasıyla ilgili bilgilere diğer planlarda alt başlıklarda dolaylı şekillerde değinilmiştir.

Genel itibariyle değerlendirmek gerekirse kalkınma planlarında bilgi, bilim, teknoloji, araştırma, yenilik, Ar-Ge ve patent kavramları sıklıkla geçmekte ve önemsenmektedir. Fakat politika anlamında bilim ve teknoloji beşinci beş yıllık kalkınma planına kadar ele alınmamıştır. Çalışma sonucunda bilim ve teknolojinin kalkınma planlarında oldukça önemsendiği fakat politika açısından yeterince önemsenmediği saptanmıştır.

KAYNAKLAR

- Akçomak, İ. S., Erdil, E., Pamukçu, M. T., & DPT. (1968). *İkinci Beş Yıllık Kalkınma Planı* (1968-1972). Ankara.
- Tiryakioğlu, M. (2016). *Bilim, Teknoloji ve Yenilik*. İstanbul: İstanbul Bilgi Üniversitesi Yayınları.
- DPT. (1973). *Üçüncü Beş Yıllık Kalkınma Planı*. Ankara.
- Arthur, B. (2011). *Teknolojinin Doğası*. İstanbul: Optimist Yayınları.
- DPT. (1979). *Dördüncü Beş Yıllık Kalkınma Planı* (1979-1983). Ankara.
- Avcı, Ü., Kurtoğlu, M., & Seferoğlu, S. S. (2010). Türkiye’de Planlı Kalkınma ve Teknoloji Politikaları. *XII. Akademik Bilişim Konferansı Bildirileri* (s. 466-474). Muğla Üniversitesi.
- DPT. (1985). *Beşinci Beş Yıllık Kalkınma Planı* (1985-1989). Ankara.
- DPT. (1990). *Altıncı Beş Yıllık Kalkınma Planı* (1990-1994). Ankara.
- Ayhan, A. (2002). *Dünden Bugüne Türkiye’de Bilim-Teknoloji ve Geleceğin Teknolojileri* (1. b.). İstanbul: Beta Yayıncılık.
- DPT. (1996). *Yedinci Beş Yıllık Kalkınma Planı* (1996-2000). Ankara.
- DPT. (2000). *Sekizinci Kalkınma Planı Bilim ve Teknoloji Özel İhtisas Raporu*. Ankara.
- Basılğan, M. (2011). Ekonomik Gelişmenin Yaratıcı Yıkımı: Schumpeteryan Girişimci, *Amme İdaresi Dergisi* 44(3), 27-56,
- DPT. (2001). *Sekizinci Kalkınma Planı (2001-2005)*. Ankara.
- Bayraktutan, Y., & Bıdırdı, H. (2015). Türkiye’de Teknolojiye Dair Politika Perspektifi ve Kalkınma Planları. *Kocaeli Üniversitesi Sosyal Bilimler Dergisi* (29), 37-55.
- DPT. (2007). *Dokuzuncu Kalkınma Planı (2007-2013)*. Ankara.
- Demir, Ö. (2015). *Bilim Felsefesi*. İstanbul: Sentez Yayıncılık.
- Lambooy, J (2005), “Innovation and Knowledge: Theory and Regional Policy”, *European Planning Studies*, 13(8), Aralık, s.1137-1152.
- Doğan, M. (2010). *Bilim ve Teknoloji Tarihi*. Ankara: Anı Yayıncılık.
- McClellan, J. E., & Dorn, H. (2006). *Dünya Tarihinde Bilim ve Teknoloji*. Ankara: Arkadaş Yayınevi.
- DPT. (1963). *Birinci Beş Yıllık Kalkınma Planı* (1963-1967). Ankara.
- OECD. (1996). *Türkiye Ulusal Bilim ve Teknoloji Politikası Raporu*. Paris.

- Özdaş, M. (2000). *Bilim ve Teknoloji Politikası ve Türkiye*. Ankara: Türkiye Bilimsel ve Teknik Araştırma Kurumu.
- Saatçioğlu, C. (2005). Ulusal Yenilik Sistemi Çerçevesinde Uygulanan Bilim Ve Teknoloji Politikaları: İsrail, AB Ve Türkiye Örneği, *Anadolu Üniversitesi Sosyal Bilimler Dergisi*, 5(1), 179-198.
- Schumpeter, J. A. (2003). *Capitalism, Socialism, and Democracy*. London and New York: Routledge.
- Solla Price, D. J. (1965). Is Technology Historically Independent of Science? A Study in Statistical Historiography. *Technology and Culture*, 6(4), 553-568.
- Sredojevic, D., Cvetanovic, S., & Boskovic, G. (2016). Technological Changes in Economic Growth Theory: Neoclassical, Endogenous, And Evolutionary-Institutional Approach. *Economic Themes*, 54(2), 177-194.
- Şen, Z. (2011). *Bilim ve Türkiye*. İstanbul: Bayrak Yayıncılık.
- T.C. Kalkınma Bakanlığı. (2014). *Onuncu Kalkınma Planı (2014-2018)*. Ankara .
- TÜBİTAK, (2018). <https://www.TUBITAK.gov.tr/tr/kurumsal/politikalar/icerik-bty-istatistikleri> (Erişim Tarihi: 05.08.2018).
- TÜİK,(2018).<http://resmiistatistik.gov.tr/?q=tr/content/46-bilim-teknoloji-ve-bilgi-toplumu-istatistikleri> (Erişim Tarihi: 05.08.2018).
- Türkcan, E. (2009). *Dünya’da ve Türkiye’de Bilim, Teknoloji ve Politika*. İstanbul: Bilgi Üniversitesi Yayınları.
- Türkcan, E. (2013). *Tarihten Teknolojiye*. İstanbul: Destek Yayınları.
- Worldbank, (2018). HYPERLINK “<https://data.worldbank.org/indicator>” <https://data.worldbank.org/indicator> (Erişim Tarihi: 05.08.2018).
- Yagi, K. (2008), “*Schumpeter in the Harvard Yard: Inventions, Innovations and Growth*”, Shionoya, Yuichi-Nishizawa, Tamotsu (Eds.), Marshall and Schumpeter on Evolution Economic Sociology of Capitalist Development, Edward Elgar, Cheltenham, UK. s. 204-224.
- Yıldız, B., Ilgaz, H., & Seferoğlu, S. S. (2010). Türkiye’de Bilim ve Teknoloji Politikaları: 1963’den 2013’e Kalkınma Planlarına Genel Bir Bakış. *Akademik Bilişim* (s. 1-5). Muğla: Muğla Üniversitesi.
- Yücel, İ. H. (2006). *Türkiye’de Bilim ve Teknoloji Politikaları ve İktisadi Gelişmenin Yönü*. Ankara: DPT.

PARADOKS EKONOMİ, SOSYOLOJİ VE POLİTİKA DERGİSİ

PARADOKS ECONOMICS, SOCIOLOGY AND POLICY JOURNAL

ISSN: 1305-7979

2019, Cilt/Vol: 15, Sayı/Issue: 2, Page: 261-278





Editörler / Editors in Chief

Doç. Dr. Elif KARAKURT TOSUN
Doç. Dr. Sema AY
Dr. Hilal YILDIRIR KESER

TARANDIĞIMIZ INDEXLER



Dergide yayınlanan yazılardaki görüşler ve bu konudaki sorumluluk yazarlarına aittir. Yayınlanan eserlerde yer alan tüm içerik kaynak gösterilmeden kullanılamaz.

All the opinions written in articles are under responsibilities of the authors. None of the contents published cannot be used without being cited.

Yayın ve Danışma Kurulu / Publishing and Advisory Committee

Prof. Dr. Veysel BOZKURT (İstanbul Üniversitesi)
Prof. Dr. Marijan CINGULA (University of Zagreb)
Prof. Dr. Recai ÇINAR (Gazi Üniversitesi)
Prof. Dr. Aşkın KESER (Uludağ Üniversitesi)
Prof. Dr. Emine KOBAN (Gaziantep Üniversitesi)
Prof. Dr. Senay YÜRÜR (Yalova Üniversitesi)
Doç. Dr. Sema AY (Uludağ Üniversitesi)
Assoc. Prof. Dr. Mariah EHMKE (University of Wyoming)
Doç. Dr. Zerrin FIRAT (Uludağ Üniversitesi)
Assoc. Prof. Dr. Ausra REPECKIENE (Kaunas University)
Assoc. Prof. Dr. Cecilia RABONTU (University "Constantin Brancusi" of TgJiu)
Doç. Dr. Elif KARAKURT TOSUN (Uludağ Üniversitesi)
Doç. Dr. Ferhat ÖZBEK (Gümüşhane Üniversitesi)
Dr. Murat GENÇ (Otago University)
Dr. Hilal YILDIRIR KESER (Bursa Teknik Üniversitesi)

Hakem Kurulu / Referee Committee

Prof. Dr. Hamza ATEŞ (Kocaeli Üniversitesi)
Prof. Dr. Veysel BOZKURT (İstanbul Üniversitesi)
Prof. Dr. Marijan CINGULA (University of Zagreb)
Prof. Dr. Recai ÇINAR (Gazi Üniversitesi)
Prof. Dr. Kemal DEĞER (Karadeniz Teknik Üniversitesi)
Prof. Dr. Mehmet Sami DENKER (Dumlupınar Üniversitesi)
Prof. Dr. Kadir Yasin ERYİĞİT (Uludağ Üniversitesi)
Prof. Dr. Bülent GÜNŞOY (Anadolu Üniversitesi)
Prof. Dr. Ömer İŞCAN (Atatürk Üniversitesi)
Prof. Dr. Vedat KAYA (Atatürk Üniversitesi)
Prof. Dr. Sait KAYGUSUZ (Uludağ Üniversitesi)
Prof. Dr. Aşkın KESER (Uludağ Üniversitesi)
Prof. Dr. Emine KOBAN (Gaziantep Üniversitesi)
Prof. Dr. Serap PALAZ (Balıkesir Üniversitesi)
Prof. Dr. Ali Yaşar SARIBAY (Uludağ Üniversitesi)
Prof. Dr. Abdülkadir ŞENKAL (Kocaeli Üniversitesi)
Prof. Dr. Veli URHAN (Gazi Üniversitesi)
Prof. Dr. Sevtap ÜNAL (Atatürk Üniversitesi)
Prof. Dr. Sevda YAPRAKLI (Atatürk Üniversitesi)
Prof. Dr. Uğur YOZGAT (Marmara Üniversitesi)
Prof. Dr. Senay YÜRÜR (Yalova Üniversitesi)
Doç. Dr. Gül ATANUR (Bursa Teknik Üniversitesi)
Doç. Dr. Tülin ASLAN (Uludağ Üniversitesi)
Doç. Dr. Sema AY (Uludağ Üniversitesi)
Doç. Dr. Arzu ÇAHANTİMUR (Uludağ Üniversitesi)
Doç. Dr. Ceyda ÖZSOY (Anadolu Üniversitesi)
Doç. Dr. Elif KARAKURT TOSUN (Uludağ Üniversitesi)
Doç. Dr. Doğan BIÇKI (Muğla Üniversitesi)
Doç. Dr. Elif ÇOLAKOĞLU (Atatürk Üniversitesi)
Doç. Dr. Mithat Arman KARASU (Harran Üniversitesi)
Doç. Dr. Burcu KÜMBÜL GÜLER (Kocaeli Üniversitesi)
Doç. Dr. Ahmet MUTLU (Ondokuz Mayıs Üniversitesi)
Doç. Dr. Nilüfer NEGİZ (Süleyman Demirel Üniversitesi)
Doç. Dr. Veli Özer ÖZBEK (Dokuz Eylül Üniversitesi)
Doç. Dr. Ferhat ÖZBEK (Gümüşhane Üniversitesi)
Assoc. Prof. Dr. Cecilia RABONTU (University "Constantin Brancusi" of TgJiu)
Assoc. Prof. Dr. Ausra REPECKIENE (Kaunas University)
Doç. Dr. Gözde YILMAZ (Marmara Üniversitesi)
Doç. Dr. Aybeniz AKDENİZ AR (Balıkesir Üniversitesi)
Dr. Öğr. Üyesi Cantürk CANER (Dumlupınar Üniversitesi)
Dr. Öğr. Üyesi Ersoy SOYDAN (Kastamonu Üniversitesi)
Dr. Öğr. Üyesi Oğuzhan ÖZALTIN (Isparta Uygulamalı Bilimler Üniversitesi)
Dr. Murat GENÇ (Otago University)
Dr. Enes Battal KESKİN (Uludağ Üniversitesi)

İNGİLTERE ÇOKKÜLTÜRCÜLÜK POLİTİKALARI VE ANADOLU ALEVİLERİ

MULTICULTURALISM AND ANATOLIAN ALEVISM IN THE UNITED KINGDOM

Assoc. Prof. Dr. Yılmaz CEYLAN

Associate Professor at Mus Alparslan University

ÖZET

Bu çalışma, Türkiye'den İngiltere'ye göç etmiş olan Alevilerle ilgilidir. Temel amacımız, Birleşik Krallık'taki Alevilerin durumunu özellikle çokkültürlü politika bağlamında değerlendirmektir. Tarihsel olarak Alevilik, Türk kültürü ve İslami uygulama geleneğinin bir karışımı olarak bilinir. Alanyazında Alevilikle ilgili çalışmalarda bu fikrin yoğunlukta olduğu söylenebilir. Buna rağmen Alevilerin yoğunluklu şekilde kendi kültürlerinden uzaklaşmak istedikleri de bir gerçektir. Bu durumu İngiltere'deki Aleviler üzerinden Çokkültürlülük bağlamında anlamaya ve açıklığa kavuşturmaya çalışacağız. Araştırma, İngiltere'de Ağustos 2017 ile Ağustos 2018 arasında yürütülmüştür. Çalışma nitel araştırma deseninde tasarlanmıştır. Bulgular, İngiltere'nin göçmen politikasında çokkültürcü duyarlılığa sahip olduğunu gösterdi. Ayrıca, Alevilerin inanç ve kültürel değerlerini İngiltere çokkültürlülük politikaları çerçevesinde bulabildikleri söylenebilir.

Anahtar kelimeler: Çokkültürcülük, Alevilik, Anadolu Aleviliği, İngiltere

ABSTRACT

This study offers empirical conclusions of exists of Britain's Alevi. Also it presents to discover the motives of Alevi immigration from Turkey to the UK. Our main purpose is to discover what the situation of Alevism in the UK is exclusively multicultural policy. Traditionally Alevism is known as a mixture of Turkish culture and Islamic practice tradition which means it is a heritage of the Turkish culture and Islamic tradition. Then why do Alevi want to escape from their country and their culture to another country? We do they try to comprehend and clarify this situation within the context of multiculturalism. This research was conducted between August 2017 and August 2018 in the UK. Semi-structured technique was used in this study. The findings indicated the UK has immigrant policy by 'multicultural sensibility'. Besides, Alevi can find their faith and cultural acceptance within a multicultural concept in the UK.

Keywords: Multiculturalism, Alevism, Anatolian Alevism, United Kingdom

INTRODUCTION

Rights, demands and statements are varied and differentiated as much as the alterations which happened because of globalization, transnational corporations and the development of democratization. The foundations of social life is formed about the uniformity between human communities in accordance with enlightenment are Universalist paradigm; yet, nowadays the emphasis has been gradually focused on differences. Enlightenment's scheme has found a place for itself based on the modern nation-state and these modern societies have produced policies. Produced policies intended to create a homogeneous race, language, religion, and culture. As a result of these policies imposed on society, "others" are created, and this triggered problems in which the nation-state will not be able to overwhelmed.

There are main three responses to 'difference': Assimilation, Integration, and multiculturalism (Modood, 2013: 151). Today all kinds of motives assimilation have proved an unrealistic goal (Parekh, 2006: 186). Plus Integration has failed in the European country because the main community declines to accept the minority as equal. And they decline to accept their minority demands within the context of Integration.

The demands of the communities formed before nation-states unlike from modern society's demands. It can be said that in the modern societies the most vital demand is chiefly identity oriented. The policies sat in line with identity have been multiculturalism. While modernization project forced a monotype culture, cultural diversity carried on its existence. At this point, the government's new policies have been multiculturalism.

Multiculturalism that cultures, races, and ethnicities, mostly those of minority groups, deserve special acknowledgment of their differences within a foremost political culture. In the simplest form of multicultural society contains two or more communities (Parekh, 2002: 7). More specifically, multicultural society contains different language, race, color, and culture. But a particular approach to understanding and defending multiculturalism has not been sufficiently recognised (Levey, 2018: 2).

In the West Multiculturalism entered public discourses in the late 1960s and early 1970s (Triandafylidou at all, 2006: 4), after the migration from non-white and non-Christian country to Western country (Özbudun, 2006: 102; Rattansi, 2011: 7; Modood, 2013: 2). Theoretically Multiculturalism represents a characteristic model for the management of cultural diversity (Bousetta & Jacobs, 2006: 26).

Nonetheless ‘multicultural’ term covers many different forms of cultural pluralism. Consequently, many countries (USA, UK, other parts of Europe) recognize different things from this (Kymlicka, 1995: 10, 17-18; Benet-Martinez, 2012: 5; Modood, 2013: 2).

Voluminous Western countries are multinational (Kymlicka, 1995: 11). I can say, at the beginning of the reasons for the policies of multiculturalism are globalization, migration mobility and transnational formations (Kymlicka, 1995; Vatandaş, 2002; Şan, 2006; Doytceheva, 2009). Specifically the immigration is from outside Europe, of non-white peoples into predominantly white countries (Modood, 2013: 2).

However multinationalism is not a new condition. There have been many multicultural societies in the past (Vatandaş, 2001: 345; Vatandaş, 2002: XV; Anık, 2012a: 79; Hazır, 2012; Modood, 2013: 5). Particularly out of Europe for instance Ottoman Empire, where the levels of religious tolerance and accommodation were much greater than in Europe till modern times (Modood, 2013: 5). On the other hand in the recent minorities demands have changed and many governments would admit their differences. Thus, at the beginning of Canada, Australia, USA, and many other Western countries faced this realm and they changed their minority policies. Subsequently, the migrants should be able to retain their distinct cultures whereas they adapted to living in their new ‘home’ (Modood, 2013: 3).

Heritage of the Ottoman Empire, Turkey was littered with this situation as well, but not entirely. As known empires have had to accommodate many groups, different societies, different religions, and racial groups. For this reason Turkey covers varies of religions, faiths, languages, and cultures and Alevi is one of them.

1. ALEVIS IN TURKEY

In Turkey, the majority of people belong to the Sunni sect of Islam, but it is estimated that about 20 percent belong to the minority sect of Islam called Alevi (Shindeldecker, 2001: 11; Shankland, 2006: 20; Arslan, 2016: 343). Alevi concept is an Arabic word, which means belonging to ‘Ali’, ‘Ali supporter’, ‘Ali lovers’, and ‘Ali of Ali’s descendants’, being from Ali’s house (Eröz, 1976: 19; Zelyut, 1998: 19; Bozkurt, 2000: 7; Kutlu, 2003: 31; Melikoff, 2011: 33, 51, 96; Türk and Kala, 2014: 48).¹ An Alevi follows the faith of Alevism. The concept of Alevism is a broad concept covers various ethnocultural communities who have their own communal names such as Alevi, Bektashi, Kızılbaş, Tahtacı, Nusayri and Abdal. These groups are labeled in general with the concept of “Alevi”.

The definition of Alevism is a controversial subject and also there has not single identification about Alevi (Bilecen, 2016: 376). There is a lot of different identification by writers and spokespersons about Alevi. And there are many different groups are frequently counted among the “Alevi” living in the Balkans, the Middle East and in different parts of Asia (Arslan, 2016: 343). Commonly, Alevi term has used in order to Anatolian Alevi. The central Anatolian Alevi groups are the Turkish and Kurdish in Turkey (Bruinessen, 1996: 3). Anatolian Alevi differs from the other Alevi.

The Anatolian Alevi originally from the different cities for example Corum, Amasya, Tokat, Yozgat, Cankırı, Sivas, Elazığ, Malatya, Adıyaman, Bingöl, Muş, Tunceli and Kars, but nowadays they generally live in urban areas in Turkey.

Alevi is a blanket term for a large number of different heterodox and syncretic communities, whose a quite significant minority, actual beliefs, and ritual practices differ much, various beliefs of pre-Islamic Turkish, ancient Iranian religion, Buddhism and Mazdeism (Bruinessen, 1992: 36; Ocak,

1 Ali was the cousin and the son-in-law of Prophet Muhammad.

1999b: 30-31; Melikoff, 2011: 111; Ocak, 2013: 16). The Alevi have no church, no established doctrine and no shared liturgy (Bruinessen, 1992: 4; Bruinessen, 1996: 7; Shankland, 2006). But then largely, Alevism is a known sort of Islam.

The Alevism varies considerably from Sunni Islam that has five pillars are acknowledge the one God, Prayer (namaz), the fast in Ramadan, pay alms (zakat), and perform the pilgrimage (the hajj). These are unfamiliar practices to most Alevi communities and determine them to 'Alevi condition of Islam'. This determination has some idea: 'Be master of your hands, tongue, and loins! (Eline, diline, beline sahip ol!) And they have their own religious ceremonies (cem), officiated by 'holy men' (dede) belonging to a hereditary priestly caste. The holy men perform some religious poems (nefes) in Turkish at this time some (in some communities at least) men and women carry out ritual dances (semah) (Bruinessen, 1996: 7; Shankland, 2006: 78).

Escape from various reasons to their homeland, the Alevi exodus occurred in the late 1980s and they arrived to UK. Large numbers migrated to the UK in the late 1980s and early 1990s as asylum-seekers from the areas most affected by the "massacres" of Alevi. Their claims for haven were based primarily on religious grounds as Alevi who had been denied their right to practice their faith (Jenkins and Cettin, 2018: 107). Hence, they don't want to be assimilated by the "Sunni" government.

This exodus encloses different explanations that are religion, economy and politics. Nevertheless I can say that political motives play important role in relocation from Turkey to the UK (Bilecen, 2016: 372). Whatever reason, it might be, frequently they are united around same politic drives. In this regard, Britain Alevi Federation (BAF) and Cemevi are the ones that have taken up the mission of being the bridges among the communities. Most of the tens of thousands of Alevi applied for asylum in Europe are ordinarily supposed of as refugees, not fleeing political persecution but seeking economic improvement. They have shown Kurds or Alevi as an excuse. One respondent (ex-manager of Cemevi) said that "*ninety-nine percent Alevi came here for economic conditions*".²

Therefore, in the last 30 years, Alevi people have moved from Turkey to the Western (including the UK). Approximately two million Alevi live in the Europe (Arslan, 2016: 343). As a consequence of some worse circumstances especially in Turkey (the 1978 Maras, the 1980 Corum, 1993 Sivas and the 1995 Gazi incidents), Alevi movement had risen in 1980-1995 both in Turkey and Europe. They have organized where they emigrated and nowadays there are approximately 300 Alevi Cultural Centres and Cemevis in Europe. They have organized under the umbrella of European Confederation of Alevi Associations.

It is now estimated that 5 percent of Turkey's native population lives abroad (generally in Europe) (Caglar 2006, 7). This population is diverse in terms of age, gender, ethnicity, religious affiliation and level of education reflecting Turkey's diversity (Akdemir, 2016: 11). However the majority of the migrants are Alevi and Kurds. In the United Kingdom, since the migration sourced from cities such as Maraş, Sivas, Kayseri, and Malatya in which Alevi highly reside, especially London began to host a significant Alevi community (Bilecen, 2016: 373). This community is one of constituting a multicultural society of the UK.

2. MULTICULTURAL POLICY IN THE UK

Britain consists of four countries: England, Scotland, Wales, and Northern Ireland. That is, it consists of identities of English, Scottish, Welsh, and Irish. So it does not have a single nation and race.

2 "Economic refugees" term is used by Bruinessen for Turkish Kurds (Bruinessen, 1992).

Similarly, it includes much immigration from different countries like Pakistan, India, Somalia, Bosnia, Afghanistan, Iraq, Iran, Bangladesh, Poland, Romania, Bulgaria, and Turkey. Namely, different nation, race, culture, religion, and color lives together in Britain. Therefore, we can say Britain has faced cultural diversity and has historically perceived itself as a multicultural country.

There is no central or official law stating the core principles upon which multiculturalism in the UK. Nonetheless, it seems undeniable that Britain's contemporaneous political landscape is characterized by a 'multicultural sensibility' (Tolley, 2011: 100-104; Mathieu, 2018: 46).

I can say that British multicultural policy consists of multiple public programs and regulations that emphasize the recognition of newcomers as ethnic and racial minorities, for which the state arranges specific treatment, allowing immigrants exercise their rights as British citizens without discrimination (Mathieu, 2018: 46-47). The UK allows people from different cultures to live in the UK whilst continuing to practice their own cultural traditions rather than expecting them to adapt to, so-called: "British" way. I cannot say there is no discrimination, and then we can say there is no categorical discrimination in the UK. Some respondents have experienced discrimination to do with their race or religions or cultural background.

Although Britain includes a lot of different cultural diversity before 1997, it has a distinctive history, political culture; The UK's multicultural policy has been started in 1997. At begging of the election campaign in 1997, Tony Blair's party told the British people that 'every color is a good color' and celebrated the 'Cool Britannia' (Modood, 2013: 9; Mathieu, 2018: 44). But this positive representation of multiculturalism was short-lived; in 2001-2002 it was lost its positive aspects. Therefore, in 2011 Prime Minister David Cameron declared that multiculturalism was a failure, like Angela Merkel Prime Minister of Germany.

Of course, there were some reasons for this. Following the 2001 riots in some Northern England Cities, the 2005 London bombings or other international ones: the 9/11 New York attacks, the 2004 murder of Theo van Gogh in Holland, the 2004 Madrid train bombings, and, leading to the 2015 Charlie Hebdo shooting and the State de France explosion in Paris- UK political discourse was, as of then, increasingly less favorable toward the promotion of multiculturalism (Modood, 2006: 37; Mathieu, 2018: 44).

After that, multiculturalism is in crisis (Modood, 2013: 9-13; Preffer, 2015: 1). Also, seven European Premiers declare to multiculturalism is a failure in late 2010 and early 2011, for instance France. After some situations, as it known, multiculturalism is understood about Islam in the West.

After France and Germany, Britain become home to the greatest number of Muslims in an EU country. Following 1950, male labor immigration from South Asian, Pakistan, India (Kucukcan, 1999: 7) and political refugees from, Somalia, Bosnia, Afghanistan, Iraq, East Africa to Britain especially London have formed a multicultural country. Therefore, anti-discrimination laws and policies began to put into place from the 1960s (Modood and May 2001; Modood, 2006: 37-38).

Most important events that the UK faced about multiculturalism are the satanic verses. It was about Islam. But generally, racism is about ethnic groups such as Black-white or anti-Semitism. It is not about anti-Muslimism. So, the anti-discrimination policy cannot solve the Muslim problem in the UK. Because the courts did not accept that Muslims are an ethnic group (Modood, 2006: 38). In this sense, Muslims have become central to these agendas (Modood, 2006: 37).³

3 When we joined Centre of Ethnicity and Citizenship Seminar Series 22nd March 2018 in Bristol, Will Kymlicka talked about 'The near death of multiculturalism in Canada' and he highlighted "Islamophobic multiculturalism" has increase in Canada.

Britain truly is seen as a multicultural country. But surprisingly little is known about many of Britain's smaller minority communities (Enneli et al, 2005: vii). It contains different culture, ethnicity, and religion. Alevism is one of them. We can say Alevism is a sort of Muslim. As I mentioned before, all attempts to define Alevism have related to it Islam. The UK contains approximately 300 thousand Alevism. This Alevism population mainly has composed of immigrants from Turkey to Britain. We know that there are seventeen Alevi Cultural Centres and Cemevis (place of worship) serving to people in the UK.

These centers are settled in London, Glasgow, Leicester, Croydon, Northamptonshire, York, Coventry, Croydon, Harrow, Bournemouth, Nottingham, Doncaster, Hull, Sheffield, Edinburgh, Manchester, and Newport. Likewise, the new cultural center has opened on 7th January 2018 in London. This means Alevism people have prearranged very well in the UK. The existence of Cemevis and cultural centers in many cities may mean that Alevism people can find their faith and cultural acceptance within a multicultural concept of the UK. You can see about ranking immigrant multicultural policy of UK from 2000 to 2015, Tables 1 and 2 follow:

Table 1. The UK's immigrant multicultural policy in 2000, 2010 and 2015.

Indicator	2015	2000	2010
1. Affirmation	0	0	0
2. School Curriculum	1	0.5	0.5
3. Media	1	1	1
4. Exemptions	1	1	1
5. Dual Citizenship	1	1	1
6. Funding Immigrant	1	1	1
7. Bilingual Education	0	0	0.5
8. Affirmative Action	1	1	1
Total Score	6	5,5	6

(Mathieu, 2018: 57)

1. Affirmation, Constitutional, legislative or parliamentary affirmation of multiculturalism.
2. School Curriculum: the adoption of multiculturalism in the school curriculum.
3. Media: the inclusion of ethnic representation in the mandate of public media or media licensing.
4. Exemptions: exemptions from dress codes.
5. Dual Citizenship. Permitting dual citizenship.
6. Funding ethnic groups. The funding of ethnic group organizations or activities.
7. Bilingual Education. The funding of bilingual education or mother-tongue instruction.
8. Affirmative Action. Affirmative action for disadvantaged immigrant groups.

Table 2. Multiculturalism Policy Index for Immigrant Minorities, by Country, 1980–2010

	Affirmation			School Curriculum			Media			Exemptions			Dual Citizenship			Funding Ethnic Groups			Bilingual Education			Affirmative Action			TOTAL SCORE		
	1980	2000	2010	1980	2000	2010	1980	2000	2010	1980	2000	2010	1980	2000	2010	1980	2000	2010	1980	2000	2010	1980	2000	2010	1980	2000	2010
United Kingdom	0	0	0	0	1	0.5	0	1	1	1	1	1	1	1	1	1	1	0	0	0	0.5	0.5	1	2.5	5.5	5.5	
United States	0	0	0	0.5	0.5	0.5	0.5	0.5	0.5	0.5	0	0	0	0.5	0.5	0	0	0	0.5	0.5	0.5	1	1	1	3	3	3

(Tolley, 2011: 3)

Although Britain constitution has not multiculturalism, Tolley and Mathieu have shown that Britain has a multicultural sensibility.

Answer:

Yes: 1

Partially: 0.5

No: 0

Yes: Country has affirmed multiculturalism *and* has an implementing body.

Partly (Limited): Country has not affirmed multiculturalism explicitly, but has a relevant body; multiculturalism may also have been affirmed in some municipalities, but not nationally.

No: Country has not affirmed multiculturalism and does not have an implementing body.

3. METHODOLOGY

This study prepared in a qualitative pattern will use semi-structured interview technique, a branch of qualitative methodology. Qualitative methods are used to understand a social phenomenon from the standpoint of those involved, and describe the world in relation to the location and the people involved. The ontology of qualitative methods reflects the conceptualization that reality is socially constructed complex and ever-changing (Patton, 2002; Patten, 2005; Marshall and Rossman, 2006). This study focuses only the Alevi's community migrated to the UK from Turkey. But they will not have been separated as race.⁴ The study was carried out between July 29st 2017 and July 27st 2018. The group of participants were selected by random sampling technique.

The Turkish was used during of the interviews as a mother tongue. All interviews were directed by a researcher. And then interviews translated into English by researcher. Our general areas were "Britain Alevi Federation and Cemevi" in London and "Newport Alevi Cultural Centre and Cemevi".

The main purpose is to explore what the situation of Alevism in the UK is especially multicultural policy. While the Current world has had to face more diversity and differences, UK's approach toward multiculturalism differs from many countries. Understanding the causes of these different approaches and purposes represents the problem of this study. Could the policies put forward against the cultural diversity in the UK be considered in the context of multiculturalism?

Especially with an old civilization, the United Kingdom, due to the nature of many different languages, is an ancient imperial that incorporates the rights of religions and cultures. In modern times,

4 Zaza is a "race" in Turkey, different from Turkish and Kurdish. Zaza is in the North West, in large area north and west of Diyarbakir. Zaza in the north west, in a large area north and west of Diyarbakir Zaza in the north west, in a large area north and west of Diyarbakir Zaza in the north west, in a large area north and west of Diyarbakir Zaza in the north west, in a large area north and west of Diyarbakir

globalization, as a result of migration and international organizations said to be more differentiated. I will try to understand, the problem of Alevi in the UK and how the UK government approaches to solve these problems. Government's attitudes will be initially assessed in the context of multiculturalism.

4. RESEARCH RESULTS

There's a very good solidarity between the Alevi. Solidarity has come from the past with common suffering. Although those problems, I can say that they "rediscovery" themselves in the UK. Because, they probably one of the most self-sufficient (self-contained) community in UK. They don't want to be assimilated whether their custom transition from Turkey to the UK. In Ottoman Empire, the Alevi were often persecuted, both for their heterodoxy and because they were suspected of pro-Iranian sympathies. This is the reason why many Alevi communities chose to live in inaccessible mountain villages, relatively isolated from their Sunni neighbors until 1950 (Bruinessen, 1992: 37). So, they have protected their custom. Also, migrants do not necessarily cut off all contact with the native country and assimilate entirely to the receiving state but continue their relations with the homeland through the religious practices.⁵

There are a lot of Alevi people that come from different parts of Turkey and they are very organized in the UK. I can say that they have some "minority" rights such as Cemevi, education, gained cultural rights and public visibility. They can teach their faith to their children in some of the school. Since 2009 they have begun work on curriculum development to start classes as a Britain Alevi Federation with Westminster University, Prince of Wales first school and Highbury Grove middle school. Starting from 2011, Alevism classes launched at Prince of Wales primary school (Jenkins and Cetin, 2018). At the moment, there are 12 schools have Alevi course in school curriculums (Manager of Britain Alevi Federation).

Alevi communities have courses in the school curriculums of European countries for example Germany, Denmark, Netherlands and some other countries in Europe (Bilecen, 2016: 378). The first Alevi lessons in the world were introduced in German schools in 2002 (Jenkins and Cetin, 2018: 113). The initiation of the Alevi are a reaction to the increasingly religious Sunni events and partly an attribute in Germany (Bruinessen, 2013: 108), like a movement of Alevism policy. It is clear that the Movement of Alevism policy developed as a reaction to the rise of Sunni Islamism in the world (Çakır, 1998: 75; Şimşek, 2004: 127; Vorhoff, 2010: 49; Massicard, 2013a: 76; Aydın, 2013: 283).

Sometimes this situation can interpret Alevism is a belief system in itself. Some European government has accepted Alevism has authentic religious practices and ritual system also a place of worship (Kenanoğlu, 2016: 3). Moreover, I can say that Alevism was recognized as a "distinct faith" by England and Wales Endowment Commission in October 2015 (Bilecen, 2016: 378).

In the UK, Religious Education is a compulsory legal requirement in schools, but the curriculum is agreed at the local level. Alevi Education within the Religious Education or PSHCE (Personal, Social, Health and Citizenship Education) lesson in London.

5 "A Kurdish taxi driver informed us that, in his opinion, North London was not a part of Britain: he felt himself 'in Britain, only when he left North London and visited other places. In North London, he believed that Turkish people have everything they might expect to find in Turkey, apart from some family members.'" (Enneli et al, 2005: 2).

Table 3: Curriculum of Prince of Wales Primary School in London

01-Sep-17		R.E RELIGIOUS EDUCATION
YEAR 1	AUTUMN	Harvest Festival Harvest at POW Christmas: KS1 Nativity
	SPRING	Growing up in a Muslim family Growing up in a Jewish family Asure-Alevism
	SUMMER	Holi & stores of Krishna
YEAR 2	AUTUMN	Festivals of Light Diwali, Hannukah
	SPRING	Easter Growing up in a Christian family Alevism and the home-side
	SUMMER	Ramadan and Id-ul-Fitr
YEAR 3	AUTUMN	Hindu and Sikh Divali The Christian Bible and stories of Jesus
	SPRING	Living as a Muslim Alevism-visit to Cemevi
	SUMMER	The Torah and stories of the Jewish people Places of worship in the local area-sdu
YEAR 4	AUTUMN	Sukkot & exploring Judaism through the synagogue The Qu-ran & the prophet Muhammed(PBUH)
	SPRING	Living as a Hindu The Church-a Christian community
	SUMMER	Guru Nanak Sbu-Religious buildings in the local area
YEAR 5	AUTUMN	The Buddha and his teachings Pesach Holocaust Survivor visitor
	SPRING	The Muslim community & the Mosque
	SUMMER	Exploring Christian values in the world.
YEAR 6	AUTUMN	Rosh Hashanah and Yom Kippur Shabbat and the Jewish home The Buddhist community
	SPRING	Hajj and Id-ul-Adha Lent and Easter
	SUMMER	The Hindu community and the Mandir visit

Those curriculums are a project of some academician in a school firstly. After than, some schools have requested themselves it and Alevism course is published to another school (lecturer, also a teacher of Alevism in this course). Lecturers are generally academician, Dedes (Holy man), an officer of Britain Alevi Federation and responsible for education in Britain Alevi Federation.

When I ask some students: "Have you joined this lesson?" They explain that: "*No, our school doesn't have this lesson yet. But if wish it could. All religions are explained so why not Alevism*".

But I can say that some of Alevis have traditionally been divergent to religion and don't interest in Alevism in the UK like in Turkey. Also, they tended to engage with left-wing politics much more (Jenkins and Cetin, 2018: 108). Some of them did not want to go Cemevi because of Cemevi's represented religion. And there are some different association from Cemevi such as Pir Sultan Abdal Association and Kurdish Community Centre. They prefer to identify themselves as their ethnicity (Kurdish) instead of Alevis. Some of Alevis prefer to call that place as a "Culture Centre" instead of Cemevi.

Similarly, first generation Alevi-Kurds were more absorbed in Kurdish politics and spent more time at the Kurdish centers. One respondent explains that: *"Initially we organized in Halk Evleri, after then we joined Kurdish politics but finally we have organized Britain Alevi Federation because of these Kurdish associations still angry with us"* (ex Halk Evleri manager). And one academician has explained that: *"After that time Alevis want to be subject of movement"*.

Despite those most Alevis have organized under the umbrella of Britain Alevi Federation (BAF) in the UK. Because religious communities make migrants feel confident like "a safe port in the storm" (Bilecen, 2016: 378). I mean we cannot talk about a unitary homogeneous community, but the Alevis of UK is mostly Kurds-Alevis.

Kurds-Alevis are originally from the east of Turkey, but at the moment most of them live in Western Turkey and Europe, including Britain, because of the war in 1985-1995. Especially after the Maras, Sivas Madimak and Ankara Gazi incidents Alevis have moved to western countries (include the UK) and organized in the umbrella of European Confederation of Alevi (umbrella of Britain Alevi Federation (BAF) in the UK.) This center set up support the settlement and adjustment of newly Alevis migrants. Also, it is serving cultural and religious functions especially funerals (Bilecen, 2016: 381; Jenkins and Cetin, 2018: 109). One respondent explains that: *"Thank God, we have Alevi Culture Centre and Cemevis and we have our funeral system. 'Yezit' can't touch our funerals"*.⁶

Alevis have serious problems in the UK. Especially they couldn't easily identify themselves. They came from Turkey but generally Kurds. And as known Turkish people generally Sunni-Muslim but they are Alevi. Especially new generation don't know that they're neither Turk nor Muslim or Alevi. But I can say that Alevis in the UK generally believe Alevism is a distinct faith, but it is not mean separate from Islam. Because new opening Cemevi name is 'Dargah'. Dargah is an important role in the Islamic cult. And although the Federation of Alevi Associations in Austria have declared "We are not Muslim" (Arslan, 2016: 351), but Britain Alevi Federation have not.

Alevis want to live in Britain. A lot of Alevis people don't want to go back to Turkey. But they afraid of assimilation within the British culture like Turkey. Some of them forced to adapt to British culture. One respondent explains that: *"We couldn't adapt here. Unfortunately, we cannot be British. And they don't accept us their culture. Even not British our class is fourth class. We can just serve them. Because of this, I have sent my big son to Turkey. And I will send another child to Turkey. Finally, I will go back to Turkey indefinite. I'm afraid of losing my children. They can use the drug and they can be alcoholic"* (43).

Alevi community especially fears about the next generation. Next generation 18-35 years of age, there are serious suicides (Jenkins and Cetin, 2018). *"My two sons are died because of the drug. One of them 33 years old, the other is 35. After that time what is the good of it if they give the whole of Britain to me. We are like free and comfort, but we are not"* (65).

6 Yezit is recognized to all Sunni by some Alevis.

As mention before most of Alevis are refugees in the UK. Asylum seeker and refugees is a target “at risk” group (Enneli at al. 2005: vii). Some respondents have experienced discrimination to do with their refugee status.

Table 4: Experiencing discrimination by ethnicity

	Yes %	No %
Türk	27	73
Kürd	38	62

(Enneli, at all. 2005: 29).

As shown in table 3 an important part of the respondents effort discrimination. One of them mentions “*why are you here? Go back to your country. In the council, the officer told me we are taking resources from the people in this country*” (31). Especially refugees try to hide that they are a refugee because common people don’t like refugees.

And another Alevi respondent mentions even here Sunni people stay away from Alevis: “*We have a neighbor. They are Turkish, and they know we are Kurdish. But we were good neighbors until they learned that we are Alevi. They stopped their visits immediately: you know that thing that you can’t even drink glass water from the hands of an Alevi*” (Enneli at all. 2005: 31).

Regardless of those, Alevis feel protected themselves in the UK. They trust a Constitutional, legislative or parliamentary affirmation of Britain. And a recent study shows that almost half (46%) of ethnic minorities believed that the UK was a less racist country than it was two decades before (Opinium Research,2017: 5). It means unlike the views Britain multicultural policy uptrend in recent time.

In the UK, Alevis who come from Turkey are known as Sunni, they are a group of people whose beliefs are unknown, and they don’t know their own beliefs as well.⁷ But the manager of *Alevi Culture Centre and Cemevi* has explained at 8. *Alevi fest*: “*You see young people I hope that the next generation is more Alevis than us. We are doing everything for young people*”. In this sense, we can describe Alevis is an “invisible minority” group in the UK.

CONCLUSION AND COMMENTS

Although UK multicultural policy has not an official law, Britain’s contemporaneous political landscape is characterized by a ‘multicultural sensibility’ (Tolley, 2011: 100-104; Mathieu, 2018:18). As above Table 1 and 2: eight indicators that show Britain is a multicultural country. 1. Affirmation, 2. School Curriculum, 3. Media, 4. Exemptions, 5. Dual Citizenship, 6. Funding ethnic groups, 7. Bilingual education, 8. Affirmative action has shown that Britain multicultural policy more inclusive than other EU country’s multicultural policy. I can say except Affirmation and not fully Bilingual education all minorities have their “minority right” in the UK. Especially there is no controversy about exclusions from dress codes unlike France and some other country. In this sense, we can say that The Britain multicultural policy is as soon as successful at achieving accommodate than secular republicanism in the US (Meer and Modood, 2015: 526).

In recent year, the curriculum includes Alevism course in London. Alevis can teach their faith to the next generation in the school. Alevi foundations are organized under the roof of the Britain Alevi

⁷ “Most knew little about Alevism because it had been forbidden in Turkey, but now in London they could enjoy the fact that they were no longer under pressure to conceal their ethno-religious and political identity” (Jenkins and Cetin, 2018).

Federation (BAF). Alevism was recognized as a religion and faith by England and Wales Endowment Commission. In recent years, the Alevi community has gradually raised its recognition. With the increasing social awareness of Alevism, the community constituted an “All Party Parliamentary Group for Alevi” in the British parliament in December 2015.

A conclusion of this research about in the UK, Alevi try to redefine themselves and to learn the Alevism through education in school and Alevi community service. Alevi organization (Britain Alevi Federation) represents Alevi people and it is dependent on European Confederation of Alevi Associations. Consequently, I can say that Alevi have a transformation from ‘sort of Muslim’ to ‘proud to be Alevi’ in the UK. When you visit the Alevi Cultural Centre and Cemevi there are posters and so many people take on a t-shirt which asserts ‘Proud to be Alevi’.



REFERENCES

- Akdemir, Aysegul (2016), "Alevi in Britain: Emerging Identities a Transnational Social Space", Ph.D. Dissertation, University of Essex, Essex.
- Arslan, Zeynep (2016), "The Alevi Diaspora: its emergence as a political actor and its impact on the homeland", *Border Crossing*, Vol: 6, No: 2, pp. 342-353.
- Benet-martinez, Veronica (2012), *Multiculturalism: Cultural, Social, and Personality Processes*, Oxford Handbooks Online, Oxford.
- Aydin, Erdoğan (2013), *Kimlik Mücadelesinde Alevilik*, Literatür Yay., İstanbul.
- Bilecen, Tuncay (2016), "Political Participation in Alevi Diaspora in the UK", *Border Crossing*, Vol: 6, No: 2, pp. 372-385.
- Bozkurt, Fuat (2000), *Çağdaşlaşma Sürecinde Alevilik*, Doğan Kitap Yay., İstanbul.
- Bousetta, Hassan and Dirk Jacobs (2006), "Multiculturalism, Citizenship, and Islam in Problematic Encounters in Belgium", in Tariq Modood, Anna Triandafyllidou, Ricard Zapata (eds.), *Multiculturalism, Muslims and Citizenship a European Approach*, Routledge, New York.
- Bruinessen, Martin Van (1992), 'Kurdish society, nationalism and ethnicity, refugee problems', in Philip G. Kreyenbroek and Stefan Sperl (eds), *The Kurds: a contemporary overview*. London: Routledge, 1992, pp. 33-67.
- Bruinessen, Martin Van (1996), "Kurds, Turks and the Alevi revival in Turkey", *Middle East Report*, no. 200, Summer, pp. 7-10.
- Çakir, Ruşen (1998), "Political Alevism Versus Political Sünnism: Convergences end Divergences", in *Alevi Identity*, Edt. T. Olsson, E. Özdalga, C. Raudvere, Swedish Research Institute, İstanbul.
- Enneli, Pinar, Tarig Modood and Harriet Bradley (2005), "Young Turks and Kurds-A set of 'invisible' disadvantaged groups", Joseph Rowntree Foundation, York.
- Eröz, Mehmet (1976), *Türkiye'de Alevilik ve Bektaşilik*, Kültür Bakanlığı Yay., Ankara.
- Jenkins, Celia and Umit Cetin (2018), "From 'sort of Muslim' to 'proud to be Alevi': the Alevi religion and identity project combatting the negative identity among second-generation Alevi in the UK", *National Identities*, Vol. 20, No. 1, pp. 105-123.
- Kenanoglu, Ali (2016), Alevism in Turkey: Problem and Solutions; Seven Demands, seven proposals, <https://tr.boell.org/de/2016/04/18/alevism-turkey-problem-and-solutions-seven-demands-seven-proposals>.

- Kutlu, Sönmez (2003), "Aleviliğin Dini Statüsü: Din, Mezhep, Tarikat, Heterodoksi, Ortodoksi veya Metadoksi", *İslamiyat Dergisi*, Cilt: 6, s.3, ss.31-54.
- Kucukcan, Talip (1999), *Politics of Ethnicity, Identity and Religion-Turkish Muslim in Britain*, Ashgate Publishing, Aldershot.
- Kymlicka, Will (1995), *Multicultural Citizenship: A Liberal Theory of Minority Rights*,
- Levey, Gaeoffrey Brahm (2018), "The Bristol school of multiculturalism", *Ethnicities, Bristol*.
- Marshall, Catherine and Gretchen B. Rossman (2006), *Designing Qualitative Research*, Sage Publications, London.
- Massicard, Elise (2013), *Türkiye'den Avrupa'ya Alevi Hareketini Siyasallaşması*, Çev. Ali Berktaş, İletişim Yay., İstanbul.
- Mathieu, Felix (2018), "The Failure of state multiculturalism in the UK? An analysis of the UK's multicultural policy for 200-2015", *Ethnicities*, Vol. 18(1), pp. 43-69.
- Melikoff, Irene (2011), *Uyur İdik Uyardılar-Alevi-Bektaşî Araştırmaları*, Çev. Turan Alptekin, Demos Yay, İstanbul.
- Meer, Nasar and Tariq Modood (2015), "Religious pluralism in the United States and Britain: Its implications for Muslims and nationhood", Volume: 62 issue: 4, pp. 526-540, Article first published online.
- Modood, Tariq and Stephen May (2001), Multiculturalism and Education in Britain: an internally contested debate, *International Journal of Educational Research*, vol. 35 pp. 305-317.
- Modood, Tariq (2006), "British Muslims and the Politics of Multiculturalism", in Tariq Modood, Anna Triandafyllidou, Ricard Zapata (eds.), *Multiculturalism, Muslims and Citizenship a European Approach*, Routledge, New York.
- Modood, Tariq (2013), *Multiculturalism: A Civic Idea*, Polity Press, London.
- Ocak, Ahmet Yaşar (1999), *Türkler, Türkiye ve İslam-Yaklaşım, Yöntem ve Yorum Denemeleri*, İletişim Yay, İstanbul.
- Ocak, Ahmet Yaşar (2013), *Alevi ve Bektaşî İnançlarının İslam Öncesi Temelleri*, İletişim Yay, İstanbul.
- Opinium Research (2017), "Multicultural Britain in 21st Century", *Opinion Research*, London.
- Özbudun, Sibel (2006), "Her Parlayan Altın Değildir ya da Çokkültürcülük Üzerine Sesli Düşünceler", *Avrupa Birliği ve Çokkültürcülük Yalanı* içinde, ss. 101-111, Ütopya Yay., Ankara.
- Patten, Mildred L. (2005), *Understanding Research Methods*, Pirczak Publishing,
- Patton, Michael Quinn (2002), *Qualitative Research and Evaluation Methods*, Sage Publications, London.
- Rattansi, Ali (2011), *Multiculturalism-A Very Short Introduction*, Oxford University Press, New York.
- Parekh, Bhikhu (2006), "Europe, Liberalism and the 'Muslim Question'", in Tariq Modood, Anna Triandafyllidou, Ricard Zapata (eds.), *Multiculturalism, Muslims and Citizenship a European Approach*, Routledge, New York.
- Preffer, Dan (2015), *Group Integration and Multiculturalism- Theory, Policy and Practice*, Palgrave Macmillan, London.
- Shankland, David (2006), *The Alevis in Turkey-The Emergence of a Secular Islamic Tradition*, RoutledgeCurzon, Newyork.
- Shindeldecker, John (2001), *Turkish Alevis Today*, Sahkulu Sultan Kulliyesi Vakfı Yay., İstanbul.
- Şimşek, Sefa (2004), "New Social Movements in Turkey since 1980", *Turkish Studies*, Vol. 5, No. 2, pp. 111-139.
- Tolley, Erin (2011), *Multicultural Policy Index: Immigrant Minority Policies*, School of Policy Studies, Publications Unit, Kingston.
- Türk, Hüseyin ve Arif Kala (2014), "Alevilikte Kimlik Sorununun Değerlendirilmesi ve Tar-

- tıřılması”, *Alevilik-Bektaşilik Arařtırmaları Dergisi*, s. 9, ss. 45-69.
- Triandafyllidou, Anna, Tariq Modood and Ricard Zapata-Barrero (2006), “European Challenges to Multicultural Citizenship- Muslims, secularism and beyond”, in Tariq Modood, Anna Triandafyllidou, Ricard Zapata (eds.), *Multiculturalism, Muslims and Citizenship a European Approach*, Routledge, New York.
- Vatandaş, Celalettin (2001), “Tarihsel Bir Deneyim Olarak Çokkültürlülük: İmparatorluklar (Osmanlı Örneđi)”, *Avrupa Günlüğü Dergisi EUROAGENDA*, ss. 345-
- Vatandaş, Celalettin (2002), *Küreselleşme Sürecinde Toplumsal Kimlikler ve Çokkültürlülük*, Deđişim Yay., İstanbul.
- Vorhoff, Karın (2010), “Türkiye’de Alevilik ve Bektaşilikle İlgili Akademik ve Gazetecilik Nitelikli Yayınlar”, *Alevi Kimliđi* içinde, Çev. Bilge Kurt Torun, Hayati Torun, Edt. T. Olsson, E. Özdalga, C. Raudvere, Tarih Vakfı Yurt Yay., İstanbul.
- Zelyut, Rıza (1998), *Öz Kaynaklarına Göre Alevilik*, Yön Yay, İstanbul.

PARADOKS EKONOMİ, SOSYOLOJİ VE POLİTİKA DERGİSİ

PARADOKS ECONOMICS, SOCIOLOGY AND POLICY JOURNAL

ISSN: 1305-7979

2019, Cilt/Vol: 15, Sayı/Issue: 2, Page: 279-294





Editörler / Editors in Chief

Doç. Dr. Elif KARAKURT TOSUN
Doç. Dr. Sema AY
Dr. Hilal YILDIRIR KESER

TARANDIĞIMIZ INDEXLER



Dergide yayınlanan yazılardaki görüşler ve bu konudaki sorumluluk yazarlarına aittir. Yayınlanan eserlerde yer alan tüm içerik kaynak gösterilmeden kullanılamaz.

All the opinions written in articles are under responsibilities of the authors. None of the contents published cannot be used without being cited.

Yayın ve Danışma Kurulu / Publishing and Advisory Committee

Prof. Dr. Veysel BOZKURT (İstanbul Üniversitesi)
Prof. Dr. Marijan CINGULA (University of Zagreb)
Prof. Dr. Recai ÇINAR (Gazi Üniversitesi)
Prof. Dr. Aşkın KESER (Uludağ Üniversitesi)
Prof. Dr. Emine KOBAN (Gaziantep Üniversitesi)
Prof. Dr. Senay YÜRÜR (Yalova Üniversitesi)
Doç. Dr. Sema AY (Uludağ Üniversitesi)
Assoc. Prof. Dr. Mariah EHMKE (University of Wyoming)
Doç. Dr. Zerrin FIRAT (Uludağ Üniversitesi)
Assoc. Prof. Dr. Ausra REPECKIENE (Kaunas University)
Assoc. Prof. Dr. Cecilia RABONTU (University "Constantin Brancusi" of TgJiu)
Doç. Dr. Elif KARAKURT TOSUN (Uludağ Üniversitesi)
Doç. Dr. Ferhat ÖZBEK (Gümüşhane Üniversitesi)
Dr. Murat GENÇ (Otago University)
Dr. Hilal YILDIRIR KESER (Bursa Teknik Üniversitesi)

Hakem Kurulu / Referee Committee

Prof. Dr. Hamza ATEŞ (Kocaeli Üniversitesi)
Prof. Dr. Veysel BOZKURT (İstanbul Üniversitesi)
Prof. Dr. Marijan CINGULA (University of Zagreb)
Prof. Dr. Recai ÇINAR (Gazi Üniversitesi)
Prof. Dr. Kemal DEĞER (Karadeniz Teknik Üniversitesi)
Prof. Dr. Mehmet Sami DENKER (Dumlupınar Üniversitesi)
Prof. Dr. Kadir Yasin ERYİĞİT (Uludağ Üniversitesi)
Prof. Dr. Bülent GÜNŞOY (Anadolu Üniversitesi)
Prof. Dr. Ömer İŞCAN (Atatürk Üniversitesi)
Prof. Dr. Vedat KAYA (Atatürk Üniversitesi)
Prof. Dr. Sait KAYGUSUZ (Uludağ Üniversitesi)
Prof. Dr. Aşkın KESER (Uludağ Üniversitesi)
Prof. Dr. Emine KOBAN (Gaziantep Üniversitesi)
Prof. Dr. Serap PALAZ (Balıkesir Üniversitesi)
Prof. Dr. Ali Yaşar SARIBAY (Uludağ Üniversitesi)
Prof. Dr. Abdülkadir ŞENKAL (Kocaeli Üniversitesi)
Prof. Dr. Veli URHAN (Gazi Üniversitesi)
Prof. Dr. Sevtap ÜNAL (Atatürk Üniversitesi)
Prof. Dr. Sevda YAPRAKLI (Atatürk Üniversitesi)
Prof. Dr. Uğur YOZGAT (Marmara Üniversitesi)
Prof. Dr. Senay YÜRÜR (Yalova Üniversitesi)
Doç. Dr. Gül ATANUR (Bursa Teknik Üniversitesi)
Doç. Dr. Tülin ASLAN (Uludağ Üniversitesi)
Doç. Dr. Sema AY (Uludağ Üniversitesi)
Doç. Dr. Arzu ÇAHANTİMUR (Uludağ Üniversitesi)
Doç. Dr. Ceyda ÖZSOY (Anadolu Üniversitesi)
Doç. Dr. Elif KARAKURT TOSUN (Uludağ Üniversitesi)
Doç. Dr. Doğan BIÇKI (Muğla Üniversitesi)
Doç. Dr. Elif ÇOLAKOĞLU (Atatürk Üniversitesi)
Doç. Dr. Mithat Arman KARASU (Harran Üniversitesi)
Doç. Dr. Burcu KÜMBÜL GÜLER (Kocaeli Üniversitesi)
Doç. Dr. Ahmet MUTLU (Ondokuz Mayıs Üniversitesi)
Doç. Dr. Nilüfer NEGİZ (Süleyman Demirel Üniversitesi)
Doç. Dr. Veli Özer ÖZBEK (Dokuz Eylül Üniversitesi)
Doç. Dr. Ferhat ÖZBEK (Gümüşhane Üniversitesi)
Assoc. Prof. Dr. Cecilia RABONTU (University "Constantin Brancusi" of TgJiu)
Assoc. Prof. Dr. Ausra REPECKIENE (Kaunas University)
Doç. Dr. Gözde YILMAZ (Marmara Üniversitesi)
Doç. Dr. Aybeniz AKDENİZ AR (Balıkesir Üniversitesi)
Dr. Öğr. Üyesi Cantürk CANER (Dumlupınar Üniversitesi)
Dr. Öğr. Üyesi Ersoy SOYDAN (Kastamonu Üniversitesi)
Dr. Öğr. Üyesi Oğuzhan ÖZALTIN (Isparta Uygulamalı Bilimler Üniversitesi)
Dr. Murat GENÇ (Otago University)
Dr. Enes Battal KESKİN (Uludağ Üniversitesi)

KALE AVRUPASI YAKLAŞIMI VE DÜZENSİZ GÖÇ¹²

FORTRESS EUROPE APPROACH AND IRREGULAR MIGRATION

Didem ŞAHAL ÇELİK

Göç İdaresi Genel Müdürlüğü, İl Göç Uzmanı

Doç.Dr. Sühal ŞEMŞİT

Manisa Celal Bayar Üniversitesi, İİBF, Siyaset Bilimi ve Uluslararası İlişkiler Bölümü

ÖZET

İnsan haklarına saygı, özgürlük, demokrasi ve hukukun üstünlüğü gibi Avrupa Birliği (AB)'nin temel değerleri, düzensiz göçmenlerce, daha iyi bir hayata sahip olacaklarına dair birer güvence olarak algılanmaktadır. Bu nedenle ülkelerindeki istikrarsızlık, işsizlik, doğal afetler, ekonomik çöküşler gibi sebeplerle göç etme kararı alan kişiler için en önemli hedef noktası Avrupa Birliği ülkeleridir. AB'nin uyguladığı güvenlik odaklı göç politikalarının sonucunda ise, söz konusu düzensiz göçmenler ya denizde can kayıplarına konu; ya da göçmen kaçakçılarının ve insan ticareti çetelerinin kurbanı olmaktadır. Bu durum, AB'nin Schengen Anlaşmasıyla iç sınırları ortadan kalkan ancak dış duvarları yükseltilen bir kale olarak algılanmasına neden olmuştur. AB, tüm eleştirilere rağmen, düzensiz göçle mücadelesinde kullandığı, sınır güvenliğini artırmak, göçmenlerin geri dönüşünü teşvik eden politikalar üretmek ve Türkiye gibi önemli kaynak ve transit ülkelerle geri kabul anlaşmaları imzalamak şeklindeki yöntemlerle Kale Avrupası yaklaşımını sürdürmeyi tercih etmiştir. Buna ek olarak AB, Temmuz- Aralık 2018 dönemindeki, düzensiz göçle ilgili katı tutumuyla bilinen Avusturya'nın dönem başkanlığında aldığı önlemleri daha da artırmayı ve sıkılaştırmayı hedeflemiştir. Bu çalışma, öncelikle düzensiz göç kavramını ele almakta, sonrasında ise AB'nin göç politikalarındaki kale Avrupa yaklaşımını irdelemektedir.

Anahtar Sözcükler: Düzensiz Göç, Avrupa Birliği, Kale Avrupası

- 1 Bu çalışma, Didem Şahal Çelik tarafından, Doç.Dr. Sühal Şemşit danışmanlığında tamamlanan "Koşulluluk Bağlamında Düzensiz Göçle Mücadelede Avrupa Birliği Geri Kabul Anlaşmaları ve Türkiye'ye Yansımaları" başlıklı yüksek lisans tezinden üretilmiştir.
- 2 Bu çalışma, 18-20 Nisan 2019 tarihli 13.Uluslararası Kamu Yönetimi Sempozyumu'nda bildiri olarak sunulmuştur.

ABSTRACT

The basic values of EU (European Union) like respect of human rights, freedom, democracy and rule of law are perceived by irregular migrants as a guarantee that will provide them a better life. For this reason, the EU countries are the most important destination country for the people who decided to migrate because of the reasons like instability, unemployment, natural disasters and economic destructions in their country of origin. As a result of the implementation of EU's migration policies focused on security, irregular migrants has become either a subject to loss of lives in the sea or the victims of smugglers and human trafficking gangs. This situation, caused EU to be perceived as "falling internal borders with Schengen Agreement but rising fortress with walls". Despite all critics, EU preferred to continue "Fortress Europe approach with using the methods of fighting against irregular migration like promoting border security, voluntary return policies and signing readmission agreements with important origin and transit countries like Turkey. In addition to that; the EU targeted to enhance and strengthen the precautions that were taken in the July-December 2018 term presidency of Austria known for the firm approach towards irregular migration. This study firstly handles the concept of irregular migration, and then analyses fortress Europe approach in EU migration policies.

Keywords: Irregular Migration, European Union, Fortress Europe

GİRİŞ

Etkin bir şekilde yönetildiğinde, göç varış ülkeleri, kaynak ülkeler ve göçmenlerin kendilerine önemli derecede fayda sağlamaktadır. Ancak, küresel ölçekte zorunlu göçlerin ve AB'ye ve komşularına düzensiz göçün artması göçün etkin bir şekilde yönetilmesini zorlaştırmıştır (Köhler, 2017: 81). Göç hareketlerinin yasa dışı boyutu olarak adlandırılan düzensiz göç, günümüzde özellikle Avrupa Birliği (AB) ve Türkiye olmak üzere pek çok ülkeyi ilgilendiren önemli bir sorun haline gelmiştir. Çünkü düzensiz göç beraberinde sosyolojik, ekonomik, siyasi sorunların yanı sıra insan kaçakçılığı, insan ticareti gibi yeni kavramların da ortaya çıkmasına neden olmuştur. Bu nedenle ülkeler, düzensiz göçle mücadele konusuna ağırlık vermeye başlamıştır.

İnsan haklarına saygı, hukukun üstünlüğü gibi AB'nin temel değerleri, AB'nin düzensiz göçmenlerin en önemli hedef noktası haline gelmesine yol açmıştır. Ancak AB, son zamanlarda, kendisine yönelen düzensiz göç akımının artması sebebiyle göç yönetiminde güvenlik odaklı bir yaklaşım benimsemişi ve temel değerlerinden uzaklaşmaya başlamasıyla gündemde yer almaktadır. AB'ye yöneltilen eleştiriler "Kale Avrupası" şeklinde metaforlaşmıştır. FRONTEX'in verilerine göre 1.822.177 düzensiz göçmenin tespitiyle 2015 yılında rekor seviyelere ulaşan düzensiz göç akımına, başta Avusturya olmak üzere Balkan ülkeleri, Kale Avrupası yaklaşımına uygun olarak sınır güvenliklerini artırarak ve katı göç politikaları uygulayarak yanıt vermişlerdir.

Bu çalışma kapsamında, düzensiz göç kavramı, istatistiksel çerçevede AB'ye yönelen düzensiz göç, AB'nin düzensiz göçle mücadelesinin temelinde yer alan Kale Avrupası yaklaşımı ve bu yaklaşımın Avusturya'nın Temmuz-Aralık 2018'deki dönem başkanlığına yansımaları incelenmektedir.

1. Düzensiz Göç Kavramı

Düzensiz göç konusunda belirli ve genel bir tanım bulunmamaktadır. Uluslararası Göç Örgütü (IOM) tarafından düzensiz göç, kaynak, transit ve hedef ülkelerin ülkeye giriş veya çıkışlarına ilişkin kanunlarının, yasal düzenlemelerinin veya uluslararası anlaşmalarının dışında gerçekleşen yer değiştirme hareketi olarak tanımlanmaktadır (International Organisation for Migration (IOM), 2019). Ancak bu tanımda kaynak, transit ve hedef ülke terimleri ortaya çıkmakta ve düzensiz göçün bu terimler açısından anlamı farklılaşmaktadır. Bu nedenle öncelikle ilgili terimlerden bahsetmek gerekmektedir. Bu açıdan IOM tarafından yapılan tanımlamalara bakmak gerekir; hedef ülke, göç hareketleri için varılacak

hedef konumundaki ülke; kaynak ülke, kişilerin buldukları ülkenin sınırları dışındaki bir ülkeye kalıcı veya geçici olarak yerleşmek amacıyla terk ettikleri ülke ve transit ülke, göç hareketlerinin (düzenli veya düzensiz) içinden geçtiği ülke şeklinde yer almaktadır (IOM, 2019). Hedef ülke açısından düzensiz göç, yasal yollarla gelip yasal çıkış süreleri içerisinde çıkmayarak veya ilgili mevzuatta belirtilen izin veya belgeler olmaksızın bir ülkeye girme, bir ülkede kalma ve çalışma anlamına gelmektedir. Kaynak ülke açısından düzensiz göçten, bir kimsenin geçerli pasaport ya da seyahat belgesi olmaksızın uluslararası sınırları geçmesi ya da ülkeden ayrılmak için idari koşulları yerine getirmemesi durumlarında bahsedilebilir (IOM, 2019). Transit ülkelere göre ise düzensiz göç; kaynak ülkelerinden ayrılarak kanuni veya kanuna aykırı şekilde transit ülkeye giriş yapan ve hedef ülkelere gitmek amacıyla bu ülke sınırlarından geçen kişilerin göç hareketlerini kapsamaktadır (Göç İdaresi Genel Müdürlüğü, 2015).

6458 sayılı Yabancılar ve Uluslararası Koruma Kanunu (YUKK)'nda düzensiz göç, "yabancıların yasa dışı yollarla Türkiye'ye girişi, Türkiye'de kalışı, Türkiye'den ayrılışı ve Türkiye'de izinsiz çalışması (mad.3/1)" olarak tanımlanmıştır (Göç İdaresi Genel Müdürlüğü, 2014: 2).

2. AB'de Düzensiz Göç Sorununun Ortaya Çıkışı

Avrupa kıtasına yönelik göç hareketleri, tarihsel çerçevede üç evreye ayrılarak incelenmiştir. İlk evre, II. Dünya Savaşı sonrasında Avrupa ekonomisini canlandırmaya yönelik işçi eksikliğini gidermek üzere bir nevi açık kapı politikasının yürütülmesi sonucunda yaşanan işçi göçüdür. Özellikle Batı Avrupa ülkeleri, bu gerilemeden kurtulmak ve hızlı ekonomik gelişmeyi başlatmak için İspanya, İtalya, Türkiye, Portekiz, Yugoslavya ve Kuzey Afrika ülkelerinden çok sayıda yasal yollardan göçmen işçiler (misafir işçi) kabul etmişlerdir. Bu yasal göçmenler, Batı Avrupa'nın kısa sürede ekonomik gelişmesine katkıda bulunmuşlardır. 1950lerde başlayan Avrupa'nın işgücü ithali, 1973 Petrol Krizine kadar sürmüş ve 1970lerde başlayan ekonomik durgunlukla beraber Avrupa göçmenlere kapılarını kapatmaya başlamıştır.

1973'te patlak veren ekonomik kriz sonrasında ve düşük nitelikli yabancı işçi emeğine ihtiyacın azalmasıyla Batı Avrupa ülkeleri, göçmen işgücü alımlarını sona erdirmeye, göçmen işçi talebinde kısıtlamalara gitmeye, bu konuda yıllık kotalar koymaya ve bu ülkelerdeki mevcut göçmenlerin ülkelere geri dönüşlerini teşvik eden politikalar uygulamaya başlamışlardır. Ancak geri dönüşü teşvik edici bu politikaların amacına ulaşmadığı saptanmıştır. Çünkü bu ülkedeki göçmenler gitmeyi reddederek, buldukları ülkenin sosyal haklarından yararlanmayı tercih etmiş ve aile birleşmesi gibi yollarla sayılarını gün geçtikçe artırmıştır. Avrupa'ya göçün ikinci evresinin başlangıcını aile birleşmeleri oluşturmakla beraber; bu birleşmeler sonucunda, Avrupada artan göçmen sayısı hükümetler arası işbirliğini gerektirmiş ve göçün politikleşmesinin önünü açmıştır.

Avrupa'ya göçün üçüncü evresinde, ikinci evrede başlayan hükümetler arası işbirliğinin bir adım daha öteye giderek Birlik düzeyinde ortak göç politikası oluşturmaya yönelik çabalar yer almaktadır. Bu evrede, 1980'li yılların sonu itibarıyla, göç veren ülkelere olan İspanya, İrlanda, Yunanistan, İtalya ve Portekiz gibi ülkeler yavaş yavaş hedef ülke haline gelmişlerdir. Gelişmiş ülkelerin, düşük nitelikli göçmen işgücüne ihtiyaçlarının kalmaması ve bu göçmenlere yönelik engelleri arttırmaları, bu kişilerin yasal yollardan göç imkânı bulamamaları sebebiyle düzensiz göç hareketlerine yönelmelerine neden olmuştur. Söz konusu durum, bu gelişmiş ülkelerde, düzensiz göçle mücadele yolları arayışını doğurmuştur (Gençler, 2005: 176-177).

Üçüncü evrede göçmen hareketlerine ilişkin bir diğer dönüm noktası da Sovyetler Birliği'nin parçalanmasıdır. Sovyetler Birliği'nin parçalanması sonucunda Avrupa'ya düzensiz göç hareketlerinde önemli artış olmuştur. Çünkü Sovyetler Birliği'nin parçalanmasının akabinde varlığı belirgin hale gelen mafya benzeri yapılar; fakirlik ve zulüm altındaki çoğu göçmenin, bazı bedeller karşılığında yasa dışı şekilde

AB'ye girmelerini sağlamış ya da bu kişileri yasa dışı ve zorla çalıştırarak istismar etmiştir (Özgen, 2010:113). 2004 genişleme dalgası ile orta ve doğu Avrupa ülkelerinin AB'ye katılması, bu ülkelerdeki göçmen kaçakçılarının da AB bünyesine girmesine imkân vermiştir. Bu durum da düzensiz göç sorununun, insan ticareti ve göçmen kaçakçılığı boyutunu da ortaya çıkararak düzensiz göçle mücadele konusunda yeni cepheler açmıştır.

3. AB'de Düzensiz Göç Verileri

AB, 2015 yılında, sınırlarına illegal giriş yapmaya çalışan 1.822.177 düzensiz göçmenin tespit edilmesiyle düzensiz göçle mücadeleye hız vermiştir (FRONTEX, 2017:6). AB, 2015 yılında rekor seviyeye ulaşan düzensiz göç akımının akabinde kendi sınırlarındaki düzensiz göç hareketlerini daha iyi raporlayabilmek adına 14.09.2016'da FRONTEX (European Border and Coast Guard Agency/ Avrupa Sınır ve Sahil Güvenlik Kurumu)'i kurmuştur. FRONTEX, her yıl yayımladığı yıllık risk analizlerinde AB'nin kara, deniz ve hava sınırlarında gerçekleşen tüm olayları bir önceki yıl ile karşılaştırarak analiz etmektedir (FRONTEX, 2019). FRONTEX'in risk analiz raporlarına göre AB'nin dış sınırlarını yasa dışı olarak geçmeye çalışan göçmenlerin sayısı 2016 yılında 511.371 (FRONTEX, 2017: 14) ve 2017 yılında 204.739 (FRONTEX, 2018: 16) olarak belirlenmiştir.

İstatistiki veriler çerçevesinde genel bir değerlendirme yapıldığında; 2015 yılında AB'ye yasadışı yollarla girmeye çalışan düzensiz göçmenlerin sayısı rekor seviyeye ulaşmakla beraber 2016 yılında ciddi oranda düşüş yaşandığı saptanmıştır. Buna rağmen yarım milyonun üzerindeki tespit (511.371) hala 2010 (104.060) ve 2014 yılları (282.933) arasındaki toplam sayıdan oldukça yüksektir. Bu da 2016 yılında AB'nin dış sınırlarındaki baskının hala yüksek olduğu anlamına gelmektedir (FRONTEX, 2017:8). 2016 yılında düzensiz göçe konu göçmenlerin sayısındaki düşüşün başlıca nedeni, AB'nin Doğu Akdeniz ve Batı Balkan rotalarında almış olduğu önlemlerdir.

Doğu Akdeniz rotasında, 2016 yılında 182.277 yasa dışı giriş tespit edilmiştir. 2015 yılında ise bu sayı 885.386'dır. Bu açıdan 2015 ve 2016 yılları karşılaştırıldığında yasa dışı giriş tespitinde %80 azalma görülmektedir. Bu azalmanın başlıca sebebi, Türkiye'nin, deniz ve kara sınır güvenliğini sağlamayı ve Yunanistan'dan gönderilen düzensiz göçmenleri kabul edeceğini içeren 18 Mart 2016'da tarihli Türkiye-AB Mutabakatıdır. Bu mutabakat, düzensiz göçmenlerin Yunanistan üzerinden AB'ye yasa dışı giriş teşebbüslerinde caydırıcı olmuş ve insan kaçakçılığı ağlarını temelden zayıflatmıştır. Ege denizinde yasa dışı geçişleri önlemek için alınan bazı önlemler Doğu Ege'deki Yunan adalarına ulaşmak için tehlikeli deniz yolculuğu yapmada düzensiz göçmenlerin cesaretini kırmıştır. Çoğu düzensiz göçmen, diğer AB ülkelerine geçebilmek için Yunanistan'da uluslararası koruma başvurusunda bulunmuştur. 2016 yılında 28 üye devlete ek olarak Norveç ve İsviçre'ye toplam 1,1 milyon kişinin uluslararası koruma başvurusunda bulunduğu kaydedilmiştir. Bu sayı, 2015 yılında bugüne kadar kaydedilen en fazla başvuru sayısı olan 1,23 milyona yakındır. 2016 yılında en fazla uluslararası koruma başvurusunun yapıldığı ülke Yunanistan olarak belirlenmiştir. Bununla birlikte Yunanistan'daki göçmenlere yönelik çoğu merkezin kapasitesinin üzerinde hizmet vermesi merkezdeki göçmenler arasında olduğu gibi göçmenler ve yerel halk arasındaki tansiyonu da artırmıştır. Bu durum da Midilli, Sakız ve Samos adalarında ısrarlı isyanlara ve protestolara yol açmıştır. Bu sebeple, Eylül 2015'te oluşturulan yeniden yerleştirme mekanizması ile Yunanistan ve İtalya'daki uluslararası koruma başvuru sahiplerinin sayısının ve göç baskısının azalmasının sağlanması hedeflenmektedir(FRONTEX, 2017: 25).

Batı Balkan rotasında tespit edilen yasa dışı giriş sayısı 2015 yılında 764.038, 2016 yılında ise keskin bir düşüşle 130.261 olarak tespit edilmiştir. Batı Balkan rotasındaki göç hareketleri Yunanistan ve Makedonya'dan başlayarak Macaristan ve Sırbistan kara sınırına doğru yapılmaktadır. Buna ek olarak Türkiye'den Bulgaristan'a yasa dışı giriş yapan ve diğer AB ülkelerine geçmek isteyenler çoğunluklu

olmak üzere, Bulgaristan ve Romanya'nın çıkışındaki Sırbistan kara sınırında daha çok yasa dışı giriş tespitleri olduğu raporlanmıştır. Ayrıca 2016 yılında Bulgaristan ve Türkiye kara sınırındaki yasa dışı girişlerin de azaldığı tespit edilmiştir. Bu rotada düzensiz göçmen baskısını azaltmak için bazı önlemler alınmıştır. Bu önlemlerden en etkilisi 2016 yılının Temmuz ayında Macaristan'da düzensiz göçle mücadelede yürürlüğe giren kanundur. Bu kanun, yetkililere, ülkenin dış sınırınının 8 km yakınında özel olarak tasarlanmış transit bölgelerde tespit edilen tüm düzensiz göçmenlerin geri gönderilmelerine izin vermektedir. Düzensiz göçmenlerin bu transit alana varır varmaz kayıt ve Macaristan'a yasal kabul işlemleri için 30 gün civarında beklemeleri ya da Sırbistan'a gönüllü geri dönüş yapmaları gerekmektedir. Bu yasal değişiklik Macaristan'ın raporlama standartlarını da etkileyerek yasa dışı geçişlerin azalmasını sağlamıştır (FRONTEX, 2017: 19).

AB sınırlarındaki düzensiz göç baskısı 2017 ve 2018 yıllarında da istikrarlı olarak azalmaya devam etmiştir. IOM'un 01.01.2017- 05.12.2017 ile 01.01.2018-05.12.2018 tarihleri arasında 2017 yılında 179.536, 2018 yılında 134.004 düzensiz göçmen Akdeniz üzerinden AB'ye giriş yapmıştır. 18 Mart 2016 Mutabakatının etkisiyle düşüş devam ederek 01.01.2018- 05.12.2018 aralığında Yunanistan'a geçiş yapan düzensiz göçmen sayısı 45.737 olarak belirlenmiştir (UN Dispatch, 2019).

4. AB'nin Düzensiz Göç Karşı Geliştirdiği Yaklaşım: Kale Avrupası Yaklaşımı

AB'nin maruz kaldığı düzensiz göç hareketleri, ekonomik, sosyal ve siyasi alanlarda farklı sonuçlar doğurmuştur. Düzensiz göç, bazı alanlarda olumlu etkiler yaratsa da, sosyal ve siyasi alandaki negatif etkileri bugün bile artarak devam etmektedir. Bunun sonucu olarak AB'nin, zamana ve ekonomik koşullara göre değişken göç politikaları izlediği görülmektedir. Örneğin, ekonomiye ve kalkınmaya katkı sağladığı sürece, AB tarafından, göçü kabul gören bir politika izlenmiş, hatta düzensiz göçe bile göz yumulmuş; ancak, ekonomik çıkmazlara girildiğinde göçe kapılar kapatılarak mevcut göçmenlerin ülkelerine dönmeleri teşvik edilmeye çalışılmıştır (Karaşahin, 2012: 50). Bu durumu somutlaştırmak için 1973 ve 2008 ekonomik krizleri örnek verilebilir. 1973 Ekonomik Krizi'nde, göçmen işçi alımları azaltılmış, kotalarla sınırlandırılmış ve göçmen işçilerin ülkelerine dönüşlerini teşvik eden politikalar uygulanmıştır. Bu anlamda düzenli ve düzensiz göçü kontrol altına almak amacıyla yapılan ilk yasal düzenleme Fransa tarafından 1972 yılında yapılmış; 1973 yılında işverenler tarafından gelen tüm tepkilere rağmen 1974 yılında söz konusu düzenleme daha da katılaştırılmıştır. Fransa'nın akabinde 1972 yılında İsveç de verdiği göç izinlerinde kısıtlamalara gitmiştir. Hollanda, 1970'li yılların sonunda göç kontrolüne yönelik önlemler almaya karar vermiştir. İngiltere ise, bu konuda 1962 yılında harekete geçerek İngiliz Uluslar Topluluğu (Commonwealth) ülkelerinden kaynaklanan göçü azaltmaya başlamış ve 1971 yılında yapılan yasal düzenleme ile bu göç hareketini sınırlamıştır (Gençler, 2005: 177).

AB'nin yaşadığı güvenlik kaygıları, AB ülkelerinin daha önce yasal olarak aldığı göçmen işgücünü, kriz zamanlarında geri göndermeye yönelik politikalarla kendini göstermiştir. Bu süreçte göçmenlerin AB ülkelerine entegrasyonda başarısız olması, iş gücü açığı olan alanlardaki niteliklere sahip olmamaları, kriminal olayların artması gibi nedenler, AB kapılarının göçmenlere kapanması için bir adım teşkil etmiş ve 1990'ların başında Kale Avrupası (Fortress Europe) yaklaşımı devreye sokulmuştur. Bu yaklaşımla, yasal olarak ikamet izni olan göçmenlerin AB'de kalabildiği, diğerlerinin ise sınır dışı edildiği bir AB oluşturulmuştur. AB ülkelerindeki bu gelişmeler AB'nin dış dünyadaki imajını değiştirerek Schengen Anlaşmasıyla (1985) "iç sınırları kalkan ancak dış duvarları yükselen bir kale (*Fortress Europe*)" olarak algılanmasına neden olmuştur (Kaya, 2013:104).

2000'lerden sonra ise AB ülkelerinde, düzensiz göçmenler ile mülteciler, insani yaklaşımlara konu olmaktan ziyade, siyasi alanda partilerin seçim yarışlarında kullandıkları bir koz haline gelmiştir. Aşırı sağ partilerin göçmenlerin sosyoekonomik sorunlara yol açtığı, entegre olmadıkları ya da olamadıkları

yönündeki siyasi söylemleri kaygı verici bir hale gelmiştir. Buna güvenlik kaygısı da eklenince, AB sınırlarının bir kale gibi savunulması yönündeki düşüncelerin benimsenmesi sonucunda Korunaklı Kale Avrupası söylemleri sesli bir şekilde dillendirilmeye başlanmıştır (Sever ve Sever, 2013: 94).

AB'nin güvenlik kaygıları, 11 Eylül 2001'de ABD'ye yapılan terör saldırılarıyla daha da somutlaşmıştır. Bu saldırı, AB'de de terör kaygıları yaratarak, AB'nin, ABD'nin güvenlik politikalarına yaklaşmasını sağlamıştır. Örneğin ABD'de, ABD'ye giriş yapan herkesin parmak izi alınması sistemine paralel olarak AB'de EURODAC sözleşmesi yürürlüğe girmiştir. Bu sözleşme gereğince üye devletlerden herhangi birine uluslararası koruma talebinde bulunan ya da düzensiz göçmenlerin parmak izleri alınabilecek ve üye ülkeler arasında bu parmak izleri paylaşılabilir (European Commission, 2019). Bir başka uygulama ise Yolcu İsim Kayıt Sistemi (Passenger Name Records – PNR)dir. Bu uygulama ile de AB sınırlarına giren herkes kaydedilerek; bu yolcuların e-posta, özel sağlık sigortası, sık uçuş bilgileri, ödeme bilgileri gibi 34 farklı verisi hakkında bilgi sahibi olunabilmektedir. Bu tarz uygulamalarla terörizm ve düzensiz göçe karşı mücadele amaçlanmaktadır (European Commission, 2019). Ancak bu uygulamalar, tüm mültecileri Avrupalıların gözünde potansiyel terörist ya da potansiyel suçlu konumuna düşmesine sebep olmaktadır.

AB'nin düzensiz göçmenlere yönelik gündeminin güvenlik kavramı ile ilişkilendirmesinin altında yatan temel sebeplerden birisi de ABD'den sonra AB'de de terör saldırılarının yaşanmasıdır. 1 Mart 2004'te İspanya (Madrid)'de 3 ayrı trene El Kaide tarafından düzenlenen bombalı saldırılar, 7 Temmuz 2005'te İngiltere (Londra)'de 4 teröristin çantalarında taşıdıkları patlayıcılarla yoğun ulaşım noktalarında düzenledikleri intihar saldırıları, 7 Ocak 2015'te Fransa (Paris)'de mizah dergisi Charlie Hebdo'nun ofisine düzenlenen silahlı saldırı, 13 Kasım 2015'te Fransa'nın başkenti Paris'te IŞİD terör örgütü tarafından eş zamanlı silahlı ve bombalı saldırılar, 22 Mart 2016'da Belçika'nın başkenti Brüksel'de IŞİD terör örgütü tarafından havalimanı ve bir metro istasyonunda düzenlenen intihar saldırıları ve 14 Temmuz 2016'da Fransa'nın en önemli milli bayramı Bastille Günü'nde bir terörist tarafından Nice kentinin kana bulanması günümüzde aynı güvenlik kaygılarının devam ettiğini teyitlemekle beraber göçün her türlü yönüne yönelik bakış açısını daha da olumsuzlaştırmıştır (Avrupa'yı Sarsan Terör Saldırıları, *Milliyet*, 15.07.2016). Bunun yanı sıra bahsedilen saldırıları düzenleyen terör örgütlerinin eylemlerinin altında dini söylemlerin yer alması, özellikle Müslüman göçmenlerin potansiyel terörist olarak algılanmasına neden olmuş ve AB genelinde İslam karşıtlığını artırmıştır (Hackett, 2017).

Bahsedilen sosyal ve siyasi atmosferde AB'de yabancı düşmanlığını besleyen partilerin oyları yükselmiştir. Bunun sonucunda merkez sağ ve sol partiler, karşı argümanlar üretmek yerine mültecilerin denizde ölümlerine göz yumarak sınır güvenliğini artırmaya yönelik politikalar uygulamış ve hatta oy kaygısı güderek aşırı sağ söylemleri sahiplenmişlerdir (TBMM, 2018: 273). AB, bu siyasi konjonktürde kendisine yönelen düzensiz göç akımına karşı insani politikalar izlemek yerine güvenlik odaklı bir politika uygulamayı tercih etmiştir. Bunun neticesinde sınır güvenliğini artırmak ve düzensiz göçmenler açısından caydırıcılık yaratmak adına öncelikle sınırlarına tel örgüler örmüş, telleri yükseltmiş, akabinde keskinleştirmiş ve sınırlarındaki güvenlik güçlerinin sayısını artırmıştır. AB, sınır güvenliğine yönelik alınan önlemler ve harcanan yüksek miktardaki fonlar sebebiyle oldukça eleştirilmiştir. Alınan sınır güvenliği önlemlerinin kale duvarına benzetilmesi sebebiyle eleştiriler “Kale Avrupası” şeklinde metafor haline gelmiştir. AB, bahsedilen kale duvarlarını ekonomik göçmenlerin düzensiz geçişlerini önlemek için inşa ettiği yönünde gerekçe ileri sürmektedir. Gerçekte ise, düzensiz göçmenlerin, menşe ülkeleri olan Suriye, Eritre, Afganistan ve Somali gibi ülkelerdeki çatışma ve zulümden kaçtıkları söz konusudur (Hacıoğlu, 2016: 416).

AB'nin düzensiz göçle mücadelesinde uygulamayı tercih ettiği Kale Avrupası yaklaşımı, 2013 Ekim ayında, İtalya'nın Lampedusa Adası'nda 500 kaçak göçmeni taşıyan teknenin batmasıyla gündeme

taşınmış ve eleştiriler başlamıştır. Frankfurter Rundschau gazetesi, bahse konu olay özelinde AB'nin Kale Avrupası yaklaşımına tepkisini şu şekilde özetlemiştir (AB Haber-DW, 2013):

“Cumhurbaşkanı Gauck (dünkü) konuşmasında Avrupa’yı zihniyet, kültür ve tarihî geçmişten oluşan sıkı bağların bütünleştirdiğini vurguluyordu. Ama aynı saatlerde Avrupa kıtasının kıyılarında çok sayıda mülteci boğularak ölüyordu. Sınırları önünde boğularak ölen insanları bu sözde değerler topluluğunun seyretmesini hangi zihniyete borçluyuz? Bunun kültürle ne ilgisi var? Özellikle Almanya, kendi kıtasını büyük bir özveri ile dışarıya kapatmayı hangi tarihî geçmişten öğrenmiştir?”

Lampedusa Adası'nda yaşananlar sadece bu olayla sınırlı olmamıştır. Ada bu olayın öncesinde ve sonrasında da benzer olaylara tanık olmuş ve hala olmaktadır. İtalya'nın yanı sıra, 2015 yılında yaşanan düzensiz göç hareketlerinden en fazla etkilenen ülkelerden birisi de Yunanistan olmuştur. Bu süreçte, Türkiye üzerinden AB'ye giriş güzergahında olan başta Avusturya olmak üzere Balkan ülkeleri sınır güvenliklerini artırmak şeklinde önlem almıştır. Balkan güzergâhı üzerindeki ülkelerin İçişleri ve Savunma Bakanlarının katılımıyla Viyana'da düzenlenen toplantıda, yeni mülteci hareketi ihtimaline karşı bir güvenlik planı hazırlanması kararlaştırılmıştır. Böylece, Yunanistan'dan Avusturya ve Almanya'ya kadar uzanan güzergâhtaki güvenlik açıklarının kapatılması hedeflenmiştir. Dönemin Avusturya İçişleri Bakanı Wolfgang Sobotka, bunun insan kaçakçıları için verilecek açık bir mesaj olduğunu söylemiş ve “Avrupa'ya yasa dışı yollardan gelmenin” artık mümkün olmayacağını da ifade etmiştir. Güzergâh üzerindeki ülkelerin dikkatli olduğunu belirten Sobotka, “emniyet kemerini zamanında takmayı” tercih ettiklerini dile getirmiştir (Deutsche Welle, 08.02.2017). Avusturya'yı Balkan ülkelerinin izlemesiyle, mülteciler ve göçmenler Yunanistan'da birikmeye başlamıştır (Deutsche Welle, 27.12.2016). Bu sebeple Yunanistan'a gitmek için Türkiye'yi transit ülke olarak kullanan düzensiz göçmenlerin sayısında büyük artış yaşanmıştır. Bu anlamda Avrupa'yı ve dünyayı derinden sarsan ve mülteci krizinin sembolü haline gelen olay, 02.09.2015 tarihinde Türkiye üzerinden Yunanistan'ın Kos adasına gitmek amacıyla bindikleri botun batması sonucunda boğularak ölen 3 yaşındaki Suriye uyruklu Aylan Kurdi'nin cansız bedeninin kıyıya vurması olmuştur. Aylan Kurdi'nin kıyıya vurmuş minik bedeni, dünya genelinde tüm insanların vicdanını sorgulatmakla kalmamış, göçmenlere kapılarını kapama yönünde sıkı politikalar uygulamaya odaklı AB'yi yoğun eleştirilere maruz bırakmış ve temel değerlerinden olan insan hakları kavramını hatırlatmıştır (Reuters, 02.09.2015).

Şekil 1: Suriye Uyruklu Aylan Bebek



Kaynak: Reuters, 02.09.2015.

Aylan Kurdi'nin ölümü, siyasi anlamda düzensiz göç ve mülteci krizini devletlerin gündeminde üst sıralara çıkarırken, göçmen sorununa yönelik toplumsal algıyı da artırmıştır. Bu durum göçmenlerin deniz üzerinden yasa dışı geçişlerinde bir caydırıcılık yaratmamış; aksine 23.09.2015 tarihinde Türkiye'deki yaklaşık 3 bin Suriyelinin, "Sınırı açın." "Denizde ölmek istemiyoruz. Hepimiz Aylan'ız." pankartları ve "Oradan Avrupa halklarına sesleneceğiz, devletlerine değil. Çünkü Avrupalılar, adaletliler, insancılar. Denizde ölmemize izin vermezler." düşüncesiyle Edirne ilinde Bulgaristan ve Yunanistan sınırında günlerce kararlılıkla beklemesine sebep olmuştur (Deutsche Welle, 23.09.2015). 24.09.2015 tarihinde ise Brüksel'de AB liderleri tarafından yapılan zirvede, açık kapı politikasının sona ermesi ve sınır güvenliğinin kaçınılmaz olduğu yönünde uzlaşımakla birlikte, Yunanistan, Bulgaristan ve İtalya'da mülteciler için kabul merkezleri inşa edilmesi ve sığınmacılara yapılacak yardımlar için bütçenin iki kat artırılarak 9 milyar 200 milyon avroya çıkarılması, Birleşmiş Milletler Mülteciler Yüksek Komiserliği (BMMYK), FRONTEX ve Türkiye'ye maddi yardımlar yapılması yönünde kararlar alınmıştır (Deutsche Welle, 24.09.2015).

Aylan Kurdi'nin dünyada yarattığı yankılar AB'nin göç politikasını da etkileyerek, göç yönetiminde, Göç İdaresi Genel Müdürlüğü (GİGM)'nin 2015 yılı verilerine göre 2.503.549 Suriyeliye ev sahipliği yapan Türkiye ile işbirliğinin zorunluluğunu ortaya çıkarmıştır (Göç İdaresi Genel Müdürlüğü, 2019). Bu sebeple AB ve Türkiye, Türkiye üzerinden AB'ye yönelen Suriyelilerin başrolde olduğu düzensiz göç akımını durdurmayı ve uluslararası koruma ihtiyacı olan Suriyelileri de gözetilen bir çözüm bulmak üzere görüşmeleri sıklaştırmıştır. Böylece 24 Eylül Zirvesini takip eden 29 Kasım 2015 Zirvesi'nde alınan kararlar uyarınca taraflar arasında görüşmeler artmış ve bu zirveyi takip eden 18-19 Mart 2016 tarihli Brüksel'de gerçekleştirilen üçüncü zirvede düzensiz göç ve geri kabule ilişkin önemli kararlar alınmıştır. 18 Mart 2016 Zirvesi'nin temel amacı, Türkiye üzerinden Yunanistan'a yönelik düzensiz göç akımının, insan kaçakçılığının ve bu uğurda meydana gelen can kayıplarının önlenmesidir. Bu rota üzerinde gerçekleşen düzensiz göç akını diğer AB ülkeleri açısından da düzensiz göçmen potansiyeli bakımından tehlike oluşturması sebebiyle önem taşımaktadır. 18 Mart Zirvesi bahsedilen hassasiyetler çerçevesinde 9 maddelik bir mutabakatla sonuçlanmıştır. Bu mutabakatta; 20 Mart 2016 tarihi itibarıyla Türkiye üzerinden Yunan adalarına geçen düzensiz göçmenlerden uluslararası koruma başvurusunda bulunmayan ve uluslararası koruma başvurusu reddedilenlerin Türkiye'ye iade edileceği, "bire bir formülü" kapsamında Yunan adalarından Türkiye'ye iade edilen her bir Suriyeli için Türkiye'de geçici koruma kapsamında ikamet eden bir Suriyelinin AB'ye yerleştirileceği ve AB'nin Türkiye'ye ödemeyi taahhüt ettiği 3 milyar Avroya ek olarak 2018 yılının sonuna kadar 3 milyar Avroluk bir fon daha ödeyeceği hususları dikkati çekmektedir. Mutabakatta AB, ilk etapta 18.000 sonrasında ise 54.000 olmak üzere Türkiye'den 72.000 Suriyeli kabul edeceğini; bu kotanın koşullara göre artırılacağını de taahhüt etmiştir (T.C. AB Bakanlığı, 2018). GİGM'in 07.02.2019 tarihli verilerine göre Türkiye'de geçici koruma kapsamında olan Suriyelilerin sayısı 3.644.342; 31.01.2019 tarihli verilerine göre "bire bir formülü" kapsamında Türkiye'den AB'ye yerleştirilen Suriyelilerin sayısı ise 19.344'tür (Göç İdaresi Genel Müdürlüğü, 2019). Gerek Türkiye'nin geçici koruma sağladığı Suriyeli sayısı ile AB'nin Türkiye'den kabul ettiği Suriyeli sayısı gerekse de Türkiye ile işbirliğinde külfeti yeterli oranda paylaşmaması, Aylan Kurdi'nin Kale Avrupası yaklaşımını kısa süreli olarak ve yüzeysel etkilediğini göstermektedir.

Kale Avrupası yaklaşımı, 1 Temmuz 2018 tarihinde AB Dönem Başkanlığını Avusturya'nın devralmasının akabinde "Koruyan Avrupa" mottosuyla daha güçlenerek gündeme gelmiştir. Yeni dönem başkanı Sebastian Kurz, altı aylık dönem başkanlığında "Koruyan Avrupa" mottosunu benimseyerek, temel önceliklerinin "güvenlik ve düzensiz göç ile mücadele, dijitalleşme yoluyla refahın ve rekabet gücünün korunması, Avrupa'nın komşu bölgelerinde istikrar-Batı Balkanlar ve Güneydoğu Avrupa'ya yönelik

AB yaklaşımı” olduğunu ifade etmiştir. Dönem Başkanı Avusturya, AB vatandaşlarının korunmasını en önemli öncelik olarak belirlerken, göç politikasında bir paradigma değişikliğine ihtiyaç olduğunu, bu nedenle AB'nin dış sınırlarının korunmasına odaklanılması gerektiğini vurgulamıştır. Bunun için de, FRONTEX'in güçlendirilmesi, özellikle mültecilerin geri gönderilmesi sürecinde üçüncü ülkelerle daha yakın bir işbirliği ve AB'ye göç etmeden önce korunmaya muhtaç olanlara yardım edilmesi hedeflenmiştir. Güvenlik konusunda ise Avusturya dönem başkanlığı, üye devletlerin güvenlik birimleri arasında etkin işbirliğinin ve bilgi paylaşımının geliştirilmesi ile terör tehditleri ve artan radikalleşmeye karşı mücadeleyi ön planda tutmuştur. Buna ek olarak, siyasi İslam karşıtı stratejiler ve Avrupa stili İslam'ın gelişmesi için tartışmaların başlatılması önerisi dikkat çekmiştir (İktisadi Kalkınma Vakfı, 2019).

2015 yılındaki düzensiz göç ve sığınmacı krizinde Balkan rotasını göçmenlere kapatma düşüncesinin mimarı ve uygulayıcısı Avusturya, AB'ye yönelen düzensiz göç baskısının büyük ölçüde azalmasına rağmen AB dış sınır kontrollerinin ve güvenliğin artırılmasını öncelik olarak görmektedir. Ayrıca Kurz, “Akdeniz’de kurtarılmanın Orta Avrupa’ya giriş izni anlamına gelmemesi” gerektiğini belirterek, AB dışında sığınmacı merkezleri kurulması fikrini, AB ülkeleri içinde en fazla destekleyen liderler arasında yer almaktadır (NTV, 01.07.2018). Avusturya'nın dönem başkanlığı süresince özellikle göç politikasına ilişkin argümanları gerek kamuoyu gerekse de sivil toplum kuruluşları tarafından tepkiyle karşılanmıştır. Avusturya'nın Pratersten şehrinde toplanan AB vatandaşları, “Duvar inşa etme, köprüler kur”, “İnsanlar yaşasın”, “Nazilere hayır” yazılı pankartlar açarak AB'nin göç politikasına ilişkin tepkilerini dile getirmişlerdir. Volkshilfe sivil toplum kuruluşu sözcüsü Erich Fenninger de uygulanan politikaların Nazi dönemini andırdığını; AB'nin temel değerlerinin, insan haklarının ve 1951 tarihli Mültecilerin Hukuki Statüsüne İlişkin Cenevre Sözleşmesi'nin yöneticiler tarafından tartışmaya açılmak istendiğini yönünde ifadeler kullanmıştır. Fenninger, iltica edenlere kapılarını kapayan ve Akdeniz’de yaşanan göçmen ölümlerine göz yuman AB'nin Kale Avrupası yaklaşımına “Biz duvarlarla çevrili bir Avrupa istemiyoruz. Sorumluluk sahibi ve insanlara kapılarını açan bir Avrupa istiyoruz ve bunun için mücadele veriyoruz” şeklinde tepki göstermiştir (TRT Haber, 13.09.2018).

Bu süreçte AB'nin, AB topraklarına ayak basan ilticacılara iyi muamele göstermek ile güvenikleştirilmiş bir yaklaşımla sınır kontrollerini arttırarak düzensiz göçmen sayısını azaltmak arasında bölünen bir politika izlediği görülmektedir. Kurumsal olarak bakıldığında ise, Avrupa Konseyi'ne kıyasla AB Komisyonu'nun daha fazla insan hakları odaklı bir göçmen politikasını desteklediği söylenebilir. Sınır kontrollerinin güvenlik odaklı bir yaklaşımla daha da arttırılması, iltica etmek isteyen kişileri düzensiz göç yollarına daha fazla itmekte ve insani dramları arttırmaktadır. AB Komisyonu, bu yaklaşım yerine, güvenli ve yasal göç rotalarının açılmasını önermektedir. Bu şekilde, ilticacılar yaşamlarını riske sokmadan güvende olabilecek, AB de değerlerinden ödün vermeden sınır kontrollerini sağlayabilecektir. Ancak, Avrupada popülizmin ve aşırı sağın yükseldiği bu dönemde, AB göç politikalarında bu yönde bir değişim sağlanabilmesi kısa vadede mümkün görünmemektedir (Völkel, 2017: 94-95).

SONUÇ

Sovyetler Birliği'nin dağılmasıyla göçmen kaçakçılığı ve insan ticareti ağlarının artması ve 2004 genişlemesiyle Orta ve Doğu Avrupa ülkelerinin AB bünyesine dahil olmasıyla düzensiz göç sorunu boyut değiştirmiştir. 11 Eylül 2001'de ABD'de yaşanan terör saldırılarıyla AB nezdinde güvenlik meselesi haline gelen göç sorunu, AB'de de dini temellere dayalı olduklarını öne süren terör örgütlerinin üstlendikleri saldırıların yaşanmasıyla birlikte yabancı düşmanlığına eklenen islamofobiyle siyasileşmiştir. Birliğin dış sınırlarını güvenlik sorunu olarak gördüğü göçmenlere karşı korumayı hedefleyen Kale Avrupası yaklaşımı, pek çok açıdan AB'nin temel değerleriyle çeliştiği ve uluslararası iltica hukukunu ihlal ettiği

gerekçesiyle eleştirilmektedir. Kendisine yönelen düzensiz göç akınlarına karşı sınır güvenliğini artırarak yanıt veren AB, sınırlarına ulaşmak amacıyla gelen pek çok sığınmacının da denizde ölmelerine bir nevi göz yummuştur. 2011 yılında Suriye’de yaşanan iç savaş sonrası Türkiye üzerinden AB’ye yönelen düzensiz göç ve sığınmacı akınında 2015 yılında rekor sayılar kaydedilmiştir. AB, bu olağanüstü akına karşı kararlı bir şekilde sürdürdüğü Kale Avrupası yaklaşımını, Aylan bebeğin cansız vücudunun kıyıya vurmasıyla birlikte bir nebze esneterek hem denizde ölen düzensiz göçmenler hem de korumaya ihtiyaç duyan sığınmacılar açısından, Türkiye gibi kilit transit ülkelerin işbirliğini içeren çözümler üretmeye çalışmıştır. Ancak AB’nin ürettiği çözümlerde, külfet paylaşımında kendi üzerine düşen sorumlulukları yeterince yerine getirmediği ve sınırlarını Türkiye’ye yüklediği sorumluluklar temelinde koruduğu tartışılmaktadır. Kale Avrupası yaklaşımının, 2018 Temmuz ayında Avusturya’nın Koruyan Avrupa motosuyla devraldığı dönem başkanlığında yeniden gündeme gelmesi de AB’nin düzensiz göçle mücadele konusundaki sıkı politikalarının devam ettiğinin göstergesidir.

KAYNAKÇA

- AB Haber –DW (2013). “AB’nin Mülteci Politikası Tartışılıyor: Lampedusa’da 300’den Fazla Kişi Hayatını Kaybetti”, http://www.abhaber.com/index.php?option=com_content&view=article&id=52591:ab%E2%80%99nin-m%C3%BClteci-politikas%C4%B1-tart%C4%B1-C5%9F%C4%B1yor-lampedusa%E2%80%99da-300-den-fazla-ki%C5%9Fi-hayat%C4%B1n%C4%B1-kaybetti&catid=214:-manset-haber&Itemid=915, (Erişim Tarihi: 03.09.2014).
- Deutsche Welle (2016). “AB’nin Kriz Yılı:2016”, <http://www.dw.com/tr/abnin-kriz-y%C4%B1l%C4%B1-2016/a-36914406>, (Erişim Tarihi: 15.05.2017).
- Deutsche Welle (2015). “AB Açık Kapı Siyasetini Bitiriyor”, <http://www.dw.com/tr/ab-a%C3%A7%C4%B1k-kap%C4%B1-siyasetini-bitiriyor/a-18736548>, 24.09.2015 (Erişim Tarihi: 1.05.2017).
- Deutsche Welle (2017). ”Balkan Rotasındaki Son Geçiş Noktaları Kapatılıyor”, <http://www.dw.com/tr/balkan-rotas%C4%B1ndaki-son-ge%C3%A7i%C5%9F-noktalar%C4%B1-kapat%C4%B1l%C4%B1yor/a-37461767>, (Erişim Tarihi: 15.05.2017).
- Deutsche Welle (2015). “*Sığınmacılar Direniyor: Gitmiyoruz*”, <http://www.dw.com/tr/s%C4%B1nmac%C4%B1lar-direniyor-gitmiyoruz/a-18730848>, 23.09.2015 (Erişim Tarihi: 15.05.2017).
- European Commission. “Identification of Applicants (EURODAC)”, https://ec.europa.eu/home-affairs/what-we-do/policies/asylum/identification-of-applicants_en, (Erişim Tarihi: 01.02.2019)
- European Commission. “Passenger Name Record (PNR)”, https://ec.europa.eu/home-affairs/what-we-do/policies/police-cooperation/information-exchange/pnr_en, (Erişim Tarihi: 01.02.2019)
- FRONTEX (2015). “710.00 Migrants Entered EU in First Nine Months of 2015” <http://FRONTEX.europa.eu/news/710-000-migrants-entered-eu-in-first-nine-months-of-2015-NUiBkk>, (15.05.2017).
- FRONTEX. “Legal Basis”, <https://frontex.europa.eu/about-frontex/legal-basis/>, (Erişim Tarihi: 09.02.2019)
- FRONTEX (2017). “Risk Analysis for 2017”, https://FRONTEX.europa.eu/assets/Publications/Risk_Analysis/Annual_Risk_Analysis_2017.pdf, (Erişim Tarihi: 04.11.2017).
- FRONTEX (2018). “Risk Analysis for 2018”. Varşova.

- Gençler, A. (2005). "Avrupa Birliği'nin Göç Politikası". *Sosyal Siyaset Konferansları Dergisi*, 49: 176-186.
- Göç İdaresi Genel Müdürlüğü (2019). "Gecici Koruma", http://www.goc.gov.tr/icerik6/gecici-koruma_363_378_4713_icerik, (28.02.2019)
- Göç İdaresi Genel Müdürlüğü (2015). "Genel Bilgi" http://www.goc.gov.tr/icerik6/genel-bilgi_409_422_423_icerik, (Erişim Tarihi: 05.05.2015).
- Göç İdaresi Genel Müdürlüğü (2014). "Yabancılar ve Uluslararası Koruma Kanunu", Göç İdaresi Genel Müdürlüğü Yayınları, Yayın No:7.
- Hacıoğlu, Fatma Zeynep (2016). "Geri Kabul Anlaşması (Readmission Agreement)". *Genç Hukukçular Hukuk Okumaları- Birikimler-V*. (Der.) Muharrem Balcı. İstanbul. 409-419.
- Hackett, C. (2017). "5 Facts About Muslim Population in Europe", <http://www.pewresearch.org/fact-tank/2016/07/19/5-facts-about-the-muslim-population-in-europe/>, (Erişim Tarihi: 20.05.2018).
- International Organisation for Migration (2019). "Key Migration Terms" <https://www.iom.int/key-migration-terms> (Erişim Tarihi: 01.07.2019).
- İktisadi Kalkınma Vakfı. "Avusturya AB Dönem Başkanlığı'nı Devraldı", https://www.ikv.org.tr/ikv.asp?ust_id=2051&id=3231, (Erişim Tarihi: 13.02.2019).
- Karavaşin, M. (2012). *Avrupa Birliği'nde Ortak Göç Politikası Oluşturma Çabaları ve Ulusal Farklılıklar Sorunu*. Ankara: T.C. Çalışma Ve Sosyal Güvenlik Bakanlığı Avrupa Birliği Koordinasyon Dairesi Başkanlığı Yayınları.
- Kaya, A. (2013). *Avrupa Birliği Hakkında Merak Ettikleriniz, Avrupa Birliği'ne Giriş*. İstanbul: Hiperlink Yayınları.
- Köhler, M. (2017). Comprehensive Crisis Management. In A. Jünemann, N. Fromm, N. Scherer (Ed.), *Fortress Europe? Challenges and Failures of Migration and Asylum Policies* (pp 73-83). Wiesbaden, Germany: Springer.
- Milliyet (2016). "Avrupa'yı Sarsan Terör Saldırıları," <http://www.milliyet.com.tr/avrupa-yi-sarsan-teror-saldirilari-dunya-2278356/>, (Erişim Tarihi: 20.0.2016).
- NTV (2018). "Avusturya, AB Konseyi Dönem Başkanlığını Devraldı", https://www.ntv.com.tr/dunya/avusturya-ab-konseyi-donem-baskanligini-devraldi,K_a_OG5iykGrOz-8ZQ4QPCQ, (Erişim Tarihi: 13.02.2019).
- Özgen, A. Ö. (2010). *Avrupa Birliği Göçmenlik Politikaları: Tarihsel Geçmiş ve Mevcut Durum*. Yayınlanmamış Yüksek Lisans Tezi, Süleyman Demirel Üniversitesi Sosyal Bilimler Enstitüsü, Isparta.
- Reuters (2015). "Troubling Image of Drowned Boy Captivates, Horrifies", <http://www.reuters.com/article/us-europe-migrants-turkey/idUSKCN0R20IJ20150902>, (Erişim Tarihi: 15.05.2017)
- Sever, H. ve Sever, M. (2013). "Avrupa Birliği ve Türkiye Ekseninde Düzensiz Göç ve İltica Paradoksu: Domino Etkisi Sonrası Yaşananlar". *Polis Bilimleri Dergisi*, 15(2): 85-108.
- Şahal Çelik, D. (2018). *Koşulluluk Bağlamında Düzensiz Göçle Mücadelede Avrupa Birliği Geri Kabul Anlaşmaları ve Türkiye'ye Yansımaları*, Yayınlanmamış Yüksek Lisans Tezi, Dokuz Eylül Üniversitesi Sosyal Bilimler Enstitüsü, İzmir.
- TBMM İnsan Haklarını İnceleme Komisyonu Mülteci Hakları Alt Komisyonu (2018). "Göç ve Uyum Raporu" https://www.tbmm.gov.tr/komisyon/insanhaklari/docs/2018/goc_ve_uyum_raporu.pdf, (Erişim Tarihi: 24.03.2018).
- T.C. AB Bakanlığı (2016). "18 Mart 2016 Tarihli Türkiye - AB Zirvesi Bildirisi", https://www.ab.gov.tr/files/AB_Iliskileri/18_mart_2016_turkiye_ab_zirvesi_bildirisi_.pdf, (Erişim Tarihi: 03.02.2018)

- TRT Haber (2018). “Avusturya’da Avrupa Birliği’nin Göç Politikaları Protesto Edildi”, <https://www.trthaber.com/haber/dunya/avusturyada-avrupa-birliginin-goc-politikalari-protesto-edildi-384583.html>, (Erişim Tarihi: 13.02.2019)
- Uluslararası Göç Örgütü (2009). Uluslararası Göç Hukuku Göç Terimleri Sözlüğü, (Ed.) Bülent Çiçekli. Uluslararası Göç Örgütü Yayınları: No:18.
- UN Dispatch (2018). “European Union Releases Facts and Figures for Migrant and Refugees Arrivals in 2018”, <https://www.undispatch.com/european-union-releases-facts-and-figures-for-migrant-and-refugees-arrivals-in-2018/>, (Erişim Tarihi: 13.02.2019)
- Völkel, J.C. (2017). When Interior Ministers play diplomats: Fatal ambiguities in Europe’s securitised migration policy. In A. Jünemann, N. Fromm, N. Scherer (Ed.), *Fortress Europe? Challenges and Failures of Migration and Asylum Policies* (pp. 83-105). Wiesbaden, Germany: Springer.