

Yıl/Year: 2020 - Cilt/Volume: 9 - Sayı/Number: 1

Bitlis Eren Üniversitesi Sosyal Bilimler Dergisi

Bitlis Eren University Social Science Journal





Bitlis Eren Üniversitesi
Sosyal Bilimler Dergisi
Yıl: 2020 - Cilt: 9 - Sayı: 1

Bitlis Eren University Social Science Journal
Year: 2020 - Volume: 9 - Number: 1

ISSN: 2147-5962

Yazışma Adresi:

BEÜ Sosyal Bilimler Dergisi Bitlis Eren Üniversitesi Lisansüstü Eğitim Enstitüsü 13000, Merkez,
Bitlis/ TÜRKİYE
Tel: 0 (434) 222 0072 Fax: 0 (434) 222 0101
Mail: lens@beu.edu.tr



Bitlis Eren Üniversitesi Sosyal Bilimler Dergisi
Bitlis Eren University Social Science Journal

ISSN	:	2147-5962
e-ISSN	:	2147-5598
Basım Tarihi	:	22 Haziran 2020
Yayın Sezonu	:	Haziran 2020
Cilt	:	9
Sayı	:	1
İlk Yayın Tarihi	:	2012
Yayın Yeri	:	Bitlis
Yayın Dili	:	Türkçe ve İngilizcedir; ancak her sayıda derginin sayfa sayısının en fazla üçte biri kadar olmak üzere Arapça, İngilizce ve Fransızca dillerdeki yazılara da yer verilebilir.
Adres	:	BEÜ Sosyal Bilimler Dergisi Bitlis Eren Üniversitesi Lisansüstü Eğitim Enstitüsü 13000, Merkez, Bitlis/ TÜRKİYE
e-posta	:	sbedergi@beu.edu.tr
URL	:	http://dergipark.gov.tr/bitlissos
Dergi Sekreteri	:	İhsan KIZMAZ

BEU SBD

Bitlis Eren Üniversitesi Sosyal Bilimler Dergisi

Bitlis Eren University Social Science Journal

Yıl/Year: 2020 - Cilt/Volume: 9 - Sayı/Number: 1

Sahibi/Owner

Prof. Dr. Erdal Necip YARDIM

Baş Editör/Editor in Chief

Prof. Dr. Zeki ARGUNHAN

Editörler/Editors

Doç. Dr. Erdem KARACA

Doç. Dr. Veysel ERAT

Dr. Öğr. Üyesi Ahmet ÖZDEMİR

Arş. Gör. Yunus SAVAŞ

Dil Editörleri/Language Editors

Dr. Öğr. Üyesi Uğur YÖNTEN (Fransızca)

Arş. Gör. Ahmet ÖZKAN (İngilizce)

Öğr. Gör. Celal ÖRAL (Arapça)

Editör (Yayın) Kurulu Üyeleri/Editorial Board Members

Prof. Dr. Géza DÁVID

Loránd Eötvös Üniversitesi (Macaristan)

Prof. Dr. İftikhar MALİK

Bath Spa University (İngiltere)

Prof. Dr. İsmail Hakkı AKSOYAK

Ankara Hacı Bayram Veli Üniversitesi

Prof. Dr. Mehmet DEMİRTAŞ

Bitlis Eren Üniversitesi

Prof. Dr. Mustafa ALKAN

Ankara Hacı Bayram Veli Üniversitesi

Prof. Dr. Ufuk EGE UYGUR

Ankara Üniversitesi

Doç. Dr. Abid TAHİRLİ

Milli Bilimler Akademisi (Azerbaycan)

Doç. Dr. Ahmet TANYILDIZ

Dicle Üniversitesi

Doç. Dr. Bülent AKOT

Ankara Yıldırım Beyazıt Üniversitesi

Doç. Dr. Canser KARDAŞ

Muş Alparslan Üniversitesi

Doç. Dr. Coşkun ÇILBANT

Manisa Celal Bayar Üniversitesi

Doç. Dr. Eyüp AKTÜRK

Van Yüzüncü Yıl Üniversitesi

Doç. Dr. Fatih GENCER

Bitlis Eren Üniversitesi

Doç. Dr. İbrahim ARAP

Dokuz Eylül Üniversitesi

Doç. Dr. Mehmet DİNÇOĞLU

Bitlis Eren Üniversitesi

Doç. Dr. Ömer Okan FETTAHLIOĞLU

Kahramanmaraş Sütçü İmam Üniversitesi

Doç. Dr. Yusuf ÇINAR

Bitlis Eren Üniversitesi

Doç. Dr. Zeki UÇAR

Bitlis Eren Üniversitesi

Dr. Öğr. Üyesi Dr. Adem ARSLAN

Harran Üniversitesi

Dr. Öğr. Üyesi Celal İNCE

Bitlis Eren Üniversitesi

Dr. Öğr. Üyesi Davut OKÇU

Batman Üniversitesi

Dr. Öğr. Üyesi Deniz AŞKIN

Bitlis Eren Üniversitesi

Dr. Öğr. Üyesi Funda MASDAR KARA

Bitlis Eren Üniversitesi

Dr. Öğr. Üyesi Hatice ÖZDİL

Bitlis Eren Üniversitesi

Dr. Öğr. Üyesi İbrahim BARCA

Bitlis Eren Üniversitesi

Dr. Öğr. Üyesi Samet KALECİK

Bitlis Eren Üniversitesi

Dr. Öğr. Üyesi Sebahattin KOÇ

Bitlis Eren Üniversitesi

Dr. Lilya MEMETOVA

Mühendislik ve Pedagoji Üniversitesi (Kırım)

BEU SBD

Bitlis Eren Üniversitesi Sosyal Bilimler Dergisi

Bitlis Eren University Social Science Journal

Yıl/Year: 2020 - Cilt/Volume: 9 - Sayı/Number: 1

BITLİS EREN ÜNİVERSİTESİ SOSYAL BİLİMLER ENSTİTÜSÜ DERGİSİ YAYIN İLKELERİ

Bitlis Eren Üniversitesi Sosyal Bilimler Dergisi, Lisansüstü Eğitim Enstitüsü tarafından "Uluslararası Hakemli Dergi" statüsüne uygun yılda iki sayı olmak üzere yayımlanır. Dergi içeriği, tüm kullanıcılara açık, ücretsiz "açık erişimli" bir dergidir. Kullanıcılar yayımcıdan ve yazar/yazarlardan izin almaksızın, dergideki makaleleri tam metin olarak okuyabilir, indirebilir, dağıtabilir, makalelerin çıktısını alabilir ve kaynak göstererek makalelere bağlantı verebilir. Bu dergide yayımlanan makalelerin ilim ve dil yönünden sorumluluğu yazarlarına aittir. Fikirlerden Enstitümüz ve Üniversitemiz sorumlu tutulamaz. Makalelerde belirtilen görüşler, Bitlis Eren Üniversitesi Sosyal Bilimler Dergisinin görüşünü yansıtmaz.

Dergide yayınlanan makalelerin tüm yayın hakları Sosyal Bilimler Dergisine aittir. Makalesi dergimizde yayınlanmış olan yazarlar makalenin Özet kısmının veya tamamının PDF olarak dijital ortamda yayınlanmasını kabul etmiş sayılırlar. Dergi yazım kurallarına uymayan makaleler değerlendirmeye alınmaz. Basılmama kararı verilen yazılar varsa hakem raporuyla birlikte yazarına iade edilir. Yayın için kabul edilen yazıların yayın hakkı, yayınlanan yazıların da her türlü telif hakları dergiye aittir. Yazara herhangi bir telif hakkı ödenmez.

Bitlis Eren Üniversitesi Sosyal Bilimler Dergisi, yayın etiğinde en yüksek standartlara bağlıdır ve Committee on Publication Ethics (COPE) tarafından geliştirilen yayın etiği ilkelerini ve tavsiyelerini gözetir. Gönderilen tüm makaleler orijinal, yayınlanmamış ve başka bir dergide değerlendirme sürecinde olmamalıdır. Her bir makale editörlerden biri ve en az iki hakem tarafından çift kör değerlendirmeden geçirilir. İntihal, duplikasyon, sahte yazarlık/inkar edilen yazarlık, araştırma/veri fabrikasyonu, makale dilimleme, dilimleyerek yayın, telif hakları ihlali ve çıkar çatışmasının gizlenmesi, etik dışı davranışlar olarak kabul edilir. Kabul edilen etik standartlara uygun olmayan tüm makaleler yayından çıkarılır. Buna yayından sonra tespit edilen olası kuraldışı, uygunsuzluklar içeren makaleler de dahildir. Olası bilimsel etik dışı davranışlar ve etik yayın ihlali durumunda, COPE Ethics Flowcharts dikkate alınır. Detaylı inceleme yapmak için dergi internet sayfasına bakınız.

Bitlis Eren Üniversitesi Sosyal Bilimler Dergisi, aşağıdaki indekslerce taranmaktadır:

- Acarindex (Akademik Araştırmalar İndeksi)
- ASOS (Academia Social Science Index)
- COSMOS (Cosmos Impact Factor)
- CiteFactor
- Directory of Research Journals Indexing
- ESJI (Eurasian Scientific Journal Index)
- Index Copernicus (ICI World of Journals)
- Infobase Index
- International Innovative Journal Impact Factor
- ISAM (TDV İslâm Araştırmaları Merkezi)
- İdealonline
- JIF (The Journals Impact Factor)
- ResearchBib (Academic Resource Index)
- Rootindexing (Root Society for Indexing and Impact Factor Service)
- SIS (Scientific Indexing Service)
- SOBIAD (Sosyal Bilimler Atıf Dizini)
- Sparc Indexing

BEU SBD

Bitlis Eren Üniversitesi Sosyal Bilimler Dergisi

Bitlis Eren University Social Science Journal

Yıl/Year: 2020 - Cilt/Volume: 9 - Sayı/Number: 1

Danışma Kurulu • Advisory Board

Prof. Dr. A. Nuri YURDUSEV Ortadoğu Teknik Üniversitesi-Türkiye	Prof. Dr. İbrahim YILMAZÇELİK Fırat Üniversitesi-Türkiye
Prof. Dr. A. Emel KEFELİ Marmara Üniversitesi-Türkiye	Prof. Dr. İlhami DURMUŞ Gazi Üniversitesi-Türkiye
Prof. Dr. Abdulhalik BAKIR Bilecik Üniversitesi-Türkiye	Prof. Dr. Kadir ARDIÇ Gaziosmanpaşa Üniversitesi-Türkiye
Prof. Dr. Abdulkadir YUVALI Erciyes Üniversitesi-Türkiye	Prof. Dr. Kemal YILDIRIM Anadolu Üniversitesi-Türkiye
Prof. Dr. Adem GÜNEŞ Gazi Üniversitesi-Türkiye	Prof. Dr. Mahir FİSUNOĞLU Çukurova Üniversitesi-Türkiye
Prof. Dr. Ahmet KARADAĞ İnönü Üniversitesi-Türkiye	Prof. Dr. Mehmet KALPAKLI Bilkent Üniversitesi-Türkiye
Prof. Dr. Asaf Savaş AKAT Bilgi Üniversitesi-Türkiye	Prof. Dr. Mehmet TÖRENEK Atatürk Üniversitesi-Türkiye
Prof. Dr. Aytül KASAPOĞLU Ankara Üniversitesi-Türkiye	Prof. Dr. Mesut ŞEN Marmara Üniversitesi-Türkiye
Prof. Dr. Birol AKGÜN Selçuk Üniversitesi-Türkiye	Prof. Dr. Meyda YEĞENOĞLU Ortadoğu Teknik Üniversitesi-Türkiye
Prof. Dr. Celalettin VATANDAŞ Karadeniz Teknik Üniversitesi-Türkiye	Prof. Dr. Muhammed Beşir AŞAN Fırat Üniversitesi-Türkiye
Prof. Dr. Cemalettin ÇOGUROĞLU Fırat Üniversitesi-Türkiye	Prof. Dr. Muhittin ATAMAN Yıldırım Beyazıt Üniversitesi-Türkiye
Prof. Dr. Çağlar KEYDER Boğaziçi Üniversitesi-Türkiye	Prof. Dr. Murat ÇEMREK Necmettin Erbakan Üniversitesi
Prof. Dr. Çetin PEKACAR Gazi Üniversitesi-Türkiye	Prof. Dr. Mustafa ÖZTÜRK Fırat Üniversitesi-Türkiye
Prof. Dr. Enver ÇAKAR Fırat Üniversitesi-Türkiye	Prof. Dr. Mustafa UÇAR Dicle Üniversitesi-Türkiye
Prof. Dr. Fatih KARCIOĞLU Atatürk Üniversitesi-Türkiye	Prof. Dr. Nazan ÖZENÇ UÇAK Hacettepe Üniversitesi-Türkiye
Prof. Dr. Gülden YÜKSEKKAYA Marmara Üniversitesi-Türkiye	Prof. Dr. Ramazan KORKMAZ Ardahan Üniversitesi-Türkiye
Prof. Dr. Halis ALBAYRAK Ankara Üniversitesi-Türkiye	Prof. Dr. Suat GEZGİN İstanbul Üniversitesi-Türkiye
Prof. Dr. H. Beril DEDEOĞLU Galatasaray Üniversitesi-Türkiye	Prof. Dr. Vecdi BİLGİN Uludağ Üniversitesi-Türkiye
Prof. Dr. İftikhar MALİK Bath Spa University (İngiltere)	Prof. Dr. Yusuf Ş. HAKYEMEZ Karadeniz Teknik Üniversitesi-Türkiye
Prof. Dr. İbrahim KAVAZ Fırat Üniversitesi-Türkiye	Prof. Dr. Zahir KIZMAZ Fırat Üniversitesi-Türkiye

BEU SBD

Bitlis Eren Üniversitesi Sosyal Bilimler Dergisi

Bitlis Eren University Social Science Journal

Yıl/Year: 2020 - Cilt/Volume: 9 - Sayı/Number: 1

Dergimizin geçtiğimiz sayısındaki (Cilt: 8 / Sayı: 2) makalelerin değerlendirilmesinde hakem olarak katkı sunan değerli öğretim üyelerine teşekkürlerimizi sunarız.

Yayın Kurulu

HAKEM KURULU / REVIEWERS OF THISISSUE

Prof. Dr. Ahmet ÖZEN-Dokuz Eylül Üniversitesi	Dr. Öğr. Üyesi Feyza AĞLARGÖZ-Anadolu Üniversitesi
Prof. Dr. Müfit Selim ARUHAN-Ankara Üniversitesi	Dr. Öğr. Üyesi Hasan TAŞKIRAN- Bitlis Eren Üniversitesi
Prof. Dr. Nezihe Figen ERSOY ARCA- Anadolu Üniversitesi	Dr. Öğr. Üyesi İttr ERKAN-İstanbul Yeni Yüzyıl Üniversitesi
Prof. Dr. Sevgi Ayşe ÖZTÜRK-Anadolu Üniversitesi	Dr. Öğr. Üyesi İbrahim BARCA- Bitlis Eren Üniversitesi
Doç. Dr. Canser KARDAŞ- Muş Alparslan Üniversitesi	Dr. Öğr. Üyesi Mahmut SÖNMEZ-Iğdır Üniversitesi
Doç. Dr. Erdem KARACA- Bitlis Eren Üniversitesi	Dr. Öğr. Üyesi Mehmet DAĞ- Siirt Üniversitesi
Doç. Dr. Eyüp AKTÜRK- Van Yüzüncü Yıl Üniversitesi	Dr. Öğr. Üyesi Mehmet KULAZ- Van Yüzüncü Yıl Üniversitesi
Doç. Dr. Fadıl AYĞAN-Siirt Üniversitesi	Dr. Öğr. Üyesi Mehmet YAZICI-Bingöl Üniversitesi
Doç. Dr. Hakan ÖZDEMİR- İnönü Üniversitesi	Dr. Öğr. Üyesi Metin IŞIK- Bitlis Eren Üniversitesi
Doç. Dr. İrşad Sami YUCA- Muş Alparslan Üniversitesi	Dr. Öğr. Üyesi Necla DURSUN-Selçuk Üniversitesi
Doç. Dr. Mehmet KESKİN- Van Yüzüncü Yıl Üniversitesi	Dr. Öğr. Üyesi Nurcan AZGIN- Bitlis Eren Üniversitesi
Doç. Dr. Neslihan DALKILIÇ- Dicle Üniversitesi	Dr. Öğr. Üyesi Ömer SABUNCU-Harran Üniversitesi
Doç. Dr. Yusuf ÇINAR- Bitlis Eren Üniversitesi	Dr. Öğr. Üyesi Sebahattin KOÇ- Bitlis Eren Üniversitesi
Doç. Dr. Zeki UÇAR- Bitlis Eren Üniversitesi	Dr. Öğr. Üyesi Şahin KIZILTAŞ- Bitlis Eren Üniversitesi
Dr. Öğr. Üyesi Adem PALABIYIK- Muş Alparslan Üniversitesi	Dr. Öğr. Üyesi Yıldız Atmaca- Van Yüzüncü yıl Üniversitesi
Dr. Öğr. Üyesi Ahmet ÖZDEMİR- Bitlis Eren Üniversitesi	Dr. Öğr. Üyesi Yılmaz IRMAK- Bingöl Üniversitesi
Dr. Öğr. Üyesi Celal İNCE- Bitlis Eren Üniversitesi	Dr. Öğr. Üyesi Yılmaz Ulvi UZUN- Bitlis Eren Üniversitesi
Dr. Öğr. Üyesi Cihan ÖNEN-Bitlis Eren Üniversitesi	Dr. Öğr. Üyesi Zeki TAN-Iğdır Üniversitesi
Dr. Öğr. Üyesi Deniz AŞKIN- Bitlis Eren Üniversitesi	Arş. Gör. Dr. Ezgi KARATAŞ YÜCEL- Dokuz Eylül Üniversitesi
Dr. Öğr. Üyesi Erdem C. ÖZTÜRK-Ankara Hacı Bayram Veli Üniversitesi	Arş. Gör. Dr. Şerife KAZANCI-Bayburt Üniversitesi
Dr. Öğr. Üyesi Erdem SARIKAYA-Bozok Üniversitesi	Arş. Gör. Dr. Şiyar CANPOLAT- Bitlis Eren Üniversitesi

BEU SBD

Bitlis Eren Üniversitesi Sosyal Bilimler Dergisi

Bitlis Eren University Social Science Journal

Yıl/Year: 2020 - Cilt/Volume: 9 - Sayı/Number: 1

Araştırma Makaleleri/Research Articles

Hanife Nâlan GENÇ & Chada BACHRI 1-7

Analyse du Chapitre 8 “Le théâtre” du Manuel Numérique 6eme de Français

Analysis of Chapter 8 "The Theater" In the 6th French Digital Schoolbook

Mehmet Bakır ŞENGÜL 8-14

Türk Yurdu Dergisinde Yer Alan Şiirlerde Çanakkale Zaferi

Çanakkale Victory in The Poems in Journal of Türk Yurdu

Barış AĞIR 15-20

Varoluşçuluk Bağlamında Edebiyat ve Felsefe, Şiir ve Endişe

The Relationship Between Literature and Philosophy, Poetry and Anxiety in the Context of Existentialism

Tuğçe GÜR TÜRKDOĞAN & Evşen ALTUN ASLAN 21-30

Eğitimde Toplumsal Cinsiyet Eşitliği Ekseninde Kadın Üniversitelerinin Yeri Üzerine Bir Değerlendirme

An Evaluation on the Role of Women's Universities in the Gender Equality Axis in Education

Rabia Bahar ÜSTE 31-36

Kadınların Sosyal Alana Çıkmalarının Önemi ve Etkileri

The Importance and Effects of Women Going to Social Space

Emel İSLAMOĞLU & Uygur ÖZTÜRK 37-43

Türkiye'ye Göç Eden Ahıska Türklerinin Türkiye İşgücü Piyasasına Entegrasyonu: Bitlis İli Örneği

The Labor Market Integration of Meskhetian Turks Who Immigrated to Turkey: Case of Bitlis

Ercan ÇALIŞ 44-57

Sakıp Sabancı Mardin Kent Müzesi Dilek Sabancı Sanat Galerisi'nde Bulunan Kapıların Tamamlayıcı Metal Öğelerinden Örnekler

Examples of Complementary Metal Elements of the Doors at the Sakıp Sabancı Mardin City Museum Dilek Sabancı Art Gallery

Bülent AKOT 58-66

Bitlis Tarihinde İz Bırakan Bazı Mutasavvıflar

Some Sufis Tracing in the History of Bitlis

Mustafa BOSTANCI & Veli İlker DAĞSEVER 67-79

Fevzi Paşa'nın (Çakmak) I. Ordu Müfettişliği

Fevzi Pasha's (Çakmak) 1st Army Inspectorship

Ali Rıza SAVAŞ 80-88

Osmanlı Modernleşmesi ve Basın: Din ile Geleneğe Etkisi

Ottoman Modernization and Press: Its Effect on Religion and Tradition

Yahya DEMİRKANOĞLU 89-96
Hükümet Sistemleri ve Yasalaştırma: Karşılaştırmalı Bir İnceleme
Government Systems and Legalization: A Comparative Examination

M. Hanifi VAN & Vedat YILMAZ 97-107
Van Büyükşehir İlçe Belediyelerinin Sunmuş Olduğu Hizmetlerin Değerlendirilmesi: İpekyolu ve Gevaş İlçe Büyükşehir Belediyeleri Örneği
Evaluation of The Services Provided By Van Metropolitan District Municipalities: Ipekyolu And Gevaş Metropolitan District Municipalities Samples

Mahir ÖZHAN 108-112
John Rawls'ta Kamusal Akıl Üzerine İnceleme
A Review Of Public Mind in John Rawls

Bülent YILDIZ & Behzat SAYIN 113-122
Yalın Üretim Uygulamalarının Sürdürülebilirlik Performansı Üzerindeki Etkisi
Impact of Lean Manufacturing Practices on Sustainability Performance

Şiyar CANPOLAT 123-136
Türkiye'de Ekonomik Büyümeyi Etkileyen Değişkenler Üzerine Ekonometrik Bir Uygulama
An Econometric Application on the Variables Affecting Economic Growth in Turkey

Derya MERCAN & Şerif CANBAY 137-146
Türkiye'de Parasal Aktarım Mekanizmalarından Kredi Kanalı İşliyor Mu?
Does the Credit Channel of the Monetary Transmission Mechanism Operate in Turkey?

Kitap İncelemesi / Book Review

Cansu ORAL 147-150
Sevap Defteri
Ebubekir Eroğlu, Sevap Defteri, Hece Yayınları, Ankara 2020

Araştırma Makalesi • Research Article

Analyse du Chapitre 8 “Le théâtre” du Manuel Numérique 6eme de Français*

Analysis of Chapter 8 “The Theater” In the 6th French Digital Schoolbook

Hanife Nâlân GENÇ^a

Chada BACHRI^b

^aProfesseur, Maître de conférences à la Faculté de Pédagogie de l'Université Ondokuz Mayıs (eposta: ngenc@omu.edu.tr) ORCID ID. orcid.org/0000-0001-2345-6789

^bEtudiante à l'Institut des Sciences Pédagogiques de l'Université Ondokuz Mayıs (eposta: chadabachri@gmail.com) ORCID ID. orcid.org/0000-0003-1899-1458

RÉSUMÉ

Lorsque l'on enseigne en classe de FLE, le choix du manuel à s'appuyer sur et la stratégie d'enseignement à utiliser sont des facteurs essentiels pour garantir la réussite de l'enseignement et guider les apprenants dans leurs parcours d'apprentissage, ce qui, évidemment, rend le choix du manuel à utiliser dans cette démarche très important et sensible tout en respectant les critères nécessaires à l'élaboration d'un véritable enseignement didactique intense. Dans cette étude, nous avons voulu développer quelques exemples et présenter de différentes perspectives aux enseignants du français langue étrangère. À cet égard, nous avons visé à les guider dans les différentes activités et pratiques qui pouvaient être développées dans une classe de FLE. Ces types d'activités où ils pourraient développer leur pouvoir créatif doivent être ludiques et éducatives à la fois. Cette analyse a pour but d'atteindre les objectifs de l'enseignement par les techniques théâtrales qui est le thème principal du chapitre 8 du manuel numérique 6eme de Français édité par la communauté des auteurs lelivrescolaire.fr en 2012, utilisé dans un cours de français élémentaire pour des apprenants de la classe de sixième année de collège. Une concentration sera faite principalement sur le concept d'usage du champ artistique théâtral et les outils rigoureux proposés dans chacune de ses rubriques pour aider l'enseignant à mieux exercer ce travail exigeant. Pourtant, même s'il existe tant de travaux, d'études et de recherches dirigés et consacrés notamment à l'analyse des manuels de Français de différents angles et perspectives notamment dans l'enseignement/apprentissage du Français Langue Étrangère, rares sont les articles qui, dans le champ des sciences de l'éducation, sont rédigés pour interroger le lien entre le monde artistique et le monde éducatif afin d'assurer un transfert pertinent des cultures et de entreprendre une application ludique du processus de transmission de la formation. Pourquoi donc le Français 6e, qu'en est-il de notre perspective sur le thème abordé dans le chapitre 8 et quelles sont les phases d'analyse de ce genre artistique, ses objectifs pédagogiques et les plus moindres détails de travailler les quatre compétences qui peuvent envahir sa bonne mise en œuvre?

Mots clés: Français Langue Étrangère (FLE), manuel de Français, théâtre, Enseignement de FLE.

ABSTRACT

When teaching in the FFL class, the choice of the textbook to use and the teaching strategy to use are essential factors in ensuring the success of the teacher as a teacher and learners through following in their learning path, which, of course, makes the choice of the manual to be used in this very important and sensitive approach while respecting the criteria necessary for the elaboration of a true didactic intensive teaching. This analysis aims to achieve the objectives of the teaching by the theater which is the main theme of chapter 8 of the digital 6th French manual published by the community of author's lelivrescolaire.fr in 2012, used in an elementary French course for students in the sixth grade class of college. A concentration will be made mainly on the concept of the use of the theatrical art field and the rigorous tools proposed in each of its sections to help the teacher to better carry out this demanding work. However, even if there are so many works, studies and research directed and devoted especially to the analysis of French textbooks from different angles and perspectives, particularly in the teaching / learning of French as a Foreign Language, few articles which, in the field of educational sciences, are written to question the rigorous use of artistic fields in order to ensure a relevant transfer of cultures and to build a playful application of the process of transmission of training. Why the French 6th, what is our perspective on the theme addressed in chapter 8 and

* Bu makalede bilimsel araştırma ve yayın etiği ilkelerine uyulmuştur. / In this article, the principles of scientific research and publication ethics were followed.

what are the phases of analysis of this kind of media, its educational objectives and the smallest details to work the four skills that can invade its good implementation?

Keywords: French Foreign Language (FFL), French manual, theater, FLL Teaching.

ÖZ

Yabancı dil olarak Fransızca öğretiminde uygun ders kitabı seçimi kadar uygulanacak öğretim yöntemleri de öğrenimin başarısında temel etmenlerdendir. Bu da yoğun ve kalıcı öğrenme için kullanılacak ders kitabının seçimini çok önemli kılar. Bu çalışmada, birkaç örnek geliştirmek ve yabancı dil olarak Fransızca öğretmenlerine farklı bakış açıları sunmayı ve yabancı dil olarak Fransızca sınıfında geliştirilebilecek çeşitli etkinlik ve uygulamalarda onlara rehberlik etmeyi amaçladık. Bu çözümler, lelivrescolaire.fr tarafından ortaokul ikinci sınıf öğrencilerine yönelik olarak hazırlanan dijital el kitabı 6eme de Français'ın 8. bölümünün ana izleği olan teatral tekniklerle öğretim hedeflerine ulaşmayı erek edinmektedir. Esas olarak teatral sanatsal alanın kullanımı kavramı ve başlığın her birinde önerilen araçlar üzerine, öğretmenin bu zorlu çalışmayı daha iyi kullanmasına yardımcı olmak için yoğunlaşılacaktır. Fransızca ders kitaplarının özellikle Fransızca'nın yabancı dil olarak öğretilmesi/öğrenilmesinde farklı yön ve bakış açılarıyla çözümlenmesine yönelik çok fazla çalışma ve araştırma bulunsa bile eğitim bilimleri alanında, kültürlerin aktarımını sağlamak ve eğitim sürecinin eğlenceli bir uygulamasını gerçekleştirmek için sanatsal dünya ile eğitim dünyası arasındaki bağlantıyı sorgulamak için yazılmış çalışma sayısı daha azdır. Bu itibarla, söz konusu ders kitabının sekizinci bölümünde ele alınan bu sanatsal türü ve aşamalarını, eğitsel hedeflerini çözümlenmeye ve dört temel dil becerisine katkı sağlaması yönünden değerlendirmeye çalıştık.

Anahtar Kelimeler: Yabancı dil, Fransızca, ders kitabı, tiyatro, Fransızca öğrenimi/öğretimi.

1. INTRODUCTION

L'enseignement des langues étrangères peut être réalisé en combinant trois éléments de base. Ces trois composantes principales sont les enseignants, les apprenants et les méthodes et/ou approches à utiliser dans le processus d'enseignement/apprentissage. Le choix de la méthode a été considéré comme un problème important pour les enseignants et les apprenants dans l'enseignement des langues étrangères. La raison principale en est que la méthode est le critère principal qui détermine la qualité de l'apprentissage. C'est pourquoi ces dernières, utilisées dans l'enseignement des langues étrangères, changent ou se renouvellent avec le temps. Les principales raisons pour lesquelles il est nécessaire de réviser ces méthodes et approches sont alors répondre pleinement au besoin de l'apprenant désirant connaître ou parler une langue étrangère. Les besoins linguistiques de l'apprenant varient en fonction de nombreuses raisons. En parallèle avec le développement de la science et de la technologie et avec l'accroissement des contacts interculturels, les frontières entre tous les pays du monde ont disparu. D'autant plus que la communication entre les peuples a commencé à se réaliser très rapidement et facilement avec la mondialisation. Cela a amené les gens à apprendre plus d'une langue étrangère. Le désir de connaître une langue étrangère a également permis que cela se produise de manière simple, pratique et juvénile. À ce stade, l'organisation des méthodes et approches d'enseignement/apprentissage des langues étrangères est devenue nécessaire en fonction des exigences de l'époque et des besoins linguistiques de l'apprenant. Dans les cours de langues étrangères, en conséquence, les enseignants souhaiteraient préparer et mettre en œuvre un plan de cours dans lequel les apprenants envisageraient d'acquérir des compétences de base et sous-linguistiques.

Un plan de cours dans lequel l'enseignant organisera un pouvoir créatif et imaginatif avec des activités croissantes sera très utile. C'est un fait que le cours, qui est enseigné avec de telles activités, rend l'apprentissage permanent et divertissant. Cependant, dans la mise en œuvre des méthodes ou approches choisies, l'enseignant ne doit pas planifier un cours selon une seule approche, en tenant compte des besoins linguistiques et des compétences des apprenants. En outre, il peut enrichir le contenu du cours d'approches différentes basées sur son propre choix et sa propre créativité. Dans l'enseignement du FLE, chaque enseignant a sa propre façon d'enseigner. Ainsi, il faut bien préciser que "les méthodes d'enseignement-apprentissage d'une langue étrangère en général et du français en particulier sont nombreuses et variées" (Quang Đê, 2014 :161). Mise à part la méthodologie de chaque enseignant, les maisons d'éditions proposent à leur tour des manuels qui contiennent des méthodes et activités à propos desquelles nous allons faire une analyse "qui permet dans une certaine mesure de dégager la méthodologie induite, c'est-à-dire les pratiques de classe effectives qu'ils supposent de la part des professeurs utilisateurs" (Puren, 1988 :9). Dans cette étude, le manuel scolaire que nous essayons d'analyser présente des caractéristiques intéressantes à bien des égards. Ce manuel numérique publié sur le site web www.lelivrescolaire.fr sous la direction de Stanistaw Eon du Val, professeur certifié de l'Académie de Lille, est destiné aux enseignants qui souhaiteraient travailler avec leurs apprenants en 6eme année, d'une part l'étude de la langue Française à savoir, la grammaire, l'orthographe, et le lexique et d'une autre part, l'expression écrite en dirigeant des travaux d'écriture. Il s'agit donc d'une proposition de travail et non d'une "recette" unique; proposition que chacun devra retoucher et/ou étoffer "car le processus d'apprendre une langue, étant un processus dans lequel l'imitation joue un rôle important, demande de la créativité de l'enseignant" (Grecia, 2017) qui est par la suite une motivation à l'apprenant pour se familiariser avec les nouvelles pratiques et tendances d'enseignement-apprentissage. La première condition de base pour que les apprenants puissent participer à des activités créatives dans le cours de langues étrangères devrait être celle des enseignants dont ils prendront les modèles, vue que la créativité n'est pas possible comme on le voit chez les autres, elle ne peut être réalisée que par la mobilisation de dynamiques internes comme l'affirme Jarozs : "Dans la pratique, en didactique du FLE, l'enseignant doit d'abord

avoir conscience de sa capacité créative pour être créatif et avant de demander aux autres d'être créatifs"(2017: 8). Le fait de demander aux apprenants de réaliser des activités créatives en classe peut être dû à l'inclusion de ces activités dans leurs activités et à leur familiarisation avec les pratiques. Autrement, la mise en œuvre de ces activités peut avoir une signification supposée.

En ce qui concerne l'analyse, nous observerons en premier, les guides pédagogiques où sont proposées les démarches pour suivre le manuel selon le Guide Pédagogique pour le Primaire, "afin d'aider l'enseignant ou l'enseignante dans sa planification globale" (1992: 1). Ensuite, nous analyserons le huitième chapitre du manuel selon une procédure qui enchaîne les tâches pour amener l'apprenant à la maîtrise de la langue Française en exerçant des activités théâtrales applicables d'un "travail dramatique qui constitue, par nature, un compromis entre deux langues, l'écrit et le dit" (Larthomas, 1980: 25). Le manuel présent est composé de plusieurs rubriques qui contiennent de même une partie théorique et une autre pratique. Le choix de ce dernier a pour objectif de mettre l'accent sur ces deux compétences linguistiques. Cette conformité convient également à l'application de l'art dramatique dans les classes de langues étrangères.

A l'occasion de ce travail, nous en avons profité pour ouvrir une nouvelle page dans le livre à plusieurs écrivains celui de l'enseignement du Français aux non-francophones. Certes, tant de professeurs académiciens ainsi que tous les contributeurs au développement du domaine de l'éducation ont essayé de se mettre d'accord pour mettre le doigt sur les stratégies les plus adéquates afin de faciliter l'enseignement/apprentissage de FLE. De ce fait, dans le présent article, nous avons choisi de répondre aux questions suivantes:

- Pourquoi le théâtre?
- Quels sont les objectifs de cette analyse?
- Quelles sont les pratiques les plus efficaces pour travailler le théâtre en classe de FLE?
- Y-a-t-il des arguments sur l'efficacité de ce choix?
- Que pensent les autres à-propos de l'importance de l'enseignement par le théâtre dans l'apprentissage d'une langue étrangère ou même maternelle?

Un choix que nous voyons ample et étendu, le théâtre, qui ne renonce pas à sa place dans l'art dramatique malgré l'évolution d'art cinématographique à travers le temps et le contexte historique, connu par son luxe et son public ciblé.

Il n'existe toutefois pas de recette exacte faite permettant d'intégrer l'enseignement des langues étrangères par l'art dramatique en général et le théâtre en particulier. Ce genre qui propose des "des textes informatifs (pour faire savoir), didactiques (pour faire apprendre), démonstratifs (pour prouver), persuasifs (pour convaincre), législatifs (pour légiférer), religieux (pour fonder le divin), etc." (Charaudeau, 1997: 84). Ce guide méthodologique alors vise à amorcer un changement au sein des établissements scolaires et au niveau d'enseignement de FLE en offrant aux enseignants et enseignantes un outil méthodologique pour mieux prendre en compte le genre dans le processus de transmission de la formation.

2. OBJECTIFS DE CHAPITRE 8

Grâce à ce chapitre à thème artistique, nous pourrons mettre le doigt sur des nouvelles stratégies d'enseignement de FLE par le théâtre et l'art dramatique qui "ont pour but de développer chez les enfants leur disposition au jeu de fiction, leur imagination, leur sensibilité, leur désir d'expression et de production" (Lévêque, 2012) et de les aider à :

- ✓ Découvrir de nouveaux artistes et des œuvres d'arts:
 - Découvrir l'histoire de certains œuvres célèbres qui ont marqué l'histoire de l'art.
 - S'informer sur la définition et signification de ces œuvres.
- ✓ Ajouter à son vocabulaire un nouveau lexique celui du théâtre
 - Scène
 - Tirade
 - Réplique
 - Dramaturge
 - Poulailier
 - Etc.
- ✓ Mutualiser ses connaissances et faire des hypothèses
- ✓ Mettre en évidence les caractéristiques d'un genre artistique
- ✓ Mettre en avant ses compétences artistiques
- ✓ Découvrir les caractéristiques du texte théâtral et entrer dans la pièce
- ✓ Acquérir les bases d'une culture artistique

Le sujet de cet article est conçu pour aider à enseigner et à faciliter l'apprentissage aux apprenants ainsi que pour l'enseignant qui souffre toujours du manque d'intention des apprenants et qui ne peut être réalisé que par des activistes ludiques contenant des illustrations qui sont le cas du théâtre. "Les activités théâtrales pratiquées en milieu scolaire nécessitent une certaine forme d'engagement de la personne qui serait favorable au développement psychologique tant du point cognitif que socio-affectif." (Genç et Akdoğan, 2009: 74).

Compte tenu de ces avantages, il est clair que le théâtre ou les techniques de théâtre contribuent de manière très positive au processus d'apprentissage.

3. QU'EST-CE QU'UN MANUEL DE LECTURE?

Le mot manuel vient du latin manus, "la main", un livre à plusieurs chapitres, "destiné à être utilisé en classe comme support de cours avec l'aide directe ou indirecte d'un enseignant. Il doit tenir compte du caractère progressif de l'apprentissage "âge des élèves, capacité cognitive" (Bianchini, 2013: 17). Dans le même sens, d'après Delannoy (1981), "le livre scolaire est d'abord un outil didactique, ensuite un objet culturel. Il s'adresse à une tranche d'âge définie pour un apprentissage spécifique dont la durée est limitée, dans un contexte précis".

→Pour les apprenants

Un outil d'apprentissage indispensable qui permet le suivi des cours ainsi que le travail individuel de l'apprenant (les devoirs) afin de remplir certaines fonctions "liées à l'apprentissage: transmission de connaissances, développement de capacités et de compétences, consolidation des acquis, évaluation des acquis". (Gérard et Roegiers, 2009: 83)

→Pour l'enseignant

Un outil d'enseignement et d'évaluation en même temps permettant le travail de la maîtrise des compétences langagières, "il sert au professeur en classe, pour donner un cours à ses élèves, en fonction d'un programme établi par l'Éducation nationale. Son contenu, son apparence, son format, son épaisseur, les matériaux avec lesquels il est fait sont choisis en tenant compte de cette utilisation particulière".

4. L'ORGANISATION GÉNÉRALE DU MANUEL

Le manuel est composé de deux parties principales: une partie "Textes et Images", consacrée à la littérature, à l'Histoire des arts, au lexique et à l'expression écrite et orale, et une partie "Langue" qui est de sa part consacrée à l'étude de la grammaire, lexique et orthographe.

Il est conçu comme un réservoir de ressources et d'activités riche et complet, mettant en œuvre l'ensemble du nouveau programme de 6^e, et dans lequel l'enseignant vient puiser pour construire librement sa progression pédagogique, adaptée à la réalité de la classe dont il a la charge. En outre, les chapitres sont regroupés selon les entrées du programme de lecture, et la partie langue ne dépend pas de l'organisation des chapitres. Néanmoins, de nombreux renvois vers la langue sont proposés en littérature.

4.1. La partie "Texte et Image"

Cette partie qui illustre clairement l'importance de l'image étant un outil pour l'acquisition des connaissances et le développement des savoir-faire et bien évidemment la relation texte-image, comprend huit chapitres, permettant de traiter l'ensemble d'un nouveau programme de lecture:

- Deux chapitres sont consacrés aux contes et récits merveilleux. Le premier se concentre sur le conte traditionnel européen, le second ouvre sur la dimension universelle du conte.
- Trois chapitres sont consacrés aux textes de l'Antiquité: l'un porte sur "les récits des origines"; l'autre fait découvrir les grands héros de l'Antiquité gréco-latine et le troisième propose une étude des Métamorphoses d'Ovide.
- Deux chapitres constituent une initiation à la poésie l'un fait découvrir les caractéristiques mais aussi la diversité des formes poétiques, l'autre porte sur les Fables de La Fontaine.
- Un chapitre enfin se veut une initiation au théâtre: il propose l'étude d'une comédie classique, *Le Médecin malgré lui*, puis ouvre sur le théâtre contemporain à travers deux pièces de Jean Tardieu.

Comme notes des conseils de lectures suivies mais aussi de films sont proposés à la fin de chaque chapitre car tout simplement "l'image est supposée rendre compréhensible par avance le sens de l'énoncé" (Delannoy, 1981) et par conséquent, transférer d'une manière plus claire l'information au lecteur.

4.2. La partie "Etude de Langue"

Elle est composée de 50 fiches, réparties entre grammaire, orthographe et lexique, qui couvrent l'ensemble du programme, mais proposent également des rappels des notions vues en primaire ainsi que des rubriques pour aller plus loin que le programme de 6^e. Ces fiches font référence aux œuvres littéraires étudiées, mais ne sont pas liées de manière étroite à un chapitre en particulier, pour laisser à l'enseignant la liberté de les utiliser en fonction de son projet annuel. Elles ont été conçues dans une démarche inductive et progressive d'acquisition des connaissances, allant de l'observation de faits de langue au réinvestissement des connaissances acquises dans les expressions écrites et orales.

De nombreux extraits littéraires qui sont considérés comme un art du langage verbal (Boulay, 2016) permettent de travailler les faits de langue dans un contexte authentique et sont d'autant plus d'occasions de découvrir d'autres œuvres que celles proposées dans la première partie du manuel. Tous les exercices sont au format numérique en accès libre sur le site, ce qui facilite la mise en place d'une pédagogie différenciée au sein de la classe.

4.3. La partie "L'histoire des Arts"

Comme dans les manuels précédents, une place de choix est accordée à l'Histoire des arts qui "instaure des situations pédagogiques pluridisciplinaires et partenariales" (1) afin de permettre à l'apprenant d'approfondir sa culture artistique et d'éveiller sa curiosité. Un dossier est proposé dans chaque chapitre de littérature, invitant à des prolongements interdisciplinaires, avec les arts plastiques bien évidemment, mais aussi avec l'histoire géographie-éducation civique. Les images accompagnant les textes ne sont pas de simples illustrations ont été choisies parce qu'elles peuvent faire écho aux textes qu'elles accompagnent, et la plupart sont accompagnées d'un questionnaire de lecture d'image qui invite à les étudier pour elles-mêmes et en accord avec les textes littéraires. Une fiche méthodologique sur la lecture de l'image fixe donne aux apprenants de solides outils d'analyse et de nombreux conseils de méthode.

4.4. La partie "Le Socle Commun de Compétences"

Chaque chapitre comprend une rubrique intitulée "Socle commun" dans laquelle on trouve un tableau qui récapitule les compétences plus précisément travaillées dans le chapitre en les liant aux activités concernées. Un grand tableau situé à la fin du manuel donne une révision d'ensemble des compétences qui peuvent être travaillées dans les différentes parties du manuel.

5. LE 8^E CHAPÎTRE: AU THÉÂTRE

Ce chapitre est composé de six rubriques à savoir, textes et images, histoire des arts, synthèses et propositions de lectures, lexique, expression écrite et orale et évaluation et socle commun. Il a pour but d'aider les apprenants à :

- Découvrir le théâtre, du texte à la scène
- Découvrir le genre de la comédie d'hier à aujourd'hui
- Découvrir les caractéristiques du texte théâtral et entrer dans chaque pièce proposée dans ce chapitre,
- Étudier une situation comique.
- Étudier un retournement de situation.
- Découvrir une comédie contemporaine.
- Comprendre le rôle de l'aparté et son pouvoir comique.
- Découvrir les lieux du théâtre à l'époque de Molière.
- Comprendre pourquoi il s'agit d'une époque charnière dans l'histoire du théâtre.

Par extension, "éducation artistique offre la possibilité de finaliser les apprentissages, favorise le développement de l'expression et de la créativité, permet la découverte de l'autre et aide à la socialisation" (2) (Page, 2000). C'est pour cette raison que nous avons choisi d'analyser le présent chapitre qui, effectivement, commence par 3 pièces théâtrales du comédien et dramaturge français Molière voire "Sac à vin", "Sganarelle, médecin malgré lui" et "Sganarelle fait des miracles". Chacune est proposée avec un questionnaire de compréhension en commençant des questions de lecture de l'image accompagnée du texte afin de découvrir les caractéristiques du texte théâtral et entrer dans chaque pièce proposée dans ce chapitre, ainsi qu'une bibliographie d'auteur et des repères qui contiennent des définitions en relation avec le thème du théâtre qui ont pour but de permettre aux apprenants d'acquérir de nouvelles notions et bien comprendre l'objectif du chapitre. En outre, le quatrième et cinquième texte appartiennent à Jean Tardieu, qui est connu à la fois par ses poèmes et pour ses pièces de théâtre, voire "Une Rencontre Très..." et "L'Impossible Aveu" qui sont traités de la même manière que celles de Molière.

D'abord, le choix de Molière n'était pas par hasard, autrement dit, les auteurs de ce manuel sont conscients de l'importance de s'intégrer des pièces théâtrales d'un dramaturge, acteur et poète français, largement considéré comme l'un des plus grands écrivains de la langue française et de la littérature universelle et que ses œuvres existantes incluent des comédies, des farces, des tragicomédies, des comédies-ballets, etc. et ses pièces ont été traduites dans toutes les principales langues vivantes et sont interprétées à la Comédie-Française plus souvent que celles de tout autre auteur dramatique. L'influence alors de Molière est telle que la langue française elle-même est souvent appelée la "langue de Molière". (Curtis, 2016).

Par ailleurs, la rubrique intitulée "Histoire des Arts" traite "les lieux du théâtre à l'époque de Molière" comme sujet qui a pour but de "juger le style d'un auteur dramatique et justifier celui de Molière" (Larthomas, 1980) et faire découvrir les lieux du théâtre à l'époque de Molière et comprendre pourquoi il s'agit d'une époque charnière dans l'histoire du théâtre. Elle est ainsi accompagnée d'une série des questions afin d'évaluer la compréhension des informations proposées par les apprenants.

Arrivons à la rubrique "Synthèse" qui commence par définir le théâtre "pour lequel la représentation est le but premier et résulte d'élaborations à des niveaux différents (auteur, acteur, mise en scène, spectateur) dans des temps qui parfois se chevauchent" (Page, 2000) et ses différents composants et termine par des propositions de lecture en proposant quatre différentes pièces de théâtre afin d'encourager les apprenants à lire, comprendre et pratiquer ainsi qu'exploiter leurs connaissances culturelles. Dans la même façade, la rubrique "Lexique", qui est bien évidemment la partie la plus importante de chaque chapitre vue qu'elle permet aux apprenants d'élargir leurs connaissances lexicales et son importance en tant que parent pauvre de la didactique des langues. (Rivenc, 2002) Dans le présent chapitre, la partie Lexique, permettra aux apprenants de :

- Connaitre le lexique du théâtre
- Identifier les différentes parties d'un théâtre
- Connaitre les principaux métiers du théâtre
- Comprendre les différents sens d'un mot

- Connaitre les synonymes de Rire
- Comprendre des répliques en patois (dialecte Français)

Comme dans les rubriques précédentes, une place de choix est accordée à l’expression écrite et orale afin de permettre à l’apprenant d’exploiter ses connaissances linguistiques et lexiques en proposant des exercices de production écrite que soit:

- ✓ Ecrire à partir d’un thème,
- ✓ Ecrire à partir d’une image
- ✓ Ecrire en s’inspirant d’un personnage
- ✓ Réécrire un texte
- ✓ Ecrire une déclaration d’amour manquée, à la manière de Jean Tardieu

La deuxième partie de la même rubrique est consacrée à la production orale qui contient de sa part dix différents exercices qui sont comme suit;

1. Préparer la bibliographie de Molière; en demandant aux apprenants de la présenter sous forme d’interview fictive en se mettant par deux et cherchant des questions qu’il serait intéressant de poser à un homme comme Molière. Cet exercice est une occasion pour les apprenants de langue Française de pratiquer leur français, en vue d’une interview, avec un enseignant de la langue française.

2. Préparer un exposé sur la Médecine à l’époque de Molière;
3. S’entraîner à bien s’articuler; l’objectif de cet exercice est d’entraîner les apprenants à prononcer des phrases complexes pour les aider à parler plus clairement.
4. S’entraîner à mettre le ton; l’objectif de cet exercice de tonalité est d’exprimer les émotions de joie, de colère, de surprise, de peur, de gêne et de tristesse.
5. S’entraîner à enchaîner les répliques;
6. Jouer un extrait de théâtre;

Pour réaliser donc ces exercices pratiques, des méthodes pour créer une mise en scène sont données pour guider les apprenants vers la bonne animation des situations citées. Les auteurs de ce manuel ont alors choisi de terminer la rubrique “Expression écrite et orale” en donnant des exercices de mise en scène et d’improvisation théâtrale sans oublier bien sûr de donner des astuces pour en faire.

6. OUVERTURE CONCLUSIVE

Le théâtre, généralement, se voit donc associé fréquemment à un triptyque d’activités récurrentes composé d’exercices d’analyse et d’interprétation, d’exercices questions de lexique, et d’exercices d’expression écrite ou orale. Dans cette configuration, l’apprenant accède au texte progressivement et peut valider ou corriger sa compréhension. Les questions de lexique sont généralement liées aux questions de compréhension, et dans un troisième temps, l’apprenant réutilise ces informations et peut se les approprier par des exercices qui lui permettent de s’exprimer plus librement. Quand ce triptyque est absent, la compréhension des textes est sous-entendue et aucune question n’est posée à ce sujet dans la stratégie suivie par l’enseignant. L’enseignant donc peut vérifier si le sujet à thème théâtral est compris, mais le livre du professeur l’incite rarement à le faire, car dans ce cas, les exercices proposés portent sur la grammaire et la conjugaison, ou présentent des textes à trous à compléter. Le contenu du texte n’a donc aucune importance. C’est ici que la question de la pertinence de l’exploitation pédagogique du texte théâtral se pose avec le plus d’acuité. Cette question de la pertinence de l’activité se pose de la même façon lorsqu’on observe quelques exercices de grammaire et de conjugaison s’appuyant sur des extraits des pièces théâtrales. Quoique plus rares, ils déclinent là encore le caractère poétique de la pièce théâtrale pour ne laisser voir que son aspect langagier. À l’inverse, les activités de prononciation, de lecture à voix haute ou de pastiche respectent mieux le texte et permettent à l’enseignant de le mettre en valeur et à l’apprenant de le lire de manière plus authentique.

Pour conclure, nous pouvons donc souligner l’usage persistant didactique du théâtre, face à des activités de compréhension, de lexique et d’expression personnelle qui correspondent davantage à la lecture analytique authentique.

Cette conclusion sera toutefois provisoire, car il reste à approfondir l’étude des stratégies nécessaires à la lecture analytique des pièces théâtrales en langue étrangère et au développement d’une compétence analytique, peut-être pour les niveaux avancés. La perspective actionnelle qui s’impose progressivement dans les discours didactiques est un autre facteur à prendre en compte. La pédagogie de projet fait une place de choix à cette compétence globale de même que le théâtre qui met en avant l’aspect esthétique de ce genre. Il reste à développer les tâches d’apprentissage correspondantes pour rétablir l’équilibre entre exploitation pédagogique et lecture analytique en classe de FLE.

Notes

(1)Le programme de l’enseignement de l’histoire des arts (BO n°32 du 28 août 2008) précise ainsi les points soulignés.

(2) Les Instructions Officielles sur l’éducation artistique parues depuis 1987 définissent les objectifs de l’éducation artistique et les modalités de fonctionnement des différentes formes de pratiques artistiques.

BIBLIOGRAPHIE

Bianchini, Paolo. (2013). *Le Monde Diplomatique*, septembre 2013, 17.

- Boulay, B. (2010). Effets de Présence et Effets de Vérité Dans L'historiographie. *Littérature*, 159(3), 26-38. doi:10.3917/litt.159.0026.
- Charaudeau, P. (2005). *Les Médias et L'information. L'impossible Transparence Du Discours*. Bruxelles: De Boeck-Ina coll, Médias Recherches,
- Curtis, Michael (2017), *Who Speaks the Language of Moliere*. California: Revue American Thinker.
- Delannoy, Pierre-Alban. (1981). L'image Dans Le Livre de Lecture. *Communications*, 3, Apprendre des médias, 197-221; doi: <https://doi.org/10.3406/comm.1981.1500>
- Jarosz, Chloé. (2017). La Créativité de l'enseignant en didactique du FLE: analyse du processus créatif et des ressources créatives dans le métier d'enseignant. *Linguistique*.
- Genç, Hanife Nalan; Akdoğan, Sevinç. (2009). La Théâtralité Et Son Exploitation En Classe De FLE. *Atatürk Üniversitesi Kâzım Karabekir Eğitim Fakültesi Dergisi*, Sayı: 19, 2009, 71-94.
- Gérard, F. & Roegiers, X. (2009). Chapitre 5. Les Fonctions D'un Manuel Scolaire. Dans: F. Gérard & X. Roegiers (Dir), *Des Manuels Scolaires Pour Apprendre: Concevoir, Évaluer, Utiliser* (pp. 83-106). Louvain-la-Neuve, Belgique: De Boeck Supérieur.
- Grecia, Monero. (1992). Guide Pédagogique Pour Le Primaire Français Langue Première. *Gouvernement De Terre-Neuve Et Du Labrador Ministère De L'éducation Division Du Développement Des Programmes*. Canada: Bibliothèque Nationale.
- Larthomas, Pierre. (1980) *Le Langage Dramatique, Sa Nature, Ses Procédés*. Paris: Presses Universitaires de France.
- Lévêque, Lucie. (2012). *Les Pratiques Théâtrales À L'école*. Archive Ouverte Pluridisciplinaire HAL- dumas-00763186f. p46
- Page, Christiane. (2000). Le Jeu Dramatique : de la Proposition au Choix : Mise au Travail des Idées de Winnicott dans le Champ des Activités Théâtrales à l'École. *Revue Française de Pédagogie*, 130, 133-142.
- Puren, Christian. (1988). *Histoire Des Méthodologies D'enseignement Des Langues Vivantes*. Paris: Nathan-CLE international.
- Rivenc, P. (2002). Place Et Rôle De La Phonétique Dans La Méthodologie SGAV. Dans : Raymond Renard éd., *Apprentissage D'une Langue Étrangère/Seconde. Vol. 2: La Phonétique Verbo-Tonale* (pp. 25-34). Louvain-la-Neuve, Belgique: De Boeck Supérieur. doi:10.3917/dbu.renar.2002.01.0025.
- Quang Đê, Trung. (2014). Les Méthodes D'enseignement-Apprentissage Du Français, Langue Étrangère. Hier Et Aujourd'hui, *Synergies Pays Riverains du Mékong* n°6, 161-163.

Araştırma Makalesi • Research Article

Türk Yurdu Dergisinde Yer Alan Şiirlerde Çanakkale Zaferi*

Çanakkale Victory in The Poems in Journal of *Türk Yurdu*

Mehmet Bakır ŞENGÜL^a

^a Doç. Dr. Bitlis Eren Üniversitesi, Fen Edebiyat Fakültesi Türk Dili ve Edebiyatı Bölümü, Bitlis/Türkiye, mehmetsembul13@hotmail.com, ORCID: 0000-0002-9018-8531

ÖZ

Osmanlı Devleti'nin son dönemleri adeta bir varlık yokluk mücadelesine sahne olmuştur. Devlet, bu dönemde birçok cephede savaşmak zorunda kalmıştır. Bu savaşlardan birisi de I. Dünya Savaşı'nın devamı niteliğinde olan, Osmanlı Devleti ile itilaf devletleri arasında hem karada hem de denizde vuku bulan Çanakkale Savaşı'dır. Dönem aydınları, sonuçları itibarıyla dünya tarihini değiştiren böyle önemli bir savaşa duyarsız kalmamışlardır. Bu dönemdeki şairler de şiirlerinde Çanakkale zaferine yer vermişlerdir. 30 Kasım 1911 tarihinde yayın hayatına başlayan Türk Yurdu dergisinde Çanakkale zaferi esnasında ve sonrasında zaferle ilgili şiirler yazılır. Hatta bu savaşı konu edinen ilk şiir de bu dergide yayımlanır. Savaş devam ederken yayımlanan bu şiir, adeta zaferi müjdelere niteliktedir. Zafer coşkusunu kaleme alan şairler, milletin kenetlenmesini amaçlamış ve yeni zaferler için duygu birliği sağlamaya çalışmıştır. Türk Yurdu dergisinde 1 Nisan 1915 ile 16 Aralık 1915 tarihleri arasında yayımlanan dört şiirin üçü hece, biri de serbest ölçüyle yazılmıştır. Şiirlerden biri *Türk Yurdu* dergisi edebî heyetinin mahsulüken diğer şiirler Feyzullah Sacit, Enis Behiç ve Yusuf Ziya tarafından kaleme alınmıştır. Şüphesiz bir milletin tarih sahnesinden silineceğinin düşünüldüğü bir ortamda yazılan bu şiirler önemlidir. Bu yüzden şiirleri yayımlayan *Türk Yurdu* dergisi ayrıcalıklı bir konumdadır.

Anahtar Kelimeler: *Türk Yurdu*, Türk şiiri, millî edebiyat, Çanakkale Zaferi.

ABSTRACT

The late period of Ottoman State has witnessed a struggle for its existence. The state had to battle on many fronts during this period. One of these wars is the Battle of Çanakkale, which is the continuation of the First World War, which takes place both on land and afloat between the Ottoman Empire and the allied states. The intellectuals of the period were not insensitive to such an important war that changed the history of the world. The poets in this period also included the Çanakkale victory in their poems. *Türk Yurdu* magazine had been initiated in 30 November 1911 and the magazine included poems about victory during and after the Çanakkale Victory. In fact, the first poem about the victory had been published in this magazine. This poem, which was published while the war was going on, is almost the glad tiding of victory. Poets, who wrote the enthusiasm of victory, aimed to unite the nation and tried to provide unity of emotions for new victories. Three of four poems which was published in *Türk Yurdu* magazine between 1 April 1915 and 16 December 1915 was written based on syllabic meter whereas one of them was written based on free verse meter. While one of the poems was published as a product of the literary committee of *Türk Yurdu* magazine, the other poems were written by Feyzullah Sacit, Enis Behiç and Yusuf Ziya. It goes without doubt that poems written in an atmosphere in which a nation is thought to be gone out of existence are of great importance. For this reason, *Türk Yurdu* magazine has a privileged place in literature.

Keywords: *Türk Yurdu*, Turkish poem, national literature, Çanakkale Victory.

* Bu makalede bilimsel araştırma ve yayın etiği ilkelerine uyulmuştur. / In this article, the principles of scientific research and publication ethics were followed.

Bu makale, 8-10 Mart 2019 tarihinde İKSAD tarafından Adana'da düzenlenen 'III. Uluslararası Sosyal Bilimler Kongresi'nde sunulmuş olan bildirinin genişletilmiş halidir.

1. GİRİŞ

30 Kasım 1911'de İstanbul'da yayımlanmaya başlayan Türk Yurdu dergisi, Türk Yurdu Cemiyeti'nin yayın organıdır. Türk Yurdu Cemiyeti'nin kapanması üzerine Türk Ocakları'nın yayın organına dönüşür. 108. yılını dolduran dergi, dönem dönem yayınlarına ara verse de Nisan 2020 itibarıyla 392. sayısını yayımlamıştır.

Türk Yurdu dergisi, milliyetçi çizgide bir yayın politikasına sahiptir. “Rusya Türklerinin öncülük ettiği dergide Türklüğün her alanda yükselmesi” (Erkan, 2016: 44) temel ilke olarak benimsenmiştir. Derginin “Yusuf Akçura tarafından hazırlanan yayın politikası, sonraki yıllarda da esaslarını geniş ölçüde muhafaza eden; Osmanlı Türkleri arasında, Türk milli ruhunun gelişme ve takviyesine, idealsizlikten doğan tembellek ve bedbinliğin giderilmesine çok çalışmak ve özellikle de hiçbir şeye dayanmaksızın ortaya çıkan abartılı Batı korkusundan milleti kurtarmaya yönelik elinden geldiği kadar uğraşmak, devletlerarası siyasette de Türk âleminin menfaatlerini müdafaa etmek gibi bazı temel ilkeleri bulunmaktaydı” (Karaca, 2014: 2).

Türk Yurdu dergisinin yayın hayatına başladığı dönemlerde Balkan Savaşları, I. Dünya Savaşı ve bu savaşın uzantısı olarak Çanakkale Savaşı ve Kurtuluş Savaşı meydana gelmiştir. Dergi; milli bir bilinç inşa etmede işlevsel bir rol yüklenmiş, bu savaşların her birini sayfalarına taşımıştır.

Avrupa'nın ‘Hasta Adam’ olarak nitelediği Osmanlı Devletinin kazandığı önemli bir zafer olan Çanakkale Savaşı, “İdersiz, örgütsüz ve moralsiz bir milletin haritadan silinmesini engelleyerek başını dik tutmasını başarmış” (Semiz, 2004: 246) ve “son yıllarda kara bulutlarla kaplı hale gelmiş İstanbul’u matem havasından bir nebze de olsa uzaklaştırmıştır” (Karaca, 2017: 292). 18 Mart 1915’te kesin bir zaferle neticelenen Çanakkale Savaşı, sadece Türk tarihi açısından değil dünya tarihi açısından da son derece önemlidir.

Çanakkale Savaşının devam ettiği süreçte dönem dergilerinde de savaş temalı şiirler geniş yer tutar. Bu dergilerden olan Türk Yurdu’nda savaşın başlangıcından zafere kadar geçen süreçte farklı şairler tarafından çeşitli şiirler kaleme alınmıştır. Bu çalışmada bu şiirlerden tespit edilmiş olan dört tanesi tema açısından incelenmiştir. Ayrıca çalışmanın kaynakça kısmında şiirlerin yayın künyelerine de yer verilmiştir.

2. ŞİİR: “Çanakkale Güllenenirken”

“Çanakkale Güllenenirken”, Türk Yurdu dergisinde Çanakkale Savaşıyla ilgili yayımlanan ilk şiirdir. 01 Nisan 1915’te yayımlanan şiir, Türk Yurdu dergisi edebi heyetinin ortak imzasıyla yayımlanır. Savaşın bir millet tarafından top yekûn sahiplenilmesinin yerine geçen ‘heyet’ veya ‘isimsiz’ ifadesi, düşman karşısındaki bütünleşmeyi gösterir. Bu şiir, Çanakkale Savaşı devam ederken bu savaş konu edinen ilk şiir olması açısından ayrıca önemlidir.

Şiirin ilk üç biriminde Fransızlara göndermede bulunulur. Muhtemeldir ki Osmanlı Devleti ile Fransa’nın geçmiş dönemlerdeki müttefikliğine atıfta bulunarak Fransızların yaptığı vefasızlık hatırlatılır. Şiirde 15. yüzyılda İngilizlere karşı ülkesi Fransa için savaşan kadın kahraman Jeanne d’Arc’a göndermede bulunulur. Fransa’nın o dönemde haklı bir mücadele verdiğini ancak, Çanakkale Savaşı esnasında “katilleri” olan İngilizlerle el ele verdiğini ifade eder. Oysaki “korsan” olarak nitelenen katiller, vaktiyle Jeanne d’Arc’ı da yakarak cezalandırmışlardır.

Ey bir zaman ölü yurdu dirilten kız! Ey Jeanne d’Arc!

Ey müstevli korsanların eliyle

Ateşlere yanan müncî! Bugün, bak ne büyük fark,

Katillerin milletle el ele!..

Şiirin dördüncü biriminde Alman İmparatoru Şarlken üzerinden Osmanlı Devletinin ihtişamlı dönemlerine vurgu yapılır. “Yavuz Selim oğlu büyük Türk Hakanı Süleyman!”, savaş meydanından kaçan Şarlken’e mektup yazar. Bu mektup neticesinde imparator Şarlken’in kaçmayarak savaşacağını umar. Şair, bu tarihi olayı hatırlatarak sahip olunan köklü geçmişe atıf yapar. İlgili mektup şu şekildedir:

“Bu kadar zamandır erlik davasını eder, merdi meydanım dersin. Şimdiye değin kaç keredir ki üzerine geliyorum ve mülküne dilediğim gibi tasarruf ediyorum. Ne sende, ne karındaşında nam ve nişan yok. Size saltanat ve erlik davası haramdır. Askerlerinden, belki avradından da utanmaz mısın ki, belki avratta gayret var sende yoktur. Er isen meydana gelesin. Hak Teâlâ Hazretlerinin takdiri ne ise o olur. Senin ile saltanatı Beç (Viyana) kapılarında görüşelim. Reaya fukarası dahi asude olsun. Yoksa meydanı aslanlardan boş buldukça tilki gibi fırsatla avlanmayı erlik sayma. Bu kere meydana gelmezsen kadınlar gibi yün ve çirkrik alıp padişahlık tacını almaya kalkmayasın. Erlik adını diline getirmeyesin” (Bayraktaroğlu, 2014).

Yavuz Selim oğlu büyük Türk Hakanı Süleyman!

Uzat biraz cennetinden başını.

Şarlken’in ordusunun arkasında, bu hüsrana

İle yanan gözlerinin yaşını

Şiirin bundan sonraki birimlerinde Türk tarihine yaslanan şair, bu yolla karamsarlığa kapılmamak gerektiğini imler. Geçmişten emin, gelecekte umutludur. İçinde bulunulan hal, her ne kadar hazinse de “âcizlere destek olan elimiz, düşmanlara bir pençedir”.

Milletlerin tarihine biz yabancı değiliz,

Biliriz ki minnettarlık genç ölü!

Zararı yok, âcizlere destek olan elimiz

Düşmanlara bir pençedir, bilekleri bükülür...

Şiirin bundan sonraki kısımlarında coşku, fazlasıyla kendisini hissettirir. Geçmişin verdiği güven üzerinden yaşanan zorlu sürecin tersine döneceğinden emin, tehditkâr ve agresif bir üslup karşımıza çıkar. “Ey düşmanlar!” nidası, toplumsal birlikteliği coşkun bir düzleme taşır. Çanakkale ve Sivastopol karşılaştırmasıyla tarihsel hafızaya vurgu yapılarak yaşananların Türk tarihi

açısından geçiciliği imlenir. Şiirin bu biriminde “top”, “ateş”, “demir” sözcükleri etrafında oluşturulan anlamsal düzlem, düşmanın sahip olduğu gücü imlese de bu sadece “bizi kızdırtan” bir anlama sahiptir.

Ey düşmanlar! Hırsınızla ruhunuzu bileyin,
Toplarınız saçsın ateş ve demir;
Onlar bizi kızdırır... Yalnız şunu belleyin:
Çanakkale Sivastopol değildir!

Yukarıdaki birimde düşmanın sahip olduğu teknolojik üstünlük, şaire göre “Türk’ün azmi” karşısında geri tepecektir. Çanakkale’nin düşmesi demek, aslında bir milletin çöküşü demektir. Zira “İstanbul’un kilidini kurcalayan elleri” “kırmak için” bekleyen bir milletin söz edilir. Şiirde geçen “geliniz” fiili, sahip olduğu tarihsel geçmişin ağırlığı altında ama bu ağırlıktan güç alan insanların düşmanı yenmekten başka çaresi olmadığını serimler.

İstanbul’un kilidini kurcalayan elleri
Kırmak için bekliyoruz, geliniz;
Türk’ün azmi bir süngüdür, başınızı ileri
Uzattıkça ona çarpıp deliniz!

Son birimde “beş bin yıllık ırkın oğlu” olan “korkusuz bir milletin” bu savaştan korkmadığı ortaya konulmuştur. Tam anlamıyla coşkun bir lirizmle epik bir atmosfer oluşturan şair, düşmanın sonunun ölüm olacağından emindir.

Beş bin yıllık ırkın oğlu, korkusuz bir milletiz;
Her hücumu gerilidir göğsümüz.
Düşmüşlere el uzatan, ölüye can veren biz
Canımıza kastedene affetmeyen ölümüz!..

3. ŞİİR: “Çanakkale 1-2”

“Çanakkale” adlı şiir, Türk Ocağı’nın kurucularından Feyzullah Sacit tarafından kaleme alınmıştır. Kronolojik olarak Türk Yurdu dergisinde Çanakkale Savaşını konu edinen ikinci şiirdir. Serbest tarzda kaleme alınan şiirde ahenk; kafiye ve rediflerle sağlanmıştır. Ayrıca şiir, 1 ve 2 şeklinde iki bölümden oluşmaktadır.

Çanakkale 1’de Türk milletinin tarihi art alanlarının yaslandığı dinamiklere dair bir perspektif oluşturulmuştur. Köklü bir maziye sahip olmanın geleceğin inşasındaki önemi serimlenir. Daha çok didaktik üslubun kendisini hissettirdiği bölümde “Türk ruhu” vurgusu, anlam katmanının odağında yer alır. Şaire göre bu ruh; “zelzeleden”, “volkandan”, “tufandan” “inkılâplar yaratan” bir mücevherdir. Bu yüzden de her zaman değerini koruyacaktır.

Beş bin yıldır çamur küre üstünde
Zelzeleden, volkandan,
Coşkun, aşkın tufandan
Daha başka inkılâplar yaratan,

“Yüz yıllık” yakın mazi dışta bırakılırsa “Türk ruhu”, her zaman kahramanlık üzerinde yapılanmış ve kahramanlık bilincini diri tutan yaklaşımı ifade etmiştir. Yakın dönemde yaşanan hezimetlerin kaynağı hem “dıştan” hem “içten” gelen “fitnenin” neden olduğu “hainlik” ve “kahpelikten” başkası değildir. Ama bu olumsuz durumlar geçicidir.

Türk ruhunu-maziye geç! Yüz yıldır
Hainlikle kahpelik,
Dıştan, içten fitnelik
Karalamak ve karartmak diledi,

Osmanlı Devleti, “hain eller” yüzünden birçok yerde toprak kaybetse de “kolu bağlı aslan” elbet bir gün makûs tarihini yenecektir. Şair, düşmanı “fitne” odaklı iş görmesinden dolayı “korkak” olarak niteler ve “dehşetli fırlayış” günlerinin yakın olduğunu düşünür. Bu fırlayış günlerinin esin kaynağı da hiç şüphesiz Çanakkale’den gelen zafer haberleridir. Dirilip ayağa kalkan millet, bu ayaklanışı düşmanlarının merhametiyle değil döktüğü kanla elde etmiştir. Kanın dökülmesi her ne kadar olumsuz bir durumsa da milletlerin makûs talihlerinin olumluya evrilmesinde işlevseldir. Bu yüzden de “sönmüş” olarak görülen ruhlar, “lav” olarak geri döner.

Dünkü düşüş, yuvarlanış bak bugün:
Ne dehşetli fırlayış!
Ne kanlı bir parlayış!
Sönmüş bir ruh(!) bak ne lavlar püskürdü..

Türk milletini “ezilmiş”, bitmiş” olarak “öldü” sanan zihniyet, aslında kendi sonunu hazırlamaktadır. “Yalancı felaketler”, düşman için rehavetse vatanseverler açısından vatan savunmasını sağlamlaştırmak için fırsattır. Bu yüzden yalancı felakete aldanan düşman, “darbe” yemekten kurtulamayacaktır.

Türk ezilmiş, Türk bitmiştir diyenler,
Türk’ü öldü sandılar,
O yalancı felâkete kandılar
Ve darbeyi yediler!

Dörtlüklerle kurulmuş olan şiir, bir bentle noktalanmıştır. Adeta şiirin anlam yükü bu son birimde serimlenir. Doğrudan Çanakkale adına yer veren şair, kazanılan zaferin ne denli kutlu bir içeriğe sahip olduğunun idrakindedir. Şiir, estetik bakımdan oldukça zayıfsa da içtenliğiyle bu açığı telafi eder. Tarih, “Çanakkale’nin şahitliğiyle” yeniden yazılacaktır.

Çanakkale şahittir ki eğildi/
Çiğnenmezdi, Türk bir gölge değildi..

“Çanakkale 2”, 18 dörtlükten oluşan uzun bir şiirdir. Şiirde coşkun bir lirizm görülse de estetik anlamdaki zayıflık kendisini hemen hissettirir. Bu estetik zayıflığa rağmen kimi yerdeki sembolik anlatım şiire derinlik katar.

Şiir, Çanakkale savaşından gelen zafer haberlerinin neden olduğu mutluluğu yansıtır. Milliyetçi edanın fazlasıyla hissedildiği şiirde, Türk milletinin “Turan İlinden” taşıdığı değerler etrafında kenetlenmesi ve ortak bir gelecek inşasında rol almasının önemi vurgulanır.

Birinci dörtlükte doğada yaşanan hadiseler savaşa dair olumlu haberlerin kaynağı olarak yansıtılır. Sesin taşıyıcısı olan “rüzgâr”, “Çanakkale”den güzel haberler taşıdıkça “ecdad” gülerken “ahfad” da gururlanır. Doğa ve insan arasındaki bütünleşme, insanın doğa ile anlam kazanan bir varlık olarak düşünülmesiyle ilgilidir. Ayrıca aynı rüzgârın ecdat ve ahfat yani torunlar arasında haberci olarak düşünülmesi şiire estetik bir değer olarak yansır. Şiirin “Ey” nidasıyla başlaması, köklü geçmişten kaynaklanan özgüvenin yerine geçer.

Ey bana en uzak sesler getiren,
İssız diyarların seyyahı rüzgâr!
Bir ses geliyor ki Çanakkale’den
Ecdadı güldürür, ahfadı okşar!

Şair, doğaya seslendikten sonra ait olduğu millete de seslenme gereği duyar. “Ey Türk” şeklinde başlayan birimde öncelikle zulmün geçiciliğine göndermede bulunulur. Ancak bunun karşısında “Altay”dan akseden şuleler, düşman için ölümcül sonuçlar doğuracaktır. “Türk güllerinin” zulmetin ufuklarını aydınlatması “ziya” kelimesiyle serimlenir. Güllenin neden olduğu ateşin ışıltısı, “kararmış ufuklar” için aydınlık sonuçları olduğunu düşündürmüş ve güzel bir tezat sanatı yapılmıştır.

Ey Türk! Zulmetin ma’kesi hevâ!
Altay’a aksettir o şuleleri
Ki, yakar fırlatır Türk güllerini,
Düşün o kararmış ufka bir ziya..

Çanakkale’de verilen savaş, İstanbul’un, başkentin ya da Osmanlı Devletinin düşmemesi içindir. Dolayısıyla Türk güllésinin neden olduğu “şuleler” İstanbul’dan hatıra olarak gönderilmiştir. Çanakkale savaşına kadar yaşanan geri çekilme ve yenilgilerin “illerde” neden olduğu üzüntü, “bu şulelerle” ortadan kaldırılmış, insanların çehresine mutluluk yayılmaya başlamıştır.

Nurun selâmıdır hep o şuleler,
İstanbul ufkundan yadigâr olsun!
Şimşeklerle geçsin âfâkı yer yer,
Ağlayan illere hande bâr olsun...

Şair, ölenlerin “dünyanın mezarlıklarını” birleştirdiğini düşünür. Bu mezarlık, savaşın ürünü olan kandan oluşmuştur. Bu “muazzam mezarın” adı Çanakkale’dir. Dünyanın farklı coğrafyalarından insanlar; ülkesinin, memleketinin dışında Çanakkale’de medfundur. Dışarıdan gelip Çanakkale’de ölen insanlar boş yere ölmüştür. Ancak bu mezarlık, Türk için gül bahçesidir.

Çanakkale’dir bu muazzam mezar,
Türk süngüleriyle hasma açılmış,
O lâkin Türk için süslü bir gülzâr:
İlk kanı güllerdir, yer yer saçılmış!

Çanakkale’deki başarı “beş bin yıllık” Türk tarihinin dinamikleriyle açıklanır. Beş bin yıllık tarihin düşmanı yenmesi, hayatın doğal ritminin sonucu olarak düşünülür. Şair, Çanakkale ve Osmanlı’nın kaybettiği başka toprakları kıyaslar. Yanya ve Balkanlar, Osmanlı idaresinden çıkmış olsa da Çanakkale bu yerlerden farklıdır. Çünkü Çanakkale, “dehri tutan bir unvandır”. Zaman anlamına gelen “dehr”in karşısında çaresiz olmayan hiçbir şey yoktur. Zaman her şeyi eskitir, soldurur ya da öldürür. Oysa Çanakkale, zamanı durdurarak tarihin akışını tersine çevirebilmiştir. Şair, kronolojik tarih akışını ters yüz eden Çanakkale imgesini oldukça başarılı bir forma kavuşturmuştur.

Bugün hasmı boğan beş bin yıllık kan
Bir asrın “soğuttum” dediği kandır;
Çanakkale! dehri tutan bu unvan
Ne bir Yanya’dır ne de Balkan’dır..

Şair, tüm düşmanı bir cephe olarak görür ve bu yüzden de onların tamamına “Ey düşman” diyerek seslenir. Her taraftan savaşmak için adam toplayan düşman, ki şair muhtemelen, İngiliz sömürgelerini kastetmektedir, bu davranışıyla ümitsiz olduğunu sezdirmiştir. İnsanlıktan çıkmış düşman, “yamyamdan” farksızdır. Yamyamların “kurt ocağından” eğitim almaları onların ne denli zorlu ve merhametsiz bir düşman olduklarını imler.

Ey düşman! Dünyanın her bucağından
Yüzleri vicdanın gibi bin çeşit
Adamlar getirdin bitince ümit
Yamyamlar getirdin, kurt ocağından

Hemen devamında şair, düşmanı hayvan suretinde tasvire devam eder. Askerlerimiz, sadece “insan şeklindeki hayvanlarla değil”; yırtıcı, yıkıcı hayvanlarla da savaşır. “Dilsiz ve duygusuz, yırtıcı ve sefil vahşet âlemi” ayağa kalksa da sonuç değişmeyecektir. Çünkü “hakkın kılıcına” sahip olan millet kazanacaktır. Kılıcın tasvirine geçen şair, oldukça ürkütücü ama bir o kadar da kararlı, inançlı ve inatçı bir atmosfer resmeder. “Doğrar: Ne top tanır, ne diş, ne pençe!” dizesindeki “doğrar” fiili, kendinden son derece emin ve kararlı bir ruha sahip olduğunun yerine geçer.

İnsan şeklindeki hayvanlar değil,

Filler, yılanlarla birlikte saldır,
Dilsiz ve duygusuz, yırtıcı, sefil
Vahşet âlemini ayağa kaldır!
Her kuvveti yenen, her şeyden yüce
Hakk'ın kılıcını çekmişiz bizler,
Bu kılıç ki onun hışmını besler,
Doğrar: Ne top tanır, ne diş, ne pençe!

Şiirin son iki biriminde savaştan askerlere hitap edilir. İlk dörtlükte iki defa “ey” nidasına yer veren şair, “kahraman erlerin” niteliklerini sıralar. Korkunun ne olduğunu bilmeyen erler; “havadan, sudan, yerden fişkirarak” “Türk’ün ve “İslam’ın” muhafızlığını yapmaktadırlar. Onlar var oldukça bu iki değere hiç kimse zarar veremeyecektir.

Ey havadan, sudan, yerden fişkiran
Ateşi kanında soğutan erler,
Ey Türk’ün, İslam’ın kalbine batan
Süngüleri büken kahraman erler!

Şiirin son dörtlüğü yine bu kahramanların özellikleriyle devam eder. Sağ kalanlar gösterdikleri kahramanlıklardan dolayı tüm dünya tarafından alkışlanıyorken “sema” vurulanları “kutlulamaktadır”. Şehitlerin Allah katında olduğuna olan inancın yansımalarının bir sonucu olarak şair, “Tanrı kucak açsın şehidinize!” dizesiyle bitirilmiştir.

Yavuz'dan, Cengiz'den selâmlar size!
Dünya alkışlıyor sağ kalanları,
Sema kutluluyor vurulanları.
Tanrı kucak açsın şehidinize!

4. ŞİİR: “Çanakkale Şehitliğinde”

23 Eylül 1915 tarihinde yayımlanan Türk Yurdu dergisinde Çanakkale zaferini konu edinen üçüncü şiir “Çanakkale Şehitliğinde” adını taşır. Enis Behiç tarafından kaleme alınan şiir; 11’li hece ölçüsüyle yazılmıştır. Bir üçlük, iki ikilik ve on dörtlükten meydana gelen şiirde ahenk, kafiye ve rediflerle sağlanmıştır. Dörtlüklerde düz kafiye ve sarmal kafiye tercih edilmesine karşılık ikilik ve üçlüklerde düz kafiye kullanılmıştır. Sıklıkla yer verilen “ey” nidası, şiire lirizm kazandıran unsurlardandır.

Diğer iki şiire göre estetik değeri daha fazla ön planda olan “Çanakkale Şehitliğinde”, şehitlere duyulan vefa duygusunu yansıtır. Şehitler, her birimde ayrı bir değer olarak karşımıza çıkar. Doğrudan Çanakkale savaşında şehit olan askerlere dönük bir ifadeye yer vermeyen şiir, bu savaşı çağrıştıran ifadeleri örtük bir şekilde yansıtır.

Birinci birimde şehitlerin memleketlerinden uzak yerlerde “uyanmaz uykuya dalmış” olmaları söz konusu edilmiştir. İslam inancına göre şehitlik mertebesine ulaşan kişi bulunduğu yerde defnedilir. Savaşın uzun bir süreye yayılması, şehitlerin naaşlarının memleketlerine nakledilmesinin zorluğu gibi sebeplerin de bunda etkili olduğu söylenebilir. Şair, “köyünden uzakta” kelime grubuyla başarılı bir hüznün atmosferi oluşturmuştur. Bu hüzne rağmen kahramanlar, “şehitlik şanını almış”tır.

Ey şimdi köyünden pek çok uzakta,
Ey şimdi bir yığın kara toprakta
Uyanmaz uykuya dalmış olanlar,
Şehitlik şanını almış olanlar!

Şiirin ikinci biriminde mistik eda daha da belirginleşir. Şiirde sırasıyla yer verilen “mezar”, “semavi”, “Tanrı”, “mağfiret” ve “nur” sözcükleri oluşturulmak istenen atmosferin temel belirleyenleridir.

Mezarların “yan yana” dizilmesi, şehitlerin birbirine ne kadar yakın, benzer, akraba olduklarını çağrıştıır. Söz konusu çağrışım, vatan konusundaki ortak paydaya bağlanır. Bu düşündürme biçimi, şehitlerin aynı yüce mertebede bulunmalarıyla tamamlanmış olur. Şiir, bu özelliğiyle adeta çok önceden Çanakkale Şehitliği’ni resmetmiş gibidir.

Yan yana dizilen mezarlarınız
Zemine semavi iftihar olmuş.
Dünyaya kapanan nazarlarınız
Tanrımın mağfiret nuruyla dolmuş

Şair, kendisi ile şehitleri kıyaslar. Şehitlerin “samimi” olarak vatan toprağı için, vatan toprağında tereddüt etmeden ölmüş olmaları, şairin “bir anda coşup ağlaması” sonucunu doğurur. Şair, şehit olamamasının yol açtığı bir burukluktan dolayı ağlamaktadır da denebilir. Bu yüzden de “günahkâr gözyaşım lâıyk mı size?” diye soracaktır.

Ne kadar alçalır bu fâni hayat,
Baktıkça samimî uzletinize.
Bir anda coşarak ağlarım heyhat!
Günahkâr gözyaşım lâıyk mı size?

Savaşta birçok arkadaşını kaybeden şair, şehitler karşısında itinalı ve saygılı tavrını sürdürür. O, gözyaşlarıyla şehitlerin mezarlarını kirletmekten korkmaktadır. Özlem duygusunun hissedildiği birimde şair, ölümden sonra şehitlerin gittiği yerden emindir. Şehit arkadaşlarına karşı beslediği özlemi “ben görmek isterim bir daha sizi” diyerek ifade eder. Bu yolla cennette arkadaşlarına kavuşma arzusunu ifade etmiş olur.

Hayır! Sanmayın ki bu gözyaşlarım
Kirletmek istiyor merkadinizi.
Ey benim kaybolan arkadaşlarım,
Ben görmek isterim bir daha sizi.

Çanakkale Savaşına dair çağrışımların belirginleştiği birim, “ey” nidasıyla başlar. Bu nida, şehitlere dönüktür. “Ailesinden” ve “gençliğinden” ayrılan kahramanlar, bayrağa kavuşurlar. Ölüm neticesinde bayrağa kavuşma oldukça orijinal bir simge olarak düşünülmelidir. Zira şair, bayrak ile cenneti özdeş kabul etmektedir.

Ey şimdi sevgili ailesinden,
Ey şimdi gençliğin her hevesinden
Ayrılıp bayrağa kavuşan erler,
Ah o bayrak için ölen neferler!

Binlerce şehidin isimlerini bırakarak sadece “şehit” sıfatıyla gömülmesi karşısında şair, onlar için bir türbe inşasına girişir. Bu türbe “Türklüğün Tarihi”dir. Bu tarihte yer alan şehit, bu dünyada da ölümsüzleşmiş olur.

Sizler ki bilinmez isimleriniz,
Bu taşsız mezarlar değil yeriniz.
“Türklüğün Tarihi” türbeniz sizin;
Kandili hilaftır bu türbenizin.

5. ŞİİR: “NÖBETÇİ VE YILDIZ”

Türk Yurdu dergisinde Çanakkale Savaşı devam ederken yazılan son şiir, Yusuf Ziya’ya aittir. Oldukça hüznü bir hikâyeye sahip olan “Nöbetçi ve Yıldız”, estetik niteliğiyle de dikkat çeker. On üçlü hece ölçüsüyle kaleme alınan şiirde ahenk, kafiye ve rediflerle sağlanmıştır. “Nöbetçi ve Yıldız”, “Çanakkale’de siperde nöbet bekleyen askerin hikâyesini anlatan bir manzumedir” (Gündoğan, 2015: 104). Biz, bu manzumeye gökteki bir yıldızın dilinden şahitlik ederiz.

Şiirin birinci biriminde oldukça karamsar bir hava hissedilir. Bu şekildeki karamsar giriş, anlatılan hikâyenin mahiyetini ifşa etmeye yöneliktir. Birimde yer verilen “karanlık”, “yorgun”, “uğuldayan”, “gece” ve “ölgün” gibi kelimeler, hüznün atmosferini beslemektedir.

Sükûn indi karanlıkla yorgun denize,
Ufuklarda uğuldayan rüzgâr uyudu.
Ay gecenin elinde bir sedef yelpaze,
Ölgün sular gök halkının rüyâlı yurdu...

Şiirin ikinci biriminde bir gölge halinde “kahraman (bir) nefer” belirir. Bu kahraman nefer, sessizliğin ortasında nöbet tutar. “Gökte küçük bir yıldızın” sesi işitilir. “Ey” nidasıyla asker, olayın odağına yerleşmiş olur. Asker, önemli bir sıfatın taşıyıcısıdır. O, bayrağa “şan veren” bir kimlik taşır. Bayrağın dalgalanması nasıl bağımsızlığı simgeliyorsa bayrağı dalgalandıran asker de bağımsızlığın simgesi bayrağı dik tutan, dalgalandıran bir misyona sahiptir. Askerin köylü olarak sunulması, köy yerinin masumiyet ve saflığın mekânı olarak düşünülmeleriyle ilgilidir.

Her yer tenhâ... Uzaklarda bir gölge yalnız,
Semâları dinleyen bir kahraman nefer;
Hiçbir ses yok... Sade gökten küçük bir yıldız
Sesleniyor: -“Ey bayrağa şan veren asker
Ne var ne yok? Seni görmek için geldim ben,
Sor köyüne ait benden her ne istersen!...”

Askerin gözünde “nişanlısının sönmez gölgesi” hemen kendisini belli eder. Böylece gökteki küçük yıldızdan nişanlı olduğunu öğrendiğimiz askerin, nişanlısının yaşamına tanıklık ederiz. Köy yerinde köy işleriyle meşgul olan genç kızın yüzü solgundur. “Hazin hazin” ağlamaktadır. Çünkü beş aydır sevdiği askerden ne bir mektup ne de bir haber alamamıştır. Ayrılık anında ağlayan nişanlıların vedalaşması ölümü çağırıştırır. “Yavuklu”, “hıçkırıldı”, “ağlaştı”, “çeşme”, “vedalaştı” sözcükleri şiirdeki içtenliği besleyen unsurlardır. Aynı zamanda “nen var” ve “köylü kız” ifadelerinde de hem samimiyet hem doğallık hem de masumiyet söz konusudur.

Hazin hazin ağlıyordun nazlı yavuklun...
Dedim: “Nen var, ey köylü kız, gözlerin tıpkı
Yağmur dolu bir sonbahar gibi mükedder?”
Bir kuş gibi hıçkırıldı: “Ah, yok hiçbir haber,
Beş ay oldu... İşte burada biz ağlaştı,
Bu çeşmenin karşısında vedalaştı!..
Gitti bütün gençliğimin rengini yolup,
O gün bugün bekliyorum yok hiçbir mektup!...”

Şiirin bundan sonraki biriminde askerin nöbet esnasında bir düşman kurşunuyla şehit olmasına tanıklık ederiz. “Ölüme karşı gülen” asker, yıldızdan Ayşe’sinin selamını almıştır. Tüm bu hadiselerin gerçekleştiği yerin adı ise “Çanakkale”dir. Ölüm mekânı Çanakkale, aynı zamanda bir umut mekânıdır. Ölerken Ayşe’sinden ayrı düşen asker, “kavuşacaklarına” emindir. Zira şehit olduğu için öteki dünyada sevdiğine kavuşacaktır. Her şehit için farklı ama aynı şekilde trajik göndergelere kapı aralayan ve okurda ziyadesiyle gerçeklik duygusu var eden bu manzume, vatan savunmasının dayandığı dinamikleri de serimler. “Her neferin” “çelikten bir kale olduğu” Çanakkale’de, düşmanın “meydana çıkması” artık mümkün değildir. Şehitlerin uğruna can verdikleri vatan toprağı böylece selamete ermiştir.

Asker soldu, gözlerinde bir gölge yandı,
Gürüldeyen sesi göğe doğru uzandı:
-Uzak yıldız!... Ben ölüme karşı gülerken
Heyecanla doldu kalbim bu sözlerinden!

Dikkatle bak, Çanakkale bu gördüğün yer,
 Bir çelikten kale gibi burada her nefer!
 Yıldırımlar, ateşlerle her gün çarpıştık,
 Fakat düşman çıkamıyor meydana artık!
 “Ayşecik”e söyle, beni merak etmesin,
 Kavuşuruz...

6. SONUÇ

Çanakkale denilince bir yerleşim yerinden çok daha fazlası akıllara gelir. Burası, tarihin akışını değiştirmesiyle tarihe not düşen bir yer adıdır. Çanakkale Savaşının yaslandığı reel gerçeklik ile sonuçları arasında tam anlamıyla bir tezat söz konusudur. Bu savaş, itilaf devletleri için, sahip olunan teknolojik üstünlük açısından, tam anlamıyla bir hezimetken Osmanlı Devleti açısından, onca yoksunluğa rağmen, kazanılmış büyük bir zaferdir. Bu yüzden de güncel tarih çalışmalarında hala kendisine atıf yapılır.

Çanakkale zaferi, sanat-edebiyat çalışmalarında da her zaman kendisine yer bulmuştur. Bu zafer, özellikle şiir diliyle de defalarca yazılmıştır. Milli şairimiz Mehmet Akif Ersoy’un kaleme aldığı “Çanakkale Şehitlerine” şiiri, bu savaşa dair kaleme alınmış en kudretli ve estetik şiirdir. Çanakkale Savaşı söz konusu edildiğinde hemen bu şiirin akla gelmesi, şiirin muhtevası ve estetik özellikleriyle ilgilidir.

Daha Çanakkale Savaşı devam ederken Türk Yurdu dergisinde kaleme alınmış olan şiirler, kurmaca metnin çok ötesinde bir anlam ifade eder. Savaşın tanığı olan bu şiirler, savaşan askerlere ve cephe gerisindeki halka moral aşılamıştır. Bu yüzden de sanatsal endişe, geri plandadır. Estetik anlamdaki zayıflıklar, şiirin vermek istediği milli bilinci geriletmez.

İncelediğimiz dört şiirde de umut her zaman diridir. Savaşın gidişatına dair bir karamsarlık söz konusu edilmez. Kimi şiirlerde Türklük vurgusu ön plandayken kimi şiirlerde dini tema daha baskındır. Ama her şiirde şehit ve şehitliğe dair belirgin bir vurgu söz konusudur.

Savaşta ölen askerlerin genç yaşta olması, geride bıraktıkları yakınlarına dair hüzünlü hikâyelere kaynaklık eder. Ayrıca kırsal bölgelerden, köylerden gelen askerlerin sahip oldukları saflık ve masumiyet vatansızlığı besler. Bu durum, savaşı isteyen devletlerin, her türlü barbarlığı yapmalarına rağmen, yenilmeleri sonucunu açığa çıkarmıştır. Zafer de kahramanca duruş sergileyen milletin olmuştur.

KAYNAKÇA

- Bayraktaroğlu, N. (2014). Tarihimizdeki Muhteşem Mektuplardan Bir Mektup. 20.02.2019 tarihinde <http://www.aydin24haber.com/kanuni-sultan-suleymanin-alman-imparatoru-sarlkene-mektubu-612yy.htm> adresinden alındı.
- Enis Behiç. (1915). Çanakkale Şehitliğinde, *Türk Yurdu*, 4. Cilt (7-8-9/9. Cilt), 1914-1916, Yıl: 4-5, Sayı: 92 (10 Eylül 1331/23 Eylül 1915). Ankara: TUTİBAY Yayınları, 1999 (Yeniden Basım), 227.
- Erkan, Ü. (2016). 1911-1918 Yılları Arasında Türk Yurdu Dergisine Konu Olan Bazı Tartışma ve Polemikler. *Tarih Kültür ve Sanat Araştırmaları Dergisi*, 5(1), 44-63.
- Fezullah Sacid (1915). Çanakkale 1-2, *Türk Yurdu*, 4. Cilt (7-8-9/8. Cilt), 1914-1916, 4-5 (88) (16 Temmuz 1331/29 Temmuz 1915). Ankara: TUTİBAY Yayınları, 1999 (Yeniden Basım), 181-182.
- Gündoğan, H. (2015). Türk Yurdu Dergisinde 1914-1918 Yılları Arasında Yayımlanmış Şiirlerde Savaş İzleği. *Karadeniz Sosyal Bilimler Dergisi*, 7(4), 89-111.
- Heyet (1915). Çanakkale Güllenenirken. *Türk Yurdu*, 4. Cilt (7-8-9/8. Cilt), 1914-1916, Yıl: 4-5, Sayı: 80 [19 Mart 1331 (Rumi)/01 Nisan 1915 (Miladi)]. Ankara: TUTİBAY Yayınları, 1999 (Yeniden Basım), 91.
- Karaca, E. (2014). Türk Yurdu Neşriyatı Özelinde Ermeni Cemaati ve Islahat Meselesi. *Yeni Türkiye, Ermeni Meselesi Özel Sayısı II*, (61) , Yıl: 20, *Yeni Türkiye Stratejik Araştırma Merkezi Yay.*, 1234-1262.
- Karaca, E. (2014). Çanakkale Muharebeleri’ne Işık Tutan Bir Kaynak Olarak Türk Yurdu Dergisi. *100. Yılında Çanakkale Savaşları* içinde, s. 273-310. Ankara: Atatürk Araştırma Merkezi Yayınları.
- Semiz, Y. (2004). 18 Mart 1915 Çanakkale Deniz Savaşı: Sebepleri, Gelişimi ve Sonuçları. *Selçuk Üniversitesi Türkiyat Araştırmaları Dergisi* 14, 221-247.
- Yusuf Ziya. (1915). Nöbetçi ve Yıldız, *Türk Yurdu*, 4. Cilt (7-8-9/9. Cilt), 1914-1916, Yıl: 4-5, Sayı: 98 (03 Kanunievvel 1331/16 Aralık 1915). Ankara: TUTİBAY Yayınları, 1999 (Yeniden Basım), 287.

Araştırma Makalesi • Research Article

Anne Enright'ın *Toplantı* Romanında Travma ve İyileşme*

Trauma and Recovery in Anne Enright's The Gathering

Barış AĞIR^a

^aDr. Öğr. Üyesi, Osmaniye Korkut Ata Üniversitesi, Fen Edebiyat Fakültesi, İngiliz Dili ve Edebiyatı Bölümü, Osmaniye/Türkiye.
barisagir@hotmail.com, ORCID: 0000-0002-7132-5844

ÖZ

Bu çalışma Çağdaş İrlanda Edebiyatı'nın önemli yazarlarından Anne Enright'ın 2007 Man Booker Ödülü'ne değer görülen *Toplantı* isimli romanını travma teorisi kapsamında incelemeyi amaçlamaktadır. Başkarakter Veronica Hegarty'nin birinci tekil şahıs bakış açısıyla anlatılan roman, Veronica'nın intihar eden erkek kardeşi Liam'ın cenaze töreniyle başlar ve geçmişe doğru giden anlatısıyla bir aile epiğine dönüşür. Geçmişe yapılan bu bellek yolculuğunda aile tarihinin trajedileri ve travmaları bir bir ortaya çıkar. Travmanın nedenleri, travmatik semptomlar ve travmadan çıkış yollarına odaklanan bu çalışma, kişisel tarih ile aile tarihinin iç içe geçtiği bir anlatıda işlenen çeşitli ruhsal bozukluklar ve buhranlar üzerinde duracaktır.

Anahtar Kelimeler: Travma, Çocuk, Kadın, Tahakküm, İstismar.

ABSTRACT

This study examines contemporary Irish novelist Anne Enright's novel *The Gathering*, the winner of 2007 Man Booker Prize, through the theory of trauma. Narrated by the protagonist Veronica Hegarty's first-person point of view, the novel begins with the funeral of Liam, Veronica's brother who committed a suicide, and turns into a family epic with a narrative towards the past. The tragedies and traumas of family history are unearthed in this mnemonic journey. Focusing on the causes of trauma, traumatic symptoms and recovery, this study will focus on the various psychological disorders caused by intertwined personal and familial histories.

Keywords: Trauma, Child, Woman, Oppression, Abuse.

1. GİRİŞ

Yunanca kökenli bir kelime olan travma, başlangıçta fiziksel bir yaralanma durumunu ifade etmekteydi. 19. yüzyılda, modern hayatın yükselişiyle birlikte travma incelemelerinde bir değişiklik olduğu gözlemlenmektedir. "Travma kavramının modern olarak anlaşılmasına başlanması, 1860'larda İngiliz hekim John Erichsen tarafından yapılan çalışma ile olmuştur. Erichsen travma kavramını demiryolu kazası geçiren bireylerin yaşadıkları dehşetin verdiği ya da omurilik yaralanmasının getirdiği üzüntü ve kaygıya atıfta bulunarak tanımlamıştır" (Akarçay Ulutaş, 2018: 14). Erichsen'in bu tanımlaması travmanın sadece bedensel değil, zihinsel olarak da anlaşılması yolundaki ilk adımdır. 19. yüzyılın sonlarında Jean-Martin Charcot'un kadınlar üzerinde yaptığı histerik araştırmaları travmanın psikolojik boyutlarıyla alakalı öncü çalışmaları oluşturmuştur. Charcot'un çalışmaları histerik semptomların psikolojik olduğunu ortaya koymuştur. Charcot'un öğrencileri Pierre Janet ve Sigmund Freud'un takip eden çalışmaları ise travma çalışmalarına önemli katkılar sunmuştur. Bu araştırmacılar çalışmalarında travmatik olayın bilinç durumunu değiştirdiğini gözlemledikleri ve "çözülme" olarak adlandırdıkları bir bulguya rastlamışlardır. Janet'e göre insan aktivitelerini yönlendiren ve "psikolojik otomatizm" (van der Hart ve Friedman, 1989: 4-5) olarak adlandırılan bu zihinsel şema insan zihninin geçmiş deneyimleri ışığında bilinçdışı ve otomatik olarak hareket etmektedir. Janet'e göre, insanlar şiddetli duygularla karşılaştıklarında, zihin bu yeni süreci var olan bilişsel süreçle bağdaştırmakta zorlanır, bu nedenle yeni duygu tecrübeleri bilinçten kopuktur. Bu çözülme süreci davranışlar ve bilinç arasındaki kopukluğu ifade eden patolojik bir durum

* Bu makalede bilimsel araştırma ve yayın etiği ilkelerine uyulmuştur. / In this article, the principles of scientific research and publication ethics were followed.

Bu makale 12-13 Nisan 2019 tarihlerinde Kırklareli Üniversitesi'nde düzenlenen II. Uluslararası Rumeli (Dil, Edebiyat, Çeviri) Sempozyumu'nda sunulan aynı başlıklı bildirinin gözden geçirilmiş halidir. Aksi belirtilmedikçe, İngilizce kaynaklardan yapılan alıntıların çevirileri bu makalenin yazmasına aittir.

olarak ifade edilir (Putman, 1989: 415). Janet'in travma çalışmalarındaki bu kavramsallaştırması modern psikolojinin önemli aşamalarından birini oluşturmaktadır.

Janet gibi, Freud da nahoş geçmiş deneyimlerin tekrarlandığı semptomlar üzerinde durmuştur. "The Aetiology of Hysteria" (1896) başlıklı ünlü makalesinde Freud, histerinin çocukluk dönemindeki cinsel tecrübelerden kaynaklanan ve kendini yineleyen bir olgu olduğundan bahseder. Kariyerinin ilerleyen dönemlerinde bu görüşünden sapmış olsa da, Freud'un erken dönem histeri çalışmaları sonraki teorisyenler için yol gösterici olmuştur. İki büyük dünya savaşı sırasında, askerlerin histerinin semptomlarına oldukça benzeyen "savaş sonrası nevroz" yaşadıkları gözlemlenmiştir. Teorisyenler, bu durumu idrak edebilmek için Freud'un histeri kavramına dönüş yapmışlardır. Travma çalışmaları, 1980'lerde "travma sonrası stres bozuklukları" adıyla, patolojik yaklaşımlardan daha geniş bakış açılı ve disiplinler arası bir yaklaşıma varmıştır Janet'in ve Freud'un çalışmalarını temel alan yeni yaklaşımlar travmayı ertelenen ve belirli dönemlerde kendini açığa çıkaran bastırılmış bir geçmişin sonucu olarak ele almaktadır.

İrlandalı yazar Anne Enright'ın *Toplantı* romanı travma teorisi ekseninde okumaya açık bir eserdir. Üç kuşaklık bir ailenin geçirdiği travmatik bir olaya odaklanacak çalışmamız *Toplantı* romanını modern travma kavramları ekseninde analiz edecek; romanın başkahramanı Veronica'nın yaşadığı travmanın nedenlerine, travmatik semptomlara ve travmadan çıkış yollarına odaklanacaktır.

2. ÇOCUK İSTİSMARI VE AİLE TRAVMASI

Çocukluk deneyimleri ve cinselliğe dair tecrübeler kişilik gelişimi ve özneliğin elde edilmesi sürecinde oldukça önemli bir yer tutmaktadır. Çocukların yaşadığı cinsel istismarlar çeşitli fizyolojik ve psikolojik zedelenmelere yol açmaktadır. Dünya Sağlık Örgütü'nün tanımlamasıyla "çocuk ihmali ve istismarı; 18 yaşın altındaki çocukların sağlığını, sağ kalımını, gelişimini veya ilişkilerdeki güven duygusunu olumsuz yönde etkileyen fiziksel/duygusal/cinsel istismar, ihmal ve diğer sömürü türleriyle sonuçlanan kötü davranışlardır" (aktaran Bakır ve Kapucu, 2017: 14). Judith Herman psikolojik travmayı, "güçsüzlerin bir felaketi" (2015: 41) olarak tanımlamakta ve travmanın kökeninin bu güçsüzlük anı olduğuna işaret etmektedir. Duygusal şok geçiren veya istismar eylemine karşı koyacak fiziksel yeterlilikten yoksun kurban sıkışıp kalmış ve kontrolünü kaybetmektedir. *Toplantı* romanının ana eksenini cinsel istismardan kaynaklanan psikolojik travma oluşturmaktadır. Veronica sekiz yaşındayken kardeşi Liam ile birlikte babaannesinin evinde kalmaktadır. Bir gün Nugent adında bir adamın, kardeşinin, genital bölgesine dokunduğu ana şahit olur. "Travma anında ezici bir güç tarafından çaresiz hale getirilen" (41) Liam ve Veronica çocuk kurbanlar olarak bu istismara karşı koyamazlar: "Kıpırdayamıyorum. Bu anı veya rüyada, bunu ne durdurabiliyor ne de buna devam edebiliyorum. Ağzından çıkacak her ne ise -bunun bana zarar vermeyeceğini bilsem bile- beni dehşete düşürecek" (Enright, 2012: 210). Veronica kapıyı kapatır ve hızlıca oradan uzaklaşır. Veronica'nın hayal meyal hatırladıklarından anlaşıldığı kadarıyla, büyükannesi Ada da bu istismar anına şahitlik etmiş ama herhangi bir tepki vermemiştir. Veronica'nın belleğinde büyükannesi tamamen pasif bir şahit olarak işaret edilmektedir. Herman'a göre insanlar korku anlarında doğal bir şekilde korunacak kaynaklar ararlar (2015: 64). Bu korunma yolları bulunamadığında güven duygusu zedelenir ve büyük bir hayal kırıklığı yaşanır. Büyükannenin koruyucu bir tavır ve tepki sergileyememesi Veronica'nın çaresizlik hissiyatını daha da derinleştirir.

Travmatik olayın yaşanması sırasında kurbanın zihninde beliren kavram karmaşası travmanın kritik süreçlerinden biridir. Duygusal reaksiyonların bilinç durumunda yarattığı ve Pierre Janet'in "çözülme" (aktaran Özen, 2017: 107) olarak adlandırdığı bu aşamada, bilişsel zihin kurbanın başına gelenleri anlamlandırmakta zorlanır. "Bu süreç nedeniyle, bir zaman için belirli bilgiler arasında bağlantı kurulamaz ve bilgiler bütünleştirilemez" (Topçu, 2009: 199). Mağdurun bilişsel düzeyinde çözülme yaratan bu an, travmatik belleğin kalıcılışmasına neden olur. Cinsel istismara şahit olma durumu sekiz yaşındaki bir bireyin algılarının çok ötesindedir. Veronica'nın zihnindeki kavram karmaşası romanda şöyle anlatılır:

Beni sarsan şey kapıyı açtığımda gördüğüm şeyin tuhafılığıydı. Sanki Bay Nugent'in cinsel organı fermuarından dimdik fırlayıp garip bir şekilde büyümüş ve ucunda geniş ve hantal bir erkek çocuğu şekli oluşturmuştu -ki bu benim kardeşim Liam oluyor- ve sonunda o erkek çocuğunun tuhaf bir şekilde adamın önünde eğilmiş duran bir organı olmaktan çıktığını, dokuz yaşındaki şok olmuş erkek çocuğu olduğunu (Elbette şok olmuştu, kapıyı açmıştım.), onun bir organ olmadığını, çocuğun çıplak ön kolunun kendisi ve Bay Nugent arasında etten bir köprü oluşturduğunu gördüm. (Enright, 2012: 133).

Cinsel istismarla ilgili bu tuhaf betimlemeler, Veronica'nın zihninde yaşanan karmaşayı ve çöküntüyü ispatlar niteliktedir. Veronica, Nugent'in suç işlediğini idrak bile edemeyeceği bir bilinç düzeyindedir. Veronica'nın belleğindeki görüntülerin suç kapsamında olduğunu anlaması, cinsel istismar haberlerinin gündemi çokça meşgul ettiği 1990'lı yılları bulacaktır. Veronica'nın örtük ve algısal anlatımında "cinsel istismar" kelimesi doğrudan kullanılmaz; uzun yıllar sonra bile bu travmatik anıyı anlamlandırmakta zorlanır ve bu anıyı "ters giden şeylerin kokusu olarak kalacak olan koku" (135) diye duygusal bir ifadeyle tanımlar.

Öte yandan çocuğun gelişim ve sosyalleşme sürecinde aile ana etkenlerden biridir. Çocukluk travmalarının atlatılmasında aile desteği oldukça önemlidir. Ailesi, Veronica için başka bir travma kaynağıdır. Çocukluk yıllarında Veronica ve Liam sık sık büyükannelerinin evine gönderilirler. Başka bir mekâna nakledilme deneyimi küçük Veronica'nın üzerinde travmatik bir etki bırakır. Ebeveynleri tarafından terk edilme duygusuna kapılan Veronica, gönderildiği ev çok uzak olmamasına rağmen başka bir dünyaya gönderilmiş hissiyatı yaşar. Bu sürgünlük Veronica'da yoğun bir yalnızlık duygusu yaratır: "Sessizliğin yaşadığı yer burası; ben arka odada durup garaja ve dar sokağa bakarken. Bunaltıcı bir sessizlik vardı, hava tahtadan yapılmış gibi ve arka odanın duvar kağıdının soğanlı çiçekleri sekiz yaşındaki gözlerimde hem dalgalanıyor hem de sabit duruyordu" (96). Ailesinden uzak kalmaya dayanamayan Veronica'nın zihninde ayrılış vakti belirgin bir şekilde yer etmiştir: "Ve hiçbir şeyi o, Ada'nın kapısını kapatıp arabanın ön koltuğuna oturmak için eğilip uzaklaştıktan sonraki sessizlik kadar iyi hatırlamıyorum" (96).

Babanın merhametsizliğini ve gönderildiği evin duygusuzluğunu temsil eden bu sessizlik küçük Veronica'da derin izler bırakır. Babasının yanı sıra Veronica, annesi ile de güçlü bir bağ kuramaz; annesi müphem ve neredeyse hiç var olmamış bir anı gibidir.

Anne, güvenli temelin en büyük simgesidir. "Bu güvenli temel (secure base), kişinin kendisi ve diğerleri hakkında olumlu modeller geliştirebilmesi için temel bir yapı oluşturmaktadır" (Çalışır, 2009: 241-242). Anneyle kurulan güçlü bağ dışarının tehditleri karşısında güvenli bir alan oluşturur. Veronica'nın annesiyle güçlü bir bağ kuramaması zihninden hiç çıkmaz ve kendisine azap vermeye devam etmektedir. "Unutkanlığın ta kendisi" (Enright, 2012: 7) olan annenin bulanık imgesi, duygusal eksikliğin metaforu olarak sunulur. Veronica anne sevgisinden yoksunluğunu şöyle anlatır: "Benim gibi olmanın neresi yanlış bilmiyorum. Ve adımı hatırlayabilseydi beni daha çok sever miydi bilmiyorum. Annem her zaman kimi sevip kimi sevmeyeceğini seçmede özgürdü. İlk önce erkekler, elbette ve erkeklerin ardından kızlardan hangisi iyiyse o. Ben iyi değildim, neden bilmiyorum" (172). Adı hatırlanmayan bir çocuk olarak, annesinin eksikliği Veronica'nın travmasını derinleştirir. Kalabalık bir aile olan Hegarty ailesinde, Veronica'nın annesi on iki çocuk doğurmuş, yedi tane de düşük yapmıştır. Ailedeki çocuk doğurma hevesini patetik olarak adlandıran Veronica, ironik bir tonla bu durumu şöyle anlatır: "Okulda aileleri en fazla beş ya da altı kişi olan kızlar vardı. Aileleri yedi sekiz kişilik olan kızlar vardı –bunun biraz şevkli olduğu düşünülürdü- bir de benim gibi anne babası gayet normal bir şekilde tavşanlar gibi çiftleşen zavallı kızlar vardı" (27). Çok kardeşli bir ortamda mekana sıkışan roman karakterleri sürüyü andıran bir şekilde yaşarlar. Ailede gerçekleşen ölümler yine ironik cümlelerle anlatılır: "Üç ölü...Artık neredeyse normal bir aileyiz. Bir çift daha giderse tam doğru ebatlarda olacağız" (172). Kuşatılmış mekan imgesi, Veronica'nın belleğinde kendisini ve kardeşlerini korunmasız cinsel ilişkinin getirdiği çıktılar olarak anımsamasına yol açar. "Sırası gelmişken, onu seks yüzünden de affetmiyorum. O kadar sevişmenin aptallığı. Açık ve kör. *Sonuçlar, anne! Sonuçlar*" (12). "Üremeye son vermek" (75) isteyen Veronica için doğum yeni bir hayatın filizlenmesi değil, yeni bir mezarın kazılmasıdır. Bütün çocuklara birden bakacak enerjiyi bulamayan anne çocuklarını kendi haline bırakır. Uyumsuz ve kopuk ilişkilerin mekanına dönüşerek "sığınak, barınak ve içtenlik değerlerinden sıyrılan" yuva, "büyük bir ağırlıkla labirentleşen kapalı ve dar mekan" (Korkmaz ve Deveci, 2011: 46) haline gelir; böyle bir mekanda uyumsuzluk ve şiddetin baş göstermesi kaçınılmazdır. Veronica, kardeşler arasındaki şiddetin sorumlusu olarak annesini ve babasını gösterir: "İrlanda'da hala omurilik felci riski taşıyan tek kadın ben miyim? (...) Onu, (...) umursamayacak kadar hamile olduğu için veya Midget'in bizi pataklamasına izin verdiği için de affetmiyorum" (Enright, 2012: 11). Aileyi sarmalayan bu şiddet ağında kardeşler normal birer birey olamazlar ve alkol, depresyon, kimlik bunalımları gibi sorunlarla karşılaşır. En kuvvetli bağı kurduğu kardeşi Liam'ın trajik intiharı Veronica'da katlanılması güç bir travma yaratır ve annesini suçlar: "O evden ne zaman ayrılısam susuyorum; bu oranın adaletsizliğiyle ilgili bir şey" (27). Veronica'nın susuzluğu çocukluğunda yaşamadığı ve yoksunluğunu her daim hissettiği bütün eksikliklerin toplamıdır.

3. TRAVMAYA TEPKİLER

Travmatik geçmiş hayatının sonraki dönemlerinde Veronica'da büyük etkiler bırakır. Olgunlaşma sürecinde dışarıdan herhangi bir yardım alamayan Veronica bütün acılarıyla tek başına yüzleşmek zorunda kalır. Eşi Tom ile evlenmesinden sonra mutluluk ve refahla sarmalanmış gibi görünen hayatı, kardeşi Liam'ın ölümüyle yapay bir yapıya dönüşür. Bu durum Veronica'nın travmasının mekanizmasıyla yakından alakalıdır. Lenore Terr (1991) çocukluk travmalarını Tip I ve Tip II bozuklukları olarak iki gruba ayırmaktadır:

Tip I bozukluklar beklenmedik bir olay sonucu gelişir, bu tür bozukluklar çocuklukta en sık görülen travma sonrası stres bozukluğu türüdür (...). Tip I travmalar ağır inkâr, ruhsal duyarsızlaşma, kendi kendine anestezi, ya da kişilik problemi geliştirmezler. Bu tür travma yaşamış çocuklarda, olaydan hemen sonra ya da uzun bir süre sonra misidentifikasyon, görsel halüsilasyon ve garip zaman distorsiyonları olabilir (...). Tip II bozukluklar uzun süreli ya da tekrarlayıcı travmaların sonucu oluşur. İlk defasında şaşırtıcı olsa bile tekrarladıkça bir beklenti gelişir. Bu nedenle gelişeceği bilinen korku ve zarardan korunmak, ruhsal yapı kendiliği korumak için yoğun çabalar sarfedilmeye başlanır. Tip II bozukluklarda kullanılan yoğun inkâr, represyon, dissosiasyon, kendi kendine anestezi, self hipnoz, saldırganla özdeşleşme ve kendine yönelmiş agresyon gibi savunma ve başa çıkma çabaları sıklıkla derin karakter değişikliklerine yol açar. (aktaran Tutkun, 1996: 32).

Bu bağlamda Veronica'nın kronik ve kalıcı olan Tip II travmasını yaşadığını söyleyebiliriz. Travmalarda görülen en sık tepkilerden biri bellek yitimi, inkâr, yansıtma, bastırma gibi engelleyici bir savunma mekanizması geliştirmektir. Tip II travma bozuklukları yaşayanların bastırma duygularının daha güçlü olduğu gözlemlenmiştir. Liam'ın ölümüne dek Veronica'nın çocukluk travmaları bastırılmış ve bir tür inkâr halini almıştır. Veronica'nın belleği, bilinçdışı bir tepkiyle geçmiş bastırılmıştır. Geçmiş hakkında kimseyle konuşmamış, çocukluk deneyimlerini hafızasının karanlık bir köşesine gömmüştür. Bu bastırma ve inkâr hali Liam'ın intiharıyla birlikte açığa çıkar: "Kafamın içinde çözmek için cebelleştığım berbat bir karmaşa var. Ve aynı zamanda dayanılmaz..." (Enright, 2012: 134). Veronica tipik bir semptom olarak çözülmenin eşiğindedir. Bilinç, bellek ve kimliğin kesintiye uğradığı bu aşamada kendi kendine hipnoza yönelen mağdur acıyı inkâr etme eğilimine yönelir ve çoklu kişilik bozukluğu ile karşı karşıya kalır. Annesine Liam'ın ölümünü haber verdiği sahnede böyle bir çözülme anı vardır:

Liam'a öldüğü için kızıyorum; tam şu anda, tam da ona en çok ihtiyacım olduğu anda. Tam anlamıyla kendimi aşmış durumdayım. Öyle öfkeliyim ki mutfağı ikinci bir açıdan görüyorum, mutfağa yakından bakıyorum. Kabanımın ıslak kolu kıvrılmış, çıplak kolum masaya dayanmış ve masanın diğer ucunda annem; haç biçiminde, başı çıplak ensesinin küçük beyaz üçgeninden aşağı sarkmış. (Enright, 2012: 13-14).

Annesine haber vermeden önceki altı günü cenaze işlerini halletmekle geçiren Veronica, bütün kederine rağmen öldüğü için Liam'ı suçlar, boşlukta sallanıp duran bedeni ve zihniyle çözülme yaşar. Zihnin bedenden kopuşu Veronica'nın cinselliğinde de kendini gösterir. Liam'ın cenazesinden sonraki süreçte kocasıyla paylaştığı yatağında bedeninin ağırlığını hissedemez: "Yatakta kendi bedenimin ağırlığını hissedemiyorum. Çarşafın üzerinde tenimin çizgisini hissedemiyorum. Ya yataktan üç

santim kadar uzaklaşıyorum ve kendime inanmıyorum -nefes alışına veya dönüşüme- ve yanımdaki Tom'a inanmıyorum" (125). Kocasının bedeni karşısında şehveti duygulardan tiksinen Veronica, sembolik olarak kocasının bedenini yatağın içine gömer. Nugent'in cinsel istismarını hatırlayan Veronica, erkek bedenine karşı bir tiksinti duygusu geliştirir: "Yatağa uzanan bir kadın (kendim), sırtı kıvrılmış ve eliyle duvarı tırmalıyor" (84). Travmatik geçmişten çözülüşün bir simgesi olan cinsellik, fiziksel acının dışavurumu olur. Psikanalistlere göre, çocukluk döneminde cinsel istismara maruz kalan bireylerde cinsel işlev bozuklukları meydana gelmektedir.

Veronica'nın travmaya gösterdiği tepkilerden biri de kendini yaralamadır. "Genel olarak bilinçli bir şekilde ölümü amaçlamaksızın beden dokularına ciddi olarak zarar verici davranışlar" (Canat, 1999: 46) olarak tanımlanan kendini yaralama davranışı yetişkin bireylerin çocukluk travmalarıyla yakından ilgilidir. Kasıtlı olarak kendine zarar veren birey duygusal acısını bastırmak için fiziksel acıya başvurmakta veya yaralama eylemini kendisini cezalandırmanın bir yolu olarak kullanmaktadır. Leibenluft ve arkadaşlarına (1987) göre "kendini yaralama kişiye dayanılmaz gelen duygu üzerinde kontrol hissi yaratmaya da yarar. Bu duygu, başkasına zarar vermekten korktuğu için kendine yönlendirdiği öfke olabilir. Kendini yaralayanlar, duygusal incinmişliklerinin fiziksel bir kanıtı olarak yaralarına ihtiyaç duyarlar" (aktaran Çelik ve Hocaoğlu, 2017: 214). Veronica kendini yaralama davranışının iki boyutunu da yaşamaktadır. Nugent'in cinsel istismarı sonrası büyük bir korku yaşayan Veronica, acılarını hafifletmek için bedenine kasıtlı olarak zarar verir: "Ada'nın dikiş kutusuyla geçen sakin bir ikindiyi hatırlıyorum, bacağıma akupunktur denemeleri yapıyordum. Yağdan ve etten geçip kırırdağa veya kemiğe doğru giderken iğnelerin derinliğini ölçüyordum" (Enright, 2012: 122). Veronica'nın iğneleri bedenine batırması, bir çocuğun bedeninin yapısını merakından ziyade travmatik deneyime verilen sessiz bir tepkidir. Fiziksel acı bireyde hissizleşme duygusu yarattığı gibi istenmeyen zihinsel ve duygusal durumdan arınmaya çalışmanın da bir yoludur. İğneleri kendine batırması, Veronica'nın duygusal acılarını görmezden gelme tepkisidir. Bununla birlikte, fiziksel acı travmadan tamamen çıkış anlamına gelmez, duygusal dünyasından soyutlanma çabasıdır sadece. Veronica'nın kendini yaralaması olayı üniversite yıllarında da devam eder: "Michael Weiss'la geçirdiğim bir geceyi hatırlıyorum, bacağımın içine tükenmez kalemle şekiller çiziyor ve sonra mutfak bıçağıyla aciz mavi çizgilerin üzerinden geçiyor. Ve kesğin serinliğini hatırlıyorum" (122). Kendini kasten yaralama eylemleri içerisinde, kendini kesmek ihmal ve terk edilme deneyimleri ile ilişkilendirilmektedir. Terkedilen kişiler, bir daha asla sahiplenilmeyeceklerini düşünürler. Veronica'nın kendini kasten yaralama davranışları ebeveyn ihmalinden kaynaklanan travmayla alakalıdır. Annesinin eksikliği ve geniş ailedeki şiddet, Veronica'nın kendisini önemsiz hissetmesine yol açar. Dahası Veronica ebeveynleri tarafından farkedilmediği için görünmez bir nesne kategorisindedir ve bu görünmezlik tensel canlılığını yok etmiştir. Bu koşullar altında, kendini yaralama eylemi fiziksel acıyı harekete geçirerek bireye yaşıyor olduğu hatırlatmasını yapar. Yarısından akan kanları gören Veronica bedeniyle tekrar bir bağ kurar: "Bir süre sonra, dağılan dünya geri sızmaya başladı, kenarlarda boncuk boncuk oldu, yoğun ve kırmızı; birleşmek ve boşluğu doldurmak için yükseldi, sonra etin dudaklarından yavaşça aktı, tıka basa dolu, lezzetli bir damla halinde" (122). Kendini yaralarken Veronica oldukça soğukkanlıdır. "Bir süre sonra" ifadesi ile dünyadan ve yaşamdan kopmuş olan bireyin tenine yayılan hayat simgelenir. "Dağılan dünyaya geri sızmaya" (122) başlayan taze kan, hayat ile ölüm arasındaki boşluğu doldurarak Veronica'ya kendi varoluşunu hatırlatır.

Veronica, varlığın anımsanmasından önce yaşamla ve dünyayla bağlarını koparmıştır. Judith Herman'ın da belirttiği gibi; "travmatik olaylar temel insan ilişkilerinde sorun yaratır. Aile, arkadaşlık, sevgi ve toplum bağlarını kırar" (2015: 63). Liam'ın ölümünden sonra bilinçli bir şekilde kendini hayattan uzaklaştıran Veronica, kocasıyla ve ailesiyle vakit geçirmekten kaçınır, gündüzleri uyurken geceleri uyanıktır. Veronica'nın yaşamdan uzaklaşmasının iki nedeni vardır: Öncelikle travmasının başkaları tarafından anlaşılmadığını düşünür, acısını aynı derecede yaşayan kimse yoktur, annesinin bile böyle olduğunu düşünür:

Ivor için de aynı şekilde ağlardı, Moise için daha az, Ernest için daha fazla ve teselli edilemezcesine hepimizin yapacağı gibi, sevgili Jem için de ağlardı. Hangi oğlu olursa olsun ağlardı. Bana kalırsa burada bir yanlışlık var, çünkü yerine getirilemeyecek bir şey kaybetmiş olan benim. Onun daha bir sürü oğlu var. (Enright, 2012: 14).

Annesinin seveceği başka oğulları varken, Veronica kardeşleri içerisinde değer verdiği tek kişiyi de kaybetmiştir. Geçmişin acı hatıralarını kalbine gömen Veronica tek başına acı çeker. Kocasını onu beyhude bir çabayla teselli etmeye çalışır: "...beni tekrar yaşayanların diyarına götürmeye çalışıyordu" (206). Cinsellikle verilmeye çalışılan teselli Veronica'nın kendisini "yeni kesilmiş bir et parçası gibi" (207) hissetmesine neden olur. Kocasına duyduğu ruhsal bağı tamamen yitiren Veronica, kocasıyla yakınlaşmayı reddeder. Bu şüphecilik ve güvensizlik yaşamdan kopuşunun ikinci nedenini oluşturur. Geceleri uyanıkken yaşam ve ölümün gerçekliği hakkında düşüncelere kapılan Veronica, gündelik hayatın anlamsızlığını şöyle anlatır: "Ölümün, her şeyin bitişi olmasının ve önemli olduğunu düşündüğün her türlü şeyin, artık biraz bile önemli olmamasının harika bir tarafı var" (28). Bu reddiye, yaşam-ölüm diyalektiğinde, Veronica'nın yaşamdan kopuşudur. Judith Herman'a göre;

Travmatize insan kendisini tamamıyla terk edilmiş, tamamıyla yalnız, hayatı destekleyen insani ve ilahi koruma ve bakım sistemlerinin dışına atılmış hisseder. Ondan sonra yabancılaşma ve kopma duygusu, en yakın aile bağlarından en soyut toplum ve din ortaklıklarına kadar her ilişkiye yayılır. Güven kaybolduğunda, travmatize insan kendini hayattan çok ölüme ait hisseder. (2015: 64).

Negatif duygularla kuşatılmış olan Veronica geceleri uykudaki kocasını ve kızlarını izlediğinde onların sadece birer kalıntı olduklarını hisseder: "...gece tüm ışıkları loş ayara getirip odaları geziyorum (...). Kızlar kendilerinden geçmişler (...). Tom – benim bakımlı kocam – yukarıda kurumsal finans dünyasındaki zarar ve telafilerle ilgili bakımlı rüyalar görüyor ve hiçbirinin benimle alakası yok" (Enright, 2012: 37). Bu kopuş Veronica'yı geçmişe ve ölüme yakınlaştırır. Günlerini geçmiş hakkında hikayeler yazarak geçirir ve kimseyle iletişim kurmaz. Ölü kardeşiyle konuşup ondan teselli isteyen Veronica, Liam'ın kendisine dokunduğunu hisseder, böylece aidiyet duygusunu ölümler diyarından yana olmakta kullanır. Varlığını ölümlerden yana kullanmasının bir diğer sebebi de geçmişin çözülme hayalleridir. Edebi eserlerde bastırılmış geçmişin geri gelmesi sembolü olarak kullanılan hayallerin travma ile ilişkisini Yener Özen şöyle açıklar: "Olayları en derinlere gömsük de, korku ve vahşet gömülmeyi reddeder. Tarih bu retlerin hayalleri ile doludur. Bu hayaller mutlaka psikolojik bir semptom olarak ortaya çıkar"

(2017: 105). Liam'ın, ölen diğer aile üyelerinin ve Nugent'in hayaletleriyle dolan ev, bütün ailenin travmasını simgeler. Bu hayaletler içerisinde dayısı Brendan'ın hayaleti bilinmeyen geçmişin temsilidir:

Brendan dayım diz altı çorap ve kısa pantolonla. İkizlerin odasının dışında -bebek Stevie'nin öldüğü odanın dışında- duruyor ve orta aşlı kafası Ada'ya söylemesi gereken ama onun duymayacağı şeylerle dolup taşıyor. Brendan'ın kemikleri başkalarına karışmış; elbiselerinin altında homurdanan ve mızıldanan ruhların karmaşası var, fermuarını açacak olsa uğuldayarak çıkacaklar; ağzını açacak olsa dişlerinden dökülüp saçılacaklar. Brendan'a onlardan huzur yok, orada sürünmeye ve şişmeye ve mızıldanmaya mahkum olan unutulmuşların ruhundan; yakasının altından söküp çıkarmak için uzanıyor ve avuç dolusu boşalıyor. Onların olmadığı tek yer sevimsiz mavi gözleri, yani ben ışığı yakmak için uzanırken Brendan sadece bakıyor ve gömleği kabarıyor ve kulaklarından deli ve münasebetsiz ölümler sızıyor. (Enright, 2012: 204).

Ailenin kayıp neslindeki travmalar, bu görünümü içselleştirdiğinde sembolik olarak Veronica'ya transfer edilir. Travmanın sadece kendisi ve kardeşiyle sınırlı olmadığını kavramaya başlayan Veronica, canlılar ile ölümler arasındaki kopukluğun iyileşme yolundaki en büyük engel olduğunu idrak etmeye başlar. Böylece iyileşme evresine doğru önemli bir adım atılır.

4. İYİLEŞME

Travmatik geçmişinin ağırlığı altında ezilen Veronica, geçmişten kaçınmanın ve onu inkâr etmenin huzur getiremeyeceğini fark eder ve yüzleşme aşamasına geçer. Judith Herman inkâr ve dile getirme arasındaki çatışmayı şöyle anlatır:

Dehşetengiz olayı inkâr etme isteğiyle onu yüksek sesle ilan etme isteği arasındaki çatışma psikolojik travmanın merkezi diyalektikidir. Vahşet mağduru olan insanlar hikayelerini çoğu kez, inanırlıklarının altını oyan ve böylelikle hem gerçeği anlatma hem de sır saklama çifte buyruğuna hizmet eden oldukça duygusal, çelişik ve parçalı bir tarzda anlatırlar. Sonunda gerçek kabul edildiğinde, mağdur iyileşmeye başlayabilir. (2015: 1).

Travmatik olayın anlatılması, mağdurun iyileşme sürecinin önemli bir parçasıdır ve travmanın baskın duygular altında tekrar tekrar yaşanmasını azaltır. Travma kaynaklı duyguların yazı yoluyla aktarılması histerik belirtileri azaltmaktadır. (Özen, 2017: 107). Veronica'nın duygularından arınması yazı yoluyla gerçekleşir. Liam'ın ölümünden önce travmasını bastıran Veronica, kardeşinin ölümüyle birlikte hislerini sağaltmak için yazıya başvurur. Roman, yazılış nedenini ilk cümlesiyle birlikte okuyucuya şöyle aktarır: "Sekiz ya da dokuz yaşındayken büyükannemin evinde geçen olayı yazmak istiyorum" (Enright, 2012: 1). Yirmi üç bölüm boyunca ölüm sonrasını, annesini ve babaannesini anlatan Veronica nihayet asıl amacına ulaşır: "Değişken hikayelere ve hayallere son vermenin vakti geldi. Aşk hikayesini bir kenara bırakıp o sene, ben sekiz ve Liam aşağı yukarı dokuz yaşındayken Ada'nın evinde olanları anlatmanın vakti geldi" (132). Yavaş yavaş açılan travmatik geçmiş, romanın otuz ikinci bölümünde apaçık bir gerçeklikle yazıya dökülür: "Kardeşimin, Lambert Nugent tarafından tacize uğradığını biliyorum" (212). Roman boyunca ima edilen istismar, "taciz" kelimesinin ilk kez kullanılmasıyla bu noktada kesinleştirilir ve belleğin derinliklerinden çıkarılır. Bastırılmış duyguların açığa çıkması ve güven duygusunun yeniden kazanılmasıyla iyileşmenin birinci evresi geçilerek, ikinci evre olan "travmanın hikayesi" (Herman, 2015: 219) anlatılır. Hikayenin anlatılmasıyla varılan katharsis, mağduru üçüncü evreye taşır. "İyileşmenin üçüncü evresinde travmatize insan, bir kurban olduğunu kabul eder ve kurban olmasının etkilerini anlar. Artık hayatındaki travmatik deneyimin derslerini içselleştirmeye hazırdır" (248). Güçlenme ve yeniden bağ kurma sürecinde Veronica, nefret ve acı duygularından sıyrılmaya başlar. "Bu düşünce ve ondan gelen tüm hisler ona kendini affetme cesareti verir. Kendini affediş yeniden mutlu yaşamak istemesini sağlar" (Yolanda and Handayan, 2017: 100) Liam'ın cenazesi sonrasında ailenin bir araya gelmesi sevginin yeniden temin edilmesi noktasında aile nesilleri için umut doğurur.

5. SONUÇ

Başkahraman Veronica'nın kardeşi Liam'ın cenaze hazırlıklarıyla açılan Anne Enright'ın *Toplantı* romanı, travmatik geçmişin ve parçalanmış hayatların katman katman açıldığı destansı bir aile tarihine dönüşür. Hikaye ilerledikçe, Veronica'nın travmasının cinsel istismar ve aile trajedisi ekseninde geliştiğini görürüz. Travmatik geçmiş Veronica'da güçsüzlük ve değersizlik psikolojisi yaratır; geçmişin hayaletleri Veronica'yı hayatının kendi anlayış ve kontrolünün ötesinde olduğu çıkmaz bir duruma düşürür. Veronica'nın travmaya verdiği çözümler ve kendini yaralama gibi pasif tepkileri acısını azaltsa da, travmadan çıkış travmanın kökenleriyle yüzleşmekle gerçekleştirilir. Travmanın yazıya dökülmesi acılardan arındırmayı ve geçmişle bütünleşik bir anlamın yeniden inşa edilmesini sağlar. Aile tarihinin yazılmasıyla bastırılmış ve inkâr edilen geçmiş gün yüzüne çıkarılarak dış dünyayla kopan bağlar yeni bir kavrayışla yeniden oluşturulur.

KAYNAKÇA

- Akarçay Ulutaş, D. (2018). *Trafik Kazası Sonucu Yetiyitimi Yaşayan Bireylerin Yaşantılarının Odak Grup Çalışması Yoluyla İncelenmesi* (Yayımlanmamış Doktora Tezi). Ankara: Hacettepe Üniversitesi, Sosyal Bilimler Enstitüsü.
- Bakır, E., Kapucu, S. (2017). Çocuk İhmal ve İstismarının Türkiye'de Yapılan Araştırmalara Yansımaları: Bir Literatür İncelemesi. *Hacettepe Üniversitesi Hemşirelik Fakültesi Dergisi*, 4(2), 13-24.
- Canat, S. (1999). Kendini Yaralama Davranışı. *Klinik Psikiyatri*, 1, 46-48.
- Çalışır, M. (2009). Yetişkin Bağlanma Kuramı ve Duygulanım Düzenleme Stratejilerinin Depresyonla İlişkisi. *Psikiyatride Güncel Yaklaşımlar*, 1, 240- 255.
- Çelik, F.G.H., Hocaoğlu, Ç. (2017). Kasıtlı Kendine Zarar Verme Davranışı. *Psikiyatride Güncel Yaklaşımlar*, 9(2), 209-226.
- Enright, A. (2012). *Toplantı*. Çeviri: Deniz Taşdemir. Ankara: Kyrhos Yayınları.
- Herman, J. (2015). *Travma ve İyileşme*. Çeviri: Tamer Tosun. İstanbul: Literatür Yayınları.

- Korkmaz, R. & Deveci, M. (2011). *Türk Edebiyatı'nda Yeni Bir Tür: Küçürek Öykü*. Ankara: Grafiker Yayınları.
- Putman, F. W. (1989). Pierre Janet and Modern Views of Dissociation. *Journal of Traumatic Stress*. 2(4), 413-429.
- Özen, Y. (2017). Psikolojik Travmanın İnsanlık Kadar Eski Tarihi. *TJJS: The Journal of Social Science*. 1(2), 104-117.
- Topçu, S. (2009). *Cinsel İstismar*. Ankara: Phoenix Yayınevi.
- V. D. H. Onno & Friedman, B. (1989). A Reader's Guide to Pierre Janet on Dissociation: A Neglected Intellectual Heritage. *Dissociation*, 2(1), 3-16.
- Tutkun, H. (1996). *Genel Psikiyatri Servisinde Dissosiyatif Bozukluklar ve Çocukluk Çağı Tacizleri Sıklığı* (Yayımlanmamış Uzmanlık Tezi). İstanbul: İstanbul Üniversitesi, İstanbul Tıp Fakültesi, Psikiyatri Anabilim Dalı.
- Yolanda, T. T., Handayan, R. (2017). Deep Grief and Recovery in Anne Enright's *The Gathering*. *Vivid. Journal of Language and Literature*, 6(2), 90-101.

Araştırma Makalesi • Research Article

Eğitimde Toplumsal Cinsiyet Eşitliği Ekseninde Kadın Üniversitelerinin Yeri Üzerine Bir Değerlendirme*

An Evaluation on the Role of Women's Universities in the Gender Equality Axis in Education

Tuğçe GÜR TÜRKDOĞAN^a

Evşen ALTUN ASLAN^b

^a Arş. Gör. İstanbul Gelişim Üniversitesi İİSF, Siyaset Bilimi ve Kamu Yönetimi Bölümü, İstanbul/Türkiye, tugur@gelisim.edu.tr, ORCID: 0000-0001-7170-5727

^b Arş. Gör. Dr. Burdur Mehmet Akif Ersoy Üniversitesi İİBF, Siyaset Bilimi ve Kamu Yönetimi, Burdur/Türkiye, ealtunaslan@mehmetakif.edu.tr, ORCID: 0000-0001-7703-1890.

ÖZ

Eğitim, ırk, dil, din, cinsiyet ayrımı yapılmaksızın toplumun her kesimine sunulan bir kamu hizmetidir. Kadın ve erkeklerin, eğitime erişimde sahip olmaları gereken eşitlik kadar birlikte eğitim almaları ve bu bağlamda eğitimin her kademesinde karma eğitim modelinin benimsenmesi bireysel ve toplumsal gelişim açısından oldukça önemlidir. Ancak tarihsel süreçte tek cinsiyete dayalı eğitim uygulamaları da oldukça yaygındır. Eğitimin her kademesinde görülen tek cinsiyete dayalı eğitimin yükseköğretim kademesinde en bilinen örneklerinden biri kadın üniversiteleridir. Türkiye’de de On Birinci Kalkınma Planı’nda Japonya örneği incelenerek kadın üniversitelerinin kurulmasına yönelik bir düzenleme yer almıştır. Bu ekseninde bu çalışma sadece kadın öğrencilerin eğitim alabildikleri bu yükseköğretim modelinin eğitimde cinsiyet eşitliği ilkesini nasıl etkilediğini sorunsallaştırmakta ve buna yönelik olarak On Birinci Kalkınma Planı’nda hedeflenen tek cinsiyete dayalı eğitim modeli olan kadın üniversitelerini feminist yöntem aracılığıyla analiz etmektedir. Bu bilgiler ekseninde çalışmada, toplumsal cinsiyet yaklaşımı ekseninde kadın üniversiteleri gibi tek cinsiyete dayalı olan ve sadece kadınların eğitim alabildiği eğitim kurumlarının toplumsal cinsiyet eşitsizliğini derinleştirebileceği değerlendirilmektedir.

Anahtar Kelimeler: Eğitim, Karma Eğitim, Toplumsal Cinsiyet Eşitliği, Kadın Üniversiteleri

ABSTRACT

Education is a public service offered to all segments of the society, regardless of race, language, religion and gender. It is very important for women and men to receive education together as much as the equality they should have in accessing education and in this context, adopting a mixed education model at every level of education is very important for individual and social development. However, educational practices based on single gender are also common in the historical process. One of the most well-known examples of the single-sex education at all levels of education at the higher education level is women's universities. Turkey also examining the example of Japan in the 11th Development Plan has been involved in arrangements for the establishment of women's university. In this context, this study only problematizes how this higher education model that women students can receive education affects the principle of gender equality in education and accordingly analyzes women's universities, the only gender-based education model targeted in the 11th Development Plan, through the feminist method. In the context of this information, the study focuses on educational institutions that are based on single sex, such as women's universities, and where only women can receive education, within the framework of the gender equality approach and it is evaluated that this education model can deepen gender inequality.

Keywords: Education, Coeducation, Gender Equality, Women's University.

1. GİRİŞ

Eğitim, yaşamımız boyunca devam eden bireysel gelişme ile birlikte toplumsal gelişmeyi de sağlayan toplumsal bir süreç olarak kabul edilmektedir (Fidan & Erden, 1987: 11). Bu bağlamda eğitim, bireylerin toplumsal gelişimde etkili bir rol oynayabilmelerini sağlayacak haklarını bilmesi ve kullanabilmesi ile de yakından ilişkilidir (Yaşar, 2018: 56). Bu nedenle

* Bu makalede bilimsel araştırma ve yayın etiği ilkelerine uyulmuştur. / In this article, the principles of scientific research and publication ethics were followed.

eğitime erişim oldukça önemli bir konu olarak karşımıza çıkmaktadır. Din, dil, ırk, cinsiyet, gelir farkı olmaksızın herkesin eğitime erişimi sağlanmalıdır. Özellikle toplumsal cinsiyet eşitliğinin sağlanması amacıyla kadın ve erkeklerin eğitime erişimde eşit şartlara sahip olması için gerekli yasal, toplumsal düzenlemelerin yapılması gerekmektedir (Subrahmanian, 2005: 400). Zira kadın ve erkeklerin eğitim haklarının kullanılmasına yönelik yaşanan en önemli toplumsal sorunlardan biri toplumsal cinsiyet eşitsizliği olarak karşımıza çıkmaktadır (Yaşar, 2018: 56).

Toplumsal cinsiyet eşitliği, ekonomik alandan siyasal alana, kültürel ve eğitim alanına kadar tüm alanlarda kadın ve erkeğin eşit hak ve fırsatlardan yararlanması olarak tanımlanmaktadır (ILO, 2007: 91). Bu bağlamda literatürde toplumsal cinsiyet eşitliği konusu, istihdamda, eğitime erişimde, siyasal alanda kadın ve erkekler arasındaki sahip olunan fırsat eşitliği ve haklar ekseninde ele alınıp tartışılmakta olan önemli toplumsal konulardan biridir (Erikli, 2020; Yılmaz 2018; Maktav 2019; Özaydınlık, 2014). Bu çalışma da eğitim alanındaki toplumsal cinsiyet eşitliği meselesine odaklanmaktadır.

Eğitimde toplumsal cinsiyet eşitliği her iki cins sunulan imkân ve fırsatlar göz önünde bulundurularak iki boyut ekseninde ele alınmaktadır. İlk olarak eğitimde toplumsal cinsiyet eşitliği, eğitime erişim meselesi ile ilgilidir. Buna göre, eğitime erişim, devam edebilme ve eğitimi tamamlama kadın ve erkek bireyler için eşit bir biçimde yasal olarak güvence altına alınmalıdır. İkinci boyut ise eğitimin içeriği ile ilgilidir. Öğretim planları, eğitimin biçimi (tek cinsiyete dayalı veya karma eğitim), eğitimin içeriği (müfredat ve ders kitapları) kadın ve erkek eşitliği ekseninde inşa edilmelidir (Sayılan, 2014: 17). Bu bağlamda şüphesiz toplumsal cinsiyet eşitliği ve eğitim meselesi eğitime erişim (Tan, 2018), öğretim planları (Gümüsoğlu, 2008; Kılıç & Eyüp, 2011) gibi çok farklı konu başlıkları altında ele alınıp tartışılmaktadır. Nitekim bu tartışmalar toplumsal cinsiyet eşitliği ve eğitim arasındaki ilişkiyi anlamak için oldukça önemlidir.

Bu çalışma ise toplumsal cinsiyet ve eğitim arasındaki ilişkiye farklı bir perspektiften bakmayı önermekte ve tek cinsiyete dayalı eğitim uygulamalarını eğitimde toplumsal cinsiyet eşitliği ekseninde ele alarak alandaki çalışmalara bir katkıda bulunmayı amaçlamaktadır. Tek cinsiyete dayalı eğitim uygulamaları eğitim sürecinin her kademesinde gerçekleştirilebilir. Ülkeler akademik başarının artması, akranların sınıf içi uyumu gibi farklı sebeplerle tek cinsiyete dayalı eğitim uygulamalarına yönelmektedirler (Crawford-Ferre & Wiest, 2013: 302-304). Türkiye’de ilköğretim kademesinde ortaokulda ve ortaöğretimde tek cinsiyete dayalı eğitim verilmektedir. Ancak yükseköğretim kademesinde karma eğitim uygulanmaktadır. Buna karşılık On Birinci Kalkınma Planı’nda, yükseköğretimde çeşitliliğin artırılması amacıyla Japonya örneği incelenerek tek cinsiyete dayalı bir eğitim uygulayan kadın üniversitelerinin kurulmasına yönelik bir düzenleme yer almaktadır (TCCSBB, 2019: 139). Kalkınma planında yer alan bu eğitim politikası, Türkiye’de daha önce uygulanmamış bir yükseköğretim modelini gündeme getirmektedir. Bu bağlamda Türkiye’de kurulması planlanan kadın üniversitelerinin neye benzediği ve hangi toplumsal formasyonun ürünü olduğunu açıklayabilmek önemli bir konu olarak karşımıza çıkmaktadır. Bu bağlamda çalışma, yükseköğretim kademesinde kurulan kadın üniversitelerinin toplumsal cinsiyet eşitliğini nasıl etkilediğini sorunsallaştırmaktadır. Çalışma, Japonya örneği göz önünde bulundurularak tek cinsiyete dayalı eğitim uygulayan kadın üniversite modelini toplumsal cinsiyet eşitliği yaklaşımı ekseninde değerlendirmekte ve bu değerlendirmeyi de feminist yöntem ekseninde yapmaktadır. Bu ekseninde çalışma, yükseköğretimde tek cinsiyete dayalı eğitim modeli örneği olan kadın üniversitelerinin eğitimde toplumsal cinsiyet eşitsizliğini derinleştirebileceğini değerlendirmektedir.

Feminist kuram, özne olarak kadınları -ancak yalnızca kadınları değil- (özne tanımlamasına ilişkin çok sayıda eleştirinin bulunduğu unutulmamalıdır) ele alır ve cinsiyet ve toplumsal cinsiyet bağlamında kadınların statüsünü inceleme nesnesi haline getirir (Butler, 2010: 36). Feminist kuramın temel önermelerinden biri, kadın ve erkek arasında hiyerarşik bir ayırım olduğuna dayalı varsayımın reddine dayanmaktadır. Analitik bir kategori olarak bu durumu tespit etmek ve tersine çevirmek için bilimsel bir yöntem kullanmayı hedeflemektedir (Scott, 1986: 1066). Feminist yöntem, bilimsel bilginin soyut ve dünyanın her yerinde evrensel olduğu görüşünü yalanlamaktadır (Narayan, 2020: 38). Bunun nedeni, toplumsal cinsiyet tanımlamalarında görüldüğü üzere, kültürel ve sosyolojik farklılıkların esas alınmasıdır. Kümbetoğlu, feminist yöntemi, epistemolojik olarak merkezine güç ilişkilerini alan ve erkek egemen bakış açısından kurtulan bilgi üretme süreci olarak tanımlamaktadır (Erdoğan & Gündoğdu, 2020: 23).

Bu bilgiler ekseninde çalışmada öncelikle toplumsal cinsiyet ve eğitim arasındaki ilişki tartışılacak ve bu bağlamda Türkiye’de karma eğitimin tarihsel süreci açıklanacaktır. Ardından kadın üniversitelerinin yaygın olduğu ve On Birinci Kalkınma Planı’nda örnek alınan Japonya özelinde tek cinsiyete dayalı eğitim modeli olan kadın üniversiteleri hakkında bilgiler verilecek ve bu bilgiler ekseninde kadın üniversitelerinin eğitimde toplumsal cinsiyet eşitliği ilkesine etkisi tartışılacaktır.

2. TOPLUMSAL CİNSİYET EŞİTLİĞİ VE EĞİTİM

Cinsiyet, bireyin biyolojik açıdan farklılığını anlatır (Freedman vd., 1989: 687). Bu ekseninde cinsiyet, bireyin biyolojik özelliğinden kaynaklı demografik bir özelliğidir (Dökmen, 2015: 20). Kadın ve erkek olmak, sahip olunan anatomik ve fizyolojik özelliklerden farklı olarak toplumsal bir anlam da taşımaktadır. Bu toplumsal anlam, toplumsal cinsiyet kavramı ile tanımlanmaktadır (Dökmen, 2015: 11). Toplumsal cinsiyet kavramı, kadın ve erkekliğin toplumsal olarak inşa edildiğini ve öğrenildiğini anlatır (Özaydınlık, 2014: 93). Butler (2010: 50), toplumsal cinsiyeti, cinsiyetli bedenin üstlendiği kültürel anlamlar bütünü olarak tanımlarken; Simone de Beauvoir ise (Thorpe, 2017: 58-59), bireyi feminen veya maskülen davranmaya yönlendiren sosyal bir güç olarak tanımlamaktadır. Bu ekseninde toplumsal cinsiyet yaklaşımı, cinsiyet rollerinin doğal ve değişmez olmadığını, zaman içerisinde ve kültürden kültüre değişebildiğini savunmaktadır (Bora, 2012: 175). Tarihsel süreçte ilkel toplumlarda, uzmanlaşmaya dayanmayan ilk iş bölümünde kadının doğurganlığı (hamilelik ve çocuk emzirme) hareket kısıtına yol açtığından toplayıcılık yapmasına, erkeğin ise avcılık görevini üstlenmesine neden olmuş ve böylece işbölümüne dayalı cinsiyet rolleri içselleştirilmeye başlamıştır. Bu ekseninde kadın ilkel anlamda tarım ve üretim arzının devamlılığında sorumlu olduğu olduğundan çocuklarının yanında evde kalırken, erkekler avcılık, çobanlık gibi işlerle ilgilenmekteydiler (Harman,

2011: 43). Kadın ve erkek arasında rollerin bu şekilde farklılaşmaya başlaması daha sonra hayatın her alanına da yayılmıştır (Freedman vd., 1989: 690-691).

Toplum bireyden genellikle biyolojik cinsiyeti ekseninde uygun olduğuna inandığı davranışları uygulamasını bekler (Vatandaş, 2007: 30). Bu anlamda toplumsal cinsiyet, cinsiyetler arasındaki sosyal ilişkileri de tasarlamak görevini üstlenmektedir. Kültürel kodlar tarafından belirlenmekte; kültürel ve tarihsel koşulların ürünü olarak şekillenmekte ve değişmektedir (Scott, 1986: 1056). Bu durum da kadın ve erkeğin davranışlarının toplum tarafından dayatılan cinsiyet rollerine göre şekillendirilmesine neden olmaktadır.

Kadın ve erkek cinsiyetine uygun olarak kabul edilen cinsiyet rollerinin çok boyutlu anlamlarının toplumsal cinsiyet ekseninde açıklanabilmesi için farklı yaklaşımlar benimsenmiştir (Giddens, 2012: 505). Ralf Dahrendorf gibi genel rol kuramını benimseyen bilim insanları, cinsiyet rollerinin öğrenilmesi ve içselleştirilmesinde toplumsallaşma sürecinin önemine vurgu yaparlar (Vatandaş, 2007: 34). Buna göre birey toplumsallaşma sürecinde tutum ve davranışlarını aracı kurumlar aracılığıyla şekillendirmektedir. Aynı zamanda birey bu toplumsallaşma süreci içerisinde cinsiyet rollerini de öğrenmektedir. Toplumsallaşma araçlarından biri olan aile, cinsiyet rollerinin öğrenilmesinde önemli bir konumda bulunmaktadır. Çünkü bireye çocukluk döneminde en yakın olan toplumsal kurum ailedir (Akkaş, 2019: 104). Çocuklarının cinsiyetlerine uygun olarak davranışları anne ve baba tarafından pekiştirilirken, cinsiyetlerine uygun olmadığı düşünülen davranışlar cezalandırılır. Bu durum genellikle oyuncak seçimleri örneği üzerinden açıklanmaktadır. Örneğin erkek çocukların kamyon, silah gibi oyuncaklar ile oynaması anne, baba ve toplumdaki diğer bireyler tarafından hoşnut karşılanırken, bebek ile oynaması hoşnut karşılanmayabilir. Benzer bir biçimde kız çocukların bebek ile oynaması onaylanırken, kamyon ile oynadığında bu durum hoşnut karşılanmayabilir ve böylece çocukların cinsiyet damgalı oyuncakları seçmeyi öğrendikleri kabul edilmektedir (Freedman vd., 1989: 693). Toplumsal cinsiyet rollerinin öğrenilmesinde bilişsel gelişim düzeylerinin etkili olduğunu savunan bilişsel yaklaşıma göre ise, çocuklar ilk olarak kendi cinsel kimliklerini öğrenmektedirler. Ardından kendi cinsiyetlerine yönelik kalıplaşmış tutum ve davranışları içselleştirmektedirler (Vargel, 2017: 505). Cinsiyet rollerinin içselleştirilmesi ekseninde geliştirilen bu kuramsal yaklaşımlar, cinsiyetin çocukluk döneminde öğrenildiğini savunmaktadır.

Cinsiyet rolleri çocukluk döneminde içselleştirilmeye başladığından aile kurumunun rolünün önemli olduğunu yukarıda ifade ettik. Ancak toplumsallaşma araçları olarak kabul edilen, okul, arkadaş grupları, kitle iletişim araçları gibi kurumlar da cinsiyet rollerinin pekiştirilmesinde etkilidirler (Akkaş, 2019: 106-108). Bireyler, çocukluk döneminde cinsel kimliklerine göre toplum tarafından kadın ve erkek olarak etiketlendikten sonra, cinsiyete yönelik kültürel anlamları öğrenmeye ve içselleştirmeye başlarlar. Toplumun bireyden kadın ve erkek olmaktan kaynaklı beklediği birtakım özellikler de toplumsal cinsiyet kalıp yargıları olarak kabul edilmektedir (Yentürk & Bahçeci, 2014: 19). Toplumsal cinsiyet kalıp yargılarına göre kadının, yumuşak, duyarlı, bakımlı, alçakgönüllü ve zayıf olduğu kabul edilirken; erkeğin sert, duyarsız, güçlü ve bağımsız olduğu kabul edilir (Freedman vd., 1989: 700). Toplumsal cinsiyet kalıp yargıları, kadın ve erkeğin, toplumsallaşma süreci içerisinde etkileşimde bulunduğu aile, arkadaş, iş gibi toplumsallaşma araçları ile olan ilişkisini ve konumunu etkileyen bir mesele olarak karşımıza çıkmaktadır. Fine'a göre etkileşim içerisinde olduğumuz, birey, grup ve kurumlar, toplumsal cinsiyete bir önem atfettiklerinde bizler de kendimizi toplumsal cinsiyet kalıp yargıları üzerinden düşünmeye ve davranışlarımızı da bu yönde şekillendirmeye başlarız (Fine, 2011: 21). Bu eksende toplumsal cinsiyet eşitsizliklerinin kaynağının da kadın ve erkeklerin farklı rollere göre toplumsallaştırılması olarak kabul edilmektedir (Giddens, 2012: 506).

Toplumsal cinsiyet, bireylerin aileden iş yaşamına kadar bütün toplumsal kurumlarda üstlenebilecekleri rolleri etkilemektedir. Çoğu toplumlarda kadın, çocuk yetiştirme ve ev işleri ile ilgili sorumlulukları üstlenen bir konumda kabul edilirken, erkeğin ailenin refahını sağlamak için eve ekmek getiren bir rol üstlendiği kabul edilir (Giddens, 2012: 514). İşte bu toplumsal cinsiyet farklılıkları toplumsal eşitsizlikleri etkileyen önemli bir faktör olarak karşımıza çıkmaktadır. Toplumsal eşitsizlikler ve toplumsal cinsiyet arasındaki ilişkiyi ele alan bilim insanları, kadın ve erkeğin aile, eğitim, iş gibi alanlarda toplumsal kaynaklara eşit bir biçimde erişebiliyorlar mı, benzer yaşam şanslarına sahipler mi gibi sorulara cevap aramaktadırlar (Giddens, 2012: 516). Son yıllarda çalışmalar küresel politikaların önemli bir konusu haline gelmiş olan eğitim alanında toplumsal cinsiyet eşitsizliği meselesine odaklanmaktadır (Sayılan, 2014: 17). Literatürde bu konuda yapılan çalışmaların son yıllarda arttığını söyleyebiliriz. Sivil toplum kuruluşlarının toplumsal cinsiyet ve eğitim arasındaki ilişkiye yönelik hazırladıkları raporlar da kadınların eğitim alanındaki konumlarının dikkate alınması ve gündeme gelmesinde önemli birer kaynak olarak kabul edilebilir. Eğitim ve toplumsal cinsiyet eşitsizliği başlığı altında kadınların eğitime erişimine yönelik çalışmalar çoğunluktadır (Sayılan, 2014: 17).

Toplumsal cinsiyet eşitsizliğini ölçmekte uluslararası ölçülerden biri olan Toplumsal Cinsiyet İlişkili Kalkınma Endeksi'nin (Gender-Related Development Index-GDI) ele aldığı üç temel göstergedenden biri eğitimidir (TÜSİAD & KAGİDER, 2008: 29). Bir insan hakkı olarak eğitim, ırk, din, dil, cinsiyet ayrımı yapmaksızın herkese eşit fırsat tanımada ve yukarıda bahsettiğimiz cinsiyet kalıp yargıları ile mücadele de önemli bir toplumsal kurum olarak kabul edilmektedir (Kalaycı & Hayırsever, 2014: 1051). Bu bağlamda toplumsal cinsiyet eşitliğinin içselleştirilmesinde ve pekiştirilmesinde eğitimin önemli bir rolü olduğu görülmektedir. Toplumsal cinsiyet eşitsizliği ve eğitim konusunda; eğitim ve öğretim faaliyetlerinin toplumsal cinsiyet eşitliği ekseninde yeniden düzenlenmesi, kadınların eğitime erişimlerinin artırılması gibi meseleler ele alınıp tartışılabilir. Bu çalışma, toplumsal cinsiyet ve eğitim arasındaki ilişkiye farklı bir perspektiften bakmakta ve karma eğitim ve karma sosyalleşme karşısında tek cinsiyete dayalı eğitim uygulamalarının eğitimde toplumsal cinsiyet eşitliğine etkisini sorgulamaktadır.

Karma eğitimde asıl amaç, kadın ve erkeklerin cinsiyet ayrımı yapılmaksızın eğitim hakkından eşit bir biçimde yararlanmalarını sağlamaktır (Coşkun, 2018: 46). Karma eğitim, kadın ve erkek arasında eşitliği sağlamak, toplumsal cinsiyet kalıp yargılarını ortadan kaldırmak ve birlikte yaşam becerilerini geliştirmeye yardımcı olan bir eğitim programı olarak karşımıza çıkmaktadır (Bijlani & Utreja, 2016: 12). Karma eğitim (coeducation) veya tek cinsiyete dayalı eğitime (single-sex education) yönelik araştırmaların birçoğu, öğrenci başarıları, öğretmen-öğrenci ilişkileri üzerinedir (Arms, 2007: 171). Ailelerin çocukları

için seçeceği okulların karma veya tek cinsiyete dayalı eğitim vermediğini dikkate almalarına neden olan pek çok farklı motivasyon kaynağı olabilir. Okul başarısı (Lee & Bryk, 1986) bu motivasyon kaynakları arasında en önemlilerinden biri olarak kabul edilmektedir. Ayrıca ailelerin çocuklarının bireysel ve sosyal gelişimini artırma istekleri (Smyth, 2010), çocuklarının aynı cinsiyetten olan diğer çocuklarla eğitim almasını kendi kültürel geleneklerine göre uygun görmeleri (Shah & Conchar, 2009) gibi pek çok faktör de etkili olabilir. Lee ve Marks'ın Amerika'da gerçekleştirdikleri araştırmalarına göre, genel olarak aileler tek cinsiyetli okulları geleneksel değerler ve okulların sahip oldukları imkânlar ekseninde tercih etmektedirler (Lee & Marks, 1992: 276). Aileler için genellikle kız çocukları için tercih ettikleri tek cinsiyetli okullarda geleneksel değerler etkili oluyorken; erkek çocukları için okulların sahip oldukları imkânlarının ön plana çıktığı kabul edilmektedir (Watson, 1997: 373). Kruse, Danimarka'da tek cinsiyet okullarının kızlara daha fazla olanak sağlamak amacıyla ortaya çıktığını ifade ederken (Kruse, 1992: 85), Shah ve Conchar İngiltere'de yaptıkları araştırmalarında Müslüman ailelerin dini değerleri ekseninde kız çocukları için tek cinsiyetli okulları tercih ettiklerini ifade etmektedirler (Shah & Conchar, 2009: 195).

Tek cinsiyete dayalı eğitim, ilköğretim, ortaöğretim ve yükseköğretim gibi eğitimin her kademesinde uygulanmaktadır. Karma eğitimin geçmişi ise çok eski değildir. Avrupa ülkelerinin çoğunda 1970'lerin sonunda ortaya çıkmıştır (EURYDICE, 2010: 85). Avrupa'da karma eğitim, kız çocuklarına da erkek çocuklarına öğretildiği gibi kutsal kitabın öğretilmesi amacıyla uygulanmaya başlamış ve 18. yüzyılın ikinci yarısından itibaren kız çocukları kent okullarına alınmaya devam etmiştir (Sarı, 2015: 11). Karma eğitim, cinsiyetler arasındaki eşitlik açısından önemli bir adım olarak kabul edilmektedir (EURYDICE, 2010: 13).

Karma eğitim ve karma sosyalleşmeye dayalı okul kültürü toplumsal cinsiyet eşitliğinin gerçekleştirilmesini sağlayan önemli bir modeldir (Sayılan, 2014: 19). Bu nedenle ülkeler yaygın olarak okullarda karma eğitim modelini uygulamaktadırlar. Karma eğitim, ortaçağdan itibaren özellikle kadınların farklı dini ve feodal yaklaşımlar ekseninde ikinci sınıf olarak görülmesi karşısında yürütülen mücadelenin önemli bir kazanımı olarak kabul edilmektedir (Coşkun, 2015: 33). Bu nedenle eğitim alanında toplumsal cinsiyet eşitliğini sağlayacak en önemli eğitim modeli, karma eğitim olarak karşımıza çıkmaktadır. Peki Avrupa'da karma eğitim tarihi böyle başlıyorken, Türkiye'de nasıl başlamıştır? İnzleyen bölümde Türkiye'de tarihsel süreçte karma eğitim politikası ele alınıp açıklanacaktır.

3. TÜRKİYE'DE KAMU POLİTİKASI OLARAK KARMA EĞİTİMİN TARİHSEL SERÜVENİ

Belirli bir toplumsal formasyonun ürünü olarak kamu politikası, iktidar ilişkileri ve toplumsal ilişkiler tarafından şekillendirilmektedir. En geniş anlamıyla kamu politikası kavram olarak, devletin yaptığı ya da yapmayı tercih etmediği her şey olarak (Dye, 2013: 1) tanımlanmaktadır. Kamu politikası iki ana yaklaşım içerisinde ele alınmaktadır. Bu yaklaşımlardan ilki, kamu politikasının işlevsel yönünü ön plana çıkarmakta ve hedeflenen amacı odak noktasına koymaktadır. Amaç yüklü eylem olarak adlandırılan bu yaklaşım kapsamında, rasyonel karar alma üzerine kademeli bir süreç söz konusudur. Diğer yaklaşım ise, kamu politikasını içeriği yönünden incelemektedir ve siyasal iktidardan belirli bir alanda oluşturduğu politikanın, uygulaması sürecinde yer alan aktörlere ve süreçlere odaklanmaktadır (Çelik, 2008: 45).

Kamu politikası alanının kurucu isimlerinden biri olarak kabul edilen Lasswell, kamu politikası çalışmalarında "nasıl yönetmeyi" ana soru olarak ele almayı önermektedir (Lasswell, 1951). Bu eksende kamu politikasını amaç, değer ve uygulamaları ile birlikte sistematik bir biçimde değerlendirmektedir (Lasswell, 1963: 142). Anderson ise kamu politikasını, rastlantısal olmayan, istikrarlı ve amaç yüklü bir eylem alanı olarak tanımlamaktadır (Anderson, 2003: 2). Anderson'a göre kamu politikası, siyasal iktidar tarafından çok sayıda insanın sorunlarını çözmek amacıyla oluşturulan olumlu ya da olumsuz planlı faaliyetlerden oluşmaktadır (Anderson, 2003: 4). Kamu politikası, rastgele değil hedefli bir yaklaşımlar bütünüdür (Babaoğlu, 2017: 513). Kamu politikaları geliştirmek, ülkelerin toplumsal, ekonomik, siyasal alanda gelişimleri için oldukça önemlidir. Bu bağlamda toplumsal gelişmeye katkıda bulunan bir alan olarak eğitim alanında geliştirilecek kamu politikaları oldukça önemlidir. Türkiye'de eğitim alanındaki kamu politikalarına yönelik bir analizin şüphesiz çok yönlü ele alınması gerekir. Ancak bu çalışma kendini karma eğitim süreci ile sınırlandırmaktadır. Zira kadınların erkekler ile eşit koşullarda ve bir arada eğitim almalarına yönelik süreci anlamak eğitimde toplumsal cinsiyet eşitliğinin anlaşılması için gereklidir.

Osmanlı'da karma eğitimin tarihi 1869'da sıbyan mekteplerinin zorunlu hale getirilmesiyle başlamaktadır. Buna göre, Osmanlı'da aynı mahallede iki sıbyan mektebi varsa, kadınlar erkeklerden ayrı, yoksa kadınlar için yeni bir mektep açılana kadar erkeklerle aynı sınırları paylaşmamak şartıyla eğitim görmüşlerdir (Sarı, 2015: 11). Ancak bu eğitim, bugünkü karma eğitim anlayışından oldukça farklıdır. Zira Osmanlı'da karma eğitime geçilmeden önce tek cinsiyetli okullar yaygındır. İstanbul'da 1858'de ilk olarak sadece kız çocuklarına yönelik Rüşdiye mektepleri açılmıştır. (Somel, 2000: 225). Ardından 1865'te ordunun elbise ihtiyacını karşılamak amacıyla ilk kız sanayi mektebi, 1870'te ise kadın öğretmen yetiştirebilmek için kadın öğretmen okulu (Dârülmuaallimât) açılmıştır (Güven & Akgündüz, 2011: 145-146). Kadınlar için açılan ilk yükseköğretim kurumu ise 1914 yılında açılan İnas Darülfünunu'dur (Tümer, 2007: 364). 1918-1919 eğitim öğretim yılında İnas Darülfünunu kapatılınca öğrenciler İstanbul Darülfünunu'na aktarılmış ve böylece kadın ve erkekler aynı binada eğitim almaya başlamıştır (Tümer, 2007: 393). Bu durumun karma eğitime geçişte önemli bir adım olduğu kabul edilmektedir (Sarı, 2015: 11). 1924 yılında Cumhuriyet'in kurulmasından ardından ilköğretimde karma eğitim uygulanmaya başlamıştır (Sakaoğlu, 2018: 24). Karma eğitimin ortaöğretimde uygulanmaya başlaması ise 1930'dan sonra gerçekleşmiştir (Coşkun, 2015: 35). 1973'te kabul edilen 1739 sayılı Millî Eğitim Temel Kanunu, karma eğitimi, Türk millî eğitim sisteminin temel ilkelerinden biri olarak kabul etmekte; ancak imkân ve zorunluluklara göre tek cinsiyete dayalı eğitim yapılabileceğini de belirtmektedir (Millî Eğitim Temel Kanunu, 1973, md.15).

Türkiye'de karma eğitimin kanunlaştığı 1973 yılından itibaren eğitimin her kademesinde karma eğitim uygulanmakta; ancak kız meslek liseleri, kız ve erkekler için ayrı teknik liseler ve imam hatip okulları tek cinsiyete dayalı eğitim vermeye devam etmektedirler (Sarı, 2015: 11-12). Bu okulların, genellikle cinsiyet stereotipli kariyer seçimi ile ilişkili oldukları kabul edilmektedir (EURYDICE, 2010: 13). Tek cinsiyete dayalı eğitim, ilköğretim ve ortaöğretim kademesinde yaygınken;

yükseköğretimde tek cinsiyete dayalı eğitim veren yükseköğretim kurumları bulunmamaktadır. Tek cinsiyete dayalı eğitim karmaşık ve hassas konulardan biri olarak kabul edilmektedir. Yükseköğretim kademesinde tek cinsiyete dayalı eğitim modeli ilk defa On Birinci Kalkınma Planı ile birlikte gündeme gelmiştir. Buna göre Japonya örneği incelenerek ülkemizde kadın üniversitelerinin kurulmasına ilişkin bir politika kabul edilmektedir (TCCSBB, 2019: 139). Kalkınma planında, yükseköğretim kademesinde tek cinsiyete dayalı üniversite modelinden biri olan kadın üniversitelerinin kurulmasına yönelik bir düzenlemenin yer alması, bu konunun eğitim politikaları ekseninde ele alınmasını gerekli kılmaktadır. Zira kalkınma planları, ulusal ölçekte gerçekleştirilecek farklı alanlardaki ekonomik, siyasal ve toplumsal politikaları bir araya getiren ana dokümanlardır. Bu temel doküman içerisinde yer alan politikalar hem diğer politikalarla hem de kendi içerisinde amaç ve hedef noktasında belirli bir kararlılığı ve tutarlılığı taşımak zorunda olan belgelerdir. Bu bağlamda çalışma, kalkınma planında tek cinsiyete dayalı eğitim kurumu olan kadın üniversitelerinin eğitimde toplumsal cinsiyet eşitliğini nasıl etkileyebileceğini tartışmaktadır.

Türkiye'nin planlı kalkınmaya geçtiği 1963 yılından itibaren, eğitim sağlık gibi temel konularda kamu politikaları, kalkınma planları aracılığıyla açıklanmakta ve uygulanmaktadır. Diğer alanlarda olduğu gibi, eğitim politikaları alanında da eğitim sistemine ilişkin var olan sorunları planlama aracılığıyla çözmek üzerine bir anlayış geliştirilmiştir (Küçüker, 2012: 10). Eğitim politikaları kapsamında, ulaşılmak istenen amaca giden yolun araçları kalkınma planları aracılığıyla hayata geçirilmektedir. Örneğin ilk kalkınma planında, eğitim ve sağlık, sosyal refah ile bağlantılı bir şekilde ele alınmış ve eğitim seviyesinin yükseltilmesi ve eğitimden herkesin sahip olduğu yeteneklere göre faydalanması ilkeleri amaç olarak belirlenmiştir (DPT, 1963: 38). Eğitim kurumları, insan gücüne arz kaynağı olarak tanımlanmış ve bu amaçlara ulaşmak amacıyla kullanılmak üzere politika araçları belirlenmiştir. Örneğin teknik eğitime öncelik verilmesi kararlaştırılmıştır. Bu amaçla teknik eğitim veren kurumların maliyet hesapları tanımlanmış ve istihdam vb. konularda gerekli adımlar atılmıştır (DPT, 1963: 443). Dolayısıyla ilk kalkınma planının eksiklikleriyle birlikte, eğitim politikalarında nitelikli işgücünün yetiştirilmesi amaç olarak belirlenmekte ve bu amaca ulaşmayı hedefleyen politika araçlarının ortaya koyulduğu görülmektedir.

Kalkınma planları içerisinde yükseköğretim kademesinde eğitim politikalarına odaklandığımız zaman, istihdam, gelir düzeyi ve eğitim arasındaki ilişki dikkate alınarak düzenlemelerin yapıldığı ve bu eksende politika araçlarının geliştirildiği görülmektedir (Yavuz, 2012: 1). Yükseköğretimin ilk defa kapsama alındığı Dördüncü Kalkınma Planı'ndan itibaren (DPT, 1979: 449) yükseköğretimde fırsat eşitliği önemli bir sorun olarak tespit edilmiş ve kapasite geliştirmek hedef olarak seçilmiştir. Yükseköğretimdeki sıkıntıların çözümüne ilişkin politikalar;

Eğitim sisteminin bireyin fizik ve toplumsal çevresini geliştirme yeteneğini verecek ve toplumun daha ileri bir gelişme aşamasına götürülmesinde etmen olacak biçimde yeniden düzenlenmesi esas olacaktır. Eğitim programlarının içeriği laik, özgürlükçü, demokratik rejim ve Anayasada tayin edilmiş olan Devletin niteliklerine dayatılarak bu amaca yöneltilecektir. (DPT, 1979: 453) şeklinde araçsallaştırılmıştır.

Kalkınma planları aracılığıyla gerçekleştirilen eğitim politikaları kapsamında ilkeler, anayasanın temel değerleri ile uyumlu bir şekilde ele alınmaktadır. Yükseköğretim kademesinde çeşitliliğin sağlanması için gündeme gelen kadın üniversitelerine ilişkin düzenlemenin yer aldığı On Birinci Kalkınma Planı'nın eğitim başlığı altında, eğitim alanındaki geliştirilmesi beklenen politikalarda amaç ise, şu şekilde belirtilmektedir:

Tüm bireylerin kapsayıcı ve nitelikli bir eğitime ve hayat boyu öğrenme imkânlarına erişimi sağlanarak düşünme, algılama ve problem çözme yeteneği gelişmiş, özgüven ve sorumluluk duygusu ile girişimcilik ve yenilikçilik özelliklerine sahip, demokratik değerleri ve millî kültürü özümsemiş, paylaşım ve iletişime açık, sanat ve estetik duyguları güçlü, teknoloji kullanımına yatkın, üretken ve mutlu birey yetiştirmek temel amaçtır. (TCCSBB, 2019: 135).

Yukarıda tanımlanan amaca ulaşmak için çeşitli hedefler geliştirilmiş ve yükseköğretimde çeşitliliğin artırılmasını sağlamak amacıyla politika araçları tanımlanmıştır. Bu hedefi gerçekleştirmek için öngörülen politika ise, Japonya örneği incelenerek sadece kadın öğrencilerin kabul edildiği kadın üniversitelerinin kurulmasıdır (TCCSBB, 2019: 139). Dolayısıyla On Birinci Kalkınma Planı'nda yükseköğretimde çeşitliliği artırmak hedefi için politika araçlarından biri, Japonya'daki kadın üniversitelerinin model alınarak yeni tip üniversitelerin kurulması olarak belirlenmiştir. Bu amacı hayata geçirmeye yönelik atılan ilk adım ise "Kadın Üniversitesi ve Eğitim Vakfı"nın kurulmasıdır. 26.12.2019 tarihli ve 30990 sayılı Resmî Gazete'de yayınlanan vakfın kuruluş amacı;

Yurt içinde ve yurtdışında özellikle eğitim ve sağlık alanlarında faaliyetlerde bulunmak, eğitim, bilim, teknoloji, sosyal, kültür ve sağlık alanlarında hizmette bulunmak için çalışmalar yapmak, gençlerin ve her yaş grubundan insanların eğitim ve sağlık imkanlarından yararlanmasını sağlamaktır şeklinde tanımlanmıştır (Cumhurbaşkanlığı Kararnamesi, 2019: 179).¹

Bu bağlamda Japonya'dakine benzer bir biçimde Türkiye'de kurulması planlanan kadın üniversitelerinin de vakıf üniversitesi niteliğinde olacağı öngörülmektedir.

Kadın üniversitelerinin kurulması, yükseköğretim alanında bir kamu politikası olarak ele alındığında, sürecin tüm bileşenlerinin de göz önünde bulundurulması gerekmektedir. Zira kamu politikası, birbirleriyle ilişkili olan, aktörler, kurumlar, çözümler, süreçler ve sonuçlar gibi unsurlardan oluşmaktadır (Lascoumes & Le Galès, 2014: 13'ten aktaran Usta, 2013: 82). Bu eksende bir konuda kamu politikasının ortaya çıkması tüm süreçlerin birbiriyle etkileşim içerisinde olmasını gerektirmektedir. Aktörler kurumları, kurumlar sonuçları ve nihayetinde sonuçlar yeni sorunların ortaya çıkmasını tetiklemektedir. Ancak toplumsal bir meselenin kamu politikası olarak ele alınması için, öncelikle siyasal iktidar tarafından sorun olarak tanımlanması gerekir (Yıldız & Sobacı: 2013: 17; Gül, 2015: 9; Erat, 2018: 253). Kalkınma planında kadın üniversitelerinin kurulmasının

¹ Independent Türkçe'de yayınlanan habere göre bu politikayı gerçekleştirmek amacıyla kurulan vakfın kurucu unsurları Bahçeşehir Üniversitesi kurucu heyetinden oluşmakta ve vakfın sona ermesi durumunda mal varlığının Bahçeşehir Uğur Vakfı'na devredileceği belirtilmektedir (Paşayığıt, 2020). <https://www.independentturkish.com/node/112946/haber/%E2%80%9Ckad%C4%B1n-%C3%BCniversitesi%E2%80%9D-i%C3%A7in-ilk-ad%C4%B1m-at%C4%B1ld%C4%B1> 15.04.2020.

amacının yükseköğretimde çeşitliliği arttırmak olduğu belirtilmektedir. Bu bağlamda yükseköğretimde çeşitlilik bir hedef olarak belirtilirken, kadın üniversitelerin bu çeşitliliği arttırmada bir araç olarak nasıl bir rolünün olacağı tartışılması gerekmektedir. Özellikle karma eğitim modelinin benimsendiği milli eğitim sisteminde yükseköğretim kademesinde tek cinsiyete dayalı bir eğitim kurumunun eğitimde toplumsal cinsiyet eşitliğini nasıl etkileyeceğini anlamak önemli bir konudur. Kalkınma planında özellikle Japonya'daki kadın üniversitelerinin örnek olarak incelenmesi ele alınmaktadır. İşte bu noktada Japonya'da kurulan kadın üniversitelerinin kurulma süreci ve bugünkü durumunu anlayabilmek önemlidir. Çalışmanın izleyen bölümünde Japonya'daki kadın üniversitelerinin tarihsel süreci ele alınacaktır. Böylece kadın üniversitelerinin hangi noktalarda gerekli ve önemli olduğu irdelenecektir.

4. JAPONYA'DAKİ KADIN ÜNİVERSİTELERİNE TARİHSEL BAKIŞ

On Birinci Kalkınma Planı'nda yer alan ve kurulması planlanan kadın üniversiteleri için incelenecek ülke Japonya olarak kabul edilmiştir. Bu bağlamda Japonya'nın eğitim sisteminin ve eğitim sistemi içerisinde kadın üniversitelerinin yerinin tartışılmasının önemli olduğu düşünülmektedir. Bu eksende çalışmanın bu bölümünde Japon eğitim sisteminin temel değerleri açıklanarak, kadın üniversitelerinin eğitim sistemindeki yeri ele alınacaktır.

Tarihsel süreçte Japonya'daki kadın üniversitelerinin kuruluş tarihi, uluslaşma sürecinin başlangıcına dayanmaktadır. Modern devletlerin ortaya çıkmasıyla eğitim, bir kamu politikası olarak düzenlenmiştir. Japon eğitim sisteminin temel yapısı ve ilkeleri 1947 yılında kabul edilen Temel Eğitim Kanunu ve Okul Eğitim Kanunu'na göre düzenlenmektedir (Telci, 2015: 363). Japonya'da eğitim sistemi, Amerikan sistemiyle benzerlik göstererek kademelendirilmiştir. İlkokul, ortaokul ve üniversite olarak kademelendirilen eğitim sisteminde, ilköğretim düzeyinde herhangi bir cinsiyet, sınıf ve ırk nedeniyle ayrımcılığın yapılması yasaklanmıştır (Tösten & Ekinci, 2012: 1188).

Modern Japon devletinin aydınlanması ve gelişmesinde kadının misyonu, gelecek kuşakları yetiştirmek olarak belirlenmiş ve eğitimleri bu misyona uygun olarak planlanmıştır. Buna karşılık Japon toplumunda kadınların yerinin ev içi olduğu ve emeğin yeniden üretimine yönelik anlayışa karşı hareketler, I. Dünya Savaşı sonrasında başlamış ve kadınlar eğitim alma haklarının ve kamusal hayata atılmalarının önemini dile getirmişlerdir. Özellikle II. Dünya Savaşı'nın ardından kadınların eğitim hakkına yönelik fikirler değişmeye başlamıştır. Bu bağlamda ülkenin kalkınması için erkekler ile birlikte kadınlar için de eğitim gerekliliği kavranmış ve kız çocuklarının okumasına yönelik düzenlemeler yapılmıştır (Nier, 2020a: 6). Yükseköğretim kademesinde ise Japonya'da kadınların eğitim almaları 1945 yılına kadar yasaklanmış, sadece yükseköğretim düzeyinde kadın okullarının kurulması kabul edilmiştir. Ayrıca bu dönemde Japon kadınlarına atfedilen "iyi eş, mükemmel anne" misyonu bu okulların verecekleri eğitimin ana prensipleri olarak kabul edilmiştir (Binark, 1998: 78). İyi eş, mükemmel anne misyonu, ulusal kalkınma sürecinde Japon kadınına atfedilen görevi tanımlamakta ve sorumluluklarını aile içi ile sınırlandırmaktadır. Ayrıca bu durumun, kadın ve erkek arasındaki farklılıklardan türetilmiş bir eğitim, sağlık, sosyal refah ve istihdam politikalarının geliştirilmesine de yön verdiği kabul edilmektedir (Usui vd., 2003: 86).

1945 yılında eğitim alanında yapılan yeni düzenlemeler ile birlikte kadınların eğitim alması önündeki engeller sınırlandırılmış, karma eğitim veren üniversiteler kurulmuş, kadınlara yönelik yüksek okulların açılması ya da bu derslere kadınların katılımının teşvik edilmesine yönelik gerekli yasal düzenlemeler yapılmıştır. Bu bağlamda tüm yasal düzenlemelerin tamamlanmasının ardından eğitim alanına yönelik kabul edilen bu politikalar 1949 yılından itibaren uygulanmaya başlamıştır (Nier, 2020b).

Japonya'da kadın üniversitelerinin kurulması ise, daha öncesine dayanmaktadır. Buna göre, daha öncesinde var olan yükseköğretim düzeyindeki kurumlar, yasal dayanaklarını kazanmalarının ardından üniversite adını almışlardır. Japonya'da bugün 78 tane kadın üniversitesi bulunmaktadır. Bu üniversitelerin 2 tanesi devlet üniversitesiyken geri kalanı vakıf üniversitesi statüsünde yer almaktadır (Knowledge Station, 2020). Japonya'da üniversitelerin %70'i, yükseköğretim kurumlarının %85'i özel kurumlardır (Telci, 2015: 369).

Japonya'da bulunan kadın üniversitelerinin bilime katkılarını ve varlık gerekçelerini anlayabilmek için Japonya'da bulunan kadın üniversitelerine yönelik bilgiler gerekmektedir. Ancak bu çalışma bir değerlendirme makalesi olduğundan, Japonya'da bulunan tüm kadın üniversitelerini ele almak mümkün değildir. Zira literatürde Japonya'daki kadın üniversitelerine yönelik çalışmaların yeterli olmaması ve kaynaklara ulaşmada yaşanan zorluklar çalışmanın sınırlılıklarıdır. Bu sınırlılıklar göz önünde bulundurularak Japonya'da bulunan kadın üniversitelerine yönelik genel bilgiler verilecektir. Bu nedenle, 92 ülkeden 1400 üniversitenin gelirlerine, akademik performansına, uluslararası öğrenci veya personele sahip olup olmadığı gibi kriterler ekseninde bir sıralamaya tabi tutulduğu The Times Higher Education (THE) World University Rankings verileri dikkate alınacaktır. Dünya sıralamasında 1400 üniversite içerisinde ilk 100'de herhangi bir Japon kadın üniversitesi yer almamaktadır (THE World University Rankings, 2020a). Japonya'da 278 üniversitenin kendi arasında yapılan sıralamada yer alan on kadın üniversite ise şunlardır: Japan Woman's University, Nara Women's University, Fukuoka Women's University, Mukogawa Women's University, Kyoto Koka Women's University, Showa Women's University, Doshisha Women's College of Liberal Arts, Gunma Prefectural Women's University, Konan Women's University olarak karşımıza çıkmaktadır. Aralarında yalnızca Ochanomizu ve Nara Women's University, devlet üniversiteleridir (THE World University Rankings, 2020b).

Japonya'da kurulan ilk kadın üniversitesi, Japon Kadın Üniversitesi (Japan Woman's University)'dir. 1858 yılında yüksek öğrenim alanında yalnızca kadınların eğitim alması amacıyla kurulan üniversite, 1901 yılından itibaren eğitime başlamıştır (JWU, 2020). İlke olarak kadınların, toplumsal eşitsizliklerle mücadelesinde pozitif ayrıcalıklar edinmesi benimsenen üniversitenin programına bakıldığında, ev ekonomisi gibi fakültelerin bulunduğu görülmektedir. Japonya, patriarkal ilişkilerin güçlü olduğu bir toplum olmasına ek olarak feminist kadın hareketlerinin göreceli olarak düşük olduğu ülkelerden biri olarak görülmektedir (Young, 2011: 175). Bu bağlamda kadın üniversitelerinin programlarında yer alan ev ekonomisi gibi fakülteler,

toplumsal cinsiyet rolleri ekseninde kadına atfedilen ev içi rollerin benimsenmesini sağlayarak toplumsal cinsiyet eşitsizliklerinin yeniden üretimine neden olabilir.

Japonya'daki kadın üniversitelerinin genel olarak üç temel ortak noktası bulunmaktadır. Bunlardan ilki; ele alınan tüm kurumların, 1900'lerin ilk çeyreğinde ve yüksekökol olarak kurulmuş olmalarıdır. Bu dönem modern devletlerin ve onların temel niteliklerini belirleyen anayasaların ortaya çıktığı, modernleşme ilkelerinin dünya genelinde uygulanmaya başladığı tarihsel bir momente denk gelmektedir. Liberal devlet anayasaları bu dönemde, vatandaşlara bazı temel hak ve özgürlükler tanımlamış; ancak bu hakların bir bölümünü yalnızca "erkeklerle" vermiştir. İlk kurulan kadın üniversiteleri, I. Dalga feministlerin temel mücadele alanı olan, eğitim, oy ve çalışma hakkı ile fırsat eşitliliği gibi taleplerinin yükseldiği bir dönemde kurulmuşlardır (Çakır, 2010: 419). Ancak kadın üniversiteleri, erkeklerle tanınan belirli hakların kadınlara da tanınmasına katkıda bulunmuşlardır. Zira Ochanomizu kadın üniversitesinin kurucusu Yuhara Motoichi 1911 yılında kadın üniversitelerinin kurulmasını; kadınların tıpkı erkekler gibi ekonomiye dahil edilmeleri gerekliliği ekseninde açıklamıştır (Koyoma, 2014: 92).

Kadın üniversitelerinin ikinci ortak özelliği; ağırlıklı olarak sosyal ve beşeri bilimler ekseninde inşa edilen fakültelelere sahip olmalarıdır. Çoğu üniversitede, sosyoloji, coğrafya, psikoloji, sanat gibi bilim dalları yaygındır. Ayrıca bu üniversitelerde ev ekonomisi fakültesi (JWU, 2020), evde bakım hizmetleri, temizlik gibi alanların hakimiyeti (SGK, 2020) fen ve ev ekonomisi fakülteleri (NARA-WU, 2020) de bulunmaktadır. Ev ekonomisi fakültesi, kadınların evin kalkınmasına fayda sağlayacak alanlarda uzmanlaşmasını esas almaktadır (FWU, 2020). Bu fakültelerin, toplumsal cinsiyet rolleri ekseninde kadınlara atfedilen çocuk bakımı, ev ekonomisi gibi ev içi roller ekseninde inşa edildiği görülmektedir.

Üçüncü ve son ortak özellik olarak kadın üniversitelerinin dünya başarı sıralamalarındaki yerine ilişkindir. Tek cinsiyete dayalı eğitimin; eğitimde başarıyı sağladığı savunulmaktadır (Lee ve Bryk, 1986). Ancak THE ve QS (Quacquarelli Symonds) 2020 gibi dünya üniversite sıralamalarının yer aldığı tablolar incelendiğinde, Japonya ve dünyadaki diğer örnekleriyle birlikte ilk 100'de hiçbir kadın üniversitesinin yer almadığı görülmektedir (THE World University Rankings, 2020a). Aynı zamanda webometrik sıralamalarda yalnızca asya-pasifik bölgesinde bulunan üniversitelerin listelerinde de ilk 100'de hiçbir kadın üniversitesi bulunmamaktadır (Webometrics, 2020). Bu durum tek cinsiyete dayalı eğitim ile akademik başarı arasındaki ilişkinin tartışılmasını gerekli kılmaktadır. Nitekim alanda bu çalışmalara ihtiyaç olmakla birlikte, bu çalışma kendini tek cinsiyete dayalı eğitim ile toplumsal cinsiyet eşitliği arasındaki ilişki ile sınırlamaktadır. Şüphesiz, tek cinsiyete dayalı eğitim ile yükseköğretimde çeşitlilik ve akademik başarı arasındaki ilişkiyi ele alacak çalışmalar, bu çalışmanın bulgularını bir adım öteye taşıyacaktır.

5. SONUÇ YERİNE

Bu çalışma, On Birinci Kalkınma Planı'nın eğitim alanında konulan hedefleri arasında yer alan Japonya modeli kadın üniversitelerinin incelenerek Türkiye'de de kadın üniversitelerinin kurulmasının, eğitimde toplumsal cinsiyet eşitliğini nasıl etkileyebileceğine yönelik giriş niteliğinde bir değerlendirme makalesidir.

Tarihsel süreçte Japonya'daki kadın üniversitelerinin, dönemselsel bir ihtiyacın ürünü olarak ortaya çıktığı görülmektedir. Zira, kadın üniversitelerinin toplumsal cinsiyete dayalı rollerin oldukça güçlü ve kadınların eğitim almasının amacının gelecek kuşakları yetiştirmek ile sınırlandırıldığı toplumlarda kendine özgü bir model olduğu söylenebilir. Ayrıca, başlangıçta yalnızca kadınların eğitim aldığı bu okullar arasında zamanla karma eğitime geçenler de bulunmaktadır. Dolayısıyla pek çok noktada kadın üniversitelerinin günümüz açısından önemini kaybetmeye başladığı bile söylenebilir. Bu nedenle günümüzde kadın üniversitelerinin kurulması yönünde bir politika önerisinin yapılmasının sosyo-ekonomik temelleri tartışmaya açıktır.

Japonya özelinde kurulan kadın üniversitelerinde bulunan fakülteler, kadının toplumsal cinsiyet rolleri ekseninde tutum ve davranışları içselleştirmesini pekiştirmeye yönelik olduğu görülmektedir. Bu durum eğitimde ortaya çıkan toplumsal cinsiyet eşitsizliğinin toplumsal alanda da yeniden üretimine neden olabilir. Bununla birlikte eğitimde toplumsal cinsiyet eşitliği üzerinden kadın üniversitelerine yönelik bir tartışma, diğer taraftan toplumsal cinsiyet ile mekânın karşılıklı ilişkisini de değerlendirmeye katmayı gerektirmektedir. Zira kadınların, kent hayatının pek çok noktasında erkeklerle eş imkanlara sahip olmadıkları kabul edilmektedir. Hali hazırda var olan eşitsizlikler üzerine, yalnızca kadınların dahil olduğu alanların oluşturulması, mekân üzerinden de toplumsal cinsiyet eşitsizliğini yeniden üretmek anlamına gelmektedir (Altan, 2009). Nitekim tek bir cinsye eğitim veren okulların açılması, mekândaki çeşitliliği azaltarak kadınların belirli alanlara sıkışmasına neden olabilecektir. Oysa toplumsal cinsiyet eşitliğini sağlamak noktasında mekânın sınırlayıcı etkisinden uzaklaşmak gerekmektedir (Lordoğlu, 2018: 15).

Karma sosyalleşmeye ve temsile dayalı kamusal yaşam ideasını gerçekleştirecek en önemli araç, karma eğitime dayalı modern okul sistemidir (Sayılan, 2014: 17). Zira karma sosyalleşme farklı cinsiyetlere sahip bireylerin farklılara saygı duyarak kişisel gelişimlerini sağlamak için oldukça önemlidir. Bu bağlamda kadın üniversiteleri meselesi çok yönlü ele alıp tartışılması gereken bir konu olarak karşımıza çıkmakta ve bu alanda yapılacak bilimsel çalışmalara ihtiyaç bulunmaktadır.

KAYNAKÇA

- Akkaş, İ. (2019). Cinsiyet ve Toplumsal Cinsiyet Kavramları Çerçevesinde Ortaya Çıkan Toplumsal Cinsiyet Ayrımcılığı. *Ekev Akademi Dergisi*, Özel Sayı, 97-118.
- Altan, A. (2009). *Cins Cins Mekân*. İstanbul: Varlık Yayınları.
- Anderson, J. E (2003). *Public Policymaking An Introduction*, (15th ed.). New York: Houghton Mifflin Company.
- Arms, E. (2007). *Gender Equity in Coeducational and Single-Sex Environments*. Handbook for Achieving Gender Equity Through Education (Ed. S.S. Klein vd.). New York: Routledge, 171-190.

- Babaoğlu, C. (2017). Kamu Politikası Analizine Yönelik Kavramsal ve Kuramsal Bir Çerçeve. *Yönetim Bilimleri Dergisi*, 15 (30), 511-532.
- Bakanlıklara Bağlı, İlgili, İlişkili Kurum ve Kuruluşlar ile Diğer Kurum ve Kuruluşların Teşkilatı Hakkında Cumhurbaşkanlığı Kararnamesi, T.C. Resmî Gazete (30990, 26 Ocak 2019), 15.04.2020 tarihinde <https://www.resmigazete.gov.tr/eskiler/2019/12/20191226.pdf> adresinden alındı.
- Bijlani, D. & Utreja D. (2016). Comparative Analysis of Feminism-Related Ideologies among Students in Single-Sex and Coeducational Institutions. *The International Journal of Indian Psychology*, 3 (3), 1-36.
- Binark, M. (1998). Oryantalist Söylem ve Japonya: Meiji Dönemi (1868-1912) *Japon Kadın Hareketi Tarihini Okumak, Kültür ve İletişim*, 1 (1), 65-89.
- Bora, A. (2012). Toplumsal Cinsiyete Dayalı Ayrımcılık. *Ayrımcılık Çok Boyutlu Yaklaşımlar*. (Der. K. Çayır ve M. A. Ceyhan). İstanbul: İstanbul Bilgi Üniversitesi Yayınları, 175-189.
- Butler, J. (2010). *Cinsiyet Belası Feminizm ve Kimliğin Altüst Edilmesi*. (çev. Başak Ertür) İstanbul: Metis Yayınları.
- Çakır, S. (2010). Feminizm Ataerkil İktidarın Eleştirisi. *19. Yüzyıldan 20. Yüzyıla Modern Siyasal İdeolojiler*. (Der. B. Örs). İstanbul: İstanbul Bilgi Üniversitesi Yayınları, 413-475.
- Coşkun, A. (2015). Türkiye’de Kadın Eğitimi ve Dinselleşme Bağlamında Karma Eğitim Tartışması. *Eleştirel Pedagoji Dergisi*, (38), 32-42.
- Coşkun, A. (2018). Türkiye’deki Karma Eğitim Uygulamasına Yönelik Öğretmen Görüşleri. *Eğitim Bilim Toplum Dergisi*, 16 (64), 43-93.
- Crawford-Ferre, G. H. & Wiest, L. R. (2013). Single-Sex Education in Public School Settings. *The Educational Forum*, 77 (3), 300-314.
- Çelik, F. E. (2008). Çalışma Alanı Olarak Kamu Politikası. *Amme İdaresi Dergisi*, 41 (3), 41-72.
- Devlet Planlama Teşkilatı (1963). Kalkınma Planı (Birinci Beş Yıl) 1963-1967. Ankara. 15.03.2020 tarihinde <http://www.sbb.gov.tr/wp-content/uploads/2018/11/Birinci-Beş-Yıllık-Kalkınma-Planı-1963-1967%E2%80%8B.pdf> adresinden alındı.
- Devlet Planlama Teşkilatı (1979). Kalkınma Planı (Dördüncü Beş Yıl) 1979-1983. Ankara. 15.04.2020 tarihinde <http://www.sbb.gov.tr/wp-content/uploads/2018/11/Dördüncü-Beş-Yıllık-Kalkınma-Planı-1979-1983%E2%80%8B.pdf> adresinden alındı.
- Dökmen, Z. Y. (2015). *Toplumsal Cinsiyet Sosyal Psikolojik Açıklamalar*. 6. Baskı, Ankara: Remzi Kitabevi.
- Dye, T. R. (2013). *Understanding Public Policy*. (14th ed.). United States of America: Pearson Education.
- Erat, V. (2018). Modernleşme ve Postmodern Eleştiriler Ekseninde Kamu Politikası Disiplini. *Bingöl Üniversitesi Sosyal Bilimler Enstitüsü Dergisi*, 8 (15): 245-260.
- Erdoğan, E. & Gündoğdu, N. (2020). Niçin Türkiye’de Feminist Yöntem?. *Türkiye’de Feminist Yöntem*. (Der. E. Erdoğan & N. Gündoğdu). İstanbul: Metis Yayıncılık.
- Erikli, S. (2020). Çalışma Yaşamında Toplumsal Cinsiyet Ayrımcılığının Görünümü. *Hacettepe Üniversitesi Sosyal Bilimler Dergisi*, 2 (1), 39-60.
- EURYDICE (2010). Gender Differences in Educational Outcomes: Study On The Measures Taken and The Current Situation in Europe. Brussels. 28.04.2020 tarihinde <https://op.europa.eu/en/publication-detail/-/publication/40271e21-ca1b-461e-ba23-88fe4d4b3fd4> adresinden alındı.
- Fidan, N. & Erden M. (1987). *Eğitime Bilimine Giriş*. Ankara: Feryal Matbaacılık.
- Fine, C. (2011). *Toplumsal Cinsiyet Yanılsaması*. (çev. Kıvanç Tanrıyar). İstanbul: Sel Yayıncılık.
- Freedman, J.J., Sears D. O. & Carlsmith J. M. (1989). *Cinsiyet Rollerini*. (çev: Ali Dönmez). A.Ü. Eğitim Bilimleri Fakültesi Dergisi, 22 (2), 687-724.
- FWU, (2020). Fukuova Women’s University. 02.04.2020 tarihinde About Fukuoka Woman University: <http://www.fwu.ac.jp/english/about/> adresinden alındı.
- Giddens, A. (2012). *Sosyoloji*. (Yayına Hazırlayan: Cemal Güzel), İstanbul: Kırmızı Yayınları.
- Gül, H. (2015). Kamu Politikaları Analizi, Yöntemleri ve Teknikleri. *Yasama Dergisi*, 29 (1): 5-31.
- Gümüsoğlu, F. (2008). Ders Kitaplarında Toplumsal Cinsiyet. *Toplum ve Demokrasi*, 2 (4), 39-50.
- Güven, İ. & Akgündüz Ü. (2011). Osmanlı Devleti’nde Kadınlara Yönelik Tarih Öğretimi Çabaları ve Ali Seydi Bey’in Kızlara Mahsûs Târih-i Osmânî Adlı Eseri. *Ankara Üniversitesi Osmanlı Tarihi Araştırma ve Uygulama Merkezi Dergisi (OTAM)*, (26), 141-165.
- Harman, C. (2011). *Halkların Dünya Tarihi Taş Çağından Yeni Binyıla*. (çev. Uygur Kocabaşoğlu). 2. Baskı, İstanbul: Yordam Yayınları.
- ILO (2007). *ABC of Women Workers’ Rights and Gender Equality*. 2. Baskı, Cenevre.
- JWU, (2020). Japon Woman’s University. 02.05.2020 tarihinde Abridged History of Japan Women's University: <https://www.jwu.ac.jp/eng/outline/history.html> adresinden alındı.
- Kalaycı, N. & Hayırsever, F. (2014). Toplumsal Cinsiyet Eşitliği Bağlamında Vatandaşlık ve Demokrasi Eğitimi Ders Kitabına Yönelik Bir İnceleme ve Bu Konuya İlişkin Öğrenci Algılarının Belirlenmesi. *Kuram ve Uygulamada Eğitim Bilimleri Dergisi*, 14 (3), 1065-1072.
- Kılıç, L. K. & Eyüp B. (2011). İlköğretim Türkçe Ders Kitaplarında Ortaya Çıkan Toplumsal Cinsiyet Rollerini Üzerine Bir İnceleme. *Odü Sosyal Bilimler Araştırmaları Dergisi (Odüsobiad)*, 2 (3), 129-148.
- Knowledge Station (2020), 21.04.2020 tarihinde <https://www.gakkou.net/daigaku/src/?srcmode=sxd&sxd=1> adresinden alındı.

- Küçükler, E. (2012). Türkiye’de Kalkınma Planları Kapsamında Yapılan Eğitim Planlarının Analizi. *Kastamonu Eğitim Dergisi*, 20 (1), 9-26.
- Kruse, A. (1992). “... We Have Learnt Not Just to Sit Back, Twiddle Our Thumbs and Let Them Take Over.” Single-Sex Settings and the Development of a Pedagogy for Girls and a Pedagogy for Boys in Danish Schools. *Gender and Education*, 4 (1-2), 81-103.
- Koyoma, S. (2014). Domestic Role and Incorporation of Women into the Nation State: Theemergence and Development of the Good Wife, *Wise Mother Ideology*. *Gender, Nation and State in Modern Japon*, (Ed. A. Germer ve V. Mackie), New York: Routledge.
- Lasswell, H. D. (1951). *Political Writings*. Illinois: The Free Press.
- Lasswell, H. D. (1963). *The Future of Political Sciences*. New York: Prentice-Hall.
- Lee, V. E. & Bryk, A. S. (1986). Effects of Single-Sex Secondary Schools on Student Achievement and Attitudes. *Journal of Educational Psychology*, 78 (5), 381–395.
- Lee, V. E. & Marks, H. M. (1992). Who Goes Where? Choice of Single-Sex and Coeducational Independent Secondary Schools. *Sociology of Education*, 65 (3): 226-253.
- Lordoğlu, C. (2018). *İstanbul’da Bekâr Kadın Olmak*. İstanbul: İletişim Yayınları.
- Maktav, D. S. (2019). İşgücü Piyasasında Cinsiyet Ayrımcılığının Ücret Politikasına Yansıması ve Birleşmiş Milletler Antlaşmalarındaki Yeri. *Uluslararası Sağlık Yönetimi ve Stratejileri Araştırma Dergisi*, 5 (2), 104-117.
- Millî Eğitim Temel Kanunu (1973). T.C Resmî Gazete (Sayı: 14574, 14.06.1973), 02.05.2020 tarihinde <https://www.mevzuat.gov.tr/MevzuatMetin/1.5.1739.pdf> adresinden alındı.
- Narayan, U. (2020). Feminist Epistemoloji: Batılı Olmayan Feministten Perspektifler?. *Türkiye’de Feminist Yöntem*. (Der. E. Erdoğan ve N. Gündoğdu), İstanbul: Metis Yayıncılık, 37-92.
- NARA-WU, (2020), History Nara Woman University, 01.04.2020 tarihinde http://koto.nara-wu.ac.jp/gakusei/ryugaku/AI_NWU_e/02e.html adresinden alındı.
- Nier, (2020a). Higher Education in Japan. 26.04.2020 tarihinde Institute For Educational Policy Research Japon <https://www.nier.go.jp/English/educationjapan/pdf/201109HE.pdf> adresinden alındı.
- Nier, (2020b), Education in Japan: Past and Present. 15.04.2020 tarihinde National Institute For Educational Policy Research Japon <https://www.nier.go.jp/English/educationjapan/pdf/201103EJPP.pdf> adresinden alındı.
- Özaydınlık, K. (2014), Toplumsal Cinsiyet Temelinde Türkiye’de Kadın ve Eğitim. *Sosyal Politika Çalışmaları Dergisi*, (33), 93-112.
- Paşayığıt, Ş (2020). “Kadın Üniversitesi için ilk adım atıldı” 15.04.2020. <https://www.independentturkish.com/node/112946/haber/%E2%80%9Ckad%C4%B1n-%C3%BCniversitesi%E2%80%9D-i%C3%A7in-ilk-ad%C4%B1m-at%C4%B1ld%C4%B1> adresinden alındı.
- Sakaoğlu, N. (2018). *Türkiye Eğitim Tarihi 11-20. Yüzyıllar*. İstanbul: Alfa Yayınları.
- Sarı, M. (2015). Erkek Egemen Bir Toplum Oluşturma Sevdası ve Karma Eğitim. *Eleştirel Pedagoji Dergisi*, 7 (37), 11-20.
- Sayılan, F. (2014). Piyasa ve Din Kısılcacında Eğitimde Toplumsal Cinsiyet Eşitliği. *Eleştirel Pedagoji Dergisi*, 6 (31): 16-21.
- Scott, J. W (1986). Gender: A Useful Category of Historical Analysis. *The American Historical Review*, 91 (5), 1053-1075.
- Shah, S. & Conchar C. (2009). Why Single-Sex Schools? Discourses Of Culture/Faith and Achievement. *Cambridge Journal of Education*, 39 (2), 191-204.
- SGK, (2020). Shigakkan University, 02.05.2020 tarihinde About Shigakkan: <https://www.sgk.ac.jp/en/about/> adresinden alındı.
- Smyth, E. (2010). Single-sex Education: What Does Research Tell Us?. *Revue française de pédagogie*, 171, 47-58.
- Somel, S. A. (2000). Osmanlı Modernleşme Döneminde Kız Eğitimi. *Kebikeç*, 10, 223-238.
- Subrahmanian, R. (2005). Gender equalityin education: Definitions and measurements. *International Journal of Educational Development*, 25(4), 395–407.
- Tan, M. G. (2018). Eğitimde Toplumsal Cinsiyet Eşitliği Haritalama ve İzleme Çalışması, CEID Yayınları. Ankara. 14.04.2020 tarihinde <http://ceidizleme.org/medya/dosya/75.pdf> adresinden alındı.
- Telci, A. M. (2015). *Japonya Eğitim Sistemi. Karşılaştırmalı Eğitim Sistemleri*. (Ed. A. Balcı). 5. Baskı, Ankara: Pegem Akademi, 365-380.
- Thorpe, C. (Ed.) (2017). *Toplumsal Cinsiyet Orjinali Olmayan, Bir Tür İmitasyondur*. Sosyoloji Kitabı, 2. Baskı, İstanbul: Alfa Yayınları, 58-61.
- Tösten, R & Ekinci, İ. (2012). Japonya Eğitim Sisteminde Yükseköğretim. *The Journal of Academic Social Science Studies*, 5 (8), 1185-1196.
- Tümer, Y. E. (2007). II. Meşrutiyet’ten Cumhuriyet’e Kızların Eğitimi, (Yayınlanmamış Doktora Tezi). İstanbul: Marmara Üniversitesi, Türkiyat Araştırmaları Enstitüsü.
- T.C. Cumhurbaşkanlığı Strateji ve Bütçe Başkanlığı (2019). On Birinci Kalkınma Planı (2019-2023). Ankara. 14.04.2020 tarihinde <http://www.sbb.gov.tr/wp-content/uploads/2019/07/OnbirinciKalkinmaPlani.pdf> adresinden alındı.
- Türk Sanayicileri ve İş İnsanları Derneği (TÜSİAD) & Türkiye Kadın Girişimciler Derneği (KAGİDER) (2008). Türkiye’de Toplumsal Cinsiyet Eşitsizliği: Sorunlar, Öncelikler ve Çözüm Önerileri. İstanbul. 02.05.2020 tarihinde <https://tusiad.org/tr/yayinlar/raporlar/item/3667-turkiyede-toplumsal-cinsiyet-esitsizligi-sorunlar-oncelikler-ve-cozum-onerileri> adresinden alındı.
- THE World University Rankings (2020a). Worl University Ranking. 24.05.2020 tarihinde https://www.timeshighereducation.com/world-university-rankings/2020/world-ranking#!/page/0/length/-1/sort_by/rank/sort_order/asc/cols/stats adresinden alındı.

- THE World University Ranking (2020b). Japan University Rankings 2020 21.04.2020 tarihinde <https://www.timeshighereducation.com/rankings/japan-university/2020#survey-answer> adresinden alındı.
- Usta, A. (2013). Kamu Politikaları Analizine Kuramsal Bir Bakış. *Yasama Dergisi*, 24, 78-102.
- Usui, C., Roza, S. & Kageyama, R. (2003). Women, Institutions, And Leadership In Japan. *Asian Perspective*, 27 (3), 85-123.
- Vargel, P. P. (2017). Toplumsal Cinsiyet Bağlamında Kuramsal Yaklaşımlar: Bir Literatür Taraması. *İstanbul Ticaret Üniversitesi Sosyal Bilimler Dergisi*, 16 (31), 497-521.
- Vatandaş, C. (2007). Toplumsal Cinsiyet ve Cinsiyet Rollerinin Algılanışı. *Sosyoloji Konferansları*, (35), 29-56.
- Watson, S. P. (1997). Single-sex Education for Girls: heterosexuality, gendered subjectivity and school choice. *British Journal of Sociology of Education*, 18 (3), 371-383.
- Webometrics, (2020). Ranking web of university/asiapasific, 16.04.2020 tarihinde http://www.webometrics.info/en/Asia_Pacific adresinden alındı.
- Yaşar, N. (2018). Eğitimde Cinsiyet Eşitsizliğinin Okullaşma Oranına Etkisi: Gelişmiş ve Gelişmekte Olan Ülkeler Karşılaştırması. *İstanbul Üniversitesi Kadın Araştırmaları Dergisi*, (17), 55-69.
- Yavuz, M. (2012). Neden Yükseköğretim Reformu?. *Yükseköğretim ve Bilim Dergisi*, 2 (özel sayı): 1-5.
- Yentürk, N. & Bahçeci, D. (2014). *Toplumsal Cinsiyet Konu(şma)ları, Gençleri Etkileyen Toplumsal Cinsiyete Dayalı Şiddet Hakkında Bir Kılavuz*. İstanbul Bilgi Üniversitesi Şebeke Gençlerin Katılımı Projesi Kitapları, No: 2. İstanbul: İstanbul Bilgi Üniversitesi Yayınları.
- Yıldız, M. & Sobacı, M. Z. (Der.) (2013). *Kamu Politikası ve Kamu Politikası Analizi: Genel Bir Çerçeve. Kamu Politikası: Kuram ve Uygulama*. Ankara: Adres Yayınları, 14-44.
- Yılmaz, S. (2018). Türkiye’de Kadınların Çalışma Hayatındaki Yeri ve Sosyal Güvenlik Hukuku Düzenlemeleri. *Sosyal Çalışma Dergisi*, 2 (2), 63-80.
- Young, S. K. (2011). The Women's Movements in Japan. *The Routledge Handbook of Japanese Politics*. (Ed. A. Gaunder). Abingdon: Routledge Press, 175- 186.
- Quacquarelli Symonds (QS) (2020). QS World University Ranking, 02.05.2020 tarihinde <https://www.topuniversities.com/university-rankings/world-university-rankings/2020> adresinden alındı.

Araştırma Makalesi • Research Article

Kadınların Sosyal Alana Çıkmalarının Önemi ve Etkileri*

The Importance and Effects of Women Going to Social Space

Rabia Bahar ÜSTE^a

^aProf.Dr., Dokuz Eylül Üniversitesi
İMYO Yerel Yönetimler Programı,
İzmir/Türkiye rabia.uste@deu.edu.tr,
Orcid: 0000-0002-2525-0968

ÖZ

Çalışmada amaç, sosyal alana çıkmayı başararak değişik konularda tarih sayfaları içinde yer almayı sağlayabilen kadınların ele alınmasıdır. Bu kadınlar ilkleri gerçekleştirmiş olmalarına rağmen bu gün sosyal bilimlerde, fen bilimlerinde, sanatta, edebiyatta, müzikte yeterince bilinmemektedirler. Örnek verilen kadınlar, ülkelerin yönetimlerine, siyasal yaşamlarına ve tarihi süreçlerine etki etmişlerdir. Kadınların sosyal alana çıkarak her alanda etkin olabileceklerini savunmuşlardır. Aynı zamanda sosyal alana çıkabilen kadınların kamusal alanda da olabileceklerini göstermişlerdir. Çalışmada, sosyal alana çıkarak öncü kadınlardan olan Ada Lovelace, Elizabeth ve Emily Blackwell, Mary Sherman Morgan, Annie Smith Peck ele alınacaktır. Bu kadınlara çalışmada yer verilmesinin nedeni, diğer kadınlara sosyal alana çıkma açısından cesaret vermiş olmalarındandır.

Anahtar Kelimeler: Kadın, Sosyal Alan, Yenilik, Siyaset, Yönetim.

ABSTRACT

The aim of this study is to discuss the women who have succeeded in going to the social area and can be included in the history pages. Although these women have realized the firsts, they are not known enough in social, sciences, science, art, literature and music today. The women exemplified influenced the governments, political lives and historical processes of the countries. They argued that women can be active in every field by going to the social space. They also showed that women who can go in the social sphere can also be in the public sphere. In the study, Ada Lovelace, Elizabeth and Emily Blackwell, Mary Sherman Morgan, Annie Smith Peck, who are among the leading women, will be discussed in the social field. The reason why these women are included in the study is because they encouraged other women to go to the social sphere.

Keywords: Women, Social Areas, Innovation, Politics, Governance.

1. GİRİŞ

Toplumsal cinsiyet ve toplumsal cinsiyete dayalı roller, kadınların sosyal alana çıkma aynı zamanda sosyal alanda yaşadıkları sorunlarda ve bunların çözüm önerilerinde doğrudan etkindir. Toplumlarda sosyo-kültürel yapıdaki farklılıklarla ortaya çıkan toplumsal cinsiyet rolleri, kadınlarla erkeklerin sosyal alanda yaşadıkları farklılıkları da ortaya koymaktadır. Sosyal alan bir öğrenme yeridir. Kadınların özel alanla sınırlı yaşamlarından sosyal alana çıkmalarının önemi öğrenmelerinin hızlanmasıdır. Öğrenen ve sorgulayan kadınlar, alanlarında yenilikleri ve gelişimi de beraberinde getirebilmişlerdir. Ülkeleri ile birlikte icatları, yenilikleri ve yaşama bakışları çerçevesinde öncü kadınlar, eril söylemi destekleyen yönetim ve siyasal yapılarının içinde bunlara da yön verebilecek temsil kabiliyetini gösterebilmişlerdir.

Çalışmada yer alan ve 18. yüzyıldan itibaren ilklere imza atan kadınlardan Ada Lovelace, Britanyalı matematikçi ve programcıdır. Aynı zamanda ilk bilgisayar ve mekanik hesap makinesini tasarlayan bir kadındır. Elizabeth ve Emily Blackwell, doktor olmalarının yanında ilk kez hastane kuran ve bu hastanede tıp eğitimi veren kadınlardır. Mary Sherman Morgan, ilk roket bilimcidir. Bu alanda çalışan bir şirketin dokuz yüz mühendisinden biri ve tek kadındır. Annie Smith Peck, ilk dağcı kadın olarak ünlenen Peck her zirveye tırmandığında “Kadınlara Oy Hakkı” pankartlarını dikme nedeninin genel oy hakkına destek vermek olduğunu söylemiştir. Bu kadınların ortak yanı kadınlara cesaret vermiş olmalarıdır.

* Bu makalede bilimsel araştırma ve yayın etiği ilkelerine uyulmuştur. / In this article, the principles of scientific research and publication ethics were followed.

2. SOSYAL ALANDA KADIN

Kadınların sosyal alana çıkması ile ilgili konuları yönetimlerin tartışması ve çözüm aramaları bu konuda sonuca giden yolu hızlandırabilecektir. Ailelerin incelenmesi ile başlaması gereken süreç, cinsiyet ayrımcılığının ortadan kaldırılmasına yönelik eğitimlerle devam etmelidir. Kadınların kamusal alanda yer alabilmesi için öncelikle sosyal alana çıkmaları gerekmektedir. Sosyal alan kavramı ile kamusal alanın aynı anlamda olmadığı ve sosyal alana çıkamayan kadınların kamusal alanda yer alabilme şanslarının yok denebilecek kadar az olması konu içinde örnek olarak verilen kadınların ne kadar önemli işler başardıklarını bir kez daha ortaya koymaktadır. Zillah Eisenstein kadının sosyal alana çıkmasının önemini şu şekilde vurgulamaktadır (Aulette & Wittner, 2012:3): İlk olarak aile içi sosyalleşme ve önemi, ikinci olarak sosyal alan kavramının eğitimle bağdaştırılması ve üçüncü olarak sosyal alanda cinsiyet ayrımcılığının önlenmesinin sürdürülebilirliği üzerinde durmaktadır. Aile ve eğitim, kadının sosyal alanda bulunmasının kaçınılmaz etkili yönlerindedir.

Sosyal alanda kadınların yaşadıkları birçok problemin, iş yaşamı, iş güvenliği, sağlık, ekonomik eşitlik, eğitim, güvenlik gibi konulara insan hakkı olarak bakılmadığından kaynaklandığı ileri sürülmektedir. Toplum kültürünün ve yasal düzenlemelerin kadınlara engel olmayacak aksine destekleyecek nitelikte olmasının gerekliliği, kadın, toplum ve kültür üzerine çalışma yapan Maria Lugones tarafından ele alınmıştır. Logues bu durumu “toplumda kadının kültürel olarak sevilmesi ve istenmesi” (Charlesworth, 1995:102-105) olarak ifade etmiştir.

Kadın haklarının ve buna bağlı olarak ekonomik özgürlüklerinin sağlanması 19. yüzyılın başlarında tartışılan konular arasında yer almıştır. Gelişmeye başlayan sanayi ile birlikte “çalışan kadın” kavramı ekonomik, siyasal ve sosyal bir boyut kazanmaya başlamıştır. Ülkelere göre değişkenlik gösteren ekonomik süreçler, sosyal anlatının da değişimini hukuksal süreçlerle destekler konuma getirmiştir. Örneğin, 1869 yılında evlerinin dışında yine özel alanda hizmet vermek için iş edinen kadın sayısı İngiltere’de oldukça artmıştır. Hasta bakımını takip eden bu süreç, sosyal alanda kadın ile ilgili argümanları da değiştirmeye başlamıştır. Charlotte Perkins ve Olive Schreiner, özel alanda yapılan işlerin değişimi ile toplumdaki ihtiyaçların artması ve çeşitlenmesi ile kadının farklı bir statüye kavuştuğunu ifade etmektedirler. Bu durumu iki yönlü olarak açıklamışlardır: ilk olarak toplumsal ihtiyaçların oluşturduğu stresi azaltmak ve ikinci olarak ihtiyaçları karşılamanın yanında hukuki zemini hazırlamak (Cott, 1987:119).

Harriot Stanton Blatch 19. yüzyılın son yarısında “Kadın neden her alanda yok” sloganı ile çalışmalarına hız vermiştir. Kadınlara kadınlar için “sosyal reform programları” hazırlanması gerektiğini ancak siyasal alanda kadınların özellikle karar mekanizmalarında olmadan eril söylemi önceleyen parlamentoların kadınlar için gereken yasaları ihtiyaçlar doğrultusunda çıkarılmasının zor olduğunu çağın büyük bir kazanımının kadınlara oy hakkı ve parlamentolarda yer almaları olacağını yine gelişimine katkı sağladığı “Suffraj Hareketi” (Dubos, 1998:176-177) ile açıklamıştır. Suffraj Hareketi’nin Amerika’daki öncülerinden ve aynı zamanda bu hareketin temel taşı olan kadınlara oy hakkı için mücadelenin öncülerindedir. Kadınların siyasal yaşama katılımının cinsiyetlerarası ilişkiyi pekiştirici mi yoksa değiştirici mi etki yaptığı konusundaki feminist tartışmalar yüzyıllar içinde ikinci durumu destekler olmuştur. Genel kanı, kadınlar sosyal alana çıktıklarında kendilerine güvenleri artıyor, kadın olarak ekonomik, siyasal ve sosyal birçok konuyu değiştirebileceklerini fark ediyorlar, başarısızlık ve çatışmanın sadece onların hayatlarında olmadığını gözlemliyorlar, meslek edinme aynı zamanda mesleklerini sürdürebilmek ve stratejik konularda karar verme durumunda bağımsız hareket etme yeteneğini kazanıyorlar. Molyneux’un bu konuyu destekleyen “... kadınlardaki bilinçlenmenin hem ekonomik hem cinsiyet temelli baskıları kapsamaması, ayrıca siyasal etkinliklerin, kadınların kendilerini özdeşleştireceği biçimde, pratik ihtiyaçlardan başlayarak stratejik hedeflere doğru gelişmesi gerekmektedir” (Wedel, 2013:232-233) sözleri sosyal alanda kadının yer bulabilmesinin çok şeyi değiştirebileceğine de işaret etmektedir.

Demokrasinin sorunlarından biri olarak görülen kadın hakları ile ilgili yaşanan olumsuzlukların temelinde kadının özel alan ile tanımlanması bulunmaktadır. Kadınların sosyal alanda yer alabilmesinin sorun olarak karşımıza çıkmasında demokratik değerlerin bu konuda yavaş ilerlemesi, engellerle karşılaşılması ve tersliklerle dolu olmasındandır. Genel oy hakkı erkekler için 19. yüzyılın başlarında yoğun bir biçimde ele alınırken, kadınlar adına 20. yüzyılın ilk yarısına kadar bu mücadele sürmüştür. Örneğin, İngiltere’de kadınlara oy hakkı 1948 yılında tanınmıştır. Demokrasinin beşiği, ileri demokrasinin geliştiği ülke olarak kabul gören İngiltere’de toplumsal cinsiyet ayrımcılığı her konuda olduğu gibi oy hakkında da kendisini göstermiştir (Bottomore, 1987:11-12).

Bu bağlamda, “Modern dünyanın, geçmişe göre modern kurumlar, modern toplumsal fikirler ve modern hayatın kendisi bağlamında kadının sosyal alanda olması gerekliliğine özgü nedenler nelerdir? sorusuna Mill, insanlar modern dünya ile birlikte, yaşamdaki yerlerin dışında doğabiliyor, bu doğdukları yerlere değiştirilmez bağlarla zincirlenmiyorlar, bunun yerine kendi yeteneklerini ve en çok arzuladıkları hayat tarzına sahip olmak için önlerine çıkan herhangi bir şans kullanmakta özgürdürler” (Mill, 2016:27) yanıtını vermiştir.

3. TOPLUMSAL CİNSİYET AYRIMCILIĞININ SOSYAL ALAN ÜZERİNDEKİ ETKİLERİ

Toplumsal cinsiyet, cinsiyet kavramından farklı olarak kadın ve erkekle ilgili sosyal inşayı işaret etmektedir. Bu sosyal inşayı farklı kültürel öğelerin, davranışsal ve karakteristik özelliklerin üzerine işlendiği “sosyal alanı” tanımlar. Linda Nicholson, kadınların gerçekliğe göre değil, eril söylemin tarih, kültür ve zaman içindeki konumlandırılmasına göre algı geliştirildiği oysa kadınların toplumda kendi konumlarının olduğunu ayrımcılık yapılması nedeni ile olumsuzluk yaşadıklarını söylemiştir (Saliya, 2017:65-66).

19. yüzyıl sonu ve 20. yüzyılın başlarında özellikle ekonomik ve siyasal haklar yoğun olarak erkekler için oluşturulmaya çalışılmıştır. Kadına yaşam döngüsü içinde özel alan tanımlandığı için ekonomik ve siyasal hakların gerekliliği demokrasinin gelişmeye başladığı toplumlarda da düşünülmemiştir. Oysa 19. yüzyılın sonlarında kadın işçiler değişik alanlarda çalışmaya başlamış ve sosyal alanda hak mücadelesi içine girmişlerdir. Charlotte Perkins ve Olive Schreiner, yargı kadınları korumadan ve hakları için yaptıkları mücadelelerinde arkalarında olmadan kadınların bunları savunmasının zor olduğunu, yasamanın da bunu

destekleyecek yasal düzenlemeleri yapması gerektiğini belirtmişlerdir. 20. yüzyılın başlarında yaşanan ve dünyayı etkileyen savaşlar, kadınların özel alan ile birlikte sosyal alanda ne denli başarılarına imza attıklarını ispatlamıştır (Cott, 1987:120-121).

Toplumsal önyargılar bir cinsiyet ile ilgilidir. Toplumsal cinsiyet ayrımcılığına bakıldığında özellikle kadınlara yönelik önyargılar erkeklere duyulan önyargılardan oldukça fazladır. Cinsiyet ayrımcılığı kişilerarası etkileşimlerde gözlenir. Lott, gerçek yaşam alanlarında yaptığı gözlemlerde kadınların nadiren de olsa birlikte oldukları kişilere (kadın ya da erkeklere) karşı olumsuz davrandıklarını ancak erkeklerin erkeklere karşı nadiren olumsuz davrandıklarını ama kadınlara karşı daha fazla olumsuz davrandıkları sonucuna ulaşmıştır (Dökmen, 2012:115-118).

Birçok devrimde olduğu gibi kadınlar sosyal alana çıkmaları ile toplumlarının kaderlerine yön vermede etkinlik göstermişlerdir. Amerikan Devrimi buna güzel bir örnektir. Amerikan Devrimi'nin vizyonu olarak demokrasi anneleri kavramı geleneksel anne rolünü üstlenen özel alandaki kadının sosyal alanda da ne denli güçlü olduğunu anlatabilmek için kullanılmıştır. Annelerin özel alanda yaptığı eğitimin topluma aktarılması olarak algı geliştirilmiştir. Kadınların sorumlulukla ilgili güçlü yönlerinin toplumsal problemleri çözmede öncü bir işlev görebileceği geleneksel öğreti ile modern öğretiyi birleştirebilen kabiliyetleri ile açıklanmıştır. Zorluklar karşısında vazgeçmeme özelliklerinin topluma örnek bir davranış olacağı kadınlar kadar erkekler tarafından da yıllar içinde yazılı basın aracılığı ile de desteklenmiştir (Kerber, 1980:235).

19. ve 20. yüzyıl ile nihayet 21. yüzyıl toplumsal cinsiyet ayrımcılığının ele alındığı ve çalışmalara hız kazandırıldığı yüzyıllardır. Cinsiyet, cinsiyet rolleri, toplumsal cinsiyet gibi konular daha özele indirgenerek “kadın ve toplum”(Arduman, 2013:164) bütünleşmesi bu kavramlarla açıklanmaya çalışılmıştır. Üretim-tüketim ve ideolojilerin değişimi hepsine farklı anlamlar yüklemiştir. Bu çalışmalar, kadın ve erkeğin psikolojik anlamda yaşadıkları değişkenlerle de bağdaştırılmaya aynı zamanda kadın ve erkeği anlamadan toplumsal sorunlarına çözüm getirebilmenin beklenir bir durum olmadığını karşımıza çıkarmıştır.

Kadın kavramının toplumlarda erkeğin ötekisi olarak açıklanmaya çalışılması, sosyal alandan soyutlanmasını kolaylaştırmaktadır. Bu çeşit bir soyutlanma içinde kadının somut gerçeklerle sosyal alanda mücadele etmesi kolay değildir. Kadın ötekiliği kadının kendi farklılığı olarak tanımlanan bir öznellik değil, kadın erkeğin karşıtı olarak indirgenildiğinde öznellikten dışlanmış, öznenin ötekisi olarak konumlandırılmıştır. Simone de Beauvoir, “göreceli ötekilik” ve “radikal başkalık” (Direk,2016:56) çalışan düşünürleri referans vererek böyle bir ötekileştirmenin insanın etik varoluşunun temeline aykırı olduğunu sosyal alanda çözümlenmesi zor bir çok olayı beraberinde getirebileceğini savunmuştur.

Çocuklukla başlayan bu süreç artarak ve çeşitlenerek sürmektedir. Toplumların kadın ve erkek için kalıp yargılarının olduğu ve erkeklere göre sosyal alanda kadınların zorlandığı gerçeği Fiebert ve Meyer tarafından öne sürülmüştür. Örneğin, kadınların iş başvurularının erkelere göre zor kabul edilmesi gibi. Erkeklere yüklenen rollerin sosyal alan içinde tanımlanması oysa kadınlara yüklenen rollerin özel alanla genel olarak sınırlı bırakılması sorunların başlangıcı olarak görülmektedir. Cinsiyet ayrımcılığı, kalıp yargıları ve önyargıların özellikle kadın için sınırlar oluşturduğu aslında kadının kendisini gerçekleştirmesi engellenirken erkeğinde dolaylı olarak engellendiği ve sosyal sorunların büyüdüğü tartışılmıştır. Sosyal alandan yüklenen sorunlar kadın ve erkeğin ruhsal ve fiziksel olarak sıkıntılar yaşamasına neden olurken, ev, iş, sosyal alan ve eğitimlerini de olumsuz etkilemiştir (Dökmen, 2012:127-129).

Modernlik ve kadın konusunu çalışanlar, modern kadın kavramının 20. yüzyılın başlarından itibaren “evinde iş yapan anne ve eş olma özelliği ile tanımlanan kadınların, dışarıda iş yapan, ekonomik üretime katkı sağlayan, değer yargılarını özel alanın dışına taşıyan kimi zaman bakkal, kimi zaman işçi, kimi zaman doktor, kimi zaman şair ... olabilecek yetiyi kazanan ev düzenini sosyal hayata başarı ile taşıyabilen yaşama kalite katan kişiler” (Cott, 1987:145) olarak anlatılmıştır.

Özel alandaki iş paylaşımı kadınların sorunlarla karşılaştığı alanlar olarak kabul edilmektedir. Özel alandan sosyal alana çıkmak için geliştirilen teorilerde, kadınların özgüven içinde daha mutlu oldukları bunun özel alanda hissedilmesi ile birlikte kadın ve erkeğin mutlu bir ortam oluşturması ile geleceğe güvenle bakan aynı zamanda mutlu çocukların topluma kazandırılması anlamına geleceği de paylaşılmıştır. Klasik toplumsal rollerin kadın ve erkek üzerinde baskı oluşturduğu oysa işlerin optimal dağıldığı, kadın ve erkeğin ihtiyaçlarının sorumlulukları da eşit olmak üzere sağlanabildiği, özel alanda oluşturulan olanaklarla buna paralel olarak sosyal alanda da ayrımcılığın değil, kadın erkek her ikisi için de farkındalığın ortaya konulduğu bir toplum istenmektedir (Aulette & Wittner, 2012: 203).

Kadınların aile içi emeklerinin ekonomiye katkısı bazı dönemlerde kabul edilmemiş olsa da, vazgeçilmez bir katkısı olmuştur. Örneğin, Fransa’da, her dönemde kadınlar tarımla uğraşmışlardır. Önemli olan toplumsal açıdan kadının “kendi emeğini denetleyebilir” (Savran & Demiryontan, 2016:119) olmasıdır. Emeklerini nasıl harcayacaklarına ya da harcamayacaklarına eril söylem değil, kendileri karar verebilmelidirler.

Kadınların yaşam döngüleri içinde sosyal değişimleri, aile ve ev, bunu takip eden yakın sosyal çevreleri ve sosyal çevrede gösterdikleri yenilikler, yaşadıkları yer ve bölgede yaptıkları, ülkede ekonomik katılımları ile uluslararası anlamda sağladıkları etkinlikler olarak karşımıza çıkmaktadır. Bu durum “sosyal değişim paradigması” (Taplin, 1989:5) olarak kadınlar için kabul edilmesinin yanında erkeklerin de 20. yüzyılın başlarından itibaren kadınlarla sosyal alanda yaşamayı öğrendikleri sosyal alanın yüklediği birçok problemle birlikte mücadele ettiklerini ortaya koymaktadır.

4. SOSYAL ALANDA ÇIĞIR AÇAN KADINLARIN YÖNETİMLERE, SİYASETE VE TARİHE ETKİLERİ

Sosyal alan kadın-erkek temsili açısından önemlidir. Erkekler, bu alanda yer almada sorun yaşamazlarken, kadınlar çok uzun yıllar ve halen sorun yaşamaya devam etmektedirler. Günlük hayattan başlayarak, hayatın birçok alanında kadınların yer alması ya da yer almak için gösterdikleri mücadeleler sonrasındaki başarıları ortadadır. Kadınlar yüzyıllar içinde sosyal alanda yer alabilmeleri sonucunda yetenekleri ve yapabildikleri ile diğer kadınlara hatta erkeklere de örnek olmuşlardır. İnsanlığa sağladıkları yararlar kadar yönetim yapılarına, siyasal alana ve bunların getirisi tarihe yön vermede etkin olmuşlardır. Aşağıda anlatılacak kadınların ortak özellikleri, sosyal alana çıkmada engellenen ancak bu engelleri mücadeleleri ile fırsata

dönüştürebilen kadınlardır. Sosyal alana çıkmak adına gereken mücadeleyi vermemiş olsalardı, bu gün kendileri için yazılan başarı öykülerinin olması mümkün değildi.

4.1. Ada Lovelace

19. yüzyılın ortalarında yetişen Lovelace, özgürlüğünün özel alan ile sınırlanmasına karşı duran, eğitimin sosyal alana çıkmak için büyük bir fırsat olduğunu öngören kadınlardan biridir. Sosyal zekanın gelişiminin önemini o günlerde kavramış ve sanat/şiir ile uğraşmanın başarıyı arttıracığı inancını etrafındakilere de aktarmıştır. Ailesi eğitimi sürerken evlenmesini istemiş ancak Lovelace (Maggs, 2016:22) buna karşı durarak eğitimini tamamlamış ve mücadele vermiştir.

1843 yılında, günümüzün en gözde mesleklerinden biri olan bilgisayar programı ve kod yazmanın yaratıcısı olmuştur. Lovelace, ilk bilgisayar program yaratıcısı olarak, kod yazmanın 21. yüzyılda erkek işi gibi göstermeye çalışanlara karşı 19. yüzyılın ikinci yarısında bunu başaran ve bu konuda temel atan bir kadındır. Aynı zamanda Ada, bir matematikçi annenin kızı olarak yetişmiş ve kendisine “Paralelogramların prensesi” (Maggs, 2016:23) denilmiştir. Ada, “analizci”, “metafizikçi” ve “şairane bilim insanı” olarak adlandırılmıştır. Beynin düşünceleri nasıl yarattığı, müziğin matematikle ne denli bağlantılı olduğunu araştırma tezleri ile ortaya koymuştur. Devasa bir mekanik hesap makinesi icat eden Charles Babbage ile tanışmıştır. Bu fikri ileriye taşımak için uğraşmış ve 1843 yılında “Analitik Motor” denilen ileri bir bilgisayar / hesap makinesi tasarlamıştır. Delikli kartlarla programlama gerektiren planlamaları yaparak “sayıların büyücüsü”, “peri hanım” gibi isimlerle anılmıştır. Ada, tasarladığı makine üzerindeki yazılım ile, “makinenin belli bir sonuç üretmesini sağlayacak bir dizi talimatı” uygulanabilir hale getirmiştir. Bu makinenin çalışma prensibi Ada’nın tarihteki ilk “bilgisayar programcısı” olduğuna işaret etmektedir (Maggs, 2016:25).

ABD’lerinde Savunma Bakanlığı’nda oluşturulmuş bilgisayar dili “Ada” olarak adlandırılmıştır. 1998 yılından bu yana İngiltere’de İngiliz Bilgisayar topluluğu onun adına madalya ödülü vermektedir (Woolley, 2000: 43). Bilim ve teknoloji dünyası adına bu denli önemli işler başaran Ada, ülkesindeki teknolojik gelişmelerin yönetimde ve siyasette de kullanılmasını sağlamıştır. ABD ile sınırlı kalmayan yazılıma getirdiği temel prensipler diğer ülke teknolojileri ve yönetimlerinde de kullanılmıştır. Günümüzdeki yazılım programının temelini atan Ada, ülkelerin siyasal açıdan kullandığı programların da öncüsü olmuştur. Teknolojist Suw Charman- Anderson tarafından 2009 yılından bu yana her Ekim ayının ikinci Salı günü Ada Lovelace günü olarak anılmaktadır. 1800’lü yıllarda gösterdiği başarı ile kadınların domestik bir aile objesi olarak görüldüğü döneme ve tarihe adını altın harflerle yazdırmıştır (Toole & Lovelace, 1998:11).

4.2. Elizabeth ve Emily Blackwell

Amerika başta olmak üzere birçok ülkede tıp eğitimi alan ve tıp fakültesinden mezun olan kadınlara bu süreç Elizabeth ve Emily Blackwell kız kardeşler sayesinde açılmıştır. Bu kadınların iradesi ve azimleri tıp fakültesine kadınların da girebileceğini göstermiştir. 1830 yılında tıp fakültelerine kabul için müracaat eden Elizabeth Blackwell kadın olduğu için ret cevabı almıştır. Kadınlardan doktor olamayacağını ileri süren tıp fakülteleri onu kabul etmemiştir. New York dışında bulunan Geneva Tıp Fakültesi’ne kabul edilen Elizabeth bir şartla karşılaşmıştır; bu şart sınıflarında okuyacak kız arkadaşları için 150 erkek öğrencinin oylama yapması ve erkek öğrenciler tarafından kabul görmesi olarak belirlenmiştir. Erkek öğrenciler bunun bir şaka olduğunu düşünerek hepsi evet oyunu kullanmış ve Elizabeth Blackwell kazandığı tıp fakültesinde okuma hakkını bu şekilde elde etmiştir (Maggs, 2016:64). Eğitimi için verdiği mücadele özel alan ile sınırlandırılan kadınların istediklerinde neler yapabileceklerini göstermesi açısından önem taşımaktadır.

Elizabeth Blackwell, Amerikan Tıp Fakültesi’ni ilk bitiren ve doktor ünvanı alan kadın olmuştur. Ardından kardeşi Emily Blackwell, Western Reserve Üniversitesi Tıp Fakültesi’ne kabul edilmiş ve birincilikle bitirmiştir. Doktor kız kardeşler Amerika’da ilk tıp kliniği açan kadınlar olarak tarihe geçmişlerdir. Blackwell kardeşler 1853 yılında Geneva Tıp Koleji’ni kurarak, tıp okumak isteyen ancak tıp fakültelerine alınmayan kadınlara eğitim veren bir merkez oluşturmuşlardır. Tarihte bir ilke daha imza atarak ülke yönetiminden bu konuda kanunların çıkarılması için talepte bulunarak kadınların tıp alanında erkekler gibi meslek edinmesi için mücadele vermişlerdir (Faderman, 2000:289).

1870 yılında açtıkları klinik ve tıp eğitimleri Amerika’nın dışında Avrupa’nın birçok ülkesinde de örnek oluşturmuştur. Kadın ve çocuk sağlığı ile ilgili yaptıkları hizmetler halk arasında büyük bir takdir toplamıştır. Avrupa’da büyüyen ve gelişen kliniklere esin kaynağı olmuşlardır. Blackwell kardeşler 1900 yılında 18 ay süren bir Avrupa turunda kadın çalışmaları, tıp alanı ve kliniklerin kurulması konularında birçok ülkeye öncülük etmişlerdir. Bu ülkelerde kadın ve tıp eğitimi konusunda yasal düzenlemelerin nasıl ele alınması gerektiği ile ilgili çalışmalara imza atmışlardır (Brown, 1989:25).

Kurdukları klinikte doktor aynı zamanda hastane personeli olarak çalışan Blackwell kardeşler tecrübe edindikleri konuları yazarak uygulamada kullandıkları gibi aynı zamanda satarak kazandıklarını kadın ve çocuk sağlığına harcamaları ile o günün şartlarında birçok hastalıkla mücadele etmişlerdir. Sadece bir doktor olarak değil, aynı zamanda bir hastane yöneticisi olarak kadınların ne denli başarılı olabileceğini Amerika’da olduğu gibi Avrupa’nın çeşitli ülkelerinde de göstermişlerdir. 1874 yılında ilk kadın hastane yöneticisi ünvanı yanında en başarılı hastane yöneticisi ünvanının da sahibi olmuşlardır (Blackwell, 2014:30).

4.3. Mary Sherman Morgan

Toledo Desales Üniversitesi’nde kimya okumak için evden ayrılan Morgan, kimya alanında eğitimini tamamlayamamıştır. Ailesi, eğitim yerine evlenmesine öncelik verdiği için Morgan, ailesinin yardımını almayacağını bilerek eğitim mücadelesine başlamıştır. Maddi sorunlarla karşılaştığı için çok iyi olduğu kimya alanından mezun olamamıştır. Bir süre sonra çalışmaya başladığı fabrika’da patlayıcı maddelerin üretiminde yer almıştır. Bir çiftlik hayatından eğitim alabilmek için ayrılan Morgan, “çiftlik kız” lakabından “roket kız” (WES, 2019) lakabı ile anılır olmuştur. Üniversite eğitimini tamamlayamamış ancak hayallerinden vazgeçmeyerek istediği alanda ilerleme olanağı bulmuştur.

Yaşadığı dönem içinde, II. Dünya Savaşı yılları ve savaşın getirdiği olumsuzluklardan biri de işsizlik olarak ortaya çıkmıştır. Ancak Morgan, işsizler arasında kadın işsizlerin oranının çok yüksek olmasından dolayı “kadın ve işsizlik” konularında da çalışmalarda bulunmuştur. Kendisi de savaş sonrası iş arayan bir kadın olarak yönetime sivil toplum örgütleri ile birlikte bu olumsuzluğu duyurmaya çalışmıştır. Yaptığı çalışmalar, kadın-erkek birçok kişinin iş bulmasında etkinlik göstermiştir. Kaliforniya’ya giderek iş aramaktan hiç vazgeçmemiş ve birçok işyerine başvuruda bulunmuştur. Üniversiteyi bitirmemesine rağmen Ohio’da çalıştığı Plum Brook Ordnance Works (Stroupe, 2013:33) mühimmat fabrikasının verdiği referans ile roket yapımı için uğraş veren sadece mühendislerin işe alındığı bölüme kabul edilmiştir.

II. Dünya Savaşı sonrasında Kuzey Amerika Havacılık’ta (North American Aviation-NAA) kurumsal performans uzmanı olarak işe başlamıştır. Dokuz yüz mühendisin çalıştığı fabrikada tek kadın olarak yer almıştır. “Rocketdyne” (Maggs, 2016:180) adı verilen roketin yapımında teknik ekibin başına getirilmiştir. ABD ordusu roket biliminde Morgan’ın itiş gücü kuvvetli yakıtına “Hidin” adını vermiştir. Morgan’ın geliştirdiği yakıt ve roket çalışmalarındaki sonuç, ABD’nin ilk füzesi Explorer I’i 1958 yılında yörüngeye fırlatması olarak karşımıza çıkmaktadır. Kendisi ile birlikte 12 kadın roket bilimci daha NAA’da onun sayesinde çalışmaya başlamıştır. Amerikan uzay programlarına büyük katkısı olan Morgan, Kaliforniya Teknoloji Enstitüsü’nde “Roket Kız” olarak adlandırılan ilk roket bilimci kadın olarak dünyaya tanıtılmaya çalışılmıştır (Maggs, 2016:182). Bu konuda kadınlara öncü olan Morgan, mesleklerin cinsiyeti olmadığını bir kez daha iş dünyası ile yönetimlere işaret etmiştir. Özellikle teknik konularda kadın başarısının ülkelerde eğitim sistemi ve yasalarla desteklenmesi için çalışmalarda bulunmuştur.

4.4. Annie Smith Peck

1872 yılında birçok üniversite tarafından başarılı bulunmasına rağmen kadın olmasından dolayı üniversitelere kabul edilmemiştir. Aynı zamanda ailesinin üniversite yılları için maddi destek vermemesi sonucunda ailesinden yardım almadan kapılarını kadınlara sonuna kadar açan Michigan Üniversitesi’nin Yunanca ve Klasik Diller bölümünü bitirmiştir. Yine aynı alanda yüksek lisans yapan Peck Purdue Üniversitesi’nde Latince, Konuşma Sanatı ve Almanca Öğretmenliği’ni kabul ederek Birleşik Devletler’deki ilk kadın öğretim görevlilerinden biri olmuştur. Atina’da Amerikan Klasik Çalışmalar Fakültesi’ne kaydolun ilk kadındır. Ülkesinin yanısıra bir başka ülkede de üniversiteye girişte başarı sağlamıştır.

Akademik başarısı onun en büyük tutkusu olan dağcılığın önüne geçememiştir. Dünyanın değişik bölgelerinde dağların zirvelerine tırmanmıştır. Dağcılık ile ilgilenen Peck, zirve tırmanışlarında ilk kez “kadınlara oy hakkı” (Maggs, 2016:208) pankartlarını dikerek Her tırmandığı dağda kadınların oy hakları ile ilgili değişik pankartları farkındalık için bırakmış ve bu durumun basında yer almasını sağlamıştır.

Peck, “Alimler dünyasında iyi işler yapmış olan bir kadın, kendisine iyi bir alim kadın denmesinden hoşlanmaz. Ona iyi bir alim deyin ve konuyu orada kapatın... ben Birleşik Devletler’deki bütün erkeklerden 1.500 fit daha yükseğe tırmandım. Bana kadın dağcı demeyin” (Maggs, 2016:207) sözleri ile mesleklerin cinsiyetçi bir ayırım içermemesi gerektiğini vurgulamıştır.

Dağ tırmanışlarında gerekli olan pantolon giymenin bile cesaret istediği bir dönemde birçok yeniliğe ve kadın – siyaset konusunda “oy hakkı” özelinde çalışmalarda bulunmuştur. Cinsiyet eşitliğinin her alanda olması gerektiğini anlatmak için gittiği her yerde söyleşilerde bulunmuş ve tırmanışlarında “cinsiyet eşitliğinin önemi üzerine pankartları” (Kimberley, 2017:239) zirvelere taşımıştır. “Nasıl tek bir erkek tüm erkekleri temsil etmez ise, tek bir kadın da tüm kadınları temsil etmez” inancı içinde insan olarak elinden geleni yapmaya çalıştığını anlatmıştır. Yaşamının büyük bir bölümünde tutkusu olan “dağcılığı” Himayalar’daki tırmanışı ile ilk 24.000 fit yüksekliğe tırmanan kadın dağcı ünvanını almıştır. Bu ünvan kadar tırmandığı dağların zirvesinde kadınların çeşitli konularda hakları ile ilgili farkındalıkları toplumlara anlatmıştır.

5. SONUÇ

Toplumsal cinsiyet ya da cinsiyetlerin toplumsallaştırılması yıllardır üzerinde tartışılan konuların başında gelmektedir. Ailede büyüttüğümüz çocuklara, eğitim verdiğimiz kurumlardaki öğrencilere, sosyal çevredeki bireylere, iş yerlerindeki çalışanlara cinsiyetleri toplumsallaştırdığımız haliyle öğretme ve sunma yoluna gidilmektedir. Toplumdaki gerçeklikler ikinci plana itilerek, eril söylem ağırlıklı ve ikircikli olarak toplumsal cinsiyet konusunda çözüm aranmaya çalışılmaktadır.

Tarih, toplumsal cinsiyet konusunda eril söylemin ortaya koyduğu paradokslarla doludur. Bunların başında toplumun kadın ve erkek olarak eşit bir şekilde biraraya geldiği söylense de, sosyal alanda kadının yeterince var olduğunu belirtmek gerçekçi bir yaklaşım değildir. Kadınlar sosyal alana çıkıp kendilerine alan açabildiklerinde neler yapabildiklerini ve başarılarını yüzyıllar boyunca göstermişlerdir.

Konu içinde yer alan dört kadın değişik ailelerde büyümüş, değişik eğitimler almış ve meslek sahibi olarak farklı alanlarda çalışma olanağı bulmuşlardır. Ancak ortak özellikleri “sosyal alana çıkma mücadelesi” göstermiş olmalarıdır. Bu kadınlar gereken mücadeleyi gösterememiş olsalardı, hiçbiri tarih sayfalarındaki yerlerini alamayacaklardı. Hepsinin ortak yanı, erken bir yaşta evlenmelerinin aileleri ve sosyal çevreleri tarafından istenmesi, eğitim alabilmek için aileleri ile mücadele vermeleri ve bunu onlara anlatmaya çalışmalarıdır. Bir diğer ortak yanları eğitim alabilmek için sosyal alanın ne denli önemli olduğunun altını çizmeleridir.

Başarı öykülerinin içinde insana dair bir mücadele yer almaktadır. Bu mücadelenin adı “sosyal alan”dır. Meslek edinebilmek için gereken eğitim kurumlarında yer alabilmek adına verdikleri mücadele, meslek edindikten sonra çalışma ortamlarında kendilerini kabul ettirebilme çabaları ve cinsiyetlerin toplumsallaştırılmasındaki yanlışlıkların getirdiği olumsuzluklarla baş edebilmek ortak sorunlarıdır. Bir diğer ortak yanları ise, toplum içinde edindikleri meslek, kariyer ve statüde ilkleri temsil etmeleridir.

Toplum kültürlerinde toplumsal cinsiyete bakış açısını değiştiren bu kadınlar mesleki başarılarını zirveye taşımakla kalmamış aynı zamanda kendi konularında ülke sınırlarını aşarak ülkeleri başta olmak üzere diğer birçok ülkenin yönetiminde, siyasetinde ve tarihinde yeniliklere öncülük etmişlerdir. Dünyaya bakışlarındaki yeniliklerle ve sosyal alanda olanakları

doğrultusunda topluma yol göstermeleri açısından çığır açan kadınlar olarak yer almışlardır. Kadınların tarihi değiştirmeleri ve buna bağlı olarak yönetimlere ve siyasete etki edebilmeleri “sosyal alana” çıkmaları ile olanaklıdır.

KAYNAKÇA

- Arduman, D. (2013). *Cinsiyet, Cinsel Kimlik ve Cinsellik*. İstanbul: İstanbul Bilgi Üniversitesi Yayınları.
- Aulette, J.R. & Wittner, J. (2012). *Gendered Worlds*. Oxford New York: University Press.
- Blackwell, E. & Blackwell E. (2014). *Adress On The Medical Education Of Women*. London: Nabu Press.
- Brown, J. (1989). *Elizabeth Blackwell Physician (American Women Of Achivement)*. USA: Chelsea House Publisher.
- Bottomore, T. (1987). *Siyaset Sosyolojisi*. E. Mutlu (çev.) Ankara: Teori Yayınları,
- Charlestworth, H. (1995). Human Rigts as Men’s Rights, (Ed.Julie Peters and Andrea Wolper), *Women’s Rigths International Feminist Perspectives*. London.: Human Rights Routledge
- Cott, N.F. (1987). *The Grounding Of Modern Feminism*. New York: The United Sattes Of America by Vail. Ballou Press, Binghamton.
- Direk, Z. (2016). *Cinsiyeti Yazmak*. İstanbul: Yapı Kredi Yayınları.
- Dökmen, Z. Y. (2012). *Toplumsal Cinsiyet*. İstanbul: Remzi Kitabevi
- Dubos, E.C. (1998). *Woman Suffrage And Women’s Rigths*. New York: New York University Press.
- Faderman, L. (2000). *To Believe In Women*. USA: Mariner Books.
- Kerber, L.K. (1980). *Women Of The Republic Intellect & Ideology In Revolutionary America*. Virginia: The University Of North Coralina Press.
- Kimberley, H. (2017). *A Woman’s Place Is At The Top A Biography Of Annie Smith Peck*, New York: St. Martin's Press.
- Maggs, S. (2016). *Harika Kadınlar. B. Gündüz (çev.)* İstanbul: Butik Yayıncılık.
- Mill, J.S. (2016). *Kadınların Özgürleşmesi*. D. B. Aksel (çev.) İstanbul: Pinhan Yayıncılık.
- Morgan, M.S. (2004). *Women%20 Mary%20Sherman%20Morgan_0.pdf* adresinden alınmıştır.
- Saliya, D.A. (2017). *Judith Butler ve Postmodern Feminizm*. İstanbul: Kibele Yayınları.
- Savran, G.A. & Demiryontan, N.T. (2016). *Kadının Görünmeyen Emeği*. İstanbul: Yordam Kitap.
- Stroupe, A. (2013). *Rocket Girl: The Story Of Mary Sharmen Morgan America’s First Female Rocket Science*. New York: Prometheus Books.
- Taplin, R. (1989). *Economic Development And The Role Of Women*, Gover Publishing Company, Old Post Road, Brookfield, USA: Vermont.
- Toole B. & Lovelace A.K. (1998.). *The Enchantress Of Numbers: Prophet Of The Computer Age*. England: Strawberry Press.
- Wedel, H. (2013). *Siyaset ve Cinsiyet*. C. Kurultay (çev.) İstanbul: Metis Yayıncılık.
- WES. (2019). *Magnificent Women: Mary Sherman Morgan*, 11.09.2019 tarihinde www.wes.org.UK/magnificentwomen adresinden alındı.
- Woolley, B. (2000). *Ada Lovelace The Bride Of Science: Romance, Reason and Byron’s Daughter*. England: Schaum Outline Series 2000.

Araştırma Makalesi • Research Article

Türkiye'ye Göç Eden Ahıska Türklerinin Türkiye İşgücü Piyasasına Entegrasyonu: Bitlis İli Örneği *

The Labor Market Integration of Meskhetian Turks Who Immigrated to Turkey: Case of Bitlis

Emel İSLAMOĞLU^a

Uygar ÖZTÜRK^b

^a Doç. Dr. Sakarya Üniversitesi, Siyasal Bilgiler Fakültesi, Çalışma Ekonomisi ve Endüstri İlişkileri Bölümü, emelc@sakarya.edu.tr, ORCID: 0000-0003-3922-6325

^b Sakarya Üniversitesi, Sosyal Bilimler Enstitüsü, Çalışma Ekonomisi ve Endüstri İlişkileri Doktora Öğrencisi, uygarozturkk@gmail.com ORCID: 0000-0003-2267-0497

ÖZ

Dünya'da huzursuzluk, çatışma ve uluslararası operasyonlar artarken göç olgusu da hareketlilik kazanmıştır. Yüzyıllardan beri vatansız yaşayan Ahıska Türkleri Dünyanın farklı ülkelerinde dağınık bir şekilde hayatlarını devam ettirmektedirler. Türkiye'nin soydaş olan Ahıska Türklerini Türkiye'de iskân için 1992 yılından beri çabaları devam etmektedir. Farklı illere yerleştirilen Ahıska Türklerinin hayatlarını idame ettirebilmeleri için işgücü piyasasına dahil olmaları gerekmektedir. Bu çalışmanın amacı Ahıska Türklerinin Türkiye işgücü piyasasına entegrasyonunu Bitlis ili özelinde incelemektir. Bu amaçla Bitlis'in Ahlat ilçesindeki Ahıska Türklerine anket çalışması yapılmıştır. Çalışmanın sonucunda; Ahıska Türklerini temizlik elemanı, korucu, inşaat işleri ve garson olarak çalıştırdıkları bilgisine ulaşılmıştır. Ayrıca Ahıska Türklerinin bildikleri çok çeşitli yabancı diller dolayısı ile uluslararası faaliyet gösteren şirketlerin çağrı merkezi gibi müşterilerle direk temas halinde olan departmanlarda ve Halk Eğitim Merkezlerinde yabancı dil eğitmeni olarak istihdam edilebileceği tespit edilmiştir. Yine Ahıska Türklerinin tarım ve hayvancılıkta da verimli bir şekilde istihdam edilebileceği ortaya çıkmıştır.

Anahtar Kelimeler: Ahıska Türkleri, göç, işgücü piyasası, entegrasyon, Türkiye..

ABSTRACT

While unrest, conflict and international operations increased in the world, the migration phenomenon also gained mobility. Meskhetian Turks, who have been stateless for centuries, continue their lives in different countries of the world. Since 1992, efforts of the Government of Turkey for the Meskhetian Turks who Turkey's compatriots and settled in Turkey continues. Meskhetian Turks, who are settled in different provinces, should work to maintain their lives. In this study search that Meskhetian Turks which know language, vocational qualifications, graduated schools, what they do and integrate for Turkish labor market. They were informed that they worked as cleaning staff, village guards, construction works and waitresses. In addition, due to the wide range of foreign languages known by Meskhetian Turks, it has been determined that companies operating internationally can be employed as foreign language instructors in departments that are in direct contact with customers such as call center and foreign language teacher for Public Training Centers. On the other hand it has been revealed that Meskhetian Turks can be employed efficiently in agriculture and animal husbandry.

Keywords: Meskhetian Turks, labor market, workforce integration

1. GİRİŞ

Coğrafi olarak hareketlilik ve yer değiştirmeyi temel alan göç ekonomik, sosyal, kültürel ve siyasal etkileri olan bir olgudur (İslamoğlu, Yıldırımalp & Benli, 2014: 69). Günümüzde gelir dağılımında yaşanan dengesizlikler ve yoksulluk itici etki olarak bireyleri göçe zorlamakta, bunların yanında ağırlıklı olarak gelir, istihdam ve iktisadi fırsatlar ön plana çıkmaktadır (Parrado & Cerrutti, 2003: 103). İktisadi etkenler göçün sebebi olmasa bile göç edilen yerde bireylerin hayatlarını idame ettirebilmeleri için en önemli unsurların başında gelmektedir.

* Bu makalede bilimsel araştırma ve yayın etiği ilkelerine uyulmuştur. / In this article, the principles of scientific research and publication ethics were followed.

Yüzyıllardan beri vatansız yaşayan Ahıska Türkleri Dünyanın farklı ülkelerinde dağınık bir şekilde hayatlarını devam ettirmektedirler. Türkiye'nin soydaş olan Ahıska Türklerini Türkiye'de iskân için 1992 yılından beri çabaları devam etmektedir. Farklı illere yerleştirilen Ahıska Türklerinin hayatlarını idame ettirebilmeleri için işgücü piyasasına dahil olmaları gerekmektedir. Bu çalışmanın amacı Ahıska Türklerinin Türkiye işgücü piyasasına entegrasyonunu Bitlis ili özelinde incelemektir. Böylece bu çalışma ile Ahıska Türklerinin işgücü piyasasına rasyonel bir şekilde entegre etmek için gerekli politika önerilerini ortaya koymak mümkün olacaktır. Bu amaçla Bitlis'in Ahlat ilçesindeki Ahıska Türklerine anket çalışması yapılmıştır. Ahıska Türklerinin yabancı dil bilmeleri ve daha önce farklı bir ekonomik sistem içinde çalışmış olmaları, Türkiye işgücü piyasası için avantaja dönüştürülebilir. Türkiye'de bazı sektörlerdeki yabancı dil ve eleman açığı göz önünde bulundurulduğunda, bu işgücü, Türkiye işgücü piyasasına doğru bir şekilde entegre edilirse, ülke ekonomisine katkı sağlayacağı aşikardır.

Bu çalışmada, öncelikle Ahıska Türklerinin Türkiye'ye yaptıkları göçler ve Türkiye işgücü piyasasındaki durumları incelenecek daha sonra alan araştırmasının sonuçları analiz edilecektir.

2. AHISKA TÜRKLERİ ve TÜRKİYE'YE GÖÇLERİ

Anavatanları dışında birçok coğrafyada yaşayan bu topluma çok farklı isimler verildiği için terminolojik açıdan bir karmaşa söz konusudur. Rusya'da ve Sovyet biliminde Ahıskalıların yaşadığı bölgelere *Mesheti*, Ahıskalılara da *Mesh* adı verilir. Bu nedenle bu bölgede yaşayan Türklere ise *Mesheti Türkleri* denilirdi. Türkiye'de ise Ahıska Türkü denilmektedir. Bu isim sadece Türkiye'de kullanılmaktadır. Müslüman Meshetler Gürcülüğü kabul etmemekle birlikte kendilerini “*Türk*” yerine “*Yerli, Ahıska Türkü ya da Azerbaycan Türkü*” olarak tanımlamaktadırlar. Bununla birlikte Meshetlerde Gürcü zihniyeti uzun süre devam etmiş, hatta 20. yüzyılın başında kendilerini Acar Türkü, Gürcü Türkü ve bazen da Gürcü Müslümanları olarak tanımlamışlardır. (Özözen Kahraman & İbrahimov 2013: 78-80).

Ahıska Türkleri Türkiye'ye iki ana grup halinde göç etmişlerdir. İlk göç 19. Yüzyıldan Stalin baskısındaki 2. Dünya Savaşına kadarki süre aralığında Gürcistan'dan göç etmişlerdir. İkinci göç ise Sovyetler Birliğini çöküşüyle birlikte çeşitli Sovyet ülkelerinden yapılmıştır (Pentikäinen & Trier: 2004: 25). Ahıska Türkleri, nedensiz bir yere anavatanlarından sürgün edilmiş ve vatanlarına asla dönememişlerdir. Fakat hiçbir şekilde Türklüklerinden, adetlerinden, inançlarından taviz vermemişlerdir (Seferov & Akış, 2008: 397-398). 1944'te Stalin tarafından başlatılan Ahıska Türklerinin sürgünü vatansız durumuna düşükleri için bugün bile devam etmektedir (Demiray, 2012: 880).

Türkiye Cumhuriyetinin Ahıska Türklerini iskân etmek için ilk çıkardığı kanun 3835 sayılı 2/7/1992 tarihli “Ahıska Türklerinin Türkiye'ye Kabulü ve İskânına Dair Kanun”dur. Bu kanun'un 1. Maddesi “*Eski Sovyetler Birliğini oluşturan cumhuriyetlerde dağınık halde yaşayan ve "Ahıska" Türkleri olarak adlandırılan soydaşlarımızdan Türkiye'ye gelmek isteyenler, en zor durumda bulunanlardan başlamak üzere, Bakanlar Kurulunca belirlenecek yıllık sayıyı aşmamak kaydıyla, serbest veya iskânlı göçmen olarak kabul olunabilirler*”dir. Bu kanunla beraber Ahıska Türkleri, Türkiye'de iskân edilmeye başlanmıştır (Resmi Gazete, 1992). Kanunla birlikte, Azerbaycan'dan 30 aile (164 kişi), Kazakistan'dan 70, Rusya'dan 20, Kırgızistan'dan 20, Özbekistan'dan gelen 10 aile ile 1992 yılı için öngörülen 150 ailelik program tamamlanmıştır (Avşar & Tunçalp, 1995: 50). Sonrasında 2015 yılında alınan Bakanlar Kurulu Kararıyla birlikte Ahıska Türklerinin Türkiye'ye göçleri devam etmiştir (Resmi Gazete 2015).

Günümüzde Ahıska Türkleri yoğun olarak Kazakistan, Rusya Federasyonu, Türkiye, Azerbaycan, Kırgızistan, Özbekistan, ve Ukrayna'da yaşamaktadır (Demiray, 2012: 881). Azınlık nüfusları ile ilgili alan araştırması yapan Avrupa Azınlık Sorunları Merkezi (AASM)'ne göre; Kazakistan'da 137.000, Türkiye'de 35.000, Rusya Federasyonunda 75.000, Azerbaycan'da 100.000, Kırgızistan'da 33.000, Özbekistan'da 22.500, Ukrayna'da 10.000, Amerika Birleşik Devletlerinde 11.500, Gürcistan'da 1.500 civarı Ahıska Türkü yaşamaktadır (Trier vd., 2011: 28, akt. Kurt & Açıkgöz, 2017: 13). Ukrayna'da cereyan eden hükümet güçleri ve Rusya yanlısı ayrılıkçı gruplar arasındaki çatışmalar sebebiyle ateş ortasında kalan Ahıska Türklerini Türkiye Cumhuriyeti iskân politikalarıyla Türkiye'ye yerleştirmek için girişimlerde bulunmuştur. Bu girişimler sonucunda Ahıska Türkleri Türkiye'nin farklı bölgelerine yerleştirilmiş ve Türkiye'de ki sayıları artmıştır.

3. AHISKA TÜRKLERİNİN TÜRKİYE İŞGÜCÜ PİYASASINDAKİ DURUMU

Türk kökenli göçmenlerin Türkiye'de çalışabilmelerini kolaylaştırmak için 1981 yılında çıkarılmış bir yasa¹ bulunmaktadır (Lordoğlu, 2005: 10). Bu yasayla Türk kökenli göçmenlere diğer göçmenlere nazaran daha fazla işgücü piyasası ile bütünleşme fırsatı verilmiştir.

Türkiye, Ahıska Türklerini iskân ettikten sonra konut, sağlık, gıda konusunda yardımlar sağlamıştır. Ahıska Türklerinin çoğunluğunu Türkiye Cumhuriyeti vatandaşlığına almış ve istihdam edilmelerinin önündeki bütün engeller kaldırılmıştır. Vatandaşlığa geçmeyen/geçirilmeyen Ahıska Türkleri içinde bazı ayrıcalıklar tanınmıştır. Ahıska Türklerine Türkiye Cumhuriyeti vatandaşı gibi yabancı T.C. numarasıyla SGK girişi yapıp, sorunsuz bir şekilde sigortalı olarak çalışma imkânı sağlanmıştır (Ahıska Türklerinin Sigortalı Olarak Çalıştırılması Hakkında Bilgilendirme, 2017).

¹ Türk Soylu Yabancıların Türkiye'de Meslek ve Sanatlarını Serbestçe Yapabilmelerine, Kamu, Özel Kuruluş veya İşyerlerinde Çalıştırılabilmelerine İlişkin Kanun 2527 sayı ve 25.09.1981 tarihli yasa.

Türkiye’de Sovyet Bloğu ülkelerden gelenlerin genelde gelen turistik şehirlerde turistleri havalimanında karşılayan, otellere yerleştiren transfermen, onlara Türkiye’yi tanıtp tur satarak para kazanan infocular, turistler otele girdikten sonra ülkelerine dönene kadar her türlü sorunlarıyla ilgilenmek üzere çalışan otel rehberleri ve bütün bunların organizasyonundan sorumlu tur operatörleri olarak çalıştığı görülmektedir. Diğer yandan da küçük pansiyonların mutfaklarında, temizlik işlerinde, otellere gıda temin eden tarım işletmelerinde de çalışmaktadırlar (Toksöz vd., 2012: 64).

Çanakkale’ye yerleştirilen Ahıska Türkleri üzerine yapılan bir çalışmada Ahıska Türklerinde erkeklerin genellikle lokanta, inşaat, kahvehane ve marketlerde, kadınların ise balık fabrikası, temizlik işleri, çaycılık, dadılık, terzilik ve tezgâhtarlık işlerinde çalıştığı tespit edilmiştir. Ekonomik açıdan tutunamayanların bir kısmı Antalya’ya giderek tercümanlık yapmışlardır. Diplomalarına denklik alamadıkları için eğitim gördükleri alanda çalışamadıkları görülmüştür (Özözen Kahraman & İbrahimov 2013: 78-87).

Iğdır’da yapılan çalışmada Resmi Kuruluşlarda istihdam edilen Ahıska Türklerinin 29’unun Iğdır İl Milli Eğitim Müdürlüğünde öğretmen, 15’inin Bayındırlık ve İl Tarım Müdürlüğünde memur, 6’sının Sağlık Müdürlüğünde doktor veya hemşire, 2’sinin avukat, 3’ünün de Van Yüzüncü Yıl ve Atatürk Üniversitelerinde öğretim üyesi olarak istihdam edildiği ortaya çıkmıştır. İş olmayan gençlerin ise önemli bir kısmının Rusça bilmeleri sebebiyle yaz aylarında Antalya gibi şehirlerde çalışıp kışın Iğdır’a döndükleri tespit edilmiştir (Alım, 2006: 314). Aynı çalışmada çalışkan ve çiftçiliği iyi bilen Ahıska Türklerine hazineye ait olan araziler dağıtılması önerilmiştir (Alım, 2006: 319). Bu önerinin dayanağı ise 2510 sayılı ve 1934 tarihli iskân kanunu çerçevesinde iskânlı gelen Türk ırkından olan aileden nüfus sayıları ve toprağın niteliğine göre, otuz ile doksan dekar arasında toprak verilmesi ve gerekirse bunun artırılabilceğinin öngörülmesidir (Resmi Gazete, 1934). Ancak 16.09.2006 tarihli 5543 sayılı İskân Kanunu ile 1934 tarihli ve 2510 sayılı İskân Kanunu ek ve değişiklikleri ile birlikte yürürlükten kaldırılmıştır. 5543 sayılı İskân Kanununun 9. Bölümünde iskân yardımları olarak konut ve arsası, işyeri ve arsası, tarımsal ayni, nakdi kredileri kanun hükümlerine göre borçlandırma yoluyla iskânlı göçmenlere avantaj olarak sağlanmaktadır (Resmi Gazete, 2006).

Iğdır’da yapılan bir başka kapsamlı çalışmada, Ahıska Türklerinin geldikleri yerdeki ana dil dolayısı ile tamamına yakını Rusça bildiği belirtilmiştir. Iğdır’da gençler için iş imkânı olmadığı için genellikle Bursa ve Antalya illerine gittikleri görülmüştür. Iğdır’da 150 aileden 60-70’i temelli göç etmişlerdir. Ahıska Türklerinin iskânı sırasında istihdam sorunu üzerinde hiç durulmamış ve ön hazırlıkta yapılmamıştır. Ahıska Türklerinin istihdamını yönlendiren yetkili kişiler devlet dairelerinde istihdam sağlamış ve eğitim seviyelerine göre işe yerleştirme eğiliminde olmuşlardır. Oysaki bu insanların önemli bir çoğunluğu kolhozlarda (çiftlikler) çalışmışlardır. Tarım ve hayvancılık konusunda tecrübeleri ve yetenekleri olduğu görülmüştür (Sürmeli, 2016: 142-163).

Erzincan ilinin Üzümlü İlçesine yerleştirilen Ahıska Türkleri İş-Kur Aracılığı ile Üzümlü Kaymakamlığı ve Üzümlü Belediyesinde istihdam edilmiştir (Arpacı & Eryentü, 2017: 279). Üzümlü’ye yerleştirilen Ahıska Türkleri için mesleki eğitim kurslarının açılması uygun görülmüştür. 2016-2017 yıllarında doğalgaz yakıtlı kalorifer ateşçisi kursu, İngilizce A1 kursu, saç bakım yapımı kursu, temel makyaj kursu, kadın dış giysileri dikimi kursu, elde Türk işlemleri kursu, katı yakıtlı kalorifer ateşçisi kursu, et ve et ürünleri işleme, şiş örücülüğünde hırka örme, mermer işleme, keçe aksesuarları yapımı, kurslarının yanı sıra halk eğitim ve iş-kur işbirliği ile açılan sıhhi tesisat ve kadın elbise dikimi elemanı kursları ile Gıda Tarım ve Hayvancılık Müdürlüğü ortaklığında lale yetiştiriciliği ve mantar yetiştiriciliği gibi toplam 34 adet meslek edindirme kursu açılmıştır. Bu kurslara 297’si kadın, 129’u erkek olmak üzere toplam 426 kişi katılmıştır (4. Grup Ahıska Türkleri Erzincan’a Geldi, 2019). Ahıska Türkleri için hem mesleki eğitim kurslarının açılması hem de doğrudan kamu istihdamı gibi aktif istihdam politikalarından yararlanılmıştır.

4. ARAŞTIRMANIN AMACI, KAPSAMI VE YÖNTEMİ

Bu çalışmanın amacı, Ahıska Türklerinin becerilerinin ve isteklerinin tespit edilerek işgücü piyasasına uyum sağlamalarına yönelik politika ve önerilerde bulunmaktır. Bu amaçla Bitlis’in Ahlat ilçesindeki Ahıska Türklerine anket çalışması yapılmıştır.

Göç çalışmalarında sağlıklı istatistiksel veriye ulaşmak son derece güçtür. Bu zorluğun üstesinden gelmek ve anket çalışması uygulayabilmek için T.C. İçişleri Bakanlığı Göç İdaresi Genel Müdürlüğünden dilekçeyle anket uygulama izni alınmıştır. Türkiye’nin birçok bölgesinde Ahıska Türkü olması sebebiyle ülke içi hareketlilikte olabilmektedir. 2015 yılında çıkan Bakanlar Kurulu Kararı ile Ahıska Türkü olan 271 birey Bitlis’in Ahlat İlçesine yerleştirilmiştir. Kısa bir süre içinde tamamına yakını Türkiye Cumhuriyeti vatandaşlığına geçirilmiştir. Bu üç sene içinde vefat eden, yeni doğan ve göç eden Ahıska Türkleriyle beraber Ahlat’ta 180 Ahıska Türkü yaşamaktadır. Bu 180 kişinin 125’ine ulaşılmış ve anket uygulanmıştır.

Ahıska Türklerinin Türkçeye tamamıyla hâkim olamama ihtimallerinden dolayı anket formlarının doldurulmasında yardım edilmiştir. Anket çalışması Ahıska Türklerinin yerleştirildiği binalarda gerçekleştirilmiştir. Anket verileri SPSS 15.0 paket programında değerlendirilmiştir. Anket, demografik bilgiler, eğitim ve mesleki özellikler, Türkiye’ye geldikten sonraki istihdam durumları, işsiz olanların çalışma istek ve talepleri ve girişimcilik durumu olmak üzere beş bölüme ayrılmıştır.

5. ARAŞTIRMANIN BULGULARI

Çalışmanın bu bölümünde öncelikle katılımcıların genel özelliklerine yer verilecek daha sonra Ahıska Türklerinin işgücü piyasasına entegrasyonu ile ilgili bulgular tartışılacaktır.

5.1. Katılımcıların Genel Özellikleri

Tablo 1. Katılımcıların Genel Özellikleri

Yaş	f	Yüzde	Çocuk Sayısı	f	Yüzde	Doğum Yeriniz	f	Yüzde
15-24	20	16	Yok	40		Özbekistan	86	68,8
25-34	33	26,4	1	30		Ukrayna	33	26,4
35-44	24	19,2	2	46		Rusya	2	1,6
45-54	23	18,4	3	8		Azerbaycan	1	0,8
55-65	22	17,6	4+	1		Gürcistan	2	1,6
65 +	3	2,4				Kırgızistan	1	0,8
Cinsiyet	f	Yüzde	T.C. Vatandaşlığı	f	Yüzde	Avrupa'da Yaşamak İstermisiniz?	f	Yüzde
Kadın	60	48	Evet	124	99,2	Evet	33	26,4
Erkek	65	52	Hayır	1	0,8	Hayır	92	73,6
Medeni Durum	f	Yüzde	Türkiye'de Yaşamaktan Memnunmusunuz?	f	Yüzde			
Evli	93	74,4	Evet	124	99,2			
Bekar	32	25,6	Hayır	1	0,8			

Yukarıdaki bilgiler ışığında Ahlat'ta yaşayan Ahıska Türklerinin büyük bir kısmının 45 yaş altında olduğu görülmektedir. Ahıska Türklerinin önemli bir bölümü Özbekistan'da doğmuştur. Özbekistan'dan Ukrayna'ya göç etmeleri sebebiyle Ukrayna'da doğanların oranı da yüksektir. Diğer göze çarpan unsur ise Ahlata yerleştirilen Ahıska Türkleri'nin tamamına yakını Türkiye Cumhuriyeti vatandaşlığına geçmiş ve bu sebepten iskânlı göçmen statüleri sona ermiştir. Ahıska Türklerinin tamamına yakını Türkiye'de yaşamaktan memnundurlar. Ancak Türkiye'de yaşamaktan memnun olsalar da Avrupa'da yaşamak isteyenlerin oranı oldukça yüksektir.

5.2. Katılımcıların Eğitim ve Mesleki Özellikleri ile İlgili Bulgular

Tablo 2. Katılımcıların Eğitim ve Mesleki Özellikleri

Bildirdiğiniz Diller	Evet		Hayır		Türkiye'ye Gelmeden Önceki Mesleğiniz	f	Yüzde
	f	Yüzde	f	Yüzde			
Türkçe	124	99,2	1	0,8	Çiftçi ve Besici	47	37,6
Rusça	125	100	0	0	İnşaat İşçisi	7	5,6
İngilizce	22	17,6	103	82,4	Asker veya Güvenlik	6	4,8
Ukraynaca	125	100	0	0	Şoför ve Nakliyecisi	6	4,8
Özbekçe	113	90,4	12	9,6	Muhasebecisi	4	3,2
Azerice	60	48	65	52	Mobilya Ustası	3	2,4
Kazakça	30	24	95	76	Diğer	15	12
Kırgızca	25	20	100	80	Mesleği Olmayan	40	32
					Mezun Olunan Okul	f	Yüzde
					Ortaokul	25	20
					Lise	51	40,8
					Meslek Lisesi	42	66,6
					Lisans	7	5,6

Katılımcıların bildikleri yabancı diller oldukça çeşitli ve yaygındır. Bu dilleri Sovyet bloğun tek ülke olmasından dolayı öğrenmişlerdir. Ahlata yerleştirilen Ahıska Türklerinin %99,2'si Türkçe, %100'ü Rusça, %100'ü Ukraynaca, %48'i Azerice, %24'ü Kazakça, %20'si Kırgızca, %17'si İngilizce bilmekte iken, İspanyolca, Fransızca, Almanca, Çince, Japonca gibi Sovyetler Birliğinde kullanılmayan dilleri bilmemektedirler.

Ahıska Türklerinin önemli bir bölümü Türkiye'ye gelmeden önce "çiftçi ve besici" olarak çalışmıştır. Bu işlerde deneyim sahibi oldukları ortadadır. Ayrıca katılımcılar Türkiye'ye gelmeden önce inşaat işçisi, mobilya ustası, asker veya güvenlik, şoför, muhasebeci gibi meslekleri yapmışlardır. Bir mesleği olmadığını bildirenlerin oranı ise bir hayli yüksektir.

Ahıska Türklerinin eğitim düzeyi çok yüksek değildir. %40,8'i liseden mezun iken %66,6'sı meslek Lisesi mezunudur.

Ahıska Türkleri'nin çoğu tam zamanlı ve sürekli bir iş isterken %97'si 2020 TL – 3000 TL arasında bir ücret alıp gelir sağlamak istemektedirler. İşe girmelerinde hem yardımcı olması hem de faydalı olmasını düşündükleri etken ise "Devletin istihdam konusunda yardımcı olması"dır.

Diğer yandan iş arama sürecinde hangi konuda kendilerini dezavantajlı gördüklerine bakıldığında ise birinci sırada beceri düzeyi yetersizliği olduğu görülmektedir. Bunu tecrübe eksikliği, mesleki denklik, dil sorunu ve ön yargı izlemektedir. Dezavantaj olarak ise Türkçe dili ve ön yargıyı sorun olarak görmemekte iken Türkiye'de ki iş piyasasında beceri düzeyi eksikliğini dezavantaj olarak görmektedirler.

5.5.Girişimcilik İle İlgili Bulgular

Tablo 5. Girişimcilik Özellikleri

<i>Türkiye'de Kendi İşinizi Kurmak İsternisiniz?</i>	<i>f</i>	<i>Yüzde</i>	<i>Hangi Sektör'de Girişimcilik Fikriniz Var?</i>	<i>f</i>	<i>Yüzde</i>
<i>Evet</i>	70	56	<i>Tarım ve Hayvancılık</i>	34	49,3
<i>Hayır</i>	55	44	<i>Kafe & Restaurant</i>	8	11,6
			<i>Tekstil</i>	7	10,15
<i>Girişimcilik Fikriniz Var mı?</i>	<i>f</i>	<i>Yüzde</i>	<i>Ulaşım Nakliye</i>	3	4,35
<i>Evet</i>	69	55,2	<i>İnşaat</i>	3	4,35
<i>Hayır</i>	56	44,8	<i>Muhasebe</i>	2	2,9
			<i>Mobilya</i>	2	2,9
<i>Girişimcilik Fikriniz Yeteneğinizle İlgili mi?</i>	<i>f</i>	<i>Yüzde</i>	<i>Diğer</i>	9	13
<i>Evet</i>	69	98,6			
<i>Hayır</i>	1	1,4	<i>Girişimcilik Sermayesiniz Nasıl Bulmayı Düşünüyorsunuz?</i>	<i>f</i>	<i>Yüzde</i>
			<i>Kendi Param</i>	34	49,3
			<i>Ortak Bulma</i>	7	10,15
			<i>Kredi Kullanma</i>	6	8,7
			<i>Devlet Teşviki</i>	3	4,35

Girişimcilik ile ilgili bulgular analiz edildiğinde ise Ahıska Türklerinin %56'sı Türkiye'de kendi işlerini kurmak istemektedir. İş kurmak istemeyenlerin çoğu zaten halihazırda bir işte çalışmaktadır. Girişimci olmamak istemelerinin sebebi buna bağlanabilir. Girişimci olmak isteyenlerin yarısından fazlasının girişimcilik ile ilgili bir fikri mevcuttur. Ayrıca bu kişilerin isteyenlerin neredeyse tamamına yakınının yapacakları iş ile ilgili yeteneğe, eğitime veya tecrübeye sahiptir. Bu kişilerin yaklaşık yarısı tecrübe sahibi oldukları tarım ve hayvancılık sektöründe iş kurmak isterlerken, %10,15'i tekstil sektöründe iş kurmak istemektedirler. Diğer %40'luk kısmın kafe & restaurant, inşaat, mobilya, nakliye gibi çok çeşitli sektörlerde girişimci olma istekleri vardır. Bu kişilerin büyük bir kısmı girişimleri için finansmanı devletten beklediğini belirtmektedirler. Girişimleri için kredi kullanmak isteyenlerin oranı da bir hayli fazladır.

6. SONUÇ VE DEĞERLENDİRME

Ana yurtlarından defalarca göç etmek zorunda kalan Ahıska Türklerinin bir kısmının son durakları Türkiye'dir. Türkiye'ye gelen Ahıska Türkleri bu zamana kadar Gürcistan, Özbekistan, Ukrayna gibi Sovyet ülkelerinde yaşamışlardır. Bu süreçler içerisinde göçün bir gerçeği olarak bildikleri diller, içinde oldukları eğitim sistemleri sürekli değişmiştir. Diğer yandan da sürekli bir hırpalanma sürüklenme söz konusu olduğundan çok zor günler geçirmişlerdir.

Yapılan çalışmanın neticesinde Ahıska Türkleri Bitlis ilinin Ahlat ilçesinde genellikle temizlik ve güvenlik personeli olarak istihdam edildiği bilgisine ulaşılmıştır. Son dönemlerde ise bölgedeki terör sorunu sebebiyle 20-40 yaş arasındaki kişilerin bir kısmı güvenlik kadrosunda korucu olarak işe yerleştirilmiştir. Kısmen de olsa tam zamanlı istihdam yaratılmıştır. Geri kalan çoğu işte çalışan Ahıska Türkleri ise yarı zamanlı çalışmaktadır.

Aktif İstihdam politikalarından Toplum Yararına Program (TYP) aktif bir şekilde kullanılmasına rağmen kalıcı bir şekilde istihdam sağlayamamıştır. TYP programı sona erince bireyler tekrar işsiz kalmışlardır.

Bu iş gücünü daha verimli kullanma açısından ilk olarak Ukrayna üzerinden ülkemize gelen Ahıska Türklerinin çok iyi derecede Rusça ve Ukraynaca bilmelerine dikkat çekilebilir. Bunun yanı sıra da bir kısmının Kazakça, Kırgızca, Azerice dillerini de bilmektedirler. Günümüzde küresel köy haline gelen Dünya'da dil bilmenin önemi daha da artarken nadir bulunan bir özelliğe sahip iş gücüne sahip olmaktayız. Bu dilleri bilen kişiler ile çağrı merkezi kurulmasıyla verimli hale gelebilir. Türkiye'nin sahip olduğu havayolu şirketleri Rusya, Ukrayna, Azerbaycan, Kırgızistan, Kazakistan, Türkmenistan gibi ülkelerdeki müşterileri için bu ülkelerdeki konuşulan dillere göre çağrı merkezlerinde hizmet verebilirler. Bu durum hem havayolu şirketleri için müşteri tatmini, hem Ahıska Türklerine istihdam hem de bölgesel kalkınma sağlayacaktır. Sadece havayolu şirketleri değil bu ülkelerle iş yapan bütün şirketlerin çağrı merkezlerine ihtiyacı olabilir. Gerekli eğitim ve teknik destek sağlanması koşuluyla bir çağrı merkezinden her türlü hizmet işi halledilebilir.

Yabancı dilin bir başka kullanılacağı alan da Halk Eğitim Merkezi ve yaz okulları kapsamında bölgedeki gençlere ve ilgisi olanlara Rusça, Ukraynaca gibi dilleri öğretebilme becerileridir. Türkçe de bilmelerinden dolayı dil öğretimi daha da kolaylaşacaktır.

2006 tarihli ve 5543 sayılı İskân Kanununun 9. Bölümünde iskân yardımları olarak tarımsal ayni, nakdi kredileri kanun hükümlerine göre borçlandırma yoluyla iskânlı göçmenlere avantaj olarak kullanılabilir. Bu iskân kanununa göre Türkiye'ye göç eden Ahıska Türklerinin gelmeden önceki iş tecrübelerine bakıldığı zaman yarısının tarım ve hayvancılık tecrübesi uyusmaktadır. Tarım ürünlerinin fiyatlarının arttığı ve hem tarım ürünlerinin hem de etin yurtdışından ithal edildiği günlerde tarım ve hayvancılıkta otarşi niteliğini kazanabilmemiz için bir fırsat bile olabilir.

Hem tarım ve hayvancılık tecrübelerinin olması hem de en çok girişimcilik yapmak istedikleri mesleğin tarım ve hayvancılık olması sebebiyle en verimli olabilecekleri alanda budur. Girişimin tek eksiği Devletin teşvik ve yardımları olarak görülmektedir.

Çoğu gelişmiş ülke gelecek göçmenleri nitelik ve kalifiye yönünden seçebilmektedir. Bazı ülkelerin de seçme yetisi minimum düzeydedir. Her iki durumda da göçmenlerin nitelikleri analiz edilip iş piyasasına entegrasyonu verimli bir şekilde sağlanmalıdır. Bu entegrasyon ülkelerin ekonomisini, sektörlerin verimliliğini direk olarak etkilemektedir.

KAYNAKÇA

4. Grup Ahıska Türkleri Erzincan'a Geldi, 25.10.2019 tarihinde <http://erzincan.gov.tr/4-grup-ahıska-turkleri-erzincana-geldi> adresinden alındı.
- Arpacı, M. & Eryentü, M. (2017). Göç, Toplumsal Kabul ve Uyum: Erzincan'da Yaşayan Ahıska Türkleri Örneği. *Uluslararası Ahıska Türkleri Sempozyumu*, Cilt 2, Erzincan 269-284.
- Ahıska Türklerinin Sigortalı Olarak Çalıştırılması Hakkında Bilgilendirme. (2017) İnegöl Ticaret ve Sanayi Odası, 12.01.2018 tarihinde <http://itso.org.tr/tr/ab-kosgeb-deik/ah-ska-tuerklerinin-sigortal-olarak-cal-st-r-lmas-hakk-nda-bilgilendirme.html> adresinden alındı
- Alım, M., Doğanay, S. & Şimşek, O. (2006), Ülkemize Yapılan Göçlere Yönelik Bir Örnek: Ahıska Türkleri. *Doğu Coğrafya Dergisi*, 11 (15), 303-322.
- Avşar, Z. & Tunçalp, Z. S. (1995). Sürgünde 50. Yıl: Ahıska Türkleri. *TBMM Kültür Sanat ve Yayın Kurulu*, Ankara
- Demiray, E. (2012). Anavatanlarından Sekiz Ülkeye Dağıtılmış Bir Halk: Ahıska Türkleri, *Turkish Studies – International Periodical For The Languages, Literature and History of Turkish or Turkic*, 7(3) 877-885.
- İslamoğlu, E., Yıldırım, S. & Benli, A. (2014). Türkiye'de Tersine Göç ve Tersine Göçü Teşvik Eden Uygulamalar: İstanbul İli Örneği. *Sakarya İktisat Dergisi*, 3 (1) 68-93.
- Kurt, H. & Açıkgöz, M. A. (2017). ABD'de Yaşayan Ahıska Türkleri, *MUTAD*, 4 (1), 107-127.
- Lordoğlu, K. (2005). Türkiye'de Yabancıların Kaçak Çalışması ve Bu Çalışmaya İlişkin Bir Araştırma, *Toplum ve Bilim*, 102, İstanbul, 103-127.
- Özözen Kahraman. S. & İbrahimov, A. , (2013). Kafkaslar'dan Sürgün Bir Toplumun Bitmeyen Göçü: Çanakkale'de Ahıska Türkleri, *Ege Coğrafya Dergisi*, 22(2), 77-90.
- Parrado, E. A. & Cerrutti, M. (2003), Labor Migration Between Developing Countries: The Case of Paraguay and Argentina, *International Migration Review*, Vol:37, No:1, Spring, 101-132.
- Pentikäinen, O. & Trier, T. (2004), Between Integration and Resettlement: The Meskhetian Turks, *ECMI Working Paper*.
- Resmi Gazete, (1934), "2510 sayı ve 14.06.1934 Tarihli İskân Kanunu, 21.06.1934, Sayı 2733
- Resmi Gazete, (1992). 3835 Sayı ve 02.07.1992 Tarihli Ahıska Türklerinin Türkiye'ye Kabulü ve İskânına Dair Kanun. 11.7.1992 Sayı: 21281.
- Resmi Gazete (2006) 5543 Sayı ve 19.09.2006 Tarihli İskân Kanunu, 19.09.2006 Sayı: 26301
- Resmi Gazete (2015) Bakanlar Kurulu Kararı, 17.05.2015 Tarih, Sayı: 29358.
- Seferov, R. & Akış A. (2008). Sovyet Döneminden Günümüze Ahıska Türklerinin Yasadıkları Coğrafyaya Göçlerle Birlikte Genel Bir Bakış, *Türkiyat Araştırmaları Dergisi*, 24, 393-411.
- Sürmeli, M. (2016) Iğdır'ın Demografik Yapısında Göç ve Ahıska Türkleri Örneği, Ankara, Türkiye Barolar Birliği Yayınları
- Toksöz, G., Erdoğan, S. & Kaşka, S. (2012), Türkiye'ye Düzensiz Emek Göçü Ve Göçmenlerin İşgücü Piyasasındaki Durumları, IOM International Organisation for Migration.
- Trier, T., Tarkhan-Mouravi, G. & Kilimnik, F., (2011) *Meskhetians: Homeward Bound*, Tbilisi/Georgia: Publication of ECMI.

Araştırma Makalesi • Research Article

Sakıp Sabancı Mardin Kent Müzesi Dilek Sabancı Sanat Galerisi'nde Bulunan Kapıların Tamamlayıcı Metal Öğelerinden Örnekler*

Examples of Complementary Metal Elements of the Doors at the Sakıp Sabancı Mardin City Museum Dilek Sabancı Art Gallery

Ercan ÇALIŞ^a

^aDr. Öğr. Üyesi, Van Yüzüncü Yıl Üniversitesi Edebiyat Fakültesi Sanat Tarihi Bölümü, ercanalis@yyu.edu.tr,
ORCID: 0000-0003-1359-4533

ÖZ

Ahşap kapıların tamamlayıcı metal öğelerinden tokmak, halka ve kilit ile anahtarları, gerek Türk maden sanatı gerekse de Türk kültürüne dair önemli izler taşıdıklarından, araştırılıp tanıtılmaları öncelikli eserler arasında yer alması gerekmektedir. Böyle bir gerekliliği vurgulamanın nedeni, Anadolu'da bulunan çok sayıda tarihi kentleri süsleyen anıtsal dini ve sivil mimari yapıların ahşap kapılarında bulunan metal öğeleriyle ilgili, şimdiye dek yayımlanan yayınların azlığı gösterilebilir. Kapı elemanlarından özellikle de tokmak ve halkalar, diğer pek çok el sanatları ürününde olduğu gibi işlevsel özelliklerinden dolayı ortaya çıkmış olsalar da zamanla kapıları tamamlayan birer süs öğesi olmuşlardır. Bunun yanı sıra, bu eserler simgesel mesajlar içeren birer araç olarak da kullanılmıştır. Bu eserlerin yoğun olarak görüldüğü Mardin, gerek ülkemizde gerekse de dünyada, tarihi mimari yapılarıyla ön plana çıkan bir kenttir. Çok sayıda medeniyete ev sahipliği yapmış bu kente ait eserlerin bir kısmı, Sakıp Sabancı Mardin Kent Müzesi Dilek Sabancı Sanat Galerisi'nde sergilenmektedir. Sergilenen bu eserler arasında yer alan bir grup kapı tamamlayıcı metal öğeler, bu çalışmada tanıtılmaya çalışılmıştır.

Anahtar Kelimeler: Anadolu, El Sanatları, Müze, Maden, Metal Öğeler.

ABSTRACT

As some of the complementary metal elements of the wooden doors such as knockers, rings and locks and keys have important traces of both Turkish modern art and Turkish culture, they should be researched and promoted. The reason for emphasizing such a requirement may be the lack of studies published so far regarding the metal elements found in the wooden doors of the monumental religious and civil architectural structures that adorn many historical cities in Anatolia. Door knobs, especially knockers and rings, have emerged due to their functional features like many other handicraft products, but they have become complementary ornaments in time. In addition, these works were used as a tool containing symbolic messages. Mardin, where these works are seen intensely, is a city that stands out with its historical architectural structures both in our country and in the world. Some of the works belonging to this city, which has hosted many civilizations, are exhibited in the Sakıp Sabancı Mardin City Museum Dilek Sabancı Art Gallery. A group of door complementary metal items among these exhibited works were tried to be introduced in this study.

Keywords: Anatolia, Handicrafts, Museum, Mine, Metal Elements.

1. GİRİŞ

Fırat ve Dicle nehirleri arasında kalan ve tarihte Mezopotamya olarak tanımlanan bölgede kurulan Mardin, Güneydoğu Anadolu Bölgesi'nin Dicle bölümünde yer almaktadır. Mardin ilinin Güneyinde Suriye, Kuzeyinde Batman ve Diyarbakır illeri, Kuzeydoğusunda Siirt ili, Batısında Şanlıurfa ili ve Doğusunda Şırnak ili ile komşudur. Mardin esas itibarıyla çağlar boyunca tarihin derinliklerinden gelen kültürü, sanatı ve mimari bulgularıyla ön plana çıkmaktadır. Etnik yapı açısından Türkiye'nin en zengin illeri

* Bu makalede bilimsel araştırma ve yayın etiği ilkelerine uyulmuştur. / In this article, the principles of scientific research and publication ethics were followed.

arasında yer alan Mardin'de yaygın olarak Türkçe, Kürtçe, Arapça ve diğer dillere nazaran nispeten daha az olarak da Süryanice konuşulur. Bu çeşitlilik aynı zamanda hem anıtsal yapılarda hem de dini guruplarda da görülmektedir. Kent Mezopotamya Ovası'na bakan yamaçlar boyunca yükselen bir tepede kurulmuştur. Tarihi kent dokusu, muhteşem coğrafi konumuyla birleşince, turizm açısından da çok iddialı bir bölge özelliğine sahip olmuştur. Kültür turizmi açısından ciddi bir potansiyele sahip olan kent, Mardin ve Midyat gibi müze kentlere sahiptir.

Çağlar boyunca süre gelen tarihi mimarisiyle adeta bir açık hava müzesi özelliğine sahip kentin hâkim bir yerinde bulunan Sakıp Sabancı Mardin Kent Müzesi Dilek Sabancı Sanat Galerisi, 2009 yılından beri toplumun hizmetine sunulmuştur. Önceleri Süvari kışlası ve ardından Vergi Dairesi binası olarak hizmet veren tarihi iki katlı yapı, Kültür ve Turizm Bakanlığı'na tahsis edildikten sonra Sabancı Vakfı tarafından restore edilerek müze ve sanat galerisine dönüştürülmüştür.¹ Asırlardır süre gelen Anadolu'nun ve dolayısıyla Mardin bölgesinin eşsiz kültür ve sanatını tanıtmaya, yaşatmaya yardımcı olan Sakıp Sabancı Mardin Kent Müzesi Dilek Sabancı Sanat Galerisi, kültür turizmi açısından da bölgenin uğrak yerlerinin başında gelmektedir.

Kent müzeleri esas itibarıyla klasik bir anlayışla bilinen eserlerin saklandığı ve sergilendiği müzelerin ötesinde, gerçek manada birer eğitim yuvasıdır. Buldukları kente ait geçmişten günümüze dek gelen kültür ve sanatı sergileyerek, yöresel özellikleri ön plana çıkarıp ulusal ve evrensel değerlerle örtüşmeye çalışmaktadırlar. Kent müzelerinde önemli olan müzeyi ziyaret eden yöre insanının kendini orada bulmasıdır. İnsanların müzede aidiyet hissini bulamadığı ve yabancılaşma çektığı durumlarda kent müzeleri, yöre insanının kentin tarihi kültürüyle yüzleşmesine yardımcı olur. Bu durum kültürel bir entegrasyonu sağlamaya katkı sunarak, insanların daha barışçıl ve huzurlu yaşamasına olanak tanımaktadır. Genel anlamda müzeler eskiden eserlerin saklandığı ve depolandığı bir oda olarak bilinirdi. Araştırmacılar için bu durum iyi olsa da gelen ziyaretçiler için çok da hoşnut oldukları bir durum değildi. Ancak son dönemlerde müzelerde tutum ve sunum açısından farklı konseptlere gidildiği görülmektedir. Halkın beklentisini karşılama noktasında müzeler, bilgisayar destekli sanal bir gerçeklik yaratılarak, tarihsel olayların yeniden canlandırılmasını sağlamaktadır. İstenilen bir dönemde, insanların kendilerini canlı bir ortamda kalmalarına yardımcı oluyor. Dolayısıyla ziyaretçiler, oluşturulan bu ortam sayesinde görme duygusu dışında bütün duylara hitap eden bir ortamın içinde buluyor kendini. Bu durum ziyaretçilere günümüzdeki algıyla geçmişi yorumlama imkânı vermektedir.

Sakıp Sabancı Mardin Kent Müzesi Dilek Sabancı Sanat Galerisi'nde bulunan etnografik madeni eserler, zengin çeşitliliğiyle dikkat çekicidir. Eserler arasında ilgi çeken grupların başında ahşap kapıların metal süsleri olarak da bilinen tokmak, halka ile kilit ve anahtarlar gelmektedir. Bu çalışmada kapı tamamlayıcı metal öğelerden bir grup eser ele alınarak, tanıtılmaya çalışılmıştır.

2. KAPILARIN TAMAMLAYICI METAL ÖĞELERİ

2.1. Kapı Tokmak ve Halkaları

Kapılarla beraber tokmak ve halkalar ihtişamlı Mardin konutlarıyla bir bütünlük oluşturmuştur. Günümüzde bu eserler tarihe tanıklık eden gerçek birer belgedirler. Bunlar dokusuyla, bezemeleriyle ve işlevsel özellikleriyle her bir öğesi ayrı birer sanat harikasıdır. Kapı tokmağının temel işlevi kapıya vurulmak suretiyle ses çıkarttırılarak, dışardan gelen kişilerin ev sahiplerini haberdar etmek için kullanılmış özgün sanat eserleridir (Arseven, 1947: 951). Bunun yanı sıra, günümüzde kullanılan kapı zili işlevi dışında, kapıların süsleme programına dahil edilerek, estetik bir görüntü de sunmaktadır. Başka bir deyişle kapı tokmakları geleneksel evlerde kapıların kanatları üzerine, el yetiyecek bir yüksekliğe monte edilmiş, kapıyı açıp kapatmak için kullanılan ve genellikle metalden yapılmış eserlerdir (Sözen - Tanyeli, 2011: 158) Türk maden sanatında önemli bir yere sahip olan kapı tokmak ve halkaları, farklı çeşitliliğiyle ev sahibinin sosyal statüsü, kültürel kimliği ve maddi varlığıyla ilgili mesaj da vermektedir. Tüm bu özellikleriyle beraber içinden çıktığı toplumun sanatsal özelliklerini de tasvir etmektedir. Bir kapı tokmağı gövde, üst parça, ayna (göbek) ve alt parça-kabara olmak üzere 4 ana parçadan meydana gelmektedir (Çal, 1999: 275-276). Kapı tokmakları ve halkaları işlevsellik açısından esas itibarıyla birbirinden farklı görevlere sahiptir. Kapı tokmakları kapıya vurmak suretiyle ses çıkartmanın yanında kapı kolu görevini de icra ederken, halkalar ise kapı kanatlarını çekerek açılıp kapatılmasında kullanılmaktadır. Öte yandan kapı halkaları, hane halkını çeşitli sebeplere bağlı olarak çok rahatsız etmemek için daha az ses çıkarttılarından, zaman zaman kapı tokmakları yerine de kullanıldığı da bilinmektedir. Dolayısıyla yuvarlak bir halka aynasının ortasına çakılan halkalar, kapılarda yardımcı bir eleman olarak da düşünülebilir. Bu tip kapı tokmakları yerine geçen halkalar, genellikle çekecek veya şakşak olarak adlandırılmaktadır.

Anadolu'da kapı tokmak ve halkaları kullanma geleneği çok eskilere kadar gitmektedir. Türk mimarisinin ziyneti olarak kabul gören kapı tokmak ve halkaları daha çok sivil yapılarda görülmektedir (Erçin Koçer, 2016: 211). Anadolu Türk sivil mimarisinde bir detay olarak düşünülebilecek kapı tokmakları ile halkaları araştırma açısından Türk sanatında kendine az yer bulsa da yüzlerce yıllık serüveniyle Anadolu insanı tarafından kullanıldığı bilinmektedir. Maddi kültür varlıkları içerisinde ele alınması gereken pek çok el sanatları ürünlerinde olduğu gibi, tokmak ve halkalar da bir ihtiyaç olarak ortaya çıktıklarını söylemek mümkündür. İlk başlarda ortaya çıkan bir ihtiyacı giderirken zamanla temel işlevselliğinin yanında kişisel ve mekânsal zevklere dönüşen kapı tokmak ve halkaları, bir süsleme unsuru olarak da kullanılmasının yanı sıra aynı zamanda çeşitli mesajlar içeren simgesel bir araç da olmuşlardır. Kapı tokmak ve halkalarının üzerinde tarih bilgisine yer verilmediği için tarihlendirmeler daha çok yapıların inşa tarihi üzerinden veya tarihlendirmesi önceden belirlenmiş örneklerle yapılan karşılaştırmalardan gidilmektedir. Anadolu'da 13. yüzyıla tarihlenen en eski kapı tokmağı ise Cizre Ulu Camisinde görülmektedir (Erginsoy, 1978: 440). Bu yapıda kullanılan ejder figürlü kapı tokmağı, bir taraftan kapı tokmaklarının Anadolu'da ne denli erken bir tarihte dayandığını ortaya koyarken bir yandan da o dönemde zengin maden işçiliğinin varlığını belgelemektedir². Ayrıca bu dönemde görülen çoğu figürlü bezeme örneklerinde, Orta Asya maden sanatının izlerinin görüldüğünü söylemekte yarar vardır (Sözen, 1998:44). İki kanatlı kapıyı süsleyen Cizre Ulu Camisindeki ejder figürlü kapı

¹ <http://www.sabancivakfi.org/tr>

² Ejder figürlü kapı tokmaklarıyla ilgili daha detaylı bilgi için bakınız: (Ö. Gönül, 1969: 171-193).

tokmağı, iki ejder ve ortasında yer alan bir aslan başı kompozisyonundan meydana gelmektedir (Foto. 1). Kuyruk uçları kartal başı biçiminde nihayetlenen tunç tokmağın boyu 27 cm, eni 24 cm ve kalınlığı 3 cm'dir. İki ejder figürlü tokmaktan biri 1969 yılında çalınarak Kopenhag David Koleksiyonuna satılmıştır. Yerinden sökülen ejderin yanındaki aslan başı kırılarak kapı üzerinde kalmıştı. Çalınma olayından sonra geriye kalan ejder figürlü diğer tokmak ile kırılan aslan başı günümüzde Türk ve İslam Eserleri Müzesi'nde muhafaza edilmektedir (Erginsoy, 1978:440).



Fotoğraf 1: Cizre Ulu Cami Kapı Tokmağı
(Sözen, 1998: 44-45)

Anadolu'da çağlar boyunca yaşanmışlıklara şahit olan geleneksel Anadolu evleriyle beraber ihtişamlı kapılarda bulunan tokmak ve halkalar, yakın bir zamana kadar toplumla sıkı bir şekilde beraber yaşamaktaydı. Bir zamanlar bir zorunluluk olarak temel işlevi doğrultusunda ses çıkartma ve kapıyı çekmede kullanılan tokmak ve halkalar, aynı zamanda zanaatçı sınıfının da geçim kaynaklarından biriydi. Önemli kültürel bir miras ürünü olan kapı tokmak ve halkaları değişen ve dönüşen üretim biçimi ve gereksinimlere paralel olarak, günümüz koşullarında maalesef kaybolmaya yüz tutmuştur. Sanayi ve teknolojinin geleneksel sanatları verdiği tahribatın bir benzerini, elektriğin yaygınlaşmasıyla birlikte kullanılmaya başlayan elektrikle çalışan kapı zilleri de kapı tokmak ve halkalarına yaparak, bu eserleri müzelere göndermiştir.

Anadolu'da kullanılmış kapı tokmakları form açısından bitkisel, geometrik ve figürlü olarak kendi içerisinde zengin bir çeşitlilik göstermektedir. Mustafa Denктаş'ın Divriği'nin Kapı Tokmakları ve Kapı Halkaları adlı makalesinde tokmakları ana hatlarıyla geometrik biçimli, bitkisel biçimli ve figürlü olmak üzere üç gruba ayırmıştır. Geometrik forma sahip olanlar kapı gövdeleriyle L, C, S, U harfleri şeklinde buluşan düşey kapı tokmaklarından oluşurken, lale ve armut gibi olanlar bitkisel, hayvan ile kadın eli ve yüzünden oluşanlar ise figürlü formlu olanlardır. Kapı tokmaklarıyla benzer bir şekilde kapı halkalarının da geometrik, bitkisel ve figürlü olmak üzere üç ana gruba ayrıldığı ve bunların da kendi aralarında çeşitli alt başlıklara bölündüğü görülmektedir (Denктаş,2005:115-139). Konuyla ilgili ilk yapılan sınıflandırmalardan birinde ise Halit ÇAL, kapı halka ve tokmaklarını şu şekilde kategorize etmiştir. Kapı halkalarını figürsüz ve ejder başlı kapı halkası şeklinde ikiye ayırırken; Kapı tokmaklarını insan eli biçimli, soyut hayvan biçimli, bitki biçimli ve geometrik biçimli olmak üzere 4 gruba ayırmıştır (Çal, 1999: 276-282)³. Böylesine zengin biçimlerde üretilen kapı tokmak ve halkaların yüzeyinde ayrıca zengin süsleme kompozisyonları da mevcuttur. Kuş ve yılan gibi hayvansal motifler, stilize edilmiş bitkisel motifler ile geometrik süslemeler tokmak ve halkaları daha gösterişli kılmaktadır. Figürlerin kullanımı İslam anlayışına bağlı olarak zamanla azalmaya başlayarak, yerini sade biçimlerden oluşan oval ve dairesel gibi şekillere bıraktığı da bilinmektedir.

Anadolu maden sanatında estetik kaygıların gözetildiği ürünlerden bazılarının da kapı tokmak ve halkaları olduğu Cizre'deki örnekle birlikte çalışmaya dâhil edilen eserlerden de anlaşılmaktadır. Bunun yanında biçim ve işçilik açısından daha az itina gösterilmiş tokmak ve halkalar da mevcuttur. Yukarıda da değinildiği üzere başta tokmaklar olmak üzere halkalar bir anlamda hane sakinlerinin sosyokültürel ve ekonomik düzeyine göre şekillenmekteydi. Örneğin varlıklı aileler ağır ve princten yapılmış eserleri kullanırken, orta gelirli aileler ile diğerleri demirden üretilmiş ince ve basit tokmak veya halkaları kullanmaktaydı. Bir ihtiyacı giderme noktasından daha çok estetik kaygı gözetilerek üretilen bu eserler, maden sanatının geldiği aşamayı göstermesi açısından önemlidir. Kapı tokmak ve halkaları esas itibarıyla iki şekilde üretilmiştir. Bunlar maden sanatında yapım tekniği olarak bilinen dövme ve döküm teknikleridir (Çal, 1999: 276). Erken tarihli örneklerde dövme tekniği ağırlıklı olarak kullanılmışken, geç tarihli örneklerde ise döküm tekniğinin ön plana çıktığı görülür. Değerlendirilmeye alınan örnekler de bu durumu doğrular niteliktedir. Türk maden sanatındaki diğer pek çok öğede olduğu gibi dövme ve döküm teknikleri ile yapılan kapı tokmak ve halkaları da Osmanlılar döneminde doruk noktasına ulaşmıştır. Camii, medrese ve konut gibi Osmanlı dönemi mimari yapıların kapı kanatlarında bulunan tokmak ve halkalar, işlevsel özelliklerinin yanında simgesel görüntüleriyle de dikkat çekicidir. Kapı tokmak ve halkaların yapımında kullanılan yapım tekniklerinin yanında, bir de bu eserlerin yüzeyini bezemek için süsleme teknikleri kullanılmıştır. Kabartma, ajur ve kazıma gibi süsleme tekniklerinden sıklıkla faydalanılmıştır.

2.2 Kapı Kilit ve Anahtarları

Kapı kilitleri, tokmak ve halkalar kadar ön plana çıkmasa da aslında bir kapı için en işlevsel öğeyi oluşturmaktadır. Bilinen en eski kilitler Antik Mısır'da ortaya çıkmıştır (Şapolyo, 1970: 13-14). Ahşaptan olan bu kilitler çağdaşı olan bir başka medeniyet

³ Kapı halka ve tokmak biçimleriyle ilgili daha detaylı bilgi için bakınız: (Çal, 1999: 275-282).

Mezopotamya'da da görülmüştür⁴. Bu dönemde önem atfettikleri kilit sistemine benzer yaklaşımlar kendini farklı alanlarda da göstermiştir. Kapı kilitleri dışında Sümerlerde özellikle ticaretin gelişmeye başlamasıyla silindir mühürler yaygın olarak kullanılmaya başlandı. Testi, çömlek gibi kimi kapların ağız kısımları kapandıktan sonra silindir mühürle gezdirilmesi bir anlamda kilitlemeyi sağlıyordu. Dolayısıyla anlaşılmaktadır ki insanlar çağlar boyunca kendini çeşitli tehditler karşısında güvende hissetmek için bazı önlemler almaya çalışmıştır. Kapı kilidinin ilk prototipleri de bu dönemde ortaya çıktığı düşünülmektedir. İnsanoğlu başta kendisini ve devamında eşyası ile birlikte kendisi için önemli olan her şeyi koruma altına alma kaygısından dolayı kilidi keşfetmiştir. Anadolu'da ilk kilit örneği Çatalhöyük kazı çalışmalarında ele geçirilmiştir. İlk yerleşim yeri dönemine denk gelen bu bölgedeki evlerin sokağa açılan bir kapılarının olmadığı düşünüldüğünden, ele geçirilen bu eserin giysiler için yapıldığı tahmin edilmektedir. Bir fibulayla aynı özellikleri göstermese de kemikten yapılmış bu çengelli kopça, üretildiği dönem şartlarında oldukça modern ve zarif bir kilit sistemidir (Aytepe, 2006: 15). Merkezdeki bitişik iki dairesel halkaya çengellerle bağlanan bu kilit sistemi, bir kemer ve tokasını da hatırlatmaktadır. Gerdirme ve taşıma gibi fonksiyonel özelliğe sahip olan bu kilit sistemi, olasılıkla farklı amaçlarla da kullanılmaktaydı.

Anadolu maden sanatının en güzel örneklerinden olan kapı tokmak ve halkalarının yanında kapı kilitleri de kendine önemli yer bulmuştur. Kapılardaki metal elemanlar geleneksel Türk evleri ve kapılarındaki süsleme programlarına uygun bir şekilde üretilmişlerdir. Kilitte genel olarak iki anahtar deliği mevcuttur. Altındaki delik sürgüyü hareket ettirerek kapının açılıp kilitlemesi ve açılmasını sağlamak amacıyla işlev görürken, yukarıda kalan delik ise kapıdaki dili yukarıya doğru kaldırıp kapının açılmasına imkân vermektedir (Saraçoğlu & Karakaş, 2008: 142). Genellikle demir malzemenin üretilen kapı kilit sistemleri işçilik açısından da önem arz ederler. Kapıların yardımcı veya tamamlayıcı öğeleri arasında yer alan kilitler demir malzeme dışında, belli bir miktarda bakır ve tunçtan üretilenler de bulunmaktadır. Kilitler de tokmak ve halkalar gibi kendine göre temel bir işlevselliğe sahip olmakla beraber, geleneksel evlerde yer alan kapılarda aynı zamanda bir süsleme elemanı olarak da bulundurulmuştur. Dolayısıyla el sanatları ile ilgili özgün oluşları açısından da ayrıca önemlidirler. Kilitler, diğer kapı öğelerinde olduğu gibi içinden çıktığı döneme, kültüre, mimari yapıların özelliklerine, hatta coğrafi bölge ve dinine göre de birbirinden farklılık gösterebilmektedir. Tüm bu etmenlere bağlı olarak kilitlerin üzerlerinde yöresel motiflerin izlerini de görmek mümkündür. Kapı tokmaklarında olduğu gibi kilitler de kendisini kullanan kişilerin statüsü ve ekonomik durumu gibi benzer etmenlere bağlı olarak, farklı çeşitlilikte üretildiklerinden bahsetmek mümkündür. Bir saray kapısının veya varlıklı birisinin kilidi ile sıradan halkın kilidi günümüzde de olduğu gibi çağlar boyunca pek çok yönden farklılık gösterdiği bilinmektedir.

İlk başlarda kilit sistemlerinin anahtarı yoktu, kilitleme işlevi ise sürgüleri sayesinde gerçekleştirilirdi. Esas itibarıyla anlam kazanması ise elbette ki anahtarlı olanlardır. Kilitte beraber insanoğlunun kendini daha da güvende hissettiğini, günümüzde bizzat yaşanan durumdan da anlaşılmaktadır. Geleneksel evlerde kullanılan kilitlere bakıldığında kabaca dört adet tipten bahsetmek mümkündür. Bunlar, açılan yuvaya monte edilen gömme kilit tipi; kilit dilinin elle sürülenlerden olan sürme kilit tipi; kanatlardaki halkaları birbirine bağlayan asma tipli kilitler ile sadece kullananın bildiği gizli tipli kilitlerdir (Önder, 1995: 110). Bunların dışında bir de mandallı kilitler bulunmaktadır. Bunlar kapının iç kesiminden bir ucu hareket edebilecek şekilde kapıya monte edilen ve diğer ucu aşağı yukarı oynayabilen çeşidedir.⁵ Öte yandan Grekçe kökenli olan anahtar kelimesi, anakhtara/anaikterion kullanımının yanı sıra Türkçede açıcı, açgıç ve açkı şeklinde kullanımı bulunmaktadır (Aytepe, 2006: 8).

3. ÖRNEKLER

Örnek 1:



Fotoğraf 2

Envanter No:109, Erken Cumhuriyet Dönemi, Demirden Figürlü Kapı Tokmağı.

Döküm tekniğindeki eser, kadın eli formudur (Foto. 2; Çizim 1). Eserdeki baş ve serçe parmağından, tokmağın sol ele ait olduğu anlaşılmaktadır. Yüzük parmağında, yuvanın dışına doğru taşıntı yapmış taşlı bir yüzük bulunmaktadır. Yüzük bu eserde, bir süsleme tamamlayıcı ögesi olarak kullanılmasının yanı sıra, simgesel bir amaçla da kullanılmıştır. Çağlar boyunca simgesel anlam içeren takılar ve dolayısıyla yüzükler, kişinin nişanlı veya evli olduğuna da işaret ettiği bilinmektedir. Burada yüzük hanede, oturanlardan birinin/birilerinin nişanlı/evli olduğunu simgelemektedir. Oranları açısından eserin işçiliği oldukça iyidir. Parmaklar, el ve bilek birbiriyle uyumlu gerçek oranlarına uygun olarak tasarlanmıştır.

Bileklik kısmında, geride elbise kıvrımlarını gösteren bir bölüm ve önünde stilize edilmiş çiçek motifli bir bileklik bulunmaktadır. Bilekliğin önünde de bir adet bilezik türü kalın bir takı yer almaktadır. Eserin aşınan yerlerinde, oksitlenmeler görülür. Bunun dışında eser tam ve sağlamdır.

⁴ Kapı kilitleri ile ilgili detaylı bilgi için bakınız. (Akbulut, 2014).

⁵ "Kilit", Büyük Lugat ve Ansiklopedisi, 7. Cilt, 1990, 303.

Örnek 2:**Fotoğraf 3**

Envanter No:110, Erken Cumhuriyet Dönemi, Demirden Figürlü Kapı Tokmağı.

Kadın eli formlu kapı tokmağı, bilekten itibaren görünecek şekildedir (Foto. 3; Çizim 2). Bileklik kısmı genellikle bezeli olan bu tipli tokmaklar, Anadolu'da geleneksel sivil konut ve evlerde mimarisinde sıkça kullanılmış bir örnektir. Bu tipteki kapı tokmakları batılılaşma dönemiyle beraber Avrupa'dan getirildiği, ardından kalıpları alınarak ülkemizde çoğaltıldığı düşünülmektedir. Türkiye'de çoğaltılan bu tip örneklerin dış yüzeyinde çoğunlukla kazıma tekniğinde "ya Fettah" yazılarının işlendiği eserler bilinmektedir (Çal, 1999: 275).

Örnekteki eserin avuç içinde Türk sanatında çok kullanılan nar motifi şeklinde bir kürecik bulunmaktadır. Nar içindeki sayısız taneleriyle bolluk ve bereketi simgelediği dolayısıyla eve gelecek olan kişilerin de bereketiyle gelecekleri vurgulanmış olabilir. Döküm tekniğinde meydana getirilen eserin bileklik kısmında, kenarları kumaş kıvrımlı görünümünde bir levha bulunmaktadır. Bu levhanın üzerinde, fiyonk formlu bir takı görülmektedir. Tokmakla uyum içinde bulunan kapı tokmağın aynası, bileği kavrayacak biçimde, dikdörtgen kesitli düşey şekildedir.

Üst kısmı sade tutulmuş eserin orta parmağında bir yüzük mevuttur. Daha önce de ifade edildiği üzere takılar insanlar tarafından pek çok amaçla kullanılmıştır. Çağlar boyunca insanlar farklı zaman ve mekanda benzer bir anlayışla takıları üzerinde taşıdıkları bilinmektedir. İçgüdüsel bir eylem olarak insanın beğenme ve beğenilme duygusu, takı kullanımında belirleyici olmuştur. Bu örnekte de olasılıkla hane sakinlerinden birilerinin nişanlı veya evli olduğu mesajını vermek için kullanılmıştır. Eserde küçük çapta korozyonlaşma görülse de tokmak tam ve sağlamdır.

Örnek 3:**Fotoğraf 4a**

Envanter No:3, Osmanlı 19. yüzyıl, Demirden Palmet Motifli Halka



Fotoğraf 4b-c

Envanter No:3, Osmanlı 19. yüzyıl, Demirden Palmet Motifli Halka

Dövme tekniğinde demirden yapılan eserlerin aynası iki bölümden meydana gelmektedir. Üst kısımları dövülerek genişletilmiş ve stilize edilmiş dilimli palmet motifini andırırken, aşağı kısımları dilimli dairesel formludur. Palmet motifli bölümün ortasında kabartma tekniğinde yapılmış kabaranın merkezine, kare formlu birer levha monte edilmiştir. Bu levhanın da üzerine, kare formlu küçük bir levha çapraz oturtularak, yıldız motifli bir izlenim vermiştir. 4 kollu yıldız şeklindeki levhanın kolları ve merkezinde noktasal şekilli yuvalar bulunmaktadır. Aynı süsleme düzeni, tokmakların alt kısmındaki dairesel levhanın merkezinde bulunan kabaranın üzerinde de bulunmaktadır. Silindir şekilli sabitlenmiş küçük bir levhadan geçirilerek serbest olarak bulunan dairesel kesitli halkanın yüzeyi, çift sıra halinde noktasal şekilli açılmış yuvalarla bezelidir. Bunun yanı sıra, halkanın tüm çevresini dolanan dilimlerin içi ajurludur (Foto. 4a/b/c; Çizim 3).

Kapı tokmak ve halkaları çeşitli araştırmalarda zaman zaman birbirinin yerine kullanıldığı görülmektedir. Genellikle gövde ve halkasından meydana gelen kapı halkaları, kapı tokmaklarına oranla nispeten daha az ögeli ve bezelidir. Ele alınan bu eser, bazı araştırmalardaki benzer şekilli örneklerinde, tokmak olarak adlandırıldığı görülmüştür. Ancak Halit ÇAL, “Osmanlı Kapı Halkaları ve Kapı Tokmakları, Osmanlı” adlı çalışmasında ele aldığı damla motifli benzer bir örneği halka olarak tanımlamıştır (Foto.5).



Fotoğraf 5

(Çal, 1999: 277)

Örnek 4:**Fotoğraf 6**

Envanter No:98, Erken Cumhuriyet Dönemi, Demirden Kilit Anahtarı.

Dövme demirden yapılmış kapı kilidinin yüzeyi sade tutulmuştur. Dikdörtgen formlu yekpare plaka, kilit mekanizmasıyla perçinle tutturulmuştur (Foto. 6; Çizim 4). Şekilde görülen kapı kilidi, giriş ve oda kapıları ile çift kanatlı avlu kapılarında, kapıyı hem sabitlemek hem de açmak için kullanılmıştır. Kilit kapıya üst ve alt kısımlarda bulunan sabit halkalardaki küçük delikler aracılığıyla perçinlenmektedir. Kapı üzerinde yer alan ve kapının önemli tamamlayıcı metal bir parçası olan kilit, açma-kapama mekanizması sayesinde görevi yerine getirmektedir.

Dövme tekniğinde demirden yapılmış kilidin aynalarından görünen açıklık, anahtar gireceğidir. Anahtarın gövde kısmı yuvarlak olarak tasarlanmışken, tutamak bölümü ise elips formudur. Osmanlı Narh Defterlerinde yuvarlak gövdeli anahtarlara kufli-i Firengi adı verilmekteydi (Bodur, 1987: 150).

Örnek 5:**Fotoğraf 7a/b**

Envanter No:119; Erken Cumhuriyet Dönemi, Asma Demir Kilit

Mekanizmayı örten iki adet halka şeklindeki levhannın birleştirilmesiyle oluşan kilidin bir tarafı hafif şekilde basık silindirik formlu iken, kilidin açılan tarafı ise düz bir yüzeye sahiptir (Foto. 7a/b); Çizim 5). Demirden üretilen sade kilit, mekanizma ve mekanizmayı örten levhalar ile açılır mil ve burgulu anahtarından meydana gelmektedir. Ele alınan kilit örneğindeki anahtar vida şeklindedir. Uç kısmı vida biçiminde tasarlanan anahtarın çevrilmesiyle milin bir ucu açılarak, kilidin açılmasına imkan sağlanmış oluyor. Yarım daire şeklinde açılır mili ile halka şeklindeki anahtarın tutamağı birbirleriyle uyum içindedir. Hafif düzeyde oksidasyona uğrayan kilit tam ve sağlamdır.

Örnek 6:**Fotoğraf 8**

Envanter No:195; Osmanlı 19. yüzyıl, Demirden Kilit Anahtarı.

Döküm tekniğinde meydana getirilmiş demirden kilit anahtarı, basık elips formunu da andırmakla beraber halka şeklinde bir tutamağa sahiptir (Foto. 8). Ele alınan anahtar, esas itibariyle 3 bölümden oluşmaktadır. Bunlar, tutamak, gövde ve kilit kısmıdır. Dövme tekniğinde hazırlanan halka formulu tutamak, içten hafif kemerli biçimde bir çıkıntıya sahip yapısıyla, iki parmağın kavrayacağı yerleri mevcuttur. Silindir şeklindeki gövde kısmı kalıpla döküm tekniğinde meydana geldiği için oldukça sağlam bir yapıya sahiptir. Ele alınan bu anahtarda dikkat çeken bölüm ise kilidi açan kısımdır. İlk kullanılan ahşap kilit ve anahtarlara oranla daha sağlam oldukları için tercih edilen metal kilit ve anahtarlar, uzun bir zamandan beri kullanılmaktadır. Daha sağlam olan bu kilitleri daha da güvenli hale getirebilmek için anahtarların kilidi esas açan kısmı, metal kilit ve anahtarı daha önemli kılmıştır. İncelenen eserin kilidi açan kısmı "S" kıvrımı şekline benzemekle beraber haç biçiminde olduğu görülmektedir. Haç formulu uç kısmından yola çıkarak, Mardin bölgesinde zamanında yaşamış Ermeni ustalarca yapıldığı tahmin edilmektedir.

Örnek 7-8:



Fotoğraf 9
Envanter No:203

Erken Cumhuriyet Dönemi, Demir Anahtar



Fotoğraf 10
Envanter No: 204

Osmanlı, 19. Yüzyıl, Demir Anahtar

Demir malzemeden üretilmiş kilit anahtarları, esas itibariyle çeşitlilik gösterdiği ele alınan örneklerden de anlaşılmaktadır. Bu çeşitlilik biçimlendirme usullerinde de görülmektedir. Fotoğraf 9'da gösterilen örnek dövme demirden şekillendirilmişken, 10 numaralı örnekteki eser ise kalıpla döküm tekniğinde yapıldığı görülmektedir. Silindirik gövdeli anahtarların tepe kısımlarında bulunan silmeler, esere hareketlilik katmıştır. Elle kavranan tutamak kısımlarına bakıldığında fotoğraf 9'daki örnek hafif basık elips formu şeklindeyken diğer örneğin tutamak kısmı ise halka formulu şekillidir. Bunun yanı sıra, kilidi açan kısım çoğunlukla "S" kıvrımlı şeklinde olmakla beraber, bazı örneklerde anahtarların bu bölümlerinin sade düz ile "haç" olanları da mevcuttur. Örnek 10'da ele alınan eserin kilidi açan kısmı haç formudur (Foto. 10; Çizim 6).

4. DEĞERLENDİRME VE SONUÇ

Ahşap kapıların tamamlayıcı elemanlarından tokmaklar, halkalar ile kilit ve anahtarları, yapılan analizler neticesinde sanat tarihi içinde kendilerine yeterince yer verilmediği düşünülmektedir. Ancak yine de bu eserlerle ilgili yapılmış bazı önemli çalışmalar ışığında, bu alanda yeni akademik araştırmaların önü açılmıştır. Anadolu dini ve sivil mimarisinin en önemli örneklerinin yer aldığı illerden birisi Mardin şehri olduğu bilinmektedir. Bölgedeki dini yapılar ile sivil konut ve evlerde, sokaklardan avluya açılan geniş ve yüksek tutulmuş kapılar ve bu kapıların tamamlayıcı öğeleri oldukça dikkat çekicidir. Bu çalışmada Mardin şehrinde bulunan Sakıp Sabancı Mardin Kent Müzesi Dilek Sabancı Sanat Galerisi'ndeki kapı elemanlarından bir grup eser tanıtılmaya çalışıldı.

Ele alınan bu çalışmada 2 adet kapı tokmağı, 1 adet halka, 2 adet anahtarlarıyla birlikte kilit ve 3 adet kilit anahtarı olmak üzere toplam 8 eser incelenmeye alınmıştır. Gerek eserlerin analizleri ışığında, gerekse de müzede tutanak altına alınmış bağış kayıt bilgilerinden, eserlerin bölgeye ait ürünler olduğu kanısına varılmıştır. Bu da esas itibariyle müzenin bir kent müzesi olduğu ve dolayısıyla kuruluş amacına hizmet ettiği anlaşılmaktadır. Bu itibarla müze bir yandan Türk sanatı ve kültürüne hizmet ederken, bir yandan da kentin tarih boyunca yaşamış kültürünü gözler önüne sermektedir. Bu çalışmada değerlendirilmeye alınan eserlerin tamamı bağış yoluyla müzeye kazandırılmıştır. Bağış, müzelerin eser edinme yöntemlerinden biridir. Ancak bu müzedeki eserlerin büyük bir bölümünün bağışla edildiği göz önüne alındığında, müzenin bir kent müzesi olmasıyla ilişkili olduğu düşünülebilir. Bu da insanların bir anlamda tarihine ve kültüre olan bağlılığını göstermesi açısından önemlidir.

Müze toplam 2 adet kapı tokmağı bulunmaktadır. Tokmakların ikisi de bu çalışmada değerlendirilmeye alınmıştır. Döküm tekniğindeki iki tokmak kadın eli formudur. Tokmaklar, Anadolu'da batılılaşma dönemiyle beraber geleneksel konut mimarisinde sıklıkla kullanılmıştır. El formulu iki tokmakta da birer yüzük bulunmaktadır. Bileklik kısımlarında kumaş kıvrımları ile takıların bulunması da iki tokmağın başka ortak bir özelliğidir. Bir insan eli ki olasılıkla kadın eli olarak düşünülen bu iki tokmak, bilekten itibaren görünecek şekilde meydana getirilmiştir. Fotoğraf 2'de çok net olarak anlaşılsa da fotoğraf 3'teki örnekte daha net bir biçimde avuçlarında bir top tutar şekilde tasvir edilmiş oldukları görülür. Ele alınan örneklerin bir tanesinde (Foto. 2) yüzük parmağı olarak da bilinen serçe parmak ile orta parmak arasındaki parmakta, diğer eserin ise (Foto. 3) orta parmağında bir yüzük bulunmaktadır. Benzer form ve tasarımı sahip bu tip tokmakları, Anadolu'nun pek çok yöresinde görmek mümkündür. Parmağında yüzük, bileğinde kumaş kıvrımları ve bu kıvrımlar üzerinde olasılıkla takılarıyla tasvir edilmiş iki adet örnek, Ali Bey Adasındaki (Ayvalık) evlerde görülmektedir (Foto. 11a/b). Örnekler dikkate alındığında, eserlerin asıl işlevi kapağı vurulmak suretiyle ses çıkartmak olsa da zamanla kişisel ve mekânsal zevklere uygun şekilde üretildikleri görülmektedir. Bunun yanı sıra, bazı el biçimli tokmaklar parmağında yüzükle üretilerek, simgesel bir mesaj da içermelerine imkân verilmiştir. Tarih boyunca takılar ve dolayısıyla da yüzükler özellikle de kadınların evli veya nişanlılık gibi sosyal statülerini belirlemede sıklıkla kullanıldığı bilinmektedir. Dolayısıyla kapılarda parmağında yüzük bulunan tokmaklar da hanede oturanlardan birinin nişanlı veya evli olduğuna işaret etmekteydi. Türkiye'de mevcut örnekler ele alındığında el biçimli tokmaklar, sağ ya da sol el olabilmelerinin yanı sıra, yüzüklü parmak

da farklılık gösterebilmektedir (Göktaş Kaya, 2010:353). Çalışmaya dâhil edilen örneklerle benzeşen bu tipteki farklı örnekler, Anadolu'nun çoğu yörelerinde görmek mümkündür (Foto. 12a/b/c).



Fotoğraf 11a/b; (Ataoguz Çal, 2008: 229)
Ali Bey Adasındaki (Ayvalık) Evlerden El Biçimli Tokmaklar



Fotoğraf 12a/b/c; El Biçimli Tokmaklar; (Göktaş Kaya, 2010:369)
İzmir Şirince Kahramanmaraş

Sakıp Sabancı Mardin Kent Müzesi Dilek Sabancı Sanat Galerisi'nde kapı tokmakları dışında bir de kapı halkaları bulunmaktadır. Toplam 5 adet kapı halkasının bulunduğu etnografik salonda, bunlar arasında çift olan 2 adet halka değerlendirilmeye alındı. Çift olan bu halkalar birebir aynı olduklarından analiz açısından tek kabul edilmiştir. Özellikle bu halkanın değerlendirilmeye alınmasında, form ve süsleme açısından diğer örneklerle benzeşmesinin yanı sıra, diğer örneklerden daha sağlam olarak günümüze gelmesi de etkili olmuştur. Bilindiği üzere çift kanatlı kapılarda, her kapı kanadında bir tane konulabilirdi. Ele alınan bu çift kapı kanadında da bu çalışmada bir adet olarak kabul edilen ancak çift olan iki adet halka yer almaktadır (Foto. 4a/b/c).

Genellikle dövme demirden yapılmış kapı halkaları, form ve süsleme unsurları kabaca birbirine benzese de farklılıklarının detaylarda gizlendiğini görmek mümkündür. Çalışmaya dâhil edilen kapı halkasında üretilen teknik ve malzeme açısından benzer bir örnek Edirne Selimiye Camisi kapısında bulunmaktadır (Foto. 13). Karşılaştırmada kullanılan örnek halka ile çalışmaya dâhil edilen halka, üretim biçimi ve tekniği açısından birbirleriyle benzerlik gösterse de form açısından birbirinden ayrılmaktadır. Edirne Selimiye Camisi kapısında bulunan halkanın aynası salbekli şemse formudur (Çal & Çal, 2008: 155). Çalışmada ele alınan örnek ise karşılaştırmada kullanılan örnek gibi dikey gelişen bir form yapısına sahipken, aynanın alt kısmı dairesel biçim yapısıyla diğerinden ayrılmaktadır. Halkaların geometrik, bitkisel ve figürsel formlu olunabileceğine daha önce değinilmişti. Değerlendirilmeye alınan halka, bitkisel ve geometrik bir tasarıma sahiptir. Benzer örnekleri Anadolu'nun pek çok yöresinde görülmektedir. Bitkisel ve geometrik şekillerin birlikte kullanıldığı bu örneklerden biri Divriği evlerinde görülmektedir (Foto. 14). Çalışmaya dâhil edilen halka ile karşılaştırmada kullanılan Edirne Selimiye Camisi kapısındaki halka ve Divriği evlerinden birinde bulunan halka, biçimsel olarak geometrik form yapısına sahip olmakla beraber, eserlerin ayrıntılarında bitkisel süslemelere de yer verildiği görülmektedir (Foto. 4, 13,14).



Fotoğraf 13; (Çal & Çal, 2008: 155)
Edirne Selimiye Camisi Batı Kapısındaki Halka



Fotoğraf 14; (Denktaş, 2005:135)
Divriği'de Bulunan Artuklu Evindeki Halka

Kapıların tamamlayıcı metal öğelerinden kilitler de büyük bir öneme sahiptir. Kilitler de tıpkı tokmak ve halkalar gibi Anadolu maden sanatını temsil eden önemli örneklerdendir. Çoğunlukla demir madeninden üretilen kapı kilit mekanizmaları, işçilik açısından dikkat çeken örnekleri bulunmaktadır. Erken cumhuriyet dönemine ait çalışmada yer alan kilit örneği Osmanlı dönemine ait kilit örneklerine nazaran daha sade bir tasarıma sahip olduğu görülmektedir (Foto 6, 15). Üretilen ihtişamlı ahşap kapıların yerine Erken Cumhuriyet dönemiyle beraber sanayi ve endüstriye bağlı olarak makine ve benzeri araçlarla üretilen kapıların tamamlayıcı unsurları da farklılaşmaya başlamıştır. İncelemeye alınan ve dövme demirden yapılmış kapı kilidini, 19. yüzyıl'da üretildiği belirtilen Osmanlı dönemine ait bir demir kilitle karşılaştırıldığında, işlev anlamında benzer özellikler gösterirken, form ve süsleme açısından oldukça birbirinden ayrıldıkları görülmektedir (Foto. 6, 15). Ele alınan örnekte mekanizmanın üzeri sade bir plakayla örtülmüşken; Osmanlı dönemine tarihlenen örnekte ise kilit mekanizması alt ve üst kenarları yarım rumi kıvrımlı tek parçadan oluşan bir plakaya monte edilmiştir (Bodur, 1987:149).

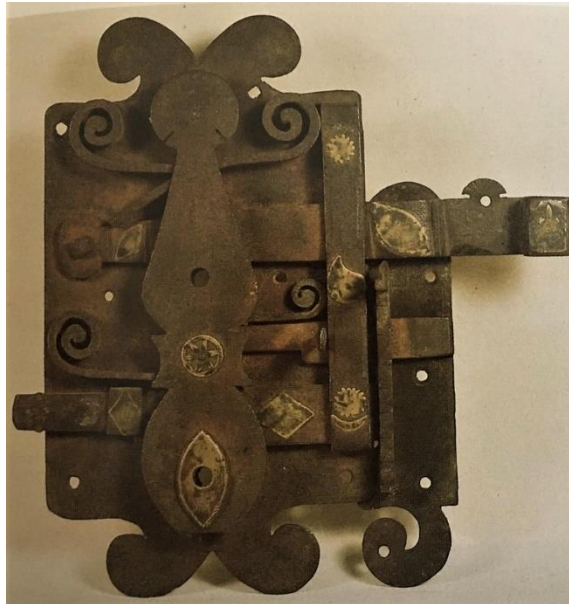

Fotoğraf 15; Demir Kilit, Osmanlı (1883-1884), Safranbolu Bölgesi
(Bodur, 1987:149)

Kalıpla döküm tekniği ile dövme demirden biçimlendirilmiş kilit anahtarları da kapıların önemli metal öğeleridir. Kilit tip ve sistemlerine bağlı olarak gelişen ve çeşitlilik gösteren kapı anahtarları, Selçuklu geleneğinin devamı olarak Osmanlılarda önemli bir ilerleme kat etmiştir (Bodur, 1987:150). Tutamak kısımları genellikle elips ve halka formu, gövde kısımları ise yuvarlak veya silindirik şekilli olan bu anahtarda önemli olan bölüm, kilidi açan uç kısımlarıdır. Bu kısım genellikle "S" kıvrımı olmakla beraber

Mardin gibi Ermenilerin zamanında yaşadığı bölgelerde “haç” formlu örnekleri de bilinmektedir (Foto. 10). Bunun yanı sıra, anahtarlar tüm kısımlarıyla ilgili zengin bir çeşitlilik gösterdiğini söylemek mümkündür (Foto. 16, 17).⁶

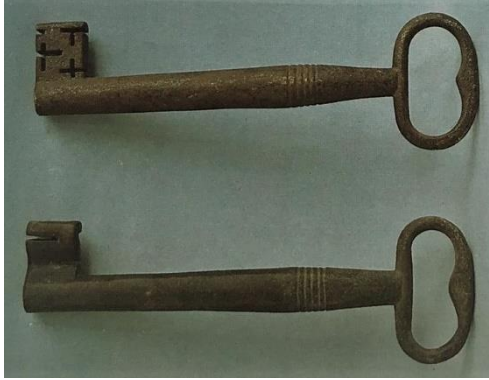

Fotoğraf 16; Demir Kale Anahtarı
Vakıf İnşaat ve Sanat Eserleri Müzesi
Osmanlı 19. Yüzyıl; (Bodur, 1987:141)



Fotoğraf 17; Demir Anahtarlar
YAĞCI Koleksiyonu
Osmanlı 19. Yüzyıl; (Bodur, 1987:150)

Sonuç olarak geleneksel Türk El sanatlarının zarif bir grubunu oluşturan ve özellikle ahşap kapılarda kullanılan tamamlayıcı metal öğelerden bir grup örnek ele alınarak, Türk maden sanatındaki önemi irdelenmeye çalışıldı. Esas itibarıyla bu ürünler ilk başlarda işlevsellikleri amacıyla üretildiyse de zamanla özellikle de anıtsal kapılarda birer süs öğesi olarak da yerlerini aldı. Kapı elemanlarından özellikle tokmak ve halkalar, temel işlevleri ile tamamlayıcı birer süs öğesi olmanın dışında, simgesel mesajlar veren bir araç olarak da kullanıldılar.

Gerek çalışmaya dâhil edilen örneklerden gerekse de karşılaştırmada kullanılan eserlerden anlaşılmaktadır ki Türk sanatında maden işçiliğinin oldukça gelişmiş olduğu söylenebilir. Bunun yanı sıra, bazı kapı öğeleri ayrı ayrı birer mesaj içerdiğinden, ayrıca Türk kültür yaşantısına dair önemli belgeler olarak da değerlendirmek gerekmektedir. Sakıp Sabancı Mardin Kent Müzesi Dilek Sabancı Sanat Galerisi’nde bulunan ve örneklerin tamamının Mardin bölgesine ait olduğu düşünülen eserler ile Anadolu’nun farklı kentlerinde bulunan kapı elemanlarıyla benzerlik gösterdiği araştırmadan anlaşılmıştır. Tarihi mimari yapılarıyla Mardin, başta kapı tokmak ve halkaları olmak üzere diğer kapı öğelerinde de çeşitlilik bakımından oldukça zengindir. Bu itibarla Anadolu’da Mardin gibi çok sayıda tarihi kentlerin başta anıtsal dini ve sivil yapıların kapılarında ve müzelerde muhafaza edilen kapı elemanlarının araştırılıp tanıtılması, Türk sanatı ve kültürü açısından önemli bir kazanım olacaktır.

KAYNAKÇA

- Arseven, C. E. (1947), Kapı halkası, Kapı Tokmağı. *Sanat Ansiklopedisi*, Cilt II, 949-951.
- Ataoguz Çal, Ö. (2008), Ali Bey Adası (Ayvalık) Kapı Halka ve Tokmakları. *Erciyes Üniversitesi Sosyal Bilimler Enstitüsü Dergisi*, 25, 225-240.
- Aytepe, B. (2006). Anadolu Kapı Kilitlerinin Seramik Malzeme İle Kurgulanması (Yayınlanmamış Sanatta Yüksek Lisans Eseri Çalışma Raporu). Ankara: Hacettepe Üniversitesi, Sosyal Bilimler Enstitüsü.
- Bodur, F. (1987). *Türk Maden Sanatı*. İstanbul: Türk Kültürüne Hizmet Vakfı.
- Büyük Lugat ve Ansiklopedisi. (1990). *Kilit*. İstanbul: Meydan Yayınevi, 303.
- Çal, H. (1999). Osmanlı Kapı Halkaları ve Kapı Tokmakları. *Osmanlı*, 11.Cilt, Yeni Türkiye Yayınları, 275-284.
- Çal, H. & Çal, Ö. (2008). *Trakya Bölgesi Kapı Tokmakları ve Çekecekleri*. Ankara: Atatürk Kültür ve Tarih Yüksek Kurumu Atatürk Kültür Merkezi Yayınları.
- Erçin Koçer, S. (2016). Kula Evleri, Kapı Tokmakları ve Halkaları. *Türk Dünyası İncelemeleri Dergisi/Journal of Turkish World Studies*, 16/2 Kış-Winter, 211-224.
- Erginsoy, Ü. (1978). *İslam Maden Sanatının Gelişmesi*. İstanbul: Kültür Bakanlığı Yayınları.
- Denktaş, Mustafa. (2005). Divriği’nin Kapı Tokmakları ve Kapı Halkaları. *Erciyes Üniversitesi Sosyal Bilimler Enstitüsü Dergisi*, 1(19), 113-139.
- Göktaş Kaya L. (2010). Geleneksel Kapı Halkaları ve Tokmakları: Safranbolu. *ZKÜ Sosyal Bilimler Dergisi*, 6(12), 341-369.
- Önder, M. (1995). *Antika ve Eski Eserler Kılavuzu*, Ankara: Türkiye İş Bankası Kültür Yayınları.
- Öney, G. (1969). Anadolu Selçuklu Sanatında Ejder Figürleri. *Belleten*, C.XXXIII, S. 130, 171-193.
- Sabancı Vakfı (1974). Sakıp Sabancı Mardin Kent Müzesi Dilek Sabancı Sanat Galerisi. 15.04.2020 tarihinde <http://www.sabancıvakfi.org/tr/kultur/mardin/dilek-sabancı-sanat-galerisi> adresinden alındı.
- Saraçoğlu, S. & Karakaş, B. (2008). Anadolu kültüründe kilit (Doğu ve Güneydoğu Anadolu örnekleri). *Osmanlı Bilimi Araştırmaları*, 9(1), 137-150.
- Sözen, M. – Tanyeli, U. (2011). *Sanat Kavram ve Terimleri Sözlüğü*. İstanbul: Remzi Kitabevi.
- Sözen, M. (1998), Geleneksel Türk El Sanatları. İstanbul: Hürriyet Gazetecilik ve Matbaacılık A.Ş.
- Şapolyo, Enver B. (1970). Kapı Tokmakları, *Önasya*. Ankara.
- Ural, A. (2014). Kapı Kiliti 4000 yıl Önce Ortaya Çıktı: 13.04.2020 tarihinde <http://www.uralakbulut.com.tr/?lang=tr> adresinden alındı.

⁶ Anahtar çeşitliliğiyle ilgili detaylı bilgi için bakınız. Bodur, 1987: 141,150.

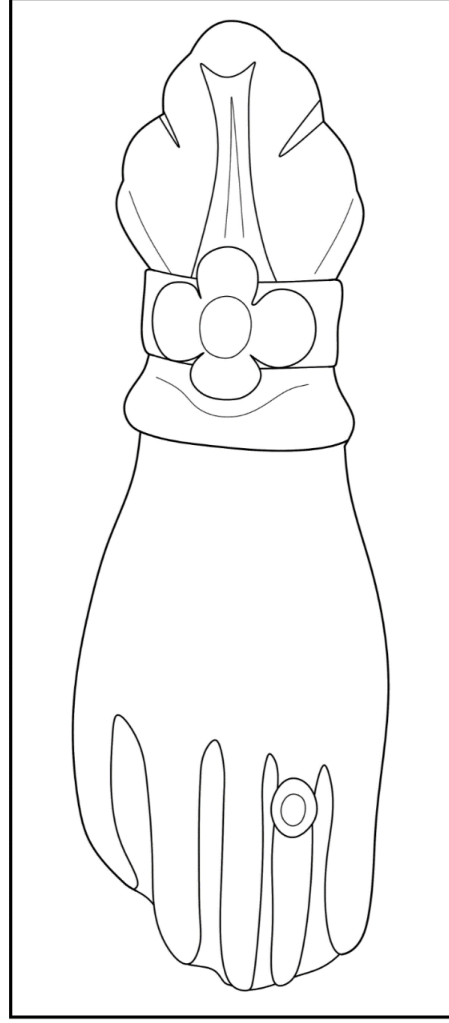

Çizim 1

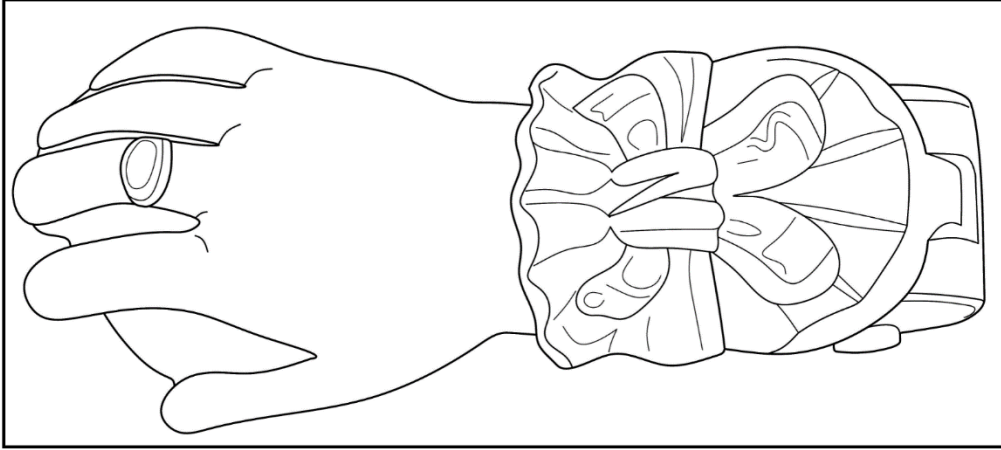

Çizim 2

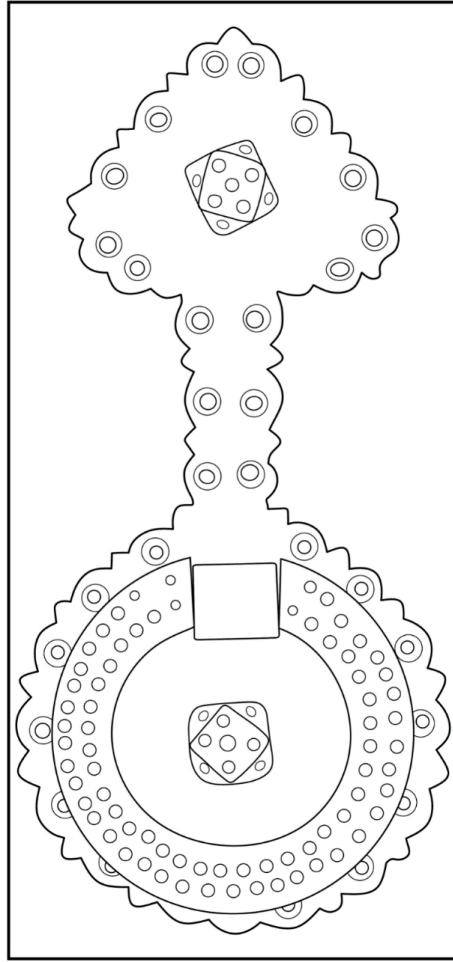

Çizim 3

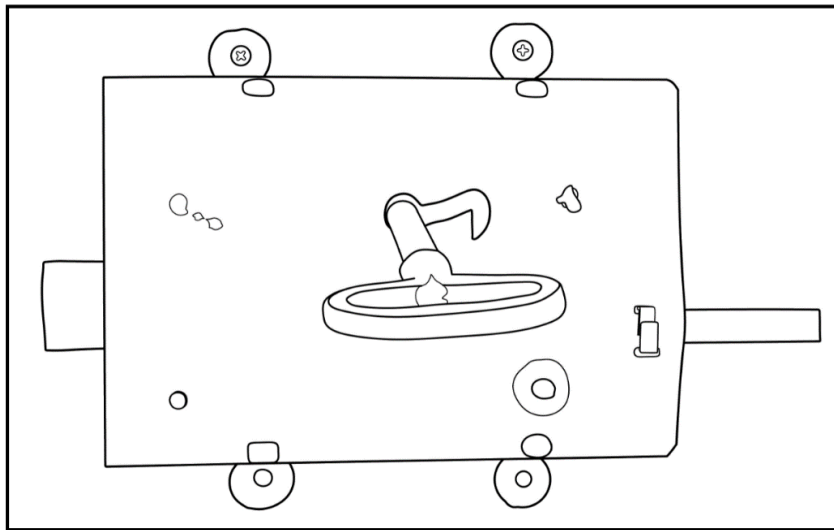

Çizim 4

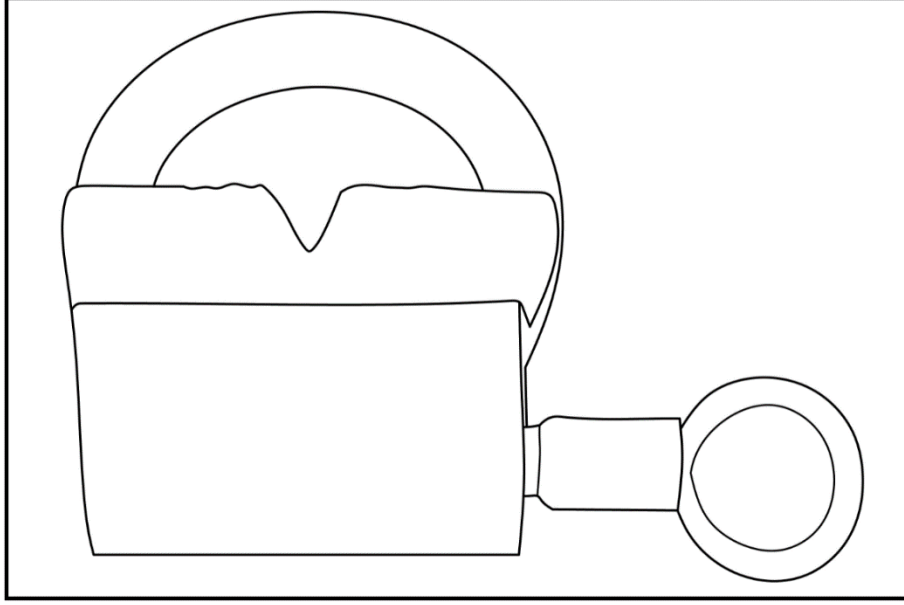

Çizim 5

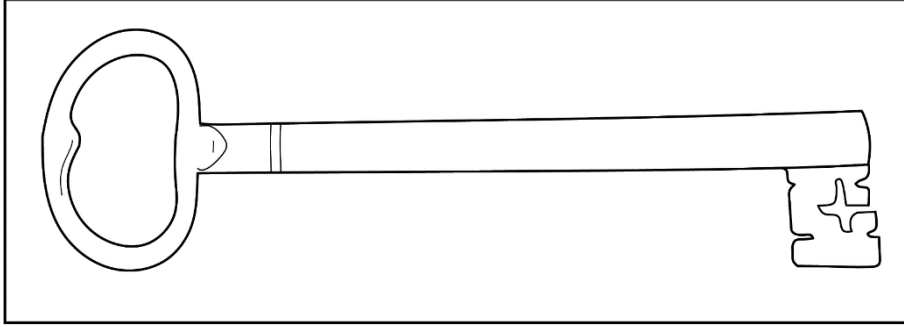

Çizim 6

Araştırma Makalesi • Research Article

Bitlis Tarihinde İz Bırakan Bazı Mutasavvıflar*

Some Sufis Tracing in the History of Bitlis

Bülent AKOT^a

^aDoç. Dr. Ankara Yıldırım Beyazıt
Üniv. İslami İlimler Fak. Öğretim
Üyesi, Ankara/Türkiye.
Email: bulentakot@hotmail.com,
ORCID: 0000-0001-9418-3140

ÖZ

Bir milletin tarihine etki eden unsurların başında ilmi ve irfani şahıslar gelir. Bu çalışmada XV. asırdan XX. asra kadar Bitlis tarihine etki eden mutasavvıflardan bazılarının biyografilerine yer verilmiştir. Çalışma boyunca Hüsameddin Ali el-Bitlisî, İdris-i Bitlisî, Şems-i Bitlisî, Hacı Hasan-ı Şirvanî, Uryan Baba, Müştâk Baba, Sibğatullah-ı Arvasî, Abdurrahmân-ı Tâğî, Şeyh Fethullâh Verkanisî, Şeyh Muhammed Ziyâuddin'den biyografik tarzda özlü bilgiler verilecektir. Bitlis tarihine etki etmiş daha birçok şahsiyet mevcuttur. Ancak makalenin sınırlılıkları sebebiyle tarihsel planda öne çıkan on mutasavvıfa yer verilebilmiştir. Bu bakımdan makale, on başlıktan müteşekkildir. Çalışma, birden fazla şahsiyetin hayat serüvenlerini ortaya koymayı amaçladığı için problematik değildir. Tarihsel verilerin ışığında her mutasavvıf öz bir şekilde anlatılarak sonuçlandırılmıştır.

Anahtar Kelimeler: Bitlis, Tarih, Mutasavvıf, Bitlisî, İdris.

ABSTRACT

Scientific and sufi people come first among the factors affecting the history of a nation. In this study, the biographies of some of the sufis, who influenced the history of Bitlis, from XV. century until the XX century are referenced. Throughout the study will be given information biographical style of Husameddin Ali Bitlisî, Idris Bitlisi, Sems Bitlisi, Uryan Father, Musthac Father, Sibgatullah Arvasi, AbdurrahmanTagi, Sheikh Fethullah Verkanisi, Sheikh Mohammed Ziyauddin. There are many other figures that have influenced the history of Bitlis. However, due to the limitations of the article, ten sufis that stand out in the historical plan could be included. In this regard, the article consists of ten titles. The study is not problematic as it aims to reveal the adventures of more than one person. In the light of historical data each sufis has been explained in a concise way and concluded.

Keywords: Bitlis, History, Sufis, Bitlisî, İdris.

1. GİRİŞ

Bitlis'li mutasavvıfları ele alan bu çalışmaya başlarken Bitlis'in tarihi ve kültürel yapısı hakkında da bilgi sahibi olunması gerekir. Tarihsel olarak Bitlis, Türkmen akınlarıyla beraber 1047'de Selçuklu hakimiyetine girmiştir. 1071 Malazgirt savaşında Alpaslan'ın yanında savaşan Dilmaçoğlu Mehmet Bey'e bırakılmıştır. Bu sebeple Bitlis, Dilmaçoğulları'nın merkezi haline gelmiştir. Daha sonraları şehir, Ahlatşahlar ve Artuklular'ın hakimiyetine girmiştir. Fakat 1208'de Ahlatşahlar'ı ortadan kaldıran Eyyubiler, Bitlis'e egemen olmuşlardır. Ahlat eski önemini kaybedince Bitlis daha fazla önem kazanmıştır. Celaleddin Harzemşah'ın Eyyubiler'le ittifak yaparak Doğu Anadolu'daki şehir ve kalelere hücum ederek ilerlemesi üzerine, Erzincan yakınlarında onu yenilgiye uğratan Selçuklu Sultanı I. Alaaddin Keykubad, Bitlis'i Eyyubiler'den alarak Selçuklu topraklarına katmıştır. 1231'de Moğollar'ın işgaline de uğrayan Bitlis, yakılmış, yıkılmış ve tahrip edilmiştir. Daha sonra Anadolu Selçukluları tarafından geri alınarak Moğolların harabeye çevirdiği şehri yeniden imar etmiştir (Yıldız, 1989: VIII, 423).

XVI. asra gelindiğinde 1514 senesinde Osmanlı Devleti döneminde Yavuz Sultan Selim, Çaldıran Seferi dönüşünde, İdris-i Bitlisî'nin yardımı ile Bitlis'i Osmanlı devletine bağlamıştır. Bitlis, Osmanlı idaresinde, önceleri Erzurum Eyaleti'nin Muş sancağına bağlanmıştır (Bayrakdar, 1991: 7-10). XIX. yüzyılın başlarında ise Osmanlı Devleti batıda Sırp isyanı ile meşgul iken bunu fırsat bilen İran, Doğu Anadolu'ya saldırarak birçok yer ile birlikte Bitlis'i de almıştır. Ancak 1823'de Erzurum'da iki devlet arasında imzalanan anlaşma gereği tekrar Osmanlı topraklarına dahil edilmiştir (Tuncel, 1992, VII, 227).

* Bu makalede bilimsel araştırma ve yayın etiği ilkelerine uyulmuştur. / In this article, the principles of scientific research and publication ethics were followed.

Bitlis, beylik döneminden sonra Büyük Erzurum Eyâleti'nin Muş sancağına bağlı bir kaza iken, 1877-1878 Osmanlı-Rus savaşından sonra, bölgenin merkeze bağlılığını kuvvetlendirmek amacıyla 1 Aralık 1878'de vilâyet merkezi haline getirilmiştir. Yönetim sınırları içinde Bitlis, Siirt, Muş ve Genç sancakları yer alan Bitlis Vilâyetinin yüzölçümü 30000 km'yi aşmaktaydı. Cumhuriyetin ilk yıllarına kadar, sürekli vilâyet merkezi konumunda olan Bitlis, 1929 yılında kaza merkezi haline getirilmiş ve Muş Vilâyetine bağlanmıştır. Ancak Bitlis, 4 Ocak 1936 tarihinde çıkarılan 2885 sayılı kânunla yeniden vilâyet merkezi haline getirilmiştir (Arınç, 1997: 19-21).

Bitlis, hem Doğu Anadolu için hem de Türkiye için birçok yönüyle önemli bir merkez konumundadır. Tarihsel açıdan milattan önceye dayanan bir mirasa sahiptir. Selçuklu ve Osmanlı devletleri döneminde içinde barındırdığı sayısız kültürel öğeyle beraber günümüze kadar yaşayan bir şehirdir. Anadolu Selçuklu Devletinin ilk başkentliğini yapan Bitlis'in Ahlat ilçesi ve Selçukludan kalma Meydanlık Mezarlığı yaklaşık on asır sonraya intikal etmiştir. Türk devletlerine ve beylerine beşik olmuştur. Bunun yanı sıra Bitlis, alim ve arifler açısından birçok değeri içinde barındırmıştır. Örneğin, Necmeddin-i Kübra'nın şeyhi Yasir el-Bitlisi, Hüsameddin el-Bitlisi, oğlu İdris-i Bitlisi, torunu Şükr-i Bitlisi ilk akla gelenlerdir. 18. Asırda Bitlis merkezde Şeyh Süleyman, Şems-i Bitlisi, Müştak-ı Bitlisi, Hacı Hasan-ı Şirvani, Uryan Baba, Muhammed Küfrevi, Sibgatullah Arvasi, Abdurrahman et-Taği, Şeyh Fetullah Verkanisi ve Şeyh Muhammed Ziyauddin ilk akla gelenlerdir.

Bu çalışmada da Bitlis'te yetişmiş olan sufi ve mutasavvıfların hayat serüvenleri tarihsel planda kronolojik sırayla anlatılacaktır. Bugüne kadar dağıntık halde bulunan bilgi bütünü bir araya getirilerek Bitlis'le özdeşleşmiş mutasavvıflar gün yüzüne çıkarılarak ilgili boşluk doldurulmaya çalışılacaktır.

2. HÜSAMEDDİN ALİ el-BİTLİSÎ (ö. 909/1504)

Hüsameddin Ali el-Bitlisî, Akkoyunlular Döneminde yaşamış önemli bir mutasavvıftır. Nurbahşiye tarikatına mensuptur. İlim ve irfan boyutuyla temayüz etmiştir. Bitlisî'nin doğum tarihi belli değildir. O, 909/1504 tarihinde vefat etmiştir. Tebriz'de vefat etmiş olup daha sonra kabri Bitlis'e taşınmıştır. (Bayrakdar, 2006: 14; Tekin, 2009: 241). Anlatıldığına göre vefatından sonra Şerefhan ailesinden meşhur Abdal Han (ö. 1667) (bkz. Hammer, 1968: 2473) onun için Bitlis'in Zeydan mahallesinde bir türbe inşa etmiş ve Bitlisî, oraya nakledilerek defnedilmiştir. (Bitlis İl Yıllığı, 1973: 157). Bütün bilgiler kendilerini tekrar etmektedir. Bu yüzden çok fazla hayatından bahsedilemeyecektir. Birçok kaynakta da bunu müşahade etmek mümkündür (Kâtib Çelebi, 1941: 1514; Bağdatlı İsmail Paşa, 1951: 738; Kehhâle, 1993: 464).

Hüsameddin Ali el-Bitlisî, aynı zamanda Heşt Behişt müellifi İdris-i Bitlisî'nin (ö. 926/1520) babası ve Osmanlı saray defterdarı olarak bilinen Ebu'l-Fazl el-Bitlisî'nin de (ö. 982/1574) dedesidir. Seyyid Muhammed Nurbahş'ın manevî terbiyesi altında yetişen Hüsameddin Ali el-Bitlisî, Tebriz'de bir zaviye inşa ettirmiş ve tarikatını sürdürmüştür. Bitlisî, zahirî ve batnî ilimlere vakıf, ilmiyle âmil bir ârif ve mutasavvıftır. Kendisine intisap ettiği tarikatın şeceresinin Şeyh Ammâr Yâsir el-Bitlisî'ye (ö. 581/1186) kadar ulaştığı da bilimektedir. Bitlisî özellikle tasavvuf, tefsir ve felsefe alanlarında eserler kaleme almıştır (Çetin, 2015: 150-151; Akot, 2019: 312). Bitlisî'nin eserleri arasında *Câmiu't-Tenzil ve't-Te'vil*, *el-Kenzü'l-Hafî Fî Beyân-i Makâmat-ı Süfî*, *Şerh-i Gülşen-i Râz*, *Risale der Tenezzülât*, *Etvâr-ı Seb'a*, *Şerhu Hutbeti'l-Beyân*, *Risâle fî Istilâhât-ı's-Sufiyye*, *Şerhu Istilahati's-Sufiyye li'l-Kâşânî*, *Şerhu Hakki'l-Yakîn*, *Haşir Risalesi*, *Nuru'l-Hak* vardır.

Muhyiddin İbn-i Arabî (ö. 638/1240) mektebinin bilinmeyen fakat önemli bir takipçisi sayabileceğimiz Bitlisî'nin eserleri Ekberîlik geleneğinin yanı sıra mensubu olduğu Nurbahşî tarikatının, Meşşâî ve İsrakî geleneğinin ve on iki imam düşüncesinin de izlerini taşımaktadır. Onun eserleri farklı düşünce geleneklerinin birbiri ile irtibatını göstermesi açısından çok önemlidir. Bitlisî, eserlerinde varlık mertebeleri ve insan-ı kâmil olma süreci (etvâr-ı seb'ayı kalbiyye) başta olmak üzere kozmoloji ve epistemoloji ile ilgili de birçok meseleyi tartışır. Bitlisî'de öncelikli olarak dikkat çeken, onun, Meşşâî ve İsrakî geleneğe ait argümanlarla ve -özellikle de- bu geleneklerin dilini kullanarak son derece felsefi ve ağıdalı bir üslup ile metafizik meseleleri yorumlamasıdır. Buradan hareketle Bitlisî'nin irfanî yorum metodunun son derece nazari olduğu söylenebilir. Onun, bir müfessir ve mutasavvıf olarak tevârüs ettiği ilmî geleneği hangi zaviyeden yorumladığı, felsefi ve tasavvufî birikimi nasıl mezcettiği döneminin ilim diline işaret etmesi açısından da önemlidir. Bu meyanda Kâşânî'nin (ö. 736/1335) *Istilâhât-ı's-Sufiyye*'sine yazdığı *Şerhu istilâhât-ı's-sufiyye*'si, bazı metafizik konuları tartıştığı *Kenzu'l-hafâ* ve *Şerhu hutbetu'l-beyân* adlı eserleri, kemal yolunda kalbin geçirdiği yedi safhayı işlediği *Etvâr-ı sebâ'sı* ile nazari-sufî tefsirin bir örneği olan ve müellifin en önemli eseri diyebileceğimiz *Câmi'u't-tenzil ve't-tevil* adlı eserleri öncelikli olarak dikkatimizi çekmektedir (Çetin, 2017: 63).

3. İDRİS-İ BİTLİSÎ (ö. 926 /1520)

İdris-i Bitlisî, 856-861/1452-1457 tarihlerinde doğmuştur (Uğur, 1991: 7). İdris-i Bitlisî'nin doğum yeri Rey'e bağlı Sülükandır (Çakmaklıoğlu, 1998: 10-11). İdris-i Bitlisî, Türkçe, Farsça ve Arapça olarak yazdığı tüm şiirlerinde "İdris" adını mahlas olarak kullanmıştır. Babası, Mevlânâ Şeyh Hüsameddin Ali el-Bitlisî'dir. Lakablarıyla birlikte tam künyesi; Mevlânâ Hakîmüddin İdris Mevlânâ Hüsameddin Ali el-Bitlisî'dir (Özcan, 2000: XXI, 485).

İdris-i Bitlisî'nin eserlerine bakılacak olursa iyi bir eğitim gördüğü anlaşılmaktadır. İlk tahsilini özellikle de hadîs ve tasavvuf ilmini daha çocukken babası Hüsameddin Ali el-Bitlisî'den almıştır. İlmî çalışmalarını Bitlis, Diyarbakır ve Tebriz çevresinde yapmıştır. İdris-i Bitlisî, yaptığı evlilikten Mustafa ve Mehmet adında iki oğlu olmuştur. Bunlardan Çelebi lakabıyla da anılan, ilim ve siyaset adamı Ebu'l-Fazl Mehmet Efendi ön plana çıkmıştır (Bayrakdar, 2006: 11-12). Osmanlıda *vak'a-nüvislik* başlatma düşüncesinde olan II. Bayezid 1502 yılında Farsça bir Osmanlı Tarihi yazması için İdris-i Bitlisî'yi görevlendirmiştir. İdris-i Bitlisî, Osmanlı tarihini yazma işini iki buçuk yıl içerisinde tamamlayarak, *Heşt Bihîşt* adlı eserini II.

Bayezid'e sunmuş ve elli bin akçe nakit ile ödüllendirilmiştir. Daha sonraki yıllarda da II. Bayezid'in teveccühlerine mazhar olan İdris-i Bitlisî Mekke'deyken II. Bayezid, 1512 yılında vefat etmiştir. Sonrasında Yavuz Sultan Selim tahta geçip Anadolu birliğini sağladıktan sonra İdris-i Bitlisî'nin tekrar İstanbul'a dönmelerini istemiştir. Ona para ve resmî davetiye göndermiştir. Bu gelişme üzerine İdris-i Bitlisî, kara yoluyla İstanbul'a dönmüştür (Özcan, 2000: XXI, 486). İdris-i Bitlisî'nin gayretleri Yavuz Sultan Selim'in de ona destek vermesi neticesinde, bugün Doğu Anadolu, Güneydoğu Anadolu, Musul ve Kerkük'den itibaren Kuzey Irak ve Haleb'i de içine alan Kuzey Suriye bölgelerinde yaşayan çok sayıda Arap, Türkmen ve Kürt aşiretleri Osmanlı Devleti'ne katılmış ve yıllar sürecektir savaşlarla elde edilemeyecek zaferler elde edilmiştir (Bayraktar, 2006: 9).

Babası gibi tasavvufla da meşgul olan ve "zamanındaki bütün sufilerin mürîdi olduğunu" belirten müellifin herhangi bir tarikat şeyhine bağlı bulunmadığı anlaşılmaktadır (Özcan, 2000: XXI, 486). İdris-i Bitlisî'nin tasavvufla ilgili eserlerinin konu ve başlıkları az da olsa kendisinin tasavvufî eğilimi hakkında bir kanaat vermektedir. O, Sühreverdilik ve şahsen irtibatla olduğu İbrahim Gülşenî'nin kurucusu olduğu Halvetiliğin Gülşenîye kolundan ziyade, vahdet-i vücûd ekolüne özellikle İbnü'l-Fârîz ve İbnü'l-Arabî gibi ünlü mutasavvıflara ilgi duymuştur. Tasavvufun pratik yönüyle değil, teorik yönüyle daha çok ilgilenmiştir. Bu sebeple İdris-i Bitlisî'nin, Muhyiddin İbnü'l-Arabî'nin vahdet-i vücûd düşüncesinin etkisinde bir mutasavvıf olduğu söylenebilir. Özellikle ilk Osmanlı mutasavvıfı Dâvud-u Kayserî'nin (ö.1350) vahdet-i vücûd tarzı tasavvuf anlayışını Anadolu'da yaymasından sonra İdris-i Bitlisî gibi bütün Osmanlı entellektüeli hemen bu tasavvuf anlayışını benimsemiştir. Ancak onun bir tasavvuf ekolüne bağlı olduğunu açık olarak belirten bir bilgi yoktur (Akot, 2013: 75). İdris'in *Risâletü'l-İbâ'an Mevâkî'l-Vebâ, Risâle fi't-Tâ'ün ve Cevâzi'l-Firar Anhu, Tercüme-i Hayâtü'l-Hayavân, Risâle-i Bahâriyye Rabî'a'l-Ebrâr, Risâle fi'n-Nefs, Münâzara-i Işk bâ Akl, Mir'âtü'l-Uşşâk, Şerhu Hakki'l-Yakîn, Mir'âtü'l-Cemâl, Kânûn-i Şâhenşâhî, Münâzarâtü's-Savm ve'l-İd, Şerhu Esrâri's-Savm min Şerhi Esrâri'l-İbâdîn, Tercüme ve Tefsîr-i Hadîs-i Erbain, Tercüme ve Nazm-ı Hadîs-i Erba'în, Hadîs-i Cihil Tercümesi, Haşiye alâ Tefsîr-i Beyzâvî, Selimşâh-nâme, Risâle-i Hazânîyye, Heşt Bihîşt, Tuhf-e-i Dergâh-ı Âlî, Şerhu Fusûsî'l-Hikem, Şerhu Kasideti'l-Hamriyye, Râfîzilere Reddiye, Kenzü'l-Hafî fi Beyânı Makamâtü's-Sûfî adında eserleri vardır* (Bursalı, 1333: III, 7).

İdris-i Bitlisî, hayatının son döneminde İstanbul'da ilmî çalışmalar yaparak ve eserler yazarak geçirmiştir. İstanbul'da ömrünün sonuna doğru yaklaşırken tasavvufta yoğunlaşarak derviş hayatı yaşamış olup (Genç, 2019: 350-359) Zilhicce 926 /Kasım 1520 tarihinde, Yavuz Sultan Selim'in vefatından kısa bir müddet sonra vefat etmiştir. Kabri de İstanbul'da Eyüp ilçesinin aynı isimle anılan semtinde, "İdris Köşkü" veya "Çeşme" denilen yerdedir. Burası aynı zamanda hanımı Zeynep Hatun'un vakfederek yaptırdığı mescidin bahçesidir (Müstakîmzâde, 1928: 111).

4. ŞEMS-İ BİTLİSÎ (ö.1200/1788)

Asıl adı, Hacı Mahmud Hoca'dır. H.1127/m.1715 yılında Bitlis'in Kızıl Cami mahallesinde dünyaya gelmiştir. Babası Abdulğafur Efendi, annesi Şerîfe Hâtûn'dur. Babası Abdulğafur tarafından "övlümüş" manasına gelen Mahmud ismi verilmiştir. Şems-i Bitlisî lakabı da doğumundan sonra babası tarafından kendisine verilmiştir (Gündoğdu, 1992: 38; Akot, 2011: 53).

Şems-i Bitlisî, ilk eğitimini babası, Abdulğafur Hoca'dan almıştır. Kısa bir sürede Kur'ân-ı Kerim'i ezberlediği gibi, Arapça ve Farsça'yı da öğrenmiştir. Babası Abdulğafur Efendi gözetiminde, henüz yedi yaşında iken eğitimine başlar. Bu, yedi sene devam eden planlı programlı temel eğitim dönemidir. Bu dönemde Şems-i Bitlisî, gerekli bilgileri, babasından alarak olgunlaşmaya başlar. Aile geleneğine uygun olarak Şems-i Bitlisî'nin yetişmesi, tasavvuf alanında mertebeler aşması, babasının emriyle ağabeyi, Hacı Hasan Hoca tarafından gerçekleştirilir. Birkaç yıl aralıksız devam eden bu öğrenim devresi, karşılıklı konuşma, tartışma, soru-cevap şeklinde sürdürülen yoğun bir etkileşim yöntemine dayanıyordu. Bağda bahçede, kırdı bayırda gezip dolaşmak, durup dinlenmek, tabiatla bütünleşerek pekiştirilen ve çağımız eğitimcileri tarafından da benimsenen bu eğitim ve öğretim sistemi, onu gerçekten geleceğin Şems-i yapıyordu (Gündoğdu, 1997: 48-49; Akot, 2011: 54).

Şems-i Bitlisî on yedi, on sekiz yaşlarında iken Hacı Hasan Hoca ile birlikte ziyaretine gittiği Abdulcelîl-i Bitlisî (ö. 1160/1747)'ye intisap ederek, ders halkasına girer. Tasavvufî açıdan kemâlat yolunda ilerler. Çetin bir halvet, riyâzat ve uzlet hayatı yaşar. Bu zorlukları büyük bir azimle geçen Şems-i Bitlisî, Abdulcelîl-i Bitlisî'nin takdirini kazanarak olgunlaşır ve hocası tarafından hilâfet hırkası ile taltif edilmiştir (Gündoğdu, 1997: 49-50; Akot, 2011: 54).

Şems-i Bitlisî, kendini daha da geliştirmek için yörenin bir ilim ve irfan merkezi olan Siirt'in Tillo (Aydınlar) ilçesine gider. Burada devrin mutasavvıfı Abdulvahhab-ı Hamzevî (ö.1166/1753)'den ders alır. Daha sonra hocasının isteğiyle Bağdat'a gider. Ünlü İslam bilgin ve mutasavvıfı Şeyh Ahmed-i Şerîf (ö.1157/1744)'ten de kısa bir süre ders ve feyz alır. Kısa süreli Bağdat'taki öğrenim, Şems-i Bitlisî'nin gerçek bir mürşide bağlı olarak gerçekleştirdiği son eğitim ve öğrenimdir. Şems-i Bitlisî, h.1160/m.1748 yılında Kâdirîlik, h.1161/m.1749 yılında da Nakşîlik Tarikatları üzerinden henüz 33-34 yaşlarında ik(en icâzetnâme olarak Bitlis'e döner." (Müşâk Baba, tsz.: 187).

Şems-i Bitlisî hayatının hemen hemen tamamını Bitlis'te geçirip 1200/1788 tarihinde vefat eder. Cenazesi tekbir ve dualar eşliğinde kaldırılarak dedesi ve babasının medfun bulunduğu, şimdi kendi ismiyle anılan Şems-i Bitlisî mahallesinde bugünkü hazireye defnedilmiştir. Daha sonra mezarının bulunduğu yere Şeyhü'l-Emir tarafından dikdörtgen şeklinde bir türbe yaptırılmıştır (Gündoğdu, 1997: 85-86).

Şems-i Bitlisî'nin yetiştirmiş olduğu halifeleri, Bitlis'in "Veliler Yüzyılı" olarak ifadesini bulan 18. yüzyılı aydınlatmışlardır. Mürşidlerinden aldıkları feyzi çevrelere aktaran halifeleri, gerçek anlamda "beşerî bir güneş" olan Şems-i Bitlisî'nin yörüngesinde dönen gezegenler misali, bilim ve irfan sisteminin bütünleştirici unsurları olmuşlardır. Şems-i Bitlisî kendisinden sonra Şeyh Muhammed-i Uryânî (Uryân Baba), Sultan Hacı Mustafa (Şevkatlizâde), Şeyh İsmail-i Erzurumî, Şeyh Tahir-i Şamî, Ahmed Faik Hân, Sultan Şeyh İsa (Şebhiz), Hirsatlızâde Hacı Reşit ve Şeyh Muhammed Sâdık el- Erzinçanî'yi halife olarak bırakmıştır (Gündoğdu, 1997: 52).

5. HACI HASAN-I ŞİRVANÎ (ö.1202/1787)

Hacı Hasan-ı Şirvanî, Siirt'in Şirvan ilçesinin İskambo köyünde doğmuştur. Şirvanî'nin ailesi, bilinmeyen bir tarihte, Bitlis'e göç etmiştir. 18. asırda diğer önemli bazı şahsiyetler gibi Şirvanî ailesinin de, bu asırda Bitlis'e geldiği tahmin edilmektedir. Şirvanî ailesi, Zeydan mahallesinin Tahşut semtine yerleşmiş. Babasının adı Ebdal'dır ve doğum tarihi belli değildir. Bitlis'te evlenen Ebdal'in Süleyman, İsmail, Hüseyin ve Hasan adında dört oğlu olur. Kaynaklara göre Hasan, Şems-i Bitlisi'nin en yakın dostu, sırdaşı ve karındaşıdır (Gündoğdu, 1997: 52; Akot, 2011: 58). Aynı zamanda yaş olarak da yakın olduklarından 1700'lerin ilk yıllarında doğmuş olduğu düşünülmektedir. Elbette kesin doğum tarihi ile ilgili bir veri elde edilememiştir.

Hacı Hasan-ı Şirvanî, henüz on yaşlarında iken, ilim hayatına başlamıştır. Ergenlik çağında da ticarete atıldığı görülür. Alışverişlerinde doğruluğa, dürüstlüğe, ölçü ve tartıya son derece riâyetkardır. Kaynaklara göre o, asla alışverişlerinde yemin etmemiştir. Temizliğe karşı aşırı zaafi olduğu için, müşterilerinden aldığı paraları evinde akşamları sabunlu suyla yıkamıştır. Elden ele dolaşan paraların mikrop yuvası olduğunu düşünüyordu. Uzun süre bakkallık yaptıktan sonra tüccarlığa başlamıştır. O, aynı ticaret ahlakını bu meslekte de göstermiştir. Bir ara Bitlis'te veba salgını başlamış, Hacı Hasan-ı Şirvanî, bu hastalığın sonunda bütün aile fertlerini kaybetmiştir. Bu üzücü olaydan sonra onun ticareti terk ettiği görülür (Gündoğdu, 1997: 53-54; Akot, 2011: 58).

Hacı Hasan-ı Şirvanî, İstanbul Eyüp'te Hâtuniye Dergâhı'nda medfun Şeyh Abdulcelîl-i Bitlisi (ö.h.1160/1747)'den Kâdirî Tarikatı üzere icâzet almıştır. (Vassaf, 1923: 9a). Hacı Hasan-ı Şirvanî Hoca'yı yaklaşık olarak h.1148/m.1735 tarihinde İstanbul'da bulunur. İstanbul'a gittiğinde, Üsküdar'da ikâmet eder. İstanbul'da bulunduğu sırada Abdurrahim Ünyevî'yi (ö.1272/1856) yetiştirmiştir. Bir süre İstanbul'da kaldıktan sonra Hac görevini yapmak üzere Hicaz'a gitmiştir. Dönüşte tekrar Bitlis'e geri gelir (Vassaf, 2006: 157). O, h.23 Ramazan 1202/m.1788 tarihinde Bitlis'te vefat eder. Kabri Bitlis'te Diyarbakır yolu üzerinde, Alemdar Câmii karşısındaki türbededir. Bugünkü türbe, Şerefhanlar sülalesinden Cevahir Hâtun tarafından yaptırılmıştır (Bitlis İl Yıllığı, 1973: 165).

6. URYAN BABA (ö.1237/1822- ŞEYH MAHMUD-İ URYANÎ)

Uryan Baba'nın asıl adı Mahmud olup, aslen Ahlat'lıdır. Doğum tarihi bilinmemektedir. Bazı kaynaklarda ise asıl isminin Seyyid Baba olduğu ve Peygamber Efendimiz (s.a.v.)'in sülalesinden geldiği zikredilmektedir. Doğum tarihi bilinmemektedir. Uryan Baba, kendisini Allah yoluna adanmış bir kişidir. Dünya nimetlerini bir yana bırakarak, çok az insanda görülen "nefs terbiyesini" kendi kişiliğinde gerçekleştirmiştir. Dünyaya sarılmadığı gibi, dünya malına da değer vermemiştir. Onun dünyada sahip olduğu tek malı, bedenine sardığı bir abadır. Bundan dolayı kendisine "Uryan Baba- Çıplak Baba veya Çıplak Şeyh Babo" denilmiştir. (Gündoğdu, 1992: 66-68; Akot, 2011: 62-63).

Müştak Baba; Âsâr isimli eserinde Uryan Baba'yı şöyle tarif etmektedir: "Gavsü'l-Â'zam, Kutbu'l-Ekrem, Ahlat şeyhi Seyyid u Şeyh Uryanî Baba" (Müştak Baba, tsza: 11). Büyük kutuplardan Gavs-i Hizanî olarak bilinen Seyyid Sıbgatullah Arvasî (ö.1245/1829) Hazretleri de Uryan Baba hakkında şunları söylemektedir: "Ahlatlı çıplak şeyhin, dışı çıplak olup, müzeyyen değilse de, hiç şüphesiz onun içi mamurdur" (Gündoğdu, 1992: 66-68; Akot, 2011: 63).

Uryan Baba; Şems-i Bitlisi'nin hayranıdır. Ahlat'tan Bitlis'e gelerek şeyhe bağlanmış, vefatına kadar yanından ayrılmamıştır. Kısa bir süre içinde Şems-i Bitlisi'nin sevgisini ve dostluğunu kazanan Uryan Baba, şeyhi tarafından büyük bir özenle yetiştirilmiştir (Gündoğdu, 1992: 108 Akot, 2011: 63). Uryan Baba, gerçekte dış görünüşe hiç önem vermezdi. Onun değer verdiği insanın iç alemiydi. Bir insan olarak fânî olan varlığını, bâkî olan tek varlıkta, Allah'ın varlığında yok etmesini bilmiştir (Müştak Baba, tsz: 10-11).

Uryan Baba, bir ara Ahlat'a gider. Orada kendi yaptırdığı tekkede bir süre irşad ve tedriste bulunur. Şems-i Bitlisi'nin vefatı üzerine Bitlis'e dönerek şeyhlik makamına oturur. Bu görevi aralıksız olarak 35 yıl sürdürür. H. 1237/m.1822 yılında Bitlis'te vefat eder. Mezarı, Bitlis'te Aynü'l-Barid Câmii ile Gazi Bey Câmii arasında yer alan ve kendi adını taşıyan kümbetin içindedir (Gündoğdu, 1992: 108; Akot, 2011: 63). Uryan Baba'nın defnolunduğu türbenin üzerinde herhangi bir kitâbe bulunmamaktadır. Ancak içerideki mezar taşı üzerinde h.1250/m.1834 tarihi yazılıdır. Bu tarih, türbenin ve türbe içindeki mezarın yapılış tarihi olabilir (Oluş, 1971: 69-70). Uryan Baba'nın ailesi oğulları vasıtasıyla yaşamıştır. ¹

7. MÜŞTAK BABA (ö. 1247/1831)

Müştak Baba, h.1172 / m.1759 yılında Bitlis'te doğmuş olup gerçek adı, Muhammed Mustafa'dır. Ancak mahlas olarak kullandığı "Müştak" ile şöhrete kavuşmuş ve bütün şiirlerinde bu mahlası kullanmıştır. Mühründe de "Muhammed Mustafa Müştak-ı Didâr" yazılıdır. Ona "Müştak Baba" mahlasının Hoca Neş'et tarafından kendisine verildiği söylene de kendi ifadesine göre bu mahlasın Bitlis'te Uryân Baba (ö. 1237/1822) tarafından verildiği anlaşılmaktadır (Vassaf, 1923: 3ab-7a; Akot, 2011: 32-35).

Kaynaklara göre, Müştak Baba, üç kere evlenmiştir. O, evliliklerini Bitlis, Erzurum ve İstanbul illerinde gerçekleştirmiştir. Olgunluk çağına gelen Müştak Baba, ilk evliliğini Bitlis'te Güneş Hanım'la gerçekleştirir. Bu evlilikten biri erkek, ikisi kız

¹ Uryan Baba'nın Seyyid Ahmet Paşa ve Şeyh Enver isminde iki oğlu vardı. Seyyid Ahmet Paşa, önemli görevlerde bulduktan sonra Muş Valiliğine atanmıştır. Muş'ta valilik görevini sürdürürken, maddî çıkarları bozulan bazı zorbalardan düzenlediği bir suikast ile hayatını kaybetmiştir. Bu katiller, paşanın evinin alt katına içi barut dolu bir davul yerleştirmiş, davulun patlaması sonucunda hayatını kaybetmiştir. Cenazesi Muş'tan Bitlis'e getirilerek babasının mezarının yanında defnedilmiştir (Gündoğdu, 1992: 109; Akot, 2011: 63).

olmak üzere üç çocuğu olur. Kızlardan birisini Tafta Hanedanından Ahmet Beyle, diğerini de Ahmet Muhlis Paşa ile evlendirerek mürüvvetlerini görür. Ayıca h.1219 /m.1804 senesinde oğlu Edhem Baba da dünyaya gelir (Vassaf, 1923: 4b; Akot, 2011: 37-39).

Müştak Baba, ilk eğitimini, dedesi Hacı Süleyman Hoca'dan almıştır. Henüz 15 yaşında iken büyük amcam dediği Şems-i Bitlisî yani Hacı Mahmud Hoca'nın huzuruna diz çökerek temel eğitimini almaya başladı. Ondan sadece zâhirî ilimler konusunda gereken feyzi aldı (Müştak Baba, tsza.:30-34). Müştak Baba, yirmi yaşlarında iken Hacı Hasan-ı Şirvanî'ye talebe olur. Ne kadar süreyle ders gördüğü bilinmemektedir. Daha sonra ayrıntısıyla bahsedeceğimiz seyr ü sülûk sürecinden sonra o, kendini sürekli yenileyerek özellikle Kâdirî Tarikatı içinde Müştakiyye şubesi kuracak hale gelecektir. (Akot, 2011: 51-53).

Müştak Baba, seyahati, gezip görmeyi, konuşmayı, bilgi ve görgüsünü arttırmayı seven birisidir. Bu yönüyle Müştak Baba, seyahatlerini yazmayan 19. yüzyıl Evliya Çelebi'si konumundadır. Kaynaklara göre, Müştak Baba, dâimi olarak tâcı ve beraberinde on iki dervişle birlikte seyahat etmektedir. O, Kâdirî üzere seyr ü sülûkunu tamamladıktan sonra, usûlen ilk uzun seyahatini, aldığı manevi bir işaretle Bağdat'a gerçekleştirir. Görevlerini tamamladıktan sonra, Hicaz'dan İstanbul yoluyla dönüp Trabzon'a geldiğinde, orada halkın saygı ve sevgisini kazanır. Hatta kaynaklara göre halk, Müştak Baba'nın ayağını yere bastırmayarak, omuzlarının üzerinde götürmüşlerdir (Vassaf,1923: 3b-5b; Akot, 2011: 39-44). Müştak Baba, ayrıca, Erzurum, Ankara, Ayaş, İstanbul, Kırklareli, Tekirdağ ve kısmen de Avrupa'ya seyahat etmiştir. Orada uzun yıllar kalır. Müştak Baba, seyahatleri esnasında, gittiği yerlerde seçkinlerle tanışır. İlim, irfan ve saltanatı ile kendini tanıtan, geniş bir çevre edinen Müştak Baba, Sultan II. Mahmud'un (ö./1255/1839) takdir ve teveccühünü kazanarak, onun has nedimleri arasında mümtaz yerini alır. Hayranlık uyandıran düşünce ve şiirleriyle, engin mûsikî kültürü ve icra yeteneğiyle, bilim, sanat ve siyaset çevrelerinde de saygın bir yer edinir. (Gündoğdu, 1997: 26-27; Akot, 2011: 41-43). İstanbul'da bulunduğu sıralarda, I. Napolyon'un Mısır'a hücum etmesi üzerine, hücumu defetmekle görevlendirilen Sadrazam Ziya Paşa (ö.1234/1818)'nin ordusuna katılır ve Mısır'a gider. Bu vesileyle Şam ve Kudüs'e de uğrar (Akot, 2011: 43). Müştak Baba'nın Muş hâkimi Alâaddin Paşa tarafından öldürüldüğü, kaynaklarda ve yıllıklarda kayıtlıdır. Müştak Baba, Alâaddin Paşa'nın oğulları tarafından, sahip olduğu siyasî güç, bitirilmek istendiği için şehit edilmiştir. Müştak Baba'nın vefat tarihi h.1247/m.1831'dir. O, şehit edildiği yer olan Muş'ta defnedilmiştir (Vassaf,1923: 6b; Akot, 2011: 45-47).

Müştak Baba'nın Seyyid İbrahim Edhem Baba (ö.1304/1887), Gümüş Baba Dergâhı Şeyhi, Sa'dullah Efendi (ö.?), Paşmak-Şerif Dergâhı Şeyhi, Musullu Baba Efendi (ö.?), Erzurum'da İbrahim Edhem Efendi (ö.?), Muhammed Celal Paşa (ö.?), Ahmed Celal Paşa (ö.?) adında halifeleri vardır. Ayrıca O, Âsârü'l-Müştak ve Esrârü'l-Uşşak (Âsâr), Dîvân, Na'tu Resûli's-Sakaleyn, Mektubat-ı Kimyâ-yı Müştak ve Mişkâtü'l-Müştak Mir'atu'l-Uşşak adlı eserleri telif etmiştir. (Vassaf,1923: 9ab; Akot, 2011: 68-92).

8. SİBĞATULLAH-İ ARVASİ (ĞAVS-I HİZANÎ Ö.1287/1870)

Sibğatullah-i Arvasî, Van'ın Bahçesaray ilçesine bağlı, Arvas köyünde dünyaya gelmiş olup doğum tarihi bilinmemektedir. Bitlis'in Hizan ilçesinde yaşadığından dolayı "Ğavs-ı Hizanî" lakabıyla anılan Sibğatullah Arvasî, seyyid olup soyu, Bağdat tarafından gelmiştir (Akot, 2014: 253). Arvasî'nin Mevlana Resul, Mevlana Abdülğani, Mevlana Cemaluddin, Mevlana Abdulmelik, Mevlana Abdülgaffar, Mevlana Muhammed, Mevlana Abid ve Mevlana Nurullah adında dokuz kardeşi de vardır. Küçük yaştan itibaren ilim tahsiline başlayarak kısa zamanda kelam, tefsir, hadis, fıkıh gibi zahirî ilimleri tahsil ettikten sonra fen bilimlerine de vâkıf olmuştur. (Durgut, 1992: 404; Akot, 2014: 253). Aynı zamanda 1245/1829 tarihinde Van'da İmam-ı Rabbânî'nin (ö.1033/1624) tasavvuf geleneğinden gelen Şah Abdullah Dihlevî'nin (ö.1240/1824) hâlifesi olan Şeyh Muhyiddin'in sohbetlerinde bulunmuş ve ona intisab etmiştir. Şeyh Muhyiddin vefat edince Şah Abdullah Dihlevî'nin hâlifesi Mevlâna Hâlid Şehrezûri'nin (ö.1243/1827) halifesi olan Şeyh Hâlid Cezirî'nin (ö.1255/1839) ölünceye kadar hizmetinde bulunmuştur. Şeyh Hâlid Cezirî'nin vefatından sonra da şeyhin halifesi olan Şeyh Salih Sıbkî'nin yanında bulunup ondan da hilafet almaya hak kazanmıştır. Ayrıca Bitlis'te Şeyh Musa ve Bitlis'li Şeyh Abdulkadir Lirdî ile de dostluk kurmuş ve onlardan da istifade etmiştir (Ölekî, 1983, s.10). Sonraki dönemde de Mevlâna Hâlid'in önemli halifelerinden olan Tâhâ Hakkârî, 1256/1840 yılında kendisine "kendi evine gel" diye haber göndermiştir. Bunun üzerine Arvasî, onun hizmetine girmiştir. Mürşidinin terbiyesinde yetişen Arvasî, onun hizmetinde ve sohbetinde kemale ermiştir. Tâhâ Hakkârî 1268/1851 yılında vefat edince onun kardeşi Seyyid Salih'in (1280/1263) hizmetine devam etmiştir (Akot, 2014: 254; Ölekî, 1983: 10).

Bu şekilde kemale eren Arvasî, mürşidinin emriyle Bitlis çevresinde irşâd görevini yürütmek için, Hizan'ın Gayda köyüne gidip yerleşmiştir (Uçan, 1983, s.1650). Buraya yerleştikten sonra Abdurrahman Tâgî, kendi oğlu Seyyid Bahauddin, Şeyh Hâlid Şirvanî, Şeyh Abdurrahman Behtânî, Sofi Mustafa Kulatî ile Ali Can Kulpikî (Akot, 2014: 253; Uyan, 1983: 1822) adında altı hâlîfe de yetiştirmiş olup 1287/1870 senesinde vefat etmiştir (Ölekî, 1983: 83). Arvasî, eserleriyle bilinen bir mutasavvıf değildir. Günümüze ulaşan en önemli eseri, Minah'tır. Arvasî'nin tasavvuf ve ahlâka ait görüşlerinin, halifesi Hâlid Ölekî tarafından derlenip kaleme alınmasıyla orta çıkan Minah, vergiler demektir. Eser, üç yüz yedi minah'tan ve altmış bir sayfadan müteşekkildir. Esere kendi soyu hakkında bilgiler vererek başlamaktadır. Sonrasında ağırlıklı olarak tasavvufî meseleler ve diğer tarikat mevzularından bahsetmektedir.

9. ŞEYH ABDURRAHMÂN-I TÂĞÎ (Ö. 1304/1886)

Abdurrahmân-ı Tâgî, 1247/1831 tarihinde Siirt/Şirvan'da doğmuş olup, babası Molla Mahmud, annesi Seyyid Molla Muhammed Efendi'nin kızı Mevasin Hanım'dır. 19. yüzyıl Nakşibendî silsilesinin Halidî kolundan önemli bir şeyhtir. Tâgî ve Nurşinî nisbesiyle bilindiği gibi Üstad-ı A'zam ve Seyda lakaplarıyla da meşhur olmuştur. Tâgî, 1304/1886'da Bitlis'e bağlı Güroymak, eski ismiyle Nurşin ilçesinde vefat etmiş ve aynı yerde defnedilmiştir. Tâgî'nin hayatı hakkında geniş bir bilgiye sahip değiliz. Fakat ailesinin bulunduğu ev, halk arasında "süfi evi" olarak bilinir. Beşi kız, altısı erkek on bir çocuğu vardır. Erkek çocukları;

Şeyh Muhammed Ziyâuddîn, Şeyh Abdurrahîm, Şeyh Muhammed Râşid, Muhammed Eşref, Muhammed Dervîş ve Muhammed Saîd'tir (Abdulkahhâr, 2000: 9-10).

Tâgî, ilk önce Hacı Emin Şirvânî (ö. ?) vasıtasıyla Rifailiğe sonra Şeyh Abdalbâri Çarçahî (ö. ?) aracılığıyla da Kadiriliğe intisap etmiştir. Son olarak Sibğatullâh el-Arvâsî'den (ö. 1287/1870) de Nakşibendi eğitimini tamamlamıştır. Arvâsî'den icazet alınca ömrünün sonuna kadar Nakşibendi-Halidi geleneğinin gelişimine hizmet etmiştir. Bunun yanında Tâgî, hocasının emri üzerine iki yıl kadılık vazifesi de yapmıştır (Komisyon, 2004: 85). Daha önce var olan ancak Sibğatullâh Arvâsî ve Tâgî tarafından geliştirilen tarikat ve medrese eğitiminin bir arada verilme geleneğinde yer alan önemli simaların hemen hemen tamamı hem iyi bir mutasavvıf hem de âlim ve müderris olarak dikkatleri üzerlerinde toplamışlardır. Bununla birlikte İmâm-ı Rabbânî (ö. 1034/1624), Şah Abdullâh Dihlevî, (ö. 1240/1824), Mevlânâ Hâlid-i Bağdâdî (ö. 1242/1827) ve Seyyid Tâhâ'dan (ö. 1268/1852) alınan bu geleneği günümüze taşıyan ve aynı zamanda geliştirenlerin başında Abdurrahmân-ı Tâgî'nin geldiğini rahatlıkla söyleyebiliriz (Pakiş, 2008: 589).

Tâgî, birçok halife de yetiştirmiştir. Bu halifeler içinde en fazla öne çıkan ve mektupların tedvinini de yapan Şeyh Abdulkahhâr Zokaydî'dir (ö. 1324/1906).² Tağî'nin İşârât ve Mektubat adında iki eseri de günümüze intikal etmiştir. Mektubat adlı eser, Fudeyl b. Şeyh Mahmud ez-Zokaydî tarafından derlenerek bir araya getirilmiştir.

10.ŞEYH FETHULLÂH VERKANİSÎ (ö. 1317 / 1899)

Abdurrahmân-ı Tâgî'nin halifelerinden Şeyh Fethullâh Verkanisî, 1263/1846 tarihinde Siirt'in Baykan kasabasının Minar nahiyesinin Verkanis köyünde dünyaya gelmiştir. Köyüne nispetle Verkanisî mahlasını almıştır. Verkanisî'nin aile şeceresi, Hz. Ömer'e (ra.) kadar ulaştığından aileye "Ömerî" ailesi denmiştir. On altı göbek öncesi dedelerinden Şeyh Mûsâ el-Zülî (Mardinî), Abdulkâdir-i Geylânî (ö. 562/1167) döneminde yaşamış, rivayete göre kendisi ile de görüşmüş ve Zülî Tarikatı'nı kurmuştur. Verkanisî, medreseye giderek zamanın usulüne göre ilim tahsil etmiştir. Müderrislik vasfı o kadar ilerlemiştir ki büyük ciltli kitapları ezbere bilmekte ve yorumlayabilmekteydi O, kendi döneminde ilimde ulaştığı mertebeye şöhrat bulmuştur. İslam'ı en güzel şekilde yaşayan ve uygulayan birisi olarak fıkıh ilmindeki yüksek seviyelerinden dolayı da "Şeyhu's-Şeriat" diye isimlendirilmiştir (Korkusuz, 2010: 178,179).

Şeyhin kendi döneminde şöhrati ülke sınırlarını öylesine aşmıştır ki zaman zaman Mısır el-Ezher Üniversitesi'nden dahi çetrefilli konuların çözümü için başvurulan bir otorite hâline gelmiştir. İlimde yükseldikten sonra Abdurrahmân-ı Tâgî'nin sohbetlerine devam etmiş ve kendisinin en önemli halifesi hâline gelmiştir. Bunun yanında Verkanisî, birisi şeyhi Tâgî'nin kızı Tayyibe hanım olmak üzere iki defa evlenmiştir. Bu iki evliliğinden beşi erkek üçü de kız olmak üzere sekiz evladı dünyaya gelmiştir (Korkusuz, 2010: 179-180). İlim ve tasavvufla dolu bir ömür geçiren Verkanisî, 1317/1899 yılında Bitlis'te vefat etmiş olup kabri de Bitlis'tedir (Komisyon, 2004: 95).

Verkanisî, ilim tahsilini bitirdikten sonra, zahirî ilimlerle hakikate ulaşmanın mümkün olmayacağını idrak eder. Dolayısıyla hakikate ulaşmak için tasavvuf köprüsünden geçip kâmil bir mürşide bağlanmayı arzu eder. Bunun için memleketteki bütün meşhur şeyhleri ziyaret eder; ancak kendisine tabi olabileceği kimseyi göremez. O dönemde en bilinen mürşid olan Gavs'ı (Sibğatullâh-i Arvâsî) ise duymuş ancak henüz görmemiştir. Kendi kendine onun da diğer ziyaret ettikleri gibi olduğunu; Allah Teâlâ'nın yüce tarikat makamını ve büyüklerin arkasından tutunmayı ona nasip etmediğini düşünür. Bundan dolayı sadece müderrislikle uğraşmanın ve talebe yetiştirmenin daha iyi olacağına kanaat eder. Ayrıca bu şekilde yaptığında ibadetlerin en eftali olan ilimle uğraşıp hizmet edebileceğini düşünmüş. Gavs'a karşı tam bir muhabbet oluşuncaya kadar, bir süre müderrisliğe devam eder. Gavs'tan gafil bir hâlde yaşarken Gavs'ın Bitlis'e gelip gittiğini ve annesinin onu ziyaret ettiğini duymuştur. Annesi Gavs ile görüştüktan sonra ibadetlerinde şevkinin arttığını fark etmiştir. Bunun üzerine kendisinin Gavs'a karşı muhabbeti ziyadeleşmiş ve Gavs'a gitme isteği artmıştır. Onu ziyarete gitmek için çeşitli vesileler aramış ancak görüşmeden Gavs hazretleri vefat etmiştir. Gavs'ın vefatından dolayı çokça üzülen arayış içine girer ve Gavs'ın halifelerinden Abdurrahmân-ı Tâgî'yi bulup tarikatına intisap eder. Tâgî'nin yanında on yedi veya on sekiz yıl kalır. Bu dönemde hilafet aldığı hâlde üstadı yaşadığı müddetçe irşad görevi yapmaz, sadece müderrislik ile meşgul olur. Verkanisî'nin Nakşi-Halidi geleneğinde Tâgî'nin halifesi olması sebebiyle tarikat anlayışı olarak Tâgî ile aynı çizgide ve onun devamı niteliğindedir. Dolayısıyla tarikatını ve şeyhini tekrar anlatmaya ihtiyaç bulunmamaktadır. Verkanisî, Bitlis iline bağlı Mutki ilçesinin Ohin (Yukarı Koyunlu) köyündeki tekkesinde birçok halife yetiştirmiştir. Verkanisi, kendisinden sonra Muhammed Ziyâuddîn Hazret (Tâgî'nin oğlu), Şeyh Ahmed, Şeyh Abdulğaffâr, Ömer Horosî, Seyyid Hasan, Alâaddîn-i Ohini'yi halife olarak bırakmıştır (Korkusuz, 2010: 184-186). Ayrıca şeyhin Âdâb, Küfrü Kebâir, Avâmil, Mektûbât, Menâsiku'l-Hacc adında eserleri de vardır.

² Şeyh Abdulkahhâr Zokaydî, Halîl-i Siirdî'nin (ö. 1259/1843) torunudur. Siirt'in Erüh ilçesinin Tartze köyünde 1260/1844 tarihinde ailesinin tek çocuğu olarak dünyaya gelir. Daha küçükken babası vefat ettiğinden, o zamanlar Gundşeyh isimli köyde bulunan dayılarının yanında çocukluğunu geçirir. Şeyh Abdulkahhâr, ilim tahsilini amcası Molla Ömer'in yanında tamamlar. Diğer amcası Molla Mustafa'dan da ilim tahsil ettiği söylenir. Tasavvufi eğitimini önceleri Şeyh Muhammed-i Fersafi'den (ö. 1309/1892) alır ve bu eğitim altı yıl devam eder. Ancak sonradan ismi gittikçe etrafa yayılan Şeyh Abdurrahmân-ı Tâgî'yi duyar ve yanına gitmeye karar verir. Ancak Şeyh Abdulkahhâr'ın amacı, müridlerinin seviyesini öğrenmektir ve öyle de yapar. Ancak Tâgî ile tanıştıktan sonra bir daha yanından ayrılamaz ve böylece ikinci şeyhi Tâgî olur. Şeyh Abdulkahhâr pek çok eser yazmıştır. Bunun yanında dedesi Siirdî'nin birçok eserini ve Tâgî'nin bütün mektuplarını toplayıp istinsah ederek kaybolmaktan kurtarmıştır. Şeyh Abdulkahhâr kendisinden sonra halife bırakmamış ve 1324/1906 tarihinde altmış üç yaşındayken vefat etmiştir (Korkusuz, 2007: 362-369).

11. ŞEYH MUHAMMED ZİYÂUDDİN HAZRET (ö. 1342/1924)

Şeyh Muhammed Ziyâuddîn, 1274/1858 tarihinde Bitlis'in Hizan kazasına bağlı Sıbayret nahiyesinin Uvseb köyünde dünyaya gelmiş ve "Hazret" lakabıyla meşhur olmuştur. Abdurrahmân-ı Tâğî'nin oğludur (Haznevî, 2012:17). Hazret lakabını kendisine Şeyh Fethullâh Verkanisî vermiştir. Hazret, yakın çevresindeki âlim ve arifler arasında çocukluğunu geçirmiştir. O dönemde Bitlis, Muş ve Siirt bölgesi doğunun en iyi medreselerinin bulunduğu bölge idi (Korkusuz, 2010: 225). Dolayısıyla bu bölge zahirî ve manevî ilimleri tahsil etmeye müsait bir ortam olduğundan dolayı Hazret'in ilmî yönden yetişmesine büyük katkılar sağlamıştır. Hazret, eğitim sürecinde en büyük desteği babasından görmüştür. Ayrıca değişik medreselere giderek kendisini yetiştirmiştir. Medresede kelam, belagat, mantık, sarf ve nahiv gibi ilimler yanında Kur'an, hadis ve fıkıh ilimlerini de okumuştur (Haznevî, 2012:18). Babası vefat etmeden önce onu Şeyh Fethullâh Verkanisî'ye (ö. 1317/1899) teslim etmiş; o da Hazret'in yetişmesi için elinden gelen her şeyi yapmıştır. Hazret, tüm tahsilini Verkanisî'nin yanında tamamlayarak ilim icazetini almıştır (İldırar, 2006: 192). Bunun yanında o, I. Dünya Savaşı'nda Rus ve Ermenilere karşı çetin bir mücadele vermiş ve bir kolunu kaybetmiştir. Kardeşleri Muhammed Saîd ve Muhammed Eşref başta olmak üzere birçok talebesi de şehit olmuştur. Din ve vatan uğruna yaptığı hizmetlerden dolayı zamanın bütün âlimleri ve devlet adamlarının hürmet ve sevgilerine mazhar olmuştur (Komisyon, 2004: 128).

Hazret, şeriatın emirlerinin ve tarikat âdâbının, ev halkı ve yakınları tarafından uygulanmasına çokça önem vermiş, tersine hareket edenlerle sürekli mücadele etmiştir. O, tek evlilik yapmış ve bu evlilikten Molla Fethullâh, Cemâleddîn, Takiyuddîn, Nâsiruddîn ve Ayşe adında beş evladı dünyaya gelmiştir. Oğlu Fethullâh, kendi ölümünden birkaç gün önce Şubat ayının başında, öbür oğlu Cemâleddîn de onun arkasından yirmi iki Şubat günü ölmüş, geride oğulları Takiyuddîn ve Nâsiruddîn kalmıştır (Uçan, 1983: 547).

Hazret, 1342/1924 yılında altmış yedi yaşında vefat etmiş, cenazesi Molla Abdulkerîm Tertubî ve diğer dostlarının yardımıyla yıkanmış ve kendi vasiyeti üzere babasının yanı başına defnedilmiştir (Haznevî, 2012: 20). Hazret, tasavvuf yolundaki seyr u sülûküne babasının işaretiyle Şeyh Fethullâh Verkanisî'nin yanında devam etmiştir. Verkanisî, mürşidinin oğlu Hazret'i en güzel şekilde yetiştirdikten sonra 1889 yılında halife ilan edip irşadla görevlendirmiştir. O ömrünü, mürşidinin sağlığında on yıl, mürşidinin vefatından sonra da yirmi dört yıl olmak üzere toplam otuz dört yıl talebelerin zahirî ve bâtinî eğitimiyle geçirmiştir. Hazret de mürşidi Verkanisî gibi Nakşibendiliğin Halidiyye koluna mensup olup bu yolun yayılmasında önemli bir yere sahiptir. Kendisinden sonra Molla Muhammed Emîn, Hacı Abdulkerîm, Ahmed Haznevî, Mehmet Karaköy, Muhammed Selim Hizanî, Mahmud Zokaydî, Alâeddîn Haznevî, Şahâbeddîn, Abdullâh, Halil Kavakî, Yûsuf Hurtî, Abdurrahmân Çokreşi, İbrâhîm Abrî'yi halife olarak bırakmıştır (Haznevî, 2012:18). Hazret'in tek eseri *Mektûbât* olup halifesi Şeyh Muhammed Alâeddîn el-Haznevî tarafından derlenmiş ve *Mektûbât-ı Hazret* adıyla yayınlanmıştır.

12. SONUÇ

Bitlis, milattan önceye dayanan tarihi geçmişleriyle günümüze kadar ayakta kalmış nadir şehirlerden birisidir. Özellikle Selçuklu ve Osmanlı döneminde İslam Medeniyetinin temsil ettiği önemli bir kavşaktır. İçinde barındırdığı çok kültürlü yapısı sayesinde zengin bir insanlık mirasına sahip olduğu aşikârdır. İslam toplumlarının yapı taşlarından olan âlim ve arifleri yetişiren konumu da herkes tarafından kabul edilmektedir. Eğitim ve öğretime insan yetişmesine ve insanlığa verdiği katkılar, mutasavvıflar vasıtasıyla somutlaşmaktadır. Bitlis tarihinde iz bırakan şahsiyetlerin ele alındığı bu çalışmada elde edilen sonuçlar kısaca şu şekildedir;

- Biyografileri üzerinde yoğunlaşan çalışmada mutasavvıfların hayatlarıyla ilgili kaynakların oldukça sınırlı olduğu anlaşılmaktadır. Buna rağmen özlü bilgiler kullanılarak ana hatları oluşturulmuştur.
- Birçok esere sahip mutasavvıflar olduğu gibi az sayıda esere ya da halifeye sahip mutasavvıflar da olduğu ortaya çıkmıştır.
- Çalışmada eserlerin içerikleriyle ilgili detaylı bilgilendirmeler, çalışmanın sınırlılıkları dolayısıyla verilmemiştir.
- XV. yüzyılda Hüsameddin Ali el-Bitlisî, Akkoyunlu döneminde Bitlis ve çevresinde yaşamış tasavvufî yönü ile bilinen bir âlim ve ârifdir. Özellikle tasavvufî ve felsefî içeriği olan birçok eser telif etmiştir. Bitlisî'nin, eserlerinin tamamına yakınında, ontoloji, epistemoloji ve psikoloji ile ilgili konular ele alınmıştır. Kendisi alim bir ailenin mensubu olarak önemli bir geleneğin temsilcisi konumundadır. Oğlu İdris-i Bitlisî'nin Yavuz Sultan Selim'e yardımcı olmasının arka planında babası bulunmaktadır. Babası, toplum tarafından kabul gördüğü için oğlu da bu kabulün bir sonucu olarak birleştirici ve bütünleştirici olabilmiştir.
- XVI. yüzyılda İdris-i Bitlisî, II. Bayezid'in ve özellikle de Yavuz Sultan Selim'in saltanatı döneminde Osmanlı sarayına önemli hizmetlerde bulunmuştur. Doğu ve Güneydoğu Anadolu'daki birçok şehrin Osmanlılara katılmasında aktif rol oynamıştır. Yaşadığı dönemde Osmanlı Devleti'nde siyasi ve ekonomik hayat geliştiği gibi ilmî hayat da gelişmiştir.
- XVIII. ve XIX. yüzyılda Şems-i Bitlisî, Hacı Hasan-ı Şirvanî ve Uryan Baba'nın temsil ettiği Nakşi ve Kadiri tasavvuf anlayışı ile Bitlis'e ve Anadolu'ya etki eden insanların yetişmesinin temelleri atılmıştır. Özellikle Müştak Baba'ya verdikleri katkının yanında halkın manevî bakımdan desteklenmesi önemli bir değer olarak bulunmaktadır.
- XVIII. ve XIX. yüzyılda Müştak Baba, yaşadığı hâli, genelde şiir üslubuna ve özgünlüğüne güçlü bir şekilde yansıtması ve tasavvufun birçok konusuna, özellikle insanın kişilik oluşumuna getirdiği yorumlardan dolayı önemli bir sûfidir. Onu Tasavvuf Tarihi içinde özel yapan teoriden çok pratiğe önem vermesi olmuştur.

- XIX. yüzyılda Sibğatullah Arvâsî, İnsanların her türlü iyi meziyetlerine rağmen mükemmel olan Cenâb-ı Allah'ın yanında kusurlarının devam ettiği gerçeğini unutmaması gerektiğini anlatır. Yaşadığı çağın yanlış algılama ve uygulamasının aksine gerçek bir mutasavvıf bakışıyla, tarikat geleneğinin de gerektirdiği üzere şeyhlik, müridlik veya kutupluk makamlarını elde etmede sadece kan bağının yeterli olamayacağı üzerinde ısrarla durur.
- XIX. ve XX. yüzyılda Taği, Verkanisi ve Hazret'in temsil ettiği Nakşi-Halidi gelenekte zahiri ve batını ilimler bir arada verilmiştir. Medresede yetişen insanlar aynı zamanda tasavvufi terbiyeden de geçirilmekte ve tarikat hayatı teneffüs ettirilmekteydi. Bu yönüyle medrese ve tekke kültürü aynı anda yaşandığı için diğer birçok tekkenin başaramadığı halkın ahlakına tesir etme, onları yönlendirme ve yetiştirme özelliğini üstlenmişlerdir.

KAYNAKÇA

- Abdulkahhâr, Ş. (2000). *İşâretler*. Haz. Mehmet Ildırar, Adıyaman: Sey-Tâc Yayınları.
- Akot, B. (2011). *Müştak-ı Bitlisi, Hayatı, Eserleri ve Tasavvuf Anlayışı*. İstanbul: İnsan Yayınları.
- Akot, B. (2013) Mevlânâ İdris-i Bitlisi ve Manzum Kırk Hadis Tercümesi. Hadis-i Çihil. *İslamî Araştırmalar Dergisi*, 24 (2), 71-84.
- Akot, B. (2014). Seyyid Sibğatullah Arvâsî ve Bazı Tasavvufi Kavramlara Yaklaşımı. *Ekev Akademi Dergisi*, 58, 251-264.
- Arınç, K. (1997). Bitlis'te Nüfus Hareketleri. *Türk Araştırmaları Dergisi*.
- Arvâsî, S. (1979). *el-Minah*. Kişisel Kütüphanemizdeki Arapça Nüsha. (Kelimat-ı Kudsiyye İçinde)
- Bağdatlı İsmail Paşa, (1951). *Hediyyetü'l-'Arifin*, c. I, İstanbul: MEB Yayınları.
- Bayrakdar, M. (1991). *Bitlisli İdris*. Ankara: Kültür Bakanlığı Yayınları.
- Bayrakdar, M. (2006). *Kutlu Müderris, İdris-i Bitlisi*. İstanbul: Biyografi Yayınları.
- Bitlis İl Yıllığı, (1973). Bitlis: Bitlis Matbaası.
- Bursalı, M. (1334). *Osmanlı Müellifleri*. İstanbul: Matbaa-i Amire.
- Çakmaklıoğlu, M. (1998). Hüsameddin Bitlisi'nin Kitabı'n-Nusûs İsimli Eserinin Tahkik ve Tahlili. (Yayınlanmamış Yüksek Lisans Tezi) Kayseri: Erciyes Üniversitesi Sosyal Bilimler Enstitüsü.
- Çetin, E. (2016). Hüsameddin Ali el Bitlisi'nin Türkiye Kütüphanelerinde Yazma Halinde Bulunan Eserlerinin Tanıtımı. *Din Bilimleri Akademik Araştırma Dergisi*, 15 (3), 150-151.
- Çetin, E. (2017). Hüsameddin Ali el-Bitlisi'nin Câmi'ü't-Tenzil ve't-Tevil Adlı Tefsirinin Mukaddimesi: Tahkik ve İnceleme. *Necmettin Erbakan Üniversitesi İlahiyat Fakültesi Dergisi*, 43, 61-85.
- Durgut, C. (1992). *Evlialar Ansiklopedisi*. İstanbul: Türkiye Gazetesi Yayınları.
- Genç, V. (2019). *Acem'den Rum'a Bir Bürokrat ve Tarihçi İdris-i Bidlisi*. Ankara: Türk Tarih Kurumu Yayınları.
- Gündoğdu, M. (1992). *Şems-i Bitlisi*. Ankara: Türkiye Diyanet Vakfı Yayınları.
- Gündoğdu, M. (1997). *Müştak Baba Dîvânı*. İstanbul: MEB Yayınları.
- Hammer, P. (1968). *Tarih-i İmparatori Osmani*. c. IV, Tahran.
- Haznevî, Ş. (2012). *Hazret ve Şâh-ı Hazne*. İstanbul: Semerkand Yayınları.
- Ildırar, M. (2006). *İşâretler*. İstanbul: Sey-Tâc. Yayınları.
- Kâtib Çelebi, (1941). *Keşfü'z-Zunûn*. c. II, Ankara: MEB Yayınları.
- Komisyon, (2004). *Doğu Anadolu Evliaları*, İstanbul.
- Kehhâle, Ömer Rıza (1993). *Mu'cemü'l-Mü'ellifin*. c.II, Beyrut: Müessesetü'r-Risâle.
- Korkusuz, M. (2007). Siirt'in Manevi Mimarlarından Üç İsim. *Uluslararası Siirt Sempozyumu Bildiriler Kitabı*. İzmir: Siirt.
- Korkusuz, M. (2010). *Nehri'den Hazne'ye Meşayih-i Nakşibendî*. İstanbul: Kilim Matbaası.
- Müstakimzâde S. (1928). *Tuhfeti Hattatin*. İstanbul.
- Müştak Baba (tsz.). *Âsârü'l-Müştak Esrârü'l-Uşşâk*. Süleymaniye Ktp. Mahmut Efendi Bölümü. no: 2421.
- Oluş, M. (1971). *Bitlis Yapılarında Selçuklu Rönesansı, Selçuklu Tarih ve Medeniyeti Enstitüsü Sanat Tarihi Serisi*. Ankara: Güven Matbaası.
- Öleki, H. (1983). *Minah*. çev., Yahya Pakış. Adıyaman: Menzil Yayınları.
- Özcan, A. (2000). *İdris-i Bitlisi. Diyanet İslam Ansiklopedisi*, XXI, s. 485.
- Pakış, Ö. (2008). Seyyid Sibğatullâh el-Arvâsî ve Şeyh Abdurrahmân et-Tâgî. *Dünden Bugüne Tatvan ve Çevresi Sempozyumu Bildiriler Kitabı*, İstanbul: Tatvan Belediyesi.
- Tekin, R. (2009). İdris-i Bitlisi ve İdrisiye Medresesi Mevkufatı. *A.Ü. Türkiyat Araştırmaları Enstitüsü Dergisi*, 40, Erzurum.
- Tuncel, M. (1992). Bitlis. *Diyanet İslam Ansiklopedisi*, c. VII, s. 227.
- Uçan, S. (1983). Nakşibendî Şeyhlerinin Mukaddes Sözleri. İstanbul: Akpınar Yayınları.
- Uğur, A. (1991). *İdris-i Bitlisi ve Şükri-i Bitlisi. Kayseri:1991*.
- Vassaf, H. (1923). *Risâle-i Müştakiyye*, Süleymaniye Kütüphanesi Mahmud Efendi Bölümü.
- Vassaf, H. (2006). *Sefine-i Evliyâ*. çev: Mehmet A.-Ali Y. İstanbul: Kitabevi Yayınları.
- Yıldız, H. (1989). *Doğuştan Günümüze Büyük İslam Tarihi*. İstanbul: Çağrı Yayınları.

Ek: KRONOLOJİK TABLO

	MUTASAVVİF	DOĞUM YERİ	DOĞUM TARİHİ	ÖLÜM TARİHİ	TÜRBESİ
1	HÜSAMEDDİN ALİ el-BİTLİSİ	Bitlis/Merkez	?	909/1504	Bitlis/Merkez
2	İDRİS-İ BİTLİSİ	İran/Rey	856-861/1452-1457	926 /1520	İstanbul/Merkez
3	ŞEMS-İ BİTLİSİ	Bitlis/Merkez	1127/1715	1200/1788	Bitlis/Merkez
4	HACI HASAN-I ŞİRVANİ	Siirt/Şirvan	?	1202/1787	Bitlis/Merkez
5	URYAN BABA (ŞEYH MAHMUD-İ URYANÎ)	Bitlis/Ahlat	?	1237/1822	Bitlis/Merkez
6	MÜŞTAK BABA	Bitlis/Merkez	1172 /1759	1247/1831	Muş/Merkez
7	SİBGATULLAH-İ ARVASİ (ĞAVS-I HİZANÎ)	Van (Bahçesaray)	?	1287/1870	Bitlis/ Hizan
8	ŞEYH ABDURRAHMÂN-I TAĞİ	Siirt/Tag	1247/1831	1304/1886	Bitlis/Norşin
9	ŞEYH FETHULLAH VERKANİSİ	Siirt/Verkanis	1263/1846	1317/1899	Bitlis/Merkez
10	ŞEYH MUHAMMED ZİYÂUDDİN HAZRET	Bitlis/Hizan	1274/1858	1342/1924	Bitlis/Norşin

Araştırma Makalesi • Research Article

Fevzi Paşa'nın (Çakmak) I. Ordu Müfettişliği

Fevzi Pasha's (Çakmak) 1st Army Inspectorship

Mustafa BOSTANCI^a

Veli İlker DAĞSEVER^b

^a Doç. Dr. Ankara Hacı Bayram Veli Üniversitesi Edebiyat Fakültesi Tarih Bölümü,
mustafabostanci066@hotmail.com,
ORCID: 0000-0001-7518-3057

^b Kastamonu Üniversitesi Sosyal Bilimler Enstitüsü Tarih ABD,
bukurka_01@hotmail.com, ORCID:
0000-0002-4648-3680.

ÖZ

Osmanlı orduları Mondros Mütarekesi gereği terhis edilince, ordu yeni bir düzenlemeye tabi tutulmuş ve memlekette asayişin sağlanmasına yönelik olarak müfettişlik teşkilatı kurulmuştur. Bu teşkilatın kurulmasıyla, Osmanlı Ordusu bir bakıma savunma teşkilatına dönmüştür. Ordu müfettişi olarak atanan kişiler padişahın ve hükümetin güvenini kazanmış vatanperver kişilerdi. Bu müfettişliklerden birisi de bu dönemle ilgili yapılan çalışmalarda göz ardı edilen Fevzi Paşa'nın riyasetindeki Birinci Ordu Müfettişliğidir. Hâlbuki Fevzi Paşa da aynı dönemde Mustafa Kemal Paşa ile benzer bir vazifede bulunmuş ve Mütareke sonrası oldukça kritik bir vazife ifa etmiştir. Üstelik Mustafa Kemal Paşa'nın yaptığı işin tarihi süreçteki yerinin ve öneminin kavranması bakımından da Birinci Ordu Müfettişliği, incelemeye değer bir konudur. Merkezi İstanbul olan I. Ordu Müfettişliği, 1. , 14. ve 25. Kolordulardan oluşmaktadır. Müfettişliğin sorumluluk alanında bütün Rumeli ile Anadolu'dan Üsküdar, İzmit ve Bolu Livaları, Hüdavendigar (Bursa) vilayetiyle Balıkesir ve Çanakkale Mutasarrıflığı ve geçici olarak İzmir-Afyonkarahisar çizgisinin kuzeyinden itibaren İzmir Vilayeti yer almaktadır. Bu bölge, bütün İtilaf Devletlerinin tesir bölgesinde bulunması bakımından oldukça önemliydi. Fevzi Paşa, Genelkurmay Başkanlığı vazifesinden sonra müfettişlik vazifesini bir bakıma tenzil-i rütbe olarak gördüğünden vazifeye başlamak hususunda isteksiz davranmış, ancak Padişah İradesi çıkması üzerine işe başlamak zorunda kalmıştır. Müfettişlik vazifesini kerhen kabul etmesine rağmen, sorumluluk sahasında vazifesini yerine getirmek hususunda elinden gelen gayreti göstermiştir. Osmanlı Devleti için I. Dünya Savaşı'nı bitiren ve Türk topraklarının işgal edilmesi sürecini başlatan Mondros Mütarekesi'nin imzalanmasının 100. yıl dönümünü geride bırakmış bulunuyoruz. Bu bağlamda, Mütareke döneminde Fevzi Paşa'nın riyasetindeki Birinci Ordu Müfettişliğinin rolü, özellikle arşiv belgelerine göre aydınlatılmaya ve değerlendirilmeye çalışılmıştır.

Anahtar Kelimeler: Osmanlı Ordu Teşkilatı, I. Ordu Müfettişliği, Fevzi Paşa, Mustafa Kemal Paşa, Mondros Mütarekesi, Milli Mücadele.

ABSTRACT

When the Ottoman armies were demobilized as a result of the Armistice of Mondros, the army was subject to a new regulation and an inspectorate was established in order to provide security in the country. With the establishment of this organization, the Ottoman Army turned to the defense organization. People appointed as army inspectors were patriotic people who gained the trust of the sultan and the government. One of these inspectors was the First Army Inspectorate under the presidency of Fevzi Pasha, which is ignored in the studies on this period. However, Fevzi Pasha had a similar duty with Mustafa Kemal Pasha in the same period and had a very critical duty after the Armistice. Moreover, the First Army Inspectorate is an issue worthy of examination in order to understand the place and importance of the work of Mustafa Kemal Pasha in the historical process. The First Army Inspectorate of Istanbul consisted 1. , 14. ve 25. corpses. In the area of responsibility of the Inspectorate, Üsküdar, İzmit and Bolu districts from Rumeli and Anatolia, Balıkesir and Çanakkale governorships with the province of Hüdavendigar (Bursa) and İzmir Province from the north of İzmir-Afyonkarahisar line temporarily. This area was very important for the presence of the Entente influence. Fevzi Pasha was reluctant to begin his duty as he saw the duty of inspector as

* Bu makalede bilimsel araştırma ve yayın etiği ilkelerine uyulmuştur. / In this article, the principles of scientific research and publication ethics were followed.

a junior rank after his previous position as the Chief of the General Staff, but he had to start his work upon the emergence of the Sultan's Will. Although he accepted the duty of inspector unwillingly, he did his utmost to fulfill his duty in the field of responsibility. We have left behind the 100th anniversary of the signing of the Armistice of Mondros, which completed the First World War for the Ottoman Empire and started the process of occupation of Turkish territory. In this context, the role of the First Army Inspectorate under the presidency of Fevzi Pasha during the Armistice was tried to be clarified and evaluated according to archive documents.

Keywords: Ottoman Army Organization, I. Army Inspectorate, Fevzi Pasha, Mustafa Kemal Pasha, Mondros Armistice, National Struggle.

1. GİRİŞ

Osmanlı Ordusunda müfettişlik uygulamasına 31 Mart İsyanını bastırmak için gelen Hareket Ordusu'nun İstanbul'da asayişli sağlanmasının ardından geçilmiş ve bundan sonra müfettişlik sistemi, ordu idaresinin benimseyerek fevkalade hallerde tatbik ettiği bir yol olmuştur. Bu bağlamda Osmanlı Genelkurmayı'nın 9 Temmuz 1910'da onayladığı Teşkilat-ı Askeriye Nizamnamesi ile ordu komutanlıkları kaldırılarak onların yerine ordu müfettişlikleri oluşturulmuştur¹ (Türkmen, 2001: 102).

Birinci Dünya Savaşının başlamasıyla sefer vaziyeti alan Osmanlı ordusunda müfettişlik sistemi sona ermiştir. Ordu komutanlıkları tekrardan ihdas edilmiştir. Bu yeni ordu düzenlemesi savaşın nihayetine dek sürmüştür. Savaşın bitimine doğru bazı düzenleme çabaları görülmüştür.²

Mondros Ateşkes Antlaşması ile orduların dağıtılması, kuruluş ve kadrolarının tekrardan tertip edilmesi zorunluluğunu ortaya çıkarmış ve Anadolu'da ve Trakya'da toplanmış bulunan 9 kolordu ve bunlara bağlı 20 tümendenden oluşan ordu, yeni baştan düzenlemiştir. Hükümet bu dönemde İstanbul'daki genç ve yetenekli kumandanların Anadolu'da etkili vazifelere getirilerek buralarda düzenin sağlanmasını tasarlamıştır. Ordu müfettişliklerinin oluşturulması ise, orduların dağıtılması ile vazifelerine son verilerek İstanbul'a gelmiş olan üst rütbeli kumandanların yeniden etkin göreve tayinleri için hazırlanmış önemli bir vesile şeklinde düşünülmüştür (Türkmen, 2001: 103-104).

2. ORDU MÜFETTİŞLİKLERİNİN KURULMASI VE MÜFETTİŞLİKLERE VERİLEN GÖREVLER

Mustafa Kemal Paşa'nın Ordu Müfettişi olarak atanması, hiç şüphesiz Milli Mücadelenin başlangıç noktasını teşkil etmektedir. Zira Mustafa Kemal Paşa'nın Samsun'a ayak basması ve ardından yaptıklarıyla gelişen süreç, vatanın bütünlüğü ve milletin bağımsızlığının sağlanarak Türk İstiklal Harbinin zaferle sonuçlanmasında belirleyici olmuştur. Fakat hem bu dönemle ilgili çalışmalarda hem de Mustafa Kemal'in Dokuzuncu Ordu Müfettişliğine atanmasına³ ait hususlarda, başkaca mühim tayinlerin de aynı sürecin bir parçası olarak aynı devre ve aynı şartlar dâhilinde meydana geldiği genellikle ihmal edilmiştir. Mondros Mütarekesi sonrasında ağır şartlarda ortaya çıkan zorunluluk sebebiyle meydana getirilen ordu müfettişliklerinden biri de Mustafa Kemal'in tayin edilmesiyle bilinen Dokuzuncu Ordu Müfettişliği idi. Bundan başka da ordu müfettişlikleri ve ordu müfettişleri vardı. Bunlardan biri Fevzi Çakmak Paşa'nın riyasetindeki Birinci Ordu Müfettişliği, öteki de Mersinli Cemal Paşa'nın tayin edildiği İkinci Ordu (Yıldırım) Müfettişliği idi (Keleşyılmaz, 2015: 13).

1919 Nisan sonunda uygulamaya geçen Müfettişlik Teşkilatlanması, Osmanlı Genelkurmayınca kabul edilmesinin ardından 30 Nisan 1919'da Harbiye Nezareti tarafından onaylanmıştır. Aynı tarihte Padişahın da, müfettişlik uygulamasına geçilmesi hususundaki İradesi çıkmıştır. İrade gereği, Müfettişlik Teşkilatlanması ile ilgili işlerin yürütülmesi görevi Harbiye Nezaretine tevdi edilmiştir. Harbiye Nazırı Şakir Paşa tarafından hazırlanan talimatnameler 6-7 Mayıs 1919 tarihinde ordu müfettişlerine bildirilmiştir. Böylece müfettişlik sistemi resmen kurulmuştur (Türkmen, 2001: 105).

Atanan Müfettişlerin görev sahaları şu şekildeydi:

Birinci Ordu Müfettişliği: İstanbul merkezli bulunan Müfettişlik, 1. ve 14. Kolordularla 25. Kolordudan oluşmaktadır. Görev sahası; Rumeli'nin bütünü ile Anadolu'dan Bolu, İzmit ve Üsküdar livalarını, Hüdavendigar (Bursa) Vilayetiyle Balıkesir ve Çanakkale Mutasarrıflığını ve geçici olarak İzmir-Afyonkarahisarı çizgisinin kuzeyinde İzmir Vilayeti kesimini kapsamaktadır.

Konya merkezli olan İkinci Ordu (Yıldırım) Müfettişliği: 12. ve 20. Kolordularla 27. Kolordudan oluşturulmuştur. Görev sahası; İzmir Vilayeti, Antalya, Muğla, Silifke, Kütahya, Eskişehir, Afyonkarahisarı, Kayseri ve Niğde müstakil

¹ Savaş durumunda eski teşkilat geçerli kılınmıştır. Kara ordusuyla beraber dâhili asayişli temin etmekle vazifeli jandarmada da bir süre sonra müfettişlik sistemine geçilmiştir. Böylelikle Osmanlı ordusunun Nizamiye birlikleri 1., 2., 3. ve 4. Ordu Müfettişliklerine bağlanmıştır. Ordunun Redif birlikleri ise 57. Redif Tümenini de kapsayacak biçimde 6 Redif Müfettişliği şeklinde yeniden teşkil edilmiştir. Bu şekilde hazırlığı 1910'da yapılarak 1911'de yürürlüğe giren nizamname ile 4 ordu müfettişliği ve müstakil tümen teşkilatı biçiminde ordu teşkilatı, daha ziyade barış devri düzenlemesi tarzında yeniden tanzim edilmiştir (Türkmen, 2001: 102).

² Bunlar arasında Enver Paşa'nın gerçekleştirmeyi hedeflediği bir düzenleme de vardı. 29 Ağustos 1918 tarihinde Erkân-ı Harbiye-i Umumiye Reisi olan Enver Paşa'nın hazırladığı teklif ile ülke, askeri ve mülki olarak iki kısma ayrılmıştır. Harici tehditlerin tesirini minimize etmek, memleketin tamamını korumak gayesiyle hazırlanan düzenleme, geçici bir çözüm şeklinde düşünülmüş ancak amacına varamamıştır (Türkmen, 2001: 103)

³ Mustafa Kemal Paşa'nın 9. Ordu Müfettişliğine tayin edilmesiyle ilgili bkz. Koca & Yalçın, 1994, 401-416; Semerci, 2011: 95-106. Mustafa Kemal Paşa, sadece Anadolu'da değil, buradan Kafkaslara ve Mezopotamya'ya kadar geniş bir alanda da iletişim hattı ve işbirliği ağı kurmuştur. Bu bağlamda, Azerbaycan Hükümeti'ni (Ali Meydan), Bakü ve Gürcistan'daki milliyetçileri de bünyesinde barındıran yardım ve işbirliği ittifakları oluşturmuştur. Bkz. Karaca, 2016: 31.

mutasarrıflıklarını, Konya, Kastamonu ve Ankara vilayetlerini, İzmir vilayetinin İzmir-Afyonkarahisarı çizgisi hariç güneyindeki bölgeyi içermektedir.

Üçüncü Ordu Müfettişliği⁴ ise Samsun merkezli olmak üzere, 15. ve 3. Kolordulardan teşkil edilmiştir. Görev sahası; Trabzon, Erzurum, Sivas ve Van vilayetleriyle Canik Mutasarrıflığını içine almaktadır.

Bundan başka Nezarete bağlı kolorduların sınırları da tespit edilmiştir. Buna göre; 14. Kolordu Karargâhı Balıkesir'den Bandırma'ya naklolunacak ve bu kolordunun emrine kendi fırkalarından başka İzmir'in işgali dolayısıyla kolordusundan ayrılmış olan 56. Fırka yani, İzmir-Afyonkarahisarı çizgisinde ve kuzeyindeki kıtalar da tahsis edilecektir. 61. Fırka Karargâhını ve bir alayını İzmir'e taşıyacaktır. 17. Kolordu Karargâhı Aydın'da oluşturulacak ve İzmir-Afyonkarahisarı çizgisi güneyindeki kıtalar ve mıntıkasında görev yapacaklardır. 13. Kolordu görev sahası; Diyarbakir, Bitlis, Mamuret-ül-Aziz (Elazığ) Vilayetleriyle Elbistan, Urfa Maraş ve Ayntab (Antep) bağımsız mutasarrıflıklarını kapsamaktadır (İSH, K: 14, G: 102AB; İSH, K: 21, G: 26).

Mustafa Kemal'in milli mücadeleyi başarıya taşımış olmasından dolayı ön planda yer alması, tabii olarak kendisinin vazifesine dair araştırmaların daha fazla tercih edilmesine ve ilgi görmesine neden olmuştur. Bunun tersini düşünmek hiç şüphesiz doğru değildir. Ancak Mütareke sonrası devrin koşullarını gereğince kavramadan ve bu devrede millet ve memleketin içine düştüğü zorlukları bilmeden bir takım değerlendirmelerde bulunmak sağlıklı olmayacaktır. Mustafa Kemal'in yaptığı işin tarihteki yerini ve ehemmiyetini doğru anlayabilmek için müfettişliklerle ilgili yetki ve görevlendirmeleri beraberce ele almak gereklidir. Sadece Mustafa Kemal'in vazife ve yetki alanını ele alarak yapılacak değerlendirmeler noksan kalacaktır. Zira diğer ordu müfettişlerinin vazife ve yetkileri de özü itibarıyla Mustafa Kemal'inkine benzer niteliktedir (Keleşyılmaz, 2015: 13-14).

Ordu Müfettişlikleri hususundaki 22 Mayıs 1919 tarihli talimat uyarınca müfettişliklerle 13. Kolordunun vazife ve yetkileri şu şekildeydi:

“Müfettişlik ve kolorduların vazifeleri yalnız askeri olmayıp aynı zamanda mülkidir.

1. İşbu müşterek vazifeler şunlardır:

a) Mıntıkada asayiş-i dâhiliyenin iade ve istikrarı ve bu asayişsizliğin esbab-ı hudusunun (ortaya çıkmasının sebepleri) tesbiti.

b) Mıntıkada ötede beride bulunan esliha (silahlar) ve cephanenin bir an evvel toplattırılarak münasip depolara idhali (nakli).

c) Bütün memleketin yekpare bir kitle halinde ve Hilafet-i Kübra etrafında cem'i (Bu madde İSH, K: 14, G: 102AF'de yer almaktadır.)

2. Müfettişlik ve kolorduların balada (yukarıda) ta'dad (sayılan) ve edilen vezaifi tedvir (yerine getirmek) için vereceği bi'l-cümle talimatı mıntıklarında bulunan vilayetlerle mutasarrıflıklar doğrudan doğruya ifa edeceklerdir.

3. Müfettişlikler ve kolordular kendi mıntıkları civarlarındaki asayiş vesaire işleri için doğrudan doğruya civar kolordu ve müfettişliklerle muhabere edeceklerdir.

4. Müfettişlik emrinde bulunan kolordular harekât ve asayiş hususlarında doğrudan doğruya müfettişliklere, muamelat-ı cariyeye yani muamelat-ı zatiye, kuvve-i umumiye vesaire gibi hususatta kemafi-s sabık (eskiden olduğu gibi) Hariciye Nezaretiyle muhabere edeceklerdir. Fırka veya mıntika kumandanlığı veya bir vazife-i hususiyeye tayin edilecek zabitanın tayin veya tebdilleri müfettişliğin muvafakat veya talebiyle olacaktır. Mahaza sair hususatta lüzum ve menfaate göre müfettişliğin verdiği talimatı kolordu kumandanlıkları aynen tatbik edeceklerdir (İSH, K:14, G: 102; 102A, 102AD, 102AE). 13. Kolordu müstakilen Nezarete bağlı olmak üzere kalan sekiz kolordu üç müfettişliğe taksim olunmuştur” (İSH, K:14, G: 102AF).

Osmanlı Ordusunun müfettişliklere ayrılması ve bu müfettişliklerin vazife sahası ve vazifeleri ve mülkiye ciheti ile ne şekilde temasta bulunacaklarına ilişkin talimat ise şöyledir:

Dokuzuncu Ordu Müfettişliği: Müfettiş: Mirliva Mustafa Kemal Paşa.⁵

On beşinci Kolordu: Komutanı: Mirliva Kazım Karabekir Paşa. Görev alanı: Erzurum, Trabzon, Van Vilayetleri.

Üçüncü Kolordu: Komutanı: Miralay Refet Bey. Görev alanı: Sivas vilayeti, Canik Mutasarrıflığı.

Yıldırım Kıtaat Müfettişliği: Müfettiş: Mersinli Cemal Paşa.

Yirminci Kolordu: Komutanı: Mirliva Ali Fuat Paşa. Görev alanı: Kastamonu ve Ankara Vilayetleriyle Kütahya, Eskişehir ve Afyonkarahisarı bağımsız mutasarrıflıkları.

Elli yedinci Fırka Komutanı: Miralay Şefik Bey. Görev alanı: Aydın vilayetinden Afyonkarahisarı-İzmir tren yolu hattının güney kısımları, Konya Vilayetinden Isparta Sancağı ve Antalya bağımsız mutasarrıflıkları.

Birinci Ordu Müfettişliği: Müfettiş: Ferik Fevzi Paşa.

On dördüncü Kolordu: Komutanı: Mirliva Yusuf İzzet Paşa. Görev alanı: Aydın Vilayeti, Bursa Vilayeti, İzmir-Afyonkarahisarı tren yolu hattının kuzey kısımları, Balıkesir ve Biga müstakil mutasarrıflıkları, Silivri, Çorlu, Keşan, İnöz (Enez) çizgisinin güney kısmından Rumeli bölgesi.

Birinci Kolordu: Komutanı: Miralay Cafer Tayyar Bey. Görev alanı: Çatalca Mutasarrıflığı ve Silivri, Çorlu, Keşan, İnöz çizgisi kuzeyindeki Edirne Vilayeti kısımları.

Yirmi birinci Kolordu: Görev alanı: İstanbul Vilayeti, İzmit ve Bolu bağımsız mutasarrıflıkları (İSH, K: 14, G: 144; K: 24, G: 114).

⁴ Önce Dokuzuncu Ordu Kıtaat Müfettişliği diye adlandırılan bu müfettişlik, daha sonra Üçüncü Ordu Müfettişliği şeklinde adlandırılmıştır. Oldukça kapsamlı bir alan içerisinde genel güvenliği sağlamanın yanında askeri ve mülki denetim göreviyle yükümlü olan 9. Ordu Müfettişliğinin sürekli seyyar bir durumda olması ve bu müfettişlik karargâhının görevi süresince savaş karargâhı şeklinde değerlendirilmesine karar verilmiştir. (Gn. Kurmay ATASE Arşivi, İstiklal Harbi Koleksiyonu, Kutu:14, Gömlek:74. İSH: İstiklal Harbi Koleksiyonu, K: Kutu, G: Gömlek, olarak yazılacaktır).

⁵ 9. Ordu Müfettişi tayini hususundaki İrade 30 Nisan'da çıkarıldı. Bu İrade Takvim-i Vakayi'de 85 Mayıs tarih ve sayı: 3540)'de yayımlandıktan sonra 6 Mayıs tarihinde de basında ilan edildi (Jaeschke, 1971: 109).

3. FEVZİ PAŞA'NIN BİRİNCİ ORDU MÜFETTİŞLİĞİ VE MÜFETTİŞLİK MINTIKASINDA MEYDANA GELEN OLAYLAR

3.1. Fevzi Paşa'nın Müfettişlik Mıntıkası ve Vazifeye Başlaması

İstanbul merkezli 1. Ordu Müfettişliği; 1. 14. ve 27. Kolordulardan teşkil edilmiştir. Görev alanı; bütün Rumeli ile Anadolu'dan Bolu, İzmit ve Üsküdar, Livalarını, Hüdavendigar (Bursa) Vilayetiyle Çanakkale ve Balıkesir Mutasarrıflığını ve muvakkat kaydıyla İzmir-Afyonkarahisarı çizgisinin kuzeyinde İzmir Vilayeti kesimini kapsamaktadır (İSH, K: 14, G: 102AB; İSH, K: 21, G: 26).

13 Mayıs 1919'da Genelkurmaydaki makamına giden Fevzi Paşa, Harbiye Nazırı Şakir Paşa'nın kendisini Birinci Ordu Müfettişi olarak uygun gördüğünü öğrendi. Müteessir olan Fevzi Paşa, Şakir Paşa'ya emre itaat edeceğini fakat yapılan muamelenin doğru olmadığını söylemesine rağmen (Hatemi, 2002: 650) Fevzi Paşa'nın Birinci Ordu Müfettişliğine tayini hakkındaki İrade-i Seniye, 14 Mayıs 1918 tarihinde çıkmıştır. Aynı tarihte Cevat Paşa da Genelkurmay Başkanlığı'na tayin edilmişti (Jaescke, 1971: 31).

Erkan-ı Harbiye-i Umumiye Reisi Fevzi Paşa'nın Birinci Ordu Müfettişliğine tayinine dair İrade 14 Mayıs 1919 tarihinde çıkmış ve 15 Mayıs'ta Riyasete bildirilmiştir (İSH, K: 207, G: 35). Fevzi Paşa'nın Birinci Ordu Müfettişliğine tayin edildiğine dair Harbiye Nezaretinden İstanbul Muhafızlığına gönderilen 17 Mayıs 1919 tarihli yazıda; Ferik Fevzi Paşa'nın Birinci Ordu Kıtaat Müfettişliğine tayin edildiği, yetki ve vazifeleri hakkında gereği yerine getirileceği gibi kadrosunun da düzenlendiği belirtilmiştir. Yazıda ayrıca; müfettişlik makamı için hususi bir yerin temini hususunun Konaklar Müfettiş-i Umumiliğine bildirildiği ifade edilerek, gereğinin yerine getirilmesi istenmiştir (İSH, K: 358, G: 29)

Osmanlı Ordusunun müfettişliklere taksimi dâhilinde, Birinci Ordu Müfettişliğinin mıntıkası ve vazifeleri ve mülkiye ciheti ile ilişkilerinin şekline dair talimat sureti ise şöyledir:

“Birinci Ordu Müfettişi, Ferik Fevzi Paşa'dır.

On dördüncü Kolordu: Komutanı: Miralva Yusuf İzzet Paşa. Mıntıkası: Bursa Vilayeti, Aydın Vilayeti, İzmir-Afyonkarahisarı şimendifer hattının şimal aksamı, Balıkesir, Biga müstakil mutasarrıflıkları, Silivri, Çorlu, Keşan, İnöz (Enez) hattının cenup kısmından Rumeli mıntıkası.

Birinci Kolordu: Komutanı: Miralay Cafer Tayyar Bey, Mıntıkası: Çatalca Mutasarrıflığı ve Silivri, Çorlu, Keşan, İnöz hattı şimalindeki Edirne Vilayeti aksamı.

Yirmi beşinci Kolordu: Mıntıkası: İstanbul Vilayeti, İzmit, Bolu müstakil mutasarrıflıkları.” (İSH, K: 14, G:144; K: 24, G: 114).

7 Haziran 1919 tarihinde Harbiye Nazırı Şevket Turgut Paşa'nın bildirdiğine göre, Birinci Ordu Müfettişlik merkezi şimdilik İstanbul olacak ise de bu müfettişlik henüz vazifeye başlamamıştır. Bu müfettişliğin ne vakit vazifeye başlayacağı ayrıca bildirilecektir. Müfettişliklere ait taksimat ise Birinci Ordu Müfettişliğine 5 Haziran 1919 tarihiyle bildirilmişti (İSH, K: 29, G: 55; İSH, K: 51, G: 125; İSH, K: 51, G: 125AA; İSH, K: 51, G: 125AB).

Buna göre;

“1. On üçüncü Kolordu şimdiden müstakilen (bağımsız) Nezarete merbut (bağlı) olmak üzere mütebaki (arta kalan) 8 kolordu Birinci, İkinci ve Üçüncü Ordu Müfettişlikleri namıyla üç müfettişliğe taksim olunmuştur.

2. Birinci Ordu Müfettişliği, Yirmi beşinci, Birinci ve On dördüncü Kolordulardan mürekkeptir.

3. İzmir ve Kayseri üzerine yeni baştan tensik (düzenleme) ve ihyası (yeniden canlandırma) lazım gelen On yedinci Kolordunun Elli altıncı Fırkası, Birinci Ordu Müfettişliği mıntikasında bulunan On dördüncü Kolorduya muvakkaten (geçici olarak) kesb-i nisbet ettiği (bağlandığı) gibi Elli yedinci Fırkası da keza yine muvakkaten (geçici olarak) Nezarete raptedilmiştir (bağlanmıştır). Bu fırka harekât ve asayiş hususunda İkinci Ordu Müfettişliğine merbuttur.

4. İkinci Ordu Müfettişliği şimdilik XII. ve XX. Kolordulardan müteşekkildir. XVII. Kolordunun vazifesi tevcih edilince bunun da İkinci Müfettişliğe raptı düşünülüyor.

5. Müfettişliklere ait taksimat sabık Dokuzuncu Ordu Kıtaat Müfettişliğine ber'an (bugün) ve diğerlerine de bu kere 5/6/35 tarihiyle perşembe tevdiân (teslim ederek) takdim kılınmıştır.

6. Sabık müfettişlikler 15/6/35 tarihinden itibaren yeni numaralarını taşıyacaklardır.

7. Birinci Ordu Müfettişliğinin merkezi şimdilik İstanbul olacak ise de mezkûr müfettişlik henüz vazifeye ibtidâr etmemiştir (başlamamıştır). İşbu müfettişliğin ne vakit vazifeye ibtidâr edeceği ayrıca bildirilecektir.

8. İkinci Ordu Müfettişliğinin hâlen merkezi Konya ve Üçüncü Ordu Müfettişliğinin merkez muhaberesi Samsun'dur.” (İSH, K: 29, G:55; İSH, K: 51, G: 125; İSH, K: 358, G:36; İSH, K: 114, G:108; İSH, K: 176, G:2; İSH, K: 423, G:55; İSH, K: 423, G:156).

Birinci Ordu Müfettişliğine atanmasına rağmen henüz göreve başlamamış bulunan Fevzi Paşa'ya Harbiye Nazırı Şevket Turgut Paşa tarafından vazifeye başlaması emredilmiş ve 8 Haziranda Cevat Paşa tarafından daireye çağrılan Fevzi Paşa'ya, Şevket Turgut Paşa tarafından Ordu Müfettişliğiyle beraber, İstanbul Muhafızlığı da teklif edilmiştir. Bu gelişmeler üzerine Fevzi Paşa 12 Haziranda Müfettişlikte işe başlamıştır. Fakat Muhafızlık Muavinliği için Padişah ve Şeyhülislam'ın Miralay Emin Bey isminde birisini tavsiye etmesi ve Divan-ı Harp Reisi Nazım Paşa'nın müstakil olmaktan dem vurması gibi sebeplerle harici tesirler kalkmazsa kabul vazifeyi edemeyeceğini bildirmiştir (Hatemi, 2002: 653-654).

18 Haziranda Birinci Ordu Müfettişliği Erkân-ı Harbiyesi'nden Erkan-ı Harbiye-i Umumiye Birinci Şubesi Müdüriyetine gönderilen yazıda, Müfettişlik karargâhı teşekkül edinceye kadar müfettişlik emrinde bulunan kolordulardan gelen raporlardan bir suretinin Erkân-ı Harbiye Riyasetine verilmesi istenmiştir (İSH, K: 30, G: 72).

Bu arada İzmir'in İşgali üzerine 16 Mayıs'ta milletin hukuku ve devletin muhafazası için vazifesini ifa ettiğini bildiren ve sükûnetin muhafaza edilmesi ve vakarlı bir duruş sergilenmesini tavsiye eden Hükümet, 17 Mayıs'ta istifa etmek zorunda kalmıştır (Jaeschke, 1971: 33). Fakat Damat Ferit Paşa ertesi gün tekrar kabineyi teşkile memur edilmiştir (Hatemi, 2002: 651). İkinci Damat Ferit Paşa Hükümetinin teşekkül ettiği bu günlerde İzmir'in işgalinden dolayı umumi bir teessürat mevcuttur. Bu işgal bütün memlekette büyük bir fırtına koparmıştır. İşgal güçleri ise sükûnetle yapılan gösterilere müsaade etmektedir (Jaeschke, 1971: 34).

Genelkurmay Başkanı Cevat Paşa bu zor günlerde Amerika himayesini istemek hususunda Fevzi Paşa'ya düşüncesini sormuş, Fevzi Paşa bu fikri tasvip etmediğini bildirmiştir. Cevat Paşa ile yapılan bu görüşmede Fevzi Paşa ayrıca, Anadolu'ya bir şehzade ile Heyet-i Nasiha gönderilmesini icra-yı hükümet edebilmek (yönetmek) üzere münasip gördüğünü belirterek, ayrıca Birinci Ordunun merkezinin Bursa veya Eskişehir olmasının uygun olacağını ifade etmiştir (Hatemi, 2002: 651).

3.2. İzmir'in İşgalini Protesto Mitingleri

Bu dönemde Birinci Ordu Müfettişlik mntikasında bulunan İstanbul'da yaşanan önemli hadiselerden birisi de İzmir'in işgalini protesto etmek için yapılan mitinglerdir.

Mütareke döneminde düzenlenen protesto mitingleri, hem halkın haber alma özgürlüğü açısından önemlidir hem de dünya kamuoyunda, Türkler lehinde bir ortam oluşturulmasına zemin hazırlamıştır. Millî iradenin sivil inisiyatif elinde vücut bulduğu bu mitinglerde dışa vurulan heyecan ve coşku, yitirilen güvenin yeniden inşa edildiği inancını doğuruyor, halkın moral ve motivasyonu yükselmeye devam ediyordu (Durmuş, 2017: 164-165).

İzmir'in işgalini protesto etmek için düzenlenen ilk miting 19 Mayıs 1919'da Fatih'te yapılmıştır (Jaeschke, 1971: 34). Halide Edip Adivar, elli bine yakın insanın doldurduğu belediye binası önündeki alanda yapılan mitingin ilk konuşmacısı olur. Miting sonunda Saray'a çıkılması ve Padişah'tan millete destek istenmesi kararı alınır. Saray'a çıkacaklardan birisi de yine Halide Edip'tir. Halide Edip ve yanındakiler Yıldız Sarayı'na çıkar, fakat Padişah'la görüşemezler. Amerikan milletine telgraflar gönderilmesi kararı da alınan Fatih Mitingi'nden sonra, başkan Wilson'a protesto telgrafları çekilir ve yüzde sekseni Türk olan İzmir'in işgalinin yaşattığı üzüntü bildirilir (Durmuş, 2017: 165).

Ertesi gün 20 Mayıs 1919'da da Üsküdar Mitingi düzenlenmiştir (Jaeschke, 1971: 35). Bu mitingde, Fatih Mitingi'nde alınan kararların kabulü yenelenir. 22 Mayıs 1919'da düzenlenen Kadıköy Mitingi ise şiddetli yağmur ve fırtına altında gerçekleşir. Halide Edip'in de konuşmacı olduğu mitingde; Hüseyin Suat Bey, Ahmet Kemal Bey, halkın heyecanını şiirler aracılığıyla artırırlar.

İzmir'in işgalini protesto etmek için düzenlenen en ihtişamlı miting ise Sultanahmet Meydanı'nda 23 Mayıs 1919 tarihinde yapılmıştır. Mitinge 200.000 kişi katılmıştır. Kürsü siyah örtüyle kaplıdır ve kürsü önünde Wilson'un Osmanlı Devleti'nde Türk kesimin egemenlik hakkına dair on ikinci prensibi yazılıdır. Söz, ilk olarak, Mehmet Emin Bey'indir. Ardından Fahrettin Bey konuşmasını yapar. Üçüncü konuşmacı Halide Edip'tir. Halide Edip o gün kendisini her günkü Halide'den farklı görür ve millet idealinin temsilcisi olarak kabul eder. Çünkü konuşması esasında kalabalığı, adalet ve insanlık hususlarına sadık kalmak, hiçbir koşulda, hiçbir güce boyun eğmemek konusunda defalarca yemin ettirmiştir (Durmuş, 2017: 165).

İstanbul halkının gösterdiği bu duyarlılığı ortadan kaldırmak ve bunun bütün Anadolu'ya yayılmasını önlemek isteyen İngilizler, Hükümete baskı uygulayarak bundan sonra yapılacak mitingleri yasaklatmıştır (Jaeschke, 1971: 37). Fakat bu yasak Türk halkı nazarında kıymet taşımadığı için, bir hafta sonra yapılması planlanan başka bir miting için halka beyanname dağıtılır. Bu beyanname halk, cuma namazından sonra yeniden Sultanahmet Meydanı'na çağrılmakta, İzmir ve Anadolu'nun durumunun tartışılacağı bildirilmektedir. Davet yerini bulur ve yine siyah örtülü kürsünün, "Hak isteriz", "Osmanlı toprağı Yunanistan olamaz", "Hak ve Adalet", "İzmir Türk'ündür ve Türk kalacaktır", "İki milyon Türk iki yüz bin Rum'a feda edilemez" dövizlerinin bulunduğu meydanda, İsmail Hakkı Bey, Şukufe Nihal Hanım ve Hamdullah Suphi Bey konuşmalar yaparlar. Miting sonunda kabul edilen kararlar, yine Wilson Prensiplerinin on ikinci maddesini hatırlatmakta, Türk milletinin hakkını aramak konusunda ısrarlı olacağını duyurmaktadır (Durmuş, 2017: 165-166).

3.3. Müfettişlik Karargâhının Teşkil Edilmesi ve Fevzi Paşa'nın Vazifesine Dair Açıklamaları

Bu sırada Müfettişlik mntikasında bulunan Bursa Valisi Gümülcineli İsmail Bey⁶ 24 Mayıs 1919'da görevinden ayrılarak İstanbul'a dönmüştür (Hatemi, 2002: 651).

⁶ Damat Ferit Paşa, 4 Mart 1919 tarihinde yeni Hükümeti kurduktan hemen sonra, kendisi gibi koyu bir İngiliz dostu olan Gümülcineli İsmail Hakkı Bey'i Bursa valisi olarak görevlendirir (13 Mart 1919). Gümülcineli İsmail Bey, Hürriyet ve İtilaf Fırkası'nın ikinci başkanlığını yapmış, adı Mahmut Şevket Paşa suikastına karışmış koyu bir Millî Mücadele karşıtı olarak tanınmıştır. Bursa'ya gelen Gümülcineli İsmail Bey; Müftü Ömer Fevzi Efendi ve Aziz Nuri gibi İngiliz muhipleriyle birleşerek şehirde hızlı bir İttihatçı avı başlatır. Nigehtancılar'dan ve cezaevlerinden çıkardığı mahkûmlardan oluşturduğu çete ile Millî Mücadele yanlılarına, Müdafaa-i Hukuk Cemiyeti üyelerine karşı saldırılar düzenler.

Mustafa Kemal Paşa, Nutuk'ta bu konuyu şu ifadelerle aktarıyor: "Gümülcineli İsmail'in Bursa'da düzenlediği çetelerin Kuva-yı Milliye aleyhine faaliyetleri hissedilmeye başlandı. Nigehtancılar'dan tutuklu olanların hepsi bir günde hapisten çıkarıldı."

Bu dönemde, 17. Kolordu Kumandanlığına vekâlet etmek üzere, Uşak, Aydın bölgesine gönderilen Albay Bekir Sami (Günsav) Bey, tekrar asıl görevi olan 56. Tümen Komutanlığı görevine atanmış ve Bursa'ya gelmiştir. Bekir Sami Bey, az sayıdaki subay ve dağılmış vaziyetteki erleri toplayarak birliğini tekrar kurmaya çalışır. Bekir Sami Bey'in Bursa'ya gelmesi üzerine Vali Gümülcineli İsmail, korkarak İstanbul'a kaçar.

Albay Bekir Sami Bey, Bursa'ya geri döndüğünde karşılaştığı genel durumu anılarında şu ifadelerle anlatıyor: (27.6.1919) "Bursa'ya geldiğimde, Vali İsmail Gümülcineli'nin korkarak İstanbul'a kaçtığını öğrendim. I. Dünya Harbi sırasında Türklük aleyhine birçok icraata girişmişti. Sürülen Rum ve Ermenileri tekrar Bursa'ya getirmiş, birçok vatansveri de hapsedmişti. Vali Osman Bey'i şu anda bulunduğumuz şubenin çatı katındaki bir odaya kapatmıştı. Onu bitkin, bitlenmiş ve perişan bir durumda bulduk. Ahlâksızlık, suiistimal ve benzeri nedenlerle daha önce görevden azledilen kimler varsa bunları Kaymakam, Nahiye Müdürü, Mektupçu gibi görevlere atamıştı. Hürriyet ve İtilaf Partisi sempatanları işbaşında ve her taraf Ermeni ve Rum kulüpleri dolmuştu. Fransız sömürge birliğini

Bundan iki gün sonra 26 Mayıs'ta toplanan Saltanat Şurasında, Milli Meclis, Amerikan ve İngiliz mandası konuları görüşülmüş, Galip Kemali'nin; "gizli kararlar eğer insafsızca tatbik edilmek istenirse bu memleket isyan edecektir" ihtarı toplantıya damga vurmuştur (Jaeschke, 1971: 37). Şûrada ekseriyetle Hükümete itimat edilmediği beyan edilmiştir.

Öte yandan, Yunanlılar 27 Mayıs'ta Nadir Paşa ile 80 subay ve 900 askeri İzmir'de derdest ederek vapurla Bandırma'ya gönderdikleri gibi 29 Mayıs günü de İngilizler Bekirağa bölüğündeki İttihat ve Terakki erkân ve azasından 67 kişiyi alarak Malta'ya sevk etmişlerdir. Bunlara Sait Halim Paşa ile Mahmut Kamil Paşa da dâhildir (Hatemi, 2002: 652-653).

1 Haziran'da Birinci Ordu Müfettişi Fevzi Paşa'ya gönderilen tezkerede; Birinci Ordu Müfettişliği karargâhının bir an evvel teşkil edilmesi ve durumdan ilgili makamların haberdar edilmesi istenmiştir (İSH, K: 62, G: 83).

Fevzi Paşa da 7 Haziran'da Harbiye Nezareti'ne gönderdiği yazıda;

Birinci Ordu Müfettişliğine tayinine dair İrade-i Seniyyeyi aldığı zaman, bu memuriyetin vazife ve salahiyetine dair kadro ve mevkiinin tayinine ilişkin kendisine verilen emirlerin yerine getirilmesi için durumu 15 Mayıs'ta dilekçeyle Nezarete bildirdiği gibi karargâhın mühim azalarının teşkil edilmesi hususunda da Erkân-ı Harbiye ümera ve zabitan içinde uygun gördüğü bazı isimleri daha evvel Erkân-ı Harbiye-i Umumiye riyasetine sunmuş olduğunu belirtmiş (İSH, K: 62, G: 83AA) ve bu konunun vuzuha kavuşturulması gereğini dile getirmiştir.

11 Haziran 1919 tarihinde Harbiye Nazırının, Birinci Ordu Müfettişliğine gönderdiği bir yazıda; XIV. Kolordu Kumandanlığının karargâhını Bandırma'ya naklettiği ve kolordu kumandanının da geçici olarak Balıkesir'de bulunmakta olduğu, yazıların Bandırma'ya, telgrafların da Balıkesir'e gönderilmesinin gerektiği bildirilmiştir (İSH, K: 40, G: 93; İSH, K: 40, G: 93AA; İSH, K: 40, G: 93AB; İSH, K: 40, G: 93AC).

Bandırma'dan On dördüncü Kolordu Kumandanı Yusuf İzzet'in Erkan-ı Harbiye-i Umumiye Riyasetine gönderdiği yazıda da; bilumum yazıların Bandırma'ya gönderilmesi ve telgrafların da Balıkesir'e gönderilmesinin istendiği ifade edilmiştir (İSH, K: 40, G: 93AD).

Bu aralar Mustafa Kemal Paşa, İngilizlerin arzusu üzerine İstanbul'a çağrılmaktadır. Ancak Paşa, oyalayıcı cevaplar vererek yoluna devam edecektir. Ayrıca İstanbul'un bazı mahallerinde bazı oyuncak ve iğnedenlik şeklinde bombalar bulunmuştur.

Fevzi Paşa, 21 Haziran'da İzzet Paşa ile birleşip Şeyhülislam Mustafa Sabri Efendiyle görüşmüştür. Bu görüşmede Fevzi Paşa, siyasetle iştiğal etmediğini ve edemeyeceğini, devlet hiyerarşisi, kanunlar ve vicdanından başka saik tanımadığını, ordunun İttihatçılıkla alakası olmadığı halde, İtilafçılarca böyle zannedilmesinin subayların güvenmiş bir halde olduğunu, şahıslara suç değil, suça fail aranılması gerektiğini söylemiştir. Bu görüşmede Şeyhülislam İtalya uçaklarının İstanbul'a attıkları kâğıtlarda Rumların katliam tertip ettiklerinin yazılı olduğu malumatını edindiğini bildirmiştir (Hatemi, 2002: 654-655).

Bu sırada, Yunanlıların İzmir'in işgalini genişletmeye devam edecekleri ve İstanbul'da dahi bir ayaklanma hazırlığında buldukları istihbaratı almıştır.

Ali Kemal ile Şevket Turgut Paşa'nın kabineden istifa ettiği gün olan 23 Haziran'da Harbiye Nezaretine bir tahrirat yazan Fevzi Paşa, vazifesine dair izahat almıştır (Hatemi, 2002: 656).

Oldukça önemli olan bu yazıda Birinci Ordu Müfettişi Fevzi Paşa; Müfettişlik mntıkası dâhilinde kuvâ-yı icraiye'nin Hükümetçe kararlaştırılmış hedefe doğru sevk ve idare edilebilmesini temin için aşağıdaki hususların Harbiye Nezareti'ne arzına ve verecekleri kararın sorulmasına lüzum görüldüğünü belirterek şunları yazmıştır:

"Malum-ı devletleri olduğu üzere Mütareke mevâdının (Mütareke maddelerinin) tatbiki bahanesiyle kuvâ-yı icrâiyemiz (yürütme kudretimiz) hadd-i asgarîye (en alt sınıra) ettirilmiş ve ahvâlin aldığı eşkâl-ı muhtelif kâtaatımızın takviyesini veya icap iden in'ikâdda (akdetme, bağlanma) teklifini ıstıram ettiği (saygı gösterdiği) hâlde bile Kuvâ-yı İtilâfiye mümessillerinin muhalefet-i mutlakîyesine (karşı çıkmasına) maruz kalmıştır.

Avrupa matbuatının Türkiye'nin parçalanacağı hakkında ve kat'î bir lisan ile vuku bulan neşriyatına İzmir ve civarının bizatihi Yunan kâtaatı tarafından işgali hadise-i mühimmesi inzımmam etmiş (eklenmiştir); Rum ve Ermeni müddeyatının (iddialarının) gazete sütunlarındaki şekline ve Avrupa ricâl-i siyâsiyesinin yine evrak-ı havâdisdeki mevâidine (söz verilmiş vakitler) dahi memleketteki Batı Trakya ve Dersaadet'teki anâsır-ı Hristiyanenin yapmakta oldukları mütehayyiz (yer tutan) teşkilât ve teslîhâta (silahlandırılmaya) nazar-ı hilâfda mes'eleye bir reng-i ciddiyet vermiş ve Hükümetin halkça anlaşılmayan ve henüz âsâr-ı fi'liyesi (fiili tarafları) görülemeyen mahrem (gizli) teşebbüsât-ı siyâsiyyesi hâsıl olan buhran-ı asabîyi bi't-tab'î teskin edememiştir. İzmir vilâyetinde Yunan kuvvetlerinin mütemadiyen işgallere devam etmiş ve sâha-i işgalin derece-i vüsati (genişlik derecesi) hakkında efkâr-ı umûmiyenin tenvîr edilmemesi (aydınlatılmaması) Yunanlıların tedhîs-i siyâsiyle (siyasi yıldırma) bazı mahallerde ırz ve cana taarruz itmeleri gibi esbâb ve müessirât halkı bütün bütün emîrsizliğe ve Hükümetin icraatı hakkında emniyetsizliğe düşürmüş ve soñ çare-i hâl olarak müdâfaat-ı nefsin ancak kendi teşebbüsât ve icrâatıyla mümkün ve müyesser olacağı kanâatına sevk eylemiştir. Hal böyle devam ettikçe heyecan ve ümitsizlikten mütevellit hususi ve millî teşebbüslerin çoğalması muhtemel olduğu gibi maksat ve siyaset-i hükümetle muvafık olmayan icrâât-ı hod-mesaraneye (kendini hapsetmesi) mütecâsir (yeltenen) olmaları da muhtemeldir.

Her hâlde hâdisât-ı âhireniñ tevliid eylediği (doğurduğu) bu ciddi endişeleri ve müdâfaa-i nefis temâyülâtını nazar-ı dikkate almak muktezidir (gereklidir). Binâenaleyh mevâdd-ı âfiyenin (ilerideki maddelerin) tevzî' ve tespiti lüzumunu arz eylerim:

Bursa'ya özel olarak davet etmişti. Subaylar maaş alamıyor, başka işlerde çalışıyorlardı. Erat kaçmaya teşvik edilmişti. Eşkya türemiş ve halkı soymaya başlamış durumdaydı. Bu nedenle işimiz zordu. Öncelikle İsmail Bey'in kadrolarını temizlemek, bir süre için sıkıyönetim prensiplerini uygulamak gerekiyordu." Milli Mücadele'nin başarıya ulaşması, emperyalist işgalcilerin ülkeden kovulması, Lozan Barış'na ulaşılması ve yeni Türkiye Cumhuriyeti'nin kurulmasından sonra; TBMM'nin 16, 22, 23 Nisan 1924 tarihli oturumlarında, Milli Mücadele sırasında işgal kuvvetleriyle işbirliği yaparak Vatana İhanet Suçu işleyenlerle ilgili 150 kişilik bir liste hazırlanır. Bakanlar Kurulu ve Cumhurbaşkanlığı tarafından onaylanan "150'likler Listesi"nde yer alanlar, 28 Mayıs 1927'de Türk Vatandaşlığından çıkarılır. 150'likler listesinde; Bursa eski valilerinden Gümülcineli İsmail 25. sıradadır (Mehmet Tunçkol, "Ahmet Mithat Altıok (1884-1962)", Tarih-kültür-doğa-Bolu, mudurnulularderneği.com, s. 99-106).

1. Hükümet işgal sahasının hududunca işgale ma'rûz kalacak me'mûrin-i mülkiye ve askeriye icâbât-ı siyâsiyeye göre hangi celbi tebliğ itmelidir ki kuvvâ-yı muhtelifinin maksad-ı musammeme (kararlaştırılmış amaç) göre sevk ve tevcihi (yöneltme) daha evvelde ihzâr edilebilsin (hazırlanabilsin).

2. Bu işgallere bilâkayd-ü şart (kayıtsız ve şartsız) müsaade mi edilecek; mukavemet olunacak (karşı konulacak) ve mukavemet edilecekse ahaliden ne suretle ve ne dereceye kadar istianeye (yardım istemek) müsaade olunacaktır? Bunlar tasrîh edilmelidir (açıkça belirtilmelidir). Teşekkül-ü emniyet olan ve daha etmesi muhtemel bulunan bu milli kuvvetlere karşı kuvvâ-yı icrâiyemizin (yaptırım ve yürütme) vaziyeti ne olacaktır? Bunların teşkiline müzaheret (destekleme) mi veyahut muhalefet mi edilecek? Müsaade olunacağı takdirde bunlara ne şekil ve ne suret verilecek?

3. Anasır-ı Hristiyâniyenin (Hristiyan unsurların) veya nice Yunan kıtaat ve Salîb-i Ahmer (Kızılhaç) teşkilatının himâye ve müzaheretine mazhar olan Rumların istihbar eylemekte olan izci ve buna mümasil (benzeyen) teşkilat ve tertibata karşı ne vaziyet alınacak? Ahali-i İslamiye bir taarruz vukuunda ne suretle müdafaa edilecektir? Birinci Kolordu Kumandanlığının ma'lûm-ı sâmilere (yüksek bilgisi) olan iş'ârına (yazı ile bildirme) nazaran el-yevm Trakya'daki Rum kuvvetlerinin lâ-akall (hiç olmazsa) kuvvetli bir fırka hâlinde tecemmu (yığılmak) edebilecek, teşkilat ve esliha malik oldukları şâyân-ı nazardır (dikkate değer). Bu cümleden olarak kezâlik (aynı biçimde) İstanbul'da âhâli-i İslâmiyede bir asabiyet görülmekte ve Rum ahalinin kıyâm (ayaklanma) ve ahali-i İslamiyeyi katliam edeceği şâyiasının gizli bir hafî tedâfü-i (savunma) teşkiline sebebiyet verdiği istihbar edilmektedir. Mukavemet-i resmîyece müsamaha edildiği takdirde çığırından çıkacak ve belki de bir vak'a ihdas edecek olan bu şâyât (söylentiler) nazar-ı dikkate alınarak ve bilhassa İstanbul'un Düvel-i İtilâfiyeye suret-i işgali teemmül (ayrıntılı düşünme) buyrularak sûret-i hareket ta'yîn ve tasrîh olunmalıdır.

4. Hiçbir vasıta-i istihbariyemiz olmadığı için ortaya atılan şayianın derece-i sıhhati anlaşılammakta ve binâenaleyh ne alınacak tertibatın derece-i vas'ati (ortalama derece) takdir ve ne de halkın merak ve ızdırabı kâfi derecede tatmin olunamamaktadır. İstihbarat tanzim ve te'mîn edilirse zulmette hareket olacağından doğru bir hedefe tevcih-i hareket mümkün olamayacağı da müstağnî-i arzıdır. Binâenaleyh bu bâbda muhtasslarına (ait olanlara) sarf edilmek üzere müfettişlik emrine mikdâr-ı kâfi tahsisat itası elzemdir (yeterli derecede ödenek verilmesi gereklidir).

Husûsât-ı ânifen (yukarıdaki hususlar) hakkındaki irâdât-ı devletleri müsterhamdır (İSH, K: 57, G: 88AA).

Fevzi Paşa, bu yazıya cevap alamadığından 3 Temmuz'da Harbiye Nezaretine yukarıdaki tahrirâtı da ekleyerek aşağıdaki yazıyı göndermiştir:

"Harbiye Nezaret-i Celilesine, 3 Temmuz Sene 35 (1919)

Selef-i Devletleri Paşa Hazretlerine, bazı mevâdd-ı mühimmenin (önemli maddelerin) tespit ve tahriri zımında (tespiti ve yazılması için) takdim ettiğim ve bu güne kadar henüz cevabını alamadığım tahriratın bir suretini zât-ı alilerine de takdim ediyorum.

Hükümet programı ve mukarreratı dâhilinde işe bir an evvel başlayabilmek için mezkûr (adı geçen) tahrirat cevabının tesrî-i itasını (verilmesinin hızlandırılmasını) rica ederim." (İSH, K: 57, G: 88)

Öte yandan, Harbiye Nazırı Ferid Paşa tarafından 17 Temmuz'da İstanbul Muhafızlığına ve Konaklar Müfettiş-i Umûmilîğine tebliğ olunan bir yazıda; Birinci Ordu Müfettişliği için henüz bir daire hazırlanmadığından vazifenin ifasında müşkülât çekilmekte olduğu belirtilerek, Harbiye Nezareti taht kapısının girerken solunda ve halen Divan-ı Harb erkânının işgal ettiği köşkün tahliyesi ile Birinci Ordu Müfettişliği emrine verilmesi ve Divân-ı Harb erkânı için de münasip bir yer hazırlanması rica edilmiştir (İSH, K: 41, G: 109; İSH, K: 41, G: 109AA; İSH, K: 41, G: 109AB).

29 Haziran'da Ali Ferit Paşa Harbiye Nazırı olmuştur (Jaeschke, 1971: 47).

Bu sırada İstanbul'da ardı ardına büyük yangınlar zuhur etmiştir. Bu yangınlardan ilki 1 Temmuz 1919 Teşvikiye Mahallesinde, diğeri de 2 Temmuz 1919'da Kuruçeşme'de ve Karagümrük'te meydana gelmiştir. Bunları Rum ve Ermenilerin kundakçılıkla yaktıkları, bilhassa büyük mekânlar ve saraylara musallat oldukları bildirilmiştir (Hatemi, 2002: 657).

3.4. Rum ve Ermenilerin Faaliyetlerine İlişkin Rapor

1 Temmuz 1919 tarihinde Erkan-ı Harbiye-i Umumiye Riyaseti'nce hazırlanarak 28 Temmuzda İstanbul Muhafızlığına, Polis Müdüriyet-i Umumiyesine, Umum Daire ve Kolordulara, 1., 2., 3. Ordu Müfettişliklerine ve 1. ve 14. Kolordulara gönderilen, Rum ve Ermenilerin emelleri ve maksatları ile tertibatları hakkında muhtelif suretlerle elde edilen malumata dair oldukça önemli bir rapor söz konusudur (İSH, K: 38, G: 106; İSH, K: 38, G: 106AE). Bu raporda; "memleketimiz dâhilinde kendi milli emellerini tahakkuk ettirebilmek üzere Rum ve Ermeni anasırları (unsurları) hakkında yapılan teşkilat ve tertibat hakkındaki istihbarat zirde (aşağıda) arz edilmiştir" denilerek şu hususlara yer verilmiştir:

"Rum Patrikhanesinde müteşekkil Mavri Mira heyeti

1. Reis-i Patrikhane Vekili Doreteos, azaları Atenagoras, Enez Metropolitidi, Yunan kaymakamı Girtili Katekhakis, Katelopulos, Dipasimas, Ayınpa, Polimitis, Siyari. Bu heyet doğrudan Venizelos'la muhabere eder. Çok parası vardır. Vazifesi: çeteler teşkil ve idaresi, mitingler icrası, propaganda icra eder. El-yevm (bugün, halen) Anadolu'da ve Trakya'daki çeteler bu heyetin emrindedir.

2. Yunan Salib-i Ahmeri (Kızılhaç) Mavri Mira heyetine tabidir. Miralay Atalyas'ın emrindedir. Çete teşkilatı ve tertibat-ı ihtilaliyeyi (ihtilal düzenlenmesi) ihzara (hazırlama) memurdur (İSH, K: 38, G: 106AA).

3. Resmî muhaberat komisyonu yine Mavri Mira emrindedir.

4. İstanbul'da patrikhanede ve Yunan konsolosluğunda esliha (silahlar) ve cephaneye iddihar (gömülü) edilmiştir. Umum kiliselerde de esliha vardır. Bir müddet evvel patrikhanenin taharri (arama, araştırma) olunacağı haber alınmış ve esliha diğer bir mahale nakil olunmuştur. Bu esliha ve cephaneye Kilis Zirhlisiyle getirilmektedir.

5. Ermeni Patriki Zaven Efendi Mavri Mira heyetinden satın almıştır.

6. İstanbul'da toplanan Rum muhacirini beray-ı iskân (yerleştirmek için) Trakya'ya sevk edilmektedir.

7. Mavri Mira Rumlardan izci teşkilatı yapmıştır. Bu teşkilat Bursa, Bandırma, Kırkkilise (Kırklareli), Tekfur Dağı (Tekirdağ) ve mülhakatına (çevresine) mahzurdur. İzçiler mahalle ayağıyla taburlara, kilise ayağıyla bölük ve taburlara, Metropolithane ayağıyla alaylara taksim edilmiştir (İSH, K: 38, G: 106AB).

İzçiler meyânında 20 Yaşını müteceviz (geçen) adamlar da vardır. Osmanlı ordusunda hizmet etmiş ihtiyat-ı zabıttan alınmaktadır. Fakat bunlara da çok itimat edemedikleri için pek ateş ettirilmemekte ve hareketleri gizlice takip olunmaktadır. Kanun-ı Evvelde tek mil izçiler muallim olmağa mecburdurlar.

8. Taşralarda esliha ve cephaneye ve teçhizat mesdur (gizli, örtülü) mevakide (yerler) bulundurulmaktadır. Fakat mühim miktarda esliha ve cephaneye ise sefain-i harbiye (savaş gemileri) derunundadır (içindedir). Sefain-i harbiyedeki eslihanın icabında tevzi (dağıtım) merkezleri Gelibolu, Tekfurdağı, Bandırma, Gemlik, Karadeniz havalisi, Samsun'dur.

Müsait bir hâl zuhurunda bu limanlara birer yelkenli Yunan sefinesi istasyon haline konarak o mahallin esliha ve cephanesi tekмили (hepsi) kaza ambarımıza tevsi (toplanması) ve emre amade bulunacaktır (İSH, K: 38, G: 106AC).

Şu surette bir galeyân ve isyan halinde emri vaki yapılsa Yunan Hükümetinin bu işte alakadar olmadığını göstermek istiyorlar. Esliha ve cephaneyi hamil (yükli) torpidolar sıkça bu limanları ziyaret ediyorlar. Bir limanda üç günden fazla kalmamaları emri-i iktizasındır (emir gereğidir).

9. Ermeni hazırlığı da Rum hazırlığının aynıdır. Onların amâl-ı siyasiyesi (siyasi emelleri) Vilâyat Şarkıye'dedir. Yalnız bir emri vaki halinde Ermeniler İzmit havalisini işgal edeceklerdir. Vilâyat-ı Şarkıyedeki emelleri tamamıyla tahakkuk etmezse İzmit ve civarı işgal olunarak atıye-yi siyasilerinin (siyasi geleceklerinin) teminine çalışılacaktır."

Raporun sonunda ise bu durum karşısında gereğinin yerine getirilmesi hususunda tedbirlerin alınmasının elzem olduğu, gereğinin Hükümetçe Sadrazamlık Tezkeresiyle yapılması icap edecek hususların yazı ile bildirilmesi istenmiştir (İSH, K: 38, G: 106AD).

Mustafa Kemal Paşa da Nutuk'ta Rumların ve Ermenilerin faaliyetleriyle ilgili şunları söylemiştir: "Sonraları ele geçen sağlam belge ve bilgiler ile doğrulandı ki, İstanbul Rum Patrikhanesinde kurulan Mavri Mira Cemiyeti, vilâyetlerde çeteler oluşturmak ve yönetmek, mitingler ve propagandalar yaptırmakla uğraşiyor. Yunan Kızılhaç'ı, Resmî Göçmenler Komisyonu, Mavri Mira'nın işlerini kolaylaştırmaya çalışıyor. Mavri Mira tarafından yönetilen Rum okullarının izci kuruluşları, 20 yaşını aşan gençleri de içine alacak şekilde her yerde bütünleştiriliyor. Ermeni Patriği Zaven Efendi de, Mavri Mira ile aynı düşüncede olarak çalışıyor. Ermeni hazırlığı da tamamen Rum hazırlığı gibi ilerliyor. Trabzon, Samsun ve bütün Karadeniz sahillerinde oluşmuş ve İstanbul'daki merkeze bağlı, Pontus Cemiyeti kolaylıkla çalışıyor." (Atatürk, 1970: 2)

Bugünlerde yaşanan önemli hadiselerden birisi de Harbiye Nezareti'nin İstanbul'a dönmesi için ısrarla çağrı yaptığı İkinci Ordu Müfettişi Cemal Paşa'nın İstanbul'a dönmesidir (8 Temmuz 1919) (Hatemi, 2002: 657). Aynı gün, Mustafa Kemal Paşa'nın memuriyetine son verildiğine dair İrade-i Seniye çıkmış ve Mustafa Kemal Paşa da istifa dilekçesini Harbiye Nezareti'ne sunmuştur (Jaeschke, 1971: 49).

10 Temmuz'da Harbiye Nezareti tarafından 1., 2., 12., 13., 15., 20., 25., Kolordulara ve 1., 2., Ordu Müfettişlikleri ile Akdeniz ve Karadeniz Mevki-i Müstahkemlerine gönderilen ordu birliklerinin siyasi ve asayişle ilgili raporları, neleri bildirmeleri gerektiğine dair emirde şu hususlara yer verilmiştir:

1. İslâm halk veya Hükümet aleyhine yapılan icraat ve fenalığı haklarında tetkikat (araştırma), delâil-i kât'a (kesin delil) ve maddiyeye istinat ettirilemediği için ale'l-ekser (çoğunlukla) bunlar için merkezde ittihaz olunan teşebbüsâtta (yapılan girişimlerde de) da adem-i muvaffakiyet (başarısızlık) baş göstermektedir. ⁷

2. Âtiyyen (bundan başka) bu hâlin devam etmemesi için mevâdd-ı âtiyenin (sonraki maddelerin) harfîyen tatbiki ehemmiyetle rica olunur.

a) Müteceviz ve mağdurun hüviyeti ile zaman ve mahal-i vaka hiç şüpheye mahal kalmayacak veçhile tespit ve cereyan-ı vaka mübalağadan ari bir tarzda tafsil olunmalıdır.

b) Mahal-i vaka (olay yeri) ile müteceviz ve mağdurların eşkâl-i muhtelifede (çeşitli şekillerde) fotoğraflarının ahzı (alınması).

c) Bu tahkikat ve fotoğraflar iki dosya halinde bi't-tanzîm (tanzim ederek) bir nüshası nezarete irsâl olunmalı (gönderilmeli) ve diğer nüshası da o dosyayı yapan makam nezdinde kalmalıdır.

3. 2. Şube/2676 ve 18/6/35 tarihli emirde mezkûr listelerin dahi bu tarifât dairesinde tanzime ale'd-devâm (devamlı) dikkat olunmalıdır (İSH, K: 103, G: 13; İSH, K: 103, G: 13AD; İSH, K: 103, G: 13AE).

4. Bu suretle ihzar (hazırlanan) olunan vesaik (belgeler) hülasası (özeti) mümessil-i siyasilere (siyasi temsilcilere) tafsil (ayrıntısıyla açıklama) ve izah olunarak vakayin mübalağadan âri (soyutlanmış) bulunduğu telmih (üstü kapalı) ve teşebbüsât-ı vakıadan netice-i matlûbenin (istenilen sonucun) istihsali (elde edilmesi) temin olunmalıdır.

5. 2. Şube/2676 ve 18/6/35 tarihli emirde mezkûr listeler bu emirde musarrah (açıklanmış) esâsâta tevfiқан (uyarak) tanzim olunacaktır (İSH, K: 103, G: 13AA)

⁷ Aynı hususla ilgili 8 Temmuz 35 tarihli yazıda ise,

"1. İslâm halkı aleyhine icra edilen fecayi' esbab-ı subutiye ve delâil-i kâta ve müknia cem'iyel (bütün olarak) tespit ve tevsik (belgelendirme) edilmediğinden mahâfil-i ecnebiye (yabancı çevreler) nezdinde vaki teşebbüsât matlup neticeyi (istenilen sonuç) vermemektedir.

2. Vakay-i mümessile hakkında mevâdd-ı âtiyyenin (sonraki maddelerin) tatbikine azimet olunmasını rica ederim.

a. İmkân dairesinde esbâb-ı subutiye ve delâil cem'i (delillerin toplanması)

b. Maktullerin isim ve hüviyetlerinin tayin ve teşhisi

c. Vakanın tarihi ve mahal-i zuhuru (meydana geldiği yer)

d. Cihet-i mülkiyenin muaveneti (yardımı) ile maktullerin (öldürülenlerin) fotoğraflarının ahzı (elde edilmesi).

3. Bu malumat ve fotoğraflar sür'at-i mümkin (mümkün olduğu kadar hızlı) ile Nezarete işar (yazı ile bildirme) ve tesyâr (gönderme) kılınmalıdır" denmiştir (İSH, K: 103, G: 13AB).

12 Temmuz'da daireye giden Fevzi Paşa, Müfettişlik makamı için henüz yer bulunmadığını görmüştür (Hatemi, 2002: 658).

Ertesi gün, Harbiye Nezareti tarafından Birinci, İkinci ve Üçüncü Ordu müfettişliklerine ve 1, 3, 12, 13, 14, 15, 20'nci Kolordu Kumandanlıklarına gönderilen yazıda; silah ve cephane depolarının İngiliz mümessilleri tarafından teftişine bazı taraflardan engel olunduğu ve sürgü kollarının sevkîyatından kaçınıldığının Karadeniz İngiliz Ordusu Başkumandanlığının yazısından anlaşıldığı belirtilerek, Mütareke ahkâmının tam olarak uygulanmasının temini talep edilmekte ve bu konuda evvelce tebliğ edilen emirler hilâfında hareket edenlerin şiddetli bir şekilde cezalandırılmalarının kararlaştırıldığı bildirilmiştir (İSH, K: 195, G: 215; İSH, K: 195, G: 221; İSH, K: 195, G: 221A).

Bu arada Kabine istifa etmiş (20 Temmuz) ve Damat Ferit Paşa'nın 3. Kabinesi teşekkül etmiştir (21 Temmuz). Harbiye Nezaretine de Nazım Paşa getirilmiştir (Hatemi, 2002: 659).

30 Temmuz'da Adil ve Nazım Paşalar, Mustafa Kemal ve Rauf Bey'in tevkif edilmesi hususunda emir vermişlerdir (Jaeschke, 1971: 54).

3.5. Amerikan Tahkik Heyetinin Faaliyetleri

General Harbord'ın başkanlık ettiği Amerika Tahkik Heyeti İstanbul'da cemiyetlerin, firkaların ve Ermenilerin görüşlerine müracaat etmektedir (1 Ağustos 1919) (Hatemi, 2002: 660). Bu heyet 4 Haziran'da Türkiye'ye dair tahkikatta bulunmak üzere İstanbul'a gelmişti (Hatemi, 2002: 652-653).

Amerika Heyeti 17 Ağustos İstanbul'da şehremaneti ve sair milli heyetleri dinlemiştir. Heyet, manda meselesi ve Ermenistan hududu ve Boğazlar hakkında sualler sormuştur (Hatemi, 2002: 660).

Paris Barış Konferansı müzakereleri sırasında Osmanlı Devleti'nin küçük bir devlet durumuna getirilmesi fikri Mayıs'ta daha çok dillendirilmeye başlanmıştır. Anadolu'da tesis edilecek bir Ermeni Devleti'nin ve Türklere bırakılacak toprakların bütününün mandasını Birleşik Devletlerin üzerine alması hedefleniyordu. Tesis edilecek manda yönetimi veya yönetimleri için Başkan Wilson, savaştan evvel iki inceleme heyeti göndermişti. Bu heyetlerden birisi Anadolu'da tesis edilecek manda ve Ermeni Devletine ilişkin olan Harbord Heyeti'di.⁸

Mustafa Kemal Paşa da General Harbord ile görüşmüştür. Bu konuda Nutuk'ta şunları yazmaktadır:

"Efendiler, hatırlamanız gerekir ki, ülkemizde ve Kafkasya'da araştırmalarda bulunmak için ABD Hükûmeti General Harbord'un riyasetinde bir heyet yollamıştı. Bu heyet Sivas'a geldi. General Harbord ile 22 Eylül 1919 günü uzunca bir süre konuştuk. General'e, Millî Mücadele'nin maksat ve gayesi, millî teşkilât ve birliğin ortaya çıkış nedeni, gayri Müslim azınlıklara karşı takınılan tavır, ecnebilerin ülkemizdeki yıkıcı çalışma ve çabaları hususunda teferruatlı ve belgelere dayalı izahatta bulundum. General'in kimi acayip suallerini de işittim. Mesela: "millet, her çeşit girişim ve özveride bulduktan sonra da muvaffak olunamazsa ne yapacaksınız?" gibi. Hafızam beni yanıltmıyorsa, verdiğim karşılığa şunları söylemişim: Bir millet hayatîyetini ve bağımsızlığını sağlayabilmek için yapılabilecek her çeşit girişim ve fedakârlıkta bulduktan sonra muvaffak olur. Ya muvaffak olamazsa demek, o milletin ölmüş olduğunu kabul etmek demektir. Öyleyse, millet var oldukça ve özverili bir şekilde çabalarını sürdürdüğüçe başarısızlık da söz konusu olamaz. General'in bu sualinin altındaki esas gayeyi sorgulamadım. Fakat cevabımın kendisi tarafından takdir edildiğine işaret etmek isterim." (Atatürk, 1970: 172).

Bir diğer heyet ise Harbord Raporu'nu tamamlayıcı nitelikteki ve General Moseley tarafından manda yönetimi kurulacak bölgelerdeki askeri vaziyeti, kuvvet yapısını ve cephane mevcutlarını incelemek gayesiyle yazılan ve Moseley Raporu olarak bilinen heyettir.⁹

Öte yandan 4 Ağustos'ta toplanan Askeri Şurada İsmet Paşa yeni şuraya dâhil olurken (Jaeschke, 1971: 55), Cevat Paşa azledilerek, Hadi Paşa, Erkan-ı Harbiye-i Umumiye Reisi olmuştur (Hatemi, 2002: 661).

Bu arada, Padişah Vahdettin, 6 Ağustos'ta Morning Post muhabeirine bir demeç vererek; "İngiltere'den adalet beklenir. Memleketim halkı namusunu, hayatını, evini kurtarmak için pençeleşmeğe hazırdır" demiştir (Jaeschke, 1971: 56).

8 Ağustos 1919'da Tophane'de Kapiçi Karakolu'nda tutuklu bir Yunanlıyı kurtarmak için Yunanlıların taarruzu üzerine hayli zayıatla Rumlar uzaklaştırılmış ve perişan olmuştur (Hatemi, 2002: 661).

9 Ağustos itibarıyla de Müfettişlik makamı için henüz yer bulunmadığı görülmektedir (Hatemi, 2002: 661).

Bu arada Harbiye Nazırı istifa etmiş, Süleyman Şefik Paşa Harbiye Nazırı olmuştur (Jaeschke, 1971: 57). Fuat Paşa Müsteşar ve Süvari Miralay Şevket Bey İstanbul Muhafızı, Mahmut Belig Bey Erkân-ı Harbiye Reis-i Sanisi ve Ali Refik Paşa da Harbiye Dairesi Reisi olarak tayin edilmişlerdir (Hatemi, 2002: 662).

16 Ağustos itibarıyla de Birinci, İkinci ve Üçüncü Ordu Müfettişliklerinin lağvedildiği hakkında İrade-i Seniye çıkmıştır (Jaeschke, 1971: 58). Böylece Fevzi Paşa'nın Müfettişlik vazifesi de sona ermiştir.

4. ORDU MÜFETTİŞLİKLERİNİN KALDIRILMASI

Müfettişlerin görev bölgelerinde Yunanlıların ve İtilaf Devletlerinin işgalleri karşısında bir takım girişimlerde bulunmaları, işgalcilerin bunlara karşı sert tutum takınmalarına sebebiyet vermiş, bu yüzden müfettişlikler biraz arka planda kalarak halkı galeyana getirecek gelişmeleri Harbiye Nezareti'ne bildirmeye başlamışlardı. Öte yandan Milne, müfettişlik uygulamasına en başından beri muhalefet etmiş, Anadolu'nun on bölgeye ayrılarak bir generalin yönetimine verilmesi gerektiğini belirtmiş, üstelik

⁸ General Harbord Heyeti konusunda ayrıntılı olarak bkz. Muammer Özçel, Millî Mücadele'de Amerikan Mandası Meselesi ve General Harbord Heyeti, Sosyal Bilimler Enstitüsü Tarih Anabilim Dalı (Basılmamış Yüksek Lisans Tezi), Kayseri, Haziran 2011; Fethi Tevetoğlu, "Mustafa Kemal Paşa – General Harbord Görüşmesi Tanık ve Tercümanı: Prof. Dr. Hulusi Y. Hüseyin (Pektaş)", AAM. Dergisi, Yıl: 1987, C. IV, S. 10, s. 197-207.

⁹ General Moseley Raporu hakkında bkz. İsmail Köse, "General Moseley'in Amerikan Mandası ve Anadolu'da Kurulması Planlanan Ermeni Devleti ile İlgili Raporu", Tarih Dergisi, S. 59 (2014/1), İstanbul 2014, s. 189-216.

müfettişlerin Anadolu'da dolaşmalarını doğru bulmadığı gibi müfettişliklerin lağvedilmesini istemişti. Amiral Calthorpe ise müfettişlik uygulamasını oldukça küçümsemiş ve etkisiz kalacağını açıklamıştı.

Diğer taraftan özellikle İkinci ve Üçüncü Ordu Müfettişlerinin memleketin işgali karşısında oldukça sert bir tutum almaları, görev bölgelerinde gönüllü asker toplamaya girişmeleri ve jandarma mevcudunu arttırma çabaları, milli hareketleri organize etmek maksadıyla kongre çalışmaları ve mitingler tertip etmeleri İngilizlerin gözünden kaçmamıştır.

Ordu müfettişliklerinin çalışmaları sırasında kendilerine büyük destek olan Cevat ve Şevket Turgut Paşalar, İngiliz baskısı neticesinde 26 Haziranda istifa etmek zorunda kaldılar ve böylelikle müfettişler, Hükümet yanında korumasız bir duruma düştüler. İngiliz baskısı ve Damat Ferit Hükümetinin yanlışları müfettişlik uygulamasının kaldırılmasını gündeme getirmiştir. Hükümet de yaptıkları çalışmalar sebebiyle bazı sorunlara sebebiyet veren müfettişlik uygulamasına son verilmesinin daha isabetli olacağını kararlaştırılmış, öncelikle İkinci Ordu Müfettişliği lağvedilerek ordu komutanlığına tahvil edilmiş, ardından da ordu müfettişlerini geniş yetkilerle donatan talimatname de yürürlükten kaldırılmıştır (Türkmen, 2002: 153-155). 16 Ağustos 1919 tarihinde çıkarılan irade ile de Birinci, İkinci ve Üçüncü Ordu Müfettişlikleri kaldırılmıştır (İSH, K: 24, G: 110ah; İSH, K: 24, G: 110ag; İSH, K: 24, G: 110ae; İSH, K: 24, G: 110ai; İSH, K: 27, G: 138; İSH, K: 248, G: 137; İSH, K: 248, G: 137aa; İSH, K: 248, G: 137ab; İSH, K: 288, G: 18; İSH, K: 325, G: 35; İSH, K: 362, G: 160. İSH, K: 438, G: 174).

Müfettişliklerin lağvedilmesi ile ilgili Erkân-ı Harbiye-i Umumiye Reisi Mehmed Hadi Paşa tarafından Erkân-ı Harbiye-i Umumiye İkinci ve Üçüncü Şubeye, Harbiye Nezareti Dairelerine, Ordu Dairesine ve Müfettişliklere 18 Ağustos 1919'da gönderilen yazıda;

"1. Birinci, İkinci ve Üçüncü Ordu Müfettişliklerinin lağvı hususunda irade-i seniyye-i cenâb-ı pâdişâhî şerefsudur buyrulmuştur. Bundan sonra Kolordularla Elliyedinci Fırka her hususta doğrudan doğruya Nezâret-i Celile ile muhabere edeceklidir.

2. Müfettişlik karargâhlarında bulunan ümera ve zabitanın sair mahallere tayin ve nakilleri hususunun Muamelat-ı Zatiye dairesince takibi rica olunur" denmiştir (İSH, K: 63, G: 19; İSH, K: 114, G: 113; İSH, K: 114, G: 113aa; İSH, K: 137, G: 7; İSH, K: 174, G: 171; İSH, K: 24, G: 110ad; İSH, K: 24, G: 110ac; İSH, K: 212, G: 115; İSH, K: 214, G: 87AA; İSH, K: 225, G: 123).

Bu hususta ayrıca, 20 Ağustos tarihli Harbiye Nazırı Süleyman Şefik imzalı Elliyedinci Fırka Kumandanlığına gönderilen şifreli telgrafta da;

"Birinci, İkinci, Üçüncü Ordu Müfettişlikleri bâ-irade-i seniyye lağv edilmiştir (padişahın yüksek iradesi ile kaldırılmıştır). Emr-i ahire kadar (sonraki emre kadar) firkanız her hususta doğrudan doğruya Nezaretle muhabere edecektir" denilmiştir (İSH, K: 194, G: 55).

Müfettişlik uygulamasına son verilmesinin sebebi; "Birinci, İkinci ve Üçüncü Ordular Müfettişlikleri savaş durumu sebebiyle kurulmuş olup bugün savaşın sona ermesiyle varlıklarına gerek kalmamış olduğu gibi bunların devam etmelerine bir fayda umulmayıp aksine masraf yönüyle Devlet Hazinesine yük getirdiklerinden" (İSH, K: 24, G: 110af) şeklinde belirtilmiştir.

Ordunun tasfiyesinin tasarlandığı bir zamanda ihdas edilen ve fevkalade bir ortam olması sebebiyle oldukça geniş yetkilerle görevlendirilen ordu müfettişlikleri, İngilizlerin baskı, propaganda ve tazyiki, buna ilaveten Hükümetin acizliği gibi sebeplerle lağvedilmiştir. Her ne kadar Hükümet, masraf sebebiyle müfettişlik uygulamasının kaldırıldığını bildirirse de, bu gerçekçi olmaktan uzaktı. Asıl itibarıyla işgal güçlerinin baskıları ve bilhassa müfettişlerin Anadolu'da Milli Mücadeleyi teşkilatlandırmaları, halkı işgaller karşısında ikaz etme çalışmaları, büyük umutlarla ortaya çıkarılan bu uygulanmanın kaldırılmasının nedenleri olarak gösterilebilir.

Ordu müfettişlikleri, dört ay bile sürmeyen görevleri sırasında millî mücadele bilincinin Anadolu'da gelişip yayılmasında oldukça önemli bir vazifeyi yerine getirmişlerdi. Müfettiş olarak atanan enerjik ve muktedir kumandanların, ülkenin içine düştüğü vaziyeti ve öteki gelişmeleri, hadiselerin gelişimini isabetli bir şekilde çözümlmeleri neticesinde, bu teşkilatın memleket dâhilinde birlik ve bütünlük düşüncesini temin ederek, işgalcilere karşı koyma bilincinin ortaya çıkmasında inisiyatif aldığını söylemek gerekir. Merkezi Hükümetin ordunun sürekliliğini sağlama işlevini kaybetmesinden sonra Anadolu'da git gide gelişip güçlenen bir hareketle ordu, Anadolu merkezli olarak yeni baştan oluşturulmaya çalışılmıştır. Bu sürecin bir neticesi olarak Osmanlı Genelkurmayı da yalnızca bürokratik bir kuruluşa dönüşerek, bir bakıma işlevsiz bir duruma gelmiş/getirilmiştir.

Hükümet, Nasihat heyetleri ve müfettişlik teşkilatını oluşturup Anadolu'da asayışı temin etmek istemiş, ancak başarıya ulaşamamıştır. Bu dönemde düşman işgallerinin gitgide yaygınlaşması, Anadolu'da halkının Milli Kuvvetler çevresinde bütünleşmesine neden olmuştur. Gerçekten de Merkezi Yönetimin acizliği ve beceriksizliği, işgal güçlerinin baskısını bertaraf edememesi, Anadolu'da halkın kurtuluş yolu aramak hususunda kendisine yeni bir yol çizmesini sağlamıştır. İşte bu ortamda Anadolu halkı, Kuva-yı Milliyeci kumandanlar çevresinde bütünleşerek mahalli mücadeleleri başlatmıştır. (Türkmen, 2002: 153-155).

5.SONUÇ

Hareket Ordusu'nun Nisan 1909'da İstanbul'da asayışı sağlamasından sonra, benzer olayların ortaya çıkmaması amacıyla önlem almak mecburiyetinde kalan Osmanlı Hükümeti, askeri ve idari kurumlarda müfettişlik teşkilatına geçmeyi kararlaştırmıştır. Müfettişlik sisteminden Harb-i Umumi esnasında vazgeçilmesine rağmen yeni bazı önlemler alma gereği de gözlerden kaçmamıştır. Enver Paşa, memleket dâhilinde idari açıdan, mülki ve askeri idari yapılanmayı hayata geçirmeyi gerekli görmüş, fakat geçici bir çözüm şeklinde tasarlanan bu sistem, birçok sebeple beraber alınan ağır savaş mağlubiyeti ve ardından da Mondros Ateşkes Antlaşması'nın hükümleri sebebiyle de hayata geçirilememiştir.

Mondros Mütarekesi ile Türk Ordusunun dağıtılması ve kontrol edilmesi şeklindeki kararın uygulanabilmesinin çabucak hayata geçirilmek istenmesi, yeni bazı uygulamaları gündeme getirmiştir. Bunlar arasında, Ordu Müfettişliği uygulamasının yeniden tesis edilmesi de vardı. Böylelikle; ordu, devlet ve toplum Mondros Mütarekesi üzerinden işgal kuvvetleri eliyle

gözlemlenebilir, yönlendirilebilir, denetlenebilir ve yönetilebilir bir şekilde kavuşabilirdi. Öte yandan bu uygulama, İstanbul'da toplanmış olan üst düzey kumandanların tekrardan etkin göreve tayin edilmeleri için bir fırsat olarak da değerlendirilmiştir.

Milli Mücadelenin başarıya ulaşmasında en mühim rolü oynaması sebebiyle tabii olarak Milli Mücadele ile ilgili yapılan araştırmalarda ağırlıklı bir şekilde Mustafa Kemal Paşa ve faaliyetleri ile ilgili çalışmalar tercih edilmiş ve öne çıkmıştır. Ancak şu bir hakikattir ki Mütareke sonrası millet ve memleketin durumunu değerlendirirken yalnızca Mustafa Kemal Paşa'nın görev ve yetkilerine bakarak değerlendirmelerde bulunmak, Mustafa Kemal'in yaptığı işin tarihi süreçteki yerinin ve öneminin sağlıklı bir şekilde anlaşılması bakımından noksan kalacaktır. Bu konuda Mustafa Kemal Paşa ile beraber başka Müfettişlerin de bulunduğunu ve onların da görev ve yetkilerinin Mustafa Kemal Paşa'nınki ile hemen hemen aynı olduğunu da bilmek gereklidir. Dahası bu müfettişlerin vazife alanları da oldukça mühim bölgelerdir. Bu bağlamda, aynı dönemde Mustafa Kemal Paşa ile benzer görevlerde bulunmuş olanların araştırılması Mustafa Kemal Paşa'nın yaptığı işin önemini daha da belirgin bir duruma getirecektir. Bu bağlamda Birinci ve İkinci Ordu Müfettişliklerinin görev sahası, yetkileri ve faaliyetleri incelemeye ve araştırmaya değer özelliktedir.

İstanbul merkezli bulunan Birinci Ordu Müfettişliğine Fevzi (Çakmak) Paşa atanmıştı.

Müfettişliğin mıntkasında 1., 14. ve 25. Kolordular ile Aydın ve Bursa Vilayetleri, İzmir-Afyonkarahisar tren yolu hattının kuzey kısımları, Balıkesir, Biga bağımsız mutasarrıflıkları, Silivri, Çorlu, Keşan, İnöz (Enez) çizgisinin güney kesiminden Rumeli mıntkası, Çatalca Mutasarrıflığı ve Silivri, Çorlu, Keşan, İnöz çizgisi kuzeyindeki Edirne Vilayeti aksamı, İstanbul Vilayeti, İzmit, Bolu bağımsız mutasarrıflıkları, Diyarbakir, Bitlis, Mamuratülaziz Vilayetleriyle Urfa, Maraş bağımsız mutasarrıflıkları bulunmaktaydı.

Müfettişlik mıntkası, bütün İtilaf Devletlerinin etki bölgesi olması ve Başkenti ihtiva etmesi bakımından Devlet-i Aliye'nin en stratejik ve kritik kısmıydı.

Fevzi Paşa, Müfettişlik vazifesini kerhen kabul etmiştir. Çünkü bir önceki görevi Erkan-ı Harbiye-i Umumiye Riyaseti yani Genelkurmay Başkanlığı idi ve Müfettişlik vazifesi kendisi için bir nevi tenzil-i rütbe mesabesinde idi. Ancak buna rağmen Osmanlı Devleti'nin kalbgâhı olan bölgede müfettişlik vazifesini bihakkin yerine getirmeye çalışmıştır.

Bu dönemde Birinci Ordu Müfettişlik mıntkasında bulunan İstanbul'da oldukça mühim hadiseler yaşanmıştır. Bunlardan birisi İzmir'in işgalini protesto etmek için yapılan mitinglerdir. Mütareke döneminde düzenlenen protesto mitingleri, hem halkın haber alma özgürlüğü açısından önemlidir hem dünya kamuoyunda, Türkler lehinde bir ortam yaratılmasına zemin hazırlamıştır. Yine bu sırada İstanbul'da ardı ardına büyük yangınlar ortaya çıkmıştır. Bunları Rum ve Ermenilerin çıkardıkları, bilhassa büyük mekânlar ve saraylara musallat oldukları anlaşılmıştır.

Öte yandan, Fevzi Paşa'nın müfettişliği sırasında Ermenilerin ve Rumların emelleri ve maksatları ile tertibatları hakkında elde edilen malumata dair oldukça önemli bir rapor söz konusudur. Bu rapor; memleket dâhilinde kendi milli emellerini gerçekleştirilebilmek isteyen Ermeniler ve Rumların teşkilat ve tertibatları hakkında oldukça önemli ve ayrıntılı istihbarat içermektedir.

Bu dönemde ayrıca, General Harbord'ın başkanlık ettiği Amerika Tahkik Heyeti İstanbul'da cemiyetlerin, partilerin ve Ermenilerin görüşünü almıştır. Bu heyet 4 Haziran'da Türkiye'ye dair tahkikatta bulunmak üzere İstanbul'a gelmiş, 17 Ağustos'ta İstanbul'da şehremaneti ve sair milli heyetleri dinlemiştir. Heyet, manda meselesi ve Ermenistan hududu ve Boğazlar hakkında bilgi edinmeye çalışmıştır.

Mütareke sonrası orduların dağıtıldığı bir dönemde teşkil edilmiş olan ve geniş yetkilerle donatılan ordu müfettişlikleri - Hükümet para tedarikinde yaşanan sıkıntılar sebebiyle müfettişlik uygulamasına son verildiğini bildirirse de- İngiliz baskısı ve hükümetin beceriksizliği yüzünden lağvedilmiştir. Asıl itibarıyla ise müfettişlerin Anadolu'da Milli Mücadele hareketini teşkilatlandırmaları, halkı işgaller karşısında uyardırmaya/bilinçlendirmeye çalışmaları sebebiyle İtilaf Devletlerinin baskıları neticesinde, büyük ümitlerle yola çıkılan bu yapılanma sona ermiştir.

Bu konuyla ilgili belirtilmesi gereken en mühim husus ise şudur: Dokuzuncu Ordu Müfettişi Mustafa Kemal Paşa ile Birinci Ordu Müfettişi Fevzi Paşa ve İkinci Ordu Müfettişi Mersinli Cemal Paşalar karşılaştırıldığında anlaşılabilirliği gibi aralarındaki esas fark, İtilaf Devletlerinin baskısıyla da olsa, kendilerine görevi bırak ve dön çağrısı geldiği zaman verdikleri tepki, tavır ve tutumlarından anlaşılabilir. Bu hususta üzerinde önemle durulması gereken ve asıl söylenmesi gereken tespate gelince; Fevzi Paşa görevden alındığında hiçbir tepki vermemiş, Mersinli Cemal Paşa ise aldığı talimatın gereğini yerine getirerek İstanbul'a dönmüştür. Mustafa Kemal Paşa ise aynı emir karşısında farklı ve -ucunda ölüm olan- oldukça cesur bir hareket tarzı benimseyerek yürüdüğü yoldan dönmek için elinden gelen her şeyi yapmıştır. Nitekim yolundan dönmemiştir. Yolundan dönmeyerek de Türk İstiklal Harbi'ni zafere ulaştırmış ve Türk tarihine damgasını vurmuştur. Tarihler ve tarihçiler de milleti için canını hiçe sayarak yolundan dönmeyenlerin tarihini yazmıştır.

KAYNAKÇA

Arşiv Kaynakları

Gn. Kurmay ATASE Arşivi, (İSH) İstiklal Harbi Koleksiyonu

K: 103, G: 13.

K: 103, G: 13AA.

K: 103, G: 13AB.

K: 103, G: 13AD.

K: 103, G: 13AE.

K: 114, G: 113.

K: 114, G: 113aa.

K: 114, G:108.
K: 137, G: 7.
K: 14, G: 66.
K: 14, G: 102AB; İSH, K: 21, G: 26.
K: 14, G: 102AB; İSH, K: 21, G: 26.
K: 14, G: 102AF.
K: 14, G: 144; K: 24, G: 114.
K: 14, G: 144; K: 24, G: 114.
K: 174, G: 171.
K: 176, G: 2.
K: 194, G: 55.
K: 195, G: 215.
K: 195, G: 221.
K: 195, G: 221A.
K: 207, G: 35.
K: 212, G: 115.
K: 214, G: 87AA.
K: 225, G: 123.
K: 24, G: 110ac.
K: 24, G: 110ad.
K: 24, G: 110ae.
K: 24, G: 110af.
K: 24, G: 110ag.
K: 24, G: 110ah.
K: 24, G: 110ai.
K: 248, G: 137.
K: 248, G: 137aa.
K: 248, G: 137ab.
K: 27, G: 138.
K: 288, G: 18.
K: 29, G: 55.
K: 29, G: 55.
K: 30, G: 72.
K: 325, G: 35.
K: 358, G: 29.
K: 358, G: 36.
K: 362, G: 160.
K: 38, G: 106.
K: 38, G: 106AA.
K: 38, G: 106AB.
K: 38, G: 106AC.
K: 38, G: 106AD.
K: 38, G: 106AE.
K: 40, G: 93.
K: 40, G: 93AA.
K: 40, G: 93AB.
K: 40, G: 93AC.
K: 40, G: 93AD.
K: 41, G: 109.
K: 41, G: 109AA.
K: 41, G: 109AB.
K: 423, G:156.
K: 423, G: 55.
K: 438, G: 174.
K: 51, G: 125.
K: 51, G: 125.
K: 51, G: 125AA.
K: 51, G: 125AB.
K: 57, G: 88.
K: 57, G: 88AA.
K: 62, G: 83.
K: 62, G: 83AA.

K: 63, G: 19.

K:14, G: 102; 102A, 102AD, 102AE.

K:14, G: 102AF.

K:14, G: 74.

Diğer Kaynaklar

- Atatürk, K. (1970). *Nutuk*, C. I, 1919-1920, Türk Devrim Tarihi Enstitüsü. Onuncu Basılış, İstanbul: Milli Eğitim Basımevi.
- Bostancı, M. (2016). Mütareke Döneminde II. Ordu (Yıldırım) Kıtaat-ı Müfettişliği. *Gazi Akademik Bakış*, 9(18), 93-119.
- Durmuş, G. (2017). İzmir'in İşgalini Protesto Amacıyla İstanbul'da Düzenlenen Mitinglerin Türk Romanındaki Yankıları, *SUTAD*, Bahar (41), 159-177.
- Hatemi, N. (2002). *Mareşal Fevzi Çakmak ve Günlükleri*. C. II, İstanbul: YKY.
- Karaca, E. (2016). 1919'da Bakü: İngiltere-Sovyet Rusya Hâkimiyet Mücadelesi. *Karadeniz*, 8(30), 22-37
- Jaeschke, G. (1971). *Kurtuluş Savaşı ile İlgili İngiliz Belgeleri*. Türkçeye Çev: Cemal Köprülü, Ankara: TTK Basımevi.
- Keleşyılmaz, V. (2015), Belgelerle Mustafa Kemal Paşa'nın Ordu Müfettişliği, Sakarya Zaferi ve Haymana III, Ankara: AÜ. *TİTE*, Yayın No: 51, 13-23.
- Koca, S. & S. Yalçın (1994), Mustafa Kemal Paşa'nın Dokuzuncu Ordu Müfettişliğine Tayininde Osmanlı Genelkurmayının Rolü. *AAM. Dergisi*, 10(29), 401-416.
- Köse, İ. (2014). General Moseley'in Amerikan Mandası ve Anadolu'da Kurulması Planlanan Ermeni Devleti ile İlgili Raporu. *Tarih Dergisi*, (59) (2014/1), 189-216.
- Özçel, M. (2011). *Milli Mücadele'de Amerikan Mandası Meselesi ve General Harbord Heyeti* (Basılmamış Yüksek Lisans Tezi), Kayseri: Sosyal Bilimler Enstitüsü Tarih Anabilim Dalı.
- Semerci, A. (2011). Mustafa Kemal Paşa'nın 9. Ordu Kıtaat-ı Müfettişliğine Tayini. *Türk Dünyası Araştırmaları Dergisi*, 97(190), 95-106.
- Tevetoğlu, F. (1987). Mustafa Kemal Paşa – General Harbord Görüşmesi Tanık ve Tercümanı: Prof. Dr. Hulusi Y. Hüseyin (Pektaş). *AAM. Dergisi*, 4(10), 197-207.
- Tunçkol, M. & A. M. Altıok (1884- 1962). Tarih-kültür-doğa-Bolu, mudurnululardernegi.com, 99-106.
- Türkmen, Z. (2002). 19 Mayıs 1919: Mustafa Kemal Paşa'nın Samsun'a Çıkışı. *Türkler*, Ankara, 15, 905-927.
- Türkmen, Z. (2001). *Mütareke Döneminde Ordunun Durumu ve Yeniden Yapılanması (1918-1920)*. Ankara: TTK.

Araştırma Makalesi • Research Article

Osmanlı Modernleşmesi ve Basın: Din ile Geleneğe Etkisi*

Ottoman Modernization and Press: Its Effect on Religion and Tradition

Ali Rıza SAVAS^a

^aÖğr. Gör. Bitlis Eren Üniversitesi-
Türkiye ORCID: 0000-0003-0112-8033
a.savas@beu.edu.tr

ÖZ

Osmanlı modernleşmesi olarak ifade edilen süreç, devlet eliyle 18. yüzyıldan itibaren başlatılan yenileşme hareketlerini de kapsayan üç yüzyıllık bir geçmişi kapsamaktadır. Avrupa ile Asya arasında halkın neredeyse tamamına yakını Müslüman olan bir toplumun bu süreçleri batı dışı toplumların modernleşme süreçleriyle bire bir örtüşmektedir. Tanzimat Döneminde başlayan modernleşme sürecini yürüten bürokratik elitler, salt bilim ve teknoloji alınarak 5-10 yıl içerisinde Avrupa medeniyetine yetişebileceğimiz ve eski gücümüzü tekrar elde edebileceğimizi düşünmektedirler. Osmanlı'da modernleşme, sadece bürokratların istemiş olduğu bir serüven olmaktan ziyade dış güçlerin baskılarına ve yönlendirmelerine son vermek şeklinde bir sonuç istenmiştir. Tanzimat ile başlayan Osmanlı Modernleşmesi sürecinde basının din ve gelenek üzerine etkisi söz konusu olmuştur. Türk modernleşmesi noktasında yaklaşık 300 yıllık süreç incelendiği vakit toplumsal manada değişimin yaşandığı durakların var olduğu ve Osmanlı aydınlarının kaleme almış oldukları gazete ve dergi gibi basım faaliyetlerinin bu modernleşmenin oluşması açısından bir vasıta olduğu görülmüştür. Medyada çıkan yazırlar modernizm ile ilgili tartışmaları canlı tutarak toplumun sosyal dinamiklerinin değişmesine yol açmıştır. Günümüzde bile söz konusu bu tartışmaların belli bir kısmı hala etkisini devam ettirmektedir.

Anahtar Kelimeler: Modernleşme, basın, gelenek, din.

ABSTRACT

The process, referred as the Ottoman modernization, covers three-centuries including the renewal movements initiated by the state since the 18th century. The modernisation process of the people living between Europe and Asia, where almost all of them are Muslims, is quite similar to the other non-western societies. Bureaucratic elites, who carried out the modernisation phase that started in the Tanzimat Period, regard that we can overtake European civilization and regain our old power within 5-10 years only with science and technology. Modernisation in the Ottoman Empire is not only demanded as adventure for bureaucrats, but rather to give an end to the oppression and inducement of the external forces. In the process of Ottoman Modernization that started with Tanzimat, the influence of press on religion and tradition was in question. When the 300-year-old process is analysed concerning Turkish modernisation it is observed that there are interwalls in social sense, and printing activities such as newspapers and magazines written by the Ottoman intellectuals are tools for this modernisation. The articles, on press have kept the discussions about modernism alive, by causing the social dynamics of the society to change. Some of these discussions still continue to be effective at present.

Keywords: Modernization, press, tradition, religion.

* Bu makalede bilimsel araştırma ve yayın etiği ilkelerine uyulmuştur. / In this article, the principles of scientific research and publication ethics were followed.

1. GİRİŞ YERİNE: MODERNLEŞME KAVRAMI

Modernleşme, Batı medeniyeti içerisinde yer alan toplumların 16. yüzyılda başlayan sanat, felsefe, bilim ve siyaset etkisiyle oluşturmuş oldukları devlet, toplumsal yapı ve yaşam ile ilgili yeni kodlar veya eskiden kopuş olarak ifade edilebilir. Bu bağlamda ortaya çıkan yeni yapı, hayata ve insana karşı pozisyonunu ve kriterlerini, daha önceki dönemin değer ve ölçülerine göre belirlemekten uzaklaşarak, onları geleneğin dışlandığı yeni bir formatla ele almıştır. Modernleşme genel olarak evrensel bazı değerler ekseninde toplumsal yapının, bir süreç içerisinde birbirini izleyecek şekilde, sonradan ortaya çıkan toplumsal durumun önceki duruma göre daha nitelikli olduğu kabul edilen tedrici bir evrim niteliğinde anlaşılmaktadır. Bunun temelinde “*tek tipleşme, benzeşme, istikrar ve maddi unsurlarda düzenli üretim ve ilerleme/artış öngörülür*” (Gündüz, 2008: 166). Modernlik, etimolojik anlamı ile “bugün”de olmaktır. Bu anlamı ile modernlik, “her bugünde” olana ayak uydurmak, aynı zamanda modernleşme süreci ile de bağdaştırılabilecek bir kavramlaştırmaya da bizi götürmektedir (Akpolat, 2008: 110-111). Özkiraz’a göre “*Latince var olan ilk haliyle ‘modernus’ kavramı ilk olarak M.S. 5. yüzyılın sonlarına doğru Roma’nın putperestlik geçişini o sırada Hristiyanlığın resmen kabul edildiği dönemden ayırmak için ‘kopma’ anlamında kullanılmıştır. 18. yüzyıl içerisinde modernleşme yine kopmayı ifade etmek için ama bu kez ‘insanın kendi haricindeki otoritelerden (geleneğe, Tanrı vb.) kurtulmasını/kopmasını anlatmak’ için kullanılmıştır*” (Özkiraz, 2003’ten aktaran Acar, 2008: 60).

Gelişmiş toplumlarda modernleşme sürecinin etkili olduğu zaman dilimi ile ilgili yapılan açıklamalarda, toplumsal yapıdaki değişim olgusu mahallî bir değişim sürecinden ziyade; iç içe olarak gerçekleşen birden fazla dönüşüm sürecinin oluşturduğu bir sarmal ifade etmektedir. Değişim süreci sonunda ortaya çıkan sonuçlar mal ve hizmetlerin çok büyük ölçülerde üretilen “devasa endüstriyel yapıları” ifade etmektedir. Ama bu süreçler sadece endüstrileşme süreci ile sınırlı kalmamaktadır. Genel olarak baktığımızda modernleşme dediğimiz olgu bir “Mass Production” sürecinin dışında sosyal ve toplumsal değişimi de içeren proje sürecine dönüşmektedir. Bu süreç, endüstrileşmenin yanı sıra eş zamanlı büyüyen şehirleşme; mistik unsurlar ve din faktörünün gerilemesi; düşünce ve pratiklerin rasyonelleşmesi; demokratikleşme sürecinin ilerlemesi ve globalleşme, toplumsal farklılıkların gitgide azalması; toplumsal yapıların atomize olması ve liberalizmin aşırı bireyci anlayışının yaygınlaşması vb. pek çok siyasal, toplumsal, ekonomik ve kültürel değişimleri içerisine almaktadır (Solmaz, 2011: 37).

Modernliği ortaya çıkaran ana aktör burjuvazidir. Onunla beraber hareket eden temel bileşen ise kapitalist süreç olarak ifade edilebilir. Tarihin sahibi olmayan burjuvanın kendine ait bir bugün meydana getirme istemi, modern dediğimiz; düşünsel (Aydınlanma felsefesi), siyasal (ulus-devlet) ekonomik (kapitalizm) hukuksal (nicel eşitlik) ahlaksal (meslek ahlakı), dinsel (Protestanlık) yapılanmaları beraberinde getirmiştir (Akpolat, 2008: 110-111).

2. TÜRK MODERNLEŞMESİNİN TARİHİ SERÜVENİ

Türk modernleşmesi, Osmanlı’nın devlet eliyle 18. yüzyıldan itibaren başlatılan yenileşme hareketleri ile üç yüzyıllık bir tarihe maliktir. Avrupa ile Asya arasında İslam olan bir toplumun modernleşme süreçleri batı dışı toplumların modernleşme süreçlerine bire bir uymaktadır. Bu süreçler batı dışı toplumlarda yukarıdan aşağıya devlet yoluyla yapılmakta ve kendiliğindenliğinin söz konusu olmamaktadır. Tanzimat ile ivme kazanan bu süreçte toplum nesneleştirilmiş bir durumda, 1950’lere kadar tali kalmıştır. Bir başka ifadeyle, Türk siyasal elitleri modernleşme süreçlerini çevreye yaymadan sadece “*merkez ile sınırlı*” tutmuştur. Cumhuriyet rejimi inkılapları ile modernleşme her ne kadar Halk Evleri, Halk Okulları gibi oluşumlarla topluma yaygınlaştırılmaya çalışılsa dahi toplumsal olanın gelenekten, din ve tarihsellikten uzak bir şekilde algılanması gerektiğini isteyen bu modernleşmeye Türk toplumunu oluşturan unsurların kendi istekleri ile katılması ve bu süreçte aşağıdan yukarıya doğru ivme kazandırması mümkün olmamıştır (Akpolat, 2008: 118-119). Türk modernleşme serüveni denildiğinde aslında iki dönem kastedilmektedir. Birincisi genel olarak Tanzimat ile beraber başlatılan, Sultan Abdülhamit ile devam eden ve devletin yıkılışına kadar geçen dönem. İkincisi ise Cumhuriyetin kuruluşu ile başlayan Cumhuriyet Modernleşmesi veya Kemalist Modernleşme denilen süreci ifade etmektedir. Bu iki dönemden Tanzimat ile başlayan Osmanlı Modernleşmesi sürecinde basının din ve gelenek üzerine etkisi ele alınacaktır.

Osmanlı İmparatorluğu’nda modernleşme sürecinin başlangıcı olarak III. Selim dönemi ve II. Mahmut dönemi, yani tarihsel olarak 18. yüzyılın sonu ve 19. yüzyılın başı, başlangıç noktası olarak kabul edilmiştir (Acar, 2008: 62). Karpat’a göre “*Osmanlı’da modernleşme, devlet eliyle planlandı ve uygulandı. Fakat bu esnada, tebaanın eğitime ve refahına veya dini ve kültürel mirasa yeterince önem atfedilmedi. Osmanlı Devleti’nde modernleşme, temel olarak, yeni kurumlar olarak çok çeşitli makam ve dairelerin kurulmasından, merkezileşmeden ve devleti sağlamlaştırmak ve muhafaza etmek sloganıyla getirilen ve ardı arkası kesilmeyen bir dizi yasal düzenlemeden ibaretti*” (Karpat, 2019: 150). Osmanlı modernleşmesi bugünün zihni ölçülerinde tasarlandığı gibi, sadece belli bir tarih sonrasını, coğrafyayı ve insan topluluklarını kapsamaz. Osmanlı modernleşmesi neredeyse Avrupa’da modernleşmenin başlamasına paralel bir başlangıç gösterir. Çünkü Osmanlı kuruluşundan itibaren batı ile iç içe olmasa bile coğrafi olarak çok yakın ve yan yana olmuştur. Modernleşme Osmanlı coğrafyası içindekileri değil, dışarıda kalan Müslüman toplumları da bir şekilde ilgilendirmiştir. Bu süreç Tanzimat’la en hızlı ve yetkin düzeyine erişmiş, II. Abdülhamid döneminde de devletin en ücra köşelerine kadar yayılmıştır. 18. yüzyılın sonları, 19. yüzyılın ilk çeyreğinde de büyük ölçüde olumlu olmakla birlikte aynı zamanda olumsuz neticelerini vermiştir (Gündüz, 2008: 170).

Osmanlı devlet ve toplumunun modernleşme sürecinde geleneksel bünyesinde oluşan değişimin görünür ve ölçülebilir unsurları farklıdır. Bunların başında ekonomi, toprak düzeni, askeri düzen, ilmiye ve devlet bürokrasisi, matbaa, basın ve eğitim gelir. Bu unsurların yapısında, işleyişinde ve toplumsal rollerindeki değişimle birlikte bunlara bağlı ya da bağımsız yeni kurumların ortaya çıkması modernleşme olgusu olarak belirlir. Bu olgunun gerçekleşmesinde eğitim tek başına motor bir güç olduğu gibi, diğer bütün unsurların bünyesine o unsurun yapısıyla paralel şekilde girerek, modernleşmenin total gücü haline gelmiştir. Burada modernizmin ürettiği eğitim zihniyeti ve kurumlar (formal/okul) ile geleneksel ve evrensel eğitim kavramının (informal) farklı olduğu gözden uzak tutulmamalıdır. Osmanlı modernleşmesinde “modern formal eğitim” yeni ortaya çıkan,

başlı başına bir değişim mekanizmasıdır. Ekonominin ve ekonomistlerin, askerin ve bürokrasinin basının ve tıbbiyenin değişim ve dönüşümü hem kendi içinde formal eğitim ile hem de kendisi dışında informal eğitimle gerçekleşmiştir (Gündüz, 2008: 171).

Osmanlı toplum ve devletinde zihniyet değişiminin geniş alanları kapsayıcı halde başlaması modernleşmenin de görülebilir ve ölçülebilir tarzda başlaması anlamına gelir. Bunun ilk emarelerini I. Abdülhamid ve III. Selim dönemlerinde görmek mümkündür. II. Mahmud döneminde ise her bakımdan hızlı ve köklü değişimler yanında, geleneksel birçok kurumun ilgasıyla birlikte yeni kurumları ihdası ve rol farklılaşması keskin biçimde hayata girmiştir. Modernleşmenin temel aracı eğitimle birlikte tercüme bürosu, Avrupa'ya gönderilen öğrenciler ve yeni bürokratik kurumlar sayesinde yeni bir elit sınıf ortaya çıktı ve yönetimde etkili olmaya başladı. Reşit Paşa, Ali Paşa ve Fuad Paşa'lar bu yeni eğitimin getirdiği üst düzey bürokrat elit sınıfın en önde gelen temsilcileri oldular (Gündüz, 2008: 172). Osmanlı İmparatorluğu tarafından bu dönemde yapılan reformlar konusunda örnek alınan ülke "aydın despotizm"inin etkisiyle yönetilen Prusya ve Avusturya, mutlak monarşiyi korumaya çalışan Fransa'dır. Bu ülkelerden "14. Louis döneminde mutlak monarşinin Avrupa'da en önemli temsilcisi ve Avrupa'nın en büyük gücü olan Fransa, Osmanlı'ya esin olduğu 18. yüzyılda sonu ihtilale kadar giden bir dizi sorunla boğuşmaktaydı" (Acar, 2008: 67).

Osmanlı'da modernleşme, toplumun iç dinamiklerinin yarattığı tabii bir sonuç ya da devlet seçkinlerinin modernliğin özüne inanmalarından kaynaklanan gönüllü ve iradi bir tercih olmanın yanında, gerek dış gerekse iç güçlerin baskılarına son vermek gibi pragmatist bir gayeyi de amaçlamıştır. Bu nedenlerdir ki başlangıçta, toplumun temel hassasiyetlerine, toprağa dayalı üretim tarzı ve egemenliğin şeklinin tartışılması gündeme dahi gelmemiştir. Reformlardaki temel gaye çok açıktır var olan siyasi ve toplumsal yapının güçlendirilmesi olarak belirtilebilir (Söğütü, 2008: 36).

Tanzimat Dönemi modernleşme sürecini yürüten bürokratik elitler, Batıdan bilim ve teknolojinin alınarak 5-10 yıl içerisinde Avrupa medeniyetine yetişebileceğimiz ve eski gücümüzü tekrar kazanabileceğimizi düşünmektedirler. Bu değerlendirme, onların Batı'nın eriştiği gücün arka planındaki tarih derinliği, sayısız faktörlerin ve karmaşık süreçlerin varlığını tam olarak kavrayamamış olmalarının bir işaretidir. Zira onlar, Osmanlı klasik sisteminde esaslı bir değişime gerek olmadan, yürürlüğe konulacak bir dizi reformla Batı ile aradaki askeri güç dengesinin kurulabileceği kanaatindedirler. Bu nedenle fermanda sistemin iktisadi, siyasi ve kültürel yönlerine dair ciddi bir eleştiri yoktur (Söğütü, 2008: 37). Tanzimatın temel amaçlarından biri, devletin ekonomiden kopuşunu engelleyecek tam anlamıyla yeniden düzenlenmiş sosyal bir devlet yapısı oluşturmaktır. Bu süreci yürüten devlet adamları ve aydınlara göre devletin müdahale amacı sadece toplumsal hayatın düzenlenmesi için olmalıydı (Ahmad, 2014: 39). Tanzimat Döneminde gerçekleştirilen siyasarların aydın kesim ve merkezde en başta uyandırdığı iyimser hava yerini belli bir süre sonra, getirmiş olduğu ikili sosyal ve hukuksal yapı nedeniyle zihin karışıklığı, şüpheye bırakmıştır. Zira bu politikalar beklenmedik gelişmelere ve daha sonra derin bir ekonomik ve siyasi krize neden oldu. Avrupalı güçlere sağlanan ticari ve yasal ayrıcalıklar, Tanzimat Döneminde izlenen açık-kapı politikası ve diğer değişiklikler Osmanlı sosyal dokusunu zedeledi. Ticaret ve bütçe açıkları fırladı. Devletin gerek yurtdışında gerek yurtiçinde yüksek faizler karşılığında yaptığı ağır borçlanmalar kaçınılmaz mali krizi, hazinenin iflas ilan etmek zorunda bırakıldığı 1875'e kadar erteledi. Avrupalı borçverenler arasında bir kargaşa patlak verdi ve fırsatı değerlendiren Ruslar, Osmanlıları savaşa tehdit ederek Balkanlarda nüfuzunu ilerletme yoluna gitti. Her yerde huzursuzluk artıyor ve bu durum Balkanlarda Hristiyanlar arasında milliyetçi ve Müslümanlar arasında Tanzimat karşıtı ayaklanmaları körüklüyordu (Akarlı, 2008: 12-13). Batı'nın yükselişini salt bilim ve teknolojiye bağlamaları, Batı ile İslam medeniyeti arasında bir farklılık olmadığı yönündeki değerlendirmeleri, Tanzimat neslinin, Batı hakkındaki bilgilerinin oldukça sınırlı olduğunun bir göstergesidir. Tanzimat kadroları için medeniyet, bir yerden alınıp getirilecek bir meta ve Batı'daki bilim ve fen kitaplarının sayfaları arasında bulunan sihirli bilgiler olarak sunulmuştur. Tanzimat Dönemi ile başlayan modernleşme çalışmaları kapsamında yapılan reformlar, toplumun altyapısında, egemen üretim biçiminde ve düşünce kalıplarında köklü bir değişimi başlatabilecek sistematik bir dönüşüm programı olmaktan uzaktır. Yapılanlar, daha ziyade üst yapının sınırları içinde kalan ve geleneksel Osmanlı toplumuna atılan bir modernleşme cilasından ibarettir. Bu çabaların dikkati çeken temel özelliği "merkeziyetçi" bir mantıktan türemiş olmalarıdır. Bunun birinci nedeni, o gün için Osmanlı toplumunda, modernleşmenin içsel ve toplumsal bir süreç olarak yaşanmasına öncülük edecek burjuva benzeri bir sivil çevresel aktörün bulunmaması ve ikincisi de reformcuların kişisel donanımlarının temelini oluşturan patrimoniyal gelenektir (Söğütü, 2008: 37-39).

Osmanlı'da 19. yüzyıl genellikle ideolojiler çağı olarak değerlendirilir. Modernleşmenin siyasal boyutu ile ilgili olarak süreci etkileyen anayasal hareketler 1830'lu yıllar itibarıyla ortaya çıkmıştır. II. Abdülhamid'in padişahlığı döneminde izlenen merkezi sistemi güçlendirecek hamleler neticesinde imparatorluğa ait siyasal yapılar batı tarzı bir bürokrasinin bel kemiğini oluşturmuştur. 20. Yüzyılın ilk yıllarında anayasacılık çalışmaları ile kesişen ve ilk haliyle romantik költürçülük olarak ortaya çıkan Türkçülük, "Osmanlı kamu felsefesine yabancı kavramlar yolu ile devlet-tebaa ilişkilerinin tanzim edilmesini öngören güçlü bir reformcu ütopya arayışını tetiklemiştir" (İrem, 2008: 12-13). II. Abdülhamid tarafından gerek saray gerekse bürokrasi yardımıyla yürütülen modernleşme hamlesi siyasal olarak karşısında olan Yeni Osmanlıların modernleşme ile batılılaşma arasında yapmış oldukları temel ayrıma dayanmıştır. İrem'e göre "Modernitenin teknik ve siyasal olarak ikiye bölünmesi, Osmanlı örneğinde II. Abdülhamid döneminde yaşanmıştır; modernitenin teknik yorumu benimsenirken, siyasal modernitenin dayandığı prensipler ve değerler ise, geleneksel düzeni yıkan, geleneği bozan ve tebaa içinde değer/anlam ve kimlik yıkımına neden olan bozguncu fikirlere olanak verdikleri için reddedilmektedirler" (İrem, 2008: 19). II. Abdülhamid Dönemi, Batılı fikirlerin iyice anlaşılmasına başlandığı bir dönem olarak değerlendirilebilir. Bu durum, bahsedilen dönem içerisinde kurulan batı tarzı okullarda okuyanların ve yabancı dil bilen insanların çoğalması olduğu kadar, bizzat padişahın modernleşme ile ilgili olarak batı medeniyetini örnek almış olmasından kaynaklanmaktadır. II. Abdülhamid'in Batıcılık'tan onların tekniğini, idari ve askeri sistemini alma şeklinde anlamıştır (Mardin, 2015: 15). Bu dönemde güçlenen saray ve ona bağlı bürokrasi, Osmanlıcılık fikriyatı ile karşılaştırıldığında ona göre daha sınırlayıcı fakat Türkçülük ile kıyaslandığında daha "evrenselci" bir anlayışa sahip olan "İslamcılığ" desteklemişlerdir (İrem, 2008: 20). Tanzimat modernleşmesinin temel çıkış noktası olan idari merkezleşme, II.

Abdülhamit iktidarı döneminde kitle haberleşme araçları alanında yapılan çarpıcı düzenleme ve kısmi iyileştirmeler sayesinde gerçekleştirilebilmiştir (Zürcher, 2015: 122). II. Abdülhamid Dönemi eğitimi, siyaseti, kültürü, basını üzerinde yapılan reformlar, o dönemin kozmopolit özelliklerinden kaynaklanmaktadır. II. Abdülhamid döneminde modernleşme sürecinde gerçekleşen ümmet esasına dayalı olan geleneksel devlet anlayışından ulus-millet ve vatandaş esasına dayalı modern devlete geçişin temelleri kendi içinde çelişkiler barındırmaktadır. Abdülhamid Döneminde esasen Tanzimat Döneminde yapılmaya başlayan seküler reformların uygulanmasına devam edilmiştir. O, devletin bekasını sağlamak ve dağılmayı engellemek, mutlak bir egemenlik elde etmek ve devleti eski gücüne tekrar kavuşturmak isteyen bir modernisttir. Bütün bunları yaparken çok önemli iki etkeni; İslam dinini ve eğitimi sonuna kadar kullanmıştır (Gündüz, 2008: 177).

Osmanlı modernleşmesinin gerisinde yatan en temel saik, Batı karşısında imparatorluğun art arda aldığı yenilgilere son verme kaygısıdır. Cumhuriyet Döneminde ise Osmanlı Döneminin aksine modernleşme, bir amaçtır (Söğütü, 2008: 34). Osmanlı modernleşmesinin en belirgin özelliği, temel hedefinin devletin modernleşmesi ile sınırlı olmasıdır. Bu minvalde Osmanlı modernleşmesi yirminci yüzyılda Türkçülüğün doğuşuna kadar devlet-merkezli kısmi bir reform siyaseti olarak gelişmiştir (İrem, 2008: 14). Osmanlı modernleşmesi ve takip eden modernleşme süreçlerinde temel farklılık Batı'nın hangi yönüne öncelik tanınacağı noktasındaydı. Burada Osmanlı seçkinleri Batı kurumlarını, bilim ve teknolojisini aktararak –bu kurumların işlevselleşebileceği toplumsal dönüşümler yaşanmadan- Batı'nın gücüne erişebileceğimizi düşünmekteydiler (Söğütü, 2008: 49).

3. TÜRK MODERNLEŞMESİNDE BASIM FAALİYETLERİ

Türk modernleşmesi noktasında yaklaşık 300 yıllık süreç incelendiği vakit toplumsal manada değişimin yaşandığı durakların olduğu görülmüştür. Bu süreçte özellikle aydınların kaleme almış oldukları gazete ve dergi gibi basım faaliyetlerinin Türk modernleşmesinin oluşması açısından bir vasıta olduğu görülmüştür. Modernleşme ve batılılaşma çalışmalarında elit tabakanın etkisi oldukça etkilidir. Bu elitler; subaylar, memurlar, hukukçular ve gazetecilerdir (Lewis, 2008: 623). Dönemlere göre değişen ve yönetici konumunda olan bu elit gruplar, muhalif ve aydın sınıfları temsil etmekteydiler. Tanzimat'ın ve Meşrutiyet'in hazırlayıcıları Yeni Osmanlılar Cemiyeti'nin üyeleri basının etkisi altında büyümüş ve gelişmişlerdi. II. Abdülhamid'in muhalifleri ise bizzat onun kurduğu okullarda yetişmişlerdi. Ayrıca Tanzimat sonrasında öğretmenler, hekimler ve mühendisler Modernleşme militanları olarak yönetici ve aydın tabakaya karışmışlardır (Alkan: 76-77). Osmanlı Devleti geriledikçe, toprak kaybettikçe, sınırlar daraldıkça, nüfus azaldıkça ve ekonomi kötüleştikçe Avrupa onu “hasta adam” olarak tanımlamış, her şey gün geçtikçe kötüleşmişti. Modernleşme bir çözüm üreteceğine hem dış hem de iç etkenlerden dolayı müzmin bir hastalık durumuna gelmişti. Batı'da modernleşme dört yüz yıllık bir süreyi kapsarken olumlu etkiler meydana getirmiş ancak Osmanlı'da bir bölünmüşlüğe sebep olmuştu (Tazegül, 2005: 62; Köker, 1995: 50-51). Osmanlı toplum ve kültür hayatında Doğu-Batı kültür ikiliği uzun süre devam etmiştir. Çünkü Batı unsurunun felsefi ve bilimsel yanı İslam ile yoğrulmuş Doğu kültürü felsefesi ile uyum gösterememiştir.

Nalcioğlu'nun ifadesiyle “*Gazete, Batıda, o ülkelerdeki iktisadî, içtimai ve siyasî şartların bir neticesi olarak ortaya çıkmıştır. Özellikle ticari kapitalizmin gelişimi ve ortaya çıkan sosyal yapının bir gereği olarak malların serbest dolaşımı, haberin de serbest dolaşımını beraberinde getirmiştir. Türkiye'deki durum ise farklı bir seyir izlemiştir. Bu açıdan basının gelişimi de toplumsal dinamiklerle değil, siyasî dinamiklerle, devlet desteği ve yönlendirmesiyle olmuştur. Osmanlı Devleti'nde ilk Türkçe gazete, Batılı örneklerinin aksine halkın talebi ve gereksinimleri doğrultusunda değil, iktidarın ihtiyaçları ve istekleri doğrultusunda kurulmuş ve faaliyet göstermiştir*” (Nalcioğlu, 2005:254).

Osmanlı İmparatorluğu'nda ilk basımevi faaliyetleri 1494 yılında David ve Samuel adındaki Musevi kardeşlerin İstanbul'da Torah'ı yayınlaması ile gerçekleşmiştir. Bu girişimi sonraki yıllarda Rum ve Ermeni basımevleri izlemiştir. Ancak İmparatorluk içerisinde Türk matbaasının kurulma düşüncesi ise 18.yüzyılda gerçekleşmiştir. Osmanlı İmparatorluğu'nun batıya yönelme isteğinin giderek belirginleştiği bu dönemde, İbrahim Müteferrika ve Said Efendi'nin uzun mücadeleleri sonrasında, dönemin Osmanlı Sultanı III. Ahmet tarafından verilen ferman neticesinde 1726 tarihinde ilk Türk basımevi İstanbul'da kurulmuştur. Bu matbaayı sonrasında ise 1795 yılında Mühendishane Matbaası ve 1802 yılında Üsküdar Matbaası isminde kurulan matbaalar izlemiştir. Bu matbaaların haricinde Osmanlı İmparatorluğu'nda matbaa konusunda önemli bir etki bırakan diğer bir matbaa 1822 yılında Kavalalı Mehmet Ali Paşa tarafından Kahire'de “Bulak Matbaası” ismiyle kurulmuştur. II. Mahmut döneminde de basım işlemlerine önem verildiği görülmüş olup, hatta padişah emri ile “*Takvimhâne –i Âmir*” adındaki basımevi kurulmuştur (İbrahimov, 2016: 84-86). Osmanlı İmparatorluğu içerisinde matbaanın gelişmesi neticesinde dergi ve gazete gibi yazılı kültür araçlarının imparatorluk içerisindeki aydınların çalışmalarının, yeni fikirlerin ve düşüncelerin yayılması ülke içerisindeki millî bilincin gelişimine katkı sağlama açısından önemli katkıları olmuştur (Korkmaz ve Bilici, 2011: 38-39).

Osmanlı Devleti topraklarında gazetecilik faaliyetlerinin çok geç başlamasının temel sebeplerinden biri temel girdi olan kâğıdın çok pahalı olması gösterilebilir (Önal, 2006, s. 22). Matbaanın Osmanlı devleti topraklarında çok geç bir zamanda faaliyete geçmesinin diğer önemli nedeni ise Avrupa'nın tersine bir gereklilik olarak addedilmemesi, bilimsel açıdan ilerlemeyi etkileyecek bir faktör olarak görülmemesi, ilk dönemde basılan eserlerin okuyan kesimin ilgisini çekecek konularda olmaması ve toplumun çok büyük bir bölümünün okuma alışkanlığına sahip olmaması olarak söylenebilir (Davulcu ve Kıpçak; 2016:254-255).

Siyasal alanda Osmanlı medyanın gücünü kendi lehine kullanmak zorunda hissediyordu. Ancak Osmanlı'nın gözetiminde ve desteğinde olan özel gazeteler daha çok imparatorlukta yerleşmiş olan yabancılarını ve onların çıkardığı gazeteler büyük ölçüde dışa dönük propaganda fonksiyonu görüyordu. Alexander Blacque'in bastığı Fransızca gazeteler, William Churchill'in çıkardığı ilk Türkçe özel gazete unvanına sahip Ceride-i Havadis bunlardandır. İzmir, Türkçe dışında yabancı dillerde ve Osmanlı gayrimüslim cemaatlerin dilinde birçok gazetenin doğduğu şehir olmuştu. Takvim-i Vekayi devletin resmî gazetesi olarak ülke içinde etkili olmaya çalışmış, ama gerek baskı sayısı gerekse Türkçe dışı Osmanlı dillerinde düzgün çıkmadığı için bu etkisi

sınırlı kalmıştır (Ortaylı, 2005: 192). Osmanlı İmparatorluğu'nda Tanzimat Döneminde çıkartılan ilk gazete 1831 yılında çıkartılan "Takvim-i Vekayi" gazetesidir. II. Mahmut tarafından bu gazetenin İstanbul'da ve Türkçe olarak çıkartılması, İzmir ve İstanbul'da yaşayan Fransızlar için çıkarılan Fransız gazetesi (Kızılcı, 2016: 74) ile Mehmet Ali Paşa tarafından Mısır'da çıkartılan gazetelerden (Benek, 2016: 29-30) ayrıran önemli bir özellik olarak görülmektedir. Aynı zamanda bu gazete, devlet eliyle ve devletin matbaası kullanılarak ve de memurlar aracılığıyla haftalık olarak yayın hayatına başlamıştır. Öte yandan bu gazete, devlet tarafından yapılan reformların halka anlatılması noktasında ülkedeki farklı etnik kimlikler'de düşünülerek Arapça, Farsça, Fransızca, Rumca, Ermenice ve Bulgarca dillerinde basılmıştır (Benek, 2016: 31-32) "Takvim-i Vekayi" Batı dünyasındaki ilk süreli yayından yaklaşık iki yüz yıl sonra matbaanın faaliyete geçmesinden ise bir asır sonra yayınlanmıştır. Osmanlı döneminde yayımlanan ceride ve mecmualar genel olarak politik, toplumsal ve ekonomik olaylarla ilgili, toplumu haberdar etmek, kamuoyu oluşturmak amacıyla ortaya çıkmamış olup, iktidarın yaptığı işleri halka ulaştırmak asıl amacı olmuştur. Ama genel olarak zaman içinde halkı bilgilendirmek ve kamuoyu oluşturma fonksiyonu kazandığını söyleyebiliriz. Osmanlı da yenileşme ve modernleşme hareketlerinin genel karakterinde olduğu gibi ceride ve mecmuaların bu fonksiyonu yukarıdan aşağıya doğru gerçekleştiğini söyleyebiliriz (Doğaner,2012,110). Bu gazetenin çıkarılma amaçları İnuğur tarafından "Eskiden Vak'anivis denilen resmi tarih yazarları vardır. Bunlar yaşadıkları dönemin önemli olayların yazarlarıdır. Ancak yazılar yirmi otuz yıl sonra bastırılabilirdiğinden halk gerçekleri zamanında öğrenemiyor, çoğu kez olaylar yanlış yorumlanıyordu. İşte bu mahzurları önlemek, iç ve dış olayları halka zamanında duyurabilmek için Takvim-i Vekayi çıkmaktadır" şeklinde ifade edilmiştir (İnuğur,2002:175).

Osmanlı Devleti'nde her anlamda daha çağdaş bir düzeni öngören Tanzimat Fermanı ilan edildiği dönemde Osmanlı Devleti'nin tek Türkçe gazetesi Takvim-i Vekayi'dir ki, bu dönemde Batılı ülkelerde gazeteler halktan büyük rağbet görmektedir ve toplum adına iktidarın faaliyetlerini denetlemek ve sorunlu olarak gördüklerini eleştirerek düzeltilmesine katkı sağlamak görevini üstlenmişlerdir. Batıda siyasî, iktisadî, içtimaî ve kültürel konularda etkili bir rol üstlenen gazete ve süreli yayınlar Osmanlıda emekleme döneminde dirler (Nalcıoğlu,2005: 255). Bu gazete geleneksel yapıyı hiçbir surette eleştirmeden toplumsal ve iktisadi yapıyı tamamen değiştirecek yenilik hareketlerini desteklemeye çalışmıştır. Bu amaçla Takvim-i Vekayi yasama faaliyetlerini toplumun anlayacağı sadelikte açıklamalarla aktarma yoluna gitmiştir (Koloğlu, 2006:27). Osmanlı İmparatorluğu'nun bir asıra yakın bir sürede gerçekleşen tarihsel olayları kayıt altına alan bu gazete, 1860'tan itibaren "Resmî Gazete" olarak faaliyetine devam etmiştir (İnuğur,2002:180).

Tanzimat döneminde çıkartılan ikinci gazete ise 31 Temmuz 1840 tarihinde çıkarılan "Ceride-i Havadis" gazetesidir (Topuz,2003:17). Ceride-i Havadis, özel girişim eliyle çıkarılan ilk gazete olması hasebiyle bu alanda özel bir yer tutmaktadır. Ceride, Morning Herald adlı İngiliz gazetesinin muhabirliğini de yapmakta bulunun William Churchill adında tüccar tarafından kendisine verilen bir imtiyaz çerçevesinde çıkarılmıştır (İnuğur,2002:181). İmtiyaz, adli bir süreç sonunda batılı devletlerin baskısı sonucu verilmiştir. Ceride-i Havadis, yayın politikası bakımından Takvim-i Vekayi'e çok benzemektedir. İlk sayılarında ülke dışında gerçekleşen ilginç olaylara, coğrafik ve tarihsel birçok konuya değinen ve bu yönüyle gazeteden ziyade dergiyi anımsatan bir yapısı vardı. Gazete çok fazla satamadığı için yayın hayatını durdurmak durumunda kalınca devlet tarafından yayımcıya bir tahsisat yapılmıştır. Yapılan yardım neticesinde Ceride-i Havadis, yarı resmi bir gazete gibi faaliyet gösterme durumunda olmuştur (Kabacalı,2000:61). Takvimi Vekâyi ve Ceride-i Havadis gazeteleri saydığımız özel koşullar içerisinde Tanzimat dönemindeki bürokrat, aydın ve yazarları etkileyen yayınların başında gelmektedir (Demir, 2015, 369). Bu gazetenin yaşanan çeşitli maddi sıkıntılar ve devlet desteğinin kesilmesi neticesinde 1843 yılında yayın hayatına son verdiği görülmüştür. Ancak, devlet desteğinin yeniden sağlanması sonrasında yayın hayatına tekrar başlamıştır. Bu özelliği ile bu gazetenin yarı resmi bir gazete olarak 1864 tarihine kadar yayın yaptığı görülmüştür (Benek, 2016: 32).

"Takvimi Vekayi" ve "Ceride-i Havadis" gazetelerinin Osmanlı basınında önemli yere sahip olmalarına rağmen, "Takvimi Vekayi" gazetesinin devlet kontrolünde basılması ve "Ceride-i Havadis" gazetesinin yönetimi eleştirme noktasında farklı bir kimlikle var olmaları bazı açıkların yaşanmasına neden olmuştur. Bu açıkları kapatmak adına 1860 tarihinde Agâh Efendi kontrolünde "Tercüman-ı Ahval" adındaki bir gazete çıkartılmıştır. Öte yandan Şinasi tarafından da destek verilen bu gazetenin, özel sermaye ile kurulan ilk yerli Türkçe gazete olma özelliği vardır (Benek, 2016: 33). Tercüman-ı Ahval'ın yaygın olarak bilinen şekliyle "fikir gazetesi" hüviyetinde çıkarılmasını sağlayan Agâh Efendi ile bu gazetenin çıkarılmasında yardımcı bulunan Şinasi'nin gazetecilik tarihinde önemli bir yeri vardır (Kabacalı,2000:63-64). Gazetenin çıkarıldığı dönem itibarıyla Avrupa'da ve İslam coğrafyasında çok önemli siyasi olayların gerçekleştiğinden söz edilebilir. Doğal olarak bu dönemde haber alma gerekliliği bağlamında ceride ve mecmua'lara çok fazla ihtiyaç söz konusudur. İnuğur'a göre "1840 yılında Mısır meselesiyle ilgili Londra Antlaşması'nın yapılması, 1848 yılında Avrupa'da millî ve demokratik devrimlere girişilmesi, 1853'de Kırım Savaşı, 1854 yılında ilk haricî borçlanma meselesi, 1841 yılında Boğazlar Meselesi, 1856 Islahat Fermanı'nın ilânı ve bu suretle Hristiyan azınlıkların yeni haklara sahip olmaları gibi sosyal ve siyasal olaylar" toplum tarafından ciddiyle takip edilen meseleler olurken, mevcut gazetelerin bu fonksiyonu görmediğinden söz edilebilir. Tercüman-ı Ahval burada sözünü ettiğimiz koşullar içerisinde doğmuş olup, Agâh Efendi tarafından yayınlanmıştır (İnuğur,2002:186). Bu dönemde devlet tarafından çıkarılan gazetelere göre daha özgür bir değerlendirme ve tartışma imkânına sahip bir düşünce gazetesi olması bakımından da çok önemli bir yer tutmaktadır (Doğaner,2012,111). Bu ceridenin yayınlanması hem iletişim ve haberleşme hem de kültür-edebiyat alanında ciddi bir dönüm noktası olarak ifade edilebilir (İnuğur,2002:184). Gazete ilk sayısının başlangıç kısmında, iktidarı övmek için kurulmuş bir gazete olmadıklarını fikir ve eleştiri gazetesi olduklarını deklere etmiştir (Koloğlu,2006:44). Genellikle içeride ve dışarıda olan siyasal ve sosyal olaylar konusunda toplumun kolay bir şekilde anlayabileceği sade bir dil kullanacaklarını beyan etmişlerdir. Ayrıca bireylerin fikir özgürlüklerine sahip olmaları gerektiğinden isteyenlerin kanaatlerini yayma konusunda rahat hareket edebilmeleri gerektiğinden bahsetmişlerdir (İnuğur,2002:136-137). Gazetenin Genç Osmanlılar (Jön Türkler) adındaki muhalefetin ortaya çıkması ile birlikte, milliyetçilik fikrinin de ortaya çıkma noktasında liderlik ettiği

görülmüştür. Her ne kadar Şinasi, gazetenin 25. sayısından sonra ayrılmış olsada Ağâh Efendi, Suphi Bey, Refik Bey ve Ahmet Vefik Paşa gibi kişilerle bir süre yola devam etmiş ve gazete 1866 tarihinden sonra kapanmıştır (Benek, 2016: 33)

Osmanlı'da basın konusunda verilen bir diğer katkı Şinasi tarafından 27 Haziran 1862 yılında "Tasvir-i Efkâr" adlı fikir gazetesinin çıkarılması ile gerçekleşmiştir (Topuz,2003:22). Takvimi-i Vakayi sadece var olan olayları ortaya koyan, Ceride-i Havadis ise, olayları ortaya koymanın yanında birtakım konu ve olaylarla ilgili olarak bilgi verme sorumluluğunu üstlenen gazetelerdir. Osmanlı'da ceride ve mecmuaların yayınlanması sürecinde siyasi köşe yazılarını ilk defa yayınlayan Tercüman-ı Ahval olurken, bu anlamda daha ileri giden gazete ise "Tasviri Efkâr" olmaktadır (İnuğur,2002:192-193). Demir'in ifade ettiği şekliyle "Tasvir-i Efkâr'da yayımlanan makale ve yazıların temel amacı maarifçilikti. Daha sonra gazete, yeni edebi ve siyasal fikirlerin yayımlandığı, tartışıldığı bir merkez haline dönüşmüştür. Gazete, hemen hemen her sayıda yapılacak reformlar, Türk Edebiyatının halkın anlayacağı şekle gelmesi, Batı'nın bilim ve kültür seviyesine ulaşılması ve bu temel üzerine okulların yeniden örgütlenmesi gibi konuları tartışmıştır." (Demir,2014:72).

Dönem içerisinde yaşanan hürriyeti yayma girişimleri Şinasi'yi, hükümetle karşı karşıya getirmiştir. Nitekim hükümetin giderek artan baskılarına dayanamayan Şinasi Paris'e kaçmış ve yerine genç bir yazar olan Namık Kemal geçmiştir. Ancak Namık Kemal'in "Şark Meselesi" isimli makaleyi yayınlaması sonrasında, Namık Kemal'in de gazetecilik yapması yasaklanmıştır ve Namık Kemal'de kısa bir süre sonra Paris'e kaçacaktır. Bu gazete de bu olaydan bir süre sonra kapanmıştır.

Osmanlı'da basına ilişkin yaşanan gelişmelerde katkılarını 1866 yılında Ali Suavi liderliğindeki Muhbir, 1869 yılındaki Basiretçi Ali Bey yönetimindeki Basiret, 1870'te Namık Kemal tarafından çıkarılan İbret ve sonrasında *Muhip, Utarit, Terakki, Mümeyyiz, Hakayikül Vakayi, Asır, Devir, Hadika, Hülasatül Efkâr, Medeniyet, Sadakat, İstikbal, Vakit ve Sabah* gibi gazetelerden bahsedilmektedir (Benek, 2016: 33). Osmanlı'da basın hayatına bir diğer katkı Osmanlı Sultanı I. Abdülaziz döneminde 7 Kasım 1864 tarihinde çıkarılan nizamname ile sağlanmıştır. Bu nizamname ile Osmanlı'da hem eyalet sistemi kaldırılarak vilayet sistemine geçilmiş hem de kültürel alanda önemli bir yenilik olarak her vilayete matbaa kurulmuştur. Vilayetlerde matbaaların kurulması bölgede gazetecilik faaliyetlerinin ortaya çıkmasına ve halk ile yöneticiler arasında bir bağ kurulmasına da katkı sağlamıştır. Bu düzlemde ilk adım 3 Mart 1865 tarihinde Midhat Paşa tarafından Türkçe ve Bulgarca yayın hayatına başlayan "Tuna Gazetesi" ile atılmıştır ve gazete 1 Haziran 1877 tarihine kadar yayın hayatını sürdürmüştür (İbrahimov, 2016: 87).

1876 yılında Osmanlı İmparatorluğu'nda Sultan Abdülaziz'in tahtan indirilmesi sonrasında V. Murat ve II. Abdülhamid dönemlerinde de Osmanlı'da basın konusunda gelişmeler olduğu görülmüştür. Öyle ki, 1878 yılında Ahmet Mithat Efendi tarafından çıkarılan Tercüman-ı Hakikat, 1882'de Mihran Efendi yönetiminde çıkarılan Sabah (Benek, 2016: 34), Tevfik Nevzat ile Halit Ziya Uşaklıgil tarafından 1886 yılında çıkarılan Hizmet Gazetesi ve 1893'te Ahmet Cevdet tarafından çıkarılan İkdâm gibi gazetelerin Osmanlı'daki basın hayatında yer aldığı görülmüştür (Korkmaz ve Bilici, 2011: 39). Tüm bunların haricinde, Osmanlı İmparatorluğu'nda bu dönemde yaşanan baskılara rağmen, yurt dışına çıkıp Osmanlı gazeteciliğinin devletin sınırlarının aşığı zamanlarda söz konusu olmuştur. Örneğin, 1892 yılında Tevfik Nevzat tarafından Cenevre'de yayını sürdürülen Hizmet, 1894'te Selim Faris tarafından Londra'da Hürriyet (Korkmaz ve Bilici, 2011: 40), 1895'te Ahmet Rıza Bey tarafından Paris'te Meşveret, 1896'da Cenevre'de Tunalı Hilmi tarafından Ezan, 1897 yılında Kahire'de Mizancı Murat Bey tarafından çıkarılan Mizan, 1897 yılında İshak Sükûti'nin öncülüğünde Cenevre'de Osmanlı ve Prens Sabahattin'in çıkarmış olduğu Terakki gibi gazetelerin çıkarıldığı bulunmaktadır (Benek, 2016: 36-37).

Osmanlı'da basın konusunda yapılan faaliyetlerden bir diğeri ise dergilerdir. Bunlardan ilki, 1862 yılında Cemiyet-i İlmiye-i Osmaniye tarafından tarihten iktisata, jeolojiden Yunan felsefesine kadar birçok konu barındıran Mecmua-i Fünun'dur (Korkmaz ve Bilici, 2011: 47). İkincisi, Tevfik Nevzat ile Halit Ziya Uşaklıgil tarafından 1884 yılında çıkarılan ve ilk Türk dergisi olarak adlandırılan Nevruz Dergisi'dir (Korkmaz ve Bilici, 2011: 39). Üçüncüsü, 1900'lü yıllarda Türk halkının eğitimine destek sağlamak ve Anadolu ile Rumeli'de ortak bir dil oluşturmak için çıkarılan Anadolu Dergisi'dir. Dördüncüsü, Tunalı Hilmi Bey tarafından çıkarılan Hak Dergisi; beşincisi, Ahmet Rıza Bey tarafından hem Türkçe hem de Fransızca şeklinde çıkarılan Meşveret Dergisi'dir. Altıncısı, 1895 yılında Ali Şefkati Bey'in çıkarmış olduğu İstiklal Dergisi'dir. Yedincisi, 1902'de Osmanlı Devleti'nin parçalanmasını engellemek veya farklı ırk, dil ve din gruplarının tek bir bayrak altında toplanması adına çıkarılan Şura-yı Ümmet Dergisi'dir. Ayrıca bu dergide toplumun kenetlenmesi adına kültürün önemli bir yeri olduğu vurgulanmıştır. Sonuncusu ise 1904 yılında Abdullah Cevdet tarafından çıkarılan İçtihat Dergisi'dir. Bu dergide ortaya konulan bazı kavramların sonraki dönemlerde Atatürk devrimleri için bir nevi öncülük yaptığı görülmüştür (Korkmaz ve Bilici, 2011: 47-48). Bunların haricinde, Osmanlı İmparatorluğu döneminde birçok dergi çıkartılmıştır. Bu dergilerde bile Batı modasına uygun olarak kıyafetlerin merkez konumunda olduğu görülmüştür. Özellikle bu dergilerde Batı'ya uygun olarak peçesiz ve çarşafsız resimlere yer verildiği görülmüştür. Bu temelde, *Salon, Kadın Moda Albümü, Modern Türk Kadını, Model* gibi pek çok kadın dergilerinin yayımlandığı görülmüştür (Aydın, 2018: 56-57).

İstanbul'daki 377 yayına karşılık, İzmir-Aydın bölgesinde 110, Selanik'te 57 ve Suriye-Lübnan'da 85 gazete yayımlanmıştı. Trabzon, Bağdat, Kudüs ve hemen bütün şehirlerde gazeteler çıkarılmıştı. Rumlar İzmir, Giresun, Samsun, Trabzon gibi şehirlerde gazete çıkarttılar. Ermeniler ise 1914'e kadar hemen hemen bütün Anadolu şehirlerinde (Van, Erzurum, Trabzon, Harput, Bahçecik, Sivas, Tokat, Erzincan, Gevaş, Aktamar, Sivrihisar, İzmit, Giresun, Merzifon, Kayseri, Amasya, Antep, Konya, Samsun, İzmir) yayın yaptılar. Bunların 20'si ihtilalci Taşnakçı, 5'i sosyalist Hınçakçı, 2'si milliyetçi Jogvurtakan, 7'si dinci, 8'i edebiydi" (Gündüz, 2009: 78). Osmanlı İmparatorluğu'nda basın faaliyetleri daha öncesinde azınlık gruplarının ellerinde olan bir faaliyet iken sonrasında Türkler tarafından da kullanılmaya başlandığı görülmüştür. 1831 yılında Türkçe ve İstanbul merkezli ilk gazetenin ortaya çıkarılması ile beraberinde yarı resmi ve özel olarak çıkarılan gazete faaliyetlerini de beraberinde getirmiştir. Ayrıca Osmanlı'da diğer bir basın faaliyeti olan dergilerin de 19.yüzyılı ortalarından sonra gün yüne çıktığı görülmüştür.

4 OSMANLI MEDYASINDA MODERNLEŞME, DİN VE GELENEK OLGUSU

Modernleşme gündelik hayatta modernlik kapsamında sosyal, kültürel ve ekonomik alanlardaki değişimi ifade etmektedir. Az gelişmişliğin zıddı bir söylem olan modernleşme, modern toplumlarda basın ve medya aracılığı ile daha üst boyutlara ulaşmıştır. Toplumsal gelişmelerde basın ve medyanın ne kadar önemli bir güç olduğu, modernleşme ve modernleşmenin itici unsuru olduğu aşikârdır. Bu kapsamda teknoloji ve endüstri modernleşme serüveninin sonuçlarından en önemlileridir. Teknolojik gelişme basın ve iletişim konusunda da gelişmeyi temsil etmektedir. Modernleşme sonucunda ortaya çıkan yaşam tarzları, din ve gelenek kapsamına giren yaşam tarzlarını toplumdaki süküp atma eğilimindedir. Bunu yaygın ve yoğun hale getiren araç ise iletişimin en güçlü aracı basın ve medyadır. Geleneksel ve modern arasındaki olumlu-olumsuz ilişkilerin en önemli unsuru ise hiç şüphesiz basın ve medyadır (Giddens, 2004: 14).

İlk başlarda modernleşme ve modernlik çöküşteki Osmanlı Devleti'nin siyasal mücadelelerinin odak noktası olmuş, sonra çıkan savaş ile seferberlik ilanı ve yeniden düzenlenme hareketleri, son olarak da halkın katılımına dayanan yeni bir yönetim kabulünün ortaya çıkmasına sebep olmuş bir süreci temsil etmektedir. Ayrıca basın ve medya organlarının bu süreci hızlandırmadaki gücü kilit bir rolü üstlenmiştir (Murdock, 1999: 441). Basının bu kilit rolü, modernleşme hareketinde özellikle yabancı medya kuruluşları sayesinde hızlıca yayılmış, Osmanlı toplumunun aleyhine ama azınlıkların lehine bir durumu meydana getirmiştir. Osmanlı'da mimari alanda görülen Ermeni, Rum ve barok yapı anlayışının gazetecilik ve matbaacılık alanında da etkili olduğu görülmüştür. Osmanlı toplumundaki gayrimüslimler ticaret ve zanaat alanındaki etkinliklerini basın alanında da sürdürmüştür. Bu üstünlük onları Batı ile yakınlaştırırken maalesef Müslüman tebaa ile koparmış ve uzun zamandır Osmanlı üzerinde planlar yapan sömürgeci Avrupa zihniyetini modernleşme bahanesi ile ülke sınırlarından içeri sokmuştur.

Osmanlı devleti bir İslam devleti idi. Bütün nizamını İslama göre düzenlemiş, otoritesi halife-sultan tarafından sağlanıyordu. Müslüman olmayan tebaa yani "zimmiler" devlet himayesinde iş, inanç ve yaşayışlarında serbesttiler. Devletin asli unsuru ise Müslümanlardı. Ancak Tanzimat ile birlikte Müslüman tebaa ve Müslüman olmayanlar eşit sayılıyor, Müslümanlar devletin asli unsuru olmaktan çıkıyordu. Din ve geleneği temsil eden Müslümanlar ve ulema bu yüzden Tanzimat'a karşı bir tavır aldılar, ancak bunun karşısında azınlık olan zimmiler ise kendi inanç ve geleneklerine uyduğu için modernleşmeye sempati duyup Tanzimatı da alkışladılar (Doğan, 1993: 38). Bu ise din-gelenek ve modernliğin bir çatışmasıydı.

Batı'nın Osmanlı üzerinde bir harekete geçmesi planlı bir hamle olarak görülmektedir. Avrupa'da yetişen Osmanlı tebaasından subaylar, öğretmenler, mühendisler ve gazetecilerin (daha sonra bunlar Osmanlı Elitleri olacaklar) aldıkları eğitim ve Avrupa terbiyesi gereği iş birliği ve Rum, Ermeni, Yahudi vb. azınlıkları kullanarak Osmanlı toprakları üzerinde projelerini gerçekleştirmişlerdir. Bu projenin temeli, sömürgeci zihniyetleridir (Doğan, 1993: 40). Bu konuda en güçlü silah ise basın kuruluşları ve gazetecilerdir. İmtiyazlı durumda olan medya kuruluşları ve Osmanlı elitlerini temsil eden gazeteciler bu planın en önemli aktörleri olarak dine ve geleneğe savaş açmışlardır. Çünkü din ve gelenek Modernleşme önündeki en önemli engeldir. Peyami Safa bu durumu özetleyerek "*Zira Batıcılık bizde bir sistemden ziyade dini taassuba karşı medeni ihtiyaçların sezilişinden doğma bir terakki ihtiyacıdır.*" demiştir (Safa, 2019: 59).

5. MODERNLEŞMEDE OSMANLI MEDYASININ DOĞURDUĞU SOSYAL SONUÇLAR

Osmanlı'da modernleşme sonucunda sosyal kazanımların yanında günümüze kadar uzanan olumsuz yönlerin de olduğunu görmekteyiz. Osmanlı toplumunun tartıştığı konular aynı zamanda basının tartıştığı konulardır. Bu tartışmaların temelde din ve gelenek üzerinden olduğu aşikârdır. Bu da Osmanlı toplumu üzerinde derin yaralara sebep olmuş olabilir. Konu başlıkları kısaca şunlardır:

- Kadın ile ilgili olanlar (Kadının Kimliği, Kadın-Erkek eşitliği, Tesettür, Tesettür-Esaret İlişkisi, Tesettür Kadının Olgunluğu İlişkisi, Çok Evlilik, Boşanma, Kadın Erkekten Kaçmalı mı? Kadınların Eğitimi, Kadın Erkek İşlerinde Çalışabilir mi? Kadının Çalışması)
- İslam Birliği
- İslam Dini İlerlemeye Engel mi?
- Din ve Kavmiyet
- Diğer Konular (Kur'an'ın fen kitabı olma meselesi, Seferilik, Altın ve gümüş takmak, Tiyatrolar, İçtihat meselesi, Suret ve heykel) (Macit, 2007: 52-111)

Tartışma konusuna giren her mesele Osmanlı toplumunda büyük infiallere sebep olmuş, üzerinde çok konuşulmuştur. Medyada çıkan yazılar bu tartışmaları canlı tutarak toplumun sosyal dinamiklerinin değişmesine sebep olmuştur. Günümüzde de bu tartışmaların bir kısmını hala müşahade edebilmekteyiz.

6. SONUÇ

Modernleşme kavramının tanımına ilişkin ortaya konulan görüşlere bakıldığı vakit moda, modernlik/modern olmak, çağdaşlaşma gibi benzer kavramlar'da dikkate alındığında toplumları sosyal, siyasal, ekonomik ve kültürel olarak bir dönüştürme aracı şeklinde tanımlandığı görülmüştür. Bu aracın etkisinin hissedildiği devletlerden birisi de Osmanlı İmparatorluğu ve sonrasında ise Türkiye Cumhuriyeti devletleri olmuştur. Bu devletler içerisinde Türk toplumunun içerisinde modernleşme/modernleşme sürecinin, yani Türk modernleşmesinin 18.yüzyılda başladığı görülmüştür. Bu dönemden günümüze kadarki Türk modernleşmesi sürecine bakıldığı vakit Osmanlı İmparatorluğu'nda Lale Devri ile başlayan, bilim ve teknoloji alanlarında Mühendishane, Tıbbiye ve Harbiye gibi kurumların oluşturulması, Tanzimat Fermanı, Yeni Osmanlılar hareketi, Islahat Fermanı, I. Meşrutiyet, II. Meşrutiyet ve sonrasında Türkiye Cumhuriyeti (Atatürk dönemi ve Atatürk sonrası dönem) gibi duraklarda Türk modernleşmesine dair gelişim izlerini görmek mümkündür. Bu duraklarda özellikle Osmanlı'da saray etrafında başlayan bu modernleşme sürecinin halka yansıdığını, sonrasında ise Cumhuriyet Türkiye'sinde yine üst kadrolar üzerinden halka doğru

bir değişim süreci izlenmiştir. Bu değişim sürecinde her ne kadınların ve erkeklerin giyim ve yaşam tarzlarına dair vurguların bazı romanlara da konu olacak şekilde resmedilmesinin yanında, toplumun her alanında etkisinin hissedildiği görülmüştür.

Modernleşme anlamında basın araçlarının özellikle Türk modernleşmesinde temellerin Osmanlı İmparatorluğu'nda atıldığı görülmüştür. 19.yüzyılda birçok gazete ve derginin kısa zamanda bile olsa faaliyetler gerçekleştirdiği görülmüştür. Ayrıca bu yüzyılda kadınların yaşamlarına dair dergilerinde ortaya çıktığı görülmüştür. Öyle ki, çeşitli nedenlerden bile olsa bu faaliyetlerin yurt dışında da çıkarıldığına şahit olunmuştur.

Modernleşme Osmanlı toplumunda azınlıklar tarafından çok kolay benimsenirken Müslüman kitle tarafından temkin ile karşılanmıştır. Özellikle devlet ricali olan ve elitleri temsil edenler tarafından olmazsa olmaz olarak kabul edilen modernleşme, toplumda tam karşılığını bulamamıştır. Modernlik ve yenilikleri temsil eden modernleşme hareketi temelde iyi incelendiğinde suiistimal edilen bir konu olmuştur. Özellikle Osmanlı'nın gerilemesi ile başlayan bu süreç Avrupalı ülkelerin Osmanlı üzerinde etki etme arzuları ile birleşince pek de masum olmayan bir durum ortaya çıkmıştır. Osmanlı eğitim sistemi, hukuk sistemi ve toplum ikiliklere maruz kalmış, bir bölünmüşlüğü yaşamıştır. Osmanlı denetiminde olup ancak yabancılar tarafından yönetilen medya kuruluşları bu ikiliğin baş mimarı olarak karşımıza çıkmaktadır. Modernleşme hareketini masum mecrasından uzaklaştıran bir zihniyet ile toplumun sosyal yapısını bozmuştur. Bu durum daha ziyade halihazırda Batılı gibi yaşayan azınlıklara yaramıştır. Medya temelde modernleşmenin karşısında direnen ve kendince haklı sebepleri olan din ve geleneğe karşı acımasız ve aşağılayıcı bir tavır içinde davranmaya devam etmiştir. Bu çerçevede Osmanlı'nın sürekli etkinliğini kaybetmesi ve küçülmesi sonucu ortaya çıkmaktadır. Modernleşme sürecinden karlı çıkan Osmanlı Devleti değil Batılı ülkeler olmuştur. Sonuç olarak, Batı'da başlayan modernleşme sürecinin toplumları değiştirme/ dönüştürme sürecinin hem Osmanlı İmparatorluğu'nda hem de Türkiye Cumhuriyeti'nde toplumlarında yani Türk toplumuna giyimden konuşma tarzına, eğitimden ticarete kadar birçok alanda tesir ettiği görülmüştür.

KAYNAKÇA

- Acar, K. (2008). Osmanlı Rus Modernleşmesine Dair Bazı Görüşler. *Muhafazakâr Düşünce Dergisi*, 4(16-17), 59-86.
- Ahmad, F. (2014). *Modern Türkiye'nin Oluşumu*. Çev. Yavuz Alogan. İstanbul: Kaynak Yayınları
- Akarlı, E. D. (2008). Bir İmparatorluğun Arapsaçı Sonu: Osmanlı'nın Batı ile Karşılışmaları ve Batılılaşma Meseleleri Genel Bakış. *Muhafazakâr Düşünce Dergisi*, 4(16-17), 9-31.
- Akpolat, Y. (2008) Başka Bir Modernleşme Ya da Türkiye'de Modernleşmenin Sosyolojisi Üzerine Bir Tartışma. *Muhafazakâr Düşünce Dergisi*. 5(18), 109-124.
- Aydın, R. (2018). Türk Modernleşmesinde Bir Görünüm ve Değişim Temsili Olarak Kıyafet. *Abant Kültürel Araştırmalar Dergisi*. 3(6) 48-70.
- Benek, K. M. (2016). Osmanlı'da Basının Doğuşu ve II. Meşrutiyete Kadarki Gelişimi. *Sosyal Bilimler Enstitüsü Dergisi*. 6(7), 27-39.
- Berkes, N. (1988). *Türkiye'de Çağdaşlaşma*. İstanbul: Doğu-Batı Yayınları.
- Çaylak, A. & A. Çelik (2008). Cumhuriyet Modernleş (tir) meşinde Tarih, Din ve Etnisite Algısı. *Muhafazakâr Düşünce Dergisi*, 5(18),71-108
- Çınar, Y. (2010). Bir Eleştiri Örneği: Tanzimat'tan Cumhuriyet'e Modernleşme. *Akademik Bakış Dergisi*. 19, 1-7.
- Davulcu, F. & H. Kıpçak (2016). Başlangıcından Harf Devrimi'ne Kadar Türkiye'de Basım ve Yayının Kısa Bir Tarihçesi. *Türk Kütüphaneciliği*, 30 (2), 251-260.
- Demir, K. (2014). Osmanlı'da Basımın Doğuşu ve Gazeteler. *Iğdır Üniversitesi Sosyal Bilimler Dergisi*, (5), 57-88
- Demir, Şerif. (2015). İktidar-Basın İlişkilerinin Osmanlı Devleti'nde Görünümü. *The Journal of Academic Social Science Studies* 33, 367-377.
- Doğaner, Y. (2012). Hürriyet ve Modernleşme Enstrümanı Olarak Osmanlı'da Basın. *Edebiyat Fakültesi Dergisi/Journal of Faculty of Letters*, 9(1), 108-121
- Giddens, A. (2004). *Modernliğin Sonuçları*. Çev. Ersin Kuşdil. İstanbul: Ayrıntı Yayınları.
- Gündüz, M. (2008). Osmanlı Modernleşmesinin Temel Dinamiği Eğitim ve Paradoksal Sonuçlar. *Muhafazakâr Düşünce Dergisi*, 4(16-17), 165-187.
- İbrahimov, Osman. (2016). "Osmanlı Devleti'nde İlk Basım Yayın Faaliyetleri ve Tuna Gazetesi." Kafkas Üniversitesi İlahiyat Fakültesi Dergisi. 5, 82-94. (erişim 18.03.2019).
- İnuğur, M. (2002). Basın ve Yayın Tarihi. İstanbul. Der Yayınları.
- Kabacalı, A. (2000). *Başlangıcından Günümüze Kadar Türkiye'de Matbaa Basın ve Yayın*. İstanbul. Literatür Yayınlar.
- Karpat, K. H. (2019). *Osmanlı Modernleşmesi*. çev. Ceren Elitez. Ankara: Timaş Yayınları.
- Koloğlu, O. (2006). *Osmanlı'dan 21. Yüzyıla Basın Tarihi*. İstanbul: Pozitif Yayınlar.
- Korkmaz, A. & İ. E. Bilici (2011). Şerif Mardin'in Sosyal Değişim ve Kültürel Tartışmalarında Modernleşme, İletişim ve Dil Bağlantısı. *Sosyal Bilimler Enstitüsü Dergisi*. 31(2011/2), 31-51.
- Köker, Levent. (1995). *Modernleşme, Kemalizm ve Demokrasi*. İstanbul: İletişim Yayınları.
- Kuran, Ercüment. (1991). II. Mahmut ve Kavalalı Mehmet Ali Paşa'nın Gerçekleştirdikleri Reformların Karşılıklı Tesirleri.. İzmir: Edebiyat Fakültesi Basımevi.
- Mardin, Ş. (1998). *Yeni Osmanlı Düşüncesinin Doğuşu*. İstanbul: İletişim Yayınları.
- Mardin, Ş. (2015). *Türk Modernleşmesi*. İstanbul: İletişim Yayınları.
- Meriç, C. (1995). *Bu Ülke*, İstanbul: İletişim Yayınları.

- Nalcıođlu, B. U. (2005). Tanzimat Dönemi Türk Gazeteciliđi Ve Türk Basınının İlkleri. *MANAS Üniversitesi Sosyal Bilimler Dergisi*, 7, 253-267.
- Ortaylı, İ. (1983). *İmparatorluđun En Uzun Yüzyılı*. İstanbul: Hill Yayınevi.
- Özcan, A. (1995). İkinci Mahmut ve Reformları Hakkında Bazı Gözlemler. *Ege Üniversitesi Edebiyat Fakültesi Tarih İncelemeleri Dergisi*, 10(1), 13-39.
- Özer, İ. (2005). *Avrupa Yolunda Batılařma ya da Modernleřme*. İstanbul: Truva Yayınları.
- Safa, P. (2019). *Türk İnkılabına Bakıřlar*. 13. Basım. İstanbul: Ötüken Neřriyat.
- Solmaz, B. (2011). Modernlik ve Modernleřme Kuramlarına Yöneltilen Eleřtiriler. *Selçuk Üniversitesi İlahiyat Fakültesi Dergisi*, 32, 35-58.
- Söđütlü, İ. (2008). Osmanlıdan Cumhuriyete Türkiye’de Modernleřme: Kırılmalar ve Süreklilikler. *Muhafazakâr Düşünce Dergisi*, 5(18),33-54.
- Topuz, Hıfzı, (2003). *II. Mahmut’tan Holdinglere*. Remzi Kitapevi: Türk Basım Tarihi.
- Tunaya, T. Z. (1996). *Türkiye’nin Siyasi Hayatında Modernleřme Hareketleri*. İstanbul: Arba Yayınları.
- Ülken, H. Z. (1992). *Türkiye Çađdař Düşünce Tarihi*. 3. Baskı. İstanbul: Ülken Yayınları.
- Zürcher, E. J. (2015). *Modernleřen Türkiye’nin Tarihi*. İstanbul: İletişim Yayınları

Araştırma Makalesi • Research Article

Hükümet Sistemleri ve Yasalaştırma: Karşılaştırmalı Bir İnceleme*

Government Systems and Legalization: A Comparative Examination

Yahya DEMİRKANOĞLU^a

^a Dr. Öğr. Üyesi, Bitlis Eren Üniversitesi, İİBF, Kamu Yönetimi Bölümü, Bitlis-Türkiye, yahyadmrkngl@hotmail.com, ORCID: 0000-0002-0219-3657.

ÖZ

Bu çalışmada; literatürde en fazla yer edinen parlamenter sistem, başkanlık ve yarı başkanlık hükümet sistemleri üzerinden kamu politikalarının yasalaştırma süreçleri incelenmiştir. Ele alınan hükümet sistemlerinde politikaların yasalaştırma aşaması, bahsi geçen sistemlerin en çok bilinen örneklerini teşkil eden ülkeler seçilerek karşılaştırılmıştır. Dört bölümde tasarlanan çalışmada, öncelikle hükümet sistemleriyle ilgili genel bir bilgi verilmiştir. Daha sonra parlamenter sistemin en saf biçiminin uygulandığı Birleşik Krallık, klasik Başkanlık sisteminin yegâne örneği olan ABD ve yarı başkanlık sisteminin prototipini teşkil eden Fransa örnekleri üzerinden yasalaştırma süreçleri incelenmiştir. Sonuç olarak, farklı hükümet sistemlerinin farklı yasalaştırma süreçlerine neden olduğu, parlamenter sistemde parlamentonun, başkanlık sisteminde başkanın, yarı başkanlık sisteminde hem parlamento hem başkanın yasalaştırma sürecinde etkili olduğu ortaya konmuştur.

Anahtar Kelimeler: Yasalaştırma, Parlamenter Sistem, Başkanlık Sistemi, Yarı Başkanlık Sistemi.

ABSTRACT

In this study; the legislative processes of public policies have been examined through the parliamentary system, presidential and semi-presidential government systems, which have occupied the most place in the literature. The legislative stage of policies in the government systems have been compared by selecting the countries that constitute the most well-known examples of these mentioned systems. The study, which was designed in four chapters, firstly gives a general information about the government systems. Then, the process of legalization is examined by the examples of the United Kingdom, which is the purest form of the parliamentary system, the United States, which is the unique example of the classical Presidential system, and France, which constitutes the prototype of the semi-presidential system, are examined. As a result, it has been shown that different government systems cause different legislative processes that the parliament in the parliamentary system, the president in the presidential system and both the parliament and the president in the semi-presidential system are effective in the legislative process.

Keywords: Legislation, Parliamentary System, Presidency System, Semi-Presidency System.

1. GİRİŞ

Genellikle belirli bir sorunun ortadan kaldırılması için geliştirilen kamu politikaları, çeşitli aktörlerin içerisinde yer aldığı, kurumların etkili olduğu, çözümlenmelerin yapıldığı, süreç ve sonuçlardan oluşan unsurlar bütünüdür (Baboğlu, 2017:513). Bu anlamıyla birçok unsurun tesiri altında kalan kamu politikaları, belirli aşamalardan geçerek şekillenmektedir. Bu aşamalar; geliştirilecek problemin tanınması, alternatif çözümlerin geliştirilmesi, bunlardan birine karar verilmesi, yasal dayanağının oluşturulması, politikanın uygulanması ve izlenmesi şeklinde sıralanabilir (Dye, 2008:14). Kısaca farklı aşamaların semeresi olan kamu politikaları; yasama organınca yapılan kanunlar, mahkeme kararları ve diğer organlarca hazırlanan hukuki düzenlemeler olarak da tanımlanabilmektedir (Vaison, 1973: 663). Bu bağlamda her kamu politikasının yasal bir düzenleme

* Bu makalede bilimsel araştırma ve yayın etiği ilkelerine uyulmuştur. / In this article, the principles of scientific research and publication ethics were followed.

gerektirmedeği; ancak tüm kamu politikalarının yasal dayanağının bulunduğu söylenebilir. Genellikle yasama organının yetkisinde olan yasalaştırma faaliyetini de etkileyen birçok unsur ve aktör bulunmaktadır. Ülkelerin demokratiklik düzeyi, katılım mekanizmaları ve bunların işlerliği, yasalaştırma süreçlerini etkilemekte; ülkede faaliyet gösteren sivil toplum örgütleri, siyasal partiler, yargı organları, kamu kurumları ve diğer resmi yapılar, birer aktör olarak yasalaştırma sürecinde yer alabilmektedir (Erat & Özkaya, 2017:268). Bu anlamda çalışmanın sorunsalı olan ‘yasama organının nasıl çalıştığı’ sorusu, politikaları tanımlamada önemli hale gelmektedir.

Bir ülkenin benimsediği hükümet sistemi, yasama organının çalışma şeklini belirleyen en önemli etkidir. Bu bağlamda çalışmanın amacını, farklı hükümet sistemleri bağlamında kamu politikalarının yasalaştırma faaliyetlerini incelemek teşkil etmektedir. Çalışma, dört ana bölüme ayrılmıştır. Birinci bölümde, hükümet sistemlerinin genel özelliklerine değinilmiştir. Literatürde birçok hükümet türü bulunmakla birlikte üç temel hükümet sistemi öne çıkmaktadır. Bu nedenle çalışmanın diğer üç bölümünde; parlamenter, başkanlık ve yarı başkanlık sistemlerinin yasalaştırma süreçleri, bu sistemlerin en bilinen örnekleri olan Birleşik Krallık, Amerika Birleşik Devletleri (ABD) ve Fransa üzerinden karşılaştırılarak incelenmiştir.

2. HÜKÜMET SİSTEMLERİ ÜZERİNE

Weber tarafından “toplum üzerinde hâkimiyet kuran siyasal bir örgütlenme” olarak tanımlanan devlet (Vergin, 2012:32), ülke sınırları içinde bulunan toplulukların tamamı üzerinde hâkim olan üstün bir örgütlenme ve kapsamı geniş olan bir tüzel kişiliktir. Her tüzel kişilikte olduğu gibi devlet de resmi kurum ve kuruluşlarının oluşturduğu organlar eliyle toplumsal ihtiyaçları karşılamaktadır. Bu yönüyle devletin temel fonksiyonlarını icra edecek organların kuruluş ve işleyişi, karmaşık ve çok yönlü bir süreçtir (Karatepe, 2013:223). Devlet, toplum üzerinde hâkimiyet kurabilmek için bir iktidar oluşumuna gerek duymaktadır. Ancak devlet iktidarı olarak adlandırılan toplumu yöneltme, yönlendirme gücünün, bir bireyin diğer bir bireyi dilediği şekilde yönetebilmesinden ibaret olan genel iktidar kavramıyla karıştırılmaması gerekmektedir. Kuşkusuz devlet iktidarını diğer iktidarlardan ayıran temel unsur, onun hukuki olarak kurallandırılmış olmasıdır. Yani devletin hükümeti olarak iktidarı icra eden bireylere, bir hukuk düzeni tarafından yaratılan ve uygulamaya konan hukuk normlarıyla iktidarı kullanma ehliyeti hasredilmiştir. Başka bir ifadeyle, devlet iktidarının normatif bir yanı bulunmaktadır. Aynı zamanda devlet iktidarını uygulayan hükümetin bağımsız olması gereklidir. Yani başka bir devletin hukuk düzenine, hukuki açıdan bağlı olmamalıdır. Şayet olacaksa bu hukuk düzeni, yalnızca uluslararası hukuk düzeni olmalıdır (Kelsen, 2011: 428-429). Devlet organları olarak kabul edilen siyasal ve idari yönetim, işlevsel olarak uzmanlaşmış gerçek kişilerden müteşekkildir. Bu özellikleri hasebiyle yetkilerini ve özel yükümlülüklerini düzenleyecek özgül bir hukuki çerçeve içine yerleştirilecektir. Bundan dolayı öncelikle bir anayasa gereklidir. İster yazılı ya da geleneklere dayalı genel; ister özel usul ve törene dayalı koşullarla benimsenmiş istisnai bir metin veya sıradan yasalar bütünüdür sonucunda olsun, bu belgelerin konusunu devlet yetkilerini kurumlar arasında dağıtmak teşkil etmektedir (Braud, 2011:365).

Devletler, tarihsel süreç içinde kurumlar arasında uyum sağlamak amacıyla bu kurumların bağlı olduğu yasama, yürütme ve yargı kuvvetlerini farklı biçimlerde organize etmişlerdir. Kuvvetler bazen bir araya getirilir, bazen de farklı şekillerde birbirinden ayrılabilir. Kuvvetlerin farklı organizasyonu, birbirinden farklı hükümet sistemlerini meydana getirir (Özer, 2016:131). Diğer bir ifadeyle, siyasal rejimin en temel unsuru ve ondan bağımsız düşünülmeyecek olan hükümet sistemlerinde (Gül, Kamalak & Sallan Gül, 2017:103) belirleyici olan; yasama, yürütme ve yargı organlarının nasıl örgütlendiğidir ve bu durum yönetimin yapısını resmetmektedir (Erat, 2015:326).

Kuvvetlerin bir arada olduğu sistemlerde, yasama ve yürütme kuvvetlerinin seçilmemiş kişi ya da kurulda birleşmesi durumunda mutlak monarşi ya da diktatörlükten söz edilebilirken, iki kuvvetin halk tarafından seçilmiş bir mecliste toplanması durumunda, meclis hükümeti sistemi söz konusudur (Özbudun, 2016:357). Kuvvetler ayrılığı ise, demokratik devlet idaresinin ilk şartıdır ve hükümet sistemlerinin kuvvetler ayrılığı açısından sınıflandırılması, siyaset ve anayasa teorisi açısından yerleşik bir gelenektir (Hekimoğlu, 2009:7). Temel hak ve özgürlükleri zedelemeyecek biçimde örgütlenen yasama, yürütme ve yargı kuvvetlerinin ayrılığı (Saybaşıllı, 1985:11), 17. ve 18. yüzyıl siyaset felsefesine bağlı olarak gelişmiştir. Kuvvetler ayrılığı prensibinin temel çıkış noktası, kuvvetlerin tek kişi ya da makamda olmasının kötüye kullanımla sonuçlanabileceğidir (Teziç, 2009:407-408).

Klasik anayasa hukukunun temellerinden biri olan kuvvetler ayrılığını teorileştiren Montesquieu olsa da bu ilkeyi dile getiren ilk düşünür Locke’dur (Gözler, 2010:82). Locke, “Hükümet Üzerine İki Deneme” adlı kitabında yasama, yürütme ve konfederatif iktidar olmak üzere üç kuvvet öngörmektedir. Yasama ve yürütmenin birbirinden ayrı olması gerektiğini düşünen Locke, yasama ve yürütmenin aynı makamda olması durumunda yetkilerin kötüye kullanılacağını düşünmektedir (Teziç, 2009: 409-410). Yargı erkini ayrı bir iktidar olarak değil, daha ziyade yürütme içinde bir faaliyet olarak gören Locke (Gözler, 2010: 83), yaşamayı üstün erk olarak addetmekte ve yürütmeyi de ona bağlı saymaktadır (Teziç, 2009:410).

Montesquieu’ya göre de, “yasama yetkisiyle uygulama ya da yürütme yetkisi aynı kişiye ya da aynı memurlar topluluğuna verilirse, ortada hürriyet diye bir şey kalmaz; çünkü aynı hükümdarın ya da aynı senatonun, şiddet kullanarak uygulamak için ağır kanunlar yapmasından korkulur” (Montesquieu, t.y.: 170). Montesquieu’nun “Yasaların Ruhu” adlı eserini kaleme aldığı tarihten bu yana güçler arasındaki ilişki; liberal demokrasi, hukuk devletinin tesis edilmesi ve bireyin özgürlüğüne yönelik engellerin kaldırılması için tehdit olarak görülen devletin gücünün bölünerek sınırlandırılması üzerine kurulmuştur (Kaynar, 2015: 288).

Kuvvetler ayrılığına dayanan tarihin ilk iki önemli hükümet sistemi, Birleşik Krallık’taki parlamenter sistem; ABD’deki başkanlık sistemidir. Ayrıca her iki sistemin özelliklerini taşıyan karma bir model olan yarı başkanlık sistemi de vardır (Hakyemez, 2012: 272). Parlamenter sistem, 17. yüzyılın ortalarında Büyük Britanya’da doğup gelişmiş, 19. yüzyılın başında

Fransa'da ve daha sonra diğer ülkelerde uygulanmaya başlanmıştır. Belli ortam ve koşulların bir araya gelmesi, olayların zorlaması ve belli düzeyde rastlantı sonucunda oluşan bu sistem, pratikten teoriye doğru kurulan bir sistemdir (Kaboğlu, 2000:134-135).

Parlamente sistemde erkler arasındaki ilişki, işbölümü ve işbirliğine dayandığı için, devlet erklerinin yumuşak ayrılığı söz konusudur (Yücel, 2016: 72). Yasama (parlamento) içinden seçilen hükümet (yürütme), yasamaya karşı sorumludur. Bu nedenle hükümetin göreve başlaması, parlamentonun güvenoyuna bağlıdır. Hükümetin parlamentodan güvenoyu alamaması durumunda, devlet başkanınca ya hükümeti kurmak üzere bir başka parlamentere yetki verilir ya da parlamento feshedilerek genel seçimlere gidilir (Ayan Musil, 2013: 190). Zayıf kuvvetler ayrılığına dayanan parlamente sistemde çoğu zaman hükümeti kuran parti, parlamento da kontrol etmektedir. Yasama ve yürütmenin bir dereceye kadar çakıştığı parlamente sistemin en güçlü aktörü, kuşkusuz başbakanıdır (Yayla, 2014: 71).

Katı kuvvetler ayrılığına dayanan başkanlık sistemi, Westminster Modeli demokrasisinin 18. yüzyıl sonundaki ağır koşullarına tepki olarak İngilizlere karşı bağımsızlık mücadelesi veren Amerikalılarca türetilmiştir (Fendoğlu, 2014: 16). Yürütme erkini tek kişiden ve ona bağlı idari mekanizmadan müteşekkil olduğu başkanlık sisteminde, başkan doğrudan halk tarafından seçilmekte ve yasamanın güvenine ihtiyaç duymamakta olup, aynı kişi yasama ve yürütmede görev alamamaktadır (Ergil, 2013: 373). Başka bir ifadeyle bu sistemde erkler, birbirinden bağımsız ve eşit siyasal güce sahiptir (Kalaycıoğlu, 2005: 14). Parlamente sistemden farklı olarak yürütmenin tek başlı olduğu bu sistemde, sembolik devlet başkanlığı yoktur (Gözler, 2012: 243). Ülkelere göre değişmekle birlikte halk tarafından doğrudan veya dolaylı olarak belirli bir süreliğine seçilen başkanın (genellikle bu süre 4-8 yıl arasındadır) görev süresi, parlamento tarafından kısıtlanamayacağı gibi, yürütme feshedilememektedir (Özer, 2016: 185). Ancak devlet başkanının görevi kötüye kullanması ve ağır suç işlemesi gibi durumlar, bunun istisnasını oluşturmaktadır. Bu sistemde parlamentonun da halk tarafından seçilmesi nedeniyle yürütmenin de parlamento tarafından feshetme yetkisi bulunmamaktadır (Ayan Musil, 2013:192-193). Aralarındaki ilişkide meydana gelen kopukluğu gidermek adına yasama ve yürütme arasında yürütmenin bazı işlemleri için senatonun onayı; başkana da yasaları veto hakkı gibi denetim ve denge sistemi geliştirilmiştir (Gözbüyük, 2003:35). Yürütme gücünün yegâne sahibi başkan, bakanları göreve getirebilir ve görevden alabilir. Bu bağlamda yürütme arasında uyumsuzluk sorunu yaşanmayabilir (Özbudun, 2005: 107).

Başkanlık ve parlamente sistemin birtakım özelliklerini taşıyan yarı başkanlık sistemi (Demir, 2014: 831) ise, Fransa'da 1962 yılında anayasada yapılan değişiklikle ortaya çıkan bir hükümet sistemidir. Maurice Duverger tarafından teorileştirilen sistemin en temel özellikleri: Başkanın halk tarafından seçilmesi, önemli yetkilere sahip olması ve yürütme yetkisine sahip başbakan ve bakanların parlamento karşı çıkmadıkça görevlerine devam etmeleridir (Erdem, 2014: 1). Başkanlık sisteminden farklı olarak yürütmenin iki başlı bir görünüme sahip olduğu yarı başkanlık sistemlerinde, devlet başkanı ile hükümet başkanı arasında bir tür diyarşi kurma zorunluluğu bulunmaktadır (Sartori 1997:162). Sistemde başkanın halkoyu ile göreve gelmesi, aynı yetkilerinin bulunması ve partisi ile ilişkisinin devam etmesi, devlet başkanını güçlü kılan özelliklerdir (Yavuz, 2015:13). Başkanın halk tarafından seçilmesi başkanlık sistemiyle ortak olan bir özellik iken, iki başlı bir yürütmeye sahip olması nedeniyle de bu sistemden ayrılmaktadır. Ayrıca yarı başkanlık sisteminde devlet başkanı, iktidarını başbakanla paylaşmaktadır. Başbakan ve bakanlar kurulu, parlamentonun güvenini almak zorundadır (Sartori 1997:161-162; Kahraman, 2012: 442).

3. PARLAMENTE SİSTEMDE YASALAŞTIRMA SÜRECİ: BİRLEŞİK KRALLIK ÖRNEĞİ

Birleşik Krallık'ta yasama; Taç, Lordlar Kamarası ve Avam Kamarası'ndan oluşan parlamento aittir (Eroğul, 2001:4). 650 milletvekilinden oluşan Avam Kamarası, seçimle; yaklaşık 800 civarında üyesi olan Lordlar Kamarası ise, atama ve veraset yoluyla seçilmektedir (Dışişleri Bakanlığı, 2018). Seçimle işbaşına gelmeyen Lordlar Kamarası, herhangi bir seçim bölgesini temsil etmemektedir. Avam Kamarası'nın çalışmalarını denetlemeye ve yasaları gözden geçirmeye yetkili olan Lordlar Kamarası, parlamentonun üst kamarasıdır (BBC Akademi, 2018). Yasama sürecinin asıl aktörü, Avam Kamarası'dır. Yasama süreci Lordlar ya da Avam Kamarası'ndan başlatılabilmektedir. Ancak vergilendirmeye ilişkin politikalarda yasa önerileri Avam Kamarası'nda başlatılmak zorundadır. Bir politikanın yasalaşması için üç tip öneri (bill) bulunmaktadır: Vatandaşlar tarafından sunulan (private bills), parlamento üyeleri tarafından sunulan (private member's bills), hükümet tarafından sunulan (government bills) yasa tasarıları. Uygulamada yasalar büyük oranda hükümetin sunduğu yasa tasarısı ve önerileriyle oluşmaktadır ve diğer önerilerin yasalaşma ihtimali çok düşüktür (Bilgin, 2017: 209). Bir yasama yılında hükümet tarafından ortalama otuz, milletvekilleri tarafından yüz ve parlamento dışından ise, üç yasa teklifi yapılmaktadır. Parlamento dışından kaynaklanan özel yasa tasarıları, hukukçuların oluşturduğu yetkili firmalar tarafından hazırlanmaktadır. Bu yolla başvuru yapan kişi "promoter" olarak adlandırılır. Gazeteler aracılığıyla duyurulan yasa tasarıları, Kamarada üyesi bulunan partilere gönderilir ve ilgili kurum bundan haberdar edilir. Yasadan etkilenen diğer kişi ve kurumlar da sürece katılabilir. Yasa tasarılarının kabulü her iki kamaranın görüşüp karara bağlanmasına tabi olsa da bu tasarılar iki kamaradan birisine sunulabilir. Genellikle yerel sorunların çözümüne ilişkin politikalar için verilen yasa önerileri için, her iki kamarada ilgili ofisler bulunmaktadır. Bu ofisler yasa tasarılarının kabulü için gerekli şartları sağlayıp sağlamadıklarını kontrol etmektedir (Kara, 2012: 29-30).

Birleşik Krallık'ta İttüzüğe göre bir yasama yılında on üç Cuma oturumunun milletvekillerinin önerdiği yasa tekliflerine ayrılmasına rağmen, yasa tasarılarının yasalaşma olasılığı -diğer parlamente sistemlerle benzer şekilde- yasa tekliflerine nazaran oldukça yüksektir. Aynı zamanda kabul edilen yasa teklifleri de çoğunlukla iktidar milletvekillerince sunulan tekliflerden müteşekkildir (Kara, 2012: 29-30). Birleşik Krallık'ta yasalaştırma süreci beş aşamadan oluşmaktadır: İlk aşamada (first reading), tasarısı ya da öneri, meclisin bilgisine sunulmaktadır. Bu aşamada herhangi bir görüşme ya da oylama söz konusu değildir. İkinci aşamada (second reading), tasarısı ayrıntılı olarak tartışılmakta (Eroğul, 2001:11) ve bir sonraki aşamaya geçirilip geçirilmeyeceği noktasında oylama yapılmaktadır. Bu nedenle ikinci aşama, yasalaştırma sürecinin kritik aşamalarından biridir.

Üçüncü aşamada (committee stage), onaylanan yasa önerileri, ilgili komisyona havale edilmektedir (Bilgin, 2017:209). İlgili komisyon, genellikle sürekli komisyonlardan biri olsa da bazı metinler için select committee (geçici komisyon) kurulabilmekte veya lordlardan ve milletvekillerinden oluşan karma bir komisyonun görüşü alınabilmektedir. Üçüncü aşamada anayasal anlam taşıyan yasalarda olduğu gibi önemli yasalar, mali ya da tartışmasız geçecek yasalar için özel komisyon incelemesi yöntemi kullanılmaktadır. Tüm kamaranın komisyon olarak toplandığı bu durumlarda, genel kuruldan farklı olarak katı kurallara uyulmadan meselenin derinlemesine tartışılması için Speaker¹ toplantıya katılmamaktadır. Dördüncü aşama olan rapor aşamasında (report stage), olgunlaşan konu raporlanmakta ve komisyon başkanınca kamaraya sunulmaktadır. Öneri ya da tasarı için yapılan öneriler ve komisyonun görüşü detaylı bir şekilde tartışılmaktadır. Son aşamada (third reading), biçimsel değişikliklere izin verilmekte ve meclisin ikna edilmemesi durumunda konunun genel kurulda görüşülmesine, yani üçüncü aşamaya dönülmesine karar verilmektedir. Yasalaştırma sürecinde, her iki kamarada da genellikle aynı yol izlenmektedir. İki kamaranın kabul ettiği metnin yürürlüğe girmesi, Taç'ın onayına bağlıdır. Bu durumda Taç'ın onaylamama durumu, söz konusu değildir (Eroğul, 2001: 11-12).

Yasa teklifi ya da tasarısının açıklığı yeterli görülürse, yasalaştırma süresi kısalmaktadır. Bu durum, yüzden fazla üyenin desteğine bağlıdır. Diğer bir kısaltma yöntemi, nadiren de olsa tasarı ve teklif için belirli bir sürenin ayrılmasıdır. Süre dolduğunda görüşmeler kesilmektedir. Üçüncü kısaltma yöntemi ise, tasarı ve tekliflerinin yalnızca önemli bölümlerinin tartışılmaya açılması şeklindedir. Avam Kamarası'nın onayını alan tasarı ve tekliflerin yasalaştırılması, Lordlar Kamarası'nın onayına bağlıdır. Lordlar Kamarası uygulamada sorun çıkacağını öngörmez ise, genellikle tasarımı kabul etmekte ve Taç'a iletmektedir. Ancak Lordlar Kamarası, basit konuları düzenleyen tasarı ve teklifleri² bir ay; önemlileri ise, bir yıl beklettikten sonra Taç'a gönderme hakkına sahiptir. Diğer taraftan tasarı ve teklif uygun bulunmayıp, Avam Kamarası'na gönderilebilir. Bu durumda Avam Kamarası, itirazı haklı bulursa ilgili komisyona havale eder, komisyon gerekli değişiklikleri yapar ve Avam Kamarası'nda onaylandıktan sonra Lordlar Kamarası'na, oradan da Taç'a gönderilmektedir. Eğer Avam Kamarası itirazı yersiz bulur ve tekrar onaylarsa, bu durumda tasarı ve teklif bir yıl bekletildikten sonra yasalaşır. Taç kendisine gelen tasarı ve teklifleri genel olarak imzalamaktadır. 19. yüzyıldan günümüze bu durumun istisnası görülmemiştir (Arslan, 2015: 60-61). Görüldüğü üzere yasa tasarılarının Avam Kamarası'nda onaylanması durumunda, yasalaştırmaya ihtimali yoktur. Lordlar Kamarası'nın yetkisi, yalnızca süreci geciktirmeye yöneliktir. Taç ise, onaylanmış olan yasa yürürlük kazanması için imzalayarak formalite biçiminde bir yetkiyi kullanmaktadır. Birleşik Krallık'ta Avam Kamarası, teorik olarak yasama gücünü elinde tutmaktadır. Ancak fiili durumda kabinenin üstün rol oynadığı görülmektedir (Çam, 2000: 57).

4. BAŞKANLIK SİSTEMİNDE YASALASTIRMA SÜRECİ: ABD ÖRNEĞİ

ABD, klasik demokrasinin parlamenter sistem dışındaki türü olan başkanlık sisteminin en önemli temsilcisidir. ABD'de, kuvvetler ayrılığı ve federalizm, belirli tarihsel koşulların sonucunda ortaya çıkan siyasi sistemin temel ilkeleri arasında yer almaktadır. Anayasal bir ilke olarak kuvvetler ayrılığına göre, bir organın yetkileri diğer bir organ tarafından yerine getirilemez. ABD'de yasama organı, Kongre'dir. Kongre, Senato ve Temsilciler Meclisi'nden oluşmaktadır (Şaylan, 1981: 88-89, 102). ABD'nin iki meclisli yapısında her ne kadar sömürge döneminden itibaren yakınlığı bulunduğu Birleşik Krallık'ın çift meclisli yapısının etkisi bulursa da bunun asıl nedenini, devletin federal yapılı olması teşkil etmektedir. Büyük federe devletler karşısında küçük federe devletlerin korunması amacıyla her bir federe devlet, nüfusu oranında Temsilciler Meclisi'nde yer edinir ve Senato'da her federe devlet eşit sayıda temsil edilir (Dereli, 2001: 62). Kongrenin üst meclisi olan Senato, doğrudan halkın seçtiği ve her eyaletten iki temsilcinin seçildiği yüz üyeden oluşur. Temsilciler Meclisi ise, 435 üyeden oluşmaktadır (Miş, Aslan, Ayvaz, & Duran, 2015: 61).

ABD Anayasası'na göre Temsilciler Meclisi üyeleri, iki yıl için her eyaletin kendi halkı tarafından seçilirken; Senato üyeleri, her eyaletin yasama meclisince altı yıl için seçilmektedir (md. 1, Bölüm 2-3). Her iki yapının birleşiminden oluşan Kongre'nin en temel vazifesi, yasa yapımıdır. Kongre üyeleri tarafından sunulan teklifler ve üç farklı türde hazırlanan karar teklifleri, yasama faaliyetinin farklı biçimlerini oluşturmaktadır. Yasa teklifleri, kamusal ve özel teklifler olmak üzere ikiye ayrılmaktadır. Kararlar ise, Başkan tarafından onaylanması gereken ve yasa teklifi ile eşdeğer olan "müşterek kararlar"; genelde Kongre'nin idari işlerine ilişkin iki kamaranın da onayladığı ve Başkan'ın onaylaması gerekmeyen, bu bağlamda yasa gücü taşımayan "uzlaşma kararları"; herhangi bir kamarada onaylanmanın yeterli olduğu "basit kararlar" şeklinde üçe ayrılmaktadır (Koçak, 2017: 43-45).

Uzun ve karışık bir süreç olan yasama faaliyeti, Kongre üyelerinden birisinin bağlı bulunduğu meclise yasa önergesi vermesiyle başlamaktadır (Zengin, 2007:5). Meclis tarafından gündeme getirilebilecek "vergi kanunu yasa tasarısı" dışındaki yasa tasarısı, genel bir komiteye gönderilir. Söz konusu tasarı buradan geçtikten sonra, uzmanlaşmış bir alt komiteye sunulur (Sayarı, 2014:107-108). Önemli yasalarda yasadaki etkilenecek olan sivil toplum örgütleri ve vatandaşlar alt komite tartışmalarına katılır (Tunçdemir, 2017). Bu alt komitenin üyelerince de tartışılarak, çoğunluk için kabul edilebilir hale gelecek şekilde değiştirilir. Daha sonra da alt komitede yapılacak oylamada çoğunluk oyunu alabilen tasarı, tartışılmak üzere Kongre'nin her iki kanadına gönderilir. Tasarının Kongre'nin her iki kanadında onaylanmaması durumunda; iki kanadın üyelerinden teşkil edilecek bir konferans komitesi, uzlaşma sağlanması amacıyla tasarımı tartışır. Tasarının onaylanmasının ardından, söz konusu tasarı, Başkana gönderilir. Tasarı Başkanca imzalanarak yasa haline getirilebilir ya da Kongreye iade edilebilir. Kongre, her iki meclis

¹ Meclis Başkanı

² Lordlar kamarasına iletilen tasarı veya tekliflerin önemli veya basit konular olup olmadığına "Speaker" karar vermektedir (Arslan, 2015:61).

kanadının üyelerinin üçte ikisinin onayıyla Başkanın vetosunu geçersiz kılabilir. Bu durumda söz konusu tasarı, Başkanın imzasına gerek kalmadan yasalaşmaktadır (Sayarı, 2014: 107-108).

Görüldüğü üzere Başkan'ın veto etmesi durumunda yasalaştırmanın gerçekleşebilmesi için meclislerden beklenen oy oranı, Başkan'ın yasalaştırma aşamasındaki kritik rolüne işaret etmektedir. Ayrıca Başkan kendi siyasi gündemini desteklemek ve yürütmek için yeni program, görev ve komisyonlar oluşturma; Kongre'den geçen yasanın uygulama ve yürürlüğe konmasına ilişkin politikalar hazırlama gibi, yasa gücünde direktifler ile yürütme kararları çıkarma yetkisine sahiptir (USINFO, 2005). Bununla birlikte, anayasal olarak hükümetin yasa tasarısı önerme yetkisi bulunmasa da Başkan'ın sekreteri olarak nitelendirilen bakanlar aracılığıyla hazırlanmış olduğu yasa tasarılarını kendilerine yakın olan milletvekilleri üzerinden teklif ettiği görülmektedir (Arslan, 2015: 182).

Son olarak ABD'de başkanın yasama erki içerisinde değerlendirilebilecek kararname çıkarma yetkisi bulunmaktadır. "Executive order" olarak bilinen bu yetki, ABD Anayasası'nda açık bir şekilde belirtilmemiştir. Ancak 1793'te, Fransa ve Britanya arasındaki savaşta, ABD Başkanı olan George Washington'un tarafsızlığını ilan ettiği ilk karardan sonra, ABD başkanlarının zaman zaman bu yola başvurdukları görülmektedir (Çolak, 2017: 59). Bugüne kadar 13 bin 916 karar çıkarılmıştır. Bunun 151'i mevcut başkan Donald J. Trump tarafından çıkarılmıştır (The American Presidency Project, 2020a). Anti-Semitizmle mücadele, İran'a yaptırımlar uygulamak, belirli kişilerin mülkiyetini engelleme ve askıya alma, ücret oranlarında düzenleme yapmak, emeklilik güvencesini arttırmak gibi kararlar yürütme emri kapsamında çıkarılmıştır (The American Presidency Project, 2020b). Yürütme organlarının işlerini kolaylaştırma için çıkarılan bu emirler yasa gücündedir. Ancak Kongre'nin bu emirleri, yasa çıkarmak yoluyla geçersiz kılma yetkisi bulunmaktadır. Fakat başkanın meslek hayatında itibar zedeleyici bir durum olduğu için bu yola nadiren başvurulduğu görülmektedir. Bugüne kadar çıkarılan emirlerin Kongre tarafından değiştirilme oranı %4'ün altındadır (Çolak, 2017: 59). Bu durum, ABD Başkanının yasama alanında etkili ve aktif bir figür olduğunu göstermektedir.

5. YARI BAŞKANLIK SİSTEMİNDE YASALAŞTIRMA SÜRECİ: FRANSA ÖRNEĞİ

Fransa'da yasama yetkisi, Millet Meclisi ve Senato'dan oluşan Parlamentonun elindedir. Beş yıl için genel oyla seçilen üyelerden oluşan Millet Meclisi, Başkan tarafından feshedilebilirken; altı yıl için yine genel oyla seçilen üyelerden oluşan ve her üç yılda bir üyelerinin yarısı yenilenen Senato, feshedilemez. Fransa'da iki meclisin eşitliğinden söz etmek mümkün değildir ve Anayasa'da Millet Meclisi öne çıkmaktadır (Çelebi, 2012: 56-58). Yasa teklifleri çoğu zaman hükümetten çıkmaktadır ve hükümetin şart koşması halinde teklifler "ya kabul et ya da reddet" anlayışı ile değişiklik olmadan mütalaa edilmektedir. Hükümet Başbakan ve Başkanın mutabakatı durumunda, basit bir kararname ile birçok yasa çıkarılabilir (Roskin, 2016: 133).

Anayasaya göre Başbakan ve parlamento üyelerince yasa teklifi sunulabilmektedir. Sunulan yasa tasarıları için öncelikle Danıştay'dan görüş alınır ve akabinde teklifler, Bakanlar Kurulu'nda müzakere edilir. Mali ve sosyal güvenliğin finansmanına ilişkin politikalarda yasa tasarıları önce Millet Meclisi'ne; mahalli idareler teşkilatının temel politikalarına ilişkin yasalar ise, önce Senato'ya sunulmaktadır (md. 39). "Aylık oturumların ilk iki haftasında, öncelikle ve Hükümetin saptadığı sıraya göre, Hükümet tarafından verilen yasa tasarıları ve Hükümetin kabul ettiği yasa teklifleri görüşülür. Ayrıca, maliye yasa teklifleri, sosyal güvenliğin finansmanına ilişkin yasa teklifleri ve Anayasada belirtilen hükümlere tabi olarak, diğer Meclisin en az altı hafta önce sunacağı diğer yasa metinlerinin yanı sıra, olağanüstü hallerle ilgili yasa teklifleri Hükümetin talebi üzerine, öncelikli olarak Meclisin gündemine alınır"(md. 48). Ayrıca Hükümet, parlamento gündemine getireceği konularda sınırlamaya gitme yetkisine sahiptir. Bu bağlamda Fransa'da hükümete istikrar kazandırmak ve etkinliğini arttırmak noktasında önemli yetkiler tanınmıştır (Şencan, 2014:87-88). Öyle ki bu sistemde referandum yolu ile Cumhurbaşkanıya Parlamento'yu aşma yetkisi verilmiştir. Parlamento ise, ancak belirli konularda yasa yapma yetkisine sahiptir (Dereli, 2001: 69).

Hükümetin yasa teklifleri, organik yasanın belirlediği şartlara göre Millet Meclisi veya Senatının görüşme takvimine alınır. Hükümet yasa teklifinin gönderildiği ilk Meclisin Başkanlık Divanı bu yasa teklifinde organik yasadaki belirtilen kurallara uyulmadığını beyan ederse, Hükümetin hazırladığı yasa teklifi müzakere gündemine alınmayabilir. Başkanlık Divanı ve Hükümet arasında fikir ayrılığının bulunması halinde, ilgili Meclis Başkanı veya Başbakan konuyu Anayasa Konseyi'ne havale edebilir. Anayasa Konseyi sekiz gün içinde kararını açıklar. Millet Meclisi ya da Senato Başkanı, yasa teklifini Meclise tevdi eden üyenin itirazı bulunmadıkça, ilgili Meclisin bir üyesi tarafından o Meclise sunulan bir yasa teklifini yasadaki belirtilen şartlara uygun olarak, komisyonda görüşülmeye başlanmadan önce, görüş için Danıştay'a sunabilir (md. 39). Parlamento üyeleri tarafından getirilen yasa teklifleri, kabul edilmeleri durumunda kamusal kaynakların azalması, yeni bir kamusal yükümlülük yaratılması ya da böyle bir yükümlülüğün ağırlaştırılması sonucunu doğurabilecek teklif ve değişiklikler kabul edilemez (md. 40).

Hükümet ve Parlamento üyeleri tarafından sunulan yasa tasarısı, her iki Mecliste de sayıları sekiz ile sınırlanmış olan daimi komisyonlardan birine gönderilir. Hükümet ve Parlamento üyeleri tarafından sunulan yasa tasarısı ve teklifleri, Hükümetin ya da konuyu görüşen Meclisin isteği üzerine, incelenmek için, o konuda özel olarak oluşturulmuş komisyonlara gönderilir (md. 43). Komisyon üyeleri tasarıları değerlendirmekte ve metnin son hali, genel kurulda rapörtör aracılığı ile okunmaktadır. Sunulan tasarıların uluslararası anlaşma olması durumunda, komisyonun bunu değiştirme yetkisi bulunmamaktadır. Sadece evet-hayır oylamasına tabi tutabilmektedir. Millet Meclisi Genel Kurulu'nda okunan tasarılar için partiler adına söz alan konuşmacılar, önerilerini belirtme ve eleştirme hakkına sahiptirler. Ancak Meclisteki ağırlıkları oranında süre ve sıra hakkına sahip olmaları, bu mekanizmanın etkinliği açısından sınırlılık oluşturmaktadır. Ayrıca ilgili bakan ve Başbakan'ın söz hakkı bulunmakta ve tasarıda değişiklik talep edebilmektedirler. Yapılan konuşmalar sırasında tasarı hakkında değişiklik öngörülür ve genel kurulda

yapılan oylama sonucu değişiklik öngörüsü kabul edilirse, bu metin ilgili komisyona gönderilmektedir. Komisyondan gelen nihai metin, raportör tarafından genel kurulda okunmaktadır. Oylama öncesinde partiler ve hükümet kısa süreli (beş dakika) görüşünü açıklamakta ve oylamaya geçilmektedir. Önce maddeler üzerinde oylama yapılmakta, sonrasında tüm tasarı oylanmaktadır. Millet Meclisi, genel kurulundaki milletvekillerinin çoğunun oyu ile kabul edilen tasarrın Senato'dan da geçmesi gerekmektedir (Arslan, 2015: 238-240).

Buna göre herhangi bir politika için sunulan tasarı ya da teklifin yasalaşabilmesi için her iki meclisten de geçmesi gerekmektedir. Anayasa her ne kadar bu konuda meclislere eşitlik tanımışsa da yasa tasarısının iki mecliste iki defa oylandıktan sonra yasalaşamaması durumunda; iki meclis tarafından oluşturulan karma komisyonun hazırladığı uzlaşma metninin Hükümetçe uygun görülmesi halinde meclislere sunulması hususunda son karar verecek olan makam, Millet Meclisi'dir. Genel olarak eğer hükümet ve Millet Meclisi aynı görüşte ise, Senato etkisiz kalabilmektedir. Millet Meclisi'in Senato'dan geniş yetkilere sahip olduğu diğer bir alan, Hükümeti denetleyebilmesidir. Hükümete güvenoyu verme, onu düşürme yetkisi Millet Meclisi'ndedir ve bu açıdan Hükümetin Millet Meclisi'ne karşı siyasal sorumluluğu vardır (Dereli, 2001: 72-73). Yasalaştırma süreciyle ilgili önemli sonuçlardan birisi, yasalaşan tekliflerin yaklaşık %95'inin hükümet merkezli oluşu ve gerek Ulusal Meclis, gerekse de Senato tarafından önerilen tasarı ile tekliflerin yasalaşma olasılığının düşük olmasıdır (Arslan, 2015: 240).

6. SONUÇ

Bu çalışmada yasalaştırma süreci, hükümet sistemlerinin farklı tiyolojileri açısından ortaya konmaya çalışılmıştır. Parlamentar sistemde Birleşik Krallık örneğinde parlamento; başkanlık sisteminde ABD örneğinde Başkan ön plana çıkmaktadır. Her iki sistem arasında yer alan yarı başkanlık sisteminin Fransa örneğinde, hem Başkanın, hem de parlamentonun önemi oldukça görünürdür. Bu anlamda hükümet sistemlerine göre yasama organlarının işleyişi de birbirinden farklılık göstermektedir.

Birleşik Krallık'ta her ne kadar vatandaşların aracı kurumlarla yasa teklifi sunma olanakları bulursa da bu yolla yasalaşan çok az teklif bulunmaktadır. Parlamentar sistemin özelliği olarak hükümetin ve milletvekillerinin sunduğu tasarı veya teklifler, daha kolay yasalaşabilmektedir. Hatta yıl içerisinde belirli sayıda oturum, milletvekillerinin yasa teklifine ayrılmaktadır. Hükümetin sunduğu tasarrların yasalaşması ve bireysel olarak parlamento üyelerinin yasa tasarı ve teklifi sunma ve bunun yasalaşma oranı yüksektir. Tasarı ve teklifler alt komisyona gönderilmeden önce ilgili mecliste tartışılmakta ve sürecin devam edip etmeyeceği oylanmaktadır. Ayrıca halkoyuyla seçilen Avam Kamarası'nın yetkileri, Lordlar Kamarası'na nazaran oldukça fazladır. Avam Kamarası'nın kabul ettiği bir tasarrının yasalaşmama ihtimali neredeyse yoktur. Lordlar Kamarası, bu tasarrların yasalaşmasını en fazla bir yıl geciktirme hakkına sahiptir. Taç ise, 19. yüzyıldan günümüze meclislerden geçen her yasayı onaylamıştır. Bu bağlamda Birleşik Krallık'ta parlamento politikaların yasalaşma sürecinin etkin unsurunu teşkil etmektedir.

ABD'de ise, Başkan imza aşamasına gelmiş bir tasarı ya da teklifi veto etme hakkına sahiptir. Bu durumda Senato ve Temsilciler Meclisi'nin her ikisinin de üçte iki çoğunlukla tasarıyı kabul etmesi gerekmektedir. İki partili sisteme sahip olan ABD'de Başkan'ın mensubu olduğu parti üyelerinin üçte birden fazla olacağı düşünüldüğünde, veto edilen bir tasarrının yasalaşmama ihtimali doğmaktadır. Ayrıca her ne kadar yürütmenin işlerini kolaylaştırmak için başvurulmuş bir araç olsa da yasa hükmünde olan yürütme emirleriyle düşünüldüğünde Başkan, kamu politikalarının etkili bir aktörü olarak öne çıkmaktadır. Fransa'da ise, hem Başkan, hem de Başbakanın yasamada belirleyici yetkileri bulunmaktadır. Yarı başkanlık sisteminin bir yansıması olarak, Başbakan ve parlamento üyeleri yasa teklif edebilmektedir. Buna karşın milletvekillerinin getirebileceği yasa teklifi türlerinde sınırlamaya gidilmiştir. Ayrıca Başbakan'a bağlı olan Hükümetin içinden çıktığı Millet Meclisi, yasama sürecinde neredeyse nihai kararı verecek yetkidedir. Bu durum, Fransa'nın yarı başkanlık rejimine geçişine neden olan koşulların sonucunda ortaya çıkmıştır. 1958 Anayasası öncesinde parlamentoda yaşanan ve yasalaşma önünde büyük engeller oluşturan tartışmaların önünü almak ve böylece Hükümete bu yönde istikrar kazandırmak amacıyla böyle bir yapı kurgulanmıştır. Bu yapıda Hükümet ve Başkan, politikalar üzerinde belirleyicidir.

Sonuç olarak hükümet sistemleri temelinde yasalaşma sürecini inceleyen bu çalışma, farklı hükümet sistemi tiyolojilerinin yasalaştırma süreçlerini farklılaştırdığını ortaya koymuştur. Literatürde ve pratikte üç hükümet sistemi dışında farklı hükümet sistemleri bulunmaktadır ve hepsi için inceleme yapmak, daha kapsamlı bir çalışmayı gerektirmektedir. Ancak belirli politikalar üzerinden karşılaştırmalı ya da tek bir politika üzerinden uygulamalı çalışmalar yapmak, hem siyaset bilimi, hem de kamu politikası disiplninde yasalaştırma aşaması çalışmalarına katkı sağlayacaktır.

KAYNAKÇA

- Arslan, R. (2015). *Demokratik Yönetim Sistemleri*. Bursa: Dora Yayınları.
- Ayan Musil, P. (2013). Hükümet Sistemleri: Başkanlı Sistemi ve Parlamentar Sistem. *Karşılaştırmalı Siyaset Temel Konular ve Yaklaşımlar* (s. 189-207). (Der. S. Sayarı ve H. Dikici Bilgin). İstanbul: İstanbul Bilgi Üniversitesi Yayınları.
- Baboğlu, C. (2017). Kamu Politikası Analizine Yönelik Kavramsal ve Kuramsal Bir Çerçeve. *Çanakkale Onsekiz Mart Üniversitesi Yönetim Bilimleri Dergisi*, 15(30), 511-532.
- BBC Akademi. (2018). *Lordlar Kamarası*. 05.02.2019 tarihinde www.bbc.co.uk: <http://www.bbc.co.uk/academy/tr/articles/art20150415093742710> adresinden alındı.

- Bilgin, M. (2017). Parlamenter Sistemin Doğduğu Ülke: İngiltere. *Karşılaştırmalı Hükümet Sistemleri: Parlamenter Sistem (Almanya, Güney Afrika, Hindistan, İngiltere, İtalya ve Japonya Örnekleri)* (s. 183-229). (Ed. S. Gökçimen). Ankara: TBMM Basımevi.
- Braud, P. (2011). Devlet: Hukuki Öğretinin İkilimleri. (Çev. Gülçin Balamir Çoşkun). *Devlet Kuramı* (s. 359-376). (Der. C. B. Akal). Ankara: Dost Kitabevi.
- Çam, E. (2000). *Çağdaş Devlet Sistemleri*. İstanbul: Der Yayınları.
- Çelebi, F. (2012). Fransa Millet Meclisi Üzerine. *Yasama Dergisi*, (21), 51-84.
- Çolak, Ç. D. (2017). Cumhurbaşkanlığı Kararnamesi Yetkisinin Amerikan Sistemi Üzerinden Karşılaştırmalı Analizi. *Strategic Public Management Journal*, 3(Special Issue), 51-50.
- Demir, F. (2014). Yarı Başkanlık Hükümet Sistemi ve Türkiye. *Yaşar Üniversitesi Dergisi*, 8 (Özel Sayı), 831-876.
- Dereli, E. (2001). *Karşılaştırmalı Bir Bakışla: ABD ve Fransa Siyasal Sistemleri*. İstanbul: Der Yayınları.
- Dışişleri Bakanlığı. (2018). *Birleşik Krallık'ın Siyasi Görünümü*. 06 18, 2018 tarihinde www.mfa.gov.tr: <http://www.mfa.gov.tr/ingiltere-siyasi-gorunumu.tr.mfa> adresinden alındı.
- Dye, T. (2008). *Understanding Public Olicy*. NJ: Prentice Hall.
- Erat, V., & Özkaya, Y. (2017). Kamu Politikalarında Yasalaştırma Süreci: 6360 Sayılı Yasa Üzerinden Bir İnceleme. *Dokuz Eylül Üniversitesi İktisadi ve İdari Bilimler Fakültesi Dergisi*, 32(2), 263-288.
- Erat, V. (2015). Türkiye'de Cumhurbaşkanının Halk Tarafından Seçilmesinin Hükümet Sistemi Üzerine Etkileri. *Çanakkale Onsekiz Mart Üniversitesi Yönetim Bilimleri Dergisi*, 13(25), 325-355.
- Erdem, K. (2014). Yarı-Başkanlık Sistemi: Teori, Pratik ve Tartışmalar. , *Karşılaştırmalı Hükümet Sistemleri Yarı Başkanlık Sistemi (Fransa, Polonya ve Rusya Örnekleri)* (s.1-26). (Ed. H. Yapıcı Kaya). Ankara: TBMM Basımevi.
- Ergil, D. (2013). Başkanlık Sistemi. *Yeni Türkiye*, (51), 372-380.
- Eroğul, C. (2001). *Çağdaş Devlet Düzenleri*. Ankara: İmaj Yayınevi.
- Fendoğlu, H. T. (2014). *Başkanlık Sistemi Tartışmaları*. Ankara: Stratejik Düşünce Enstitüsü, 06.08. 2019 tarihinde http://www.hasantahsinfendoglu.com/dokumanlar/makaleler/BASKANLIK_SISTEMI_TARTISMALARI.pdf adresinde n alındı.
- Fransa Anayasası (1958). 05.06.2019 tarihinde www.adalet.gov.tr: <http://www.adalet.gov.tr/duyurular/2011/eylul/anayasalar/ulkeana/pdf/07-FRANSA%20169-208.pdf> adresinden alındı.
- Gözler, K. (2010). *Anayasa Hukukuna Giriş*. Bursa: Ekin Yayın.
- Gözler, K. (2012). *Devletin Genel Teorisi*. Bursa: Ekin Yayınevi.
- Gözübüyük, Ş. (2003). *Anayasa Hukuku*. Ankara: Turhan Kitabevi.
- Gül, H., Kamalak, İ. & Sallan Gül, S. (2017). Amerikan Başkanlık ve Fransız Yarı-Başkanlık Sistemleri Işığında Türkiye'nin Yeni Cumhurbaşkanlığı Hükümeti Sistemi. *Strategic Public Management Journal*, 3(Özel Sayı), 101-120.
- Hakyemez, Y. Ş. (2012). Hükümet Sistemi Arayışları ve Yeni Anayasa. *Demokratik Anayasa Görüşler ve Öneriler* (s.270-297). (Haz. E. Göztepe ve A. Çelebi). İstanbul: Metis Yayınları.
- Hekimoğlu, M. M. (2009). *Anayasa Hukukunda Karşılaştırmalı "Demokratik Hükümet Sistemleri" ve Türkiye*. Ankara: Detay Yayıncılık.
- Kaboğlu, İ. Ö. (2000). *Anayasa ve Toplum*. Ankara: İmge Kitabevi.
- Kahraman, M. (2012). Hükümet Sistemi Tartışmaları Bağlamında Başkanlık Ya Da Yarı- Başkanlık Sistemlerinin Türkiye'de Uygulanabilirliği. *Mustafa Kemal Üniversitesi Sosyal Bilimler Enstitüsü Dergisi*, 9(18), 431-457.
- Kalaycıoğlu, E. (2005). Başkanlık Rejimi: Türkiye'nin Diktatörlük Tehdiidiyle Sınava. *Başkanlık Sistemi* (s. 13-29). (Yayına Hazırlayan T. Ergül). Ankara: Türkiye Barolar Birliği Yayını.
- Kara, F. (2012). Birleşik Krallık Avam Kamarası Çalışma Usul ve Esasları Üzerine. *Yasama Dergisi*, 7(21), 7-50.
- Karatepe, Ş. (2013). Hükümet Sistemleri ve Türkiye. *Yeni Türkiye* (51), 223-235.
- Kaynar, M. K. (2015). Anayasa, Yasama, Yürütme ve Yargı. *Siyaset: Kavramlar, Kurumlar, Süreçler* (s. 285-334). (Ed. Y. Taşkın). İstanbul: İletişim Yayınları.
- Kelsen, H. (2011). Saf Hukuk Kuramı: Devlet ve Hukuk Özdeşliği. (Çev. Cemal Bâli Akal). *Devlet Kuramı* (s. 425-456). (Der. C. B. Akal). Ankara: Dost Kitabevi.

- Koçak, K. A. (2017). ABD Başkanlık Sistemi: "Ayrı" Ama "Birlikte" Çalışan Organlar. *Karşılaştırmalı Hükümet Sistemleri Başkanlık Sistemi: ABD, Arjantin, Azerbaycan, Brezilya ve Nijerya Örnekleri* (s. 21-81). (Ed. S. Gökçimen). Ankara: TBMM Basımevi.
- Miş, Nebi, Aslan, Ali, Ayyaz, M. Erkut, & Duran, Hazel (2015). *Dünyada Başkanlık Sistemi Uygulamaları (ABD, BREZİLYA, ARJANTİN, MEKSİKA, GÜNEY KORE, ŞİLİ)*. İstanbul: SETA, 05. 01. 2019 tarihinde http://file.setav.org/Files/Pdf/20150526181848_51_baskanlik_raporu_web.pdf adresinden alındı.
- Montesquieu. (t.y.). *Kanunların Ruhunu Üzerine*. (Çev. Fehmi Baldaş). İstanbul: Hiperlink Yayınları.
- Özbudun, E. (2016). *Türk Anayasa Hukuku*. Ankara: Yetkin Yayınları.
- Özbudun, E. (2005). Başkanlık Sistemi Tartışmalar. *Başkanlık Sistemi* (s.105-111). (Yayına Hazırlayan T. Ergül). Ankara: Türkiye Barolar Birliği Yayınları.
- Özer, A. (2016). *Anayasa Hukuku*. Ankara: Gazi Kitabevi.
- Roskin, M. G. (2016). *Çağdaş Devlet Sistemleri*. Çev. Bahattin Seçilmişoğlu, Ankara: Adres Yayınları.
- Sartori, G. (1997). Karşılaştırmalı Anayasa Mühendisliği, Çev. Ergun Özbudun. Ankara: Yetkin Yayınları.
- Sayarı, S. (2014). Çoğunlukçu Kurumsallaşmış Başkanlık Rejimi: ABD. *Karşılaştırmalı Siyasal Sistemler* (s. 98-123). (Ed. E. Kalaycıoğlu, ve D. Kağnıcıoğlu). Eskişehir: Eskişehir Anadolu Üniversitesi.
- Saybaşıllı, K. (1985). *Siyaset Biliminde Temel Yaklaşımlar*. Ankara: Birey ve Toplum Yayınları.
- Şaylan, G. (1981). *Çağdaş Siyasal Sistemler*. Ankara: Türkiye ve Orta Doğu Amme İdaresi Enstitüsü Yayınları.
- Şencan, H. (2014). Çatışmacı Parlamentarizmden Melez Bir Çözüme: Fransa'da Yarı Başkanlık Sistemi. *Karşılaştırmalı Hükümet Sistemleri Yarı Başkanlık Sistemi (Fransa, Polonya ve Rusya Örnekleri)* (s. 27-98). (Ed. H. Yapıcı Kaya). Ankara: TBMM Basımevi.
- Teziç, E. (2009). *Anayasa Hukuku*. İstanbul: Beta Yayınları.
- The American Presidency Project, (2020a). *Executive Order*. 15.05.2020 tarihinde The American Presidency Project: <https://www.presidency.ucsb.edu/statistics/data/executive-orders> adresinden alındı.
- The American Presidency Project, (2020b). *Executive Orders (J.Q. Adams 1826 - Trump 2018)*. 15.05.2020 tarihinde The American Presidency Project: <https://www.presidency.ucsb.edu/documents/presidential-documents-archive-guidebook/executive-orders-jq-adams-1826-trump-2018> adresinden alındı.
- Tunçdemir, C. (30.11.2017), "ABD Kongresi'nden Kanun Geçirmek Neden Zor?", T24, 04.07. 2019 tarihinde <https://t24.com.tr/yazarlar/cemal-tuncdemir/abd-kongresinden-kanun-gecirmek-neden-cok-zor,18632> adresinden alındı.
- USINFO. (2005). *Federal Hükümet*. 10.05. 2019 tarihinde <http://www.usemb-ankara.org.tr>: http://www.usemb-ankara.org.tr/About_America_Government/federal.htm adresinden alındı.
- Vaison, R. (1973). A Note on Public Policy. *Canadian Journal and Politicial Science*, 6(4), 661-664.
- Vergin, N. (2012). *Siyasetin Sosyolojisi*. İstanbul: Doğan Kitap.
- Yavuz, B. (30.04. 2015). *Hükümet Sistemi Seçeneklerinde Denge ve Denetleme Mekanizmaları*, Denge ve Deenetle Ağı (Analiz Raporu 3), 05. 07. 2019 tarihinde birada.org: <http://www.birarada.org/tr/17839/Hukümet-Sistemi-Seceneklerinde-Denge-ve-Denetleme-Mekanizmaları-Analiz-Raporu> adresinden alındı.
- Yayla, A. (2014). *Karşılaştırmalı Siyasal Sistemler*. Ankara: Adres Yayınları.
- Yücel, B. (2016). Parlamenter Rejimin Temel Mantığı Hangi Esaslara Dayanmaktadır?, *Türkiye'nin Anayasa Gündemi* (s. 72-76). (Der. İ. Ö. Kaboğlu). İstanbul: İletişim Yayınları.
- Zengin, M. A. (2016). ABD Başkanlık Sisteminde Fren ve Denge Mekanizması Üzerine Bir İnceleme. *TAAD*, (28), 1-28.

Araştırma Makalesi • Research Article

Van Büyükşehir İlçe Belediyelerinin Sunmuş Olduğu Hizmetlerin Değerlendirilmesi: İpekyolu ve Gevaş İlçe Büyükşehir Belediyeleri Örneği*

Evaluation of The Services Provided By Van Metropolitan District Municipalities: Ipekyolu And Gevaş Metropolitan District Municipalities Samples

M. Hanifi VAN^a

Vedat YILMAZ^b

^aDr. Öğr. Üyesi, Van Yüzüncü Yıl Üniversitesi İİBF, Ekonometri Bölümü, hanifivan@yyu.edu.tr

^aDoç. Dr. Van Yüzüncü Yıl Üniversitesi İİBF, Kamu Yönetimi Bölümü, vedatyilmaz1977@gmail.com

ÖZ

Günümüz belediyelerinin başarısı, yerelde sundukları hizmetlerin kalitesi ve sunulan hizmetteki yerel halkın memnuniyet düzeyi ile ölçülebilmektedir. Ancak, kimi belediyelerin sunmuş olduğu hizmetlerden yerel halk memnun olurken kimi belediyelerin sunmuş olduğu hizmetlerden ise yerel halk memnun olmayabilmektedir. Bu çalışmada, Van büyükşehir ilçe belediyeleri arasında yer alan İpekyolu ve Gevaş büyükşehir ilçe belediyesinde yaşayan vatandaşların belediyeden almış oldukları hizmet memnuniyetlerinin ölçülmesi amaçlanmıştır. Bu doğrultuda İpekyolu ve Gevaş büyükşehir ilçe belediyesinde yaşayan yerel halkın belediyeden almış oldukları hizmetlerdeki memnuniyetlerini değerlendirmek üzere anket çalışması yapılmıştır. İlgili anket çalışması İpekyolu büyükşehir ilçe belediyesinde ikamet eden 499 kişi, Gevaş büyükşehir ilçe belediyesinde ikamet eden 445 kişi ile yapılmıştır. Yapılan anket çalışması sonucunda toplanan veriler SPSS 22 paket programı kullanılarak iki büyükşehir ilçe belediyesi karşılaştırmalı olarak analiz edilmiş, elde edilen veriler sonrası değerlendirme ve yorumlamalar yapılarak önerilerde bulunulmuştur.

Anahtar Kelimeler: Yerel yönetimler, büyükşehir belediyesi, İpekyolu İlçe Büyükşehir Belediyesi, Gevaş İlçe Büyükşehir Belediyesi.

ABSTRACT

The success of now a days municipalities is measured by the quality of the services they offer in the local are a and the level of satisfaction of the local people in the services provided. However, local people may not be satisfied with the services provided by so municipalities, while local people may be satisfied with the services provided by some municipalities. In this study, it is aimed to measure the service satisfaction of the citizens living in Ipekyolu and Gevaş Metropolitan district municipalities, which are among the Metropolitan districts municipalities of Van. In this direction, a survey was conducted to evaluate the satisfaction of local people living in Ipekyolu and Gevaş Metropolitan district municipalities. The survey was conducted with 499 people residing in Ipekyolu Metropolitan district Municipality and 445 people residing in Gevaş Metropolitan district Municipality. The data collected as a result of the survey was analyzed comparatively between two Metropolitan municipalities using SPSS 22 package program. In addition, evaluations and interpretations were made After the data obtained and suggestions were made.

Keywords: Local management, metropolitan municipality, Ipekyolu District Metropolitan Municipality, Gevaş District Metropolitan Municipality.

* Bu makalede bilimsel araştırma ve yayın etiği ilkelerine uyulmuştur. / In this article, the principles of scientific research and publication ethics were followed.

1. GİRİŞ

Türkiye’de 2012 yılında çıkarılan ve 2014 yılında yapılan yerel seçimler sonrası tam anlamıyla uygulamaya konulan 6360 sayılı “*On Dört İlde Büyükşehir Belediyesi ve Yirmi Yedi İlçe Kurulması ile Bazı Kanun Hükmünde Kararnamelerde Değişiklik Yapılmasına Dair Kanun*” ile büyükşehir belediye yönetimi alanında önemli düzenlemeler yapılmıştır. Yapılan düzenlemeler ile birlikte kurulan 14 yeni büyükşehir belediyesinden biriside Van büyükşehir belediyesidir. Van büyükşehir belediyesi on üç ilçe büyükşehir belediyesi ile birlikte yerel halk ilçeler arasında koordinasyonu sağlayarak daha iyi ve kaliteli hizmet vermek amacıyla faaliyetlerini yürütmektedir. Yapılan faaliyetlerin yerel halk tarafından memnuniyet düzeylerinin ölçülmesi ve bu doğrultuda hizmetlerin sunulması eksik ve aksak yönlerin tespit edilmesi önem arz etmektedir. İşte bu çalışmada yerel halkın belediyeler tarafından almış oldukları hizmetlerin değerlendirilmesine dayanmaktadır.

Bu doğrultuda Van büyükşehir belediyesine bağlı 13 ilçe büyükşehir belediyesi arasında yer alan İpekyolu ve Gevaş büyükşehir ilçe belediyesinde yaşayan yerel halkın belediyeden almış oldukları hizmetlerdeki memnuniyetlerini değerlendirmek üzere İpekyolu büyükşehir belediyesi sınırları içerisinde ikamet eden 499 kişi ve Gevaş ilçe büyükşehir belediyesi sınırları içerisinde ikamet eden 445 kişi ile anket çalışması yapılmış ve ankete katılan kişilerin seçiminde basit tesadüfi örnekleme yöntemi kullanılmıştır. Anket sonucunda elde edilen veriler veri analiz programı olan SPSS 22 paket programı ile analiz edilmiş ve elde edilen bulgular değerlendirilerek, bazı tespit ve önerilerde bulunulmuştur. Çalışmada ayrıca; büyükşehir ve ilçe büyükşehir belediyesi kavramları ile alan araştırması yapılan İpekyolu ve Gevaş ilçe büyükşehir belediyelerinin genel özellikleri hakkında bilgiler sunulmuştur.

2. TÜRKİYE’DE BÜYÜKŞEHİR VE İLÇE BÜYÜKŞEHİR BELEDİYESİ KAVRAMLARI ÜZERİNE

Türkiye, yerel yönetim alanlarında yapılan düzenlemelerden dolayı uzun yıllar tartışmalara konu olmuş ülkeler arasındadır. Yerel yönetimler; belirli amaçlara erişmek, yerelde yaşayan halkın ihtiyaç ve taleplerinin karşılanması amacıyla toplumların tarihsel gelişimine paralel meydana gelmiş birimlerdir. Bu birimler yerel hizmetlerin karşılanmasında önemli rol üstlenmektedir (Keleş, 2011: 23; Meccek ve Uysal, 2015: 198). Yerel yönetimler halkın kamu hizmetlerine ulaşmasında ilk basamağı oluşturmaktadır. Bu bakımdan yerel yönetimler üzerine çıkarılan yasaların büyük çoğunluğu etkinlik ve verimliliğin artırılmasına ilişkindir (Erdoğan, 2019: 556; Belli ve Aydın, 2017: 1698). Bu doğrultuda, yerel yönetimlere yönelik halkın daha etkin hizmet alabilmesi adına mevcut kurumsal yapı ve faaliyetlerin yeniden gözden geçirilmesine yönelik yeni model arayışları her zaman gündem konusu olmuştur (Bulut ve Yılmaz, 2019: 732).

1980 sonrası liberal yönetim anlayışının etkisi ile kendini gösteren yeni kamu yönetimi anlayışı doğrultusunda birçok yönetim alanında yapısal ve işlevsel değişimler gerçekleştirilmiştir (Eren, 2011: 90). Yapılan bu değişimler içerisinde 1984 yılından itibaren gündeme gelen belediye yönetimiyle beraber içerisinde birden fazla belediye bulunduran büyük yerleşim alanlarında anaket ya da büyükşehir adı verilen idare sistemlerinin kurulması bulunmaktadır. Büyükşehir belediye yönetimine yönelik çıkarılan ilk kanun 1984 tarihli ve 3030 sayılı Büyükşehir Belediyelerinin Yönetimi Hakkındaki Kanun’dur. Bu kanun ile Ankara, İstanbul ve İzmir il belediyesi büyükşehir belediyesine dönüştürülmüş ve bu illerde iki kademeli belediyeler oluşturulmuştur. 1984 yılından sonra 1986, 1987, 1988, 1993 ve 2000 yıllarında çıkarılan kanunlar ile Türkiye’deki büyükşehir belediye sayısı on altıya yükselmiştir (Eren ve Yılmaz, 2018: 519; Genç, 2013: 2; Kaypak ve Yılmaz, 2016: 31). 2012 yılında çıkarılan ve Mart 2014 yılında yapılan yerel seçimler sonrası uygulamaya konulan 6360 sayılı “*On Dört İlde Büyükşehir Belediyesi ve Yirmi Yedi İlçe Kurulması ile Bazı Kanun Hükmünde Kararnamelerde Değişiklik Yapılmasına Dair Kanun*” sonrası Türkiye’de faaliyet gösteren büyükşehir belediye sayısı 30’a yükselmiştir. Bu yasa ile birlikte il mülki sınırlarına kadar büyükşehir belediyelerinin sorumluluk alanları genişletilmiştir. Büyükşehir belediyeleri yerel halkın talep ve ihtiyaçlarını etkin ve verimli bir şekilde karşılanması için ilçe büyükşehir belediyeleri arasındaki koordinasyonu sağlamak üzere görevlendirilmiştir.

6360 sayılı kanun ile birlikte özellikle büyükşehir belediyelerinin idari ve mali yapısında önemli düzenlemeler yapılmıştır (İzci ve Turan, 2013: 119). Türkiye’de büyükşehir, ilçe büyükşehir belediyesi ve diğer belediyeler, yerel nitelikteki ortak ihtiyaçların giderilmesi amacıyla örgütlenmiş bir yerel kuruluşlardır. Ülkeler arasında farklılık göstermekle beraber, Türkiye’de karar organları halk tarafından seçilen, kamu tüzel kişiliğine haiz, kendine özgü bütçesi olan kuruluşlardır (Çukurçayır, 2009: 96). Büyükşehir belediyelerinin sınırları ilin sınırları olup, büyükşehir belediyesi sınırları içerisinde de ilçe büyükşehir belediyeleri yer almaktadır (Atmaca, 2013: 172; Toprak, 2014: 314). Büyükşehir belediyelerinin başarısı ilçe büyükşehir belediyelerinin sunmuş oldukları hizmet kalitesi ile doğru orantılıdır. İlçe büyükşehir belediyeleri ile koordineli bir şekilde hizmet sunan büyükşehir belediyeleri yerel halk tarafından önemli düzeyde destek almaktadır. Alınan bu desteğin yansımaları ise yerel seçimlerde kendini açık bir şekilde gösterebilmektedir.

3. ALAN ARAŞTIRMASI YAPILAN İPEKYOLU VE GEVAŞ İLÇE BÜYÜKŞEHİR BELEDİYELERİNİN GENEL ÖZELLİKLERİ

Van büyükşehir belediyesi, 2012 yılında çıkarılan ve 2014 yılında yapılan mahalli idareler seçimi sonrası büyükşehir belediyesi olarak halka hizmet vermeye başlayan 14 yeni büyükşehir belediyesi arasında almaktadır. İpekyolu ve Gevaş ilçe büyükşehir belediyeleri Van büyükşehir belediyesine bağlı 13 ilçe büyükşehir belediyesi (Bahçesaray, Başkale, Çaldıran, Çatak, Edremit, Erciş, Gevaş, Gürpınar, İpekyolu, Muradiye Özalp, Saray, Tuşba) arasında yer almaktadır. İpekyolu ilçe büyükşehir belediyesi Van büyükşehir belediyesinin merkez ilçe büyükşehirleri (Edremit, İpekyolu ve Tuşba) arasında yer almakta olup en fazla nüfusa sahip ilçe büyükşehir belediyesidir.

İpekyolu ilçe büyükşehir belediyesinin 2019 yılı itibariyle nüfusu 326.007, yüzölçümü 94.615,50 hm, deniz seviyesinden yüksekliği 1725 metre ve Türkiye'nin en büyük gölü olan Van gölüne kıyısı olan kuzeyde Tuşba ve Muradiye ilçe büyükşehir belediyelerinin, güneyde Edremit ve Gürpınar ilçe büyükşehir belediyelerinin, batıda Özalp ve Saray ilçe büyükşehir belediyelerinin bulunduğu büyük bir yerleşim alanıdır (www.nufusu.com, 2020; www.ipekyolu.bel.tr, 2020). Gevaş büyükşehir ilçe belediyesi ise 2019 yılı itibariyle nüfusu 28.235, yüzölçümü 727,5 km, rakım yüksekliği 1750 metre ve yine İpekyolu gibi Türkiye'nin en büyük gölü olan Van gölüne kıyısı bulunan Doğuda Gürpınar İlçe büyükşehir belediyesi, batıda Bitlis iline bağlı Hizan ve Tatvan ilçeleri, Kuzeyinde Van Gölü, kuzeydoğusunda Edremit büyükşehir ilçe belediyesinin, güneyinde Çatak, güneybatısında ise Bahçesaray ilçe büyükşehir belediyelerinin bulunduğu bir yerleşim alanıdır (www.nufusu.com, 2020; www.ilimiz.net, 2020).

3.1. Araştırmanın Amacı ve Yöntemi

Araştırmanın amacı, Van büyükşehir belediyesine bağlı İpekyolu ve Gevaş büyükşehir ilçe belediyelerinde ikamet eden yerel halkın belediyelerden almış oldukları hizmetlerden memnuniyet düzeylerini ölçmektir. Araştırmada, basit şans örnekleme yöntemi kullanılarak anket çalışması yapılmıştır. Ankete cevap veren katılımcılardan 445 kişi Gevaş ilçesinde, 499 kişi ise İpekyolu ilçesinde yaşamaktadır. Ankette yer alan demografik ve likert ölçekli sorularla katılımcıların belediyenin çalışmalarından duydukları memnuniyet düzeyleri ve demografik özelliklere bağlı değişimlerine bakılmıştır. Ankette ölçme aracı, Gümüşoğlu vd. (2003) ile Filiz vd. (2010)'nin çalışmalarından alınmıştır. Likert ölçekli sorular 5'li likert ölçek olarak kullanılmış ve ölçekler "1:Kesinlikle katılıyorum",.....,"5:Kesinlikle katılmıyorum" şeklindedir.

3.2. Araştırmanın Hipotezleri

- H1:Belediyenin çalışmalarından duyulan memnuniyette ilçelere göre bir fark bulunmamaktadır.
- H2:Belediyenin çevre duyarlılığında ilçelere göre bir fark bulunmamaktadır.
- H3:Belediyenin kültürel faaliyetlerinde ilçelere göre bir fark bulunmamaktadır.
- H4:Belediyenin imar ve alt yapı çalışmalarında ilçelere göre bir fark bulunmamaktadır.
- H5:Belediyenin haberleşme ve sorumluluk alanlarında ilçelere göre bir fark bulunmamaktadır.
- H6:Belediyenin temizlik hizmetlerinde ilçelere göre bir fark bulunmamaktadır.
- H7: Cinsiyet ile faktörler arasında anlamlı bir fark bulunmamaktadır.
- H8: Kategorik yaş düzeyleri ile faktörler arasında anlamlı bir fark bulunmamaktadır.
- H9:Medeni durum düzeyleri ile faktörler arasında anlamlı bir fark bulunmamaktadır
- H10: Eğitim düzeyleri ile faktörler arasında anlamlı bir fark bulunmamaktadır.

3.3.Araştırma Bulguları

Araştırmanın bulguları kapsamında; normallik testi, frekans analizi, geçerlilik ve güvenilirlik analizleri, değişkenlere ilişkin tanımlayıcı istatistikleri ve fark testlerine yer verilmiştir.

3.4. Normallik Testi

Çalışmada, veri setinin normallığe uygunluğu test edilmiş ve veri setinin analizinde parametrik ya da parametrik olmayan testlerden hangisinin kullanacağı belirlenmiştir. Demografik değişkenlerin Tablo 1'de basıklık-çarpıklık değerleri ve Kolmogorov-Smirnov test istatistiği değerlerine bakılarak normal dağılıma uyduğu görülmüştür. Demografik değişkenler normal dağıldığından analizde parametrik testler kullanılacaktır.

Tablo 1. Demografik Değişkenlerin Basıklık- Çarpıklık ve Kolmogorov-Smirnov Test İstatistiği

Değişkenler	GEVAŞ				İPEKYOLU			
	Skewness (Çarpıklık)	Kurtosis (Basıklık)	Kolmogorov-Smirnov İstatistiği	p	Skewness (Çarpıklık)	Kurtosis (Basıklık)	Kolmogorov-Smirnov İstatistiği	p
Yaş	0,057	-1,305	0,182	0,000	0,357	-1,129	0,196	0,000
Cinsiyet	-0,104	-1,998	0,354	0,000	0,028	-2,007	0,345	0,000
Medeni Durum	0,977	-0,333	0,422	0,000	0,412	-0,752	0,314	0,000
Eğitim Düzeyi	0,384	-0,817	0,176	0,000	-0,350	-0,883	0,149	0,000
Kaç yıldır bu mahallede oturuyorsunuz?	0,708	0,210	0,111	0,000	0,815	0,967	0,082	0,000
Meslek	14,876	222,523	0,521	0,000	-1,177	2,4048	0,165	0,000

Tablo 1'de demografik değişkenlerin basıklık-çarpıklık değerlerinin ± 3 arasında olduğu görülmüş ve parametrik testlerden yararlanılmıştır (Groeneveld ve Meeden, 1984).

Frekans Analizi

Araştırma veri setinde, kişilerin demografik özelliklerine yönelik verdikleri cevaplar frekans analizi ile test edilmiştir. Demografik değişkenlerin frekans dağılım tablosu aşağıda gösterilmiştir.

Tablo 2. Demografik Değişkenlerin Frekans Dağılım Tablosu

Değişkenler		Gevaş		İpekyolu	
		N	Yüzde (%)	N	Yüzde (%)
Cinsiyet	Kadın	234	52.6	246	49.3
	Erkek	211	47.4	253	50.7
Yaş	18-25 Yaş	127	28.5	163	32.7
	26-30 Yaş	71	16	116	23.2
	31-40 Yaş	96	21.6	96	19.2
	41-60 Yaş	117	26.3	103	20.6
	60 Yaş ve Üstü	34	7.6	21	4.2
Medeni Durum	Evli	298	67.0	238	47.7
	Bekâr	141	31.7	240	48.1
	Diğer	6	1.3	21	4.2
Eğitim Durumu	Okur-Yazar Değil	90	20.2	38	7.6
	İlk Öğretim	102	22.9	65	13.0
	Orta Öğretim	77	17.3	52	10.4
	Lise	102	22.9	120	24.0
	Önlisans	30	6.7	83	16.6
	Lisans	43	9.7	128	25.7
	Y.Lisans	1	0.2	12	2.4
	Doktora	0	0.0	1	0.2
Mesleği	Ev Hanımı	152	34.2	79	15.8
	İşsiz	73	16.4	72	14.4
	Serbest Meslek	103	23.1	40	8.0
	Memur	16	3.6	41	8.2
	Özel Sektör	12	2.7	71	14.2
	İşçi	8	1.8	9	1.8
	Emekli	17	3.8	25	5.0
	Aşçı	0	0.0	4	0.8
	Öğrenci	40	9.0	69	13.8
	Öğretmen	7	1.6	22	4.4
	Muhasebeci	1	0.2	1	0.2
	Esnaf	16	3.6	66	13.2

Tablo 2’de Gevaş ilçesinde ankete katılanların %52.6’sı kadın iken İpekyolu ilçesinde ankete katılanların %49.3’ü kadındır. Ankete en çok katılım “18-25 yaş” aralığındadır. Ankete katılanlar arasında “18-25 yaş” aralığı Gevaş ilçesinde %28.5, İpekyolu ilçesinde ise %32.7 ile en yüksek orana sahiptir.

Tablo 2’de Gevaş ilçesinde ankete katılanların eğitim durumuna bakıldığında, %22.9 oranla büyük çoğunluğunun “ilköğretim” ve “lise” mezunu olduğu görülmektedir. Gevaş ilçesindeki eğitim durumundaki diğer büyük çoğunluk ise %20.2 ile okur-yazar değildir. İpekyolu ilçesinde ankete katılanların eğitim durumuna bakıldığında, büyük çoğunluğun %25.7 ile “lisans” mezunu olduğu görülmektedir. İpekyolu ilçesindeki eğitim durumundaki diğer büyük çoğunluk ise %24.0 ile “lise” mezunudur.

Tablo 2’de Gevaş ilçesinde ankete katılanların meslek değişkenine verdikleri cevaplarda “ev hanımı” %34.2 ve “serbest meslek” %23.1 ile en yüksek orana sahiptirler. İpekyolu ilçesinde ankete katılanların meslek değişkenine verdikleri cevaplarda “ev hanımı” %15.8 ve “işsiz” %14.4 ile en yüksek orana sahiptirler.

3.5. Geçerlilik ve Güvenilirlik Analizi

Ankette yer alan likert ölçekli soruların analizinde kullanılan ölçeğin güvenilirliğinin sınanması gerekmektedir. Böylece kullanılan ölçeğin faktör analizine uygunluğu sonuçların tesadüfi olmadığını göstermektedir. Güvenilirliğin düşük veya yüksek olması, istatistiksel olarak sonuçların anlamsız ve hatalı olmasına neden olmaktadır. Burada istenen, güvenilirlik katsayısı olan “Cronbach α ” değerinin 0-1 arasında değer almasıdır. “Cronbach α ” değerinin 0-0.5 arasında olması “güvenilir değil”, 0.6-0.7 arasında olması “kabul edilebilir güvenilirlikte”, 0.7-0.9 arasında olması “iyi derece güvenilir”, 0.9 ve üstü olması ise “çok iyi” olarak sınıflandırılmaktadır (Gürüş ve Astar, 2014; Kayış, 2010).

Geçerlilik analizi ise kullanılan ölçeğin doğru sonuçlar verip vermediğinin analiz yapılmak istenen özelliğe uygunluğudur. Kullanılan ölçek güvenilir olsa da analiz yapılmak istenen özelliğe uygun olmayabilir. Burada geçerliliğin testi faktör analizi ile test edilebilir. Faktör analizine uygunluğunu belirlemek için veri setinin Kaiser-Meyer-Olkin (KMO) ve Bartlett Küresellik testi sonuçlarına bakılmalıdır. KMO testi, örneklemin büyüklüğünün uygunluğu belirlemek için kullanılmaktadır. Faktör analizine uygunluğu için KMO değerlerinin 0.5'ten büyük olması istenmektedir. Bartlett Küresellik testi ise, faktörler arasında ilişki olup olmadığını belirlemek için kullanılmaktadır. Bartlett Küresellik testi ki-kare dağılımına uymaktadır ve ki-kare test istatistiğinin değeri 0.05'ten küçük ise faktör analizi için uygundur (Güriş ve Astar, 2014).

Belediye hizmetlerinden memnuniyet anket ölçeğinin güvenilirlik katsayısı "Cronbach α " değeri Gevaş ilçesi için 0,946 ve İpekyolu ilçesi için 0,944 bulunmuştur.

Belediye hizmetlerinden memnuniyet anket ölçeğinin geçerlilik analizi için KMO değeri 0,955 ve Bartlett Küresellik testi χ^2 p değeri anlamlı çıkmıştır ($\chi^2=16099,827$, $p=0,000$).

Faktör sayısının belirlemek için faktör öz değerlerinin "1" ve üstünde olması istenmektedir. Ankette yer alan 5'li likert ölçeğe sahip soruların toplamda 6 faktöre dağıldığı görülmüştür. Bu faktörler, 1-Belediyenin çalışmalarından memnuniyet, 2-Belediyenin çevre duyarlılığı, 3-Belediyenin kültürel faaliyetleri, 4-Belediyenin imar ve alt yapı çalışmaları, 5-Belediyenin haberleşme ve sorumluluk alanları, 6-Belediyenin temizlik hizmetleridir. Faktörlerin güvenilirliği için faktör yükleri ve Cronbach α değerleri hesaplanmış ve aşağıdaki tabloda gösterilmiştir.

Tablo 3: Likert Ölçekli Sorularda Faktör Dağılımı ve Güvenilirliği

Faktörler	Maddeler	Faktör Yüğü	Cronbach α Değeri
F1-Belediyenin çalışmalarından memnuniyet	21-Belediye şikâyetlere çözüm getirir ve bunun süresi uygundur.	0.491	0.933
	22-Belediye hızlı bir şekilde sorunları çözüme kavuşturmak konusunda titizdir.	0.567	
	24-Belediye çalışanları yardımcı olacakları konularda yeterli bilgi ve beceriye sahiptir.	0.588	
	25-Belediye yönetimi güven vericidir.	0.710	
	26-Belediye herkesin sorununa eşit bir şekilde yaklaşır.	0.846	
	27-Belediye herkesle ilgilenir ve adildir.	0.811	
	30-Belediye kaynaklarını etkin ve verimli bir şekilde kullanmaktadır.	0.650	
	31-Belediyenin kaynakları sorunları çözmeye yeterlidir.	0.721	
	32-Belediye işyerlerinin temizliği ve diğer gerekli olan denetimleri yerine getirir.	0.612	
	33-Zabıta hizmetlerini adil bir şekilde yerine getirir	0.655	
	34-Genel olarak bulunduğum ilçenin belediye hizmetlerinden memnunum.	0.586	
F2- Belediyenin çevre duyarlılığı	1-Belediye şehrin güzel ve modern görünmesi için yeterli derecede çalışma yürütür.	0.835	0.852
	2-Belediye yeteri kadar park ve dinlenme alanları oluşturur.	0.819	
	3-Cadde ve sokak aydınlatmalarının yeterliliği konusunda titizdir.	0.753	
	4-Ağaçlandırma ve yeşil alanları koruma hizmetleri yürütür.	0.741	
F3-Belediyenin kültürel faaliyetleri	17-Gençlere yönelik meslek edindirme kurslarına ve çeşitli sosyal aktivitelere yer verir (konser, tiyatro, festival vb. eğlenceler).	0.763	0.855
	18-Spor ve sanat etkinliklerine gerekli desteği sağlar.	0.746	
	19-Halkı bilgilendirme amaçlı çeşitli toplantı, panel, konferanslar düzenler.	0.636	
F4-Belediyenin imar ve alt yapı çalışmaları.	6-Belediye kentin gelişimi için gerekli imar planlarını hazırlar ve bunun kontrolünü yapar.	-0.884	0.857
	7-İmar hizmetleri hukuka uygun ve adil bir şekilde yürütülmektedir.	-0.762	

	8-Gerçekleştirilen imar çalışmaları zamanında tamamlanır.	-0.696	
	9-Belediye altyapı çalışmalarında gerekli kurumlarla uyum ve işbirliği içinde çalışır.	-0.664	
F5-Belediyenin haberleşme ve sorumluluk alanları	16-Cenaze ve defin hizmetleri konusunda gerekli titizliği gösterir	0.707	0.628
	20-Belediyeye ilişkin şikâyetleri iletecek kişi ya da birime kolayca ulaşılır.	0.687	
	28-Anons ve diğer çeşitli yöntemlerle halkı gerektiği zamanlarda bilgilendirir.	0.505	
F6-Belediyenin temizlik hizmetleri	10- Çevre ve temizlik hizmetlerine gereken önemi verir.	-0.785	0.774
	11- Çöp toplama işlemlerini zamanında ve düzenli olarak yürütür.	-0.638	
	12- İçme suyunun temizliği konusunda gerekli önlemleri alır.	-0.461	

Belediye hizmetlerinden memnuniyet anketinin likert ölçekli soruları 6 faktöre ayrılmıştır. Her bir faktör kendi içinde değerlendirilmiştir ve Cronbach α değerleri güvenilirlik analizini sağlamaktadır. Faktörlerin Cronbach α değerleri 0.628 ile 0.933 arasında değişmektedir. Buradan çalışmanın ölçek güvenilirliğinin yüksek olduğu söylenebilir.

Faktörlere ait tanımlayıcı istatistikler aşağıdaki tabloda gösterilmiştir;

Tablo 4. Likert Ölçekli Sorularda Faktör Dağılımı

Faktör	Ortalama	Std. Sapma	Çarpıklık	Basıklık
F1	3.4489	0.93569	-0.342	-0.336
F2	3.0930	1.12272	-0.034	-0.897
F3	3.4947	1.08308	-0.334	-0.717
F4	3.3872	0.98685	-0.259	-0.283
F5	2.9573	0.95334	0.271	-0.424
F6	3.0717	1.12897	0.077	-0.862

Faktörlerin çarpıklık ve basıklık değerleri ± 3 arasında olduğundan normal dağılıma uygundur. Tablo 4'e göre ankete katılanların F1 (Belediyenin çalışmalarından memnuniyet) puan ortalaması 3.4489 ve standart sapması ± 0.93569 , F2 (Belediyenin çevre duyarlılığı) puan ortalaması 3.0930 ve standart sapması ± 1.12272 , F3 (Belediyenin kültürel faaliyetleri) puan ortalaması 3.4947 ve standart sapması ± 1.08308 , F4 (Belediyenin imar ve alt yapı çalışmaları) puan ortalaması 3.3872 ve standart sapması ± 0.98685 , F5 (Belediyenin haberleşme ve sorumluluk alanları) puan ortalaması 2.9573 ve standart sapması ± 0.95334 , F6 (Belediyenin temizlik hizmetleri) puan ortalaması 3.0717 ve standart sapması ± 1.12897 şeklindedir.

Faktörlerin ortalamaları dikkate alındığında, F1,F2,F3,F4 ve F6' nın 3'ün üzerinde değerler aldığı görülmektedir. Faktörlerin 3 ve üzerinde değer alması memnuniyetin azaldığının göstergesidir.F5 faktörünün 2.9573 alması da kararsızlığın göstergesidir.

3.6. Fark Testleri

Ankette yer alan likert ölçekli sorulardan elde edilen faktörlerin ilçeler bazında ve demografik özelliklere göre farklılık gösterip göstermediğinin belirlenebilmesi için t ve anova testlerine ilişkin tablolar aşağıda gösterilmiştir.

Tablo 5. Faktör Puanları ile İlçe Değişkeninin Karşılaştırılmasına İlişkin T Testi

Faktörler	İlçe	n	Ortalama	Std. Sapma	t	p
F1	Gevaş	445	3.6353	0.93733	5.885	0.000*
	İpekyolu	499	3.2826	0.90320		
F2	Gevaş	445	3.5107	1.02243	11.559	0.000*
	İpekyolu	499	2.7204	1.07698		
F3	Gevaş	445	3.8292	0.95037	9.446	0.000*
	İpekyolu	499	3.1964	1.10764		
F4	Gevaş	445	3.5702	0.99279	5.463	0.000*
	İpekyolu	499	3.2239	0.95326		

F5	Gevaş	445	2.8517	0.99371	-3.213	0.001*
	İpekyolu	499	3.0514	0.90651		
F6	Gevaş	445	3.4397	1.14323	9.866	0.000*
	İpekyolu	499	2.7435	1.00960		

$p < 0,05$ anlamlı fark var, $p > 0,05$ anlamlı fark yok.

Tablo 5 incelendiğinde aşağıdaki sonuçlar elde edilmiştir.

- H1:Belediyenin çalışmalarından duyulan memnuniyette (F1), ilçelere göre bir fark bulunmamaktadır.
- H2:Belediyenin çevre duyarlılığında (F2), ilçelere göre bir fark bulunmamaktadır.
- H3:Belediyenin kültürel faaliyetlerinde (F3), ilçelere göre bir fark bulunmamaktadır.
- H4:Belediyenin imar ve alt yapı çalışmalarında (F4), ilçelere göre bir fark bulunmamaktadır.
- H5:Belediyenin haberleşme ve sorumluluk alanlarında (F5), ilçelere göre bir fark bulunmamaktadır.
- H6:Belediyenin temizlik hizmetlerinde (F6), ilçelere göre bir fark bulunmamaktadır.

Tablo 5’te yer alan ilçe değişkeninin faktörlere göre farklılık gösterip göstermediği bağımsız örneklem t testi ile analiz edilmiştir. Modelde t testi anlamlılık değerleri $p < 0.05$ ’ ten küçük olduğundan “Gevaş ve İpekyolu ilçelerine göre faktörler arasında anlamlı bir fark bulunmaktadır” yani H1, H2, H3, H4, H5 ve H6 reddedilmiştir. Hipotezlerin sonucuna göre;

- F1(Belediyenin çalışmalarından memnuniyet) için Gevaş ilçesinde (3.6353), İpekyolu ilçesine (3.2826) göre çevre duyarlılığı memnuniyeti daha yüksektir.
- F2(Belediyenin çevre duyarlılığı) için Gevaş ilçesinde (3.5107), İpekyolu ilçesine (2.7204) göre çevre duyarlılığı memnuniyeti daha yüksektir.
- F3(Belediyenin kültürel faaliyetleri) için Gevaş ilçesinde (3.8292), İpekyolu ilçesine (3.1964) göre kültürel faaliyetlerden memnuniyet daha yüksektir.
- F4(Belediyenin imar ve alt yapı çalışmaları) için Gevaş ilçesinde (3.5702), İpekyolu ilçesine (3.2239) göre imar ve alt yapı çalışmalarından memnuniyet daha yüksektir.
- F5(Belediyenin haberleşme ve sorumluluk alanları) için İpekyolu ilçesinde (3.0514), Gevaş ilçesine (2.8517) göre haberleşme ve sorumluluk alanları memnuniyeti daha yüksektir.
- F6(Belediyenin temizlik hizmetleri) için Gevaş ilçesinde (3.4397), İpekyolu ilçesine (2.7435) göre temizlik hizmetleri memnuniyeti daha yüksektir.

Tablo 6: Faktör Puanları ile Cinsiyet Değişkeninin Karşılaştırılması T Testi

Faktörler	Cinsiyet	n	Ortalama	Std. Sapma	t	p
F1	Erkek	464	3.4222	1.01357	-0.858	0.391
	Kadın	480	3.4746	0.85396		
F2	Erkek	464	3.0722	1.17153	-0.557	0.577
	Kadın	480	3.1130	1.07428		
F3	Erkek	464	3.4454	1.12005	-1.376	0.169
	Kadın	480	3.5424	1.04506		
F4	Erkek	464	3.4224	1.05794	1.076	0.282
	Kadın	480	3.3531	0.91270		
F5	Erkek	464	2.9267	1.00462	-0.966	0.334
	Kadın	480	2.9868	0.90107		
F6	Erkek	464	2.9806	1.17850	-2.440	0.015*
	Kadın	480	3.1597	1.07283		

* $p < 0,05$ anlamlı fark var, $p > 0,05$ anlamlı fark yok.

- H7: Cinsiyet ile faktörler arasında anlamlı bir fark bulunmamaktadır.

Tablo 6’da yer alan cinsiyet değişkeninin faktörlere göre farklılık gösterip göstermediği bağımsız örneklem t testi ile analiz edilmiştir. Modelde t testi anlamlılık değerleri sadece F6 (Belediyenin temizlik hizmetleridir)’ da $p < 0,05$ ’ ten küçük olduğundan “cinsiyete göre faktörler arasında anlamlı bir fark bulunmaktadır” yani H7 hipotezi reddedilmiştir. Dolayısıyla burada kadınların (3.1597), belediyenin temizlik hizmetlerinden memnuniyet düzeyi erkeklere göre daha yüksektir.

Diğer faktörlerin cinsiyet ile arasında anlamlı bir fark bulunmamaktadır yani H7 hipotezi kabul edilmiştir ($p > 0,05$).

Faktör puanlarının, kategorik yaş düzeyleri ile arasında bir fark olup olmadığı Anova testi analiz edilmiş ve aşağıda sunulmuştur.

Tablo 7: Faktör Puanları ile Kategorik Yaş Düzeylerinin Karşılaştırılması Anova Testi

Faktörler	Yaş	n	Ortalama	Std. Sapma	F	p
F1	18-25 yaş	290	3.5373	0.95006	1.939	0.102
	26-30 yaş	187	3.5139	0.95128		
	31-40 yaş	192	3.3812	0.95114		
	41-60yaş	220	3.3818	0.89028		
	60 +	55	3.2661	0.89550		
F2	18-25 yaş	290	3.2724	1.14797	3.468	0.008*
	26-30 yaş	187	3.1297	1.16926		
	31-40 yaş	192	2.9375	1.12649		
	41-60yaş	220	2.9886	1.01016		
	60 +	55	2.9818	1.14145		
F3	18-25 yaş	290	3.5736	1.12200	3.319	0.010*
	26-30 yaş	187	3.6542	1.07950		
	31-40 yaş	192	3.3316	1.11027		
	41-60yaş	220	3.4606	1.01284		
	60 +	55	3.2424	0.96322		
F4	18-25 yaş	290	3.4190	0.97432	0.493	0.741
	26-30 yaş	187	3.4265	1.01680		
	31-40 yaş	192	3.3125	1.04230		
	41-60yaş	220	3.3943	0.89896		
	60 +	55	3.3182	1.09972		
F5	18-25 yaş	290	3.0391	0.96378	7.424	0.000*
	26-30 yaş	187	3.1872	1.03696		
	31-40 yaş	192	2.9045	0.93265		
	41-60yaş	220	2.7970	0.85723		
	60 +	55	2.5697	0.80807		
F6	18-25 yaş	290	3.1471	1.13751	1.390	0.236
	26-30 yaş	187	3.1693	1.10087		
	31-40 yaş	192	2.9878	1.119304		
	41-60yaş	220	2.9712	1.06209		
	60 +	55	3.0364	1.19097		

*p<0.05 anlamlı fark var, p>0.05 anlamlı fark yok.

➤ H8: Kategorik yaş düzeyleri ile faktörler arasında anlamlı bir fark bulunmamaktadır.

Kategorik yaş düzeyleri ile faktör puanları arasında anlamlı farkın olup olmadığını belirlemek için öncelikle anova testi yapılmış ve 3 tablo (tanımlayıcı istatistik tablosu, anova tablosu, Levene istatistiği tablosu) elde edilmiştir. Öncelikle, varyansların homojenliğini belirleyen Levene istatistiği anlamlılık değerine bakılmıştır. Analizde F3'ün homojen olmadığı görülmüştür (Levene istatistiği p<0.05 ise homojen değildir). Diğer faktörler homojenliği sağladığından dolayı (Levene istatistiği p>0.05 ise homojendir) Hochberg's GT2 testi ile analiz edilmişlerdir. Hochberg's GT2 testi ile analiz edilmesinin sebebi örneklem büyüklüklerinin arasında büyük farklar olmasıdır (Field, 2013). Tablo 7'de gösterilen Anova tablosuna bakıldığında, kategorik yaş düzeylerine göre F2 (Belediyenin çevre duyarlılığı) ve F5 (Belediyenin haberleşme ve sorumluluk alanları) faktörlerinin puan ortalamaları arasında fark olduğu görülmektedir (p<0.05) ve H8 hipotezi reddedilmiştir.

Hochberg's GT2 testi analiz sonucu incelendiğinde;

➤ F2 (Belediyenin çevre duyarlılığı) faktöründe 18-25 yaş grubunda olanların hem 31-40 yaş hem de 41-60 yaş grubunda yer alanlar ile yapılan karşılaştırmada p<0.05 çıkmıştır. Dolayısıyla, 18-25 yaş grubunda olanların, belediyenin çevre duyarlılığından memnuniyet ölçeği puanları 31-40 yaş ve 41-60 yaş grubunda olanlara göre daha yüksektir.

➤ F5 (Belediyenin haberleşme ve sorumluluk alanları) faktöründe 18-25 yaş grubunda olanların hem 41-60 yaş hem de 60 yaş ve üstü grubunda olanlarla yapılan karşılaştırmada p<0.05 çıkmıştır. Dolayısıyla, 18-25 yaş grubunda olanların, belediyenin haberleşme ve sorumluluk alanlarından memnuniyet ölçeği puanları 41-60 yaş ve 60 yaş ve üstü grubunda olanlara göre daha yüksektir.

➤ F5 (Belediyenin haberleşme ve sorumluluk alanları) faktöründe 26-30 yaş grubunda olanların 31-40 yaş, 41-60 yaş ve 60 yaş ve üstü grubunda olanlarla yapılan karşılaştırmada p<0.05 çıkmıştır. Dolayısıyla, 26-30 yaş grubunda

olanların belediyenin haberleşme ve sorumluluk alanlarından memnuniyet ölçeği puanları 31-40 yaş, 41-60 yaş ve 60 yaş ve üstü grubunda olanlara göre daha yüksektir.

F3 (Belediyenin kültürel faaliyetleri)'ün diğer faktörlere göre homojenliği sağlamadığı görüldüğünden post-hoc testinde Games-Howell ile analiz edilmiştir.

Games-Howell testi analiz sonucu incelendiğinde;

➤ F3 (Belediyenin kültürel faaliyetleri) faktöründe 26-30 yaş grubunda olanların 31-40 yaş grubundakilerle yapılan karşılaştırmada $p < 0.05$ çıkmıştır. Dolayısıyla, 26-30 yaş grubunda olanların, belediyenin kültürel faaliyetlerinden memnuniyet ölçeği puanları 31-40 yaş grubunda olanlara göre daha yüksektir.

Faktör puanlarının, medeni durum düzeyleri arasında bir fark olup olmadığı Anova testi ile analiz edilmiş ve aşağıda sunulmuştur.

Tablo 8: Faktör Puanları ile Medeni Durum Değişkeninin Karşılaştırılması Anova Tablosu

Faktörler	Medeni Durum	n	Ortalama	Std. Sapma	F	p
F1	Evli	536	3.4059	0.93393	1.504	0.223
	Bekâr	381	3.5130	0.93969		
	Diğer	27	3.3973	0.89434		
F2	Evli	536	3.0690	1.07484	0.459	0.632
	Bekâr	381	3.1332	1.18439		
	Diğer	27	3.0000	1.18281		
F3	Evli	536	3.4801	1.05686	1.347	0.260
	Bekâr	381	3.5363	1.10828		
	Diğer	27	3.1975	1.22041		
F4	Evli	536	3.3857	0.99361	0.217	0.805
	Bekâr	381	3.3976	0.98259		
	Diğer	27	3.2685	0.93779		
F5	Evli	536	2.8464	0.92694	8.710	0.000*
	Bekâr	381	3.0954	0.96848		
	Diğer	27	3.2099	0.98774		
F6	Evli	536	3.0858	1.12947	0.189	0.828
	Bekâr	381	3.0595	1.12752		
	Diğer	27	2.9630	1.17427		

* $p < 0.05$ anlamlı fark var, $p > 0.05$ anlamlı fark yok.

➤ H9: Medeni durum düzeyleri ile faktörler arasında anlamlı bir fark bulunmamaktadır.

Medeni durum düzeyleri ile faktör puanları arasında anlamlı farkın olup olmadığını belirlemek için öncelikle anova testi yapılmış ve 3 tablo (tanımlayıcı istatistik tablosu, anova tablosu, Levene istatistiği tablosu) elde edilmiştir. Öncelikle, varyansların homojenliğini belirleyen Levene's istatistiği anlamlılık değerine bakılmıştır. Analizde F2'nin homojen olmadığı görülmüştür (Levene istatistiği $p < 0.05$ ise homojen değildir). Diğer faktörler homojenliği sağladığından dolayı (Levene istatistiği $p > 0.05$ ise homojendir) Hochberg's GT2 testi ile analiz edilmişlerdir. Hochberg's GT2 testi ile analiz edilmesinin sebebi örneklem büyüklüklerinin arasında büyük farklar olmasıdır (Field, 2013). Tablo 8'de gösterilen Anova tablosuna bakıldığında; medeni duruma göre F5 (Belediyenin haberleşme ve sorumluluk alanları) faktörü puan ortalamaları arasında fark olduğu görülmektedir ($p < 0.05$) yani H9 hipotezi reddedilmiştir.

Hochberg's GT2 testi analiz sonucu incelendiğinde;

F5 (Belediyenin haberleşme ve sorumluluk alanları) faktöründe, medeni durumu evli olanların bekâr olanlarla yapılan karşılaştırmasında $p < 0.05$ çıkmıştır. Dolayısıyla, medeni durumu evli olanların, belediyenin haberleşme ve sorumluluk alanları memnuniyet faktörü puanları bekâr olanlara göre daha yüksektir.

Faktör puanlarının, eğitim düzeyleri arasında bir fark olup olmadığı Anova testi ile analiz edilmiş ve aşağıda sunulmuştur.

Tablo 9: Faktör Puanları ile Eğitim Düzeylerinin Karşılaştırılması Anova Testi

Faktörler	Eğitim	n	Ortalama	Std. Sapma	F	p
F1	Okur-yazar değil	128	3.2891	0.83229	1.815	0.081
	İlk Okul	167	3.3277	0.88331		
	Orta Okul	129	3.5743	0.96430		
	Lise	222	3.5135	1.02438		
	Ön Lisans	113	3.4610	0.85580		
	Lisans	171	3.5253	0.95945		
	Y.Lisans	13	3.1259	0.79646		

	Doktora	1	3.3636	.		
F2	Okur-yazar değil	128	3.0977	0.99518	1.647	0.119
	İlk Okul	167	3.0090	1.00858		
	Orta Okul	129	3.2771	1.22125		
	Lise	222	3.1959	1.15506		
	Ön Lisans	113	3.0066	1.05457		
	Lisans	171	2.9868	1.21609		
	Y.Lisans	13	2.6154	1.21884		
	Doktora	1	4.0000	.		
F3	Okur-yazar değil	128	3.4557	0.99330	0.503	0.833
	İlk Okul	167	3.4890	0.99044		
	Orta Okul	129	3.4574	1.15851		
	Lise	222	3.4955	1.14628		
	Ön Lisans	113	3.5133	1.07186		
	Lisans	171	3.5789	1.11237		
	Y.Lisans	13	3.0769	1.02879		
	Doktora	1	3.0000	.		
F4	Okur-yazar değil	128	3.1230	0.96391	1.843	0.076
	İlk Okul	167	3.3443	0.89114		
	Orta Okul	129	3.4709	1.08821		
	Lise	222	3.4110	1.05275		
	Ön Lisans	113	3.4867	0.87170		
	Lisans	171	3.4664	0.95253		
	Y.Lisans	13	3.4038	1.29719		
	Doktora	1	3.2500	.		
F5	Okur-yazar değil	128	2.6875	0.87119	3.134	0.003*
	İlk Okul	167	2.8503	0.86557		
	Orta Okul	129	2.9044	1.07787		
	Lise	222	3.0871	0.99239		
	Ön Lisans	113	2.9912	0.85154		
	Lisans	171	3.1014	0.97088		
	Y.Lisans	13	3.0513	0.85901		
	Doktora	1	3.6667	.		
F6	Okur-yazar değil	128	3.0677	1.16553	1.731	0.098
	İlk Okul	167	2.9641	1.02252		
	Orta Okul	129	3.3256	1.22507		
	Lise	222	3.1366	1.14940		
	Ön Lisans	113	3.0619	1.06955		
	Lisans	171	2.9259	1.12533		
	Y.Lisans	13	2.8718	1.04118		
	Doktora	1	3.0000	.		

*p<0.05 anlamlı fark var, p>0.05 anlamlı fark yok.

H10: Eğitim düzeyleri ile faktörler arasında anlamlı bir fark bulunmamaktadır.

Eğitim düzeyleri ile faktör puanları arasında anlamlı farkın olup olmadığını belirlemek için öncelikle anova testi yapılmış ve 3 tablo (tanımlayıcı istatistik tablosu, anova tablosu, Levene istatistiği tablosu) elde edilmiştir. Öncelikle, varyansların homojenliğini belirleyen Levene's istatistiği anlamlılık değerine bakılmıştır. Analizde faktör puanlarının homojen olmadığı görülmüştür (Levene istatistiği p<0.05 homojen değildir).

Tablo 9'da gösterilen Anova tablosuna bakıldığında; eğitim düzeyine göre F5 (Belediyenin haberleşme ve sorumluluk alanları) faktörü puan ortalamaları arasında fark olduğu görülmektedir (p<0.05) yani H10 hipotezi reddedilmiştir.

Eğitim düzeyine göre belediyenin haberleşme ve sorumluluk alanları (F5) faktörü arasındaki farkın hangi eğitim düzeyinden kaynaklandığını belirlemek amacıyla Games-Howell testi yapılmış ve düzeyler arasında belirleyici bir farklılık bulunmamıştır.

4.SONUÇ

Türkiye'de büyükşehir belediyeleri 6360 sayılı kanun sonrası önemli düzeyde yetki ve sorumluluk sahibi olmuştur. Büyükşehir belediyelerinin yetki ve sorumluluklarından birisi de ilçe büyükşehir belediyeleri arasında koordinasyonu sağlamaktır. Bu koordinasyonun sağlanması ile birlikte yerel halkın daha iyi hizmet alması noktasında önemli yol alınacaktır. İlçe büyükşehir belediyelerinin büyükşehir belediyesi ile koordineli olarak sunmuş olduğu hizmetler yerel halkın imkân ve olanaklarını genişletici şekilde olmalıdır.

Araştırmada, Van büyükşehir belediyesine bağlı İpekyolu ve Gevaş ilçe belediyelerinde yaşayan bireylerin, belediyelerinin çalışmalarından duydukları memnuniyet düzeylerini etkileyen unsurlar belirlenmek istenmiştir. Ayrıca iki ilçe belediyesinin

karşılaştırması yapılmıştır. Bu doğrultuda yapılan anket sonucunda; İpekyolu ilçesinde belediyenin haberleşme ve sorumluluk alanlarındaki faaliyetlerinden memnuniyet düzeyi Gevaş ilçesinden yüksek iken, Gevaş ilçesinde belediyenin faaliyetlerinden, çevre duyarlılığından, kültürel faaliyetlerinden imar ve alt yapı çalışmalarından ve temizlik hizmetlerinden memnuniyet İpekyolu ilçesinden daha yüksek düzeyde çıkmıştır.

Araştırmada, cinsiyete göre faktörler incelendiğinde; “Belediyenin temizlik hizmetlerinden duyulan memnuniyet” noktasında kadınlar erkekler göre belediyenin temizlik hizmetlerinden daha fazla memnun oldukları; eğitim düzeylerine göre ise “Belediyenin haberleşme ve sorumluluk alanları” arasında anlamlı bir fark tespit edilmiştir. Bu fark genel olarak değerlendirildiğinde, eğitim düzeyi artıkça belediye hizmetlerinden duyulan memnuniyetin azaldığı bu durumun sebebi olarak da belediyelerin sunmuş olduğu hizmetlerden eğitilmiş insanların beklentilerinin diğerlerine göre daha yüksek olduğu söylenebilir.

Sonuç olarak söz konusu iki belediyenin yaptıkları hizmetler karşılaştırıldığında, Gevaş belediyesi hizmetlerinden yerel halkın memnuniyetlerinin daha fazla olduğu görülmüştür. Bu sonuç 2019 yerel seçim sonuçları ile de paralellik göstermiş olup, 2019 yerel seçimler öncesindeki belediye başkanı yeniden seçimi kazanmıştır. Bu durumda yerel halka sunulan hizmetin kalitesi arttıkça yerel halk tarafından da siyasi anlamda karşılığının verildiği söylenebilir.

KAYNAKÇA

- Akay, E. Ç. ve Timur, B. (2017). Kadın ve Erkeklerin Mutluluğunu Etkileyen Faktörlerin Genelleştirilmiş Sıralı Logit Modeli İle Analizi. *Sosyal Bilimler Araştırma Dergisi*, 6(3), 88-105.
- Atmaca, Y. (2013). Optimal Belediye Büyüklüğü ve Yeni Büyükşehir Belediye Yasası. *Çankırı Karatekin Üniversitesi İktisadi ve İdari Bilimler Fakültesi Dergisi*, 3(2), 168-184.
- Belli, A. ve Aydın, A. (2016). 6360 Sayılı Yasa ile Kapatılan Belde Belediyelerinin Hizmette Etkinlik ve Verimlilik Temsil Sorunsalı Üzerine Bir Alan Araştırması: Önsen Belediyesi Örneği. *Uluslararası Sosyal Araştırmalar Dergisi*, 9 (43), 1698-1713.
- Bulut, Y. ve Yılmaz, V. (2019). Türkiye’de 6360 Sayılı Yasa Sonrası İl Özel İdarelerinin Geleceği. *Türkiye Vizyonu Multidisipliner Çalışmalar*, (Ed. Bülent Kırmızı ve Bahar İşigüzel), Ekin Yayınevi, Bursa, 731-746.
- Erdoğan, O. (2019). Yerel Yönetimlerde E-Belediye Uygulamaları: İçişleri Bakanlığı E-Belediye Bilgi Sistemi. *Süleyman Demirel Üniversitesi İİBF Dergisi*, 3(24), 551-566.
- Eren, V. (2011). Belediye Yöneticilerinin Yerel Yönetim Reformları Hakkındaki Algıları. *Mustafa Kemal Üniversitesi Sosyal Bilimler Enstitüsü Dergisi*, 8(16), 89-111.
- Eren, V. ve Yılmaz, V. (2018). Büyükşehir Belediye Yönetiminde Karar Alma Sürecinde Etkinlik ve Verimlilik Problemi: Hatay Örneği. *International Journal of Academic Value Studies*, 4(19), 518-533.
- Field, A. (2013). *Discovering Statistics Using IBM SPSS Statistics*. Sage Publications Ltd.
- Filiz, Z., Yılmaz, V. & Yağız, C. (2010). Belediyelerde hizmet kalitesinin SERVQUAL analizi ile ölçümü: Eskişehir belediyelerinde bir uygulama. *Anadolu Üniversitesi Sosyal Bilimler Dergisi*, 10(3), 59-76.
- Genç, F.N. (2014). 6360 Sayılı Kanun ve Aydın’a Etkileri. *Adnan Menderes Üniversitesi, Sosyal Bilimler Enstitüsü, Dergisi*, C. 1, Özel Sayı: 1-29.
- Groeneveld, R. A. ve Meeden, G. (1984). Measuring skewness and kurtosis. *Journal of the Royal Statistical Society: Series D (The Statistician)*, 33(4), 391-399.
- Gümüşoğlu, Ş., Erdem, S., Kavrukkoca, G., ve Özdağoğlu, A. (2003), Belediyelerde Beklenen Algılanan Hizmet Kalitesinin “Servqual” Modeli ile Ölçülmesi ve Muğla İlinde Bir Uygulama. 3. *Ulusal Üretim Araştırmaları Sempozyumu*, 19-20.
- Güriş, S. ve Astar, M. (2014). *Bilimsel Araştırmalarda SPSS ile İstatistik*. İstanbul: Der Yayınları.
- İzci, F. ve Turan, M. (2013). Türkiye’de Büyükşehir Belediyesi Sistemi ve 6360 Sayılı Yasa ile Büyükşehir Belediyesi Sisteminde Meydana Gelen Değişimler: Van Örneği. *Süleyman Demirel Üniversitesi İktisadi ve İdari Bilimler Fakültesi Dergisi*, 18(1), 117-152.
- Kanbur, E. ve Özdemir, B. (2017). Yaşam Memnuniyeti Ve Öncülleri: Karadeniz Bölgesi İncelemesi. *Al Farabi Uluslararası Sosyal Bilimler Dergisi*, 1(1), 147-157.
- Kayış, A. (2010). “Güvenirlilik Analizi”, (Ed. Şeref Kalaycı), *SPSS Uygulamalı Çok Değişkenli İstatistik Teknikleri*, 5. Baskı, 19. Bölüm, s. 401-420, Ankara: Asil Yayın Dağıtım Ltd. Şti.
- Kaypak, Ş. ve Yılmaz, V. (2016). Hatay Büyükşehir Yapılanma Sonrasında Çevre Sorunlarına Yaklaşım ve Çevre Düzenlemeleri. *Bitlis Eren Üniversitesi Sosyal Bilimler Enstitüsü Dergisi*, 5(1), 25-50.
- Keleş, R. (2011). *Yerinden Yönetim ve Siyaset*. 7. Baskı, İstanbul: Cem Yayınevi.
- Mecek, M. ve Uysal, Y. (2015). Yerel Hizmetlerin İfasında Köylerde Personel İhtiyacı ve İstihdamı: Afyonkarahisar İli Örneği. (Ed. Selma Karatepe, Ender Akyol, Canan Emek İnan, Işıl Arpacı, Ayşe Çolpan Kavuncu, Nazlı Nalçı Arıbaş), *Yerleşme/Merkezleşme Tartışmaları*, 9. *Kamu Yönetimi Sempozyumu*, 197-212.
- Toprak, Z. (2014). *Yerel Yönetimler*. 9. Baskı, Ankara: Siyasal Kitabevi Yayınları.
- <https://www.nufusu.com/ilceleri/van-ilceleri-nufusu>, 08.03.2020 tarihinde alındı.
- <https://www.ipekyolu.bel.tr/ipekyolu/cografik-konum/21>, 11.02.2020 tarihinde alındı.
- <https://www.ilimiz.net/ilce/65/482-van-ilimizin-gevas-ilcesi.html>, 11.01.2020 tarihinde alındı.

Araştırma Makalesi • Research Article

John Rawls'ta Kamusal Akıl Üzerine İnceleme*

A Review Of Public Mind in John Rawls

Mahir ÖZHAN^a

^aDr. Öğretim Üyesi, Siirt Üniversitesi
İİBF/ Siyaset Bilimi ve Kamu Yönetimi
Bölümü, mahirozhan@siirt.edu.tr, 0000-
0002-5274-6600

ÖZ

Asrımızın en önemli siyaset düşünürlerinden bir olan John Rawls ortaya koyduğu eserler ve tezlerle siyaset felsefesine damga vurmuştur. Özellikle liberal normlar ve liberalizmin doğası- kamusal akıl ve adalet teorisi çalışmaları müthiş yankı uyandırmıştır. Liberal siyasal sistemin toplum nezdindeki değeri ve yüklendiği toplumsal rolü anlatmak için kullanılabilir en önemli argümanlardan biri kamusal akıl kavramıdır. Bu kavram sayesinde hem liberalizmin anlamı ve toplumsal rolüne ilişkin fikir ortaya çıkmakta hem de bu toplumun bireylerinin temel özelliklileri hakkında bilgiye erişme olanağı hâsıl olur. Kamusal akıl, John Rawls tarafından kavramsallaştırılmış ve siyaset bilimi literatürüne kazandırılmıştır. Kamusal akıl, Rawls' un dünya düzeni ve toplumsal ortak iyinin oluşması üzerine kurduğu bir kavramsal çerçevedir. Kamusal aklın oluşması, kamusal aklın devre dışı kalması, kamusal aklın sınırları, kamusal aklın en önemli timsali yüksek mahkemenin rolü gibi hususlar Rawls tarafından açıklanmıştır. Bu çalışmanın temel amacı John Rawls tarafından ortaya konan kamusal akıl tartışmalarını irdelemek ve literatüre katkı sunmaktır. Kamusal aklın doğasına ilişkin hususların yeterince araştırılmadığı ve bu kavramın tam olarak akademi ve kamuoyu nezdinde tartışılmadığı sorunsalı karşısında bu çalışma yapılmıştır.

Anahtar Kelimeler: Kamusal akıl, makul çoğulculuk, john rawls, siyasal liberalizm.

ABSTRACT

John Rawls, one of the most important political thinkers of our century, marked the political disaster with his works and theses. In particular, liberal norms and the nature of liberalism - public reason and theory of justice studies have sparked a tremendous impact. One of the most important arguments that can be used to describe the value of the liberal political system in the eyes of the society and the social role it is imposed is the concept of public reason. Thanks to this concept, both the idea of the meaning and social role of liberalism emerges and the opportunity to access information about the basic characteristics of the individuals of this society is provided. Public mind has been grasped by John Rawls and brought into the literature of political science. Public mind is a conceptual framework established by Rawls on world order and the formation of social common good. Issues such as the formation of public mind, the failure of public mind, the limits of public mind, the role of the high court, the most important symbol of public mind, were explained by Rawls. The main aim of this work is to examine the public mind discussions put forward by John Rawls and contribute to the literature. This work has been carried out in the face of the problematic that the issues related to the nature of public reason have not been adequately researched and this concept has not been fully discussed by the academia and the public.

Keywords: Public mind, reasonable pluralism john rawls, political liberalism.

* Bu makalede bilimsel araştırma ve yayın etiği ilkelerine uyulmuştur. / In this article, the principles of scientific research and publication ethics were followed.

1. GİRİŞ

İnsanların bireysel olarak ya da kendi aralarında oluşturdukları özgül gruplar olarak belli bir konuda karar vermelerini sağlayan şey bireyin ve kolektif yapının aklıdır, der John Rawls(2007:247). Dolayısıyla bu çalışmada inceleyeceğimiz akıl bireylerin tek tek karar vermelerini sağlayan “akıl” değil, kolektif yapının karar oydışmalarını sağlayan “akıl”dır. Toplumsal uzlaşya dayalı akıl kamusal akıl olduğu varsayımından hareketle, her aklın kamusal akıl olup olmadığı üzerine detaylı bir anlatım yapılacaktır. Dolayısıyla öncelikli husus kamusal aklın tanımı ve doğası üzerine olacaktır. Çalışmamızın ikinci bir yanını kamusal akıl ile kamusal olmayan akıl ayrımı teşkil edecek, üçüncü aşamada kamusal aklın timsali olarak yüksek yargıyı ele alınacak ve son olarak da kamusal aklın sınırlarına değineceğiz.

Bu çalışma betimsel bir çalışma olup, ekseriyetle John Rawls'un kamusal akıl üzerine yaptığı çalışmalardan faydalanılacaktır. Çalışmanın temel amacı John Rawls'un kamusal akıl kavramına yönelik yaklaşımını irdelemek ve siyasal liberalizm düşüncesindeki zorunluluğu tartışmaktır.

2. KAMUSAL AKIL NEDİR?

Kamusal akıl, çoğulcu demokratik liberal toplumun ortak zeminidir. Liberal bir toplumda temel anayasal, siyasi ve iktisadi kuruluşların kurucu normatif ile kamusal aklıdır(Denli,2006:13). Bu akıl, kolektif ve politik aklıdır. Bu akıl demokratik liberal toplumda yaşayan insanların ortak iyisini gerçekleştirmenin yoludur. Dolayısıyla kamusal akıl hem ortak çıkarları ve hem de bireysel çıkarları korumanın yoludur. Kamusal akıl neyin iyi ve neyin kötü olduğunu belirleyen aklıdır (Müftüoğlu,2003:37). Rawls, kamusal aklı anayasal demokrasi idealini meydana getiren tüm farklı öğeleri kapsayan genel bir kavram olarak ele almaktadır. Rawls 'un temel amacı liberal demokratik bir toplum için adil, eşit ve istikrarlı bir toplum tesis etmektir. Kendisi için bunun yegâne yolu kamusal aklıdır (Larmore,2003:368).

Rawls demokratik liberal toplumun bireylerini eşit, özgür ve hakkaniyetli olarak kabul eder. Rawls 'un bu birey kavramsallaştırması, “moral bir birey” anlayışına dayanır. Moral birey, neyin iyi ve neyin kötü olduğuyla ilgilidir. Dolayısıyla her birey öncelikle kendi amaçlarını gerçekleştirir ve kendisi için neyin iyi neyin kötü olacağını bilir. Bireyin kamusal aklın temsilcisi olabilmesi için kendi öz çıkarlarını gerçekleştirmiş olması elzemdir. Vatandaşlar kamusal aklın temsilcisi olarak kendi özel çıkarlarını tanımladıkları andan itibaren diğer bireylerinde öz çıkarlarını tanımlamış olurlar. Liberal demokratik toplumda bireyler eşit olmalı, varsa bir eşitsizlik durumu bu derhal toplumun en dezavantajlı kesimleri lehine düzeltilmelidir (Yükselbaba,2008:240-41).

Bir aklın kamusal akıl olabilmesi için, oydışmada bulunacak bireylerin demokratik bir toplumda bulunmaları ve kendi aralarında eşit olmaları gerekir. Yani kanun yapılırken, siyasi kararlar alınırken ve ya başka esaslar oluşturulurken herkes aynı şekilde kararlara katılabilir. Sistemin kamusal akıl yürütememesinin ön koşulu eşitliktir. Hem kararlar alınırken herkesin eşit katılımı hem de fayda sağlanırken herkese eşit dağıtımı söz konusudur. Sistemin kamusal akıl yürütememesi tamamen demokrasi ile ilgilidir. Anti-demokratik siyasal düzende bulunan toplumlarda kamusal aklın yürütülmesi mümkün olmayacaktır(Erdağ,2013:37).Liberal bir demokraside farklı hayat biçimleri karşısında siyasa, tarafsızdır ve bireye kendi hayat biçimini seçme imkânı verir. Her birey kendisi için doğru olana karar verebilecek düzeyde olduğu varsayılır. Çünkü liberal demokratik toplumun bireyi rasyonel bireydir. Farklı inançlara sahip insanların bir arada yaşayabilmesi kamusal akıl ile mümkündür. Kamusal akıl demokratik toplumlara özgüdür ve onların vatandaşlarının ortak aklıdır(Kocaoğlu,2014:113-121).

Kamusal akıl, kamusal alanda belirleyici olan aklıdır. Kamusal alan ise kamusal uzlaşının ürünüdür. Söz konusu uzlaşya politik, kültürel ve ahlaki düzeyde tesis edilmiştir. Uzlaşya, kamusal alanın ve bu alanın belirleyici aklı olan kamusal aklın en temel argümanıdır. Dolayısıyla kamusal akıl uzlaşya temelinde oluşturulmuş liberal kültürdür(Müftüoğlu,2003:37).

Liberal demokratik bir toplumda yaşayan vatandaş, kendisinin en makul siyasa varyans olduğunu kavradığı ve buna gerçekten inandığında, başkalarının da kendisi gibi eşit ve özgür vatandaş olduklarını unutmamak kaydıyla, kamusal akıl yürütmeye başlamış demektir(Rawls,2003:153).

3. KAMUSAL AKIL-KAMUSAL OLMAYAN AKIL AYRIMI

Siyasal görüşler, bağımsız bir gerçeklendirme ile elde edildiği ve eşit-özgür vatandaşlık idealiyle örtüştüğü durumda kamusal akıldan söz etmek mümkün olacaktır. Kamusal akıl dolayısıyla ortak kültürün paydaş olduğu liberal bir ortamda geçerlidir(Kocaoğlu,2014:117). Bu bağlamda tek bir kamusal akıldan söz etmek mümkündür. Bu akıl eşit-özgür vatandaşların bir arada yaşadığı liberal demokrat toplumların aklıdır. Ancak her akıl, kamusal akıl değildir. Kiliselerin, üniversitelerin ve sivil toplumun diğer kuruluşlarının veyahut aristokratik ve otokratik rejimlerin kamusal aklı yoktur. Çünkü bu tür rejimlerde toplumun iyiliği söz konusu olduğunda, buna halk değil, yöneticiler karar verir. Ayrıca bu tür kurumlarda herkesin söz hakkının eşit olmadığı kolektif yapılar olduğu için bunların aklı kamusal akıl değildir. Çünkü bu toplumlarda, toplumsal uzlaşya söz konusu değildir(Rawls,2007:248). Söz konusu gruplar kendileri için neyin iyi ve yararlı olacağı konusunda oydışabilirler. Bu bağlamda kendi amaçları doğrultusunda bir akıl yürütme bilgisine sahip olabilirler. Dolayısıyla ortaya çıkan bu akıl, söz konusu toplumların kendi üyeleri arasında kamusaldırlar. Ancak toplumun genel çıkarlarını temsil etmedikleri ve toplumsal uzlaşya söz konusu olmadığı için kamusal akıl değildirlar.

Burada değinilmesi gereken hususlardan biri de kamusal aklın seküler olup olmadığı üzerinedir. Zira yukarıda kiliselerin aklının kamusal olmadığını belirttik. Buradan yola çıkarak kamusal akıl sekülerdir demek tam anlamıyla doğru olmaz. Zira kamusal akıl, kamusal kültür bir öneride bulunurken İncil'e ya da başka dini literatür kaynaklarına müracaat edebilir. Burada temel kıstas söz konusu önerinin siyasi gerekçelerle desteklenmesidir. Eğer bu öneriler siyasi gerekçelerle destekleniyorsa kabul edilebilir. Dolayısıyla kamusal aklın sınırlarına dâhil olur(Erincik,2010:303).

Kamusal akıl, demokratik rejimlerin karakteristik özelliğidir. Eşit vatandaşlık fikrini paylaştan ve bu konuda oydaştan vatandaşların aklıdır. Bir aklın kamusal akıl olarak nitelendirilebilmesi için bazı temel özelliklere sahip olması gerekir. Öncelikle bu akıl, eşit ve özgür vatandaşın aklıdır. Dolayısıyla kamunun aklıdır. İkincisi, kamusal aklın konusu kamunun ortak iyiliği üzerine kurulmuştur. Temel dürtüsü ortak adalet anlayışıdır. Üçüncü olarak tüm meseleler ve tartışmalar herkesin görüşüne açıktır. Herkesin fikir beyan etme olanağı vardır. Dolayısıyla bu koşullar altında gerçekleşen akıl kamusal aklıdır(Rawls,2007:247-55).

Kamusal aklın ne olduğu ile ilgili somut bir veri ortaya koymanın yollarından biri de kamusal olmayan aklın ne olduğu üzerine tartışmaktır. Yukarıda zikredildiği üzere üniversiteler, sivil toplum, kiliseler ya da otokratik rejimler v.b. yapılar kamusal olmayan akıllardır. Buradan yola çıkarak birden fazla kamusal olmayan aklın varlığına erişebiliriz. Ancak şu nettir ki kamusal akıl tektir. Tek bir kamusal akıl vardır o da kamunun ortak iyiliği için vardır. Hükümetler, parlamentolar, mahkemeler gibi kurumlar kamunun ortak yararı için çalışan kurumlardır. Dolayısıyla kamusal akla ilişkin veriler bu alanın içine yerleştirilir(McCarthy,1994:50).

Kamusal olmayan akılların amaçları ve içeriği ne olursa olsun kendi üyeleri arasında ortak çıkarları gerçekleştirdikleri ve dolayısıyla kendi aralarında uzlaşma kültürüne dayalı toplumsal birlikler oluşturdukları görülmektedir(Müftüoğlu,2003:40). Bu birlikler de kendileri açısından kolektif kararlar alabilir. Ama sadece kendi birliklerinin çıkarları ön planda tutulduğu için kamusal akıldan söz edilemez.

Kamusal aklın amacı haklılaştırmadır. Bu durum herkesin kabul edebileceği değerlerin gerçekleştirilmesiyle sonuçlanmaktadır. Bu akıl kabul edilebilir gerekçeleri önceleyerek doğruya ulaşılmasını sağlar. Dolayısıyla siyasal meseleler bir tartışma zemini olmadan, haklı gerekçeler ortaya çıkarılmadan çözümlenmeye çalışılmaz. Kamusal akıl bir tartışma zemini sunar. Kamusal aklın nesnesi kamunun ortak iyiliğidir. Ortak iyiye karar verecek birey farklı özelliklere sahip özgür ve eşit bireydir(Kocaoğlu,2014:114-122).

Bireylerin en öncelikli amacının kendi öz çıkarlarını gerçekleştirmek olduğunu belirtmiştik. Peki, nasıl oluyor da bireyler kendi özgül çıkarlarını bir kenara bırakıp da kamusal bir adalet anlayış için mücadele ederler? Rawls, toplumu ilgilendiren temel sorunların varlığı durumunda bireylerin oyları aracılığıyla siyasal gücü birbirleri için, birbirlerine karşı yerinde kullanarak harekete geçtiklerini söyler. Vatandaşlar, diğer kişilerin de kendileri gibi kamusal akıl sınırları çerçevesinde hareket ettiklerini düşünürler. Rawls, tartışma konusu olan bir durumun varlığı halinde vatandaşların karşılıklı olarak kamusal akıl çerçevesinde hareket edeceklerini söyler(Kocaoğlu,2014:122-23). Peki, siyasal güç nasıl kullanılmalı ki kamusal aklın ürünü olsun. Farklı bir deyişle hangi durumda vatandaşlar demokratik toplumun ilkelerini zedelemeyen ve eşit olma halinden taviz vermez. Bu soruya şöyle cevap verilebilir; siyasal gücün kullanımının vatandaşlar arasında makul ve rasyonel olarak kullanılması halinde bu siyasal güç kullanımı anayasal esaslara uygun olur. Ve herkesçe yerinde ve haklı kabul edilir. Dolayısıyla kamusal akıl, temel sorunlar söz konusu olduğunda bireylerin oy kullanmalarının bireysel ya da özel olduğu fikrini reddeder. Burada söz konusu olan tercihlerimiz değil ortak yararlarımızdır(Rawls,2007:254).

Kamusal aklın, kamusal içeriğe sahip olması kabaca üç şey tarafından belirlenir. Bunlar; temel hak ve özgürlükler, genel fayda ve eşitliktir. Rawls ‘un “siyasal adalet anlayışı” olarak ifade ettiği bu değerler, toplumun temel yapısına siyasal, sosyal ve ekonomik kurumlarına uygulanır. Çünkü kamusal aklın uygulama alanı eşit ve özgür kurumlardır, toplumlardır. Adalet ilkelerini benimseyen bireyler kamusal aklın ölçülerini benimserler ve hakkaniyet olarak adalette, kamusal aklın kuralları ve adaletin ilkeleri kesişirler. Siyasal adalet anlayışı çerçevesinde bireyler kendileri gibi özgür ve eşit olan diğer bireylerle beraber makul ve kabul edilebilir olan ilke ve değerlere sahip olmak durumundadır. Bunların dışında yer alan dinsel, felsefik ya da bilimsel doktrine uygulanmaz. Çünkü buralarda toplumsal bir uzlaşmanın ortaya çıkması mümkün değildir(Rawls,2007:257-260).

4. KAMUSAL AKLIN TİMSALİ: YÜKSEK MAHKEME

Liberal siyasal toplumlarda ortaya çıkan fikirlerin birleştirilmesi ve ortak amaca yönlendirilmesi kamusal akıl dâhilinde hareket etmekle mümkün olabilmektedir. Böylelikle makul çoğulculuk ve örtüşen görüş birliği zemininde kamusal akıl yürütülebilecektir. Bu fikir ve düşüncelerin ortak bir zeminde buluşması için toplum içerisinde “modus vivendi” yani “şartlara bağlı geçici bir sözleşme” yapılır. Bu sözleşmenin temel amacı oydaşmaktır. Böylelikle ortaya çıkan toplumsal oydaşma yüksek mahkeme tarafından benimsenerek tüm toplum tarafından benimsenmesi sağlanacaktır (Erdağ,2013:38).

John Rawls, “anayasal yargıya sahip anayasal bir rejimde kamusal aklın yüksek mahkemenin aklısı” olduğunu ifade eder. Rawls bu düşüncesinin temelini iki gerekçeye bağlar. Ona göre, öncelikle, yüksek mahkeme en son ve en üst karar verme merciidir. Dolayısıyla nihai yorumcudur ve kararları bağlayıcıdır. Bu açıdan kamusal akla uymaktadır. İkinci olarak da yüksek mahkemeyi kamusal aklın timsali olarak görmektedir. Söz konusu iki gerekçe ile kamusal akıl arasındaki ilişki, anayasacılığın temel ilkeleri ile açıklanmaktadır(2007:268);

Birinci olarak, kurucu güç ile olağan güç arasında bir ayırmadan söz edilebilir. Buna göre kurucu güç devletin kurumlarına ve rejimine şeklini verebilen güç iken olağan güç ise devlet görevlilerinin ve halkın gündelik hayatta sahip olduğu güçtür.

İkinci olarak, yüce yasa ve olağan yasa ayırımıdır. Yüce yasa halkın kurucu gücü iken olağan yasa meclisin ve seçmenin günlük gücünün ifadesidir.

Üçüncü olarak, demokratik bir anayasasının varlığıdır. Demokratik bir anayasa, vatandaşların kendilerini ilkeli bir şekilde yönetebilmesinin temel göstergesidir. Ve bu gösterge kamusal aklın somutlaşma halidir. Kamusal aklın temel hedefi vatandaşların kendilerini demokratik şekilde ifade etmesini sağlamaktır.

Dördüncü olarak, demokratik olarak hazırlanan ve onaylanan anayasasının sahip olması gereken çerçevenin çizilmesi, kabul edilen haklardan dönüş yapılması ile ilgilidir.

Beşinci olarak, nihai güç, ne sadece yasama gücünün ve ne de sadece yüce mahkemenin elinde bulundurulmamalıdır. Dolayısıyla düalist bir yapı bulunmalıdır.

Anayasal demokrasisi düalisttir ve parlamento üstün değildir. Zira parlamentonun üstün olması durumunda bazı çıkar grupları halkın kurucu gücünün yasalarını değiştirebilir. Bu durumda kamusal akıl yara alabilir. Bunun önlenmesi için yüksek mahkemenin güçlü olması ve kamusal akli uygulaması gereklidir. Mahkeme yüce yasanın üstünlüğünü çıkar gruplarından ya da mecliste çoğunluğu elinde bulunduranlar tarafından zayıflatılmasından korumalıdır. Ve mahkeme sadece halkın yasalarını korumakla yetinmemeli aynı zamanda kamusal aklın devam ettirilmesini de sağlamalıdır (Rawls, 2007:265-68).

Kamusal aklın ürünü olan yüce mahkeme, vatandaşlar ya da milletvekilleri gibi hareket edemez. Vatandaşlar ya da milletvekilleri oy verme davranışlarını gerekçelendirebilirler ve bu durumu kamusal akıl ile de açıklayabilirler. Ama bu her şeyden önce kendi özgül çıkarlarıdır. Kamusal aklın çıkarları değildir. Oysa yüksek mahkeme herhangi bir gerekçelendirme ya da siyasal açıklama yapmak ve onlara göre davranmak durumunda değildir. Yüksek mahkeme kamusal aklın ürünü olarak teamüllere ve tarihsel belgelere göre hareket etmelidir. Ve dolayısıyla da anayasa yargısında görev alan kişilerin kamusal aklın gereğini yerine getirebilecek donanıma sahip olmaları ve kendilerini ifade etmeleri gereklidir.

Yargıçlar anayasa konusunda vatandaşların uzlaştıklarından çok daha fazla uzlaşamayabilirler Ama onların sahip oldukları siyasal anlayışlar ve anayasal esaslar hakkındaki fikirleri onları temel özgürlükler konusunda aynı noktaya getirmektedir. Anayasa, mahkemenin değil halkın ifade edilmesine izin verdiği şeydir. Dolayısıyla burada görev alan yargıçların fikirleri kurucu yasanın izin verdiği fikirlerdir(Rawls,2007:269-70). Bu fikirler ahlak çerçevesinde örülmüştür. Anayasal meselelerde yol gösterici ilke olan kamusal akıl herkese hitap eden akıl ve bu akıl az önce de zikredildiği üzere mahkemelere izin verdiği fikirlerin beyan edilmesini onaylar. Yargıçların fikri halkın fikri olduğuna göre bu fikirler ahlakidir ve kamusaldır. Kamusal aklın herkese hitap etmesi, kendisine duyulan bir saygının ortaya çıkmasını sağlar. Bu saygı ahlaken değerlidir, kıymetlidir. Dolayısıyla liberal anayasal demokrasinin özünde olan ahlaki anlayışın temeli sözü edilen "saygı"dır (Prusak,1998:17).

Kamusal akıl siyasal ve tüm temel meselelere cevap verebilen bir anlayış olarak ifade edilmişti. Belirli bir probleme birden çok cevap verebilme durumu beraberinde bir takım zorlukları getirmektedir. Zorluklardan birincisi kamusal aklın aynı soruya birden fazla cevap vermesidir. Bunun temel nedeni kamusal aklın çelişkisi değil, farklı siyasal görüşlerin varlığıdır. Dolayısıyla burada kamusal akıl farklı kombinasyonlar üretmek ama nihayetinde adaletli bir durum sunmak durumundadır(Rawls,2007:273-275). Tartışmanın siyasal olmayan bir zemine yürütülmesi farklı makul cevapların ortaya çıkmasına yol açmaktadır. Ancak kamusal akıl anayasal esaslara ilişkin olarak bu tür cevaplar verilmesini kabul etmez. Anayasal meseleler ve adaletin temel meselelerinde cevap nettir, tektir(Kocaoğlu,2014:118).

İkinci zorluk ise vatandaşların samimi fikirlerini kamusal akıl çerçevesinde oylamalarına ilişkin olarak ortaya çıkmaktadır. Burada bir değeri kabul etmek diğer değerleri reddetmek anlamına gelmemeli. Dolayısıyla kamusal aklın özelliklerine ilişkin kabul ile makul doktrinler arasında bir sorun ortaya çıkmaz(Kocaoğlu,2014:118). Kamusal akıl, vatandaşların oylarının birbirlerine yakın makul bir siyasal değerler dengesi oluşturulmasını arzu etmektedir.

Bir diğer zorluk ise temel sorunların ne zaman kamusal akıl tarafından çözüldüğüdür. Siyasal değerlerin eşit ve özgür vatandaşlar arasındaki adaleti temsil ettiği noktada kamusal akıl makul bir çözüm üretmiş olacaktır(Rawls,2007:273-275).

Rawls 'un kendi kamusal akıl yaklaşımının getirdiği yenilikler şunlardır; ilk yenilik medeni vatandaş idealini yaratarak bu vatandaş merkezli bir yere yerleştirmesidir. İkinci yenilik ise kamusal aklın içeriğinin siyasal adalet anlayışı tarafından sağlanmış olmasıdır(Kocaoğlu,2014:119).

5. KAMUSAL AKLIN SINIRLARI

Kamusal aklın demokratik uzlaşma ilişkin olduğunu belirtmiştik. Kamusal alan, siyasal sorunlarla sınırlandırılmıştır. Kamusal aklın sınırları ise kamusal alanın kullanım alanı ile sınırlıdır. Kamusal akıl bütün meselelere değil sadece anayasal meselelere ilişkin olarak uygulama alanı bulur(Kocaoğlu, 2014:114). Yani kamusal akıl vatandaşların temel meselelere ve siyasal ekonomik programlara ilişkin kullandıkları oya uygulanır.

Liberal bireyin tartışma alanı kamusal aklın sınır alanıdır. Aynı zamanda kamusal akıl devlet görevlilerine, yasama meclisine ve kamusal aklın timsali olan yargıya uygulanır. Buralarda yürütülen tartışmalar ve ele alınan konuların ortak amacı kamu yararadır. Bu tartışma herkes için iyinin ne olduğu tartışmasıdır. Böylelikle makul bireyler belirli fikirlerde oydaşmış olur. Ancak Kilise, üniversite ve sivil toplum gibi kurumların işleyiş yöntemleri kamusal akılla sınırlanmaz. Buralarda ortaya çıkan fikirler, yürütülen tartışmalar tüm kamunun ortak iyiliği ya da üzerinde oyaşaacağı genel menfaatler olmaktan ötedir. Bu gibi kurumlar sadece üyelerinin ya da gönüldaşlarının sorunları ile ilgilenmekte ve onlarla ilgili çözüm önerileri ve fikirler tartışılmaktadır. Bu nedenledir ki bu alan kamusal aklın sınırlarının dışındadır. Örneğin, o hakkı, hoşgörü, fırsat eşitliği ve mülkiyet hakkı gibi konular anayasal ve temel siyasi sorunlar arasında yer almaktadır. Dolayısıyla burada yürütülecek tartışmalar kamusal aklın kapsamı içerisinde yer almaktadır. Buna karşın vergi, ayın, bilimsel bir doktrin, ya da hayvanların korunması gibi konulara ilişkin düzenlemeler tamamen belirli zümreleri ya da aidiyet ilişkilerini kapsadığı ve ilgilendirdiği için kamusal aklın kapsamı dışında yer alır (Rawls,2005:214).

6. SONUÇ

Kamusal akıl, liberal toplumun içerisinde barındırdığı değerlerden ortaya çıkmış ve uzlaşım temelinde tesis edilmiş liberal kültürdür. Dolayısıyla kamusal alanın yurttaş-hukuk ekseninde dar bir anlamda tanımlanması ortadan kaldırılmış oldu. Rawls 'un bu yeni tanımı ile liberal kamusal akıl, kaynağını liberal toplumun tarihinde bulan uzlaşma dayalı liberal kültür çerçevesinde tanımlanacaktır(Müftüoğlu,2003:42). Bu varsayımla Rawls 'un kamusal akıl olarak ifade ettiği ve yurttaşların kolektif olarak kullandığı akıl, kamusal alanı oluşturmuş olacaktır. Kamusal alanı oluşturan ve bu alanda egemen olan fikir yani kamusal akıl ortaya çıkaran yegâne şey ideal toplumdur. Ancak bu toplumun varlığı halinde kamusal akıldan söz edilebilir. Böyle bir toplum modelinde uzlaşma kültürü ve siyasal adalet anlayışı sağlanabilir.

Eşit ve özgür bireylerin varlığı halinde kamusal aklın oluşum süreçleri işlenmeye başlar. Aksi takdirde bir kamusal akıl oluşumundan söz edilemez. Kurumların kendi rasyonel akılları olabilir. Kendileri için en ideal fikirler ortaya atılabilir ve

uygulanabilir. Ancak bu fikirler ne kadar rasyonel olursa olsun bu fikrin kamusal bir akıl sonucu ortaya çıktığı söylenemez. Kamusal aklın ürünü olabilmesi için siyasal tartışmaların süzgecinden geçmesi ve herkesin söz konusu fikre ilişkin görüşlerinin ifade edilebilmesi olanak dâhilinde olmalıdır. Bu yüzden ki üniversiteler, kiliseler ve sivil toplum gibi kurumların görüşleri kamusal aklın bir neticesi değildir.

Kamusal akıl, bir yol gösterici ilke olarak, hukuksal alanda kendini göstermektedir. Ancak bu durum kamusal aklın salt hukuksal alanda sınırlı kalacağı anlamına gelmez. Kamusal akıl anayasal ve temel siyasal işlevlerde de kendini göstermektedir. Bu bağlamda kamusal alan bir denetim görevi görmektedir. Temel hak ve özgürlüklerin kimler tarafından ve nasıl kullanılacağı, hangi davranışın toplumsal normlar ekseninde iyi ve hangilerinin kötü olacağına dair görüşler kamusal aklın ürünü olacaktır. Böylelikle ortaya konan yasaların meşru bir zemini oluşmuş olacaktır (Müftüoğlu, 2003:39). Dolayısıyla kamusal akıl, hem ideal topluma giden yolda bir ışık ve hem de siyasal sorunlara ilişkin bir meşruiyet kriteri olarak karşımıza çıkmaktadır. Kamusal aklın toplumda kök salması toplumsal uzlaşmayı sağlayacaktır. Çünkü kamusal akıl sayesinde her vatandaş bir diğer vatandaşın kendisi gibi kamusal akıl çerçevesinde hareket ettiğini bilecek ve ortak çıkarların gerçekleşmesi için uzlaşma halinde olacaklardır.

Kamusal aklın oluşması için herkesin eşit ve özgür olması lazım. Ve eğitim konusunda insanların herhangi bir probleminin olmaması lazımdır. Bunun yanında devleti yöneten siyasal mekanizmaların siyasal adaletten taviz vermemeleri lazımdır. Bunların herhangi birinde açık olması halinde ya da başka bir ifadeyle bu şartların tam olarak tesis edilmemesi halinde kamusal aklın oluşması pek mümkün olmayacaktır.

Din ya da din dışı doktrinler kamusal aklın dışında bir yaşama sahası bulamayacaklarını anladıkları ve bu akılla hareket edecekleri zaman meşru yasaların sınırında dolaşmaya başlamış olurlar (Kocaoğlu, 2014:124). Kamusal aklın içeriği siyasal adalete dayanır. Ve bu siyasal adalet değerleri kamusal aklın siyasal değerleridir. Kamusal aklın sınırları yasalar ya da hukuk değildir. Sadece ve sadece vatandaşların ortak yararı kamusal aklın sınırınıdır.

KAYNAKÇA

- Erdağ, R. (2013). John Rawls'un Mükemmel Toplum Düşüncesi: Eleştirel Bir Bakış. *Kastamonu Üniversitesi İktisadi ve İdari Bilimler Fakültesi Dergisi*, 2 (2) , 35-41.
- Erincik, S. (2010). Kamusal Aklın Sınırları İçinde Din (John RAWLS'un Düşünceleri Bağlamında). *Ankara Üniversitesi İlahiyat Fakültesi Dergisi*, 51 (2) , 291-314.
- Kocaoğlu, M. (2014). *John Rawls Adalet Teorisi ve Temel Kavramlar*. Ankara: İmaj Yayınevi.
- Larmore, C. (2003). *Public Reason, the Cambridge Companion to Rawls*. ed. Samuel Freeman, Cambridge University Press, Cambridge
- Müftüoğlu, A. (2003). Liberal Kamusal Alan: Rawls'un Uzlaşımçı Liberal Kültürü. *Sivil Toplum Dergisi*, 1(2), 31-43.
- Prusak, B. G. (1998). Politics, Religion and The Public Good, Interview with Philosopher John Rawls, *Commonweal*, 01.02.2020 tarihinde <https://www.nlnc.org/critics/rawls/primary-source-documents/politics-religion> adresinden alındı.
- Rawls, J. (2007). *Politik Liberalizm*, çev. Mehmet Fevzi Bilgin, İstanbul, İstanbul Bilgi Üniversitesi Yayınları.
- Rawls, J., (2003). *Halkların Yasası ve Kamusal Akıl Düşüncesinin Yeniden Ele Alınması*, çev. Gül Evrin, , İstanbul , İstanbul Bilgi Üniversitesi Yayınları
- Thomas M., (1994). Kantian Constructivism: Rawls and Habermas in Dialogue , *Ethics*, Vol.105, No.1.
- Yükselbaba, Ü. (2011). Kamusal Alan Modelleri ve Bu Modellerin Bağlıları. *Journal Of Istanbul University Law Faculty*, 66(2) , 227-271.

Araştırma Makalesi • Research Article

Yalın Üretim Uygulamalarının Sürdürülebilirlik Performansı Üzerindeki Etkisi*

Impact of Lean Manufacturing Practices on Sustainability Performance

Bülent YILDIZ^a

Behzat SAYIN^b

^aDr. Öğr. Üyesi, Kastamonu Üniversitesi İİBF İşletme Bölümü, dr.yildiz.bulent@gmail.com ORCID: 0000-0002-5368-2805

^bDr. Altunkaya Şirket Grubu Ürün Pazarlama Sorumlusu, sayinbehzat@hotmail.com ORCID: 0000-0001-9330-1504

ÖZ

İşletmelerin şiddetli rekabet ortamında rekabet edebilme üstünlüğü kazanmaları ve varlıklarını sürdürebilmeleri için yalın üretim uygulamalarına yönelmeleri gerekmektedir. Günümüzde doğal kaynaklar gün geçtikçe azalmakta ve bu kaynaklara olan ihtiyaçlar artmaktadır. Bu sebepten dolayı işletmelerde israfın azaltılmasının sağlanması, verimlilik ve sürdürülebilirlik açısından önemlidir. Bu bağlamda, işletme içerisinde yalın üretim uygulamalarını benimseyerek en alttan en üste kadar tüm çalışanlar uygulamadan faydalanmalıdırlar. Bu çalışmada, yalın üretim uygulamalarının sürdürülebilirlik performansı üzerindeki etkisi araştırılmıştır. Araştırmanın örneklemini çeşitli sektörlerde faaliyet gösteren 121 imalat firmasından oluşmaktadır. Bu çerçevede örneklemini oluşturan işletmelerden araştırmanın verilerini anket yöntemi ile 2019 yılının Kasım ayında başlanmış ve 2020 yılının Ocak ayında ise tamamlanmıştır. Toplanan anketlerden elde edilen veriler yapısal eşitlik modeli ile analiz edilmiştir. Araştırma sonucunda yalın üretim uygulamalarının sürdürülebilirlik performansını pozitif yönde anlamlı olarak etkilediği bulgusuna ulaşılmıştır. Bu bulgu literatürdeki birçok çalışmanın bulgusu ile benzerlik göstermektedir. Dolayısıyla firmaların sürdürülebilirlik performanslarını artırabilmek için yalın üretim uygulamalarına gerekli önemi göstermeleri gerekmektedir.

Anahtar Kelimeler: Yalın üretim uygulamaları, sürdürülebilirlik performansı, işletme performansı.

ABSTRACT

Enterprises should turn to lean manufacturing practices to gain the advantage of competing in a fiercely competitive environment and to continue their processes. Today, natural resources are decreasing day by day and the need for these resources is increasing. For this reason, reducing waste in enterprises is important in terms of efficiency and sustainability. In this context, all employees from bottom to top should benefit from the practice by adopting lean manufacturing practices within the enterprise. In this study, the effect of lean manufacturing applications on sustainability performance was investigated. The sample of the research consists of 121 manufacturing companies operating in various sectors. Within this framework, the data of the research from the companies that make up the sample in November 2019 and was completed in January 2020. The data obtained from the collected questionnaires were analyzed with the structural equation model. As a result of the research, it was found that lean manufacturing practices positively affect the sustainability performance. This result is similar to the results of many other studies as stated in the literature review. Therefore, companies need to pay special attention to the lean manufacturing practices in order to increase their sustainability performance.

Keywords: Lean manufacturing practices, sustainability performance, business performance.

* Bu makalede bilimsel araştırma ve yayın etiği ilkelerine uyulmuştur. / In this article, the principles of scientific research and publication ethics were followed.

Bu makalede kullanılan verilerin elde edildiği çalışma; Kastamonu Üniversitesi Sosyal ve Beşeri Bilimler Araştırma ve Yayın Etik Kurulunun 04.05.2020 tarih ve 6 numaralı kararıyla onaylanmıştır. / Kastamonu University, Social and Humanities Research and Publication Ethics Committee has evaluated the method used for this study in terms of ethics and approved it with its decision numbered 6 and 04.05.2020.

1. GİRİŞ

Yalın “israfsız üretim” demektir. İsrâf ise üretim için gerekli olan asgari miktarda ekipman, malzeme, parça ve zaman haricindeki her şeydir (Taj, 2008: 219). Yalın üretimi ise ürün ve hizmetleri daha az maliyetle ve çok daha az hatayla yapmak için daha az insan çabası, daha az alan, daha az sermaye ve daha az zaman gerektiren süreçler oluşturmaktadır (Wyrwicka & Mrugalska, 2017: 784). Ayrıntılı olarak değerlendirildiğinde, yalın üretim; hücresele üretim, çok işlevli işgücü, küçük parti adetleri, tam zamanında üretim (JIT), işlerin paylaşımı, toplam üretken bakım, toplam kalite yönetimi, sürekli akış üretimi, çevik üretim stratejileri, emniyet iyileştirme programları, süreç yetkinlik ölçümleri ve insan kaynakları yönetimi gibi çok sayıda uygulamaları içermektedir (Wickramasinghe & Wickramasinghe, 2017: 533).

Yalın üretim ilk olarak, “Dünyayı Değiştiren Makine” adlı kitapta John Krafcik tarafından tanımlanmıştır. Kitap, Amerika, Japonya ve Avrupa'nın bazı bölgelerini kapsayan 14 ülkede otomobil üretim tesislerini inceleyen, Massachusetts Institute of Technology tarafından gerçekleştirilen, beş yıllık bir araştırma projesine dayanmaktadır. Çalışmanın bulguları, şu anda “yalın sistem” olarak bilinen hususu tanımlamış ve Toyota'nın katma değer üretim modelinin, dünyadaki en başarılı üreticilerden biri haline gelmesine nasıl yardımcı olduğunu açıklamıştır (Abolhassani & Layfield & Gopalakrishnan, 2016: 876).

Yalın üretim kavramı, 1950'lerde Toyota Üretim Sistemi olarak bilinen Japon otomotiv şirketi Toyota tarafından önerilmiştir. Toyota Üretim Sisteminin ilk amacı, israfı veya katma değeri olmayan faaliyetleri ortadan kaldırarak verimliliği artırmak ve maliyeti azaltmaktır. 1980'lerde, Japon ithalatının artması nedeniyle, Batılı üreticiler arasında yalın üretim uygulamasına büyük ilgi gösterilmiştir. Yalın üretim uygulamasına olan yoğun ilgi, 1990'ların başındaki petrol krizinin ardından daha da artmıştır (Zahraee, 2016: 138). Toyota'daki yalın üretimin olumlu sonucundan ilham alan farklı coğrafi bölgelerdeki, farklı endüstri sektörlerindeki, farklı büyüklükteki pek çok şirket verimlilik ve üretkenliği artırmak için yalın üretim ilkelerini uygulamaya çalışmıştır (Dora & Kumaar & Van & Molnar & Gellynck 2013: 157). Günümüzde ise yalın üretim dünya çapında çok sayıda firmada yaygın olarak kullanılmaktadır. Ancak, pek çok firma yalın üretimi başarıyla uygulamanın ve sürdürmenin zor olduğunu düşünmektedir. Bu nedenle, firmaların yalın üretimi başarılı bir şekilde uygulamak için kritik başarı faktörlerini tanımlamaları ve anlamaları çok önemlidir (Alhuraish & Robledo & Kobi, 2017: 325). Ayrıca yöneticilerin yalın uygulamaların etkinliğinde kilit bir rolü bulunmaktadır. Yalın uygulamanın başarısı, yöneticilerin iyi karar verme, bir soruna pratik yaklaşım, kaynakların doğru kullanımı gibi yeterliliklerine bağlıdır (Dave & Sohani, 2019: 617).

Yalın düşünce, sınırlı kaynaklarla karı artırmayı hedefleyen bir üretim stratejisidir (Botti & Mora & Regattieri, 2017: 481). Yalın üretim, fabrika içindeki veya tedarik zinciri boyunca sayısız israfları tanımlamayı ve ortadan kaldırmayı hedeflemektedir (Panwar & Jain & Rathore, 2015: 133). Dolayısıyla yalın üretim yaklaşımı, zaman, malzeme ve çaba gibi imalat kaynaklarını yüksek verimli bir sistem aracılığıyla yönetmek için önemli bir ön planlama ve ciddi bir emek, ve ayrıca imalat verimliliğini sağlamak için odaklanmış bir standardizasyon yaklaşımı gerektirmektedir (Sahoo, 2019: 10).

Yalın üretim bir teknikten daha fazlasıdır; daha ziyade, organizasyondaki herkesin sürekli operasyonlarını geliştirdiği bir kültür oluşturan yeni bir düşünce tarzı ve bütünsel bir sistem yaklaşımıdır (Sahoo & Yadav, 2018: 377). Yalın üretim, sıfır hatayla üretim yapmayı, maliyetleri düşürmeyi, istenen zamanda ve miktarda müşteri talebini karşılamayı, fazla stok bulundurmamayı ve israfı ortadan kaldırarak sürekli iyileştirmeler yapmayı amaçlamaktadır (Arslankaya & Atay, 2015: 215). Yalın üretim, bir organizasyon içinde çalışan sorumluluğunu artırma ve çalışanların israf azaltma çabalarına dahil olma yönelimi oluşturmaktadır. Ayrıca, yalın üretimin, firmaların piyasa performansını artıracak düşük fiyatlar ve kaliteli ürünler açısından müşteri değerini geliştirme yeteneğini artırması beklenmektedir (Yang & Hong & Modi, 2011: 253). Yalın uygulamalar, geleneksel parti ve sıra seri üretiminden tek parça akış çekme üretimine temel paradigma kaymasını içerir ve araçları ve malzemeleri montaj noktasına mümkün olduğunca yakın konumlandırarak katma değer içermeyen işlemlerde harcanan zamanı en aza indirmektedir (Hong & Yang & Dobrzykowski, 2014: 702-703). Buna göre, yalın üretim kavramı; maliyet, kalite, esneklik ve hızlı cevap verme konusundaki küresel üstünlüğü sayesinde ülkeler ve endüstriler arasında yaygınlaşmıştır (Zahraee, 2016: 138).

İçsel yalın uygulamalar, müşteri tarafından istenen zamanda ve kalitede talep edilen şeyi üreten çekme üretim sistemleri ile karakterize edilmektedir. Kalite yönetimi ile ilgili olarak, içsel yalın uygulamalar, sürekli iyileştirme ile sıfır hata için çaba gösteren katılımcılar arasındaki karşılıklı çabaları teşvik etmektedir (Chavez & Gimenez & Fynes & Wiengarten & Yu, 2013: 564). Yalın üretim, aynı zamanda, değer akışlarının hem iç hem de dış unsurları arasında açık bir sosyal iletişim gerektirmektedir. Üretim organizasyonları için, üretim sistemlerinin başarısı, büyük ölçüde müşterilerine nasıl değer verdiğine bağlıdır. Mevcut ve ortaya çıkan müşteri gereksinimlerini, beklentilerini ve memnuniyetlerini belirleyen etkili bir müşteri ilişkileri yönetimi, imalatçı firmaların satış sürecini kolaylaştırmakta son derece yararlı olabilir (Sahoo, 2019: 7). Çünkü günümüzde müşteriler, genellikle değişen üretim gereksinimlerine sahip yüksek kaliteli ürünleri, kısa teslim süreleriyle küçük parti teslimatları şeklinde talep etmektedirler (Fullerton & Wempe, 2009: 217).

Sürdürülebilir imalat; ekonomik, çevresel ve sosyal yönleri yerine getirmek için doğal kaynakları akıllıca kullanma yeteneğidir. Yalın felsefe, sürdürülebilirliğin yeni bir yönüdür ve pratik olarak uygulanması zaman ve kaynak tüketen tüm faaliyetlerin ortadan kaldırılması amacına yönelik olmuştur (Kafuku, 2019: 352). Yavuz (2010)'a göre sürdürülebilir üretimin üretim aşamasında insan unsuruna olan gereksinimin azaltılması, geri dönüştürülebilir ürünler üretilmesi, atıkların azaltılması, üretimde enerji ve malzemenin en aza indirildiği sistemlerin geliştirilmesi konularını içermektedir. Firmalar, sürdürülebilirlik faaliyetlerini temel örgütsel strateji olarak uygulayarak uzun vadeli faydalar elde etmek için mücadele etmektedir (Burawat, 2019: 1018). Sürdürülebilirlik, çoğu şirket stratejisi için giderek daha önemli bir unsur olmaya başlamıştır; bununla birlikte, sürdürülebilirliği benimseyen operasyon stratejilerinin oluşturulması ve uygulanması zorlu bir konu olmaya devam etmektedir (Longoni & Cagliano, 2015: 1332).

Sürdürülebilirlik performansı ise emisyon seviyesi ve doğal kaynak tasarrufu; diğer çevresel faaliyetler ve girişimler; istihdam özellikleri; iş sağlığı ve güvenliği; toplumla ilişkiler; paydaş katılımı ve kuruluşun finansal hesaplarda uygulanan finansal değerlendirmeler dışındaki ekonomik etkileri ile ilgili performansı içermektedir (Burawat, 2019: 1018).

2. LİTERATÜR TARAMASI VE ARAŞTIRMA HİPOTEZİNİN KURULMASI

Yalın düşüncenin işletme performansları üzerindeki olumlu etkileri, son 20 yılda yalın üretim yöntemlerinin yaygın biçimde kullanılmasıyla kendini göstermiştir. Çünkü yalın imalat şirketleri, israfların bertaraf edilmesi ve maliyetlerin düşürülmesi yoluyla verimliliklerini ve kaynakların verimli kullanımını geliştirmeyi amaçlamaktadır (Botti & Mora & Regattieri, 2017: 482). Ayrıca yalın üretim, firmaların atıkları ve kirleticilerin azaltılmasını amaçlayan çevre yönetimi uygulamalarını benimsemelerine yardımcı olabilecektir. Bu nedenle, yalın üretim konusundaki deneyimler, kuruluşların çevre yönetimi uygulamalarını benimsemelerini sağlayabilecektir (Yang & Hong & Modi, 2011: 253).

Zahraee (2016: 145)'ye göre imalat firmaları, üretim maliyetini düşürmek, israfı elimine etmek, ürün kalitesini artırmak, üretkenliği artırmak ve müşteri memnuniyetini artırmak için yöntemler ve yaklaşımlar bulmaya çalışmaktadır. Bu başarı ise yalın üretim yaklaşımları uygulanarak elde edilebilecektir. Wickramasinghe ve Wickramasinghe (2017: 535) yalın üretim uygulamaları demetinin eşzamanlı olarak uygulanmasının, süreçleri düzene sokarak ve süreç tutarlılığını artırarak olumlu operasyonel performans sonuçları sağlayabileceğini belirtmektedirler. Sahoo & Yadav (2018: 377) yalın üretim uygulamalarının, düşük stoklar, daha yüksek kalite ve daha kısa üretim süreleri gibi gelişmiş operasyonel sonuçlar doğurmasının ve bunun sonucunda ise firmanın finansal performansında iyileştirme görülmesinin beklendiğini ifade etmektedirler. Taj (2008: 233) ise firmaların rekabetçi kalabilmek için üretim operasyonlarında iyileştirmeler yapması gerektiğini, yalın üretim operasyonlarının da müşteri memnuniyeti sağlamada önemli bir unsur olduğunu belirtmektedir. Shrafat & Ismail (2019) yalın üretimin firmaları daha uyarlanabilir ve daha hızlı hale getirdiğini ve böylece performanslarını geliştirdiğini iddia etmektedirler. Emiroğlu (2016) ise yalın üretimin doğru karar verme, karlılık ve ciroyu artırdığını, maliyetleri ise düşürdüğünü iddia etmektedir. Kaygusuz ve Kaygusuz (2014: 49) da süreçteki kalitesizliği firmaların operasyonel ve finansal sonuçlarını etkileyeceğini bu nedenle sürdürülebilirlik ve rekabetçilik için firmaların üretim süreçleri de dahil olmak üzere bütün süreçlerini iyileştirmeleri gerektiğini belirtmektedirler. Segura vd. (2019: 4)'göre de yalın üretim, israfın elimine edilmesi ve akışın iyileştirilmesi yoluyla müşteri değerinin geliştirilmesine odaklanan ilkeleri ön plana çıkarsa da genellikle örgütsel performansı iyileştirmenin bir aracı olarak teşvik edilmektedir.

Koska vd. (2016) Kahramanmaraş'ta tekstil sektörü üzerinde yaptıkları araştırmada yalın üretim uygulamalarından olan akış yönetiminin operasyonel performansı anlamlı olarak etkilediğini bulmuşlardır.

Yang vd. (2011) 309 uluslararası imalat firması üzerinde yaptıkları araştırmada yalın üretim uygulamalarının çevresel yönetim uygulamaları, pazar performansı ve finansal performansı pozitif yönde anlamlı olarak etkilediği bulgusuna ulaşmışlardır.

Wickramasinghe & Wickramasinghe (2017) Sri Lanka'da yaptıkları bir araştırmada yalın üretim uygulamalarının üretim performansını önemli ölçüde artırdığını tespit etmişlerdir.

Chavez vd. (2013) İrlanda'da 228 firma üzerinde yaptıkları bir araştırmada içsel yalın uygulamalar ile kalite, teslimat, esneklik ve maliyet arasındaki ilişkilerin pozitif ve anlamlı olduğunu tespit etmişlerdir.

Sajan vd. (2017) Hindistan'da 252 imalat firması üzerinde yaptıkları araştırmada yalın üretim uygulamalarının çevresel, sosyal ve ekonomik sürdürülebilirlik performansını pozitif yönde anlamlı olarak etkilediği bulgusuna ulaşmışlardır.

Hallgren & Olhager (2009) üç endüstri ve yedi ülkeden toplam 211 firma üzerinde yaptıkları araştırmada yalın üretimin performans çıktılarından maliyet, kalite, teslimat hızı, teslimat güvenilirliği, ürün karışımı esnekliğini ve hacim esnekliğini pozitif yönde anlamlı olarak etkilediği bulgusuna ulaşmışlardır.

Sahoo (2019) Hindistan'da 148 imalat firması üzerinde yaptığı araştırmada yumuşak ve sert yalın uygulamalarının firma performansını pozitif yönde anlamlı olarak etkilediği bulgusuna ulaşmıştır.

Fullerton & Wempe (2009) Amerika'da 121 imalat firması üzerinde yaptıkları bir araştırmada yalın üretim uygulamalarının finansal ve finansal olmayan performansı anlamlı olarak etkilediği bulgusuna ulaşmışlardır. Burawa (2019) Tayland'da 374 imalat firması üzerinde yaptığı bir araştırmada yalın üretimin sürdürülebilirlik performansını anlamlı olarak etkilediğini tespit etmiştir. Ayrıca çalışmasında yalın üretimin, dönüşümcü liderlik ve sürdürülebilirlik performansı ile sürdürülebilir liderlik ve sürdürülebilirlik performansı arasındaki ilişki üzerinde kısmi bir aracı etkiye sahip olduğunu bulmuşlardır.

Chavez vd. (2015) İrlanda'da 228 imalat firması üzerinde yaptıkları araştırmada iç yalın uygulamalarının operasyonel ve organizasyonel performansı anlamlı olarak etkilediği bulgusuna ulaşmışlardır.

Shrafat & Ismail (2019) Ürdün'de 228 imalat firması üzerinde yaptıkları araştırmada yalın üretimin firma performansını ve operasyonel performansını pozitif yönde anlamlı olarak etkilediğini tespit etmişlerdir.

Khanchanapong vd. (2014) Tayland'da 186 imalat firması üzerinde yaptıkları araştırmada yalın uygulamaların maliyet, kalite ve esneklik performansını anlamlı olarak etkilediği bulgusuna ulaşmışlardır.

Literatürde yer alan çalışmalar incelendiğinde yalın üretim uygulamalarının firmalardaki olumlu etkileri görülmektedir. Bu bağlamda çalışmanın amacına yönelik olarak aşağıdaki hipotez kurulmuştur.

H1: Yalın üretim uygulamaları sürdürülebilirlik performansını pozitif yönde anlamlı olarak etkiler.

3. ARAŞTIRMANIN YÖNTEMİ

Araştırmanın bu bölümünde öncelikli araştırmanın modeli, ölçme aracı ve örnekleme hakkında bilgiler verilmiş ardından araştırmaya katılan firmaların demografik bulgularından bahsedilmiştir. Daha sonra araştırmada kullanılan ölçeklerin yapı geçerliği ve güvenilirliği bulgularına yer verilmiştir. Son olarak da araştırma hipotezini test etmek amacıyla kurulan yapısal eşitlik modelinin analiz sonuçlarından bahsedilmiştir.

3.1. Araştırmanın Modeli

Araştırmanın modeli Şekil 1’de verilmiştir.



Şekil 1. Araştırmanın Modeli

Şekil 1’de görüleceği üzere yalın üretim uygulamalarının sürdürülebilirlik performansı üzerindeki etkisi araştırılmaktadır.

3.2. Araştırmanın Örnekleme ve Veri Toplama Araçları

Araştırmanın örneklemini İstanbul ve Gaziantep illerinde faaliyet göstermekte olan 121 imalat firması oluşturmaktadır. Araştırmada kullanılan yalın üretim uygulamaları ve sürdürülebilirlik performansı ölçekleri Sajjan vd. (2017) çalışmasından alınmıştır. Ölçek maddeleri 5’li likert ölçeğinde hazırlanmıştır. Katılımcılardan soruları 1=Kesinlikle Katılmıyorum 2=Katılmıyorum 3=Kısmen 4=Katılıyorum 5=Kesinlikle Katılıyorum şeklinde cevaplandırmaları istenmiştir. Veriler Kasım 2019- Ocak 2020 tarihleri arasında toplanmıştır.

3.3. Demografik Bulgular

Araştırmaya katılan firmalara ilişkin demografik bulgular Tablo 1’de verilmiştir.

Tablo 1. Firmalara İlişkin Demografik Bulgular

Sektör	Frekans	Yüzde	Kümülatif Yüzde
Tekstil	11	9,1	9,1
Gıda	29	24,0	33,1
Sarf Malzemeleri	23	19,0	52,1
Kozmetik /İlaç	39	32,2	84,3
Plastik	9	7,4	91,7
Kimya	4	3,3	95,0
Kağıt Ürünleri	6	5,0	100,0
Toplam	121	100,0	
Faaliyet Süresi	Frekans	Yüzde	Kümülatif Yüzde
0-15	36	29,8	29,8
16-30	37	30,6	60,3
30 ve üzeri	48	39,7	100,0
Toplam	121	100,0	
Personel Sayısı	Frekans	Yüzde	Kümülatif Yüzde
0-50	31	25,6	25,6
51-150	25	20,7	46,3
151-250	7	5,8	52,1
251 ve üzeri	58	47,9	100,0
Toplam	121	100	

Araştırmaya dahil olan firmaların 39’u kozmetik/ilaç, 29’u gıda, 23’ü sarf malzemeleri, 11’i tekstil, 9’u plastik, 6’sı kağıt ürünleri ve 4’ü kimya sektöründe faaliyet göstermektedir. 48’i 30 ve üzeri, 37’si 16-30 yıl arası, 36’sı ise 0-15 yıl arası faaliyette bulunmaktadır. 58’si 251 ve üzeri, 31’i 0-50 arası, 25’i 51-150 arası ve 7’si de 151-250 arası personel çalıştırmaktadır.

Anketi cevaplandıran firma çalışanlarına ilişkin demografik bulgular Tablo 2’de verilmiştir.

Tablo 2. Firma Yetkililerine İlişkin Demografik Bulgular

Görev	Frekans	Yüzde	Kümülatif Yüzde
Genel Md. /Genel Md. Yrd.	13	10,7	10,7
Üretim Müdürü	50	41,3	52,1
Ar-Ge Müdürü	5	4,1	56,2
Satın alma Müdürü	6	5,0	61,2
Pazarlama Müdürü	47	38,8	100,0
Toplam	121	100,0	
Eğitim Durumu	Frekans	Yüzde	Kümülatif Yüzde
İlköğretim	2	1,7	1,7

Lise	5	4,1	5,8
Üniversite	81	66,9	72,7
Lisansüstü	33	27,3	100,0
Toplam	121	100,0	
Çalışma Süresi	Frekans	Yüzde	Kümülatif Yüzde
0-5	57	47,1	47,1
6-15	50	41,3	88,4
16 yıl ve üzeri	14	11,6	100,0
Toplam	121	100,0	

Firma yetkililerinin 50'si üretim müdürü, 13'ü genel müdür / genel müdür yardımcısı, 6'sı satın alma müdürü, 5'i ar-ge müdürü olarak görev yapmaktadır. 81'i üniversite, 33'ü lisansüstü, 5'i lise, 2'si ise ilköğretim düzeyinde eğitime sahiptir. 57'si 0-5 yıl arası, 50'si 6-15 yıl arası, 15'ü 16 yıl ve üzeri firmada çalışmaktadır.

3.4. Ölçeklerin Yapı Geçerliliği ve Güvenilirliği

Ölçeklere keşfedici faktör analizi (KFA), doğrulayıcı faktör analizi (DFA) ve güvenilirlik analizi yapılmıştır. Yalın üretim uygulamaları ölçeğinin KFA ve güvenilirlik analizi sonuçları Tablo 3'te verilmiştir.

Tablo 3. Yalın Üretim Uygulamaları KFA ve Güvenilirlik

Maddeler	Süreç Yönetimi Uygulamaları	Müşteri Yönetimi Uygulamaları	İşgücü Yönetimi Uygulamaları	Alfa	Açıklanan Varyans
SYU3	,810				
SYU1	,804			,831	27,418
SYU2	,779				
MYU2		,814			
MYU3		,751		,834	51,637
MYU1		,732			
İYU1			,852		
İYU2			,759	,817	75,617
İYU3			,655		

KFA neticesinde ölçeğin üç boyutlu yapısına ulaşılmıştır. Faktör yükleri süreç yönetimi uygulamaları boyutu için 0,779 ile 0,810 arasında, müşteri yönetimi uygulamaları boyutu için 0,732 ile 0,814 arasında ve işgücü yönetimi uygulamaları boyutu için ise 0,655 ile 0,852 arasında elde edilmiştir. İşgücü yönetimi uygulamaları boyutunun dördüncü maddesi olan İY4 farklı bir boyuta yüklendiği için analizden çıkarılmıştır. Güvenilirlik analizi sonucu alfa katsayısı değerleri süreç yönetimi uygulamaları boyutu için 0,831, müşteri yönetimi uygulamaları boyutu için 0,834 ve işgücü yönetimi uygulamaları boyutu için 0,817 olarak bulunmuştur. Bu bulgu ölçeğin güvenilir olduğunu göstermektedir. Ayrıca ölçeğin toplam varyansın % 75,617'sini açıkladığı tespit edilmiştir. KMO değeri 0,874 olarak elde edilmiştir. Barlett küresellik testi sonucu da anlamlı olarak bulunmuştur ($p < 0,001$). Bu bulgu da ölçeklerin faktör analizi için uygun olduğunu göstermektedir.

Yalın üretim uygulamaları ölçeğinin tanımlayıcı istatistik bulguları Tablo 4'te verilmiştir.

Tablo 4. Yalın Üretim Uygulamaları Tanımlayıcı İstatistik

Maddeler	Ort.	Std. Sapma	Çarpıklık	Basıklık
SYU1: Tesisimiz tüm alet ve demirbaşların uygun yerlerine konulmasına önem verir.	4,223	,8990	-1,228	1,588
SYU2: Çalışanlarımıza iyi öğretilmiş olan standartlaştırılmış ve belgelenmiş süreçler kullanırız.	4,198	,8815	-,847	,204
SYU3: Tesisimiz önleyici / kestirimci bakım yöntemini takip eder.	4,074	,8580	-,466	-,742
MYU1: Müşteri memnuniyetini sistematik ve düzenli olarak ölçeriz.	4,099	,9256	-,905	,355
MYU2: Müşteri gereksinimleri ve beklentileri tüm çalışanlara etkin biçimde aktarılmış ve onlar tarafından kavranmıştır.	4,041	,8794	-,754	,353
MYU3: Etkin bir müşteri şikayetlerini çözme sürecimiz mevcuttur.	4,107	,8347	-,643	-,222
İYU1: Sorun çözme oturumları sırasında, bir karar vermeden önce tüm ekip üyelerinin fikir ve düşüncelerini almak için çaba harcarız.	3,950	,9988	-,920	,522
İYU2: Küçük grup oturumları ile birçok ekipman sorunu çözülmüştür.	3,810	,9066	-,431	-,215
İYU3: Günlük çalışmalarını resmi liderlik olmaksızın yapabilecek takımlar oluştururuz.	3,793	1,0240	-,568	-,375

Sorulara verilen ortalama değerler incelendiğinde süreç yönetimi uygulamalarında en yüksek ortalamanın "Tesisimiz tüm alet ve demirbaşların uygun yerlerine konulmasına önem verir." ifadesinde olduğu; müşteri yönetimi uygulamaları için ise "Etkin bir müşteri şikayetlerini çözme sürecimiz mevcuttur." ifadesinde olduğu; "işgücü yönetimi uygulamaları için ise "Sorun çözme oturumları sırasında, bir karar vermeden önce tüm ekip üyelerinin fikir ve düşüncelerini almak için çaba harcarız." ifadesinde

olduğu görülmektedir. Genel olarak bakıldığında işgücü yönetimi uygulamalarının süreç ve müşteri ilişkileri yönetimi uygulamalarına göre daha düşük olduğu gözlenmektedir. Maddelerin basıklık ve çarpıklık değerlerine bakıldığında -2 ile +2 arasında değerler almakta olduğu tespit edilmiştir. Bu bulgu verilerin normal dağılıma sahip olduğunu göstermektedir (Lin & Luo & Cai & Ma & Rang., 2016).

Sürdürülebilirlik performansı ölçeğinin KFA ve güvenilirlik analizi sonuçları Tablo 5’te verilmiştir.

Tablo 5. Sürdürülebilirlik Performansı KFA ve Güvenilirlik

Maddeler	Sosyal Sürdürülebilirlik Performansı	Çevresel Sürdürülebilirlik Performansı	Ekonomik Sürdürülebilirlik Performansı	Alfa	Açıklanan Varyans
SSP3	,839				
SSP2	,807			,859	28,036
SSP4	,775				
SSP1	,601				
ÇSP3		,865			
ÇSP2		,834		,818	51,982
ÇSP4		,616			
ESP1			,842		
ESP2			,778	,795	73,961
ESP3			,658		

KFA neticesinde ölçeğin üç boyutlu yapısına ulaşılmıştır. Faktör yükleri sosyal performans boyutu için 0,601 ile 0,839 arasında, çevresel performans boyutu için 0,616 ile 0,865 arasında ve ekonomik performans boyutu için 0,658 ile 0,842 arasında elde edilmiştir. Çevresel performans boyutunun birinci maddesi olan ÇSP1 farklı bir boyuta yüklendiği için analizden çıkarılmıştır. Güvenilirlik analizi sonucu alfa katsayısı değeri sosyal performans için 0,859, çevresel performans için 0,818 ve ekonomik performans için 0,795 olarak elde edilmiştir. Bu bulgu ölçeğin güvenilir olduğunu göstermektedir. Ayrıca ölçeğin toplam varyansın % 73,961’ini açıkladığı tespit edilmiştir. KMO değeri 0,858 olarak elde edilmiştir. Barlett küresellik testi sonucu da anlamlı olarak bulunmuştur ($p < 0,001$). Bu bulgu da ölçeklerin faktör analizi için uygun olduğunu göstermektedir.

Sürdürülebilirlik Performansı ölçeğinin tanımlayıcı istatistik bulguları Tablo 6’da verilmiştir.

Tablo 6. Sürdürülebilirlik Performansı Tanımlayıcı İstatistik

Maddeler	Ort.	Std. Sapma	Çarpıklık	Basıklık
ESP1: İşletme maliyetlerimiz düşmektedir.	3,488	1,0497	-,516	-,169
ESP2: Pazar değerimiz artmaktadır.	4,066	,9013	-,548	-,687
ESP3: Karlılığımız artmaktadır.	3,86	,9858	-,509	-,508
ÇSP2: Üretim birimi başına emisyonunda azalma olmaktadır.	3,645	,9649	-,363	-,067
ÇSP3: Üretim çıktısı başına malzeme kullanımında azalma olmaktadır.	3,512	,9757	-,035	-,276
ÇSP4: Enerji / yakıt kullanımında azalma olmaktadır.	3,347	1,0856	-,135	-,527
SSP1: Güvenlik ve sağlık giderlerimizde azalma görülmektedir.	3,421	1,0626	-,278	-,334
SSP2: İşçi-işveren ilişkisinde iyileşme olmaktadır.	3,835	,9776	-,640	,188
SSP3: Eğitim ve öğretim faaliyetlerimizde artış vardır.	3,884	,9932	-,491	-,590
SSP4: Tüketici şikayetleri oranında azalma yaşanmaktadır.	3,975	,8608	-,430	-,182

Sorulara verilen ortalama değerler incelendiğinde ekonomik sürdürülebilirlik performansı boyutunda en yüksek ortalamanın “Pazar değerimiz artmaktadır.” ifadesinde; çevresel sürdürülebilirlik performansı boyutunda “Üretim birimi başına emisyonunda azalma olmaktadır” ifadesinde; sosyal sürdürülebilirlik performansı boyutunda ise “Tüketici şikayetleri oranında azalma yaşanmaktadır.” ifadesinde olduğu görülmektedir. Genel olarak bakıldığında çevresel sürdürülebilirlik performansı boyutunun ortalamalarının daha düşük olduğu tespit edilmiştir. Maddelerin basıklık ve çarpıklık değerlerine bakıldığında -2 ile +2 arasında değerler almakta olduğu tespit edilmiştir. Bu bulgu verilerin normal dağılıma sahip olduğunu göstermektedir. KFA ve güvenilirlik analizinden sonra ölçekler için DFA yapılmıştır.

Ölçeğin faktör yükleri ile AVE ve CR değerleri Tablo 7’de verilmiştir.

Tablo 7. Süreç Yönetimi Uygulamaları Bileşen Güvenilirliği

Maddeler	Faktör Yüğü	AVE	CR
MYU3	0,786		
MYU2	0,816	0,623	0,837
MYU1	0,777		

SYU3	0,832		
SYU2	0,795	0,622	0,831
SYU1	0,738		
İYU3	0,752		
İYU2	0,832	0,605	0,821
İYU1	0,748		

DFA sonucu ölçeğin faktör yüklerinin 0,50'in üzerinde olduğu tespit edilmiştir. AVE değeri 0,50'nin üzerinde ($AVE > 0,50$), CR değerleri 0,70'in üzerinde ($CR > 0,70$) ve CR değerleri de AVE değerlerinden yüksek olarak ($CR > AVE$) elde edilmiştir. Bu bulgu ölçeğin bileşen güvenilirliğini de sağladığını göstermektedir.

Yalın üretim uygulamaları ölçeğinin DFA diyagramı Şekil 2'de verilmiştir.

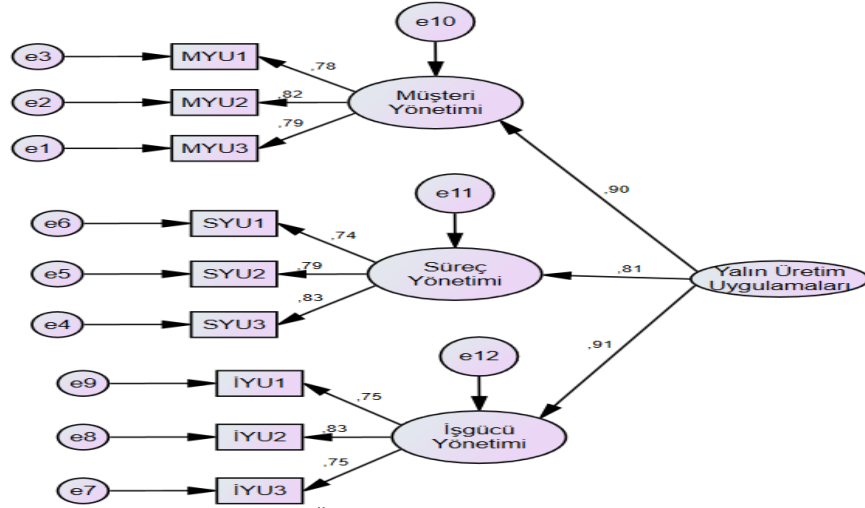

Şekil 2. Yalın Üretim Uygulamaları DFA Diyagramı

DFA sonucu faktör yükleri müşteri yönetimi boyutu için 0,78 ile 0,82 arasında, süreç yönetimi boyutu için 0,74 ile 0,83 arasında ve işgücü yönetimi boyutu için 0,75 ile 0,83 arasında elde edilmiştir.

Sürdürülebilirlik performansı ölçeğinin DFA diyagramı Şekil 3'te verilmiştir.

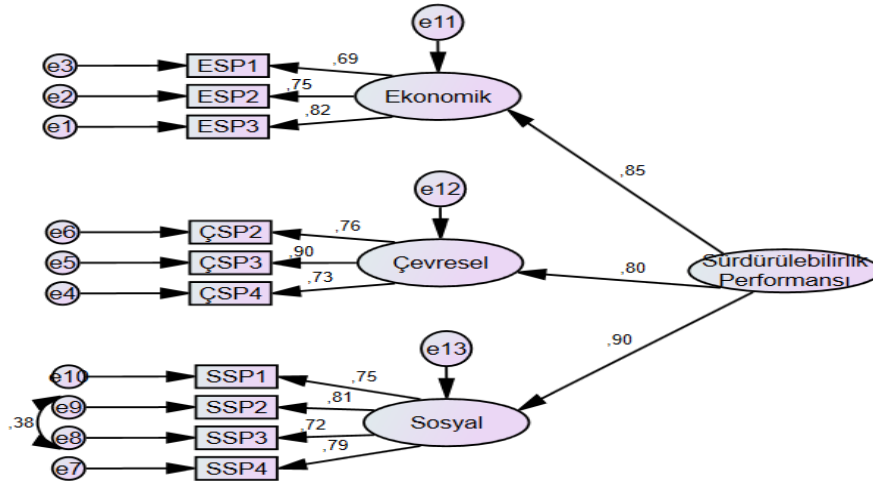

Şekil 3. Sürdürülebilirlik Performansı DFA Diyagramı

DFA sonucu faktör yükleri ekonomik performans boyutu için 0,69 ile 0,75 arasında, çevresel performans boyutu için 0,73 ile 0,90 arasında ve sosyal performans boyutu için 0,72 ile 0,81 arasında elde edilmiştir. Ölçeğin faktör yükleri ile AVE ve CR değerleri Tablo 8'de verilmiştir.

Tablo 8. Sürdürülebilirlik Performansı Bileşen Güvenilirliği

Maddeler	Faktör Yüğü	AVE	CR
ESP3	0,815		
ESP2	0,750	0,566	0,796
ESP1	0,688		
ÇSP4	0,726		
ÇSP3	0,895	0,634	0,837
ÇSP2	0,759		

SSP4	0,789		
SSP3	0,716	0,586	0,85
SSP2	0,809		
SSP1	0,746		

DFA sonucu ölçeğin faktör yüklerinin 0,50'in üzerinde olduğu tespit edilmiştir. AVE değeri 0,50'nin üzerinde (AVE>0,50), CR değerleri 0,70'in üzerinde (CR>0,70) ve CR değerleri de AVE değerlerinden yüksek olarak (CR>AVE) elde edilmiştir. Bu bulgu ölçeğin bileşen güvenilirliğini de sağladığını göstermektedir.

DFA sonucu ölçekler için elde edilen uyum iyiliği değerleri Tablo 9'da verilmiştir.

Tablo 9. Ölçeklerin Uyum İyiliği Değerleri

Değişken	χ^2	sd	χ^2/sd	GFI	CFI	SRMR
Kriter			≤ 5	$\geq 0,85$	$\geq 0,90$	$\leq 0,08$
Yalın Üretim	48,461	24	2,019	0,924	0,957	0,0452
Performans	77,374	31	2,496	0,896	0,928	0,0624

DFA neticesinde ölçeklerin kabul edilebilir uyum iyiliği kriterlerini karşıladığı tespit edilmiştir (Hong & Yang, & Dobrzykowski, 2014).

3.5. Yapısal Eşitlik Modeli

Araştırma modelini test edebilmek için yapısal eşitlik modeli kurularak analiz edilmiştir. Model Şekil 4'te verilmiştir. Yapısal eşitlik modelinin uyum iyiliği değerleri Tablo 10'da verilmiştir.

Tablo 10. Model Uyum İyiliği Değerleri

Değişken	χ^2	sd	χ^2/sd	GFI	CFI	SRMR
Kriter			≤ 5	$\geq 0,85$	$\geq 0,90$	$\leq 0,08$
Model	258,421	144	1,795	0,822	0,916	0,0626

CMIN/DF değerinin 5'ten küçük olması, CFI değerinin 0,90'dan büyük olması ve SRMR değerinin 0,08'den küçük olması modelin kabul edilebilir uyum iyiliği kriterlerini sağladığını göstermektedir.

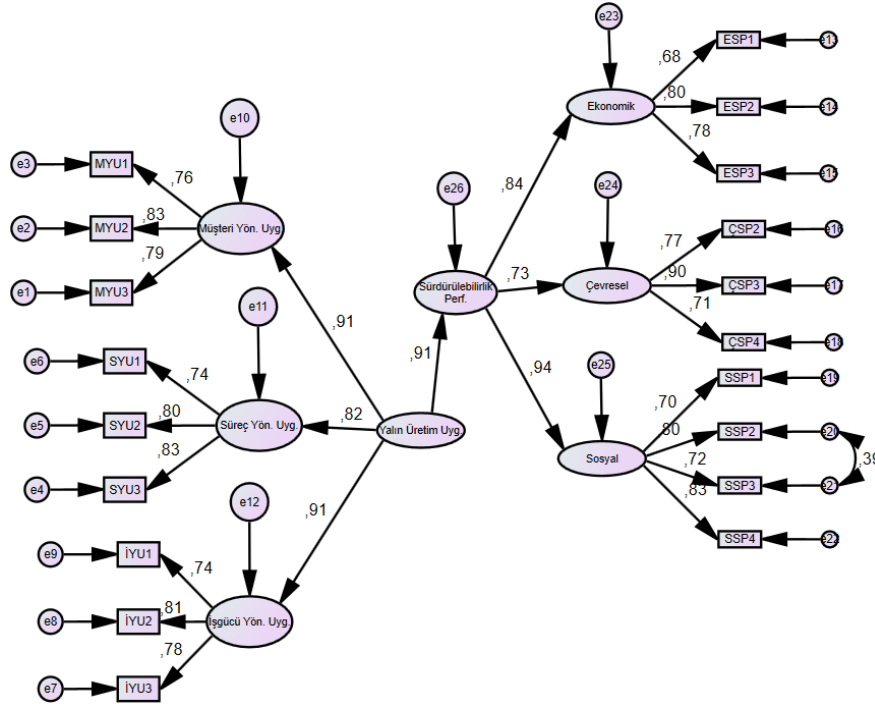

Şekil 4. Yapısal Eşitlik Modeli

Modelin analiz sonuçları Tablo 11'de verilmiştir.

Tablo 11. Model Analiz Sonuçları

Regresyon Yolu	Standardize Edilmiş Tahmin	Std. Hata	Kritik Oran	Anlamlılık		
Sürdürülebilirlik Performansı	<---	Yalın Üretim Uygulamaları	0,906	0,156	5,807	***

Yapısal eşitlik modelinin analizi sonucu yalın üretim uygulamalarının sürdürülebilirlik performansını pozitif yönde anlamı olarak etkilediği bulgusuna ulaşılmıştır. Standardize edilmiş katsayı tahmin değeri 0,906 olarak bulunmuştur. Bu bulgu sürdürülebilirlik performansının üzerinde yalın üretim uygulamalarının güçlü bir etkisi olduğunu göstermektedir.

4. SONUÇ

Bu çalışmada imalat firmalarında yalın üretim uygulamalarının sürdürülebilirlik performansı üzerindeki etkisi araştırılmıştır. Bu amaçla 121 imalat firmasından anket ile veri toplanmıştır. Veriler yapısal eşitlik modeli ile analiz edilmiştir. Analiz neticesinde yalın üretim uygulamalarının sürdürülebilirlik performansını pozitif yönde anlamı olarak etkilediği bulgusuna ulaşılmıştır. Bu bulgu literatür taramasında belirtildiği üzere birçok çalışmanın bulgusu ile benzerlik göstermektedir. Dolayısıyla firmaların sürdürülebilirlik performanslarını artırabilmek için yalın üretim uygulamalarına gerekli önemi göstermeleri gerekmektedir. Bu nedenle imalat firmaları, üretimin kilit alanında yalın üretim düşüncesini, uygulamalarını ve araçlarını benimsemeyi amaçlamalıdır (Zahraee, 2016: 145). Yalın üretimi benimsemek için özellikle fonksiyonel kıyaslama ve genel benchmarking (kıyaslama) çalışmaları yapılmalıdır ve başarıyla uygulanmış çok uluslu süreç endüstrisi ile işbirliği yapılmalıdır (Panwar & Jain & Rathore, 2015: 153).

Yalın üretimin, başarılı olabilmesi için firma içerisinde en alttan en üste kadar tüm çalışanların sürecin uygulaması ve pratiğine dahil olması gerekmektedir. Aksi takdirde, başarısızlık ihtimali oldukça yüksek olacaktır. Yalın uygulamanın başarılı olması için firmanın tüm üyelerinin yalın araç ve tekniklerin uygulanmasına bağlı kalması gerekmektedir (Alhuraish & Robledo & Kobi, 2017: 329). Çünkü yalın uygulama sürecinde kaynak eksikliği, etkin olmayan liderlik, üst yönetim taahhüdü ve en önemlisi de anlayış ve bilgi eksikliği gibi birçok engelleyici faktör bulunmaktadır (Dave & Sohani, 2019: 617). Üst yönetim ve kültür de önemli bir alan olarak kabul edilir ve kurum içerisinde yalın üretimin uygulanabilmesi için yalın üretim modelinin anlaşılması ve yeterli destek verilmesi önemlidir (Sahoo & Yadav, 2018: 1128). Ayrıca, yönetimin imalat endüstrisi personeli için uygun yalın eğitim, öğretim ve mesleki gelişim sağlaması da gerekmektedir (Zahraee, 2016: 145). Çalışanlar yalın üretim araçlarına direnebilecek veya müşteri değeri ve israfı gibi yeni terimlerle düşünme zorluğu yaşayabileceklerdir (Worley & Doolen, 2006: 230). Bu nedenle çalışanların bilinçlendirilmesi öncelikli hedefler arasında olmalıdır. Müşteriler ile olan ilişkiler de son derece önemlidir. Müşteri ihtiyaç ve beklentilerinin yakından takip edilmesi gerekmektedir. Worley & Doolen (2006: 230)'nın ifade ettiği gibi müşteriler firmaların ürün stok sistemine uygun olmayacak şekilde önceden tahmin edilemeyen siparişler verebileceklerdir. Dolayısıyla etkin bir müşteri ilişkileri uygulamasının yapılması yalın üretim uygulamalarının yürütülebilmesi ve sürdürülebilirlik için kritik öneme sahip olacaktır.

Bu çalışma imalat firmaları üzerinde yapılmıştır ve çalışmada sektörel ayrıma gidilmemiştir. Farklı sektörlerde ve illerde de denenmesi literatüre katkı sağlayacaktır. Çalışmada yalın üretim uygulamaları süreç, müşteri ve işgücü yönetimi boyutları ile ölçülmüştür. Yalın üretimin diğer boyutları ile de ölçümün yapılması yerinde olacaktır.

Not:

Bu makalede kullanılan verilerin elde edildiği çalışma; Kastamonu Üniversitesi Sosyal ve Beşeri Bilimler Araştırma ve Yayın Etik Kurulunun 04.05.2020 tarih ve 6 numaralı kararıyla onaylanmıştır. / Kastamonu University, Social and Humanities Research and Publication Ethics Committee has evaluated the method used for this study in terms of ethics and approved it with its decision numbered 6 and 04.05.2020.

KAYNAKÇA

- Abolhassani, A., Layfield, K., & Gopalakrishnan, B. (2016). Lean and US Manufacturing Industry: Popularity of Practices and Implementation Barriers. *International Journal of Productivity and Performance Management*, 65(7), 875-897.
- Alhuraish, I., Robledo, C. & Kobi, A. (2017). A Comparative Exploration of Lean Manufacturing and Six Sigma in Terms of Their Critical Success Factors. *Journal of Cleaner Production*, 164(2017), 325-337.
- Arsllankaya, S. & Atay, H. (2015). Maintenance Management and Lean Manufacturing Practices in a Firm Which Produces Dairy Products. *Procedia - Social and Behavioral Sciences*, 207(2015), 214-224.
- Botti, L., Mora C. & Regattieri, A. (2017). Integrating Ergonomics and Lean Manufacturing Principles in a Hybrid Assembly Line. *Computers & Industrial Engineering*, 111(2017), 481-491.
- Burawat, P. (2019). The Relationships Among Transformational Leadership, Sustainable Leadership, Lean Manufacturing and Sustainability Performance in Thai SMEs Manufacturing Industry. *International Journal of Quality & Reliability Management*, 36(6), 1014-1036.
- Chavez R., Gimenez C., Fynes B., Wiengarten F. & Yu, W. (2013). Internal Lean Practices and Operational Performance The Contingency Perspective Of Industry Clockspeed. *International Journal of Operations & Production Management*, 33(5), 562-588.
- Chavez, R., Yu W., Jacobs, M., Fynes, Db., Wiengarten, F. & Lecuna, A. (2015). Internal Lean Practices and Performance: The Role of Technological Turbulence. *International Journal of Production Economics*, 160(2015), 157-171.
- Dave Y. & Sohani N. (2019). Improving Productivity Through Lean Practices in Central Indiabased Manufacturing Industries. *International Journal of Lean Six Sigma*, 10(2), 601-621.
- Dora M., Kumaar M., Van Goubergen D., Molnar A. & Gellynck X. (2013). Operational Performance and Critical Success Factors of Lean Manufacturing in European Food Processing SMEs. *Trends in Food Science & Technology*, 31(2013), 156-164.

- Emirođlu A. (2016). Yalın Üretim Yönetimi ve Finansal Performans Arasındaki İlişki. *Uluslararası Yönetim İktisat ve İşletme Dergisi, ICAFR*, 16(Özel Sayısı), 63-71.
- Fullerton, R.R. & Wempe, W.F. (2009). Lean manufacturing, Non-Financial Performance Measures, and Financial Performance. *International Journal of Operations & Production Management*, 29(3), 214-240.
- Hallgren, M. & Olhager, J. (2009). Lean and Agile Manufacturing: External and Internal Drivers and Performance Outcomes. *International Journal of Operations & Production Management*, 29(10), 976-999.
- Hong, P., Yang, M.A & Dobrzykowski D.D. (2014). Strategic Customer Service Orientation, Lean Manufacturing Practices and Performance Outcomes An Empirical Study. *Journal of Service Management*, 25(5), 699-723.
- Kafuku, J.M. (2019). Factors For Effective Implementation of Lean Manufacturing Practices in Selected Industries in Tanzania. *Procedia Manufacturing*, 33(2019), 351-358.
- Kaygusuz, Y. & Kaygusuz, S. (2014). Süreç İyileştirmenin İşletme Performansına Etkileri. *Paradoks Ekonomi, Sosyoloji ve Politika Dergisi*, 10(2), 31-50.
- Khanchanapong, T., Prajogo, D., Sohal, A.S., Cooper, B.K., Yeung, A.C.L. & Cheng, T.C.E. (2014). The Unique and Complementary Effects Of Manufacturing Technologies and Lean Practices on Manufacturing Operational Performance. *International Journal of Production Economics*, 153(2014), 191-203.
- Koska, A., Göksu, N. & Sünbül, M.B. (2016). Yalın stratejinin faaliyet performansına etkisi: Kahramanmaraş Tekstil İşletmelerinde Bir Uygulama. *Kastamonu Üniversitesi İktisadi ve İdari Bilimler Fakültesi Dergisi*, 2016(13), 283-296.
- Lin, Y., Luo J., Cai S., Ma S. & Rong K. (2016). Exploring The Service Quality in The E-Commerce Context: A Triadic View. *Industrial Management & Data Systems*, 116(3), 388-415.
- Longoni, A. & Cagliano, R. (2015). Cross-functional Executive Involvement and Worker Involvement in Lean Manufacturing and Sustainability Alignment. *International Journal of Operations & Production Management*, 35(9), 1332-1358.
- Panwar, A., Jain, R. & Rathore, A.P.S. (2015). Lean Implementation in Indian Process Industries – Some Empirical Evidence. *Journal of Manufacturing Technology Management*, 26(1), 131-160.
- Sahoo S. (2019). Lean Manufacturing Practices and Performance: The Role of Social and Technical Factors. *International Journal of Quality & Reliability Management*, Vol. ahead-of-print No. ahead-of-print. <https://doi.org/10.1108/IJQRM-03-2019-0099>.
- Sahoo, S. & Yadav, S. (2018). Lean Production Practices and bundles: A Comparative Analysis. *International Journal of Lean Six Sigma*, 9(3), 374-398.
- Sajan, M.P., Shalij, P.R., Ramesh, A. & Biju, Augustine P. (2017). Lean Manufacturing Practices in Indian Manufacturing SMEs and Their Effect on Sustainability Performance. *Journal of Manufacturing Technology Management*, 28(6), 772-793.
- Segura, M.G., Oleghe, O. & Salonitis, K. (2019). Analysis of Lean Manufacturing Strategy Using System Dynamics Modelling of a Business Model. *International Journal of Lean Six Sigma Vol. ahead-of-print No. ahead-of-print*. <https://doi.org/10.1108/IJLSS-05-2017-0042>
- Shrafat, F.D. & Ismail, M. (2019). Structural Equation Modeling of Lean Manufacturing Practices in a Developing Country Context. *Journal of Manufacturing Technology Management*, 30(1), 122-145.
- Taj, S. (2008). Lean Manufacturing Performance in China: Assessment of 65 Manufacturing Plants. *Journal of Manufacturing Technology Management*, 19(2), 217-234.
- Wickramasinghe G.L.D. & Wickramasinghe V. (2017). Implementation of Lean Production Practices and Manufacturing Performance *The role of lean duration*. *Journal of Manufacturing Technology Management*, 28(4), 531-550.
- Worley, J.M. & Doolen, T.L. (2006). The role of Communication And Management Support in A Lean Manufacturing Implementation. *Management Decision*, 44(2), 228-245.
- Wyrwicka, M.K. & Mrugalska, B. (2017). Mirages of Lean Manufacturing in Practice. *Procedia Engineering*, 182(2017), 780-785.
- Yang M.G., Hong, P. ve Modi, S.B. (2011). Impact of Lean Manufacturing and Environmental Management on Business Performance: An Emprical Study on Manufacturing Firms. *International Journal of Production Economics*, 129(2011), 251-261.
- Yavuz, V.A. (2010). Sürdürülebilirlik Kavramı ve İşletmeler Açısından Sürdürülebilir Üretim Stratejileri. *Mustafa Kemal Üniversitesi Sosyal Bilimler Enstitüsü Dergisi*, 10(7), 63-86.
- Zahraee, S.M. (2016). A Survey on Lean Manufacturing Implementation in a Selected Manufacturing Industry in Iran. *International Journal of Lean Six Sigma*, 7(2), 136-148.

Araştırma Makalesi • Research Article

Türkiye’de Ekonomik Büyüme Etkileyen Değişkenler Üzerine Ekonometrik Bir Uygulama*

An Econometric Application on the Variables Affecting Economic Growth in Turkey

Şiyar CANPOLAT^a

^aDr., Bitlis Eren Üniversitesi İktisadi ve İdari Bilimler Fakültesi İktisat Bölümü, Bitlis/Türkiye, scanpolat@beu.edu.tr, ORCID: 0000-0002-6022-2882

ÖZ

Bu çalışmada, ekonomik büyüme ile üretici fiyat enflasyonu, hisse senedi fiyatları, döviz rezervleri ve dış borçlar arasındaki ilişki, Türkiye’nin 1999Q1-2019Q2 dönemini kapsayan üç aylık veri seti üzerinden, Granger nedensellik testi ve VAR analizi yoluyla araştırılmıştır. İkili Granger nedensellik ve VAR Granger nedensellik/blok dışsallık Wald testlerinden elde edilen bulgular üretici fiyat enflasyonu, hisse senedi fiyatları, döviz rezervleri ve dış borçlardan ekonomik büyüme doğru tek yönlü Granger nedensellik ilişkisi olduğunu göstermektedir. Etki-tepki analizi sonuçlarına göre; üretici fiyat enflasyonunda meydana gelen bir şok ekonomik büyüme azaltıcı yönde, hisse senedi fiyatlarında meydana gelen bir şok ekonomik büyüme artırıcı yönde, döviz rezervlerinde meydana gelen bir şok ekonomik büyüme artırıcı yönde ve dış borçlarda meydana gelen bir şok ekonomik büyüme azaltıcı yönde etki göstermektedir. Varyans ayrıştırması sonuçlarına göre; ekonomik büyümedeki değişmelerin nedenleri sırasıyla üretici fiyat enflasyonu, döviz rezervleri, hisse senedi fiyatları ve dış borçlar olmaktadır. Sonuç olarak, üretici fiyat enflasyonu (INF-PPI), hisse senedi fiyatları (BIST100), döviz rezervleri (RESERVE) ve dış borçlar (FDEBT) değişkenlerinin ekonomik büyüme (GROWTH) üzerinde etkili olduğu söylenebilir.

Anahtar Kelimeler: Ekonomik büyüme, granger nedensellik, VAR modeli, Türkiye.

ABSTRACT

In this study, the relationship between economic growth and producer price inflation, stock prices, foreign exchange reserves and foreign debts is investigated by Granger causality test and VAR analysis through the three-month data set covering the 1999Q1-2019Q2 period of Turkey. The findings which are obtained from bilateral Granger causality and VAR Granger causality/block exogeneity Wald tests indicate that there is a one-way Granger causality relationship from producer price inflation, stock prices, foreign exchange reserves and foreign debts to economic growth. The results of impulse-response analysis demonstrate that a shock in producer price inflation decreases the economic growth, a shock in stock prices increases the economic growth, a shock in foreign exchange reserves increases the economic growth and a shock in external debts decreases the economic growth. The results of variance decomposition show that the reasons for the changes in economic growth are producer price inflation, foreign exchange reserves, stock prices and external debts, respectively. As a result, it can be said that producer price inflation (INF-PPI), stock prices (BIST100), foreign exchange reserves (RESERVE) and foreign debts (FDEBT) variables affect economic growth (GROWTH).

Keywords: Economic growth, granger causality, VAR model, Turkey.

* Bu makalede bilimsel araştırma ve yayın etiği ilkelerine uyulmuştur. / In this article, the principles of scientific research and publication ethics were followed.

1. GİRİŞ

Ekonomik büyüme, bir ülkenin belli bir zaman dilimi içerisinde (genellikle üç ay veya bir yıl) reel gayrisafi yurtiçi hasılasında (GSYH) görülen artış şeklinde tanımlanmaktadır. Ülkelerin üretim kapasitesindeki artışın ifadesi olan ekonomik büyüme, sürdürülebilir olması halinde uzun dönemde toplumun refah düzeyini artıracak unsurlardan biri olarak kabul edilmektedir.

Bir ekonominin uzun dönemde ekonomik büyümesi üzerinde etkili olan çok sayıda faktör bulunmaktadır. Bu faktörleri, emek (işgücü), sermaye (fiziksel ve beşeri), doğal kaynaklar, teknoloji, ülkelerin kurumsal yapısı ve gelişmesi, hükümet ve girişimcilik şeklinde sıralayabiliriz. Ekonomik büyüme teorileri, iktisadi büyüme üzerinde etkili olabilecek bu faktörlerin, farklı yönleri ve ağırlıkları ele alınarak oluşturulmuş iktisadi modellerdir (Paya, 2013: 335; Taban, 2018: 33-42). Bu modellere örnek olarak, Harrod-Domar büyüme modeli, Neo-Klasik büyüme modeli ve içsel büyüme modelleri verilebilir. Bununla birlikte, literatürde ekonomik büyüme üzerinde etkili olabileceği düşünülen gerek yukarıdaki faktörler kapsamında değerlendirilebilecek gerekse bunların dışında ele alınabilecek makroekonomik değişkenler kullanılarak yapılmış çok sayıda ampirik çalışma da bulunmaktadır. Bu çalışmalardan Magazzino (2014), ekonomik büyüme, CO₂ emisyonu ve enerji kullanımı ilişkisini ASEAN-6 ülkeleri için; Atems & Jones (2015), ekonomik büyüme ve gelir eşitsizliği ilişkisini ABD için; Ak vd. (2016), ekonomik büyüme ve finansal gelişme ilişkisini Türkiye için; Durgun & Timur (2017), ekonomik büyüme ve savunma harcamaları ilişkisini Türkiye için; Ouyang & Li (2018), ekonomik büyüme, finansal gelişme ve enerji tüketimi ilişkisini Çin için; Dutton vd. (2019), ekonomik büyüme ve ölüm oranı ilişkisini Avustralya, Fransa, Almanya, Japonya ve Birleşik Krallık için incelemişlerdir.

Bu çalışmanın amacı, ekonomik büyüme ile üretici fiyat enflasyonu, hisse senedi fiyatları, döviz rezervleri ve dış borçlar arasındaki ilişkiyi, Türkiye’nin 1999Q1-2019Q2 dönemini kapsayan üç aylık veri seti üzerinden, Granger nedensellik testi ve VAR analizi yoluyla araştırmaktır.

Üretici fiyat enflasyonu, üretim malları (ara malları ve yatırım malları) fiyatları üzerinden ortaya çıkan bir enflasyon olup (Ünsal, 2017: 89), bu enflasyonun yüksek olması üretim maliyetleri artışını, buna bağlı olarak üretim miktarının kısılmasını, dolayısıyla ekonomik büyümenin olumsuz etkilenmesini netice verecektir.

Menkul kıymet borsaları, belli kurallar dahilinde menkul değerlerin (hisse senedi vb.) alınıp satıldığı, bu şekilde tasarruf hacminin arttırılmasının teşvik edildiği, ekonomiye kaynak aktarılan organize piyasalar olarak tanımlanmaktadır. Bu surette tasarruflar verimli alanlara kanalize edilmekte ve ekonomik büyümenin finansmanında ihtiyaç duyulan kaynak sorunu giderilmektedir (Korkmaz & Ceylan, 2018: 183-184). Ayrıca, borsalar sayesinde sermaye mülkiyeti toplumun tabanına yayılmakta, küçük tasarruf sahiplerinin büyük teşebbüslere ve nihayetinde de ekonomik büyümeye katkı sağlamaları söz konusu olabilmektedir (Aydın, 2016: 9).

Merkez Bankası’nın döviz rezervi miktarının yüksek olması, iki açıdan önem arz etmektedir. Birincisi, döviz miktarında yaşanabilecek bir kriz durumunda ithalatın yapılabilmesine olanak sağlar. İkincisi, yabancı yatırımcıya ülkenin borçlarını ödeme konusunda sıkıntısı olmadığını kanıtlamak suretiyle daha fazla yabancı sermayeyi ülkeye çeker. Bu suretle, tasarruf düzeyi düşük olan gelişmekte olan ülkelerin sermaye birikimine katkı sağlayarak ekonomik büyümeye olumlu etki yapar (Eğilmez, 2019: 269). Ayrıca, Merkez Bankası döviz rezervlerinin yüksek olmasının cari açık probleminin kısa dönemde çözümü açısından da önemli olduğu söylenebilir. Cari işlemler açığı (veya cari açık), Türkiye gibi gelişmekte olan ülkelerin temel makroekonomik sorunları arasında yer almaktadır. Ekonomik büyümenin bu tip ülkelerde bu sorunu daha da derinleştirici olduğu (ülkelerin hammadde, ara malı ve sermaye malı bağlamında dışa bağımlı olmaları nedeniyle) birçok çalışmada (Koç, 2018: 301-302; Telatar & Terzi, 2009; Uçak, 2017) dile getirilmiştir. Cari açık sorununun kısa dönemde çözümü ya resmi döviz rezervlerinin kullanılması ya da döviz açığının döviz borçlanması yoluyla giderilmesi (Eğilmez & Kumcu, 2014: 51-52) şeklinde olurken; uzun dönemde çözümü ise ihracata dayalı bir kalkınma modeli uygulanması ve ülkenin kaynaklarının dinamik karşılaştırmalı üstünlükler esas alınarak dağıtılmasından (Seyidoğlu, 2017: 372-373) geçmektedir. Buna göre, cari açık sorununa karşı uzun dönemde uygulanabilecek politikaların, ekonomik büyümenin cari açık üzerindeki olumsuz etkisini giderebileceği öngörülebilir.

Bir ülkenin dış borçlanma yoluna gitmesi, başlangıçta ülkeye bir kaynak girişi sağlaması nedeniyle ekonomi üzerinde olumlu bir etki yaratır. Buna karşın, borcun geri ödemesinin yapılması ülkeden dışarıya sermaye çıkışına neden olduğu için ekonomide bozucu bir etki yaratır. Bu nedenle, yurtdışından elde edilen bu geçici kaynakların yüksek getiri sağlayacak verimli alanlarda kullanılması büyük önem arz etmektedir (Eğilmez & Kumcu, 2014: 129). Bu suretle ülkenin sermaye birikimine, dolayısıyla ekonomik büyümeye katkı sağlanması beklenebilir. Dış borçların verimsiz alanlarda kullanılması, zamanla ülkenin borç stokunun artmasına ve başka ekonomik sorunlar yanında ekonomik büyümenin de olumsuz etkilenmesine yol açacaktır.

Çalışmanın bundan sonraki bölümlerinde, öncelikle, ekonomik büyüme ile çeşitli değişkenlerin ilişkilendirildiği literatürdeki bazı çalışmalara yer verilmektedir. Daha sonra, sırasıyla ampirik metodoloji ele alınmakta, veri seti ve değişkenler hakkında bilgi verilmekte ve ampirik analizler gerçekleştirilmektedir. Sonuç kısmında çalışmanın bulguları yorumlanmakta ve politika önerilerinde bulunulmaktadır.

2. LİTERATÜR

Literatürde, ekonomik büyüme ile çeşitli makroekonomik değişkenlerin ilişkilendirildiği gerek yerli gerekse yabancı çok sayıda çalışma bulunmaktadır. Aşağıda Tablo 1’de bu çalışmalardan derlenen ve 2006-2019 dönemini kapsayan, ağırlığını Türkiye üzerine yapılan çalışmaların oluşturduğu küçük bir literatür incelemesi sunulmaktadır.

Tablo 1. Literatür Çalışmaları

Çalışma	Araştırma Konusu	Dönem, Metot, Ülke	Sonuç Tespitleri
Bahar (2006)	Ekonomik Büyüme ile Turizm Sektörü İlişkisi	1963-2004, VAR, Türkiye	Turizmin ekonomik büyüme üzerinde olumlu bir etkisi bulunmakta ve her iki değişken arasında karşılıklı uzun dönemli bir ilişki bulunmaktadır.
Özer & Erdoğan (2006)	Ekonomik Büyüme, İhracat ve İthalat İlişkisi	1987Q1-2006Q2, VAR, Türkiye	Türkiye’de ihracat öncelikli büyüme hipotezi geçerlidir.
Alhajhoj (2007)	Ekonomik Büyüme ile İhracat İlişkisi	1970-2005, VAR, S. Arabistan	İhracat sektörü ekonomik büyüme üzerinde önemli bir etkiye sahiptir.
Kurt & Terzi (2007)	Ekonomik Büyüme, İmalat Sanayi Dış Ticareti ve Verimlilik İlişkisi	1989Q1-2003Q4, VAR, Türkiye	İhracattan ekonomik büyümeye tek yönlü, ithalat ile ekonomik büyüme ve ekonomik büyüme ile verimlilik artışı arasında çift yönlü nedensellik olduğu tespit edilmiştir.
Türkecul (2007)	Tarımsal Büyüme ile Enflasyon İlişkisi	1988Q1-2005Q4, VAR, Türkiye	Enflasyon ekonomik büyümeyi negatif yönde etkilemekte olup, enflasyondan ekonomik büyümeye doğru tek yönlü bir nedensellik ilişkisi olduğu bulgusuna ulaşılmıştır.
Yapraklı (2007)	Ekonomik Büyüme ile Ticari ve Finansal Dış Açıklık İlişkisi	1990Q1-2006Q4, VECM, Türkiye	Uzun dönemde ekonomik büyüme ticari açıklıktan pozitif, finansal açıklıktan negatif olarak etkilenmektedir. Ayrıca, ticari ve finansal açıklık ile ekonomik büyüme arasında iki yönlü nedensellik bulunmaktadır.
Arslan (2008)	Ekonomik Büyüme ile Turizm İlişkisi	1992Q1-2007Q2, Hata Düzeltme-Geliştirilmiş Granger Nedensellik ve Johansen Eşbütünlük, Türkiye	Turizm ekonomik büyümeyi desteklemektedir.
Ay & Yardımcı (2008)	Ekonomik Büyüme ile Fiziksel ve Beşerî Sermaye İlişkisi	1950-2000, VAR, Türkiye	Uzun dönemde, fiziksel ve beşerî sermaye birikiminin ekonomik büyümeyi ve verimliliği pozitif şekilde etkilediği tespit edilmiştir.
Kızılgöl & Erbaykal (2008)	Ekonomik Büyüme ile Turizm Gelirleri İlişkisi	1992Q1-2006Q2, Toda-Yamamoto, Türkiye	Ekonomik büyümeden turizm gelirlerine doğru tek yönlü bir nedensellik ilişkisi olduğu bulgusuna ulaşılmıştır.
Kurt & Berber (2008)	Ekonomik Büyüme ile Dış Açıklık İlişkisi	1989Q1-2003Q4, VAR, Türkiye	Dış açıklık ve ekonomik büyüme arasında çift yönlü bir nedensellik ilişkisi bulunmaktadır.
Mucuk & Alptekin (2008)	Ekonomik Büyüme ile Vergi Gelirleri İlişkisi	1975-2006, VAR, Türkiye	Temel vergi türleri ile ekonomik büyüme arasında uzun dönemli bir ilişki bulunmaktadır. Ayrıca, dolaysız vergilerden büyümeye doğru tek yönlü bir nedensellik ilişkisi olduğu tespiti yapılmıştır.
Özsoy (2009)	Ekonomik Büyüme ile Eğitim İlişkisi	1923-2005, VAR, Türkiye	Eğitim ile ekonomik büyüme arasında uzun dönemli, istikrarlı bir ilişki olduğu bulgusuna ulaşılmıştır. Ancak, eğitim düzeyi yükseldikçe eğitimin büyümeye

			olan etkisinin azaldığı tespiti yapılmıştır.
Telatar & Terzi (2009)	Ekonomik Büyüme ile Cari İşlemler Dengesi İlişkisi	1991Q4-2005Q4, VAR, Türkiye	Ekonomik büyümeden cari işlemler dengesine doğru tek yönlü bir nedensellik olduğu bulunmuştur.
Ayaydın (2010)	Ekonomik Büyüme ile Doğrudan Yabancı Yatırımlar İlişkisi	1970-2007, VAR, Türkiye	DYY ile ekonomik büyüme arasında pozitif güçlü bir ilişki olduğu tespit edilmiştir.
Aytaç & Güran (2010)	Ekonomik Büyüme ile Kamu Harcamalarının Bileşimi İlişkisi	1987Q-2005Q, VAR, Türkiye	Ekonomik büyümeden cari ve toplam harcamalara doğru tek yönlü bir nedensellik ilişkisi olduğu; ancak, ekonomik büyüme ile transfer ve yatırım harcamaları arasında herhangi bir nedensellik ilişkisi olmadığı görülmüştür.
Korkmaz (2010)	Ekonomik Büyüme ile Ar-Ge Yatırımları İlişkisi	1990-2008, VAR, Türkiye	Ekonomik büyüme ile Ar-Ge yatırımlarının uzun dönemde birbirlerini, kısa dönemde ise Ar-Ge harcamalarının GSYH’yi etkilediği bulgusuna ulaşılmıştır.
Türedi & Berber (2010)	Ekonomik Büyüme, Finansal Kalkınma ve Ticari Açıklık İlişkisi	1970-2007, Johansen-Juselius Eşbütünlük ve VAR Nedensellik, Türkiye	Finansal kalkınmadan ekonomik büyümeye doğru tek yönlü, ticari açıklık ile ekonomik büyüme arasında ise çift yönlü nedensellik ilişkisi olduğu tespit edilmiştir.
Yanar & Kerimoğlu (2011)	Ekonomik Büyüme, Enerji Tüketimi ve Cari Açık İlişkisi	1975-2009, VECM ve J. Eşbütünlük, Türkiye	Ekonomik büyüme, enerji tüketimi ve cari açık arasında uzun dönemli bir ilişki bulunduğu tespit edilmiştir. Ayrıca, büyüme artışının enerji tüketimini artıracak, enerji tüketimindeki artışın da cari açığı artıracak sonucuna varılmıştır.
Bekmez & Nakipoğlu (2012)	Kişi Başına Milli Gelir, Çevresel Vergiler ve CO ₂ Emisyonu İlişkisi	1994-2009, VAR ve Eşbütünlük, Türkiye	Uzun dönemde, değişkenler arasında ilişki bulunduğu görülmüştür.
Bozkurt & Topçuoğlu (2013)	Ekonomik Büyüme ile Turizm İlişkisi	1970-2011, VECM ve Eşbütünlük, Türkiye	Turizm gelirlerinin ihracat gelirleri içindeki payı ile ekonomik büyüme arasında hem uzun hem de kısa dönemde çift yönlü nedensellik ilişkisi bulunduğu tespit edilmiştir.
Çatık & Önder (2013)	Çıktı ile Petrol Fiyatları İlişkisi	1988M1-2011M3, Eşik VAR, Türkiye	Petrol fiyatları ve çıktı arasında asimetrik bir ilişki olduğu tespit edilmiştir.
Çoban & Özcan (2013)	Ekonomik Büyüme ile Turizm Gelirleri İlişkisi	1963-2010, VECM ve Eşbütün., Türkiye	Uzun dönemde turizmin ekonomik büyümenin önemli bir nedeni olduğu bulunmuştur.
Mercan & Peker (2013)	Ekonomik Büyüme ile Finansal Gelişme İlişkisi	1992M1-2010M6 Sınır Testi Yaklaş., Türkiye	Ekonomik büyüme ile finansal gelişme arasında eşbütünlüğün olduğu tespit edilmiştir.
Çiftçi (2014)	Ekonomik Büyüme, Cari Açık ve Reel Döviz Kuru İlişkisi	2001Q1- 2012Q3, VAR, VECM, Türkiye	Cari açığın GSYH ve reel döviz kurundaki değişimlerin Granger nedeni olduğu bulunmuştur.
Magazzino (2014)	Ekonomik Büyüme, CO ₂ Emisyonu ve Enerji Kullanımı İlişkisi	1971-2007, Panel VAR, ASEAN-6 Ülkeleri	Ekonomik büyümenin enerji kullanımına tepkisinin pozitif ve istatistiksel olarak anlamlı olduğu bulgusuna ulaşılmıştır.
Akan & Kanca (2015)	Ekonomik Büyüme, Enflasyon ve Dış Borçlanma İlişkisi	1980-2013, VAR, Türkiye	Ekonomik büyümeden enflasyon ve dış borçlanmaya doğru tek yönlü bir nedensellik ilişkisi

			olduğu ve büyüme oranındaki bir şokun dış borçlar üzerinde güçlü bir etkiye sahip olduğu ortaya konulmuştur.
Atems & Jones (2015)	Ekonomik Büyüme ve Gelir Eşitsizliği İlişkisi	1930-2005, Panel VAR, ABD	Gini eşitsizlik endeksinde meydana gelen şokların kişi başına düşen gelir seviyesini önemli ölçüde azalttığı tespit edilmiştir.
Barış & Uzay (2015)	Ekonomik Büyüme ile Yurtiçi Tasarruflar İlişkisi	1960-2012, VAR, Türkiye	Ekonomik büyüme sonucu, gelirin ve dolayısıyla tasarrufların artacağını belirten 'Yaşam Boyu Gelir' hipotezini destekleyen bulgulara ulaşılmıştır.
Göçer vd. (2015)	Ekonomik Büyüme, Bankacılık Sektörü Kredileri ve İstihdam İlişkisi	2000Q1-2012Q4, ECM ve Eşbütünleşme, Türkiye	Kredi hacmindeki artışların, istihdamı ve ekonomik büyümeyi pozitif yönde etkilediği tespit edilmiştir.
Kandil & Trabelsi (2015)	Sermaye Akımları ile Temel Makroekonomik Değişkenler İlişkisi	1989Q1-2009Q3, VAR, Türkiye	Sermaye akımlarının, 2001 krizi öncesi ve sonrasında değişen etkilerinin olduğu bulgusuna ulaşılmıştır.
Kasa & Alptekin (2015)	Ekonomik Büyüme ile Kadın İşgücü İlişkisi	2000-2013, VAR, Türkiye	Kadınların eğitim düzeyine bakılmaksızın ekonomik büyümeye olan katkılarının göz ardı edilemeyeceği sonucuna varılmıştır.
Korkmaz & Aydın (2015)	Ekonomik Büyüme ile Dış Ticaret İlişkisi	2002Q1-2014Q2, VAR, Türkiye	İthalat ile ekonomik büyüme arasında iki yönlü nedensellik ilişkisi tespit edilmiştir.
Uçak & Usupbeyli (2015)	Ekonomik Büyüme ile Petrol Tüketimi İlişkisi	1971-2013, Granger Nedensellik ve J. Eşbütünleşme, Türkiye	Ekonomik büyüme ile petrol tüketimi arasında nedensellik ve eşbütünleşme ilişkisine rastlanmamıştır.
Ak vd. (2016)	Ekonomik Büyüme ile Finansal Gelişme İlişkisi	1989-2011, Toda-Yamamoto Y., Temel Bileşenler A., Türkiye	Ekonomik büyümeden finansal gelişmeye doğru tek yönlü bir nedensellik ilişkisi olduğu bulgusuna ulaşılmıştır.
Araç & Ceylan (2016)	Ekonomik Büyüme ile Beşerî Sermaye İlişkisi	1960-2011, TAR, Türkiye	Beşerî sermaye birikiminin fizikî sermayenin daha verimli kullanılmasını sağladığı tespit edilmiştir.
Doğan & Can (2016)	Ekonomik Büyüme ile Küreselleşme İlişkisi	1970-2012, Engel-Granger Eşbütünleşme, Güney Kore	Küreselleşmenin ekonomik büyümeye pozitif etkisinin olduğu sonucuna ulaşılmıştır.
Karagöz & Keskin (2016)	Maliye Politikası ile Makroekonomik Büyüklükler İlişkisi	2003Q1-2015Q2, BVAR, Türkiye	Kamu harcamalarının ve gelirlerinin makroekonomik büyüklükler (GSYH, Enflasyon, Borsa Endeksi, Dış Borçlar ve Faiz Oranı) üzerinde sınırlı etkisinin olduğu bulgusuna ulaşılmıştır.
Şerefli (2016)	Ekonomik Büyüme ile Dış Ticaret İlişkisi	1975-2014, Granger Nedensellik Analizi, Türkiye	Ekonomik büyüme ile dış ticaret arasında nedensellik ilişkisi tespit edilememiştir.
Durgun & Timur (2017)	Ekonomik Büyüme ile Savunma Harcamaları İlişkisi	1970-2015, VAR, Türkiye	Savunma harcamaları ile ekonomik büyüme arasında eşbütünleşme ve uzun dönemli bir nedensellik ilişkisi tespit edilememiştir.
Uçak (2017)	Ekonomik Büyüme ile Cari Denge İlişkisi	1980-2015, VAR, Türkiye	Reel GSYH'dan cari dengeye tek yönlü nedensellik ilişkisi bulunmuştur.
Ouyang & Li (2018)	Ekonomik Büyüme, Finansal Gelişme ve	1996Q1-2015Q4, GMM Panel VAR,	Finansal gelişmenin ekonomik büyüme üzerindeki etkisinin

	Enerji Tüketimi İlişkisi	Çin	negatif, enerji tüketiminin ekonomik büyüme üzerindeki etkisinin ise pozitif olduğu bulgusuna erişilmiştir.
Thao & Hua (2018)	Ekonomik Büyüme ile Yabancı Doğrudan Yatırımlar İlişkisi	1988-2017, VAR, Vietnam	Yabancı doğrudan yatırımların ekonomik büyüme üzerinde pozitif etkiye sahip olduğu sonucuna varılmıştır.
Dutton vd. (2019)	Ekonomik Büyüme ile Ölüm Oranı İlişkisi	1974-2013, Çeşitli Modeller, Avustralya, Fransa, Almanya, Japonya ve Birleşik Krallık	Ekonomik büyüme ile ölüm oranı arasında güçlü negatif bir ilişkinin olduğu tespit edilmiştir.
Gabriel & Ribeiro (2019)	Ekonomik Büyüme ile İmalat Sanayi İlişkisi	1990-2011, Panel VAR, 115 Ülke	İmalat sanayinin gelişmekte olan ülkelerde ekonomik büyümenin motoru olarak işlev görebildiği sonucuna varılmıştır.
Koç & Gövdere (2019)	Para Politikası, Ödemeler Bilançosu ve Çeşitli Makro Değişkenler İlişkisi	2003Q1-2015Q4, VAR, Türkiye	Ekonomik büyüme oranından cari işlemler açığına doğru tek yönlü bir nedensellik ilişkisi tespit edilmiştir.

Literatürdeki çalışmalar incelendiğinde, ekonomik büyüme ile gerek nedensellik, gerekse kısa ve uzun dönemli ilişki çerçevesinde etkileşim içerisinde olan değişkenler şu şekilde sıralanabilir: Turizm Gelirleri, İhracat, İthalat, Verimlilik Artışı, İmalat Sanayi ve İmalat Sanayi Dış Ticareti, Enflasyon, Ticari ve Finansal Dış Açıklık, Finansal Kalkınma (Gelişme), Fiziksel ve Beşeri Sermaye Birikimi, Eğitim, Cari İşlemler Dengesi, Doğrudan Yabancı Yatırımlar, Kamu Harcamaları (cari, toplam), Kamu Gelirleri (örneğin, vergi gelirleri), Ar-Ge Yatırımları, Enerji Tüketimi, Çevresel Vergiler, CO₂ Emisyonu, Petrol Fiyatları, Dış Borçlanma, Gelir Eşitsizliği, Yurtiçi Tasarruflar, Kredi Hacmi, Sermaye Akımları, Kadın İşgücü, Küreselleşme, Ölüm Oranı.

3.AMPİRİK METODOLOJİ

3.1. Vektör Otoregresif (VAR) Modeli

Vektör Otoregresif (VAR) modeli Sims tarafından 1980 yılında geliştirilmiş olup, makro iktisat ve finans konuları ile ilgili araştırmalar başta olmak üzere, uygulamalı ekonometride yaygın bir biçimde kullanılmaktadır. Modeldeki tüm değişkenlerin içsel olarak kabul edildiği ve özellikle kriz ekonomilerinde çokça kullanılan bu modelde temel amaç, değişkenler arasındaki etkileşimi ortaya koymaktır. VAR modelinde iktisat teorisi araştırılmadığı için, kurulan modelin iktisadi bir temele dayanma zorunluluğu da bulunmamaktadır. Dolayısıyla, burada parametre tahminlerini belirleme amacı güdülmektedir. Ayrıca, VAR modeli ile bulunan parametrelerin doğrudan yorumu da çoğunlukla anlamlı olmamaktadır. Bu nedenle modelden elde edilmesi beklenen sonuçlar, etki-tepki (*impulse-response*) ve varyans ayrıştırması (*variance decomposition*) analizleri yoluyla çıkarılmaktadır (Sankovanlık vd., 2019: 107; Sevüktekin & Çınar, 2014: 496; Tan, 2016: 452-454).

Y ve X gibi iki değişken için basit bir VAR modeli aşağıdaki şekilde kurulabilir:

$$\begin{aligned}
 Y_t &= \beta_{10} + \sum_{i=1}^p \beta_{11i} Y_{t-i} + \sum_{i=1}^p \beta_{12i} X_{t-i} + \varepsilon_{1t} \\
 X_t &= \beta_{20} + \sum_{i=1}^p \beta_{21i} Y_{t-i} + \sum_{i=1}^p \beta_{22i} X_{t-i} + \varepsilon_{2t}
 \end{aligned}
 \tag{1 ve 2}$$

Burada, β_{i0} sabit terimi, β_{ijk} i. denklemden j. değişkenin k gecikmesine ait parametreyi, ε_{it} hata terimini veya VAR diliyle şokları, yenilikleri ve etkileri (Gujarati & Porter, 2009: 785) ve p gecikme sayısını göstermektedir. Bu tip bir VAR modeli 2 değişken içerdiği nedeniyle iki boyutlu olarak adlandırılmaktadır. K sayıda değişken içeren genel bir VAR modeli aşağıdaki gibi gösterilebilir (Tan, 2016: 452-453):

$$y_t = \varphi + \xi_1 y_{t-1} + \xi_2 y_{t-2} + \dots + \xi_p y_{t-p} + \varepsilon_t
 \tag{3}$$

Burada, $y_t(K \times 1)$ değişken vektörünü, $\varphi(K \times 1)$ sabit terimler vektörünü, $\xi_i(K \times K)$ parametre matrisini ve $\varepsilon_t(K \times 1)$ hata terimleri vektörünü göstermektedir. P gecikme sayısı olmak üzere VAR modelinin gösterimi VAR(p) şeklinde olup, p. dereceden VAR modeli olarak isimlendirilir. Yukarıda görüldüğü üzere, VAR modeli modele katılan tüm değişkenlerin kendi ve diğer değişkenlerin gecikmeli değerleri üzerinden tanımlanan çok boyutlu bir zaman serisi tahmin modelidir.

3.2. Granger Nedensellik Testi

Granger nedensellik testi, 1969 yılında Granger tarafından geliştirilmiş bir test olup, değişkenler arasındaki ilişkinin nedenselliğinin yönünü belirlemek amacıyla kullanılmaktadır. Y ve X gibi iki değişken için; eğer Y'nin öngörüsü, modelde X'in geçmiş değerlerinin kullanıldığı durumda kullanılmadığı duruma nazaran daha başarılı sonuç veriyorsa (diğer terimler sabit) X'in, Y'nin Granger nedeni olduğu ifade edilir. Bu test uzun dönemli zaman serilerine uygulanırken, serilerin durağan olmaları gerekmektedir. Bununla birlikte, serilerin aynı düzeyde durağan olma zorunluluğu bulunmamaktadır. Ayrıca, Granger nedensellik testinin örneklemin büyüklüğünden ve verilerin frekans aralığından (yıllık, mevsimlik vb.) etkilendiği unutulmaması gerekirken, ilişkilerdeki gecikmeli değişken sayısının önemli olduğu da göz önünde bulundurulmalıdır (Sarıkovanlık vd., 2019: 113; Tari, 2016: 437).

Granger nedensellik testi, sadece iki değişken arasındaki ilişkinin nedenselliğinin yönünü belirlemek amacıyla (*bilateral / pairwise causality*) değil, aynı zamanda VAR modeli yoluyla çok değişkenli nedenselliğin (*multivariable causality*) araştırılmasında da kullanılmaktadır (Gujarati & Porter, 2009: 653). Bu test, 'VAR Granger Nedensellik / Blok Dışsallık Wald Testi' olarak bilinmektedir.

3.3. Etki-Tepki (*Impulse-Response*) Fonksiyonu / Analizi

VAR modelindeki herhangi bir değişkende bir standart sapmalı şok meydana geldiğinde, değişkenin kendisinin ve modeldeki diğer değişkenlerin verdiği tepkinin ölçülmesinde kullanılan analiz etki-tepki analizi olarak adlandırılmaktadır. Burada, şoku veren değişken yönünden etki (*impulse*), şoku alan değişken yönünden ise tepki (*response*) söz konusu olmaktadır. Bu analiz sayesinde, VAR modelindeki her bir değişkende meydana gelen değişimlerin ilgili modelde yer alan diğer değişkenler üzerinde meydana getirdiği etki(ler) anlaşılmasına çalışılmaktadır. Analiz sonuçları hem grafik hem de tablo şeklinde gösterilebilmektedir (Koç & Gövdere, 2019: 1161; Tari, 2016: 453).

3.4. Varyans Ayrıştırması (*Variance Decomposition*)

VAR modelinde yer alan değişkenlerin her birinin varyansında meydana gelen değişimin % kaçının kendi gecikmeleri tarafından, % kaçının ise diğer değişkenlerce açıklandığını araştıran analiz yöntemi, varyans ayrıştırması olarak adlandırılmaktadır. Bu analiz değişkenlerin varyanslarının birbirlerini nasıl etkilediğini göstermektedir. Varyans ayrıştırması, VAR modelinde etki-tepki analizinden sonra hedeflenen ikinci fonksiyondur. Bu fonksiyon ile makro ekonomik değişkenler arasındaki ilişkilerin ortaya çıkarılması amaçlanmaktadır. Ayrıca, bu analiz sayesinde değişkenlerin içsel veya dışsal olup olmadıkları değerlendirilmesi de yapılabilmektedir (Tari, 2016: 468-469). Bu analiz sonuçları da etki-tepki analizinde olduğu gibi hem grafik hem de tablo şeklinde gösterilebilmekte ve bu araçlar üzerinden yorumlanabilmektedir.

4. VERİ VE AMPİRİK ANALİZ

4.1. Veri ve Durağanlık İncelemesi

Bu çalışmada, 1999Q1-2019Q2 dönemini kapsayan üç aylık veriler kullanılmıştır. Ekonomik büyüme oranları (*GROWTH*), bir önceki yılın aynı çeyreğine göre reel gayrisafi yurtiçi hasıladaki değişim oranları olup, nominal gayrisafi yurtiçi hasılanın reelleştirilmesinde yurtiçi üretici fiyat endeksi (ÜFE) (2003=100) kullanılmıştır. Üretici fiyat enflasyonu oranları (*INF-PPI*), yurtiçi üretici fiyat endeksi (ÜFE) (2003=100) serisinin % değişim oranlarıdır. Hisse senedi fiyatlarını (*BIST 100*) temsilen, Borsa İstanbul (BIST) bünyesinde yer alan BIST 100 fiyat endeksi (kapanış fiyatlarına göre, Ocak 1986=1) % değişim oranları kullanılmıştır. Döviz rezervleri değişkeni (*RESERVE*) olarak, Merkez Bankası brüt döviz rezervleri % değişim oranları kullanılmıştır. Dış borçları temsilen (*FDEBT*) ise, Türkiye brüt dış borç stoku % değişim serisi kullanılmıştır.

Tüm seriler öncelikle 'Tramo / Seats' yöntemi ile mevsimsellik incelemesine tabi tutulmuş olup, hiçbir seride mevsimselliğe rastlanmamıştır. Daha sonra, serilerin durağan olup olmadıkları ADF birim kök testi ile incelenmiş ve ekonomik büyüme serisi dışındaki tüm serilerin %1 anlamlılık düzeyinde, düzeyde durağan oldukları [I(0)] tespit edilmiştir. Ekonomik büyüme serisinin durağanlığı da serinin birinci farkı alınarak [I(1)] sağlanmıştır. Tüm serilerin birim kök test sonuçları aşağıda Tablo 2 ve Tablo 3'de gösterilmiştir.

Tablo 2. ADF Birim Kök Testi Sonuçları (Düzye)
[T-İstatistikleri ve P-Değerleri (parantez içerisinde)]

Değişken	Sabit ve Trendin Olmadığı Model	Sabitin Olduğu, Trendin Olmadığı Model	Sabit ve Trendin Olduğu Model
<i>GROWTH</i>	-2.465034 (0.0141)	-2.656317 (0.0862)	-2.551766 (0.3032)
<i>INF-PPI</i>	-3.467325 (0.0007)	-4.596393 (0.0003)	-4.991820 (0.0005)
<i>BIST 100</i>	-8.787725 (0.0000)	-9.206116 (0.0000)	-9.467865 (0.0000)
<i>RESERVE</i>	-6.314399 (0.0000)	-6.559492 (0.0000)	-5.695126 (0.0000)
<i>FDEBT</i>	-5.628518 (0.0000)	-7.387812 (0.0000)	-7.670291 (0.0000)

Tablo 3. ADF Birim Kök Testi Sonuçları (1. Fark)
[T-İstatistikleri ve P-Değerleri (parantez içerisinde)]

Değişken	Sabit ve Trendin Olmadığı Model	Sabitin Olduğu, Trendin Olmadığı Model	Sabit ve Trendin Olduğu Model
<i>GROWTH</i>	-6.928240 (0.0000)	-6.890552 (0.0000)	-6.916973 (0.0000)

4.2. Gecikme Uzunluğunun Tespiti

VAR analizi için, ilk olarak uygun optimal gecikme uzunluğunun belirlenmesi gerekmektedir. Bu doğrultuda, çeşitli gecikme uzunlukları için bilgi kriterlerinin¹ doğrulama durumları kontrol edilir. Bilgi kriterlerince en fazla doğrulanan gecikme uzunluğu optimal gecikme uzunluğu olarak seçilir. Aşağıdaki Tablo 4’de farklı gecikme uzunluklarına göre bilgi kriterlerince en fazla doğrulanan gecikme uzunluğu ‘dört’ olarak belirlenmiştir. Dolayısıyla, bu çalışmadaki analizler VAR(4) modeli çerçevesinde gerçekleştirilecektir.

Tablo 4. VAR Optimal Gecikme Uzunluğu Kriteri

Gecikme	LogL	LR	FPE	AIC	SC	HQ
0	-1140.434	NA	29279050	31.38176	31.53864*	31.44428
1	-1094.542	84.24000	16549239	30.80938	31.75066	31.18450*
2	-1069.486	42.56121	16684912	30.80784	32.53353	31.49555
3	-1054.656	23.15918	22594733	31.08647	33.59656	32.08678
4	-1008.185	66.20566*	13155775*	30.49821	33.79271	31.81113
5	-980.8792	35.16059	13374757	30.43505	34.51395	32.06056
6	-953.8468	31.10579	14317752	30.37937	35.24267	32.31748
7	-927.8685	26.33417	16748511	30.35256	36.00027	32.60327
8	-892.2241	31.24989	16312200	30.06093*	36.49305	32.62424

4.3. Granger Nedensellik İlişkilerinin İncelenmesi, Modelin Kuruluşu ve Tahmini

Gecikme uzunluğu belirlendikten sonra, değişkenlerin sıralamasının yapılması gerekmektedir. VAR modelinde değişkenlerin sıralaması dışardan içsele doğru olmaktadır. Bu sıralama, değişkenler arasındaki nedensellik analiziyle belirlenmektedir. Bu amaç doğrultusunda Granger nedensellik testlerine başvurulmuştur.

İlk olarak, değişkenlerin ikili nedensellik incelemesi yapılmış olup, sonuçlar Tablo 5’de verilmiştir. Bu noktada, hangi değişkenin diğer değişkenin Granger nedeni olduğunun belirlenebilmesi için öncelikle hipotezler kurulur. Bu hipotezler, herhangi iki A ve B değişkenleri için, $H_0: A, B$ ’nin Granger nedeni değildir ve $H_1: A, B$ ’nin Granger nedeni, şeklinde kurulur. Uygulamada, eğer p-değerleri 0.01, 0.05 veya 0.10’den küçükse H_0 hipotezi reddedilir ve alternatif hipotez olan H_1 hipotezi kabul edilir. Tablo 5’deki sonuçlar incelendiğinde; *INF-PPI*, *BIST 100*, *RESERVE* ve *FDEBT* değişkenlerinin *GROWTH*’un Granger nedeni olmadığı şeklinde kurulan H_0 hipotezlerinin p-değerlerinin sırasıyla 0.01, 0.05, 0.05 ve 0.10’den küçük olduğu ve bu nedenle reddedilerek H_1 alternatif hipotezinin kabul edildiği görülmektedir. Yani, *INF-PPI*, *BIST 100*, *RESERVE* ve *FDEBT* değişkenleri *GROWTH*’un Granger nedeni, *GROWTH*’un bu değişkenlerin Granger nedeni olmadığı şeklindeki H_0 hipotezlerinin tamamı ise kabul edilmektedir. Sonuç olarak, *INF-PPI*, *BIST 100*, *RESERVE* ve *FDEBT* değişkenlerinden *GROWTH*’a doğru tek yönlü Granger nedensellik ilişkisinin olduğu anlaşılmaktadır.

Tablo 5. İkili Granger Nedensellik Testi

Sıfır Hipotezi	Gözlem Sayısı	F-İstatistiği	P-Değeri
<i>INF-PPI</i> <i>GROWTH</i> ’un Granger nedeni değildir <i>GROWTH</i> <i>INF-PPI</i> ’in Granger nedeni değildir	77	4.10545 0.35655	0.0049 0.8386
<i>BIST 100</i> <i>GROWTH</i> ’un Granger nedeni değildir <i>GROWTH</i> <i>BIST 100</i> ’ün Granger nedeni değildir	77	2.55985 0.41748	0.0463 0.7955
<i>RESERVE</i> <i>GROWTH</i> ’un Granger nedeni değildir <i>GROWTH</i> <i>RESERVE</i> ’ün Granger nedeni değildir	77	2.71537 1.77634	0.0369 0.1437
<i>FDEBT</i> <i>GROWTH</i> ’un Granger nedeni değildir <i>GROWTH</i> <i>FDEBT</i> ’in Granger nedeni değildir	77	2.11134 0.33546	0.0888 0.8532

İkinci olarak, çok değişkenli nedenselliğin incelenmesi amaçlanmış olup, bu doğrultuda ‘*VAR Granger Nedensellik / Blok Dışsallık Wald Testi*’ yapılmıştır. Sonuçlar, Tablo 6’da verilmiştir. Hipotezlerimiz, ikili Granger nedensellik testinde kurulanlar ile aynıdır. Tablo 6’daki sonuçlar incelendiğinde; *INF-PPI*, *BIST 100*, *RESERVE* ve *FDEBT* değişkenlerinin *GROWTH*’un Granger nedeni olmadığı şeklinde kurulan H_0 hipotezlerinin, p-değerlerinin sırasıyla 0.01, 0.05, 0.01 ve 0.01’den küçük olması nedeniyle,

¹ LR, LR test istatistiğini; FPE, son tahmin hata kriterini; AIC, Akaike bilgi kriterini; SC, Schwarz bilgi kriterini ve HQ, Hannan-Quinn bilgi kriterini göstermektedir.

reddedilerek H_1 alternatif hipotezlerinin kabul edildiği görülmektedir. Yani, *INF-PPI*, *BIST 100*, *RESERVE* ve *FDEBT* değişkenleri *GROWTH*'un Granger nedenidir. Ayrıca, modelin tümünün anlamlı olduğu p-değerinin 0.01'den küçük olmasından anlaşılmaktadır.

Tablo 6. VAR Granger Nedensellik / Blok Dışsallık Wald Testi

Bağımlı Değişken: <i>GROWTH</i>			
Dışsal	Ki-Kare Değeri	Serbestlik Derecesi	P-Değeri
<i>INF-PPI</i>	30.77814	4	0.0000
<i>BIST 100</i>	12.16837	4	0.0161
<i>RESERVE</i>	21.16079	4	0.0003
<i>FDEBT</i>	14.92247	4	0.0049
Tüm	83.15523	16	0.0000

Her iki nedensellik testi sonucundan yola çıkarak değişkenlerin sıralaması; *GROWTH*, *INF-PPI*, *BIST 100*, *RESERVE* ve *FDEBT* olarak belirlenmiştir. Bu doğrultuda, VAR(4) modeli kurularak tahmin sonuçları elde edilmiştir. VAR modeli ile bulunan parametrelerin doğrudan yorumunun genellikle anlamlı olmadığı² daha önce belirtilmişti. Bu nedenle, modelin sonuçları etki-tepki analizi ve varyans ayrıştırması yoluyla değerlendirilecektir. Ancak, öncelikle teşhis (*diagnostic*) testlerine başvurularak seçilen gecikme uzunluğunun hata teriminin bilinen varsayımlarını sağlayıp sağlamadığı kontrol edilecektir. Ayrıca modelin kararlılığı ve durağanlık koşullarını yerine getirip getirmediği incelenecektir. Bu bağlamda, otokorelasyon ve değişen varyans sorunu olup olmadığı sırasıyla '*LM testi*' ve '*White testi*' ile, modelin kararlılığı ve durağanlık koşulu ise '*AR Karakteristik Polinomun Ters Kökleri*' aracılığıyla incelenmiş olup, sonuçlar aşağıda Tablo 7, Tablo 8 ve Şekil 1'de verilmiştir.

Tablo 7. LM Testi Sonuçları

Gecikme	LM İstatistiği	P-Değeri
1	30.37889	0.2104

Tablo 8. White Testi Sonuçları

Ki-Kare Değeri	Serbestlik Derecesi	P-Değeri
590.7884	600	0.5979

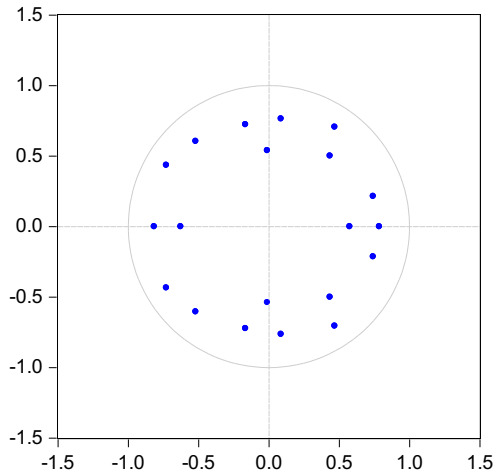

Şekil 1. AR Karakteristik Polinomun Ters Kökleri

Bu sonuçlara göre; LM testi ve White testi p-değerleri 0.05'den büyük olduğu için otokorelasyon ve değişen varyans sorunu olmadığı, ayrıca AR karakteristik polinomun ters köklerinin tamamı birim daire içerisinde olduğundan VAR(4) modelinin kararlı ve durağanlık koşullarını yerine getirdiği anlaşılmaktadır.

4.4. Etki-Tepki Analizi Sonuçları

VAR(4) modeli üzerinden elde edilen etki-tepki analizi sonuçları, aşağıdaki yatay eksenleri on çeyrek döneme ayrılan Şekil 2-5'de gösterilmektedir.

² Bu nedenle, modelin parametre tahminlerine çalışmada yer verilmemiştir.

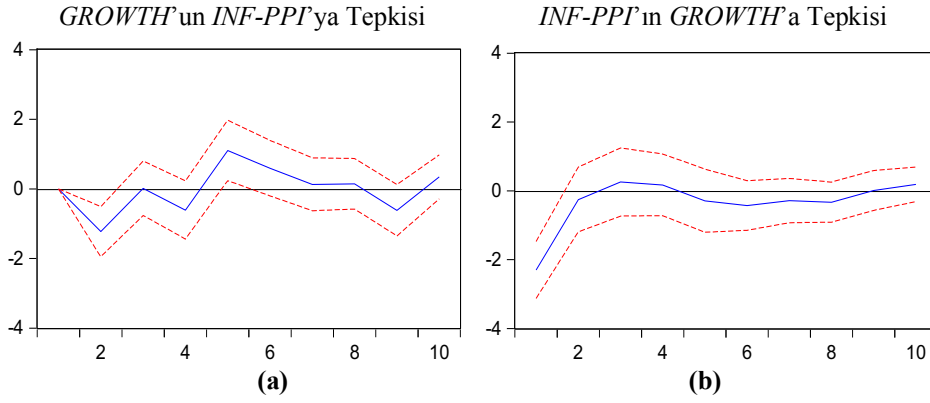

Şekil 2. Üretici Fiyat Enflasyonunda (Ekonomik Büyümede) Meydana Gelen Bir Standart Sapmalı Şokun Ekonomik Büyüme (Üretici Fiyat Enflasyonuna) Olan Etkisi

Şekil 2/a.'ya göre, üretici fiyat enflasyonunda meydana gelen bir şoka ekonomik büyüme ilk iki çeyrekte negatif azalan ve üçüncü çeyrekte ise negatif artan şeklinde tepki vermektedir. Şokun etkisini yedinci döneme kadar sürdürdüğü görülmektedir. Üretici malları fiyatlarındaki bir artışın büyüme azaltıcı yönde bir etki göstermesi, maliyetlerin artışı sonucu üreticinin üretimi kısması nedeniyle beklenen bir durumdur.

Şekil 2/b.'ye göre, ekonomik büyümede meydana gelen bir şok ilk iki çeyrekte üretici fiyat enflasyonunda negatif artan şeklinde bir tepki davranışı doğurmaktadır. Şokun daha sonra etkisini kaybettiği gözlemlenmektedir. Ekonomik büyüme ile üretici fiyat enflasyonu arasındaki ters yönlü ilişki burada da kendini göstermektedir. Üretim artışı ile birlikte ölçek ekonomilerinin de etkisiyle maliyetlerin düşüşü, dolayısıyla üretim malları fiyatlarındaki gerileme, yine beklenen bir durum olarak karşımıza çıkmaktadır.

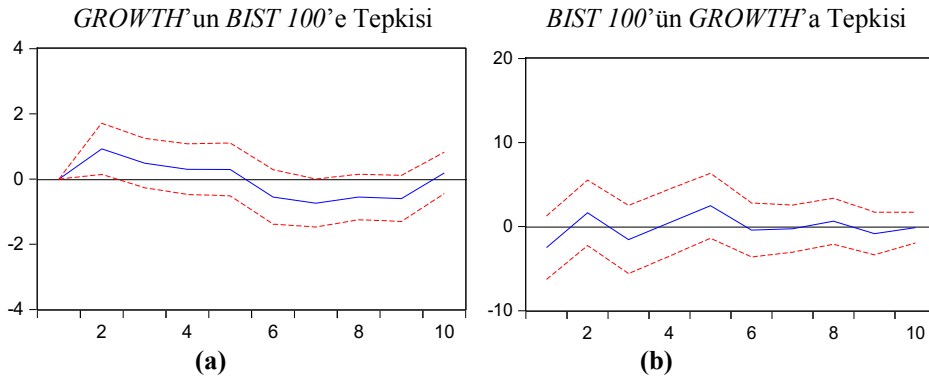

Şekil 3. Hisse Senedi Fiyatlarında (Ekonomik Büyümede) Meydana Gelen Bir Standart Sapmalı Şokun Ekonomik Büyüme (Hisse Senedi Fiyatlarına) Olan Etkisi

Şekil 3/a.'ya göre, hisse senetleri fiyatlarında meydana gelen bir şok ekonomik büyüme üzerinde ilk iki çeyrekte pozitif artan ve beşinci çeyrek sonuna kadar ise pozitif azalan şeklinde bir tepki davranışı doğurmaktadır. Hisse senedi piyasası ile ekonomik büyümenin aynı yönlü ilişki içerisinde olması da beklenen bir durumdur. Çünkü ekonomik büyümenin kaynaklarından biri de bilindiği üzere fiziksel ve finansal sermaye birikimidir. Burada finansal sermaye birikimi söz konusu olup, bu vesileyle firmaların üretim kapasitesinin artışı tetiklenmekte ve nihayetinde üretim artışı ile birlikte ekonomik büyüme gerçekleşmektedir.

Şekil 3/b.'ye göre, ekonomik büyümede meydana gelen bir şokun, hisse senedi fiyatlarında ilk çeyrekte negatif artan yönlü bir tepki davranışı doğurduğu; daha sonra, dalgalı bir seyir izleyerek altıncı çeyrekte ortadan kalktığı görülmektedir. Şoka verilen ilk tepkinin çeyrek dönemle sınırlı kalması ve zaman ilerledikçe pozitif yönlü artışın da ortaya çıkması, hisse senedi piyasasının ekonomik büyüme belirgin bir tepki vermediği şeklinde yorumlanabilir. Bu davranış nedensellik analizi sonucu ile birlikte düşünüldüğünde; gelişmekte olan bir ülke olan Türkiye’de finansal sermaye birikiminin ekonomik büyümenin bir nedeni olduğu ve büyüme katkı sağladığı, ancak ekonomik büyümenin gerek finansal piyasaların yeterince derin olmaması gerekse piyasa aktörlerinin bu eksikliğin giderilmesi yönünde yeterince istekli olmaması nedeniyle finansal sermaye birikimine yeterince katkı sağlamadığı şeklinde yorumlanabilir.

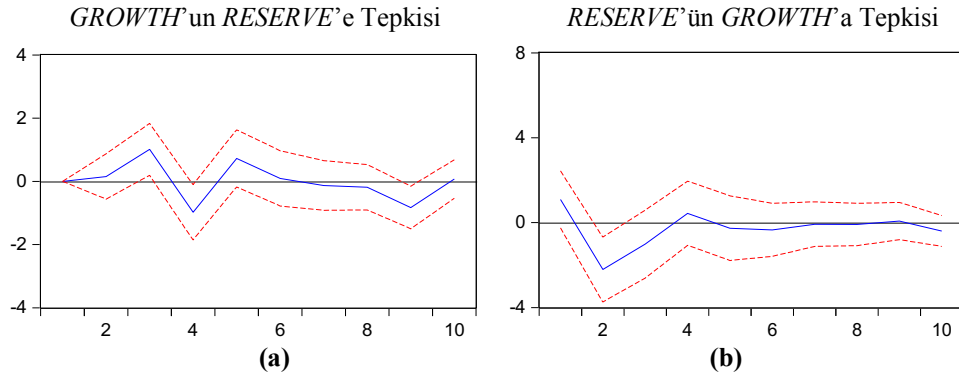

Şekil 4. Döviz Rezervlerinde (Ekonomik Büyümede) Meydana Gelen Bir Standart Sapmalı Şokun Ekonomik Büyüme (Döviz Rezervlerine) Olan Etkisi

Şekil 4/a.'ya göre, döviz rezervlerinde meydana gelen bir şok ekonomik büyümede üçüncü çeyreğe kadar pozitif artan ve üçüncü çeyrekte pozitif azalan bir tepki davranışı doğurmaktadır. Şokun etkisi yedinci dönem itibariyle ortadan kalkmaktadır. Döviz rezervleri artışı TL'nin değer kazanmasına, yabancı girdi fiyatlarının ucuzlamasına, üretim girdilerinde dışa bağımlılık oranı yüksek olan Türkiye'nin ihraç edeceği malları daha ucuza üretme olanağına sahip olmasına ve ihracatını arttırmasına, sonuç olarak ekonomik büyümenin artışına neden olacaktır.

Şekil 4/b.'ye göre, ekonomik büyümede meydana gelen bir şok döviz rezervlerini ikinci çeyreğe kadar negatif azalan ve dördüncü çeyreğe kadar ise negatif artan şekilde etkilemektedir. Dördüncü çeyrek sonrasında ise şokun etkisi ortadan kalkmaktadır. Türkiye ekonomisinin üretim girdilerinde ağırlıklı olarak dışa bağımlı olması neticesinde, ekonomik büyümenin bedeli olarak döviz rezervlerindeki azalış kaçınılmaz bir durumdur. Bununla birlikte, katma değeri yüksek ürünler üretilmesi ve bu ürünlerin ihraç edilmesi bu bedeli azaltacaktır.

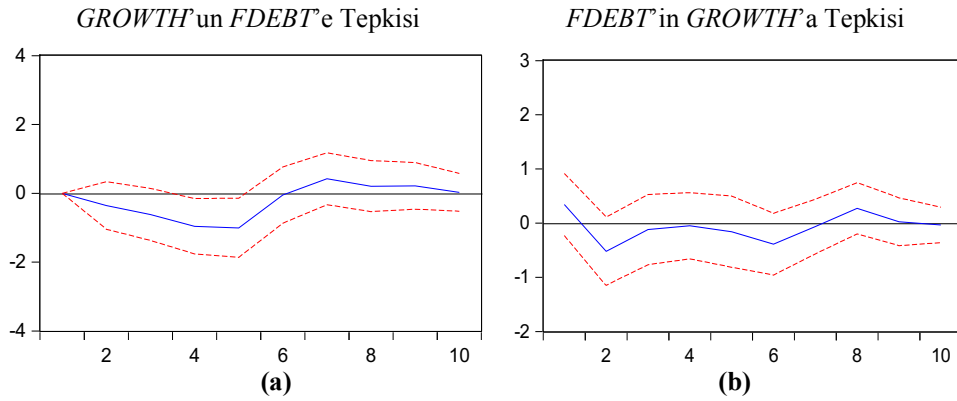

Şekil 5. Dış Borçlarda (Ekonomik Büyümede) Meydana Gelen Bir Standart Sapmalı Şokun Ekonomik Büyüme (Dış Borçlara) Olan Etkisi

Şekil 5/a.'ya göre, dış borçlarda meydana gelen bir şok ekonomik büyümede beşinci çeyreğe kadar negatif azalan ve altıncı çeyreğe kadar ise negatif artan yönde bir tepki meydana getirmektedir. Altıncı çeyrekten itibaren ise şokun etkisini kaybettiği görülmektedir. Burada, dış borçların artmasının belli bir noktadan sonra borçların sürdürülebilirlik problemi nedeniyle ekonomik büyümeyi olumsuz şekilde etkilediği düşünülmektedir.

Şekil 5/b.'ye göre, ekonomik büyümedeki bir şok dış borçlarda sekizinci çeyreğe kadar negatif yönde dalgalı bir seyir neden olmaktadır ve daha sonra etkisini kaybetmektedir. Burada da ekonomik büyümedeki artışların, ülkenin dış borçlarını azaltıcı yönde etki gösterdiği anlaşılmaktadır.

4.5. Varyans Ayrıştırması Sonuçları

Tablo 9 ekonomik büyümenin varyans ayrıştırması sonuçlarını göstermektedir. Tablo incelendiğinde, verilerin onuncu döneme kadar dengeye gelmediği görülmektedir. Bundan dolayı, değerlendirme son döneme, yani onuncu döneme göre yapılacaktır. Buna göre, ekonomik büyüme değişkeninin varyansının %48.54'ü kendi gecikmeleri, %16.02'si üretici fiyat enflasyonu, %13.21'i döviz rezervleri, %11.32'si hisse senedi fiyatları ve %10.91'i dış borçlar tarafından açıklanmaktadır. Varyans ayrıştırması analizi, aynı zamanda değişkenler arasındaki ilişkilerin belirlenmesine olanak tanımaktadır (Tarı, 2016: 472). Dolayısıyla, bu sonuçlara göre ekonomik büyümedeki değişmelerin nedenleri sırasıyla üretici fiyat enflasyonu, döviz rezervleri, hisse senedi fiyatları ve dış borçlar olmaktadır.

Tablo 9. *GROWTH* un Varyans Ayrıştırması

Dönem	S.E.	<i>GROWTH</i>	<i>INF-PPI</i>	<i>BIST100</i>	<i>RESERVE</i>	<i>FDEBT</i>
1	2.968262	100.0000	0.000000	0.000000	0.000000	0.000000
2	3.371228	77.90063	13.26232	7.503284	0.201809	1.131959
3	3.644417	68.70668	11.35072	8.212295	7.889207	3.841091
4	3.952109	58.42787	12.02339	7.561487	12.81213	9.175119
5	4.515911	54.24570	15.16505	6.214994	12.39475	11.97950
6	4.614710	53.06300	16.17328	7.369792	11.90861	11.48531
7	4.696096	51.24053	15.69219	9.591737	11.57984	11.89571
8	4.779481	51.15350	15.24294	10.59751	11.33575	11.67030
9	4.939628	48.23529	15.83290	11.38268	13.43453	11.11461
10	4.985435	48.53854	16.02049	11.31510	13.21193	10.91393

5. SONUÇ

Bu çalışmada, ekonomik büyüme ile üretici fiyat enflasyonu, hisse senedi fiyatları, döviz rezervleri ve dış borçlar arasındaki ilişki, Türkiye’nin 1999Q1-2019Q2 dönemini kapsayan üç aylık veri seti üzerinden, Granger nedensellik testi ve VAR analizi yoluyla araştırılmıştır.

İkili Granger nedensellik ve VAR Granger nedensellik / blok dışsallık Wald testlerinden elde edilen bulgular üretici fiyat enflasyonu, hisse senedi fiyatları, döviz rezervleri ve dış borçlardan ekonomik büyüme doğru tek yönlü Granger nedensellik ilişkisi olduğunu göstermektedir. Dolayısıyla, ilgili değişkenlerin ekonomik büyümenin Granger nedeni olduğu söylenebilir.

Etki-tepki analizi sonuçlarına göre; üretici fiyat enflasyonunda meydana gelen bir şok ekonomik büyüme azaltıcı yönde, hisse senedi fiyatlarında meydana gelen bir şok ekonomik büyüme artırıcı yönde, döviz rezervlerinde meydana gelen bir şok ekonomik büyüme artırıcı yönde ve dış borçlarda meydana gelen bir şok ekonomik büyüme azaltıcı yönde etki göstermektedir.

Varyans ayrıştırması sonuçlarına göre; ekonomik büyümedeki değişmelerin nedenleri sırasıyla üretici fiyat enflasyonu, döviz rezervleri, hisse senedi fiyatları ve dış borçlar olmaktadır.

Granger nedensellik testleri, etki-tepki analizleri ve varyans ayrıştırması sonuçları birlikte düşünüldüğünde üretici fiyat enflasyonu (*INF-PPI*), hisse senedi fiyatları (*BIST100*), döviz rezervleri (*RESERVE*) ve dış borçlar (*FDEBT*) değişkenlerinin ekonomik büyüme (*GROWTH*) üzerinde etkili olduğu söylenebilir. Bu sonuç Türkiye’nin; (1) Katma değeri yüksek ürünler üreterek ihraç etmesi ve bu suretle üretim maliyetlerinin neden olduğu fiyat enflasyonunun etkisini azaltarak ekonomik büyümenin olumsuz etkilenmesinin önüne geçmesi, (2) Finansal sermaye birikimini artırıcı politikalar uygulamak suretiyle hisse senedi ve benzeri piyasaların derinlik kazanmasını ve bu suretle ekonomik büyüme katkı sağlamasını temin etmesi, (3) Turizm gibi ülkeye döviz kazandırıcı sektörlere özel önem vermek suretiyle döviz rezervlerini artırıcı politikalar izlemesi, (4) Dış borçların vade yapısına dikkat etmek suretiyle sürdürülebilirliğini temin ederek ekonomik büyüme olan olumsuz etkisini bertaraf etmesi, gerektiğine işaret etmektedir. Bu suretle, uzun dönemde sürdürülebilir büyüme oranlarının yakalanabileceği ve toplumun refah düzeyinin artmasına önemli bir katkı sağlanabileceği düşünülmektedir.

KAYNAKÇA

- Ak, M. Z., Altıntaş, N. & Şimşek, A. S. (2016). Türkiye’de Finansal Gelişme ve Ekonomik Büyüme İlişkisinin Nedensellik Analizi. *Doğuş Üniversitesi Dergisi*, 17(2), 151-160
- Akan, Y. & Kanca, O. C. (2015). Türkiye’de Dış Borçlanma, Büyüme ve Enflasyon İlişkisi: Var Yaklaşımı (1980-2013). *Hacettepe Üniversitesi İktisadi ve İdari Bilimler Fakültesi Dergisi*, 33(3).
- Alhajhoj, H. (2007). Exports and Economic Growth in Saudi Arabia: A VAR Model Analysis. *Journal of Applied Sciences*, 7(23), 3649-3658.
- Araç, A. & Ceylan, R. (2016). Beşerî Sermayenin Büyüme Sürecindeki Rolü: Türkiye Örneği. *Yüzüncü Yıl Üniversitesi İktisadi ve İdari Bilimler Fakültesi Dergisi*, (2), 9-33.
- Arslan, A. (2008). Türkiye’de Ekonomik Büyüme ve Turizm İlişkisi Üzerine Ekonometrik Analiz. *Erciyes Üniversitesi Sosyal Bilimler Enstitüsü Dergisi*, 1(24), 1-12.
- Atems, B. & Jones, J. (2015). Income Inequality and Economic Growth: A Panel VAR Approach. *Empirical Economics*, 48(4), 1541-1561.
- Ay, A. & Yardımcı, P. (2008). Türkiye’de Beşerî Sermaye Birikimine Dayalı Ak Tipi İçsel Ekonomik Büyümenin Var Modeli ile Analizi. *Maliye Dergisi*, 155, 39-54.
- Ayaydın, H. (2010). Doğrudan Yabancı Yatırımlar ile Ekonomik Büyüme Arasındaki İlişkinin İncelenmesi: Türkiye Örneği. *Dumlupınar Üniversitesi Sosyal Bilimler Dergisi*, 26(1), 133-145.
- Aytaç, D. & Güran, M. C. (2010). Kamu Harcamalarının Bileşimi Ekonomik Büyüme Etkileri mi? Türkiye Ekonomisi için Bir Analiz. *Sosyo Ekonomi*, 2010/2, 130, 152.
- Bahar, O. (2006). Turizm Sektörünün Türkiye’nin Ekonomik Büyümesi Üzerindeki Etkisi: VAR Analizi Yaklaşımı. *Yönetim ve Ekonomi: Celal Bayar Üniversitesi İktisadi ve İdari Bilimler Fakültesi Dergisi*, 13(2), 137-150.

- Barış, S. & Uzay, N. (2015). Yurtiçi Tasarruflar ve Ekonomik Büyüme Arasındaki İlişki: Türkiye Örneği. *Erciyes Üniversitesi İktisadi ve İdari Bilimler Fakültesi Dergisi*, (46), 119-151.
- Bekmez, S. & Nakıpoğlu, F. (2012). Çevre Vergisi-Ekonomik Büyüme İkilemi. *Gaziantep University Journal of Social Sciences*, 11(3).
- Bozkurt, E. & Topçuoğlu, Ö. (2013). Türkiye’de Ekonomik Büyüme ve Turizm İlişkisi. *Gümüşhane Üniversitesi Sosyal Bilimler Enstitüsü Elektronik Dergisi*, 4(7).
- Çatık, A. N. & Önder, A. Ö. (2013). An Asymmetric Analysis of the Relationship Between Oil Prices and Output: The Case of Turkey. *Economic Modelling*, 33, 884-892.
- Çiftçi, N. (2014). Türkiye’de Cari Açık, Reel Döviz Kuru ve Ekonomik Büyüme Arasındaki İlişkiler: Eş Bütünleşme Analizi. *Anadolu University Journal of Social Sciences*, 14(1).
- Çoban, O. & Özcan, C. C. (2013). Türkiye’de Turizm Gelirleri-Ekonomik Büyüme İlişkisi: Nedensellik Analizi (1963-2010). *Eskişehir Osmangazi Üniversitesi İktisadi ve İdari Bilimler Dergisi*, 8(1), 243-261.
- Doğan, B. & Can, M. (2016). Küreselleşmenin Büyümeye Etkisi: Güney Kore Örneğinde Eşbütünleşme Analizi. *Çankırı Karatekin Üniversitesi İİBF Dergisi*, 6(2), 197-220.
- Durgun, Ö. & Timur, M. C. (2017). Savunma Harcamaları ve Ekonomik Büyüme İlişkisi: Türkiye Analizi. *Dumlupınar Üniversitesi Sosyal Bilimler Dergisi*, (54), 126-137.
- Dutton, L., Pantelous, A. A. & Seklecka, M. (2019). The Impact of Economic Growth in Mortality Modelling for selected OECD countries. *Journal of Forecasting*.
- Gabriel, L. F. & de Santana Ribeiro, L. C. (2019). Economic Growth and Manufacturing: An Analysis Using Panel VAR and Intersectoral Linkages. *Structural Change and Economic Dynamics*, 49, 43-61.
- Göçer, İ., Mercan, M. & Bölükbaş, M. (2015). Bankacılık Sektörü Kredilerinin İstihdam ve Ekonomik Büyüme Üzerindeki Etkileri: Türkiye Ekonomisi için Çoklu Yapısal Kırılmalı Eş Bütünleşme Analizi. *Hacettepe University Journal of Economics & Administrative Sciences/Hacettepe Üniversitesi İktisadi ve İdari Bilimler Fakültesi Dergisi*, 33(2).
- Gujarati, D.N. & Porter, D.C. (2009). *Basic Econometrics*. New York: McGraw-Hill/Irwin.
- Kandil, M. & Trabelsi, M. (2015). On Capital Flows and Macroeconomic Performance: Evidence Before and After the Financial Crisis in Turkey. *Borsa Istanbul Review*, 15(4), 249-258.
- Karagöz, K. & Keskin, R. (2016). Impact of Fiscal Policy on the Macroeconomic Aggregates in Turkey: Evidence from BVAR Model. *Procedia Economics and Finance*, 38, 408-420.
- Kasa, H. & Alptekin, V. (2016). Türkiye’de Kadın İşgücünün Büyümeye Etkisi. *Selçuk Üniversitesi Sosyal Bilimler Meslek Yüksek Okulu Dergisi*, 18(1), 1-24.
- Kızılgöl, Ö. & Erbaykal, E. (2008). Türkiye’de Turizm Gelirleri ile Ekonomik Büyüme İlişkisi: Bir Nedensellik Analizi. *Süleyman Demirel Üniversitesi İktisadi ve İdari Bilimler Fakültesi Dergisi*, 13(2), 351-360.
- Koç, S. & Gövdere, B. (2019). Türkiye’de Para Politikasının Ödemeler Bilançosuna Etkisi: 2003-2015. *Bingöl Üniversitesi Sosyal Bilimler Enstitüsü Dergisi*, 9(18), 1143-1176.
- Korkmaz, S. (2010). Türkiye’de Ar-Ge Yatırımları ve Ekonomik Büyüme Arasındaki İlişkinin Var Modeli ile Analizi Research and Development Investments in Turkey and the Relationship Examined Between Economic Development with Var Model. *Journal of Yasar University*, 20(5), 3320-3330.
- Korkmaz, S. & Aydın, A. (2015). Türkiye’de Dış Ticaret-Ekonomik Büyüme İlişkisi: Nedensellik Analizi. *Eskişehir Osmangazi Üniversitesi İİBF Dergisi*, 10(3), 47-76.
- Kurt, S. & Berber, M. (2008). Türkiye’de Dış Açıklık ve Ekonomik Büyüme. *Atatürk Üniversitesi İktisadi ve İdari Bilimler Dergisi*, 22(2), 57-80.
- Kurt, S. & Terzi, H. (2007). İmalat Sanayi Dış Ticareti Verimlilik ve Ekonomik Büyüme İlişkisi. *Atatürk Üniversitesi İktisadi ve İdari Bilimler Dergisi*, 21(1), 25-46.
- Magazzino, C. (2014). A Panel VAR Approach of the Relationship Among Economic Growth, CO2 Emissions, and Energy Use in the ASEAN-6 Countries. *International Journal of Energy Economics and Policy*, 4(4), 546-553.
- Mercan, M. & Peker, O. (2013). Finansal Gelişimin Ekonomik Büyümeye Etkisi: Ekonometrik Bir Analiz. *Eskişehir Osmangazi Üniversitesi İktisadi ve İdari Bilimler Dergisi*, 8(1), 93-120.
- Mucuk, M. & Alptekin, V. (2008). Türkiye’de Vergi ve Ekonomik Büyüme İlişkisi: VAR Analizi (1975-2006). *Maliye Dergisi*, 155, 159-174.
- Ouyang, Y. & Li, P. (2018). On the Nexus of Financial Development, Economic Growth, and Energy Consumption in China: New Perspective from a GMM Panel VAR Approach. *Energy Economics*, 71, 238-252.
- Özer, M. & Erdoğan, L. (2006). Türkiye’de İhracat, İthalat ve Ekonomik Büyüme Arasındaki İlişkilerin Zaman Serisi Analizi. *Ekonomik Yaklaşım*, 17(60-61), 93-110.
- Özsoy, C. (2009). Türkiye’de Eğitim ve İktisadi Büyüme Arasındaki İlişkinin VAR Modeli ile Analizi. *Bilgi Ekonomisi ve Yönetimi Dergisi*, 4(1), 71-83.
- Paya, M.M. (2013). *Küresel Ortamda İktisat Politikaları*. İstanbul: Türkmen Kitabevi.
- Sarıkovanlık, V., Koy, A., Akkaya, M., Yıldırım, H.H. & Kantar, L. (2019). *Finans Biliminde Ekonometri Uygulamaları Kavram-Uygulama-Analiz*. Ankara: Seçkin Yayınları.
- Sevüktekin, M. & Çınar, M. (2014). *Ekonometrik Zaman Serileri Analizi EViews Uygulamalı*. Bursa: Dora Yayınları.
- Şerefli, M. (2016). Dış Ticaretin Ekonomik Büyüme Üzerine Etkisi: Türkiye Örneği. *Kastamonu Üniversitesi İktisadi ve İdari Bilimler Fakültesi Dergisi*, 13(3), 136-143.
- Taban, S. (2018). *İktisadi Büyüme Kavram ve Modeller*. Bursa: Ekin Yayınevi.

- Tarı, R. (2016). *Ekonometri*. Kocaeli: KÜV Yayınları.
- Telatar, O. M. & Terzi, H. (2009). Türkiye’de Ekonomik Büyüme ve Cari İşlemler Dengesi İlişkisi. *Atatürk Üniversitesi İktisadi ve İdari Bilimler Dergisi*, 23(2), 119-134.
- Thao, D.T. & Hua, Z.J. (2018). A Var Analysis of the Connection between FDI and Economic Growth: A Case Study from Vietnam after 30 Years Reforms. *International Journal of Innovation and Economic Development*, 4(4), 70-87
- Türedi, S. & Berber, M. (2010). Finansal Kalkınma, Ticari Açıklık ve Ekonomik Büyüme Arasındaki İlişki: Türkiye Üzerine Bir Analiz. *Erciyes Üniversitesi İktisadi ve İdari Bilimler Fakültesi Dergisi*, (35), 301-316.
- Türkekul, B. (2007). Türkiye’de Enflasyon-Büyüme İlişkisi: Tarım Sektörü İtibariyle Ekonometrik Bir Analiz. *Ege Üniversitesi Ziraat Fakültesi Dergisi*, 44(1), 163-175.
- Uçak, S. (2017). Cari Denge ve Ekonomik Büyüme İlişkisi: Türkiye Analizi. *Celal Bayar Üniversitesi Sosyal Bilimler Dergisi*, 15(2), 107-139.
- Uçak, S. & Usupbeyli, A. (2015). Türkiye’de Petrol Tüketimi ve Ekonomik Büyüme Arasındaki Nedensellik İlişkisi. *Ankara Üniversitesi SBF Dergisi*, 70(3), 769-787.
- Yanar, R. & Kerimoğlu, G. (2011). Türkiye’de Enerji Tüketimi, Ekonomik Büyüme ve Cari Açık İlişkisi. *Ekonomi Bilimleri Dergisi*, 3(2), 191-201.
- Yapraklı, S. (2007). Ticari ve Finansal Dışa Açıklık ile Ekonomik Büyüme Arasındaki İlişki: Türkiye Üzerine Bir Uygulama. *Ekonometri ve İstatistik e-Dergisi*, (5), 67-89.

Türkiye'de Parasal Aktarım Mekanizmalarından Kredi Kanalı İşliyor Mu?*

Does the Credit Channel of the Monetary Transmission Mechanism Operate in Turkey?

Derya MERCAN^a
Şerif CANBAY^b

^aDr. dmercan@gmail.com, ORCID:
0000-0003-3011-4423

^bDr. Öğr. Üyesi, Düzce Üniversitesi
Akçakoca Bey Siyasal Bilgiler Fakültesi
İktisat Bölümü,
Akçakoca/Düzce/Türkiye,
canbay.serif@gmail.com, ORCID:
0000-0001-6141-7510.

ÖZ

Parasal aktarım mekanizmalarına ait olan kanallar, parasal değişimlerin toplam talep ve toplam gelir arasındaki ilişkileri yansıtarak politika yapıcılar için yol gösterici olabilmektedir. Bu açıdan bakıldığında reel sektör ile finansal sektör arasındaki ilişkilerin daha iyi anlaşılabilmesi ve politika yapıcıların finansal piyasalarda görülen dalgalanmaları daha iyi yorumlayabilmesi bakımından parasal aktarım mekanizmalarının nasıl işlediğinin bilinmesi önem arz etmektedir. Bu çalışmada da parasal aktarım mekanizması kanallarından kredi kanalının ampirik olarak incelenmesi amaçlanmaktadır. Bu amaç doğrultusunda Türkiye’de 2005:Q1-2019Q4 çeyrek dönem verileriyle VECM analizi yapılmıştır. Elde edilen bulgular Türkiye’de kredi kanalının işlediğini göstermektedir.

Anahtar Kelimeler: Kredi Kanalı, Para Politikası, Vektör Hata Düzeltme Modeli (VECM).

ABSTRACT

The channels that belong to monetary transmission mechanisms can guide the policymakers by reflecting the relationships between total demand and total income of monetary exchanges. In this regard, it is crucial for policymakers to know how monetary transmission mechanisms work to understand better the relationship between the real sector and the financial sector and to interpret better the fluctuations in the financial markets. In this paper, it is aimed to empirically examine the credit channel which is one of the channels of monetary transmission mechanism. For this purpose VECM analysis is conducted in Turkey with 2005: Q1-2019:Q4 quarterly data. The findings of the analysis show that the credit channel in Turkey is effective.

Keywords: Credit Channel, Monetary Policy, Vector Error Correction Model (VECM).

1. GİRİŞ

Merkez bankaları fiyat istikrarı, tam istihdam, finansal istikrar, döviz kuru istikrarı, faiz istikrarı, ekonomik büyüme vb. öne çıkan para politikası amaçlarına ulaşmak için belli başlı para politikası araçları kullanır. Merkez bankaları para politikasını yürütürken bahse konu amaç ya da amaçları gerçekleştirebilmek için elindeki araçları en uygun bir biçimde kullanmaya çalışırlar. Bu açıdan bakıldığında merkez bankasının para politikası uygulamalarının fiyatlar genel düzeyi ve toplam talep gibi makro iktisadi değişkenler üzerindeki etkilerinin hangi kanallarla sağlanabileceğinin bilinmesi son derece önemli bir husustur. Bu amaç doğrultusunda iktisadi faaliyetleri daha etkin yürütebilmek ve ekonomi üzerindeki olumlu ve olumsuz etkilerini tespit edebilmek amacıyla parasal aktarım mekanizmasının işleyişine yönelik çalışmalarda artış gözlemlenmiştir. Parasal aktarım mekanizmalarının işlerliğine yönelik yapılan çalışmalar neticesinde ortaya çeşitli teoriler ve yaklaşımlar çıkmıştır. Bu teorileri desteklemek amacıyla yürütülen çalışmalar ise parasal aktarım mekanizmalarının işlerliğini, bu işlerliği sağlayabilecek kanalları ve bu kanalların etkilerine yönelik bulguları ortaya çıkarmışlardır. Tüm bu çalışmalar neticesinde para politikasının tespit edilen aktarım kanalları, faiz, varlık fiyatları, döviz kuru, beklenti ve kredi kanalı olarak sınıflandırılmıştır.

Parasal aktarım mekanizmalarına ait olan kanallar, parasal değişimlerin toplam talep ve fiyatlar üzerindeki etkileri yansıtarak politika yapıcılar için yol gösterici olabilmektedir. Bu açıdan bakıldığında reel sektör ile finansal sektör arasındaki ilişkilerin daha iyi anlaşılabilmesi ve politika yapıcıların finansal piyasalarda görülen dalgalanmaları daha iyi yorumlayabilmesi

* Bu makalede bilimsel araştırma ve yayın etiği ilkelerine uyulmuştur. / In this article, the principles of scientific research and publication ethics were followed.

bakımından parasal aktarım mekanizmalarının nasıl işlediğinin bilinmesi önem arz etmektedir. Çalışmanın temel amacı Türkiye'de parasal aktarım mekanizmaları kanallarından kredi kanalının işletip işlemediğini tespit etmektir. Bu amaç doğrultusunda çalışmada öncelikle kredi kanalı hakkında teorik bilgilere yer verilecektir. Daha sonra ise konuyla ilişkin literatür incelemesi yapıldıktan sonra Türkiye'de 2005:Q1-2019Q4 çeyrek dönem verileriyle VECM analizi yapılacaktır. Sonuç kısmında ise elde edilen bulgular değerlendirilecektir.

2. TEORİK ÇERÇEVE

Kredi kanalı temelde para politikası uygulamaları ile banka kredi hacimlerini etkilemeyi amaçlamaktadır. Bu amaç doğrultusunda toplam talebi ve toplam geliri hedeflediği gibi etkileyebilmek mümkün olabilmektedir. Örnek vermek gerekirse genişletici bir para politikası banka rezervlerini ve mevduatlarını, banka rezervlerindeki bu artış ise bankaların verebilecekleri kredi miktarını artıracaktır. Yani kredi hacimlerindeki bu artış hane halkının tüketim harcamalarını, firmaların yatırım harcamalarının da artmasına yol açacaktır. Dolayısıyla bu süreç toplam talep üzerinde genişletici bir etki meydana getirerek toplam gelirin yükselmesine neden olacaktır. Daraltıcı bir para politikası ise banka rezervlerinin miktarını düşürerek ödünç verilebilir fonları azaltacaktır. Firmaların ve hane halkının büyük bir kısmının bankalardan kredi borçlanarak yatırım ve tüketim harcaması yaptığı düşünülürse, fon arzındaki bir düşüş yatırım ve tüketim harcamalarını düşürerek toplam harcamayı önemli ölçüde azaltacaktır. Bu da ekonomiyi büyük ölçüde etkileyecektir (Kuttner & Mosser, 2002: 17).

Kredi piyasası iki ayrı kanala ayrılmaktadır. Bu kanallar banka borç kanalı ve bilanço kanalıdır (Kashyap & Stein, 2000: 411). Bu kanallar için finansal piyasalarda fon verenler ile alanların sahip oldukları asimetrik bilgi ayrı bir önem taşımaktadır. Fon ödünç verenler ile alanlar arasında asimetri bilginin olması durumunda kredileri dağıtmada faiz oranlarının kullanılması optimum bir sonuç üretmeyebilir (Mauskopf, 1990). Bir kredi kanalı için finansal piyasalardaki aksaklıkların varlığıdır ayrı bir önem taşımaktadır (Walsh, 2010: 479). Hatırlanacağı üzere bu aksaklıklar asimetrik bilgi, ters seçim ve ahlaki tehlike olarak sıralanabilir. Kredi kullanan bir borçlu yatırım yaptığı projelerin olası getiri ve risklerini borç verenden daha iyi bilmektedir. Bu aksaklık bir yandan kaynakların etkin dağılmasını önlerken diğer yandan yatırımların azalmasına neden olmaktadır. Finansal piyasalarda asimetrik bilgi ile iki şekilde karşılaşmaktadır. Bunlar işlemden önce ortaya çıkan ters seçim ve işlemden sonra ortaya çıkan ahlaki tehlike problemidir. Kredi riski yüksek olan bir firma faiz ödemesi yüksek olsa bile krediyi kabul eder çünkü büyük olasılıkla geri ödemeyeceğini bilmektedir. Ters seçim problemi piyasada iyi kredi riskleri olsa bile bir kredinin batık olma ihtimalini artırır. Ahlaki tehlike ise daha çok işlem yapıldıktan sonra ortaya çıkan bir durumdur. Örneğin bir firma kredi aldıktan sonra kullandıkları para kendilerine ait olmadığı için kaybetmeyi çok da önemsemeyip daha çok getirecek daha riskli yatırımlar yapmak isteyebilir. Ahlaki tehlike problemi kredi geri ödenme riskini arttırdığı gibi kredi veren taraf bir daha kredi vermeme kararı da alabilmektedir (Mishkin, 2004: 174).

Genel olarak kredi görüşüne ait finansal piyasalardaki asimetrik bilgiyi temel alan banka kredileri kanalında bankalar, parasal aktarım mekanizmasına faiz oranı kanalında olduğu gibi sadece yükümlülük tarafını değil, aktif taraflarını da içermektedir. Bununla birlikte kredi kanalında bankalara, kredi piyasalarındaki asimetrik bilgi sorununu çözebilme özelliğinin olmasından dolayı ayrı bir önem verilmiştir. Kredi kanalının işleyiş mekanizmasında, bankacılık sisteminin rezervlerini azaltıcı bir daraltıcı para politikası kredi verilebilir fonları da sınırlar. Sonrasında banka bağımlı borçlular için dış finans priminin yükselmesi beklenir. Parasal şokun dış finansman primi üzerindeki etkisi ise küçük firmalarda, banka kredisi dışında fon bulabilen büyük firmalara oranla daha fazla olacaktır. Bu durum ise üretimde görülecek dalgalanmaların sadece faiz oranı etkisi ile değil, dış finansman primi yoluyla da açıklanmasına yardımcı olacaktır (Romer & Romer, 1993:1-2).

Bankaların finansal piyasalar içinde yükledikleri rol nedeniyle, borçlanma talebinde bulunan fon ihtiyaçlarını karşılamakta güçlük çeken hane halkı ile küçük ve orta ölçekli firmalar bilhassa bankalar aracılığıyla kredi piyasalarına erişebilmektedirler. Bankaların bu özel rolünden dolayı bir kısım kredi talep edenler bankadan borç almadan kredi piyasasına ulaşamazlar. Banka mevduatları diğer fon kaynaklarıyla tam ikame olmadığı sürece banka kredisi kanalı şu şekilde işleyebilir (Mishkin, 1996: 9):

$$M \uparrow \rightarrow \text{banka mevduatları} \uparrow \rightarrow \text{banka kredileri} \uparrow \rightarrow I \uparrow \rightarrow Y \uparrow$$

Genişletici para politikası ($M \uparrow$) banka rezervlerini ve banka mevduatlarını arttırarak kullanılabilir banka kredi miktarını bu ise yatırım harcamalarını ($I \uparrow$) arttırmaktadır. Dolayısıyla bu tablo neticesinde doğal olarak toplam talep ya da toplam çıktı ($Y \uparrow$) da artacaktır.

Bilanço kanalı da kredi piyasalarındaki asimetrik bilgi problemi varlığından dolayı ortaya çıkmaktadır. Firmaların net değerinin düşmesi bu firmalara borç verirken ters seçim ve ahlaki tehlike problemlerinin daha şiddetli yaşanmasına sebep olmaktadır. Net değer daha düşük olduğunda kredilerin teminatları da düşük olacak, ters seçim nedeniyle kayıplar daha artacaktır. Bu da yatırım harcamasının finanse edilmesinde borçlanmayı azaltıcı yönde etki oluşturacaktır. Ayrıca firmaların net değerinin düşmesi firma sahiplerinin ortaklık payı miktarının düşürerek daha riskli projelere girmesini teşvik ederek ahlaki tehlike probleminin artmasına sebep olacaktır. Daha riskli projelere yatırım yapılması borç geri ödemelerinin azalmasına sebep olacağı için, firmaların net değerinin düşmesi kredi borçlanmalarını azaltarak yatırım harcamalarının düşmesine neden olacaktır (Mishkin, 1996: 11).

Para politikaları firma bilançolarını farklı yollarla etkileyebilmektedir. Bunların birincisi para politikası ve net servet ilişkisidir. Şematik olarak aşağıdaki gibi gösterilebilir (Mishkin, 1996: 11):

$$M \uparrow \rightarrow P_e \uparrow \rightarrow \text{ters seçim} \downarrow \text{ \& ahlaki tehlike} \downarrow \rightarrow \text{kredi miktarı} \uparrow \rightarrow I \uparrow \rightarrow Y \uparrow$$

Firmaların hisse senetleri fiyatlarını arttıran ($P_e \uparrow$) Genişletici para politikası ($M \uparrow$) firmaların net servetini arttırarak firmaların ters seçim ve ahlaki tehlike problemlerini azaltır. Bu durum firmalara daha çok kredi kullanma imkanı sağlayarak firmaların yatırım harcamalarını ($I \uparrow$) arttırır. Dolayısıyla bu tablo neticesinde toplam talep ve toplam çıktı ($Y \uparrow$) artar.

Para politikalarının firma bilançolarını etkileyebilmesinin ikinci yolu, para politikası ve nakit akış ilişkisidir. İkinci kanalı işleyişi aşağıdaki gibi gösterilebilir (Mishkin, 1996: 11):

$M \uparrow \rightarrow i \downarrow \rightarrow \text{nakit akış} \rightarrow \text{ters seçim} \downarrow \& \text{ahlaki tehlike} \downarrow \rightarrow \text{kredi miktarı} \rightarrow I \uparrow \rightarrow Y \uparrow$

Genişletici para politikası ($M \uparrow$) faiz oranlarını ($i \downarrow$) düşürerek nakit akışlarının artmasına ve firmaların bilançolarının iyileşmesine yol açar. Bu durumda ters seçim ve ahlaki tehlike problemleri azalarak kredi kullanımlarının artmasına yol açar. Bu durumun akabinde yatırım harcamaları ($I \uparrow$) ve toplam talep (toplam çıktı) ($Y \uparrow$) artacaktır.

Para politikalarının firma bilançolarını etkileyebilmesinin üçüncü yolu ise para politikası ve fiyat düzeyi ilişkisidir. Bu ilişkiyi gösteren akış aşağıdaki gibidir (Mishkin, 1996: 13):

$M \uparrow \rightarrow P_{un} \uparrow \rightarrow \text{ters seçim} \downarrow \& \text{ahlaki tehlike} \downarrow \rightarrow \text{kredi miktarı} \uparrow \rightarrow I \uparrow \rightarrow Y \uparrow$

Fiyatlardaki beklenmeyen bir artış (P_{un}) işletmelerin varlıklarının reel değerini yükseltir. Burada genişletici bir para politikası fiyatlarda beklenmedik bir artışa neden olur. Beklenmeyen fiyat artışı firmanın net servetinin artmasını sağlayarak ters seçim ve ahlaki tehlike problemlerini azaltır. Böylece kredi imkanları yatırım harcamaları ($I \uparrow$) ve toplam talebi (toplam çıktı) ($Y \uparrow$) artıracaktır.

3. LİTERATÜR İNCELEMESİ

Parasal aktarım mekanizmaları içinde banka kanalının işlerliğini sınamaya yönelik yapılan ilk çalışmalar arasında Bernanke & Blinder'in (1992) çalışması yer almaktadır. Araştırmacılar ABD ekonomisinin 1959:07-1979:12 ve 1959:7-1989:12 dönemine ait verilerle vektör otoregresif (VAR) modelleme yöntemiyle yaptığı çalışmada banka kredi kanalının işlediği sonucuna ulaşmışlardır. Benzer bir biçimde ABD için VAR yöntemiyle çalışma yürüten Oliner & Rudebusch (1999), 7000'in üzerinde imalat faaliyeti sürdüren şirketin 1958Q4-1992Q4 dönemi verilerini incelediği çalışmada bilanço kanalının büyük işletmelere nazaran küçük işletmelerde daha etkin olduğuna dair bulgulara ulaşmışlardır. ABD özelindeki bir diğer çalışmada ise Kashyap & Stein (2000), 1976Q1-1993Q3 dönemi için banka kredisi kanalının çalıştığı yönünde sonuçlar elde etmişlerdir.

12 OECD ülkesinin kredi kanalının işlerliğini test eden Iturriaga (2000), banka kredileri kanalının varlığını destekleyen sonuçlar elde etmiştir. Almanya'nın kredi kanalının işlerliğini sınamak amacıyla çalışmalar yürüten Holtemöller (2002), 1975-1998 dönemi verileri ve VAR yöntemiyle yaptığı çalışmada banka kredileri kanalının işlediğini destekleyen sonuçlara ulaşmıştır. Yine Almanya için 2002 çalışmasında ele aldığı bazı değişkenlerde farklılık yaparak yeni bir çalışma sürdüren Holtemöller (2003), banka kredi kanalının işlediğini yeniden gözlemlemiştir. Garretsen & Swank (2003) ise Hollanda'nın 1982:12- 1996:12 dönemi aylık verileri ile yaptığı VAR analizi sonucunda banka kredi kanalının etkin işlemediğini tespit etmişlerdir.

De Bondt (2004), Avrupa bölgesindeki ülkelerin 1991:1-2001:6 dönemi aylık verilerini kullanarak VAR yöntemi ile yaptığı çalışma neticesinde kredi kanalının çalıştığı yönünde bulgular gözlemlemiştir. Avustralya'da 1989Q2-2002Q2 üç aylık veriler yardımıyla VAR yöntemi ile daraltıcı para politikası uygulamalarında banka kredi kanalını inceleyen Suzuki (2004), banka kredi kanalının işlemediği sonucuna ulaşmıştır. Sichei (2005) ise Güney Afrika'nın 2000Q1-2004Q4 dönemine ait üçer aylık verilerle dinamik panel veri yöntemini kullanarak yürüttüğü çalışmada banka kredi kanalının işlediği yönünde bulgulara ulaşmıştır. Almanya için yürütülen bir diğer çalışmada Hülsewig vd. (2006), 1991Q1-2003Q2 dönemi verileri ve VAR yöntemiyle kredi kanalının işlediğine dair bulgulara ulaşmışlardır. Malezya'nın 1994:10-2005:10 dönemi aylık verileri ile gecikmesi dağıtılmış otoregresif modele (ARDL) dayalı sınır testi ile bir analiz yapan Goh & Yong (2007), banka kredi kanalının yüksek faiz ve düşük faiz politika uygulamalarında farklı çalıştığını tespit etmiştir. Bu kanal yüksek faiz dönemlerinde daha iyi çalışırken, düşük faiz dönemlerinde daha zayıf çalışmaktadır.

Uluslararası kredi kanalının işlerliğine yönelik bir çalışmada Suzuki (2008), yurtiçi ülke olarak Yeni Zelanda, yurtdışı ülkeler olarak ABD ve Avustralya'nın 1988Q4-2005Q4 dönemi çeyreklik verilerini VAR yöntemi kullanarak tamamlamış ve uluslararası kredi kanalının işlediğini gözlemlemiştir. Gambacorta & Rossi (2010), 12 Avrupa ülkesine ait 1985-2005 dönemi verileri ile asimetric vektör hata düzeltme modeli (AVECM) kullandığı çalışmanın bulgularında daraltıcı para politikasının banka kredileri, fiyatlar ve reel çıktı üzerinde genişletici para politikasına göre daha büyük bir etkiye sahip olduğu belirlenmiştir. Jacobs & Rayner (2012), Avustralya'nın 1983Q4-2011Q4 dönemine ait üçer aylık verileriyle yapısal VAR modelini kullandığı çalışmada banka kredi kanalının işlediği sonuçlarına ulaşmışlardır. Hindistan'ın 1996-2008 dönemi verileriyle panel çalışması yürüten Bhatt & Kishor (2013) yine benzer bir şekilde banka kredi kanalının işlediğini gözlemlemiştir. Mukhtarov vd. (2016) ise Azerbaycan'da 2001Q1-2014Q3 dönemi üçer aylık verilerle vektör hata düzeltme modeliyle (VECM) yürüttükleri çalışmada banka kredi kanalının işlediğine dair sonuçlara ulaşmışlardır.

Literatürde Türkiye özelinde banka kredi kanalının işleyip işlemediğine yönelik çalışmalar da bulunmaktadır. Bu çalışmalardan birinin yürütücüsü olan Gündüz (2001), 1986:01-1998:10 dönemi aylık verileri ile otoregresif koşullu değişen varyans (ARCH) yöntemi ile tamamladığı çalışmada banka kanalının işlediği sonucuna varmıştır. Çavuşoğlu'nun (2002) 1988-1999 dönemi verileriyle dinamik panel veri modelini kullanarak yürüttüğü çalışmada ise banka kredisi kanalının işlemediğine yönelik bulgular elde edilmiştir. Çiçek (2005) ise 1995Q1- 2003Q2 dönemi üçer aylık veriler ile VAR yöntemini kullanarak yürüttüğü çalışmada banka kredi kanalını reel sektörün finansmanında etkili olmadığı yönünde sonuçlara ulaşmıştır.

Türkiye özelinde kredi kanalının işlerliğine yönelik çalışmalar yürüten daha sonraki araştırmacılardan Öztürkler & Çermikli (2007), Cengiz & Duman (2008), Erdoğan & Beşballı (2009), Peker & Canbazoğlu (2011), Özşuca & Akbostancı (2012), Arabacı & Baştürk (2013), Yiğitbaş (2013), Meral (2015), Uslu & Karahan (2016) ile Serel & Guvenoglu (2019) çalışmalarında banka kredi kanalının işlediğini tespit etmişlerdir. Diğer araştırmacılardan Aklan & Nargeleçekenler (2008), Ümit (2016) ile Mirasedoğlu (2017) çalışmalarında banka kredi kanalının kısmen çalıştığını tespit ederken Özçiçek (2006), Örnek (2009) ise Türkiye'de banka kredi kanalının işlemediğine yönelik bulgulara ulaşmıştır.

Literatür incelemesi genel olarak değerlendirildiğinde kredi kanalının işlerliğine yönelik birbirinden farklı bulgular ortaya çıkmıştır. Farklı bulguların ortaya çıkmasındaki en önemli nedenler ise analizlere konu olan birbirinden farklı ülke, dönem ve metodun uygulanmış olması olabilir. Lakin sonuçlar genel olarak değerlendirildiğinde kredi kanalının işlerliğine yönelik bulguların fazlalığı dikkat çekmektedir.

4. VERİ

Bu çalışma Türkiye'nin 2005Q1-2019Q4 dönemi çeyrek verileri yardımıyla para politikası değişimlerini ifade eden politika faiz oranları, sanayi üretim endeksi, para arzı ve yurtiçi toplam kredi hacmi arasındaki ilişkileri tespit etmeyi amaçlamaktadır.

Model içinde yer alan değişkenlerden olan sanayi üretim endeksi, yurtiçi toplam kredi hacmi, M2 para arzı ve merkez bankası politika faiz oranları sırasıyla SÜE, KREDİ, M2 ve FAİZ ile gösterilmektedir. Modelde yer alan değişkenler literatürdeki çalışmalardan yola çıkılarak belirlenmiştir. Sanayi üretim endeksi serisi mevsimsellikten arındırılmış olarak alınmıştır. Toplam kredi hacmi serisi CENSUS X13 yöntemi ile mevsimsellikten arındırılıp logaritması alınarak modele dahil edilmiştir. Sanayi üretim endeksi 2005 yılı baz alınarak oluşturulmuş seridir. Değişkenlere ait açıklayıcı bilgiler Tablo 1'de yer almaktadır.

Tablo 1. Analizde Kullanılan Değişkenler

Değişkenler	Değişkenin Tanımı	Kaynak
SÜE	Sanayi üretim endeksi	International Monetary Fund (IMF)
KREDİ	Kredi hacmi (bin TL)	Türkiye Cumhuriyet Merkez Bankası (TCMB)
M2	Para arzı	Türkiye Cumhuriyet Merkez Bankası (TCMB)
FAİZ	Politika faiz oranları	International Monetary Fund (IMF)

Değişkenlerin zaman serisi özelliklerine sahip olup olmadığının kontrolü de önemlidir. Bundan dolayı bu tür çalışmalarda öncelikle değişkenlere ait zaman serisi grafikleri çizdirilmeli; mevsimsellik, trend, kırılmalar vb. zaman serisi bileşenlerinin var olup olmadığı kontrol edilmelidir. Değişkenlerin grafikleri Şekil 1'de verilmiştir.

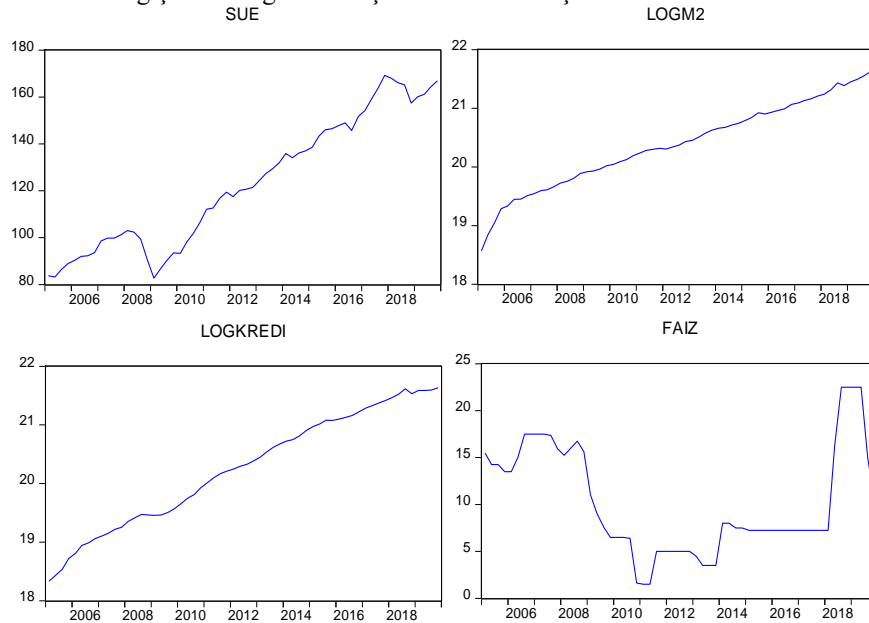

Şekil 1. Değişkenlere Ait Grafikler

Grafiklerde görüldüğü üzere ele alınan dönemde değişkenlerde kırılmaların varlığı dikkat çekmektedir. Mevcut kırılmaların varlığı göz ardı edilmemesi gereken bir durum olup bu kırılmaların dikkate alınarak çalışmanın sürdürülmesi sağlıklı sonuçlar ortaya konulması açısından önemlidir.

5. YÖNTEM

Bu çalışmada parasal aktarım mekanizmaları kanallarından olan kredi kanalının Türkiye'de işlerliğini sınamak için değişkenler arasındaki ilişkiler üç aşamalı bir yolla incelenecektir. Birinci aşamada değişkenlerin durağanlık seviyeleri, ADF birim kök testi ve 2 yapısal kırılmalı Lee-Strazitch (2003) birim kök testi ile belirlenecektir. İkinci aşamada Johansen eşbütünleşme analizi ile değişkenler arasındaki uzun dönemli ilişkilerin olup olmadığı tespit edilmeye çalışılacaktır. Değişkenler arasında eşbütünleşme ilişkisi tespit edilmesi halinde üçüncü aşamada Vektör Hata Düzeltme Modeli kurularak etki-tepki fonksiyonu analizlerinden yararlanılacaktır.

Ekonometrik model, toplam kredi hacmi, politika faiz oranları ve para arzı ile sanayi üretim endeksi ilişkisinin VECM modeli ile test edilmesinden oluşmaktadır. Bu yöntem, değişkenler arasındaki uzun dönem ve kısa dönem ilişkileri birlikte açıklamaktadır. Johansen (1988) tarafından geliştirilen vektör hata düzeltme modeli aşağıda yer almaktadır (Wolters, 2007: 219):

$$\Delta Y = -\Pi Y_{t-1} + \sum_{j=1}^{p-1} A_j^* \Delta Y_{t-j} + D_t + U_t \quad (5)$$

Modelde yer alan Y değişkenleri, D deterministik terimleri ve U ise hata terimleri vektörünü temsil etmektedir. Π matrisi ise değişkenler arasındaki uzun dönem ilişkileri göstermektedir. Granger nedensellik testi, değişkenler arasındaki ilişkinin nedenselliğinin yönünü istatistiksel olarak belirlemede kullanılır. H_0 hipotezi x değişkeninin VAR analizinde bütün gecikmelerinin katsayısının sıfır olduğu şeklindedir. Wald testi ile test edildiğinde H_0 reddedilirse x değişkeni y değişkeninin Granger nedenidir. Değişkenler arasında tespit edilen nedensellik ilişkilerin yönü ise çalışmanın son aşaması olan VECM(p) modeline dayalı etki-tepki fonksiyonları türetilerek tespit edilebilmektedir. Etki-tepki fonksiyonları, VAR analizi ile bulunan rassal hata terimlerinden birindeki bir standart sapmalı şokun içsel değişkenlerin şimdiki ve gelecekteki değerlerine olan etkisini gösteren fonksiyonlardır.

6. AMPİRİK BULGULAR

Zaman serisi analizlerinde elde edilen sonuçların güvenilirliği için serilerin durağan olması gerekmektedir. Birim kök testleri serilerin durağan olup olmadığını göstermektedir. Serilerin durağanlığını tespit etmek için en çok kullanılan ADF birim kök testi ve iki kırılmayı dikkate alan Lee-Strazitch (2003) yapısal kırılmalı durağanlık testi tercih edilmiştir. Elde edilen sonuçlar Tablo 2’de gösterilmiştir:

Tablo 2. Birim Kök ve Yapısal Kırılmalı Durağanlık Testi Sonuçları

Değişkenler	ADF		Lee-Strazitch (2003) Test	
	Sabit	Sabit ve Trend	Model A	Model C
SUE	-0.46 (0.89)	-2.4 (0.37)	-2.54	-4.25*
Δ SUE	-5.49*** (0.001)	-5.44*** (0.001)	-5.34***	-4.99***
KREDİ	-2.46 (0.12)	-0.51 (0.98)	-2.78	-3.9
Δ KREDİ	-5.79*** (0.001)	-6.17*** (0.001)	-5.41***	-5.69***
M2	-0.15 (0.93)	-3.37* (0.06)	-2.15	-4.96
Δ M2	-9.22*** (0.001)	-9.13*** (0.001)	-9.14***	-10.12***
FAİZ	-2.44 (0.13)	-2.44 (0.35)	-2.86	-4.79*
Δ FAİZ	-4.63*** (0.001)	-4.55*** (0.001)	-5.66***	-6.66***
* %10, ** %5, *** %1 anlamlılık derecesini göstermektedir. A Modeli için %1, %5 ve %10 güven aralığında kritik değerler sırasıyla; -4.08, -3.48 ve -3.18. C Modeli için %1, %5 ve %10 güven aralığında kritik değerler sırasıyla; -4.82, -4.25 ve -3.96				

Lee-Strazitch (2003) testinde temel hipotez serinin yapısal kırılmalı birim köke sahip olması şeklindedir. Birim kök testleri sonucunda tüm değişkenlerin sabitli ve trendli modellerde düzeyde birim köke sahip, birinci farklarında ise durağan olduğu tespit edilmiştir. Değişkenlerin aynı derecede I(1) durağan olmasından dolayı, yöntem kısmında da ifade edildiği gibi değişkenler arasından eşbütünleşme ilişkisinin olabileceği düşünülmektedir.

Uzun dönem dengenin varlığını gösteren eşbütünleşme testi için Johansen eşbütünleşme analizi uygulanmıştır. Johansen eşbütünleşme analizinde değişkenler arasında hem iz hem de maksimum olabilirlik test istatistiklerine göre iki tane anlamlı eşbütünleşme ilişkisi vardır. Bu doğrultuda H_0 (değişkenler arasında eşbütünleşme yoktur) hipotezi reddedilerek %5 anlamlılık düzeyinde konut fiyatları ve makroekonomik değişkenler arasında uzun dönemli bir ilişkinin var olduğu sonucuna varılmıştır. Johansen eşbütünleşme test sonuçları aşağıda Tablo 3’de gösterilmektedir.

Tablo 3. Johansen Eşbütünleşme Testi Sonuçları

Eşbütünleşme Vektör Sayısı	İz Testi	%5 Kritik Değer	Olasılık
Hiç*	69.77	54.07	0.001

En çok 1*	37.49	35.19	0.02
En çok 2	17.54	20.26	0.11
Eşbütünleşme Vektör Sayısı	Maksimum Özdeğer	%5 Kritik Değer	Olasılık
Hiç*	32.27	28.58	0.01
En çok 1	19.94	22.29	0.10

Eşbütünleşme ilişkisinin olması seriler arasında uzun dönemli anlamlı bir ilişki olduğuna işaret etmektedir. Bu durumda hata düzeltme (VECM) modeli kurulabilmektedir. Hata düzeltme modeli kısa dönemdeki dengesizliğin ne kadarının uzun dönemde düzeltileceğini göstermektedir. Böylece, uzun dönemli dengeden kısa dönemde sapmalar olduğunda bu sapmaların ne kadar bir sürede düzeltilip sistemin yeniden dengeye geleceği tespit edilebilmektedir.

VECM modelinin kurulması için öncelikle uygun VAR(p) modeli belirlenmelidir. Bu nedenle öncelikle VAR tahmini yapılarak, AIC, SIC ve HQ gibi bilgi kriterlerine göre uygun gecikme uzunluğu 2 olarak tespit edilmiştir. Yapılan test sonuçlarında köklerin birim çemberde olduğu tespit edilmiştir. Gecikme uzunluğu tablosu ve birim çember grafiği Ek1'de yer almaktadır.

Eğer değişkenler arasında uzun dönemli ilişki tespit edildiye mutlaka aralarında nedensellik ilişkisinin olup olmadığı da tespit edilmelidir. Bu nedenle VECM analizi doğrultusunda Granger nedensellik testleri yapılmıştır. Granger nedensellik analizi sonuçlarına bakıldığında elde edilen değerler %10 güven aralığında istatistiksel olarak anlamlıdır. Tablo 4'te değişkenler arasındaki kısa dönem ve uzun dönem Granger nedensellik analizinin sonuçları yer almaktadır.

Tablo 4. VECM Kısa ve Uzun Dönem Granger Nedensellik Analizi Sonuçları

KISA DÖNEM			UZUN DÖNEM		
M2→SUE	KREDİ→SUE	FAİZ→SUE	M2→SUE	KREDİ→SUE	FAİZ→SUE
5.67	1.78	6.20	0.87	0.73	6.61
[0.05]	[0.40]	[0.04]	[0.64]	[0.69]	[0.03]
SUE→M2	KREDİ→M2	FAİZ→M2	SUE→M2	KREDİ→M2	FAİZ→M2
0.01	2.22	5.93	1.93	4.71	0.44
[0.99]	[0.32]	[0.05]	[0.38]	[0.09]	[0.81]
SUE→KREDİ	M2→KREDİ	FAİZ→KREDİ	SUE→KREDİ	M2→KREDİ	FAİZ→KREDİ
0.05	8.61	3.92	6.63	0.26	7.69
[0.97]	[0.01]	[0.14]	[0.03]	[0.87]	[0.02]
SUE→FAİZ	M2→FAİZ	KREDİ→FAİZ	SUE→FAİZ	M2→FAİZ	KREDİ→FAİZ
18.11	8.83	9.18	18.57	4.81	11.15
[0.00]	[0.01]	[0.01]	[0.00]	[0.09]	[0.00]

Öncelikle kısa dönemde faiz oranlarından para arzına, para arzından da kredi hacmi ve sanayi üretim endeksine doğru bir nedenselliğin olduğunu belirtmek gerekir. Faiz oranı ve para arzı arasında çift yönlü bir nedensellik bulunmaktadır. Ayrıca kredi hacminden ve sanayi üretim endeksinden faiz oranlarına doğru nedensellik mevcuttur. Kısa dönem nedensellik ilişkileri Şekil 2'deki gibi özetlenebilir:

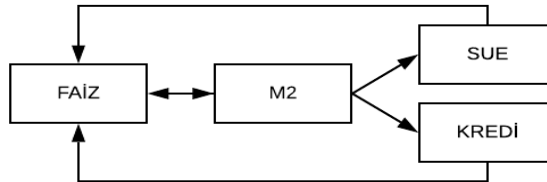

Şekil 2. Kısa Dönem Granger Nedensellik İlişkileri

Uzun dönemde ise para arzından faizlere doğru bir nedensellik bulunurken, faiz oranlarından da sanayi üretim endeksine ve kredilere doğru çift yönlü bir nedensellik mevcuttur. Ayrıca kredilerden de para arzına doğru bir Granger nedensellik ilişkisi de görülmektedir. Uzun dönem Granger nedensellik ilişkisi Şekil 3'teki gibi gösterilebilir:

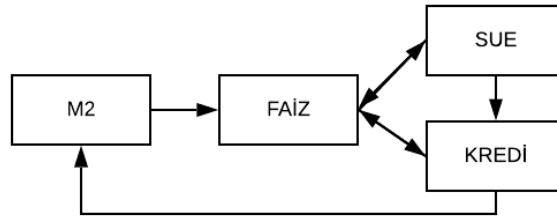

Şekil 3. Uzun Dönem Granger Nedensellik İlişkileri

Nedensellik ilişkilerinin yönünü saptayabilmek için, faiz oranları, kredi hacmi ve para arzındaki şokların sanayi üretim endeksi üzerindeki etkilerini gösteren etki tepki fonksiyonları grafikleri çıkarılmıştır. Elde edilen sonuçlara göre kredi hacmindeki bir şok sanayi üretim endeksi üzerinde pozitif ve artan bir etki oluşturmaktadır. Bu şokun etkisi 10 dönemden uzun sürmektedir. Faiz oranlarındaki bir şok sanayi üretim endeksi üzerinde negatif ve artan bir etki gösterirken, bu etki 3. döneme kadar artarak devam etmekte, 6. dönemde sona ermektedir. Para arzındaki bir şok sanayi üretim endeksini negatif ve artarak etkilemektedir. Bu etki 2. Döneme kadar artış gösterirken daha sonra azalarak etkisini yitirmektedir. Faiz oranlarındaki bir şok kredi hacmini negatif etkilerken, bu etki 4. Dönem kadar artış gösterip daha sonra azalarak devam etmektedir. Sanayi üretim endeksindeki bir artış kredi hacmini pozitif etkilerken, bu etki 5. Döneme kadar artıp daha sonra azalarak devam etmektedir. Etki tepki fonksiyonlarından elde edilen sonuçlar teoriyle uyumludur. Etki-tepki analizine ait grafikler Şekil 4'te gösterilmektedir.

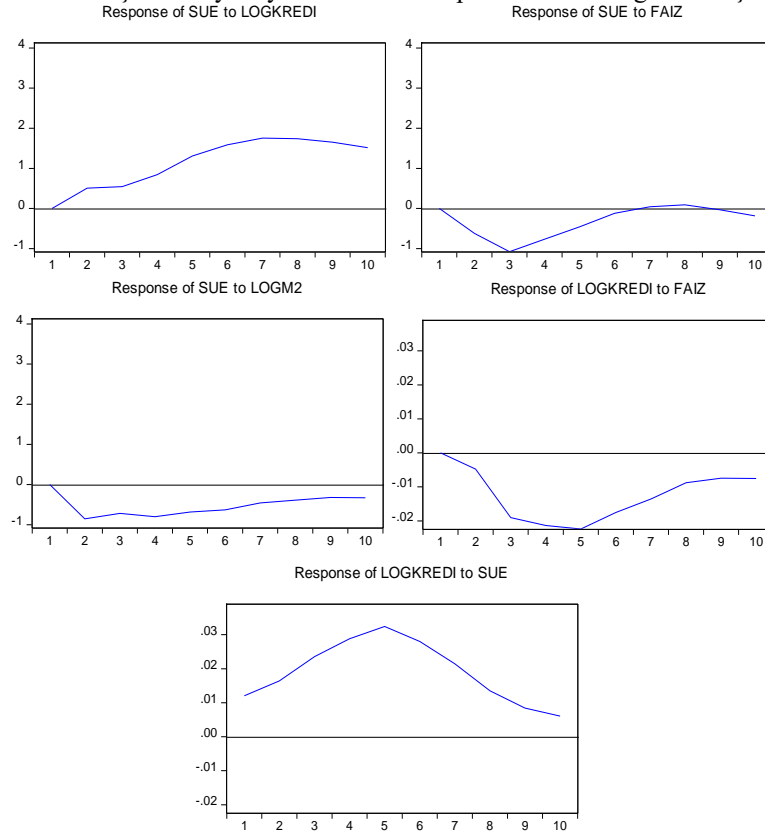

Şekil 4. Etki-Tepki Analizi Sonuçları

7. SONUÇ

Parasal aktarım mekanizmasına ait olan kanallar, parasal değişimlerin toplam talep ve fiyatlar üzerindeki etkileri yansıtarak politika yapıcılar için yol gösterici olabilmektedir. Bu açıdan bakıldığında reel sektör ile finansal sektör arasındaki ilişkilerin daha iyi anlaşılabilmesi ve politika yapıcıların finansal piyasalarda görülen dalgalanmaları daha iyi yorumlayabilmesi bakımından parasal aktarım mekanizmalarının nasıl işlediğinin bilinmesi önem arz etmektedir.

Parasal aktarım kanallarından biri olan kredi kanalı, para politikasındaki değişikliklerin banka kredilerinin hacmini ve firma bilançolarını etkileyerek toplam talebi ve dolayısıyla hasılayı etkileme sürecini ifade etmektedir. Genişletici bir para politikası banka rezervlerini ve banka mevduatlarını arttırarak kullanılabilir banka kredisi miktarını arttırmaktadır. Bununla birlikte firmaların hisse senetleri fiyatlarını arttırarak firmaların net servetini arttırır. Net serveti artan firmaların ters seçim ve ahlaki tehlike problemleri azalarak daha çok kredi kullanma imkânları olmaktadır. Kredilerdeki artış yatırım harcamalarını arttırır.

Dolayısıyla toplam talep artmaktadır. Kredi kanalının düzgün çalışması özellikle gelişmekte olan ülke ekonomileri için para politikasının aktarılmasında önemli bir rol oynamaktadır.

Bu çalışmada kredi hacmi ve önemli makroekonomik değişkenler arasındaki ilişkiler incelenerek kredi kanalının etkinliği araştırılmıştır. Ekonometrik model, politika faiz oranları, para arzı ve kredi hacmi ile sanayi üretim endeksi ilişkisinin VECM modeli ile test edilmesinden oluşur. Bu yöntemle değişkenler arasındaki uzun dönem ve kısa dönem ilişkiler birlikte açıklanmaktadır. Türkiye'ye ait 2005Q1-2019Q4 dönemi çeyrek verilerinin kullanıldığı çalışmada VECM Granger nedensellik analizi bulguları teoriyle uyumlu olarak faiz oranları ve para arzından kredi hacmi ve büyümeye doğru kısa ve uzun dönemde nedensellik ilişkileri olduğunu göstermektedir. Ayrıca uzun dönemde büyümeden kredi hacmine doğru bir nedensellik ilişkisi mevcuttur. Etki-tepki analizi bulguları kredi hacmi şoklarının büyüme üzerinde pozitif etkisi olduğunu, faiz oranları ve para arzı şoklarının büyümeyi negatif etkilediğini göstermektedir. Ayrıca politika faiz oranları şokları kredi hacmini negatif etkilerken, büyüme şokları kredi hacmi üzerinde pozitif etki oluşturmaktadır. Etki-tepki analizi sonuçları teoriyle uyumlu olarak beklenen yönde etki oluşturmakla birlikte, Granger nedensellik analizi sonuçlarını doğrulamaktadır. Netice olarak çalışmanın bulguları Türkiye'de parasal aktarım mekanizmalarından kredi kanalının işlediğini göstermektedir.

Türkiye'nin özellikle 2000'li yılların başında yaşadığı ekonomik krizlerin etkilerinin uzun yıllar sürmesi ve hemen hemen her sektörde yıkıcı tesirler bırakmasının en önemli nedenlerinden biri de derinleşmemiş bir finansal alt yapısından noksan oluşudur. Özellikle çalışmanın ele alınan dönemi ile birlikte yaşanan ekonomik krizlerin olumsuz yansımalarından dersler çıkartılarak bankacılık sektöründe önemli reformlar yapılmıştır. Fakat günümüz ekonomilerinde özellikle Türkiye gibi gelişmekte olan ülkelerde ortaya çıkan yüksek enflasyon ve döviz kuru problemleri, belirsizliği arttırarak faizlerin artmasına neden olmaktadır. Yüksek faizler ise asimetrik bilgi ve ters seçim gibi sorunlara yol açarak finansal sistemin işleyişini bozmaktadır. Özellikle gelişmekte olan ülkelerde para politikası aktarım mekanizmasının daha iyi çalışması için yapısal değişimler gerekmektedir. Finansal sistemin yapısı ve gelişmişlik düzeyi aktarım kanallarının işleyişini etkilemektedir. Bu nedenle finansal sistemin güçlendirilmesi, finansal derinliğin arttırılması ve finansal araçların çeşitlendirilmesi önemlidir. Özellikle gelişmekte olan ülkelerde ekonomi üzerinde güçlü etkileri olan siyasi istikrarın sağlanması ve bütçe disiplininin taviz verilmemesi de önemli bir husustur.

Sıkılaştırıcı para politikalarının kredi maliyetini arttırarak firmalar ve hanehalkı tarafından gerçekleştirilen iş ve konut yatırımlarının olumsuz etkilendiği görülmektedir. Genişletici para politikası uygulamaları ve mali teşviklerle krediler ve firma yatırımları üzerindeki baskının azaltılması gerekmektedir. Ayrıca bankacılık sektöründe yüksek faizler kredi maliyetlerini arttırarak takipteki alacakların artmasına neden olmaktadır. Takipteki alacaklar, bankalar için gelir getiremeyecek kredilerdir. Bu durum bankacılık sektöründe krizlere neden olabilmektedir. Bankacılık sisteminin sağlıklı işlemesi yatırımın geri kazanılmasını desteklemek için hayati öneme sahiptir.

Gelişmekte olan ülkelerde sık sık meydana gelen finansal krizler para politikaları uygulamalarını olumsuz etkilemektedir. Finansal krizlerin önlenmesi amacıyla yapısal ekonomik reformların hayata geçirilmesi ve finansal piyasalar ve ekonomi üzerinde bozucu etkisi olan enflasyonla mücadele edilmesi gerekmektedir. Ayrıca piyasada üretim ve rekabetin arttırılması yoluyla dövize olan bağımlılığın azaltılması diğer bir önemli gerekliliktir. Para politikası aktarım süreci, ekonomideki yapısal değişimler sonucunda daha etkin hale gelebilecektir.

Ülkelerin gelişmişlik seviyesi, çeşitli faktörler yardımıyla para politikası aktarım mekanizması süreçlerini değiştirerek para politikasının ekonomiyi etkilemesini sağlamaktadır. Dışa açık ve gelişmekte olan ülkelerin ekonomilerinde görülen belirsizlikler, yüksek kur geçişgenliği, varlık ve yükümlülük dolarizasyonu, dış finansman kısıtları, mali baskınlık, mal fiyatlarında ani ve yüksek değişimler gibi yapısal ve temel sorunlar ortaya çıkmaktadır. Bu sorunlar parasal aktarım mekanizmalarının işleyişini bozarak para politikalarındaki değişikliklerin ekonomiye aktarılmasında aksaklıklar ortaya çıkarmaktadır. Finansal gelişmenin sağlanabilmesi için finansal sistemin büyüklüğü ve derinliği arttırılarak sistemin çalışmasına engel olabilecek unsurların ortadan kaldırılması gerekmektedir. Finansal sistemin derinliği arttıkça tasarruf ve yatırımların ekonomik büyümeye olan katkısı da artacaktır.

Finansal gelişmeyle birlikte finansal etkinliğin önemi de gün geçtikçe artmaya başlamıştır. Finansal kaynakların doğru kullanılmasıyla riskin minimize edilerek maksimum getirinin sağlanması gerekmektedir. Finansal gelişmeyle sağlanan fon artışlarının doğru projelerde kullanılarak maksimum verimliliğin sağlanması gerekmektedir. Böylece gerekli yatırımlar yapılarak ekonomik büyüme hızlı bir biçimde gerçekleştirilebilecektir.

KAYNAKÇA

- Aklan, N. & Nargeleçekenler, M. (2008). Para Politikalarının Banka Kredi Kanalı Üzerindeki Etkileri. *İstanbul Üniversitesi Siyasal Bilgiler Fakültesi Dergisi*, 39, 109-132.
- Arabacı, Ö. & Baştürk, M. F. (2013). Türkiye'de Banka Kredi Kanalı: 2001-2008 Dönemi. *Gaziantep University Journal of Social Sciences*, 12(3), 567-587.
- Bernanke, B. S. & Blinder, A. S. (1992). The Federal Funds Rate and Channels of Monetary Transmission. *American Economic Review*, 82(4), 901-921.
- Bhatt, V. & Kishor, N. K. (2013). Bank Lending Channel in India: Evidence From State-Level Analysis. *Empirical Economics*, 45(3), 1307-1331.
- Cengiz, V. & Duman, M. (2008). Türkiye'de Banka Kredi Kanalının Önemi Üzerine Etki Tepki Fonksiyonlarına Dayalı Bir Değerlendirme (1990-2006). *Hacettepe Üniversitesi İktisadi ve İdari Bilimler Fakültesi Dergisi*, 26(2), 81-104.
- Çavuşoğlu, A. T. (2002). Credit Transmission Mechanism in Turkey: An Empirical Investigation. *ERC Working Paper*, 2(3), 1-30.

- Çiçek, M. (2005). Türkiye'de Parasal Aktarım Mekanizması: Var (Vektör Otoregrasyonu) Yaklaşımıyla Bir Analiz. *İktisat İşletme ve Finans*, 20(233), 82-105.
- De Bondt, G. (2004). The Balance Sheet Channel of Monetary Policy: First Empirical Evidence for The Euro Area Corporate Bond Market. *International Journal of Finance & Economics*, 9(3), 219-228.
- Erdoğan, S. & Beşballı, S. G. (2009). Türkiye'de Banka Kredileri Kanalının İşleyişi Üzerine Ampirik Bir Analiz. *Doğuş Üniversitesi Dergisi*, 11(1), 28-41.
- Gambacorta, L. & Rossi, C. (2010). Modelling Bank Lending in The Euro Area: A Nonlinear Approach. *Applied Financial Economics*, 20(14), 1099-1112.
- Garretsen, H. & Swank, B. (2003). The Bank Lending Channel in the Netherlands: The Impact of Monetary Policy on Households and Firms. *De Economist*, 151(1), 35-51.
- Goh, K. & Yong, S. (2007). Bank Lending and Monetary Policy: The Effects of Structural Shift in Interest Rates. *Economics Bulletin*, 5(5), 1-14.
- Gündüz, L. (2001). Monetary Transmission Mechanism and Bank Lending in Turkey. *ISE Review*, 5(18), 1-72.
- Holtemöller, O. (2002). Identifying a Credit Channel of Monetary Policy Transmission and Empirical Evidence for Germany. 1-19.
- Holtemöller, O. (2003). Further VAR Evidence for the Effectiveness of a Credit Channel in Germany. *Applied Economics Quarterly*, 49(4), 359-381.
- Hülsewig, O., Mayer, E. & Wollmershäuser, T. (2006). Bank Loan Supply and Monetary Policy Transmission in Germany: An Assessment Based On Matching Impulse Responses. *Journal of Banking & Finance*, 30(10), 2893-2910.
- Iturriaga, F. J. L. (2000). More on the Credit Channel of Monetary Policy Transmission: An International Comparison. *Applied Financial Economics*, 10, 423-434.
- Jacobs, D. & Rayner, V. (2012). The Role of Credit Supply in The Australian Economy. *Reserve Bank of Australia Research Discussion Paper*, 2, 1-51.
- Johansen, S. (1988). Statistical Analysis of Cointegration Vectors. *Journal of Economic Dynamics and Control*, 12(2-3), 231-254.
- Kashyap, A.K. & Stein, J. C. (2000). What do a Million Observations on Banks Say About the Transmission of Monetary Policy?. *American Economic Review*, 90, 407-428.
- Kuttner, K. N. & Mosser, P. C. (2002). The Monetary Transmission Mechanism: Some Answers and Further Questions. *Federal Reserve Bank of New York Economic Policy Review*, 8(1), 15-26.
- Lee, J. & Strazicich, M.C. (2003). Minimum LM Unit Root Test with Two Structural Breaks. *Review of Economics and Statistics*, 85(4), 1082-1089.
- Mauskopf, E. (1990). The Transmission Channels of Monetary Policy: How Have They Changed?. *Federal Reserve Bulletin*, 70, 985-1008.
- Meral, G. (2015). The Effect of Bank Size and Bank Capital on The Bank Lending Channel for Turkish Banks. *American Scientific Research Journal for Engineering, Technology and Sciences*, 12(1), 1-28.
- Mirasedoğlu, M. U. (2017). Türkiye'de Enflasyon Hedeflemesi Döneminde Banka Kredi Kanalının Etkinliğine İlişkin Bir Analiz. *Iğdır Üniversitesi Sosyal Bilimler Dergisi*, 13, 518-544.
- Mishkin, F. S. (1996). The Channels of Monetary Transmission: Lessons for Monetary Policy. *NBER Working Paper*, 5464.
- Mishkin, S. F. (2000). *Para Teorisi – Politikası* (Çev. İ. Şıklar, A. Çakmak ve S.Yavuz), New York: Prentice Hall.
- Mishkin, F. S. (2004). *The Economics of Money, Banking & Financial Markets*. 7. Ed., USA: Pearson Education,
- Mukhtarov, S., Mikaylov, C. & Mammadov, Z. (2016). Azerbaycan'da Banka Kredi Kanalının İşleyişi: Ampirik Bir Analiz. *Akademik Bakış Dergisi*, 56, 475-488.
- Oliner, S. D. & Rudebusch, G. D. (1996). Is There a Broad Credit Channel for Monetary Policy. *Federal Reserve Bank of San Francisco, Economic Review*, 1, 3-13.
- Örnek, İ. (2009). Türkiye'de Parasal Aktarım Mekanizması Kanallarının İşleyişi. *Maliye Dergisi*, 156(1), 104-125.
- Özçiçek, Ö. (2006). Türkiye'de 1980 Sonrası Para Aktarım Mekanizmasında Kredi Kanalının Yeri. *Çukurova Üniversitesi Sosyal Bilimler Enstitüsü Dergisi*, 15(1), 257-268.
- Özşuca, E. A. & Akbostancı, E. (2012). An Empirical Analysis of The Bank Lending Channel in Turkey. *ERC Working Papers in Economics*, 12(5), 1-34.
- Öztürkler, H. & Çermikli, A.H. (2007). Türkiye'de Bir Parasal Aktarım Kanalı Olarak Banka Kredileri. *Finans Politik & Ekonomik Yorumlar*, 44(514), 57-68.
- Peker, O. & Canbazoglu, B. (2011). Türkiye'de Banka Kredi Kanalının İşleyişi: Ampirik Bir Analiz. *Yönetim ve Ekonomi*, 18(2), 127-143.
- Romer, C. D. & Romer, D. H. (1993). Credit Channel or Credit Actions? An Interpretation of The Postwar Transmission Mechanism. *National Bureau of Economic Research*, w4485.
- Serel, A. & Guvenoglu, H. (2019). Banka Kredi Kanalının İşleyişi: Türkiye Uygulaması (2011-218). *Business and Economics Research Journal*, 10(4), 867-883.
- Sichei, M. M. (2005). Bank Lending Channel in South Africa: Bank-Level Dynamic Panel Data Analysis. *University of Pretoria Department of Economics Working Paper Series*, 10, 1-25.
- Sims, C. A. (1980). Macroeconomics and Reality. *Econometrica: Journal of the Econometric Society*, 48(1), 1-48.
- Suzuki, T. (2004). Is The Lending Channel of Monetary Policy Dominant in Australia?. *Economic Record*, 80(249), 145-156.

- Suzuki, T. (2008). Credit Channel of Monetary Policy between Australia and New Zealand: an Empirical Note, <https://pdfs.semanticscholar.org/6619/b4db58dc3bcb04aab3d12c58f9f8502317f1.pdf>, (Erişim Tarihi: 05.05.2020).
- Uslu, N. & Karahan, P. (2016). An Analysis on The Efficiency of Bank Lending Channel in Turkey. *Journal of Business, Economic and Finance*, 5(2), 206-217.
- Ümit, A. Ö. (2016). Türkiye’de Banka Kredi Kanalının İşleyişini 2001 Krizi Sonrasında Yeniden Değerlendirme: Ampirik Analiz. *Abant İzzet Baysal Üniversitesi Sosyal Bilimler Enstitüsü Dergisi*, 16(1), 97-123.
- Yiğitbaş, Ş. (2013). Parasal Aktarım Mekanizması: Türkiye’de Banka Kredi Kanalı. *Bankacılar Dergisi*, 85, 71-80.
- Walsh, C. E. (2010). *Monetary Theory and Policy*, Third Edition, Cambridge Massachusetts: MIT press.
- Wolters, J. (2007). *Introduction to Modern Time Series Analysis*. Springer-Verlag Berlin Heidelberg.

Ek1:**Tablo 5.** Gecikme Uzunluğu Tablosu

Lag	LogL	LR	FPE	AIC	SC	HQ
0	-345.3982	NA	3.872489	12.70539	12.85138	12.76184
1	10.38424	646.8772	1.67e-05	0.349664	1.079603*	0.631937
2	33.40897	38.51410*	1.31e-05*	0.094219	1.408110	0.602311*
3	49.79623	25.02782	1.32e-05	0.080137*	1.977979	0.814048
4	62.85674	18.04725	1.54e-05	0.187028	2.668821	1.146757
5	80.21680	21.46334	1.59e-05	0.137571	3.203316	1.323119

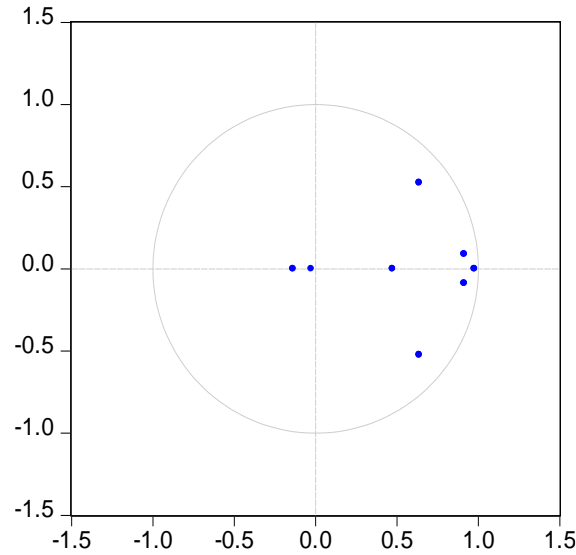
**Şekil 5.** Birim Çember Grafiği

Sevap Defteri

Ebubekir Eroğlu, Sevap Defteri, Hece Yayınları, Ankara 2020

Cansu ORAL^a

^aÖğr. Gör. Bitlis Eren Üniversitesi Rektörlük Türk Dili Bölümü, Türkiye c.oral@beu.edu.tr. ORCID:0000-0002-5708-0027

Şiir, edebiyat tarihimiz içerisinde en çok muhatap olduğumuz ve yoğun olarak kullandığımız bir edebî türdür. Edebiyatın her döneminde her minvale eşlik eden, onunla birlikte anlam kazanan bir dile getirilişin çıkış noktasıdır. Geçmişten günümüze Türk edebiyatında adından söz ettiren şairlerimiz vardır. Bunlardan biri de kapalı bir üslupla şiirler kaleme alan Ebubekir Eroğlu'dur.

Mehmet Bakır Şengül, 'Yol Elçisi' *Ebubekir Eroğlu'nun Şiiri* adlı çalışmada Eroğlu'nun, Sezai Karakoç'u bir kuşak geriden takip ettiğini, Sezai Karakoç ile aynı hassasiyetleri taşıdığını ve bu hassasiyeti şiirlerine de aksettirdiğini söyler (2019: 18). Ayrıca Şengül'e göre "O, bir şair hassasiyetinin yanında ciddi bir edebiyat eleştirmeni olarak da düşüncelerini ortaya koyar" (2019: 18). Şair kimliği ile Eroğlu, modern Türk şiiri cephesinden genellikle İkinci Yeni şiirini önemser. Çünkü İkinci Yeni, benimsemiş olduğu türlü özelliklerle eski şiirin kapısını aralayan bir şiir akımıdır. Soyutlama eğilimiyle, imgeleri sıklıkla kullanışıyla aynı zamanda imgeci şiir olarak da dillere pelesenk olmuş olan İkinci Yeni, Garip şiirine ve Toplumcu-Gerçekçi şiire tepki olarak çıkar. Eroğlu, İkinci Yeni ile birlikte şiirdeki insanın artık "tek tip"e ve "küçük adam"a sığmayacağını da anlaşıldığını söyler (2018: 45). Yukarıda da belirtildiği üzere Eroğlu, İkinci Yeni içerisinde Sezai Karakoç'a yakın bir duyuş tarzı geliştirir ve şiirlerini de ona göre biçimlendirir. Benimsemiş olduğu mistik anlayış, sanatının bu yönde şekillenmesine de bir pencere açar. "O, tasavvufi imge ve motifleri, çağdaş yorumlarla yeniden işler" (Şengül 2019: 22).

Şiir macerası 1965 yılında başlayan Ebubekir Eroğlu'nun ilk şiiri, henüz on beş yaşındayken yazmış olduğu ve *Yeni Adım* dergisinde yayımladığı *Olduğu Gibi*'dir. *Yeni Adım* dergisinin yanı sıra Sezai Karakoç tarafından çıkarılan *Diriliş* dergisinde de şiirleri görünmeye başlar. 1980 yılına kadar Eyüp Onart ve Süha Kalaycı müstear isimlerini de kullanan Eroğlu'nun şiirleri, *Yeni Adım* ve *Diriliş* dergisi dışında *Edebiyat*, *Yönelişler*, *Gösteri*, *Gergedan*, *Kitap-lık*, *Hece*, *Yedi İklim*, *Yasakmeyve*, *Sombahar*, *Türk Dili* gibi daha birçok dergide yayımlanır. Eroğlu sadece şiirle iştiğal etmiş değildir. Aynı zamanda çeşitli gazetelerde yayımlanmış deneme, eleştiri ve haftalık yazıları da bulunmaktadır (Şengül 2019: 23). Bu bağlamda yazmış olduğu *Modern Türk Şiirinin Doğası* adlı kitabı da, deneme türünde kaleme alınmış bir çalışmadır ve Türk edebiyatının şiir cephesine ışık tutması açısından önemlidir.

Dolayısıyla Eroğlu sadece şiirleriyle değil deneme yazılarıyla da adından söz ettirir. Nitekim bu yazıda da onun, *Sevap Defteri* isimli deneme kitabı tanıtılacaktır. Çalışmasının "Adak" başlıklı ön sözünde Eroğlu, "Bu kitabı oluşturan denemeler, farkına varmadan girmiş olup da adım attıkça bilincine erişilen yolda, şiirin yeşerdiği ocağın aklına ve duygusuna birlikte yaklaşmanın mümkün olduğu vakitlere ait verimleridir. Okuma notları demek mümkün, ama ruhu ateşleyen nefes halindeki yakınlık duygusunun, kendisi dışındaki her şeyi erittiği zaman aralıklarında demlenmiştir" (2020: 11) cümleleriyle kitabının içeriğinden az çok bahseder.

Bu kitap; *Sevap Defteri* ve Adak başlıklı bölümler hariç, iki bölümden oluşmaktadır. Bu bölümler ise "Sevap Defteri", "Ramatçının Önlüğü: Altın Tozları" başlığını taşımaktadır. Birinci bölümdeki denemeler, Eroğlu'nun 1974 ve 1981 yılları arasında kaleme aldığı yazılarından müteşekkildir. Bu bölümde içerik ve isimlendirmenin birbiriyle uyumlu olduğu on iki deneme bulunmaktadır.

Kitaptaki ilk deneme *Aşk Bahşi; Tabii Fuzûlî*(1975) adını taşır. Bu yazısında Eroğlu, "şair-şiir" ekseninden hareketle Divan şiirinin önemli simalarından olan Fuzûlî'yi anlatır. Bu anlatışı değişik konularla harmanlayan Eroğlu, aslında Fuzûlî üzerinden ideal bir şiir ya da şairin niteliklerini sunar. Ona göre eski şairlerimizi tanımının en emin yolu, onlardan birini öylece durdukları

* Bu çalışmada bilimsel araştırma ve yayın etiği ilkelerine uyulmuştur. / In this study, the principles of scientific research and publication ethics were followed.

yerde bulmaktır. Onlara ya da içlerinden birine yakınlık duyduğunuz zaman buna ilaveten bir hayat tarzına yaklaştığınızı anlarsınız ve bu hayat tarzı da genellikle hislerde gizlidir. Ancak bahsedilen durum divan şairleri için söz konusu olduğunda biraz daha farklılaşır. Burada kendiliğe özgü bir değer bulmaktan ziyade birini ötekenden ayıramadığınız, her şeyi eşdeğer gördüğünüz bir emare vaki olmuştur.

Eroğlu, eski dünyanın şiiriyle karşılaşmada, meselenin bir anahtar cümle ile bir fikir dünyasının ortasına atlamak olmadığını, bir hayat tarzı ile her koldan yüz yüze gelmek olduğunu söyler. Bu aşamada insanı ayartan tuzaklar aralanabilirse, bu başarı sağlanabilirse bugün için bir şaire yaklaşıldığında farkına varılacak durum da bununla eşdeğer olacaktır. “Suret, sahibine rastladığımız ve içinde bulunduğunuz yere bağlı olarak şekillenir.” Küçüklük gördüğü yerde öfkelenip hiddetlenen Bâkî... Şehrin içinde yer alan ancak kendi gûşe-i uzletinden ayrılmayan ve kırgınlıklarla dolu olan Nedîm... Bunlara ilaveten Fuzûlî. Eroğlu, divan şairlerinden böyle bahseder. Özelde Fuzûlî’yi ele alan bilinmiş bir şahsiyetle namzet olduğunu söyler. Fuzûlî’nin gençlik dönemine dair yeterli bilgiye sahip değilseniz de Türkçe Divanının dibâcesindeki tasvirlerden yola çıkarak bir insan portresi oluşturabiliriz. Bu portreye göre o, etrafındaki insanlarla güçlü bir iletişim halindedir ve bu yüzden şiirlerinde duyarlı insan duruşu kendisini hemen belli etmektedir.

Âşıkâne tarzda yazdığı şiirlerini bir zaman sonra çocuksu bulan Fuzûlî, genelde şarklı ve romantik nitelikli bir portrenin görüntüsü olarak da yansıtılmıştır. Ancak Fuzûlî, bir zaman sonra çocuksu bulduğu şiirlerinden sıyrılıp çeşitli ilim dallarındaki çalışmaları perçinleyerek özüne yani gerçek şiire dönüşün kapısını açan bir şahsiyettir. Şairlerin asıl kaygısının bir ayrıntıyı öğrenmekten ziyade onun üstünde yoğunlaşarak hâlihazırdaki dağınıklıktan kurtulmak ve bütünlenmeye yol bulmak olduğunu söyleyen Eroğlu, böyle olduğu halde Fuzûlî’nin, ilmin insana kazandırdıklarıyla elde edilen “yükselme”nin, asla gerçekleşmeyecek bir arzudan ibaret kalacağını öne sürdüğünü de dile getirir. Gençliğinde âşıkâne tarzda şiirler yazmasından dolayı sitem eden Fuzûlî’nin, ilim tahsilinden geçtikten sonra vardığı yer yine “aşk” olmuştur. Eroğlu, aşk’ın ilim’den bir adım önde oluşunu yine Fuzûlî’nin düşüncelerinden hareketle oluşturur: Fuzûlî’ye göre ilimde bilgiye sınır koymak zorunludur. Bilimsel bilginin sınırları vardır. Mesafe ne kadar geniş olsa da hem başlangıç hem de bitiş noktasına sahiptir. Ancak şair; sonsuzluğun, sınırsızlığın kapılarını aralayan kişidir. Onun ucu bucağı yoktur. Vuslat olarak nitelenen kavuşmanın da aslında bir bitişi vardır. Kavuşma anında, varış halinde yol biter, hedefin bir anlamı kalmaz. Bu yüzden Eroğlu’na göre âşık, kavuşma umuduyla yanıp tutuştuğu halde vuslatsız garazı talep eder.

İkinci deneme, *Seyyid Nesîmî’nin Kütlesi Denizin Çalkalanan Gövdesinde Kımıldıyor* (1978) başlığını taşır. Denemenin içeriği başlıkla uyumludur. Nitekim burada Eroğlu, deniz-çalkantı benzeşimlerinden hareketle insanın, içindeki çalkantılara kulak vermesinden ve bunlara yakınlık duygusu beslemesinden bahseder. Eroğlu’na göre önemli olan, denizin imgesine uyum sağlamayı başarabilmektir. İşte bu ayrıcalığı elde edenlerden biri de Nesîmî’dir. Nesîmî, her türlü zorluğun etkisini uyum-denge potasında eritmeyi başarabilmiş önemli bir şahsiyettir. Onda mesafeleri aşma cehdi kaybolmamış ve bunu tüm yaşamına yayararak içselleştirmeyi başarabilmiştir.

Eski şiirle hemhal olan Eroğlu, Nesîmî’nin şiirlerinin, kendisine dağınık zamanlarda toparlayıcı bir yardım bahşettiğini söyler. Zor durumlarda kalındığında şiirin kurtarıcı bir öge olarak insanın yardım çılgınlıklarına yettiğinden de bahseder. Ona göre Seyyid Nesîmî, yaradılış sırrına erip uyum sağlamaya çalıştığı zaman nereye sığamamışsa, kudreti bilenlerin sığındığı yer de orasıdır. Bu sığınağı oluşturan Nesîmî’nin şiiridir. Önemli olan kişinin neye ve nereye kadar talip olabildiğidir. Bunun farkına varılabilirse gidilecek yol da o derece aydınlık olacaktır. Bu noktada Seyyid Nesîmî, çalkantılar içindeki insanın yer ve zaman içinde varabileceği minvale meşale tutan kişidir. Kendini aşma durumundaki yolla uyum sağlamayı başarabilen her insan, mutluluğa yani tamlık duygusuna da erişen kişidir. Kısacası Eroğlu, his dünyasının kazanımlarından oluşan yücelmenin sınırlarını bize gösteren kişinin Nesîmî olduğunu vurgular.

Üçüncü deneme, *Şeyh Gâlib, İnsanı Gönül Aynasında Açmıyor* (1979) başlığından oluşur. Eroğlu’na göre romantizmin doruk noktasının yavaş yavaş enginleştiği süreçte insanın halet-i rûhiyesi melankoliktir. İnsan artık şiirlerde bulunur olmuştur. Çünkü bohem bir atmosferle memlû olan olumsuzluklar, şiirle bertaraf edilmeye çalışılmıştır. Eroğlu bu denemesinde, şiir ekseninden hareketle çağdaş şiirle mistik şiirin mukayesesine yaklaşır bir açılımı yapmıştır. Ona göre çağdaş şiirde insanın, ancak köşeye sıkıştırıldığı takdirde tanındığı düşünülmüştür. Ayrıca o, yaşamın yüzeysel ve anonim olduğundan, insana dair anonim bilginin de her an insansızlaşabileceğinden bahsetmiştir.

Eroğlu romantizm dönemini, genellikle kısırıldığı köşede insanın bulunabileceği ve kendisini kanıtlamak için tüm kapılarını kapatmayı tercih eden şiirlere sarılmanın dönemi olarak anlatır. Çağdaş şiirin yaptığı iş budur. Oysa mistik şiirin sınırları, tek insanın içine indirgenmiştir. Mistik şiir, insan hakkındaki yorumların alanının daraldığı hatta insanın kendi tikanıklık haline bağımlı olmasının şiiri olarak ifade edilmiştir. Ona göre mistik hal ile mistik şiir ayrı ayrı ele alınmalı ve açıklanmalıdır. Yine Eroğlu, bu denemede gönül ve gam kavramlarından bahseder. Gönülün daha çok eski şiirde kendine yer edindiğini, dile gelme biçiminin orada geliştiğini söyler. Gönül sahibi olmanın yolu, gamı dert edinmekten geçer. Gam, dili kullanım hallerini çeşitlendirir ve insanın gönül sahibi oluşunu açığa çıkarır. Gamın şiddetlenişi gönlü viraneye çevirir. Dolayısıyla ulaşılmak istenen hedef aslında her şeyin yerli yerinde, dimdik ayakta duruşuyla değil; yıkıntılar, viraneler arasından çekilip çıkarılmasıyla ilgilidir.

Eroğlu, bu anlatı deryasından hareketle işin içine Şeyh Gâlib’i dâhil eder. Şeyh Gâlib’in bir gamın ortasında gönlü yakalayıp sunmasının daha muteber olduğunu söyler. Gönül kelimesinin anlam itibarıyla haklı yerini kazanamadığından dem vurur. Şeyh Gâlib’in gönül kelimesine yüklediği anlam çeşitliliğine dikkati çeker. Eroğlu’na göre gönül, Şeyh Gâlib’in şiirlerinde büyük bir anlam derinliği kazanır.

Dördüncü deneme, *Sevap Defteri'nin Ap-Ak Aynaları (1981)* isminden müteşekkildir. Burada Eroğlu, denge kavramından bahis açarak onun hep ufukta olduğunu ve ona tam olarak erişilmediğini, erişimin ise bir âna özgü kalabildiğini anlatır. Bu ân yakalanabilirse daha ilerilerde başka ufukların da yaratılmış olduğu görülebilecektir. Dengenin görevi, içten içe ufku beslemektir. Bu meyanda düşünüldüğünde denge hali de, hayatı denge noktasında yakalamaya adanmış serzenişlerin toplamında bulunur. Eroğlu, denge kavramından şiire yaklaşıldığında şiirin bir denge uzmanı olarak anılmadığından dem vurur. Bir kısım şiirin de, kendisinin ve çağdaş insanın içindeki dengelerin yerine oturmayıp dağılmasından oluşan hoşnut halini ihtiva ettiğini söyler. Naatlardan bahseder, onların bu dengeyi bulma arzusunu yüklediklerini açıklar.

Beşinci deneme, *Yunus Emre'nin Melekleri Rahattır (1974)* başlığını taşır. Eroğlu, anonim şiir ve anonim şair bahislerinden hareketle denemenin konusunu Yunus Emre etrafında şekillendirir. Buna göre anonim şiirin her mekânda, her devirde okunduğunu, insanın zihninde sağlam bir yer edindiğini söyleyen Eroğlu, şehirlerin dışında yaşayanların bu anonim şiirleri tekrarlayarak zihinlerden kaybolmaması adına almış oldukları tedbirlerin toplumsal bir değer affettiğini dile getirir. Ayrıca ona göre anonim şiirler, hayaldeki kesintisiz akışın yansımalarıdır. Anonim şairler de toplum tarihinin bir parçası değil, doğal tarihin bir ögesi şeklinde algılanır. Bu şairlerle ilgili somut veriler mevcut olmasa da yaşayışlarıyla ilgili edinilmiş bilgilere kulak verilmesi yetmiştir.

Yunus Emre'nin hem şahsiyetine hem de bununla ilintili şiirine bakıldığında, dikkat çeken şey heybesinin arzuyla dolu olmasıdır. O, arzuyu göstermekle kalmayan, aynı zamanda okuyana aşıl原因an, var olanı uyandıran bir kişidir. Ondaki arzu doluluğu etrafındaki her şeye o derece sirayet etmiştir ki kuşlar, bitkiler, menziller bile onun Tanrı'yı yüceltme arzusuna katıldıklarını duymuştur. Yunus Emre can kulağıyla duyar ve duyurur. Şiirleri bunun en güzel timsalleridir. Eroğlu; aşkın, inançla birleştiği yerde aydınlatıcı olduğunu söyler. Buna göre Yunus Emre, aşk ile yaklaştığı anlamsal dünyayı öyle bir kavrar ve öyle bir derinleştirir ki okuyan, bu derinliğe erişmenin haritasını bulamaz.

Altıncı deneme, *Fuzûlî'nin Şikâyet Olarak Kalmış Şikâyeti* başlığıyla başlar. Adından da anlaşılacağı üzere bu denemede, Fuzûlî'nin ünlü *Şikâyetname*'sinden bahsedilir. Buna göre Bağdat'taki vakıftan Fuzûlî'ye ödeme yapılması noktasında Kanuni Sultan Süleyman tarafından verilmiş bir karar vardır. Ancak bu kararın gereği yerine getirilmez. Kendisine maaş bağlandığını düşünen Fuzûlî, acı gerçekle karşılaşınca kırılır. Gerekli makamlara ve kamuoyuna şiirle şikâyette bulunur.

Yedinci deneme, *Atlı Şeyh* isimlendirmesine sahiptir. Bu deneme bir dörtlükle başlar:

“Şeyhimin ineği

Altındandır küleği

Arşın kürsi'n direği

La ilahe illallah!”

Eroğlu, yukarıdaki dörtlüğün hafızasında hep yer ettiğini söyler. “Külek”, ineğin sütünü sağlamak için memenin altına gelecek şekilde konulan kabın ismidir. Eroğlu'na göre “süt”, tasavvuf yorumlarında bilginin karşılığıdır. Dolayısıyla külekte toplanan sütü içenler aslında bilgiyi de edinmiş olurlar. Ancak buradaki “at” ve “atlı şeyh” Eroğlu'nun kafasını kurcalayıp durmuş ve bunlara bir türlü anlam verememiştir. İş gezisinde yol arkadaşlığı ettiği meslektaşlarıyla otururken birdenbire bu dörtlüğü dile getirir ve onlara “şu atı anlayamadım, at koşturan bir şeyhi hayal etmeye alışamadım” der. O sırada bir arkadaşının onun kulağına eğilerek “Burak” söyler. O at Burak'tır der. Eroğlu, o andan itibaren her şeyin aydınlığa kavuşup yerine oturduğunu dile getirir. Çünkü Burak, İslam inancına göre, Hz. Peygamber'in Miraç'ta kullandığı attır.

Sekizinci deneme, *“Ağlayın Su Yükselsin”* başlığını taşır. Eroğlu bu denemesini, Necip Fazıl'a ait bir dörtlükle başlatır. Nitekim bu deneme de ismini, söz konusu dörtlüğün bir mısraından almıştır:

“Ağlayın su yükselsin

Belki kurtulur gemi

Anne seccaden gelsin

Bize dua et, e mi?”

Şiirin bu dörtlüğüyle “cezadan kurtulmanın beklentisi” dile getirilmiştir. Çünkü Eroğlu'na göre geminin suyun üzerinde yüzebilmesi için gökten dökülen suyun yeterli derinliği sağlayacak ölçüde olması gerekir. Ancak gözyaşı bu derinliği sağlayamaz. Onun için ağlama dileği, bir nevi dua yerine geçer. Ağlamak kabul edilmiş bir duanın yerine geçtiği takdirde hayat gemisi de karaya oturmaktan kurtulacaktır.

Dokuzuncu deneme, *“Dört Kitabın Mâ'nâsı”* başlığını taşır. Eroğlu, kendi dar dünyalarına yerleşip hayatı oradan izleyen ve o şekilde anlayan kişilerin insani değerlerden habersiz kaldıklarını, yaşamlarını bu suretle sürdürdüklerini söyler. Hâlbuki önemli olan bu yaşam algısından sıyrılmaktır. Ona göre Yunus Emre, dünyaların buluşmasını dört kitabın mâ'nâsında görmüştür. Yunus Emre'nin bu nazarı da insanlar için ufuk açıcı olmuştur.

Onuncu deneme, *Sona Ermeyen Cem Hâli ve İsmail Ankaravî* başlığıyla başlar. Cem kelimesi kök itibarıyla toplanmak anlamındadır. Dolayısıyla cem hâli, birleşmeyi ve bütünleşmeyi esas kılan bir durumdur. Eroğlu bu noktada, algılamının bile bütünlüğü gerektiren, bölünmeyi reddeden bir kavram olduğunu anlatır. Çünkü ona göre varlık, bir bütündür. Varlığı algılama

işi de, parça parça değil bütüncül olmalıdır. Parçalanmış olanın bütün hâlindeki sunumunu bize şiir verir. Eroğlu bu açıklamalarından sonra İsmail Ankaravî'den bahseder. İsmail Ankaravî'nin *Mesnevi*'nin muteber bir şârihi olduğunu, ayrıca İbnü'l-Farîz'in *Kaside-i Tâiyye*'sini de şerh ederek parçadan bütüne geçişin güzel bir örneğini sunduğunu belirtir.

On birinci deneme, *Zünnûn-ı Mısırî ve Seferler* başlığını taşır. Eroğlu bu denemesinde, Zünnûn- Mısırî'den söz açar. Bu zât, tasavvufa dair bilgileri ilk derleyen ve tanımlayıcı ifadeyi ilk oluşturanlardan biridir. Tüm bunları da tasavvufun egemen olduğu bir dünyada durarak, o dünyayı oluşturan niteliklerle donanarak yapmıştır. Anlattığı konuları öncelikle kendisi özümsemiş ve içselleştirmiştir. Eroğlu ayrıca onun, Mısır'daki üç bin yıllık tarihi kalıntılarda bulunan taşa işlenmiş hiyeroglif karakterlerini okuduğuna, kimyayla uğraştığına, suyun terkiibini bulduğuna dair kayıtların varlığına da vurgu yapar. Onunla ilgili yazılmış menkıbelerde, varlık ve oluş kavramları üzerine düşünen, çevresindeki olguları gözlemlemekten kendini alamayan bir zât oluşu da dile getirilen konular arasındadır. Eroğlu, gözleme tutkusunun yol ehli olmaya davetiye çıkardığını ve seferlerin onun şahsiyetiyle bütünlük kazandığını söyler. Dolayısıyla Zünnûn'un çıktığı seferlere iştirak etmek isteyen kişi, eski dünyadan kalan bilgilerin kesik kesik oluşuna aldırmandan bu bilgilerin zihninde oluşturduğu boşlukları yine kendi hayal dünyasıyla harmanlayarak aşacaktır.

Eroğlu bunlarla ilgilenirken Zünnûn üzerine yazılmış bir hatırat ile karşılaşır. Bu hatıratta şeyh efendilerine göre seferler dört adettir. İlk sefer, seyr-i ilâllah'tır. İkinci sefer, seyr-i fi'llah'tır. Üçüncü sefer, kişiyi ayn' cem ve ahadiyet katmanına yükseltir. Dördüncü sefer ise seyr-i bi'llah'tır. Son seferi tamamlayıp normal haline dönenler çokluğu birlikte, birliği çoklukta görme deneyimi kazanmıştır.

Birinci bölümün on ikinci yani son denemesi "*Bir Gün Dolarsa Çillemiz Ey Rabb-ı Zül'l-Celâl*" (1975)'dir. Bu başlık adını Yahya Kemal'e ait bir beyitten alır:

"Bir gün dolarsa çillemiz ey Rabb-ı zü'l-Celâl

Bir şer bırakma der-kef-i mizân edilmedik" (2008: 26)

Eroğlu bu yazısında, savaş yıllarının ve sonrasında insanlar üzerinde yapmış olduğu tahribattan bahseder. Kimileri bunlardan elem ve hüznün duyarken kimileri de tüm bu olumsuzluklara karşı kayıtsız kalmıştır. Daha da önemlisi tüm bu süreçlerin yeteri kadar anlatılmaması hüznün vericidir.

Sevap Defteri adlı deneme kitabının ikinci bölümü de *Ramatçının Önlüğü: Altın Tozları (2015-18)* başlığını taşır. Bu bölümde tek bir deneme yazısı mevcuttur. *Ramatçının Önlüğü: Altın Tozları Ramatçının Önlüğünü Silkeliyorum* ismini taşıyan bu deneme yazısı 2015 ile 2018 yıllarını kapsayan bir sürecin mahsulüdür. Kuyumculuk sektöründe altın işlenirken havaya, suya ve toza karışan parçacıkların geri dönüşümünü sağlama işi ramat, bu işi meslek haline getirip yapanlara da ramatçı adı verilir. Eroğlu, klasiklerde yazılı olanlardan elimizde kalanları ramat yani altın tozları olarak görür. Bu tozdan hisse kapanlar etrafa saçılmış bilgi kırıntılarını kendilerine ait üslupla yorumlayarak değerli hazineyi elde etmiş olurlar. Bu güzel benzetmeden hareketle Eroğlu, altın tozlarının özellikle insanın zihinsel birikimini kaplamış altın tozlarının, amaçlarına ulaşmaları için arayıcı ruhların yolları üzerine döküldüklerini söyler.

Eskide kalmış güzelliklerin anılmasında bir keramet görülememesinden muzdarip olan Eroğlu, aslında bellekte saklanılanların bir değerler bütünü kabul edilmesinden yanadır. Ona göre bu değerler her akla geldikçe teşvik edici bir özelliğe sahiptir. Dolayısıyla bu değerler, ramatçının önlüğündeki parıltılar kadar mühimdir. Edebî metinler ve bunlar etrafında yapılmış muhabbetlerin de ramatçının önlüğünde gizlenecek gözenekler bulup ses getirmiş olması Eroğlu'nun yapmış olduğu benzetmelerden bir başkasıdır.

Sonuç olarak denilebilir ki Eroğlu, klasik edebiyatın konularına ilgi duyan ve bunları modern bir dille estetize eden bir sanatkârdır. Nitekim bu özelliğini hem şiirlerine hem de denemelerine yansıtabilmiştir. Bu yazıda tanıtmaya çalıştığımız *Sevap Defteri* isimli deneme kitabı, söz konusu duruma örnek teşkil etmesi açısından önemlidir. Kitaptaki denemelere bütüncül bakıldığında Eroğlu'nun eskide kalmış olan her şeye karşı bir özlem içinde olduğu hissedilir. Bunları tıpkı ramatçının önlüğündeki altın tozları olarak görür, değerli kabul eder ve belki de en önemlisi sahiplenir.

Kaynakça

Beyatlı, Y. K. (2008). *Eski Şiirin Rüzgârıyla*. İstanbul: İstanbul Fetih Cemiyeti.

Eroğlu, E. (2018). *Modern Türk Şiirinin Doğası*. İstanbul: Yapı Kredi Yayınları.

Eroğlu, E.(2020). *Sevap Defteri*. Ankara: Hece Yayınları.

Şengül, M. B. (2019). *'Yol Elçisi' Ebubekir Eroğlu'nun Şiiri*. Ankara: Gece Akademi.