

ISSN: 2146-7900

GIFAD

HAKEMLİ DERGİ / REFEREED JOURNAL



**GÜMÜŞHANE ÜNİVERSİTESİ
İLAHİYAT FAKÜLTESİ DERGİSİ**



ISSN: 2146-7900

GIFAD

HAKEMLİ DERGİ / REFEREED JOURNAL



**GÜMÜŞHANE ÜNİVERSİTESİ
İLAHİYAT FAKÜLTESİ DERGİSİ**



**GÜMÜŞHANE ÜNİVERSİTESİ
İLAHİYAT FAKÜLTESİ
DERGİSİ**

July/ Temmuz-2020 Year/Yıl: 9 Volume/Cilt: 9 Issue/Sayı: 18

**THE JOURNAL OF GÜMÜŞHANE UNIVERSITY
FACULTY OF THEOLOGY**

**HAKEMLİ DERGİ
REFEREED JOURNAL**

GÜMÜŞHANE ÜNİVERSİTESİ
İLAHİYAT FAKÜLTESİ
DERGİSİ
THE JOURNAL OF GÜMÜŞHANE UNIVERSITY FACULTY OF THEOLOGY

ISSN: 2146-7900

Sahibi / Owner of the Journal

Prof. Dr. Ali KUZUDİŞLİ-akuzudisli@gumushane.edu.tr
Gümüşhane University, Faculty of Theology, Gümüşhane.
(The Dean)

Editör / Editor in Chief

Dr. Öğr. Üyesi Muhammet AYDIN- maydin@gumushane.edu.tr
Gümüşhane University, Faculty of Theology, Gümüşhane.

Editör Yardımcıları / Associate Editor

Arş. Gör. Harun GEÇER-harun.gecer@gumushane.edu.tr
Gümüşhane University, Faculty of Theology, Gümüşhane.
Arş. Gör. Hızır HACIKELEŞOĞLU- hizirhacikelesoglu@gumushane.edu.tr
Gümüşhane University, Faculty of Theology, Gümüşhane.

Yayın Kurulu / Editorial Board

Prof. Dr. Ali KUZUDİŞLİ-akuzudisli@gumushane.edu.tr
Gümüşhane University, Faculty of Theology, Gümüşhane.
Prof. Dr. Selami ŞİMŞEK-selamisimsek@gumushane.edu.tr
Gümüşhane University, Faculty of Theology, Gümüşhane.
Prof. Dr. Zafer ERGİNLİ-zafer.erginli@erdogan.edu.tr
Recep Tayyip Erdoğan University, Faculty of Theology, Rize.
Prof. Dr. Erkan PERŞEMBE-erkanper@omu.edu.tr
Ondokuz Mayıs University, Faculty of Theology, Samsun,
Doç. Dr. Saffet KARTOPU-skartopu@ksu.edu.tr
Kahramanmaraş Sütçü İmam University, Faculty of Theology, Kahramanmaraş.
Doç. Dr. Fetullah YILMAZ-fyilmaz@gumushane.edu.tr
Gümüşhane University, Faculty of Theology, Gümüşhane.
Doç. Dr. Muhammed KIZILGEÇİT-mkizilgecit@atauni.edu.tr
Atatürk University, Faculty of Theology, Erzurum.
Doç. Dr. Hilmi KARAAĞAÇ-hilmi.karaagac@hbv.edu.tr
Ankara Hacı Bayram Veli University, Polatlı Faculty of Theology, Ankara.
Doç. Dr. İbrahim ASLAN-iaslan@ankara.edu.tr
Ankara University, Faculty of Theology, Ankara.

Dr. Öğr. Üyesi Berat SARIKAYA-beratsarikaya@gumushane.edu.tr
Gümüşhane University, Faculty of Theology, Gümüşhane.
Dr. Öğr. Üyesi Fatih ÖZKAN-fatih.ozkan@hbv.edu.tr
Ankara Hacı Bayram Veli University, Polatlı Faculty of Theology, Ankara.

Danışma Kurulu / Advisory Board

Prof. Dr. Ahmet İshak DEMİR- ahmet.demir@erdogan.edu.tr
Recep Tayyip Erdoğan University, Faculty of Theology, Rize.
Prof. Dr. Atta-ur Rahman
University of Malakand, Faculty of Islamic Studies, KPK, Pakistan.
Prof. Dr. Celal TÜNER-cturer@ankara.edu.tr
Ankara University, Faculty of Theology, Ankara.
Prof. Dr. Davut YAYLALI-davut@atauni.edu.tr
Atatürk University, Faculty of Theology, Erzurum.
Prof. Dr. Ali AKDOĞAN-ali.akdogan@erdogan.edu.tr
Recep Tayyip Erdoğan University, Faculty of Theology, Rize.
Prof. Dr. H. Ömer ÖZDEN-oozden@atauni.edu.tr
Atatürk University, Faculty of Theology, Erzurum.
Prof. Dr. Hasan AYIK-hasan.ayik@hbv.edu.tr
Ankara Hacı Bayram Veli University, Polatlı Faculty of Theology, Ankara.
Prof. Dr. Hulusi ASLAN-hulusi.arslan@inonu.edu.tr
İnönü University, Faculty of Theology, Malatya.
Prof. Dr. Ali KUZUDİŞLİ-akuzudisli@gumushane.edu.tr
Gümüşhane University, Faculty of Theology, Gümüşhane.
Prof. Dr. Kadir ALBAYRAK-kalbayrak@cu.edu.tr
Çukurova University, Faculty of Theology, Adana.
Prof. Dr. Mehmet DAĞ-mehmet.dag@atauni.edu.tr
Atatürk University, Faculty of Theology, Erzurum.
Prof. Dr. Metin ÖZDEMİR-metin.ozdemir@asbu.edu.tr
Ankara Sosyal Bilimler University, Faculty of Islamic Studies, Ankara.
Prof. Dr. M. Doğan KARACOŞKUN-rektor@kilis.edu.tr
Kilis 7 Aralık University, Faculty of Theology, Kilis.
Prof. Dr. Münir YILDIRIM-myildirim@cu.edu.tr
Çukurova University, Faculty of Theology, Adana.
Prof. Dr. Nihat YATKIN-nyatkin@atauni.edu.tr
Atatürk University, Faculty of Theology, Erzurum.
Prof. Dr. Tuncay İMAMOĞLU-t.imamoglu@atauni.edu.tr
Atatürk University, Faculty of Theology, Erzurum.
Prof. Dr. Zafer ERGİNLİ-zafer.erginli@erdogan.edu.tr
Recep Tayyip Erdoğan University, Faculty of Theology, Rize.
Prof. Dr. Mevlüt ERTEN-mevluterten@kku.edu.tr
Kırıkkale University, Faculty of Theology, Kırıkkale.
Prof. Dr. İhsan ÇAPCIOĞLU-icapci@divinity.ankara.edu.tr
Ankara University, Faculty of Theology, Ankara.

- Prof. Dr. Mehmet ÜMİT**-mehmet.umit@marmara.edu.tr
Marmara University, Faculty of Theology, İstanbul.
- Doç. Dr. Adem ÇATAK**-ademcatak@nevsehir.edu.tr
Nevşehir Hacı Bektaş Veli University, Faculty of Theology, Nevşehir.
- Doç. Dr. Ahmet ALBAYRAK**-ahmetalbayrak1@gmail.com
Bursa Uludağ University, Faculty of Theology, Bursa.
- Doç. Dr. Bahset KARSLI**-bkarsli@akdeniz.edu.tr
Akdeniz University, Faculty of Theology, Antalya.
- Doç. Dr. Fetullah YILMAZ**-fyilmaz@gumushane.edu.tr
Gümüşhane University, Faculty of Theology, Gümüşhane.
- Doç. Dr. Saffet KARTOPU**-skartopu@ksu.edu.tr
Kahramanmaraş Sütçü İmam University, Faculty of Theology, Kahramanmaraş.
- Doç. Dr. Hilmi KARAAĞAÇ**-hilmi.karaagac@hbv.edu.tr
Ankara Hacı Bayram Veli University, Polatlı Faculty of Theology, Ankara.
- Doç. Dr. Bilal DELİSER**-bilaldeliser@cumhuriyet.edu.tr
Sivas Cumhuriyet University, Faculty of Theology, Sivas.
- Doç. Dr. Hamza AKTAŞ**-haktas@gumushane.edu.tr
Gümüşhane University, Faculty of Theology, Gümüşhane.
- Doç. Dr. İsmail BAYER**-bayer@yildiz.edu.tr
Artvin Çoruh University, Faculty of Theology, Artvin.
- Doç. Dr. Janas KHAN**
University of Malakand, Faculty of Islamic Studies, KPK, Pakistan.
- Dr. Öğr. Üyesi Berat SARIKAYA**-beratsarikaya@gumushane.edu.tr
Gümüşhane University, Faculty of Theology, Gümüşhane.
- Dr. Öğr. Üyesi Fatih ÖZKAN**-fatih.ozkan@hbv.edu.tr
Ankara Hacı Bayram Veli University, Polatlı Faculty of Theology, Ankara.
- Dr. Öğr. Üyesi Fikri GÜNEY**-fikriguney@gumushane.edu.tr
Gümüşhane University, Faculty of Theology, Gümüşhane.
- Dr. Öğr. Üyesi Mücteba ALTINDAŞ**-altindas@aku.edu.tr
Afyon Kocatepe University, Faculty of Islamic Studies, Afyonkarahisar.
- Dr. Öğr. Üyesi Resul ERTUĞRUL**-resulertugrul@bayburt.edu.tr
Bayburt University, Faculty of Theology, Bayburt.
- Dr. Öğr. Üyesi Veysel AKKAYA**-veysel.akkaya@izu.edu.tr
İstanbul Sebahattin Zaim University, Faculty of Islamic Studies, İstanbul.
- Dr. Öğr. Üyesi Zeynel Abidin AYDIN**-zeynelaydin@ibu.edu.tr
Abant İzzet Baysal University, Faculty of Theology, Bolu.

Hakem Kurulu / Referee Board

Gümüşhane Üniversitesi İlahiyat Fakültesi Dergisi, en az iki hakemin görev aldığı çift taraflı kör hakemlik sistemi kullanmaktadır. Hakem isimleri gizli tutulmakta ve yayımlanmamaktadır. **The Journal of Gümüşhane University Faculty of Theology** have used the system of double-sided blind arbitration that has the duty of at least two arbitrators. The names of the arbitrators have been hidden and not published.

Redaksiyon ve Dizgi / Typographic and Redaction

- Arş. Gör. Harun GEÇER**-harun.gecer@gumushane.edu.tr
Gümüşhane University, Faculty of Theology, Gümüşhane.
- Arş. Gör. Hızır HACIKELEŞOĞLU**- hizirhacikelesoglu@gumushane.edu.tr
Gümüşhane University, Faculty of Theology, Gümüşhane.
- Arş. Gör. Mustafa BAL**-mbal@gumushane.edu.tr
Gümüşhane University, Faculty of Theology, Gümüşhane.
- Arş. Gör. Aynur ATAR**-aynuratar@gumushane.edu.tr
Gümüşhane University, Faculty of Theology, Gümüşhane.
- Arş. Gör. Furkan USTAKURT**-furkan.ustakurt@gumushane.edu.tr
Gümüşhane University, Faculty of Theology, Gümüşhane.

Yabancı Dil Editörleri / English Language Editors

- Arş. Gör. Ayşe AYTEKİN**-ayseaytekin@gumushane.edu.tr
Gümüşhane University, Faculty of Theology, Gümüşhane.

Kapak Tasarım / Cover Designing

Ömer Faruk ÇUBUKÇU

İrtibat / Contact

Bağlarbaşı Mahallesi, Gümüşhane Üniversitesi İlahiyat Fakültesi, Kat:7, No: 721, pk: 29100
MERKEZ/GÜMÜŞHANE
Neighbourhood of Bağlarbaşı, Gümüşhane University Faculty of Theology, Floor:7, Number:
721, p.o.box: 29100, Gümüşhane, TURKEY
e- posta: ilahiyatdergi@gumushane.edu.tr

Gümüşhane 2020



Gümüşhane Üniversitesi İlahiyat Fakültesi Dergisi / The Journal of Gümüşhane University Faculty Of Theology
Cilt: 9 Sayı: 18 (15 Temmuz 2020) Volume: 9 Issue: 18 (July 15,2020)

İÇİNDEKİLER/CONTENTS

ARAŞTIRMA MAKALELERİ / RESEARCH ARTICLES

Enbiyâ Sûresi 21/105. Âyet Bağlamında Yeryüzüne Salih Kulların Mirasçı Olması
Being the Heir of The Righteous Servants to the Earth in the Context of the 105th Verse of the Chapter of Anbiya
Abdurrahman ALTUNTAŞ _____ 147-162

Ebeveynleri Boşanmış Çocuklarla Ebeveynleri Boşanmamış Çocukların Dinî Davranışları ve Dinî Motivasyonlarının Karşılaştırılması
Comparison of Religious Behavior and Religious Motivation of Children of Divorced Parents to Children of Non-Divorce Parents
Çiğdem GÜLMEZ/ Mehmet KARADAĞ _____ 163-184

Nil Sokağında Bir Daire Romanında Anlatım Unsurları
Narrative Elements in The Novel of "An Apartment on Nile Street
Fikri GÜNEY _____ 185-199

Anadolu İmam Hatip Liseleri Hadis Ders Kitabı Üzerine Bir Değerlendirme
An Evaluation on the Hadith Course Book Used at Anatolian Religious Vocational High Schools
Recep ERTUĞAY _____ 200-222

KİTAP TANITIMI/BOOK REVIEWS

Ebü't-Tayyib Muhammed b. Ahmed b. İshâk b. Yahyâ el-Veşşâ' el-A'râbî, Kitâbü'l-Müveşşâ (eż-Zarf ve'z-zürefâ'), thk. Kemâl Mustafâ, Mektebetü'l-Hâncî, 1953, 294 s.
Adnan Arslan _____ 223-228

Psikoloji ve Çağdaş Yaşam İnsan Uyumu Psychology and Contemporary Life Human Adjustment Wayne Weiten, Elizabeth Yost Hammer, Dana S. Dunn, çev. ed: Doç. Dr. Ebru İkiz, Nobel Akademik Yayıncılık, Ocak 2016, 688 s.

Adnan Arslan _____ **229-231**

ENBİYÂ SÛRESİ 21/105. ÂYET BAĞLAMINDA YERYÜZÜNE SALİH KULLARIN MİRASÇI OLMASI*

Abdurrahman ALTUNTAŞ**

Öz

Bu çalışmamızda Enbiyâ sûresi 105. âyetinde geçen “*Andolsun Zikir'den sonra Zebur'da da: «Arza salih kullarım vâris olacaktır» diye yazmıştık*” anlamındaki ifade, içerisinde geçtiği kelime ve kavramlar açısından incelenecektir.

Kur'an kavramlarının anlaşılması Kur'an'ın mesajını idrak etmede çok önemlidir. Çalışmamızda ilk önce âyette geçen kelimeler ve kavramlar tahlil edilerek hangi manaya geldikleri ortaya konulmaya çalışılacaktır. Kur'an'da geçen kelimeler değişik âyetlerde farklı manalara gelebilmektedir. Bundan dolayı Kur'an'ın bir âyetine anlam verirken diğer âyetlerle olan ilişkisine de dikkat etmek gerekmektedir. Nitekim âyette geçen “arz” dan kastedilenin ne olduğu hususunda müfessirler farklı görüşler ileri sürmüşlerdir. Bazı müfessirler âyetteki bu kelimenin cennet olarak anlaşılması gerektiğini, bazıları ise şu an yaşadığımız yeryüzünün kastedildiğini ifade etmişlerdir. Ayrıca “Zebur” ve “Zikir” kelimelerinin hangi anlamlara geldiği incelenecektir.

Kur'an-ı Kerim yeryüzüne iyi kulların hâkim olacağını genel bir kural içerisinde ifade etmektedir. Bunun nasıl, ne zaman ve ne şekilde olacağı tam olarak ifade edilmemiştir. Bu hususta müfessirlerin yorumlarına da yer verilerek âyetin ifade etmek istediği manalar keşfedilmeye çalışılacaktır. Âyette geçen kelimeler tahlil edildikten sonra âyet hakkında Kur'an bütünlüğü çerçevesinde genel bir değerlendirme yapılacak, elde edilen sonuçlar ve çıkarımlar ortaya konulacaktır.

Anahtar Sözcükler: Kur'an, Sâlih Kul, Âyet, Yeryüzü, Miras.

Atıf: Altuntaş, Abdurrahman. “Enbiyâ Sûresi 21/105. Âyet Bağlamında Yeryüzüne Salih Kulların Mirasçısı Olması / Being The Heir Of The Righteous Servants To The Earth In The Context Of The 105th Verse Of The Chapter Of Anbiya”. gıfad: gümüşhane üniversitesi ilahiyat fakültesi dergisi / the journal of gümüşhane university faculty of theology 15 (Temmuz / July 2020/2):

* Bu makale, 7-9 Kasım 2019 tarihleri arasında Gümüşhane Üniversitesi, Kilis 7 Aralık Üniversitesi, Recep Tayyip Erdoğan Üniversitesi ve Bayburt Üniversitesi işbirliği ile Gümüşhane'de düzenlenen II. Uluslararası Sosyal Bilimler Kongre'sinde sunulan tebliğin geliştirilmiş halidir.

** Doç. Dr., Öğretim Üyesi, Gümüşhane Üniversitesi İlahiyat Fakültesi, Tefsir ABD, (abdaltuntas@hotmail.com), ORCID: 0000-0002-8578-8436.

BEING THE HEIR OF THE RIGHTEOUS SERVANTS TO THE EARTH IN THE CONTEXT OF THE 105TH VERSE OF THE CHAPTER OF ANBIYA

Abstract

The expression which takes a place in the verse 105th of the Chapter of Anbiya of the meaning "And We have already written in the book of Psalms after the previous mention that the land of Paradise is inherited by My righteous servants." will be examined in terms of the words and the concepts that it contains.

The understanding of the concepts of the Qur'an is crucial for the comprehending of the message of the Qur'an. First of all, the meanings of the words and the concepts which had been passed in the verse while analyzing will be tried of manifest in our work. The words in the Qur'an can have different meanings in different verses. For this reason, it is necessary to pay attention to the relation of a verse with the other verses while understanding of this verse of the Qur'an. As a matter of fact, the explicators had put forward different opinions in the subject of whatness of intention about "arz" that passes in the verse. Some of the explicators had expressed that it should be understood this word as paradise. Some of the explicators had signified the intention of this word as the earth that we live in now. In addition, the meanings of "Zabur" and "Zikr" will be examined.

The Noble Qur'an has expressed that the righteous servants will have a command of the earth within a general rule. How, when and in what way of this will not completely be expressed. It will be tried to discover the implied meanings of the verse while taking a place of the comments of the explicators about this subject. It will be generally evaluated about the verse within the framework of the integrity of the Qur'an after analyzing the words which had passed in the verse. The results and the inferences obtained will be propounded.

148

Keywords: The Qur'an, Righteous Servant, Verse, Earth, Inheritance.

Giriş

Bu makalenin amacı, Kur'an'ın bir âyetinde yer alan ve bize göre inanan insanlara bir ufuk ve geleceğe yönelik bir hedef ortaya koyan önemli bir hususu, âyette geçen kelime ve kavramlar çerçevesinde değerlendirmektir. Sözünu ettiğimiz âyet Enbiyâ sûresi 105. Âyetidir. Âyetin lafız ve meali şöyledir:

وَلَقَدْ كَتَبْنَا فِي الزَّبُورِ مِنْ بَعْدِ الذِّكْرِ أَنَّ الْأَرْضَ يَرِثُهَا عِبَادِيَ الصَّالِحُونَ

"Andolsun Zikir'den sonra Zebur'da da: «Arza salih kullarım vâris olacaktır» diye yazmıştık"¹

İlk önce âyette geçen kelime ve kavramların sözlük anlamları ele alınacaktır. Daha sonra müfessirlerin âyette geçen kelimelere verdikleri anlamlar irdelenecektir. Bunun yanında âyette ortaya konulan hususlardan hareketle âyet hakkında genel bir sonuca ve değerlendirmeye gidilecektir.

¹ Enbiyâ, 21/105.

Kur'an'da geçen bir âyeti anlamada kelime ve ifadelerin bilinmesi önem arz etmektedir. Kutsal metinlerin ve dini nassların anlaşılması ve yorumlanmasında, kelimelerin ve ifadelerin anlam alanı mesajın kavranmasında değerlendirilmeye alınması gereken hususlardandır. Herhangi bir Kur'an âyetinde yer alan kelimelerin ve ifadelerin manasını bilmek, Kur'an mesajını kavramak anlamına gelmektedir. Bir âyette geçen kelimelerin diğer kelimelerle anlam ilişkisinin bulunduğu da hatırdan çıkarılmamalıdır. Ayrıca Kur'an'daki kelimeler içinde buldukları kültür sistemlerinden etkilenmektedir. Buna göre manalar yalnız başına değil, daima bir sistem ve sistemler içinde değer kazanır.² Bütün bunlar yapılırken kelimenin Kur'an'ın siyak ve sibaki bağlamında kazandığı anlamlar ve anlam alanları göz ardı edilmemelidir. Mesajın kavranmasıyla dinamik olan hayatın anlamlandırılması ve buna göre şekillendirilmesi imkân dâhilinde olur.

Yukarıdaki âyette ifade edildiği üzere arzın gerçek sahibi sâlih kimselerdir. Yine bu durum sadece Kur'an'da ortaya konulmuş bir gerçeklik değildir. Kur'an'dan önce ki kitaplarda da ifade edilmiş bir hakikattir. Bunu da bize Kur'an bildirmektedir. Bu hakikat genel bir ifade şeklinde durmakta ve işini iyi yapan kimselerin genel geçer bir kaide olarak arza sahip olacakları özellikle ifade edilmektedir.

Kur'an'daki ifade edilen bu âyet bağlamında düşünüldüğünde Zebur ve önceki kitaplarda da inananlara aynı hedef konulmuştur. Âyetin gösterdiği bu hedefe göre, dünyanın ve insanlığın geleceği "sâlih" diye vasıflandırılan insanlar tarafından kurulmalıdır. Bu yönüyle âyet, sâlih olma özelliklerini taşıyanlar için, geleceğin kurulmasına ilişkin bir hedef ortaya koymaktadır.³ Buradaki hedef, kişinin sâlih olmaya gayret etmesidir. Sâlih olmak işinde ehliyetli, liyakatli, dürüst, çalışkan, işini en güzel şekilde yapmak demektir. Yine peygamberlerin hayatlarından yola çıkarak diyebiliriz ki sâlih, ıslahatçı, kendini ve etrafını düzelten, insanlığı ıslah etmek için bir derdi, davası, gayesi olan kişidir. Bunun yanında kişiden sâlih olma vasfını sürekli hale getirmesi beklenmektedir. Ayrıca sâlih olan kişinin, yeteneklerini ve yetkinliklerini kullanarak dünyanın barış ve esenlik yurdu olması için çalışması gerekmektedir.

Ayrıca bu âyet "eğer (gerçekten) inanıyorsanız mutlaka (insanların) en üstünü olacakmışınız"⁴ vaadinin bir yansımasıdır. Allah'ın insan için öngördüğü yüceliklere erişmesinin ancak inanıp dürüst ve erdemli davranışlar yapmakla mümkün olduğu bu âyetle ortaya konulmaktadır.⁵

Şimdi âyetteki kelimelerin tahlilini yapalım:

1. Ke-te-be Kökünün Anlamı ve Âyetteki Kullanımı

Etimoloji olarak ك - ت - ب (k - t - b) kökünün bilinen manası harfleri birbirine eklemek suretiyle yazmaktır. Bu kelime bazen, telaffuz yönünden birbirine geçmiş şeyler için de kullanılmaktadır. Buna göre "kitabe"de asıl olan, yazı ile düzenlemektir. Fakat bunların her biri istiare yoluyla diğerinin yerine

² Toshihiko Izutsu, Kur'an'da Allah-İnsan, çev: Süleyman Ateş, (İstanbul: Yeni Ufuklar Neşriyat, t.y), s. 25.

³ Mehmet Paçacı, "Müslümanların Gelecek Tasavvuru", VIII. Kur'an Sempozyumu: Günümüz Dünyasında Müslümanlar__14-15 Mayıs 2005 / (Yozgat, 2006), 157.

⁴ Âl-i İmrân, 3/139.

⁵ Muhammed Esed, Kur'an Mesajı: meal-tefsir, Türkçeye çev. Cahit Koytak, Ahmet Ertürk, 5. Bs. (İstanbul: İşaret Yayınları, 1999), 2: 664.

kullanılabilmektedir.⁶ Ayrıca kitap yazdı, onu yazdı manasına gelir. Masterları “kitbetün, kitabun, kitabetün ve ketben” şeklindedir.⁷ Bütün bu açıklamalardan yola çıkarak diyebiliriz ki ke-te-be sözcüğü en geniş anlamıyla yazmak manasına gelmektedir.

Burada Allah Teâlâ için yanılma ve unutkanın caiz olmadığı ortaya konulmaktadır. Zebur’da bu hakikat ortaya konulmuştur. Çünkü bir şeyi yazan ve bunu gerekli gören kimseye bunu unutabileceğinden dolayı itimat edilmez. Ama Allah için unutma ve cayma söz konusu olmadığından O bir şeyi üstlendiğinde onun meydana gelmesi vacip olur.⁸ Yani Allah Teâlâ, âyetteki yargının mutlaka meydana geleceğini, bunda bir tereddüdün olmadığını, şeriat kitaplarında ve takdir-i ilahide bunun yazılmış olduğunu da haber vermiştir. Bundan dolayı da “Zikir’den sonra Zebur’da da yazdık demiştir.”⁹

Buna göre buradaki yazmak ifadesi bir kesinliği ve mutlaklığı ifade etmektedir. “Biz yazdık” ifadesi bu konuda yani “arza sâlih kimselerin mirasçı olması” hususunda herhangi bir tereddüt söz konusu değildir ve bu durum mutlaka meydana gelecektir. Bunun gerçekleşmesinde herhangi bir şüphe de söz konusu değildir.

2. Ve-re-se Kökünün Anlamı ve Âyetteki Kullanımı

“Virâsetü” ve “irsü” akit ve benzeri gibi bir işlem olmaksızın bir malın/servetin başkasından bir başka kişiye intikal etmesidir. Ölüden kişiye kalan mala da bu isim verilmiştir. Bu şekilde insana geçen mala “mîrâsün” ve “irsün” denmiştir. Yine bu kelime “ona mal bıraktım” ve “onu ondan aldım” “mirası devraldım” gibi anlamlara gelmektedir.¹⁰ “Ve-re-se” vâris anlamına da gelmektedir. Allah’ın sıfatlarından biridir. Allah baki olarak bütün mahlûkata mirasçı olur. Onların yok olmasından sonra sadece O kalır. Parasını ve ihtişamını miras olarak aldı anlamına da gelmektedir.¹¹ Yine bir şeye mirasçı olmak, mal olarak birine mirasçı olmak, parasına ve şerefine mirasçı olmak, bir kişi öldüğünde bir başkasına miras bırakması gibi manalara gelmektedir.¹²

Bu açıklamalara göre yeryüzüne varis olmanın anlamı şudur: Âyette geçen “arz”, mal ve varlık olarak sâlih kimselerin eline geçer. Salih kimseler mahiyeti çok net olmasa da bir şekilde bu arzın egemenliğine ve mülküne sahip olurlar. Bize göre âyette ortaya konulmak istenen mana budur.

3. Zebur ve Zikir

Âyette geçen “zebûr” ve “zîkr” den kastedilenin ne olduğu hususunda

⁶ Râgıb el-İsfehânî, *el-Müfredât fî Garîbi'l-Kurân*, thk: Muhammed Ahmed Hâlefullah, (Mısır: Mektebetü'l-Encülü'l-Misriyye, t.y.), 639; Ebü'l-Fazl Cemâlüddîn Muhammed b. Mükerrrem İbn Manzûr, *Lisânü'l-Arab*, (Beyrut: Dâru Sadr, 2011), 1: 698.

⁷ Ebü'l-Kâsım Mahmûd b. Ömer b. Muhammed el-Hârizmî Zemahşerî, *Esâsü'l-Belâğa*, (Beyrut: Darü's Sadr, 2009/1430), 2: 121; Ebü'l-Feyd es-Seyyid Murtaza ez-Zebîdî, *Tacü'l-Arus min Cevâhiri'l-Kamus*, thk: Abdalalim Tahavi, (Kuveyt: Türesi'l-Arabi, 1987), 4: 100.

⁸ Ebü Abdullah Fahreddin Muhammed b. Ömer Fahreddin Râzî, *Tefsirü'l-Fahri'r-Râzî-Mefatihü'l-gayb-Tefsirü'l-Kebir*, (Beyrut: Daru'l-Fikir, 1981), 22: 229.

⁹ Ebü'l-Fida İmadüddin İsmail b. Ömer İbn Kesir, *Tefsirü'l-Kur'ani'l-Azim*, thk. Mustafa es-Seyyid Muhammed... [ve öte.]. (Kahire: Müessesetu Kurtuba; Mektebetü'l-Evladi's-Şeyh li't-Türas, 2000/1421), 9: 457.

¹⁰ Zemahşerî, *Esâsü'l-Belâğa*, 2: 327.

¹¹ İbn Manzûr, *Lisânü'l-Arab*, 2: 199.

¹² Zebîdî, *Tacü'l-Arus min Cevâhiri'l-Kamus*, 5: 381.

değişik görüşler ortaya konulmuştur.

Mukâtil b. Süleyman'a (ö. 150/767) göre âyette geçen "zebûr" Tevrat, İncil ve Zebur; "zikir" ise "Levh-i Mahfûz"¹³ anlamındadır.¹⁴

Başka bir görüşe göre de Zebur'la, Allah'ın peygamberlerine indirdiği bütün kitaplar; "zikir" kelimesiyle de semada Allah'ın katında olan ümmü'l-kitab kastedilmiştir.¹⁵ Sa'id b. Cübeyr, Mücahid, Kelbî, Mukâtil, İbn Zeyd de aynı görüşü paylaşmışlardır. Buna göre "Zikir" gökte bulunan "ümmül-kitâb" yani "kitapların anası ve özü olan kitap, "Levh-i mahfuz" dur. Bu kitapta, olacak her şey kaydedilmiştir. Buna melekler açısından, bu isim verilmiştir. Peygamberlere gönderilen kitaplar o kitaptan istinsah edilir (alınır yazılır).¹⁶

Diğer bir görüşe göre "zikir" Hz. Musa'ya indirilen Tevrat'ı; "Zebûr" Hz. Davud'a indirilen kitabı ifade etmektedir.¹⁷ Başka bir görüşe göre Zebûr, Kur'an'dır, zikir ise Tevrat'tır. Bu görüş, Katâde ve Şa'bi'nin görüşüdür. Diğer bir görüşe göre ise "Zebur", Davûd (a.s)'a gönderilen Zebur, "Zikir" ise, Davûd (a.s)'dan rivâyet edilen (sözler ve menkibeler) dir.¹⁸

Farklı bir görüşe göre ise buradaki "zikir" ile ilim kastedilmiştir. Buna göre mana, "Biz yanılma ve unutkanlığın bizim için caiz olmayacağı bir şekilde bildikten sonra, bunu Zebur'da yazdık" demektir. Çünkü bir şeyi yazan ve iltizam eden, ama unutabilecek olan bir kimseye itimat edilmez. Ama unutması ve cayması söz konusu olmayan bir kimse bir şeyi üstlendiğinde onun meydana gelmesi vacip olur.¹⁹

Burada "Zebur" ve "zikir" le kastedilenler hakkında farklı görüşlerde bulunsun da arza sâlih kimselerin mirasçı olma gerçeği değişmemektedir. Zaten arza mirasçı olma durumu, âyette ifade edildiği gibi geçmiş kitaplarda mevcuttur. Bu durumu bize ifade eden de bizzat Kur'an-ı Kerim'in kendisidir. Ayrıca bunun burada âyetle ifade edilmesi Kur'an'ın da bu hakikati ortaya koyduğunu göstermektedir.

¹³ Levh-i Mahfûz sözlükte "yazı yazmaya uygun yassı ve düzgün yüzey" anlamındaki levh ile "korunmuş" manasındaki mahfuz kelimelerinden oluşan levh-i mahfuz "üzerine yazı yazılan, silinmekten ve değişikliğe uğramaktan korunmuş düzgün satıh" anlamına gelmektedir. Kur'an ayetlerinin muhtevasına göre kâinatta meydana gelecek bütün nesne ve olaylara ilişkin ilâhî ilim ve takdirin kayıtlı olduğu kitaptır. Buna göre gökte ve yerde küçük büyük ne varsa, insanların ecelleri, fertlerin ve milletlerin başına gelecek musibetlerin tamamı Allah'ın ilmi dâhilindedir ve levh-i mahfuz denilen bir kütüğe kaydedilmiştir. (Yusuf Şevki Yavuz, "Levh-i Mahfûz", *Türkiye Diyanet Vakfı İslâm Ansiklopedisi*, (Ankara: TDV Yayınları, 2003), 27: 151.)

¹⁴ Ebü'l-Hasen Mukâtil b. Süleymân b. Beşîr el-Ezdi el-Belhî, *Tefsiru Mukatil b. Süleyman*, thk: Ahmed Ferid, (Beyrut: Daru'l-Kitabi'l-İlmî, 2003), 2: 372.

¹⁵ Ebû Cafer Muhammed b. Cerir Taberî, *Tefsirü't-Taberî = Câmiü'l-Beyân an te'vili ayi'l-Kur'an*, thk: Abdullah b. Abdülmuhsin et-Türki, (Riyad: Dâru Âlemi'l-Kütüb, 2003/1424), 16: 431; Ebû Abdillâh Celâlüddîn Muhammed b. Ahmed b. Muhammed el-Ensârî el-Mahallî-Ebü'l-Fazl Celâlüddîn Abdurrahmân b. Ebî Bekr b. Muhammed el-Hudayrî es-Süyûtî eş-Şâfiî, *Tefsirü'l-Celaleyn*, (İstanbul, Salah Bilici Kitabevi Yayınları, t.y.), 2: 35.

¹⁶ Taberî, *Tefsirü't-Taberî*, 16: 432; Râzî, *Tefsirü'l-Fahri'r-Râzî*, 22: 229.

¹⁷ Ebû Mansûr Muhammed b. Muhammed b. Mahmûd Mâtürîdî Semerkandî, *Te'vilâtü'l-Kur'an*, thk: Murat Sülün, müraca Bekir Topaloğlu, (İstanbul: Mizan Yayınevi, 2007), 9: 332; Abdullah b. Ahmed b. Mahmud Neseî, *Tefsirü'n-Neseî*, thk: Zekeriyya Umayrat, (Lübnan: Daru'l-Kutubi'l-İlmiyye, 2008), 2: 102; Ebî Suûd b. Mehmed El-İmâdî, *Tefsiru Ebî's-Suûd=İrşad-ı Aklı Selim ila Mezay-ı Kitabî'l-Kerim*, thk: Abdulkadir Ahmed A'tâ, (Riyad: Mektebetü'r-Riyadî'l-Hadis, 1997), 3: 732.

¹⁸ Râzî, *Tefsirü'l-Fahri'r-Râzî*, 22: 229.

¹⁹ Râzî, *Tefsirü'l-Fahri'r-Râzî*, 22: 229.

4. Arz

Müfessirler âyette geçen “arz” hakkında farklı görüşler ortaya koymuşlardır.

Birinci görüşe göre âyette geçen “arz”dan kasıt cennettir.²⁰ Yani buradaki “arz” ile kastedilen cennet arazisidir. Bu görüş İbn Abbas (r.a), Mücahid, Sa’id bin Cübeyr, Süddi ve Ebu’l-Âliye’nin görüşüdür. Bu görüşü destekleyenlerin şahit getirdiği ayetlerden biri şudur:²¹

“Bizi Cennetten neresini dilersek konmak üzere bu yere mirasçı yapan Allah’a hamdolsun. (iyi) amellerde bulunanların mükâfatı ne güzel”²²

Cennet sâlih kullara ayrılan bir yerdir.²³ Çünkü cennet sadece sâlih kullar için yaratılmıştır. Ama dünya arzı hem sâlih hem sâlih olmayanlar içindir. Yine bu arz, iade (yeniden yaratmanın) peşi sıra zikredilmiştir. “İâde” den sonra yani yeniden dirilmeden sonra gelecek, bu özellikteki arz ise, ancak cennettir.²⁴

Bize göre de “arz”dan kastedilenin cennet olmasında ve bu şekilde anlaşılmasında herhangi bir problem yoktur. Bu şekilde verilen anlam doğru olabilir. Zaten cennete de sâlih kulların mirasçı olmasından daha doğal bir şey olamaz. Ama bu durum “arz” la kastedilenin dünya olarak da anlaşılmasına engel değildir. Âyette geçen “arz” la hem cennet hem de yeryüzü kastedilmiş olabilir. Çünkü sâlih olmak ve bu yönde hareket etmek zaten cennete hem de dünyaya mirasçı olmayı gerektirecek bir durumdur.

İkinci görüşe göre “arz” ile arz-ı mukaddes kastedilmiş, Allah bu arza²⁵ İsrailoğullarını mirasçı kılmış, bu şekilde yapmakla da onlara verdiği sözü yerine getirmiştir. Hz. Muhammed’in ümmetinin oraya sahip olacağı ifade edilmiştir.²⁶ Bu görüşlere delil olmak üzere şu âyet zikredilmiştir: “Asırlardır hor görülüp ezilmekte olan İsrâiloğulları halkını da, feyiz ve bereketlerle donattığımız o toprakların doğusuna ve batısına vâris kıldık...”²⁷

Üçüncü görüşe göre buradaki “arz” ile yeryüzü kastedilmiştir. Buna göre burası dünyada mü’minlere miras olarak bırakılan yerdir. Bu, aynı zamanda Kelbi ile İbn Abbas’ın da görüşüdür.²⁸ Zemahşerî (ö. 538/1144) de bu noktadan hareketle kâfirlerin sürülmesinden sonra yeryüzüne mü’minlerin sahip olacaklarını ifade

²⁰ Neseî, *Tefsirü’l-n-Neseî*, 2: 103.

²¹ Râzî, *Tefsirü’l-Fahri’r-Râzî*, 22: 229; Muhammed Fâzil İbn Âşûr, *Tefsiru’t-Tahrir ve’t-Tenvir*, (Beyrut : Müessesetü’t Tarih, t.y.), 22: 118; Vehbe Zuhayli, *Tefsirü’l-Münir*, yayın yön. Mehmet Ali Seraceddin; çev. Hamdi Arslan...[ve öte.] (İstanbul: Risale, Bilimevi Basın Yay., 2007), 9: 126; Zemahşerî, *el-Keşşaf*, 3: 135.

²² Zümer, 39/74.

²³ Mâtürîdî, *Te’vilâtü’l-Kur’ân*, 9: 333; Râzî, *Tefsirü’l-Fahri’r-Râzî*, 22: 230; el-Mahallî-es-Süyûtî, *Tefsirü’l-Celaleyn*, 2: 35; Muhammed Ali Sâbûnî, *Safvetü’t-Tefâsîr*, (Beyrut: Daru’l-Kalem, t.y.), 2: 276-277.

²⁴ Râzî, *Tefsirü’l-Fahri’r-Râzî*, 22: 230.

²⁵ Burada ifade edilen “arz”dan kasıt Kenan-Filistin bölgesinde bulunan “Arz-ı mübarek” (bereketli kılınmış topraklar) tir. Nitekim bu durum A’râf 137, Enbiyâ 71 ve 81, Sebe’ 18 âyetlerinde ortaya konulmuştur. Bunun nedeni bu topraklarda yaşayanlara maddî ve manevî birçok bereketin verilmiş olmasıdır. Yine Mâide sûresi 21. âyette Hz. İbrahim ve onun soyundan gelenlerin tebliğ ettiği mukaddes tevhid inancı nedeniyle burasına Kutsal Topraklar (arz-ı mukaddese) de denilmektedir. (Mustansır Mir, *Kur’ânî Terimler ve Kavramlar Sözlüğü*, Türkçesi: Murat Çiftkaya, (İstanbul: İnkilap Yayınları, 1996), 28.

²⁶ Taberî, *Tefsirü’t-Taberî*, 16: 437; Râzî, *Tefsirü’l-Fahri’r-Râzî*, 22: 230; Zemahşerî, *el-Keşşaf*, 3: 135.

²⁷ A’râf, 7/137.

²⁸ Taberî, *Tefsirü’t-Taberî*, 16: 437; Râzî, *Tefsirü’l-Fahri’r-Râzî*, 22: 230; İbn Âşûr, *Tefsiru’t-Tahrir ve’t-Tenvir*, 17: 118;

etmiştir.²⁹ Bu durumun delili olarak şu âyetler zikredilmiştir:

"Allah, içinizden iman edip sâlih amellerde bulunanlara, yemin ile va' detti ki onları yeryüzünde muhakkak (müşriklerin) yerine geçirip (hükümran) edecek"³⁰

"Musa milletine: "Allah'tan yardım dileyin ve sabredin; yeryüzü şüphesiz Allah'ındır, kullarından dilediğini ona mirasçı kılar; sonuç Allah'a karşı gelmekten sakınanlarıdır" dedi."³¹

"Asırlardır hor görülüp ezilmekte olan İsrâiloğulları halkını da, feyiz ve bereketlerle donattığımız o toprakların doğusuna ve batısına vâris kıldık..."³²

Ayrıca Mâtürîdî (ö. 333/944) yeryüzüne ümmeti Muhammed'in varisci olacağını düşünmenin de caiz olduğunu söylemiştir. Bu hususta ise şu hadisi zikretmiştir.³³ "Yeryüzü benim için dürüldü, ta ki onun doğu ve batı bölgelerini gördüm. Ümmetimin mülkü, yerin bana gösterilen/dürülen kısımlarına kadar ulaşacaktır."³⁴

Buna göre buradaki "arz" ile yeryüzü kastedilmiştir. Arz genel olarak yeryüzünü, özel olarak da bahsi geçen konu ve olayla ilgili yeri ve bölgeyi ifade etmektedir. Bu durumda Allah Teâla, adı geçen kitaplarda ve Kur'an'da, dünyada kötülerin ve kötülüklerin sürekli olarak var olmayacağını ortaya koymuştur. İyiliğin asıl, kötülüğün ise arızı olduğunu, hâkimiyetin eninde sonunda iyilerin eline geçeceğini haber vermiştir.³⁵

En genel itibariyle yeryüzünün hâkimiyetinin adil bir yönetimin iradesiyle sulh için de olması ve bunun da iman ve ıslah üzere istikamet sahibi olan Müslümanların eliyle gerçekleşmesidir. Allah'ta bunu iki halde ve iki ihtimal üzerine verdiği sözle doğrulamıştır.³⁶ Bunun delili de şu âyettir:

"Kadın, erkek, inanmış olarak kim iyi iş işlerse, ona hoş bir hayat yaşatacağız. Ecirlerini yaptıklarından daha güzeli ile ödeyeceğiz."³⁷ Yani bu âyete göre sâlih kimseler için hem dünya hayatında hem de ahiret hayatında büyük bir mükâfat vardır. Adil bir yönetim, iman ve ıslah sahibi olmak, kişiye hem dünyada hem de ahirette bir kazanç sağlamaktadır.

Peygamberlerin sâlih insanlardan olma arzularını ve onların ahirette de sâlih insanlardan olacaklarını ifade eden âyetlerden hareketle, sâlih insan olmanın hem dünya hem de ahiret boyutu vardır diyebiliriz.³⁸ Salih insanın dünya hayatına yönelik boyutu Hz. Yusuf'un duasında ortaya konulmuştur: "Beni, sâlihler arasına kat".³⁹ Ayette geçen bu durum dünya hayatına yönelik olarak değerlendirilmiştir.⁴⁰

²⁹ Ebü'l-Kâsım Cârullah Mahmûd b. Ömer b. Muhammed Zemahşerî, *el-Keşşaf an Hakaiki Gavamizi't-Tenzil ve Uyuni'l-Ekavil fi Vucühi't-Te'vil*, thk: Muhammed Abdul-Selâm Şâhin, (Lübnan Daru'l-Kütübi'l-İlmiyye, 2009), 3: 135.

³⁰ Nûr, 24/55.

³¹ A'râf, 7/128.

³² A'râf, 7/137.

³³ Mâtürîdî, *Te'vilâtü'l-Kur'ân*, 9: 333.

³⁴ Sünen-i İbn Mace, Fiten, 9; Sünen-i Ebû Davud, Fiten, 10.

³⁵ *Kur'an Yolu: Türkçe Meal ve Tefsir*, haz. Hayreddin Karaman, Mustafa Çağrırcı, İbrahim Kafi Dönmez, Sadrettin Gümüş, (Ankara: Diyanet İşleri Başkanlığı Yayınları, 2007), 3: 703-704.

³⁶ İbn Âşûr, *Tefsiru't-Tahrir ve't-Tenvir*, 17: 118.

³⁷ Nahl, 16/97.

³⁸ Bu konudaki değerlendirmeler için bkz: Ömer Dumlu, *Kur'an'ı Kerim'de Salâh Meselesi*, (Ankara: Diyanet İşleri Başkanlığı Yayınları, 1997), 84-87.

³⁹ Yusuf, 12/101.

⁴⁰ Taberî, *Tefsirü't-Taberî*, 13: 364.

Bunun yanında peygamberler hakkında onlar “sâlihlerdendi” ifadesi ahirete yönelik bir olgu olarak değerlendirilmiştir. Bu hususta da şu âyeti örnek olarak verebiliriz: “Onu (Lût'u) rahmetimize kabul ettik; çünkü o, sâlihlerden idi.”⁴¹ Buna göre sâlih insan cenneti kazanan kimselerden olacaktır.⁴² Bütün bunlardan hareketle diyebiliriz ki sâlih insanın hem dünya hem de ahiret boyutu vardır. Öyleyse, “arz” la kastedilenin hem dünya hem de ahiret olarak anlaşılmasında herhangi bir mahzur söz konusu değildir. Buna göre sâlih insana hem dünyada hem de ahiret hayatında bir mükâfat vardır.

Bu âyette yeryüzünün tamamı mı yoksa sadece bir kısmı mı kastedilmektedir? Kanaatimizce burada kastedilen her ikisi de olabilir. Çünkü konuyla ilgili âyetlerle birlikte düşünüldüğünde ve insanlığın tarihi serüveni göz önüne alındığında, yeryüzünün tamamının o günkü şartlarda her zaman sâlih kimselerin elinde olmadığını görürüz. Bazı zamanlarda ve bazı coğrafyalarda yeryüzündeki sâlih kimselerin hâkimiyet kurduklarını, diğer bazı vakitlerde ise bu hâkimiyetin başkalarına geçtiğini görürüz.

Bir de o zamanın şartlarında teknolojinin ileri olmadığından dünyanın tamamını hâkim olmak imkânlar açısından pek mümkün değildi. Ama günümüzle teknolojinin ilerlemesiyle birlikte dünyanın dört bir tarafına çok hızlı bir şekilde ulaşmak ve hâkimiyeti ele geçirmek mümkün olabilmektedir.

Yeryüzüne sahip olmak sâlihlerin gayretlerine bağlıdır. İyiler ne kadar aktif olurlarsa dünyaya o kadar hâkimiyet kurabilirler. Kötüler aktif, iyiler pasif olursa onlar kötüler yeryüzüne hâkim olurlar. Tarihte hep böyle olmuştur. Kim daha çok çalışmışsa o yeryüzünde hâkimiyet sağlamıştır. Nitekim bir toplumun kendini değiştirmedikçe Allah'ın o toplumu değiştirmeyeceği⁴³ ve insan için ancak çalıştığının karşılığı vardır⁴⁴ ilahi yasaları bunu gerektirmektedir.

5. Sâlih Kullar

Âyette geçen “sâlih kullar”ın kim olduğuyula ilgili birçok görüş ortaya atılmıştır. Müfessirlere göre buradaki “sâlih kullar”dan kasıt, Allah'ın emrettiği ve nehyettiği hususta, O'na isyan etmeksizin insanları uyaran ve O'na itaat etmek hususunda şeytana uymayan kimselerdir.⁴⁵ Başka bir görüşe göre “sâlih kullar” Allah'a itaat eden mü'minlerdir.⁴⁶ Diğer bir görüşe göre âyette geçen “sâlih kullar” mü'minlerin tamamı veya yeryüzünün doğusunda ve batısında zayıf bırakılanlar veya da Muhammed ümmetidir.⁴⁷ Buna göre âyetteki sâlih kullar, Peygamberimiz Hz. Muhammed'in (s.a.v) ümmetidir. Âyette, onlar için övgü ve bir müjde vardır. Ayrıca bu âyette gaybe ait bir durum sanki gerçekleşmiş gibi haber verilmiştir. Allah

⁴¹ Enbiyâ, 21/75.

⁴² Zemahşerî, *el-Keşşaf*, 3: 124.

⁴³ Enfâl, 8/53.

⁴⁴ Necm, 53/39.

⁴⁵ Taberî, *Tefsirü't-Taberî*, 16: 434.

⁴⁶ Mukâtil b. Süleymân, *Tefsiru Mukatil b. Süleymân*, 2: 372; Râzî, *Tefsirü'l-Fahri'r-Râzî*, 22: 229.

⁴⁷ Nâsirüddîn Ebû Saîd (Ebû Muhammed) Abdullâh b. Ömer b. Muhammed el-Beyzâvî, *Envarü't-Tenzil ve Esrarü't-Te'vil*, Takdim: Mahmud Abdulkadir Arnavut, (Beyrut: Daru'l-Sadr, 2004), 2: 677; Neseî, *Tefsirü'n-Neseî*, 2: 103.

Teâlâ bu ümmete yeryüzünün doğusunu ve batısını yani tamamını vereceğini haber vermiştir.⁴⁸

Sâlih insanların nitelikleri Kur'an'da şöyle ifade edilmektedir: “Onlar, Allah’a ve ahiret gününe inanırlar. İyiliği emrederler. Kötülükten men ederler, hayır işlerinde birbirleriyle yarışırlar. İşte onlar sâlihlerdendir.”⁴⁹

Kur'an'da sâlih insan ile ilgili âyetlerden yola çıkarak sâlih insanın tanımını şöyle yapabiliriz: Sâlih insan hayırda yarışan, Allah yolunda infak eden, sâlih (iyi) amel işleyen, Allah'ın emrettiği işleri hakkıyla yerine getirmeye çalışan, yasaklarından sakınan, bir bilinç durumu olan tövbeyi ihmal etmeyen, dua eden, yardımı Allah'tan bekleyen kişidir. Aynı zamanda o, toplum tarafından kabul gören, kazandığı güzel davranışlarıyla hayatını bütünleştiren, düzenden ve barıştan yana olan, işinde ehliyetli ve liyakatli, insanlığın mutluluğu ve huzuru için çalışan kimsedir.⁵⁰ Kısaca salih insan, dinî ve ahlâkî bakımdan iyi ve güzel davranışlara sahip olan kişidir.⁵¹ Bütün insanlığı iyi yönde değiştirip dönüştürme ve yeryüzünü ıslah etme çabası da iyi ve güzel davranışlar kapsamına girmektedir.

Bu âyette Allah Teâlâ, sâlih kullar için yazıp takdir buyurduğu dünya ve âhiretteki mutluluğu haber vermekte, bunun yanında onların dünya ve âhirette “arz” a mirasçı olacaklarını bildirmektedir.⁵² Kâfirlerin sürülmesinden sonra mü'minler yeryüzüne mirasçı olur. Bu Yüce Allah'ın dinini aziz ve ona bağlı olan kimseleri galip kılacağına dair bir vaattir.⁵³ Yani yeryüzüne ancak iyi kullar mirasçı olur. Yeryüzü kendi üzerinde fitne, fesat çıkaranlardan alınır, bu işe layık, halifelğe ehliyetli ve liyakatli olan, Allah'a hakkıyla kulluk edenlere verilir. Milletlerin ve devletlerin uzunca yaşama sırrı, dürüst olma prensibine dayanır; bozuk olanların yaşama hakkı yoktur. Nitekim Firavun ve diğer zorbalardan boğulma ve yok olmaları hep bu ilkeye göre gerçekleşmiştir. Zebur'da da bu kanun belirtilmiş ve ahir zamanda Hz. Muhammed'in ümmetinin mirasçılığına işaret edilmiştir.⁵⁴ Buna göre yaşama hakkı sâlih olmaya ve ehliyete bağlıdır. Bu özelliklerden mahrum olan milletler hâkimiyetlerini ve varlıklarını yitirirler. Onların yerlerine de başka milletler gelir.⁵⁵ Bütün sâlih kimseler için bu durum geneldir.⁵⁶

Bu âyette sâlihlerin, dünya ve ahiret saadetini elde edecekleri, bunun yanında, dünyada yeryüzüne, ahirette de cennet yurduna varis olacakları müjdelenmektedir.⁵⁷ Çünkü ilahi kitaplarda ifade edilen öğütler insanlığın yararına olan nasihatlerdir. Bir bütün olarak düşünüldüğünde bunlar, toplumu kötü ahlaktan korur, yüceltir, onları sâlih ve birbirini seven, birbirine bağlı bir toplum yapar. Ahlaken iyi olan, birbirini seven sâlih kişilerin oluşturduğu toplum başarılı

⁴⁸ Ebü'l-Abbas Ahmed b. Muhammed b. Mehdi Haseni Şazeli İbn Acibe, *el-Bahrü'l-Medid fi Tefsiri'l-Kur'ani'l-Mecid*, thk: Ömer Ahmed er-Ravi, (Beyrut: Dârü'l-Kütübi'l-İlmiyye, 2010), 6: 155.

⁴⁹ Âl-i İmrân, 3/114.

⁵⁰ Abdurrahman Altuntaş, *Kur'an'da Sâlih İnsan*, (Ankara: İlahiyat Yayınları, 2016), 41.

⁵¹ Mustafa Çağrı, “Sâlih” *Türkiye Diyanet Vakfı İslâm Ansiklopedisi*, (İstanbul: TDV Yayınları 2009), 36: 31.

⁵² İbn Kesir, *Tefsirü'l-Kur'ani'l-Azim*, 9: 456.

⁵³ Ebi Suûd, *Tefsiru Ebî's-Suûd*, 3: 732.

⁵⁴ Elmalılı M. Hamdi Yazır, *Hak Dini Kur'an Dili*, (y.y: Eser Neşriyat, 1979), 5: 3373.

⁵⁵ Hasan Basri Çantay, *Kur'an-ı Hakîm ve Meâl-i Kerîm*, (İstanbul: Elif Ofset, 1984), 2: 597.

⁵⁶ Mahallî-Süyûtî, *Tefsirü'l-Celaleyn*, 2: 35.

⁵⁷ Süleyman Ateş, *Yüce Kur'an'm Çağdaş Tefsiri*, (İstanbul: Yeni Ufuklar Neşriyat, t.y.), 5: 528; Zuhaylî, *Tefsirü'l-Münir*, 9: 126.

olur ve zafere ulaşır arza hâkim olur.⁵⁸ “Ayrıca bu âyette mü’minlerin, sonunda zafere ulaşacakları, dünyanın bir kısmına hâkim olacakları müjdesinin yanında ahirette cennete girecekleri müjdesi de saklıdır.”⁵⁹

Nitekim Muhammed İkbâl (1877-1938) ulusların çöküş ve yıkılış sürecinde en etkin gücün güçlü kişilik ve benlik sahibi bireyler yetiştirmek olduğunu şöyle ifade eder: “Bir ulusta çöküş ve yıkılış güçlerine karşı yegâne güç, güçlü kişilik ve benlik sahibi bireyler yetiştirmektir. Ancak böyle kişiler hayatın derinliğine dalıp özünü bulabilirler. Bunlar gözümüzün önüne öyle ölçü ve standartlar getirirler ki, bunların ışığında, çevremizin hiçbir zaman değişmez mahiyette olmadığını ve yeniden gözden geçirilip düzeltilmesi gerektiği gerçeğini anlamaya başlarız.”⁶⁰ İkbâl bunu sadece ulusların çöküş ve yıkılış dönemi olarak ifade etse de aslında onların kuruluş ve yükseliş dönemlerinde de güçlü kişilikler ve benlik sahibi insanlar devletlerin kuruluşunda ve ulusların yükselişinde çok önemli bir roller üstlenmektedirler.

Allah Teâlâ, adı geçen kitaplarda ve Kur'an'da, dünyada kötülerin ve kötülüğün sürekli olarak payidar olamayacağını; iyiliğin asıl, kötülüğün ise arızî olduğunu, hâkimiyetin eninde sonunda iyilerin eline geçmesinin mukadder bulunduğunu haber vermiştir.⁶¹ Yeryüzünde fesat çıkaranların belirli bir süre hâkimiyetlerini sürdürseler de sürekli olarak yaşama hakkı yoktur. Firavun ve diğer zorbalar bunun bir göstergesidir.

Buna göre Enbiyâ sûresi 105. âyet, aynı zamanda İslâm dininin dünya hayatı ve buranın imar edilmesi hususundaki iyimserliğini ifade etmekte, yeryüzüne vâris ve hâkim olacağı bildirilenlerin sâlihler olduğunu haber vermektedir. Bu durum Kur'an'ın bir âyetinde açıkça ifade edilmekte, aynı zamanda bu âyetin işaretiyle, hem “Zebur” hem de “zikir” de yeryüzüne sâlih kimselerin mirasçı olacağı haber verilmektedir.

Tarihe bakıldığında kitap ehli olan milletlerle diğerleri arasında meydana gelen sürtüşmede sonunda kitap ehli galip gelmiştir. Diğer yandan kitap ehli olanların içinde önce Yahudiler galebe çalmış, sonra Hristiyanlar, daha sonra Müslümanlar üstün gelmişlerdir. Kur'an'da geçen bu âyette de haber verildiği üzere, Hz. Muhammed'in peygamber olarak gönderilmesinden sonra yeryüzünün mirası, tevhit inancıyla mü'min ve sâlih ameller işleyen bu ümmete nasip olacaktır. Yeryüzü, putçuluk ve ayrılıktan, isyan ve anlaşmazlıktan korunarak en güzel işleri yapmaya gayret gösteren ve bu yolda çalışacak olan Allah'ın sâlih kullarına ait olacaktır.⁶²

Yukarıda ifade edilen hususa biraz aykırı olarak sosyolojik bir gerçek olarak ortaya konulabilecek durum, yeryüzünde hâkimiyetin zaman zaman bir kesimden diğer bir kesime geçmesidir. Nitekim bu bağlamda ele alacağımız bir âyette, yeryüzünde günlerin insanlar arasında deveren edeceği, yani döndürüleceği ifade edilir: “... وَتِلْكَ الْأَيَّامُ نُدَاوِلُهَا بَيْنَ النَّاسِ... İşte (iyi veya kötü) günleri insanlar arasında (böyle) döndürür dururuz. (Bazen bir topluma iyi ya da kötü günler gösteririz, bazen öbürüne.)”⁶³

⁵⁸ Ateş, *Yüce Kur'an'ın Çağdaş Tefsiri*, 5: 528.

⁵⁹ Ateş, *Yüce Kur'an'ın Çağdaş Tefsiri*, 5: 528.

⁶⁰ Muhammed İkbâl, *İslâm'da Dinî Düşüncenin Yeniden Doğuşu*, çev: N. Ahmet Asrar, (İstanbul, Birleşik yayıncılık, t.y), 206.

⁶¹ *Kur'an Yolu: Türkçe Meal ve Tefsir*, haz. Hayreddin Karaman vd, 3: 703.

⁶² Yazır, *Hak Dini Kur'an Dili*, 5: 3373-3374.

⁶³ Âl-i İmrân, 3/140.

Âyette geçen “el-Müdavele”, sırasıyla evire çevire dövmek anlamına gelen “el-mu’âvera” gibidir. Âyette günler anlamındaki الأيام kelimesi ile zafer ve galibiyet zamanları kastedilmektedir. İbare ise, “bunu insanlar arasında döndürürüz” anlamında olup zaferin yönünü bazen şunlardan yana bazen de bunlardan yana çeviririz demektir.⁶⁴ Yani Allah Teâla, bu âyetteki “o günler” tabirini şaşırtıcı olan bütün olayların günlerine işaret etmek için kullanmıştır. Cenab-ı Hak, bu günlerin insanlar arasında dönüp dolaştığını, bazen insanın lehine, bazen de insanın aleyhine olduğunu ifade etmiştir.⁶⁵

Kaffal’e göre المداوله kelimesi, bir şeyi bir kimseden başka bir kimseye nakletmek anlamına gelmektedir. الدنيا دول ifadesi ise bu dünyanın, bir toplumdaki başka bir topluma, ondan da daha başka bir topluma geçmesi anlamında kullanılmaktadır. Buna göre âyetten anlaşılan şudur: Dünyanın günleri insanlar arasında dönüp dolaşmaktadır. Onun ne sevinci ne tasası devamlı değildir. Bir gün, kişinin kendisi için sevinç, düşmanı içinse keder olurken, başka bir günse bunun aksi olabilir. Dünyanın hiçbir durumu ve hali aynı kalmaz, hiçbir eseri de daimi ve kalıcı olmaz.⁶⁶ Âyetin Uhud Savaşı’ndan⁶⁷ bahsettiğini müfessirler ifade etmişlerdir. Buradan yola çıkarak Uhud Savaşı’nda başlangıçta Müslümanlar galip olmaya daha yakındı. Ne zaman ki okçular kendilerine verilen görevi ihmal edip yerlerini terk ettiler o zaman mağlubiyet gerçekleşti. Aynı şekilde bütün işler bu şekilde düşünülebilir. Görevini hakkıyla yerine getirmemek savaşın kaybedilmesine neden oluyorsa işini güzel şekilde yapmamakta mağlubiyete yani, âyette ifade edilen günlerin deveran etmesine, lehine olan bir durumun aleyhe dönmesine neden olmaktadır. Bedir Savaşı’nda Müslümanlar üzerlerine düşen görevi bihakkın yerine getirdiler ve savaşta galip geldiler. Fakat Uhud Savaşı’nda bir kısım kimselerin vazifelerini yerine getirmemeleri çok kötü sonuçlara neden oldu.

⁶⁴ Zemaşşerî, *el-Keşşaf*, 1: 410-411.

⁶⁵ Râzî, *Tefsirü’l-Fahri’r-Râzî*, 9: 15.

⁶⁶ Râzî, *Tefsirü’l-Fahri’r-Râzî*, 9: 16.

⁶⁷ Savaşa adını veren Uhud dağı Medine’nin kuzeyinde Mescid-i Nebevî’ye yaklaşık 5 km. mesafededir. Uhud Savaşı Hicri 3. Yılda miladi 624 tarihinde meydana gelmişti. Uhud savaşı üç aşamalı olarak meydana geldi. Birinci aşamada Müslümanlar kendilerinde beş kat daha güçlü olan Mekke ordusunu bozguna uğrattılar. İkinci aşamada Hz. Peygamber’in emirlerini yerine getirmeyen Ayneyn tepesindeki okçuların, düşmanın bozguna uğradığını görünce ganimetten mahrum kalmamak için yerlerini terk etmeleri neticesinde savaşın Müslümanlar aleyhine dönmesidir. Üçüncü aşamada ise Müslümanların Hz. Peygamber’in çağrısı üzerine toparlanmaları, Uhud dağına çekilmeleri ve düşmana karşı savunma yapmalarıdır. Ebû Sufyân savaşa meydanından ayrılmadan önce mağaraya sığınan Müslümanlara yaklaşarak onlara şunu sormuştur: “Muhammed yaşıyor mu?” Rasulullah bu suale bir mukabelede bulunulmamasını tembih etti. Ebu Sufyân devamında “Ebu Bekr yaşıyor mu, Ömer hayatta mı?” vs. Müslümanlardan hiçbir cevap alamaması üzerine şunları söyledi: “Tabî bütün onlar öldüler. Putumuz Hubel’e hamd ü senalar olsun!” bunun üzerine Hz. Ömer daha fazla sessiz kalamadı ve “Yalan söyledin Allah’ın düşmanı! Saydıklarının hepsi sağdır ve buradadır” diyerek onun sözlerine karşılık verdi. Ebû Sufyân, Ömer’in sesini tanımış ve Rasulullah’ın da hayatta olduğunu öğrenmiş ve hatta Hz. Peygamber’in kendisini dinlediğini hissetmişti. Bu durum üzerine Ebû Sufyân bu günlerin insanlar arasında gidip gelen bir durum olduğunu şu sözleriyle ortaya koymuştur. “Savaş sırayladır; bu gün, bir başka güne bedeldir. Uhud Bedir’in öcüdür.” demiştir. Bundan sonra Hz. Ömer, “Evet ama eşit değiliz, zira bizim ölülerimiz cennette, sizin ölüleriniz cehennemdedir” demiştir. Bu konuda bakınız: Ebû Muhammed Cemaleddin Abdülmelik İbn Hişam, *es-Siretü’n-Nebeviyye*, (Beyrut: Daru İbn Hazm, 2009), 376-400; Muhammed Hamidullah, *İslâm Peygamberi*, Çev: Salih Tuğ, (Ankara: İmaj, 2003), 1: 233-238; Muhammed Hamidullah, Casim Avcı, “Uhud Gazvesi” *Türkiye Diyanet Vakfı İslâm Ansiklopedisi* (İstanbul: TDV Yayınları, 2012), 42: 54-57; Sabri Hizmetli, *İslâm Tarihi*, (Ankara: Yeni Çizgi Yayınları, 1995), 246-250.

Burada sadece bir olay üzerinden hareket edilip bir yargıya gidilmesi doğru bir yaklaşım olmaz. Fakat bireysel olaylardan hareket ederek belli genellemelere varılabilir. Bu genellemelere göre işi güzel ve doğru yapmak başarıyı getirirken, işi savsaklamak veya yapılması gereken görevi ihmal etmek mağlubiyete neden olmaktadır.

Bireysel anlamda sorumlulukların yerine getirilmesi topluma ve daha sonra devletin gelişmesine ve ilerlemesine vesile olur. Bunun neticesinde de devlet daim olur ve mülkleri de çok olur.⁶⁸ Buna göre devletin varlığını tamamlayan ve onu güzelleştiren husus iyi ve güzel olan şeylerdir. Çünkü devletin, onu tamamlayan unsurlardan eksik olarak var olması organları olmayan bir insanın durumu gibidir.⁶⁹

Enbiya sûresi Mekke'de bir sûredir. Mekke'nin o zamanki durumu düşünüldüğünde, mü'minler az bir topluluk olarak varlıklarını sürdürüyorlardı. Herhangi bir devletten bahsedilmesi mümkün değildi. Mekke döneminde muhtemelen mü'minler yeryüzüne hâkim olmak gibi bir hedefi belki de hayal dahi edemiyorlardı. Çünkü şartlar ve durumlar bunu imkânsız kılıyordu. Buna rağmen âyetin sadece bir şehre veya bir bölgeye değil arza sahip olunacağını ifade etmiş olması, mü'minler açısından yeni bir ufuk ortaya koymuş ve geleceğin çok farklı olacağı onlara müjdelenmiştir. Âyetin ortaya koyduğu perspektif çerçevesinde onlar için yeni bir hedef konulmuştur.

Sâlih kimseler, ilk zamanlar zafere ulaşmış yeryüzüne egemen olmamışlardı. Fakat bazı araştırmacıların buradan yola çıkarak sâlih kimselerin yeryüzüne hâkim olacağı şeklindeki görüşleri gerçekçi ve de kabul edilebilir. Allah'ın adaleti gereği, hayır ve dayanışma yolunu tutan sâlih kullar muhakkak bir gün başarıya ulaşacaktır. Allah onları yeryüzünü hâkim kılacaktır. Ayrıca âyette yer alan ifadedden, bunun yeryüzünün tamamında gerçekleşmesi beklenmeyebilir. Nitekim Hz. Peygamber zamanında Arap yarımadasında, daha sonra da Raşid halifeler döneminde ve en nihâyetinde yeryüzünün doğusunda ve batısında Müslümanlar büyük bir alana sahip olmuşlardır. Bu da Allah'ın sâlih kullara verdiği va'dini yerine getirmiş olduğunu göstermektedir.⁷⁰ Yani tarihe bakıldığında bu ümmet sâlih vasfını elde ettiğinde İran ve Rum diyarlarına hâkim olmuş yeryüzünün birçok arazisine varis olmuştur. Fakat daha sonra sâlih olma özelliğini kaybettiğinde ellerindeki birçok memleketleri terk etmek durumunda kalmıştır.⁷¹

Sonuç

Kur'an-ı Kerim "arz"a sâlih kimselerin hâkim olacağını genel bir kural olarak ortaya koymaktadır. Bunun nasıl, ne zaman ve ne şekilde gerçekleşeceği tam olarak âyette ortaya konulmamıştır. Fakat Kur'an'da geçen bir kısım âyetlerle birlikte bu durum değerlendirildiğinde yeryüzüne mutlaka sâlih kimseler mirasçı

⁶⁸ Mülk ile devlet arasında fark vardır. Mülk, üzerine sahip olunan şeyin genişliğini ifade eder. Devlet ise, bir kavimden bir kavme sirayet eden halin intikali anlamını gelmektedir. Dûlet ise devlet sayesinde elde edilen maldır. Toplum, bu malı bir müddet birisinde bir müddet diğerinde olmak üzere aralarında dolaştırıp durur. (Ebû Hilâl el-Askerî, *Arab Dilinde ve Kur'an'da Farklar Sözlüğü*, (el-Furûq fi'l-Luğa), ter: Veysel Akdoğan, (İstanbul: İşaret, 2013), 273).

⁶⁹ Abdurrahman b. Muhammed İbn Haldun Hadramî, *Mukaddime*, çev: Halil Kendir, (Ankara: Yeni Şafak, 2004), 1: 194.

⁷⁰ M. İzzet Derveze, *et-Tefsirü'l-Hadis: Nüzul sırasına göre Kur'an tefsiri*, çev. Şaban Karataş, Ahmet Çelen, Mehmet Çelen, (İstanbul: Ekin Yayınları, 1998), 4: 157.

⁷¹ Konyalı Mehmed Vehbi, *Hulasatü'l-Beyan fi Tefsiri'l-Kur'an*, (İstanbul : Üçdal Neşriyat, 1966), 9: 3490.

olacaklardır. Çünkü kâfirler istemese de Allah nurunu tamamlayacak,⁷² inananlar Allah'ın dinine yardım ettikleri takdirde, O da onlara yardım edecek ve ayaklarını savaşta sabit kılacaktır.⁷³

Âyette geçen “arz”dan kasıt hem cennet ve yeryüzü olabilir. “Arz” ile cennetin kastedilmesinde ve bu şekilde anlaşılmasında herhangi bir problem söz konusu değildir. Zaten cennete de sâlih kulların mirasçı olmasından daha doğal bir şey olamaz. Ama bu durum “arz”la kastedilenin dünya olarak da anlaşılmasına engel değildir. Çünkü sâlih olmak ve bu yönde hareket etmek zaten hem cennete hem de dünyaya mirasçı olmayı gerektirecek bir durumdur. Buna göre âyette geçen “arz” la hem cennet hem de yeryüzü kastedilmiştir diyebiliriz.

Yeryüzüne hâkim olmak meselesi sadece bir döneme hasredilebilecek bir husus değildir. Zaten sâlih olmak potansiyel olarak yeryüzü hâkimiyetini temin eden bir mahiyet arz etmektedir. Çünkü sâlih insan, işini doğru dürüst yapan, liyakat sahibi, bütün insanlığı iyi yönde değiştirip dönüştürme ve yeryüzünü ıslah etme çabası olan kimsedir. İşin doğru dürüst yapılması, sorumlulukların yerine getirilmesi başarıyı beraberinde getirecektir. Bu durum hem bireysel hem de toplumsal alanda geçerlidir. Bu, insanın ilk yaratılışından günümüze hatta kıyamete kadar değişmeyen ve değişmeyecek bir ölçüdür. İşini doğru dürüst yapmak, yeryüzünü ıslah etme gayreti içerisinde olmak ve bu yönde çabalamak dünyada bir başarı ve mutluluğu getirirken ahirette de insanın kazançlı çıkmasına vesile olur.

Âyette de ortaya konulduğu üzere arza yani yeryüzüne sahip olmak sâlih olma şartına bağlanmıştır. Bu açıdan düşünüldüğünde yeryüzünün tamamına veya bir kısmına mirasçı olma sâlih olmakla alakalı bir durumdur. Sosyolojik olarak, çalışan, üreten, işinde disiplinli olanlar, bunu ahlakıyla da süsleyen insanlar ve toplumlar yeryüzünün hâkimi olurlar. İşini en güzel şekilde yapan, ehliyet ve liyakat sahibi kimseler eninde sonunda mutlaka bir başarı elde ederler ve arza mirasçı olurlar. Bireysel ve toplumsal olarak sorumluluklarını yerine getirmeyen ve toplumu ayakta tutan hususlara dikkat etmeyen milletler, belli bir süre yeryüzüne hâkim olsa da bu durum süreklilik arz etmez. Bu milletler kişilerin işlerini güzel bir şekilde yapmamalarından dolayı bir müddet sonra yıkımla karşı karşıya kalırlar.

Yeryüzüne mirasçı olma durumu değişen bir olgudur. Kim şartları yerine getiriyor, çalışıyor, çabalyor ve gayret gösteriyorsa yeryüzü hâkimiyeti onun eline geçecektir. Çünkü insan için ancak çalıştığının karşılığı vardır.⁷⁴ Kâinatı ihata eden âdetullah kanunları, inanan veya inanmayan hiçbir kimseyi ayırt etmeden herkesi kapsar. Yani inanan kimseyi kapsadığı gibi kâfir kimseyi de kapsar. Buna göre de kim işini düzgün bir şekilde ve hakkıyla yapıyorsa yeryüzünün hâkimi o olur.

Kur’an bir ideali bizzat ortaya koyarak yeryüzünde Müslümanların bu amaç uğrunda çalışmasını istemektedir. Aksi düşünülüp bu âyetin sadece ahirete yönelik olduğunu söylemek Müslümanları tembelliğe ve vurdumduymazlığa iter. Ayrıca Müslümanlara bir hedef ve ufuk konulmamış olur. Mademki yeryüzüne Allah’ın sâlih kulları sahip olacaktır öyleyse temel hedef sâlih insan yetiştirmek ve bunun sayısını çoğaltmak olmalıdır. Salih insanlardan oluşan bir toplumun temel dinamikleri ve sosyal yapısı sağlam olur.

⁷² Saff, 61/8.

⁷³ Muhammed, 47/7.

⁷⁴ Necm, 53/39.

Ayrıca Peygamberlerin sâlih insanlardan olma temennilerini ve onların ahirette de sâlih insanlardan olacaklarını ifade eden âyetlerden hareketle diyebiliriz ki Kur'an'da, sâlih olmanın hem dünya hem de ahiret boyutu vardır. Bu noktadan hareketle ele aldığımız Enbiyâ sûresinin 105. âyetinde de salih insanın "arz" a sahip olmasında hem dünya hem de ahiret boyutu mevcuttur. Buna göre sâlih kimseler "arz" a yani ahirette cennete dünya hayatında ise yeryüzüne mirasçı olacaklardır.

Kaynakça

Altuntaş, Abdurrahman, *Kur'an'da Sâlih İnsan*, Ankara: İlahiyat Yayınları, 2016.

Ateş, Süleyman, *Yüce Kur'an'ın Çağdaş Tefsiri*, İstanbul: Yeni Ufuklar Neşriyat, t.y.

Bezzâvî, Nâsirüddîn Ebû Saîd (Ebû Muhammed) Abdullâh b. Ömer b. Muhammed, *Envarü't-Tenzil ve Esrarü't-Te'vil*, Takdim: Mahmud Abdulkadir Arnavut, Beyrut: Daru'l-Sadr, 2004.

Mustafa Çağrırcı, "Sâlih" *Türkiye Diyanet Vakfı İslâm Ansiklopedisi*, İstanbul: TDV Yayınları 2009.

Çantay, Hasan Basri, *Kur'an-ı Hakîm ve Meâl-i Kerîm*, İstanbul, Elif Ofset, 1984.

Derveze, M. İzzet, *et-Tefsirü'l-Hadis: Nüzul sırasına göre Kur'an tefsiri*, çev. Şaban Karataş, Ahmet Çelen, Mehmet Çelen, İstanbul: Ekin Yayınları, 1998.

Dumlu, Ömer, *Kur'an'ı Kerim'de Salâh Meselesi*, Ankara: Diyanet İşleri Başkanlığı Yayınları, 1997.

Ebû Dâvûd, Süleyman İbn el-Eş'as, *Sunenu Ebî Davud* (nşr. Muhammed Ali es-Seyyid), Mısır 1338/1969.

Ebû Hilâl el-Askerî, *Arab Dili'nde ve Kur'an'da Farklar Sözlüğü*, (el-Furûq fi'l-Luğa), ter: Veysel Akdoğan, İstanbul: İşaret, 2013.

Ebû Suûd b. Mehmed El-İmâdi, *Tefsîru Ebî's-Suûd=İrşad-ı Aklî Selim İla Mezay-ı Kitabi'l-Kerim*, thk: Abdulkadir Ahmed A'tâ, Riyad: Mektebetü'r-Riyadî'l-Hadis, 1997.

Esed, Muhammed, *Kur'an Mesajı: meal-tefsir*, Çev. Cahit Koytak, Ahmet Ertürk, -5. Bs.- İstanbul: İşaret Yayınları, 1999.

Hamidullah, Muhammed, *İslâm Peygamberi*, Çev: Salih Tuğ, Ankara: İmaj, 2003.

Hamidullah, Muhammed-Avcı, Casim, "Uhud Gazvesi" *Türkiye Diyanet Vakfı İslâm Ansiklopedisi*, İstanbul: TDV Yayınları, 2012.

Hizmetli, Sabri, *İslâm Tarihi*, Ankara: Yeni Çizgi Yayınları, 1995.

Izutsu, Toshihiko, *Kur'an'da Allah-İnsan*, çev: Süleyman Ateş, İstanbul: Yeni Ufuklar Neşriyat, t.y.

İbn Acibe, Ebü'l-Abbas Ahmed b. Muhammed b. Mehdi Haseni Şazeli, *el-Bahrü'l-Medid fi Tefsiri'l-Kur'ani'l-Mecid*, thk: Ömer Ahmed er-Ravi, Beyrut: Dârü'l-Kütübi'l-İlmiyye, 2010.

İbn Âşûr, Muhammed Fâzıl, *Tefsiru't-Tahrir ve't-Tenvir*, Beyrut: Müessesetü't Tarih, t.y.

İbn Haldun, Abdurrahman b. Muhammed Hadramî, *Mukaddime*, çev: Halil Kendir, Ankara, Yeni Şafak, 2004.

İbn Hişam, Ebû Muhammed Cemaleddin Abdülmelik, *es-Siretü'n-Nebeviyye*, Beyrut: Daru İbn Hazm, 2009.

İbn Kesir, Ebü'l-Fida İmadüddin İsmail b. Ömer, *Tefsirü'l-Kur'ani'l-Azim*, thk: Mustafa es-Seyyid Muhammed... [ve öte.]. -Kahire: Müessesetu Kurtuba; Mektebetü'l-Evladi's-Şeyh li't-Türas, 2000/1421.

İbn Mâce, Ebû Abdullah Muhammed b. Yezid er-Rebei el-Kazvini, *Sünenu İbn Mace*, thk. Muhammed Mustafa A'zami, Şeriketü't-Tibaati'l-Arabiyye, Riyad, 1983.

İbn Manzûr, Ebü'l-Fazl Cemâlüddîn Muhammed b. Mükerrerem, *Lisânü'l-Arab*, Beyrut: Dâru Sadr, 2011.

İkbal, Muhammed, *İslâmda Dinî Düşüncenin Yeniden Doğuşu*, çev: N. Ahmet Asrar, İstanbul, Birleşik yayıncılık, t.y.

İsfehânî, Râgıb, *el-Müfredât fî Ğarîbi'l-Kur'ân*, thk: Muhammed Ahmed Hâlefullah, Mısır: Mektebetü'l-Encülü'l-Mısriyye, t.y.

Kur'an Yolu: Türkçe Meal ve Tefsir, haz. Hayreddin Karaman, Mustafa Çağrırcı, İbrahim Kafi Dönmez, Sadrettin Gümüş, Ankara: Diyanet İşleri Başkanlığı Yayınları, 2007.

Mahallî, Ebû Abdillâh Celâlüddîn Muhammed b. Ahmed b. Muhammed el-Ensârî-Süyüfî Ebü'l-Fazl Celâlüddîn Abdurrahmân b. Ebî Bekr b. Muhammed el-Hudayrî eş-Şâfiî, *Tefsirü'l-Celaleyn*, İstanbul, Salah Bilici Kitabevi Yayınları, t.y.

Mâtürîdî, Ebû Mansûr Muhammed b. Muhammed b. Mahmûd Semerkandî, *Te'vîlâtü'l-Kur'ân*, thk. Murat Sülün, müracaa Bekir Topaloğlu, İstanbul: Mizan Yayınevi, 2007.

Mir, Mustansır, *Kur'ânî Terimler ve Kavramlar Sözlüğü*, Türkçesi: Murat Çiftkaya, İstanbul: İnkilab Yayınları, 1996.

Mukâtil b. Süleymân, Ebü'l-Hasen b. Beşîr el-Ezdi el-Belhî, *Tefsiru Mukâtil b. Süleymân*, thk: Ahmed Ferid, Beyrut: Daru'l-Kitabi'l-İlmî, 2003.

Nesefî, Abdullah b. Ahmed b. Mahmud, *Tefsirü'n-Nesefî*, thk: Zekeriyya Umayrat, Lübnan: Daru'l-Kutubi'l-İlmîyye, 2008.

Paçacı, Mehmet, "Müslümanların Gelecek Tasavvuru", VIII. *Kur'an Sempozyumu: Günümüz Dünyasında Müslümanlar__14-15 Mayıs 2005 / Yozgat*, 2006.

Râzî, Ebû Abdullah Fahreddin Muhammed b. Ömer Fahreddin, *Tefsirü'l-Fahri'r-Râzî=Mefatihü'l-Gayb = Tefsirü'l-Kebir*, Beyrut: Daru'l-Fikr, 1981.

Sâbûnî, Muhammed Alî, *Safvetü't-Tefâsîr*, Beyrut: Daru'l-Kalem, t.y.

Taberî, Ebû Cafer Muhammed b. Cerir, *Tefsirü't-Taberi = Câmiü'l-Beyân an Te'vîli ayi'l-Kur'an*, thk: Abdullah b. Abdülmuhsin et-Türki, Riyad: Dâru Âlemi'l-Kütüb, 2003/1424.

Vehbi, Konyalı Mehmed , *Hulasatü'l-Beyan fi Tefsiri'l-Kur'an*, İstanbul : Üçdal Neşriyat, 1966.

Yavuz, Yusuf Şevki, "Levh-i Mahfûz", *Türkiye Diyanet Vakfı İslâm Ansiklopedisi*, 27/151. Ankara: TDV Yayınları, 2003.

Yazır, Elmalılı M. Hamdi, *Hak Dini Kur'an Dili*, y.y: Eser Neşriyat, 1979.

Zebîdî, Ebü'l-Feyd es-Seyyid Murtaza, *Tacü'l-Arus min Cevâhiri'l-Kamus*, thk: Abdulalim Tahavi, Kuveyt: Tûrasi'l-Arabi, 1987.

Zemahşerî, Ebü'l-Kâsım Mahmûd b. Ömer b. Muhammed el-Hârizmî, *Esâsü'l-Belâğa*, Beyrut: Darü's-Sadr, 2009/1430.

Zemahşerî, Ebü'l-Kâsım Cârullah Mahmûd b. Ömer b. Muhammed, *el-Keşşaf an Hakaiki Gavamizi't-Tenzil ve Uyuni'l-Ekavil fi Vucühi't-Te'vil*, thk: Muhammed Abdul-Selâm Şâhin, Lübnan: Daru'l-Kütübi'l-İlmiyye, 2009.

Zuhaylî, Vehbe, *Tefsirü'l-Münir*, yayın yön. Mehmet Ali Seraceddin; çev. Hamdi Arslan...[ve öte.], İstanbul: Risale, Bilimevi Basın Yay., 2007.

EBEVEYNLERİ BOŞANMIŞ ÇOCUKLARLA EBEVEYNLERİ BOŞANMAMIŞ ÇOCUKLARIN DİNİ DAVRANIŞLARI VE DİNİ MOTİVASYONLARININ KARŞILAŞTIRILMASI*

Çiğdem GÜLMEZ**

Mehmet KARADAĞ***

Öz

Bu araştırmanın amacı ebeveynleri boşanmış çocuklarla ebeveynleri boşanmamış çocukların dinî davranış ve dinî motivasyon düzeylerini karşılaştırmaktır. Araştırmanın yöntemi nicel, deseni ilişkisel taramadır. Araştırmanın çalışma grubunu Kastamonu İli Tosya İlçesinde orta okullarda okuyan 11-14 yaş aralığında 102 ebeveyni boşanmış çocuk ve 102 ebeveyni boşanmamış çocuk oluşturmaktadır. Araştırma verilerinin toplanmasında kişisel bilgi formu ve Zwingmann vd. tarafından geliştirilen, ülkemizde psikometrik kontrolü Uysal, Işık ve Turan tarafından yapılan Münchner Motivasyonel Dindarlık Ölçeği kullanılmıştır. Velileri boşanmış ve boşanmamış grupların motivasyonel dindarlık düzeylerini karşılaştırmak için Mann Whitney-U testi, dinî davranış farklılıklarını karşılaştırmak için Ki-kare analizi yapılmıştır. Araştırma sonucunda ortaya çıkan bazı önemli bulgular şunlardır: Oruç tutma, Kur'an okumayı bilme bakımından ebeveynleri boşanmış olanlar aleyhine anlamlı şekilde farklılık ortaya çıkmıştır. Ayrıca ebeveynleri boşanmış çocukların dinî motivasyon düzeyleri ebeveynleri birlikte olanlardan istatistiksel olarak anlamlı düzeyde düşük çıkmıştır. Ancak iki grubun erkek çocukları arasında Cuma namazını kılma sıklığı açısından farklılık görülmemiştir.

Anahtar Kelimeler: Din psikolojisi, Boşanma, Ebeveyn, Çocuk, Dinî davranış, Dinî motivasyon.

Atf: Gülmez, Çiğdem / Karadağ, Mehmet. "Ebeveynleri Boşanmış Çocuklarla Ebeveynleri Boşanmamış Çocukların Dinî Davranışları ve Dinî Motivasyonlarının Karşılaştırılması / Comparison Of Religious Behavior And Religious Motivation Of Children Of Divorced Parents To Children Of Non-Divorce Parents". gıfad: gümüşhane üniversitesi ilahiyat fakültesi dergisi / the journal of gümüşhane university faculty of theology 15 (Temmuz / July 2020/2):

* Bu çalışma "Anne-Baba Ayrılığının 10-14 Yaş Aralığındaki Çocukların Dini Hayatları Üzerindeki Etkisi (Kastamonu/Tosya Örneği)" başlıklı yüksek lisans tezinin verilerinin bir kısmı kullanılarak üretilmiştir.

** Dr. Öğr. Üyesi, Kastamonu Üniversitesi İlahiyat Fakültesi Felsefe ve Din Bilimleri Anabilim Dalı, Din Bilimleri Bölümü, e-mail: gulmezciğdem@gmail.com, ORCID: 0000-0001-6865-8464.

*** Öğretmen, Kastamonu Milli Eğitim Müdürlüğü, e-mail: mehmetkrd36@hotmail.com, ORCID: 0000-0002-1093-7353.

COMPARISON OF RELIGIOUS BEHAVIOR AND RELIGIOUS MOTIVATION OF CHILDREN OF DIVORCED PARENTS TO CHILDREN OF NON-DIVORCE PARENTS

Abstract

The aim of this study is to compare the religious motivation levels and religious behaviors of children whose parents are divorced and children whose parents are not divorced. The research method is quantitative and its design is descriptive relational research. The study group consists of 102 children of divorced parents and 102 children of non-divorced parents. These children are studying in secondary schools in Tosya district of the province of Kastamonu. Children in the study group are between 11-14 years old. As a data collection tool, personal information form and Münchner Motivational Religiosity Scale was used. Münchner Motivational Religiosity Scale was developed by Zwingmann and its adaptation was made by Uysal, Işık and Turan. Mann Whitney-U test was used to compare the motivational religiosity levels of divorced family children and non-divorced family children. Chi-square analysis was used to compare differences in religious behaviors. According to the results of the study, the level of religious motivation of divorced family children is significantly lower than the non-divorced family children. There are significant differences in terms of fasting, knowing how to read Quran. However, there isn't difference between the boys of the two groups in terms of the frequency of performing Friday praying.

Keywords: Psychology of Religion, Divorce Parents, Child, Religious Behavior, Religious motivation.

164

Giriş

Aile, insanlık tarihiyle yaşıt ve insanlık için vazgeçilmez bir kurumdur. Aile kurumu dinamik bir yapıya sahiptir ve tarihsel süreç içinde aile kurumu tanımı, türleri, yapısı, işlevleri bakımından değişime uğramış ve uğramaya devam etmektedir. Sanayileşme sonrasında gelişen şehirli toplumlarda yaygın olan aile biçimi çekirdek aile olmuştur. Geleneksel toplumların geniş ailesi sanayileşme sonrası gelişen şehirli toplumlarda parçalanmış ve yerini çekirdek aileye bırakmıştır. Günümüzde ise başta Batı toplumları olmak üzere anne-baba ve çocuklarından oluşan çekirdek ailede de parçalanma ve çeşitlenme devam etmektedir. Çekirdek aile de parçalanmakta ve tek ebeveynli aile sayısında artış yaşanmaktadır. Tek ebeveynli aile; tek ebeveyn ile evlenmemiş çocuklardan oluşan ailedir. Tek ebeveynli aileler ebeveynlerin boşanmaları, bir arada oturmamaları, ebeveynlerden birinin ölmesi sonucu oluşabilir. Ancak tek ebeveynli ailelerin sayısındaki artışının en önemli nedeni hızla artan boşanmalardır. 2018 Avrupa İstatistik Ofisi (Eurostat) verilerine göre Avrupa genelinde tek ebeveynli aile oranı %15'dir. Avrupa ülkeleri içinde Danimarka % 29, Estonya % 28, Litvanya ve İsveç % 25, Letonya % 23, Birleşik Krallık % 22, Fransa % 21, Romanya % 7, Yunanistan ve Slovakya ve Finlandiya % 8, Hırvatistan % 6 tek ebeveynli aileye sahiptir. Avrupa'da tek ebeveynli hane Danimarka'da en yüksek, Hırvatistan'da ise en düşük düzeydedir.²

² Your Key to European Statistics (EUROSTAT), *Households With Children in The EU*.

Batı toplumlarını etkileyen değişimlerden ülkemiz de nasibini almaktadır ve aile yapısı derinden etkilenmektedir. Ülkemizde çocuklarıyla birlikte aynı hanede yaşayan biyolojik anne ve babadan oluşan çekirdek aile oranı gelişmiş Avrupa ülkelerine kıyasla daha fazla olmakla birlikte tek ebeveynli ailelerdeki artış gözden kaçmamaktadır. Türkiye İstatistik Kurumu (TÜİK) aile verilerine göre evlenen çiftlerin sayısı 2017 yılında 569 bin 459 iken 2018 yılında %2,9 azalarak 553 bin 202 olmuştur. Kaba evlenme hızı binde 6,8 olarak gerçekleşmiştir. Boşanan çiftlerin sayısı 2017 yılında 128 bin 411 iken 2018 yılında %10,9 artarak 142 bin 448'e çıkmıştır. Kaba boşanma hızı binde 1,75 olarak gerçekleşmiştir. Boşanmaların 2017 yılında %38,7'si evliliğin ilk 5 yılında, %20,7'si ise evliliğin 6-10 yılı içinde yaşanmıştır. 2018 yılında ise boşanmaların %37,6'sı evliliğin ilk 5 yılında, %20,4'ü ise evliliğin 6-10 yılı içinde gerçekleşmiştir.³ Yine 2018 TÜİK verilerine göre Türkiye'de ailelerin % 65,3'i çekirdek aile yapısına sahiptir. Türkiye'deki toplam ailelerin %14,1'i sadece eşlerden oluşan çekirdek aile, %42,3'ü eş ve çocuklardan oluşan çekirdek aile ve %8,9'u ise tek ebeveynli ailedir.⁴

Hemen her ailede zaman zaman problemler, çatışmalar yaşanmaktadır. Sağlıklı aileler bunların üstesinden gelmeyi başarırken bazı aileler sorunlarını çözmeyi başaramamakta, aile birlikteliğini sürdürememekte ve neticede boşanma gerçekleşmektedir. Boşanma "hukukî kurallar çerçevesinde yapılmış bir evliliğin, tarafların karı-koca olarak bağları kalmaksızın; fakat varsa ortak çocukların hakları saklı kalmak üzere yargıç kanalıyla sona erdirilmesine ve tarafların başkalarıyla yeniden evlenebilmesine olanak veren hukuki bir işlem"dir.⁵ Boşanma sebepleri ve sonuçları itibarıyla karmaşık bir süreçtir. Yalnızca ayrılan eşleri değil varsa çocukları da derinden etkilemektedir. Boşanmanın çocukları nasıl etkilediğine ilişkin genelleme yapmak zor olsa da psikoloji alanında yapılan çalışmalarda boşanmanın çocuklar için travmatik bir deneyim olduğu kanaati paylaşılmaktadır.⁶

Boşanmanın çocuklar üzerinde etkileri psikologların, sosyologların, eğitim bilimcilerin, sağlık bilimcilerin büyük ilgisini çekmiştir. Amerika ve Avrupa bilim dünyasında olduğu gibi ülkemizde de özellikle son on yılda akademik araştırmalarda hızla artış görülmekte, konu çeşitli yönleriyle ele alınmaktadır. YÖK veri tabanında "anne-babası boşanmış", "ebeveynleri boşanmış" anahtar kelimeleri taratıldığında 1980'lerden 2010'a kadar yaklaşık 20 tane yüksek lisans ve doktora tezinin, 2010'dan 2019'a kadar yaklaşık 70 yüksek lisans ve doktora tezinin yapıldığı görülmektedir. Bunların 15 tanesi sadece 2019 yılına aittir. Bu da akademi çevrelerinde boşanmanın ülkemizin ciddi sorunlarından biri olarak görüldüğüne

³ Türkiye İstatistik Kurumu (TÜİK), *Evlilik ve Boşanma İstatistikleri 2018* (1 Mart 2019).

⁴ Türkiye İstatistik Kurumu (TÜİK), *İstatistiklerle Aile 2018* (10 Mayıs 2019).

⁵ Çiğdem Arıkan, *Yoksulluk, Evlilikte Geçimsizlik ve Boşanma* (Ankara: Şafak Matbası, 1992), 72.

⁶ Helen Bee – Denise Boyd, *Çocuk Psikolojisi*, çev. Okhan Gündüz (İstanbul: Kaknüs Yayınları, 2009), 733.

işaret etmektedir. Ulaşılan çalışmalarda daha çok kaygı⁷, depresyon⁸ gibi psikolojik konular araştırmalarda konu edilmiştir. Bunların yanı sıra okul başarısı⁹, öz-saygı¹⁰, suçluluk, utanç¹¹, davranışsal sorunlar¹², uyum problemleri¹³, uyum düzeyleri¹⁴

⁷ Berna Arifoğlu-Çamkuşu, *Çocuklar İçin Boşanmaya Uyum Programı'nın Çocukların Boşanmaya Uyum, Kaygı ve Depresyon Düzeylerine Etkisi* (Ankara: Hacettepe Üniversitesi, Sosyal Bilimler Enstitüsü, Doktora Tezi, 2006); Funda Özdal-Neriman Aral, "Baba Yoksunu Olan ve Anne-Babasıyla Yaşayan Çocukların Kaygı Düzeylerinin İncelenmesi", *Gazi Üniversitesi Kırşehir Eğitim Fakültesi Dergisi* 6/2 (2005); Nadire Yılmaz, *Çatışma Yaşayan ve Boşanmış Ailelerin İlköğretim Çağındaki 7-12 Yaş Çocuklarının Benlik Algıları ve Kaygı Düzeyleri Açısından Çatışma Yaşamayan Ailelerin Çocukları ile Karşılaştırılması* (İstanbul: Maltepe Üniversitesi, Sosyal Bilimler Enstitüsü, Yüksek Lisans Tezi, 2011); Nergiz Serin-Sevda Öztürk, "Anne-Babası Boşanmış 9-13 Yaşlarındaki Çocuklar ile Aynı Yaş Grubundaki Anne-Babası Boşanmamış Çocukların Benlik Saygısı ve Kaygı Düzeyleri", *Ahi Evran Üniversitesi Kırşehir Eğitim Fakültesi Dergisi* 8/2 (2007); Neriman Aral-Figen Başer, "Çocukların Kaygı Düzeylerinin Yaş, Cinsiyet, Sosyo-Ekonomik Düzey ve Ailenin Parçalanma Dururuma Göre İncelenmesi", *Eğitim ve Bilim* 22 /110 (1998).

⁸ Gerçem Tek, *Ebeveynleri Boşanmış ve Boşanma Sürecinde Olan 9-12 Yaş Arasındaki Çocukların, Boşanmaya Uyum ve Depresyon Düzeylerinin İncelenmesi* (İzmir: Dokuz Eylül Üniversitesi Eğitim Bilimleri Enstitüsü, Yüksek Lisans Tezi, 2019); Gülden Serter, *Yapılandırılmış Oyun Terapisine Dayalı Geliştirilen Psiko-Eğitim Programının Boşanmış Aile Çocuklarının Depresyon ve Uyum Düzeyleri Üzerine Etkisi* (Samsun: Ondokuz Mayıs Üniversitesi, Eğitim Bilimler Enstitüsü, Yüksek Lisans Tezi, 2018); Neriman Aral-Figen Gürsoy, "Boşanmamış ve Boşanmış Ebeveynlerin Çocuklarının Depresyon Düzeyleri Üzerine Bir Araştırma", *Toplum ve Sosyal Hizmet Dergisi* 1 (2000); Tuğba Memiş, *Ebeveynleri Boşanmış ve Ebeveynlerden Birini Kaybetmiş Çocuklarda Depresyon ve Davranışsal Sorunlar* (İstanbul: Gelişim Üniversitesi, Sosyal Bilimler Enstitüsü, Yüksek Lisans Tezi, 2019).

⁹ Cesur Altunbulak-İsmail Aydoğan, "İlköğretim İkinci Kademedeki Boşanmış ve Tam Aileye Sahip Öğrencilerin Okul Başarıları ve Okulda Karşılaştıkları Problemlerin İncelenmesi", *Kırıkkale Üniversitesi Sosyal Bilimler Dergisi* 5/2 (2015); Aslıhan Neslihan, *Parçalanmış ve Tam Aileye Sahip Çocukların Öz Saygı, Depresyon Düzeyi ve Akademik Başarılarının Yaş ve Cinsiyet Yönünden Karşılaştırılması* (Adana: Çukurova Üniversitesi, Sosyal Bilimler Enstitüsü, Yüksek Lisans Tezi, 1998); Cüneyt Erkal, *Aile Parçalanmış Olan İlkokul, Ortaokul ve Lise Öğrencilerinin Çeşitli Değişkenlere Göre Okul Başarı Düzeylerinin İncelenmesi* (Kocaeli: Sakarya Üniversitesi, Eğitim Bilimleri Enstitüsü, Yüksek Lisans Tezi, 2013); Ersoy Alkan, *Parçalanmış Aile Modelindeki Öğrencilerin Başarı Durumları: Trabzon Örneği* (Malatya: İnönü Üniversitesi, Sosyal Bilimler Enstitüsü, Yüksek Lisans Tezi, 2014); Sedat Karakuş, *Anne-Babası Boşanmış ve Boşanmamış Çocukların Depresyon Düzeylerinin İncelenmesi ve Okul Başarısına Yansımaları* (İzmir: Dokuz Eylül Üniversitesi, Eğitim Bilimleri Enstitüsü, 2003); Ünal Şentürk, "Parçalanmış Aile Çocuklarının Eğitimdeki Başarı/Başarısızlık Durumu (Malatya Örneği 2006)", *Sosyal Politika Çalışmaları* 7 / 29 (Temmuz-Aralık, 2012).

¹⁰ Mirey Kasuto, *Boşanmış Ailelerin Çocuklarının Boşanmamış Ailelerin Çocuklarına Göre Öz Saygı ve Ruh Sağlığı Değişkenlerinin İncelenmesi* (İstanbul: Işık Üniversitesi, Sosyal Bilimler Enstitüsü, Yüksek Lisans Tezi, 2017).

¹¹ Sibel Candan-Aydoğan, *12-14 Yaşlarında Bulunan Boşanmış ve Boşanmamış Aile Çocuklarının Yalnızlık Suçluluk ve Utanç Düzeylerinin İncelenmesi* (Malatya: İnönü Üniversitesi, Eğitim Bilimleri Enstitüsü, Yüksek Lisans Tezi, 2019).

¹² Rabia Şentürk-Aydın, *Yaşam Becerileri Psikoeğitim Programının Boşanmış Aile Çocuklarının Uyum Düzeylerine Etkisi* (Ankara: Ankara Üniversitesi, Eğitim Bilimleri Enstitüsü, Yüksek Lisans Tezi, 2013); Tuğba Memiş, *Ebeveynleri Boşanmış ve Ebeveynlerden Birini Kaybetmiş Çocuklarda Depresyon ve Davranışsal Sorunlar* (İstanbul: Gelişim Üniversitesi, Sosyal Bilimler Enstitüsü, Yüksek Lisans Tezi, 2019).

¹³ Dilek Şirvanlı-Özen, "Eşler Arası Çatışma ve Boşanmanın Çocuklar Üzerindeki Etkileri I: Davranış ve Uyum Problemleri", *Çocuk ve Gençlik Ruh Sağlığı Dergisi* 6 /1 (1999a); Dilek Şirvanlı-Özen, "Eşler Arası Çatışma ve Boşanmanın Çocuklar Üzerindeki Etkileri II", *Çocuk ve Gençlik Ruh Sağlığı Dergisi* 6/2 (1999b).

¹⁴ Okan Aydın, Okan-Gülen Baran, "Ebeveynleri Boşanma Sürecinde Olan 9-12 Yaş Grubundaki Çocukların Boşanmaya Uyum Düzeylerinin İncelenmesi", *Ankara Sağlık Bilimleri Dergisi* 1/1 (Mart 2012).

öznel iyi oluş¹⁵, psikolojik sağlamlık¹⁶, benlik algısı¹⁷, yalnızlık¹⁸, denetim odağı¹⁹, öfke²⁰, yeme bozukluğu²¹ gibi değişkenler açısından boşanmamış ebeveynlerin çocuklarıyla boşanmış ebeveynlerin çocukları karşılaştırmalı olarak incelenmiştir.

Ülkemizde başta yüksek lisans ve doktora tezleri olmak üzere çeşitli araştırma makaleleriyle boşanmanın çocukların psikolojik, toplumsal gelişimleri eğitimsel başarıları üzerindeki etkisine ilişkin hatırı sayılır bir literatür oluşmuştur. Çocukları psikolojik, toplumsal, eğitimsel açıdan bu denli derinden etkileyen bir olgunun çocukların dinî dünyalarını da etkileyebileceğini tahmin etmek güç değildir. Çünkü çocukların dinî gelişimiyle zihinsel, psikolojik, toplumsal gelişimi arasında karşılıklı etkileşim bulunmaktadır. Ancak şu ana kadar boşanmanın çocukların dinî gelişimleri veya dinî yaşamları üzerindeki üzerine etkisine dair bir çalışma yapılmamıştır. Boşanma nedeniyle ailenin parçalanmasının çocukların dinî yaşamlarında ne tür etkide bulunduğu sorusu cevaplanmayı beklemektedir. Bu ihtiyaçtan hareketle çalışma, boşanmış ebeveynlerin çocuklarının motivasyonel dindarlık düzeylerini ve dinî davranışlarını biyolojik ebeveynleriyle birlikte yaşayan çocukların dinî motivasyonları ve dinî davranışlarıyla karşılaştırmalı olarak incelemeyi hedeflemektedir.

1. Yöntem

1.1. Araştırmanın Modeli

Araştırmanın yöntemi nicel, modeli ilişkisel taramadır. Araştırma deseni “araştırmanın sorularını cevaplamak ya da hipotezlerini test etmek amacıyla araştırmacı tarafından geliştirilen bir plandır.”²² İlişkisel tarama modeli ise “iki ve daha çok sayıdaki değişken arasında birlikte değişim olup olmadığını ve değişimin derecesini belirlemeyi amaçlayan araştırma modelleridir”.²³ Araştırmada anne-babası ayrılmış ve birlikte olan çocuklar bazı dinî değişkenler (namaz kılmayı bilme, oruç tutma, Cuma namazı kılma, Kur’an okumayı bilme) ve motivasyonel dindarlık düzeyleri açısından karşılaştırılacaklardır. Bu çalışmada şu temel hipotezler incelenmiştir.

¹⁵ Feyzanur Mehel, *Anne Babası Boşanmış ve Boşanmamış Ergenlerin Yaşamda Anlam, Öznel İyi Oluş Ve Benlik Saygısı Düzeylerinin Karşılaştırılması* (Samsun: Ondokuz Mayıs Üniversitesi, Eğitim Bilimleri Enstitüsü, Yüksek Lisans Tezi, 2019).

¹⁶ Emine Avşar, *Boşanmış ve Boşanmamış Ailelerin Çocuklarının Aile Aidyeti ve Psikolojik Sağlamlığının Karşılaştırılması* (Konya: Selçuk Üniversitesi, Sağlık Bilimler Enstitüsü, Yüksek Lisans Tezi, 2019); Gökül Er, *Anne Babası Boşanmış Ortaokul Öğrencilerinin Psikolojik Sağlamlığının Ailesel, Kişisel ve Sosyal Faktörlerle Modellenmesi* (İzmir: Ege Üniversitesi, Sosyal Bilimler Enstitüsü, Yüksek Lisans Tezi, 2018).

¹⁷ Erkan Arslan, *Ebeveyni Boşanmış 14-18 Yaş Arası Öğrenciler ile Ebeveyni Birlikte Yaşayan 14-18 Yaş Arası Öğrencilerin Benlik Algılarının ve Kaygı Düzeylerinin Karşılaştırılması* (İstanbul: Nişantaşı Üniversitesi, Sosyal Bilimler Enstitüsü, 2019).

¹⁸ Nazmiye Civitci vd., “Anne-Babası Boşanmış ve Boşanmamış Olan Ergenlerde Yalnızlık ve Yaşam Doyumu”, *Kuram ve Uygulamada Eğitim Bilimleri Dergisi* 9/2 (2009).

¹⁹ Jale Alkış, *Boşanmış ve Boşanmamış Aileye Sahip Ergenlerde Denetim Odağı ve Öfke İfade Tarzlarının Karşılaştırılması* (İstanbul: İstanbul Ticaret Üniversitesi, Sosyal Bilimler Enstitüsü, Yüksek Lisans Tezi, 2016).

²⁰ Feray Kırdök, *Boşanmış ve Boşanmamış Ebeveyn Sahip Bireylerin Depresyon, Aleksitimi ve Öfke Düzeylerinin İlişkisi* (İstanbul: Üsküdar Üniversitesi Sosyal Bilimler Enstitüsü, Yüksek Lisans Tezi, 2017).

²¹ Gamze Seyfik, *Boşanmış Ailelerin Kız Çocuklarında Yeme Tutumu Bozukluğunun İncelenmesi* (Ankara: Beykent Üniversitesi, Sosyal Bilimler Enstitüsü, Yüksek Lisans Tezi, 2016).

²² Şener Büyükköztürk vd., *Bilimsel Araştırma Yöntemleri* (Ankara: Pegem Yayınları, 2011), 118.

²³ Niyazi Karasar, *Bilimsel Araştırma Yöntemi* (Ankara: Nobel Yayın Dağıtım, 2005), 81.

H1. Anne-babanın birliktelik durumuna göre;

a. Namaz kılmayı bilme

b. Oruç tutma

c. Kur'an okumayı bilme

d. Cuma namazını kılma açısından gruplar arasında anlamlı farklılık vardır.

H2. Anne-babanın birliktelik durumuna göre motivasyonel dindarlık düzeyi açısından gruplar arasında anlamlı farklılık vardır.

1.2. Çalışma Grubu

Araştırmanın çalışma grubunu 2017-2018 eğitim öğretim yılında Kastamonu İli, Tosya İlçesi'nde 5. 6. 7. ve 8. sınıflarda öğrenim gören ebeveyni boşanmış 102, ebeveyniyle birlikte yaşayan 102 ortaokul öğrencisi oluşturmaktadır. Kolayda örnekleme metodu ile çalışma grubu belirlenmiştir. Araştırmacı için bu çalışma grubu kolay ulaşılır ve ekonomik olması nedeniyle tercih edilmiştir. Araştırmaya katılan çocukların 103'ü (%50,5) kız, 101'i (%49,5) erkektir.

1.3. Veri Toplama Araçları

Araştırmada verilerin toplanması amacıyla, kişisel bilgi formu ve Münchener Motivasyonel Dindarlık Ölçeği kullanılmıştır.

Kişisel bilgi formunda çocuklara ait demografik özellikler (cinsiyet, yaş, anne-babanın birliktelik durumu ve dinî yaşamlarına ilişkin sorulara (namaz kılmayı bilme, namaz kılmayı öğrendiği kişi, anne-babanın dine ilgisi, din eğitiminde en etkili olan kişi, cuma namazını kılma, oruç tutuma, Kur'an okumayı bilme) yer verilmiştir.

Araştırmada çocukların motivasyonel dindarlıklarını ölçmek amacıyla Münchener Motivasyonel Dindarlık Ölçeği kullanılmıştır. Bu ölçek Zwingmann vd. tarafından geliştirilmiş 28 maddeli bir ölçektir. Ölçeğin Türkçe'ye çevirisi Apaydın²⁴ tarafından yapılmış, psikometrik özelliklerinin testi ise Uysal vd.²⁵ tarafından yapılmıştır. Uysal vd. ölçeğin psikometrik özelliklerini yetişkin bir örnekleme yapmıştır. Yapılan faktör analizinde 8 madde dışarıda bırakılmıştır. İki boyutlu olan ölçeğin birinci boyutu güç ve güven kaynağı olarak Tanrı, ikincisi prososyal ve entelektüel boyut olarak isimlendirilmiştir. Ölçeğin Cronbach Alfa değeri 0,96 bulunmuştur.²⁶ Bu çalışmada Uysal vd. tarafından psikometrik değerlendirmesi yapılan 20 soruluk ölçek kullanılmıştır. Ancak farklı bir örnekleme kullanıldığından, önce Açıklayıcı sonra Doğrulayıcı Faktör Analizi (DFA) uygulanmıştır. Açıklayıcı Faktör Analizi sonucunda "Kendi problemlerimi kendim çözmek zorunda olsam da, Allah ile temas kurunca O da problemin çözümünde bana yardım eder.", "Yardımsever olmak benim inancım için çok önemlidir.", "Allah'a inanmakla kalmıyor, aynı zamanda O'na ibadet de ediyorum." maddeleri binişik faktör yükü üretmeleri nedeniyle analiz dışı bırakılmıştır. Açıklayıcı Faktör Analizi sonucunda Uysal vd.'nin çalışmasına benzer biçimde iki boyutlu yapı elde

²⁴Christian Zwingmann vd., "Münchener Motivasyonel Dindarlık Envanteri: Boyutsal Kontrol ve Denetim", çev. Halil Apaydın, *Dinbilimleri Akademik Araştırma Dergisi* 10/2 (2010).

²⁵ Veysel Uysal vd., "Motivasyonel Dindarlık Ölçeği (MMRI) Üzerine Bir Değerlendirme", *İslâmî Araştırmalar Dergisi* 25/1 (2014).

²⁶ Uysal vd., "Motivasyonel Dindarlık Ölçeği (MMRI) Üzerine Bir Değerlendirme", 19-20.

edilmiştir. Ancak 7, 8 ve 10. sorular birinci faktörde değil ikinci faktörde yer almıştır. Araştırmada çocukların motivasyonel dindarlık puanları alt faktörler üzerinden değil toplam puan üzerinden kıyaslanacağı için bu maddelere bir müdahalede bulunulmamıştır. Ayrıca ölçeğin Cronbach Alfa değerine de bakılmıştır. Aşağıda Tablo 1’de faktör yükleri ve Cronbach Alfa değerine yer verilmiştir.

Tablo 1: Faktör Analizi Sonuçları

Madde	Faktör 1-2: <i>Güç ve Güven Kaynağı Olarak Tanrı ile İlişki Boyutu</i> Cronbach Alpha= 0,860)	1. Fak.	2. Fak
M1	Allah'a yöneldiğimde saygı ve şükran hissediyorum.	,571	
M2	Zor bir durumla karşılaşınca Allah'tan güç ve cesaret alıyorum	,639	
M3	Allah'a dua etmek beni mutlu ediyor.	,584	
M4	Allah'ı düşünmek bana her zaman mutluluk verir.	,756	
M5	Dinî inancım bana özgüven veriyor.	,735	
M6	Allah benim yaşam koşullarımı düzeltmese de inancımdan teselli ve destek bulurum.	,727	
M11	Zor hayat koşulları karşısında Allah'ın müdahalesinin olacağına inanıyorum.	,696	
M12	Kendimi küçük ve değersiz hissettiğimde dinî inancım beni, iyi özelliklerimi ve yeteneklerimi düşünmeye sevk eder.	,436	
2. Faktör <i>Prososyal ve Dinî -Entelektüel Sorumluluk Boyutu,</i> Cronbach Alfa=0,876			
M7	Hayatımdaki her şeyi Allah'ın hediyesi olarak hissediyorum		,623
M8	Allah'ın bana nasıl yardım ettiğini açıklayamasam bile, yine de bu yardıma güvenebilirim.		,541
M10	Önemli endişelerimi/kaygılarımı Allah'a yönelttiğimde, kendimde sorunlarımın çözümü için gizli bir güç buluyorum.		,730
M13	Dinî inancım beni diğer kişilere karşı yardımsever olmaya teşvik eder.		,611
M14	Dinî inancım beni, muhtaçlara yardım etmeye teşvik eder.		,491
M15	Başkalarının haklarına saygı göstermek, inancım için çok önemli bir esastır.		,814
M16	İyilik yapmaya teşvik eden ve kötülükten uzak tutan dinî inançlarımdır		,732
M17	Dinî inancım beni ahlaka uygun şekilde davranmaya yöneltir		,560
M18	Dinî konularda düşünmek benim için çok önemlidir.		,682
KMO=0,891, Varyans= % 63,04			

Açımlayıcı faktör analizi yanısıra doğrulayıcı faktör analizi (DFA) de uygulanmıştır. Açımlayıcı faktör analizi sonucunda elde edilen faktör yapısı dikkate alınarak doğrulayıcı faktör analizi ile modelin ortaokul öğrencilerinden oluşan örnekleme geçerliliği sınanmıştır. Doğrulayıcı faktör analizi sonucunda analize

dahil edilen tüm maddelere ait t değerlerinin 2,56'nın üzerinde olduğu görülmüştür. Maddelere ilişkin standartlaştırılmış çözüm değerleri de incelendiğinde faktör yük değerlerinin en düşük 0,52 en yüksek 0,72 olduğu, hata varyanslarının 0,90'ın altında olduğu görülmüştür. DFA'ya ilişkin path diyagram Şekil 1'de gösterilmiştir. DFA sonucunda elde edilen modelin uyum indeksleri $\chi^2/sd=2,47$, RMSEA= 0,085, CFI= 0,98, NFI=0,94, NNFI=0,96, GFI=0,98, AGFI=0,98'dir. Hesaplanan χ^2/sd 'nin 5'ten küçük olması model veri uyumu için ölçüt değer olarak kabul edilmektedir. NFI, NNFI, CFI, GFI, AGFI değerlerinin 0,90 ile 0,95 arasında olması kabul edilebilir, 0,95 ile 1 arasında olması mükemmel uyuma işaret ettiği bildirilmektedir. RMSEA değerinin ise 0,05'in altında olması mükemmel, 0,05-0,08 arasında olması kabul edilebilir uyuma işaret ettiği kabul edilmektedir.²⁷ Ancak RMSEA değerinin 0,10'dan düşük çıkmasını model veri uyumu için kabul edilebilir sınır olarak da verilmektedir.²⁸ DFA analizi sonucunda elde edilen uyum indekslerinin RMSEA değerinin kabul edilebilir, diğerlerinin ise mükemmel uyuma işaret ettiği dolayısıyla Motivasyonel Dindarlık Ölçeğinin iki faktörlü yapısının ortaokul öğrencilerinden oluşan örnekleme doğrulandığı görülmüştür.

²⁷ Nebi Sümer, "Yapısal Eşitlik Modelleri", *Türk Psikoloji Yazıları* 3/6 (2000), 49-74.; Umay Çokluk vd., *Sosyal Bilimler İçin Çok Değişkenli İstatistik* (Ankara: Pegem Akademi, 2010), 271-272.

²⁸ Rex Kline, *Principles and Practice of Structural Equation Modeling* (NY: Guilford Publication, 2005).

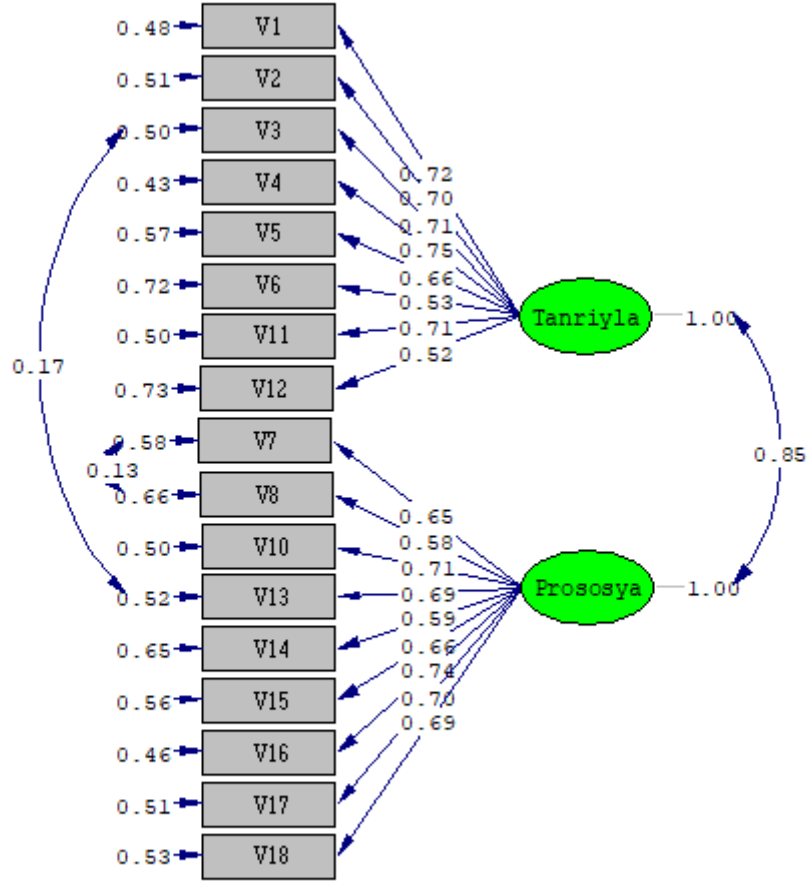

Chi-Square=286.67, df=116, P-value=0.00000, RMSEA=0.085

Şekil 1. Motivasyonel Dindarlık Öleçeği Standardize Edilmiş Çözümleme Değerleri

1.4. Verilerin Toplanması ve Analizi

Çalışmanın yapılabilmesi için gerekli izinler alındıktan sonra Kastamonu İli Tosya İlçesi'nde sekiz ortaokulun görevli idarecileri ve rehber öğretmenleriyle uygulama hakkında görüşülmüştür. Rehber öğretmenler ve sınıf öğretmenlerinin yardımıyla sekiz ortaokulda anne-babası ayrılmış 102 çocuk tespit edilmiştir. Ardından uygulamaya geçilmiştir. Anket uygulanırken sınıflarda anne-babası ayrılmış çocukların herhangi bir olumsuz duyguya kapılmamaları için küçük bir manipülasyon yapılmıştır. Uygulanmadan önce bilinen isimler uygulama yapılırken sınıf listesinden random biçimde belirlenmiş gösterilmiştir. Sınıflarda anne-babası ayrılmış çocukların sayısı kadar da anne-babası birlikte olan çocuk sınıf listesinden random biçimde belirlenmiştir. Çocuklara katılımın gönüllük esasına dayandığı, istedikleri takdirde anket sorularını cevaplamayacakları söylenilmiştir. Sadece bir öğrenci anketi cevaplamak istememiştir. Anket uygulaması birebir araştırmacı tarafından yapılmıştır. Böylece anket formunda yer alan sorulardan herhangi birinin anlaşılması durumunda hemen çocukların anlayacakları biçimde açıklamalar yapılmıştır.

Toplanan verilerin analizinde anne-babanın birlikte veya boşanmış olma durumuna göre dinî değişkenlerin farklılık gösterip göstermediğini belirlemek için Ki-kare analizi uygulanmıştır. Motivasyonel dindarlık bakımından anne-babası ayrılmış ve anne-babası birlikte olan çocukları kıyaslamak için önce motivasyonel dindarlık ölçeği ortalama puanlarının normal dağılıma uygunluğuna bakılmıştır. Bunun için Kolmogorov-Smirnov testi uygulanmıştır. Sonuçta Kolmogorov-Siminirov değerlerinin 0,05 düzeyinde manidar olduğu görülmüştür. Bu nedenle motivasyonel dindarlığın anne-babanın boşanmış veya birlikte olma durumuna göre incelenmesinde Mann Whitney-U testi kullanılmıştır. Bulguların değerlendirilmesinde anlamlılık ölçütü $p < 0,05$ alınmıştır.

2. Bulgular

2.1. Demografik Bulgular

Tablo 2: Çalışma Grubunun Demografik Özellikleri

Değişkenler	Gruplar	Anne-Babanın Birliktelik Durumu	
		Boşanmış	Birlikte
Cinsiyet	Kız	47(%46,1)	56(%54,9)
	Erkek	55(%53,9)	46(%45,1)
Sınıf	5. Sınıf	28(%27,5)	26(%25,5)
	6. Sınıf	34(%33,3)	30(%29,4)
	7. Sınıf	18(%17,6)	23(%22,5)
	8. Sınıf	22(%21,6)	23(%22,5)
Yaş	11 Yaş	41(%40,2)	37(%36,3)
	12 Yaş	27(%26,5)	19(%18,6)
	13 Yaş	19(%18,6)	34(%33,3)
	14 Yaş	15(%14,7)	12 (%11,8)
Kimin Yanında Kalıyor	Anne	50(%49,0)	
	Baba	30(%29,4)	
	Dede-Babaanne	12(%11,8)	
	Dede-Anneanne	8(%7,8)	
	Yurt	2(%2,0)	
Toplam		102	102

Tablo 2’de çocukların anne-babalarının birliktelik durumuna göre demografik özellikleri ayrı ayrı verilmiştir. Buna göre anne-babası boşanmış olan çocukların 47’si (%46,1) kız, 55’i (%53,9) erkektir. Anne-babası birlikte olanların 56’sı (%54,9) kız, 46’sı (%45,1) erkektir. Sınıf dağılımlarına bakıldığında anne-babası boşanmış olanların 28’i (%27,5) 5. sınıf, 34’ü (%33,3) 6. sınıf, 18’i (%17,6) 7. sınıf, 22’si (%21,6) 8. sınıftır. Anne-babası birlikte olan çocukların 26’sı (%25,5) 5. sınıf, 30’u (%29,4) 6. sınıf, 23’ü (%22,5) 7. sınıf, 23’ü (%22,5) 8. sınıftır. Grubun yaş dağılımına bakıldığında anne-babası boşanmış olanların 41’i (%40,2) 11 yaşında, 27’si (%26,5) 12 yaşında, 19’u (%18,6) 13 yaşında, 15’i (%14,7) de 14 yaşındadır. Anne-babası birlikte olanların ise 37’si (%36,3) 11 yaşında, 19’u (%18,6) 12 yaşında, 34’ü (%33,3) 13 yaşında, 12’si (%11,8) 14 yaşındadır. Anne-babası boşanmış olan çocuklara bir de kimin yanında yaşadıkları sorulmuştur. Soruya verilen cevaplara göre çocukların

50'si (%49,0) annesiyle, 30'u (%29,4) babasıyla, 12'si (%11,8) dede-babaannesiyle, 8'i (%7,8) dede-anneanesiyle ve 2'si (%2,0) yurttta kalmaktadır.

2.2. Anne-Babanın Birliktelik Durumuna Göre Bazı Dinî Değişkenlerin Farklılık Düzeyi

Tablo 3: Anne-Baba Birliktelik Durumuna Göre Annenin Dine İlgî Düzeyi

Gruplar	Anne-baba		Toplam	χ^2	df	P
	Birlikte	Boşanmış				
Hiç ilgili değil	6(%5,9)	20(%19,6)	26(%12,7)	9,205	2	,010
Biraz ilgili	20(%19,6)	21(%20,6)	41(%20,1)			
İlgili	76(%74,5)	61(%59,8)	137(%67,2)			

Tablo 3 incelendiğinde çocukların anne-babanın birliktelik durumu ile annenin dine ilgisi değişkeni arasında farkı belirlemek üzere yapılan Ki-kare testi sonucunda istatistiksel olarak anlamlı farklılık olduğu görülmektedir (χ^2 [sd=2, n=204] =9,205; p<0,05). Buna göre "Annenin dine ilgi düzeyi nedir?" sorusuna anne-babası birlikte olan çocukların 6'sı (%5,9) hiç ilgili değil, 20'si (%19,6) biraz ilgili, 76'sı (%74,5) ilgili cevabını verirken; anne-babası boşanan çocukların 20'si (%19,6) hiç ilgili değil, 21'i (%20,6) biraz ilgili, 61'i (%59,8) ilgili şeklinde cevap vermiştir. Buna göre boşanmış ailelerde dine ilgi düzeyi düşük olan annelerin boşanmamış olan ailelerden biraz daha fazla olduğu ve bu farklılığın istatistiksel olarak da anlamlı olduğu görülmektedir.

Tablo 4: Anne-Baba Birliktelik Durumuna Göre Babanın Dine İlgisinin Karşılaştırılması

Gruplar	Anne-baba		Toplam	χ^2	df	P
	Birlikte	Boşanmış				
Hiç ilgili değil	18(%17,6)	26(%25,5)	44(%21,6)	3,982	2	,137
Biraz ilgili	25(%24,5)	31(%30,4)	56(%27,5)			
İlgili	59(%57,8)	45(%44,1)	104(%51,0)			

Tablo 4 incelendiğinde çocukların anne-babalarının birliktelik durumu ile babanın dine ilgisi değişkeni arasındaki farkı belirlemek üzere yapılan Ki-kare testi sonucunda istatistiksel olarak anlamlı farklılık ortaya çıkmamıştır (χ^2 =3,982; p=0,137). Buna göre "Babanın dine ilgi düzeyi nedir?" sorusuna anne-babası birlikte olan çocukların 18'i (%17,6) hiç ilgili değil, 25'i (%24,5) biraz ilgili, 59'u (%57,8) ilgili cevabını verirken; anne-babası boşanan çocukların 26'sı (%25,5) hiç ilgili değil, 31'i (%30,4) biraz ilgili, 45'i (%44,1) ilgili şeklinde cevap vermiştir. Buna göre boşanmışlarda çocukları öznel algılarına göre dine ilgi düzeyi düşük olan babaların sayısı boşanmamış ailelere kıyasla biraz daha fazla görünse de gruplar arasındaki fark istatistiksel olarak anlamlı değildir.

Tablo 5: Anne-Babanın Birliktelik Durumuna Göre Namaz Kılmayı Bilme

Gruplar	Anne-baba birliktelik		Toplam	χ^2	Df	p
	Birlikte	Boşanmış				
Biliyorum	99(%97,1)	95 (%93,1)	102	1,682	1	,195
Bilmiyorum	3(%2,9)	7 (%6,9)	102			

Anne-babanın boşanmış ya da birlikte olma durumuna göre çocukların namaz kılmayı bilip bilme durumlarının farklılık gösterip göstermediğini belirlemek için yapılan Ki-kare testi sonucunda gruplar arasında bir farkın olmadığı görülmüştür ($\chi^2=1,682$, $p>0,05$). Anne-babası ayrı çocukların da anne-babası birlikte olan çocukların da neredeyse tamamı namaz kılmayı bilmektedir.

Tablo 6: Anne-Babanın Birliktelik Durumuna Göre Namaz Kılmayı Kimden Öğrendiği Bilgisinin Karşılaştırılması

Gruplar	Anne-baba birliktelik		Toplam	χ^2	df	p
	Birlikte	Boşanma				
Annem	40(%39,2)	34(%33,7)	74(%36,5)			
Babam	26(%25,5)	24(%23,8)	50(%24,6)			
Diğer	14(%13,7)	19(%18,8)	33(%16,3)	46,335	4	,000
Din görevlisi	12(%11,8)	11(%10,9)	23(%11,3)			
Din öğretmeni	10(%9,8)	13(%12,9)	23(%11,3%)			

Tablo 6'da görüldüğü gibi çocukların anne-babalarının birliktelik durumu ile namaz ibadetini kimden öğrendikleri karşılaştırılmış ve gruplar arasındaki farkı belirlemek üzere yapılan Ki-kare testi sonucunda gruplar arasında istatistiksel olarak anlamlı fark bulunmuştur ($\chi^2[sd=4, n=204]=46,335$; $p<0,05$). Buna göre "Namaz kılmayı kimden öğrendin?" sorusuna anne-babası birlikte olan çocukların 40'ı (%39,2) annemden, 26'sı (%25,5) babamdan, 14'ü (%13,7) diğer büyüklerimden, 12'si (%11,8) camideki din görevlisinden, 10'u (%9,8)'u din öğretmeniimden cevabını verirken, anne babası boşanan çocukların ise, 34'ü (%33,7) annemden, 24'ü (%23,8) babamdan, 19'u (%18,8) diğer büyüklerimden, 11'i (%10,9) camideki din görevlisinden, 13'ü (%12,9) din öğretmeniimden öğrendim cevabını vermiştir.

Tablo 7: Anne-Baba Birliktelik Durumuna Göre Erkek Çocukların Cuma Namazını Kılma Sıklığının Karşılaştırılması

Gruplar	Anne-baba birliktelik		Toplam	χ^2	df	p
	Birlikte	Boşanmış				
Hiç kılmam	16(%34,8)	12(%21,8)	28(%27,7)	2,471	3	,481
Arasıra kılarım	12(%26,1)	20(%36,4)	32(%37,7)			
Çoğunlukla	7(%15,2)	8(%14,5)	15(%14,9)			
Aksatmadan	11(%23,9)	15(%27,3)	26(%25,7)			

Tablo 7'de görüldüğü üzere çocukların anne-babalarının birliktelik durumuna göre cuma namazını kılma sıklığı karşılaştırılmış ve Ki-kare testi sonucu istatistiksel olarak anlamlı bir fark bulunmamıştır ($\chi^2[sd=3, n=101]=2,471$; $p>.0,05$).

Buna göre “Cuma namazına yönelik davranışınızı en iyi yansıtan ifade hangisidir?” sorusuna anne-babası birlikte olan erkek çocukların 16’sı (%34,8) hiç kılmam, 12’si (%26,1) ara sıra kılarım, 7’si (%15,2) çoğunlukla kılarım, 11’i (%23,9) aksatmadan kılarım cevabını verirken, anne-babası boşanan erkek çocukların ise, 12’si (%21,8) hiç kılmam, 20’si (%36,4) ara sıra kılarım, 8’i (%14,9) çoğunlukla kılarım, 15’i (%27,3) aksatmadan kılarım cevabını vermiştir.

Tablo 8: Anne-Babanın Birliktelik Durumuna Göre Oruç Tutma Sıklığının Karşılaştırılması

Gruplar	Anne-baba birliktelik		Toplam	χ^2	df	P
	Birlikte	Boşanma				
Hiç tutmam	3 (%2,9)	10 (%9,8)	13	23,32	3	,000
Ara sıra tutarım	20	46 (%45,1)	66			
Çoğunlukla	44	29 (%16,7)	73			
Aksatmadan	36 (34,3)	17 (%16,7)	52			

Tablo 8’de görüldüğü gibi anne-babanın birliktelik durumu açısından çocukların oruç tutma sıklıkları farklılaşmaktadır (χ^2 [sd=3, n=101]=23,325; p<0,05). “Ramazan orucuna yönelik davranışınızı en iyi yansıtan ifade hangisidir?” sorusuna anne-babası birlikte olan çocukların, 3 (% 2,9)’ü hiç tutmam, 20 (%19,6)’si ara sıra tutarım, 44 (% 43,1)’ü çoğunlukla tutarım, 36 (% 34,3)’sı aksatmadan tutarım; anne-babası boşanan çocukların ise 10 (%9,8)’u hiç tutmam, 46 (%45,1)’sı ara sıra tutarım, 29 (%16,7)’u çoğunlukla tutarım 17 (%16,7)’si aksatmadan tutarım cevabını vermiştir. Anne-babası birlikte olan çocuklar, anne-babası boşanmış çocuklar kıyaslandığında hiç tutmayanların daha az, devamlı tutanların ise daha fazla olduğu görülmektedir.

Tablo 9: Anne-Babanın Birliktelik Durumuna Göre Kur’an Okumayı Bilme Durumlarının Karşılaştırılması

Gruplar	Anne-baba birliktelik		Toplam	χ^2	df	P
	Birlikte	Boşanmış				
Biliyorum	89(%87,3)	67(%65,7)	102	13,186	1	,000
Bilmiyorum	13(%12,7)	35(%34,3)	102			

Çocukların anne-babalarının birlikte olma durumuna göre Kur’an okumayı bilme durumunun farklılaşıp farklılaşmadığına ilişkin yapılan Ki-kare testi sonucunda bir farklılığın olduğu görülmüştür (χ^2 [sd=1, n=101]=13,186, p<0,05). Anne-babası birlikte olan çocukların 89’u (%87,3) Kur’an okumayı bilirken, 13’ü (%12,7) Kur’an okumayı bilmemektedir. Anne-babası boşanmış çocukların ise 67’si (%65,7) Kur’an okumayı öğrenmiş, 35’i (%34,3) ise öğrenememiştir. Gruplar kıyaslandığında anne-babası boşanmış olanlarda Kur’an okumayı bilmeyenlerin oranı anne-babası birlikte olan gruba kıyasla yaklaşık üç kat fazladır.

2.3. Anne-Babanın Birliktelik Durumuna Göre Motivasyonel Dindarlık Puanları Arasındaki Farklılık

Motivasyonel dindarlık ölçümlerinin anne-babanın birlikte ve boşanmış olma alt gruplarında normal dağılım gösterip göstermedikleri test edilmiştir. Yapılan Kolmogorov-Smirnov (Lilliefors) testi sonucuna göre karşılaştırılan iki grupta da veriler normal dağılım göstermemiştir. Veriler normal dağılım varsayımını karşılamadığı için anne-babanın birliktelik durumuna göre motivasyonel dindarlık düzeyini karşılaştırmak için Mann Whitney U-Testi yapılmıştır.

Tablo 10: Normallik Testi

		Kolmogorov-Smirnov		Shapiro-Wilk	
Motivasyonel	Birlikte	,251	102	,000	,682
Dindarlık	Boşanmış	,169	102	,000	,855

Tablo 11: Anne-Babanın Birliktelik Durumuna Göre Motivasyonel Dindarlık Puanlarının Karşılaştırılması

	N	Sıra	Sıra Toplamı	U	P
Birlikte	102	117,56	11991,50		
Boşanmış	102	87,44	8918,50	3665,50	,000

Tablo 11 incelendiğinde, çocukların motivasyonel dindarlık ölçeğinden almış oldukları puanların anne-babalarının birliktelik durumuna göre farklılaşp farklılaşmadığını belirlemek için yapılan Mann Whitney-U testi sonucunda gruplar arasında anne-babası birlikte olanların lehine istatistiksel olarak anlamlı düzeyde farklılık çıktığı görülmektedir ($U=3665,50$, $p<0,05$). Anne-babası birlikte olanların motivasyonel dindarlık sıra ortalaması puanları anne-babası boşanmış olanlardan yüksektir.

3. Tartışma ve Sonuç

Bu çalışma ebeveynleri boşanmış çocukların bazı dinî davranış ve motivasyonel dindarlık düzeyleriyle ebeveynleri boşanmamış çocukların dinî davranış ve motivasyonel dindarlık düzeylerini karşılaştırmayı amaçlamıştır. Bu amaçla Kastamonu İli Tosya İlçesi ortaokullarında öğrenim gören 11-14 yaş arasındaki anne-babası boşanmış 102 çocuğa ve 102 anne-babası birlikte yaşayan çocuğa ulaşılmış, toplanan veriler karşılaştırmalı olarak analiz edilmiştir.

Araştırma bulgularına göre H1. olarak isimlendirilen hipotez grubu kısmen desteklenmiştir. H2 hipotezi ise araştırma bulgularınca desteklenmiştir. Araştırma sonucuna göre boşanmış ve birlikte yaşayan ebeveynlerin dine ilgi düzeylerinin farklılık gösterip göstermediğini belirlemek için yapılan analize göre annelerin dine ilgi düzeyleri arasında anlamlı farklılık varken, babaların dine ilgi düzeyleri açısından gruplar arasında anlamlı farklılık yoktur. Anne-babası boşanmış ve birlikte olan çocukların hemen hepsi namaz kılmayı bilmektedir. Her iki grupta toplam 10 çocuk yani çalışma grubunun sadece %5'i namaz kılmayı bilmediğini ifade etmiştir. Her iki grupta da çocuklar namaz kılmayı ilk sırada annelerinden, ikinci sırada babalarından öğrenmişlerdir. Fakat anne-babası boşanan grupta

öğretmen ve dede-büyükanne gibi aile büyüklerinin de etkin olduğu görülmüştür. Oruç tutma bakımından gruplar karşılaştırıldığında ise, anne-babası boşanmış çocuklarla anne-babası birlikte yaşayanlar arasında anlamlı farklılık görülmüştür ($p<0,05$). Anne-babası boşanmış çocuklarda hiç oruç tutmayanların ve ara sıra oruç tutanların sayısı anne-babası birlikte olanlardan daha yüksekken, anne-babası birlikte olan çocuklarda çoğunlukla tutanların ve her zaman tutanların sayısı daha fazladır. İki grup çocuk Kur'an okumayı bilme açısından da kıyaslanmıştır. Sonuçta anne-babası boşanmış çocuklarda Kur'an okumayı bilmeyenlerin sayısı anne-babası birlikte olanlara göre anlamlı biçimde yüksek çıkmıştır ($p<0,05$).

Namaz eğitimi konusunda annelerin her iki grupta da eğitici olarak daha etkili olduğu görülmektedir. Anne-babası ayrı olan grubun %49'u anneleriyle kalmaktadır. Boşanmış ailelerde velayetin daha çok anneye verilmesinden dolayı annenin namaz kılmayı öğretme konusunda eğitici rolünün kesintiye uğramadığı söylenebilir. Çocukluk döneminde annenin dine ilgi düzeyinin yüksek olması ve rol-model olarak dinî yaşamı çocuklara aktarması oldukça önemlidir. Ancak annelerin namaz kılmayı öğretme konudaki pozitif etkisi oruç tutuma ve Kur'an okumayı öğretme konusunda devam etmemiştir. Boşanmış ailelerde çocukların oruç tutma ve Kur'an okumayı bilme oranları anne-babası birlikte olanlara göre daha düşüktür. Boşanmış anneler başta olmak üzere ebeveynler boşanmanın olumsuz etkilerini azaltma arzusuyla çocuklarına karşı daha koruyucu, çocukların isteklerine karşı daha hasas ve doğru olmadığını düşündükleri kimi davranışlara karşı bile daha toleranslı olabilmektedirler. Bu koruyuculukları nedeniyle çocukları oruca teşvik etmeyebilirler veya tutumak istemeyen çocukları ikna etmeyebilirler. Boşanmış ebeveynlerin bu tutumları gruplar arasındaki farkın nedeni olabilir. Kur'an okumayı bilme bakımından da, gruplar arasında ortaya çıkan farklılığın nedeni benzer olabilir. Çocuklara evde Kur'an okumayı öğretecek bilgi düzeyine sahip olmayan tüm ebeveynler çocuklarının Yaz Kur'an Kursu'nda veya okullarda seçmeli derslerde Kur'an okumayı öğrenmesini sağlamaktadır. Boşanmış aileler çocuklarını Kur'an Kursu'na gönderme, disiplinli biçimde devam etmelerini sağlama bakımından zorluk yaşayabilirler. Kur'an okumayı öğrenme bilişsel öğrenme alanında bilgi düzeyinde bir öğrenmedir. Boşanmış aile çocuklarının okul başarıları üzerine yapılan hemen hemen tüm çalışmalar boşanmış aile çocuklarının bilgi düzeyinde başarılarının bir diğer ifadeyle okul başarılarının boşanmamış aile çocuklarına göre düşük olduğunu göstermektedir. Buradan hareketle anne-babası ayrı olan çocukların Kur'an okumayı bilme düzeylerinin düşük olmasının beklenen bir durum olduğu söylenebilir.

Cuma namazına yönelik soruyu sadece erkek öğrenciler cevaplamıştır. Cuma namazını kılma bakımından çalışma grubunun erkek çocukları kıyaslandığında gruplar arasında farklılık ortaya çıkmamıştır ($p>0,05$). Batı'da yapılan çalışmalar erkek çocukların dinî yaşmaları üzerinde babaların etkisinin önemli olduğuna işaret etmektedir. Her ne kadar çocukların temel dinî bilgileri edinmelerinde annenin rolü büyükse de kız çocuklarına kıyasla erkek çocuklarının dindarlıkları üzerinde babanın dindarlığı daha çok etkilidir. Hunsberger ve Brown'a²⁹ göre tek ebeveynli ailelerde annelerin dindarlık düzeyi yüksekse kız çocuklarının dindarlık seviyeleri yüksek, babaların dindarlık düzeyi yüksekse erkek çocuklarının dindarlık düzeyleri daha yüksektir. Kız çocuklarının anneye, erkek

²⁹ Akt., Kenan Sevinç, *İnançsızlık Psikolojisi* (İstanbul: Çamlıca Yayınları, 2017), 80.

çocuklarının babayla özdeşim kurduğu gerçeği göz önüne alındığında bu durum şaşırtıcı değildir. Ancak Cuma namazını kılma, erkek çocukların babalarıyla kurdukları özdeşimi en iyi yansıtacak noktalardan biridir. Fakat çalışmada anne-babasıyla birlikte olanlar ve olmayanlar arasında Cuma namazını kılma açısından anlamlı bir fark ortaya çıkmamıştır. Bu çalışmanın yapıldığı ilçe diğer aile üyeleriyle ilişkilerin oldukça yakın ve toplumsallığın kuvvetli olduğu bir yerdir. Cuma namazı toplumsal yönü ağır basan bir ibadettir. Dolayısıyla anne-babası birlikte olan erkek çocukların da anne-babası boşanmış olan çocukların da Cuma namazına devam etmelerini sağlayacak benzer toplumsal motivasyon kaynaklarına tabi olmaları, okullarda öğretmenlerin teşvik etmesi, diğer erkek aile üyelerinin model olması gruplar arasında bir farkın ortaya çıkmamasının nedeni olabilir.

Araştırmada çocukların dinî hayatın temel göstergeleri olan dinî davranışların yanı sıra dindarlığın motivasyonel yönü de incelenmiştir. Dinî yaşantı çok boyutlu olduğu gibi onu etkileyen motivasyonlar da çok boyutluluk göstermektedir. Ayrıca dinî yaşantıyı etkileyen çeşitli etkenler olduğu gibi bireyin dinî motivasyonu da çeşitli unsurlardan etkilenmektedir. Bu çalışmada Münchner Motivasyonel Dindarlık Ölçeğinin Kısa Versiyonunun Uysal vd. tarafından yapılan psikometrik değerlendirmesi³⁰ esas alınmış ve buradaki sorular ufak değişikliklerle kullanılmıştır. Analizler sonucunda anne-baba ayrılığının çocukların dinî motivasyonlarını etkilediği görülmüştür. Anne-babası birlikte yaşayan çocukların motivasyonel dindarlık sıra ortalama puanı anne-babası boşanmış olanlara göre daha yüksektir.

Boşanmanın çocukların psikolojik iyi oluşu, başarısı, sosyalleşmesi üzerinde olumsuz yönde etkiye sahip olduğu konusunda psikoloji, eğitim, sosyoloji gibi sosyal bilim alanlarında açık bir fikir birliği vardır. Ancak boşanmanın çocukların dinî yaşantısı üzerindeki sonuçlarının net olduğunu söylemek zordur. Bu çalışmada konuya ilişkin önemli sonuçlara ulaşmakla birlikte bu sonuçları yorumlarken temkinli olmak gerekmektedir. Çünkü araştırma tarama deseninde bir araştırmadır. Araştırmada anne-babası boşanmış olan çocukların anne-babası boşanmamış olan çocuklara kıyasla dinî yaşamla ilgili bazı göstergeler ve motivasyonel dindarlık düzeyinde farklılıklar tespit edilmiştir. Ancak bu farklılıkların nedeninin boşanmadan kaynaklandığını söylemek için ileri düzey deneysel desenli ve boylamsal araştırmalara ihtiyaç vardır. Araştırmada elde edilen bulguları, boşanmanın çocukların dinî yaşamları üzerindeki etkisine ilişkin ülkemizde yapılmış çalışmalara ulaşamadığı için kıyaslayarak tartışma imkânı bulunmamaktadır. Ancak Batı Hristiyan dünyasında yapılmış araştırmalardan istifade etmek mümkündür. Denton, Amerika’da 2002’de yapılan Ulusal Gençlik ve Din Çalışmasında elde edilen verileri kullanarak, aile yapısı, ebeveyn ayrılığı ve ergen dindarlığı arasındaki ilişkiyi incelemiştir. Çalışmada ebeveynlerin ayrılığı ile ergenlerin zaman içindeki dinî değişim profilleri ilişkili çıkmıştır. Boşanma daha dindar olan gençlerde dinî gerilemeye neden olmuştur. Fakat kökten dinci olarak nitelenebilecek gruplarda ebeveynlerin boşanması artan dinî katılımı ilişkilendirilmiştir.³¹

³⁰ Uysal vd., “Motivasyonel Dindarlık Ölçeği (MMRI) Üzerine Bir Değerlendirme”.

³¹ Melinda L. Denton, “Family Structure, Family Disruption and Profiles of Adolescent Religiosity”, *Journal for the Scientific Study of Religion* 51/1 (2012), 53-58.

Batılı literatürde ulaşılan kesitsel çalışmalarda Hristiyan dindarlığının temel göstergelerinden olan Tanrı'ya inanç ve kiliseye katılımın anne-babası ayrılmamış olanlara göre anne-babası ayrılmış olanlarda daha düşük olduğu ifade edilmektedir. 2009 Amerikan Toplum Araştırması sonuçları, anne-baba ayrılığının çocukların Tanrı'ya ibadet ve dua etme sıklığında azalışa neden olduğunu göstermektedir.³² Boşanmış kişilerin çocuklarının dinî reddetme olasılığı daha yüksektir³³ ve dinî n sunduğu olumlu psiko-sosyal kaynaklara erişebilme imkânları daha azdır.³⁴ Uecker ve Ellison ebeveynlerin boşanması ile erişkinlikteki dindarlık arasındaki ilişkiyi ve bu ilişkinin nedenlerine ait göstergeleri belirlemeye çalışmışlardır. Tek ebeveynli, üvey ebeveynli ve biyolojik anne-babalarıyla yetişen genç yetişkinleri karşılaştırmışlardır. Araştırma sonucunda tek ebeveynli ailede yetişen çocukların yetişkinlik dönemi dinî üzerinde ebeveynlerin boşanmasının etkili olduğu bulunmuştur. Tek ebeveynli ailelerden gelenlerin iki ebeveynli ailelere kıyasla herhangi bir dine inanmama ve din değiştirme olasılıklarının daha fazla olduğu görülmüştür. Ayrıca bu grupta dinî katılım daha düşük seviyede çıkmıştır. Fakat öznel dindarlık (günlük dua etme) bakımından gruplar arasında istatistiki bakımdan anlamlı farklılık görülmemiştir.³⁵ Sevinç'in³⁶ aktardığına göre Hunsberger ve Brown çoğu din ve mezhepte annelerin babalara kıyasla çocukların dinî yaşamları üzerinde daha etkili olduğunu gözlemlemişlerdir. Yaptıkları araştırmalara göre baba inançsız olduğunda çocukların inançsızlık oranı %30 iken, anne inançsız olduğunda çocukların inançsızlık oranı %60'a çıkmaktadır. Tek ebeveynli ailelerde anne çocukların dindarlıkları üzerinde daha etkilidir. İnançsız annelerle yaşayan çocukların dindarlık düzeyleri %7'iken, inançsız babayla yaşayan çocukların dindarlık düzeyleri %24'e çıkmaktadır.

Zhai vd. boşanmanın özellikle genç erişkinlikte dinî katılım üzerindeki etkilerini araştırmıştır. Bu araştırmacılar yaşları 15-35 arasında değişen toplam 1500 kişinin katılımıyla Amerika'da 2001 yılında yapılan Boşanmış ve Birlikte Ailelerden Gelen Genç Yetişkinler Moral ve Ruhsal Yaşam Araştırmasının verilerini kullanmışlardır. Araştırmacılar anne-babası boşanmış olan gençlerin kurumsal dindarlıklarının (kiliseye üye olma, kilise faaliyetlerine katılma vb.) zayıf olduğu ancak boşanmanın kurumsal olmayan dindarlık (dua etkinliği) veya öznel dindarlık (Tanrı'ya yakınlık duyguları) üzerinde etkisinin olmadığı sonucuna ulaşmıştır.³⁷ Benzer şekilde aynı verileri kullanarak Ellison vd. bir başka çalışma yapmıştır. Onlar çalışmalarında ebeveynleri sağlam, mutlu bir evlilik sürdüren ve düşük dozda çatışma yaşayan bireylerin genç yetişkinlik döneminde dinî yaşam ve maneviyat bakımından yüksek puanlar aldıklarını, boşanmış ailelerden ve yüksek dozda

³² Patrick. F. Fagan - Aaron Churchill, "The Effects of Divorce on Children", *Marriage and Religion Research Institute*, 26-27.

³³ Leora E. Lawton - Regina Bures, "Parental Divorce and the "Switching" of Religious Identity", *Journal for the Scientific Study of Religion* 40/1 (Mart, 2001), 99.

³⁴ Anette Mahoney - Nalini Trakeshwar, "Evlilikte ve Gündelik Hayat ve Aile Krizlerindeki Ebeveynlik Konusunda Dinin Rolü", çev. F. Zeynep Belen, *Din ve Maneviyat Psikolojisi Temel Yaklaşımlar ve İlgili Alanları*. Eds. Raymond. F. Paloutzian - Crystal. L. Park, çev. ed. İhsan Çapcıoğlu - Ali Ayten (İstanbul: Phoenix, 2005), 375.

³⁵ Jeremy E. Uecker - Christopher G. Ellison, "Parental Divorce, Parental Religious Characteristics, and Religious Outcomes In Adulthood", *Journal for the Scientific Study of Religion* 51/4 (2012), 786-790.

³⁶ Kenan Sevinç, *İnançsızlık Psikolojisi* (İstanbul: Çamlıca Yayınları, 2017), 79-80.

³⁷ Jixia E Zhai vd., "Parental Divorce And Religious Involvement Among Young Adults", *Sociology of Religion* 68/2 (2007), 135.

çatışmalı ailelerden gelen bireylerin, bütünüyle olmasa bile bazı açılardan dinî yaşamlarının farklılık gösterdiğini ortaya koymuşlardır. Geleneksel kurumsal dinî uygulama ve inançların göstergeleri, ebeveynlerin boşanma ve anlaşmazlıklarının etkilerine karşı kişisel manevi inanç ve uygulamalardan daha savunmasız görünmektedir.³⁸ Sonuç olarak, bulgulara göre genç yetişkinler arasında aile geçmişine ile dinî ve manevi yaşam arasında zengin fakat karmaşık bir ilişki kümesi bulunmaktadır.

Zhai vd. tarafından yapılan bir başka çalışmada da din ve maneviyat ayrımı yapılmış, boşanmanın dinî yaşam ve maneviyatla ilişkisi ele alınmıştır. Boşanmış aile çocukları ve iki ebeveynle birlikte büyümüş yaşları 18-35 arası değişen genç yetişkinlerin karşılaştırmalı olarak incelendiği çalışmada ebeveynlerin boşanmış genç yetişkinlerin “manevi ama dindar değil” kimliğini benimsedikleri tespit edilmiştir. Anne-babası boşanmış olan kişilerin %62’si kendisini bu kimlikle tanımlamıştır. Zhai vd.’nin bu araştırmasına göre boşanmış ebeveyne sahip genç yetişkinlerde bireysel dindarlık korunurken kurumsal dindarlık zayıflamış ve genç yetişkinler dinî kimliklerini kurumsal dinî simgeleyen dindar ifadesiyle değil, bireysel dinî simgeleyen manevi ifadesiyle tanımlamışlardır.³⁹

Boşanmanın dinî yaşam üzerindeki etkisi aile içinde yaşanan çatışmanın boyutuna, ailenin dinî bağlılık düzeyine göre farklılık gösterebilir. Dinî bağlılığı yüksek bir ailenin aile kurumunu kutsal görmesi ve boşanmayı dinî değerlerle bir çatışma olarak algılaması olasıdır. Bu tür aileler için ailenin dağılması ciddi bir kriz olabilir. Dindar ebeveynler ve çocukları boşanmayı manevi bakımdan başarısızlık olarak değerlendirip, değer dünyalarında çatışma yaşayabilirler. Bu tür aile üyeleri dinî değerlerinde bütünleşme ve dinî yaşamlarında istikrarı yakalamak için mücadeleye girebilirler.⁴⁰ Öte taraftan dinî bağlılığı zayıf veya bir dinî inanca uygun yaşam sürmeyen ailelerde görülen boşanma çocukların dinî bağlılığını ciddi biçimde etkilemeyebilir. Evlilik uyumu ve dindarlık ilişkisini ele alan çok sayıda çalışmada dindarlığın boşanma üzerinde koruyucu etkisinin olduğu, dinî etkili ebeveynlik, ebeveynle çocuk arasında sıcak, samimi iletişim ve aile uyumuyla bağlantılı olabileceği ileri sürülmüştür.⁴¹ Buradan yola çıkarak boşanan ailelerde dinî bağlılık düzeyinin düşük olabileceği, bu aileler birlikteliklerini sürdürseler de bu birlikteliğin çocuklarının dinî yaşamları üzerinde etkisinin olmayabileceği hatırdta tutulmalıdır. Uecker ve Ellison, farklı aile yapılarında dindarlığın genç yetişkinlik dönemi üzerindeki etkisini incelemişlerdir. Tek ebeveynli bireylerde, tek ebeveynli olmakla dinden uzaklık ve din değiştirme arasında pozitif, dinî katılım, günlük dua etme gibi dinî yaşantılarla ise negatif ilişkili olduğu görülmüştür. Ancak ebeveynlerin dinî bağlılığı ve kiliseye gitme sıklığı kontrol altına alındığında

³⁸Christopher Ellison vd., “The Effects of Parental Marital Discord and Parental Divorce on The Religious and Spiritual Lives of Young Adults”, *Social Science Research* 40 (2011), 544-548.

³⁹Jiexia Zhai vd., “Spiritual, But Not Religious”: The Impact of Parental Divorce on The Religious and Spiritual Identities of Young Adults in the United States”, *Review of Religious Research* 49/4 (2008), 386-390.

⁴⁰Mahoney - Trakeshwar, “Evlilikte ve Gündelik Hayat ve Aile Krizlerindeki Ebeveynlik Konusunda Dinin Rolü”, 375.

⁴¹Gene H. Brody vd., “Religion's Role in Organizing Family Relationships: Family Process in Rural, Two-Parent African American Families”, *Journal of Marriage and Family* 56/4 (1994); Anette Mahoney vd., “Religion in the Home in the 1980s and 90s: A meta-Analytic Review and Conceptual Analysis of Religion, Marriage, and Parenting”, *Journal of Family Psychology* 15/4 (Aralık, 2001).

tek ebeveyn değişkeninin genç yetişkinin dinî hayatı üzerindeki etkisi ciddi biçimde azalma göstermiştir. Araştırmacılara göre ebeveyn dindarlığı kontrol altına alındığında tek bir ebeveynle büyümenin ele aldıkları dinî değişkenlere pek bir etkisi yoktur. Bu çalışmaya göre farklı aile geçmişlerine sahip yetişkin gruplar arasında dinî yaşam farkını ortaya çıkaran en önemli etken ebeveynlerin dinî bağlılıklarıdır.⁴²

Batı literatüründe ulaşılan bu araştırmalarda anne-babası boşanmış bireylerin birlikte yaşayanlara kıyasla genel olarak dindarlık düzeylerinin daha düşük olduğu görülmektedir. Dinî , kültürel farklılıkları, araştırma deseni ve örneklerden kaynaklı farklılıkları göz önünde bulundurmak kaydıyla bu çalışmanın sonuçlarının bahsi geçen çalışmalarla benzerlik gösterdiği söylenebilir.

Sonuç olarak boşanma veya tek ebeveynlik olgusu ve bunun çocuklar üzerindeki etkisini anlamak için daha çok çalışmaya ihtiyaç duyulmaktadır. Boşanmanın çocukların dinî yaşamlarını çocukluk, ergenlik veya yetişkinlik döneminde nasıl etkilediği önemli bir sorudur. Anne-baba boşanmasının çocukların dinî yaşamları üzerindeki potansiyel etkisi açık değildir ve bu etkiyi anlayabilmek için konunun farklı araştırma yaklaşımlarıyla, deneysel araştırma desenleriyle ve boylamsal biçimde ele alınması, derinlemesine incelenmesi gerekmektedir. Tüm sınırlıklarına rağmen bu çalışmanın ülkemiz din psikolojisi literatüründe din ve aile çalışmalarına yeni bir boyut kattığı, konuya ilişkin yapılacak çalışmalara öncü olduğu söylenebilir.

Kaynakça

- Alkan, Ersoy Özmen. *Parçalanmış Aile Modelindeki Öğrencilerin Başarı Durumları: Trabzon Örneği*. Malatya: İnönü Üniversitesi, Sosyal Bilimler Enstitüsü, Yüksek Lisans Tezi, 2014.
- Alkış, Jale. *Boşanmış ve Boşanmamış Aileye Sahip Ergenlerde Denetim Odağı ve Öfke İfade Tarzlarının Karşılaştırılması*. İstanbul: İstanbul Ticaret Üniversitesi, Sosyal Bilimler Enstitüsü, Yüksek Lisans Tezi, 2016.
- Altunbulak, Cesur - Aydoğan, İsmail. "İlköğretim İkinci Kademedeki Boşanmış ve Tam Aileye Sahip Öğrencilerin Okul Başarıları ve Okulda Karşılaştıkları Problemlerin İncelenmesi". *Kırıkkale Üniversitesi Sosyal Bilimler Dergisi* 5/2 (2015), 75-102.
- Aral, Neriman - Başer, Figen. "Çocukların Kaygı Düzeylerinin Yaş, Cinsiyet, Sosyo-Ekonomik Düzey ve Ailenin Parçalanma Dururuma Göre İncelenmesi". *Eğitim ve Bilim* 22 /110 (1998), 7-12.
- Aral, Neriman - Gursoy, Figen. "Boşanmamış ve Boşanmış Ebeveynlerin Çocuklarının Depresyon Düzeyleri Üzerine Bir Araştırma". *Toplum ve Sosyal Hizmet* 1 (2000), 18-28.
- Arıkan, Çiğdem. *Yoksulluk, Evlilikte Geçimsizlik ve Boşanma*. Ankara: Şafak Matbaası, 1992.

⁴² Uecker - Christopher, "Parental Divorce, Parental Religious Characteristics, and Religious Outcomes In Adulthood", *Journal for the Scientific Study of Religion* 51/4 (2012), 785-790.

- Arifoğlu-Çamkuşu, Berna. *Çocuklar İçin Boşanmaya Uyum Programı'nın Çocukların Boşanmaya Uyum, Kaygı ve Depresyon Düzeylerine Etkisi*. Ankara: Hacettepe Üniversitesi, Sosyal Bilimler Enstitüsü, Doktora Tezi, 2006.
- Arslan, Erkan. *Ebeveyni Boşanmış 14-18 Yaş Arası Öğrenciler ile Ebeveyni Birlikte Yaşayan 14-18 Yaş Arası Öğrencilerin Benlik Algularının ve Kaygı Düzeylerinin Karşılaştırılması*. İstanbul: Nişantaşı Üniversitesi, Sosyal Bilimler Enstitüsü, Yüksek Lisans Tezi, 2019.
- Aslıhan, M. Neslihan. *Parçalanmış ve Tam Aileye Sahip Çocukların Öz Saygı, Depresyon Düzeyi ve Akademik Başarılarının Yaş ve Cinsiyet Yönünden Karşılaştırılması*. Adana: Çukurova Üniversitesi, Sosyal Bilimler Enstitüsü, Yüksek Lisans Tezi, 1998.
- Avşar, Emine. *Boşanmış ve Boşanmamış Ailelerin Çocuklarının Aile Aidiyeti ve Psikolojik Sağlamlığının Karşılaştırılması*. Konya: Selçuk Üniversitesi, Sağlık Bilimler Enstitüsü, Yüksek Lisans Tezi, 2019.
- Aydın, Okan-Baran, Gülen. "Ebeveynleri Boşanma Sürecinde Olan 9-12 Yaş Grubundaki Çocukların Boşanmaya Uyum Düzeylerinin İncelenmesi". *Ankara Sağlık Bilimleri Dergisi* 1/1 (Mart 2012), 35-52. https://doi.org/10.1501/Asbd_0000000004
- Bee, Helen - Boyd, Denise. *Çocuk Psikolojisi*. çev. Okhan Gündüz, İstanbul: Kaknüs Yayınları, 2009.
- Brody, Gene H. vd.. "Religion's Role in Organizing Family Relationships: Family Process in Rural, Two-Parent African American Families". *Journal of Marriage and Family* 56/4 (1994), 878-888. <https://doi.org/10.2307/353600>
- Büyüköztürk, Şener vd.. *Bilimsel Araştırma Yöntemleri*. Ankara: Pegem Yayınları, 11. Baskı, 2011.
- Candan-Aydoğan, Sibel. *12-14 Yaşlarında Bulunan Boşanmış ve Boşanmamış Aile Çocuklarının Yalnızlık Suçluluk ve Utanç Düzeylerinin İncelenmesi*. Malatya: İnönü Üniversitesi, Eğitim Bilimleri Enstitüsü, Yüksek Lisans Tezi, 2019.
- Civitci, Nazmiye vd.. "Anne-Babası Boşanmış ve Boşanmamış Olan Ergenlerde Yalnızlık ve Yaşam Doyumu". *Kuram ve Uygulamada Eğitim Bilimleri Dergisi* 9/2 (2009), 493-525.
- Denton, M. Lundquist (2012). "Family Structure, Family Disruption and Profiles of Adolescent Religiosity". *Journal for the Scientific Study of Religion* 51/1 (2012), 42-64.
- Ellison, Christopher vd.. "The Effects of Parental Marital Discord and Parental Divorce on The Religious and Spiritual Lives of Young Adults". *Social Science Research* 40 (2011), 538-551.
- Er, Gökül. *Anne Babası Boşanmış Ortaokul Öğrencilerinin Psikolojik Sağlamlığının Ailesel, Kişisel ve Sosyal Faktörlerle Modellenmesi*. İzmir: Ege Üniversitesi, Sosyal Bilimler Enstitüsü, Yüksek Lisans Tezi, 2018.
- Erkal, Cüneyt. *Aile Parçalanmış Olan İlkokul, Ortaokul ve Lise Öğrencilerinin Çeşitli Değişkenlere Göre Okul Başarı Düzeylerinin İncelenmesi*. Kocaeli: Sakarya Üniversitesi, Eğitim Bilimleri Enstitüsü, Yüksek Lisans Tezi, 2013.
- EUROSTAT, Your Key to European Statistics. *Households With Children in The EU*. Erişim 29 Aralık 2019, <https://ec.europa.eu/eurostat/web/products-eurostat-news/-/EDN-20190601-1>.
- Fagan, Patrick F. - Churchill, Aaron. "The Effects of Divorce on Children". Marriage and Religion Research Institute. Erişim 22 Mayıs 2019. <https://www.frc.org/EF/EF12A22.pdf>.

- Karakuş, Sedat. *Anne-Babası Boşanmış ve Boşanmamış Çocukların Depresyon Düzeylerinin İncelenmesi ve Okul Başarısına Yansımaları*. İzmir: Dokuz Eylül Üniversitesi, Eğitim Bilimleri Enstitüsü, Yüksek Lisans Tezi, 2003.
- Karasar, Niyazi. *Bilimsel Araştırma Yöntemi*. Ankara: Nobel Yayın Dağıtım, 2005.
- Kasuto, Mirey. *Boşanmış Ailelerin Çocuklarının Boşanmamış Ailelerin Çocuklarına Göre Öz Saygı ve Ruh Sağlığı Değişkenlerinin İncelenmesi*. İstanbul: Işık Üniversitesi, Sosyal Bilimler Enstitüsü, Yüksek Lisans Tezi, 2017.
- Kırdök, Feray. *Boşanmış ve Boşanmamış Ebeveynlere Sahip Bireylerin Depresyon, Aleksitimi ve Öfke Düzeylerinin İlişkisi*. İstanbul: Üsküdar Üniversitesi Sosyal Bilimler Enstitüsü, Yüksek Lisans Tezi, 2017.
- Kline, Rex. *Principles and Practice of Structural Equation Modeling*. NY: Guilford Publication, 2005.
- Lawton, Leora. E. - Bures, Regina. "Parental Divorce and the "Switching" of Religious Identity". *Journal for the Scientific Study of Religion* 40/1 (Mart, 2001), 99-111. <https://doi.org/10.1111/0021-8294.00041>
- Mahoney, Anette vd.. "Religion in the Home in the 1980s and 90s: A meta-Analytic Review and Conceptual Analysis of Religion, Marriage, and Parenting". *Journal of Family Psychology* 15/4 (Aralık, 2001), 559-596. <https://doi.org/10.1037//0893-3200.15.4.559>
- Mahoney, Anette - Trakeshwar, Nalini. "Evlilikte ve Gündelik Hayat ve Aile Krizlerindeki Ebeveynlik Konusunda Dinî n Rolü". çev. F. Zeynep Belen, *Din ve Maneviyat Psikolojisi Temel Yaklaşımlar ve İlgi Alanları*. Eds. Raymond. F. Paloutzian- Crystal. L. Park, çev. ed. İhsan Çapcıoğlu-Ali Ayten, İstanbul: Phonenix, 361-397, 2005.
- Mehel, Feyzanur. *Anne Babası Boşanmış ve Boşanmamış Ergenlerin Yaşamda Anlam, Öznel İyi Oluş Ve Benlik Saygısı Düzeylerinin Karşılaştırılması*. Samsun: Ondokuz Mayıs Üniversitesi, Eğitim Bilimleri Enstitüsü, Yüksek Lisans Tezi, 2019.
- Memiş, Tuğba. *Ebeveynleri Boşanmış ve Ebeveynlerden Birini Kaybetmiş Çocuklarda Depresyon ve Davranışsal Sorunlar*. İstanbul: Gelişim Üniversitesi, Sosyal Bilimler Enstitüsü, Yüksek Lisans Tezi, 2019.
- Özdal, Funda - Aral, Neriman. "Baba Yoksunu Olan ve Anne-Babasıyla Yaşayan Çocukların Kaygı Düzeylerinin İncelenmesi". *Gazi Üniversitesi Kırşehir Eğitim Fakültesi* 6/2 (2005), 225-267.
- Serin, Nergiz B. - Öztürk, Sevda. "Anne-Babası Boşanmış 9-13 Yaşlarındaki Çocuklar ile Aynı Yaş Grubundaki Anne-Babası Boşanmamış Çocukların Benlik Saygısı ve Kaygı Düzeyleri". *Ahi Evran Üniversitesi Kırşehir Eğitim Fakültesi Dergisi (KEFAD)* 8/2 (2007), 117-128.
- Serter, Gülden Ö. *Yapılandırılmış Oyun Terapisine Dayalı Geliştirilen Psiko-Eğitim Programının Boşanmış Aile Çocuklarının Depresyon ve Uyum Düzeyleri Üzerine Etkisi*. Samsun: Ondokuz Mayıs Üniversitesi, Eğitim Bilimler Enstitüsü, Yüksek Lisans Tezi, 2018.
- Sevinç, Kenan. *İnançsızlık Psikolojisi*. İstanbul: Çamlıca Yayınları, 2017.
- Seyfik, Gamze. *Boşanmış Ailelerin Kız Çocuklarında Yeme Tutumu Bozukluğunun İncelenmesi*. Ankara: Beykent Üniversitesi, Sosyal Bilimler Enstitüsü, Yüksek Lisans Tezi, 2016.
- Sümer, Nebi. "Yapısal Eşitlik Modelleri", *Türk Psikoloji Yazıları* 3/6 (2000), 49-74.

- Şentürk, Ünal. "Parçalanmış Aile Çocuklarının Eğitimdeki Başarı/Başarısızlık Durumu (Malatya Örneği 2006). *Sosyal Politika Çalışmaları* 7 / 29 (Temmuz-Aralık, 2012), 105-126.
- Şentürk-Aydın, Rabia. *Yaşam Becerileri Psikoeğitim Programının Boşanmış Aile Çocuklarının Uyum Düzeylerine Etkisi*. Ankara: Ankara Üniversitesi, Eğitim Bilimleri Enstitüsü, Yüksek Lisans Tezi, 2013.
- Şirvanlı-Özen, Dilek. "Eşler Arası Çatışma ve Boşanmanın Çocuklar Üzerindeki Etkileri I: Davranış ve Uyum Problemleri". *Çocuk ve Gençlik Ruh Sağlığı Dergisi* 6 / 1 (1999a), 19-29.
- Şirvanlı-Özen, Dilek. "Eşler Arası Çatışma ve Boşanmanın Çocuklar Üzerindeki Etkileri II". *Çocuk ve Gençlik Ruh Sağlığı Dergisi* 6/2 (1999b), 83-88.
- Tek, Gerçem. D. *Ebeveynleri Boşanmış ve Boşanma Sürecinde Olan 9-12 Yaş Arasındaki Çocukların, Boşanmaya Uyum ve Depresyon Düzeylerinin İncelenmesi*. İzmir: Dokuz Eylül Üniversitesi Eğitim Bilimleri Enstitüsü, Yüksek Lisans Tezi, 2019.
- TÜİK, Türkiye İstatistik Kurumu. *Evlilik ve Boşanma İstatistikleri*, 2018. (1 Mart 2019). <http://www.tuik.gov.tr/OncekiHBARama.do>.
- TÜİK, Türkiye İstatistik Kurumu. *İstatistiklerle Aile 2018* (10 Mayıs 2019). <http://www.tuik.gov.tr/PreHaberBultenleri.do?id=30726>.
- Uecker, Jeremy E. - Ellison, Christopher G. "Parental Divorce, Parental Religious Characteristics, and Religious Outcomes In Adulthood". *Journal for the Scientific Study of Religion* 51/4 (2012), 777-794.
- Çokluk, Umay vd.. *Sosyal Bilimler İçin Çok Değişkenli İstatistik*, Ankara: Pegem Akademi, 2010.
- Uysal, Veysel vd.. "Motivasyonel Dindarlık Ölçeği (MMRI) Üzerine Bir Değerlendirme". *Journal of Islamic Research* 25/1 (2014), 15-27.
- Yılmaz, Nandire D. *Çatışma Yaşayan ve Boşanmış Ailelerin İlköğretim Çağındaki 7-12 Yaş Çocuklarının Benlik Algıları ve Kaygı Düzeyleri Açısından Çatışma Yaşamayan Ailelerin Çocukları ile Karşılaştırılması*. İstanbul: Maltepe Üniversitesi, Sosyal Bilimler Enstitüsü, Yüksek Lisans Tezi, 2011.
- Zhai, Jiexia E. vd.. "Parental Divorce And Religious Involvement Among Young Adults". *Sociology of Religion* 68/2 (2007), 125-144.
- Zhai, Jiexia E. vd.. "Spiritual, But Not Religious': The Impact of Parental Divorce on The Religious and Spiritual Identities of Young Adults in the United States". *Review of Religious Research* 49/4 (2008), 379-394.
- Zwingmann, Christian vd.. "Münchener Motivasyonel Dindarlık Envanteri: Boyutsal Kontrol ve Denetim". çev. Halil Apaydın, *Dinbilimleri Akademik Araştırma Dergisi* 10/2 (2010), 287-312.

العناصر السردية في رواية شقة على شارع النيل

Fikri GÜNEY

ملخص

الرواية جنس أدبي نثري يعتمد على الحكيم، وهي عمل إبداعي تجتمع فيه عناصر متداخلة تسهم في نقل الأحداث الروائية، أهمها الشخصيات والزمان والمكان واللغة. وتتناول الرواية مشاكل الحياة ومواقف الإنسان منها في ظل التطور الحضاري السريع، وتعالج موضوعات مختلفة، كالموضوعات الاجتماعية والتاريخية والعاطفية وغيرها. ولكل روائي طريقة خاصة في بناء العناصر السردية في روايته في قالب يجده أكثر ملائمة لإيصال آرائه للمتلقين، وقادراً على نقل أحداث الرواية في الوقت نفسه. يهدف هذا البحث إلى دراسة العناصر السردية في رواية "شقة على شارع النيل" للروائي أحمد زياد محب، والكشف عن الأساليب التي وظفها الروائي في بناء الشخصيات والزمان والمكان واللغة في هذه الرواية. **كلمات مفتاحية:** رواية، زياد محب، النيل، شارع، الشقة.

NİL SOKAĞINDA BİR DAİRE ROMANINDA ANLATIM UNSURLARI

Öz

Roman yaşanmış bir hikâyeye dayanan edebî nesir türüdür. Diğer nesir türlerinden farkı uzun olmasıdır. Anlatılan olayların aktarılmasına katkı sağlayacak iç içe geçmiş öğelerin bulunduğu yaratıcı bir çalışmadır. Romanı en önemli kılan da dil, zaman ve kişilerdir.

Roman, hızlı uygarlık gelişimi ışığında yaşamın sorunlarını ve insanlara karşı tutumlarıyla ilgilenmektedir. Duygusal, tarihsel, sosyal ve benzeri çeşitli konuları ele alarak yaşamın sorunlarına çözümler arar. Zaman zaman yazar romanın karakterlerini konuşturur ve bunların diliyle mesajını okuyucuya aktarır. Hatta tarihi olayları irdelemeye çalışır.

Her roman yazarı, romanında okuyucuya düşüncelerini ulaştırmada kendince uygun bulduğu kalıplarla, ayrıntılı anlatımın öğelerini yerleştirmede özel bir yol izler. Yazar aynı zamanda romanın olaylarını aktarmaya da muktedirdir. Romanda olaylar ve kişiler gerçeğe uygun bir tarzda ele alınır. Okuyucuyu tarihin derinliklerine götürerek oradaki olayları zihninde canlandırmasına yardımcı olur.

Atf: Güney, Fikri. "العناصر السردية في رواية شقة على شارع النيل / Nil Sokağında Bir Daire Romanında Anlatım Unsurları". gıfad: gümüşhane üniversitesi ilahiyat fakültesi dergisi / the journal of gümüşhane university faculty of theology 15 (Temmuz / July 2020/2):

* Dr. Öğr. Üyesi, Gümüşhane Üniversitesi İlahiyat Fakültesi, Arap Dili ve Belâğatı Anabilim Dalı, e-mail: fikriguney@gumushane.edu.tr, ORCID: 0000-0002-3697-5884.

Bu çalışma, roman yazarı Ahmed Ziyad Muhabbik'in "Nil Sokağında Bir Daire" romanındaki anlatı öğelerini incelemeyi ve bu romandaki karakterleri, zamanı, yeri ve dili oluştururken kullandığı yöntemleri ortaya çıkarmayı amaçlamaktadır.

Anahtar Kelimeler: Roman, Ziyad Muhabbik, Nil, Sokak, Daire.

NARRATIVE ELEMENTS IN THE NOVEL OF "AN APARTMENT ON NİLE STREET"

Abstract

The novel is a literary prose genre based on telling, and it is a creative work in which intertwined elements that contribute to the transmission of narrative events, the most important of which are personalities, time, place and language, meet.

The novel deals with the problems of life and human attitudes towards them in light of the rapid civilization development, and addresses various topics, such as social, historical, emotional and other topics.

Each novelist has a special way of building narrative elements in his narration in a template that he finds more suitable for communicating his views to recipients, and able to convey the events of the novel at the same time.

This research aims to study the narrative elements in the novel "Flat on the Nile Street" by the novelist Ahmed Ziyad Mohebak, and to reveal the methods employed by the novelist in building the characters, time, place and language in this novel.

Keywords: Novel, Ziyad Mohebak, Street, Nile, Apartment.

مدخل

يعني السرد "الكيفية التي تروى بها القصة وما تخضع له من مؤشرات بعضها متعلق بالراوي والمروي له والبعض الآخر بالقصة ذاتها".¹ أي أن السرد هو نقل الحكاية إلى المتلقي، فالحككي خطاب شفوي، مكتوب يعرض حكاية، والسرد هو الفعل الذي ينتج هذا الحككي.²

إن مشروع السرد هو أساساً المساهمة التي يقدمها في مشروع تغيير العالم من حوله، وتبعاً لذلك ينطلق الروائي من رؤيته وثقافته ووجدانه وذكرياته وأحلامه في بناء عناصره السردية في روايته.

ويستوحى الروائي شخصياته الروائية من حياته الاجتماعية، وما يراه أو يسمعه، ويضيف إليها من خياله، كي تصبح مادة مهمة لعمله الفني، الذي ينبغي أن يضعه في إطاره المناسب.

والزمان والمكان جانبان مهمان للإطار العام للعمل الروائي، فالأحداث الروائية تتطلب إطاراً زمنياً ومكانياً تتحرك فيهما شخصيات الرواية، ويُعينان الروائي على نقل التجربة وتحقيق الفهم.

واللغة هي صلة الوصل بين الروائي والمتلقي، وهي وسيلة الكاتب يحتملها ما يشاء من أفكار، ويجعل شخصياتها تنطق بما لتصل إلى المتلقين.

¹ حميد لحداني، بنية النص السردية من منظور النقد الأدبي، ط1 (الدار البيضاء: المركز الثقافي العربي، 1991)، 45.
² جزار جنيت وآخرون، نظرية السرد من وجهة النظرية إلى التنبير، ت.ج. ناجي مصطفى، ط1 (الدار البيضاء: منشورات الحوار الأكاديمي والجامعي، 1989)، 97.

إن تعدّد وجهات النظر وتنوعها، وتعدد الأدوات والأساليب في بناء الرواية تجعل الروائي أمام عدد لا نهائي من الخيارات المتاحة أمامه كي يبني عمله الروائي. والروائي الجيد هو الذي يختار من هذه الأساليب أقدرها على نقل تجربته ورواه.

والروائي أحمد زياد محبك انتقى من هذه الأدوات والأساليب في بناء عناصر روايته "شقة على شارع النيل"³ ما وجدته يخدم الغرض الذي أرادته في روايته هذه. وسنحاول في الصفحات التالية دراسة وسائله في بناء العناصر الروائية، والكشف عن مقاصده في اختيار هذه الوسائل دون غيرها.

1. تعريف بالكاتب

أحمد زياد محبك "قاص وروائي وناقد سوري، وأستاذ الأدب العربي في جامعة حلب. ولد في مدينة حلب عام 1949، وحاز على الدكتوراه في الأدب العربي الحديث من جامعة دمشق عام 1984، وحاضر في عدد من الجامعات السورية والعربية والعالمية".⁴

وللكاتب مؤلفات كثيرة في مجال النقد والإبداع الأدبي؛ فقد قدّم الكثير من الدراسات النقدية في فنون المسرحية والشعر والرواية، وكتب العديد من القصص والروايات.

نشر الكاتب "نشر خمس عشرة مجموعة قصصية، منها: "يوم لرجل واحد" (1986)، و"حجارة أرضنا" (1989)، و"وردات في الليل الأخير" (2005)، و"نجوم صغيرة" (2006)، و"الأعمدة والغزلة" (2009). كما نشر ثلاث روايات، هي: "الكوبرا تصنع العسل" (1996)، و"حمامات بيض ونارجيلة" (2001)، و"شقة على شارع النيل" (2018). وله رواية كتبها عام 2010 عنوانها "النيل لا يجف"، لم تنشر بعد".⁵

2. تعريف بالرواية

رواية "شقة على شارع النيل" رواية طويلة نسبياً تمتد على اثنين وأربعين فصلاً وتقع في 370 صفحة، وتُعدّ بتصوير حياة الناس في حلب في ظلّ ظروف الحرب التي عصفت بها خلال عام 2013، وما خلفته هذه الحرب من آثار على الإنسان والمكان، فأصابته الإنسان بالقتل والقهر والخوف والتهجير، وأصابته المكان بالتخريب والتدمير".⁶

تحدّث الرواية عن قصة أبي جميل وأم جميل، وتقدّم مراحل حياة الزوجين والظروف الاجتماعية والاقتصادية الصعبة التي مرّ بها، والمعاناة التي واجهها خلال هذه المراحل، وخاصة معاناتهما في السنوات الأخيرة بعد عام 2004؛ نتيجة الشعور بالوحدة بسبب ابتعاد الأبناء والإخوة عنهم. وقد بلغت هذه المعاناة ذروتها في عام 2013 عندما دارت الحرب في مدينة حلب.

أبو جميل من مواليد مدينة حلب عام 1950، مدرس مادة التاريخ، متقاعد. كان تعرّف على زوجته أم جميل في مدينة عفرين، حين كان يدرّس في إحدى المدارس الثانوية هناك. بعد زواجهما زُقا بجميل وهيفين، وقد تخرّج جميل في كلية الطبّ وسافر إلى السعودية ليعمل طبيباً هناك، وتزوّجت هيفين وسافرت إلى قطر حيث يقيم زوجها هناك.

بدأ أبو جميل حياته الزوجية مع شيرين في حي الفرافرة في بيت أهله، ثم تنقّل مع زوجته بين عدّة أحياء في حلب، ليستقرّ أخيراً في حي شارع النيل بعد أن اشترى فيه بيتاً من مال ابنه الطبيب جميل.

وعلى الرغم من خطورة العيش في حلب "تحت وطأة الحرب المقيتة فقد فضّل الزوجان الاستمرار بالعيش فيها، وعاشا حياة قاسية ملؤها الإحساس بالخوف والألم والحزن، وكان آخرها ضربة موجعة في صميم القلب نتيجة مقتل ابنهما الطبيب جميل في طريق عودته إلى حلب".⁷

3. بناء الشخصيات

³ أحمد زياد محبك، شقة على شارع النيل (دمشق: دار أمل الجديدة، 2018).

⁴ محمد الأحمد، "البعد النفسي في رواية حمامات بيض ونارجيلة لأحمد زياد محبك"، مجلة شقيقات 2/11 (أغسطس 2019)، 618.

⁵ الأحمد، "البعد النفسي في رواية حمامات بيض ونارجيلة لأحمد زياد محبك"، 618.

⁶ محمد الأحمد، "انعكاس الحرب على الرواية في سورية رواية شقة على شارع النيل نموذجاً"، مجلة كلية الإلهيات في جامعة جوكوروفيا 1/19 (يونيو 2019)، 160.

⁷ الأحمد، "انعكاس الحرب على الرواية في سورية رواية شقة على شارع النيل نموذجاً"، 160.

الشخصية عنصر مهم في الرواية، فهي "مدار المعاني الإنسانية، ومحور الأفكار والآراء العامة"⁸. والشخصية من صنع الروائي؛ ولهذا عرّفها سمر روجي الفيصل بأنها "تركيب أبدعته مخيلة الراوي وجسدته اللغة"⁹.

يمكن تصنيف الشخصيات بناء على الدور الذي تقوم به في السرد الروائي على النحو الآتي:

- شخصية رئيسية: تتحرك منذ بداية الأحداث لتحقيق هدف معين، وقد تنجح أو تخفق في تحقيق هذا الهدف.
 - شخصية ثانوية: مكثفة بوظيفة مرحلية.
 - شخصية هامشية: مكتملة تكون ذات دور صغير جدًا تقتضيه طبيعة تطوير الأحداث، لتملأ الفراغات، وتقوم بدور الرابط الفني بين عناصر الرواية المنفصلة.
- وبساطة دور الشخصيات في الرواية لا يقلل من أهميتها، فالروائي الجيد هو الذي يجعل عنايته بالشخصية العابرة ماثلة لعنايته بالشخصية الأساسية، بحيث تؤدي الشخصية العابرة وظيفة لا تستقيم الرواية من غيرها.¹⁰

تبلغ شخصيات الرواية حوالي ثلاثين، منها شخصيتان رئيسيتان هما عبد المجيد (أبو جميل) وزوجته شرين (أم جميل). والكثير من الشخصيات الثانوية، منها: جميل، وأبو سامر، وسامر، وحكمت بك، وأبو وائل، وأم وائل، والباحثة اللبنانية سلمى، ورجاء، وأبو سليم، وأم صلاح. والكثير من الشخصيات الهامشية، منها: هيفين، وأم عصام، وسعاد، والأستاذ خالد مكسور، وأكرم الحمد، وكامل، والحاج إسماعيل، وروؤف، وأبو منير، والدكتور سمير، والطبيب الجراح ميشيل، والروائي سامي، وأبو نديم، وأم نديم، وغللا، والدكتور عادل، والبايع، والعجوز الذي مات قنصًا، والمدتسات في المدرسة الثانوية، ومديرة المدرسة، ومعاونتها، ومسير المعاملات، وبيات الفواكه، وإمام المسجد، ومدير المكتبة الوطنية.

وتنوّعت هذه الشخصيات بين أطفال وشيوخ ونساء ورجال ومثقفين وعمال وبناعة، وتعددت جنسياتها، ففيها السوري والكردي واللبناني والفلسطيني، وكان بينها علاقات متواشحة وضرورية، وكان لكل شخصية دورها حتى نهاية الرواية.¹¹

وقد استخدم الروائي الحوار والوصف في بناء هذه الشخصيات في الرواية، مع غلبة توظيفه الحوار الذي كشف عن معظم الصفات الجسدية والنفسية للشخصيات. ومن الحوار الذي كشف عن بعض صفات شخصية أبي جميل الجسدية والنفسية الحوار ما دار بين أم جميل وجارتها أم وائل:

"وتسألها أم وائل:

. عن حب؟

. نعم عن حب، عمل زوجي في التدريس لمادة التاريخ في عفرين، كنت طالبة في الثالث الثانوي، وأنا كنت معجبة به، أثمر، حلو، رشيق، دمه خفيف، كان يعاملنا باحترام، ويشاركنا في عيد النيروز، بعض الأساتذة كانوا يسخرون من لهجتنا، ما كانوا يسخرون، في الحقيقة كانوا يعلّقون تعليقات خفيفة، ونحن كنا نتحسس، ما عدا الأستاذ عبد المجيد، أي زوجي أبو جميل، حتى صوته، كان لصوته خصوصية..."¹²

ومنه أيضًا ما دار بين أبي جميل والباحثة اللبنانية سلمى، وفيه يقم الروائي بعض الصفات الجسدية لأبي جميل بعد تقدّمه في العمر:

"غير معقول؟ أنت من مواليد 1950؟"

. نعم. عمرك الآن حوالي ثلاث وستين سنة.

. نعم.

⁸ محمد غنيمي هلال، النقد الأدبي الحديث (القاهرة: دار نهضة مصر للطباعة والنشر والتوزيع، 1997)، 526.

⁹ سمر روجي الفيصل، بناء الرواية العربية السورية (دمشق: منشورات اتحاد الكتاب العرب، 1995)، 87.

¹⁰ محمد الأحمد، "البناء الفني للشخصيات وأبعادها الاجتماعية والنفسية في رواية يوم قتل الزعيم الروائي نجيب محفوظ"، مجلة الهيات تنقيلاري 45 (2016)، 238-239.

¹¹ الأحمد، "انعكاس الحرب على الرواية في سورية رواية شقة على شاعر النيل نموذجًا"، 164.

¹² محبك، شقة على شارع النيل، 74.

. يجرب بيتك، والله كأنك في السبعين، وتارك شعرك أبيض، وقمصك أسود وأنت أعمى، باعني اصبع شعرك والبس أي لون فاتح، انعش قلبك".¹³

وقد أراد الروائي من خلال الحوار السابق أن يظهر أثر الظروف الصعبة في هيئة أبي جميل، ولا سيما ظروف الحرب التي يعيشها. وعامة رُكز الروائي على وصف أثر الحرب في تقديم الشخصيات، فقد جاء في الرواية أن أبا جميل رأى مشهد قنص رجل عجوز أثناء مروره في المعبر الذي يفصل بين مناطق طرني النزاع في حلب، يقول:

" - سمعنا صوت رصاصة قنص، سقط عجوز، عمره فوق السبعين، لحيته بيضاء طويلة، كان يتوكأ على عصا، ويمشي على مهل. وهل أسعفه أحد؟

- أسرع إليه ثلاثة شبان، سحبوه إلى الطرف الآخر، فارق الحياة مع وصول سيارة الإسعاف، الإصابة في القلب مباشرة".¹⁴ وقد قدّمت الرواية الكثير من الشخصيات التي وقعت ضحية الحرب الدائرة في حلب، وأراد الروائي من خلال تقديم هذه الشخصيات أن يصوّر ما فعلته الحرب من مأس على الناس في حلب. فبالإضافة إلى الرجل العجوز الذي ذكرناه آنفاً هناك "غلا" الموظفة في مديرية البريد التي كانت إحدى ضحايا الحرب في حلب، وذلك قنصاً في المعبر الذي قتل فيه العجوز أيضاً، جاء في الحوار بين أبي جميل وشقيقته:

" صديقتي، غلا، يرحمها الله.

. لا إله إلا الله، عليها رحمة الله، كيف استشهدت.

. اليوم الخميس، انصرفت أنا وهي، واشترينا حاجاتنا، وكانت رابحة معي إلى بيتي في الكلاسة، حتى تنام عندي الخميس والجمعة والسبت، مثل عادتها كل أسبوع، وفي المعبر، سمعت طلقة، وإذا هي على الأرض، والدم يكتُّ من رأسها.

. لا أعرف ماذا أقول؟ يا أختي، بل لا أجد ما أقول، حسبي الله ونعم الوكيل، يرحمها الله، إن شاء الله مع الشهداء والصالحين والأبرار، في جنات

النعيم".¹⁵

وكذلك مقتل معلمة المدرسة والطالبات في المدرسة الابتدائية، الذي كشفته الرواية من خلال الحوار بين أبي جميل وزوجته أم جميل:

"أم جميل تنتفض، تتكلم بصوت متقطع، والغصة تخنقها:

. اليوم إحدى المدرسات ما جاءت إلى المدرسة، بنتها في الصف الرابع، نزلت قذيفة على المدرسة، استشهد ثلاث عشرة طفلة مع المعلمة، عدا الجرحى، بنتها... بنتها يا أبو جميل، طفلة مثل الورد، جاءت بما مرة إلى مدرستنا... يا الهي.

وتجهش ببكاء محتق.

. حسبي الله ونعم الوكيل".¹⁶

ومن ضحايا الحرب في الرواية الباحثة اللبنانية سلمى والدكتور سامي وجميل وكثيرون غيرهم.

وقدّمت الرواية شخصيات آثرت الهجرة على البقاء تحت القصف والقنص، ولا سيما المثقفين والمهنيين في الرواية، جاء في الحوار بين أبي جميل وأم جميل:

"ويتكلم أبو جميل بنبرة مختلفة:

¹³ محبك، ثقة على شارع النيل، 134.

¹⁴ محبك، ثقة على شارع النيل، 63.

¹⁵ محبك، ثقة على شارع النيل، 101.

¹⁶ محبك، ثقة على شارع النيل، 190.

. آه، نسيت، عندي لك خبر، سيزعجك من غير شك.

. ما هو؟

. الطبيب عادل، الذي زرتة لما أصابتي الحساسية، ورفض أخذ الكشفية...

. أعرفه، وأعطاك الدواء من عنده، وأعرفه كان يعالج المرضى يوم الجمعة بالبحان، ويعطي الفقير ثمن الدواء، ماذا؟ هل قُص؟

. لا، الحمد لله، لكن أخبرني جارنا أبو سليم بنزوحه منذ أسبوع، هاجر هو وأسرته إلى الجزائر.

. خسارة، طبيب ذكي وفهيم. حتى أبو علي مصلح الساعات، ومخلة تحت عيادة الدكتور، نزح، قال، كما حكى لي أبو سليم: ما عاد أحد

يصلح ساعته، ما عاد أحد يهتم لا بالوقت ولا العمر".¹⁷

وقد عنيت الرواية بتقديم الجوانب النفسية للشخصيات، ولا سيما الخوف الدائم الذي يعيشه الناس بسبب سقوط القذائف وإطلاق النيران

من غير سابق إنذار، ومن دون زمن محدد، والحوار التالي يبيّن الخوف الذي تعيشه أم جميل بسبب الحرب:

"ويدوي انفجار رهيب، ترتج له الأرض، أم جميل تترك المكينة، تركض إلى أبو جميل تحتمي به، تلتفت به، ودموعها تنهمر:

. أبو جميل.

أبو جميل يضمها إلى صدره، يحضنها بكلتا يديه:

. يا أبو جميل، والله مالي غيرك...".¹⁸

وصوّرت الرواية عجز الناس في حلب أمام جرائم الحرب، وعدم قدرتهم على فعل أي شيء سوى تسليم الأمر لله والدعاء:

"يزداد تبادل القذائف.

أم جميل تتكلم وهي خائفة:

. الوضع لا يحتمل، يا أبو جميل.

. لا تخافي، القذائف كلها تمر من فوقنا.

. وإذا سقطت إحدى القذائف فوقنا؟

. هذا قدرنا، نحن مديون، ولا نستطيع فعل شيء سوى تسليم الأمر لله، والدعاء.

الجدران تهمّز، الأرض ترتج، الأبواب تنخلع، النوافذ الزجاجية تنحطم.

الهاتف الجوال عند أم جميل يرن، أم وائل تدعوها للنزول إلى شقتهم.

أم وائل تسرع إلى الترحيب بهم، وهي تسأل لاهثة:

. أرجوكم، قولوا لي ماذا يجري؟".¹⁹

¹⁷ محبك، ثقة على شارع النيل، 213.

¹⁸ محبك، ثقة على شارع النيل، 243.

¹⁹ محبك، ثقة على شارع النيل، 245.

يمكننا ملاحظة أن الروائي اهتم بإظهار الصفات النفسية أكثر من الصفات الجسدية في بناء شخصياته، واعتمد على الحوار في تقديمها للقارئ؛ لأنه أقدر على كشف الحزن والقهر والظلم الذي تعانيه هذه الشخصيات. وقد ظهرت الشخصيات عامة بانسة، مستسلمة لمصيرها، فأمامها الموت أو الهجرة أو الصبر على البلاء.

4. بناء الزمن

نظام الزمن في الرواية مزدوج، "حيث نصادف مظهرين لزمن الحكاية: الأول هو زمن الأحداث كما وقعت بالفعل، والثاني يخضع لانتظامات الخطاب أو القصة. وبناء الزمن السرد في حركته داخل القصة يشتمل على بعدين متقاطعين: بعد أفقي، وبعد عامودي؛ ويمثل الأول ما يصيب السرد من تغيرات في التسلسل المنطقي للأحداث ويؤدي إلى تقديم بعض الأحداث وتأخير أخرى، وهو ما يطلق عليه الاسترجاع والاستباق، أما الثاني فيتمثل في الاستغراق الزمني، أي يتعلق بوتيرة سرد الأحداث من حيث سرعتها أو بطؤها؛ ففي حالة التسريع يجري تلخيص بعض الأحداث في تقنية (الخلاصة) وحذف بعضها في تقنية (الحذف)، أما في تبطيء الزمن فيجري إيقاف الزمن مؤقتاً بغية تمديد الخطاب في تقنيته (المشهد، والوصف)"²⁰.

تمتد الزمن في الرواية التي ندرسها على قرابة خمسة عقود منذ كان أبو جميل في العاشرة من عمره إلى بلوغه الثالثة والستين في آخر شهر نيسان عام 2013، في حين لا يتجاوز زمن المحكي شهراً ونصف، من منتصف شهر آذار تقريباً حتى الثلاثين من شهر نيسان عام 2013.²¹

ويمكن للقارئ أن يقف على زمن المحكي من خلال تتبع المقبوسين الآتين:

" في أقل من عشرين يوماً أتمّ وزوجته تأثيث الشقة، من يوم الفراغة واستلام مفتاح الشقة في 14 آذار حتى نومهما أول ليلة في 4 نيسان، اشتريا كل شيء، في كل يوم يشتريان أشياء جديدة، يستمتعان بالنزول إلى السوق والشراء"²².

"بمسح دموعها، يقبل رأسها، يمسك بيدها، ويهمس:

. انتظرنا عشر سنين، بقي بضعة أيام، صلّي لله، وادعي له بسلامة الوصول، نحن اليوم في 20 نيسان بعد عشرة أيام في 30 نيسان يصل جميل بإذن الله"²³.

اتباع الروائي نظام التداخل في بناء الزمن في روايته، وهذا النوع من البناء يتيح للروائي استخدام مختلف الطرق في صوغ الزمن في روايته. ويحتل هذا النظام مكانة أولى بين نظم صوغ المتون في الرواية العربية المعاصرة.²⁴

اعتمد بناء الزمن في الرواية على الاسترجاع، حيث استرجع الروائي الأحداث ليتسنى له تتبع ماضي الشخصيات، وإعطاء معلومات اقتضاها حاضر السرد. فاسترجع الأحداث الخاصة بأبي جميل وأم جميل وبعض الشخصيات الأخرى في الرواية.

جاء في إحدى هذه الاسترجاعات: "استرهننت شقة في حي الجابرية القريب من حي ميسلون، هذا عام 1993، هي شقة تحت الأرض لا ترى الشمس ولا يدخلها الهواء، ... وفي السنة التالية عام 1999 استأجرت غرفتين صغيرتين في حي الحميدية في دار واسعة تضم عشر غرف، بمنطقة السيد علي، ... ابني جميل راسل أمريكا وحصل على منحة للدراسة والتخصص، وسافر في نفس سنة التخرج، وفي عام 2000 تخرجت هيفين، وبقيت ثلاث سنين من غير عمل، لا مسابقة للمدرسات، ولا وظيفة، قابلت أحد المسؤولين، قال لها: الدولة غير مكلفة بتوظيف كل المتخرجين في الجامعات، نحن نفتح الفرص للدراسة، ونمنح الشهادات، نعد الكفاءات، يمكن العمل في الأقطار العربية، الوطن العربي واحد، في عام 2004 خطبها شاب مهندس من حلب يعمل في قطر، وفي السنة نفسها تزوجت وسافرت معه، نحن كنا في عام 2001 انتقلنا إلى دار صغيرة مستأجرة في حي الإسماعيلية، بقينا في الإسماعيلية بجوار ثانوية المأمون أربع سنين، أو خمس سنين تقريباً، كانت الشقة مثل الشقة في الجابرية، هي قبو، تنزل إليها عشرين درجة"²⁵.

²⁰ محمد الأحمد، "البنية الفنية في قصة يوسف عليه السلام"، مجلة كلية الإلهيات في جامعة جومش خانة (GIFAD) 15/8 (يناير 2019)، 162.

²¹ الأحمد، "انعكاس الحرب على الرواية في سورية رواية شقة على شاعر النيل نمونجاً"، 160.

²² محبك، شقة على شارع النيل، 68.

²³ محبك، شقة على شارع النيل، 69.

²⁴ عبد الله إبراهيم، المتخيل السرد، ط1 (بيروت: المركز الثقافي العربي، 1990)، 110.

²⁵ محبك، شقة على شارع النيل، 76-77.

يستطيع القارئ من هذا المقبوس أن يتعرف على جزء مهم من حياة أبي جميل، وقد استخدم الروائي هنا بالإضافة إلى تقنية الاسترجاع تقنيات الحذف والتلخيص والوصف أيضاً؛ فوصف الشقق التي عاش فيها في الجارية والحميدية والإسماعيلية، ولخص حياة أسرته بين عامي 1993 و2004؛ فافتدى بما هو مهم من معلومات، وحذف ما لا أهمية له في السرد.

ويستطيع القارئ أيضاً أن يعرف جزءاً من ماضي أم جميل حين كانت طالبة من المشهد الحوارية الآتي بينها وبين أبي جميل:
"أم جميل تعلق:

. دَكَّرْتَنِي، لما كنت طالبة في الصف الثالث الإعدادي، قمنا برحلة إلى حلب، زرنا فيها القلعة، وعلى برج من أبراجها كان يقف حجر كبير، ثلثه فوق الجدار، وثلثاه في الهواء، وقفت أتأمله، وقالت لي المدرّسة حينها: لا تخافي، هذا معلق هكذا من ألف سنة، وما وقع".²⁶
ويلحظ القارئ قلة الاستباق في الرواية، وقد لجأ إليها الروائي لاستشراف أحداث لاحقة يجري الإعداد لسردها وحمل القارئ على توقعها والتنبؤ بمستقبل الشخصيات فيها، وشدّ انتباهه إليها، والتشوّق لمعرفة نتائجها. وتضمّنت الرواية استباقات تتعلّق بوصول جميل من السفر وتوقع ردة فعله حين يعرف احتراق الشقة التي اشتراها والده أبو جميل، منها:

"أبو جميل يقول له"

. أشكرك يا أبو سامر، ولكن نحن الآن في يوم الأحد، بعد غد الثلاثاء يصل ابني جميل، ونبقى هنا يومين في ضيافة أخي أبو وائل، ولا بد من زيارة عفارين، وبعدها نقرر، قد نبيع الشقة كما هي".²⁷

"جميل يكلم أمه، ثم يعود ليكلم والده:

. من المتوقع وصولي إلى حلب في الرابعة مساءً، سوف آخذ سيارة أجرة إلى دوار الدلة، مباركة الشقة الجديدة يا أبي".²⁸

وعامة اهتم الروائي بذكر الزمن الذي يساعده على إظهار أثر الحرب في مدينة حلب، فركّز على الوقفات الزمنية التي تظهر هذا الأثر، ولا سيما في الحوار بين الشخصيات، جاء في حوار بين أبي جميل والباحثة اللبنانية:

"ما رأيك: نذهب إلى ملهى ليلي ونسهر فيه إلى الفجر؟".

يضحك، ينظر في ساعة يده، يعلق:

. لا سهر، ولا ملهى، حتى ولا سينما ولا مسرح، حلب الآن نامت، الأوضاع اختلفت، الساعة الآن السابعة والنصف، المحلات كلها مغلقة، ولن ترى الآن في طريقك إلى الفندق غير القليل من السيارات".²⁹

تبدو مدينة حلب من المقبوس مدينة أشباح في الليل؛ فالحركة قليلة، والناس يحتبئون في بيوتهم، ووسائل الترفيه معطّلة.

ونتيجة انقسام مدينة حلب بين المتحاربين صار على المرء أن يسافر ساعات طويلة ليصل إلى مكان كان يصله في الماضي بعشر دقائق، ويبدو هذا من حوار بين أبي جميل وأخته:

"يتصل بما عبر الهاتف الجوال، يسأل عنها، يخبرها أنه في الشقة ينتظرها، تحببه:

. غادرت مع الأولاد الساعة السادسة فجراً، لن أصل حتى الرابعة، نحن سنلّف ونُدور عبر البادية إلى حماه، ومنها إلى حلب، ارجع إلى البيت، فور اقترابي من حلب سأتصل بك..."

²⁶ محبك، شقة على شارع النيل، 22.

²⁷ محبك، شقة على شارع النيل، 275.

²⁸ محبك، شقة على شارع النيل، 281.

²⁹ محبك، شقة على شارع النيل، 137-138.

في الساعة الثانية تتصل به أخته، تخبره أنها على وشك الدخول إلى حلب، يؤكد لها أنه في الشقة ينتظر.

في الثالثة والنصف تدخل أخته مع أولادها.

تحكي له عن القذائف وعن دمار الغرفة الجنوبية في شقتها، كما تحكي له عن مشقات الطريق، ثم تؤكد:

عشر ساعات حتى أصل من الكلاسة إلى الملعب البلدي، كنت أمشيها على قدمي فأصل في عشر دقائق".³⁰

ويبين الروائي في الاستباق التالي الزمن الطويل الذي يستغرقه السفر بين بيروت وحلب بسبب الحرب، فالسيدة اللبنانية كان عليها أن تنفق

ثلاثة أضعاف ما كانت تنفقه من الزمن لقطع المسافة بين بيروت وحلب:

"تصمت ثم تضيف:

. وأنا مسافرة غداً الساعة السادسة صباحاً، لن أسهر، سأنام وأخذ حقي من الراحة، أمامي على الأقل عشر ساعات من السفر، وأخطأت

ما أحضرت معي سائقي، سأسوق أنا بنفسي، هذه أول مرة أزور فيها حلب، وأعرف الحافلة تقطع المسافة بين حلب وبيروت في خمس ساعات أو ست ساعات، قدزرت قطعها بسيارتي في أربع ساعات، استغرق الطريق معي إحدى عشرة ساعة، حواجز كثيرة وتفتيش وتحقيقات وزحمة حدود، عدا مخاطر القذائف والاشتبكات".³¹

ويبين في تحديد الدقيق للزمن ما فعله انفجار بالمتلكات الخاصة من سيارات وغيرها:

"عند الحادية عشرة قبل منتصف الليل يدوي انفجار كبير، يسرع أبو جميل إلى الشرفة، يرى سيارة قرب الرصيف أمام باب العمارة، وهي

تحترق".³²

"وصلني الآن: انفجار مروّع عند الساعة السادسة من صباح هذا اليوم يدمر مقهى جحا في ساحة سعد الله الجابري بحلب".³³

وظف الروائي مختلف التقنيات في بناء الزمن من استرجاع واستباق ووصف ومشهد وتلخيص وحذف وغيرها، وركز في بناء الزمن على اللحظات

التي تبرز الخراب الذي أصاب حلب، والحزن الذي أصاب أهلها.

5. بناء المكان

يعتمد الروائيون في وصف المكان عمومًا على مبدأي الاستقصاء والانتقاء، ويعني الاستقصاء أن يصف الراوي كل ما تقع عليه عيناه من

الموصوف بشكل مفصل، أما الانتقاء فيعني أن يختار الراوي من الموصوف "بعض المشاهد الدالة، تاركًا للقارئ مجالاً لإعمال الذهن"³⁴. ويتخذ المكان في الرواية أشكالاً متعددة، ويحتوي على معان كثيرة، وقد يكون في بعض الأحيان هو هدف الرواية.³⁵

و"لا يخفى على قارئ الرواية احتفاء الروائي بالمكان، ويبدو هذا جلياً في العنوان الذي اختاره لروايته "شقة على شارع النيل"، كما يتجلى في

اهتمامه اللافت للنظر في وصف الأمكنة الحليية في الرواية؛ من بيوت، وحدائق، وشوارع، ودكاكين، ومطاعم، وغيرها".³⁶

فقد وصف الشقق التي سكنها أبو جميل وزوجته خلال مراحل حياته، كما وصف الدار التي عاش فيها مع أهله أيام طفولته، والمرحلة الأولى

من حياته الزوجية. وعني بتقديم وصف دقيق للشقة التي اشتراها في شارع النيل، والتي يشير إليها عنوان الرواية، جاء في الرواية وصف هذه الشقة على لسان

أم جميل وهي تتحدث إلى زميلاتها في المدرسة الثانوية، تقول: "شقة ذهب، هي الذهب حقيقة، خمس غرف، ثلاث غرف مطلة على الجهة الغربية، أمامك

شارع النيل على طولها، وتحتك دوار الدلة، وأمامك حديقة السبيل، غرف مشرفة، نوافذها واسعة، وهي تشترك بشرفة واحدة طولها تسعة أمتار، وعرضها

³⁰ محبك، شقة على شارع النيل، 209.

³¹ محبك، شقة على شارع النيل، 138.

³² محبك، شقة على شارع النيل، 214.

³³ محبك، شقة على شارع النيل، 146.

محمد عزام: شعيرية الخطاب الروائي (دمشق: اتحاد الكتاب العرب، 2005)، ص 70.

³⁴ حسن بحرأوي، نبذة الشكل الروائي، ط1 (بيروت: المركز الثقافي العربي، 1990)، 29.

³⁶ الأحمد، "انعكاس الحرب على الرواية في سورية رواية شقة على شارع النيل نمونجا"، 162.

ثلاثة أمتار، الجدران كلها مغطاة بورق جدران من نوع فاخر، مخملي، فيه رسوم زهور نافرة، وكل غرفة بلون، غرفة بلون الكيوي، وثانية بلون زهري فاتح، وثالثة بلون برتقالي فاتح، وغرفة على الجهة الشمالية، هذه باردة في الصيف، ورق الجدران فيها بلون سماوي فاتح، تصلح للنوم، وغرفة شرقية صغيرة نسبياً، أربعة أمتار بأربعة أمتار، باقي الغرف كلها ستة أمتار بستة، وهذه الغرفة لها شرفة صغيرة مشتركة مع المطبخ، تصلح للطعام، لأن المطبخ بجوارها، والمطبخ خمسة أمتار بأربعة، فيه خزائن خشبية فاخرة، الأسقف كلها مستعارة، ومزودة بمصابيح وأضواء حديثة، شقة جنة".³⁷

ونستطيع أن نتعرف على إعجاب أبي جميل بالشقة من خلال حوار مع زوجته:

"يتكلم:

. ما رأيك بالشقة؟

. أعجبيني.

. لا تقولي أعجبيني، قولي رائعة، والله الإطلالة من الشرفة على حديقة السبيل تساوي الدنيا كلها، ولا تنسي منظر الدلة وحولها فناجين القهوة، والماء ينصب من الدلة في الفنجان، وخاصة في الليل، عندما تلعب الأضواء مع الماء".³⁸

والحقيقة أن مسكن الإنسان هو المكان الأكثر أهمية من بين الأمكنة في الرواية، ولهذا نجد غاستون باشلار يولي البيت أهمية كبيرة في الرواية، ويعده الركن المكاني الأول في العالم الروائي.³⁹ ويقول رينيه ويليك: "فإنك إذا وصفت البيت فقد وصفت الإنسان، فالبيوت تعبر عن أصحابها، وهي تفعل فعل الجوف في نفوس الآخرين الذين يتوجب عليهم أن يعيشوا فيه".⁴⁰

وتضمت الرواية وصفاً لدار الكتب الوطنية في باب الفرج: "دخل إلى دار الكتب الوطنية، احتواه الصمت المقدس، أطل عليه تمثال المعري، وهو يصعد الدرج، انعطف مع الدرج الصاعد نحو الشمال، مر بقاعة إلى جوار بابها المفتوح لوحة نحاسية تحمل عبارة "قاعة عمر أبو ريشة"، رأى من خلال بابها المفتوح بعض الباحثين يقعدون إلى طاولة مستطيلة وأمام كل منهم بضعة كتب، مر بباب مستودع الكتب، نفحته رائحة ناشفة يابسة للكتب، التفت إلى قاعة المطالعة الملاصقة لمخزن الكتب، وقف في الباب يتأمل المناضد المستطيلة المتوازية، ليس ثمة غير خمسة طلاب أو عشرة".⁴¹

وصورت الرواية ما خلفته الحرب من دمار في كثير من الأماكن في حلب، منها وصف مكان الانفجار في ساحة سعد الله الجابري، حيث كان أحد الباعة يبيع لوازم بيتية صغيرة والناس يتسوّرون من حوله، فتسقط عليهم قذيفة تمزقهم إلى أشلاء تختلط بما كان:

"ويدوي صوت انفجار.

ترج من تحتها الأرض، ويجد كل منهما نفسه وقد اندفع ليختبئ وراء مبنى البريد.

يدركان أن الانفجار حصل حيث كانا قبل قليل.

يرجعان ليريا البسطة الفقيرة وقد تناثر كل ما فيها واختلط بأشلاء مرّ حولها من أطفال ونساء ورجال".⁴²

وبيت أبي حسين في حي الفرافرة الذي دمّره القذائف:

"ولا تنسي أخي أبو حسين فقد كل شيء، كان أكبر تاجر دوليب في حلب، واليوم يعيش على راتب ابنه المهندس، بعد ما نزلت قذائف على دارنا في الفرافرة وأحرقت كل ما خزن فيها من دوليب، حتى الدار نزلت حجارها حجراً على حجر. وأخوك كامل، يمكنها العيش معه.

37 محبك، شقة على شارع النيل، 29.

38 محبك، شقة على شارع النيل، 23.

غاستون باشلار، جماليات المكان، ترجم. غالب هلسا، ط2 (بيروت: المؤسسة الجامعية للدراسات والنشر، 1984)، 36، 39.

رينيه ويليك. أوستن وارين، نظرية الأدب، ترجم. محي الدين صبحي، ط1 (بيروت: المؤسسة العربية للدراسات والنشر، 1981)، 231، 40.

41 محبك، شقة على شارع النيل، 93.

42 محبك، شقة على شارع النيل، 8.

أخي كامل ترك داره ودكانه في حي المعادي، ونزح إلى تركيا، نزلت قذيفة أمام دكانه، وعدة قذائف في محيط داره...".⁴³

ثم بيت أبي جميل نفسه الذي احترق نتيجة سقوط قذيفة:

"أبو جميل يعلق:

. أسرع، أظن هي شفتي، لا شفتك.

ويصل أبو جميل وأبو وائل، ليجدا رجال الإطفاء بمدون خراطيم الماء وهم يحاولون إطفاء الحريق، تمر نصف ساعة، والنار ما تزال تشتعل.

الشقة كلها تشتعل.

تصل أم وائل وتصل أم جميل.

بعد نحو الساعة يخمد الحريق، ولكن يظل الدخان الأسود يتصاعد من النوافذ والأبواب.

رجال وأطفال في الحي ما يزالون واقفين ذاهلين أمام شقة أبو جميل".⁴⁴

والدمار الذي لحق بالفندق السياحي وما يجاوره من أماكن: "وصلني الآن: انفجار مرّوع عند الساعة السادسة من صباح هذا اليوم يدمر مقهى جحا في ساحة سعد الله الجابري بحلب، ويلحق الأضرار بالفندق السياحي المقابل للمقهى، سقط ثلاثة شهداء من المواطنين الأبرياء، واستشهدت سائحة لبنانية كانت تغادر الفندق وهم يركوب سيارتها لحظة الانفجار".⁴⁵

وأظهرت الرواية أثر الحرب على حديقة السبيل نتيجة إهمال العناية بها، فبيست أشجارها وغابت خضرتها، وتحولت إلى مكان للفساد بعد أن كانت متنفسًا لأيوي الناس للترويح عن أنفسهم والتمتع بخضرة الأشجار وأصوات العصافير وقرقة الماء وتنشق الهواء العليل:

"أبو جميل يقول:

. نعم هذه هي البركة، ماذا حصل؟

. كم كانت جميلة، رقيقة المياه شفافة، أرضها مفروشة بالسيراميك الأزرق الفاتح، الماء فيها بلون السماء، وفي الوسط نافورة صغيرة، يتقاذف الماء منها ويسقط مثل المطر الخفيف، كانت حافاتها واطئة وهي من حجر أصفر أملس ناعم كالملخمل، لا أرى الآن سوى الحفائر في أرضها، وحافاتها مكسرة، وفي وسطها أنابيب رقيقة وأخرى ثخينة كأنها أوردة وشرابين أو أمعاء مدلوقة".⁴⁶

والأماكن الأثرية لم تسلم من الحرب أيضًا:

"هل سمعت؟ نسفوا اليوم باب القلعة، قلعة حلب، هذا الباب الأثري الرائع.

. خسارة نسف المذئبة، وخسارة نسف باب القلعة".⁴⁷

وختم الروائي روايته بمشهد محزن وصف فيه المكان الذي قُتل فيه الطبيب جميل الذي أحب أن يعود إلى وطنه ويقوم بواجبه تجاه جرحى ومرضى

أبنائه:

"يصيح أبو جميل:

43 محبك، شقة على شارع النيل، 206.

44 محبك، شقة على شارع النيل، 271-272.

45 محبك، شقة على شارع النيل، 146.

46 محبك، شقة على شارع النيل، 183.

47 محبك، شقة على شارع النيل، 217.

. وجثمان ابني.

. من المؤسف يا عم، لا جنث ولا جثامين ولا حقائب ولا جوازات سفر، فقط الهيكل الحديدي للميكرو وثلاث جولات، من الجولات عرفنا الشخصيات، لاشك الشركة عندها قائمة بأسماء ركاب حلب، يرحم الله الجميع، يسلم الدين والإيمان، هو من الشهداء إن شاء الله، وتقبل تعازينا.

. والجنة... الجنة.

. لا أتر، ولا جثة، ولا جثمان، لا للركاب ولا للسائق، فقط الجولات، سنتصل بك، وسيصل الجوال إلى العنوان الذي تريده، سنتصل بك فيما

بعد...

. يا عم، أنا أحمد رمضان، رئيس فرقة الإنقاذ، الميكرو مرّ بين هضبتين، وانحالت عليه القذائف ...

. من كان يطلق القذائف؟.

. من الشمال ومن الجنوب، ومن الشرق والغرب، كل طرف يظن أن الميكرو من الطرف الآخر، انحالت عليه القذائف من كل الجهات، الميكرو أصيب بأكثر من قذيفة إصابة مباشرة، أسرعنا نحن فرقة الإنقاذ، ما استطعنا الاقتراب، كنا نرى الميكرو أمامنا يحترق، والقذائف تنهمر مثل المطر، ثم بدأ إطلاق النار، بعدما انتهى كل شيء، اقتربنا نحن في سيارة إسعاف رافعين الأعلام البيض، كل شيء يحترق، ما عثرنا على غير أقفال الحقائب، وسبع جولات محترقة، وعلى بعد عدة أمتار عثرنا على ثلاثة جولات⁴⁸.

إنّ الروائي أراد من وصف الأماكن التي خربت الحرب الدائرة في حلب أن يدلّل "على همجية الحرب ولا مشروعيتها، لأنها تأتي على البشر والحجر، وتدمر العمق التاريخي والثقافي والحضاري"⁴⁹.

يبدو الروائي في وصف المكان مهتمًا بوصف الأماكن التاريخية والأماكن ذات البعد الحضاري في مدينة حلب، قلعة حلب، والجامع الأموي، وجامع العثمانية، ودار الكتب الوطنية، وجامع الرحمن، وغيرها؛ ليضع القارئ أمام أهمية هذه المدينة، ويبيّن الدمار الذي أصاب معظم الأمكنة الحلبية بسبب الحرب.

6. بناء اللغة

اللغة من أهم العناصر التي يوظفها الروائي في روايته؛ لأنها شكل فني يدخل في عمق التجربة اللغوية الفنية لدى أي كاتب، وهي وسيلته الأولى إلى جذب القارئ نحو الأفكار التي يطرحها في الرواية. و"هي المعيار الأساسي المعول عليه، وذلك لما تحمله من طاقات وإمكانات؛ فهي تبعث على الإدهاش أو عدمه، أو الغرابة أو الوضوح ... فالمادة الأساسية التي تشكّل الإغراء ليس الموضوع الذي تتحدّث عنه لغة النص فقط، بل اللغة نفسها"⁵⁰.

إنّ أهمية اللغة في الرواية دفعت الروائي العربي واسيني الأعرج إلى القول: "عملي الأكبر على اللغة، فهي إغوائي وعشقي، أغوي قارئتي بواسطة عشقية اللغة؛ لكي يدخل إلى الموضوعات الحساسة، لأنه من دون اللغة سيظل بعيداً"⁵¹.

لقد تعدّدت مستويات اللغة في رواية "شقة على شارع النيل"، وسيطر المستوى الفصحح على السرد عامّة، وجاءت اللغة في جمل قصيرة، وألفاظ سهلة واضحة بعيدة عن التعقيد اللفظي والمعنوي. والمقبوس الأتي يضع المتلقي أمام مستوى اللغة في الرواية:

"وقف أبو جميل بقرمها، وضع يديه مثلها على السور، قريبًا منها، همّ بوضع يده فوق يدها، ولكنّه سرعان ما تحاشى ذلك، أحسّ بإنشراح في صدره، كتم انفعاله، لم يعبر"⁵².

⁴⁸ محبك، شقة على شارع النيل، 284-285.

⁴⁹ الأحمد، "انعكاس الحرب على الرواية في سورية رواية شقة على شارع النيل نموذجًا"، 163.

⁵⁰ موسى ربابعة، جماليات الأسلوب والتلقي، ط1 (عمّان: دار جرير للنشر والتوزيع، 2008)، 65.

⁵¹ سهام شراد، واسيني الأعرج قلاب قوسين أو أدنى، ط1 (الجزائر: منشورات بغدادية، 2014)، 31.

⁵² محبك، شقة على شارع النيل، 9.

وجاءت خطابات الشخصيات فيها متلونة بالمستوى الاجتماعي التي تنتمي إليه، ومناسبة للمستوى الثقافي والعلمي للشخصيات. وكانت لغة الحوار عامة سهلة قريبة من اللغة المحكية في حلب، وتخللها بعض المفردات الأجنبية المستخدمة في لهجة أبناء حلب، مثل: (أباجور، شاورما، رعبون، ديكور، كمبيوتر، بنك، إنترفون، بانيو، بيكادوش، وغيرها). كما تضمن السرد بعض الأغاني للمطربة أم كلثوم باللهجة المصرية.⁵³

وقد أبدى الروائي اهتمامًا باستخدام جمل تعبّر عن كراهيته للحرب وآثارها، وتنفّر القارئ منها في الوقت نفسه، كما في وصفه لأثر الانفجار في ساحة سعد الله الجابري:

"يرجعان ليريا البسطة الفقيرة وقد تناثر كل ما فيها واختلط بأشلاء من حولها من أطفال ونساء ورجال".⁵⁴

وكذلك في وصف المتسول العجوز في حديقة السبيل:

"عند باب الحديقة يعترضهما عجوز يمدّ لهم يده اليسرى بالسؤال، يده اليمنى مقطوعة عند الرسغ، موضع القطع ظاهر، حيث يظهر الجلد المتجدد، وهو يحسر القميص عن يده، أم جميل تفتح حقيبتها، تضع في يده اليسرى مبلغاً ما".⁵⁵

يسعى الروائي في كل عنصر من عناصر السرد في روايته إلى أن يبرز الجانب السلبي للحرب، وآثارها المدمرة، ويصوّرها على نحو ينقّر المتلقي منها. وهو يؤكد في كل ما جاء في الرواية على مقتله الحرب، ووقوفها ضدها.

خاتمة

وظّف الروائي من العناصر السردية في الرواية ما استطاع من خلاله أن يقدم أفكاره حول الحرب في حلب، ويكشف عن آثارها التخريبية على كل شيء في هذه المدينة.

وقد اعتمد على شخصيات اجتماعية من فئات متعددة، وأظهر أن الحرب أضرت بكلّ هذه الشخصيات، فمنها من قتل نتيجة القذائف وتحوّل جسده إلى أشلاء، ومنهم من قُتل بطلقة قنّاص، وآخرون هاجروا هرباً من ويلات الحرب، وكل واحد من هؤلاء جلب الحزن والألم لأقربائه وأصدقائه وجيرانه. وقد اهتم الكاتب بالصفات الجسدية والنفسية، لكنّه ركّز على الصفات النفسية أكثر في بناء الشخصيات، فأظهر أحزانها وآلامها وعجزها أمام نتائج الحرب.

واعتنى الروائي بوصف المكان في الرواية، وكشف على أثر الحرب في تدمير مختلف أنواع الأمكنة في حلب، فاليوت، والمساجد، والأماكن الأثرية، والحدائق والساحات أصابها الخراب، وركّز اهتمامه على وصف الأماكن التي تكشف عن الأضرار بالوجه الحضاري لهذه المدينة العريقة. واعتمد في بناء الزمن على المفارقات الزمنية بشئ أنواعها، وعني بتقديم اللحظات الدقيقة التي أظهرت مشاهد القتل للإنسان والتخريب للمكان.

ووظّف لغة فصيحة واضحة سهلة بعيدة عن التعقيد اللفظي والعنوي، ومناسبة للمستوى الاجتماعي والثقافي والعلمي للشخصيات الناطقة بها، وتضمنت لغة الحوار بعض الكلمات الأجنبية المستخدمة في اللهجة الحلبية، وعني الروائي بالألفاظ والجمل التي تظهر بشاعة الحرب وآثارها المدمرة.

إن رواية "شقة على شارع النيل" تعمل على توجيه وإرشاد السلوك الإنساني على نحو غير مباشر، وذلك من خلال الكشف عن آثار الحرب المدمرة، وكشف سلوك الشخصيات في الرواية ومناقشته، وترك الحكم للمتلقي الذي يؤدي دوراً مهماً في تكوين العلاقة مع النص الروائي.

⁵³ محبك، شقة على شارع النيل، 28.

⁵⁴ محبك، شقة على شارع النيل، 8.

⁵⁵ محبك، شقة على شارع النيل، 182.

المراجع

- إبراهيم، عبد الله. *المتخيل السردي*. ط1. بيروت: المركز الثقافي العربي، 1990.
- الأحمد، محمد. "البعد النفسي في رواية حمامات بيض ونارجيلة لأحمد زياد محبك". *مجلة شقيقات* 2/11 (أغسطس 2019)، 614-648.
- الأحمد، محمد. "البناء الفني للشخصيات وأبعادها الاجتماعية والنفسية في رواية يوم قتل الزعيم للروائي نجيب محفوظ". *مجلة إلهيات* 45 (2016)، 233 - 259 .
- الأحمد، محمد. "البنية الفنية في قصة يوسف عليه السلام"، *(GIFAD) مجلة كلية الإلهيات في جامعة جوموشهانة* 15/8 (يناير 2019)، 173-154.
- الأحمد، محمد. "انعكاس الحرب على الرواية في سورية رواية شقة على شاعر النيل نموذجًا". *(ÇÜILD) 1/19* (يونيو 2019)، 167-158.
- باشلار، غاستون. *جماليات المكان*. ترج. غالب هلسا. ط2. بيروت: المؤسسة الجامعية للدراسات والنشر، 1984.
- بحراوي، حسن. *بنية الشكل الروائي*، ط1. بيروت: المركز الثقافي العربي، 1990.
- جنيت، جيزار وآخرون. *نظرية السرد من وجهة النظر إلى التفسير*. ترج. ناجي مصطفى. ط1. الدار البيضاء: منشورات الحوار الأكاديمي والجامعي، 1989.
- ربابعة، موسى. *جماليات الأسلوب والتلقي*. ط1. عمان: دار جرير للنشر والتوزيع، 2008.
- شراد، سهام. *واسيني الأعرج قاص قوسين أو أدنى*. ط1. الجزائر: منشورات بغداددي، 2014.
- عزام، محمد. *شعرية الخطاب الروائي*. دمشق: اتحاد الكتاب العرب، 2005.
- غنيمي هلال، محمد. *النقد الأدبي الحديث*. القاهرة: دار نضضة مصر للطباعة والنشر والتوزيع، 1997.
- الفيصل، سمر رويحي. *بناء الرواية العربية السورية*. دمشق: منشورات اتحاد الكتاب العرب، 1995.
- لحمداني، حميد. *بنية النص السردي من منظور النقد الأدبي*. ط1. الدار البيضاء: المركز الثقافي العربي، 1991.
- محبك، أحمد زياد، *شقة على شارع النيل*. دمشق: دار أمل الجديدة، 2018.
- ويليك، رينيه- وارين، أوستن. *نظرية الأدب*. ترج. محي الدين صبحي، ط1. بيروت: المؤسسة العربية للدراسات والنشر، 1981.

Kaynakça

- Alahmad, Mohamad. "el-Binâu'l-Fennî li's-Şahsiyyêt ve Eb'âduhâ el-İctimâ'iyye ve'n-Nefsiyye fi Rivâyit Yevme Kutile ez-Ze'im li'r-Rivâi Necip Mahfûz". *İlahiyat Tetkikleri Dergisi* 45 (2016), 233-259.
- Alahmad, Mohamad. "el-Bu'du'n-Nefsî fi Rivâyeti Hamâmâtî Bîd ve Nârgile li-Ahmed Ziyâd Muhabbik". *Şarkiyât Dergisi* 2/11 (Ağustos 2019), 614-648.
- Alahmad, Mohamad. "el-Bunye el-Fenniyye Fi Kissati Yusuf Alehi's-Selêm". *Gümüşhane Üniversitesi İlahiyat Fakültesi Dergisi* 8/15 (Ocak 2019): 154-173.

Alahmad, Mohamad. "İn'ikâsu'l-Harb 'ala'r-Rivâyeti fî Suriye Rivâyetu Şakka alâ Şârî'in-Nîl Nemûzecen". *Çukurova Üniversitesi İlahiyet Fakültesi Dergisi* 1/19 (Haziran 2019), 158-167.

Azzâm, Muhammed. *Şi'riyyetu el-Hitab es-Serdî*. Dimeşk: Menşurât İttihâdi-'kuttâbi'-'Arab, 2005.

Bachelard, Gaston. *Cemeliyyetu'l-Mekên*. Trc. Galip Helsê. 2. Baskı. Beyrut: el-Muessesetü'l-Câmi'iyye li'd-Dirâsê ve'n-Neşr, 1984.

Bahrâvî, Hasan. *Bunyetu's-şekli'r-rivâ'î*. 1. Baskı. Beyrut: el-Merkezü's-Sekâfi'l-'Arabiyi, 1990.

Faysal, Semer Ruhî. *Binâu'er-rivâyeti'l-'Arabiyeye es-Suriyye*. Dimaşk: Menşurâtu İttihâd'l-Kuttâbi'l-'Arab, 1995.

Genette, Gerard vd. *Nezariyyetu's-serd min vucheti'n-nazari ile't-tab'îr*. trc. Naci Mustafa. 1. Baskı. ed-Dâru'l-Beydâ: Menşurâtü'l-Hivârî'l-akademî ve'l-Câmi' I, 1989.

Guneymi Hilal, Muhammed. *en-Nakdu'l-edebi'l-hadîs*. Kâhire: Dâru'n-Nehda Mısır li't-tibâ ve'n-neşr ve't-tevzî', 1997.

İbrahim, Abdullah. *el-Mutehayyilu's-Serdî*. 1. Baskı. Beyrut: el-Merkezu's-Sekâfi'l-'Arabî, 1990.

Lhamdânî, Hamîd. *Bunyetu'n-nasi's-serdî min manzûri'n-nakdi'l-edebî*. Beyrut: el-Merkezu's-Sekâfi'l-'Arabî, 1991.

Muhabbik, Ahmed Ziyad. *Şekkatun 'alâ Şari'n-Nil*. Dimaşk: Daru'l-Emeli'l-cedîde, 2018.

Rabâyi'a, Musa. *Cemeliyyetu'l-uslûb ve't-telakkî*. 1.Baskı. Amman: Dâru Cerîr li'n-neşr ve't-tevzî', 2008.

Şerrad, Sihem. *Vâsînî el-A'râc Kâbe Kavseyni av Ednâ*. 1.Baskı. el-Cezair: Menşuratu Beğdâdî, 2014.

Wellek, Rene – Warren, Austin. *Nezeriyyetu'l-Edeb*. Çev. Muhyiddin Subhi. Beyrût: Matbaa'tu Halid Tarâbişî,1981.

ANADOLU İMAM HATİP LİSELERİ HADİS DERS KİTABI ÜZERİNE BİR DEĞERLENDİRME

Recep ERTUĞAY*

Öz

Hadis, İslâm'ın ikinci temel kaynağıdır. İmam Hatip Liselerinde okutulan hadis dersleri ise bu temel kaynakla öğrencinin örgün eğitim kapsamındaki ilk buluşmasıdır. Bu ders, öğrencinin hadis anlayışına zemin oluşturacak, hâliyle İslâm algısına da etki edecektir. Dolayısıyla ders kitabı önem arz etmektedir. 2018-2019 eğitim öğretim döneminde bu derste kullanılmak üzere yeni bir kitap hazırlanmıştır. Yeni kitabın hadis ilmi açısından incelenmesi bir ihtiyaçtır. Bu kapsamda makalede hadis ilminin temelini teşkil eden sünnetin dindeki yerini anlatma yeterliliği pedolojik açıdan ele alınmıştır. Ayrıca kişilik kazanma açısından hayatlarının en önemli evrelerinde olan bireyler için vazgeçilmez bir öğrenme yöntemi olan model olarak öğrenmenin başlıca şartını "sevme" ve "saygı duyma" ilkelerinin oluşturduğu göz önüne alınarak ders kitabının Hz. Peygamber'e karşı muhabbet duyma ve hürmet gösterme duygularını kazandırma yönünden yeterliliğe sahip olup olmadığı eleştirel açıdan irdelenmiştir. Bunlara ilaveten bu çalışmada, hadis ilminin barındırdığı zengin terim çeşitliliğini öğrencilere içselleştirme açısından kitabın muhteva yeterliliği değerlendirilmiştir. Nihai olarak ders kitabının hazırlanması esnasında hadis ilmi açısından yapılan hatalar, yeni baskılarda tashih edilmesi ümidiyle tematik olarak incelenmiştir.

Anahtar Kelimeler: Anadolu İmam Hatip Lisesi, Din Eğitimi, Meslek Dersleri, Hadis, Sünnet, Ders Kitabı

Atıf: Ertuğay, Recep. "Anadolu İmam Hatip Liseleri Hadis Ders Kitabı Üzerine Bir Değerlendirme / An Evaluation On The Hadith Course Book Used At Anatolian Religious Vocational High Schools". gıfad: gümüşhane üniversitesi ilahiyat fakültesi dergisi / the journal of gümüşhane university faculty of theology 15 (Temmuz / July 2020/2):

* Dr. Öğretim Üyesi, Atatürk Üniversitesi İlahiyat Fakültesi, Temel İslâm Bilimleri Hadis Anabilim Dalı
recepertugay@hotmail.com. ORCID: 0000-0001-7289-0338

AN EVALUATION ON THE HADITH COURSE BOOK USED AT ANATOLIAN RELIGIOUS VOCATIONAL HIGH SCHOOLS

Abstract

Hadith is the second main source of Islam. The hadith lessons taught at Imam Hatip High Schools are the first encounter of the student in formal education with this basic resource. This course provides a basis for the student's understanding of hadith and affects his perception of Islam. Hence the course book is of importance. In the 2018-2019 academic year, a new book has been prepared to be used in this course. It is a need to examine this book in terms of standards of the hadith science. In this context, in the article, the adequacy of this textbook to explain the place of the Sunnah in the religion of Islam, which is the basis of the science of the hadith, has been studied pedagogically. In addition, it is critically examined whether the textbook has the ability to provide feelings of affection and respect towards the Prophet, considering that the principle of affection and respect is the main condition of learning by taking the model, which is an indispensable learning method for individuals who are in the most important stages of their lives in terms of gaining personality. Moreover, the content adequacy of the book is evaluated in order to teach the rich variety of terms in hadith science. Finally, mistakes made in terms of hadith science during the textbook's writing were revealed thematically in the hope that they would be represented in new prints.

Keywords: Anatolian Religious Vocational High School, Religious Education, Vocational Courses, Hadith, Sunnah, Course book

Giriş

2017 yılında Kafkas Üniversitesi İlahiyat Fakültesi Dergisinde yayınlanan bir makale¹ ile İmam Hatip Liseleri Hadis Ders Kitabı ile ilgili tespit ettiğimiz bazı hususlara işaret etmiştik. Kitapta hadis ilmi ile çelişen ciddi hatalar bulunduğu kanaatindeydik. Makalenin yayını müteakip söz konusu kitap, Milli Eğitim Bakanlığı tarafından yürürlükten kaldırıldı. Ya da makale kitabın yürürlükten kaldırılması aşamasına denk geldi. Yeni kitapta² makalede işaret ettiğimiz eksikliklerin büyük oranda izale edildiğini görmüş olmaktan memnuniyet duyduğumuzu ifade etmek isteriz. Bu çalışmanın da yeni kitaba katkı sunacağını ümit etmekte ve bunu gerekli görmekteyiz.

Hâlihazırda Anadolu İmam Hatip Liselerinde okutulan mevcut ders kitabı üzerine Hüseyin Akyüz tarafından bir makale hazırlanmıştır.³ Çalışmamız, kıymetli değerlendirmelerin yer aldığı bu makalenin mütemmimi olacaktır. Anadolu İmam

¹ Recep Ertuğay, "İmam Hatip Liseleri Hadis Ders Kitabının Hadis İlmi Açısından Değerlendirilmesi", Kafkas Üniversitesi İlahiyat Fakültesi Dergisi, 4/8 (Haziran 2017): 158-19.

² İsmail Lütfi Çakan v. dğr., *Anadolu İmam Hatip Liseleri Hadis Ders Kitabı*, (Ankara: 2018, Millî Eğitim Bakanlığı Yayınları)

³ Hüseyin Akyüz, "Anadolu İmam Hatip Liseleri Hadis Dersi Öğretim Programı ve Ders Kitabı Üzerine Bazı Mülahazalar", Abant İzzet Baysal Üniversitesi İlahiyat Fakültesi Dergisi, 6/11 (Haziran, 2018): 134-156

Hatip Liseleri Hadis Ders Kitabı; ‘Hadis İlmi ve Temel Kavramlar’, ‘Sünnetin Konumu’, ‘Hadis Tarihi’, ‘Hadis Çeşitleri’, ‘Hadislerin Tenkidi’, ‘Hadis ve Sünnetin Anlaşılması’ başlıkları altında altı ünite olarak işlenmiştir. Ayrıca her ünitenin sonunda hadis okuma parçalarına ve hadis metinlerine yer verilmiştir.

Hadis Ders Kitabı ile ilgili olarak Millî Eğitim Bakanlığı Din Öğretim Genel Müdürlüğü tarafından fakültemiz hadis anabilim dalından bir değerlendirme yapılması da istenmiştir.⁴ Bu isteğin, ders kitabını daha da faydalı hâle getirme, varsa hataları düzeltme amaçlı olduğu anlaşılmaktadır.

Ders kitabı tarafımızdan dikkatle incelenmiştir. Din Öğretimi Genel Müdürlüğü yetkililerinin, Kitabı hazırlayan müelliflerin, İmam Hatip Liselerinde Hadis derslerini veren öğretmenlerin ve aynı zamanda dersi alan öğrencilerin dikkatine sunulmak ve her şeyden önce ders kitabının olgunlaşmasına katkıda bulunmak üzere önemli gördüğümüz bazı hususlara işaret edilmiştir.

1. Ders Kitabının, Hz. Peygamber’in -sallahü aleyhi ve selem- Konumunu ve Sünnetin Dindeki Yerini Kavratılabilirlik Yetkinliği

Sünnet sıradan birinin davranışı değil, vahiyle muhatap olan Yüce Peygamber’in söz ve uygulamalarıdır. Onun için sünnetin dindeki yerini anlamak Hz. Peygamber’in -sallahü aleyhi ve selem- Kur’ân’daki yerini anlamakla eş anlamlıdır.⁵

Hz. Peygamber’e -sallahü aleyhi ve selem- îmân etmek⁶, itaat etmek⁷, verdiği hükme razı olmak⁸ esastır. Ona isyan ve eziyet⁹ yasaktır. O, tebliğ¹⁰, tebyin¹¹, tezkiye¹² ve Teşrî¹³ ile görevlendirilmiş ayrıca kendisine hikmet¹⁴ verilmiş olup insanlar için ideal bir örnektir.¹⁵

Bir önceki ders kitabı,¹⁶ “Kur’ân’a Göre Hz. Muhammed’in Konumu” ünitesiyle, ünitenin ilk konusu da “Hz. Muhammed’in Beşerî Yönü” başlığı ile

⁴ T.C. Millî Eğitim Bakanlığı, Din Öğretimi Genel Müdürlüğü, 06.02.2019 tarihli, 45123216-100.99-E.2528103 sayılı, “Öğretim Programlarının Değerlendirilmesi” konulu yazıları.

⁵ Yavuz Köktaş, *Hadis Tarihi ve Usûlü*, 2, Baskı (Rize: STS Yayınları, 2017), 19.

⁶ en Nisâ, 4/13; el-A’râf, 158.

⁷ en Nisâ 4/80; Âl-i İmrân 3/31; Âl-i İmrân 3/32; en-Nisâ 4/64, 65; en-Nûr, 24/51, 52, 56; Muhammed b. İsmâil el-Buhârî, *el-Câmiu’l-Müsnedü’s-Sahîhu’l-Buhârî* (İstanbul: Çağrı Yayınları, 198), “Ahkâm”, 19; “Cihâd”, 119; “İtisâm”, 2; Ahmed b. Hanbel, *Müsnedü Ahmed b. Hanbel*, thk., Şuayb el-Arnaûdî, Âdil Mürsîd (Beyrut: Müessesetü’r-risâle, 195-1416), 2: 361.

⁸ en Nisâ 4/59, 65; el-Ahzâb 33/36.

⁹ en-Nisâ 4/14, 115; el-Ahzâb 33/57; el-Enfâl 9/13.

¹⁰ el-Mâide 5/67, 92. 99; Ali İmrân, 3/20; en-Nahl 16/82; en-Nûr 24/54, el-Ankebût 29/18

¹¹ İbrâhîm, 14/4; en-Nahl 16/44, 64, 89; el-Enam 6/38.

¹² el-Kalem 68/4; eş-Şems 91/9.10; el-Cuma 62/2; el-Bakara 2/151; Al-i İmrân 3/31, 32, 132; el-Enfâl 8/20; el-Ahzâb 33/21, 66, 71; en-Nisâ 4/14, 64, 59; en-Nûr 24/51; eş-Şûrâ 26/ 108, 126, 131, 144, 163, 179

¹³ el-A’râf 7/157; et-Tevbe 9/29; Buhârî, “Nikâh”, 27, “Zebâih”, 28, “Tıb” 57, “İlim”, 39; Ebu’l-Hüseyn b. el-el-Haccâc Müslim el-Kuşeyrî en-Nisâbü’rî, *Sahîhu Müslim*, thk., Halîl, Memûn Şeyhâ (Lübnan: Dâru’l-marife, 2005), “Zekât”, 12, 1, 16, “Sayd”, 15, “Nikâh”, 37,38,39; İbn Mâce, Ebu Abdillâh Muhammed b. Yezîd, el-Kazvînî, *Sünenü İbn Mâce*, thk, Muhammed b. Sâlih Râcî (Riyâd : Beytü’l-efkârî’ d-düveliyye, t.y.), “Ferâiz”, 4.

¹⁴ el-Bakara 2/129, 151; Âl-i İmrân 3/164; el-Ahzâb 33/34

¹⁵ el-Ahzâb 33/21; el-Kâlem 68/1-4.

¹⁶ Ramazan Yıldırım, v.dğr., *İmam Hatip Liseleri Hadis Ders Kitabı* (İstanbul: Dergah Ofset Yayınları, 2013).

başlamakta idi. Bunun, Hz. Peygamber'in konumunu tahfif eden bir algının oluşmasına sebep olabileceği gerekçesiyle yanlış olduğuna ilgili makalemizde değinmiştik.¹⁷ Kitaba, dersin ismi gözetilerek hadisin tanımı, amacı ve mahiyetinin açıklanması ile başlanmasının daha isabetli olacağını önermiştik.¹⁸ Yeni kitapta "Hadis İlmi Ve Temel Kavramları" ünitesinin ilk ünite olarak öne alınması faydalı olmuştur. Hadislerin kendisinden sadır olması yönüyle ilk üniteye Hz. Peygamber'i tanıtmakla başlanması düşünülse de bu doğru olmaz. Zira hadisin/sünnetin Hz. Peygamber'in söz, fiil ve takrirleri olduğu ancak ilgili terimlerin anlaşılması ile gerçekleşebilir.

İkinci ünitenin başlığının "Kur'ân'a Göre Hz. Peygamber'in Konumu" yerine "Sünnetin Konumu" şeklinde değiştirilmiş olması da olumludur. "Peygamber'in Konumu" denince bu önemin Hz. Peygamber'in -sallahü aleyhi ve selem- yaşadığı dönem için olduğu yanılmasına sebep olabilme ihtimali vardır. Hz. Peygamber -sallahü aleyhi ve selem- bugün aramızda sünneti ile mevcuttur. Bu nedenle "peygamber" yerine "sünnet" kelimesinin tercih edilmesi günümüz açısından pratiğe yansıtma yönüyle daha anlamlı ve daha anlaşılardır. Çünkü günümüz bireyi olarak öğrencinin hayatını peygamberle ilişkilendirmesi sünnet üzerinden gerçekleşmektedir. Bununla birlikte başlığın "Sünnetin Konumu"¹⁹ yerine Kur'ân'a Göre Sünnetin Konumu" şeklinde olmasını daha isabetli olarak değerlendiriyoruz. 'Sünnetin Konumu' ifadesi biraz muallak bir ifadedir. "Neye göre sünnetin konumu?" istifhamı oluşabilir. "Kur'ân" kelimesinin ilavesi, "Neye göre Konum?" sorusunu ortadan kaldıracak aynı zamanda Kur'ân'ı Kerim'in belirleyici vasfı vurgulanmış olacaktır. "Sünnetin Konumu" başlığının kalması da mümkündür. Bu durumda 'Kur'ân'da Sünnetin Konumu' 'Hadislerde Sünnetin Konumu', 'Sahabede Sünnetin Konumu' alt başlıklar halinde konunun şekillendirilmesi ile doğru anlama ve anlamlandırma mümkün olacaktır.

"Hz. Peygamber'e Olan İhtiyaç" başlığı altında kıymetli bilgiler verilmiş, Hz. Peygamber'in -sallahü aleyhi ve selem- vahye dayandığına²⁰, beşer olduğuna,²¹ inanmanın,²² itaat etmenin,²³ ittiba etmenin²⁴ ve örnek almanın,²⁵ önemi ile ilgili açıklamalar yapılmıştır. Bu özellikler, paragraflar içerisine âyet ve hadislerden delillerle yerleştirilmiştir. Kanaatimizce konunun daha anlaşılır olması için açıklamalar küçük başlıklar altında verilmelidir. Başlık vermek mümkün değilse ilgili husustan bahseden paragrafın ilk cümlesi, başlık olabilecek cümle ile başlatılabilir. Bu cümle koyu siyah yazılarak başlık formuna sokulabilir. Nitekim bu uygulama "Hadis İlminin Diğer İlimlerle İlişkisi" başlığında yapılmıştır.²⁶

Hz. Peygamber'in -sallahü aleyhi ve selem- beşerî özelliği belirtilirken sıradan bir beşer olmadığını ve diğer beşerlerden üstünlüğünü kavratıcı bilgi olarak

¹⁷ Ertuğay, "İmam Hatip Liseleri Hadis Ders Kitabının Hadis İlmi Açısından Değerlendirilmesi", 157.

¹⁸ Ertuğay, "İmam Hatip Liseleri Hadis Ders Kitabının Hadis İlmi Açısından Değerlendirilmesi", 157.

¹⁹ Çakan v.dğr., *Anadolu İmam Hatip Liseleri Hadis*, 37.

²⁰ Çakan v.dğr., *Anadolu İmam Hatip Liseleri Hadis*, 38.

²¹ Çakan v.dğr., *Anadolu İmam Hatip Liseleri Hadis*, 39.

²² Çakan v.dğr., *Anadolu İmam Hatip Liseleri Hadis*, 39.

²³ Çakan v.dğr., *Anadolu İmam Hatip Liseleri Hadis*, 39.

²⁴ Çakan v.dğr., *Anadolu İmam Hatip Liseleri Hadis*, 40.

²⁵ Çakan v.dğr., *Anadolu İmam Hatip Liseleri Hadis*, 40.

²⁶ Çakan v.dğr., *Anadolu İmam Hatip Liseleri Hadis*, 14-17.

önceki baskıda ²⁷ "محمد بشر لا كالبشر بل هو كاليقوت بين الحجر" beytine güzel bir hatla yer verilmişti. Yeni baskıdan bu bilginin çıkarılması doğru olmamıştır.

"Sünnetin Dindeki Yeri" başlığı altında Hz. Peygamber'in -sallahü aleyhi ve selem- "Tebyin", "Tebliğ", "Teşri", "Tezkiye" görevleri doğrudan ele alınmamıştır.²⁸ Teşri görevine net bir şekilde değinilmediği de ortadadır. Hz. Peygamber'e -sallahü aleyhi ve selem- olan ihtiyaç; "Tebyin", "Tebliğ", "Teşri", "Tezkiye"²⁹ başlıkları ile hiç olmazsa ilgili paragrafın ilk kelimesini bu kelimelerle başlatmak ve koyu siyah olarak yazmak suretiyle izah edilmelidir.

2. Ders Kitabının, Hz. Peygamber'e -sallahü aleyhi ve selem- Hürmet ve Muhabbeti Oluşturabilme Yetkinliği

Hız. Peygamber'e -sallahü aleyhi ve selem- hürmet ve muhabbeti oluşturmak, onun Kur'an'a göre konumunu iyi vurgulamakla, sünnetinin değerini kavratmakla ve kendisinden bahsedilirken saygın bir dil kullanmakla gerçekleşecektir. Hız. Peygamber'e -sallahü aleyhi ve selem- sevgi ve saygı göstermek Kur'an'ın emridir.³⁰

Kitapta; 165 yerde, "Peygamber Efendimiz"; 7 yerde, "Resulullah Efendimiz"; 6 yerde, "Resul-i Ekrem Efendimiz"; 52 yerde, "Resul-i Ekrem"; 1 yerde, "Merhamet Pınarı Efendimiz"; 1 yerde, "Nebiy-i Muhterem Efendimiz"; 32 yerde de "Efendimiz" ifadesi yalın olarak yer almaktadır. Kitapta geneli itibarıyla 212 yerde gerek terkip hâlinde gerek tek başına 'Efendimiz' ifadesinin kullanılması kültürümüz açısından, Efendimizle bir sevgi bağı oluşturması açısından aynı zamanda tatlı ve samimi bir hürmeti içeriyor olması yönüyle takdire şayandır. Bu bağlamda kitapta yer alan Efendimiz ile alakalı mehabet içerikli kullanımların, Millî Eğitim Bakanlığının, "Hadis dersi programında geçen; "Peygamberimize sevgi ve hürmet ifadelerinin farklı kullanımlarına da yer verilmelidir."³¹ ilkesi ile birebir örtüşmektedir.

Hız. Peygamber'in -sallahü aleyhi ve sellem- ismi zikredilince ardından salatü selam ifadesinin alışkanlık hâlinde dillerde yer etmesi gereklidir. Bu konuda; "Allah ve melekleri, Peygambere salat etmekte (onun şerefini gözetmeye, şanını yüceltmeye özen göstermektedir. Ey inananlar, siz de ona salat edin, (onun şanını yüceltmeye özen gösterin); içtenlikle selam edin.³² âyeti ve "Cimri, yanında anıldığım hâlde bana salavat getirmeyen kimsedir."³³ hadisi vb. hadislerde bir uyarı söz konusudur. Geleneğimizde hadis kaynaklarında "صلعم" şeklinde bir kısaltma yerine "صلي الله عليه وسلم" ifadesinden vazgeçilmemiştir. Önceki dönemlerde yazı yazmanın zorluğu ve yazı malzemelerinin kısıtlı olması da dikkate alınırsa ne denli hassasiyet gösterildiği anlaşılacaktır. Günümüze gelince tezlerde makalelerde, tebliğlerde bilimsellik

²⁷ Çakan v.dğr., *Anadolu İmam Hatip Liseleri Hadis*, 39.

²⁸ Akyüz, "Anadolu İmam Hatip Liseleri Hadis Dersi Öğretim Programı ve Ders Kitabı Üzerine Bazı Mülâhazalar", 4.

²⁹ Akyüz, "Anadolu İmam Hatip Liseleri Hadis Dersi Öğretim Programı ve Ders Kitabı Üzerine Bazı Mülâhazalar", 4.

³⁰ Türkiye Diyanet İşleri Başkanlığı, (03.09. 2019) el-Ahzâb 33/6, 56; el-Hucurât, 49/1, 2; en-Nür 24/62, 63.

³¹ Bu konu hakkında bk. T.C. Millî Eğitim Bakanlığı *Anadolu İmam Hatip Lisesi Meslek Dersleri Öğretim Programları* (Ankara: Millî Eğitim Bakanlığı Yayınları 2018), 46.

³² el-Ahzâb 33/56.

³³ Ebû İsâ Muhammed b. İsâ et-Tirmîzî, *Sünenü't-Tirmîzî*, thk., Beşşâr b. Avvâd (Beyrut: Dâru'l-ğarbi'l-islâmî, 1996), "Deavât", 100.

çeliştiği ifade edilerek salatü selam okuma noktasında cimri davranılmaktadır.³⁴ Mevcut kitabın da bu konudaki hassasiyetinin yeterli olduğu söylenemez. Kitabın tamamında on yerde -sallahü aleyhi ve sellem- ifadesi kullanılırken bunun dışında (s.a.v.) kısaltmasıyla yetinilmiştir. Arapça metni verilen hadis tercümelerinde de metinde geçmekte olan "صلى الله عليه وسلم" ifadesi (s.a.v.) olarak tercüme edilmiştir. 98 yerde "sallahü aleyhi ve sellem" yerine "(s.a.v.)" kısaltması kullanılmış birçok yerde kısaltma dahi kullanılmamıştır. Kanaatimizce bu durumun düzeltilmesi faydalı olacaktır.

Kitapta Allah lafza-i celâli, "Allah (c.c.)", "Allah Teâlâ" şeklinde yazılmıştır. Kısaltma yerine Allah Celle Celâlühû şeklinde yazılması daha uygun olacaktır. Sallahü aleyhi ve sellem ifadesi en azından 10 defa kısaltmadan kullanılırken `celle celâlühû` ifadesine tamamıyla kısaltma olarak "(C.C.)" şeklinde yer verilmesi bir çelişkidir. Tazim, önce Allah -celle celâlühû- ile başlamalı, Hz. Peygamber -sallahü aleyhi ve sellem- ve Ashâb-ı Güzînle devam etmelidir. Ashâb-ı Kirâm zikredilirken, Ehl-i Bey'ten söz edilirken de saygı ifade eden sıfatlar ve dua cümleleri ihmal edilmemelidir. Kısmî de olsa kitabın bu noktada bir eksikliğinden söz edilebilir. Bu konuda ilgili kavramlar ilk geçtikleri yerde uzunca verildikten ve tarifleri, yapıpı önemi vurgulandıktan sonra kısaltma hâlinde kullanılması da mümkündür. Fakat öğrencilerin alışkanlık kazanmaları açısından kısaltmaya başvurulmamasının faydalı olacağını düşünmekteyiz.

Konuşma dilimizde, hutbelerde, vaazlarda ve bazı yazılı metinlerde artan bir ivmeyle "Allah Teâlâ" ifadesi kullanılmaktadır. İslâm Ansiklopedisinde "Allah Teâlâ" ve "Allâhü Teâlâ" şeklinde iki kullanıma da rastlamak mümkündür. Hadis ders kitabında "Allah Teâlâ" ifadesi tercih edilmiştir. Türkçe açısından uygun olduğu düşünülse de bu tamlamanın Türkçesi "Yüce Allah" şeklindedir. Buradaki kullanım Arapça aslın Türkçe harflerle yazılmış hâlidir. Tecdîd ilminden hareketle vakıf³⁵ kuralları açısından "Allah Teâlâ" kullanımı doğru olmasa gerekir. Geleneğimizde de "Allâhü Teâlâ" şeklinde kullanılmıştır. "Allah Ekber", "Allah Azîmü's-Şân", "Allah Zülcelâl denilmediği gibi "Allah Teâlâ" denilmesi yerine "Allâhü Ekber" de olduğu gibi "Allâhü Teâlâ" ifadesinin tercih edilmesini önermekten kendimizi alamıyoruz. Türk Dil Kurumu'nun imlâ kılavuzunda da tamlama tek kelimedede yazılmış olmakla birlikte "u" harfi hafzedilmemiştir.³⁶ Dolayısıyla kitapta yer alan "Allah Teâlâ" ifadelerinin bir sonraki baskıda "Allâhü Teâlâ" şeklinde değiştirilmesini faydalı görmekteyiz.

³⁴ Bkz. İSAM İlahiyat makaleler veri tabanı,

<http://ktp.isam.org.tr/?url=makaleilh/findrecords.php>

³⁵ Vasl hâlinde hareke cezm edilmez. "الله تعالى" tamlamasında birinci kelimedede vakıf yapıldığı takdirde son hareke sükûn üzere cezm edilir. Vakıf olabilmesi için de sesin ve nefesin kesilmesi yani iki kelime arasına nefes alınması gerekmektedir. Dahası sıfat ile mevsuf arasında ayıracak şekilde vakıf yapmak da vakfî kabih olarak değerlendirilmiş uygun görülmemiştir. Konu Hakkında bkz. Nihat Temel, *Kur'an Kıraatında Vakıf ve İbtida* (İstanbul: Marmara Üniversitesi İlahiyat Fakültesi Yayınları, 2000), 41, 71; Abdurrahman Çetin, *Kur'an Okuma Esasları*, 2. Baskı (İstanbul: Emin Yayınları, 2014), 263, 282, 270.

³⁶ Halûk Akalın, v.dğr., *Türk Dil Kurumu Yazım Kılavuzu*, 27. Baskı (Ankara: Türk Dil Kurumu Yayınları, 2012), 99.

3. Ders Kitabının Hadis Öğretimini Gerçekleştirebilme ve Hadis Önemini Kavratılabilme Yetkinliği

Yürürlükten kaldırılan kitapta, ‘Hadise ittibâ vurgusunun zayıf kaldığına ve Hz. Peygamber’e -sallahü aleyhi ve selem- itaat etme zorunluluğunun Kur’ân-ı Kerim’e uymakla tamamlanacağı fikrinin yerleştirilmeye çalışıldığına işaret etmiştik.³⁷ Yeni kitapta; “Hz. Peygamber’e Olan İhtiyaç”, “Hadis ve Sünnetin Dindeki Yeri”, “Hadis ve Sünnetin Bağlayıcılığı”, başlıkları ve bu başlıklar altında verilen bilgilerle konular, âyet- hadis bütünlüğü içerisinde gâyet güzel bir üslupla izah edilmiştir. Dinin anlaşılması ve anlatılmasında âyet-hadis bütünlüğünü dikkate almak önemlidir. “Su, nasıl iki elementin birleşmesiyle meydana geliyorsa, İslâm da temelde âyet ve hadisin birlikte yorumlanması ve yaşanmasından ibarettir.”³⁸ Bu açıdan bakıldığında Kitap, Kur’ân-Sünnet bütünlüğünü esas alma amacı içerisinde hadis öğretimini başarı ile gerçekleştirmişti diyebiliriz.

“Sünnetin Evrenselliği” başlığı altında verilen; “Size sıkı tutunduğunuz sürece yolunuzu şaşırmayacağınız iki şey bıraktım: Allah’ın Kitâb’ı ve Resulünün sünneti.”³⁹ “Ümmetimin tamamı cennete girecektir. Yüz çevirenler hariç “Ya Resulallah kim cennetten yüz çevirir ki?” diye sordular. Peygamber Efendimiz şöyle cevap verdi: “Kim bana itaat ederse cennete girer. Kim bana karşı gelirse o yüz çevirmiştir.”⁴⁰ “Sizi bıraktığım konularda siz de beni kendi hâlime bırakınız. Sizden öncekilerin helak oluş sebebi, (gereksiz) soru sormaları ve peygamberlerine muhâlefet etmeleridir. Size bir şeyi yasakladığımda ondan mutlaka kaçınınız; bir şeyi emrettiğimde ise gücünüzün yettiği nispette onu yerine getiriniz.”⁴¹ “Bazılarına ne oluyor ki, benim bizzat işlediğim (ve yapılmasına ruhsat verdiğim) bir şeyi işlemekten (hoşlanmıyor ve) çekiniyorlar. Allah'a yemin ederim ki, ben Allah'ı onlardan daha iyi bilir ve Allah'a karşı çok daha fazla korku duyarım.”⁴² Dahası Kitabın kapağının; “*تركت فيكم أمرين لن تضلوا ما تمسكتم بهما: كتاب الله ، وسنة نبيه- صلى الله عليه وسلم*” “Size iki şey bıraktım onlara sınıksız tutunduğunuz takdirde asla sapıtmazsınız. Allah’ın kitabı ve Rasûlü’nün sünnetidir.”⁴³ hadisiyle tezyin edilmesi dersin amacıyla birebir örtüşmüş ve kitaba çok yakışmıştır. Söz konusu hadisler ve kitabın genelinde hadisin önemine yapılan vurguların değerli bir yaklaşımı barındırdığını görmekteyiz.

Kitap örnek verme açısından da zengindir. Başlıkların örneklerle şekillendirilmesi konuyu anlaşılır kılmaktadır. Ayrıca verilen her bir örnek öğrencinin/okuyucunun yeni bir âyet ve yeni bir hadis öğrenmesine zemin oluşturmaktadır. Bir önceki kitap örnek verme açısından yeterli değildi.⁴⁴ Yeni kitapta çokça âyet ve hadis konunun açıklanması amacıyla örnek olarak verilmiştir. I. ünite; 8 âyet, 23 hadis, II. ünite; 37 âyet, 15 hadis, III. ünite; 5 âyet, 7 hadis, IV. ünite; 11 hadis, V. ünite; 6 âyet, 9 hadis, VI. Ünite; 4 âyet, 21 hadis olmak üzere

³⁷ Bu tartışma hakkında bk. Ertuğay, “İmam Hatip Liseleri Hadis Ders Kitabının Hadis İlmi Açısından Değerlendirilmesi”, 160.

³⁸ Nihat Yatkın, *Hadis Anlamada Yöntem (Örnek Bir Uygulama)*, 1. Baskı (İstanbul: Marmara Üniversitesi İlahiyat Fakültesi Yayınları, 2013), 15.

³⁹ Malik b. Enes, Ebû Abdullah el-Asbahî el-Himyeri, *Muvatta-i Mâlik*, thk., Muhammed Fuad Abdulkâki (Mısır: Dâru'l-hadis Yayınları, 199), “Kader”, 3.

⁴⁰ Buhârî, “İ'tisâm”, 2.

⁴¹ Buhârî, “İ'tisâm”, 2; Müslim, “Hac”, 412.

⁴² Buhârî, “İ'tisâm”, 5.

⁴³ İmam Mâlik, *Muvattâ*, “Kader”, 3.

⁴⁴ Ertuğay, “İmam Hatip Liseleri Hadis Ders Kitabının Hadis İlmi Açısından Değerlendirilmesi”, 167.

yaklaşık 150 âyet-hadis örnek olarak verilmiştir. Bunlara ilaveten ünitelerin sonunda 'Salih Amel', "Kur'ân ve Sünnete Bağlılık", "Ahlâk", "Muamelat", "İlim", "Hadis ve Sünnetin Anlaşılması" konularında toplamda 42 hadis Türkçe çevirileri ve Arapça metinleri ile yer almaktadır. Verilen metinler, konuların kavratılması yanında Kur'ân-Sünnet bütünlüğünün ortaya konulması açısından da isabetli bir şekilde belirlenmiştir.

Öğrenciye farklı bir bakış açısı kazandıracak nitelikte yeni bir uygulama olarak her ünitenin sonunda "Okuma Parçası" başlığı altında toplamda 6 hadisin şerhine de⁴⁵ yer verilmiş ve hadislerin sahâbi ravileri; Ebû Hureyre, Cabir b. Abdullah, Abdullah b. Amr b. As, Abdullah b. Abbas ve Abdullah b. Mesûd'un -radiyallâhü anhüm- tanıtımı yapılmıştır. Belki "Okuma Parçası" başlığıyla verilen hadislerin tamamı müksirûn ravilerin rivâyet ettiği hadislerden seçilebilirdi. Bir hadis ilavesiyle toplam 7 hadisin ve 7 müksirûn sahabinin bilgisi verilebilirdi. Ashabı kiramın hepsi bizim için örnektir ve baş tacıdır. Fakat 1000'den fazla hadis rivâyet ederek hadise daha fazla hizmetleri olması sebebiyle, kendisinden bahsedilecek sahâbiler de sınırlı sayıda ise, dersin de hadis olması nedeniyle müksirûn⁴⁶ sahâbiler öne alınabilirdi.

Bir önceki kitapta, görselliği zenginleştirmek için verilen resimlerde de problemler mevcuttu. Yeni kitapta; bilgiye daha kolay ulaşma, öğrendiklerini kontrol etme, bilgiyi kalıcı kılma, kitabı çekici hâle getirme gibi birçok güzelliği barındıran "Bilgi Kutusu" "Yorumlayalım" "Not Edelim" "Tartışalım" "Biliyor Musunuz?" "Tamamlayalım" "Değerlendirelim" "Araştıralım" "Düşünelim" "Listeleyelim" "Dolduralım" "Dikkat Edelim" başlıklarında verilen eğitici kutular, içerdiği öz bilgilerle derse katkı sağlamaktadır.

Bir önceki kitapta, mevzu/uydurma hadisleri merkeze alan hadis ilminin amacını da bu merkez üzerinden inşa etmeye çalışan bir anlayış mevcuttu.⁴⁷ Çok sayıda uydurma hadis olduğu, hadisçilerin bu hadisleri tespit için yoğun çaba sarf ettikleri, hadis uydurmanın önüne geçmeyi tam anlamıyla başaramadıkları⁴⁸ vurgusu yapılıyor, adeta bundan sonrası siz öğrencilere ait deniliyordu. Bu yaklaşım hadise şüpheyle bakmayı tetikleyen bir yaklaşımdı. Oysa hadis kitabını okuyan bir öğrencide; "Muhaddisler ne denli sağlam tedbirler almış ve ciddi değerlendirme ölçütleri ile hadislerin sıhhatini tespit edip art niyetli girişimleri boşa çıkarmış da hadislerin korunarak günümüze kadar gelmesini ve bizlere ulaşmasını sağlamışlardır." kanaati oluşmalıdır.⁴⁹ Yeni kitap bu kanaati oluşturacak niteliktedir.

Uydurma hadisleri ayıklamak ya da sahih hadisleri koruyup aktarmak her ikisinin de aynı kapıya çıktığı doğrudur. Fakat birinde tutmak diğerinde atmak öne çıkmaktadır. Birinde olumlu diğerinden olumsuz bir bakış belirginleşmektedir. O nedenle üslup önemlidir.

⁴⁵ Çakan v.dğr., *Anadolu İmam Hatip Liseleri Hadis*, 32, 56, 85, 110, 132, 151.

⁴⁶ Ebû Hureyre (ra), Abdullah b. Ömer (ra), Enes b. Malik (ra), Hz. Aişe (ra), Abdullah b. Abbas (ra), Cabir b. Abdullah (ra), Ebû Said el-Hudrî (ra), Abdullah b. Mesud (ra), Abdullah b. Amr b. el-As (ra), Talat Koçyiğit, *Hadis İstihlaları*, 2. Baskı (Ankara: Ankara Üniversitesi İlahiyat Fakültesi Yayınları, 1985), 277.

⁴⁷ Tartışma Hakkında bkz., Ertuğay, "İmam Hatip Liseleri Hadis Ders Kitabının Hadis İlmi Açısından Değerlendirilmesi", 173.

⁴⁸ Ramazan Yıldırım v.dğr., *Hadis Ders Kitabı*, 3. Baskı (Ankara: Milli Eğitim Bakanlığı Yayınları, 2012), 91.

⁴⁹ Ertuğay, "İmam Hatip Liseleri Hadis Ders Kitabının Hadis İlmi Açısından Değerlendirilmesi", 173.

Yazılanlarda ve konuşulanlarda pozitif bir üslûp kullanmak, -sakındırmak amaçlı, tanıtip tarif etmek maksatlı- zorunlu hâller dışında istenmeyenden/şerri olandan ziyâde isteneni/ hayır olanı dile getirmek daha faydalı olacaktır. Şerri yıkmaya uğraşmak yerine hayrı yapmaya odaklanmak hayır içinde olmayı da sağlayacaktır. Muâz -radiyallahu anhü- der ki: “Rasûlullâh tavaf yaparken ona yaklaştım ve ‘İnsanların hangisi en şerlidir?’ diye sordum. O da *siz şerden değil, hayırdan sorun...*” buyurdu ve bunu üç defa tekrarladı.⁵⁰ Bu uyarının üslûp içerikli bir uyarı olduğu ortadadır.

Yeni kitapta hadisin değerini ve önemini benimseten bir üslûbun olduğunu görmek sevindirici olmuştur. Kitapta yer alan şu cümleler bu düşüncemize zemin oluşturmaktadır. “Hadis ilmi, Peygamber Efendimizi tanımayı ve anlamayı amaçlayan bir ilimdir.” “Onun hakkında doğru bilgi edinilmesine büyük özen gösterir.” “Gerçekte Resul-i Ekrem’in sözü olmayan herhangi bir cümlenin onun tarafından söylenmiş gibi aktarılmasına izin vermez.”, “Ona ait olmayan bir davranışın, onun tarafından yapılmış gibi anlatılmasına engel olur.” “Peygamber Efendimiz hayatta iken onun sözleri, davranışları ve güzel ahlâkı Müslümanlar arasında kurallı ve dikkatli bir biçimde, büyük bir titizlikle anlatılmaya başlanmış, her kuşaktan Müslümanlar bu yöntemleri muhafaza edip geliştirmeye gayret etmişlerdir.⁵¹ “Hadisler, Kur’ân-ı Kerim’den sonra dinimizi öğreneceğimiz ikinci kaynaktır⁵² “Peygamber Efendimizin hadislerini korumak ümmetin görevi olmuştur.”⁵³ “Tenkit sisteminde yapılan, asla Peygamber Efendimizi eleştirmek değildir.” “Resulullah’ın bir hadisi karşısında Müslümana düşen görev, o hadisi samimiyetle kabul etmek ve baş tacı etmektir.”⁵⁴ Bu cümleleri çoğaltmak mümkündür.

4. Düzeltmesinde Fayda Görülen Hususlar

Kitabın 2017 baskısı ile 2018 baskısı arasında bazı farklar olduğunu, yeni düzenlemelerin yapıldığını görmüş olmak sevindiricidir. Millî Eğitim Bakanlığı Din Öğretimi Genel Müdürlüğünün, üniversitelerin ilahiyat fakültelerinin hadis kürsülerinden kitapla ilgili görüş istemeleri de memnuniyet vericidir. Bu gayretler kitapta yer alan ve düzeltilmesinde fayda gördüğümüz tespitlerimizi aktarmada cesaretimizi arttırmıştır.

Kanaatimizce kitapta giderilmesi gereken bazı eksiklikler bulunmaktadır. Aslında kitap, alanın uzmanı ve ülkemizin saygın ilim adamları tarafından kaleme alınmıştır. Bu dahi kitabın niteliğini artıran önemli bir husustur. Bizim ifade edeceğimiz hususlar, cemaatle namaz esnasında imamın tam arkasında durup fatihlik yapan kişinin müdahâleleri babındandır. Her ne kadar fatih imam kadar mahir olmasa da imamın kıraatinde yanlışları düzeltebilir. Fatihin, imamın doğru kıraatini yanlış zannıyla düzeltmeye teşebbüs ettiği de olmaktadır. Bu noktada bir

⁵⁰ "... لَأَسْأَلُوْنِي عَنِ الشَّرِّ وَسَلُوْنِي عَنِ الْحَيْرِ..." Ebû Muhammed Abdullah b. Abdurrahman b. Fadl, ed-Dârimî, *Sünenü'd- Dârimî*, thk., Hüseyin Selim Esed, (Riyâd: Dâru'l-muğnî Yayınları, 2000), "Mukaddime", 34.

⁵¹ Çakan v.dğr., *Anadolu İmam Hatip Liseleri Hadis*, 12, 13.

⁵² Çakan v.dğr., *Anadolu İmam Hatip Liseleri Hadis*, 116.

⁵³ Çakan v.dğr., *Anadolu İmam Hatip Liseleri Hadis*, 116.

⁵⁴ Çakan v.dğr., *Anadolu İmam Hatip Liseleri Hadis*, 116

fatihlik görevi üstlenmek istiyoruz. Düzeltmesinde fayda gördüğümüz hususlardan tespit edebildiklerimizi ünite ünite ele almakta fayda mülâhaza ediyoruz.

4. 1. Hadis İlmi ve Temel Kavramlar Ünitesi

“Hadis İlminin Diğer İslâmî İlimler ile İlişkisi” konusunda Hadis Tefsir ilişkisi anlatılırken “Peygamberimiz -sallahü aleyhi ve selem- hayatta iken hiçbir Müslüman Kur’ân’ı tefsir etmeye kalkışmamıştır.”⁵⁵ cümlesinde kalkışmak kelimesi geçmektedir. Kalkışmak: Gücünün üstünde ve zorca bir işi yapmak üzere harekete geçmek, yersiz bir şeyi yapmaya kalkmak,⁵⁶ anlamına gelmektedir. Kalkışmak kelimesi, tefsir yapmanın sonraki dönemde de yersiz bir iş olduğu algısına sebep olabilir. “Kalkışmak” yerine “ihtiyaç duymamıştır” denebilir.

Aynı başlıkta, “Nitekim tefsir kitaplarının bir bölümünü rivâyet tefsirleri oluşturmaktadır.”⁵⁷ cümlesi yer almaktadır. Bu cümlede öğrencinin henüz anlamını bilmediği “rivâyet” kelimesi geçmektedir.⁵⁸ Aslında ilgili paragraf maksadı izaha kâfidir. Son cümle tamamıyla çıkarılabilir.

“Hadis İlminin Diğer İslâmî İlimlerle İlişkisi” başlığı altında konu örneklerle zenginleştirilmiş, fakat “Siyer-Hadis” “Dil Bilim-Hadis” ilişkisi örneklendirilmemiştir.⁵⁹ Dil Bilim-Hadis ilişkisi iki paragrafla tamamlanmış her iki paragrafta da “konuşurken edebi bir dil kullanırdı”, “edebî sanatlarla yer verirdi”, “Resulullah’ın konuşması edebî bir özelliğe de sahipti”⁶⁰ cümleleri ile tekrara düşülmüştür.

“Hadis İlminin Temel Kavramları” başlığı altında Hadis terimi işlenirken, ‘Dolduralım’ bilgi kutucuğunda; “Hadis çeşitlerinden kavli, fiilî ve takrîrî hadis çeşitlerinin anlamlarını yazarak kavram haritasını dolduralım.” ibaresi zikredilmiştir. Bu ibarede iki defa “çeşit” kelimesi geçmektedir. “Çeşit” yerine “kısım” / “bölüm” sözcüğünün kullanılması daha uygun olabilir. Hadis Çeşitleri ünitesinde de “kavli”, “fiilî”, “takrîrî” şeklinde bir çeşitten söz edilmemektedir.⁶¹

Aynı başlıkta takrîrî hadise örnek olsun diye; Hz. Aişe (r.a.) dedi ki: “Resulullah sabah namazını kıldırır, Mü’min kadınlar da onunla beraber kılarlardı.”⁶² hadisi seçilmiş ve şu yorum yapılmıştır: “Öyle anlaşılıyor ki Peygamber Efendimiz kadınların sabah namazını kılmak için mescide gelmelerine izin vermiş, onların bu davranışını onaylamıştır. Bu tür hadisler hakkında takrîrî hadis terimi kullanılır.”⁶³ Kanaatimizce bu hadisin takrîrî hadis olduğu şüphelidir. “Öyle anlaşılıyor ki Peygamber Efendimiz kadınların sabah namazını kılmak için mescide gelmelerine izin vermiş...”, ifadesi önceden alınmış sözlü bir izin olarak algılanabilir. Önceden cemaate iştirak için sözlü izin almış olmak sonradan da cemaate iştiraki onaylanmış olmak çelişik durmaktadır. Sözlü izin alınca kavli

⁵⁵ Yeni Kitap, 15.

⁵⁶ Kubbealtı Lügati, (KA) (Erişim: 05.Ağustos. 2019).

⁵⁷ Çakan v.dğr., *Anadolu İmam Hatip Liseleri Hadis*, 14.

⁵⁸ Akyüz, “Anadolu İmam Hatip Liseleri Hadis Dersi Öğretim Programı ve Ders Kitabı Üzerine Bazı Mülâhazalar”, 3.

⁵⁹ Çakan v.dğr., *Anadolu İmam Hatip Liseleri Hadis*, 17.

⁶⁰ Çakan v.dğr., *Anadolu İmam Hatip Liseleri Hadis*, 18.

⁶¹ Çakan v.dğr., *Anadolu İmam Hatip Liseleri Hadis*, 91-112.

⁶² Buhârî, “Salât”, 13.

⁶³ Çakan v.dğr., *Anadolu İmam Hatip Liseleri Hadis*, 21.

hadis olmuş olur. Ayrıca cemaate katılmayı teşvik eden hadislerde müzekker formlar kullanılmış olsa da bu durum, cemaate erkeklerin katılımının elzem olmasından ve Arapçanın dil özelliğinden kaynaklanan bir husustur. Hanımlara yönelik yasaklayıcı bir içerik taşımaz. Ayrıca ders kitabının 45. sayfasında hanımların cemaate gelmelerine izin veren kavli bir hadis de yer almaktadır.⁶⁴ Bu konuda daha açıklayıcı olan başka örnekler verilebilir.⁶⁵

Aynı başlık altında; “Sünnetin Dini Terim Anlamı”, isimli bilgi kutucuğunda “sünnete” getirilen tarif, hadisçilerin açıklamasıdır.⁶⁶ O Nedenle başlık “Bir Hadis Terimi Olarak Sünnet” şeklinde değiştirilmelidir. Başlık “Dini Terim” şeklinde olduğunda, fıkıh, usûl ve kelam açısından, yapılan tariflerin de burada yer alması gerekirdi

Yine Sünnet kavramı izah edilirken “Hadisleri tespit, nakil ve anlamaya yönelik ilim dalına da hadis ilmi denilmiştir.”⁶⁷ cümlesi ile “Hadis İlmi” tarifine yer verilmiştir. Bu tarifi sünnetle ilişkisinin olmadığı söylenemez. Fakat tarifi “Hadis İlminin Konumu” ve önemi başlığı altına alınması daha isabetli olacaktır. “Hadis İlminin Konumu” başlığı altında dolaylı bir açıklamaya yer verilmiş olmakla birlikte “Hadis İlmi” ile ilgili doğrudan bir tanım da yapılmamıştır.

“Not Edelim” bilgi kutucuğunda yer verilen “fıkıh açıdan sünnet” izahları arasında “...Resûl-i Ekrem’e ait her türlü malzemeyi sonraki nesillere ulaştırılan metinler...”⁶⁸ cümlesinde geçmekte olan “malzeme” kelimesi zarif olmamıştır. “Malzeme” yerine ‘bilgi’, ‘birikim’, ‘söz’, ‘fiil’, ‘takrir’ ya da daha uygun bir kelime tercih edilmesi güzel olacaktır. Ayrıca, bilgi kutucuğu kutucuk olmaktan çıkmış kutu olmaya dönüşmüştür. Kutucuğun içeriği biraz azaltılabilir.

“Rivâyet, Râvi” kavramlarına getirilen açıklamalarda “Hadis ilmi, Peygamber Efendimiz ile ilgili haberlerin rivâyetini konu edindiği için bu rivâyetlerin sağlam olması, bozulma ve değişmeye uğramaması önemlidir.”⁶⁹ hükmü yer almaktadır. “Bozulma” ve “değişme” kavramlarının, daha pozitif olduğunu düşündüğümüz “korunup muhafaza edilmesi önemlidir” cümlesi ile değiştirilmesi önerimizdir.

Aynı konuda yer alan; “Takdir edilecektir ki günlük hayatımızda bile bilgi edinmeye çalışırken belli bir özen gösteririz.”⁷⁰ ifadesinin, hadis rivâyetine gösterilen özeni vurgulamada zayıf kaldığını düşünmekteyiz. Zira günlük hayatta güvendiğimiz birçok bilginin sağlıklı olmadığına sıkça rastlamaktayız. Dolayısıyla bu izah, rivâyete güveni pekiştirmek yerine güveni hafifletmektedir. O nedenle cümleyi “hayati öneme sahip bilgileri elde etmeye çalışırken titiz davranınız.

⁶⁴ “Sizden izin istediklerinde kadınların camiye gitmesine engel olmayınız.” buyurduğunu rivâyet etmişti. Bunun üzerine oğlu Bilâl: “Vallahi biz onları engelliyoruz.” dedi. Babası Abdullah; “Ben Resulullah şöyle buyurdu diyorum; sen, biz onları engelliyoruz diyorsun.” diye oğlunu azarladı. Çakan v.dğr., *Anadolu İmam Hatip Liseleri Hadis*, 45; Çakan v.dğr., *Anadolu İmam Hatip Liseleri Hadis*, 45.

⁶⁵ Çakan v.dğr., *Anadolu İmam Hatip Liseleri Hadis*, 20.

⁶⁶ Çakan v.dğr., *Anadolu İmam Hatip Liseleri Hadis*, 22.

⁶⁷ Çakan v.dğr., *Anadolu İmam Hatip Liseleri Hadis*, 22.

⁶⁸ Çakan v.dğr., *Anadolu İmam Hatip Liseleri Hadis*, 23.

⁶⁹ Çakan v.dğr., *Anadolu İmam Hatip Liseleri Hadis*, 23.

⁷⁰ Çakan v.dğr., *Anadolu İmam Hatip Liseleri Hadis*, 24.

Hadisler aktarılırken de son derece ciddi sorgulama süzgecinden geçirilmiştir.” biçiminde ifade edebiliriz.

Sened/İsnad başlığı altında aşağıdaki şema verilmiştir.

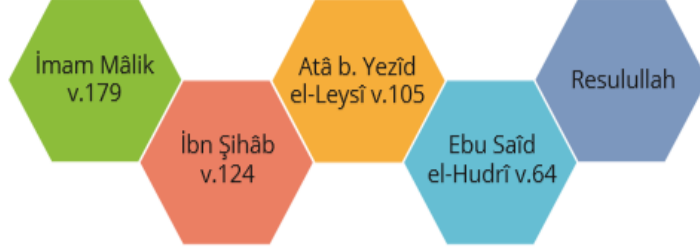

Senedi daha anlaşılır hâle getirmek için verilen bu görselin senedi, sendin müntehasını ve mübtedasını doğru algılamak açısından bir sorun taşıdığını düşünmekteyiz. Bu soruna muhtemelen Arapça ve Türkçe'nin farklı yönlerden başlamış olması sebebiyet vermektedir. Sened şemasının, örnek olarak verilen Arapça hadis metninin hemen altında Arapça olarak; Türkçe hadis metninin hemen altında da Türkçe olarak verilmesinin, senedin son halkasına da hadisi en son okuyan kişi olarak kendimizin/öğrencimizin ilave edilmesinin ve metinle sened şemasında geçen isimlerin oklarla birleştirilmesinin daha anlaşılır olacağını düşünmekteyiz.

Ayrıca bu görselde olduğu gibi birbiri ile geçişkenliği olmayan bir görsel yerine, zincir şeklindeki figürün verilmesi daha uygun olmaktadır.



Raviler de halkalar üzerine yazılabilir. Peygamber efendimizin yer aldığı halkanın devamına hadis metninden en azından birkaç kelime konulmalıdır. Zincirin halkalarının birbirine bağlanmış olması senedin ittisalini daha iyi anlatmaktadır. Ayrıca senet tanımları yapılırken genellikle “râvî zinciri” ifadesi kullanılır. “Ravi zinciri” ifadesi ile ne demek istendiği de böylece netlik kazanmış olur. İmam Hatip Lisesinde öğretmenlik dönemimden yazılı sınavlarda senet zinciri sorularına verilen cevaplardan hatırladıklarımla ifade etmeliyim ki “ravi zinciri” denince zihinlerde “ravilerin bağlandığı zincir”, “ravilerin boyunlarına/bileklerine bağladığı zincir”, “ravinin elinde taşıdığı zincir” gibi biraz da insanı gülümseten algılara rastlanmaktadır.

Yine aynı başlıkta; “Paylaşalım” bilgi kutucuğunda “Bir arkadaşınız, hadis olduğu söylenen, ancak kaynağı belirtilmeyen bir sözü sosyal medyada paylaşıyor ve herkesin Allah (c.c.) rızası için beğenmesini ve paylaşmasını istiyor. Üstelik bu paylaşımın sevap kazanılacağını ileri sürüyor. Bu durumda hadislerin senedle rivâyet edilmesi gerektiğini bilen bir kişi olarak siz nasıl davranırdınız?”⁷¹ şeklinde bir bilgi yer alıyor? Bu cümlede geçmekte olan “hadislerin senedle rivâyet edilmesi

⁷¹ Çakan v.dğr., *Anadolu İmam Hatip Liseleri Hadis*, 25

gerektiğini” yerine “hadislerin kaynağı belirtilerek paylaşılması/aktarılması gerektiğini” ifadesinin konulması daha isabetli olmalıdır. Zira tasnif dönemiyle birlikte kaynak belirtmek daha önemlidir. Günümüz için “hadis rivâyet etmek” kullanımı da uygun olmasa gerektir. Kitapta ilgili konunun son paragrafında “kaynak” vurgusu da yapılmıştır. Bilgi kutucuğunun açıklamalara uygun olarak düzenlenmesi tutarlı olmayı sağlayacaktır.

“Metin” başlığı altında konuyu izah için örnek verilen hadisin senedi zikredilmemiştir. Bir önceki konuda yer alan “Müslüman ilim adamları, hadisleri her zaman senedle öğrenmeye ve senedle aktarmaya gayret etmişlerdir.” “Bugün bizler de hadis okurken, hadisleri senetleriyle aktaran kitapları tercih etmeliyiz.”⁷² açıklamalarıyla bu durum çelişmektedir. O nedenle senet verilmelidir aksi hâlde hadis eksik bırakılmış olacaktır.

Sayfa 29’da bazı hadis usûlü kitapları verilmiştir. Bu kitaplardan biri Hayrettin Karaman aittir. Her ne kadar Hayrettin Karaman çok yönlü bir âlim olsa da akademik çalışmaları İslâm Hukuku alanındadır. Verilen eserlerde “İslâm hukuku” alanından bir müellifin eseri yerine “Hadis” alanından bir isim tercih edilebilirdi. Ayrıca konuya girişte “Hadis ilmi ile ilgili ana kavramlar...” denmiş fakat kavramları konu eden bir eser, örnekler arasında yer almamıştır.

4. 2. Sünnetin Konumu Ünitesi

İlgili üniteye “Sünnetin Dindeki Yeri” başlığını izah için verilen Hz. Peygamber, “Suçluları cezalandırdı.”⁷³ cümlesi, affettiği kimseler düşünüldüğünde isabetli olmamıştır. Cümle kaldırılabilir. Veya “Suçluları cezalandırdı ya da affetti”/“davaları karara bağladı” cümleleri tercih edilebilir.

“Hadis ve Sünnetin Bağlayıcılığı” başlığı altında “visal orucu” ifadesi geçmekte⁷⁴ ancak bir açıklama da yapılmamaktadır. Tamamlayıcı açıklama, bilgi kutucuğunda verilmiş, bilgi kutucuğu da farklı bir sayfada yer almıştır. Bilgi kutucuğunun ilgili sayfaya taşınması gerekmektedir.

“Sünnetin Evrenselliği” konusunda; “Kur’ân’ın evrensel nitelikli âyetlerini söz veya uygulamayla açıklayan hadis ve sünnet malzemeleri de evrensel nitelikli kabul edilir.” cümlesinin “Kur’ân’ın evrensel nitelikli âyetlerini” kısmı “Kur’ân âyetlerini...” olarak güncellenmesinde fayda olduğunu düşünüyoruz. Mefhum-u muhâlifinden hareketle Kur’ân’ın evrensel olmayan âyetleri de varmış yargısına hizmet edebilir. Daha önce de işaret ettiğimiz gibi cümledeki “malzeme” sözcüğünün daha zarif bir sözcükle değiştirilmesi gerektiği de unutulmamalıdır.

Konu, “Bunlar dışında daha pek çok alanı ve rivâyeti evrensellik yaklaşımı içine katmak mümkündür.” cümlesi ile bitmektedir. Bu cümle irdelendiğinde rivâyet dışında nasıl bir alan olabileceği sorusu zihinlere gelmektedir. Dolayısıyla “alan” kelimesinin kullanılması mânâya pozitif bir etkide bulunmamaktadır. Bu sebeple “alan” kelimesi ile ne kastedildiği anlaşılır olmadığı için çıkarılmalıdır.

⁷² Çakan v.dğr., *Anadolu İmam Hatip Liseleri Hadis*, 26.

⁷³ Çakan v.dğr., *Anadolu İmam Hatip Liseleri Hadis*, 44.

⁷⁴ Çakan v.dğr., *Anadolu İmam Hatip Liseleri Hadis*, 47.

4. 3. Hadis Tarihi Ünitesi

Tarihi süreçte etkileyici, yön verici bazı önemli gelişmeler, zaman dilimleri ve şahsiyetlerle çok ciddi kavşak noktaları oluşmaktadır. Konu işlenirken bu realiteyi göz önüne almak gerekmektedir. Bu hassasiyeti göstermek konunun daha kolay anlaşılmasını sağlamasının yanında aynı zamanda bir zorunluluktur da.

Hadis Tarihi açısından baktığımızda sürecin, farklı şekillerde isimlendirilen tasniflerine rastlamaktayız: 'I. Asırda Hadis', 'II. Asırda Hadis', 'III. Asırda Hadis', ... şeklinde zaman merkezli bir sıralama yapılmaktadır. Veya "Hz. Peygamber - sallahü aleyhi ve selem-Döneminde Hadis", "Sahabe Döneminde Hadis", "Tabiin Döneminde Hadis", ... şeklinde şahsiyetler üzerinden bir isimlendirme tercih edilmektedir. 'Sünnetin Tespit Dönemi', 'Sünnetin Tedvin Dönemi', 'Sünnetin Tasnif Dönemi', 'Sünnetin Tehzip Dönemi' gibi, yapılan işler üzerinden bir sınıflandırmaya da yapılmaktadır.

Kitapta, Hadis Tarihi; '1. Peygamber Efendimiz Döneminde Hadis', '2. Sahabe Döneminde Hadis', '3. Tabiin Döneminde Hadis', '4. Hadislerin Tedvin ve Tasnifi', '5. Tedvin ve Tasnif Dönemi Sonrası Çalışmalar' şeklinde sınıflandırma tercih edilmiş. Bu sınıflandırmanın ilk üçü önemli şahsiyetler üzerinden, son ikisi de gerçekleşen işler üzerinden yapılmıştır. Kanaatimizce sınıflandırmanın tek tip olması daha anlaşılır olacaktır. 'Tespit Dönemi', 'Tedvin Dönemi', 'Tasnif Dönemi', 'Tehzip Dönemi' olarak tasnif edilmesi⁷⁵ ve alt başlıkların da şahsiyetler üzerinden oluşturulması karışıklığı önleyecektir. Meselâ kitapta; 'Tabiin Dönemi' denmiş, arkasından 'Tedvin Dönemi' başlığı konmuştur. Bu sıralama, tedvin faaliyetlerinin, tabiin neslinden sonra başladığı algısına sebep olmaktadır. Oysa hadislerin tedvini bizzat bu nesille başlamıştır. Ayrıca '4. Hadislerin Tedvin ve Tasnifi' şeklinde bir üst başlık kullanılmış hemen altında '4.1. Tedvin ve Tasnif Faaliyetleri'⁷⁶ alt başlığı verilmiş, fakat bu tercihle birlikte alt başlıkla üst başlık arasında herhangi bir fark oluşmamıştır. Tek başlık altında verilen "Tedvin" ve "Tasnif" ifadeleri de ayrı ayrı başlıklar olarak güncellenmelidir.

'Peygamber Döneminde Hadis' başlığında, "Sözümü işiten ve işittiği şekilde bir başkasına ulaştıran kişinin Allah yüzünü ak etsin."⁷⁷ hadisi ele alınmıştır. Aynı hadis, daha önce 'Ravi-Rivâyet' başlığı altında da geçmektedir. Tekrara düşünülen bu hadisin kullanımının, 'Peygamber Döneminde Hadis' konusuna daha uygun olduğu anlaşılmaktadır. Bu sebeple daha önce geçtiği yerden kaldırılabilir.

'Sahabe Döneminde Hadis' konusu işlenirken hadis yazan sahabe örnekleri arasında Azamî'nin 'Hadis yazan sahâbilerin tespitine yer verilebilir.'⁷⁸

Ayrıca 'Tedvin ve Tasnif Faaliyetleri' işlenirken; Tedvin faaliyetini, Abdülaziz b. Mervan'ın başlattığı ile ilgili bilgiler çıkarılabilir.⁷⁹ Konuyu uzatmakta aynı zamanda bilgi karışıklığına sebep olmaktadır. Tedvinin resmî olarak Ömer b.

⁷⁵ İsmail Lütfü Çakan, *Hadis Edebiyatı*, 6. Baskı (İstanbul: Marmara Üniversitesi İlahiyat Fakültesi Yayınları, 2008), 26, 39, 49, 137.

⁷⁶ Çakan v.dğr., *Anadolu İmam Hatip Liseleri Hadis*, 68.

⁷⁷ Buhârî, İlim, 25.

⁷⁸ Muhammet Mustafa el- A'zâmî, *İlk Devir Hadis Edebiyatı*, trc., Hulusi Yavuz, (İstanbul: İz Yayıncılık Yayınları, 1993), 34-41.

⁷⁹ Çakan v.dğr., *Anadolu İmam Hatip Liseleri Hadis*, 68.

Abdül-Azîz'in emriyle başladığı bilgisi ile iktifa edilebilir. Aksi takdirde öğrenci, merkezi sınavlarda konuyla ilgili sorularda hata yapabilir. Nitekim 17/03/2013 tarihli Diyanet İşleri Başkanlığı Mesleki Bilgiler Seviye Tespit Sınavında 41. soruda hadislerin tedvini kapsamında bir soru sorulmuş doğru cevap olarak "c) Ömer b. Abdülazîz" gösterilmiştir.⁸⁰

Tasnifle ilgili açıklamalarda "Tasnif, tasnif yoluyla meydana getirilen eserlere ise Musannef adı verilir."⁸¹ cümlesinde "musannef" kelime anlamında kullanılmıştır. Bu açıdan doğru olmakla birlikte terim açısından doğru değildir. Bir sonraki paragrafta geçen tasnif edilen eserlere "Câmi', Sünen, Musannef, Muvatta' ve Âsâr" gibi isimler verilmiş.⁸² cümlesi ile de çalışmaktadır. "Tasnif, tasnif yoluyla meydana getirilen eserlere ise Musannef adı verilir." cümlesi kaldırılmalıdır.

İlgili başlıkta, Sünenlere getirilen izahta; "Musannef türlerinden Sünenlerde genellikle, Hz. Peygamber'in 'merfu' adı verilen rivâyetleri bulunur."⁸³ cümlesinde "merfu" kavramı yer almaktadır. Merfu kavramı henüz öğrencinin bildiği bir kavram olmadığından onun yerine "Peygamber'e nispet edilen söz, fiil ve takrirlere yer verilir." cümlesi daha uygun düşmektedir. Ayrıca bu haliyle cümle, Hz. Peygamberin rivayetleri olarak anlaşılmaktadır. Musannefler tarif edilirken; "Musannefler ise sünenlerin muhtevasına sahabe ve tabiunun söz ve fillerinin ilavesiyle meydana getirilmiş eserlerdir."⁸⁴ açıklaması yer almaktadır. Bu tarifte "mevkuf" ve "maktu" hadislerle yer verilir denmemiş, daha açıklayıcı olduğu için "sahabe ve tabiunun söz ve fillerin" ifadesi kullanılmıştır. Sünenlerin tarifinde de aynı yöntem izlenmelidir.

Tasnif çeşitleri anlatılırken iyi bir tasnif yapılamamıştır. Konu anlaşılabilir bir hâl almıştır. Musannef eserlerin her birini ayrı paragrafla ve paragrafın ilk kelimesinin bir tasnif çeşidine ayrılması ve kalın harflerle yazılması ile konu netleştirilebilir. Tasnif çeşitlerine öğrencinin ileride karşılaşacağı sınavlarda soru çeşidi olarak sıkça başvurulmaktadır.

Tasnifle ilgili açıklamalarda "Ale'l-Ebvab" "Ale'r-Rical" terimlerine yer verilmemiş, bilgi kutucuğunda yer alan 'Konularına Göre Tasnif', 'Ravilerine Göre Tasnif' notuyla yetinilmiştir.⁸⁵ Konularına Göre Tasnif', 'Ravilerine Göre Tasnif' şeklinde bir hadis terimi yoktur. Bu ifadeler, ilgili terimlerin açıklamalarıdır. Orijinal terimlerin tercih edilmesi en azından parantez içi kelimelerle verilmesi isabetli olacaktır.

Kitabı sadeleştirme adına olsa gerek konularda bazı kısıtlamalara gidilirken bir taraftan de gereksiz ayrıntılara yer verilmektedir. Tasnif türleri için Cami, Musannef, Sünen yeterlidir. Muvatta ve Âsâr⁸⁶ adlı eserler gereksiz bir ayrıntıdır. Doğrusu da musanneflerin içine dâhil edilmesidir. Diğer taraftan Mucemler

⁸⁰ Memurlar Net, (MN) "Sınav", (Erişim: 13.Ağustos. 2019).

⁸¹ Çakan v.dğr., *Anadolu İmam Hatip Liseleri Hadis*, 69.

⁸² Çakan v.dğr., *Anadolu İmam Hatip Liseleri Hadis*, 69.

⁸³ Çakan v.dğr., *Anadolu İmam Hatip Liseleri Hadis*, 70.

⁸⁴ Çakan v.dğr., *Anadolu İmam Hatip Liseleri Hadis*, 70.

⁸⁵ Çakan v.dğr., *Anadolu İmam Hatip Liseleri Hadis*, 69.

⁸⁶ Çakan v.dğr., *Anadolu İmam Hatip Liseleri Hadis*, 69.

açıklanırken “hadis talebesinin hocasını esas olarak oluşturduğu mucemler”⁸⁷ bilgisi tanımında yer almamış, tanım eksik kalmıştır. Bu eksiklik telafi edilmelidir.

“Kütüb-i Sitte ve Musannifleri” başlığı altında altı kitap verildikten sonra **koyu** olarak yazıldığı için bir başlık gibi duran ‘Kütüb-i Tisa’ya ayrılmış bir paragraf arkasından, ilgili üç esere yer verilmiştir. Bunun yerine “Kütüb-i Sitte ve Musannifleri” başlığı “Kütüb-i Tisa ve Musannifleri” olarak değiştirilmelidir. “Kütüb-i Sitte ve Musannifleri” konunun sonunda verilen şemada da “Kütüb-i Tisa”, “Kütüb-i Sitte” yanında eşit bir başlık gibi hatta altındakilere bakılınca daha kapsayıcı olarak durmaktadır.⁸⁸ Ayrıca bilgi kutucuğunda “Kütüb-i Tisa” başlığı altında, Sünen-i Dârim’î son kitap olarak verilmiş, oysa açıklamalarda sondan bir önceki kitap olarak kaydedilmiştir. Bu da düzeltilmelidir.

“Tedvin ve Tasnif Sonrası Hadis Çalışmaları” başlığı altında, “Kırk Hadis”⁸⁹ derlemelerinden bahsedilmiştir. Kırk Hadis yanında “Erbaûn”⁹⁰ ifadesini de kullanmak, hadis ıstılahlarını belletmek açısından isabetli olacaktır.

Eser örnekleri arasında Cumhuriyet Dönemi Hadis çalışmalarının ilki olması açısından “Tecdî-i Sarîh Tercüme ve Şerhi” çalışmasından bahsedilmelidir. İlaveten son dönemde Diyanet İşleri Başkanlığı tarafından hazırlanan “Hadislerle İslâm” kitabı da zikredilmelidir. Söz konusu eser, konulu hadis çalışmalarına güzel bir örnek olması ve kendisine interaktif olarak ulaşılabilmesi açısından faydalı olabilir. Ünitenin sonunda verilen okuma parçasında “sıddîk” kelimesi “doğruculuk”⁹¹ olarak izah edilmiştir. Kelime, “doğruluk”, “Çok doğru söyleyen” “doğrulukta da devamlı” olan olarak düzeltilmelidir.

4. 4. Hadis Çeşitleri Ünitesi

Bir önceki kitapla ilgili olarak düzenleme yapılmasını murat ettiğimiz hususlardan birisi de Kudsi Hadis konusuydu. Bu konuda bir değişiklik olmadığı görülmektedir.

“Öğrencinin konumlandırılmada zorluk çektiği hususlardan birisi de Kudsi Hadis kavramıdır. ‘Kudsi Hadis; mânâ olarak Allah’a, söz olarak da Peygambere aittir.’⁹² denmektedir. Bu durumda; “Allah, muradını âyet olarak niye ifade etmemiş de hadis olarak ifade etmiş?” sorusu ortaya çıkmaktadır. “Kudsi hadisin mânâsı Allah’a aitse nebevî hadisin mânâsı kime ait?”⁹³ “Âyetlerin lafızları ile birlikte, Kudsi hadisin mânâ olarak peygamberin zihnine indirilmesi ne demek?” “Mânânın lafızla ve lafızsız olması nasıl olmaktadır?” Peygamber, heva ve hevesinden bir şey söylemeyeceğine ve söylediğinin vahiyle irtibatlı olduğuna göre⁹⁴ nebevî hadisin vahiyle irtibatı nedir? “Kudsi Hadisler vahyi gayr-i metlûv, vahiy de nebevî hadisler

⁸⁷ Çakan v.dğr., *Anadolu İmam Hatip Liseleri Hadis*, 70.

⁸⁸ Çakan v.dğr., *Anadolu İmam Hatip Liseleri Hadis*, 78.

⁸⁹ Çakan v.dğr., *Anadolu İmam Hatip Liseleri Hadis*, 80.

⁹⁰ Abdullah Aydın, *Hadis İstılahları Sözlüğü*, 10. Baskı (İstanbul: Marmara Üniversitesi İlahiyat Fakültesi Vakfı Yayınları, 2019), 73- 75.

⁹¹ Çakan v.dğr., *Anadolu İmam Hatip Liseleri Hadis*, 157.

⁹² Koçyiğit, *Hadis İstılahları*, 123.

⁹³ Yavuz Köktaş, *Günümüz Hadis Problemleri* (İstanbul: İnsan Yayınları, 2013), 72.

⁹⁴ 53, Necm. 3.

değil mi?" 'Allah'ın sözü nasıl hadis olabilmektedir?', 'Kudsî hadisin âyetten farkı nedir?' soruları oluşmaktadır. Bu sorulara ikna edici bir cevap da verilememektedir.

"Bu probleme getirilmiş isabetli bir açıklamayı Akalın'ın "Rivâyet Tekniği Açısından Kudsî Hadisler" üzerine yaptığı doktora çalışmasında bulmak mümkündür. Akalın, Kudsî Hadis Kavramının yirminci yüzyıl başlarında hadis usûlü kavramlarına dâhil olduğunu, Mütেকaddimûn ve Mütעהhîrûn dönem hadis usûlü kitaplarında böyle bir kavramın yer almadığını belirtmektedir.⁹⁵

Kitap bu hâliyle kalacaksa verilen bilgilerden, "Bu tür hadislerin kelimeleri Peygamber Efendimize, mânâsı ise Allah'a aittir." "Resulullah Efendimizin bu hadisleri Allahü Teâlâ'nın söylediğini belirtmesidir" cümleleri kitaptan çıkarılmalıdır. Kudsî olarak ifade edilen hadisler Nebevî (Merfû) hadis kapsamından ayrıştırılmayabilir.⁹⁶ Hz. Peygamberin hadislerinin bir kısmı vahiyle doğrudan bağlantılıdır. Kudsî hadisler, vahiyle irtibatlı olduğu açıklanan hadisler olarak tarif edilebilir.

"Meşhur" hadis başlığı altında "Meşhur hadisler, birçok isnadı bulunduğu için genelde sahih rivâyetlerdir. Ancak bu, söz konusu rivâyetlerin tamamının sahih olmasını gerektirmez. Çünkü her nesilde üçten fazla ravisi olmasına rağmen, bu raviler güvenilir sayılmadığı için çok sayıda hasen veya zayıf hadis de bulunmaktadır.⁹⁷ Bu cümlede 'Sahih', 'Hasen', 'Zayıf' hadis terimlerine yer verilmiştir. Bu terimlerin anlamları henüz bilinmemektedir.⁹⁸ İlgili paragraf çıkarılsa da konu anlaşılacaktır. Paragraf çıkarılabilir. Ya da anlamı henüz bilinmeyen terimleri kullanmadan bir açıklama yapılabilir.

"Merfû Hadis" konusu işlenirken bir önceki kitapta olduğu gibi burada da 'Hükmen Merfû' konusu ele alınmıştır. 'Hükmen Merfû' konusu ileri seviye bir konudur. Ortaöğretim için gerekli olmayan bu açıklama yerine, merfû hadis metinleri ile konu pekiştirilebilirdi.⁹⁹

"Kudsî Hadis", "Mevkuf Hadis", "Maktu Hadis" konularına verilen örneklerde Arapça metinlere yer verilmişken "Merfu Hadis" konusunda verilen örneklerde Arapça metinler verilmemiştir. Mevkuf hadis işlenirken Hz. Ali'ye ait bir söz örnek verilmiş fakat metnin başına "قال علي" ifadesi eklenmemiştir. Konuyu anlaşılması açısından "قال علي" ifadesi eklenmelidir.

Ravi sayılarına göre hadis çeşitleri kaynaklarda; "1. Mütevatir", a. 'Manen Mütevatir' b. 'Lafzen Mütevatir. "2. Meşhur", "3. Aziz", "4. "Garip" / "Ferd" şeklinde

⁹⁵ "Kudsî hadis" diye isimlendirilen rivâyetler, mütেকaddimûn ve mütעהhîrûn dönem hadis usûlü kitaplarında, bir hadis çeşidi olarak ele alınmamıştır. Bundan dolayı "kudsî hadis" tabiri; "Galat-ı meşhûr, lûğat-ı fasîhden evlâdır" deyiminin yerinde bir örneği olarak değerlendirilebilir. Hadis usûlü kitaplarında **kudsî/ilâhî/rabbânî hadis kavramının yerini alması, yirminci yüzyılın başlarına tesadüf etmektedir.** Cemâluddin el-Kâsimî'nin (1332/1914), bu kavramla ilgili olarak derlediği bilgileri *Kavâ'idu't-Tahdîs min Fünûni Mustalahi'l-Hadîs*'ine almasından itibaren kudsî hadis; hadis usûlü kavramlarına sonradan eklenmiş ("bid'at") bir istilâh olarak, hadis usûlü kitaplarında yerini almaya başlamıştır. İsa Akalın, *Hadis Tekniği Açısından Kudsî Hadisler*, (Marmara Üniversitesi, 2014), 428-433.

⁹⁶ Ertuğay, "İmam Hatip Liseleri Hadis Ders Kitabının Hadis İlmi Açısından Değerlendirilmesi", 168.

⁹⁷ Çakan v.dğr., *Anadolu İmam Hatip Liseleri Hadis*, 95.

⁹⁸ Akyüz, "Anadolu İmam Hatip Liseleri Hadis Dersi Öğretim Programı ve Ders Kitabı Üzerine Bazı Mülâhazalar", 3.

⁹⁹ Ertuğay, "İmam Hatip Liseleri Hadis Ders Kitabının Hadis İlmi Açısından Değerlendirilmesi", 167.

ya da “1. Mütevatir”, a. ‘Manen Mütevatir’ b. ‘Lafzen Mütevatir. “2. Âhâd”, “a. Meşhur”, “b. Aziz”, “c. “Garip”/” Ferd” olarak tasnif edilir. Burada “1. Mütevatir”, “2. Meşhur”, “3. Ahad” şeklinde farklı bir yöntem takip edilmekte¹⁰⁰ takip edilen yöntemde de bir karışıklık bulunmaktadır. “Âhâd Hadis” başlığı altında son paragrafta meşhur hadisle alakalı bir açıklama yapılmıştır.¹⁰¹ ‘Meşhur Hadis’ başlıklı bir konu varken bu açıklamanın “Âhâd Hadis” başlığı altında verilmesi karışıklığa sebep olmaktadır. Bu karışıklık düzeltilmelidir. Konuyla ilgili olarak kitabın, ravi sayılarına göre hadis tasnifi yaklaşımını Akyüz de hatalı bulmuş, bu hatanın düzeltilmesini istemiş, meşhur hadis tarifinde hanevi usûlcülerin tarifinin tercih edildiğini bunun da isabetli bir yaklaşım olmadığını belirtmiştir.¹⁰²

Ünitenin sonunda konunun işlenişine bağlı olarak “Ravi sayısına göre hadis çeşitleri hangi şıkta doğru verilmiştir?” Şeklinde bir soru da sorulmuş, doğru cevap olarak “A) Mütevatir/Meşhur/Ahad” şeklinde verilmiştir. Öğrencinin, mesleğe geçişle ilgili sonraki süreçlerde karşılaşacağı sınavlarda bu minval üzere verdiği cevap belki de doğru kabul edilmeyecektir.

4. 5. Hadislerin Tenkidi Ünitesi

İlgili üniteye tenkit ile ilgili terimlere yer verilmemiş Türkçe açıklamaları ile yetinilmiştir. Bu tercih ıstılahların öğretilmesi açısından doğru olmamıştır. İlim dilinden uzaklaşmak ortak alanların kaybolmasına sebebiyet verebilir. Bu nedenle “Metân’i Aşere”, “Kizbü’r-Râvî”, “İttihâmü’r-Râvî bi’l-Kizb” “Fısku’r-Râvî”, Bid’atü’r-Râvî”, Cehâletü’r-Râvî”, “Kesretü’l- Galat”, “Fartu’l-Gafle”, “Sûu’l-Hıfz”, “Muhâlefetü’s-Sikât” terimlerine yer verilmelidir.

Muhtemelen kitabın ağırlığını hafifletmek için bazı terimlerde sadeleştirilmeye gidilmiştir. Kitabın geneli itibari ile böyle bir amacın gözetildiği anlaşılmaktadır. Bu nedenle olmalı ki bir önceki kitapta bulunan bazı konular yeni programdan çıkarılmıştır. Fakat kitabın içerik yoğunluğu değişmemiştir. Bir önceki kitap, ortalama 42000 kelime ihtiva ederken yeni kitapta kelime sayısı 1000 kadar artmış, yaklaşık 43000’ne ulaşmıştır. Kitabı hafifletme amacının gerçekleşmediği anlaşılmaktadır. Konu içeriklerinin hafifletilmesi faydalı olacaktır. Fakat ele alınan konularda kavramların aslından uzaklaşmamasıdır.

Ortaöğretim sonunda İmam Hatip Lisesi Öğrencisinin gireceği sınavlardan birisi de İmam Hatip, Müezzin Kayyım ve Kur’ân Kursu Öğreticiliği sınavlarıdır. Bu sınavlarda da hadis ıstılahlarını içeren sorular çıkmaktadır. Bu açıdan düşünüldüğünde de orijinal ıstılahların verilmesi uygun olacaktır. Meselâ, 17/03/2013 tarihli Diyanet İşleri Başkanlığı Mesleki Bilgiler Seviye Tespit Sınavında 43. soruda “Aşağıdakilerden hangisi ravînin zaptına yönelik ta’n sebeplerinden değildir?” sorusu sorulmuş verilen şıklarda da orijinal terimler yer almıştır.¹⁰³

“Hadis Tenkidi” isimlendirmesi üzerinde durmayı da önemsiyoruz. “Tenkit” kelimesi olumsuz bir çağrışım taşımaktadır. Türkçe olarak bakıldığında

¹⁰⁰ Akyüz, “Anadolu İmam Hatip Liseleri Hadis Dersi Öğretim Programı ve Ders Kitabı Üzerine Bazı Mülâhazalar”, 5.

¹⁰¹ Çakan v.dğr., *Anadolu İmam Hatip Liseleri Hadis*, 98.

¹⁰² Tartışma hakkında bkz. Akyüz, “Anadolu İmam Hatip Liseleri Hadis Dersi Öğretim Programı ve Ders Kitabı Üzerine Bazı Mülâhazalar”, 5.

¹⁰³ MN, “Sınav”, (Erişim: 13.Ağustos. 2019).

kelimenin, gözden geçirme, inceleme, bir şeyin iyi ve kötü yanlarını ortaya koyma anlamının yanında eleştirme, yerme, olumsuz yargı, aşağılama¹⁰⁴ anlamları da bulunmaktadır. Kelimenin günümüz kullanımında kanaatimce bir anlam daralması bulunmakta ve kelime daha çok, “yerme, olumsuz yargı, aşağılama, kınama” anlamıyla kullanılmaktadır. Ünitenin isimlendirmesi olarak “Hadis Tenkidi” isimlendirmesi yapılmıştır. Hadis istihlaları aslı ile verilmeyip Türkçe açıklamaları ile tercih edilecekse ilk önce bu tercih “tenkit” kavramı için yapılmalıydı. Ünitenin içeriği sadeleştirilirken ünitenin başlığında bu sadeleştirme neden yapılmamıştır? Kitapta tenkitten kastın ne olduğu gâyet güzel bir izahla ortaya konmuş, olumlu bir dil kullanılmış¹⁰⁵ olsa da tenkit kelimesi günlük dilde aktif olarak kullanıldığından yapılan açıklamalar unutulabilir. Öğrenci doğru kavramış olsa da yaşadığı toplumda konuyla ilgili değerlendirmeler yaptığında “hadis tenkidi” terkinini kullanacaktır. Bu durumda dinleyiciler açısından yanlış anlamaların olması kaçınılmazdır. Hadis Tenkidi ünitesinde istihlalar aslı ile verilmeli aslı ile verilmeyecekse ünite isimlendirmesi ve üniteye yer alan “Senet Tenkidinde Ölçüler” “Metin Tenkidinde Ölçüler” başlıkları değiştirilmelidir.

Aydınllı'nın konuyla ilgili isimlendirmeleri örnek alınabilir. O, tenkit yerine inceleme kelimesini kullanarak genel başlıkta “Hadisin İncelenmesi” alt başlıklarda da “Senet İncelemesi” “Metin İncelemesi”¹⁰⁶ şeklinde olumsuzluk çağrışımlarını bertaraf eden bir isimlendirme yapmıştır.

Kitaba baktığımızda hayırlı bir dil kullanımının öne çıktığını söyleyebiliriz. Kullanılan kelimeler üzerinden bir test yapacak olsak meselâ; “kabal” 81 “ret” 12, “doğru” 103 “yanlış” 21, “dürüst” 8 “sahte” 4, “güzel” 44, “çirkin” 1, “iyi” 59 “kötü” 16, “fayda” 17 “zarar” 15, “sahih, hasen, zayıf” 183, “uydurma, mevzu” 71 defa kullanılmıştır. Uydurma kelimesinin kullanımı daha da azaltılmalı, “Hadis Tenkid” başlığı da “Hadislerin İncelenmesi” veya “Hadislerin Tespiti” olarak değiştirilmelidir.

4. 6. Hadis ve Sünnetin Anlaşılması Ünitesi

“Hadis ve Sünnetin Anlaşılmasını Konu Edinen Geleneksel Hadis İlimleri” başlığı altında, “rivâyetü'l-hadis”, hadislerin Peygamber Efendimize ait olup olmadığının tespit edilmesi” olarak tarif edilmiştir. Kanaatimce doğru bir tanımlama olmamasının yanında olumsuz bir çağrışım da içermektedir. Cümlenin “hadislerin usûlüne uygun olarak alınıp nakledilmesi”¹⁰⁷ olarak değiştirilmesi önerimizdir.

Aynı başlıkta bilgi kutucuğu içerisinde “Rivâyetü'l-hadis” için “Zabt ve adâlet yönünden ravilerin hâllerini, muttasıl ve münkatı’ olması yönünden de senedin durumunu inceleyerek hadislerin Resulullah’a ulaşmasını konu edinen bir ilimdir.” şeklinde bir tanım daha yapılmıştır. “Munkatı” kavramı birisi burada

¹⁰⁴ Nevin Kardeş, v.dğr., *Örnekleriyle Türkçe Sözlük* (Ankara: Millî Eğitim Basımevi Yayınları, 1979), 4: 2841.

¹⁰⁵ Çakan v.dğr., *Anadolu İmam Hatip Liseleri Hadis*, 116.

¹⁰⁶ Abdullah Aydınllı, *Hadiste Tespit Yöntemi Hadis Usûlü*, 3. Baskı (İstanbul: 2017, Rağbet Yayınları), 46, 55, 77.

¹⁰⁷ Aydınllı, *Hadiste Tespit Yöntemi Hadis Usûlü*, 274.

olmak üzere kitapta iki yerde geçmektedir. Her ikisinde de bir açıklamaya yer verilmemiştir. Dolayısıyla tanım anlaşılmamaktadır.

“Fıkhu’l-Hadîs” başlığı altında üçünü paragraf “İlk hadis usûlü yazarlarından Râmhürmûzî...”¹⁰⁸ cümlesi ile başlamaktadır. “hadis usûlü” tamlaması, kitapta yirmi dört defa geçmektedir fakat bir hadis terimi olarak kitabın herhangi bir yerinde tarif edilmemektedir.

Aynı başlık altında “tartışalım” kutucuğu içerisinde “...biz, ehl-i rey ile karşılıklı atışıp dururduk, aramızı o düzeltti.” cümlesi bulunmaktadır. Cümlede yer alan “ehli-rey” tabiri izah edilmemiştir. Ayrıca “atışıp dururduk” ifadesi kanaatimizce uygun değildir. Bilgi kutucuğu yeniden düzenlenmelidir.

Esbâbu Vürûdi’l-Hadîs izah edilirken konuyu daha da anlaşılır kılmak için verilen örnekler isabetli olmamıştır. Sebeb-i vürûdun bilinmesi bazı hadislerde anlamı etkilemezken bazılarında anlamı etkilemektedir.¹⁰⁹ Burada verilen her iki örnekte de hadislerin sebeb-i vürûdunun bilinmesi mânâyı etkilememektedir. Mânâyı zenginleştiriyor fakat bir etki oluşturmuyor. Örneklerden birincisi “Ameller niyetlere göredir.”¹¹⁰ İkincisi de “Kim benim sünnetimi terk ederse benden değildir.”¹¹¹ hadisidir. Her iki hadisi de doğru anlamak için esbâb-ı vürûdun bilinmesi şart değildir. Çünkü sebebi bilmenin anlamı değiştirecek ve kapalı bir mânâyı açığa kavuşturacak bir etkisi yoktur. Örnek olarak şöyle bir hadis seçilse idi sebebi bilmenin önemi daha iyi anlaşılmış olurdu. “Her kim Cuma namazına gelirse boy abdesti alsın.”¹¹² Sebebini bilmeden hadisi okuduğumuzda Cuma namazı için boy abdesti almanın mecburi olduğu sonucu çıkıyor. Hadisin söylenme sebebi şöyledir: Medine sıcak bir bölge ve insanlar, işlerini, tarlalarını ve bahçelerini bırakıp etrafı rahatsız edecek şekilde terli olarak Cuma namazına geliyorlardı. Hz. Peygamber bu kişileri muhatap alarak, onların tepeden tırnağa yıkanıp ondan sonra camiye gelmelerini istedi. Bu hadisin söylenme sebebi bilindiği zaman boy abdesti mecburiyetinin herkesi değil o an itibarıyla temizlik ihtiyacı olanları kapsadığı anlaşılacaktır. Hadisi anlamada vürûd sebebinin öneminin kavranması için sebebi bilmenin anlama ne denli etki ettiğini gösterecek bir hadisin seçilmesi faydalı olacaktır.

“Sünnet ve Hadisin Anlaşılmasında Farklı Disiplinlerden Faydalanma” başlığı altında “hadis şârihleri” ifadesine yer verilmiştir. “Şârih” kelimesine sözlük anlamı da dâhil olmak üzere kitapta herhangi bir açıklama getirilmemiştir. Bu eksikliğin de giderilmesi faydalı olacaktır. Ayrıca başlıkta yer alan “Disiplin” kelimesi de “İlim Dalları” olarak değiştirilmelidir.

Son olarak bir hususa daha işaret etmek isteriz. Günümüzde interaktif ortamda hazırlanmış çeşitli hadis programları bulunmaktadır. Özsoy tarafından “Hadis Alanındaki Bilgisayar Programlarının Özellikleri Ve Kullanımı Üzerine”

¹⁰⁸ Çakan v.dğr., *Anadolu İmam Hatip Liseleri Hadis*, 139

¹⁰⁹ Konu Hakkında bkz. Yavuz Köktaş, “Esbâbu Vürûdi’l-Hadîs İlmi: Kapsamı ve İçeriğine Yeni Bir Bakış”, *Üsûl İslâmî Araştırmalar Dergisi*, 4/4 (Temmuz-Aralık, 2005), 139-142.

¹¹⁰ Buhârî, “Bedü’l-vahiy”, 1; Müslim, “İmâret”, 155.

¹¹¹ Buhârî, “Nikâh”, 1; Müslim, “Nikâh”, 5.

¹¹² Buhârî, “Cuma”, 2.

kapsamlı bir çalışma da yapılmıştır.¹¹³ Telefon, bilgisayar ve internet kullanımının yaygın olarak kullanıldığı bilgilere ulaşmada elektronik kaynakların sıklıkla terci edildiği bir vakiadır. Bu gerçeklikten hareketle hadis alanında sağlıklı kaynaklık teşkil eden ve kullanım açısından pratiklik içeren sitelere ve programlara yer verilmesi de faydalı olacaktır.

Sonuç

İmam Hatip Liseleri Hadis dersleri için hazırlanan yeni kitap eski kitapla mukayese edilerek incelenmiş, kitaplar üzerine yapılan çalışmalar gözden geçirilmiş olup şu sonuçlara varılmıştır.

Ders kitabı, Hz. Peygamber'e hürmet ve muhabbeti oluşturmayı başaracak bir üsluptadır. Kur'an-Sünnet bütünlüğünü ve Sünnetin değerini kavratacak niteliktedir. Kur'an'ı Kerim'i doğru anlamak için hadise olan ihtiyaç yeterince vurgulanmıştır. Kitap, hadis eğitimi ve öğretimi açısından güçlüdür, örnek açısından zengindir.

Kitapta olumlu/yapıcı bir dil kullanılmış, açıklamalar mevzu hadisleri tespit etmek üzerinden değil sahih hadisleri korumak üzerinden yapılmıştır. Konular ele alınırken, sağlam bir değerlendirme ve muhkem bir inceleme tedbirleri ile hadislerin tespit edilip nakledildiği, sahih kaynaklara derç edilip koruma altına alınarak sonraki nesillere aktarıldığı, bunun için de yoğun bir gayret sarf edilip titiz bir çalışma yapıldığı düşüncesi, temel vurgu olarak seçilmiştir.

Yukarıda zikredilen meziyetlerin yanında bazı eksiklerin de bulunduğu müşahede edilmiştir. Bunları şu şekilde sıralayabiliriz: Hadis ıstılahları açısından bazı eksikler bulunmaktadır. Orijinal terimlerden uzaklaşmıştır. Zaman zaman açıklamalarda anlamı bilinmeyen ıstılahlar kullanılmıştır.

Bu incelemelerden sonra zikretmemiz gereken son husus görülen eksikliklerin giderilmesini temin edecek önerilerdir. Bu bağlamda şunlara işaret edebiliriz: Ders kitabı, ıstılahlar açısından tekrardan gözden geçirilmeli, özellikle "Hadis Tarihi", "Hadis çeşitleri" ve "Hadis Tenkidi" üniteleri yeniden düzenlenmelidir. Bir önceki ders kitabına göre yeni kitapta konular azaltılmış fakat içerik hafifletilememiştir. İki saatlik bir derste tamamlanması zor bir muhtevaya sahiptir. Metinler azaltılmalı görseller artırılmalıdır. Düzeltilmesinde fayda görülen bazı cümle/kelime yanlışlarına makalede işaret edilmiştir. Kitap güncellenirken bu tespitlerin dikkate alınmasında fayda vardır.

Kaynakça

Akalın, Halûk. Toparlı, Recep. Argunşah, Mustafa. Demir, Nurettin v.dğr., *Türk Dil Kurumu Yazım Kılavuzu*. 27. Baskı. Ankara: Türk Dil Kurumu Yayınları, 2012.

Akalın, İsa. *Hadis Tekniği Açısından Kudsî Hadisler*. Marmara Üniversitesi, 2014.

¹¹³ Abdulavaap Özsoy, "Hadis Alanındaki Bilgisayar Programlarının Özellikleri Ve Kullanımı Üzerine" *Atatürk Üniversitesi İlahiyat Fakültesi Dergisi*, 12/24, (Aralık, 2005), 183-218.

Akyüz, Hüseyin. “Anadolu İmam Hatip Liseleri Hadis Dersi Öğretim Programı ve Ders Kitabı Üzerine Bazı Mülahazalar”. *Abant İzzet Baysal Üniversitesi İlahiyat Fakültesi Dergisi*, 6/11 (Haziran, 2018), 1-14.

Ahmed b. Hanbel. *Müsnedü Ahmed b. Hanbel*. Thk. Şuayb el-Arnaûdî - Âdil Mürsîd. Beyrut: Müessesetü’r-Risâle, 1416.

Aydınlı, Abdullah. *Hadiste Tespit Yöntemi Hadis Usûlü*. 3. Baskı. İstanbul: Rağbet Yayınları, 2017.

Aydınlı, Abdullah. *Hadis İstihlaları Sözlüğü*. 10. Baskı. İstanbul: Marmara Üniversitesi İlahiyat Fakültesi Vakfı Yayınları, 2019.

Buhârî, Muhammed b. İsmail. *el-Câmiu’l-Müsnedü’s-Sahîhu’l-Buhârî*. İstanbul: Çağrı Yayınları, 1981.

Çakan, İsmail Lütfi. Küçük, Râşit. Güler, Zekeriya. Şahyar, Esra. Kuzudişli, Bekir. Efendioğlu, Mehmet. *Anadolu İmam Hatip Liseleri Hadis*. Ankara: Milli Eğitim Yayınları, 2018.

Çakan, İsmail Lütfü. *Hadis Edebiyatı*. 6. Baskı İstanbul: Marmara Üniversitesi İlahiyat Fakültesi Yayınları, 2008.

Çetin, Abdurrahman. *Kur’ân Okuma Esasları*, 2. Baskı. İstanbul: Emin Yayınları, 2014.

el-Askalânî, Hafız İbn Hacer. *Nüzhetü’n-Nazar fî Tevdîhi Nuhbetü’l-Fiker Fî Mustalahi Ehl’il-Eser*. Thk. Nuru’d-Dîn İtr. Pakistan: Mektebetü’l-Büşrâ Yayınları, 2011.

el-A’zâmî, Muhammed Mustafa. *İlk Devir Hadis Edebiyatı*. Trc. Hulusi Yavuz, İstanbul: İz Yayıncılık Yayınları, 1993.

el-Himyerî, Malik b. Enes, Ebû Abdullah el-Asbahî. *Muvatta-i Mâlik*. Thk. Muhammed Fuad Abdalbâki. Mısır: Dâru’l-Hadîs Yayınları, 199.

el-Kuşeyrî, Ebu’l-Hüseyin b. el- el-Haccâc Müslim en-Nisâbüürî. *Sahîhu Müslim*. Thk., Halîl, Memûn Şeyhâ. Lübnan: Dâru’l-Marife, 2005.

Ertuğay, Recep, “İmam Hatip Liseleri Hadis Ders Kitabının Hadis İlmi Açısından Değerlendirilmesi”, *Kafkas Üniversitesi İlahiyat Fakültesi Dergisi*. 17/8. (Haziran 2017), 155-191.

ed-Dârîmî, Ebû Muhammed Abdullah b. Abdurrahman b. Fadl. *Sünenü’l-Dârîmî*. thk., Hüseyin Selim Esed. Riyâd: Dâru’l-Muğnî Yayınları, 2000.

et-Tirmizî, Ebû İsâ Muhammed b. İsâ. *Sünenü’t-Tirmizî*. Thk. Beşşâr b. Avvâd Beyrut: Dâru’l-ğarbi’l-islâmî), 1996.

İbn Mâce, Ebû Abdillâh Muhammed b. Yezîd, el-Kazvînî. *Sünenü İbn Mâce*. Thk. Muhammed b. Sâlih Râcî, Riyâd: Beytü’l-Efkârî’l-Düveliyye, t.y.

Kardaş, Nevin – Önen, Salih – Duman, Mesut- Fidan, Ahmet. *Türkçe Sözlük*. Millî Eğitim Basımevi Yayınları, Ankara 1979.

Köktaş, Yavuz. *Hadis Tarihi ve Usûlü*. 2. Baskı. Rize: STS Yayınları, 2017.

Köktaş, Yavuz. “Esbâbu Vürûdî’l-Hadîs İlmi: Kapsamı ve İçeriğine Yeni Bir Bakış”. *Üsûl İslâmî Araştırmalar Dergisi*. 4/4 (Temmuz-Aralık 2005), 131-156.

Köktaş Yavuz. *Günümüz Hadis Problemleri*. İstanbul: İnsan Yayınları, 2013.

Yıldırım, Ramazan- Altaş, Eşref- Şimşekçakan, Musa- Akgül, Mehmet- Özkiraz, Mehmet Akif. *İmam Hatip Liseleri Hadis Ders Kitabı*, İstanbul: Dergah Ofset Yayınları, 2013.

Özsoy, Abdulaap "Hadis Alanındaki Bilgisayar Programlarının Özellikleri Ve Kullanımı Üzerine" *Atatürk Üniversitesi İlahiyat Fakültesi Dergisi*, 12/24, (Aralık, 2005), 183-218.

**Ebü't-Tayyib Muhammed b. Ahmed b. İshâk b. Yahyâ el-Veşşâ' el-A'râbî,
Kitâbü'l-Müveşşâ (ez-Zarf ve'z-zurefâ'), thk. Kemâl Mustafâ, Mektebetü'l-Hâncî,
1953, 294 s.**

Adnan Arslan*

Mevlâna Celaleddîn-i Rûmî'ye, (ö. 672/1273) "İnsan ile hayvan arasında fark edeptir." özdeyişini söyleten acaba hangi hayvanın hangi davranıştıydı? Bilmiyoruz; belki de buldukları kemik parçasını tek başına götürmek için birbirlerine hırlayan köpek sürüsünün bencillik akan sahnesidir bu sözü söyleten. Veyahut uluorta çiftleşmeye çalışan edepsiz kedileri görmüştür. Sözü'neden söylendiğini bilmiyorsak da insanım diyen hiçbir şuur sahibinin inkâr edemeyeceği bir hakikattir ki: Edep olmadan insanca bir hayat mümkün değil.

İlk vaz edildiği mana itibariyle "Değer/Valere", iktisadi anlamda maddi bir kıymeti ifade ediyorken, modern yaşam tarzıyla beraber gelen manevi yozlaşmanın ağır faturası tüm dünya uluslarına ağır gelmeye başlayınca kavram, zaman içinde "etik"le beraber anılmaya başlamıştır. Değer denilen şeyin sadece daha konforlu bir yaşam imkânı sunacağı düşünülen "maddi varlık"tan ibaret olmadığını, hemen hemen tüm toplumlarda yaygınlık kazanan "değerler eğitimi"nden anlayabiliyoruz. Maddeye değer katan ruhun, mana ve maneviyat olduğunu kavramaya yönelik küresel teşebbüslerin hatırı sayılır manada yaygınlık kazanması hakikaten de sevindirici bir gelişmedir.¹

Bir değer olarak "edep" kavramı, İslamiyet'ten önce *ziyafete davet* anlamında kullanılmasına karşın İslamiyet ile birlikte zaman içerisinde her türlü fazileti cami bir ahlaki hüviyeti ifade etmiştir.² Bu yüzden Arap edebiyatında binicilik ve ensâb ilminden tutun zühd ve saray hadimliğine kadar her türlü sahanın kaidelerinin zabt u rabt altına alındığı kaynakların mecmuuna "edeb" denilmiştir. Zira hayata yönelik her ayrıntının bir "yolu yordamı" vardır ve bu ayrıntılarla mübaşeret eden fertlerin de takınması icap eden "adabı" olmalıdır. Yeme içmeden tutun yatma ve yıkanmaya kadar; ebeveyne gösterilmesi gereken saygıdan Kâbe etrafında tavafa kadar hayat, tüm detaylarıyla bir adabı olacak kadar değerlidir. İşte klasik Arap edebiyatında "edeb" kavramının sınırlarının tahdit edilemeyecek kadar geniş tutulmuş olmasının bir anlamı da bununla alakalı olmalıdır. Mevlana'nın deyişiyle insan hayatını hayvan hayatından farklı kılan işte bu "edep", kâinatın neticesi olan insan hayatının her ayrıntısıyla değerli oluşunun ifadesidir. Tekrar edecek olursak bu değeri fark

Atıf: Arslan, Adnan. "Ebü't-Tayyib Muhammed b. Ahmed b. İshâk b. Yahyâ el-Veşşâ' el-A'râbî, Kitâbü'l-Müveşşâ (ez-Zarf ve'z-zurefâ) /Kitap Tanıtımı". gıfad: gümüşhane üniversitesi ilahiyat fakültesi dergisi / the journal of gümüşhane university faculty of theology 15 (Temmuz / July 2020/2):

* Doç. Dr., Bilecik Şeyh Edebali Üniversitesi, İslami İlimler Fakültesi, Arap Dili ve Belâğati Anabilim Dalı, Bilecik, Türkiye

Associated Professor, Bilecik Şeyh Edebali University, Faculty of Islamic Sciences, Division of Basic Islamic Sciences Department of Arabic Language and Rhetoric, e-mail: adnan.arslan@bilecik.edu.tr, ORCID: 0000-0002-3989-6612

¹ Abdülkadir Sağlam, "Değerler Eğitiminin Öğrenci Davranışlarına Etkisinin Veli Görüşlerine Göre İncelenmesi", *Türkiye Sosyal Araştırmalar Dergisi* (2016), 727.

² İbrahim Yılmaz, "Edep ve Âdâb Kavramlarının Semantiği ve Tarihsel Seyri", *Marife* 2 (Güz 2006), 170.

eden İslam edebiyatçıları hayata dair söyledikleri her kural ve kaideyi “edeb” içine almışlar ve her şeyin bir edebi olduğu anlamını ifade etmişlerdir.

Edebi, insan hayatı ile bir şekilde alakadar olan her şeyle insan münasebetini tanzim eden kurallar bütünü olarak kabul ettiğimizde, gerçekten de onu (edebi), insanı insan yapan bir hususiyet olarak göreceğiz. Bu itibarla edep, ilimden de öte bir değer kazanmaktadır. Şairlerin “illa edep; illa edep” demelerine neden olan bir rüçhanıyeti vardır edebın. Tahsil edilen ilmin kötü amaçlarla kullanılmasına mâni olacak, “mesleki adap”tan başka nedir?

Abbasiler dönemi edebiyatçılarından Veşşâ³, (ö. 325/937) yaşadığı dönemin entelektüel çevrelerince rağbet gören muhadarat türü eseri *ez-Zarf ve'zurafâ* ile günümüz diliyle bir *sosyal etik rehberi* ya da yukarıda kısaca önemine değinmeye çalıştığımız *yüksek sınıf adab-ı muaşeret kılavuzu* ortaya koymaktadır. İsmail Durmuş'un ifadesiyle halife ve üst düzey bürokrat sınıfı etrafında şekillenen *seçkin tabaka edebiyatının* parlak bir örneğini takdim etmektedir. Veşşâ, günümüzde, haklarında *yüksek geliri ile sıra dışı bir trend sahibi, elit moda takipçisi, sanat, müzik ve edebiyatta zevk ve zarafet erbâbı, sosyete, aristokrat* gibi pek çok şey söylenebilecek bir kesime dair yaşam koçluğu yapmaktadır. Ancak eserin yazıldığı dönem ile günümüz arasında yaklaşık on bir asırlık bir fark vardır. Aradaki bu büyük zaman farklılığından dolayı günümüz *sosyetesini* ile o dönemin *zarf sahibi* tabakası arasındaki uçurumu ifade etmek elbette kolay değildir.

Eserine öncelikli olarak ilim ve edebiyat ehlinin edebinin nasıl olması gerektiği ile başlamaktadır. Kendinden önce bu meyanda eser telif edenlerin yolunu tutarak “ilmin adabı” ile başlamayı tercih etmiştir. Edebin sınırları başlıklı bölümde akıl sahibi olan bir kimsenin en önce bilmesi gerektiği şeyin akıl ve idrak sahibi kimseler ile dostluk kurması lüzumu olduğundan bahsetmiştir. “Zevî'l-Elbâb” denilen kimseler ile oturup kalkmak (el-Mücâlese) edebe ulaşmanın zaruri ilk adımı olarak zikredilmiştir. Bundan sonra sıra ile ilim ehlinin kuşanması gerektiği davranışlar şöyledir: Edeb usullerine nazar etmek, kitap okumak, ahbar ve şiir okumak, güzel soru sormasını öğrenmek, çok konuşmamak ve gerektiği yerde susmasını bilmek.⁴

Veşşâ'nın ilim ve edeb erbabında bulunması gerektiği meziyetler arasında üzerinden en çok durduğu husus gerektiği yerde susmasını bilmektir. Söz konusu susmak olduğunda sözü uzatmış ve konu hakkında pek çok bilgiye yer vermiştir. Ebu'l-Atâhiye'nin (ö. 210/825) şu şiiri susmanın meziyetine dair belki de söylenmiş en güzel sözler arasında yer almaktadır:

إذا كنت عن أن تحسن الصمت عاجزاً
فأنت عن الإبلاغ في القول أعجز
يجوز أناس في المقال ليوجزوا

³ Müellifin hayatı ve eserleri hakkında bilgi için bk. İsmail Durmuş, “Veşşâ” Türkiye Diyanet Vakfı İslam Ansiklopedisi, İstanbul, 2013, 43, 72-73.

⁴ Veşşâ, *ez-Zarf ve'z-zurafâ*, tah. Kemâl Mustafâ, (Mısır: Mektebetu'l-Hâncî, 1953), 6.

وللصمت عن بعض المقالات أوجز

Şayet güzelce susmasını bilmekten aciz isen

sözü güzelce söylemekten daha acizsindir.

İnsanlar veciz söz söylemeye kalkışrlar.

Hâlbuki bazı sözlerde susmak en veciz olanıdır.

Susmak üzerine hadis, şiir ve bilgelerin sözlerine uzunca yer verdikten sonra soru sorma adabına geçmiştir. Öyle ise ilim erbabının edebi ilk olarak âlimlerin yanında bulunmaktır. İlim erbabı ile oturmanın usulü ise ilk olarak susmasını bilmek ve ikinci olarak da onlardan istifade edebilmek için güzel soru sormasını becermektir.

İkinci bâb ise ilim erbabının “şakacı” tabiatlı olmaktan uzak durmasına dairdir. Buna dair pek çok özdeyiş bâb başlığı altında verilmiştir. Bundan sonraki bâb ise ikinci bâbı tamamlar niteliktedir. Arkadaş seçiminin önemine tahsis edilen bu bâb “Zarf” sahibi olma yolundaki ilk kilometre taşlarından biridir. Başından itibaren alırsak; ulema ve üdeba meclislerinde sükûtu iltizam ederek hazır bulunan ilim taliplisi gerekli olduğunda güzelce sorular soracaktır. Vakar sahibi karakteri zedeleyen “şakacı” tavırlardan ve laubaliliğe ve hafifmeşrebliliğe yorulacak ciddiyetsizliklerden uzak duracaktır. Edeb ve zarf sahibi olmaya çalışan kimselerin ayağına bağ olacak kişiler ve onların ortamlarından sakınmaya çalışacaktır. Kişi çocukluğundan itibaren hayatta pek çok kişi ile irtibat edebilmektedir. Ancak insan yığınları içerisinde bir seçim yapmak zorundadır. Mücahid’in dediği gibi insan meyvenin iyisini seçtiği gibi arkadaşın da iyisini bilmek durumundadır. Hz. Süleyman da arkadaş seçiminin ehemmiyetine atıfta bulunarak İnsanların arkadaşlarını tanımadan onlar hakkında yargıda bulunmayın demiştir. Müellif bu bâb başlığı altında “Bana arkadaşını söyle sana kim olduğunu söyleyeyim.” manasına gelen pek çok şiir ve esere yer vermiştir.

Takribi olarak aynı mealde gelen sonraki başlıklarda edep sahibi kimselerle dostluk kurma ve onlarla beraber olmaya teşviklere devam edilmiştir. İhvan arasında güler yüzlü olma ve onların kusurlarına karşı müsamahalı davranma gibi dostluğa yapılan vurgulardan sonra dostlukta aşırıya kaçmamaya dair dengeleyici bir başlık açılmıştır. Sevdiği kişiye aşırı bağlılık, sık ve uzun süreli ziyaretler, arzu edilen sevgiye zarar veren şeylerdendir.

Onuncu bâbdan itibaren Veşâ, edepten sonra mürûet denilen ahlaki olgunluğa dair konulara girmektedir. Aslında çoğu zaman edeb ve mürûet beraber kullanılagelen kavramlardır. Kişiyi süsleyen en değerli takıların başında gelen mürûet, *edîb* oluşun da direğini oluşturmaktadır. Üzerinde ittifaka varılmış bir tanımı bulunmayan mürüvvet, en genel anlamıyla “güzel ahlakların bütünü” şeklinde anlaşılabilir. Bu genelliğinden dolayı da kavrama pek çok farklı

anlamlar yüklenmiştir.⁵ Veşşâ'nın kendisi de mürüvet'in kapsam alanının genişliğinden istifade etmiş ve kavrama yönelik pek çok esere yer vermiştir. Bunların içerisinde hangisini tercih ettiği ya da kendine göre kavramın ne olduğu konusunda bir değerlendirme yapmamakla birlikte başlığın sonunda mürûetin on şartını zikretmiştir. Bu on şart daha sonra eserleriyle birlikte verilecek bâbların da içeriğini oluşturacaktır.

Onuncu bâb'da mürûet ile ilgili Veşşâ onlarca kavle yer vermiş, bu kavilleri verirken arada yorum ve tahlilde bulunmamış ve nihayet en sonunda kendisi de bu görüşlere ilave olarak mürûetten kabul edilebilecek on haslet zikretmiştir.⁶ Kanaatimize göre bu bâbda dikkatimizi çeken bir "zariflik" söz konusudur. Zira Veşşâ, eserinin ilk bâbında ilim ehlinin yanında suskun kalmanın bir edeb olduğunu ifade etmiştir. Kendisi de adeta bu bâbda, daha önce üzerinde durduğu gibi büyükler konuşurken edeb gereği olan susmaya riayet etmiş ve yer verdiği kavil ve eserlere müdahalede bulunmamıştır. Sanki Veşşâ, lisan-ı haliyle okuyucusuna edeb ve zarafet dersi vermektedir. Mürûetin ne olduğu hususunda kendinden önce söylenmiş kavilleri edeple dinlemiş ve nihayetinde kendi zarafetini göstererek on sıfat daha eklemiştir.

Onuncu bâbdan sonra gelen başlıklar mürûetin gereği olan sıfatlarla ilgilidir. Sıdk (doğruluk), sözünde durmak ve sır tutmak gibi ahlaki erdemlerden sonra esere başlığını verdiren zarf konusuna gelinmiştir. On dördüncü bâb zarf ve zarafet ehlinin sıfatlarına dairdir. Komşularını gözetmek, vefalı olmak, arsız davranışlardan kaçınmak gibi sıfatların yanında zarafet ehline olmazsa olmaz dört sıfat daha vardır: Fesahat, belâgat, iffet ve nezahet (ahlak güzelliği).

Burada eserin özellikle üzerinde duracağı "zarf, zarafet ve zarif" kavramlarına dair pek çok yoruma yer verilmiştir. Mevzu bahis kavram çerçevesindeki bu değerlendirmeler öylesine geniş bir tanım yelpazesi sunmaktadır ki bu genişlik, açıkçası okuyucunun zihninde "zarafet" sahibi olmanın ne olduğu hususunda bir anlam istikrarı sağlamaya imkân vermemektedir. Daha doğrusu "zarafet nedir?" sorusuna "şudur" diyebileceğimiz bir netlik sunmamaktadır. Zira zarafetin mahiyetine dair verilen yorumlar aynı zamanda edeb ve mürûetin de lazımı olan sıfatlarına dairdir. Örneğin zarafet sahibi kimsenin nasıl olduğuna dair verilen kavillere göre zarf, dört hasletten ibarettir: Hayâ duygusu, cömertlik, iffet ve vera'. Hâlbuki zarif kimselerde bulunması gerektiği söylenen bu özellikler önceki bâblarda mürûetin ve edeb sahibi olmanın da gereği olarak zikredilmiştir. Yine zarif kimsenin özelliklerinden sayılan sır tutma ve doğruluk aynı zamanda mürûetin de sıfatlarındandır. Dolayısıyla eserde kendini gösteren entelektüel tavır, *feylesofâne*, efradını cami ağyarını mâni bir tanım getirme çabası değildir. Bilakis varlığı kesin olan ahlaki bir olguyu, benzer olan diğerlerinden daha baskın özellikleriyle hissettirip özendirmeye yönelik *edibâne* bir yaklaşımdır. Ancak şu kadar var ki Veşşâ, söz konusu zarafet olduğunda kavrama edeb ve mürûetten farklı olarak bir

⁵ Kavram hakkında ayrıntı için bk. Ömer Özpinar, Hadîs Ve Fıkıh Edebiyatında Ortak Bir Kavram: Mürûet, Selçuk Üniversitesi İlahiyat Fakültesi Dergisi 32 (2011): 107-142.

⁶ Veşşâ, *ez-Zarf ve'z-zurafâ*, 41.

de “heva/aşk” niteliği yüklemiştir. Buna göre zarafet sahibi bir kimsenin kuşanması gereken ahlaki erdemlerden birisi de iffetli aşklardan haberdar olmasıdır. Bu tür bir aşk/hevâ Veşşâ’ya göre zarafet ehli için “müekked farz”dır. Mahmûd Verrâk’ın da dediği gibi aşk, kerem sahibi kimselerin ahlakındandır. Hiçbir edip aşktan ve onunla beraber gelen tasadan hâlî olamaz.

Aşk, zihinleri açan, ruha genişlik akla hayat veren, korkağı cesur cimriyi cömert yapan ve lâl-u ebkemi de fesahat ehline dönüştüren bir iksirdir.⁷ Bu bağlamda pek çok sıfatlarıyla övülen aşk/heva üzerine söylenmiş pek takdîrkâr şiirler başlığa canlılık katmaktadır. Bundan sonraki bâblar ise aşk/heva ile birlikte gelen keder ve dertlerin vafına dairdir. O tarihe kadar şöhret bulmuş âşıkların divanlarından ve ahbârından yapılan nakillerde Veşşâ, aşka düşen kimselerin acınası ahvaline değinmektedir. Sevgi ve onun ifratı olan aşkın, ashabinın başına getirdiği menfi hallerinden bahisle anlatı, aksi yönde bir mecraya meyletmektedir. Ebû Vâil el-Edâhî’nin şu şiiri ehl-i aşkın muammaya dönüşen duygu dünyasını oldukça dakik bir şekilde betimlemektedir:

بقلي شيء لستُ أعرف وصفه، ... على أنه، ما كان، فهو شديد
تمر به الأيام تسحب ذيلها، ... فتبلى به الأيام، وهو جديد

Kalbimde öyle bir şey var ki nasıl vasfedeceğimi bilmiyorum; fakat şu kesin ki o neyse çok çetin geliyor bana.

Onunla öyle geçiyor vakit birbiri arkasında, günler eskiyor ama o, öyle kalıyor; hep terütaze.⁸

Aşkın müsbet ve menfi taraflarına dair yer verilen kavil ve şiir pasajlarından sonra Veşşâ, maksadının ne olduğunu en nihayetinde açıkça belirtmekte ve mevzuyu güzel bir sonla bitirmektedir. Buna göre aşk, iffet ve vefa ehlinde güzeldir; şehvet ve ahlaksızlıkla çirkindir.

Kitâbu’z-zarf ve’zurafâ’nın aşkın ıslahına dair yapmış olduğu tatvil-i kelamın, henüz hicri ilk yüzyıldan itibaren Arap toplumunda baş gösteren ahlaki yozlaşmaya tepki olarak güçlenen zühd eğiliminin değişik bir yansıması olduğu söylenebilir. Zira hususan hicri üçüncü yüzyıl Bağdat’ı, Abbasi Devleti’nin askeri ve ekonomik açıdan hatırı sayılır bir güce eriştiği döneme tekabül etmektedir. Bu ve bundan birkaç yüzyıl sonrasına değinen tarih kaynakları o dönemde özellikle saray ve çevresinde İslami yaşam aleyhine baş döndürücü bir hızla yayılan ahlaksızlıktan bahsetmektedir. Fetih hareketleri ile birlikte diğer ülkelerden merkez-i hilafete sadece ganimet ve vergiler değil bunun yanında gayr-i müslim beldelerden zevk ü safa ve eğlence vasıtaları da ulaşmıştır.⁹ Tüm bunlar Müslüman toplumun

⁷ Veşşâ, *ez-Zarf ve’z-zurafâ*, 59.

⁸ Veşşâ, *ez-Zarf ve’z-zurafâ*, 89.

⁹ Ayrıntı için bkz İsmail Serdar Duman, *Emevilerde Sosyal Hayat*, (Yüksek Lisans Tezi, Erciyes Üniversitesi, 2004); Ali Delice, “Emevi Devletinin Yıkılış Nedenleri Üzerine Bazı Mülâhazalar”, *Cumhuriyet Üniversitesi İlahiyat Fakültesi Dergisi* 3 (1999): 299-320; İrfan Aycan, “İslam Toplumunda Eğlence Sektörünün Ortaya Çıkışı”, <http://dergiler.ankara.edu.tr/dergiler/37/1702/18201.pdf> (Erişim: 09 Eylül 2019)

sosyokültürel yapısını olumsuz etkileyen faktörleri teşkil etmiştir. Bu yozlaşmadan “aşk” da payını almıştır. Dolayısıyla zühd eğilimi güçlenmiş ve bozulmuş olan toplumdan kaçışa doğru bir eğilim hâsıl olmuştur. Bozulan değerlerden birisi de aşktır. Anlaşılan İbn Dâvûd ez-Zâhirî (ö. 316/929) gibi Veşşâ da işte bu yozlaşmış aşk mefhumunu islah etmeye yönelik alıntılara yer vermiştir.

Toplam 56 bâbdan oluşan eserin kalan kısmında ise zarafet sahibi kimselerin giyim kuşamından ev içi dekorasyonuna hatta yüzük kaşlarında ve yiyecek içecek kapları üzerinde yazılması güzel bulunan şiir beyitlerine kadar pek çok tavsiyede bulunmaktadır. Hatta dönemin Bağdat Zurafâsı'na hediyeleşmedeki adaba varıncaya kadar ilginç nasihatlerle eser son bulmaktadır.¹⁰

Kaynakça

- Aycan, İrfan. “İslam Toplumunda Eğlence Sektörünün Ortaya Çıkışı”. <http://dergiler.ankara.edu.tr/dergiler/37/1702/18201.pdf> (Erişim: 09 Eylül 2019)
- Delice, Ali. “Emevi Devletinin Yıkılış Nedenleri Üzerine Bazı Mülâhazalar”. *Cumhuriyet Üniversitesi İlahiyat Fakültesi Dergisi* 3 (1999): 299-320.
- Duman, İsmail Serdar. *Emevilerde Sosyal Hayat*. Yüksek Lisans Tezi, Erciyes Üniversitesi, 2004.
- Durmuş, İsmail. “Veşşâ” *Türkiye Diyanet Vakfı İslam Ansiklopedisi*, İstanbul, 2013, 43, 72-73.
- Özpinar, Ömer. *Hadîs Ve Fıkıh Edebiyatında Ortak Bir Kavram: Mürûet*. Selçuk Üniversitesi İlahiyat Fakültesi Dergisi 32 (2011): 107-142.
- Öztürk, Levent. “İbn Yayhâ el-Veşşâ'ya Göre Abbasi Toplumunda Hediyelerin Gizli Dili”. *İstem* 6/12 (2008): 9-15.
- Sağlam, Abdülkadir. “Değerler Eğitiminin Öğrenci Davranışlarına Etkisinin Veli Görüşlerine Göre İncelenmesi”, *Türkiye Sosyal Araştırmalar Dergisi* (2016): 723-742.
- Veşşâ, Ebu't-Tayyib. *ez-Zarf ve'z-zurafâ*, thk. Kemâl Mustafâ, (Mısır: Mektebetü'l-Hâncî, 1953).
- Yılmaz, İbrahim. “Edep ve Âdâb Kavramlarının Semantiği ve Tarihsel Seyri”, *Marife* 2 (Güz 2006): 165-177.

¹⁰ Konu hakkında müstakil bir çalışma için bk. Levent Öztürk, “İbn Yayhâ el-Veşşâ'ya Göre Abbasi Toplumunda Hediyelerin Gizli Dili”, *İstem* 6/12 (2008): 9-15.

PSİKOLOJİ VE ÇAĞDAŞ YAŞAM İNSAN UYUMU

Psychology and Contemporary Life Human Adjustment

Wayne Weiten, Elizabeth Yost Hammer, Dana S. Dunn, çev. ed: Doç. Dr. Ebru İkiz,

Nobel Akademik Yayıncılık, Ocak 2016, 688 s.

Sertifika No: 29767, ISBN 978-605-133-871-2

Tuğba BAKIRTAŞ*

Araştırmacılar tarafından birlikte kaleme alınan ve alanında uzman hakemler tarafından gözden geçirilerek teyit edilen kitap, 10. basımdaki halinden 2016 yılında Türkçeye çevrilmiştir. Her yeni basımda kitabın hacmi, güncelliği ve günümüz çağdaş yaşam insan uyumu gözetilerek korunmaya çalışılmıştır. Bu bakış açısıyla 10. basıma bazı bölümler eklenmiş (pozitif psikoloji), bazıları çıkartılmış, bazı bölümlere daha da fazla yoğunlaşmış, diğer bölümler yeniden organize edilmiş, yaklaşık 1400 yeni kaynak eklenmiş, bölümlerde önerilen okuma listeleri güncellenmiş ve keyifle okunması planlanan bir kitap bilimsel verilerle desteklenerek şekillenmiştir.

Araştırmacılar kitabın yazılış amacını önsöz kısmında şu şekilde ifade etmektedirler: *“Amacımız uyum başlığının kapsamlı, ciddi ve uygulamaya yönelik yaklaşımını üretebilmek; popüler psikolojinin varlığını tanıyarak sağladığı katkılara ciddi bir şekilde eleştirel olarak bakabilmeyi sağlamaktır”*. Popüler psikoloji ve kişisel gelişim kitapları, çağdaş yaşam sorunlarına akademik ve bilimsel olmayan bir dille çözüm üretmeye çalışmaktadır. Günümüz dünyasında bu tarz kitapların okunma ve tercih edilme oranına bakıldığında, alan ile ilgili doğru bilgiler sunan kaliteli kitapların gerekliliği daha fazla göze çarpmaktadır. Tam da bu noktada değerlendirmesini yaptığımız kitap, çağdaş yaşam ve insan uyumu konularına yer vermesi, insanlar arasında güncel olan konuları bilimsel bir üslupla ele alıp incelemesi, psikolojik konularda hemen herkesin bir fikrinin olduğu mevzuları uzman kişilerin görüşleri ile desteklemesi ve yaşanan gündelik hayat ile ilgili sorunlara eleştirel bir kapı aralaması açısından önem kazanmaktadır.

Değerlendirecek olduğumuz kitabın orijinalinin 10. basımı 2011 yılında basılmış olup daha sonra kitap araştırmacılar tarafından güncel verilerle desteklenerek 11 ve 12. basımı da yapılmıştır. Ancak Türkçeye 10. basımdan çevrilen halinin 2016 yılında gerçekleştirilmiş olması, bu tarihe kadar kitabın 11. basımının yapılması güncelliği yakalamak adına bir eksiklik olarak karşımıza çıkmaktadır.

Kitap, psikoloji ve çağdaş yaşam insan uyumu konusunda güncel verilerden müteşekkil on altı bölümden oluşmaktadır. Konu başlıkları şu şekildedir: *“Bugünün Dünyasında İnsan Uyumu, Kişilik: Kuramlar ve Araştırma, Stresin Değişkenleri, Stresle Başa Çıkma, Sağlık Psikolojisi, Benlik, İzlenim Oluşturma ve Sosyal etki, İletişim, Yakın*

Atf: Bakırtaş, Tuğba. “Psikoloji ve Çağdaş Yaşam İnsan Uyumu /Kitap Tanıtımı”. gıfad: gümüşhane üniversitesi ilahiyat fakültesi dergisi / the journal of gümüşhane university faculty of theology 15 (Temmuz / July 2020/2):

* Doktora Öğrencisi, Sakarya Üniversitesi, Sosyal Bilimler Enstitüsü, Felsefe ve Din Bilimleri, (sautuba@gmail.com), ORCID: 0000-0001-8371-8613

İlişkiler, Evlilik ve Samimi İlişkiler, Cinsiyet ve Davranış, Cinsellik, Kariyer Seçenekleri ve İş, Anormal Davranış, Psikoterapi, Pozitif Psikoloji". Her bir bölüm hem birbirinden bağımsız hem de insan olmanın bir gereği olarak birbiriyle iç içe bölümlerdir. Bazı bölümler ise içerik olarak alanın en temel mevzularını içermektedir. Ders kitabı niteliğinde hazırlanan kitabın, psikoloji alanındaki en temel konuları sadece bir bölüm ile izah etmeye çalışması derli toplu bir kaynak oluşturması açısından önem arz ederken bölümlerin yüzeysel olarak aktarılmasına sebep olmuştur. Alan ile ilgili ders kitabı şeklinde hazırlanan kitapların mevzuya vakıf olma, bir konuyu belli başlı bölümleriyle daha doğru kavratma açısından derinlemesine hazırlanmış olması, detaylı bilgi sunması beklenmektedir.

Psikoloji, insan davranışlarını anlamaya ve yordamaya çalışırken bulunduğu çağ içerisinde bireyi tanımlayarak analiz etme gayretine girmektedir. İnsanoğlu şüphesiz yaşadığı çağın çocuğudur. Emelleri, düşüncesi, geleneği, kültürü, zevkleri ve algısı yaşadığı çağın ürünüdür. Toplumsal bir varlık olan birey, bireysel anlamda var olma gayreti içerisinde girerken çağın gereklerine uygun yaşama yollarını denemeye çalışmaktadır. İçinde bulunduğumuz çağ bireye sayısız özerklik alanı sunsa da ona baş etmesi zor olan pek çok problem yaratmıştır. Yön, anlam ve mutluluk arama arzusu, varoluşsal kaygılarla baş edebilme problemleri, bireysel varoluş çabaları ve kendini fark ettirebilme yarışı, değişen dünya anlayışıyla insanın dünyadaki varlık gayesinin yeniden şekillenmesi kısacası hemen her şey yaşanan çağa ayak uydurmaya çalışan bireyin problemi olmuştur. Bu bakış açısıyla psikoloji, insana kendini fark ettiren; tutum, davranış, algılayış konusunda iç görü kazandıran, çağdaş yaşam problemlerine uyum sağlamada, kişisel olan tüm hususlarda bireyi aydınlatmada yol gösterici misyona sahip bir bilimdir. Kitabın yazılış amaçlarından olan bu husus, modern toplumda var olma gayreti içerisinde giren insana rehber olması açısından önem taşımaktadır.

Kitap, ele alıp bilimsel olarak ortaya koyduğu konularla alanda önemli bir boşluğu doldurmaktadır. Ancak kitabın hitap ettiği kitlenin net olarak belirlenmemiş olması bir problem olarak karşımızda durmaktadır. Şayet sıradan vatandaşlara hitap ediyorsa kullandığı dil ve üslup gayet anlaşılır olmakla birlikte kendini keşfet bölümünde yer alan materyallerin uzman yönlendirmesi olmadan sıradan bir birey tarafından rastgele çözümlenip cevaplanması, stres altında olan bireylerin durumları ile ilgili daha da endişelenmelerine sebep olabilmektedir. Unutulmamalıdır ki uzmanlık gerektiren hiçbir alan, kendi başına cevabı bulunamayacak sorunlarla dolu olabilir. İnternet yoluyla kişilik testi çözümlenip kişilik hakkında bilgi alınamayacağı, zeka testi çözümlenip zeka hakkında fikir sahibi olunamayacağı gibi kaygı ya da narsist kişilik envanteri çözümlenip bireysel anlamda kaygı bozuklukları önlenememekte ya da tedavi yoluna gidilememektedir. Şayet kitap öğretmenler ve öğrencilere hitap ediyorsa içerisinde barındırdığı bölümlerin psikolojinin en temel konularından oluştuğu düşünüldüğünde, bu konuların yüzeysel bir şekilde geçirilmiş olduğu göz ardı edilmemelidir. Aynı şekilde her ne kadar öğrencilere hitap ediyor olsa da öğretmen ya da uzman yönlendirmesi olmadan kendini keşfet bölümündeki envanterlerin cevaplanıp bunlar hakkında bir kanyaya varılması sakıncalı olarak görülmektedir.

Kitabın hitap ettiği kitlenin netlik kazanmamış olması, içerik olarak kesinliğinin belirlenmemesine neden olmuştur. Öğretmen ve öğrencilere hitap etme

ve ders kitabı olma açısından yetersiz; sıradan insanlara genel ve doğru bir bilgi sunma açısından yeterli olarak değerlendirilebilmektedir.

Kitap, popüler psikoloji hakkında hemen hemen herkesin liyakatsiz bir şekilde hazırlanan kişisel gelişim kitaplarını edinip fikir sahibi olduğu kitapların yerini doldurması açısından önem taşımaktadır. İlk baskısının olması ve muhtemelen dikkatsizlik ya da baskı hatasından kaynaklanan bir takım yazım hatalarının mevcut olmasını beraberinde getirmiştir. Mesela sayfa 340'ta "*Geleneksel Cinsiyet Kalıplarının Elemanları*" tablosunda makulen bireylerin özellikleri sıralanırken ilk harflerinin çıkmamış olması ya da sayfa 307'de olduğu gibi mavi punto yazı ile yazılan bölümlerin birbirine karışması bu duruma örnek olarak gösterilebilir.

Kitabın 14. bölümü olan "Anormal Davranış" kısmında ruhsal bozuklukların açıklama, belirti gibi tüm ölçüt ve tanı bilgilerinin DSM-4 (Ruhsal bozuklukların Tanısal ve İstatistiksel El Kitabı) tanılarına göre yapıldığı görülmektedir. Kitabın kaleme alındığı tarih açısından bu veriler güncel olmakla birlikte çevirisinin yapıldığı 2016 yılı için güncellikten uzak bilgiler içerdiği aşikardır. Ders kitabı olarak çevirisi yapılan bir kitabın güncel bilgiler içerip içermediği kontrol edilmesi gereken bir durumdur. Nitekim kitabın çevirisinin yapıldığı 2016 yılından evvel 11. baskısının yayınlanması ve daha sonraki yıllarda da yeniden güncellenerek 12. baskısının yayınlanması, ders kitabı şeklinde önerilen bu çevirisi için güncellikten uzak olduğu düşünülmektedir.

Kitapta psikodinamik, davranışçı ve insancıl düşünme bakış açıları saygıyla ele alınmakta; bilişsel, biyolojik, evrimsel ve diğer bakış açılarına da olduğu gibi yer verilmektedir. Kitabın tüm bölümleri kuramsal eklektizme uygun bir şekilde ele alınıp işlenmektedir. Tüm kuram ve teknikleri bütünleştirici bir yaklaşım sunması ile okuyucuya eleştirel bir bakış kazandırması açısından önem kazanmaktadır. Kuramsal eklektizm, bir tamirci ve alet çantasına benzetilebilir. Tamirci bu işi yapabilmek için gerekli aletlere ihtiyaç duymaktadır ve onlar olmadan işini düzgün bir şekilde yapabilmesi mümkün gözükmemektedir. Bu bakış açısıyla kuramsal eklektizm, farklı problemlere karşı tamir çantasında bulunan aletler gibi düşünülebilir. Burada mevzuu ele alan psikolog ya da uzman kişiyi işinin ehli olması ve mevcut tüm yaklaşım ve kuramları en iyi şekilde bilmesi beklenmektedir ki kişisel problemlere çözüm üretebilsin. Ancak öğrencilerin alandaki farklı yaklaşımları öğrenmeden mevcut konularla ilgili bir iç görü kazanması beklenmemelidir. Hakeza konuya vakıf olmayan sıradan bir bireyin okuduğunu kendine göre yorumlaması da olası bir durumdur. Farklı yaklaşımları bir arada sunmak nitelikli bir okuyucu için mükemmel bir fırsat olsa da sadece okumak için okuyan bireylerin kafa karışıklığı yaşamasına sebep olabilmektedir.

Sonuç olarak kitap, yüklendiği misyonu, içerdiği bilimsel verilerle popüler gelişim kitaplarının yerini alma gayreti, kaliteli bir hizmet sunma çabası ile çağdaş yaşam ve insanın bu yaşama uyum sağlama gayretinde önemli bir boşluğu doldurmaktadır. Güncelliği yakalama, okur kitlesinin net olarak belirgin olmaması, içerdiği bölümlerin yüzeysel olarak aktarılması gibi konularda eksiklikler içermiş olsa da çeviri grubunun özverili gayreti ile alana sağladığı katkı göz ardı edilmemelidir.