

ÇANKIRI KARATEKİN ÜNİVERSİTESİ
SOSYAL BİLİMLER
ENSTİTÜSÜ DERGİSİ
Cilt: 11, Sayı: 2, Kasım 2020

CANKIRI KARATEKIN UNIVERSITY
JOURNAL OF INSTITUTE
OF SOCIAL SCIENCES
Volume: 11, Issue: 2, November 2020

ISSN: 1309-3738

İmtiyaz Sahibi / Owner

Prof. Dr. Hasan AYRANCI (Rektör/Rector)

Editör / Editor

Dr. Öğretim Üyesi Erol KARCI

Dr. Öğretim Üyesi Cemil LİV

Alan Editörü / Field Editor

Doç. Dr. Aydın EFE (Edebiyat Fakültesi, Tarih Bölümü)

Doç. Dr. Şahin DOĞAN (Edebiyat Fakültesi, Sosyoloji Bölümü)

Doç. Dr. Emrah ÖZDEMİR (İktisadi ve İdari Bilimler Fakültesi, Uluslararası İlişkiler Bölümü)

Dr. Öğr. Üyesi Kasım BİNİCİ (Edebiyat Fakültesi, Bilgi ve Belge Yönetimi)

Dr. Öğr. Üyesi Fatih GÜZEL (İslami İlimler Fakültesi)

Dr. Öğr. Üyesi Rıfat KARAKUŞ (İktisadi ve İdari Bilimler Fakültesi, Finans ve Bankacılık Bölümü)

Yabancı Dil Editörü/ Foreign Language Editor

(İngilizce)

Öğrt. Gör. Hikmet ULUĞ

Editör Yardımcısı / Asistant Editor

Arş. Gör. Nurdan GENÇ

Sekreteryä / Secretariat

Ünal KARAARSLAN

Vedat BULUT

İsmail ŞENOL

Burca Barış BAYRAMOĞLU

Yönetim Yeri / Address :

Çankırı Karatekin Üniversitesi Sosyal Bilimler Enstitüsü

18100 Çankırı-TÜRKİYE

Baskı / Press

Uzun Dijital Baskı Merkezi İstanbul Cad. 48/48 Ankara www.uzundijital.com Tel: +90 312 341 3667

Bu dergide öne sürülen fikirler makale Yazar(tar)ına aittir. Yazım Kuralları ve makale gönderme için:

<http://dergipark.gov.tr/jiss>

İletişim:

sbedergi@karatekin.edu.tr

Dizinlenme Bilgileri

Çankırı Karatekin Üniversitesi Sosyal Bilimler Enstitüsü Dergisi yılda iki kez (Nisan, Kasım) yayımlanan, **EBSCOhost, DRJI, ASOS Index, Arastirmax, Türk Eğitim Endeksi, OAJI, Scientific Indexing Services (SIS) ve Academic Resource Index (ResearchBib)** gibi ulusal ve uluslararası endekslerce taranan, uluslararası hakemli bir dergidir.

Thoughts put forward in the journal are of author(s).

Guidelines and article submissions are at:

<http://dergipark.gov.tr/jiss>

Contact:

sbedergi@karatekin.edu.tr

İndex

Çankırı Karatekin University Journal of Institute of Social Sciences is a biannual (April, November) international refereed journal which is indexed national and international indexes such as **EBSCOhost, DRJI, ASOS Index, Arastirmax, Türk Eğitim Endeksi, OAJI, Scientific Indexing Services (SIS) and Academic Resource Index (ResearchBib)**.

Yayın Kurulu / Editorial Board

- Prof. Dr. Mustafa BALCI (İstanbul Üniversitesi)
Prof. Dr. Dorian CASTALDINI (Modena Üniversitesi)
Prof. Dr. Adnan VELAGIC (Mostar Üniversitesi)
Prof. Dr. Oktay KIZILKAYA (Kafkas Üniversitesi)
Prof. Dr. Murat ŞİMŞEK (Karabük Üniversitesi)
Prof. Dr. Eren YÜRÜDÜR (Tokat Gaziosman Paşa Üniversitesi)
Prof. Dr. İsmet TÜRKMEN (Tokat Gaziosman Paşa Üniversitesi)
Prof. Dr. M. Serhat YILMAZ (Kastamonu Üniversitesi)
Prof. Dr. Barış TAŞ (Çankırı Karatekin Üniversitesi)
Prof. Dr. Abdulselam ARVAS (Çankırı Karatekin Üniversitesi)
Prof. Seyhan YILMAZ (Kastamonu Üniversitesi)
Assoc. Prof. Lilion BOŞCAN (Bükreş Üniversitesi)
Dr. İbnel RAMIC (Zenica Üniversitesi)
Doç. Dr. Talip AYAR (Bolu Abant İzzet Baysal Üniversitesi)
Doç. Dr. Ercan ÇELEBİ (Kastamonu Üniversitesi)
Doç. Dr. Emre Şahin DÖLARSLAN (Çankırı Karatekin Üniversitesi)
Doç. Dr. Gülten KÜÇÜKBASMACI (Kastamonu Üniversitesi)
Doç. Dr. Yüksel ÖZGEN (Çankırı Karatekin Üniversitesi)
Dr. Öğretim Üyesi Mehmet DOĞAN (Kırıkkale Üniversitesi)
Dr. Öğretim Üyesi Mustafa YILDIRIM (Bartın Üniversitesi)
Dr. Öğr. Üyesi Ercan CENGİZ (Kafkas Üniversitesi)
Dr. Öğretim Üyesi Burçin CANAR (Çankırı Karatekin Üniversitesi)
Dr. Öğretim Üyesi Kasım BİNİCİ (Çankırı Karatekin Üniversitesi)
Dr. Öğretim Üyesi Mehmet Sedat UĞUR (Çankırı Karatekin Üniversitesi)

Danışma Kurulu / Advisory Board

Prof. Dr. Hasan AYRANCI (Çankırı Karatekin Üniversitesi)

Prof. Dr. Alpay Doğan YILDIZ (Gaziosmanpaşa Üniversitesi)

Prof. Dr. Aydın BAŞBUĞ (İstanbul Sabahattin Zaim Üniversitesi)

Prof. Dr. Başaran ÖZTÜRK (Niğde Ömer Halisdemir Üniversitesi)

Prof. Dr. Cumhuriyet ERDEM (Abant İzzet Baysal Üniversitesi)

Prof. Dr. Sait AKBAŞLI (Hacettepe Üniversitesi)

Prof. Dr. Hatice Gülşen ERDEN (Ankara Üniversitesi)

Prof. Dr. Haşim ŞAHİN (Sakarya Üniversitesi)

Prof. Dr. İsmail TUNCER (Mersin Üniversitesi)

Prof. Dr. Mehmet BAHAR (Abant İzzet Baysal Üniversitesi)

Prof. Dr. Nevzat CAN (Atatürk Üniversitesi)

Prof. Dr. Osman ÇEVİK (Karamanoğlu Mehmetbey Üniversitesi)

Prof. Dr. Salih Zeki GENÇ (Çanakkale Onsekiz Mart Üniversitesi)

Prof. Dr. Serpil EROĞLU ÇELEBİ (Hacettepe Üniversitesi)

Prof. Dr. Şenol DURGUN (İstanbul Gelişim Üniversitesi)

Doç. Dr. Ömer KURTBAĞ (Erciyes Üniversitesi)

Doç. Dr. Şeyma BÜYÜKKAVAS KURAN (Ondokuz Mayıs Üniversitesi)

Doç. Dr. Rüçhan ÖZKILIÇ UZ (Uludağ Üniversitesi)

Doç. Dr. Emine Rüyam KÜÇÜKSÜLEYMANOĞLU (Uludağ Üniversitesi)

Doç. Dr. Özlem Yeşim ÖZBEK (Çankırı Karatekin Üniversitesi)

Doç. Dr. Deniz KUNDAKÇI (Kastamonu Üniversitesi)

Dr. Öğr. Üyesi Berrin ÖZYURT (Yaşar Üniversitesi)

Dr. Öğr. Üyesi Özlem KUTKAN (Kastamonu Üniversitesi)

İÇİNDEKİLER / CONTENTS

Araştırma Makaleleri / Research Articles

- 1-21 PANEL VERİLERİ İLE TÜRKİYE'DE KONUT FİYATLARINI ETKİLEYEN FAKTÖRLERİN TESPİTİ VE YAPAY SİNİR AĞLARI YAKLAŞIMI
DETERMINATION OF FACTORS AFFECTING HOUSE PRICES IN TURKEY WITH PANEL DATA AND ARTIFICIAL NEURAL NETWORKS APPROACH
Cahit ÇELİK, Gülsen KIRAL
- 22-36 BİST TEKNOLOJİ ENDEKSİNE KAYITLI FİRMALARIN FİNANSAL PERFORMANSLARININ ANALİZİ
FINANCIAL PERFORMANCE ANALYSIS OF FIRMS WHICH ARE QUOTED IN TECNOLOGY INDEX IN THE BIST
Hasan Önder SARIDOĞAN
- 37-47 FAALİYET GİDERLERİNİN FİRMA PERFORMANSINA ETKİSİ: BORSA İSTANBUL TEKNOLOJİ SEKTÖRÜNDE BİR UYGULAMA
THE EFFECT OF OPERATING EXPENSES ON COMPANY PERFORMANCE: AN APPLICATION IN BORSA ISTANBUL TECHNOLOGY SECTOR
S. Öznur SAKINÇ
- 48-78 SÜNNETİN KUR'AN'I NESHİ MESELESİNE HADİŞÇİLERİN YAKLAŞIMI: ÖRNEKLER ÇERÇEVESİNDE BİR İNCELEME
THE GENERAL APPROACH OF MUHADDITHS OVER THE NASKH OF QURAN BY SUNNA: AN EVALUATION WITH IMPORTANT EXAMPLES
Muhammet Ali ASAR
- 79-96 MAARİF NAZIRI EMRULLAH EFENDİ VE TUBA AĞACI NAZARİYESİ: EĞİTİM REFORMUNA NEREDEN BAŞLAMALI?
MINISTER OF EDUCATION EMRULLAH EFENDI AND TUBA TREE THEORY: WHERE TO INITIATE EDUCATION REFORM?
Ebubekir KEKLİK
- 97-131 ECONOMIC COSTS OF UK LEAVING EUROPEAN UNION: COSTS INVOLVED FOR EU AND UK
BİRLEŞİK KRALLIĞIN AVRUPA BİRLİĞİNDEN AYRILMASININ EKONOMİK MALİYETLERİ: AB VE BİRLEŞİK KRALLIĞA YÜKLENECEK MALİYETLER
Murat PÜTÜN
- 132-154 ALTERNATİFLERİN ÇEKİCİLİĞİ VE ÇEŞİTLİLİK ARAYIŞININ ALGILANAN DESTİNASYON REKABETÇİLİĞİNE ETKİSİ
THE EFFECT OF ATTRACTION OF ALTERNATIVES AND VARIETY SEEKING ON PERCEIVED DESTINATION COMPETITIVENESS
Gülizar AKKUŞ, Mustafa Taylan DAĞISTAN
- 155-175 MERSİN-TARSUS-ADANA DEMİRYOLUNUN MİLLİLEŞTİRİLMESİ
NATIONALIZATION OF MERSİN-TARSUS-ADANA RAILWAY
Cengiz ATLI, Ahmet KALIN
- 176-194 17. YÜZYILDA KONYA'DA KADINLARIN GEÇİM KAYGISI: KONYA ŞER'İYE SİCİLLERİ'NE GÖRE NAFKA
THE CONCERN ON LIVELIHOOD OF WOMEN IN KONYA IN THE 17TH CENTURY: ALIMONY ACCORDING TO KONYA SHARIA REGİSTERS
Betül TEZCAN

- KİTAP TARİHİ ARAŞTIRMALARININ ÖNEMLİ BİR ALANI:
ANSİKLOPEDİLERİNİN GELİŞİMİ VE ANSİKLOPEDİ KÜLTÜRÜ
ARAŞTIRMALARININ ÖNEMİ
- 195-215 *AN IMPORTANT RESEARCH AREA FOR BOOK HISTORY STUDIES:
ENCYCLOPEDIAS AND IMPORTANCE OF THE ENCYCLOPÉDIC CULTURE
İN THE BOOK HISTORY STUDIES*
Engin Cihad TEKİN
- E-BELEDİYECİLİK HİZMETLERİNİN TEKNOLOJİ KABUL MODELİ İLE
DEĞERLENDİRİLMESİ: PALANDÖKEN BELEDİYESİ ÖRNEĞİ
- 216-240 *EVALUATION OF E-MUNICIPALITY SERVICES WITH TECHNOLOGY
ACCEPTANCE MODEL: PALANDÖKEN MUNICIPALITY SAMPLE*
Hüseyin YOLCU, Abdulkadir ÖZDEMİR
- TÜRKİYE'DE EKONOMİK ANLAMDA KAÇAKÇILIK SUÇLARI VE
GÜVENLİK UYGULAMALARI (2017-2018)
- 241-267 *CRIMES OF SMUGGLING AND SECURITY APPLICATIONS IN ECONOMIC
SENSE IN TURKEY*
Zeynep Müjde SAKAR
- TÜRKİYE'DE TV ANA HABER BÜLTENLERİNDE YAYINLANAN
HABERLERİN ŞİDDET DÜZEYİNİN ANALİZİ
- 268-299 *AİRED ON TV MAIN NEWS BULLETINS IN TURKEY ANALYSIS OF THE
LEVEL OF VIOLENCE IN THE NEWS*
Özgür ÖZEN, Mustafa GÖKMEN
- TÜRK KÜLTÜRÜNÜN SURİYE ARAPÇASI ÜZERİNDEKİ ETKİLERİ
- 300-326 *THE EFFECTS OF TURKISH CULTURE ON SYRIAN ARABIC*
Kutaiba FARHAT, Mehmet ÇELİK
- KUTADGU BİLİG'DE *ELİG* SÖZCÜĞÜYLE KURULMUŞ DEYİMLERİN
BİLİŞSEL DİLBİLİM AÇISINDAN İNCELENMESİ
- 327-344 *COGNITIVE LINGUISTIC ANALYSIS OF THE PHRASEMES IN KUTADGU
BİLİG WHERE LEXEME ELİG (HAND / FIST) APPEARS AS A COMPONENT*
Edina SOLAK, Mirza BAŠIĆ
- MRP TABANLI STOK YÖNETİMLERİ İÇİN TALEP DEĞİŞİMİNE
DUYARLI DİNAMİK QR MODELİ
- 345-361 *A DYNAMIC QR MODEL SENSITIVE TO DEMAND CHANGE FOR MRP-
BASED STOCK MANAGEMENT*
Lütfi APİLİOĞULLARI
- COVID 19 SÜRECİNDE ÇOCUKLAR: GELİŞİMSEL İHTİYAÇLAR VE
ÖNERİLER
- 362-381 *CHILDREN IN THE COVID 19 PROCESS: DEVELOPMENTAL NEEDS AND
RECOMMENDATIONS*
Gül KADAN, Burçin AYSU, Neriman ARAL

PANEL VERİLERİ İLE TÜRKİYE'DE KONUT FİYATLARINI ETKİLEYEN FAKTÖRLERİN TESPİTİ VE YAPAY SİNİR AĞLARI YAKLAŞIMI*

Cahit ÇELİK ** Gülsen KIRAL ***

Öz

Türkiye’de konut fiyatları ekonomik ve demografik faktörlerden oldukça etkilenmektedir. Buna bağlı olarak serbest piyasalarda konut fiyat faktörü, konut arzını ve talebini etkilemesi açısından önemlidir. Türkiye’de konut fiyatları ile arzı arasındaki ilişkinin pozitif yönlü olması beklenirken, konut fiyatları ile talebi arasındaki ilişkinin negatif yönlü olması beklenilmektedir. Konut fiyatlarındaki farklılaşmalar ise konut talebi ve arzı üzerindeki etkilere bağlı konut fiyatlarında yukarı ya da aşağı yönlü bir hareket oluşturmaktadır. Bu araştırma makalesinde, konut fiyatlarını etkileyen ve dengeli panel verilerinden oluşan ekonomik ve demografik faktörler belirlenmeye çalışılmıştır. Bu amaca yönelik olarak konut fiyat modelleri ile yapay sinir ağı modeli incelenmiştir. Grup içi tahmin yönteminin bazı bulgularına göre konut talebinin, konut kredi faiz oranının, fiyat düzey endekslerinin, mevduat faizinin, Avrupa para biriminin, külçe altın yatırımının, kentleşme oranlarının, hane halkı otomobil sayısının ve toplam çevresel harcamalarının konut fiyatı üzerinde anlamlı etkileri olduğu görülmüştür. Ayrıca bu araştırma, konut fiyat ve yapay sinir ağı modellerinin dengeli panel verileri ile incelenmesi açısından özgün bir araştırma niteliği taşımaktadır.

Anahtar Kelimeler: Konut Fiyatları, Panel Veri Analizi, Yapay Sinir Ağları, TÜİK, Türkiye.

* Bu makale Ekim 2019 tarihinde düzenlenen Akdeniz Zirvesi 2. Uluslararası Uygulamalı Bilimler Kongresinde sunulan özet metnin genişletilerek makale formatına dönüştürülmüş halidir.

** Dr. Çukurova Üniversitesi, Ekonometri Bölümü, cahit.celik@outlook.com, Orcid No: [0000-0003-4813-9401](https://orcid.org/0000-0003-4813-9401)

*** Prof. Dr. Çukurova Üniversitesi, Ekonometri Bölümü, gakiral@cu.edu.tr, Orcid No: [0000-0002-0541-0178](https://orcid.org/0000-0002-0541-0178)

Makale Gönderilme Tarihi: 17 Ekim 2019 Makale Kabul Tarihi: 15 Temmuz 2020

Makale Türü: Araştırma Makalesi

DETERMINATION OF FACTORS AFFECTING HOUSE PRICES IN TURKEY WITH PANEL DATA AND ARTIFICIAL NEURAL NETWORKS APPROACH

Cahit ÇELİK, Gülsen KIRAL

Abstract

Housing prices in Turkey are highly affected by economic and demographic factors. Accordingly, the housing price factor in free markets is important in terms of affecting housing supply and demand. While the relationship between house prices and supply is expected to be positive, the relationship between house prices and demand is expected to be negative. Housing prices differentials, on the other hand, constitute upward or downward movement in house prices due to the effects on housing demand and supply. In this research paper, economic and demographic factors affecting house prices and balanced panel data were tried to be determined. For this purpose, house price models and artificial neural networks model were studied. According to some findings of the within-group estimation method, housing demand, housing loan interest rate, price level indices, deposit interest rate, European currency, gold bullion investment, urbanization rates, number of household cars and total environmental expenditures have significant effects on house price. In addition, this research is unique in terms of the analysis of house price and artificial neural networks models with balanced panel data.

Keywords: Housing Prices, Panel Data Analysis, Artificial Neural Networks, TSI, Turkey

Giriş

TÜİK ve Merkez Bankası'nın verilerine göre 2018 yılı temel alınarak Türkiye'de konut sektörünün son altı yıllık grafiği çıkarılmıştır. Konut kredisi faiz rasyosunun düşük olduğu 2013 yılından bu yana her yıl en az bir milyon konut satışı olmuştur. 2013 yılından bu yana konut fiyat endeksi yaklaşık %83 oranında artarak 268,09'a yükselmiştir. Artışın en yüksek olduğu il %103,7 oranı ile İzmir, %91,2 oranı ile İstanbul ikinci sırada ve %53,7 oranı ile Ankara üçüncü sıradadır. Türkiye'de konut fiyatları her geçen ay düzenli olarak artmaya devam etmektedir. Buna istinaden 2018 yılının Mayıs ayında Türkiye'nin 81 ilini kapsayan TÜİK verilerinden hareketle satılık konut fiyat endeksinin Nisan ayına göre %0,54, 2017 yılının Mayıs ayına göre ise %9,97 oranında bir artış yaşanmıştır. Genellikle hanhalklarının tercih ettikleri 3+1 daireler yine en çok ilgi gören konut çeşitleri olmaya devam etmektedir.

Bu araştırma makalesinin amacı, Türkiye’de konut fiyatlarını etkileyen ve dengeli panel verilerinden oluşan ekonomik ve demografik faktörlerin tespit edilmesine yöneliktir. Bunun için panel veri konut fiyat modelleri ile yapay sinir ağlarına ait modellerin yaklaşımları incelenecektir. Sabit etkili konut fiyat modellerini etkileyen faktörlerin belirlenmesinde *Grup İçi Tahmin Tekniği* kullanılacaktır. Ayrıca yapay sinir ağları modelinden biri olan MLP (Multi Layer Perceptron) hangi *ekonomik* değişkenlerinin konut fiyat değişkeni üzerindeki öneminin daha fazla olduğunu tespit etmek amacıyla kullanılacaktır. Bunun yanında radyal tabanlı RBF (Radial Basis Function) modeli hangi *demografik* değişkenlerinin konut fiyat değişkeni üzerindeki öneminin daha fazla olduğunu tespit etmek amacıyla kullanılacaktır.

Bu makale araştırması altı bölümden oluşmaktadır. Makalenin giriş bölümünde, Türkiye’de konut satışları ile konut fiyatlarına ilişkin açıklamalar yapılmıştır. Ayrıca araştırma makalesinin amacı ve yöntemleri de açıklanmıştır. Makalenin ikinci bölümünde ise literatür özeti yer almaktadır. Makalenin üçüncü bölümünde konut fiyat modelinin tahmininde kullanılan teknikler yer almaktadır. Burada konut fiyat modellerini etkileyen faktörlerin tespitinde dengeli panel veri analiz yöntemi ve tahmin testleri açıklanmıştır. Buna bağlı olarak yapay sinir ağları tekniklerinden çok katmanlı MLP modeli ile radyal tabanlı RBF modeli de açıklanmıştır. Makalenin dördüncü bölümünü; araştırma metodolojisi ile konut fiyatını etkileyen ekonomik ve demografik faktörlerin açıklamaları oluşturmaktadır. Makalenin beşinci bölümü uygulama aşamasından oluşmaktadır. Burada dengeli panel verileriyle konut fiyatını etkileyen ekonomik ve demografik faktörlere ilişkin sabit etkili konut fiyat modelleri kurulmuştur. Kurulan bu modeller panel veri analizinde kullanılan Grup İçi Tahmin Yöntemi ile test edilmiştir. Uygulama sonucuna göre kurulan son konut fiyat modellerinin anlamlı değişkenleri üzerine yapay sinir ağları yöntemleri uygulanmıştır. Sonuç ve öneriler araştırmanın altıncı bölümünde yer almaktadır.

Literatür

Literatürde taranan bazı makalelerde, konut fiyatlarını etkileyen faktörlerin tespitinde konut fiyat modelleri yer almaktadır. Bu modellerin tahmininde genellikle klasik çok değişkenli istatistiksel teknikler kullanılmıştır. Fakat bu makale çalışmasında ise, panel veri setleri kullanılarak konut fiyatlarını etkileyen değişkenler, konut fiyat modellerine ait panel veri analizi ve yapay sinir ağları yaklaşımı ile belirlenmeye çalışılmıştır. Aşağıda bu çalışmaya uygun literatür özeti yer almaktadır.

İlk olarak Kain ve Quigley (1970) yılında yaptıkları çalışmada konut kirasını ve konut satış fiyatını etkileyen değişkenleri belirlemek amacıyla 1184 değişken ve 854 kısıtlı gözlem kullanmışlardır. Bağımlı değişkenler, konut

kirası ve konut satış fiyatı şeklinde belirlenmiştir. Lineer fonksiyonel ve yarı logaritmik model ele alınarak konutların zımnî veya piyasa fiyatları ile hanehalklarının yararlandığı konut hizmetleri fonksiyonunun spesifik etkileri kestirilmiştir. Kiracılara ait kısıtlı modele ilişkin, ortalama yapı kalitesinin, konut ve binanın kalitesinin konut hizmetlerine ait beklentiler istatistiksel olarak anlamlıdır. Buna karşılık olarak konut niteliklerinin kalitesi ile konutta oturma dışında kullanılan değişkenlere ait sonuçlar anlamsızdır. Straszheim (1974) yılına ait bir araştırması hedonik konut fiyatlarının kestirilmesi üzerinedir. Alt piyasaların her birinin kendine özgü arz ve talep özelliklerinden kaynaklanan farklı fiyat uygulamaları vardır. Konut piyasaları, alt piyasalar veya bir grup tekil piyasalardan oluşmaktadır. Oluşan bu piyasaların her biri için hedonik modellerin tahmini mümkün olmaktadır. Araştırmacı konut özelliklerine ilişkin gözlemleri üç farklı coğrafi bölgede yapmıştır ve hedonik fiyat endekslerine ilişkin değişkenlerin katsayılarını, lineer fonksiyonel model kullanarak incelemiştir. Araştırmacı F testine göre coğrafi tabakalaşmanın en küçük karelerin sınırlarını azalttığını tespit etmiştir. Diğer bir çalışmada Goodman (1978), hedonik fiyat modelini tespit etmek amacıyla Box-Cox tekniğini kullanmıştır. Büyük kentleri, banliyö ve şehir merkezi olmak üzere iki kümeye ayırmıştır. Her bir küme için konut satış fiyatı bağımlı değişken olmak üzere, konutun sahip olduğu oda sayısı, konutun yaşı, konutun yapı çeşidi gibi bağımsız değişkenlerle açıklanmaya çalışılmıştır. Araştırma sonucunda Goodman, her bir küme için kurulan hedonik fiyat modellerinin tahmin sonuçlarını birbirinden farklı bulmuştur. Diğer bir çalışmayı Palmquist (1984) yılında yapmış ve çalışmasında konut satışına ilişkin 20297 gözlem kullanarak konut satış fiyatını belirleyen değişkenleri tahmin etmiştir. Araştırmada logaritmik, lineer ve ters logaritmik, yarı logaritmik ve lineer fonksiyonel modeller kullanılmıştır. Araştırmanın birinci aşamasında lineer hedonik regresyon modelleri oluşturulmuştur. Araştırmanın ikinci aşamasında ise konut nitelikleri için logaritmik lineer kestirimler yapılmıştır. Hedonik regresyon modeli bulgularına göre, konutun çok yıpranmış olması, nüfus sayımına göre beyaz olmayanların nüfus içindeki oranı, son on yılda ev sahibi değişen konutların oranı, konutun alanı, hava kirliliği seviyesinin yıllık aritmetik ortalaması ve konuttan bağımsız bir garajın olması gibi değişkenler negatif yönde konut fiyatını etkilemektedir. İkinci aşamanın lineer talep kestirimi bulgularına göre konut fiyatları üzerinde etkili olan değişkenlerden hanehalkı birey sayısı, aylık konut giderleri, satıcının siyah olması ve konut alanının hedonik fiyatı istatistiksel olarak anlamlı ve katsayıları pozitifdir. Daha sonraki bir çalışma Yang (2000), kullanılan 226 gözlem 160 ana yerleşim bölgesinden seçilerek m² başına istenilen konut fiyatının ne kadar olduğunu test etmiştir. Yang çalışmasında lineer, Box-Cox ve logaritmik modelleri kullanmıştır. Box-Cox modelinin hesapladığı en

büyük olasılık değeri (0,25)'tir. Ayrıca üç farklı modelin katsayılarına ilişkin işaretler ile t değerleri tutarlı çıkmıştır. Bu çalışmada incelenen değişkenlerden banyo sayısı ile yatak odası sayısı dışındakiler % 99 güven düzeyinde anlamlı çıkmıştır. Diğer bir çalışma ile Üçdoğruk (2001)'de İzmir iline ait konut piyasalarındaki ilişkileri incelemiş ve bu süreçteki bağlantıları araştırmıştır. Çalışmasında hedonik fiyat modelini EKK tekniğiyle tahmin etmiştir. Çalışmasında konut piyasa fiyatını bağımlı değişken ve apartmandaki daire sayısını, balkon sayısını, konutun büyüklüğünü, asansör sayısını, oda sayısını, ısıtma sistemini, konutun yaşını, mutfak yapısını, salon ve odaların döşeme durumunu, kapıcı olup olmamasını, uydu sistemini, güneş enerjisini, hidroforu, otoparkı ve panjuru da bağımsız değişkenler olarak tanımlamıştır. Çalışmasında log-lineer modeli kullanmış ve bununla birlikte fiyat üzerindeki yüzdelik etkileri hesaplamıştır. Çalışmadan elde ettiği bulgulara göre kullandığı ekonometrik model iktisadi ve teorik beklentileri karşılama yönündedir. Wilhelmsson (2002) yılındaki çalışmasıyla hedonik fiyat modelini dört ayrı şekilde tanımlamıştır. Bu dört ayrı tanımlama şekli dört ayrı hedonik modelin oluşmasını sağlamıştır. Bu modelin ilki logaritmik tanımlama, ikincisi Box-Cox dönüşümü ve üç ile dördüncüsü ise her bir zaman sürecindeki hedonik fiyatlarına ilişkin regresyonların dönüşümleridir. Tahmin edilen bütün parametreler istatistiksel olarak anlamlı çıkmıştır. Daha sonra Yankaya ve Çelik (2004)'de hedonik fiyat modeliyle, İzmir iline ait metro yatırımlarının konut fiyatları üzerindeki etkilerini incelemişlerdir. Bunun için E-Views ve SPSS ekonometrik ve istatistiksel paket programları kullanılmıştır. Çalışmada kullanılan hedonik model için coğrafi bilgi sistemlerinden faydalanılmış ve modelde mekânsal ilişkili değişkenlerin ölçülmesi ile etkin bölgelerin oluşturulması amaçlanmıştır. Bunun için ise Mapinfo paket programından faydalanılmıştır. Çalışma alanı için yarı logaritmik, tam logaritmik, lineer ve lineer logaritmik modeller kullanılmıştır. Araştırma sonuçları, metro istasyonlarına olan yakınlığın konut fiyatları üzerinde önemli bir belirleyici olduğunu göstermektedir. Daha sonra Baldemir, Kesbiç ve İnci (2007), araştırmalarında emlak fiyatlarını etkileyen katsayıları kestirmişlerdir. Hedonik fiyat modeli için logaritmik, lineer ve logaritmik lineer fonksiyonel kalıpları uygulanmıştır. Analiz sonucuna göre, konutun merkezi kaloriferli olması sobalı olmasına karşın hedonik fiyatını log-log modelde %0,12, lineer modelde 12,8 birim ve logaritmik lineer modelde %11 düzeyinde arttırmaktadır. Diğer yandan üç modele ilişkin merkezi kaloriferin katsayısı %1 oranında anlamlı ve pozitif çıkmıştır. Diğer bir çalışma Selim (2008), konut fiyatlarını etkileyen faktörleri hedonik regresyon model kullanarak belirlemeye çalışmıştır. Hedonik model için yarı logaritmik fonksiyon kalıbını kullanmıştır. Modeli, 1 Ocak–31 Aralık 2004 döneminde 8600 hane halkına ait 2004 hanehalkı bütçe anketi kullanarak analiz etmiştir. Konut

fiyatını belirleyen en önemli değişkenler; konutun büyüklüğü, konutun tipi, oda sayısı ve konutun yapı türü olarak belirlenmiştir. Diğer yapısal değişkenlerden de doğal gazın olması, havuzun olup olmaması ve konutun su sisteminin olması analiz sonucunda konut fiyatını etkileyen önemli değişkenlerdir. Selim ve Demirbilek (2009) yılındaki çalışmalarında ise, hedonik fiyat modeli ve yapay sinir ağı modeli ile Türkiye’de konutların kira değerini araştırmışlardır. İki modeli karşılaştırma bulgularına göre yapay sinir ağları modelinin konut kira değeri tahmininde daha iyi bir yöntem olduğu belirtilmiştir. Yarı logaritmik hedonik fonksiyon modeli ile yapılan uygulamada ise; konut tipi, konutun büyüklüğü, oda sayısı, yapı türü ve diğer yapısal değişkenler konut kira bedelinin en önemli belirleyicileri olduğu sonucuna ulaşılmıştır. Daha sonraki çalışma Gündoğdu (2011), hanehalkı kira harcamalarına ilişkin değişimler analiz edilmiş ve kira fiyatını yükselten değişkenler belirlenmeye çalışılmıştır. Hedonik fiyat modeli için lineer ve logaritmik lineer fonksiyonel kalıpları kullanılmıştır. Analiz bulgularına göre, hanehalkı gelirlerindeki artışın, merkezi ısıtma sistemi olmasının, konutun bulunduğu çevrenin, konutun m² sindeki bir birimlik artışın, asansör olmasının ve konut yaşının 5 yıldan az olmasının hedonik kira fiyatlarını arttırdığını göstermiştir. Daha sonra Kaya (2012), çalışmada Türkiye geneli için bir konut fiyat endeksi oluşturulmuştur. Bunun için, “Ardışık Dönemler Zaman Kukla Değişkeni Yöntemi” uygun görülmüştür. Çalışmada Aralık 2010 ile Haziran 2012 döneminde bankalardan temin edilen 487.027 tane konut fiyatlama raporu kullanılmıştır. Analiz sonucunda konut fiyatlarını etkileyen değişkenler; konuta ait yapısal faktörler ile yalnızca bulunduğu lokasyondan dolayı etki gücündeki iller olarak tespit edilmiştir. Çalışmada son olarak Ankara, İzmir ve İstanbul illeri için tespit edilen her ilçe seviyesinde regresyon analizleri yapılmıştır. Çalışma sonucuna göre, 2010 Aralık-2012 Haziran dönemlerinde sabit nitelikler altında Türkiye genelinde konut fiyatlarında oluşan saf değer artışı %6,21 olarak tespit edilmiştir. Ecer (2014)’de Türkiye’de konut fiyatlarının kestirilmesine yönelik yaptığı çalışmada hedonik regresyon yöntemini ve yapay sinir ağlarını karşılaştırmıştır. 2013 yılı Ocak-Temmuz ayları arasında İzmir’in Karşıyaka ilçesinde satılmış olan 610 konutun verilerini kullanarak konut fiyatını tahmin etmiştir. Yapay sinir ağları modeline göre konutun üniversite ve sağlık ocağına yakınlığı, konutun deniz kenarında olması, konutun yüzme havuzunun olması, konutun deniz otobüsüne yakınlığı, konutun ankastre mutfağının olması, konutun tren istasyonuna mesafesi, konutun bulunduğu sitenin güvenli olması gibi değişkenler konut fiyatını etkilemektedir. Ayrıca yapay sinir ağlarına ait modelin hedonik modelden tahminleme tutarlılığı açısından daha iyi sonuç verdiğini görmüştür. Çelik ve Kiral (2018)’deki çalışmalarında 2008-2015 dönemine ilişkin Türkiye illerinin konut talebini belirleyen ekonomik ve demografik faktörlerine,

dengeli panel veri analiz tekniklerini uygulamışlardır. Çalışmadan elde edilen bazı sonuçlara göre konut kredisi faiz oranının, Euro'nun, hanehalkı otomobil sayısının ve toplam çevresel harcama gibi değişkenlerin konut talebinde anlamlı olduğu görülmüştür. Yılmaz vd. (2018), araştırmalarında yapay sinir ağlarını kullanarak Eskişehir ilinde satılık konut fiyatlarını kestirmişlerdir. Yapay sinir ağları modellerinde; kat sayısı, merkezi ısıtma sistemi, banyo sayısı, internet bağlantısı gibi değişkenleri kullanmışlardır. Uygulama sonucunda, yapay sinir ağlarının konut fiyatlarının kestiriminde etkili olduğunu tespit etmişlerdir. Akay ve Yüksel (2019), bilgi kaybını önlenmek için değişken dönüşümü yapılmadan, zaman değişmezli ikili değişken kapsayacak şekilde karma değişkenli panel veri setini kümeleme yönteminde kullanarak özgün bir uzaklık ölçüsü bulmuşlardır.

Konut Fiyat Modelinin Belirlenmesinde Yararlanılan Teknikler

Bu bölümde konut fiyat modelinin belirlenmesinde kullanılan tekniklerden panel veri modelleri ve tahmin yöntemi ile yapay sinir ağlarına ait modeller tanımlanmaktadır.

Panel Veri Modelleri (Panel Data Models)

Panel veri analizi, hanehalkları, firmalar, ülkeler, endüstriler gibi yatay kesit verilerinin belirli bir zaman aralığı içinde bir araya getirilmeleri olarak ifade edilmektedir (Baltagi, 2005, s.1). Panel verilerine ilişkin analizde; yatay kesit verileri zaman serilerini bir araya getirmektedir. Bu durumda daha çok aydınlatıcı veri, daha çok değişkenlikler, parametreler arasında daha az lineer bağımlılık, daha çok etkinlik ve daha fazla serbestlik derecesi sağlamaktadır (Gujarati, 2016, s.406). N sayıdaki birimin ve her bir birime ilişkin T sayıdaki gözlemin birlikte incelenmesi, panel verilerini meydana getirmektedir. Genel olarak doğrusal panel verilerine ait model aşağıdaki;

$$Y_{it} = \beta_{1i} + \beta_{2i}X_{2it} + \beta_{3i}X_{3it} + \dots + \beta_{ki}X_{kit} + u_{it} \quad i = 1, \dots, N; \\ t = 1, \dots, T \quad (3.1)$$

gibidir. Buradaki $i = 1, \dots, N$ yatay kesit birimlerini ve $t = 1, \dots, T$ zamanı ifade ederken, olasılıklı olmayan hata terimi u 'nun ortalamasının sıfır ve sabit varyanslı olduğu öngörülmektedir. Bu verilere göre;

Y_{it} : i 'nci yatay kesit biriminin t zamanında bağımlı değişken değerini,

X_{kit} : i 'nci yatay kesit biriminin t zamanında k 'nıncı açıklayıcı değişken değerini,

β_{kit} : i 'nci birim ve t 'nci zaman dönemi için k 'nıncı açıklayıcı değişkenin tahmin edilen katsayısını göstermektedir (Baltagi, 2001, s.11).

Doğrusal panel veri modelinde; tesadüfî etkiler modeli (*random effect*) ve sabit etkiler modeli (*fixed effect*) olmak üzere iki model vardır (Çalışkan, 2009, s.124). Sabit etkili model başlangıç noktasının tüm yatay kesit birimleri için farklı sabit bir değer alacağını öngörmektedir. Sabit etkili model, aşağıdaki denklem ile gösterilmektedir.

$$Y_{it} = \beta_{1i} + \beta_{2i} X_{2it} + \beta_{3i} X_{3it} + \dots + \beta_{ki} X_{kit} + u_{it}, \beta_{1j} \neq \beta_{1i} \quad (3.2)$$

Tesadüfî etkiler modeli ise başlangıç noktasını rassal değişken olarak ele almaktadır. Buna göre başlangıç noktaları, β_1 sabit değeri ile sıfır ortalamalı u_i rassal değişkeninin toplamından meydana gelmektedir. Tesadüfî etkiler modeli, aşağıdaki denklem ile ifade gösterilmektedir.

$$Y_{it} = \beta_{1i} + \beta_{2i} X_{2it} + \beta_{3i} X_{3it} + \dots + \beta_{ki} X_{kit} + u_{it}, \beta_{1j} \neq \beta_{1i} + \mu_i \quad (3.3)$$

Sabit etkili modelin uygulamasında *Grup İçi Tahmin Yöntemi* ve tesadüfî etkili modelin uygulamasında ise *Genelleştirilmiş EKK Yöntemi* kullanılmaktadır. Panel veri tahminlerde sabit etkili ve tesadüfî etkili modellerden hangisinin geçerli olacağı "*Hausman testi*" ile belirlenmektedir (Greene, 1993, s. 458-462).

Grup İçi Tahmin (Withinestimator)Yöntemi

Grup içi tahmin (*kovaryans*) yönteminde, her bir birime ait olan zaman serileri gözlemlerinden birim ortalamalarının çıkarılmasıyla değişkenler dönüştürülmektedir. Bu değişkenlerle oluşan regresyonda, havuzlanmış en küçük kareler yöntemi uygulanmaktadır. Sonrasında birim kukla değişkenine ilişkin katsayılar, artıkların grup ortalamalarının kullanılmasıyla kestirilebilmektedir. Buna göre, hem çoklu doğrusal bağlantıdan hem de kukla değişken tuzağından korunulmaktadır. Kovaryans tahmin yöntemi aşağıdaki eşitlikle hesaplanmaktadır (Tatoğlu, 2013, s.86-87).

$$\hat{\beta}_{SE} = \hat{\beta}_{GIT} = \left[\sum_{i=1}^N \sum_{t=1}^T \ddot{x}'_{it} \ddot{x}_{it} \right]^{-1} \cdot \left[\sum_{i=1}^N \sum_{t=1}^T \ddot{x}'_{it} \ddot{y}_{it} \right] \quad (3.4)$$

F Testi

Tesadüfî ve sabit etkiler modelleri arasında seçim yapabilmek için F testi kullanılır. Aşağıdaki denklem incelendiğinde,

$$\bar{y}_{it} = \bar{x}_{it} \beta + \bar{w}_{it} \xi + u_{it} \quad (3.5)$$

denklemden w_{it} , X_{it} 'nin sadece zamana göre değişkenlerini içeren değişkenler kümesi ve ξ , $MX1$ boyutlu parametreler vektörüdür. $RRSS$, tesadüfî etkiler modelinin kestiriminden oluşan kalıntıların kareleri toplamı

(*kısıtlı kalıntı kareler toplamı*); $URSS$, numaralı modelin kestiriminden oluşan kalıntıların kareleri toplamıdır (*kısıtsız kalıntı kareler toplamı*). F testi $H_0: \xi = 0$ hipotezini test etmektedir. F test istatistiği;

$$F = \frac{(RRSS - URSS)}{URSS} \frac{(NT - K - M)}{M} \quad (3.6)$$

şeklindedir. Bu hipotez, $(NT - K - M)$, M serbestlik dereceli F tablosu kullanılarak test edilmektedir. H_0 hipotezi reddedilirse, $\xi = 0$ olacağından (3.5) numaralı model, sabit etkiler varsayımıyla kestirilebilmektedir (Tatoğlu, 2013, s.184-185).

Yapay Sinir Ağları (Artificial Neural Networks)

Yapay Sinir Ağları elastiki ve parametrik olmayan bir modelleme yöntemidir (Tang ve Chi, 2005, s.247). Tahminleme ve karar verme konusunda oldukça başarılı bir yöntem olan Yapay Sinir Ağları (YSA), Yapay Zekâ teknolojilerinden biridir ve insan beyninin karar verme niteliklerini taklit ederek oluşmaktadır. Yapay Sinir Ağlarının öğrenme yeteneği sayesinde, bilinen örnekleri kullanarak daha önce rastlanılmayan olaylar için genelleme yapabilmektedir. Lineer olmayan, çok değişkenli, kompleks, kesin olmayan, hata olasılığı yüksek veriler, eksik ve kusurlu veriler ile problemlerin çözümü için bir matematiksel model ve algoritmanın bulunmaması durumlarında yaygın olarak kullanılmaktadır. Yapay sinir ağlarının mimarisini oluşturan iki katmanlı ileri beslemeli bir yapay sinir ağı modeli aşağıdaki Şekil 1'de görülmektedir.

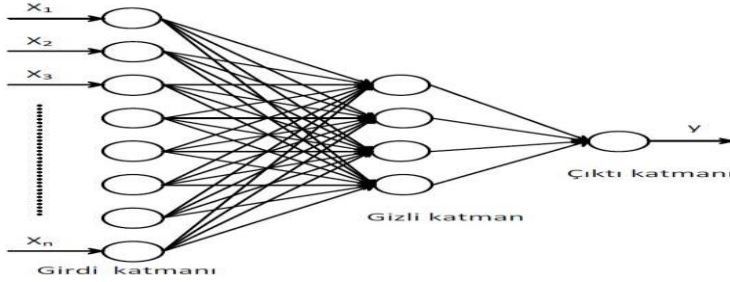

Şekil 1: Yapay Sinir Ağı Modeli (Kaynak: Hamit ve Iqbal, 2004)

Şekil 1'de görüldüğü gibi YSA modeli $X_1, X_2, X_3, \dots, X_n$ bağımsız değişkenlerinden oluşan bir girdi katmanı, bir gizli katman ve bir işlem elemanlı çıktı (y) katmanından oluşmaktadır. Gizli katmanın işlem eleman sayısı (nöron) dört tanedir.

Girdi katmanı bağımsız değişkenlere ait verilerin alındığı katmandır. Buraya gelen veriler gizli katmana aktarılır. Gizli katman girdi katmanından gelen verileri işleyerek çıktı katmanına göndermektedir. Çıktı katmanı ise gizli katmandan gelen bilgileri işleyerek, girdi katmanına sunulan veriler için üretmesi gereken çıktıyı üretmektedir (Svozil vd., 1997, s.49). SPSS neural networks modülünde sık kullanılan ileri sürümlü iki YSA modelleri yer almaktadır. Bunlar çok katmanlı (Multi Layer Perceptron-MLP) ve radyal tabanlı (Radial Basis Function-RBF) YSA modelleridir. MLP nonlineer ağ parametreleri kullanırken RBF lineer parametreler ile çalışmaktadır. Bu iki metot aynı uygulama alanlarında kullanılabilir.

MLP (Multi Layer Perceptron)

Çok katmanlı Multi Layer Perceptron formülasyonu aşağıdaki eşitlikteki gibidir:

$$y = f(s) = Bl (As + a) + b \quad (3.7)$$

s : girdi vektörlerini, y : çıktı vektörlerini, A : ilk katmanın ağırlık matrisini, a : ilk katmanın eğilim değerini, B : ikinci katmanın ağırlık matrisini, b : ikinci katmanın eğilim değerini ve l : doğrusal olmayan elementleri temsil etmektedir (Öğücü, 2006, s. 46). MLP birçok değeri girdi olarak alır ve tek bir çıktı üretir. MLP çıktı üretirken girdi ağırlıklarına uyacak şekilde bir lineer birleşim oluşturmaktadır. Bu birleşimleri bazı lineer olmayan etkinleştirme fonksiyonu yoluyla çıktılarına yerleştirmektedir.

RBF (Radial Basis Function)

Radyal tabanlı yapay sinir ağı modellerinde ağırlık ürettiği çıktı (y) vektörleri olmak üzere aşağıdaki denklem yardımıyla hesaplanmaktadır.

$$y_i = \sum_{k=1}^n W_{ik} \phi_k(x, c_k) = \sum_{k=1}^n W_{ik} \phi_k(\|x - c_k\|_2), i = 1, 2, \dots, m \quad (3.8)$$

Denklemden $x \in R^{n \times 1}$ YSA'nın girdi vektörünü, $\phi_k(.) \in R^+$ radyal tabanlı aktivasyon fonksiyonunu, $c_k \in R^{n \times 1}$ girdi vektör uzayının bir alt setinden seçilen radyal tabanlı merkezleri, $\|\cdot\|_2$ girdi vektörünün merkezden ne kadar uzak olduğunun bir ölçütü olan Öklidyen normunu, W_{ik} çıktı katmanındaki ağırlıkları, N ise gizli katmanda bulunan hücre sayısını göstermektedir. Genel olarak *Radyal Tabanlı YSA* modellerinde önemli olan elemanlar; hücre merkezleri, çıktı katmanındaki ağırlıklar ile kullanılan aktivasyon fonksiyonunun yapısıdır (Okkan ve Dalkılıç, 2012, s.5959).

Metodoloji

Bu araştırma makalesinde, Türkiye'de konut fiyatını etkileyen ekonomik ve demografik faktörlerin belirlenmesi amacıyla dengeli panel veri analizi yapılmıştır. Konut fiyat modelleri için iki yöntem test edilmiştir. Bunlar sabit

etkili modellerde kullanılan Grup İçi Tahmin Yöntemi ile tesadüfî etkili modellerde kullanılan Genelleştirilmiş EKK Yöntemi'dir. Hausman testi sonucuna göre dengeli panel veri analizinde kullanılan ekonomik ve demografik faktörlerin oluşturduğu logaritmik konut fiyat modelleri sabit etkili model olarak belirlenmiştir. Bu nedenle sabit etkili ve iki yönlü logaritmik konut fiyat modellerin tahmini için bu çalışmada sadece Grup İçi Tahmin Yöntemi kullanılmıştır. F Testi sonucuna göre anlamlı ekonomik ve demografik faktörler ile sabit etkili konut fiyat modelleri yeniden kurulmuştur. Dengeli panel veri analizleri için Stata 13 istatistiksel paket programı kullanılmıştır. Diğer yandan anlamlı ekonomik ve demografik faktörlerle oluşturulan yeni konut fiyat modellerine YSA yöntemlerinden çok katmanlı (Multi Layer Perceptron-MLP) modeli ile radyal tabanlı (Radial Basis Function-RBF) modeli uygulanmıştır. Bu modeller, hangi bağımsız faktörlerin konut fiyat değişkeni üzerindeki öneminin daha fazla olduğunu belirlemek amacıyla kullanılmıştır. Yapay sinir ağları analizleri için IBM SPSS Statistics 23 paket programı kullanılmıştır. Bu araştırma için 2008-2015 yılları arasında konut fiyatını etkileyen ekonomik ve demografik faktörlerine ait veriler TÜİK'ten alınmıştır.

Konut Fiyatını Etkileyen Ekonomik ve Demografik Faktörler

Ekonomik güven endeksi, gayri safi yurtiçi hâsıla, tüketici güven endeksi, reel kesim güven endeksi, ortalama hane halkı geliri, hane halkı tasarruf oranı, konut kredi faiz oranı, arz ve talep ilişkisi, reel faiz oranları, konut inşaat maliyeti, krediye erişim, tüketim harcamalarına ilişkin fiyat düzey endeksi, konut tipi ve metrekare, hizmet sektörü güven endeksi, ekonomik göstergeler, devlet iç borçlanma senetleri, Amerikan doları, Avrupa para birimi, külçe altın, yerleşim, inşaat kalitesi, konfor, konut talebi, konum ve mahalle, nüfus sayım istatistiği, ortalama hane halkı büyüklüğü, işsizlik oranı, evlenme istatistikleri, konut üretim ortalama endeksi, hükümet politikaları, konutun ihtiyaçları karşılayabilme gücü, Türkiye illerinin kentleşme oranları, tüketim harcamalarına ilişkin fiyat düzey endeksi, hane halkı otomobil sayısı, konut ciro ortalama endeksi, iç ve dış göçler, çevre faktörü ve toplam çevresel harcamalardır.

Konut Fiyat Modellerinin Analizi

Bu bölümde dengeli panel verilerine ait ve konut fiyatını etkileyen ekonomik ve demografik faktörler için sabit etkili konut fiyat modelleri kurulacaktır. Kurulan bu modeller dengeli panel veri analizinde kullanılan Grup İçi Tahmin Yöntemi ile test edilecektir. Analiz sonucunda konut fiyatını etkileyen faktörler belirlenerek model anlamlı faktörler üzerinden yeniden kurulacaktır. Daha sonra kurulan son modellerin anlamlı faktörleri üzerine yapay sinir ağları yöntemleri uygulanacaktır.

Ekonomik Faktörler İçin Sabit Etkili Konut Fiyat Modeli ve Analizi

$$\begin{aligned} \log(kfe)_{it} = & \beta_0 + \beta_1 \log(kt)_{it} + \beta_2 \log(kkfo)_{it} + \beta_3 \log(fde)_{it} \\ & + \beta_4 \log(mf)_{it} + \beta_5 \log(bist)_{it} + \beta_6 \log(usd)_{it} \\ & + \beta_7 \log(euro)_{it} + \beta_8 \log(altin)_{it} + \beta_9 \log(dbs)_{it} \\ & + \partial_1 \log d_{1i} + \partial_2 \log d_{2i} + u_{it} \end{aligned} \quad (5.1)$$

Modelde β_0 sabit terimi, β_i , $i \neq 0$ modelde yer alan değişkenlerin katsayılarını u ise hata terimini ifade etmektedir. Konut fiyat modelinde kullanılan bağımlı değişken ile bağımsız değişkenler aşağıda tanımlanmaktadır.

Bağımlı Değişken:

$\log(kfe)$: Konut fiyat endekslerinin logaritmasıdır. Türkiye konut sektöründeki fiyat değişikliklerinin takip edilmesine yönelik, ülke genelini kapsayan bir endekstir.

Bağımsız Değişkenler:

$\log(kt)$: TÜİK'in (2008-2015) yılları arasındaki konut talep istatistiklerinin logaritmasıdır.

$\log(kkfo)$: Konut kredi faiz oranının logaritmasıdır. 60 ay – 10 yıl süreli ev kredisi faiz oranlarından oluşmaktadır.

$\log(fde)$: Fiyat düzey endekslerinin logaritmasıdır. Tüketim harcamalarına ait fiyat düzey endeksleridir.

$\log(mf)$: Brüt mevduat faizinin logaritmasıdır. Yıllık reel getiri (TÜFE) finansal yatırım araçlarının yıllara göre reel getiri oranlarından oluşmaktadır.

$\log(bist)$: Borsa İstanbul 100 endeksinin logaritmasıdır.

$\log(usd)$: Amerikan dolarının logaritmasıdır.

$\log(euro)$: Avrupa birliğine ait para biriminin logaritmasıdır.

$\log(altin)$: Altın külçe fiyatının logaritmasıdır.

$\log(dbs)$: Devlet iç borçlanma senetlerine ait değerlerin logaritmasıdır ve borçlanma senetlerini ifade etmektedir. Borçlanma senetleri, hazine bonosunu ve devlet tahvilini içermektedir.

Tablo 1. Ekonomik Konut Fiyat Modelinin Grup İçi Tahmin Yöntemiyle Tespiti

Fixed-effects (within) regression	Number of obs =	648
Group variable: id	Number of groups =	81
R-sq: within = 0.9453	Obs per group: min =	8
between = 0.0745	avg =	8.0
overall = 0.8461	max =	8
corr(u_i, xb) = -0.1297	F(10, 557) =	963.23
	Prob > F =	0.0000

logkfe	Coef.	Std. Err.	t	P> t	[95% Conf. Interval]
logkt	-.0205439	.0067219	-3.06	0.002	-.0337473 -.0073404
logkkfo	-.1221041	.0251863	-4.85	0.000	-.1715758 -.0726323
logfde	1.148923	.3228663	3.56	0.000	.5147382 1.783107
logd1	-.010255	.0245683	-0.42	0.677	-.0585128 .0380028
logmf	.0619618	.0179174	3.46	0.001	.0267679 .0971558
logbist	-.0195212	.0053819	-3.63	0.000	-.0300924 -.00895
logusd	.1596895	.0048743	32.76	0.000	.1501153 .1692637
logeuro	-.0681612	.0062784	-10.86	0.000	-.0804934 -.055829
logaltin	-.1056057	.0042326	-24.95	0.000	-.1139194 -.097292
logdbs	-.2065271	.0153015	-13.50	0.000	-.2365828 -.1764714
logd2 (omitted)					
_cons	1.988279	.6487079	3.06	0.002	.7140659 3.262492
sigma_u	.03008985				
sigma_e	.02276565				
rho	.63595956	(fraction of variance due to u_i)			

F test that all u_i=0: F(80, 557) = 6.18 Prob > F = 0.0000

Kukla Değişkenler:

D_1 : Deniz kıyısı olan iller için 1, diğerleri için 0 değerini alır.

D_2 : Üniversite sayısı üç ve üzeri olan iller için 1, diğerleri için 0 değerini alır.

Grup içi tahmin yönteminin test sonucuna ilişkin konut fiyatı (kfe) üzerinde; konut talebi (kt)'nin, konut kredi faiz oranının (kkfo), fiyat düzey endekslerinin (fde), mevduat faizinin (mf), Borsa İstanbul 100 endeksinin (bist), Amerikan dolarının (usd), Avrupa para birimi (euro)'nun, külçe altın (kaltin) yatırımının ve Devlet iç borçlanma senetlerinin (dbs)'nin olasılık değerleri (0,00) olduğundan (0,05) önem düzeyinde anlamlı oldukları görülmektedir. Deniz kıyısı olan iller için 1, diğerleri için 0 değerini alan kukla değişkeni (d_1) anlamsızdır. Ayrıca Üniversite sayısı üç ve üzeri olan iller için 1, diğerleri için 0 değerini alan kukla değişkeni (d_2) grup içi tahmin tekniği sebebiyle çoklu doğrusallığa neden olduğundan birim etki ile birlikte modelden düşmüştür. Modelden düşen kukla değişkeni GEKK yönteminin analiz sonucunda anlamlı olduğu görülmüştür. Belirlilik katsayısı R^2 değerine göre fiyat modelindeki açıklayıcı değişkenlerin konut fiyatları üzerindeki değişkenliğin yaklaşık olarak %95'ini açıkladığı söylenebilir. Bunun yanında bağımsız değişkenlerin birlikte bağımlı değişken üzerindeki

anlamlılığını test eden F istatistiği anlamlıdır. Birim etki ile bağımsız değişkenler arasında korelasyon katsayısı $(-0,1297)$ olarak hesaplanmıştır. Diğer yandan $\rho = \rho = 0,64$ oran ilişkisi %50'den büyüktür. Oran ilişki katsayısı, toplam varyans içerisindeki birim etki varyansının payını temsil etmektedir. Buna göre Türkiye illerinin konut fiyatları üzerindeki heterojenliğinin önemi fazladır. Aşağıda anlamlı ekonomik faktörlerle oluşan sabit etkili yeni konut fiyat modeli görülmektedir.

$$\begin{aligned} \log(kfe)_{it} = & \beta_0 + \beta_1 \log(kt)_{it} + \beta_2 \log(kkfo)_{it} + \beta_3 \log(fde)_{it} \\ & + \beta_4 \log(mf)_{it} + \beta_5 \log(bist)_{it} + \beta_6 \log(usd)_{it} \\ & + \beta_7 \log(euro)_{it} + \beta_8 \log(altin)_{it} + \beta_9 \log(dbs)_{it} \\ & + \partial_2 \log d_{2i} + u_{it} \end{aligned} \quad (5.2)$$

Demografik Faktörler İçin Sabit Etkili Konut Fiyat Modeli ve Analizi

$$\begin{aligned} \log(kfe)_{it} = & \beta_0 + \beta_1 \log(kt)_{it} + \beta_2 \log(ko)_{it} + \beta_3 \log(hos)_{it} \\ & + \beta_4 \log(o)_{it} + \beta_5 \log(so)_{it} + \beta_6 \log(sto)_{it} \\ & + \beta_7 \log(kcoe)_{it} + \beta_8 \log(th)_{it} + \beta_9 \log(tsas)_{it} \\ & + \beta_{10} \log(fde)_{it} + \beta_{11} \log(hfs)_{it} + \beta_{12} \log(tfs)_{it} \\ & + \partial_1 \log d_{1i} + \partial_2 \log d_{2i} \\ & + u_{it} \end{aligned} \quad (5.3)$$

Bağımlı Değişken:

$\log(kfe)$: Konut fiyat endekslerinin logaritmasıdır. Türkiye konut sektöründeki fiyat değişikliklerinin takip edilmesine yönelik, ülke genelini kapsayan bir endekstir.

Bağımsız Değişkenler:

$\log(kt)$: TÜİK'in (2008-2015) yılları arasındaki konut talep istatistiklerinin logaritmasıdır.

$\log(ko)$: Türkiye'de illerin kentleşme oranlarının logaritmasıdır. Şehirlerde kentsel alanda yaşayan nüfusun toplam nüfusa oranını göstermektedir.

$\log(hos)$: Hanehalkı otomobil sayısının doğal logaritmasıdır.

$\log(o)$: İl bazında temel işsizlik oranının logaritmasıdır.

$\log(so)$: İşgücüne katılma oranının logaritmasıdır. İl bazında temel işgücü göstergeleridir.

$\log(sto)$: İstihdam oranının logaritmasıdır. İl bazında temel işgücü istatistikleridir.

$\log(kcoe)$: Konut ciro ortalama endeksinin logaritmasıdır. Takvim etkilerinden arındırılmış ciro endeksidir.

log(th): Toplam çevresel harcamalarının logaritmasıdır.

log(tsas): Tiyatro salon sayısının logaritmasıdır. İllerde bulunan toplam tiyatro salon sayısını göstermektedir.

log(fde): Fiyat düzey endekslerinin logaritmasıdır. Hanehalkının tüketim harcamalarına ait endekstir.

log(hfs): İhracat firma sayısının logaritmasıdır. Türkiye’de ihracat alanında faaliyet gösteren firma sayılarını temsil etmektedir.

log(tfs): İthalat firma sayısının logaritmasıdır. Türkiye’de ithalat alanında faaliyet gösteren firma sayılarını temsil etmektedir.

Kukla Değişkenler:

∂_1 : Sanayi sitelerindeki işyeri sayısı 1500 ve üzeri olan iller için 1, diğerleri için 0 değerini alır.

∂_2 : Devlet hastanesi sayısı 10 ve üzeri olan iller için 1, diğerleri için 0 değerini alır.

Tablo 2. Demografik Konut Fiyat Modelinin Grup İçi Tahmin Yöntemiyle Tespiti

Fixed-effects (within) regression				Number of obs	=	648
Group variable: id				Number of groups	=	81
R-sq: within	=	0.9284	Obs per group: min	=	8	
between	=	0.0311	avg	=	8.0	
overall	=	0.1148	max	=	8	
corr(u_i, xb)	=	-0.9441	F(12,555)	=	599.90	
			Prob > F	=	0.0000	
logkfe	Coef.	Std. Err.	t	P> t	[95% Conf. Interval]	
logkt	.0054003	.0070863	0.76	0.446	-.008519	.0193195
logko	1.341215	.234089	5.73	0.000	.8814061	1.801024
loghos	.2322323	.0344889	6.73	0.000	.1644875	.2999771
logo	-.0101694	.0211683	-0.48	0.631	-.0517492	.0314103
logd1	(omitted)					
logso	-.1227628	.1566807	-0.78	0.434	-.4305224	.1849968
logsto	.199193	.1564966	1.27	0.204	-.1082051	.5065912
logkcoe	.0932955	.029055	3.21	0.001	.0362243	.1503668
logth	.4157027	.0310947	13.37	0.000	.3546251	.4767804
logtsas	.0092332	.0068432	1.35	0.178	-.0042086	.0226749
logfde	1.056609	.3729915	2.83	0.005	.3239614	1.789257
loghfs	.0059695	.0178765	0.33	0.739	-.0291444	.0410834
logtfs	.0207756	.0131692	1.58	0.115	-.005092	.0466431
logd2	(omitted)					
_cons	-6.061366	.8093426	-7.49	0.000	-7.651115	-4.471617
sigma_u	.25594277					
sigma_e	.02609729					
rho	.98971006	(fraction of variance due to u_i)				

F test that all u_i=0: F(80, 555) = 7.10 Prob > F = 0.0000

Grup içi tahmin yönteminin test sonucuna göre konut fiyatı (kfe) üzerinde; kentleşme oranlarının (ko), hanehalkı otomobil sayısının (hos), konut ciro ortalama endeksinin (kcoe), toplam çevresel harcamalarının (th) ve fiyat düzey endekslerinin (fde) olasılık değerleri (0,00) olduğundan (0,05) önem düzeyinde anlamlı oldukları görülmektedir. (d_1) ve (d_2) kukla değişkenleri

grup içi tahmin tekniği nedeniyle çoklu doğrusallığa neden olduklarından birim etki ile birlikte modelden düşmüştür. Modelden düşen (d_2) kukla değişkeni GEKK yönteminin analiz sonucunda anlamlı olduğu görülmüştür.

Belirlilik katsayısı R^2 değerine göre fiyat modelindeki açıklayıcı değişkenlerin konut fiyatları üzerindeki değişkenliğin yaklaşık olarak %93'ünü açıkladığı söylenebilir ve F istatistiğinin de anlamlı olduğu görülmektedir. Birim etki ile bağımsız değişkenler arasında korelasyon katsayısı (-0,9441) olarak hesaplanmıştır. Diğer yandan $\rho = 0,99$ oran ilişkisi çok büyüktür. Buna göre Türkiye illerinin konut fiyatları üzerindeki heterojenliğinin önemi fazladır. Aşağıda anlamlı demografik faktörlerle oluşan sabit etkili yeni konut fiyat modeli görülmektedir.

$$\log(kfe)_{it} = \beta_0 + \beta_1 \log(ko)_{it} + \beta_2 \log(hos)_{it} + \beta_3 \log(kcoe)_{it} + \beta_4 \log(th)_{it} + \beta_5 \log(fde)_{it} + \partial_{21} \log d_{2i} + uit \quad (5.4)$$

Yapay Sinir Ağlarında MLP ve RBF Modellerinin Analizi

Anlamlı ekonomik ve demografik faktörlerle oluşturulan konut fiyat modellerine YSA metotlarından çok katmanlı MLP modeli ile radyal tabanlı RBF modeli uygulanacaktır.

Ekonomik Faktörler İçin Konut Fiyat Modeline MLP Uygulaması

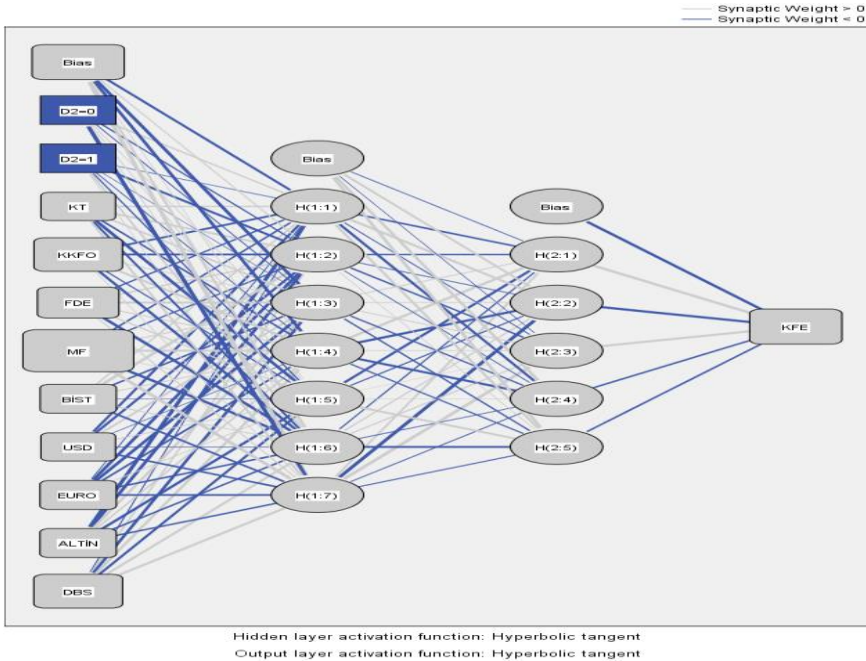

Şekil 2: Ekonomik Faktörler İçin Yapay Sinir Ağlarında MLP Model Mimarisi

Şekil 2’de ekonomik faktörlere ait YSA modelinin mimari yapısı görülmektedir. İleri beslemeli bir ağ olan bu YSA modelinde; bir girdi katmanı, iki gizli katman ve bir çıktı katmanı bulunmaktadır. Şekil 2’deki daireler nöronları, çizgiler ise ağırlıkları göstermektedir. Hiperbolik tanjant fonksiyonu hem gizli katmanlarda hem de çıktı katmanlarında kullanılmıştır. Girdi katmanında bağımsız değişkenler (KT, KKFO, FDE, MF, BİST, USD, EURO, ALTİN, DBS ve D2) yer almaktadır. Ayrıca ortada yer alan birinci gizli katmanda yedi nöron ve ikinci gizli katmanda ise beş nöron bulunmaktadır. Çıktı katmanında ise KFE yer almaktadır.

Demografik Faktörler İçin Konut Fiyat Modeline RBF Uygulaması

Aşağıdaki Şekil 3’te demografik faktörlere ait RBF modelinin mimari yapısı görülmektedir. Radyal tabanlı bir ağ olan bu RBF modelinde; bir girdi katmanı, bir gizli katman ve bir çıktı katmanı bulunmaktadır. Gizli katmanında kullanılan aktivasyon fonksiyonu normalleştirilmiş radyal tabanlı fonksiyondur. Girdi katmanında bağımsız değişkenler (KO, HOS, KCOE, TH, FDE ve D2) yer almaktadır. Ayrıca ortada yer alan gizli katmanda sekiz nöron bulunmaktadır. Çıktı katmanında ise KFE yer almaktadır.

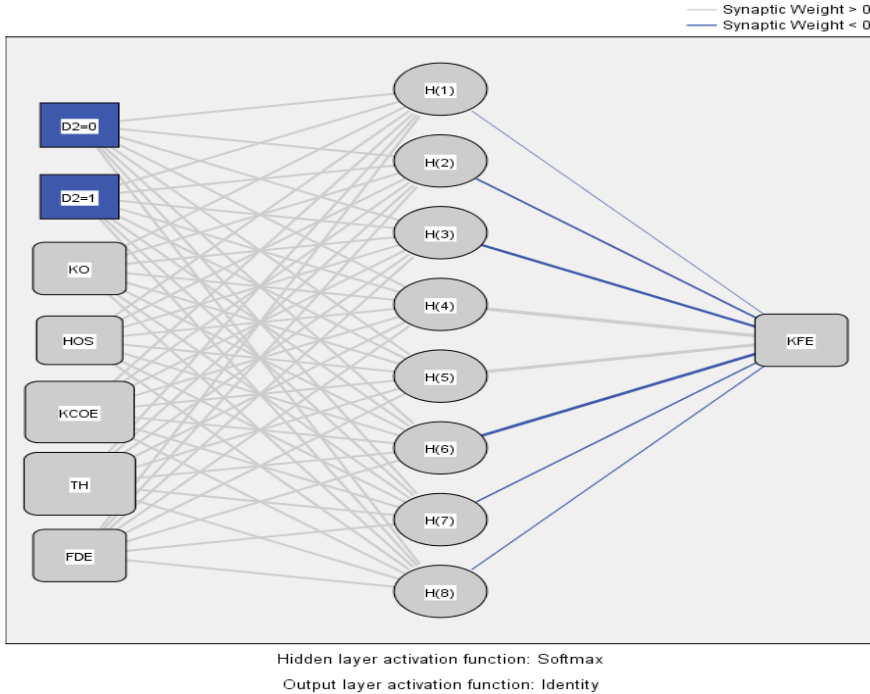

Şekil 3: Demografik Faktörler İçin Yapay Sinir Ağlarında RBF Model Mimarisi

MLP’de Ekonomik ve RBF’de Demografik Faktörlerin Önem Analizi

Aşağıdaki Tablo 3’te, YSA modeli için hangi bağımsız değişkenin bağımlı değişken üzerindeki etkisinin daha fazla olduğu görülmektedir. Buradaki mantık, tüm koşullar aynı kalsa da her YSA modeline atanan ilk ağırlıkların tesadüfî olması nedeniyle sonuçların az da olsa farklı çıkması ve bağımsız değişkenlerin önem sıralamasının değişmesidir. Tablo 3’te görüldüğü gibi *MLP* modeline ait ekonomik faktörler için mevduat faiz oranının konut fiyatı üzerine olan etkisi %100 olarak birinci sırada önem düzeyine sahiptir. %40,7 değeriyle devlet iç borçlanma senetleri ikinci sırada öneme sahipken, %39,4 değeriyle konut kredi faiz oranı üçüncü sırada önem düzeyine sahiptir. Diğer yandan *RBF* modeline ait demografik faktörler için toplam çevresel harcamalarının konut fiyatı üzerine olan etkisi %100’dür ve birinci sırada öneme sahiptir. %93,8 değeriyle konut ciro ortalama endeksi ikinci sırada öneme sahip iken %51,0 değeriyle illerin kentleşme oranları üçüncü sırada öneme sahip olmaktadır.

Tablo 3. Bağımsız Faktörlerin Önem Sıralamasına Ait Analiz Sonuç Tablosu

Ekonomik Faktörler	Önem	Normalleştirilen	Demografik Faktörler	Önem	Normalleş tirilen
		Önem (MLP)			Önem (RBF)
D2	0,016	%3,7	D2	0,034	%11,6
KT	0,009	%2,1	KO	0,151	%51,0
KKFO	0,172	%39,4	HOS	0,095	%32,2
FDE	0,091	%20,9	KCOE	0,277	%93,8
MF	0,438	%100	TH	0,295	%100
BİST	0,028	%6,3	FDE	0,148	%50,2
USD	0,009	%2,0			
EURO	0,029	%6,6			
ALTİN	0,030	%6,9			
DBS	0,178	%40,7			

Sonuç

Bu araştırma makalesinde, konut fiyatlarını etkileyen dengeli panel verilerine ait ekonomik ve demografik faktörler belirlenmeye çalışılmıştır.

Bunun için konut fiyatlarını etkileyen faktörlere sabit etkili fiyat modelleri kurulmuştur. Kurulan bu modeller panel veri analizinde kullanılan Grup İçi Tahmin Yöntemi ile test edilmiştir. Analiz sonucunda anlamlı faktörler üzerinden yeniden kurulan konut fiyat modellerine yapay sinir ağları teknikleri uygulanmıştır. Grup içi tahmin yönteminin uygulama sonucuna göre konut talebi (kt)'nin, konut kredi faiz oranının (kkfo), fiyat düzey endekslerinin (fde), mevduat faizinin (mf), Borsa İstanbul 100 endeksinin (bist), Amerikan dolarının (usd), Avrupa para birimi (euro)'nun, külçe altın (kaltin) yatırımının, Devlet iç borçlanma senetleri (dbs)'nin, kentleşme oranlarının (ko), hanehalkı otomobil sayısının (hos), konut ciro ortalama endeksinin (kcoe), toplam çevresel harcamalarının (th), fiyat düzey endekslerinin (fde), üniversite sayısı üç ve üzeri olan iller için 1, diğerleri için 0 değerini alan kukla değişkeninin ve devlet hastanesi sayısı 10 ve üzeri olan iller için 1, diğerleri için 0 değerini alan kukla değişkeninin olasılık değerleri (0,00) olduğundan (0,05) önem düzeyinde konut fiyatı üzerinde anlamlı etkileri olduğu görülmüştür. Diğer yandan grup içi tahmin yönteminin analiz sonucuna göre konut fiyatını etkileyen ekonomik faktörlerden Amerikan dolarının birinci sırada öneme sahip olduğu görülmektedir. Buna göre Grup içi tahmin yöntemi MLP ile uyumlu olmayan bir sonuç vermektedir. Diğer yandan Grup içi tahmin yönteminin sonucuna göre konut fiyatını etkileyen demografik faktörlerden toplam çevresel harcamalarının birinci sırada öneme sahip olduğu görülmektedir. Bu da grup içi tahmin yönteminin RBF ile uyumlu bir sonuca sahip olduğunu göstermektedir.

Gayrimenkul sektörü ile konut fiyatları Türkiye ekonomisinin önemli yapıtaşlarından biridir. Konut fiyatları ile birlikte konut talebi üzerinde birden fazla ekonomik ve demografik değer belirlenmektedir. Belirlenen bu değerler sayesinde hanehalklarının konut talebi üzerinde ekonomik ve demografik davranışları etkilenmektedir. Konut sektöründe faaliyet gösteren uzmanlar, konut yatırımcıları ile hanehalklarının konut talebi üzerindeki ekonomik ve demografik davranışlarını belirleyen gayrimenkul ve konut fiyatları ile ilgili değerleri yakından takip etmelerini önermektedir.

Kaynakça

- Akay, Ö., & Yüksel, G. (2019). Hierarchical clustering of mixed variable panel data based on new distance. *Communications in Statistics-Simulation and Computation*, 1-16.
- Baldemir, E., Kesbiç, C. Y., & İnci, M. (2007). Emlak piyasasında hedonik talep parametrelerinin tahminlenmesi (Muğla Örneği). 8. Türkiye Ekonometri ve İstatistik Kongresi 24-25 Mayıs, İnönü Üniversitesi, Malatya.

- Baltagi, B. H. (2001). *Econometrics analysis of panel data*. New York: John Wiley & Sons Press.
- Baltagi, B. H. (2005). *Econometrics analysis of panel data* (3rd ed.). England: John Wiley & Sons Press.
- Çalışkan, Z. (2009). OECD ülkelerinde sağlık harcamaları: Panel veri analizi. *Erciyes Üniversitesi İktisadi ve İdari Bilimler Fakültesi Dergisi*, 34, 117-137.
- Çelik, C. & Kırıl, G. (2018). Konut satışlarının incelenmesinde panel veri analizi: Türkiye illeri örneği. M. K. Terzioğlu ve S. Dal (Ed.), *Ekonometride Güncel Konular İçinde* (s. 123-140). Ankara: Gazi Kitabevi.
- Ecer, F. (2014). Türkiye'deki konut fiyatlarının tahmininde hedonik regresyon yöntemi ile yapay sinir ağlarının karşılaştırılması. *International Conference On Eurasian Economies*, 1-10.
- Goodman, A. C. (1978). Hedonic prices, price indices and housing markets. *Journal of Urban Economics*, 5(4), 471-484.
- Greene, W. H. (1993). *Econometric analysis*. New York: Macmillan Publishing Company.
- Gujarati, D. (2016). *Örneklerle ekonometri*. (N. Bolatoğlu. Çev.). Ankara: BB101 Yayınları.
- Gündoğdu, Ö. (2011). Sosyo-ekonomik ve mekânsal değişkenlerin hanehalkı kira harcamaları üzerine etkilerinin hedonik fiyat fonksiyonu ile tahmin edilmesi. *Yayımlanmamış Yüksek Lisans Tezi*, Süleyman Demirel Üniversitesi Sosyal Bilimler Enstitüsü, Isparta.
- Hamid, S. A., & Iqbal, Z. (2004). Using neural networks for forecasting volatility of S&P 500 index futures prices. *Journal of Business Research*, 57(10), 1116-1125.
- Kain, J. F., & Quigly, J. M. (1970). Measuring the value of housing quality. *Journal of the American Statistical Association*, 65(330), 532-548.
- Kaya, A. (2012). Türkiye'de konut fiyatlarını etkileyen faktörlerin hedonik fiyat modeli ile belirlenmesi. *TCMB Uzmanlık Tezi*, Ankara.
- Okkan, U., & Dalkılıç, H. Y. (2012). Radyal tabanlı yapay sinir ağı ile kemer barajı aylık akımlarının modellenmesi. *İnşaat Mühendisleri Odası Teknik Dergi*, 23(2), 5957-5966.

- Öğücü, M. O. (2006). Yapay sinir ağları ile sistem tanıma. Yayımlanmamış Yüksek Lisans Tezi, İstanbul Teknik Üniversitesi Fen Bilimleri Enstitüsü, İstanbul.
- Palmquist, R. B. (1984). Estimating the demand for the characteristics of housing. *The Review of Economics and Statistics*, 66(3), 394-404.
- Selim, S. (2008). Türkiye’de konut fiyatlarının belirleyicileri: Hedonik regresyon modeli. *Doğuş Üniversitesi Dergisi*, 9(1), 65-76.
- Selim, S., & Demirbilek, A. (2009). Türkiye’deki konutların kira değerinin analizi: Hedonik model ve yapay sinir ağları yaklaşımı. *Aksaray üniversitesi İktisadi ve İdari Bilimler Fakültesi Dergisi*, 1(1), 73-90.
- Straszheim, M. R. (1974). Hedonic estimation of housing market prices: A further comment. *The Review of Economics and Statistics*, 56(3), 404-406.
- Svozil, D., Kvasnicka, V., & Pospichal, J. (1997). Introduction to multi-layer feed-forward neural networks. *Chemometrics & Intelligent Laboratory System*, 39(1), 43-62.
- Tang, T. C., & Chi, L. C. (2005). Neural networks analysis in business failure prediction of Chinese importers: A between–countries approach. *Expert Systems With Applications*, 29(2), 244-255.
- Tatoğlu, F. Y. (2013). Panel veri ekonometrisi: Stata uygulamalı, Beta Yayınları 2. Baskı, İstanbul.
- Üçdoğruk, Ş. (2001). İzmir ilinde emlak fiyatlarına etki eden faktörler: Hedonik yaklaşım. *Dokuz Eylül Üniversitesi İİBF Dergisi*, 16(2), 149-161.
- Wilhelmsson, M. (2002). Household expenditure patterns for housing attributes: A linear expenditure system with hedonic prices. *Journal of Housing Economics*, 11(1), 75-93.
- Yang, Z. (2000). An application of the hedonic price model with uncertain attribute: The case of the people’s republic of China. *Property Management*, MCB University Press, 19(1), 50-63.
- Yankaya, U., & Çelik, M. H. (2005). İzmir metrosunun konut fiyatları üzerindeki etkilerinin hedonik fiyat yöntemi ile modellenmesi. *Dokuz Eylül Üniversitesi İİBF Dergisi*, 20(2), 61-79.
- Yılmazel, Ö., Afşar, A., & Yılmazel, S. (2018). Konut fiyat tahmininde yapay sinir ağları yönteminin kullanılması. *Uluslararası İktisadi ve İdari İncelemeler Dergisi*, 20, 285-300.

BİST TEKNOLOJİ ENDEKSİNE KAYITLI FİRMALARIN FİNANSAL PERFORMANSLARININ ANALİZİ

Hasan Önder SARIDOĞAN*

Öz

Teknoloji sektörü, ülkelerin kalkınmasında önemli bir rol oynamaktadır. Özel sektör firmaları bilgi ve teknoloji gelişiminin en önemli temsilcileridir. Bu bağlamda bilgi ve teknoloji sektöründe yer alan firmaların finansal durumlarının ortaya konulması ve olası risklerin belirlenmesi ülke ekonomisi açısından kritik öneme sahiptir. Altman Z-Score ilk olarak 1968'de New York Üniversitesi'nden Edward Altman tarafından geliştirilmiştir. Z-Score modeli, beş finansal oranın kombinasyonu kullanılarak firmaların finansal durumunu ortaya koymak ve kurumsal iflasları tahmin etmek için kullanılmaktadır. Springate S-Skor modeli ise, 1978 yılında Gordon L. V. Springate tarafından literatüre kazandırılmıştır. Springate modeli, firmaların mali durumunu ölçmek için kullanılan bir oran modelidir. Bu çalışmanın amacı, Borsa İstanbul'da (BİST) faaliyet gösteren teknoloji firmalarını Altman Z-Skor ve Springate S-Skor finansal risk modelleri ile analiz etmektir. Bu amaçla BİST teknoloji endeksinde listelenen on dört teknoloji bazlı şirketin 2013 ve 2018 yılları arasındaki finansal verileri incelenmiştir. Çalışmanın sonuçlarına göre Altman Z-Skor modeli yüksek bir tahmin gücüne sahiptir. Bir yıl öncesi verilere göre Altman modelinin öngörü tutarlılığı tüm yıllarda %100 olarak hesaplanmıştır. Springate S-Skor modeli ise 2014 yılı için %78,5, 2015 yılı için %71,4, 2016 yılı için %78,5 ve 2017 yılı için %100 öngörü tutarlılığına sahiptir. Her iki modelin ortak bir sonucu olarak, BİST teknoloji endeksinde kayıtlı firmaların başarılı bir finansal performansa sahip olduğu tespit edilmiştir.

Anahtar Kelimeler: Teknoloji, Altman Z-Skor, Springate S-Skor, Finansal Analiz.

* Öğr. Gör. Dr. Akdeniz Üniversitesi, Kumluca Meslek Yüksek Okulu, Muhasebe ve Vergi Uygulamaları Programı, ondersaridogan@akdeniz.edu.tr, Orcid No: 0000-0002-6463-4681

Makale Gönderilme Tarihi: 7 Aralık 2019 Makale Kabul Tarihi: 15 Temmuz 2020

Makale Türü: Araştırma Makalesi

FINANCIAL PERFORMANCE ANALYSIS OF FIRMS WHICH ARE QUOTED IN TECNOLOGY INDEX IN THE BIST

Hasan Önder SARIDOĞAN

Abstract

Technology sector plays a significant role in the development of the countries. Private sector firms are the most important representatives of information and technology progress. In this context, revealing the financial position of firms in the information and technology sector is critical for the national economy. The Altman Z score were firstly established and invented in 1968 by Edward Altman from New York University. The Z score model was used to estimate the financial position and to predict the corporate bankruptcy by using the combination of five financial ratios. The Springate S-Score model was introduced by Gordon L. V. Springate in 1978. The Springate model is the ratio model which is used to measure the company's financial condition. The aim of this study is to analyze the technology firms that operate in BİST through the financial risk models of Altman Z-Score and Springate S-Score. For this purpose, the paper investigates the financial data of 14 quoted technology-based firms in BIST technology index over the period of 2013 to 2018. According to the results of the analyses; Altman Z score model has a high predictive power. The predictive consistency of Altman model was calculated as 100% in all years according to the data one year ago. According to the Springate S-Score model, it has a predictive consistency of 78.5% for 2014, 71.4% for 2015, 78.5% for 2016 and 100% for 2017. As a common result of both models, firms quoted in BIST technology index have been found to have successful financial performance.

Keywords: Technology, Altman Z-Score, Springate S-Score, Financial Analyses.

Giriş

Yirminci yüzyılın son çeyreğinden itibaren hızlanan teknolojik gelişmeler hayatın her alanında etkisini hissettirmektedir. Bilgi ve iletişim teknolojisinde yaşanan hızlı dönüşüm küreselleşmenin de katkısıyla tüm dünyayı etkilemektedir. Bilgi ve teknolojiyi ekonomik faaliyetlerinde yoğun olarak kullanan ülkeler sürdürülebilir büyüme adına önemli bir avantaj elde etmektedir. Toplum hayatını etkileyen eğitim, sağlık, güvenlik gibi temel konuların yanı sıra finans, banka, ticaret gibi ekonomik alanlarda da yaygınlaşan teknoloji kullanımı giderek önemini artırmaktadır.

Ticari firmalar ekonomideki teknolojik gelişimin en önemli temsilcileri arasında yer almaktadır. Örneğin Türkiye’de 2017 yılında gerçekleştirilen

toplam Ar-Ge harcamalarının %49,4'ü ticari sektör tarafından finanse edilirken bunu %33,6 ile genel devlet, %13,3 ile yükseköğretim, %3,5 ile yurt dışı kaynaklar ve %0,1 ile yurt içi diğer kaynaklar izlemektedir (TUİK, 2019). Bu bağlamda, ticari sektör içerisinde yer alan teknoloji firmalarının finansal verimliliğinin ve risklerinin doğru bir şekilde değerlendirilmesi büyük önem taşımaktadır.

Ticari firmaların finansal risklerinin ölçülmesi ve/veya önceden belirlenebilmesi için çok sayıda model geliştirilmiştir. Bu modellerden birisi ilk çok değişkenli iflas tahmin modeli olarak literatürde yerini alan Altman Z-Skor modelidir (Altman vd. 2017: 132). Altman (1968), çok değişkenli diskriminant analiz yöntemini kullanarak imalat sektöründe yer alan firmaların finansal risk durumlarını ortaya koyan bir çalışma gerçekleştirmiştir. Sonraki yıllarda analizini güncelleyerek imalat dışı ve hisseleri borsada işlem görmeyen firmalarda da uygulanabilecek şekilde genişletmiştir. Finansal risk ölçümü yapan modellerden bir diğeri ise Gordon L.V. Springate tarafından 1978 yılında geliştirilmiştir. Springate, Altman Z-Skor modelinden hareketle firmaların finansal risklerini ölçen çok değişkenli bir iflas tahmin modeli oluşturmuştur.

Bu çalışmanın temel amacı, Borsa İstanbul (BİST) teknoloji endeksinde yer alan firmaların finansal durumlarını Altman Z-Skor ve Springate S-Skor modelleri ile analiz ederek olası riskleri ortaya koymaktır. Bu amaçla BİST teknoloji endeksinde yer alan 14 firmanın 2013-2018 dönemi finansal verileri kullanılmıştır. Literatürde her iki modelin yer aldığı ve teknoloji firmalarının kullanıldığı az sayıda çalışmaya rastlanılmıştır. Bu bağlamda literatüre katkı sağlanacağı düşünülmektedir.

Çalışmada öncelikli olarak finansal risk tahmin yöntemlerinden Altman Z-Skor ve Springate S-Skor modellerinin teorik arka planı ele alınmıştır. Sonrasında finansal risk tahmin yöntemleri ile ilgili literatür incelenmiştir. Son olarak BİST teknoloji endeksinde yer alan firmaların finansal risk tahminleri Altman Z-Skor ve Springate S-Skor modelleri ile analiz edilerek elde edilen sonuçlar karşılaştırılarak yorumlanmıştır.

Altman Z-Skor Modelleri

Firmaların finansal risklerini sınıflandıran ve iflas olasılığı hesaplamaları yapan öncü çalışmalardan birisi Beaver (1966) tarafından gerçekleştirilmiştir. Beaver analizinde finansal açıdan başarılı ve başarısız firmaların beş yıl öncesindeki finansal verileri ile tek değişkenli diskriminant analiz modelini kullanmıştır. Tek değişkenli diskriminant analiz modelinde tek bir finansal oran üzerinden tahmin yapılabildiğinden tutarsız sonuçlar verebilmektedir (Altman, 1968: 592). Edward Altman ise firmaların iki sene önceki finansal verileri ile yapılan çok değişkenli

diskiriminant analiz modelinin daha başarılı sonuçlar verdiğini iddia ederek çeşitli firma türleri üzerinde çalışmalar yapmıştır.

Halka Açık İmalatçı Firmalar İçin Z-Skor Modeli

Z-Skor modeli, Edward Altman tarafından 1968 yılında geliştirilmiştir. Modelde, firmaların finansal raporlarından yararlanılarak bir skor elde edilmekte ve bu skora göre firmaların mali sıkıntı yaşama veya iflas olasılığı hakkında öngörülerde bulunmaktadır. Z-Skor hesaplanması amacıyla 22 finansal gösterge, likidite, karlılık, finansal kaldıraç, borç ödeme gücü ve faaliyet oranları olmak üzere beş standart oran kategorisinde sınıflandırılmıştır. Bu oranlar, literatürdeki popülerliklerine, araştırmanın potansiyel uygunluğuna ve çalışmada ilk defa kullanılan birkaç yeni orana göre seçilmiştir. Çalışmadan kullanılan diskiriminant fonksiyonu (1) numaralı eşitlikte gösterilmektedir (Altman, 1968: 594-595):

$$Z = 0.012 X_1 + 0.014 X_2 + 0.033 X_3 + 0.006 X_4 + 0.999 X_5 \quad (1)$$

X_1 = İşletme Sermayesi / Toplam Varlıklar

Firmanın toplam aktiflerinin içindeki net likit varlıklarının payını temsil etmektedir. Likidite ve firma büyüklüğü dikkate alınmıştır.

X_2 = Dağıtılmamış Karlar / Toplam Varlıklar

Firmanın birikmiş karlarının toplam aktifleri içindeki oranını temsil etmektedir. Bu oran örtülü olarak firma yaşı ile yakından ilgilidir. Örneğin yeni kurulmuş bir firmanın geçmiş yıllardan gelen birikmiş kar oranının düşük olması beklenmektedir. Dolayısıyla yeni kurulan firmanın iflas olasılığı eski firmalara göre daha fazla olabilmektedir.

X_3 = Vergi ve Faiz Öncesi Kar / Toplam Varlıklar

Firmanın faiz ve vergi indirimlerinden önceki kazançlarının toplam aktifleri içindeki payı baz alınmaktadır. Böylece herhangi bir vergi veya kaldıraç etkisi olmadan verimlilik ölçülmektedir.

X_4 = Piyasa Değeri / Toplam Borçlar

Firmanın yükümlülüklerinin aktiflerini aşmadan varlıklarının değerinin ne kadar düşebileceğini (iflas edene kadar) göstermektedir.

X_5 = Toplam Satışlar / Toplam Varlıklar

Varlık devir hızını temsil etmektedir; firma varlıklarının satış getirme kabiliyetini gösteren standart bir finansal orandır. Rekabetçi koşullarla başa çıkmada yönetim kabiliyetinin bir ölçüsüdür.

Z = Genel Skor

(1) numaralı fonksiyon çözümlendikten sonra elde edilen genel skor Altman tarafından Z-Skor olarak adlandırılmıştır. Z-Skor sonucuna göre firmaların finansal riskleri hakkında tahminde bulunmaktadır. Eğer Z-Skor 2.99 üzerinde tespit edilirse firmanın iflas riski taşımadığı, 1.81 altında tespit edilirse iflas riskinin bulunduğu ve son olarak 1.81 ile 2.99 arasında bir skor hesaplanırsa bilinmezlik alanında (gri alan) olduğu ifade edilmektedir (Altman, 1968: 606).

Altman (1968) çalışmasında A.B.D.'de 1946-1965 yılları arasında iflas etmiş 33 imalatçı firma ve finansal açıdan başarılı 33 imalatçı firma olmak üzere toplam 66 firmanın verilerini kullanmıştır. Diskriminant analizi sonuçlarına göre, firmaların bir yıl önceki finansal raporlarına göre doğru sınıflama oranı %95, iki yıl önceki finansal raporlarına göre doğru sınıflama oranı %83 olarak tespit edilmiştir.

Özel İmalat Firmaları İçin Z' - Skor Modeli

Altman'ın 1968 yılında literatüre kazandırdığı Z-Skor modelinde, firmaların piyasa değerleri üzerinden bir çözümleme yapıldığından sadece hisseleri borsada işlem gören imalatçı firmalara uygulanabilmekteydi. Altman, orijinal Z-Skor modelini geliştirerek halka arz olmayan imalatçı firmalar içinde kullanılabilmesini sağlamıştır. Güncellenen Z'-Skor fonksiyonu (2) numaralı eşitlikte gösterilmektedir (Altman vd., 2017: 136).

$$Z' = 0.717 X_1 + 0.847 X_2 + 3.107 X_3 + 0.420 X_4 + 0.998 X_5 \quad (2)$$

$X_4 = \text{Özkaynak Defter Değeri} / \text{Toplam Borçlar}$

Altman (1968) Z-Skor modelinde yer alan X_1 , X_2 , X_3 ve X_5 oranları güncellenen Z'-Skor modelinde aynı şekilde kullanılmıştır. Ancak X_4 oranında yer alan “piyasa değeri” kaldırılarak yerine “özkaynak defter değeri” eklenmiştir. Ayrıca fonksiyondaki katsayılar da değişen oranlara göre güncellenmiştir.

(2) numaralı fonksiyondan elde edilen Z'-Skoru, 2.99 üzerinde tespit edilirse firmanın finansal yapısının güçlü olduğu; 1.23 altında tespit edilirse iflas riskinin bulunduğu ve son olarak 1.23 ile 2.99 arasında bir skor hesaplanırsa bilinmezlik alanında (gri alan) olduğu ve izlenilmesi gerektiği belirtilmiştir (Altman, 2000: 26).

Özel ve Halka Açık İmalat Dışı Firmalar İçin Z''-Skor Modeli

Altman'ın 1968 yılında geliştirdiği Z-Skoru ve daha sonra güncellenen Z'-Skoru sadece imalat sektöründe yer alan firmalar için tasarlanmıştır. Hizmetler sektörü gibi imalat dışı olan sektörler kapsamında bir analizin olmaması eleştiri konusu yapılmıştır. Sektörel özellikler, firma büyüklükleri ve modelde yer alan değişkenlerin finansal riskleri açıklama gücü gibi

unsurların değerlendirilmeleri sonucu, modelde 1993 yılında tekrar bir güncelleme yapılmıştır (Kulalı, 2016: 287).

İmalat sektörü dışında yer alan firmalara da uygulanabilen Z''-Skoru (3) numaralı fonksiyonda gösterilmektedir (Altman, 2000: 27):

$$Z'' = 6.56 X_1 + 3.26 X_2 + 6.72 X_3 + 1.05 X_4 \quad (3)$$

Z''-Skoru elde edilirken orijinal modelden X_5 çıkarılarak oran katsayıları değiştirilmiştir. Z''-Skoru varlıkların finansman türünün firmalar arasında büyük ölçüde farklılık gösterdiği ve finansal kiralama kapitalizasyonu gibi önemli düzenlemelerin yapılmadığı bir endüstride kullanışlı olmaktadır.

Fonksiyondan elde edilen Z''-Skoru, 2.6'dan yüksek ise firmanın finansal açıdan güvende olduğu, 1.1'den düşük ise iflas riskinin bulunduğu ve 1.1 ile 2.6 arasında ise gri alanda olduğu iddia edilmektedir (Kulalı, 2016: 287). Çalışmada teknoloji firmaları bazında bir araştırma yapıldığından (3) numaralı eşitlikteki Z''-skor modeli kullanılacaktır.

Springate S-Skor Modeli

Gordon L.V. Springate, Altman Z-skor modelinden hareketle firmaların finansal risklerini ölçen bir model geliştirmiştir. 1978 yılında literatüre kazandırılan model, çok değişkenli diskriminant analiz yönteminden yararlanılarak 19 finansal oran arasından 4 oranın seçilmesi ile oluşturulmuştur. Gordon L.V. Springate, finansal açıdan başarılı 20 firma ve iflas etmiş 20 firma olmak üzere toplam 40 firma verileri ile test ettiği modelinde %92,5 başarı oranı yakalamıştır (Zanuri vd., 2017: 82). Springate modeli yakaladığı bu başarı oranı ile literatürde Springate S-Skor modeli adıyla sıkça kullanılmaktadır. Springate S-Skor modeli (4) numaralı eşitlikte gösterilmektedir (Hoe, 2018: 50):

$$S = 1.03 X_1 + 3.07 X_2 + 0.66 X_3 + 0.4 X_4 \quad (4)$$

X_1 : İşletme Sermayesi / Toplam Varlıklar

X_2 : Vergi ve Faiz Öncesi Kar / Toplam Varlıklar

X_3 : Vergi ve Faiz Öncesi Kar / Kısa Vadeli Borçlar

X_4 : Toplam satışlar / Toplam Varlıklar

Eşitlikten elde edilen S-Skor 0.862'den küçük olursa firmanın finansal açıdan başarısız olduğu, büyük çıkarsa başarılı olduğu iddia edilmektedir.

Literatür

Firmaların geçmiş finansal verilerini kullanarak geleceğe yönelik tahminlerde bulunmak çok sayıda araştırmacının ilgisini çekmiştir. Öncü

çalışmalardan Beaver (1966), Altman (1968), Ohlson (1980), Zmijewski (1984) geliştirdikleri modeller ile finansal risk tahmini literatürüne önemli katkıda bulunmuşlardır. Ayrıca Gordon Springate 1978 yılında ve J. G. Fulmar 1984 yılında kendi geliştirdikleri modellerini literatüre kazandırmışlardır (Huo, 2006: 50-51).

Öncü çalışmaların ardından pek çok araştırmacı farklı endüstri kollarında yer alan firmaların finansal risk tahminine yönelik çalışmalarda bulunmuştur. Poyraz ve Uçma (2006), Türkiye’de faaliyet gösteren ve turizm, tekstil, tarım ve ulaşım sektörlerinde yer alan ihracatçı firmaların finansal durumlarını 1994 ve 2001 krizleri bağlamında Altman Z-Skor modeli yardımıyla incelemiştir. Altman modeli sonuçları sektörlerin finansal krizlerden çok fazla etkilenmediğini ortaya koymuştur.

Chung vd. (2008), Yeni Zelanda’daki başarısız finans firmalarını, tek değişkenli diskriminant analizi, çok değişkenli diskriminant analizi ve yapay sinir ağları modellerini karşılaştırarak analize tabi tutmuştur. İflastan bir yıl önceki veriler kullanıldığında Altman Z-Skoru modelinde bulunan beş orandan dördünün diğer modellerden daha başarılı sonuçlar verdiği gözlenmiştir.

Muzır ve Çağlar (2009), iflas öncesi bir yıla ait veriler ile sekiz farklı finansal risk modelini Türkiye’de test etmiştir. Sonuçlara göre en başarılı model %81,6 doğru sınıflandırma oranı ile Ohlson tarafından geliştirilen O-Skor modelidir.

Pathan (2009), çalışmasında ABD bankalarında banka kurulu yapısı ile risk alma ilişkisini incelemiştir. Sonuçlara göre, küçük kurullara sahip ya da CEO tarafından yönetilmeyen bankaların finansal açıdan daha riskli bir konumda bulunduğu tespit edilmiştir.

Wang ve Campbell (2010), kendilerinin revize ettiği Altman Z-Skor modeli ile orijinal Z-Skor modelini Çin firmaları için uygulamıştır. Revize edilen Z-Skor modelinin daha başarılı tahminlerde bulunduğu tespit edilmiştir.

Lifschutz ve Jacobi (2010), 2000-2007 yılları arasında İsrail’deki halka açık firmalar üzerinde Altman Z-Skor modelinin iki versiyonunu kullanarak bir çalışma gerçekleştirmiştir. Analiz sonuçları, firmaların iflasından bir yıl önce %95 doğruluk oranıyla ve iflastan iki yıl önce %85 doğruluk oranıyla tahmin edildiğini göstermiştir.

Terzi (2011), Altman Z-Skorunu esas alarak on dokuz finansal rasyo belirlemiştir. Belirlenen rasyolar, tekli ve çoklu istatistiksel analize tabi tutularak çalışmada kullanılacak altı rasyo seçilmiştir. Analizde kullanılan modelin %90,9 doğruluk oranına sahip olduğu saptanmıştır.

Almamy vd. (2016), Birleşik Krallıktaki firmaların finansal sağlamlıklarını ölçmek amacıyla Altman Z-Skorunu genişletmiştir. Çalışmada diskriminant analizi ve performans oranları kullanılmıştır. Elde edilen sonuçlara göre, Z-Skor modeline nakit akım değişkeni eklendiği takdirde daha anlamlı sonuçlar verdiği tespit edilmiştir.

Toraman ve Karaca (2016), Türkiye’de faaliyet gösteren BİST’e kayıtlı kimya sektörü firmalarının finansal analizlerini gerçekleştirmiştir. Altman Z-Skorunun bir değişken olarak kullanıldığı analiz sonuçlarına göre, toplam varlıklar içindeki net çalışma sermayesinin, stokların ve toplam borçların pay artışlarının firmaların finansal başarıları üzerinde çok önemli bir etkiye sahip olduğu tespit edilmiştir.

Literatürde bilişim ve teknoloji firmalarına yönelik çalışmalarda mevcuttur.

Büyükarıkın ve Büyükarıkın (2014), BİST’te işlem gören bilişim sektörü firmalarının Altman Z-Skor ve Springate S-Skor modelleriyle incelemiştir. ANOVA testi, regresyon ve korelasyon analizlerinin kullanıldığı çalışma sonuçlarına göre firmalarda finansal risklerin bulunmadığı tespit edilmiştir.

Koç ve Ulucan (2016), reel sektör işletmelerinin başarısızlık durumlarının tespiti amacıyla BİST’te yer alan tekstil ve teknoloji firmalarının verileri ile bir çalışma gerçekleştirmiştir. Çalışmada, Altman Z-Skoru modeli ile elde edilen değerler ANFIS yöntemi ile analiz edilmiştir. Analiz sonuçlarına göre ANFIS ile oluşturulan modelin finansal tahminde etkin bir yöntem olduğu görülmüştür.

Türk ve Kürklü (2017), BİST’e kayıtlı yedi farklı sektördeki 166 firmanın finansal durumlarını tespit etmek amacıyla Altman Z-Skor ve Springate S-Skor modelleri ile bir çalışma gerçekleştirmiştir. Analiz sonuçlarına göre, Altman modeli 166 şirketten 115’inin (%69), Springate modeli ise 166 şirketten 95’inin (%57) finansal stres altında olmadığını göstermiştir.

Hoe vd. (2018), Malezya’daki teknoloji firmalarının finansal performanslarını analiz etmiştir. Araştırma sonuçlarına göre, Altman Z-Skoru modelinde belirtilen güvenli bölge firmalarının beş yıl boyunca arttığı, riskli bölge firmalarının ise azaldığı tespit edilmiştir.

Model ve Veri Seti

Çalışmada BİST teknoloji endeksinde yer alan 14 firmanın 2013-2018 dönemi konsolide finansal verileri ile bir risk analizi gerçekleştirilmiştir. Analizde hizmet sektörü firmaları için güncellenen Altman Z’’-Skoru modeli ile Springate S-Skor modeli kullanılmıştır. Finansal veriler ilgili firmaların resmi internet siteleri ve Kamuyu Aydınlatma Platformunun internet

sitesinden temin edilmiştir. Piyasa değerinin belirlenmesi amacı ile kullanılan hisse senedi fiyatları ise İş Yatırım internet sitesinden alınmıştır.

Çalışmanın analiz kısmında bazı kısıtlamalar mevcuttur. İlk kısıt; 2019 yılı itibariyle BİST teknoloji endeksine kayıtlı 17 tane firma bulunmaktadır. Ancak Fonet Bilgi Teknolojileri A.Ş. 2017 yılında, Kafein Yazılım Hizmetleri Ticaret A.Ş. 2018 yılında ve Smartiks Yazılım A.Ş. ise 2019 yılında halka arz edilerek borsada işlem görmeye başladığından analiz dışı bırakılmıştır. İkinci kısıt; analizde kullanılan firmalar borsada işlem gören halka açık firmalar olduğundan, çalışmanın bir yatırım tavsiyesi niteliğine bürünmemesi adına rastgele kodlanarak yorumlanmıştır.

Tablo 1’de çalışmada kullanılan firma isimleri alfabetik sıraya göre verilmiştir.

Tablo 1. Çalışmada Kullanılan Firmalar

Sıra	Kodu	Şirket Unvanı
1	ALCTL	Alcatel Lucent Teletaş Telekomünikasyon A.Ş.
2	ARENA	Arena Bilgisayar Sanayi ve Ticaret A.Ş.
3	ARMDA	Armada Bilgisayar Sistemleri Sanayi ve Ticaret A.Ş.
4	ASELS	Aselsan Elektronik Sanayi ve Ticaret A.Ş.
5	DGATE	Datagate Bilgisayar Malzemeleri Ticaret A.Ş.
6	DESPC	Despec Bilgisayar Pazarlama ve Ticaret A.Ş.
7	ESCOM	Escort Teknoloji Yatırım A.Ş.
8	INDES	İndeks Bilgisayar Sistemleri Mühendislik Sanayi ve Ticaret A.Ş.
9	KAREL	Karel Elektronik Sanayi ve Ticaret A.Ş.
10	KRONT	Kron Telekomünikasyon Hizmetleri A.Ş.
11	LINK	Link Bilgisayar Sistemleri Yazılımı ve Donanımı Sanayi Ve Ticaret A.Ş.
12	LOGO	Logo Yazılım Sanayi ve Ticaret A.Ş.
13	NETAS	Netaş Telekomünikasyon A.Ş.
14	PKART	Plastikkart Akıllı Kart İletişim Sistemleri Sanayi ve Ticaret A.Ş.

Bulgular

Bu bölümde BİST teknoloji endeksine kayıtlı firmaların finansal verilerinden hazırlanan Altman Z’’-Skor ve Springate S-Skor değerleri ve yorumlarına yer verilmiştir. Her iki modelde en başarılı tahminler bir yıl öncesi finansal verilere göre yapıldığından burada sadece bir yıl öncesi verilere göre yorumlarda bulunulmuştur.

Tablo 2’de BİST teknoloji endeksine kayıtlı 14 firmanın 2013-2018 yıllarına ait Altman Z’’-Skor değerlerine yer verilmiştir. Son altı yıl içinde sektör

ortalamasının en başarılı olduğu dönem 2017 yılıdır. 2017 yılında 14 firmanın Altman Z''-Skor ortalaması 10.88 olarak hesaplanmıştır. Bu dönemde T₁, T₂ ve T₃ firmalarının Z''-Skor değerlerinin yüksekliği göze çarpmaktadır. Firma ortalamalarına bakıldığında ise en sağlam finansal yapıya sahip firma T₁₄'dür. Firma, incelenen yılların tümünde yüksek Z''-Skor değerlerine ulaşarak ortalama 22.54 Z''-Skor değerine ulaşmıştır. Bu skorun 2.6'nın oldukça üstünde olduğu düşünülürse T₁₄'ün çok başarılı bir finansal performansa sahip olduğu söylenebilmektedir. İlgili dönemde finansal açıdan en başarısız firma ise 1.91 ortalamasıyla T₇ firmasıdır. Bu skor değeri Altman sınıflandırılmasında gri alanda bulunduğundan dikkatle izlenmesi gerekmektedir.

Tablo 2. Teknoloji Firmalarının Z''-Skor Değerleri

Firma	2013	2014	2015	2016	2017	2018	Firma Ortalaması
T ₁	5.23	9.20	4.65	11.27	26.06	18.87	12.55
T ₂	4.94	12.84	15.51	10.16	11.56	5.77	10.13
T ₃	2.68	2.26	3.36	3.11	2.60	3.83	2.97
T ₄	1.99	1.58	1.67	4.01	4.79	5.06	3.18
T ₅	3.02	3.44	13.79	13.61	33.12	13.55	13.42
T ₆	3.37	1.95	1.91	2.54	2.98	4.38	2.86
T ₇	1.64	1.51	1.48	1.64	2.31	2.87	1.91
T ₈	3.77	3.84	3.29	3.26	4.49	3.41	3.68
T ₉	2.83	2.57	2.43	2.89	3.57	2.56	2.81
T ₁₀	19.36	12.78	12.77	10.30	5.37	6.44	11.17
T ₁₁	21.32	27.34	28.39	5.67	7.26	6.65	16.11
T ₁₂	2.98	2.99	3.39	3.21	2.58	3.09	3.04
T ₁₃	7.42	9.93	8.44	8.00	6.28	8.12	8.03
T ₁₄	13.44	22.35	17.78	21.76	39.28	20.63	22.54
Sektör Ortalaması	6.71	8.18	8.49	7.25	10.88	7.52	

Tablo 3'te Altman sınıflandırmasına göre güvenli, riskli ve gri bölgedeki firma sayılarına yer verilmiştir. Teknoloji firmalarının finansal açıdan en başarılı olduğu yıl 2018'dir. Bu dönemde 13 firma güvenli bölgedeyken sadece 1 firma gri bölgede yer almaktadır. Riskli bölgede ise hiçbir firma bulunmamaktadır. 2014 yılı ise finansal açıdan en sıkıntılı dönemi işaret etmektedir. 2014 yılında 9 firma güvenli bölgede bulunurken, 5 firma gri bölgede yer almıştır. Riskli bölgede firma bulunmamaktadır.

Tablo 3. Z''-Skor Modeline Göre Güvenli, Gri ve Riskli Bölgelerdeki Firma Sayıları

Yıllar	Güvenli Bölge $Z'' > 2.6$	Gri Bölge $1.1 < Z'' < 2.6$	Riskli Bölge $Z'' < 1.1$
2013	12	2	0
2014	9	5	0
2015	10	4	0
2016	12	2	0
2017	11	2	0
2018	13	1	0

Tablo 2 ve Tablo 3'teki sonuçlar incelendiğinde BİST teknoloji endeksine kayıtlı firmaların finansal açıdan pozitif bir görünüm sergiledikleri görülebilmektedir. Elde edilen sonuçlara göre, 2013-2018 döneminde hiçbir firma riskli bölgede bulunmamaktadır. BİST teknoloji endeksinde yer alan firmaların söz konusu dönemde iflas talebinde bulunmamaları Altman modeli ile tutarlı sonuçlar elde edildiğini göstermektedir. Bu bağlamda bir yıl öncesi verilere göre Altman modelinin öngörü tutarlılığı tüm yıllarda %100'dür.

Tablo 4. Teknoloji Firmalarının S-Skor Değerleri

Firma	2013	2014	2015	2016	2017	2018	Firma Ortalaması
T ₁	1.06	0.83	0.75	1.29	1.40	-	0.61
						1.69	
T ₂	0.92	1.22	1.21	1.00	1.45	1.51	1.22
T ₃	1.49	1.23	1.45	1.33	1.20	1.49	1.37
T ₄	0.61	0.40	0.24	0.89	1.19	1.32	0.78
T ₅	-	0.22	1.19	2.03	2.24	2.04	1.24
	0.28						
T ₆	1.77	1.17	1.31	2.02	1.92	2.31	1.75
T ₇	1.22	1.13	1.25	1.34	1.34	1.67	1.33
T ₈	1.50	1.51	1.37	1.35	1.45	1.32	1.42
T ₉	0.95	0.89	0.76	0.88	0.93	0.80	0.87
T ₁₀	2.29	1.67	1.90	2.01	1.59	2.08	1.92
T ₁₁	1.01	1.21	1.12	1.09	0.98	1.29	1.12
T ₁₂	1.70	1.64	1.81	1.57	1.47	1.64	1.64
T ₁₃	2.24	2.63	2.27	2.22	2.05	2.78	2.37
T ₁₄	0.61	0.56	1.18	1.40	3.96	5.56	2.21
Sektör Ortalaması	1.22	1.17	1.27	1.46	1.65	1.72	

Tablo 4’te BİST teknoloji endeksine kayıtlı 14 firmanın 2013-2018 yıllarına ait Springate S-Skor değerlerine yer verilmiştir. Springate modeline göre sektörün finansal açıdan en başarılı yılı 1.72 ile 2018’dir. 2014 yılında ise 1.17 ile en düşük Springate S-Skoru elde edilmiştir. Firma ortalamalarına bakıldığında ise finansal açıdan en başarılı firma 2.37 ile T₁₃ firmasıdır. T₁ ve T₄ firmaları sırasıyla 0.61 ve 0.78 S-Skor değerleri ile finansal açıdan en başarısız ortalamalara sahip firmalardır.

Springate modeli Altman modelinden farklı olarak firmaları güvenli ve riskli olmak üzere iki bölge bazında sınıflandırmıştır. Tablo 5’te Springate S-Skor modeli sonuçlarına göre güvenli ve riskli bölgelerdeki firma sayıları gösterilmiştir. 2016 ve 2017 yıllarında teknoloji firmalarının tamamı güvenli bölgede yer almaktadır. 2014 yılında ise 4 firma riskli bölgede bulunurken 10 firma güvenli bölgededir.

Tablo 5’te 2013 yılındaki finansal verilere göre 2014 yılında iflas etmesi öngörülen firma sayısı 3, başarılı firma sayısı 11’dir. Ancak 2014 yılında hiç firma iflas talebinde bulunmadığı için modelin tahmin tutarlılığı %78.5’dir. 2014 yılındaki finansal verilere göre 2015 yılında iflas etmesi öngörülen firma sayısı 4, başarılı firma sayısı 10’dur. Modelin tahmin tutarlılığı %71,4’dir. 2015 yılındaki finansal verilere göre 2016 yılında iflas etmesi öngörülen firma sayısı 3, başarılı firma sayısı 11’dir. Modelin tahmin tutarlılığı %78,5’dir. 2016 yılındaki finansal verilere göre 2017 yılında iflas etmesi öngörülen firma sayısı yoktur. 2017 yılında hiçbir firma iflas etmediği için model öngörü tutarlılığı %100’dür. Aynı sonuç 2018 yılı içinde geçerlidir şöyle ki 2017 yılındaki finansal verilere göre 2018’de hiç firma iflas etmemesi gerekmektedir. Dolayısıyla 2018 yılı için model öngörü tutarlılığı yine %100’dür.

Tablo 5. S-Skor Modelinde Güvenli ve Riskli Bölgelerdeki Firma Sayıları

Yıllar	Güvenli Bölge S > 0.862	Riskli Bölge S < 0.862
2013	11	3
2014	10	4
2015	11	3
2016	14	0
2017	14	0
2018	12	2

Sonuç

Edward Altman’ın 1968 yılında çoklu diskriminant analizi kullanarak geliştirdiği Z-Skor modeli ve Gordon L.V. Springate’in Altman modelinden hareketle 1978 yılında oluşturduğu S-Skor modeli, firmaların finansal

performanslarını ve olası risklerini belirlemek amacıyla sıkça kullanılmaktadır. Bu modellerin kolay anlaşılması, kullanışlı olması ve yüksek tahmin öngörüsü nedeniyle akademik literatürde ve ticari alanda kullanımı oldukça yaygındır.

Ticari firmalar gerçekleştirdikleri Ar-Ge harcamaları ve teknoloji yatırımları ile bilgi ve teknoloji gelişiminde öncü bir role sahiptir. Bilgi ve teknoloji sektöründeki gelişimin mikro ve makro ölçekte yoğun etkileri bulunduğundan, Türkiye gibi gelişmekte olan ülkeler teknoloji kaynaklı yatırıma daha çok ihtiyaç duymaktadır. Bu çalışmada Altman'ın Z''-Skor ve Springate'in S-Skor modelleri ile BİST teknoloji endeksine kayıtlı firmaların 2013-2018 dönemi finansal performansları incelenmiştir. Her iki modelde bir yıl önceki finansal verilere göre daha başarılı sonuçlar verdiğinden, analiz kısmında firmaların bir yıl önceki verilerine göre yorumlama yapılmıştır. Z''-Skor sonuçlarına göre incelenen firmaların tamamı finansal açıdan başarılı olduğu tespit edilmiştir. İlgili dönemde firmaların iflas talebinde bulunmaması modelin tüm yıllarda tutarlı olduğu sonucunu ortaya koymuştur. Springate modelinde ise sadece 2016 ve 2017 yılları için tam tahmin tutarlılığı gerçekleşirken, diğer yıllarda farklı oranlarda tahmin tutarlılığı tespit edilmiştir. Bu bağlamda Altman Z''-Skor modelinin finansal risk tahmini açısından daha başarılı olduğu söylenebilmektedir. İki model arasındaki temel farklardan birisi, Springate modelinde firmaların piyasa değerinin dikkate alınmamasıdır. Halka açık firmalarda piyasa değeri, hisse senedi fiyatlarına göre belirlendiğinden ekonominin genel durumu ile Altman Z''-Skor modeli sonuçları yakından ilgili olmaktadır.

Çalışmanın sonuçları hakkında genel bir değerlendirme yapılacak olursa; BİST teknoloji endeksine kayıtlı firmaların finansal açıdan son derece sağlam bir yapıya sahip olduğu söylenebilmektedir. Bilgi ve teknoloji firmalarının sayısının artması ve sermayelerinin tabana yayılarak yatırım imkanlarının genişletilmesi ile ülke ekonomisine daha çok fayda sağlayacağı düşünülmektedir.

Kaynaklar

Almamy, J., Aston, J., & Ngwa, L. N. (2016). An evaluation of Altman's Z-score using cash flow ratio to predict corporate failure amid the recent financial crisis: Evidence from the UK. *Journal of Corporate Finance*, 36: 278-285.

Altman, E. I. (1968). Financial Ratios, Discriminant Analysis and the Prediction of Corporate Bankruptcy. *The Journal of Finance*. 23(4): 589-609.

- Altman, E. I. (2000). Predicting Financial Distress of Companies: Revisiting The Z-Score and Zeta Models. *Handbook of Research Methods and Applications in Empirical Finance*, 428–456.
- Altman EI, Iwanicz-Drozowska M, Laitinen EK & Suvas A. Forthcoming (2017). Financial distress prediction in an international context: a review and empirical analysis of Altman's Z-score model. *Journal of International Financial Management Accounting*, 28(2): 131–171
- Beaver, W. H. (1966). Financial Ratios As Predictors of Failure. *Journal of Accounting Research*, (4): 71-111.
- Büyükarıkın, U. & Büyükarıkın, B. (2014), Bilişim sektöründe faaliyet gösteren firmaların finansal başarısızlık tahmin modelleriyle incelenmesi, *Akademik Bakış Dergisi*, 46: 160-172.
- Chung, K.C., Holdsworth, D.K., & Tan, S.S. (2008). Insolvency prediction model using multivariate discriminant analysis and artificial neural network for the finance industry in New Zealand. *International Journal of Business and Management*, 3(1): 19–29.
- Hoe Lam Weng, Beng Yeoh Hong, Siew Lam Weng & Wai Chen Jia (2018), Analysis on the Performance of Technology Companies with Z-score Model, *Bulletin of Electrical Engineering and Informatics*, 7(4): 633~639.
- Huo, Y. H. (2006), Bankruptcy Situation Model in Small Business: The Case of Restaurant Firms, *Hospitality Review*, (24)2: 49-58.
- Januri, Sari, E. N. & Diyanti, A. (2017). The Analysis of the Bankruptcy Potential Comparative by Altman Z-Score, Springate And Zmijewski Methods at Cement Companies Listed In Indonesia Stock Exchange. *Journal of Business and Management*, (19)10: 80–87.
- Koç, S. & Ulucan, S. (2016), Finansal Başarısızlıkların Tespitinde Kullanılan Altman Z Yönteminin Bulanık Mantık (Anfis) Yöntemi ile Test Edilmesi: Teknoloji ve Tekstil Sektöründe Bir Uygulama, *Maliye Finans Yazıları- 2016*(106):147-168.
- Kulalı, İ. (2016). Altman Z-Skor Modelinin BİST Şirketlerinin Finansal Başarısızlık Riskinin Tahmin Edilmesinde Uygulanması, *Uluslararası Yönetim İktisat ve İşletme Dergisi*, (12)27: 283-291.
- Lifschutz, A., & Jacobi, S. (2010). Predicting bankruptcy: Evidence from Israel. *International Journal of Business and Management*, 5(4): 133–141.

- Muzır, Erol ve Çağlar, Nazan (2009), The Accuracy of Financial Distress Prediction Models In Turkey: A Comparative Investigation with Simple Model Proposals, *Anadolu Üniversitesi Sosyal Bilimler Dergisi*, 9 (2): 15-48.
- Ohlson, J. A. (1980). Financial Ratios and the Probabilistic Prediction of Bankruptcy. *Journal of Accounting Research*, 18(1): 109-131.
- Pathan, S. (2009). Strong boards, CEO power and bank risk-taking. *Journal of Banking & Finance*, 33(7): 1340–1350.
- Poyraz, E. & Uçma, T., 2006. Türkiye’de Faaliyet Gösteren İhracatçı Sektörlerin Mali Kriz Ortamlarında Finansal Başarısızlıklarının Altman (Z-Score) Modeli Yardımıyla Ölçülmesi. *Muhasebe ve Finansman Dergisi*, 32(4): 1-10.
- Terzi, S. (2011). Finansal Rasyolar Yardımıyla Finansal Başarısızlık Tahmini: Gıda Sektöründe Ampirik Bir Araştırma, *Çukurova Üniversitesi İİBF Dergisi*, 15(1): 1-18.
- Toraman, C. & Karaca, C. (2016). Kimya Endüstrisinde Faaliyet Gösteren Firmalar Üzerinde Mali Başarısızlık Tahmini: Borsa İstanbul’da Bir Uygulama. *Muhasebe ve Finansman Dergisi*, 70(2): 111-128.
- TÜİK, Araştırma-Geliştirme Faaliyetleri Araştırması, <http://www.tuik.gov.tr/PreHaberBultenleri.do?id=27821> (17.11.2019).
- Türk, Z. & Kürklü, E. (2017), Financial Failure Estimate in BIST Companies With Altman (Z-Score) And Springate (S-Score) Models, *Osmaniye Korkut Ata Üniversitesi İİBF Dergisi*, (1)1: 1-14.
- Wang, Y. & Campbell, M. (2010). Do bankruptcy models really have predictive ability? Evidence using China publicly listed companies. *International Management Review*, 6(2): 77–82.
- Zmijewski, M. E. (1984). Methodological Issues Related to the Estimation of Financial Distress Prediction Models. *Journal of Accounting Research*, 22: 59-81.

FAALİYET GİDERLERİNİN FİRMA PERFORMANSINA ETKİSİ: BORSA İSTANBUL TEKNOLOJİ SEKTÖRÜNDE BİR UYGULAMA

S. Öznur SAKINÇ*

Öz

İşletmelerin mali tablolarında çeşitli gider kalemleri bulunmaktadır. Bu giderler içinde faaliyet giderleri işletmelerin üretim giderlerinden sonra en çok fon ayırmak zorunda oldukları harcamalardır. Faaliyet giderleri işletmelerin araştırma- geliştirme giderleri, genel yönetim giderleri, genel üretim giderleri, pazarlama, satış ve dağıtım giderleri gibi satılmaya hazır olan ürünün geliştirilmesi ve müşteriye ulaştırma anına kadar yapılan harcamalar gibi giderleri kapsamaktadır. Bu giderler işletmenin hem pazarlama kabiliyetinin hem de pazar payının artırılmasında önemli rol oynamaktadır. Böylece işletmelerin rekabet gücü artacağından karlılıkları da olumlu etkilenecektir. Özellikle sürekli gelişen teknoloji çağında bu giderler teknoloji sektöründe çok daha önemli bir konumdadır. Bu çalışmanın amacı firmaların yapmış oldukları faaliyet giderlerinin firma performansına etkisini ortaya koymaktır. Bu amaç doğrultusunda Borsa İstanbul Teknoloji Sektöründe faaliyet gösteren sekiz firmanın 2011-2018 yılları arasındaki sekiz yıllık verileri dinamik panel veri analizi yöntemi ile incelenmiştir. Elde edilen sonuçlara göre faaliyet giderlerinden Araştırma ve Geliştirme Giderleri ile Genel Yönetim Giderleri firmanın performansını artırırken, Pazarlama Satış ve Dağıtım giderlerinin istatistiksel olarak firma performansına anlamlı bir etkisi tespit edilememiştir.

Anahtar Kelimeler: Faaliyet Giderleri, Teknoloji Sektörü, BİST, Firma Performansı, Dinamik Panel Veri Analizi

* Dr. Öğr. Üyesi, Hitit üniversitesi, Sosyal Bilimler Meslek Yüksek Okulu, Yönetim ve Organizasyon Bölümü, İşletme Programı. oznursakinc@gmail.com, Orcid No: 0000-0002-0806-3263

Makale Gönderilme Tarihi: 27 Temmuz 2020 Makale Kabul Tarihi: 9 Eylül 2020

Makale Türü: Araştırma Makalesi

THE EFFECT OF OPERATING EXPENSES ON COMPANY PERFORMANCE: AN APPLICATION IN BORSA ISTANBUL TECHNOLOGY SECTOR

S. Öznur SAKINÇ

Abstract

There are various expense items in the financial statements of the companies. Among these expenses, operating expenses are the expenses that businesses have to allocate the most funds after production expenses. Operating expenses include expenses such as research-development expenses of enterprises, general administrative expenses, general production expenses, marketing, sales and distribution expenses such as development of the ready-to-sell product and expenses made to the customer. These expenses play an important role in increasing both the marketing capability and market share of the business. Thus, since the competitiveness of the enterprises will increase, their profitability will be positively affected. Especially in the constantly developing technology age, these expenses are in a much more important position in the technology sector. The aim of this study is to reveal the effect of the operating expenses of the firms on the firm performance. For this purpose, eight year data of eight companies operating in Borsa Istanbul Technology Sector between 2011 and 2018 were analyzed with dynamic panel data analysis method. According to the results, Research and Development Expenses and General Management Expenses increase the performance of the firm while marketing sales and distribution expenses do not have a significant effect on the firm performance.

Keywords: Operating Expenses, Technology Sector, BIST, Firm Performance, Dynamic Panel Data Analysis

Giriş

İşletmelerin piyasada varlıklarını devam ettirebilmek için ellerindeki en önemli güçleri rekabet edebilir olmalarıdır. Rekabet gücü yüksek firmalar ancak piyasadaki paylarını artırabilir ve yaşam seyirlerine devam edebilir. Rekabet gücünün artması her sektörde olduğu gibi teknoloji sektöründe de büyük önem taşımaktadır. Günümüzde giderek önemi artan ve sürekli yenilenen teknoloji sektöründe Araştırma-Geliştirme, Pazarlama ve Genel Yönetim giderlerini kapsayan faaliyet giderleri diğer sektörlerle nazaran daha önemli bir hala gelmektedir.

Faaliyet giderleri üretim giderlerine eklenemeyen ama işletmenin asıl faaliyetleri ile ilgili olan giderlerdir. Bu başlık altında yer alan Araştırma-Geliştirme Giderleri, yeni üretim biçimleri ve teknolojilerinin bulunabilmesi için yapılan giderlerdir. Bu sayede işletmeler üretim maliyetlerini düşürebilir ve Pazar payını artırabilir (Sevilengül,2011). Pazarlama, Satış ve Dağıtım Giderleri üretilen mal veya hizmetin üretim sürecinden müşteriye satıldığı zamana kadar yapılan faaliyetleri kapsamaktadır. Üretilen ürün kadar müşterinin dikkatini çekerek satış yapılması da işletmenin satış hacminin artmasında büyük önem taşımaktadır (Akdoğan ve Tenker, 2003:186). Yönetici maaşları, temsil giderleri, danışman giderleri ile kırtasiye ve büro giderleri Genel Yönetim Giderlerini oluşturmaktadır (Akgüç, 2006:98).

Maliyetlerin düşürülmesi, yeni teknolojilerin bulunup pazarda bu yeniklerle kendilerine daha fazla yer açabilmeleri gibi avantajlar Teknoloji sektörü için önemli bir konulardır. Teknoloji sektörü diğer sektörlerden daha hızlı gelişen ve yenilenen bir özelliğe sahiptir. Bu nedenle bu gider grubu daha önemli hale gelmiştir. Teknoloji ile insanların ihtiyaçlarının giderilmesi için gerekli tüm araç ve hizmetler üretilebilmektedir. Teknoloji sektörü yazılım, otomotiv, telekomünikasyon, bilgisayar sistemleri gibi şirketlerden oluşmaktadır (KAP,2019).

Bu çalışmada faaliyet giderlerinin firma karlılığına etkisi incelenmiştir. Literatür incelendiğinde faaliyet giderlerini (Araştırma ve Geliştirme, Pazarlama Satış ve Dağıtım ile Genel Yönetim Giderlerini) birlikte ele alan çalışma sayısı sınırlıdır. Araştırmamız sonucunda, Koçan ve Gerekan (2017) faaliyet gider türlerinin marka değeri üzerine etkisini, Kayıhan ve Tepeli (2017), Tuna ve Yıldız (2016) ile Çiftçi (2014) ise firma karlılığı ile ilişkisini incelemişlerdir. Özellikle yerli literatürde bu dört çalışmanın dışında faaliyet giderlerinin birlikte işletme performans ölçütleriyle olan ilişkisini inceleyen çalışmalara rastlanmamıştır.

Yukarıdaki çalışmaların dışında literatürde faaliyet giderlerinin firma performansına olan etkisi ayrı ayrı olarak ele alındığı görülmektedir. En çok incelenen faaliyet gideri Ar-Ge gideridir. Ar-Ge faaliyeti ile inovatif gelişimin firma performansına yansımalarının pozitif olacağı beklentisi hakim görüştür. İkinci sırada incelenen faaliyet gideri ise Pazarlama, Satış ve Dağıtım gideridir. Bu gider içerisinde özellikle reklam giderlerinin firma performansına etkisi araştırmacıların merak konusu olmuştur. Ar-Ge giderleri ve Pazarlama Giderleri ile ilgili literatür aşağıda Tablo 1’de gösterilmiştir. Üçüncü sırada ve diğer faaliyet giderlerine göre oldukça az sayıda incelenen faaliyet gideri ise genel yönetim gideridir. Türkiye’de yapılan çalışmalar içerisinde sadece Öztürk ve Dülgeroğlu (2016) Genel Yönetim Giderinin firma performansına etkisini incelemiştir. Bu çalışmada

sadece Genel Yönetim Giderinin değil aynı zamanda Pazarlama Giderinin de etkisini araştırmıştır.

Tablo 1. Ar-Ge ve Pazarlama Giderleri ile ilgili Literatür Özeti Tablosu

Yazar/Yazarlar	Faaliyet Gider Türü	Yer	Performans Kriteri	Sonuç
Hamilton (1976)	Pazarlama Giderleri	ABD	Satışlar	Negatif
Griliches (1981)	Ar-Ge	ABD	Piyasa Değeri	Pozitif
Baltagi ve Levin (1986)	Pazarlama Giderleri	ABD	Satışlar	Negatif
Sougiannis (1994)	Ar-Ge	ABD	Hisse Senedi Getirileri ve Firma Karlılığı	Pozitif
Geroski ve Toker (1996)	Ar-Ge	İngiltere	Satışların Büyümesi	Pozitif
Duffy (1999)	Pazarlama Giderleri	İngiltere	Satışlar	İlişki Yok
Han ve Manry (2004)	Pazarlama Giderleri	G.Kore	Firma Değeri	Negatif
Öztürk (2008)	Ar-Ge	Türkiye	Piyasa Değeri	Pozitif
Kocamış ve Güngör (2014)	Ar-Ge	Türkiye	Karlılık	Pozitif
Doğan ve Meccek (2015)	Pazarlama Giderleri	Türkiye	Firma Değeri	Pozitif
Demirgüneş ve Üçler (2016)	Ar-Ge	Türkiye	Satışların Büyümesi	İlişki Yok
Özer ve Gülençer (2019)	Ar-Ge ve Pazarlama Gideri	Türkiye	Hisse Senedi Değeri	Pozitif

Uygulama

1.1. Veri Seti Ve Metodoloji

Bu çalışmada Borsa İstanbul (BİST) teknoloji endeksinde (XUTEK) yer alan sekiz işletmenin sekiz yıllık (2011-2018 yılları) verisi kullanılmıştır. Veriler Kamuoyu Aydınlatma Platformu'ndan elde edilmiştir. BIST Teknoloji endeksinde yer alan tüm firmaların (16 adet) faaliyet giderlerinden "Pazarlama Satış ve Dağıtım Giderleri" ile "Genel Yönetim Giderleri" verileri tamdır. Ancak sekiz firmanın Araştırma ve Geliştirme Giderleri ya tüm yıllarda ya da bazı yıllarda sıfırdır.

Çalışmada firma karlılığına faaliyet giderlerinin etkisini bulmak için kullanılan bağımlı ve bağımsız değişkenler literatürle paralellik arz etmekte olup aşağıdaki tabloda gösterilmiştir.

Tablo 2. Modelde Kullanılan Değişkenler ve Açıklamaları

Değişkenler	Açıklaması	Sembol
Bağımlı Değişken		
Firma Karlılığı	Firmanın Faaliyet Karının logaritması	LNFKAR
Bağımsız Değişkenler		
Araştırma Geliştirme Giderleri	Araştırma Geliştirme Giderlerinin logaritması	LNARGE
Pazarlama Satış ve Dağıtım Giderleri	Pazarlama Satış ve Dağıtım Giderlerinin logaritması	LNPASAT
Genel Yönetim Giderleri	Genel Yönetim Giderlerinin logaritması	LNGYG

Çalışmada yöntem olarak dinamik panel veri analizi kullanılmıştır. Dinamik panel veri analizinin kullanılmasının ana nedeni bağımlı değişken olarak kullanılan değişkenin geçmiş dönem etkisinin de modelde bağımsız değişken olarak dikkatte almasıdır. İktisadi meselelerde ele alınan dönemdeki mevcut durum genellikle geçmiş dönemin etkisi altındadır. Özellikle finansal tablolardan oluşturulan değişkenler arasındaki etkileşim incelenirken geçmiş dönem gecikmeli değeri bağımsız değişken olarak modelde kullanılması önem arz etmektedir (Tatoğlu, 2018:85). Bu çalışmada da firmanın mevcut faaliyet karının önceki dönem faaliyet karından etkilenme olasılığının olmasından dolayı dinamik panel veri analizi yöntem olarak seçilmiştir. Dinamik panel veri analizinde farklı modeller mevcuttur. Bu modeller içerisinde yaygın olarak kullanılan yöntem Arellano ve Bond (1991) tarafından geliştirilen Fark Genelleştirilmiş Momentler (FMM) Tahmincisidir. Bu yöntemin sıklıkla kullanılmasının nedeni birinci farklar hata terimlerinin genellikle negatif otokorelasyona sahip olmasıdır. Dolayısıyla, bu duruma çözüm olarak Arellano ve Bond GMM tahmincisi kullanılmalıdır. Ayrıca bu yöntemin statik panel veri analizinden ayıran en önemli farkı model tahminleri değişkenlerinin birim kök içerip içermediğinin araştırılmamasıdır. Bunun nedeni ise Dinamik Panel GMM tahmincilerinin fark işlemine dayanmasıdır. Tahmincilerin farkının alınması durağanlık sorununu ortadan kaldırmaktadır (Falvey ve diğerleri, 2002:651) (Garin – Mun, 2006:281) (Han ve diğerleri, 2016:155) .

Arellano ve Bond (1991) GMM yönteminin ortaya koyduğu tahminlerin geçerli olabilmesinin yolu iki aşamayı geçmesine bağlıdır. Birinci aşama

kullanılan araç değişkenlerinin asıl değişkenleri tam yansıtması ve doğru kullanılmasıdır. İkinci aşama ise birinci fark eşitliğinin hata terimleri arasında otokorelasyonun olmamasıdır. Birinci aşama için sargan testinin yapılması gerekmektedir ancak robust standart hata terimleri kullanıldığında sargan testini yapmaya gerek yoktur. İkinci aşama için otokorelasyon testi yapılmalıdır. Test sonucunda ikinci dereceden otokorelasyon çıkmaz ise model geçerlidir. Nihai aşamada ise kurulan modelin tamamının geçerli olup olmadığına Wald Testi aracılığıyla bakılmaktadır. Şayet Wald Testi anlamlı ise bağımsız değişkenlerin bağımlı değişkenini açıklama gücüne sahip olduğu sonucuna varılır.

Çalışmada teknoloji sektöründe yer alan firmaların faaliyet giderlerinin birbirlerinden bağımsız olarak firma karlılığına etkisini ortaya koymak amaçlanmaktadır. Bu amaç doğrultusunda üç alternatif hipotez ve bu hipotezler bağlamında üç model kurulmuştur.

Bunlar:

Hipotez 1: Faaliyet giderlerinden Araştırma ve Geliştirme Giderlerinin firma karlılığına pozitif yönde etkisi vardır.

$$\text{Model 1: } LNF\text{KAR}_{it} = \beta_0 + \beta_1 LNF\text{KAR}_{it-1} + \beta_3 LN\text{ARGE}_{it} + u_i + v_{it}$$

Hipotez 2: Faaliyet giderlerinden Pazarlama Satış ve Dağıtım Giderlerinin firma karlılığına pozitif yönde etkisi vardır.

$$\text{Model 2: } LNF\text{KAR}_{it} = \beta_0 + \beta_1 LNF\text{KAR}_{it-1} + \beta_3 LNP\text{ASAT}_{it} + u_i + v_{it}$$

Hipotez 3: Faaliyet giderlerinden Genel Yönetim Giderlerinin firma karlılığına pozitif yönde etkisi vardır.

$$\text{Model 3: } LNF\text{KAR}_{it} = \beta_0 + \beta_1 LNF\text{KAR}_{it-1} + \beta_3 LNG\text{YG}_{it} + u_i + v_{it}$$

1.2. Bulgular

Dinamik panel veri analizinin sonuçlarına geçmeden önce çalışmada kullanılan BİST Teknoloji endeksinde yer alan şirketlere ait verilerin tanımlayıcı istatistikleri hesaplanmıştır. Sonuçlar aşağıdaki Tabloda 3'te gösterilmiştir.

Tablo 3. Değişkenlere Ait Tanımlayıcı İstatistikler

Değişkenler	Gözlem Sayısı	Ortalama	Standart Hata	Minimum	Maximum
LNFKAR	50	16.4511	2.1848	9.4795	20.8828
LNARGE	64	6.5720	0.8454	4.8561	8.0085
LNPASAT	64	6.8634	0.6495	5.6820	8.2159
LNGYG	64	6.9089	0.6155	5.7375	8.2494

Modellerden elde edilen sonuçlar yorumlanmadan önce genel olarak modellerin istatistiksel olarak anlamlı olup olmadığı test edilmeye gerektirir. Bunun için Dinamik Panel Veri GMM yönteminde Wald Testi yapılır. Her üç modelin Wald Testleri istatistiksel olarak %1 seviyesinde anlamlıdır. Dolayısıyla modeller geçerlidir. Bununla birlikte modellerde birinci farkı alınmış hata terimlerinin otokorelasyon sınaması yapılmalıdır. Bunun için Arellano – Bond testi geliştirilmiştir. Arellano Bond Testinin sıfır (null) hipotezi kalıntılarda “otokorelasyon yoktur” şeklindedir. Tahmincilerin etkin olabilmesi için kalıntılarda 2. dereceden otokorelasyon olmaması gerekmektedir (Tatoğlu, 2018). Modellerin tamamında 2. dereceden otokorelasyon bulunmamıştır. Son olarak, araç değişkenlerinin içsellik sorunu taşıyıp taşımadığını test etmek için Sargan Testi yapılması gerekmektedir. Çalışmamızda robust standart hatalar yöntemi kullanıldığı için Sargan Testi uygulanmamaktadır. Dolayısıyla, araç değişkenlerinin sınamasına gerek kalmamıştır. Sonuç olarak, yukarıdaki iki test (Wald ve Arellano – Bond otokorelasyon testi) sonucunda tahminciler sağlıklı bir şekilde yorumlanabilir.

Tablo 4. Model 1 Sonuçları

Model 1				
Değişkenler	Katsayılar	Robust Standart Hatalar	Z istatistiği	P değeri
LNFKAR(-1)	0.4246	0.1658	2.56	0.010***
LNARGE	1.6485	0.4588	3.59	0.000***
Model için Testler	Z istatistiği	P değeri		
Wald chi2(2)	24.79	0.0000***		
AR(1)	-1.4633	0.1434		
AR(2)	1.1713	0.2415		

*** %1, ** %5, *%10 düzeyinde istatistiksel anlamlılığı ifade eder.

Tablo 4’de yer alan model 1 ile ilgili sonuçlar incelendiğinde faaliyet giderlerinden Ar-Ge harcamaları (LNARGE) firmanın faaliyet karını (LNFKAR) pozitif yönden % 1 anlamlılık seviyesinde etkilemektedir. Diğer bir deyişle Ar-Ge harcamaları arttıkça firma karlılığı artmaktadır.

Tablo 5. Model 2 Sonuçları

Model 2				
Değişkenler	Katsayılar	Robust Standart Hatalar	Z istatistiği	P değeri
LNFKAR(-1)	0.4580	0.2015	2.27	0.023**
LNPASAT	0.9677	0.6358	1.52	0.128
Model için Testler	Z istatistiği	P değeri		
Wald chi2(2)	33.23	0.000***		
AR(1)	-1.2057	0.2279		
AR(2)	.91354	0.3610		

*** %1, ** %5, *%10 düzeyinde istatistiksel anlamlılığı ifade eder.

Tablo 5'te yer alan model 2 ile ilgili sonuçlar incelendiğinde faaliyet giderlerinden Pazarlama Satış ve Dağıtım Giderleri (LNPASAT) ile firmanın faaliyet karı (LNFKAR) arasında istatistiksel olarak anlamlı bir ilişki tespit edilmemiştir

Tablo 6. Model 3 Sonuçları

Model 3				
Değişkenler	Katsayılar	Robust Standart Hatalar	Z istatistiği	P değeri
LNFKAR(-1)	0.1883	0.0607	3.10	0.002***
LNGYG	2.7017	0.7140	3.78	0.000***
Model için Testler	Z istatistiği	P değeri		
Wald chi2(2)	155.59	0.000***		
AR(1)	-1.5186	0.1289		
AR(2)	0.58129	0.5610		

*** %1, ** %5, *%10 düzeyinde istatistiksel anlamlılığı ifade eder.

Tablo 6'da yer alan model 3 ile ilgili sonuçlar incelendiğinde faaliyet giderlerinden Genel Yönetim Giderleri (LNGYG) firmanın faaliyet karını (LNFKAR) pozitif yönden % 1 anlamlılık seviyesinde etkilemektedir. Diğer bir deyişle Genel Yönetim Giderleri arttıkça firma karlılığı artmaktadır.

Sonuç

Faaliyet giderleri üretim maliyetlerinden sonra firmalar için önemli maliyet kalemlerindedir. Firmaların performanslarını en çok etkileyen üretimden

sonra ikinci önemli gider kalemleri bu grupta yer almaktadır. Firmanın karlılıklarına etkisi kaçınılmazdır. Özellikle sürekli gelişen ve yenilenen bir sektör olan teknoloji sektörü için bu giderler ayrı bir önem kazanmaktadır. Bu çalışmada da faaliyet giderlerinin firma karlılık düzeylerine olan etkisi incelenmiştir. Elde ettiğimiz bulgulara göre firmanın Ar-Ge ve Genel Yönetim Giderlerini artırması firma karlılığına pozitif yönde yansımaktadır.

Bu çalışma Borsa İstanbul Teknoloji Sektörü firma verileri kullanılarak yapılmıştır. Teknoloji sektörü çok hızlı büyüyen ve hızlı bir değiş gösteren sektördür. Dolayısıyla, bu sektörde faaliyet gösteren firmalar faaliyetlerinin devamı ve sektörde gelişme gösterebilmesi için Ar-Ge faaliyetlerini etkin ve verimli bir şekilde gerçekleştirmesi gerekmektedir. Ar-Ge faaliyetleri doğası gereği maliyeti yüksek bir gider türüdür. Ancak, bu faaliyetlere gerekli bütçeyi ayıramayan firmaların sürdürülebilirliği tehlike altındadır. Diğer taraftan Ar-Ge faaliyetlerinin olumlu etkisi firmaya yansımalarının yanında ülke ekonomisini de etkileyecektir. Firmaların uluslararası arenada rekabet gücü artarken ülke ekonomisinin döviz çıktıları azalabilecek hatta döviz girdileri artabilecektir. Dolayısıyla, ülke ekonomisine doğrudan yansıyacak her faaliyet devlet tarafından desteklenmesi gerektiği kanaatindeyiz. Bu destekler üniversite sanayii işbirliği şeklinde olabileceği gibi mali teşvik, hibe, vergi ve sübvansiyon şeklinde de olabilir.

Firmaların başarısının en önemli etkeni iyi yönetimdir. İyi bir yönetim olmadan firmalar başarılı olamayacağı gibi sürdürülebilirlikleri de tehlike altındadır. İyi bir yönetim için nitelikli ve deneyimli yöneticilere ihtiyaç vardır. Yöneticilerin niteliği ve deneyimi arttıkça elde edecekleri gelirleri de artacaktır. Bu durum, firmaların Genel Yönetim Giderlerini artıran bir unsurdur. Yaptığımız bu çalışma sonucunda da görüldüğü gibi Genel Yönetim Giderleri arttıkça firmanın karlılığı artmaktadır. Firmaların performansının artması için nitelikli ve deneyimli yöneticilerle çalışması gerekmektedir. Bununla birlikte, firmalar çalıştırdıkları ast ve üstlerinin eğitim faaliyetlerine önem göstermelidir. Gelişmeleri yakından takip eden ve gelecekle ilgili doğru adımlar atabilen firmalar başarılı olabilecektir. Aksi takdirde firmalar iş hayatından yok olma tehlikesi ile karşı karşıyadır.

Kaynakça

Akgüç, Ö. (2006). *Mali Tablolar Analizi* (12. Baskı). İstanbul: Arayış Basım ve Yayıncılık.

Akdoğan, N. Ve Tenker, N. (2003). *Finansal Tablolar ve Mali Analiz Teknikleri* (10.Baskı). Ankara:Gazi Kitapevi.

- Arellano, M., & Bond, S. (1991). Some tests of specification for panel data: Monte Carlo evidence and an application to employment equations. *The review of economic studies*, 58(2), 277-297.
- Baltagi, B. H., & Levin, D. (1986). Estimating dynamic demand for cigarettes using panel data: the effects of bootlegging, taxation and advertising reconsidered. *The Review of Economics and Statistics*, 68, 148-155.
- Çiftçi, C. (2014). Türkiye İmalat Sanayiinde Ölçek Bazında Kârlılık ve Temel Giderler İlişkisi: 1998-2009 Dönemi. *Sosyoekonomi*, 22(2).
- Demirgüneş, K., & Üçler, G. (2016). Ar-Ge Yatırımları ve Büyüme: İmalat Sektörü Üzerine Ampirik Bir Çalışma. *İstanbul Üniversitesi İşletme Fakültesi Dergisi*, 45(1), 53-64.
- Doğan, M., & Mecek, G. (2015). Pazarlama Harcamalarının Firma Değeri Üzerindeki Etkisi Üzerine Bir Araştırma. *İşletme Araştırmaları Dergisi*, 7(2), 180-194.
- Duffy, M. (1999). The influence of advertising on the pattern of food consumption in the UK. *International Journal of Advertising*, 18(2), 131-168.
- Falvey, R., Foster, N., & Greenaway, D. (2002). North-South trade, knowledge spillovers and growth. *Journal of Economic Integration*, 650-670.
- Garín-Mun, T. (2006). Inbound international tourism to Canary Islands: a dynamic panel data model. *Tourism management*, 27(2), 281-291.
- Geroski, P. A., & Toker, S. (1996). The turnover of market leaders in UK manufacturing industry, 1979-86. *International journal of industrial organization*, 14(2), 141-158.
- Griliches, Z. (1981). Market value, R&D, and patents. *Economics letters*, 7(2), 183-187.
- Hamilton, J. L. (1972). The demand for cigarettes: advertising, the health scare, and the cigarette advertising ban. *The Review of Economics and Statistics*, 54, 401-411.
- Han, B. H., & Manry, D. (2004). The value-relevance of R&D and advertising expenditures: Evidence from Korea. *The International Journal of Accounting*, 39(2), 155-173.
- Han, C., Phillips, P. C., & Sul, D. (2014). X-differencing and dynamic panel model estimation. *Econometric Theory*, 30(1), 201-251.

- Kayıhan, B., & Tepeli, Y. (2017). Faaliyet Giderlerinin İşletme Karlılığı Üzerindeki Etkisi: BİST Metal Eşya, Makine ve Gereç Yapım Sektöründe Bir Araştırma. *Mehmet Akif Ersoy Üniversitesi, Sosyal Bilimler Enstitüsü Dergisi*, 9(20), 327-337.
- Kocamış, T. U., & Güngör, A. (2014). Türkiye’de Ar-Ge Harcamaları ve Teknoloji Sektöründe Ar-Ge Giderlerinin Kârlılık Üzerine Etkisi: Borsa İstanbul Uygulaması. *Maliye Dergisi*, 166, 127-138.
- Koçan, M., & Gerekan, B. (2017). Faaliyet Gider Türlerinin Marka Değeri Üzerine Etkisi: Brand Finance Turkey-100’de Yer Alan Şirketlere Yönelik Bir Araştırma. *Muhasebe Bilim Dünyası Dergisi*, 19(4), 884-914.
- Özer, M., & Gülençer, İ. (2019). İşletmelerin ar-ge ve pazarlama harcamalarının pay değeri üzerindeki etkisi. *Kafkas Üniversitesi İktisadi ve İdari Bilimler Fakültesi Dergisi*, 10(19), 52-73.
- Öztürk, E., & Dülgeroğlu, İ. (2016). Pazarlama ve genel yönetim giderlerinin firma performansı üzerindeki etkisi. *Niğde Üniversitesi İktisadi ve İdari Bilimler Fakültesi Dergisi*, 9(3), 137-146.
- Öztürk, M. B. (2008). Araştırma-Geliştirme Yatırımlarının Firma Değeri Üzerindeki Etkisi: İMKB’de Bir Uygulama. *Verimlilik Dergisi*, 2008(1), 25-34.
- Sevilengül, O. (2011). *Genel Muhasebe* (16. Baskı). Ankara: Gazi Kitabevi.
- Sougiannis, T. (1994). The accounting based valuation of corporate R&D. *Accounting review*, 44-68.
- Tatoğlu, Yerdelen, F. (2018). İleri Panel Veri Analizi Stata Uygulamalı, Beta Basım Yayım, Düzenlenmiş ve Yenilenmiş 3. Baskı: İstanbul.
- Tuna, G., & Yildiz, S. (2016). The impact of operating expenditures on firm performance in Turkey: Evidence from technology sector. *Ekonomika, Journal for Economic Theory and Practice and Social Issues*, 62(1350-2019-2884), 1-15.

SÜNNETİN KUR'AN'I NESHİ MESELESİNE HADİŞÇİLERİN YAKLAŞIMI: ÖRNEKLER ÇERÇEVESİNDE BİR İNCELEME

Muhammet Ali ASAR*

Öz

Kur'an-ı Kerim'de ve hadislerde geçmekle birlikte, bir hükmün kaldırılması ve yerine yeni bir hüküm getirilmesi anlamında ilk defa İmam Şâfî (ö. 204/820) tarafından literatüre kaydedilen nesh meselesi, daha sonraki süreçte hadis, tefsir ve fıkıh usûlü ilimlerinin önemli bir konusu haline gelmiştir. Nesh konusu İslam bilginleri tarafından Kur'an'ın Kur'an'ı neshi, Kur'an'ın sünneti neshi, sünnetin sünneti neshi ve sünnetin Kur'an'ı neshi şeklinde kategorize edilmektedir. Bunlardan sünnetin Kur'an'ı neshi konusu tartışmaların yoğunlaştığı alan olarak görülmektedir. Sünnetin Kur'an'ı nesh edebileceğini iddia edenler, bu iddialarını ispat sadedinde bazı hadisleri delil olarak sunmaktadır.

Bu makalede, sünnetin Kur'an'ı nesh ettiğini iddia edenlerin ittifakla delil olarak sundukları bazı rivayetlerin sened ve metin açısından değerlendirilmesi yapılmakta, bu rivayetler çerçevesinde hadisçilerin sünnetin Kur'an'ı nesh etmesine ilişkin yaklaşımı irdelenmektedir. Bu çerçevede şu somut soruların da cevabı aranmaktadır: “Hadisçiler, sıhhat açısından bu rivayetleri nasıl değerlendirmektedir?”, “Hadisçiler, bu rivayetler bağlamında Kur'an sünnet ilişkisini nesh üzerine mi inşa etmiştir? Yoksa sünnetin Kur'an'ı beyanı çerçevesinde mi bu rivayetleri yorumlamışlardır?”, “Hadisçiler, sünnetin Kur'an'ı nesh etmesine kabul veya red açısından nasıl yaklaşmaktadır?” Hadisçiler, söz konusu rivayetlerin Kur'an'ı nesh ettiği kanaatini taşımamaktadır. Onlara göre bu rivayetler Kur'an'ın mücmelini beyan etmekte, Kur'an'ın hükümlerini teyit, tahsis ve takyid etmektedir.

Anahtar kelimeler: Hadis, Sünnet, Kur'an, Nesih, Rivayet.

* Dr. Öğr. Üyesi, Çankırı Karatekin Üniversitesi İslami İlimler Fakültesi, Temel İslam Bilimleri Anabilim Dalı, muhammetali.asar@gmail.com, Orcid No: 0000-0002-3672-5885
Makale Gönderilme Tarihi: 15 Eylül 2020 Makale Kabul Tarihi: 14 Ekim 2020
Makale Türü: Araştırma Makalesi

THE GENERAL APPROACH OF MUHADDITHS OVER THE NASKH OF QURAN BY SUNNA: AN EVALUATION WITH IMPORTANT EXAMPLES

Muhammet Ali ASAR

Abstract

Having been used to signify to cancel a judgment or make a new decision by Imam Shafi, the issue of the Naskh took its place in the methodology of the hadith, tafsir, and Fiqh studies. It is also known that the matter of Naskh was mentioned both in the Quran and in hadiths. Many of the Muslim scholars think that there were several types of Naskh such as Naskh of Quran by Quran itself, Naskh of Sunna by Quran, Naskh of Sunna by Sunna itself, naskh of Quran by Sunna. The naskh of the Quran by Sunna might be the hardest discussions break out and intensified. According to those who claim that Sunna can naskh, i.e evaluate, judge, change, take advantage of some hadiths as evident for their claim.

In this article, some of the riwaya, regarded as evident by those who say that sunna can invalidate the Quran, were examined in the manner of sanad and textual criticism, and then the approaches of the muhaddiths related to the naskh of the Quran by Sunna were revealed. Moreover, this short article also sophisticates these questions: “How muhaddiths evaluated these hadiths especially genuine of hadiths”, “Did muhaddiths construct their all theory regarding Quran and Sunna relation by only the Naskh methods or did they interpret those riwaya in a position that Sunna reports the Quran?”, “However, it should be asserted that muhaddiths do not think that those riwaya, which were seen as evident for naskh studies, are not sufficient to naskh the Quran so they do not accept that those riwaya cannot naskh i.e judge the Quran.” Among the muhaddiths, these riwaya inform us about the explanation of the mucmel i.e concise expressions of the Quran and also verify, design, and record the Quran’s orders.

Keywords: Hadith, Sunna, The Quran, Naskh, Riwaya

Giriş

Sözlükte mutlak olarak ortadan kaldırmak, izale etmek (İsfahânî, 1412/1991, 801) anlamlarına gelen nesih, terim olarak Şâri’in şer‘i bir hükmü daha sonra gelen şer‘i bir delille kaldırması (ref) şeklinde tarif edilmektedir (İbnü’s-Salâh, 1986, 277). Neshin birçok tarifî yapılmış olmakla birlikte tüm tanımların keşiştiği ortak nokta şer‘i bir hükmün daha sonra gelen şer‘i bir

delille kaldırılmasıdır (Koca, 2006, 32: 582). Huzeýfe b. Yemân'ın (ö. 36/656), fetva verebilecek kişinin nâsih ve mensûh ilmini bilmesini şart koşması; Hz. Ali'nin (ö. 40/661) mescitte karşılaştığı bir vaize nâsih ve mensûh ilmini bilip bilmediğini sorması ve bu ilmin önemine vurgu yapması neshin sahâbe döneminden itibaren gündemde olduğunu göstermektedir (Süyûfî, ts, 2: 643-644).

Sahâbenin idrakinde âyet ve hadislerin kendi aralarında veya karşılıklı olarak birbirini neshi şeklinde bir ayırım yoktu. Onlar tebyin, tahsis, takyid gibi hususları da nesh kabul ediyorlardı (Koçkuzu, 2016, 132). Bu anlayış tâbiîn döneminde de devam etmiştir. Neshi “Bir hükmün kaldırılarak yerine yeni bir hüküm getirilmesi” şeklinde bugünkü ıstılâhî manasında anlayan ve neshi mücmelin beyanı, âmın tahsisi, mutlakın takyidi gibi herhangi bir nassı tebyin eden unsurlardan ayıran ilk kişi İmam Şâfiî'dir (ö. 204/820) (Şâfiî, 1358/1940, 110). Şâfiî'den sonra hadisçiler nesh konusunda eserler telif etmişlerdir. Ebû Bekir Ahmed el-Esrem (ö. 273/886) rivayetler yoluyla neshi tespit etmeye çalışmış; İbn Şâhin (ö. 385/996) ve Ebû Bekir Muhammed el-Hâzimî (ö. 541/1120) eserlerine kısa bir girişle başlamış, daha sonra ale'l-ebvâb sisteme göre genellikle fıkıh konularını esas alarak önce mensûh sonra nâsih rivayetleri serdederek eserlerini telif etmişlerdir (Hâzimî, 1359/1940, 1-242). Şâfiî'den sonraki dönemlerde nesh, fıkıh usulü, tefsir ve hadis ilimlerinin önemli konularından birisi haline gelmiştir (Efendioğlu, 2006, 32: 581).

Kur'an ve sünnette nesh olgusu dikkate alındığında bunun dinin iki temel kaynağı arasında farklı şekillerde tezahür etmesi mümkün görülmektedir. Bunlar, Kur'an âyetinin yine bir Kur'an âyetini nesh etmesi, sünnetin sünneti nesh etmesi, Kur'an'ın sünneti nesh etmesi ve sünnetin Kur'an'ı nesh etmesi şeklinde sıralanabilmektedir. Neshi kabul eden âlimlerin tamamı ilk iki neshin varlığına dair ittifak etmişler; ancak diğer ikisinde ihtilaf etmişlerdir (Aytekin, 2019, 86). Özellikle Kur'an ile sabit olmuş bir hükmün sünnet ile nesh edilmesi, neshin diğer türlerine nazaran daha çok itiraza uğramıştır. Bu konuda ulema arasında ortaya çıkan ihtilafların, Kur'an ile sünnetin aynı derecede bir otorite olup olmadığı meselesindeki münakaşalara dayandığına şüphe yoktur. Zira sünnetin de Kur'an gibi vahiy mahsulü olduğunu kabul edenler için Kur'an'ın sünneti nesh ettiği gibi, sünnetin de Kur'an'ı nesh etmesi tabiidir (Koçyiğit, 1980, 364).

Sünnetin Kur'an'ı nesh etmesi meselesi erken dönemlerden itibaren ilim muhitlerinde tartışma mevzuu olmuştur. Neshi kabul eden tüm bilginler Kur'an'ın Kur'an'ı ve sünnetin sünneti nesh edebileceğinde müttefik iken, Kur'an'ın sünneti veya sünnetin Kur'an'ı nesh etmesinde farklı düşünmektedirler. Sünnetin en temel işlevlerinden birisinin Kur'an'ı açıklamak olduğunu ifade eden İmâm Şâfiî başta olmak üzere bazı âlimler

neshin bu şekline karşı çıkarken (Şâfiî, 1358/1940, 106) âlimlerin ekseriyeti, Kur'an'ın sünneti nesh etmesi yanında mütevâtîr sünnetin de Kur'an'ı nesh edebileceğini söylemektedir (Çetin, 2006, 32: 579).

Sünnetin Kur'an'ı neshinin, nesih türleri içerisinde en çok ihtilaf edilen olduğu görülmektedir. Sünnetin Kur'an'ı nesh edebileceğini uygun görenler ve bu görüşe karşı çıkanlar tezlerini hem naklî hem de aklî delillerle savunmuşlardır (Koçkuzu, 2016, 166-175; Ünalın, 2018, 18-25; Aytekin, 2019, 87-93).

Bu çalışmada sünnetin Kur'an'ı nesh ettiğini iddia edenlerin ittifakla delil olarak sundukları bazı rivayetlerin sened ve metin açısından değerlendirilmesi yapılacak, bu rivayetler çerçevesinde hadisçilerin sünnetin Kur'an'ı nesh etmesine ilişkin yaklaşımı irdelenecektir. Bu çerçevede şu somut soruların da cevabı aranacaktır: “Hadisçiler sıhhat açısından bu rivayetleri nasıl değerlendirmektedir?”, “Hadisçiler bu rivayetlere göre Kur'an sünnet ilişkisini nesh üzerine mi inşa etmiştir? Yoksa sünnetin Kur'an'ı beyanı çerçevesinde mi rivayetleri yorumlamışlardır?”, “Hadisçiler, sünnetin Kur'an'ı neshine kabul veya red açısından nasıl yaklaşmaktadır?”. Bu rivayetlerin hükme medar olması, rivayetlerden hüküm çıkarma, çıkarılan hükümleri tartışma vb. şekillerdeki fıkıh usulcülerinin yaklaşımları bu çalışmanın kapsamı dışındadır.

Bu çalışmada sırasıyla sünnetin Kur'an'ı nesh ettiği iddia edilen ve bu konuda delil olarak öne sürülen ortak rivayetlerden şunlar “Vay o topukların cehennemdeki haline”, “Varise vasiyet yoktur.”, “Benden alın/öğrenin! Benden alın/öğrenin! Allah o kadınlar için bir yol belirlemiştir. Bekârla bekâr zina ederse yüz sopa vurularak bir sene sürgün edilir. Evli ile evli zina ederse yüz sopa vurulur ve recm edilir” tahlil edilecektir.

Nesh konusunda hicrî ikinci asırdan günümüze kadar hadisçiler, fıkıh usulcülerini ve tefsirciler tarafından birçok çalışma yapılmıştır. Ülkemizde bu konuda yapılmış çağdaş çalışmalar da mevcuttur. Ancak burada farklı disiplinlerde genel olarak nesh ile ilgili yapılan çalışmalardan ziyade sünnetin Kur'an'ı neshine dair yapılan çalışmalardan bahsedilecektir. Bunlardan ilki Talat Koçyiğit'in “Kitâb ve Sünnette Nesh Meselesi” adlı Ankara Üniversitesi İlahiyat Fakültesi Dergisinde 1963 yılında yayımlanan makalesidir. Müteakiben Ali Osman Koçkuzu tarafından Atatürk Üniversitesi Sosyal Bilimler Enstitüsünde 1968 yılında doktora tezi olarak hazırlanan “Hadiste Nâsîh Mensûh Meselesi” adlı çalışma gelmektedir. Medet Coşkun tarafından Ankara Üniversitesi Sosyal Bilimler Enstitüsünde 1995 yılında yapılan “Sünnetin Kur'an-ı Neshi Meselesi” adlı yüksek lisans çalışması; Abdullah Ünalın'ın “Kur'an'ı Nesh Bağlamında Sünnet'in Yetkisi” adlı makalesi ve Mehmet Ali Aytekin'in “Vasiyet Âyeti

Bağlamında Sünnetin Kur'an'ı Nesh etmesi" adlı makalesi sünnetin Kur'an'ı neshi konusunu muhtevî spesifik çalışmalardır. Ancak bu çalışmalarda da sünnetin Kur'an'ı nesh ettiği iddia edilen rivayetlere hadisçilerin yaklaşımı irdelenmemiş, bu rivayetlerin Kur'an sünnet arasındaki nesh ilişkisi üzerine mi yoksa beyan ilişkisi üzerine mi inşa edildiği ortaya konulmamıştır. Daha ziyade neshin bu türünü kabul veya reddedenlerin delilleri ve bu delillerin tartışması yapılmıştır. Günümüzde bu konuya hasredilen çalışmalar, fiili olarak Kur'an'ı nesh eden bir sünnet bulunmadığı, kuvvetli olanın zayıf olanla neshinin uygun olmadığı ana fikrini savunmaktadır (Coşkun, 1995, 1: 179; Yetkin, 2017, 210-211).

Abdest Âyetinin Hadisle/Sünnetle Neshi

يَا أَيُّهَا الَّذِينَ آمَنُوا إِذَا قُمْتُمْ إِلَى الصَّلَاةِ فَاغْسِلُوا وُجُوهَكُمْ وَأَيْدِيَكُمْ إِلَى الْمَرَافِقِ وَامْسَحُوا بِرُءُوسِكُمْ وَأَرْجُلَكُمْ إِلَى الْكَعْبَيْنِ

“Ey iman edenler! Namaz kılmaya kalkacağınız zaman yüzlerinizi, dirseklere kadar ellerinizi yıkayın; başlarınızı mesh edin, ayaklarınızı da topuk kemiklerine kadar.” (Mâide 5/6) âyetindeki ayakların mesh edilmesi hükmünün *وَيْلٌ لِّلْأَعْقَابِ مِنَ النَّارِ* “Ateşte yanacak topukların vay haline!” hadisiyle kaldırıldığı, dolayısıyla âyetin hadisle nesh edildiği iddia edilmektedir.

İlgili rivayet erken dönem hadis kaynakları başta olmak üzere (Abdürrezzâk, 1403/1982, 1: 20, Had. no: 58; Humeydî, 1996, 1: 241, Had. no: 161; Tayâlîsî, 1999, 3: 135, Had. no: 1656) bütün temel hadis kaynaklarında farklı lafızlar ve tariklerle de olsa yer almaktadır. Rivayetin erken dönem eserlerdeki ve meşhur hadis eserlerindeki *Kütüb-i tis'a* tariklerinin birçoğunun sahâbî ravisi Abdullah b. Amr'dır (ö. 65/684). Rivayetin; *Kütüb-i sitte* başta olmak üzere temel hadis kaynaklarında birçok tarikinin olması, bazı tariklerinin sened ve metninde Buhârî ve Müslim gibi otoritelerin ittifakı, neredeyse tüm hadis kaynaklarındaki üslup, metin ve mefhum ortaklığı, hadis otoritelerinin sıhhati yönündeki değerlendirmeleri sened tahlilinin yapılması gereksinimini ortadan kaldırmaktadır. Ayrıca abdestte ayakların yıkanmasına dair hadisler *Kütüb-i sitte*'de 24, diğer hadis kaynaklarında 27 farklı sahâbîden olmak üzere toplam 51 sahâbî tarafından nakledilmiştir (Gürses, 2018, 32). Bu bağlamda İbn Hacer'in (ö. 852/1449) mütevâtir haberin şartları konusunu tartışırken ortaya koyduğu değerlendirme dikkat çekmektedir. O mütevâtir haberi tanımlarken tariklerinin belli bir sayıyla sınırlandırılmayan çokluk olduğunu belirtmektedir. Ona göre âdeten yalan üzerine birleşmesi mümkün olmayan bir sayı bu çokluğu ifade etmektedir. Bu sayı dört olabileceği gibi yetmiş de olabilir. O, İbnü's-Salâh'ın (ö. 643/1245) tek bir lafzî mütevâtir haber olduğu görüşüne de (İbn Salâh, 1986, 269) karşı çıkararak, lafzî mütevâtir olan

hadislerin sayısının çok olduğunu söylemektedir. İbn Hacer'e göre hemen herkes tarafından maruf olan ve müelliflerine nisbetinde hiçbir şüphe bulunmayan birçok hadis kitabı bazı hadislerin rivayetinde müttefiktir. Binaenaleyh bu eserlerde bir hadisin ittifakla yer bulması o rivayetin Hz. Peygamber'e aidiyetini güçlendiren bir etkidir. Temel hadis kaynaklarında bu tip hadisler ise çoktur (İbn Hacer, 2000, 42-46). İbn Hacer'in bu yaklaşımı hadisin sıhhatini ortaya koyacak ve hadisi mütevâtir kategorisinde değerlendirecek mahiyettedir. Ayrıca Hz. Peygamber'in abdest alma şekliyle ilgili haberlerin mütevâtir olduğu ve bu haberlerde Hz. Peygamber'in abdest alırken ayaklarını yıkadığı bildirilmektedir (Kastallânî, 1323/1905, 1: 249). Ancak buradaki mütevâtirden kasıt, inkârı küfrü gerektiren, zaruri ilim ifade eden mütevâtir değil, konu ile ilgili bütün hadisleri bir araya getirerek ulaşılan isnad tevatürüdür (Gürses, 2018, 32).

Ayrıca gerek eserlerine bu rivayeti alan muhaddisler gerekse onların eserlerini tahkik eden muhakkiklerin bu rivayetlerin sened ve metinleriyle ilgili değerlendirmeleri de dikkate alınmalıdır. Ebû Dâvûd'un (ö. 275/889) *Sünen*'ini tahkik eden Şuayb el-Arnaût (1928-2016) hadisin sahih, senedinin hasen olduğunu söylemiştir (Ebû Dâvûd, 2009, "Tahâret", 44). Tirmizî, hadisin Ebû Hüreyre tarihinin hasen-sahih olduğunu ifade etmiş, Elbânî de (ö. 1999) hadisin sahih olduğunu belirtmiştir (Tirmizî, 1975, "Tahâre", 31). İbn Mâce'nin (ö. 273/887) *Sünen* adlı eserini tahkik eden Şuayb el-Arnaût, rivayetin *Sünen*'deki dört tarihinin de sahih olduğunu, senedlerden üçünün sahih birinin hasen olduğunu ifade ederek ortaya koymaktadır (İbn Mâce, ts, "Tahâret", 55). Ahmed b. Hanbel'in (ö. 241/855) *Müsned*'ini tahkik eden Ahmed Muhammed Şâkir (1892-1958), *Müsned*'de altı tarikine yer verilen rivayetlerin tüm senetlerinin sahih olduğunu belirtmektedir (İbn Hanbel, 1995, 6: 319, Had. no: 6809, 6911, 6976, 7103, 7122, 7803). Hadisçiler bu rivayetlerin senedlerinde herhangi bir illet olmadığı ve bu rivayetlerin tenkide de uğramadığını beyan etmektedir (İbn Abdülber, 2000, 1: 138). Bütün bu değerlendirmeler hadisin gerek sened, gerekse metin açısından sıhhati konusunda herhangi bir tereddüt bulunmadığını göstermekte ve rivayetin sahih olduğunu sarahaten ortaya koymaktadır.

Hadis ilmi her isnadı müstakil bir rivayet kabul etmiş, bir hadisin çok sayıda tarikten rivayet edildiği görülmüştür. Bazen sahâbî ravilerden bazen de sonraki ravilerden kaynaklanan sebeplerle aynı hadisin farklı ifadeleri olabilmıştır. Bu sebeple aynı hadisin tariklerinden birisinde olan bir ifade, kelime veya cümle hadisin diğer tariklerinde olmayabilir. Tarikler arasında vürûd sebebi, Müslümanlara yönelik ifadeler ve zaman faktörü gibi farklılıklar bulunabilir. Bu açıdan bakıldığında hadis kaynakları adeta resmi tamamlayan kareleri ihtiva etmektedir. Resmi tamamlamak bir hadisin bütün tariklerini, rivayetlerini bir araya getirerek mümkün olabilmektedir (Görmez,

2020, 238). Bu bağlamda Yahya b. Main'in (ö. 233/848) "Hadisi otuz tarikten yazmadığımız sürece onu anlayamıyorduk." sözü ve Ahmed b. Hanbel'in (ö. 241/855) "Bütün tarikleri bir araya getirilmeden hadisin anlaşılması mümkün değildir. Çünkü hadisin farklı tarihleri birbirini izah eder." sözü önemlidir (Hatîb el-Bağdâdî, 2: 212). Bu bilgiler ışığında rivayetin farklı metinlerini, vürûd sebeplerini ve bağlamlarını görme imkânı sunan farklı versiyonları şu şekildedir:

a. Abdurrahman b. Ebû Bekir Hz. Aişe'nin yanında abdest aldı. Hz. Aişe, "Abdestini güzelce al, Ya Ebâ Abdurrahman!" Çünkü ben Hz. Peygamber'in "Ateşte yanacak topukların vay haline!" dediğini işittim (Humeydî, 1996, 1: 241, Had. no: 161).

b. Câbir b. Abdullah'tan nakledildiğine göre; Hz. Peygamber, abdest alan ancak topukları kuru kalmış bir grup insanla karşılaştı ve onlara "Ateşte yanacak topukların vay haline!" dedi (İbn Ebî Şeybe, 1409/1989, 1: 32, Had. no: 268).

c. Abdullah b. Amr şöyle rivayet etmiştir: Hz. Peygamber ile yaptığımız bir yolculukta Rasulullah (sav) geride kaldı, sonradan bize yetişti. İkinci namazının vakti girmiş, namazın edâsı için az bir zaman kalmıştı, biz de abdest alıyorduk. Ayaklarımızı mesh etmeye başladık. Bunu gören Hz. Peygamber (sav), iki veya üç kez yüksek tonla seslendi. "Ateşte yanacak topukların vay haline!" (Buhârî, 1422/2001, "Vudû", 27; İbn Hanbel, 1995, 6: 427, Had. no: 6976).

d. Abdullah b. Amr şöyle rivayet etmiştir. Hz. Peygamber ile birlikte Mekke'den Medine'ye dönüyorduk. İkinci vakti yol üzerindeki bir su kaynağına ulaşınca kervandakiler aceleyle abdest aldılar. Biz de onlara yetiştik. Abdest aldıkları halde topuklarının ıslanmadığı görülüyordu. Bunun üzerine Hz. Peygamber (sav) şöyle buyurdu: "Ateşte yanacak topukların vay haline! Abdesti tastamam alın" (Müslim, ts, "Tahâre", 26).

e. Ebû Hüreyre şöyle rivayet etmiştir: Hz. Peygamber abdest alırken topuklarını yıkamayan birisini gördü ve ona şöyle dedi: "Ateşte yanacak topukların vay haline!" (Müslim, ts, "Tahâre", 28)

f. Ebû Ümâme şöyle rivayet etmiştir: Hz. Peygamber abdest alan bir grupla karşılaştı. Onlardan birisinin topuğunda dirhem kadar bir yerin kuru kaldığını görünce "Ateşte yanacak topukların vay haline!" buyurdu (Taberânî, 1994, 8: 289, Had. no: 8112)

g. Hz. Aişe rivayet etmiştir: Hz. Peygamber abdest alırken parmaklarının arasını güzelce yıkar, topuklarını ovar ve şöyle söylerdi. "Parmaklarınızın arasını güzelce yıkayınız ki, Allah (cc) onların arasını ateşle yıkamasın.

Ateşte yanacak topukların vay haline!” (Dârekutnî, 2004, 1: 166, Had. no: 317).

Rivayetlerin farklı tarikleri göstermektedir ki; rivayetin sebab-i vürûdu, Hz. Peygamber’in namaz vaktinin çıkmasından endişe ettiklerinden dolayı abdestlerini hızlıca alabilmek için ayaklarını mesh eden sahâbîleri; abdestte ayağını yıkamayan sahâbîleri; abdest aldığı halde topuğunda kuru yer kalan sahâbîleri ikaz etmesidir. Rivayetin tariklerinin ortaya koyduğu ana fikir, abdestte ayakların mutlaka yıkanması ve abdestin noksansız, güzelce alınmasıdır.

Diğer taraftan Musannef türü eserlerde bâbların tertibi ve isimlendirilmesi, bâb başlığı altına konulan hadisler, bu rivayetin musannif tarafından nasıl anlaşıldığını göstermektedir. Bu bağlamda Buhârî (ö. 256/870) söz konusu rivayete eserinin “ilim” ve “vudû” bölümlerinde yer vermiştir. Meseleyi izah açısından “vudû” bölümünde yer verilen konu başlıkları ehemmiyet arz etmektedir. Buhârî vudû bölümünde meseleyi incelediği ilk konuya “Ayakların yıkanması ve topukların mesh edilmemesi” başlığını (Buhârî, 1422/2001, “Vudu”, 27), aynı bölümdeki ikinci rivayetin geçtiği konuya da “Topukların yıkanması” başlığını koymuştur (Buhârî, 1422/2001, “Vudû”, 29). Böylece o, abdest alırken ayakların mutlak suretle yıkanmasını, mesh edilmemesini ve topukların yıkanmasının gerekliliğini ifade ederken, hadisi nasıl anladığını ve fikhî kanaatinin de ne olduğunu ortaya koymaktadır. Bundan dolayı onunla alakalı “Buhârî’nin fikhî bâb başlıklarındadır.” sözü meşhur olmuştur (Ahatlı, 2011, 40: 484). Müslim’in (ö. 261/875) *Sahih* adlı eserinde ilgili rivayetin tarikleri “Ayakların tamamıyla yıkanmasının gerekliliği” konu başlığı altında cem edilmiştir (Müslim, ts, “Tahâret”, 25-30). Nesâî (ö. 303/915) *Sünen*’in “Tahâret” bölümünde “Ayakları yıkamanın gerekliliği” başlığı altında rivayeti nakletmiştir (Nesâî, 2001, “Tahâret”, 91). Dârekutnî (ö. 385/995) *Sünen*’inde ilgili rivayetin tariklerini “Tahâret” bölümünde “Ayakların ve topukların yıkanmasının gereği” konu başlığı altında bir araya getirmiştir (Dârekutnî, 2004, 1: 165). Beyhakî (ö. 458/1066) eserinin “Tahâret” bölümünde abdestin farzları ve sünnetleri ile ilgili konuları bir araya getirmiş ve ilgili rivayetin tariklerini “Ayakları yıkamanın farz olması ve ayakları mesh etmenin caiz olmamasının delili” konu başlığı altına yerleştirmiştir (Beyhakî, 2003, 1: 112). Beyhakî’nin bu başlık altında Hz. Ömer’den naklettiği bir rivayet şöyledir: Bir adam abdest aldı ve abdest alırken ayağında tırnak kadar kuru bir yer kaldı. Hz. Peygamber adama o kuru kalan yeri göstererek “Dön ve abdestini güzelce al.” buyurdu (Beyhakî, 2003, 1: 115, Had. no: 327).

Görüldüğü üzere tasnif devri musannifleri ilgili rivayet ile ilgi konulara ayakları yıkamanın farziyeti, ayakları mesh etmenin yasak olması, topukları

yıkamanın gerekliliği vb. başlıklar koymuş, abdestte ayakların topuklarla birlikte yıkanması üzerine konuyu inşa etmişlerdir.

Hadisçilerin söz konusu rivayeti Kur'an sünnet ilişkisi çerçevesinde nasıl anladıklarına gelince; bu konuda kendisine ulaşan bütün rivayetleri değerlendiren İmam Şâfiî (ö. 204/820), abdest alan kişinin ayağının üstünü, altını, arkasını, topuklarını birlikte yıkaması gerektiğini belirtmektedir. Ayaklarını yıkamamak bir yana, ayaklarını yıkarken topuklarında kuruluk kalanları dahi “veyl” ifadesiyle ikaz eden Hz. Peygamber'in ikazı, abdest alırken ayakları yıkamanın vacip/farz olduğunu göstermektedir. Çünkü azap ancak farzın terk edilmesiyle mümkün olabilmektedir (Şâfiî, 1990, 8: 633). İbn Battâl'a (ö. 449/1057) göre, ilgili rivayet Maide suresinin altıncı âyetini tefsir etmekte böylece abdest alırken ayakların mesh edilmeyip, yıkanması gerektiği ortaya konmaktadır (İbn Battâl, 2003, 1: 255). Ebû Bekir İbnü'l-Arabî (ö. 543/1148) ise, abdestte ayakların yıkanmasının vücûbiyeti konusunda ümmetin ittifak ettiğini, sadece Taberî'nin (ö. 310/923) aykırı görüşünün bilindiğini ifade etmektedir. Ona göre Taberî, ilgili âyetin okunuş veçhinden dolayı böyle bir görüşe sahiptir. Bu âyet merfû da mansûb da okunabilmektedir. Ancak abdest alırken ayakların yıkanmasının keyfiyeti âyetin kıraat vecihlerinden değil, sünnetin beyanından öğrenilmektedir. Bu bağlamda Hz. Peygamber abdest alırken ayaklarını daima yıkamış ve ayaklarını yıkarken topuklarında kuruluk kalanları ikaz etmiştir (İbn Arabî, 1992, 1: 123). İbnü'l-Arabî Kur'an-sünnet ilişkisini nesh üzerine değil, beyan üzerine inşa etmektedir.

Kâdî İyâz'a (ö. 544/1149) göre, bu konudaki rivayetlerin tamamı abdest alırken ayakları yıkamanın farz olduğunu göstermektedir. Abdest hakkındaki hadislerin tamamında Hz. Peygamber'in uygulaması, ayakların yıkanması şeklindedir (Kâdî İyâz, 1998, 2: 33). Nevevî de (ö. 676/1277) konuyu açıklarken Hz. Peygamber'in uygulamasına dikkat çekmektedir. Ona göre Hz. Peygamber nerede, ne zaman ve ne şekilde abdest alırsa alsın, onun abdestini anlatanların ortak söylemlerinden birisi, abdest alırken ayaklarını yıkamasıdır. Ayrıca ayaklarında ve topuklarında kuruluk kalanları azapla ikazı da ortak bir vurgudur. Hz. Peygamber kendisine gelerek abdestin tarifini soranlara da kolların ve yüzün üç kez yıkanmasını söylediği gibi, ayakların da üç kez yıkanmasını söylemektedir (Nevevî, 1392/1972, 3: 129).

Kirmânî (ö. 786/1384), bazı rivayetlerde geçen “Ayaklarımızı mesh etmiştik.” (Buhârî, 1422/2001, “Vudû”, 27) ifadesindeki mesh etmenin az bir suyla yıkamak anlamına geldiğini belirtmekte, Arapların mesh kelimesini gasl/yıkamak olarak anladıklarını vurgulamakta, âyette kesra olarak geçen “ricl” kelimesinin fetha olarak tevil edilmesi gerektiğini vurgulamaktadır. Âyet ancak böyle yorumlandığı zaman sabit ve yaygın sünnete uygun anlaşılabilir olmaktadır. Çünkü Hz. Peygamber'in abdest alırken ayaklarını

yıkaması hiçbir ihtilafın olmadığı bir konudur (Kirmânî, 1356/1937, 2: 8). İbnü'l-Mülakkin'e (ö. 804/1401) göre, bu rivayetten çıkarılabilecek en önemli hüküm, abdest alırken ayakları topuklarla beraber yıkamanın vücûbiyetidir (İbn Mülakkin, 2008, 3: 262).

Aynî'ye (ö. 855/1451) göre, ilgili âyette açıklama gereği duyulan bir kapalılık (mücmel) mevcuttur. Bu kapalılığı açıklayan beyan ise Hz. Peygamber'den hem fiilî hem de kavlî olarak nakledilmiştir. Hz. Peygamber'in konuyu beyanı ise sözlü ve fiilî olarak abdest alırken ayaklarını yıkaması ve abdestte ayakların yıkanması gerektiğini söylemesidir. Çünkü Hz. Peygamber'in abdest alırken ayaklarını yıkadığı tevâtüren ve müstefiz haberlerle sabittir. Bu konuda din bilginlerinin herhangi bir ihtilafı yoktur (Aynî, ts, 2: 236-237). Kastallânî'ye (ö. 923/1517) göre de, Hz. Peygamber'in abdest alma şekliyle ilgili haberler mütevâtirdir. Bu haberler, Hz. Peygamber'in abdest alırken ayaklarını yıkadığını göstermektedir. Hz. Peygamber uygulamalarıyla Allah'ın emirlerinin açıklayıcısıdır (Kastallânî, 1323/1905, 1: 249). Çağdaş hadisçilerden Musa Şahîn Lâşîn, konu ile ilgili rivayetlerin farklı tariklerini değerlendirdikten sonra rivayetleri şöyle yorumlamaktadır: Hz. Peygamber'in abdest alırken ayaklarını yıkadığına dair haberler mütevâtirdir. Hz. Peygamber'in bu uygulaması aynı zamanda abdest âyetinin de tebyîni/açıklamasıdır. O, görüşlerini Atâ'nın (ö. 114/732) “ Hz. Peygamber'in abdest alırken ayaklarını mesh ettiğini söyleyen hiçbir sahâbîyi bilmiyorum.” ve Hz. Aişe'nin (ö. 58/678) “Lime lime edilmek ayaklarımda mest yok iken ayaklarımı mesh etmekten bana daha sevimlidir.” sözleriyle desteklemektedir. (Lâşîn, 2002, 2: 137)

Hadisçiler musannef eserlerde ilgili rivayeti yerleştirdikleri bâb/konu, bu bâba koydukları başlık, bu başlık altında yer verdikleri hadislerle konuya dair değerlendirmelerini yapmaktadır. Bu bağlamda onlar, ilgili rivayetleri genellikle vudû/abdest ve tahâret/temizlik bölümlerinde tasnif etmiş; konu başlıklarına da abdest alırken ayakları yıkamanın gerekliliği, ayakları mesh etmenin yasaklığı, ayağın tamamen yıkanması, abdestin eksiksiz alınması, abdest alırken topuklarda hiç kuru yer kalmaması gibi isimler vermişlerdir. Böylece onlar abdestin tastamam alınmasının gerekliliğine, abdest organlarından yıkanması gerekenlerin güzelce yıkanmasına ve ayakların mesh edilmemesine dair görüşlerini de ortaya koymuşlardır. Hadisçiler Hz. Peygamber'in abdest alış şekline dair rivayetlerin mütevâtir haber derecesinde olduğu kanaatindedir. Onlara göre Hz. Peygamber'in abdest alma şeklinin birçok sahâbî tarafından nakledildiği halde, ayağında mest olmaksızın abdest alırken ayaklarını mesh ettiğine dair bir bilgi söz konusu değildir.

Hadisçiler abdest konusunda Kur'an ile hadis arasındaki ilişkiyi hadisin Kur'an'ı neshi şeklindeki nâsih-mensûh ilişkisi içerisinde değerlendirmemiştir. Onlar ilgili âyetteki "ricl" kelimesinin fetha, kesra ve zamme şeklinde okunabileceğini, kıraatin farklı şekillerinin de Hz. Peygamber'den nakledildiğini, hükmün buradaki kıraat vecihlerine göre belirlenemeyeceğini söylemektedir. Onlara göre bu âyette bir kapalılık (mücmellik) mevcuttur. Sünnet Kur'an ilişkisinde sünnetin en önemli işlevlerinden birisi Kur'an'ın mücmel âyetlerini beyan etmektir (Yücel, 2019, 22). Burada Kur'an-sünnet ilişkisi nesh değil mücmeli beyan şeklinde tezahür etmiştir. Tevatür derecesine ulaşan haberler Hz. Peygamber'in abdest alma şeklini ve uygulamasını bize bildirmektedir. Ayrıca bu konuda Hz. Peygamber'e isnad edilen ve müstefiz haber niteliğinde olan sözleri de mevcuttur. Bütün bu bilgiler Hz. Peygamber'in söz ve uygulamalarıyla abdest âyetini beyan ettiğini ortaya koymaktadır.

Hadisçiler ayrıca ilgili âyetin sünnetle nesh edildiği fikrini savunanların görüşlerini çürütme cihetine gitmişler, kıraat farklılıklarından kaynaklı olarak ayakların mesh edilebileceği görüşünü savunanların görüşlerine delilleriyle itiraz etmişler, ayakları mesh etmenin farz olduğunu söyleyenlere reddiyede bulunmuşlar, hem mesh hem yıkama uygulamasını tercih edenlere karşı da akli ve nakli itirazlarını iletmışlerdir.

Vasiyyet Âyetinin Hadisle/Sünnetle Neshi

كُتِبَ عَلَيْكُمْ إِذَا حَضَرَ أَحَدَكُمُ الْمَوْتُ إِنْ تَرَكَ خَيْرًا الْوَصِيَّةَ لِلْأَوْلِيَّةِ وَالْأَقْرَبِينَ بِالْمَعْرُوفِ حَقًّا عَلَى الْمُتَّقِينَ

"Birinize ölüm yaklaştığında, eğer geriye mal bırakıyorsa anasına, babasına ve akrabasına uygun bir vasiyette bulunması, Allah'a karşı gelmekten sakınanlar üzerine bir hak olarak size farz kılındı." (Bakara 2/180). Vasiyet âyeti olarak da kabul edilen bu âyetin hükmünün, "إِنَّ اللَّهَ قَدْ أَعْطَى كُلَّ ذِي حَقٍّ حَقَّهُ، فَلَا وَصِيَّةَ لِرِثِّ" "Allah Teâlâ, her hak sahibine hakkını vermiştir. Varise vasiyet yoktur." hadisiyle kaldırıldığı iddia edilmektedir. Bu rivayet, sünnetin Kur'an'ı nesh edebileceğini kabul edenlerin delil olarak kullandıkları sınırlı sayıdaki örnekten birisidir (Koçkuzu, 2016, 169). Bununla birlikte fakihler genellikle kişinin anne, baba ve yakın akrabalarına, kocanın geride dul olarak bıraktığı karısına vasiyette bulunmasını emreden âyetlerin (Bakara 2/180, 240) miras ve iddet âyetleriyle nesh edildiği görüşündedir (Arı, 2012, 42:252).

Öncelikle belirtmek gerekir ki bu rivayet bağlamında birisi fıkıh, diğeri de hadis alanında olmak üzere iki önemli çalışma yapılmıştır. Mehmet Ali Aytekin tarafından yapılan fikhî çalışmaya atıf yapılmıştı. Hadis alanında yapılan çalışmaya gelince; hadisin tahlil ve tenkidi Hüseyin Kahraman

tarafından titiz ve detaylı bir şekilde ortaya konmuştur (Kahraman, 2000, 537-555). Bu yüzden burada yeniden sened ve metin tahlili yapılmayacak, Kahraman'ın değerlendirmesini nakletmekle iktifa edilecektir. Ancak burada, rivayetin kaynaklardaki farklı metinlerine işaret edilecek, böylece rivayetin sebab-i vürûdu anlaşılmaya çalışılacak, rivayetin bağlamı ortaya çıkarılacak, hadisçilerin rivayeti anlama ve yorumlamalarına işaret edilecek ve hadisçilerin, rivayetin ilgili âyeti nesh edip etmediğine dair görüşlerinin izi sürülecektir. Burada daha ziyade rivayetin âyetle ilişkisinin bağlamı kurulmaya çalışılacaktır. Rivayet âyeti nesh mi, teyit mi, takyit mi, tahsis mi, tebyin mi, tefsir mi etmektedir?

“Varise vasiyet yoktur.” hadisi Sahîhayn hariç hemen hemen tüm hadis kaynaklarında yer almaktadır. Rivayetin hadis kaynaklarında yer alan farklı şekilleri şöyledir:

a. İbn Uyeyne→ Süleyman b. Ahval→ Mücâhid→ Hz. Peygamber (sav): “Varise vasiyet yoktur.” (Şâfî, 1400/1979, 234)

b. Süfyân→ Hişâm b. Huceyr→ Tâvus→ Hz. Peygamber (sav): “Varise vasiyet caiz olmaz.” (Said b. Mansûr, 1982., 1: 150, Had. no: 429)

c. Abdulvehhâb b. Necde → İsmail b. Ayyâş→ Şurahbil b. Müslim→ Ebû Ümame (Südey b. Aclan)→ Hz. Peygamber (sav): “Allah Teâlâ, her hak sahibine hakkını vermiştir. Varise vasiyet yoktur.” (Ebû Dâvûd, 2009, “Vesâyâ”, 6)

d. Abdulvehhâb b. Necde el-Havfî → İsmail b. Ayyâş → Şurahbil b. Müslim el-Havlânî→ Ebû Ümâme Südey b. Aclân el-Bahilî→ Rasulullah (sav): “Şüphesiz Allah, her hak sahibine hakkını vermiştir. Varise vasiyet yoktur. Kadın, kocasının izni olmadan evinden hiçbir şey harcamaz.” (Ebû Dâvûd, 2009, “Büyû”, 88).

e. Kuteybe b. Said→Ebû Avâne→Katâde→Şehr b. Havşeb→Abdurrahman b. Ganem→Amr b. Hârîce → Rasûlullah (sav): Hz Peygamber bir hutbe vererek “Allah, her hak sahibine hakkını vermiştir. Varise vasiyet yoktur.” buyurdu. (Nesâî, 2001, “Vesâyâ”, 5)

f. Ali b. Hucr es-Sâdî ve Hennâd→ İsmail b. Ayyâş → Şurahbil b. Müslim el-Havlânî →Ebû Ümâme el-Bâhilî→ Rasulullah (sav): Veda haccındaki hutbesinde şöyle buyurdu: “Allah her hak sahibine hakkını vermiştir, dolayısıyla varise vasiyet yoktur. Çocuğun nesebi yatağın sahibi olan erkeğe aittir. Zina eden için mahrumiyet vardır...” (Tirmizî, 1975, “Vesâyâ”, 5).

g. Ebû Said Ahmed b. Muhammed b. Ebû Osman el-Ğâzî→ Tâhir b. Yahya b. Kabîsa→ Sehl b. Ammâr→ Huseyn b. Velîd→ Hammâd b. Seleme→ Habîb b. Şehîd→Amr b. Şuayb→Babası Muhammed→Dedesi

Abdullah b. Amr b. Âs→ Hz. Peygamber (sav): “Varise vasiyet yoktur. Diğer varisler isterse başka.” (Dârekutnî, 2004, 5: 172, Had. no: 4154)

Hadisin *Kütüb-i sitte*'deki senedleri incelendiğinde büyük çoğunlukla, Ebû Ümâme el-Bâhilî ve Amr b. Hârice olmak üzere iki sahâbîden geldiği görülmektedir. Her iki sahâbîden nakleden raviler tek kalmıştır. Nitekim bu hadisi Ebû Ümâme'den sadece Şurahbil b. Müslim; Amr b. Hârice'den de sadece Abdurrahman b. Gunm rivayet etmiştir. Hatta bu ikinci nesil raviler de rivayetlerinde tek kalmıştır. Zira Şurahbil b. Müslim'den sadece İsmail b. Ayyâş; Abdurrahman b. Gunm'dan da sadece Şehr b. Havşeb rivayet etmiştir. Ancak bu iki senedin teferrüd dışında başka problemleri de vardır. Zikri geçen bu iki sahâbîden rivayette tek kalan Şurahbil b. Müslim ile Abdurrahman b. Gunm hakkında dikkate değer bir cerh yoktur. Ancak Şurahbil ile Abdurrahman'dan rivayette bulunan İsmail b. Ayyâş ile Şehr b. Havşeb hakkındaki değerlendirmelere dikkat etmek gerekmektedir. Her iki ravi de, bu hadisteki teferrüdüne ilaveten, delil alınamayacak kadar zayıftır. Ancak hadisin, *Kütüb-i sitte*'deki 16 tarihinin 14 tariki bu iki ravi kanalıyla gelmektedir. Bu iki raviden her hangi birinin bulunmadığı iki senedden biri, İbn Mâce'nin (273/886) Enes b. Malik (93/711) tarihinden gelen rivayetidir. Ancak bu senedde yer alan Said b. Ebû Said “hadisi delil olmaz” şeklinde tavsif edilmiştir. Nesâî'nin rivayetinde de bu iki raviden herhangi biri görülmez. Ancak bu sened de, peş peşe gelen bu iki ravinin düşmesi nedeniyle mu'daldır. Hadisin tüm senedleri genelde muttasıl olmakla birlikte munkatî', mu'dal ve mürsel rivayetleri de vardır. İster muttasıl olsun ister munkatî', senedlerin tamamında cerh edilmiş raviler bulunmaktadır.(Kahraman, 2000, 541-542).

Rivayetin farklı tarikleri göstermektedir ki, bu hadis Hz. Peygamber tarafından Veda hutbesinde dile getirilmiştir. Hadisin en yalın hali “Varise vasiyet yoktur” şeklindedir. Ancak tarikler çoğaldıkça farklı hükümler de rivayete eklenmektedir. “Allah her hak sahibine hakkını vermiştir. Varise vasiyet yoktur.” şeklindeki formu rivayetin en yaygın şeklidir. Varise vasiyetin caiz olmayacağına dair Hz. Peygamber tarafından yapılan bildirim burada ilk kez söylenmiş, toplum tarafından o anda öğrenilen bir hüküm olarak görülmemektedir. Zira Allah'ın her hak sahibine hakkını vermesi Veda haccına kadar toplumun bilmemesi gereken bir durum olmamalıdır. Bu rivayet uygulanan bir hükmün Hz. Peygamber tarafından müminlere bir kez daha hatırlatılması şeklinde tezahür etmektedir. İmam Mâlik'in (ö. 179/795) “Varise vasiyet caiz olmaz.” şeklindeki hükmün sabit bir sünnet olduğunu bildirmesi, bu sözün Veda haccında söylenmesiyle hüküm haline gelmediğini daha önceden uygulanageldiğini ve uygulanan bir hüküm olduğunu göstermektedir (Mâlik, 2004, “Vasiyet”, 5). Said b. Mansûr'un (ö. 227/842) “Varise vasiyet, miras âyetinin nâzil olmasından önceydi. Miras

âyeti nâzil olduktan sonra varislere vasiyet hükmü nesh edildi. Varis olmayanlara vasiyet sabit olarak kaldı.” (Said b. Mansûr, 1982, 1: 135, Had. no: 358) sözü de Hz. Peygamber’in bu hadisin daha önceden uygulanan bir hüküm olduğunu göstermektedir. Dolayısıyla Hz. Peygamber “Varise vasiyet yoktur” sözünü Veda hutbesinde müminlere bu hükmü yeniden hatırlatma bağlamında söylemiştir. Hadisin farklı tariklerinde görülen diğer hükümlerin de Veda haccından sonra vaz edilen hükümler olmayıp, daha önce uygulanan genel hükümler olduğu görülmektedir.

Buhârî (ö. 256/870), *Sahih* adlı eserinde ilgili rivayete yer vermemiş, ancak rivayetin en yalın hali olan “Varise vasiyet yoktur.” cümlesini konu başlığı yapmıştır (Buhârî, 1422/2001, “Vesâyâ”, 6). Bu başlık altında da İbn Abbâs’ın (ö. 68/687) vasiyet âyetinin miras âyetleri tarafından nesh edildiğine işaret eden sözlerine yer vermiştir. Buhârî, âdeti olduğu üzere merfû olan bu hadisi konu başlığı yapmış, ancak kendi sıhhat şartlarını taşımadığı için konu başlığı altında veya eserinin herhangi bir yerinde nakletmemiştir (İbn Hacer, 1379/1959, 5: 322). Buhârî’nin bu konu başlığı altında İbn Abbâs’tan naklettiği rivayet de vasiyet âyetinin söz konusu hadisle değil; miras âyetiyle nesh edildiğini kabul ettiğini göstermektedir. Tirmizî (ö. 279/892) *Sünen*’de “Varise vasiyetin olmadığına dair hadisler.” konu başlığı altında rivayetin iki farklı tarikine yer vermiştir. Bu rivayetlerde rivayetin bağlamını, sebebi vürudunu ortaya koyacak ayrıntılı bilgiler paylaşmıştır. Sahâbî ravisi Ebû Ümâme el-Bâhilî olan ilk hadiste Veda hutbesinde Hz. Peygamber’in “varise vasiyet yoktur” tabirini İslam’ın genel geçer hükümleriyle bir arada zikretmesi, müminler tarafından bilinen hususların Müslümanlara bir kez daha hatırlatılması kabilinden olup, uygulanagelen hükümlerin zikredilmesinden ibaret kabul edilebilir. Böylece Tirmizî, ilgili hadisin vasiyet âyetini nesh ettiğine dair görüşe katılmadığını, bu hadisin dinin mevcut hükümlerini teyit ettiğini belirtmektedir. Onun hadisi hasen-sahih olarak tavsif edip, akabinde de ravilerine yönelik tenkitleri dile getirmesi, özellikle ravilerden İsmail b. Ayyâş’la ilgili olarak “Onun sika ravilerden ya da sika olmayan ravilerden naklettiği hadisleri almayın.” ikazı dikkat çekmektedir (Tirmizî, 1975, “Vesâyâ”, 5). Böylece O, tartışmalı bir rivayetle âyetin nesh edilemeyeceğini de söylemiş olabilir.

Nesâî (ö. 303/915) *Sünen* adlı eserinde ilgili rivayetlere vasiyeler bölümünde “Varis için vasiyetin iptali” konu başlığı altında yer vermiştir. Burada, Allah’ın herkesin mirastaki payını belirlediğini, bundan dolayı varisin lehine vasiyette bulunmanın caiz olmadığını vurgulayan rivayeti nakletmekle (Nesâî, 2001, “Vesâyâ”, 5) vasiyet âyetinin miras âyetiyle nesh edildiğine işaret etmektedir. Onun meseleye uygun gördüğü konu başlığı bu kanaati destekler mahiyettedir. İbn Mace’nin de “Varise vasiyet yoktur.” konu başlığı altında tercih ettiği ilk hadisin “Allah her bir varisin mirastaki payını

belirlemiştir. Dolayısıyla varisin lehine vasiyet caiz değildir.” (İbn Mâce, ts, “Vesâyâ”, 6) şeklinde olması, onun da vasiyet âyetinin miras âyetiyle nesh edildiğini kabul ettiğini göstermektedir.

Dârimî (ö. 255/869) *Sünen* adlı eserinde “Varise vasiyet” konu başlığı ile meseleyi incelemiştir. Onun bu bâb başlığı altında tasnif ettiği Katâde (ö. 117/735) rivayeti bir hadisçinin konuya dair görüşünü açıkça beyan ettiğinin göstergesidir. Rivayette, Bakara suresi 180. âyeti/vasiyet zikredilir. Sonra bu âyetin Nisâ suresiyle nesh edildiği bilgisi verilir. Anne babanın ve diğer mirasçıların paylarının belirlendiği, bunlar için vasiyetin söz konusu olmadığı, lakin akrabalarından varis olmayanlara ve diğer insanlara vasiyette bulunulabileceği bildirilir. (Dârimî, 2000, “Vesâyâ”, 28). Dârimî, İkrime (ö. 105/723) ve Hasan Basrî’den (ö. 110/728) naklettiği rivayette de; miras âyeti tarafından nesh edilinceye kadar anne, baba ve diğer akrabalar için vasiyetin Bakara suresi 180. âyetindeki şekliyle uygulandığını söylemektedir (Dârimî, 2000, “Vesâyâ”, 28). Böylece Dârimî’nin “Varise vasiyet yoktur.” rivayetiyle âyet arasında nâsih-mensûh şeklinde bir ilişki kurmadığı görülmektedir. İmam Mâlik’in (ö. 179/795) “Varise vasiyetin caiz olmaması hiçbir ihtilafın vaki olmadığı sabit bir sünnettir” (Mâlik, 2004, “Vasiyet”, 5) sözü ilgili rivayetin sened ve metinden oluşan formun ötesinde yerleşik, uygulanagelen bir sünnet olduğuna işaret etmektedir. Bu rivayetin Veda haccında söylendiği kabul edilirse ve Hz. Peygamber’in Veda haccından kısa bir süre sonra vefat ettiği göz önünde bulundurulursa “Varise vasiyet yoktur.” uygulamasının daha erken bir döneme tekabül ettiği görülmektedir. Senedli hadis kitabı tasnif eden neslin son temsilcilerinden sayılan Beyhakî (ö. 458/1066), *es-Sünenü’l-kübrâ* adlı eserinde “Anne, babaya ve varis olan akrabalara vasiyetin nesh edilmesi” başlığı altında konuyu işlemiştir. Onun bu konu altında serdettiği rivayetlerden birisi şöyledir: “Vasiyet miras âyetinin nüzulünden önce idi. Miras âyeti nâzil olunca varislere vasiyeti nesh etti. Varis olmayan akrabalara vasiyetin hükmü baki kaldı.” (Beyhakî, 2003, 6: 433, Had. no: 12542) Ayrıca onun bu bâbda ilgili rivayet hakkında değerlendirmeleri, rivayetin tariklerinin güçlü olmadığını beyan etmesi, en itimat edilebilecek tarihin İbn Abbas rivayeti olduğunu söylemesi (Beyhakî, 2003, 6: 433, Had. no: 12541), İbn Abbas tarihinin de vasiyet âyetinin daha sonra nâzil olan miras âyetiyle nesh olduğunu bildirmesi (Beyhakî, 2003, 6: 431, Had. no: 12533); Beyhakî’nin bu örnek özelinde sünnetin âyeti nesh etmesini kabul etmediğini göstermektedir. Begavî (ö. 516/1122) *Şerhu’s-sünne* adlı eserinde “Çocukların mirası” konu başlığı altında şu açıklamayı yapmaktadır: “İslam’ın başlangıcında akrabalara vasiyet vacipti. Bu durum miras âyetiyle nesh edilinceye kadar devam etti.” (Begavî, 1983, 8: 332) Bu açıklama Begavî’nin de konuyu âyetin hadisle neshi çerçevesinde anlamadığını göstermektedir.

Buraya kadar konulu eser tasnif eden hadisçilerin “Varise vasiyet yoktur.” hadisinin âyeti nesh edip etmediğiyle ilgili yaklaşımları tekrarlardan kaçınmaya gayret edilerek ortaya konmuştur. Buhârî ve Müslim dışındaki nerdeyse tüm hadisçiler “Varise vasiyet yoktur” rivayetinin senedlerini tenkit etmelerine rağmen eserlerine almıştır. Buna göre hadisçiler akrabalara vasiyetin İslam’ın ilk yıllarında meşru bir hüküm olarak uygulandığını, daha sonra bu uygulamanın miras âyetiyle nesh edildiğini kabul etmektedir. Hadisçiler ilgili rivayetin Bakara suresi 180. âyeti nesh ettiğine dair görüşü benimsememektedir. Onlara göre ilgili âyet Nisâ suresindeki miras âyetleriyle nesh edilmiştir. “Varise vasiyet yoktur” rivayeti; âyetlerle mirastaki hisseleri açıklananlara bir de vasiyet yoluyla mirastan mal aktarımının yapılmaması, böylece mirasçılar nezdinde kitap ve sünnetin belirlediği payların aşındırılmaması ve bir haksızlığın oluşmaması için Hz. Peygamber’in Veda haccında Allah’ın hükmünü yeniden hatırlatmasından ibarettir. Dolayısıyla bu konu çerçevesinde sünnet-Kur’an ilişkisi nâsih-mensûh münasebetinden ziyade, Kur’an’ın nesh ettiği bir hükmü sünnetin teyit etmesi şeklinde tezahür etmektedir.

Temel hadis kaynaklarını açıklayıp yorumlayan muhaddislerin kitabın sünnetle neshine nasıl yaklaştıklarına gelince; Buhârî’nin eserinin günümüze ulaşan en eski şerhlerinden birini telif eden İbn Battâl (ö. 449/10517), konuya vasiyet âyetini, miras âyetinin nesh ettiğine dair İbn Abbas tarafından yapılan bilgilendirme ile giriş yapmıştır. Varise vasiyetin caiz olmaması hakkında âlimlerin icmanın olduğunu vurgulamıştır. Buhârî’nin bir diğer şârihi İbn Hacer (ö. 852/1449), rivayetin tariklerini göstermiş, tenkit edilmeyen hiçbir tarikinin olmadığını belirtmiştir. Daha sonra da “Rivayetin bütün tariklerinin birleşimi hadisin bir aslı olduğunu gösterir.” diyerek kendi içerisinde çelişkiye düşmüştür. Akabinde Şâfiî’nin (ö. 204/820) hadisin mütevâtir olduğuna dair görüşlülerini nakletmiştir.

Şâfiî ise bu konuda şu kanaatlerini ifade etmektedir: “Fetva ehli olan kimselerle Meğâzî âlimi olan Kureyşli ve diğer hocalarımız fetih yılında Hz. Peygamber’in “Varise vasiyet yoktur.” buyurduğunda ittifak etmişlerdir. Bu bir topluluğun bir topluluktan yaptığı bir rivayet olup, bazı konularda bir kişinin bir kişiden yaptığı rivayetten daha kuvvetlidir. Aynı zamanda bilginler bu hadis üzerinde icma etmektedir. Bazı Şamlılar bu hadisi muttasıl olarak rivayet etmiş, fakat hadisçiler ravileri arasında meçhul kimseler olduğu için onu sahih kabul etmemiştir. Bu yüzden biz de bu hadisi munkatı’ olarak rivayet ettik. Söylediğim gibi bütün Meğâzî bilginlerinin rivayet ettiği, Hz. Peygamber’in “Varise vasiyet yoktur.” hadisine dayanarak, mirasla ilgili âyetlerin anne-babaya ve zevceye vasiyeti emreden âyetleri nesh ettiği kanaatine vardık. Bu hadis munkatı’ ise de bütün âlimlerin onu icma ile rivayet etmiş olmaları nesih ile ilgili kanaatimizi

kuvvetlendirmektedir.” (Şâfiî, 1358/1940, 137). Şâfiî öncelikle ilgili rivayetin sıhhat şartlarını taşımadığını çok iyi bilmektedir ve muttasıl senedlerinde meçhul raviler var diyerek bunu itiraf etmektedir. Diğer taraftan rivayete mütevâtir hüviyeti kazandırıp, rivayeti kendi görüşüne dayanak yapma çabası içerisinde. Çünkü Şâfiî, vasiyet âyetini, miras âyetinin nesh ettiğini söylerken dayanağının “Varise vasiyet yoktur.” hadisi olduğunu itiraf etmektedir. Böylece Şâfiî ve İbn Hacer’in de ilgili rivayette âyet arasında nâsih-mensûh ilişkisini kabul etmedikleri görülmektedir. Ancak, Şâfiî vasiyet âyetinin miras âyetiyle nesh edildiğini kabul etmekle birlikte, bu kabulüne ilgili rivayeti destek olarak görmektedir. Buhârî’nin Hanefîyyü’l-mezheb meşhur şârihi Bedrüddîn Aynî (ö. 855/1451) vasiyet âyetinin, miras âyeti ve “Varise vasiyet yoktur” rivayetiyle nesh edildiğini söylemektedir (Aynî, ts, 14: 39). Aynî’nin bu yaklaşımı rivayetin âyeti nesh edebileceği görüşünü benimseyen mezhebinin etkisi altında kaldığını göstermektedir. Buhârî’nin diğer bir meşhur şârihi Kastallânî (ö. 923/1517) ise, İslam’ın ilk yıllarında anne-baba için vasiyetin vacip olduğunu ancak bu hükmün miras âyeti ile nesh edilerek ortadan kaldırıldığını belirtmektedir (Kastallânî, 1323/1905, 5: 8).

Endülüslü hadisçi Kâdî Ebû Bekir İbnü’l-Arabî’nin (ö. 543/1148) konu özelinde birbirinden farklı iki görüşü vardır. Birinci görüşüne göre, vasiyet âyetini ilgili rivayet nesh etmiştir (İbn Arabî, 2007, 6: 477). Diğer görüşü ise şöyledir: Tefsirciler vasiyet âyetini Nisâ suresindeki miras âyetlerinin nesh ettiği hususunda müttefiktir. Ancak ona göre bu yaklaşım doğru değildir. Diğer bir grup âlime göre ise; vasiyet âyeti ümmetin üzerinde ittifak ettiği “Varise vasiyet yoktur.” hadisi ile nesh edilmiştir. Ona göre bu iddia da batıl ve hükümsüzdür. Çünkü öncelikle ümmetin bu hadis üzerinde lafzen bir ittifakı söz konusu değildir. Hatta bu hadis zayıftır. Bu hadis adalet sahibi ravilerin, yine adalet sahibi ravilerden naklettikleri güçlü bir rivayet dahi olsa onun Kur’an’ı nesh etmesi caiz olmazdı. Çünkü bu rivayet haber-i vâhiddir. Kur’an’ın haber-i vâhidle nesh olmayacağı konusunda ümmetin icması vardır. Bu hadisin manası/mefhumu üzerinde ümmet icma etmişse, o zaman da icma ile Kur’an’ın neshi muhaldir (İbn Arabî, 2007, 6: 546).

Zeydî âlimi meşhur hadisçi Emir es-San‘ânî (ö. 1182/1768) ise, önce vasiyet âyetinin ümmet nezdinde ciddi kabul gören “Varise vasiyet yoktur.” hadisiyle nesh edildiğini söylemektedir. O burada İbn Hacer’in Şâfiî’den naklen ve Şâfiî’nin bizzat kendisinden hadisin mütevâtir olduğuna dair görüşlerini aktarmaktadır. Daha sonra şu görüşü nakletmektedir: Gerçek şudur ki, vasiyet âyetinin hükmünü miras âyeti kaldırmıştır. Burada “varise vasiyet yoktur” rivayeti neshin cihetini gösterir. Ümmetin genel kabulü âhad bir hadisi mütevâtir hadis kategorisine sokmaz (San‘ânî, 2011, 3: 318-319). İbn Kuteybe (ö. 276/889) ise, “Varise vasiyet yoktur” rivayetinin kitaba

muhalif olduđu iddialarına karşılık, vasiyet âyetinin miras âyetiyle nesh edildiğini söylemektedir (İbn Kuteybe, ts, 180-181). İbn Abdülber’e (ö. 463/1071) göre, Hicazlı âlimlerin vasiyet âyetini miras âyetinin nesh ettiğini; Iraklı alimler ise, vasiyet âyetini sünnetin nesh ettiğini kabul etmektedir (İbn Abdülber, 2000, 6: 236). İbn Abdülber’in burada Iraklı âlimlerden kastettiği Hanefî fakihler olmalıdır.

Tekrara düşmemek amacıyla meşhur hadisçilerin ilgili rivayet çerçevesinde sünnet-Kur’an ilişkisinin nesih boyutuna dair görüşleri muhtasaran aktarılmıştır. Bu bilgilerden anlaşılan şudur ki bu hadis, rivayet kaidelerine göre, Kur’an’ın bir hükmünü nesh edebilecek güçte değildir. Aslında hadisçiler hadisin bu özelliğinin farkındadır. Zira hadis doğrudan mütevâtir olarak değil de mütevâtir hak ve yetkisine sahip alarak kabul edilmektedir. Rivayetin kabul ve amel edilebilirliğinin vurgulanması, haberin sıhhat derecesinin rivayet kaidelerine göre değil, muhtevasının ümmet içindeki kabul durumuna göre tespit edildiğini gösterir. Kısacası bu hadisin, Kur’an’ı nesh edebilecek kuvvete sahip olmadığı yani tariklerinin, kendisine nesih yetkisi kazandıracak çokluğa sahip olmadığı peşinen ifade edilmiştir. Bu sebeplerdir ki hadis, lafzî veya manevî mütevâtir olarak adlandırılmamakta, muhtevası ile amelin yaygınlığına işaret eden ameli mütevâtir sınıfına dâhil edilmektedir (Kahraman, 2000, 552). Hadisçilerin hemen hemen hiç birisi Hanefî hadisçiler de dâhil olmak üzere, vasiyet âyetini bu rivayetin müstakil olarak nesh ettiğini iddia etmemektedir. Bazıları vasiyet âyetinin miras âyeti ve bu rivayetle nesh edildiğini belirtse de, genel kanaat vasiyet âyetinin miras âyetini nesh ettiği şeklindedir. Hadisçilerin vurguladığı hususlardan birisi de haber-i vâhidin Kur’an’ı nesh etmesinin uygun olmadığıdır.

Hapis Âyetinin Hadis/Sünnet İle Neshi

وَالَّتِي يَأْتِيَنَّ الْفَاجِشَةَ مِنْ نِسَائِكُمْ فَاسْتَشْهِدُوا عَلَيْهِنَّ أَرْبَعَةً مِنْكُمْ فَإِنْ شَهِدُوا فَأَمْسِكُوهُنَّ فِي الْبُيُوتِ حَتَّى يَتَوَفَّيَهُنَّ الْمَوْتُ أَوْ يَجْعَلَ اللَّهُ لَهُنَّ سَبِيلًا

Kadınlarınızdan fuhuş yapanlara karşı aranızdan dört şahit getirin. Eğer şahitlik ederlerse, o kadınları ölünceye yahut Allah onlara bir yol gösterinceye kadar evlerde hapsedin. (Nisâ 4/15)

وَحَدَّثَنَا يَحْيَى بْنُ يَحْيَى التَّمِيمِيُّ أَخْبَرَنَا هُشَيْمٌ عَنْ مَنْصُورٍ عَنِ الْحَسَنِ عَنْ جَطَّانَ بْنِ عَبْدِ اللَّهِ الرَّقَاشِيِّ عَنْ عَبْدِ اللَّهِ بْنِ الصَّامِتِ قَالَ قَالَ رَسُولُ اللَّهِ ﷺ خُذُوا عَنِّي خُذُوا عَنِّي فَمَا جَعَلَ اللَّهُ لَهُنَّ سَبِيلًا إِلَّا بِالْبَكْرِ جُلْدُ مِائَةٍ وَتَفْئُ سِنَّةٍ وَالتَّيْبُ بِالتَّيْبِ جُلْدُ مِائَةٍ وَالرَّجْمُ

Ubâde b. Sâmit, Rasûlullah’ın (sav) şöyle buyurduğunu rivayet etti: “Benden alın/öğrenin! Benden alın/öğrenin! Allah o kadınlar için bir yol belirlemiştir. Bekârla bekâr zina ederse yüz sopa vurularak bir sene sürgün edilir. Evli ile evli zina ederse yüz sopa vurulur ve recm edilir (Müslim, ts, “Hudûd”, 11-14). Sünnetin Kur’an’ı nesh ettiğini kabul edenler bu hadisin zina eden

kadınlara verilen ömür boyu hapis cezasını nesh ettiğini iddia etmektedir (Ünalın, 2018, 27).

Bu konu ile ilgili olarak Fuat Karabulut tarafından yapılan çalışmada Hz. Peygamber dönemindeki recm uygulamaları detaylı olarak incelenmiş (Karabulut, 2012); Muhsin Demirci tarafından yapılan çalışmada da bu uygulamalar incelenmekle birlikte recm cezasının kaynağı irdelenmiştir (Demirci, 2000).

Burada sadece ilgili rivayetin hapis cezasını ortadan kaldırıp kaldırmadığı, rivayetin tarikleri, sebab-i vürûdu ve bağlamı çerçevesinde incelenecek; Kur'an sünnet ilişkisinin boyutu bu âyet ve hadis ilişkisi içerisinde ortaya konulacaktır. İnceleme sadece bu rivayet çerçevesinde yapılacak, recm uygulamalarını, metnin mensûh olduğu iddia edilen âyeti ve zina suçuyla ilgili diğer rivayetleri kapsamayacaktır. Rivayetin daha iyi anlaşılmasını sağlayan tarikler şu şekildedir:

a. Müslim→Yahya b. Yahya et-Temîmî→ Hüşeym →Mansûr→ el-Hasen→ Hittân b. Abdullah er-Rakkâşî→Ubâde b. Sâmit,→ Rasûlullah'ın (sav) şöyle buyurduğunu rivayet etti: “Benden alın/öğrenin! Benden alın/öğrenin! Allah o kadınlar için bir yol belirlemiştir. Bekârla bekâr zina ederse yüz celde/sopa vurularak bir sene sürgün edilir. Evli ile evli zina ederse yüz celde/sopa vurulur ve recm edilir.” (Müslim, ts, “Hudûd”, 12).

b. Ebû Dâvûd →Müsedded →Yahya→ Said b. Ebû Arûbe→ Katâde→ el-Hasen→ Hittân b. Abdullah er-Rakkâşî→ Ubade b. es-Samit→ Rasûlullah (sav): “Benden alın/öğrenin! Benden alın/öğrenin! Şüphesiz Allah o kadınlar hakkında bir yol açtı. Evlenmiş olan evlenmiş olanla (zina ederse onlara) yüz celde/sopa ve taşlama; bekâr bekârla zina ederse yüz sopa ve bir sene sürgün cezası vardır.” (Ebû Dâvûd, 2009, “Hudûd”, 23).

c. Müslim→ Muhammed b. el-Müsennâ ve İbnü Beşşâr→ Abdü'l-A'lâ →Saîd→ Katâde →el-Hasen→ Hittân b. Abdullah er-Rakkâşî →Ubâde b. Sâmit →Hz. Peygamber (sav): Hz. Peygamber'e vahiy geldiğinde zorlanır, yüzünün rengi solardı. Bir gün kendisine vahiy geldiğinde yine böyle oldu. Açılıp kendine geldiğinde: “Benden alın/öğrenin! Allah o kadınlara çıkar bir yol bildirdi. Evli ile evli, bekârla bekâr! Evliye yüz sopa sonra taşıyarak recm. Bekâra yüz sopa sonra bir sene sürgün.” buyurdu (Müslim, ts, “Hudûd”, 13).

d. Ebû Dâvûd →Ahmed b. Muhammed Sabit el-Mervezî → Ali b. Hüseyin→Babası Hüseyin→Yezid en-Nahvî→İkrime→İbn Abbas: Nisâ suresi on beş ve on altıncı âyetleri zikretti. Sonra bu âyetlerin Nûr suresi ikinci âyetle “Zina eden erkek ve kadının her birine yüz sopa vurun.” nesh edildiğini söyledi. (Ebû Dâvûd, 2009, “Hudud”, 23)

e. Beyhakî →Ebû'l-Hasan Ali b. Muhammed el-Mukri →Hasan b. Muhammed b. İshak→Yusuf b. Yakub el-Kâdî →Yezid b. Zürey'→Yunus→Hasan-ı Basrî: Nisâ suresi 15. âyetle ilgili olarak şöyle dedi: Zina eden kadınlar hakkındaki had cezası önce evlerde hapsedilmeleri idi. Nûr suresinin ikinci âyeti “Zina eden erkek ve kadının her birine yüz sopa vurun.” âyeti ininceye kadar bu böyle devam etti. Ubade b. Samit: Hz. Peygamber’in yanında iken o şöyle söyledi: “Benden alın/öğrenin! Benden alın/öğrenin! Allah o kadınlar için bir yol belirlemiştir. Bekârla bekâr zina ederse yüz sopa vurularak bir sene sürgün edilir. Evli ile evli zina ederse yüz sopa vurulur ve taşlayarak recm edilir.” (Beyhakî, 2003, 8: 366, Had. no: 16908).

Öncelikle rivayetin merfû tariklerinin *Kütüb-i tis'a*'daki sahâbî ravisi Ubâde b. Sâmit'dir (ö. 34/654). Buhârî rivayete eserinde yer vermemiş, Nisâ suresi on beşinci âyetteki لَهُنَّ سَبِيلًا “Allah onlara bir yol gösterinceye kadar” ifadesini evli için recm, bekâr için celde/sopa olarak tefsir eden İbn Abbas'ın görüşünü nakletmiştir (Buhârî, 1422/2001, “Tefsir”, 77, Dördüncü suresini tefsiri.). Rivayet, Buhârî'nin *Sahîh*'i dışında *Kütüb-i sitte* başta olmak üzere neredeyse tüm hadis kaynaklarında yer almaktadır. Müslim *Sahîh*'te rivayetin üç tarikine yer vermektedir. Ebû Dâvûd'un *Sünen*'ini tahkik eden Şuayb el-Arnaût rivayetin isnadının sahih olduğunu söylemekte (Ebû Dâvûd, 2009, “Hudûd”, 23), Tirmizî, hadisin sahih olduğunu bildirmekte ve hadisin Tirmizî'deki tarikine Elbânî'nin de sahih hükmünü verdiği görülmektedir (Tirmizî, 1975, “Hudûd”, 8). İbn Mâce'nin *Sünen*'ini tahkik eden Şuayb el-Arnaût'un da içinde yer aldığı heyet (İbn Mâce, ts, “Hudûd”, 8) ve Dârimî'nin *Sünen*'inin muhakkiki hadisin isnadının sahih olduğunu (Dârimî, 2000, “Hudûd”, 19) söylemektedir. Ahmed b. Hanbel *Müsned*'inde rivayetin Übâde b. Sâmitten nakledilen altı tarikine yer vermiş, Şuayb el-Arnaût bu tariklerin hepsinin senedinin sahih, ravilerinin güvenilir/sika olduğunu belirtmiştir. O, Hittân b. Abdullah er-Rakkâşî dışındaki tüm ravilerin Buhârî ve Müslim'in şartlarına göre sika; er-Rakkâşî'nin ise Müslim'in şartlarına göre sika olduğunu söylemektedir. (İbn Hanbel, 1995, 5: 313, Had no: 22718, 22755, 22767, 22782, 22786, 22832). Hadis, muhaddislerin genel kanaatine göre sahih kabul edilmektedir. Bununla beraber hadisin mevkûf, mürsel, munkatı' olan tarikleri de mevcuttur. Hadisçilerin senedini zayıf olarak nitelendirdikleri tarikleri de vardır (İbn Hanbel, 1995, 3: 476, Had. no: 15951).

Hadisin farklı tarikleri bir araya getirildiğinde şöyle bir sonuç ortaya çıkmaktadır. Zina eden kadınlara Nisâ suresinin 15. âyeti gereği had cezası olarak evlerde hapis cezası uygulanıyordu. Bu uygulama, o kadınlar ölünceye kadar devam edecek, ya da Allah'ın onlar için yeni bir hüküm vermesi beklenecekti. Beyhakî'nin bildirdiğine göre bu bekleme Nûr

suresinin ikinci âyeti “Zina eden erkek ve kadının her birine yüz sopa vurun.” nâzil oluncaya kadar devam etti. Bu âyetle yeni had cezası da belirlenmiş oldu. (Beyhakî, 2003, 8: 366, Had. no: 16908). Rivayetin farklı tariklerinde Hz. Peygamber’e vahiy geldiğinde onun ruh halinin ve fiziki görünümünün değiştiğinden bahsedilmektedir (Müslim, ts, “Hudûd”, 13). Beyhakî rivayetinden hareketle burada Hz. Peygamber’e gelen vahyin hapis cezasını kaldırıp, celde cezasını onun yerine ikame eden Nûr suresinin ikinci âyeti olduğu düşünülebilir. Çünkü Ebû Dâvûd’un İbn Abbâs’tan yaptığı nakil bu iki âyet arasındaki nâsih-mensûh ilişkisini göstermektedir (Ebû Dâvûd, 2009, “Hudud”, 23). Ancak bu duruma göre Hz. Peygamber’in kendisine vahiy geldikten sonra Nûr suresi ikinci âyeti değil de “Benden alın/öğrenin! Allah o kadınlara çıkar bir yol bildirdi. Evli ile evli, bekârla bekâr! Evliye yüz sopa sonra recm. Bekâra yüz sopa sonra bir sene sürgün.” hadisini naklettiği görülmektedir. Burada Hz. Peygamber’in o anda kendisine nâzil olan âyetin evlilere ve bekârlara nasıl uygulanacağını anlattığı, dolayısıyla Nûr suresi ikinci âyetinin hükmünü sünnetle tahsis ettiği düşünülebilir.

Konulu eser yazan hadisçilerin, ilgili rivayeti nasıl anladıkları ve nasıl işlediklerine gelince; eserinde rivayete yer vermeyen Buhârî (ö. 256/870), Nisâ suresi on beşinci âyetteki لَهُنَّ سَبِيلًا “Allah onlara bir yol gösterinceye kadar” ifadesindeki yolun zina eden evli için recm, zina eden bekâr için celde/sopa olduğunu İbn Abbas’tan nakletmektedir (Buhârî, 1422/2001, “Tefsîr”, 77). Böylece o, hadisin âyeti beyan ettiğini vurgulamaktadır. Müslim (ö. 261/875), rivayetin farklı tariklerini “Zina haddi” başlığı altında cem etmektedir. O, önce ilgili rivayeti sonra da Hz. Peygamber’in vahiy alması sonucunda mevzu bahis olan hadisi nakledişini anlatmaktadır. Böylece Hz. Peygamber’e vahiy geldiğini ve O’nun da aldığı vahyi insanlara açıkladığını belirtmektedir. Müslim’in *Sahîh*’ini tahkik eden Muhammed Fuâd Abdülbâkî (1882-1968) bu rivayetin akabinde şu açıklamayı yapmaktadır: Hz. Peygamber bu hadisle لَهُنَّ سَبِيلًا “Allah onlara bir yol gösterinceye kadar” âyetindeki “yol”un ne olduğunu açıklamaktadır. Ancak âlimler Nisâ suresi 15. âyet hakkında farklı görüşlere sahiptir. Bu âyet muhkem olup, bu hadis bu âyeti açıklamakta mıdır? Yoksa bu âyet Nûr suresi ikinci âyetle nesh mi edilmiştir? Ya da Nûr suresi ikinci âyet bekâr olup da zina edenler hakkında, Nisâ suresi on beşinci âyet evliler hakkında mıdır? (Müslim, ts, “Hudûd”, 12) Ebû Dâvûd (ö. /275889), “Recm” başlığı altında ilgili rivayetleri tasnif etmekte, sonra İbn Abbas’ın (ö. 68/687) Nisâ suresi 15-16. âyetlerinin (hapis âyetleri) Nur suresi ikinci âyetle “Zina eden erkek ve kadının her birine yüz sopa vurun.” nesh edildiğine dair görüşünü nakletmektedir. (Ebû Dâvûd, 2009, “Hudud”, 23).

Tirmizî (ö. 279/892) konuyu “Zina eden evli kişinin recmedilmesi” başlığı altında işlemektedir. O, “Benden alın/öğrenin! Benden alın/öğrenin! Allah o kadınlar için bir yol belirlemiştir. Bekârla bekâr zina ederse yüz sopa vurulur. Sonra bir sene sürgün edilir. Evli ile evli zina ederse yüz sopa vurulur. Sonra recm edilir.” hadisini naklettikten sonra sahâbe arasında baş gösteren bir tartışmadan da bahseder. Ali b. Ebî Tâlib, Übey b. Ka’b, Abdullah b. Mesud gibi sahâbeden âlim olanlara göre zina eden evli kişiye önce yüz celde/sopa cezası uygulanır, o kişi sonra recm edilir. Daha sonraki süreçte bu görüşü benimseyen ilim adamları da olmuştur. Hz. Ebû Bekir ve Hz. Ömer gibi sahâbenin diğer bilginlerine göre ise, evli kimse zina ettiğinde sadece recm edilir. O kişiye ayrıca yüz celde/sopa cezası uygulanmaz. Bu görüşü benimseyenler Hz. Peygamber’in Maiz’e yüz celde/sopa cezası uygulamamasını, sadece recm ile cezalandırmasını delil göstermektedir (Tirmizî, 1975, “Hudûd”, 8). Böylece Tirmizî, Nisâ suresinin on beşinci âyetinin nesh edildiğini kabul etmekte, sonra nâzil olan Nûr suresinin konu ile ilgili hükümlerini de Hz. Peygamber’in uygulamalarıyla açıkladığını belirtmektedir. Beyhakî (ö. 458/1066) “Gösterilen yol zina edenlere celde evli olup zina edenlere recmdir.” başlığı altında konuyu işlemiş, burada rivayetin dört farklı tarikini arz etmiş, satır aralarında önemli bilgiler vermiştir. O, Hasan-ı Basrî’nin (ö.110/728) şu “Önceleri zina eden kadınlara uygulanan had cezası, onları evlerde hapsedmekti. Bu durum Nûr suresi ikinci âyet “Zina eden erkek ve kadına yüz celde/sopa vurun” nâzil oluncaya kadar devam etti.” (Beyhakî, 2003, 8: 366, Had. no: 16908) sözünü aktarmakta daha sonra ilgili rivayeti nakletmektedir. Bir sonraki bâbta da yüz celde/sopa cezasının bekâr olup da zina edenler için sabit olduğunu; evli olup da zina edenler için mensûh olduğunu; Evli olup da zina edenler için ise recm cezasının sabit olduğunu beyan etmekte, bu görüşünü Şâfiî’den yaptığı nakille desteklemektedir. Bu durumda Nisâ suresi on beşinci âyetinin Nûr suresi ikinci âyetle nesh edildiğini, Nur suresi ikinci âyetin de evliler hakkında mensûh olduğunu kabul etmektedir (Beyhakî, 2003, 8: 368). Fakat Nûr suresi ikinci âyeti nesh edenin ne olduğunu kendisi de söylememekte, İmâm Şâfiî’den de nakletmemektedir. Ancak bu konu başlığı altında Hz. Ömer’e nispet edilen, senesinde Şâfiî’nin de yer aldığı recmin Kur’an’dan bir âyet olduğunun ifade edildiği meşhur rivayeti nakletmesi (Beyhakî, 2003, 8: 369, Had. no: 16919), Şâfiî’nin de kendisinin de zina eden evlilere yüz celde cezasını metni mensûh olan bu âyetin nesh ettiğini düşündüğünü göstermektedir.

İbnü’l-Arabî’ye (ö. 543/1148) göre, Hz. Peygamber’in rivayete “benden öğreniniz” diyerek başlaması ifadeyi güçlendirmek, dikkatleri üzerinde toplam içindir. Zaten Hz. Peygamber’in gönderiliş amacı insanlara ahkâmı öğretmektir. Burada hususen vereceği hükmün yüceliğine, kadir ve kıymetine dikkat çekmek istemiştir. Bu rivayette yüz celde ifadesinin

geçmesi, Hz. Peygamber'in bu hadisi Nûr suresindeki celde âyetinin nâzil olmasından sonra söylediği ihtimalini kuvvetlendirmektedir. Ayrıca bu âyetin nüzulünden sonra onun hükmünü açıklamak ve âyetin ahkâmını teyit etmek için söylemesi de muhtemeldir. Burada zina edenlere uygulanacak sürgün cezasıyla ilgili ihtilafları anlatırken Ebû Hanîfe'nin (ö. 150/767) sürgün cezasının düştüğüne dair görüşünü nakletmektedir. Çünkü Ebû Hanîfe'ye göre sürgün cezası haber-i vâhidle vaz edilmiş, Kur'an'a ziyade hükmündedir. Nassa yapılan ziyade o nassı nesh etmek demektir. Oysaki Kur'an ya mütevâtir haberle ya da âyetle nesh edilebilir (İbn Arabî, 2007, 7: 807). Böylece Ebû Bekir İbnü'l-Arabî Nisâ suresinin on beşinci âyetinin yine başka bir âyetle nesh edildiğini, sünnetin nâsih olan Nûr suresinin hükümlerini açıklayıcı mahiyette olduğunu vurgulamaktadır.

Kâdî İyâz (ö. 544/1149); Nisâ suresi on beşinci âyeti muhkem bir âyet mi, yoksa daha sonra gelen naslarla açıklanan bir âyet mi, yoksa Nûr suresi veya "Benden alınız/öğreniniz" hadisiyle veya lafzı mensûh olan recm âyetiyle nesh edilmiş bir âyet mi, sorularının cevabını aramaktadır. Ona göre bu konu âlimler arasında tartışmalı bir mevzudur. Ancak ulema zina eden bekârın celde cezasına, evlinin de recm cezasına çarptırılması konusunda hemfikirdir. Böylece Kâdî İyâz Nûr suresinin, lafzı mensûh recm âyetiyle nesh edilebileceğini düşünmektedir (Kâdî İyâz, 1998, 5: 504).

Hattâbî'ye (ö. 388/988) göre, Hz. Peygamber bahse konu olan "Benden alınız/öğreniniz!" hadisiyle Nisâ suresi on beşinci âyeti tefsir etmiştir. Çünkü Hz. Peygamber zina eden evli ve bekâr kişilere dair hükümler vererek âyetteki لَهِنَّ سَبِيلًا "Allah onlara bir yol gösterinceye kadar" sebil/yol kelimesini tefsir etmiştir. Ancak âlimler bu rivayetin sebab-i vürûdu, âyetle olan ilişkisi konusunda ihtilafa düşmüştür. Sünnetin Kur'an'ı nesh ettiğini kabul edenler bu rivayetin Nisâ suresi on beşinci âyeti nesh ettiğini iddia etmektedir. Bazıları da bu hadisi bir hükmün açıklayıcısı olarak görmektedir. Nisâ suresi on beşinci âyete göre zina eden kadınların cezası sınırı belli olmayan bir hapis cezasıdır. Bu hapsin müddeti gösterilen yolun ne olduğu ortaya çıkınca bitmiştir. Burada Hz. Peygamber bu yolun ne olduğunun tefsirini "Benden alın/öğrenin!" diyerek yapmış, yeni bir hüküm inşa etmemiştir. Hz. Peygamber kapalı olan "yol" kelimesini açıklamış, oradaki müphemliği vuzuha kavuşturmuş, mücmeli beyan etmiştir. Kur'an'ın ancak Kur'an'la neshi mümkündür. Kur'an'ın sünnetle neshi mümkün değildir (Hattâbî, 1351/1932, 3: 316). Hadis ilminin farklı alanlarına dair birçok eser telif eden Ebû'l-Ferec İbnü'l-Cevzî'ye (ö. 597/1201) göre, bazı âlimler Nisâ suresi on beşinci âyetin Hz. Peygamber'in "Benden alınız/öğreniniz!" rivayetiyle nesh edildiğini söylemektedir. Bunlar, sünnetin Kur'an'ı nesh edebileceğini kabul etmektedir. Oysa bu asla kabul edilemeyecek bir görüştür. Çünkü sünnetin Kur'an'ı nesh edebilmesi için haberin mütevâtir

olması şarttır. “Benden alınız!” hadisi haber-i vâhiddir ve onunla Kur’an nesh edilemez. Nisâ suresi on beşinci âyetteki لَهُنَّ سَبِيلًا “Allah onlara bir yol gösterinceye kadar” ifadesindeki, gösterilen yol, Nur suresi ikinci âyettir. Bazılarına göre de “gösterilen yol” önce nâzil olan, sonra metni mensûh hükmü bâki kalan recm âyetidir. Hz. Peygamber’in “Benden alınız!” şeklindeki rivayeti de, metni mensûh hükmü bâki olan bu âyete delalet etmektedir (İbnü’l-Cevzî, 2003, 122).

Nevevî’ye (ö. 676/1277) göre de Hz. Peygamber “Benden alınız/öğreniniz” hadisiyle Nisâ suresi on beşinci âyeti açıklamıştır. İbn Hacer Nisâ suresi on beşinci âyetin hükmünün, Nûr suresi ikinci âyetle kaldırıldığını ifade etmektedir (İbn Hacer, 1379/1959, 12: 158). Bedrüddîn el-Aynî (ö. 855/1451) ise, sünnetin Kur’an’ın umumi manalarını tahsis ettiğini belirtir. Nûr suresi ikinci âyette zina edenler için takdir edilen ceza evli-bekâr ayırt edilmeksizin yüz celde/sopa olarak belirlenmiştir. Hz. Peygamber, Maiz’i recm etmiş böylece umumi yüz celde hükmünü tahsis etmiştir (Aynî, ts, 20: 258). Süyûtî’ye (ö. 911/1505) göre de, Hz. Peygamber Ubâde b. Sâmî’ten nakledilen “Benden alınız/öğreniniz!” hadisiyle Nisâ suresi on beşinci âyetin hükmünü açıklamaktadır (Süyûtî, 1416/1996, 4: 294). Son dönemin önemli hadisçilerinden Hindistanlı Azîmâbâdî (ö. 1857/1911) bu konu çerçevesinde şu değerlendirmeleri yapmaktadır. Nisâ suresi on beşinci âyet nesh edilmiştir. Burada hemen hemen fikir birliği vardır. Ancak onu nesh eden şer’i delilin ne olduğu konusunda ihtilaf söz konusudur. Sünnetin Kur’an’ı neshini kabul eden âlimler, bu âyeti Ubâde b. Sâmî’ten nakledilen “Benden alınız/öğreniniz!” hadisi nesh etmiştir derken; diğerleri Nûr suresi ikinci âyetin nesh ettiğini kabul etmektedir. Azîmâbâdî can alıcı şu soruyu yönelterek konuyu değerlendirmeye devam etmektedir. “Peki Nisâ suresi on beşinci âyeti ilgili hadis nesh etmişse, o hadisi de Nûr suresi ikinci âyet nesh etmiş olmaz mı? O bu sorusuyla Nisâ suresi on beşinci âyetin hadis ile nesh edildiği fikrini kabul etmediğini ortaya kaymaktadır (Azîmâbâdî, 1995, 12: 60). Son olarak çağdaş muhaddislerden Musa Şâhin Lâşin konuyu şu şekilde yorumlamaktadır: “Nisâ suresi on beşinci âyetin nesh edildiğini kabul etmez isek, “Benden alınız/öğreniniz” rivayeti onun açıklayıcısı hükmündedir. Yok, eğer Nisâ suresi on beşinci âyet, Nûr suresi ikinci âyetle nesh edilmişse o takdirde “Benden alınız” hadisi Nûr suresi ikinci âyetin açıklayıcısıdır. Meşhur sünnetin Kur’an’ı nesh edeceğini kabul edenlere göre Nûr suresi ikinci âyetin bu rivayetle nesh edilmesi mümkündür (Lâşin, 2002, 6: 595). Böylece Lâşin ilgili rivayetin âyeti tefsir ve tebyin ettiğini vurgulamaktadır.

Netice itibariyle, sünnetin Kur’an’ı nesh etmesinin delillerinden biri olarak öne sürülen “Benden alın/öğrenin! Benden alın/öğrenin! Allah o kadınlar için bir yol belirlemiştir. Bekârla bekâr zina ederse yüz sopa vurularak bir sene sürgün edilir. Evli ile evli zina ederse yüz sopa vurulur ve recm edilir.”

rivayet, Buhâri'nin *Sahih*'i hariç hemen hemen tüm hadis kaynaklarında yer alan, sıhhatinde şüphe bulunmayan sahih bir rivayettir. Hadisçiler bu rivayeti ravi sayısına göre haber-i vâhid olarak nitelendirmektedir. Sünnetin Kur'an'ı nesh edebileceğini iddia edenler, bu rivayetin Nisâ suresi on beşinci âyetteki zina eden kadınların ölünceye kadar ya da Allah onlar için yol gösterinceye kadar evlerde hapsedilmesi hükmünü nesh ettiğini, ortadan kaldırdığını kabul etmektedir. Ancak görüldüğü üzere hadisçiler meseleye sünnetle Kur'an arasındaki nesh ilişkisi çerçevesinde yaklaşmamaktadır. Öncelikle onların kahir ekseriyetine göre, haber-i vâhidle Kur'an âyetinin neshi pratiği olan bir uygulama olmamakla birlikte teorik olarak dahi mümkün değildir. Hadisçiler bu konu çerçevesinde Kur'an sünnet ilişkisini sünnetin Kur'an'ı beyanı temel düşüncesi üzerine inşa etmişlerdir. Onlar mevzu bahis olan hadisin Nisâ suresi on beşinci âyeti açıkladığı kanaatini taşımaktadır.

Sonuç

Şer'î bir hükmün şer'î bir delille kaldırılması demek olan nesih, sahâbeden günümüze İslâmî ilimlerle iştigal edenlerin mesailerini teksif ettikleri konulardan biridir. İlk dönemlerde nesih âmının tahsisi, mutlakın takyidi, müphem ve mücmelin beyanını da kapsayacak şekilde kabul edilmiş, hicri ikinci asrın sonlarına doğru günümüzdeki terim anlamıyla anlaşılmaya başlanmıştır. Nesih konusu daha sonraki dönemlerde tefsir, fıkıh ve hadis ilimlerinin en önemli mevzularından birisi haline gelmiştir.

Nesih, Kur'an'ın Kur'an'ı neshi, Kur'an'ın sünneti neshi, sünnetin sünneti neshi ve sünnetin Kur'an'ı neshi şeklinde sınıflandırılmıştır. Bu kategorilerin içinde tarih boyunca en tartışmalı alan, sünnetin Kur'an'ı nesh etmesi meselesidir. Aslında buradaki sorunun sünnetin Kur'an karşısındaki konumu, sünnetin dindeki yeri ve Hz. Peygamber'in teşriî salahiyetinin hududunun tespiti meselesine dayandığı görülmektedir. Ayrıca Kur'an ve sünnetin deliller hiyerarşisindeki konumu da tartışmayı sürdüren faktörlerdendir.

Sonuç olarak, sünnetin Kur'an'ı nesh ettiğini iddia edenlerin ortaya koydukları somut örnekler ve hadisçilerin meseleye yaklaşımı şöyledir:

1. Abdest âyetinin (Maide 5/6) hükmü, ayakların mesh edilmesini emreden "Ateşte yanacak topukların vay haline!" hadisiyle nesh edilmiştir. Öncelikle hadisçilere göre Hz. Peygamber'in abdest uygulaması tüm yönleriyle bilinmektedir. Bu uygulama dâhilinde onun abdest alırken ayaklarını yıkamasıyla ilgili bilgiler mütevâtir haberle sabittir. Bu haberlerin bildirdiğine göre Hz. Peygamber abdest alırken çıplak ayağı mazeretsiz olarak mesh etmemiş, ayağın yıkanmamasına ya da mesh edilmesine müsamaha göstermemiştir. Ancak hadisçiler sünnetin Kur'an'ı nesh ettiğini iddia edenler gibi konuya yaklaşmamış, bu meseleyi sünnetin Kur'an'ı neshi

şeklinde nâsih-mensûh ilişkisi içerisinde değerlendirmemiştir. Onlara göre buradaki hüküm ilgili âyetin kıraat vecihlerine göre belirlenemez. Bu âyette bir kapalılık (mücmellik) mevcuttur. Sünnet, Kur'an ilişkisinde sünnetin en önemli işlevlerinden birisi, Kur'an'ın mücmel âyetlerini beyan etmektir. Burada sünnet-Kur'an ilişkisi nesih şeklinde değil Kur'an'ın mücmel bir hükmünü sünnetin beyan etmesi şeklinde tezahür etmektedir.

2. Anne-babaya vasiyeti emreden âyetin (Bakara 2/180) hükmü "Varise vasiyet yoktur." hadisiyle nesh edilmiştir. Öncelikle belirtmek gerekir ki, hadişçilere göre, muttasıl olsun munkatı' olsun rivayetin tüm senedlerinde cerh edilmiş raviler bulunmaktadır. Bundan dolayı Buhârî ve Müslim eserlerine rivayeti almamıştır. Bu hadis, rivayet kaidelerine göre, Kur'an'ın bir hükmünü nesh edebilecek güçte değildir. Ancak ilgili rivayet bazı muhaddislerce tenkit edilmesine rağmen, mütevâtir hak ve yetkisine sahip olarak kabul edilmektedir. Rivayetin kabul ve amel edilebilirliğinin vurgulanması, haberin sıhhat derecesinin rivayet kaidelerine göre değil, muhtevasının ümmet içindeki kabul durumuna göre tespit edilmiş görünmektedir. Bundan dolayı rivayet ameli mütevâtir kategorisinde değerlendirilebilmektedir.

Rivayetin farklı tarikleri göstermektedir ki, bu hadis Hz. Peygamber tarafından Veda hutbesinde dile getirilmiştir. "Allah her hak sahibine hakkını vermiştir. Varise vasiyet yoktur." şeklindeki formu rivayetin en yaygın şeklidir. Varise vasiyetin caiz olmayacağına dair Hz. Peygamber tarafından yapılan bildirim burada ilk kez söylenen, toplum tarafından o anda öğrenilen bir hüküm olarak görülmemektedir. Zira Allah'ın her hak sahibine hakkını vermesi Veda haccına kadar toplumun bilmemesi gereken bir durum olmamalıdır. Dolayısıyla Hz. Peygamber "Varise vasiyet yoktur" sözünü Veda hutbesinde müminlere bu hükmü yeniden hatırlatma bağlamında söylemiştir. Hadisin farklı tariklerinde görülen diğer hükümlerin de Veda haccından sonra vaz edilen hükümler olmayıp, daha önce uygulanan genel hükümler olduğu görülmektedir.

Hadişçiler anne babaya vasiyetin İslam'ın ilk yıllarında meşru bir hüküm olarak uygulandığını, daha sonra bu uygulamanın miras âyetiyle (Nisâ 4/11) nesh edildiğini kabul etmektedir. Onlar, ilgili rivayetin vasiyet âyetini nesh ettiğine dair görüşü benimsememektedir. Onlara göre ilgili hadis, naslarla mirastaki hisseleri açıklananlara bir de vasiyet yoluyla mirastan mal aktarımının yapılmaması, böylece mirasçılar nezdinde kitap ve sünnetin belirlediği payların aşındırılmaması ve bir haksızlığın oluşmaması için Hz. Peygamber'in Veda haccında Allah'ın hükmünü yeniden hatırlatmasından ibarettir. Dolayısıyla bu konu çerçevesinde sünnet-Kur'an ilişkisi nâsih-mensûh münasebetinden ziyade, Kur'an'ın nesh ettiği bir hükmü sünnetin teyit etmesi şeklinde tezahür etmektedir.

Hanefi hadisçiler de dâhil olmak üzere hadisçilerin hemen hemen hiç birisi, vasiyet âyetini bu rivayetin müstakil olarak nesh ettiğini iddia etmemektedir. Hadisçilerin bu konu özelinde vurguladığı hususlardan birisi de haber-i vahidin Kur'an'ı nesh etmesinin uygun olmadığıdır.

3. Zina eden kadınlara uygulanan ömür boyu hapis cezasını vaz eden âyetin (Nisâ 4/15) hükmü “Benden alın/öğrenin! Benden alın/öğrenin! Allah o kadınlar için bir yol belirlemiştir. Bekârla bekâr zina ederse yüz celde/sopa vurularak bir sene sürgün edilir. Evli ile evli zina ederse yüz celde/sopa vurulur ve recm edilir” hadisiyle nesh edilmiştir. Öncelikle ilgili hadis, Buhârî'nin *Sahîh*'i hariç hemen hemen tüm hadis kaynaklarında yer alan, sıhhatinde şüphe bulunmayan sahih bir rivayettir. Hadisçilere göre bu rivayet haber-i vâhiddir. Hadisçiler genel olarak Nisâ suresi on beşinci ayetin Nûr suresi ikinci ayetle nesh edildiğini kabul etmektedir. Onlara göre ilgili rivayet Nisâ suresi on beşinci ayeti açıklamaktadır. Bazı hadisçiler Nisâ suresi on beşinci ayeti nesh eden Nûr suresi ikinci ayetin umumi hükümlerinin bu hadis tarafından tahsis edildiğini de ifade etmektedir. Hadisçiler bu örnek özelinde de meseleye sünnetle Kur'an arasındaki nesh ilişkisi çerçevesinde yaklaşmamaktadır. Öncelikle onların kahir ekseriyetine göre, haber-i vâhidle Kur'an âyetinin neshi pratiği olan bir uygulama olmamakla birlikte teorik olarak dahi mümkün değildir. Hadisçiler bu konu çerçevesinde Kur'an sünnet ilişkisini, sünnetin Kur'an'ı beyanı temel düşüncesi üzerine inşa etmişlerdir. Onlar, mevzu bahis olan hadisin Nisâ suresi on beşinci âyeti açıkladığı kanaatini taşımaktadır.

Hadisçilere göre, mütevâtir sünnetin Kur'an ayetini nesh etmesi mümkündür. Sayıları çok az olmakla birlikte bazı hadisçiler meşhur sünnetin de Kur'an ayetini nesh edebileceğini kabul etmektedir. Konu özelinde sünnetin Kur'an'ı nesh ettiğini iddia edenlerin ortaya koyduğu deliller irdelendiğinde, sünnetle Kur'an arasında nesh ilişkisinin olmadığı görülmektedir. En azından hadisçilerin kahir ekseriyeti böyle değerlendirmektedir. Hadisçilere göre sünnetin Kur'an'ı nesh ettiğine dair ileri sürülen rivayetlerle Kur'an arasındaki ilişki genellikle sünnetin Kur'an'ın hükümlerini beyan ve teyit etmesi üzerine inşa edilmiştir.

Kaynakça

Abdürrezzâk, E. (1403/1982). *Musannef* (C. 1-11). el-Meclisü'l-ilmî. Hindistan.

Ahatlı, E. (2011). Terceme. *Türkiye Diyanet Vakfı İslam Ansiklopedisi* (C. 40, ss. 483-484). Türkiye Diyanet Vakfı Yayınları. İstanbul.

Arı, A. (2012). Vasiyet. *Türkiye Diyanet Vakfı İslam Ansiklopedisi* (C. 42, ss. 252-255). Türkiye Diyanet Vakfı Yayınları. İstanbul.

- Aynî, B. (ts). *'Umdetü'l-kârî şerhu sahîhi'l-Buhârî*. Dâru ihyâi't-türâsi'l-Arabî. Beyrut.
- Aytekin, M. A. (2019). Vasiyet Âyeti Bağlamında Sünnetin Kurân-ı Kerim'i Nesh Etmesi. *İslam Hukuku Araştırmaları Dergisi*, 34, 85-113.
- Azîmâbâdî, M. (1995). *Avnü'l-ma'bûd şerhu süneni Ebû Dâvûd* (C. 1-14). Dârü'l-kütübi'l-ilmîyye. Beyrut.
- Begavî, E. (1983). *Şerhu's-sünne* (2. bs, C. 1-15). Mektebü'l-İslâmî. Beyrut.
- Beyhakî, E. (2003). *es-Sünenü'l-kübrâ*. Dârü'l-kütübi'l-ilmîyye. Beyrut.
- Buhârî, M. (1422/2001). Muhammed Zühry b. Nâsır, *el-Câmi'ü's-sahîh* (C. 1-9). Dâru tavrî'n-necât. B.y.
- Coşkun, M. (1995). *Sünnet'in Kur'an'ı Neshi Meselesi* [Yüksek Lisans Tezi]. Ankara Üniversitesi Sosyal Bilimler Enstitüsü.
- Çetin, A. (2006). Nesih. *Türkiye Diyanet Vakfı İslam Ansiklopedisi* (C. 32, ss. 579-581). Türkiye Diyanet Vakfı Yayınları. İstanbul.
- Dârekutnî, E. (2004). *Sünen* (1. bs, C. 1-5). Müessesetü'r-risâle. Beyrut.
- Dârimî, A. (2000). *Sünen*. Dârü'l-muğni. Suudi Arabistan.
- Demirci, M. (2000). Nesih Bağlamında Recim Âyeti Sorunu. *Marmara Üniversitesi İlahiyat Fakültesi Dergisi*, 18, 101-119.
- Ebû Dâvûd, S. (2009). Şuayb el-Arnaût, *Sünen* (C. 1-7). Dârü'r-risâle. Beyrut.
- Efendioğlu, M. (2006). Nesih. *Türkiye Diyanet Vakfı İslam Ansiklopedisi* (C. 32, ss. 581-582). Türkiye Diyanet Vakfı Yayınları. İstanbul.
- Görmez, M. (2020). *Sünnet ve Hadisi Anlama Kılavuzu* (1. bs). Otto Yayınları. Ankara.
- Gürses, S. M. (2018). Çıplak Ayağa Meshle İlgili Rivayetlerin Tahlili. *Hadith Uluslararası Hadis Araştırmaları Dergisi*, 1, 4-38.
- Hatîb el-Bağdâdî, E. (ts). *el-Câmi' li ahlâki'r-râvî ve âdâbi's-sâmi'* (C. 1-2). Mektebetü'l-meârif. Riyad.
- Hattâbî, M. (1351/1932). *Me'âlimü's-sünen* (C. 1-4). Matbaatü'l-ilmîyye. Halep.
- Hâzîmî, M. (1359/1940). *el-İtibâr fi'n-nâsihi ve'l-mensûhi mine'l-âsâr*. Dâiretü'l-meârif. Haydarabad.
- Humeydî, A. (1996). *Müsned* (C. 1-2). Dârü's-sekâ. Dimeşk.

- İbn Abdilber, Ö. (2000). *el-İstizkâr* (C. 1-9). Dârü'l-kütübi'l-ilmîyye. Beyrut.
- İbn Arabî, M. (1992). *el-Ḳabes fî şerhi muvattai Mâlik b. Enes* (C. 1-3). Dârü'l-garbi'l-İslâmî. Beyrut.
- İbn Arabî, M. (2007). *el-Mesâlik fî şerhi muvattai Mâlik* (C. 1-8). Dârü'l-garbi'l-İslâmî. Beyrut.
- İbn Battâl, H. (2003). *Şerhu sahîhi 'l-Buḥârî*. Mektebetü'r-rüşd. Riyad.
- İbn Ebî Şeybe, A. (1409/1989). *Kitâbü 'l-musannef fî 'l-ehâdisi ve 'l-âsâr* (C. 1-7). Mektebetü'r-rüşd. Riyad.
- İbn Hacer, A. (1379/1959). *Fethu'l-bârî şerhu sahîhi Buhârî* (C. 13). Dârü'l-marife. Beyrut.
- İbn Hacer, A. (2000). *Nüzhetü'n-nazar*. Matbaatü's-sabah. Dimeşk.
- İbn Hanbel, A. (1995). *Müsned* (C. 1-8). Dârü'l-hadis. Kahire.
- İbn Kuteybe, A. (ts). *Te'vîlü muhtelifi'l-hadîs*. Dârü'l-kütübi'l-ilmîyye. Beyrut.
- İbn Mâce, M. (ts). M. Fuad Abdülbâkî, *Sünen*. Dâru ihyâi't-türâsi'l-Arabî. B.y.
- İbn Mülakkın, E. (2008). *et-Tavzîḥ li şerhi câmi'i's-sahîh*. Dârü'n-nevâdir. Dimeşk.
- İbn Salâh, O. (1986). *Muḳaddimetü İbni Salâh*. Dârü'l-fikr. Suriye.
- İbnü'l-Cevzî, A. (1423–2003). *Nâsihu'l-Kur'an ve Mensûhuh*. İmâdetü'l-bahsi'l-ilmî. Medine.
- İsfahânî, R. (1412/1991). *el-Müfredât fî garîbi'l-Kurân*. Dârü'l-kalem. Beyrut.
- Kâdî İyâz, F. (1998). *İkmâlü'l-mu'lim bi fevâ'id-i Müslim*. Dârü'l-vefâ. Mısır.
- Kahraman, H. (2000). Fıkhî Hadislerin Rivayet Değeri Bağlamında “Varise Vasiyet Olmaz” Hadisinin Tahric ve Tenkidi. *Uludağ Üniversitesi İlahiyat Fakültesi Dergisi*, 9(9), 537-555.
- Karabulut, F. (2012). Recm Cezasının Hz. Peygamber'in Uygulamaları Çerçevesinde Değerlendirilmesi. *EKEV Akademi Dergisi*, 16(50), 89-112.
- Kastallânî, A. (1323/1905). *İrşâdü's-sârî li şerhi sahîhi 'l-Buḥârî* (C. 1-10). Matbaatü'l-kübrâ. Mısır.

- Kirmânî, M. (1356/1937). *el-Kevâkibü'd-derârî fî şerhu sahihi'l-Buhârî* (C. 1-25). Dâru ihyâi't-türâsi'l-Arabî. Beyrut.
- Koca, F. (2006). Nesih. *Türkiye Diyanet Vakfı İslam Ansiklopedisi* (C. 32, ss. 582-584). Türkiye Diyanet Vakfı Yayınları. İstanbul.
- Koçkuzu, A. O. (2016). *Hadiste Nâsîh Mensûh Meselesi*. Marmara Üniversitesi İlahiyat Fakültesi Yayınları. İstanbul.
- Koçyiğit, T. (1980). *Hadis İstilahları*. Ankara Üniversitesi İlahiyat Fakültesi Yayınları. Ankara.
- Lâşîn, M. (2002). *Fethü'l-mün'im şerhu sahihi Müslim*. Dârü's-şurûk. B.y.
- Mâlik, E. (2004). *el-Muvttâ* (C. 1-8). Müessesetü Zâyed b. Sultan. Birleşik Arap Emirlikleri.
- Müslim, E. (ts). M. Fuat Abdülbâkî, *El-Câmi'u's-şahîh*. Dâru ihyâi't-türâsi'l-Arabî. Beyrut.
- Nesâî, A. (2001). Şuayb el-Arnaût, *Sünen* (1. bs, C. 1-12). Müessesetü'r-risâle. Beyrut.
- Nevevî, Y. (1392/1972). *El-Minhâc şerhu şahîh-i Müslim ibni Haccâc* (C. 1-9). Dâru ihyâi't-türâsi'l-Arabî. Beyrut.
- Said b. Mansûr, E. (1982). *Sünen* (C. 2). Dârü's-selefiyye. Hindistan.
- San'ânî, M. (2011). *et-Tenvîr şerhu'l-câmi'i's-sağîr* (C. 1-11). Mektebetü dârü'l-İslâm. Riyad.
- Süyûtî, C. (1416/1996). *ed-Dibâc 'alâ sahihi Müslim ibni Haccâc* (C. 1-6). Dâru ibn Affân. Suudi arabistan.
- Süyûtî, C. (ts). *Tedribü'r-râvî fî şerhi takrîbi'n-Nevevî* (C. 1-2). Dâru taybe. B.y.
- Şâfiî, İ. (1358/1940). *Er-Risâle*. Mektebetü'l-halebî. Mısır.
- Şâfiî, İ. (1400/1979). *Müsned*. Dârü'l-kütübi'l-ilmiyye. Beyrut.
- Şâfiî, İ. (1990). *İhtilâfî'l-hadîs* (C. 8). Dârü'l-marife. Beyrut.
- Taberânî, S. (1994). *el-Mu'cemü'l-kebîr*. Mektebetü ibn Teymiyye. Kahire.
- Tayâlisî, E. (1999). *Müsned* (C. 1-4). Dâru hicr. Mısır.
- Tirmizî, E. (1975). Ahmed Muhammed Şakir, *Sünen*. Matbaatü Mustafa. Mısır.
- Ünalın, A. (2018). Kur'an'ı Nesh Bağlamında Sünnet'in Yetkisi. *Siirt Üniversitesi İlahiyat Fakültesi Dergisi*, 5(2), 11-30.

M.A. ASAR

ÇAKÜ Sosyal Bilimler Enstitüsü Dergisi/ Journal of Institute of Social Sciences

Cilt: 11, Sayı: 2, Kasım 2020 / Volume: 11, Issue: 2, November 2020: 48-78.

Yetkin, H. (2017). Klâsik Döneme Kadar Fıkıh Usûlünde Kur'an ve Sünnet'in Birbirini Neshi Tartışması. *Usûl İslam Araştırmaları Dergisi*, 28, 183-212.

Yücel, A. (2019). *Hadis Usulü*. Marmara Üniversitesi İlahiyat Fakültesi Yayınları. İstanbul.

MAARİF NAZIRI EMRULLAH EFENDİ VE TUBA AĞACI NAZARİYESİ: EĞİTİM REFORMUNA NEREDEN BAŞLAMALI?*

Ebubekir KEKLİK*

Öz

II. Meşrutiyet döneminin ilk yıllarında eğitim ıslahatına nereden başlamak gerektiği önemli tartışma konuları arasındaydı. Ülkenin yetişmiş eleman ihtiyacının biran evvel karşılanması gerektiğini düşünenlere göre, işe yükseköğretimden başlanması gerekiyordu. Bununla birlikte sağlam bir ilköğretim teşkilatı kurulmadan yükseköğretimin düzene konulamayacağını ileri sürerek, öncelikle ilköğretim sisteminin düzenlenmesi gerektiğini düşünenler de vardı. Dönemin önde gelen eğitim teorisyenlerinden Maarif Nazırı Emrullah Efendi, eğitim sistemini cennette bulunduğu inanan, kökü yukarıda dalları aşağıda bir ağaca (tuba ağacı) benzetiyor, eğitim ıslahatına yükseköğretimden başlanması gerektiğini düşünüyordu. Emrullah Efendi'nin Tuba Ağacı Nazariyesi olarak bilinen bu yaklaşımına göre, ülkenin ihtiyaçları göz önüne alınarak eğitim ıslahatına yükseköğretimden başlanmalıydı. Ona göre, öncelikle yüksekokullar açılmalı, üniversite (darülfünun) ileri bir seviyeye taşınmalıydı. Böylece buralardan yetişenler çoğaldıkça halkın genel eğitimden yararlanması kolaylaşacak, eğitim kitleleşecekti. Hâlbuki ilköğretimin yaygınlaştırılması ve ıslahı en azından üç kuşağın harcanması demektir. Bunu beklemektense vatansever yüksek öğrenimlilerin özverilerini harekete geçirmek ve bunların sayısını hızla artırmak daha kestirme bir yoldu. Ülkenin içinde bulunduğu durum kestirme yolu tutmayı gerektirmekteydi. Emrullah Efendi'nin bu düşüncesinin destekçileri bulunduğu kadar muhalifleri de vardır. İşin ilginç, II. Meşrutiyet döneminde iki defa Maarif Nazırlığına getirilen Emrullah Efendi, bu nazırlıklarında teorisinin aksine ağırlığı ilköğretime vermiştir. Bu çelişik durumun ortaya çıkmasının sebebi, kamuoyu baskısı ve hükümet politikalarıyla açıklanabileceği gibi, teori ile pratiğin uyuşmamasıyla da açıklanabilir.

* Bu makale Ankara Üniversitesi Sosyal Bilimler Enstitüsünde hazırlanan “II. Meşrutiyet Döneminde Osmanlı Eğitimi: Problemler, Tartışmalar, Teklifler” başlıklı yayımlanmamış doktora tezimizden üretilmiştir.

* Dr. Öğr. Gör. Çankırı Karatekin Üniversitesi Atatürk İlkeleri ve İnkılap Tarihi Bölümü, ebubekirkeklık@hotmail.com, Orcid No: 0000-0002-7982-8980.

Makale Gönderilme Tarihi: 11 Mayıs 2020 Makale Kabul Tarihi: 19 Ekim 2020

Makale Türü: Araştırma Makalesi

Anahtar Kelimeler: II. Meşrutiyet Dönemi, Eğitim, Emrullah Efendi, Tuba Ağacı Nazariyesi, Yükseköğretim, İlköğretim.

MINISTER OF EDUCATION EMRULLAH EFENDI AND TUBA TREE THEORY: WHERE TO INITIATE EDUCATION REFORM?

Ebubekir KEKLİK

Abstract

In the first years of the Second Constitutional Era, where to initiate education reform was among the important topics of discussion. According to those who thought that the country's qualified personnel needs should be met as soon as possible, the reform had to start from higher education. Nonetheless, there was who thought primary education should be regulated in the first place on the grounds that higher education cannot be regulated without the establishment of a solid primary education institution. Emrullah Efendi, the Minister of Education, one of the leading educational theorists of the period, drew an analogy between educational system and a tree believed in heaven (Tuba Tree), whose roots above and branches down, and he thought that educational reform must be started at higher education system. According to this theory, which is known as Tuba Tree Theory, educational reforms should be started from higher education by regarding the needs of the country. To him, first of all academies should be opened, university (Darülfünun) had to be taken to an advanced level. Thus, as the people raised from these places increased, it would be easier for the public to benefit from general education and education would become massive. However, dissemination and reform of primary education meant at least three generations were spent. Rather than waiting for this, to prompt self-devotion of the ones who had gotten higher education and to increase their number were a more shortcut. The state of the country required to take a shortcut. This theory of Emrullah Efendi has supporters as well as its opponents. The interesting point is Emrullah Efendi, who was brought to the Ministry of Education twice during the Second Constitutional period, focused on primary education to the contrary of his theory during his ministry periods. The reason for this contradictory situation can be explained by public pressure and government policies, as well as by the incompatibility of theory and practice.

Keywords: Second Constitutional Era, Education, Emrullah Efendi, Tuba Tree Theory, Higher Education, Primary Education.

Giriş

II. Meşrutiyet döneminin en çok tanınan maarif nazırı olan Emrullah Efendi'nin (1858-1914)¹ siyasî kişiliği başlangıçta bir imparatorluk ideolojisi olan Osmanlıcılık ve Jön-Türk liberalizmi etrafında şekillenmiş olmakla birlikte, II. Meşrutiyet'ten sonra çeşitli siyasî ve sosyal olayların zorlamasıyla yükselen ve zamanla İttihatçıları da etkileyen Türkçülük düşüncesine evrilmiştir (Bakır, 2015: 271). Fikirleriyle dönemine damgasını vuran Emrullah Efendi, aynı zamanda II. Meşrutiyet döneminin önde gelen eğitim teorisyenlerinden biridir. İsmail Hakkı Baltacıoğlu'na (1886-1978) göre, Türk eğitim tarihinde bir Emrullah Efendi devri vardır. İsmail Hakkı, onun ortaöğretime Avrupaî bir karakter kazandırdığını, modern Darülfünun fikrinin ona ait olduğunu, Ziya Gökalp'in (1876-1924) kişiliğini yarı yarıya ona borçlu olduğunu söylemektedir (Koçer, 1992, 173). Muallim Cevdet'e (1883-1935) göreyse, Emrullah Efendi, Osmanlı aydınları arasında Satı Bey'den (1884-1968) önce pedagojiye ve eğitim metodolojisine değer veren birkaç kişiden biridir (Ergin, 1977: 675-676).

Kafadar'a göre, Emrullah Efendi, Fransız eğitim anlayışının etkisindeki Tanzimat zihniyetini devam ettiren aydınlardandır (Kafadar, 2016: 254). Ancak doğrusu Kafadar'ın bu cümleyle tam olarak ne demek istediğini anlamak mümkün değildir. Emrullah Efendi, şüphesiz II. Meşrutiyet

¹ Emrullah Efendi 1858'de Lüleburgaz'da doğmuştur. 1881'de Mülkiye'den mezun olmuş, 1882'de Yanya, 1884'te Selanik ve Halep, 1891'de İzmir vilayetlerinde maarif müdürlüğü yapmıştır. 1900'de Meclis-i Maarif üyeliğine atanmıştır. II. Meşrutiyet'in ilanından sonra Galatasaray Lisesi müdürü olmuş ve Kırklareli milletvekili seçilmiştir. Bu dönemde iki defa maarif nazırı olmuştur. İlk nazırlığı, 10 Ocak 1910-18 Şubat 1911'de; ikincisi, 1 Ocak 1912-21 Temmuz 1912'dedir. 1914'te İstanbul'da ölmüştür. Emrullah Efendi'nin biyografisini konu alan bazı temel çalışmalar şunlardır: İbrahim Alâeddin Gövsa, *Türk Meşhurları Ansiklopedisi*; Mücellitoğlu Ali Çankaya, *Mülkiye Tarihi ve Mülkiyeliler*, C.II-III, Ankara 1954, s.52-53; Ziya Kazıcı, "Emrullah Efendi", *Türkiye Diyanet Vakfı İslam Ansiklopedisi*, C.11, s.165-166; Meryem Üke, "Emrullah Efendi ve Tuba Ağacı Nazariyesi", *Türkiye Araştırmaları Literatür Dergisi*, C.6, S.12, 2008, s.653-663; Muammer İpek, *Bir Eğitim Bakımı Olarak Emrullah Efendi'nin Eğitim Felsefesi, Politikaları ve Uygulamaları 1908-1914*, Ankara Üniversitesi Sosyal Bilimler Enstitüsü, Yayınlanmamış doktora tezi, Ankara 2002. Jöntürk hareketi içindeki faaliyetleri için bkz. Şerif Mardin, *Jöntürklerin Siyasi Fikirleri 1895-1908*, İletişim Yayınları, İstanbul 2014, s.39-40 ve 65. Felsefî kişiliği için bkz. İsmail Kara, "Modern Türk Felsefesi Tarihinde Öncü Bir İsim Emrullah Efendi ve İlm-i Hikmet Dersleri, *Kutadgubilig Felsefe-Bilim Araştırmaları Dergisi*, Sayı 8, Ekim 2005, s.93-123; Süleyman Hayri Bolay, "Emrullah Efendi ve Felsefeye Bakışı", *Tanzimat'tan Günümüze Türk Düşünürleri-Tanzimat'tan Cumhuriyet'e Siyasî, İdarî ve Sosyal Düşünce Temsilcileri*, C.1, Nobel Akademik Yayıncılık, Ekim 2015, s.285-295.

döneminin en dikkat çeken aydınlarından biridir. Nitekim Türk eğitim tarihçiliğinde II. Meşrutiyet dönemi söz konusu olduğunda akla gelen ilk isimlerden biri de Emrullah Efendi'dir.

Emrullah Efendi'nin eğitim-öğretim konusundaki düşüncelerinin özetini *Maarif-i Umumiye Kanunu Layihası'nın Esbab-ı Mucibe Mazbatası*'nda ve *Osmanlı İttihat ve Terakki Cemiyeti'nin 1327 Senesi Dördüncü Kongresinde Tanzim Olunan Siyasî Programa Dâir İzâhnâme*'sinde bulmak mümkündür.² Buna göre, Emrullah Efendi için, bir memleketin eğitim-öğretim siyasetinin tayininde öncelikle gözetilecek olan şey milleti kimin terbiye edeceği meseledir. Ona göre, işin özü eğitim-öğretim faaliyetlerini devlet mi yürütecek yoksa cemaatler, çeşitli kişiler ve halk mı yürütecek noktasında toplanmaktadır (Emrullah, 1330: 76). Emrullah Efendi'ye göre, İttihat ve Terakki Cemiyeti'nin bağlı bulunduğu nazariyede, genel eğitime hükümetin müdahalesinden kastedilen, katiyen bütün eğitim işlerinin devletin kontrolünde olması değildir. O, nitekim Fransa'da bunu andıran bir meyil görülmektedir, ancak İttihat ve Terakki Cemiyeti'nin meslek ve mesnedi buna izin veremez demektedir. Emrullah Efendi'ye göre, çocuğun eğitimi konusunda karar verecek üç merci vardır: Bunlardan birincisi ebeveynin hakkıdır. İkincisi dini cemaatlerin hakkıdır, yani her dini cemaat kendi cemaatine mensup çocuklara kendi dini akideleri ve âdâbı doğrultusunda eğitim vermelidir. Üçüncü hak ise devlete aittir (Emrullah, 1330: 77). Ancak devlet, dernekler tarafından veya dini cemaatlerce açılan okulları teftiş etmekle mükelleftir (Emrullah, 1330: 78). Emrullah Efendi'ye göre, milletin "terbiye-i ehliye ve siyasiyesi" devletin siyaset şekli ile ahenk içinde olmalıdır. Bu, devletin bir hakkıdır ona göre. Hem de "menâfi-i âliye-i devleti, terakkiyat-ı umumiye-i memleketi kâfil bir haktır" (Emrullah, 1330: 77).

Şaşırtıcı olan konu, Emrullah Efendi'nin hem her dini cemaatin kendi mensuplarına kendi âdâb ve akidelerine göre eğitim verebileceğini söylemesi hem de devletin siyasi düzeni ile milletin eğitimi arasında bir ahenk olması gerektiğine inanmasıdır. İmparatorluğun son yüzyılı göz önüne getirilirse bu düşüncenin tahakkuk etmesinin ne kadar güç olduğu anlaşılabilir. Nitekim Meşrutiyet'in ilk yıllarında düşünce hayatına hâkim olan bu iyimser hava, yerini kısa zaman sonra başka bir anlayışa bırakmıştır. İttihat ve Terakki

²Ayrıca şu makalelerine bakılabilir: Emrullah, "Terbiye ve Esasları", *Sırat-ı Müstakim*, C.1, Sayı 16, 27 Teşrin-i sâni 1324, s.248-250; "Terbiyeye Dâir", *Sırat-ı Müstakim*, C.1, Sayı 17, 4 Kânun-ı evvel 1324, s.264-266; "Terbiyeye Dair", *Sırat-ı Müstakim*, C.1, Sayı 18, 11 Kânun-ı evvel 1324, s.278-279; "İlm-i Terbiyeye Dair", *Sırat-ı Müstakim*, C.1, Sayı 25, 29 Kânun-ı sâni 1324, s.390-391. Bu makalelerin transkripsiyonu *Osmanlı Eğitim Mirası-Klasik ve Modern Dönem Üzerine Makaleler*, Hazırlayan Mustafa Gündüz, Doğu-Batı Yayınları, Ankara 2013, s.433-454 adlı derlemede yayımlanmıştır.

Cemiyeti’ndeki ideolojik dönüşüm ortadadır. II. Meşrutiyet’in ilanıyla ortaya çıkan iyimser hava hem gayri Türk unsurların Osmanlı hâkimiyetinde kalmak konusunda pek istekli davranmamaları, hem İttihad Terakki’nin zamanla güçlenerek muhalefeti tasfiyesi hem de Balkan savaşları ve yoğunlaşan Arap ve Arnavut talepleri karşısında Türkçülük düşüncesiyle yer değiştirmiştir, denilebilir.

Emrullah Efendi’ye göre, ebeveynlerin çocuğun eğitimi konundaki hakları eğer onlar bu husustaki görevlerini yerine getiremezlerse devlete veya cemaatlere intikal eder. Aynı şekilde herhangi bir cemaat bu görevini yerine getiremediğinde onun hakkı da devlete intikal eder (Emrullah, 1330: 77). Ona göre, İttihat ve Terakki Cemiyeti, Kanun-ı Esasi’nin on beşinci maddesindeki *her Osmanlı genel eğitim alma hakkına sahiptir* ve on birinci maddesindeki *Osmanlı İmparatorluğu’ndaki dini cemaatlerin kendi eğitim haklarını haiz oldukları* ilkesine bağlıdır.³ Emrullah Efendi, halkın eğitimi ve eğitim-öğretimin yaygınlaştırılması ile (“neşr-i tamim-i maarif”) devletin yüksek menfaatleri arasında güçlü bir bağ olduğunu düşünmektedir (Emrullah, 1330: 78).

Emrullah Efendi, ilköğretimin parasız ve mecburi olması gerektiğini düşünmektedir. “Kemâl-i millet kemâl-i marifetle kâimdir.” Ona göre, her ilerlemenin biricik sebebi ilim ve marifettir. Tecrübe ile sabittir ki der, bir milletin ilerlemesi, ahlakı, rahatlığı ve mutluluğunu eğitim-öğretim temin eder. Emrullah Efendi, toplumların ahlakıyla eğitim seviyesi arasında münasebet kurarak, eğitilmiş toplumların daha ahlaklı olacaklarını iddia ediyor ve Türkiye’de Cumhuriyet döneminde de sık sık tekrarlanan o meşhur sözü söylüyor: “Mektepler mamur oldukça hapishaneler harab olur” (Emrullah, 1330: 78). Emrullah Efendi’nin bu sözleri onun eğitime bakışıyla ilgili önemli bir ipucu olarak ele alınabilir. Son dönem Osmanlı-Türk aydınları okullaşma oranıyla kalkınma arasında doğrudan bir bağ olduğuna inanmaktaydılar. Avrupa’nın gelişmişliğinin yaygın eğitimin bir sonucu olduğu sık sık tekrarlanan bir kanaattir. Üstelik Balkan savaşlarından sonra okullaşma oranıyla Avrupa medeniyeti arasında görülen irtibata, bir de küçük Balkan devletlerinin kısa zamanda aldıkları mesafenin de bununla ilgili olduğu düşüncesi eklenmiştir. Bu düşünce, Osmanlı idarecilerini eğitim yapılanmasında nicelikten çok niteliğe önem veren bir noktaya itmiştir.

³ Kanun-ı Esasi, 15. madde: “Emr-i tedarik serbesttir. Muayyen olan kanuna tebaiyet şartıyla her Osmanlı umumî ve hususî tedrise mezundur.” 11. madde: “Devlet-i Osmaniye’nin dini, din-i İslamdır. Bu esâsî vikâye ile beraber asâyiş-i halkı ve adâb-ı umumiyyeyi ihlâl etmemek şartıyla Memalik-i Osmaniye’de maruf olan bilcümle edyanın serbest-i icrâsı ve cemaat-i muhtelifeye verilmiş olan imtiyazat-ı mezhebiyenin kemâkân cereyanı devletin taht-ı himâyetindedir.” Bakınız: A. Şeref Gözübüyük-Suna Kili, (1957: 26).

Osmanlı modernleşmesindeki aciliyet ihtiyacı da bu düşünceyi besleyen sebepler arasındadır. Halkın okuma yazma öğrenmesi ile aydınlanma arasında görülen bu irtibat, önceliğin okul yapımına verilmesine, öğretmenlik mesleğinin hak ettiği değeri görmemesine yol açmıştır. Öğretmenlik neredeyse biraz okuma yazma bilen herkesin yapabileceği bir iş olarak görülmüştür. Bu anlayış Cumhuriyet döneminde de eğitime yaklaşımın ana istikametini belirlemiştir, denilebilir.

Emrullah Efendi'ye göre, ziraatin ve sanayinin gelişmesi için köylülere, çiftçilere cehâlet dönemlerinden kalma, bilimsel tecrübelerin reddi anlamına gelen kötü adetleri, “mani-i terakki” görenekleri terk ederek bilimsel ziraat vasıtalarından istifade edecek, işlerini daha ziyâde düşünerek görececek ve kazançlarını iyi kullanmayı öğrenecek derecede eğitim vermek lazımdır (Emrullah, 1330: 81-82).

Emrullah Efendi'nin ismi, II. Meşrutiyet döneminin en tartışmalı eğitim teorilerinden biri olan “Tuba Ağacı Nazariyesi”yle özdeşleşmiştir. Denilebilir ki, II. Meşrutiyet döneminde eğitim tartışmalarının başlangıç noktası bu nazariyedir. Eğitim ıslahatına nereden başlanacağı dönemin önemli tartışma konuları arasındaydı. Tartışmaların bir sebebi de 1869 tarihli Maarif-i Umumiye Nizamnamesi'ne dairdir. Bu konuda üç görüş vardı: I-1869 Tarihli Maarif-i Umumiye Nizamnamesi'nin hükümlerini yürütmek II-Meşrutiyet'in gerektirdiği şekilde ve zamanın ihtiyaçlarına göre yeni bir maarif-i umumiye nizamnamesi yapmak III-Nizamnameye hiç dokunmadan, ayrı kanunlar yapmak (Ayas, 1948: 192).

Aydınlar/eğitimciler eğitim sisteminde köklü bir ıslahat yapmak konusunda birleşiyorlar ancak bu ıslahata nereden başlamak gerektiği konusunda ayrılıyorlardı. Bu tartışmalarda başı, dönemin önde gelen iki eğitimcisi, Emrullah Efendi ve Satı Bey çekmekteydi. Emrullah Efendi eğitim sistemini, cennette bulunduğu inanan kökü yukarıda dalları aşağıda “tuba ağacı”na benzeterek, eğitim ıslahatında önceliğin yükseköğretime verilmesi gerektiğini iddia ediyordu. Ona göre, eğitim ıslahatında yükseköğretim öncelikli olmalıydı, çünkü Osmanlı Devleti'nin öncelikle her alanda yetişmiş elemana ihtiyacı vardı. Satı Bey, Emrullah Efendi'nin bu düşüncesini şiddetle eleştiriyor, ilköğretimi olmayan bir ülkede yükseköğretimin kurulamayacağını söylüyordu (Ergin, 1977: 1277; Ergün, 1996: 183).

Satı Bey'e göre, “çürük bir tahsil-i ibtidaiyeye istinat edecek bir tahsil hiçbir zaman âlileşemez”di. Üstelik gerçek bir aydın zümresi “tuba ağacı” gibi değil, tabii ağaçlar gibi yetişirdi. (Satı, 1333a: 353-366). Satı Bey, demek istiyorum ki der, “her ilim ve her müessese bir temele muhtaçtır. Ben “tuba ağacı” gibi muallâkta durabilecek ne bir ilim tanyorum ve ne de bir

müessese-i talim tasavvur edebiliyorum” (Satı, 1333b: 386-388). Satı Bey’e göre en ileri memleketlerde ilköğretim, eğitimin temeli sayılır, o yüzden ilköğretim okullarının sayısı orta ve yükseköğretim okullarının sayısından kat kat fazladır. Satı Bey, bu düşüncesini son dönemin Osmanlı aydınlarınca gıpta ile bakılan Alman ve Japon kalkınmaları üzerinden verdiği örneklerle destekler. Ona göre, Almanya’nın kuruluşu ve gelişmesi, Japonya’nın modernleşmesi hep ilkokulları sayesinde olmuştur. İlkokul, fikir ve hissin hatta bedeninin henüz tamamen olgunlaşmadığı bir dönemi içine aldığı için insanın fikirleri ve mizacı üzerinde daha derin etki bırakmaktadır. Satı Bey, bu yüzden “milletin ahvâlinde en derin tahavvüller, en hakiki inkılâplar her şeyden ziyade tahsil-i ibtidai sayesinde vuku’â gelir” demektedir (Satı, 2012: 36). Celal Nuri (1870-1939) de, Satı Bey gibi düşünenlerdendir, ona göre de, çocukluk dönemi eğitim açısından hayati bir öneme sahiptir. Orada insanın kafasına yerleşen şeyler akıldan kolay kolay silinmez. Celal Nuri’ye göre de, ilköğretim yükseköğretimden kat kat üstün ve önceliklidir (Celal Nuri, 1331: 123).

Hüseyin Cahid de, “Tuba Ağacı Nazariyesi”ni eleştirenlerdendir. Hem Meclis-i Mebusan’da hem *Tanin* gazetesinde, Emrullah Efendi’yi şiddetle eleştirir. Ona göre, Emrullah Efendi, Maarif bütçesini üç katına çıkarmış ancak yapılan işlerde bir gelişme olmamıştır. Hüseyin Cahid, eğitim ıslahatında meselenin para olmadığı, zaman ve muntazam bir program dairesinde çalışmak olduğu kanaatinde. “Hâlbuki Emrullah Efendi işi para meselesi zannetti, çok parayla çok iş görüleceğine inandı”. Ona göre, Maarif Nazırı Emrullah Efendi, yapamadığı işler yüzünden eleştirilemezdi, zira Osmanlı eğitim teşkilatının perişan vaziyetini bilenler bu teşkilatın bir yıl gibi kısa bir zamanda düzeltilemeyeceğini de bilmektedir. Ancak kendisinin, Emrullah Efendi’yi bir şey yapmadığı için değil, pekçok şey yaptığı, yapamayacağı şeyleri yapmak istediği için eleştirdiğini söylemektedir. Hüseyin Cahid, Emrullah Efendi’nin hem maarif bütçesini hem ülkenin çok değerli olan zamanını israf ettiğini iddia etmektedir. “Tuba Ağacı Nazariyesi”nin de bir eleştirisi olarak okunabilecek şu satırları dikkate değerdir:

“Bize büyük planlar, geniş tasavvurlar, süslü hayaller lazım değildi. Hayallere ve nazariyelere dalıp da gözümüzün önündeki hakikati unutacak olursak işin içinden çıkamayız. Nitekim işlerin çokluğu ve genişliği karşısında bunalıp kaldık. Hâlbuki takibi icab eden meslek pek sade idi. Elimizde iyi kötü bir usul, bir idare, bir heyet-i mekâtib vardı. Bunların pek iktidarsız hocalarını değiştirerek tedrisâtı ıslah etmek, muallimlerin pek cüz’î olan maaşlarına biraz zam yaparak

şevklerini artırmak ilk vazife idi. Sonra muallim yetiştirmek ve mektep binaları hazırlamak icab ederdi. İşte bu suretle bir taraftan muallim yetiştirirken diğer taraftan mektep hazırlayarak imkân müsaid olduğu kadar iş görmek kâfi idi. Bu suretle hem paramızı israf etmemiş hem de sağlam adımlarla yürümüş olurduk. Hâlbuki Emrullah Efendi böyle yapmadı. Her işe birden başladı. Bir talimatname ile ilkokulları ıslah etti, bir nizamname ile idadi mekteplerini liselere tahvil eyledi, darülfünunlar açtı. Darülmualiminler açtı, ihtiyat sınıfları, elsine şubeleri vücuda getirdi. Bunlar tılsımlı bir darbe-i füsunkâr ile vücuda gelmiş icraat gibi yalnız kâğıt üzerinde mevcuttur...”(Hüseyin Cahid, 1911).

Hüseyin Cahid, Meşrutiyet hükümetinin en önemli görevlerinden birinin köylüleri okutmak olduğunu, eğitim binasının temelini ise ilköğretimin meydana getirdiğini düşünmektedir. Ona göre, Emrullah Efendi bir yıllık nazırlığı döneminde bu konuda hiçbir şey yapmamıştır.

Hüseyin Cahid, sözü “Tuba Ağacı Nazariyesi”ne getirerek, biraz da alaycı bir üslupla, “şimdi Emrullah Efendi’den öğreniyoruz ki maarif “tuba ağacı”na benzer, hâlbuki eğitimin temeli bir gün gökte bir gün toprağın altında bir gün üstünde aranarak bir sistem inşa edilemez” demektedir (Hüseyin Cahid, 1911). Hüseyin Cahid başka bir yazısında yine sözü “Tuba Ağacı Nazariyesi”ne getirerek, ilköğretimin Osmanlı eğitiminin öncelikli konusu olduğunu söylemiştir. Ona göre, okulların sayısının artırılması gerekmektedir. Hüseyin Cahid’e göre, “ilim mektep binası değildir. Büyük darülfünunlar tesisi maddeten muhal addedilemez, fakat o darülfünuna âlem-i medeniyette bir mevcudiyet-i ilmiye, bir hüviyet-i maneviye verebilmek için senelerce çalışmaya, muntazam surette uğraşmaya lüzum vardır.” (Hüseyin Cahid, 1910)

Emrullah Efendi’nin “Tuba Ağacı Nazariyesi”nde muhalifleri olduğu gibi destekçileri de vardı. Örneğin II. Meşrutiyet döneminde Feridun Vecdi müstearıyla çeşitli dergilerde makaleler yazan Kazım Nami (Duru, 1876-1967) de, maarif ıslahatına yükseköğretimden başlanması gerektiğini düşünenlerdendir. Ona göre de, Osmanlı Devleti’nin işe ilkokullardan başlayacak kadar vakti yoktur; zira memlekette yetişmiş adam kıtlığı vardır. Kazım Nami’ye göre, bu sebeple ülkenin yetişmiş adam ihtiyacını karşılayacak olan yükseköğrenime öncelik verilmelidir. Emrullah Efendi’nin “Tuba Ağacı Nazariyesi”nin pekçok kimse tarafından alayla karşılandığını söyleyen Kazım Nami’ye göre, bu nazariye ülkenin mevcut şartları içinde ihtiyaç duyduğu üstün, bilgi sahibi bir zümrenin az zamanda yetişmesini sağlayacak bir nazariyedir (Ergün, 1996: 93; 1982: 13).

Emrullah Efendi, öncelikle yüksekokullar açalım, Darülfünun'u en ileri seviye ulaştırılmı, Sultanilerden ve Darülfünun'dan yetişenler çoğaldıkça halkın eğitimden yararlanması da kolaylaşacak ve yaygınlaşacaktır, demektedir, yeni nizamnameler hazırlanmasını teklif etmekteydi (Sakaoğlu, 2003: 126). Ona göre, ilköğretimin yaygınlaştırılması ve ıslahı en az üç kuşağın harcanması demekti. *Muallim Mecmuası*'nda "tahsil-i ibtidainin her tarafa tamim ve intişarı uzun bir zamana lâakal iki üç batın müruruna bağlıdır. Tahsilin yüksek derecelerini ihdas etmeyi bu zamanın nihayetine kadar tehir etmekse katiyen câiz olamaz. Çünkü memleket yaşamak ve sür'atle terakki etmek için iyi ve yüksek tahsil görmüş zevâtın mesâi ve ihtimamına da arz-ı iftikar eder" demektedir (Koçer, 1992: 171-172). Bunu beklemektense, vatansever yükseköğrenimlilerin özverilerini harekete geçirmek ve bunların sayısını çoğaltmak daha kestirme bir yoldur ona göre. Satı Bey ise, Emrullah Efendi'nin niteliğe önem vermediğini, hemen işe başlanmalı diyerek önceki dönemlerin haksızlığını, plansızlığını bir prensip haline getirdiğini iddia etmekteydi (Sakaoğlu, 2003: 126).

Emrullah Efendi, 1912'de, *Darülfünun Nizamnâmesinin esbab-ı mucibe mazbatasında*, "Darülfünun dediğim yükseköğretim kurumları ilimlerin ve fenlerin hem yayılmasına hem de gelişmesine hizmet eder. İlimleri ve fenleri yaymaktan kasıt, onları halka bildirmektir. Darülfünunlar yükseköğretime mahsus kurumlardır. Bu kurumlar aynı zamanda ilk ve ortaöğretimin de gelişmesi için vasıta"dır", demektedir. Emrullah Efendi, bir ülkenin gelişmişliği ile yükseköğretim kurumları arasında güçlü bir bağ görmektedir. Bunun için Darülfünun ıslahatı eğitim ıslahatının en önemli konusudur demektedir (Nafi Atuf, 1932: 65-66). Nitekim ilk nazırlığı zamanında ilgilenemediği Darülfünun meselesini ancak ikinci nazırlığında ele almış, o zamana kadar düzenli bir teşkilata kavuşmamış olan Darülfünununda köklü yenikler için çeşitli çalışmalar yapmıştır. Emrullah Efendi, Sorbonne Üniversitesi'nin işleyişini örnek alan bir talimatnameyle Darülfünunu bir yüksekokul karakterinden çıkararak bir üniversiteye dönüştürecek teşkilatlanmayı yapmıştır (Kardaş, 1978e: 118-119; Kafadar, 2016: 159).⁴

Ziya Gökalp, Emrullah Efendi'nin ölümünden sonra, *Yeni Mecmua*'da yazdığı bir yazı ile Emrullah Efendi'nin eğitim ıslahatına yukarıdan başlamak lâzımdır fikrini desteklemiştir. Yazısına Emrullah Efendi'nin "Tuba Ağacı Nazariyesi"nin en önemli muhalifi Satı Bey'i eleştirerek

⁴ Emrullah Efendi'nin Darülfünun ıslahatı için ayrıca bakınız: Mehmet Ali Aynı, *Darülfünun Tarihi*, Pınar Yayınları, İstanbul 1995, s.61-72; Emre Dölen, *Türkiye Üniversite Tarihi I-Osmanlı Döneminde Darülfünun 1863-1922-*, İstanbul Bilgi Üniversitesi Yayınları, İstanbul 2009, s.313-346; Ekmeleddin İhsanoğlu, *Darülfünun I, Osmanlı'da Kültürel Modernleşmenin Odağı*, IRCICA, İstanbul 2010, s.223-243.

başlayan Ziya Gökalp'e göre⁵, bu asırda yaşamak isteyen bir millet yükseköğretimini (darülfünun) teşkil etmek için uzun süre bekleyemezdi. Ona göre, ancak kültürü (hars) teşekkül etmiş milletlerde eğitim ıslahatına aşağıdan başlanabilir. Ayrıca Gökalp, eğitim ıslahatına iptidaiden başlamak için öncelikle ilk ve ortaöğretim öğretmenlerinin yetiştirilmesi gerektiğini bunun ancak yükseköğretim yoluyla olacağı düşüncesindedir. Ona göre, mantıkî olarak eğitim aşağıdan yukarıya doğru gitmekle birlikte, bunun her aşamasında bilim yukarıdan aşağıya doğru gitmektedir. "Bizim şu hâlimizde, eğitimin bütün dereceleri ancak yukarıdan hayat alabilir. Aşağısının ıslahı için de öncelikle yukarısını ıslah etmek gerekir", demektedir. Gökalp, Emrullah Efendi'nin anlatmak istediğinin bu olduğu kanaatindedir; zira ona göre Emrullah Efendi'nin "Tuba Ağacı Nazariyesi", üzerinde çok tartışılmasına rağmen, tam olarak anlaşılammıştır (Ziya Gökalp, 1917: 97-98; Kardaş, 1978a: 323; Ülken, 2001: 194). Gökalp'e göre, üniversite (darülfünun) millî eğitimi tesis edip liselerle ilkokullara yayar. Bunun içindir ki der, üniversite gelişmeden liselerde ve ilkokullarda da bir ilerleme olamaz. Emrullah Efendi'nin dediği gibi ilim "tuba ağacı"na benzer. Millî eğitim üniversiteden başlayarak öğretmen okullarına ve liselere, oralardan da ilkokullara kadar inecektir (Ziya Gökalp, 1973: 89; Duru, 1975: 191).

Emrullah Efendi, her ne kadar eğitimi bir "tuba ağacı"na benzeterek eğitim ıslahatına ilköğretimden değil, yükseköğretimden başlanmak gerektiğini söylemiş olsa da maarif nazırlığı yaptığı iki dönemde de başta ilköğretim olmak üzere eğitimin pekçok alanında önemli ıslahatlar yapmıştır. İlköğretimin parasız ve zorunlu hâle getirilmesi onun çalışmalarının bir sonucudur. Nitekim "Tuba Ağacı Nazariyesi"ne ve Maarif Nezaretinin icraatlarına karşı yapılan eleştirilere Meclis-i Mebusan'da hakkındaki bir soru önergesine cevap verirken kendisini şu şekilde savunmuştur:

"İlim yukarıdan başlar, fakat ben bu nazariyeyi söylediğim vakit, 'mekâtib-i ibtidaiyeyi yapmayacağım, mekâtib-i ibtidaiyeye önem vermeyeceğim' demedim. En ziyâde oraya ehemmiyet vereceğim. Mekâtib-i ibtidaiye içindir ki ben yukarıdan başlıyorum. Evet, şecere-i marifet, şecere-i tubâ gibidir. Onun kökü yukarıdadır. Bugün tarih tedkik olunsun bütün fünun meydana konulsun, acaba ilm-i beşer nasıl terakkî etmiştir?" (Ergün, 1996: 61; Üke, 2008: 635).

⁵ Satı Bey ile Ziya Gökalp arasındaki eğitim tartışmaları için bakınız: Ebubekir Keklik, "II. Meşrutiyet Döneminde Eğitim Tartışmaları: Ziya Gökalp, Millî Terbiye ve Satı Bey (el-Husrî)", Çankırı Karatekin Üniversitesi Sosyal Bilimler Enstitüsü Dergisi, Cilt 9, Sayı 1, Nisan 2018.

Emrullah Efendi ikinci nazırlığı döneminde (1912) Sabah gazetesine verdiği bir röportajda, ülkenin ihtiyaçlarının genişliğine rağmen imkânlarının çok kısıtlı olduğunu söyledikten sonra, bugün “taşra ilkokulları için 70.000 öğretmene ihtiyaç vardır. Eğitim yöntemlerini (pedagoji) bilen bu kadar öğretmen bulmak mümkün olmadığı gibi bunun yüzde birini bile bulmak mümkün değildir” demiştir. Ona göre, işte bu sebeple en yakın ve acele ihtiyaç ilköğretimi düzene koymak, eğitim ıslahatına en aşağıdan başlamaktır. Emrullah Efendi, eğitim ıslahatına yükseköğretimden başlanmalıdır düşüncesinden de, “şimdilik” bu sebeple vazgeçtiğini söylemektedir (Ülken, 2001: 193). “Velhasıl memlekette okuma-yazma bilmez adamların miktarını eksiltmek için her ne yapmak mümkün ise yapacağız.” (Ergin, 1977: 1279). Başka bir yerde de, bir memlekette meşrutiyetin esası ve devamı için en emin, en iyi sonuç verecek yol ilköğretimdir, demektedir. Ki zamanımızda der, bu gerçek herkes tarafından kabul edilmektedir (Emrullah, 1330: 82). Meclis-i Mebusan’da yaptığı konuşmada ise, “Bendeniz, mekâtib-i ibtidaiye taraftarıyım, halkı, köylüyü okutmak lazımdır” demiştir. Ona göre ilköğretimin geri kalmasının sebebi ülkelerin bu işe geç başlamasıdır. “Her hükümet, bütün ilköğretimi kendi eline almak ister, bizde de böyle olmalıdır.”(Ergün, 1982: 17; Kardeş, 1978d: 476-478).

Emrullah Efendi’ye göre Maarif Nezareti siyasî bir bakanlıktır ve belli başlı üç amacı vardır: İlmi himaye etmek, vatandaşlara genel eğitim vermek ve eğitim yoluyla imparatorluğun bütünlüğünü sağlamak (Ergün, 1982: 11). Ancak vatandaşlara genel eğitim vermek konusunda ciddi bir sorun vardı, çünkü hem eğitimin parasız ve zorunlu olması isteniyor hem de ilköğretimin finansmanı halka bırakılıyordu. Nitekim Emrullah Efendi de, köylerde mektep binası yok, inşa edilen yerlerde ise muallimlere maaş vermek için para yok. Bu işi bütçedeki tahsisatla yapmak mümkün değildir. İlköğretimin yaygınlaştırılması işi ise “servet-i umumiyemiz” artsın o zaman yaparız denilerek sonraki bir zamana bırakılmayacak kadar önemlidir. Bunun için esaslı bir tedbire ihtiyaç vardır, o da ilköğretimin bina ve masraflarının mahalline terk edilmesidir, demektedir. Ona göre, her köy, her nahiye, her kasaba ilkokulunu kendisi yapmalı ve okulun masrafları nispetinde gene kendisi idare etmelidir (Ergin, 1977: 1278).

Emrullah Efendi’ye göre, meşrutî bir hükümette terbiyenin esası hürriyettir. Hürriyet ise ancak ilimle kâimdir. Bilgisizlik ile ilim bir arada durmaz. “Hürriyet maarifin vezn-i tadilidir.” Ancak bununla birlikte eğitimin din ile çelişmemesi ve vatan menfaatlerine uygun olması gerektiğine inanmaktadır. Ona göre, öğrenciler ahlakî ve dinî eğitimlerinin yanısıra kişisel ve sosyal hayat kavgasından başarıyla çıkacak pratik bir eğitim almalıdır (Ergün, 1982: 11).

Emrullah Efendi'ye göre, “Bir milletin ikbâl ve istikbâlini, vatanın selâmet ve saadetini tahkim etmek için birinci şart, efrâd-ı milletin umumiyetle tamim ve tedrisidir” (Emrullah, 1330: 80). Ona göre, eğitim yaygınlaştırılmalıdır, bütün okulların eğitim programlarında, dinî ve ahlakî eğitime önem verilmelidir. Ayrıca öğrencilere zihin geliştirici bilgiler verilmelidir. İptidailer ve rüştiyelerde çocuklara askerî talimler yaptırılmalıdır (Ergün, 1996: 67).

Bütün ilerlemelerin kaynağı bilime, bir milletin ahlakı, serveti, mutluluğu eğitime bağlıdır diyen Emrullah Efendi, ilkokulların ders programlarının çocuk tabiatı ve bilimsel eğitim teorilerine dayanması gerektiğini düşünmektedir. Maarif nazırı olarak ders programlarına malumat-ı medeniye ve kanuniye (medeni ve kanuni bilgiler), malumat-ı diniye (din bilgisi), malumat-ı ahlakiye (ahlak bilgisi), Osmanlı memleketinin coğrafyası, Osmanlı tarihi, umumi tarihe dair kısa bilgi, malumat-ı feniye (fen bilgisi), köy iktisadi ve sağlığı, jimnastik, elişleri ve dikiş derslerini koymuştur (Nafi Atuf, 1932: 40; Ülken, 2001: 193). Ona göre, ilköğretimin amacı herkese bilmesi gereken şeyleri öğretmektir; insanları pratik hayata hazırlamaktır. Ders programlarına söz konusu dersleri koymasının temel sebebi her insanın bu derslerin içeriğindeki bilgileri öğrenmesi gerektiğine duyduğu inançtır.

Emrullah Efendi'nin, ilköğretim programlarına koyduğu derslerin iptidai mekteplerinde niçin okutulması gerektiğine dair “*Tedrisat-ı İbtidaiye Kanunu Layihasının esbab-ı mucibe mazbatası*”nda yaptığı açıklama Kafadar'a göre onun pedagoji anlayışının özetidir. Emrullah Efendi'ye göre, insanlığın yaratılışında doğruyu bilmek, iyiliği işlemek ve güzelliği hissetmek amaçlarına yönelen üç kuvvet vardır. Bunlar, zihni, ahlakî ve hissî kuvvetlerdir. Eğitim-öğretim, söz konusu kuvvetlerin doğru bir şekilde gelişmesi için gereken tedbirleri almaktır. Ona göre, insan zihni doğruya iki yoldan ulaşır: Tahlil ve terkip. İşte bunun için çocukların zihni eğitiminde bu yöntemleri kullanan matematik ve fen derslerine ilköğretim programlarında yer verilmelidir. Ahlak eğitimi için din ve ahlak derslerine, hissî eğitimin gelişmesi içinse müzik gibi derslere ihtiyaç vardır. Üstelik bu üç kuvvetin gelişmesi beden terbiyesine bağlı olduğu için okul programlarına beden eğitimi ve sağlık bilgisi dersleri konulmalıdır (Kafadar, 2016: 256).

Emrullah Efendi'yle ilgili en dikkat çekici olan şey büyük çelişkisidir. Neredeyse bir dönemin eğitim tarihine, ilim yukarıdan başlar, eğitim ıslahatına yükseköğretimden başlanmalıdır, memleketin yetişmiş adama ihtiyacı vardır şeklinde özetlenebilecek “Tuba Ağacı Nazariyesi”yle damgasını vurmuş, ancak her iki nazırlığında da ilköğretim işleriyle daha çok ilgilenmek zorunda kalmıştır. Bu durumun temel sebebi dönemin şartları ve kamuoyunun zorlamasıyla açıklanabilir. Nitekim, yukarıda izah edildiği gibi, son dönem Osmanlı aydınları okullaşma oranının artmasıyla ülkenin

kalkınması arasında sıkı bir bağlantı olduğuna inanıyorlardı. Zira Osmanlı Devleti'nin en önemli sorunlarından birinin de halkın cehâleti olduğu kanaati oldukça sık tekrarlanan, dillere pelesenk olan bir söylemdi. Üstelik okullaşma oranıyla resmî ideolojinin imparatorluğun uzak vilayetlerine ulaşması mümkün olabilecekti. Çünkü II. Meşrutiyet yılları, aynı zamanda, ayrılıkçı hareketlerin iyiden iyiye güçlendiği bir dönemdir. Devleti idare edenler bir taraftan İmparatorluğun gayrı Türk unsurlarını Osmanlılık fikri, hanedan ve halife etrafında tutmaya çalışıyor, beri yandan Türkler arasında Türklük duygusunun gelişmesini temin edecek faaliyetlerde bulunuyorlardı. Aydınlar birkaç parçaya bölünmüş vaziyetteydi. Bir taraftan her şeye rağmen, (Arap talepleri ve Arnavutluğun bağımsızlığı gibi) imparatorluğun bütünlüğünü Müslümanların dayanışmasına bağlayanlar bulunduğu gibi, bir taraftan Türkçülük hareketinin yayılmasının sonucu olarak Anadolu ve Türk vurgusunun dozu artıyordu. Türk aydınlarının önemli bir kısmını, denilebilir ki, imparatorluğun bütünlüğünden çok Türklüğün kaderi ilgilendirmeye başlamıştı. Aslında benzeri eğilimler diğer etnik guruplar arasında da vardı. Nitekim Arap aydınlarını Araplığın geleceği, Ermeni aydınlarını ise Ermenilerin geleceği ilgilendiriyordu. İşte Emrullah Efendi'nin, bütün bu olup bitenler içinde fikirlerini tadil etmek zorunda kaldığı anlaşılmaktadır. Büyük çelişkinin kaynağı ister şartların zorlaması, ister kendi arayışının bir sonucu olsun, Emrullah Efendi fikirleri üzerinde uzun uzun durulmayı hak eden bir aydındır.⁶

Öte yandan Emrullah Efendi II. Meşrutiyet döneminin Türkçülerindedir. Dönemin Türk eğitimcileri, Türk millî kimliğinin inşasında ilköğretimin önemini kavramış gözükmetedir. Onlara göre, millet uyandırılmalıdır, aydınlatılmalıdır ve bunun için eğitimin yaygınlaştırılması şarttır. (II. Meşrutiyet aydınlarının, terakki-aydınlanma-medeniyetle okuma-yazma arasında kurdukları bağ Cumhuriyet Türkiye'si'ne devreden bir düşünce biçimidir.). Emrullah Efendi'nin, nazariyesinin aksine, maarif nazırlıkları sırasında ilköğretim ıslahatına öncelik vermesi, okuma-yazmanın yaygınlaştırılmasıyla medenileşmek arasında kurulan yaygın irtibatla da açıklanabilir. Üstelik bir nazırının her şeyden önce hükümet politikalarıyla uyum içinde çalışmak zorunda olduğu gerçeği unutulmamalıdır.⁷

⁶ Emrullah Efendi'nin kişisel özelliklerine dair İsmail Hakkı Baltacıoğlu tarafından anlatılan şu hatıra ilgi çekici olabilir: "Emrullah Efendi fikir, kültür ve felsefe işlerinde dünyanın en uyanık adamı" olmakla birlikte özel hayatında dalgınlığıyla meşhurdur. Bir gün Salih Zeki'yle vapurda yolculuk yaptıkları bir esnada elini kendi cebine soktuğunu sanarak Salih Zeki'nin cebine sokar ve onun cebindeki fıstıkları yemeye başlar. Bunu gören Salih Zeki, Emrullah Efendi artık yeter, biraz da çocuklara kalsın" der. İsmail Hakkı Baltacıoğlu, *Hayatım*, s.208.

⁷ Bu konuda Hüseyin Cahid'in, Meclis-i Mebusan'da Emrullah Efendi'yi sert bir şekilde eleştirdiği konuşmasına bakılabilir: Hüseyin Cahid, "Dünkü İstizah", *Tanin*, 10 Ocak 1911,

Sonuç

Emrullah Efendi'nin, kısa dönemler için de olsa eğitim alanında önemli işlere imza attığını belirtmek gerekir. İfade etmek gerekir ki, “Tuba Ağacı Nazariyesi”ni ortaya koyan, eğitim ıslahatına yükseköğretimden başlamak gerekir düşüncesine teorik olarak bağlı olan Emrullah Efendi, her iki nazırlığı döneminde “maarifin temeli, mekâtib-i ibtidaiyedir” diyerek ilköğretim işlerine öncelik vermiştir. İlköğretim ders programlarını yenileyerek, ders programlarına pekçok yeni ders koydurmuştur. En önemli düşüncelerinden biri, öğretmenliğin bir meslek olduğunu ısrarla vurgulaması, memurların öğretmenlik yapmasının yanlışlığını sık sık ifade etmesidir. İlkokul öğretmenlerinin maaşlarını devlet bütçesinden almaları ve devlet memuru olmaları gerektiğini söylemesi de çok dikkat çekicidir (Dölen, 2009: 319). [Türkiye’de ilkokul öğretmenlerine merkezî bütçeden maaş verilmeye ancak 1948’de geçilebilmiştir (Akyüz, 2013: 301).] Ayrıca, ortaöğretimi yeniden düzenlemeye çalışmış, 3 rüştiye, 4 idadi sınıfı olmak üzere toplam 7 yıl olan idadileri hazırladığı layihayla üçer yıldan oluşan iki devreye ayırmıştır. İdadilerin bir bölümünün sultanıye çevrilmesi de onun nazırlığı zamanındadır. İdadi öğrencilerinin tek tip elbise giymeleri için çalışmalar yapmış, ancak bu düşüncesi gerçekleşmemiştir. Asıl önemlisi sultani programlarına felsefe, malumat-ı medeniye ve iktisadiye derslerinin konulmasını sağlamasıdır. Türkiye’de sultaniler için “lise” terimini ilk defa gündeme getirmiş, yeniden düzene konulan sultaniler Eylül 1910’da faaliyete geçmiştir. Emrullah Efendi’nin, maarif idarelerinin ve okulların teftişi konusunda yaptığı çalışmalar ve Darülfünuna modern bir teşkilat kazandırmak için verdiği mücadele de ayrıca zikredilmelidir (Dölen, 2009: 319).

No.845; Emrullah Efendi'nin Tuba Ağacı Nazariyesine dair özgün bir değerlendirme için ayrıca Kemal Bakır, “II. Meşrutiyet Döneminde Milli Seçkinlik ve Eğitim: Emrullah Efendi ve Tuba Ağacı Nazariyesi”, *Doğu Batı, II. Meşrutiyetin Yüzüncü Yılı I*, Sayı 45, Mayıs-Haziran-Temmuz 2008, s.197-213 adlı çalışmaya müracaat edilebilir.

Kaynakça

- Akyüz, Y. (2013). *Türk Eğitim Tarihi, M.Ö. 1000-M.S. 2013*, Ankara, Pegem Akademi.
- Ayas, N. (1948). *Türkiye Cumhuriyeti Millî Eğitimi-Kuruluşlar ve Tarihçeler*, Ankara, Milli Eğitim Basımevi.
- Aynî, M. A. (1995). *Darül'-fünun Tarihi*, İstanbul, Pınar Yayınları.
- Bakır, K. (2008). "II. Meşrutiyet Döneminde Millî Seçkincilik ve Eğitim: Emrullah Efendi ve Tuba Ağacı Nazariyesi", *Doğu Batı, II. Meşrutiyetin Yüzüncü Yılı I*, Sayı 45, Ankara, Mayıs-Haziran-Temmuz 2008.
- Bakır, K. (2015). "Emrullah Efendi", *Tanzimat'tan Günümüze Türk Düşünürleri-Tanzimat'tan Cumhuriyet'e Siyasî, İdarî ve Sosyal Düşünce Temsilcileri*, Cilt I, içinde, Editör: Süleyman Hayri Bolay, Ankara, Nobel Akademik Yayıncılık.
- Baltacıoğlu, İ. H. (1998). *Hayatım*, Yayına Hazırlayan: Ali Y. Baltacıoğlu, İstanbul, Dünya Yayınları.
- Bolay, S. H. (2015). "Emrullah Efendi ve Felsefeye Bakışı", *Tanzimat'tan Günümüze Türk Düşünürleri-Tanzimat'tan Cumhuriyet'e Siyasî, İdarî ve Sosyal Düşünce Temsilcileri*, Cilt I, içinde. Editör: Süleyman Hayri Bolay, Nobel Akademik Yayıncılık, Ekim 2015.
- Celal N. (1331). *Kadınlarımız -Umumiyeti İtibariyle Kadın Meselesi Tarihi-Müslüman Türk Kadınları-*, İstanbul, Matbaa-i İctihad.
- Dölen, E. (2009). *Türkiye Üniversite Tarihi I-Osmanlı Döneminde Darülfünun 1863-1922-*, İstanbul, İstanbul Bilgi Üniversitesi Yayınları.
- Duru, K. N. (1975). *Ziya Gökalp*, İstanbul, Milli Eğitim Basımevi.
- Emrullah. (1324a). "Terbiye ve Esasları", *Sırat-ı Müstakim*, Cilt I, Sayı 16, 27 Teşrin-i sâni 1324, s.248-250.
- Emrullah. (1330). *Osmanlı İttihad ve Terakki Cemiyeti'nin 1327 Senesi Dördüncü Kongresinde Tanzim Olunan Siyasî Programa Dâir İzâhnâme*, Kostantiniyye.
- Emrullah. (1324b). "Terbiyeye Dâir", *Sırat-ı Müstakim*, Cilt I, Sayı 17, 4 Kânun-ı evvel 1324, s.264-266.
- Emrullah. (1324c). "Terbiyeye Dâir", *Sırat-ı Müstakim*, Cilt I, Sayı 18, 11 Kânun-ı evvel 1324, s.278-279.

E. KEKLİK

ÇAKŪ Sosyal Bilimler Enstitüsü Dergisi/ Journal of Institute of Social Sciences

Cilt: 11, Sayı: 2, Kasım 2020 / Volume: 11, Issue: 2, November 2020: 79-96.

Emrullah. (1324d). “İlm-i Terbiyeye Dair”, *Sırat-ı Müstakim*, Cilt I, Sayı 25, 29 Kânun-ı sâni 1324, s.390-391.

Ergin, O. N. (1977). *İstanbul Mektepleri ve İlim, Terbiye ve San'at Müesseseleri Dolayısıyla Türkiye Maarif Tarihi*, Cilt I-V, İstanbul, Eser Matbaası.

Ergün, M. (1982). “Emrullah Efendi, Hayatı-Görüşleri-Çalışmaları” *DTCF Dergisi*, Cilt 30, Sayı 1-2, Ankara.

Ergün, M. (1996). *II. Meşrutiyet Dönemi Eğitim Hareketleri 1908-1914*, Ankara.

Erkek, M. S. (2013). “II. Meşrutiyet Dönemi Maarif Nazırları”, *Tarih İncelemeleri Dergisi*, XXVIII/2.

Gövsâ, İ. A. (1945). *Türk Meşhurları Ansiklopedisi*, İstanbul, Yedigün Neşriyat.

Gözübüyük, A. Ş., Kili, S. (1957). *Türk Anayasa Metinleri*, Ankara.

Gündüz, M. (Derleyen) (2013). *Osmanlı Eğitim Mirası-Klasik ve Modern Dönem Üzerine Makaleler*, Ankara, Doğu-Batı Yayınları.

Hüseyin, C. (1910). “Avrupa’da Tahsil”, *Tanin*, 16 Ocak 1910, No.851.

Hüseyin, C. (1911). “Dünkü İstizah”, *Tanin*, 10 Ocak 1911, No.845.

İhsanoğlu, E. (2010). *Darülfünun I, Osmanlı’da Kültürel Modernleşmenin Odağı*, İstanbul, IRCICA.

İpek, M. (2002). *Bir Eğitim Bakanı Olarak Emrullah Efendi’nin Eğitim Felsefesi, Politikaları ve Uygulamaları 1908-1914*, Ankara Üniversitesi Sosyal Bilimler Enstitüsü, Yayınlanmamış Doktora Tezi, Ankara.

Kafadar, O. (2016). *Türk Eğitim Düşüncesinde Batılılaşma*, İstanbul, Vadi Yayınları.

Kara, İ. (2005). “Modern Türk Felsefesi Tarihinde Öncü Bir İsim Emrullah Efendi ve İlm-i Hikmet Dersleri”, *Kutadgubilig Felsefe-Bilim Araştırmaları Dergisi*, Sayı 8, Ekim 2005.

Kardaş, R. (1978a). “Millî Eğitimimizde Öğretmen Yetiştirme Davası ve Tübâ Ağacı Nazariyesi I”, *Türk Kültürü*, Sayı 186, Yıl XVI.

Kardaş, R. (1978b). “Millî Eğitimimizde Öğretmen Yetiştirme Dâvâsı ve Tübâ Ağacı Nazariyesi II”, *Türk Kültürü*, Sayı 188, Yıl XVI.

E. KEKLİK

ÇAKÜ Sosyal Bilimler Enstitüsü Dergisi/ Journal of Institute of Social Sciences

Cilt: 11, Sayı: 2, Kasım 2020 / Volume: 11, Issue: 2, November 2020: 79-96.

- Kardaş, R. (1978c). “Millî Eğitimimizde Öğretmen Yetiştirme Dâvâsı ve Tûbâ Ağacı Nazariyesi III”, *Türk Kültürü*, Sayı 189, Yıl XVI.
- Kardaş, R. (1978d). “Millî Eğitimimizde Öğretmen Yetiştirme Dâvâsı ve Tûbâ Ağacı Nazariyesi IV”, *Türk Kültürü*, Sayı 191, Yıl XVI.
- Kardaş, R. (1978e). “Millî Eğitimimizde Öğretmen Yetiştirme Davası ve Tûbâ Ağacı Nazariyesi V”, *Türk Kültürü*, Sayı 194, Yıl XVII.
- Kazıcı, Z. (2009). “Emrullah Efendi”, *Türkiye Diyanet Vakfı İslam Ansiklopedisi*, C.11.
- Keklik, E. (2018). “II. Meşrutiyet Döneminde Eğitim Tartışmaları: Ziya Gökalp, Millî Terbiye ve Satı Bey (el-Husrî)”, *Çankırı Karatekin Üniversitesi Sosyal Bilimler Enstitüsü Dergisi*, Cilt 9, Sayı 1, Nisan 2018.
- Keklik, E. (2018). “II. Meşrutiyet Döneminde Osmanlı Eğitimi: Problemler, Tartışmalar, Teklifler”, Ankara Üniversitesi Sosyal Bilimler Enstitüsü, Yayınlanmamış Doktora Tezi, Ankara.
- Koçer, H. A. (1967). *Türkiye’de Öğretmen Yetiştirme Problemi (1848-1967)*, Ankara, Yargıçoğlu Matbaası.
- Koçer, H. A. (1992). *Türkiye’de Modern Eğitimin Doğuşu ve Gelişimi*, Ankara, Milli Eğitim Bakanlığı Yayınları.
- Mardin, Ş. (2014). *Jöntürklerin Siyasi Fikirleri 1895-1908*, İstanbul, İletişim Yayınları.
- Mücellitoğlu, A. (1954). *Çankaya, Mülkiye Tarihi ve Mülkiyeliler*, Cilt II-III, Ankara.
- Nafi A. (1932). *Türkiye Maarif Tarihi Hakkında Bir Deneme II*, İstanbul.
- Sakaoğlu, N. (2003). *Osmanlıdan Günümüze Eğitim Tarihi*, İstanbul, İstanbul Bilgi Üniversitesi Yayınları.
- Satı. (1333a). “Tuba Ağacı Nazariyesi”, *Muallim*, Birinci Yıl, Sayı 12, 1 Temmuz 1333.
- Satı. (1333b). “Tuba Ağacı Hakkında -Bir İzah-”, *Muallim*, Birinci Yıl, Sayı 13, 1 Ağustos 1333.
- Satı. (2012). *Mustafa Satı Bey ve Eğitim Bilimi, Fenn-i Terbiye*, Cilt I-II, Hazırlayan: Mustafa Gündüz, Ankara, Otorite Yayınları.
- Üke, M. (2008). “Emrullah Efendi ve Tuba Ağacı Nazariyesi”, *Türkiye Araştırmaları Literatür Dergisi*, Cilt VI, Sayı 12.

E. KEKLİK

ÇAKÜ Sosyal Bilimler Enstitüsü Dergisi/ Journal of Institute of Social Sciences

Cilt: 11, Sayı: 2, Kasım 2020 / Volume: 11, Issue: 2, November 2020: 79-96.

Ülken, H. Z. (2001). *Türkiye’de Çağdaş Düşünce Tarihi*, İstanbul, Ülken Yayınları.

Ziya G. (1917). “Maarif Islahatında Tuba Nazariyesi”, *Yeni Mecmua*, Birinci Sene, Sayı 5, 9 Ağustos 1917.

Ziya G. (1973). *Terbiye’nin Sosyal ve Kültürel Temelleri I*, Hazırlayan: Ziya Kardaş, İstanbul, Milli Eğitim Basımevi.

ECONOMIC COSTS OF UK LEAVING EUROPEAN UNION: COSTS INVOLVED FOR EU AND UK

Murat PÜTÜN*

Abstract

The UK politicians, particularly those of Torry party line, have often been critical of UK's position in the Community as well as the Community itself. This stance of opposition had been intensified soon after the Delors Report's manifestation of Economic and Monetary Union project. UK was against EMU for obvious reasons and after a long negotiation process managed to obtain an opt-out deal. On the other hand, the prolonged EU enlargement process from 1990s onward have broadened the focus of complaints; legal migration to UK, UK's financial contribution to EU and some other issues have had dominated British political agenda towards EU. Maastricht process had intensified UK opposition towards federal Europe. Conservative leadership, amidst the alleged pressures from within its own ranks, had announced the launching of a referendum on the fate of UK's future membership in EU. Under a possible Brexit scenario, the spread of costs has to be shared multilaterally between UK and EU member countries and; between UK and non-EU member countries which have linked to the EU with trade agreements. Visible costs are likely to emerge in the sectors of trade, investment, labour movement and financial sectors. On the other hand, the theme of policy coordination presents another channel of division between policy makers of UK and EU and member countries. This study examines a possible UK exit from EU within descriptive, yet through analytical and critical perspective. While the proponents of Briexit largely capitilazed on benefits, this study affirms that the potential costs are significant and expected to outweigh benefits.

Keywords: Brexit, European Union, Customs Union, Cost- Benefit Analysis, Economic Policy Coordination

JEL Codes: 052, F02, E60

* Dr. Öğr. Gör. Cukurova University, Department of Economics, mputun@cu.edu.tr. Orcid No: 0000.0002.8920.7555

Makale Gönderilme Tarihi: 11 Haziran 2020 Makale Kabul Tarihi: 21 Ekim 2020

Makale Türü: Araştırma Makalesi

BİRLEŞİK KRALLIĞIN AVRUPA BİRLİĞİNDEN AYRILMASININ EKONOMİK MALİYETLERİ: AB VE BİRLEŞİK KRALLIĞA YÜKLENECEK MALİYETLER

Murat PÜTÜN

Öz

Birleşik Krallığı temsil eden siyasetçiler, özellikle Muhafazakar Parti kanadından olanlar, çoğu zaman Birleşik Krallığın Topluluk içerisindeki konumunu ve aynı zamanda Topluluğun kendisini eleştiren bir tutum sergilemişlerdir. Bu karşı tutum, Ekonomik ve Parasal Birlik projesinin Delors Raporu ile deklare edilmesinden sonra daha da yoğunlaşmıştır. Birleşik Krallık EPB projesine bilinen nedenlerden dolayı karşı idi ve uzun bir pazarlık sürecinden sonra, EBP' in dışında kalmayı garanti altına alan bir antlaşma elde etmeye muvaffak oldu. Diğer taraftan, 1990'lerden itibaren uzun süre gündemde olan AB genişleme süreci; memnuniyetsizlik eksenini genişletmiş; ülkenin aldığı yasal göç, AB'ne sağladığı finansal katkı, ve diğer konular Birleşik Krallığın siyasi gündeminin ağırlığını temsil etmiştir. Maastricht süreci, Birleşik Krallığın Federatif bir Avrupa yönündeki muhalif tutumunu artırmıştır. Muhafazakar Parti liderliği, Kendi partisi içerisinde geldiği belirtilen baskılar altında, Birleşik Krallığın AB içerisindeki üyeliğinin gelecekteki yerini belirleyecek bir referandum kararını açıklamıştı. Muhtemel bir ayrılık senaryosu kurgusu içerisinde maliyetin paylaşımı Birleşik Krallık ve AB üyesi ülkeler ve AB üyesi olmayan fakat AB'ne ticaret antlaşmalarıyla bağlı olan ülkeler arasında çok taraflılık ilkesi çerçevesinde gerçekleşmek durumundadır. Belirgin maliyetlerin ticaret, yatırım ve işgücü hareketliliği ve finansal sektörlerde ortaya çıkması olası görülmektedir. Diğer taraftan politika koordinasyonu konusu, Birleşik Krallık ve AB üyesi ülkelerin politika yürütücüleri arasında ortaya çıkan diğer bir uyuşmazlığın boyutuna işaret etmektedir. Bu çalışma, Birleşik Krallığın AB'den muhtemel ayrılığı durumunu analitik ve eleştirel çerçevede incelemektedir. Birleşik Krallığın ayrılmasını destekleyenler büyük oranda bunun getirileri üzerinde yoğunlaşırken, bu çalışma potansiyel maliyetlerin önemli yer tutmakta olduğunu ve sağlanabilecek faydaları aşacağı beklentisini vurgulamaktadır.

Anahtar Kelimeler: Brexit, Avrupa Birliği, Gümrük Birliği, Fayda-Maliyet analizi, İktisat politikası Koordinasyonu

JEL Kodları: 052, F02, E60

Introduction

United Kingdom's European Community venture began after a referendum in 1970's. It is widely held that UK's venture in European Union has not always been an happy occasion especially in relation with "enlargement" and "deeper integration" projects and ideals in Europe. United Kingdom's overwhelmed opposition to the hardcore issues tended to reverse the innovative spirit of European Council at Maastricht Summit (1991) and UK ended up in gaining an opt-out clause that allowed the United Kingdom to stay outside the EMU (Economic and Monetary Union). After the commencement of gradual attainment of EMU, the U.K. resentment and dissatisfaction has grown large also in other domains of European Integration and European Policy Making. U.K. has rejected to accept the principles of European Social Policy drawn on the formerly known European Social Charter and stayed out of Schengen Area Agreement which is binding among the member states. 2014 has become a mile stone for testing UK's position in EU, David Cameron, the Prime Minister by then, announcing a possible referendum on the UK's membership in EU. Political campaigns that often came up with populous rhetoric had been extensive and successful as referendum results indicate. The leave camp had come out victorious with a relatively narrow margin of "yes" votes. The campaign often lacked concrete facts attached to statistical data and sound reasoning. Prior to the referendum, the UK economy naturally was not a prosperous economy in EU but was performing better than some other EU member countries. Unemployment level was below the EU average whilst the theme of European migration was on top of the agenda for "yes" camp in order to convince the electorate.

Ever since the UK voters voted in favour of leaving the European Membership in June 2016, the investors from UK, from other EU countries and from all around the world have been caught up with the sentiment of uncertainty. And have impatiently been awaiting to come to terms with the multitude of expected adversities in wide-ranging areas that are immediate concern for businesses and investors alike. The impulse of this decision of course shall be felt on the economy at different degrees of magnitude depending on whether economy is on the short or long trajectory. No matter how harsh the short run perception of the negative impact sounds, it truly involves immediate reactions, so that prevalent effects are expected to come about only in the long run. The referendum not only did send SOS signals for the UK markets but also generated political landslide left "huge cracks"

on UK's political landscape-to a certain extent proof of how deeply fragile the Britain's political establishments have become. This mayhem in British politics appears to reinforce its impact on British polity establishment and public in many years to come.

Pain and Young (2004) investigates the consequences of possible UK exit from EU in macroeconomic theoretical framework as early as 2004 at a time when possibility for an exit referendum was far away. Buchan (2012) also delved into the possible scenario of UK outside the EU rather than in the EU: The author compares then the case of Norway and Switzerland with that of UK if their supposed separation would ever occur. Those countries have consistently rejected the bids to join EU for long, but remained connected to EU with reasonable degree of economic integration. House of Commons (2013) looks deeper into the outlook of UK leaving the EU as early as 2013 as a key institution in the decision making process. The tone of conservative voices against the perceived economic costs and harms coming about as result of UK's membership in EU have been increasingly sharp in many circles since the commencement of EMU in 1999. Global Britain Briefing Note No 62 (2011a), No 65 (2011b), No 68 (2011c), No 80 (2012) are the cases in this direction. These notes adamantly use challenging language to define UK's perceived deprived economic and trade position in UK: "A country doesn't need to belong to the EU to trade with it," (2011a), "The non-existent "benefits of belonging to the EU Single Market" (2011c), "UK trade in 2011: healthy surplus outside the EU, massive deficit with the EU" (2012).

Stiftung (2015) estimates the cost of exit supposedly takes place by the year 2018, in his work. He contends that UK's GDP per capita would end up lower by the year 2030 than if the UK stayed in the EU. It is generally held that in any serious economic integration, there are costs involved for the participants alongside the benefits. It is UK's resolve to maintain some degree of integration with EU after the Brexit. However; this overtly goes against the sovereignty argument to which the "leave campaign" had attached their manifesto. Yet, there is no such an integration that would self evidently rule out involvement of any costs. In echoing this paradox- David Cameron, former British Priminister- declared that 'If we leave the EU, we cannot of course leave Europe. It will remain for many years our biggest market, and forever our geographical neighbourhood' (Cameron, 2013). On the other hand; Economic integrations like that of EU, for the most participants have positive welfare and growth effects on average. Crafts (2016) analyses such a relationship by focusing on the impact of UK membership in EU on UK's long-run growth, given the fact that UK has opted-out of EMU (European Economic and Monetary Union) while

continued to remain in Economic Union (single market). There are costs and possible setbacks for Regional Economic Integrations, some factors can seriously be damaging to the integration schemes in a dynamic setting, shocks and crisis might precipitate harmful effects. Baier et al. (2008) likewise draw attention to the drawbacks of regionalism within the theme of regional integration context. Minford (2015) gives perspective for the kind of possible trade arrangement between UK and EU countries by reviewing European Trading Arrangements. Bank of England (2015) gives a broad account of how UK membership affects the policy making powers of Bank of England. This provides insight into what level of autonomy Bank of England can be granted after a possible Brexit. Wadsworth (2015) delves into the core issue of referendum, “Immigration”, with a detailed account and reference to the other aspects of labour market.

In general terms, the impact of Brexit on British economy can be classified as short-run and long-run implications. Most striking developments after the referendum was the rapid erosion in the value of Pound against major currencies. There was also noticeable rise in the general price level partially impacted by the depreciation of Pound. Plakandaras et al (2017) employes time-series approach to account for these rapid movements in basic economic indicators. Their findings tied to the concept of uncertainty impact, this sudden shift in the course of the UK economy was the result of the greater future uncertainty for the economy generated by the Referendum’s outcome. Born et al (2018) employ a selected combined empirical method to clarify the magnitude of foregone GDP in the aftermath of the Referendum. The findings indicate a short-run loss of 1.8 % in UK’s GDP from June 2016 until the end of 2017. Brehlin et al (2018) findings are in support of the findings of the former. Regarding the long-run effect, Baldwin (2016) reports a continual and durable deterioration on UK’s output and growth trajectory. Begg (2017) asserts that GDP loss for UK economy estimated between 2 to 3 percent according to the major empirical works undertaken till by then.

This paper primarily focuses on Brexit and its possible likely economic impact on UK and EU economies respectively. While the proponents of Briexit have largely concentrated on benefits, this study reaffirms that the potential costs are to be substantial whereof the emerging costs are expected to exceed the potential benefits considerably. While the main focus of attention is placed on trade and immigration, other likely changes are also taken into consideration for comparative analysis accordingly. This work aims to examine the implications of UK’s now formalized exit from the EU within descriptive, yet through analytical and critical perspective. Some characteristics of-in and outflows- of labour force in UK context have been

analyzed critically from the statistical framework. Regarding post-exit trade settlement options; alternative trade regimes that can replace the present regime will be reviewed and assessed. The case of European Economic Area membership, EFTA framework, Associate membership status and WTO status based on international trade under the ruling of WTO mandate are reviewed comparatively.

British View And Attitude Towards Broader European Integration Idea Since The End Of The Second World War

Commonwealth Association countries consisted of 54 nations whose past colonial connections with Britain prevailed on voluntary basis not more on political dominance but rather on economic, social, political and cultural cooperation, collaboration and mutual exchanges. All those countries are independent States and most of them have had gained their independence status after the second World War. These countries are situated across the four continents of the Globe where plenty of small and island states are included within this category. India is the largest, the most known and most populated country among other Commonwealth countries. It is estimated that the Commonwealth countries' total population comprises thirty percent of the World population. Countries in African continent underscores the highest participation in the Commonwealth membership among other continents. In terms of political hierarchy, the person on the throne representing the British Royal Family is the head of Commonwealth Association. Hence, the incumbent head of Commonwealth Association is Queen Elizabeth 2.

Traditionally for the United Kingdom, global trade had become the engine of economic growth and development spanning beyond the time of industrialization and in turn solidifying global political power and military might particularly during the 19th century. From immediate post war period till the late sixties, through the forceful pursuit of Keynesian politics and under the protective umbrella of Post-Bretton World design, British industrial production has rapidly expanded. Alongside the near-full employment level achievement, welfare system increasingly improved to provide better social, economic conditions for British citizens of all ages. Because of the economic prosperity and industrial efficiency, gradually increasing cost of public services and public spending had not been viewed as future risk of instability. Today, U.K.'s public spending amounts to one of the largest public outlays in Europe, yet far from being efficient nor is it free from fraud or misuse.

There has been an undeclared competition between Germany and United Kingdom during the times of economic prosperity and peace after the post-

war settlement in Europe. However; U.K. has gradually lost steam against German economy in this undeclared race after a few decades, it becomes a visible feature of post-War European economic outlook. Germany becomes dominant industrial World power house in Europe step by step while UK's industrial capacity and productivity did not follow the similar patterns as of Germany. Yet, strength in service and financial sector to some extent, continued up to today and mainly is a passport for U.K.'s staggering economy.

Churchill, inspired by the Glory and Pride of the past British empire, Underlined the necessity of the political collaboration and economic cooperation; but ruled out option of a close integration in Europe, let alone allowing an integration project that aims to steer Europe into a Politically Integrated Federal Entity. From then on, Britain was in support of a weak level of Economic integration in Europe within which free trade would be in central role. They would hope that centuries of trade experience would help to prosper again through trading in Europe and elsewhere. On the other hand, they had reservations about possible German economic dominance and it was the one of the central reason that they took cold feet attitude towards European integration from the very beginning. Success of sectoral integration in Europe through ECSC, later giving birth to the EEC which has been a core supranational institution gradually to grow into a high level of economic integration and partial political integration known as E.U. today. As it was expected, UK initially did not take much interest in joining not only in the European Coal and Steel Community (E.C.S.C.) but Also in European Economic Community (E.E.C.) which was founded by Rome agreement and put into effect in 1958. However, as Wlaszczuk (2018: 311) highlights, "the founding treaties establishing the European Coal and Steel Community, the European Economic Community, and the European Atomic Energy Community, never adopted a common vision of the European integration model." "The Maastricht Treaty constituted a turning point in the advance towards the federal model, by introducing the 2nd and 3rd pillar of the European Union." (Wlaszczuk, 2018: 312). This growth of deeper integration with an objective to create some version of political integration poses a major concern and source of opposition for UK ever since this idea was raised in European Circles.

Germany took advantage of Common Market created by EEC and soon became central economic force in Europe, soon undertook a central role in search of institutionalizing a deeper integration in EEC. Germany helped design formation of monetary arrangements like Snake in the Tunnel and European Monetary System in an attempt to build up economic and monetary coordination mechanism among the interdependent economies of the

member states. Especially from 1980 onwards, member countries would feel the pulse of German Monetary Policy as a leading trajectory through which they would have to adjust their own policies accordingly.

While Germany was a leading innovator in economic affairs, particularly in monetary design, often French partnership or support had to be taken on board to make policy innovations and proposals of institutional designs more tangible. European Monetary System was originally created through French and German initiatives which markedly offered a chance of comprehensive monetary policy coordination mechanism among the EEC member states. It is generally accepted that the rules and stages of EMU Project debated at Maastricht was a German product but French partnership supported this Project all the way through to make it acceptable, tangible and sustainable.

While German-Franco partnership were trying to bring European integration to the new heights, United Kingdom were overtly raising her defiant opposition towards such initiatives. When UK had applied for membership in early 1960s, they were met by the strong opposition of the French representation which they had not been prepared for. Under the flagship of De Gaulle, French parliament vetoed the British application for membership in the EEC. What they had been hoping with regards to integration was merely establishing trade connection with other countries. After having been vetoed by France, UK had quickly formed EFTA with the collaboration of Portugal. However; both countries had later become members of the EEC which was increasingly becoming a pole of attraction for the free trade.

1989 is the year that signifies aspirations for further integration in Europe where a resolve for a possible Economic and Monetary Union was manifested. Delors report was published in 1989, underlying the complex arrangements and stages for an intended Economic and Monetary Union (EMU) in Europe. Then came the Maastricht summit (1991) during which the fate of future of EMU and further European integration were dependent upon. Not surprisingly, there has been strong opposition by UK; and UK was supported in this role mainly by Denmark. These two nations, knew that preventing EMU Project altogether would have possible later ramifications for them; instead of using their veto power, they had chosen to opt out of EMU Project altogether. Basically, two countries were given the rights to stay away from EMU and related institutions as long as they decided to do so. After the launch of the EMU and creation of Euro. UK has never considered the possibility of joining the EMU, but increasingly became critical of deepening and widening process of European Integration.

When opposition were being addressed to a domestic audience by a politician with conservative affiliation, the tone of the speech would often have turned

to harsh criticism of EU institutions and to accounting for the alleged damage caused by EU Institutions, policies and regulations alike. The public perception were increasingly shifting towards the rhetoric that quotes as “EU is always asking us what to do and we are becoming increasingly dependent on EU and ending in as a loser in the process”. This type of rhetorical grievance had been gaining momentum after the Maastricht process and in turn had further brought political tensions to the new heights by demanding a revolutionary change in UK’s present relations with the EU, the celebrated phrase known as the “BREXIT.”

Immediate Economic And Political Impact Of Exit Decision

Uncertainty and Disappointment

Legal proceedings for completion of ending UK’s membership are definite and they have become legally binding ever since UK have triggered article 50 of Lisbon agreement. Even though British decision makers decided to invoke the famous article 50, this process initiated by British Prime Minister is a lengthy process and is not likely to be completed in less than two years. Ironically, UK is bound by the rules and procedures of the EU so long as the disintegration process is incomplete. Despite the massive efforts from pro-European supporters to get a second chance to remain in EU, this possibility has almost become untenable after the commencement of negotiations. Following the referendum, the “remain” camp launched a massive on line campaign through signing a joint petition to invoke for the second referendum. Almost after only three days of initial referendum, over two million people have reportedly signed to endorse a new referendum on Brexit. According to the various sources of media reports, immediately after the referendum many people allegedly came out to claim that they had been manipulated by leave campaign, and they expressed their regrets and disappointments for voting to leave. It has also been reported that an important segment of people signed a petition demanding for a new referendum are those who had already voted for “leave” option but had been regretting deeply ever since the accompanying negative implications started to show up right after the referendum. There are factual results can be drawn upon this development: First of all, ongoing British leadership have categorically underlined that there is no possibility of another referendum. Having disappointed with the outcome, EU governance have also implied that they would not welcome an option for another referendum but they would rather have liked to see British Polity invoked the article fifty as soon as possible and negotiations for the terms and condition of the exit commenced. The fact that negotiation process has officially been underway already further, discussion of a new referendum becomes self-defeating argument.

On the outset, let us look at the hypothetical case where somehow UK finally would remain in EU. It is highly unlikely that long run negative outlook is going to turn into a positive trajectory where investment sentiment and expectations are soundly in harmony to reflect prosperity, especially for the part of UK. Expectations are formed on solid evidence and UK's discontent with EU membership and underlying deeper integration within EU have been there for many decades and it has been endorsed formally by the outcome of the recent referendum. The short run responses from market forces thereby are water tight proof of erosion inflicted on the UK's economic credibility versus credibility of policymakers. The Finch, the credit rating institution's decision to remove a plus from UK's AA rating is central to this bias. It is up to the British leadership and other pillars of governance to lead the country in right direction with a balanced remedial conduct; and economic stability; but the elements of uncertainty and undermined credibility cannot disappear all at once. For the EU governance trying to grapple with the anti-immigration and anti-European integration sentiment that has been accelerated with the outcome of the referendum, it would have provided little comfort even if UK eventually remained in UK. Economic outlook in general and matters concerning trade in goods and services in particular-would not have prospered over night as well.

It is understood that a great number of U.K. citizens with former migrant identity; people like that of Indian, Pakistan, West Indies and African origins have selectively voted in favour of Exit-believing that doing so would allow them to enjoy a better social and political environment in post settlement period. Their reasoning partially would depend on the fact that suppressed intra E.U. labour flows would help mitigate the discriminatory policies and practices to a greater extent. The opposition becomes more conspicuous against Eastern European countries from EU from which large migrant inflows have emerged. The rootcauses of their grievances were totally different than those of White British Brexiteers of whom verymuch dominated the agenda. Given the existing racial tensions already threatening the communities laden with more xenophobia, increasing White European population they supposedly believed could make the things worse in the long-run. This mode of thinking includes then, reduced flows would have preempted their fragile position de-facto.

Immediate Impact of the Referendum on Market Forces

The market forces have responded to the outcome of the referendum with enormous speed and magnitude in an unprecedented way- to the surprise of even the most cautious economist and/or market analyst. In a matter of two days, sharp fall against major currencies began and it was amounting to sixteen percent. British pound had swiftly reached lowest value in a series of

depreciation against US dollar for past thirty years. HSBC was quick to join the bandwagon by announcing that they were going to move their management team from London to Paris. A Taiwanese company soon after announced that they decided to freeze future investment contracts in UK. On the other hand, the credit rating agencies began to implicate the future risks in British economy with a particular reference to investment. The stock exchange markets have been shaken by on receiving the result of Brexit referendum, sharp falls recorded domestically, followed by sudden and sharp falls in security prices in major markets across the globe. However, most of the major markets have regained strength following the immediate fallout by responding to restore the security prices. Amid the negative political and business sentiment in the UK, the announcement made by the President of Bank of England seems to have appeased the negative sentiments and security markets have responded positively by soon trending by rising prices. The Central Bank disclosed hereby their intention of easy money policy soon to come in near future. The underlying relief plan is to cut interest rate to stimulate investment and spending to avoid a sharp-shock of recession and at least make up for some negative impact created by uncertainty. Against the backdrops of inefficient party political structure and poor leadership in UK that led to economic turmoil and political fallout; the wisdom and experience shown by Bank of England is exceptional and deserves credit in this regard. Concerning the awaiting future deal with UK, EU's resolve for a tougher resolution is also a driving force to undermine international business credibility since "the single market participation" deal seems to be no more viable option for the UK under the given circumstances. The president of EU Council has clarified that murky point by pronouncing their resolve quoting that, "no freedom of movement, no single market deal".

Political Sentiment Upon Exit Decision

Despite the fact that a leadership deficit had emerged within the Conservative Party as a direct outcome of the referendum, unfolding events and challenges for the leadership position have gone way out of hand for being deeply in contradiction with the declared values and principles of the most influential political party in the UK. Theresa May was from remain camp and had been serving as secretary of state, seemed to have wisdom, sense of responsibility and experience to lead conservative party and government after this dramatic post-Brexit referendum fallout. Nevertheless, just one year after rising to power, she appeared to have had lost a great deal of strength following a disastrous election result for her party. In fact, she herself had invented the venture of this so-called snap election in the hope of reinvigorating her authority and its relevance in the party leadership, yet

ironically the the result was contraproductive and even her future as a leader within the Conservative Party was at stake.

Labour party had also suffered from post-Brexit political landslide. As a consequence, legitimacy of ongoing party leadership were put on the spotlight since majority of labour representatives in the House of Commons declared no confidence in Corbyn as a party leader. However, it is not the formal way how the leadership is motioned within the party convention; party leadership is instead determined by the vote of wider public representations from their constituencies. It is believed that while he had dramatically lost confidence in Commons by MPs of his own party back then, he continuous to enjoy overwhelming support from grass roots establishments like trade unions and other affiliations. Yet, while Labour Party had come out as a second party after the snap election, the result was treated as a victory with which they were able to increase their votes and seats in Parliament; but most important of all, they prevented Torry Party from being able to form a majority goverment by then.

Socio-Economic Implications Of Uk Leaving Eu

Political Implications of Leaving EU: Implications for USA and EU Policy Making

The decision of British Public by the referendum has sent shock waves through the political circles and financial markets in USA as it did across the whole world. As Obama had rightly expressed in a bid to support UK to stay in EU prior to referendum, UK's presence in European Union becomes more of strategic importance for US while inside rather than outside of it. The issue of defence and security becomes more meaningful for them with this part of old-age Anglo-Saxon partnership cultivated and matured within NATO alligiance which is also pineacle of the defence mechanism of Europe. The incumbent President D. Trump however, took a totally different trajectory concerning UK's position in Europe, claimed that he preferred UK remained outside the EU. Yet, this new approach concerning Europe and UK does not appear to be compatible with the age-old political tradition in US. Angela Merkel had carefully and closely been monitoring the developments in UK soon after D. Cameron's hinting at a possibility of a referendum. Having experienced traumatic developments in Europe such as massive flows of refugees and migrants from troubled areas of the world, the exit decision would present another challange to pull together European Union in unity. It is important from this perspective that negotiation process should be run in a way so as not to further damage European Integration. This present picture also represents a dilemma for EU policy makers in finding ways as to how to determine basic principles for the split-up

process: For a smooth approach to separation, EU must provide a great deal of concessions to UK for the sake of keeping close economic ties wherever it fits in UK's interests, such as enabling the UK to have access to single market in various forms, while UK would continue to hold a right to hinder labour mobility. The criticism on this issue is that reducing the level and characteristics of integration might be a driving force for loosening off the degree of EU integration since it could have potentially raised demands for menu-choice type of integration on the basis of voluntarility. Concerning this, from the very start, the EU at the highest level made it squarely clear that they would rule-out single market Access for U.K. ex-ante if labour mobility is hampered. Indeed, this dilemma is hard to settle in the face of first major disintegration in the European Community. As a matter of fact; the major EU countries and prominent figures in EU have tried their utmost to prevent disintegration from happening during the ongoing referendum campaigning process, however their unconditional optimism had to come to an end as the reality suggests. The President of EU Council, speaking on the very decision of separation, expressed his sadness on the occassion, but also stood realistic by pointing at the fact that presence of UK in EU was not a happy union. Supposedly, he was trying to hint at the inherent problems existed between EU and UK in the course of many decades-so that a permanent settlement would be a better future option both for UK and EU. It was implicit in his message that a fully fledged tighter integration in EU had never been genuinely supported by the UK. It can be suggested that realization of Brexit will extensively preempt prospective opposition by UK for the major issues and projects where a soft EU consensus could easily be reached. It is a sheer reality that in the union of 29 countries conflicts and different opinions are about to emerge, yet consultation, cooperation and coordination always can pave the way for a broader consensus. A constant opposition from one party or some parties can pose a great obstacle for policy coordination processes among the members, preventing harmony and consensus at the highest level. Policy coordination is an important pillar of decision making and of executive process where multiple point of views are reconciled at the Union level. To this end, in the long run UK's exit can provide EU Governance with more confidence and speed in decision making and execution of policies while *de-facto* facilitating and improving coordination mechanism throughout.

Controversial Issues and Options

Before referendum, Brexit camp supported categorically that UK's contribution to European Union Budget was inflicting substantial cost on UK's own Budget, and believed that if it had been spent on most prioritized areas like National Health Service (NHS) it would have brought in

enormous benefits instead. This catchy rhetoric has had impressive impact on public opinion on the eve of the referendum. On this, Zangana (2016) argues that “the subscription cost to being an EU member has been a hotly-debated topic, and is the second most important factor for leaving behind migration according to pollsters. Eurosceptics argue that the UK could spend the money sent to the EU better at home on public services. Europhiles argue that the cost is small, and is easily recovered by the benefits received from EU membership” (Zangana, 2016: 12). Another crucial cost effect arises through Brexit process which hits UK universities through the abolition of access to EU Union research funds by the UK universities. In fact, UK institutions were top ranking when it comes to research awards by European Union. Upon the developments linked to the referendum, representatives of Oxford and Cambridge universities expressed their dismay and resentment upon the possible closures of funding.

“Based on national contributions data published by the European Commission for 2014, the UK made a total gross contribution of €20.4bn (approximately £16.5bn), but deducting the UK rebate and the justice and home affairs (JHA) adjustment (€6.1bn), took the UK government’s contribution to €14.3bn (£11.5bn). However, the UK then received payments for agriculture, regional development, Research & Development investment etc. worth €9.1bn, taking the UK’s net contribution to €4.9bn (£4bn or £61.92 per capita)” (Zangana, 2016: 12).

There is another side of the coin, concerning welfare terminology, EU countries combined together will have suffered a loss but comparatively less than the loss inflicted on the UK. The rest of the EU have close economic ties with UK especially with respect to trade and foreign direct investment (FDI). Germany’s trade volume via U.K. is the strongest and they will lose a great trade partner at the end of the Brexit process. Financial disintegration is likely to create bottlenecks in the areas of investment and finance-in that many European capital cities will experience some changes in their financial settings and relevant regulations. Ironically; Brexit not only will change organization of city of London-to some certain extent-but also will press ahead for some modifications in markets in Europe. Projecting the scope and extent of UK economy will equally bring useful insight into understanding the potential costs. The Brexit decision has triggered most heated arguments in the aftermath of the referendum, yet both camps should have agreement on the fact that UK as a partner in EU was a strong, wealthy and strategically important country that was beneficial economically for EU. First of all; UK has the 15 percent share of the total European Union GDP. On the other hand; UK' aggregate demand

constitutes 17 percent of the European Union's total demand. The investment link aspect is not a less important subject for UK's role in EU but there is no doubt that separation will reverse the linkage substantially if single market is abandoned completely.

Immigration in the Heart of the Brexit: Reviewing Some Facts

Immigration has often become part of economy related arguments whenever tough times emerge in the UK economy. Whether immigration from outside the UK or so called illegal immigration or assylum seekers-but the sentiment of dissent have fallen on to another version of immigration: Labor movement from inside the EU. In this, immigrants from Poland have drawn most attention in particular. A growing number of members of public had been standing against this type of legal, legitimate immigration from inside the EU. This type revolting is at odds with the very foundations of single market of Economic Union which took many decades to construct-nor is it in line with European traditions. Migration should not be viewed as a major source of spreading negative shocks- to leave behind spill-over effects- but it is an integral part of single market that can act as a facilitator in acting as a shock absorber on the contrary. The high ranking EU representatives had made it clear after the Brexit decision that free labour movement cannot be compromised by any means. Even any kind of hindrance to free labour mobility is likely to pull a much less favourable deal for UK with respect to trade and FDI and other sectors of economy. Hence; granting single market with trade and investment with same exact status of EU membership would appear to be unlikely after the Brexit negotiations. UK tends to push forward for a free trade deal at the lowest level rather than claiming for customs union as a real form of trade integration. Regarding immigration, there is not much evidence gathered to support the preposition that foreign workers' stiff competition against domestic labour force generates imbalances in labour markets. Yet, immigrant workers contribute to public expenditures by paying their taxes as the other domestic fellow workers. They are allegedly being burden on public funds is a claim unfounded since their contribution is much higher than what they claim from public funds as benefits. Zangana (2016) reporting on immigration in the same line of thinking, that "EU migration is the UK's big non-crisis. It has contributed to a perceived problem which politicians have attempted to capitalise on, but is in fact not a major concern and from an economic standpoint has brought benefits. This is especially the case as EU migrants tend to arrive to work, pay taxes, and ease the burden of an ageing population" (Zangana, 2016: 11).

Some Statistical Facts About U.K. Immigration

Some insightful points can be extracted from the data derived from Table 1 and Table 2. Strikingly, the EU immigrants in UK are relatively younger with significantly healthy rate of employment and this level of performance strengthens and adds dynamism to UK labour market.

Table 1: Education and immigrant status (working age population) 2015

Age finished education	UK-Born	EU immigrants	A8 immigrants	All immigrants
High (21 or older)	23%	43%	6%	45%
Medium (17-20)	33%	42%	55%	36%
Low (16 or under)	44%	15%	9%	19%
All	100%	100%	100%	100%

Source: CEP analysis of Labour Force Survey.

Notes: The A8 countries are the Czech Republic, Estonia, Hungary, Latvia, Lithuania, Poland, Slovakia and Slovenia, all of which joined the EU in 2004. Working age population is all individuals between the ages of 16 and 64 (Wadsworth et al., 2016;37).

Table 2: Employment, unemployment, students and economic inactivity by immigrant status (working age population) 2015

% of whom	UK-born	EU	A8 Immigrants	All Immigrants
Employed	72,5%	78,2%	81,9%	69,9%
Unemployed	3,3%	3,2%	2,6%	4,2%
Student	7,7%	7,1%	5,1%	7,6%
Inactive	16,5%	11,6%	10,5%	18,3%

Source: CEP analysis of Labour Force Survey.

Notes: The A8 countries are the Czech Republic, Estonia, Hungary, Latvia, Lithuania, Poland, Slovakia and Slovenia, all of which joined the EU in 2004. Working age population is all individuals between the ages of 16 and 64 (Wadsworth et al., 2016;38).

The statistics not only do indicate a low level EU immigrants' unemployment rate (and A8 countries in particular) but also portends to steady, high level of quality workers' participation in the future. This is not an alarming case for the future of UK economy but a unique opportunity which must not be blown away. Moreover; some of the A8 countries-Poland in particular-have been implicated as countries whose emigrant workers allegedly causing damage on UK economy and UK citizens' well-being. Yet, such allegations are baseless and have been subjected to refutation by the real data. As further reading through the statistics, A8 immigrants' unemployment rate is uniquely low (2.65) and appears as clear enough

indication to show that their harm on the welfare spending is considerably low, at least on this crucial indicator.

Immigration Flows in UK and Intra-EU Flows In Numbers

As for the 2014 statistics indicated by the Table 3, only 45 percent of the immigrants entering the UK were the nationals of the EU member countries which amount to less than half of the total number of immigrants for that year. However; number of non-EU immigrant workers arrived at UK were higher than those of other EU nationals meaning that government policy towards this type of migration has been relatively relaxed. It is indicated that there is a significant drop in the number of non-EU nationals entering the UK as immigrants in 2013, so that net migration has fallen sharply. Yet, it had considerably been increasing towards the ending of year 2015. The results suggest that fluctuations in the magnitude of non-EU immigration flows are largely affected by the government practices in this respect. The increasing labour demand from various sectors possibly another factor that led to substantial increases in particular periods. From the demand perspective, the skillful immigrant workers coming from overseas countries can contribute to labour efficiency particularly concerning the sectors where labour supply tends to fall short of labour demand. Yet, the power of government remains to be defining force in bringing labour movements under control in the years to come under the shadow of Brexit process.

Table 3. Data On Immigration to UK

	Thousands			%		
	Nationality	Country of birth	Country of last residence	Nationality	Country of birth	Country of last residence
United Kingdom	81	68	0	12.8%	10.8%	0.0%
European Union	264	256	287	41.8%	40.5%	45.4%
EU 15	129	121	155	20.4%	19.1%	24.5%
EU A8	80	81	79	12.7%	12.8%	12.5%
EU Other	55	54	53	8.7%	8.5%	8.4%
Non European Union	287	308	345	45.4%	48.7%	54.6%
Old Commonwealth	37	39	59	5.9%	6.2%	9.3%
New Commonwealth	90	99	95	14.2%	15.7%	15.0%
Other Foreign	160	171	191	25.3%	27.1%	30.2%
Total	632	632	632	100.0%	100.0%	100.0%

Source:

<http://researchbriefings.parliament.uk/ResearchBriefing/Summary/SN06077#fullreport>

Table 4. Eurostat estimations of the statistics of foreign-national and foreign-born migrants as residents of EU28 countries on 1 January 2015.

	Foreign-national		Foreign-born		Total
	Number	% of total population	Number	% of total population	Number
Belgium	1,300,493	11.6%	1,808,993	16.1%	11,258,434
Bulgaria	65,622	0.9%	123,803	1.7%	7,202,198
Czech Republic	457,323	4.3%	416,454	4.0%	10,538,275
Denmark	422,492	7.5%	595,876	10.5%	5,659,715
Germany	7,539,774	9.3%	10,220,418	12.6%	81,197,537
Estonia	191,317	14.6%	192,850	14.7%	1,313,271
Ireland	550,555	11.9%	749,943	16.2%	4,628,949
Greece	821,969	7.6%	1,242,924	11.4%	10,858,018
Spain	4,454,354	9.6%	5,891,208	12.7%	46,449,565
France	4,355,707	6.6%	7,908,661	11.9%	66,415,161
Croatia	36,679	0.9%	561,093	13.3%	4,225,316
Italy	5,014,437	8.2%	5,805,328	9.5%	60,795,612
Cyprus	144,599	17.1%	176,693	20.9%	847,008
Latvia	298,433	15.0%	265,418	13.4%	1,986,096
Lithuania	22,470	0.8%	136,021	4.7%	2,921,262
Luxembourg	258,679	45.9%	248,888	44.2%	562,958
Hungary	145,727	1.5%	475,508	4.8%	9,855,571
Malta	27,476	6.4%	42,430	9.9%	429,344
Netherlands	773,288	4.6%	1,996,318	11.8%	16,900,726
Austria	1,131,164	13.2%	1,474,560	17.2%	8,576,261
Poland	108,279	0.3%	611,855	1.6%	38,005,614
Portugal	395,195	3.8%	864,814	8.3%	10,374,822
Romania	88,771	0.4%	281,048	1.4%	19,870,647
Slovenia	101,532	4.9%	237,616	11.5%	2,062,874
Slovakia	61,766	1.1%	177,624	3.3%	5,421,349
Finland	218,803	4.0%	314,856	5.8%	5,471,753
Sweden	731,215	7.5%	1,602,522	16.4%	9,747,355
United Kingdom	5,422,094	8.4%	8,411,021	13.0%	64,875,165

Table 4 reads the Eurostat estimates for 2015 as regards intra-European migration flows. Germany hosts the highest number of foreign-nationality migrant workers with the figure amounting to 7.5 million. On this score, UK happens to hold second place, but much less than Germany, with the figure of 5.4 million; UK is followed by Italy and Spain respectively. When the countries' residents are broken into the country of birth category, numbers are rising to the exceptionally high levels mainly because of granted

nationality status for the former immigrants or asylum seekers. Germany holds 10.2 million residents, followed by UK, which claims 8.4 million residents.

Table 5. Facts and Figures: UK's Contribution to EU budget

<i>UK national public expenditure in 2011 (net of EU contribution)</i>	€5,634 billion
<i>Total EU budget (payments) in 2011 (the last year fully reported)</i>	€127 billion
<i>UK national public spending per capita in 2011 (net of EU contrib)</i>	€11,204
<i>EU spending per capita in 2011</i>	€253
<i>Cost of national public spending per citizen per day (net of EU contrib)</i>	€30.70
<i>Cost of EU budget per citizen per day</i>	€0.69
<i>Share of EU spending in total public expenditure</i>	2.2%

Source: DG Budget, European Commission (Begg, 2013;34).

The Likely Scenarios As Possible Models After Brexit

General Review

After having invoked the article 50 of Lisbon agreement by UK Prime Minister, the exit negotiations had officially taken a start. The article concerned foresees that negotiation period two years, need to be completed by 2019. However; as Junker and other EU representatives pointed out, negotiations of everything involved, concluding deals and new regulations concerning post-Brexit is highly lengthy process and impossible to finalize in two years. The main controversial issues concerning UK and EU circles such as trade, UK's contribution to EU budget as it leaves, security and defence, and other areas of European Union policy those falling under the jurisdiction of *Acquis-Communautaire* must be comprehensively negotiated and concluded. It is believed that the completion of the whole process can take as long as nine years; drawing parallels with UK-Canada trade deal which took nine years to conclude-this evaluation seems far from exaggeration. The negotiation process need to be sequenced: First of all; immediate issues like that of rights of citizens, employment regulations must be worked out and then exit deal in general has to be concluded in a wider span of time. Third, the whole issues involved including trade, travel, security and defence and health to be concluded. Since there will be a lengthy process between the stage two and stage three, a provisional deal might be needed up to the conclusion of stage three. There is a huge contribution bill awaiting the UK government to be paid following the

realization of UK-EU Brexit deal. There are speculations about the exact amount of this payment, yet the figures pronounced are generally ranging between 40 to 50 billion Euros. There is a great deal of dismay and frustration on the part of the UK government but EU governance made it clear that there is no way to escape this obligation once deal is complete.

Quest For Alternative Regimes While Changes Are Inevitable

Common sense derived from economic thinking supports that foreign investment inflows from outside EU into UK, and outflows from UK to EU countries will be deteriorated after the Brexit is materialized. This shift in investment patterns will become costly both for UK and rest of the EU countries. Needless to say, the costs encountered will likely to become larger for UK than the rest of the EU. UK has long enjoyed and benefited substantially both from inward capital flows and direct investment flows. City of London standing as financial hub of the Europe, capital flows in various forms have been subjected to huge volumes of transactions in capital markets every day. Despite the disadvantages of UK being outside the EMU and circulating Pound Sterling rather than Euro, UK financial markets would have achieved huge gains in profits annually over the years. The relative strength of Pound Sterling vis-a-vis other currencies given leverage for this success, yet the Brexit decision has cast shadow of doubt on the value of Pound Sterling which has been subject to continuous rounds of depreciations immediately after the Exit decision. The argument that a weaker Pound Sterling incentivize the export increase and increase in tourism revenue, yet unstable trending of Pound Sterling against major currencies over the time have spells of creating credibility issue through which return on financial transactions could be at risk. On the other side of the coin, similar developments are expected to emerge regarding trade inflows, yet through a slightly different process of transformation in terms of both intra-European in-and out flows. The loss for UK is expected to become enormous having allowed for a regime change that transforms the way of flows. To this end, EU as a whole can record some loss, relatively less and can be compensated much easily over the longer run. While the overseas direct investment flows into UK are expected to decline sharply in the short-run and then continue to perpetuate in the long-run, the welfare effect for the EU on this account can be estimated rather small for EU economies in the short-run and even can be considered as of trivial quantity. Some of investment, especially of service industry are expected to remain in EU as a result of displacement process after the Brexit. As mentioned elsewhere, this process had been already triggered immediately after the Exit decision and multinational companies were determining their resettlement strategies within EU.

Right after the Brexit decision, much of the attention has focused on second guessing and speculating about the “would be-trade regime” to be born after the negotiating process. However, as time progressed, the UK governing elite showcased that they were uncertain about the deal they believed that would be right for UK; this was a handicap for UK camp in the wake of negotiations. Even after UK triggered article 50 to mark the beginning of negotiations, the determination of a particular deal was a contentious issue both in House of Commons and Cabinet itself. The defeat looking end of the snap election was the further blow both for conservatives and UK ahead of the challenges of negotiations *vis-a-vis* EU. As the UK camp becomes less united and much weaker, conversely EU leadership and member governments have become more decisive, highly motivated and tightly united. The EU leadership and Chancellor Merkel, as the most prominent politician in Europe, have been increasingly following not easy but a tough path in pronouncing EU’s intentions towards negotiations. Macron’s landslide victory in France not only were perceived as enhancing potentials for further integration but also strengthening the move in EU ahead of negotiations with UK. Having briefed the political controversies and uncertainties in the UK, now under the circumstances it emerges that negotiations might also end without a deal. If UK opposes EU proposals and no reproachment is achieved, unilateral move by UK to break up negotiations can become an option and by no means such possibility should be overlooked. If ever occurs, this situation might require calling for WTO rules with regard to international trade where UK can be imposed to apply minimum custom charges required by the ruling towards EU members while in return EU can gain upperhand strategically for exports into EU. It appears that while Brexit would have provided UK with more policy freedom and choices, being dragged into the rulings of WTO, can be interpreted as welfare loss as the theory of international economics would distinctly suggest. Since there exist a tendency towards liberalization of capital movements globally, the welfare loss for UK due to lack of economic integration with EU and rest of the world expected to be modest and likely to decline gradually over the longer trajectory.

Trade Implications And Alternative Models After Brexit

A Brief Overview

The pioneering Gravity model introduced by Tinbergen focuses on the trade flow aspect and initiates the factors that tend to increase and decrease that flow aspect-therefore the volume of trade-between two given countries. First of all, as both trade partner’s GDP volumes grow, so do their trade between them. Second; he notes that deterioration in trade terms, i.e. increased regulation, custom charges and any associated costs reduce trade

flow and therefore the volume of trade between partner countries. Third; geographical location and shipment costs are related aspects and have direct influence on trade flow. Two facts emerges from this in relation with post Brexit case.

First of all-the trade flows between UK and EU countries will continue to be substantial regardless of the model to be adopted. Second; the more the upcoming model becomes restrictive on free trade and cost prone-the the sharper the slump in emerging trade flows are going to become-or vice-versa. Finally; even though UK today looks very eager in overseas trade through new trade deals, trade increasing impact is likely to be constrained due to the distance and related factors-trade flow increase will be subject to limitations.

The trade deal would be in force after the Brexit can be definitive depending on the negotiation process of which expected to be considerably lengthy. As Buckwell (2016) pointed out “The UK trade question is fundamentally a choice between remaining close to the EU’s single market, and therefore having to retain most EU existing regulation, or leaving the single market in order to allow some deregulation” (Buckwell, 2016;4). However it is intuitive and insightful to review the likely models with their likely approximation with regards to trade under the context of post Brexit scenario setting. Britain as explained above; cannot stay in single market-many issues of contention arises from being part of it-but would somehow like to conclude a most favourable trade deal to carry on trade *vis-a-vis* European countries. It emerges that UK tries to keep the trade loss connected to Brexit at minimum while at the same time increasing trade flow with the countries outside the EU through new trade deals. Strictly speaking; under this framework it is rather unlikely that UK will be granted a full house Customs Union Model-becomes a realistic reasoning. As for the agricultural sector, exiting EU without remaining inside the single market will automatically be interpreted as UK is staying out of Common Agricultural Policy (CAP). Staying outside the CAP can produce adverse effects both on prices and agricultural revenues. On this context, Buckwell (2016) expresses that, “It is concluded that UK will not walk away overnight from direct payments to its farmers post-Brexit. Some form of such payments, paid from the UK Treasury will continue, but details at what rate, to whom, for how long and with what conditionality is not yet knowable. These will be determined following intense negotiations in the UK during the withdrawal period” (Buckwell, 2016;8).

European Economic Area: An Alternative Model

A few non-EU member European countries, including Norway formed

European Economic Area (EEA) with EU countries. They simply enjoy the benefits of a looser level of Economic Union-including free movements of goods, services, capital and so on. On the other hand, this form of market integration would not be realized free off charge but at a substantial cost as part of an obligation to contribute to European Union Budget. If UK had been a member of European Economic Area (E.E.A.) it would have freedom to determine the rate of external tariffs *vis-a-vis* non-EEA countries-on the outset, what looks like UK leadership and public are looking for. The appeal of trade link with flexibility would likely to be compatible with the future objectives and demands of UK economy. If joined EEA, UK would have to adopt EU law to impose in the areas required by market integration, such as labour regulations, consumer rights etc. It is observed that this trade regime is endowed with flexibilities, is not a customs union but is more of a free trade area with regard to trade liberalization. As for the compulsory contributions to the EU Budget, the costs appear to be substantial and this can trigger serious opposition from British Public for this particular reason.

EFTA Membership: The Swiss Model

Returning to the status of EFTA without directly taking part in EEA can be a feasible alternative for UK. First of all, Switzerland is an EFTA member country; through this association have had entitlement to free trade *vis-a-vis* EU countries in industrial goods trade. The only country to mention labelled with such status is Switzerland. It creates diverse modes of economic and trade relations which is unique to Switzerland. The ability to pick from preferred items increases whereas the level of economic connectedness weakens. Yet; Switzerland has never been a full member of EU nor its predecessor EEC-so this negotiation process is totally unique in its nature and what is permissible or accessible is not fully controllable by UK.

On the other hand; Switzerland can voluntarily adapt a policy area to integrate with EU-this cherry-picking type of policy integration equally calls for the adoption of EU legislative mandate. UK was the one of the founding member of EFTA in 1960s, but it had broken up ties upon the joining EEC. The scope for rejoining EFTA can be desirable from UK's perspective due more to its flexible-looking market and policy integration approach. Since flexibility is substantial-UK can obtain different trade deals than those of Switzerland- most suitable for their intentions-menu approach would allow them to strive to strike the most feasible deal. Yet, despite its pragmatic appeal, this model accommodates some serious drawbacks as far as UK's demands are concerned. This model additionally includes free movement of labour between Switzerland and EU countries as part of the integration deal. If this model is applied to UK blue print, the spin-off implications are destined to trigger massive opposition due to its openness

to migration inflows-therefore can easily be dismissed contraproductive only on this account. Nevertheless, whether UK would be in a favourable state to be able to negotiate to block the free movement of labour under the given scenario would largely depend on their political strength and feasibility of their strategy with regards to Exit negotiations.

Association Agreement via EU: The Turkish Model

As soon as European Community (European Economic Community) was created in 1958, a status of associate membership for European countries other than full-member countries was created as a complementary mechanism for the young Community. The associate membership could be understood as a “secondary membership”, or “secondary partnership” would place the country under a privileged position. The primary objective of an associate membership is to prepare the country in question for the full membership in a gradual approach. The custom duties would be reduced gradually until becoming eliminated altogether leading up to a free trade regime. Similar trajectory is followed with regard to free movement of labor; and support of various kinds would be provided in tackling structural and other problems that come in the way of economic growth and development. Greece rendered its application as early as 1958 and became the first associate member within the EEC, later becoming full member before the preparatory stage is ended. Turkey’s application was rendered one year after the Greek application and the country was tied to EEC through Association Agreement in 1965. As opposed to Greek associate membership, Turkey’s case was a lengthy one and has not ended in full membership up to this day. The relationship between two parties has not always been in balance, even at the times broken up totally, but temporarily. Customs Union between Turkey and EU has been established in 1996 and working relatively healthily until today. Formally, full membership negotiations between two parties are in process without much progress for many years. Despite this awkward looking tendency, the customs union between Turkey and EU has been working rather successfully. All industrial products are included in free trade deal but agricultural products are exempted. If UK selects Customs Union option as a Brexit deal, some issues will stand out.

Free movement of labour would be excluded, while on the other hand, UK would by a large be compelled to accept EU trade regime and trade policy towards the third countries while having free trade relation with the rest of the EU. It is likely to fall short of those expecting free-trade deals globally with different countries and different regions in the hope of bringing in economic prosperity for the UK in terms of independence in trade policy, not much room for manoeuvring would be left for the UK. Second issue is that

Turkish agricultural products are completely barred from Customs Union agreement, a welfare loss on this account. If followed the same path of Customs Union, not only would UK lose a lucrative market but also would lose massive amounts of EU financial incentives provided for agricultural production and animal rearing in the UK. However, it can be related that UK can negotiate and prevents those barriers likely to come in the way of making use of CAP in agricultural sector. Having witnessed the recent tougher attitude of EU leadership against UK stance, However, it would emerge as an unrealistic goal to carry on with CAP without changing general attitude towards the single market. Yet, Customs Union still stands out as a strong option available despite of some of the drawbacks highlighted above.

The Implications Of Brexit For Turkey Within The Context Of European Relations

The Brexit process has blurred the trajectory of future relationship between Turkey and U.K. as it did relations between European Union and U.K. Shortly after the announcement of the U.K.'s actual departure from European Union, Turkish trade ministry stated that there might be new challenges ahead regarding trade relations with U.K., Regarding the transition era. It is meant that Turkey would be in search of alternative trade opportunities vis-a-vis U.K. It also hinted that Turkey is prepared to negotiate terms of an agreement with U.K. basically focused on free trade. However, Turkey is engaged in trade agreement with EU and its formal status poses as a real obstacle for a free trade agreement with U.K.

According to the statement of a senior Turkish diplomat, (AA, 2020) the gap occurred in EU ranks after the U.K.'s departure could be filled by the Turkish representation in EU. Faruk Kaymakcı, deputy foreign minister stressed that U.K.'s exit from the EU had affected Turkey's prospects for EU membership since U.K. was backing a possible Turkish membership in E.U. (AA-2020).

Selim Kuneralp, a formerly serving Turkish diplomat diplomat spoke to TRT World broadcasting association about the impact of Brexit on UK-Turkey relations and likelihood of how European Union-Turkey partnership might take on a new route in the absence of United Kingdom. He stressed that in a situation where UK military is not available in EU, the urgent demand for NATO protection will become more vital than it had ever been for the EU. He draws attention to the fact that Turkey holds second largest armed forces in NATO and believes that this important advantage would increase Turkey's political strength in the European context. He further holds that the Brexit could not necessarily generate bad results for Turkey

since the NATO alliance would become more crucial for Europe. What he means is that Turkey can fill the void in Europe caused by UK's departure through NATO alliance (TRT WORLD, 2020).

The economic impact of Brexit for Turkey will be grave in the long-run Turkey. It is argued that Turkey would be denied free trade rights if a hard Brexit emerges after the negotiations with EU. UK is one of the largest export market for Turkey thanks to the free trade status gained in 1996 as result of Customs Union deal accorded by Turkey and EU. However, this very same deal prevents Turkey conducting free trade agreements by non-European Union countries. Hence, in the case of a possible hard Brexit outcome, Turkey's overall exports to UK will suffer enormously. As regards the situation of Turkish citizens living in UK, their residence status will be unaffected during the transition period and same applies to the UK citizens resides in Turkey. (TRT WORLD, 2020)

U.K. Officially Departed From Eu In 2020:Political Climate, Uncertainties And Strings Attached

By January 31st 2020, UK officially departed from the European Union which had emerged more than three years after the crucial referendum in June 2016. As highlighted above, departure decision by new majority government have been welcomed by a great majority of the British Public and growing public distrust has been replaced by a great sense of relief. Yet, despite the fact that UK has left EU in a formal lawful manner, Despite the British Union flag has been removed from the scenes of the EU Parliament, very little progress have been made towards as to what would prevail in ruling relations between EU and UK. How the UKs position would evolve towards the non-EU countries could only start taking root after settlement with EU is achieved in fundamental areas of policies, systems, rules and regulations stemming from the EU's *Acquis Communautaire*. First and foremost; labour movement and migration, module of trade between two parties, regulation of fisheries, investment, capital mobility and free movement of services are *sine que non* settlement issues for the UK before even negotiating for replacement deals with another countries. Having underlined that, formal departure has not followed by agreements or a new accord or anything near to it-what officially happens both UK and EU- to continue to follow the rules and procedures stemming from the EU membership. This new era is a transitional period which is to last eleven months. Yet, another exception can be given, two years extended period, which is most likely to occur in due process. The fate of future relations will be determined during the underlined negotiation process.

As mentioned earlier; Brexit climate has created a totally different metamorphoses in political setting and institutional design of British politics. New coalitions, new party lines new divisions and part leadership lines have been created and this has added a new flavour to British political life which had never been experienced anything alike before. Even before the Brexit, different groups and political parties engaged in various political activities that had reflected their relevant position on European debate. Of course, during this ongoing process, new alliences are formed and disbanded afterwards; political divisions were increasingly spreading from Parliament to the whole section of the British Society. Some roles played early on Brexit campaign were transformed- or even replaced with one another, while some early gains turned out to be the losses in the end. The changing roles off Nigel Farage and Boris Johnson is an example for the former and labor party and liberal party stands as a case for the latter. While Johnson's political career uplifted throughout the Brexit process, Nigel Farage, who had been staunch supporter and a leading figure of Brexit process prior to referendum, yet his political career has been particularly diminished if not came to a halt at this moment. Lib-dem leader has resigned after the latest election defeat; and labour leader Jeremy Corbyn scheduled his retreat from the labour party leadership after accepting responsibility for the latest landslide election defeat.

Boris Johnson is a populist politician who has led conservative party ahead of UK's formal departure from EU. Had it not been for an uncertain trajectory of Brexit process, He would not have had so much power in his hand and had gained so much popularity. He firmly grabbed the opportunity for leadership within the Conservative Party while the party itself was undergoing an institutional transition. An age-old political party was being dragged into a rhetorically appealing populist trajectory with some elements of authoritharinism. His appeal tied to the strategy of "getting the Brexit done" in a "pop culture fashion" which highly resonated with the members of public. On the authoritarian ground, he could not tolerate intra-party criticisms, particularly those targeting his Brexit strategy. Prior to the latest parliamentary elections, he had dismissed or equally forced to resign a number of Torry MPs and veteran conservative politicians. It became conspicuous that fundamental principles of intra-party dialogue and solidarity had been recklessly discarded.

Regarding the labour party, they have not managed post referendum process effectively. They have failed to send a clear message to the public what they had fundemantally planned to take UK out of EU membership. Public patience was wearing out even among the remain supporters. Labour did not come up with a plausible support for a clean Brexit nor did they explain

very well why Theresa May's plans were horrendous. Those mistakes paved the way for a disastrous election defeat for the labour party only to strengthen Johnson's hand. Beyond any doubt, considerable percentage of former labor voters had opted for conservative party that time for a simple reason to see that "Brexit is done". Ever since then, Labor Party has embarked on a leadership challenge for the next election. There has been dissatisfaction and mistrust levelled against labour leadership and the way the party is being governed, from within the labour political ranks. Jeremy Corbyn categorically declared that he would not lead his party into the next parliamentary elections. There is going to be a future leadership challenge in labour party and the question of whether a strong leadership can emerge will stand the test of time. However; the possibility of a weaker labor party representation by an incompetent leadership is most likely to accelerate populist policies and practices in the hands of neo-conservatism. Additionally, this might deteriorate social and racial tensions furthermore while anti-immigration sentiment building up in party politics elsewhere in Europe. A strong labour party leadership might as well help fend off social strifes and prevent accompanying major social divisions from taking root in multicultural British Society.

There is no magic power to resolve those underlined problems nor is there any political capacity and will to take the U.K. out of the deadlock. The future political life in the UK is likely to become potentially less competent and more chaotic ahead of the unresolved issues. Lack of a strong and capable leadership is only one side of the coin. Institutional decline in various governmental and local governmental levels is far more alarming than the former implicates. It is unrealistic to suppose that a "done" Brexit would have paved the way for a stronger political domain in respect of stable governance at all levels. There have been instances of major setbacks in the way that institutions have been functioning over the time. Such institutional corrosion has been translated into the major decline in economic well-being and living standards of people despite the fact that they are formally living in a welfare society whose economy is considered to be one of the richest in the World. Amids all such welfare claims-as contradictory as it seems- stood eleven million UK citizens actively living along the poverty zone or even beyond. Welfare state and its institutions are constructed through the economic development efforts along the process in which whole communities voluntarily and actively involved. The pre-condition for achieving a fully-fledged economic development strategy is synchronization of public consensus and political will. With the absence of both, economic development gains will continue to suffer major setbacks in the UK during the process following official departure from UK.

Post-Brexit Relations Between United Kingdom And European Union: Future Perspectives

A deal without single market or at least without customs union intrinsically evokes Irish issue. Otherwise called “Irish problem” which necessitates conventional custom checks for the goods heading to or coming from EU countries if customs union is not achieved. Whether the border between Northern Ireland and Republican Ireland would remain open is yet to be decided. In any case; the lorries and ships heading to Northern Ireland from UK and heading back to UK can still be subject to rigorous custom procedures. Apart from the practical difficulties and emerging inefficiencies, such a radical change demands a huge infrastructure presence and technical preparedness that lacks at the present. At the end of the appointed timetable and after it is extended for a new term; if yet still a deal has not been reached; the present framework adopted by WTO should irremediably undertake to manage the trade between the EU countries and UK. Within the framework of WTO rulings, each parties would be authorized to charge custom duties on imported products at the border. Under the presence of this scenario, the WTO jurisdiction takes precedence for any possible disagreements and disputes.

Norwegian model has often quoted as a feasible alternative for single markets; but naturally this argument does not appear to be an applicable solution, nor is Norwegian model an applicable option for regulating labour movement between EU and UK. The current UK position is far from soft approach to resolve the deadlock but rather in favour of imposing tough labour controls, at least for certain EU countries. After all; migration flows engendered by certain countries had been major source of grievances for the UK during the pre-Brexit referendum process. On the other hand; the EU Polity by no means will tolerate a discriminatory migration deal in the least; and they have claimed to do so from the very beginning of this process. The possibility of a deal or another feasible arrangement on the aspect of “freedom of movement” looks ever more distant on this most contentious issue and eventually the UK policy making is becoming far more isolated as a result.

Theresa May’s suggestion for regulation of intra EU labour movement was more acceptable for EU in relative terms since being “soft” in description-hinges on its more inclusive and accommodative nature. It rightly suggests that all migration flows coming from EU be accepted in UK except those of low-skilled and unskilled labour flows. Off course, she had to fend off the opposition levelled from her own party; from those belong to hard Breexit camp and she had failed to convince them and rest of the members of Parliament. Yet, whether or not it could have been endorsed by EU

authorities if May plan had passed through in Parliament--is not clear. However; if negotiations are heading towards a deadlock; the EU leadership might start consider compromising their agenda.

As regard for EU citizenship and right of suffrage, the departure automatically removes accessibility for UK citizens. The physical movement of people and goods and services will be preserved as it is during the transition period. Concerning the UK citizens working in EU countries and *vica-versa*, the works and working conditions are to be preserved originally until a new agreement is reached. After the transition, they will be allowed to work within the domestic circumstances but for the EU nationals living in UK can be far more complicated. Due to the time requirement for residency rights in UK, some EU nationals might suffer serious setbacks regarding work and related regulations when they chose to remain in UK's labor force. As a general principle, single market rules and principiles continue to function fully during the transition period. The European law would be actively functional and must be as strictly observed as before. The rulings of European Court of Justice would continue to fill the void in application of law under its jurisdiction during the transformation. Nevertheless, UK can not take part in decision making process in shaping community law anew. As for application of CAP, will be intact in transformation process but most likely be discarded after the end of this period. CAP is one of the main pillars of the European Common market, created in line with the framework designated by Rome Agreement. As far as European Budget contribution is concerned, UK will be part of it during the transitional stage-plus arrears due to former liabilities-are combined obligations to EU budget in transition.

The fisheries sector has been a huge source of controversy; UK intends to take tough stance on this, restricting operations of EU fishing boats in the UK's waters. It appears that post settlement conditions for French and other fishermen mainly operated in British waters are likely to become far worse than they used to be regardless of what the terms of the deal to be adopted will be like. The very character of UK's stance in this regard lies in her rigid ex-ante posture that rejects any ex-post permanent deal in the first place. Their intention in this respect is to be able to design deals only for temporarily (i.e. one year period base) and renegotiate a new deal at every year end. Yet, dealers working on British soil are also likely to suffer since diverse catches by different nationals in UK territory have been highly demanded by British consumers. Prices of sea food are likely to be on the rise if EU countries' access into British waters is extremely limited.

Conclusion

The market forces have had to respond to the outcome of the Brexit referendum with enormous speed and magnitude which was unprecedented to even the most cautious economist and/or market analyst. In a matter of two days, sharp fall against major currencies began and it was amounting to sixteen percent. British pound has reached lowest value in a series of depreciation against US dollar for last thirty years. Security prices had also fallen sharply in response to the results of Brexit. The referendum not only did send SOS signals for the UK economy but also generated political landslide left behind “huge cracks” on political landscape-to a certain extent proof of how deeply fragile the Britain’s political establishments have become. This mayhem in British politics appears to force its impact on British polity establishment and public in many years to come. Boisterous challenges, divisions and competition in the same party lines have become contagious in both governing party and opposition.

Despite the fact that Boris Johnson have gained a land-slide victory in the latest parliamentary elections and eventually formalized UK’s departure from EU, potential challenges attached to Brexit remains same as used to be. That is to say, almost no settlement or any substantial plan has emerged up to this day: numerous issues and policy areas waiting to be clarified in the face of U.K.’s actualized departure from EU. Populist politicians have become a major characteristics of UK political life not only prior to the Brexit referendum but immediately after the referendum up to the formal departure. The decline in British economic performance and living standards of average British citizens have been major driving force for intensified populist rhetoric, allowing ordinary people to align their grievances with sharp-edged anti-European politics. The political tension seems to have subsided for the time being but reality is that real problems related to economic well-being and post-Brexit settlement have been swept under the carpet.

According to the previously modified time table, both parties are hereby required to strike a deal before the end of 2020. During the transformation period, UK will have to abide by the EU law (*Acquis Communautaire*). Through that EU law take precedence wherever its application required. Nevertheless; UK neither will be represented in decision making bodies of EU nor have any impact on legislative process during the transition. While enjoying the benefits to a larger extent, the U.K.government will have to continue to contribute to the EU budget as scheduled before.

U.K.’s expectations from EU trade have not been met as a member for many decades, and not much hope, nor any desire left to turn around the terms of

trade with their EU trading partners. Exports have not been developing up to the desirable level. The shared optimism of British Public to a large extent was that leaving EU could have opened new doors of opportunities for trade especially for export products where UK's weakness is obvious. The regulation based nature of EU business and trade is viewed as a major obstacle for moving forward in the direction of developing trade strategies to increase the size of exports. As for the immigration, the primary complain is focused on the intra-EU labour flows, claiming that those immigration waves are destabilizing labour markets and economic health in the UK. The immigrants came to UK from Poland especially have become main target of blame in this context. Yet, statistics indicate that workers coming from Poland and some other countries represent a high rate of employment with equally low rate of unemployment benefits claim. They are proven to have been contributing to the UK economy rather than being a burden. Most of the research conducted on Brexit comes to the conclusion that leaving EU will have negative impact on UK's economic growth including in the long-run. It is also estimated that staying outside the EU will result in a substantial level of FDI loss which restrains the economic growth and average household income can be affected adversely. Barriers to free movement of labour will reduce the average labour productivity in UK and will generate welfare reducing impact. Inflation is likely to be higher than it was before Brexit decision and such a trend can perpetuate in the long-run.

Whether the prospective UK economy will emerge as stronger after the settlement process is difficult to conjecture. Nevertheless; given the circumstances by now and accompanying uncertainties and setbacks in the short-run process, it is not hard to predict that the UK will become worse off outside the EU than inside the EU regardless of the settlement terms. It has not been long before the economic fall accompanying the Brexit decision has shown its face. It can be inferred from the relevant data that overall economic well-being of the UK citizens were noticeably better by then (pre-Brexit decision) than now. Having surrendered by uncertainties; whether UK will become better off outside EU with a strong economy in the long-run has to stand the testing of the time. However; it is over-optimistic to predict that a steel-strong economy can be constructed in a matter of a few years. Rather; substantial gains from being outside the EU might not be materialized earlier than ten years, the period of time can be measured as long-run.

Although U.K. has officially withdrawn from E.U, the nature of trade regime between two parties still remains as a mystery. In assessing current trends of trade in goods between U.K. and E.U, the focus has often been on the negative side-the fact that U.K. runs a considerable trade deficit *vis-a-vis* the

E.U. countries. However, another aspect of the U.K.-E.U. trade highlights that about an half of U.K.'s total exports are destined to the E.U. countries. Staying outside the Single Market any kind of trade regime, would most likely to bring down U.K.'s exports share in European markets. Up to now, U.K. has exploited full benefits of being part of the EU's Single Market-the export performance has therefore come about through the diverse channels with which free trade is supported. It looks like anything other than single market settlement will undermine U.K.'s recent export trends. How this could be offset through other trade deals with the other parts of the world remains to be dubious. Equally; capital flows derived from the E.U. and other part of the globe appears to be in decline as result of the underlined exit from the EU's Single Market. Direct investment to U.K. from abroad has noticeably been in decline already as raising the question of credibility. The longer the uncertainties prevail, the costlier credibility effect becomes, hence further discouraging capital flows.

References

- AA (2020). Turkey can fill Brexit gap in EU. Dp. Sahin Oktay, 19-08-2020 (EU, Online).
- Baier, S.L., Bergstrand, J.,H., Egger, P., McLaughlin, P.A, (2008) 'Do Economic Integration Agreements Actually Work? Issues in Understanding the Causes and Consequences of the Growth of Regionalism', *The World Economy* 31(4): 461-97.
- Baldwin, R, ed (2016), *Brexit Beckons: Thinking Ahead by Leading Economists*, CEPR Press.
- Bank of England (2015), "EU Membership and Bank of England", Sank of England, 2015.
- Born, B, G Muller, M Schularick and P Sedlacek (2018), "The Costs of Economic Nationalism: Evidence from the Brexit Experiment," University of Bonn, mimeo (June)
- Breinlich, H, Leromain, E, Novy D and T Sampson (2018), "The Brexit Vote, Inflation and UK Living Standards," CEP/LSE, mimeo (September).
- Begg, I. (2013), "EU Budgetary Policies" in "The UK &Europe: Costs, Benefits, Options. *The Regent's Report*, 2013, P.34, Regent's University, London.
- Begg, I (2017), "Making Sense of the Costs and Benefits of Brexit: Challenges for Economists," *Atlantic Economic Journal*, 45(3), 299-315.

M. PÜTÜN

ÇAKÜ Sosyal Bilimler Enstitüsü Dergisi/ Journal of Institute of Social Sciences

Cilt: 11, Sayı: 2, Kasım 2020 / Volume: 11, Issue: 2, November 2020: 97-131.

Boltho, A., Eichengreen, B (2008), 'The Economic Impact of European Integration', CEPR Discussion Paper No. DP6820

Brunow, S, Nijkamp, P., Poot, J (2015), 'The Impact of International Migration on Economic Growth in the Global Economy', Handbook of the Economics of International Migration, Volume 1B, pp. 1027-1075

Buckwell, A., (2016), Agricultural implications of Brexit, Worshipful company of farmers, 2016.

Center for Economic Performance (2016), "BREXIT 2016, Policy analysis from the Centre for Economic Performance, the London School Economics and Political Science, June 2016.

CER (2014), 'The final report of the CER commission on the UK and the EU single market'

Congdon, T. (2012), *How much does the European Union cost Britain?* 2012 Edition, Essex: UKIP

Crafts, N. (2016) 'The Growth Effects of EU Membership for the UK: A Review of the

Eicher, T., Henn, C (2008), 'In Search of WTO Trade Effects: Preferential Trade Agreements Promote Trade Strongly, But Unevenly', *Working Papers UWEC-2008-22-FC*, University of Washington, Department of Economics

European Commission (2011), "Attitudes towards the EU in the United Kingdom", Analytical Report, March 2011.

Eurostat (2015), European Labour Force Survey, Eurostat, 2015.

<http://www.globalbritain.org/BNN/BN62NoNeedtobelongEUtoTradewithit.pdf> (20.08.2017)

Global Counsel (2015), "BREXIT: the impact on the UK and the EU, Global Counsel, 2015.

House of Commons (2013) 'Leaving the EU', Research Paper 13/42, 1st July.

<http://researchbriefings.parliament.uk/ResearchBriefing/Summary/SN06077#fullreport> (15.10.2017)

<http://www.globalbritain.org/BNN/BN65CostofEUmembership.pdf> (25.09.2017)

[http://www.globalbritain.org/BNN/BN68GrowthExportsImports\[1\].pdf](http://www.globalbritain.org/BNN/BN68GrowthExportsImports[1].pdf) (25.09.2017)

M. PÜTÜN

ÇAKÜ Sosyal Bilimler Enstitüsü Dergisi/ Journal of Institute of Social Sciences

Cilt: 11, Sayı: 2, Kasım 2020 / Volume: 11, Issue: 2, November 2020: 97-131.

<http://www.globalbritain.org/BNN/BN80PinkBook12pdf.pdf> (20.09.2017)

http://www.cer.org.uk/sites/default/files/publications/attachments/pdf/2012/buchan_swiss_norway_11oct12-6427.pdf (15.10.2017)

<https://www.gov.uk/government/speeches/eu-speech-at-bloomberg>
(10.10.2017)

Minford, P. (2015) 'Evaluating European Trading Arrangements', Cardiff Economics

Pain, N., Young, G., (2004) 'The Macroeconomic Effect of UK Withdrawal from the EU', Economic Modelling 21: 387-408. 78

Performance Election Analysis No. 1.

Plakandaras, V, Gupta, R and M Wohar (2017), "The Depreciation of the Pound Post-Brexit: Could it Have Been Predicted?" Finance Research Letters 21 (3): 206-213.

Stiftung, B., (2015), "Brexit-Potential economic consequences if th U.K. exits the EU", Future Social Market Economy, Policy Brief, 2015/05.

TRT WORLD (2020). TRT World News. Will Brexit favour Turkey's relations with Europe? Murat Sofuoglu, 04-02-2020.

Wadsworth, J. (2015) 'Immigration and the UK Labour Market', Centre for Economic

Wadsworth, J., Dhingra, S., Ottaviano, G. And Reenen, J.V. (2016), "Brexit and the impact of Immigration on the UK", in BREXIT 2016, Policy analysis from Centre for Economic Performance, L.S.E., 2016, (p.37), CEPBREXIT.

Właszczuk, H. T. (2018). Study on the Brexit's background and causes. *Ekonomia i. Prawo. Economics and Law*, 17(3): 307–317

Zangana, A., (2016), The implications of the UK voting to leave the EU, Senior European Economist & strategist

ALTERNATİFLERİN ÇEKİCİLİĞİ VE ÇEŞİTLİLİK ARAYIŞININ ALGILANAN DESTİNASYON REKABETÇİLİĞİNE ETKİSİ

Gülizar AKKUŞ*, Mustafa Taylan DAĞISTAN*

Öz

Günümüzde bireylerin bilgi ve iletişim teknolojilerine erişimleri önemli ölçüde kolaylaşmıştır. Artık insanlar dünya üzerindeki en ücra alanlara dair bile donanımlı bilgiye sahip olabilmektedir. Bu durumun turistlerin destinasyon algılarına da yansdığı söylenebilir. Bazı turistler bütün destinasyonların benzer nitelikte olduğunu düşünürken, bazı turistler aynı ürün ya da hizmetler sunulsa dahi her turizm destinasyonunun farklı bir çekiciliğinin olduğunu savunmaktadır. Literatür incelendiğinde bu iki durum alternatiflerin çekiciliği ve çeşitlilik arayışı kavramlarıyla açıklanmaktadır. Alternatiflerin çekiciliğinde, turistler destinasyonları benzer bulurken, çeşitlilik arayışında hep farklı olana yönelmektedir. Bu sebeple bu iki değişken birbirinden, adeta iki farklı turist tipi gibi ayrılmaktadır. Bu araştırmada, alternatiflerin çekiciliği ile çeşitlilik arayışının, turistin algıladığı destinasyon rekabetçiliği faktörleri üzerindeki etkisini tespit etmek amaçlanmıştır. Bu tespit ile turistlerin farklı algılarının destinasyona ilişkin rekabetçilik faktörlerine bakış açılarını değiştirip değiştirmediğini görebilmek hedeflenmiştir. Bu kapsamda, UNESCO Dünya Miras Kenti unvanına sahip olan Safranbolu ilçesini ziyaret eden yerli turistlere anket uygulanmıştır. 30 Kasım-15 Aralık 2019 tarihleri arasında gerçekleştirilen saha araştırmasında kolayda örnekleme yöntemi ile 425 ziyaretçiden geçerli anket verisi elde edilmiştir. Elde edilen veriler SPSS 22.0 paket programı kullanılarak analiz edilmiştir. Analizler neticesinde alternatiflerin çekiciliğinin algılanan destinasyon rekabetçiliği faktörlerinden dördü üzerinde anlamlı ve negatif yönlü etkisinin olduğu, çeşitlilik arayışı değişkeninin algılanan destinasyon rekabetçiliği faktörlerinden dördü üzerindeki etkisinin ise anlamlı ve pozitif yönlü olduğu belirlenmiştir.

Anahtar Kelimeler: Alternatiflerin Çekiciliği, Çeşitlilik Arayışı, Destinasyon Rekabetçiliği, UNESCO, Safranbolu.

* Dr. Öğr. Üyesi, Kastamonu Üniversitesi Turizm Fakültesi Turizm Rehberliği Bölümü, gakkus@kastamonu.edu.tr, Orcid No: 0000-0001-9262-2680.

†Doktora Öğrencisi, Kastamonu Üniversitesi Sosyal Bilimler Enstitüsü, t.dagistan@windowslive.com, Orcid No: 0000-0003-2859-3744

Makale Gönderilme Tarihi: 20 Mart 2020 Makale Kabul Tarihi: 15 Temmuz 2020

Makale Türü: Araştırma Makalesi

THE EFFECT OF ATTRACTION OF ALTERNATIVES AND VARIETY SEEKING ON PERCEIVED DESTINATION COMPETITIVENESS

Gülizar AKKUŞ, Mustafa Taylan DAĞISTAN

Abstract

Today, individuals' access to information and communication technologies has been significantly easier. Now people can have well-equipped information about even the most remote areas on earth. It can be said that this situation is reflected in the destination perceptions of tourists. While some tourists think that all destinations are similar, some tourists argue that even if the same products or services are offered, each tourism destination has a different attraction. When the literature is examined, these two situations are explained with the concepts of attractiveness of alternatives and variety-seeking. In the alternative attractiveness, while tourists find destinations similar, they always turn to the different in the variety-seeking. For this reason, these two variables differ from each other like two different types of tourists. In this study, it is aimed to determine whether the alternative attractiveness and variety-seeking have an impact on the destination competitiveness factors perceived by the tourist. With this determination, it is aimed to see if the different perceptions of the tourists change their perspective on the competitive factors related to the destination. In this context, a questionnaire was applied to local tourists visiting Safranbolu district, which has the title of UNESCO World Heritage City. In the field research conducted between 30 November-15 December 2019, valid survey data was obtained from 425 visitors with easy sampling method. The data obtained were analyzed using SPSS 22.0 package program. As a result of the analysis, it was determined that the alternative attractiveness had a significant and negative effect on four of the perceived destination competitiveness factors, and the effect of the variety-seeking variable on four of the perceived destination competitiveness factors was significant and positive.

Keywords: Alternative attractiveness, Variety-seeking, Destination competitiveness, UNESCO, Safranbolu.

Giriş

Günümüz turistleri, bilgiye daha düşük maliyetle ve daha hızlı ulaşabilme sayesinde tüm seçeneklerin göz önüne alındığı bir rasyonellikle gideceği destinasyona ya da turizm işletmesine karar vermekte, hatta çoğu zaman

sahip olduđu bu avantaj sebebiyle seyahatini kendisi organize etmektedir. Tm uyarılara aık olma ve istenilen her destinasyonla ilgili bilgiye sahip olma durumu, kimi turistlerde aynı turizm trne odaklanan rakip destinasyonların benzer rnler ya da hizmetler sunduđu algısı yaratmakta, hangi destinasyona giderse gitsin, ok nemli bir farklılık ile karşılaşmayacağını dşndrmektedir. Bunun aksine bazı turist tipleri ise aynı rn ya da hizmetler sunulsa dahi, her insanın birbirinden farklı olduđu gibi, her turizm destinasyonunun farklı bir ekiciliđinin olduđunu dşnmektedir. Bu sebeple her yola ıkışımda yeni ve farklı bir destinasyonu tercih etmektedir. Bu iki algı farklılıđı, zellikle yabancı yazına alternatiflerin ekiciliđi ve eřitlilik arayışı olarak yerleşmiştir.

Alternatiflerin ekiciliđinde turistin, destinasyonun rakip alternatiflerinin var olma derecesine iliřkin algıları sz konusudur. Burada turistlerin rakip destinasyonları, bulunduđu destinasyona benzer ya da yakın bulup bulmadıđı ile ilgilenilir. Bireylerin destinasyonu rakip bir destinasyon ile deđiřtirmeme durumunu deđerlendirmek amalanır. eřitlilik arayışında ise, turistlerin destinasyon seimlerindeki eřitlilik arama eđilimine odaklanılır. Farklı zelliklere sahip ya da farklı blgelerdeki destinasyonları ziyaret etme eđilimleri deđerlendirilir. Alternatiflerin ekiciliđinde, turistler destinasyonları benzer bulurken, eřitlilik arayışında hep farklı olana ynelmektedir. Bu sebeple bu iki deđerşken birbirinden, adeta iki farklı turist tipi gibi ayrılmaktadır.

Turistlerin, destinasyonun benzersizliđine ya da sıradanlıđına iliřkin bakış aılarının, o destinasyonun rekabetiliđine ynelik algılarını etkileyebileceđi varsayılabilir. Destinasyonun benzersiz olduđunu dşnen bir turist, o destinasyonu rakiplerine kıyasla daha gl grme eđiliminde olabilir ya da rakip destinasyonların benzer rn ve hizmetler sunduđunu dşnen bir turist, tm destinasyonların rekabet gcn denk bulabilir. Bu durum, destinasyonlar iin hayati nem tařıyan rekabetiliklerinin aslında turistin bakış aısı ve eđilimleri sebebiyle farklılaşabileceđi dşncesini dođurmaktadır.

Bu arařtırmada, turistlerin algıladıkları alternatiflerin ekiciliđi ile eřitlilik arama eđilimlerinin, algılanan destinasyon rekabetiliđine etkisi olup olmadıđını tespit etmek amalanmıştır. Destinasyonların başarılı olabilmesi iin kritik bir nem tařıyan rekabetiliđin, turistin hangi eđiliminden daha fazla etkilendiđini ya da hangisinden etkilenmediđini ortaya koymak hedeflenmiştir. Bu kapsamda UNESCO Dnya Miras Kenti ilan edilmiş Safranbolu ilesinde ziyaretiler ile saha arařtırması yrtlmřtr.

Literatür Taraması

Alternatiflerin Çekiciliği

Çekicilik, çekici olma durumu, albeni, alım ya da cazibe ile eş anlamlıdır (TDK, Güncel Türkçe Sözlüğü). Bir cazibe unsuru ya da çekicilik kaynağı, insanların arzu ve zevklerine hitap ederek ilgi uyandırmaktadır (Webster Collegiate Sözlüğü'nden Akt. Formica, 2000: 71). Destinasyon çekiciliği ise turistik varış noktalarının turistin istek ve ihtiyaçlarını karşılama yeteneği olarak görülmektedir (Brayley, 1990: 10). Bir destinasyon turist ihtiyaçlarını karşıladığı ölçüde *çekici* olarak algılanır ve tercih edilebilirliği artar (Vengesai, 2003: 638). Bununla birlikte destinasyon çekiciliğinin, turistin destinasyona ilişkin algıladığı memnuniyetine etki eden duygu, fikir ve inançlarına bağlı olduğu da ifade edilmektedir (Hu ve Ritchie, 1993: 25).

Destinasyonların çekiciliği her ne kadar turist değerlendirmesine ya da algısına bağlı olsa da bölgenin mevcut turizm kaynaklarının niceliği ve niteliği, çekiciliği önemli ölçüde etkilemektedir. Bu sebeple birçok destinasyon turistik arz kaynaklarını tespit etmek amacıyla envanter çalışmaları yürütmektedir. Ancak destinasyondaki mevcut kaynakların basit bir envanterinin çıkarılması da bölge çekiciliği derecesinin belirlenmesine yardımcı olmayabilir. Bu nedenle, bölge kaynaklarının kapsamlı bir şekilde sınıflandırılması gerekmektedir (Polzonetti ve Sagratella, 2019: 234). Destinasyonları oluşturan unsurların tespiti ile bu sınıflandırmayı yapmanın kolaylaşacağı savunulabilir. Bu kapsamda destinasyon nitelikleri, *çekicilikler* (doğal, insan yapımı, yapay, amaçlı yapılar, miras, özel olaylar), *ulaşılabilirlik* (rota, terminal ve araçlardan oluşan tüm ulaşım sistemi), *tesisler* (konaklama ve yiyecek-icecek tesisleri, perakendecilik, diğer turistik hizmetler), *mevcut paket turlar* (aracılar ve otoriteler tarafından önceden düzenlenmiş paket turlar), *faaliyetler* (tüketicinin ziyareti sırasında yapabileceği destinasyonda mevcut olan tüm faaliyetler), *destekleyici hizmetler* (banka, iletişim araçları, postane, gazete bayii, hastane gibi turist tarafından kullanılan tüm hizmetler) olmak üzere altı başlıkta incelenmektedir (Buhalis, 2000: 98).

Başlıca çekicilik kaynaklarına sahip destinasyonlar bile zaman zaman turistler tarafından çekici olarak algılanmayabilir. Çünkü bölgedeki alternatif destinasyonların varlığı, turistlerin çekicilik algısını etkileyen önemli bir değişkendir (Polzonetti ve Sagratella, 2019: 234). Bu durum literatüre "*alternatiflerin çekiciliği*" adı ile yerleşmiş olup, turistin destinasyonun rakip alternatiflerinin var olma derecesine ilişkin algılarını ifade etmektedir. Turist, birkaç uygun alternatif algıladığında, destinasyonun kusurlu yönlerine ilişkin algısının nispeten düşük tutulması gerekir. Ancak bu sayede destinasyon için daha yüksek bir hatırlanma seviyesi yakalanabilir (Chiu,

Yen, Chu ve Tseng, 2013: 223). Aksi takdirde, turist rakip alternatifleri daha çok aklında tutacak ve alternatif olan daha çekici gelmeye başlayacaktır. Bu da turistin gelecekteki davranışsal niyetlerini önemli ölçüde etkileyecektir.

Turistlerin aynı destinasyonu tekrar ziyaret edip etmemeye ilişkin karar alma sürecinde, alternatiflerin çekiciliğinin önemli bir etkisi vardır (Colgate ve Lang, 2001: 334). Çünkü ziyaretçiler cazip alternatif destinasyonların farkında değilse, daha önce ziyaret ettiği destinasyona yönelik beklentilerini tam olarak karşılayamasa bile o destinasyonu tekrar ziyaret etme ihtimali vardır. Ancak ziyaretçiler daha iyi bir hizmet ya da kapsamlı hizmetler sunulduğu, yakın konumda olduğu ve daha düşük fiyat ya da daha yüksek finansal getiri vaat edildiği için alternatifini daha çekici bulursa, mevcut ilişkiyi sonlandırmaya karar verebilir (Sharma ve Patterson, 2000: 475). Başka bir deyişle, turistler için uygun alternatifler kısıtlı iken, aynı destinasyonda kalma olasılıkları daha yüksek olabilir, ancak alternatiflerin sayısı ve cazibeciliği arttıkça aynı destinasyonda kalma olasılıkları düşüş göstermektedir. Bu nedenle alternatiflerin çekiciliği, turistin karar verme sürecinde durumsal bir faktör olarak görülmektedir (Chiu vd., 2013: 223).

Konuya ilişkin yapılmış kavramsal ve ampirik araştırmalar incelendiğinde, genellikle perakende sektöründe yer alan işletmelere yönelik saha araştırmaları yapıldığı tespit edilmiştir. Jones, Mothersbaugh ve Beatty (2000) bankacılık hizmeti ya da kuaför hizmeti alan bireylere odaklanarak, rakip alternatiflerin çekiciliğinin memnuniyet ve tekrar satın alma niyeti ile ilişkisini tespit etmeyi amaçlamıştır. Yim, Chan ve Hung (2007) da benzer şekilde kuaför hizmetinde alternatiflerin çekiciliğinin memnuniyet ve müşteri bağlılığına etkisini incelemiştir. Sharma ve Patterson (2002) ise finansal planlama hizmeti alan bireylerin güven ve memnuniyetlerinin bağlılık üzerindeki etkisinde alternatiflerin çekiciliğinin aracılık etkisini araştırmıştır. Son yıllarda yapılan araştırmalarda ise iletişim sektörüne odaklanıldığı görülmektedir. Mannan, Mohiuddin, Chowdhury ve Sarker (2017) mobil telekomünikasyon pazarı açısından alternatiflerin çekiciliğinin değiştirme maliyeti üzerindeki doğrudan etkisini, Chuah, Marimuthu, Kandampully ve Bilgihan (2017) y kuşağının internet servis sağlayıcılarına yönelik algıladığı alternatiflerin çekiciliğinin bağlılığa etkisini araştırmıştır.

Özellikle bankacılık, finans, iletişim gibi perakende sektörlerde ele alınan alternatiflerin çekiciliğini, Lee, Ahn ve Kim (2008) otelcilik sektörü açısından değerlendirmiştir. Otel restoranlarında sunulan ilişkiyel fayda ve müşteri sadakati arasındaki ilişkide alternatiflerin çekiciliğinin aracılık etkisini incelemiştir. Hartono ve Wahyono (2018) ise kafeler açısından alternatiflerin çekiciliğinin değiştirme niyeti ve değiştirme davranışına etkisini ele almıştır. Chiu vd. (2013) ise kırsal turizm bağlamında planlı davranış teorisinin turistlerin davranışsal niyetlerine etkisinde alternatiflerin

çekiciliğinin aracılık etkisini araştırmıştır. Alternatiflerin çekiciliği ile ilgili birçok çalışma yapılmasına rağmen doğrudan algılanan destinasyon rekabetçiliğine etkisine odaklanan herhangi bir araştırmaya rastlanamamıştır. Ancak genel anlamda destinasyon rekabetçiliği modellerinin birçoğunda çekiciliğin en temel rekabetçilik faktörlerinden biri olduğu kabul edilmektedir. Vengesai (2003) turizm destinasyonlarının popülaritesinin, rekabetçilik ve çekicilik faktörlerinin bir kombinasyonu ile artırılabilirliğini savunurken, Krešić (2008) destinasyonların kendi çekiciliklerini kavraması ve uygun politikalar üretmesiyle diğer destinasyonlardan daha rekabetçi ve daha başarılı olacağını ileri sürmektedir. Buradan çıkarımla, aşağıdaki araştırma hipotezi öne sürülmüştür: H_1 : *Alternatiflerin çekiciliğinin algılanan destinasyon rekabetçiliği üzerinde anlamlı etkisi vardır.*

Çeşitlilik Arayışı

Günümüz tüketicileri, mal ve hizmet tüketimi açısından çok fazla seçeneğe sahip olup, bunlar arasından en iyi olduğunu düşündüğünü seçme eğilimi gösterir. Ancak aynı satın alma işlemi tekrarlandığında, doğası gereği diğer seçenekleri de denemeyi isteyebilir (Lahteenmaki ve Van Trijp, 1995: 139; Ha ve Jang, 2013: 155). Hatta bazen çeşitlilik uğruna daha az tercih edilen öğeleri seçtiği de olur. Bu durum pazarlama literatüründe *çeşitlilik arayışı* olarak adlandırılmaktadır. Çeşitlilik arayışı, bireylerin mal veya hizmet seçimlerinde çeşitlilik arama eğilimi olarak tanımlanmakla birlikte (Kahn, 1995: 1), tüketiciler için güçlü bir motivasyon kaynağı olarak kabul edilmektedir (Kim, Kim ve Kim, 2018: 101). Ayrıca müşterinin merakını gidermek, can sıkıntısından kaçınmak veya sadece zevk almak için alternatiflerini değiştirme eğilimi olarak da ifade edilmektedir (Berné, Múgica ve Yagüe, 2005: 154).

Çeşitlilik arayışı içerisinde olan müşteriler, farklı ihtiyaçlarını karşılamak için çeşitli ürün kategorilerine veya aynı kategorideki farklı markalara ihtiyaç duymaktadır (Cheng, Du ve Ma, 2016: 7). Ayrıca, çeşitlilik arayışı eğilimi yüksek olan bireyler ürün ve hizmet tüketiminde memnuniyet düzeyleri yüksek olsa bile, sadakat sağlayamayabilir (Legohérel, Daucé ve Hsu, 2012: 215). Konu turizm bağlamında ele alındığında, çeşitlilik arayışı eğilimine sahip ziyaretçiler, bir destinasyona gitmek için sadece istekli olmamakta, yeni ve farklı destinasyonları aktif olarak aramaktadır (Beldona, Moreo ve Das Mundhra, 2010: 434). Bununla birlikte bu ziyaretçiler destinasyonda yaşadığı deneyimler ne kadar olumlu olursa olsun sıklıkla yeni destinasyonları ziyaret etmeyi tercih etmektedir. Bu durumun da memnuniyet ve tekrar ziyaret etme niyeti açısından önem arz etmediği söylenebilir (Assaker, Vinzi ve O'Connor, 2011: 899; Nicolau, 2010: 251).

Konuya ilişkin arařtırmalar incelendiđinde, turizm destinasyonlarının ve özellikle yiyecek iecek iřletmelerinin ele alındığı tespit edilmiřtir. Niininen, Szivas ve Riley (2004) turist sadakatini daha iyi anlamak iin turistin destinasyon seiminde eřitlilik arayışının oynadığı rolü ele almıřtır. Castro, Armario ve Ruiz (2007) eřitlilik arayışının destinasyon imajı, hizmet kalitesi, memnuniyet ve davranışsal niyet üzerindeki aracılık etkisini arařtırmıřtır. Bigné, Sánchez ve Andreu (2009) eřitlilik arayışının destinasyonu kısa ve uzun vadede tekrar ziyaret etme niyeti üzerindeki etkisini incelemiřlerdir. eřitlilik arayışı ile birlikte algılanan deđer, memnuniyet, destinasyon imajı, deđiřtirme maliyeti ve gemiř deđiřtirme davranışlarının da etkisi test edilmiřtir. Benzer řekilde Sánchez-García, Pieters, Zeelenberg ve Bigné (2012) de ziyaretilerin eřitlilik arama eđilimlerinin kısa ve uzun vadeli tekrar ziyaret etme niyetine etkisine odaklanmıřtır. eřitlilik arayışı yanı sıra memnuniyet ve piřmanlık deđiřkenlerini de ele almıřlardır.

Berné, Múgica ve Yagüe (2001) yiyecek-iecek hizmetlerinde, müşteri tutma üzerinde eřitlilik arayışının olumsuz rolüne odaklanmıřtır. Jung ve Yoon (2012) ise restoranlara yönelik eřitlilik arayışı ve satın alma kararlarının, müşteri memnuniyeti, sadakati ve deđiřtirme niyeti üzerindeki aracılık etkisini incelemiřtir. Hartono ve Wahyono (2018) da benzer řekilde kafelerde eřitlilik arayışının deđiřtirme niyeti aracılığıyla deđiřtirme davranışı üzerindeki etkisini ele almıřtır. Ha ve Jang (2013) bireylerin restoran seimlerinde kiřilik özellikleri ve eřitlilik arayışı arasındaki iliřkiyi arařtırırken, anakçı ve Birdir (2018) yabancı turistlerin yiyeceklere karřı eřitlilik arayışlarını incelemiřtir.

Cheng, Du ve Ma (2016) tema park ziyaretilerinin marka deđiřtirme davranışını ele almıřtır. Bu amaca binaen eřitlilik arayışının algılanan deđer, ziyareti memnuniyeti ve deđiřtirme davranışına etkisini test etmiřtir. Arařtırmada ayrıca rakip tema park markalarının ekiciliđinin de benzer řekilde algılanan deđer, memnuniyet ve deđiřtirme davranışına etkisi analiz edilmiřtir. Buradan hareketle, arařtırmada destinasyon rakiplerinin ekiciliđine yani aslında destinasyon rekabetiliđine odaklanıldıđı çıkarımı yapılabilir. Ancak rakiplerin ekiciliđi ve eřitlilik arayışı aynı noktada deđerlendirilmiř, aynı deđiřkenler üzerindeki etkisi test edilmiřtir. eřitlilik arayışı ile ilgili literatürde birok arařtırma yer almasına rađmen dođrudan algılanan destinasyon rekabetiliđi üzerindeki etkisine odaklanan bir alıřmaya rastlanamamıřtır. Bu arařtırmada ise literatürdeki bořluk da dikkate alınarak, eřitlilik arayışının algılanan destinasyon rekabetiliđi üzerinde etkisi olduđu savından hareket edilmiř ve ařađıdaki hipotez kurulmuřtur:

H₂: Çeşitlilik arayışının algılanan destinasyon rekabetçiliği üzerinde anlamlı etkisi vardır.

Destinasyon Rekabetçiliği

Turizm destinasyonları, tüketicilere entegre bir deneyim sunan çeşitli turizm ürünlerinin birleşimidir. Geleneksel olarak ülke, ada veya kasaba gibi iyi tanımlanmış coğrafi alanlar olarak kabul edilmektedir (Buhalis, 2000: 97). Herhangi bir turizm destinasyonu, rekabet avantajı elde edebilmek için, genel çekiciliğinin ve sunduğu deneyimlerin, potansiyel ziyaretçilere açık alternatif destinasyonlardan üstün olmasını sağlamalıdır (Dwyer ve Kim, 2003: 369). Bunun için öncelikli olarak rekabet avantajları/dezavantajlarını belirleme ve rekabetçi durumunu analiz etmesi gerekir (Gomezelj ve Mihalič, 2008: 294-295).

Destinasyonların rekabetçi durumlarını tespit etmeye yönelik araştırmacılar tarafından birçok model (Hassan, 2000; Kim, 2000; Heath, 2002; Vengesai, 2003; Ritchie ve Crouch, 2003; Dwyer ve Kim, 2003; Mazanec, Wöber ve Zins, 2007; Kim ve Wicks, 2010; Goffi ve Cucculelli, 2012) geliştirilmiştir. Bunlar içerisinde en çok üzerinde durulanların Kim'in (2000) Turizm Sektörü Rekabetçiliği Değerlendirme Modeli, Ritchie ve Crouch'un (2003) Kavramsal Rekabetçilik Modeli, Dwyer ve Kim'in (2003) Bütünleştirilmiş Rekabetçilik Modeli olduğu söylenebilir (Akkuş, 2017: 25).

Kim (2000) Turizm Sektörü Rekabetçiliği Değerlendirme Modeli'nde, Porter'ın (1990) Elmas Modeli ve Cho'nun (1994-1998) Dokuz Faktör Modelini esas alarak turizm sektörü rekabet gücünün analizine çalışmıştır. Modelde turizm sektöründe rekabetçiliği sağlamak amacıyla birincil, ikincil, üçüncül ve dördüncül kaynaklar olmak üzere birbirine bağlı, doğrusal dört başlık ele alınmıştır (Kim, 2000'den Akt. Bahar, 2004: 56). Bu modeller içerisinde birçok araştırmacı tarafından en kapsamlı ve detaylı kabul edilen model ise Ritchie ve Crouch'un (2003) Kavramsal Rekabetçilik Modeli'dir (Akkuş, 2017: 63-64). Modelde temel kaynaklar ve çekicilikler; destekleyici faktörler ve kaynaklar; destinasyon yönetimi; destinasyon politikası, planlaması ve gelişimi; sınırlandırıcı ve güçlendirici belirleyenler olmak üzere beş temel faktör yer almakta ve faktörler 36 değişkenden oluşmaktadır (Ritchie ve Crouch, 2003: 63). Temel kaynaklar ve çekicilikler faktörü, destinasyon çekiciliğinin temel unsurlarını yani destinasyona ziyaret motivasyonu sağlayan kilit unsurları ifade etmekte (Akkuş, 2017: 115) olup, fizyografi ve iklim, kültür ve tarih, etkinlikler karması, özel etkinlikler, eğlence, turizm üst yapısı ve piyasa bağları olmak üzere yedi nitelik ile sınıflandırılmıştır (Ritchie ve Crouch, 2003: 68-69).

Dwyer ve Kim'in (2003) Bütünleştirilmiş Rekabetçilik Modeli ise Porter'ın (1990) Elmas Modeli ile Ritchie ve Crouch'un (2003) Kavramsal

Rekabetçilik Modeli'ne dayanmaktadır (Sert ve Şahbaz, 2017: 79). Model sekiz temel faktörden oluşmaktadır. Bunlar doğal ve kültürel miras olmak üzere var olan kaynaklar, yapay kaynaklar, destekleyici kaynaklar, durumsal koşullar, destinasyon yönetimi, talep koşulları, destinasyonların rekabet gücü göstergeleri, sosyoekonomik refah olarak sıralanmaktadır (Dwyer ve Kim, 2003: 378). Bahsedilen modeller dışında farklı araştırmacılar tarafından birçok destinasyon rekabetçiliği modeli geliştirilmiştir. Bu araştırmada ise Ritchie ve Crouch (2003), Hassan, (2000), Heath (2002), Dwyer ve Kim (2003) modeli ile Seyahat ve Turizm Rekabetçilik Endeksini-TTCI (2007) bir arada değerlendiren Khin, Daengbuppha ve Nonsiri (2014)'nin modelinden faydalanılmıştır.

Araştırma: Araştırmanın Amacı

Bu araştırmada, özünde iki farklı turist tipini ya da algısını ifade eden alternatiflerin çekiciliği ile çeşitlilik arayışının, turistin algıladığı destinasyon rekabetçiliği faktörleri üzerindeki etkisini tespit etmek amaçlanmıştır. Bu tespit ile turistlerin farklı algılarının destinasyona ilişkin rekabetçilik faktörlerine bakış açılarını değiştirip değiştirmediğini görebilmek hedeflenmiştir. Literatür taraması ardından hem alternatiflerin çekiciliği hem de çeşitlilik arayışı değişkenlerinin doğrudan destinasyon rekabetçiliği ile birlikte değerlendirildiği bir araştırmaya rastlanmamakla birlikte, bazı araştırmalarda çeşitlilik arayışının destinasyon tercihi ve destinasyon imajı üzerinde doğrudan rolü ya da aracı etkisi olup olmadığı üzerine odaklanıldığı gözlenmiştir. Bu sebeple araştırma literatürdeki boşluğu doldurma açısından önem arz etmekle birlikte, özgün bir değer taşıdığı ifade edilebilir.

Araştırma amacı doğrultusunda geliştirilen model ise aşağıdaki gibidir.

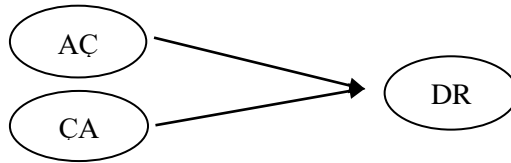

Şekil 1. Araştırma Modeli

(AÇ=Alternatiflerin Çekiciliği, ÇA=Çeşitlilik Arayışı, DR= Destinasyon Rekabetçiliği)

Örnekleme Yöntemi

Araştırmanın evrenini Karabük ili Safranbolu ilçesine gelen yerli ziyaretçiler oluşturmaktadır. Safranbolu ilçesi, 1994 yılında UNESCO tarafından “Dünya Miras Kenti” unvanı almış mikro ölçekli ancak gelişmiş bir destinasyondur. İlçe, özellikle coğrafi açıdan benzer niteliklere sahip yakın rakiplerine kıyasla avantajlı olması ve ziyaretçiler gözünde hem birçok

destinasyona benzeyen hem de tamamen farklı bir yermiş hissi uyandırabilecek bir destinasyon olması sebebiyle tercih edilmiştir. Evrenin tamamına ulaşılması imkân dâhilinde olmadığı, maliyet ve zaman açısından sıkıntı yaratacağı göz önüne alınarak örnekleme yoluna gidilmiştir (Özmen, 2009: 171-172, 181). İlgilenilen özellikler bakımından evrenin homojen olması sebebiyle tesadüfi olmayan örnekleme yöntemlerinden kolayda örnekleme yöntemi tercih edilmiştir. Çalışmanın %95 güven aralığında 0,05 önem seviyesinde toplam 384 kişiye yapılması uygun görülmüştür (Altunışık vd., 2012: 137). Oluşabilecek cevaplama hataları göz önüne alınarak Safranbolu eski çarşıda ziyaretçilere 460 anket formu dağıtılmıştır. Eksik doldurulan anketlerin elenmesi sonucu toplam 425 anket değerlendirmeye alınmıştır.

Veri Toplama Yöntemi ve Aracı

Araştırmada nicel yöntem benimsenmiş ve veri toplama aşamasında anket tekniğinden faydalanılmıştır. Ziyaretçilerin alternatiflerin çekiciliğine yönelik algısını belirlemek amacıyla Lee, Ahn ve Kim'in (2008) çalışmasında kullandığı dört ifade, çeşitlilik arayışı eğilimini tespit edebilmek amacıyla Cheng, Du ve Ma (2014) tarafından geliştirilen üç ifadeden faydalanılmıştır. Müze ve tema parka yönelik olan ifadeler destinasyona uyumlu hale getirilmiştir. Ziyaretçilerin algılanan destinasyon rekabetçiliğini tespit edebilmek amacıyla Khin, Daengbuppha ve Nonsiri'nin (2014) geliştirdiği 36 soruluk ölçekten faydalanılmıştır. Toplam 43 ifadeden oluşan bir anket formu hazırlanmıştır. Formda yer alan tüm ifadeler 5'li Likert ölçeği (1=Hiç Katılmıyorum – 5=Tamamen Katılıyorum) kullanılarak ölçülmüştür. Bununla birlikte katılımcıların demografik özelliklerini saptamak amacıyla cinsiyet, yaş, gelir, eğitim, medeni durum değişkenleri de forma dâhil edilmiştir. Ayrıca ziyaretçilerin destinasyonu ziyaret sayılarını tespit edebilmek amacıyla açık uçlu bir soru sorulmuştur.

Hazırlanan formun anlaşılabilirliği ve güvenilirliğini ölçebilmek amacıyla pilot araştırma gerçekleştirilmiş, evreni temsil eden 40 katılımcıya anket formu uygulanmış ve yorumlar doğrultusunda bazı ifadeler revize edilmiştir. Pilot çalışma sonucu alternatiflerin çekiciliği ölçeğinin Cronbach Alpha's değeri 0,943, çeşitlilik arayışı ölçeğinin 0,973, destinasyon rekabetçiliği ölçeğinin ise 0,668 olarak tespit edilmiştir. Forma son hali verilerek, 30 Kasım-15 Aralık 2019 tarihleri içerisinde belirli günlerde saha araştırması gerçekleştirilmiştir. Elde edilen veriler SPSS 22.0 paket programı kullanılarak analiz edilmiştir.

Bulgular: Demografik Özellikler

Katılımcıların demografik özelliklerine ilişkin bulgular Tablo 1'de sunulmuştur. Araştırmaya katılan toplam 425 yerli ziyaretçinin %43,8'i

kadın, %56,2'si erkek olup, %51,5'inin evli, %48,5'inin ise bekâr olduğu tespit edilmiştir. Cevaplayıcıların eğitim durumları incelendiğinde en büyük oranı (%44,5) lise mezunları, bunu takiben lisans mezunları (%40,9) oluştururken, en düşük orana (%0,5) lisansüstü eğitim seviyesine sahip bireyler sahiptir. Katılımcıların %27,1 ile büyük oranda 35-44, %25,9 ile 18-24 yaş aralığındaki bireylerden oluştuğu saptanmıştır. Ayrıca cevaplayıcıların yarısından fazlasının (%51,3) aylık gelirin 2001-4000 TL aralığında olduğu görülmüştür.

Tablo 1. Katılımcıların Demografik Özellikleri ve Tercihlerine İlişkin Bulgular

	F	%		f	%
Cinsiyet			Medeni Durum		
Kadın	186	43,8	Evli	219	51,5
Erkek	239	56,2	Bekâr	206	48,5
Gelir			Eğitim	f	%
2001-4000 TL	218	51,3	Okuryazar	6	1,4
4001-6000TL	149	35,1	İlköğretim	54	12,7
6001-8000 TL	50	11,8	Lise	189	44,5
8001 TL >	8	1,9	Lisans	174	40,9
Destinasyona Geliş Sayısı	F	%	Lisansüstü	2	0,5
İlk geliş	208	48,9	Yaş	f	%
Daha önce 1 defa	40	9,4	18-24	110	25,9
2 defa	58	13,6	25-34	95	22,4
3 defa	36	8,5	35-44	115	27,1
4 defa	21	4,9	45-54	62	14,6
5 ve üzeri	62	14,6	55 ve üzeri	43	10,1
Toplam	425	100	Toplam	425	100

Katılımcılara destinasyona kaçınıcı gelişleri olduğu sorulduğunda, neredeyse yarısının (%48,9) Safranbolu'ya ilk kez geldiği belirlenmiştir. Bunu takip eden en yüksek oran, %14,6 ile beş defa ve üzeri ziyaret sayısı olmuştur. Bu durum destinasyonun hem alternatiflerin benzer olduğunu düşünen hem de yeni çekicilikler arayan insanlar için uygun olduğunu da teyit etmektedir.

Araştırma Ölçeklerine Yönelik Güvenirlik Analizleri ve Faktör Analizi

Araştırmada kullanılan alternatiflerin çekiciliği ve çeşitlilik arayışı ölçeklerinin güvenilirlikleri Cronbach Alpha's değerleri ile saptanmıştır. Alternatiflerin çekiciliği ölçeğinin Cronbach Alpha's değeri 0,947, çeşitlilik arayışı ölçeğinin ise 0,983'dür. Bu değerler, ölçeklerin yüksek derecede

güvenilir olduğunu göstermektedir (Hair, Black, Babin ve Anderson, 2010: 125).

Tablo 2. Ölçeklere İlişkin Ortalama, Standart Sapma ve Güvenirlilik Değerleri

	Ort.	Std. Sap.	Cron. Alpha's
Alternatiflerin Çekiciliği Ölçeği	2,85	1,352	0,947
Her şey düşünüldüğünde, çoğu destinasyon benzerdir.	2,87	1,415	
Çoğu destinasyon ziyaretçilerine benzer hizmetler sunar.	2,88	1,434	
Çoğu destinasyondaki konaklama, ulaşım ve yiyecek-içecek fiyatları benzerdir.	2,85	1,457	
Bütün destinasyonlar hemen hemen aynıdır. Bu yüzden değiştirmem gerçekten önemli olmaz.	2,83	1,516	
Çeşitlilik Arayışı Ölçeği	3,78	1,520	0,983
Farklı özelliklere sahip destinasyonları ziyaret etmek hoşuma gider.	3,79	1,602	
Farklı bölgelerdeki destinasyonları ziyaret etmek hoşuma gider.	3,81	1,516	
Farklı bölgelerdeki destinasyonları ziyaret ederken psikolojik olarak memnun hissederim.	3,76	1,518	

Ölçeklerde yer alan ifadeler verilen cevaplar doğrultusunda ortalama ve standart sapma değerleri Tablo 2’de sunulmuştur. Alternatiflerin çekiciliği ölçeğinin genel ortalaması 2,85 iken, çeşitlilik arayışı ölçeğinin 3,78 olarak tespit edilmiştir. Bu durum çeşitlilik arayışı ifadelerine verilen yanıtların daha yüksek ortalamaya sahip olduğunu göstermektedir.

Alternatiflerin çekiciliği ölçeği içerisindeki ifadelerin ortalamaları 2,83 ile 2,88 arasında değişmektedir. Bu durum katılımcıların belirtilen ifadeler ya da görüşlere katılmadığını gösterirken, çeşitlilik arayışı ölçeğindeki ifadelerin ortalamaları dikkate alındığında (3,76-3,81), katılımcıların genel anlamda ifadelerine katılım gösterdiği ve farklılık aradığı ifade edilebilir.

Ölçekler içerisinde nispeten küçük bir farkla en yüksek katılım sağlanan ifadeler ise “Çoğu destinasyon ziyaretçilerine benzer hizmetler sunar.” ve “Farklı bölgelerdeki destinasyonları ziyaret etmek hoşuma gider.” seçenekleri olmuştur.

Destinasyon rekabetçiliği ölçeğine ise daha kapsamlı olması sebebiyle açıklayıcı faktör analizi uygulanmıştır. Analiz sonucu verilerin normal dağılım gösterdiği gözlenmiştir. Analizlerde açıklayıcı model olarak temel

bileşenler analizi ve varimax döndürme seçenekleri kullanılmıştır. Ölçekte yer alan değişkenlerin Cronbach Alpha's değerlerine ve değişkenler arasındaki ilişki kat sayılarına bakılmış ve düşük Cronbach Alpha's değerine ve ilişki katsayısına sahip bir madde (*Güvenli ve emniyetli bir destinasyondur.*) çıkarılmıştır. Analiz sonucunda sekiz boyuttan oluşan ölçek 35 maddeye indirgenmiştir. Elde edilen yapıya ilişkin bilgiler Tablo 3'te sunulmuştur.

Tablo 3. Destinasyon Rekabetçiliği Ölçeği Faktör ve Değişkenleri

	Ort.	Fakt. Yüğü	Öz Değer	Açıkl. Vary.	Cron. Alpha
Doğal ve Kültürel Kaynaklar			4,734	13,527	0,852
Safranbolu turizm için elverişli bir iklime sahiptir.	4,21	,652			
Safranbolu doğal bir peyzaj güzelliğine sahiptir.	4,34	,715			
Safranbolu'nun muhteşem bir manzarası var.	4,47	,722			
Safranbolu kültürel ve tarihi çekiciliklere sahiptir.	4,44	,746			
Safranbolu sanatsal ve mimari bir tasarıma sahiptir.	4,43	,769			
Safranbolu geleneksel sanatlara ve zanaatlara sahiptir.	4,32	,714			
Safranbolu egzotik ve eşsiz yerel geleneklere sahiptir.	4,26	,507			
Koruma Faaliyetleri			4,485	12,814	0,837
Safranbolu temiz bir destinasyondur.	4,33	,651			
Safranbolu güvenli ve emniyetli bir destinasyondur.	4,33	,783			
Safranbolu'da umumî hamam ve tuvaletler bulunmaktadır.	4,24	,630			
Safranbolu'nun kültürel mirası korunmaktadır.	4,40	,596			
Safranbolu'nun gelenek ve görenekleri korunmaktadır.	4,35	,701			
Safranbolu'da doğal çevre korunmaktadır.	4,40	,778			
Safranbolu'da turizm ve otelcilik personeli verimli bir şekilde çalışmaktadır.	4,28	,519			
Altyapı Hizmetleri			3,698	10,567	0,855
Safranbolu'ya çeşitli erişim imkânları (kara/demir/havayolu) bulunmaktadır.	3,62	,432			
Safranbolu içinde düzgün bir ulaşım sistemi bulunmaktadır.	3,65	,776			
Safranbolu'daki bankacılık ve finans hizmetleri yeterlidir.	3,81	,823			
Safranbolu'daki telekomünikasyon (iletişim) hizmetleri yeterlidir.	3,99	,804			
Safranbolu elektrik kaynakları açısından yeterlidir.	4,12	,709			

Safranbolu ziyaretçilerin ihtiyaçlarını karşılayacak bir altyapıya sahiptir.	4,23	,532			
Yönlendirme Politikaları			3,125	8,928	0,802
Safranbolu’da birçok dilde hazırlanmış tabelalar vardır.	4,21	,609			
Safranbolu’da destinasyona ilişkin harita ya da broşürlere erişmek kolaydır.	4,22	,733			
Safranbolu’da turistlere uygun politikalar bulunmaktadır.	4,31	,534			
Safranbolu’da bilgi teknolojileri etkin bir şekilde kullanılmaktadır.	4,22	,488			
Hizmet Çeşitliliği			2,663	7,609	0,867
Safranbolu’da çeşitli turizm etkinlikleri düzenlenmektedir.	3,96	,742			
Safranbolu’da çok çeşitli alışveriş ürünleri bulunmaktadır.	3,86	,825			
Safranbolu’da yeteri kadar hizmet sağlayıcı bulunmaktadır.	3,82	,767			
Yiyecek-İçecek Hizmetleri			2,590	7,400	0,831
Safranbolu’da çok çeşitli yiyecek-içecek hizmetleri sunulmaktadır.	4,03	,778			
Safranbolu’da sunulan yiyecek-içecek hizmetleri kalitelidir.	3,93	,810			
Safranbolu akşam eğlenceleri açısından çeşitliliğe sahiptir.	3,82	,581			
Genel Algı			2,283	6,524	0,813
Safranbolu’daki genel fiyat düzeyi uygundur.	4,33	,574			
Safranbolu’da bir turist kalabalığı vardır.	4,45	,837			
Safranbolu yerel halkı dost canlısıdır.	4,51	,653			
Konaklama Hizmetleri			2,224	6,355	0,875
Safranbolu çok çeşitli konaklama imkânına sahiptir.	4,20	,774			
Safranbolu’daki konaklama tesisleri kaliteli bir hizmet sunmaktadır.	4,16	,728			

Açıklanan Varyans: 73,722 KMO: 0,915 Bartlett Testi, p < 0,000

Faktörlerdeki maddeler ifade ettiği anlamlar doğrultusunda doğal ve kültürel kaynaklar, koruma faaliyetleri, altyapı hizmetleri, yönlendirme politikaları, hizmet çeşitliliği, yiyecek-içecek hizmetleri, genel algı, konaklama hizmetleri olarak isimlendirilmiştir. Genel olarak sekiz faktörün varyansı toplam açıklama oranı ise %73,722 olarak saptanmıştır. Faktörlerin varyansı açıklama oranlarına bakıldığında, doğal ve kültürel kaynaklar faktörünün daha yüksek bir açıklama oranına sahip olduğu görülmektedir.

Ölçeğin genel Cronbach Alpha’s değeri 0,954’tür. Alt boyutlar açısından incelendiğinde Cronbach Alpha’s değerleri sırasıyla doğal ve kültürel kaynaklar için 0,911, koruma faaliyetleri için 0,900, altyapı hizmetleri için 0,888, yönlendirme politikaları için 0,811, hizmet çeşitliliği için 0,867,

yiyecek-içecek hizmetleri için 0,831, genel algı için 0,813 ve konaklama hizmetleri için 0,875'tir. Sosyal bilimler açısından, ölçeğin ve faktörlerinin geçerlilik ve güvenilirlik düzeyinin oldukça yüksek olduğu söylenebilir (Hair vd., 2010: 125).

Ölçekte yer alan ifadelerin ortalamaları incelendiğinde, araştırmaya katılan ziyaretçilerin en yüksek katılım sağladığı ifade "*Safranbolu yerel halkı dost canlısıdır.*" ifadesi olmuştur (4,51). Bunu 4,47 ile "*Safranbolu'nun muhteşem bir manzarası var.*", 4,45 ile "*Safranbolu'da bir turist kalabalığı vardır.*" ifadeleri takip etmiştir. Yüksek ortalamaya sahip üç ifadeden ikisi, genel algı faktörü içerisinde yer almaktadır. Bu durum, rekabetçilik açısından Safranbolu'ya yönelik genel algının oldukça olumlu olduğunu göstermektedir.

Hipotezlerin Testine Yönelik Etki Analizleri

Araştırma kapsamında iki hipotez ortaya konmuş ve hipotezlerin test edilebilmesi amacıyla regresyon analizleri yapılmıştır. "*Alternatiflerin çekiciliğinin algılanan destinasyon rekabetçiliği üzerinde anlamlı etkisi vardır.*" şeklinde kurulan H₁ hipotezine yönelik analiz sonuçları Tablo 4'te paylaşılmıştır. Tabloda yer alan p değerleri incelendiğinde, alternatiflerin çekiciliği bağımsız değişkeninin, destinasyon rekabetçiliği ölçeğinde yer alan doğal ve kültürel kaynaklar, koruma faaliyetleri, genel algı ve konaklama hizmetleri boyutları üzerinde anlamlı ve negatif yönlü etkisinin olduğu tespit edilmiştir. Ancak altyapı hizmetleri, yönlendirme politikaları, hizmet çeşitliliği ve yiyecek-içecek hizmetleri üzerinde herhangi bir etkisinin bulunmadığı saptanmıştır.

Tablo 4. H₁ Hipotezine İlişkin Regresyon Analizi Sonuçları

Bağımlı Değişken	Alternatiflerin Çekiciliği							
	Katsayılar		Anlamlılık Derecesi		R ²	Düzeltilmiş R ²	F	P
	B	Beta	t	P				
Doğal ve Kültürel Kaynaklar	-,054	-,113	-2,336	,020	,013	,010	5,458	,020*
Koruma Faaliyetleri	-,050	-,102	-2,111	,035	,010	,008	4,456	,035**
Altyapı Hizmetleri	-,017	-,027	-,545	,586	,001	-,002	,297	,586
Yönlendirme Politikaları	-,032	-,059	-1,214	,225	,003	,001	1,474	,225
Hizmet Çeşitliliği	-,022	-,030	-,624	,533	,001	-,001	,389	,533
Yiyecek-İçecek Hizmetleri	-,010	-,016	-,338	,735	,000	-,002	,114	,735
Genel Algı	-,058	-,111	-2,296	,022	,012	,010	5,270	,022*
Konaklama Hizmetleri	-,066	-,110	-2,277	,023	,012	,010	5,184	,023*

* $p < 0,01$ ** $p < 0,05$

R^2 değeri bağımlı değişkenin yüzde kaçlık kısmının bağımsız değişkenler tarafından açıklandığını göstermektedir. Yani alternatiflerin çekiciliği destinasyon rekabetçiliği ölçeği boyutlarından doğal ve kültürel kaynakları %1,3, koruma faaliyetlerini %1, genel algıyı %1,2 ve konaklama hizmetleri boyutunu %1,2 seviyesinde açıklamaktadır. Ziyaretçilerin algıladığı alternatiflerin çekiciliğindeki bir birimlik artış doğal ve kültürel kaynakları -0,113 birim, koruma faaliyetlerini -0,102 birim, genel algıyı -0,111 birim ve konaklama hizmetlerine ilişkin algılarını -0,110 birim azaltmaktadır. Bu durumda H_1 hipotezi doğal ve kültürel kaynaklar, koruma faaliyetleri, genel algı, konaklama hizmetleri açısından kabul edilmiştir.

“Çeşitlilik arayışının algılanan destinasyon rekabetçiliği üzerinde anlamlı etkisi vardır.” şeklinde kurulan H_2 hipotezini kanıtlamak amacıyla yapılan analiz sonuçları Tablo 5’te sunulmuştur. Tabloda yer alan p değerleri incelendiğinde, çeşitlilik arayışı bağımsız değişkeninin, destinasyon rekabetçiliği ölçeğinde yer alan doğal ve kültürel kaynaklar, koruma faaliyetleri, yönlendirme politikaları ve genel algı boyutları üzerinde anlamlı ve pozitif yönlü etkisinin olduğu, altyapı hizmetleri, hizmet çeşitliliği, yiyecek-İçecek hizmetleri ve konaklama hizmetleri boyutları üzerinde ise anlamlı etkisinin bulunmadığı tespit edilmiştir.

Tablo 5. H_2 Hipotezine İlişkin Regresyon Analizi Sonuçları

Bağımlı Değişken	Çeşitlilik Arayışı							
	Katsayılar		Anlamlılık Derecesi		R^2	Düzeltilmiş R^2	F	P
	B	Beta	t	P				
Doğal ve Kültürel Kaynaklar	,054	,125	2,589	,010	,016	,013	6,701	,010**
Koruma Faaliyetleri	,070	,161	3,354	,001	,026	,024	11,247	,001**
Altyapı Hizmetleri	,023	,040	,833	,405	,002	-,001	,694	,405
Yönlendirme Politikaları	,048	,100	2,069	,039	,010	,008	4,280	,039**
Hizmet Çeşitliliği	,030	,047	,963	,336	,002	,000	,928	,336
Yiyecek-İçecek Hizmetleri	-,006	-,011	-,231	,817	,000	-,002	,053	,817
Genel Algı	,062	,132	2,743	,006	,017	,015	7,525	,006**
Konaklama Hizmetleri	,024	,045	,918	,359	,002	,000	,843	,359

* $p < 0,01$ ** $p < 0,05$

R^2 değerleri incelendiğinde, çeşitlilik arayışı değişkeninin, destinasyon rekabetçiliği ölçeği boyutlarından doğal ve kültürel kaynakları %1,6, koruma faaliyetlerini %2,6, yönlendirme politikalarını %1 ve genel algı boyutunu %1,7 seviyesinde açıkladığı görülmektedir. Çeşitlilik arayışındaki bir birimlik artış, doğal ve kültürel kaynakları 0,125 birim, koruma faaliyetlerini

0,161 birim, yönlendirme politikalarını 0,100 birim ve genel algıyı 0,132 birim arttırmaktadır. Bu durumda H₂ hipotezi, doğal ve kültürel kaynaklar, koruma faaliyetleri, yönlendirme politikaları ve genel algı faktörleri açısından kabul edilmiştir.

Sonuç

Alternatiflerin çekiciliğinde, rakip turizm destinasyonlarını benzer bulan turistlerin algıları, çeşitlilik arayışında ise sürekli yeni ve farklı destinasyonlara seyahat etme eğiliminde olan turistlerin algıları değerlendirilmektedir. Bu çalışmada, bu iki farklı bakış açısının algılanan destinasyon rekabetçiliği üzerindeki etkisi araştırılmıştır. Bu doğrultuda, UNESCO Dünya Miras Kenti unvanına sahip Safranbolu ilçesini ziyaret eden 425 yerli turistten geçerli anket verisi elde edilmiştir. Araştırma kapsamında katılımcıların nispeten çoğunluğu evli, lise ya da lisans mezunu, aylık geliri 2001-4000 TL arası 18-24 ya da 35-44 yaş arası erkek bireylerden oluşmuştur. Katılımcıların neredeyse yarısı (%48,9) Safranbolu'ya ilk gelişi olduğunu belirtmiştir.

Ziyaretçilerin destinasyon rekabetçiliği algılarına ilişkin ortalamalar değerlendirildiğinde, doğal ve kültürel kaynaklar faktörü içerisinde en yüksek ortalamaya sahip iki ifade Safranbolu'nun muhteşem manzarası ile kültürel ve tarihi çekicilikleri olmuştur. Benzer şekilde Khin, Daengbuppha ve Nonsiri (2014) çalışmasında da aynı faktör içerisinde en çok katılım sağlanan iki ifade bunlar olmuştur. Koruma faaliyetleri içerisinde ziyaretçiler en çok (4,40) Safranbolu'da doğal çevrenin ve kültürel mirasın korunduğu fikrine katılım göstermiştir. İlçenin UNESCO Dünya Miras Kenti unvanı kazanmasının en önemli sebeplerinden biri sahip olduğu geleneksel sivil mimari örneklerini ve doğasını korumuş ve doğallığını bozmamış olmasıdır. Altyapı hizmetleri konusunda katılımcılar 4,23 ile en çok ilçenin ziyaretçi ihtiyaçlarını karşılayacak bir altyapıya sahip olduğu konusunda hemfikir olmuştur. İlçe 1994 yılında UNESCO miras listesine girmiş ve o tarihten itibaren yoğun bir ziyaretçi akınına uğramıştır. Bu yoğunluğu kaldıracak altyapı yatırımları zaman içerisinde tamamlanmıştır.

Yönlendirme politikaları kapsamında ziyaretçiler yüksek bir katılımı Safranbolu'da turistlere uygun politikalar bulunduğunu ifade etmiştir (4,31). Bu durum neredeyse 25 yıldır yoğun bir şekilde ziyaretçi ağırlayan ve doygunluk evresinde olan bir destinasyonun turistlere uygun bir destinasyon planlama politikası benimsediğinin adeta kanıtıdır. Ziyaretçiler tarafından Safranbolu'da özellikle çok çeşitli yiyecek-içecek hizmeti sunulduğu (4,03) ifade edilmiştir. Bununla birlikte yerel halkın oldukça misafirperver olduğu, dost canlısı olduğu (4,51) fikrine yüksek katılım sağlanmıştır. Bu durum, halkın turizm gelişimini desteklediğinin ve gönüllü bir şekilde tam katılım

sağladığının önemli bir göstergesidir. Başarılı destinasyonların en büyük avantajı planlama süreçlerine halkın dâhil edilmesi, fikirlerinin alınması ve önemsenmesidir. Bu sayede önemli çıktılar elde edilmekte, destinasyonlar ekonomik açıdan kalkındığı gibi sosyal ve kültürel açıdan da refah ortamını hissetmektedir.

Ortalamalar dikkate alındığında, alternatiflerin çekiciliğine yönelik yöneltilen ifadeler, ziyaretçilerin çoğunun katılım göstermediği tespit edilmiştir. Ziyaretçiler çoğu destinasyonun benzer olduğu, benzer hizmetler sunduğu ve bu yüzden değiştirmenin önemli olmadığı fikrine katılmamıştır. Bununla birlikte H_1 hipotezini de temsil eden alternatiflerin çekiciliğinin algılanan destinasyon rekabetçiliği faktörlerinden dördü üzerinde anlamlı ve negatif yönlü etkisi olduğu saptanmıştır. Yani ziyaretçilerin algıladığı alternatiflerin çekiciliğindeki bir birimlik artışın algılanan destinasyon rekabetçiliği faktörlerinden dördünü -0,1 oranında azalttığı belirlenmiştir. Ziyaretçilerin destinasyonların benzer olduğunu düşünme durumu artış gösterdikçe, Safranbolu'nun doğal ve kültürel kaynaklarına, koruma faaliyetlerine, genel algılarına ve konaklama hizmetlerine ilişkin düşüncelerinin %1 oranında azalacağı tespit edilmiştir. Bu durum hem destinasyon yöneticileri tarafından kontrol edilen hem de edilemeyen kaynakların tamamının, turistin bakış açısından nasıl etkilendiğini gözler önüne sermektedir. Eğer turist tüm destinasyonların benzer olduğunu düşünmeye başlarsa, özellikle yerel kültüre ait değerlerin hatta doğal güzelliklerin rakiplerine karşı çekiciliğini zayıf bulma eğilimi gösterecektir.

Çeşitlilik arayışına verilen cevaplara ilişkin ortalamalar değerlendirildiğinde, ziyaretçilerin genel anlamda farklılık aradığı görülmüştür. Bu durum yerli turistlerin farklı özelliklere sahip, farklı bölgelerdeki destinasyonları ziyaret etme isteği konusunda istekli olduklarını göstermiştir. Ancak katılımcıların çeşitlilik arayışının destinasyon rekabetçiliği faktörlerinden dördünü pozitif yönde etkilediği saptanmıştır. Yani ziyaretçilerin çeşitlilik arayışı eğilimindeki bir birimlik artışın, doğal ve kültürel kaynakları, koruma faaliyetlerini, yönlendirme politikalarını ve genel algıyı 0,1 birim arttırdığı görülmüştür. Kişilerin farklı destinasyonları ziyaret etme isteği arttıkça, Safranbolu'ya yönelik doğal ve kültürel kaynaklar, koruma faaliyetleri, yönlendirme politikaları ve genel algılarını arttıracığı tespit edilmiştir.

Tespiti yapılan iki hipotez sonucunda, çeşitlilik arayışı içinde olan bireylerin destinasyona ilişkin olumlu algılarının artacağı, ancak alternatiflerin çekiciliğinde tam tersi bir durum söz konusu olduğu anlaşılmıştır. Buradan çıkarımla destinasyonların rekabet güçlerine ilişkin olumlu algı yaratabilmesinin bireylerin çeşitlilik arayışından etkilendiği, yeni ve farklı yerleri ziyaret eden insanların daha olumlu bakış açılarında sahip olduğu ifade edilebilir. Bu sebeple destinasyonların turistlerin ilk defa ziyaret ettiği bir yer

olmasının sağlanması, hem yeni ziyaretçi çekmek hem de rakiplere kıyasla daha rekabetçi algılanmak açısından önemli olacaktır. Safranbolu gibi, uzun yıllardır yerli ve yabancı ziyaretçi çeken olgun bir destinasyonun hala keşif aşamasındaymış gibi çoğunlukla ilk kez gelen ziyaretçileri çekmesinin, rekabetçilikte güçlü olmasını sağlayan önemli unsurlardan biri olduğu söylenebilir.

Safranbolu örneğinden hareketle, özellikle olgun destinasyonların doygunluk sonrası düşüşten ziyade yeniden canlanmayı yakalayabilmesinin, hatta rekabette üstünlük sağlayabilmesinin özellikle çeşitlilik arayan turistlere hitap ederek sağlayabileceği iddia edilebilir. Bu yönde birtakım pazarlama faaliyetlerinin planlanması destinasyon yöneticilerine göreli bir avantaj sağlayacaktır. Bununla birlikte konuya ilişkin araştırmaların genişletilmesi, yeni örnekler üzerinden desteklenmesi sonuçları kuvvetlendirecektir.

Kaynakça

- Akkuş, G. (2017), *Destinasyon Rekabetçiliği: Analiz Teknikleri* (1. Baskı). Ankara: SAGE Yayıncılık.
- Altunışık, R., Çoşkun, R., Bayraktaroğlu, S., Yıldırım, E. (2012). *Sosyal Bilimlerde Araştırma Yöntemleri SPSS Uygulamalı, Geliştirilmiş 7. Baskı*, Sakarya Yayıncılık.
- Assaker, G., Vinzi, V. E., & O'Connor, P. (2011). Examining the effect of novelty seeking, satisfaction, and destination image on tourists' return pattern: A two factor, non-linear latent growth model. *Tourism management*, 32(4), 890-901.
- Bahar, O. (2004). *Türkiye'de Turizm Sektörünün Rekabet Gücü Analizi Üzerine Bir Alan Araştırması: Muğla Örneği*. Doktora Tezi. Muğla Üniversitesi Sosyal Bilimler Enstitüsü. Muğla.
- Beldona, S., Moreo, A. P., & Das Mundhra, G. (2010). The role of involvement and variety-seeking in eating out behaviors. *International Journal of Contemporary Hospitality Management*, 22(3), 433-444.
- Berne, C., Mugica, J. M., & Rivera, P. (2005). The managerial ability to control the varied behaviour of regular customers in retailing: interformat differences. *Journal of Retailing and Consumer Services*, 12(3), 151-164.
- Berné, C., Múgica, J. M., & Yagüe, M. J. (2001). The effect of variety-seeking on customer retention in services. *Journal of Retailing and Consumer Services*, 8(6), 335-345.

- Bigné, J. E., Sánchez, I., & Andreu, L. (2009). The role of variety seeking in short and long run revisit intentions in holiday destinations. *International Journal of Culture, Tourism and Hospitality Research*, 3(2), 103-115.
- Brayley, R. E. (1990). An analysis of destination attractiveness and the use of psychographics and demographics in segmentation of the within-statetourism market. *Dissertation Abstracts International. A, Humanities and Social Sciences*, 51(5).
- Buhalis, D. (2000). Marketing the competitive destination of the future. *Tourism Management*, 21(1), 97-116.
- Castro, C. B., Armario, E. M., & Ruiz, D. M. (2007). The influence of market heterogeneity on the relationship between a destination's image and tourists' future behaviour. *Tourism Management*, 28(1), 175-187.
- Cheng, Q., Du, R., & Ma, Y. (2016). Factors influencing theme park visitor brand-switching behaviour as based on visitor perception. *Current Issues in Tourism*, 19(14), 1425-1446.
- Chiu, P. H., Yen, T. F., Chu, K. K., & Tseng, C. L. (2013). Does the alternative attractiveness switch tourists' intention in agritourism?. *International Journal of Organizational Innovation (Online)*, 6(2), 219.
- Colgate, M., & Lang, B. (2001). Switching barriers in consumer markets: an investigation of the financial services industry. *Journal of consumer marketing*.
- Chuah, S. H. W., Marimuthu, M., Kandampully, J., & Bilgihan, A. (2017). What drives Gen Y loyalty? Understanding the mediated moderating roles of switching costs and alternative attractiveness in the value-satisfaction-loyalty chain. *Journal of Retailing and Consumer Services*, 36, 124-136.
- Çanakçı, S. D., & Birdir, K. (2018). Kapadokya'yı ziyaret eden yabancı turistlerin yiyeceklere karşı çeşitlilik arayışlarının incelenmesi. *Seyahat ve Otel İşletmeciliği Dergisi*, 15(1), 226-239.
- Dwyer, L., & Kim, C. (2003). Destination competitiveness: determinants and indicators. *Current issues in tourism*, 6(5), 369-414.
- Formica, S. (2004). *Destination Attractiveness As A Function Of Supply And Demand Interaction* (Doctoral dissertation). Retrieved from ProQuest Dissertations and Theses database .

- Goffi, G. ve Cucculelli, M. (2012). Attributes of Destination Competitiveness: The Case of the Italian Destinations of Excellence. *Proceedings of the International Conference on Tourism (Icot 2012), Setting the Agenda for Special Interest Tourism: Past, Present and Future, 23-27 Mayıs 2012*, (ss. 178-189), Archanes-Girit.
- Gomezelj, D. O., & Mihalič, T. (2008). Destination competitiveness—Applying different models, the case of Slovenia. *Tourism Management, 29*(2), 294-307.
- Ha, J., & Jang, S. (2013). Determinants of diners' variety seeking intentions. *Journal of Services Marketing, 27*(2), 155-165.
- Hair, J.F., Black, W.C., Babin, B.J. ve Anderson, R.E. (2010) *Multivariate Data Analysis. (7th Edition)*. New York:Pearson.
- Hartono, K., & Wahyono, W. (2018). The Influence of Satisfaction, Variety Seeking and Alternative Attractiveness to Switching Behaviour Through Switching Intentions. *Management Analysis Journal, 7*(3), 340-351.
- Hassan, S. S. (2000). Determinants of market competitiveness in an environmentally sustainable tourism industry. *Journal of Travel Research, 38*(3), 239-245.
- Heath, E. (2002). Towards a model to enhance destination competitiveness: a Southern African perspective. *Journal of Hospitality and Tourism Management, 10*(2), 124-142.
- Hu, Y.,& Ritchie, J. B. (1993). Measuring destination attractiveness: A contextual approach. *Journal of Travel Research, 32*(2), 25-34.
- Jones, M. A., Mothersbaugh, D. L., & Beatty, S. E. (2000). Switching barriers and repurchase intentions in services. *Journal of Retailing, 76*(2), 259-274.
- Jung, H. S., & Yoon, H. H. (2012). Why do satisfied customers switch? Focus on the restaurant patron variety-seeking orientation and purchase decision involvement. *International Journal of Hospitality Management, 31*(3), 875-884.
- Kahn, B. E. (1995). Consumer variety-seeking among goods and services: An integrative review. *Journal of Retailing and Consumer Services, 2*(3), 139-148.
- Khin, E., Daengbuppha, J., & Nonsiri, P. (2014). Destination competitiveness: a structural model for measuring attributes

competitiveness of Bagan, Myanmar. *International Journal of Business, Economics and Law*, 4(2), 51-59.

- Kim, C. (2000). A Model Development for Measuring Global Competitiveness of the Tourism Industry in the Asia-Pacific Region. Korea Institute for International Economic Policy, Korea National Committee for Pasific Economic Cooperation, APEC Study Series 00-03.
- Kim, J., Kim, P. B., & Kim, J. E. (2018). Different or similar choices: The effect of decision framing on variety seeking in travel bundle packages. *Journal of Travel Research*, 57(1), 99-115.
- Kim, N. ve Wicks, B.E. (2010). Rethinking Tourism Cluster Development Models for Global Competitiveness. International CHRIE Conference- Refereed Track, 28-31 Temmuz 2010, Paper 28, (ss. 1-9), San Juan-Porto Riko, ABD
- Krešić, D. (2008). Index of destination attractiveness (IDA): A tool for measuring attractiveness of tourism destination. In *Tourism-Governance and Entrepreneurship: proceedings of the fourth international Conference an Enterprise Odyssey*. Zagreb: University of Zagreb.
- Lähteenmäki, L., & Van Trijp, H. C. (1995). Hedonic responses, variety-seeking tendency and expressed variety in sandwich choices. *Appetite*, 24(2), 139-151
- Lee, Y. K., Ahn, W. K., & Kim, K. (2008). A study on the moderating role of alternative attractiveness in the relationship between relational benefits and customer loyalty. *International Journal of Hospitality & Tourism Administration*, 9(1), 52-70.
- Legohérel, P., Daucé, B., & Hsu, C. H. (2012). Divergence in variety seeking: An exploratory study among international travelers in Asia. *Journal of Global Marketing*, 25(4), 213-225.
- Mannan, M., Mohiuddin, M. F., Chowdhury, N., & Sarker, P. (2017). Customer satisfaction, switching intentions, perceived switching costs, and perceived alternative attractiveness in Bangladesh mobile telecommunications market. *South Asian Journal of Business Studies*, 6(2), 142-160.
- Mazanec, J. A., Wöber, K., & Zins, A. H. (2007). Tourism destination competitiveness: from definition to explanation?. *Journal of Travel Research*, 46(1), 86-95.

- Nicolau, J. L. (2010). Variety-seeking and inertial behaviour: The disutility of distance. *Tourism Economics*, 16(1), 251-264.
- Niininen, O., Szivas, E., & Riley, M. (2004). Destination loyalty and repeat behaviour: An application of optimum stimulation measurement. *International Journal of Tourism Research*, 6(6), 439-447.
- Özmen, A. (2009). Örneklemeye, Ali Fuat Yüzer (Ed.), İstatistik, Anadolu Üniversitesi Yayını No: 1448, Açıköğretim Fakültesi Yayını No: 771.
- Polzonetti, A., & Sagratella, M. (2019, March). A Mobile Application for Local Touristic Attractiveness. In *2nd International Conference on Tourism Research* (p. 234).
- Ritchie, J. R. B. & Crouch, G. I. (2003). *The Competitive Destination-A Sustainable Tourism Perspective*. UK: CABI Publishing.
- Sánchez-García, I., Pieters, R., Zeelenberg, M., & Bigné, E. (2012). When satisfied consumers do not return: variety seeking's effect on short-and long-term intentions. *Psychology & Marketing*, 29(1), 15-24.
- Sert, A. N., & Şahbaz, R. P. (2017). Turist bakış açısıyla destinasyon rekabet gücünün belirlenmesinde sosyo-demografik özelliklerin etkisine yönelik bir araştırma. *Journal of Tourism and Gastronomy Studies*, 74, 92.
- Sharma, N., & Patterson, P. G. (2000). Switching costs, alternative attractiveness and experience as moderators of relationship commitment in professional, consumer services. *International Journal of Service Industry Management*, 11(5), 470-490.
- Türk Dil Kurumu Güncel Türkçe Sözlüğü (2019) URL: [<https://sozluk.gov.tr/?kelime=%C3%A7ekicilik>]. (Erişim Tarihi: 6 Kasım 2019).
- Vengesayi, S. (2003). A Conceptual Model of Tourism destination competitiveness and attractiveness. Anzmac 2003 Conference Proceedings, 1-3 Aralık 2003, (ss. 637-647), Adelaide-Avustralya.
- Yim, C. K. B., Chan, K. W., & Hung, K. (2007). Multiple reference effects in service evaluations: Roles of alternative attractiveness and self-image congruity. *Journal of Retailing*, 83(1), 147-157.

MERSİN-TARSUS-ADANA DEMİRYOLUNUN MİLLİLEŞTİRİLMESİ

Cengiz ATLI*, Ahmet KALIN*

Öz

Çukurova verimli toprağı, ılıman iklimi ve Toros Dağları ile çevrili yapısıyla tarih boyunca kültür ve uygarlık merkezi olmuştur. Çukurova'nın önemli bir kısmı Adana ili sınırları içerisinde bulunduğundan dolayı tarımsal anlamda Anadolu'nun en önemli merkezlerinden birisidir. Bu bağlamda Mersin gerek tarihsel süreçte oynadığı rolle gerekse de verimli topraklarıyla Anadolu'nun en gözde noktalarından birini oluşturmaktadır. Özellikle Mersin Limanı'nın işlevsel hale gelmesiyle bölgede artan nüfus, tarımın yanında ticari hayatın da canlanmasını sağlamıştır. Mersin Limanı'nın ekonomide yerini tam olarak belirlemesi bölgeye demiryolu hattının gelmesiyle gerçekleşmiştir. İç kesimler ile liman arasında bağlantıyı sağlayacak bu hat Mersin'in ekonomik anlamda gelişmesini kat kat artırmıştır.

Makalemizin konusunu oluşturan demiryolu kavramının önem kazandığı XIX. yüzyılda başta İngiltere olmak üzere Avrupalı devletler yarış içerisinde girmişlerdir. Bu dönemde zor günler geçiren Osmanlı Devleti bu yarışın gerisinde kalmıştır. Öyle ki yüzyılın ortalarına doğru başa geçen padişahlar demiryolu ulaşımına gereken önemi vererek yaygınlaştırmaya çalışmışlardır. Ancak yeterli sermayenin olmaması bu konuda diğer devletlerden destek alınmasına neden olmuştur. Osmanlı Devleti'nin son dönemlerinde imzalanan Mondros Mütarekesi ile demiryollarının kullanım hakkının İtilaf Devletlerine bırakılması da ülkenin ekonomik anlamda gerilemesine sebep olan etkenlerden birisidir.

Türkiye Cumhuriyeti'nin temelini oluşturan tam bağımsızlık ilkesi her alanda kendine bir karşılık bulmuştu. Nitekim demiryollarını millileştirme politikası da bunun bir yansımasıdır. Bu yansımanın sonucu olarak "Mersin-Tarsus-Adana Demiryolunun Millileştirilmesi" konusu makalemizin temelini oluşturmaktadır. Bu bağlamda Mersin-Tarsus-Adana Demiryolunun

* Doç. Dr. Iğdır Üniversitesi Fen Edebiyat Fakültesi, Tarih Bölümü, cengiz.atli@igdir.edu.tr, Orcid No: 0000-0001-7617-6879

* Yüksek Lisans Öğrencisi, Iğdır Üniversitesi Lisansüstü Eğitim Enstitüsü, Tarih Anabilim Dalı, ahmetkalin89@gmail.com, Orcid No: 0000-0003-0746-6607.

Makale Gönderilme Tarihi: 15.07.2020. Makale Kabul Tarihi: 21 Ekim 2020

Makale Türü: Araştırma Makalesi.

Millileştirilmesi konulu makalemiz arşiv kaynakları, temel kaynaklar, TBMM tutanakları ve hatıratlar ışığında aydınlatılmaya çalışılacaktır.

Anahtar Kelimeler: Demiryolu, Millileştirme, Mersin, Adana, Tarsus, Fransa, Ekonomi

NATIONALIZATION OF MERSİN-TARSUS-ADANA RAILWAY

Cengiz ATLI, Ahmet KALIN

Abstract

Çukurova has been a center of culture and civilization throughout history with its fertile soil, mild climate and structure surrounded by the Taurus Mountains. It is one of the most important centers of Anatolia in terms of agriculture, since a significant part of Çukurova is located within the boundaries of Adana province. In this context, Mersin is one of the most favorite spots in Anatolia with its role in the historical process and fertile soil. Especially with the functionalization of Mersin Port, the increasing population in the region enabled the revival of commercial life as well as agriculture. The exact determination of Mersin Port in the economy was realized with the arrival of the railway line to the region. This line, which will provide the connection between the inner parts and the port, has increased the economic development of Mersin many times.

XIX, where the concept of railway, which is the subject of our article, gains importance. European states, especially England, entered the race in the 16th century. The Ottoman State, which had a hard time in this period, fell behind this race. So much so that the sultans, who started to be in the middle of the century, tried to spread it by giving the necessary importance to railway transportation. However, the lack of sufficient capital has led to support from other states in this regard. With the Mondros Armistice signed in the last periods of the Ottoman State, the right of railways to the Entente States is one of the factors that caused the country to decline economically.

Principles underlying the complete independence of the Republic of Turkey had found himself a provision in each area. Indeed, the policy of nationalizing railways is a reflection of this. As a result of this reflection, the subject of “Nationalization of Mersin-Tarsus-Adana Railway” is the basis of our article. In this context, our article on Nationalization of Mersin-Tarsus-Adana Railway will be tried to be illuminated in the light of archive sources, basic sources, minutes of Turkish Grand National Assembly and memories.

Keywords: Railway, Nationalization, Mersin, Adana, Tarsus, France, Economy.

Giriş

Anadolu bulunduğu coğrafi konum itibariyle dünyada eşsiz bir konuma sahiptir. Tarih boyunca birçok uygarlığın gözünü diktiği bu coğrafya insanlık tarihinin gelişimine çok büyük katkılar sunmuştur. Öyle ki Doğu ile Batı kültürlerinin kesişim noktasında olması, önemli ticaret yollarının bu topraklardan geçmesi, etrafının denizlerle çevrili olması ve yaşanabilir bir iklim yapısının bulunması uygarlık alanında gelişim sağlamasının en önemli kriterleri arasındadır.

Çukurova, Seyhan, Ceyhan, Tarsus Çayı ve Göksu Irmağı'nın taşıdığı alüvyonlardan oluşan bir delta ovasıdır. Ovanın büyük bir bölümü Adana ili sınırları içerisinde. Bu ovanın bir tarafının deniz, bir tarafının da dağlarla çevrili olması ve Torosların iç kesimlerdeki karasal iklimden koruyucu etkisi; bölgede kışları ılık ve yağışlı, yazları sıcak ve kurak tipik Akdeniz ikliminin görülmesine yol açmıştır. Öyle ki bu durum yılda birden fazla ürün alınması sebebiyle bölgede tarımın önemli bir unsur olarak gerçekleşmesine katkıda bulunmuştur. (Çelik, 1999:1).

Adana; ülkemizde tarımın en çok geliştiği illerden biridir. İlin %29'u ekili ve dikili alanlarla kaplıdır. Özellikle Seyhan Barajı'nın inşa edilmesinden sonra organize edilen sulama faaliyetleriyle verim artmaya başlayarak endüstri sektöründe de hızlı bir gelişme dönemi yaşanmıştır. Adana ulaşım yönünden de ülke bazında önemli bir yer teşkil eder. İstanbul'u Bağdat'a bağlayan demiryolu bu ilin merkezinden geçmektedir. (Altay, 1965: 10). Adana'nın sahip olduğu bu değerlerin yanında belki de en önemlisi yüzyıllardan beri süregelen tarihsel gelişimidir. Birçok uygarlığa ev sahipliği yapmış olan bu verimli topraklar Adana'da yepyeni kültürel değerlerin ortaya çıkmasını sağlamıştır.

Tıpkı Adana gibi Mersin'de gerek tarihsel süreçte oynadığı rolle gerekse de verimli topraklarıyla Anadolu'nun en gözde noktalarından birini oluşturur. Özellikle Mersin Limanı'nın işlevsel hale gelmesiyle bölgede artan nüfus tarımın yanında ticari hayatın da canlanmasını sağlamıştır. Mersin Limanı'nın tam olarak ekonomide yerini alması bölgeye demiryolu hattının gelmesiyle gerçekleşmiştir. İç kesimler ile liman arasında bağlantıyı sağlayacak bu hat Mersin'in önemini önemli derecede artırmıştır.

Öyle ki Mersin ve Adana'nın verimli toprakları sadece Osmanlı Devleti ve Türkiye Cumhuriyeti için değil Avrupa'nın önde gelen devletleri içinde çok önemlidir. Fransız Albay Bremond, "Alp dağlarına sahip bir Mısır" sözüyle

bölgenin önemini belirtmekteydi. Tarihsel süreç içerisinde bölgeye Kilikya tabirinin de kullanıldığı bilinmektedir. Ancak kavramın sınırları hakkında kesin bir yargı söz konusu değildir. Bazılarına göre Adana ve Mersin'i içerisine alan bir coğrafyada yer almaktadır. Başka yazarlara göre ise Tarsus Çayı ile Seyhan ve Ceyhan nehirlerinin suladığı 5.000 kilometre karelik bir bölgedir.(Akyüz, 1988: 175).

Özellikle XIX. yüzyıl ile birlikte Avrupa'da ulaşım alanında büyük bir devrim yaşanmıştır. Buhar gücünün lokomotiflere aktarılmasıyla dünya tarihi ve insanlık açısından çok önemli bir gelişme dönemi yaşanmıştır. Kömür gibi dönemin en önemli madeni artık yeni bir gücün hammadde görevini üstlenecektir. İngiltere'de başlayan bu gelişmeler zamanla Avrupa'nın çeşitli ülkeleri tarafından da kabul görmüştür. . Osmanlı Devleti ise bütün bu gelişmelerin uzağında ekonomik sorunlarla boğuşmakta ve ulaşım altyapısını güçlendirmek için bir takım önlemler almaya çalışmaktadır. Ancak uğraştığı sorunlar Osmanlı Devleti'nin bu gelişmelere yeteri kadar eğilmesine engel olmuştur.

Demiryollarının Ortaya Çıkışı ve Gelişimi

Sanayi Devrimi ve Fransız İhtilali Avrupa başta olmak üzere dünyada yeni bir düzenin kurulmasında etkili olan iki önemli gelişme olarak tarihe geçmiştir. Ekonomik, siyasi, sosyal, kültürel, askeri vb. alanlarda etkisini hissettirerek farklı gelişmelere zemin hazırlamıştır. Öyle ki Sanayi Devrimi ile birlikte Avrupa da ortaya çıkan hammadde ve pazar arayışı zaman kavramının da ön plana çıkması ile ulaşım alanında çalışmaların hızlanmasını tetiklemiştir. Hammaddenin kaynağından hızlı bir şekilde temin edilerek işleneceği ortama taşınması ve işlenen hammaddenin pazarlara ulaştırılması için şüphesiz demiryolu önemli bir unsur olarak ortaya çıkmıştır. Demiryolunun gelişimi ile birlikte merkezin çevre ile bağlantısı güçlenerek etkileşim üst düzey de gerçekleşmiştir.

Demiryolu, lokomotif, vagon vb. demir tekerlekli taşıtların üzerinde hareket eden, iki ray döşenerek yapılan bir yol türü olarak tanımlanmaktadır. (Türkçe Sözlük, 2019, s.621) İlk kez 1550'lerde Alsace'ta maden ocaklarında kullanılmaya başlayan demiryolu daha sonra diğer maden ocaklarına da inşa edilmiştir. Bu hatlar üzerinde hayvan ve insan gücüne dayanarak taşıma işlemi gerçekleştirilmiştir. 1804 yılında İngiliz Richard Trevithick'in ilk lokomotifi modern demiryolunun temelini atmıştır. 1829 yılında Stephenson'un Roket ismini verdiği lokomotifin geliştirilmesiyle birlikte demiryolu çağı da başlamıştır.(Özyüksel, 2013: XIII-XIV).

Bu dönemde daha ucuz ve güvenli bir hizmet sunan demiryolu dünyada hızla yayılmaya başlamıştır. Özellikle kıta Avrupası bu konuda adeta birbiriyle yarışa girerek bu önemli gelişmeyi kaçırmak istememiştir. Avrupa'nın

yanında dünyanın farklı bölgelerinde de demiryolu hatları hızla inşa edilmiştir. Ancak bu hatların birçok devletin ekonomisi tarafından karşılanmayacak derecede yüksek maliyetli olduğu görülmüştür. Bunun yanında teknolojik altyapı eksikliği de devletlerin karşılaştığı en önemli sorunların başında gelmektedir. Fakat bu bağlamda birçok Avrupa ülkesi kendi hammadde ihtiyaçlarını karşılamak için sömürü altında bulundurdıkları ülkelere demiryolu hattını götürmeye çalışmıştır.

Kuzey Amerika ve Avrupa XIX. yüzyıl içerisinde önemli ölçüde demiryolu ile ulaşımı sağlamaya çalışmışlardır. İlk demiryolu hatları Fransa'da 1832'de St.Erienne-Lyon, Almanya'da 1835'te Nürnberg-Maliner , Amerika'da ise 1830'da Baltimore-Ohio arasında gerçekleştirilmiştir. . Çarlık Rusya'sında ise ilk demiryolu 1837 yılında inşa edilmiştir. . (Yücel ve Taşar, 2016: 299-301).

Grafik 1. 1830-1880 Yılları Arasında Dünyadaki Toplam Demiryolu (km)

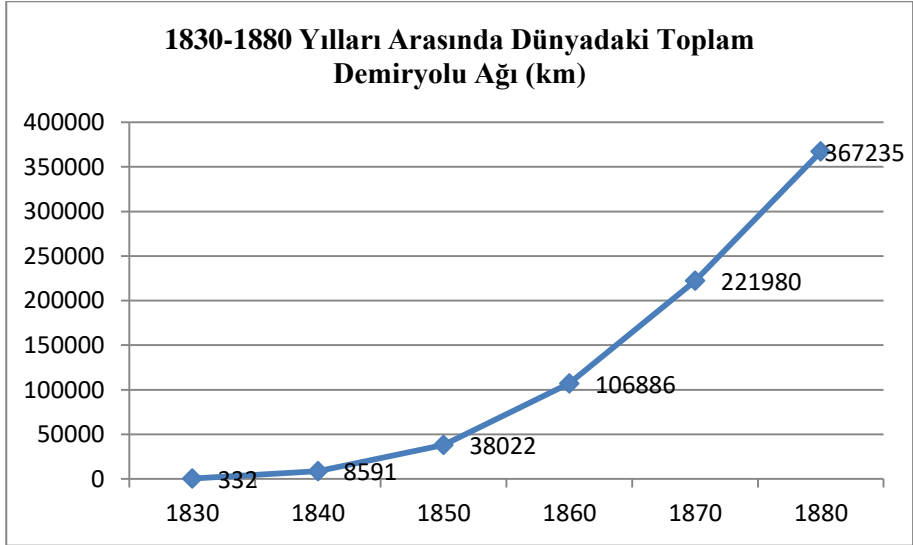

Kaynak: Yücel ve Taşar, 2016:300

Yukarıdaki i grafik XIX. yüzyılda dünyada demiryolu ulaşımının ne kadar artış gösterdiğini göstermektedir. Öyle ki 1830 yılından 1880 yılına kadar olan süreçte yaklaşık %1000 artış sağlanarak devlet politikalarının nasıl yatırımları desteklediğini göstermektedir. Osmanlı Devleti de dünyada büyük bir ivme kazanan demiryolu yatırımları için gerekli hassasiyeti gösterecek ancak maddi zorluklar bu politikaların uygulanmasında yöneticilerin elini güçlendirmeyecektir.

Osmanlı Devleti'nde Demiryolu

Ulaşım insanlığın ilk dönemlerinden beri önemli bir konumdadır. Çalışmalar zamanla gelişerek tekerleğin icadı gerçekleşti. Fakat tekerleğin bulunması oluşturulan araçların gidebileceği yol problemini de beraberinde getirdi. Bunu insanların ticaretle uğraşması, askeri sevkiyatın önem kazanması, çeşitli nedenlerle göç olgusunun insan hayatına girmesi de takip etti. Böylece ulaşım insanların hayatında önemli bir noktaya ulaştı.

İpek ve Baharat Yolu gibi eski dönemlerde oluşturulan yollar uzun bir dönem insanlığa büyük hizmetler sunmuşlardı. Zamanla gelişen teknoloji bu yolların önemine sekte vursa da ulaşımın gelişiminde önemli bir rol üstlenmişlerdi. Anadolu'nun ılıman iklimi, verimli toprağı, üç tarafının denizlerle çevrili olması ve Doğu-Batı arasında bir köprü görevi üstlenmesi her dönemde ulaşımın ilgi odağı olmasına neden olmuştu. Bu topraklara sahip olmak isteyen her uygarlık askeri gücünün yanında bu gücü daha verimli kullanmak adına ulaşımına büyük önem vermiştir. Bunun yanında Anadolu'nun bir tarım memleketi olması ve bu durumun ticareti tetiklemesi yine ulaşım alanında devletlerin politikalar üretmesine neden olmuştur.

Anadolu'daki ilk sistemli yol olan Kral yolu uzunca bir süre kullanılmıştır. İlerleyen dönemde İstanbul'un Doğu Roma'nın başkenti olmasıyla yerini Roma yollarına bırakmıştır. Romalılar Anadolu'da gelişmiş bir yol ağı kurmuşlardır. Anadolu Selçuklu Dönemi'nde ise ulaşımın temelini ticari hayat oluşturmuştur. Osmanlı Devleti'nde de yollar genellikle askeri amaçlı inşa edilmiştir. Fakat önemli bir dönem yolların durumu çok iyi durumda iken devletin zaafa uğramasıyla yollara da gereken ilgi gösterilememiştir. (Şen, 2003:1-2,10).

Avrupa'da demiryolunun geliştiği dönemde Osmanlı Devleti de bu duruma ilgisiz kalmamıştır. Sultan Abdülmecid ve Sultan Abdülaziz dönemlerinde bu konuya özellikle önem verilmiştir. Ancak durumun ciddi anlamda hayata geçirilerek işlendiği süreç ise Sultan II. Abdülhamit döneminde yaşanmıştır. (BCA. HRT. h.02312_00001).

Sultan II. Abdülhamit demiryolunu halkın zenginleşmesi ve askerlerin çabuk hareketini sağlaması açısından bir fırsat olarak görüyordu. Bunların yanında memleketin düşmanlar tarafından işgalini kolaylaştırabileceğinden özellikle sınır bölgelerinde demiryolu yapımını desteklemekteydi. Ülkeyi demiryollarına açmanın zararlarını Orta Asya memleketlerinde gözlemlediği şekliyle şöyle ifade etmişti: “*Rusya demiryollarını sınırları dışına çıkartmasıydı bu kadar hızlı gelişme gösteremezdi. Nitekim Hazar Denizi'nin ötesindeki demiryollarını inşa etmekle İran'daki nüfuzunu temin etmiştir*”. (Abdülhamid, 1975: 139).

Osmanlı Devleti demiryolu politikalarını gerçekleştirmek için Avrupalı birçok devletle de görüşmeler gerçekleştirmişti. Bu devletler Osmanlı Devleti içerisinde inşa edilecek olan demiryolu hatlarına yakından ilgi göstermişlerdi. Bu ilginin nedenleri şu şekilde açıklanabilir:

- 1.Coğrafi konum,
- 2.Ekonomik potansiyel,
- 3.Nüfuz bölgeleri oluşturma isteği,
- 4.Bu yatırımların karlı bir araç olması.(Hülagü, 2010: 26).

Mersin-Tarsus-Adana Demiryolunun Açılması

Anadolu'nun en verimli bölgelerinin başında gelen Çukurova verimli toprağı ve ılıman iklimi nedeniyle Osmanlı ekonomisine büyük katkı sağlamaktaydı. . Bu bölgede yetişen başta pamuk olmak üzere ürünlerin önemli bir bölümü Avrupa'ya ihraç ediliyordu. (19 Yüzyılda Osmanlı Dış Ticareti, 2011, s.70-74). Bunu gerçekleştirirken devletler ulaşım sorunuyla karşılaşmaktaydı. Sanayi Devrimiyle birlikte Avrupalı devletler daha çok ürüne ihtiyaç duymuş ve bu ürünleri de temin etmek amacıyla bir takım politikalar geliştirmişlerdi. Bu politikalar sadece hammadde taşımacılığının yanında bölgenin potansiyelini artırmayı da amaçlıyordu. Yapılacak demiryolu ile Mersin gibi Akdeniz'e açılan kapının işlevini limana bağlanacak bir demiryolu ile fazlasıyla arttırılacaktı.

Mersin-Tarsus-Adana demiryolu inşa ve işletme imtiyazı 1883'te Mehmet Nahid Bey ve Kostaki Teodoridi Efendi'ye verildi. İlgili kişiler Avrupalı ve özellikle İngiliz sermayedarlarını temsil ediyorlardı. 15 Ocak 1883'te mukavele ve şartnamenin teatisi yapıldı. Bu anlaşmaya göre,

- 1-İmtiyaz, mukavelenamenin tüm şartlarının yerine getirilmesi kaydıyla verilmiştir.
- 2-İmtiyaz süresi 50 yıldır.
- 3-Demiryolu inşasına 15 Ocak 1883'ten itibaren 1 yıl içerisinde başlanılacak ve demiryolu haritası Nafia Nezaretince onaylanıp kabulünden sonra 2,5 yıl içerisinde tamamlanacaktı.
- 4-İmtiyaz süresinin 30 yılı dolduktan sonra devlet demiryolunu satın alabilecekti.
- 5-İmtiyazın sona ermesiyle demiryolu, devlete kalacaktır. (Erol, 2003: 23-24).

Tarihler 16 Haziran 1885'e geldiğinde Mersin'den Adana istikametine vali ve yüksek memurları taşıyan tren 1 km. kadar gidip geldi. Öyle ki bu

deneme seyahati bölgedeki ilk tren seyahati olma özelliği taşıyordu. Bu yüzden insanlar hep bir ağızdan Sultan II. Abdülhamit'e "*Padişahım çok yaşa!*" diyerek sevinçlerini gösteriyorlardı. Bu hattın 4 Mayıs 1886'da Mersin-Tarsus kısmı, 1 Ağustos 1886'da da Tarsus-Adana kısmı törenle açıldı.⁸ (Engin, Uçar, Doğan, 2013:320-321).

Mersin-Tarsus-Adana demiryolunun açılmasıyla birlikte bölgede ciddi bir hareketlenme gerçekleşti. Bu durum Birinci Dünya Savaşı sonunda gerçekleşecek işgallerin ağır ve acımasız olmasına da zemin hazırladı.

Milli Mücadele Döneminde Demiryolu

Osmanlı Devleti'nde inşa edilen demiryolu hatlarının önemli bir kısmı Avrupalı devletlere imtiyaz verilerek yaptırıldığı için gerek Birinci Dünya Savaşı'nda gerekse de Milli Mücadele de bu hatlardan istenildiği gibi yararlanılamamıştı. Milli Mücadele başlarken ülkede 4112 km demiryolu üzerinde kullanılacak sağlam lokomotif ve vagon bulunmamakla birlikte işgallerin başlamasıyla demiryollarının da önemli bir kısmı işgal kuvvetlerinin elini geçti. (Yıldırım, 2001: 23).

Birinci Dünya Savaşı'nın sonunda imzalanan Mondros Mütarekesi bahsedilen işgallere hukuki zemin hazırlamıştı. Mütareke'nin 10. ve 15. maddeleri bunun açık birer göstergesidir. Maddelere göre,

10.Madde: Toros tünellerinin müttefikler tarafından işgali,

15.Madde: Kafkasya demiryollarının şu sırada Türk denetimi altında olan bölümlerini de kapsamak üzere, tüm demiryollarında, halkın gereksinimleri göz önünde bulundurulmak şartıyla Müttefiklerin rahatça kullanabilmeleri amacıyla Müttefik Denetleme görevlilerinin yerleştirilmesi imza altına alınmıştır. (Soysal, 1983: 13).

Demiryolları bir ülke için vazgeçilmez unsurların başında gelmektedir. Elinde bulundurduğu sürece askeri sevkiyat ile merkezi otoritesi güçlendirilmektedir. Yer altı ve yer üstü zenginliklerin taşınması ile ekonomik olarak güçlenmektedir. Hız ve zaman kavramının önem kazanması ile taşra merkez arasında bağı güçlendirerek sosyal huzurun tesisini sağlamaktadır. Nitekim Milli Mücadele döneminde de özellikle askeri alanda büyük bir eksikliği görülmüş ve bir takım çalışmalara girişilmiştir.

Yapımına Birinci Dünya Savaşı'nda başlanan Ankara-Sivas hattının inşasına devam edilmiş ve 127. km'ye kadar olan bölümü 1 Ağustos 1919'da açılmıştır. Yine Afyon (Çay) yakınlarındaki Azarıköy'den Konya

⁸ Mersin-Tarsus-Adana hattının toplam uzunluğu 66,8 km. dir.

(Cihanbeyli) tarafında Piribeyli yönünde Azarıköy Dekovil⁹ hattı yapılmıştır. Bu hat 15 Haziran 1922’de törenle açılmıştır. Milli Mücadele süresince demiryolu harcamaları için Nafia Vekâleti’ne önemli ödenekler verilmiştir. Ayrıca Mondros Mütarekesinde işten atılan Türk demiryolu personeli işgalin sona ermesinden sonra Kasım 1922’de tekrar işe alınmışlardır.(Yıldırım, 2001: 24-25).

Cumhuriyet Dönemi Demiryolu Politikaları

Demiryolu kurulduğu ilk dönemden itibaren her devletin farklı politik uygulamalarına araç olan önemli bir unsur olmuştur. Sanayisi gelişmiş ülkeler bu politikalarını hammadde ve pazar üzerine temellendirmiştir. Ancak ekonomisi gelişmemiş ülkeler herhangi bir politika uygulamak yerine büyük devletlerin hammadde ve işgal planlarının bir parçası olmuşlardır. Osmanlı Devleti kendi imkanlarıyla bir takım çalışmalar yapmış olsa da zamanla daha kötüye giden ekonomisi nedeniyle imtiyazlar vermek zorunda kalmıştır. Bu durum Avrupalı Devletler tarafından fırsata çevrilerek iç veya doğu bölgeler dışında kendi çıkarları doğrultusunda hareket etmişlerdir. Cumhuriyet ilanıyla birlikte bütün bu gelişmeler ayrıntı bir şekilde irdelenerek milli bir politika uygulanmaya başlandı.

Mustafa Kemal Paşa demiryolları hakkında, “*Türkiye hükümetinin tesbit ettiği projeler dahilinde muayyen zamanlar zarfında vatanın bütün mıntıkları çelik raylarla birbirine bağlanacaktır. Bütün vatan bir demir kitle haline gelecektir. Demiryolları memleketin tüfenkten, toptan daha mühim bir emniyet silâhıdır. Demiryollarını kullanacak olan Türk milleti menşesindeki ilk sanatkârlığının, demirciliğinin eserini tekrar göstermiş olmakla müftehir olacaktır. Demiryolları Türk milletinin refah ve medeniyet yollarıdır.*” demiştir .(Atatürk’ün Söylev ve Demeçleri II, 2006: 301) Bu söylem bize demiryolu politikasının sadece askeri bir unsur olmadığını aynı zamanda refah ve medeniyetin tesisinde önemli bir rol oynadığını göstermektedir.

Cumhuriyet Dönemi demiryolu politikasını iki dönemde incelemek gerekmektedir. Birinci dönem 1923-1927 yılları arasında kapsayan sınırlı imkanlarla demiryolu yapım dönemidir. İkinci dönem ise 1927-1933 yılları arasında kapsayan ve yabancı şirketlerin ellerindeki demiryollarını satın aldıkları dönemdir. Bu bağlamda ilk başarı 1928’de Anadolu hattının millileştirilmesidir. Bu durumu 1929’da Mersin-Adana, 1931’de Samsun-Çarşamba ile Bağdat hattının Adana-Fevzipaşa arasındaki kısmı takip etmiştir. (As,2013: 86).

⁹ Ray aralığı 60 santimetre veya daha az olan, araçları buhar, hayvan veya insan gücüyle yürütülen küçük demiryolu.(Türkçe Sözlük, 2019, s.614)

Mersin-Tarsus-Adana Demiryolunun Millileştirilmesi

Anadolu coğrafyası başta olmak üzere Osmanlı Devleti'nde demiryolu ağının önemli bir kısmı imtiyazlarla oluşturulduğu için Milli Mücadele döneminde bu yollardan istenildiği kadar yararlanılamamıştır. Bu durum ayrıca tam bağımsızlık ilkesini kabul edip bu konuda politikalar oluşturan Türkiye Cumhuriyetini de yeni arayışlara sevk etmiştir. Bu olayın en belirgin uygulaması ise bu hatların satın alınması şeklinde olmuştur.

Birinci Dünya Savaşı sonunda imzalanan Mondros Mütarekesi ile bölge Fransız ve onların desteklediği Ermeniler tarafından hızla işgal edilmiştir. Buna karşın tüm Anadolu da olduğu gibi bölgede de işgaller tepkiyle karşılanmış ve büyük bir direniş hareketi başlatılmıştır. Nitekim mücadelenin sonunda 20 Ekim 1921'de Fransızlarla Ankara Anlaşması imzalanmıştır. Anlaşmanın imzalanması için Türkiye Büyük Millet Meclisi Hükümeti; Dışişleri Bakanı ve Milletvekili Yusuf Kemal Bey'i Fransa Cumhuriyeti Hükümeti ise eski bakanlardan Hanri Franklen Buyyon'u yetkili tayin etmişlerdir. (Düstur, 3. Tertip. C.2: 152).

Görüşmeler sonunda imzalanan Ankara Anlaşması'nın konumuz ile bağlantılı kısmı aşağıda da gösterildiği üzere onuncu maddesidir. Bu maddeye istinaden bölge demiryolu Fransız bir Şirketin yönetimine geçmiştir.

Madde-10:Türkiye Büyük Millet Meclisi Hükümeti Pozantı ile Nusaybin arasındaki Bağdat demiryolu parçası imtiyazının ve Adana vilayetinde inşa edilmiş bulunan şubelerin imtiyazıyla beraber imtiyazlara ilişkin ve bilhassa işletmeye ve nakliyat ticaretine hukuk kuralları içerisinde Fransız Hükümeti'nin göstereceği bir Fransız grubuna devredilmesini kabul eder. Türkiye Meydan-ı Ekbez'den Çobanbey'e kadar Suriye arazisinin trenlerle askeri sevkiyatı kullanma hakkına sahip olacaktır. Suriye dahi Çobanbey'den Nusaybin'e kadar Türk arazisi üzerinde trenlerle askeri nakliyatı gerçekleştirmek hakkına da sahip olacaktır. İş bu parça ve kısımlar üzerinde esas itibariyle hiçbir farklı tarife uygulanmayacaktır. İhtiyaç halinde bu kurallar haricinde hareket edilebilmesi hususunu iki Hükümet oy birliği ile uygulamak hakkını saklı tutar. Eğer itilafın uygulanamaması halinde taraflardan her biri serbest biçimde kararını verebilecektir. (Düstur, 3. Tertip. C.2: 156).

İmzalanan Ankara Anlaşması'nın onuncu maddesinin uygulanabilmesi için de gerekli şartlar Ankara'da 20 Ekim 1921 tarihinde yazılan mektupla iki gereğe bağlanmıştı.

Türkiye Büyük Millet Meclisi Hükümeti Dışişleri Bakanı Yusuf Kemal Beyefendi,

İki Hükümet arasında bugün imza edilen Anlaşmayı bütünleyici olarak adı geçen Anlaşma'nın 10. Maddesinde bahsedilen devir işleminin kabulü aşağıdaki iki şartın yerine getirilmesine bağlıdır:

1. Türk Hükümetinin hakları sürdürülecektir.

2. Adı geçen Hükümet eski şirketin devir işleminden doğan istek ve talepleri karşılanacaktır.

Hürmet ve saygılarımın kabulünü rica ederim. Hanri Franklen Buyyon (Düstur, 3. Tertip. C.2: 164).

Demiryolu hattının Fransız Grubuna devri sonunda zaman zaman istenmeyen bazı olaylar gerçekleşmişti. Bu bağlamda Fransızlar Adana ve yöresindeki istasyonlara Cuma günleri Türk Bayrağı ile birlikte Fransız bayrağı da çekmişlerdir. Fakat valinin uyarısı üzerine on gün boyunca Fransız bayrağı çekmemişlerse de Türk bayrağını da çekmedikleri görülmüştür. (Gürel, 2011: 93).

Bir takım sıkıntıların ortaya çıkması ve tam bağımsızlık ilkesine aykırı bir durum teşkil etmesi nedeniyle Ankara Anlaşması'nın onuncu maddesine dayanarak gerçekleşen işletme hakkının Fransız Grubuna devredilmesine ilişkin durumun, Türkiye Cumhuriyeti lehine değiştirilmesi için de bir takım çalışmalar yapılmıştır. Bu çalışmalar neticesinde Türkiye Cumhuriyeti tarafı aşağıdaki delilleri öne sürmüştür.

I. 20 Ekim 1921 tarihli Ankara Anlaşması'nın onuncu maddesinin birinci fıkrasındaki (... ve Adana vilayetinde inşa edilmiş bulunan şubelerin imtiyazıyla...) ibaresiyle kast olunan şubeler Bağdat demiryolu şubeleridir. Delili:

Bu Anlaşmaya bağlı protokolde Türkiye delegesinin bazı hususa ait düşünce ve talepleri arasında evvela Bağdat demiryolu hattı imtiyazı mukaveleleri gereğince kilometre başına verilmekte olan teminat şimdiye kadar bütün hattın tamamının geliri esası üzerine tespit kılınmakta idi. Hattın Pozantı ile Nusaybin arasındaki Türk kısmının kilometre teminatı mazide olduğu gibi tekmil Bağdat hattının tamamının geliri üzerine tespiti vazgeçilmezdir. Fransız delegesi bu talebin haklı olduğuna hükümetinin nazarı dikkatini celp etmeyi taahhüt eder. (BCA. 30-18-1-2_1-13-2).

Bu delilde açıkça göstermektedir ki önceden olduğu gibi hattın tamamının geliri esası üzerine düzenlenen kilometre teminatına uyulmamıştır. Bu da Anlaşmayı geçersiz kılabilecek önemli unsurlardan biridir.

II. onuncu maddede (... imtiyazlara bağlanmış) tabirlerinde imtiyaz kelimesinin kullanılmış olması da maddede Mersin-Tarsus-Adana hattının dahil olmasını icap etmez. Çünkü:

*Bağdat mukavelenesinde başka bazı hatlarında imtiyazlarından bahs olunmaktadır.

*Bağdat hattı imtiyazı kısım kısım inşa edilmek üzere verilmiştir. Her kısmının imtiyaz müddetinin başlangıcı ve bitişi başka başkadır.

*Kısımlar için ek sözleşmeler vardır. Mesela: Bulgurlu-Halif kısmı ve Tilhabeşten Halebe bir şube inşası için ek sözleşme yapılmıştır.(BCA. 30-18-1-2_1-13-2).

Bu maddeden de anlaşıldığı üzere Bağdat hattı tabirinin kullanılması Mersin-Tarsus-Adana hattının da aynı imtiyazlara sahip olduğunu göstermemektedir.

III. Mersin-Tarsus-Adana hattı Bağdat hattının bir şubesi değildir. Ayrı bir hattır. Kendine mahsus bir mukavelenamesi, ayrı bir imtiyazı, ayrı menfaatleri temsil eden ayrı bir şirketi vardır. Örneğin:

*Bağdat demiryolu imtiyazına ait mukaveleye ek olarak tanzim olunan ikinci mukavelenamenin beşinci maddesinde Yenice ile Adana mevki arasındaki kısım için hükümetin gerek inşa ve gerek işletme teminatı vermeyeceği ve bu kısmın üzerinde Bağdat demir yolu vagonlarla gerçekleşecek nakliyata ait hissei hasılatın bir nispet dairesinde özellikle Mersin-Adana demiryoluna ait olacağı açıktır.

*Bu mukavelenin altıncı maddesi de Yenice-Adana kısmının Bağdat hattından olmadığına delildir.

*Yine bu mukavelenin yedinci maddesinin son fıkrası Mersin hattı ile Bağdat'ın büsbütün başka hatlar olduğunun açık delilidir. (BCA. 30-18-1-2_1-13-2).

Bu incelemeler gösteriyor ki Mersin-Tarsus-Adana demiryolu hattı Bağdat demiryolu hattından ayrı bir hattır. Dolayısıyla verilen imtiyazlar Mersin-Tarsus-Adana demiryolu hattı için kullanılmamıştır.

Türkiye Hükümeti daha önce imtiyaz verilen Mersin-Tarsus-Adana demiryolu hattının millileştirilmesi için büyük çaba harcamıştır. Yapılan çalışmalar sonunda düzenleme Meclise gelmiştir. Düzenleme bir takım tartışmalar neticesinde oylanarak kabul edilmiştir. Mecliste yaşanan gelişmeler kısaca aşağıdaki şekilde idi.

Kastamonu Milletvekili Hasan Fehmi Bey, bu konuyu daha iyi tetkik edebilmek için gelecek oturuma kadar vakit verilmesini istemişti. Maliye

Vekili Şükrü Saraçoğlu, meselenin çabucak müzakere edilmesini talep etmiştir. Bu durumu da sözleşmenin uzun zamandır herkesin gözü önünde bulunmasına ve encümenlerde haftalardan beri incelenmesine bağlamıştır. Ayrıca Hükümetin bu sözleşmeyi 1928 yılının Aralık ayının sonuna kadar Meclise arz etmeyi vadetmesi de bu harekette etkili olmuştur. Öyle ki memleketin gerek savunması gerekse iktisadi gelişimi için hattın Hükümet elinde kalması ve satın alınmasının en müsait zamanının bu dönem olduğunu da dile getirmiştir. (TBMMZC, 3/2/105-106).

Maliye Vekili Şükrü Saraçoğlu, Anadolu-Mersin hatları ve Haydarpaşa limanı şirketlerini Hükümetle makul ve adil esaslar çerçevesinde anlaşmaya sevk eden durumları şu şekilde açıklamıştır.

1-İsmet Paşa ve Hükümetlerinin Demiryolu siyasetini sürekli canlı tutarak memleketin muhtelif yerlerinde fiili olarak uygulamak istemesidir.

2-Bankalar sendikadaki paketin elimize geçmek üzere bulunması durumudur. İşte bu iki gelişme şirketleri müzakereye sevk etmiştir. (TBMMZC, 3/2/108.). Bu durum Hükümetin demiryolu politikalarına ne kadar önem verdiğinin de bir göstergesidir.

Gelişmeleri bütün boyutlarıyla Meclise aktarmaya devam eden Şükrü Saraçoğlu konuşmasında durumun maddi boyutlarından da bahsetmiştir. Bu açıklamaları da aşağıdaki şekildedir.

Mersin-Tarsus hattı 1932 senesine kadar lazım gelen sermayenin miktarı 8.199.050 Franktır. Bu sermaye %4 faizle ve %50 İsviçre Frangı verilmek şartıyla 4 senede temin edilecektir. Yani bunda da gerek faiz gerek anapara yarı yarıya indirilmiştir. Bu bakımdan satın alma bedeli 4.100.000 Franktır ki bu da 1.650.000 Türk Lirası eder. 67 km uzunluğunda bulunan ve senelik yarım milyon lirayı aşan geliri gayrisafiye temin eden bu hattın mallar menkul, gayrimenkul ve edevatı ile bu fiyata çok ucuza satın alındığı aşikardır. Ayrıca Mersin-Tarsus-Adana şirketinin 10.951 adet 547.550 Frank kıymetinde imtiyazlı hisse senedi paketle tamamen 8.250 adet 4.125.000 Frank kıymetinde normal hisse senedinden 3.642.500 Frank kıymetinde 7.285'şide Anadolu şirketi vasıtasıyla bize intikal ettiği gibi %4 faizle 3.526.500 Frank kıymetinde 7.400 tahvilinde 1.553.500 Frank kıymetinde 3.157 paket arasında bize kalmaktadır. (TBMMZC, 3/2/108-111).

Bu çalışmaların sonucunda Türkiye Büyük Millet Meclisi tarafından 1090 sayılı Resmî Gazete de yayınlanarak yürürlüğe giren 1375 sayılı Kanun kabul edilmiştir. Kanunun maddeleri aşağıdaki gibidir:

Madde 1:Hükümetle Anadolu ve Mersin-Tarsus-Adana demiryolları ve Haydarpaşa Limanı şirketleri ve Zürih'te Şark Demiryolları Bankası

arasında 1928 tarihinde Ankara'da düzenlenen ve imza altına alınan dört parça İtilafname ile altı parça mektup onaylanmıştır.

Madde 2:Bu kanun yayın tarihinden itibaren geçerlidir.

Madde 3:Bu kanunu yürütmeye Maliye ve Nafia vekilleri memurdur. (TBMMZC, 3/2/116).

Yapılan oylamaya bölge milletvekillerinden bir kısmının katılım göstermediği görülmüştür. Bu milletvekilleri ve genel Meclis durumu aşağıdaki tabloda gösterilmiştir.

Tablo 1: Oylamaya Katılan Milletvekillerinin Durumu

	Üye Sayısı:316	
	Oylamaya Katılanlar:216	
	Kabul Edenler:216	
	Reddedenler:0	
	Çekimser:0	
	Oylamaya Katılmayanlar:99	
	Boş:1	
	Kabul Edenler	
Adana	İçel	Mersin
-	Emin B.	Hakkı B.
	Hakkı B.	
	Oylamaya Katılmayanlar	
Adana	İçel	Mersin
Hilmi B.		
Kadri B.		
Kemal B.	-	Ali Münif B.
Zamir B.		

Kaynak: (TBMMZC, 3/2/118-120).

İstanbul Milletvekili Fuat Bey, kabul edilen itilafnameler gereğince Maliye Vekaleti bütçesiyle demiryolları bütçesine ek ödenek konulması gerektiğini dile getirmiştir. O ödenek hakkında da bir kanun layihası takdim edilmiş ve onun da acilen müzakeresini teklif etmiştir. Bunun sonucunda getirilen teklif oylanarak aşağıdaki şekilde kabul edilmiştir.

Anadolu-Mersin-Tarsus-Adana demiryollarıyla Haydarpaşa liman ve rıhtımının satın alınması için 1928 mali senesi içerisinde verilecek para karşılığı olarak Anadolu-Bağdat demiryolları ve Haydarpaşa Liman ve Rıhtım idaresinin 1928 senesi bütçesinde beş numara ile açılan fasılla 1.500.000 lira ödenek aktarılmıştır. Yine aynı konuyla ilgili Anadolu-Mersin-Tarsus-Adana demiryolları ile Haydarpaşa limanı tesisinin ve bu

şirketlere ait esham ve tahvilat ile menkul ve gayrimenkul mallar için 1928 senesi Maliye Vekaleti bütçesine 225 numara ile açılan fasla mahsus 4.600.000 lira ödenek verilmiştir. (TBMMZC,3/2/116-117).

Bu oturumda ayrıca Erzincan Milletvekili Saffet Bey, Maliye Vekili Şükrü Saraçoğlu Bey'e Anadolu Demiryolu, Mersin-Tarsus-Adana yolları ile Haydarpaşa liman tesisatının memleketin menfaatine en uygun şekilde satın alınması hususunda mesaisinin takdir buyurularak kendilerine teşekkür edilmesi hakkında önerge teklifi de kabul edilmiştir. (TBMMZC, 3/2/117).

Sonuç

İnsanların hareket ettirmeyi başardığı her araç ulaşımın gelişmesinde önemli bir rol oynamıştır. Buhar gücünün makine ile tanışarak lokomotif adını alması bu gelişmelerin en ciddi basamaklarından biri olmuştur. Nitekim bu durum sadece ulaşım sınırlı kalmamış insanları ve devletleri kısa zamanda her açıdan etkisi altına almıştır. 1830'larda başlayan demiryolu serüveni henüz yüzyıl bitmeden neredeyse dünyanın dört bir yanına yayılmış ve adeta devletlerin güç sembolü halini gelmiştir. Ekonomik olarak güçlü devletler bu yolları kendi sınırları içerisinde tutmakla kalmamış nüfuz bölgeleri oluşturmak için bir unsur olarak kullanmışlardır.

XIX. yüzyılın özellikle ikinci yarısından sonra ekonomik anlamda iyice darboğaza giren Osmanlı Devleti dönemin koşulları düşünüldüğünde demiryolu politikasına ağırlık vermek zorunda kalmıştır. Ancak kendi imkanlarıyla oluşturmak istediği yeni yollar ekonomik ve teknik altyapının kurbanı olmaktan kurtulamayacaktır. Bu durum da yabancı yatırımların desteklenmesine neden olacaktır.

Yeni kurulan Cumhuriyet ilke edindiği tam bağımsızlık parolası gereği imtiyaz verilerek kurulan bu şirketlerin ortadan kaldırılması için çalışmalar başlatacaktır. Mersin-Tarsus-Adana demiryolu hattının millileştirilmesi projesi de bu ilkenin doğurduğu en önemli sonuçlardandır. Yapılan yoğun çalışmalar ve görüşmeler sonunda hattın Türkiye Cumhuriyetine devredilmesi meselesi çözülecektir. Böylece herhangi bir sebeple de olsa bağımsız devlet anlayışından taviz verilmeyeceği gerçeği bir kez daha gösterilmiştir.

Ek:1 Osmanlı Devletinin Tren Hatlarını Gösteren Harita

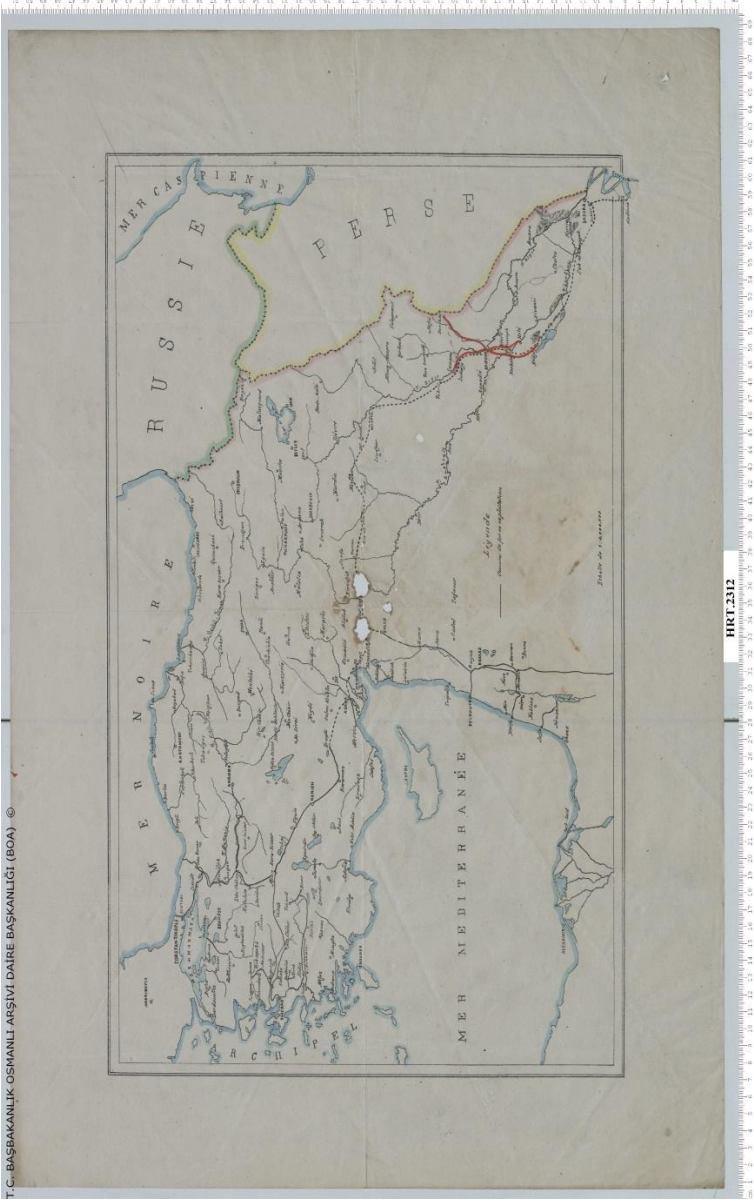

Ek:2 Mersin-Tarsus-Adana Demiryolu İtilafnamesi

— 114 —

Anadolu ve Mersin - Tarsus - Adana demiryolları ve Haydar Paşa Limanı ve Zürihte Şark Demiryolları Bankası arasında mün'akıt dört kıt'a itilâfname ve merbutatının tasdiklarına ait kanun

(Resmî gazete ile neşir ve ilânı : 12/1/1929 - Sayı : 1090)

№ 1375

BİRİNCİ MADDE — Hükümetle Anadolu ve Mersin - Tarsus - Adana Demiryolları ve Haydar Paşa Limanı Şirketleri ve Zürihte kâin Şark Demiryolları Bankası arasında 10 kânunuevve 1928 tarihinde Ankarada tanzim ve imza kılınan merbut dört kıt'a itilâfname ile bunların eczayı mütemminesinden olup tarafeyn arasında teati kılınmış olan altı kıt'a mektup tasdik olunmuştur.

İKİNCİ MADDE — Bu kanun neşri tarihinden muteberdir.

ÜÇÜNCÜ MADDE — Bu kanunun ahkâmını icraya Maliye ve Naha Vekilleri memurdur.

5 kânunusani 1929

Mersin - Tarsus - Adana Demiryolu itilâfnamesi

Maliye vekili Saraç oğlu Şükrü Beyefendi Hazretleri tarafından temsil ve atide muhtasaran Hükümet namile tevsim edilen:

« Türkiye Hükümeti Celilei Cümhuriyesi » ile

Salâhiyeti kâmile ile murahhas :

Müsyü Doktor Kurt Weigelt ve Müsyü Paul Meisner

Tarafından temsil edilen atide Şirket namile müsemma İstanbulda mukim (Mersin-Tarsus - Adana Demiryolu Kumpanyası)

Beyninde atiyüzzikir hususat takarrür ettirilmiştir:

MADDE 1 — Şirket Mersinden Adanaya kadar olan demiryolu hattını ve bunun üzerinde ukudu imtiyaziyesinden mütevellit hukuku , işletme hakkı ile « Estacade » mağızalar , havayı hat ve elektirik merkezi, bilumum alât ve edevatı muharrike ve müteharrike ve bilcümle demir baş eşya ve malzeme de dahil olarak , atiyüzzikir şerait dairesinde Hükümete devir ve temlik eyler . Bundan maada Şirket, işbu itilâfnameye merbut listede tarif ve tafsil olunan arsaları da Hükümete devir ve temlik eyler. Buna mukabil, Şirket ukudu imtiyaziyesi mucibince Hükümete karşı uhdesine müterettip alelumum kâifei vecaip ve mükellefiyetlerden beri olur .

MADDE 2 — İşbu devir ve temlik dolayisile Hükümet atide gösterilen takasiti seneviyenin, Şirket hesabına olarak, Berlinde « Doyçe Banka » sureti muntazamada tediyisini gayri kabili rücu olmak üzere taahhüt eyler :

1 - 1 kânunusani 1929 dan itibaren 31 kânunuevvel 1932 tarihine kadar lâzımmüttekiye 1 129 378, 35 İsviçre frangı (bir milyon yüz yirmidokuz bin üçyüz yetmiş sekiz İsviçre frangı ve otuz beş santım) mükatırında birer taksiti senevi .

İşbu senelik taksitler ait oldukları senelerin 15 şubat, 15 mayıs, 15 ağustos ve 15 teşrini sani tarililerinde olmak üzere her üç ayda bir balâda muharrer mekadirin rub'u nisbetinde naktan veya Şirketin vadeleri müteakıp üç ayda hulûl edecek esham ve tahvilât kuponları olarak tediat icrası suretile, tediyе olunacaktır.

— 115 —

2 - 1 kânunsani 1933 den itibaren ve 31 kânunevvel 1957 tarihine kadar lâzımütediye 15 592,40 İsviçre frangı (altmış beş bin beşyüz doksan iki İsviçre frangı ve kırk santim) miktarında birer taksiti senevi.

İşbu senelik taksitler balâda mezkûr senelerin 15 mayıs tarihlerinde nakten veya Şirketin adeleri aynı sene zarfında hüflül edecek senedatına müteferri kupon olarak tediyeye kılınacaktır.

İsviçre frangı, binde 900 ayarı nizamisinde 6,4516 gram altunu ihtiva etmekte olan irmi franklık sikkenin yirmide bir kısmıdır.

Şayet İsviçre frangı altın bedeli misline nazaran yüzde üçle fazla kıymetten düşecek olursa Hükümet bu suretle hasıl olacak farkı da tamamen tesviye eylemeği taahhüt eyler.

MADDE 3 — Hükümet balâdaki ikinci madde mucibince kendi tarafından tediyeye edilecek taksiti seneviye teminatı olmak üzere, herşeyden evvel işbu itilâfnamenin birinci maddesinde mezkûr olan hat ve tesisatın safi hasılatını Şirket tahvilât ve hisse senedatı hamillernie, gayri şübili rücu olmak üzere, tahsis eyler.

Maamafih, hasılatın ademi kifayesi taktirinde noksan mebalîği Devletin varidatı umumiyesinden mal hususunda Hükümete terettüp eden mecburiyete salıfüzükir tahsis keyfiyeti dolayisile ir gûna hâlel tari olmayacaktır.

MADDE 4 — İşbu itilâfnamede tayin ve tasdik edilmiş olanlar haricinde tarafeyni adeyn beyninde kâffeı matlubat tesviye edilmiş addolunacaktır.

Esham ve tahvilât haiz buldukları vergi, damga resmi ve harç muafiyetlerini, hatta rketin feshi halinde dahi aynen muhafaza edeceklerdir.

Tedahülâtı mümessil senedat aynı muafiyattan müstefit olacaklardır.

MADDE 5 — Şirketin esham ve tahvilâtına müteallik taahhüdâtın sureti tesviyesi işbu lâfname neficesi olarak ne tarzda olacağı işbu itilâfnamenin eczayi mütemmimcesinden olan erbut plânda tayin ve tespit edilmiş bulunacaktır.

MADDE 6 — Her hangi bir senenin 1 kânunevvelinde, senei sabıka zarfında vadesi ilül edipte ne senei sabıkada ve ne de cari senenin 11 ayı zarfında henüz berayı tediyeye raz edilmemiş olan tahvilât kuponları ve temettü kuponları adedinin senei sabıka zarfında desi gelen kuponlar mecmuunun $\frac{1}{10}$ 4 dünden fazla bulunduğu tahakkuk edecek olursa bu pta istimal edilmemiş olan mebalîği, müteakıp üç aylık taksit bedelinden, muvakkaten h ve tenzilde Hükümet muhtar olacaktır.

Buna mukabil Hükümet, böylece tarih ve tenzil olunan mebalîği, ait buldukları kuponların tahharen ibrazı taktirinde kâmilen veya kısmen tesviye eylemeği taahhüt eyler.

İşbu itilâfname merbutunda tayin ve tespit edilmiş olan müruruzaman müddetleri zarfında az edilmeyecek olan bütün kuponların esham baliğaları sureti kat'iyede Hükümete kalacaktır.

MADDE 7— Şirket, 1918 ilâ 1927 senei hesabiyeleri için plânço tanziminden muaf olup edecek plânço 31 kânunevvel 1928 de katolunan plânço olacaktır.

MADDE 8 — Şirketin feshi taktirinde Hükümet, işbu itilâfname ile merbutunda iharrer bulunan vecaibi doğrudan doğruya Şirket esham ve tahvilâtı hamillerine karşı ifa eda edecek ve işbu itilâfnameye merbut plânda işaret olunan komisyon akçası ve masarifi te kûmet canibinden yine doğrudan doğruya bankalara tesviye kılınacaktır.

Tasfiye nihayetinde, Şirketin mevcudu, hukuku, matlubatı ve menâfii bilâ ıvaz Hükümete ikal edecektir.

MADDE 9 — İşbu mukavelename ile merbutu netayicinden olan umuru maliye, Berlinde yçe Bank müessesesine mevdu kalmakta olup müessesesi mezkûre, vücude getirilecek olan ii Türk Devlet Bankası ile bu hususta anlaşacaktır. Balâdaki 8 inci maddede işaret olunan malın hudusu halinde de salıfüzükir umuru maliyenin rüyet ve tedviri yine mezkûr bankalar tesinde ipka olunacaktır ve Hükümet te, bu taktirde balâda zikrolunan tediyatı, alâkadarlar

— 116 —

hesabına olarak, Doyçe Bank ile: (Türkiye Devlet Bankası) na, işbu iki banka beyninde ittihaz edilecek mukarrerata tevfikân, icra eylemeği taahhüt eyler.

Hamiiler, Hükûmete karşı Doyçe Bank tarafından temsil olunacaklardır.

MADDE 10 — İşbu mukavele ile Hükûmete devir ve temlik olunan gayri menkullerin frağ ve intikal harçları ve mukavelenin ve bankaya tediyi edilecek senevi taksitler mukabilinde alınacak makbuzların damga resimleri ve devredilecek emlak ve arazinin mütedahil vergileri Hükûmete aittir.

MADDE 11 — İşbu itilâfnamenin tefsir veya tatbiki hususunda zuhur edebilecek bilcümle ihtilâfât Şirket ukudu imtiyaziyesi ahkâmına tevfikân fasıl ve tesviye olunacaktır.

MADDE 12 — İşbu itilâfname, Türkiye Büyük Millet Meclisince kabul ve tasdikı akabinde iktisabı mer'iyet edecektir ve muamelei tasdikıyenin 31 kânunuevvel 1928 tarihine kadar vukuu muktazî bulunmakla Hükûmet işbu mukavelenemeyi imzasından itibaren 15 gün zarfında Büyük Millet Meclisinin nazarı tasvip ve tasdikına arzeyelediği taahhüt eyler.

Aynı hüküm ve tesiri haiz olmak üzere 10-12-1928 tarihinde Ankarada iki nüsha olarak tanzim kılınmıştır.

Kurt Weigelt
Paul Meisner

LİSTE

Mersinde vakti arsalar

Mahallesi	Arşın murabbaı	Cinsi
Katolik kilisesi	4,800	(Mağaza) vakıf
» » »	80,000	» » »
Deniz kumu (sahil)	25,600	Arazii miriye
» » »	8,000	Vakıf
Cenuben demiryolu ile mahdüt	25,600	Arazii miriye
» » »	24,000	»
» » »	52,800	»
» » »	42,200	»
» » »	55,200	»
Şimalen demiryolu ile mahdüt	12,800	»
» » »	12,800	»
» » »	2,400	»
» » »	64,000	»

MALİ SERVİS

Tahvilât faizlerinin sureti tesviyesi

1 — Vadesi hulûl etmiş olan ve 31 kânunusani 1929 tarihine kadar hulûl edecek olan bi tefrik herhangî vadelere ait olursa olsun müruru zamana uğramamış bilcümle tahvilât kuponlarını tediyesi, faizsiz ve birincisi 1 temmuz 1933 de ve sonrakileri de müteakıp senel temmuzunun 1 inci günü kesbi muacceliyet etmek üzere yirmi beş adet senelik takasit ile İsviç frangı olarak ve beler İngiliz lirası (yirmibeş İsviçre frangı) hesabıyla lâzımüttesviye « mütedahil kuponları mümessil senedat » namile mevsüm senedat tahsisî suretile, yüzde 50 esasî üzeri den icra kılınacaktır.

2 — Tahvilât faizlerinin tesviyesi, 1 temmuz 1929 da vadesi hulûl edecek kuponun tediyi ile tekrar başlayacak ve cshabı tahvilâta, kuponların hulûlü vadelerinde lâzımüttesdiye olmak üzer

Kaynakça

- Akyüz, Y. (1988). Türk Kurtuluş Savaşı Ve Fransız Kamuoyu 1919-1922 (2. Baskı). Ankara: Türk Tarih Kurumu Basımevi.
- Altay, M.H. (1965). Adım-Adım Çukurova. Adana: Kemal Matbaası.
- As, E. (2013). Cumhuriyet Dönemi Ulaşım Politikaları (1923-1960). Ankara: Atatürk Araştırma Merkezi.
- Atatürk'ün Söylev ve Demeçleri II (5. Baskı). (1997). Ankara: Türk İnkılap Tarihi Enstitüsü Yayınları.
- Çelik, K. (1999). Milli Mücadele'de Adana ve Havalisi (1918-1922). Ankara: Türk Tarih Kurumu Basımevi.
- Engin, V., Uçar, A., Doğan, O. (Ed.). (2013). Osmanlı'da Ulaşım (2. Baskı). İstanbul: Çamlıca Basım Yayın.
- Erol, A. (2003). Mersin-Tarsus-Adana Demiryolu (Yayınlanmamış Yüksek Lisans Tezi). Marmara Üniversitesi, İstanbul.
- Gürel, Z., (2011). Kurtuluş Savaşında Demiryolculuk (2. Baskı). Ankara: Türk Tarih Kurumu Yayınları.
- Hülagü, M., Arslan, M., Yavuz, Ü. (2008,12). Cumhuriyet Öncesi Osmanlı Demiryollarına Genel Bir Bakış. Cumhuriyet Döneminde Demiryolları Sempozyumu. Ankara.
- Özyüksel, M. (2013). Osmanlı İmparatorluğu'nda Nüfuz Mücadelesi: Anadolu ve Bağdat Demiryolları (1. Baskı). İstanbul: Türkiye İş Bankası Kültür Yayınları.
- Soysal, İ. (1983). Türkiye'nin Siyasal Andlaşmaları. Ankara: Türk Tarih Kurumu Basımevi.
- Sultan Abdülhamit, (1975). Siyasi Hatıratım (3. Baskı). İstanbul: Dergah Yayınları.
- Şen, L. (2003). Türkiye'de Demiryolları ve Karayollarının Gelişim Süreci (1. Baskı). Ankara: TESAV Yayınları.
- Türkçe Sözlük, (2019), Ankara, Türk Dil Kurumu Yayınları, Baskı: II s.621)
- Yıldırım, İ. (2001). Cumhuriyet Döneminde Demiryolları (1923-1950). Ankara: Atatürk Araştırma Merkezi.
19. Yüzyılda Osmanlı Dış Ticareti C.1 (2011), Ankara: Türkiye İstatistik Kurumu Matbaası.

C. ATLI, A. KALIN

ÇAKÜ Sosyal Bilimler Enstitüsü Dergisi/ Journal of Institute of Social Sciences

Cilt: 11, Sayı: 2, Kasım 2020 / Volume: 11, Issue: 2, November 2020: 155-175.

Yücel, S., Taşar, M. (2016). Demiryolunun stratejik önemi ve Erken Cumhuriyet Döneminde demiryolu siyaseti. *Vakanüvis*, 293-342.

Belgeler

BCA. 30-18-1-2_1-13-2

BCA. HRT.h.02312_00001

Düstur, 3. Tertip. C.2

TBMMZC, 3/2

17. YŪZYILDA KONYA'DA KADINLARIN GEÇİM KAYGISI: KONYA ŐER'İYE SİCİLLERİ'NE GÖRE NAFKA*

BetŪl TEZCAN*

Öz

Evlilik bađı ve sonrasında meydana gelen birtakım durumlar, eŐler arasında çeŐitli hukukî meseleleri gündeme getirmektedir. Bunların baŐında hiç kuŐkusuz, ekonomik yeterliliđi olsun veya olmasın özellikle kadınlar iin, geim kaygısı gelmektedir. Bu bađlamda deđerlendirilen ve maddî ve manevî pek ok gereksinimi kapsayan nafaka; İŐlâm hukukunda erkeđin sorumluluđundadır. Erkeđin maddî durumunun, nafakanın miktarında ve ödenme Őeklinde belirleyici olduđu da bilinmektedir. Örften beslenmesinin yanında temelde İŐlâm hukuku kaidelerinin ve özelde Hanefî mezhebi itihatlarının uygulandıđı Osmanlı Devleti Őer'î mahkemeleri, tuttukları kayıtlar yoluyla eŐler arasındaki hukukî konuların seyrini takip etmeye imkân sađlamaları aısından önemlidir. Bu mahkemelerde görŪlen davalar arasında yer alan ve boŐanma, ölŪm yahut gaiplik gibi nedenlerle ortaya ıkan erkeđin nafakayı karŐılayamaması ise kadınların geim kaygılarını mahkemeye taŐıyabilmelerini göstermesi bakımından dikkate deđerdir. Bu alıŐmada; 17. yŪzyıla ait Konya Őer'ie Sicillerinde bulunan nafaka kayıtları, tŪrlŪ boyutları ile ele alınmıŐtır. SŪz konusu dönemde Konya'da kadınların gerek kendileri gerek velayeti veya vesayeti hasebiyle çocuklar iin; eski eŐlerinden ya da gaip veya merhum eŐlerinin nafaka temini hususunda tayin edilen vekil/kefillerinden nafaka talepleri, asaleten veya vekâleten yaptıkları baŐvurular Ūzerinden incelenmiŐtir.

Anahtar Kelimeler: Evlilik, Nafaka, Osmanlı Devleti, 17. YŪzyıl, Konya Őer'ie Sicilleri.

*Bu makale Yıldırım Beyazıt Ūniversitesi, Sosyal Bilimler EnstitŪsünde hazırlanan "XVI-XVII. YŪzyıl Őer'ie Sicillerine GŪre Konya'da Kadın" baŐlıklı yŪksek lisans tezimizden ŪretilmiŐtir.

* AraŐtırma GŪrevlisi, Ankara Yıldırım Beyazıt Ūniversitesi, İnsan ve Toplum Bilimleri FakŪltesi, Tarih BŪlŪmŪ, btezcan@ybu.edu.tr, Orcid No: 0000-0002-7524-6334
Makale GŪnderilme Tarihi: 23 Aralık 2019 Makale Kabul Tarihi: 3 Kasım 2020
Makale TŪrŪ: AraŐtırma Makalesi

THE CONCERN ON LIVELIHOOD OF WOMEN IN KONYA IN THE 17TH CENTURY: ALIMONY ACCORDING TO KONYA SHARIA REGİSTERS

Betül TEZCAN

Abstract

Marriage bond and some situations that arise after that, bring to the agenda various legal issues between spouses. Admittedly, at the beginning of these, especially for women, the anxiety about livelihood comes whether they have the economic self-sufficiency or not. Evaluated in this context and covering many material and spiritual requirements alimony is men's responsibility in Islamic law. It is also known that the material situation of men is decisive on the amount of alimony and type of its payment. Ottoman State shar'i courts where are applied basically Islamic law rules and in special case law of Hanafî sect in addition to being fed from the custom, are important in terms of ensuring the possibility of following the course of legal issues between spouses through the records them hold. Located among the cases seen in these courts and occurring for reasons such as divorce, death or disappearance, men's inability to provide alimony is remarkable in terms of showing that women can move their livelihood concerns to court. In this study, alimony records situated in Konya court registers dated the 17th century, are handled with its various dimensions. During the mentioned period in Konya women's alimony requests from divorced husbands or from the deputies/guarantors of deceased husbands for both themselves and the children on account of custody and tutelage have been examined, through applications that they made in person or by proxy.

Keywords: Marriage, Alimony, Ottoman State, 17th Century, Konya Sharia Registers.

Giriş

Nafaka; kişinin, geçimini üstlendiği bireylerin yaşamsal ihtiyaçlarını, her türlü maddî ve manevî gereksinimlerini karşılamak üzere sağladığı imkândır. Yiyecek, içecek, mesken, giyim-kuşam, eğitim ve hizmetçi temini vs. söz konusu bu gereksinimlendendir (Zuhaylî, 1994/10: 78; Bilmen, 1968: 448-454; Karaman, 1978: 286-288; Aydın, 2007: 303; Cin, 1974: 197).

İslam hukuku; kadının ve çocukların geçim, nafaka ve iaşesini evin reisi konumunda olan erkeğe yüklemektedir. İslam dininde nafaka bahsi, önemli

bir hususu teşkil etmekte olup Kur'an-ı Kerim'de geçmektedir.¹⁰ Buna göre kadın ve erkeğin sosyal ve malî durumu ne olursa olsun, bahsi geçen ihtiyaçları karşılamak kocanın görevidir ve kadının bu konuda bir yükümlülüğü bulunmamaktadır (Merginânî, 2013: 155; Bilmen, 1968: 448; Erbay, 2006: 282). Aynî veya nakdî olarak ödenen nafakanın miktar ve durumunu, kocanın maddî imkânları ile örf ve âdetler belirlemektedir. Bu yükümlülüğün ödenme süresi, kocanın çalışma şekline göre değişiklik arz eder. (Serahsî, 2008: 284-288; es-Sağîrcî, 2009: 697-698).

Osmanlı Devleti, özellikle XVI. yüzyıldan itibaren mahkemelerde resmî mezhep olarak kabul ettiği *Hanefî* mezhebi içtihatlarını titizlikle uygulamaya koymuştur.¹¹ Ancak diğer taraftan pratikte bu uygulama; farklı mezhep ve inançların yoğun olarak bulunduğu bölgelere, Hanefî mezhebi temsilcisi dışında diğer mezhep içtihatlarını uygulayacak kadılar da tayin etmek kaydıyla, hukukî ayrılıklarda başvuru hakkı tanınarak esnetilmiştir. Ancak Konya'da buna ihtiyaç duyulmadığı; Evliyâ Çelebi'nin seyahatnamesinde Konya şehrinde Hanefî mezhebi şeyhülislâmı bulunduğunu, ancak Mâlikî, Şâfi'î ve Hanbelî müftüleri bulunmadığını belirtmesinden anlaşılmaktadır (Kahraman ve Dağlı (Haz.), 2012: 27).

Nafaka borcunun başlaması için Hanefî mezhebi; eşlerin karşılıklı anlaşması veya hâkimin hükmünü gerekli görürken, Şâfi'î mezhebi nikâhın yeterli olduğunu kabul eder (Serahsî 2008: 288). Hanefî mezhebine göre; boşanma ister ric'î¹² ister bâin¹³ olsun, nafaka borcu *iddet* sonuna kadar devam eder. Kadının hamile olup olmamasına bakılmaz (Serahsî, 2008: 317-319; Uyanık, 2019: 73; es-Sağîrcî, 2009: 699; Cin, 1974: 204).

¹⁰ Bkz.: Kur'an-ı Kerim, 65: 6-7; Kur'an-ı Kerim, 2: 233.

¹¹ Bu konu Kanunnâmede şu şekilde izah edilmiştir: "Hâliyâ memâlik-i mahrûsemde sipâhî tâ'ifesinden ve sâir re'âyâdan ba'zı kimesneler anun gibi gâ'ib olup henüz hakikat-i ahvâlleri ma'lum olmadın Şâfi'î kâdıları onların zevcâtı için nafakaya muhtâcdır deyü hîle ve telbîs edüb bu bahâne ile menkûhelerini tefrîk edüb âhara nikâh etdikleri pây-e serîr-i âlem-masîrîme arz olunmağın memâlik-i mahrûsemde min-ba'd Şâfi'î kâdi olmasın ref' edüb buyurdum ki; Hükm-i şerîf-i vâcibü'l-ittibâ'im varıcak te'hîr ü terâhî etmeyüb taht-ı hükümetinizde oln mevâzî'a bu emr-i cihân-mutâ'î umûmen halka her zamanda bu emr-i celîlül-kadrim muktezâsınca amel eylesesin. Ve eğer bi'l-fi'il nasb olunmuş Şâfi'î kâdıları var ise ve her ne mahalde ise giderdüb emr-i şerîfime muhâlif iş olunmaktan ziyâde ihtiyât ü ihtirâz eylesesiz. Fî 27 Receb sene 943." Akgündüz (Haz.), 1993: 368.

¹² Ric'î talâk; erkeğin yeniden bir nikâh akdine gerek duyulmadan, iddet süresi içinde eşine dönebildiği boşanmadır. Bunun boşanma birinci veya ikinci talâk olması, eşler fiilî bir karı-koca hayatı yaşamış olmalıdır. Ayrıca boşanma belli bir bedel karşılığında yapılmamalı ve Hanefîlere göre sarîh veya sarihe yakın sözlerle gerçekleştirilmelidir. Acar, 2010: 498.

¹³ Bâin talâka tarafların yeniden bir araya gelmeleri yeni bir nikâh akdine bağlıdır. Boşanmanın bâin sayılması için; zıfâf öncesi ya da bedel karşılığında gerçekleşmiş olması, Hanefîlere göre kinayeli lafızlarla yapılmış olması gerekir. Bkz.: Acar, 2010: 499.

Meselenin itikadî boyutunun dışında nafaka hakkını, kadınların davranışları da şekillendirmektedir. Buna göre nâşize diye vasıflandırılan ve kocasına itaat etmeyen kadınlar kocalarından nafaka isteme hakkına sahip değildir. Kadın, kocasıyla iyi geçinemeyip onun istediği yerde kalmaması durumunda nâşize sayılmaktadır (Serahsî, 2008: 291-292; es-Sağîrcî, 2009: 698; Kurt, 1999: 445; Dirik, 2015: 145).

Örf ve din temelli iki ayrı boyutu bulunan nafaka bahsi, 17. yüzyılda Konya’da mahkemeye yansıyan örneklerle, kadınlar nezdinde incelenmiştir. Kadın haklarının tartışıldığı günümüzde; söz konusu hakların en önemlilerinden olan nafaka, Osmanlı uygulamasını görmek açısından dikkate değerdir.

Bu çalışmada, *Konya Şer‘iye Sicilleri* (KŞS) incelenerek tespit edilen nafaka davalarında taraf olan kadınların sebepler bağlamında durumları değerlendirilmeye çalışılmıştır. Kadınların evlilik sırasında ve evliliğin neticelenmesi durumunda iddet beklerken, kocaları tarafından karşılanacak nafakaları ile ilgili olarak çeşitli sebeplerle nafaka davalarında taraf oldukları görülmektedir.

İslâm hukukunda *muhâla‘a* olarak adlandırılan ve medeni hukukumuzda anlaşmalı boşanma olarak kabul edilebilecek boşamalarda; boşanmanın gerçekleşmesi, başka bir ifadeyle erkeğin boşamaya razı olması için kadınlar birtakım haklarından vazgeçmektedir. Kadınların boşanma karşılığında vazgeçtiği/verdiği bu maddî karşılığa “bedel” denir ve mehir, birikmiş nafaka ve iddet nafakası bedel olarak sayılabilir. (Atar, 2005: 401-402).¹⁴ Nitekim; *mehr-i müeccel* hakkının yanı sıra kisve ve ikamet alanı konularını da içine alacak şekilde çeşitli boyutları olan nafaka hakkından feragat eden kadınlara Konya’da da rastlanmaktadır. Ancak bu çalışmada ailenin kadın ve erkek taraflarıyla birlikte çocukları da ilgilendiren nafaka konusu boşanma kayıtlarından ayrı olarak nafaka davaları üzerinden değerlendirmeye alınmıştır. Üstelik nafaka konusu yukarıda da bahsi geçtiği üzere boşanmayla birlikte ortaya çıkan bir hak ve sorumluluk olmayıp evlilik bağının kurulmasıyla oluşan bir durumdur. Dolayısıyla burada daha ziyade, boşanmayla gündeme gelen ancak; kişinin kayıp olma veya kendinden haber alınamama durumunu ifade eden *gaiplik*, ölüm ya da başka birtakım sebeplerle de dava konusu olabilen nafaka meselesi irdelenmiştir. Bir taraftan da aşağıdaki iki örnekte olduğu gibi evlilik bağı sırasında gündeme gelen nafaka problemleri dile getirilmiştir.

Nafakanın önemli bir boyutunu mesken hakkı oluşturmaktadır. Konya’da mesken temini hususunda, kimi zaman pratik çözümler bulunduğu ve

¹⁴ Bursa ve Gaziantep’te muhâla‘a olarak gerçekleşen boşanmalardaki bedel konusu için bakılabilir: Maydaer, 2007: 312-314; Kıvrım, 2011: 386-388.

uygulandığı görülmektedir. Rıdvan bin Abdülmennan, mahkemede kızıyla evli olduğu Mehmed huzurunda, müstakil bir evi olmadığını belirterek Mehmed'in evinde bir odada ikamet edeceklerini söylemiş ve diğer taraftan karısının nafaka ve kisvesini karşılayacağı sözünü vermiştir (9 Numaralı KŞS, 95:2). Çifte Merdivan Mahallesi'nden Saime bint Mehmed Beğ, mahkemeye gelerek eşi Osman'ın küçük olduğunu ve kayınvalidesi ile geçinemediğini dile getirmiştir. Osman'dan ayrı ev açmasını talep ettiğini belirten Saime Hatun, eşinin karşılayacak durumu olmadığını ifade etmiştir. Osman'ın velisinin de başka bir yere gittiğini söyleyen Saime Hatun, mahkemeden hem annesi evinde oturmaya izin hem de kendisi için Osman üzerine nafaka ve kisve takdir edilmesini istemiştir (20 Numaralı KŞS, 233:1).

1. Başka yere gitme veya gaiplik hâlinde nafaka

Başka bir yere (*ahar diyara*) gittikleri zaman ya da boşanma sonrası; eş, çocuk, köle ve cariyelerine nafaka temin etmeyen erkeklerden nafakalarını talep etmek üzere Konya'da kadınların mahkemeye başvurdukları görülmektedir. *Ahar diyara* gidip hâlâ kendisinden haber alınamayan İshak'ın eşi Fatıma Hatun mahkemeye başvurarak kendisi ve kızları Raziye için kocasının malından nafaka talep etmiş, mahkeme Fatıma için günlük on, Raziye için ise günlük altı akçe nafaka takdir etmiştir (33 Numaralı KŞS, 243:1).¹⁵

Başka bir yere/sefere giderken eşlerini boşamayan erkekler eşleri/çocuklarının (varsa köle ve cariyelerinin) nafakaları için bir vekil tayin etmişlerdir (24 Numaralı KŞS, 109:1). Bu durum vekillerin nafakaları temin etmemeleri hâlinde mahkemeye taşınmıştır. Buna güzel bir örnek sunan 3 Haziran 1670 tarihli Emine Hatun'un babası ve vekili el-Hac Emrullah vasıtasıyla açtığı davada, Emine Hatun'un kocası Süleyman Beşe ibn Nuh Beşe'nin dava tarihinden üç sene önce İstanbul'a gitmek suretiyle eşinin nafakasını temin etmek üzere Abbas bin Himmet'i vekil tayin ettiği bildirilmektedir. Ancak Abbas'ın söz konusu nafakayı sağlamadığı belirtilmiştir. Kendisine bu durum sorulduğunda Abbas, adı geçen Süleyman Beşe'nin İstanbul'dan Bolvadin kasabasına geldiğini ve burada vefat ettiğini dile getirmiştir. Bunun üzerine beyanını ispatlaması istenen Abbas şahitler getirerek Süleyman Beşe'nin mezkur mahalde vefat ettiğini kanıtlamış ve bu suretle Emine Hatun'un nafaka davası sonlanmıştır (14 Numaralı KŞS, 39:2).¹⁶

Ahar diyara gitmeleri suretiyle geride eşlerinin nafakası için vekil bırakan kocalar olduğu gibi nafakanın aksaması durumunda muhatap sayılacak kefil

¹⁵ Ayrıca bakınız: 23 Numaralı KŞS, 27:3.

¹⁶ Ayrıca bakınız: 14 Numaralı KŞS, 112:4; 20 Numaralı KŞS, 54:1; 20 Numaralı KŞS, 94:2.

bırakan kocalar da olmuştur. Konya'da kayda geçen bir dava kaydında görüldüğü üzere, geride kalan eşin nafakası için kefil olarak bırakılan kişi de yine bir kadındır ve mahkeme gelin-görümce arasındaki nafaka meselesine sahne olmuştur. Buna göre; kardeşi Osman'ı vekil tayin eden Marziye bint Mehmed, vekili yoluyla açtığı davada kocası Ali Beşe'nin gazaya giderken kendisinin nafaka ve kisvesi için kız kardeşi Emine bint el-Hac Ahmed'i kefil tayin ettiğini belirtmiş, ancak Emine'nin nafakayı ödememekte direndiğini dile getirmiştir. Bu durum Emine'den sorulduğunda Emine kefaleti kabul etmiş, ancak kardeşi Ali Beşe'nin bir buçuk sene evvel Bec kalesi altında yaralanarak (mecrûhan) öldüğünü beyan etmiştir. Beyyine (kant) getirmesi istenen Emine, beyanını Bec kalesi altında yaralanarak ölen Ali Beşe'nin ölüsünü gördüklerini ve defnine şahit olduklarını ifade eden şahitlerin kendisini doğrulamasıyla ispatlamıştır (33 Numaralı KŞS, 103:2). Bu dava kaydı erkeklerin vekâlet ve kefalet için kadınları da tayin etmelerini göstermesi bakımından önemlidir.

Bazı kayıtlarda görüldüğü üzere; kocası *gaiip* olan kadınlar mahkemeye müracaat ederek *gaiip* olan kocalarının nafaka temininde bulunmadığını kadı huzurunda belirtmişlerdir. Kadı ise evliliğin geçerli oluşu, *iddet* süresi içinde bulunduğu ve kocanın nafaka bırakmadığı konularında yemin ettirdikten sonra nafaka miktarı belirleyerek *gaibin* malları ve alacakları üzerinden nafaka takdir etmiştir (23 Numaralı KŞS, 27:1; 23 Numaralı KŞS, 31:1). 1644 yılında, kocası Süleyman'ın kendisini bi-lâ nafaka ve kisvesiz olarak bırakıp başka bir yere gittiği iddiasıyla mahkemeye başvuran Neslihan bint Ömer için mahkeme tarafından günlük altı akçe nafaka tayin edilmiştir (9 Numaralı KŞS, 81:2).¹⁷ Başka bir yere gittiği için nafaka temin etmeyen kocasından nafakasını talep eden kadınların, nikâhlarının feshini de istediği görülmüştür. Nitekim, Altı aylığına başka diyara gitme talebinde bulunan Hacı Mehmed'in karısı mahkemeye başvurarak kendisine nafakaları için bir vekil tayin edilmesini ve ayrıca kocasının sözüne binaen altı ay içinde Hacı Mehmed dönüş sağlamazsa nikâhlarının fesh edileceğini Hacı Mehmed'in de ikrarı ile kaydettirmiştir (19 Numaralı KŞS, 144:3).

17. yüzyılda Konya'da *gaiplik* ya da başka diyara gitmek suretiyle nafaka verilmediği şeklindeki kadın şikâyetlerinin fazla olmadığı görülmektedir. Bu durum kocaların başka bir yere giderken eşlerinden boşanmaları veya nafaka temini için vekil tayin ederek eş ve çocuklarının mağduriyetini önleme girişimlerinin doğal bir sonucudur. Vekil-kefilin geride kalanların ihtiyaçlarını karşılamak üzere temin ettiği nafakanın sonlanması için onu tayin eden ve başka diyarda olan kişinin ölüm haberinin ulaşması gerekmektedir. Bu noktada çıkan anlaşmazlıklar ise mahkemede

¹⁷ Ayrıca bakınız: 8 Numaralı KŞS, 155:2; 9 Numaralı KŞS, 19:1.

neticelendirilmektedir. Zira kadınlar vekil-kefillerin söz konusu nafakalarını ödememekte direndikleri iddiasıyla mahkemeye başvurmuşlardır. Asiye bint Dilaver, Mehmed bin Bayram huzurunda şu beyanda bulunmuştur: “Mehmed’in li-um (anne bir) karındaşı İbrahim Beşe bin Hasan eşim olup sefere giderken Mehmed’i nafaka ve kisvem için kefil bırakmıştır. Mehmed’den talep ettiğimde muhalefet üzeredir sual olunsun.” Asiye Hatun’un isteği üzere konu Mehmed’den sorulduğunda, Mehmed kefil olduğunu kabul etmiş, ancak İbrahim Beşe’nin şehid olduğunu, bu yüzden nafaka ödemesi yapmadığını bildirmiştir. Mehmed, Rumeli’de İbrahim Beşe’nin şehid olduğunu da *beyyine* getirerek ispat etmiştir (7 Mart 1691) (36 Numaralı KŞS, 102:1).¹⁸

Başka bir kayıta, Habib Mahallesi’nden el-Hac Hasan ibn Derviş Mehmed’in eşi mahkemeye başvurarak kocasının başka bir yere gittiğini ve gitmeden önce nafaka ve kisvesi için kayınpederi Derviş Mehmed’i kefil bıraktığını, ancak Derviş Mehmed’in nafakasını karşılamamakta direndiğini belirtmiştir. Bu durum Derviş Mehmed’den sorulduğunda ve şahitler dinlendiğinde Hasan’ın yüz senesi (1689 yılı) Ramazan ayında Arz-ı Rum’da (Erzurum’da) öldüğü ve defnedildiği haberi alınmıştır. Bunun üzerine Saime Hatun davadan menedilmiştir (4 Nisan 1690) (35 Numaralı KŞS, 22/2).¹⁹ Kefil tayin edilmesi nafaka sorumluluğunun yerine getirilmesinde hassas davranıldığını göstermektedir. Bunun dışında, ölüm hâlinde

¹⁸ Meleksima bint Abdullah da kocası Mahmud’un gazaya giderken kendisine nafaka temini için kardeşi Ali bin Mehmed’i vekil tayin ettiğini ancak Ali’nin nafaka ödememekte direndiğini beyan etmiştir. Konu Ali’den sorulduğunda vekaleti tasdik edip ancak Mahmud’un 11 ay önce Rum Vilayeti’nde Niş kazasında vefat ettiğini, bu sebeple nafaka vermediğini beyan etmiştir. Şahitler de getiren Ali beyanını ispatlamıştır ve Meleksima Hatun tembih olunarak dava sonlanmıştır. 33 Numaralı KŞS, 74:3. Ayrıca bakınız: 14 Numaralı KŞS, 104:1; 14 Numaralı KŞS, 13:4; 24 Numaralı KŞS, 250:1; 20 Numaralı KŞS, 88:2.

¹⁹ Benzer bir dava kaydı ise şu şekildedir: "*Mahmiye-i Konya'da Pîr Esad Mahallesi sâkinelerinden Havvâ binti Şa'bân nâm hâtûn meclis-i şer'-i hâtır-ı lâzımü't-tevkirde Mustafa bin Mustafa mahzarında üzerine da'vâ ve takrîr-i kelâm idüb zevcem Mehmed Beşe ibn-i İbrahim nâm kimesne mukaddemâ âhir diyâra gitmek murâd eyledikte benim nafaka ve kisveme mezbûr Mustafa zevcem mezkûr tarafından kefil olmuş idi hâlâ virmeyüb muhâlefet ider suâl olunsun didikde gibbe's-suâl mezbûr Mustafa cevâbında kefâlet-i mezkûreyi ikrâr idüb lâkin mezbûr Mehmed Beşe bin doksan dört senesi Zi'l-ka'desinde vilâyet-i Râm ilinde Budin kal'asında fevt olmağla nafaka ve kisvesini virmekten intinâ' iderin deyücek ba'de'l-istintâk ve'l-inkâr müdde'i mezbûrdan takrîr-i meşrûhunu mübeyyine beyyine talep olundukda 'udül-i müslimünden mahalle-i mezbûrede sâkineyn Ali Beşe ibn Mehmed ve Mustafa Beşe ibn Ahmed nâm kimesneler li-eclî'ş-şehâde meclis-i şer'a hâzırân olub eserü'l-istişhâd fi'l-vâki' mezbûre Havvâ'nun zevci olan mezkûr Mehmed Beşe ibn İbrahim bin doksan dört senesi Zi'l-ka'desinde vilâyet-i Râm ilinde Budin kal'asında vefât eyledi meyyitini biz gördük bu husûsa şâhidleriz şehâdet dahî ideriz deyü edâ-i şehâdet-i şer'îye eylediklerinde ba'de't-ta'dil ve't-tezkiye şehâdetleri makbûle olmağın mücibiyle tenbîh-i birle mâ-vak'a bi't-taleb ketb olundu (4 Şubat 1685)." 33 Numaralı KŞS, 54:1.*

2. İddet nafakası

Esas itibarıyla evlilik süresi boyunca devam eden nafaka temini zorunluluğu evliliğin sonlanması hâlinde ortadan kalkar. Ancak boşanma sonrasında kadının başka biriyle evlenebilmesi için geçmesi-beklenmesi gereken bir süre olan *iddet* boyunca kocanın nafaka karşılama vazifesi devam eder. Bu süre için kocası tarafından kadına ödenmesi gereken maddî karşılığa ise "*iddet nafakası*" adı verilir (Erdoğan, 2005: 443). *İddet* belli şartlara bağlı olarak başlar. Ölüm, *talâk*, *muhâla* 'a veya *fesih* yoluyla evliliğin sona ermesi icap eder (Sak ve Aköz, 2004: 133).

İddet süresinin bitiminde koca üzerindeki nafaka hakkının son bulduğuna dair örnekler, Konya mahkeme kayıtlarında da mevcuttur. (39 Numaralı KŞS, 206:3). Eğer boşanma sırasında kadın çocuğunun bakımı için ödenecek nafaka ve *iddet nafakası* ile bazı haklarından feragat etmediyse, ödenmeyen nafakalar için mahkemeye başvurarak kocasından nafaka talebinde bulunmaktadır (23 Numaralı KŞS, 134:3; 19 Numaralı KŞS, 95:4). İncelenen dönemde konuyla ilgili kayıtlara rastlamak da mümkün olmuştur (31 Numaralı KŞS, 92:1; 31 Numaralı KŞS, 189:2; 31 Numaralı KŞS, 189:4). 2 Mayıs 1670 tarihli bir davada Hocacihan Mahallesi'nden Teslime Hatun mahkemeye başvurmuş ve kocası Osman bin Seydi'nin te'ehhül ettiği (evlendiği) için kendisi ve kızları Şehri'nin nafakasını karşılamadığını beyan etmiştir. Teslime Hatun'un beyanı sonrasında kendisi ve kızı için kocası Osman'ın malından olmak üzere, istidâne²⁰ hükmüne bağlı olarak günlük onbeşer akçe nafaka uygun görülmüştür. (14 Numaralı KŞS, 46:4).

Nafakanın aynî boyutunu görmek bakımından önemli verilere rastlanan kayıtlar da mevcuttur. Buna göre; Asiye bint İvaz Hatun vekili Abdüllatif aracılığıyla, *talâk* yoluyla boşandığı kocası Ramazan'ın zimmetinde üç bin akçe *mehr-i müecceli*, *nafaka-i iddeti* ve *me'UNET-i süknası* kaldığını iddia etmiş ve söz konusu haklarını talep etmiştir. Ramazan'dan konu sorulduğunda üç bin akçe değerindeki *mehr-i müeccelini* teslim razı olmuş ve *nafaka-i iddet* ve *me'UNET-i sükna* karşılığında da vekil Abdüllatif'e Asiye Hatun'a vermek üzere iki kile buğday, iki baş koyun, bir baş inek, bir kilim ve bir yastık teslim etmiştir (19 Numaralı KŞS, 39:1). Benzer bir kayıta da

²⁰ Kadınların, nafaka harcamalarında kocaları adına borçlanmış sayılmaları istidâne denilen hukukî durumu ifade eder. İstidâne hakim her ay kadına verilecek bir miktar belirler ya da eşler bir miktar üzerinde aralarında anlaşır; daha sonra koca kaybolur ya da nafaka borcu nedeniyle hapsedilirse, kadın kocası adına borç alsın veya almasın ödenmemiş nafakaları kocasından talep edebilir. Hakimin hükmü veya karşılıklı anlaşma ile kadının nafaka hakkı kesinleşmiş olmaktadır. (Serahsî, 2008: 289; Aydın, 2001: 322; Aykanat ve Uslu, 2018: 424-427. Alime Hatun'un günlük altı akçe nafaka miktarı ile gaip kocası İshak için açtığı dava da bu misâldedir. (1081/1670) 14 Numaralı KŞS, 40:2.

mehr-i müeccel, iddet nafakası ve me'unet-i sükna bedeli olarak bir sim kuşak, bir kaftan, bir zıbın, bir beledî döşek ve bir beledî yorgan talep edilmiş, karşılığında bin akçe, bir döşek ve yorgan alınmıştır (19 Numaralı KŞS, 46:1).²¹

İddet nafakalarını talep etmek üzere kadınların mahkemeye başvurmaları her zaman taleplerine karşılık buldukları anlamına gelmemektedir. Zira kadınlar nafaka hakkına sahip olduklarını ispatlayamadıkları gibi, karşı tarafın ispatıyla karşılaşmışlardır. Bu kayıtlardan birinde Fatıma bint Abdullah Hatun'un vekili, Fatıma'nın eski eşi Mustafa ibn el-Hac Sinan'ın da hazır bulunduğu mecliste daha önce *mehr-i müeccelinden* vazgeçerek ve kendisine ait birtakım eşyalarını alarak Fatıma'nın Mustafa'dan muhâla'a ile boşandığını ancak *iddet nafakasının* bulunduğunu ve talep ettiklerini belirtmiştir. Konu Mustafa'dan sorulduğunda Mustafa, Fatıma'yı yalnız *mehr-i müeccelinden* değil, *iddet nafakasından* ve evliliğe dair diğer haklarından da feragat etmesi suretiyle *hul'* ettiğini belirtmiştir. Mahkeme Mustafa'dan beyyine talep etmiş ve Mustafa getirdiği ve mahkeme tarafından dinlenen şahitlerle haklılığını ispat etmiştir. Fatıma Hatun'un vekili de davadan menedilmiştir (20 Haziran 1676) (24 Numaralı KŞS, 166:2).²² Benzer bir dava kaydında da Ayşe bint Şeyh Ahmed Efendi, eski kocası Mehmed Çelebi ibn Ali Efendi huzurunda bir müddet önce aralarında bazı hususlar dolayısıyla geçimsizlik olduğunu, bunun üzerine kendi çiftliğine gitmek isteyerek kocasından boşanma talebinde bulunduğunu beyan etmiş, kocasının başta gitmesine izin verip boşamaya razı olmadığını ancak sonradan talâk üzere boşadığını dile getirmiştir. Bu yüzden Mehmed Çelebi zimmetinde bulunan yirmi bin akçe *mehr-i müeccelini* ve *nafaka-i iddet-i malumesi* ile *me'unet-i süknasını* talep etmiştir. Konu Mehmed Çelebi'den sorulduğunda cevabı, Ayşe Hatun'un talep ettiği haklarından vazgeçmesi suretiyle ve muhâla'a yoluyla boşandıkları, aralarında hukukî hiçbir alacak-verecek olmadığı şeklinde olmuştur. Mehmed Çelebi'nin beyanını şahitlerle ispatlaması üzerine Ayşe Hatun davadan menedilmiştir (33 Numaralı KŞS, 37:1).

²¹ Benzer örnekler için bakınız: 16 Numaralı KŞS, 14:3; 19 Numaralı KŞS, 152:4; 19 Numaralı KŞS, 153:4; 19 Numaralı KŞS, 159:1; 20 Numaralı KŞS, 47:1; 21 Numaralı KŞS, 234:2; 23 Numaralı KŞS, 50:3; 23 Numaralı KŞS, 59:2; 33 Numaralı KŞS, 255:3.

²² Benzer bir kayıta da Rabia bint Ali Efendi eski kocası Hacı Mehmed bin Osman'ın kendisini *talâk* yoluyla boşamasına rağmen mehr-i müeccelini ve nafakasını vermediğini iddia etmiş, konu Hacı Mehmed'den sorulduğunda *talâk* yoluyla değil, nafaka ve birtakım haklarından feragat etmesi suretiyle Rabia'yı *muhâla'a* ile boşadığını beyan etmiştir. Buna karşılık Rabia'dan davasında doğruluğu hususunda yemin istenmiş ancak Rabia yemin etmekten kaçınmıştır. Bu suretle de davadan menedilmiştir. 19 Numaralı KŞS, 85:4. Ayrıca bakınız: 16 Numaralı KŞS, 11:3; 16 Numaralı KŞS, 104:1; 16 Numaralı KŞS, 114:2; 16 Numaralı KŞS, 141:1; 19 Numaralı KŞS, 20:3; 19 Numaralı KŞS, 30:2; 19 Numaralı KŞS, 51:1; 20 Numaralı KŞS, 130:1; 24 Numaralı KŞS, 166:2.

18 Mayıs 1685 tarihli bir dava kaydı nikâh ve boşanmanın sonuçları hakkında veriler sunması bakımından önemlidir. Söz konusu dava kaydında Fatıma Hatun mahkemeye başvurarak beş gün önce kocası Mevlüd bin Şaban'ın “*icazetin elinde olsun*” dediğini ancak kendisinin kabul etmediğini beyan ederek aralarında hala evlilik bağı bulunduğunu, ancak kocasının nafaka ve kisvesini vermemekte direndiğini ifade etmiştir. Şayet aralarında zevciyet bulunuyorsa dört bin akçelik *mehr-i müeccelini*, bulunmuyorsa nafakasını talep ettiğini belirtmiştir. Konu Mevlüd'den sorulduğunda Mevlüd; ‘ben icazetin elinde olsun dediğimde Fatıma kabul etti ve aramızda zevciyet bağı kalmadı’ demiş ve Fatıma'nın sarık, yastık, çarşaf, palas ve yorgan almak suretiyle nafaka ve diğer haklarından feragat ettiğini ifade etmiştir. İfadesini şahitlerle de destekleyen Mevlüd haklı görülmüş ve Fatıma Hatun davadan men’ edilmiştir (33 Numaralı KŞS, 189:2).

Kadınlar; nafaka ve diğer haklarından feragat etmeye zorlandıkları beyanıyla da mahkemeye başvurmuşlardır. Buna emsal teşkil eden bir dava kaydında; Eşe bint es-Seyyid Mustafa, eski kocası Mezid'in kendisini darp ederek *nafaka-i iddet* ve *me'unet-i süknası* ve *mehr-i müeccelinden* feragat etmeye zorladığını ifade etmiştir. Bu suretle boşandıklarını beyan eden Eşe Hatun, nafaka talep ederek konunun Mezid'den sorulmasını istemiştir. Konu Mezid'den sorulduğunda feragat sebebiyle Eşe'yi zorlamadığını ve bu suretle onu darp etmediğini söylemiş ve bu hususta yemin etmiştir (19 Numaralı KŞS, 32:1).

3. Ölüm hâlinde nafaka

Kadınların nafaka taleplerini dile getirdikleri diğer bir durum ise kocalarının ölümleridir. Eşlerini kaybeden kadınlar nafaka temini hususundaki sıkıntılarını mahkemeye başvurarak belirtmişler ve çocukları için nafaka bağlatmak istemişlerdir. Bu amaçla mahkemeye giden Güllü Hatun kocasının terekesinden, bakımını üstlendiği çocukları Osman ve Fatıma için nafaka talep etmiş ve mahkeme Güllü Hatun'un çocukları için günlük onar akçe nafaka tayin etmiştir (34 Numaralı KŞS, 255:1).²³

Ebeveyninden biri ya da ikisini kaybeden çocuğun anne ve/veya babasından kalan mallardan kendisine düşen hisselerin satışı yoluyla da nafaka teminine gidilmektedir (19 Numaralı KŞS, 134:3; 5 Numaralı KŞS, 131:2; 5 Numaralı KŞS, 89:2; 5 Numaralı KŞS, 125:4; 5 Numaralı KŞS, 146:5; 7 Numaralı KŞS, 76:2; 8 Numaralı KŞS, 191:1; 9 Numaralı KŞS, 74:4). Söz konusu dava kayıtlarından biri gayrimüslim bir ailenin geçim kaygısını göstermesi bakımından önemlidir (33 Numaralı KŞS, 227:2). Vasilerin başvurusuyla

²³ Ayrıca bakınız: 6 Numaralı KŞS, 87:3; 7 Numaralı KŞS, 6:1; 8 Numaralı KŞS, 132:2; 9 Numaralı KŞS, 129:3; 14 Numaralı KŞS, 75:4; 14 Numaralı KŞS, 150:3; 33 Numaralı KŞS, 135:1.

yapılan nafaka kayıtlarından bir kısmı Arapça olarak tutulmuştur (34 Numaralı KŞS, 50:3; 34 Numaralı KŞS, 146:4; 34 Numaralı KŞS, 235:3; 38 Numaralı KŞS, 136:3; 38 Numaralı KŞS, 152:3; 38 Numaralı KŞS, 250:1; 19 Numaralı KŞS, 106:1). Bazı kayıtlarda, nafakayı kocası ölen kadının talep ettiği görülmektedir. Bu amaçla kocasından kalan mallardan satış yapıp nafaka temin etmeye çalışmışlardır (7 Numaralı KŞS, 6:1). Mirastan intikal eden mallar üzerinden nafaka talebine dair bir dava kaydında ahar diyarda olan kocası el-Hac Halil'in babası el-Hac Ahmed'in vefatıyla kocasına intikal eden hisseden kendisi ve çocukları Mehmed, Saliha, Asiye ve Fatıma'ya nafaka takdir olunması talebiyle Raziye bint Hüseyin, mahkemeye başvurmuştur. O güne kadar çocukları için sarf ettiği miktarı (istidâneye bağlı olarak sarf edilen 14,5 kuruşu) da almak istemiştir. Talepleri karşılanan Raziye Hatun ve çocukları için günlük beşer akçe nafaka takdir edilmiştir (33 Numaralı KŞS, 164:1). Akçe üzerinden tespit edilen bu miktarlar farklılık göstermektedir.

Bakıma ve nafakaya ihtiyaç duymaları nedeniyle çocuklarından nafaka isteyen ebeveynler bulunduğu gibi; yaşlı ve hasta olan anne ve babasına bakmakla yükümlü olduğu gerekçesiyle kendisine nafaka takdir edilmesini isteyen kişiler de mevcuttur (19 Numaralı KŞS, 129:2). Kimsesiz bir çocuk bulunması hâlinde de bakımı için devletten nafaka talep edilebilmektedir.²⁴ Nitekim; İki buçuk yaşında bir çocuk bulmuş olan kadının mahkemeye gelerek nafaka talebinde bulunması nafaka talepleri hususunda farklılık arz etmektedir. Söz konusu bu kayıta mahkeme kararıyla çocuğa beytül-maldan on iki akçe olmak üzere nafaka bağlandığı görülmektedir (39 Numaralı KŞS, 14:3).²⁵

4. Çocukların Bakımı

Çocuk eğitiminin başladığı ilk yer ailedir. Aile bireylerinden her birinin çocukların bakım ve eğitimi hususunda çeşitli mes'uliyetleri bulunmaktadır. Çocuklardan ise; başta anne ve babası olmak üzere aile fertlerine saygılı olmaları beklenmektedir. Aile içerisinde kuşkusuz en büyük vazife ise kadına/anneye düşmektedir. Kadınların kabahatini cehaletine bağlayan ve bu nedenle eğitilmeleri gerektiğine inanan Şemseddin Sâmî bu konuyu şu sözlerle ifade etmektedir;

"... Aile demek kadın demektir. İnsan topluluğu ailelerden ibarettir; insan topluluğunun saadeti aile saadetine ve ailelerin saadeti kadınların eğitilmesine bağlı olduğundan, kadınların eğitilmesi insan topluluğunun

²⁴ Bu çocuklar, buluntu çocuk manasında olmak üzere lâkit olarak ifade edilmektedir. Lakitin bakım şartları, masraflarının karşılanması ve diğer hukukî meseleler için bkz.: Zuhayli, 1994/7: 245-249.

²⁵ Ayrıca bakınız: 21 Numaralı KŞS, 33:1.

saadeti için gereklidir’ ve ‘insan topluluğunun saadeti kadınların eğitilmesine bağlıdır’ görüşleri kanıtlanmış olur.” (Şemseddin Sâmî, 1996: 26).

Osmanlı ailesinde, anne ve çocuk arasındaki bağın korunmasına önem verilmiştir. Boşanmalarda çocuğun velayetinin, babanın ölümü hâlinde de vesayetinin; daha ziyade anneye verilmesi bunun ispatı ve doğal bir sonucudur (Tezcan, 2014: 56). Boşanma sırasında kadınlar birtakım şahsî haklarından vazgeçebilmektedir. Ancak bunun dışında çocukların bakım ve iâşesi konusunda takınacakları tutum önem arz etmektedir. Konya’da boşanmanın mühim sonuçlarından biri de kadınların boşandıkları eşlerinden olmuş çocukları için kocalarının üstlenmesi gereken nafaka hakkında feragat etmeleridir. Bu haklarından vazgeçmek suretiyle kadınlar çocukların bakımını kendi imkânları ile karşılamayı taahhüt etmektedirler (31 Numaralı KŞS, 112:2).²⁶ Çocuklarla ilgili olarak ortaya çıkan önemli bir husus ise bazı kadınların, boşanma sonrası bir müddet çocuklarına bakacak olsa bile bu haklarından ya da yükümlülüğünden feragat etmeleri, çocukları bakması üzere babalarına teslim etmeleridir (39 Numaralı KŞS, 32:2). Bir müddet sonra pişman olarak çocuklarını geri alma ve onlar için nafaka bağlanması talebiyle mahkemeye başvuran kadınlara da rastlanmaktadır (39 Numaralı KŞS, 11:1; 39 Numaralı KŞS, 17:3; 39 Numaralı KŞS, 43:3).

Boşanma sonrasında şayet *iddet* süresi dolmamışsa kadın çocuğu alıp babasının memleketi dışına çıkamaz, *iddetin* bitmesi durumunda da çocuğun babasının rızasını almadan onu babasının ikamet ettiği yerden uzak bir yere götüremez (Akgündüz, 1986: 238; Cin, 1988: 118). Kadınların kocalarının çocukları için temin etmesi gereken nafaka hakkında feragat ettikleri görülmüştü. Fakat kadınların örneği verilen bu durumların tersine -muhtemel ki nafaka hakkında vazgeçmiş olmalarına rağmen- daha sonradan eski kocalarından çocuklarının bakımı için nafaka bağlatmak üzere mahkemeye başvurdukları kayıtlara yansımıştır. 13 Ocak 1685 tarihli dava kaydında görüldüğü üzere; İsmihan bint Bedel, vekili Hasan Beşe aracılığıyla mahkemede eski kocası Mehmed bin Resul’un malından olmak üzere Mehmed'den olan Ayşe isimli kızı için nafaka talep etmiştir. Mahkeme İsmihan Hatun’un talebini olumlu karşılamış ve günlük altı akçe olmak üzere Ayşe için nafaka takdir etmiştir (33 Numaralı KŞS, 19:1).²⁷

²⁶ Ayrıca bakınız: 19 Numaralı KŞS, 77:4; 19 Numaralı KŞS, 98:4; 14 Numaralı KŞS, 17:2; 14 Numaralı KŞS, 53:4.

²⁷ Ayrıca bakınız: 20 Numaralı KŞS, 95:2; 24 Numaralı KŞS, 64:2.

4.1. Hıdâne

Erkek çocuklarında 7-9, kız çocuklarında 9-11 yaş/sene; annenin çocuklarına bakmakla yükümlü olduğu sınırlar olup söz konusu bu süreye *hidâne*²⁸ adı verilmektedir (Bilmen, 1968: 435-436). Hıdâne süresi ve sonrası ile ilgili olarak Madeline C. Zilfi; erkek çocukların yedi yaşına, kız çocukların ise yedi veya dokuz yaşına kadar anneleriyle kaldıklarını, bundan sonra evlenene kadar babalarının vesayetine, baba yoksa onun anne ve babasının vesayetine geçtiklerini belirtir (Zilfi, 2010: 284).

Çocukların kendi üzerinde malları bulunmuyorsa *hidâne* süresi doluncaya kadar bakımları için temin edilecek nafaka babaya aittir. Şayet emzirilme döneminde ise çocukların bu dönemdeki nafakalarından da babaları sorumludur. Bu konu Kur'an-ı Kerim'de şu şekilde ifade edilmektedir:

*“Boşadığınız o kadınları gücünüz nispetinde kendi oturduğunuz yerin bir bölümünde oturtun; onları sıkıştırmak (ve bir an önce çıkmalarını sağlamak) için kendilerine zarar verme (ye kalkışma) yın! Eğer hamile iseler, artık yüklerini bırakıncaya kadar onlara nafaka verin! Sonra sizin için (çocuğunuzu) emzirirlerse, onlara ücretlerini de verin! (Bu hususta) aranızda güzel bir şekilde anlaşın! Eğer (anlaşmakta) zorluk çekerseniz, o zaman (çocuğu) onun (babanın) hesâbına başkası emzirecektir.” (Kur'an-ı Kerim, 65:6)*²⁹.

Kadınların boşanma sırasında *hidâne* hakkından feragat etmeleri ile ilgili pek çok örnek verilebilir. Bunun dışında kadınların söz konusu süreleri aşarak çocuklarının bakımını üstlendiklerine de şahit olunmaktadır (20 Numaralı KŞS, 164:1; 20 Numaralı KŞS, 232:3; 23 Numaralı KŞS, 68:4). 22 Nisan 1673 tarihli bir kayıta Dolap Mahallesi sakinelerinden Fatıma bint İsa eski kocası İbrahim'in huzurunda 6 yıl evvel İbrahim'in kendisini talâk yoluyla

²⁸ Hıdâne; şer'î bir terim olarak çocuğun hıdâne hakkına sahip olan kişi tarafından terbiye edilmesi veya temyiz sahibi olmadığı için kendisini koruyamayacak kimsenin korunması ve terbiye edilmesidir. Zuhaylî, 1994/10: 46. Hıdâne hakkında ayrıca bkz.: Serahsî, 2008: 327-329.

²⁹ Bakara Suresi'nde bu hususla ilgili olarak şu ayet yer alır: *“Anneler de, emzirmeyi tamamlamak isteyen (baba) için, çocuklarını tam iki yıl emzirirler. Çocuk kendisinin olan (babaya) da, meşrû' (örfe uygun) bir şekilde onların (annelerin) yiyecek ve giyecekleri(ni) temin etme borcu vardır. Kimse gücünün yetmeyeceği bir şeyle mükellef tutulmaz. Ne anne, yavrusu yüzünden ne de çocuk kendisinin olan (baba), çocuğu yüzünden zarara uğratılır. (Baba öldüğü zaman) mirasçının üzerine de bunun aynısı (borçtur). Artık (anne ile baba) kendi rızalarıyla ve müşâverede (çocuğu süitten) ayırmak isterlerse, bundan dolayı ikisinin üzerine bir günah yoktur. Eğer çocuklarınızı (süt anneye) emzirtmek isterseniz, verdiğiniz (ücreti) güzellikle teslim ettiğiniz takdirde artık size bir günah yoktur. O hâlde Allah'tan sakının ve bilin ki şüphesiz Allah, ne yapıyorsanız hakkıyla görendir.”* Kur'an-ı Kerim, 2: 233.

boşadığını ve 6 yıldır oğulları Mustafa için günlük dört akçe nafaka takdir edildiğini dile getirmiştir. 6 yıl için toplam altıyüz akçe nafaka bedelini teslim aldığını ifade eden Fatıma Hatun, bundan sonra nafakaya dair bir dava ve alakam kalmamıştır, diyerek oğlu Mustafa'nın yedi yaşına girdiğini bundan sonra nafaka ve kisvesiz olarak bakımını temin edip kendisi besleyeceğini beyan etmiştir (19 Numaralı KŞS, 42:5). *Hidâne* hakkını anne yaşıyor olsa bile, ailenin diğer kadın fertlerinden birinin üstlendiği de rastlanan durumlardandır. Zira bu hak; anne tarafından akrabalar var ise öncelikle onlara verilir, eğer anne tarafından akrabalar çocuk yetiştirme konusunda istekli ve ehil değilse mirastaki sıralarına göre baba tarafından akrabalara geçer. Şayet anne hayatta değilse anneanne, babaanne, anne bir kızkardeş, baba bir kızkardeş, anne bir teyze, baba bir teyze, anne-baba bir hala, anne bir hala veya baba bir hala *hidâne* hakkını kullanabilir (Cin, 1988: 117-118; Karaman, 1978: 395). Çumra Köyü'nden olup vefat eden el-Hac Mehmed'in karısı ve kayınvalidesi, terekeden *mehr-i müeccel* ve diğer haklarını almışlardır. Ayşe Hatun ayrıca torununun bakımını üstlenmiştir (19 Mayıs 1686) (31 Numaralı KŞS, 31:1). Dava kayıtlarından birinde *hidâne* hakkı konusunda anne ve baba tarafının karşı karşıya gelmesi dikkat çekici ve ilginç bir durum ortaya koymaktadır. Buna göre Sadırlar Mahallesi'nden Hatice Hatun mahkemeye başvurarak oğlu es-Seyyid Mehmed'in vefatından sonra torunu Marziye'nin *hidâne* hakkını anneanesi Rahime Hatun'un aldığını ancak, Rahime Hatun'un Marziye'ye iyi bakmadığını, nafaka ve terbiyesini sağlayamadığını beyan etmiş ve bu suretle *hidâne* hakkını üzerine almıştır (16 Numaralı KŞS, 39:3).

Çocukların bakım ve nafakasının, babanın sorumluluğunda olmasına dayanarak vesayet hasebiyle vasiler, çocuklar için onların babalarının mirasından nafaka bağlatmak talebiyle başvuruda bulunurlar. Mesela, Hamza için halası İsmi bint Mehmed, kardeşi mülkünden nafaka talebiyle mahkemeye başvurmuştur (19 Şubat 1664) (12 Numaralı KŞS, 68:3). *Hidânesi* altında bulunan Havva ve Osman için üvey babaları Hasan Çelebi, çocukların öz babalarının mirasından her biri için yirmi dörder akçe nafaka bağlatmıştır (19 Numaralı KŞS, 127:3). Veli bin Ali'ye babasının malından günlük beş akçelik nafaka takdir edilmiştir (19 Numaralı KŞS, 7:5; 19 Numaralı KŞS, 15:5).

Hidâne hakkına sahip olan vasiler, çeşitli sebeplerle çocukların babalarından çocuklar için nafaka talep etmişlerdir. Nafaka yükümlüsü babanın başka bir yere gitmiş olması bu sebeplerden biridir. 15 Eylül 1686 tarihli bir kayıтта Sadırlar Mahallesi'nden Alime bint Ahmed isimli hatun, kızı Havva bint Mehmed vefat edince torunu Halime'nin *hidânesini* almış ve başka yere giden damadı Ahmed'in malından onun için nafaka talep etmek maksadıyla mahkemeye başvurmuştur. Mahkeme Halime için günlük sekiz akçe nafaka

takdir etmiştir (31 Numaralı KŞS, 189:1).³⁰ Benzer bir kayıta da müteveffîye Marziye bint Mehmed'in annesi, torunu İsmail'in *hudâne* hakkını kullanmak ve vesayeti hasebiyle mahkemeye başvurmuş ve İsmail için babası Receb bin Mahmud üzerine olmak üzere nafaka talebinde bulunmuştur. Mahkeme bu talep üzerine İsmail için babası Receb malından olmak üzere günlük beşer akçe nafaka takdir etmiştir (33 Numaralı KŞS, 99:2).³¹ Bazı dava kayıtlarında *hudâne* hasebiyle nafaka için harcanan meblağın bedelinin talep edildiği görülmektedir (33 Numaralı KŞS, 257:2; 33 Numaralı KŞS, 257:3).

Zincirlikuyu Mahallesi'nden Fatıma bint İbrahim vefat edince küçük oğlu Ömer'in terbiyesi annesi Ümmü bint Mustafa'ya verilmiştir. Ümmü Hatun mahkemeye başvurarak torunu Ömer için uzak diyarda olan babası Süleyman Çelebi ibn el-Hac Ömer'in malından olmak üzere nafaka bağlatmak istemiştir. Sonuçta Süleyman Çelebi üzerine günlük beşer akçeden Ömer için nafaka takdir edilmiştir (24 Numaralı KŞS, 148:2). Benzer bir kayıta vefat eden Fatıma'nın küçük kızı Ayşe'nin bakım ve terbiyesinden sorumlu Ayşe bint Mustafa isimli cedesi mahkemeye başvurarak hicri altındaki Ayşe için babası üzerine günlük beşer akçe nafaka bağlatmıştır (16 Numaralı KŞS, 139:2).

Kadınların başka biriyle evlendikten sonra bile çocuklarını, bakım hakları kendi üzerilerinden kalkmasına rağmen, eski kocalarından almak ve çocuklara kendi mallarıyla bakmak istemeleri nafaka temini konusunda önemli bir meseledir (39 Numaralı KŞS, 185:2). Bazı davalarda çocukların bakımını, kadınların yeni eşlerinin üstlendiği ancak; bir müddet sonra çocukların öz babalarının malından nafaka talebinde buldukları da görülmektedir. Buna güzel bir örnek Hasan Çelebi ibn Derviş Mehmed'in davasında görülmektedir. Üvey çocukları Ahmed ve Havva'nın bakımını üstlendiğini beyan eden Hasan Çelebi, mahkemeye başvurarak çocuklarının vefat eden babaları malından kendilerine intikal eden hisseler üzerinden nafaka bağlanmasını talep etmiştir. Talebi çocuklardan her birine günlük dörder akçe nafaka takdiriyle karşılanmıştır (19 Numaralı KŞS, 127:3).³² Bu durum daha önce babalarının bir akarının olmaması ve Hasan Çelebi'nin çocukların bakımını üstlenebilecek mali duruma sahip olmasını düşündürürken bir taraftan da vefat durumuyla ortaya çıkan hak ve mirastan alınacak hisselerin hukuken daha kolay erişilebilir ve talep edilebilir olduğunu akla getirmektedir. Aksi halde çocukların nafakaları için babalarının hayattayken herhangi bir karşılık vermemesi, şayet anlaşmalı boşanma söz konusu değilse, anlaşılır görünmemektedir.

³⁰ Ayrıca bakınız: 33 Numaralı KŞS, 148/3.

³¹ Ayrıca bakınız: 33 Numaralı KŞS, 138/1.

³² Benzer bir dava kaydı için bakınız: 33 Numaralı KŞS, 68:3.

Sonuç

Yukarıdaki kayıtlarda da görüldüğü üzere Konya’da kadınlar; boşandıkları ya da vefat eden kocalarının mallarından; kendileri ve çocukları için, vasiler de vesayetleri hasebiyle ebeveyni ayrılmış veya vefat etmiş çocuklar için nafaka bağlatmak üzere mahkemeye başvurmuşlardır.

Bu başvurularda nafaka talebinin muhatabı hayatta ve *gaip* değilse ziyadesiyle eski koca olmuştur. Ancak nafaka yükümlüsü eş *gaip* veya vefat etmiş ise nafakanın temini için bıraktığı vekil/kefil talebe cevap veren taraftır. Kimi kayıtlarda miras hakkından dolayı eski eşin/babanın mallarından nafaka talep edildiği de kayıtlara yansımıştır.

Kadınları nafaka istemeye yalnız malî durumlarının itmediği de görülmektedir. Daha açık bir ifadeyle; onları sadece maddî imkânsızlıkları nafaka talebine götürmemiş, duygusal etkenler de söz konusu olmuştur. Bazen ekonomik durumu iyi olmadığı gerekçesiyle nafaka sorumluluğunu üstlenmeyen ya da yerine getirmeyen eski kocaların/babaların, ödeme güçlerinin artması yahut yeni birliktelikler kurmaları, kadınların veya çocukların nafakalarının eski kocadan/babadan talep edilmesini gündeme getirmiştir.

Kayıtlardan anlaşıldığı üzere; diğer meselelerin de çözüm şekli olduğu gibi nafaka davalarında da nafaka talebiyle mahkemeye başvuran kadınlar dinlendikten sonra gerekli tahkikat yapılmış ve uygun görülmesi hâlinde kadınlar ve çocukları için nafaka takdir edilmiştir. Ancak bu durum kadınların her zaman haklı görüldüğü anlamına gelmemektedir. Delil getiremediği için veya karşı tarafın şahit ve delil getirmesine bağlı olarak, haklılığını ispat edemeyen, bu suretle de nafaka davasından menedilmiş kadınlara rastlanmıştır.

Kadınların, nafaka hususunda kocaları adına borçlandıkları, yani nafakalarını mahkeme iznine binaen kocaları üzerine olmak üzere temin ettikleri, daha sonra ise bu miktarların *gaip* kocaları tarafından (veya ölmüşlerse miraslarından) karşılanması için mahkemeye başvurdukları görülmüştür.

Yukarıdaki verilere bakıldığında; kadınların günlük nafaka bedellerinin 5-15 akçe arasında seyrettiği görülmektedir. İncelenen kayıtlarda, çocuklar için ise en fazla 24 akçe ve en az 4 akçe olmak üzere nafaka bedeli tespit edilmiş, genellikle 5 akçe nafaka takdir edildiği görülmüştür. Bu durum, sınırların belirlenmesinde nafaka sorumlusunun maddî imkânlarının etkili olduğunu düşündürmektedir.

İncelenen nafaka kayıtları; 17. yüzyılda Konya’da kadınların haklarını savunmak hususunda çekimser davranmadıklarını, özellikle geçim hakkı olarak değerlendirilebilecek nafaka haklarının peşinden gittiklerini

göstermektedir. Söz konusu dönemde nafaka davalarında mahkeme, İslâm hukuku kaidelerinin yanı sıra örfün de etkili olduğu kararlar almıştır. Şahitlerin dinlenmesi ve kanıtlarla davanın desteklenmesi hususu; yalnız kadın ve çocukların haklarının korunması anlayışından hareket edilmediğini, erkeklerin (kocaların/babaların) haklarının korunmasına da titizlikle yaklaşıldığını göstermesi bakımından önemlidir.

Kaynakça

Arşiv Kaynakları

5, 6, 7, 8, 9, 12, 14, 16, 19, 20, 23, 24, 31, 33, 34, 35, 38, 39 Numaralı Konya Şer'îye Sicilleri.

Tetkik Çalışmalar

Acar, H. İ. (2010). Talâk. *DİA* içinde. (Cilt 39, ss. 496-500). İstanbul.

Akgündüz, A. (1986). *Mukayeseli İslâm ve Osmanlı Hukuku Külliyyatı*. Diyarbakır: Dicle Üniversitesi Hukuk Fakültesi.

Akgündüz, A. (Haz.). (1993). *Osmanlı Kanunnâmeleri ve Hukukî Tahlilleri* (6. Kitap II. Kısım). İstanbul: FEY vakfı.

Aydın, M.A. (2001). İstidâne. *DİA* içinde. (Cilt 23, s. 322). İstanbul.

Aydın, M. A. (2007). *Türk Hukuk Tarihi*. İstanbul: Hars.

Aykanat, M. ve Uslu, A. (2018). Osmanlı Hukukunda İstidane İzni ve Günümüz Hukukuna Yansımaları *Erciyes Üniversitesi Hukuk Fakültesi Dergisi*. Cilt 13. Sayı 1. ss. 411-444). Kayseri.

Bilmen, Ö. N. (1968). *Hukuk-ı İslâmiyye ve Istılahatı Fıkhiyye Kamusu* (II. Cilt). İstanbul: Bilmen.

Cin, Halil. (1974). *İslam ve Osmanlı Hukukunda Evlenme* (No: 341). Ankara: Ankara Üniversitesi Hukuk Fakültesi.

Cin, H. (1988). *Eski Hukukumuzda Boşanma*. Konya: Selçuk Üniversitesi Basımevi.

Dirik, M. (2015). İslâm Aile Hukukunda Kocanın Nafaka Mükellefiyetini Düşüren Haller. *İslam Hukuku Araştırmaları Dergisi*. Sayı: 25. ss. 135-159.

Ebû Bekir Merginânî. (2013). *El-Hidaye Tercemesi*. Cilt 2. Çev. Ahmet Meylânî. Kahraman.

Erbay, C. (2006). Nafaka. *DİA* içinde. (Cilt 32, ss. 282-285). İstanbul.

- Erdoğan, M. (2005). *Fıkıh ve Hukuk Terimleri Sözlüğü*. İstanbul: Ensar Neşriyat.
- Hayrât Neşriyat İlmî Araştırma Merkezi Meâl Heyeti. (Haz.). (2004). *Kur'an-ı Kerîm ve Muhtasar Meâli*. İstanbul: Hayrât Neşriyat.
- Karaman, H. (1978). *Mukayeseli İslâm Hukuku I*. İstanbul: İrfan.
- Kahraman, S. A. ve Dağlı, Y. (Haz.). (2012). *Günümüz Türkçesiyle Evliyâ Çelebi Seyahatnâmesi: Konya-Kayseri-Antakya-Şam-Urfa-Maraş-Sivas-Gazze-Sofya-Edirne*. (3. Kitap-1. Cilt). İstanbul: YKY.
- Kıvrım, İ. (2011). 17. Yüzyılda Osmanlı Toplumunda Boşanma Hadiseleri (Ayıntâb Örneği: Talâk, Muhâla'a ve Tefrik). *Gaziantep Üniversitesi Sosyal Bilimler Dergisi*. 10/1. ss. 371-400.
- Kurt, A. (1999). Osmanlı'da Kadının Sosyo-Ekonomik Konumu. *Osmanlı*. (Cilt V). Ankara: Yeni Türkiye, ss. 434-448.
- Maydaer, S. (2007). Klâsik Dönem Osmanlı Toplumunda Boşanma (Bursa Şer'îye Sicillerine Göre). *Uludağ Üniversitesi İlahiyat Fakültesi Dergisi*. Cilt 16. Sayı: 1. ss. 299-320.
- es-Sağîrcî, Esad M. S. (2009). *el-Fıkhu'l-Hanefiyyu ve Edilletuhu (Delillleriyle Haneî Fıkıhı)*. Aldemir, H./ Kocabaş, S./ Duman, S. (Tercüme Heyeti). İstanbul: Polen.
- Sak, İ. ve Aköz, A. (2004). Osmanlı Toplumunda Evliliğin Karşılıklı Anlaşma ile Sona Erdirilmesi: Muhâla'a (18. Yüzyıl Konya Şer'îye Sicillerine Göre). *Selçuk Üniversitesi Türkiyat Araştırmaları Dergisi*. (Cilt 15). ss. 91-140.
- Serahsî, Ş. (2008). Akşit, M. (Edt.) *Kitâbu'l-Mebsût*. Cilt 5, İstanbul: Gümüşev.
- Şemseddin Sâmî, (1996). Doğan, İ. (Haz.), *Kadınlar*. Ankara: Gündoğan.
- Tezcan, B. (2014). *XVI-XVII. Yüzyıl Şer'îye Sicillerine Göre Konya'da Kadın*. (Yayınlanmamış Yüksek Lisans Tezi). Ankara Yıldırım Beyazıt Üniversitesi. Ankara.
- Uyanık, M. Z. (2019). İslâm Aile Hukukunda Evlilik ve Boşanma Nafakası Bağlamında Süresiz Nafaka Yasası. *Necmettin Erbakan Üniversitesi İlahiyat Fakültesi Dergisi*. 47. ss. 57-87.
- Zilfi, M. C. (2010). Geçinemiyoruz: 18. Yüzyılda Kadınlar ve Hul, Zilfi, M. C. (Edt.), Alpay, N. (Çev.), *Modernleşmenin Eşiğinde Osmanlı Kadınları*. İstanbul: Tarih Vakfı Yurt, ss. 261-294.

B. TEZCAN

ÇAKŪ Sosyal Bilimler Enstitüsü Dergisi/ Journal of Institute of Social Sciences

Cilt: 11, Sayı: 2, Kasım 2020 / Volume: 11, Issue: 2, November 2020: 176-194

Zuhaylî, V. (1994). *İslâm Fıkhı Ansiklopedisi*. Cilt 7. İstanbul: Risale

Zuhaylî, V. (1994). *İslâm Fıkhı Ansiklopedisi*. Cilt 10. İstanbul: Risale.

KİTAP TARİHİ ARAŞTIRMALARININ ÖNEMLİ BİR ALANI: ANSİKLOPEDİLERİNİN GELİŞİMİ VE ANSİKLOPEDİ KÜLTÜRÜ ARAŞTIRMALARININ ÖNEMİ

Engin Cihad TEKİN*

Öz

Ansiklopediler ve sözlükler toplumların ve bireylerin günümüze kadar bilgi arayışında ve erişiminde temel kaynaklar olarak bilinmektedirler. Günümüzde ise internet ansiklopedisi Wikipedia veya Britannica Online gibi çalışmalar sayesinde ansiklopediler temel referans ve bilgiyi derinleştirme işlevi için başlangıç noktaları olma özelliklerini korumaktadırlar. Günümüzde internetin gücüne rağmen konularına göre ayrılmış veya belli konulara odaklanmış geniş ansiklopedi ve sözlük basımcılığı da devam etmektedir. Ansiklopediler tarih boyunca bilgi erişiminde en önemli araçların başında gelmiştir. Ansiklopediler, var oldukları toplumların bilim adamlarının öncülüğünde hazırlanarak, toplumların gelişmesinde öncü roller oynamışlardır. Bu çerçevede çalışmamız, ansiklopedilerin doğrudan kronolojik tarihini ortaya koymaktan ziyade özellikle kitap tarihi çalışmalarında ansiklopedilerin önemini, ansiklopedi tarihinin temel konularını, sorunlarını, ansiklopedilerinin evrimini ve ansiklopedi kültürünün özellikle Batı merkezli olarak nasıl geliştiğini, bununla birlikte Çin’de varlığı ve karşılaştırmasını, ansiklopedi yazımının tarih boyunca metodolojik ve metin teknikleri açısından gelişimlerini ve değişimlerini incelemektir. Çalışmamız ansiklopedi kültürü araştırmalarının toplumların tarihsel gelişimindeki rolleri ve kitap tarihi ve diğer sosyal bilim alanlarında daha ileri çalışmalar için yol gösterici bir şekilde ortaya konulmasını ve vurgulanmasını amaçlamaktadır.

Anahtar Kelimeler: Kitap Tarihi, Ansiklopedi, Ansiklopedicilik, Ansiklopedi Tarihi

* Dr. Bilgi ve Belge Yönetimi, Araştırmacı, engincihadtekin@gmail.com, Orcid No: 0000-0002-5617-2173

Makale Gönderilme Tarihi: 19 Ocak 2020 Makale Kabul Tarihi: 4 Eylül 2020

Makale Türü: Araştırma Makalesi

AN IMPORTANT RESEARCH AREA FOR BOOK HISTORY STUDIES: ENCYCLOPEDIAS AND IMPORTANCE OF THE ENCYCLOPÆDIC CULTURE IN THE BOOK HISTORY STUDIES

Engin Cihad TEKİN

Abstract

Encyclopedias and dictionaries are known as the basic resources for societies and individuals in retrieving and accessing information until today. Nowadays, encyclopedias still continue to be the starting points for the basic reference and a tool for the more and detailed knowledge, for instance the internet encyclopedias like Wikipedia or Britannica Online. Despite the power of the internet, encyclopedia and dictionary printing market is still going on and they are prepared according to their subjects or focused on certain topics. Encyclopedias were always prepared under the authority of leading scientists of different societies. In this context, our study does not aim to present a chronological history of encyclopedias, but to emphasize the importance of encyclopedias especially in book history studies, issues and problems of historical evolution, the social evolution of encyclopedias, and about how the encyclopedia culture developed especially in the western culture, along with the comparison of encyclopedia writing in China and to examine their developments and changes in terms of different methodological aspects and textual methods. Our study mainly aims to present and emphasize encyclopedic culture researches for both the roles of societies in the historical development and further studies in book history and other social science fields.

Keywords: Book History, Encyclopedia, Encyclopedism, History of Encyclopedias

Giriş

Genel kabul gördüğü şekliyle bilgiye erişimin tüm toplum tabakalarına yayılmasının en önemli dönüm noktası 15. yüzyılda hareketli harflerle basımcılığın başlamasıdır. Konumuz olan “*Ansiklopediler*” ise bilginin yayılması, sınıflandırılıp her kitleye ulaşması açısından basımcılık öncesi toplumlarda da etkili olmuş bilgi taşıyıcılarıdır. Her dönemde öncelikle halkın bilgi merakını giderecek kapsamlı bilgiye giden başlangıcı ve referans noktasını sağlayacak bilgi kaynaklarına ihtiyaç duyulmuştur. Bu bilgi kaynakları, ansiklopediler ve sözlükler olmuşlardır. Bu referans eserler, aynı zamanda bilgiyi özetleyip sunarak, aydın kesim için de bir ana kaynak konumunda olmuşlardır. Ansiklopediler ve sözlükler günümüze kadar bilgi arayışında temel kaynaklar olarak bilinmektedirler. Günümüzde ise internet

ansiklopedisi “Wikipedia” gibi çalışmalar sayesinde ansiklopediler halen temel referans ve bilgiyi derinleştirmede başlangıç noktaları olma konumlarını korumaktadırlar. Çevrimiçi ortamın kolay üretilebilme ve erişilebilme gücüne rağmen günümüzde konularına göre ansiklopedi ve sözlük basımcılığı da devam etmektedir.

Kitap tarihi araştırmalarında ansiklopedilerin varlığı günümüzde tam olarak ortaya konulmayan ve ihmal edilen bir konudur. Özellikle de sanayi devrimine kadar olan ansiklopedilerde içerdiği konuların niteliğinin değerlendirilmesi ile sunum ve erişim metodolojilerindeki gelişim ön plandadır. Bu dönem ansiklopedilerinde, dönemin genel bilgi birikiminin sunulmasının öncelikli hedef olduğu görülmektedir. Bu dönemden sonra yazılan ansiklopedilerde ise genel ansiklopedilerin yanında konularına göre sınıflandırılmış farklı ansiklopedilere yönelim vardır. Bu ansiklopediler ilgilendikleri konularla ilgili önemli referans ve başlangıç kaynakları olurken, kitap tarihi araştırmalarında da özellikle, toplumsal etkisi ve ticareti ile ticaretinin ve satışının bölgesel olarak bilgi erişime, bilimin gelişimine katkısı ve etkisi açısından önemli hale gelmiştir. Zaman içerisinde ansiklopedilerinin içeriklerinde meydana gelen değişimler, her bilim dalı ve konu için ayrı ayrı değerlendirilmesi gereken konular olmuşlardır. Ansiklopedi ile ilgili nitelikli çalışmaların yapılması önemlidir. Tarihçilerin ve özellikle kitap tarihçilerinin bu konuda daha fazla çalışmalar yapması, özellikle kitap tarihi metodolojilerinin gelişimi açısından önemlidir.

Terim Olarak Ansiklopedinin Kullanımı

Ansiklopedi karşılığı olarak kullanılan kelimelerin kökeni üzerine temelde iki ayrı yaklaşım vardır. Bunlardan ilkinin Grekçe kökenli “*enkyklios*” yani “*genel*” ve “*paideia*” yani “*eğitim*” kelimelerin birleşimi ile oluşan ve “genel eğitim” anlamında Grekçe “*enkyklopaideia*” olduğudur. İkinci yaklaşım ise Latince “*encyclopedie*”nin Grekçe “*egkuklios paideia*” yani “*tüm bilgi dairesini kapsayan öğretim*” anlamındaki kelime grubundan geldiği belirtilmiştir (Ülken, 1997, s.6). Bu yaklaşım Diderot ve d’Alembert’te de bulunmaktadır (Diderot ve d’Alembert, 1997, s.85). Aslında detayda farklılıklar olsa da temelde bu ayrımlar ve tanımlar kullanılmaktadır.

1541 yılında Basel’de bu şekilde tanımlanan kelimeye en yakın ismi başlık seçen “*cyclopedia*” isimli bir eser yayınlanmıştır. Takip eden 60 yılda benzer adlarla birçok kitap yayınlanmıştır (Morley, 1897, s.119). “*Encyclopedia*” teriminin ana sayfasında tam terim olarak tespit edilen ilk kullanımı hümanist Pauli Scalishii (1534-1573)’nin 1559 tarihinde basılan “*Encyclopediae: seu orbis disciplinarum tam sacrarum quam profanarum epistemon*” eseridir. Yeo (2001, s.13)’ya göre, Thomas Blount (1618–1679) 1656 tarihli “*Glossographia*” adlı eserinde, İngilizce’de ilk defa

“*encyclopedia*” terimini kullanmıştır. Blount’un eseri İngilizce’ye diğer dillerden geçen kelimeleri inceleyen bir ansiklopedik sözlük niteliğindedir. Blount, bu terim ile ilgili detaylı açıklama yapmasa da kendi eserini “*tüm serbest sanatların eğitimi bir araya getiren*” olarak tanımlamaktadır (Blount, 1707, s.189). Blount, Antik Çağ’dan günümüze her özgür bireyin toplum içinde saygı görmesi için bilmesi ve öğrenmesi gereken bilimlerin yani Orta Çağ üniversitelerinin temel eğitimlerini içeren serbest sanatların önemini belirlemektedir. Blount, bu serbest sanatlar “*trivium*” yani gramer, mantık ve retorik eğitimi ve bilgisi ile “*Quadrivium*” yani aritmetik, geometri, müzik ve astronomi eğitimi ve bilgisinin özetlenmiş hallerinin sunulmasını “*encyclopedia*” kelimesi ile karşılamaktadır. 1496 yılında “*Margarita Philosophica*” isimli 12 ciltlik kitabında Gregor Reisch (1467-1525), bu terimler altında toplanan bilimleri ve sanatları döneminin şartları ile birlikte özetleyerek zamanının üniversite eğitimine katkıda bulunmuştur (Yeo, 2001, s.8). Terimin kullanımları farklılıklar gösterse de bir bilgi kaynağını tanımlamak için genel bir isim olarak kullanımı, içeriğin gücü, talep ve etkisi oranında kendisinden sonraki eserlerin de tanımlanmasında rol oynamaktadır.

Ansiklopedi Kültürünün Başlangıcı

Ansiklopedi tarihi ile ilgili araştırmalar kitap tarihi literatüründe çok az yer bulmaktadır. Richard Yeo’nun (2001) kitabı ile Britannica Ansiklopedisi’nin³³ çevrimiçi nüshasının “*encyclopedia*” maddesi 34 sayfalık kısa bir tarih çalışması ile bize temel bilgiler sunmaktadır.

Aslında ilk ansiklopedinin hangi eser olduğu ve kim tarafından yazıldığı birçok kaynakta farklı olsa da, Antikçağ’dan Rönesans dönemine kadar yazılan her eser verdikleri bilgi ve şekil açısından ansiklopedilere benzemektedir. Konumuz temelde ilk ansiklopediyi tespit etmek veya ansiklopedilerin tarihini kronolojik olarak vermek olmadığından, erken modern ansiklopedi anlayışına en yakın, toplumu ve toplumun bilgiye erişimini en çok etkileyen kaynaklar üzerinden bir değerlendirme yapmak uygun olacaktır.

İlk ve ilkel ansiklopedilerin öncüsü olan ve M.Ö. 1600 yıllarında Agane kralı Sargon kütüphanesinde bulunan Babil ve Asurluların standart astroloji ansiklopedisi çalışması, toplam 70 tablettten oluşan bir seride “Namar-Bili”, or “Enu-Bili”, “Aydınlanma” veya “Bel’in gözü” olarak adlandırılmaktadır (Sayce, 1874, s.150).

En eski zamanlardan beri ansiklopedilerin içerdikleri konular temelde “*trivium*” ve “*quadrivium*” üzerine kurgulanmıştır. Bu ana konular, erken

³³ Britannica Online Encyclopedia; <https://www.britannica.com/>

dönem ansiklopedicileri için önemlidir ve özellikle matematik olmadan insan bilgisinin ilerlemesinin olanaksızlığını dile getirmelerine olanak sağlamaktadır (Britannica, 2018). Ansiklopedist Varro (M.Ö.116-27) “*Disciplinarum Libri Novem*” başlıklı kitabında “*trivium*” ve “*quadrivium*”a ek olarak tıp ve mimariyi de eklemiştir. Özellikle İlk Çağ ve Orta Çağ’da bu sınıflama, tüm ansiklopedi yazım kültürünü ve eğitim dünyasını etkilemiş ve temel kaynak olmuştur. Yakın dönemde Verrius Flaccus (M.Ö. 55- M.S. 20) ise, Romalı bir ansiklopedist olarak çağdaşlarını etkileyecek önemli bir yeniliğe imza atmıştır. Flaccus, dev çalışması “*De Verborum Significatum*” da ilk alfabetik düzenleme metodunu geliştirmiştir (Brehaut, 1912, s.40). Yine aynı dönemde bildiğimiz ansiklopedilerin öncüsü olarak Pliny’in (M.S. 23-79) yazdığı “*Historia Naturalis*” yani “*Doğa Tarihi*” kitabı sayılmaktadır. Pliny’nin çalışması iki şekilde önemlidir. İçerdiği konular, Rönesans döneminde ve bu dönemi takip eden dönemlerde ve 19. yüzyıla kadar bu konularda yazılan kitaplara temel ve güvenilir referans kaynağı olmuş ve sıklıkla kullanılmıştır. İkinci önemli yanı da eserin “konu ve sınıflama şekli”ne sahip olması ve “çok yazarlı” bir yapıyı benimsemesidir. Bu durum da aslında günümüz çağdaş ansiklopedilerinin yapısal özelliklerini taşımaktadır. Pliny, hangi yazarların hangi konularda yazdığını da eserine eklemiştir. 17. yüzyıla kadar tek yazarlı ansiklopedilerin çoğunlukla kaynak olarak yer aldığı bir ansiklopedi tarihi kronolojisi içerisinde çağdaş ansiklopedilerin yapısal anlamda öncüsü bu eser olmuştur. Bu ansiklopedi çalışması 10 cilt ve 37 kitaptan oluşmaktadır. Eser, 200 kitaptan alınmış 20 bin kadar maddeyi içermektedir ve 146’sı Romalı 327’si Yunanlı olmak üzere toplam 473 yazarın katkısı ile hazırlanmıştır. Kitapta birincil ana kaynak olarak Aristo’dan yararlanılmıştır (Gudger, 1924, s.13). Kitap, matematik, coğrafya, etnografi, antropoloji, insan psikolojisi, botanik, tarım, farmakoloji, madencilik başlıca konular olmak üzere geniş bir alanda yazılmıştır. Morley (1897, s.117)’e göre aslında Pliny’nin eseri bugün anladığımız anlamıyla tam bir ansiklopedik niteliğe sahip değildir. Eserin nüshaları incelendiğinde görülmektedir ki, yapısal olarak çağdaş bir ansiklopedik düzene sahip olduğu gözükse de okuyucunun bilgiye erişimi yönünden günümüzdeki anlayışa sahip bir düzen mevcut değildir. Öncelikle, dizin kısmında konu başlığı rakamsal bir karşılığa sahiptir ve ana metinde bu dizindeki konu başlıklarının karşılığı rakamlar, her konu başlığı için ilgili konu başlığının yerini almaktadır. Bu da düz metin olarak okumayı zorlaştırırken, merak edilen konunun dizinden bulunması ile ilgili rakamsal karşılığı ile başlayan metinden erişimi sağlamaktadır. Buna rağmen Pliny’nin eserinin dönemine göre gelişmiş bir dizin sistemine sahip olması önemlidir. Bunun dışında eser, geniş konu açıklamaları ile de ardıllarına öncü ve kaynak olmuştur.

Pliny'nin bilgiye erişimde yarattığı etkinin benzeri, Doğu'da tek bir konu üzerine hazırlanan bir ansiklopedi çalışmasında görülmektedir. Bu ansiklopedik kitap, İbn-i Sina tarafından 11. yüzyılda yazılmıştır. Kendisi Avrupa'da "Avicenna" ismiyle bilinir ve eserinin adı "Tıp kanunu" yani "Canon Medicinæ"dir. Bu kitap, kendisinden sonra gelenleri geniş ölçüde etkilemiş ve birçok çalışmaya kaynak olmuştur. Eser, ünlü Orta Çağ felsefecisi Bath'lı Adelard tarafından 12. yüzyılda Arapçadan Latinceye çevrilmiş ve bu haliyle 17. yüzyıla kadar Batı Avrupa'daki tüm tıp fakültelerinde temel referans ders kitabı olarak kullanılmıştır. Tamamı 14 cilt olan kitap, tek bir konuda yazılmış geniş bir ansiklopedik eserdir. Tıp dışında yan dal olarak farmakoloji ve tıp aletleri tekniği konusu da kitabın kapsamındadır. İbn-i Sina'nın "Kitabü'ş-Şifa" yani "Book of Healing" kitabı da tıbbi tedavi alanında büyük bir felsefe ve bilim ansiklopedisidir. Bu kitap yalnız bir kişi tarafından yazılan en büyük ansiklopedi olarak görülmektedir ve defalarca Latince'ye çevrilerek tıp okullarında ders kitabı olarak kullanılmıştır (Doren, 1992 s.115).

Matbaa öncesi dönemde, Orta Çağ'da ansiklopedik kitapların yapısı gelişmeye başlamıştır. Her ne kadar matbaa makinesi henüz var olmadığı için basımcılığın yaygın etkisi görülme de, kitapların çoğalmas ve yapılarındaki değişim ve gelişimler, kitabın evrimi açısından kaçınılmaz bir hal almaktadır. Ansiklopediler de bu değişimden etkilenmektedir.

Annales okulu tarihçisi Jacques Le Goff, Orta Çağ'daki kitabın yapısını şu şekilde anlatmaktadır:

....sayfa numarası, başlık ve içindekiler konulmasındaki gelişmeleri, kimi zaman bir kısaltma listesi ve başvuru konulmasını, mümkün olduğu her seferinde sunumda alfabetik sıraya başvurulmasını da ekleyelim. Bütün bunlar kitabın hızlıca yararlanması için devreye sokulmuşlardır. Entellektüel mesleğin gelişmesi, elkitapları dönemini başlatmıştır- ele gelir ve elden düşmeyen kitap. Bu da yazılı kültürün dolaşımı ve yazılma hızının artışının parlak bir tanığıdır. Bir ilk devrim gerçekleştirilmiş olmaktadır: Kitap artık lüks bir eşya değildir, bir alet olmuştur. Bu matbaanın doğuşunu beklerken bir yeniden doğuştan çok sadece doğuştur (LeGoff, 2006, s.45).

Orta Çağ, tartışmalı bir şekilde karanlık çağ olarak adlandırılmasına rağmen, Antik Çağ bilgisinin Rönesans'ın inşasına katkıda bulunduğu ve Rönesans'ın temellerinin atıldığı bir dönemdir. Gerek Antik Çağ ansiklopedilerinin gerekse de Orta Çağ ansiklopedilerinin varlığı Rönesans'ın inşasına katkıda bulunmaktadır.

Orta Çağ'ın ilk dönemlerinde var olan ansiklopedilerin çoğunluğu dini kaynaklıdır. Bu dönemdeki ansiklopedilerden en önemlilerinden biri Seville'li Isidore'in 20 ciltten oluşan "Origines des Etymologiae" yani

“*Etimolojinin Kökenleri*” isimli eseridir. Ernest Brehaut (1912, s.7)’a göre, Isidore’in kitabı “*karanlık çağların entelektüel durumunu*” ortaya koymaktadır. 19. yüzyıl tarihçisi Montalambert ise, onu “*ilk Hristiyan ansiklopedist*” olarak adlandırmaktadır. Eser, “*Origines or Etymologiae*” alt başlığını taşımaktadır. Çünkü çalışma asıl açıklama metodunu, etimolojik bir türeviden ortaya koymayı hedeflemektedir. Bu yüzden etimoloji kelimesiyle adlandırılmıştır. Isidore’in metodu, her konuyu ona ait kelimelerle birlikte tanımlayarak vermesidir (Brehaut, 1912, s.34). Kitap, serbest sanatlar, tıp, hukuk, teoloji, felsefe, sosyal bilimler, antropoloji, zooloji, fizik, coğrafya, mimari, madencilik, tarım, savaş sanatı, tiyatro, kıyafet, elişi, ev aletleri ve diğer bir çok konu yanında, eğitilmiş ruhban sınıfı için detaylı astroloji ve astronomi konularını da içermektedir. Farklı bir etimolojik temelde bir çalışma olmasına rağmen Isidore, tüm çağdaşları gibi, bu disiplinlerdeki aynı konuları iki farklı görüş olarak ortaya koymaya çalışmaktadır. Buna örnek olarak da Isidore, “*astrologia supersitiosa*” yani batıl astroloji ve “*astrologia naturalis*” yani doğa astrolojisi arasında bir tartışma yaratmaktadır ve her iki başlıkta da farklı konuları ortaya koymaktadır (Stuckrad, 2010, s.112). Bu şekilde bakıldığında aynı zamanda farklı ve karşıt görüşlerin derlendiği bir tartışma kitabı görevini yerine getirmektedir.

Orta Çağ ansiklopedileri, ruhban sınıfının da etkisi ile ilahi düşüncenin aynası olan bir dünya görüşünü sunarken, geç Orta Çağ’ın ansiklopedileri en yüksek değerdeki bilgiyi aramaktadır. Bu arayış Tanrı’nın iki eseri hakkındadır: İncil ve Doğa. Ansiklopediler, böylece Tanrı’nın rasyonel yaratımları için planlandığı bilgiyi insanın elde etme tutkusunu ve çabasını kaydetmektedirler (Yeo, 2001, s.2).

Din etkisindeki ansiklopedik yazım türü, Orta Çağ’da kendisine önemli bir yer edinmiştir. Dominikan Rahip Vincent of Beauvois (1190-1264) tarafından yazılan “*Speculum Maius*” veya “*Büyük Ayna*” 3 kitaptan oluşmaktadır: “*Doğa hakkında*”, “*Tarih hakkında*”, “*Doktrin hakkında*”. Son kitap tüm eğitim konularını özellikle serbest sanatları ve mekanik bilimleri, matematik ve doğa felsefesini içermektedir. Bu ansiklopedik yazım türünün hedefi, ilahi ve insana ait bilginin en iyilerini ayırıp, harmanlayıp korumaya almak olmuştur (Thorndike, 2003, s.457). Bu yüzden, Aristo ve Thomas Aquinas gibi felsefecilerin derlemesinden ibarettir (Morley, 1897, s.118). Bu durum Orta Çağ Avrupası’ndaki ansiklopedilerin en temel özelliğini de göstermektedir (Britannica, 2018): Varolan bilgiyi, bir araya getirmek, korumak ve geleceğe taşımak.

Orta Çağ Hristiyan kültüründe ansiklopedi yaratma çalışmaları Isidore’un yapıtından, erken skolastik bilginlerine, Peter Abelard (1079-1142) ve Hugh St.Victor (1096-1141) gibi serbest sanatlar çalışanlardan, Vincent of Beauvais’in “*Speculum Maius*”una kadar, ilahi ve insana ait en iyi bilginin

harman edilip korunması hedefini paylaşmaktadır. Aslında bu durum her şeyi ilahiyata bağlayan bir toplum yapısı ile uyumlu bir hedeftir. Gerçekte bu çalışmaların, varoluş nedeni yani “*raison d’etre*”si 3. yüzyıldan bu yana Çin’de üretilen devasa çalışmalara da benzemektedir. Çünkü her iki kültürde de, bu çeşit bir çalışma yeni şeyler bulma amaçlı değil, eski veya mevcut bilgiyi bir araya getirme, düzenleme ve aktarma amacını göstermektedir. Bauer (1966, s.34)’e göre bu tür çalışmalar, prensipte, “*ileriye doğru yönelmeyen ve geriye doğru yön bulan*” çalışmalardır. Batı ansiklopedileri, sık sık üniversite müfredatının konularını bir araya getirirken, Çin ansiklopedileri, geçmiş ve mevcut kamu hizmeti sorunlarının sabit bir özeti olarak hareket etmektedir. Bu şekilde, Orta Çağ ansiklopedilerinin var olduğu toplumdaki bağımsız olarak benzer özelliklere sahip olduğu ve sadece var olan bilgiyi derlemeyi ve korumayı amaçladığı ortaya çıkmaktadır. Buna örnek olarak, 13. yüzyılda Orta Çağ’ın en önemli çalışmalarından biri Roger Bacon’un (M.S. 1267) “*Opus Majus*” udur. Gerçekte bu ansiklopedik ruh 13. yüzyıl boyunca aktif olarak kendini göstermektedir. Bu, bilgiyi ve ansiklopedik bilginin sınıflandırılmasını “*Summa*”, “*Universitas*” ve “*Speculum*” gibi çarpıcı başlıklarla sunan ansiklopedik kitaplar çağıdır ve bu ruh aynı şekilde 16.yüzyılın ortasına kadar devam etmiştir (Morley, 1897, s.118-119).

Doğu’da ise tarihsel yazımın önem verildiği Çin imparatorluk saraylarında 7. yüzyıldan itibaren muhtelif ansiklopediler hazırlanmıştır. Bu ansiklopediler genelde tarih ve antoloji konulu büyük hacimli kitaplar olarak tanımlanmış ve bu yüzden baskı kullanılmadan el ile yazılarak çoğaltılmıştır. Hareketli hurufatla basılan ansiklopediler ise ancak 18.yüzyıldan sonra ortaya çıkmaya başlamıştır. İmparatorluk bu yüzden ansiklopedi yazımını kültürlerinin bir güç gösterisi olarak sunmuştur (Yeo, 2001, s.3).

Çin’de “*kategori kitabı*” diye adlandırılan “*leishu*”, ansiklopedi karşılığı olarak çevrilmektedir. Bu kitaplar kişisel veya kişisel olmayan metinlerden oluşan ve geniş bir boyuttaki başka metinlerden de alıntı yapan tarihi ve edebiyat ansiklopedilerinden oluşmaktadır. Bu ansiklopediler, pedagojik ihtiyaçlar için başlangıç bilgisini geniş çapta kapsayacak ilk okuma kitapları olarak da tanımlanmaktadırlar. Ansiklopediler, kişisel metinler, para politikası ve askeri politikalar gibi konularda uzmanlık kitapları haline gelmektedir. Ansiklopedilerin teknik yapıları ise batı ansiklopedilerden çok farklı değildir. Bu ansiklopedilerdeki girişler tematik mantığa göre ve temel bir harf sırasına göre düzenlenmektedir (Weerd, 2007, s.76). Çin’deki eski ansiklopedilerin aynı dönemde batı ansiklopedilerinden en önemli farkı sadece temel ve kapsamlı bilgi kaynakları olarak görülmemeleridir. Çin ansiklopedileri belli bir sınıflandırma modelini ön plana alırlar. Bu da bilginin derlenmesi metodolojisine verdikleri önemi göstermektedir. Çin’de

öğretmenlerin kullandıkları notlar, eski ansiklopedilerin dâhil etmedikleri yeni bilgiyi de kapsamaktadır. Fakat mevcut ansiklopedi yazarları ve derleyicileri tarafından geliştirilen sınıflandırma şemaları, yeni ve eski bilgiyi bir araya getirecek yöntemleri sunmaktadır (Weerdt, 2007, s.81).

Çin ve Avrupa ansiklopedilerinin bir diğer farkı da, Çin’de ansiklopedilerin imparatorluk mali yardımlarıyla hazırlanmasıdır. Bunlar büyük ölçekli projelerdir. Ming ve Qing hanedanı döneminde İmparator Yongle (1403-1424), mali destek vererek, “*Yongle Canon*” isminde edebi alıntılardan oluşan büyük hacimli bir ansiklopedi hazırlatmıştır. Bu ansiklopedi orjinal olarak 11.095 elyazması folyo içinde tam olarak 22.937 bölüm içermektedir (Raven, 2006, s.145). Ansiklopedi için 3000’den fazla yazar çalışma yapmıştır. Eser çok büyük hacimde olduğu için tek nüshası imparatorluk kütüphanesinde korunmuştur (Edger, 2007, s.102). Nanjing’teki kraliyet kütüphanesinde tutulan orjinal metinler ise 1449 yılında çıkan bir yangında yok olmuştur (Raven, 2006, s.145).

Batı veya Doğu, Orta Çağ’dan başlayarak her iki kültürde de görüldüğü gibi ansiklopediler, yeni bilgileri yaratmaktan ziyade eski bilgiyi bir araya getirip düzenleyip aktarma görevini görmektedir (Yeo, 2001, s.3).

Aydınlanmanın Ansiklopedileri: Ansiklopedilerin Toplumsal Etkisi

17. yüzyıla kadar ansiklopediler ağırlıklı olarak konu bazında maddelerin sıralanması tekniği ile hazırlanmaktadır. Fakat sınıflandırma konu ile yapıldığı için bilgiye erişim zorlukları da ortaya çıkmaktadır. Bu yüzden 17. yüzyıldan itibaren ansiklopedicilik, alfabetik sıralama sistemini benimsemeye başlamıştır. Aydınlanmayı da içine alan dönem “*Erken Yeniçağ*” olarak tanımlanmaktadır. Erken Yeniçağ, Gutenberg’le Diderot arasındaki dönem veya bir başka deyişle Almanya’da hareketli hurufatlı basımevinin icadından 1750’de “*Encyclopedie*”e kadar olan dönem olarak adlandırılmaktadır: Bu dönem, var olan bilginin bir genel toplamı olduğu kadar, bilgi siyaset ve ekonominin de canlı bir şekilde ortaya konulması şeklinde tanımlanmaktadır (Burke, 2008, s.65). Bilginin sınıflanmasında ansiklopedilerin önemi büyüktür. Buna göre, ansiklopedilerin, Batı’da üniversitelerinin gündelik uygulamalarına hangi yollarla girdiği, sırayla 3 alt sistem içinde açıklanmaktadır: 1- Ders Programları 2-Kütüphaneler 3-Ansiklopediler (Burke, 2008, s.98). Bu şekilde düşünüldüğünde ansiklopedilerin bu dönemin bilgi erişimde en önemli 3 temel kaynaktan biri olduğu düşünülebilir. Aydınlanma döneminin ansiklopedi yazımının öncülerinden biri Conrad Gessner’dir. Conrad Gessner (1516-1565) aslında bibliyografya konusunda en önemli ve öncü kişilerden biridir. Basımcılık döneminin ilk bibliyografisi olarak da değerlendirilmektedir (Malches ve Lheritier, 2003, s.33). Burke (2008, s.101) de, Gessner’in 1545 tarihli

“*Bibliotheca Universalis*” eserini ilk basılı bibliyografya çalışması olarak değerlendirmektedir. Gessner gibi bilim adamları aslında çalışmalarını oluştururken, kitapçıları gezerek, manastır ve ünlü hümanist kütüphanelerini inceleyerek ve gördüğü eserleri kaydederek biraraya getiren bir sağlama metodolojisini kullanmaktadırlar (Malches ve Lheritier, 2003, s.25). Bu durum bibliyografyaların sağlıklı bir bir metodoloji ile hazırlanmasını gerektiğini de göstermektedir. Gessner, kataloğunu hazırlarken, kitapçıların ve basımcıların kendi kataloglarından ve kütüphanelerden yararlandığını da isim isim kaydederek açıklamaktadır (Gessner, 1548, s.21). Gessner, bibliyografyasının önsözünde, kitapların kafa karıştırıcı ve zarar verici şekilde bolluğundan da bahsetmektedir (Blair, 2003, s.11). Bu bolluk tasviri aslında kitaplarının içeriklerinin hepsini inceleyen biri için karışık gelmektedir. Gessner’in çalışması her türden kitabın listelendiği evrensel bir kütüphaneyi temsil ederken, bunun karşıtı olarak ünlü Cizvit din adamı, diplomat ve bibliyograf Antonio Possevino’nun “*Bibliotheca Selecta*” bibliyografyası, seçilmiş iyi ve dikkatlice okunarak değerlendirilmiş kitapları temsil etmektedir (Blair, 2003, s.15).

Gessner’in ansiklopedi tarihi açısından önemi, kullandığı teknikte bulunmaktadır. Gessner, ansiklopedik bir yöntem kullanmaktadır. Gessner’in listelediği kitaplarda alıntılar, kitapla ilgili bilgileri ve yorumlarını da kısaca içermektedir ve kitabın içeriğinden bilgiler de sunulmaktadır (Blair, 2003, s.11). Ayrıca Gessner’in çalışması, sıradan bir kitap listesi, bibliyografya veya dizinden ibaret değildir. “*Bibliotheca Universalis*”, belli sorulara karşı pratik cevaplar ve tavsiyeler içeren bir yapıda hazırlanmıştır ve pratik bilginin mümkün olan en geniş halini okuyucuya sunmayı hedeflemektedir (Kraemer ve Zedelmaier, 2014, s.322). Gessner’in diğer bir eseri 1548’de *Pandectarum sive Partitionum universalium Conradi Gesneri...libri xxi*, adıyla yayınlanmıştır. Bu çalışmada Gessner, 21 başlık altında kitapları listelemiştir. Bu ansiklopedik bir çalışma olarak öncül bir yapıdadır. İlk 19 kitap 1548’de diğer iki kitap ise 1549’da yayınlanmıştır (Britannica, 2018). Gessner’in eserleri, halk veya sıradan okuyucu için değil, akademik okuyucuya göre düzenlemiş ve kullandığı teknikler akademik bilgiye erişmek isteyenlerin işini kolaylaştırmaya yönelik olmuştur (Kraemer ve Zedelmaier, 2014, s.325).

Buna rağmen Gessner’in eserleri temelde ansiklopedi olarak tanımlanamamaktadır. Fakat kullandığı metodoloji, bilgiyi konularına göre değil, konu yerine kitapları koyarak ve bu kitaplarla ilgili içerik ve yapısal bilgileri paylaşan örnek bir bibliyografya çalışması olmuştur. Bu çalışmanın içeriğinin bibliyografik ve metodolojik değeri, kuşkusuz ansiklopedi yazarlarının kaynaklara toplu olarak bir liste içerisinde erişmesine ve bunlara

ulaşarak, daha geniş ve kapsamlı ansiklopediler hazırlamalarına sebep olmuştur.

Gessner’i takip eden dönemde, 17.yüzyıldan itibaren, ansiklopedilerin yayınlanma amaçları daha açık bir şekilde ortaya konulmaya başlanmıştır. J. H. Alsted (1588-1638), 1620’de “*Encyclopedia Scientiarum Omnium*” u (Morley, 1897, s.119), “*Encyclopaedia Septem Tomis Distincta*”ı ise 1630 yılında yayınlanmıştır. Yeo (2001, s.3)’a göre, Alsted, kendi döneminin ansiklopedi kültürünün amacını, Dünya’nın yakında sona ereceği varsayımı ile yeni doğacak insanlığın öncülerine toplu halde bir hesap kitabı niteliği taşıyan bir bilgi birikimi çalışmasını hedeflemek olarak görmektedir.

İngiliz ansiklopedist Samuel Taylor Coleridge, 1817’den 1845 yılına kadar 59 bölüm halinde yayınlanan “*The Encyclopedia Metropolitana*”yı Fransız yayıncılığında gördüğü tezlerin karşılığına dayalı olarak hazırlamıştır. Coleridge, Alsted ile aynı dönemde yaşamış ünlü düşünür Francis Bacon (1561-1626)’dan etkilenmiş ve bilimlerin felsefi hiyerarşisini yeniden inşa etmeyi ve entelektüel devrimlerin politik devrimlere göre daha karmaşık ve daha nadir olan yapısını gösterme arayışı içinde olmuştur (Yeo, 2001, s.1). Buna göre, “*The Encyclopedia Metropolitana*” 5 ana sınıfta sınıflandırmaya gitmiştir: Saf bilimler; formal (filoloji, mantık, matematik) ve gerçek (metafizik, ahlaki ve teolojik), karma bilimler (mekanik, hidrostatik, pnömatrik, optik, astronomi) ve uygulamalı sanatlar (deneysel felsefe, güzel sanatlar, doğa tarihi konularında biyografik ve tarihsel olarak kronolojik olarak sıralanmış ve analitik bir dizin eklenmiştir (Britannica, 2018).

Coleridge ile aynı kaynaktan yani Francis Bacon’dan beslenen başka bir ansiklopedi çalışması, Diderot ve d’Alembert’in ansiklopedi tarihinin en önemli ve çığır açıcı yapıtlarından biri olan, “*encyclopedie*” isimli eseridir. Diderot ve d’Alembert , “*encyclopedie*” yi ilerici düşüncenin bir özeti olarak ve mevcut maddelerin çok yazarlı katılımı ile yazılacağı bir ansiklopedi olarak düşünmüştür (Yeo, 2001, s.1). “*Encyclopedie*”, Aydınlanma evriminde güçlü bir motor olmuştur. Yazarlar, “*encyclopedie*” ile birlikte Fransa’da sadece dini fikirler alanında değil, tüm ulusal yaşamda, her alanda ve politik organizasyondaki prensiplerde de ilerleme için baskı yaratmışlardır (Morley,1897,s.131). İçerikleri ve yazarlarının ansiklopediye katılımları, “*encyclopedie*” ‘yi tüm hayatı dönüştürücü bir etki yaratacak duruma getirmiştir.

Diderot’un yaşadığı dönem tarihin ünlü felsefeci ve reformcu toplum liderleri ile aynı tarihlere rastlamaktadır (Morley, 1897, s.135-137). “*Encyclopedia*” projesinin eş derleyicisi, Denis Diderot, 1713 yılında Langres’te doğmuştur. Diderot, J.J.Rousseau’dan birkaç ay genç (1712), Voltaire’dan 19 yıl daha genç (1694), David Hume’dan 2 yıl daha genç

(1711) ve Immanuel Kant'tan (1724) 11 yıl daha yaşlıdır. Bu dönemde “*encyclopedie*” toplumun dinamiklerini, bulunduğu felsefi ve entelektüel ortamlarla birlikte etkilemiştir. “*Encyclopedie*” projesi üzerinde 1745-1748 yılları arasında çalışılmıştır. “*Encyclopedie*” için Diderot'a ilham veren Francis Bacon'un “*bilginin sistematik sınıflaması*” düşüncesidir (Morley, 1897, s.121). Bacon, 1620 tarihli “*Instauratio Magna*” eserinde dış doğa (astronomi, meteoroloji, coğrafya ve mineral, sebze ve hayvan türleri), insan (anatomi, psikoloji, fiziksel gücü ve hareketleri) ile insanın doğa üstüne etkisi (tıp, kimya, görsel sanatlar, duygular, güdüler, entelektüel faaliyetler, mimarlık, ulaştırma, basımcılık, tarım, seyrüsefer, aritmetik ve benzer konuları) ortaya koymaktadır. Bacon, bu konularda bilimsel ve insan düşüncesinin hiçbir alanını ihmal etmeden geniş bir içerik üretmeyi amaçlayan bir çalışma ortaya koymaktadır (Britannica, 2018).

“*Encyclopedie*” içinde fizik bilimine ve serbest sanatlara önem verilmiştir. Bu iki konu büyük ve modern bir dönüşümü işaret etmektedir. Morley (1897, s.195)'e göre bu durum, hem sosyal hem de entelektüel bir dönüşümdür. “*Encyclopedie*” projesi, Aydınlanma basımcılığının sembolü olarak, aralarında Voltaire, d'Holbach ve Rousseau'nun da bulunduğu 135 “*ansiklopedist*”in yazdıkları maddelerde ekonomik, politik ve dini reformlarla ilgili görüşlerini tartıştıkları bir eser yaratmıştır.

1727 yılında Ephraim Chambers, Londra'da “*Cyclopedia or Universal Dictionary of the Arts and Sciences*” adıyla bir çalışma yayınlamıştır. Özellikle dönemin popüler Newtoncu bilim ve Locke felsefesi gibi bilimsel konularından, boyama, bira yapımı, gravür, mumculuk gibi teknolojik ve sosyal konulara kadar geniş bir alanda başlıklar içermektedir. Buna rağmen bu ansiklopedi tarih, coğrafya ve biyografi konularında zayıf içerikte bir eser olarak görülmüştür. Bununla birlikte “*Cyclopedia*” kendinden daha sonra ve daha ünlü bir yapıta da esin kaynağı olmuştur. Diderot ve d'Alembert'in “*encyclopedie*”si aslında Chambers'in ansiklopedisinin Fransızca'ya çevirme projesi olarak başlamıştır. Bunun dışında iyi bilinen iki İngiliz ansiklopedisinin, “*Britannica*” ve Abraham Rees'in “*Cyclopedia*”nın ilk baskıları da aslında Chambers taklitleri olarak tanımlanmaktadır (Headrick, 2002, s.172).

Diderot ve d'Alembert'in “*encyclopedie*” projesi, 1750 yılında duyurulmuştur ve tanıtımında Diderot, yazar olarak gözükmektedir. İlk cilt 1751 yılında, ikinci cilt ise 1752 yılında yayınlanmıştır (Morley, 1897, s.146-147). İlk büyük boy baskısı 17 cilt metin ve 11 cildi kaplayan 2.285 net ve ayrıntılı gravürden oluşmaktadır. Ansiklopedideki 71.818 maddeyi yazmak için 135 yazarla işbirliği yapılmıştır. Editörlerin maddelere yaptıkları betimlemeler ve bol resim kullanarak anlatmaları ansiklopediler için radikal bir yapısal yenilik olmuştur (Headrick, 2002, s.178). Diderot

giriş yazısında “*encyclopedia*”yı, Aydınlanma’nın zaman kapsülü olarak tanımlamaktadır. Buna göre felaket durumunda, daha sonraki çağda yeniden aktif olması hedeflenen entelektüel bir başarının özeti olacaktır (Yeo, 2001, s.3).

Orjinal ve korsan baskılarıyla birlikte “*encyclopédie*” her biri ortalama 30 ciltlik, toplam 25 bin takım, yani 750.000 nüsha satış rakamına ulaşmıştır. “*encyclopédie*” döneminin en çok satan yapıtı olmuş ve Avrupa’nın her yöresinde aralarında hukukçu, papaz ve doktorlar gibi eğitilmiş ve entelektüel kişilerinde bulunduğu geniş bir okur kitlesine ulaşmıştır (Headrick, 2002, s.180).

Eserin kısa ve öz olması, daha önceki büyük ve yüzlerce cilde varan ansiklopedi denemelerine oranla satışını ve halka daha fazla yayılmasını sağlamıştır. Çünkü diğer mevcut ve kendisinden önceki büyük ansiklopedi çalışmaları, fiziksel büyüklükleri ve etki alanlarının dar olması sebebiyle sadece kütüphanelerden erişilebilen pahalı yayınlar olarak kullanılmışlardır.

Morley (1897, s.129)’e göre, Diderot ve d’Alembert’in “*encyclopédie*” eseri ansiklopedi tarihindeki en önemli özelliklerden birisine sahiptir: Buna göre yazdıkları kelimelerin hepsi bağımsızdır. Yani herhangi bir patron veya zengin ve güçlü bir hamiye bağlı değildir. Her ikisi de bu tutumları yüzünden yeterli maddi kazanç sağlayamamışlar ama buna rağmen kimsenin de siyasi ve sosyal etkisi altına girmemişlerdir. Bu şekilde “*encyclopédie*” bir geleneği de başlatmıştır. Ansiklopedilerin gücü ve yaygınlaşma hızı çok güçlü hale gelmektedir. Toplumsal ve siyasi kültür, entelektüel düşünce ile birlikte derin bir şekilde etkilenmeye başlamıştır (Darnton, 1979). Dönem ansiklopedilerinin birbirlerine ve toplumun tüm alanlarına etkisi güçlüdür ve bu durum “*encyclopédie*”yı da etkisinin altına almaktadır. “*Encyclopédie*” Aydınlanma’nın simgesi olmuştur ve yeni tip bir ansiklopedi modelinin ortaya çıkmasına ve ansiklopedilerin kısa, kullanışlı ve kolay elde edilebilen bilgi taşıyıcıları olarak daha geniş kitlelere yayılmalarına yol açmıştır.

Bu dönemde ansiklopediler aynı zamanda ansiklopedik sözlükler olarak “*zor sözcükleri*” tanımlamaktan, “*sözcüklerin kökeni ve anlamlarını*” verme görevine geçiş yaparken, “*yanlızca sanat terimlerini değil, sanatların kendilerini de*” açıklayan daha farklı bir dönüşüm yaşamaktadırlar. Bu evrim 17.yüzyıl ve 18.yüzyıl başlarında tarihi ve teknik sözlüklerin ortaya çıkışıyla başlamış ve bir yüzyıl sonra, çok tutulan ve sık sık revize edilen “*sohbet*” ansiklopedilerinin yayınlanmaya başlamasına yol açmıştır (Headrick, 2002, s. 170). Sohbet ansiklopedileri, araştırmacıları değil, halk kitlesini hedef almaktadır ve kısa, güncel maddelerle “*sosyal sohbet sırasında*” karşılabilecek sanat ve bilim konularıyla ilgili bilgiler vermektedir (Headrick, 2002, s.174).

Bu dönemin öncülleri de ansiklopedi tarihinin önemli çalışmaları arasında yer almaktadırlar. “The *Grand Dictionnaire Historique*” (1674), Fransız Akademisyen Louis Moreri tarafından yazılmış önemli bir ansiklopedidir. Moreri'nin eseri alt başlıklarında belirtildiği gibi “*dini ve din dışı tarihin kendine özgü bir bileşimi*” olarak tanımlanmaktadır. Eser, içinde ünlü Katolik soyluların kısa yaşam öyküleri bulunduğundan dolayı çok talep görmüştür. Fransız Kalvinist Pierre Bayle (1647-1706)'in eseri ise Moreri'nin eserinin üzerine bir çürütme ve düzeltme yazısı olarak ortaya çıkmıştır. Kitap, Protestanlığa ait biyografik bir sözlük olarak ortaya konulmuştur (Headrick, 2002, s.171). Pierre Bayle'ın yazdığı “*Dictionnaire historique et critique*” (1697) Moreri'den kısa bir süre sonra yayımlanmıştır. Bayle'in sözlüğü gerek içerik gerekse şekil olarak devrimcidir. Bayle, her madde de doğrudan kaynaklarını yazmaktadır. Hem içeriği hem de şekli etkileyen unsur da dipnot kullanmasıdır. Bayle, her kısa maddede çok yoğun dipnot kullanarak her küçük anekdotu bile tartışmıştır (Bayle, 1697). Grafton (2012, s.198), Bayle'i 18.yüzyılın herşeyden şüphe eden aydınlanmacı entelektüellerinin hocası olarak ve tarih öğreniminin kurucusu olarak tanımlamaktadır. Bu sözlük çalışması Voltaire gibi yazarların da desteği ile 18.yüzyılın en gözde okuma kitaplarından biri haline gelmiştir.

Bu dönemin diğer ünlü ansiklopedileri, Britannica ve Brockhaus'un durumları ise “*encyclopedia*” ve diğer ansiklopedilerden farklı olmuştur. Britannica'nın 1771 yılında yayımlanan ilk baskısı bir matbaacı, bir gravürücü ve ikinci sınıf yoksul bir yazar tarafından kısa sürede oluşturulan sade bir yapıt olarak görülmektedir. Girişimci-yayıncı Friedrich Arnold Brockhaus (1772-1823), Almanlar için “*Conversations-Lexicon*” yani “*Konuşma Sözlüğü*”nü hazırlamıştır. Bu iş için Brockhaus, yarım kalmış bir ansiklopediyi satın alarak, kalanını tamamlamak amacıyla yazarlar tutmuştur. İlk baskıyı 1809-1811 yıllarında yayımlamıştır. Bu eserler bilgi şaheseri ya da bütün bilgilerin bir özeti değil, basit başvuru kitapları olarak değerlendirilmiştir (Headrick, 2002, s.163).

Bu yeni tip ve döneminin eserlerine göre kısa ve sürekli güncellenen ansiklopedilerin en önemlilerinden biri olan Britannica'nın ilk baskısında Diderot'un yaptığı gibi uzmanlardan yararlanılmamıştır. Onun yerine farklı kitaplardan doğrudan alıntılar kullanılmıştır (Headrick, 2002, s.177). 3 cilt içerisinde Britannica'nın ilk cildi A-B, ikinci cildi C-L ve son cildi M-Z olarak sınıflanmıştır. (Yeo, 2001, s.5). 1778-1784 yılları arasında basılan ikinci baskısı ilk baskısının 3 katı uzunluğunda hazırlanmıştır. Bu yeni baskı daha önce ihmal edilen tarih ve biyografi alanlarını da içermektedir. Britannica'nın 1794-1797 tarihleri arasında yayımlanan üçüncü baskısında ise maddeler birkaç kişi tarafından yazılmıştır. Üçüncü baskı ise ikinci

baskıya göre iki kat uzunluktadır ve 18 cilt, 542 resimli sayfa ve 14.579 sayfadan oluşmaktadır (Headrick, 2002, s.177).

Bu dönemde ansiklopedilerin büyüklüğü ve fiziksel özellikleri, içerdiği bilgiye erişim konusunda farklı satış kanallarının oluşmasını sağlamıştır. Kısa, tek veya birkaç ciltli ansiklopediler perakende olarak satılmaktadır. Bunlardan farklı olarak uzun ansiklopediler ise abone usulü satılmaktadır ve abone sayısı kimi kez on yıllar süren bir yayım dönemi boyunca sürekli değişmektedir. Abonelerin listesi 1771 basımı Britannica ansiklopedileri örneğinde olduğu gibi içerisinde verilerek, ilgi çekilmeye çalışılmaktadır

Bu dönemde “*telif hakkı*” kavramı ansiklopediler için var olmadığından “*resmi*” baskılar korsan baskılarla rekabet etmek zorunda kalmaktadır. Buna rağmen, Britannica’nın ilk baskısı 3000 takım, ikinci baskısı 4500 takım, üçüncü baskısı ise 13000 takım satış adedine ulaşmıştır (Headrick, 2002, s.197-199). Thomas Cooper, 1740 yılında yayınladığı “*The Universal Pocket Book*” isimli ansiklopedisini “*türünün şimdiye kadar yayımlanmış en geniş, en kullanışlı, en eksiksizi ve her çeşit insan için kullanışlı, yararlı ve uygunu*” olarak tanımlamaktadır. 300 sayfadan az bu kitap, o günlerde insanın hayatında olan her konudaki bilgileri içermektedir. Her çeşit taşıma araçları, Dünya haritası, soyluların listeleri, bahçe sanatı, Dünya’nın 7 harikası, Dünya’nın yaratılışından Roma’ya kadar Dünya tarihi, İngiltere tarihi ve tüm bilimlerin ve sanatların açıklamaları kitapta yer almaktadır (Rudy, 2014, s.5).

Sözlüklerin ve ansiklopedilerin gelişimi, toplumların karakterlerinin geniş bir alana nasıl yayıldığını göstermektedir.

19.yüzyıla gelindiğinde, Pierre Larousse (1817-1875) “*Grand Dictionnaire Universel*” başlıklı ansiklopedik çalışmasında, yaşadığı çağı, “*sözlüklerin çağı*” olarak tanımlar. Fransa’da, Pierre Larousse’in ismi çok çeşitli farklı sözlük yapıları ile birlikte anılmaktadır. Bu dönemde İtalya’da olduğu gibi İngiltere ve İspanya’da da ve bir çok ülkede, sözlük çılgınlığı sınırsızdır. 1905 yılında “*Petit Larousse Illustré*”, 300.000 kopya basılmıştır ve bu çeşit bir çalışmanın bu kadar büyük bir pazara satıldığı ilk örnektir. 19.yüzyılın sonuna gelindiğinde ise 1870’li yıllardan itibaren daha az zengin ve daha düşük orta sınıf 6-15 ciltlik ansiklopediler satın alabiliyorken, 20.yüzyıl başından itibaren daha küçük cep formatı sözlükler ve ansiklopediler satılmaya başlanmış ve geniş bir okuyucu kitlesine ulaşmıştır (Mollier, 2007, s.310).

Bu dönemde ansiklopedilerin ve ansiklopedik sözlüklerin yaygınlaşması, daha küçük ve özetli, hızlı okunan, taşınması kolay ansiklopedilerin ortaya çıkması, yüksek miktarda basım hacimlerine ulaşılması ve bu sayede

fiyatlardaki ucuzlama konusu, halkın talebinin artması ile birlikte yeni ansiklopedi türlerinin ortaya çıkmasına yol açmıştır.

Ansiklopedi Tarihinin Dönemleri ve Çalışma Konuları

Ansiklopedilerin tarihi kronolojik çizgisini değerlendirdiğimizde 4 dönemde konu, içerik ve teknik özelliklerinin izlenmesi ve değerlendirilmesinin mümkün olduğu görülmektedir:

- İlk Çağ ansiklopedileri
- Orta Çağ ansiklopedileri
- Rönesans ve Aydınlanma dönemi ansiklopedileri
- 19.yüzyıldan İnternet dönemine kadar ansiklopediler

19.yüzyıl sonuna kadar ansiklopedilerin beslendikleri temel kaynaklar da genel olarak şu şekilde özetlenebilir:

- Kendinden önce gelen kaynaklar, yazarlar ve bilgi birikimi
- Konusunda uzman yazarlar
- Yazarların deneyimleri
- Farklı ansiklopedilerden gelen bilgi birikimi

19.yüzyıl sonuna kadar olan ansiklopediler incelediğinde ansiklopedi tarihi çalışmalarının kitap tarihinin genel çalışma konuları ile kesiştiği konular ise şu şekilde sıralanabilir:

- Ansiklopedi kavramı ve çeşitleri
- Ansiklopedilerin tarihsel dönemler ve kronolojik olarak coğrafi bölge dağılımları
- Ansiklopedi basımcılığın özellikleri, basımcılar ve teknik ve idari basım süreçleri
- Ansiklopedi ticareti, satışlar, satışların bölgesel dağılımları, ticari taraflar ve ekonomik değeri.
- Ansiklopedi okuma kültürü ve okuyucu kitlesi
- Ansiklopedilerin diğer bilim dalları ile ilişkisi
- Ansiklopedilerin bilim ve teknolojinin evrimindeki katkısı ve yeri
- Ansiklopedilerin kitap düzeni ve yapısal özelliklerinin evrimi
- Ansiklopedistler ve ansiklopedi yazarları (biyografi ve prosopografi çalışmaları)
- Ansiklopedilerin dönemlerinin siyasi, sosyal, kültürel ve teolojik konularına katkılar ve etkileri

- Ansiklopedi içeriklerinin ve maddelerinin tarihsel evrimi
- Konu uzmanı ansiklopedilerin tarihsel evrimi

Sonuç

Yazının ilk ortaya çıkışından itibaren, bilginin düzenlenmesi, sınıflandırılması, sunulması ve erişilmesi temel problem olmuştur. Bu problemin çözümünde ansiklopedilerin doğuşu önemli bir rol oynamıştır. Ansiklopediler sayesinde geçmiş bilgi birikimi bir yandan özet halinde sunulurken bir yandan referans bilgi kavramı oluşmuştur. Ansiklopediler, geçirdikleri evrim itibariyle, elit kesime bilgi veren bir referans kaynağından, zamanla halkın her kesimine temel bilgiler veren bir kaynağa dönüşmüştür. İlk kil tabletlerden beri hayatımızda yer alan ansiklopedik bilgi, günümüzde internet çağı ile birlikte halen en geçerli ve popüler bilgi kaynağıdır. İnternette bilgi arayışı içerisinde olan herkes internet ansiklopedisi Wikipedia ve türevlerini halen aradıkları bilgiye giden yolda temel araç ve yol gösterici olarak görmektedirler. Tarihsel gelişime bakıldığında elit kesimin biraraya getirdiği bilgiden yavaş yavaş toplulukların bir araya getirdikleri bilgiye erişildiği görülmektedir. Bilgi arayışımızdaki isteğimiz değişmemiş ama artan nüfus ve gelişen teknoloji ile bilgiye erişim yollarımız değişmiştir.

Ansiklopedinin bilgiyi organize eden ve sabitleyen bir formu bulunmaktadır. Yeo (2001, s.2)'ya göre Felsefeci Karl Popper, ansiklopedileri, kütüphanelerde yer alan objektif bilginin kendisine ait “3.dünya” kategorisine dahil eder. Bu kategorideki dünya, dış olaylardan oluşan ilk dünyayı ve duyu ve kavrayış olan ikinci dünyadan ayrı bir kavramdır. Bu bakış açısında, ansiklopediler, bir kere basılmakta ve kodlanmış rasyonel bilginin “3.dünya” sı olmaktadır. Popper, ansiklopediler ile ilgili olarak İlk Çağ, Orta Çağ, Rönesans ve sonrası dünyadaki temel varsayımı şu şekilde ortaya koymaktadır: “*tüm makinalarımız ve aletlerimiz yok edildiği bir senaryoda, tüm subjektif bilgimiz, ki buna makinalar ve aletlerin bilgisi de dahil, onları nasıl kullanacağımız da dahil olmak üzere, kütüphaneler ve onların kapasiteleri sayesinde onlardan öğrenmeye devam ederiz*”. Batı kültüründe ansiklopedi tasarımı, evrensel veya toplam bilgiyi sembolize etmektedir (Yeo, 2001, s.1). Bilgisayarın bir bilgiyi taşıması ve saklaması gibi, matbaa ile birlikte ansiklopediler de aynı görevi görmeye başlamıştır (Rhodes, 2000, s.185). Bu tanım ansiklopedilerin yüzyıllar boyunca farklı şekilde tanımlanmalarının ve farklı bilgi ihtiyaçlarını karşılamasının ortak tanımı olarak görülmektedir. Darnton (1979, s.1.), kitap tarihi çalışmalarının Fransa’da, Aydınlanma gibi büyük bir entelektüel hareketin topluma nasıl yayıldığını ve bunun daha geniş bir şekilde sorgulanması konusunda tarihi bir fırsatı yarattığını söylemektedir. Bu noktada çalışma konumuz,

ansiklopedilerin tarihi bir kronolojisi değil, dönemsel olarak değişimleri ile buldukları evrimsel gelişimlerinin ortaya konularak bu araştırma alanının genişletilmesine katkı sağlamaktır. Darnton (1979, s.1), “*encyclopedie*” eserinin bir ticari ürün olarak iş modelini ve ticaretini incelediği “*The Business of Encyclopedia*” başlıklı kitabında bu alanın ilgilendiği konuların sayısını şu şekilde arttırmaktadır: Aydınlanma’nın gelişiminde “*encyclopedie*”nin fikirlerin aktarılmasındaki rolünü, edebiyat pazarının fonksiyonunu, yayıncılar, kitap satıcıları, aracıları, seyyah kimlikli satıcılar ve kültürel iletişimdeki diğer araçların rolü nedir? Edebi eserin materyallerinin ve üretim-basım teknolojilerinin varlığındaki ve yayılımındaki etkisi nedir? Basımcılık fonksiyonunun ticari bir iş olarak Avrupa’da ekonomik sistem içinde olduğu kadar politik sistem içerisindeki yeri nedir? benzeri soruları sorar ve bu çalışmasında bunların cevabını arar. Bu sorular Darnton’un da yazdığı gibi daha da çoğaltılabilir. Çalışmamızda bu konulara değindik. Bu soruların temel cevabını veren kitap tarihi araştırmaları sayesinde, ansiklopedik eserlerin topluma yayılma etkileri ölçülebilir olanağı bulacaktır. Ansiklopedi eserleri diğer kitaplardan farklı olarak, toplumda öncelikle her kitleye, sosyal tabakaya ve kültürel seviyeye ihtiyaç yaratan bir oluşumdur. Ansiklopedilerin özelliği diğer kitaplara olan ihtiyaçtan ayrılmaktadır. Ansiklopediler, bilgi taşıyıcısı işlevi görürler ama diğer bilgi taşıyıcı işlevi uzmanlık kitaplarından temel olarak ayrılırlar. Bu ayırım, okuyucu kitlesi ile de farklılaşmaktadır. Uzmanlık kitapları genelde konu uzmanlarının okuması için, kütüphanelere satılmak için veya özellikle 15.yüzyıldan sonra kişisel kütüphanelerde kullanmak amacıyla satın alınmak için ideal iken, ansiklopediler, sosyal tabaka ve kültür farkı olmaksızın meraklı herkesin okuyabileceği, sürekli ve düzensiz zaman dilimleri ile, konudan bağımsız olarak erişmek isteyebileceği bir başucu kaynağı olarak karşımıza çıkmaktadır. Buna rağmen “*encyclopedie*” eserine kadar, topluma yayılmakta zorluk yaşayan ansiklopediler, devasa boyutta basım hacimlerini kenara bırakarak, kolay erişilebilir, halk dilini daha fazla kullanan, sürekli güncellemeleri ile insanların bilgi merakını kısa sürede gideren popüler yayınlar haline gelmişlerdir. Darnton (1979, s.2.)’un dediği gibi kitap tarihi çalışmaları genellikle, sosyal ve istatistiksel analizlere, geniş yüzey araştırmalarına ve kişisel kütüphanelerin mikroskobik analizine dayanırken, kitapların üretim ve dağıtım süreçleri ihmal edilmektedir. Darnton’un analizi, sadece Fransa için yazıldığı dönemde geçerli olduğu düşünülse de günümüzde kitap tarihi çalışmaları kitap ticareti ve dağıtımının, toplumsal etkisine odaklanan çalışmalara doğru yön almaktadır. Kramer ve Zedelmaier (2014, s.322)’e göre, Antik Çağ’ın referans eserlerinin en önemli özellikleri, yazılı metinlerden seçilmiş ve akılda kolay kalacak pasajların seçilerek biraraya getirilmesi şeklinde oluşan “*inventio*” tekniği ile oluşmasıdır ve bu durum 16.yüzyıldan itibaren sadece konuları gruplayarak sunan değil aynı

zamanda dünyanın mümkün olan tüm yazılı bilgisini sunan araçlar haline gelmesini sağlamıştır. Ansiklopediler de bu uzun tarihsel dönemde şekilleri ne olursa olsun her zaman “*mümkün olan*” tüm yazılı bilgiyi insanlığın hizmetine ve evrimine sunmaya devam etmektedirler.

Kaynakça

Bauer, W. (1965-66). ‘Encyclopaedia in China’, *Cahiers d’histoire mondiale*, 9, s.665-91

Bayle, P. (1697). *Dictionnaire Historique Et Critique*. Rotterdam: Reinier Leers

Blair, Ann (2003) Reading Strategies for Coping with Information Overload, ca.1550-1700. *Journal of the History of Ideas*. 64(1), s.11-28

Blount, T. (1707). *Glossographia*. London: Sawbridge

Brehaut, E. (1912). *An Encyclopedist of the Dark Ages: Isidore of Seville*. NY: Columbia University Press

Britannica (1771).

Britannica (2008). *Encyclopedia*. In Britannica Online. 10.06.2019 tarihinde Britannica <https://www.britannica.com/topic/encyclopaedia> URL’inden erişilmiştir.

Brokaw, C. (2007). Book History in Premodern China The State of the Discipline I, *Book History*, 10 (2007), s.253–90.

Burke, P.(2008). *Bilginin Toplumsal Tarihi*. M.Tunçay (Çev.). İstanbul: Tarih Vakfı Yurt Yayınları.

Darnton, R. (1979). *The Business of Encyclopedia*. Cambridge: The Belknap Press of Harvard University Press

Diderot ve d’Alembert(1997). *Ansiklopedi*, İstanbul: Yapı Kredi Yayınları

Doren, C.V. (1991) *A History of Knowledge*. NY: Ballantine Books

Edger, J.D. (2007) China. S.Eliot and J. Rose (eds). *A Companion to the History of Book* içinde. US: Blackwell Publishing,

Grafton, A. (2012). *Dipnotlar*. F. Acun (Çev.). Ankara: Türk Tarih Kurumu

Goff, J.L.(2006), *Ortaçağ’da Entellektüeller*. M.A.Kılıçbay (Çev.). İstanbul: Ayrıntı Yayınları

Gudger, E.W (1924) *isis* 6(3), s.269-281 The University of Chicago Article Stable URL: <http://www.jstor.org/stable/224311> 09.12.2012 tarihinde JStor veritabanından erişildi.

Morley, J. (1897). *Diderot and Encyclopedists: Vol 1*. NY. :Mac Millan and Co.

Headrick D. (2002), *Enformasyon Çağı*. İstanbul: Kitap Yayınevi

Kraemer,F. ve Zedelmaier, H. (2014). Instruments Invented in Renaissance Europe: The Cases of Conrad Gesner and Ulisse Aldrovandi. *Intellectual History Review*. 24(3) 321-341

Mollier, J.Y and Cachin, M.F.(2007). A Continent of Texts : Europe 1800-1970. S.Eliot, J.Rose (eds). *A Companion to the History of Book içinde*. USA: Blackwell Publishing

Malches, L.N. ve Lheritier, A.ve Acaroğlu,T. (2003). *Batı'da ve Türkiye'de Kaynakça Tarihi*. Ankara: İletişim Yayınları

Pliny the Elder (1856). *Historia naturalis: The Natural History of Pliny*.London: Henry Bohn

Raven, J.(2006). *Kayıp Kütüphaneler*. İstanbul: Bileşim yayınları,

Rhodes, N.(2000) *Articulate Networks: the Self, the Book and the World. The Renaissance Computer : Knowledge technology in the first age of print içinde*. Rhodes ve Sawday (eds). NY: Routledge

Rudy, S. (2014). *Literature and Encyclopedism in Enlightenment Britain: The Pursuit of Complete Knowledge*. London: Palgrave Macmillan

Sayce, A.H.(1874). The Astronomy and Astrology of the Babylonians with Translations of the Tablets Relating to these Subjects. *Transactions of the Society Biblical Archeology*. 3, s.145-33. London: Longman

Stuckrad, K.(2010), *Locations of Knowledge in Medieval and Early Modern Europe Esoteric Discourse and Western Identities* , Brill Publishing, Leiden –Boston

Thorndike, L.(1923). *History of Magic: vol.2*. NY: Columbia University Press

Ülken, H. Z. (1997). Ansiklopedi üzerine. *Ansiklopedi içinde*. Diderot ve D'alembert (ed.). İstanbul: Yapı Kredi Yayınları

Weerdt, H.D.(2007) *The Encyclopedia as Textbook: Selling Private Chinese Encyclopedias in the Twelfth and Thirteenth Centuries. Extreme-Orient, Extreme-Occident*. s.77-102

Yeo, R.(2001). *Encyclopaedic Visions: Scientific Dictionaries and Enlightenment Culture*. Cambridge: Cambridge University Press

E-BELEDİYECİLİK HİZMETLERİNİN TEKNOLOJİ KABUL MODELİ İLE DEĞERLENDİRİLMESİ: PALANDÖKEN BELEDİYESİ ÖRNEĞİ*

Hüseyin YOLCU*, Abdulkadir ÖZDEMİR*

Öz

Yaptığımız araştırma ile vatandaşlara sunulan bazı belediye hizmetlerinin vatandaşlar tarafından elektronik belediye uygulamalarından faydalanarak gerçekleştirip gerçekleştirilmediğini tespit etmek, aynı zamanda vatandaşların e-belediye hakkındaki düşüncelerini ortaya koymak amaçlanmıştır. Bu bağlamda Erzurum Palandöken ilçesinde ikamet eden 18 yaşından büyük vatandaşların bazı demografik özellikleri ile birlikte e-belediye hakkındaki bilgisi, e-belediye kullanım düzeyi, tutum ve beklentileri gibi verilerin Teknoloji Kabul Modeli çerçevesinde ortaya konması amacı ile bir anket çalışması yapılmıştır. Yapılan bu çalışma sonucunda vatandaşların algılanan fayda ve niyet eğilimlerinin oldukça yüksek olduğu, algılanan kullanım kolaylığı, tutum ve davranış bileşenleri ile alakalı ifadeleri cevaplamakta bazı vatandaşların kararsız kaldığı görülmüştür. Buradan hareketle anketi dolduran vatandaşların büyük bir kısmının e-belediye hizmetlerinin sağlayacağı kolaylıkların farkında olduğunu, geleceğe yönelik olarak bu hizmetleri kullanma eğiliminde olduklarını ancak bunu tutum ve davranış olarak sergilemekte kararsız kaldıklarını görmekteyiz. Yine yaptığımız bu çalışma sonucunda E-belediye hizmetlerinin çeşitliliği, verimliliği ve kullanılabilirliği arttıkça vatandaşların kullanma eğilimlerinin artacağı da anlaşılmaktadır. Ayrıca Teknoloji Kabul Modeli çerçevesinde Yapısal Eşitlik Modeli ile yapılan analizler sonucunda Teknoloji Kabul Modeli unsurlarının birbirleri ile arasındaki ilişkileri de tespit edilmiştir.

* Bu makale Hüseyin Yolcu tarafından Atatürk Üniversitesi, Sosyal Bilimler Enstitüsünde 2019 yılında hazırlanan “E-Belediyecilik Hizmetlerinin Teknoloji Kabul Modeli ile Değerlendirilmesi: Palandöken Belediyesi Örneği” başlıklı yüksek lisans tezinden üretilmiştir.

* Öğretmen, Milli Eğitim Bakanlığı, hylc69@gmail.com, Orcid No: 0000-0002-5250-0862

* Doc. Dr. Bandırma Üniversitesi, Yönetim Bilişim Sistemleri Bölümü, a.ozdemir@bandirma.edu.tr, Orcid No: 0000-0002-7544-5579

Makale Gönderilme Tarihi: 17 Mayıs 2020 Makale Kabul Tarihi: 3 Eylül 2020

Makale Türü: Araştırma Makalesi

Anahtar Kelimeler: E-Belediyecilik, Teknoloji Kabul Modeli, Yapısal Eşitlik Modeli, Algılanan Fayda, Niyet.

EVALUATION OF E-MUNICIPALITY SERVICES WITH TECHNOLOGY ACCEPTANCE MODEL: PALANDÖKEN MUNICIPALITY SAMPLE

Hüseyin YOLCU, Abdulkadir ÖZDEMİR

Abstract

In this study, it is aimed to determine whether some of the municipal services offered to citizens are realized by using electronic municipal applications and at the same time to reveal the opinions of citizens about e-municipality. For this purpose, a survey was conducted to investigate some demographic characteristics of citizens over the age of 18 living in Erzurum Palandöken district, together with their knowledge about e-municipality, e-municipality usage level, attitude and expectations within the framework of Technology Acceptance Model. As a result, it was observed that the perceived utility and intention tendencies of the citizens were quite high, and some citizens were hesitant in answering the expressions related to the perceived ease of use, attitude and behaviour components. Based on this, we understand that most of the citizens who filled out the questionnaire are aware of the convenience of e-municipality services, tend to use these services for the future, but are hesitant to display this as an attitude and behavior. Also, it is understood that as the diversity, efficiency and availability of E-municipality services increase, the usage tendency of the citizens will increase. In addition, as a result of the analyzes made with the Structural Equation Model within the framework of the Technology Acceptance Model, the relations between the Technology Acceptance Model elements with each other were also determined.

Keywords: E-Municipality, Technology Acceptance Model, Structural Equation Model, Perceived Benefit, Intention.

Giriş

İnternet ve ağ teknolojisinin oluşturduğu imkânlar, kamu hizmetlerinin ve buna bağlı olarak yerel yönetimlerin hizmet anlayışlarında farkı bir boyuta doğru evrilmesine sebep olmuştur. Bu evrilme teknolojinin getirdiği yeniliklerden faydalanarak hizmetlerin daha iyi sunulması amacıyla, kamuda e-devlet kavramını doğurmuş ve bu e-devlet kavramından yola çıkarak kamu

hizmetlerinin elektronik ortamdaki sunumunun yerel yönetimlerde uygulanması ile de e-belediyeçilik kavramı ortaya çıkmıştır.

Teknolojinin ve internetin yerel yönetimlerde kullanım alanları çok çeşitlilik göstermekle birlikte vatandaş açısından olası etkilerine baktığımızda, hızlı olması, işlemlerin daha kolay yapılması, katılımı artırması ve belediyenin dinamik yapısını canlı tutması gibi etkileri ön plana çıkmaktadır. İnternetin getirdiği imkânlar vatandaşın yerel yönetimlerden alacağı hizmetin kalite standartlarının artmasını sağlamış, iş gücünü azaltmış, hizmetlerin pratik ve düşük maliyetle sunulmasına neden olmuştur (Yılmaz, 2013).

Teknolojinin ve internetin getirdiği kolaylıklar ve imkânlar nedeniyle e-belediyeçilik hizmetleri yaygınlaşmaya başlamıştır. Bununla birlikte e-belediyeçilik hizmetleri, il ve ilçe belediyelerinin bilgi işlem alt yapıları, teknik ve ekonomik imkânları ve yeniliğe açık olma durumlarına bağlı olarak önemli ölçüde değişkenlik göstermektedir. Bazı belediyeler e-belediyeçilik bakımından çok üst seviyede hizmet verirken bazı belediyelerde ise bu hizmetler yeterli seviyede değildir. Ayrıca belediyelerden bağımsız olarak e-belediyeçilik hizmetlerinden yararlanma durumuna bireylerin alışkanlıkları, yaşı, eğitim durumları gibi faktörler de etkili olmaktadır.

Teknolojinin imkânlarından faydalanarak hayatımızı kolaylaştıran bu gibi uygulamaların yaygın bir şekilde kullanımı bireylerin bu ve buna benzer teknolojik uygulamalara ön yargısız bir tutum sergilemesi ile mümkün olacaktır. İnsanların yeni çıkan teknolojik ürünleri ve uygulamaları kullanma noktasında isteksiz tavırları bu tarz uygulamalardan beklenen verimi hiç kuşkusuz aşağıya doğru çekecektir. Kullanıcıların bilgi teknolojisi ürünlerini neden kullandıklarını ya da kullanmadıklarını, eğer kullanıyorlarsa onları kullanmaya teşvik eden etkileyici gücün araştırılmasını sağlayan bazı modeller vardır. Bu modellerden birisi de 1986'da literatüre David tarafından eklenen Teknoloji Kabul Modelidir.

Kurumsal Çerçeve

Teknoloji Kabul Modeli (TKM)

Bilgi teknolojilerinin kullanımı ve kabullenilmesi ile alakalı pek çok çalışma yapılmışken Fred D.Davis (1986) tarafından ortaya diğerlerinden daha güvenilir daha sınanabilir, altyapısı daha güçlü yeni bir model ortaya çıkarılmıştır. Bu model Teknoloji Kabul Modelidir (Davis, 1989).

Teknoloji Kabul Modeli özelleştirilmiş alanlarda uygulaması rahat, esnetmeye müsait kullanışlı bir modeldir. Teknoloji Kabul Modeli özellikle eğitim ve iş alanlarından araştırmacıların çok sık kullandığı bir modeldir (Khatri, 2016)

Bu modelin amacı kullanıcıların davranışlarını daha anlaşılır geniş bir aralıkta açıklama yapmalarına ortam sağlamak ve teknoloji kabulünün belirleyici faktörlerini daha net bir şekilde ortaya koymaktır (Turan ve Haşit, 2014).

Teknoloji Kabul Modeli temel anlamda insanların teknoloji tercihlerini belirlemek, teknolojiye nasıl tepki verdiklerini anlamak, teknolojiye karşı neden direnç gösterdiklerini ortaya koymak ve değişimlere nasıl tepki vereceklerini öngörmek amacıyla geliştirilmiş bir modeldir (Uğur ve Turan, 2016).

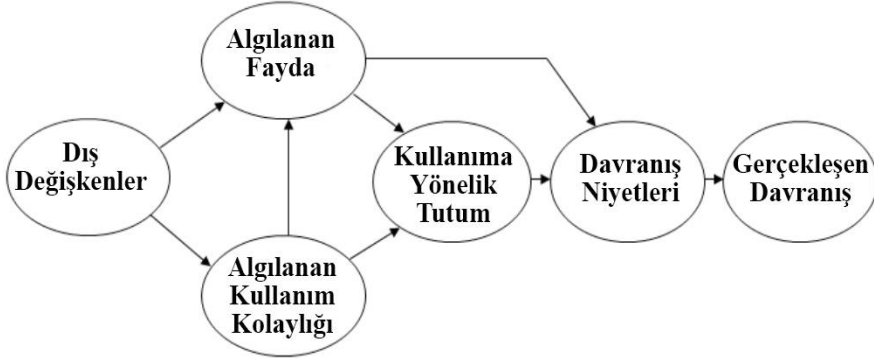

Şekil 1. Teknoloji Kabul Modeli Bileşenlerinin Birbirleri ile İlişkileri

Teknoloji Kabul Modelinin Bileşenleri

Teknoloji Kabul Modeli kullanıcının verilerini tutum, algılanan kullanım kolaylığı, algılanan fayda, niyet, gerçekleşen davranış olmak üzere 5 temel unsura dayanarak ölçmektedir. Bu unsurlarından kısaca bahsedecek olursak;

Tutum, kişinin bahsi geçen davranışa karşı olumlu ya da olumsuz yargıdır. Davranıştan ziyade davranışa hazırlayıcı bir eğilimdir. Olumlu ya da olumsuz arasında bir şiddetle fiiliyata dökülebilir. Kişinin aldığı tutum her zaman davranışla ortak hareket etmez, farklılıklar gösterebilir. Teknoloji Kabul Modelinde algılanan fayda ve algılanan kullanım kolaylığı doğrudan regresyon ile istatistiksel olarak tahmin edilerek beraber saptanmaktadır (Uğur ve Turan, 2016).

Algılanan Kullanım Kolaylığı (AKK), kişinin teknolojiyi kolay elde etme ve kolay bir şekilde kullanabilmesi, hızlı öğrenebilme derecesidir. Yeni teknolojilere ne kadar erken uyum sağlar ve ne kadar kolay kullanırsak niyetimizde o derece olumlu demektir. Örneğin algılanan kullanım kolaylığında aynı iki program içerisinde birisi diğerinden daha işlevsel ise o daha faydalı kabul edilir (Uğur ve Turan, 2016).

Algılanan Fayda (AF), kişinin teknoloji kullanımını neticesinden aldığı verim ile alakalı olarak olumlu ya da olumsuz düşünceleridir. Emlak vergisini belediyeye giderek gişelerden yatırmak yerine internet ortamında ödeme yaparak o kadar zahmete girmeme düşüncesi örnek olarak verilebilir (Uğur ve Turan, 2016).

Niyet, kişinin bahsi geçen davranışı göstermek yönelik olan şiddetinin bir ölçüsüdür. Niyet artık davranışı sergilemeye hazır hale gelmek olarak da açıklanabilir. Teknoloji Kabul Modelinde Niyet bir bireyin herhangi bir teknolojinin kullanımını kabul ya da reddetmesini yani bireyin gerçekten kullanıp kullanmadığını belirleyen faktörün bireyin niyeti olduğunu iddia etmektedir (Uğur ve Turan, 2016).

Gerçekleşen Davranış, kişinin bahsi geçen davranışı kullanım sıklığı ve yoğunluğunu ifade eder (Serçemeli ve Kurnaz, 2016).

Yapısal Eşitlik Modellemesi (YEM)

Yapısal Eşitlik Modeli gözlenen ve örtük değişkenler arasındaki korelasyon ve nedensel ilişkilerin aynı anda bulunduğu modellerin test edilmesi için kullanılan istatistiksel bir teknik olup bağımlılık ilişkilerini ön görmek için, varyans ve kovaryans analizleri, faktör analizi ve çoklu regresyon gibi analizlerin bütünleşmesi ile oluşan çok değişkenli bir yöntemdir (Dursun ve Kocagöz, 2010).

Bu modelin en önemli kavramlarından biri de örtük değişkenlerdir. Müşteri memnuniyeti, kalite algılanışı, tutumlar gibi kavramlar örtük değişkenlere örnek olarak verilebilir. Bu değişkenler sadece gözlemlendiği için doğrudan ölçülemezler. Bu nedenle örtük değişkeni işlemsel olarak tanımlamak için, gözlenebilir değişkenlerle eşleştirilir (Yılmaz, 2004).

Yapısal Eşitlik Modellemesinde ki en önemli konulardan biri de oluşturulan modelin teorik altyapısının sağlam olmasıdır. Elde verilerin modeli desteleyip desteklemediğini anlamak için en çok kullanılan yöntem yapısal eşitlik modellemesi literatüründe de kullanılan iki aşamalı yöntemdir (Anderson ve Gerbing, 1988).

İlk olarak ölçme modeli test edilerek modeldeki yapılara ait ölçümlerin yapıyı doğru ölçüp ölçmediği kontrol edilir, ikinci olarak yapısal modeller incelenir. Çalışmayı yapan kişinin elinde doğru bir ölçüm yoksa yapıyı ölçtüğünü varsaydığı metinler söz konusu olan yapıyı yeterli bir şekilde ölçmüyorsa yapısal modeli analiz etmenin bir manası olmayacaktır (Dursun ve Kocagöz, 2010).

Model Tahmin ve Testi

Yapısal Eşitlik Modelinin tanımladıktan sonraki aşamada veriler üzerinden parametre hesaplanır. Hesaplama işlemlerinde faktör çözümlemesinde ki işlemlere benzer olarak yineleme yöntemleri uygulanmaktadır. Model ile veri arasındaki farklar artık olarak adlandırılır. Modeli test ederken ilk olarak model ile eldeki örnek veri arasında ki ilişki derecesi belirlenir ve örnek veri üzerinden yapılan varsayım modelinin yapısı düzenlenir. Sonrasında gözlenen veriler bu kısıtlanmış yapı modeli ile test edilir. Elde edilen veriler ışığında örneklem kovaryans matrisi bulunması ile model tahmini başlar. Faktör yük değerleri hesaplanır, her gizil değişkeni görmek için gösterge değişkenlerinden biri rastgele olarak “bir” değeri alır. Bu değerden yola çıkarak diğer gösterge değişkenleri yükleri hesaplanır ve standardize hale getirilir. Standardize edilmiş bu katsayıları değerlerinin 1'in üzerinde olmaması beklenir. Standardize edilmiş bu değerler her gözlenen değişkene ait gizil değişkeni ne kadar iyi temsil ettiğini gösterir (Atabeyli, 2019).

Modelin İstatistiksel Uygunluğu

YEM yorumlamalarında kullanılan istatistik bilgisayar paket programları farklı sayı da ve türde uyum istatistiği vermektedir. Sıralayacak olursak Ki-kare (R2) uyum iyiliği (Chi-Square Goodness of Fit) testi, Uyum iyiliği indeksi (Goodness of Fit Index) ve Karşılaştırmalı uyum indeksi (Comperative Fit Indices)'dir. Bu testlerden çıkarılan değerler 0 ile 1 arasında değişiklik göstermektedir ve 1'e ne kadar yakın olursa uyum o kadar iyi demektir. Yapısal Eşitlik Modelinde veri ile model arasında uyumu ölçerek değerlendirmede kullanılan en önemli kriterlerden biriside Ki Kare uyum indeksidir. Ki-Kare uyum indeks değerinin 5'den küçük sıfıra yakın bir değer aralığında olması iyi uyum olduğunun belirtisidir. Yapısal Eşitlik Modeliyle yapılan çözümlemelerde farklı paket programlar kullanıldığı için kullanılan paket programa göre farklı sayılarda uyum indeksleri bulunmaktadır. Bazen farklı paket programlarda aynı indeks farklı bir isim altında da verilmektedir (Atabeyli, 2019).

Anketimizi oluştururken yaş, cinsiyet gibi demografik özelliklerin yanı sıra vatandaşın internet ve e-belediyecilik kullanım düzeyleri ve olmasını istediği e-belediye hizmetlerini belirteceği soruların yanında algılanan fayda üzerine 7, niyet üzerine 5, algılanan kullanım kolaylığı üzerine 10, tutum üzerine 4 ve davranış üzerine 5 soru 5'li likert tipi şeklinde sorulmuştur.

Literatür Araştırması

2010 yılında Türkiye'de E-Belediyecilik Uygulamaları ve Gelişim Süreci üzerine yapılan bir araştırmada Türkiye'de e-belediye hizmetleri ile ilgili yapılan akademik araştırmaların birbiriyle tutarlı olduğundan bahsedilen çalışmada belediyelerin e-belediyeye geçişleri 5 aşama olarak sınıflandırılmıştır. Bu aşamalar bilgisayar, otomasyona geçiş, internete

bağlanma, kurum web sitesinin kurulması ve yönetimi internete taşımaktır. Araştırmanın sonucunda belediyelerin bilgisayarlaşma sürecini tamamlayıp daha çok hazır paket programlar üzerinden hizmet verdikleri gözlemlenmiş olup belediyelerin birçoğunun e-belediyeciliği web sayfasından ibaret gördüğü vurgusu yapılmıştır. (Genco, 2010).

2010 yılında yapılan bir diğer çalışmada Türkiye’de E-Belediyecilik Uygulamalarında Belediye Vatandaş İlişkisi Malatya Belediyesi Örneğinde hareketle araştırılmıştır. Yapılan çalışmada e-belediyecilik önündeki en büyük problemin bürokratik engeller olduğu vurgusu yapılmıştır. Ayrıca bu çalışmada kamu hizmetlerinin e-belediyecilik sayesinde hızlı, verimli, etkin bir şekilde sunulması vatandaşı bürokrasinin hantal yapısından ve kırtasiyecilikten kurtardığı gibi hizmet kalitesini arttıracaklarının yadsınamaz bir gerçek olduğu, bu tarz hizmetlerin yaygınlaşmasının vatandaşın bilişim okuryazarlığı seviyesine de bağlı olduğundan vatandaşın bilişim okuryazarlığı seviyesini arttıracak ve kamu hizmetlerini dijital ortamda almasını yaygınlaştıracak bir eğitim politikasının da devreye girmesi gerektiği belirtilmiştir. (Saraçbaşı, 2010).

2012 Yılında Demokratik Yönetişim Sağlanmasında E-Belediye ve Uygulamaları: Akdeniz Bölgesi Örneği üzerinde yapılan çalışmada Akdeniz bölgesindeki 68 belediyenin e-belediye hizmetlerinin kamu bilgilerine erişim ve saydamlık, çevrimiçi katılım ve danışma, oy kullanma ve yerel temsil gibi başlıklarda neler yaptığı ve bu bağlamda yapılan hizmetlerin işlevselliği incelenerek bir durum analizi yapılmıştır. Yapılan çalışmanın sonucunda belediyelerin internet sayfalarında vatandaşlar için en önemli öge olan çevrim içi işlemlerin olmadığı yâda çok az olduğu, aynı zamanda birçok web sitesinde engelli vatandaşlar için yardımcı öğelerin bulunmadığı, sitelerin kolay kullanılabilir bir yapıda olmadığı bunun da sanal bir bürokrasi doğurduğu görülmüştür. Çalışmada belediyelerin internet siteleri incelediğinde sitelerin çoğunluğunun mevcut belediye başkanını tanıtan ve yürüttükleri faaliyetler, yaptıkları hizmetler gibi tanıtım amacı hazırlandığı gözlemlenmiştir. (Nilüfer ve Saraçbaşı, 2012).

2013 yılında yapılan bir çalışmada Türkiye’de e-beleliyedeki uygulamalarının etkileri Trabzon örneği üzerinden incelenmiştir. Yapılan bu çalışmaya göre belediyelerin genel anlamda etkin bir e-belediyecilik hizmeti sunmadığı ve buna bağlı olarak e-belediyecilik hizmetlerinden faydalanan vatandaş sayısının çok az olduğu belirtilmiştir. Belediyelerin e-belediyecilik anlamında dönüşümlerini tamamlayamadıkları belirtilen çalışmada kurumlar arasında koordinasyonun olmamasının da bu dönüşümü olumsuz etkilediği vurgusu yapılmıştır. (Çobanoğlu, 2013).

2013 Yılında yapılan bir çalışmada Türkiye’de E-Devlet Çalışmaları: Rize ve İlçe Belediyelerinin E-Belediye Hizmetleri Üzerine Bir Araştırma yapılmış Birçok tezde ortaya koyulan yaş gençleştikçe e-belediye hizmetlerinden faydalanma oranının yükselmesi Rize genelinde yapılan bu çalışmada da ortaya konulmuştur ve doğrulanmıştır. Ayrıca bu çalışmada bayanların e-belediye kullanma eğilimleri erkeklerden daha yüksek çıkmıştır. Eğitim durumu ile alakalı olarak ise e-belediye hizmetlerini kullanma eğilimi ile eğitim durumu arasında anlamlı bir ilişki tespit edilmemiştir. Bu çalışmada ortaya çıkan sonuçlardan biri de e-belediye hizmetlerini kullanmayanların kullananlara oranla e-belediye hizmetlerinden beklentilerin daha yüksek olmasıdır. İnternet kullanım düzeyi yüksek bireylerin e-belediye kullanım oranının da yüksek olması bu çalışma sonucunda da ortaya konulmuştur. Yapılan araştırmaya göre özellikle bu çalışmanın yapıldığı Doğu Karadeniz bölgesinin coğrafi şartlarının zorlu olması gerçeğinden hareketle vatandaşın birçok noktada e-belediyelik hizmetlerini kullanmasını sağlamak için dünyada da birçok örneği olan “vatandaş bağlantı merkezleri” kurulması ve yaygınlaşması gerekmektedir (Küçükergüler, 2013).

2013 Yılında yapılan bir çalışmada Dijital Kent Uygulamalarının, Kent Yönetimine Etkileri: ”Trabzon İli E-Belediye Örneği” incelenerek dijital kent uygulamalarının öneminden bahsedilmiş elektronik belediye kavramı ele Araştırmada Belediye personeli interneti daha çok mevzuat ve yasaları incelemek için kullandığını belirtmiştir. Görüşmeye katılan personelin çoğu e-belediyenin bürokrasiyi azalttığını ve işlemleri hızlandırdığını dile getirmiştir. Araştırmada ülkemizde ve pilot bölge olarak seçilen Trabzon’da Dijital kent oluşturma çalışmaları incelendiğinde kurumlar arası iletişim eksikliği, sistemin güncel tutulmaması, teknik ve idari bir mevzuata uygun olmayan çeşitli çalışmalar yapıldığı görülmüştür. Araştırma kapsamında Trabzon belediyesinin E-belediye uygulamalarına bakıldığında halkın katılımının az olduğu görülmüştür. Halkın dilek şikâyet yâda önerileri ilettiği bordo-mavi masalarda yapılan görüşmelerde vatandaşın belediye ile mail yoluyla iletişim kurmaktansa bizzat gelerek iş ve işlemlerini takip ettikleri gözlemlenmiştir (Yılmaz, 2013).

2014 Yılında E-Devlet ve Yerel Yönetimler: E-Belediye Uygulamaları üzerine yapılan araştırmada E-belediyecilik sadece internet sayfası ya da web sayfası üzerinden hizmet vermek değil aynı zamanda yönetsel, toplumsal ve bilgilendirme amaçlı tüm süreçlerin zaman ve mekân sınırlandırması olmadan hızlı ve dinamik bir şekilde elektronik ortamda gerçekleşmesi olduğu vurgulanmıştır. (Karataş, 2014).

Teknoloji Kabul Modeli ile alakalı olarak 2014 yılında yapılan Teknoloji Kabul Modeli ve Sınıf Öğretmenleri Üzerine Bir Uygulama adlı çalışmada

sınıf öğretmenlerinin teknoloji kabul davranışlarını etkileyen etkenler araştırılmaya çalışılmıştır. Çalışma sonucunda sınıf öğretmenlerinin bilgi ve iletişim araçlarını kullanma konusunda Teknoloji Kabul Modeli çerçevesinde bu araçları kolay algıladıkları, kullanım sonucundaki fayda algılarının onların bu teknolojik araçlara yönelik tutumlarını etkilediği ortaya konulmuştur. Yapılan analizler sonucunda Teknoloji Kabul Modelinin gerçekleşen kullanım davranışlarını açıklamada yeterli olduğu görülmüştür (Turan ve Haşit, 2014).

2017 yılında yapılan e-devlet sisteminin kullanımında etkili olan faktörlerin teknoloji kabul modeli ile incelenmesi adlı çalışmada Atatürk ve Gümüşhane üniversitelerinde görevli idari ve akademik personele e-devlet sistemini benimseyip benimsemediklerine yönelik sorulardan oluşan anket çalışması uygulanmış ve sebepli davranış teorisi ile teknoloji kabul modelinden oluşan iki farklı modelden faydalanılarak ortaya konulan hipotezler yapısal eşitlik modeli ile test edilmiştir. Yapılan analizler sonucunda birinci modelde endişe faktörünün algılanan fayda ve algılanan kullanım kolaylığı faktörleri üzerinde negatif bir etki oluşturduğu, güven faktörünün algılanan fayda ve algılanan kullanım kolaylığı üzerinde açıklanabilir, anlamlı bir etkiye sahip olmadığı görülmüştür. İkinci model de ise öz yeterlilik faktörü algılanan davranışsal kontrol faktörünü yüksek oranda etkilediği, algılanan davranışsal kontrol faktörünün niyet faktörü üzerinde önemli bir etkiye sahip olduğu görülmüştür. Genel bir değerlendirme yapılacak olursa e-devlet sistemini benimsemeye yönelik gerçekleşen davranış faktörü birinci modelde ikinci modele göre daha yüksek bir oranla açıklanmıştır (Pourmousa, 2017).

2018 yılında yapılan Tüketicilerin Online Alışverişlerindeki Sanal Kart Kullanımlarının Teknoloji Kabul Modeli İle İncelenmesi adlı çalışmada Teknoloji Kabul Modeline dayalı olarak tüketicilerin sanal kart kullanımlarının gerçekleşmesinde; algılanan fayda, algılanan kullanım kolaylığı, tutum ve niyet değişkenlerinin etkileri ortaya konulmaya çalışılarak internetten güvenle alışveriş yapılmasını sağlayacak sanal kart ödeme yöntemine ilişkin tüketicinin kabulü ve benimseme modeli ele alınmıştır. Online alışverişlerinde sanal kart kullanan 490 tüketiciye ulaşılan çalışmada, sanal kart kullanımının kabulünü açıklamada Yapısal Eşitlik Modeli kullanılmıştır. Araştırma sonuçları, gerçekleşen davranış (online alışverişlerinde sanal kart kullanımı) açısından; tüketicinin algılanan fayda, algılanan kullanım kolaylığı, tutum ve davranışsal niyet derecelerinin önemli belirleyici etkileri olduğunu ortaya konulmuştur. Araştırmaya katılan tüketiciler online alışverişlerinde sanal kart kullanımlarından dolayı memnuniyet duyduklarını ifade etmişler, sanal kart kullanımlarına ilişkin olumlu tepkilerinin, sanal kartı kullanma niyetleri üzerinde önemli ve yadsınamayacak düzeyde güçlü bir etki oluşturduğu belirtilmiştir. Bu

bağlamda yapılan bu çalışmadan tüketicinin sanal kart kullanma çabasının ve isteminin şekillenmesi için tüketicide sanal karta ilişkin olumlu bir değerlendirme oluşmasının gerekliliği görülmüştür (Kalyoncuoğlu, 2018).

Araştırma Metodolojisi

Araştırmanın Amacı

Araştırmamızın amacı; vatandaşların çeşitli belediye hizmetlerini elektronik belediye uygulamasıyla gerçekleştirip gerçekleştirmediklerini belirlemek aynı zamanda e-belediyecilik hakkında ki düşüncelerini ortaya koymaktır. Ayrıca vatandaşların e-belediye hizmetlerini kullanma veya gelecekteki kullanma eğilimleri arasındaki ilişkileri saptamak amaçlanmaktadır. Araştırma, e-belediye hizmetlerinin vatandaşlar tarafından kullanım ve bilinirliğinin artması ile elektronik ortamda sunulan belediye hizmetlerinin etkinliğinin, verimliliğinin artırılması ve geliştirilmesi açısından önem taşımaktadır.

Kapsam ve Yöntemi

Araştırma, Erzurum İli Merkez Palandöken ilçesinde ikamet eden 18 yaşından büyük vatandaşların, e-belediye hizmetleri ile ilgili görüşlerinin, beklentilerinin, bu hizmetleri kullanım derecelerinin incelenmesine yönelik olarak yapılmıştır.

Anket çalışmamız iki bölümden oluşmaktadır. Birinci bölüm 8 sorudan oluşan, demografik soruların yanı sıra e-belediyecilik üzerine bazı tespit ve beklentilerle ilgili alakalı sorular içermektedir. İkinci bölüm ise e-belediyecilik kullanımına yönelik Teknoloji Kabul Modeli bileşenlerini içeren (algılanan fayda, algılanan kullanım kolaylığı, tutum, niyet ve davranışlar) 5’li likert ölçüm sisteminden oluşan 31 sorudan oluşmaktadır.

Araştırma Hipotezleri

Çalışmanın amaçları doğrultusunda belirlenen hipotezler istatistiksel analizler sonucunda test edilmiştir. Hipotezler (Serçemeli ve Kurnaz, 2016) ve (Turan ve Haşit, 2014) çalışmalarından yararlanılarak oluşturulmuştur.

Hipotez 1: Vatandaşın E-Belediye hizmetlerinin kullanımına yönelik davranışın oluşumunda algılanan kullanım kolaylığı, algılanan faydayı olumlu yönde etkilemektedir.

Hipotez 2: Vatandaşın E-Belediye hizmetlerinin kullanımına yönelik davranışının oluşmasında algılanan kullanım kolaylığı, tutumu olumlu yönde etkilemektedir.

Hipotez 3: Vatandaşın E-Belediye hizmetlerinin kullanımına yönelik davranışının oluşmasında algılanan fayda, tutumu olumlu yönde etkilemektedir.

Hipotez 4: Vatandaşın E-Belediye hizmetlerinin kullanıma yönelik davranışın oluşmasında algılanan fayda, niyeti olumlu yönde etkilemektedir.

Hipotez 5: Vatandaşın E-Belediye hizmetlerinin kullanıma yönelik davranışın oluşmasında tutum, niyeti olumlu yönde etkilemektedir.

Hipotez 6: Vatandaşın E-Belediye hizmetlerinin kullanıma yönelik davranışın oluşmasında tutum, gerçekleşen davranışı olumlu yönde etkilemektedir.

Hipotez 7: Vatandaşın E-Belediye hizmetlerinin kullanıma yönelik davranışın oluşmasında niyet, gerçekleşen davranışı olumlu yönde etkilemektedir.

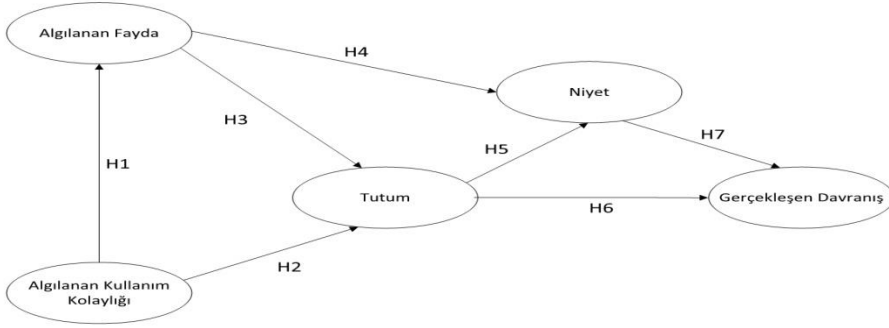

Şekil 2. Kullanılacak Model Çerçevesinde Hipotezlerin TKM İle İlişkileri

Bulgular ve Tartışma Geçerlilik ve Güvenilirlik Analizi

Tablo 6. Güvenilirlik Katsayıları

Faktör	Değişken Sayısı	Cronbach Alpha Katsayısı	Kabul Aralıkları
Algılanan Fayda	7	0,916	$0 < \alpha < 0,40$ ise ölçek kabul edilemez.
Niyet	5	0,835	$0,40 < \alpha < 0,60$ ise ölçek düşük güvenilirliktedir.
Algılanan Kullanım Kolaylığı	10	0,731	$0,60 < \alpha < 0,80$ ise ölçek orta düzey güvenilirliktedir.
Tutum	4	0,549	$0,80 < \alpha < 1$ ise ölçek yüksek derecede güvenilirdir.
Davranış	5	0,702	

Kaynak: (Kalaycı, 2010).

Vatandaşın E-belediye kullanma sebeplerinin Teknoloji Kabul Modeli ile belirlenmesine yönelik geliştirilen ölçeğin hesaplanan toplam iç tutarlılık katsayısı 0,876'dır. Bu ölçeğin sosyal bilimler alanı için uygun güvenilirlik düzeyinde olduğu söylenebilir.

Normallik Testi

Verilerin normallik analizi yapıldığında %95,5 güven aralığında anlamlılık (p) değerleri %5 ten küçük olduğu için verilerimizin normal dağılmadığı söylenebilir (Kalaycı, 2010).

Tablo 7. Normallik Testi

	İstatistik	Veri Sayısı	Anlamlılık Düzeyi
Algılanan Fayda	0,122	496	0,00
Niyet	0,123	496	0,00
Algılanan Kullanım Kolaylığı	0,094	496	0,00
Tutum	0,144	496	0,00
Davranış	0,078	496	0,00

Demografik Özelliklerin Analizi

Tablo 8. Demografik Özellikler

		Frekans	Yüzde	
Cinsiyet	Bay	290	56,1	
	Bayan	227	43,9	
	Toplam	517	100	
Yaş	18-23 Arası	45	8,7	
	24-29 Arası	24	4,6	
	30-35 Arası	87	16,8	
	36-41 Arası	158	30,6	
	42-47 Arası	146	28,2	
	48-53 Arası	47	9,1	
	54 ve Üzeri	10	1,9	
	Toplam	517	100	
İnternet Düzeyi	Kullanım	Kötü	15	2,9
		Başlangıç	25	4,8
		Orta	190	36,8
		İyi	186	36
		Çok İyi	101	19,5
	Toplam	517	100	

Tablo 9. Anketteki İfadelerin Teknoloji Kabul Modeli Bileşenlerine Ait Aritmetik Ortalama ve Standart Sapma Değerleri

İFADELER Kesinlikle Katılıyorum (1) Katılıyorum (2) Kararsızım (3) Katılmıyorum (4) Kesinlikle Katılmıyorum (5)		Ortalama	S. Sapma
Algılanan Fayda	E-Belediye hizmetlerini kullanmak işimi kolaylaştırır.	2,06	0,99
	E-Belediye hizmetlerini kullanmak zaman kazanmamı sağlar.	2,03	1,00
	E-Belediye hizmetleri belediye ile daha etkin iletişim kurmamı sağlar.	2,25	1,04
	E-Belediye hizmetlerini kullanmak belediyede olan işlerimde verimliliği artırır.	2,27	1,06
	E-Belediye hizmetlerini kullanmak belediyede olan işlerimde bana fayda sağlar.	2,26	1,06
	E-Belediye hizmetlerini kullanmak belediye ile hızlı iletişim kurmamı sağlar.	2,20	1,14
	E-Belediye hizmetlerini belediyede yapmam gereken işlerimin hepsini belediyeye gitmeden yapmamı sağlar.	2,35	1,17
Niyet	Gelecekte E-Belediye hizmetlerini kullanmayı istiyorum.	2,15	1,03
	Teknolojiden faydalanarak tüm işlerimi E-Belediye üzerinden yapmak istiyorum.	2,32	1,06
	E-Belediye de yapılan yenilikleri ve güncellemeleri takip etmeye çalışacağım.	2,46	1,02
	Gelecekte E-belediye hizmetlerini kullananların daha da artacağını düşünüyorum.	2,22	1,04
	E-belediye hizmetlerini kullanmaları yönünde herkese tavsiye edeceğim.	2,54	1,10
Algılanan Kullanım Kolaylığı	E-Belediye hizmetlerinin kullanmak işlerimi daha karmaşık hale getirir.	3,63	1,09
	E-Belediye hizmetleri kullanırken sık sık hata yaparım.	3,65	1,04
	E-Belediye hizmetlerini kullanmayı sıkıcı buluyorum.	3,60	1,12
	E-Belediye hizmetlerini kullanırken bir yardımcıya ya da kılavuza ihtiyaç duyarım.	3,39	2,92
	E-Belediye hizmetlerini kullanmak zihinsel bir çaba göstermemi gerektiriyor.	3,26	1,22
	E-Belediye hizmetlerini kullanırken yapmak istediklerimi kolaylıkla yapabilirim.	2,21	1,00
	Yapmak istediğim her şeyi E-Belediyecilik hizmetleri sayesinde yapabiliyorum.	2,73	1,23
	E-Belediye hizmetlerinin anlaşılması ve kullanımı çok kolay	2,53	0,98
	E-Belediye hizmetlerini genel olarak kolay buluyorum.	2,51	0,96
	E-Belediyeyi her yaş gurubundan vatandaşın kullanabileceğini düşünüyorum	2,86	1,19
Tutum	E-Belediye hizmetlerinden faydalanmak beni mutlu eder.	2,32	1,01
	E-Belediye hizmetlerini kullanmak bende stres oluşturuyor.	3,67	1,03
	E-Belediye hizmetlerini kullanmanın bıktırıcı olduğunu düşünüyorum.	3,61	1,06
	E-Belediye hizmetlerini kullanmanın gereksiz olduğunu düşünüyorum.	3,77	1,07

Davranış	Belediyeye giderek işimi halletmek E-belediye üzerinden halletmekten daha kolay	3,09	1,28
	E-Belediye hizmetlerini sık kullandım.	3,16	1,13
	Son bir yıl için E-belediye hizmetlerini çok defa kullandım.	3,26	1,25
	Bundan sonra E-belediye hizmetlerini kullanmayı düşünüyorum.	2,36	1,02
	İlerleyen yıllarda E-belediyecilik hizmetlerinin bir maliyeti olsa bile yine işlerimi E-belediyeden halletmeyi düşünürüm.	3,13	1,29

Palandöken Belediyesi E-Belediyecilik Yapısal Eşitlik Modeli Analiz Sonuçları

Modelin uyum ölçüğü tabloda gösterilmektedir. Modelin verilerinde faktörlerin ne kadar iyi açıklanıp açıklanmadığını görebilmek adına uyum iyiliği ölçüleri incelenmiştir. Modelin kabul edilmesi yâda reddedilmesi kararının alınmasında uyum iyiliği ölçüleri kullanılmaktadır. Aşağıda yapısal modele ilişkin uyum değerleri verilmiştir.

Tablo 10. Araştırmanın Uyum İyiliği Ölçüleri

Uyum Ölçüsü	İdeal Uyum Değerleri	Kabul Edilebilir Uyum Değerleri	Faktörün Uyum Değeri
X^2	($P>0,05$) arzulanmaktadır.		416,663
X^2/df	$X^2/df \leq 2$	$X^2/df \leq 5$	2,741
RMSEA	$0.00 < RMSEA < 0,05$	$0.05 < RMSEA < 0.10$	0,060
GFI	$0.95 < GFI < 1.00$	$0.90 < GFI < 0.95$	0,923
AGFI	$0.90 < AGFI < 1.00$	$0.80 < AGFI < 0.90$	0,893
CFI	$0.95 < CFI < 1.00$	$0.90 < CFI < 0.95$	0,948
NFI	$0.95 < NFI < 1.00$	$0.90 \leq NFI < 0.95$	0,921
TLI	$0.95 < TLI < 1.00$	$0.90 \leq TLI < 0.95$	0,935
RFI	$0.90 < RFI < 1.00$	$0.85 < RFI < 0.90$	0,901

Ki kare değeri serbestlik derecesine bağlıdır. Bu varyans-kovaryansların gözlenmesi ve ön görülmesi matrislerin farklı olmasından dolayıdır. Öbür taraftan χ^2 anlamlı olmadığında, iki matrisin birbirine benzediğini gösterir yani kastedilen teorik model matristeki örnek varyans-kovaryans ilişkilerini tekrar anlamlı olarak üretir (Lomax ve Schumacker, 2004). Veriler düzenli bir dağılıma sahip olan bir popülasyonda olduğunda ki-kare testi (χ^2) olağan şekilde test için kullanılabilir. χ^2 / df derecesi ayrılan örneklem tutarsızlığının az olmasıdır. Bu göreceli ki-kare ya da normal ki kare olarak adlandırılmaktadır. Model de χ^2 derecesi oranına ($\chi^2 / df = 416,663/152 = 2,741$) göre değerlendirilen sonuca göre ($\chi^2/df \leq 5$) uyumun ideal bir uyum

olduğu anlaşılmaktadır. Faktörün uyum değer oranı 2,741 olarak elde edilmiş ve verinin model ile uyumunun uygun olduğu istatistiksel olarak ortaya konmuştur.

RMSEA, daha çok yapısal eşitlik modellemesinde kullanılan uyumluluk ve uyumsuzluk değerlendirmesidir (Kelloway, 1998). RMSEA'nın değeri, 0,05'e eşit yâda daha küçük olduğunda ideal bir uyum, 0,05 ile 0,08 arasında yâda 0,08'e eşit olduğunda kabul edilebilir bir uyum olduğu belirtilmektedir (Hayduk, 1987). Modeldeki RMSEA değeri 0,060 olduğundan model için ideal bir uyum gösterdiği görülmektedir.

GFI modelin kovaryans ve varyansının nispi miktarını ölçmektedir (Naserinia, 2019). GFI değeri örneklem sayısı arttıkça arttığı için doğal olarak örneklem sayısından etkilenmektedir. İdeal uyum değeri 0,90'yüksek 1'e yakın değerlerdir. Modelde ki GFI değeri 0,923 ki bu değer de kabul edilebilir uyum değeri aralığındadır.

Ancak model karmaşık ve değişken sayısı fazla olduğunda GFI iyi sonuç vermeyebilir bu tür durumlarda AGFI model bu karmaşıklıktan kaynaklanan durumları düzeltmek için kullanılır (Çerezci, 2010). Modelde ki AGFI değerimiz 0,893'tür bu değer kabul edilebilir uyum değerleri içerisinde yer almaktadır.

CFI, değişkenler arasında hiçbir ilişki olmadığı durumda oluşan model ile yokluk modeli arasındaki farkı göstermektedir (Munro, 2005). CFI değeri 0,90 ile 0,95 arasında olursa kabul edilebilir, 0,95 ile 1 arasında olursa ideal uyum değeri arasında olduğu kabul edilir (Raykov ve Marcoulides, 2006). Modeldeki CFI değeri 0,948'dir bu değer modelin kabul edilebilir uyum değeri aralığında olduğunu göstermektedir.

NFI değeri 0 ile 1 arasında olmalıdır ancak bu değer 0,95 ile 1 arasında olursa ve 1'e yakın olursa iyi bir uyum olduğu anlamına gelmektedir (Naserinia, 2019). Modelde ki NFI değeri 0,921'dir. Bu değer modelin kabul edilebilir uyum değeri aralığında olduğunu göstermektedir.

TLI değeri örneklemin küçük olduğu durumlarda zayıf bir uyum endeksi verebilir. Değerleri 0 ile 1 arasında çıkmaktadır (Naserinia, 2019). Modeldeki değer 0,935 ile ideal uyum değeri aralığındadır.

RFI 0 ile 1 arasında değerler almaktadır. Ancak bazen bu değerlerin dışında olabileceği de arzu edilen değer aralığı 0,90'nın üstündeki değerlerdir (Kabakuş, 2015). Modeldeki değer 2,741'dir bu değer ideal uyum aralığındadır.

Modelin uyum iyiliği değerleri incelemesinde modeldeki χ^2/df , RMSEA, GFI, AGFI, CFI, NFI, TLI, RFI değerleri ideal uyum ve kabul edilen uyum değerleri aralığındadır.

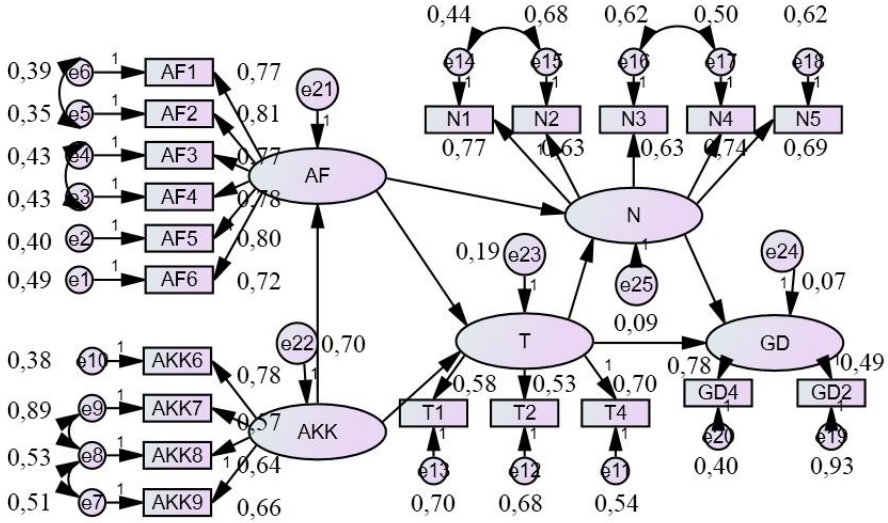

Şekil 3. Araştırmanın Yapısal Eşitlik Modeli Amos Çıktısı

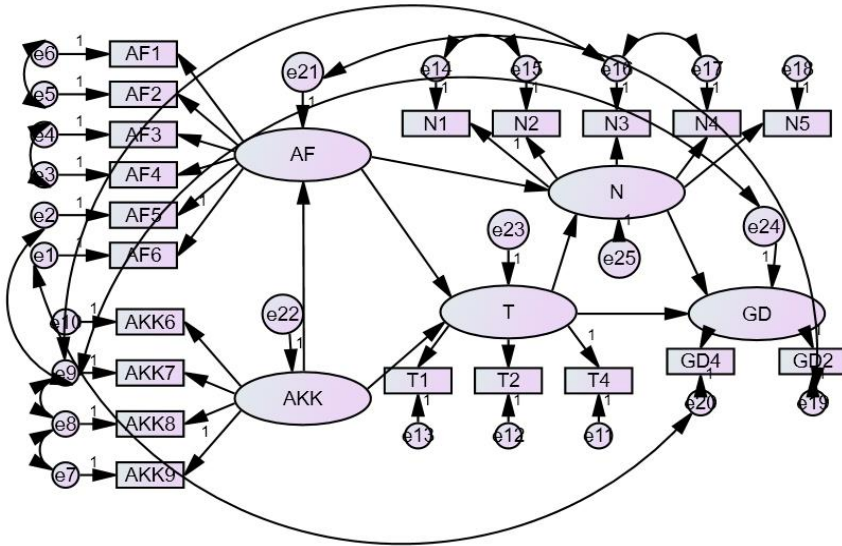

Şekil 4. Araştırmanın Yapısal Eşitlik Modelinin Hata Katsayılarının Amos Çıktısı

Yapısal model değişkenler arasındaki ilişkiyi ölçer. Araştırmanın yapısal modelinde 7 adet değişken bulunmaktadır. Bu modelin değişkenleri arasındaki Regresyon yükü aşağıdaki tablolarda verilmiştir.

Tablo 11. Modelin Standart Regresyon Yükleri

Değişkenler			Regresyon Yükü
Algılanan	Kullanım	Kolaylığı →	Algılanan Fayda 0,909
Algılanan	Kullanım	Kolaylığı →	Tutum 0,623
Algılanan		Fayda →	Tutum 0,234
Algılanan		Fayda →	Niyet 0,963
Tutum		→	Niyet 0,076
Tutum		→	Gerçekleşen 0,249
Davranış		→	Davranış 0,726
Niyet		Gerçekleşen →	Davranış 0,726

Tablo 7’de standart ve standart olmayan yükler ve hipotez değerleri bulunmaktadır. Ayrıca modelin faktörler arasındaki ilişkilerinin anlamlı olup olmadığı yani kabul yada ret olduğuna dair ifadeler de bulunmaktadır.

Tablo 12. Modelin Hipotezlerinin Değerlendirilmesi

Modeldeki İlişkiler	Yapısal	Standart Yükler	Standart Hata	Kritik Oran	Anlamlılık (P)	Hipotez Sonucu
H1	Algılanan Kullanım Kolaylığı <--- Algılanan Fayda	0,909	0,079	11,507	0,000	KABUL
H2	Algılanan Kullanım Kolaylığı <--- Tutum	0,623	0,128	4,881	0,000	KABUL
H3	Algılanan Fayda <--- Tutum	0,234	0,100	2,354	0,019	KABUL
H4	Algılanan Fayda <--- Niyet	0,963	0,075	12,830	0,000	KABUL
H5	Tutum <--- Niyet	0,076	0,061	1,256	0,209	RED
H6	Tutum <--- Gerçekleşen Davranış	0,249	0,086	2,906	0,004	KABUL
H7	Niyet <--- Gerçekleşen Davranış	0,726	0,099	7,331	0,000	KABUL

Tablo 7. ‘de gözlemlendiği gibi Teknoloji Kabul Modeli bileşenlerinden algılanan kullanım kolaylığı algılanan fayda bileşenini olumlu yönde etkilemektedir. (Regresyon Yükü = 0,909 : p = 0,000 < 0,05) Dolayısıyla katılımcılar için e-belediye hizmetlerinin kullanımının kolay olduğu algısının vatandaşın e-belediye hizmetlerinin faydalı olacağı yönünde düşüncelerini etkilemektedir. Bu nedenle H1 hipotezi kabul edilmiştir.

Teknoloji Kabul Modeli bileşenlerinden algılanan kullanım kolaylığı tutum bileşenini olumlu yönde etkilemektedir. (Regresyon Yüğü = 0,623 : p = 0,000 < 0,05) Dolayısıyla katılımcılar için e-belediye hizmetlerinin kullanımının kolay olduğu algısının vatandaşı e-belediye hizmetlerine karşı olumlu yargı beslemesi yönünde etkilemektedir. Bu nedenle H2 hipotezi kabul edilmiştir.

Teknoloji Kabul Modeli bileşenlerinden algılanan fayda tutum bileşenini olumlu yönde etkilemektedir. (Regresyon Yüğü = 0,234 : p = 0,019 < 0,05) Dolayısıyla katılımcılar için e-belediye hizmetlerinin kullanımının faydalı olacağına yönelik algının vatandaşı e-belediye hizmetlerine karşı olumlu yargı beslemesi yönünde etkilemektedir. Bu nedenle H3 hipotezi kabul edilmiştir.

Teknoloji Kabul Modeli bileşenlerinden algılanan fayda, niyet bileşenini olumlu yönde etkilemektedir. (Regresyon Yüğü = 0,963 : p = 0,000 < 0,05) Dolayısıyla katılımcılar için e-belediye hizmetlerinin kullanımının faydalı olacağına yönelik algının vatandaşın e-belediye hizmetleri kullanmaya yönelik isteğini olumlu yönde etkilemektedir. Bu nedenle H4 hipotezi kabul edilmiştir.

Teknoloji Kabul Modeli bileşenlerinden tutum, niyet bileşenini olumlu yönde etkilemektedir. (Regresyon Yüğü = 0,076 : p = 0,209 > 0,05) Dolayısıyla katılımcılar için e-belediye hizmetleri noktasında olumlu bir yargının katılımcıda e-belediye hizmetlerini kullanmaya yönelik bir istek oluşturmadığı görülmektedir. Bu nedenle H5 hipotezi reddedilmiştir.

Teknoloji Kabul Modeli bileşenlerinden tutum, gerçekleşen davranış bileşenini olumlu yönde etkilemektedir. (Regresyon Yüğü = 0,249 : p = 0,086 < 0,05) Dolayısıyla katılımcılar için e-belediye hizmetleri noktasında iyi yönde bir yargı vatandaşın e-belediye hizmetleri kullanım sıklığını olumlu yönde etkilemektedir. Bu nedenle H6 hipotezi kabul edilmiştir.

Teknoloji Kabul Modeli bileşenlerinden niyet, gerçekleşen davranış bileşenini olumlu yönde etkilemektedir. (Regresyon Yüğü = 0,726 : p = 0,000 < 0,05) Dolayısıyla katılımcıların e-belediye hizmetlerini kullanmaya yönelik isteğinin vatandaşın e-belediye hizmetlerini kullanım sıklığını olumlu yönde etkilemektedir. Bu nedenle H7 hipotezi kabul edilmiştir.

Sonuç

1990'lı yılların sonuna doğru konuşulan ve 2000'li yılların ortalarında hayatımıza giren e-devlet ve e-belediye kavramları, devlet mekanizmasında uzun soluklu ciddi bir dönüşüm gerektiren elektronik sistem uygulamalarıdır. Devlet mekanizmalarının vazgeçilmez bir unsuru haline gelen e-devlet ve yerel yönetimlerdeki uygulama şekli e-belediye kavramları

hayatımızın her alanına yerleşmeye başlamıştır. Ciddi faydalarının olduğu yadsınamaz bir gerçektir. Gereksiz bürokrasi, kâğıt israfı, personel maliyetleri gibi birçok kalemde tasarruf sağlanmasının yanı sıra vatandaş nezdinde 7/24 hizmet alabilme zaman kaybindan kurtulma gibi çok değerli faydaları bulunmaktadır.

Çalışmada uyum iyiliği ölçüleri: $\chi^2=416,663$; $df=152$; $\chi^2/df=2,741$; $RMSEA=0,060$; $GFI=0,923$; $AGFI=0,893$; $CFI=0,948$; $NFI=0,921$; $TLI=0,935$; $RFI=0,901$ olarak bulunmuştur. Çalışmada ki modelin uyum iyiliği değerleri incelendiğinde değerler kabul edilebilir sınırlar içinde olduğundan modelin uyumlu olduğu görülmüştür.

Ankette yer alan ifadelerin analiz sonuçları hipotezler doğrultusunda test edildiğinde e-belediye hizmetlerinin kolay kullanılabileceği algısının vatandaşın hem e-belediye hizmetlerinin faydalı olacağı yönünde düşüncesini etkilediği hem de e-belediye hizmetlerini kullanma yönünde bir tutum sergileme arzusunu arttırdığı görülmektedir.

Yine yapılan analizlerden vatandaşın e-belediye hizmetlerinin faydalı olacağı yönündeki düşüncesinin hem e-belediye hizmetlerini kullanma niyetini arttıracak hem de e-belediye hizmetlerini kullanma yönünde bir tutum sergileme isteğini arttırdığı sonucu çıkarılmaktadır. Ayrıca vatandaşın e-belediye hizmetlerini kullanma konusundaki iyi düşüncelerinin bunu bir davranış olarak gösterme niyetini olumlu yönde etkilemediğini, ancak vatandaşın e-belediye hizmetlerini kullanma seviyesini arttırdığı görülmektedir. Vatandaşın e-belediye hizmetlerini kullanma niyetinin de vatandaşın e-belediye kullanım seviyesini attırdığı yapılan analizlerden çıkarılmaktadır.

Anketteki ifadelerin aritmetik ortalamasından yola çıkarak ifadeler tek tek incelediğinde anketi dolduran vatandaşların büyük bir kısmının algılanan fayda bakımından yazılan ifadelere katıldıkları görülmektedir. Buradan vatandaşların e-belediye hizmetlerinin sağlayacağı kolaylıkların farkında olduğu yorumu çıkarılabilir. Niyet kısmındaki ifadeler de vatandaşların katıldığı görülmektedir. Buradan vatandaşların e-belediye hizmetleriyle ilgili geleceğe yönelik olumlu düşüncelerinin olduğu bu bağlamda ilerde kullanmayı düşündükleri yorumu çıkarılmaktadır. Algılanan Kullanım Kolaylığı, Tutum ve Davranış bileşenlerindeki ifadelerde vatandaşların daha çok kararsız kaldığı görülmektedir. Bu durumun e-belediye hizmetlerinin tanıtımı, yaygınlaşması, vatandaşa güven vermesi ve kullanımı durumunda sağlayacağı faydaların daha iyi anlatılması ile aşılabileceği kanaatindeyiz.

Ayrıca Erzurum ili Büyükşehir Belediyesine bağlı Palandöken ilçesinde vatandaşın e-belediye hizmetlerini kullanım durumu ve bu hizmetlere bakış açısı değerlendirilen bu çalışmada e-belediye hizmetleri ile ilgili

faaliyetlerin yürütülmesinden belediyenin Bilgi İşlem Müdürlüğünün sorumlu olduğunu ancak web sitesinin yapımı ve trafiğinin kontrolünün hizmet alımı şeklinde özel bir şirketin sorumluluğunda yürütüldüğünü bu nedenle web sitesi trafiğine bağlı istatistikî bilgilerin ellerinde bulunmadığını, ayrıca belediyenin internet üzerinden ödeme imkânı sunduğu tek hizmet olan emlak vergisi ödeme hizmeti üzerine de istatistikî verilerin olmadığını bu konuda bir çalışma yapmadıklarını anlaşıldı. Vatandaşın belediye ile dilek, şikâyet ve temennileri ile alakalı olarak iletişime geçtiği ve belediye web sitesinden de bağlantı kurulabilen Ak Masa bölümünün aktif bir şekilde kullanıldığını vatandaştan gelen mesajlara hızlı bir şekilde dönüş yapıldığını ve bunların istatistiksel kayıtlarının tutulduğunu gözlemlendi. Palandöken belediyesinin mobil bir uygulaması mevcut değil ayrıca e-belediyecilik hizmetleri için ayrılan bir bütçe bulunmamakla beraber Bilgi İşlem Müdürlüğü bütçesinden kaydırma yoluyla e-belediyecilik faaliyetlerinin yürütülmesi ve geliştirilmesi için kaynak oluşturulduğunu öğrenildi. Palandöken belediyesinin e-belediyecilik hizmetlerinden sorumlu bilgi işlem müdürü e-belediyecilik hizmetlerinin yaygınlaştırılması ve mevcut hizmetlerin geliştirilmesi, çoğaltılması noktasında uzun vadeli bazı düşünceleri olsa da kısa vadede mevcut durumun süreceğini bu şekilde bir planlamanın vatandaştan e-belediyecilik noktasında bir talep gelmemesinden kaynaklandığını belirttiler.

E-devlet ve e-belediyeciliğin etkin kullanımı için kurum personelinin bilişim okuryazarlığı artırılmalı, kurumun teknolojik altyapısı bu elektronik hizmetleri verebilecek seviyeye getirilmelidir. Kurumların arşivleri ve hizmetleri vakit kaybetmeden dijital ortama geçirilmelidir. Her zaman kendini yenileyerek sürekli gelişime açık ve canlı bu mekanizmaların içerisine tüm kurumlar bir an önce dâhil edilmelidir.

Vatandaşın devletten alacağı hizmetleri elektronik ortam üzerinden alması teşvik edilmeli ve vatandaşın bilişim okuryazarlığı artırılmalıdır. Nitekim bu sayede hızlı, şeffaf ve maliyeti az olan e-belediye hizmetlerini vatandaşın daha etkin kullanması sağlanacaktır. Bu dönüşümünün dikkatli bir şekilde yapılması çok önemlidir. Zira vatandaşın e-devlet ve e-belediye üzerinden işlem yaparken farklı zorluklarla karşılaşması durumunda yeniden sistemin içine girmesi zorlaşacaktır. Bu nedenle dönüşüm basamakları çok dikkatli bir şekilde hazırlanmalı ve sistem işlevsel hale geldikten sonra kullanıma sunulmalıdır. Bu dönüşümde en önemli roller her ne kadar kamu kurum ve kuruluşlarındaymış gibi gözükse de vatandaşın bu dönüşüme ayak uyduracak yeterli bilgi düzeyinde olması ve vatandaşı teşvik edici uygulamaların hayata geçirilmesi hem dönüşümü hızlandıracak hem de vatandaşın taleplerini arttırarak daha farklı ve kaliteli hizmetlerin hayata geçmesine olanak sağlayacaktır. E-devlet ve özelinde e-belediye sistemleri

ile zamandan, kâğıttan, personel giderlerinden ve buna bağlı olarak artan birçok farklı giderden tasarruf yapıldığı, ayrıca hizmet kalitesi, şeffaflık gibi önemli ilkelerin daha verimli bir şekilde hayata geçirildiği unutulmamalıdır. E-devlet ve özelinde e-belediyecilik uygulamalarının tek dezavantajı kurulum esnasında personel oryantasyonu ve ilk kurulum maliyetinin yüksek olmasıdır. Ancak buna rağmen uzun vadeli projelerde bu maliyetlerin çok kısa sürede kendini amorti edeceği gerçeği de unutulmamalıdır.

Elektronik sistemlerin yereldeki ayağını oluşturan e-belediye dönüşümü sayesinde farklı bir belediyecilik işleyişi ve anlayışı gelecek, belediyeler hizmet sunumlarında çığır açacaktır. Farklı belediyelerde hizmet sunulmakta olan e-belediye uygulamaları vatandaşa sunulan hizmet kalitesini arttıracığından hiç şüphe yoktur. Tam dönüşüm için kaybedilen zaman ülkemiz için acı bir kayıptır. Hiç vakit kaybedilmeden yerel yönetimler, teknik altyapılarını geliştirmeli, personelin bilişim okuryazarlığını arttırmalı, farklı uygulama ve hizmetler ile vatandaşın e-belediyeciliğe ilgisini çekmeli, teşviklerle e-belediyeciliğin kullanımını arttırıcı tedbirler almalıdırlar.

Belediyeler aynı zamanda vatandaşın internet okuryazarlığını arttırıcı eğitimler ve kurslar organize etmeli, internete rahat gireceği ortamlar oluşturmalı telefonda işlemlerini halledilebileceği mobil uygulamaları sürekli güncel tutmalı ve geliştirmelidirler. Bu bağlamda yapılacak çalışmalara merkezi yönetim katkı sağlamalı iyi örnek uygulamaları yapan belediyelere çeşitli teşvikler sunmalıdır. Bilgi ve tecrübesi iyi olan belediyelerin öncü olarak yaptığı çalışmaları diğer belediyelerle paylaşmaları için bir sistem kurulmalıdır. Dezavantajlı bölgelerdeki ilçe belediyelerine destek verilmeli belediye sınırlarında vatandaşların bilişim okuryazarlığını arttırmak için ekstra tedbirler alınmalıdır.

Sonuç olarak gerek belediyelerin gerekse vatandaşların e-belediye dönüşümüne yeterli düzeyde yönelmedikleri görülmektedir. Yapılan bu araştırma sonucunda belediyeler e-belediye alt yapılarını güçlendirerek verdikleri hizmetleri çeşitlendirdiklerinde ve bu yapılan çalışmaları günümüzün vazgeçilmez teknolojisi olan telefonlar için mobil uygulamalarla desteklediklerinde, yaptıkları bu çalışmaları gerek tanıtım yönünden gerekse kullanım yönünden vatandaşa anlattıklarında, vatandaşın kullanıma yönelik teşvik ettiklerinde e-belediyeciliğin daha da yaygınlaşacağını aynı zamanda kullanmaya başlayan vatandaşların bu rahatlığa ve hizmet kalitesine alıştıklarında vazgeçemeyecekleri sonucuna varılmaktadır.

Kaynakça

- Anderson, J., & Gerbing, D. (1988). "Structural Equation Modeling in Practice: A Review and Recommended Two-Step Approach". *Psychological Bulletin*(103), 411-423.
- Atabeyli, O. (2019). Konut Seçimini Etkileyen Faktörlerin Davranışsal İktisat Bağlamında Yapısal Eşitlik Modeli İle Analizi: Erzincan Örneği. (*Yüksek Lisans Tezi*). *Erzincan: Erzincan Binali Yıldırım Üniversitesi Sosyal Bilimler Enstitüsü*
- Çobanoğlu, G. (2013). *Türkiye'deki E-Belediye Uygulamalarının Etkileri: Trabzon Örneği*. (Yayımlanmış Yüksek Lisans Tezi). Trabzon: Karadeniz Teknik Üniversitesi Sosyal Bilimler Enstitüsü.
- Davis, F. D. (1989). "Perceived Usefulness, Perceived Ease of Use, and User Acceptance of Information Technology". *Published in MIS Quarterly*, 13(3), 319-340.
- Dursun, Y., & Kocagöz, E. (2010). "Yapısal Eşitlik Modellemesi ve Regresyon: Karşılaştırmalı Bir Analiz". *Erciyes Üniversitesi İktisadi ve İdari Bilimler Fakültesi Dergisi*(35), 1-17.
- Genco, M. İ. (2010). *Türkiye'de Yerel Yönetimlerde E-Belediyecilik Uygulamaları ve Gelişim Süreci*. (Yayımlanmış Yüksek Lisans Tezi). Hatay: Mustafa Kemal Üniversitesi Sosyal Bilimler Enstitüsü.
- Kabakuş, A. (2015). *Kamu Hastaneleri Bilgi Sistemlerinin Bulut Bilişim Teknolojilerine Geçme Kararının Teknoloji Kabul Modeli İle Ölçümlenmesi*. (Yayımlanmış Doktora Tezi).Erzurum: Atatürk Üniversitesi Sosyal Bilimler Enstitüsü.
- Kalaycı, Ş. (2010). *SPSS Uygulamalı Çok Değişkenli İstatistik Teknikleri* (5 b.). Ankara: Asil Yayın Dağıtım.
- Kalyoncuoğlu, S. (2018). "Tüketicilerin Online Alışverişlerindeki Sanal Kart Kullanımlarının Teknoloji Kabul Modeli İle İncelenmesi". *Afyon Kocatepe Üniversitesi Sosyal Bilimler Dergisi*, 20(2).
- Karataş, S. (2014). *E-Devlet ve Yerel Yönetimler: E-Belediye Uygulamaları*. (Yayımlanmış Yüksek Lisans Tezi). İstanbul: Aydın Üniversitesi Sosyal Bilimler Enstitüsü.
- Khati, Y. (2016). *Öğrencilerin Teknolojiye Karşı Tutumlarını Etkileyen Faktörler: Erbil (Irak)' de Bir Teknoloji Kabul Modeli (TKM) Olgu Çalışması*. (Yayımlanmış Yüksek Lisans Tezi). Van: Yüzüncü Yıl Üniversitesi Fen Bilimleri Enstitüsü .

- Kul, S. (2014). "İstatistik Sonuçlarının Yorumu: P Değeri ve Güven Aralığı Nedir?", *Bulletin of Pleura/Plevra Bülteni*, 8(1), 11-13.
- Küçükergüler, K. (2013). *Türkiye'de E-Devlet Çalışmaları: Rize ve İlçe Belediyelerinin E-Belediye Hizmetleri Üzerine Bir Araştırma*. (Yayımlanmış Yüksek Lisans Tezi). Erzurum: Atatürk Üniversitesi Sosyal Bilimler Enstitüsü.
- Lomax, R., & Schumacker, R. (2004). *A Beginner's Guide to Structural Equation Modeling*. New York: Psychology Press.
- Naserinia, M. (2019). *Farklı Kültürlerdeki Üniversite Öğrencilerinin İnternet Üzerinden Ürün Alışlarının Teknoloji Kabul Modeli İle İncelenmesi*. (Yayımlanmış Yüksek Lisans Tezi). Erzurum: Atatürk Üniversitesi Sosyal Bilimler Enstitüsü.
- Nilüfer, N., & Saraçbaşı, Y. (2012). "Demokratik Yönetişim Sağlanmasında E-Belediye ve Uygulamaları: Akdeniz Bölgesi Örneği". *Bilgi Ekonomisi ve Yönetimi Dergisi*, 7(1), 42-52.
- Pourmousa, H. (2017). *E-Devlet Sisteminin Kullanımında Etkili Olan Faktörlerin Teknoloji Kabul Modeli İle İncelenmesi*. (Yüksek Lisans Tezi). Erzurum: Atatürk Üniversitesi Sosyal Bilimler Enstitüsü.
- Raykov, T., & Marcoulides, G. (2006). *A First Course in Structural Equation Modeling*. Mahlah, New Jersey, London: Lawrence Erlbaum Associates.
- Saraçbaşı, Y. (2010). *Türkiye'de E-Belediyecilik Uygulamalarında Belediye Vatandaş İlişkisi: Malatya Belediyesi Örneği*. (Yüksek Lisans Tezi). Isparta: Süleyman Demirel Üniversitesi Sosyal Bilimler Enstitüsü.
- Serçemeli, M., & Kurnaz, E. (2016). "Denetimde Bilgi Teknolojileri Ürünleri Kullanımının Teknoloji Kabul Modeli (TKM) İle Araştırılması". *İstanbul Üniversitesi İşletme Fakültesi Dergisi*, 45(1), 43-52.
- Turan, B., & Haşit, G. (2014). "Teknoloji Kabul Modeli ve Sınıf Öğretmenleri Üzerinde Bir Uygulama". *Uluslararası Alanya İşletme Fakültesi Dergisi*, 6(1), 109-119.
- Uğur, N., & Turan, A. (2016). "Mobil Uygulama Kabul Modeli: Bir Ölçek Geliştirme Çalışması". *Hacettepe Üniversitesi İktisadi ve İdari Bilimler Fakültesi Dergisi*, 34(4), 97-126.
- Yılmaz, A. (2013). *Digital Kent Uygulamalarının, Kent Yönetimine Etkileri: Trabzon İli E-Belediye Örneği*. (Yüksek Lisans Tezi). İstanbul: Marmara Üniversitesi Sosyal Bilimler Enstitüsü.

H. YOLCU, A. ÖZDEMİR

ÇAKÜ Sosyal Bilimler Enstitüsü Dergisi/ Journal of Institute of Social Sciences

Cilt: 11, Sayı: 2, Kasım 2020 / Volume: 11, Issue: 2, November 2020: 215-238.

Yılmaz, V. (2004). "Lisrel İle Yapısal Eşitlik Modelleri: Tüketici Şikayetlerine Uygulanması". *Sosyal Bilimler Dergisi*, 4(1), 77-90.

TÜRKİYE'DE EKONOMİK ANLAMDA KAÇAKÇILIK SUÇLARI VE GÜVENLİK UYGULAMALARI (2017-2018)

Zeynep Müjde SAKAR*

Öz

Dünya, suç örgütlerinin kolayca birbirleriyle irtibat sağlayabildikleri ve teknolojinin de yardımıyla birçok suçu daha kolay ve farklı yöntemler kullanarak işleyebildikleri küresel bir duruma gelmiştir. Bu yönü ile suç örgütleri birçok bağlantısı olan organizasyonlar şeklinde ifade edilebilir. Maksimum maddi kazanç hedefiyle hareket eden bu organizasyonlar için yüksek getirisi olan suç faaliyetleri ve bölgeler, her zaman yasa dışı yatırım yapılabilecek potansiyel alanlar olarak belirlenmiştir. Yapılanma boyutuna baktığımızda ise örgütlü suçlar için standart bir organize suç yapılanmasından söz edilemez. Yapılanmada böyle bir farklılaşma olsa da, suç işlemek amacıyla kurulan bu örgütler faaliyetlerini kararlılık içinde ve planlı olarak sürdürmek noktasında aynı özellikleri sergilemektedirler.

Türkiye, bir yandan içinde bulunduğu coğrafi konumunun bir takım sosyal, ekonomik ve kültürel avantajlarından faydalanırken, diğer yandan sınır bölgelerine olan yakınlığını ile ekonomik olarak tehdit altında bulunmaktadır. Özellikle kaçakçılık suçları ile hareket halinde olan suç örgütlerinin Türkiye üzerine yönelik veya Türkiye üzerinden gerçekleştirdikleri kaçakçılık faaliyetlerinden olumsuz yönde etkilenmektedir. Türkiye'yi ekonomik ve sosyal olarak olumsuz etkileyen kaçakçılık, çok boyutlu, çok aktörlü, değişken yapıya sahiptir. Kaçakçılık suçları, niteliği itibarıyla doğrudan sınır ihlali yapılmak suretiyle ya da temel gümrük işlemlerine aykırı hareket edilerek gerçekleştirilmektedir. Çeşitlilik ve işleniş yöntemleri açısından geniş bir yelpazeye sahip olan kaçakçılık suçları, düşük maliyetle yüksek kazanç sağlaması sebebiyle organize suç ve terör örgütlerinin faaliyet alanı içerisinde yer almaktadır.

Bu çalışma ile kaçakçılık suçu ve kaçakçılık suç türlerinden; Akaryakıt Kaçakçılığı, Tütün ve Tütün Mamulleri Kaçakçılığı, Alkollü İçki Kaçakçılığı, Emtia Kaçakçılığı ile Kültür ve Tabiat Varlıkları Kaçakçılığı Suçları ile mücadelede gerçekleşen uygulamalar ve bu uygulamaların ekonomik yansımalarının üzerinde durularak değerlendirmeler yapılmıştır. Bu değerlendirmeler İçişleri Bakanlığı Emniyet Genel Müdürlüğü

* Doc. Dr. Harran Üniversitesi İktisadi ve İdari Bilimler Fakültesi, İktisat Bölümü, zeynep.sakar@harran.edu.tr, Orcid No: 0000-0001-6939-0009

Makale Gönderilme Tarihi: 24 Temmuz 2020 Makale Kabul Tarihi: 20 Ağustos 2020

Makale Türü: Araştırma Makalesi

Kaçakçılık ve Organize Suçlar Daire Başkanlığından alınan bilgi ve belgelere dayalı olarak Türkiye’de kaçakçılık suçlarının 2012-2017 yıllarına ait verileri baz alınarak hazırlanmıştır.

Anahtar Kelimeler: Suç, Ekonomi, Türkiye, Kaçakçılık, Politika

CRIMES OF SMUGGLING AND SECURITY APPLICATIONS IN ECONOMIC SENSE IN TURKEY

Zeynep Müjde SAKAR

Abstract

The world has become a global state where criminal organizations can easily connect with each other and with the help of technology, they can handle many crimes more easily and using different methods. With this aspect, criminal organizations can be expressed as organizations with many connections. Crime activities and regions with high returns for these organizations acting with the target of maximum financial gain have always been identified as potential areas for illegal investment. When we look at the size of the structuring, it is not possible to talk about a standard organized crime structuring for organized crime. Although there is such a difference in the structuring, these organizations established for committing crimes exhibit the same features in order to continue their activities in a determined and planned manner.

Turkey, on the one hand a number of geographic locations in which social, economic and cultural benefited from the advantages, there are economically threatened by the proximity to the other side of the border. Especially with smuggling offenses of criminal organizations or for on-the-move are affected Turkey negatively from smuggling activities they carry out through Turkey. Turkey is adversely affecting economic and social as smuggling, multi-dimensional, multi-actor, is a process variable done. Smuggling crimes are carried out by directly violating the border or by violating basic customs procedures. Smuggling crimes, which have a wide range in terms of diversity and processing methods, are in the field of activity of organized crime and terrorist organizations due to their high earnings at low cost

With this study, smuggling crime and smuggling crime types; Evaluations have been made by focusing on the practices in the fight against Fuel Smuggling, Tobacco and Tobacco Products Smuggling, Alcoholic Beverage Smuggling, Commodity Smuggling and Cultural and Natural Heritage Smuggling Crimes and their economic implications. These assessments

Interior Ministry, Security General Directorate of Anti-Smuggling and Organized Crime Agency, based on information and documents received from the Presidency of the data for the years 2012-2017 has been prepared on the basis of smuggling in Turkey.

Keywords: Crime, Economy, Turkey, Trafficking, Politics

Giriş

Kaçakçılık suçları, doğası nedeniyle doğrudan sınır ihlali yapılmak suretiyle ya da gümrük işlemlerinde usulsüzlük veya yanıltıcı işlemler ile gerçekleştirilmektedir. Bununla birlikte bazı ürün ve eşyaların ülkemizde üretilmiş olsa bile 5607 sayılı Kaçakçılıkla Mücadele Kanunundaki (Resmi Gazete, 2007) şartları taşımaması halinde de kaçak olarak tanımlanmaktadır.

Sınır güvenliğinin sağlanması, gümrük kapılarındaki kontroller ve ticari ürünlerin yer aldığı yasal piyasadaki idari denetimler suçla mücadelede büyük önem arz etmektedir. Kaçakçılıkla mücadelede fazla miktarda kaçak eşya yakalanmasından daha çok kaçak eşyayı/ürünü ülkeye sokan, üreten, depolayan, nakleden ve satışa arz eden kaçakçılık örgütlerinin suçtan elde ettikleri gelirlere el konulması oldukça önemlidir. Gelişen dünya şartlarında halkın değişkenlik gösteren ihtiyaçları, arz talep dengeleri, suça konu ürünlerin kaynak ve satışa sunulduğu pazar bilgilerinin takibi, en az suçu işleyen grup, örgüt ve organizasyonların takibi kadar önemlidir.

İthalat ve ihracat hacminin artması, hudut güvenliğinin sağlanması, etkili sınır kontrol mekanizmasının oluşturulması, kolluk birimlerinin etkin mücadele çalışmaları suç örgütlerini yeni yöntemler geliştirmeye sevk etmektedir. Suç ve terör örgütlerinin önemli finans kaynakları arasında yer alan tütün mamulleri ve alkollü içki kaçakçılığı toplum sağlığını tehdit ettiği gibi ülkemiz ekonomisine de olumsuz etkileri vardır. Bu durum ülkemizin vergi kaybı yaşamasına ve yasal ticaretin yapıldığı piyasada haksız rekabete yol açmaktadır. Akaryakıt sektörü de devletin vergi gelirleri arasında önemli paya sahiptir. Bu alanda yapılan kaçakçılık faaliyetleri vergi gelirlerinin azalmasına neden olarak ekonomiye zarar vermektedir. Ayrıca standart dışı kaçak akaryakıtın kükürt oranının yüksek olması nedeniyle hava kirliliğine neden olarak canlı yaşamını tehdit etmektedir. (Resmi Gazete, 2010)

Ülkemiz coğrafi konumu, birçok medeniyete ev sahipliği yapması, kültürel zenginliği gibi özelliklerinden dolayı önemli bir konumdadır. Kültür varlıklarının tarihsel ve kültürel öneminin yanı sıra aynı zamanda maddi değer taşıması, ekonomik koşullara bağlı olarak tarihi eser kaçakçılığı suçunu ortaya çıkarmaktadır. Buna göre kültür varlıkları kaçakçılığı, geçmişten başlayarak günümüze kadar devam etmekte ve yurt içi veya yurt dışından gelen arz-talebe göre hareketlilik kazanmaktadır.

Sınırlar ve Kaçakçılık

İnsanlık tarihi boyunca varlığını sürdürmüş olan suç olgusu, iletişimin ve teknolojinin gelişmesiyle birlikte hem artan hem de çeşitlenen bir trend içerisinde bulunmaktadır. Bütün bu gelişim süreci neticesinde tütün mamulleri, alkollü içki, emtia, akaryakıt, kültür ve tabiat varlıkları kaçakçılığı ile terör ve suçtan kaynaklanan mal varlığı gibi suçlar küresel işbirliği içerisinde çözümlenmeye çalışılmıştır. Ülkemiz, bulunduğu coğrafya itibarıyla yukarıda sayılan ekonomik suçların geçiş güzergahında bulunmaktadır. Türkiye Avrupa, Afrika ve Asya kıtalarının birbirine en çok yaklaştığı mesafede yer alır. Yani Asya ile Avrupa arasında siyasi ve ekonomik açıdan önemli bir köprü konumundadır. Avrupa'da Yunanistan ve Bulgaristan, Asya'da ise Gürcistan, Ermenistan, Azerbaycan (Nahcivan), İran, Irak, Suriye ile sınır komşudur. Türkiye'nin kara sınır uzunlukları (km) Bulgaristan ile 269, Yunanistan ile 212, Gürcistan ile 276 (Acaristan 128, Gürcistan 148), Ermenistan ile 316, Azerbaycan/Nahcivan ile 18, İran ile 454, Irak ile 331 ve Suriye ile 911 km dir. Deniz Sınır Uzunlukları ise Karadeniz: 1965, Marmara: 1189, Adalar (Ege) Denizi 2805, ve Akdeniz: 1577, Adalar kıyıları 1.067 km dir. Sınırlarının uzunluğu bakımından Türkiye, dünyanın sınırları en uzun olan ülkeleri arasındadır. (Özey, 2002, s. 11-12)

Sınırlarımız içerisinde yer alan Ermenistan sınırı Yaklaşık 316 km'dir. Türkiye-Ermenistan sınırı, Başköy'ün kuzeydoğusundan başlar ve genel olarak Arpaçay ve Aras vadilerini izleyerek sınır oluşturur. Bu sınırimızda Akyaka ve Alican sınır kapıları bulunmaktadır. Ancak, her iki kapı da, Ermenistan'la aramızdaki mevcut sorunlar nedeniyle, kapalı durumdadır. Gürcistan sınırı Karadeniz kıyısındaki Sarp Köyü'nden³⁴ Aktaş (Hazapın) Gölü'nün güneydoğusundaki Başköy (bize ait) yakınlarına kadar uzanan Türkiye-Gürcistan sınırının toplam uzunluğu 276 km'yi bulur. Bunun 128 km'si Acaristan Özerk Cumhuriyeti ile, geri kalan 148 km'si ise Gürcistan iledir. Türkiye ile Acaristan sınırları, 16 Mart 1921'de Türkiye ile Rusya arasında Moskova Antlaşması ile çözülmüştür. Antlaşma gereğince, 28 Mart 1921'de Türk askeri kuvvetleri Acaristan'dan çekilmiş ve Acaristan toprakları Rusya Sovyet Cumhuriyetleri Birliği içine dahil edilmiştir. (Gürün, 1991) Bu sınırimız üzerinde, Sarp (Artvin'de) ve Türkgözü (Ardahan'da) sınır kapıları bulunmaktadır

454 km'lik Türkiye-İran sınırı, Türkiye-Nahcivan-İran sınırlarının kesişme noktasındaki Dil Ucundan başlar ve Irak sınırının başladığı Şapatan (eski adı

³⁴ Türkiye'ye ve Gürcistan'a ait iki Sarp köyü bulunmaktadır. Türkiye Sovyetler Birliği sınırının belirlendiği 1921 yılında köy ikiye bölünmüştür. Bu köyün Gürcistan'da kalan kısmı Sarpi adını taşır.

Kelşim) Geçidi'ne kadar uzanır. Türkiye sınırları arasında tek doğal sınır olarak kabul edilir ve IV. Murat zamanında, 1639'da Kasr-ı Şirin Antlaşması ile belirlenmiş olup, bu sınırimızda daha sonraki yıllarda bazı düzeltmeler yapılmıştır. Türkiye tarafındaki Van Gölü havzası ile İran tarafındaki Urmiye Gölü havzasını birbirinden ayırır. Türkiye ile İran sınır üzerinde, Kapıkule Sınır Kapısı'ndan sonra ikinci işlek sınır kapımız olan Doğubayazıt-Gürbulak Sınır Kapısı bulunmaktadır. Ayrıca, Van'da Kapıköy Sınır Kapısı ve Yüksekova'da Esendere Sınır Kapısı vardır. (Özey, 2002, s. 15) Yaklaşık 331 km uzunluğunda olan Türkiye-Irak sınırı, Şapatan Geçidi'nin güneyinden başlar ve Hakkâri Yöresindeki yüksek ve dağlık bir kesimden geçerek Habur Çayı'nın Dicle Nehri'ne katıldığı noktada sona erer. Irak'la olan sınırimız üzerinde Habur Gümrük Kapısı bulunmaktadır. İstanbul-Bağdat yolu üzerinde bulunan bu gümrük kapısı, Irak'ı Avrupa ülkelerine bağlayan yolun giriş-çıkış kapısı durumundadır. (Özey, 2002, s. 15)

Bulgaristan'la olan sınırimız Lozan Antlaşması (24 Temmuz 1923) ile belirlenmiştir. (Meray, 1970, s. 56-57) Karadeniz kıyısındaki Mutlu dere (eski adı Rezve) ağzında başlayarak Edirne'nin kuzeybatısına kadar uzanan bu sınırimızın uzunluğu 269 km'dir. Bununla birlikte, Türkiye-Bulgaristan sınırı, Türkiye için çok büyük bir stratejik önem taşır. Bulgaristan'ın ülkemize açılan Meriç oluğu, Avrupa ve Güneybatı Asya arasında, Anadolu üzerinden işlemekte olan, demir ve karayollarının giriş-çıkış kapısıdır. Türkiye-Yunanistan ve Bulgaristan sınırlarının kesişme noktasında Kapıkule Gümrük Kapısı vardır. Edirne kentine 18 km kadar uzaklıktaki bu gümrük kapısı, Türkiye'nin en işlek ve en önemli gümrük kapısıdır. Türkiye, demiryolu ve karayoluyla, bu kapıdan Avrupa'ya açılır. Aynı yollardan, Avrupa da Türkiye ve Güneybatı Asya'ya bağlanır. Diğer gümrük kapısı, Kırklareli-Burgaz arasındaki karayolunun geçtiği Aziziye sınır kapısıdır. Bu kapı, çoğu kaynakta, Dereköy sınır kapısı olarak geçer.

Türkiye Yunanistan Sınırı 212 km dir. İpsala Sınır Kapısı Uzunköprü Sınır Kapısı ve Karaağaç Pazarkule sınır kapısı bulunur. İpsala Sınır Kapısı Türkiye'nin Yunanistan'a açılan önemli kapısıdır. Uzunköprü Sınır Kapısı Ülkemizin Yunanistan'a açılan demiryolu sınır kapısı'dır. Bu sınır kapısı da özellikle demiryolunu kullanan turistler tarafından kullanılmaktadır. Karaağaç Pazarkule Sınır Kapısı Türkiye'nin Yunanistan'a açılan ikinci sınır kapısıdır. Pazarkule Sınır Kapısı genellikle gününbirlik geçişlerde kullanılan bir kapıdır. Sınır ticaretine kapalı olan kapı, Edirne kent ekonomisinde önemli bir yere sahiptir. Diğer kapı ise Uzunköprü Sınır Kapısıdır.

Azerbaycan ile Dilucu sınır kapısı bulunmaktadır. Türkiye'ye Iğdır üzerinden 18 km.lik kara sınırı vardır. (Atlı, 2003, s. 11) Suriye Sınırı 911 km ile dünyanın en uzun sınırlarından biridir. Suriye ile Cizre Sınır Kapısı

(Şırnak-Cizre), Girmeli Sınır Kapısı (Mardin-Nusaybin) Şenyurt Sınır Kapısı (Mardin), Ceylanpınar Sınır Kapısı (Şanlıurfa) Akçakale Sınır Kapısı (Şanlıurfa) Mürşitpınar Sınır Kapısı (Şanlıurfa) Karkamış Sınır Kapısı (Gaziantep) Çobanbey Sınır Kapısı (Gaziantep) Öncüpınar Sınır Kapısı (Kilis) İslâhiye Sınır Kapısı (Hatay) Cilvegözü Sınır Kapısı (Hatay) Karbeyaz (Yiğitoğlu) Sınır Kapısı (Hatay) Yayladağı Sınır Kapısı (Hatay) olmak üzere 13 sınır kapısı bulunmaktadır. Sınır kapıları Türkiye'nin ticaret hacminde sınırlar önemli bir yer tutmaktadır. Ülkemiz ile diğer ülkeler arasında iletişimi sağlayan 27 sınır kapısı bulunmaktadır. Bu sınır kapıları içerisinde en önemli sınır kapıları ve buldukları ülkeler şunlardır: Yunanistan ile İpsala, Bulgaristan ile Kapıkule, Gürcistan ile Sarp, Nahçıvan ile Dilucu, İran ile Gürbulak, Irak ile Habur, Suriye ile Cilvegözü ve Ceylanpınar.

Ülkemize kaçak eşya girişinin ağırlıklı olarak kara yolu ile İran, Irak, Suriye, Bulgaristan ve Gürcistan'dan, hava ve deniz yoluyla ise Birleşik Arap Emirlikleri (Dubai), Çin ve Kuzey Kıbrıs Türk Cumhuriyeti'nden gerçekleştirildiği görülmektedir. Komşu ülkeler üzerinden ülkemize getirilen kaçak ürünlerin (cep telefonu, elektronik eşya, ilaç, tekstil ürünleri vb.) önemli bir kısmı Çin kaynaklıdır. Bu amaçla ülkemizdeki yerli üreticiyi korumak amacıyla Çin'den ithal edilen bazı ürünlere karşı kota, gözetim ve anti-damping gibi düzenlemeler getirilmiştir.

Kaçakçılık Türleri

Akaryakıt Kaçakçılığı

Ülkemizin ekonomik gelişiminde enerji sektörünün önemi yadsınamaz bir gerçektir. Petrol piyasası ise, doğrudan ya da dolaylı olarak etkileşim içinde olduğu sanayi alanları ve akaryakıt piyasası açısından oldukça önemli bir konumdadır.³⁵ Petrol piyasasının hacmi, artan talebe bağlı olarak her geçen gün genişleyerek ekonomik büyümeyi ve istihdamı olumlu yönde etkilemektedir. Bununla birlikte söz konusu büyüme olgusu, petrol ürünlerine (özellikle akaryakıt ürünlerine) yönelik taleplerin bir kısım illegal yöntemlerle karşılanmasına ve örgütlü suç organizasyonlarının haksız kazanç elde etmesine sebebiyet vermektedir. Bu tür yasadışı faaliyetlerin nitelik ve nicelik olarak artış göstermesi, vergi gelirlerini olumsuz etkilemekte ve ekonomik kalkınmayı sekteye uğratmaktadır.

Akaryakıt kaçakçılığını³⁶ önlemek amacıyla yıllar içerisinde önemli çalışmalar yürütülmekteydi. Bu amaçla akaryakıt kaçakçılığı ile mücadele

³⁵ Akaryakıt: Benzin, gaz yağı, mazot vb. sıvı yakıtlara verilen isimdir. (Türkçe Sözlük, 2019, s. 60)

³⁶ Kaçakçılık kavramı olarak bir devletin yasalarına karşı gelerek yapılan ticaret anlamına gelir. (Türkçe Sözlük, 2019, s. 1254)

çalışmaları kapsamında, 2017 yılında da birçok çalışma gerçekleştirilmiştir. Bu çalışmalar neticesinde akaryakıt kaçakçılığı kapsamında 941 şüpheli yakalanmış ve 3.293.824 litre kaçak akaryakıt ile türevleri ele geçirilmiştir. 2017 yılına ait akaryakıt kaçakçılığı verileri incelendiğinde, 2016 yılına göre olay sayısında yaklaşık %22, şüpheli sayısında ise yaklaşık %34'lük artış görülmektedir. Bu bağlamda ülkemizde 2017 yılı içerisinde ele geçirilen kaçak akaryakıtın sebep olduğu vergi kaybının yaklaşık 10.000.000 TL olduğu tahmin edilmektedir.

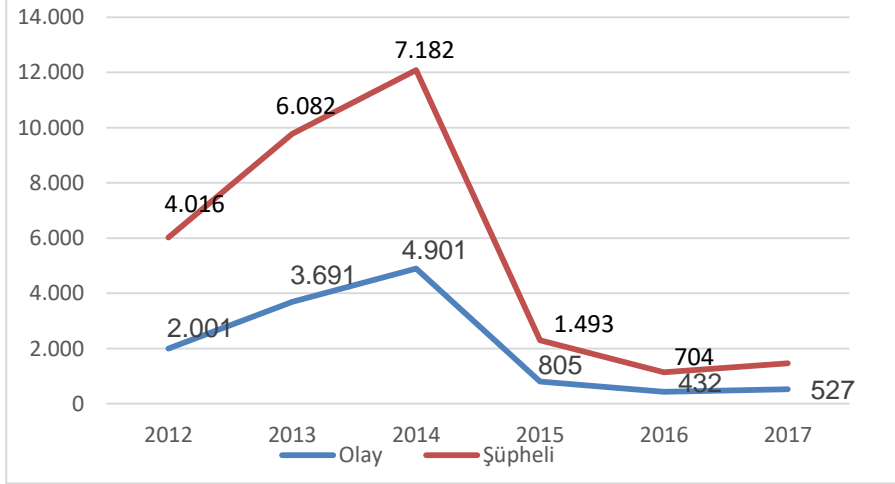

Grafik-1: Yıllara Göre Akaryakıt Kaçakçılığı Şüpheli ve Olay Sayıları

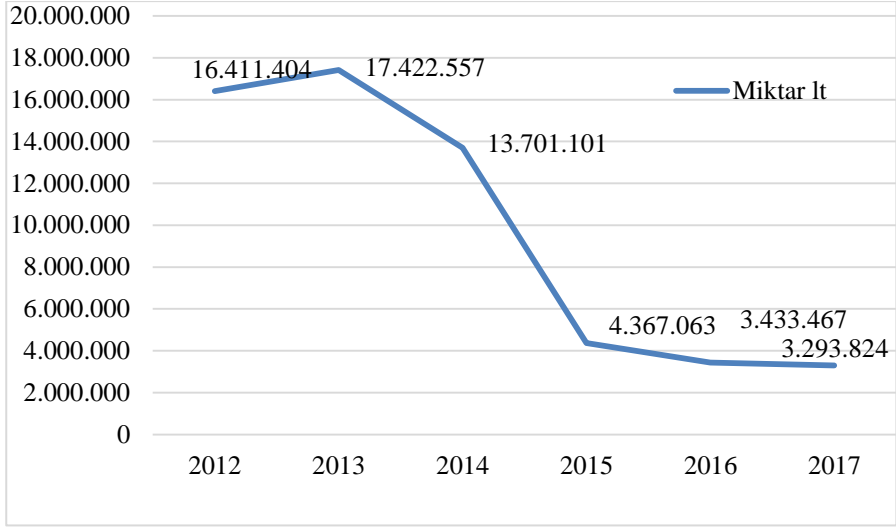

Grafik-2: Yıllara Göre Ele Geçirilen Kaçak Akaryakıt Miktarları (litre)

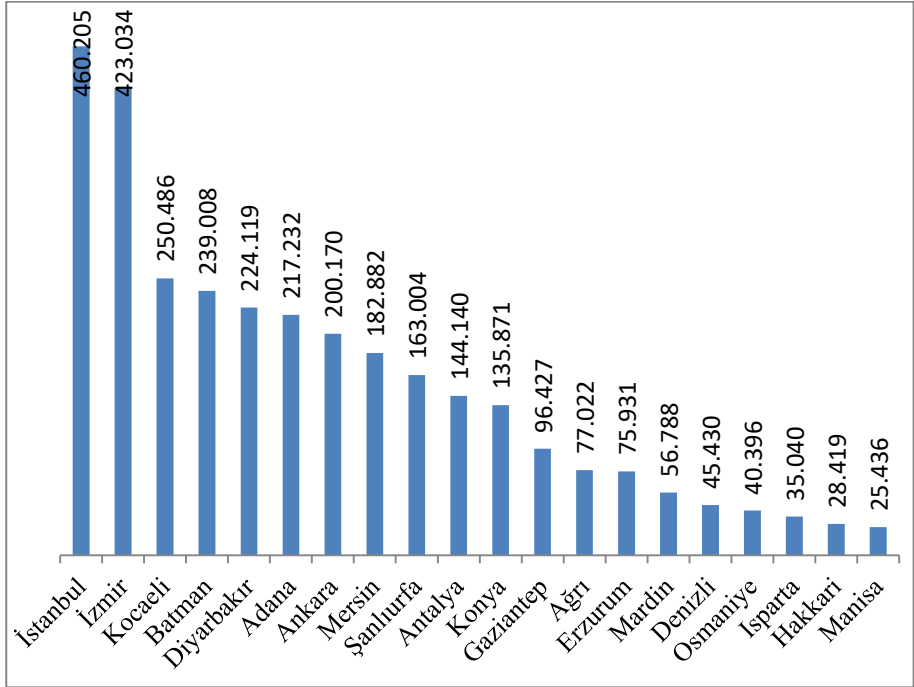

Grafik-3: 2017 Yılında En Çok Kaçak Akaryakıt Ele Geçirilen İlk 20 İl (litre)

Akaryakıt kaçakçılığına yönelik 2017 yılında yürütülen çalışmalar ham petrol ve petrol türevi ürünlerin işlendiği, limanı bulunan büyük ve sınırdaki şehirlerimizde yoğunlaşmaktadır. İstanbul başta olmak üzere İzmir ve Kocaeli en çok kaçak akaryakıt yakalanan illerimiz arasında yer almaktadır. 2017 yılında türlerine göre yakalanan kaçak akaryakıt miktarları incelendiğinde, en fazla kaçakçılığı yapılan ürünün motorin yerine ikame edilmek üzere piyasaya sürülen karışımı akaryakıt³⁷ olduğu görülmektedir.

Sınırlardan kaçak akaryakıt girişinin azalmasına bağlı olarak kaçakçılık konusunda faaliyet gösteren suç örgütleri ÖTV iadesi alınabilen akaryakıt/akaryakıt harici petrol ürünleri ile birlikte karışımı akaryakıt ürünlerini kaçak yollarla piyasaya sürmekteydiler. Ayrıca yurt dışından ithal edilen motorini asfalt üretiminde kullanarak, petrol istasyonlarından kayıt dışı satarak vergi kaçakçılığı yapmaktaydılar.

Sınır kapılarından giriş yapan araçların da yolcu muafiyeti kapsamında getirdiği kullanım amaçlı akaryakıt veya gümrük kapıları dışından kaçak olarak sırtçılık yöntemiyle getirdikleri akaryakıt ürünleri de yurt içinde depolanarak tekrar satılmaktaydı. Ayrıca bazı illerden geçen petrol boru hatları kelepçe ile delinerek çalınan ham petrol yasadışı olarak kurulan rafineride işlenerek piyasaya sürülmekteydi.

Tütün Mamulleri ve Alkollü İçki Kaçakçılığı

Tütün mamulleri ve alkollü içki kaçakçılığı ile mücadele vergi kaybının önlenmesi, insan sağlığının korunması, terör ve organize suç örgütlerinin finansmanının engellenmesi, haksız rekabetin önüne geçilmesi ve kayıtlı istihdamın temin edilebilmesi açılarından önem arz etmektedir. 2017 yılında; Tütün mamulleri kaçakçılığı ile mücadele kapsamında gerçekleşen 10.287 olayda; 42.611.529 paket kaçak sigara ele geçirilerek 13.934 şüpheli yakalanmıştı. Alkollü içki kaçakçılığı ile mücadele çalışmaları kapsamında ise 956 olayda; 704.695 şişe alkollü içki ele geçirilerek 1.472 şüpheli yakalanmıştı. 2017 yılında, bir önceki yıla göre tütün mamulleri kaçakçılığı sayısında % 42, şüpheli sayısında %33, kaçak alkollü içki olay sayısında %24, şüpheli sayısında ise %25 lik artış meydana gelmiştir. Ele geçirilen; kaçak alkollü içkilerde %117'lik bir artış yaşanırken, kaçak sigaralarda ise %56'lık bir azalma söz konusu olmuştu.

³⁷ Karışımı Akaryakıt, Bitkisel yağ ve bu tür yağ atıklarının toplanıp basit bir süzme işlemi sonucu direk, inceltici kimyasal maddeler ile karışımı neticesinde motorin yoğunluğuna indirilerek veya motorinle belirli oranlarda karıştırılarak elde edilen ürüne verilen isimdir.

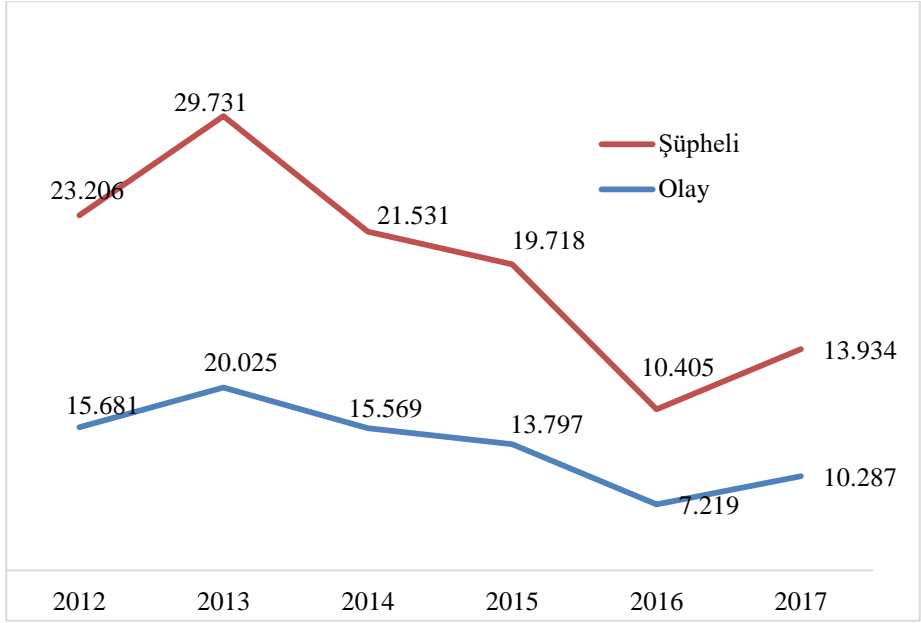

Grafik-4: Tütün Mamulleri Kaçakçılığı Şüpheli ve Olay Sayıları.

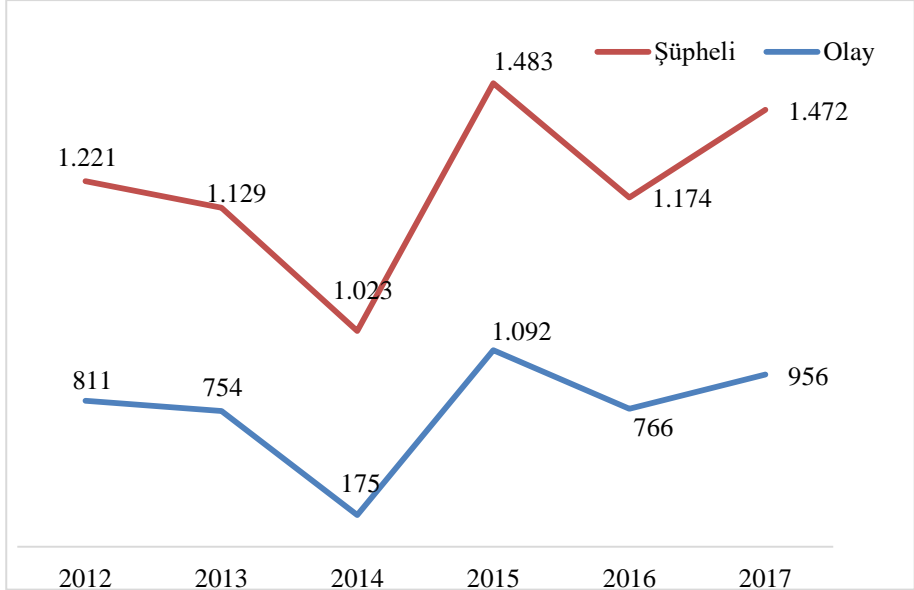

Grafik-5: Alkollü İçki Kaçakçılığı Şüpheli ve Olay Sayıları.

Tütün Mamulleri Kaçakçılığı

Tütün mamullerinin pazar payının geniş olmasına bağlı olarak kolaylıkla paraya çevrilmesi ve kar getirisinin yüksek olmasından dolayı bu ürünlerin kaçakçılığının yapılmasını cazip kılmaktadır. Özellikle doğu ve güneydoğu bölgelerinde tütün mamulleri kaçakçılığını kazanç yöntemi olarak görmesi suçun işlenme oranını arttırmaktadır.

2016 ve 2017 yıllarında piyasada bulunan kaçak sigara miktarlarının aynı seviyelerde bulunması ile şüpheli ve olay sayısındaki artış olmasına rağmen ele geçirilen kaçak sigara miktarının azaldığı görülmüştür.³⁸ Bu durum ülkemize giriş yapan kaçak sigaranın azaldığını göstermektedir. Yaşanan bu azalmada kara hudut sınırlarımızın güvenliğinin sağlanması konusunda alınan askeri teknolojik ve fiziki tedbirlerin artırılmasının etkili olduğu değerlendirilmektedir.

2015 yılında makaron³⁹ ve kıyılmış tütünün birlikte satış zorunluluğunun ortadan kaldırılarak makaronun tek başına satılması, yasadışı kıyılmış ve yaprak tütün ticaretinin artmasına sebep olmuştur. (Resmi Gazete, 2011) Bu durum suç örgütleri tarafından fırsata çevrilmesi neticesinde sarmalık kıyılmış tütün ile içi doldurularak sigara haline getiren makaronların piyasaya sürülmesi yönteminde büyük bir artış yaşandığını göstermektedir. Bu yöntem ülkemizde büyük bir yasadışı piyasanın oluşmasına sebebiyet vermekle birlikte herkes tarafından yoğun olarak kullanılan e-ticaret sitelerinde, kıyılmış tütünleri makaronların içerisine daha kolay ve düzgün şekilde doldurmaya yarayan aletlerin işlevselliğine göre 5 TL ile 25.000 TL arasında satışa sunulmuştur.

2017 yılına ait verilerden elde edilen bilgilere göre kaçak sigaranın yanında 446.340 adet puro/sigarillo⁴⁰ ile 141 ton sarmalık kıyılmış, nargile ve pipo tütünü ele geçirilmişti. (İçişleri Bakanlığı Emniyet Genel Müdürlüğü KOM Raporları, 2017). Doğu ve Güneydoğu sınır hattından ülkemize sokulan kaçak tütün mamulleri sınıra yakın bulunan köylerde depolanarak ve bu ön depolamadan sonra sevkiyatların kolaylıkla yürütülmesi amacıyla güzergâhın başladığı köylere taşınarak depolanmaktaydı. Kaçak tütün mamulleri ülkemiz içerisinde; fiziki orijinalliğinin bozularak sonradan özel olarak yapılmış bölümler bulunan veya sahte gümrük mührü takılmış taşıtlara, Karayolunda taşınan her türlü yasal yüklerin arasına, Kargo gönderileri ve yolcu taşımacılığı yapan şehirlerarası otobüslere gizlenmesi

³⁸ Ülkemizde 2016 ve 2017 yıllarında kaçak sigaraların ülkemizdeki oranlarıyla ilgili olarak yapılan pazar araştırmalarındaki verilerden faydalanılmıştır.

³⁹ Makaron: Sarmalık kıyılmış tütün mamulü tüketiminde kullanılan içi boş sigara tüpü

⁴⁰ Sigarillo: küçük ince puro ile gerçek puro arasındaki ürün

suretiyle parça parça az miktarda nakledilmekteydi. 2017 yılında ele geçirilen sigaraların ülkemiz genelindeki dağılımı grafikteki gibidir.

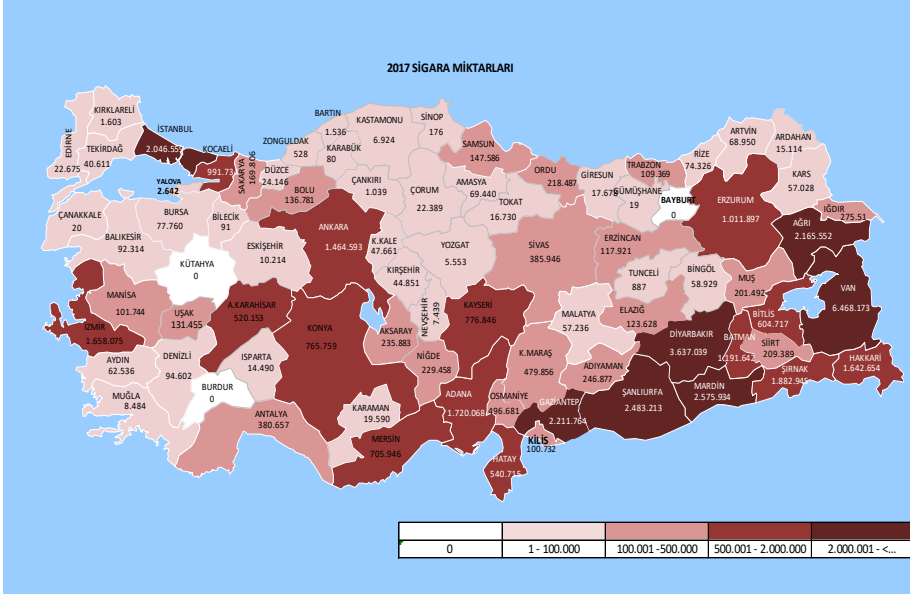

Harita-1: 2017 Yılında Ele Geçirilen Kaçak Sigaraların İllere Göre Miktarları (Paket)

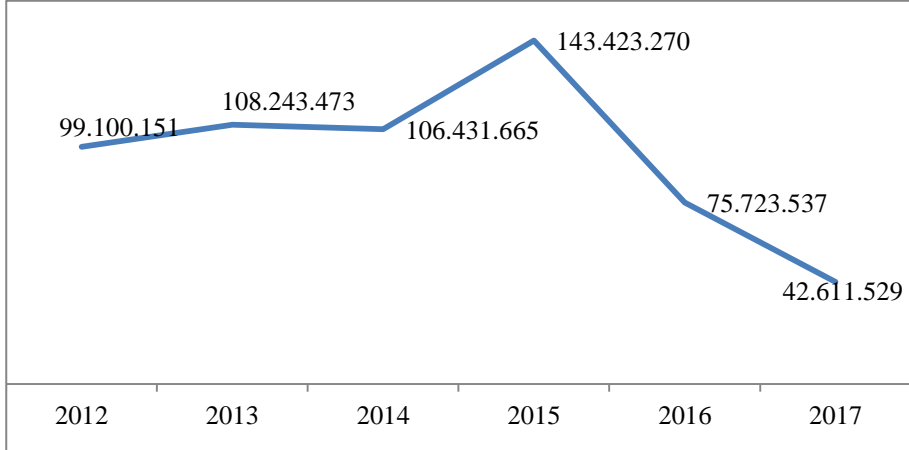

Grafik-6: Kaçak Sigara Yakalama Miktarları (Paket)

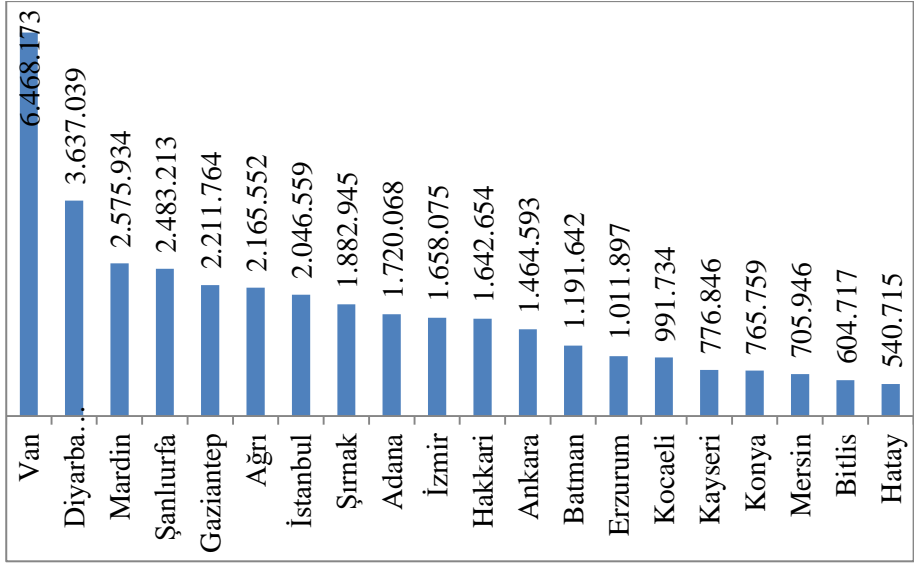

Grafik-7: 2017 Yılında En Fazla Kaçak Sigara Ele Geçirilen 20 İl (Paket)

Alkollü İçki Kaçakçılığı ve Sahteciliği

Kaçakçılıkla Mücadele Kanunu hükümlerine göre üzerlerinde bandrol bulunmayan ya da taklit bandrol bulunan alkollü içkiler kaçak olarak tanımlanmaktadır. (Resmi Gazete, 2007) Dolayısıyla bu alanda gerçekleşen suç faaliyetlerinin iki temel kaynağı ve yöntemi vardır. Birincisi, yurt dışından temin edilen alkollü içkilerin yasa dışı yollardan ülkeye getirilmesidir. İkinci ise ülkemizdeki yasadışı imalathanelerde üretilen ya da sektördeki yasal firmalarca mevzuata aykırı olarak üretilen alkollü içkilerin piyasaya sürülmesidir. Kaçak alkollü içkilerin ülkemize getirilmesinde gümrük kapılarında yolcu muafiyetinin karınca yöntemiyle suiistimal edilmesi ve deniz kara sularına yakın olan ülkelerden yat ile teknelerin kullanılarak sokulması yöntemleri ön plana çıkmaktadır. Genel olarak sahte alkollü içkiler merdiven altı olarak tabir edilen, sağlık açısından uygun olmayan yerlerde ve uzman kişilerce yasadışı imalathanelerde üretilmektedir. Ancak yapılan çalışmalarda İstanbul ve İzmir’de yasadışı imalathanelerin üretim yerlerinin büyük ve sanayi tipi makinelerle donatılmış yüksek kapasiteli imalathaneler olduğu görülmüştür.

Kaçak olarak yurt dışından getirilen ya da sahte olarak üretilen alkollü içkilerin üzerine taklit ya da orijinal bandrol yapııştırılmasına müteakip piyasaya sürüldüğü gözlemlenmektedir. Taklit bandrollerin basımının matbaalarda gerçekleştiği görülmekte iken orijinal bandrollerin ise paravan

şirketler vasıtasıyla veya gerçek olmayan ithalat beyanlarıyla temin edilmektedir. Suça konu ürünlerin satışını kolaylaştırmak amacıyla sahte alkollü içkilere bahsedilen şekillerde bandrol uygulanarak yasal bir görüntü oluşturulmaya çalışılmaktadır.

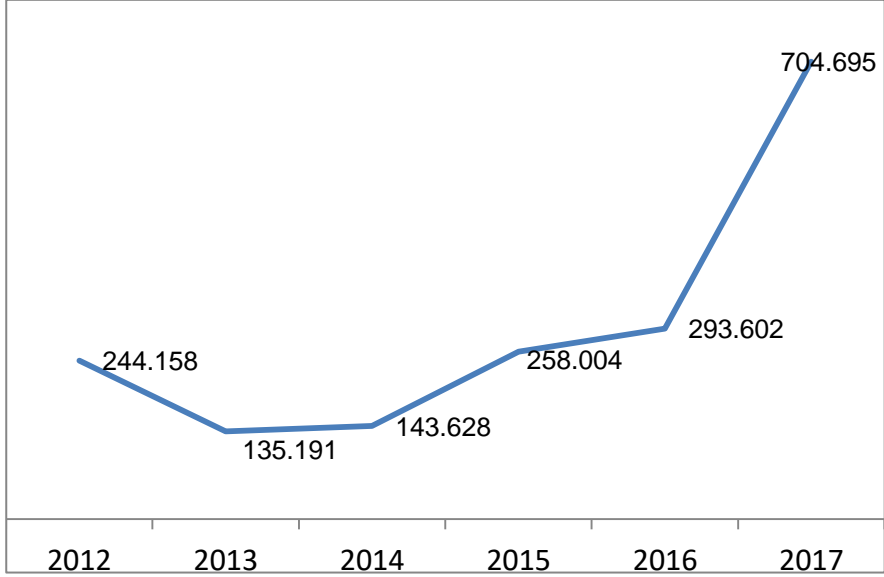

Grafik-8: Kaçak Alkollü İçki Yakalama Miktarları (Şişe)

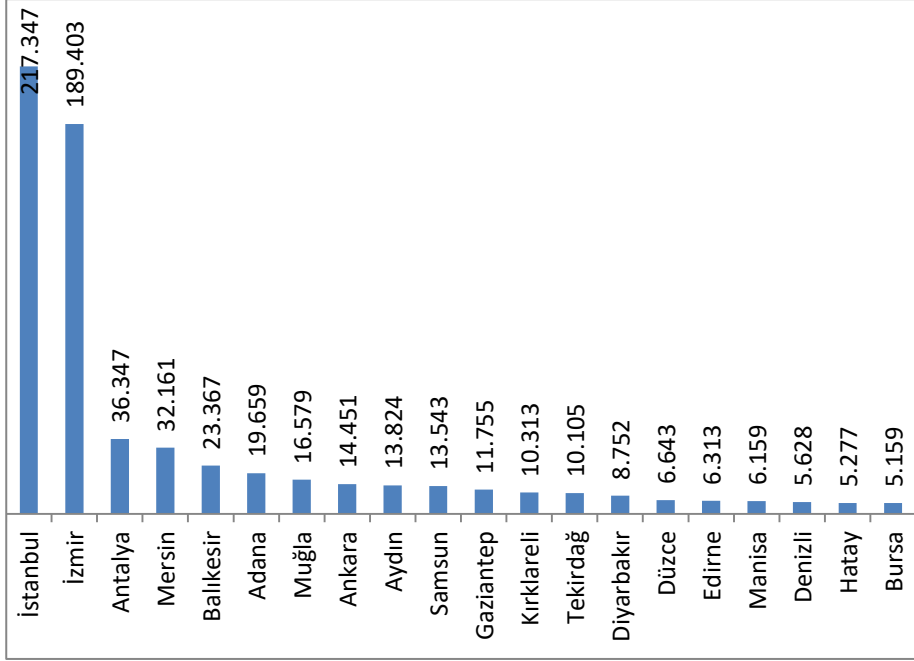

Grafik-9: 2017 Yılında En Fazla Kaçak Alkollü İçki Ele Geçirilen 20 İl (Şişe)

Eşya (Emtia) Kaçakçılığı

Emtia⁴¹ kaçakçılığı ülkemizi ekonomik olarak vergi kaybına uğratan, kimi zaman insan sağlığını tehlikeye sokan ve bu anlamda tüm yönleriyle etkin mücadele edilmesi gereken bir suç türüdür. Nitekim, hijyenik olmayan ortamlarda ve gerekli denetimlerden geçirilmeksizin taşınan, depolanan, paketlenen ve piyasaya sürülen ürünler insan hayatını ve toplum sağlığını tehlikeye sokmaktadır. Günümüzde kaçakçılık suçunun işlenmesinin en önemli nedenlerinden birinin ekonomik etkenler olduğu görülmektedir. Bu durum ise kayıt dışı ekonominin artmasına, haksız rekabetin oluşmasına ve yerli sermayenin zarar görmesine neden olmaktadır. Eşya (Emtia) kaçakçılığı suçlarına yönelik 2017 yılında gerçekleştirilen 1.831 operasyonda 2.689 şüpheli yakalanarak yasal işlem yapılmıştır. Geçen yıla oranla gerçekleştirilen operasyon sayısında %31'lik bir artış sağlanmıştır. (İçişleri Bakanlığı Emniyet Genel Müdürlüğü KOM Raporları, 2017)

⁴¹ Emtia: Satılacak mal ve alehusus kumaş vesaire kıymetli eşya tüccar malı (Sami, 2015, s. 794)

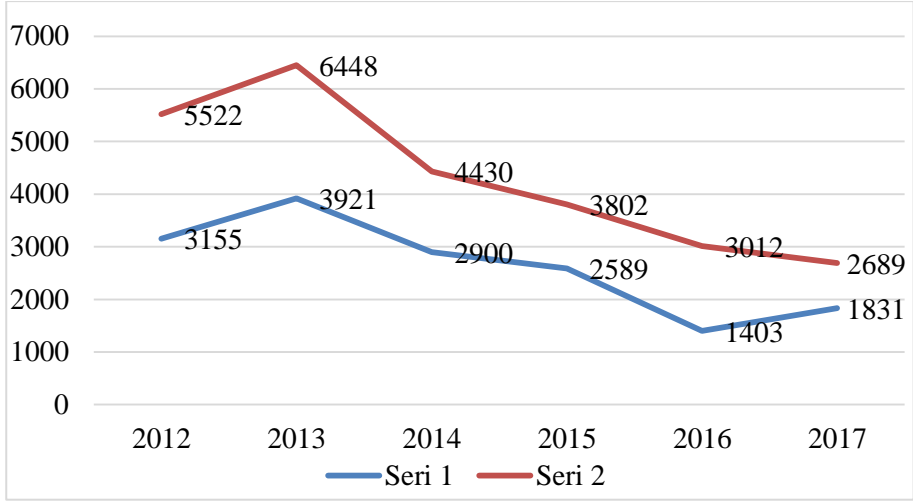

Grafik-10: Eşya (Emtia) Kaçakçılığı Şüpheli ve Olay Sayıları.

Ürün yelpazesi oldukça geniş olan eşya (emtia) kaçakçılığının alt suç başlıkları aşağıdaki şekilde sıralanmaktadır. (Kahveci, 2014, s. 82)

1-Elektronik Emtia Kaçakçılığı (Cep telefonu, tablet vb.)

2-Gıda Ürünleri Kaçakçılığı (Çay, şeker, badem, ceviz, badem vb.)

3-Oto ve Oto Yedek Parça Kaçakçılığı (Otomobil, motosiklet, oto yedek parça vb.)

4-İlaç ve Tıbbi Cihaz Kaçakçılığı (Cinsel ve tıbbi içerikli ilaç, hayvansal ilaç vb.)

5-Kıymetli Taş ve Maden Kaçakçılığı (Altın, gümüş, pırlanta, selenyum, alüminyum vb.)

6-Canlı Hayvan ve Et Kaçakçılığı (Küçükbaş-Büyükbaş hayvan,kırmızı et,evcil hayvan vb.)

7-İhracat Kaçakçılığı (Hayali ihracat)

8-Muhtelif Emtia Kaçakçılığı (Tekstil ürünü, kozmetik, gözlük, çakmak, saat, hırdavat vb.)

Elektronik Emtia Kaçakçılığı

Gelişen teknolojiye bağlı olarak cep telefonu başta olmak üzere her türlü elektronik eşyaya olan tüketici talebi gün geçtikçe artmaktadır. Kaçak cep telefonları komşu ülkelerden, gelen şahsi araçlarla, yolcu ve yük taşımacılığında kullanılan araçlarda bulunan düzenekler vasıtasıyla, sırtçılık

yöntemiyle, farklı ve eksik beyanda bulunmak suretiyle, ithalat yoluyla ülkemize sokulmaktadır.

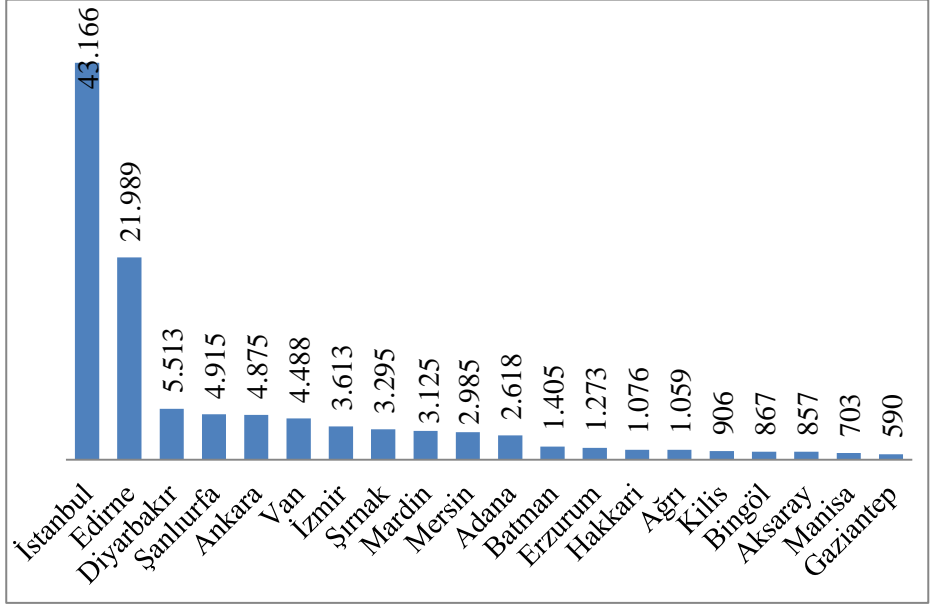

Grafik-11: 2017 Yılında En Fazla Kaçak Cep Telefonu Ele Geçirilen 20 İl (Adet)

Gıda Ürünleri Kaçakçılığı

Sağlıklı olmayan ortamlarda denetimden uzak üretilen, ambalajlanan, depolanan ve nakliye edilen gıda ürünleri insan sağlığı açısından büyük riskler taşımaktadır. Gıda kaçakçılığı ile etkin mücadele edilmesi, ülke ekonomisi ve yerli üreticilerin korunması konusunda sağladığı katkının yanında, insan sağlığı açısından da bir çok kazanımı beraberinde getirmektedir.

Oto ve Oto Yedek Parça Kaçakçılığı

Tüketicilerin piyasa koşullarına göre daha ucuz ve konforlu araç sahibi olma arzusu oto kaçakçılığını tetikleyen nedenler arasında yer almaktadır. Geçici ithalat kapsamında çeşitli muafiyetlerden yararlanılarak getirilen eşyaların, aldatıcı işlem ve davranışlarla hak sahibi olmayan şahıslarca ve amacı dışında kullanıldığı görülmektedir. Özellikle, Gürcistan, Bulgaristan ve Romanya başta olmak üzere farklı ülkelere temin edilen ikinci el lüks araçların ülkemizdeki değerlerinin çok altındaki fiyatlar üzerinden vatandaşlarımıza satıldığı, yurtdışında yerleşik olmayan vatandaşlarımız adına ilgili ülkeden vekalet veya ruhsat temin edildiği, yabancı uyruklu araç

sahipleri tarafından turistik kolaylıklar kapsamında araçların ülkemize getirildiği ve ülkemiz sınırları içerisinde vatandaşlarımıza teslim edildiği, akabinde yabancı uyruklu şahısların ülkemizi araçsız olarak terk ettiği, ülkemizde kalan araçların vekaletler veya sahte araç ruhsatlarıyla hak sahibi olmayan şahıslarca kullanıldığı en önemli örnekler arasındadır. Ayrıca oto kaçakçılığına yönelik olarak ülkemize usulsüz şekilde otomobil ithalatı gerçekleştirilmekteydi. Yapılan çalışmalarda el konulan kaçak otomobillerin bir bölümünün yurtdışında tescil gören ikinci el araç oldukları ve kullanılmamış araç beyan edilerek ithal edildiği, araçların bir kısmının ise motor ve donanım özellikleri ile kıymetlerinin eksik beyan edilerek ithal edilmekteydi.

Yurtdışı menşeli uluslararası yolcu ve yük taşımacılığı yapan araçlar ve kaçakçılara ait özel araçlarla illerde bulunan kara sınır kapıları üzerinden ülkemize kaçak oto yedek parçası getirilmekteydi. Ülkemize getirilen kaçak oto yedek parçaları özel araçlar ve yük taşımacılığında kullanılan araçlarla diğer illere sevk edilerek ve sanayi siteleri üzerinden piyasaya sürülmekteydi.

İlaç ve Tıbbi Cihaz Kaçakçılığı

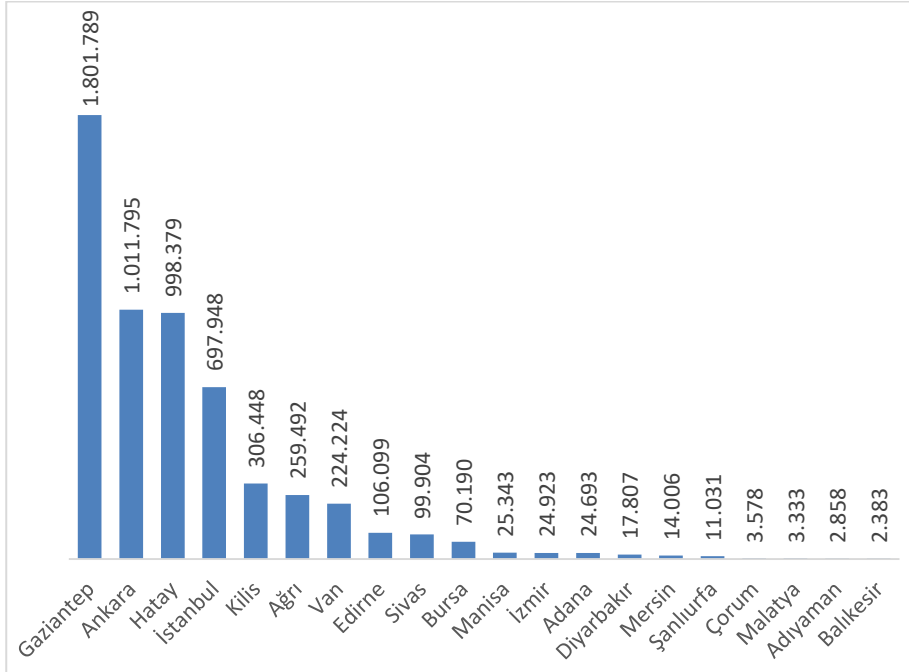

Grafik 12: 2017 Yılında En Fazla Kaçak İlaç Ele Geçirilen 20 İl (Adet)

Üretim, saklama ve nakliye koşullarının bilinmemesi kaçak ilaçlar, tıbbi ürünleri insan sağlığı açısından tehlikeli hale getirmektedir. İnternet ortamı, ilaç-tıbbi ürün kaçakçılığını tetikleyen bir unsur olarak karşımıza çıkmaktadır. Özellikle internetin satış yöntemi olarak kullanılması, kaçak ilaç-tıbbi ürün tedarik zincirinde ürünlerin son tüketiciye ulaştırılmasında kaçakçılar için büyük kolaylıklar sağladığı görülmektedir. 2017 yılı içerisinde kaçakçılığa konu edilen ürünler arasında ilaç-tıbbi cihaz ve ürün türleri incelendiğinde; cinsel performansı artıran ürünler, tıbbi ilaçlar, hayvansal ilaçlar, zayıflamaya yönelik ürünler, sporcu gıda takviyeleri ve zirai İlaçlar yer almaktadır.

Kıymetli Taş ve Maden Kaçakçılığı

2017 yılı içerisinde daha çok altın ve gümüş ziynet eşyaları, cıva, titanyum, alüminyum ve Rus taşlarının kaçakçılığa konu edildiği görülmektedir.⁴² Avrupa ülkelerinde ikamet eden Türk uyruklu şahıslarca, buradan temin edilen işlenmemiş altınların yük taşımacılığında kullanılan araçların gizli düzeneklerine saklanmak suretiyle sınır kapıları üzerinden ülkemize getirilmekteydi, İstanbul'a getirilen altınlar İstanbul Kapalı Çarşı'da işlenerek tekrar aynı yöntemle Avrupa ülkelerine götürülmekteydi. Cıva maddesinin de uluslararası yük taşımacılığı yapan araçların gizli bölmelerine saklanmak suretiyle Irak'a açılan sınır kapısı üzerinden ülkemize getirildiği ve yine bu araçlarla yurtiçi sevkiyatının yapıldığı görülmekteydi. Ayrıca Suriye kaynaklı olduğu değerlendirilen alüminyum maddesi de yolcu taşımacılığında kullanılan araçlar ile diğer illere taşınmaktaydı. (İçişleri Bakanlığı Emniyet Genel Müdürlüğü KOM Raporları, 2017)

Canlı Hayvan ve Et Kaçakçılığı

Canlı hayvan kaçakçılığı eksik beyan ve sahte izin belgeleri düzenleyerek ya da sınır kapılarının bulunmadığı bölgelerde tel örgülerden veya mayınlı sahalardan geçirilerek ülkemize sokulmaktaydı. İran, Irak, Suriye, Bulgaristan, Yunanistan adaları ve Gürcistan ülkeleri ile kara ve deniz sınırı olan bölge illerimiz, hayvansal ürün üretiminin yapıldığı illerimiz ile hayvansal ürünlerin piyasaya sürülmesi anlamında geniş tüketici potansiyeline sahip olan nüfus sayısı yüksek illerimiz canlı hayvan ve et kaçakçılığı açısından riskli bölgeler arasındadır.

Bu döneme yapılan çalışmalarda morfolojik özellikleri (Yele, renk ve boynuz yapısı) ülkemizde bulunan sığır ırklarından farklı olduğu anlaşılan kaçak büyükbaş hayvan ele geçirilmişti. Yunanistan menşei olduğu değerlendirilen kaçak kırmızı etlerin kaçakçılara ait özel araçlar ile İstanbul

⁴² Kıymetli madenler ve kıymetli taşların kaçakçılığıyla ilgili olarak Türk Parası Kıymetini Koruma Hakkında 32 sayılı karar doğrultusunda işlem yapılmaktadır. (Resmi Gazete, 1930)

iline sevk edilmekteydi. Bu dönemde ayrıca İstanbul'da çok sayıda yabancı ırk ve cinsten kurt, köpek, kuş, kedi ve ördek de ele geçirilmişti. Ayrıca; Ukrayna'dan havayolu ile yolcu beraberinde muafiyetler ihlal edilerek yabancı cins ve ırkta kedi ve köpekler de ülkemize getirilmişti.

İhracat Kaçakçılığı (Hayali İhracat)

Hayali ihracat suçunun tespitine yönelik yapılan çalışmalarda; paravan şirketler üzerinden hayali ihracat gerçekleştirildiği ve devletten haksız KDV iadesi alındığı saptanmıştı. Aralarında kamu görevlilerinin de bulunduğu kişilerle birlikte organize bir şekilde hareket eden şirket sahibi kişilerin, naylon fatura kullanarak ihracata konu tekstil ürünlerinin cins, miktar, evsaf ve fiyatlarını gümrük çıkış beyannamelerinde farklı göstermek suretiyle hayali ihracat gerçekleştirdikleri, usulsüz gerçekleştirilen bu ihracatlar üzerinden yüksek miktarlarda KDV iadesi aldıkları ve bu yolla devletin ihracat için sağladığı teşviklerin haksız kazanca dönüştürüldüğü görülmekteydi. (İçişleri Bakanlığı Emniyet Genel Müdürlüğü KOM Raporları, 2017)

Muhtelif Emtia Kaçakçılığı

Muhtelif Emtia Kaçakçılığı kapsamında; daha çok kişisel kullanım ürünleri, tekstil ve kırtasiye ürünleri, oyuncak, ev aletleri, elektronik sigara ve likitleri ile hırdavat ürünlerinin kaçakçılığa konu edildiği görülmektedir. Kaçak yollardan ülkeye getirilen Çin menşeli ürünlerin tasfiye işletme genel müdürlüklerinden alınan ürünlerle değiştirildiği, yine bu kurumlardan temin edilen evraklar ile kaçak ürünlere yasal görünüm kazandırılmaya çalışıldığı görülmektedir.

İran, Irak ve Suriye kaynaklı olduğu değerlendirilen Çin menşeli muhtelif emtiaların (Çakmak, kozmetik ürün, oyuncak, pil, gözlük, kol saati, maytap, giyim eşyası vb.) Mardin, Şanlıurfa, Van ve Hakkari başta olmak üzere sınır bölgesinde bulunan illerimizde depolandığı, yük taşımacılığında kullanılan araçlara ve kargo firmaları aracılığı ile diğer illere sevklerinin sağlandığı anlaşılmıştı. (İçişleri Bakanlığı Emniyet Genel Müdürlüğü KOM Raporları, 2017)

İthalat kaçakçılığına yönelik gerçekleştirilen çalışmalarda; ihtisas gümrük müdürlükleri üzerinden ithal edilmesi gereken bazı muhtelif emtiaların (İnşaat eldiveni, çakmak, tekstil ürünü) ihtisas gümrüğü olmayan diğer gümrük müdürlükleri üzerinden usulsüz şekilde ülkemize ithal edildiği ve kargo firmaları aracılığı ile batı illerine sevk edildiği anlaşılmıştı. Farklı

ülkelerden ithal edilen, akabinde antrepolar⁴³ üzerinden herhangi bir nedenle ithal eşyanın çıkış ülkesine geri gönderileceği beyan edilen gıda ürünlerinin ülke içerisinde bırakıldığı, ülke içerisinde bırakılan ürün yerine toprak-gübre karışımı maddenin eşyanın çıkış ülkesine gönderildiği, ülke içerisinde bırakılan ürünün iç piyasaya sürülerek vergi kaçakçılığı yapıldığı ve haksız kazanç elde edildiği görülmektedir.

Literatürde yer alan birçok araştırma ve uluslararası sağlık kuruluşunun raporlarında geleneksel tütün ürünlerine benzer sağlık riskleri taşıdığı gerekçesi ile zararlı olduğu ve kullanılmasının uygun olmadığı dile getirilen elektronik sigara ürünlerine son dönemde tüketici talebinin yoğun olduğu görülmektedir. Elektronik sigara ile ilgili olarak farklı ülkelerde farklı yasal düzenlemeler bulunmaktadır. Ülkemizde ise Sağlık Bakanlığı tarafından elektronik sigaraların ithaline izin verilmemektedir.25 Şubat 2020 tarihinde de Elektronik sigara ve benzeri cihazlar ile bazı tütün mamulleri taklit eder tarzda kullanılan mamullerin ithalinin yasaklandığına ilişkin karar yürürlüğe konulmuştur. (Resmi Gazete, 2010)

Kültür ve Tabiat Varlıkları Kaçakçılığı

Ülkemizde bulunan tarihi eserlerin çeşitliliği ve görselliği ülkemizin uluslararası alanda tanıtımına büyük katkı sağlamakta ve bu eserlerin sergilendiği müzelerimiz turizm için önemli bir tercih sebebi olmaktadır. Genel olarak tarihi eser kaçakçılığı suçunun işleniş yöntemlerine bakıldığında, kırsal alanlarda kaçak kazı sonucu ortaya çıkarılan tarihi eserlerin yasa dışı olarak satışa sunulmak üzere “Toplama Merkezi” konumunda olan büyük şehirlerde toplandığı, akabinde buralarda özellikle pazarlamacılar, antikacılar ve koleksiyonerler tarafından eserlerin nitelik yönünden iyi durumda olanlarına müzelerin ön gördüğü resmi miktardan daha fazlası verilerek satın alınmak suretiyle kaçakçılığa konu edildiği, kalitesi düşük olanların ise müzelere yönlendirildiği görülmektedir. Tarihi eser kaçakçılığının örgütlü yapısında ise en etkin grup olan ve bu işi meslek haline getiren pazarlamacıların, toplayıcı şahıslar kanalıyla satın aldıkları eserleri yurt dışında bulunan galeri ve müzayede evlerinde sattıkları anlaşılmaktadır.

⁴³ Antrepo: Transit ticarete gümrük vergisine konu olup henüz vergi ve resimleri ödenmemiş malların korunduğu, gerektiğinde küçük tamamlayıcı işlemlerin yapıldığı, gümrük binaları yakınında bulunan, kamu veya özel kesimce işletilen bir tür depo. (İktisat Terimleri Sözlüğü, 2011, s. 23)

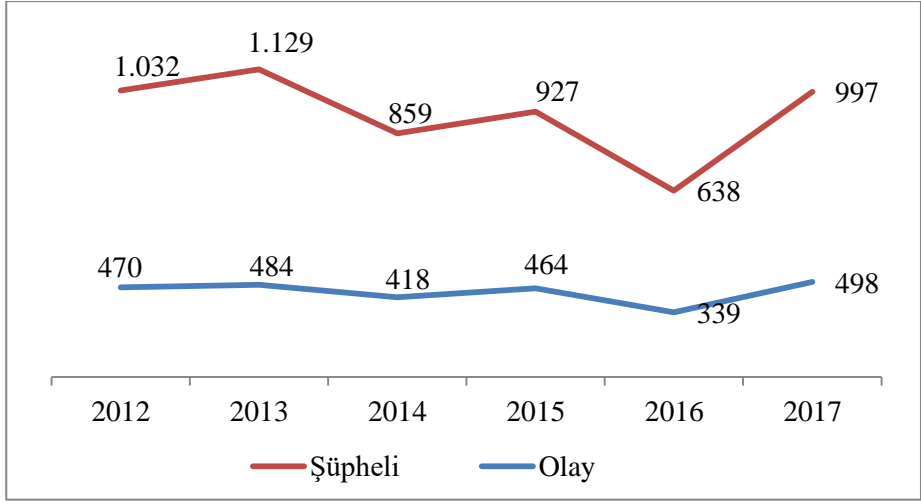

Grafik-13: Yıllara Göre Kültür ve Tabiat Varlıkları Kaçakçılığı Şüpheli ve Olay Sayısı

Tarihi eser kaçakçılığı ile mücadelede, 2017 yılında toplam 498 adet çalışma gerçekleştirilmiş, bu çalışmalar neticesinde 997 şüpheli hakkında yasal işlem yapılmıştır. Böylelikle olay ve şüpheli sayısı bakımından geçen yıla oranla ciddi bir artış görülmüştür.

Suçla mücadele sırasında; Kaçakçılığa konu edilen tarihi eserlerin ortaya çıkarılmasında önemli bir unsur olan kaçak kazıların, özellikle internet üzerinden oluşturulan sitelerde yer alan dedektör satışı reklamları sayesinde artış gösterdiği, Özellikle sikke ve heykelcikten oluşan taklit/imitasyon eserlerin “dolandırıcılık” amaçlı olarak piyasaya sürüldüğü, Define arama amacıyla oluşturulan internet sitelerinde suça teşvik edici bilgilerin yer alması nedeniyle insanların kaçakçılığa özendirildiği, Bazı koleksiyoner ve antikacıların kültür varlıkları kaçakçılığı olaylarına karıştığı, Tarihi eserlerin yurt içerisindeki naklinde otomobil ve otobüslerin yanı sıra kargo firmaları da kullanıldığı, Ülkemize gelen yabancı turistlerin ülkelerine dönüşleri sırasında, özellikle havalimanlarından üzerlerinden tarihi eser ele geçirildiği görülmüştür. Tarihi eser kaçakçılığının yurt dışı güzergâhına bakıldığında daha çok karayolunun tercih edildiği, bu kapsamda Batı Balkan ülkeleri (Bulgaristan, Sırbistan, Hırvatistan ve Slovenya) veya Romanya, Macaristan ve Avusturya gibi ülkeler üzerinden nihai varış noktasında bulunan ülkelerin (Almanya ve İsviçre) hedeflendiği değerlendirilmektedir.

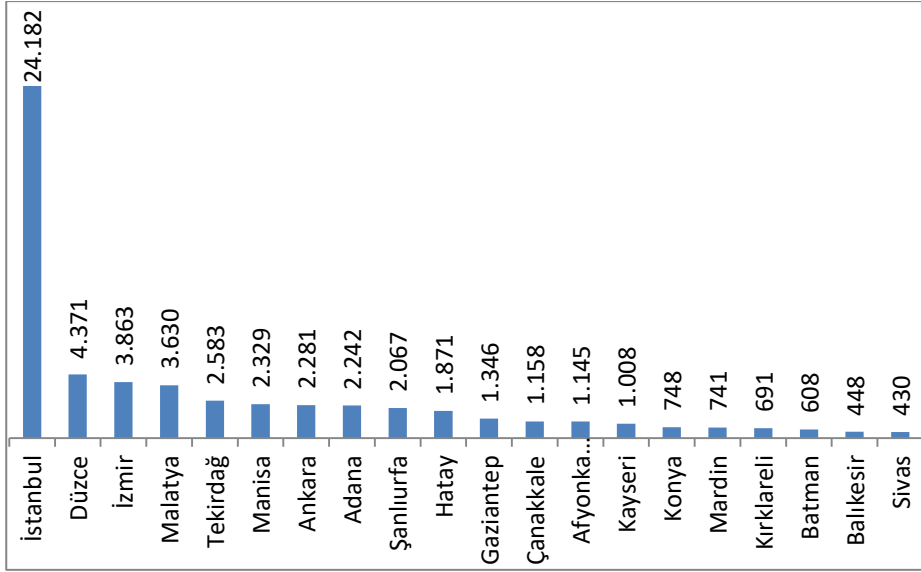

Grafik 14: 2017 Yılında En Fazla Kültür ve Tabiat Varlıkları Kaçakçılığı Olayı Olan ilk 20 İl (Adet)

Tarihi eser olaylarının en çok meydana geldiği illere bakıldığında, toplama merkezi konumunda olan metropol şehirler, yurt dışı çıkış noktaları bulunan liman kentleri ve tarihi eser kaçakçılığı açısından potansiyel risk taşıyan illerin ağırlık kazandığı görülmektedir.

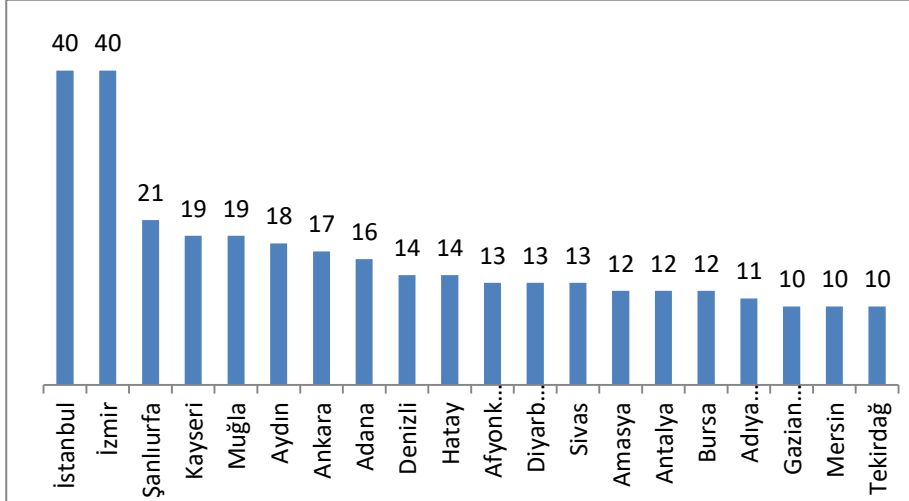

Grafik-15: 2017 Yılında En Çok Tarihi Eser Yakalanan İlk 20 İl

Ele geçirilen tarihi eserlerin büyük çoğunluğunun toplama merkezleri, liman kentleri ve güzergâhı ile Suriye sınırında bulunan illerimizde yoğunlaştığı görülmektedir

Biyokaçakçılık

Biyokaçakçılık, belirli bir bölgede endemik olarak yaşayan ve bulunan bitki, hayvan, bitki tohumları, hayvan parçaları kan veya dokuları yetkili makamların izni olmadan toplayarak ülke dışına çıkarılmasıdır. CITES (Nesli Tehlike Altındaki Yabani Bitki ve Hayvan Türlerinin Uluslararası Ticaretine Yönelik Sözleşme) kapsamında nesli tehlike altında olan hayvan ve bitki türleri kategorilere ayrılmış ve bu kategorilere göre söz konusu türlerin ticareti sınırlandırılmış ya da yasaklanmıştır. Biyokaçakçılık faaliyetleri bu suç türünün gereği olarak daha çok kırsal alanlarda gerçekleştirilmektedir. (Dayıoğlu, Yılmaz, & Başaran, 2019, s. 75)

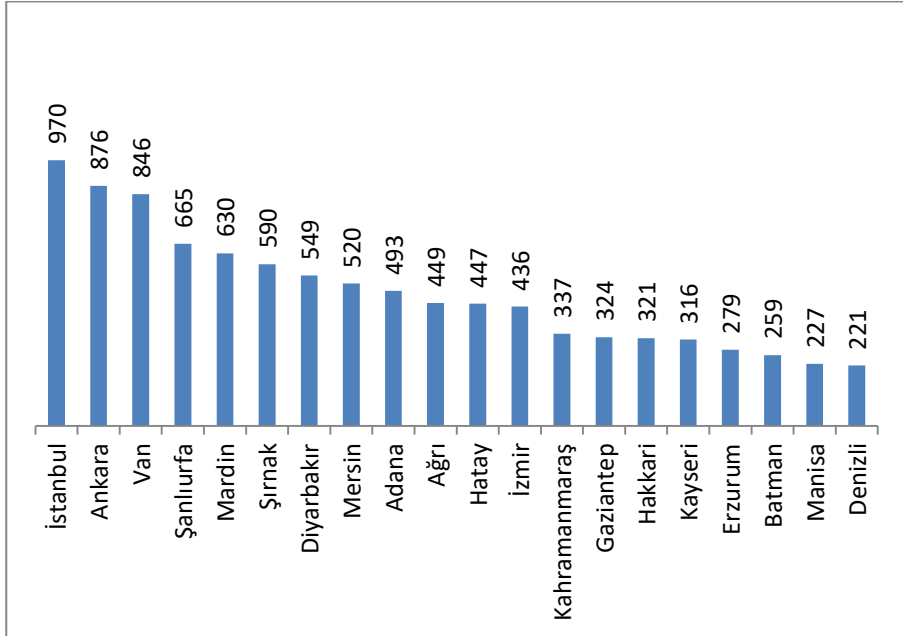

Grafik-16: 2017 Yılı Kaçakçılık Olay Sıralaması (İlk 20 İl)

Sonuç

Suç, suçlu ve toplum üçgeninde makul illiyet kurulmadan veya geri planına ilişkin yeterli tespit yapılmadan alınan tedbirlerin doğurduğu sonuçlardır. Bazen bu durum sorunu daha da kronikleştirmektedir. Bu nedenle, suç ve suçluyla mücadelede yöntem kadar, tedbirin kapsamı ve amacına hizmet

eden analizlerin yerinde kullanımı veya verilerin doğru okunması büyük önem taşımaktadır. Hızla değişen ve gelişen, aynı zamanda teknolojinin de getirmiş olduğu avantajlarla büyük bir köy haline dönen dünyada, organize suç örgütleri de iletişim ağlarını ve ilişkilerini güçlendirerek gerek ulusal gerekse uluslararası alanda faaliyetlerine yön vermektedirler. Bu anlamda suç örgütleriyle mücadele de zorlaşmakta azim, gayret ve profesyonelliğin yanı sıra ulusal ve uluslararası işbirliğini gerektirmektedir. Örgütlü suçlarla mücadele uzun soluklu çalışmalara dayalı, özel soruşturma yöntem ve tekniklerinin kullanıldığı ve yüksek personel motivasyonu gerektiren bir alandır. Suçla mücadelede elde edilecek başarıların yanı sıra önleyici tedbirlerle vatandaşlar nezdinde farkındalık oluşturulması da şarttır. Bu önleyici tedbirler kapsamında; suçun ortaya çıkmadan engellenmesi, suç örgütlerine yerel seviyede dahi teşkilatlanma fırsatı verilmeden müdahale edilmesi ve kolluk ile vatandaş ilişkisinin daha da sağlam hale getirilmesi önem arz etmektedir.

Örgütlü suçla mücadelede, topyekûn mücadele perspektifinin ortaya konulması ve bunun belirli bir plan ve program dâhilinde etkili bir biçimde uygulanması gerekmektedir. Bu perspektif sadece kolluk alanıyla sınırlı kalmamalı, bu tür suçları besleyen ve büyüten tüm sebepleri ortadan kaldırmaya yönelik bir anlayışı da bünyesinde barındırmalıdır. Bu noktada; kaçakçılığa konu edilen insan, eşya ve ürünlere ülkeye giriş aşamasında müdahale edilmesi, kaçakçılıkla mücadelenin etkili olarak yürütülmesi açısından önemli bir zorunluluktur

Toplumun ortak ihtiyaçlarını karşılamak üzere gerçekleştirilen kamu hizmetlerinin en önemli kaynaklarından biri de vergilerdir. Kamu harcamalarını finanse etme amacının yanı sıra ekonomik ve sosyal yaşamı etkileyen, bir istikrar politikası değişkeni olarak da kullanılmaktadır. Vergilerin sahip olduğu bu önem, vergi gelirlerinin yeterli düzeyde toplanmasını gerekli kılmaktadır. Ancak, vergi kanunlarına göre ödenmesi gereken vergi miktarları ile mükelleflerin beyan ederek fiilen ödedikleri vergi miktarları arasında yüksek farklar ortaya çıkmaktadır. Bu farkların en önemli sebeplerinden biri de vergi kaçakçılığıdır. 2016 yılı içerisinde ele geçirilen kaçak sigaraların neden olduğu vergi kaybının yaklaşık 400 milyon TL'yi bulduğu tahmin edilmektedir. Diğer yandan terör örgütleri tarafından, sınırlarımız dışında oluşturulan sözde gümrük noktalarından geçiş yapan kaçakçılardan vergi adı altında para alınarak büyük gelirler sağlandığı bilinmektedir. Her durum da göstermektedir kaçakçılık hem bugünümüzü hem de yarınımızı tehdit eden bir suç türü olarak karşımıza çıkmaktadır. Emtia kaçakçılığı, kültür ve tabiat varlıkları kaçakçılığı, Akaryakıt kaçakçılığı ülke ekonomisine ciddi bir tehdit olarak varlık göstermektedir. Esas itibariyle, ülkemizi transit olarak etkileyen ve tüketim için ülkemize

ithal edilen kaçakçılığa karşı verilen mücadele, farklı temeller üzerinde yapılmaktadır. Ülkemizi transit boyutuyla etkileyen kaçakçılık ile mücadele açısından, uluslararası işbirliği ve koordinasyon büyük önem arz etmektedir. Bölge ülkeleriyle ülkemiz arasında güven tesis edilmesi bakımından son derece önemlidir.

Bir diğer unsur ise küreselleşmeyle birlikte önem kazanan iletişim, ulaşım, insan ve sermaye hareketlerindeki artış ve kolaylıkların suç örgütleri için fırsat haline gelmesi ve örgütlerin yasa dışı faaliyetlerini ulusal sınırların dışına taşımalarıdır. Bu bağlamda sınır aşan suçlara karşı ülkelerin tek başlarına mücadele etmeleri imkansız hale gelmiş, uluslararası işbirliği ihtiyacından hareketle gerek bölgesel gerekse küresel çapta birçok girişim ve işbirliği mekanizmasının hayata geçirilmesi önemli bir ihtiyaç halini almıştır. Bireylerin ahlaki, ruhsal ve psikolojik yapısını bozan toplumun huzurunu tehdit eden örgütlü suç yapılanmalarıyla etkin mücadele yapılması ve tüm ülkelerin ortak bir tavır alması kaçınılmaz hale gelmiştir. Kaçakçılık ve organize suçlar, diğer suçlara nazaran sayıca az olsa da, topluma yönelttiği tehlike bakımından çok daha büyük maliyet ve olumsuzluklara yol açmaktadır. Suç örgütlerinde, paraya ve güce ulaşmak için her yolu meşru sayan bir anlayış bulunmaktadır. Hukuk devletine ve kanun hâkimiyetine meydan okuyan bu anlayış, toplumun huzur ve güvenliğini tehdit ederken bireylerin can ve mal emniyetini hiçe saymakta, toplumun devlete olan itimadını ve geleceğe olan ümidini aşındırmaktadır.

Örgütlü suç kavramı, bünyesinde onlarca farklı suç türünü barındırabilen, son derece geniş yelpazeli ciddi bir güvenlik problemine işaret etmektedir. Bireylerdeki güven duygusunu zedeleyen, toplum yapısını tehdit eden ve yönetim mekanizmalarını kullanılamaz hale getiren bir suç türüdür. Dolayısıyla, diğer suçlara göre sayıca daha az olsa da örgütlü suçların toplumsal yapıya verdiği zarar ve ortaya çıkardığı riskler daha büyüktür. Kaçakçılık suçları vergi kaybına ve ülkenin ekonomik dezenformasyona neden olmanın yanında vatandaşlarımızı da doğrudan tehdit etmektedir.

Kaynakça

- (1930, Şubat 25). *Resmi Gazete*(1433).
- (2007, Mart 31). *Resmi Gazete*(26479).
- (2007, Mart 31). *Resmi Gazete*(26479).
- (2010, Şubat 28). *Resmi Gazete*(31053).
- (2010, Şubat 25). *Resmi Gazete*(31050).
- (2011, Temmuz 12). *Resmi Gazete*(27992).

Z. M. SAKAR

ÇAKÜ Sosyal Bilimler Enstitüsü Dergisi/ Journal of Institute of Social Sciences

Cilt: 11, Sayı: 2, Kasım 2020 / Volume: 11, Issue: 2, November 2020: 239-265.

(2019). *Türkçe Sözlük*. Ankara: Türk Dil Kurumu Yayınları.

Atlı, C. (2003). Iğdır Nahçıvan İlişkilerindeÖnemli Geçiş Noktası Hasret Kapısı Açılışı ve İki ülke ilişkilerindeki Rölü. *Uluslararası Sosyal Araştırmalar Dergisi*, 6(28).

Dayıoğlu, H., Yılmaz, A., & Başaran, G. (2019, Aralık). Türkiye'de Biyokaçakçılık. *Dumlupınar Üniversitesi Fen Bilimleri Enstitüsü Dergisi*(43).

Gürün, K. (1991). *Türk Sovyet İlişkileri (1920-1953)*. Ankara.

İçişleri Bakanlığı Emniyet Genel Müdürlüğü KOM Raporları. (2017).

İktisat Terimleri Sözlüğü. (2011). Ankara.

Kahveci, M. (2014). *Organize Suçların Ülke Ekonomisine Etkilerinin İstatistiksel Analiz ve Kontitatif Açından Değerlendirilmesi YYLT*. İstanbul.

Meray, S. L. (1970). *Lozan Barış Konferansı Tutanaklar Belgeler*. Ankara.

Özey, R. (2002). *Türkiye Coğrafyası ve Jeopolitiği*. İstanbul.

Sami, Ş. (2015). *Kamus-ı Türki*. Ankara.

TÜRKİYE'DE TV ANA HABER BÜLTENLERİNDE YAYINLANAN HABERLERİN ŞİDDET DÜZEYİNİN ANALİZİ

Özgür ÖZEN*, Mustafa GÖKMEN*

Öz

Şiddet kavramı farklı disiplinlerde görülmekte ve insanları etkilemektedir. Ana haber bültenlerinde şiddet içerikli haberlerle sıklıkla karşılaşmaktadır. Çalışmada 23.09.2019-27.09.2019 tarihleri arasında hafta içi yayınlanan en fazla izlenen ana haber bültenlerinden ATV, SHOW TV, FOX TV seçilmiştir. Beş günlük süreçte her gün için seçilen üç TV kanalındaki ana haber bültenleriyle ilgili içerik analizi yapılarak beş tablo oluşturulmuştur. Her tabloda ana haber bülteninin yayınlandığı tarih, yayınlandığı kanal, programın adı, programın süresi, yayınlanan haber sayısı, şiddet içeren haberlerin sayısı, şiddet içeren haberlerin oranı bulunmaktadır. Günlük bazda her kanal için şiddet içeren haberler belirlendikten sonra şiddet içeren haberlerin künyesi oluşturulmuştur. Şiddet içeren haberin künyesinde haber spotu, haber bandı, haber süresi, haber konusu, şiddet türü, haberin görüntüsü, haber bültenindeki sırası incelenmiştir. Beş günlük süreç içerisinde izlenen ana haber bültenlerindeki şiddet düzeyi farklılık gösterdiği görülmüştür. En fazla şiddet ATV ana haber bültenindeki haberlerde görülmüştür. ATV, SHOW TV, FOX TV ana haber bültenlerinde şiddet içeren haberlerdeki şiddet türlerine baktığımızda kolektif şiddet, cürümsel şiddet, cürümsel olmayan şiddet, bedensel şiddet, özel şiddet, fiziksel şiddet, cana mala zarar veren deprem gibi doğal afetlerde şiddet türü olarak görebiliriz. Ana haber bültenlerinde haberlerin konuları gündeme göre değişkenlik gösterse de; genellikle cinayet, eğitim, ekonomi, hırsızlık, intihar, iş-sınav, kavga, kaza, mağduriyet, sağlık, siyaset, spor, şehit haberi, şiddet, teknoloji, terör, trafik, yangın, yaşam, deprem gibi konularla ilgilidir.

Anahtar kelimeler: Haber, Televizyon Haberleri, Şiddet, Şiddet Türleri, Medya ve Şiddet

* Öğretim Görevlisi Dr. Isparta Uygulamalı Bilimler Üniversitesi, Teknik Bilimler MYO, Görsel İşitsel Teknikler ve Medya Bölümü, ozgurozen@isparta.edu.tr, Orcid No: 0000-0001-9676-6390

* Öğretim Görevlisi, Isparta Uygulamalı Bilimler Üniversitesi, Teknik Bilimler MYO, Görsel İşitsel Teknikler ve Medya Bölümü, mustafagokmen@isparta.edu.tr, Orcid No: 0000-0001-6712-3759

Makale Gönderilme Tarihi: 26 Mart 2020 Makale Kabul Tarihi: 27 Ağustos 2020

Makale Türü: Araştırma Makalesi

AIRED ON TV MAIN NEWS BULLETINS IN TURKEY ANALYSIS OF THE LEVEL OF VIOLENCE IN THE NEWS

Özgür ÖZEN, Mustafa GÖKMEN

Abstract

The concept of violence is seen in different disciplines and affects people. Violent news is frequently encountered in main news bulletins. In the study, ATV, SHOW TV, FOX TV were selected among the most watched main news bulletins on weekdays between 23.09.2019-27.09.2019. Five tables were created by analyzing the main news bulletins in three TV channels selected for each day in the five-day period. Each table contains the date of broadcasting of the main news bulletin, the channel on which it is broadcast, the name of the program, the duration of the program, the number of news broadcast, the number of news containing violence, and the rate of news containing violence. After the violent news was determined for each channel on a daily basis, the tag of the violent news was created. In the identity of the news containing violence, the news spot, news band, news time, news subject, type of violence, image of the news and its order in the news bulletin were examined. It was observed that the level of violence in the main news bulletins watched within the five-day period varied. The most violence was seen in the news in ATV main news bulletin. When we look at the types of violence in the news containing violence in ATV, SHOW TV, FOX TV main news bulletins, we can see it as a type of violence in natural disasters such as collective violence, criminal violence, non-criminal violence, physical violence, special violence, physical violence, earthquakes that damage life. Although the topics of the news in the main news bulletins vary according to the agenda; It generally deals with issues such as murder, education, economy, theft, suicide, job-examination, fight, accident, victimization, health, politics, sports, martyr news, violence, technology, terror, traffic, fire, life, earthquake.

Keywords: News, Television News, violence, types of violence, Media and violence.

Giriş

Haber Kavramı

Haber, teknolojinin gelişimi ve kitle iletişim araçlarının da güncellenmesiyle birlikte insanların hayatında her an ulaşılabilir hale gelmiş ve olaylardan neredeyse gerçekleştiği an haberdar olmaya başlanmıştır (Ünal, 2017,87).

Haber, liberal yaklaşıma göre gerçeği olduğu gibi yansıtan ve gerçekliği sunan bir olgu olarak değerlendirilirken eleştirel yaklaşıma göre ise gerçeği kurgulayan ve yeniden üreten olgu olarak tanımlanmaktadır (Vural,2010: 55).

Bir medya kuruluşunun yayın politikasının hangi nitelik ve yönde olduğu en kolay haberlerinden anlaşılmaktadır. Haberde söylem, seçicilik, az ya da uzun süreli tercih gibi yöntemlerle, kamuoyunun istenilen ve istenmeyen yönlerde oluşturulması mümkündür (Girgin, 2000,87). Ayrıca, haber okuyucuyu ve dinleyiciyi farklı değişkenler ile farklı düzeylerde etkileyebilmektedir (Damlapınar & Balcı, 2016, 354). Cereci (2010,s.105), haberi, davranışları değiştiren aynı zamanda toplumsal yapıdaki düşüncelerin çağa uygun nitelikler kazanmasında ve yeni yaşam biçimlerinin oluşmasında etkin bir rol oynadığını ifade etmektedir.

Haber metinleri birer içerik söylemidir. Haberin söyleminin oluşmasında haber kaynağı, haberin üretildiği kurumun ve toplumun ekonomi politikası, haber profesyonelleri ve editörlü süreç, belirleyici bir rol oynamaktadır. Haber ve buna bağlı olarak söylem, belirli bir üretim sürecinin sonunda oluşmaktadır. Bunun sonucunda üretim sürecini kontrol edenlerin de parçası olduğu egemen ideoloji üretilmektedir. Bu ideolojik unsurlar haber metninin düzenlenişi ile oluşurlar. Çünkü haber metinleri içerisinde belli egemen düşünceler, yaklaşımlar, anlatılar öne çıkarılmaktadır. Bunun sonucunda belli dünya görüşlerini taşıyan ideolojik ve kapalı bir metin ortaya çıkmış olur.

Haber metinlerinde egemen söylemleri, haberde kullanılan dilin incelenmesi ile gerçekleştirilir. Haber dilinde endüstriyel bir yapı içerisinde egemen olan belli kodlar ve profesyonel değerler kullanılmaktadır. Kullanılan bu kodlar haber metinleri aracılığı ile egemen bir söylem biçimi meydana getirilir. Haberlerin en önemli dilsel özelliği, haber metninin yazılı ve görsel-işitsel medya aracılığıyla gündelik yaşamda insanların kullandığı dili kullanmasıdır. Ancak bu gündelik dil, haber metninin üretilmesi sürecinde farklı dilsel kullanım biçimlerine dönüştürülür (İnal, 1996:116-132; İnal, 1997:154-157).

Televizyon Haberleri

Televizyon haberleri, RTÜK 2018 yılı Televizyon İzleme Eğilimleri Araştırmasına göre, izleyicilerin en çok tercih ettikleri program türü olarak bulunmuştur (www.rtuk.gov.tr). Televizyon haberlerinin kendine özgü kesin ve belirli özellikleri bulunmakta, belirli sürelerle tekrarlanır olması bir tür olarak kabul edilmesinde önemli bir unsur teşkil etmektedir. Bir tür olarak televizyon haberleri, egemen ideoloji ve söylemlerin yayılmasında, toplum üzerindeki egemenliğin kurulması ve sürdürülmesinde oldukça önemli bir

yere sahiptir. Bunun temel nedeni, artık toplumsallaşmayı belirleyen şeyin kurumsal sınırlar değil, haber miktarıyla iletişim araçlarının karşısında geçirilen saatler olmasıdır (Baudrillard,1991: 22). Bu bağlamda televizyon haberleri bir şeyler öğrenmek ve dışarıdaki dünya hakkında bilgi edinmek için başvurulan ilk araçtır. Haberlerin olayları tek tipleştirmeye dayalı olması, ritmi, toplumsal olguların şeyleştirilmesi vb. özellikler onu toplumsal gerçekliği inşa eden bir bilgi türü olarak karşımıza çıkarmaktadır (Dursun, 2004: 43). Televizyonda kullanılan öykü anlatma üslubu, görüntü, ses ve kurgu yöntemleri, ticari televizyon haberlerinde geleneksel haber sunumunun yerini almıştır. Haberlin gerçekliği, müzik, ses ve görsel etkilerle desteklenerek müdahale edilmekte ve anlamı güçlendirilmektedir. Bu sunum özellikleriyle televizyon ve televizyon haberinin, çağdaş toplumlarda öykü anlatma ve mit üretme işlevini üstlendiği ve ilkel toplumlardaki ritüellerin yerini aldığı savunulmaktadır (Fiske ve Hartley 1992: 89).

Şiddet Kavramı

Şiddet günümüzde çok popüler bir konu haline gelmiş ve farklı disiplinlerde birçok tanımı yapılmıştır. Dünya sağlık örgütü, kasıtlı olarak, tehdit veya fiilen kendine, diğer bireye veya bir grup ya da topluluğa karşı yaralama, ölüm, psikolojik zarar verme, engelleme veya yoksun bırakma ile sonuçlanan fiziksel güç kullanılmasını şiddet olarak tanımlamıştır. Bununla birlikte; şiddet, bir kişiye güç veya baskı uygulayarak, isteği dışında bir şey yapmak veya yaptırmak; şiddet uygulama eylemi ise zorlama, saldırı, kaba kuvvet, bedensel ya da psikolojik acı çektirme ya da işkence, vurma, yaralama olarak da ele alınmaktadır. Dar anlamıyla, insanların bedensel bütünlüğüne karşı dışarıdan yöneltilen sert ve acı verici bir davranış olarak ifade edilmiştir (Ünsal 1996,29). En geniş anlamıyla ise; kanunlara aykırı davranmak, dinginliğe ve huzura son vermek, kişiye zarar vermek, birini incitmek, hakaret etmek, onurunu kırmak, hırpalamak, hakkını çiğnemek, zor kullanarak canını acıtmak gibi aşırı derecede öfkeli ve yıkıcı davranışlar olarak tanımlanmıştır (Polat, 2015: 15-16; Erten ve Ardalı, 1996: 143).

Şiddet Türleri

Günümüzde en kabul görmüş şiddet türleri sınıflaması, uygulanan şiddet tipine göre yapılmıştır. Uygulanan şiddet tipine göre yapılan sınıflandırmada beş farklı şiddet türü bulunmaktadır. Bunlar; fiziksel, cinsel, duygusal, ekonomik ve siber şiddet türleridir (Polat, 2016,17).

Fransız araştırmacı Jean-Claude Chesnais, şiddet türlerini özel şiddet ve kolektif şiddet olarak ikiye ayırmıştır (Tablo-1). Özel şiddet, cürümsel ve cürümsel olmayan şiddeti içermekte; kolektif şiddette de vatandaşların

iktidara karşı şiddeti, iktidarın vatandaşa karşı şiddeti ve savaş olarak sınıflandırılmıştır (Ünsal, 1996: 32).

Tablo-1: Jean-Claude Chesnais Şiddet Türleri

I-ÖZEL ŞİDDET	II- KOLLEKTİF ŞİDDET
1.Cürümsel Şiddet a) ölümle sonuçlanan: cinayetler, suikastlar, zehirlemeler, (ebeveyn ya da çocuk öldürmeleri de dâhil), idamlar, vb. b) bedensel: bilerek darbe ve yaralamalar. c) cinsel: ırza geçmeler	1.Vatandaşların İktidara Karşı Şiddeti a)terör b)grevler ve ihtilaller
2. Cürümsel Olmayan Şiddet a) intihar (intihar ve intihar teşebbüsleri) b) kaza (araba kazaları dâhil)	2. İktidarın Vatandaşa Karşı Şiddeti a)devlet terörü b)endüstriyel şiddet (iş kazaları) 3.Savaş

Medya şiddeti araştırmacıları şiddeti; doğal, suni, gerçek ve varsayıma dayananlar olmak üzere dörde ayırmaktadır. Doğal şiddet, gerçek şiddet olaylarının medya tarafından gösterilmesi, suni şiddet ise, örneğin çizgi filmlerde gösterilen, gerçek dışı şiddet türleridir. Gerçek şiddet, fiziksel ve psikik zarar verme amacına yöneliktir ya da böyle zarar vermenin yarattığı etkilerin medya tarafından halka sunulması olarak tanımlanabilir. Varsayılan şiddet ise, bu tür davranışların bir ön koşul olarak medya tarafından halka sunulması demektir (Kunczik 1994:117-119).

Medya ve Şiddet:

Gelişen teknolojilerle birlikte, hızla değişen toplumlarda, şiddetin yöntemi ve öğrenildiği araçlar da değişmektedir. Günümüzde, iletişim araçlarının şiddeti, her yönüyle öğrettiği ve bireyleri kışkırttığı düşüncesine pek çok düşünür katılmaktadır. Şiddet bireysel ve toplumsal bir olgu olarak psikolojik, sosyo-kültürel ve sosyo-ekonomik boyutlar ile kitle iletişim araçlarında yer alırken söz konusu araçlarda yer verilen şiddet unsuru da toplumsal yaşamda yansımaları bulmakta ve toplumsal yaşamı etkilemektedir (Alem, 2008:159).

Televizyon kanallarının daha çok birey tarafından ilgi görmek adına şiddet içeriklerini yoğun biçimde sunulması pek çok açıdan izleyici kitleyi olumsuz olarak etkileyebilmektedir. Çünkü bireyler, bu şekilde bir tür şiddete maruz

kalmaktadırlar. Birçok teorisyen şiddet içerikli görsellere maruz kalmanın şiddete uğramakla eş değer olduğunu ifade etmektedir (Erdal, 2012, s. 13).

Günümüzde, medyada şiddet olgusu görsel-işitsel olarak sıklıkla kullanılmaktadır. Medya kuruluşlarının, büyük holdinglerin bünyesine girmesiyle medyada şiddet olgusunda artış yaşandığı belirtilmektedir. Bu artışın nedeni olarak; büyük medya kuruluşlarının, şiddetin okuyucu kitlesi ve izleyiciler tarafından talep edildiğinin düşünülmesi ve şirketlerinin bu olguya bir kar mekanizması olarak görmeleri olduğu ifade edilmektedir. Bu durum sonucunda; medya, içeriğinde şiddet olan haberleri diğer haberlere tercih eder olmuştur. Özellikle televizyon yayınlarının içeriğindeki şiddetle ilgili araştırmalarıyla tanınan Gerbner' e göre, "3 veya 4 haberden biri suç ögesi taşımaktadır. Bu konuda görüşlerine başvuru alan haber yayıncıları ise "Eğer kan varsa, iş yapar." İfadesini kullanmışlardır. Buradan hareketle şiddet içerikli haberlerin medya için diğer haberlere göre daha fazla önem taşıdığını söylemek çok iddialı bir yaklaşım olacaktır (Erdal, 2012,18).

Ülkemizde; medyada şiddet ile ilgili çalışmalar incelendiğinde; televizyondaki haber içeriklerinde yer alan şiddet olgusu (Özkan,2017), kadına yönelik şiddet (Erdem,2019), terör olaylarının televizyonda söylem açısından incelenmesi (Tuğrul,2018), sağlıkta şiddetin haberlere yansımaları (Duğan, 2015), yazılı basında şiddet unsurunun haberlerde sunum şekli (Sağlık, 2019) ve şiddetin travmatik etkilerini (Bürküt,2016) araştıran çalışmaların olduğu görülmüştür. Benli (2018)'nin yaptığı çalışmada; TV kanallarındaki ana haber bültenlerinde yer alan haber başlıkları "suç ve şiddet" olarak altı kanalda günlük bazda incelenmiştir. Bununla birlikte; Yaşa (2019)'nın yaptığı çalışmada da; TV kanallarının ana haber bültenlerinde, "Suç ve şiddet" örüntülerinin hangi kanalda daha fazla görünür olduğu, şiddetin tonu, şiddete katılanların sayısı, şiddetin suç olup olmadığı, şiddetin gerçekleştiği yer, zaman, biçim ve şiddet âdeti incelenmiştir. Ancak, ana haber bültenlerinde şiddet olgusunun şiddet türlerine göre incelendiği ve haberin spotu, haber bandı, haberin süresi, konusu ve haber bültenindeki sırasını içeren haber künyelerinin oluşturulduğu çalışmaya rastlanmamıştır.

METODOLOJİ

Araştırmanın Amacı

Bu çalışma; Türkiye'de TV ana haber bültenlerinde yayınlanan haberlerin şiddet düzeyini analiz etmek amacıyla yapılmıştır.

Evren ve Örneklem

Araştırma kapsamında çalışmanın evrenini, Türkiye'de ulusal çapta yayın yapan televizyonların ana haber bültenleri oluşturmuştur. Ana haber

bültenlerinde ilk üç sırada en fazla izlenme oranına sahip olan FOX TV, ATV ve SHOW TV araştırmanın örnekleme olarak belirlenmiştir. FOX TV, muhalif duruşu ile birinci sırada izleyici kapasitesine sahip bir kanaldır ve haberlerde yayın politikasıyla paralellik arz eden şekilde hükümet eleştirisi odak noktasıdır. Sadece iktidar değil muhalefet eleştirilerden payını almaktadır (Tuğrul, 2018,24). SHOW TV, en çok izlenen ikinci kanaldır. Haberleri, biçim ve içerik özelliği olarak magazinsel olarak sunmakta ve bilgilendirici nitelikteki haberleri diğer kanallara göre daha az vermektedir. SHOW TV genel izleyici kitlesine hitap eden ve her türden programın yer aldığı ulusal bir yayın kanalıdır (Ertan,2011,83). ATV, en çok izlenen üçüncü kanaldır. ATV haberlerinde şiddet unsuru fazlaca içermektedir. ATV'nin herhangi bir hükümet eleştirisi barındırmadığı görülmüştür (Tuğrul, 2018, 23). Bu üç kanal birbirinden ideoloji, sahiplik ve haber anlayışı olarak birbirinden farklı olduğu için araştırma yanlılığı bulunmamaktadır.

RTÜK (Radyo ve Televizyon Üst Kurulu) tarafından 2018 yılı Televizyon İzleme Eğilimleri Araştırmasının sonucuna göre, hafta içi 18.01-21.00 saatlerinde TV izlenme oranı % 75,7 ile hafta sonundan (% 73,8) daha fazla oranda olduğu belirtilmektedir. Yukarıda sözü edilen nedenlerle bu çalışmada; reytingi yüksek ilk üç kanaldaki ana haber bültenlerinin hafta içi 18.01-21.00 saatlerindeki ana haber bültenlerinde yer alan şiddet unsuru incelenmiştir.

Araştırmanın verileri, 23.09.2019-27.09.2019 tarihleri arasında hafta içi beş gün izlenen ana haber bültenlerinden elde edilmiştir. Üç TV kanalındaki ana haber bültenlerinden elde edilen veriler içerik analizi yapılmıştır. İçerik analizinde; ana haber bülteninin yayınlandığı tarih, yayınlandığı kanal, programın adı, programın süresi, yayınlanan haber sayısı, şiddet içeren haberlerin sayısı, şiddet içeren haberlerin oranı incelenmiştir. Her kanal için günlük olarak şiddet içeren haberler belirlendikten sonra şiddet içeren haberlerin künyesi oluşturulmuştur. Şiddet içeren haberin künyesinde; haber spotu, haber bandı, haber süresi, haber konusu, şiddet türü, haberin görüntüsü, haber bültenindeki sırası ele alınmıştır. Ele alınan şiddet türleri; Jean-Claude Chesnais Şiddet Türleri sınıflamasına göre yapılmıştır.

Araştırmanın Sınırlılıkları

Bu çalışmanın verileri, hafta içi beş günlük süredeki üç kanalın TV ana haber bültenlerin şiddet içerikli haberlerin analizi ile sınırlıdır. Bu nedenle sonuçlar sadece FOX TV, ATV ve SHOW TV kanalları için genellenebilir. Üç TV kanalındaki ana haber bültenlerinde ele alınan şiddet haberlerinin karşılaştırılması araştırma kapsamı dışında tutulmuştur.

Yöntem olarak seçilen içerik analizi; kitap, dergi, makale, konferans, radyo ve televizyon programı gibi ürünlerin ya da etkinliklerin içeriklerinin belirli ölçütler çerçevesinde sınıflandırıp sistemli bilgiye dönüştürülmesidir (Demir ve Acar, 2002: 199).

Bulgular:

Tablo-2: ATV, SHOW TV, FOX TV Ana Haber Bülteninde 23.09.2019 Tarihinde Yayınlanan Haberlerin Analizi

Yayınlandığı Tarih	23.09.2019	23.09.2019	23.09.2019
Yayınlandığı Kanal	ATV	SHOW TV	FOX TV
Programın Adı	19.00 Haber	ATV 19.00 Haberleri	Fatih Portakal ile FOX Ana Haberleri
Programın Süresi	46.03 Dakika	49.07 Dakika	45.19 Dakika
Yayınlanan Haber Sayısı	20 Haber	27 Haber	18 Haber
Şiddet İçeren Haberlerin Sayısı	8 Haber	8 Haber	1 Haber
Şiddet İçeren Haberlerin Oranı	% 40	% 29,6	% 5,55

Tablo-2 incelendiğinde, 23.09.2019 tarihinde ATV, SHOW TV, FOX TV ana haber bültenlerinin saat 19.00'da başladığı, süresinin 45 dakika ile 49 dakika arasında değiştiği görülmektedir. ATV ana haber bülteninde 20 haberin sekizi (%40), SHOW TV ana haber bülteninde 27 haberin sekizi (%29,6) ve FOX TV ana haber bülteninde ise 18 haberin biri (%5,55) şiddet içerikli olduğu belirlenmiştir.

23.09.2019 tarihinde ATV ana haber bülteninde şiddet içeren haberler

1.Haber Spotu: Kuzey Irakta kalles tuzak:2 şehit

Haber Bandı: Tuzaklanan patlayıcının infilak etmesi sonucu, iki Mehmetçğimiz şehit oldu.

Haber Süresi:01.47 dakika.

Haber Konusu: Terör

Şiddet Türü: Kolektif Şiddet

Haberin Görüntüsü: Türk Askeri, patlama, Şehit olan iki askerin fotoğrafı

Haber Bültenindeki Sırası: 1.Haber

2- Haber Spotu: Pençe 24 saatte, 19 terörist. Daha...

Haber Bandı: Bugün hem sınır ötesinde hem de sınırlarımız dâhilinde. Son 24 saatte öldürülen terörist sayısı on dokuza yükseldi.

Haber Süresi:01.53 dakika.

Haber Konusu: Terör

Şiddet Türü: Kolektif Şiddet

Haberin Görüntüsü: Mehmetçik, F-16, bombalama

Haber Bültenindeki Sırası: 2. Haber

3- Haber Spotu: Mısır ayakta.(Defol Sisi)

Haber Bandı: Halk tıpkı altı yıl önce olduğu gibi Tahrir’de bu kez defol Sisi sloganlarıyla direniyor. Son altı yılda bin beş yüz kişinin idam edildiği ülkede şu ana dek gözaltına alınanların sayısı üç yüz altmış beşe yükseldi.

Haber Süresi:02.05 dakika

Haber Konusu: İsyen

Şiddet Türü: Kolektif Şiddet

Haberin Görüntüsü: Mısır sokaklarındaki şiddet görüntüleri, Protesto,

Haber Bültenindeki Sırası:8. Haber

4- Haber Spotu: Dört buçuk yıldır bayram görmedim.

Haber Bandı: Tek oğlu için nöbette, tek arzusu oğluna kavuşmak. Tam dört buçuk yıldır bayram kutlanmayan evinde yeniden bayramı kutlamak.

Haber Süresi:01.40 dakika

Haber Konusu: Terör örgütü tarafından kaçırılma.

Şiddet Türü: Duygusal Şiddet (Üzüntüden baba felç olmuş)

Haberin Görüntüsü: Muhabir 'in babayla röportajı, oğlunun fotoğrafı. Çocukları kaçırılan ailelerin görüntüleri var.

Haber Bültenindeki Sırası:10. Haber

5- Haber Spotu: Tecavüzcü iki buçuk yıldır nerede?/

Haber Bandı: Bundan iki buçuk yıl önce Beyoğlu’ndaki bir kadına tecavüz uğramasına ilişkin davada Yargıtay bozma talep etti.

Haber Süresi: 02.00 dakika

Haber Konusu: Tecavüz

Şiddet Türü: Cinsel Şiddet

Haberin Görüntüsü: Güvenlik kamerası görüntüleri, Muhabirin sunumu

Haber Bültenindeki Sırası: 12. Haber

6- Haber Spotu: Takla atan araçta müzik dinleme keyfi

Haber Bandı: Bursa’da bir otomobil takla atıp ters döndü.

Haber Süresi:01.00 dakika

Haber Konusu: Trafik Kazası,

Şiddet Türü: Cürümsel Olmayan Şiddet

Haberin Görüntüsü: Trafik kazası

Haber Bültenindeki Sırası: 13. Haber

7- Haber Spotu: Dur dedi, durmadı.

Haber Bandı: İstanbul polisi Beylikdüzü'nde şüpheli bir aracı durdurmak istedi. Sürücü kaçınca nefes kesici bir kovalamaca başladı. Ardında silahlar konuştu.

Haber Süresi:01.16 dakika

Haber Konusu: Silah kullanımı

Şiddet Türü: Kolektif Şiddet

Haberin Görüntüsü: Polis ve kaçan zanlılarla ilgili görüntüler.

Haber Bültenindeki Sırası: 15. Haber

8- Haber Spotu: Kızımın katilini artık bulun.(özel dosya)

Haber Bandı: İlk iz bırakan hikâyemizde aradan on dokuz yıl geçmesine rağmen aydınlatılamayan bir cinayet.

Haber Süresi: 04.32 dakika.

Haber Konusu: Cinayet

Şiddet Türü: Cürümsel Şiddet

Haberin Görüntüsü: Annenin röportajı, kızının fotoğrafları, kızının mezarı, kızının ölümüyle ilgili gazete kupürleri.

Haber Bültenindeki Sırası: 17. Haber



Yapılan içerik analizine göre; ATV ana haber bülteninin, 23.09. 2019 tarihinde en fazla şiddet içerikli yayın yaptığı görülmektedir. ATV ana haber bülteninde şiddet içeren haberlerin konuları; terör, isyan, terör örgütü tarafında kaçırılma, tecavüz, trafik kazası, silah kullanımı, cinayettir. Şiddet içeren haberlerin süreleri bir dakika ile iki dakika arasında değişmektedir. Şiddet içeren sekiz haberdeki şiddet türleri ise; kolektif şiddet, duygusal şiddet, cinsel şiddet, cürümsel olmayan şiddet, cürümsel şiddettir. En fazla görülen şiddet türü ise kolektif şiddettir.

23.09.2019 tarihinde SHOW TV ana haber bülteninde şiddet içeren haberler

1- Haber Spotu: Hain saldırı 2 asker şehit oldu

Haber Bandı: PKK ‘lı teröristler yine kallesçe saldırdı. Kuzey Irak’ta yol kenarına döşenen el yapımı bomba patladı. İki Mehmetçik şehit düştü.

Haber Süresi: 01.48 dakika

Haber Konusu: Terör

Şiddet Türü: Kolektif Şiddet

Haberin Görüntüsü: İki şehit askerin fotoğrafı, operasyon görüntüsü var.

Haber Bültenindeki Sırası: 1. Haber

2- Haber Spotu: Kim bu provokatörler

Haber Bandı: Adana’da on bir yaşındaki bir çocuğun taciz iddiası mahalle sakinlerini sokağa dökmüş. Tamda o an devreye giren provokatörler öfkeyi Suriyeli sığınmacılara yöneltmişti.

Haber Süresi: 01.30 dakika

Haber Konusu: Taciz iddiası

Şiddet Türü: Kolektif Şiddet

Haberin Görüntüsü: Mahallelinin protesto, yağmalama görüntüleri, şüphelilerin adliyeye sevk görüntüleri.

Haber Bültenindeki Sırası: 7. Haber

3- Haber Spotu: Suç Makinesi Gece Kulübünde Yakalandı

Haber Bandı: İki kardeşten birini öldürdü, diğersinin öldürülmesine azmettirdi.

Haber Süresi: 01.30 dakika

Haber Konusu: Cinayet

Şiddet Türü: Özel Şiddet

Haberin Görüntüsü: Güvenlik kamerası, muhabirin sunumu.

Haber Bültenindeki Sırası: 8. Haber

4- Haber Spotu: Nerede bu sapık?

Haber Bandı: Bir sapık Taksim’de kadını bıçaklamış. Arkadaşını omuzlayıp evine götürmüş. Arkadaşlarıyla birlikte saldırıda bulunmuş.

Haber Süresi: 02.03 dakika

Haber Konusu: Bıçaklama, cinsel saldırı

Şiddet Türü: Cinsel Şiddet

Haberin Görüntüsü: Güvenlik kamera görüntüleri, muhabirin sunumu.

Haber Bültenindeki Sırası: 12. Haber

5- Haber Spotu: Balon balığı parmağı yedi.

Haber Bandı: Küresel ısınma nedeniyle Türkiye kıyılarına ulaşan balon balıkları Mersin de denizde yüzen sekiz yaşındaki kız çocuğuna saldırdı. Bir parmağını ısırıp kopardı.

Haber Süresi: 02.00 dakika

Haber Konusu: Şiddet

Şiddet Türü: Bedensel Şiddet.

Haberin Görüntüsü: Parmağı balık tarafından kopan kızın olayı anlatımı, balon balığı görüntüsü, Babanın olayı anlatımı.

Haber Bültenindeki Sırası: 13. Haber

6- Haber Spotu: Alkollü trafik magandası dehşet saçtı.

Haber Bandı: Trafik magandası 151 promil alkolle direksiyon başına geçti. Yanındaki kadın arkadaşlarına hava atmak için, gaza basıp makas atarken önce bir bariyere, sonra başka bir araca çarptı.

Haber Süresi: 01.12 dakika

Haber Konusu: Trafik Kazası

Şiddet Türü: Özel Şiddet

Haberin Görüntüsü: Trafik kazası görüntüleri, arabası çarpılan şoförün yorumu var.

Haber Bültenindeki Sırası: 14.Haber

7- Haber Spotu: Çocuklara tabanca verdiler.

Haber Bandı: Düğün magandaları bu kez başkent Ankara'daydı. Bir okul bahçesindeki kına gecesinde eline silah tutuşturulan küçücük çocuklar havaya ateş açtı.

Haber Süresi: 01.00 dakika

Haber Konusu: Düğünde çocuğa silah verilmesi

Şiddet Türü: Kültürden kaynaklanan şiddet var.

Haberin Görüntüsü: Düğünde havaya silah atma görüntüleri.

Haber Bültenindeki Sırası: 18. Haber

8- Haber Spotu: Hırsız vurdular hayatları karardı.

Haber Bandı: Esenyurt' da öyle bir olay yaşandı ki yavuz hırsız ve akrabaları fabrika sahibini bastırmakla kalmadı. Öldürmekle tehdit ediliyorum diyen işadamı, kana kan istiyoruz diyen şehir zorbalarına karşı yardım istedi.

Haber Süresi: 02.22 dakika

Haber Konusu: Ölüm tehdidi

Şiddet Türü: Kişilerarası Şiddet.

Haberin Görüntüsü: Mağdur olan fabrika sahibinin yorumu, muhabirin sunumu, fabrika görüntüsü var

Haber Bültenindeki Sırası: 25. Haber



23.09.2019 tarihinde FOX TV ana haber bülteninde şiddet içeren haberler

1- **Haber Spotu:** Irak'ın Kuzeyinden Acı Haber. Teröristlerin bombalı tuzağında 2 asker şehit oldu.

Haber Bandı: Operasyonlar sırasında yola döşenmiş ikmal konvoyunun geçişi sırasında teröristler tarafından yola döşenmiş el yapımı patlayıcının infilak ettirilmesi neticesinde iki asker şehit düştü.

Haber Süresi: 01.00 dakika

Haber Konusu: Terör

Şiddet Türü: Kolektif Şiddet

Haberin Görüntüsü: Fatih Portakal'ın sunumu, cenaze töreni fotoğrafı var.

Haber Bültenindeki Sırası: 1. Haber

Tablo-3: ATV, SHOW TV, FOX TV Ana Haber Bülteninde 24.09.2019 Tarihinde Yayınlanan Haberlerin Analizi

Yayınlandığı Tarih	24.09.2019	24.09.2019	24.09.2019
Yayınlandığı Kanal	ATV	SHOW TV	FOX TV
Programın Adı	19.00 Haber	ATV 19.00 Haberleri	Fatih Portakal ile FOX Ana Haberleri
Programın Süresi	47.27 Dakika	49.19 Dakika	44.56 Dakika
Yayınlanan Haber Sayısı	19 Haber	25 Haber	9 Haber
Şiddet İçeren Haberlerin Sayısı	4 Haber	10 Haber	1 Haber
Şiddet İçeren Haberlerin Oranı	% 21,05	% 40	% 11,1



Tablo-3 incelendiğinde 24.09.2019 tarihinde ATV, SHOW TV, FOX TV ana haber bültenleri incelendiğinde, ana haber bülteninin süresinin 44 dakika ile 49 dakika arasında sürdüğü görülmektedir. ATV ana haber bülteninde 19 haberin dördü (% 21,5), SHOW TV ana haber bülteninde 25 haberin 10'u (%40) ve FOX TV ana haber bülteninin ise dokuz haberin birinin (% 11,1) şiddet içerikli olduğu bulunmuştur. 24.09.2019 tarihinde en fazla şiddet SHOW TV ana haber bülteninde görülmektedir.

24.09.2019 tarihinde ATV ana haber bülteninde şiddet içeren haberler

1- Haber Spotu: İstanbul 4,6 ile sallandı./ Deprem

Haber Bandı: Öğle saatlerinde Silivri açıklarında meydana gelen deprem sadece İstanbul'da değil çevre illerde hissedildi.

Haber Süresi:04.10 dakika

Haber Konusu: Deprem

Şiddet Türü: Doğal afetler şiddet türü olarak görülebilir.

Haberin Görüntüsü: Depremin tanıklarının yorumları, sarsıntıyı hissedenlerin can havliyle dışarı çıkma görüntüleri, muhabirin yorumu.

Haber Bültenindeki Sırası: 1. Haber

2- Haber Spotu: Büyük İstanbul depreminin öncüsü mü?

Haber Bandı: Depremin şiddeti 4,6 olarak ölçüldü. Peki, bu olası İstanbul depreminin habercisi olabilir mi?

Haber Süresi:02.21 dakika

Haber Konusu: Deprem

Şiddet Türü: Doğal afetler şiddet türü olarak görülebilir.

Haberin Görüntüsü: Depremin tanıklarının yorumları, sarsıntıyı hissedenlerin can havliyle dışarı çıkma görüntüleri, muhabirin yorumu.

Haber Bültenindeki Sırası: 2.Haber

3- Haber Spotu: Kahramanlara Veda

Haber Bandı: Şehitler bugün memleketlerinde gözyaşı ve dualarla uğurlandı

Haber Süresi:01.59 dakika

Haber Konusu: Terör

Şiddet Türü: Kolektif Şiddet.

Haberin Görüntüsü: Şehitlerin cenaze töreni görüntüleri, Şehitlerin fotoğrafları, operasyon görüntüleri var.

Haber Bültenindeki Sırası: 9. Haber

4- Haber Spotu: Otomobilden dışarı fırladılar.

Haber Bandı: Afyonkarahisar'da kavşağa kontrolsüz giren bir otomobil kazaya neden oldu.

Haber Süresi:00.42 dakika

Haber Konusu: Trafik kazası

Şiddet Türü: Özel Şiddet.

Haberin Görüntüsü: Kazanın görüntüleri

Haber Bültenindeki Sırası: 14. Haber



24.09.2019 tarihinde SHOW TV ana haber bülteninde şiddet içeren haberler

1- Haber Spotu: Türkiye Şehitlerine Ağlıyor.

Haber Bandı: Türkiye iki Mehmetçiğini daha sonsuzluğa uğurladı.

Haber Süresi: 01.18 dakika

Haber Konusu: Terör

Şiddet Türü: Kolektif Şiddet.

Haberin Görüntüsü: İki şehidi fotoğrafı, iki şehidin cenaze töreni görüntüleri var.

Haber Bültenindeki Sırası: 1.Haber

2- Haber Spotu: Büyük Depremin Habercisi mi?

Haber Bandı: İstanbul bugün deprem şokuyla sarsıldı.

Haber Süresi: 03.01 dakika

Haber Konusu: Deprem

Şiddet Türü: Doğal afetler şiddet türü olarak görülebilir.

Haberin Görüntüsü: Depremle ilgili sokak röportajları, deprem uzmanının yorumu, muhabirin yorumu var.

Haber Bültenindeki Sırası: 2.Haber

3- Haber Spotu: Pişman olup devlete sığındı, yaşadıklarını anlattı./

Haber Bandı: Örgütün çirkin yüzünü cinsel saldırıları tek tek anlattı.

Haber Süresi:01.10 dakika

Haber Konusu: Terör

Şiddet Türü: Kolektif Şiddet.

Haberin Görüntüsü: Teröristin itirafları, teröristlerin görüntüleri,

Haber Bültenindeki Sırası: 6. Haber

4- Haber Spotu: Epilasyona gitti, dayak yemişe döndü.

Haber Bandı: Lazer epilasyona gitti. Hayatı kâbusa döndü. Göz çevresinde yanık izleri oluştu.

Haber Süresi:01.45 dakika.

Haber Konusu: Lazer epilasyon

Şiddet Türü: Bedensel Şiddet.

Haberin Görüntüsü: Muhabirin sunumu, Göz çevresi yanan kadının görüntüleri

Haber Bültenindeki Sırası: 8. Haber

5- Haber Spotu: Köpek tartışması mahalleyi karıştırdı.

Haber Bandı: Aç kalan sokak hayvanları mahalle sakinlerini birbirine düşürdü.

Haber Süresi:02.23 dakika

Haber Konusu: Köpek yüzünden tartışma

Şiddet Türü: Bedensel Şiddet.

Haberin Görüntüsü: Tartışan kişilerin görüntüsü, köpek fotoğrafı, muhabirin sunumu, mahallenin yorumu.

Haber Bültenindeki Sırası: 9. Haber

6- Haber Spotu: Katliam gibi kaza/

Haber Bandı: Sivas'ta çok ama çok acı bir kaza yaşandı.

Haber Süresi:01.42 dakika

Haber Konusu: Trafik kazası

Şiddet Türü: Özel Şiddet

Haberin Görüntüsü: Bir baba ve üç oğlunun fotoğrafı, kaza görüntüleri.

Haber Bültenindeki Sırası: 10. Haber

7- Haber Spotu: Tutuklanmak bir yana beraat etti./ Cinsel Şiddet.

Haber Bandı: Fiziksel ve cinsel saldırıya uğradı iddiasıyla eski eşine açtığı dava sonuçlandı. Çıkan karar şoke etti.

Haber Süresi:01.00 dakika

Haber Konusu: Şiddet

Şiddet Türü: Fiziksel Şiddet,

Haberin Görüntüsü: Saldırıya uğrayan kadının yorumu, kadına şiddet görüntüleri

Haber Bültenindeki Sırası: 12. Haber

8- Haber Spotu: Annesini uyandırmak istedi ama...

Haber Bandı: Ortaya çıktı ki kadın korkunç cinayete kurban gitmişti.

Haber Süresi: 01.28 dakika

Haber Konusu: Cinayet

Şiddet Türü: Cürümsel şiddet

Haberin Görüntüsü: Komşuların yorumu, annenin fotoğrafı, çocuğun görüntüleri var.

Haber Bültenindeki Sırası: 14. Haber

9- Haber Spotu: Araba içerisinde kız arkadaşını darp etti.

Haber Bandı: Sevgilisine kızdı, trafiğin ortasında aracın kapılarını kilitleyip genç kadını darp etmeye, tekme tokat dövmeye başladı.

Haber Süresi: 01.28 dakika

Haber Konusu: Şiddet.

Şiddet Türü: Fiziksel şiddet.

Haberin Görüntüsü: Darp edilen kadının görüntüsü, güvenlik kamerası görüntüleri var.

Haber Bültenindeki Sırası: 19. Haber

10- Haber Spotu: Kızını 5 aydır göremiyor.

Haber Bandı: Babası geçici velayeti annesinde olmasına rağmen çocuğu koca evine götürdü. Hukuk mücadelesi başlatan annenin tek isteği evlat hasretinin bitmesiydi.

Haber Süresi: 02.03 dakika

Haber Konusu: Tehdit

Şiddet Türü: Kişilerarası şiddet

Haberin Görüntüsü: Tehdit edilen annenin ve avukatının yorumu, anne ve çocuğunun fotoğrafı var.

Haber Bültenindeki Sırası: 22. Haber



Yapılan içerik analizine göre; SHOW TV ana haber bülteninin, 24.09. 2019 tarihinde en fazla şiddet içerikli yayın yaptığı görülmektedir. Şiddet haberlerinin içerik analizine göre; ana haber bülteninde şiddet içeren haberlerin konuları; terör, deprem, lazer epilasyon, köpek yüzünden tartışma, trafik kazası, şiddet, cinayet, tehdit olduğu belirlenmiştir. Şiddet içeren haberlerin süreleri bir dakika ile üç dakika arasında değişmektedir. Şiddet içeren on haberdeki şiddet türleri ise; kolektif şiddet, bedensel şiddet, özel şiddet, fiziksel şiddet, cürümsel şiddet, kişilerarası şiddettir. En fazla görülen şiddet türü ise fiziksel şiddettir.

24.09.2019 tarihinde FOX TV ana haber bülteninde şiddet içeren haberler

1- Haber Spotu: Şehitlere Veda.

Haber Bandı: Şehitler Konya ve Kocaeli'nde son yolculuklarına uğurlandı.

Haber Süresi: 01.42 dakika

Haber Konusu: Terör

Şiddet Türü: Kolektif Şiddet.

Haberin Görüntüsü: Şehitlerin cenaze töreni, şehit askerlerin fotoğrafları

Haber Bültenindeki Sırası: 1. Haber



Tablo-4: ATV, SHOW TV, FOX TV Ana Haber Bülteninde 25.09.2019 Tarihinde Yayınlanan Haberlerin Analizi

Yayınlandığı Tarih	25.09.2019	25.09.2019	25.09.2019
Yayınlandığı Kanal	ATV	SHOW TV	FOX TV
Programın Adı	19.00 Haber	19.00 Haberleri	Fatih Portakal ile FOX Ana Haberleri
Programın Süresi	46.33 Dakika	47.00 Dakika	46.34 Dakika
Yayınlanan Haber Sayısı	18 Haber	23 Haber	10 Haber
Şiddet İçeren Haberlerin Sayısı	7 Haber	7 Haber	1 Haber
Şiddet İçeren Haberlerin Oranı	% 38,8	% 30,43	% 10

Tablo-4 incelendiğinde 25.09.2019 tarihinde ATV, SHOW TV, FOX TV ana haber bültenleri 46 dakika ile 47 dakika arasında devam ettiği görülmektedir. ATV ana haber bülteninde 18 haberin yedisi (%38,8), SHOW TV ana haber bülteninde 23 haberin yedisi (%30,43) ve FOX TV ana haber bülteninin ise 10 haberin birinin (%10,0) şiddet içerikli olduğu saptanmıştır. 25.09.2019 tarihinde de en fazla şiddet ATV ana haber bülteninde görülmektedir.

25.09.2019 tarihinde ATV ana haber bülteninde şiddet içeren haberler

1- Haber Spotu: Polis Aracına Bombalı Tuzak

Haber Bandı: Teröristler hain tuzaklarını servis aracına kurdular. Saldırı da, biri polis beş polis yaralandı.

Haber Süresi:04.32 dakika

Haber Konusu: Bombalı Patlama

Şiddet Türü: Kolektif Şiddet

Haberin Görüntüsü: Bombalı saldırının görüntüleri, olayın tanıklarının yorumları, güvenlik ve terör uzmanlarının yorumları.

Haber Bültenindeki Sırası: 2.Haber

2- Haber Spotu: Terörün Belini Kıran Operasyon

Haber Bandı: Kıran üç operasyonu PKK' ya vurulan çok sert bir darbeye başladı.

Haber Süresi: 02.53 dakika

Haber Konusu: Terör

Şiddet Türü: Kolektif Şiddet

Haberin Görüntüsü: Güvenlik güçlerinin görüntüsü ve fotoğrafları, Terör uzmanı yorumu var.

Haber Bültenindeki Sırası: 3. Haber

3- Haber Spotu: Bir Teröristin İtirafı

Haber Bandı: Kandil'i anlattı. İşkenceyi tecavüzü ölümü gördüm.

Haber Süresi:01.34 dakika

Haber Konusu: Terör

Şiddet Türü: Kolektif Şiddet

Haberin Görüntüsü: Terörist fotoğrafları ve görüntüleri, teröristin fotoğrafları var.

Haber Bültenindeki Sırası: 4. Haber

4- Haber Spotu: Tartıştığı Kişiyi Bacağından Vurdu.

Haber Bandı: Tartıştığı kişiyi önce yumruklar ve tekmelerle saldırdı. Ardından silahını ona doğrultup ateş etti.

Haber Süresi:01.19 dakika

Haber Konusu: Silahla yaralama

Şiddet Türü: Özel şiddet.

Haberin Görüntüsü: Vurulma anıyla ilgili görüntüler.

Haber Bültenindeki Sırası: 11. Haber

5- Haber Spotu: Öğrenciye Öğretmen Dayağı

Haber Bandı: Ortaokulda görevli müdür yardımcısı okula tişörtle gelen öğrencisini dövdü. Dövmekle kalmadı. Birde tehdit etti.

Haber Süresi: 01.28 dakika

Haber Konusu: Şiddet

Şiddet Türü: Fiziksel şiddet

Haberin Görüntüsü: Öğretmenin öğrenciyi dövme görüntüleri.

Haber Bültenindeki Sırası: 12.Haber

6- Haber Spotu: Oğlumun Yarısını Gömdüm / Bedensel Şiddet

Haber Bandı: Bugün onbir yıl önce Güngören’de bombaların patladığı o kara güne gideceğiz. On yedi kişi hayatını kaybetmişti.

Haber Süresi: 03.11 dakika

Haber Konusu: Bombalama

Şiddet Türü: Cürümsel şiddet

Haberin Görüntüsü: Muhabirin sunumu, patlamada evlatlarını kaybeden annelerin yorumu.

Haber Bültenindeki Sırası: 13. Haber

7- Haber Spotu: Zehirli Balık , Parmağını Kopardı / Bedensel Şiddet

Haber Bandı: Balon balığı küçük bir kıza saldırıp parmağını kopardı.

Haber Süresi: 01.28 dakika

Haber Konusu: Şiddet

Şiddet Türü: Fiziksel şiddet

Haberin Görüntüsü: Parmağı kopan kızın ve babasının yorumu, balon balığı görüntüsü

Haber Bültenindeki Sırası: 14. Haber



ATV ana haber bülteninde şiddet içeren haberlerin konuları içerik analizi yapıldığında; bombalı patlama, terör, silahla yaralama olduğu tespit

edilmiştir. Şiddet içeren haberlerin süreleri bir dakika ile dört dakika arasında değişmektedir. Şiddet içeren on haberdeki şiddet türleri ise; kolektif şiddet, özel şiddet, fiziksel şiddet, cürümsel şiddettir. En fazla görülen şiddet türü ise kolektif şiddettir

25.09.2019 tarihinde SHOW TV ana haber bülteninde şiddet içeren haberler

1- Haber Spotu: Teröristlerden Kalleş Saldırı

Haber Bandı: Teröristler özel harekât polislerini taşıyan servis aracı geçerken bomba patlattı. Kalleş saldırıda biri polis beş kişi yaralandı.

Haber Süresi: 03.08 dakika

Haber Konusu: Bombalama

Şiddet Türü: Kolektif şiddet

Haberin Görüntüsü: Olay yeri görüntüleri, olayın tanıklarının yorumu.

Haber Bültenindeki Sırası: 5. Haber

2- Haber Spotu: Gülay'ın Pişmanım Diyen Katiline Müebbet

Haber Bandı: Videoyu çeken kadın bu adam tarafından görüntüler çekildikten tam on üç gün sonra öldürüldü.

Haber Süresi:02.10 dakika

Haber Konusu: Cinayet

Şiddet Türü: Cürümsel Şiddet.

Haberin Görüntüsü: Olay yeri görüntüsü, öldürülen kadının çektiği görüntüler.

Haber Bültenindeki Sırası: 7. Haber

3- Haber Spotu: Okulda Akıl Almaz Şiddet Kamerada.

Haber Bandı: Sıkıştırdığı çaresiz öğrencisine derse beden eğitimi kıyafetiyle girdi diye hakaretler yağdırdı. Tokat üzerine tokat attı.

Haber Süresi:01.26 dakika

Haber Konusu: Darp

Şiddet Türü: Fiziksel şiddet

Haberin Görüntüsü: Öğretmenin öğrenciyi dövme görüntüsü.

Haber Bültenindeki Sırası:8. Haber

4- Haber Spotu: Milletvekilinin Evinde Kanlı Sabah.

Haber Bandı: 23 yaşında Nadira Kadirova milletvekili Şirin Ünal'ın evinde çalışıyor ve hasta karısına bakıyordu. Özbek asıllı kadın bugün sabah saatlerinde yaşamına son verdi.

Haber Süresi:00.57 dakika

Haber Konusu: İntihar

Şiddet Türü: Cürümsel olmayan şiddet

Haberin Görüntüsü: Milletvekili, bakıcının fotoğrafı, silah ve kurşun görüntüsü var.

Haber Bültenindeki Sırası: 12.Haber

5- Haber Spotu: Teksas Değil İstanbul Çekmeköy.

Haber Bandı: Köylüsüyle kavga eden adam caddenin ortasında silahına sarıldı. Gözünü kırpmadan peş peşe ateş etti.

Haber Süresi:02.15 dakika

Haber Konusu: Yaralama

Şiddet Türü: Cürümsel şiddet

Haberin Görüntüsü: Vurulma anıyla ilgili görüntü, olayın tanıklarının yorumu, muhabirin sunumu.

Haber Bültenindeki Sırası: 14.Haber

6- Haber Spotu: Durdurun Bu Caniyi / Bedensel Şiddet

Haber Bandı: Cani adam eski eşine ve boşanma aşamasında olduğu eşine hayatı zindan etti. Birini bıçakladı, diğerinin evini silahla dayandı.

Haber Süresi: 02.18 dakika

Haber Konusu: Yaralama.

Şiddet Türü: Fiziksel şiddet.

Haberin Görüntüsü: Cani adamın fotoğrafı ve görüntüsü, boşandığı eşinin yorumu var.

Haber Bültenindeki Sırası: 17. Haber

7- Haber Spotu: Hırsızlıkla Suçlanan Kardeşler Konuştu.

Haber Bandı: Fabrika sahibi onları hırsız sandı. Hırsız sanıp silahla vurdular.

Haber Süresi:02.35 dakika

Haber Konusu: Darp, silahla vurma

Şiddet Türü: Fiziksel Şiddet.

Haberin Görüntüsü: Fabrika sahipleri tarafından dövülüp vurulan abi, kardeş görüntüsü, muhabirin sunumu.

Haber Bültenindeki Sırası: 20. Haber



25.09.2019 tarihinde FOX TV ana haber bülteninde şiddet içeren haberler

1- **Haber Spotu:** Polise Terör Saldırısı.

Haber Bandı: Adana’da içinde özel harekât polislerimizin olduğu servis aracına yönelik bir terör saldırısı. Biri polis, beş kişi yaralandı.

Haber Süresi:00.55 dakika

Haber Konusu: Terör saldırısı.

Şiddet Türü: Kolektif Şiddet

Haberin Görüntüsü: Fatih Portakal’ın sunumu, arka fonda polis görüntüsü var.

Haber Bültenindeki Sırası: 20. Haber



Tablo-5: ATV, SHOW TV, FOX TV Ana Haber Bülteninde 26.09.2019 Tarihinde Yayınlanan Haberlerin Analizi

Yayınlandığı Tarih	26.09.2019	26.09.2019	26.09.2019
Yayınlandığı Kanal	ATV	SHOW TV	FOX TV
Programın Adı	19.00 ATV Haber	19.00 Haberleri	Fatih Portakal ile FOX Ana Haberleri
Programın Süresi	46.37 Dakika	49.00 Dakika	46.34 Dakika
Yayınlanan Haber Sayısı	9 Haber	25 Haber	9 Haber
Şiddet İçeren Haberlerin Sayısı	7 Haber	12 Haber	8 Haber
Şiddet İçeren Haberlerin Oranı	% 77,7	% 48	% 88,8

Tablo-5 ‘de ATV, SHOW TV, FOX TV ana haber bültenlerinin 26.09.2019 tarihli analizi görülmektedir. Ana haber bültenlerinin süresi 46 dakika ile 49 dakika arasında sürmektedir. ATV ana haber bülteninde dokuz haberin yedisi (% 77,7); SHOW TV ana haber bültenindeki 25 haberin 12’si (% 48) ve FOX TV ana haber bülteninin ise dokuz haberin sekizi (%88,8) şiddet

içerikli olarak bulunmuştur. 26.09.2019 tarihinde en fazla şiddet FOX TV ana haber bülteninde görülmektedir.

26.09.2019 tarihinde ATV ana haber bülteninde şiddet içeren haberler

Ana Haber bültenindeki şiddet içeren yedi haberin konusu İstanbul deprem ile ilgilidir.



26.09.2019 tarihinde SHOW TV ana haber bülteninde şiddet içeren haberler

Şiddet içeren ilk sekiz haber depremle ilgilidir. Diğer şiddet içeren haberleri incelediğimizde;

9.Haber Spotu: Kendi Sonunu Kaydetti.

Haber Bandı: Kuzey Irak'tan Türkiye'ye sızmaya çalışan iki PKK'lı Mehmetçik'le çatışacak. O onları da kafa kameralarına kaydedecekti. Bu teröristler etkisiz hale getirilince bu görüntüler ortaya çıktı.

Haber Süresi: 01.23 dakika

Haberin Konusu: Terör

Şiddet Türü: Kolektif Şiddet

Haberin Görüntüsü: Operasyon görüntüleri var.

Haber Bültenindeki Sırası: 12. Haber

10. Haber Spotu: 150 Metreden Aşağı Uçtular.

Haber Bandı: Antalya'da yaşlı çift aracıyla tam 150 metreden aşağı uçtu. Onları hayata bağlayansa taktıkları emniyet kemerleri oldu.

Haber Süresi:01.20 dakika

Haberin Konusu: Trafik kazası

Şiddet Türü: Cürümsel Olmayan Şiddet.

Haberin Görüntüsü: Arşiv kaza görüntüsü; kaza yapan yaşlı çift, araba fotoğrafı, yaşlı çiftin yorumu.

Haber Bültenindeki Sırası: 15. Haber

11. Haber Spotu: 7 Öğrenciyi Sopa Kırılıncaya Kadar Dövdüler.

Haber Bandı: Antalya’da bir lise müdürü ve yardımcısı ellerine sopa aldı. Onlara emanet edilen yedi öğrenciyi bu sopa kırılına kadar, gözlerini kırpmadan dövdü.

Haber Süresi: 01.25 dakika

Haberin Konusu: Darp

Şiddet Türü: Bedensel Şiddet.

Haberin Görüntüsü: Arşiv güvenlik kamerası görüntüleri, dayak yiyen öğrencilerin görüntüleri, velilerin yorumu var.

Haber Bültenindeki Sırası: 16. Haber

12. Haber Spotu: ABD’de Yaşayan Türk Ailenin Evi Yandı.

Haber Bandı: ABD’nin New York kentinde yaşayan bir Türk ailenin evinde yangın çıktı. Yangının ardında kan donduran bir iddia var. Aile İslami yaşantımız nedeniyle evimizi kundakladılar diyor.

Haber Süresi: 01.45 dakika

Haberin Konusu: Kundaklama

Şiddet Türü: Cürümsel Şiddet.

Haberin Görüntüsü: Yanan evin görüntüsü, ailenin yorumu, Türk büyükelçisinin yorumu.

Haber Bültenindeki Sırası: 22. Haber



26.09.2019 tarihinde FOX TV ana haber bülteninde şiddet içeren haberler

Şiddet içeren sekiz haber İstanbul depremi ile ilgilidir.



FOX TV ana haber bülteninde şiddet içeren haberlerin konuları; İstanbul depremidir. Şiddet içeren haberlerin süreleri bir dakika ile dört dakika arasında değişmektedir. Şiddet içeren sekiz haberdeki şiddet türleri ise; doğal afetlerden deprem şiddet türü olarak görülebilir.

Tablo:6 27.09.2019 Tarihinde Yayınlanan ATV, SHOW TV, FOX TV Ana Haber Bülteni

Yayınlandığı Tarih	27.09.2019	27.09.2019	27.09.2019
Yayınlandığı Kanal	ATV	SHOW TV	FOX TV
Programın Adı	19.00 ATV Haber	19.00 Haberleri	Fatih Portakal ile FOX Ana Haberleri
Programın Süresi	45.32 Dakika	50.07 Dakika	46.34 Dakika
Yayınlanan Haber Sayısı	21 Haber	23 Haber	10 Haber
Şiddet İçeren Haberlerin Sayısı	10 Haber	13Haber	5 Haber
Şiddet İçeren Haberlerin Oranı	% 47,61	% 56,52	% 50

Tablo-6 incelendiğinde ATV, SHOW TV, FOX TV ana haber bültenlerinin 27.09.2019 tarihinde 45 dakika ile 50 dakika arasında sürdüğü görülmektedir. ATV ana haber bülteninde 21 haberin 10'u (% 47,61), SHOW TV ana haber bülteninde 23 haberin 13'ü (% 56,42) ve FOX TV ana haber bülteninin de 10 haberin beşinin (% 50) şiddet içerikli olduğu belirlenmiştir. 26.09.2019 tarihinde en fazla şiddet SHOW TV ana haber bülteninde görülmektedir.



27.09.2019 tarihinde ATV ana haber bülteninde şiddet içeren haberler

Ana haber bültenindeki şiddet içeren ilk dört haberin konusu İstanbul depremi ile ilgilidir.

5.Haber Spotu: Yaralı Askerden Acı Haber!

Haber Bandı: Uzman Onbaşı Muhammed Ceylan Hakkâri Derecik bölgesinde yirmi beş eylül günü PKK'lı teröristlerle çıkan çatışmada

yaralanmıştı. GATA’da tedavi gören yaralı askerden dün gece acı haber geldi

Haber Süresi:01.32 dakika

Haberin Konusu: Terör

Şiddet Türü: Kolektif Şiddet.

Haberin Görüntüsü: Askerin fotoğrafı, cenaze töreni fotoğrafları.

Haber Bültenindeki Sırası: 8. Haber

6- Haber Spotu: Araçlarında Havaya Uçurduk!

Haber Bandı: Mehmetçik hem yurt içinde, hem de sınır ötesinde teröre darbe üstüne darbe vuruyor.

Haber Süresi:01.24 dakika

Haberin Konusu: Terör

Şiddet Türü: Kolektif Şiddet.

Haberin Görüntüsü: Operasyon görüntüleri.

Haber Bültenindeki Sırası: 9. Haber

7- Haber Spotu: Şüpheli Kaçtı, Polis Kovaladı.

Haber Bandı: Polisin dur ihtarına uymayan sürücü ekipleri uzun süre uğraştırdı. Kovalamaca polisin havaya ateş açmasıyla son buldu.

Haber Süresi:01.47 dakika

Haberin Konusu: Dur ihtarına uymayan sürücü

Şiddet Türü: Kolektif Şiddet.

Haberin Görüntüsü: Polis şüpheli kovalamaca görüntüleri.

Haber Bültenindeki Sırası:16. Haber

8- Haber Spotu: Şehir Eşkıyalarından Hastanede Terör.

Haber Bandı: İki maganda iki şehir eşkıyası Balıkesir’de gözaltına tutulduğu sırada suç işledikleri yetmiyormuş gibi, hastaneyi birbirine kattı. Suç makinesi iki maganda polisleri kameranın önünde tehdit etti.

Haber Süresi:01.20 dakika

Haberin Konusu:

Şiddet Türü: Sözel Şiddet

Haberin Görüntüsü: Olayın görüntüleri.

Haber Bültenindeki Sırası: 17. Haber

9- Haber Spotu: Tuğçe’yi Ölümüne Savurdu!/
Haber Bandı: Konya’da üniversite öğrencisi genç bir kız aynı okulda araştırma görevlisi olan genç adamla tartıştı. Tartışma sırasında araştırma görevlisi öğrenciyi itti. Asansör boşluğuna düşen genç kız metrelerce yükseklikten zemine çakıldı.

Haber Süresi: 01.21 dakika

Haberin Konusu: Şiddet

Şiddet Türü: Bedensel Şiddet.

Haberin Görüntüsü: Kızın fotoğrafı, olayın güvenlik kamerası görüntüleri, kızın annesinin yorumu.

Haber Bültenindeki Sırası: 18.Haber

10- Haber Spotu: Oğlum Yüzmeyi Bilmezdi Ki...

Haber Bandı: Bugün beş yıl öncesinin 2014’de Ermenek’te meydana gelen maden faciasına gideceğiz. İşte Ayşe Gökçe, maden faciası sonrasında evladını toprağa vermek zorunda kalan ailelerden sadece biri.

Haber Süresi: 02.45 dakika

Haberin Konusu: Maden kazası

Şiddet Türü: Özel Şiddet.

Haberin Görüntüsü: Maden kazası görüntüleri, cenaze görüntüleri, muhabirin anne-babayla röportajı var..

Haber Bültenindeki Sırası: 19. Haber



27.09.2019 tarihinde SHOW TV ana haber bülteninde şiddet içeren haberler

Ana haber bültenindeki şiddet içeren ilk on haberin konusu İstanbul depremi ile ilgilidir.

11- Haber Spotu: Şehir Eşkıyalarının Korkutan Cesareti.

Haber Bandı: Kendimizi bu şehir eşkıyalarından nasıl koruyacağız? Yolda adam döven hastanede polisin üzerine yürüyen zorbalar Türkiye’yi şaşkına çevirdi.

Haber Süresi: 01.28 dakika

Haberin Konusu: Hastanede şiddet

Şiddet Türü: Bedensel Şiddet

Haberin Görüntüsü: Olayın görüntüleri var .

Haber Bültenindeki Sırası: 16.Haber

12- Haber Spotu: Ceren Hoca'nın Katilinden Çirkin Savunma/

Haber Bandı: Kopya çekerken yakalandığı için öğretmenini vahşice katleden İsmail Hikmet ilişkimiz vardı iddiasıyla çirkin savunmaya imza attı. Acılı aileyi çileden çıkardı.

Haber Süresi:02.40 dakika

Haberin Konusu: Cinayet

Şiddet Türü: Kolektif Şiddet.

Haberin Görüntüsü: Ölen asistanın fotoğrafı, ölen asistanın anne babasının yorumu, muhabirin yorumu.

Haber Bültenindeki Sırası:17. Haber

13- Haber Spotu: Tuttuğu Gibi Asansör Boşluğuna Attı.

Haber Bandı: Bir öğretim görevlisi tartıştığı üniversite öğrencisi kıza sinirlendi. Asansör boşluğuna itti. İşte kan donduran o anlar.

Haber Süresi:01.27 dakika

Haberin Konusu: Cinayet

Şiddet Türü: Cürümsel Şiddet

Haberin Görüntüsü: Olayın güvenlik kamerası görüntüleri, üniversite öğrencisi genç kız ve asistanın fotoğrafı, genç kızın annesinin yorumu.

Haber Bültenindeki Sırası:19. Haber



SHOW TV ana haber bültenindeki şiddet içeren haberler içerik analizi ile incelendiğinde, İstanbul depremi, hastanede şiddet ve cinayet konularının olduğu tespit edilmiştir. Şiddet içeren haberlerin süreleri bir dakika ile dört dakika arasında değişmektedir. Şiddet içeren on üç haberdeki şiddet türleri ise; doğal afetlerden deprem şiddet, kolektif şiddet, bedensel şiddet ve cürümsel şiddet olarak belirlenmiştir.

27.09.2019 tarihinde FOX TV ana haber bülteninde şiddet içeren haberler

Ana haber bültenindeki şiddet içeren dört haberin konusu İstanbul depremi ile ilgilidir.

1- Haber Spotu: Hakkâri Şehidine Veda/

Haber Bandı: Hakkâri’de şehit düştü. Piyade Uzman Onbaşı Muhammed Ceylan iki çocuk babasıydı. Memleketi Isparta’ya vatan toprağına emanet edildi.

Haber Süresi:01.00 dakika

Haberin Konusu: Terör

Şiddet Türü: Kolektif Şiddet

Haberin Görüntüsü: Cenaze töreni, arşiv operasyon görüntüsü, şehit olan askerin fotoğrafı var.

Haber Bültenindeki Sırası: 1. Haber



Sonuç

23.09.2019 - 27.09.2019 tarihleri arasında 19.00 ATV Haber, SHOW TV 19.00 Haberleri, Fatih Portakal ile FOX Ana Haberleri analizi yapılırken haber bültenlerinin süresinin kırk beş dakika ile elli dakika arasında olduğu görülmüştür. Üç ana haber bültenindeki haber sayısı beş günlük süreç içerisinde dokuz ile yirmi yedi haber arasında değişmektedir. İzleyici ekran karşısında ana haber bültenleriyle karşılaştığında farklı türde haberler görmektedir. Haberler önem sırasına göre izleyiciye sunulmaktadır. En önemli olaylar birinci sırada, ikinci öneme sahip haberler ikinci sırada, diğer haberler ana haber bülteninin içinde yer almaktadır. Haberlerin sıralaması ya da sıralamadaki yerleri haberciye, editöre, kanala göre değişkenlik göstermektedir. Bir TV kanalı için önemli olan haber ilk sırada yer alırken, diğer TV kanalı için önemli olmayabilir. Bu sıralama da ana haber bültenlerinde şiddet içeren haberler bulunmaktadır.

Üç haber bülteninde şiddet içeren haber sayısı değişkendir. Şiddet içeren haberler incelendiğinde farklı şiddet türlerine ait haberler ortaya çıkmaktadır. İncelenen beş günlük süreç içerisinde gündem aynı olmasına rağmen üç ana haber bültenindeki şiddet oranı değişkenlik göstermesine rağmen şiddet içerikli haberler kullanılmıştır. Beş günlük süreç içerisinde ATV ana haber bülteninde toplam seksen yedi haber izleyiciye sunulmuş, kırk dokuz haberin şiddet içerikli olduğu görülmüştür. Ana haberdeki şiddet oranı %56,3. SHOW TV ana haber bülteninde yüz yirmi üç haber yayınlanmış, elli sekiz haberin şiddet içerikli olduğu görülmüştür. Ana haberdeki şiddet oranı % 47,1. FOX TV ana haber bülteninde toplam elli altı haber yayınlanmış, on

yedi haberin şiddet içerikli olduğu görülmüştür. Ana haberdeki şiddet oranı % 30 dur. Üç kanalın ana haber bültenlerinde şiddetin oranı her gün farklılık göstermektedir. En fazla şiddet ATV ana haber bültenindeki haberlerdedir. Şiddet içeren haberlerdeki şiddet türlerine baktığımızda kolektif şiddet, cürümsel şiddet, bedensel şiddet, cürümsel olmayan şiddet, özel şiddet, fiziksel şiddet ve cana mala zarar veren deprem gibi doğal afetleri de şiddet türü olarak görebiliriz. İncelenen haberlerde şiddet türü olarak kolektif şiddet yoğun olarak gözlenmiştir. Haberlerde şiddetin yoğun olarak kullanılmasından dolayı; haberlerdeki şiddet kontrol altına alınmalı, reyting için kullanılmamalı, ayrıca radyo televizyon üst kurulu haberde şiddet ile ilgili kontrol mekanizmaları oluşturmalıdır.

Kaynaklar

- Âlem, J. (2008). Medya Analizleri. Ankara: Nobel Yayın Dağıtım.
- Baudrillard, J. (1991). Sessiz Yığınların Gölgesinde ya da Toplumsalın Sonu. Oğuz Adanır (Çev). İstanbul: Ayrıntı Yayınları.
- Benli N. (2018), Suç ve Şiddet Olgusunun Türk Televizyon Kanalları Ana Haber Bültenlerinde Görünürlüğü Akademik Sosyal Araştırmalar Dergisi, Yıl: 6, Sayı: 83, Aralık 2018.
- Bürküt S. (2016), Ana Haber Bültenlerinin Travmatik Etkileri, Çağ Üniversitesi Sosyal Bilimler Enstitüsü
- Cereci, S. (2010). Haber ve toplum arasındaki ilişkinin toplumsal yaşama yansımaları. Ç.Ü Sosyal Bilimler Dergisi, 19(3), 105-112
- Damlapınar, Z. & Balcı, Ş. (2016). Sosyal algılamada medyanın haberleşme etiği: Ankara Konya alan araştırması. İletişim ve Kuram Araştırma Dergisi, 42, 354-375.
- DEMİR, Ömer ve ACAR Mustafa (2002), Sosyal Bilimler Sözlüğü. Ankara: Vadi Yayınları.
- Duğan Ö. (2015). Sağlıkta Şiddet Haberlerinin Basına Yansıması, Selçuk Üniversitesi Sosyal Bilimler Enstitüsü
- Dursun, Ç. (2004). Haberde 'Gerçekliğin İnşa Edilmesi' Ne Demektir. Çiler Dursun (Edited by). Haber Hakikat ve İktidar İlişkisi (37-67). Ankara: Elips Kitap.
- Erdal, C.(2012). Medyanın Efendisi Şiddet. İstanbul: Doruk Yayıncılık.
- Erdem H. (2019), Kadına Yönelik Şiddetin Basında Sunumu, Selçuk Üniversitesi Sosyal Bilimler Enstitüsü

- Ertan, Bengü (2011). Televizyon Haberlerinde Magazinleşme, RTÜK Uzmanlık Tezi
- Erten Y. ve Ardalı C. (1996). Saldırganlık Şiddet ve Terörün Psikososyal Yapıları. Cogito. (6-7)
- Girgin, Atilla (2000). “Haber”. İstanbul Üniversitesi İletişim Fakültesi Dergisi. S.10. İstanbul
- Hartley J (1989) Understanding News, John Fiske (ed), Routledge, Londra-Newyork.
- İnal, A. (1996) Haberi Okumak, İstanbul: Temuçin Yayınları
- İnal, A. (1997) “Haber Metinlerine Eleştirel Bir Bakış: Temel Sorunlar ve Örnek Çalışmalar”, A.Ü. İletişim Fakültesi Yıllık 1994
- Kunczik M. (1994), Gewalt und Medien, Böhlau: Köln, Weimar, Wien.
- Özkan, S. (2017),Gerbner’in kültürel göstergeler kuramı bağlamında televizyon haber içeriklerine ilişkin bir araştırma, Abant Kültürel Araştırmalar Dergisi (AKAR), 2017Cilt 2, Sayı 4
- Polat O. (2015). Şiddet. Ankara: Seçkin Yayıncılık.
- Polat, O. (2016). “Şiddet”, Marmara Üniversitesi Hukuk Fakültesi Hukuk Araştırmaları Dergisi, Cilt: 22, Sayı: 1
- RTÜK 2018, Televizyon izleme eğilimi araştırması
- Tuğrul Ş. , 2018, Terör Olaylarının Haber Söylemi Bağlamında Televizyon Haberlerinde Sunumu Örnek Olay: İstanbul Havalimanı Saldırısının Nitel Analizi, Selçuk Üniversitesi Sosyal Bilimler Enstitüsü.
- Ünal, R. (2017). Yeni Medyada Yeni Habercilik ve İş Modeli Arayışları: Medyascope Örneği. İletişim(26), 83- 107
- Ünsal, A (1996), “Genişletilmiş Bir Şiddet Tipolojisi” Cogito, Kış-Bahar 1996, Sayı 6-7.
- Vural, İzlem. (2010). Televizyon Dünyasının Habercileri Bile (Yaman Bir Paradoks).İstanbul: Derin Yayınları
- Yaşa H. (2019) ,Türkiye’de Ulusal Kanallarda Şiddet Olgusunun Sunumu: Ana Haber Bültenleri Üzerine Bir İnceleme, Turkish Studies - Social Sciences, Volume 14 Issue 4, 2019

TÜRK KÜLTÜRÜNÜN SURİYE ARAPÇASI ÜZERİNDEKİ ETKİLERİ

Kutaiba FARHAT* Mehmet ÇELİK*

Öz

I. Dünya savaşının sonuçları, Arap coğrafyasına demografik ve siyasal yıkım getirdiği gibi burada kültürel mirası da akamete uğratmıştır. Ancak Suriye, Türk toplum yapısının kimlik ve kültür kodlarını açık şekilde günümüze kadar ulaştırmıştır. Tarihi süreç içerisinde Suriye'deki ortak dil, kültür ve tarihi köklerin varlığı, Türk kültürünü geleceğe taşıyacak birikime sahiptir. Suriye'nin Türkiye'ye coğrafi yakınlığı ve Suriye'deki Türk nüfus yoğunluğu sayesinde Türk kültürünün Suriye'de kullanılan dil üzerindeki etkisi günümüzde de devam etmektedir. Suriye ilmi, fikri ve mimari anlamda da Türk varlığını bünyesinde barındırdığında dolayı özellikle Suriye'de gündelik hayat içerisinde kullanılan dil, Türk kültürün hala varlığını devam ettirdiğini kanıtlamaktır. Suriye'deki Osmanlı hakimiyeti ile birlikte kurumlarda ve halkın belli bir kısmında Osmanlı Türkçesinin kullanılması, Arap lehçelerini etkilemiştir. Bu etki, kuzey Suriye'de yaşayan halk arasında daha güçlü ve belirgin hale gelmiştir. Türkçe dilbilgisinde bulunan bazı eklerden yeni kelimeler üretmek suretiyle günümüze kadar süren etki, dikkate değerdir. Bazı Türkçe kelimeler, yeni müfredatlara ayak uyduramamış ve zamanla kullanımdan çıkmıştır. Ancak Suriye Arapçasında Türkçe'den etkilenme farklı bir boyutta halen devam etmektedir. Bu etki, Suriyeli göçmenler ile birlikte daha da yaygınlaşmıştır. Bu göçmenler, Arapça bazı kelimeleri, günlük ihtiyaçlardan dolayı Türkçeleştirmeye başlamıştır. Yukarıda verilen olgular etrafında şekillenen bu çalışma, Suriye'deki Türk kimliğinin etki alanını kültür ve kullanılan dil üzerinden ortaya koyarak bu etkiyi bilimsel veriler sunarak kanıtlamayı amaçlamaktadır.

Anahtar Kelimeler: Türk Kültürü, Suriye, Kültür, Suriye Arapçası.

* Dr. Çankırı Karatekin Üniversitesi İslami İlimler Fakültesi, Kutaiba922@gmail.com, Orcid: 0000-0002-0025-4559

* Dr. Öğr. Üyesi, Karamanoğlu Mehmetbey Üniversitesi, Edebiyat Fakültesi, mehmedhancelik@gmail.com, Orcid No: 0000-0001-5289-8412

THE EFFECTS OF TURKISH CULTURE ON SYRIAN ARABIC

Kutaiba FARHAT, Mehmet ÇELİK

Abstract

The results of World War I, as it brought demographic and political destruction to the Arab geography, Also it disrupted the cultural heritage. But Syria delivered clearly, identity and cultural codes of Turkish society, until today. The existence of common language, culture and historical roots in Syria ,in the historical proces, has the accumulate to carry Turkish culture to the future. Thanks to Turkey's geographical proximity with Syria, and Turkish population density in Syria. The effect of Turkish culture on the language used in Syria continues today. The language used in daily life especially in Syria is to prove that Turkish culture still survives, due to Syria includes Turkish existence in terms of science, idea and architecture. Arabic dialects affected the use of Ottoman Turkish in institutions and a certain part of the people with the Ottoman rule in Syria, This effect has become stronger and more pronounced among the people living in northern Syria. The effect that has lasted until today by producing new words from some suffixes in Turkish grammar is remarkable. Some Turkish words could not keep up with new curricula and gradually became obsolete. However, the influence of Turkish in Syrian Arabic still continues in a different dimension.This effect has become more widespread with Syrian immigrants. These immigrants started to translate some Arabic words into Turkish because of their daily needs. This study, shaped around the above facts, aims to prove this effect by presenting scientific data by revealing the influence of Turkish identity in Syria through culture and language.

Keywords: Turkish Culture, Syria, Culture, Syrian Arabic

Giriş

Suriye, Türk tarihi açısından önemli bir merkezi önemi haiz olmuştur. Selçukluların Suriye'deki varlığı ile birlikte Türkmenlerin buralara yerleştirilmesi, Araplarla ile Türkler arasında kültürel bağların gelişmesini sağlamıştır. Bu bağlar, Suriye'deki Osmanlı hakimiyeti döneminde de devam etmiştir. Özellikle Osmanlı devri Suriye'deki ilmî ve fikrî hayat, Memlûk döneminin tabii bir devamı niteliğini taşımıştır. Osmanlı çağında Şam ve Halep gibi Suriye'nin büyük şehirleri merkezi olma özelliklerini korumuştur(Tomar, 2009:557). Aynı şekilde Türk hâkimiyetine girdiği yıllardan itibaren bölgede yerleşen Türk nüfusunun Osmanlı döneminde daha da arttığı bilinmektedir (Tutar, 2010:81). Osmanlı devletinin hakimiyeti

altında bu kentlerdeki farklı dinler, kültürler veya etnik kökenlere geniş bir alan bırakan millet sisteminin Osmanlı kimliğini renkli bir senteze dönüştürdüğü açıktır. Millet sistemi etnik ve kültürel farklılıkların bir arada yaşaması için elverişli bir atmosfer yaratmıştır. Dolayısıyla her kimlikli yapı sosyal, tarihi ve kültürel kodlarını korumuştur(Ergul, 2012:631).

Osmanlı hâkimiyetine kadar kültür ve eğitim merkezi olan Suriye’de, Osmanlı Türkçesinin Memlûk Türkçesine oranla Arapçaya etkisi daha fazla olmuştur. Osmanlı devletinin Arap coğrafyasındaki hâkimiyet süresinin Memluklerden daha fazla olması ve Memluklerin aksine Osmanlıların Arap ülkelerinin birçoğunu nüfuzu altına alması sayesinde bu etki ortaya çıkmıştır. Osmanlı bürokrasisinin resmi dili Türkçe olmasına rağmen birçok Arapça veya Farsça kelime kabul edilmiştir(Ergul, 2012:631). Halep’te kullanılan dil Arapça olmakla birlikte memur, askerler ve halkın belli bir kısmının Türkçe konuştuğu bilinmektedir(Tutar, 2010: 89).

Yukarıdaki tarihi gerçeklikten hareketle esas itibariyle dilin gücü ve diğer dillere etkisi nüfuz etme gücüne bağlıdır. Bu yüzden güçlü olduğu dönemlere ve zayıf olduğu dönemlere göre dilin etki gücü de bu minvalde değişmiştir. Türkçenin Arapça üzerindeki etkisi Arap coğrafyasında ekonomik, askeri ve siyasi ilk Türk nüfuzu dönemi olan Memlukü dönemiyle birlikte başlamış ve böylece dilin devlet yönetimi ile ilgili olması itibariyle idari yönetime dair birçok kelime Türkçeden Arapçaya geçmiştir. Bu tesir Osmanlı devletiyle devam etmiş ve daha geniş bir coğrafi bölgeye ve daha çok sayıda beşerî unsura ulaşacak şekilde artmıştır. Suriye’den gelen göçmenler ile birlikte bu etki, günümüzde de devam etmektedir. Bu olgular etrafında Suriye Arapçasında kullanılan Türkçe kelimeler, Türk kültürünün etkisi de gözetilerek aşağıdaki tabloda verilen kelime kullanımları inceleme tabii tutulup çözümlenmiştir.

1. Suriye Arapçasında Kullanılan Türkçe Kelimeler

Türkçe	Arapça	Açıklama ve Örnek kullanım
Açık	أجق (İsim)	Açık Ör. Amca, seninle açık konuşuyorum. يقولون: عم بحكي معك بالأجق.
Açık kır (Aşikâr)	أشكرة (Sıfat)	Aşikâr (Eşkere) Tam, açık anlamında kullanılır. يقولون: الحق واضح أشكرة

Aferin	عفارم (Sıfat)	Aferin Öğrenciyi teşvik etmek için okullarda çok kullanılır. Bazen de alaycı bir şekilde على harf-i cerrine izafe edilerek “Aferim aleyk” şeklinde kullanılır.
Ahır	الأخو (İsim)	أواخر şeklinde çoğul yapılır. "Kırık Çoğul ", tekil olarak şeklini değiştirmektir (Al- Hamlavi;153).
Akşamcı	أكشامجي (Sıfat)	Akşamcı Akşamları çalışan demek olup karşıtı sabahçıdır.
Alçak	ألجاق (Sıfat)	Hakir Alçak anlamında bir hakaret sözcüğüdür. (Halep)
Aldanmak	تألم	Aldanmak Aldanmak, taf`aal vezni ile kullanılmaktadır. Mastarı tefa'lulen'dir (Abdulrezak:17). Övünme ve gururla oturmak anlamında da kullanılır. Ör. Sandalyeye hızlıca oturdum derler ve fiil olarak çekerler. İsmi faili متألم şeklindedir. الأخ متألم عالكرسي
Alışmak	ألش-ألش-ألش fiil-muzari-	Alışmak Ör. Bu sanata alış. Fiil, mastar ve ismi fail olarak çekimlenir. معك معك يقولون: قالش على هالصنعة، بتألش. Arapça gramere göre Feale veznidir. Bu yüzden Mufaale vezni ile kullanılır. Mastar, Mualeşet şeklinde yapılıdır (Şahin Atiyyeh: 37).
Ancak	أنجاق	Ancak Zar zor. Ör. Acele et ancak yetişiriz. أسرع أنجق نلحق

Arkadaş(isim) Zamirler eklenerek	أركداش	Arkadaş أركداشية şeklinde çoğul yapılır. Ör. Benim arkadaşım أركداشيتي (sahiplik zamiri)
Arma	الأرمة	Arma Levha anlamında kullanılır. İşyeri Tabelası anlamında kullanılır. Halk dilinde Kullanımı: Pazarlarda üzerine yazı yazıldığında “armayı astık” deyiimi kullanılır. يقولون: علقنا الأرمة. Merbuta’ kelimesi gibi kullanılmaktadır. Bu yüzden çoğullaştırıldığı et eklenmiştir. Her et ile biten tekil, bu şekilde çoğaltılır (Yusuf el cüdeyi, 2007:33).
Armağan	الأرمغان	Armağan أرمغانات şeklinde çoğul yapılır. Ör. Uzun zamandır görünmeyen çok hediye verir. يقولون: الغائب من زمان يكثر الأرمغان
Bakıcı (isim)	باكجي	Bakıcı بكجية şeklinde çoğul yapılır.
Bahşiş	بخشيش	Bahşiş Fiil, mastar çekimini yapılır. Ör. Bu garsona bahşiş ver. فقالوا: بخشش لهالكركسون Mazi fiilinden çekim yapılır. Bahşiş verdi. Bahşiş verdik. Fe’lale vezni ile çekim yapılır (İbn-i Hişam, 1990:105).
Balta	بلطة	Balta Odun kesmek için kullanılan araç. İmal eden kişiye baltacı denir. بلطجية şeklinde çoğul yapılır. Günümüzde gücünü adalet ve hürriyete karşı kullananlara verilen isim olup haber bültenlerinde bu

		kelime yer almıştır.
Başlamak	بأش	Başlamak Tahrif edilerek kullanılmıştır. Fiil çekimini بَأْشْنَا - بَأْشْنَا şeklinde yapmıştır.
Başlık	باشلق	Başlık Başı ve yüzü saran örtüdür.
Baştan	باشتان	Baştan İlk. Ör. Evvel, baştan sen bana haber vermedin... يقولون : أول باشتان أنت ما خبرتني وتاني باشتان..
Belki	بلكي-بركي	Belki Temenni ve ihtimal anlamında kullanılır. Ör. Umulur ki Allah sıkıntını gidersin. فيقولون: بلكي الله ييفرجهأ
Bıçak	بجاق	Bıçak Ör. Beni bıçaksız kestir (alaycı ifadelerden biridir.) من تهكماتهم: نبحتني بدون بجاق (el-Esedî 2009: 2/55)
Bir buçuk	بير بوجوق	Bir buçuk Fazlasıyla Ör. Selam'a karşılık olarak; Aleyküm selam bir buçuk [Sana fazlasıyla)]. و عليكم بير بوجوق سلام
Birinci	برنجي	Birinci Her iyi şey için sıfat olarak kullanılır. Ör. Bugün birinci (harika)geçti. فيقولون: مضى هذا اليوم برنجي،
Bohça	باجاي	Bohça Kumaş parçası veya kadınların yüzüne örttüğü parça. Ör. Ey bahçeye giden kadın yüzünün örtüsü görmek için ince olsun. يقولون: يا رايحة عالحديقة خلي الباجاي رقيقة

Boş	بوش	Boş Boşa yorulduk. يقولون: لم نستقد شيئا، كله بوش، ويقولون: راح تعبنا بوش ، وفلان خوش بوش مع فلان ، يعني Hoşbeş
Cacık	الجاجق	Cacık İçine salatalık veya marul konulmuş yoğurt. Halep halkı مججق şeklinde kullanır.
Çadır	جادر-شادر	Çadır شوادر şeklinde çoğul yapılır. Büyük çadır anlamında da kullanılır.
Çare	جارة	Çare Tedbir veya vesile anlamındadır. Ör. Ölümünden başka her şeyin çaresi vardır. يقولون: كل شيء له جارة إلا الموت
Çakar	جقار	Çakar Hiçbir şeye yaramayan şeyler için kullanılır. Ancak görüşüne sınımsız yapışma ve inat anlamında da kullanılır. Muhtemelen anlaşmazlık ve zıtlık anlamındaki “çakışma” kelimesinden türemiştir. Bu kelime, fiil ve mastar olarak çekilerek “mucakara iyi değildir” denilir. Tümü inat anlamındadır. يقولون: لا تجاقر، والمجاقرة ليست جيدة.
Çakmak (isim)	جاقمق	Çakmak Yaşlılar, çakmak anlamında kullanır.
Çamurluk	جامرلق	Çamurluk Çamur yeri, mecazen arabanın lastiğinin üzerinde bulunan ve çamurla kirlenmekten koruyan rafa da bu isim verilir. Orduda bu kelime yerine جاموقة kelimesi çamurla vb. kirlenmiş pis yer

		anlamında kullanılmaktadır. Bu yerde emirlere uymayan asker cezalandırılır.
Çanak	الجنق	Çanak Tabak anlamındadır. Örneğin: Tabakta ne var? مثلا: أشوف في بها الجنق
Çanta	شنطة	Çanta شنتيات şeklinde çoğulu yapılmaktadır. Sahiplik zamiri eklenerek شنتياتي şeklinde kullanılmaktadır.
Çavuş	جاويش	Çavuş Eski bir askeri terimdir. Ancak günümüzde tecrübeli olma veya liderlik anlamında kullanılmaktadır. Hasat atölyesine başkanlık eden kişiye de söylenir.
Çaydanlık	الجيدان	Çaydanlık Çay yapılan kaba verilen isimdir.
Çekiç	شاكوش-جاكوش	Çekiç Çivi çakma ve sökmeye yarayan alet.
Çene	جنق	Çene جنقات şeklinde çoğul yapılır. Yüzünün çenelerini operim denilir yüz kastedilir. ويقولون أبوس جنقات وجهك
Çerçöp	شرشوية	Çerçöp Türkçede ateş yakacak odun anlamına gelen ifade Suriye lehçesinde asıl ve üstünlük anlamında kullanılmaktadır. Ör. Sizin çerçöpünüz(en iyi) . فلان شرشويتكم Dalların ateş yakmada önemli olmasından dolayı kastedilen anlam “önem”dir.
Çirkin	جركين-شركين	Çirkin Çirkin anlamında kullanılmakla birlikte bazen kötü bir özellik

		taşıyan kişilerin lakabı olarak da kullanılır.
Çeşme	ششمة	Çeşme Aptal veya geveze kadın için kullanılır. Kelime Türkçede çeşme anlamındadır ve çeşme durmadan su akıtır. Buradan yola çıkarak devam sıfatını alıp geveze kadın için kullanmışlardır.
Çete	الجتة	Çete Yalnızca geçmiş zamana işaret etmek için kullanılır. Ör. Bu ibrik çete zamanından derler يقولون: هذا الإبريق من عام الجتة ve çete kelimesiyle muhtemelen derebeylik zamanını kastedilir.
Çetin	شيتين	Çetin İş zor, çetin. هذا صعب وشيتين
Çevirmek/Dönmek-döndürmek	جاور	Çevirmek Çevirme anlamında olup fiil ve mastar olarak çekimi yapılır. يقولون: بدك مجاورة
Çıkmak (fiill)	شك - جك	Çıkmak Durma ve çıkma anlamında kullanılır. Dur denilir. فيقولون: شك
Çifte	الجفت	Çifte Her ikisinden mermi çıkan çift namlulu silaha verilen isimdir ve hala kuş avlamakta kullanılmaktadır.
Çizme	جزمة	Çizme Deri veya kauçuktan mamül uzun boğazlı ayakkabı olup جزمات şeklinde çoğulu yapılır. Üreticisine جزماجي denir. Çizme ailesi Halep ve Şam'da mevcuttur.
Çorba	شورية	Çorba
Çubuk	الشوبك	Çubuk Kadınların fırınlarda ekmeği düzeltmek için kullandıkları sopa

		olup çoğulu الشوابك şeklindedir.
Çuval	شوال	Çuval Ketenden yapılmış torbalara verilen isimdir.
Çürük	تجرک	Çürük Fiil, ismi fail ve ismi meful olarak çekimi yapılır. Akli çürük; bozuk. يقولون: عقله جرك Bu çocuk seni çürütür; yani kötüye götürür. هذا الولد تجرك
Dana	ضنا	Dana Dana anlamına gelmektedir. Ancak Türkçede olduğu gibi değildir, yalnızca akıllılar ve evlatlar için kullanılır. Örneğin, “Dana değerlidir.” denildiğinde “çocuğum değerlidir.” anlamına gelmektedir. الضنا غالي، وضنايي و ضناك
Delibaş	الدليش	Delibaş Türkçede Osmanlı kara ordusunda çalışan, üstün cesaretleriyle tanınan askeri bir birimdir. Rifi İdlib’de günümüzde topluluk anlamında kullanılmakta olup Delibaş nerede? dediklerinde topluluğu kastederler.
Dert	درد	Dert Her dert soğuktandır. senin derdin yani sorunun nedir derler. كل درد من البرد
Dışlamak	دشر	Dışlamak Terk ve belirsiz çıkma anlamında da kullanılmaktadır.
Toklu	الدغلي	Toklu Koyun sahiplerine, bir yaşındaki kuzuya verilen isimdir. Kuzu eti olarak da kullanılır
Doğru	دغري	Doğru Ör. Doğru git, Doğruyu istiyor musun? يقولون: اذهب دغري، و بذك الدغري

Dondurma	ضنصرمه	Dondurma Dondurma için kullanırlar.
Dos	دوس-دوز	Dos Tamam, doğrudan anlamındadır. Dosdoğru, doğrudan. ويقولون: دوس دغري
Dükkançı	دوكانجي	Dükkançı Arapça dükkan kelimesi nispet eki “cı” den oluşmuş olup الدوكانجية şeklinde çoğulu yapılır.
Düşman	دوشمان	Düşman Fiil ve mastarının çekimi yapılır. Ör. Falancayla düşmanlık ettim. Hasım oldum. تدشمنت مع فلان . Şiirde; eğer malım artarsa herkes dostumdur, malım azalırsa herkes düşmanımdır إن زاد مالي فكل الناس خلاني وإن قل مالي فكل الناس دشمني (El-Esedi: 4/53)
Düşme	الدشمة	Düşme İsmi mekan olarak düşme yeri anlamında kullanılır. Günümüzde kurşundan korunma yeri anlamına gelmekte olup kum torbalarıyla etrafı çevrilmiş alçak yerdir. (siper/mevzi). Fiil ve mastarının çekimi yapılır. Ör. Savunmayı güçlendirelim. Tedşim mevziyi güçlendirmek anlamında mastardır.
Döşek	الدشك	Döşek Bu kelime yer yatağına veya eski sergiye delalet eden bir kelimedir. Ör. “Filanca döşek üzerinde oturur fişek atar yani imkanı yoktur ancak sorumsuzdur.” cümlesi deyimsel fadelerdendir. ومن تهكماتهم: فلان يجلس على الدشك (El-Esedi(53/1 : ويضرب فشك))
Düzen	دوزان	Düzen

		دوزانات şeklinde çoğulu yapılır. Fiilinin çekimi de yapmaktadır. Sözüdü düzen yani sözüne dikkat et. Düzenli anlatmak; hatasız olmak. دوزن كلامك، وحكي مدوزن
Eczane	أجزانة	Eczane Ezdahane şeklinde de telaffuz edilmekte olup ازدخانات olarak çoğul yapılmaktadır.
Edepsiz	أدبسیز	Edepsiz Ör. “Edepsiz adam”
Emzik	الأمزك	Emzik Aslında meme ucudur. Ancak sigaraya tutturulan boru/ağızlık için kullanılmaktadır.
Eski	الأسكي	Eski Yaşlılar şu anda kullanılmaktadır. Eski zamanı ifade etmek için eski yıl anlamına gelmektedir. يقولون: من عام الأسكي
Eskice	سكاجة	Eskice Ben vakıf sekaceyim. “Durumum zayıf” anlamındadır. يقولون: أنا واقف سكاجة
Ferman	فرمان	Ferman فرمانات şeklinde çoğulu yapılmaktadır.
Fırtına	فرتن	Fırtına Fiilinin ve mastarının çekimi ile yapılmıştır. Ör. Bugün ona kızdım, bağırdım. Öfke iyi sonuç vermez anlamındaki cümlelerde de kullanılmaktadır. يقولون: فت رتنت اليوم عليه، الفرتنة لا تجيب نتيجة
Fişek	فشكة	Fişek فشكات şeklinde çoğul yaparak serseri kurşun tamlaması yapılmıştır.

		فشكة طائشة
Gezdirmek	گزدورة	Gezdirmek İsim ve fiil olarak kullanılmakta olup گزدورات şeklinde çoğul yapılmıştır. Gezmeye gittik anlamında kullanılmaktadır. يقولون: نكزدرنا وأجينا
Gözlük	كزلك	Gözlük كزالك şeklinde çoğul yapılmıştır. Satıcısına gözlükçü denilmektedir.
Gümrük	الكمرك	Gümrük Gümrükte çalışana gümrükçü denilmektedir. Halep hanlarından biri gümrük hanıdır. “Ticaret malı gümrükten geçti” şeklinde fiil olarak kullanılmaktadır. ويقولون: البضاعة تكمركت
Güç	كشك	Güç “Keskinliği arttı” anlamında kullanılmaktadır. Fiil çekimi yapmaktadır. كشكتها Tehdit olarak istediğini yapsın anlamında bu kelime kullanılmaktadır. خلي يكشكها
Haskar	خاسكار	Haskar Bu kelime kullanılarak “Bugün ne işin var” denilmektedir. Ayrıca “herkes kendi işini yapmalı” kullanımı vardır. ويقولون: كل شخص لازم يعمل بخسكارو
Havuz	حاووظ	Havuz Aslı Arapçadır. Harfleri değişerek Türkçeleşmiştir. Bu kelime günümüzde sağlam kilit altına alınmış suların toplanma mekânı için kullanılmaktadır.
Hem	هم	Hem Ör. Hem okuyorum ve hem çalışıyorum . يقولون: هم أدرس وهم أشغل

Hemşehri	همشري	Hemşehri Aynı şehirden, günümüzde sosyal ilişkileri yoğun olan kimseleri ifade eden bir kelimedir.
Hergele	هركلة	Hergele Bu kelime tahkir için alçak anlamında kullanılır. Fiil ve mastarının çekimi yapılmıştır. Küçük düşürdü ve elbisesi düzensiz anlamları da vardır. فقالوا : هركلو بين الناس، لباسه مهركل
Hizmetçi	خزمتجي	Hizmetçi Ör. Beni hizmetçin mi sanıyorsun? يقولون : أشو مفكرني خزمتجي؟
İğdiş	إكديش	İğdiş Hadım edilmiş atlar için kullanılır. “Allah bilir iş ne zaman biter” kullanımı da vardır. يقولون: عيش يا كديش حتى ينبت الحشيش
Kaba	قبا	Kaba Kaba, haşin anlamındadır. Bu kelimedenden cesur anlamında çokça kullanılan kabadayı kelimesi üretilmiştir. يقولون: رجل قبا
Kaçak	قشوق	Kaçak Bir tür sigara için kullanılmıştır. Kaçak sigara olarak kullanılır. Kaçak sigara olarak kullanılır. İkinci anlamı düzenlenmemiş anlamında “kaçak yol” dur. يقولون: طريق قشوق
Kambur	قنبر	Kambur Kısa ve zayıf erkek için kullanırlar.
Kamış	القمجھ	Kamış Çubuk anlamındadır. Türklerin dumanın ağzına ulaşması için nargilenin içine koydukları kamış tüptür. قمجات şeklinde çoğul

		yapılır ve üreticisine ve satıcısına القمجانى denilir (el-Esedi: 6/249).
Kundura	القندرة	Kandara Boğazsız ayakkabıya denir. قنادر şeklinde çoğul yapılmıştır. İbn kandera küfür ifadelerindedir. يا ابن القندرة. Üreticisine القندرجى denilir.
Kanepe	كنبة/كنباي	Kanepe کنیبات و کنبات şeklinde çoğulları yapılır.
Kapak	قبق	Kapak Ör. Suya kandıkları zaman “Su göz kapaklarımdan çıktı” . يقولون: الماء خرج من قبق عيوني
Karagöz	كراكوز	Karagöz Karagöz Hacivat ortaoyunundaki Kahraman. Eskiden seyyar sahnede sanat icra eden, yapay şahsiyetleri eliyle hareket ettirip sahne arkasından konuşan kişi.
Kar	الكار	Kar Meslek anlamında olup الكارات şeklinde çoğul yapılmıştır. Ör. Bu meslek senin mesleğin değil sana zarar veriyor. كار ماهو كارك خراب ديارك Ör. Çok meslek az para. كثير الكارات قليل البارات . Şeyhu'l-kar: Meslek öğretene, usta anlamındadır.
Karakol	كاراكول	Karakol Polis merkezi anlamındadır.
Kardeş	قرداش	Kardeş Halep'te kardeş anlamında kullanılmaktadır. يقولون: هذا قرداشيتي
Karşı	قارشيت	Karşı Zarf ve fiil olarak kullanılmaktadırlar.

		Ör. Karşıma gel, yanıma gel. تعال قارشيتي . Ör. Akli zor onunla tartışma. عقله صعب لا تقارشه
Kavun	القاون	Kavun Şam halkının kullandığı البطبخ الأصفر anlamında bir kelimedir.
Kavuş/koğuş	القاوش	Koğuş İsmi mekan olarak kullanılır. Hapishanedeki tek odaya verilen isimdir.
Kaymak	القيمق	Kaymak Kaymaklı künefe, kaymaklı reçel. Ör. kaymak ve kadayıfla karşılaştığından beri midem fesada uğradı. (el-Esedi: 6/284) قد هاش بطني مذ لقي قطايفا وقيمقا
Kazan	القازان	Kazan Yemek pişirmek için büyük tencere. Çoğulu قازانات olup kelime günümüzde hamamda su ısıtmak için kullanılan kap için kullanılmaktadır. Satıcısını ve üreticisini kazancı diye adlandırmaktadırlar.
Kazma	القزما	Kazma Kazma aleti.
Kelepçe	كلبجة	Kelepçe Fiilin ve ismi mefulünün çekimini yapmışlardır. Ör. Beni kelepçeledi, مكبلج أو مكربج كلبجي bağladı. kelimeleri kelepçeli anlamında ismi meful olarak kullanılır.
Kepçe	كبجة	Kepçe
Kırbaç	كرباج	Kırbaç Kamçı ve hortum anlamındadır. Fiil olarak çekimi yapılır ve mecazen motor çalışmadı (bozuk) denilir.
Koltuk	القلطق	Koltuk

		قلاطق şeklinde çoğul yapmışlardır.
Konak	القناق	Konak Han ve sefer durağı anlamında olup القناقات şeklinde çoğul yapılmıştır. Halep ve Şam arasında on konak mevcut olup ilki Beldetü “Han Tuman” dır derler. (el-Esedi: 6 /256)
Köfte	الكفتة	Köfte Kıyma, mecazi anlamda “Araba köfteye döndü” ; bozuldu veya parçalandı. نزلت السيارة كفتة
Köşe	الكوشي	Köşe İsim ve fiil olarak kullanılmakta olup; “Dağda bir köşe yapacağım.” “فلان كوش على الرزق” Her şey elinin altında.
Kundak	قنداق	Kundak Bebegin sarıldığı şeye denir. Fiil olarak da kullanılmaktadır.
Kürek	الكريك	Kürek كواريك çoğuludur.
Küçük	كوجوك	Küçük Küçük ve büyük kelimeleri kullanılır. “Üzümler yeşillendikten sonra karardı, küçük olduktan sonra büyüdü” (el-Esedi:6/327) إن الأوزيم قارت بعدما يشلت واستيبكت بعدما كواجكا. كانت
Leş	لاشي	Leş Hasta kesilmiş hayvana veya eti sağlıklı olmayana denir. Fiil çekimi olarak ‘şaşırdım’ anlamında تلايشت şeklinde kullanılır.
Masa	ماسا	Masa الماصيات şeklinde çoğulu yapılır.
Meçik	مجيكي	Mecik Davul tokmağı demektir. Fiil yoluyla mecazen gevezelik

		anlamında kullanılır ve لا تتمك كثير "çok konuşma" anlamına gelir.
Mont	منطو	Mont Uzun dış giysi için kullanılır. مناطق و مناطق şeklinde çoğul yapılır.
Mu	مو	Mu Soru ifadelerinin sonunda çokça kullanılan bir soru edatıdır.
Nazik	ناظيك	Nazik Bu kelimeden mastar ve fiil türetmişlerdir. Bu naziklik nereden? من أين هالنظاكة. تنظك ifadesini temizlik konusunda çok vesveseli olan kişiler için kullanılır.
Nişan	نيشان	Nişan Silahla atış esnasında kullanılır. نوشتن fiil ve mastarı bu kelime ile türetilmiştir. Ör. Bana nişan aldı ve beni vurdu. نيشن علي وصابني
Oda	أوضة	Oda Odacı bu kelimeden elde edilmiş olup odalara bakan demektir.
Onbaşı	اونباشي	Onbaşı Askeri bir terim olmakla birlikte mecazen takdir için kullanılır. Onbaşı kadın; mütekebbir kadın. Bu kelimeden fiil de oluşturulmuştur.
Orta	الأورطة	Orta Çevre, muhit. Ör. Yaşadığımız çevre kötü. هالأورطة كلهم نصابون
Ortak	أورتاق	Ortak
Otobüs	أوتوبيس	Otobüs
Para	البارا	Para Ör. İflas ettim param yok. Ör. مفلس بارا ما معي بارا şeklinde çoğul yapılır.
Pastırma	البصطرما	Pastırma

		Dilimlenmiş ve sıkıştırılmış yiyecek.
Patron	البطرون	Patron Genelev patronluğu yapan kadın için kullanılır. Patroniçe denilir.
Pazar	البازار	Pazar Çarşı ve pazarları adlandırmak için kullanılır. Ör. Pazar pazarı, Perşembe pazarı. Fiil çekimi yapılarak تبوزرت alışveriş yaptım denilir.
Pekmez	بکماز	Pekmez Bir deyişte dıbs (pekmez) sattı; pekmez aldı denilir باع الدبس واشترى بکماز. Bu deyiş faydasız işler yapan kimseler için kullanılır.
Perde	برداي	Perde بردايات وبرداي şeklinde çoğul yapılır.
Sac	الصاج	Sac Altında ateş yakılan yuvarlak madeni parça.
Sağ	صاغ	Sağ Alış verişte sağ selim denilir. Sen sağ adamsın; doğru, güvenilir adamsın. أنت رجل صاغ
Sancak	سنجق	Sancak Çok kullanılan bir deyiş şöyledir: ne zaman konuşsam bana itiraz ediyor. واقفلي سنجق عرض
Sarhoş	سرخوش	Sarhoş Asıl anlamı olan sarhoş olmakla birlikte lakap olarak kullanılmaktadır.
Sefertası	السفرطاس	Sefertası Atölyelerde hala kullanılmaktadır.
Serbest	سربست	Serbest Kolaylaştırmak anlamında kullanılmaktadır. Fiilinin ve mastarının çekimini yapmaktadırlar. Senin dışında

		herkes işimizi kolaylaştırdı. (el-Esed:4/338) كل الملمير سربسوا شغلنا إلا انت
Sorgulama	سركل	Sorgulama Bu kelimeden tutmak anlamında fiil ve sorgulama anlamında Bu kelimeden tutmak anlamında fiil ve sorgulama anlamında mastar türetilmiştir. Ör. Bu suç derhal sorgulama gerektirir. مباشرة عالسركلة
Sucuk	صوجوك	Sucuk Dilimlenmiş et parçaları.
Suç	صوج	Suç Birinci tekil şahıs zamire izafe edilerek kullanılır. Ör. Suçum nedir? أشو صوجي? Ör. Suçum yok. مالي صوج
Şaşırma	شوشرة	Şaşırma Fiil ve mastar olarak çekimi yapılmıştır. Ör. Beni şaşırttı شوشرتني ve بلا شوشرة kimse farkına varmadı.
Şık	شيك	Şık Mastarı yapılmıştır. Ör. “Ey tatlı yakışıklı seni unuttuğumu sanma” diye mektuplarda kullanılmaktadır. يا حلو أنت يا شيك لا تفكر أني ناسيك
Şimdi	شينيدي	Şimdi Satışta çokça kullanılır. “Ödeme şimdi/peşin/hemen” denilir. المصاري شينيدي
Şiş	شيش	Şiş Şiş tavuk ve tüm Suriye coğrafyasında meşhur bir yemek olan içine et konulmuş hamur parçalarından oluşan Şiş/çiğ Börek. (Ebu Hayyan 1309:39-40)
Şişman	شيشمان	Şişman Yalnızca kadınlar için kullanılır. Aynı şekilde kadınlar için daha kısa bir şekilde ahmak anlamında kullanılır.

Tabanca	طبنجه	Tabanca طبنجات şeklinde çoğul yapılmıştır. Mecazen tecrübe, deneyim anlamında kullanılır. Filancanın kafasına bin tabanca vurulmuştur yani onun başına birçok olay gelmiş ve tecrübe kazanmıştır. فلان مضروب على راسه ألف طبنجة
Takas	داكيش	Takas Bu kelimede değişiklik olmuştur. İsim ve fiil olarak kullanılmaktadır. داکشت. Değiştirdim ve değişim مداکشة
Tencere	طنجرة	Tencere طناجر şeklinde çoğul yapılmıştır. Tencere kapağını bulmuş şeklinde deyişleri vardır. Davranış ve tabiatları birbirine benzeyen kimseler için kullanılan bir deyimdir. طنجرة ولقت غطاها
Tartışmak	طرطوشة	Tartışmak طرطوشات şeklinde çoğulu yapılmıştır. Söz taşıyanlar için kullanılır. Senden dedikodu işittim derler. سمعت منك طرطوشة كلام وطرطوشة حكي.
Taze	تازة	Taze Ör. Taze ekmek, taze çay. Ör.Taze yiyen zarar görmez. خيز تازة وشاي تازة. والذي يأكل تازة لا يتلذى.
Tembel	تنبل	Tembel تنابل şeklinde çoğul yapılmıştır. Fiil ve ismi fail olarak kullanılmaktadır. Ör. Bugün tembellik yaptım.
Terelelli	ترللي	Terelelli Dengesiz kişiler için veya yaptıklarına dikkat etmeyen kişiler için kullanılır. Ör. Aklı terelelli. عقلو ترللي

Ters	ترس	Ters Akli ters derler ترس عقلو. Ör. İşi ters;aksi.
Top	طوب	Top Savaş aleti olan top anlamındadır. Bazen dua/beddua ederken Allah sana top yedirsin طوب يطعمك yani bu yemek sana afiyet olmasın denilir.
Tütün	تتن	Tütün Satıcısına tütüncü derler. Ör. Halep'te Tütüncü ailesi vardır.
Ocak	أوجاق	Ocak وجقات şeklinde çoğul yapılır.
Yedek	يدك	Yedek Ör. Yedek dolabım var, yanında yedek bulundur. معي دولاب يدك وخلي معك يدك
Yafta	يافطة	Yafta يفطات şeklinde çoğulu yapılır.
Yağmurluk	يغمرلق	Yağmurluk Yağmura has bir giyecek. يغمرلقات şeklinde çoğulu yapılır.
Yaka	ياقة	Yaka Elbisenin boynu saran kısmıdır. ياقات şeklinde çoğulu yapılır.
Yalancı dolma	يالانجي دولمة	Yalancı dolma Yalancı dolma; etsiz ve yağla pişirilmiş.
Yanlış	يغنيش	Yanlış Değişikliğe uğramıştır. Bu kelimededen fiil ve mastar da oluşturulmuştur. Bana parayı ver beni hataya düşürme ne olur لا نُنْعَشِنِي أَرْجُوكُ. Şaşırma anlamında نُنْعَشِنِي da kullanılmaktadır.
Yaprak	بيرق	Yaprak Yalnız üzüm yaprağı için kullanılır. Ör. İnsanların öpmeyi/yemeyi arzuladığı güzel kokulu yapraklara kurban olayım (el-Esedi: 7/444) بفوادي البيرق الذكي الذي تشتته تقبيله من

		التغور
Yatak	يطاق	Yatak يطاقات şeklinde çoğulu yapılır.
Yavaş yavaş	يواش يواش	Yavaş yavaş Türkçeye aynı anlamda kullanılır.
Yine	بيني	Yine Şarkılarda nakaratları belirtmek için kullanılmıştır. Ör. hayır hayır bu öfke niye teyze, yine bu öfke niye teyze(el-Esedi: 7/451) لا لا ولا لا ولا لا وليش الزعل يا خاله بينه ليش الزعل يا خاله.
Yol	يول	Yol Yolcu bu kelimedenden elde edilmiştir. Ör. Ben hancı sen yolcu. أنا حانجي ; وأنت بولجي Ben kalıcıyım sen gidicisin. (el-Esedi: 7/454)
Yorgan	يورغان	Yorgan Bir örtü çeşididir. Ör. “Dumansız kahve yorgansız yatağa benzer” yaptıkları bir özdeyiştir. (el-Esedi: 7/453) القهوة بلا دخان مثل الفراش بلا يورغان
Zengin	زنكىل	Zengin زنكىل şeklinde çoğul yapılır. Fiil ve mastarını türetirler. Bu gün zengin olduk زنكلنا اليوم denilir. İsmi tafdilini de yapılır أرنكل.
Zor	زور	Zor Hakkını zorla aldı بحق بالزور . Sırayla zorla değil بالزور değil . Bu kelimedenden fiil de türetilmiştir. Oğlun küçük onu zorlama ابنك صغير لا تزور عليه.
Züğürt	زكرت	Züğürt Türkçe parasız-pulsuz demektir. Ancak lehçede cesur, iyi kişi demektir. İyi/cesur adam derler. زكرتاوية şeklinde çoğul yapılır.

Yukarıda tabloda verilen örneklerden hareketle Arap coğrafyasında kullanılan lehçelerde de Osmanlı Türkçesinin etkisinin örneklerini görmek mümkündür. Bölgesel yakınlığın ve sınır komşusu olarak yaşamının dilin üzerine etkisinden hareketle gündelik hayatta kullanılan yeme-içme ve yolculuk kelimelerinin birçoğu, Mısır ve Irak'ta kullanılan lehçelerde de görülmektedir. Örneğin Iraklılar, القوزي “kuzu”, الطرشي “turşu”, الأتوبيس “otobüs” gibi kelimeleri kullandıkları gibi kökeni Osmanlı Türkçesi olan birçok fiilden türetilen kelimeleri de kullanmaktadır. Iraklılar, siyah kelimesinden türetilmiş olan ساهت kelimesini siyah rengi ifade edecek şekilde “karardı” anlamında kullandıkları, Arap harf sistemine göre سبزت sebze kelimesinden “yeşillendi” anlamında mazi fiil türettikleri ve سبزوات veya زوزوات (sebzavat veya zezavat) şeklinde çoğul haline getirdikleri bilinmektedir (İsa, 1911:2/72-73).

Mısır'da da günümüz halk dilinde kullanılan birçok Osmanlı Türkçesi kelime bulmak mümkündür. Mısırlılar, Türkçe kelimeleri kullanmaları bakımından diğer Arap ülkelerinden ayrılmaktadır. Örneğin, كوبري “köprü” kelimesini kullanmalarının yanı sıra سنة أكتوبر كوبري gibi isimlendirme de yapmaktadırlar. Yine mühendisler için باش مهندس “başmühendis” Türkçe ile aynı anlamda kullanılmaktadır. Ayrıca هانم “hanım”, أفندي “efendi” ve بي “bey” gibi saygı ifadeleri için kullanılan kelimeler günlük hayatta Mısırlılar tarafından kullanılmaktadır. Deniz ve denizcilikle ilgili Türkçe kelimeleri de kullanan Mısırlılar, Falsolu çapa demiri kenarı olan ترناق “tırnak”, geminin sonuna monte edilen gemiyi yönlendirme aracı olan دومان “dümen” ve bu kelimedenden türemiş الدومانجي “dümenci” kelimesini kullanmaktadırlar (el-Fehham, 13/97-99-101). Bu terimlerin dışında قزق “kazık (Kayığın yan duvarlarına monte edilen sonunda bir çıkıntı bulunan ve kürekleri sabit tutmak için kullanılan hilal şeklinde madeni bir parçadır.), قشبي “kış” (Geminin arka Tarafıdır.), شمندرة “şamandıra” (Geminin demir atacağı yeri göstermek, tehlikeli yerlerden sakındırmak için veya diğer amaçlarla kullanılan denizde yüzen bir cisimdir.).

2. Suriye Arapçasında Kullanılan Türkçe Lakaplar

suriye Arapçası'nda kullanılan Türkçe kelimelere eklenen “cı/ci” eki vasıtasıyla ismi fail yapma kuralı vardır. Esasında Türkçedeki çekim ekleri, biçimsel olarak değişikliğe neden olurken anlamsal açıdan bir değişiklik oluşturmaz. Aynı şekilde Suriye Arapçası'nda da bu durum aynıdır. Örnek verecek olursak; Yalnız kendi menfaatini gözeten anlamında “musallıhçı”, doğruyu söylemeyen anlamındaki “ez-zağlaci” kullanılmaktadır. Bu ek aynı şekilde meslek sahiplerine delalet etmek için de kullanılır. Elektrik işlerinde çalışana “kehrabcı”, bina işlerinde çalışana “mimarıcı”, kahvede çalışana “kahveci” ve tatlıcıda çalışana “helvancı” denilmesi de bu türe örnektir. Bu

ek, bazı durumlarda çokluk ifade etmek için de kullanılırken çok sorun çıkarana “müşkilci” denilir. Günümüzde de bu ek ile yeni kelimeler üreilmeye devam edilmektedir. Bu ekden hareketle aşağıda tabloda verilen Suriye’de Türkçe lakapları taşıyan aileler, Türkçenin etkisini göstermek açısından önemlidir:

Abacı	عه جي
Ağa	أغا
Altıncı	ألتنجي
Arslan	أرسلان
Aslan	أصلان
Katırcı	قاطر جي
Bayraktar	بيرقदार
Canpolat	جنبلات
Çatal	جطل
Çiçekli	شيشكلي
Çorbacı	الشوربي
Kahveci	قهوجي
Karadağlı	کردغلي
Kara uzun	كرزون
Koca	قوجة
Kuvvetli	قوتلي
Maraşlı	مرعشلي
Mardinli	مارديني
Paşa	باشا
Yazıcı	يازجي

Sonuç

Suriye sınırları içerisinde özellikle Halep ve İdlib çevresinde günlük konuşma dilinde kullanılan çok sayıda kelime, etkilenme bakımından diğer bölgelere nazaran en büyük paya sahiptir. Esasında bu durum, Türk nüfusunun yoğun olduğu coğrafyaya yakınlığının bir sonucudur. Osmanlı devri Suriye, Arapçanın yanı sıra Türkçenin de günlük iktisadi işlemlerde yaygın olması hasebiyle büyük ticari bir merkez haline gelmiştir. Suriye Arapçasına giren Türkçe kelimeler, Suriye Arapçasının ayrılmaz bir parçası olmuştur. Türkçe, resmî kurumların yanı sıra bu bölgede yaşayanlar için neredeyse anadil olarak kabul edilmiştir. Özellikle bu kelimeler, Arapça kurallarına ve sarf vezinlerine göre günümüzde de kullanılmaya devam edilmektedir. Bu tür kelimelerin varlığı, sınırın her iki tarafında yaşayan insanlar arasındaki iletişim sürecini kolaylaştırmıştır. Tablo içerisinde

sıralamış olduğumuz kelimelerin Suriyelilerin atasözlerine, şiiirlerine sirayeti zihinlerde kalıcılığının, dilde sürekli dolaşımının güçlü bir kanıtıdır. İhtimaldir ki bu kelimelerin toplanması, unutulmaya yüz tutmuş kelimeleri canlandırmanın yanı sıra onları işlevsel hale getirebilecektir.

Osmanlı Türkçesi Arap lehçelerini etkilemiş olmakla birlikte coğrafi etkenler ve şu anki sınırın her iki tarafındaki bölge halklarının ailevi sebeplerle kuzey Suriye’de bu etki daha güçlü ve daha belirgin olmuştur. Türkçenin Suriye lehçesi üzerinde, Türkçe dilbilgisinde bulunan bazı ekleri kullanmak, kıyas yapılmak, kelime türetmek ve yeni kelimeler üretmek suretiyle günümüze kadar süren etkisi dikkate değerdir. Suriye Araçasındaki Türkçe kelimelerin silinmesine ve unutulmasına bir asırlık bir zaman yetmemiş bilakis bu kelimeler halk arasında kullanılmaya devam etmiştir.. Türkçe kelimeler, Suriyelilerin lehçesinde asli bir unsur haline gelerek dil kültür mirasının bir parçası olarak nesiller boyunca kullanılmaya devam etmiştir. Türetme işlemleri, Arapça kelime kalıplarına uygun olarak yeni kelimelerin üretilmesi Türkçe kelimelerin insanların zihinlerinde yerleşmesinin sebeplerindendir. Bu yüzden kullanılan bazı Türkçe kelimelerin asli dilde fiili olmadığını görüyoruz. Ancak Suriye lehçesine girdikten sonra bu kelimelerin mazi, muzari ve emir fiiller, mastar, ismi fail vb. çekimlerinin oluşturulduğu görülmektedir. Modern asrın müfredatına ayak uyduramamış ve zamanla kullanımdan çıktığı Türkçe kelimelerin kullanımı az da olsa görülmektedir. Bütün bunlara ek olarak Suriye lehçesinde Türkçeden etkilenme farklı bir boyutta halen devam etmektedir. Suriyeli göçmenler, çokça duydukları bazı Arapça kelimeleri, günlük ihtiyaçlarını gidermek üzere Türkçeleştirmeye başlamıştır. Buna bağlı olarak Suriye Araçasında kullanılan Türkçe kelimelerin küçük bir sözlükte toplanması, özellikle göçmenlerin iki dil arasındaki yakınlığı görmesine ve bu kelimeleri daha rahat kullanmalarına katkı sağlayacağı düşünülmektedir.

Kaynakça

Abdulrezak, H. *Anvan Elzarf fi ilmil sarf*, Mısır:Matbaatül Halebi.

El-Esedi, M. H. (2009), *Mevsuatu Haleb el-mukarane*, Halep: Cemiyetu’l-Adiyat.

El-Fehham, İ. (1308), “el-Elfazu’l-ecnebiyye fi lügati’s-sayyadin ve’l-mellahin ve usulühe’l-lügaviyye fi’l-İskenderiye”, *Mecelletü’l-Lisan el-Arabi*, 13:1, Rabat: Mektebü Tensiku’t-Ta’rib.

El-Hamlevi, A. , *Şezelarf Fin Fenni Sarf*, Riyad:Darul kayan.

En-Endülüsi, E. H. , *el-İdrak lisani’l-Etrak*, İstanbul: Matbaayı Amire.

- Ergül, F. A. (2012), “The Ottoman Identity: Turkish, Muslim or Rum?”, *Middle Eastern Studies*, 48:4, 629-645.
- Ibni Hişam, E. (1990), *Nüzzetü'l-taraf fi İlmi'l-sarf*, (Tahkik; Abülmecid Huredi), Kahire: Mektebetül Zehra.
- Rauf, İ. (1911), “Nazratun amme fi lügati Bağdat el-ammiyye”, *Mecelletü Lügati'l-Arab*, c. 2.
- Şahin Atiyye, C., *Süllemü'l-Lisan fi's- sarfi ve ennehu ve'l- beyan*, Daru'l-Reyhani.
- Tomar, C. (2009), "Suriye", *TDV İslâm Ansiklopedisi*, XXXVII, s.557-559.
- Tutar, A. (2010), "XIX. Yüzyılın İkinci Yarısında Halep Şehrinin Kültürel Yapısı", *Fırat Üniversitesi İlahiyat Fakültesi Dergisi*,15:2, s.79-89.
- Yusuf Cudey, A. (2007), *El-Muhtasar fi ilmeyinnehu ve'l-sarf*,(3.Baskı), Beyrut: Mueessetü'l-Reyyan.

KUTADGU BİLİG'DE *ELİG* SÖZCÜĞÜYLE KURULMUŐ DEYİMLERİN BİLİŐSEL DİLBİLİM AÇISINDAN İNCELENMESİ

Edina SOLAK*, Mirza BAŐIC*

Öz

İslamiyeti kabul etmekle yeni bir kültürle tanışan Türkler, eski Türk kültür hayatıyla yeni medeniyeti birleřtirerek yeni bir dönem bařlatmışlardır. Kutadgu Bilig bu dönemde meydana getirilmiş olan eserlerden biridir. Kutadgu Bilig Türk kültürü, dili ve edebiyatı açısından çok önemli bir eserdir. Yusuf Has Hâcib bu eseri 1070 yılında tamamlamış ve Karahanlı hükümdarı Tavgaç Buğra Han'a takdim etmiştir. Kutadgu Bilig öğretici bir nitelik taşıyan bir eserdir. Eserin temel konusu "ideal insan"dır. Eserde bir insanın her iki dünyada mutlu olmak için nasıl davranması gerektiğii ele alınmaktadır. Bazı kavramlar vasıtasıyla hükümdarlara nasihat verilmektedir. Böylelikle ideal bir devlet yönetiminin nasıl olması gerektiğii ele alınmaktadır. Yusuf Has Hâcib okuyucu üzerinden etki bırakmak ve okuyucunun dikkatini daha fazla çekebilmek için Kutadgu Bilig'de atasözlerine ve deyimlere önemli bir yer vermektedir. Kutadgu Bilig atasözlerine ve deyimlere önemli bir yer vermesi ile üslup bakımından dikkat çekmektedir. Bu çalışmada bilişsel dilbilimin kuramları ve yöntemlerine dayanılarak Kutadgu Bilig'de *elig* sözcüğüyle kurulmuş deyimlerin anlamları incelenmektedir. Bilişsel dilbilim alanında deyimler insanın kavramsal dizgesinin ürünleri olarak nitelendirilmektedir. Bilişsel dilbilim alanında kavramsal metafor, kavramsal metonimi gibi bilişsel mekanizmaların deyimlerin oluşumunda etkili olduđu iddia edilmektedir. Çalışmanın temel amacı, fiziksel aktivitelerin çoğunun gerçekleştirilmesinde önemli bir rol oynayan vücut parçasını ifade eden *elig* sözcüğüyle kurulmuş deyimlerin yapısında etkili olan bilişsel mekanizmaları incelemektir.

Anahtar sözcükler: Kutadgu Bilig, Türkçe, Elig, Deyim, Bilişsel Dilbilim.

* Prof. Dr. Zenitsa Üniversitesi, Felsefe Fakültesi, Türk Dili ve Edebiyatı Bölümü, edina262@gmail.com, Orcid No: 0000-0002-2737-8359

* Dr. Öğr. Üyesi, Zenitsa Üniversitesi, Felsefe Fakültesi, Türk Dili ve Edebiyatı Bölümü, basicmirza99@gmail.com, Orcid No: 0000-0001-7898-4757

Makale Gönderilme Tarihi: 15 Ekim 2020 Makale Kabul Tarihi: 20 Kasım 2020

Makale Türü: Araştırma Makalesi

**COGNITIVE LINGUISTIC ANALYSIS OF THE PHRASEMES IN
KUTADGU BILIG WHERE LEXEME *ELIG* (HAND / FIST) APPEARS
AS A COMPONENT**

Edina SOLAK, Mirza BAŠIĆ

Abstract

After accepting Islam, Turks met with a completely new culture they started inheriting along with the fundamental features of their pre-Islamic cultural heritage. *Kutadgu Bilig* is a work created in that period and it is very important from the aspect of Turkish culture, Turkish language and Turkish literature. Yusuf Has Hâcib completed this work in 1070 and dedicated it to Karakhanid ruler Tavgaç Buğra Han. *Kutadgu Bilig* is a didactic work. The main topic of the work is “the ideal human being“. The work explains how a human being should behave to be happy in both worlds. Using certain words enables advising rulers and thus explains what an ideal government should be like. Yusuf Has Hâcib in *Kutadgu Bilig* attaches particular importance to proverbs and phrasemes to attract even greater attention of readers and impose further influence on them. *Kutadgu Bilig* particularly attracts attention with its language and style, primarily because proverbs and phrasemes take a very important place in this work. Relying on the fundamental aspects of cognitive linguistics, this paper analyses the meaning of phrasemes in *Kutadgu Bilig* where lexeme *elig* (*hand / fist*) appears as a somatic component. There is a claim in cognitive linguistics stating that the meaning of phrasemes is motivated by human conceptual system. Cognitive linguistics considers that the meaning of phrasemes is based on cognitive mechanisms, such as conceptual metaphor and conceptual metonymy. The primary objective of the paper is to point out the cognitive mechanisms motivating the meaning of phrasemes where lexeme *elig* (*hand / fist*) appears as a component, marking a part of human body with a very important role in almost all physical activities.

Keywords: *Kutadgu Bilig*, Turkish Language, *Elig* (*hand / fist*), Phraseme, Cognitive Linguistics.

Giriő

Türk kültürel gelişimine büyük katkı sağlayan Kutadgu Bilig, İslamî Türk Edebiyatının en önemli eserlerinden biridir. Kültür, yönetim ve toplumsal tarih açısından önemini kaybetmeyen Kutadgu Bilig bir siyasetname ve bir nasihatname olarak nitelendirilebilmekte ve Türklerin 11. yüzyılda yaşadıkları çevrenin ilmî ve felsefe birikimi hakkında çok önemli bilgiler vermektedir (Külekçi, 2005: 20).

Balasagunlu Yusuf 6645 beyitten ve 88 başlıktan oluşan Kutadgu Bilig’i Karahanlı hükümdarı Tavgaç Buğra Han’a sunmuş ve bu eseriyle Kâşgar sarayında önemli makamlardan biri olan “Has Hâcib“lik unvanını almıştır (Köprülü, 1981: 165).

Baştan sona 4 sembolik şahsiyetin diyaloglarından ve münazaralarından oluşan Kutadgu Bilig, Türkçenin 11. yüzyılda bilim ve sanat dili olarak kullanıldığını göstermektedir. Yusuf Has Hâcib’in eseri Türk dilinin 11. yüzyılda bilim ve sanat dili olarak kullanıldığını ve Türkçenin Arapça, Farsça gibi eski ve kitabî dillerle bu alanlarda boy ölçüşebileceğini gösterdiği için son derece önemli bir eser olarak kabul edilmektedir (Ercilasun, 2007: 293; Akar, 2012: 143).

Kutadgu Bilig'deki anlatımın sık sık hikmetli sözlere dayalı beyitlerle süslenmesi ve beslenmesi eserin bir siyasetname niteliği taşımasının sebeplerinden biridir. Bunun yanında eser tasvirlere önemli bir yer vermesi ile üslup bakımından dikkat çekmektedir. Bu tasvirlerin orijinal benzetmelere dayandırıldığı yerlerde üslup daha canlı ve çekici olmaktadır (Korkmaz, 2007: 27-28).

Kutadgu Bilig okuyucu üzerinden etki bırakmak ve okuyucunun dikkatini daha fazla çekebilmek için atasözlerine ve deyimlere önemli bir yer vermesi ile de üslup bakımından dikkat çekmektedir. Kutadgu Bilig içerdiği özellikler ile Türk dilinin işlek yapısını en iyi yansıtan eserlerden biri olarak nitelendirilebilmektedir (Nalbant, 2002: 53; Batur & Gölcü, 2013: 201).

Kutadgu Bilig’in günümüze ulaşan üç nüshası bulunmaktadır: Herat, Kahire ve Fergana. Herat nüshası 1439 yılında Herat’ta; Kahire nüshası Kahire Hidiv Kütüphanesinde; Fergana nüshası Türkistan’ın Nemengen şehrinde bulunmuştur. Türk Dil Kurumu 1942-1943 yılları arasında bu üç nüshanın tıpkıbasımını yapmıştır (Akar, 2012: 145).

Bu çalışmada bilişsel dilbilimin kuramları ve yöntemlerine dayanılarak Kutadgu Bilig’de *elig* sözcüğüyle kurulmuş deyimlerin anlamları incelenmektedir. Çalışmanın temel amacı, fiziksel aktivitelerin çoğunun gerçekleştirilmesinde önemli bir rol oynayan vücut parçasını ifade eden *elig*

sözcüğüyle kurulmuş deyimlerin yapısında etkili olan bilişsel mekanizmaları incelemektir.

Deyimler ve Bilişsel Dilbilim

Geleneksel anlayıőta deyimler bir kavramı, bir durumu, ya çekici bir anlatımla ya da özel bir yapı içinde belirten ve çoğunun gerçek anlamlarından ayrı bir anlamı bulunan kalıplaşmış sözcük topluluğu olarak nitelendirilmektedir. Başka bir deyişle, deyimler günlük hayatı içeren, az sözle çok kavram ve yargının dile getirildiđi keskin ifadelerdir. Deyimler mecaz anlam taşıyan ve bir milletin kültürünü, tarihini, geleneklerini ve adetlerini yansıtan kalıplaşmış söz öbekleridir (Aksoy, 1989: 52; Sarıtaş, 2012: 175; Paşalıođlu, 2016: 92).

Bilişsel dilbilim alanında ise insan bilişinin önemli bir bölümünün deyimler tarafından oluşturulduđu iddia edilmektedir. İnsanın kavramsal dizgesinin ürünleri olarak nitelendirilen deyimlerin anlamlarının kavramsal metafor, kavramsal metonimi gibi bilişsel mekanizmalar tarafından motive edildiđi öne sürölmektedir. Bilişsel dilbilim yaklaşımına göre, kavramsal metafor, kavramsal metonimi gibi bilişsel mekanizmalar deyimlere yansıtılmaktadır (Lakoff, 1987: 447; Kövecses & Szabó, 1996: 330; Gibbs, 1997: 142; Peçenek & Ay, 2010: 244; Barçot, 2017: 40).

Geleneksel anlayıőta metaforun edebiyatta bir söz figürü olarak kullanıldıđı açıklanmaktadır. Fakat, bilişsel dilbilim yaklaşımına göre, kavramsal metafor günlük hayatın bir parçasıdır. Bilişsel dilbilim alanında kavramsal metaforların sadece edebiyatta deđil, günlük hayatta da sık sık kullanıldıđı öne sürölmektedir. “Kavramsal metafor günlük davranıő ve düşünce kalıplarımızın bir parçasıdır. Kavramsal metafor dünyayı kavramsallaştırmada önemli rol oynamaktadır. Metafor, göreceli olarak daha soyut ve yapılandırılmamıő bir alanı (hedef alan) daha somut ve daha iyi yapılandırılmıő bir alanla (kaynak alan) eşleştirerek anlamamızı sađlar“ (Lakoff, 1993: 204).

Hedef alan ve kaynak alan olarak adlandırılan iki kavramsal alandan oluşan kavramsal metafor HEDEF ALAN KAYNAK ALANdır tarzıyla gerçekleştirilmektedir. Kaynak alan, insanın başka bir kavramsal alanı anlayabilmesi için kullanılan ve daha somut olan kavramsal alandır. Hedef alan ise kaynak alanı anlatan metaforik ifadelerle anlaşılan ve daha soyut olan kavramsal alandır. Bireyler hedef alanı anlamak için kaynak alanı kullanmaktadırlar (Lakoff & Johnson, 1980: 4-6; Lakoff & Turner, 1989: 60-65; Kövecses, 2010: 4; Stanojević, 2013: 54-55; Arıca-Akkök, 2015: 18).

Örneđin, *kulađına gel-* deyiminde ANLAMAK İŐİTİMDİR kavramsal metaforunun etkili olduđu görölmektedir. İőitme duyusu insanın temel

deneyimlerinden biridir. Temel anlamları iŐitme duyusu ve algısına dayanan sözcüklerin *anlamak* gibi anlamlarda kullanılabilmesi, bireylerin anlama aktivitesini iŐitme duyusu ve algısına benzeterek iki aktiviteyi aynı kategoride sınıflandırmasıyla açıklanabilmektedir. Başka bir deyiŐle, bireyler iŐitme algısını kullanarak daha soyut deneyim olan anlama aktivitesini anlamaya çalışmaktadırlar (Kerovec & Öner, 2018: 8; Solak & BaŐic, 2020: 144-145).

Bir biliŐsel mekanizma olarak nitelendirilen kavramsal metonimi bir varlıđı (araç) onunla iliŐkisi başka bir varlık (hedef) ile tanımlamak için kullanılmaktadır. Kavramsal metoniminin tek bir alan veya alanı matrisi içindeki eŐlemeleri içermesi, bu biliŐsel mekanizmayı alanlar arası eŐlemeler içeren kavramsal metafordan ayıran önemli bir özelliktir (Kövecses & Radden, 1998: 39; Özer, 2017: 297).

Örneđin, *kulađını aç-* deyiminde DİKKAT İÇİN KULAK kavramsal metonimisinin etkili olduđu anlaŐılmaktadır. Bireyler, kulađın iŐitmenin gerçekteŐmesinde önemli bir rol oynayan vücut parçası olduđunu ve iŐitme duyusunun dikkatlilik algısında önemli bir rol oynadıđını bilmektedirler. Bu yüzden *kulađını aç-* deyiminde kulak organı dikkatlilik algısıyla eŐleŐmektedir (Solak & BaŐic, 2020: 143).

Kutadgu Bilig'de Elig Sözcüğüyle Kurulmuş Deyimler

Vücut parçalarını ifade eden sözcükler kavramsal metafor ve kavramsal metonimi gibi biliŐsel mekanizmalar aracılıđıyla diđer anlamsal alanların üzerine kolay eŐlendiđi için anatomik isimler deyimlerin yapısında önemli bir yere sahiptir (Özkan & Şadiyeva, 2003: 137; Chen, 2005: 2; Özer, 2017: 299). Vücut parçalarını ifade eden sözcüklerle kurulmuş deyimler Kutadgu Bilig'de de önemli bir yere sahiptir. Kutadgu Bilig'de 121 somatik deyim bulunmaktadır. *Elig* sözcüğüyle kurulmuş 29 deyim bulunmaktadır (Önler, 1999: 119).

(48) *kıyamette körkit tolun teg yüzün*
elig tuttaçı kıl ilahi özin

(48) *Kıyamette dolunay gibi yüzünü göster;*
*ey Tanrım, kendisini bana **Őfaatçı kıl**.*

(1154) *kutulđu yirim yok yitürdüm bilig*
*seniň rahmetiň **tutsu emdi elig***

(1154) *Sığınacak yerim yok, artık bir Őey bilmiyorum;*
*senin rahmetin **tutsun elimi Őimdi**.*

- (1176) *orunçun ya malın itilmez işim*
***elig tuttaçı** yok bu kün bir kişim*
- (1176) *Rüşvet veya mal ile işim düzeltilemez,*
*bugün **elimden tutacak** kimsem yoktur.*
- (1607) *ilig köñliñe sığdı erse tapuğ*
***elig birdi** devlet açıldı kapuğ*
- (1607) *Hükümdar hizmetinden memnun kaldıkça,*
*mutluluk ona **el verdi** ve kapılar açıldı.*
- (2181) *yanut birdi ögdülmiş aydı ilig*
*vezir boldı beglerke **sunğu elig***
- (2181) *Ögdülmiş yanut verdi dedi ki: Ey hükümdar,*
vezir beylerin eli demektir; onlar işleri bu eller ile görürler.
- (2507) *iki neñ kişide bulunsa ilig*
*añar birmegil iş **uzatma elig***
- (2507) *Ey hükümdar, bir insanda şu iki şey varsa,*
*ona iş verme ve **yakınlık gösterme.***
- (3240) *halal dünya kazğan çığayka üle*
*kişi **elgi tutğıl** yanut kıl yüle*
- (3240) *Helal dünyalık kazan ve fakirlere dağıt;*
*insanlara **yardım ett**, onlara güler yüzle davran.*

Kutadgu Bilig'in 48., 1154., 1176., 1607., 2181., 2507. ve 3240. beyitlerinde kullanılan ve "yardım etmek, yardımcı olmak" anlamını taşıyan *elig tut-*, *elig bir-*, *elig sun-* ve *elig uzat-* deyimlerinin YARDIM ETME kavramsal alanına doğru genişlediğinin farkına varılabilmektedir. Bireyler, el organının fiziksel aktivitelerin çoğunun gerçekleştirilmesinde önemli bir rol oynayan vücut parçası olduğunu bilmektedirler. Bu yüzden *elig tut-*, *elig bir-*, *elig sun-* ve *elig uzat-* deyimlerinde el organı fiziksel aktiviteler ile eşleşmektedir. Kutadgu Bilig'in 48., 1154., 1176., 1607., 2181., 2507. ve 3240. beyitlerinde kullanılan *elig tut-*, *elig bir-*, *elig sun-* ve *elig uzat-* deyimlerinde el organı fiziksel aktiviteler ile eşleştiği için FİZİKSEL AKTİVİTE İÇİN EL (ELİG) kavramsal metonimisinin etkili olduğu görülmektedir.

Elig tut-, *elig bir-*, *elig sun-* ve *elig uzat-* deyimleri günümüz Türkiye Türkçesinde de kullanılmaktadır. *Elig tut-* deyimini *elinden tut-* deyimini ile; *elig bir-* deyimini *el ver-* deyimini ile; *elig sun-* ve *elig uzat-* deyimlerini *el uzat-* deyimini ile eş anlamlıdır.

- (3042) *sav altun bile bertse begler elig*
kılıcsız tili birle evrer elig
(3042) *Altın vere vere eli nasır tutan beyler*
memleketi kılıç kullanmadan söz ile idare eder.

- (5904) *üçünçi elig yazsa bolsa akı*
tegürse budunka bağırsaklıkı
(5904) *Üçüncüsü açık elli ve cömert olmak,*
halka karşı şefkat göstermek.

Kutadgu Bilig'in 3042. ve 5904. beyitlerinde kullanılan ve “cömert davranmak“ anlamını taşıyan *elig bert-* ve *elig yaz-* deyimlerinin CÖMERTLİK kavramsal alanına girdiği anlaşılmaktadır. *Elig bert-* ve *elig yaz-* deyimlerinde insanın elde tuttuğu malzeme insanın sahip olduğu şey olarak metaforize edilmektedir. Bu yüzden çözülmüş olan el cömertlik olarak nitelendirilmektedir. Bu durumda BİR ŞEYE SAHİP OLMAK BİR ŞEYİ ELDE TUTMAKTIR kavramsal metaforunun etkili olduğunu söylemek mümkündür.

Elig bert- ve *elig yaz-* deyimleri günümüz Türkiye Türkçesinde kullanılan ve “cömertlik“ anlamını taşıyan *eli açık* deymiyle yakın anlamlıdır.

- (2799) *kerek elgi berk sak kereksiz akı*
saçılmasa ötrü ağı kaznakı
(2799) *Hazine ve servetin israf edilmemesi için hazinedar*
eli sıkı ve ihtiyatlı olmalı; cömertlik gereksiz.

- (5075) *neteg beg bolur ol bodunka uluğ*
tili yalğan erse kör elgi kuruğ
(5075) *Yalancı ve cimri kişi*
nasıl halka beylik edebilir.

2799. ve 5075. beyitlerde kullanılan ve “tutumlu, cimri, eli sıkı“ anlamını taşıyan *elgi berk* ve *elgi kuruğ* deyimlerinin CİMRİLİK kavramsal alanına genişlediğinin farkına varılabilmektedir. *Elgi berk* ve *elgi kuruğ* deyimlerinde de BİR ŞEYE SAHİP OLMAK BİR ŞEYİ ELDE TUTMAKTIR kavramsal metaforunun etkili olduğu anlaşılmaktadır. Çözülmüş olan el cömertlik olarak nitelendirilirken kuru ve sıkı olan el cimrilik olarak ele alınmaktadır. Bu yüzden 2799. ve 5075. beyitlerde kullanılan *elgi berk* ve *elgi kuruğ* deyimlerinin anlamının BİR ŞEYE SAHİP OLMAK BİR ŞEYİ ELDE TUTMAKTIR kavramsal metaforu tarafından motive edildiği görülmektedir.

Elgi berk deyimini günümüz Türkiye Türkçesinde kullanılan ve “cimrilik“ anlamını taşıyan *eli sıkı* deyimiyile yakın anlamlıdır.

(3254) *idi yakşı aymış büğü bilgi kiş
muni işke tutğul ayâ elgi kiş*

(3254) *Bilgisi geniş hakîm çok yerinde söylemiş;
buna göre hareket et, ey eli açık insan.*

(4416) *tariğçi kişiler bolur elgi kiş
bayat birmişinde tutar köñli kiş*

(4416) *Çiftçilerin elleri geniş olur;
Tanrının verdiğini geniş gönülle sarf ederler.*

3254. ve 4416. beyitlerde kullanılan ve “zengin, varlıklı“ anlamını taşıyan *elgi kiş* deyiminin ZENGİNLİK kavramsal alanıyla ilişkili olduğu görülmektedir. *Elgi kiş* deyiminde büyük ve geniş el zenginlik olarak ele alınmaktadır. Çok malzeme tutabilen büyük ve geniş el zenginlik olarak ele alınmaktadır. Bu durumda BİR ŞEYE SAHİP OLMAK BİR ŞEYİ ELDE TUTMAKTIR kavramsal metaforunun etkili olduğunu söylemek mümkündür.

Elgi kiş deyimini günümüz Türkiye Türkçesinde kullanılan ve “zengin, varlıklı“ anlamını taşıyan *eli geniş* deyimiyile yakın anlamlıdır.

(477) *ğariblik yirinde kerek bolğa neş
bu elgim tarusa sarığ kılğa eñ*

(477) *Gurbet elde insana mal gerekir;
elim daralırsa, bu benim yüzümü sarartır.*

(2815) *muñadsa tapuğçi elig tarlıkın
begi eştip idsa açığ yarlığın*

(2815) *Hizmetkâr darlıkta kalır ve muhtaç duruma düşerse,
onun sıkıntısını duyan bey ihsan fermanını göndermelidir.*

(4540) *elig tarlıkı tegse emdi saña
kişike muñadma ay ersig toña*

(4540) *Elin dara girerse, ey mert yiğit,
başkalarına bundan sızlanma.*

Kutadgu Bilig'in 477., 2815. ve 4540. beyitlerinde kullanılan ve “yoksunluk“ anlamını taşıyan *elgi taru-*, *elig tarlıkı teg-* ve *elig tarlıkı* deyimlerinin YOKSUNLUK kavramsal alanına girdiği görülmektedir. *Elgi kiş* deyiminde büyük ve geniş el zenginlik olarak ele alınırken *elgi taru-*, *elig tarlıkı teg-* ve *elig tarlıkı* deyimlerinde küçük ve dar el yoksunluk olarak

nitelendirilmektedir. Çok malzeme tutamayan küçük ve dar el yoksunluk olarak ele alınmaktadır. Bu yüzden Kutadgu Bilig'in 477., 2815. ve 4540. beyitlerinde kullanılan *elgi taru-*, *elig tarlıkı teg-* ve *elig tarlıkı* deyimlerinde de BİR ŐEYE SAHİP OLMAK BİR ŐEYİ ELDE TUTMAKTIR kavramsal metaforunun etkili olduđu anlaşılmaktadır.

Elgi taru- ve *elig tarlıkı* deyimleri günümüz Türkiye Türkçesinde kullanılan *eli daral-* ve *eli dar* deyimleriyle yakın anlamlıdır.

(1416) *örüg bol amul bol tüzün bol silig*
*kamuğ edgülikke **tegürgil elig***

(1416) *Sakin, halim selim ve yumuŐak huylu ol*
*ve böylelikle bütün iyiliklere **elini uzat.***

(1493) *kiŐig erken öğret oğulka bilig*
*kiŐigde bilig bilse **kötrür elig***

(1493) *Oğula bilgiyi küçükken öğret;*
*küçüklüğünde bilgi öğrenirse hayatta **başarılı olur.***

(1845) *kiŐi yılka birle adırtı bilig*
*bilig birle yaljuk **kötürdi elig***

(1845) *İnsanı hayvandan ayıran Őey bilgidir;*
*insanoğlu bilgiyle **hâkim vaziyete geçmiştir.***

(2006) *kimiñde uvut bolsa kılka silig*
*kamuğ teñsiz işke **tegürmez elig***

(2006) *Hayâ sahibi kiŐinin doğası yumuŐak olur;*
*kendisine yakıŐmayan hiçbir işe **el sürmez.***

(2068) *üküŐ el tutayın tese ay ilig*
*üç iş kılğu ötrü **yetilse elig***

(2068) *Ey hükümdar, bir çok memleketleri elde etmek*
*istersen, **yapabilirsen** Őu üç işi yap.*

(2605) *kayu işke bilge yetürdi bilig*
*anı yetti tuttu **tegürdi elig***

(2605) *Bilge hangi işte bilgisini kullanırsa,*
*ona ulaşır; onu tutar ve **elde eder.***

(2624) *tetiglik bile bolsa erke bilig*
*tözü işke **tegrür bu bilgi elig***

(2624) *İnsanda zekâ ile birlikte bilgi de bulunursa,*
*o bu bilgisiyle her işte **başarılı olur.***

(3063) *inançlıđ bađırsak bŷtŷn sen silig
kŷnilik bile sen **kŷtŷrdŷy elig***

(3063) *Gŷvenilir, iten bađlı, dođru ve temizsin;
bŷtŷn hareketlerin hep **dođruluk yolunda olmuŐtur.***

(3137) *yanut birdi ŷgdŷlmiŐ aydı ilig
esen bolsu iŐke **yetilgey elig***

(3137) *ŐgdŷlmiŐ yanut verdi ve dedi ki: Hŷkŷmdar
sađ olsun, **iŐ yapacak** kiŐiler her zaman bulunur.*

(3467) *bayat birdi erdi ukuŐ ŷg bilig
tŷzŷ edgŷlŷkke **tegŷrdŷm elig***

(3467) *Tanrı bana anlayıŐ, akıl ve bilgi verdi ve ben bu sayede
her tŷrlŷ iyiliđi yapmaya **muvaŐfak oldum.***

1416., 1493., 1845., 2006., 2068., 2605., 2624., 3063., 3137. ve 3467. beyitlerde kullanılan ve “baŐarılı olmak, becerikli olmak, baŐarmak, yapabilmek, arzusuna ulaŐmak“ anlamını taŐıyan *elig tegŷr-*, *elig kŷtŷr-* ve *elig yetil-* deyimlerinin BECERİKLİLİK kavramsal alanına geniŐlediđi gŷrŷlmektedir. Bireyler, el organının fiziksel aktivitelerin gerekleŐtirilmesinde ŷnemli bir rol oynadıđını bilmektedirler. Bir insanın bir fiziksel aktivitede baŐarılı olabilmesi iin ellerinin becerikli olması gerekmektedir. Bu yŷzden *elig tegŷr-*, *elig kŷtŷr-* ve *elig yetil-* deyimlerinde becerikli eller baŐarılı aktiviteler ile eŐleŐmektedir. 1416., 1493., 1845., 2006., 2068., 2605., 2624., 3063., 3137. ve 3467. beyitlerde kullanılan *elig tegŷr-*, *elig kŷtŷr-* ve *elig yetil-* deyimlerinde becerikli eller baŐarılı aktiviteler ile eŐleŐtiđi iin BECERİKLİLİK İİN EL (ELİG) kavramsal metonimisinin etkili olduđu anlaŐılmaktadır.

Elig tegŷr- ve *elig yetil-* deyimleri gŷnŷmŷz Tŷrkiye Tŷrkesinde kullanılan *eli deđ-* ve *eli er-* deyimleriyle yakın anlamlıdır.

(890) *isiz baŐ kŷtŷirse kŷr edgŷ yiter
bu edgŷ **elig balsa** isiz kiter*

(890) *Kŷtŷ serbest kalırsa, iyi ortadan kaybolur;
hâkim iyi olursa, onun halkı da ŷŷphesiz iyi olur.*

(1037) *kamuđ ilke **kıldı** kŷr **elgi uzun**
boyun egdi dŷŐmân kiterdi ŷziŷn*

(1037) *Bŷtŷn memleket ŷzerinde ona **nŷifuz verdi**;
dŷŐmanı boynunu eđip ordadan kayboldu.*

- (1463) *isiz kulkı tutma ay **elgi uzun**
isiz kalk ultur ikigün ajun*
- (1463) *Ey **iktidar sahibi**, kötü hareketleri benimseme;
kötü hareket seni her iki dünyada inletir.*
- (1464) ***uzun boldı elgin** bodunka yakın
fūsusun keçer bu tiriglik bakın*
- (1464) ***İktidara geldin** ve halka yakın oldun;
dikkat et, sonra bu ömür yazıkla, vahla geçer.*
- (1765) *kamuğ ilke kıldı kör **elgi uzun**
uzun boldı elgi yorık til sözün*
- (1765) *Bütün memlekete onu **hâkim kıldı**;
o her işte **kudret ve nüfuz sahibi** oldu.*
- (1965) *kamuğ edgüke **bolsa elgi uzun**
uvutluğ silig hem kılınçı tüzün*
- (1965) *Her türlü iyiliğe **el uzatmalı**;
hayâ sahibi, yumuşak huylu ve doğası asil olmalıdır.*
- (2197) *uruğluğ kişiler kılınçı silig
vefa birle halkka **yadığlı elig***
- (2197) *Soylu insanların hareketi zarif olur;
onlar **ellerini** halk üzerine vefayle **uzatır**.*
- (2269) *yanut birdi ögdülmiş aydı ilig
yağıka tuçı **bolsu üstey elig***
- (2269) *Ögdülmiş yanıt verdi ve dedi ki: Ey hükümdar,
düşmana karşı her zaman **üstün ol** dedi.*
- (2968) *tapuğçı bile begler **elgi uzar**
tapuğçı bile erklig il kend tüzzer*
- (2968) *Beyler hâkimiyetlerini hizmetkârlar sayesinde **elde eder**;
hükümdar memleketini hizmetkârlarla düzenler.*
- (4261) *negü tir eşitgil yağılamış er
yağısı özele **elig bulmuş er***
- (4261) *Düşmanla çarpışmış ve düşmanını **alt etmiş**
olan insan ne der, dinle.*

890., 1037., 1463., 1464., 1765., 1965., 2197., 2269., 2968. ve 4261. beyitlerde kullanılan ve “yönetmek, egemen olmak, egemen duruma gelmek,

birine / bir Őeye hâkim olmak“ anlamını taşıyan *elig bul-*, *elgi uzun kıl-*, *elgi uzun bol-*, *elig yad-*, *elig ūsteŋ bol-* ve *elgi uza-* deyimlerinin EGEMENLİK kavramsal alanıyla iliŐkili olduĐu gŖrūlmektedir. *Elig bul-*, *elgi uzun kıl-*, *elgi uzun bol-*, *elig yad-*, *elig ūsteŋ bol-* ve *elgi uza-* deyimlerinde BİR ŐEYE HÂKİM OLMAK BİR ŐEYİ ELDE TUTMAKTIR kavramsal metaforunun etkili olduĐunun farkına varılabilmektedir. İnsanlar araçları elleriyle yönetmektedirler. Bu yüzden *elig bul-*, *elgi uzun kıl-*, *elgi uzun bol-*, *elig yad-*, *elig ūsteŋ bol-* ve *elgi uza-* deyimlerinde insanın elde tuttuĐu Őey insanın yönettiĐi Őey olarak ele alınmaktadır. Bu durumda BİR ŐEYE HÂKİM OLMAK BİR ŐEYİ ELDE TUTMAKTIR kavramsal metaforunun etkili olduĐunu söylemek mūmkūndūr.

Elig bul-, *elgi uzun kıl-*, *elgi uzun bol-*, *elig yad-*, *elig ūsteŋ bol-* ve *elgi uza-* deyimleri gūnūmūz Tūrkiye Tūrkçesinde kullanılan *eli uzun* deyimiyile yakın anlamlıdır.

(3469) *sini me tiler emdi ilig bu kūn*

elig bir kılıp yazsa beglig tūgūn

(3469) *El ele verip beylik dūĐūmūnū çŖzmek iin*
hūkūmdar bugūn seni de istiyor.

Kutadgu Bilig'in 3469. beyitinde kullanılan ve “birlikte çalıŐmak, el birliĐi etmek“ anlamını taşıyan *elig bir kıl-* deyiminin BİRLİKTELİK kavramsal alanına girdiĐi gŖrūlmektedir. *Elig bir kıl-* deyiminin anlamının BİRLİK OLMAK BİRBİRİNİN ELİNİ TUTMAKTIR kavramsal metaforuna dayalı olduĐunun farkına varılabilmektedir. Bireyler tokalaŐarak bir iŐte birlikte çalıŐacaklarını gŖstermektedirler. BŖylelikle *elig bir kıl-* deyiminde el birliĐi birliktelik olarak metaforize edilmektedir. Bu durumda BİRLİK OLMAK BİRBİRİNİN ELİNİ TUTMAKTIR kavramsal metaforunun etkili olduĐu gŖrūlmektedir.

Elig bir kıl- deyimi gūnūmūz Tūrkiye Tūrkçesinde kullanılan ve “birliktelik“ anlamını taşıyan *el birliĐi et-* deyimiyile yakın anlamlıdır.

(1853) *kayuka elig ursa itlū barır*

kayuka sŖzi tegse yetlū barır

(1853) *Nereye eli dokunursa orası dūzelir;*
sŖzū nereye eriŐirse orası o sŖze uyar.

1853. beyitte kullanılan ve “bir iŐi yapmaya kalkıŐmak, el atmak, el sūrmek“ anlamını taşıyan *elig ur-* deyiminin GAYRET ETME kavramsal alanına geniŐlediĐinin farkına varılabilmektedir. *Elig ur-* deyiminin anlamının GAYRET İİN EL (ELİG) kavramsal metonimisi tarafından motive edildiĐi

anlaŐılmaktadır. Bireyler, fiziksel aktivitelerin çoęunun el organına dayalı olduęunu bilmektedirler. Bu yüzden 1853. beyitte kullanılan *elig ur-*deyiminde el ile dokunuş gayret ile eşleşmektedir. Bu durumda GAYRET İÇİN EL (ELİG) kavramsal metonimisinin etkili olduęunu söylemek mümkündür.

Elig ur- deyimi günümüz Türkiye Türkçesinde kullanılan *eli dokun-*deyimiyle yakın anlamlıdır.

(1115) *bu ay toldının kör ięi aęrudı*
*umınçsız bolup candın **elgin yudı***

(1115) *Ay-Toldı'nın hastalığı aęırlaŐtı*
*ve ümidini keserek canından **elini yudu.***

1115. beyitte kullanılan ve “umut kesmek“ anlamını taşıyan *elig yu-*deyiminin UMUTSUZLUK kavramsal alanına girdięi görülmektedir. *Elig yu-*deyiminin anlamının FİZİKSEL AKTİVİTE İÇİN EL (ELİG) kavramsal metonimisine dayalı olduęunun farkına varılabilmektedir. Bireyler, el organının fiziksel aktivitelerin çoęunda etkili olduęunu bilmektedirler. Bu yüzden *elig yu-*deyiminde ellerin bir şeyden çekiliŐi vazgeçiş ve umutsuzluk algısıyla eşleşmektedir. Bu durumda *elig yu-*deyiminin oluşumunda FİZİKSEL AKTİVİTE İÇİN EL (ELİG) kavramsal metonimisinin etkili olduęu anlaŐılmaktadır.

(4527) *yime edgü tutęil **elig asrakıę***
yigü içgü birgil bütür oprakię

(4527) *Bir de **hizmetçilere** iyi davran;*
onlara yiyecek içecek ver, giyeceklerini eksik etme.

Kutadgu Bilig'in 4527. beyitinde kullanılan ve “birinin hâkimiyeti altında bulunmak“ anlamını taşıyan *elig asrakı* deyiminin BAĞIMLILIK kavramsal alanıyla iliŐkili olduęu anlaŐılmaktadır. *Elig asrakı* deyiminin anlamının BİR ŞEYE HÂKİM OLMAK BİR ŞEYİ ELDE TUTMAKTIR kavramsal metaforu tarafından motive edildięi görülmektedir. *Elig asrakı* deyiminde el organının altındakiler birinin hâkimiyeti altında bulunanlar olarak metaforize edilmektedir. Bu durumda *el asrakı* deyiminin anlamının BİR ŞEYE HÂKİM OLMAK BİR ŞEYİ ELDE TUTMAKTIR kavramsal metaforuna dayalı olduęunu söylemek mümkündür.

(5467) *yanut birdi ögdülmüŐ aydı ilig*
*kamuę işke **öędin yorıtsun elig***

(5467) *ÖgdülmüŐ yanıt verdi ve dedi ki:*
*Hükümdar **önceden her türlü tedbiri alsın.***

5467. beyitte kullanılan ve “önceden görüp önlemini almak“ anlamını taşıyan *öyđin elig yorit-* deyiminin DİKKATLİLİK kavramsal alanına doğru genişlediğinin farkına varılabilmektedir. *Öyđin elig yorit-* deyiminin oluşumunda FİZİKSEL AKTİVİTE İÇİN EL (ELİG) kavramsal metonimisinin etkili olduğu anlaşılmaktadır. *Öyđin elig yorit-* deyiminde el hareketleri dikkatli davranışlar ile eşleşmektedir. Bu durumda FİZİKSEL AKTİVİTE İÇİN EL (ELİG) kavramsal metonimisinin etkili olduğunu söylemek mümkündür.

(2514) *başıñ kolsa begler sözün söyleme
yana **elke yazma** başıñı yime*

(2514) *Başını korumak istersen, beylerin söylemesi gereken sözleri
sen söyleme, memlekete karşı **suç işleyip** kendi başını yeme.*

(2516) *telim körmişim bar tegimsiz kişi
turup **elke yazdı** kesildi başı*

(2516) *Çok görmüşümdür, liyakatsiz kişiler günün birinde
memlekete karşı **suç işlemiş** ve başları kesilmiştir.*

(4121) *ikinc **yazmasa elke** tursa köni
özün ked küdezse bu bulğak küni*

(4121) *İkincisi dürüst olmalı ve **memlekete sadık kalmalı**;
karışıklık günlerinde kendisini iyice gözetmeli.*

2514., 2516. ve 4121. beyitlerde kullanılan ve “suç işlemek, kötülük yapmak“ anlamını taşıyan *elke yaz-* deyiminin SUÇ İŞLEME kavramsal alanına girdiği görülmektedir. *Elke yaz-* deyiminin anlamının KÖTÜLÜK KİRLİLİKTİR kavramsal metaforu tarafından motive edildiğinin farkına varılabilmektedir. *Elke yaz-* deyiminde kirli eller kötü davranışlar ve suç davranışları olarak metaforize edilmektedir. Bu durumda *elke yaz-* deyiminin anlamının KÖTÜLÜK KİRLİLİKTİR kavramsal metaforuna dayalı olduğunu söylemek mümkündür.

(3983) *neñi bolmasa er alıp birgüke
elig kışğa boldı kamuğ edgüke*

(3983) *Verecek malı olmazsa,
insan hiçbir iyiliğe **el uzatamaz.***

(4296) *uzunluk tilese özün hem sözüg
elig kışğa tutğul kutuldu özün*

(4296) *Hem kendinin hem sözünün nüfuzunu kırmamak istersen,
her işe **karışma**; bu suretle bunu sağlamış olursun.*

(6079) ***elig kışğa tuttum** tavar tirmedim*

hava arzularka köñül birmedim
(6079) ***Elimi kısa tuttum, mal toplamadım,***
heva ve arzulara gönül vermedim.

Kutadgu Bilig'in 3983., 4296. ve 6079. beyitlerinde kullanılan ve "ulaşamamak, yetersiz kalmak, kanaatkâr olmak" anlamını taşıyan *elig kısğa bol-* ve *elig kısğa tut-* deyimlerinin BİR ŞEYE ULAŞAMAMA kavramsal alanıyla ilişkili olduğu anlaşılmaktadır. *Elig kısğa bol-* ve *elig kısğa tut-* deyimlerinin anlamının oluşumunda FİZİKSEL AKTİVİTE İÇİN EL (ELİG) kavramsal metonimisinin etkili olduğunun farkına varılabilmektedir. Elleri kısa olan insan herhangi bir şeye dokunmakta zorlanmaktadır. *Elig kısğa bol-* ve *elig kısğa tut-* deyimlerinde kısa eller bir şeye ulaşamamak algısıyla eşleşmektedir. Bu durumda FİZİKSEL AKTİVİTE İÇİN EL (ELİG) kavramsal metonimisinin etkili olduğunu söylemek mümkündür.

Sonuç

Çalışmamızda bilişsel dilbilim kuramları ve yöntemlerine dayanılarak Kutadgu Bilig'de *elig* sözcüğüyle kurulmuş deyimler incelenmiştir. Araştırmamızda örnek olarak aldığımız beyitlerde, *elig* sözcüğüyle kurulmuş deyimlerin oluşumunun kavramsal metafor, kavramsal motonimi gibi bilişsel mekanizmalara dayalı olduğu görülmüştür. Kutadgu Bilig'in araştırmamızın konusunu ilgilendiren beyitlerinde, BİR ŞEYE SAHİP OLMAK BİR ŞEYİ ELDE TUTMAKTIR kavramsal metaforunun *elig bert-* (bkz. 3042. b.), *elig yaz-* (bkz. 5904. b.), *elgi berk* (bkz. 2799. b.), *elgi kuruğ* (bkz. 5075. b.), *elgi kiñ* (bkz. 3254., 4416. b.), *elgi taru-* (bkz. 477. b.), *elig tarlıkı teg-* (bkz. 4540. b.), *elig tarlıkı* (bkz. 2815. b.) deyimlerinin oluşumunda etkili olduğu anlaşılmıştır. Bunun yanında, BİR ŞEYE HÂKİM OLMAK BİR ŞEYİ ELDE TUTMAKTIR kavramsal metaforunun *elig bul-* (bkz. 890., 4261. b.), *elgi uzun kıl-* (bkz. 1037. b.), *elgi uzun bol-* (bkz. 1463., 1464., 1765., 1965. b.), *elig yad-* (bkz. 2197. b.), *elig üsteñ bol-* (bkz. 2269. b.), *elgi uza-* (bkz. 2968. b.), *elig asraki* (bkz. 4527. b.) deyimlerinin yapısında etkili olduğunun farkına varılabilmektedir. Çalışmamızda verilen beyitlerde, *elig bir kıl-* (bkz. 3469. b.) deyiminin oluşumunun BİRLİK OLMAK BİRBİRİNİN ELİNİ TUTMAKTIR kavramsal metaforuna dayalı olduğu görülmüştür. *Elke yaz-* (bkz. 2514.; 2516., 4121. b.) deyiminin anlamının KÖTÜLÜK KİRLİLİKTİR kavramsal metaforu tarafından motive edildiği anlaşılmıştır.

Araştırmamızda örnek olarak aldığımız beyitlerde, FİZİKSEL AKTİVİTE İÇİN EL (ELİG) kavramsal metonimisinin *elig tut-* (bkz. 48., 1154., 1176., 3240. b.), *elig bir-* (bkz. 1607. b.), *elig sun-* (bkz. 2181. b.), *elig uzat-* (bkz. 2507. b.), *elig yu-* (bkz. 1115. b.), *öñdin elig yorit-* (bkz. 5467. b.), *elig kısğa bol-* (bkz. 3983. b.), *elig kısğa tut-* (bkz. 4296., 6079. b.) deyimlerinin

oluşumunda etkili olduğunun farkına varılabilmektedir. BECERİKLİLİK İÇİN EL (ELİG) kavramsal metonimisinin *elig tegür-* (bkz. 1416., 2006., 2605., 2624., 3467. b.), *elig kötür-* (bkz. 1493., 1845., 3063. b.), *elig yetil-* (bkz. 2068., 3137. b.) deyimlerinin yapısında etkili olduğu görülmüştür. *Elig ur-* (bkz. 1853. b.) deyiminin anlamının GAYRET İÇİN EL (ELİG) kavramsal metonimisine dayalı olduğu anlaşılmıştır.

Çalışmamızda verilen beyitlerde, *elig tut-*, *elig bir-*, *elig sun-*, *elig uzat-*, *elig bert-*, *elig yaz-*, *elgi berk*, *elgi kiş*, *elgi taru-*, *elig tarlıkı*, *elig tegür-*, *elig yetil-*, *elig bul-*, *elgi uzun kıl-*, *elgi uzun bol-*, *elig yad-*, *elig üsteş bol-*, *elgi uza-*, *elig bir kıl-*, *elig ur-* deyimleriyle yakın anlamalı olan *elinden tut-*, *el ver-*, *el uzat-*, *eli açık*, *eli sıkı*, *eli geniş*, *eli daral-*, *eli dar*, *eli değ-*, *eli er-*, *eli uzun*, *el birliği et-*, *eli dokun-* deyimlerinin günümüz Türkiye Türkçesinde kullanıldığının farkına varılabilmektedir.

Kaynakça

- Akar, A. (2012). *Türk Dili Tarihi "Karahanlı Türkçesi İle Yazılmış Eserler"*. İstanbul: Ötüken Neşriyat.
- Aksoy, Ö. A. (1989), *Atasözleri ve Deyimler Sözlüğü 1-2*. 5. Baskı. İstanbul: İnkılâp Kitapevi.
- Arıca-Akkök, E. (2015). "Sözvarlığı Öğretiminde Bilişsel Yaklaşımlar". *Dil Eğitimi ve Araştırmaları Dergisi*, 1/3, 15-28.
- Barçot, B. (2017). *Lingvokulturologija i zoonimska frazeologija*. Zagreb: Hrvatska sveučilišna naklada.
- Batur, Z. & Gölcü, İ. (2013). "Kutadgu Bilig'de Anlatımı Güçlendiren Materyaller: İkna Etme Teknikleri". *Türkiye Sosyal Araştırmalar Dergisi*, 17 (2), 169-202.
- Chen, J. (2005). "Comparisons of English & Chinese Body-part Metaphorization Cognitions". *Journal of Liaocheng University*, 1/3, 1-29.
- Ercilasun, A. B. (2007). *Türk Dili Tarihi*. Ankara: Akçağ Yayınları.
- Gibbs, R. W. (1997). "Metaphor in Idiom Comprehension". *Journal of Memory and Language*, vol. 37, 141-154.
- Kerovec, B. & Öner, Ö. (2018). "Türkçe Göz ve Hırvatça Oko Adlarından Türemiş Deyimler, Sözcükler ve Soyut Anlamları Üzerine Karşılaştırmalı Analiz", *Osmanlı Mirası Araştırmaları Dergisi*, 5/11, Burdur, 7-17.

Korkmaz, Z. (2007). “İlk Müslüman Türk Devletlerinde Dil ve Edebiyat“. *Türk Dili Üzerine Araştırmalar III*, Ankara: Türk Dil Kurumu Yayınları, 20-35.

Köprülü, M. F. (1981). *Türk Edebiyatı Tarihi*. İstanbul: Ötüken Neşriyat.

Kövecses, Z. & Szabó, P. (1996). “Idioms: A View from Cognitive Semantics“. *Applied Linguistics*, 17/3, 326-355.

Kövecses, Z. & Radden, G. (1998). “Metonymy: developing a cognitive linguistic view“. *Cognitive Linguistics*, 9/1, 37-77.

Kövecses, Z. (2010). *Metaphor: A Practical Introduction*. 2. Baskı. Oxford: Oxford University Press.

Külekçi, N. (2005). *Yusuf Has Hacip – Kutadgu Bilig’den Seçmeler*. İstanbul: Toker Yayınları.

Lakoff, G. & Johnson, M. (1980). *Metaphors We Live By*. Chicago: Chicago University Press.

Lakoff, G. (1987). *Women, Fire and Dangerous Things: What Categories Reveal about the Mind*. Chicago: Chicago University Press.

Lakoff, G. & Turner, M. (1989). *More Than Cool Reason: a Field Guide to Poetic Metaphor*. Chicago: Chicago University Press.

Lakoff, G. (1993). “The contemporary theory of metaphor“. In: Ortony A, editor. *Metaphor and Thought*. Cambridge: Cambridge University Press, 202-251.

Nalbant, M. V. (2002). “Kutadgu Bilig’de Kısaltma Grupları“. *Türkbilig, Türkoloji Araştırmaları*, 3, 53-62.

Önler, Z. (1999), “Kutadgu Bilig’de Yer Alan Deyimler“, *Türk Dilleri Araştırmaları*, C. 9, 119-186.

Özer, S. (2017), “Türkçede Vücut Organ Adı Olarak 'Kulak' Sözcüğünün Kavramsal İçeriğine Bilişsel Yaklaşım“. *Turkish Studies*, 12/7, Ankara, 291-310.

Özkan, F. & Şadiyeva, G. (2003). “Somatik Deyimler“. *Bilig*, S. 24, 135-157.

Paşalıoğlu, C. (2016). “Ruşça ve Türkçe Deyimlerde ‘Baş’ ve ‘Göz’ Kavramları (Kültürdilbilimsel Çözümleme)“. *International Congress on Social Sciences*, Antalya, 92-104.

Peçenek, D. & Ay, S. (2010). “Deyim Tanımlama Sürecinde Bilişsel Biçem Farklılıklarının ve Bağlam Bilgisinin Rolü“. 24. *Ulusal Dilbilim*

E. SOLAK, M. BAŐIĆ

ÇAKŪ Sosyal Bilimler Enstitüsü Dergisi/ Journal of Institute of Social Sciences

Cilt: 11, Sayı: 2, Kasım 2020 / Volume: 11, Issue: 2, November 2020: 325-342.

Kurultayı Bildirileri, ODTŪ Eğitim FakŪltesi Yabancı Diller Eğitimi Bölümü, Ankara, 244-256.

Sarıtaő, S. (2012). “Türk KŪltŪründe YŪzle İlgili Deyim ve AtasŪzleri Ūzerine Bir Çalıőma“. *Selçuk Ūniversitesi Sosyal Bilimler Enstitüsü Dergisi*, 28/2012, Konya, 175-181.

Solak, E. & Baőić, M. (2020). “Kulak Sŵzcŵgŵyle Kurulmuő Deyimlerin Biliősel Dilbilim Açıısından İncelenmesi“, *Çankırı Karatekin Ūniversitesi Sosyal Bilimler Enstitüsü Dergisi*, 11/1, 138-150.

Stanojević, M. M. (2013). *Konceptualna metafora: temeljni pojmovi, teorijski pristupi i metode*. Zagreb: Biblioteka Srednje Europe.

MRP TABANLI STOK YÖNETİMLERİ İÇİN TALEP DEĞİŞİMİNE DUYARLI DİNAMİK QR MODELİ

Lütfi APİLİOĞULLARI*

Öz

İmalat endüstrisindeki en önemli konulardan biri malzeme stok yönetimi ve optimizasyon konusudur. Birçok üretim işletmesinde, dinamik ortamlar için uygun olmayan mevcut malzeme planlama algoritmasının kullanılması nedeniyle depolarında fazla ve eski malzemeler görülebilir. Bu sonuç, şirketlerin iş sonuçlarını olumsuz yönde etkiler. İşletme sermayesi stoklara bağlandığı için gerektiğinde kullanılamaz, operasyon maliyetler artar ve üretim zamanı uzar.

Klasik malzeme ihtiyaç planlaması (MRP: Material Requirement Planning) yazılımlarında çalışan statik EOQ (Ekonomik Sipariş Miktarı) modelleri, talebin sabit ve öngörülebilir olduğu durumlarda stok yönetiminde uygun bir alternatif olabilmektedir. Ancak talep değişkenliği karşısında her zaman çok doğru sonuçlar üretmemekte ve stok seviyeleri istenilen seviyelere indirgenememektedir. Bu durum karşısında işletmelerin, her defasında doğru sipariş miktarını belirleyebilmeleri için MRP sistemlerinden talep değişimini sürekli izlemeleri ve gerektiği anlarda malzemelerin sipariş miktarları ve yeniden sipariş verme seviyelerini sürekli olarak güncellemeleri gereklidir. İşletme stoklarında binlerce malzeme olduğu göz önünde bulundurulduğunda, bu sürecin insan emeği ile yapılabilmesi pek olanaklı gözükmemektedir.

Bu çalışmada, malzeme ihtiyaç planlama sürecinin talep değişkenliğine karşı daha duyarlı olmasını sağlayacak akıllı ve dinamik bir model algoritması önerilmiştir. Önerilen modelin analitik formülleri çıkarılmış, bilgisayar ortamında simülasyonları yapılarak geçerliliği test edilmiş ve modelin doğru sonuçlar ürettiği gözlenmiştir. Çalışma sonucunda stok seviyelerinin, MRP sistemleri arkasında çalışacak dinamik ve akıllı algoritmalar üzerinden aşağı alınabileceği sonucuna ulaşılmıştır.

Anahtar Kelimeler: Dinamik EOQ, MRP Algoritması, Stok Yönetimi.

* Dr. Öğr. Üyesi, Fenerbahçe Üniversitesi, Mühendislik ve Mimarlık Fakültesi, Endüstri Mühendisliği Bölümü, Lutfi.apiliogullari@leanofis.com Orcid No: 0000-0003-3389-9094

Makale Gönderilme Tarihi: 22 Nisan 2020 Makale Kabul Tarihi: 4 Ekim 2020

Makale Türü: Araştırma Makalesi

A DYNAMIC QR MODEL SENSITIVE TO DEMAND CHANGE FOR MRP-BASED STOCK MANAGEMENT

Lütfi APİLİOĞULLARI

Abstract

One of the main issues in manufacturing industry is materials stock management and optimization subject. In many manufacturing businesses it can have seen excess and obsolete materials in their warehouse due to using of existing materials planning algorithm that is not suitable for dynamic environments. This result affects company's business results in a negative way. It causes working capital to be spent on stocks, increasing operating costs and production time.

Static eoq (Economic Order Quantity) models running in classic material requirement Planning (MRP) software can be a suitable alternative to inventory management when demand is constant and predictable. But in the face of demand variability, it cannot always produce very accurate results and inventory levels cannot be reduced to the desired levels. In the face of this situation, businesses need to constantly monitor the change in demand from MRP systems and constantly update the order quantities and reorder levels of materials when necessary, so that they can determine the correct order quantity each time. Considering that there are thousands of materials in the operating stocks, it seems unlikely that this process can be done with human labor.

In this study, an intelligent and dynamic model algorithm has been proposed that will allow the material needs planning process to be more sensitive to demand variability. Analytical formulas of the proposed model were extracted, their validity was tested by performing simulations in a computer environment, and it was observed that the model produced accurate results. As a result of the study, it was concluded that stock levels can be lowered through dynamic and intelligent algorithms that will work behind MRP systems.

Keywords: Dynamic EOQ, MRP Algorithm, Stock Management

Giriş

Malzeme ihtiyaç planlaması ve stok yönetimi konusu üretim endüstrisi işletmelerinin sıkı takip ettiği konuların başında gelmektedir. Sürekli değişen

ve öngörülemeyen müşteri beklentilerine zamanında/hızlı cevap verebilmek için bazı malzemelerin sürekli stoklarda olması istenirken; operasyonel verim ve karlılık açısından ise malzeme stoklarının olabildiğince az olması gereklidir (Apilioğulları, 2017). Bir paradoksa benzeyen bu sürecin etkin yönetimi, günümüz rekabet koşullarında giderek daha fazla önem arz etmektedir.

Günümüz üretim işletmelerinde bu sürecin etkin yönetilebilmesi için MRP (Material Requirement Planning) yazılımlarından faydalanılmaktadır (Massahian ve Godichaud, 2014). Bu yazılımların temel çalışma prensibi malzeme stok miktarının belirlenen seviyenin altına düştüğünde (RoP: Reorder Point), tanımlanan kadar siparişin (Q: Order Quantity) otomatik olarak sistem tarafından açılması konseptine dayanır (Apilioğulları, 2010). QR politikası olarak tanımlan bu sistemde ana tema stok seviyesi 'R' nin altına düştüğünde 'Q' kadar siparişin açılmasıdır (Sarkar, 2012).

QR stratejisinin etkin çalışabilmesi için MRP sistemine her malzeme için 'Q' ve 'R' değerlerinin girilmesi; girilmesi için hesaplanması/belirlenmesi gereklidir. Hesaplama ya da belirleme kapsamında temelde iki tür yaklaşım vardır: 1.Sezgisel, 2.Analitik yaklaşım. Sezgisel yaklaşım deneyimler ve tahminler sonucunda elde edilen varsayımlar ile elde edilir. Ancak, yanılma payı oldukça yüksektir. Analitik yaklaşımda ise gelecek tahminlemesi ve sisteme girilecek 'Q' ve 'R' değerleri matematiksel modellemeler üzerinden yapılır (Levi ve Kaminski, 2014). Örneğin, işletme açısından optimum

sipariş miktarının bulunabilmesi için $Q = \sqrt{\frac{2KD}{h_c}}$ formülünden; yeniden

sipariş seviyesinin belirlenebilmesi için $RoP = \frac{K}{360} \times LT$ formüllerinden faydalanılır (Apilioğulları, 2010). Analitik yöntemlerle sezgisel yöntemlere göre daha çok tutarlı sonuçlar elde edilir. QR politikasının MRP sistemi üzerinden etkin bir şekilde yürütülmesi için Q ve R miktarlarının doğru olması ilk koşuldur. Çünkü MRP sistemine hangi miktar tanımlanmış ise sistem o kadarlık sipariş açar. QR politikası için gerekli olan ikinci ön koşul ise değişen talepler doğrultusunda değişim gösteren Q ve R miktarlarının güncellenerek MRP sistemine yeniden tanımlanmasının gerekliliğidir. Eğer sisteme bir müdahalede bulunulmaz ise MRP sistemi sürekli olarak önceden tanımlanmış Q ve R değerleri üzerinden süreci yönetir. Ancak, Q ve R hesaplanmasında kullanılan ve formülü etkileyen bileşenler zamanla değişir. Bunun sonucunda Q ve R değerleri de değişim gösterir. Örneğin, 'Q' hesaplaması formülündeki 'K: Talep' miktarının değişken olması doğrudan 'Q' sipariş miktarının değişimine neden olmaktadır.

Ancak, MRP sistemleri ‘Q’ hesaplamasını malzeme sisteme tanıtılırken bir defaya mahsus yapmakta, ilerleyen dönemlerdeki sipariş miktarlarını talep dalgalanmalarındaki değişimleri göz önüne almadan ilk sefer yapılan hesaplamadaki değerler (yeniden sipariş seviyesi ve sipariş miktarı) üzerinden belirlemektedir. Bunun sonucunda ‘Q’ sipariş miktarı talep değişkenliğine karşı duyarlı olamamakta, sürekli ve sabit olarak ilk hesaplanan değerler üzerinden sipariş açmakta ve bu durum stok azlığına ya da fazlalığına sebep olabilmektedir. Bu durumun etkisini azaltmak için malzeme planlamacılar zaman zaman manuel yöntemlerle malzemelerin Q ve R değerlerini değiştirmek istese de bazı işletmelerde binlerce malzeme olduğu düşünüldüğünde bu sürecin insan gücü ile sağlıklı ve efektif yapılabilmesi pek olanaklı değildir (Eynan ve Kropp. 2007).

İşletmelerin bu sorununu çözebilmek ve stok miktarlarını olması gereken seviyelerde tutabilmeleri için MRP sisteminin sürekli güncel Q ve R değerleriyle çalışır durumda olması gereklidir. Bunun için de MRP sisteminin her malzemenin Q ve R değerlerini değişen koşullar altında sürekli güncellemesi gereklidir. Bu da ancak MRP sisteminin arkasında otomatik çalışacak bir algoritma ile gerçekleştirilebilir.

Değişime etki eden talep (K), sipariş maliyeti (D), teslimat süresi (LT), stok maliyeti (hc) gibi birçok faktör vardır. Bu çalışmada değişime en kolay/sık etki eden talep dalgalanmaları (K) karşısında (diğer faktörler bu çalışmada sabit kabul edilmiştir) güncel Q değerini hesaplayarak, her sipariş döneminde güncel Q değerine göre sipariş bilgisi veren bir algoritma modeli önerisinde bulunulmuş, model excel üzerinde simülasyona tabi tutularak çalışırılığı test edilmiştir. Önerilen algoritmanın MRP sistemine entegre edilmesi ile MRP sistemi her yeniden sipariş seviyesine geldiğinde; geçmiş verileri baz alarak güncel Q ve R değerlerini kendisi hesaplayabilir ve insan müdahalesine gerek kalmadan doğru Q seviyeleriyle siparişler açılarak, stok yönetiminde düzenleme yapılabilir.

1. Malzeme Planlama ve Ekonomik Sipariş Miktarı

Malzeme planlaması her malzeme grubu için farklı şekilde yapılır. Her üründe olan ya da çok sık kullanılan bir malzeme ile oldukça nadir kullanılan bir malzemenin stok planlaması aynı şekilde yapılmaz. Malzemenin kullanım sıklığı, paha değeri, hacmi gibi faktörlerin malzeme planlama sürecinde etkileri vardır.

Bu çalışmada tüketim miktarı kriterine göre tedarik edilen malzeme grupları için irdelemelerde bulunulmuştur.

1.1 ABC Analizi

İşletme içinde kullanılan malzemeleri gruplamak için farklı yöntemler kullanılır. ABC analizi malzemelerin tüketim miktarına göre gruplandırılması yöntemidir. ABC analizinde malzemeler pareto analizi ile üç ana gruba ayrılırlar: A, B ve C grupları (Levi ve Kaminski, 2014).

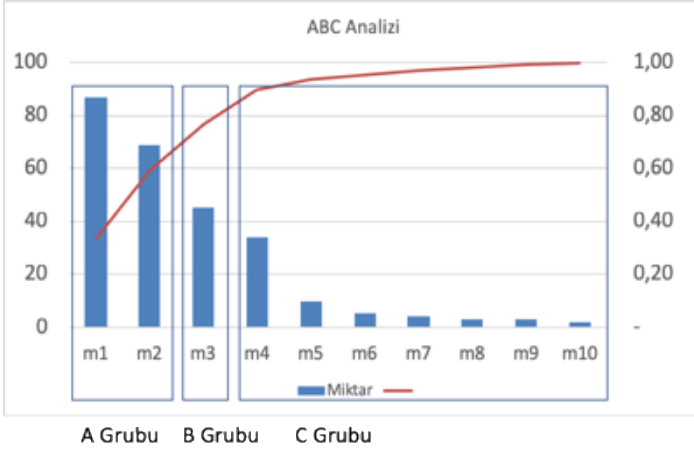

Şekil 3: Pareto Yöntemiyle ABC Analizi

A Grubu: Toplam miktarın ilk yüzde 60'ına giren, kullanımı çok sık ve her zaman işletme stoklarında olması beklenen malzemelerdir. Bu malzemeler 'çok kullanılan (high runner)' olarak tanımlanır.

B Grubu: Bu gruba giren pareto analizinde yüzde 60 ile yüzde 80 arasını oluştururlar. Ne çok sık ne de oldukça az kullanılırlar. Bu gruba giren malzemeler 'tekrar eden (repeater)' olarak tanımlanırlar ve stoklarda olup, olmaması işletme stratejisine göre değişkenlik gösterebilir.

C Grubu: Siparişe bağımlı olarak nadiren ya da çok az kullanılan malzemelerdir. Bu malzemeler genelde stoklarda bulundurulmaz. Siparişe göre tedarik edilirler ve 'az kullanılan (stranger)' olarak tanımlanırlar).

1.2 Ekonomik Sipariş Miktarı (EOQ)

A grubu malzemeler her daim stokta bulunması gereken, düzenli tedariki olan malzemelerdir. Bu gruba giren malzemelerin stok pozisyonlaması ve tedarik etme stratejilerinin operasyonel karlılığa doğrudan etkisi vardır (Levi ve Kaminski, 2014). Gerek malzemeyi gereğinden fazla almamak gerekse satın alma maliyetlerini asgari düzeye çekebilmek için bu sürecin optimum seviyelerde yönetilmesi gerekir (Ghasemi ve Nadjafi, 2013) Tedarik sürecinde satın alma süreci maliyeti iki bileşenden oluşur: 1. Stok maliyeti,

2. Sipariş verme maliyeti. Her iki maliyetin toplamı gerçek maliyeti oluşturur. İdealde toplam maliyetin en düşük olduğu yer ekonomik sipariş verme miktarı olarak tanımlanır ve EOQ ile gösterilir (Hossein ve Hosein, 2020).

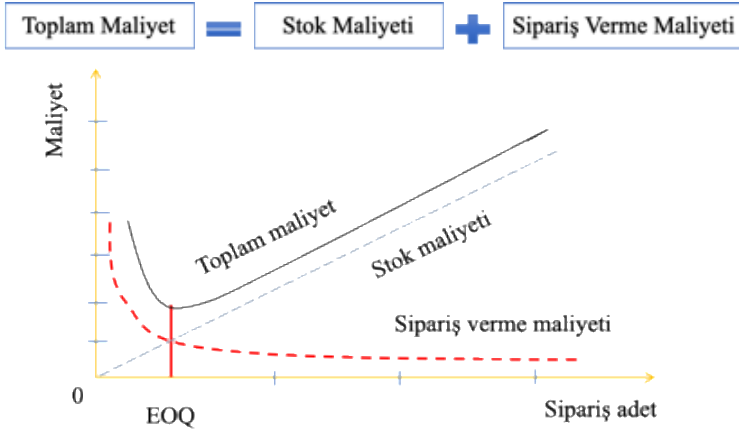

Şekil 4: Ekonomik Sipariş Miktarı (EOQ)

Ekonomik sipariş miktarı hesaplamasında kullanılan notasyonlar Tablo 1’de belirtilmiştir.

Tablo 13: Notasyonlar

K	Dönemsel talep
D	Birim sipariş verme maliyeti
h_c	Birim stok elde tutma maliyeti
Q	Ekonomik sipariş miktarı (EOQ: Economical Order Quantity)
STM	Stokta tutma maliyeti
SVM	Sipariş verme maliyeti

STM (Carrying Cost), elde tutma maliyeti (holding cost) ve malzemenin stokta ne kadar süre kaldığı ile ilintilidir. Stok miktarı arttıkça stokta tutma

maliyeti de artar. Her seferinde Q miktarında sipariş verilir; stok miktarı sifıra indiğinde yeniden Q miktarında sipariş açılacağı düşünülürse ortalama stok miktarı $(Q+0) / 2$ formülünden $Q/2$ olduğu hesaplanır. Ortalama stok, elde tutma maliyeti ile çarpılarak stokta tutma maliyeti hesaplanır.

$$STM = \frac{Q}{2} x h_c \quad (2.1)$$

SVM (Ordering Cost), kaç defa sipariş verildiği ve D ile ilintilidir. Sipariş miktarı artıkça sipariş verme maliyeti azalır.

$$SVM = \frac{K}{Q} x D \quad (2.2)$$

Birçok firma sipariş verme maliyetlerini aşağı çekebilmek için sipariş büyüklüğünü artırır. Ancak bu yöntem aynı zamanda stok miktarını da artıracığı için stokta tutma maliyetleri de artar. Bu durumun tam aksi durumda yani siparişin küçük ve çok sık verilmesi durumunda stokta tutma maliyetleri azalırken, sipariş verme maliyetleri artar. Bu nedenle ekonomik sipariş miktarı her iki maliyetin eşit olduğu ya da toplam maliyetin en düşük olduğu yer olarak tanımlanır.

$$SVM = STM$$

$$\frac{K}{Q} x D = \frac{Q}{2} x h_c$$

$$Q = \sqrt{\frac{2KD}{h_c}} \quad (2.3)$$

Literatürde, ekonomik sipariş miktarı ve dinamik modelleme üzerine oldukça çalışma yapılmasına karşın MRP arkasında çalışacak talep değişimine duyarlı akıllı algoritma tasarımı üzerine çok fazla sayıda çalışmaya rastlanmamıştır. Agarwal (2014), çalışmasında sabit periyot, sabit miktar üzerine hibrid model çalışmaları yapmış ancak önerilen sistemin değişime karşı duyarlılığına değinmemiştir. Ghasemi (2013) ise sipariş miktarının değişimini stokun elde tutulması açısından; Chang (1999) talep değişiminin sipariş miktarına etkisini irdelemiş, süreci formülüle etmiş ancak MRP ile ilişkisine değinmemiştir.

2. Önerilen Algoritma

Model önerilmeden önce gerekliliğinin araştırılması sürecinde MRP kullanan otuz üretim işletmesi malzeme planlama yöneticisi ile birebir görüşmeler yapılmış ve şu sorular sorulmuştur.

2.1 Anket Soruları ve Değerlendirmesi

Ankette toplam üç soru sorulmuştur. EOQ hesaplamasını nasıl yapıyorsunuz? Sezgisel / Analitik

MRP de EOQ güncellemesi yapılıyor mudur? Yapılıyor ise MRP sistemi kendisi mi güncelliyor yoksa siz manuel mi yapıyorsunuz? MRP sisteminizin otomatik olarak EOQ değerini hesaplamasını ve bunu her sipariş öncesi güncel analitik sonrasında kendiliğinden yapmasını ister miydiniz? Kesinlikle evet, olabilir, gerek yok.

Otuz farklı işletmede yapılan anket sonuçlarına göre işletmelerin yirmi dört tanesinde analitik EOQ hesaplaması yapmadan, sezgisel yaklaşımlar üzerinden MRP sistemine yeniden sipariş seviyesi (RoP) ve sipariş miktarı (order quantity) bilgisini girmekte olduğu, geri kalan altı işletmenin EOQ hesaplamasının MRP sistemi üzerinden analitik olarak yapıldığı; EOQ ve yeniden sipariş seviyesi güncellemesinin hiçbir işletmenin MRP'sinde otomatik yapılmadığı, sadece 3 işletmede düzenli aralıklar ile bu işlemin manuel olarak yapıldığı; EOQ güncellemesinin otomatik olarak sistem tarafından yapılabilmesinin olumlu olacağı izlenimi edinilmiştir. Her işletme MRP sisteminin otomatik olarak EOQ hesabı yapması sorusuna evet cevabı vermiştir. Buradan çıkan sonuca göre otomatik EOQ hesaplaması yapan bir algoritmanın bir gereksinim olduğu görülmektedir.

2.2 Önerilen Algoritmanın Çalışma Prensibi

Algoritmanın temelinde her sipariş verme sürecinde Q ve R değerlerinin, dinamik olarak yeniden hesaplanması mantığı yatmaktadır. Sistem bir tahmin ya da bir hesaplama dayalı elde edilen referans veriler ile sürece başlamaktadır. Zaten normal şartlarda da MRP sistemlerine bir defa girilen Q ve R değerlerinin hesaplanmasında kullanılan K değeri için öngörüle bulunularak hesaplamalar yapılmaktadır. O nedenle algoritmanın başlangıç değeri ile normal şartlarda elde edilen Q ve R değerleri arasında fark yoktur.

Algoritmanın en önemli karakteristiği başlangıçta stokta Q kadar bulunan malzeme miktarının tüketim sonucunda yeniden sipariş verme seviyesine düştüğünde, bir sonraki siparişi açmadan önce o zamana kadar olan gerçek tüketim miktarına göre ortalama günlük tüketimi hesaplaması, günlük tüketimi 360 ile çarparak (bir yıl 360 alınmıştır) yeni yıllık talep miktarını (Kn) hesaplaması ve yeni Kn değerine göre açılacak yeni sipariş seviyesi

(Q_n) ile bir sonraki yeniden sipariş açma seviyesi değerlerinin hesaplamasıdır. Algoritma bu işlemi her yeniden sipariş açma döneminde, o ana kadar olan tüm geçmiş verileri kullanarak hesaplama yaptığı için her yeni sipariş döneminde daha doğru sonuçlar üretebilmektedir.

Modelde kullanılan notasyonlar Tablo 2’de belirtilmiştir.

Tablo 2: Algoritmada Kullanılan Notasyonlar

K_n	Dönemsel talep (başlangıç ön görüşü K_0 , ilerili dönem hesaplamaları K_n)
Q_n	Dönemsel ekonomik sipariş miktarı (başlangıç öngörüsü Q_0 , ileriki dönem hesaplamaları Q_n)
	$Q_0 = \sqrt{\frac{2K_0D}{h_c}}$
D	Birim sipariş verme maliyeti (bu çalışmada değişmediği varsayılmıştır)
h_c	Birim stok elde tutma maliyeti (bu çalışmada değişmediği varsayılmıştır)
RoP_n	Dönemsel yeniden sipariş verme miktarı (başlangıç hesaplaması RoP_0 , ilerili dönem hesaplamaları RoP_n)
	$RoP_0 = \frac{K_0}{360} \times LT$
t_0	Sürecin başlatıldığı ilk referans tarih.
t_n	Dönem için stok miktarının yeniden sipariş verme seviyesine düştüğü tarih.
Δt_n	Toplam geçen süre $\Delta t_n = t_n - t_0$
dc_n	Dönemsel günlük tüketim miktarı
LT	Sipariş verme ile gelmesi arasında geçen süre (bu çalışmada sabit alınmıştır)

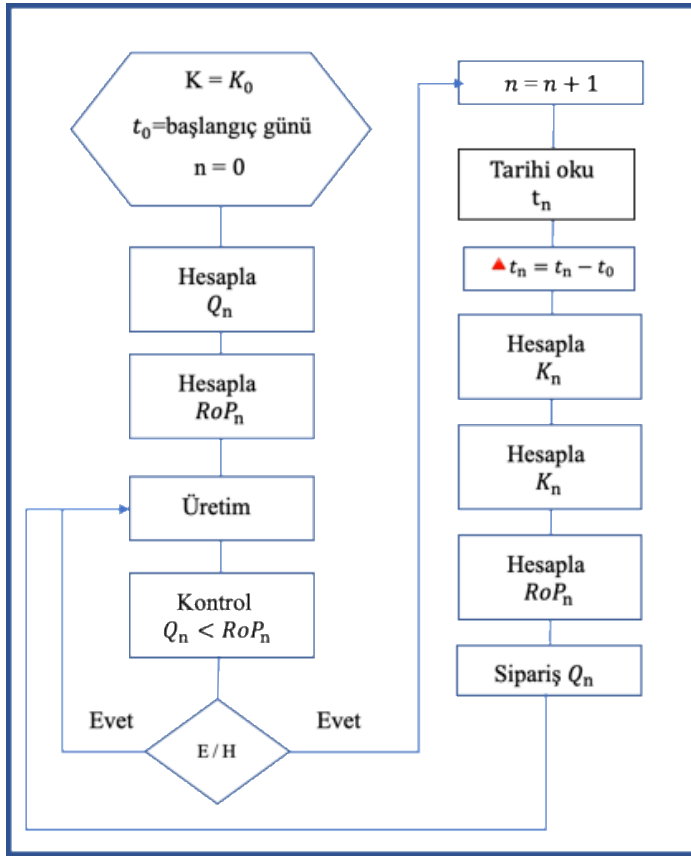

Şekil 5:Önerilen Dinamik QR Algoritması

2.3 Algoritmanın Çalışması ve Hesaplamalar

Başlangıç periyodu için Q_0 ve RoP_0 değerleri öngörülen ' K_0 ', ' D ', ' h_c ' ve ' LT ' değerlerine bağlı olarak aşağıdaki formüllere göre hesaplanır. Sistem t_0 anında ilk siparişini açar ve sisteme Q_0 miktarında malzeme girişi olur. Üretim yapıldıkça stok azalır ve stok miktarı RoP_0 seviyesinin altına düştüğü t_1 zamanında yeniden sipariş açılması gereklidir.

$$Q_0 = \sqrt{\frac{2K_0D}{h_c}} \quad (3.1)$$

$$RoP_0 = \frac{K_0}{360} \times LT \quad (3.2)$$

Malzeme stok miktarı yeniden sipariş verme seviyesinin altına düşünce sistem t_1 tarihini kayıt altına alır ve $\Delta t_1 = t_1 - t_0$ hesaplaması ile Q_0 seviyesinden RoP_0 seviyesine kadar geçen süreyi; $(Q_0 - RoP_0)$ hesaplaması

ile Δt_1 zamanına kadar olan tüketimi hesaplar. İlk periyod içinde gerçekleşen dc_1 günlük tüketim miktarını hesaplar.

$$dc_1 = \frac{(Q_0 - RoP_0)}{\Delta t_1} \quad (3.3)$$

Bir sonraki dönemler için geçerli olan dc_0 değeri için yine benzer işlem uygulanır. Başlangıç anı t_0 zamanından t_n anına kadar olan süre $\Delta t_n = t_n - t_0$ formülüyle; toplam tüketim miktarı ise o ana kadar olan tüm tüketimlerin toplanması ile elde edilir. Toplam tüketimin, toplam zamana bölünmesi ile güncel dc_n (günlük tüketim miktarı) hesaplanır.

$$dc_2 = \frac{(Q_0 + Q_1 - RoP_1)}{\Delta t_2}$$

$$dc_3 = \frac{(Q_0 + Q_1 + Q_2 - RoP_2)}{\Delta t_3}$$

$$dc_n = \frac{(Q_0 + Q_1 + \dots + Q_{n-1} - RoP_{n-1})}{\Delta t_n} \quad (3.4)$$

Buradan yola çıkarak dc_n genel formülü aşağıdaki gibi tanımlanabilir.

$$dc_n = \frac{(\sum_{i=0}^{n-1} Q_i) - RoP_{(n-1)}}{\Delta t_n} \quad (3.5)$$

Bulunan değer 360 (bir yıl 360 gün alınmıştır) ile çarparak bir sonraki periyod için kullanılacak yıllık yeni tüketim miktarı olan K_n hesaplanır.

$$K_1 = dc_0 \times 360 \quad (3.6)$$

Buradan yola çıkılarak K_n aşağıdaki şekilde hesaplanır.

$$K_n = \frac{(\sum_{i=0}^{n-1} Q_i) - RoP_{(n-1)}}{\Delta t_n} \times 360 \quad (3.7)$$

Bu periyotta (ve diğer tüm periyotlarda) 'D', ' h_c ' ve 'LT' değişkenlerinin sabit olduğu varsayılarak yeni hesaplanan K_n değerine göre ilgili periyodun Q_n seviyesi aşağıdaki formüle göre hesaplanır.

$$Q_1 = \sqrt{\frac{2K_1 D}{h_c}}$$

$$Q_1 = \sqrt{\frac{2K_1 D K_0}{h_c K_0}}$$

$$Q_1 = \sqrt{\frac{2K_0DK_1}{h_cK_0}}$$

$$Q_1 = \sqrt{\frac{2K_0D}{h_c}} \sqrt{\frac{K_1}{K_0}}$$

$$Q_1 = Q_0 \sqrt{\frac{K_1}{K_0}} \quad (3.8)$$

Buradan yola çıkarak n. periyod için gerekli olan Q_n hesaplaması aşağıdaki şekilde formülize edilebilir.

$$Q_n = Q_0 \sqrt{\frac{K_n}{K_0}} \quad (3.9)$$

K_n ve Q_n hesaplandıktan sonra yeni dönem için yeniden sipariş seviyesi hesaplanmalıdır. Bunun için aşağıdaki formül kullanılır.

$$RoP_0 = dc_0x LT$$

$$RoP_1 = dc_1x LT$$

$$\frac{RoP_0}{RoP_1} = \frac{dc_0x LT}{dc_1x LT}$$

$$RoP_1 = \frac{dc_1x RoP_0}{dc_0}$$

$$RoP_1 = \frac{dc_1x RoP_0}{K_0/360}$$

$$RoP_1 = \frac{(K_1/360)x RoP_0}{K_0/360}$$

$$RoP_1 = \frac{K_1}{K_0} x RoP_0 \quad (3.10)$$

Buradan yola çıkarak n. periyod için gerekli olan RoQ_n hesaplaması aşağıdaki şekilde formülize edilebilir.

$$RoP_n = \frac{K_n}{K_0} x RoP_0 \quad (3.11)$$

MRP sistemi hesaplanan Q_1 değerine göre sipariş açar ve yeni sipariş dönemi Q_2 hesaplaması, stok miktarı RoP_1 seviyesine düşünceye kadar başlamaz. Stok miktarı yeniden sipariş seviyesinin altına düştüğünde sistem t_2 tarihini kayıt altına alır, $\Delta t_2 = t_2 - t_0$ hesaplaması ile Q_0 seviyesinden RoP_1 seviyesine kadar geçen süreyi; $(Q_0 + Q_1 - RoP_1)$ hesaplaması ile Δt_2 zamanına içinde olan tüketimi hesaplar. Bu periyod içinde gerçekleşen dc_1 günlük tüketim miktarını aşağıdaki formüle göre hesaplar.

$$dc_1 = \frac{(Q_0+Q_1-RoP_1)}{\Delta t_2} \quad (3.12)$$

Bulunan değeri 360 ile çarparak bir sonraki periyod için kullanılacak yıllık yeni tüketim miktarı olan K_2 'yi hesaplar.

$$K_2 = dc_1 \times 360 \quad (3.13)$$

İleriki periyodlar için gerekli olan K_n hesaplamaları aşağıdaki formül ile hesaplanır.

$$K_1 = \frac{(Q_0-RoP_0)}{\Delta t_1} \times 360$$

$$K_2 = \frac{(Q_0+Q_1-RoP_1)}{\Delta t_2} \times 360$$

$$K_n = \frac{(Q_0+Q_1+\dots+Q_{(n-1)}-RoP_{(n-1)})}{\Delta t_n} \times 360$$

$$K_n = \frac{(\sum_{i=0}^{n-1} Q_i)-RoP_{(n-1)}}{\Delta t_n} \times 360 \quad (3.14)$$

Hesaplanan K_2 değerine göre bir sonraki periyod Q_2 ve RoQ_2 seviyesi aşağıdaki formüllere göre hesaplanır.

$$Q_2 = Q_0 \sqrt{\frac{K_2}{K_0}} \quad (3.15)$$

$$RoP_2 = \frac{K_2}{K_0} \times RoP_0 \quad (3.16)$$

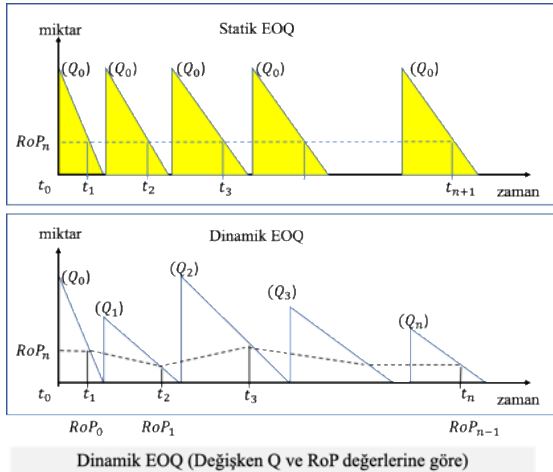

Şekil 6: Algoritmanın Simülasyonu

MRP sistemi hesaplanan Q_2 değerine göre sipariş açar ve yeni sipariş dönemi Q_3 hesaplaması, stok miktarı RoP_2 seviyesine düşünceye kadar başlamaz. Sistem bu şekilde dinamik olarak, değişken Q_n ve RoP_n seviyelerinde devam eder.

2.4 Algoritmanın Excel Simülasyonu

Excel üzerinden algoritma simülasyonu Tablo 2’de gösterilmiştir. Buradan görüldüğü üzere talep değişimlerine karşı algoritma tepkisel davranış ve Q ve RoP değerlerini değişimin etkilerine göre yeniden uyarlamıştır.

Tablo 14: Algoritma Excel Simülasyonu

	Q	Qküm	K	T	Tküm	RoP	Gnlk.Tkt	LT
-	100	100	1.200	-		50	3	15
1,00	100	200	1.200	15	15	50	3	15
2,00	98	298	1.149	32	47	48	3	15
3,00	95	393	1.084	36	83	45	3	15
4,00	87	480	901	56	139	38	3	15
5,00	87	566	899	38	177	37	2	15
6,00	89	655	947	24	201	39	3	15
7,00	90	745	963	29	230	40	3	15
8,00	92	836	1.006	22	252	42	3	15
9,00	93	929	1.036	24	276	43	3	15
10,00	94	1.023	1.063	24	300	44	3	15
11,00	92	1.115	1.018	46	346	42	3	15
12,00	94	1.209	1.055	20	366	44	3	15
13,00	92	1.301	1.023	44	410	43	3	15
14,00	92	1.393	1.007	40	450	42	3	15
15,00	91	1.484	997	38	488	42	3	15

Simülasyon kapsamında LT süresi, sipariş miktarından bağımsız olarak sabit alınmıştır. Talep değişimleri yeniden sipariş verme süresindeki değişimler ile simule edilmiş; değişim sonuçları ‘K’, ‘Q’, ‘RoP’ ve ‘Günlük ortalama tüketim’ kolonlarında ayrı ayrı gösterilmiştir.

Eğer sistem değişime karşı duyarlı olmadan, sabit Q ve R politikası ile süreci yönetseydi süreç içinde gereğinden fazla stok oluşacaktı. Bu sonuç şekil 5 ‘de ki ‘Q’ grafiğinden görülebilir. Zira, sabit Q politikasında sistemin sürekli olarak ‘100 adet’ sipariş geçmesi gerekirdi. Oysa, dinamik algoritma Q seviyesini talebe göre sürekli ayarlayarak, her defasından güncel/düzenlenmiş sipariş miktarını üretmiştir.

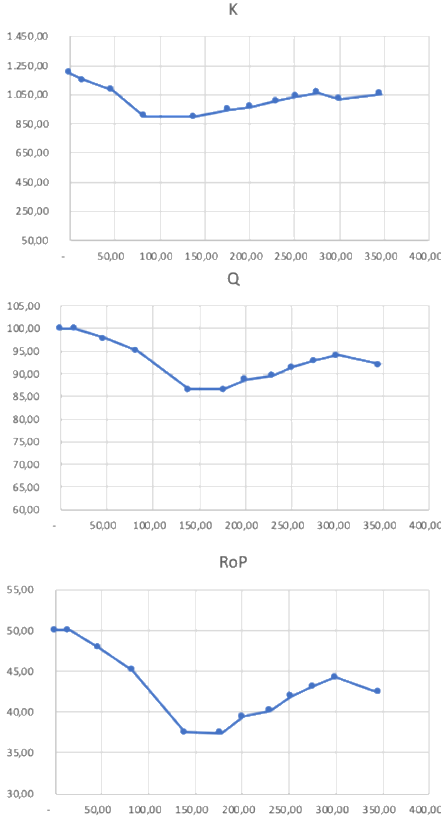

Şekil 7: Algoritmanın Talep Değişime Dinamik Tepkisi

Sonuç

Stok yönetimi konusu giderek daha da önem arz etmektedir. İşletme stoklarının yönetiminde analitik yaklaşımların kullanılmasının önemi birçok araştırmacı tarafından savunulmaktadır. Ürün çeşitliliğinin artması, müşterilerin artan bir oranda kişiselleştirilmiş ürünler istemesi talep dalgalanmalarının oluşmasına; bu durum da dinamik (sabit) sipariş seviyeleri ile stokların yönetilmesinin değişen koşullar altında gereksinimleri tam olarak karşılayamamasına sebep olabilmektedir. İşletmelerin stok planlaması ve yönetiminde MRP sistemlerine olduğu kadar sistemin arkasında çalışacak, değişimlere karşı tepkisel, çevik ve akıllı sistemlere gereksinimleri vardır. İnsan gücü ile yapılmasının oldukça güç olduğu bu gibi durumlarda akıllı/öğrenen algoritmalar ile bu gibi sorunlara çözüm bulunabilmektedir.

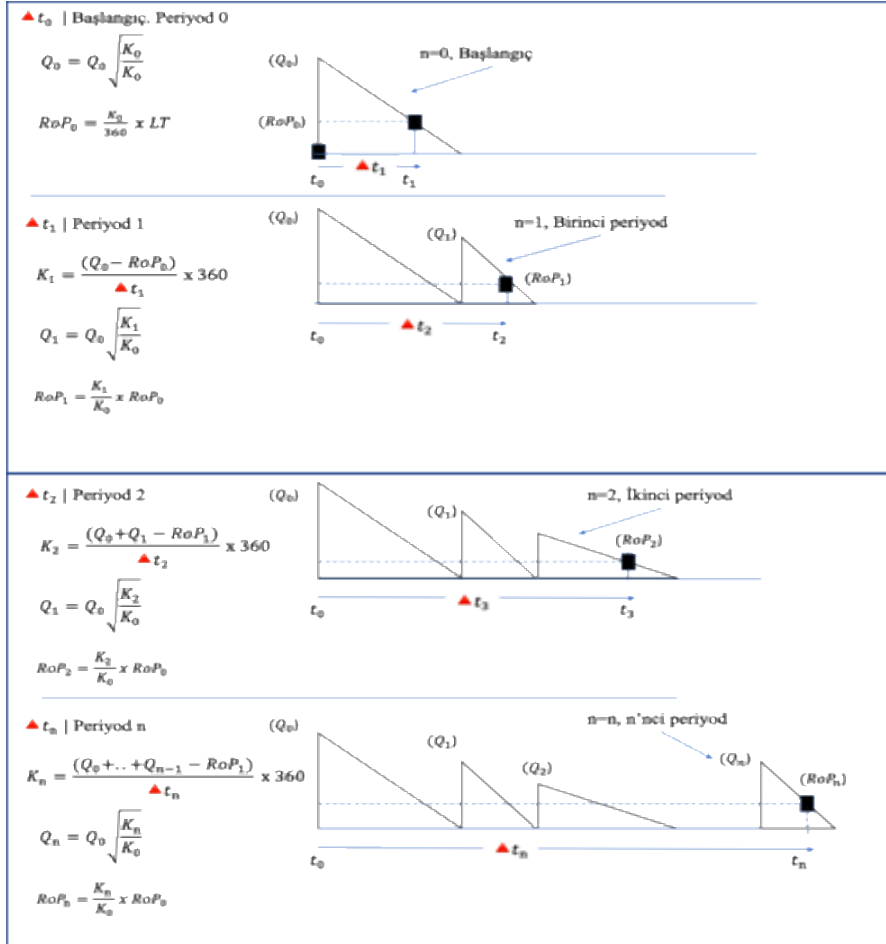

Şekil 8: Algoritma Formülleri

Bu çalışmada EOQ hesaplamasında kullanılan sipariş verme maliyeti (D: Ordering cost) ve elde tutma maliyeti (holding cost) değişkenlerinin çok fazla değişmeyeceği varsayılmış ve bu değişkenler sabit kabul edilmiş ve algoritma değişkenlerinin formülleri çıkarılmıştır. Bu formüller kullanılarak oluşturulacak bir algoritmanın MRP arkasında çalışır olmasının, stok optimizasyonuna olumlu etki edeceği bu çalışmada bulunan bulgulardandır. Ancak, gerçek uygulamalarda bu modele aynı yaklaşım ile D, LT ve h_c 'nin değişimleri de eklenerek birçok değişkene bağlı, daha gerçekçi algoritmalar geliştirilebilir.

Kaynakça

- Apiliogullari, L. (2017). *Rekabette Yeni Boyut*, İstanbul: Aura Yayıncılık.
- Apilioğulları, L. (2010). *Yalın Dönüşüm*. İstanbul: Sistem Yayıncılık.
- Simchi-Levi, D., Kaminski, P. S., Levi, E. (2009) *Designing and managing the supply chain: Concepts*. New York: Strategies and case studies.
- Ghasemi, N., Nadjafi, B. (2013). *EOQ Models with Varying Holding Cost*, Journal of Industrial Mathematics, Volume 2013, Article ID 743921.
- Agarwal, S. (2014). Economic Order Quantity Model: A Review, *VSRD International Journal of Mechanical, Civil, Automobile and Production Engineering*. 4 (12).
- Chang, H. (1999). An EOQ model for deteriorating items with time varying demand and partial backlogging, *Journal of the Operational Research Society*. 50 (11). 76–118.
- Choi, S., Noble, J. (2010). Determination of economic order quantities (EOQ) in an integrated material flow system, *International Journal of Production Research*.
- Massahian, M, Godichaud, T. (2020). Disassembly EOQ models with price-sensitive demands, *Applied Mathematical Modelling*, 88, 810-826.
- Sarkar, B. (2012). An EOQ model with delay in payments and time varying deterioration rate, *Mathematical and Computer Modelling*, 55, 367-377.
- Eynan A., Kropp, H. (2007). Effective and simple EOQ-like solutions for stochastic demand periodic review systems, *European Journal of Operational Research*, 180 (3), 1135-1143.
- Hossein, A., Hosein, H., (2020). Reorder point for the EOQ inventory model with imperfect quality items, *Ain Shams Engineering Journal*

COVID 19 SÜRECİNDE ÇOCUKLAR: GELİŞİMSEL İHTİYAÇLAR VE ÖNERİLER

Neriman ARAL*, Burçin AYSU**, Gül KADAN***

Özet

Doğum öncesi dönemden başlayarak yaşamın sonuna kadar devam eden gelişimsel görevler ve gelişimsel ihtiyaçlar her dönemde oldukça önemlidir. Gelişim, kalıtım ve çevrenin etkileşimi sonucunda ilerlemektedir. Bu kapsamda çevreden gelebilecek olumlu ya da olumsuz değişimler, gelişimde önemli problemlere neden olabilmektedir. Son günlerde yaşanan COVID 19 pandemisi de bu kapsamda önemli çevre etkilerinden biridir. Çin'in Vuhan kentinde başlayan ve hızla yayılan salgın hastalıktan dolayı son günlerde hem Dünyada hem de Türkiye'de olağanüstü günler yaşanmaktadır. Dünya Sağlık Örgütü tarafından pandemik ilan edilen bu durum insan hayatında pek çok değişikliği de beraberinde getirmiştir. COVID 19 pandemisinden dolayı çocuklar oldukça fazla etkilenmiştir. Çocuklar gelişim alanlarının özelliklerinden dolayı birtakım durum ya da önlemleri yetişkinler kadar anlamlandıramamakta, risklere duyarsız davranabilmekte, geçmişte yaptığı davranışları yapmak isteyebilmekte ve bu isteklerine paralel olarak birtakım olumsuz davranış içerisine girebilmektedir. Çocukların içinde buldukları bu durumu olumlu yöne çevirebilmek için birtakım önlemlerin alınması gerekmektedir. Bu önlemlerin alınabilmesi için bebeklik döneminden ergenlik dönemine kadar çocukların gelişimsel ihtiyaçlarının belirlenmesi ve pandemi ile birlikte olumsuz yönde gerçekleştirebilecek bu ihtiyaçlara yönelik öneri alınması gerekmektedir. Tüm bu düşünceler ışığında araştırmada, çocukların gelişimsel ihtiyaçlarının birtakım kuramlara dayandırılarak açıklanması ve COVID 19 pandemi sürecine yönelik ailelere önerilerde bulunmak amaçlanmıştır. Bu amaç doğrultusunda COVID 19 pandemisinde çocukların gelişimsel ihtiyaçlarına yönelik yapılan araştırmalar incelenmiştir. Yapılan araştırmalara ve literatür bilgisine dayanarak ailelere önerilerde bulunulmuştur.

Anahtar Kelimeler: Gelişim, Gelişimsel ihtiyaçlar, Çocuk, Salgın hastalık, Aile

* Prof. Dr. Ankara Üniversitesi, Sağlık Bilimleri Fakültesi, Çocuk Gelişimi Bölümü, aralneriman@gmail.com. Orcid No: 0000-0002-9266-938X

** Dr. Öğr. Üyesi Ankara Yıldırım Beyazıt Üniversitesi, Sağlık Bilimleri Fakültesi, Çocuk Gelişimi Bölümü, burcinaysu@windowslive.com. Orcid No: 0000-0003-3881-191X

*** Öğr. Gör. Çankırı Karatekin Üniversitesi Sağlık Bilimleri Fakültesi Çocuk Gelişimi Bölümü, gulkadan@gmail.com Orcid No: 0000 0002 1430 8714

CHILDREN IN THE COVID 19 PROCESS: DEVELOPMENTAL NEEDS AND RECOMMENDATIONS

Gül KADAN, Burçin AYSU, Neriman ARAL

Abstract

Developmental tasks and developmental needs starting from the prenatal period until the end of life are very important in every period. Development progresses as a result of the interaction of heredity and environment. In this context, positive or negative changes that may come from the environment can cause important problems in development. The recent COVID 19 pandemic is also one of the important environmental effects in this context. Due to the rapidly spreading epidemics began and in Wuhan city of China in recent days in both the world and in Turkey as well as being experienced extraordinary days. This situation, declared as a pandemic by the World Health Organization, has brought many changes in human life. Children have been greatly affected by the COVID 19 pandemic. Due to the characteristics of their developmental areas, children cannot make sense of certain situations or measures as much as adults, they can be insensitive to risks, they may want to do the behaviors they have done in the past, and may engage in some negative behaviors in parallel with these requests. Certain measures should be taken in order to turn this situation of children into a positive direction. In order to take these measures, it is necessary to determine the developmental needs of children from infancy to adolescence and to take suggestions for these needs that can be realized negatively with the pandemic. In the light of all these considerations, the study aimed to explain the developmental needs of children based on certain rules and to make suggestions to families regarding the COVID 19 pandemic process. For this purpose, researches on the developmental needs of children in the COVID 19 pandemic were examined. Based on the researches and literature information, suggestions were made to the families.

Keywords: Development, Developmental Needs, Child, Epidemic, Family

Giriş

Doğum öncesi dönemden ölüme kadar devam eden, kalıtım ve çevre etkileşiminin bir ürünü olan gelişim oldukça önemlidir. Gelişim, doğum öncesi dönemden itibaren başlamakta, düzenli, sıralı ve ilerleyici değişimler yaşanarak ölüme kadar devam etmektedir. Üstelik gelişim, tek bir alanda değil, sosyal- duygusal, fiziksel, psikomotor ve bilişsel gelişim alanlarından oluşmaktadır (Deniz, 2017; Şahin, 2018). İnsan yaşamı üzerinde derin etkiler

bırakabilecek olan gelişim birtakım faktörler tarafından etkilenmektedir. Bu etkenlerden biri, çocuğun içinde bulunduğu aile, diğeri ise toplumda yaşanan değişimlerdir.

Çocuk gözlerini aile ortamında açmakta ve ailenin çocuğa sunduğu imkan ve olanaklar yanında anne-babanın çocukla iletişim tarzı, psikolojik ve fizyolojik durumları gelişim üzerinde belirleyici olabilmektedir (Öngören ve Yılmaz, 2018; Sağlam, 2017). Aile içinde birbirleriyle ve çocuklarıyla kurdukları iletişim çocukların bilişsel, sosyal-duygusal, dil gelişimlerine katkı sağlamaktadır. Çocuklar daha sonraki süreçte gösterecekleri yaşam deneyimlerini ebeveynlerini rol-model alarak edinmekte ve bu davranışları içselleştirerek kendi yaşamlarını düzenlemektedirler. Ebeveynlerin çocuklarıyla istedik yönde iletişim kurabilmelerinde ise psikolojik ve fizyolojik sağlıklarının iyi durumda olması oldukça önemlidir (Arıkan ve Aydoğan, 2001; Öngören ve Yılmaz, 2018). Ebeveynlerin çocuklarına sağladıkları imkan ve olanaklar çocukların bilişsel ve psikomotor becerileri başta olmak üzere tüm gelişim alanlarını olumlu yönde etkileyebilmektedir. Ebeveynlerin belirli bir iş ya da gelir durumlarının olması bu kapsamda çocuklara sunulacak imkanların artmasıyla birebir bağlantılıdır (Ulaş, 2008).

Gelişimde ailenin yanında toplum da bu kapsamda etkilidir. Özellikle toplumda tüm kesimi etkileyebilecek doğal afetler ve salgın hastalıklar gelişim üzerinde önemli etkilerde bulunabilmektedir (Şahin ve Sipahioğlu, 2002). Toplumda belirli dönemlerde ortaya çıkabilen doğal afetler ve salgın hastalıklar sadece sağlığı etkilememekte, aynı zamanda ortaya çıkardığı önlemler kapsamında gelişim üzerinde önemli etkilerde de bulunabilmektedir (Bjorkdahl ve Carlsen, 2019). Bu kapsamda 2020 yılında başlayan COVID 19 pandemisi de toplumsal kökenli olan ve gelişim üzerinde etkileri bulunan salgın hastalıktır.

Çin'in Vuhan kentinde 2019 yılının sonlarında başlayan COVID 19, ateş, öksürük, nefes darlığı ve solunum yolu hastalıkları belirtileri ile başlayan ölümcül bir hastalıktır (Hughes, 2020). Hastalığın insandan insana kolaylıkla bulaşma özelliği, hastalığa karşı tüm dünyada acil önlemler alınmasını gerektirmektedir (Qiu vd., 2020). Hastalığa yönelik alınan önlemler ile iş yerleri ve okullar kapatılmış, belirli yaş grubunda olan çocukların ya da bireylerin evde karantina uygulamaları başlamıştır. Bu durum ise ailede iş ya da gelir kaybına ya da çocukların özgürce yaptıkları gelişim görevlerini yapamamalarına neden olmuştur (Türkiye Cumhuriyeti Sağlık Bakanlığı, 2020). Her ne kadar bu önlemler hastalığın kontrol edilebilmesi açısından önemli olsa da gelişim üzerinde de birtakım etkilerde bulunabilmiştir. Yapılan literatür taramasında Türkiye'de COVID 19 pandemisinin çocuklar üzerindeki etkilerine yönelik araştırmaların genel olarak tek bir alan üzerinde yoğunlaştığı belirlenmiş (Akoğlu ve Karaaslan, 2020; Mart ve Kesicioğlu,

2020; Sarman vd., 2020; Tarkoçin vd., 2020), ancak bütüncül gelişim alanlarına yönelik araştırmalara rastlanılmamıştır. Bu nedenle de araştırmada çocukluk dönemindeki gelişimsel ihtiyaçlarının belirlenerek önerilerde bulunması amaçlanmıştır.

Bebeklik Dönemi (0-2 Yaş) Temel İhtiyaçlar

Doğumdan sonraki ilk iki yıllık süreç, oldukça hızlı değişim ve dönüşümlerin yaşandığı bir dönemdir. Bu dönemde bebek yeni ve bilmediği bir dünyaya gelmekte, etrafında olan kişi ve nesnelere iletişime geçmekte ve dönemin sonunda da pek çok deneyimi kazanarak, bağımsızlığını elde etmiş bir bireye dönüşmektedir. Her ne kadar bu dönemde bebeğin temel ihtiyaçları oldukça basit gibi gözükse de bir o kadar da hayati öneme sahiptir. Bu dönemde bebeğin temel gelişimsel ihtiyaçlarına aşağıda yer verilmiştir.

Temel Güven Duygusu

Bebek hiç tanımadığı bir ortama gözlerini açtığı anda bu ortamda birtakım temel ihtiyaçlarının başkaları tarafından karşılanmasına muhtaçtır. Erikson'un da üzerinde durduğu temel güvene karşı güvensizlik döneminde bu ihtiyaçların karşılanması ileriye yönelik bir yatırım olmakta, bebek etrafını güvenilir bir yer olarak görmekte ve hem meslek hayatında, hem de sosyal yaşamında olumlu kazanımlar elde etmektedir (Akt. Aral ve Kadan, 2018). Bebeğin ihtiyaçlarının zamanında karşılanması sevgi dolu, tutarlı bir şekilde davranılması, onunla konuşulması, oyun oynanması temel güven duygusunun oluşmasında etkili olmaktadır. Bebekle girilen iletişimde sakin ve kararlı olmak, kaygı ve korkuların bebeğe yansıtılmaması temel güven duygusunun oluşmasında çok önemlidir. Bebek, anne-baba ya da ona bakım veren kişinin endişe, kaygı ve korkusunu çok rahatlıkla fark edebilir. Bu durum çocuğun temel güven duygusunu olumsuz yönde etkileyerek, onun gelecek yaşantısına olumsuz yansıma yapabilir (Baykoç, 2006; Çağdaş, 2009; Kandır, 2007; Tok, 2016).

Sevme ve Sevilme

Sevme ve sevilme tüm canlılar için oldukça önemlidir. Maslow'un ihtiyaçlar piramidinde de üzerinde durduğu sevgi ve ait olma ihtiyacı, bebeğin ileriye yönelik yatırım yapmasına yardımcı olmaktadır. Sevgi her dönemde önemli olsa da bebeklik döneminde daha büyük önem taşımaktadır. Bebeğin temel güven duygusunun gelişmesinde, ihtiyaçlarının karşılanmasında sevgi dolu yaklaşımlar gösterilmesi ve bu sevginin bebeğe de hissettirilmesi önemlidir (Coşkun ve Deniz, 2017).

Hareket Edebileceđi Alanlar ve Oyun

Bebeklik döneminde bebek, etrafını oyun yoluyla keşfetmektedir. Piaget'nin bilişsel gelişim kuramında da belirttiđi şekilde bebeđin, ilk başta kendi vücudunda başlayan oyun faaliyetleri zamanla etrafındaki birey ve kişilere yoğunlaşmaktadır (Akt. Bütün-Ayhan, 2017). Bebeđin oyun oynaması yönünde desteklenmesi, keşfetmelerine olanak verilecek ortamın sağlanması oldukça önemlidir. Özellikle bebeđin, bir-iki yaşlarında emeklemeye ve yürümeye başlamasıyla artan hareket gelişiminin desteklenmesine ve güven içinde hareket edebilecekleri ortamların sağlanmasına ihtiyacı vardır (Gizir, 2017).

Rutinlerin Devam Ettirilmesi

Bebeklerin rutinlerine bakıldığında bunların günde 16-20 saat uyumak, beslenmek ve kişisel bakımlarının yapılması olduđu söylenebilir. Bu ihtiyaçlarının bebeđin ihtiyaçlarına göre düzenlenmesi ve mümkün olduğunca bu düzenin deđiştirilmemesi gerekmektedir (Coşkun ve Deniz, 2017).

Yapılan araştırmalarda bebeklik döneminde ebeveynlerle sıcak bir iletişimin tatmin edici ve yeterli ilişkilerin bebeklerin ilerleyen dönemlerde kendilerini yeterli olarak algılayıp, etrafıyla kuracađı iletişimde önemli olduğuna yönelik sonuçlara ulaşılmış, bir başka ifadeyle çocuđun sosyal ve duygusal gelişiminde bir yatırım olduđu belirlenmiştir (Davaslıgil, 2001; Mahler vd., 2003). Bu etkiler göz önüne alındığında COVID 19 pandemi sürecinde yaşananlar bebeklerin gelişimi üzerinde de etkide bulunabilecektir. Bu süreçte bebeđin etrafında o güne kadar alışık olmadığı birtakım olaylar yaşanmaktadır. Bebek her ne kadar ne olduğunu tam olarak bilmese de farklılıđı da hissedebilmektedir. Ebeveynlerin toplumda ortaya çıkan salgın hastalığa yönelik endişe ve korkuları bebeđin temel gelişimsel ihtiyaçlarını karşılayamaması ya da yeterli şekilde karşılayamaması ile sonuçlanabilmektedir. Bu durum ise bebeđin gelişimsel ihtiyaçlarında birtakım sorunlara yol açabilmektedir. Bu nedenle ailelerin bu konuda desteklenmeleri ve bu konuda bilgilendirilmeleri gerekmektedir.

Okul Öncesi Dönem (2-6 Yaş) Gelişimsel İhtiyaçlar

Okul öncesi dönem insan hayatında oldukça önemli olan bir dönemdir. Bu dönem, hayatın sonraki yıllarını denetleme ve düzenleme imkanı vermesi açısından kritiktir. Çocuk iki yaşına geldiğinde gelişim alanlarında anne-babadan kısmen bağımsız hareket edebilme özgürlüğünü de kazanmış durumdadır. Bu dönemde çocuđun ihtiyaçları bir önceki dönemle benzer olsa da farklı özellikleri de içermektedir.

Güven İhtiyacı

Bebeklik döneminde oluşan temel güven, bu dönemde çocuğun kendine ve etrafındaki bireylere güven duyabilmesine doğru evrilmektedir. Çocuk artık kendisi yürüyebilmekte, koşabilmekte, kendini besleyebilmekte, akranları ile bir araya gelerek ilişkilerini yönetebilmektedir. Bu dönemde çocuğun bağımsız bir birey olma ihtiyacı ön plana çıkmaktadır. Erikson bu dönemde çocuğun kendisine yabancı olan bu dünyayı anlamlandırmaya çalıştığını belirtmektedir. Çocuğun girişimlerde bulunduğunu ve bu girişimler sonucunda eğer başarı kazanırsa girişimcilik duygusunun oluşacağını, ancak ebeveynleri tarafından bu girişimlerin engellenmesi durumunda kendi yeteneklerine yönelik bir kuşku geliştireceğini de belirtmektedir. Üstelik ebeveynlerin çocuğun tek başına yapmak istediği deneyimlerine karşı engelleyici tavır içinde olmaları, çocukların yeteneklerinden kuşulanmalarının yanında güvensizliğe de neden olabilmektedir (Fazlıoğlu, 2017). Ayrıca bu dönemde her ne kadar akranlar ve öğretmen önemli hale gelmeye başlasa da ebeveynler, çocukların hala kahramanıdır ve onların korkulu, kaygılı görünüşleri çocuğun güven duygusuna zarar verebilmektedir (Baykoç, 2006).

Özbakım Becerileri

Okul öncesi dönem çocuğu, gelişim alanlarına paralel olarak artık kendi temel ihtiyaçlarını karşılayabilmektedir. Çocuğa bu dönemde sağlanacak en önemli destek onların gelişen ihtiyaçlarına uygun ortamın sağlanmasıdır. Çocuğun kendi başına yemek yeme deneyimlerine izin verilmesi, oyuncaklarını toplaması konusunda desteklenmesi, tuvalet alışkanlığının devam ettirilmesi, kişisel bakımında olumlu örnek olunması gerekmektedir. Bunların yanında önemli olan bir diğer faktör de uykudur. Çocuğun gelişimi için uyku önemli bir ihtiyaçtır. Uyku düzeninin devamının sağlanması, uyku öncesi rahatlatıcı etkinlikler yapılması ve her gün aynı saatte uykuya gitmesinin sağlanması, çocuğun gelişimsel ihtiyaçları için oldukça önemlidir (Coşkun ve Deniz, 2017; Tanju, 2011; Waters vd., 2013).

Hareket ve Oyun İhtiyacı

Okul öncesi dönem çocukları için oyun oldukça önemli olan bir besin olarak düşünülebilir. Çocuğun uyku saatleri dışında kalan zamanın çoğu oyun oynayarak, hareket ederek, koşarak, zıplayarak, atlayarak geçmektedir. Bitmek bilmez bir enerji içinde sürekli olarak oradan oraya koşturma etkinlikleri devam etmektedir. Oyun çocuğun etrafında anlam veremediği şeyleri anlamlandırma aracı, öğrenme materyali, çevresini keşfetmede önemli bir güçtür. Çocuklar sadece evde değil dışarıda da oynamak isterler ki bu onların aynı zamanda gelişimsel bir ihtiyaçtır. Piaget ve Vygotsky çocukların oynadıkları oyunların bilişsel, dil, sosyal- duygusal gelişim

alanlarının yanında psikomotor gelişimleri üzerinde de olumlu etkilerde bulunduğunu belirtmektedir (Durualp ve Aral, 2015). Oyun kuramcılarının üzerinde de durdukları gibi oyun, çocukların dili, oyuncaklar ise kelimeleridir. Üstelik bu oyuncakların çok fonksiyonlu ya da pahalı özellikler içeren oyuncaklar olmasına da gerek yoktur. Basit bir tencere, kaşık bile çocuğun elinde önemli bir oyun aracı haline gelmekte, bizim anlamlandıramadığımız olağanüstü özellikler kazanabilmektedir (Poyraz, 2012). Bu kapsamda çocukların son zamanlarda oynadıkları araçlardan biri de teknolojik araçlardır. Teknolojik araçlarda kullanılan görüntü ve müzikler çocukları büyülemekte, ebeveynlerin çocuklarına teknolojik araçları vakit geçirmek ya da beslenmelerine yardımcı olmak için vermeleri bu araçlara olan ilgiyi arttırmaktadır. Bu dönemde çocukların çevrelerinde olan her şeyi potansiyel oyun aracı olarak görmeleri sonucunda da teknolojik araçları çocuklar sıklıkla kullanmaktadır (Kol, 2018; Muis vd., 2015; Schmid vd., 2008).

Sevgi ve Saygı

Tıpkı bebeklik döneminde olduğu gibi okul öncesi dönemde de çocukların sevmeye, hareketlerinden dolayı kişiliklerinin eleştirilmemesine ihtiyaçları vardır. Özellikle bu dönemde çocuklar sadece ebeveynlerinden değil, akranlarından, öğretmenlerinden, yetişkinlerden kısacası iletişimde bulunduğu herkesten sevgi ve saygı görme ihtiyacı içindedir (Coşkun ve Deniz, 2017).

Akran İlişkileri

Okul öncesi dönemde önemli olan ihtiyaçlardan biri de çocukların akranları tarafından kabul edilmesi, onlarla oynaması, oyunlara dahil edilmesidir. İlk başta iki ya da üç kişiden oluşan ve kısa süreli olan akran ilişkileri, üç yaşından sonra daha uzun süreli ilişkilere dönüşebilmektedir. Çocuklar dönemin başında paylaşmadıkları oyuncaklar nedeniyle tartışıp kavgaya ederken, sonraki süreçte güçlü ilişki ve işbirliği geliştirmektedir. Çocuklar akran ilişkileri aracılığıyla paylaşma, iletişim becerilerini kazanmakta, duygu ve davranışlarını düzenlemektedir (Kılıç, 2015).

Tüm bu gelişimsel ihtiyaçlarının yanında okul öncesi dönem, çocuğun ileriye yatırım yaptığı bir dönem olmasından da eşsizdir. Bu dönemde çocuk sezgileriyle hareket etmekte, etrafında olan pek çok durumu kendi bilişsel yapısına göre organize etmektedir. Çocuk benmerkezci düşünme özelliğinden dolayı olayları başkası açısından görememekte, etrafında olan her türlü olayı sihirli, doğaüstü güçlerle açıklamaktadır. Kendine göre oluşturduğu bilişsel şemalarında özelden özele akıl yürüterek, olayların tek bir noktasına odaklanmaktadır (Bütün-Ayhan, 2017). Çocuk bu dönemde etrafında olan her şey hakkında sürekli soru sormakta ve gelişen gramer

yapısına katkıda bulunmakta, etrafında olan kişilerin konuşma ve davranışlarını kendine rol model olarak içselleştirmektedir (Yıldız- Bıçakçı ve Aral, 2017).

Gelişimin hızlı olduğu okul öncesi dönem çocukları COVID 19 nedeniyle evde kalmak zorunda kalmışlardır. Bununla birlikte, sürekli virüs, mikrop, hastalık gibi kavramları sık sık duymaya başlamışlardır (Russell vd., 2020). Bu kavramlar, bilişsel gelişim açısından yeterli olgunluk düzeyinde olmayan çocuklar için farklı düşünceler oluşturmuştur (Fan vd., 2020; Qiu vd., 2020; Pisano vd., 2020).

Çocukların hareket edebilecekleri ortamların kısıtlanması, okula gidememeleri, arkadaşları ile bir arada olamamaları ya da dışarıya çıkamamaları onlarda duygusal ve davranışsal problemlerin oluşmasına neden olabilmektedir. Üstelik çocukların dışarıya kısıtlı sürelerde çıkmak durumunda kalmaları, fiziksel ve motor gelişim alanlarında olumsuz sonuçlara neden olabilir. Çocuğun sağlıklı büyümesi için temiz havadan yararlanması gerekmektedir. Temiz hava ve oksijen çocuğun gelişen fizyolojik sistemi üzerinde olumlu etkilere sahiptir. Özellikle güneş alımı, çocuğun D vitamini ihtiyacını karşılayarak, kemiklerin güçlenmesine yardımcı olmakta, bağışıklık sistemini güçlendirmektedir (Ceylan, 2017). Aynı zamanda çocuğun açık havada koşması, atlaması ve dengesini sağlaması da temel motor becerilerin gelişmesine, temel motor becerilerin gelişmesi de ilerideki hareket yeteneğinde önemli etkilere neden olmaktadır (Özer, 2017). Karantina süreci ile çocukların evde kalmak zorunda kalmaları birtakım olumsuz davranışların ortaya çıkmasına neden olmuştur. Ebeveynler de bu olumsuz davranışları denetleyebilmek adına teknolojik araçları daha sık yoğunlukta kullanmaya başlamışlardır (Sarman vd., 2020). Ebeveynlerin çocuklarının davranışlarını kontrol edebilmek için teknolojik araçlara sınırsız erişim izni vermeleri de (Aral ve Doğan-Keskin, 2018; Sapsağlam, 2018) ilerideki dönem için tehdit oluşturabilecek bir durum olarak görülebilmektedir.

Okul Dönemi (6-12 Yaş) Gelişimsel İhtiyaçlar

Okul dönemi (6-12 yaş) çocuğun okula başladığı, akademik başarılarının, akran ilişkilerinin önemli olduğu bir dönemdir. Bu dönemdeki çocukların gelişimsel ihtiyaçları da aşağıda açıklanan kavramlar üzerinde şekillenmektedir.

Akademik Başarı İhtiyacı

Çocuğun okula başlaması ile akademik beceriler ön plana geçmektedir. Çocuk öğrenmek, başarılı olmak, öğretmeni ve ebeveynleri tarafından takdir edilmek istemektedir. Çocuğun başarılı olması sonucunda kendine olan

güveni ve özsaygısı da gelişmektedir. Yine bu dönemde çocukların akranları ile spor faaliyetlerinde başarılı olmak istemeleri de onların kendilerine güven duymalarına ve ileride yapacakları girişimlere de bir yatırım olmaktadır (Bredekamp, 2015; Santrock, 2016). Bu dönemde çocuk Erikson'a göre Başarıya Karşı Aşağılık Döneminde yer almaktadır. Çocuk yeni bilgiler edindikçe, akademik benlik saygısı olumlu yönde gelişim göstermektedir. Akademik başarının olumlu yönde yapılanması ise çocuğun okula devamını arttırmakta ve ileride iyi bir iş ve meslek sahibi olmasını da sağlamaktadır. Freud ise bu dönemi gizil dönem olarak belirtmekte ve akran ilişkilerinin her şeyden önemli olmaya başladığının altını çizmektedir (Akt. Aral ve Kadan, 2018).

Sevgi, Saygı ve Güven İhtiyacı

Okul dönemindeki çocuklar da tıpkı bebeklik ve okul öncesi dönemde olduğu gibi sevmeye, sevlmeye, takdir edilmeye ihtiyaç duyarlar. Bazen yaptıkları davranışlarda bir onay arama ihtiyacı da hissederler. Akademik başarıları ya da sportif faaliyetlerde başarılı olma istekleri bu sevgi- saygı ihtiyacından kaynaklanabilmektedir. Sevildiğini hisseden, saygı duyulduğunu gören çocukta güven duygusu da perçinlenir. Bu nedenle çocuğa koşulsuz sevgi verilmelidir (Coşkun ve Deniz, 2017). Aynı zamanda bu dönemde çocuğun duygu ve düşüncelerini ifade etmesine izin verilmesi, çocuğun güven duygusu için önemlidir. Çocuk duygu ve düşüncelerinin dikkate alındığını, etkili bir şekilde dinlendiğini bilmek ister (Sağlam, 2017).

Akran İlişkileri

Okul dönemi, akran ilişkilerinin derinleştiği yıllardır. Okul öncesi dönemden farklı olarak bu dönemde yakın arkadaşlık ilişkileri kurulmakta, çocuklar zamanlarının büyük kısmını akranlarıyla bir arada geçirmek istemektedir. Çocukların akran ilişkileri onları destekleyen, uzun süreli ilişkileri içeren bir kavram haline gelmektedir (Aral ve Kadan, 2018).

Hobiler, Oyun ve Boş Zaman İhtiyacı

Okul dönemindeki çocuklar, önceki dönemlere göre her ne kadar daha durgun bir gelişim sürecinde olsalar da, oyun oynamak hala onlar için oldukça önemlidir. Her ne kadar okul döneminde çocukların oyun oynamaları ebeveynleri ya da çevresindeki yetişkinler tarafından hoş karşılanmasa da, çocukların gelişim süreçlerinin devam ettiği bu dönemde de oyundan pek çok yeni davranış öğrenebilmektedirler. Yine bu dönemde çocuklar arasında popüler olan bir başka alışkanlık koleksiyon yapmaktır. Farklı materyallerle gerçekleştirilen koleksiyonlar adeta akran grubuna kabulün bir parçası haline gelebilmektedir (Kılıç, 2018). Okul döneminde

olan çocukların pek çoğunun kendine ait cep telefonu, tableti bulunmakta, sosyal medyayı kullanmakta, arkadaşlarıyla bu yönde iletişim kurabilmektedir. Teknolojik araçların uygun şekilde kullanılması ile çocuklar pek çok olumlu davranış özelliği kazanabilmektedir. Gelişimlerine uygun olan ve sınırlı sürelerde kullanılan teknolojik araçlar çocukların sosyal gelişimlerini ve akademik becerilerini etkileyebilmektedir (Büyükkancı ve Müldür, 2017; Murphy ve Beggs, 2003; Sylvester ve Greenidge, 2009).

Okul döneminde çocuklar için oldukça önemli olan okul, COVID-19 pandemi salgınının başlamasıyla kapanmış, çocuklar öğretmenlerinden ve akranlarından uzak kalmışlardır. Bir de bu duruma belirsizlikler eklendiğinde çocuğun psikolojik semptomlar vermesi kaçınılmaz hale gelmiştir. Pek çok çocukta depresyon, kaygı, saldırganlık, öfke gibi davranışlar bu dönemle birlikte artmıştır (Brom vd., 2020; Fan vd., 2020; Qiu vd., 2020; Pisano vd., 2020; Russell vd., 2020). Bu dönemde bilişsel gelişim açısından çocukta birtakım sınırlamalar ortadan kalkmış olsa da, çocuklar hala tam olarak soyut düşünememektedir. Bu durumda çocukların hastalık ya da enfeksiyonların kendilerine ve çevrelerine verecekleri zararı doğru değerlendirememelerine neden olmaktadır (Baykoç, 2006). Çocukların tüm arkadaşlarının aynı durumda olmasını bilmelerine rağmen okul açıldıktan sonra başarısız olacaklarını sınıf tekrarı yapacaklarını düşünmeleri de endişe düzeylerini arttırabilmektedir (Kılıç, 2018). Karantina sürecinin bu dönem çocukları üzerindeki bir diğer etkisi de hareketlerinin kısıtlanmasıdır. Okul dönemi çocukları bu dönemdeki hareketlerle önceki dönemde kazanmış oldukları hareket becerilerinde de ustalaşmaktadır. Çocukların tüm bu becerileri kazanmasında ise ortamın özgürce hareket edebileceği şekilde düzenlenmesinin önemi ortaya çıkmakta, kısıtlanmamaları gerektiği vurgulanmaktadır (Gallahue vd., 2014).

Ergenlik Dönemi (12- 18 Yaş) Gelişimsel İhtiyaçları

Ergenlik dönemi (12-18 yaş) insan hayatında oldukça önemli ve bir o kadar da karışık ve dengesizlikleri içinde barındıran bir dönemdir. Ergenin ihtiyaçları önceki dönemlere göre benzer olsa da birtakım farklılıklar da göstermektedir.

Kimlik Karmaşası

Ergenlik dönemindeki en önemli gelişimsel ihtiyaçlardan biri dönemin sonunda kimliğini çözümleyebilmesidir. Freud tarafından genital dönem, Erikson tarafından kimlik oluşturmaya karşı kimlik karmaşası adı verilen bu dönemde ergen kim olduğuna, gelecekte ne yapmak, nerede olmak istediğine yönelik bir dizi problemle karşı karşıyadır. Bu sorunları çözümlemeye çalışmaktadır. Bu sorunları çözümlerken, genelde kendisine rol-model olarak alacağı kişileri seçmektedir. Bu rol-modeller ünlü kişiler, sporcu, sanatçı,

öğretmen, eğitimci olabileceği gibi, ailesinden birisi de olabilir. Ergen, özdeşim kuracağı bu kişiye yönelik bağlılık hissetmekte, bu kişiye yönelik çevreden duyacağı düşünceler onu etkileyebilmektedir (Yöndem ve Eren-Artan, 2018). Ergenlik döneminin başlangıcında olan bu karmaşa, ergenin yaşadığı deneyimlerle çözümlenmektedir.

Duyguların Yönetimi

Hall kuramında, ergenlerin duygularının ve düşüncelerinin kabul edilmesini istediklerini belirtmektedir. Duygularında yaşadıkları karmaşa ve iniş-çıkışlar, dalgalanmalar, duygu ve düşüncelerin kabul edilmesiyle çatıştığında, ebeveyn-çocuk arasında problem yaşanmaya başlar (Ulusoy vd., 2005; Yöndem ve Eren- Artan, 2018).

Risk Alma Davranışları, Hayali İzleyici ve Kişisel Masal

Ergenlik dönemi risk alma dönemidir. Ergen “bana bir şey olmaz” düşüncesine sahiptir. Bu düşüncenin altında ergen benmerkezciliği ile ortaya çıkan hayali izleyici ve kişisel masal kavramları yatmaktadır. Hayali izleyici olan ergen, herkesin kendisini izlediğini düşünmekte, bunun için kişisel bakımına aşırı özen göstermekte ve kendini beğendirmek için toplum önünde olmaya çalışmaktadır. Kişisel masalda ise yaşadıklarını bir masal olarak değerlendirmekte, kendisini bu masalın başkahramanı olarak görmekte ve yaşamaktadır. Bu durumlar da ergenin kolaylıkla risk almasına neden olabilmektedir (Aral ve Kadan, 2018).

Akran İlişkileri

Ergenlik döneminde akran ilişkileri hayati öneme sahiptir. Ergen akranlarıyla bir arada olmak istemekte, okul dışındaki faaliyetlerin çoğunda onlarla iletişime geçmektedir. Bir akran grubunda olmak ergenin kendini gerçekleştirmesinde önemlidir. Bu nedenle bir akran grubuna girebilmek için kendine uygun olmayan fikir ve düşünceleri sahiplenmektedir. Bu kapsamda ergenin bağımsız davranması ve kendine ait bir dünyasının olma isteği de öne çıkmaktadır. Ergen bu sınırlarda dilediği gibi hareket etme özgürlüğüne sahiptir (Wise, 2000). Ergen evde olduğu sürede cep telefonu ya da sosyal medya araçlarıyla akranlarıyla olan iletişim ve etkileşimlerini devam ettirmek istemekte, bu nedenle teknolojik araçları çok fazla kullanmaktadır (Yanar, 2015).

Ergenin gelişim özelliklerine bakıldığında, COVID-19 Pandemi sürecinde yaşanan durumların ve getirilen sınırlamaların ergenin gelişimsel görevleriyle zıt olduğu görülmektedir. Ergen evde kalarak, arkadaş grubundan soyutlanmakta, kardeşleri ya da ailesiyle zaman geçirmek zorunda kalmaktadır. Tüm bu durumlar ise ergenlerde engellenme yaratmakta, engellenme sonucunda ergen saldırgan davranışlar sergilemekte,

bunlar da öfke ya da depresyon, kaygı gibi duygu durumlarının yaşanmasına neden olmaktadır (Brom vd., 2020; Pisano vd., 2020; Russell vd., 2020). Bunlarla birlikte ergen “bana bir şey olmaz” düşüncesi ile yasaklanmış davranışları yapabilmektedir. Yasakları delegecek şekilde hareket ederek, karantina önlemlerine uymamak gibi davranışlar gösterebilmekte ya da sosyal mesafe kuralını hiçe sayacak şekilde davranabilmektedir.

Sonuç ve Öneriler

Çin’de 2019 yılında başlayan ve aylar içinde tüm dünyayı etkisi altına alan COVID-19, insan sağlığında olumsuz sonuçlara yol açan pandemik bir problem olarak kabul edilmiştir. Sadece belirli bir kitleyi değil, toplumdaki her kesimi etkileyebilen bu hastalıkla tüm dünyada mücadele edilmekte ve buna yönelik önlemler de alınmaktadır. Alınan önlemler, karantina ve sosyal mesafe uygulamaları da pek çok kitle üzerinde olumsuz sonuçlara yol açabilmektedir.

COVID-19 virüsüne karşı alınan önlemler kapsamında çocuklar gelişim alanlarının olgunlaşmamışlıkları nedeni ile durumu anlamakta zorlanmaktadır. Bu süreçte aile içi çatışmalar, anne-babalık rollerinin bozulması, belirsizlik sonucunda yaşanan korku, kaygı, sosyal fobi gibi psikolojik problemler oldukça fazla görülmektedir. Özellikle çocuklarda tüm bu problemlere eklenen duygusal ve davranışsal problemler süreci zorlaştırmaktadır. Oysaki çocukların gelişim alanlarına yönelik alınacak tedbirler, rutinlerin devam ettirilmesi, evde yapılacak farklı etkinlik ve aktivitelerle bu doğal ancak bir o kadar da zor süreç aşılabilecektir.

Unutulmaması gereken bu zor sürecin er ya da geç biteceği, ancak geride bıraktıklarının kalıcı olacağıdır. Bu gerçekten hareketle alacağımız bazı önlemler ile bu zor süreçten aile sistemi ve toplum olarak çıkmak mümkündür. Bu doğrultuda bebeklik döneminden ergenlik dönemine kadar olan süreçte çocukların gelişimsel ihtiyaçları göz önüne alınarak aşağıdakiler önerilebilir.

Bebeklik dönemindeki bebeğin gelişimsel ihtiyaçlarına yönelik öneriler

Bebeğin temel güven duygusunun oluşumu için bebeğin ihtiyaçlarının zamanında karşılanması gerekir. Bu ihtiyaçları karşılarken sevgi dolu ve sıcak bir iletişim ortamı yaratılmalıdır.

Ebeveynlerin bebekleriyle olan iletişimlerini bebeğe dokunarak, bebekle konuşarak ve oyun oynayarak gerçekleştirmeleri gerekir.

Bebeğin ayaklarına ve bedenine yapılan masajlar, onu rahatlatır. Bu nedenle ebeveynlerin bebeklerinin ayaklarına ve bedenine masaj yapmaları bebeği rahatlatılabilir.

Bebeğin etrafındaki uyaranlar onun gelişimini etkiler. Bu nedenle etrafında ses çıkaran oyuncaklar bulundurulmalıdır. Müzik onu rahatlatacaktır. Rahatlatıcı ve dinlendirici müzikler dinlenilmelidir.

Bebeğin kaliteli uyku geçirmesi kolaylaştırılmalıdır. Bunun için ortamın ısısına, nemine ve gürültüden uzak olmasına dikkat edilmelidir.

Bebeğin günlük rutinleri değiştirilmemelidir. Uyku, banyo, yemek saatlerinin belli bir düzende olması önemlidir.

Ebeveynler ne kadar kaygılı olurlarsa olsunlar, bu kaygılarını bebeğe yansıtılmaya özen göstermelidir.

Bebeğin hareket edebileceği ortamlar yaratılmalıdır, emeklerken ve yürürken etrafın güvenli olmasına dikkat edilmelidir. Bebeğin hareket girişimleri gereksiz yere engellememelidir. Etrafta kırılabilir, çocuğun güvenliği açısından zararlı olan eşyalar varsa bunlar bir süreliğine kaldırılmalıdır.

Okul öncesi dönemdeki çocuğun gelişimsel ihtiyaçlarına yönelik öneriler

Ebeveynler çocuklarıyla COVID-19 ile ilgili konuşmalı ve çocuğun sahip olduğu bilgileri öğrenmeye çalışmalıdır. Çocuğun yanlış bilgileri varsa düzeltilmelidir. Soru sorduğu kadar, kısa ve küçük bilgiler verilmelidir.

Okul öncesi dönem çocukları aynı şeyleri defalarca sorabilir. Bu onun gelişimsel özelliklerinden kaynaklanmaktadır. Çocuğun aynı şeyleri sorması durumunda, ebeveyn her defasında çocuğa aynı cevabı vermelidir.

Ebeveynlerin çocuğa hastalığı ve hastalığa karşı alınacak önlemleri, oyunla ya da kendi oluşturacakları resimli kartlar ve hikayelerle anlatmaları gerekmektedir.

Ebeveynler çocuklarının korku ve kaygılarını asla hafife almamalıdır. Çocuğun kendisini ifade etmesine izin verilmelidir. Oynadığı oyunlara ya da yaptığı resimlerine tepki verilmemelidir. Resim ve oyunun çocukların içinde buldukları durumun ve anlatamadıkları duygu ve düşüncelerin dışı vurum şekli olduğu unutulmamalıdır.

Ebeveynlerin COVID 19 sürecinin geçici olduğunu çocuklarına anlatmaları gerekmektedir.

Ebeveynler COVID 19 ile ilgili kaygılarını çocuklarına yansıtılmaya özen göstermelidir.

Ebeveyn gerekli açıklamaları çocuklarına yaptıktan sonra COVID-19 ile ilgili çok fazla konuşmamalıdır. Hatta belirli bir süre çocuğun yanında COVID-19 ile ilgili konuşmamaya özen gösterilmelidir.

Çocuğun “Anne siz ölebilir misiniz? Virüs seni öldürürse ne olur?” gibi sorular sorması durumunda ebeveynin kaygı durumunu kontrol etmesi gerekmektedir.

Uyku takibi yapılmalıdır. Gerekğinde bir uzmandan yardım istenmelidir.

Çocuklar belirsizlikten korkarlar. Bu nedenle bu süreçte kontrolün ebeveyn kendi elinde olduğunu çocuğa vurgulamalıdır.

Uyulması gereken kurallardan bahsedilmelidir.

Ev içinde alınacak kurallar çocukla birlikte belirlenmelidir.

Oyun, banyo, yemek, uyku rutinleri oluşturulmalıdır.

Çocuk yapabileceği ölçüde evin rutinlerine dahil edilmelidir. Örneğin, çatalları tabakların yanına dizmesine izin vermek gibi.

Ev içinde ortak etkinlik rutinleri oluşturulmalıdır. Küçük yaştaki çocukların zamanı anlayabilmesi için kum saatinden yararlanılabilir. Gün içinde, belirli bir saat belirleyip bu saat aralığında ailenin her üyesinin katılacağı ortak bir etkinlik yapılabilir.

Çocuğun teknoloji kullanımını hem sağlığı hem de güvenliği için kontrol edilmelidir. Normalde okul öncesi dönem çocuğu günde 30 dakika teknolojik araçları kullanabilir, COVID 19 sürecinde teknolojik araçların kullanım süresinde esneme yapılsa da bu esneme saatlerce olmamalıdır.

Ebeveyn teknolojik araçları çocuklarıyla birlikte kullanmalıdır. İzlediği çizgi filmlerle ilgili konuşulmalı, etkileşimli oyunlar oynanmalıdır.

Ebeveynin çocuğa olumlu rol-model olması gerekmektedir, teknolojik araçlardan öncelikle ebeveynlerin uzak durması gerekmektedir.

Okul dönemindeki çocuğun gelişimsel ihtiyaçlarına yönelik öneriler

Sabah çocuk uyandıktan sonra yatak kıyafetlerini değiştirip ev içinde uygun bir kıyafet giymesine rehberlik edilmelidir. Uzaktan eğitimden yararlanırken yatak kıyafetleri değil, ev içinde giyilebilecek uygun bir kıyafet giymesi sağlanmalıdır. Bu derse karşı olan tutumunu olumlu yönde etkileyecektir.

Uyku saatinin, yemek saatinin, ders çalışma saatinin ve dinlenme saatinin pandemiden önce nasılsa aynı şekilde devam ettirmesine özen gösterilmelidir.

Çocuğun derslerinden arta kalan zamanlarında oyun oynamasına fırsat verilmelidir.

Zaman zaman arkadaşları ile ya da öğretmeniyle telefonda ya da internet aracılığıyla görüntülü konuşmasına imkan yaratılmalıdır. Ortak bir görüşme zamanı belirlenmelidir.

Çocukla durumu konuşup, yaşına ve gelişim düzeyine uygun bilgiler verilmelidir.

Çocuğun korku ve kaygılarını ifade etmesine izin verilmelidir.

Evde olan materyallerden koleksiyon yapması veya uzun zamandır zaman ayıramadığı koleksiyonla ilgilenmesi desteklenebilir.

Ebeveyn çocuk ile birlikte kitapları, dolabı ya da giysileri gibi kişisel eşyalarını düzenleyebilir.

Sanatla ilgilenmesi desteklenmelidir.

Ev içinde serbest zaman saati belirlenmelidir. (Örneğin kahvaltıdan sonra bir saat gibi). Ailenin her üyesinin kendine ait bir zamanı olduğu, bu sürede herkesin istediği bir aktivite yapabileceği vurgulanmalıdır.

Teknoloji kullanımına sınırlama getirilmelidir. Okul dönemindeki çocuklar normalde günde 45 dakika ile bir saat teknolojik araç kullanılabilir. Pandemi sürecinde sürede esneme olsa da, bu esneme asla saatlerce olmamalıdır.

Gelişimlerine uygun olmayan sitelere girmesine izin verilmemeli, bu durum ebeveyn tarafından kontrol edilmelidir. Oynadığı oyunları ya da izlediklerini kontrol ederek, ebeveyn-çocuk birlikte izlemeli ya da birlikte oynamalıdır.

Ergenlik dönemindeki çocukların gelişimsel ihtiyaçlarına yönelik öneriler

Çocuğun özel eşyalarına, kıyafetlerine, çekmecelerine kısaca onun hayatına saygı gösterilmelidir.

Çocuğa imkanlar ölçüsünde kişisel bir alan belirlenmelidir. Evin özelliğine göre bu evin bir köşesi, çalışma masası veya varsa çocuğun kendi odası olabilir.

Çocuğa ait olan özel alana onun izni olmadan girilmemelidir.

Çocuğun korkularını, kaygılarını ifade etmesine izin verilmelidir.

Sınavlara hazırlanan çocuğa anlayışla yaklaşılmalı, duygularını ifade etmesine izin verilmeli, endişeleri konuşulmalı ve ona destek olunmalıdır.

Arkadaşlarını, telefonla ya da internet aracılığı ile görüntülü arayarak iletişime geçmesine izin verilmelidir.

Çevrim içi risklerin getirebileceği güvenlik sorunları yönetilmelidir.

Ailecek ortak yapılacak eğlenceli aktiviteler belirlenmelidir.

Çocuğun kişisel bakımına özen gösterilmelidir.

Uyku, yemek, banyo, ders çalışma ve dinlenme rutinlerini mümkün olduğunca pandemi öncesindeki gibi devam ettirmesi için çocuğa destek olunmalıdır.

Kaynakça

- Akoğlu, G. ve Karaaslan, B.T. (2020). COVID 19 ve izolasyon sürecinin çocuklar üzerindeki olası psikososyal etkileri. *İzmir Katip Çelebi Üniversitesi Sağlık Bilimleri Fakültesi Dergisi*, 5(2), 99-103
- Aral, N. ve Doğan-Keskin, A. (2018). Examining 0-6 year olds' use of technological devices from parents of view. *The Turkish Journal on Addiction*, 5(2), 317-348. Doi:10.15805/addicta.2018.5.2.0054.
- Aral, N. ve Kadan, G. (2018). Sosyal gelişim. N. Aral ve Z.F. Temel(Eds.). *Çocuk gelişimi İçinde* (s. 236-262). Ankara: Hedef Yayınları.
- Arıkan, K. ve Aydoğan, G. (2001). Konsültasyon- liyezon psikiyatrisinde depresyon tanısı ve ayırıcı tanısı. *Türkiye Aile Hekimliği Dergisi*, 5(1-4), 5-11.
- Baykoç, N. (2006). *Hastanede çocuk ve genç*. Ankara: Gazi Yayınları.
- Bjorkdahl, K. ve Carlsen, B. (2019). *Pandemics, publics and politics*. Singapore: Palgrave Pivot.
- Bredenkamp, S. (2015). *Erken çocukluk eğitiminde etkili uygulamalar*. (Çev. H. Z. İnan & T. İnan). Ankara: Nobel Yayınları.
- Brom, C., Lukovsky, J., Gregor, D., Hannemann, T., Strakova, J. ve Svoricek, R. (2020). Mandatory home education during the COVID-19 lockdown in the Czech Republic: A rapid survey of 1st – 9th graders' parents. *Researchgate*. <https://www.researchgate.net/publication/340738244>.
- Bütün-Ayhan, A. (2017). Bilişsel gelişim. N. Aral ve T. Duman (Eds.). *Eğitim psikolojisi*. İçinde (s. 104-128). Ankara: Pegem Yayınları.
- Büyükkancı, A. ve Müldür, M. (2017). Teknoloji kullanımının yazma becerilerine yansımalarına ilişkin öğretmen görüşleri. *Süleyman Demirel Üniversitesi Sosyal Bilimler Enstitüsü Dergisi*, 2(27), 22-38.
- Ceylan, R. (2017). Fiziksel gelişim. N. Aral ve T. Duman (Eds.). *Eğitim psikolojisi*. İçinde (s. 56-73). Ankara: Pegem Yayıncılık.
- Coşkun, L. ve Deniz, Ü. (2017). Çocukların temel ihtiyaçları. N. Aral (Ed.). *Çocuk ve iletişim*. İçinde (s. 26-58). Ankara: Vize Yayınları.

- Çağdaş, A. (2009). *Ana-baba-çocuk iletişimi*. (2. Baskı). Ankara: Kök Yayınları.
- Davaslıgil, Ü. (2001). Bebeklik dönemi (0-2 yaş). H. Yavuzer (Ed.). *Ana-baba okulu*. İçinde (s. 13-38). (9. Baskı). İstanbul: Remzi Yayınları.
- Deniz, Ü. (2017). Gelişim. N. Aral ve T. Duman (Eds.). *Eğitim psikolojisi*. İçinde (s. 32-53). Ankara: Pegem Yayınları.
- Durualp, E. ve Aral, N. (2015). *Oyun temelli sosyal beceri eğitimi*. Ankara: Vize Yayınları.
- Fan, J., Zhou, M., Wei, L., Fu, L., Zhang, X. ve Shi, Y. (2020). A qualitative study on the psychological needs of hospitalized newborns parents during COVID-19 outbreak in China. *Iran Journal Pediatr*. Doi: 10.5812/ijp.102748.
- Fazlıoğlu, Y. (2017). Sosyal gelişim. N. Aral ve T. Duman (Eds.). *Eğitim psikolojisi*. İçinde (s. 154-176). Ankara: Pegem Yayınları.
- Gallahue, D.L., Ozmun, J.C. ve Goodway, J.D. (2014). *Motor gelişimi anlamak: Bebekler, çocuklar, ergenler, yetişkinler*. (Çev. D.S. Özer ve A. Aktop). Ankara: Nobel Yayınları.
- Gizir, Z. (2017). Motor gelişim. A. Köksal- Akyol (Ed.). *Erken çocukluk döneminde gelişim I: 0-36 ay*. İçinde (s. 198-238). Ankara: Anı Yayıncılık.
- Hughes, C. (2020). Some implications of COVID-19 or remote learning and the future of schooling. *Current and Critical Issues in Curriculum, Learning and Assessment*, 36, 3-17.
- Kandır, A. (2007). *Gelişimde 3-6 yaş: Çocuğum büyüyor*. İstanbul: Morpa Yayınları.
- Kılıç, Ş. (2015). Çocuk ruh sağlığına etki eden faktörler: Anne babalık davranışları, kardeş ve akran ilişkileri, televizyon ve bilgisayar. A. Güngör- Aytar (Ed.). *Ruh sağlığı*. İçinde (s. 10-60). Ankara: Hedef Yayınları.
- Kılıç, Ş. (2018). Orta çocukluk dönemi. F. Güngör- Aytar (Ed.). *Gelişim psikolojisi*. İçinde (s. 118-158). Ankara: Hedef Yayınları.
- Kol, S. (2018). *Erken çocukluk döneminde teknoloji kullanımı*. Ankara: Pegem Yayınları.
- Mahler, M.S., Pine, F. ve Bergman, A. (2003). *İnsan yavrusunun psikolojik doğumu*. (Çev. A. N. Babaoğlu). İstanbul: Metis Yayınları.

- Mart, M. ve Kesicioğlu, O.S. (2020). COVID 19 pandemi sürecinde ailelerin evde oynamaya ilişkin görüşleri. *Turkish Studies*, 15(4), 945-958. DOI: 10.7827/TurkishStudies.44381.
- Muis, K.R., Ronelluci, J., Trevors, G. & Duffy, M.C. (2015). The effects of technology mediated immediate feed back on kindergarten students' attitudes, emotions, engagement and learning outcomes during literacy skills development. *Learning and Instruction*, 38, 1-13. Doi:10.1016/j.learn.instruc.2015.02.001.
- Murphy, C. ve Beggs, J. (2003). Primary pupils and teachers use of computers at home and school. *British Journal of Educational Technology*, 34(1), 79-83.
- Öngören, S. ve Yılmaz, E. (2018). Rastlantısal krizler. K. Tepeli ve E. Durulalp (Eds.). *Aile yaşam döngüsü*. İçinde (s. 288-328). Ankara: Hedef Yayınları.
- Özer, D. (2017). Motor gelişim. N. Aral ve T. Duman (Eds.). *Eğitim psikolojisi*. İçinde (s. 76-102). Ankara: Pegem Yayınları.
- Pisano, L., Galimi, D. ve Cerniglia, L. (2020). A qualitative report on exploratory data on the possible emotional/behavioral correlates of Covid-19 lockdown in 4-10 years children in Italy. *Researchgate*, <https://www.researchgate.net/publication/340620013>.
- Poyraz, H. (2012). *Okul öncesinde oyun ve oyun örnekleri*. (4. Baskı). Ankara: Anı Yayıncılık.
- Qiu, J., Shen, B., Zhao, M., Wang, Z., Xie, B. ve Yu, Y. (2020). A nationwide survey of psychological distress among Chinese people in the COVID-19 epidemic: Implications and policy recommendations. *General Psychiatry*, 33, 1-3. Doi:10.1136/gpsych-2020-100213.
- Russell, M.V., Russell, S.J., Croker, H., Packer, J., Ward, J., Stansfield, C., Mytton, O., Bonell, C. ve Booy, R. (2020). School closure and management practices during coronavirus outbreaks including COVID-19: A rapid systematic reievew. *Lancet Child Adolescence Health*, 4, 397-404.
- Sağlam, M. (2017). Aile içi iletişim. N. Aral (Ed.). *Çocuk ve iletişim*. İçinde (s. 308-324). Ankara: Vize Yayıncılık.
- Santrock, J.W. (2016). *Yaşam boyu gelişim*. (Çev. G. Yüksel). (13. Baskı). Ankara: Nobel Yayınları.

- Sapsağlam, Ö. (2018). Social media awareness and usage in preschool children. *International Journal of Eurasia Social Sciences*, 9(31), 728-746.
- Sarman, A., Tuncay, S. ve Sarman, E. (2020). COVID 19 pandemi sürecinde medyanın 3-18 yaş arasındaki çocuklar üzerindeki olumsuz psikolojik etkisinin önlenmesi. *Van Sağlık Bilimleri Dergisi*, 13, 69-75.
- Schmid, R.F., Miodrag, N. ve DiFrancesco, N. (2008). A human computer partnership the tutor/child/computer triangle promoting the acquisition of early literacy skills. *Journal of Research on Technology in Education*, 41, 63-84.
- Sylvester, R. ve Greenidge, W.L. (2009). Digital story telling: Extending the potential for struggling writers. *The Reading Teacher*, 63(4), 284-295.
- Şahin, C. ve Sipahioğlu, Ş. (2002). *Doğal afetler ve Türkiye*. Ankara: Gündüz Eğitim ve Yayıncılık.
- Şahin, S. (2018). Çocuk gelişimine giriş. N. Aral ve Z. F. Temel (Eds.). *Çocuk gelişimi*. İçinde (s. 16-31). Ankara: Hedef Yayınları.
- Tanju, E.H. (2011). Okul öncesi dönemde davranış problemleri ve alınabilecek önlemler. G. Uyanık-Balat ve H. Bilgin (Eds.). *Okul öncesi eğitimde sınıf yönetimi*. İçinde (s. 45-84). Ankara: Eğiten Kitap Yayınları.
- Tarkoçin, S., Alagöz, N. ve Boğa, E. (2020). Okul öncesi dönem çocuklarının pandemi sürecinde (COVID 19) davranış değişiklikleri ve farkındalık düzeylerinin anne görüşlerine göre başvurularak incelenmesi. *Turkish Studies*, 15(6), 1017-1036. DOI: 10.7827/TurkishStudies.44338.
- Tok, E. (2016). Okul öncesi dönemde gelişim. R. Zembat (Ed.). *Okul öncesi eğitime giriş*. İçinde (s. 116-133). Ankara: Hedef.
- Türkiye Cumhuriyeti Sağlık Bakanlığı (2020). *COVID 19 yeni koranavirüs hastalığı*. <https://cobi19bilgisaglik.gov.tr/tr/>. 25.04.2020 tarihinde erişilmiştir.
- Ulaş, H. (2008). Ekonomik kriz ve ruh sağlığı. *Türkiye Psikiyatri Derneği Bülteni*, 11(3), 35-38.
- Ulusoy, D., Demir, N.Ö. ve Baran, A.G. (2005). Ergenlik döneminde intihar algısı: Lise son sınıf gençliği örneği. *Hacettepe Üniversitesi Edebiyat Fakültesi Dergisi*, 22(1), 259-270.

Waters, K.A., Suresh, S. ve Nixon, G.M. (2013). Sleep disorders in children. *The Medical Journal of Australia*, 199, 31-35. Doi:10.5694/mja.13.10621.

Wise, I. (2000). *Adolescence*. London: Karnac Books.

Yanar, E. (2015). *Ergenlerin sosyal medya tutumlarının kişisel gelişimleri üzerine etkisi*. (Yayımlanmamış Yüksek Lisans Tezi), Nişantaşı Üniversitesi/ Sosyal Bilimler Enstitüsü, İstanbul.

Yıldız-Bıçakçı, M. ve Aral, N. (2017). Dil gelişimi. N. Aral ve T. Duman (Eds.). *Eğitim psikolojisi*. İçinde (s. 132-150). Ankara: Pegem Yayınları.

Yöndem, Z.D. ve Eren, A. (2008). Deprem stresi ile baş etme stratejileri ölçeğinin geçerlik ve güvenirlik çalışmaları. *Türk Psikolojik Danışma ve Rehberlik Dergisi*, 3(30), 60-75.

