



Erciyes Akademi

dergisi

e-ISSN 2757-7031

CİLT 35

SAYI 1

MART 2021



journal of

Erciyes Academy

e-ISSN 2757-7031

VOLUME 35

ISSUE 1

MARCH 2021

Erciyes Üniversitesi Sosyal Bilimler Enstitüsü Dergisidir.

<https://dergipark.org.tr/tr/pub/erciyesakademi>



ERCIYES AKADEMİ

e-ISSN: 2757-7031

yıl / year: 2021

cilt / volume: 35

sayı / issue: 1

Uluslararası hakemli bilimsel dergi
An international peer-reviewed scientific journal

İletişim Adresi / Communication Address

Erciyes Üniversitesi

Nuri-Zekiye Has Enstitüler Binası

Sosyal Bilimler Enstitüsü

Melikgazi / KAYSERİ

<https://dergipark.org.tr/tr/pub/erciyesakademi>

erciyesakademi@erciyes.edu.tr

Dergi Sahibi / Owner

Prof. Dr. Kenan GÜLLÜ (Sosyal Bilimler Enstitüsü Müdürü – Erciyes Üniversitesi)



Editör / Editor

Dr. Öğr. Üyesi Ali Gökhan YÜCEL (Erciyes Üniversitesi)



Editör Yardımcısı / Assistant Editor

Dr. Öğr. Üyesi Mehmet Halit AKIN (Erciyes Üniversitesi)



Editör Kurulu / Editorial Board

Prof. Dr. Hüseyin BAĞCI (Orta Doğu Teknik Üniversitesi)



Prof. Dr. Mahir NAKİP (Çankaya Üniversitesi)



Prof. Dr. Asım YAPICI (Ankara Sosyal Bilimler Üniversitesi)



Prof. Dr. Hüseyin ÖZCAN (Anadolu Üniversitesi)



Prof. Dr. Zakir AVŞAR (Ankara Hacı Bayram Veli Üniversitesi)



Prof. Dr. Ahmet KAVAS (İstanbul Medeniyet Üniversitesi)



Prof. Dr. Ali Şükrü ÇORUK (İstanbul Üniversitesi)



Prof. Dr. Şaban NAZLIOĞLU (Pamukkale Üniversitesi)



Alan Editörleri / Field Editors

Arş. Gör. Dr. Nilay AKGÜN AKAN (Erciyes Üniversitesi)



Arş. Gör. Şehriban KARACAN (Erciyes Üniversitesi)



Arş. Gör. Yakup ZİYAALP (Erciyes Üniversitesi)



Arş. Gör. Onur TOK (Erciyes Üniversitesi)



Arş. Gör. Mustafa YILMAZ (Erciyes Üniversitesi)



Arş. Gör. Cavidan YEMEZ (Erciyes Üniversitesi)



Yabancı Dil Editörleri / Language Editors

Fransızca-Doç. Dr. İlhan GÜLLÜ (Nevşehir Hacı Bektaş Veli Üniversitesi)



Almanca- Dr. Öğr. Üyesi Heiko SCHUSS (Abdullah Gül Üniversitesi)



Rusça- Öğr. Gör. Tamara TANASHEVA (Erciyes Üniversitesi)



İngilizce- Öğr. Gör. Göktuğ YÜCEL (Erciyes Üniversitesi)



Danışma Kurulu / Advisory Board

Prof. Dr. Kurtuluş KARAMUSTAFA
Erciyes Üniversitesi
Prof. Dr. Meltem Seba ÖZTURAN
Boğaziçi Üniversitesi
Prof. Dr. M. Xavier RICHET
Sorbonne Üniversitesi -Fransa
Prof. Dr. Alper ASLAN
Erciyes Üniversitesi
Prof. Dr. Josef JABLONSKY
Prag Ekonomi Üniversitesi -Çekya
Prof. Dr. Feyzan GÖHER VURAL
Niğde Ömer Halisdemir Üniversitesi
Doç. Dr. Recep ÖZKAN
Niğde Ömer Halisdemir Üniversitesi
Doç. Dr. Arzu MEMMODOVA
Bakü Devlet Üniversitesi -Azerbaycan
Dr. Öğr. Üyesi Heiko SCHUSS
Abdullah Gül Üniversitesi
Dr. Elvira BOLAT
Bournemouth Üniversitesi -İngiltere

Prof. Dr. Şükrü AKDOĞAN
Erciyes Üniversitesi
Prof. Dr. Arslan TOPAKKAYA
Erciyes Üniversitesi
Prof. Dr. Eyyup YARAŞ
Akdeniz Üniversitesi
Prof. Dr. Hava SELÇUK
Erciyes Üniversitesi
Prof. Dr. Serdar PİRTİNİ
Marmara Üniversitesi
Prof. Dr. Efzeleddin ESGER
Milli İlimler Akademisi -Azerbaycan
Doç. Dr. Leman SÜLEYMANOVA
Milli İlimler Akademisi -Azerbaycan
Doç. Dr. Burak GÖKBULUT
Yakındoğu Üniversitesi -KKTC
Dr. Öğr. Üyesi Tarık DOĞRU
Florida State Üniversitesi -ABD
Dr. Muhammed Ali NASIR
Leeds Business School- İngiltere

Prof. Dr. Celaleddin ÇELİK
Erciyes Üniversitesi
Prof. Dr. Hakan AYDIN
Erciyes Üniversitesi
Prof. Dr. Nurekenova GULNARA
Milli Kızlar Pedagoji Üniversitesi -Kazakistan
Prof. Dr. Timur VURAL
Niğde Ömer Halisdemir Üniversitesi
Prof. Dr. Maktagül ORAZBEK
Avrasya Milli Üniversitesi -Kazakistan
Doç. Dr. Zorona NIKITOVİĆ
İşletme ve Girişimcilik Fakültesi -Sırbistan
Doç. Dr. Vladimir RİSTANOVİĆ
İşletme ve Girişimcilik Fakültesi -Sırbistan
Dr. Öğr. Üyesi Cihat KÖKSAL
İstanbul Ticaret Üniversitesi
Dr. Ganna KHARLAMOVA
Kiev Üniversitesi -Ukrayna
Dr. Eduard Alexandru STOICA
Lucian Blaga Üniversitesi-Romanya

Amaç ve Kapsam

Erciyes Dergisi, sosyal bilimler alanında çalışma yapan bilim insanlarının bilgi, deneyim, değerlendirme, görüş ve önerilerini paylaştıkları bilimsel bir platform oluşturmayı ve bilimsel etik çerçevesinde sosyal bilimlerin her alanında literatüre özgün katkılar yapan makale, kitap kritiği, çeviri, derleme gibi bilimsel çalışmaları yayımlayarak sosyal bilimlerde bilgi birikimine katkıda bulunmayı amaçlamaktadır.

Erciyes Akademi sosyal bilimlerin her alanında (eğitim bilimleri, ilahiyat, iletişim bilimleri, coğrafya, tarih, dilbilim, psikoloji, antropoloji, felsefe, filoloji, müzikoloji, güzel sanatlar, sosyoloji, arkeoloji, ekonomi, uluslararası ilişkiler, sosyal hizmet, siyaset bilimi, uluslararası çalışmalar, iş yönetimi, uygulamalı ekonometri, uygulamalı istatistik, hukuk, kamu yönetimi, işletme, maliye, Türk dili ve edebiyatı, Türkçe öğretimi) bilimsel çalışmalara Türkçe, İngilizce, Almanca, Rusça ve Fransızca dillerinde yer veren uluslararası hakemli bir dergidir.

Erciyes Akademi 1987 yılından beri düzenli olarak yayımlanan, uluslararası alan indekslerinde taranan, hakemli, açık erişimli, elektronik bir dergidir. Mart, Haziran, Eylül ve Aralık aylarında olmak üzere üç ayda bir yayınlanır. Dergide yayımlanan yazıların bilimsel ve hukuki sorumluluğu yazarlarına aittir.

Aim and Scope

Erciyes Akademi aims to comprise a scientific platform for academics who desire to share their knowledge, notions, findings and researches with colleagues while contributing to the accumulation of knowledge in Social Sciences by publishing scientific studies such as articles, book critics, translations and reviews that make original contributions to the literature within the framework of scientific ethics.

The journal welcomes articles from all the fields of social sciences (Economics, Sociology, Political Science, Business, History, Turkish Language and Literature, Turkish Language Teaching, Philosophy, Geography, Educational Sciences, Law, Art History, Archeology, Communication Sciences, Linguistics, Music, Fine Arts, Tourism, International Relations, Finance, International Trade and Finance, Public Administration, Labor Economics, Theology, and other related fields) in Turkish, English, German, Russian and French.

Erciyes Akademi, first published in 1987, is an open-access, biannual (June and December) published and peer-reviewed scientific journal. All responsibility of the studies published belongs to the author(s).

<i>TARANDIĞIMIZ İNDEKSLER / INDEXED BY</i>	<i>Başlangıç tarihi / Since</i>
1. <i>DOAJ (Directory of Open Access Journals)</i>	14.05.2020
2. <i>Ebsco (Humanities International Index)</i>	30.01.2018
3. <i>Sobiad</i>	01.01.2017
4. <i>DRJI (Directory of Research Journals Indexing)</i>	04.08.2016
5. <i>Index Copernicus</i>	30.05.2016
6. <i>Index Islamicus</i>	16.05.2015

Değerlendirme sürecinde / Under evaluation

TR Dizin (ULAKBİM)

Erih Plus

Scopus

İÇİNDEKİLER / CONTENTS

Editörün Notu / Editor's Note

- 9 Editörden
Ali Gökhan YÜCEL

Araştırma Makaleleri / Research Articles

- 10-19 Sektörel bakış: Türk bankacılık sektöründe dijitalleşmenin şube dağıtım kanalına etkileri
Sectoral overview: The effects of digitalization in Turkish banking sector on the branch distribution channel
Mustafa DEMİRHAN
- 20-33 İnförmel iletişimin yaşam doyumu üzerine etkisi: Sağlık çalışanlarında bir uygulama
The effect of informal communication on life satisfaction: A practice in healthcare workers
Ali ARSLANOĞLU, Nilay GEMLİK & Işıl ARSLAN
- 34-43 Türkiye ekonomisinde finansal gelişme ve enerji tüketimi ilişkisinin asimetrik ve kayan pencere nedensellik testleri ile analizi
Financial development and energy consumption relationship analysis with asymmetric and rolling window causality tests in Turkey economy
Esmâ GÜLTEKİN & Tayfur BAYAT
- 44-60 Sosyal medya reklamlarında ünlü sporcu kullanımının tüketicilerin marka tutumu, pozitif e-wom ve satın alma davranışlarına etkisi: X, Y ve Z kuşağı üzerine Niğde ilinde bir araştırma
The effect of sports celebrities use in social media advertisements on the brand attitude, positive e-wom and purchasing behaviors of consumers: A research on the X, Y and Z generation in Niğde province
Mehmet MÜRÜTSOY & Murat TOKSARI
- 61-78 Aksaray Halkevi ve faaliyetleri
Aksaray People's House and activities
Ali ÇAKIRBAŞ & İlknur GÖNEN
- 79-110 Eş'Arî ekolünde Allah tasavvuru
God imagination of the Ash'Arî School
Bayram ÇINAR
- 111-136 Öğretmenlerin psikolojik sermaye ve örgütsel stres kaynaklarının bazı değişkenlere göre incelenmesi
An investigation into the psychological capital and organizational stress sources of teachers in terms of some variables
Venhar KAPLAN

- 137-160 Lübnan Emiri II. Beşir Eş-Şihâbî'nin Ermeni ve Rum Şairleri ve Osmanlı-Lübnan ilişkilerine etkileri
Armenian and Greek Poets of Lebanon Governor II. Bashir Al-Shihabi and their effects on Ottoman Lebanese relations
Muammer SARIKAYA
- 161-190 Liderlik tarzlarının bibliyometrik analizi
Bibliometric analysis of leadership styles
Tuğba Gül BAYNAL DOĞAN, Sermed DOĞAN & Ebru AYKAN
- 191-205 Çarpana dokuma tekniğinin kuyumculuk sanatında uygulanması
Application of tablet weaving technique in the art of jewelry
Cesur Yusuf GÖKER & Hacer Nurgül BEGİÇ
- 206-220 Anadolu Selçuklu dönemi Kayseri Taçkapılarının genel özellikleri
General features of Anatolian Seljuk period Kayseri Portal
Mustafa BULUT
- 221-234 Vālmiki'nin destanı "Rāmāyaṇa" ile Premçand'ın öyküsü "Nirvāsan" da kadınlık onurunun sorgulanması
Disregarding female dignity in Vālmiki's Epic Poem 'Rāmāyaṇa' and Premchand's Story 'Nirvāsan'
Canan YOĞURT
- 235-244 İmge ormanından matrise sözcükten anlama şiir dilinin aurası
Atmosphere of poetry language from image to matrix
Gamze SOMUNCUOĞLU ÖZOT
- 245-260 Marcel Duchamp bir günahkar mı?
Is Marcel Duchamp a sinner?
Evren SELÇUK
- 261-280 Yabancı dil olarak Rusça öğretiminde disiplinler arası yaklaşım bağlamında kelime ve anlam ikiliği
Лексико-семантическая дублетность в контексте междисциплинарного подхода к преподаванию русского как иностранного
Lexico-semantic duplicity in the context of interdisciplinary approach to teaching Russian as foreign language
Olga DALKILIÇ & Arif YILDIRIM
- 281-298 İnternet bağımlılığı ve sağlık anksiyetesinin siberkondria davranışları üzerine etkisi
Investigation of the effect of internet addiction and health anxiety on the cybercondry behavior
Sermed DOĞAN, Füsün ACAR & Tuğba Gül BAYNAL DOĞAN

- 299-322 Bireysel çevre okuryazarlığı ve yeşil ürün tutumunun yeşil satın alma niyeti üzerindeki etkisinin yapısal eşitlik modeli ile incelenmesi
Investigation of Individual Environmental Literacy and the Effect of Green Product Attitude on Green Purchase Intention with Structural Equality Model
Ebru SÖNMEZ KARAPINAR & Şükran KARACA
- 323-344 Tüketicilerin Netflix kullanımları üzerine bir araştırma
A research on consumers' use of Netflix
Efe Numan CAN, Mustafa KOÇER & Hande HEKİMOĞLU TOPRAK
- 345-370 Acil durum eylem planlarının Kayseri alışveriş merkezleri üzerinden incelenmesi
Analysis of emergency action plans at the shopping malls in Kayseri
Nagehan OYMAKAPU & Zübeyde Özlem PARLAK BİÇER
- 371-385 Çağdaş seramik sanatında farklı malzeme kullanımı
Usage of different materials in contemporary ceramic art
Burak YILDIRIM

HAKEM LİSTESİ / LIST OF REVIEWERS

Yıl/Year: 2021 Cilt/Volume: 35 Sayı/Issue: 1

Erciyes Akademi Dergisi Editörlüğü, Dergimizin bu sayısına katkıda bulunan ve aşağıda isimleri yer alan hakemlere teşekkürü bir borç bilir.

We gratefully acknowledge the contribution of the following reviewers who reviewed papers for this issue of our Journal.

Prof. Dr. Halim ÖZNRHAN	Erciyes Üniversitesi
Prof. Dr. Hasan GÜLLÜPİNAR	Süleyman Demirel Üniversitesi
Prof. Dr. Mehmet ŞENTÜRK	Kilis 7 Aralık Üniversitesi
Prof. Dr. Mustafa AKDAĞ	Erciyes Üniversitesi
Prof. Dr. Seyfullah KORKMAZ	Kırşehir Ahi Evran Üniversitesi
Prof. Dr. Selim KAYHAN	Necmettin Erbakan Üniversitesi
Prof. Dr. Tuba İSEN DURMUŞ	TOBB Ekonomi ve Teknoloji Üniversitesi
Doç. Dr. Adem ÇATAK	Nevşehir Hacı Bektaş Veli Üniversitesi
Doç. Dr. Aykut KİŞMİR	Ankara Üniversitesi
Doç. Dr. Fatih ÖZDEMİR	İnönü Üniversitesi
Doç. Dr. Hüseyin KALEMLİ	Nevşehir Hacı Bektaş Veli Üniversitesi
Doç. Dr. J. Özlem OKTAY ÇEREZCİ	Mimar Sinan Güzel Sanatlar Üniversitesi
Doç. Dr. Leyla LEBLEBİCİ KOÇER	Erciyes Üniversitesi
Doç. Dr. Onur GÖZBAŞI	Nuh Naci Yazgan Üniversitesi
Doç. Dr. Recep ULUCAK	Erciyes Üniversitesi
Doç. Dr. Yalçın KAYALI	Ankara Üniversitesi
Doç. Dr. Zeynep BALKANAL	Bolu Abant İzzet Baysal Üniversitesi
Dr. Öğr. Üyesi Altuğ ÇAĞATAY	Tokat Gaziosmanpaşa Üniversitesi
Dr. Öğr. Üyesi Betül KARAKAYA	Muğla Sıtkı Koçman Üniversitesi
Dr. Öğr. Üyesi Buket METİN	Abdullah Gül Üniversitesi
Dr. Öğr. Üyesi Coşkun ERDAĞ	Aksaray Üniversitesi
Dr. Öğr. Üyesi Dilek TÜM CEBECİ	Marmara Üniversitesi
Dr. Öğr. Üyesi Ebru SÖNMEZ KARAPINAR	Kayseri Üniversitesi
Dr. Öğr. Üyesi Erhan EKİNGEN	Batman Üniversitesi

Dr. Öğr. Üyesi Esra ELMACIOĞLU	Yozgat Bozok Üniversitesi
Dr. Öğr. Üyesi Esra KÖKDEMİR	Ankara Üniversitesi
Dr. Öğr. Üyesi Ferda YÜKSEL	Mimar Sinan Güzel Sanatlar Üniversitesi
Dr. Öğr. Üyesi Funda BULUT	Kastamonu Üniversitesi
Dr. Öğr. Üyesi Günay EROL	Hacı Bektaş Veli Üniversitesi
Dr. Öğr. Üyesi Meftune ÖZBAKIR UMUT	Bolu Abant İzzet Baysal Üniversitesi
Dr. Öğr. Üyesi Murat Çağlar BAYDOĞAN	Erciyes Üniversitesi
Dr. Öğr. Üyesi Musa Said DÖVEN	Tokat Gaziosmanpaşa Üniversitesi
Dr. Öğr. Üyesi Necla YILMAZ	Süleyman Demirel Üniversitesi
Dr. Öğr. Üyesi Öznur ÖZDARICI	Kırıkkale Üniversitesi
Dr. Öğr. Üyesi Özgür CENGİZ	Afyon Kocatepe Üniversitesi
Dr. Öğr. Üyesi Pınar BİÇİCİ ÇETİNKAYA	İnönü Üniversitesi
Dr. Öğr. Üyesi Sefa Salih AYDEMİR	Adıyaman Üniversitesi
Dr. Öğr. Üyesi Sema BABAYİĞİT	Ankara Medipol Üniversitesi
Dr. Öğr. Üyesi Seniha ÜNAY SELÇUK	Düzce Üniversitesi
Dr. Öğr. Üyesi Sibel KÜÇÜKKÜLAHLI	Düzce Üniversitesi
Dr. Öğr. Üyesi Ufuk ELYİĞİT	Bandırma Üniversitesi
Dr. Öğr. Üyesi Pınar DİLEKÇİ VARGÜN	Kafkas Üniversitesi
Dr. Öğr. Üyesi Rahman ÖZDEMİR	Atatürk Üniversitesi
Dr. Öğr. Üyesi Reyhan BAHAR	Bandırma Üniversitesi
Dr. Öğr. Üyesi Yunus ÖZTÜRK	Hitit Üniversitesi
Dr. Öğr. Üyesi Zeynep DEMİRCAN AKSOY	Muğla Sıtkı Koçman Üniversitesi
Dr. İbrahim YEMEZ	Sivas Cumhuriyet Üniversitesi
Dr. Ömer Faruk KOÇAK	Erciyes Üniversitesi
Dr. Mustafa DEMİRHAN	Ziraat Bankası

EDİTÖR'DEN

Saygıdeğer okuyucularımız,

1987 yılından beri düzenli olarak yayımlanan Erciyes Üniversitesi Sosyal Bilimler Enstitüsü Dergisi, 2021 yılı itibariyle yayın hayatına "Erciyes Akademi" adı altında devam etmektedir.

Yeni dergi adımız altında ilk sayımızı yayınlamanın mutluluğunu yaşıyoruz. Bu sayımızda sosyal bilimlerin farklı disiplinlerinden üç ayrı dilde (Türkçe, İngilizce ve Rusça) olmak üzere yirmi makaleyi sizlerle buluşturmanın kıvancı içerisindeyiz.

Erciyes Akademi bu sayısıyla birtakım yenilikleri de beraberinde getirmektedir. Bunlardan birincisi, Dergimizi bu sayıdan itibaren Mart, Haziran, Eylül ve Aralık sayıları olmak üzere yılda dört kez yayımlanacaktır. İkincisi, Dergimiz başta Türkçe olmak üzere İngilizce, Rusça, Almanca ve Fransızca dillerinde makale kabul etmektedir. Üçüncüsü, Dergimizde "Sektörel Bakış" başlığı altında her bir sayıda farklı bir sektörden olmak üzere bir makale yer alacaktır. Burada sektörel tecrübeler ile bilimsel araştırmaların kaynaştığı üniversite-sanayi işbirliğinin geliştiği ve yeni bir dinamizmin ortaya çıktığı bir zemin oluşturmayı amaçlamaktayız. Dördüncü ve son olarak, Dergimiz hakem sürecinde sektörden profesyonel yönetici ve akademik unvana sahip hakemler de görev yapacaklardır.

Son olarak, Dergimizin uluslararası tanınırlığı açısından indeksler üzerine olan çalışmalarımız devam etmektedir. Dergi adı değişikliği nedeniyle daha önceden taranmış olduğumuz indekslerle olan yazışmalarımız başlamış olup Dergimiz kısa süre içerisinde aynı indeksler tarafından yeni dergi adımız ile taranmaya devam edecektir. Ayrıca, ESCI, Scopus ve Erih Plus indekslerinde taranmak üzere çalışmalarımız devam etmektedir. Ulusal düzeyde ise TR Dizin'de taranabilmek için başlattığımız süreç devam etmekte olup, yıl içerisinde izleme sürecinin biterek indekslenme safhasına geçeceğimizi düşünmekteyiz.

Dergimizin yayın sürecinde katkı sunan başta değerli yazarlarımız olmak üzere Enstitü Müdürümüz Prof. Dr. Kenan Güllü'ye, Editör Yardımcımız Dr. Öğr. Üyesi Mehmet Halit Akın'a, Editör Kurulumuza, Danışma Kurulumuza, Alan Editörlerimize, Dil Editörlerimize ve hakemlerimize içtenlikle teşekkür ederim.

Bütün bu gelişmeler ışığında yeni sayımızın akademik camiaya katkı sağlamasını temenni ederim.

Dr. Öğr. Üyesi Ali Gökhan YÜCEL
Editör

SEKTÖREL BAKIŞ: TÜRK BANKACILIK SEKTÖRÜNDE DİJİTALLEŞMENİN ŞUBE DAĞITIM KANALINA ETKİLERİ

 Mustafa DEMİRHAN^a

Öz

Türk Bankacılık sektörü, self-servis hizmet dağıtım kanallarıyla finansal işlemleri şube dışına yönlendiren dijitalleşme süreci kapsamında son yıllarda çok önemli ilerleme kaydetmiştir. Bu teorik çalışma, Türkiye’de bankacılık sektöründe ulaşılan mevcut dijitalleşme düzeyi ile dijital dağıtım kanallarının gelişiminin Şube kanalı üzerindeki etkilerinin belirlenmesini amaçlamaktadır. Yazar, bu çalışmada dijital ortamda yayınlanan yazılı ve görsel kaynakları inceleyerek verileri sektörel bilgi birikimi ve tecrübesiyle yorumlamıştır. Çalışmaya göre, kişisel ilişkinin kurulduğu ve sürdürüldüğü geleneksel Şube dağıtım kanalı uzun bir süre varlığını ve önemini koruyacaktır. Sonuçlar; dijital teknolojilerin Şube kanalında müşteri ziyaretleri ve işlem adetlerinde düşüş, Şube ve istihdam edilen personel sayısında azalma, ayrıca etkili, esnek, maliyet avantajı sağlayan organizasyonel yapılanmanın gerçekleştirilmesini teşvik yönünden etkileri olduğunu göstermektedir. Yoğun rekabetin yaşandığı sektörde rakiplerinden farklılaşmak isteyen finansal kurumlara algılanan dijital deneyimin kalitesinin yükseltilmesi, katma değeri yüksek inovatif finansal ürün geliştirilmesi ve finansal teknoloji şirketleri (Fintek) ile işbirliği kurulmasına odaklanılması önerilmektedir.

Anahtar Kelimeler: Dijital Bankacılık, Şube Dağıtım Kanalı, Fintek, Türkiye.



SECTORAL OVERVIEW: THE EFFECTS OF DIGITALIZATION IN TURKISH BANKING SECTOR ON THE BRANCH DISTRIBUTION CHANNEL

Abstract

The Turkish banking sector has made significant progress in recent years within the framework of the digitalization process that diverts financial transactions out of the branch through self-service distribution channels. This theoretical research aims at determining the level of digitalization in Turkey and its impact on the branch distribution channel. In this study, the author examined the written and visual resources published in digital media and interpreted the data with his sectoral knowledge and experience. According to the study, the traditional branch distribution channel, where a personal relationship is established and sustained, will maintain its existence and importance for a long time. The results indicate that digital technologies have impacts on decreasing branch traffic and the number of transactions, reducing the number of branches and employees, as well as stimulating the designation of a successful, flexible and cost-effective organizational structure. It is recommended that financial corporations to gain leverage in fierce competitive business

^aDr., Ziraat Bankası, mmdemirhan51@gmail.com

environment focus on increasing the quality of perceived digital experience, developing innovative financial products with high added value, and forging cooperation with financial technology companies (Fintechs).

Keywords: Digital Banking, Branch Distribution Channel, Fintech, Turkey.



Giriş

Mobil iletişim teknolojilerindeki nefes kesici ilerlemeler, farklı ürün ve hizmet piyasalarındaki üreticiler ile bu ürün ve hizmetleri talep eden tüketicileri internet sitesi ve mobil uygulamalar gibi sanal platformlarda bir araya getiren ekonomik yapılar olan “platform ekonomileri”nin gelişmesini desteklemektedir (Torlak, 2018). İnternet bankacılığı ve mobil bankacılık aracılığıyla finansal alanda mobil pazarlama imkanı sunan dijital bankacılık ürünleri, bankaların sanal mağazaları işlevi görerek dağıtım kanallarının çeşitlendirilmesine önemli katkı sağlamaktadır.

Bankacılık sektörü, teknolojik ilerleme sayesinde modern dijital pazarlama ortamındaki değişim ve gelişimden en fazla etkilenen sektörlerin başında gelmektedir. Günümüzün rekabetçi ekonomik koşullarında pazarlama çevresinde yaşanan köklü değişime hızlı uyum sağlayan işletmeler, temel amaçlarından birisi olan karlılık elde etme yarışında öne çıkmaktadırlar. Tüketicilere istenilen yer ve zamanda en uygun maliyetle finansal hizmete erişim kolaylığı sağlayan dijital kanalların kullanımının sağladığı giderleri düşürme yararı bankaların bu alana yatırım yapmasını teşvik etmektedir.

Türkiye’de bankacılığın temelleri, Mithatpaşa tarafından 1863 yılında Pirot (Şehirköy) kasabasında kurulup ülke sathına yayılan “Memleket Sandıkları” ve sonrasında 1883 yılında bugünkü Şube dağıtım kanalının prototipini oluşturan “Menafi Sandıkları” ile atılmıştır. 1888 yılında Menafi Sandıklarının banka şubelerine dönüştürülerek Ziraat Bankası’nın resmen kurulması ile Türkiye’de modern anlamda Şube bankacılığı hayata geçirilmiştir (www.ziraatbank.com.tr). Dinamik ve rekabete açık Türk bankacılık sektörü, dağıtım kanallarını çeşitlendirmek ve teknolojik yenilikleri benimsemek amacıyla pek çok atılım gerçekleştirmiştir. İşlemlerin doğrudan satış şeklinde yüz yüze gerçekleştirildiği Şube dağıtım kanalına ilave olarak 1982 yılında ilk ATM’nin (Automated Teller Machine) kurulması kanal farklılaşması anlamında yeni bir dönüm noktası olmuştur. ATM’leri sırasıyla POS (Point of Sale), çağrı merkezleri, telefon bankacılığı, internet bankacılığı ve mobil bankacılık yenilikleri izlemiştir. Türkiye’de bankacılık alanında dijital dağıtım kanallarından internet bankacılığı 1997 yılında, mobil bankacılık ise 2007 yılında uygulamaya alınmıştır.

Hem finansal müşteri talebi kaynaklı hem de bankacılık sektörü arzı kaynaklı etkenlerden beslenen dijital bankacılığın kullanımı baş döndürücü bir hızla artmaktadır. Mobil iletişim teknolojilerinin gelişmesi (Barjaktarovic vd., 2016, s. 458), internet ve akıllı telefonların yaygınlaşması (Shankar vd., 2010, s. 111), mobil yaşam tarzının çekiciliği (Verissimo, 2016, s. 5459) ve finansal kuruluşların maliyet avantajı elde etme motivasyonu (Flavian vd., 2006, s. 415) internet bankacılığı ve mobil bankacılık gibi dijital pazarlama araçlarının bankacılıkta kullanımını desteklemektedir.

Bu çalışmada ilk olarak pazarlama literatüründe yer alan bankacılıkta dijitalleşme konusu irdelenecektir. Daha sonra ise dijitalleşmenin geleneksel Şube dağıtım kanalına etkileri ortaya konulacaktır. Son olarak ise konuyla ilgili istatistiksel veriler yorumlanarak, sonuç ve öneriler sunulacaktır.

A. DİJİTALLEŞMENİN FAYDALARI VE DİJİTAL DENEYİMİN ÖNEMİ

Bankacılıkta dijitalleşmenin hem bankalara hem de müşterilere birçok faydası bulunmaktadır. Arya ve Rajkumar'a göre (2019, s. 317) teknoloji kullanımı ve dijitalleşme bankalar için; otomasyona, hızlı hareket etmeye, arka ofis işlemlerinin iyileştirilmesine ve sonuç olarak operasyonel maliyetleri düşürerek verimlilik ve kar artışına katkı sağlamaktadır. Laukkanen'e göre (2007, s. 792) internet bankacılığı ve mobil bankacılık müşterilere zaman ve maliyet tasarrufu, geniş müşteri kitlesine istenilen yer ve zamanda hizmete erişim olanağı ile hizmette etkinlik ve konfor gibi yararlar sunmaktadır.

Dijital bankacılıkta kullanıcıları sisteme yönlendirmek, kullanıcı sayısını arttırmak, müşteri tatmini ve bağlılığını kazanmak gibi hedeflere ulaşabilmenin yolu dijital bankacılık uygulamalarının deneyimsel boyutlarını da dikkate alarak tüketicileri etkileyecek zenginleştirilmiş deneyimsel değer unsurlarından yararlanılması ve tüketici güvenini sağlayacak uygulamaların geliştirilmesinden geçmektedir (Çoban ve Demirhan, 2019b, s. 147). Tüm hizmet sektörleri gibi bankacılıkta da olumlu müşteri deneyim değerinin sağlanması, müşteri deneyiminin sürekli geliştirilmesi, müşteri tatmin ve bağlılığı ile uzun dönemli müşteri sahipliği açısından önem arz etmektedir (Demirhan, 2019a, s. 3). Bu amaç doğrultusunda, müşterilerinin yaşamlarına değer katan, yaşam tarzları ve tüketim evrelerine uygun çözümlerle onların her daim bir tuş uzağında bulunan dijital bankacılık uygulamaları, deneyimin iyileştirilmesi ve zenginleştirilmesine odaklanmalıdır (Çoban & Demirhan, 2019a, s. 82). Dijital deneyim algısının iyileştirilmesini hedefleyen bankaların özellikle kişisel ve duyuşsal deneyim değerine önem vermelerinde yarar vardır (Demirhan: 2020, s. 256). Dijital çağda online müşterilere hangi ürün veya hizmetin sunulduğu değil, hangi beklentilere ne gibi çözüm önerilerinin sunulduğu ve online hizmet sunumu sürecinde yaşatılan dijital deneyimin kalitesi önemli görünmektedir (Demirhan, 2019b, s. 14).

B. DİJİTALLEŞMENİN ÖNÜNDEKİ ENGELLER

Dijitalleşme oranının hızla artmasına paralel olarak Şube dağıtım kanalı üzerinden gerçekleştirilen işlemlerin adedi ve türü sürekli azalmaktadır. Bununla birlikte, teknolojik ürünleri kolay benimseyemeyen "gelenekselci" müşterilerin varlığı nedeniyle Şube kanalı uzun bir süre varlığını devam ettirecektir. Çünkü birçok tüketici, bankalarına güven duyduğu için bankaya sadık olmakta iken bankaların teknolojiye dayalı yeni uygulamalarına yönelik mesafeli kalabilmektedir (Çoban & Demirhan, 2019b, s. 138). Literatür incelendiğinde banka müşterileri güvenlik (Koenig-Lewis vd., 2010; Laforet & Li, 2011), teknolojik ürünlere yabancılaşma (Shen vd., 2010; Laforet & Li, 2011), kullanım zorluğu (Ntseme vd., 2016; Jalal vd., 2011), alışkanlıkların değiştirilmek istenmemesi (Mohammadi, 2015), tasarım ve hız sorunları (Zarifopoulos & Economides, 2009; Jun & Palacios, 2016) ve demografik faktörler (Laforet & Li, 2011; Ntseme vd., 2016; Keonig-Lewis vd., 2010) nedenleriyle dijital bankacılığa mesafeli yaklaşmaktadır.

Teknolojinin şimdiye kadarki dönüştürücü etkisi göz önüne alındığında dünyada ve Türkiye'de bankacılık sektörünün on yıl sonra nerede olacağını kestirmek oldukça güçtür. Ancak, dijitalleşme ve

onun etkilerinin yanında sektörün geleceğine damga vuracak pek çok konu gündemde yer almaya devam etmektedir. Akın'a göre (2020, s. 23) bu teknolojiler içerisinde nesnelere interneti, açık bankacılık (API), büyük verinin analizi ve pazarlamada kullanımı, yapay zeka kullanımı, blok zincir teknolojisi dijital anlamda bankacılık sektörünü dönüştürmektedir. Sektör için önemli teknolojik yeniliklere, her kanaldan aynı kalitede deneyimin sunulması amacıyla dönük bütüncül hizmet sunumu (omni-channel bankacılık), artırılmış gerçeklik ve tamamen dijital bankaların doğuşu konularını da eklemek gereklidir.

Türkiye'de bankacılıkta dijitalleşme üzerine yapılan araştırmaların büyük çoğunluğu ulaşılan dijitalleşme düzeyi, Şube ve çalışan sayısının azalması gibi istatistiksel konularda yoğunlaşmaktadır (Akın, 2020; Beybur & Çetinkaya, 2020). Bu çalışmada ise diğer çalışmalardan farklı olarak dijitalleşme düzeyinin geleneksel Şube dağıtım kanalı, iş modeli ve insan kaynağı üzerindeki etkisinin incelenmesine odaklanılmaktadır. Finans sektöründe yaşanan dijitalleşme olgusu, Türkiye'de 150 yıla yakın geçmişine olan geleneksel yapıyı (Şube kanalını) ciddi şekilde etkilemektedir. Bu etkinin derecesi ve niteliğinin anlaşılması halinde sektörün faaliyet gösterdiği ekonomik ve teknolojik çevre daha iyi analiz edilebilecek ve böylece ortaya çıkan yeni ortama bankaların uyum sağlamasına dönük stratejilerin tasarlanması kolaylaşacaktır.

Bu çalışma, literatürden elde edilen bilgiler doğrultusunda yürütülen teorik bir yapı arz etmektedir. Araştırma kapsamında ikincil veri kaynaklarından elektronik ortamda yayınlanan yazılı ve görsel kaynaklar incelenmiştir. Literatürde dijitalleşmenin Türkiye'de finans sektöründe geleneksel Şube dağıtım kanalına etkileri hakkında çalışmaya rastlanılmamıştır. Böylece bu çalışma ile öncelikle Türk bankacılık sektörünün ekonomik ve teknolojik gelişime adaptasyon sürecinde ulaştığı dijitalleşme düzeyi istatistiksel olarak ortaya konulmuştur. Daha sonra Şube dağıtım kanalının bu süreçten nasıl etkilendiği ulaşılabilen sınırlı sayıda materyalden yararlanılarak ve yazarın sektör bilgi ve tecrübesi ile birleştirilerek yorumlanmaya çalışılmıştır.

C. DİJİTALLEŞMENİN ŞUBE DAĞITIM KANALINA ETKİLERİ

Bu çalışmada dijitalleşme sürecinin Türk bankacılık sektöründe Şube dağıtım kanalına etkileri, yazarın sektörel gözlem, bilgi ve deneyimleri doğrultusunda Şekil 1'de gösterildiği üzere üç başlık altında sınıflandırılmıştır.

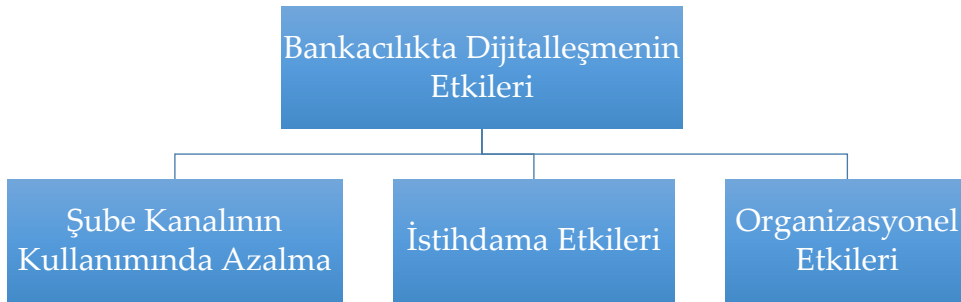

Şekil 1: Dijitalleşmenin Şube Dağıtım Kanalına Etkileri

Dijital teknolojilerin yaygınlaşmasının bankacılık sektörüne ilk etkisi müşteri başına Şube aylık/yıllık ziyaret adetlerinin ve Şube içinden gerçekleştirilen işlemlerin sayısının azalması yönünde olmuştur.

1. Şube Dağıtım Kanalının Kullanımında Azalma

Gerek sektörel düzenlemeler gerekse yüksek rekabetin etkisiyle bankacılıkta kâr marjının azaldığı bilinmektedir. Bu nedenle, gelir artırmanın güçleştiği göz önüne alındığında gider azaltılması amacıyla bankalarca yüksek maliyetli Şube kanalından daha az maliyetli dijital kanallara işlem göçü teşvik edilmektedir. Bankacılıkta gişe dışı rasyo ve dijitalleşme oranlarının yükseltilmesinin maliyeti azaltıcı ve karı artırıcı etkisi bariz bir şekilde görülmektedir. Nitekim, 2013 yılında yapılan bir araştırmaya göre bankaların dağıtım kanalları bazında işlem maliyetleri incelendiğinde; en yüksek maliyet bileşeni Şube içinden yapılan işlemlerden kaynaklanmaktadır. Buna göre Şube kanalında bir işlemin bankaya maliyeti mobil bankacılık kanalına göre 42 kat, internet bankacılığı kanalına göre 22 kat daha yüksektir.

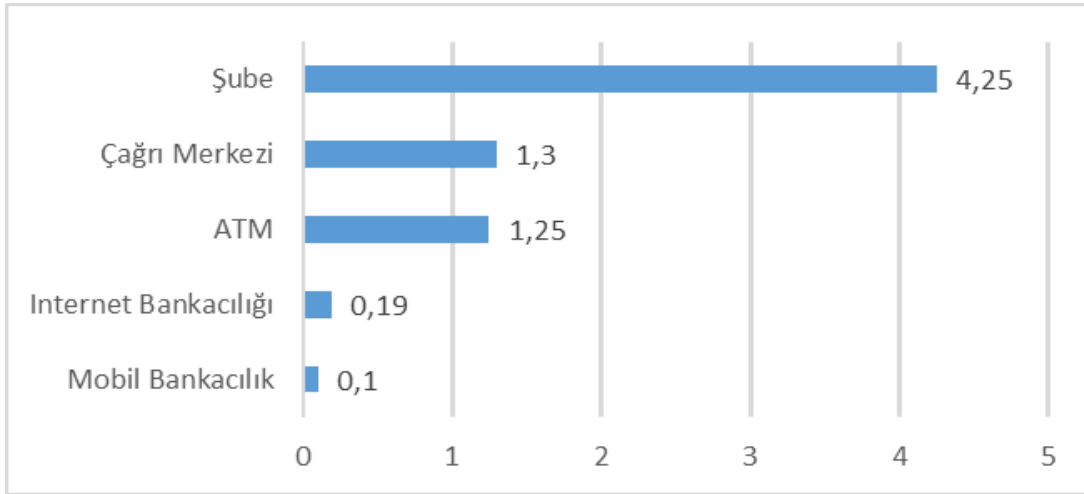

Şekil 2: Bankacılıkta İşlem Başına Kanal Maliyetleri-USD

Kaynak: Javelin Strategy & Research, 2013, The Financial Brand

Türk Bankacılık sektörü, işlemlerin Şube dışında self-servis hizmet kanallarıyla gerçekleştirilmesi olanağı sağlayan dijitalleşme kapsamında son yıllarda çok önemli mesafe kaydetmiştir. Bankaların sanal dünyaya açılan kapısı olan mobil bankacılık uygulamalarının kullanıcı sayısı ve işlem adedi dünya genelinde ve ülkemizde hızla yaygınlaşmaktadır (Demirhan, 2019a, s. 96). 2021 yılına gelindiğinde ana dağıtım kanalı olan Şubelerin işlem oranı bakımından alternatif dağıtım kanalına dönüştüğünü ifade edebiliriz. Şöyle ki, Aralık 2020 ayı itibariyle Türkiye Bankalar Birliği (TBB) verilerine göre 65,7 Milyon dijital bankacılık müşterisi (son 1 yılda sisteme giriş yapmış bireysel ve kurumsal müşteriler) bulunmaktadır (TBB, 2021).

Kanal gelişimi incelendiğinde, banka müşterilerinin ATM, internet bankacılığı ve mobil bankacılık kullanımı ile işlemlerin %90'ını Şube dışı kanallardan (ATM, internet bankacılığı, mobil bankacılık ve otomatik ödeme dahil) gerçekleştirdiği görülmektedir (www.sabah.com.tr). Covid 19 küresel salgını ile uygulamaya alınan kısıtlamalar ve virüse yakalanma endişesi 2020 yılında finans sektöründe dijitalleşmeyi daha da hızlandırmıştır (Beybur & Çetinkaya, 2020, s. 159).

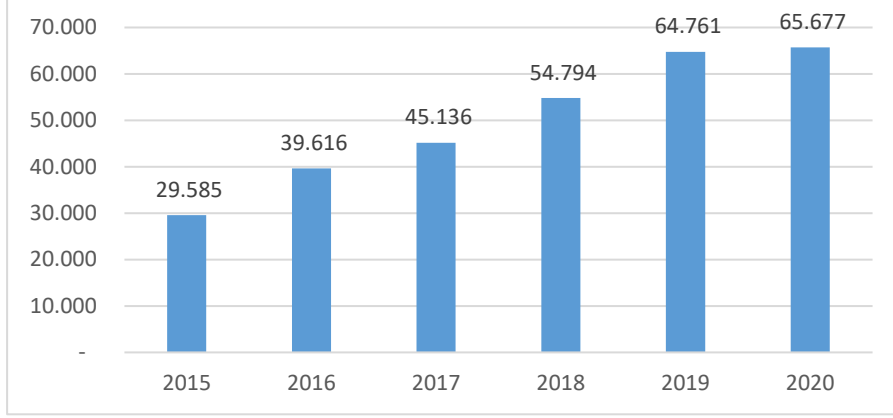

Şekil 3: Dijital Bankacılık Müşteri Sayıları (Bin)

Kaynak: TBB, 2021

2. Dijitalleşmenin İstihdama Etkileri

Dijital bankacılığın kullanımının yaygınlaşmasına bağlı olarak bankaların fiziksel dağıtım kanalı olan Şube ve sektörde çalışanların sayılarında azalma yaşanmıştır. Aralık 2020 tarihi itibarıyla sektörde 9.943 Şubede 186.613 banka çalışanı bulunmaktadır. Türkiye’de son beş yılda banka Şube sayısı 1.250 adet (%11), çalışan sayısı ise 2.853 (%7) kişi azalmıştır (TBB, 2021)

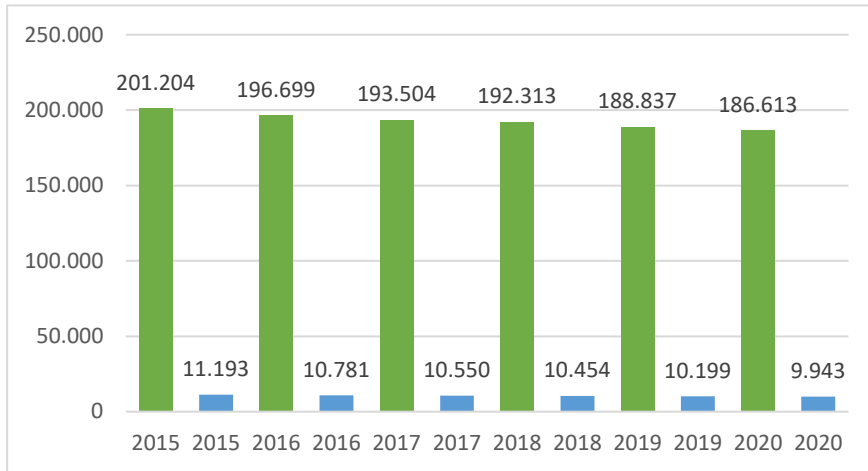

Şekil 4: Bankacılık Sektöründe Çalışan ve Şube Sayıları (2015-2020)

Kaynak: TBB, 2021

Sektörde yeni personel istihdamı, Şube hizmet kanalında gişe görevlisi, müşteri temsilcisi görev pozisyonları yerine çağrı merkezleri, denetim faaliyetleri, bilgi teknolojileri, sosyal medya alanlarına kaymaktadır. Dijitalleşme ile sektörde veri analizi, istatistik bilgisi, ölçümleme ve raporlama araçlarına hakimiyet, analitik düşünme becerisi, iletişim ve işbirliği yeteneği, yüksek motivasyon aranan beceri setleri arasında ön sıralarda yer almaktadır. Sektörde istihdam edilmek isteyen gençlerin kendilerini bilgisayar kullanımı ve yazılım (Oracle SQL, SAS, Spark, SPSS, Python, Matlab, Java vb. programlarında) konularında geliştirmeleri faydalı olacaktır. Profesyonel sosyal iş ağı platformu LinkedIn'de yer alan bankacılık sektörüne ilişkin iş ilanları incelendiğinde, teknoloji alanında yaşanan gelişmeler ve dijitalleşmenin, finans sektöründe istihdam edilme yönünden Mühendislik bölümleri, İstatistik, Matematik, Yönetim Bilişim Sistemleri bölümleri mezunlarını avantajlı hale getirdiği anlaşılmaktadır.

Bankacılık sektörü teknoloji kullanımının yaygınlaşması ve dijitalleşme olgusuna bağlı olarak artı istihdam yaratmamakta olup yeni personel istihdamı ise sınırlı sayıda ve ihtiyaç duyulan görev pozisyonlarında gerçekleşmektedir. Teknoloji kullanımı ve dijitalleşme ile sektörde yüksek düzeyde verimlilik artışı elde edilmektedir. Yapay zekâ destekli robotik teknolojilerin empati, duyguları anlama ve yorumlama yeteneği yönünden kısıtlılıkları nedeniyle mevcut çalışanların olumsuz etkileneceğini söylemek için henüz erkendir. Sektörde artan dijitalleşme sonucu açığa çıkan emek; müşteriyle temas, tutundurma, pazarlama ve satış fırsatının artması noktasında fırsat penceresi olarak değerlendirilmelidir.

2. Dijitalleşmenin Organizasyonel Yapılanmaya Etkileri

Dijitalleşme, çalışan ve banka şube sayılarında azalışa neden olmaktadır. Ayrıca dijitalleşme; sektörde esnek, etkin ve zamanın ruhuna uygun iş modellerinin hayata geçirilmesini ve sonuç olarak maliyetin azaltılmasına yönelik uygulamaları da teşvik etmektedir.

Etkin çalışmaya dönük yenilikçi iş modelleri arayışı bir bankanın kendi içinde olabileceği gibi bankaların bir bölümü veya tamamı arasında da olabilmektedir. Kamu sermayeli bankalar ve katılım bankalarının dahil olduğu bir proje ile müşterilerden komisyon ve masraf alınmamasına imkân sağlayan "Ortak ATM"ler ile yılda 1 Milyar TL tasarruf sağlanabilmiştir (www.ntv.com.tr). Kamu bankaları ve bazı özel bankaların tek terminal üzerinden 8 bankanın aynı pos cihazından işlem gerçekleştirebildiği "Ortak POS" projesi sektörde maliyet azaltmaya dönük bir başka olumlu işbirliği örneğidir.

Bankacılıkta dijitalleşmenin iş süreçlerini iyileştirmesi bağlamında en göze çarpan örneklerinden birisi bireysel kredilerin dijital ortama taşınmasıdır. Bu sayede zaman, emek, basılı kâğıt vb. sarf malzemesinden tasarruf ile olağanüstü bir verimlilik artışı yaratılabilmektedir. Bireysel segment müşterilerinin kredi başvuru, sözleşme imzalama, kullandırım işlemleri dijital kanallara tamamen kaydırılmaktadır. Kurumsal segment müşterilerin kredi işlemlerinin ise yakın zamanda dijital kanallara taşınması beklenmektedir.

Değişen teknolojik çevreye adapte olma ve hızlı refleks gösterebilme adına yeni dönemde dijital hizmet teknolojilerinin bankaların kurumsal yapılanmasına etkisi kaçınılmaz bir süreçtir. Şube içinde gerçekleştirilen işlem sayılarının düşüşüne bağlı olarak Şube operasyon birimlerinin küçüleceği, bunun yanında pazarlama ekiplerinin görece sayısının artacağı tahmin edilmektedir. Müşterileri ve

çalışanlarından sürekli öğrenen, geri bildirim için açık, yenilikçi, hiyerarşinin azaldığı, iletişim ve işbirliğinin geliştiği bir yapıda Şube yöneticilerinin ekibi yönlendiren, koordine eden, proaktif, liderlik gösteren konumda yer alması beklenebilir. Bankaların bünyesinde yer alan pazarlama ekiplerinin verimlilik ve ikame etkisi yaratacak şekilde bireysel ve kurumsal müşteri işlemlerinin aynı personel tarafından yürütülebileceği genelleşme modeline geçişin sektörde yaygınlaşması mümkündür. Covid 19 küresel salgını sürecindeki hemen her sektörde uygulamaya başlanan denemelerin gösterdiği gibi esnek ve uzaktan çalışma modellerinin yaygınlaşması kuvvetle muhtemeldir.

Bankaların bilançolarında en önemli faiz dışı gider kalemi işletme giderleridir. Bu doğrultuda işletme giderlerinden (en başta kira, ısınma, aydınlatma vb.) tasarruf sağlamaya dönük olarak Şubelerin hizmet alanlarının küçülmesi (az personeli olan butik şubeler) ve kirası düşük olan lokasyonlara taşınması (şube konum rasyonelasyonu) beklenmektedir. Şekil 4’te görülebileceği üzere, sektörde rakamlarla ortaya konulan Şube ve çalışan sayısında düşme eğilimi devam edecektir. Yakın gelecekte robotik ve yapay zeka teknolojilerinin ilerlemesiyle desteklenen lobi ATM’lerin yaygınlaşmasının sektörü istihdam noktasında farklı bir eşiğe taşıyacağını öngörmek mümkündür.

Dijitalleşmenin ilk aşamalarında operasyonel süreçlerin iyileştirilmesi, kağıt kullanımı ve kırtasiyeciliğin azalması, yoğunluk yönetimi, yığın işlemlerin dijital alanlara kaydırılması ve bu yolla elde edilebilecek verimlilik artışı yeterli görülürken iken gelinen noktada her kanalda hizmet sunumunun bütüncül biçimde yeniden tasarlanması önem kazanmıştır. Yeni dönemde fiziki dağıtım kanalı Şubelerin fonksiyonları farklılaşacaktır. Şubeler finansal işlemlerin gerçekleştirildiği alanlar olmaktan ziyade karmaşık ve önemli, başka bir ifadeyle “yüksek ilgilenimli” finansal ürünlerin satışı ve danışmanlığı hizmetlerinin sunulduğu bir dağıtım kanalına dönüşecektir. Özetle Şube dağıtım kanalı; finansal tavsiye hizmeti sunulan, müşteri ilişki kalitesinin artırılması amacına katkı sağlayan ve çapraz satış yoluyla müşteri ile derinleşme gerçekleştirilen mekanlar haline gelecektir.

Sonuç ve Öneriler

Müşteri sadakatinin azaldığı post-modern dünyada artan e-ticaret imkanları ile tüketicinin ürün ve hizmetlere, fiyat ve ürün bilgisine ve farklı seçeneklere ulaşması saniyeler almaktadır. Çünkü, dijital çağda finansal ürün seçenekleri ve ürüne ulaşım imkânı arttıkça müşterilerin beklentileri sürekli olarak değişmektedir. Türk bankacılık sektörü de dünyadaki rakipleri gibi değişen tüketici profiline uygun biçimde internet bankacılığı ve mobil bankacılık gibi yenilikçi dijital ürünler ile hizmet sunumunu sürekli olarak piyasa koşullarına göre güncellemektedir.

Dijital bankacılık araçlarını kullanma konusunda çekinceleri bulunan müşterilerin gerekçelerinin anlaşılması ve bu müşterilerin ikna edilmesi ile dijital kanal aktiflik oranının daha yukarıya taşınabileceği açıktır. Bunun yanında dijital bankacılık uygulamalarının başarısı için müşterilerce algılanan deneyimin kalitesinin artırılması hayati öneme sahiptir.

Bu çalışmada, müşteri talebi ve sektör arzı kaynaklı nedenlerle dijital kanal kullanımının son yıllarda olağanüstü hızla arttığı, Covid 19 küresel salgınının dijitalleşmenin artışı sürecini desteklediği belirlenmiştir. Bunun yanında, dijitalleşmenin bankacılıkta geleneksel Şube dağıtım kanalının fonksiyonu ile bu kanaldan sunulan hizmetin iş modelini değiştirdiği; Şube, çalışan ve işlem sayılarını

düşürdüğü tespit edilmiştir. Sektörde yeni personel istihdamının azaldığı, ilave istihdamın yeni beceri setlerine sahip adaylar arasından denetim ve bilgi teknolojileri alanlarına kaydığı belirlenmiştir.

“İnsansız” veya “Şubesiz bankacılık” olarak da adlandırılan dijital bankacılık çözümleri, Şube dağıtım kanalını esaslı bir şekilde tehdit etmekle birlikte yakın zamanda banka müşterilerinin tamamının dijital bankacılık ürünlerini kullanmayacağı anlaşılmaktadır. Bundan dolayı, tüm hizmet sektörlerinde ihtiyaç hissedildiği gibi finans sektöründe de müşterilerle kişisel ilişkinin kurulduğu ve sürdürüldüğü Şube dağıtım kanalı uzun bir süre varlığını ve önemini koruyacaktır. Çünkü hizmet işkolunda “beşeri sermaye”, işletmelerin en etkili ve ikamesi kolay olmayan rekabet üstünlüklerinden birisidir.

Katma değeri yüksek inovatif finansal ürün geliştirilmesi bankalara farklılaşma üstünlüğü sağlayarak karlılığı artırmaya katkıda bulunacaktır. Güvenliğin sağlanması, yenilikçi çözümlerin üretilmesi ve deneysel değer algısının iyileştirilmesi için Fintek olarak adlandırılan finansal teknoloji şirketleriyle bankaların sinerji geliştirmesi hayati öneme sahiptir. Siber güvenlik, bulut, yapay zeka, artırılmış gerçeklik, makine öğrenmesi, büyük veri, robotik teknolojiler ve nesnelerin interneti alanlarında Fintek’ler ile işbirliği önem kazanmıştır.

Bu çalışmada, Türk bankacılık sektörünün ulaştığı dijitalleşme düzeyi belirlenerek Şube dağıtım kanalının dijital teknolojilerin kullanımının yaygınlaşması sürecinden nasıl etkilendiği konuyla ilgili ulaşılabilen sınırlı sayıda materyalden yararlanılarak ve yazarın sektör bilgi ve tecrübeleri ile birleştirilerek incelenmeye çalışılmıştır. Dijitalleşme konusunda çalışmayı düşünen diğer araştırmacılara, dijitalleşmenin Şube dağıtım kanalına etkisini ölçümlemek amacıyla banka çalışanları ve yöneticileri ile görüşülmesi, nitel veya nicel saha araştırmaları gerçekleştirmeleri önerilebilir. Bunun yanında, dijitalleşmenin farklı sektörlerde (imalat, ticaret vb.) iş modeli, ürün kullanımı, istihdam vb. üzerinde etkileri araştırılmaya değer konular arasında yer almaktadır. Dijitalleşmenin Şube kanalına etkileri dışında başka etkileri de bulunmakta olup bu etkilerin ortaya konulmasının konuyla ilgilenen araştırmacıların ilgisini çekebileceği düşünülmektedir.

Bu çalışmanın sınırlılıkları arasında, bankacılıkta kullanımı yaygınlaşan dijital teknolojilerin bir dağıtım kanalı olarak yalnızca Şube ve çalışanlar üzerinde etkilerinin teorik olarak incelenmesi yer almaktadır. Saha araştırmaları ve sektör çalışanları üzerinde gerçekleştirilecek anket, derinlemesine mülakat, odak grup görüşmesi gibi veri toplama yöntemleri ile bulguların desteklenmesine ihtiyaç bulunmaktadır. Farklı gelişmişlik düzeyinde bulunan ülkelerde, farklı zamanlarda yapılacak çalışmalar konunun daha iyi anlaşılmasına ışık tutacaktır.



KAYNAKÇA

- Akın, F. (2020). Dijital Dönüşümün Bankacılık Sektörü Üzerindeki Etkileri, *Balkan ve Yakın Doğu Sosyal Bilimler Dergisi*, 6 (2), 15-27.
- Arya, S., & Rajkumar, A. (2019). E-brain (artificial intelligence): An edge to Indian banking system, *International Journal of Management, IT and Engineering*, 9 (7), 312-322.
- Barjaktarovic, L., Njegus, A., & Durovic, S. (2016). Current issues and comparative analysis of mobile banking in Serbia, *International Scientific Conference*, Singidunum University, Sinteza, Belgrade, Serbia, 453-459.
- Beybur, M. & Çetinkaya, M. (2020). Covid-19 Pandemisinin Türkiye’de dijital bankacılık ürün ve hizmetlerinin kullanımı üzerindeki etkisi, *USOBED Uluslararası Batı Karadeniz Sosyal ve Beşeri Bilimler Dergisi*, 4 (2), 148-163
- Çoban, S. & Demirhan, M. (2019a). Mobil bankacılıkta algılanan deneyimsel Değer ve davranışsal etkileri: Nevşehir ili örneği, *BMIJ*, 7 (1), 78-101
- Çoban, S. & Demirhan, M. (2019b). Mobil bankacılıkta algılanan deneyimsel değerlerin tatmin ve bağlılık üzerine etkisinde güvenin düzenleyici rolü, *Nevşehir Hacı Bektaş Veli Üniversitesi SBE Dergisi*, 9 (1), 135-155.
- Demirhan, M. (2019a). *Deneyimsel pazarlama perspektifinden mobil bankacılıkta algılanan değer ve davranışsal sonuçları: Nevşehir ili örneği*, [Yayınlanmamış Doktora Tezi], Nevşehir Hacı Bektaş Veli Üniversitesi, Sosyal Bilimler Enstitüsü, Nevşehir.
- Demirhan, M. (2019b). Mobil bankacılıkta algılanan deneyimsel değer boyutlarının demografik özelliklere göre farklılaşması: Nevşehir örneği, 3. EMI Girişimcilik & Sosyal Bilimler Kongresi, 28-30 Haziran 2019, Lefkoşa.
- Demirhan, M. (2020). Demographic characteristics and perceived value differences in mobile banking: An empirical study in Turkey, *Erciyes Üniversitesi Sosyal Bilimler Enstitüsü Dergisi*, (48), 237-263.
- Flavian, C., Guinaliu, M. & Torres, E. (2006). How bricks-and-mortar attributes affect online banking adoption, *International Journal of Bank Marketing*, 24 (6), 406-423
- Jalal, A.M., Jassim, N. & Hassan, A. (2011). Evaluating the impacts of online banking factors on motivating the process of e-banking, *Journal of Management and Sustainability*, 1 (1), 32-42.
- Jun, M. & Palacios, S. (2016). Examining the key dimensions of mobile banking service quality: an exploratory study, *International Journal of Bank Marketing*, 34 (3), 307-326.
- Koenig-Lewis, N., Palmer, A. & Alexander, M. (2010). Predicting young consumers' take up of mobile banking services, *International Journal of Bank Marketing*, 28 (5), 410-432.
- Laforet, S. & Li, X. (2011). Consumers’ attitudes towards online and mobile banking in china, *Journal of Bank Marketing*, 23 (5), 362-380.
- Laukkanen, T. (2007). Internet versus mobile banking: Comparing consumer value perceptions, *Business Process Management Journal*, (13) 6, 788-797.

- Mohammadi, H. (2015). A study of mobile banking usage in Iran, *International Journal of Bank Marketing*, 33 (6), 733-759.
- Ntseme, O.J., Namatsagang, A. & Chukwuere, J.E. (2016). Risks and benefits from using mobile banking in an emerging country, *Risk Governance and Control: Financial Markets & Institutions*, 6 (4), 355-363.
- Shankar, V., Venkatesh, A., Hofacker, C. & Naik, P. (2010). Mobile marketing in the retailing environment: current insights and future research avenues, *Journal of Interactive Marketing*, 24 (2), 111-120.
- Shen, Y.C., Huang, C.Y., Chu, C.H. & Hsu C.T . (2010). A benefit–cost perspective of the consumer adoption of the mobile banking system, *Behaviour & Information Technology*, 29 (5), 497-511.
- Torlak Ö, Dijital Ekonomi Konferansı, Nevşehir HBV Üniversitesi, 23.03.2018.
- Verissimo, J.M.C. (2016). Enablers and restrictors of mobile banking app use: a fuzzy set qualitative comparative analysis (fsQCA), *Journal of Business Research*, 69 (11), 5456-5460.
- Zarifopoulos, M. & Economides, A.A. (2009). Evaluating mobile banking portals, *International Journal of Mobile Communications*, 7 (1), 66-90.
- <https://bankingly.com/impact/> , Erişim Tarihi: 13.02.2021
- https://www.ntv.com.tr/ekonomi/kamu-bankalarindan-ortak-atm-karari,l_Uw2ePCqkWTHvvAOCa4YQ, Erişim Tarihi: 17.02.2021
- <https://www.sabah.com.tr/ekonomi/2019/10/18/dijitallesen-bankalari-donusum-korkutmuyor>, Erişim Tarihi: 31.01.2021
- <https://www.marketingturkiye.com.tr/haberler/is-bankasinin-inovasyon-yolculugunda-30uncu-yili/>, Erişim Tarihi: 31.01.2021
- Türkiye Bankalar Birliği, (2021). Dijital, İnternet ve Mobil Bankacılık İstatistikleri, <https://www.tbb.org.tr/tr/bankacilik/banka-ve-sektor-bilgileri/istatistiki-raporlar/59> , Erişim Tarihi: 06.02 2021
- Türkiye Bankalar Birliği, (2021). Banka, Çalışan ve Şube Bilgileri, <https://www.tbb.org.tr/tr/bankacilik/banka-ve-sektor-bilgileri/istatistiki-raporlar/59>, Erişim Tarihi: 06.02 2021
- <https://www.youtube.com/watch?v=QySt8rt2mPw&list=PLGBtSWrqaAwAtYcNCvrkhBAHqhm3SQDVLh&index=3> , "Bank 4.0 and the future of financial services", Erişim Tarihi: 25.01.2021
- <https://ziraatbank-kktc.com/tr/bankamiz-tarihcesi>, Erişim Tarihi: 18.02.2021



İNFORMEL İLETİŞİMİN YAŞAM DOYUMU ÜZERİNE ETKİSİ: SAĞLIK ÇALIŞANLARINDA BİR UYGULAMA

 Ali ARSLANOĞLU^a

 Nilay GEMLİK^b

 Işıl ARSLAN^c

Öz

Bu çalışmanın amacı, informal iletişimin yaşam doyumu üzerine etkisini belirlemektir. Araştırma kesitsel bir araştırmadır. Araştırma Ocak-Mart 2019 tarihlerinde yapılmıştır. Araştırma için anket yöntemi kullanılmıştır. Anket sonuçları SPSS programında analiz edilmiştir. Araştırma Kocaeli ilinde bulunan 3 zincir hastanelerden çalışmaya katılmayı kabul eden 2 hastanede çalışan kişilere gönüllük esasına göre uygulanmıştır. 500 kişiye anket dağıtılmış araştırmaya geri dönen ve geçerli olan 295 anket alınmıştır. Araştırma grubunda sağlık çalışanlarının İformel İletişim Ölçeği arkadaşlık boyutu puan ortalaması yüksek seviyede, eğlenme boyutu puan ortalaması yüksek seviyede, etkileme boyutu puan ortalaması orta seviyede, bilgi boyutu puan ortalaması yüksek ve İformel İletişim Ölçeğinin toplam puan ortalamasının ise yüksek seviyede olduğu saptanmıştır. Araştırma grubunda sağlık çalışanlarının Yaşam Doymu ölçeği puan ortalamasının ise çok yüksek seviyede olduğu saptanmıştır. İformel iletişim ile yaşam doyumu arasında pozitif yönde bir ilişki bulunmuştur. İformel iletişim yaşam doyumunu etkilemektedir.

Anahtar Kelimeler: İformel İletişim, Yaşam Doymu, İletişim



THE EFFECT OF INFORMAL COMMUNICATION ON LIFE SATISFACTION: A PRACTICE IN HEALTHCARE WORKERS

Abstract

The aim of this study is to determine the effect of informal communication on life satisfaction. The research is a cross-sectional research. The research was carried out in January-March 2019. Questionnaire method was used for the research. The survey results are analyzed in SPSS program. The research was conducted on a voluntary basis for people working in 2 hospitals that agreed to participate in the study from 3 chain hospitals in Kocaeli. A questionnaire was distributed to 500 people and 295 questionnaires that were returned to the research were valid. Informal Communication scale of the healthcare professionals in the research group friendship score average score high, fun score average score high, influence dimension average score middle, knowledge dimension average score high and the total score average of the Informal Communication scale was found to be high. In the study group, the average score of the Health Satisfaction Scale of the healthcare

^aDr. Öğr. Üyesi, Sağlık Bilimleri Üniversitesi, Hamidiye Sağlık Bilimleri Fakültesi, aliarslanoglu18@gmail.com

^bProf. Dr., Marmara Üniversitesi, Sağlık Bilimleri Fakültesi, ngemlik@gmail.com

^cÖğr. Gör. Dr., Işık Üniversitesi, Sağlık Hizmetleri MYO, arslan.isil.79@gmail.com

workers was found to be very high. Positive a relation was found between informal communication and life satisfaction. Informal communication affects life satisfaction.

Key Words: Informal Communication, Life Satisfaction, Communication



Giriş

Bireylerarası ilişkilerde önemli kavramlardan biri de iletişimidir. İletişim sadece bireylerarası ilişkilerde değil, örgüt içi ve örgütler arası ilişkilerde de önemlidir. Günümüzde iletişimin, birey düzeyinden örgüt düzeyine tüm seviyelerdeki ilişkilerde tanımlayıcı olması, iletişime olan ilgi seviyesini artırmaktadır. Bireyler arası iletişimi etkileyen faktörler bakımından incelendiğinde sözlü ve sözsüz iletişim becerileri ön planda iken, bireylerin iletişim sürecindeki başarısı ise bu iki iletişim becerilerindeki performanslarına göre şekillenmektedir. Özellikle de yöneticiler, başta bireysel seviyedeki iletişim olmak üzere, bütün iletişim sürecinin etkili bir şekilde yönetilmesi zorunluluğuyla karşı karşıya kalmaktadırlar (Erkuş & Günlü, 2009).

Örgüt içindeki iletişim, sınırları belirlenen kurallar ile yapılandırılmış formal iletişim ağları ve bireylerarası ilişkilerden doğan ve herhangi bir yapılandırmaya dahil olmayan informel iletişim ağları vasıtasıyla gerçekleşir (Eşkin Bacaksız & Yıldırım, 2013). Formal iletişim daha çok hiyerarşik örgütlerin yapısının gerektirdiği iletişim kurallarına göre gerçekleşir iken informel iletişim, örgütlerin hiyerarşik yapısının dışında dedikodu, söylenti vb. yollarla gerçekleşir. İinformel iletişim, sözlü iletişim dışında, kelimelerin yerine davranış ve hareketler ile gerçekleştirilen sözsüz iletişimle de olmaktadır. İinformel iletişim kanalları, (söylenti ve dedikodu) büyük bir sorun oluşturur ve kurumlarda “sağlıksız iletişim” olarak kabul edilir. İinformel iletişim kanalları, her zaman zararlı olmamalarına karşın, örgütlerde üretkenliği azaltmaları, çalışanların moral/motivasyonlarını bozmaları, kurumların imajını sarsmaları ve resmi-örgütsel iletişimi engellemeleriyle bilinirler (Solmaz, 2004).

Yaşam doyumu, genel itibariyle, bireylerin yaşamlarını kendi kriterlerine göre değerlendirmesi olarak tanımlanmaktadır. Bu değerlendirmeler, bireylerin yaşamlarından tatmin ölçülerini göstermektedir. Yaşamının haz ile ve olumlu duygular ile dolması, zenginleşmesi her bireyin arzu ettiği bir durumdur. Diğer taraftan, yaşamlarının acı, keder, elem, yoksunluk, engelleme, gerilim vb. pek çok olumsuz durumu bulundurduğu da bilinmektedir. Yaşam doyumu, literatürde çoğunluk ile öznel iyi olma halinin altında bulunan bilişsel bileşen olarak incelenmektedir (Koçak, 2016). Mutluluk veya öznel iyi oluş, bireylerin yaşamlarına ait olumlu düşüncelerinin ve duygularının daha fazla olma halidir (Kangal, 2013).

Giriş kısmının sonunda bir paragrafla bu çalışmanın neyi amaçladığı, yöntemi, örnekleme ve analizde kullanılan program açıklanmalıdır.

A. İNFORMEL İLETİŞİM

İletişim; duygu, düşünce ve bilgilerin akla gelebilecek her türlü yolla başkalarına aktarılması olarak tanımlanmaktadır (TDK, 2018). Tüm Kurumlarda çeşitli iletişim şekilleri bulunmaktadır. Bu iletişim şekilleri; yatay/dikey, iç/dış, resmi/resmi olmayan olarak adlandırılmaktadır (Van Riel &

Fombrun, 2007). İletişimin bir türü olan formal iletişim, daha çok hiyerarşinin gerektirdiği, belli sınırlar ve kurallar çerçevesinde gerçekleştirilen iletişim türüdür. İnfomel iletişim ise, herhangi bir kural ve resmîyet gerektirmeyen, karşılıklı ilişki sonucu kendiliğinden oluşan iletişim şeklidir.

Örgütsel iletişim, formal ve infomel iletişim olarak iki ayrı biçimde gerçekleşmektedir (Himmetoğlu vd., 2018). Bilginin yayılması açısından, formal ve infomel iletişim şekillerinin olumlu ve olumsuz etkilerini ortaya koyan çalışmalar bulunmaktadır. Formal iletişim, iletilen bilgilerin doğruluğu yönünden; infomel iletişimse bilginin ulaştırılmasının hızı açısından üstünlük taşımaktadır. Diğer yandan, formal iletişim ile bilgilerin akışının hiyerarşik kademelere bağlı olması, esnekliği önlemektedirken, infomel iletişimin bu kademelerin dışında gerçekleşmesi, söylenti ve dedikoduların yayılmasına yol açabilmektedir (Özarallı & Torun, 2011). İnfomel iletişimle etik iklim arasında pozitif yönde ilişki olduğu ve infomel iletişimin etik iklim üzerine etkisi olduğu bulunmuştur (Erdoğan vd., 2018).

Geçmişten bu yana infomel iletişimin olumsuz birçok yönü ele alınmıştır. Bu iletişim tarzı, örgütlerde bilgilerin kulaktan dolma, eksik, yanlış, abartılı şekillerde aktarılması ve yayılması açısından eleştirilmiştir. İnfomel iletişimin dedikodu ve söylentiler yoluyla gerçekleştirilmesi de birçok örgütü yok olmaya itmiştir. Ancak örgütlerin bu iletişim tarzından olumsuz yönde etkilenmelerinin en önemli nedeni, infomel iletişimi örgüt lehine yönetememelerinden kaynaklanmaktadır. Oysa infomel iletişimin gerek çalışanlar gerekse örgüt için pek çok yararı bulunmaktadır. İnfomel iletişimle çalışanlar, duygularını rahat bir şekilde dile getirebilir. İnfomel iletişim, bir yandan da ortamdaki stresi azaltan planlanmamış, samimi ve rahatlatıcı özelliklere sahiptir (Bektaş & Erdem, 2015).

Örgütlerde infomel iletişimin en yaygın kullanım şekli dedikodu yoluyla gerçekleşmektedir. Dedikodunun faydalı ve zararlı olabileceği zamanlar olabilir. Dedikodu, örgütlerde bazen asimilasyonun bir parçası olmaktadır. Çünkü örgütlerin yeni çalışanlarının nelere inanacakları konusunda karar vermeleri zor olabilir. Yeni çalışanlar dedikodunun bilgi akışının sıradan unsuru olduğu konusunu bilemez. Çalışanlar zaman zaman dedikodulardan anlam çıkarırlar. Bu durum infomel iletişim ağlarıyla örgütün çalışanlarının sosyalleşmesine, bilgi paylaşımlarına fırsat tanır. Aynı zamanda infomel iletişim ile örgütte formal yollar ile söylenmeyen ya da söylenmesi uygun düşmeyen durumlar kolay bir şekilde ifade edilebilir (Uğurlu, 2014). Burada en önemli nokta yöneticilerin infomel iletişimi örgüt için bir tehdit unsuru olarak görmemesidir. Böylece örgütlerin sosyal ilişkilerle bir bütün olduğunu kabul ederek infomel iletişim ağlarını örgütün yararına olacak şekilde yönetebilirler.

B. YAŞAM DOYUMU

Yaşam doyumu, bireyin halihazırda içinde bulunduğu durum ile aslında olmasını istediği durumlar arasındaki karşılaştırılmasıdır. Bireyin mevcut durumundan memnuniyeti ve yaşam doyumu doğru orantılıdır. Yani birey kendi durumundan, hayatı ile ilgili kriterlerden ne kadar memnun ise yaşam doyumuda o kadar yüksektir denilebilir. Diğer yandan yaşam doyumu, kişinin hayata ait olumlu ve bilişsel değerlendirmeleri ile genel memnuniyetinin toplamı olarak da tanımlanmaktadır. Bunun yanı sıra yaşam doyumu, bireyin yaşam kalitesinin artması, bireylerarası ilişkiler de olumlu sonuçları alması ve yaşama ait olumlu algılarının artması şeklinde de tanımlanabilir. Yaşam doyumuyla

yaş, cinsiyet, çalışma koşulları, eğitim seviyesi, dil, eğitim düzeyi, evlilik ve aile yaşamı, toplumsal yaşam, kişilik özellikleri, biyolojik etkenler vb. çok fazla değişkenle ilişkili olabilmektedir (Avşaroğlu & Güleş, 2019). Yaşam doymu, kişiden kişiye farklı algılandığı için bireylerin yaşam doymunu etkileyen birçok unsur bulunmaktadır. Bunlar; günlük yaşamdan mutlu olmak, yaşamı anlamlı kılmak, amaçlara ulaşma konusuna uyum, olumlu kişisel kimlik, fiziki olarak kişinin kendini iyi hissetmesi, ekonomik, güvenlik ve sosyal ilişkiler şeklindedir (Yenihan vd., 2018).

Yaşam doymu pek çok kavramla ilişkili olup bu kavramların başında “öznel iyi olma hali” bulunmaktadır (Tümlü & Receptoğlu, 2013). Öznel iyi olmanın bilişsel yönü yaşam doymunu ifade etmektedir. Yaşam doymuna ilişkin tanımlar, tıpkı öznel iyi olmada olduğu gibi bilişsel ve duygusal olmak üzere iki bileşenin etkisinde kalmıştır. Yaşam doymunun duygusal bileşeni, yaşanan olumlu ve olumsuz duygular arasındaki dengeyi ifade etmektedir. Bilişsel bileşen ise, belirlenen standartlara göre bir kimsenin kendi yaşamını değerlendirmesi olarak ifade edilebilir (Köksal, 2015).

Yaşam doymu ile diğer ilişkili kavramlar ise iş doymu ve tükenmişlik durumudur. Yaşam doymu bireyin tüm zamanlarda, yaşama karşı gösterdiği duygusal tutumdur. İş doymu, kişilerin işinden memnun olup olmadığı ile tanımlanmaktadır. İşinden memnun olanların iş doymularının yüksek, işinden memnun olmayanların ise iş doymularının düşük olması beklenmektedir. Çalışanların işlerine olan algıları yaşam algılarını, dolayısı ile de yaşam doymunu etkilemektedir. Tükenmişliğin iş ve yaşam doymuyla ilişkili olduğu açıktır. İş doymunun elde edilemediği ortamlarda yaşam doymu olumsuz etkilenmektedir. Bu nedenlerle, bireyin yaşam doymuna olumlu ya da olumsuz etki eden faktörler belirlenerek, yaşam doymunu artırmak ve tükenmemesini sağlamak için gerekli düzenlemeler yapılabilir (Soba vd., 2017).

Yaşam doymunu etkileyen bir diğer kavram da günümüzde en çok etkili olan internet kullanımı ve beraberinde getirdiği bağımlılık sorunudur. Günümüzde özellikle de büyük yerleşim yerlerinde teknolojik değişimlerin getirdiği yenilikleri yaşayanlar, bu değişimlerin getirdiği olumsuz etkiler karşısında zorlanmaktadır. İnsanların ruhi ve bedeni sağlığını korumak ve onu iş yerindeki olumsuz etkilerden uzaklaştırmak çağdaş ve bilimsel anlayışın temel amaçlarından biri olmuştur. Bireylerin hem ruhi sağlığını hem de bedeni sağlığını bozabilecek etkenlerin ortadan kaldırılması ve oluşabilecek olumsuzlukların önlenmesi temel öğeler içinde yer almaktadır. Bu doğrultuda, insanların yaşamlarında mutlu olabilmeleri ve hayatlarının bir anlam kazanabilmesi amacıyla temel öğelerin başlarında yaşam doymu gelmektedir (Yiğit vd., 2011).

C. İNFORMEL İLETİŞİM VE YAŞAM DOYUMU İLİŞKİSİ

İnsanlarla bir arada yaşamının gerektirdiği koşullardan biri de iletişimdir. Bireyler çevreleriyle düzenli ve sürekli olarak iletişim halindedirler. Örgütlerde de bu durum insanın sosyal bir varlık olması sonucu iletişimin önemini ortaya koymaktadır. Örgütlerde iletişim hem formal hem de informal yollarla gerçekleşmektedir. Birtakım kurallara ve sınırlamalara bağlı formal iletişim örgütteki işleyişin sağlıklı bir şekilde gerçekleşmesi için olmazsa olmazdır. İnformel iletişim ise hem formal iletişimin bir tamamlayıcısı hem de bireylerin diğerleriyle daha rahat kurdukları, kendilerini en iyi şekilde ifade edebildikleri iletişim türünü oluşturmaktadır. Örgütlerde zaman zaman formal iletişimin açık noktaları

bulunabilmektedir. Bu açık noktaları informal iletişim doldurabilir. Bu da bazen olumlu bazen olumsuz şekillerde gerçekleşmektedir. Dedikodu ve söylenti gibi negatif olarak nitelendirilen informal iletişim ağları doğru yönetilemedikleri takdirde örgüte zarar verebilmektedir. Burada en önemli görev yöneticilere düşmektedir. Yöneticiler informal iletişimin örgüt için gerekli bir araç olduğunun bilincinde olmalıdırlar. Çalışanları, kendilerini en doğru şekilde ifade edebilmeleri konusunda desteklemeli, onların iletişim ihtiyaçlarının farkında olmalıdırlar. Böylece çalışanlar örgüte karşı bir aidiyet duygusu hissedebilir, motivasyonları ve performansları artabilir.

Yaşam doyumu bireylerin kendi hayatlarını birtakım kriterlere göre değerlendirmeleri ve karşılaştırma yapmalarına dayanır. Bu değerlendirme ve karşılaştırma hayatın herhangi bir alanı ile ilgili olabilir. Mutlu olmak isteyen her sağlıklı birey, yaşamı boyunca kendini ve diğerlerini, kendi konumunu ve beklentilerini, geçmiş, şu anı ve geleceği karşılaştırmak durumundadır. Bu karşılaştırma ve kıyas her birey için farklılık gösterebilmektedir.

Literatürde informal iletişim ile yaşam doyumu arasındaki ilişkiyi inceleyen bir çalışma bulunmamaktadır. Yaşam doyumu insanlar için önemli bir kavramdır. Bu konu ile ilişkili kavramları belirlemek için akademisyenler birçok çalışma yapmışlardır.

Yaşam doyumu ile ilişki kavramlara ait çalışmalar arasında cinsiyet (Ahmad & Silfiasari, 2020), Yaşam Kalitesi (Novianti vd., 2020; Aydemir & Bayram Arlı, 2020; Kotarski, 2020) sağlık, din (Bernardelli vd. 2020; Kaya vd., 2020; Deepa & Mansurali, 2020), adalet (Jia vd., 2020; Harding vd., 2020), bağışlama (Silfiasari & Ahmad, 2020), mizah ve duygular (Rizeanu & Chraif, 2020) sayılabilir.

İnsanlar için yaşam doyumu kadar iletişimde önemlidir. İnsanlar diğer insanlar ile anlaştığı ve iletişim kurabildiği durumlarda mutlu olur. Bu mutluluk ve yaşam doyumunda da iletişim ve özellikle de informal iletişimin etkili olacağı öngörülmektedir. Bu nedenle informal iletişim yaşam doyumunu etkiler mi? sorusundan yola çıkılarak bu araştırma tasarlanmıştır.

Bu araştırmanın amacı informal iletişim ile yaşam doyumu arasındaki ilişkiyi ve informal iletişimin yaşam doyumuna üzerine etkisini belirlemektir.

D. YÖNTEM

Araştırma için anket yöntemi kullanılmıştır. Araştırma Ocak-Mart 2019 tarihinde yapılmıştır. Anket sonuçları SPSS programında analiz edilmiştir. Frekans (sıklık), yüzdeler, cronbach alpha, t testi, ANOVA, korelasyon ve regresyon analizi yapılmıştır.

Kavramsal çerçeve ışığında araştırma ile ilgili aşağıdaki hipotezler kurulmuştur.

Araştırmanın hipotezleri

H₁: İformel iletişim ile yaşam doyumu arasında anlamlı bir ilişki vardır.

H₂: İformel iletişimin yaşam doyumuna üzerine etkisi vardır.

1. Araştırmanın Ölçekleri

Yaşam Doyumu Ölçeği (The Satisfaction with Life Scale) Deiner vd. (1985) tarafından geliştirilmiştir. Yaşam Doyumu Ölçeği —hiç uygun değil (1) ile —tamamıyla uygun (7) arasında değişen Likert tipinde 5 maddeden oluşan bir kendini değerlendirme ölçeğidir. Diener ve arkadaşları orijinal çalışmada ölçeğin güvenilirliğini Cronbach Alpha=.87 olarak bulmuşlardır. Ölçüt bağımlı geçerliğini ise .82 olarak elde etmişlerdir. Ölçeğin Türk popülasyonuna uygulamasını yapan Yetim (1993) tarafından ölçeğin güvenilirliği yüksek bulunmuştur (Alpha=.86) ve test-tekrar test güvenilirliği ise.73 olarak elde edilmiştir (Yetim, 2003).

Bu araştırmada Yaşam Doyumu Ölçeğinin Cronbach Alpha değeri 0.862 olarak bulunmuştur.

İnformel iletişim ölçeği Uğurlu tarafından 2014 yılında geliştirilmiştir. Ölçek hiç katılmıyorum (1) ile tamamen katılıyorum (5) arasında devam eden 5 Likert tipinde 25 maddeden oluşmaktadır. Uğurlu İnformel İletişim Ölçeğini geliştirirken: açımlayıcı faktör analizi uygulamış ve örneklem büyüklüğünün uygunluğu KMO ve Barlett istatistiği ile test etmiştir. Yapılan analizler sonucunda, KMO değeri 0.86; Bartlett Sphericity Testi sonucu 2683,398 ($p < 0,05$) olarak anlamlı bulunmuştur. Açımlayıcı faktör analizi sonucunda, ölçek ile ilgili dört alt faktöre ulaşılmıştır. Bu dört alt faktör; “Arkadaşlık”, “Bilgi”, “Etkileme” ve “Eğlenme” başlıklarından oluşmaktadır. Ölçeğe ilişkin toplam açıklanan varyans %54,47 olarak elde edilmiştir. Açımlayıcı faktör analizi ile elde edilen modelin uygunluğunu test etmek için doğrulayıcı faktör analizi yapılmıştır. Doğrulayıcı faktör analizinde kullanılan Ki Kare (χ^2) Uyum İyilik Testi, RMSEA, RMR, GFI, CFI, NFI ve NNFI değerlerine ilişkin karşılaştırmalar yapılmış ve faktör yapısının uygun olduğunu onaylamıştır. Root Mean Square Error of Approximation (RMSEA) değerinin 0.06 olduğu; RMR değerini 0,07 olduğu; Normal Fit Index (NFI) değerinin 0.90 olduğu; Non Normed Fit Index (NNFI) değerinin 0,95 olduğu; Comparative Fit Index (CFI) değerinin 0,94 olduğu; Goodness of Fit Index (GFI) değerinin 0,83 olduğu; Adjusted Goodness of Fit Index (AGFI) değerinin 0.80 olduğu görülmüştür. Uyum indekslerinde 0.90 ve üzeri iyi uyum olarak kabul edilir ve 0.80’in üstündeki değerler ise kabul edilebilir değerlerdir. Kai-kare serbestlik derecesi (χ^2/sd) değerinin ise, 2’nin altında olması model veri uyumunun mükemmel olduğunu göstermektedir. Doğrulayıcı faktör analizi sonucunda ölçeğin alt faktörlerine ilişkin maddeler incelendiğinde, birinci faktör “Arkadaşlık” adı altında toplanmakta ve s1, s2, s3, s4, s5, s6, s7, s8, maddelerini içermektedir. İkinci faktör “Eğlenme” adı altında toplanmakta ve s9, s10, s11, s12, s13 maddelerini içermektedir. Üçüncü faktör “Etkileme” adı altında toplanmakta ve s14, s15, s16, s18, maddelerini içermektedir. Dördüncü faktör “Bilgi” adı altında toplanmakta ve s19, s20, s21, s22, s23, s24, s25 maddelerini içermektedir. Arkadaşlık boyutu faktörü ölçeğin toplam varyansının %16,79’ini; Eğlenme boyutu faktör ölçeğin toplam varyansının %15,42’ini; Etkileme boyutu faktör ölçeğin toplam varyansının %13,87’ini; Bilgi boyutu faktörü ise, ölçeğin toplam varyansının %8,09’ini açıklamaktadır. Ölçeğin açıkladığı toplam varyans ise %54,47’dir. İnformel iletişim ölçeği 24 madde ve 4 faktörden oluşmaktadır. Ölçeğin toplam güvenilirlik değeri 0,89 olarak bulunmuştur. İnformel iletişim ölçeğinin birinci faktörü 8 maddeden oluşmaktadır. Arkadaşlık boyutu altında toplanan bu maddelerin Cronbach Alpha değeri 0,81 olarak bulunmuştur. Ölçeğin ikinci faktörü 5 maddeden oluşmaktadır. Eğlenme boyutu altında toplanan bu maddelerin Cronbach Alpha değeri 0,82 olarak bulunmuştur. Ölçeğin üçüncü faktörü 5 maddeden oluşmaktadır. Etkileme boyutu altında toplanan bu maddelerin Cronbach Alpha değeri 0.71 olarak bulunmuştur. Ölçeğin dördüncü faktörü 7

maddeden oluşmaktadır. Bilgi boyutu altında toplanan bu maddelerin Cronbach Alpha değeri 0.87 olarak bulunmuştur (Uğurlu, 2014).

Bu araştırmada ise İnfomal İletişim Ölçeğinin toplam Cronbach Alpha değeri 0.933 olarak bulunmuştur. Arkadaşlık boyutu Cronbach Alpha değeri 0.809; Eğlenme boyutu Cronbach Alpha değeri 0.897; Etkileme boyutu Cronbach Alpha değeri 0.829; Bilgi boyutu Cronbach Alpha değeri ise 0.847 olarak bulunmuştur.

2. Araştırmanın Evreni ve Örnekleme

Araştırma Kocaeli ilinde bulunan 3 zincir hastanelerden çalışmaya katılmayı kabul eden 2 hastanede çalışan kişilere gönüllük esasına göre uygulanmıştır. Araştırma için yönetimden gerekli izinler alınmıştır. Kolayda örneklem yöntemiyle çalışan toplama 500 kişiye anket dağıtılmış geri dönen ve geçerli olduğu kabul edilen 295 anket araştırmaya dahil edilmiştir. Geri dönüş oranı %59 olarak hesaplanmıştır.

E. BULGULAR

Bu başlık altında araştırma hipotezleri ve araştırma soruları doğrultusunda yapılan analizlerin sonuçları yer almaktadır

Araştırma grubunun %71,5'i kadın ve %28,5'i erkeklerden oluşmaktadır. Katılımcıların %42,7'si evli iken %57,3'ü bekerdardır. Araştırma grubundaki katılımcıların %40,3'ü lise, %31,5'i önlisans, %16,3'ü lisans, %2,7'si yüksek lisans ve %9,2'si ise doktora mezunudur. Araştırma grubundaki çalışanların %7,1'i 15-20 yaş aralığında, %41,4'ü 21-25 yaş aralığında, %13,9'u 26-30 yaş, %16,3'ü 31-35 yaş, %13,2'si 36-40 yaş aralığında, %4,1'i 41-45 yaş aralığında, %2,7'si 46-50 yaş aralığında ve %1,4'ü ise 51 ve üstü yaşta oldukları tespit edilmiştir. Araştırma grubundaki çalışanların %68,8'i Tıbbi birimlerde, %11,5'i İdari birimlerde, %4,1'i Teknik birimlerde ve %15,6'sı ise destek hizmetleri birimlerinde çalışmaktadır. Araştırma grubunun %55,3'ünü Hemşire, ATT, Lab. Teknisyeni, FTR, Anestezi mesleklerindeki kişilerden, %9,2'sini Hekimlerden, %11,5'ini İdari birimlerde çalışan sosyal bilim mesleklerinde, %7,8'ini teknik işlerde çalışan beyaz yaka mesleklerden ve %16,3'ünü ise destek hizmetlerinde çalışan mavi yakalılarından oluşturmaktadır. Katılımcıların %87,1'i çalışan statüsünde iken %12,9'u yönetici, müdür, sorumlu ve uzman ünvanını taşımaktadır. Araştırma grubundaki sağlık çalışanlarının %43,6'sı 1-5 yıllık deneyime sahip iken %30'u 6-10 yıllık, %11,5'i 11-15 yıllık, %8,7'si 16-20 yıllık, %3,5'i 21-25 yıllık, %0,7'si 26-30 yıllık deneyime ve %2,1'i ise 31 yıl ve üstü deneyime sahiptir. Katılımcıların araştırma yapılan hastanede çalışma süreleri ise %76,6'sı 1-5 yıl, %11,7'si 6-10 yıl, %5,5'i 11-15 yıl, %4,1'i 16-20 yıl ve %2,1'inin ise 31 ve üstü yıl olduğu tespit edilmiştir.

Tablo 1. Araştırma Grubunda Bir Günde Kaç Kişiyi Bu Aramızda Kalsın Kimse ile Paylaşma Denilme Sayısının Dağılımı

	n	%
0	161	54,50
1	86	29,21
2	28	9,49
3	10	3,38

4	6	2,04
5	2	0,69
6	2	0,69
TOPLAM	295	100

Araştırma grubunda sağlık çalışanlarının bir günde paylaştığı-konuştuğu bilgi ile ilgili konuştuğu kişiye “bu aramızda kalsın kimse ile paylaşma” denilme dağılımına bakıldığında 161 kişinin (%54,5) bu sözü söylemediği görülmektedir.

Tablo 2. Araştırma Grubunda İnformel İletişim ve Yaşam Doyumu Ölçeklerinin Puan Dağılımları

		n	Ortalama	Standart sapma	En küçük değer	En büyük değer
İnformel İletişim	Arkadaşlık	280	3,58	0,73	1,38	5,00
	Eğlenme	285	3,91	0,71	1,00	5,00
	Etkileme	284	3,26	0,87	1,00	5,00
	Bilgi	281	3,72	0,69	1,86	5,00
	Toplam puan	257	3,66	0,64	1,83	4,96
Yaşam Doyumu		293	4,28	1,23	1,00	7,00

Araştırma grubunda sağlık çalışanlarının İnformel İletişim Ölçeği arkadaşlık boyutu puan ortalaması $3,58 \pm 0,73$ (yüksek), eğlenme boyutu puan ortalaması $3,91 \pm 0,71$ (yüksek), etkileme boyutu puan ortalaması $3,26 \pm 0,87$ (orta), bilgi boyutu puan ortalaması $3,72 \pm 0,69$ (yüksek) ve İnformel İletişim Ölçeğinin toplam puan ortalamasının ise $3,66 \pm 0,64$ (yüksek) olduğu saptanmıştır. Araştırma grubunda sağlık çalışanlarının Yaşam Doyumu ölçeği puan ortalamasının ise $4,28 \pm 1,23$ (çok yüksek) olduğu saptanmıştır.

Tablo 3. Araştırma Grubunda İnformel İletişim Ölçeği ve Yaşam Doyumu Ölçeği Puanları Arasındaki İlişki (Pearson Korelasyon Testi)

		İnformel İletişim Arkadaşlık	İnformel İletişim Eğlenme	İnformel İletişim Etkileme	İnformel İletişim Bilgi	İnformel İletişim Toplam
İnformel İletişim Arkadaşlık	R		,689	,526	,754	,909
	P		,000	,000	,000	,000
	N		271	272	268	257
İnformel İletişim Eğlenme	R	,689		,529	,615	,838
	P	,000		,000	,000	,000
	N	271		275	273	257
İnformel İletişim Etkileme	R	,526	,529		,571	,746
	P	,000	,000		,000	,000
	N	272	275		276	257
İnformel İletişim Bilgi	R	,754	,615	,571		,897
	P	,000	,000	,000		,000
	N	268	273	276		257
İletişim Toplam	R	,909	,838	,746	,897	
	P	,000	,000	,000	,000	

	N	257	257	257	257
Yaşam Doyumu	R	,200	,260	,236	,125
	P	,001	,000	,000	,037
	N	278	283	284	281
					257

Araştırma grubundaki sağlık çalışanlarının İnförmel İletişim Ölçeđi arkadaşlık boyutu puanları ile eğlenme boyutu puanları arasında pozitif yönde orta kuvvette (r: 0,689; p<0,05); etkileme boyutu puanları arasında pozitif yönde orta kuvvette (r: 0,526; p<0,05); bilgi boyutu puanları arasında pozitif yönde güçlü (r: 0,754; p<0,05); İnförmel İletişim toplam puanları arasında pozitif yönde çok güçlü (r: 0,909; p<0,05) bir ilişkinin olduđu tespit edilmiştir.

Araştırma grubundaki sağlık çalışanlarının İnförmel İletişim Ölçeđi eğlenme boyutu puanları ile etkileme boyutu puanları arasında pozitif yönde orta kuvvette (r: 0,529; p<0,05); bilgi boyutu puanları arasında pozitif yönde orta kuvvette (r: 0,615; p<0,05); İnförmel İletişim toplam puanları arasında pozitif yönde çok güçlü (r: 0,838; p<0,05) bir ilişkinin olduđu tespit edilmiştir.

Araştırma grubundaki sağlık çalışanlarının İnförmel İletişim Ölçeđi etkileme boyutu puanları ile bilgi boyutu puanları arasında pozitif yönde orta kuvvette (r: 0,571; p<0,05); İnförmel İletişim toplam puanları arasında pozitif yönde güçlü (r: 0,746; p<0,05) bir ilişkinin olduđu tespit edilmiştir.

Araştırma grubundaki sağlık çalışanlarının İnförmel İletişim Ölçeđi bilgi boyutu puanları ile İnförmel İletişim toplam puanları arasında pozitif yönde çok güçlü (r: 0,897; p<0,05) bir ilişkinin olduđu tespit edilmiştir.

Araştırma grubundaki sağlık çalışanlarının Yaşam Doyumu Ölçeđi puanları ile İnförmel İletişim Ölçeđi Arkadaşlık boyutu puanları arasında pozitif yönde zayıf (r: 0,278; p<0,05); İnförmel İletişim eğlenme boyutu puanları arasında pozitif yönde zayıf (r: 0,283; p<0,05); İnförmel İletişim etkileme boyutu puanları arasında pozitif yönde zayıf (r: 0,284; p<0,05); İnförmel İletişim bilgi boyutu puanları arasında pozitif yönde zayıf (r: 0,281; p<0,05); İnförmel İletişim toplam puanları arasında pozitif yönde zayıf (r: 0,257; p<0,05) bir ilişkinin olduđu tespit edilmiştir.

Tablo 4. Yaş, Eğitim, Toplam Çalışma Süresi, Bu Hastanede Çalışma Süresi ile İnförmel İletişim Ölçeđi ve Yaşam Doyumu Ölçeđi Puanları Arasındaki İlişki (Spearman Korelasyon testi)

		Yaş	Eđitim	Toplam Çalışma Süresi	Bu Hastanede Çalışma Süresi
İnförmel İletişim Arkadaşlık	r	,127	,065	-,066	-,183
	p	,034	,280	,281	,002
	n	280	280	272	276
İnförmel İletişim Eğlenme	r	-,015	,070	-,096	-,130
	p	,807	,237	,112	,029
	n	285	285	277	281
İnförmel İletişim Etkileme	r	-,032	,041	-,033	-,022
	p	,594	,496	,583	,709
	n	284	284	276	280
İnförmel İletişim	r	,082	,008	-,030	-,008

Bilgi	p	,169	,898	,626	,890
	n	281	281	275	277
İnformel İletişim Toplam	r	,066	,065	-,063	-,080
	p	,295	,297	,322	,203
Yaşam Doyumu	n	257	257	251	253
	r	,186	,369	,219	-,014
	p	,001	,000	,000	,814
	n	293	293	285	289

Araştırma grubundaki sağlık çalışanlarının yaşları ile İnformel İletişim Ölçeği arkadaşlık boyutu puanları arasında pozitif yönde çok zayıf ($r: 0,127; p<0,05$); yaşama doyumu puanları arasında pozitif yönde çok zayıf ($r: 0,186; p<0,05$) bir ilişkinin olduğu tespit edilmiştir. Araştırma grubundaki sağlık çalışanlarının yaşları ile İnformel İletişim Ölçeği eğlenme boyutu puanları; etkileme boyutu puanları; bilgi boyutu puanları; İnformel İletişim toplam puanları arasında istatistiksel olarak bir ilişki tespit edilememiştir ($p>0,05$).

Araştırma grubundaki sağlık çalışanlarının eğitim süreleri ile yaşama doyumu puanları arasında pozitif yönde zayıf ($r: 0,369; p<0,05$) bir ilişkinin olduğu tespit edilmiştir.

Araştırma grubundaki sağlık çalışanlarının eğitim süreleri ile İnformel İletişim Ölçeği arkadaşlık boyutu puanları, eğlenme boyutu puanları; etkileme boyutu puanları, bilgi boyutu puanları; İnformel İletişim toplam puanları arasında istatistiksel olarak bir ilişki tespit edilememiştir ($p>0,05$).

Araştırma grubundaki sağlık çalışanlarının toplam çalışma süreleri ile yaşama doyumu puanları arasında pozitif yönde çok zayıf ($r: 0,219; p<0,05$) bir ilişkinin olduğu tespit edilmiştir. Araştırma grubundaki sağlık çalışanlarının toplam çalışma süreleri ile İnformel İletişim Ölçeği arkadaşlık boyutu puanları, eğlenme boyutu puanları; etkileme boyutu puanları, bilgi boyutu puanları; İnformel İletişim toplam puanları arasında istatistiksel olarak bir ilişki tespit edilememiştir ($p>0,05$).

Araştırma grubundaki sağlık çalışanlarının hastanede çalışma süreleri ile İnformel İletişim Ölçeği arkadaşlık boyutu puanları arasında negatif yönde çok zayıf ($r:-0,183; p<0,05$) eğlenme boyutu puanları arasında negatif yönde çok zayıf ($r: -0,130; p<0,05$) bir ilişkinin olduğu tespit edilmiştir. Araştırma grubundaki sağlık çalışanlarının hastanede çalışma süreleri ile İnformel İletişim Ölçeği etkileme boyutu puanları; bilgi boyutu puanları, İnformel İletişim toplam puanları; Yaşam Doyumu puanları arasında istatistiksel olarak bir ilişki tespit edilememiştir ($p>0,05$).

Araştırma grubunda sağlık çalışanlarının bir günde paylaştığı-konuştuğu bilgi ile ilgili konuştuğu kişiye "bu aramızda kalsın kimse ile paylaşma" denilme sayısı ile İnformel İletişim Ölçeği etkileme boyutu puanları arasında pozitif yönde zayıf ($r: 0,249; p<0,05$); bilgi boyutu puanları arasında pozitif yönde çok zayıf ($r: 0,166; p<0,05$); İnformel İletişim toplam puanları arasında pozitif yönde çok zayıf ($r: 0,149; p<0,05$) bir ilişkinin olduğu tespit edilmiştir.

Tablo 5. İnformel İletişimin Yaşam Doyumuna Etkisi

B	β	t	R	R ²	F	p
---	---------	---	---	----------------	---	---

Bağımsız Değişken							
İnformel iletişim	0,443	,229	3,757	0,229	0,052	14,115	0,000

* Bağımlı değişken "yaşam doyumu", $p < 0,05$

İnformel iletişimin yaşam doyumuna etkisinin araştırıldığı regresyon analizinde, informal iletişimin yaşam doyumunun 0,05'lik (%5'lik) kısmını açıkladığı ve modelin istatistiksel olarak anlamlı olduğu görülmüştür ($R^2=0,052$; $p=0,000$). İnformel iletişimin yaşam doyumunu üzerinde 0,443 katsayı ile etkili olduğu ortaya çıkmıştır. İnformel iletişim puanındaki 1 değerlik artış yaşam doyumunu puanında 0,443'lük bir artışa neden olmaktadır.

Sonuç ve Tartışma

İnformel ilişkiler organizasyonlarda iletişim amacıyla önemli yöntemlerden biridir. Her organizasyon için formal ve informal ilişkiler önemli yer tutmaktadır. İnformel iletişimin yaşam doyumunu etkilediğine dair ileri sürülen hipotez desteklenmiştir. Yapılan analiz sonucunda informal iletişimdeki 1 birimlik artışın yaşam doyumunu üzerinde ,443 birimlik artışa sebep olmaktadır.

İnformel iletişim ile yaşam doyumunu arasında ilişki olduğu görülmüştür. Gülnar ve balcı tarafından 2012 yılında 283 üniversite öğrencisi üzerinde yapılan bir çalışmada yaşam doyumunu ile iç iletişim arasında ilişki bulunmuştur. Karcioğlu vd. (2009) yaptığı çalışmada örgütsel iletişimin iş tatmini ile pozitif yönlü ilişki içerisinde olduğu belirlenmiştir.

Yapılan analiz sonucunda yaşam doyumunu ortalamasını 4,28 olarak bulunmuştur. Gülnar ve Balcı tarafından 2012 yapılan çalışmada yaşam doyumunu ortalaması 3.09, Işık ve Koçak tarafından 2014 yılında yapılan çalışmada 4,43, Şimşek ve Aktaş tarafından 2014 yılında yapılan çalışmada ise 4,54 olarak bulunmuştur. Bu çalışmalar sonucunda yaşam doyumunu ortalamasının üzerinde olduğu ortaya konulmuştur.

Bireylerin yaşam standartları, iş hayatları, sosyal çevreleri, değişen teknoloji, inançları gibi birçok etken yaşam doyumunu ile ilişki içerisinde. İletişim de yaşam doyumunu etkileyen en önemli faktörlerdendir. Bireylerin iş hayatları ve sosyal hayatları birbirinden bağımsız düşünülemez. Bireyin iş hayatındaki doyumunu, mutluluğu, huzuru sosyal hayatını da olumlu şekilde etkilemektedir. Bireyin örgüt içinde diğer çalışanlarla etkileşimi, üstleriyle olan iletişimi bireyin yaşam doyumunu üzerinde doğrudan etkilidir. Olumlu iletişim kurabilen bireyler örgüt içinde kendini daha iyi hissedeceklerdir. İletişim sırasında, kendi fikirlerini paylaşabilmeleri, bireylerde değerli oldukları duygusunu yaratacaktır. Diğer yandan bireyler, örgüt kuralları, iş tanımlarıyla ilgili bilgileri çoğunlukla formal iletişim yoluyla öğrenebilmektedir. Ancak bu durum bazen bilgilerin açık bir şekilde anlaşılabilmesi nedeniyle birtakım sorunlara yol açabilmektedir. Yöneticiler ve çalışanlar informal iletişim sayesinde bu sorunlarla başa çıkabilirler. Bu nedenle yöneticilerin, çalışanları daha samimi, açık, anlaşılır bir iletişim için informal iletişim konusunda bilinçlendirmeleri gerekmektedir. Böylece çalışanlar problem çözmede, fikirlerini ifade edebilmede, kararlara katılabilmeye ve stresli durumlarla baş edebilmede daha etkili olabileceklerdir. Sonuçta kendini işe yarar hisseden her çalışan tatmin edici yaşam doyumuna ulaşabilecektir.

Araştırma sonucunda; uygulayıcılara, informal iletişim yöntemini kullanarak çalışanların yaşam doyumunu artırmaları önerilebilir. Ayrıca informal iletişim kanallarını kullanarak daha hızlı bilgi akışı sağlanabilir. Araştırmacılar tarafından ise, informal iletişim değişkeninin ile iş doyumunu değişkeni arasındaki ilişki incelenebilir. İnformel iletişim ile çalışan memnuniyeti arasındaki ilişki incelenebilir.



KAYNAKÇA

- Ahmad, M. D., & Silfiasari, S. (2020). Life satisfaction based on gender. *Advances in Social Science, Education and Humanities Research (ASSEHR)*, 304, 212-215.
- Avşaroğlu, S., & Güleş, E. (2019). Özel gereksinimli çocuğa sahip anne babaların yaşam doyumlarının öz-anlayış ve merhamet düzeyleri açısından incelenmesi. *Kastamonu Eğitim Dergisi*, 27(1), 365- 376.
- Aydemir, M., & Bayram Arlı, N. (2020). Yaşam kalitesini açıklamada sosyal dışlanma ve yaşam tatmininin rolü. *International Journal of Social Inquiry*, 13(2), 447-463.
- Bektaş, M., & Erdem, R. (2015). Örgütlerde İnformel iletişim süreci: Kavramsal bir çerçeve. *AKÜ İİBF Dergisi*, 17(1), 125- 139.
- Bernardelli, L. V., Kortt M. A., & Michellon, E. (2020). Religion, health and life satisfaction: Evidence from Australia. *J Religion Health*, 59, 1287-1303.
- Deepa, R., & Mansural, A. (2020). Life satisfaction during COVID-19. *J Hum Ecol*, 71(1-3). 127-138.
- Erdoğan, M., Kırılmaz, H., & Arslanoğlu, A. (2018). Enformel iletişimin etik iklim algısı üzerine etkisi: Bir kamu hastanesi örneği. *Sağlık Akademisyenleri Dergisi*, 5(2), 109-118.
- Erkuş, A., & Günlü, E. (2009). İletişim tarzının ve sözsüz iletişim düzeyinin çalışanların iş performansına etkisi: Beş yıldızlı otel işletmelerinde bir araştırma. *Anatolia: Turizm Araştırmaları Dergisi*, 20(1), 7-24.
- Eşkin Bacaksız, F., & Yıldırım A. (2013). Dedikodu ve söylenti tutumu ölçeğinin geliştirilmesi. *Anadolu Hemşirelik ve Sağlık Bilimleri Dergisi*, 16(1), 36-42.
- Gülнар, B., & Balcı, Ş. (2012), The relationship between life satisfaction, interpersonal communication and media using among foreign students. *International Journal of Multidisciplinary Thought*, 2(2), 43-54.
- Harding, W. G., McConatha J. T., & Kumar V. K. (2020). The relationship between just world beliefs and life satisfaction. *Int. J. Environ. Res. Public Health*, 17, 6410.
- Himmetoğlu, B., Ayduğ, D., & Bayrak, C. (2018). Eğitim örgütlerinde informal iletişim araçları olarak söylenti ve dedikodunun yönetimi. *Eğitimde Nitel Araştırmalar Dergisi*, 6(3), 62-85.
- Işık, Ö. G., & Koçak, Ö. F. (2014). İletişim fakültesi öğrencilerinin yaşam doyumlarının farklı değişkenler açısından incelenmesi. *Selçuk İletişim*, 8(3), 281-300.
- Jia, Q., Zhou, J., & Huang, M. (2020). Life satisfaction predicts perceived social justice: the lower your life satisfaction, the less just you perceive society to be. *Frontiers in Psychology*, 11, 540835. doi: 10.3389/fpsyg.2020.540835.

- Kangal, A. (2013). Mutluluk üzerine kavramsal bir değerlendirme ve Türk hanehalkı için bazı sonuçlar. *Elektronik Sosyal Bilimler Dergisi*, 12(44), 214-233.
- Karcıoğlu, F., Timuroğlu M.K., & Çınar, O. (2009). Örgütsel iletişim ve iş tatmini ilişkisi — Bir uygulama. *Atatürk Üniversitesi İ.İ.B.F Yönetim*, 20(63), 59-76.
- Kaya, İ., Yeniaras, V., & Kaya, Ö. (2020). Dimensions of religiosity, altruism and life satisfaction. *Review of social Economy*, <https://doi.org/10.1080/00346764.2019.1711151>.
- Koçak, Ö. F. (2016). Kişilerarası çatışmalar ve yaşam doyumu ilişkisi: Üniversite öğrencileri üzerinde bir araştırma. *Uluslararası Sosyal Araştırmalar Dergisi*, 9(43), 1956-1977.
- Kotarski, H. (2020). Determinants of quality of life and life satisfaction of urban residents. *BMC Public Health*. doi: 10.21203/rs.3.rs-28466/v1.
- Köksal, O. (2015). Yaşam doyumu seçme konular. İçinde S. Doğan (Ed.), *Beş faktör kişilik özellikleri ve yaşam doyumu*. Nobel Akademik.
- Novianti, L. E., Wungu, E., & Purba, F. D. (2020). Quality of life as a predictor of happiness and life satisfaction. *Jurnal Psikologi*, 47(2), 93-103.
- Özarallı, N., & Torun, A. (2011). Biçimsel ve biçimsel olmayan iletişim, yönetici ile kuruma duyulan güven ve üstün uzmanlık gücü arasındaki ilişkiler üzerine bir araştırma. *Bilgi Ekonomisi ve Yönetimi Dergisi*, 6(2), 101- 113.
- Rizeanu, S., & Chraif, M. (2020). The relationship between humor, life satisfaction, emotions and well-being. *Romanian Journal Of Psychological Studies*, 8(2), 57-66.
- Silfiasari S., & Ahmad, M. D. (2020). Effect of forgiveness on life satisfaction mediated by gratitude. *Advances in Social Science, Education and Humanities Research (ASSEHR)*, 304, 238-241.
- Soba, M., Babayigit, A., & Demir, E. (2017). Yaşam doyumu ve tükenmişlik; öğretmenler üzerine bir araştırma. *Mehmet Akif Ersoy Üniversitesi Sosyal Bilimler Enstitüsü Dergisi*, 9(19), 269- 286.
- Solmaz, B. (2004). Söylentilerin kurumsal iletişim açısından değerlendirilmesi ve bir uygulama örneği. *Selçuk İletişim Dergisi*, 3(3), 120-127.
- Şimşek, E., & Aktaş H. (2014), Örgütsel sessizlik ile kişilik ve yaşam doyumu etkileşimi: Kamu sektöründe bir araştırma. *Anadolu Üniversitesi Sosyal Bilimler Dergisi*, 14(2), 121-136.
- Tümlü, Ü. G., & Receptoğlu, E. (2013). Üniversite akademik personelinin psikolojik dayanıklılık ve yaşam doyumu arasındaki ilişki. *Yükseköğretim ve Bilim Dergisi*, 3(3), 205-213.
- Türk Dil Kurumu. (2018). <http://www.tdk.gov.tr/>
- Uğurlu, C. T. (2014). İformel iletişim ölçeği: Geçerlik ve güvenilirlik çalışması. *İnönü Üniversitesi Eğitim Fakültesi Dergisi*, 15(3), 83-100.
- Van Riel, C. B. M., & Fombrun, C. J. (2007). *Essentials of corporate communication*. Routledge.
- Yenihan, B., Çakır N. N., & Alabaşoğlu B. (2018). Cinsiyet farklılığının tükenmişlik ve yaşam doyumuna etkisi: Kırklareli üniversitesinde görev yapan araştırma görevlileri üzerine bir araştırma. *Kırklareli Üniversitesi İktisadi ve İdari Bilimler Fakültesi Dergisi*, 7(1), 47- 56.

Yetim, Ü. (2003). The impacts of individualism/collectivism, self-esteem, and feeling of mastery on life satisfaction among the Turkish university students and academicians. *Social Indicators Research*, 61, 297–317.

Yiğit, R., Dilmaç, B., & Deniz, M. E. (2011). İş ve yaşam doyumu: Konya Emniyet Müdürlüğü alan araştırması. *Polis Bilimleri Dergisi*, 13(3), 1- 18.



TÜRKİYE EKONOMİSİNDE FİNANSAL GELİŞME VE ENERJİ TÜKETİMİ İLİŞKİSİNİN ASİMETRİK VE KAYAN PENCERE NEDENSELLİK TESTLERİ İLE ANALİZİ

 Esmâ GÜLTEKİN TARLA^a

 Tayfur BAYAT^b

Öz

Bu çalışmada büyümenin temel dinamikleri arasında sayılan finansal gelişme ve enerji tüketimi arasındaki ilişki Türkiye ekonomisi için 1980-2015 dönemi aralığında Hatemi J-Roca (2014) asimetrik nedensellik testi ve Balcılar vd. (2010) kayan pencere nedensellik testi aracılığıyla analiz edilmeye çalışılmıştır. Asimetrik nedensellik testi sonuçlarına göre enerji tüketiminin artması finansal gelişmenin azalmasına neden olmaktadır. Kayan pencere nedensellik testi sonuçlarına göre ise, enerji tüketiminden finansal gelişmeye 2000 - 2005 yıllarında ve 2015 yılında, finansal gelişmeden ise enerji tüketimine doğru ise yalnızca 2014 yılında nedensellik bulunmaktadır.

Anahtar Kelimeler: Finansal gelişme, enerji tüketimi, nedensellik



FINANCIAL DEVELOPMENT AND ENERGY CONSUMPTION RELATIONSHIP ANALYSIS WITH ASYMMETRIC AND ROLLING WINDOW CAUSALITY TESTS IN TURKEY ECONOMY

Abstract

This study, tried to be analyzed the relationship between financial development and energy consumption, which are among the basic dynamics of growth. In the period from 1980 to 2015 for Turkey's economy Hatemi J-Roca (2014) asymmetric causality test and Balcılar et al. (2010) rolling window causality test was applied. According to the asymmetric causality test results increase in energy consumption causes a decrease in financial development. As stated in the rolling window causality test results, there is causality from energy consumption to financial development in 2000-2005 and 2015, and from financial development to energy consumption only in 2014.

Key Words: Financial development, energy consumption, causality



Giriş

Finansal gelişme, bir ülkenin artan doğrudan yabancı yatırımları şeklinde ya da bankacılık veya borsa faaliyetlerindeki artış gibi finansal faaliyetlere izin veren alanların desteklenmesi veya teşvik

^aDr. Öğr. Üyesi, Fırat Üniversitesi, İktisadi ve İdari Bilimler Fakültesi, egultekin@firat.edu.tr

^bProf. Dr., İnönü Üniversitesi, İktisadi ve İdari Bilimler Fakültesi, tayfur.bayat@inonu.edu.tr

edilmesi şeklinde ifade edilebilir. Finansal gelişmenin önem arz eden bir durumda olmasının temel nedeni, finansal gelişmişlik ülkenin finansal sisteminin verimliliğini arttırması ve dolayısıyla ekonomik faaliyetleri etkilemesidir. Bu durumun temel bir getirisi de enerji tüketimini etkilemesidir. Bu yüzden finansal gelişme ile enerji arasındaki ilişki tespit edilirse ilgili politikaların oluşturulması daha kolaylaşmaktadır (Sadorsky, 2011, s. 999). Finansal piyasalar ekonomik büyümenin temel belirleyicilerinden biri olmasa da hizmet gelişimi etkilediği için dolaylı olarak ekonomik büyümeyi de etkilemektedir. Yatırım ve endüstriyel genişleme daha fazla fırsat ve kaynağa neden olmaktadır. Yükselen piyasalar ve finans sektörünün kullanımının artması beraberinde enerji tüketimini de getirmektedir. Bu yüzden ekonomik faaliyetlerin gerçekleşmesi için daha fazla enerji ihtiyacı doğmaktadır (Denisova, 2020, s. 35).

Enerji açısından da durum benzer bir yönelim izlemektedir. Enerji sanayi, tarım, imalat, finans sektörleri olmak üzere hemen hemen tüm alanlarda kullanımı zorunlu bir hale gelmiş bulunmaktadır. Bu durumda enerjinin, sosyal ve ekonomik kalkınma için temel dayanaklardan biri olduğu görülmektedir (Kahouli, 2017, s. 19). Ülkelerin büyük çoğunluğu kalkınma süreçlerinde enerji endüstrisine bağımlılığı daha da artmaktadır. Bu durumda da dünyada enerji talebi her geçen gün hızla yükselmektedir. Sürdürülebilir kalkınma hedeflerine ulaşmak için politika yapıcılarını ekonomik büyüme bağlamında etkili ve güçlü enerji politikaları tasarlamak ve uygulamak durumunda kalmaktadır (Le & Sarkodie, 2020; 965).

Ekonomik faaliyetleri etkileme kanalı dolayısıyla finansal gelişme ve ekonomik büyüme arasındaki ilişki oldukça fazlaca çalışılmıştır (Bu konuda ilgili literatür için Al-Yousif, 2002; De Gregoria & Guidotti, 1995; Fung, 2009; Kar vd., 2011; Levine, 1997, vb çalışmalarına bakılabilir). Ayrıca ekonomik büyüme ile enerji tüketimi arasındaki ilişki de son dönemde oldukça fazla analize tabi tutulmaktadır (Bu bağlamda ilgili çalışmalar için ise, Ang, 2007; Çetin vd., 2018, Mahadevan & Asafu-Adjaye, 2007; Soytaş & Sarı, 2009 vb. çalışmaları incelenebilir). Literatürde birbirini aslında dolaylı olarak etkilediği düşünülen finansal gelişme ve enerji tüketimi arasındaki ilişki ise araştırılmayı bekleyen bir alan olarak karşımıza çıkmaktadır. Çalışma bu alandaki boşluğu doldurmayı hedeflemektedir. Literatürdeki birçok çalışma finansal gelişme ile enerji tüketimi arasındaki ilişkiyi eşbütünleşme ve geleneksel Granger nedensellik testleri bağlamında incelemektedir. Bu çalışmanın literatüre en önemli katkısı söz konusu ilişkiyi simetrik düzlemden çıkarıp asimetrik ve frekans düzlemine yönlendirmektedir. Bu amaçla çalışmada ilk olarak ilgili literatür incelenecektir. Daha sonra ampirik analiz uygulanarak Türkiye ekonomisi için ikili arasındaki ilişki sınanacaktır. Son olarak ise bulgular yorumlanarak, gerekli öneriler sunulacaktır.

A. KAVRAMSAL ÇERÇEVE

Enerji tüketimi ve finansal gelişme arasındaki ilişki iktisat literatürüne Sadorsky (2010) ile girmiştir. Bu çalışmadan sonra çeşitli periyotlar ve ülkeler bazında çalışmalar yapılmıştır. Çalışmada ilgili literatürü üç başlık altında incelemek mümkün olmaktadır. İlk olarak zaman serisi analizi yaparak ülkeleri tekil bazda inceleyen çalışmalar (Chtioui, 2012; Denisova, 2020; Islam vd., 2013; Mukhtarov vd., 2020; Shahbaz & Lean, 2012), İkinci olarak panel veri analizi yaparak ülke grupları hakkında bilgi veren çalışmalar (Baloch vd., 2019; Çoban & Topçu, 2013; Danish vd., 2018; Furuoka, 2015; Gaies vd., 2019;

Sadorsky, 2010). Son olarak ise Türkiye ekonomisi üzerine yapılan çalışmalar (Lebe & Akbaş, 2015; Keskingöz & İnançlı, 2016; Kurt 2019) şeklindedir.

Chtioui (2012) çalışmasında finansal gelişme yanında ekonomik büyümenin de enerji tüketimini teşvik edip etmediğini araştırmıştır. 1992 – 2010 periyodu aralığında Tunus ekonomisi için analizi Granger nedensellik testi ile araştırmıştır. Elde edilen bulgular enerji tüketiminden finansal gelişmeye doğru nedensellik bulsa da tersi durumun geçerli olmadığı şeklindedir. Bir diğer zaman serisi çalışması olan Shahbaz ve Lean (2012) Tunus ekonomisinde 1971'den 2008 yılına kadar olan dönemde finansal gelişme ve enerji tüketimi arasındaki ilişkiyi test etmiştir. Uygulanan Granger nedensellik testi sonucuna göre ikili arasında uzun dönemde çift yönlü ilişki tespit edilmiştir. Bir başka ilişki bulan çalışma Islam vd. (2013) tarafından Malezya ekonomisini için 1971-2009 yılları aralığında test edilmiştir. Bulgular enerji tüketiminin hem kısa hem de uzun vadede enerji tüketiminden etkilendiğini göstermektedir. Mukhtarov vd. (2020) Kazakistan ekonomisi için yapmış oldukları çalışmalarında 1993-2014 dönemini VECM hata düzeltme modeli ile analiz etmişlerdir. Elde edilen sonuçlar finansal gelişmenin enerji tüketimi üzerinde olumlu ve istatistiksel olarak anlamlı bir etkisi olduğunu ortaya koyarken, TÜFE'ye bağlı enerji fiyatlarının beklentiler ve teorik bulgular doğrultusunda Kazakistan için uzun vadede enerji tüketimini olumsuz etkilediği tespit edilmiştir. Bu bulgu aynı zamanda finansal gelişmede meydana gelen % 1'lik artışın enerji tüketimini % 0,11 artırdığını göstermektedir. İlişki varlığını net bir şekilde belirlemeyen Denisova (2020) Almanya için çalıştığı regresyon modelinde 1990-2018 yılları aralığında finansal piyasa gelişimi ile enerji tüketimi arasında zayıf doğrusal ilişki bulmuştur.

Sadorsky (2010) çalışmasında yirmi iki gelişmekte olan ülke için 1990-2006 dönemleri aralığında ilişki analiz edilmiştir. Elde edilen bulgulara göre, borsa değişkenleri kullanılarak araştırılan finansal gelişmedeki artışların, enerji talebini arttırdığı görülmektedir. Çoban ve Topçu (2013) çalışmalarında Avrupa Birliği üye ülkeleri açısından 1990-2011 dönemi için araştırma yapmıştır. Sonuçlar, finansal gelişmenin eski üyelerde enerji tüketimi üzerinde güçlü etkileri olduğunu göstermiştir. Buna karşılık daha yeni üyeler için finansal gelişmenin nasıl ölçüldüğü sonuçları değiştirmektedir. Banka endeksi kullanıldığında finansal gelişmenin etkisi ters u^a şeklinde olurken, borsa değişkenleri kullanıldığında herhangi bir etkisi görülmemektedir. Furuoka (2015) çalışmasında Asya ülkeleri için 1980-2012 yılları aralığında finansal gelişme enerji tüketimi arasındaki ilişkiyi test etmiştir. Elde edilen bulgularda panel eşbütünleşme testi değişkenler arasında uzun dönemli ilişkinin varlığını kabul etmektedir. Nedensellik testi sonuçları ise enerji tüketiminden finansal gelişmeye tek yönlü bir nedensellik ilişkisi tespit etmiştir. Bu durumda Asya ülkeleri için finansal gelişmenin temel itici güçlerinden birinin enerji tüketimi olduğu varsayılmaktadır. Danish vd. (2018) çalışmalarında, gelecek onbir^b ülkeleri için 1990-2014 döneminde uygulamış oldukları panel veri analizi ile ilişkiyi araştırmışlardır. Elde edilen sonuçlar göstermektedir ki, genel uygulama sonucunda finansal gelişmenin enerji tüketimini uyardığını görülmektedir. Baloch vd. (2019) finansal gelişme ile enerji tüketimi arasındaki ilişkiyi Driscoll-Kraay standart hata paneli

^a Kuznets (1955) iktisadi gelişme ve gelir eşitsizliği arasındaki ilişkinin ters u şeklinde gerçekleştiğini ifade etmiştir. Bu olgu daha sonraki çalışmalarda yaklaşım olarak ilgili değişkenler arasındaki ilişkinin ifade edilmesini sağlamaktadır.

^b Bangladeş, Endonezya, Filipinler, Güney Kore, İran, Meksika, Mısır, Nijerya, Pakistan, Türkiye ve Vietnam ülkelerini kapsamaktadır.

regresyon modeli ile araştırmışlardır. Çalışmada 1980-2016 dönemi için OECD ülkeleri analize tabi tutulmuştur. Ampirik sonuçlara göre, finansal gelişme ile enerji tüketimi arasında ters u yaklaşımı olduğunu ortaya koymaktadır. Ayrıca geri bildirim hipotezi, finansal gelişme ve enerji kullanımı arasında bulunduğu tespit edilmiştir. Gaies vd. (2019) çalışmalarında 1996-2014 yılları için MENA ülkelerini hem doğrusal hem de doğrusal olmayan panel veri analizi yöntemi ile analiz etmişlerdir. Elde edilen sonuçlar doğrusal olmayan ve ters u şeklinde ilişki olduğunu doğrulamaktadır. Bu sonuç enerji talebinin başlangıçta finansal gelişme ile arttığı ve ardından finansal gelişimin bir dönüm noktasında düştüğü anlamına gelmektedir.

Türkiye ekonomisi için yapılan çalışmalardan; Lebe ve Akbaş (2015), zaman serisi analizi olan çalışmalarında 1960-2012 yılları aralığında finansal gelişme ve enerji tüketimi arasındaki ilişkiyi araştırmıştır. Sonuçlar göstermektedir ki, enerji tüketimi üzerinde finansal gelişmenin pozitif etkisi bulunmaktadır. Keskingöz ve İnançlı (2016) çalışmalarında 1960-2011 dönemi aralığında Granger nedensellik testi ile analiz sağlamıştır. Elde edilen sonuçlara göre, uzun dönemde değişkenler arasında herhangi bir ilişki bulunmazken, kısa dönemde finansal gelişmeyi tanımlayan göstergelerden biri olan banka mevduatları ile enerji tüketimi arasında karşılıklı bir ilişki tespit edilmiştir. Kurt (2019) çalışmasında ise 1950 yılı ile 2015 yılı aralığında Granger nedensellik testi ile ilişkiyi araştırmıştır. Ampirik analiz sonuçlarına göre, finansal gelişmeden enerji tüketime doğru tek yönlü bir nedensellik tespit edilmiştir.

B. VERİ SETİ, AMPİRİK ANALİZ VE BULGULAR

Bu çalışmada Türkiye ekonomisinde 1980-2015^c dönemine ait Svirydzenka (2016) çalışmasında ele aldığı derinlik, açıklık ve etkinliğin birleşiminden elde edilen finansal kurumlar ve finansal piyasaların hacim toplamından elde edilen finansal gelişme endeksi (FDI) ve kişi başına düşen kg petrol eşdeğeri olarak ifade edilen enerji tüketimi (EC) değişkenleri arasındaki ilişki zaman serisi yöntemleri ile araştırılmıştır. Finansal gelişme değişkeni Uluslararası Para Fonu veri tabanından, enerji tüketimi değişkeni ise Dünya Bankası veri dağıtım sisteminden elde edilmiştir. Değişen varyans sorununa karşı değişkenlerin doğal logaritması alınmıştır. Analizde ilk olarak değişkenlerin durağanlık seviyesini belirlemek için geleneksel yapısal kırılmaları içermeyen Genişletilmiş Dickey-Fuller (ADF, 1981) ve Phillips-Perron (PP, 1988) birim kök testi uygulanmıştır. İlgili sonuçlar Tablo 1'de sunulmuştur.

^c Dönemin 2015 yılında bitmesi, ilgili değişkenlerden enerji tüketimi verisinin 2015 yılına kadar olması dolayısıyla.

Tablo 1. ADF (1981) ve PP (1988) Birim Kök testi Sonuçları

	Değişkenler	ADF		PP		
		ADF	PP	ADF	PP	
Düzyey	Sabit	EC	-0.574 (0)	-0.453 (6)	-6.591 (0)	-7.019 (5)
			[0.861]	[0.888]	[0.00]***	[0.00]***
	FDI		-1.549 (0)	-1.548 (3)	-5.796 (0)	-5.814 (3)
			[0.497]	[0.497]	[0.00]***	[0.00]***
Sabit+Trend	EC		-3.057 (0)	-3.057 (0)	-6.521 (0)	-7.391 (6)
			[0.131]	[0.131]	[0.00]***	[0.00]***
	FDI		-2.103 (0)	-2.103 (0)	-5.734 (0)	-5.747 (4)
			[0.526]	[0.00]***	[0.00]***	[0.00]***

Notlar: ***. ** ve * değerleri sırasıyla %1, %5 ve %10 anlam seviyelerinde serilerin durağanlıklarını göstermektedir. Parantez içindeki değerler Schwarz bilgi kriterine göre optimal gecikme uzunluğunu göstermektedir. Köşeli parantez içindeki değerler olasılık değerlerini göstermektedir.

Değişkenlere ait ilk olarak durağanlık seviyelerinin araştırılması gerekmektedir. Bu bağlamda uygulanan birim kök testi sonuçları hem finansal gelişme hem de enerji tüketimi değişkeninin düzey değerinde birim kök taşıdığı, birinci farkında ise durağanlaştığı görülmektedir. Çalışmanın devamında ilgili uygulamalarda serilerin birinci farkı alınarak analize devam edilecektir. İlişkinin yönünün belirlenmesi için uygulanması gereken bir sonraki ampirik uygulama ise nedensellik testleridir. Çalışmada uygulanan nedensellik testleri Hatemi J-Roca (2014) asimetrik nedensellik testi ve Balçılar vd. (2010) kayan pencere nedensellik testleridir.

Tablo 2. Hatemi J-Roca (2014)Asimetrik Nedensellik Test Sonuçları

Nedenselliğin Yönü	MWALD	%1	%5	%10
(EC) ⁺ ≠>(FDI) ⁺	0.065 (0.800)	10.707	5.070	3.494
(EC) ⁺ ≠>(FDI) ⁻	5.835 (0.016)**	15.160	5.400**	3.415*
(EC) ⁻ ≠>(FDI) ⁻	0.029 (0.865)	11.924	5.061	3.375
(EC) ⁻ ≠>(FDI) ⁺	0.291 (0.590)	10.879	4.660	3.232
(FDI) ⁺ ≠>(EC) ⁺	0.001 (0.971)	10.664	5.134	3.479
(FDI) ⁺ ≠>(EC) ⁻	1.561 (0.212)	11.379	5.774	3.697
(FDI) ⁻ ≠>(EC) ⁻	0.040 (0.841)	18.999	6.517	4.200
(FDI) ⁻ ≠>(EC) ⁺	0.137 (0.721)	12.421	5.799	3.777

Notlar:≠>notasyonu nedenselliğin olmadığı sıfır hipotezini göstermektedir. Parantez içindeki değerler asimptotik olarak olasılık değerlerini göstermektedir. VAR modelinden elde edilen optimal gecikme uzunluğu 2 olarak belirlenmiştir. ***. ** ve * değerleri sırasıyla %1, %5 ve %10 anlam seviyelerinde değişkenler arasında nedensellik ilişkisini göstermektedir. Bootstrap sayısı 10.000'dir.

Hatemi J-Roca (2014) tarafından geliştirilen asimetrik nedensellik testine ait sonuçlar Tablo 2’de sunulmuştur. Değişkenlerin pozitif ve negatif bileşenleri arasında nedensellik ilişkisi analizine imkan veren uygulamaya göre, enerji tüketiminin pozitif bileşeninden (enerji tüketiminin artması) finansal gelişmenin negatif bileşenine (finansal gelişmenin azalması) doğru asimptotik olarak %5 anlam seviyesinde, bootstrap olarak hem %5 hem de %10 anlam seviyesinde nedensellik bulunmaktadır. Söz konusu bu nedenselliğin dışında herhangi bir nedensellik ilişkisine rastlanılmamıştır. Bu durumda enerji tüketiminden finansal gelişmeye tek yönlü bir ilişki varlığına rastlandığını söylemek mümkündür. Sonuçlar sürdürülebilir kalkınma hedefleri kapsamında yürütülen enerji politikalarının etkinliğinin analiz edilmesi gerekliliğini göstermektedir. Artan enerji tüketimi yükünün içerisinde finansal gelişmenin negatif bileşeninin varlığı Türkiye ekonomisi açısından incelenmesi gereken bir durumdur. Finansal piyasaların gelişiminin enerji tüketimini arttırması beklenen bir durum olsa da Türkiye ekonomisi için enerji tüketimindeki artışta finansal gelişmenin rolünün azalan bir etkiye sahip olması, finans sektörünün kullanımının yetersiz olduğu sonucuna götürmektedir.

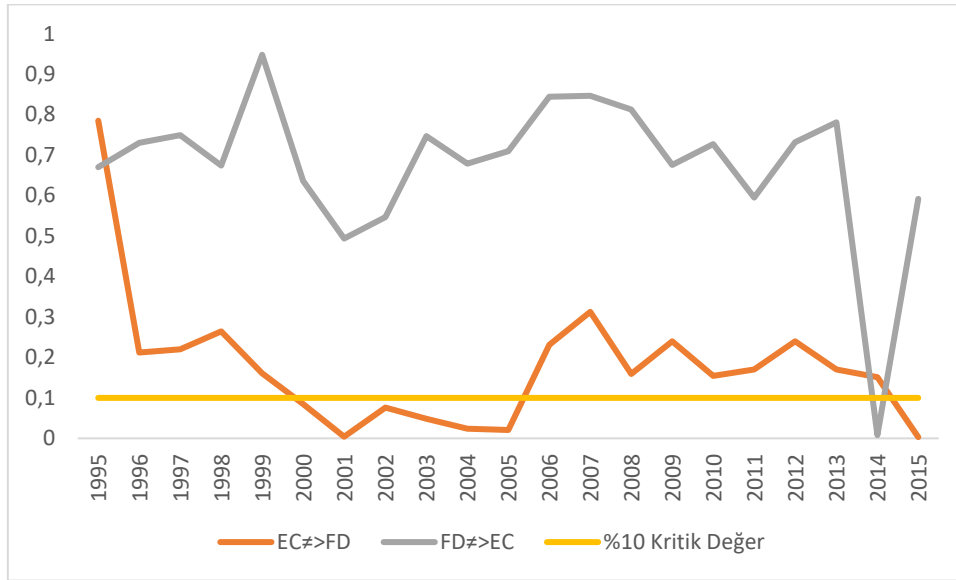

Grafik 1. Balcılar vd. (2010) Kayan Pencere Nedensellik Testi Sonuçları

Son olarak uygulanan Balcılar vd. (2014) kayan pencere nedensellik testi sonuçları Grafik 1’de sunulmuştur. Uygulanan analiz çalışılan dönemler aralığında nedensellik ilişkisinin bulunduğu yılı vermektedir. Bu şekilde özellikle belirlenen periyotlarda uygulanan politika değişikliklerini incelemek çalışmaların yol göstermesi açısından önem arz etmektedir. Ampirik analiz sonuçlarına göre, enerji tüketiminden finansal gelişmeye doğru 2000-2005 yılları arasında ve 2015 yılında nedensellik bulunmaktadır. Finansal gelişmeden enerji tüketimine ise yalnızca 2014 yılında nedensellik bulunmaktadır. Özellikle 2000’li yılların başında alınan sürdürülebilir kalkınma hedefleri doğrultusunda uygulamaya konulan daha çevreci enerji politikalarının uygulanması için adım atılmasının enerji tüketiminden ilgili sektörlere etkileşim sağlamıştır. Bu dönemler aralığında meydana gelen nedenselliğin, açıklayıcı faktörü uygulamaya konulması planlanan enerji politikaları olarak ifade edilebilir.

Sonuç

Enerji, küreselleşen dünya düzeninde barınma, beslenme, üretim, tüketim gibi temel ve gerekli ihtiyaçlarımızı karşılamak için kilit noktalardan biri konumunda bulunmaktadır. Ayrıca hızla artan nüfus ve gelişen piyasa ekonomileri enerji tüketimini de aynı hızla artırmaktadır. Bunun yanı sıra ekonominin temel ayaklarından biri olarak ifade edilebilen finans sektörünün gelişiminin izlenmesi, ülkelerin rekabet edebilirlik konumları değerlendirme açısından önem arz etmektedir. Bu süreçlerin bir getirisi olarak dolaylı yoldan da olsa aslında ekonomik büyümenin temel dayanakları olan bu iki ayağın karşılıklı etkileşiminin araştırılması gereklilik haline gelmektedir. Çalışmada bu durumdan yola çıkarak Türkiye ekonomisi için finansal gelişme ve enerji tüketimi arasındaki ilişkinin varlığı ve yönünün tespiti, nedensellik analizleri ile sınanmaya çalışılmıştır. Türkiye ekonomisine ait 1980-2015 yılları aralığında uygulama yapılmıştır. Çalışmada ilk olarak değişkenlerin durağanlık seviyeleri sınanmıştır. Hem enerji tüketimi hem de finansal gelişme değişkenlerinin düzey değerlerinde birim kök taşıdıkları tespit edilmiştir. Değişkenlerin birinci farklarında ise durağanlaştığı görülmüştür. Sonraki aşamada, Hatemi J-Roca (2014) tarafından geliştirilen asimetrik nedensellik testi uygulanmıştır. Elde edilen sonuçlara göre enerji tüketiminin artmasından, finansal gelişmenin azalmasına doğru tek yönlü bir nedensellik tespit edilmiştir. Bu durumda Türkiye ekonomisi için belirli çıkarımlar yapmak mümkün olmaktadır. İlk olarak, enerji tüketiminin artan bir ivmeye sahip olduğu ifade edilmiştir. Bu sonuçlara göre, finans sektörünün artan enerji tüketimi içerisinde payının diğer sektörlerden az olduğu sonucuna ulaşılabilir. Bu durumun doğal bir getirisi olarak, finansal gelişmenin payının enerji tüketimi içerisinde artış eğilimine geçmesi için ilgili politika uygulamaları ile desteklenmesi gerekmektedir. İkinci çıkarım ise enerji tüketiminin azaltılmasını amaçlayan, daha çevreci enerji tasarrufu politikalarının, finansal gelişme üzerinde olumlu bir etki bırakma durumudur. Çalışmanın devamında nedensellik ilişkisinin tarihler açısından değerlendirilmesine izin veren Balcılar vd. (2010) kayan pencere nedensellik analizi uygulanmıştır. Elde edilen sonuçlara göre, enerji tüketiminden finansal gelişmeye doğru 2000-2005 yılları arasında ve 2015 yılında nedensellik bulunmaktadır. Finansal gelişmeden enerji tüketimine ise yalnızca 2014 yılında nedensellik tespit edilmiştir. 2014 yılında gerçekleşen tahvil ve hisse senetleri piyasalarından net finansal çıkışlar, finansal gelişmeden enerji tüketimine doğru nedenselliği açıklamaktadır. Elde edilen bulgular açık bir şekilde göstermektedir ki Türkiye ekonomisi için geçerli olan temel nedensellik ilişkisi enerji tüketiminden finansal gelişmeye yöneliktir. Sonuçlar ilgili literatürde çalışılan; Lebe ve Akbaş (2015) ve Kurt (2019) çalışmalarının sonucunun aksi durumunu göstermektedir. Bu sonuçlar ışığında uygulanacak enerji politikalarının temelde finansal gelişmenin yönünü de belirleyeceği görülmektedir.



KAYNAKÇA

- Al-Yousif, Y. K. (2002). Financial development and economic growth: another look at the evidence from developing countries. *Review of financial economics*, 11(2), 131-150.
- Ang, J. B. (2007). CO2 emissions, energy consumption, and output in France. *Energy policy*, 35(10), 4772-4778.
- Balcilar, M., Özdemir, Z. A., & Arslanturk, Y. (2010). Economic growth and energy consumption causal nexus viewed through a bootstrap rolling window. *Energy Economics*, 32(6), 1398-1410.
- Baloch, M. A., Danish, & Meng, F. (2019). Modeling the non-linear relationship between financial development and energy consumption: statistical experience from OECD countries. *Environmental Science and Pollution Research*, 26(9), 8838-8846.
- Chtioui, S. (2012). Does economic growth and financial development spur energy consumption in Tunisia?. *Journal of Economics and International Finance*, 4(4), 150-158.
- Çetin, M., Ecevit, E., & Yucel, A. G. (2018). The impact of economic growth, energy consumption, trade openness, and financial development on carbon emissions: empirical evidence from Turkey. *Environmental Science and Pollution Research*, 25(36), 36589-36603.
- Çoban, S., & Topçu, M. (2013). The nexus between financial development and energy consumption in the EU: A dynamic panel data analysis. *Energy Economics*, 39, 81-88.
- Danish, Saud, S., Baloch, M. A., & Lodhi, R. N. (2018). The nexus between energy consumption and financial development: estimating the role of globalization in Next-11 countries. *Environmental Science and Pollution Research*, 25(19), 18651-18661.
- De Gregorio, J., & Guidotti, P. E. (1995). Financial development and economic growth. *World development*, 23(3), 433-448.
- Denisova, V. (2020). Financial Development and Energy Consumption: Evidence from Germany. *International Journal of Energy Economics and Policy*, 10(2), 35.
- Dickey, D. A., & Fuller, W. A. (1981). Likelihood ratio statistics for autoregressive time series with a unit root. *Econometrica: journal of the Econometric Society*, 1057-1072.
- Dünya bankası, Dünya Kalkınma Göstergeleri. (2020)
- Fung, M. K. (2009). Financial development and economic growth: convergence or divergence?. *Journal of international money and finance*, 28(1), 56-67.
- Furuoka, F. (2015). Financial development and energy consumption: Evidence from a heterogeneous panel of Asian countries. *Renewable and Sustainable Energy Reviews*, 52, 430-444.
- Gaies, B., Kaabia, O., Ayadi, R., Guesmi, K., & Abid, I. (2019). Financial development and energy consumption: Is the MENA region different?. *Energy Policy*, 135, 111000.
- Hatemi-J, A., & Roca, E. (2014). BRICs and PIGS in the presence of Uncle Sam and big brothers: Who drive who? Evidence based on asymmetric causality tests. *Griffith Business School Discussion Papers Finance*.

- Islam, F., Shahbaz, M., Ahmed, A. U., & Alam, M. M. (2013). Financial development and energy consumption nexus in Malaysia: a multivariate time series analysis. *Economic Modelling*, 30, 435-441.
- Kahouli, B. (2017). The short and long run causality relationship among economic growth, energy consumption and financial development: Evidence from South Mediterranean Countries (SMCs). *Energy Economics*, 68, 19-30.
- Kar, M., Nazlıoğlu, Ş., & Ağır, H. (2011). Financial development and economic growth nexus in the MENA countries: Bootstrap panel granger causality analysis. *Economic modelling*, 28(1-2), 685-693.
- Keskingöz, H., & İnaçlı, S. (2016). Türkiye’de finansal gelişme ve enerji tüketimi arasında nedensellik ilişkisi: 1960-2011 dönemi. *Eskişehir Osmangazi Üniversitesi İktisadi ve İdari Bilimler Dergisi*, 11(3), 101-114.
- Kurt, Ü. (2019). Türkiye Ekonomisinde Finansal Gelişme, Enerji Tüketimi Ve Ekonomik Büyüme İlişkisi. *Electronic Turkish Studies*, 14(2).
- Kuznets, S. (1955). Economic Growth and Income Inequality. *The American Economic Review*, 45(1), 1-28
- Le, H. P., & Sarkodie, S. A. (2020). Dynamic linkage between renewable and conventional energy use, environmental quality and economic growth: evidence from Emerging Market and Developing Economies. *Energy Reports*, 6, 965-973.
- Lebe, F., & Akbaş, Y. E. (2015). Türkiye’de Sanayileşme, Finansal Gelişme, Ekonomik Büyüme ve Kentleşmenin Enerji Tüketimi Üzerindeki Etkisi: Çoklu Yapısal Kırımlı Bir Araştırma. *Ege Academic Review*, 15(2).
- Levine, R. (1997). Financial Development and Economic Growth: Views and Agenda. *Journal of Economic Literature*, 35(2), 688-726.
- MacKinnon, J. G. (1996). Numerical distribution functions for unit root and cointegration tests. *Journal of applied econometrics*, 11(6), 601-618.
- Mahadevan, R., & Asafu-Adjaye, J. (2007). Energy consumption, economic growth and prices: A reassessment using panel VECM for developed and developing countries. *Energy policy*, 35(4), 2481-2490.
- Mukhtarov, S., Humbatova, S., Seyfullayev, I., & Kalbiyev, Y. (2020). The effect of financial development on energy consumption in the case of Kazakhstan. *Journal of Applied Economics*, 23(1), 75-88.
- Phillips, P. C., & Perron, P. (1988). Testing for a unit root in time series regression. *Biometrika*, 75(2), 335-346.
- Sadorsky, P. (2010). The impact of financial development on energy consumption in emerging economies. *Energy policy*, 38(5), 2528-2535.
- Sadorsky, P. (2011). Financial development and energy consumption in Central and Eastern European frontier economies. *Energy policy*, 39(2), 999-1006.
- Shahbaz, M., & Lean, H. H. (2012). Does financial development increase energy consumption? The role of industrialization and urbanization in Tunisia. *Energy policy*, 40, 473-479.

Soytaş, U., & Sari, R. (2009). Energy consumption, economic growth, and carbon emissions: challenges faced by an EU candidate member. *Ecological economics*, 68(6), 1667-1675.

Svirydenka, K. (2016). Introducing a new broad-based index of financial development. IMF working Paper, WP/16/5.

Uluslararası Para Fonu Veri Tabanı. (2020)



SOSYAL MEDYA REKLAMLARINDA ÜNLÜ SPORCU KULLANIMININ TÜKETİCİLERİN MARKA TUTUMU, POZİTİF E-WOM VE SATIN ALMA DAVRANIŞLARINA ETKİSİ: X, Y VE Z KUŞAĞI ÜZERİNE NİĞDE İLİNDE BİR ARAŞTIRMA*

 Mehmet MÜRÜTSOY^a

 Murat TOKSARI^b

Öz

Bu çalışmanın amacı, X, Y ve Z kuşağındaki tüketicilerin marka tutumu, pozitif elektronik ağızdan ağza pazarlama (pozitif E-WOM) davranışı ve satın alma niyeti üzerinde kendini ifade etme ve sosyal bağlanma ihtiyacı faktörlerinin etkisini ortaya çıkarmaktır. Ünlü sporcuların sosyal medya reklamlarında nasıl etkili kullanılabileceğinin belirlenmesiyle birlikte işletmeler ünlü sporcu kullanılan sosyal medya reklamlarından daha etkili bir şekilde yararlanabileceklerdir. Ünlü sporcuların sosyal medya sayfalarında takipçilerine kendilerini ifade etme olanağı vermesi ve onların sosyal bağlanma ihtiyaçlarını karşılaması tüketici algısını pozitif yönde etkilemek için önemli faktörler olabilir. Araştırmanın verileri, anket formu ile 2019 yılı Ocak-Nisan ayları içerisinde kolayda örnekleme yöntemi ile belirlenen X, Y ve Z kuşağına mensup 608 katılımcıdan elde edilmiştir. 608 cevaplayıcıdan elde edilen verilerin analizinde Yapısal Eşitlik Modeli kullanılmıştır. Araştırma sonucunda elde edilen bulgulara göre X kuşağı açısından kendini ifade faktörü sadece pozitif E-WOM davranışını etkilemektedir. Sosyal bağlanma ihtiyacı faktörünün ise marka tutumu, pozitif E-WOM davranışı ve satın alma niyetini üzerinde bir etkisi yoktur. Y ve Z kuşağı açısından kendini ifade faktörünün marka tutumu ve pozitif E-WOM davranışı üzerinde etkisi vardır. Sosyal bağlanma ihtiyacı faktörü Y kuşağında marka tutumunu, pozitif E-WOM davranışını ve satın alma niyetini etkilemektedir. Z kuşağında ise doğrudan satın alma niyetini etkilemektedir. Buna göre ünlü sporcuların sosyal medyadaki kişisel ve fan sayfalarında Y ve Z kuşağına duygu ve düşüncelerini rahatça ifade olanağı tanınması ve bunu teşvik etmeleri ile bu kuşaktaki takipçileriyle sosyal medya üzerinde arkadaşça ilişkiler geliştirilmesi ünlü sporcu kullanılan reklamların tüketici algısı üzerindeki olumlu etkisini artıracaktır.

Anahtar Kelimeler: Sosyal Medya, Kuşaklar, Ünlü Sporcu, Reklam



*Bu çalışma, birinci yazarın ikinci yazar danışmanlığında hazırladığı doktora tezinden üretilmiştir.

^aDr, Niğde Ömer Halisdemir Üniversitesi, SBE, m.muritsoy@gmail.com

^bDoç. Dr., Sivas Cumhuriyet Üniversitesi, İletişim Fakültesi, mtoksari@cumhuriyet.edu.tr

THE EFFECT OF SPORTS CELEBRITIES USE IN SOCIAL MEDIA ADVERTISEMENTS ON THE BRAND ATTITUDE, POSITIVE E-WOM AND PURCHASING BEHAVIORS OF CONSUMERS: A RESEARCH ON THE X, Y AND Z GENERATION IN NIGDE PROVINCE

Abstract

The aim of this study is to determine the effect of the self-expression and the need of social affiliation factors on the brand attitude, positive electronic word of mouth marketing (positive E-WOM) behavior and purchasing intention of consumers in the X, Y and Z generations. With the determination of how sports celebrities can be used effectively in social media ads, businesses will be able to benefit more effectively from social media ads using sports celebrities. Sports Celebrities' encouragement to their followers for self-expression and meeting their needs of social affiliation on social media pages can be important factors to influence consumer perception positively. The data survey was obtained from the questionnaire forms done with 608 participants from generations X, Y, Z by using convenience sampling method in January-April of the year 2019. Structural equation model was used for the analysis of the data obtained from 608 participants. As a result of the study, the self-expression factor influences only the positive E-WOM behaviour for generation X. The need of social affiliation has no effect on any of these generations. In terms of generations Y and Z, self-expression factor has an effect on brand attitude and positive E-WOM behaviour. The need of social affiliation factor has effect on brand attitude, positive E-WOM behaviour and purchasing intention for generation Y. On the other hand the need of social affiliation factor has a direct effect on purchasing intention for generation Z. Thus, sports celebrities should give opportunities to generations Y and Z to express their feelings and thoughts comfortably on their personal and fan pages on social media and developing friendly relations with their followers on social media, which will enable them to make more effective advertisements.

Key Words: Social Media, Generations, Sports Celebrities, Advertisement



Giriş

Günümüz dünyasında yoğun mesaj ve reklam bombardımanına maruz kalan tüketicilere pazarlama iletişimi aktiviteleriyle ulaşmak giderek güçleşmektedir. Dolayısıyla bu kadar fazla reklama maruz kalan tüketicilerin dikkatlerini çekmek, reklamı izlenir ve hatırlanır kılmak oldukça önemlidir. Öte yandan dijital teknolojilerdeki radikal ilerlemeler tüketicilerle işletmelerin birbirleriyle iletişim kurma şeklini oldukça değiştirmiştir. Bu yeni dijital çağ; hedef kitleye ulaşmaya daha çok odaklanan, sosyal ve etkileşim içerisinde olan bir pazarlama iletişimi modelinin önünü açmıştır. Buna göre televizyon, dergi, gazete başta olmak üzere diğer kitle iletişim araçları üstünlüklerini kaybederken; daha özelleşmiş ve daha odaklı medya seçeneği sunan sosyal medya ise giderek önemli ve etkili hale gelmeye başlamıştır. Örneğin 2017 yılında sosyal medya reklamlarından elde edilen gelir 21 Milyar USD iken; 2020 yılında bu rakam yüzde 20 artarak 50 Milyar USD olmuştur (Cooper, 2020). Görüldüğü gibi sosyal medya reklam harcamaları gün geçtikçe artmaktadır. Bu artışa paralel bir şekilde sosyal medya reklamları aracılığıyla hedef kitleye doğru mesaj verme ve onları etkileme noktasında ünlü sporcuların kullanımı da her geçen gün artmaktadır (www.ypulse.com).

Ünlü sporcuların reklamlarda kullanılması ise geleneksel medya için uzun süredir popüler bir stratejidir. Literatür incelendiğinde ünlü sporcuların geleneksel medya reklamlarında kullanılmasına ilişkin çok sayıda çalışma mevcutken, sosyal medya reklamlarında ünlü sporcuların kullanılmasına dair

çok az çalışma bulunmaktadır (Agrawal & Kamakura, 1995; Atkin & Block, 1983; Brison vd., 2016; Djafarova & Rushworth, 2017; Kamins, 1989; Ohanian, 1991; O'Mahony & Meenaghan, 1998; Shimp, 2003; Till vd., 2008). Diğer taraftan geleneksel medya bağlamında, ünlü sporcuların tüketicilerin satın alma davranışları üzerindeki etkisi kaynak inanılabilirliği modeli (Hovland vd., 1953), kaynak çekiciliği modeli (McGuire, 1985), anlam transferi modeli (McCracken, 1989), ürün eşleştirme modeli (Kamins, 1990) gibi modellerle açıklanmaya çalışılmıştır. Bu modellerde ünlü sporcu ile tüketici arasındaki tek taraflı ilişki ve etkileşimler incelenmiştir. Ancak sosyal medyanın interaktif bir yapısı vardır ve ünlü sporcular ile tüketiciler karşılıklı etkileşim halindedirler. Sosyal medya üzerinde bilginin kontrolünü elinde tutan ve yüksek düzeyde etkileşim deneyimleyen tüketicilere, geleneksel medyada kullanılan yöntemlerle ulaşmak uygun olmayacaktır. Dolayısıyla sosyal medya reklamlarında ünlü sporcu kullanımının etkinliğini sadece geleneksel modellerle belirlemeye çalışmak doğru değildir.

Bu çalışma ile X, Y ve Z kuşağına mensup takipçilerine, sosyal medya üzerinde kendini ifade olanağı veren ve takipçilerinin sosyal bağlanma ihtiyaçlarını karşılayan ünlü sporcuların bu kuşaklardaki tüketicilerin marka tutumu, pozitif elektronik ağızdan ağza pazarlama (pozitif E-WOM) davranışı ve satın alma niyeti üzerindeki etkileri belirlenmeye çalışılmıştır. Araştırma sonucunda elde edilen bulgular, sosyal medya reklamlarında ünlü sporcu kullanımında daha etkili stratejilerin oluşturulmasını sağlayacaktır. Böylece geleneksel medyanın tek taraflı iletişim yapısından farklı olarak iki yönlü ve interaktif bir iletişim yapısına sahip olan sosyal medyaya ilişkin bu alanda yapılan çalışmaların yetersizliği de göz önüne alındığında bu çalışma ile literatüre katkı sunulacaktır.

A. SOSYAL MEDYA VE REKLAM

Sosyal medyada yer alan reklamların önemine yapılan vurgu her geçen gün artmaktadır. Bu durumun sebebi olarak reklam içeriğiyle etkileşime giren kullanıcıların, yeni ürünlerle ilgili bilgileri kendi sosyal ağlarında büyük oranda paylaşacaklarının düşünülmesi şeklinde ifade edilebilir (Jara vd., 2014). İşletmeler açısından da sosyal medya reklamlarının önemi her geçen gün artmaktadır. Örneğin, 2013'te yapılan bir araştırma, reklam verenlerin dörtte üçünün reklam için sosyal medyayı kullandığını ve bunların %64'ünün ise sosyal medya üzerindeki reklam bütçelerini artırmayı planladığını göstermiştir (Nielsen, 2013). Dahası 2015 yılında sosyal medya reklamlarına dünya genelinde 23 Milyar USD harcanırken (www.emarketer.com); bu rakam 2020 yılı başı itibarıyla 84 Milyar USD'ye yükselmiştir (www.marketingcharts.com). Sosyal medya aracılığıyla reklam yapmayı cazip kılan diğer bir unsur ise sağladığı kolaylıktır. Günümüzde çoğu işletme, bir markanın pazarlama stratejilerini ve taktiklerini diğer unsurlarla harmanlayan ve bunları destekleyen tam ölçekli sosyal medya içerikleri üretme çabasıdadır. Böylece işletmeler marka ile ilgili sosyal paylaşım, etkileşim ve müşteri topluluğu oluşturmaktadır (Kotler & Armstrong, 2016, s. 547). Ding ve Qiu (2017), sosyal medyadaki ürün veya marka tanıtımlarının geleneksel medyada yapılan tanıtımlara göre çok daha etkili ve ustaca olduğunu belirtmektedir. Sosyal medya reklamlarının sağladığı en önemli avantajlardan birisi de mesajların kişiselleştirilebilir olmasıdır. Çünkü tüketiciler birçok sosyal medya platformunda çevrimiçi profillere sahiptir ve bu profillerdeki bilgiler pazarlama iletişimi için zengin veriler sağlamaktadır. Ayrıca geleneksel medya tek yönlü olduğundan ve etkileşime imkân tanımadığından, tüketicilerin pazarlama mesajlarına karşı tutumları ve bu mesajlara verdikleri tepkiler izlenememektedir. Sosyal medya ise iki yönlü ve etkileşimli olduğundan,

tüketicilerin pazarlama mesajlarına karşı tutumları ve bu mesajlara verdikleri tepkiler izlenebilir (Podobnik vd., 2012).

B. SOSYAL MEDYA REKLAMLARINDA ÜNLÜ SPORCU KULLANIMI

Geçmişte ünlü sporcular, dergiler ve televizyonlar aracılığıyla hayranlarına ulaşmaya çalışırken, günümüzde hayranlarına ulaşmak için Facebook ve Twitter gibi sosyal medya sitelerini kullanmakta ve sosyal medya vasıtasıyla çok sayıda kişiye ulaşabilmektedirler. Örneğin Twitter’da en fazla takip edilen 10 ünlü sporcunun takipçi sayısı 9,6 milyon ile 38 milyon arasında değişmektedir (Brisson vd., 2016). Ancak Instagram açısından bu rakamlar daha da öteye gitmektedir. Örneğin ünlü futbolcu Cristiano Ronaldo’nun Instagram’da 177 milyon takipçisi vardır. Ünlü basketbolcu LeBron James ise 50 milyon takipçiye sahiptir. Bu kadar çok sayıda takipçisi olan Cristiano Ronaldo oynadığı reklamlardan yıllık olarak yaklaşık 42 Milyon USD kazanmaktadır (www.sportskeeda.com).

Li ve Josh (2008), sosyal medyanın sahip olduğu iletişim özelliği sayesinde tüketicilerin, ünlü sporcuların yaptığı reklamları geleneksel medyadaki reklamlara göre daha inanılır ve gerçekçi bulabileceklerini belirtmektedir. Örneğin Twitter’da bir marka ya da ürünle ilgili reklam amaçlı olsun ya da olmasın tweet atan ünlü sporcu, takipçileri tarafından sanki sosyal medya kullanıcısı arkadaşlarından birisi tweet atıyor gibi görülmektedir. Aynı zamanda ünlü, sıradan sosyal medya kullanıcısı arkadaşlarına göre daha çekici ve güvenilir algılandığından ünlü sporcu tarafından markaya ilişkin sosyal medya aracılığıyla yapılan reklamlar, geleneksel medyadaki reklamlara göre daha inanılır ve güvenilir algılanmaktadır (Jin & Phua, 2014). Esasında tüketicilerin en sevdiği ünlü sporcuyla etkileşim kurmasına olanak tanıyan sosyal medya, tüketicilere bir dergi reklamına göz atmadan veya televizyonda kısa süreli bir reklam izlemekten çok daha farklı bir deneyim sunmaktadır.

C. KUŞAK KAVRAMI VE KUŞAKLARIN SINIFLANDIRILMASI

Kuşak kuramı Sosyolog Mannheim tarafından, “Kuşaklar Sorunu” adlı çalışmada ortaya atılmıştır. Mannheim, bir kuşağın tanımlanmasının bu kuşak zamanındaki sosyo-tarihsel durumlara ve akılda kalıcı olaylara dayanarak yapılması gerektiğini belirtmiştir. Böylece kuşakların sınıflandırılması için, insanların kritik gelişim aşamalarına etki eden toplumsal faktörlere vurgu yapmıştır. Ayrıca yaş faktörü de kuşakların sınıflandırılmasında önemli bir faktördür (Mannheim, 1952). Literatürde kuşaklar sessiz kuşak, bebek patlaması kuşağı (Baby Boomers), X kuşağı, Y kuşağı ve Z kuşağı olmak üzere beş şekilde ele alınmaktadır (Williams & Page, 2011). Ancak ifade edilen kuşaklar dikkate alındığında yaş aralığının hangi zaman aralığına göre belirlenmesi hususunda ortak bir görüş yoktur (Lissitsa & Kol, 2016). Read ve Fromm’a (2018) göre yaygın kabul edilen sınıflandırma, 1925-1945 arası doğumlular Sessiz kuşak; 1946-1964 arası doğumlular Bebek patlaması kuşağı; 1965-1978 arası doğumlular X kuşağı; 1979-1995 arası doğumlular Y kuşağı ve 1996-2010 arası doğumlular Z kuşağı şeklindedir. Bu çalışmada bu sınıflandırma esas alınmaktadır.

1. Kuşaklar ve Sosyal Medya

X kuşağı şüphecilikleri ile tanınmaktadır ve satın alma kararı vermeden önce ürünleri inceleme eğilimine sahiptirler (Kotler & Armstrong, 2016). X kuşağının satın alma davranışı oldukça sofistikedir.

Kurnazca ve genelleştirilmiş tarzda yapılan promosyonlara karşı da ihtiyatlıdır (Dunne & Lusch, 2008). Aynı zamanda X kuşağı hem geleneksel hem de dijital medya kanallarını kullanmaktan hoşlanan kişilerden oluşmaktadır (Miller & Washington, 2017, s. 400). Ancak X kuşağı her ne kadar teknolojik anlamda bilgili olsada, kendinden sonraki kuşaklara göre daha geleneksel değerlere sahiptir. Online reklamlara maruz kalmaları, satın alma kararlarında önemli bir etkiye sahip değildir, çünkü sık sık görmezden geldikleri bu tür reklamlara çok az ilgi duymaktadırlar (Mintel, 2016). Bu açıdan işletmelerin sosyal medya reklamlarıyla bu kuşağa ulaşmada daha dikkatli davranması gerekmektedir (Sams, 2018).

Y kuşağı üyeleri sıkı birer sosyal medya kullanıcısıdır. Y kuşağı için sosyal medya eğlence, iletişim, sosyalleşme ve bilgi alma aracıdır (Bolton vd., 2013). Sosyal medya; Y kuşağının davranışlarında, tercihlerinde, değerlerinde, kimliğinde, ürün performansına ilişkin beklentilerinde ve ürün veya hizmetlere ilişkin memnuniyetinde bir değişme meydana getirmiştir. Ayrıca satın alma kararları işletmelerin verdiği bilgilerden çok sosyal medya üzerindeki tavsiye ve yorumlardan daha çok etkilenmektedir (Dabija vd., 2018). Y kuşağının ortak noktası dijital teknolojileri kullanma konusunda oldukça yetkin olmalarıdır (Kotler & Armstrong, 2016) ve bu kuşağın üyeleri görüş ve duygularını rahatça ifade edebilen, sosyal etkileşimi seven ve yüksek duygusal zekaya sahip olan bir nesildir (Sheahan, 2010).

Z kuşağı ise dijital bir dünyada doğan ilk nesildir. Böylece çevrimiçi yaşamakta, sanal olarak en sevdiği markalarla bütünleşmekte ve etkileşime girmektedirler (Bernstein, 2015). Z kuşağı diğer kuşaklara göre birbirleriyle iletişim kurmak ve daha fazla etkileşimde bulunmak için sosyal medyayı yoğun bir şekilde kullanmaktadırlar. Ayrıca markalar, ürünler ve hizmetler hakkında aktif geri bildirimler ve yorumlar yapmaktan çok hoşlanmaktadırlar (Prakash & Rai, 2017). Z kuşağı sosyal medyadaki markaların etkileşimli ve ilgi çekici içerik oluşturmalarını beklemektedir. Bu kuşak üyelerini etkilemede etkileşimli ve kullanıcı tarafından oluşturulan içerik çok önemli hale gelmiştir. (Contreras, 2017).

D. ARAŞTIRMANIN AMACI VE ÖNEMİ

Bu çalışmanın amacı sosyal medya reklamlarında ünlü sporcu kullanımının tüketicilerin satın alma davranışları üzerindeki etkisini belirlemektir. Bu amaçtan yola çıkarak, kendini ifade ve sosyal bağlanma ihtiyacı faktörleri kapsamında X, Y ve Z kuşağındaki tüketicilerin marka tutumu, pozitif E-WOM davranışı ve satın alma niyeti üzerindeki etkileri ortaya çıkarılmaya çalışılmıştır. Araştırmanın kapsamının günümüzde sosyal medyayı farklı düzeyde kullanan X, Y ve Z kuşağı üzerinde yürütülmesi, çalışmayı daha da önemli hale getirmektedir. Yapılacak analizler sonucunda değerlendirmelerin genel olarak değil de üç kuşak içinde ayrı ayrı yapılacak olması kuşaklar arasındaki farklılıkları yakından görmeyi sağlayacaktır.

E. ARAŞTIRMANIN YÖNTEMİ

1. Araştırmanın Evreni ve Örneklemi

Bu çalışmanın evrenini Niğde ilinde ikamet eden X, Y ve Z kuşağına mensup ve sosyal medya üzerinden ünlü bir sporcu takip eden kişiler oluşturmaktadır. Araştırmada bu üç kuşağa mensup

tüketicilerin seçilmesinin sebebi, bu kuşaktaki kişilerin gerek ülke genelinde ve Niğde ilinde toplam nüfusunun önemli bir kısmını oluşturmaları (TÜİK, 2019) ve sosyal medya araçlarını yoğun bir şekilde kullanmalarıdır (Kemp, 2019). Ancak ana kütlenin tümüne ulaşmanın hem zaman hem de maliyet yönünden mümkün olmamasından dolayı belirli sayıda örneklem ile araştırma gerçekleştirilmiştir. Örneklem sayısı hesaplanırken Bal (2001) tarafından yapılan çalışmada kullanılan formülden yararlanılmıştır. Araştırma, X kuşağına mensup kişi sayısı 175 (%16,92); Y kuşağına mensup kişi sayısı 223 (%36,37) ve Z kuşağına mensup kişi sayısı 210 olmak üzere toplam 608 kişiden oluşmaktadır.

1.1. Anket Formunun Oluşturulması ve Veri Toplama Yöntemi

Anket formunun ilk bölümünde kendini ifade ve sosyal bağlanma ihtiyacı, markaya olan tutum, pozitif E-WOM davranışı ve satın alma niyeti gibi unsurları belirlemeye yönelik ölçek soruları bulunmaktadır. Ölçekler literatürden yararlanılarak oluşturulmuştur. Bu bağlamda Laurenceau vd. (1998) tarafından geliştirilen “kendini ifade” ölçeği ve Shim ve Eastlick (1998) tarafından geliştirilen “sosyal bağlanma ihtiyacı” ölçeği bu çalışmanın amacına uygun olarak yeniden düzenlenmiştir. Bu ölçeklerdeki ifadeler 5’li Likert ölçeği ile değerlendirilmiştir. “Kendini ifade” ölçeği iki ifadeden oluşurken; “sosyal bağlanma ihtiyacı” ölçeği 3 ifadeden oluşmaktadır. Markaya yönelik tutumunun ve satın alma niyetinin değerlendirilmesinde Spears ve Singh (2004) tarafından geliştirilen ölçekten yararlanılırken; pozitif E-WOM davranışının değerlendirilmesinde Bush vd. (2004) tarafından geliştirilen ölçekten yararlanılmıştır. Bu ölçeklerdeki ifadeler de 5’li Likert ölçeği ile değerlendirilmiştir. Anket formunun ikinci bölümünde ise cinsiyet, yaş, eğitim durumu, meslek ve aylık gelir gibi katılımcıların özelliklerine ilişkin demografik sorular yer almaktadır.

Araştırmanın örnekleme, ihtimalsiz örnekleme yöntemlerinden kolayda örnekleme yöntemi ile belirlenmiş ve veri toplama yöntemlerinden yüz yüze görüşme yöntemi ile anket verileri toplanmıştır.

1.2. Araştırmanın Modeli ve Hipotezler

Kendini ifade “bir bireyin diğerine iletmediği, kendisi hakkındaki herhangi bir mesaj” olarak tanımlanmaktadır (Wheless, 1978). Kendini ifade, bireylerin birbirlerine yakınlaşmasını sağladığından, kişisel ilişkilerin geliştirilmesinde kilit bir bileşendir (Gibbs vd., 2006). Sosyal medya kullanıcılarına bilgi, fikir ve düşünce alışverişinde bulunma imkânı tanıyarak, diğerleriyle bağlantı kurmalarını sağlamaktadır. Böylece bireyler kendini ifade imkanına sahip olmaktadır. Chu (2011) sosyal medyanın popüler hale gelmesindeki en önemli etkenin kullanıcılarına kendini ifade olanağı vermesi olduğunu belirtmektedir. Yapılan araştırmalara göre, online ilişkilerde kendini ifade düzeyinin yüksek olması ile arkadaşlık gelişimi arasında pozitif bir bağlantı vardır (Valkenburg & Peter, 2009). Sosyal medya sitelerinde, kendini ifade eden kullanıcıların diğerleriyle bağlantıda olma hissi artmaktadır. Aynı zamanda tüketiciler markalara ait sayfalarda ürün ve hizmetlerle ilgili bilgilerini ve düşüncelerini paylaşarak kendilerini ifade ettikleri gibi, ünlülerin sosyal medya sayfalarında da kendilerini ifade etmek istemektedirler (Utz, 2015). Böylece kendini ifade faktörüne ilişkin aşağıdaki hipotezler geliştirilmiştir:

Sosyal medya sayfalarında takipçilerine/fanlarına kendini ifade olanağı veren ünlü sporcular reklamını yaptıkları markaya yönelik;

-Tutuma ilişkin

H1a: X kuşağı tüketicileri üzerinde pozitif etkiye sahiptir.

H1b: Y kuşağı tüketicileri üzerinde pozitif etkiye sahiptir.

H1c: Z kuşağı tüketicileri üzerinde pozitif etkiye sahiptir.

-Pozitif E-WOM davranışına ilişkin;

H1d: X kuşağı üzerinde pozitif etkiye sahiptir.

H1e: Y kuşağı üzerinde pozitif etkiye sahiptir.

H1f: Z kuşağı üzerinde pozitif etkiye sahiptir.

-Satın alma niyetine ilişkin;

H1g: X kuşağı tüketicileri üzerinde pozitif etkiye sahiptir.

H1h: Y kuşağı tüketicileri üzerinde pozitif etkiye sahiptir.

H1i: Z kuşağı tüketicileri üzerinde pozitif etkiye sahiptir.

Sosyal bağlanma ihtiyacı ise bir bireyin sosyal iletişim kurma veya bir gruba ait olma isteğine karşılık gelen bir kişilik özelliğidir (Veroff & Veroff, 1980) ve diğer insanlarla birlikte olma ve ilişkilerde bulunma tercihini ifade eder (Bloemer vd., 2003). Bağlanma, insanları belirli bir sosyal etkileşim bulmaya ve geliştirmeye motive eden bir ihtiyaçtır ve başkalarıyla ilişkilerin şekillendirilmesini sağlar (Baumeister & Leary, 1995). Sosyal medyanın en temel özelliklerinden biri ise, kullanıcılarının etkileşim ve ilişkilerde bulunmasını sağlayarak onların sosyal bağlanma ihtiyaçlarını karşılamaıdır (Ma & Chan, 2014). Böylece sosyal bağlanma ihtiyacı faktörüne ilişkin aşağıdaki hipotezler geliştirilmiştir:

Sosyal medya sayfalarında takipçilerinin/fanlarının sosyal bağlanma ihtiyacını karşılayan ünlü sporcular reklamını yaptıkları markaya yönelik;

-Tutuma ilişkin

H2a: X kuşağı tüketicileri üzerinde pozitif etkiye sahiptir.

H2b: Y kuşağı tüketicileri üzerinde pozitif etkiye sahiptir.

H2c: Z kuşağı tüketicileri üzerinde pozitif etkiye sahiptir.

-Pozitif E-WOM davranışına ilişkin

H2d: X kuşağı üzerinde pozitif etkiye sahiptir.

H2e: Y kuşağı üzerinde pozitif etkiye sahiptir.

H2f: Z kuşağı üzerinde pozitif etkiye sahiptir.

-Satın alma niyetine ilişkin

H2g: X kuşağı tüketicileri üzerinde pozitif etkiye sahiptir.

H2h: Y kuşağı tüketicileri üzerinde pozitif etkiye sahiptir.

H2i: Z kuşağı tüketicileri üzerinde pozitif etkiye sahiptir.

Çalışmada aynı zamanda marka tutumu ve pozitif elektronik ağızdan ağza davranışlarının satın alma niyeti üzerindeki etkisini de inceleyebilmek için aşağıdaki hipotezler ortaya atılmıştır:

Marka tutumunun;

H3a: X kuşağı tüketicilerinin satın alma niyeti üzerinde pozitif etkisi vardır.

H3b: Y kuşağı tüketicilerinin satın alma niyeti üzerinde pozitif etkisi vardır.

H3c: Z kuşağı tüketicilerinin satın alma niyeti üzerinde pozitif etkisi vardır.

Pozitif E-WOM davranışı;

H4a: X kuşağı tüketicilerinin satın alma niyeti üzerinde pozitif etkiye sahiptir.

H4b: Y kuşağı tüketicilerinin satın alma niyeti üzerinde pozitif etkiye sahiptir.

H4c: Z kuşağı tüketicilerinin satın alma niyeti üzerinde pozitif etkiye sahiptir.

Araştırma modeli ise Şekil 1’de gösterilmektedir:

Şekil 1. Araştırma Modeli

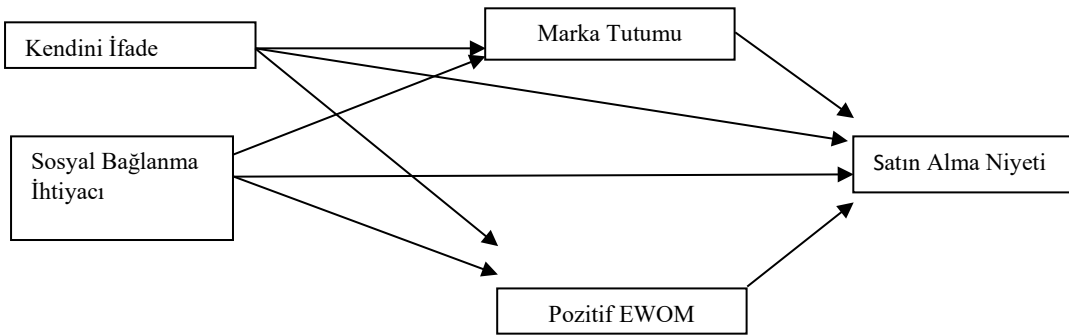

F. ARAŞTIRMA VERİLERİNİN ANALİZİ VE ELDE EDİLEN SONUÇLAR

1. Ölçek Verilerinin Analizi ve Elde Edilen Sonuçlar

Ölçek verilerinin analizinde ilk aşamada ölçeğin genel olarak güvenilirlik analizi ve ölçeklerin normal dağılımının kontrolü yapılmıştır. Daha sonra araştırma modellerinin test edilmesine yönelik analizler gerçekleştirilmiştir. Bu doğrultuda ilk olarak, ilgili olan ölçeklerin literatür kapsamında genel kabul görmüş ifadelerin geçerli olup olmadığı durumu, açıklayıcı faktör analizi yöntemiyle analiz

edilmiştir. İkinci olarak ise, her bir faktör boyutunun kendisinin değerlendirildiği bağımsız doğrulayıcı faktör analizi ve diğer yapılarla birlikte değerlendirildiği doğrulayıcı faktör analizi ile yapılmıştır. Doğrulayıcı faktör analizinin devamında her bir ölçeğin tanımlayıcı istatistikleri ele alınarak kullanılan ölçeklerin güvenilirlik ve geçerlilikleri ortaya konmuştur. Son aşamada ise Yapısal Eşitlik Modellemesi (YEM) analizi gerçekleştirilmiştir.

1.1. Güvenirlik Analizi

Araştırmada uygulanan ölçeklerin tutarlı ölçüm yapıp yapmadığını belirlemek amacıyla güvenilirlik analizi yapılmıştır.

Tablo 1. Ölçeklerin Güvenirlik Analizleri

Ölçek Türü	Değişken Sayısı	Cronbach's Alpha
Kendini İfade	2	0,907
Sosyal Bağlanma İhtiyacı	3	0,886
Marka Tutumu	5	0,903
Pozitif EWOM	5	0,882
Satın alma Niyeti	3	0,907

Genellikle Cronbach's Alpha (α) katsayısının alt limiti olarak 0,70 kabul edilmektedir (Hair vd., 1998: 118). Tablo 1'den de görüleceği üzere ölçeklere ait (α) katsayıları 0,70'in çok üzerindedir.

1.2. Ölçeklerin Normal Dağılımının Kontrolü

Yapısal eşitlik modellemesinde verilerin normal dağılıma uygun olması önemli bir varsayım olarak ifade edilmiştir. Sıralayıcı veya kesikli değişkenlerin varlığı çoklu normal dağılımın ihlaline sebep olur (Bayram, 2010: 49). Bununla birlikte farklı çarpıklık ve basıklık değerlerine sahip veriler üzerinde yapılan yapısal eşitlik modellemesi (YEM) analizleri neticesinde elde edilen sonuçlar arasında önemli farklılıkların bulunmadığı tespit edilmiştir. Bu nedenle normallik varsayımını aşırı şekilde ihlal etmeyen (basıklık ve çarpıklık +1 ile -1 arasında olması) ve geniş örnekleme sahip verilerin, özgün hallerinde kullanılmasında bir sakınca olmadığı söylenebilir (Gürbüz & Şahin, 2018, s. 217). Verilerin çarpıklık ve basıklık değerleri +1 ile -1 aralığında bulunduğundan, araştırma verilerinin normal dağılım gösterdiği varsayılmıştır.

1.3. Açıklayıcı Faktör Analizi

Açıklayıcı faktör analizi yöntemi ile 18 değişkeninde içinde olduğu ölçeklerde yer alıp almadıkları irdelenmiştir. Asal bileşenler tekniği, varimax rotasyonu ve özdeğerlerin 1'den ve faktör yüklerinin %50'den büyük olma kriterlerine göre yapılan açıklayıcı faktör analizi neticesinde 18 değişken 5 ana grup içerisinde ve kendi ölçeklerinde gruplanmışlardır. Ortaya atılan model için yapılan faktör analizi neticesinde KMO=0,830; $p < 0,05$, $X^2 = 287,659$; $sd = 73$, Kümülatif Varyans: 71,413 anketin genel tutarlılığı (Cronbach's Alpha)=0,866 (18 değişken) olarak tespit edilmiştir. Bu sonuçlar modelin test edilmesi için ikinci aşamaya geçilmesi için yeterli olmaktadır.

1.4. Doğrulayıcı Faktör Analizi

Doğrulayıcı faktör analizinde öncelikle kullanılacak olan ölçüm ifadelerinin oluşturulması ve bunların tanımlanması gerekmektedir. Ölçme modeli keşfedici faktör analizi neticesinde ortaya çıkan boyutlara ve değişkenlere göre belirlenmiştir. Ölçme modelini oluşturan boyutlar (örtük değişkenler) ve göstergeler (gözlenen değişkenler) Tablo 2’de gösterilmektedir. Tablo 2’de yer alan 18 maddenin 5 alt boyut ile ilişkisini sınamak için kurulan ölçme modeli doğrulayıcı faktör analizi ile analiz edilmiştir.

Tablo 2. Ölçme Modeli (a)’yı Oluşturan Örtük ve Gözlenen Değişkenler

Örtük Değişken	İfade Sayısı	Gözlenen Değişken
Kendini İfade	2	İfade1, İfade2
Sosyal Bağlanma İhtiyacı	3	Baglanma1, Baglanma2, Baglanma3
Marka Tutumu	5	Tutum1, Tutum2, Tutum3, Tutum4, Tutum5
Pozitif EWOM	5	Ewom1, Ewom2, Ewom3, Ewom4, Ewom5
Satın alma Niyeti	3	Niyet1, Niyet2, Niyet3

Keşfedici faktör analizi sonucunda önerilen faktör yapılarını daha detaylı incelemek ve doğrulamak amacıyla doğrulayıcı faktör analizi yapılmıştır. Doğrulayıcı faktör analizinin uygulanmasında Spss AMOS programından yararlanılmıştır. Ölçüm modeline ilişkin sonuçlar Tablo 3’te gösterilmiştir:

Tablo 3. Ölçüm Modeline İlişkin Doğrulayıcı Faktör Analizi Sonuçları

Uyum İndeksleri	Literatürde Kabul edilen değerler		Ölçüm Modeli Sonuçları	
	Kabul Edilebilir Uyum Değerleri	İyi Uyum Değerleri	Modifikasyon Öncesi	Modifikasyon Sonrası
χ^2/df	$3 < \chi^2/df < 5$	$\chi^2/df < 3$	3,469	2,506
GFI	$.90 \leq GFI \leq .95$	$.95 \leq GFI \leq .97$	0,926	0,947
CFI	$.95 \leq CFI \leq .97$	$.97 \leq CFI \leq 1.00$	0,956	0,974
RMSEA	$.05 \leq RMSEA \leq .08$	$0 \leq RMSEA \leq .05$	0,064	0,050

Tablo 3’te yer alan sonuçlara göre modifikasyon sonrası χ^2/df değeri 2,506 olarak tespit edilmiştir. Bu değer 3’ün altında olması iyi uyum değeri gösterdiğini ifade etmektedir. Modifikasyon sonrası diğer uyum indeksi değerlerine baktığımızda ise GFI değeri 0,947, CFI değeri 0,974 ve RMSEA değeri 0,050 olarak bulunmuştur. Bu sonuçlara göre GFI değerinde kabul edilebilir uyum, CFI ve RMSEA değerlerinde ise iyi uyum yakalanmıştır.

Regresyon değerleri ise gözlenen değişkenlerin gizil değişkenleri tahmin etme gücünü, yani faktör yüklenimlerini gösterir. Burada p değerlerinin anlamlı olup olmadığı ($p < 0,05$) kontrol edilmelidir. Bu değer anlamlı çıkması maddelerin, faktörlere doğru yüklendiği anlamına gelmektedir. Üç yıldız (***) gösterimi, p değerlerinin 0,05’ten çok küçük olduğunu göstermektedir (Karagöz, 2016:1032). Analiz sonuçlarına göre ölçüm modeline ilişkin regresyon değerleri 0,05’ten küçük (***) olarak bulunmuştur.

1.5. Ölçüm Modeline İlişkin Yapısal Eşitlik Modellemesi (YEM) Analizi ve Sonuçları

Doğrulayıcı faktör analizi sonucunda elde edilen ölçüm modelinde iyi ve kabul edilebilir uyum değerlerini sağladığından dolayı bu aşamada kuramsal olarak önerilen araştırma modeli test edilmiştir.

Araştırmanın modelini test etmek için yol analizi kullanılmıştır. Tablo 4'te modelin uyum iyiliği değerleri görülmektedir. Tablo 4 incelendiğinde bir bütün olarak oluşturulan yapısal eşitlik modellemesine ilişkin uyum iyiliği değerlerinin literatürde belirlenen sınırlar içerisinde yer aldığı görülmektedir. Bu sonuçlar oluşturulan yapısal eşitlik modelinin kabul edilebilirliğini desteklemektedir.

Tablo 4. Araştırma Modelinin Uyum İyiliği Değerleri

Uyum İndeksleri	Literatürde Kabul Edilen Değerler		
	Kabul Edilebilir Uyum Değerleri	İyi Uyum Değerleri	Mevcut Araştırmanın YEM Uyum Değerleri
χ^2/df	$3 < \chi^2/df < 5$	$\chi^2/df < 3$	3,514
GFI	$.90 \leq GFI \leq .95$	$.95 \leq GFI \leq .97$	0,929
CFI	$.95 \leq CFI \leq .97$	$.97 \leq CFI \leq 1.00$	0,956
RMSEA	$.05 \leq RMSEA \leq .08$	$0 \leq RMSEA \leq .05$	0,064

Çalışmanın devamında her üç kuşak için ayrı ayrı gerçekleştirilen Yapısal Eşitlik Modellemesi Analizi sonuçları ile hipotezlerin kabul veya ret durumları analiz edilmiştir. Analiz sonuçları Tablo 5'te gösterilmektedir.

Tablo 5. Üç Kuşak İçin Yapısal Eşitlik Modeline Ait Analiz Sonuçlarının Karşılaştırılması

Gizil Değişkenler Arası İlişkiler	Hipotezlerin Kabul/Ret Durumu ve Standardize Regresyon Katsayılarının Karşılaştırılması		
	X Kuşağı	Y Kuşağı	Z Kuşağı
Kendini İfade → Marka Tutumu	Ret	Kabul (0,122)	Kabul (0,189)
Kendini İfade → Pozitif EWOM	Kabul (0,261)	Kabul (0,223)	Kabul (0,363)
Kendini İfade → Satın Alma Niyeti	Ret	Ret	Ret
Sosyal Bağlanma İhtiyacı → Marka Tutumu	Ret	Kabul (0,144)	Ret
Sosyal Bağlanma İhtiyacı → Pozitif EWOM	Ret	Kabul (0,225)	Ret
Sosyal Bağlanma İhtiyacı → Satın Alma Niyeti	Ret	Kabul (0,088)	Kabul (0,140)
Marka Tutumu → Satın Alma Niyeti	Ret	Kabul (0,131)	Kabul (0,164)
Pozitif EWOM → Satın Alma Niyeti	Ret	Kabul (0,398)	Kabul (0,504)

Tablo 5 incelendiğinde X kuşağına takipçisi oldukları ünlü sporcular tarafından sosyal medyada kendini ifade olanağı verilmesi, reklamı yapılan markaya yönelik X kuşağının pozitif E-WOM davranışını pozitif yönde etkilemektedir.

Y kuşağına ilişkin hipotezlerin sonuçları incelendiğinde ise kendini ifade değişkeninin marka tutumu ve pozitif E-WOM davranışı üzerinde olumlu etkisinin olduğu görülmektedir. Buna göre Y kuşağı tüketicilerine sosyal medya üzerinde kendini ifade olanağı tanıyan ünlü sporcular, bu kuşaktaki tüketicilerin reklamı yapılan markaya yönelik tutumunu ve pozitif E-WOM davranışını olumlu

etkilemektedir. Öte yandan kendini ifade değişkeni satın alma niyetini doğrudan etkilemese de, marka tutumu ve pozitif E-WOM değişkenleri aracılığıyla dolaylı olarak etkilemektedir. Sosyal bağlanma ihtiyacı değişkeni ise hem marka tutumunu, hem pozitif E-WOM davranışını hem de satın alma niyetini etkilemektedir.

Z kuşağına ilişkin hipotezlerin sonuçları incelendiğinde ise kendini ifade değişkeninin Y kuşağında olduğu gibi marka tutumu ve pozitif E-WOM davranışı üzerinde olumlu etki yaptığı görülmektedir. Aynı zamanda bu etki Y kuşağına göre, Z kuşağında hem marka tutumu hem de pozitif E-WOM davranışı açısından daha fazladır. Sosyal bağlanma ihtiyacı değişkeni ise satın alma niyetini doğrudan etkilemektedir. Marka tutumu ve pozitif E-WOM davranışı da satın alma niyetini olumlu etkilemektedir ve bu etki de Y kuşağına göre daha fazladır.

Sonuç

Dijital teknolojinin gelişmesi ile birlikte hedef tüketici kitlesine ulaşmada yeni medya araçlarını kullanmak işletmeler için önemli bir strateji haline gelmiştir. Özellikle günümüz dünyasında tüketiciler nezdinde markalaşmak ve pozitif algı oluşturmak isteyen işletmeler için sosyal medya reklamlarında ünlü kullanma durumu mesajın doğru yere ulaştırılması açısından oldukça önemlidir.

Böylece yapılan analizler sonucunda, ürünleri satın alma kararı vermeden önce çok fazla araştırma eğiliminde olan ve şüphecilikleri ile tanınan X kuşağının satın alma davranışlarının oldukça sofistike olması nedeniyle ünlü sporcuların ürün ve markalara yönelik yaptıkları reklamlardan pek etkilenmedikleri söylenebilir. Oysaki Misra ve Beatty (1990); Ohanian (1991); Yılmaz ve Ersavaş (1999) ve Sonwalkar vd. (2011) tarafından yapılan çalışmalarda ünlülerin reklama olan dikkati çektiği, reklamı hatırlanır kıldığını ve markayla genelleştirilebilecek olumlu etkiler sağladığı ortaya çıkarılmıştır. Stone vd. (2003) ve Kim ve Na (2007) tarafından ünlü sporcularla ilgili yapılan çalışmalarda ise ünlü sporcuların ürünlerin tanıtımına pozitif etki yaptığı bulunmuş olması rağmen X kuşağının ünlü sporcuların sosyal medya reklamlarından etkilenmemeleri onların online reklamları görmezden gelme eğilimleri ile açıklanabilir. Teknolojik anlamda bilgili olan ancak kendinden sonraki kuşaklara göre daha geleneksel değerlere sahip X kuşağına sosyal medya reklamlarıyla ulaşmada daha dikkatli davranılması gerekmektedir. Değerin açıkça belirtildiği, ürünün özelliklerinin ve bu özelliklerin neden gerekli olduğunun açıklamasının yapıldığı sosyal medya reklamlarının X kuşağı üzerinde daha etkili olacağı belirtilebilir.

Y kuşağı açısından ise bu kuşaktaki tüketicilere sosyal medya üzerinde kendini ifade olanağı tanıyan ünlü sporcular, bu kuşaktaki tüketicilerin reklamı yapılan markaya yönelik tutumunu ve pozitif E-WOM davranışını olumlu etkilemektedir. Sosyal bağlanma ihtiyacı değişkeni ise hem marka tutumunu, hem pozitif E-WOM davranışını hem de satın alma niyetini etkilemektedir. Um (2016) tarafından Güney Kore’de 320 kişiyle yapılan çalışmada ise kendini ifade faktörünün marka tutumunda etkili olduğu ancak pozitif E-WOM ve satın alma niyeti üzerinde ise bir etkisinin olmadığı tespit edilmiştir. Aynı çalışmada sosyal bağlanma ihtiyacı faktörünün marka tutumu ve satın alma niyetini etkilediği, pozitif E-WOM davranışını ise etkilemediği tespit edilmiştir. Ayrıca Till vd. (2008) ve Brison vd. (2016) tarafından yapılan çalışmalarda da ünlülerin markaya ilişkin tutumu olumlu etkilediği ortaya

çıkarılmıştır. Aynı zamanda ünlü sporcular tüketicilerin pozitif E-WOM davranışını da olumlu yönde etkilemektedir (Johns & English, 2016). Y kuşağı tüketicilerinin takip ettiği ünlü sporcuların sosyal medya üzerindeki paylaşımlarının heyecan uyandırması, sosyal medya sayfasına yönelik aidiyet hissetmeleri ve sosyal medya sayfasında ünlü sporcu ile arkadaşça ilişkiler kurabilmeleri, onların marka tutumlarını ve pozitif E-WOM davranışlarını olumlu yönde etkilemektedir. Ortak noktaları dijital teknolojileri kullanma konusunda yetkinlikleri olan Y kuşağı üyeleri, görüş ve duygularını rahatça ifade edebilen, sosyal etkileşimi seven ve yüksek duygusal zekaya sahip olan bir nesildir. Bu açıdan ele alındığında bu kuşak üyelerine sosyal medya üzerinde kendini ifade olanağı tanınmasının, marka tutumu ve pozitif E-WOM davranışları üzerindeki olumlu etkisine şaşırılmaması gerekir.

Z kuşağındaki tüketiciler için de Y kuşağındakilere benzer şekilde kendini ifade olanağı tanınması ve sosyal bağlanma ihtiyaçlarının karşılanması sosyal medya reklamlarında ünlü sporcu kullanılmasının etkinliği açısından oldukça önemlidir. Z kuşağı tüketicilerinin kendini ifade faktörünü Y kuşağı tüketicilerine göre daha da fazla önemsendiği göz önüne alındığında bu tüketicilere özellikle duygu ve düşüncelerini ifade etme olanağı tanımak çok mühim hale gelmektedir. Dolayısıyla ünlü sporcular, çeşitli paylaşımlarla sosyal medya takipçilerine sorular sormalı ve onların fikirlerini öğrenmek için çaba göstermelidir. Dijital bir dünyada doğan ilk nesil olan ve doğuştan sosyal medyalı olan Z kuşağı için benzersiz ve ilgi çekici içerikler oluşturmak, bu kuşağa ulaşmak için önemli hale gelmiştir. Sosyal medya reklamları da ilgi çekici içerikler oluşturmaya imkân tanımaktadır. Dolayısıyla sosyal medya reklamlarında ünlü sporcu kullanarak ilgili çekici içerikler oluşturmak bu kuşaktaki bireylere ulaşmak için etkili bir strateji olacaktır. Ayrıca bu içeriklere ilişkin Z kuşağına duygu ve düşüncelerini ifade etme imkânı tanınması, içerikle sunulan reklamın marka tutumu ve pozitif E-WOM üzerindeki etkisini olumlu hale getirecektir. Z kuşağının fikirlerini paylaşmalarına fırsat verilmesinden çok hoşlandıkları göz önüne alındığında, kendini ifade değişkeninin ünlü sporcuların sosyal medya reklamlarında etkili olmalarında ne derece önemli olduğu açıktır.

Sosyal medyanın geleneksel medyadan farklı olarak interaktif bir yapısının olması ve tüketicilerin sosyal medya üzerinde bilginin kontrolünü elinde tutarak, yüksek düzeyde etkileşim deneyimlemesi sebebiyle çalışmada elde edilen bulgular, bu alandaki sınırlı sayıda çalışma olduğu göz önüne alınarak literatüre önemli bir katkı sağlayacaktır. Ünlü sporcuların sosyal medyadaki kişisel ve fan sayfalarında Y ve Z kuşağına duygu ve düşüncelerini rahatça ifade olanağı tanınması ve bunu teşvik etmeleri ile bu kuşaktaki takipçileriyle sosyal medya üzerinde arkadaşça ilişkiler geliştirilmesi daha başarılı reklamlar yapmalarını sağlayacaktır. Çalışmanın Niğde gibi küçük bil ilde yapılması, belirli bir ünlü sporcu ve sosyal medya aracıyla çalışılmamış olması araştırmanın kısıtlarını oluşturmaktadır. Bundan sonraki yapılacak çalışmalarda belirli bir sosyal medya sitesi üzerinden belirli ünlü sporcularla çalışılması daha etkili sonuçların alınmasını sağlayabilir. Aynı zamanda araştırma farklı illerde, ülkelerde ve farklı zamanlarda yapılacak çalışmalarla desteklenmelidir. Ayrıca kendini ifade ve sosyal bağlanma faktörlerinin yanında başka faktörlerin de (örneğin, sosyal kimlik oluşturma gibi) incelenmesi ünlü sporcuların sosyal medya reklamlarında kullanılmasının etkinliğini belirleyebilmek adına daha faydalı olacaktır. Aynı zamanda, Instagram, Facebook, ve Twitter gibi sosyal medya araçları spesifik olarak dikkate alınarak araştırma yapılması durumunda daha etkili sonuçlara ulaşılabilir.



KAYNAKÇA

- Agrawal, J., & Kamakura, W. A. (1995). The economic worth of celebrity endorsers: An event study analysis. *Journal of Marketing*, 59(3), 56-62.
- Atkin, C., & Block, M. (1983). Effectiveness of celebrity endorsers. *Journal of Advertising Research*, 23, March, 57-61.
- Bal, H. (2001). *Bilimsel araştırma yöntem ve teknikleri*. Süleyman Demirel Üniversitesi Basımevi.
- Baumeister, R. F., & Leary, M. R. (1995). The need to belong: Desire for interpersonal attachments as a fundamental human motivation. *Psychological Bulletin*, 117, 497-529.
- Bayram, N. (2010). *Yapısal eşitlik modellemesine giriş*. Ezgi Kitapevi.
- Bernstein, R. (2015, Ocak 21). Move over millennials e here comes Gen Z. Ad age. <http://adage.com/article/cmo-strategy/move-millennials-gen-z/296577/>
- Bloemer, J., Odekerken-Schröder, G., & Kestens, L. (2003). The impact of need for social affiliation and consumer relationship proneness on behavioural intentions: An empirical study in a hairdresser's context. *Journal of Retailing and Consumer Services*, 10, 231-240.
- Bolton, R. N., Parasuraman, A., Hoefnagels, A., Migchels, N., Kabadayı, S., Gruber, T., Loureiro, Y. K., & Solnet, D. (2013). Understanding gen Y and their use of social media: A review and research agenda. *Journal of Service Management*, 24(3), 245-267.
- Brison, N. T., Byon, K. K., & Baker, T. A. (2016). To tweet or not to tweet: The effects of social media endorsements on unfamiliar sport brands and athlete endorsers. *Innovation Management, Policy and Practice*, 18(3), 309-326.
- Bush, A. J., Martin, C. A., & Bush, V. D. (2004). Sports celebrity influence on the behavioral intentions of generation Y. *Journal of Advertising Research*, 44(1), 108-117.
- Chu, S. C. (2011). Viral advertising in social media: Participation in facebook groups and responses among college-aged users. *Journal of Interactive Advertising*, 12, 30-43.
- Contreras, C. (2017, Aralık 1). 7 ways to engage Millennials and Gen Z on social media in 2018.
- Cooper, P. (2020, Nisan 23). 43 Social media advertising statistics that matter to marketers in 2020.
- Cristiano Ronaldo Net Worth. (t.y.). <https://www.sportskeeda.com/football/cristiano-ronaldo-net-worth-and-salary>
- Dabija, D. C., Bejan, B. M., & Tipi, N. (2018). Generation X versus millennials communication behaviour on social media when purchasing food versus tourist services. *Ekonomie a Management*, 21(1), 191-205.
- Ding, Y., & Qiu, L. (2017). The impact of celebrity-following activities on endorsement effectiveness on microblogging platforms: A parasocial interaction perspective. *Nankai Business Review International*, 8(2), 158-173.
- Djafarova, E., & Rushworth, C. (2017). Exploring the credibility of online celebrities' Instagram profiles in influencing the purchase decisions of young female users. *Computers in Human Behavior*, 68, 1-7.
- Dunne, P., & Lusch, R.F. (2004), *Retailing*. Mason, OH.

- From athletes to influencers: How social media has changed the game for pro sports stars (2019, Temmuz 2). <https://www.ypulse.com/article/2019/07/02/athletes-to-influencers-how-social-media-has-changed-the-game-for-pro-sport/>
- Gibbs, J. L., Ellison, N. B., & Heino, R. D. (2006). Self-presentation in online personals: the role of anticipated future interaction, self-disclosure, and perceived success in internet dating. *Communication Research*, 33, 152-177.
- Gürbüz, S., & Şahin, F. (2018). *Sosyal bilimlerde araştırma yöntemleri*. Seçkin Yayıncılık.
- Hair, F. J., Black W.C., Babin B.J., & Anderson, R.E. (1998). *Multivariate data analysis*. Prentice-Hall.
- Hovland, C. I., Janis, L. I., & Kelley, H. H. (1953). *Communication and persuasion*. Yale University Press.
- <https://blog.hootsuite.com/social-media-advertising-stats>
- <https://socialmediaweek.org/blog/2017/12/7-ways-engage-millennials-gen-z-social-media-2018/>
- Jara, A. J., Parra, M. C., & Skarmeta, A. F. (2014). Participative marketing: Extending social media marketing through the identification and interaction capabilities from the internet of things. *Personal and Ubiquitous Computing*, 18(4), 997-1011.
- Jin, S. A., & Phua, J. (2014). Following celebrities' tweets about brands: the impact of twitter based electronic word-of-mouth on consumers' source credibility perception, buying intention, and social identification with celebrities. *Journal of Advertising*, 43(2), 181-195.
- Johns, R., & English, R. (2016). Transition of self: Repositioning the celebrity brand through social media- The case of Elizabeth Gilbert. *Journal of Business Research*, 69(1), 65-72.
- Kamins, M. A. (1989). Celebrity and non-celebrity advertising in a two sided context. *Journal of Advertising Research*, 29(3), 34-42.
- Kamins, M. A. (1990). An investigation into the match-up-hypothesis in celebrity advertising: When beauty be only skin deep. *Journal of Advertising*, 19(1), 4-13.
- Karagöz, Y. (2016). *SPSS ve AMOS 23 uygulamalı istatistiksel analizler*. Nobel Akademik Yayıncılık.
- Kemp S. (2019, Ocak 31). Digital 2019: Turkey. <https://datareportal.com/reports/digital-2019-turkey>
- Kim, Y. J., & Na, J. H. (2007). Effects of celebrity athlete endorsement on attitude towards the product: The role of credibility, attractiveness and the concept of congruence. *International Journal of Sports Marketing & Sponsorship*, (July), 310-321.
- Kotler, P., & Armstrong, G. (2016). *Principles of marketing (sixteenth edition)*. Pearson Education.
- Laurenceau, J. P., Barrett, L., & Pietromonaco, P. (1998). Intimacy as an interpersonal process: The importance of self-disclosure, partner disclosure, and perceived partner responsiveness in interpersonal exchanges. *Journal of Personality and Social Psychology*, 74, 1238-1251.
- Li, C., & Josh, B. (2008). *Groundswell*. Harvard Business Press.
- Lissitsa, S., & Kol, O. (2016). Generation X vs. generation Y-a decade of online shopping. *Journal of Retailing and Consumer Services*, 31, 304-312.

- Ma, W. W. K., & Chan, A. (2014). Knowledge sharing and social media: Altruism, perceived online attachment motivation, and perceived online relationship commitment. *Computers in Human Behavior*, 39, 51-58.
- Mannheim, K. (1952). *Essays on the sociology of knowledge*. Routledge & K. Paul.
- Mccracken, G. (1989). Who is the celebrity endorser? Cultural foundation of the endorsement process. *Journal of Consumer Research*, 16, 310-321.
- Mcguire, W. J. (1985). *Attitudes and attitude change*. Random House.
- Miller, R. K., & Washington, K. (2017). *Consumer behavior (12th edition)*. Richard K. Miller & Associates.
- Mintel. (2016). *Marketing to Generation X- US*. Mintel Group Ltd.
- Misra, S., & Beatty, S. E. (1990). Celebrity spokesperson and brand congruence. An assessment of recall and affect. *Journal of Business Research*, 21(2), 159-173.
- Nielsen, (2013, Eylül 17). Global trust in advertising and brand messages. <https://www.nielsen.com/us/en/insights/report/2013/global-trust-in-advertising-and-brand-messages/>
- O'Mahony, S., & Meenaghan, T. (1998). The impact of celebrity endorsements on consumers. *Irish Marketing Review*, 10(2), 15-24.
- Ohanian, R. (1991). The Impact of celebrity spokesperson's perceived image on consumers' intention to purchase. *Journal of Advertising Research*, 31(1), 46-54.
- Podobnik V, Ackermann D, Grubisic T., & Lovrek I. (2012). Web 2.0 as a Foundation for Social Media Marketing: Global Perspectives and the Local Case of Croatia. İçinde N. A. Azab (Ed.). *Cases on Web 2.0 in Developing Countries: Studies on Implementation, Application and Use*. (ss. 342-379). IGI Global.
- Prakash Y., & Rai, J. (2017). The generation Z and their social media usage: A review and a research outline. *Global Journal of Enterprise Information System*, 9(2), 110-119.
- Read, A., & Fromm, J. (2018). *Marketing to gen Z: The rules for reaching this vast-and very different-generation of influencers*. Amacom.
- Sams, K. (2018). How to market to generation X. <https://www.nfib.com/content/resources/marketing/how-to-market-to-generation-x/>
- Sheahan, P. (2010). *Generation Y*. Hardie Grent Publishing.
- Shim, S., & Eastlick, M. A. (1998). The hierarchical influence of personal values on mall shopping attitude and behavior. *Journal of Retailing*, 74, 139-160.
- Shimp, T. (2003). *Advertising and promotion: Supplemental aspects of integrated marketing communications*. (6th ed). Dryden Press.
- Social media to surpass print in global advertising spend this year. (2019, Aralık 3). <https://www.marketingcharts.com/advertising-trends/spending-and-spenders-111193>

- Social network ad spending to hit \$23.68 billion worldwide in 2015. (2015, Nisan 15). <https://www.emarketer.com/Article/Social-Network-Ad-Spending-Hit-2368-Billion-Worldwide-2015/1012357>
- Sonwalkar, J., Kapse, M., & Pathak, A. (2011). Celebrity impact- A model of celebrity endorsement. *Journal of Marketing & Communication*, 7, 34-40.
- Spears, N., & Singh, S. (2004). Measuring attitude toward the brand and purchase intentions. *Journal of Current Issues & Research in Advertising*, 26, 53-66.
- Statista (2018). Global social media advertising spending share. <https://www.statista.com/statistics/271408/share-of-social-media-in-online-advertising-spending-worldwide/>
- Stone, G., Joseph, M., & Jones, M. (2003). An exploratory study on the use of sports celebrities in advertising: A content analysis. *Sport Marketing Quarterly*, 10(1), 35-42.
- Till, B.D., Stanley, S.M., & Priluck, R. (2008). Classical conditioning and celebrity endorsers: An examination of belongingness and resistance to extinction. *Psychology and Marketing*, 25(2), 179-196.
- TÜİK (2019). <http://tuik.gov.tr>
- Um, N. H. (2016). Predictors of the effectiveness of celebrity endorsement on facebook. *International Journal*, 44(11), 1839-1850.
- Utz, S. (2015). The function of self-disclosure on social network sites: Not only intimate, but also positive and entertaining self-disclosures increase the feeling of connection. *Computers in Human Behavior*, 45, 1-10.
- Valkenburg, P. M., & Peter, J. (2009). The effects of instant messaging on the quality of adolescents' existing friendships: A longitudinal study. *Journal of Communication*, 59, 79-97.
- Veroff, J., & Veroff, J. B. (1980). *Social incentives: A life-span developmental approach*. Academic Press.
- Wheless, L. R. (1978). A follow-up study of the relationships among trust, disclosure, and interpersonal solidarity. *Human Communication Research*, 4, 143-157.
- Williams, K.C., & Page, R.A. (2011). Marketing to the generations. *Journal of Behavioral Studies in Business*, 3, 11-17.
- Yilmaz, R. A., & Ersavaş, S. (2005). *How does the celebrity work for brand? An analysis of Turkish TV advertising*. 3rd International Symposium Communication in the Millennium.



AKSARAY HALKEVİ VE FAALİYETLERİ

 Ali ÇAKIRBAŞ^a

 İlknur GÖNEN^b

Öz

Halkevleri Türk Ocaklarının kapatılmasının ardından Türk siyasi ve kültür hayatında Halkevleri önemli bir boşluğu doldurmaya çalışmıştır. Halkevlerinin kuruluş amaçlarından biri Atatürk ilkeleri doğrultusunda sosyal ve kültürel gelişmelerin yaygınlaştırılmasıdır. Halkçılık ideolojisi doğrultusunda faaliyet gösteren bu kurumlar eğitim faaliyetleri ve kültürel faaliyetler başta olmak üzere toplumun aydınlanmasında önemli çalışmalar yapmışlardır. Halkevleri Gazi Mustafa Kemal'in direktifleriyle 19 Şubat 1932'de kurulmuştur. Bu kurumlardan biri olan Aksaray Halkevi 14 Şubat 1933'de açılmıştır. Halkevlerinin kuruluş talimatnamesinde yer alan; Dil, Tarih, Edebiyat Şubesi, Güzel Sanatlar Şubesi, Temsil Şubesi, Spor Şubesi, Sosyal Yardım Şubesi, Halk Dershaneleri ve Kurslar Şubesi, Kütüphane ve Neşriyat (Yayın) Şubesi, Köycülük Şubesi ve Müze ve Sergi Şubesi olmak üzere 9 ayrı şube ile halka hizmet vermiştir. Halkevleri toplumun ihtiyaçları göz önüne alınarak kurulmuştur. Burada yürütülen programlar ile toplumun bilinçlenmesi, cumhuriyet değerlerinin benimsemesi, milli kimliğin farkına varılması ve halkın muasır medeniyetler seviyesine ulaştırılması amaçlanmıştır. Bu çalışmada Aksaray Halkevinin kuruluşu, faaliyetleri, kurumsal yapısı ve kapanışı arşiv belgeleri ışığında incelenmiştir. Aksaray Halkevinin yürüttüğü faaliyetlerin sonuçları, Aksaray iline ve ülkeye katkıları değerlendirilmiştir. Araştırma sonucunda Aksaray Halkevinin toplumun gelişmesi ve çağdaşlaşması ana amacı doğrultusunda başarılı faaliyetler gerçekleştirdiği, bu ana amaç yanında Aksaray iline kültür, sanat, eğitim, spor ve toplumsal yaşam konularında büyük katkılar sağladığı tespit edilmiştir.

Anahtar Kelimeler: Aksaray Halkevi, Halkevleri, Eğitim, Sanat, Kültür



AKSARAY PEOPLE'S HOUSE AND ACTIVITIES

Abstract

Following the closure of the Turkish Hearths, People's Houses tried to fill an important gap in Turkish political and cultural life. One of the foundation purposes of the community centers is to spread social and cultural developments in accordance with Atatürk's principles. These institutions, which operate in line with the ideology of populism, have made important studies in the enlightenment of the society, especially in educational activities and cultural activities. People's Houses were established on February 19, 1932 on the instructions of Gazi Mustafa Kemal. Aksaray People's Houses, one of these institutions, was opened on 19 February 1933. In the establishment instruction of People's Houses; Service to the public with 9 separate branches: Language, History, Literature Branch, Fine Arts Branch, Representation Branch, Sports Branch, Social Assistance Branch, Courses and Courses Branch, Library and Publication (Publication) Branch,

^aDr. Öğr. Üyesi, Nevşehir Hacı Bektaş Veli Üniversitesi, Fen-Edebiyat Fakültesi, acakirbas@nevsehir.edu.tr

^bYük. Lis. Öğr., Nevşehir Hacı Bektaş Veli Üniversitesi, SBE, zeyno.gonen95@gmail.com

Peasantry Branch and Museum and Exhibition Branch. gave. People's Houses have been established considering the needs of society. With the programs carried out here, it is aimed to raise the awareness of the society, to adopt the values of the republic, to realize the national identity and to bring the people to the level of modern civilizations. In this study, the establishment, activities, institutional structure and closure of Aksaray People's Houses were examined in the light of archive documents. The results of the activities carried out by Aksaray People's Houses and their contributions to Aksaray province and the country were evaluated. As a result of the research, it was determined that Aksaray People's Houses has been carrying out successful activities in line with the main purpose of the development and modernization of the society, and besides this main purpose, it has made great contributions to the city of Aksaray. culture, arts, education, sports and social life.

Key Words: Aksaray People's Houses, People's Houses, Education, Art, Culture



Giriş

Cumhuriyet devlet yönetimini olduğu gibi toplumu da her yönüyle değiştiren ve geliştiren bir devrim hareketi olmuştur. Her devrim gibi onu gerçekleştiren bir lider ve halka ihtiyaç duyduğu gibi o devrimi pekiştirecek ve gelecek nesillere taşıyacak sistemlere ve örgütlere ihtiyaç duyulmuştur (Şimşek, 2002).

Milli duygular ve milli motivasyon ile hareket eden Türk Ocakları ve Kemalist düşüncenin benzer olduğu zannına düşülmüş olsa da kısa sürede Türk Ocaklarının cumhuriyet devriminin kalıcılığına tam anlamıyla hizmet etmediği anlaşılmıştır. Her iki düşünce de vatansever ve milliyetçi motivasyondan beslenseler de çalışma sınırları açısından ayrılmaktadırlar. 1927 yılında yapılan Türk Ocakları IV. Kurultayı'nda tüzük değişikliğine gidilmiştir. Bu değişikliklerle Ocakların işgal sahası daraltılarak sadece ülke sınırları ile sınırlandırılmıştır. Bu değişiklik ile Türk Sovyet ilişkilerinin zarar görmemesi amaçlanmıştır. Ayrıca Cumhuriyet Halk Fırkası (CHF) ile birlikte hareket ettiği tespit edilerek Halkevlerine dönüştürülmesinin önü açılmıştır. İttihatçı geleneğin temsilcisi olarak görülmesi, CHF'ye rağmen Türk dünyası ile ilgisini devam ettirmesi ve bütünleşmeye yanaşmaması üzerindeki baskıların artmasına neden olmuştur. Bunun üzerine Çankaya'da yapılan bir toplantıda Türk Ocakları ile Halk Fırkasının birleşmesi kararı alınmıştır. Bu durum Ocak mensupları tarafından üzüntüyle karşılanmış ve Türk Ocakları kendini feshetmiştir. Bütün şube ve mal varlıkları CHF'na aktarılmıştır (Özdemir & Aktaş, 2011).

Atatürk'ün Cumhuriyet devriminin benimsenmesi ve kalıcı olması işlevini, Türk Ocakları vasıtasıyla gerçekleştirme fikri çok isabetli gerekçelere dayanır. Türk Ocaklarının Cumhuriyete nasıl hizmet edeceğinin anlaşılması bu yapıların kuruluş amaçlarını ve işleyişlerini bilmeyi gerektirir. Çökmekte olan bir imparatorluğu kurtarmak adına, onu var eden millete yönelmeyi ve millet üzerinden yeniden canlanmayı hedefleyen yapılar, her şeyden evvel devletin bekası ve milletin geleceği için her alanda mücadele etmiştir. Atatürk, Türk Ocaklarının Cumhuriyet'e yapacağı hizmeti görmüş ve onları destekleyen ılımlı bir tutum takınmıştır. İnkılapların millet nezdinde hazmedilmesi gerekliliği üzerinde duran Atatürk, çok partili hayata geçiş denemeleri sonucu ortaya çıkan Menemen olayının ardından milli ve çağdaş devlet-millet bilinci oluşturmanın acil bir ihtiyaç olduğu kanaatine varmıştır.

Mustafa Kemal Paşa yurdun dört bir yanında yeni devletin özümsemesi için acil bir çalışma programı ve örgütlenme gereğini fark etmiştir. Bu amaca hizmet eden bir yapı olarak Türk Ocaklarının bu iş için hazır olduğunu görmüştür (Akyüz, 1986). Türk Ocaklarının, inkılapları destekleyen ve liberal iktisat düşüncesine sahip fikri alt yapısı, Atatürk'ü bu yapılara karşı daha ılımlı hale getirmiştir. Atatürk, bu yapıları Cumhuriyet Halk Fırkası çatısı altında toplayarak yeni devlet düzenine milletin daha hızlı alışmasını sağlamayı amaçlamıştır. Böylece yeni oluşumlar dinamik ve örgütlü hazır bir yapı tarafından daha hızlı ve kolayca hayata geçirilmiş olacaktır (Özdemir & Aktaş, 2011). Bu düşüncelerle Atatürk Türk Ocaklarını desteklemiş ve teşkilatın kendini geliştirmesine yardımcı olmuştur. Ancak 1930 yerel seçimlerde bazı Türk Ocağı ileri gelenlerinin Serbest Cumhuriyet Fırkası'nı (SCF) desteklemesi ve Sovyet elçisinin Türk Ocakları'nın Turancılık faaliyetlerinde bulunduğu hakkındaki şikâyeti Türk Ocaklarının kapatılmasını hızlandırmıştır (Arıkan, 1999; Georgeon, 2009). 10 Nisan 1931'de Hükümetin talebi üzerine Türk Ocakları Olağanüstü Kongresinde bağımsız varlığına son verilerek bütün mevcudiyeti ile CHF'na devredilmiştir (Cumhuriyet, 11 Nisan 1931, Sayı 2489).

Türk Ocaklarının kapanmasının ardından ortaya çıkacak boşluğun nasıl doldurulabileceği endişesi yaşanmamıştır. Çünkü Türk Ocaklarının kapatılmasıyla beraber Halkevleri adında yeni bir oluşumun kurulacağı gündeme gelen konular arasında yer almıştır. Yeni oluşum, Atatürk öncülüğünde CHF bünyesinde aynı yıl içinde açılmıştır (Malkoç, 2009). Halkevlerinin açılmasında Vildan Aşır Savaşır'ın büyük etkisi olmuştur. Vildan Aşır Savaşır, Avrupa'da eğitim görmüş nitelikli bir yurttaşdır. Çekoslovakya'daki Sokol adlı halk örgütlenmelerinin Türkiye'nin ihtiyacına uygun bir çözüm önerdiğini düşünmektedir. Şavaşır, bir radyo konferansında halkın eğitilmesi konusundaki fikirlerini anlatmıştır. Kemal Paşa'nın da Şavaşır'ın bu konudaki fikirlerini isabetli bulması üzerine Halkevlerinin kuruluş süreci hızlanmıştır (Malkoç, 2009).

Halkevleri, Cumhuriyetin işleyiş ve amaçlarına uygun bir millet oluşturmak, toplumu bu yönde eğitmek, geliştirmek, çağdaşlaşmayı ve bilinçlenmeyi kalıcı ve örgütlü bir şekilde hızlıca sağlamak hedefleriyle açılmıştır. Atatürk 9 Mayıs 1935 tarihli Dördüncü CHP Kurultayında *"Partimizin Halkevleri ile bütün yurttaşlara kucağını açması, vatanda sosyal ve kültürel bir devrim yaptı"* sözleriyle Halkevlerine verdiği değeri ve halkevlerinin önemini vurgulamıştır (Ülkü, C.7, S. 28, Haziran 1935). Atatürk başka bir konuşmasında ise Halkevlerinin amaçlarını daha detaylı açıklamıştır: *"Gençlik, çalıştıran, geliştiren ve yetiştiren bir çalışma içinde bulunmalıdır. Ulus bilinçli birbirini anlayan ve ders araç ve gereçlerine, en güçlü ve en yetenekli öğretim kadrosuna sahip olmak yeterli değildir. Halk yetiştirmek, halkı ulusal bütünlük içinde oluşturmak için, ulusal nitelikte bir halk örgütlenmesinin etkinliğine de gerek vardır. Halkevleri bu amacı gerçekleştirmek için halkla birlikte örgütlenecektir"* (Kara, 1999).

Atatürk, her zaman halkın eğitimini önemli ve acil bir konu olarak ele almıştır. Halkevleri ise halkı milli hedefler etrafında toplayacak ve tek bir millet düşüncesi ekseninde eritecek bir eğitimin verilmesinde işlev görecektir. Anlaşıldığı üzere Halkevleri toplumsal eğitim hareketinin örgütleridir (Uluskan, 2017). Doğu, Batı gibi herhangi bir kültürün etkisinden uzak, kendi ihtiyaç ve amaçlarına özgü, milli duygulardan beslenen bir eğitim, Atatürk'ün her zaman hedefi olmuştur. Halkevlerini de bu amaç etrafında tasarlatmış ve hayata geçirmiştir (Özdemir & Aktaş, 2011).

Bu bağlamda atlanmaması gereken önemli hususlardan biri Halkevlerinin Atatürk'ün Halkçılık ilkesinin bir uygulaması olduğudur (Zeyrek, 2006).

Bu çerçevede Halkevlerinin amacı; Atatürk ilke ve inkılaplarının etkin ve kalıcı bir şekilde varlığını devam ettirebilmesi için, bu ilke ve devrimleri özümsemiş idealist vatandaşlar yetiştirmektir. Ayrıca yurttaşların çok yönlü olarak donatılmasıyla uzun yıllardan beri devam eden gerilemeye son verilerek, her anlamda ülkenin ve vatandaşların hak ettiği çağdaş devletler seviyesine ulaşılabilecektir. Talimatnamede aynı zamanda Halkevlerinin Atatürk ilke ve devrimlerine bağlı ve bu devrimleri koruyacak kişilerin buluşma noktası olduğu açıkça belirtilmektedir (C.H.F. Halkevleri Talimatnamesi, 1932). "Kemalizm'in Halk Okulları", "Halk Üniversiteleri", "Gençlik Kültür Dernekleri", "Gönüllü Halk Okulları" ve "Halk Toplanacağı" gibi isimlerle tanımlanan Halkevleri inkılapların yaygınlaştırılmasında ve halka anlatılmasında kritik bir görev üstlenmişlerdir (Akyol, 1996-1997). (Halkevlerinin kuruluş amaçları, işleyişleri ve önemlerine yönelik belgeler çalışmanın ekler kısmında verilmiştir.)

A. AKSARAY HALK EVİ'NİN KURULUŞU VE FAALİYETLERİ

Halkevlerinin kuruluş çalışmaları CHF içerisinde oluşturulan bir komisyon tarafından yürütülmüştür. Bu komisyonun hazırladığı ana tüzük bir rapor halinde CHF'na sunularak CHF'nın Üçüncü Büyük Kongresi'nde (10-18 Mayıs 1931) kabul edilmiş ve Halkevlerinin kuruluşu kararlaştırılmıştır (Çeçen, 1990). CHF bir genelge yayınlamak üzere Halkevlerinin kendi örgütü olduğunu duyurmuş ve her yerde örgütlenmesi için partililere talimat vermiştir. Genelgede ayrıca ilgililerden bir an önce yönetim kurullarını, şube komitelerini ve halkevi başkanlarını titizlikle seçerek bu kişilerin sicil bilgilerini ivedilikle genel merkeze bildirilmesi istenmiştir (BCA, 490. 01./3.11.15).

Halkevlerinin açılması kararından sonra ilk halkevi 19 Şubat 1932'de Ankara'da eski Türk Ocağı binasında açılmıştır. Açılış konuşmasında CHF Genel Sekreteri Recep Peker "Arkadaşlar!... Biz Halkevlerinin samimi ve bütün Türk vatandaşlarını müsavî (eşit) şeref mevkiinde gören zihniyetle kurulmuş çatıları altında bütün vatandaşları toplamağa ve itinalı bir kültür çalışması içinde milli birliği yükseltmeğe azmetmiş bulunuyoruz. CHP'nin halkevleriyle takip ettiği gaye, milleti şuurlu, birbirini anlayan, birbirini seven, aynı ideale bağlı bir halk kitlesi halinde teşkilatlandırmaktır." (Ülkü, C.1, S. 1, Şubat 1933) sözleriyle Halkevlerinin Türk toplumunu geleceğe hazırlama yolunda önemli olduğunu vurgulamıştır. Ankara ile birlikte Afyon, Aydın, Bolu, Bursa, Çanakkale, Denizli, Diyarbakır, Eskişehir, İstanbul, İzmir, Konya, Malatya ve Samsun'da ilk halkevleri açılmıştır. Ardından 24 Haziran 1932'de ikinci açılışta Antalya, Bilecik, Edirne, Gaziantep, Giresun, Silifke, Kastamonu, Kayseri, Kırklareli, Kocaeli, Kütahya, Ordu, Rize, Sinop, Şebinkarahisar, Tekirdağ, Trabzon, Van, Yozgat ve Zonguldak Halkevlerinin açılışı yapılmıştır (Toksoy, 2007). Aksaray Halkevi, 14 Şubat 1933'de açılan halkevleriyle birlikte Niğde'ye bağlı olarak açılmıştır. Bu dönemde Aksaray ile birlikte "Adana, Alanya, Bafra, Balıkesir, Boyabat, Çankırı, Çorum, Erzincan, Gümüşhane, İnebolu, Isparta, Kars, Manisa, Mersin, Muğla, Nazilli, Niğde, Sivas, Tokat ve Urla" Halkevleri açılmıştır. Niğde Halkevi ise, 19 Şubat 1933 tarihinde resmi olarak açılmıştır. Aksaray, o dönemlerde Niğde iline bağlı büyük bir ilçedir. Bu nedenle Aksaray Halkevi il düzeyinde Niğde vilayetine bağlıdır. Niğde Halkevi faaliyetlerine 24 Şubat 1933 Cuma günü başlamış ve 1951 yılında kapatılana kadar faaliyetlerini başarılı biçimde sürdürmüştür (Resmi Niğde Gazetesi, 20.02.1933).

Niğde Halkevi açıldıktan sonra Aksaray Halkevi'nin açılma çalışmaları dönemin Aksaray Valisi Arif Hikmet Onat tarafından yürütülmüş ve bina olarak Aksaray Milli Kütüphane binası halkevine tahsis edilmiştir. 20 Mayıs 1933 gün ve 2197 sayılı kanun ile "Bazı Vilayetlerin İlga ve Bazılarının Birleştirilmesi Hakkında Kanun" ile Aksaray Niğde'ye bağlanmıştır. Dönemin Niğde Valisi Ziya Bey Aksaray'ı ziyarete geldiğinde CHF Aksaray Başkanı fırkanın kendisine ait binası bulunmadığını bildirerek Halkevinin kullandığı kütüphane binasının fırkaya verilmesini talep etmiştir. Vali Ziya Bey bu talebe olumlu yanıt vererek bahçesi ve kitaplarıyla beraber kütüphane binasının CHF'na devredilmesine onay vermiştir. Böylece bina yapılıncaya kadar Aksaray Halkevi ile Aksaray CHF kaza yönetimi kütüphane binasının odalarını birlikte kullanmışlardır (BCA, 490. 0. 0. 1769-1175-2).

Niğde Nafia Müdürlüğü tarafından Aksaray Halkevi inşaatının ihalesi Şubat 1940'da yapılarak Mayıs 1940'da inşaatın tamamlanması öngörülmüştür. Bor Halkevi projesine göre yapılması planlanan Aksaray Halkevinin inşaatı 1940 yılında inşaat demirinde sıkıntı yaşanması üzerine yarım kalmış ve binanın kalan kısımlarının ahşap olarak yapılmasına karar verilmiştir. Ancak müteahhitin işi yarım bırakması üzerine inşaatın tamamlanması 1944 yılına kadar sürmüştür. 1944 yılında Aksaray CHP İlçe Başkanı Ali Gürün'e 5.000 lira gönderilerek Halkevinin mefruşatının alınması istenmiştir. Ayrıca müzik ve konferanslar için İstanbul'dan ses sistemleri alınmıştır. Halkevi Başkanlığını da yürüten Ali Gürün, Halkevi binasının ikinci kısmının diğer eksiklerini de tamamlayarak faaliyete hazır hale getirmiştir (BCA, 490. 0. 0. 1769-1175-2).

1945 yılında CHP Aksaray İlçesi İdare Kurulu belediyeden 150 liraya 15 dönüm arazi alarak buraya kavak dikilmesi yönünde bir karar almıştır. Bu karar ile Halkevi ve CHP faaliyetlerine kaynak oluşturması ve daimi bir gelir sağlanması amaçlanmıştır. Aksaray Halkevi binasının sinema salonu ve kullanılmayan odaları, sosyal faaliyetlerde kullanılmak amacıyla 1950 sonrasında çıkarılan bir kararname ile Aksaray Belediyesine kiralanmıştır (BCA, 30. 18. 1. 2. /131-26-11).

Halkevleri talimatnamesine göre; kurulacak her Halkevinde Dil, Tarih, Edebiyat Şubesi, Güzel Sanatlar Şubesi, Temsil Şubesi, Spor Şubesi, Sosyal Yardım Şubesi, Halk Dershaneleri ve Kurslar Şubesi, Kütüphane ve Neşriyat (Yayın) Şubesi, Köycülük Şubesi ve Müze ve Sergi Şubesi olmak üzere 9 ayrı şube ile halka hizmet vermesi planlanmıştır. Ancak ülkenin İkinci Dünya Savaşı sürecinde yaşadığı ekonomik sıkıntılar pek çok alanda olduğu gibi inşaat ve mefruşat sektörünü de etkilemiştir. Dolayısıyla Halkevlerinin 9 şube olarak tam teşekküllü bir şekilde kurulması bazı bölgelerde mümkün olmamıştır. Bu sebeple kurulan bazı Halkevlerinde en azından 3 şubenin etkin olmasına çalışılmıştır (Çeçen, 1990). Aksaray Halkevinde bahsi geçen 9 şubenin tamamı yer almış ve etkin biçimde faaliyet göstermiştir (Özdemir & Aktaş, 2011). Bu şubelerin her biri belli alanlarda ve konularda uzmanlaşarak hizmet vermiştir.

Aksaray Halkevi ile ilgili belgelerin yetersizliği sebebiyle ilk kurucu heyet hakkında bilgi olmasa da daha sonraki komite üyelerinin yenileme seçimlerinde kimlerin görev aldığına dair bazı bilgiler bulunmaktadır. Bu çerçevede 1935 yılında yapılan idare heyeti seçimlerinde İdare Heyeti şu isimlerden oluşmaktadır. Heyet Başkanı İzzet, Üyeler: Doktor Ferruh, Doktor Ferruh Bey'in eşi Saime, belediye doktoru Osman Bey'in eşi Naciye, Matematik Öğretmeni Emin, Ziraat Memuru Recep Cevdet, Müstantik (Sorgu Hâkimi) Kamuran, İktisat Bankası Müdürü Bayram Ali, Öğretmen Seyfettin ve Zafer Okulu

Matematik Öğretmeni Emin. İdare Heyeti yaptığı seçimlerle şube komitelerini de belirleyerek idare heyeti ve komite üyeleri listesini CHF Genel Kâtipliği'ne göndermiştir. Yapılan seçimlerle şube üyeleri şu isimlerden oluşturulmuştur. Temsil Şubesi Komitesi'ne, Ortaokul Matematik Öğretmeni Emin, tüccar Tahir ve tüccar Muhsin, Spor Şubesi Komitesi'ne Müstantik Kamuran, Polis Komiseri Avni, İnhisar Muhasebecisi Ekrem, tüccar Bedri ve tüccar Veysel seçilmiştir. Köycülük Şubesi Komitesi'ne İktisat Bankası Müdürü Bayram Ali (Gürün), İcra Memuru Bahri, Nüfus Memuru Refik ve Baytar Süleyman Sırrı seçilmiştir. Dil, Tarih ve Edebiyat Şubesi Komitesi'ne doktor eşi Naciye, Öğretmen Perihan ve Öğretmen Ferit seçilmiştir. Kütüphane ve Neşriyat Şubesi Komitesi'ne Ortaokul Müdürü Seyfi, Avukat Şükrü ve Tahrirat Kâtibi İsmail seçilmiştir. Sosyal Yardım Şubesi Komitesi Kaymakam Selahattin Bey'in eşi Naime, Doktor Ferruh, Eczacı Vasaf, eski Aksaray Milletvekili Rıza Bey'in kızı Sahire ve tüccar Ahmet'den oluşmuştur. Müzik Şubesi Komitesi'ne Doktor Ferruh Bey'in eşi Saime, Ortaokul Müzik Öğretmeni Ahmet ve tüccar Ahmet seçilmişlerdir. Müze ve Sergi Şubesi Komitesi'nde ise Ziraat Memuru Recep Cevdet görev almıştır. Halk Dershaneleri ve Kurslar Şubesi'ne Zafer Okulu Matematik Öğretmeni Emin, Gazi Okulu Öğretmeni Naci ve Cumhuriyet Okulu Öğretmeni Ali seçilmiştir (BCA, 490. 1-0-0 / 973-765-3).

Aksaray Halkevi şubelerinin faaliyet raporlarına ulaşamadığı için çalışma kapsamında şubelerin faaliyetleri yerine çalışma alanları, hizmet kolları ve bunlara yönelik gerçekleştirilmiş faaliyetler üzerinden bir tasnife gidilmiştir. Aksaray Halkevi'nin gerçekleştirmiş olduğu faaliyetler çalışma alanları üzerinden değerlendirilecektir.

1. Aksaray Halkevinin Eğitim Alanındaki Faaliyetleri

Halkevlerinin kuruluşundaki temel amaç vatandaşları modern bir düşünce ve yaşam tarzına kavuşturmaktır. Bunu gerçekleştirmek için Halkevleri mevcut eğitim kurumlarından farklı olarak alternatif birer kültür-sanat ve eğitim örgütleridir. Bu bağlamda Cumhuriyetin ilk yıllarında müzik eğitimi ve sanatın halk örgütlenmesindeki adı Halkevleri olmuştur. Halka sunduğu hizmetler ve topluma kattığı etkin faydalar ışığında CHP nezdinde en önemli bulunan kurumların başında Halkevleri gelmektedir. Halkevlerinin eğitim konusunda başarılı olduğu en önemli alanlardan biri müzik alanıdır. 1924 senesinde kurulan Musiki Muallim Mektebi, kurulduğu yıllardan itibaren Halkevlerinin açılışına kadar ülkenin gereksinim duyduğu müzik eğitimcilerini ve sanatçıları yetiştirme görevini tek başına üstlenmiştir. Halkevlerinin kuruluşundan itibaren ise Musiki Muallim Mektebi'nin bu ağır eğitim sorumluluğuna ortak olarak müzik eğitiminin ve sanatının yaygınlaşması ve yerleşmesi işlevini yerini getirmişlerdir (Demirsipahi, 1975).

Bir toplumun gelişmesinde eğitim kilidi açan anahtar işlevi görür. Eğitim okullarda verilen örgün eğitimin yanında sosyal, kültürel ve sanatsal alanlarda aynı etkinlikte ve yoğunlukta verilmelidir. Bir toplumun bilinçlenmesi, ilerlemesi ve gelişmesi, her alanda ortalamanın üstünde bilgi ve fikir sahibi bireylerin yetiştirilmesi ile mümkündür. Halkevleri ise bu denklemde örgün eğitim kurumlarının sosyal ve esnek bir uygulaması olarak fonksiyon sağlamıştır (Şimşek, 2002). Aksaray Halkevi, sosyal alanda gösterdiği eğitim faaliyetleri ile pek çok yurttaşa katkılar sağlamıştır (Toksoy, 2007).

Cumhuriyet Döneminde Atatürk'ün başlattığı aydınlanma hareketinde müzik, çok önemli olmuştur. Atatürk, müzik eğitimi ile toplumun kültürel ve sanatsal gelişimini sağlayacağını bildirmiştir. Halkevleri de bu genel düstur etrafında eğitim hareketlerinde müzik alanına eğilim göstermiştir (Zeyrek, 2006). Aksaray Halkevi, özellikle müzik ve müzik eğitimi konusunda yoğun faaliyet göstermiştir. Aksaray Halkevi harcama belgelerinde seslendirme malzemeleri, mikrofon, hoparlör ve müzik aletleri belgelere ve etkinlik fotoğraflarına rastlanması dikkat çekmektedir (BCA, 490. 0. 0. 1769-1175-2). Bu çalışmalara ait fotoğrafları Nedim Otyam Arşivi'nde görmek mümkündür (Alpagut, 2013).



Görsel 1. Aksaray Halkevi Müzik Komitesi Çalışmaları ve Öğrencileri

Müzik ve eğitimin birlikteliği ve sosyal hayatı geliştirmede müziğin oynadığı rol, Aksaray Halkevi'ni bu yönde aktif faaliyetler gerçekleştirmeye itmiştir. Aksaray Halkevi Müzik Komitesi ile halka çeşitli müzik aletlerinin kullanılmasının öğretilmesi ve koro çalışmaları alanında eğitimler vermiştir. Bu eğitimler ile birlikte aynı zamanda müzik grupları oluşturularak çeşitli vesilelerle gösteriler düzenlenmiştir (Baydar, 2010).

Türkiye'de bir dönem müzik eğitiminin verilmesinde yaygın eğitim araçlarından Halkevlerinin büyük katkısı olmuştur. Aksaray Halkevi örneklemeden anlaşılacağı üzere yaygın eğitim kurumları ile halkın sanatsal alanda eğitim alması Halkevlerine bırakılmıştır (Say, 2005). Aksaray Halkevi, halkın gereksinim duyduğu çeşitli alanlardaki eğitim faaliyetleriyle toplumun ilerlemesine katkılarda

bulunmuştur. Özellikle okuma-yazma, kütüphanecilik gibi konularda Aksaray Halkevi'nin başarılı faaliyetleri mevcuttur.

Aksaray halkevinin kurulduğu yıllarda Aksaray ilinin toplam nüfusunun 42,876 kadarı 20-45 yaş arasındadır. Bu rakam toplam nüfusun yaklaşık 2/3'üne denk gelmektedir. Anlaşıldığı üzere nüfusunun ağırlıklı bölümü genç yetişkinlerden oluşmaktadır. Bununla birlikte nüfusun okur-yazarlık oranı ise oldukça düşüktür. 1928 yılı harf inkılabı sonrası Vali Ziya Bey'in emri ile 1929 yılında Aksaray'da 63 okuma yazma kursu açılmıştır. Aynı zamanda Aksaray Türk Ocağı ve sonrasında Aksaray Halkevi okuma yazma seferberliğinde önemli bir görev üstlenmiştir (Tekeli, 2008).

Dil, Tarih ve Edebiyat Şubesi halkın eğitimine yönelik olarak en çok çalışmış şubelerden biridir. Bu şube, il genelinde sürekli okuma-yazma etkinlikleri gerçekleştirmiş aynı zamanda Türk Dili Tetkik Cemiyeti talimatları doğrultusunda il genelinde dil konferansları düzenlemiştir. Dil, Tarih ve Edebiyat Şubesi'nin eğitim etkinliklerinde en büyük destekçisi ise Kütüphane ve Neşriyat Şubesi olmuştur. Kütüphane ve Neşriyat Şubesi'nin kütüphanesinde 3622 cilt kitap yer almıştır. Bu kitaplar, halkın okuma alışkanlığını ve fikri hayatını geliştirmesinde teşvik edici olmuştur. Kütüphane ve Neşriyat Şubesi'nin kitap faaliyetleri ile 1933 senesi içerisinde toplam 7550 yurttaş kitap okumuştur. Ayrıca, Aksaray Vilayet Gazetesi de neşriyat dâhilinde yer almıştır (Halkevlerinin 1933 Senesi Faaliyet Raporları Hulasaları, 1934).



Görsel 2. Aksaray Halkevi Gezici Kütüphanesi ^a

Gezici halk kütüphanesi uygulaması sayesinde kitaplar her ortamda halkın hizmetine sunulmuştur. Özellikle Kütüphane ve Neşriyat Şubesi'nin faaliyetleri kapsamında düzenlenen bu etkinlik ile kütüphaneye gelemeyecek durumda olan vatandaşlara kitapların ulaştırılması amaçlanmıştır. Gezici Kütüphane uygulaması işe yarayacak ki Aksaray il genelinde yedi binden fazla yurttaş Kütüphane ve Neşriyat Şubesi'nin kütüphanesinden aldığı kitaplardan faydalanmıştır.

2. Aksaray Halkevinin Spor Alanındaki Faaliyetleri

Başta Atatürk olmak üzere birçok eğitimci, beden terbiyesi ve sporun önemine işaret etmiştir. Zihnen ve fikren gelişmenin en önemli paydaşlarından birisi olan spor halkevlerinde milli kültürün bir

^a Fotoğraf: <http://aksaray.kutuphane.gov.tr/TR-205165/tarihce.html> (Erişim Tarihi: 25.12.2020)

parçası olarak ele alınmıştır. Halkevleri talimatnamesinde spor şubesinin amaçları; spor ve beden hareketlerinin gençlik terbiyesinde önemli bir etken olduğu düşüncesiyle, Türk gençliği ve Türk halkına spor ve beden hareketlerinin sevdirmesi, birlikte uygulatılması ve milli bir faaliyet haline getirilmesi şeklinde belirlenmiştir (CHP Halkevleri Talimatnamesi, 1932).

Aksaray Halkevi, talimatnamede belirtildiği şekilde Spor Şubesi aracılığıyla özellikle gençleri sporla tanıştırmış ve pek çok farklı spor dalında etkinlikler düzenlemiştir. 1933 yılı faaliyet raporuna göre Spor Şubesi faaliyetleri kapsamında Futbol ve Voleybol sahaları yaptırıldığı ve gençlerin bu sahalarda çalışmalarının teşvik edildiği belirtilmektedir (Halkevlerinin 1933 Senesi Faaliyet Raporları Hulasaları, 1934). Spor şubesinin faaliyetlerinden birisi de düzenlenen spor müsabakalarıdır. 9 Mayıs 1935'te Aksaray Halkevi futbol takımı ile Niğde Halkevi sporcuları arasında özel bir maç yapılmıştır. Niğde Halkevi yetkilileri, Aksaray Halkevi Spor Komitesi çalışanlarını sıcak ve samimi bir ortamda karşılamıştır. Yapılan etkinliklerde her iki takımın sporcuları dostluk havasında müsabakalarını gerçekleştirmiştir. Etkinlikler sonunda basına açıklama yapan Aksaraylı Halkevi konukları, Niğde'de çok iyi ağırlandıklarını açıklamışlardır. İki halkevi takımının karşı karşıya geldiği futbol maçını 3-1 skorla Aksaray Halkevi Futbol Takımı kazanmıştır (Cumhuriyet, 10 Mayıs 1935).



Görsel 3. Aksaray Halkevi Niğde Maçı, Cumhuriyet, 10 Mayıs 1935

3. Aksaray Halkevinin Güzel Sanatlar Alanındaki Faaliyetleri

Halkevlerinin talimatnamesine göre Güzel Sanatlar Şubesi'nin çalışma alanı; müzik ve temsil faaliyetlerinde uluslararası modern müzik ile milli türkülerimiz esas alınarak modern ve milli müzik teknikleri ve aletlerinin kullanılması amaçlanmıştır. Ayrıca halkın müzik zevkinin geliştirilmesi, radyo ve gramofon gibi aletlerin yaygınlaştırılması, halkın milli marş ve türkülerini notaları ve sözleriyle öğrenmesi belirlenen hedefler arasında yer almıştır.

Aksaray Halkevi'nin etkili ve başarılı faaliyetler gerçekleştirdiği bir diğer çalışma alanı ise güzel sanatlar olmuştur. Güzel Sanatlar alanında Aksaray Halkevi hem sanatsal etkinlikler düzenlemek, hem de ülkenin kıymetli sanatçılarının gelişmesine ve yetişmesine destek olmak yönünde faaliyet göstermiştir. Ülkeye mal olmuş ve Aksaray Halkevi tarafından sanatsal olarak desteklenmiş en önemli isimlerden biri Fikret Otyam'dır. 19 Aralık 1926 tarihinde Niğde, Aksaray'da 6 kardeşin üçüncüsü olarak

doğan Fikret Otyam Aksaray'ın yetiştirdiği önemli sanatçılardandır. Otyam, ortaokulda Fransızca öğretmeni aracılığıyla fotoğrafa merak salmış ve aynı zamanda resim ile ilgilenmiştir. İlerde ülkenin yetiştirdiği büyük sanatçılardan olacak bu genç lise yıllarında kutu boyalarla kontraplak üstüne resimler yaparak Aksaray Halkevi'nde sergi açmıştır (Otyam, 2020). Anlaşılacağı üzere Aksaray Halkevi sanat faaliyetleriyle genç bir yeteneği besleyerek kariyerine yardımcı olmuştur.



Görsel 4. Fikret Otyam Eserlerine Birkaç Örnek

Kaynak: <https://bluesyemre.com/2015/08/09/fikret-otyamin-huzunlu-kadinlari-yasta-19-aralik-1926-9-agustos-2015-fikretotyam/>, Erişim Tarihi: 30.11.2020.

Aksaray Halkevi, Müze ve Sergi Şubesi aracılığıyla düzenlenen sanat etkinlikleri yalnızca sanat sergileriyle sınırlı kalmamıştır. Aksaray Halkevi'nin güzel sanatlar alanında gerçekleştirdiği önemli faaliyetlerden biri sinema makinesi kiralayarak halkı sinema ile tanıştırmış olmasıdır. Bu çerçevede CHP Genel Sekreterliği'nden izin talep edilerek, Konya'dan Aksaray'a gelen sinemacı Süleyman isiminde birisiyle anlaşarak Halkevi sinema salonunun kiraya verilmesi kararlaştırılmıştır. Böylece sinema bulunmayan Aksaray'da halkın sinema ihtiyacı bu şekilde giderilmiştir (BCA, 490-1-0-0-1219-49-3).

Sinema ve sergi, gibi etkinliklerle birlikte halkın bilgilenmesini amaçlayan yazar, şair, sanatçı ve alanında uzman kişilerin katıldığı konferanslar, Aksaray Halkevinin sanatsal katkılarını güzel örnekler oluşturmuştur. Bu konferanslar yalnızca sanat alanında hizmet vermekle kalmayıp halkı uzman kişilerle tanıştırmak için aynı zamanda bir sosyalleşme alanı da oluşturmuştur. Aksaray Halkevi kültür-sanat faaliyetleri kapsamında pek çok konferans düzenlemiştir. Pek çok önemli ismi Aksaray iline getiren Aksaray Halkevi, Aksaray halkının kültür-sanat alanındaki gelişmesine büyük katkılar sağlamıştır. 1935 seçimlerinde TBMM'ye giren kadın milletvekillerinden birisi olan Satı Çıpan (Satı Kadın) ve Yazar Afet İnan 1936 yılında Aksaray Halkevi davetlisi ve misafiri olarak Aksaray'a gelmiş ve konferans vermişlerdir (Gül, 2006).



Görsel 5. Satı Çırpan ve Afet İnan'ın Davet Edildiği Konferans

Aksaray Halkevi kış döneminde konferanslar serisi düzenleyerek halkın aydınlatılması ve alanında uzman kişilerle bilgilendirilmesi çalışmalarına devam etmiştir. Bu çerçevede Aksaray Hâkim Yardımcısı Süleyman Nehim Ulukut'u "İçki ve İçki Düşmanlığı" konusunda konferans vermek üzere davet etmiştir. Aynı zamanda Yeşilay Derneği mensubu olan Ulukut, içkinin insanlar üzerindeki olumsuz etkileri ve zararları hakkında bir konuşma yapmıştır (Son Posta, 23 Şubat 1939).

4. Aksaray Halkevinin Yardımlaşma Alanındaki Faaliyetleri

Toplumda sosyal yardımlaşma geçmişten günümüze Türk milletinin güzel hasletlerinden birisi olmuştur. Halkevlerinin bünyesinde kurulan şubelerden birisi de Sosyal Yardım Şubesi'dir. Halkevleri, bulunduğu çevrede yardıma muhtaç kimsesiz kadınlar, çocuklar, yaşlılar, maluller ve hastaların yardımına koşmak için Sosyal Yardım Şubesi vasıtasıyla onların dertlerine derman olmayı amaçlamıştır (CHP Halkevleri Talimatnamesi, 1932). Zaten Halkevlerinin genel kuruluş felsefesi de toplumun sosyal dayanışmasını sağlamaktır. Halkevleri Sosyal Yardım Şubesi ile mevcut yardım kuruluşlarının görevini üstlenmekten ziyade onların yetemediği yerde destek ve yardımcı olmayı amaçlamıştır.

Aksaray Halkevi, Sosyal Yardım Şubesi ile yardıma muhtaç insanların yardımına koşarak gerçekleştirdiği faaliyetlerini başarıyla sürdürmüştür. Aksaray Halkevinin yürüttüğü yardımlaşma kampanyaları her zaman dönemin ihtiyaçlarına uygun olarak tasarlanmıştır. Aksaray'da ülke genelinde olduğu gibi nüfus ağırlıklı olarak kırsal kesimde yani köylerde yaşamaktadır. Bu nedenle Aksaray Halkevi, özellikle köylülerin şehirde buldukları Pazar günlerinde ücretsiz tıp hizmeti sağlayarak temel ihtiyaçlardan sağlık hizmetini yurttaşlarına ulaştırmıştır. Bu çerçevede Aksaray Halkevi 1933 yılı faaliyet raporuna göre, Pazar günleri şehre gelen muhtaç köylülerin muayenelerinin yapıldığı, ilaç taleplerinin belediye vasıtasıyla karşılandığı ve doktor olan halkevi üyelerinin düzenli olarak köylere giderek köylülerin sağlık durumlarıyla ilgilendiği bildirilmektedir (Halkevlerinin 1933 Senesi Faaliyet Raporları Hulasaları, 1934).

Aksaray Halkevi 1935 yılı faaliyet raporuna göre, Sosyal Yardım Şubesi sadece kendi çevresiyle sınırlı kalmamış ve Filistin'den Gaziantep'e gelen 72 Türk göçmenin de yardımına koşmuştur. Gaziantep

Halkevi Filistin'den gelen 72 Türk göçmenin yiyecek, içecek ve barınma ihtiyaçları karşılarken, Aksaray Halkevi de bu göçmenlere ilaç yardımında bulunmuştur. Ayrıca yine aynı yıl Aksaray genelindeki 200 ilkokul öğrencisinin eğitim ve kırtasiye ihtiyaçları karşılanmıştır (Halkevlerinin 1935 Senesi Faaliyet Raporları Hulasaları, 1936).

B. AKSARAY HALKEVİNİN KAPATILMASI

1946 seçimlerinden sonra çok partili hayata geçilmiştir. Demokrat Parti'nin TBMM'ye girmesiyle birlikte pek çok alanda ve konuda olduğu gibi Halkevleri tartışma konularından birisi olmuştur. Çok partili hayata geçişle birlikte Halkevlerinin çalışmaları ve konumları siyasi mecralarda tartışmaya açılmıştır. Demokrat Parti iktidara geldikten sonra Halkevlerine devlet bütçesinden pay ayrılmasını ve devlet eliyle bu kurumlara maddi yardım yapılmasını eleştirmiştir. Bu eleştirinin dayanağı olarak vatandaşlardan toplanan vergi gelirlerinin Halkevleri gibi kurumlara ödenmesi gösterilmiştir. DP tüm vatandaşların vergileriyle finanse edilen kurumlardan, yalnızca belli kesim vatandaşların yararlanabildiğini vurgulamıştır. Bu iddialara cevap olarak CHP, Halkevlerinin tüm vatandaşlara açık kurumlar olduğunu belirtmiştir. Ancak DP, halkevlerinin muhalefet partisinin yan kuruluşları gibi çalıştığı eleştirisini sürdürmüştür.

DP'nin bu Halkevi karşıtı tutumu, bazı il ve ilçelerde yönetime DP'nin geçmiş olmasına bağlı olarak halkevine yapılan yardımların kesilmesi şeklinde vuku bulmuştur. Ekonomik geliri kesilen halkevleri, köy gezileri yapmamaya, sergiler açamamaya, kütüphanelerini geliştirememeye ve tüm etkinliklerini gerçekleştirememeye başlamışlardır. DP'nin halk aydınlanmasında aktif rolü olan kurumlara türlü gerekçelerle karşı çıkması 8 Ağustos 1951'de kabul edilen 5830 sayılı yasayla ve Halkevlerinin kapanmasıyla sonuçlanmıştır. Bu yasa çerçevesinde tüm halk evleri tasfiye edilmiş ve Aksaray Halkevi'nin de faaliyetleri son bulmuştur (Şimşek, 2002).

Sonuç

Aksaray Halkevi diğer halkevleri gibi toplumun geliştirilmesinde, ileriye taşınmasında, yeni sistemin hazmedilerek benimsenmesinde, toplumun eğitilmesinde ve nitelikli bir sosyal yaşam oluşturulmasında aktif rol oynamıştır. Aksaray Halkevi tarafından düzenlenen sergiler, konferanslar, gösteriler ve sinema gösterimleri sosyal hayatın gelişmesinde çok önemli katkılar sağlamıştır. Bu etkinliklere katılan Aksaray halkı eğlenirken öğrenmiş ve nitelikli aktivitelerle sosyalleşmişlerdir. Aksaray Halkevi'nden önce Aksaray ilindeki sosyal yaşam diğer Anadolu şehirlerindeki benzer olarak kadınların evlerde toplanması, erkeklerin ise köy kahvelerinde zaman geçirmesi şeklinde yaşanmıştır. Aksaray Halkevi o yıllarda sinema gibi teknolojik bir sanatı Aksaray iline taşımıştır. Açtığı sergilerle ve düzenlediği konferanslarla ülke genelindeki önemli insanları Aksaray'a getirerek yurttaşlarının onlarla tanışmasını sağlamıştır. Entelektüel, öğrenen, bilgilenen ve yeniçağı yakalayan bir sosyal yaşamda Aksaray Halkevi'nin faaliyetleri büyük yer tutmuştur.

Aksaray Halkevi'nin topluma katkılarında en önemlisi zengin kütüphanesiyle halka okumayı sevdirmesidir. Gezici kütüphaneler ile tüm insanların kitaplara ulaşmasını sağlayan Aksaray halkevi, kitap okumayı yaygınlaştırarak halka büyük hizmet etmiştir. Özellikle okur-yazar oranı çok düşük olan Aksaray gibi bir il için kütüphanecilik faaliyetleri o dönemde çok önemlidir. Halkevinin kütüphanecilik

faaliyetlerinin yanında dönemin ünlü şair ve yazarlarının Aksaray'da misafir edilerek söyleşiler ve konferanslar düzenlenmesi Aksaray'ın edebi ve fikri hayatına önemli bir katkı sağlamıştır. Fikret Otyam gibi ülkeye mal olmuş gençlerin Aksaray Halkevi tarafından desteklenmiş olması Halkevlerinin başarılarının bir göstergesidir. Aksaray Halkevi kültür-sanat alanında gerçekleştirdiği faaliyetler ile bireysel düzeyde gençlerin yetişmesine destek olurken aynı zamanda halkın da kültür-sanat alanında gelişmesine yardımcı olan etkinlikler düzenleyerek çoklu bir fayda üretmiştir.

İlkokul öğrencilerinin eğitim ihtiyacının giderilmesi, köylere seyahatler düzenlenerek köylüye sağlık hizmetinin götürülmesi, şehre gelen köylülerin ücretsiz muayene edilmesi ve bu etkinlikler için gerekli ilaç masrafının belediye tarafından ödenmesi dönemine göre oldukça gelişkin bir sosyal hizmet uygulamasıdır. Bu gelişkin ve çağın öncüsü sosyal hizmet faaliyetinin uygulayıcısı ise bir kamu kurumu değildir. Bu yönüyle Aksaray Halkevi'nin yardımlaşma faaliyetleri ilçe, il, ülke ve dünya düzeyinde sonuçları vardır. Anayasada henüz sosyal devlet ilkesi bulunmazken; kamu hizmetlerinin yaklaşım biçimi sosyal hizmet ve toplumcu belediyecilik değilken Aksaray Halkevinin sosyal hizmet misyonuna göre çalışması oldukça önemli bir harekettir. Bununla birlikte yardımlaşma kapsamında Aksaray Halkevi'nin düzenlediği faaliyetler, halkın ihtiyacına cevap vermektedir. Nüfusun çoğunun kırsal kesimde yaşadığı ve köylerin oldukça geri kaldığı şartlar altında köylere hizmet taşıyan kuruluşların çoklu alanda hizmet sağlaması gerekmektedir. Çünkü toplum sosyal, sanatsal, kültürel ve teknolojik alanda oldukça çağın gerisindedir. Gelişmeleri ve çağdaşlaşmaları için hayatın her alanında desteklenmeye ihtiyaç hissetmektedirler. Bu çerçevede Mustafa Kemal Paşa'nın halkevleri hakkında "Partimizin halkevleri ile bütün yurttaşlara kucağını açması, vatanda sosyal ve kültürel bir devrim yaptı" sözleri halkevlerinin işlevini göstermesi açısından önemlidir.



KAYNAKÇA

- Akyol, Y. (1996). Türkiye'de halkevlerine ilişkin çalışmalar ve değerlendirmeler üzerine. *Çağdaş Türkiye Tarihi Araştırmaları Dergisi*, 2(6), 131-145.
- Akyüz, K. (1986). *Türk ocakları*. Türk Tarih Kurumu Basımevi.
- Alpagut, U. (2013). Cumhuriyetin ilk yıllarında müzik eğitiminin yaygınlaştırılması. *Milli Folklor Uluslararası Kültür Araştırmaları Dergisi*, 12(97), 210-230.
- Arıkan, Z. (1999). Halkevlerinin kuruluşu ve tarihsel işlevi, *Atatürk Yolu Dergisi*, 6(23), 261-281.
- Baydar, E. K. (2010). *Osmanlı'nın Avrupalı müzisyenleri*. Kapı Yayınları.
- BCA, 30. 18. 1. 2. /131-26-11. (03.04.1953).
- BCA, 490. 0. 0. 1769-1175-2. (05.12.1933).
- BCA, 490. 01./3.11.15. (14.12.1935).
- BCA, 490. 1-0-0 / 973-765-3. (05.04.1944).
- BCA, 490-1-0-0-1219-49-3. (09.08.1946).
- CHP Halkevleri Talimatnamesi. (1932). Hâkimiyeti Milliye Matbaası.

- Çeçen, A. (1990). *Atatürk'ün kültür kurumu halkevlere*. Gündoğan Yayınları.
- Demirspahi, C. (1975). *Türk halk oyunları*. Türkiye İş Bankası Kültür Yayınları.
- Georgeon, F. (2009). *Kemalist dönemde Türk ocakları, Osmanlı-Türk modernleşmesi (1900-1930)*. (Çev. A. Berktaş). Yapı Kredi Yayınları.
- Gül, M. F. (2006). *Eskimeyen Aksaray fotoğrafları*. Aksaray Sanayi ve Ticaret Borsası Yayınları.
- Halkevlerinin 1933 Senesi Faaliyet Raporları Hulasaları. (1934). Hâkimiyeti Milliye Matbaası.
- Halkevlerinin 1935 Senesi Faaliyet Raporları Hulasaları. (1936). Hâkimiyeti Milliye Matbaası.
- Kara, A. (1999). *Türkiye'de halkevlere*. Halkevleri Yayınları.
- Malkoç, E. A. (2009). *Devrimin kültür fidanlığı halkevlere ve Kadıköy halkevi*. Derlem Yayınları.
- Özdemir, Y., & Aktaş, E. (2011). Halkevleri (1932'den 1951'e). *Atatürk Üniversitesi Türkiyat Araştırmaları Enstitüsü Dergisi*, (45), 235-262.
- Öztürkmen, A. (2015). *Türkiye'de folklor ve milliyetçilik*. İletişim Yayınları.
- Say, A. (2005). *Müzik ansiklopedisi*. Müzik Ansiklopedisi Yayınları.
- Şimşek, S. (2002). *Bir ideolojik seferberlik deneyimi halkevlere 1932-1951*. Boğaziçi Üniversitesi Yayınevi.
- Tekeli, O. (2008). *Aksaray Vilayeti Tarihi (1926-1933)*.
- Toksoy, N. (2007). *Halkevleri, bir kültürel kalkınma modeli olarak*. Orion Yayınevi.
- Uluskan, S. B. (2017). *Atatürk'ün sosyal ve kültürel politikaları*. Atatürk Araştırma Merkezi Yayınları.
- Zeyrek Ş. (2006). *Türkiye'de halkevlere ve halkodaları (1932-1951)*. Anı Yayıncılık.

EKLER

Ek-1. Aksaray Halkevi Folklor Ekibi, Bandosu ve Müzik Öğrencileri





Ek-2. CHP Genel Sekreterliğinin Halkevlerinin Kurulma Amaçlarını İçeren Belge

SEVLET AKADEMİ GENEL SEKRETERLİĞİ
KURULMA AMAÇLARI

Cumhuriyet Halk Partisi
Genel Sekreterliği

Ankara : 30.4.1936

Sayı
5/745

X C.H.P. İlyönkural Başkanlığına
Halkevi Başkanlığına
Genel Sekreterlere

Halkevlerimiz yurt içinde vatandaşların yakından tanışma , beraber çalışma imkânlarını buldukları içten bir çevredir . Her yıl sonunda bu tanışmanın ve beraber çalışmanın mutlu sonuçlarının artmakta olduğunu görmekteyiz . Şu kadar var ki ; gördüklerimiz umduklarımıza ve belediklerimize göre bizi tam tatmin edecek halde değildir . Mealeketin aydın ve inanlı bütün çocuklarını Halkevlerinin çatısı altında toplamış ve zamanlarından bir kısmını Halkevleri ülküsüne vermiş görmeyi dileyoruz .

1935 yılındaki (103) Halkevinde kayıtlı üye sayısı (55.000) olarak toplanmıştır . Halbuki bu Halkevlerinin buldukları yerlerde Halkevlerinin amacı etrafında çalışacak , halkı yetiştirici değerde ve bilgili yurtdaşlar bu rakamın bir kaç kat üstündedir . Ulusa birlik ve beraberlik terbiyesi vermek ve halkımızı derin bir halk ruhunun sıcağı içinde yeni hayata yükseltmek için bütün bu seçkin yurtdaşların Halkevlerinde ödev almaları lâzımdır .

Bunları toplamak Halkevlerimizi şuurlu ve inanlı bağarılılarla yöneten arkadaşlarımız için geri bırakılmaz bir ödev olduğu gibi Halkevine kayıtlı bütün arkadaşlar da tanıdıklarından kayıtlı olmayan Halkevi hizmetinde değerli tesir yapacak yurtdaşları yazdırmayı kutsal bir vasife saymalıdırlar.

Bu yolda ısrarlı çalışmalarını bekler , güçlerinden

öperim.

C.H.P. Genel Sekreteri
Kütahya Saylavı

Parti İlyönkural ve
Halkevleri Başkanlarına yazıldı.
Her iki taraf birden takip edecektir.

N. Peker

490	01			3	12	22
-----	----	--	--	---	----	----

Ek-3. Halkevlerinin İşlevi ve Önemi

DEVLET ARŞİVİ GENEL MÜDÜRLÜĞÜ
CUMHURİYET ARŞİVİ

GUMHURİYET HALK PARTİSİ
Genel Sekreterliği
Sayı
4/1318

Ankara : 5/12/938

Rejimimizin ve Partimizin iman ve akidelerini her zaman bir öz daha ve bir kat daha kökleştirmek ve halkın ruhuna sindirmek için millî kalkınmamızda ve inkilâp davamızda Halkevlerini önemle göz önünde bulunduruyoruz .

Parti teşkilâtının vazifesini hakkile gördüğ olmasa , verimli ve beğaralı sayılabilmesi , mantıkasındaki Halkevlerinin umulan ve beklenen çalışma ve verim devresine girmiş bulunması ile yskından ilgilidir .

Parti teşkilâtının Halkevleri çalışmalarına dikkatle takip etmeleri ve daima bu çalışmaları teşvik ve teşkil etmeleri esas vazifelerinden olduğu hiç bir zaman unutulmamalıdır .

Halkevlerinden basıları istenildiği ve kabil olduğu kadar çalışkan ve verimli olmaları bütçe darlığına ve kendilerine ayrılan paranın tam veya zamanında verilmeğine hamletmektedirler . Teşkilâtın tarafından görülüp *tasdik* edilen bütçelerdeki Halkevi tahsisatının müstasem ve zamanında ödenmesi gereken bir borç telakki edilmesi lâzımdır .

Gerek Mebus arkadaşların teftiş , gerek Halkevlerinin çalışma raporlarının incelenmesinden bazı Halkevlerindeki durgunluğun başında kütüphanelerin çok kere açık bulunmayışının geldiği anlaşılmaktadır . Aynı zamanda muhitlerinin bir Umumi kütüphanesi mahiyetinde olan bu kütüphanelerin haftanın muayyen günlerinde -tatil günleri tabiiyle hariç- muayyen saatlerde açılıp kapanır olması ve bu intizamın hiç bir suretle bozulması lâzımdır .

Bu hususa ve umumiyetle Halkevi çalışmalarına iocap eden yakın ve devamlı alakamız daima muhafaza edilmesini diler , sevgiler sunarız.

Dahiliye Vekili
C.H.P.Genel Sekreteri
S. P. Noyan

490	01			4	13	22
-----	----	--	--	---	----	----

2



EŞ'ARÎ EKOLÜNDE ALLAH TASAVVURU

 Bayram ÇINAR^a

Öz

Bu çalışma Eş'arî mezhebinin, tanrı tasavvurunu sunmayı amaçlar. Alandaki yaygınlığı sebebiyle İslam dindarlığının teolojik anlayışını belirleyen Eş'arî ekolün Allah tasavvuru, Müslümanlar arasındaki Allah tasavvurunu da ortaya çıkaracak bir öneme sahiptir. Çünkü Mu'tezile sonrası dönemdeki biçimi ile İslam Kelam tarihi, bir yönüyle Eş'arî ekolünün tarihidir. Eş'arî kendi yaşamının önemli bir bölümünü Mu'tezile mezhebi içerisinde geçirmiş, fakat muhtemelen bu ekolün teolojik yorumlarını kendisi için yeterli görmeyerek bu mezhepten ayrılmış ve kendi mezhebinin kurmuştur. Onun Mu'tezile ekolünün diyalektiğine olan yakınlığı, onların terminolojisine ilişkin bilgisi, kendi teolojik çabalarına da yansımıştır. Buna ek olarak, o Mu'tezile'yi kendi ekolü içerisinde "öteki" olarak ele almış, kendisine karşı söylem geliştirilen ekol olarak yer vermiştir. Dolayısıyla Eş'arî ekole ilişkin her teolojik çalışma bir yönüyle de Mu'tezilî bir çalışmadır. Daha anlaşılır bir ifade ile Eş'arî ekole ilişkin her araştırmanın bir Mu'tezilî okuma olduğu da bu yüzden söylenebilir.

Çalışmamızda yalnızca Eş'arî ekole ilişkin değerlendirmelere yer verilmiş, mümkün olduğunca diğer ekollerin değerlendirmelerinden kaçınılmıştır. Çalışmada Gazzâlî'nin doktrine ilişkin değerlendirmeleri ise öne çıkmıştır. Bunun nedeni onun eserlerinde konuya ilişkin yoğun ve yaygın materyal bulundurmasıdır.

Anahtar Kelimeler: Kelam, Allah Tasavvuru, İlahi Sıfatlar, İnsan Fiilleri, Eş'arî



GOD IMAGINATION OF THE ASH'ARÎ SCHOOL

Abstract

This study aims to present the concept of God in the Ash'arî sect. The concept of God of the Ash'arî school, which determines it due to the prevalence of the theological understanding of Islamic religiosity in the field, has an importance that will reveal the conception of God among Muslims. Because the history of Kalam, with its form in the post-Mu'tezilah period, is in a way the history of the Ash'arî school. Al-Ash'arî spent most of his life in the Mu'tazilah sect, but he probably did not see the theological interpretations of this school sufficient for him and left this sect and established his sect. His closeness to the dialectic of the Mu'tazilah school, his knowledge of their terminology, is seen in his theological endeavours. Also, he treated Mu'tazilah as the "other" in his school and included it as a school against which discourse was developed. Therefore, every theological study on the Ash'ari school is in one aspect a Mu'tazilian work. More understandably, it can be said that every research on the Ash'arî school is a Mu'tazilite reading.

^aDr., Ankara Yıldırım Beyazıt Üniversitesi, kocacinarby@gmail.com

In our study, only the evaluations of the Ash'arî school were included, and the evaluations of other schools were avoided as much as possible. The evaluations of al-Ghazâlî regarding the doctrine came to the fore in the study. The reason for this is that his works contain intense and common material on the subject.

Key Words: Theology, The Imagination of God, God's Attributes, Human Actions, al-Ash'arî



Giriş

Tanrı tasavvuru insanın tanrıyı anlamlandırma çabasının bir gereğidir ve bu çaba İslam'a özgü değildir. İnsanlar farklı tarih dilimlerinde bu çabalarını ortaya koymuş ve konu etrafında bir edebiyat oluşmuştur. Yunan edebiyatının günümüze ulaşan metinlerinde de bu insanî çabanın sürdürüldüğü gözlenir. İnsan muhayyilesinin bir kesitini temsil eden bu metinler edinimlerin yönünü göstermesi açısından yol göstericidir. İslam geleneğinin bir temsilcisi olan Eş'arî geleneğin Allah tasavvurunu konu edinen bu çalışmayı Antik Yunan geleneğinden başlatmamız, bu arayışın İslamî değil, insanî olduğuna vurgu amacı taşır.

Çalışmamızda tanrı tasavvurunun, sadece teolojik arayışların bir ögesi değil, teolojinin üzerine kurgulandığı temel öge olduğu vurgusuyla benzerlerinden ayırır. Zira bize göre teolojik algılar, tanrı tasavvurunu doğurmaz, aksine teolojik algılar tanrı tasavvurlarından neşet eder. Çalışmadaki temel tezimiz ekollerin Allah tasavvurlarının insanı biçimlendirdiği şeklindedir. Buna göre *kurumsal yapılarda birey tanrıyı algılamaz, oluşturulmuş algılar tarafından birey inşa edilir* şeklindeki antropolojik bir kuramdır. Bu anlayışın gereği olarak, Eş'arî ekol üzerine yaptığımız okumalardan yaptığımız analiz, bu analizlerin olası kıldığı sentezler sonuç bölümüne yansımıştır.

Dinin merkezi kutsal ögesi olan tanrıya ilişkin insanın çeşitli tasavvurları olmuştur. Bu tasavvurlar, kurguyu yapanın kutsal varlığa ilişkin değerlendirmelerini ifade ettiği gibi, kendisinin tanrı karşısındaki pozisyonunu da belirleyen ifadelerden oluşmaktadır. İnsan inandığı tanrıya ilişkin bir tasavvurda bulunur ve bu tasavvurda kendisine biçtiği rolü de ortaya koyar.

Antik dünyandan günümüze aktarılmış tanrı tasavvurlarından biri Ksenophanes'e aittir. O bu sunusunda antropomorfist tanrı tasavvuruna eleştiri yöneltir.

“Homeros ve Hesiodos tanrılara, insanlar arasında ne kadar ayıp ve kusur varsa hepsini yüklemişlerdir: Hırsızlık, zina ve birbirlerini kandırma” ... “ İnsanlar tanrıların kendileri gibi doğmuş olduklarını ve kendilerinininkine benzeyen elbiseleri, sesleri ve biçimleri olduğunu sanmaktadırlar” ... “ Evet, eğer öküzlerin, atların ve aslanların elleri olsaydı ve onlar elleriyle insanlar gibi resim yapmasını ve sanat eserleri meydana getirmesini bilselerdi, atlar tanrıların biçimlerini atlarınkine, öküzler öküzlerinkine benzer çizerdi ve onların her birine de kendi türlerine uygun bedenler verdirirlerdi”... “Habeşler: tanrılarının kara ve basık burunlu, Trakyalılar ise mavi gözlü ve kızıl saçlı olduklarını söylerler” (Arslan, 2006, s. 168).

Onun bu ifadelerinde hem eleştiriye konu olan tanrı tasavvurlarını, hem de Ksenophanes'in kendi tanrı anlayışını görmek olasıdır (Arslan, 2006, s. 168).

Ksenophanes'in bu ifadelerinin dikkatlerimize sunduğu bir başka şey de kurgunun öznesinin tanrıya ilişkin egosantrik, bir tasarım yaptığıdır. Her varlığın kendinden hareketle ancak böyle bir tasarım yapabileceği, dolayısıyla insanın *antropomorfist* bir tanrı anlayışının doğal karşılanması gerektiğine ilişkin bir ima da metne yansır. Ksenophanes, insanın tanrıyı kendi biçiminde tasarlamasının, onun doğası sebebiyle olduğunu, bunun sonucu olarak da insanın, tanrılara kendilerinininkine benzeyen nitelikler yüklediklerini söyler (Arslan, 2006, s. 169). Buna göre insanın tanrı tasavvuru, insanın kendisi hakkında sahip olduğu *imajın* bir yansımasıdır. Ksenophanes'in, Homeros-Hesidos'a oranla tanrıya dair daha pozitif bir tasavvur sahibi olduğu ise metne dayalı olarak söylenebilir (Arslan, 2006, s. 168).

Fenomenler âleminde tanrının kendini ontik anlamda sunma imkânı olmadığı için, insanın ona ilişkin tasavvur ve imgelemleri, tanrıya ilişkin algı olarak yerleşir. Tasavvurun bu özelliği sebebiyle XIX. yüzyılda "Tanrı'nın insanı değil de insanın tanrıyı yaratmış olduğu" söylenebilmiştir (Arslan, 2006, s. 169). Bu yargının birinci bölümüne katılmamakla birlikte, ikinci bölümünü ise pratik hayattaki karşılığı sebebiyle reddetmek aynı oranda kolay değildir. Zira insanın egosantrik bakış açısının tanrıda arandığına, semavi yapılarda da tesadüf edilmiştir. İslam dindarlığı geleneğinde *müşebbihe*, *mücesseme* çatısı altında "heretik algı" olarak ele alınmıştır (Cuveynî, 1969, s. 288). Söz konusu bu sapkınlık/taşkınlığın tespit edilebilmiş iki önemli nedeninden ilki, insanın doğasının bir gereği olarak insan biçimci bir tanrı tasavvurunun ortaya çıkması sebebiyle insanın somutlaştırmaya duyduğu ihtiyaçtır. Bu sebeplerden ikincisi ise kutsal metinlerin insan biçimci yoruma imkân veren yapısıdır. Bu tasavvurun İslam geleneğinde rastlanan örneklerinin uyandırdığı kanaat, onların tanrı tasavvurlarının *kusursuz insan* (Cuveynî, 1969, s. 288, 289) ya da bir *süper-men* figürü olduğudur.

Ksenophanes'in sunduğu perspektifte bu eğilimin bir sıra dışılık değil, insanın doğal yöneliminin bu anlayışı desteklediği iddiası bulunmaktadır (Arslan, 2006, s. 168). Fakat onun kendi tanrı tasavvuru, insanın bu doğal eğiliminin dışına taşmış ve onlardan farklılaşmış görünüyor.

"Tanrılar ve insanlar arasında en büyük olan, ne biçim, ne düşünce bakımından insanlara benzer olmayan tek bir Tanrı" ... "0, tümüyle göz, tümüyle düşünce, tümüyle kulaktır" ... "Hiçbir zorluk çekmeksizin her şeyi zihninin gücüyle yönetir" ... "En ufak bir hareket yapmaksızın her zaman aynı yerde durur ve ona bazen bir tarafa, bazen başka bir tarafa gitmek yakışmaz" (Arslan, 2006, s. 170).

Ksenophanes'in sunduğu ilk tablodaki tanrı tasavvurunun, ikinci tablodaki sunumundan farklılaştığı oranda, tanrıya yüklenen anlam ve ondan beklentinin de farklılaştığını söylememiz, olasıdır. Buna ek olarak, muhaliflerine oranla Ksenophanes'in tanrısını daha fazla takdis ettiği de söylenebilir. Dolayısıyla özellikle ilk tablodaki tanrı sunumundan, O'nu tenzih etme çabasıyla ikinci tabloyu oluşturduğu da söylenebilir. Fakat ilk tanrı tasavvurunda, tenzihin olmadığını söylemeye de imkân yoktur. Zira her nerde tanrıdan bahsediliyor ise kaçınılmaz olarak orada az ya da çok tenzihten de söz etmek gerekir.

Ksenophanes, tasavvur ettiği tanrıya "mükemmel" olduğunu düşündüğü nitelikler nispet ederek, onu yüceltir görünüyor (Arslan, 2006, s. 170). O, tanrıya nispet ettiği nitelikler yoluyla, ona belirli işlevler yüklemiş ve tanrıya ilişkin bazı beklentilerini de ortaya koymuştur (Arslan, 2006, s. 170). Hatta onun sunumunda "Ona bazen bir tarafa, bazen başka bir tarafa doğru gitmek yakışmaz." şeklinde tanrıya bir

ahlakî maksim belirlediği de görülür. Bu durum, sözü edilen “Tanrı'nın insanı değil de insanın Tanrı'yı yaratmış olduğu” yargısının ikinci bölümünü yeniden düşünmemiz gerekliliğini daha net ortaya koyar. Buna göre *tanrı insanı bir varlık olarak yaratır fakat insan tanrıyı tasavvur eder, kurgular*; dolayısıyla onu kendi algılarına mahkûm eder. Daha kötüsü ise tanrı insanın zihninin ürünü olan bu algıları onaylar, kendisine giydirilen her kıyafeti ise itiraz etmeksizin üzerinde taşır. Bu yüzden sapkınlık en az doğru inanç kadar haklı olduğunu iddia ederek varlığını sürdürür.

Herakleitos'un sunduğu tanrı tasavvuru ise Ksenophanes'in sunduğu iki portreden de farklıdır. Onun önerdiği perspektifte, tanrıya ilişkin yordamaların yine insandan hareketle olacağı varsayılır. Fakat onun varsaydığı tanrının insandan daha üst bir form olduğu da dikkat çekici biçimde ortaya çıkar. İnsanın tanrılara ilişkin tasavvurlarında kıstaslarını insanüstü için ayarlamaları gerektiğini, zira insan için iyi olanın tanrı için iyi anlamı taşımayacağı gibi, tanrı için iyi olanın ise insan için kötü hatta öldürücü olabileceği vurgulanır. Farklı doğaların farklı normalleri olduğuna ilişkin bir izlenim uyandıran fragmanında Herakleitos, tanrıya göre insanın pozisyonunu, yine insanın gözünden görmeye çalışır.

“İnsan, Tanrı tarafından küçük çocuk olarak çağrılır, nasıl ki çocuk da yetişkin insan tarafından öyle çağrılırsa” ... “En bilge insan, Tanrı'yla karşılaştırılırsa bilgelik, güzellik ve bütün diğer şeyler bakımından bir maymundur” . . . “En güzel maymun, insanla karşılaştırılırsa çirkindir” . . . “Deniz suyu en temiz ve en pistir. Balıklar onu içebilirler ve onlar için o kurtarıcıdır. Buna karşılık insanlar için o içilemezdir ve öldürücüdür” (Arslan, 2006, s. 197).

Herakleitos'un tanrı tasavvurunda göze çarpan temel unsur, onun tanrıyı insanüstü gördüğü dolayısıyla tenzih ettiğiidir. Buna göre; kendisine tapınılan bir tanrıdan bahsedildiği her durumda bir tenzih fikrinin de eş süreçli olarak ortaya çıktığı daha belirgin bir anlam kazanır.

Bu tespit çalışmamızın oturacağı temel çıkış noktası olan “tapınılan tanrı her durumda tenzih edilir” eleştirilerini göğüsleyecek bir argüman olarak, yeterli görünüyor.

Bu felsefi girişi çalışmamıza dâhil etmemiz, tanrı tasavvurlarının her dönemde yapıldığını ima etmek içindir. Bu ilk örneklerde görüldüğü üzere söz konusu tanrı tasavvurlarının çoğu zaman insanın kendisinden hareketle kendi niteliklerini tanrıya yansıttığıdır. İnsan olgusunun bir parçası olan Müslüman geleneğinde de vahyin insan biçimci yorumlarının yapıldığı görülmüş, konuya ilişkin literatürde bunlara yer verilmiştir (Râzî, 1986, s. 105, vd). Fakat İslam geleneği bu algı ile sınırlı olmayıp süreçte farklı tanrı tasavvurları gündeme gelmiş ve bunlar gelenekte tartışılmıştır. Bu farklılaşmanın ise farklı nedenleri vardır.

A. İSLAM DÜŞÜNÇESİNDE FARKLI TANRI TASAVVURLARININ NEDENLERİ

İslam öğretisinin Allah tasavvuru, Allah-insan ilişkisi merkezlidir. Teoriye göre âleme varlık kazandıran ve devamını sağlayan Allah'ın, evrende hiyerarşik bir yapı oluşturduğu ve insana bu yapı içerisinde özel bir sorumluluk yüklediği kabul edilir. Buna göre, dünya hayatı bir imtihan alanıdır. İnsan buradaki fiillerinde başboş bırakılmamış, onun bir davranış standardına uyması istenmiştir. Bu standardın ise dinin emir ve yasakları olduğu söylenmiştir. Buna göre insanın yapması gerekenler ve

yapmaktan kaçınması gerekenleri vardır. İnsanın yüklendiği bu sorumluluk dinî literatürde, *teklif* olarak ifade edilmiştir. Buna göre insan *mükelleftir*. İnsanın bu sorumluluk algısı, dinin insan hayatındaki fonksiyonu ifade eder. İnsanın *ne ile sorumlu olduğu*, bu sorumlulukları *nasıl ifa edeceği, doğru davranış ölçüsünün ne olduğu* ve bunların *nasıl öğrenileceği*, ...vb. sorular, dini insan yaşamına entegre eden zemindir. Dolayısıyla İslam öğretisinde yaratan, yaşatan bir Allah tasavvuru, onun evrende üstlendiği varsayılan fonksiyonu ifade etmek için yeterli değildir. Bir Müslümana göre; aynı zamanda Allah, dünyadaki edimleri sebebiyle insanı yargılayacak olan ve insanın nihai akıbetini belirleyecek olandır.

İnsanın yaşam yolculuğunda uyması gereken kurallar olduğu varsayılınca, bu kuralların öğretildiği bir ortamı da varsaymak gerekmiştir. Dinî öğretinin temel kaynağı olan *vahiy*, Allah'ın emir ve yasaklarını insana iletme biçimi olarak onaylanmıştır. Farklı zaman dilimlerinde farklı topluluklara gönderilen buyruklar ise *hastaya göre ilaç* anlayışı ile yorumlanmıştır. Bu yoruma göre her topluluk, farklı emir-yasaklar ile muhatap olabilmıştır. Asıl olanın imtihan olduğu; insanın ne ile imtihan edildiğinin ise bu temel kabule nispetle detay olduğu anlayışı ile verilen perhizin toplumun hastalığı ile bağlantılı olduğu varsayılmıştır (Yunûs 10/57; el-İsrâ 17/82; el-Fussilet 41/44). Burada hasta doktor algısı üzerinden konuyu anlamlandırmamız mazur görülmelidir; zira dinin iddiası "*hasta toplumu sağlığına döndürmektir.*" Bu yüzden yoğun bir ayet grubunun verdiği mesaj, Kur'an'ın *şifa* olduğudur. Bu algının doğurduğu bir anlayışla İslam öğretisinde vahyin sapkınlıkta ileri giden toplulukları öncelediği de varsayılmıştır. Bununla bağlantılı olarak da peygamber, bir uyarıcıdır (Yunûs 10/2). İnsanı muhatap alan Allah, vahyin ilk muhataplarının dili ile insanın anlama yetisini merkeze alır. Çünkü asıl olan insanın mesajı anlamasıdır. Bu varsayımına göre insan önce bilgilendirilir, bilgilendirmeye rağmen itaat etmeyenler isyan etmiş kabul edilir ve cezalandırılır. İtaat edip onaylayanlar ise ödüllendirilir (eş-Şûrâ 42/13). İlk kuşak Müslümanların Hz. Peygamberden yaptıkları aktarımlar ve kendi algıları da rivayet terminolojisi içerisinde bir gelenek olarak vahye eklenmiş ve süreçte etkili olmuşlardır.

İnsanın ve vahyin doğasından kaynaklanan anlam farklılaşmaları, insanın vahiy karşısında farklı tavırlarını doğurmuş, farklı nedenler farklı toplumlarda farklı dindarlık biçimlerini üretebilmiştir. Doğru edimin ne olduğu, doğru dindarlığın hangisi olduğu dinin inananları arasında gerilimlere sebep olmuş, bu farklı anlayışlar kurumsal yapılar olarak ortaya çıkabilmiştir. Bunun bir sonucu olarak Cebri dindarlık, Mu'tezilî dindarlıktan farklı olmuştur. Bu farklılaşmanın beşerî kaynakları olabileceği gibi vahyin doğasından kaynaklanan nedenleri de olabilmıştır. Özellikle *vahiy dilinin doğası*, konunun önemli sorun alanlarından biri olduğu söylenebilir.

Bir diğer sorun alanı ise dindar grupların vahye yaklaşım biçimleridir. İslam dindarlığında *lafızcı*, *batınî* ve *işarî* yaklaşımlar tarihsel süreçte yaygın yaklaşımları temsil eder. Bu yüzden ayetlerin kendi anlam bütünlüğünün dışında yeni bir anlama kavuşturma, oldukça yaygın bir yaklaşımdır ve bu durum ekoller arasında farklılık göstermez. Buna *parçacı yaklaşım* diyenler olmuştur (Polat, 2001, s. 7-25). Bu yaklaşım, bağlamından koparılmış kavramlar üzerinden yapılan bir vahiy anlamlandırmasıdır ve *insanın kutsal metinlere yaklaşımının doğurduğu bir sorun alanıdır*.

Buna göre; bireyin Allah tasavvuru, vahyin bu tasavvura kaynaklığı ölçüsünde Allah tarafından, anlama ve dil sorunları sebebiyle de insan zihni tarafından oluşturulmuştur denilebilir. Dolayısıyla bu tasavvurun oluşturulmasında, bir koalisyondan bahsetmek yersiz olmayacaktır. Bu yüzden de söz

konusu tasavvurları dinin kendisi değil, dinî anlayış ve yorumlar olarak paranteze almanın bir sakıncası da olmamalıdır.

Öte yandan kelimacılar, dinî metinlere yaklaşımlarının sonucu edindikleri tanrı tasavvurlarının iç tutarlılığını gözetmek zorunda oldukları gibi; oluşturdukları bu tanrı tasavvurunun; dinî metinlerin onayını alması da gerekir. Buna ek olarak söz konusu tasavvurun eleştirilere dirençli olması gerektiğini de hesaba katmak durumundadırlar. Zira dinin insan için ne anlam ifade ettiği, insanın dindeki konumunun ne olduğu; oluşturulan bu tanrı tasavvuru ile yakından ilişkilidir. Bu yüzden insanın kader/tanrı karşısındaki konumunu “rüzgâr karşısında, bir yaprağınki ile kıyaslayan” mutlak cebrî tanrı tasavvurunun, insanı kendi fiillerinin öznesi olarak gören mutlak tefvizci Mu'tezile ekolünden farklı olduğu açıktır. Bu farklı anlayışların Allah'a dinde yükledikleri fonksiyon aynı olmadığı gibi, birey olarak din karşısından kendilerine yükledikleri görev tanımını da farklıdır (Çınar, 2020, s. 31-44).

Birinci tasavvurda karşımıza çıkan Allah algısı kadir-i mutlak hesap vermez bir ilah portresi iken, bireyin sorumluluklarından söz etmeye ise imkân yoktur. Zira felsefi olarak imkânı olmayanın sorumluluklarından söz etmek mümkün değildir. Çünkü bu anlayışta insan eyleme zorlanan, icbar edilen bir varlık statüsündedir. Ortada bir sorumluluk olmadığına göre hesap-ceza ve mükâfat da bu din algısında bulunamayacaktır.

İkinci yaklaşımı temsil eden tefvizci tanrı tasavvuru ise cebrî yaklaşımın hesap vermez ve dilediğini yapan tanrı anlayışından farklı olarak, belirli kıstasları olan, ahlakî standartlara bağlı, kendisi ile antlaşma yapılabilir ve uzlaşılabilir bir Allah inancı perspektifi sunar. Buna göre insan muhatap alınmış ve ona sorumluluk yüklenmiştir. Buna karşılık itaati karşısından ona sevap, isyanı karşısından ise ceza verileceği bu anlaşma metnine konulmuştur. Kendisi ile yaptığı antlaşmaya sadakat göstermesi, insanın ilahtan beklentisidir. Zira teklif, Allah'ın kuluna, “itaat edersen nimet verip ödüllendiririm, fakat isyan edersen ceza veririm anlamı taşıyan bir va'di'dir.” Dolayısıyla va'd etmek sözünde bulunmayı/gereğini yapmayı gerektirir (Âl-i İmrân 3/152). Aksini iddia etmek “Artık kim zerre ağırlığınca iyilik yapmışsa onun karşılığını kim de zerre ağırlığınca kötülük yapmış ise onun karşılığını görür” (Zilzal, 99/7,8) ayetini boş bir va'd ve bir blöf haline getirir. Dolayısıyla Allah va'd eder ise mutlaka va'dine sadakat gösterir.

Cebrî tasavvurda Allah, iradesine ve kudretine karşı durulamayan bir saltanatın sahibidir. Bu tasavvurun ulûhiyet alanı, tefvizci tasavvura göre çok daha genişken, ikincide olup ilkinde olmayan nitelik, kendisine güvenilebilen bir tanrı perspektifinin cebrî tasavvurda öngörülememiş olmasıdır. Zira bu tasavvur sahiplerinde Allah'ın kullarına karşı bir ahlakî sorumluluk duyması beklenemez. Tefvizci anlayışın sunduğu tanrı tasavvurunda ise kendisine güvenilebilen, taahhüdüne sadakat gösteren bir tanrıdan söz etmek olasıdır. Dolayısıyla emir ve yasaklarına itaati sebebiyle insan Allah'tan ödül bekleyebileceği gibi, ma'siyeti sebebiyle kulun cezalandırma endişesi yaşaması da bu tasavvura göre doğaldır. Bu durumda kötülük yapanlar ikinci kez düşünmek durumunda kalacakken; iyilerin motive olmaları da mümkün olur. Cebrî tasavvurda ise iyi olmak ve iyi kalmak için bireyin motivasyon unsurlarından tümü elinden alınmıştır. Zira kurama göre, mutlak anlamıyla her şey olmuş ve bitmiştir. Allah her şeyi önceden planlamış, insan fiillerinde insanın kudretini ve iradesini etkisizleştirmiştir. İnsanın hiçbir etkisi olmaksızın dilediğini cennetine dilediğini cehennemine göndermektedir. Bu

durumda iyi olmak ve iyi kalmak için hiçbir rasyonel neden yoktur. Kötüler ise bu kurama göre bütün kötülüklerinin yanlarına kalacağını umut etmekte ve hatta cennete konulacaklarını umabileceklerdir.

Buna göre; kalamcı, hem tanrının insandan talebini, hem de insanın tanrıdan beklentisini, kurguladığı tanrı tasavvurunda hesaba katmak zorundadır. Çünkü kalamcı, tanrının âlemle ilişkisinin bir parçası olan dinin konumunu ve tanrının insandan beklentisini dinî naslarla da ilişkilendirmek zorundadır. Dolayısıyla kalamcı; bir din âlimi ve nas yorumcusudur. Bu nedenle, dinî naslarda ifade edildiği kadarıyla tanrının insana yüklediği sorumlulukları göz ardı etmesi beklenemez. Bu sorumlulukları yerine getiren ve getirmeyen bireye yönelik va'd ve tehditlerinin de kalamcının tanrı tasavvurunda hesaba katılması beklenir.

Ekollerin yaklaşımları ve hareket noktaları farklı olsa bile İslam dindarlığı içinden ortaya çıkan bu iki uç yaklaşımın Allah'ı tenzih ve O'nu takdis etmeyi amaçladıklarına ise kuşku yoktur. Cebri ekol, Allah'ın iktidarını ortaya çıkaran bir portre sunarken, tefvizci anlayış ise kendisine güven duyulan adil bir tanrı tasavvuru ile karşımıza çıkar. Buna karşın cebri yaklaşım ise insan sorumluluğunu yorumlamak konusunda yetersiz görülmüşken, Mu'tezile insan sorumluluğunu kendi teorilerinde izah edebiliyorlarken; Allah'ı tenzih ve takdis etmekten uzak olmakla itham edilmiştir.

Ekollerin farklı tanrı tasavvurları ona ilişkin dile de kaynaklık etmiş, ekoller arasında farklılaşan din dili çabaları alanda görülmüştür ve bu tanrı tasavvurunun bir parçası olarak literatüre yansımıştır. Tenzihçi bir dil oluşturulurken felsefi metinler vahiy anlamlandırmakta kılavuz metinler olarak görev üstlenmiştir. Bu felsefi katkı önemli oranda negatif din dili çerçevesindedir. Felsefenin tanrıya ilişkin ilkesel ve araçsal söylemine karşın, din tanrı merkezli bir kurumsal yapıdır. Bu yüzden felsefenin söylemi tanrıya ilişkin iken dinin söylemi vahiy sebebiyle hem tanrıdandır hem de tanrıya ilişkindir. Tanrıya ilişkin felsefi önermeler, salt rasyonel iken dinin tanrıya ilişkin önermeleri teolojik ve rasyoneldir (Çınar, 2020c, s. 231-249) Çünkü felsefe bilinmez bir varlığa ilişkin evrendeki verilerden hareketle bir dil geliştirir. Felsefede tanrıya ilişkin konuşmak takdis ya da tenzih amaçlı değil, O'nun insan dışı bir doğaya sahip olması sebebiyledir. Oysa dinin kaygısı tenzih sebebiyle felsefeden farklılaşır. Fakat dine göre de O, bütünüyle olmasa bile hala bir bilinmezdir.

Herakleitos'un metnindeki sunumu, tanrıya ilişkin negatif bir söylemin nasıl oluşturulabileceğine ilişkin bir örnek olarak görülebilir. Felsefenin tanrıya ilişkin pozitif bir dili imkân dışı gören yaklaşımı, tanrıya ilişkin bilginin imkânına dayanır. Oysa dinler, vahiy sebebiyle tanrının kendisine ilişkin bilgi verdiğini varsayarlar. Dolayısıyla sınırlı olsa bile, dinlerin pozitif bir dil geliştirme imkânı olduğu varsayılabilir (Koç, 2012, s. 62,63). Dinî yapının bir temsilcisi olan İslam öğretisinde de bu dinin tanrısı olan Allah'a ilişkin pozitif nitelermelerin yapılacağı varsayılmıştır (Cuveynî, 1969, s. 288,289). Tanrıya ilişkin oluşturulan tasavvurlar İslam öğretisinde, önemli oranda Allah'a ilişkin bu pozitif nitelermeler üzerine inşa edilmiştir.

Tüm bunlardan sonra İslam geleneğinde farklı tanrı tasavvurlarının ortaya çıkmasının dört nedeninden söz edilebilir. Bunlardan ilki vahyin doğası ve rivayetlerden kaynaklanan sebeplerdir. İkincisi İnsanın doğasından kaynaklanan sebeplerdir. Üçüncüsü dini metinlere yaklaşımdan kaynaklanan sebeplerdir. Dördüncüsü ise etkileşimlerden (felsefe-din) kaynaklanan sebeplerdir.

İslam geleneğinde ortaya konulan farklı Allah tasavvurlarından söz etmek olasıdır. Her ekolün teolojik kurgusuna göre farklı Allah tasavvurlarına sahip oldukları varsayımı onların teolojik öncelikleri temeline dayanır. Bu ekollerden biri de Eş'arî ekoldür.

B. EŞ'ARÎ GELENEKTE TANRI TASAVVURUNA TEMEL TEŞKİL EDEN KAVRAMLAR VE BU KAVRAMLARA İLİŞKİN ALGILAR

Tanrı tasavvuru, salt tanrıya ilişkin bir algı olmayıp, tanrı-âlem ilişkisi ile bağlantılı bir tartışma alanıdır. İslam öğretisinin konuyla bağlantılı temel argümanı Allah'ın, yaratılmış evrenden; kelimenin en geniş anlamıyla farklı olduğu ilkesine dayanır. Bu ilkenin vahye yansımış biçimlerinden biri, eş-Şûrâ 11. ayette;

فَاطِرُ السَّمٰوٰتِ وَالْاَرْضِ جَعَلَ لَكُمْ مِنْ اَنْفُسِكُمْ اَزْوَاجًا وَمِنَ الْاَنْعَامِ اَزْوَاجًا يُدْرِكُكُمْ فِيهَا لَيْسَ كَمِثْلِهِ شَيْءٌ وَهُوَ السَّمِيعُ الْبَصِيرُ

şeklindedir. Bu metnin sağladığı imkânlar ile İslam kelimünde Allah'ın, yaratılmış her şeyden farklı olduğu varsayılır. Bu anlayış ile Allah, cevher ve araz kategorisindeki her türlü nitelikten tenzih edilmiştir. Tenzih doktrinine ilişkin pozitif yaklaşımı temsil eden en ileri adım ise “evrendeki bütün oluşu görmezden gelip sadece Allah'a vurgu yapan” cebrî anlayış tarafından temsil edilmiştir. Tenzihle ilişkin negatif yaklaşımda en ileri söylemin ise *teaddüdu'l-kudemâyı* gerektirebileceği endişesi ile temkini öneren *muattıla* (Mu'tezile) tarafından savunulduğu varsayılmıştır (Ay, 2015, s. 25-50). Onların bu algılarına belirgin biçimde yansıyan tedirginlikler, Mezopotamya coğrafyasının söz edilen dönemdeki tanrı tasavvurları ile yakından ilişkilidir ve bu kültürel zeminden bağımsız değerlendirilemez (Ay, 2015, s. 25-50). Mu'tezilî anlayışta *tevhid*, Allah'ı yaratılmışlara nispet edilen her türlü nitelendirmeden mutlak anlamda tenzih etme amacına yönelik bir ilkedir ve söz konusu ekolün en temel belirteçlerinden biridir. Onların tevhid konusundaki argümanları, bu yüzden Kur'an'ın nazil olduğu coğrafyada yaygın olan *antropomorfist* tanrı tasavvuruna cevap niteliğindedir (Ay, 2015, s. 25-50).

Buna göre İslam geleneğinde insan fiillerine ilişkin yaklaşımların bir kanadını Cehm b. Safvan'a nispet edilen tenzihçi cebrî ekol, öteki kanadını Mu'tezile'nin temsil ettiği -farklı bir tenzih anlayışına sahip olmasına karşın en az onun kadar tenzihçi- tefvizci anlayış temsil eder. Bu konuda, tarihî süreçte daha az cüretkâr ekoller de ortaya çıkmıştır. Daha ılımlı ve tartışmadan daha uzak olmayı uman bu tasavvurlardan birinin savunucusu da Eş'arî ekoldür. Fakat Eş'arî'nin kesb yorumu kelam geleneğinde ciddi eleştirilere konu olmuş ve tartışılmıştır.

Eş'arî ekol tenzih anlayışı itibarıyla Mu'tezile'ye daha mesafeli Cebriye'ye daha yakın olduğu savunulmuştur. Bu ifade Mu'tezile'nin tenzih anlayışına sahip olmadığı anlamına gelmez. Cebrî ve Eş'arî ekolünün tenzih anlayışlarından farklı hareket noktalarına sahip olduğunu ifade eder. Bu farklılık tarafeynin sıfatlar ve insan fiillerine ilişkin ilişkilerinde netlik kazanır.

Eş'arî'nin konuya yaklaşımı Allah'ın muhdesâtan farklı olması gerektiği öngörüsüne dayanır. Ona göre; “şayet Allah varlık olarak muhdesâta benzeseydi, sonradan yaratılmış olanlar için geçerli olan hükümler, Allah için de geçerli oldurdu” şeklindedir (Eş'arî, 1955, s. 19,20).

Eş'arî, negatif tenzih anlayışının bir temsilcisi olarak kabul edilen Mu'tezile'den ayrıldığında, yaşamının olgunluk döneminde. O, bu ayrılmadan sonra farklı öncelikler ekseninde kendi tanrı

tasavvurunu kurumsal bir yapıya dönüştürür ve kendi ekolünü oluşturur. Onun, mensubu olduğu ekolden ayrılışına ilişkin farklı iddialara yer verilmiştir (Taftazânî, 2014, s. 24, 25). Bu iddialardan biri de Allah-âlem ilişkisine ilişkin bir sorun alanıdır. Buna göre Mu'tezilî doktrinin konuya ilişkin anlayış ve görüşleri onu tatmin edememiştir (Taftazânî, 2014, s. 24, 25). Dolayısıyla bu ayrılışın onun fikir dünyasına yeni öncüller eklemesi, bazı öncüllerin sıralamasını değiştirmiş olması muhtemeldir. Bu yüzden onun teolojik algılarında köklü değişikliklerin görülmesi, bu farklılaşmanın bir gereği olarak da onun Allah tasavvuru da Mu'tezile'den uzak ve onlardan farklı olması doğaldır. Böylece Mu'tezile'den ayrılan Eş'arî, onlardan uzaklaştığı dolayısıyla farklılaştığı oranda, zorunlu olarak öteki uçtaki cebrî anlayışa yaklaşmıştır.

Yaşadığı değişimin bir sonucu olarak Eş'arî, Allah'ın kudret ve iradesine Mu'tezile'den daha farklı ve yoğun vurgu yapan bir Allah tasavvuru geliştirir. Ona göre Allah "her şeyin" yaratıcısıdır ve insanın her türlü fiilini de Allah yaratmaktadır. Yaratma konusunda insanın, kendi fiillerine herhangi bir dahli ise söz konusu değildir. Eş'arî ekol, Allah tasavvurunda cebrî anlayışta olduğu gibi Allah'ın evrendeki karşı konulamaz saltanatını ve iktidarını ortaya çıkarmayı öncelemiş, dolayısıyla insanın Allah'ın iktidar alanındaki pozisyonunu tespit etmeyi ötelemiştir. Bu yüzden onların algısı, tanrı merkezci bir teolojik yorum olarak görülebilir. Bununla bağlantılı olarak da kelim geleneğinde, Eş'arî ekolün Allah-âlem ilişkisindeki algısı ve insan eylemlerini yorumlama biçimi, *cebr-i mutavassıt* olarak değerlendirilmiştir (Cevziyye, ty., s. 93, 94, 242, 243).

Eş'arî bu ulûhiyet kurgusunda, *ilim- irade ve kudret* sıfatlarına diğer tüm sıfatlardan daha özel bir önem atfeder. Buna göre Allah'ın bilgisi mutlak ve kuşatıcıdır. İlim sıfatının mutlaklığı, O'nun sınırsız, kayıtsız ve şartsız olduğu anlamına gelmektedir. Mutlak ilah vurgusu, Allah'ın bilgisinin, bilinmesi imkân dâhilinde olan her şeyi kapsadığı anlamına gelir. "Allah'ın her şeyi bilmesi" O'nun, olmuş her şeyi oluşundan önce, gelecekte olacak olan şeyleri de henüz olmadığı hali ile ezelden bilmesi demektir, şeklinde anlaşılmıştır (Ay, 2015, s. 25-50).

Öte yandan onlar, Allah'ın ilim sıfatını ispat sadedinde, evrendeki her oluşun *hikmetli* olduğu varsayımıyla hareket etmişlerdir (Eş'arî, 1955, s. 24-28). Eş'arî ekolün bu anlayışı; Allah'ın tüm varlığı kuşatan ilmi gereği âlemde tasarrufta bulunduğunu varsayar. Dolayısıyla sebebi bilinmese bile O'nun her tasarrufunun *abes* olmaktan uzak ve *hikmetli* olduğunu kabul eder (Eş'arî, 1955, s. 24, 25). Çünkü bu ekolün varsayımına göre, *hikmet*; "varlığı olduğu hal üzere bilmek ve bu bilgisinin gereğini yapmaktır" (Cürcânî, 2015, c, III, s. 378). Allah'ın bütün evreni kuşatan bilgisine dayandırılan hikmet ilkesi, Allah'ın kendi bilgisine muhalif davranmayacağı, dolayısıyla da evrende hiçbir şeyin *abes* olamayacağı şeklinde ortaya konulmuştur. Çünkü evren hiçbir şeyi dışarda bırakmayan bir bilginin ürünüdür. Dolayısıyla ortaya çıkan tablo "Allah hikmet dışında bir fiilde bulunmaz" şeklinde olacaktır. Buna göre hikmet, Eş'arî teoride Allah'ın ilminin varlıklar âleminde görünür bir hal alması şeklindedir. Gazzâlî bu durumda; "*leyse fi'l-imbân ebdeâ mimmâ kân*" (Gazzâlî, ty., c, IV, s. 258)^a derken, âlem Allah'ın ilmi ve

^a İhya'da "*Leyse fi'l-imbân aslen ahsene minhu ve lâ etem velâ ekmel*" şeklinde yer alan ifade "*leyse fi'l- imbân ebdeâ mimmâ kân*" şekliyle şöhret bulmuş ve İslam dünyasında yoğun bir biçimde tartışmalara konu olmuştur. Bu sözün lehinde ve aleyhinde eserler yazılmıştır. Bunlardan biri de Burhânu'd-din İbrahim b. Ömer b. Hasan el- Bukâî eş-Safîî'nin "*Tehdimu'l-erkân men leyse fi'l- imbân ebdeâ mimâ kân*" isimli eseridir. Eser matbu değildir.

hikmeti gereği şekil almıştır demektir. O'nun dışında bir şekil verici de olmadığına göre, evrenin var olduğu halinden daha iyisi olmaz yaklaşımı, ekolün söylemi ile tutarlı bir anlam kazanır. Çünkü teoriye göre Allah dışında bir âlim olmadığı gibi, Allah'ın ilmi dışında da bir ilim yoktur. Allah'ta âlemi zaten *ilmi* gereği düzenlemiştir. Dolayısıyla mutlak ve mükemmel bir ilim ve hikmete göre tanzim edilmiştir bu durumda içinde bulunulan âlemden daha iyi, bir başka düzenleme tasavvur edilemez.

Eş'arî'nin algısında Allah'ın ilminin konusu "şey" olunca, ilmin taallukatı çerçevesinde, malum ile şeye ilişkin bilgi eşitlenmiş görünür (Alper, 2013, s. 33-58). Eş'arî'nin mevcut olanı "şey" kategorisinde birleştiren anlayışına kaynaklık eden metinlerden biri Âl-i İmrân 5. ayet olduğu varsayılabilir. Buna göre:

إِنَّ اللَّهَ لَا يَخْفَىٰ عَلَيْهِ شَيْءٌ فِي الْأَرْضِ وَلَا فِي السَّمَاءِ

Buna göre "yerde ve gökte O'na hiç bir şey gizli kalmaz", anlamındaki ayeti; " O, her şeyi bilir" anlamında yorumlanmıştır. Bu yorum, Allah'ın ilminin hiçbir şeyi dışarda bırakmadığı konusundaki ekol anlayışını belirler. Dolayısıyla Allah'ın ilmi "şey" kavramını da aşar. Çünkü muhal alanı, var olması mümkün olmayan anlamı ile şeyin kapsamında görülmemiştir (Cürcânî, 1985, s. 217). Zira "şey", bilinebilen ve kendisinden haber verilebilendir. Var olandan ibarettir ve tüm mükevvenat şey kavramı dağarcığındadır (Cürcânî, 1985, s. 135). Ekolün genel anlayışından farklı olarak Bağdâdî, Allah'ın ilminin muhâlâtı da kapsadığı söylenmiştir (Özdemir, 2002, s. 209-226). O'nun "Allah'ın var olması mümkün olmayanı, o hali ile bilmesi" ile yorumlanabilecek bu algısı, ekolün genel anlayışı çerçevesinde kısmen sorunlu görülse bile yorumlanabilir.

Eş'arî ekole göre, Allah'ın ilmi ezeldir ve her şeyi kuşatır. Allah'ın önceden bilmesinin insan fiilleri açısından bir sorun oluşturduğu da bu ekolde varsayılmaz. Çünkü Allah'ın dilediğini yapan olduğu kabul edilmiş ve bunun ilahi irade dışından bir belirleyicisi olduğu da bu ekol açısından varsayılmamıştır. Allah mutlak irade ve kudretiyle dilediği şeyi, dilediği şekilde değiştirebilme hakkını uhdesinde bulundurur. Dolayısıyla bu ekole göre şu anda doğru varsayılanın bir sonraki basamakta doğruluğu tartışmalı olabilir. Allah'ın hiçbir kurala bağlı olmayışını irade ve kudretinin mutlak oluşu çerçevesinde yorumlayan Eş'arî ekole göre, Allah'ın ilminin insan fiilleri üzerinde zorlayıcı olmadığını ifade sadedinde kullanılan "ilim maluma tabidir" şeklindeki algının, doğruluğu da bu durumda tartışmalı olacaktır. Nitekim bu teorik zorluk sebebiyle Eş'arî ekol, Allah söz konusu olduğunda bu ilkenin işlevsiz olduğunu varsayarak her durumda tenzih ilkesini koruma gayreti güder. Öte yandan evrenin hadis olması sebebiyle; ilim sıfatının taallukatı bilinen şey (malum) olduğuna göre, Allah'ın varlık yaratılmadan önce neyi bildiği sorusu, Eş'arî doktrin özelinde, bu sıfatı ezeli kabul eden tüm ekollere yöneltilmiş bir eleştiridir. Bu eleştiri ilim sıfatı ile sınırlı olmayıp irade kudret, kelam vb sıfatlara ilişkin yapılmış ve bunlar Eş'arî'nin eserlerine de yansımıştır (Eş'arî, 1955, s. 36, 37). Bu eleştirilerde sıfatların taallukatı olan evren, sonradan yaratıldığı için bu sıfatların da ezeli olmayıp sonradan olduğu varsayılmıştır. Eş'arî'nin bu eleştirilere cevabı, "eğer Allah'ın ilimden hâli olduğu bir zaman dilimi var olsaydı O'nun, ilmin zıttı olan cahil sıfatıyla muttasıf olması gerekirdi ki bu da Allah için düşünülemez" şeklindedir (Eş'arî, 1955, s. 25, 26). Cuveynî ise ilmi, kadim ve hadis olarak ayırdıktan sonra, kadim

kategorisini oluşturan Allah'ın ilminin mahiyeti hakkında konuşmaya imkân olmadığını; ona ilişkin zaruri, iktisabî, nazari gibi tasniflerin de yapılamayacağını söyler (Cuveynî, 1981, s. 82). Cuveynî'nin bu algısı, Allah'ın ilminin kapsamı hakkında da konuşulmaması gerektiğini öneren bir yaklaşımdır.

Eş'arî, ezeliyeti konusunda eleştiri yapılan diğer sıfatlara ilişkin de kudreti aczin zıttı, irade ise sefihin zıttı'dır Zira bu sıfatların olmadığı bir zaman dilimi tahayyül edildiği takdirde, acz ve sefh'in Allah'a nispeti gerekecektir. Oysa tenzih ilkesi gereği, bunlar Allah'a nispet edilemezler. Allah'ın âlemi daha önce yaratmaya kudreti ve iradesi vardı, fakat O, dilediği zaman yarattı. Âlemin daha önce yaratılmamış olması kudretinin olmaması sebebiyle değil, yaratmayı irade etmemesi sebebiyledir. Zira "aciz olmak onu terk etmekten farklıdır. Çünkü acz fiilin değil, kudretin zıttıdır" şeklinde yorumlanır (Eş'arî, 1955, s. 40). Buna göre Allah âlemi hikmetinin gereği dilediği zamanda dilediği şekilde yaratmıştır. Söz konusu niteliklere ise ezelde "potansiyel olarak" sahipti, fakat "iradesi ile yapmamayı tercih etti ve bu fiili terk etmeyi diledi", dememiz mümkündür. Zira Eş'arî'ye göre Allah başlangıçta bu sıfatlara sahip değildi iddiası, Allah'a aczi nispet etmeyi gerektirirken, bu sıfatlara sahip olduğu halde yapmadığını varsaymak, O'nun fail-i muhtar olduğu, dolayısıyla iradesinin bu yönde tecelli etmediği anlamına gelir. Bu anlayışın gereği ulaştıkları sonuç cümlesi ise "Allah'ın dilediği olur, dilemediği şey ise olmaz" şeklindedir (Cuveynî, 1965, s.98, 99). Gazzâlî bunu, Allah'ın hâlık olarak isimlendirilmesi yaratmadan sonra olsa da o ezelde bu sıfata sahiptir anlayışını kılıç metaforu üzerinden izah eder. Buna göre kılıç kesme özelliğine sahiptir, kesmesi istendiği zaman da keser (Gazzâlî, 2012, s. 135-137).

Öte yandan Allah'ın, insanın gerçekleştirdiği eylemleri önceden bilmesi, insanın özgürlüğü bağlamında tartışmalara konu olmuştur. Buna göre Allah'ın insan fiillerini önceden bilmesi, insanın özgürlük alanını tartışmalı hale getirecektir (Özdemir, 2002, s. 209-226). Eş'arî ekol sıfatlar kuramında Allah'a nispet edilen şeyleri bir bütün olarak ezeli kabul ettiği için, ilim sıfatı da bu kapsamda değerlendirilmiştir (Eş'arî, 1955, s. 35-37). İlahi bilginin ezeli oluşu, Allah'ın yaratılmış varlıkların her türlü bilgisinden kesin bir biçimde farklı olduğu ile ilişkili bir algıdır, dolayısıyla Eş'arî'nin, Allah tasavvurunun bir ögesidir.

Eş'arî'nin Allah tasavvurunun temel parametrelerinden bir diğeri ise ilahi iradedir. Bu ekolün sıfat algısında Allah'ın iradesi de ilim sıfatı gibi mutlak ve ezeldir (Eş'arî, 1955, s. 45). Eş 'arî; "el-İbane an Usuli'd-Diyane" ve "el-Luma' fi Reddi ala Ehli'z-Zeyğ ve'l-Bida' " adlı eserlerinde iradenin gerçek anlamda sadece Allah'a özgü olduğunu, insanın ise mecazî bir iradeye sahip olduğunu varsayar.

(el-İnsan 76/30) وَمَا تَشَاءُونَ إِلَّا أَنْ يَشَاءَ اللَّهُ إِنَّ اللَّهَ كَانَ عَلِيمًا حَكِيمًا

"İnsanın ancak Allah'ın dilediği şeyi dileyebileceği" (Eş'arî, 1955, s. 57) şeklinde yorumlar. Bu ayetin; Allah'ın, insanın dilemesini dilediği, şeklinde anlaşılmasının da mümkün olduğu söylemek icap eder. Buna göre O'nun yorumu konuya ilişkin yegâne yorum değildir. Bu ikinci yorumda söz konusu ayet, Allah insanın ne dileyebileceğini değil, dileyip dilemeyeceğini belirlediği anlamına gelir. Ki bu durumda, insanın hem iradesi ispatlanmış olur, hem de insanın bir özgürlük alanı olduğu tespit edilmiş olur. Fakat Eş'arî yorumunda, insanın ne dileyebileceğini Allah'ın belirlediği varsayılır. Bu durumda ise insanın bir tercih alanından söz edilmesi zorlaşır. Ekolün söz konusu anlayışına kaynak teşkil eden ayetlerden biri eş-Şurâ suresi 49. ayetidir.

İlim sıfatı ile irade sıfatını birbiriyle bağlantılı olarak ele alan Eş'arî, Allah'ın ezeli iradesinin her şeyin üstünde ve irade edilebilen her şeyi kapsadığını ifade eder. Eş'arî, evrendeki varoluşu yorumlarken, Allah "yaratılanı dilemiş ve yaratılmayanı dilememiştir", şeklinde bir değerlendirme yapar (Eş'arî, 1955, s. 35). Dolayısıyla evrende hal-i hazırda var olan her şey, sadece Allah'ın diledikleridir şeklinde bir sonuca ulaşmıştır (Eş'arî, 1955, s. 35). Buna göre Eş'arî anlayışta Allah'ın bir şeyi dilemesi onun yaratılması anlamında algılanmıştır. (Eş'arî, 1955, s. 35). Bu durumda evrendeki fizikî ve ahlakî kötülükler de Allah'ın irade ettikleri ve diledikleridir, şeklinde bir anlayışla Eş'arî ekolün yaklaşımı eleştirilmiştir (Eş'arî, 1955, s. 35).

Buna göre Eş'arî'nin ontolojik evrende mümkünler âleminde oluşan tabloyu, irade sıfatı çerçevesinde çözüme bağladığı varsayılabilir. Fakat epistemolojik evrende bu yaklaşım farklı sorun alanlarına kaynaklık eder görünüyor. Buna göre teklifi onaylayan birey (mümin), Allah'ın iradesi ile onaylamış ve itaat etmiştir. Fakat teklifi onaylamayan (inkârcı/kâfir) da yine Allah'ın iradesi ile onaylamamış ve inkâr etmiş, dolayısıyla asi olmuştur. Bu durumda, Allah kulunun inkâr ve isyanını irade etmiş olur. Zira bu ekolün anlayışına göre Allah'ın iradesine rağmen kulun herhangi bir eylemine imkân olmadığı için, kul imana güç yetirememiş ve inkâra mecbur olmuş olur şeklindeki teolojik bir sorun alanı da bu anlayıştan beslenir. Zira iradenin zıddına taalluku olmadığı bu ekolde kabul edilmiştir. Buna göre irade her ne için ise onun içindir.

Söz konusu ekolün anlayışında, ilahi iradenin mutlak ve sınırsızlığı, "dileyen ve dilediğini istediği şekilde yapan olması sebebiyle" *keyfilik* şeklinde anlaşılmıştır. Bu, Allah tasavvurunda, O'nun tercih ve fiillerinde belirli denge ve kuralları gözettiği vurgusu yapılmaksızın, "neden şöyle değil de böyle" şeklindeki çıkışlara, karşı yükselen sese ekol içerisinde verilen cevap; "çünkü Allah böyle diledi" şeklinde olacaktır. Öte yandan sistem bütünlüğü açısından "çünkü Allah böyle diledi" ifadesi bu ekolün anlayışında hikmet, gaye düzen vb tüm ilkeleri içerisinde barındıran bir ifade kalıbıdır.

Eş'arî'nin Allah tasavvurunun temel parametrelerinden bir diğeri de *kudret* sıfatıdır. Eş'arî ekolün insan fiillerine ilişkin yorumunda vurgu, insanın kudretine, iradesine ya da bilgisine değil, Allah'ın ilgili sıfatlarıdır. Bu durum, insana eylemin nispetini de tartışmalı bir hale getirir. Buna göre, insana fiil nispetinin mecazî olduğu tartışmaları, bu yaklaşımın gereği olarak Eş'arî ekolünde gündeme gelmiştir (Eş'arî, 1955, s. 47).

Eş'arî ekole göre, *kadim* ve *hadis* olmak üzere iki kudretten bahsedilir. Mutlak ve yaratıcı olan kudret, ezeli olan Allah'ın kudretidir. Hadis olan kudret ise insana mecazî olarak nispet edilen, yaratmaya imkânı olmayan, kudret olduğu varsayılır. Onlara göre esas olan kadim kudrettir evrendeki yaratma da bu kudret sayesinde. Sonradan yaratılmış kudret ise hiçbir şey yaratamaz (Eş'arî, 1955, s. 47). Öte yandan insana izafe edilen muhdes kudret, insanda potansiyel olarak da mevcut değildir. Allah, insanda bir fiili yaratmak istediğinde insana, o gücü verir. *İstitâat* olarak kavramsallaştırılan bu gücün, fiil ile beraber mi yoksa fiilden önce mi insana verildiği de kelam ekolleri arasında tartışmalıdır. Eş'arîler fiil için gereken *istitâatin* fiil ile birlikte olduğu görüşündedir (Eş'arî, 1955, s. 93, 94; Taftâzânî, 1997, c, II, s. 354). Zira *İstitâat*, onlara göre kudret demektir (İbn Fûrek, 1987, s. 107).

Allah'ın mutlak irade ve kudretinin gereği olarak "keyfe mâ yeşâ" olmasından ötürü, *keyfilik* olarak izah edilebilecek bir yoruma kavuşmasına paralel olarak, Allah'ın mülkünde kullarına zulmettiği şeklinde eleştirilerin de Eş'arî ekole yapıldığı varsayılabilir. Bu eleştirilere Eş'arî ekolün yanıtı; "O'nun kendi mülkünde istediği tasarrufta bulunduğu, zulmün ise ancak başkasının saltanat alanında söz konusu olabileceği" şeklindedir. Buna göre Eş'arî anlayışta Allah'ın fiillerine ilişkin zulümden bahsedilmesine imkân yoktur. Zira adalet, hak, zulüm gibi kavramlar hak sahiplerinin olduğu varsayımında anlamlı iken, Eş'arî varsayımında evrende Allah dışında hak sahibi olduğu ise varsayılmaz. Dolayısıyla Allah'ın fiillerine ilişkin zulüm-adalet çizgisinde bir söylem, bu ekol içerisinde gündeme gelmez (Eş'arî, 1955, s. 41,42). Öte yandan Eş'arî adalet-zulüm kavramlarını zıt kavramlar olarak ele almaz ve adalet olmayan her fiilin zulüm olduğu anlamı taşımadığını söyler (Eş'arî, 1955, s. 41, 42). Zira rahmet ve ihsan adaleti ve zulmü taşan kavramlardır. Onların bu yaklaşımları anlaşılabilir makul bir yorum görünüyor.

Bu bağlamda insanın özgürlük alanının ise söz konusu ekol içerisinde sınırları net biçimde tespit edilememiş *kesb* kavramı dağarcığı ile ifade edilmiştir. Zira Eş'arî'ye göre sonradan yaratılan her şey (muhtesât) Allah'ın fiilidir (Eş'arî, 1955, s. 47). Dolayısıyla O'nun iradesi ve kudreti ile meydana gelmiştir. Onun saltanatında, onun iradesinin dışında bir şeyin var olması ise bu ekolde tasavvur edilmemiştir. Dolayısıyla *kesb* de bu ekole göre Allah tarafından yaratılmıştır. Tüm bunlardan sonra, bu ekolün Allah tasavvurunun, insanı özgür kabul etmesi ise beklenemez. Fakat ona mecazî fiil, dolayısıyla da mecazî bir hürriyet alanı nispet eder görünür. Onların insana mecazî olsa bile bir fiil nispet etme çabasında olmalarında insan sorumluluğu temel belirleyicidir. İbn Fûrek, Eş'arî'nin *iktisabı* muhtesâta, dolayısıyla insana hakiki manasıyla nispet ettiğini aktarır (İbn Fûrek, 1987, s. 91, 92).

Mahiyeti itibarı ile iki farklı varlık kategorisine ait olan Allah ve O'nun dışındaki sair mevcûdâtın,^b sıfatlar teorisinde eşitlendikleri ve bunun Allah'ın âlemden farklılığını ifade eden *tevhid* ilkesi ile nasıl uzlaştırıldığı alana ilişkin bir başka sorun olduğu varsayılabilir. Sıfatlar teorisinde, Allah'a pozitif sıfat isbatının zorlukları kelim geleneği içerisinde tartışılmış, Mu'tezile konuya ilişkin kaygısını dile getirmiştir (Cuveynî, 1969, s. 288). Öte yandan mahiyetleri farklı bile olsa iki varlık kategorisinin *mevcut olmak* anlamıyla eşit oldukları varsayımı ile aynı niteliklerin hem Allah'a hem de sair mevcûdâta nispet edilebileceği, İslam kelim geleneğinde varsayılmıştır (Cuveynî, 1969, s. 292). Muhtemelen bu öneri; sair varlığa sınırlı nispeti olan bu niteliklerin, Allah için ise mutlaklığı ifade ettiği üzerinde uzlaşmış, dolayısıyla sıfatlar teorisi İslam keliminde bir söylem olarak ortaya çıkmıştır. Subûti sıfat teorisi bu "ortak alan" anlayışı üzere şekillenmiş görünür. Fakat kabul edilen görüşte, Allah'a nispet edilen subûti sıfatların, insana ismen nispeti kabul edilmiş olması dilin imkânları ile bağlantılı bir sorundur. Buna göre ilim sıfatı insana nispet ediliyorsa da Allah'ın ilmi mahiyet olarak insanın bilgisinden farklıdır (Narol, 2015, s. 193-214). Eş'arî ekol Kur'an'ın Allah için sair varlığa ait sıfatları kullanmasını ve selevin bu yöndeki uygulamalarını cesaretlendirici etmenler olarak kabul etmiş görünüyor (İbn Fûrek, 1987, s. 149). Cuveynî, İbn Fûrek'in Kâlanisî'den yaptığı pozitif aktarımı, kendi tavrının belirlenmesinde bir dayanak

^b Allah'ın dışındaki tüm varlığı ifade etmek için kullanılmıştır. Allah'ın gayri olan mevcûdât anlamındadır. Türkçede de ötekiler, diğerleri anlamıyla aynı bağlama uygun kullanılır.

olarak alır (Cuveynî, 1969, s. 293). Tüm bunların bir sonucu olarak Eş'arî ekol sıfatlar teorisini kabul etmiş ve Allah tasavvurlarında esma-sıfat kuramına belirleyici bir rol yüklemiştir.

Eş'arî ekolün ilim-irade ve kudret sıfatlarına ilişkin yorumlarından ulaştıkları sonuçlar şu şekil formüle edilir.

1. Eş'arî ekol, Allah'ın fiillerinde bir illetin olmayacağı dolayısıyla O'nun fiillerinde amaç aranmayacağı görüşündedir.

Allah'ın fiillerinde bir amaç olmadığını düşünen kelimciler meseleye Allah'ın mutlak irade kudretini esas alan yaklaşmışlardır. Zira onlar ilahî irade ve kudretin hiçbir sebep-amaçla sınırlanamayacağını, O'nun fiillerinde sadece irade ve kudretinin belirleyici olduğunu ifade etmişlerdir.

Allah'ın fiillerinde bir amacı olduğu kanaatine sahip kelimciler ise insanın Allah'a duasını ve ondan beklentilerini hesaba katmış, ilâhî hikmeti dikkate almışlardır. Zira onlara göre hiçbir amaç gözetmeksizin yapılan işlerde hikmeti göstermeye imkân olmadığını varsaymışlardır. Allah'ın fiillerinin amaçsız olduğunu söylemenin O'nun hikmetini anlamsızlaştıracağını ileri sürmüşlerdir.

Allah'ın fiillerine illet takdir edilemeyeceği, dolayısıyla onun fiillerinde bir amaç aramanın mümkün olmadığı görüşü, Eş'arî ve Mâturîdî tarafından savunulmuştur. Mâturîdî'nin konuya ilişkin gerekçesi, "bir illet ya da sebebe bağlı iş yapmak, başkasının baskı ve sultasında olmayı gerektirir. Oysa O'nun fiillerinin illeti olmadığı için fiillerinin sebebinden de söz edilemez. Mâturîdî, Allah'ın fiillerine ilişkin illet ve sebepten bahs edilmeyip, sadece onların hikmetli olduğunun söylenebileceği kanaatindedir (Mâturîdî, 2010, s. 202, 203). Eş'arî ise Allah'ın fiili ortaya çıkan sonuçları itibarıyla hikmetli değil, bizatihi hikmetlidir yaklaşımı ile çözüme katkı sağlar. Eş'arî'ye göre çünkü O'nun fiili hikmetin kendisidir. Teolojik olarak dogmatik bir yaklaşımı temsil eden bu çıkış; Allah'ın fiillerinin ortaya çıkan sonuçları itibarıyla değerlendirilemeyeceğini, onlara illet ve sebep takdir edilemeyeceği şeklinde ifade edilir (İbn Fûrek, 1987, s. 130).

Mu'tezile'den İbn Şebîb üzerinden yaptığı bir tartışmada Mâturîdî, onların Allah'ın fiillerine bir garâz ve amaç tayin ettiklerini aktarır. İbn Şebîb'e göre söz konusu bu garâz "kulların faydasıdır" (Mâturîdî, 2010, s. 202) Eş'arî ise Nazzâm'a dayandırarak, Mu'tezile ekolünün Allah'ın fiillerine *kullarının faydasını* bir amaç ve illet olarak takdir ettiklerini aktarır (Eş'arî, 1950, I, s. 292). Mu'tezile Allah'ın kabih olanı yapmasının mümkün olmadığını, aksine güzel olanı yapmanın O'na vacip olduğunu savunmuşlardır. Allah'a hikmetsizlik ve adaletsizlik nispet etmeye de bu ekole göre imkân yoktur. Salâh-aslah ilkesi çerçevesinde Allah'ın kulların faydasına olanı yaratması da bu ekole göre zorunlu görüldüğü için Mu'tezile, Allah'ın fiillerinin illet ve amacı olduğunu yöntem tutarlılığı açısından kabul etmiştir.

Eş'arî ekol, Allah'ın fiillerinin bir illetinin olmasını, onun bir amaç doğrultusunda, eylemde bulunmasını gerektireceği anlayışı ile kabul etmezler. O'nun fiillerine sebep takdir etmedikleri için de Allah'ın fiillerine amaç ve illet takdirini onaylamazlar. Onlara göre Allah'ın fiillerine ilişkin hikmetten ise bahsedilebilir (İbn Fûrek, 1987, s. 129, 130). Çünkü onlara göre amaç; bir eksikliğin giderilmesinin, ya da ondan fayda elde etmenin koşutudur (Âmidî, 2004, II, s 166). Oysa bu ekolün varsayımında Allah kâmil ve mükemmeldir, dolayısıyla onun fiillerinde bir amaç gözettiği varsayılmaz (Âmidî, 2004, II, s.

156). Bu durumda Allah'ın fiillerine ilişkin *abes* olmak da gündeme gelmez. Çünkü varsayıma göre Allah'ın bütün fiilleri *hikmet* gereğidir (Gazzâlî, 2003, s. 33; Gazzâlî, ty., b, s. 87). O'nun fiillerinin sebebi ise iradesidir (Âmidî, 2004, II, s. 153, 154).

2. Eş'arî ekol, Allah'ın fiilleri hakkında iyi ve kötülükten söz edilemeyeceği görüşündedir.

Allah'ın bütün fiillerinin zâtı itibarıyla iyi olduğu görüşünde olan Eş'arî ekole göre, O'nun fiillerine ilişkin değerlendirmenin sadece 'iyi' olabileceği söylenebilir (Eş'arî, 1955, s.78, 79; Gazzâlî, ty., b, s. 87; İbn Fûrek, 1987, s. 129). Dolayısıyla Allah'ın fiillerine ilişkin kötü, çirkin gibi olumsuz nispetler yapılamaz. Allah'ın fiillerinin hasenden başka olamayacağını savunan Eş'arî görüşüne göre, husûn ve kubûhun kaynağı Allah'tır. Onun emrettiği şey iyi, yasakladığı şey ise kötüdür (Gazzâlî, ty., b, s. 87). Onların Mu'tezile gibi eşyanın özünden kaynaklanan niteliklerinden doğan iyi ve kötü olduğu anlayışları olmadığı için Allah'ın kötü bir fiil yapmış olması beklenemez (Cuveynî, 1978, s. 87-89). Onların bu anlayışlarının Allah'ın dilediğini yapan olması ile ilişkili bir sonuç olduğu söylenebilir.

3. Eş'arîler, Allah'ın fiillerinin mikyas (ölçü koyan) olduğunu dolayısıyla onlara sınır konulamayacağını savunur.

Allah'ın fiillerinden dolayı sorgulanamaz oluşuna karşın, kulların eylemlerinden dolayı hesaba çekilecek olması, bu ekolün Allah tasavvurlarındaki bir başka önemli belirteçtir (İbn Fûrek, 1987, s. 124-134). Onların bu anlayışlarında Enbiya suresi 23. ayet Allah-kul ilişkisinde belirleyici olmuştur:

لَا يُسْئَلُ عَمَّا يُفْعَلُ وَهُمْ يُسْئَلُونَ

Allah fiillerinden dolayı hesap vermez fakat kullar hesap vereceklerdir. Dolayısıyla Allah belirleyen, kulların fiilleri ise belirlenendir. Hesap vermez olarak "Allah, dilediğini yapandır" şeklinde bir Allah tasavvuruna kaynaklık etmiştir (Gazzâlî, ty., a, s. 362-365). "Allah kural koyan, kullar ise konulan bu kurallara uyması gerekendir" şeklinde okunabilecek bir anlayıştır. Allah'ın ahirette dilediğini cennete dilediğini cehenneme koyabileceğini öngören anlayışlarının beslendiği temel anlayışlardan biridir. Onların bu yaklaşımından hareketle din denilen yapı, Allah'ın koyduğu bu kurallara insanın uymasını beklemek şekliye anlaşılmıştır. Oysa kural koyanın koyduğu kuralların gereğini yapmak anlamıyla olsa bile kural koyanı da bir taahhüt altına soktuğu bu ekolde benimsenmese bile, felsefi bir gereklilik olduğu, söylenebilir. Fakat Allah'ın tekliften doğan bir sorumluluğu olduğu algısı, bu ekolün tenzihe dayalı Allah tasavvurları sebebiyle onaylanmamıştır.

4. Eş'arî ekol, Allah'ın fiilleri konusunda kullara karşı bir sorumluluğu olmadığı görüşündedir.

Eş'arî ekol, dilediğini yapan "keyfe mâ yaşâ" bir Allah tasavvurunun alana yansıma biçimidir. Onlar Allah ile kulu arasında karşılıklı hukukî ve ahlakî bir sorumluluk olabileceğini varsaymamış, fakat kulun rabbine karşı sorumluluk ile mükellef olduğu bir dindarlığı onaylamıştır (Türkeri, 2004, s. 29-52). Zira onlara göre Allah dileyen ve dilediğini yapandır (İbn Fûrek, 1987, s. 124-134). Aslında teklif doktrini çerçevesinde ilah kuluna belirli çerçevede sorumluluk yükler, itaat edenleri bu mutabakat üzerinden ödüllendirir. Fakat isyan edenleri de yine oyunun en başında belirlenen kurallar gereği cezalandırır. Öte yandan Allah'ın, başlangıçta kendisinin belirlediği kurallara muhalefet etmesinin ise Allah'ın ahlakiliği ilkesi çerçevesinde mümkün görülmeceği, aksi durumun O'nu güvenilmez bir ilah konumuna

düşüreceği ise açıktır. Eş'arî gelenek bu durumu muhtemelen O'nun iradesini sınırlayacağı endişesiyle görmezden gelmiştir. Bir başka ihtimal ise onlar yaratan-yaratılan ilişkisini, efendi köle ilişkisi olarak okumaları sebebiyle bu Allah tasavvuru alana yerleşebilmiştir (Gazzâlî, ty., a, s. 362-365). Bu algı Allah'ın kullarına karşı bir sorumluluğu olmadığını, dolayısıyla dilediğini yapan olduğuna temel teşkil eden bir yaklaşımdır.

5. Eş'arî ekol, eylemde bulunmayı yaratmakla eş görür, Allah'ın insanın fiillerini yarattığını varsayar.

Fiilin yaratma ile eşitlenmesi, insan fiillerinin dolayısıyla sorumluluğunun izahını güçleştiren bir nedendir. Zira "yaratmak bir eylemdir fakat her eylem yaratmak değildir." Dolayısıyla fiil, kaplamı itibarıyla yaratmadan daha geniştir, yaratma ise işlemi itibarıyla fiilden daha geniştir. Bu yüzden iki kavramı eşitleme çabası sorunlu görünüyor. Çünkü eylemin alanı, yaratmanın alanından daha geniştir. Kur'an, eylemi (*yef'al*) (el-Enbiya 21/23) yaratmadan (*yahluk*) (el-Kasas 28/68) ayrı bir kavramsallaştırmaya tabi tutmuşken, kelimelerin bu iki farklı kavramı eşitlemek konusundaki çabası, bu yüzden sorundur.

Allah'ın evrendeki yegâne yaratıcı olduğu vahiy ile tespit edilmiştir (ez-Zümer 39/62). Fakat fiilin yaratmanın konusu olduğu tezi, vahiy kaynaklı değil sadece kelimelerin alandaki bir varsayımıdır. Bu algı sorunu sebebiyle ekoller arasındaki çekişmede, insanın sorumluluğunun temellendirilmesi teolojik olarak güçleşmektedir. Bu konudaki ümit veren yegâne çaba ise Mu'tezilî gelenekte Ali el-Cubbaî öncesi dönemde insanın fiile nispeti için kullanılan *mucid* (icad eden) ve *muhteri* (tercih eden) ... vb. kavramlardır (Taftazânî, 2014, s. 81). Söz konusu bu kavramlar fiili, yaratma alanı dışında tutan kavramlardır. Fakat Eş'arî kelamcı Taftazânî'nin tespit ettiği üzere, Mu'tezilî ekol içinde fiil yerine yaratma (*halk*) ifadesinin kullanımı, Ali el-Cubbaî ile birlikte başlamıştır. Onun kavramları birbiri yerine kullanmak konusundaki cesaret ve cüreti ise kavramların anlam yakınlığıdır (Taftazânî, 2014, s. 80, 81). Onun bu hatası sonrasında ise fiil kelam geleneğinde yaratma alanında ele alınmış ve ekoller arasındaki polemiklere konu olmuştur.

Eş'arî ise, *halk*, *fiil*, *ihdas*, *ihтира*, *ibda*, *inşa*, vb. kavramları hakiki manası ile Allah'a, mecazî manaları ile kula nispet eder (İbn Fûrek, 1987, s. 91). Zira Eş'arî ekol genel akım kelam geleneğinin uzlaşısı üzerine, fiili yaratmanın alanında değerlendirir. İnsanın teklifinden doğan sorun alanını gidermek amacı ile *kesb* teorisi bir çözüm önerisi olarak öne çıkmıştır. Fakat Eş'arî ekolün sunduğu biçimiyle bu teori alandaki sorun alanlarını azaltmış görünmez. Çünkü kesb de bu ekole göre Allah tarafından yaratılır (Eş'arî, 1955, s. 69-91). Dolayısıyla da onların kesb sunumu, insana yüklenen sorumluluğu temellendirmek için yeterince güçlü bir zemin sağlamaz. Allah'ın bir şeyi irade etmesi onu yaratması ile eş görülmüştür.

Şayet Allah, insan fiillerinin yaratıcısı kabul edilir ise mucize, sair insan fiillerinden tefrik edilemez görünüyor. Zira varsayımına göre her ikisi de Allah'ın fiilidir. İddia sahiplerinin sair insan fiillerini mucizeden ayırma kıstasları, bu yüzden bizce merak konusudur.

6. Eş'arî ekol *teklif-i mâ lâ yutâk*ın mümkün olabileceği görüşündedir.

Allah'ın dilediğini yapan olması, yaptıklarından sorumlu olmaması temelinde anlamlandırılan bu anlayış, ekolün Allah tasavvurunun, en güçlü dışa vurum noktalarından bir diğeridir. Öte yandan fiile imkân veren temel ilkelerinden biri olan *istitaat* bu anlayışları ile riske etmiş görünürler. Fakat onlar *teklif-i mâ lâ yutâkı* Allah'ın iradesi bağlamında teorik olarak mümkün görmelerine karşın, onun vuku bulduğunu ise söylememişlerdir. Dolayısıyla, Allah'ın kullarına ancak güçleri nispetinde sorumlu tuttuğu onaylanmıştır. Bu ise Allah'ın kullarına *lütfu* ve *ihsanı* çerçevesinde yorumlanmıştır (Cuveynî, 1978, s. 102). Onların bu anlayışları Allah'ın dilediğine hükmeden olduğu anlayışlarının bir neticesidir.

C. EŞ'ARÎ GELENEKTE ALLAH ALGISI

Eş'arî'nin Allah tasavvurunda Allah evrendeki her şeyin yaratıcısıdır. İnsan fiillerini de *yaratma* çerçevesinde değerlendiren ekole göre, insan fiilleri de bu bütünün bir parçasıdır. Onlara göre Allah, Kur'an'da "O her şeyi bilendir" denildiğinde bütün mevcûdât anlaşılıyor ise "Allah her şeye kadirdir" denildiğinde de O'nun kudreti dışında bir şey tahayyül edilmez anlaşılır. "O her şeyin yaratıcısıdır" denildiğinde lafızda herhangi bir istisna konulmadığı için, bütün mevcudâtın yaratıcısının O olduğu anlaşılır. Zira "Allah'ın her şeyi bilmesi" demek, hiçbir şeyin O'nun ilminin dışında olmaması demektir. O halde O, "her şeyin yaratıcısıdır" cümlesi O'nun yaratma alanının dışında hiçbir şeyin kalmaması anlamına gelir (Görgülü, 2015, s. 129-146). Dolayısıyla onlara göre muhdesât adına âlemde her ne varsa, Allah'ın yaratma alanında görülmüştür.

Öte yandan fiillere nispet edilen kötü (kubûh) sıfatının, bu fiillerin yaratıcısı olması sebebiyle Allah'a nispet edilmesi ise teolojik olarak bu ekol tarafından onaylanmamıştır. Zira onlara göre insanda meydana gelen kötü fiillerin, Allah tarafından yaratılmış olması, O'nun kötülükle vasıflandırılmasını gerektirmez. Dolayısıyla, adaletsizlik ve küfür gibi fiilleri yaratması sebebiyle yaratıcının zulümle ilişkilendirilmesi de onlara göre doğru değildir. Zira onlar, Allah'ın fiilleri hangi suretle meydana gelirse gelsin *adil, hikmetli, hak, doğru, güzel ve iyidir* (İbn Fûrek, 1987, s. 127, 141). Çünkü "Allah söz konusu çirkin fiilleri kendisi için değil kulları için yaratmıştır" (Eş'arî, 1955, s. 78,79).

Eş'arî, kötü fiillerin, *kesb* teorisi üzerinden yaratana değil, yapana nispet edilmesi gerektiğini söyler. Fiili, pozitif anlamıyla mecazen insana nispet eden Eş'arî anlayış, ma'siyeti de bir fiil olması hasebiyle, insana mecazen nispet eder (İbn Fûrek, 1987, s. 73). Dolayısıyla Allah'ın fiillerine ve zatına kötünün nispet edilmesi olası görülmez.

Fakat adına iyi ve kötü denilen bütün şeyler Allah tarafından yaratıldığı ise kabul edilir. Eş'arî'nin hem *isyanın* hem de *itaatin* Allah'ın iradesi tarafından meydana getirildiği yönündeki değerlendirmesi, evrende var olan şerrin, Allah'ın iradesine rağmen var olduğu şeklindeki bir yoruma çözüm olarak önerildiği anlaşılıyor (Eş'arî, ty., s. 46). Allah hakkında bir *acziyeti* gündeme getireceği endişesi, ekole bu görüşü dikte etmiş olmalıdır. Buna göre;

"Eğer küfür ve isyanın Allah'ın etkisiyle olduğunu, ancak Allah'ın bunu dilemediğini; Allah'ın herkesin iman etmesini istemesine rağmen henüz herkesin inanmadığını söylerseniz sizin bu ifadeniz; Allah'ın istemediği çoğu şeyin oluştuğunu, istediği çoğu şeyin de oluşmadığı yargısında bulunmanızı gerektirir. Çünkü size göre Allah'ın istemediği küfür istediği imandan daha fazladır. Onun daha çok

istediği olmamıştır. Bu ise Müslümanların “Allah’ın dilediği olur istemediği ise olmaz” icmasına aykırıdır” (Eş’arî, ty., s. 46)

Buna göre Eş’arî öğretisine yapılmış eleştiriler, ma’siyeti Allah’ın iradesi ile telif etme gereğini ortaya çıkarmış olmalıdır. O da tenzih ilkesinin bir gereği olarak, böyle bir çözüm yoluna gitmiştir. Eş’arî’nin evrende şerrin varlığı açmazına verdiği cevaplardan biri; “Şayet durum söylediğiniz gibi olur ise şeytana *meşîyet* konusunda Allah’tan daha fazla bir değer vermiş olursunuz” şeklindedir. Soruna çözüm önermeyen fakat takdisi ve tenzihi öne çıkaran bu cevap, aslında ekol içinde konuya ilişkin bir çözümsüzlüğü ifade eder (Eş’arî, ty., s. 47). Daha ilginç olan ise bu açmaz karşısında Eş’arî’nin hepsi de aynı noktada düğümlenen *sekiz* “farklı” cevap vermesidir (Eş’arî, ty., s. 47-49). Onun yaklaşımı “daha güçlü olanın, dilediklerini yapabildiği” yönündedir. Realitede ise *isyan* çoğunluktadır. Bu durumda kaçınılmaz olarak; hem isyanın hem de itaatın irade sıfatı ekseninde Allah tarafından yaratıldığının kabulüdür. O’da zaten bunu yapmıştır.

Aynı açmazın Mu’tezile versiyonu daha dramatiktir. Taftazânî’nin aktardığı bu anekdot aynı sorun alanına ilişkindir ve Mu’tezilî acziyeti ifade eder. Buna göre;

Amr b. Ubeyd: “Bir Mecusî beni bir defasında çok kötü ilzam etti” der. “*Vapurda yanımda bulunan Mecusîye: Neden Müslüman olmadığımı sordum.*” “*Çünkü Allah Müslüman olmamı irade etmiyor, Allah Müslüman olmamı irade edince Müslüman olurum*” dedi. Ben de; “*Allah senin Müslüman olmanı irade ediyor; ama şeytanların bırakmıyor*” dediğimde; “*o halde ben galip gelenin yanında yer alırım*” dedi (Taftazânî, 2014, s. 84).

“Daha güçlü olanın, dilediklerini yapabildiği” şeklinde yorumlanacak olan Mecusî’nin cevabı, Eş’arî’nin de çözümünü aradığı sorudur. Sorun temelde Allah’ın iradesinin ne anlam ifade ettiği, O’nun iradesinin sadece iyiye mi, yoksa hem iyiye hem de kötüye mi taallukatı olduğuna ilişkindir. Anlatıya göre Amr b. Ubeyd, muhatabının sunumu karşısında çaresiz kalmıştır. Metne yansımış biçimi ile Mu’tezile’nin irade sıfatını algılama ve yorumlama biçimi bu dönemde sorunludur. Muhtemelen ekolleşme öncesi bir döneme ya da ekolün erken dönemine ait bir anlatıdır. Zira Amr b. Ubeyd, ekolün iki kurucu liderinden biridir. Bu yüzden onun Mu’tezile ekolü öncesi bir hayatı da vardır. Bu yüzden sözü edilen bu olay, ekolün erken dönemlerinde vuku bulmuş olması muhtemel olabileceği gibi, bu anlatı Mu’tezile öncesi bir dönemde de vuku bulmuş olabilir. Mu’tezile ekolü sürecin sonraki dönemlerinde konuya ilişkin algısında bir revizyona giderek, Allah, Müslüman olup olmamak konusundaki kararı bireye bırakmıştır. Zira fiillerinin öznesi bireyin kendisidir. Ona tanınan bu özgürlük sebebiyle fiillerinden insanı sorumlu tutmuştur. Fakat ya ekol öncesi bir yaşanmışlığı ifade eden ya da erken dönem Mu’tezile’ye ait bu anlatı, muhtemelen Mu’tezile’de söz konusu soruna ilişkin çözüm çabasını ortaya çıkarmıştır. Zira Amr b. Ubeyd’in ekolün iki kurucu ögesinden biri olduğu bilinir (Şehristânî, 1992, c, I, s. 42, 43).

Mu’tezile bu sorunu çözebilecek kavramsal derinliğe ve çözüm becerisine daha sonraları ulaşmıştır. Buna göre şayet olay çözüm sonrası vuku bulsa diyalog muhtemelen şöyle olacaktı; “*Vapurda yanımda bulunan Mecusîye: Neden Müslüman olmadığımı sordum.*” “*Çünkü Allah Müslüman olmamı irade etmiyor, Allah Müslüman olmamı irade edince Müslüman olurum*” dedi. Ben de; “*Allah sana iyi ve kötüyü*

temyiz edecek akıl, bunlardan senin için faydalıyı tercih edecek irade ve iradenin gereğini yapacak kudret vermiştir. İyiyi yapmana karşılık sevap, kötüyü sürdürmene karşılık ise ceza va'd etmiş, bu tercihlerinin sonucu olarak da seni hesaba çekecek" dediğimde Mecusî:" ... "

Anlatıdaki olaydan doğan acziyetten sonra, Mu'tezile sorunu çözmüş görünüyor. Buna karşın Eş'arî geleneğin, bu metodolojik defoyu giderebildiğine ilişkin elimizde herhangi bir verinin olduğu söylenemez.

İbn Fûrek'in Eş'arî'den yaptığı aktarım, onun Allah'ın iradesini *emri* anlamında kullandığı, ma'siyeti, emre muhalefet, itaati ise emre mutabakat olarak gördüğü şeklindedir (İbn Fûrek, 1987, s. 70). Buna göre ise *münker*, Allah'ın emri olarak görülemez. İradenin fiilden önce olduğu kanaatinde olan Eş'arî, "kendisine hayır kolaylaştırılanlar için Allah'ın razı oldukları, kendilerine şer kolaylaştırılanların ise küfürlerinin dilendiğini" ifade eder (İbn Fûrek, 1987, s. 73). Bu bağlamda Eş'arî, ilmi *zaruri* ve *müktesep* şeklinde bir ayrıma gittiği gibi, iradeyi de benzer bir biçimde zaruri ve müktesep olarak ayırır (İbn Fûrek, 1987, s. 76).

Eş'arî kelâm âlimleri, Allah'a, âleme taalluku olan, ancak ontolojik bir varlığı olmayan Allah'ın, zatının ne aynısı ne de başkası (gayrı) anlamında, nasta da dayanağı olan sıfatlar izafe etmişlerdir. Onların, Allah tasavvurlarında anahtar bir rolü olan kudret sıfatı, Allah-âlem ilişkisinde, özellikle Allah'ın evreni yaratması bağlamında tartışılmış, Allah'ın ezelde kâdir olup olmadığı da bu sıfatla ilişkili olarak; gündemi meşgul etmiştir. Eş'arî'nin Allah'ın *fail-i muhtar* olduğuna vurgu yaparak, Allah'ın fiili terkinin, aczi ile değil, iradesiyle yorumlayan bir yaklaşım sergilemiştir (Eş'arî, 1955, s. 40). Fakat onun bu yaklaşımı ekolün daha geç dönem temsilcileri tarafından daha net bir şekilde ifade edilmiştir. Eş'arî kelamının XIV. yüzyıl temsilcilerinden Taftâzânî Allah'ın irade ve kudretini birlikte değerlendirdiği bir metninde; "kudret kendisiyle bir fiili yapmanın ya da onu terk etmenin mümkün olduğu sıfattır" anlayışıyla kudreti "*sifatun biha yetemekkenu mine'l-fi'l evi't-terk*" şeklinde tarif eder (Taftâzânî, 1997, c, II, s. 348). Buna göre kadir olmanın gereği, dilerse yapmak, dilemez ise de terk etmektir. Cürçânî ise bu bağlamda, kudret sıfatının *irade kuvveti* üzerinde etkisi olduğuna dikkatlerimizi çeker (Cürçânî, 1985, s. 180). Bu algı, irade sıfatı ile kudret sıfatını ekol içinde yakınlaştıran nedeni aydınlatılabilir niteliktedir. Gazzâlî'nin konuya ilişkin formülasyonu ise "*femâ şae kân femâ lem yeşâ lem yekûn*" şeklindedir (Gazzâlî, 2003, s. 22). Onun bu sunumu *iradeyi*, *kudret* sıfatı ile birlikte değerlendiren temel dinamiği takdim eder. Öte yandan bu yaklaşım, evrende Allah'ın iradesine muhalif bir şeyin bulunmasını onaylamayan tenzihçi anlayışı da beslemiş görünüyor (Çınar, 2020a, s. 335-363).

Eş'arî anlayışta Allah'ın kudret sıfatı her şeye mutlak anlamda güç yetirmeyi ve evrende yegâne yetki sahibi olmayı ifade etmektedir. Bu ekole göre Allah için kudret sıfatının kullanılması, bir *yetkinlik* ve *kemale* delalet ettiğinden, bu sıfatın hiçbir kayıt ve koşula tabi olmadığı varsayılır. O'nun için, belirli bir sınır ve engelleyici otorite ise söz konusu değildir. Kâinat üzerindeki yegâne mutlak müessir güç ise bu anlayışa göre Allah'tır (Cürçânî, 2015, c, III, s. 106).

Yaratma ve evrenin düzenine ilişkin anahtar rol üstlenen sıfatların ezeli, mutlak, kuşatıcı olmasının sonucu, ortaya çıkan tablo de doğal olarak mutlak bir tanrı tasavvuru olmuştur. Râzî insan biçimci bir

Allah tasavvurunun İslam inancı açısından doğurduğu sorunları ele alırken antropomorrist Allah tasavvuruna sahip ekolleri eleştirir (Râzî, 1986, s. 247-258).

Tanrı tasavvurunun yansıma alanlarından biri de ona ilişkin kullanılan dilin biçimidir. Eş'arî gelenek tenzihçi tanrı tasavvurlarını O'na ilişkin dilde de ortaya koymuştur. Râzî, *muhalefetun li'l-havadis* bağlamında tevhid ilkesine ilişkin değerlendirmesinde; "Allah fiilinde yaratılmışlardan farklı olduğu gibi onun fiilleri de yaratılmışların fiillerinden farklıdır" anlayışına ulaşmış görünüyor (Öz, 2019, s. 232-249). Onun yaklaşımında, *Allah nedir* şeklindeki *pozitif* teolojik soru, *negatif* soru kipi olan *Allah ne değildir* sorusuna yerini bırakmıştır (Öz, 2019, s. 232-249). Felsefi literatürde *negatif din dili* olarak kavramsallaştırılan bu yaklaşım, tanrıya ilişkin pozitif bir yargıda bulunmanın zorluğu sebebiyle başvurulan bir yaklaşımdır (Cuveynî, 1969, s. 288). Teoriye göre varlıklar âleminden farklı bir doğaya sahip olan Allah'a ilişkin, pozitif bir dil geliştirmeye imkân yoktur (Çınar, 2020, s. 231-249). O halde felsefi olarak O'na ilişkin kurulacak dil, pozitif bir dil olamaz. O'nun ne olduğunu felsefi düzlemde söyleme imkânımız olmadığına göre, O'nun ne olmadığını söyleyebilme uğraşı, bir diğer alternatif olarak *negatif din dilini* gündeme getirmiştir. Yeni Eflatuncu Philo'nun yaygınlaştırdığı ve teolojiye armağan ettiği bu yaklaşım, Yahudi ve Hristiyan gelenekte yaygın bir kullanım zemini yakaladığı gibi, İslam kelimeleri arasında da bu yaklaşıma ilgi duyan âlim grupları görülmüştür (Wolfson, 1976, s. 134, 137, 147; Çınar, 2020, s. 231-249). Öte yandan negatif din diline imkân tanıyan Allah'ın âlemden farklı olduğu ilkesi, söylem farklılıklarına karşın, İslam kelimeleri arasında ittifak ile kabul edilmiştir (Cuveynî, 1969, s. 337, 338).

Râzî, kendisine işaret edilemeyen, yani somut bir varlık olmayan bir varlığa ilişkin konuşmanın zorluğuna işaret ederek, bu yaklaşımına mantık zemininde gerekçeler arar (Râzî, 1986, s. 16). Onun bu süreçte yaptığı şey ise akıl yürütme ve evrenden istidlaldir. Muhtemelen onun bu yaklaşımı, Allah'ın varlığının ve insanı muhatap almasının aklen ispat edilmesinden sonra ancak vahyin Allah'a delalet edebileceği anlamı taşır. Buna göre Hz. Peygamber'in delil oluşu da ancak görevlendirildiğinin ispatlanmasından sonradır. Bu yüzden o, üç mukaddimedede ve her bir mukaddimedede onlarca delil sunarak Allah'ın ne olmadığını, dolayısıyla ne olduğunu akli olarak tespit etmeye çabalar (Râzî, 1986, s. 16-29).

Evrenden ayrı ve her yönüyle benzeriz tanrı algısı çerçevesinde, Allah'ın âlemden farklılıklarına vurgu yapmakta kullanışlı teolojik yaklaşım gibi görünen negatif din dilini Râzî tercihen kullanmış görünüyor (Öz, 2019, s. 232-249). Bu dilin de bir tenzih dili olduğu söylenebilir. Zira İslam ulûhiyet anlayışına göre, insanın Allah'ı hak ettiği biçimiyle övebilmesine imkân yoktur. Çünkü eksik olan bir varlığın mükemmeli tasviri, teorik olarak da mümkün değildir. Bu yüzden de pozitif bir din dili, Allah hakkında konuşmak için mümkün görülmemiş olmalıdır. Zira insan bir terminoloji çerçevesinde kutsala ilişkin bir dil geliştirecektir. Bu dil de takdis edenin imaj ve imgelemlerinden oluşacaktır. Bu durumda tanıdığımız ve parçası olduğumuz evrenden yaptığımız değillemeler, bu teolojik dil için daha kullanışlı görülmüştür. Bu yüzden de negatif bir dil kullanılmıştır. Râzî, negatif bir teolojik dil kullansa bile, Allah'ı takdis ve tenzih etmek gayesinde ekolün temel teziyle örtüşür.

Öte yandan Allah'ın en temel zatî niteliği, yaratılmış varlıklara benzememesidir (eş-Şura, 42/11). Bu ilke çerçevesinde ilahi varlığı zaten her türlü muhdes varlıktan soyutlamak mümkün görünüyor. Söz konusu negatif teolojik dil de Allah'ı sair mevcûdâtтан ayırma gayretinin bir başka ifade biçimi olarak görüldüğü ifade edilebilir.

Doğru bir dindarlık pratiğinin ancak doğru bir tanrı tasavvuru temelinde mümkün olabileceği varsayımıyla; İslam dindarlığında farklılaşan yapıların ortaya çıkması, söz konusu dindarlık iddialarının Allah tasavvurlarında da ortaya çıkar. Buna göre, Eş'arî'nin Mu'tezile'den kopuşu, onların insana vurgu yapan ve insanı öne çıkaran anlayışlarına bir muhalefet olarak görülebilir. Söz konusu bu muhalefetin gereği olarak Eş'arî'nin, kurguladığı sistemde, insan vurgusu daha belirsiz olan bir Allah tasavvuru öngörülmiştir. Kendisinden sonra da onun bakış açısı ve yaklaşımını öne çıkaran âlim grupları, onun bu yönelimini önemsemiş ve sürdürmüştür. İslam Kelam tarihinin Mu'tezile sonrası döneminde kelamı şekillendirici unsur, Eş'arî ekolünün temsilcileri olduğu için de bu Allah tasavvuru, İslam dindarları arasında daha yoğun bir görünüme kavuşmuştur. Eş'arî çizgiyi sürdüren bu âlimler, temel tez olarak "keyfe mâ yeşâ keyfe mâ yurid" bir Allah tasavvurunu bir ortak payda olarak koruyor görünseler de farklı noktalardan hareket etmişlerdir.

Bu ekolün önemli temsilcilerinden Gazzâlî Allah'ın Adil-i mutlak olduğunu, "yaratmakta yegâne olan Allah, fiillerinde hikmet sahibi, hükmünde de adildir" şeklinde ifade eder (Gazzâlî, 2003, s. 33). "O'nun adaleti, kulların adaletine benzemez. Çünkü kul başkasının mülkünde tasarrufta bulunduğu için, onun edimlerinde zulüm tasavvur edilebilir. Allah'ın tasarruf alanında başkasının mülküne rastlanmaz ki onun için zulüm tasavvur edilsin" anlayışı ile Allah'ı takdis ve tenzih etme çabası gösterir (Gazzâlî, 2003, s. 33). Gazzâlî'nin Allah-insan ve Allah-âlem ilişkisinde adalet tasavvurunu besleyen temel algılardan biri olarak *zulüm*, "başkasının tasarruf alanında hakkı olmadığı halde tasarrufta bulunmak" şekliyle yansımıştır (Cürcânî, 1985, s. 148). Buna göre Gazzâlî algısında yaratmada yegâne olan Allah'ın, mülkü dışında mülk sahibi tasavvur olunamayacağı için, onun maliki olmadığı bir alan da düşünülmemiştir. Mülk sahibinin kendi mülkünde haddi aşması da bu yaklaşımda varsayılmadığı için, Allah'ın zalim olamayacağı da onun teorisinde bir yargı olarak onaylanmıştır (Gazzâlî, 2003, s. 22). Olguyu tasvirinden hareketle, Gazzâlî'yi bu yargıya ulaştırın uslamalarının önermelerini tespit etmek de mümkündür. Buna göre;

Mülk sahibi mülkünde her şeye hak sahibidir, dilediğini yapabilir.

Evren bir bütün olarak Allah tarafından yaratılmıştır dolayısıyla Allah'ın mülküdür.

O halde Allah evrende her türlü hak sahibidir her türlü tasarrufa hakkı vardır.

Dolayısıyla onun evrendeki hiçbir tasarrufu sınırı aşma ve zulüm olarak görülemez. Bu durumda "Allah'ın her yaptığı adalettir."

Mantık'ta, sonuç önermeden elde edilir. Bu yüzden öncüllerin doğruluk değeri sonucun doğruluk değerini belirler. Buna göre, öncüllerin doğruluk değerlerini kontrol etmek, akıl yürütmenin sıhhatine ilişkin bir kanaat verebilir. Buna göre gerçekten mülk sahibi, mülkünde her türlü tasarrufa sahip midir

(?) yoksa bu tasarrufu sınırlayan etmenlerin olduğu varsayılabilir mi (?) Zira bu soruya verilecek cevabın pozitif ya da negatifiği, akıl yürütmenin doğruluk değerini belirleyecek gibi görünüyor.

Gazzâlî kendi döneminin mülkiyet teorisini ve dolayısıyla “*melikiyet*” anlayışını bu akıl yürütmesinde dayanak olarak kullandığı için onun bu anlayışına herhangi bir eleştirinin getirildiğine de literatürde rastlanmaz. Zira bu anlayışın pratik yaşamda bir karşılığı vardır. Krallar, hükümler oldukları topraklarda tebaaya diledikleri gibi davranmış ve bu, onların hakları çerçevesinde değerlendirilmiştir (Cuveynî, 1992, s. 48). Bu yaşam pratiğinden destek alan anlayış, onların tanrı algısına da yansımış ve bu uygulama pratikleri söz konusu anlayışı besleyen pekiştiriciler olarak görev üstlenmiştir. Dolayısıyla Gazzâlî'nin, Allah-insan ilişkisini *efendi-köle* üzerinden yorumlayan sunumu (Gazzâlî, 2003, s. 221, 250; Gazzâlî, ty., a, s. 362-365) söz konusu tarihsel anlayışın izdüşümleridir. Dolayısıyla onun bu yaklaşımının meşruiyetini günün yaşam pratiklerinden aldığı söylenebilir.

“لَا بُدَّ لَكُمْ مِنْهُ وَمَنْ يُنْفِرْ مِنْكُمْ فَلْيُفِرْ بِوَجْهِهِ يُفِرْ مِنْكُمْ وَمَنْ يُفِرْ مِنْكُمْ فَلْيُفِرْ بِوَجْهِهِ يُفِرْ مِنْكُمْ” (el-Enbiya, 22/23) gibi ayetler de bu anlayışın kabulünü kolaylaştırmış olmalıdır (Gazzâlî, 2003, s. 22). Dolayısıyla Gazzâlî tarihsel kökleri olan ve ilk önermenin doğru olduğu varsayımı üzerinden söz konusu sonuca ulaşmış denilebilir. Günümüz mülkiyet kuramı ile aynı önermelerden aynı sonucu alabileceğimiz ise kuşkuludur. Bu yüzden denilebilir ki Gazzâlî'nin bu hipotezi, evrensel bir doğruluk değerine değil, yerel bir doğruluk ölçüğüne dayandırılmıştır. Bu yüzden onun bu sunumunun zamana karşı dayanıklı bir argüman olduğu da kuşkuludur. Ksenophanes'in bir olgu olarak insanın Tanrı tasavvurunu “benmerkezci” oluşturduğu ve bu varsayımın çevresel faktörlerden bağımsız olamayacağı şeklindeki tespitin, Gazzâlî'nin anlayışında da izlerine rastlanır. Çevresel faktörlerden dolayı bir “Habeşler: tanrıların kara ve basık burunlu, Trakyalılar ise mavi gözlü ve kızıl saçlı olduklarını söylerler”... Buna göre Gazzâlî, insani ve doğal olanı yapmış ve içinde yaşadığı evrenden hareketle bir tasavvurda bulunmuştur. Fakat tasavvurunu dayandırdığı çevresel unsur, evrensel değil yerel olduğu için, sonuç da bununla bağlantılı olarak evrensel olmamıştır. Yönetici ile yönetilen ilişkisini yönetici lehine ve onu her türlü eyleminde sorumsuz ve haklı gören bu yaklaşıma onay verildikten sonra doğal olarak bu hak Allah ile kul arasında da evleviyet ile onaylanmak durumundadır. Dolayısıyla kendi sistematigi içerisinde Gazzâlî tutarlıdır. Fakat onu kendi sistematiginde haklı kılan bu argüman, teolojik bazı sorunlara da yol açar.

Gazzâlî kulları ve kulların fiillerini yaratanın da Allah olduğu anlayışında ekolün genel anlayışını onaylar (Gazzâlî, 2003, s. 22). Evrendeki mevcûdâtı, “onlar henüz hiçbir şey değilken ve O'nun kullara hiçbir ihtiyacı olmadığı halde, sırf kudretini göstermeyi irade etmesi sebebi ile varlığa kavuşturdu” (Gazzâlî, 2003, s. 33) anlayışı da tenniz doktrininin izlerini taşır ve onun Allah tasavvuruna ilişkin ipuçları verir. “Allah'ın kula ihtiyacı yoktur” temelinde bir kulluk anlayışı inşa eden yaklaşımda doğaldır ki kulun haklarından söz etmeye imkân da yoktur. Allah'ın fiillerine ilişkin olarak “O'nun fiilleri fazlının gereğidir, O, bir zorunluluktan dolayı bir şeyi yapmaz. Bu yüzden onun yaratıp şekillendirmesi, bir gereklilik sebebiyle değil, ihsan ve kereminin gereğidir. Yarattıklarını rızıklandırıp, ıslah etmesi de bu yüzden bir zorunluluk sebebiyle değil, ihsanı gereğidir” şeklindedir (Gazzâlî, 2003, s. 33).

Öte yandan “O, kullarına türlü türlü azap ve acılar vermeye kâdir olduğu halde, üstelik onun bu azabı da zulüm değil, adalet olduğu halde, O bunu yapmaz.” (Gazzâlî, 2003, s. 33). Gazzâlî'nin, Allah'a

ilişkin her ifadesi tenzih ve takdis ilkesinin alana yansımalarıdır ve Eş'arî kelam geleneğinin Allah tasavvurunu alana dikte eden bir nitelik arz eder.

“O'na hiç bir şey zorunlu görülemez, O, her ne yaparsa fazlının ve ihsanının gereği olarak yapar” ifadeleri, Mu'tezile'nin “*vucûb 'alâ'l-llah*” doktrinine eleştiridir (Gazzâlî, 2003, s. 33). Ona göre “Allah kulları için *aslahı* yaratmak zorundadır” denilemez sonucuna ulaşmak zor değildir (Gazzâlî, 2003, s. 33). Gazzâlî yaklaşımında *fazl* ve *ihsan*ın gereği, fiilde bulunan Allah'ın, eylemlerinde adaletin sorgulanmasına ise bu durumda ihtimal yoktur. Zira o, adaleti aşan *rahmet* ilkesinin Allah'ın fiilleri için söz konusu olduğunu dile getirir. Dolayısıyla rahmeti gereği bir fiilde bulunanın “neden şöyle değil de böyle” diye sorgulanmasına ihtimal yoktur. Zira o bu şekilde davranmak zorunda değildir (Gazzâlî, 2003, s. 33).

Gazzâlî'ye göre Allah'a ilişkin bu *zorunsuzluk* teorisinin teolojik bazı uzanımları da vardır. Bunlardan ilki, “O hiçbir şey yaratmak zorunda değildir.” İkincisi, “Allah'ın kullarını güç yetirebilecekleri işlerle mükellef kılması kadar, onları güç yetiremeyecekleri işlerle de mükellef tutabilme hakkı vardır” (Gazzâlî, 2012, s. 137-166). Bu bağlamda Eş'arî'den yapılan nakilde, onun *teklif-i mâ lâ yutâkı* onayladığıdır (Cuveynî, 1978, s. 102). *Teklif-i mâ lâ yutâkı* bu ekolün onaylaması, Allah'ın güç yetirileni yaratmak “zorunda olmaması” ile yorumlanmasının başat rol oynadığı ise neredeyse kesindir. Allah'ın iradesini sınırlamamak amacıyla onaylanan bu ilkeye karşın, “şeriatın hiçbir bildirim, takat getirilemeyen bir talebi, içermez” şeklindedir (Cuveynî, 1978, s. 102,103). Üçüncüsü, “O'nun suç işlemekten uzak bir kuluna acı çektirmeye kâdir olmasıdır.” Dördüncüsü, “Allah'ın kulların menfaatini (*menafi'* ve *mesalih*) gözetmesinin zorunlu olmamasıdır.” Beşincisi, kulların mükellef olarak, “O'na itaatlerine karşılık, O'nun kullarını ödüllendirmek zorunda olmamasıdır.” Bu, Allah'ın fiillerinde rahmeti gereği davrandığı anlayışla yakından ilişkilidir. Altıncısı ise “Allah'ın peygamber göndermesinin zorunlu olmamasıdır” (Gazzâlî, 2012, s. 137-166).

Sebebin sonucu zorunlu gerektirdiği tezi temelde teolojik değil, fizik ilmi ile ilişkilidir. Bu yaklaşım determinist bir evren tasavvuruna kaynaklık eder. Bunun karşısından evrende bir zorunluluk değil bir zorunsuzluk ve dolayısıyla bir tercihin bulunduğunu varsayan teorilerde vardır (Boutroux, 1998, s. 152).

Eş'arî kelamında da *sebe-sonuç* ilişkisinin zorunlu görülmemesi de Allah'ın dilediğini yapan ve dolayısıyla fiillerinde zorunluluğun olmaması gerektiği ile yorumlanabilir. Zira evrende bir zorunluluğa onay veren yaklaşım, her şeyin yaratıcısı ve faili olan Allah'a da bir zorunluluk atfetmelerini gerektirecektir. Görünen bu basit ilkesel yaklaşım sebebi ile bu ekol mensuplarının önemli bir kısmı determinist bir oluşun onaylanmasını olası görmezler (Abrahamov, 2009, s. 115-141). “*Theory of causality*” sebebin sonucu gerektirmesi, bu ekolün evren-Allah algısı ile net bir biçimde çelişir. Gazzâlî'nin konuya ilişkin yaklaşımı, *ayrılık ilkesi*dir. Gazzâlî'ye göre sebep-sonuç ilişkisini andıran durumlar, ardışık yaratılmalardan ibarettir (Gazzâlî, 2014, s. 336). Zira bu ekolün anlayışında her bir varlığın yaratılması ayrıdır. Bu yaklaşım da Allah'ı tenzih temellidir. Öte yandan failsiz yaratılma olarak Mu'tezile'de yaygın kullanılan *tevellüd /mutevelidâta* ilişkin bir yorumun Eş'arî ekolde bulunması ise beklenemez (İbn Fûrek, 1987, s. 131). Zira bu tartışma sebep ile sonuç arasında zorunluluğu öngören determinist ekollerde daha anlamlıdır.

Gazzâlî neden-sonuç ilişkisinin zorunluluğunu reddeden yaklaşımını, şöylece ortaya koyar:

“Öncelikle neden ve eser arasında zorunlu bir ilişki olduğuna ilişkin kanıt yoktur. Aksine nedensiz olarak da eser mevcut olabilir. Buna ilişkin ise bir sürü gerekçemiz var. Evrende neden sonuç ilişkisini andıran durumlar Allah’ın eşyayı yaratmasının ezeli takdiri ve tedbiri ile gerçekleşmektedir. Zira Allah iki şeyi ardışık yaratabilmektedir Bu ise sebep sonuç değil *iktirandır*” (Griffel, 2012, s. 244).

O’nun, bu anlayışıyla, tasavvur ettiği Allah’a geniş bir alan açtığına, O’nun sınırsız iktidar alanını bir kez daha gösterme fırsatı olarak değerlendirdiğine şüphe yoktur. Zira sebep ve müsebbibin gereğinin tam aksini yaratmak, bu ekole göre Allah’ın kudreti dâhilindedir. Bu ekolün, sebepler teorisini onaylaması ise Allah’ın sınırsız kudretini sınırlayacaktır. Allah’ın sebep ile sebepli arasındaki zorunlulukta kudret ve irade açısından sınırlandırılmasını gerektiren evrendeki zorunluluğu onaylamamışlardır. Söz konusu bu *takdis* anlayışı onların zorunlu bir sebep-sonuç teorisini onaylamasını engellemiş görünüyor. Buna karşın Eş’arîler, “evrende süre-giden düzenin her bir parçasını ayrı ayrı *sadece dilediği için* Allah yaratıyor”, anlayışını daha savunulabilmişlerdir (Gazzâlî, 2014, s. 336-341). Gazzâlî’nin ortaya koyduğu yaklaşım ekol sistematığı açısından da tutarlı bir yaklaşımdır.

İllet malul arasındaki ilişkiyi de *zorunlu* değil olası ve mümkün olarak yorumlayan Eş’arî gelenek, “illetin malulü gerektirmesi vacip değil, caiz ve mümkündür” (Gazzâlî, 2012, s. 182). Onların bu kabulünün evrenin zorunluluğu ilkesiyle çok yakın bir ilişkisi olduğu varsayılabilir. İslam kelam geleneğinde *inikâs-ı edille* olarak yer alan, “delilin reddi, medlulün de reddini gerektirir” açmazının Eş’arî kelimacılar tarafından çözüme kavuşturulması, onların bu yaklaşımlarının bir ürünü gibi görünür (Cuveynî, 1981, s. 69-71). Bu çözüm ve çıkış noktası onlar açısından tesadüfi değil, takip edilen bir yöntemin sonucudur. Sözü edilen bu yöntem ise zorunluluğu değil, zorunsuzluğu savunuyor olmalarıdır. Bu anlayışın konuya yansımaları ise illetin *reddi medlulün reddini gerektirmez, mümkün ve olası kılar* şeklindedir. Bu sorunun Gazzâlî ile birlikte aşıldığı iddia edilmiştir (Namlı, 2017, s. 421-445).

Öte yandan Mu’tezilî anlayışa yaklaşan bir algı ile Gazzâlî, Allah’ın kulları için en iyisini yarattığı görüşündedir (Gazzâlî, 2003, s. 34). Fakat ona göre Allah bunu bir zorunluluk sebebiyle değil, rahmet ve ihsanının gereği yapar. Sonuç Mu’tezilî çıkarım ile aynı olsa bile Gazzâlî, Allah’a zorunluluk yüklemeksizin bu sonuca ulaşmıştır. Onun Mu’tezilî çözümden farklılaşan yönü de burasıdır. Ona göre Allah kullarına, hikmet ve ihsan ile rahmetinin gereği muamele eder, *istihkak* (hak etme) ve *lüzum* üzere değil (Gazzâlî, 2003, s. 34). Bu yüzden O’nun fiillerinde lüzumdan (gereklilik) söz edilemeyeceği gibi, onun fiilleri ile ilgili zulüm de tasavvur edilemez. Dolayısıyla Eş’arî anlayışta hiç kimsenin Allah üzerinde hakkı olduğu da söylenemez. Buradan bir çıkarım ile Allah, kullarının itaatlerine karşılık, onlara sevap vermek ve onları cennetle ödüllendirmek zorunda da değildir (Gazzâlî, 2012, s. 154). Fakat O, lütfunun gereği olarak kullara sevap veriyor (Gazzâlî, 2003, s. 34). Gazzâlî, “yaratmak zorunda olmadığı halde yaratan ve cevri cefa etme kudreti ve hakkı varken rahmeti ile muamele eden Allah” anlayışı çerçevesinde, fiillerinde zorunlu değil iradi olan, kimseye karşı bir zorunluluğu olmadığı için sorumluluğu da olmayan bir Allah fikrine ulaşır. Allah insanları kendisine itaat ettiklerinden dolayı ödüllendirmek veya itaatsizlik etmeleri durumunda cezalandırması da zorunlu değildir (Gazzâlî, 2012, s. 153). Aksine, itaat edenleri dilerse ödüllendirir, dilerse cezalandırır. O, burada efendi-köle ilişkisinden hareketle konuyu açıklamaktadır. Zira ona göre “köle görevini yerine getirmekle mükelleftir (Gazzâlî,

2012, s. 152). Bu algoritmaya göre, görevini yapanın ödüllendirilmesi gerekmez. Buradan hareketle insanın fiillerinden dolayı övülmesi veya yerilmesi de söz konusu bakış açısına göre doğru değildir. Zira Eş'arî teoriye göre, insan bu fiillerin faili değil, sadece mahallidir (Gazzâlî, 2012, s. 153). Eş'arî'nin konuya ilişkin yorumu ise “*i'kabu'l-kafirine min Allah'i tealâ adlun, ve sevabu'l-müminine min Allahi fadlun*” şeklindedir (İbn Fûrek, 1987, s. 99). İslam'ın erken dönemlerine ilişkin tartışmalardan biri olan “kul cenneti fiilleri ile hak edebilir mi” tartışması bu yönüyle Eş'arî ekolde, “insan itaat ve fiilleri ile cenneti hak edemez, cennet; Allah'ın inanan ve itaat gösteren bireye ihsanıdır” şekliyle sonuca bağlanmış görünüyor.

Eş'arî teoriye göre Allah'a verilen isimlerin (*esmau'l-Husna*) taksimine bakmak da onların Allah tasavvuruna ilişkin veri sağlar. Gazzâlî; esmayı dörde ayırır. Bunlardan ilki, sadece Allah'ın zâtına delalet eden isimler (zâtî sıfatlar)'dir. İkincisi, olumsuzlama (*nefy*) ilavesiyle zâta delalet eden isimlerdir. *Kadîm* ismi, yokluğu düşünülemeyen anlamı ile Allah'a delalet eder. *Bâki* isminde de durum aynıdır. O'nun olmayacağı bir zaman dilimi tasavvur edilemeyeceğinden hareketle bu ismin Allah'a delalet ettiği varsayılır (Gazzâlî, 2012, s. 135). Bu nitelikler sürekli olarak zât ile bulunmaya devam ederler, dolayısıyla ezelidir. Üçüncüsü; sıfatlardan türeyen manevî sıfatların birisine delalet eden *âmir*, *nâhî*, *habîr...vb.* sıfatlarla ilgili olan isimlerdir. Dördüncüsü ise *cevâd*, *rezzâk*, *hâlık*, *muizz* ve *muzill...* gibi fiillerinden birinin ilavesi ile bir varlığa delâlet eden isimlerdir (Gazzâlî, 2012, s. 135). Gazzâlî'nin isim ve sıfat algısı da Allah-âlem ilişkisinin bir yansıması olup, takdis ve tenzihe dayalı olduğu görülür. Zira Gazzâlî'nin, Allah tasavvurunda, esma ve sıfatların taallukatı evrendir, O'nun fiilleri de bu sıfatlar ile ilişkilidir. Bu bağlamda, onun Allah'a nispet ettiği sıfatlar da Allah'a ilişkin mükemmellik algısı sebebiyledir denilebilir.

Öte yandan Eş'arîler bazı sıfatları kemal ve yetkinlik çerçevesinde değerlendirirler. Bu durumda varlıktan yapılan mukayese ile çoğu zaman *evla kıyas* üzerinden bir sonuca ulaşmışlardır. Bu bağlamda kelam sıfatı bu yetkinlik sıfatlarından biri olarak görülmüş, O'nda kelamın olmaması, zât-ı bârî açısından bir eksiklik olacağı anlayışı ile tartışmayı ele almışlardır (Gazzâlî, 2012, s. 111). Bununla bağlantılı olarak Cuveynî, “*nefsini bilen rabbini bilir*” hadisini, “kişi kendine ait nitelikleri bilirse, rabbini de onlardan tenzih eder”, şeklinde ele alır (Cuveynî, 1992, s. 21).

Varlığı ontolojik olarak iyi-kötü olarak değerlendirmek yerine, aksiyon olarak eylemin amacına göre değerlendiren Gazzâlî, *fiili öznenin amacına uygun ise iyi (hasen), amacına aykırı ise kötü (kabih)*, öznenin *gayesizce yaptığı eylem ise abestir* şeklinde tasnif ve tarif eder (Gazzâlî, ty., b, s. 87). Eş'arî yaklaşıma göre fiillerine gayet nispet edilemediği için Allah'ın amacına uygun olmayan iş olamayacağına göre, onun fiillerinde *kötüden* ve *abesten* söz edilemez. Allah hikmetsiz iş yapmaktan da Eş'arî yaklaşımında münezzehdir. Onun her fiili *hikmet* gereğidir dolayısıyla, *abeslik* de Allah fiilleri açısından düşünülemez. Her fiili, O'nun iradesine uygun olduğu için de Allah'ın bütün fiillerinin *iyi* olduğu ekol iç tutarlığı çerçevesinde söylenebilir. İnsan ise Allah'ın bu fiillerini kendisi faydalı ve zararlı şekliyle değerlendirir. Allah'ın fiillerine ilişkin bu değerlendirmeler Gazzâlî'ye göre subjektif değerlendirmelerdir (Gazzâlî, ty., b, s. 87). Eş'arî teoride Allah'a kötü fiil nispet etmemek çerçevesindeki çaba münezzeh bir Allah tasavvurunun gereğidir.

Asıl önemli ayırım, *hüsun-kubuh* nitelemesinin ontolojik varlığa değil *eyleme* yapılmış olmasıdır. Ontolojik olarak varlığın iyi ya da kötülüğü değil, onun değerlendirilmesi, eylemin iyi ya da kötülüğüne ilişkindir (Cuveynî, 1978, s. 87-89). Mu'tezilî ekolün anlayışında ise *iyilik* ve *kötülük* ontolojik varlığın zatına ilişkin bir sıfattır. Dolayısıyla konu bu iki ekol arasında uzun tartışmaları sonuç vermiştir. Gazzâlî'nin, *iyi-kötü* nitelemesinin varlığın zatına değil, ancak *sıfatlarına* ilişkin olabileceği anlayışıyla Allah'ın, kabih (varlık) yaratmadığı yorumuna imkân verir. Buna göre *kabih* olan içki değil, şeri bir yasak olduğu için kötü olan onu içmektir. Gazzâlî bu yaklaşımı ile mevcûdâtı da tenzih ilkesi çerçevesinde kötülükten arındırmış görünüyor (Gazzâlî, ty., b, s. 87,88). Cehl, zulm, kizb gibi bazı kavramlara ilişkin oluşan sorun ise; bunların bir varlık olmadığı fakat bir *hall/ahval* olduğu şekliyle savunulmuştur (Gazzâlî, ty., b, s. 88).

Evreni Allah'ın zatına ve fiillerine nispetle silik bir silüet olarak gören Eş'arî teolojik yaklaşımının konuya ilişkin anlayışı, Gazzâlî tarafından şöyle ifade edilmiştir:

"Her şeyin iki yüzü vardır. Bir yüzü nefesine, biri Rabbine aittir. Şey, kendi vechi itibariyle adem'dir. Allah'ın vechi olması itibariyle de varlıktır. O takdirde Allah'tan ve O'nun vechinden başka mevcut yoktur. Ve bu takdirde de ezeli ve ebedî olarak O'nun vechinden başka her şey helâk olucudur. "Allahu ekber" sözünün manasını da yanlış anlamışlar, O'nu başkasından büyük zannetmişlerdir. Hâşâ lillâh, Allah'tan başka varlık yoktur ki O, ondan büyük olsun. Hatta Allah'tan başkasının maiyyet (beraberlik) rütbesi yok, sadece tebaiyyet (tâbi olma) rütbesi vardır. Daha doğrusu O'ndan başkasının varlığı yoktur. Başkasının varlığı, tâbi olduğu zâtın vechinden gelmektedir. O halde mevcut olan yalnız O'nun vechi'dir" (Gazzâlî, 1994, s. 30, 31)

Gazzâlî bu anlayışı ile sadece insanı görünmez kılmamış, evrendeki bütün oluşu Allah'a nispetle silik bir gölge olarak sunmuştur. Bu sunum genelde Eş'arî geleneğin, özelde ise Gazzâlî'nin, Allah tasavvurunu bütünlüklü bir biçimde ortaya koyar. Varlığın kendine delaleti dışında, Allah'a delaletini değerlendirmesinde öne çıkaran Eş'arî âlim, varlığın kendine delaletinin subjektif, fakat Allah'a delaletinin objektif olduğunu iddia eder. "Sair varlığın gerçek eylemi yoktur, evrende tek gerçek eylem sahibi varlığın Allah olduğu" yönündeki kabulünün rasyonel temellerine de onun bu ifadelerinden ulaşılabilir. Ona göre; sair varlığın var olmak için bir sebebe ihtiyacı olduğu için, o ancak bir başkasının ona delaleti ile mümkün olabilir (Gazzâlî, 2002, s. 142, 143, 147, 148). Oysa Allah'ın başkasının delaletine ihtiyacı yoktur. Öte yandan Gazzâlî'nin bu metni; sadece Allah, bizatihi başka bir varlığa dayanmaksızın kendi başına var olabilen (kayyum) dir. Onun dışındaki her şey ise ancak onunla kâim'dir. Dolayısıyla yalnızca O, bizatihi vardır. Sair varlıklar ise ancak ona yaslanarak varlık iddiasında bulunabilirler, anlayışını dile getirmiş olmaktadır. Gazzâlî bu yaklaşımıyla "O'ndan gayri ne varsa, hepsi bizatihi değil O'nun varlığı sebebi ile vardır" şeklinde yorumlanmaya imkân veren bir metin bırakır.

Buna göre; Eş'arî ekol evrende yalnızca Allah'ın varlığı *zorunlu* olan varlık kategorisinde görürken, sair mevcûdâtı ise varlığı *mümkün* kategorisinde değerlendirir. Öte yandan Gazzâlî algısında, yegâne *mucibu'n-bi'z-zât* (zati ile zorunlu varlık) da Allah'tır. Bu değerlendirme; "Allah âlemden ayrıdır ve sair varlığa benzemez" ilkesi çerçevesinde *tevhid* doktrini ile ilişkilendirilebilir görünüyor. Onun bu anlayışı, *Mebde i-evvel* ya da *mebdetu'l-ülâ*, çerçevesinde, yaratılışın kaynağı olan *ilk ilkeyi* temsilen, Allah ile

ilişkilidir (Gazzâlî, 2014, s. 150,160). Bu yaklaşım, hem Allah'ı yegâne zorunlu varlık (*vacibu'l-vucûd*) olarak sair âlemden ayırırken, eş zamanlı olarak O'nu takdis de eder (Gazzâlî, 2014, s. 99; Cuveynî, 1992, s. 24).

Selef'in Allah tasavvuru, "*et-tefvîz maa't-tenzîh*" tir. Buna göre Allah'ı şanına uygun olmayacak vasıflardan tenzih etmek, Allah'ın kendine sıfat olarak nispet etmiş olduğu vasıfların hakikatini Allah'a havale etmek ve *te'vile* girişmemek şeklinde özetlenebilir. *Halef*'in konuya ilişkin genel anlayışı ise, "*et-te'vil maa't-tenzîh*" olmakla birlikte, onlar Allah'ı noksanlıklardan tenzih ederken, naslarda yer alan sıfatları, Allah'ın ulûhiyetine uygun bir şekilde *te'vil* etmek şekliyle uygulamışlardır. Onlar, selef yorumundan kaçındığı, Kur'an'da Allah'ın kendisi için kullandığı *haberi sıfatları* mecazî din dili çerçevesinde ele alarak, yorumlama yoluna gitmiştir. Eş'arî gelenek, halefin İslam dindarlığındaki söz konusu temayülünü onaylamış ve sürdürmüş görünüyor. Cuveynî "Rahman arşa istivâ etti" (Tâhâ, 20/5) âyetindeki "*istivâ*" tabirini, zâhirî anlamı olan "*oturma*" ile değil, kendisinin Allah tasavvuru ile daha uygun olan "*hükmetme, galip olma, üstün olma*" anlamını teklif eder (Cuveynî, 2012, s. 51,52). Bâkılânî ise, "*yed*" ifadesini kudret ve ya *nimet* ile *te'vil* yoluna gitmiştir (Bâkılânî, 1957, s. 258,259). O, bu yoruma, "*yed*" ifadesinin dilde deyim olarak "*kudret*" anlamı ile kullanıldığını gerekçe göstererek imkân aralar (Bâkılânî, 1957, s. 258). S'ad suresi 75. âyetinde Allah'ın kendisi hakkında kullandığı "*iki elimle*" ifadesi, "*yed*" ifadesini "*kudret*" ile yorumlamasına imkân vermediği için, kendi sistemi içerisinde sorun oluşturmaktadır. Zira *iki kudretimle* diye yorum yapma imkânı olmadığı için, kavramı *nimet* anlamı ile yorumlama gereği duyar (Bâkılânî, 1957, s. 259).

Ruyeti de bir teolojik olgu olarak kabul eden ve Allah'ın Ahirette görüleceği şekliyle onaylamış olan Eş'arî gelenek, tek değerli bir denklem algısıyla, teolojik sorunlara yönelmiş ve her durumda Allah'ı tenzih eden çözümü onaylamışlardır. Bu algıları sebebiyle oluşan yeni sorunları ise Allah'ta çözmeyi yöntemsel bir tavır olarak sunmuşlardır.

Eş'arî tanrı tasavvuruna bu bağlamda yapılabilecek eleştiri, akıllı, iradeli-özgür; bu yüzden de mükellef bir varlık olan insanla, bu niteliklere sahip olmayan sair varlıklar arasında bir ayırım yapılamamasıdır. Kesb teorisi bağlamında insan sorumluluğunu izah etmek teşebbüsünde bulunmuş olmalarına karşın insanı bu teoride görünür kılmayı ise Allah tasavvurları sebebiyle başarabildikleri söylenemez. İyilik ve kötülük işlemede tercihte bulunabildiği görülen insanın, sorumluluğunun kaynağı bu ekolde yeterince açıklanamamıştır. Buradaki temel sorun, insanın eylemlerinin önceden bir belirleme ve düzenlemeye tabi tutulduğunun varsayıldığı ve insanın bu önceden belirleme ve sarmalının dışına çıkamamasıdır. Şayet kader bağlamında evrende önceden belirleme ve düzenleme varsa, insan da bu döngüyü kırabilecek donanımdan yoksun olduğu için durumunu değiştirme imkânına sahip değilse, bundan nasıl sorumlu tutulabildiği sorusunun cevabı bu ekolde net değildir. Soruna ilişkin cevaplar olsa bile, ikna ediciliği tartışmalıdır

Değerlendirme ve Sonuç

Tanrı tasavvurları dinin kutsalını zenginleştirip derinleştirme çabasının neticesidir ve tenzih amaçladığı oranda bir yönüyle insanın kendini yüceltmesini ifade eder. Tanrı kavramının belirsizliğini gidermek ve onu tanınır, bilinir kılmanın teolojik karşılığı olarak tanrı tasavvuru, nasıl bir tanrı sorusuna

koşut olan nasıl bir insan sorusuna da cevap niteliği taşır. Zira insan tanrı tasavvuru oluştururken, tanrının evren ile olan ilişkisinin terminolojisini kullanır. Dolayısıyla, bu alanın tüm sorunları tanrı tasavvuruna da yansır. İslam geleneği özelinde yapılacak değerlendirmelerde de analiz aynı fakat kavramlar daha belirgindir. Müslümanların Allah tasavvurları da bir anlamda insanın Allah karşısında kendi konumlarını belirleme çabasını sonuç verecektir. Kur'an'da Allah kendini bazı sıfatlarla nitelemiş, İslam dindarlığında ise söz konusu bazı sıfatların Allah'ta mutlak, insanın ise göreceli bulunduğu vurgu yapılmıştır. Bu durum farklı ekollerde farklı yaklaşımlar ortaya çıkarmıştır. Tanrı-insan ilişkileri temelinde, Allah'ın mutlak otoritesini öne çıkaran ekollere rastlanmıştır. Öte yandan Tanrı-insan ilişkilerinde karşılıklı ve ahlakî bir anlayışı hâkim kılmak isteyen anlayışlar da göze çarpar. Sözü edilen bu karşılıklılık, tarafların va'd ve sözlerinde bulunmasıdır. Ancak söz konusu bu ilişkiye bağlı olarak ortaya konması gereken bir Allah inancının yerine, her yönüyle mutlak ve sahip olduğu bu mutlaklığı dilediği gibi kullanma gücünü uhdesinde bulunduran, dahası bu yetkisini kullanan bir Allah anlayışı da İslam dünyasına hâkim olabilmıştır. Bu yaklaşım, Allah'ın mutlaklığı karşısında, insanın ve sahip olduğu yetileri yok sayan onu hiçleştiren bir anlayışa kadar gitmiştir. İnsanın tanımsız bırakılması teklifi anlamlandırma sorunlarına kaynaklık ettiği gibi, İslam'ın Ahiret inancını da anlamsızlaştıran bir görev üstlenmiştir. Bu da İslam dünyası açısından hem inanç, hem de ahlakî sorunlarını tetiklemiştir.

Eş'arî kelamın sunduğu perspektif, Allah'ın, bütün varlıkların üstünde, aşkın olarak var olduğu; ontolojik evrenimizde mevcut olan her çeşit varlığı yarattığıdır. Buna göre Allah, mevcûdâtın yoktan yaratılıp meydana getirilmesinde yegâne söz sahibi olan varlık konumundadır. O'nun evrenden ayrı ve ona müdahil olduğu anlayışı, bu ekolde hâkim anlayıştır. Bu ekolde ilim, irade ve kudret sıfatları yaratmaya ilişkin öne çıkan ilahi sıfatlar olmuş ve ilahi saltanatın görünürlük kazanmasında anahtar bir rol oynamıştır. Onların anlayışında Allah, mutlak anlamda bütün kâinat düzeninin tek yaratıcısı olmakla birlikte, *ekmel* ve *müteal* bir varlığa sahiptir. Bu varlığın ayrılmaz nitelikleri olan ilim, kudret, irade ve hayat gibi zati, Beka gibi zata *zait* sıfatlara sahip olarak evrendeki varlığın devamını da sağlayandır. Allah, onlara göre ezeli ve yegâne gerçek faidir. O, yetkin ve aşkındır. Her türlü noksanlıktan ise münezzehtir.

Onların teolojik yorumları Allah tasavvurları etrafında şekillenmiş ve her durumda Allah'ın tenzih edilmesi ile sonuçlanmıştır. Alanda bu algının oluşturduğu sorunların çözüm çabası ise Allah'ın takdis edilmesi ile ilintilendirildiği oranda mümkün olabilmıştır. Ekolün teolojik yorumlarında Allah'ı merkeze alan yaklaşımları şüphe yok ki ekole bir iç tutarlılık ve anlaşılabilirlik kazandırmıştır. Fakat bu algının sorunlara güçlü çözüm önerileri sunduğu anlamına gelmez. Onların imkânsızı mümkün gören teklif algıları (*teklif-i mâ lâ yutâk*) başta olmak üzere, tenzih anlayışları sebebiyle Allah'ın ahlakiliği bu ekol tarafından gündeme gelmemiş, dolayısıyla teklifin taraflar arasında bir antlaşma olduğu, onların teolojik anlayışlarında gündem olmayı başaramamıştır. Sorunu Allah'ta çözme diyebileceğimiz bu yöntem, insan-Allah ilişkisinde "çünkü Allah böyle diledi" ile özetlenebilir. Ekolün tek merkeze topladığı endişeleri sebebiyle çözüm biçimleri ise oldukça sade ve anlaşılır görünüyor. Teolojik sorunlara ilişkin yöntemleri: "Sorun Allah'a irca edilerek, sıfatlar zemininde muhakeme ediliyor, ulaşılan kanaat ise çözüm olarak sunulmaktadır."

Teosantrik bir nitelik arz eden Eş'arî kelamı, her durumda Allah'ı tenzih eden ve bu tenzih anlayışının el verdiği oranda Kur'an metinlerini de yorumlamaktan kaçınmamıştır. Sorun alanlarıyla ilintili Kur'an pasajları ise bu Allah tasavvuru ile bağlantılı olarak çoğu zaman bağlam endişesi de yaşanmaksızın; parçacı bir anlayışla ele alınmış görünüyor. Bu anlayışın onlara Kur'an metni tarafından ilham edildiğini ima eden çalışmalar da akademik çevrelerce dile getirilmiştir (Öztürk, 2006, s. 59-77).

Tenzihe dayalı Tanrı tasavvurunun açmazı, insan hayatında Allah'ı buharlaştırması ve onu insandan uzaklaştıran bir aşkınlık inşa etmiş olmasıdır. Uzaktaki bu Tanrı, sosyal yaşamda hiçbir işlev üstlenmediği gibi, ahlakî bir norma da baş eğmez. Sıradan insana kendisiyle ilişkiye geçme imkânı bahşetmeyen bu tanrı tasavvuru, hiyerarşik bir aracılık kurumunu da koşut olarak inşa etmeye adaydır. Kutsala aracılık yapan bu sınıfın, Hristiyanlıkta olduğu üzere, zaman içerisinde kutsallık vasfı kazanması ise; "beklenebilir" sınırlarını aşarak kaçınılmazdır. Buradan Eş'arî yapı böyledir anlamı çıkarılamazsa da böyle bir yapıya adaydır, çıkarımı yapmak ise zor değildir.

Teolojik düzlemde, aşkın tanrı tasavvurunu en uç temsilcisinin tanrıyla en fazla tenzih eden anlayış olduğu varsayıldığında, bizden uzak ve bize hiç benzemeyen tanrı portresine ulaşılır. İslam geleneği içerisinde Eş'arî gelenek en uçta olmasa bile, uca en yakın ekollerden biri olduğu varsayılmıştır. *Cebr-i mutavassıt* bu tespiti ifade eder. Bu ilişkinin diğer ucunda ise içkin tanrı tasavvuru vardır. İçkin tanrı tasavvurunun sunduğu tanrı portresi ise evrenin bir bütün olarak bir parçası olduğu, bize benzeyen ve bizimle birlikte olan tanrı fikridir. Panteist bir tanrı tasavvurunu sunan içkin tanrı anlayışının, *Varlığın Birliğini* savunan; yaratan ile yaratılan arasındaki ontolojik ve epistemolojik ayrılığı ortadan kaldırmayı va'd eden bu anlayışlardan hangisinin daha kullanışlı bir tanrı tasavvuru olduğu, geleceğin dünyasında tartışılacaktır. Öte yandan içkin tanrı tasavvurunu İslam dini içinde de temsilcileri bulunmuştur. Bu tasavvurun aracı yapılar gerektirmeyen, her birimizi eşit derecede kutsayan bir tarafı var. Öte yandan bu öğretinin insanın tanrılık iddiasına yatkın bir yapı olduğu ya da buraya evrilmesi bu akım adına endişe verici olan taraftır. Zira bu öğretinin en uzak va'di, kulluk yapanın, kendisine kulluk yapılan ile özdeşleşmesidir. Bu durumda ibadet eden, aslında kendine ibadet etmektedir. *Hallac-ı Mansur* bu anlayışın literatüre yansımış erken örneklerinden biridir. *Ene'l-hak* öğretisi bu yönüyle panteist anlayışın tipik bir söylemidir. Sonraki yüzyıllarda bu tanrı tasavvurlarının farklı temsilcileri de İslam dünyasında görülmüştür. Dolayısıyla İslam dindarlığının bu tanrı tasavvurlarına karşı korunaklı olduğu söylenemez.

Çıkış noktaları itibarıyla *aşkın* ve *içkin* tanrı tasavvurları zıt iki tasavvur olsa bile, sürecin ileri safhalarında söylemlerin uzamsal değil, dairesel seyirleri sebebiyle zaman içinde önce yakınlaştıkları sonra da birleştikleri ve aynılaştıklarına dair bir hipotez de bu bağlamda olası görünüyor. Tam da bu noktada aşkın Allah tasavvurunun önemli temsilcilerinden Gazzâlî'nin; metni benzeşme iddiamızın anlaşılmasına katkı sağlayacak veriler içerir. Üzerinde düşünmek için yeniden metne dâhil ediyorum.

"Her şeyin iki yüzü vardır. Bir yüzü nefsine, biri Rabbine aittir. Şey, kendi vechi itibarıyla âdem dir. Allah'ın vechi olması itibarıyla de varlıktır. O takdirde Allah'tan ve O'nun vechinden başka mevcut yoktur. Ve bu takdirde de ezeli ve ebedî olarak O'nun vechinden başka her şey helâk olucudur. "Allahu ekber" sözünün manasını da yanlış anlamışlar, O'nu başkasından büyük zannetmişlerdir. Hâşâ lillâh, Allah'tan başka varlık

yoktur ki O, ondan büyük (bir şey) olsun. Hatta Allah'tan başkasının maiyyet (beraberlik) rütbesi yok, sadece tebaiyyet (tâbi olma) rütbesi vardır. Daha doğrusu O'ndan başkasının varlığı yoktur. Başkasının varlığı, tâbi' olduğu zâtın vechinden gelmektedir. O halde mevcut olan yalnız O'nun vechi'dir"

şeklindeki ifadeleri, panteist yaklaşım tarafından da sloganlaştırılabilecek bir nitelik arz eder. Gazzâlî bu ifadeleri ile sair varlığı silik bir siluete dönüştürüp, Allah'a özel vurgu yapmakla birlikte, bu metnin bir başka okunuşu sair varlığı tanrının bir parçası gibi algılayan bir anlayışa kaynak bir metin haline getirir. İnsanın ebede yol aradığı bir zaman diliminde, "Allah'ın varlığından gayri başka varlığın olmadığı" yönündeki ifadeler, insanın tanrılık iddiasının İslam teolojisindeki dayanaklarından biri haline getirecek, tehlikeleri içinde taşır. Fakat konumuzu ilgilendirdiği şekli ve hal-i hazırdaki biçimi ile Eş'arî ekolün Allah tasavvuru, aşkın ve tenzihçidir.



KAYNAKÇA

- Abrahamov, B. (2009). Gazali'nin nedensellik teorisi çev. Yaşar Türkbek. *e-Makalat Mezhep Araştırmaları Dergisi*, 2(1), 115–141.
- Alper, H. (2013). Yokluk nedir? Seyfeddin el-Âmidî'de Ma'Dûm kavramı üzerine bir inceleme. *İstanbul Üniversitesi İlahiyat Fakültesi Dergisi*, (28), 33–58.
- Âmidî, S. (2004). *Ebkaru'l-Efkâr fi Usul'u'd-Din*, thk. Ahmed Muhammed el-Mehdi 5 Cilt. Daru'l-Kutub ve'l-Vesilîkî'l-Kavmiyye.
- Arslan, A. (2006). *İlkçağ felsefe tarihi: Sokrates öncesi Yunan felsefesi*. İstanbul Bilgi Üniversitesi Yayınları.
- Ay, M. (2015). Kelam'da adalet, kudret ve hikmet bağlamında Tanrı tasavvurları. *Eskiye*, 31, 25–50.
- Bâkullânî, E. B. M. (1957). *Kitâbu Temhîdî'l-Evâil ve Telhîsu'd-Delâil*, thk. Imâdüddîn Ahmed Haydar. Muessetu'l-Kutubu's-Sekafiye.
- Boutroux, E. (1998). *Tabiat kanunlarının zorunsuzluğu hakkında* (Çev. Hilmi Ziya Ülken). Milli Eğitim Bakanlığı Yayınları.
- Cevziyye, İ. K. el-. (y.y.). *Şifau'l-alîl fi'l-mesâilî'l-Kadâ ve'l-Kader ve'l-Hikme ve't-ta'lil*. Beyrut.
- Cuveynî, E. M. A. (1965). *Luma'u'l-Edille fi kavâidi Akâidi Ehl-i sünne ve'l Cemâ'a*. Muessetu'l-Mısriyye.
- Cuveynî, E. M. A. (1969). *eş-Şâmil fi usûli'd-dîn thk. Ali Sami en-Neşşar*. Dâru'l-Maarif.
- Cuveynî, E. M. A. (1992). *el-'Akîdetü'n-Nizâmiyye fi'l-erkânî'l-İslâmiyye thk. Muhammed Zâhid Keveserî*. el-Mektebetu'l-Ezheriyye li't-Turâs.
- Cuveynî, E. M. A. (2012). *Kitâbu'l-İrşâd*. (Çev. A. Bülent Baloğlu, Sabri Yılmaz, Mehmet İlhan ve Faruk Sancar). Türkiye Diyanet Vakfı Yayınları.
- Cuveynî, E.-M. A. (1981). *eş-Şâmil fi usûli'd-dîn-Şerhu'l-Kitabu'l-Luma' li Kâdî Bâkullânî- nşr. R.M Frank*. Müessese-i Mutaleat-ı İslâmî Danişgah-ı Mc Gill Şube-i Tahran.
- Cuveynî, Ebu'l-Meâlî. (1978). *el-Burhan fi Usûli'l-Fıkh thk. Abdülazim ed-Dib*. Câmiatu Katar.
- Cürcânî, S. Ş. (1985). *Tarifât edt. Gustavus Flugel*. Mektebetu Lübnan.

- Cürcânî, S. Ş. (2015). *Şerhu'l-Mevâkif. 3 Cilt* (Çev. Ömer Türker). Türkiye Yazma Eserler Kurumu Başkanlığı Yayınları.
- Çınar, B. (2020a). İnsanî eylem-İlahî fiil ilişkisi üzerine bir diyalogun kelimâ analizi. *Bartın Üniversitesi İslami İlimler Fakültesi Dergisi*, 14, 335–363.
- Çınar, B. (2020b). İslam kelimâ ekollerinde insan fiilleri ve insanın sorumluluğu ilişkisi. *Yalova Sosyal Bilimler Dergisi*, 10(21), 31–44.
- Çınar, B. (2020c). Tanrı hakkında konuşmanın felsefî imkanı: Negatif din dili. *Akademik Platform İslami Araştırmalar Dergisi*, 4(2), 231–249.
- Eş'arî, E. H. (1950). *Makâlâtü'l-İslamiyyin ve İhtilafu'l-Musallîn thk. Muhammed Muhyiddin Abdulhamid 2 cilt. Mektebetu'n- Nahdatu'l-Mısriye.*
- Eş'arî, E. H. (1955). *Kitâbu'l-Lum'a fi'r-reddi alâ ehl-i'z-zeyğ ve'l-bid'a nşr. Hammûde Zeki Gurâbe. Matbaatu Mısır Şirketi Musaheme Mısriye.*
- Eş'arî, E. H. (y.y.). *el-İbâne 'an usûli'd-diyâne. Dâr İbn Zeydûn.*
- Gazzâlî, E. H. (1994). *Mişkatu'l-Envar. trc. Süleyman Ateş. Bedir Yayınevi.*
- Gazzâlî, E. H. (2002). *Felsefenin Temel İlkeleri trc. Cemaleddin Erdemci. Vadi Yayınları.*
- Gazzâlî, E. H. (2003). *Kitabu'l-Erbain fi Usuli'd-Din nşr. Abdülhâmid el- Urvânî. Dâru'l- Kalem-Daru's-Şâmiye.*
- Gazzâlî, E. H. (2012). *el-İktisad fi'l İtikad Çev. Osman Demir. Klasik Yayınları.*
- Gazzâlî, E. H. (2014). *Tehâfutu'l-Felâsife: Filozofların tutarsızlığı. (Çev. Mahmut Kaya- Hüseyin Sarıoğlu). Türkiye Yazma Eserler Kurumu Başkanlığı Yayınları.*
- Gazzâlî, E. H. (y.y.-a). *el-Mustasfa min İlmi'l-Usul thk. Ahmed Zeki Hammad. Daru' Miman-Sidretu'l Munteha.*
- Gazzâlî, E. H. (y.y.-b). *İhyâi ulûmu'd-din 4 Cilt. Dâru'l-Ma'rife.*
- Gazzâlî, E. H. (y.y.-c). *Madnun Bihi Alâ Gayri Ehlihi thk. İbrahim Emin Muhammed. İçinde Mecmuatu Resail. Mektebetu't -Tevfikiyeye.*
- Görgülü, F. (2015). Eş'arî'nin irade konusunda yorumladığı bazı ayetlere bütüncül bir bakış. *Eskiyeni*, 31, 129–146.
- Griffel, F. (2012). *Gazâlî'nin felsefî kelamı. (Çev. İbrahim Halil Üçer ve Muhammed Fatih Kılıç). Klasik Yayınları.*
- İbn Fûrek, E. B. (1987). *Mücerradü Makâlâti's-Şeyh Eb'l-Hasan el-Eş'arî thk. Daniel Gımarat. Dâru'l-Maşrık.*
- Koç, T. (2012). *Din dili. İz Yayıncılık.*
- Mâturîdî, E. M. el. (2010). *Kitâbu't-Tevhîd, thk. Bekir Topaloğlu- Muhammed Aruçi. Daru Sadr-Mektebetu'l-İrşad.*
- Namlı, A. (2017). Ulûhiyet bağlamında İslam'ın matematiksel olmayan yönü. *KADER: Kelam Araştırmaları Dergisi*, 15(2), 421-445.
- Narol, S. (2015). Fahrüddin Râzî ve Kâdî Abdülcebbar'ın subûtî ve haberî sıfatlara konu olan âyetlere yaklaşımı ve değerlendirmesi. *İnönü Üniversitesi İlahiyat Fakültesi Dergisi*, 6(1), 193-214.

- Öz, R. (2019). Fahreddîn er-Razî'nin Tanrı tasavvurunu üzerine inşa ettiği yedi öncül. *Şırnak Üniversitesi İlahiyat Fakültesi Dergisi*, 10(22), 232–249.
- Özdemir, M. (2002). Ezelî bilgi anlayışının problematik yönü. *Cumhuriyet Üniversitesi İlahiyat Fakültesi Dergisi*, 6(1), 209–226.
- Öztürk, M. (2006). Kur'an'ın tarihsel bir hitap oluş keyfiyeti. *İslami İlimler Dergisi*, 1(2), 59-77.
- Polat, F. A. (2001). Modern ve postmodern düşüncede Kur'ân'a yaklaşımlar Arkoun, Hanefî ve Ebu Zeyd Örneği. *Marife*, 1(2), 7–25.
- Râzî, F. er. (1986). *Esâsu't-takdîs, thk. Ahmed Hicâzî es-Sekkâ*. Mektebetu'l-Külliyâtî'l-Ezheriyye.
- Şehristânî, E. F. M. A. (1992). *el-Milel ve'n-Nihal thk. Ahmed Fehmi Muhammed*. 3 cilt. Dâru'l Kutubu'l-İlmiye.
- Taftâzânî, S. (1997). *Şerhu'l-Makâsîd thk. Abdurrahman Umeyre 5 Cilt*. A'lemu'l-Kutub.
- Taftazânî, S. (2014). *Şerhu'l -Akaîd thk. Ali Kemal*. Dâru ihyai't- turasi'l- Arabiyye.
- Türkeri, M. (2004). Ahlak felsefesi açısından Eş'arici ulûhiyet anlayışının bazı güçlükleri. *Dokuz Eylül Üniversitesi, İlahiyat Fakültesi Dergisi*, (20), 29–52.
- Wolfson, H. A. (1976). *The philosophy of the kalam*. Harvard University Press.



ÖĞRETMENLERİN PSİKOLOJİK SERMAYE VE ÖRGÜTSEL STRES KAYNAKLARININ BAZI DEĞİŞKENLERE GÖRE İNCELENMESİ *

 Venhar KAPLAN^a

Öz

Çalışmanın amacı, öğretmenlerin psikolojik sermaye ve örgütsel stres kaynak düzeylerini saptamak ve bazı değişkenlere göre incelemektir. Araştırma betimsel tarama modelindedir. Araştırmanın örneklem grubunu 364 öğretmen oluşturmaktadır. Araştırmada “Psikolojik Sermaye Ölçeği” ve “Örgütsel Stres Kaynakları Ölçeği” kullanılmıştır. Verilerin analizinde, frekans ve yüzde dağılımı, aritmetik ortalama ve standart sapma, t-testi, tek yönlü varyans analizi (ANOVA) testinden yararlanılmıştır. Elde edilen bulgular sonucunda öğretmenlerin en fazla umut, öz-yeterlik, işe özgü stres ve kariyer gelişiminden kaynaklı stres; en az psikolojik dayanıklılık, iyimserlik, örgütsel yapı ve iklimden kaynaklı stres yaşadıkları bulunmuştur. Öğretmenlerin örgütsel stres kaynak düzeyleri incelendiğinde, kadın öğretmenler erkek öğretmenlere göre işteki ilişkilerden kaynaklanan stres ve örgütsel rolden kaynaklanan stres; kıdem yılı 20 yıl ve üzeri olan öğretmenlerin kariyer yaşamından kaynaklı stres, işe özgü stres kaynak düzeyleri kıdem yılı 0-5 yıl olan öğretmenlere göre daha yüksek bulunmuştur. Branş öğretmenlerinin işe özgü stres ve örgütsel stres algılarının sınıf öğretmenlerine göre daha yüksek olduğu bulgusuna ulaşılmıştır. Erkek öğretmenlerin öz-yeterlik düzeyleri kadın öğretmenlere göre daha olumludur. 20 yıl ve üzeri kıdemdeki öğretmenlerin psikolojik sermaye ve öz-yeterliğe ilişkin algıları 0-5 yıl mesleki kıdemdeki öğretmenlere göre; 0-5 yıl kıdemdeki öğretmenlerin umut ve iyimserlik algıları 20 yıl ve üzeri kıdemdeki öğretmenlere göre daha yüksek bulunmuştur. Okul türü değişkenine göre imam hatip ortaokulunda görev yapan öğretmenlerin öz-yeterlik ve psikolojik dayanıklılık algıları, ilkokul öğretmenlerine göre daha olumludur. Demokratik ortamda çalışan öğretmenlerin psikolojik sermaye, iyimserlik, umut ve öz-yeterlik algıları, ilgisiz ortamda çalışan öğretmenlere göre daha yüksektir. Öğretmenlerin yaşadığı stres kaynaklarının azaltılıp, psikolojik sermaye düzeylerinin iyileştirilmesine yönelik öneriler sunulmuştur.

Anahtar Kelimeler: Örgütsel Stres Kaynakları, İyimserlik, Umut, Öz yeterlik, Psikolojik Dayanıklılık



* Bu makale, 07 - 09 Kasım 2013 tarihleri arasında düzenlenen 8. Ulusal Eğitim Yönetimi Kongresi'nde sunulmuş bildirinin bir bölümünden hazırlanmıştır.

^aDr, Gazi Üniversitesi, Eğitim Yönetimi, temeltasvenhar@gmail.com

AN INVESTIGATION INTO THE PSYCHOLOGICAL CAPITAL AND ORGANIZATIONAL STRESS SOURCES OF TEACHERS IN TERMS OF SOME VARIABLES

Abstract

The purpose of this study was to investigate teachers' levels of psychological capital and their organizational stress sources and analyze these in terms of some variables. This study used a descriptive survey model. The sample of the study consisted of 364 teachers. "The Psychological Capital Scale" and "The Organizational Stress Sources Scale" were used in the study. Frequency, percentage distribution, arithmetic mean, standard deviation, t-test and one-way analysis of variance (ANOVA) were used in the analysis. As a result of the study, it was found that the teachers' hope, self-efficacy, job-specific stress and stress from career development were on the highest levels, and their psychological resilience, optimism, organizational structure and experiences of climate-related stress were on the lowest levels. When the teachers' organizational stress source levels were examined, it was found that the female teachers had higher stress from relationships at work and stress from organizational role than the male teachers, whereas the teachers with a seniority of 20 years or more were found to have higher career-related stress, job-specific stress source levels than the teachers with a seniority of 0-5 years. It was found that the perceptions of the branch teachers' job-specific stress and organizational stress were higher than those of the form teachers. The male teachers had higher self-efficacy levels than the female teachers. It was found that the perceptions of the teachers with a seniority of 20 years or more on psychological capital and self-efficacy were higher than the teachers with a seniority of 0-5 years. The teachers with seniority levels of 0-5 years seniority teachers had higher optimism and hope perceptions than the teachers with a seniority of 20 years or more. According to the school type variable, the teachers working at religious secondary schools had higher self-efficacy and psychological resilience perceptions than the primary school teachers. The teachers working in a democratic environment had higher perceptions of psychological capital, optimism, hope and self-efficacy than the teachers working in an uninterested environment. Suggestions were made to reduce the stress sources experienced by teachers and improve their psychological capital levels.

Key Words: Organizational Stress Sources, Optimism, Hope, Self-efficacy, Psychological Resilience.



Giriş

Günümüzde, çalışanların beceri, bilgi ve birikimlerinden oluşan örgütsel ağ yapılanmaları ile insan sermayesi ve kişiler arası ilişkileri etkileyen sosyal sermaye kavramlarının örgütsel düzeydeki rolleri önem kazanmaktadır. Bu gelişmelere paralel olarak, insan kaynağına önem verme ve yönlendirme açısından araştırmalara konu olan kavram pozitif psikolojidir (Wright, 2003). Örgüt üyelerinin ortaya koyduğu davranışlarla örgüt çıktıları arasında bağ kuran pozitif psikolojinin amacı bireylerde nelerin yanlış olduğunu belirlemek yerine, neyin doğru olduğunu bulmaktır. Bireyin güçlü yönlerini dikkate alarak, refahın ve sağlıklı hayatın geliştirilmesine odaklanmaktır (Luthans, 2002, s. 698). Pozitif psikolojinin örgütlere etkisi iki şekilde ele alınmaktadır. Biri örgütlerdeki kaos, stres ve olumsuz durumlar karşısında affetme, merhamet ve ahlak kavramı üzerinde durarak, örgütün devamlılığını sağlayan pozitif adımlar atmaktır. İkincisi ise örgütlerde oluşturulan davranışların pozitif hale dönüştürülmesidir (Jensen & Luthans, 2002). Bu sayede bireyde var olan pozitif güç belirlenerek, çalışma hayatının verimliliğini yükseltilmesi için ölçülebilen, yönetebilen ve geliştirilebilen unsurlar oluşturulacak ve verimlilik arttırılacaktır (Luthans & Youssef, 2004).

Pozitif psikoloji alanında yapılan çalışmaların en etkili sonuçlarından biri bireylerin psikolojik durumlarına odaklanan psikolojik sermayedir (Wooley & Levy, 2011). Psikolojik sermaye genel anlamda, bireylerin pozitif gelişme hali olarak tanımlanmaktadır (Luthans, 2002). Psikolojik sermaye, işletmelerde, kamu kurum ve kuruluşlarında performans artışı için ölçülebilen, geliştirilebilen ve etkin olarak yönlendirilebilen insan kaynağı potansiyelinin ve psikolojik kapasitesinin incelenmesine ilişkin uygulamalardır (Keleş, 2011). Psikolojik sermaye temelini pozitif psikolojiden alarak, bireylerin kapasiteleri üzerinde düşünmelerini sağlamak, kim oldukları, gelecekte ne olmak istedikleri ile ilgili durumları belirlemek, işten kaynaklanan sorunları olumsuzlukları gidermek, iş ile ilgili gelişimleri sağlamak amacıyla kullanılan bir araçtır (Luthans vd., 2010). Çalışanların pozitif psikolojik sermayelerinin örgütlerin performans ve üretkenliklerini arttırmada doğrudan etkili olduğu düşünülmektedir (Güler & Sarıipek, 2014). Psikolojik sermaye, *öz-yeterlilik*, *iyimserlik*, *umut* ve *psikolojik dayanıklılığa* bağlı olarak gelişmektedir (Luthans vd., 2006).

Öz-yeterlilik: Öz-yeterlilik, bireyin belirli bir alandaki görevin başarılı biçimde tamamlanmasında gerekli motivasyon, bilişsel kaynaklar ve faaliyet aşamalarını harekete geçirmek için kişinin kendi yeteneklerine olan güveni veya inancıdır (Stajkovic & Luthans, 1998). Öz-yeterlilik algısı yüksek olan bireyler, zorlu görevleri seçme noktasında istekli olurlar, sebatkar, hedeflere ulaşma noktasında bütün güçlerini ortaya koymaktan çekinmezler (Larson & Luthans, 2006). Sosyal ikna, pozitif geri bildirim, psikolojik ve fizyolojik uyarılma, dolaylı öğrenme ve modelleyerek öğrenme gibi çeşitli tekniklerle geliştirilebilir bir özelliktir (Luthans vd., 2010).

İyimserlik: Bireylerin olumlu gelecek beklentisi içinde, kötü olayların özel durumlarda ve ara sıra dış nedenlere bağlı olarak açıklayan, kendi davranışlarının sonuçlarını etkilediklerine inandırmaya çalışan yaklaşım tarzı iyimserliktir (Scheier vd., 2001, s. 129). İyimser kişiler kötü olayları dışsal faktörlere bağlayarak, değişebilir ve spesifik olarak yorumlarken, kötümser kişiler olayları, içsel, sabit ve genelleyerek yorumlamaktadır (Peterson, 2000, s. 49).

Umut: Kişinin hedefe yönelik karar vermeye hedefe ulaşabilecek yolları planlamaya ilişkin duyumlardan türeyen bilişsel bir yapıdır. Umut kavramı sadece hedeflerin başarılabilir olduğuna dair bireyin kararlılığını değil, aynı zamanda kişinin hedefe ulaşmak için başarılı planlar yapabileceğine ve farklı yollar belirleyebileceğine olan inancıdır (Luthans & Youssef, 2004). Umut düzeyi fazla olan kişiler sabırla, çalışkanlıkla, aktif, yol gösterici şekilde, uzun vadeli hedefleri gerçekleştirme yolunda alternatif yolları da belirleyerek, motivasyonları yüksek şekilde eyleme geçerler (Jensen & Luthans, 2006). Umut için bir nevi bireyin içsel lokomotif, amaca ulaşma yolunda pozitif inanç ve enerjisi olarak ele alınabilir.

Psikolojik Dayanıklılık: Kişilerin değişen durumlara tepki göstermede esneklik ve olumsuz duygusal deneyimlerden çıkıp kendini toplama halidir. Her türlü olumsuz koşulu ve stresli yaşam olaylarını içeren zorluk ile davranışsal ve sosyal becerileri içeren pozitif uyum olmak üzere iki önemli kavramı içermektedir (Scheier vd., 2001, s. 130). Dayanıklılıkta bireyler önlerine çıkan zor ve sarsıcı risklere karşı güçlü bir reaksiyonla, ciddi anlamda manevra kabiliyeti ve sorunların üstesinden gelerek, kendini toplama ve sorunlarla baş edebilme durumuna sahiptir (Masten, 2001).

Eğitim ve öğretimin lokomotifi durumunda olan öğretmenler, öğrencilerin başarısında okul-içi faktörler arasında en önde yer almaktadır. Bu bağlamda eğitim örgütlerinde, eğitimsel amaç ve hedeflerin gerçekleşmesinde öğretmenler önemli bir etmendir. Eğitim niteliği ve verimliliğin artırılmasında öğretmenin sahip olduğu uzmanlık bilgisi, pedagojik formasyon, iletişim becerileri ve genel kültürün dışında psikolojik durumları da önemli hale gelmiştir. Öğretmen öz-yeterliği, umut, iyimserlik ve yılmazlık bu kapsamda psikolojik niteliğin artırılmasına önde gelen unsurlardandır. Çünkü psikolojik sermaye algısı yüksek olan öğretmenin örgütsel bağlılık, örgütsel güven, örgütsel destek, örgütsel vatandaşlık, iş yaşamı kalitesi iş tatmini, problem çözme becerisi, iş performansı, örgütsel destek algısı ve psikolojik iyi oluş düzeyleri artacaktır (Abbas vd., 2014; Anık, 2018; Aslan, 2017; Avey vd., 2010; Bozgeyikli vd., 2017; Büyükgöze & Kavak, 2017; Cole vd., 2009; Çakmak & Arabacı, 2017; Çalışkan & Pekkan, 2017; Demir, 2019; Kabasin, 2019; Kılıç, 2019; Kurt & Demirbolat, 2019; Laschinger & Fida, 2014; Luthans & Youssef-Morgan, 2017; Ocak vd., 2016; Özler & Yıldırım, 2015; Özutku, 2019; Roche vd., 2014; Tösten vd., 2018; Uygungil & İşcan, 2018). Ayrıca örgütsel sinizm, işe yabancılaşma, mesleki tükenmişlik, işten ayrılma niyet durumlarında ise azalma yaşanacaktır (Çalışkan & Pekkan, 2017; İşçimen, 2019; Kahraman & İşözen, 2019; Töremen & Demir, 2016; Tösten & Özgan, 2017).

Eğitimin hedeflerinden biri olan toplumsal kalkınma ancak öğretmenlerin psikolojik sermaye algılarının yükseltilmesiyle gerçekleşebilir. Psikolojik sermayesi yüksek düzeyde olan öğretmen okulunda mutlu olarak etkili şekilde çalışacaktır. Öğretmenlerin psikolojik sermaye düzeyleri arttırıldığında, çıkabilecek sorunlar daha kolay çözümlenecek eğitimin amaçlarına ulaşmak kolaylaşacaktır. Bu bağlamda psikolojik sermaye eğitim örgütlerinin önemli elemanı olan öğretmenler için önem arz eden bir konudur.

Günümüzün en büyük problemlerinden olan stres, çağdaş toplum olmanın, çok hareketli ve hızlı yaşamının sonucu olarak yaşantımızın doğal parçası olmuştur. İnsanlar artık hangi işi yaparlarsa yapsınlar, hayatlarının büyük bölümünü, kendi kapasite ve sınırlarını zorlayarak devam ettirmektedir. Birey hangi statüde ve iş kolunda çalışırsa çalışsın, iş yaşamında stres ile tanışması kaçınılmaz olmuştur. Stres, bireyle çevrenin zayıf uyumunun bir göstergesidir. Çevrenin bireyden yana aşırı talepleri, kişinin karşılaştığı durumlara karşı donanımının yetersiz olması stresi doğurmaktadır (Balci, 2000). Aşırı ses, ışık, ısı, çok fazla veya az sorumluluk ve denetim, sorumlulukların yerine getirilememesi, çalışma ortamının uygun olmaması, görevin anlaşılabilir veya basit oluşu, monotonluk, fiziksel şartlar, anlaşmazlık, dışlanma, bireyin yüksek kaygı durumu, algılama düzeyi gibi birçok etmen strese yol açmaktadır (Kahn & Byosiere, 1995). Stresin bireylerde aşırı enerji tüketmeye bağlı olarak bir süre sonra kendini güçsüz, çaresiz, kaygılı, sinirli, çabuk heyecanlanma, unutkanlık, uykusuzluk çekme gibi zihinsel ve duygusal sorunlara, içe kapanma, konuşma güçlükleri, madde bağımlılığı, iştahsızlık, yemede artış, sakarlık gibi davranışsal problemlere, biyolojik ve fiziksel sorunlara sebep olmaktadır (Baltaş & Baltaş, 1998, s. 91).

Okulların hammaddesi topluma gelen ve toplumdan çıkan insandır. Bu sebeple okulların informal yönü, formal yönünden daha baskın, etki alanı yetki alanından daha geniştir. Sosyal bir sistem olan okulun çalışması, kurulması davranış bilimleri ve insan ilişkilerinin yeri önemlidir (Bursalıoğlu, 1999). Eğitim hizmetlerinin amacına ulaşmasında en büyük sorumluluk bu hizmetin üretilmesi ile görevli olan

okullara, bunların yöneticilerine ve öğretmenlere düşmektedir. Okulların etkili olarak çalışmasını engelleyen en önemli sorunların başında stres gelmektedir (Altınok, 2009).

Hammaddesi insan olan eğitim örgütlerinde stresten kaçınmak zor olacaktır. Strese neden olabilecek birçok faktör eğitim örgütlerinin bünyesinde barındırılmaktadır. Özellikle sistemin öğretmen boyutunda stresle ilgili hastalıkların her geçen gün daha çok yaygınlaşması ve stresin doğrudan doğruya verimliliği etkilediği belirlenmiştir (Arıcan, 2011, s. 57). Öğretmenlerin üzerindeki stresin azaltılması, bir taraftan mesleki gelişimlerine, okul ve toplumun gelişimine katkı sağlayacaktır. Bütün örgütlerde oluşabilen örgütsel stresin akılcı bir şekilde kontrolü önemli olmakla birlikte, çoklu bağlantılar içerisinde yer alan öğretmenler içinde özel anlam taşımaktadır. Okulların yapıtaşısı konumundaki öğretmenlerin, eğitimin ilk kademesinden, son kademeye kadar maruz kaldıkları stres kaynaklarının belirlenip, gerekli önlem ve politikaların yürütülmesi önemli görülmektedir.

İlgili literatür incelendiğinde, örgütsel stres kaynakları ve psikolojik sermaye faktörünü etkileyen/etkilemeyen birçok bağımsız değişkenle ilişkili olduğu görülmektedir. Buna göre, öğretmenlerin örgütsel stres kaynaklarının demografik değişkenlere göre cinsiyet (Altınok, 2009; Erken, 2006), medeni durum, hizmet yılı, branş, öğrenim duruma göre farklılık göstermediği buna karşın okul türüne göre farklılık elde edildiği (Karadavut, 2005; Özbaş, 2019, s. 42-43) belirlenmiştir. Başol ve Altay (2009), Çetinkaya (2019), Karadavut' un (2005) yılında yapmış oldukları çalışmada cinsiyet, branş ve mezuniyet durumu değişkeni öğretmenlerin örgütsel stres algılarında farklılık oluşturmuştur. Uluslararası alan yazında öğretmenlerin örgütsel stres kaynakları ile cinsiyet, yaş, mesleki kıdem ve öğrenim durumu değişkenleri arasında farklılık elde edilmiştir (Kyriacou & Sutcliffe, 1978). Zaman baskısı, cinsiyet, kıdem, öğrenim durumu, öğrenci davranışları, mesleki gelişme ve güvence yetersizliği, maaşların azlığı, resmi politikalar öğretmenlerin örgütsel stres kaynaklarında anlamlı farklılığa neden olmuştur (Payne & Furnham, 1987). Öğretmenlerin psikolojik sermaye düzeyleri cinsiyet, yaş, medeni durum, mesleki kıdem, okulda geçirdiği hizmet süresi, öğrenim düzeyi, yönetim türü, okul türü, okunan kitap sayısı ve kariyer değişkenlerine göre farklılaşmaktadır (Çetinkaya, 2019; Kurt & Demirbolat, 2019; Luthans vd., 2008; Norman vd., 2010; Parthi & Gupta, 2016). Tösten ve Özgan' nın (2017) yapmış oldukları çalışmada medeni durum, okullardaki öğretmen sayısı, mesleki kıdem, maaş memnuniyeti değişkenleri öğretmenlerin psikolojik sermayelerinde anlamlı farklılığa neden olmuştur.

Bu bağlamda çevresi ile ilişkilerini sağlıklı bir şekilde yürütebilmeleri için öğretmenlerin stres kaynakları ve psikolojik sermaye düzeylerini etkileyen birden çok bağımsız değişkenin tespit edilmesi, okulların ve yöneticilerin süreci sağlıklı bir şekilde yürütebilmelerine yardımcı olacaktır. Yöneticilerin öğretmenleri etkileyen stres kaynakları ve psikolojik sermaye unsurlarını bağımsız değişkenler açısından belirlenmesi sonucunda bir yol haritası elde edilecektir. Bağımsız değişkenlerin psikolojik sermaye ve stresi nasıl etkilediğini bilen yönetici bireylerin pozitif yönlerinin destekleyip, örgütsel stresi minimum düzeye indirecek ve örgütsel mutluluğu ve başarıyı artıracaktır. Ayrıca öğretmenlerin psikolojik sermaye ve örgütsel stres kaynak algılarını birlikte inceleyen yeterli düzeyde çalışma bulunmamaktadır. Bu kapsamda öğretmenlerin psikolojik sermaye ve örgütsel stres kaynakları düzeyi alt boyutlara göre ve bazı değişkenlere göre incelenmiştir. Bu amaca ulaşabilmek için aşağıdaki sorulara cevap aranacaktır:

1. Öğretmenlerin psikolojik sermaye faktörü ve alt puanlarına yönelik algıları nasıldır?

2. Öğretmenlerin örgütsel stres kaynağı faktörü ve alt puanlarına yönelik algıları nasıldır?
3. Kadın ve erkek öğretmenlerin psikolojik sermaye ve örgütsel stres kaynağı faktörü ile alt puanlarına yönelik fark var mıdır?
4. Öğretmenlerin mesleki kıdem değişkenine göre örgütsel stres kaynağı faktörü ile alt puanları arasında fark var mıdır?
5. Öğretmenlerin branş değişkenine göre örgütsel stres kaynağı ve psikolojik sermaye faktörü ile alt puanları arasında fark var mıdır?
6. Öğretmenlerin mesleki kıdem değişkenine göre psikolojik sermaye faktörü ve alt puanları arasında fark var mıdır?
7. Öğretmenlerin okul türü değişkenine göre psikolojik sermaye ve örgütsel stres kaynağı faktörü ile alt puanları arasında fark var mıdır?

Araştırma öğretmenlerin psikolojik sermaye algıları ve örgütsel stres kaynakları düzeylerinin belirlenmesiyle özellikle Mili Eğitim Bakanlığının değerlendirme ve geliştirilme çalışmalarına da katkı sağlaması, alanda çalışma yapacak akademisyenlere öncülük etmesi ve öğretmenlerde stresi oluşturan unsurların belirlenmesi ve ortadan kaldırılması açısından önemlidir. Psikolojik sermaye ve örgütsel stres kaynakları etkileyen bağımsız değişkenlerin saptanması, okuldaki diğer çalışanlar içinde oluşturulacak pozitif okul iklimi, bağlılık, güven, iş doyumu ve psikolojik iyi oluş koşullarının oluşturulması ve güçlendirilmesi açısından da önemlidir. Ayrıca Kayseri'deki öğretmenlerin psikolojik sermaye düzeyleri ile örgütsel stres kaynaklarını belirlemeyi konu edinen ilk çalışma olarak alandaki boşluğu doldurması beklenmektedir.

A. ARAŞTIRMANIN MODELİ

Öğretmenlerin psikolojik sermaye ile örgütsel stres kaynaklarının düzeyinin bazı değişkenlere göre ele alındığı nicel bir çalışma olan bu çalışmada betimsel ilişkisel tarama yöntemi kullanılmıştır. Betimsel araştırmalar, herhangi bir olay veya olguyu mevcut haliyle betimlemeye amaçlarken, ilişkisel araştırmalarda ise iki veya daha fazla değişken arasındaki ilişkiyi incelemeyi esas alan araştırmalardır (Karasar, 2005, s. 57). Bu noktadan yola çıkarak psikolojik sermaye düzeyleri ile örgütsel stres kaynaklarının düzeyini belirlemek ve bazı değişkenlere göre yordamak için ilişkisel tarama deseni kullanılmıştır.

1. Çalışmanın Evren ve Örnekleme

Araştırmanın evrenini 2017-2018 eğitim öğretim yılının birinci döneminde Kayseri ili merkez ilçelerindeki ilköğretim okullarında görev yapan 12564 öğretmen oluşturmaktadır. Araştırmanın örneklem grubunu ise basit seçkisiz örnekleme yöntemlerinden tabakalı örnekleme yöntemi ile seçilen 364 öğretmen oluşturmuştur. Tabakalı örnekleme de evren içindeki alt gruplarının sayısı belirlenerek, bu alt grupların hiçbir evren birimini açıkta bırakmayacak şekilde evrenin büyüklüğündeki oranların örneklem içinde temsil edilebilmelerini sağlayan örnekleme yöntemidir (Büyüköztürk, 2012). Çalışma grubunun kişisel özellikleri Tablo 1'de verilmiştir:

Tablo 1. Öğretmenlerin Kişisel Özellikleri

Özellik	Düzy	f	%
Cinsiyet	Kadın	186	51,0
	Erkek	178	49,0
Medeni Durum	Evli	226	62,0
	Bekar	138	38,0
Mesleki Kıdem	0-5 yıl	48	13,1
	6-10 yıl	110	32,2
	11-19 yıl	128	35,1
	20 yıl ve üzeri	78	21,4
Okul Türü	İlkokul	101	27,7
	Ortaokul	124	34,0
	İmam Hatip Ortaokulu	71	19,5
	Anadolu Lisesi	68	18,6
Branş	Sınıf Öğretmeni	101	27,7
	Branş Öğretmeni	263	72,2
TOPLAM		364	100

Tablo 1 incelendiğinde, öğretmenlerin 186'sının (% 51,0) kadın, 174'nün (% 49,0) erkek; 226'sının (% 62) evli, 138'nin (% 38) bekar; 48'nin (% 13,1) 0-5 yıl, 110'nun (% 32,2) 6-10 yıl, 128'nin (% 35,1), 78'nin (% 21,4); 101'nin (% 27,7) ilkokul, 124'nün (% 34,0), 71'nin (% 19,5), 68'nin (% 18,6); 101'nin (% 27,7) sınıf öğretmeni, 263'nün (% 72,2) branş öğretmeni oldukları görülmektedir.

2. Veri Toplama Araçları

Bu araştırmada veri aracı olarak Kişisel Bilgi Formu, Psikolojik Sermaye Ölçeği (Luthans vd., 2007) ve Örgütsel Stres Kaynakları Ölçeği (Karadavut, 2005) kullanılmıştır.

Kişisel Bilgi Formu: Araştırmacı tarafından hazırlanan kişisel bilgi formu; katılımcıların cinsiyet, medeni durum, branş, okul türü ve mesleki kıdem, çalışma ortamı değişkenlerinden oluşmaktadır.

Psikolojik Sermaye Ölçeği: Çalışmada ilk veri toplama aracı olarak "Psikolojik Sermaye Ölçeği" kullanılmıştır. Luthans vd. tarafından 2007 yılında geliştirilen, Çetin ve Basım tarafından 2012 yılında Türkçe'ye uyarlanan bu ölçek, öz-yeterlik (3, 4, 15, 16, 21, 23); umut (2, 6, 12, 17, 20, 24); iyimserlik (1*, 9, 11*, 14, 18, 19) ve psikolojik dayanıklılık (5, 7, 8*, 10, 13, 22) olmak üzere dört alt boyut ve 24 maddeden oluşmaktadır. (*işaretili maddeler ters puanlanmıştır). Ölçekten alınan yüksek puanlar her bir boyuta ilişkin iyimserliğin, psikolojik dayanıklılığın, umudun ve öz yeterliliğin yüksek olduğuna işaret etmektedir. 5'li likert tipinde olan ölçekte puanlama, tamamen katılıyorum (5), çok katılıyorum (4), katılıyorum (3), az katılıyorum (2), katılmıyorum (1) şeklindedir. Çetin ve Basım (2012) tarafından ölçeğin geçerliliği üzerine yapılan analizlerde öğrencilerden oluşan iki ayrı örnekleme doğrulayıcı faktör analizi yapılmıştır. Her iki örnekleme için en iyi uyum değerlerini dört boyutlu yapının sağladığı ortaya çıkarılmıştır (1nci örnekleme= $\chi^2/df=1,80$; RMSEA=0,046; CFI=0,93 ve 2nci örnekleme= $\chi^2/df=1,91$; RMSEA=0,048; CFI=0,92). Ayrıca ölçeğin alt boyutlarının Cronbach Alfa katsayıları ise iyimserlik için 0,67; umut için 0,81; psikolojik dayanıklılık için 0,68 ve öz yeterlilik için ise 0,85 olarak elde edilmiştir. Ayrıca ölçeğin toplam Cronbach Alfa katsayısı 0,91 olarak hesaplanmıştır. Araştırmacı tarafından

yapılan ölçeğin iç tutarlılık katsayıları (Cronbach Alpha) ve alt puanlara göre gösteren tablo Tablo 2’de verilmiştir:

Tablo 2. Psikolojik Sermaye Ölçeğinin Ortalama, Standart Sapma ve Güvenirlik Değerleri

Boyutlar	x	ss	α
Öz-yeterlik	3,30	0,67	,89
Umut	3,54	0,77	,88
İyimserlik	3,10	0,90	,81
Psikolojik Dayanıklık	3,06	0,76	,85
Psikolojik Sermaye	3,25	0,48	,88

Tablo 2 incelendiğinde, psikolojik sermayeye ilişkin alt puanlarının güvenirlilik ve standart sapma değerleri olarak, en homojen değer öz-yeterlik, en az homojen ise iyimserlik alt boyutlarında gerçekleşmiştir. Güvenirlilik durumu incelendiğinde güvenirliliği en yüksek boyut öz-yeterlik, güvenirliliği en düşük olan boyut ise iyimserlik olmuştur. Dört alt boyutun faktör yüklerinin .41-.87 arasında değiştiği belirlenmiştir. Psikolojik sermaye ölçeği toplam varyansın %79’nu açıklamıştır. Araştırmacı tarafından psikolojik sermaye ölçeğinin geçerlilik analizi için yapılan doğrulayıcı faktör analizine ilişkin değerlere göre: $\frac{\chi^2}{df}=2,17$ ($\chi^2=398,8$, $df=183,7$); GFI=0,745, AGFI=0,85, NNFI=0,74, karşılaştırmalı uyum indeksi CFI=0,90, kök ortalama kare yaklaşım hatası RMSEA=0,058 ve Tucker-Lewis indeks (TLI) değeri 0,91. Bir modelin özellikle karşılaştırmalı uyum indeksi (CFI) ve Tucker-Lewis indeks (TLI) değerlerinin 0,90 veya üzerinde olması iyi uyum sağladığı anlamına gelmektedir (Şimşek, 2007). Elde edilen sonuçlar bu aşamada ölçeğin dört boyutlu faktör yapısının yeterli uyum değerlerini sağladığını göstermektedir. Ölçeğin KMO değeri (=,93) ve Bartlett (=2839.253, $p=.000$) testleri sonucunda verilerin açımlayıcı faktör analizine uygun olduğu görülmüştür. Psikolojik sermaye ölçeğinin psikolojik sermaye düzeyini ölçmede kullanılabilir bir ölçme aracı olduğu belirlenmiştir.

Örgütsel Stres Kaynakları Ölçeği: Çalışmada kullanılan bir diğer veri toplama aracı “Örgütsel Stres Kaynakları Ölçeği” dir. Karadavut tarafından 2005 yılında geliştirilen bu ölçek, kariyer gelişiminden kaynaklanan stres, işe özgü stres, örgütsel rolden kaynaklanan stres, örgütsel yapı ve iklimden kaynaklanan stres, işteki ilişkilerden kaynaklanan stres olmak üzere beş alt boyut ve 37 maddeden oluşmaktadır. 5’li likert tipinde olan ölçekte puanlama, tamamen katılıyorum (5), çok katılıyorum (4), katılıyorum (3), az katılıyorum (2), katılmıyorum (1) şeklindedir. Karadavut (2005) tarafından yapılan örgütsel stres kaynaklarına ilişkin toplam güvenirlilik katsayısı Cronbach Alpha değeri .840, işe özgü stres kaynaklarına ilişkin güvenirlilik katsayısı .798, örgütsel rolden kaynaklanan stres kaynaklarına ilişkin güvenirlilik katsayısı .793, örgütsel yapı ve iklimden kaynaklanan stres kaynaklarına ilişkin güvenirlilik katsayısı .851, işteki ilişkilerden kaynaklanan stres kaynaklarına ilişkin güvenirlilik katsayısı .902 ve kariyer gelişiminden kaynaklanan strese ilişkin güvenirlilik katsayısı .840 olarak hesaplanmıştır. Araştırmacı tarafından ölçeğin iç tutarlılık katsayılarını (Cronbach Alpha) alt boyutlara göre gösteren tablo Tablo 3’de verilmiştir:

Tablo 3. Örgütsel Stres Kaynakları Ölçeğinin Ortalama, Standart Sapma ve Güvenirlik Değerleri

Boyutlar	x	ss	α
Kariyer Gelişiminden Kaynaklanan Stres	3,55	1,01	,83
İşe özgü Stres	3,95	1,52	,79
Örgütsel Rolden Kaynaklanan Stres	3,30	0,59	,81
Örgütsel Yapı ve İklimden Kaynaklı Stres	3,07	1,14	,85
İşteki ilişkilerden Kaynaklanan Stres	3,37	1,90	,89
Örgütsel Stres Kaynakları	3,35	0,91	,90

Tablo 3 incelendiğinde, örgütsel stres kaynağı faktörüne ilişkin alt puanlarının güvenilirlik ve standart sapma değerleri olarak, en homojen değer örgütsel rolden kaynaklanan stres, en az homojen ise işteki ilişkilerden kaynaklanan stres alt puanlarında gerçekleşmiştir. Güvenirlik durumu incelendiğinde güvenilirliği en yüksek boyut işteki ilişkilerden kaynaklanan stres, güvenilirliği en düşük olan boyut ise işe özgü stres olmuştur. Beş boyutun faktör yükleri .43-.84 arasında değişmektedir. Örgütsel stres kaynakları ölçeği toplam varyansın %68'ni açıklamaktadır. KMO (=0,79) ve Bartlett (=2905,987, p=.000) testleri sonucunda verilerin açımlayıcı faktör analizine uygun olduğu görülmüştür. Örgütsel stres kaynakları ölçeğinin doğrulayıcı faktör analizine ilişkin değerleri: $\frac{\chi^2}{df}=2,84$ ($\chi^2=704,88$, $df=248$), SRMR= 0,065, AGFI=0,81, GFI=0,840, CFI= 0,950, NFI=0,93, NNFI=0,95, RMSEA=0,068. Örgütsel stres kaynakları ölçeğinin stres kaynaklarını ölçmede kullanılabilir ve geçerli bir ölçme aracı olduğu belirlenmiştir.

3. Verilerin Analizi

Verilerin analizinde, kişisel bilgi formu, psikolojik sermaye ölçeği ve örgütsel stres kaynakları ölçeklerinden elde edilen veriler "SPSS 24.0" paket programında analiz edilmiştir. Psikolojik sermaye ölçeğinin normal dağılıp dağılmadığı tespit edilmiş, bunun için de basıklık çarpıklık kritik değeri ± 1.96 aralığı dikkate alınmıştır (Tabachnick & Fidell, 2007). Çalışma grubunun 50'den fazla olması sebebiyle, Kolmogorov-Smirnov normallik testi ile analiz edilmiştir. Analiz sonucunda dağılımın normallik varsayımını sağladığı belirlenmiştir. Psikolojik sermaye ölçeği için basıklık değeri (=0,008) ve çarpıklık değeri (0,980), $p<.05$; örgütsel stres kaynakları ölçeği için basıklık değeri (=0,015) ve çarpıklık değeri (-0,880) $p<.05$. İstatistiksel işlemlerde anlamlılık düzeyi .05 olarak alınmıştır. Bu değerlerden hareketle dağılımların normale yakın olduğu söylenebilir.

B. BULGULAR

Araştırmanın birinci alt amacı; öğretmenlerin psikolojik sermaye faktörü ve alt puanlarına yönelik algıları nasıldır? Şeklinde düzenlenmiştir. Tablo 4'de öğretmenlerin psikolojik sermaye faktörü ve alt puanlarına yönelik algı düzeyleri verilmiştir:

Tablo 4. Öğretmenlerin Psikolojik Sermaye ve Alt Puanlarına İlişkin Algı Düzeyleri

Boyutlar	N	x	ss
Öz-yeterlik	364	3,30	0,67
Umut	364	3,54	0,77
İyimserlik	364	3,10	0,90
Psikolojik Dayanıklık	364	3,06	0,76
Psikolojik Sermaye	364	3,25	0,48

Tablo 4 incelendiğinde, öğretmenlerin psikolojik sermaye alt puanlarından en fazla umut ($x=3,54$, $ss=0,77$) ve en az da psikolojik dayanıklılık ($x=3,06$, $ss=0,76$) boyutunda olduğu görülmektedir. Başka bir anlatımla, öğretmenler en fazla umut en az da psikolojik dayanıklılık davranışını sergilemektedir.

Araştırmanın ikinci alt amacı; öğretmenlerin örgütsel stres kaynağı faktörü ve alt puanlarına yönelik algıları nasıldır? şeklinde düzenlenmişti. Tablo 5’de öğretmenlerin örgütsel stres kaynağı faktörü ve alt puanlarına yönelik görüşleri verilmiştir:

Tablo 5. Öğretmenlerin Örgütsel Stres Kaynağı ve Alt Puanlarına Yönelik Görüşleri

Boyutlar	N	x	ss
Kariyer Gelişiminden Kaynaklı Stres	364	3,55	1,01
İşe Özgü Stres	364	3,95	1,52
Örgütsel Rolden Kaynaklanan Stres	364	3,30	0,59
Örgütsel Yapı ve İklinden Kaynaklı Stres	364	3,07	1,14
İşteki İlişkilerden Kaynaklanan Stres	364	3,37	1,90
Örgütsel Stres Kaynakları	364	3,35	0,91

Tablo 5 incelendiğinde, öğretmenlerin örgütsel stres kaynakları alt puanlarından en fazla işe özgü stres ($x=3,95$, $ss=1,52$), kariyer gelişiminden kaynaklı stres ($x=3,55$, $ss=1,01$) ve en az da örgütsel yapı ve iklimden kaynaklı stres ($x=3,07$, $ss=1,14$) yaşadıkları belirlenmiştir. Başka bir anlatımla, öğretmenler en fazla işe özgü stres ve kariyer gelişiminden kaynaklı stres en az da örgütsel yapı ve iklimden kaynaklı stres yaşamaktadır.

Araştırmanın üçüncü alt amacı; kadın ve erkek öğretmenlerin psikolojik sermaye ve örgütsel stres kaynağı faktörü ile alt puanlarına yönelik fark var mıdır? şeklinde düzenlenmişti. Tablo 6’da öğretmenlerin psikolojik sermaye faktörü ve alt puanlarına yönelik cinsiyet değişkenine göre puan ortalamaları verilmiştir:

Tablo 6. Öğretmenlerin Psikolojik Sermaye Faktörü ve Alt Puanlarının Cinsiyet Değişkenine Göre İlişkiz T-Testi Sonucu

Faktör	Cinsiyet	N	x	ss	t	p
Öz-yeterlik	Kadın	186	3,16	0,47	2,730	0,007*
	Erkek	178	3,25	0,52		
Umut	Kadın	186	3,27	0,78	-,890	0,370
	Erkek	178	3,34	0,74		
İyimserlik	Kadın	186	3,23	0,74	-1,600	0,109
	Erkek	178	3,34	0,79		
Psikolojik Dayanıklık	Kadın	186	3,33	0,61	-,490	0,619
	Erkek	178	3,36	0,68		
Psikolojik Sermaye	Kadın	186	3,01	0,41	1,530	0,127
	Erkek	178	3,09	0,44		

p<0,05*

Tablo 6 incelendiğinde, öğretmenlerin psikolojik sermaye faktörü [t(362)=1,53, p>0,05], umut [t(362)=-0,89, p>0,05], iyimserlik [t(362)=-1,60, p>0,05] ve psikolojik dayanıklılık [t(362)=-0,49, p>0,05] alt puanları ile cinsiyet değişkeni puanı arasında fark bulunmamaktadır. Buna karşın öz-yeterlik [t(362)=2,73, p<0,05] faktörü alt puanı ile cinsiyet değişkeni puanı arasında farklılık olduğu belirlenmiştir. Buna göre erkek öğretmenler (x=3,25, ss=0,52) kadın öğretmenlere (x=3,16, ss=0,47) göre daha fazla öz-yeterlik faktörü alt puan ortalamasına sahiptir. Başka bir anlatımla, erkek öğretmenler kendilerini öz-yeterlik bakımından kadın öğretmenlere göre daha yüksek düzeyde görmektedir. Tablo 7'de öğretmenlerin örgütsel stres kaynakları faktörü ve alt puanlarına yönelik cinsiyet değişkenine göre puan ortalamaları verilmiştir:

Tablo 7. Öğretmenlerin Örgütsel Stres Kaynakları Faktörü ve Alt Puanlarının Cinsiyet Değişkenine Göre İlişkiz T-Testi Sonucu

Faktör	Cinsiyet	N	x	ss	t	p
Kariyer Gelişiminden Kaynaklanan Stres	Kadın	186	3,50	2,90	0,801	0,937
	Erkek	178	3,57	3,08		
İşe Özgü Stres	Kadın	186	3,42	1,03	1,245	0,014*
	Erkek	178	3,20	0,70		
Örgütsel Rolden Kaynaklanan Stres	Kadın	186	3,16	1,11	1,077	0,028*
	Erkek	178	3,00	1,18		
Örgütsel Yapı ve İklimden Kaynaklı Stres	Kadın	186	3,42	1,40	0,860	0,390
	Erkek	178	3,29	0,89		
İşteki İlişkilerden Kaynaklı Stres	Kadın	186	3,96	1,72	0,192	0,845
	Erkek	178	3,93	1,06		
Örgütsel Stres	Kadın	186	3,32	0,63	0,550	0,582
	Erkek	178	3,28	0,55		

p<0,05*

Tablo 7 incelendiğinde, öğretmenlerin örgütsel stres kaynakları faktörü [t(362)=0,55, p>0,05], işteki ilişkilerden kaynaklı stres [t(362)=0,19, p>0,05], örgütsel yapı ve iklimden kaynaklı stres [t(362)=0,86, p>0,05] ve kariyer gelişiminden kaynaklı stres [t(362)=0,80, p>0,05] alt puanları ile cinsiyet değişkeni puanı arasında fark bulunmamaktadır. Buna karşın işe özgü stres [t(362)=1,24, p<0,05] ve örgütsel rolden

kaynaklanan stres [$t(362)=1,07$, $p<0,05$] alt puanları ile cinsiyet değişkeni puanı arasında fark bulunmuştur. Buna göre kadın öğretmenler ($x=3,42$, $ss=1,03$), ($x=3,16$, $ss=1,11$), erkek öğretmenlere ($x=3,20$, $ss=0,70$), ($x=3,00$, $ss=1,18$) göre daha fazla işe özgü stres ve örgütsel rolden kaynaklanan stres puan ortalamasına sahiptir. Başka bir anlatımla, kadın öğretmenler, erkek öğretmenlere göre daha yüksek düzeyde işe özgü stres ve örgütsel rolden kaynaklanan stres yaşamaktadır.

Araştırmanın dördüncü alt amacı; öğretmenlerin mesleki kıdem değişkenine göre örgütsel stres kaynağı faktörü ile alt puanları arasında fark var mıdır? şeklinde düzenlenmişti. Tablo 8'de öğretmenlerin örgütsel stres kaynakları faktörü ve alt puanlarına yönelik mesleki kıdem değişkenine göre varyans analizi verilmiştir:

Tablo 8. Öğretmenlerin Örgütsel Stres Kaynakları Faktörü ve Alt Puanlarının Mesleki Kıdem Değişkenine Göre Varyans Analiz Sonucu

Faktör	Varyansın Kaynağı	Kareler Toplamı	df	Kareler Ortalaması	F	p	Fark
Kariyer Gelişimden Kaynaklanan Stres	Gruplar arası	5,638	3	1,409	4,29	0,002*	20 yıl ve üzeri/0-5 yıl
	Gruplar içi	184,559	360	0,328			
	Toplam	190,196	363				
İşe Özgü Stres	Gruplar arası	10,246	3	2,562	4,78	0,001*	20 yıl ve üzeri/0-5 yıl
	Gruplar içi	301,407	360	0,535			
	Toplam	311,653	363				
Örgütsel Rolden Kaynaklanan Stres	Gruplar arası	3,112	3	0,778	1,78	0,131	-
	Gruplar içi	246,257	360	0,437			
	Toplam	249,319	363				
Örgütsel Rolden Kaynaklanan Stres	Gruplar arası	0,433	3	0,217	0,54	0,578	-
	Gruplar içi	91,533	360	0,395			
	Toplam	91,966	363				
Örgütsel Yapı ve İklimden Kaynaklanan Stres	Gruplar arası	1,787	3	0,893	1,87	0,156	-
	Gruplar içi	110,492	360	0,476			
	Toplam	112,278	363				
İşteki İlişkilerden Kaynaklanan Stres	Gruplar arası	1,791	3	0,448	0,93	0,446	-
	Gruplar içi	110,488	360	0,480			
	Toplam	112,278	363				
Örgütsel Stres	Gruplar arası	2,677	3	0,669	1,72	0,145	-
	Gruplar içi	89,289	360	0,388			
	Toplam	91,966	363				

$p<0,05$ *

Tablo 8 incelendiğinde, öğretmenlerin örgütsel stres kaynakları faktörü, kariyer gelişiminden kaynaklı stres ve işe özgü stres kaynakları alt puanları ile mesleki kıdem değişkeni arasında fark bulunmaktadır. Buna göre 20 yıl ve üzeri kıdeme sahip olan öğretmenlerin kariyer gelişimi ve işe özgü stres kaynakları alt puanları, 0-5 yıl mesleki kıdeme sahip öğretmenlerden daha fazladır ($p<0,05$). Başka bir anlatımla, 20 yıl ve üzeri mesleki kıdeme sahip olan öğretmenler kariyer gelişiminden kaynaklanan stres ve işe özgü stresi 0-5 yıl mesleki kıdemdeki öğretmenlere göre daha fazla hissetmektedir.

Araştırmanın beşinci alt amacı; öğretmenlerin branş değişkenine göre örgütsel stres kaynağı ve psikolojik sermaye faktörü ile alt puanları arasında fark var mıdır? şeklinde düzenlenmişti. Tablo 9'da

öğretmenlerin örgütsel stres kaynak faktörü ve alt puanlarına yönelik branş değişkenine göre ilişkisiz t-testi sonuçları verilmiştir:

Tablo 9. Öğretmenlerin Örgütsel Stres Kaynak Faktörü ve Alt Puanlarının Branş Değişkenine Göre İlişkisiz T-Testi Sonucu

Faktör	Kategori	N	x	ss	t	p
Kariyer Gelişimden Kaynaklanan Stres	Sınıf Öğretmeni	101	3,25	0,56	1,62	0,105
	Branş Öğretmeni	263	3,17	0,58		
İşe Özgü Stres	Sınıf Öğretmeni	101	3,41	0,64	1,98	0,048*
	Branş Öğretmeni	263	3,53	0,67		
Örgütsel Rolden Kaynaklanan Stres	Sınıf Öğretmeni	102	3,66	0,53	0,32	0,740
	Branş Öğretmeni	263	3,69	0,54		
Örgütsel Yapı ve İklimden Kaynaklanan Stres	Sınıf Öğretmeni	101	3,54	0,62	0,26	0,790
	Branş Öğretmeni	263	3,56	0,68		
İşteki İlişkilerden Kaynaklanan Stres	Sınıf Öğretmeni	101	3,47	0,57	0,84	0,400
	Branş Öğretmeni	263	3,56	0,55		
Örgütsel Stres	Sınıf Öğretmeni	101	3,29	0,64	3,03	0,003*
	Branş Öğretmeni	263	3,47	0,65		

p<0,05*

Tablo 9 incelendiğinde, öğretmenlerin örgütsel stres kaynakları faktörü [t(362)=3,03, p<0,05] ve işe özgü stres kaynakları alt puanı [t(362)=1,98, p<0,05] ile branş değişkeni arasında fark bulunmaktadır. Buna göre branş öğretmenlerinin işe özgü stres alt puanı (x=3,53, ss=0,67) ve örgütsel stres kaynakları faktör puanı (x=3,47, ss=0,65), sınıf öğretmenlerine (x=3,41, ss=0,64), (x=3,29, ss=0,64) göre daha yüksek düzeydedir. Başka bir anlatımla, branş öğretmenleri, sınıf öğretmenlerine göre daha fazla işe özgü stres ve örgütsel stres yaşamaktadır. Tablo 10'da öğretmenlerin psikolojik sermaye faktörü ve alt puanlarına yönelik branş değişkenine göre ilişkisiz t-testi sonuçları verilmiştir:

Tablo 10. Öğretmenlerin Psikolojik Sermaye Faktörü ve Alt Puanlarının Branş Değişkenine Göre İlişkisiz T-Testi Sonucu

Faktör	Kategori	N	x	ss	t	p
Öz-yeterlik	Sınıf Öğretmeni	101	3,39	0,75	1,32	0,218
	Branş Öğretmeni	263	3,27	0,71		
Umut	Sınıf Öğretmeni	101	3,47	0,73	1,35	0,177
	Branş Öğretmeni	263	3,30	0,69		
İyimserlik	Sınıf Öğretmeni	102	3,86	0,50	0,68	0,493
	Branş Öğretmeni	263	3,90	0,43		
Psikolojik Dayanıklılık	Sınıf Öğretmeni	101	3,66	0,65	0,26	0,795
	Branş Öğretmeni	263	3,64	0,56		
Psikolojik Sermaye	Sınıf Öğretmeni	101	3,32	0,40	0,07	0,994
	Branş Öğretmeni	263	3,33	0,42		

p<0,05*

Tablo 10 incelendiğinde, öğretmenlerin psikolojik sermaye faktörü [t(362)=0,07, p>0,05] ve öz-yeterlik [t(362)=1,32, p>0,05], umut [t(362)=1,35, p>0,05], iyimserlik [t(362)=0,68, p>0,05], psikolojik dayanıklılık [t(362)=0,26, p>0,05] ile branş değişkeni arasında fark bulunmamaktadır. Başka bir anlatımla, sınıf ve branş öğretmenlerinin psikolojik sermaye algıları yönünden benzer özelliktedir.

Araştırmanın altıncı alt amacı; öğretmenlerin mesleki kıdem değişkenine göre psikolojik sermaye faktörü ve alt puanları arasında fark var mıdır? şeklinde düzenlenmişti. Tablo 11’de öğretmenlerin psikolojik sermaye faktörü ve alt puanlarına yönelik mesleki kıdem değişkenine göre varyans analiz sonuçları verilmiştir:

Tablo 11. Öğretmenlerin Psikolojik Sermaye Faktörü ve Alt Puanlarının Mesleki Kıdem Değişkenine Göre Varyans Analiz Sonucu

Faktör	Varyansın Kaynağı	Kareler Toplamı	df	Kareler Ortalaması	F	p	Fark
Öz-yeterlik	Gruplar arası	21,075	3	7,025	8,17	0,000*	20 yıl ve üzeri/0-5 yıl
	Gruplar içi	655,883	360	0,860			
	Toplam	676,958	363				
Umut	Gruplar arası	34,777	3	11,592	12,3	0,000*	0-5 yıl/20 yıl ve üzeri
	Gruplar içi	720,657	360	0,945			
	Toplam	755,434	363				
İyimserlik	Gruplar arası	26,607	3	8,869	12,0	0,000*	0-5 yıl/20 yıl ve üzeri
	Gruplar içi	560,933	360	0,735			
	Toplam	587,540	363				
Psikolojik Dayanıklık	Gruplar arası	1,812	3	0,604	1,44	0,228	-
	Gruplar içi	318,858	360	0,418			
	Toplam	320,670	363				
Psikolojik Sermaye	Gruplar arası	3,020	3	1,007	3,32	0,020*	20 yıl ve üzeri/0-5 yıl
	Gruplar içi	231,612	360	0,304			
	Toplam	234,633	363				

p<0,05*

Tablo 11 incelendiğinde, öğretmenlerin mesleki kıdem değişkenine göre umut, iyimserlik, öz-yeterlik alt puanları ve psikolojik sermaye faktörü için anlamlı fark elde edilmiştir. Buna göre 20 yıl ve üzeri mesleki kıdeme sahip olan öğretmenlerin psikolojik sermaye faktörü ve öz-yeterlik alt puanları, 0-5 yıl mesleki kıdeme sahip öğretmenlerden daha fazladır (p<0,05). Ayrıca mesleki kıdemi 0-5 yıl olan öğretmenlerin umut ve iyimserlik alt puanları, 20 yıl ve üzeri mesleki kıdeme sahip öğretmenlerden daha olumludur (p<0,05). Başka bir anlatımla, 20 yıl ve üzeri mesleki kıdemdeki öğretmenlerin öz-yeterlik ve psikolojik sermaye algıları 0-5 yıl mesleki kıdemdeki öğretmenlerden daha olumluyken, 0-5 yıl kıdemdeki öğretmenlerin umut ve iyimserlik alt puanları 20 yıl ve üzeri mesleki kıdemdeki öğretmenlerden daha yüksektir.

Araştırmanın yedinci alt amacı; öğretmenlerin okul türü değişkenine göre psikolojik sermaye faktörü ve örgütsel stres kaynakları alt puanları arasında fark var mıdır? Şeklinde düzenlenmişti. Tablo 12’de öğretmenlerin psikolojik sermaye faktörünün alt puanları ile okul türü değişkenine göre varyans analiz sonuçları verilmiştir:

Tablo 12. Öğretmenlerin Psikolojik Sermaye ve Alt Puanlarının Okul Türü Değişkenine Göre Varyans Analiz Sonucu

Faktör	Varyansın Kaynağı	Kareler Toplamı	df	Kareler Ortalaması	F	p	Fark
Öz-yeterlik	Gruplar arası	11,509	3	3,836	5,08	0,002*	i.hatip ortaokul-ilkokul
	Gruplar içi	575,955	360	0,755			
	Toplam	587,464	363				
Umut	Gruplar arası	3,112	3	0,778	1,78	0,131	-
	Gruplar içi	246,257	360	0,437			
	Toplam	249,319	363				
İyimserlik	Gruplar arası	0,433	3	0,144	0,88	0,450	-
	Gruplar içi	124,888	360	0,164			
	Toplam	125,321	363				
Psikolojik Dayanıklılık	Gruplar arası	17,025	3	5,675	6,56	0,000*	i.hatip ortaokul-ilkokul
	Gruplar içi	659,932	360	0,865			
	Toplam	676,958	363				
Psikolojik Sermaye	Gruplar arası	0,260	3	0,130	2,19	0,803	-
	Gruplar içi	334,901	360	0,593			
	Toplam	335,161	363				

p<0,05*

Tablo 12 incelendiğinde, öğretmenlerin okul türü değişkenine ile öz-yeterlik ve psikolojik dayanıklılık alt puanları için farklılık bulunmaktadır. Buna göre imam hatip ortaokulunda görev yapan öğretmenlerin psikolojik dayanıklılık ve öz-yeterlik düzeyleri, ilkokullarda görev yapan öğretmenlerden daha yüksektir (p<0,05). Başka bir anlatımla, imam hatip ortaokulunda çalışan öğretmenler, ilkokulda çalışan öğretmenlere göre kendilerini psikolojik olarak daha dayanıklı ve öz-yeterli hissetmektedir. Tablo 13’de öğretmenlerin örgütsel stres faktörü ve alt puanlarına yönelik okul türü değişkenine göre varyans analiz sonuçları verilmiştir:

Tablo 13. Öğretmenlerin Örgütsel Stres Kaynakları ve Alt Puanlarının Okul Türü Değişkenine Göre Varyans Analiz Sonucu

Faktör	Varyansın Kaynağı	Kareler Toplamı	df	Kareler Ortalaması	F	p	Fark
Kariyer Gelişimden Kaynaklanan Stres	Gruplar arası	0,891	3	0,446	1,15	0,318	-
	Gruplar içi	144,358	360	0,388			
	Toplam	145,249	363				
İşe Özgü Stres	Gruplar arası	3,950	3	1,317	3,46	0,017*	A.lise-ilkokul
	Gruplar içi	141,300	360	0,381			
	Toplam	145,249	363				
Örgütsel Rolden Kaynaklanan Stres	Gruplar arası	3,112	3	0,778	1,78	0,131	-
	Gruplar içi	246,257	360	0,437			
	Toplam	249,319	363				
Örgütsel Yapı ve İklimden Kaynaklanan Stres	Gruplar arası	1,598	3	0,799	1,81	0,166	-
	Gruplar içi	164,464	360	0,442			
	Toplam	166,062	363				
İşteki İlişkilerden Kaynaklanan Stres	Gruplar arası	3,328	3	1,664	1,73	0,178	-
	Gruplar içi	356,989	360	0,960			
	Toplam	360,317	363				
Örgütsel Stres	Gruplar arası	4,800	3	1,600	3,68	0,012*	A.lise-ilkokul
	Gruplar içi	161,262	360	0,4355			
	Toplam	166,062	363				

p<0,05*

Tablo 13 incelendiğinde, öğretmenlerin okul türü değişkenine göre işe özgü stres ve örgütsel stres puanları için anlamlı farklılık elde edilmiştir. Buna göre Anadolu liselerinde görev yapan öğretmenlerin, işe özgü stres ve örgütsel stres düzeyleri, ilkokullarda görev yapan öğretmenlerden daha fazladır (p<0,05). Başka bir anlatımla, Anadolu liselerinde görev yapan öğretmenler, ilkokullardaki öğretmenlere göre daha fazla örgütsel stres ve işe özgü stres yaşamaktadır.

Tartışma ve Sonuç

Araştırmanın birinci alt hipotezi, “Öğretmenlerin psikolojik sermaye ve alt boyutlarına yönelik algıları nasıldır?” olarak düzenlenmiştir. Öğretmenlerin sırasıyla en yüksek umut ve öz-yeterlik; en az düzeyde ise iyimserlik ve psikolojik dayanıklılık algısına sahip oldukları bulunmuştur. Bu bulgu (Abbas vd., 2012; Avey vd., 2009; Bahadır, 2018; Bergheim vd., 2013; Büyükgöze & Kavak, 2017; Çakmak & Arabacı, 2017; İşçimen, 2019; Kabasin, 2019; Kelekçi, 2015; Kurt & Demirbolat, 2018; Ocak vd., 2016; Töremen & Demir, 2016; Tösten & Özgan, 2017) araştırma bulguları ile paralellik göstermektedir. Araştırma sonuçlarından farklı olarak öğretmenlerin en yüksek öz-yeterlik ve psikolojik dayanıklılık, en az ise iyimserlik puan ortalamasına sahip olduğu tespit edilmiştir (Altinkurt vd., 2015). Bu sonuçlara dayalı olarak öğretmenlerin görevleri başında kendilerini yeteri kadar güçlü hissetmedikleri, iş yaşamlarının geleceğine dair çok da olumlu bir beklenti içerisinde olmadıkları, ileriye dönük belirsizliklerin kendilerinde görece olarak kaygı, psikolojik dayanıklılık ve iyimserlik düzeylerinde azalmaya neden olabilmektedir. Psikolojik dayanıklılık ve iyimserlik düzeylerinin düşük çıkmasında ayrıca öğretmenlerin mesleklerinde duygusal yönden yıpranmış, yorgun, mesleğin yüksek olmayan maddi getirisi ve özlük haklarının yetersizliği, enerjilerinin azalması ve mesleki tükenme yaşamları ve son

yıllarda mesleki imaj algısında meydana gelen düşüşten kaynaklanabilir. Öğretmenlerin öz-yeterlik algılarının yüksek olması, tehlikeli ve zorlayıcı görevlerden kaçınmaktansa, bu görevlere sıkıca bağlanarak üstesinden gelmeye çalışmalarından kaynaklanabilmektedir. Öğretmenlerin umut alt boyutu algılarının yüksek olması, problemler karşısında alternatif üretebilmeyi, kolayca kendini motive edebilme becerileri konusunda yeterli hissetmelerinden kaynaklanabilir.

Araştırmanın ikinci alt hipotezi, “Öğretmenlerin örgütsel stres kaynağı faktörü ve alt puanlarına yönelik algıları nasıldır?” şeklinde düzenlenmiştir. Öğretmenlerin en yüksek örgütsel stres kaynakları işe özgü stres, kariyer gelişiminden kaynaklı stres, en az düzeyde örgütsel rol ve örgütsel yapı ve iklimden kaynaklanan stres olmuştur. Bu bulgu, Arıcan (2011), Arıcı (2020), Aslan ve Bakır (2018), Bayram (2006), Karadavut (2005), Litt ve Turk (1985), Özdayı (1990), Pullis’in (1992) araştırma sonuçları ile paralel niteliktedir. Her meslekte olduğu gibi öğretmenlik mesleğinin insanla uğraşması ve birebir insan eğitimi ve topluma kazandırılması konusunda sorumluluğun ağır olması gibi ve birçok çevrenin taleplerine cevap verebilme zorunluluğu nedeniyle gelişen etmenlerden dolayı stres yaşamaları olağandır. Öğretmenlerin kariyer gelişimi ve işe özgü stres düzeylerinin yüksek düzeyde olması, iş yoğunluğunun fazla ve mesleki kariyer basamaklarının sınırlı olmasından kaynaklanabilir.

Araştırmanın üçüncü alt hipotezi, “Kadın ve erkek öğretmenlerin psikolojik sermaye ve örgütsel stres kaynağı faktörü ile alt puanlarına yönelik fark var mıdır?” şeklinde düzenlenmiştir. Araştırmada kadın ve erkek öğretmenlerin umut, psikolojik sermaye, iyimserlik ve psikolojik dayanıklılık puanları arasında anlamlı farklılık gözlenmezken, öz-yeterlik puanları arasında anlamlı farklılık elde edilmiştir. Buna göre erkek öğretmenlerin öz-yeterlik algıları kadın öğretmenlere göre daha yüksektir. Bu bulgu Çetinkaya (2019), Erkmek ve Esen (2015), Kurt ve Demirbolat’ın (2018) araştırma sonuçları ile paralel niteliktedir. Diğer taraftan Kabasin (2019), Parthi ve Gupta (2016) tarafından yapılan çalışmada erkek öğretmenlerin psikolojik sermaye düzeyleri kadın öğretmenlere göre daha yüksek olurken, kadın öğretmenlerin ise iyimserlik ve psikolojik dayanıklılık algıları erkek öğretmenlere daha yüksek düzeydedir. Ayrıca Altınkurt vd. (2015), Bahadır (2018), Büyükgöze ve Kavak (2017), Kelekçi (2015), Ocak ve Güler (2017), Sünkür (2014), Tösten ve Özgan (2017), Üstüner vd. (2009), Wang vd. ‘nin (2014) yıllarında yapmış oldukları çalışmada, öğretmenlerin psikolojik sermaye algılarında cinsiyetin anlamlı bir etkisi bulunmamaktadır. Arslan (2018), İşçimen (2019) ve Şahin (2014) tarafından yapılan çalışmalarda kadın öğretmenlerin umut ve iyimserlik algıları erkek öğretmenlere göre daha olumludur. Erkek öğretmenlerin öz-yeterlik algılarının kadın öğretmenlere göre daha olumlu düzeyde olması, zorlu görevleri başarabilmek için gerekli çabayı gösterebileceğine ilişkin kendine olan inancının daha yüksek düzeyde olmasından kaynaklanabilir. Araştırmada kadın öğretmenlerin erkek öğretmenlere göre daha yüksek düzeyde işe özgü stres ve örgütsel rolden kaynaklanan stres yaşadıkları belirlenmiştir. Bu bulgu Arıcı (2020), Erdem ve Ulusoy (2017), Gülbeyaz (2006), Griffith vd. (1999), Karadavut (2005), Mantı (2020), Tayeh (2013), Yılmaz ve Murat’ın (2008) sonuçlarıyla paralel niteliktedir. Araştırma sonuçlarından farklı olarak Başol ve Altay (2009), Çetinkaya (2019), Eriş (2018) tarafından yapılan çalışmalarda erkeklerin kadınlara göre daha fazla örgütsel stres yaşadıkları belirlenmiştir. Diğer taraftan Altınok (2009), Bingöl ve Naktiyok (2001), Dabrowski (1991), Erken (2006), Özbaş (2019), Pastore (1993), Tural (1994), Üzümlü vd. (2014) göre cinsiyet değişkeni örgütsel stres kaynakları ve alt boyutlarında anlamlı farklılığa yol açmamıştır. Kadın öğretmenlerin erkek öğretmenlere göre daha fazla örgütsel stres

yaşamalarında duygusal ve narin bir yapıya sahip olmalarından dolayı, okul içerisinde ve mesleki hayatta yaşanan olumsuz olaylardan daha kolay etkilenmelerinin sonucu olabilmektedir.

Araştırmanın dördüncü alt hipotezi; “Öğretmenlerin mesleki kıdem değişkenine göre örgütsel stres kaynağı faktörü ile alt puanları arasında fark var mıdır?” şeklinde düzenlenmiştir. Araştırmada 20 yıl ve üzeri kıdeme sahip olan öğretmenlerin kariyer gelişiminden ve işe özgü stres kaynakları 0-5 yıl mesleki kıdeme sahip öğretmenlerden daha yüksektir. Bu bulgu Kaya'nın (2019) elde ettiği sonuçlarla benzer niteliktedir. Araştırma sonuçlarından farklı olarak Erken (2006) göre 20 yıl ve üzeri mesleki kıdeme sahip öğretmenlerin stres kaynakları düzeyi, 0-5 yıl mesleki kıdeme sahip olan öğretmenlerden daha düşüktür. Çetinkaya (2019), Dabrowski (1991), Erdem ve Ulusoy (2017), Harlow (2008), Karadavut (2005), Özbaş (2019), Tayeh (2013) yapmış oldukları çalışmalarda mesleki kıdem öğretmenlerde örgütsel stresi anlamlı olarak etkilememiştir. Üst mesleki kıdemdeki öğretmenlerin mesleki kıdem süresi daha az olan öğretmenlere göre daha fazla kariyer gelişimi ve işe özgü stres yaşamalarında olumsuz deneyimlerin etkisi olabilmektedir. Çünkü mesleğe yeni başlayan işine karşı idealist, hevesli, olumlu duygular taşıyan öğretmenlerin zamanla yaşadıkları mesleki hayal kırıklığı, okul içi iletişim sorunları, çatışma, yıldırma, toplum içindeki itibar kaybı, terfi olanaklarının kısıtlılığı, yetersiz ödül mekanizması gibi durumlar mesleğin ilerleyen yıllarında stres düzeyini arttırmış olabilmektedir.

Araştırmanın beşinci alt hipotezi; “Öğretmenlerin branş değişkenine göre örgütsel stres kaynağı ve psikolojik sermaye faktörü ile alt puanları arasında fark var mıdır?” şeklinde düzenlenmiştir. Branş öğretmenleri sınıf öğretmenlerine göre daha fazla işe özgü stres ve örgütsel stres yaşamaktadır. Çetinkaya (2019) göre branş öğretmenlerinin aile yaşamı stres kaynakları, kariyer gelişimi ile ilgili stres kaynaklarını sınıf ve ana okulu öğretmenlerinininkinden daha yüksek düzeydedir. Gülbeyaz (2006) göre sınıf öğretmenlerinin branş öğretmenlerine göre daha fazla örgütsel stres yaşamaktadır. Dabrowski (1991), Erdem ve Ulusoy (2017), Karadavut (2005), Özbaş (2019) göre branş değişkeni öğretmenlerin yaşadığı örgütsel stres kaynaklarını etkilememiştir. Branş öğretmenlerinin sınıf öğretmenlerine göre daha fazla örgütsel stres kaynağı yaşamalarında, içinde buldukları müfredat ve iş yoğunluğu, ergenlik dönemine geçiş sürecindeki öğrenci ve velilerle yaşanan çatışmalar, iletişim sorunları kendilerinde daha fazla stres yaratabilmektedir. Araştırmada öğretmenlerin psikolojik sermaye düzeyleri ve alt puanları ile branş değişkeni arasında farklılık bulunmamaktadır. Bu bulgu Aslan (2017), Çetinkaya (2019), Gülay (2019), Kurt ve Demirbolat (2018), Sarıcı (2015) sonuçları ile paralel niteliktedir. Bu durum branş değişkenine göre öğretmenlerin benzer psikolojik sermaye özelliği göstermesinden kaynaklanabilir.

Araştırmanın altıncı alt hipotezi; “Öğretmenlerin mesleki kıdem değişkenine göre psikolojik sermaye faktörü ve alt puanları arasında fark var mıdır?” şeklinde düzenlenmiştir. Mesleki kıdemi 20 yıl ve üzeri olan öğretmenlerin öz-yeterlik ve psikolojik sermayeleri 0-5 yıl mesleki kıdemde olan öğretmenlerden daha yüksektir. Bu bulgu Çetinkaya (2019), Tösten ve Özgan'nın (2017) elde ettiği sonuçlarla paralel niteliktedir. Buna karşın mesleki kıdemi 0-5 yıl olan öğretmenlerin umut ve iyimserlik algıları ise 20 yıl ve üzeri mesleki kıdemdeki öğretmenlere göre daha yüksek düzeydedir. İşçimen (2019) tarafından yapılan çalışmada mesleki kıdem düzeyi arttıkça öğretmenlerin iyimserlik düzeyleri azalmaktadır. Bu bulgu araştırma sonuçlarını desteklemektedir. Altınkurt vd. (2015), Bahadır (2018), Büyükgöze ve Kavak (2017), Erkmen ve Esen (2012), Kabasin (2019), Ocak ve Güler (2017), Renz (1992),

Yılmaz ve Murat (2008) yapmış oldukları çalışmada ise mesleki kıdem öğretmenlerin psikolojik sermaye ve alt boyutları üzerinde anlamlı farklılık oluşturmamıştır. Öğretmenlerde zamanla oluşan mesleki tükenmişlik, olumsuz yaşantılar, iş tatminsizliği, birçok şey ile aynı anda uğraşma ancak hiçbir şey yapmıyormuş gibi algılanma, mesleki itibar kaybı, iletişimden kaynaklanan problemler, toplumsal baskılar, maddi açıdan doyumsuzluk, örgütsel sinizm, yoğun iş yaşamı gibi durumlar psikolojik ve fiziksel açıdan öğretmenleri yıpratmakta iyimserlik ve umut algılarını düşürmüş olabilmektedir.

Araştırmanın yedinci alt hipotezi; “Öğretmenlerin okul türü değişkenine göre psikolojik sermaye ve örgütsel stres faktörü ile alt puanları arasında fark var mıdır?” şeklinde düzenlenmiştir. İmam hatip ortaokulunda görev yapan öğretmenlerin psikolojik dayanıklılık ve öz-yeterlik düzeyleri, ilkokullarda görev yapan öğretmenlerden daha fazladır. Bu bulgu Çetinkaya'nın (2019) elde ettiği sonuç ile paralel niteliktedir. Başka bir çalışmada imam hatip liselerinde görev yapan öğretmenlerin, iyimserlik algıları Anadolu lisesi ve meslek lisesinde görev yapan öğretmenlerden daha yüksek düzeydedir (Bahadır, 2018). İşçimen (2019) göre Anadolu liselerinde görev yapan öğretmenlerin psikolojik sermaye ve psikolojik dayanıklılık algıları meslek ve imam hatip liselerinde görev yapan öğretmenlere göre daha olumludur. Büyükgöze ve Kavak'ın (2017) göre Anadolu liselerinde görev yapan öğretmenlerin psikolojik dayanıklılık algıları meslek liselerinde görev yapan öğretmenlere göre daha düşüktür. Araştırma sonuçlarından farklı olarak Altınkurt vd. (2015), Kelekçi (2015) göre okul türü öğretmenlerin psikolojik sermaye algılarında farklılığa yol açmamıştır. Okul türü değişkenine göre imam hatip okullarında görev yapan öğretmenlerin öz-yeterlik ve psikolojik dayanıklılık algılarının ilkokulda çalışan öğretmenlere göre daha yüksek düzeyde olması, okul içi olumsuz yaşantıların üstesinden gelebilme durumları ve sahip oldukları içsel ve bilişsel kaynakları kullanabilme yetilerine olan inancın daha güçlü olmasından kaynaklanabilmektedir (Luthans & Youssef, 2004). Ayrıca Anadolu liselerinde görev yapan öğretmenlerin örgütsel stres ve işe özgü stres kaynakları ilkokullarda çalışan öğretmenlere göre daha yüksektir. Araştırma sonuçlarından farklı olarak Özbaş (2019) göre anaokullarında çalışan öğretmenlerin örgütsel stres kaynakları ilkokul, ortaokul ve liselerde çalışan öğretmenlere göre daha yüksek düzeydedir. Liselerde görev yapan öğretmenlerin işe özgü stres ve örgütsel stres düzeylerinin yüksek olmasında, hedef kitlenin üst yaş grubu ergenlerden oluşması ile çıkan çatışmalar, önemli sınavların lise döneminde gerçekleşmesinin de öğretmenlerde stres kaynakları belirtilerini tetikleyebilmektedir.

Araştırmanın Sınırlılıkları

Bu araştırma 2017-2018 eğitim öğretim yılının birinci döneminde Kayseri ili merkez ilçelerinde bulunan ilköğretim okullarında görev yapan öğretmenlerle sınırlıdır. Araştırmada örgütsel stres kaynakları; işe özgü stres, örgütsel rolden kaynaklanan stres, işteki ilişkilerden kaynaklanan stres, kariyer gelişiminden kaynaklanan stres, örgütsel yapı ve iklimden kaynaklanan stres olacak şekilde beş alt boyut altında sınırlandırılmıştır. Psikolojik sermaye ise; umut, öz-yeterlik, iyimserlik, psikolojik dayanıklılık olarak dört alt boyut şeklinde sınırlıdır. Ayrıca bireyin psikolojik sermaye ve örgütsel stres faktörleri zaman içinde sabit değildir. Bu nedenle çalışma, uygulandığı zaman dilimi ile sınırlıdır.

Araştırma sonuçlarına bağlı kalarak, araştırma ve uygulayıcıları da kapsayacak düzeyde şu önerilere yer verilebilir;

Öğretmenlerin psikolojik sermaye, iyimserlik ve psikolojik dayanıklılık algılarını yükseltecek etkinlik, program ve hizmet içi faaliyetlerin sayısı ve niteliği arttırılabilir. Okulda yaşanacak işe özgü stres kaynakları yönetim tarafından önceden belirlenerek sorunların yaşanmadan önlenmesi sağlanabilir. Öğretmenlere işe özgü stresi minimum düzeye indirecek eğitimler uzmanlar eşliğinde verilebilir. Öğretmenlerin kariyer basamakları iyileştirilerek kariyer gelişiminden kaynaklanan stres azaltılabilir. Kadın öğretmenlerin öz-yeterlik inançlarını güçlendirmek adına mevcut potansiyellerine en üst düzeyde kullanabilmelerini sağlayacak etkili eğitim politikaları Milli Eğitim Bakanlığınca uygulanabilir. Ayrıca kadın öğretmenlerin işe özgü ve örgütsel rolden kaynaklı stres algılarını düşürmek adına öğretmenler psikolojik, davranışsal ve fiziksel açıdan desteklenmeli, stres kaynakları yalıtılmalı, olumlu örgüt iklimi oluşturulmalı, motivasyon arttırıcı uygulamalar, iş doyumunu ve iş yaşam kaliteleri iyileştirilmelidir. Üst kıdeme sahip olan öğretmenlerin kariyer gelişiminden ve işe özgü stres kaynaklarından oluşan stresi düşürebilmek adına mesleki gelişim ve özlük şartları iyileştirilebilir, kariyer fırsatları verilebilir, mesleğin toplumsal statüsü yükseltilebilir, adil bir ödül mekanizması uygulanabilir, evrak işleri azaltılabilir, öğretmenlerin öğrencilerle yaşadıkları çatışmaların önlenmesi adına caydırıcı yaptırımlar getirilebilir. Branş öğretmenlerinin yaşadığı örgütsel stres kaynaklarını düşürebilmek adına, okul yönetiminin empati, iletişim becerileri, liderlik ve çatışma yönetimi yeterlilikleri geliştirilebilir. Öğretmenlerin çalışma koşulları ve ders süreleri iyileştirilebilir. Boş zamanlarında kendilerine keyif veren etkinlikler yaygınlaştırılabilir. Mesleğe yeni başlayan öğretmenlerin psikolojik sermaye ve öz-yeterlik algılarını yükseltmek adına psikolojik sermayenin zamanla değişen, değerlendirildiği durumlarda pozitif yönde ilerleyen bir kavram olmasının sonucu olarak, okullarda çeşitli interaktif uygulamalar, drama ve aktivite tabanlı eğitimler, psikolojik destek çalışmaları getirilebilir. Üst kıdemdeki veya emekli öğretmenlerin genç öğretmenlere mesleki yönden mentörlük yapmaları sağlanabilir. İlkokullarda çalışan öğretmenlerin psikolojik dayanıklılık ve öz-yeterlik algılarını iyileştirmek için mesleki sorunlar belirlenerek çözüm yolları geliştirilebilir. Var olan ihtiyaçların giderilmesini sağlayan uygulamalar geliştirilebilir, hizmet içi ve hizmet öncesi eğitimlerin sayısı artırılabilir, potansiyellerini en üst düzeyde kullanmalarına katkıda bulunacak etkinlikler, mesleki danışmanlık, psikolojik destek çalışmaları yapılabilir. Özel okullarda çalışan öğretmenlerin psikolojik sermaye ve örgütsel stres düzeyleri belirlenerek, devlet ve özel okullarda görevli öğretmenlerin psikolojik sermaye ve örgütsel stres düzeyleri kıyaslanarak karşılaştırmalı çalışmalar yapılabilir. Araştırma okul yöneticileri, milli eğitim müdürleri, eğitim yöneticilerine de uygulanarak kapsamı genişletilebilir. Farklı coğrafik bölgeler, şehirler ve sosyoekonomik düzeydeki okullarda görev yapan öğretmenler için de benzer çalışmalar yürütülerek şehirler ve bölgeler arası kıyaslamalar yapılabilir. Çalışma Kayseri ilinin merkez ilçelerinde görev yapan öğretmenler üzerinde gerçekleştirilmiştir. Diğer ilçeler içinde benzer çalışmalar yürütülerek ilçeler arasında karşılaştırmalar yapılabilir. Psikolojik sermaye ve örgütsel stres kaynaklarının farklı örgütsel davranışlar üzerindeki etkisi ve aracılık rolü incelenebilir. Ulusal alan yazında eğitim alanında kullanılabilecek daha kapsamlı ve özgün psikolojik sermaye ve örgütsel stres kaynakları ölçek çalışmaları geliştirilerek alana katkı sağlanmalıdır. Nicel araştırma teknikleri ile hazırlanan bu çalışma nitel veya karma araştırma teknikleriyle desteklenerek daha kapsamlı ve derinlemesine sonuçlara ulaşılmalıdır.



KAYNAKÇA

- Abbas, M., Raja, U., Darr, W., & Bouckenoghe, D. (2014). Combined effects of perceived politics and psychological capital on job satisfaction, turnover intentions, and performance. *Journal of Management*, 40(7), 1813-1830.
- Altinkurt, Y., Anasız, B. T., & Ekinci, C. E. (2016). Öğretmenlerin yapısal ve psikolojik güçlendirilmeleri ile örgütsel vatandaşlık davranışları arasındaki ilişki. *Eğitim ve Bilim*, 41(187), 79-96.
- Altinkurt, Y., Ertürk, A., & Yılmaz, İ. (2015). Öğretmenlerin psikolojik sermayeleri ile tükenmişlik düzeyleri arasındaki ilişki. *Journal of Teacher Education and Educators*, 4(2), 166-187.
- Altınok, V. (2009). İş stresinin ortaöğretim öğretmenleri üzerindeki etkisi. *Gazi Üniversitesi Gazi Eğitim Fakültesi Dergisi*, 29(2), 513-532.
- Anık, S. (2018). *Öğretmenlerin pozitif psikolojik sermaye alguları ile problem çözme becerilerinin incelenmesi* [Yayımlanmamış yüksek lisans tezi]. Siirt Üniversitesi Sosyal Bilimler Enstitüsü.
- Arıcan, K. (2011). Örgütsel stres kaynakları: Kavramsal bir çözümleme. *Eğitim ve İnsani Bilimler Dergisi: Teori ve Uygulama*, 2(4), 55-76.
- Arıcı, N. (2020). *Ortaokul öğretmenlerinin örgütsel stres kaynakları ile iş doyumları arasındaki ilişkinin incelenmesi (Pamukkale ilçe örneği)* [Yayımlanmamış tezsiz yüksek lisans projesi]. Pamukkale Üniversitesi Eğitim Bilimleri Enstitüsü.
- Arslan, S. (2018). *Öğretmenlerin pozitif psikolojik sermaye alguları ile iş-aile zenginleşmesi arasındaki ilişkinin incelenmesi* [Yayımlanmamış yüksek lisans tezi]. Kocaeli Üniversitesi Sosyal Bilimler Enstitüsü.
- Aslan, İ. (2017). *Öğretmenlerin pozitif psikolojik sermaye alguları ile örgütsel bağlılıkları arasındaki ilişkinin incelenmesi* [Yayımlanmamış yüksek lisans tezi]. Siirt Üniversitesi Sosyal Bilimler Enstitüsü.
- Avey, J. B., Luthans, F., & Jensen, S. M. (2009). Psychological capital: A positive resource for combating employee stress and turnover. *Human Resource Management*, 48(5), 677-693.
- Avey, J. B., Luthans, F., Smith, R. M., & Palmer, N. F. (2010). Impact of positive psychology capital on employee well-being over time. *Journal of Occupational Health Psychology*, 15(1), 17-28.
- Bahadır, E. (2018). *Öğretmenlerin psikolojik sermaye düzeyleri ile okul müdürlerinin toksik liderlik davranışları arasındaki ilişkinin incelenmesi* [Yayımlanmamış yüksek lisans tezi]. Recep Tayyip Erdoğan Üniversitesi Sosyal Bilimler Enstitüsü.
- Balcı, A. (2000). *İş stresi*. Nobel Yayın Dağıtım.
- Baltaş, A., & Baltas, Z. (1998). *Stres ve başa çıkma yolları*. Remzi Kitabevi.
- Başol, G., & Altay, M. (2009). Eğitim yöneticisi ve öğretmenlerin mesleki tükenmişlik düzeylerinin incelenmesi. *Kuram ve Uygulamada Eğitim Yönetimi Dergisi*, 15(59), 191-216.
- Bayram, S. (2006). *Örgütsel stres faktörleri ve rehber öğretmenler üzerinde bir uygulama* [Yayımlanmamış yüksek lisans tezi]. Kocaeli Üniversitesi Sosyal Bilimler Enstitüsü.
- Bergheim, K., Eid, J., Hystad, S. W., Nielsen, M. B., Mearns, K., Larsson, G., & Luthans, B. (2013). The role of psychological capital in perception of safety climate among air traffic controllers. *Journal of Leadership and Organizational Studies*, 20(2), 232-241.

- Bingöl, D., & Naktiyok, A. (2001). Yönetici akademisyenlerin temel stres kaynakları ve stresle mücadele teknikleri. 9. *Ulusal Yönetim ve Organizasyon Kongresi Bildirileri İstanbul, 24-26 Mayıs*.
- Bozeyikli, H., Avcı, A., & Navruz, B. (2017). Öğretmenlerin psikolojik sermaye düzeyleri ile örgütsel vatandaşlık davranışları arasındaki ilişkinin yapısal eşitlik modeli ile incelenmesi. *Turkish Studies*, 12(6), 103-122.
- Bursalıoğlu, Z. (1999). *Okul yönetiminde yeni yapı ve davranış*. Pegem Yayınları.
- Büyükgöze, H., & Kavak, Y. (2017). Algılanan örgütsel destek ve pozitif psikolojik sermaye ilişkisi: Lise öğretmenleri örneğinde bir inceleme. *Kuram ve Uygulamada Eğitim Yönetimi*, 23(1), 1-32.
- Cole, K., Daly, A., & Mak, A. (2009). Good for the soul: The relationship between work, well-being and psychological capital. *The Journal of Socio-Economics*, 38(3), 464-474.
- Çakmak, M. S., & Arabacı, İ. B. (2017). Öğretmenlerin pozitif psikolojik sermaye algılarının iş doyumları ve örgütsel bağlılıkları üzerindeki etkisi. *Elektronik Sosyal Bilimler Dergisi*, 16(62), 890-909.
- Çalışkan, A., & Pekkan, N. Ü. (2017). Psikolojik sermayenin işe yabancılaşmaya etkisinde örgütsel desteğin aracılık rolü. *İş ve İnsan Dergisi*, 4(1), 17-33.
- Çetin, F., & Basım, H. N. (2012). Örgütsel psikolojik sermaye: Bir ölçek uyarlama çalışması. *Amme İdaresi Dergisi*, 45(1), 121-137.
- Çetinkaya, M. Y. (2020). *Eğitim örgütlerinde örgütsel psikolojik sermaye ile örgütsel stres yönetimi arasındaki ilişki* [Yayımlanmamış doktora tezi]. Harran Üniversitesi Sosyal Bilimler Enstitüsü.
- Dabrowski, C. E. (1992). Levels of stress and burnout in high school teachers.
- Demir, E. (2019). *Öğretmenlerin iş yaşam kalitesi ile pozitif psikolojik sermaye düzeyleri arasındaki ilişkinin incelenmesi* [Yayımlanmamış yüksek lisans tezi]. İnönü Üniversitesi Eğitim Bilimleri Enstitüsü.
- Erdem, A. R., & Ulusoy, H. (2017). Ortaöğretim öğretmenlerinde örgütsel stres: Huzursuzluk. *EYFOR 8 Uluslararası Eğitim Yönetimi Forumu, 19-21 Ekim 2017*.
- Eriş, Y. C. (2018). *Örgütsel stres ve örgütsel stresle başa çıkma yöntemleri: İstanbul'da bir perakende mağazası ve şubelerinde araştırma* [Yayımlanmamış yüksek lisans tezi]. Kırıkkale Üniversitesi Sosyal Bilimler Enstitüsü.
- Erken, B. (2006). *Özel ilköğretim okullarında çalışan öğretmenlerin iş tatmini ve iş streslerinin karşılaştırılması* [Yüksek lisans projesi]. Trakya Üniversitesi Sosyal Bilimler Enstitüsü.
- Erkmen, T., & Esen, E. (2012). Psikolojik sermaye konusunda 2003-2011 yıllarında yapılan çalışmaların kategorik olarak incelenmesi. *Mustafa Kemal Üniversitesi Sosyal Bilimler Enstitüsü Dergisi*, 9(19), 89-103.
- Erkmen, T., & Esen, E. (2015). Bilişim sektöründe çalışanların psikolojik sermaye düzeylerinin belirlenmesine yönelik bir araştırma. *Afyon Kocatepe Üniversitesi İktisadi ve İdari Bilimler Fakültesi Dergisi*, 14(2), 55-72.
- Griffith, J., Steptoe, A., & Cropley, M. (1999). An investigation of coping strategies associated with job stress in teachers. *British Journal of Educational Psychology*, 69(4), 517-531.

- Gülay, S. S. (2019). Ortaöğretim öğretmenlerin kayırmacılık algıları ile psikolojik sermaye düzeyleri arasındaki ilişkinin incelenmesi. *Mehmet Akif Ersoy Üniversitesi Eğitim Fakültesi Dergisi*, (50), 167-197.
- Gülbeyaz, O. (2006). *Yatılı ilköğretim bölge okulları ve pansiyonlu ilköğretim okullarında görev yapan yönetici ve öğretmenlerin örgütsel stres kaynakları (Kayseri ili örneği)* [Yayımlanmamış yüksek lisans tezi]. İnönü Üniversitesi Sosyal Bilimler Enstitüsü.
- Güler, B. K., & Sariipek, D. B. (2014). Psikolojik sermayenin çalışma hayatındaki etkileri. *Kocaeli Üniversitesi İktisadi ve İdari Bilimler Fakültesi Dergisi*, 174, 26-31.
- Harlow, P. (2008). *Stress, coping, job satisfaction, and experience in teacher* [Yayımlanmamış yüksek lisans tezi]. Mount Saint Vincent University, Canada.
- İşçimen, E. T. (2019). *Öğretmenlerin psikolojik sermayeleri ile sinik davranışları arasındaki ilişki* [Yayımlanmamış yüksek lisans tezi]. Dumlupınar Üniversitesi Eğitim Bilimleri Enstitüsü.
- Jensen, S. M., & Luthans, F. (2002). Hope: A new positive strength for human resource development. *Human Resource Development Review*, 1(1), 260-322.
- Kabasin, O. (2019). *Öğretmenlerin psikolojik sermaye ile örgütsel vatandaşlık davranışı algıları arasındaki ilişkinin incelenmesi* [Yayımlanmamış yüksek lisans tezi]. Gaziantep Üniversitesi Eğitim Bilimleri Enstitüsü.
- Kahn, R. L., & Byosiore P. (1995). *The organization behavior reader*. Prentice Hall Inc.
- Kahraman, S., & İşözen, H. (2019). *Devlet ve özel ortaöğretim kurumlarında çalışan öğretmenlerin psikolojik sermayeleri ile örgütsel sinizm düzeyleri arasındaki ilişkinin karşılaştırmalı olarak incelenmesi* [Yayımlanmamış yüksek lisans tezi]. İstanbul Aydın Üniversitesi Sosyal Bilimler Enstitüsü.
- Karadavut, Y. (2005). *İlköğretim okulu öğretmenlerinin örgütsel stres kaynakları, stres belirtileri ve stresle başa çıkma yolları* [Yayımlanmamış yüksek lisans tezi]. Gazi Üniversitesi Eğitim Bilimleri Enstitüsü.
- Kaya, C. (2019). *An investigation of teachers' stress sources & stress coping styles* [Yayımlanmamış yüksek lisans tezi]. Uludağ University Institute of Educational Sciences.
- Kelekçi, H. (2015). *Öğretmenlerin pozitif psikolojik sermayeleri ile yeterlik inançları arasındaki ilişki* [Yayımlanmamış yüksek lisans tezi]. Dumlupınar Üniversitesi Eğitim Bilimleri Enstitüsü.
- Keleş, H. N. (2011). Pozitif psikolojik sermaye: Tanımı, bileşenleri ve örgüt yönetimine etkileri. *Organizasyon ve Yönetim Bilimleri Dergisi*, 3(2), 343-350.
- Kılıç, E. (2019). *Öğretmenlerin pozitif psikolojik sermaye algılarının bazı iş tutumları (iş performansı, iş tatmini, örgütsel bağlılık) üzerine etkilerinin incelenmesi* [Yayımlanmamış yüksek lisans tezi]. Çağ Üniversitesi Sosyal Bilimler Enstitüsü.
- Kurt, N., & Demirbolat, A. O. (2018). Investigation of the relationship between psychological capital perception, psychological well-being and job satisfaction of teachers. *Journal of Education and Learning*, 8(1), 87-99.
- Kyriacou, C., & Sutcliffe, J. (1978). Teacher stress: Prevalence, sources, and symptoms. *British Journal of Educational Psychology*, 48(2), 159-167.

- Larson, M., & Luthans F. (2006). Potential added value of psychological capital in predicting work attitudes. *Journal of Leadership and Organizational Studies*, 13(1), 45-67.
- Laschinger, H. K. S., & Fida, R. (2014). New nurses burnout and workplace well-being: The influence of authentic leadership and psychological capital. *Burnout Research*, 1(1), 19-28.
- Litt, M. D., & Turk, D. C. (1985). Sources of stress and dissatisfaction in experienced high school teachers. *The Journal of Educational Research*, 78(3), 178-185.
- Luthans, F. (2002). Positive organizational behavior: Developing and managing psychological strengths. *Academy of Management Executive*. 16(1), 57-72.
- Luthans, F., & Youssef, C. M. (2004). Human, social, and now positive psychological capital management: Investing in people for competitive advantage. *Organizational Dynamics*, 33(2), 143-160.
- Luthans, F., & Youssef-Morgan, C. M. (2017). Psychological capital: An evidence-based positive approach. *Annual Review of Organizational Psychology and Organizational Behavior*, 4, 339-366.
- Luthans, F., Avey, J. B., Avolio, B. J., & Peterson, S. (2010). The development and resulting performance impact of positive psychological capital. *Human Resource Development Quarterly*, 21(1), 41-66.
- Luthans, F., Vogelgesang, G. R., & Lester, P. B. (2006). Developing the psychological capital of resiliency. *Human Resource Development Review*, 5(1), 25-44.
- Luthans, F., Youssef, C. M., & Avolio, B. J. (2007). *Psychological capital: Developing the human competitive edge*. Oxford University Press.
- Mantı, M. (2020). *Akademisyenlerde örgütsel stres ve örgütsel sessizlik davranışları arasındaki ilişki* [Yayımlanmamış yüksek lisans tezi]. Pamukkale Üniversitesi Eğitim Bilimleri Enstitüsü.
- Masten, A. S. (2001). Ordinary magic: Resilience processes in development. *American Psychologist*, 56(3), 227-239.
- Norman, S. M., Avey, J. B., Nimnicht, J. L., & Graber P. N. (2010). The interactive effects of psychological capital and organizational identity on employee organizational citizenship and deviance behaviors. *Journal of Leadership & Organizational Studies*, 17(4), 380-391.
- Ocak, M., & Güler, M. (2017). Psikolojik sermayenin tükenmişlik üzerine etkisi: Görgül bir araştırma. *Erciyes Üniversitesi İktisadi ve İdari Bilimler Fakültesi Dergisi*, 49, 117-134.
- Ocak, M., Güler, M., & Basım, H. N. (2016). Psikolojik sermayenin örgütsel bağlılık ve iş tatmini tutumları üzerine etkisi: Bosnalı öğretmenler üzerine bir araştırma. *Çankırı Karatekin University Journal of The Faculty of Economics et Administrative Sciences*, 6(1), 113-130.
- Özbaş, F. (2019). *Öğretmenlerin örgütsel stres kaynakları ve stres belirtileri ile iş doyumları arasındaki ilişkinin incelenmesi* [Yayımlanmamış yüksek lisans tezi]. Kahramanmaraş Sütçü İmam Üniversitesi Sosyal Bilimler Enstitüsü.
- Özdayı, N. (1990). Resmi ve özel liselerde çalışan öğretmenlerin iş tatmini ve iş streslerinin karşılaştırmalı analizi [Yayımlanmamış doktora tezi]. İstanbul Üniversitesi Sosyal Bilimler Enstitüsü.
- Özler, N. D., & Yıldırım, H. (2015). Örgütsel güven ile psikolojik sermaye arasındaki ilişkiyi belirlemeye yönelik bir araştırma. *Neşehir Hacı Bektaş Veli Üniversitesi SBE Dergisi*, 5(1), 163-188.

- Özutku, H. (2019). Psikolojik sermayenin örgütsel bağlılık üzerindeki etkisine yönelik bir araştırma. *Afyon Kocatepe Üniversitesi İktisadi ve İdari Bilimler Fakültesi Dergisi*, 21(2), 70-81.
- Parthi, K., & Gupta, R. (2016). A study of psychological capital, job satisfaction and organizational climate in telecom sector: A gender perspective. *Diviner, a research journal of Humanities and Social Sciences*, 13(1), 18-27.
- Pastore, D. L. (1993). Job satisfaction and female college coaches. *Physical Educator*, 50(1), 216-221.
- Payne, M. A., & Furnham, A. (1987). Dimensions of occupational stress in West Indian secondary school teachers. *British journal of educational psychology*, 57(2), 141-150.
- Peterson, C. (2000). The future of optimism. *American Psychologist*, 55(2), 44-55.
- Pullis, M. (1992). An analysis of the occupational stress of teachers of the behaviorally disordered: Sources, effects, and strategies for coping. *Behavioral Disorders*, 17(3), 191-201.
- Renz, P. J. (1992). The impact of job-related stress as perceived by superintends in the State of Indiana. *Dissertation Abstract International*
- Roche, M., Haar, J. M., & Luthans, F. (2014). The role of mindfulness and psychological capital on the well-being of leaders. *Journal of Occupational Health Psychology*, 19(4), 476-489.
- Sarıcı, D. (2015). Öğretmenlerin iş doyumları ile pozitif psikolojik sermaye düzeylerine yönelik görüşleri (İzmir-Foça ilçesi örneği). [Yayımlanmamış yüksek lisans tezi]. Abant İzzet Baysal Üniversitesi Sosyal Bilimler Enstitüsü.
- Scheier, M. F., Carver, C. S., & Bridges, M. W. (2001). Optimism, pessimism, and psychological well-being. *Optimism and Pessimism: Implications for Theory, Research, and Practice*, 1, 189-216.
- Stajkovic, A. D., & Luthans, F. (1998). Self-efficacy and work related performance: A meta-analysis. *Psychological Bulletin*, 124, 240-261.
- Sünkür, M. (2014). İlköğretim okullarında görev yapan öğretmenlerin olumlu psikolojik sermaye algılarının iş doyumları ve örgütsel bağlılıkları üzerindeki etkisi [Yayımlanmamış doktora tezi]. Fırat Üniversitesi Eğitim Bilimleri Enstitüsü.
- Şahin, Z. (2014). Kriz yönetimi ve psikolojik sermaye arasındaki ilişki [Yayımlanmamış yüksek lisans tezi]. Harran Üniversitesi Sosyal Bilimler Enstitüsü.
- Şimşek, Ö. F. (2007). Yapısal eşitlik modellemesine giriş. Ekinoks Yayınları.
- Tayeh, R. (2013). *Teachers stress in public high schools in Kuwait* [Yayımlanmamış doktora tezi]. The University of Nebraska, Lincoln.
- Töremen, F., & Demir, S. (2016). Sahip oldukları psikolojik sermayenin öğretmenlerin işten ayrılma niyetleri üzerindeki etkisi. *Mustafa Kemal Üniversitesi Sosyal Bilimler Enstitüsü Dergisi*, 13(34), 166-179.
- Tösten, R., & Özgan, H. (2017). Öğretmenlerin pozitif psikolojik sermayelerine ilişkin algılarının incelenmesi. *Elektronik Sosyal Bilimler Dergisi*, 16(62), 867-889.
- Tösten, R., Avcı, Y. E., & Yıldırım, İ. (2018). Pozitif psikolojik sermaye ile örgütsel bağlılık ilişkisi: Eğitim kurumlarında bir çalışma. *Mustafa Kemal Üniversitesi Eğitim Fakültesi Dergisi*, 2(3), 21-29.

- Tural, N. (1994). *Beden eğitimi öğretmenlerinin stres kaynakları, stres tepkileri ve stresle baş etme yolları* [Yayımlanmamış yüksek lisans tezi]. Dokuz Eylül Üniversitesi Sosyal Bilimler Enstitüsü.
- Uygungil, S., & İşcan, Ö. F. (2018). Pozitif psikolojik sermaye, örgütsel bağlılık ve örgütsel sinizm arasındaki ilişkilerin incelenmesi. *Journal of Suleyman Demirel University Institute of Social Sciences*, 31(1), 435-453.
- Üstüner, M., Demirtaş, H., Cömert, M., & Özer, N. (2009). Ortaöğretim öğretmenlerinin öz-yeterlik algıları. *Mehmet Akif Ersoy Üniversitesi Eğitim Fakültesi Dergisi*, 9(17), 1-16.
- Üzüm, H., Yalçın, H. B., Özen, G., & Yüктаşır, B. (2014). Akademik yaşam ve örgütsel stresin kaynakları. *Gazi Beden Eğitimi ve Spor Bilimleri Dergisi*, 19(1-4), 23-35.
- Wang, J. H., Chen, Y. T., & Hsuo, M. H. (2014). A case study on psychological capital and teaching effectiveness in elementary schools. *IACSIT International Journal of Engineering and Technology*, 6(4), 331-337.
- Woolley, L. A. C., & Levy, L. (2011). Authentic leadership and follower development: Psychological capital, positive work climate, and gender. *Journal of Leadership & Organizational Studies*, 18(4), 438-448.
- Wright, T. A. (2003). Positive organizational behavior. An idea whose time has truly come. *Journal of Organizational Behavior*, 24, 437-442.
- Yılmaz, Z., & Murat, M. (2008). İlköğretim okul yöneticilerinin iş doyumları ile örgütsel stres kaynakları arasındaki ilişki. *Fırat Üniversitesi Sosyal Bilimler Dergisi*, 18(2), 203-222.



LÜBNAN EMİRİ II. BEŞİR EŞ-ŞİHÂBÎ'NİN ERMENİ VE RUM ŞAİRLERİ VE OSMANLI-LÜBNAN İLİŞKİLERİNE ETKİLERİ

 Muammer SARIKAYA^a

Öz

Arap edebiyatı tarihinde Suriye ve Lübnanlı Hıristiyan Arap entelektüellerinin önemli bir yeri vardır. Tarih boyunca Lübnan Orta doğunun Batıya açılan kapısı olmuştur. Batı dil ve kültürünün Arap ülkelerine girişi Lübnan üzerinden olduğu için stratejik öneme sahip bir ülkedir. Üç semavi dinin müntesiplerinin bir arada yaşadığı ülkede çok çabuk politize olabilen 24 farklı etnik ve dini grup bulunmaktadır. Lübnan, tarihinin en acı günlerini 1788-1860 yılları arasında yaşamıştır. Osmanlı'nın dini ve etnik gruplar arasında eşit davranmaya çalışmasına rağmen, Fransa'nın bölgede denetimi ele geçirmek için Mârûnî Katolik Hıristiyanları, İngiltere'nin Dürzileri ve Rusya'nın Ortodoks Hıristiyanları desteklemesi, Mısır Valisi Mehmet Alı Paşa'nın bölgeyi tampon bir bölge olarak görmesi sonucunda etnik ırklar ve farklı dinlerin mensupları arasında iç savaşa varan çatışmalar yaşanmıştır. Lübnan Emirlerinin en yakınına kadar sızan, Arapça konuşan, Arap gibi yaşayan Ermeni ve Rum şairler bu çatışmaları körüklemek için olağanüstü bir çaba harcamışlardır. Bölgedeki egemenliğini devam ettirmek isteyen Osmanlı, Emir II. Beşir eş-Şihâbî'yi desteklemiş, her yıl ona emirlik berati ve hilati göndermiştir. II. Beşir, tıpkı Arap Halife, emir ve komutanları gibi sarayında her biri farklı bir fraksiyona mensup Nikola et-Türk, Emîn el-Cündî, Nâsif el-Yâzıcî ve Butrus Kerâme adında 4 şair istihdam ederek, bu şairler aracılığıyla farklı etnik ırk ve dinlere mensup grupları kontrol altında tutmayı amaçlamıştır. Bu şairler arasında II. Beşir'e en çok hizmet eden ve ölünceye kadar yanından ayrılmayan Butrus Kerâme'dir. Lübnan asıllı bir çevirmen ve şair olan Kerâme (1774-1851) Katolik bir Rum'dur (Melkite). Saraydaki Arapça konuşan diğer Ermeni ve Rum şairlerle birlikte II. Beşir'e övgü şiirleri söylemiş ve Lübnan Emiri II. Beşir eş-Şihâbî'nin şairi olarak ünlenmiştir. Beşir'in yanı sıra dönemin Osmanlı vali ve mutasarrıflarına da övgü dolu şiirler yazan Butrus Kerâme, 1840 yılında Emir Beşir'in İngilizler tarafından Malta'ya sürgüne gönderilmesi üzerine onunla birlikte Malta'ya gitmiştir. 1 yıl sonra 1841'de İstanbul'a gelerek II. Beşir için uygun ortamı hazırlamış, Hariciye Nezaretinde ve Mabeyin-i Hümayunda çevirmen olarak çalışmıştır. II. Beşir'in Hıristiyan şairleri genel olarak Osmanlıyı dönemin Lübnan'ındaki bütün olayların tek sorumlusu olarak görmüşler; bu nedenle de Osmanlı'nın Orta doğudaki varlığına sert bir şekilde karşı çıkmışlardır. Ancak nadiren de olsa Osmanlı hükümdarlarını, vali ve devlet adamlarını öven şiirler de kaleme almışlardır. Lübnan'ın bağımsızlığı düşüncesini bir an olsun zihninden atamayan, bunun için her fırsatı değerlendiren, kimi zaman Osmanlıya isyan eden, kimi zaman Osmanlı'nın karşısında yer alan en güçlü'nün yanında saf tutan II.

^aDoç. Dr., Ankara Hacı Bayram Veli Üniversitesi, Edebiyat Fakültesi, muammer.sarikaya@hbv.edu.tr

Beşîr eş-Şihâbî'nin Lübnan'da 19. Yüzyılın en büyük şairleri kabul edilen 4 şairi eş zamanlı olarak sarayına davet etmesi manidardır. Bu davetin gerekçeleri arasında şairlere yaptığı hizmetlerin reklamını yaptırarak ölümsüzleştirmek, şairleri aracılığıyla rakiplerini susturmak ve şairleri aracılığıyla şairlerin temsil ettiği gruplara yakınlaşarak, bağımsız bir Lübnan için Cebel-i Lübnan'da yaşayan etnik ve dini grupların desteğini almak gibi hedefler öne çıkmaktadır.

Anahtar Kelimeler: Ermeni ve Rum şairler, Nikola et-Türk, Emîn el-Cündî, Nâsîf el-Yâzîcî, Butrus Kerâme



ARMENIAN AND GREEK POETS OF LEBANON GOVERNOR II. BASHIR AL-SHIHABI AND THEIR EFFECTS ON OTTOMAN LEBANESE RELATIONS

Abstract

Syrian and Lebanese Christian Arab intellectuals have an important place in the history of Arabic literature. Throughout history, Lebanon has been the gateway of the Middle East to the west. Since the entry of Western language and culture into Arab countries is through Lebanon, it is a strategically important country. There are 24 different ethnic and religious groups that can be politicized very quickly in the country where the followers of three celestial religions live together. Lebanon experienced the most painful days in its history between 1788-1860. Although the Ottomans tried to act equally among religious and ethnic groups, France supported the Maronite Catholic Christians, Britain's Druzes and Russian Orthodox Christians in order to gain control in the region, and the Egyptian Governor Mehmet Ali Pasha saw the region as a buffer zone, there have been conflicts between races and members of different religions leading to civil war. Armenian and Greek poets, who spoke Arabic, and lived like Arabs, infiltrated to the nearest Lebanese Emirate, made an extraordinary effort to fuel these conflicts. The Ottoman Empire, which wanted to maintain its sovereignty in the region, supported Emir Bashir al-Shihabi. II. Bashir, just like the Arab Caliphs, his Emirs and commanders, employed 4 poets named Nikola et-Türk, Ameen al-Cundî, Nâsîf el-Yâzîcî and Bedros Kerâme, each of whom was a member of a different faction in his palace, and through these poets, groups belonging to different ethnic races and religions. aimed to keep it under control. II. Bashir's Christian poets generally saw the Ottoman Empire as the sole responsible for all events in Lebanon of the period; Therefore, they strongly opposed the existence of the Ottomans in the Middle East. However, they rarely wrote poems praising Ottoman rulers, governors and statesmen. Unable to dismiss the idea of Lebanon's independence for a moment, taking every opportunity for this, sometimes rebelling against the Ottomans, sometimes standing by the strongest against the Ottoman Empire. It is significant that Beşîr Eş-Şihâbî invited 4 poets, who were considered the greatest poets of the 19th century, to his palace simultaneously. Among the reasons for this invitation, the goals such as immortalizing the services they provide to the poets by advertising them, silencing their rivals through their poets and getting the support of the ethnic and religious groups living in Lebanon for an independent Lebanon by getting closer to the groups represented by the poets through their poets stand out.

Key Words: Armenian and Greek poets, Nikola al-Turk, Ameen al-Cundî, Nâsîf el-Yâzîcî, Bedros Karâma



Giriş

Lübnan, Akdeniz'e komşu bir ülke olup, coğrafyasının yarısını Akdeniz'e paralel olarak uzanan Lübnan Dağları ve bu dağ silsilesine paralel uzanan Anti-Lübnan (Cebel-i Lübnan şarkî) dağlarının oluşturduğu sert bir coğrafyaya sahiptir. İki dağ silsilesi arasında uzanan 16 km genişliğindeki Vâdi'l-bikâ' (Beka vadisi) ve Lübnan dağları tarih boyunca bölgeye hâkim olan

güçlerin takibinden kaçmak isteyen isyancı ve kanun kaçaklarının sığınağı olmuştur. Lübnan, üç semavi din tarafından kutsal bir mekân kabul edilen Filistin topraklarının hemen yanı başında Kudüs'ün âdeta arka bahçesidir. Ortadoğu Arap coğrafyası içerisinde en fazla göç alan, en fazla etnik ve dini çeşitliliğe sahip olan ülkedir. 1932 yılından itibaren nüfus sayımı yapılamayan ülkede toplam nüfusun 6.5 milyon olduğu tahmin edilmektedir. Bu nüfusun %90'ını Araplar, %6'sını Ermeniler ve %4'ünü diğer ırklar oluşturmaktadır. Arap yarımadasının farklı coğrafyalarından Lübnan'a göçler sebebiyle artan Ermeni, Süryânî ve Keldânî nüfus kendi dil ve kültürlerini korumakla birlikte Arap toplumuna adapte olmuşlardır. Bölgede en büyük dini grubu oluşturan Mârûnîler, 11. Asrın sonu, 12. Asrın başlarında Antakya kilisesine bağlı iken monofizitliği bırakıp diyofizitliği kabul eden Aziz Marûn'a tabi Hıristiyanların oluşturduğu gruptur. Daha sonra Roma Katolik kilisesinin ilkelerine ters düştüklerinden aralarında çatışmalar yaşanmış ve güvende olmak amacıyla sarp kayalıklardan oluşan Cebel-i Lübnan'a göç ederek burasını dış etkilere karşı bir sığınak edinmişlerdir. (Taşpınar, 2003, 71)

Cebel-i Lübnan'ın ikinci büyük grubunu oluşturan Dürziler, Fatımi halifesi Hâkim bi-Emrillah döneminde (996-1021) Şii-İsmailîlerden ayrılarak Allah'ın Hâkim bi-Emrillah'ta tecelli ettiğini, Hamza b. Ali'nin peygamberliğini savunan, kendine göre bir inanç ve ibadet sistemi olan gruptur. Cebel-i Lübnan'ın kuzey bölgelerinde Mârûnîler yaşarken, Dürziler güney kısmında, yer yer iki grup bir arada yaşarlar. Kendilerini Müslüman olarak niteleyen bu grubun birçok kolu/aşireti bulunmaktadır. Yemen kökenli Ma'niler aşireti Yemen'in Ma'an bölgesinden göç etmiş Araplardır. Arslan aşireti, Alemüddin aşireti, Canbuladlar, Şihâbîler ve diğer Dürzi aşiretler Dürzilerin başlıca kollarını oluşturur. (Öz, 1994, 10: 39-48) Hz. Ömer döneminde yapılan Yermuk savaşı sonrasında Müslümanların eline geçen bölgede denge Müslümanlar lehine gelişir. Ticaretle uğraşan Müslüman nüfus daha çok Sur, Sayda, Beyrut ve Trablusşam gibi sahil şeridinde yerleşirken, Fatımîler döneminde uygulanan Şii propagandası sonucu Litani nehrinin güneyinde kalan bölge, Beka vadisi ve Kuzey Lübnan'da yaşayan nüfus Şii, İsmailî ve Nusayrîliği benimser. İslam Fethi sonrası yeniden yapılandırılan Lübnan, Şam valiliğine bağlı bir emirliğe dönüştürülmüştür. 1124'te Kudüs'ün haçlılar tarafından işgali üzerine Lübnan Kudüs Kontluğuna bağlanmış, 1187'de Kudüs'ün haçlı işgalinden kurtarılması üzerine Lübnan yeniden Şam valiliğine bağlanmıştır. Daha sonra bölgeyi ele geçiren Memlukler Sünni inancın yayılması için çabalamışlar ve sahil şehirlerini ilim, kültür ve ticaret merkezleriyle kalkındırmışlardır. 1516 Dâbık vadisi savaşı sonrasında Osmanlı sınırlarına katılan Lübnan'ın Sur, Sayda, Beyrut ve Trablusşam şehirleri İstanbul'dan atanan valiler tarafından yönetilirken, zor coğrafyası ve demografik yapısı nedeniyle Cebel-i Lübnan bölgesi Büyük Lübnan Emirliği adıyla bir emirliğe dönüştürülmüş ve Şam valiliğine bağlanmıştır. (Bilge, 2003: 244-246)

Osmanlı Devleti Cebel-i Lübnan'ın yönetiminde azınlıkta olmalarına karşın Dürzileri Mârûnîlere tercih etmiştir. İlk olarak bölgeye Dürzilerin Ma'nîler aşiretinden yöneticiler atanmış, ancak Osmanlı idaresinden memnun olmayan Fransız sempatzanı Katolikleri, Dürzi ve Mârûnîleri birleştirerek isyan eden Emir II. Fahreddin el-Ma'nî'nin (1572-1635) Osmanlı Padişahı IV. Murat tarafından idam edilmesi üzerine Ma'niler dönemi sona ermiştir. 1775'te Sayda Valisi olan Cezzâr Ahmet Paşa 1788'de Dürziler'in Şihâbî aşiretinden II. Beşir eş-Şihâbî'yi Lübnan emiri olarak atamıştır. 1840 yılına kadar Büyük Lübnan Emiri unvanını kullanan II. Beşir 52 yıl Lübnan emirliği yapmıştır. Dürziliği terk ederek Hıristiyanlığı benimseyen II. Beşir dönemi Lübnan tarihinin en çalkantılı dönemini oluşturur. Lübnan'da 1798'de Napolyon'un Mısır'ı işgaliyle başlayan ve günümüze kadar devam eden sıkıntılı dönemin şifreleri II. Beşir'in yönetim ve siyaset anlayışında gizlidir.

II. Beşîr eş-Şihâbî, Ermeni ve Rum Şairleri

1516 yılında Osmanlı yönetimine giren Lübnan, II Beşîr'in emirliği döneminde en çalkantılı ve kanlı günlerini yaşar. Beşîr bir taraftan yönetim için kendi akrabalarıyla mücadele ederken, diğer taraftan Dürzilerle sürekli bir mücadele halindeydi. Mârûnî Katolikleriyle birlikte hareket etmesine karşın Melkit Katoliklerine karşı yumuşak davranması hatta sempati duyması Mârûnîlerin tepkisini çekmekteydi.

Suriye ve Lübnan'da bulunan Ortodoks Ermeniler arasında Katolikliğin yayılması sonucu ilk Ermeni Katolik kilisesinin ruhani liderliği Kilikya (Adana)'nın Kozan ilçesinde bulunan kilise üzerinden yürütülmüştür. Katagigos Gugas'ın 1740 yılında ölümü üzerine yerine Halep başpiskoposu Abraham Arzivyan Kilikya katagigosu olarak seçilmiş, Roma'ya giden Abraham, 8 Aralık 1742'de Papa XIV. Benediktus'a katagigosluğunu onaylatarak Kilikya'ya geri dönmüştür. Kendisinin bu yolculuğu esnasında Gregoriyen Ermenilerin bir başkasını katagigos olarak atadığını gören Abraham, Lübnan'a çekilerek I. Abraham Bedros adını alarak Lübnan'da ilk Ermeni Katagigosu olmuştur. Kendisinden sonra gelen katogikoslar bir unvan olarak isimlerine Ermenice bir ad olan Bedros (veya Petros) ismini (Arp: بطرس) ilâve etmişlerdir. Bedros Abraham adının Arapça kaynaklardaki yazılışı Butrus İbrahim'dir. II. Beşîr'in şairlerinden Butrus Kerâme'nin babasının adı da Butrus İbrâhim'dir. Kilikya Katagigosları 1742 yılından 1867 yılına kadar Beyrut'a bağlı bir kasaba olan Zimmâr'daki Ermeni Katolik Patrikliğine bağlı olarak varlıklarını devam ettirmişlerdir.(Elöve, 1953a: 210) Daha sonra Suriye, Lübnan ve Mısır'da yaşayan, Arapça konuşsalar da ibadetlerini Eski Yunanca ile yapan bu gruba Rum Katolik veya Mülkiyet Cemaati (Melkit) adı verilmiştir. Antakya, İskenderiye ve Kudüs-ü Şerif Melkit patrikliklerinin bağlı oldukları merkez Şam'dır. (Elöve, 1953b: 368; Hakkı, 1312, 312) Vikont De Tarrâzî'nin aktardığına göre 1750'li yıllarda Beyrut'ta iki Ermeni kilisesinin bulunması, Arap ülkelerinde Ermeni varlığının sanılandan çok daha eskilere dayandığını göstermesi bakımından önemlidir. (Tarrâzî, 1948, 1: 14)

Melkit (Arp: ملكي) ismi Bizans imparatorluğunun yıkılmasından sonra Suriye ve Lübnan bölgesinde yaşamaya devam eden Rum Ortodoks Hıristiyanlar için kullanılmaktadır. Kimi kaynaklarda Melkit ismi ile Rûmi nisbesi birbirinin yerine kullanılmaktadır. Butrus Kerâme için Şeyho'nun bu nitelemeyi kullanması, Ortodokslardan bir kısmının Katolikliğe geçtiğini göstermektedir. 18. Yüzyılın ikinci yarısından itibaren Rusya'nın da destek ve teşvikleriyle Anadolu'dan ve İstanbul'dan göç eden Ermeniler, Rum olarak bilinen bu Melkit grubun içerisine sızarak kendilerini Rum olarak tanıttılar. Bir kısmı Ermeni olarak varlıklarını devam ettirirken, bir kısmı kısa sürede Arapçayı öğrenerek, bir Arap gibi yaşayarak, Arapça isimler alarak kendilerini gizlediler. Kimi Ermeniler ise Kuzey Irak'tan Lübnan'a göç eden Süryani ve Keldânîlerin arasına sızarak bölgeye geldiler, özlerinde kendi dil ve kültürlerini korusalar da çok kısa sürede Arap dilini ve kültürünü benimseyerek Arap gibi yaşamaya başladılar. Bazı Ermeniler ise Süryani Katoliklere karıştı. Dönemin Lübnan'ında Süryani, Mârûnî, Meliki/Melkit, Latin ve Ermeni manastırları faaliyette idi. (Tarrâzî, 1948, 1: 11-12) Luis Şeyho, Corcî Zeydân, Tannus Şidyâk, Marun Abbud, Edward Van Dyck, Butrus F. Sufeyr gibi dönemin çoğu Lübnan asıllı Hıristiyan tarihçileri ve biyografi yazarları ağız birliği ederek bu Ermenileri Rum asıllı Ortodoks Arap olarak tanıttılar ve bunları tanımlamak için "من الملكيين / Melkitlerdendir" ifadesini kullandılar. II. Beşîr'in biyografisini yazan İskender Ebkâryus, İstanbul'da Beşîr'in yakınında yer alan Rızkullah Hassûn ve Ohannes Vartabid birer Ermeni idiler.

II. Beşîr'in Betdîn'de yaptırdığı, Lübnan mimarisinin en mükemmel örneği kabul edilen muhteşem sarayı da görünüşte Arap olan Ermenilerin kuşatması altındaydı. Sarayın gizli kilisesinin rahibi Hagop Bedros Holasyan (هاكوب بطرس هولاسيان) Katolik bir Ermeni idi. Cahiliyye döneminden itibaren Arap yöneticilerinde bir gelenek haline gelen saray şairi edinme alışkanlığının bir sonucu olarak II. Beşîr de sarayına şair tutma arzusuna kapılınca kanaatimizce Hagop Holasyan'ın yönlendirmesiyle biri Ermeni, biri Melkit Rumu, biri aslen Dürzi Katolik Hıristiyan Arap milliyetçisi, biri de Lübnan'a yakın Suriye şehirlerinde oldukça sevilen sünnî Müslüman bir şair olmak üzere dört şairi farklı zaman dilimlerinde saray şairi olarak istihdam etti. Nacaryan'a göre bu dört şairden ilk üçü Ermeni idiler. (Nacaryan, 2005) II. Beşîr'in bu şairleri sarayına davet etmede farklı hesapları vardı. Öncelikle bu Arap Halife, Emir, komutan ve zenginleri tarafından yaşatılmakta olan bir gelenektir. İkinci olarak Cebel-i Lübnan'daki gruplar arasında, özellikle de Dürzi aşiretler arasındaki iktidar mücadelesinde şairlerin desteklerini yanında hissederek elini kuvvetlendirmek istiyordu. Üçüncü olarak basit bir su kanalı açılışından çeşme yapımına, Betdîn'de bir saray inşasından kazanılan zaferlere kadar II. Beşîr'le ilgili her icraatın ve olayın şiirle dile getirilerek ölümsüzleşmesini sağlamaktı. Nitekim şairleri icraatları tasvir etmede, ebced hesabıyla tarihlerini düşmede son derece başarılıdır. Son olarak her biri farklı bir etnik ırka veya farklı bir dini gruba mensup şairleri istihdam ederek bu grup ve halklara değer verdiğini hissettirerek edebiyatın kapsayıcılığı altında bütün Lübnanlıları yönetimi altında birleştirmek. II. Beşîr'in şairlerini saraya davet ediliş tarihlerine göre şöyle sıralayabiliriz:

1. Nikola et-Türk:

II. Beşîr'in şairlerden ilki Nikola b. Yusuf b. et-Türk el-İslambûlî (1763-1828) adlı bir İstanbul Ermenisiydi. Anne ve babası Yunanistanlı olup, daha Nikola doğmadan Cebel-i Lübnan'a Deyru'l-Kamer şehrine göç etmişlerdi. Arapça, Türkçe ve Fransızca'yı çok iyi bilen Nikola Fransızların Mısır'ı işgalinden hemen önce İskenderiye'ye gelerek Napolyon ordusunda ve daha sonra Mısır'da kurulan divanlarda tercümanlık yapmıştır. *Zikru temellüki cumhûri'l-frensâviyye el-aktâra'l-Mısriyye ve'l-bilâde's-Şâmiyye* adlı 3 ciltlik bir işgal tarihi kaleme almış, bu eser daha sonra M. Desgranges Ainé tarafından Fransızca'ya çevrilerek 1839'da Paris'te yayınlanmıştır. (Zeydân, 2005: 272; Dâgır, 2000, I: 217; Abbûd, 2012: 49-50) Abbasiler döneminin meşhur makâme yazarları Bedû'z-zamân el-Hemezânî ve el-Harfîri tarzında Arapça yazdığı 11 makâmesi ile şöhret bulmuştu. (et-Türk, 1949, 344-388) Fasih Arapçayı çok iyi kullanan Nikola'nın Arapça şiirlerinden oluşan bir Divan'ı da bulunmaktadır. Ayrıca Napolyon'un Mısır'ı işgalini bir zafer olarak görüp, Napolyon'u tebrik eden 30 beyitlik bir de şiir kaleme almıştır. Biyografi yazarları onun Melkit Katolik olduğunu yazarlar ancak Arap tarihi, düşüncesi ve kültürü uzmanı olan Philippe de Tarrâzî (1865-1956) onun Ortodoks Rum değil Katolik Ermeni olduğunu, torunlarından birisi olan Ovidis Türkyan'ın Maraş olayları sırasında Türkler tarafından öldürüldüğünü söyler. Yağya Nacaryan da Tarrâzî'nin bu görüşüne katılır. (Nacaryan, 2005)

Arapça kaleme alınan biyografi kitaplarında Arap bir yazarın biyografisi verilirken soy üst ve alt bağları ayrıntılı olarak verilir, özellikle üst soy bağları meşhur bir kişiye, kabile veya aşirete dayanıyorsa ona varıncaya kadar atalarının isimleri söylenir. Ancak söz konusu biyografi sahibi Suriye ve Lübnanlı Ermeni veya Rum Katolik bir Hıristiyan ise biyografileri verilirken, biyografi sahibinin sadece adının ve aile soyadının verilmesi, bazen de adı, baba adı ve aile soyadının verilmesi sıklıkla rastlanılan bir durumdur. Bu durum onların, Arapça yaygın isimler taşıyabilir, soylarının Arap olmadığı, yakın bir dönemde Araplar arasına karışarak kendilerini gizlemeye çalıştıkları konusunda kuvvetli bir delildir. Biyografi yazarları alt soy bilgisine sıra gelince uzun

uzadıya çocuklarının, torunlarının isimlerini verirler; çünkü hepsi ya Arap ya da Arapça olmasa bile Araplar tarafından iyi bilinen isimlerdir. Biyografi sahibinin babası, dedeleri gibi soylarının isimleri söz konusu olunca, bunların isimleri genellikle Rumca veya Ermenice isimler olduğundan, asıl kimliklerini ifşa etmemek için bu isimleri ya söylemezler, ya da söylemek zorunda kalırlarsa Arapça en yakın isme dönüştürerek söylerler. Bazen de isminin önüne “el-Muallim” gibi, “eş-Şeyh” gibi ilim ve saygınlığı çağrıştıran kelimeler eklerler: el-Muallim Butrus Kerâme, el-Muallim Nikola et-Türk, el-Muallim Gâlî gibi.

Suriye ve Lübnan’ı içine alan ve Osmanlı Devleti idaresinde Bilâdü’ş-Şâm olarak adlandırılan Levant bölgesi halklarında Katolik Hıristiyan dünyasının hamiliğine soyunan Fransa’ya karşı büyük bir sempati vardır. Kudüs’ün fethinden sonra geri çekilen haçlı ordusunun bir kısmının Cebel-i Lübnan ve Suriye’de kalarak Araplara karışmasının ve hızla Araplaşmasının bunda büyük rolü vardır. Fransızlar da Lübnan ve Suriye’de Katolik bir krallık kurma düşüncesinden hiç vaz geçmediler. 1798’de Napolyon ordusu Mısır’ı işgal ettiğinde en çok sevilenler bu Katolik Hıristiyanlardı ve Napolyon’un Mısır’da kalıcı olması, hatta Lübnan ve civarını da işgal etmesi beklentisi içerisindeydiler. Sur, Sayda, Beyrut, Şam, Hama, Humus gibi eyaletlerde Osmanlı valilerinin yanında divan kâtibi, çevirmen, memur gibi görevlerde istihdam edilen ve birçok dili iyi konuşan, şairlikte yetkinliğini ispatlamış Hıristiyan entelektüeller alenen Osmanlı düşmanlığına başlamışlardı. İşte tam bu sırada 1801’de Napolyon ordusunun Akka önlerinde Cezzar Ahmet Paşa tarafından ağır bir yenilgiye uğratılması, Fransızlardan çok Fransız sempatzanı Hıristiyan Arapları etkiledi. Birçoğu valiliklerdeki görevlerini bırakarak kendilerini daha güvende hissedecekleri Cebel-i Lübnan’a çekildiler. Bu şairlerden birisi Nikola et-Türk’tür. Humuslu Rum asıllı Melkit şair Mihâil el-Bahrî (öl. 1799) Akka’da Cezzar Ahmet Paşa’nın yardımcısıydı. (Şeyho, 1924, 1: 33, 36) Keldânî yazar Luis Şeyho, Cezzar Ahmet Paşa’nın onun burun ve kulaklarını kestirerek hapse attırdığını söyler. Bir diğer Hıristiyan şair İlyâs İdde (öl. 1828) bir müddet Lübnan emiri eş-Şihâbî’nin sarayında yaşadıkdan sonra Akka’da Cezzar Ahmet Paşa’nın hizmetinde çalışmıştı. Lübnanlı bir diğer önemli şair ve yazar Flîyks Fâris 1902-1908 yılları arasında Şam Valiliği yapan Nazım Paşa’ya yazdığı methiyelerle “Devletlü Nazım Paşa’nın Şairi” lakabıyla şöhret bulmuş, Mirabeau Kontu meşhur hatip Honoré Gabriel Riqueti (1749- 1791)’ye benzetilerek “İttihatçıların Mirabeau” olarak ün kazanmıştır. (Sarıkaya, 2019: 143) Bunlar Osmanlı valilerinin maiyetinde bulunan şair ve yazarlardan bazılarıdır. Ortak noktaları Katolik Hıristiyan olmaları, fasih Arapçanın eski parlak günlerine geri dönmesi için çalışmaları ve Osmanlı emrinde çalışmalarına rağmen Osmanlıya karşı olmalarıdır.

19. yy başlarından itibaren başını Butrus el-Büstânî’nin çektiği Lübnanlı Hıristiyan edip ve şairler arasında klasik Arapçaya ciddi bir yöneliş başlar. el-Büstânî’nin girişimleriyle yüksek seviyede eğitim veren el-Medresetü’l-vataniyye adıyla okullar açılır. Divanlar ve ilmi eserler fasih Arapça ile kaleme alınır. Çağdaş anlamda ilk Arapça sözlük kabul edilen *Muhîtu’l-Muhît* ve ilk ansiklopedi kabul edilen *Dâ’iretü’l-Me’ârifü’l-Arabiyye* te’lif edilir. Arap coğrafyasında ilk defa Doğu kadınının eğitimi gündeme alınır. (el-Büstânî, 1948: 105) Kanaatimizce bu bölgede yaşayan 24 farklı etnik ve dini grubun tek ortak noktasının Araplık ve Arapça olmasından kaynaklanmaktadır. Fransızca, İngilizce, İtalyanca gibi Batı dillerini çok iyi konuşan, kiliselere bağlı açılan okullarda bu dillerin de eğitimi veren gruplarının Arapça vurgusunun sebebi Arapça konuşan milletlere yakınlık sağlayarak, onları istedikleri gibi yönlendirebilme arzusudur.

2. Emîn el-Cündî

İkinci şair Humuslu Emîn el-Cündî (1766-1840) olup amansız bir Osmanlı düşmanı idi. Osmanlıyı Lübnan'da işgalci olarak görüyor ve Lübnan'dan çekilmesi için mücadele ediyordu. Devr denilen, müzik eşliğinde icra edilen şarkılara dönüştürülebilen şiirleriyle meşhur olmuştur. Edebi mahfillerde Şemsü's-şu'ara /Şairlerin güneşi olarak biliniyordu. Kendisini Osmanlı devletinin karşısında yer alan herkese yakın hissediyor, onları öven, yücelten şiirler kaleme alıyordu. 1834'te Mısır'da Osmanlı valisi Mehmet Ali Paşa'nın oğlu İbrahim Paşa'nın Lübnan'ı ele geçirmesi üzerine onu öven uzun bir şiir kaleme almıştır. Şiirin sahibini merak eden İbrahim Paşa tarafından huzura kabul edilmiş, girdiği savaşlarda onun yanında yer alarak ona methiyeler dizmiş, İbrahim Paşa'nın zaferlerinin ve yapıtlarının ebcet hesabıyla tarihini düşmüştür. Matbu divanı bu şiir türünün birçok örneğini içermektedir. Divanında yer almayan, ancak biyografisine yer veren kaynaklarda, Osmanlı ordusunun yenilmesi üzerine onun şu beyitleri söylediği rivayet edilir: (Cündî, 1954: 27) [Kâmil]

هذا ولما فاض جور الترك في	ظلم العباد وصار أمرا مشكلا
وتظاهرت أعمالهم بمقاصد	ومظالم وحوادث لن تقبلا
سلبوا البلاد من العباد فلا ترى	في حكمهم ذا نعمة متمولا
والملك ملك الله يؤتیه لمن	قد شاء لا هو بالوراثة والولا
من يخبر الأتراك أن جيوشهم	هزمت وأن (حسينهم) ولى إلى

Kullara zulmetmede Türklerin eziyeti bardağı taşırınca bu bir sorun haline geldi.

Yaptıkları işlerdeki kabul edilemeyecek niyetler, zulümler ve olaylar ortaya çıktı.

Ülkenin kullarını soydular. Onların yönetiminde nimet sahibi, paralı birisini göremezsin.

Mülk Allah'ın mülküdür; onu dilediğine verir. Miras ve bağlılık yoluyla değil!

Kim haber verecek Türklere ordularının yenildiğini ve Hüseyin'lerinin geri dönüp kaçtığını?

Mısır valisi Mehmet Ali Paşa'nın Mısır merkezli bir Arap imparatorluğu kurma fikri vardı; ancak kendisi Arapça bilmiyordu. İyi derecede Arapça bilen oğlu İbrahim Paşa aracılığıyla Emin el-Cündî ile temas kurmuş ve onu kendisine yakınlaştırarak, değer vermiş, 18. Yüzyıl'ın başarılı bir şairi olduğu için değil, sırf onun sayesinde Araplar üzerinde etkili olabilmek için onu bir davetçi olarak kullanmıştır. (Cündî, 1954: 27) el-Cündî İbrahim Paşa'nın bütün savaşlarında yanında yer alıyor ve zafer haberleri geldikçe Paşa'nın konağında sevincinden kendinden geçerek, müzik eşliğinde devr adı verilen şarkılar, şiirler, kasideler okuyordu. İbrahim Paşa ile Mısır'a dönen Emin el-Cündî, İbrahim Paşa tarafından babası Mehmet Ali Paşa'ya "Şam diyarının en değerli hediyesi" olarak takdim edilmiştir. (Cündî, 1954: 27-30) Mehmet Ali Paşa tarafından da kabul edilmiş, onun övgü ve bağışlarına nail olmuştur. (el-Cubûrî, 2003, 1: 308) Mısır'ın Fransızlar tarafından işgaline karşı sessiz kalan el-Cündî, Osmanlı Devleti'nin Arap ülkelerindeki varlığına her fırsatta karşı çıkmıştır. Osmanlı Padişahlarını hicveden, eleştiren şiirleri sebebiyle Lübnan'da hakkında tahkikat başlatılan el-Cündî, yakalanması için peşine hafiyeler takılması üzerine Humus'a kaçmış, ancak orada Humus valisinin görevlendirdiği Osmanlı askerleri tarafından yakalanarak bir ahıra hapsedilmiştir. 1830 yılında Selim Ağa Bâgîr el-Attâsî adlı birisi beraberindeki 200 silahlı adamı ile el-Cündî'nin bulunduğu çiftliğe baskın düzenleyerek Humus yöneticisinin askerlerini şehit etmiş ve Emin el-Cündî'yi kurtarmıştır. (Dendeşî, 1985: 30-31) Selim Ağa Bâgîr el-Attâsî aynı yıl bütün adamlarıyla birlikte Osmanlı güçleri tarafından idam edilmiştir. Corcî Zeydân ve Luis Şeyho gibi edebiyat tarihçileri, onun Osmanlı askerlerinin şehit edilmesi pahasına kurtarılmasını Humus, Halep ve Zahle gibi şehirlere çok sevilmesine bağlarlar. Uzur yıllar İbrahim Paşa'nın hizmetinde

bulunan el-Cündî, Mısır ordusuyla Kütahya'ya kadar ilerleyen İbrahim Paşa'nın Batılı devletlerin araya girmesiyle Mısır'a dönmek üzere, Suriye ve Lübnan'dan çekilirken Emîn el-Cündî'yi ziyaret etmiş, kendisini de Mısır'a götürmeyi teklif etmiş, ancak yaşlılığını ve kısmen felçli olmasını ileri sürerek Lübnan'da kalmak istemesi üzerine kendisine Lübnan'da 11 köyün tapusu verilmiştir. Osmanlı karşıtlığıyla ünlenen, edebiyat tarihi kitaplarının ısrarla sünnî Müslüman olduğunu vurguladıkları Emin el-Cündî 1840 (1841)'de Humus'ta vefat etmiştir. (el-Fezâle, 2013: 638)

3. Nasîf el-Yâzıcî

II. Beşîr eş-Şihâbî'nin şairlerinden üçüncüsü Nâsîf b. Abdullah b. Canbulât el-Yâzıcî'dir. 1800 yılında Lübnan'ın Kefer Şimâ köyünde doğan el-Yâzıcî, Humus asıllı, yetiştirdiği edebiyatçı ve düşünürlerle meşhur bir aileye mensuptu. Aile fertlerinden birçoğu Humus'ta Osmanlı vilayet merkezinde divan kâtibi, sekreter ve çevirmenlik gibi görevlerde çalıştıkları için Yazıcı lakabıyla meşhur olmuşlardır. Ailenin kimi şair ve yazarları da Dürzi aşiretlerden Arslan ve Şihâbî aşiretlerinin saraylarında çalışmışlardır. İlk eğitimini babasından alan el-Yâzıcî, eğitimine Mârûnî bir rahiple devam etmiştir. Fasih Arapçanın yanı sıra zecel adı verilen avam Arapçasıyla da söylenmiş başarılı şiirleri vardı. Ailesi Dürzi olmasına karşı o Hıristiyanlığı benimsemiştir. Yazısı çok güzeldi; bu yüzden 1816-1818 yılları arasında Kefer Şima yakınlarında Karkafe (Kevkebe) manastırında Katolik Rum Patriği Ignatius'un yanında kâtip olarak çalıştı.

el-Yâzıcî, Şöhretinin yayılması üzerine 28 yaşında iken II. Beşîr eş-Şihâbî tarafından saraya davet edildi. (Zeydân, 2012, 2: 21; ez-Ziriklî, 1992: 350-351) Bir süre Divan'da kâtip olarak çalıştıktan sonra şairliğe terfi ederek 12 yıl II. Beşîr'e hizmet etti. 1840'ta II. Beşîr'in Malta'ya sürgüne gönderilmesi üzerine ailesiyle birlikte Beyrut'a göç ederek 1820'li yıllardan itibaren Beyrut'ta yoğunlaşan Protestan gruplarla temasa geçerek misyonerlik çalışmalarına önderlik etti. Başta Elly Simith ve Cornelius Van Dyck'ın Arapçaya çevirdikleri İncilin çevirisi olmak üzere Hıristiyan teolojisine ait diğer kitapların çevirilerini tashih etti. (Dâğır, 2000: 536-539; Zeydân, 2012, 2: 53-66) Başlangıçta gizli bir örgüt olarak kurulan, sonra bir akademiye dönüşen el-Cem'iyetü's-Sûriyye'ye üye olarak Arap grameri ve belagat konularında dersler verdi. 1863 yılında, Lübnan'da Arap milliyetçisi Hıristiyan aydınlar yetiştirmek için Butrus el-Büstânî tarafından açılan Milli Okul (el-Medresetü'l-vataniyye)'de öğretmen olarak davet edildi. (Sâbâ, 1965: 10-14) Öğretmenlik yaparken bir taraftan da Butrus el-Büstânî'nin hazırladığı çağdaş anlamda ilk sözlük olan *Muhîtu'l-Muhît*'in tashihinde çalıştı. 19. Yüzyılın son çeyreğinde ve 1. Dünya Savaşı öncesinde başta İstanbul olmak üzere Arap ülkelerinde Osmanlı karşıtı propaganda yapmak için kurulan gizli cemiyet ve derneklerin kurucularının büyük bir kısmı bu okullardan mezun olmuş, mezunlardan ayrılıkçı Arap örgütlerine üye olan 34'ü 1915 yılında Şam Valisi Cemal Paşa tarafından Âliye Divanı yargılamasından sonra idam edilmiştir. (Cemal Paşa, 1993: 158-168; Umar, 2004: 338-339) Aynı yıllarda Patrikhane okulunda da ders vermeye başladı. Hayatının sonlarına doğru Suriye İncil Fakültesi (el-Külliyetü'l-İncîliyyetü's-Sûriyye) olarak açılan ve daha sonra Beyrut Amerikan Üniversitesi'ne dönüştürülen okulun akademisyen kadrosunda yer aldı. Arapçayı sadece bir dil olarak değil, Arap milliyetçiliğinin temel dinamiklerinden birisi olarak gören Nâsîf el-Yâzıcî 1871'de vefat etmiştir. (Zeydân, 2012, 2: 24) 3 *Divan*'ının ve *Mecma'u'l-Bahrayn* adlı 60 makameden oluşan eserlerinin yanı sıra 20 civarında ilmi ve edebi eser kaleme alan el-Yâzıcî, (Zeydân, 2012, 2: 28-29) Ignaty Krachkovsky'ye göre arkadaşı Butrus el-Büstânî ile birlikte modern Arap edebiyatının kurucusudur. (Nacaryan, 2005) Arap milliyetçiliğinin, Arap kalkınma hareketinin ve Arapçanın Hıristiyanlaştırılmasının fikir babası ve önderi kabul edilmektedir. (ed-Dehân, 1961:

143-148; Sâbâ, 1965, 36-37) 12 çocuğu bulunan Nâsîf el-Yâzîcî'nin çocuklarından üçü (Kerem, Selîm, ve Verde) daha sonra yetkin birer edebiyatçı olmuşlardır. (Şeyho, 1926: 23, 115)

Matbu *Divan'*ında tebrik, taziye, kendisine sorulan bir sorunun cevabı, II. Beşîr'in övgüsü, faaliyetlerinin tanıtılması ve ebcetle tarihinin düşülmesi gibi çok çeşitli konularda söylenmiş şiirleri bulunmaktadır. Osmanlı karşıtı bir duruş sergilemesine rağmen Osmanlı padişahı Sultan Abdülazîz'in tahta çıkışı üzerine tebrik sadedinde söylediği 17 beyitlik şiiri en dikkat çekici şiirlerinden birisidir. Bazı beyitlerinde şöyle der: [Basît] (el-Yâzîcî, 1898: 145) [Basît]

خَلِيفَةُ اللَّهِ ظِلٌّ فِي خَلِيقَتِهِ ظَلَّتْ بِهِ تَقِي الدُّنْيَا وَتَسْتَرُّ
لَا تَرْضَى غَيْرَهُ الدُّنْيَا لَهَا مَلِكًا لَوْ كَانَ جَبْرِيْلُ يَأْتِيهَا أَوْ الْحَضْرُ
مُهَذَّبُ النَّفْسِ صَافِي الْقَلْبِ طَاهِرُهُ مُؤَيَّدُ الْعَزْمِ مَاضِي الْأَمْرِ مُقْتَدِرُ

*Allah'ın Halifesi, Onun yarattıklarının üzerine gölgedir. Hâlâ dünya ondan korkar ve gizlenir.
Cebrail de gelse, Hızır da gelse dünya ondan başkasının kendisine kral olmasına razı olmaz.
Üstün ahlaklıdır; kalbi tertemizdir. Son derece kararludur. Güçlüdür; emirleri yerine getirilir.*

4. Butrus Kerâme

II. Beşîr eş-Şihâbî'nin dördüncü ve en önemli şairi Butrus Kerâme'dir. Tam adı Butrus b. İbrahim Kerâme (1188-1267/1774-1851) olup, Suriye'nin Humus kentinde 1774 yılında dünyaya geldi. Çocukluk ve gençlik dönemi burada geçti. (Şeyho, 1991: 59; Dyck, 1896: 478; Kehhâle, t.y, 3: 47-48) Bizans İmparatorluğundan sonra Suriye'de kalmaya devam eden Rum Melkit Katolik patrikliğine bağlı bir aileye mensuptu. (Şeyho, 1991: 58) Katolik bir rahip olan amcası Eremyâ Kerâme, 1763 yılında Şam piskoposluğuna atanmış ve 1795'te ölüncüye kadar bu görevde kalmıştır. (Butrus, 1962: 15) Butrus Kerâme'nin dayısı Mîhâîl el-Bahrî ve çocukları da yetkin bir edebiyatçı ve şairdi. (Butrus, 1962: 15) Humus'a ziyaret için gelen amcası Eremyâ'nın evlerinde kalmasını çekemeyen, daha sonra Yakubi Süryanilerin kabul etmediği Süryani Katolik bir grubu birkaç gün evinde ağırlaması nedeniyle babası İbrahim, Saded yöneticisi tarafından Humus hâkimi Mesud Süveydan Ağa'ya şikâyet edildi. Onun da bu durumu, yolu daha sonra Humus'a düşen Battal Hüseyin Paşa'ya aktarması üzerine, babası evini kiliseye çevirdiği suçlamasıyla tutuklandı. Ağır işkencelere ve yüklü bir para cezasına çarptırılan babası, ancak bu cezayı ödedikten sonra hapisten çıkabildi. Katolik grupların birbirlerine yaptıkları baskılar nedeniyle Humusta kalmanın anlamsız olduğunu düşünen İbrahim, yanına oğlu Butrus'u da alarak 1807 yılında Humus'tan ayrıldı. (Zeydân, 2012, 2: 317; Butrus, 1962: 15) Niyeti Humus ile Trablusşam arasında yer alan sahil kenti Akra'ya (Acra) yerleşmekti. Butrus Akra'da Trablus valisi Mir-i mîran (Beylerbeyi) Ali Esad Paşa ile tanıştı. Aynı zamanda Akra yöneticisi de olan Ali Esad Paşa'yı öven şiirler söyledi. Genç yaştaki Butrus çok zeki idi. Şiir ve inşa ilimlerini meşhur şair Emîn el-Cündî'den okumuştur. (Zeydân, 2012, 2: 317) Fasih Arapça şiirler söylüyordu. Arapça yazısı çok güzeldi. Ayrıca Butrus Türkçe bilmenin çok değerli olduğu bir dönemde Türkçeyi çok iyi öğrenmişti. Ali Paşa onu mükâfatlandırarak teşvik etti. Arapça ve Türkçede yetkin, terbiyeli bir gençti. Onu Divan'da görevlendiren Ali Paşa, ona yetecek kadar da maaş bağladı. 5 yıl burada kalan Butrus, 1812 yılında Cebel-i Lübnan'a yerleşmek üzere buradan ayrıldı. (Şeyho, 1991: 59; Butrus, 1962: 16)

4.1. II. Beşîr eş-Şihâbî ve Butrus Kerâme

II. Beşîr eş-Şihâbî 1788-1840 yılları arasında Lübnan'ın lideridir. Aslen Müslüman bir gruba (Maanlular) mensup olup soyu Kureyş kabilesine dayanmaktadır. Lübnan'a göç ederek Vâdi't-Teym bölgesine yerleşmişlerdir. 17. Yüzyıldan itibaren Mârûnîler ve Dürziler arasındaki iktidar

mücadelesinde Mârûnîlerle birlikte hareket etmiş, 18. Yüzyılın sonlarına doğru din değiştirerek Hıristiyanlığa geçmiştir. Bölgedeki feodal yapı yöneticinin Hıristiyan olmasını gerektirdiğinden, Beşîr görünüşte Müslümandı, ancak yakınlarıyla birlikte gizlice Hıristiyanlığı benimsemişti ve sarayın gizli kilisesinde Hıristiyan ayinleri yapıyorlardı. (Lutskiy, 2017: 66-67) Beşîr, Müslüman görünümüyle Osmanlı devletinin, gizli Hıristiyanlığı ile de Hıristiyan Mârûnîlerin desteğini almayı umuyordu. Katolik basın onu dini bütün bir Hıristiyan olarak resmediyordu. (Lutskiy, 2017: 67) II. Beşîr gerçekte dine karşı kayıtsız birisiydi. Ünlü Fransız şair Lamertine'in de yazdığı gibi, Beşîr Dürzilerin yanında Dürzi, Hıristiyanların yanında Hıristiyan ve Müslümanların yanında Müslümandı. (Lutskiy, 2017: 67) Lübnan'da Dürziler ile Şihab ailesi arasındaki iktidar mücadelesinde Fransızlar yönetimin Şihab ailesinden bir emirde, İngilizler ise Dürzilerde olması için baskı uygulamışlar, özellikle Cebel-i Lübnan eyaletindeki konsoloslukları aracılığıyla himayeleri altına aldıkları grupların haklarını korumak ve yönetime gelmelerini sağlamak için Osmanlıya baskı uygulamışlardır. (Lütfi Efendi, 1999, 8: 46, 1118; Kaynar, 1985: 421; BOA, MSM. 45 / 1165, (21 Ekim 1845 tarihli belge) Bölgede Fransızlar Katolik Hıristiyan Mârûnîleri, İngilizler ise Dürzileri destekliyor, silahlandırıyor ve teşkilatlandırıyor. Napolyon'un Filistin'in sahil kenti Akra'yı kuşatması esnasında tarafsız kalarak Şam beylerbeyi Cezzâr Ahmet Paşa'nın ve Napolyon'un destek çağrılarını sonuçsuz bırakmıştır. Osmanlı idaresinden kurtulmak için Mehmet Ali Paşa'nın yanında saf tutan II. Beşîr Mehmet Ali Paşa'nın oğlu İbrahim Paşa'nın Akra ve Şam'ı işgal ordusuna destek verdi.

Butrus Kerâme 19. Asrın Buhturî'si kabul edilmektedir. Yazdığı şiirlerle ünü yayılan Butrus, Lübnan'ın Şihâb¹ ailesi soyundan gelen meşhur yöneticisi II. Beşîr'in ilk şairi olan Nikola et-Türk ile tanıştı. Aslen İstanbullu olan, Napolyon ordusunda tercümanlık yapan, tıpkı Mısırlı tarihçi el-Cebertî gibi Fransa'nın Mısır'ı işgal günlerinin gün gün tarihini yazan Nikola et-Türk, engin Arapça ve Türkçe bilgisine güvenerek Butrus Kerâme'yi II. Beşîr'in sarayına çağırarak onu II. Beşîr'e takdim etti. (Abbûd, 2012: 55; Zeydân, 2005, 4: 223) Butrus, II. Beşîr'in iki oğlu Halil ve Emin'e Arapça ve Türkçe öğretecekti. (Butrus, 1962: 10, 16; Şeyho, 1991: 59) Kaynaklarda Butrus Kerâme'yi Nikola et-Türk'ün II. Beşîr'in sarayına davet ettiği söylene de ikisi arasındaki tanışıklığın sebebi konusunda bir bilgi yer almamaktadır. Buna karşılık aynı kaynaklar Butrus Kerâme'nin Arapça ilimlerini, belagat ve inşa ilimlerini Emîn el-Cündî'den okuduğunu naklederler. Bu nedenle onun II. Beşîr'in sarayına Emîn el-Cündî'nin aracılığıyla girmiş olması daha makul görünmektedir.

Çok geçmeden Butrus, II. Beşîr'in nedimi, kâhyası, bürokratik yazışmaları yürüten sekreteri, ajanı, özel ulaşı, kimi rivayetlere göre kâtibu's-sırr/özel kalem müdürü oldu. Emin el-Cündî ve Nikola et-Türk ile birlikte II. Beşîr'in üç şairinden biri oldu. (Butrus, 1962: 8; Cündî, 1954: 36) Butrus 1813'te II. Beşîr'in hizmetine girdi ve ölünceye kadar da onun yanından ayrılmadı. (Şeyho, 1991: 59; Zeydân, 2012, 2: 317) Corcî Zeydân'ın Butrus Kerâme'nin II. Beşîr'in hizmetine giriş tarihi ile ilgili verdiği bilgiler çelişkilidir. *Terâcimu meşâhîri's-şark*'ın I. Cüz 81. Sayfasında 1813 tarihini verirken, Butrus Kerâme'nin biyografisinin ve şiirlerinden örneklerin verildiği II. Cüz, 317. Sayfada 1810 tarihi verilmektedir. Yine Van Dyck de onun 1810'da II. Beşîr'in sarayına girdiğini söyler. (Dyck, 1896: 478) Butrus Kerâme'nin adeta biyografisi mahiyetindeki *el-Mu'allim 'Butrus Kerâme* adlı kitabın yazarı Mihâil Butrus'a göre Butrus'un II. Beşîr'in hizmetine girdiği tarih 1812 yılıdır. (Butrus, 1962: 7, 16) Beşîr'in sarayı, ona gurbet acılarını unutturacak bir sığınak olmuştu.

¹ Şihâb ailesinin kollarından bir kısmı Lübnan'da iktidarı kaybettikten sonra Sünni İslam'ı seçerek Türkiye'ye yerleşmişler ve kendilerine Paksoy soyadını seçmişlerdir.

Çocukların eğitimi yanında "kâhyalık" rütbesine getirilerek saray işlerinin idaresinde görev aldı. II. Beşîr'in direktifleri doğrultusunda bir süre Akka valisi Abdullah Paşa hakkında istihbarat toplamak üzere Akka'ya gönderildi. (Şeyho, 1991: 59) Butrus efendisinin emirlerini harfiyen yerine getirdi. Lübnan'ın yüz yüze geldiği birçok sorunun çözümü için elçi olarak II. Beşîr adına birçok görüşme yaptı. (Abbûd, 2012:55; Butrus, 1962:16) II. Beşîr'in maiyetinde hem çok para kazandı hem de saygınlığını artırdı. Deyru'l-Kamer'de büyük bir ev satın aldı, birçok mülk edindi. (Şeyho, 1991: 59)

Bu dönemde Lübnan hazinesinin belirli bir düzeni yoktu. Butrus, II. Beşîr'in isteğiyle bir nizamname hazırlayarak Lübnan bütçesini bir düzene koydu. (Şeyho, 1991: 59; Butrus, 1962: 10,16; Zeydân, 2005, 4: 223) Gelir ve giderler kaydedilmeye başlandı. Onun bu başarısı II. Beşîr tarafından kethüdâlık makamıyla ödüllendirildi. Artık II. Beşîr'in vekili olarak onun adına bütün yetkileri kullanabiliyordu. Ona duyduğu güvenden dolayı II. Beşîr onun kararlarını hiç sorgulamadı. (Şeyho, 1991: 59; Butrus, 1962: 10, 16) Ona danışmadan bir işe girişmedi.

Akka'daki görevini yerine getirdikten sonra tekrar Lübnan'a dönerek II. Beşîr'e hizmet etmeye devam etti. Lübnan'ın en büyük dini grubunun desteğini alan II. Beşîr, Osmanlı Devleti tarafından Lübnan emiri olarak tanınmıştı. Her yıl Osmanlı devleti tarafından kendisine emirlik beratı ve hilati (kaftanı) gönderiliyordu. Onun Osmanlı'nın desteğiyle bu kadar otoriter olması, İngilizlerin ve Fransızların bölgedeki çıkarlarıyla çelişiyordu. Osmanlı'nın kendisini emir olarak tanımasına ve desteğine rağmen II. Beşîr daima Fransa'nın veya Lübnan'da Osmanlı karşıtı cephenin en güçlü tarafının yanında yer aldı.

Butrus, Lübnan'da düzenin bozulması üzerine II. Beşîr'in 1820 yılında Mısır'a yaptığı seyahatinde ona eşlik etti. (Şeyho, 1991: 59; Butrus, 1962: 16) Mısır yöneticileriyle yapılan gizli görüşmelerde onun danışmanıydı. Dayısı Mîhâil el-Bahrî'nin hayatta olan ve Mısır'da Mehmet Ali Paşa'ya yakın ve etkili konumlarda olan oğullarının yardımıyla görüşmelerin başarılı olmasında etkin rol oynadı. (Butrus, 1962: 17) Mısırlı âlim ve edebiyatçılarla görüş alışverişinde bulundu; münazara, münakaşa, atışmalara girişti. Esprili ve nüktedan üslubu edebiyatçılar tarafından beğenildi. Onun Mısır'da iken söylediği şiirler şairliğinin ikinci devresini oluşturmaktadır ve bu şiirler daha sonra bir Divan'da toplanmıştır. Mısırlı idarecilerle II. Beşîr adına görüşmeler yapan Butrus, tekrar Beşîr'in ikametinin bulunduğu Beytü'd-dîn (Betdîn)'e dönerek hizmete devam etti. Bu esnada 1824 yılında babası İbrahim vefat etti. (Butrus, 1962: 21)

Sultan II. Mahmut tarafından 26 yaşında Paşalık makamına getirilen ve Lübnan valisi olarak atanan Abdullah Paşa döneminde, vergileri toplamakla görevlendirilen II. Beşîr, yaklaşık altı bin çiftçinin 1819'da vergi ödemeyi reddetmesi üzerine Abdullah Paşa tarafından görevden alındı ve yerine iki emir atandı. II. Beşîr Mısır'a kaçtı. İki emirin de yeterli vergiyi toplayamaması üzerine II. Beşîr Butrus Kerâme'yi aracı/elçi olarak Abdullah Paşaya gönderdi. Butrus akıcı ve etkili konuşmasıyla Abdullah Paşa'yı ikna ederek onun yeniden Lübnan'a dönmesini sağladı. (Mishâqah, 1988: 08-110) Cübeyl'deki karargâhı isyancılar tarafından kuşatılan II. Beşîr ancak ezeli rakipleri olan Dürzilerin lideri Şeyh Canbolat'ın yardımıyla isyancıları püskürtmeyi başardı.

Abdullah Paşa'nın başarısızlığında büyük payı olan ve Bab-ı Ali tarafından cezalandırılmaktan korkan II. Beşîr tekrar Mısır'a kaçtı. Mısır valisi Mehmet Ali Paşa'nın onun Babialî tarafından affedilmesini sağlaması üzerine tekrar Lübnan'a dönerek isyancılarla, Dürzilerle, hatta kendi akrabalarıyla kanlı bir mücadeleye girişerek Lübnan'da otoriteyi sağladı. (Lutskiy, 2017: 67)

4.2. Butrus Kerâme ve İbrahim Paşa

1831 yılında Lübnan Mısır valisi İbrahim Paşa tarafından ele geçirildi. Butrus Kerâme, İbrahim Paşa'nın sancak beyi ve idari işlerden sorumlu müdürü olan dayıoğlu Hanna Bey'in yardımlarıyla tercüman olarak İbrahim Paşa'nın hizmetine girdi. Lübnan ve Şam'da İbrahim Paşa tarafından kendisine verilen görevleri başarıyla yerine getirdi. Akka'nın fethedilmesi üzerine İbrahim Paşaya övgü dolu bir methiye yazdı. Matbu divanında yer almayan bu şiir İskender b. Ya'kûb Ağa Ebkâryus'un *el-Menâkıbu'l-İbrâhîmiyye ve'l-meâsiru'l-Hidîviyye* adlı eserinde yer almaktadır. (Ebkâryus, 1299: 91-94) 1835'te Suriye İbrahim Paşa güçlerinin kontrolüne geçti.

1840 yılında imzalanan Londra antlaşması hükümlerine göre İngiltere, Avusturya, Prusya, Rusya ve Osmanlı Devleti Mehmet Ali Paşa'dan Suriye'den çekilmesini istedi; ancak onun reddetmesi üzerine İngiltere ve Osmanlı ordusu 1840 yılında Lübnan'ı kuşattı. 3 Eylül 1840 tarihinde Lübnan'ın idaresi yeniden Osmanlı Devleti'ne geçti ve Serasker unvanıyla bölgeye gönderilen İzzet Mehmet Paşa II. Beşîr'i azlederek yerine Mârûnîlerden Emir Kasım'ı getirdi. Bu tarihi gelişmelere karşın II. Beşîr'in biyografisini yazan kaynaklar ağız birliği etmişçesine Osmanlı'nın Lübnan'a atadığı valilerin II. Beşîr'e verdikleri sözleri tutmadığını, ona tuzak kurduklarını, II. Beşîr'i Mısır Hidivleriyle ittifak yapması sebebiyle Osmanlı Devleti'nin Malta'ya sürgüne gönderdiğini yazmaktadır. (Butrus, 1962: 8-9, 18; Sufeyr, 1950: 165)

İbrahim Paşa ile birlikte hareket eden II. Beşîr Fransızlara çok güveniyordu ve Osmanlı karşısında hem Mısır hem de Fransız donanmasının yardımını umuyordu. Mısır donanmasının geri çekilmesi ve Fransa'nın yardıma gelmemesi üzerine II. Beşîr 14 Ekim 1840'da Britanya'ya teslim oldu. Dilediği kişileri yanına alarak o dönemde zengin ve asilzadelerin sürgün yeri olan Malta'ya gidebileceğinin söylenmesi üzerine, oğulları Kâsım, Halil ve Emîn ile özel kalem müdürü Butrus Kerâme ve bazı adamlarıyla birlikte kendisi için hazırlanan bir gemiye bindirilerek Malta'ya sürgüne gönderildi. (Hitti, 1957: 434; Zeydân, 2012, 2: 318; a.m. 2005: 223; es-Seyyid, 2015: 543; Acar, 1989:12)

4.3. Butrus Kerâme İstanbul'da

II. Beşîr ve beraberindekiler Malta'da yaklaşık bir yıl kaldılar. Kimi kaynaklarda Pire'de ikamet ettikleri söylene de bu büyük bir yanıltır; çünkü Pire Yunanistan'da Atina'ya çok yakın bir liman kentidir. II. Beşîr'in İngilizler tarafından Malta'ya sürgüne gönderilmesi veya Pire'ye yerleştirilmeleri tarih ve biyografi yazarları tarafından gizlenerek, ısrarla Osmanlı tarafından İstanbul'a sürgüne gönderildiği vurgulanmakta, hatta Yunanistan'ın bir şehri olan Pire bazen Malta'da yerleştirildikleri bir şehir, bazen de İstanbul'da bir semt olarak gösterilmektedir. (Butrus, 1962: 18) Butrus bu dönemde de II. Beşîr'i yalnız bırakmadı.

II. Beşîr İngilizlere teslim olarak büyük bir hata ettiğini geç anladı. Lübnan Osmanlı idaresindeydi ve tekrar Lübnan emiri olabilmesi için Osmanlı Sultanı Abdülmecid'i ikna ederek bir ferman alması gerekiyordu. Yaklaşık bir yıl Malta'da iyi şartlarda rahat bir yaşam süren II. Beşîr, İstanbul'a taşınmak için Osmanlı Devletinden gerekli izni alması ve II. Beşîr için uygun ortamı hazırlaması için şairi Butrus Kerâme'yi önden İstanbul'a gönderdi. II. Beşîr'in sona erdirilen emirliğini yeniden kurmak ve haklarına tekrar kavuşmak arzusu vardı. Bu hedefine ulaşmak için, Bâbı Âlî ile ilişkileri iyi olan, Sultan Abdülmecid üzerinde etkili araçlar bulması gerekiyordu. 1841 yılı sonunda İstanbul'a gelen Butrus, vakit geçirmeden Galata'daki Ermeni Katolik kilisesinin başpiskoposu, aslen Ermeni olan, hem Osmanlı yönetimiyle hem de Hristiyanların hamisi Batılı devletlerle iyi ilişkileri olan Andon (Antuan) Bedros Vartabed Hassunyan (1809-1884)'a başvurdu.

Hassunyan daha sonra 1867 yılında Galata'da Katolik Ermeni Patriği olmuştur. Katolik Ermeni Patrikliğinin liderliği konusunda rakibi Beşiktaşlıyan karşısında Osmanlı Devleti Âli ve Fuat Paşalar aracılığıyla Hassunyan'ı destekliyordu. Tanzimat sonrası Rusya'nın baskısıyla Kilikya (Adana) Kozan'daki Ermeni Katolik Katagigosluğu Başpiskoposluğu 12 Cemaziyülevvel 1284 tarihli bir Berat-ı Hümayun ile İstanbul'a taşınarak Galata'daki Ermeni Katolik Patrikliğiyle birleştirilmiş, yöneticiliği de Hassunyan'a verilmiş ve Hassunyan bu iki görevi birden yürütmüştür. (Elöve, 1953a, 210; Hakkı, 1312: 312) Burada Hassunyan'ın yeğeni olan, Halepli bir Ermeni olup İstanbul'a gelerek 1855 yılında "Mir'âtü'l-ahvâl" adıyla ilk Arapça gazeteyi çıkaran Rızkullah Hassûn ile Butrus Kerâme'nin tanıştıklarını, aralarındaki yaş farkına rağmen iki samimi dost olarak birbirlerine şiirler yazdıklarını da hatırlatalım.

Butrus'tan gelen "Sandık İstanbul'da, anahtar Londra'da" şifreli mesajından sonra II. Beşîr maiyetindekilerle birlikte İstanbul'a taşındı. (Butrus, 1962:18; Abbûd, 2012: 59) Osmanlının Lübnan politikalarının tamamına karşı çıkan II. Beşîr Osmanlı tarafından cezalandırılacağı korkusuyla Osmanlıya teslim olmak yerine İngilizlere sığınmayı tercih etmiş, ancak Malta'daki sürgün hayatına dayanamamıştı. Butrus'la şifreli mesajlaşması onun İngilizlere bildirmeden ve izin almadan İstanbul'a geldiğini göstermektedir. Aslında II. Beşîr çok tecrübeli bir siyasetçiydi, Cebel-i Lübnan hâlâ Osmanlı Devleti'nin yönetimindeydi ve Malta'da sürgünde kaldığı sürece hayalini kurduğu Büyük Lübnan Emirliğini İngilizler aracılığıyla tekrar elde edemeyeceğini çok iyi biliyordu.

II. Beşîr ve Butrus Kerâme 1841 yılı sonlarında Malta'dan İstanbul'a geldi. (Sufeyr, 1950: 166; Deryân, 1918: 427) İstanbul'da kaldığı süre içerisinde dini vecibelerini Ermeni Katolik Kilisesinde yerine getirmesine izin verildi. Rızkullah Hassûn ve amcası Hassunyan'ın yönettiği İstanbul'daki Ermeni cemaati II. Beşîr, Butrus ve beraberindekilere her türlü maddi ve manevi yardımı yaptılar. Yaklaşık üç yıl İstanbul'da kalan II. Beşîr, Anadolu'ya sürgüne gönderildi. Önce Safranbolu'ya gönderildi. Burada bir buçuk yıl kaldıktan sonra 2 yıl Bursa'ya sürgün edildi. Sonra tekrar İstanbul'a dönen II. Beşîr 52 yıl süren yöneticilikten sonra 84 yaşında 29 Kanun-ı evvel 1850'da İstanbul'da öldü ve İstanbul Galata'daki Ermeni Katolik mezarlığına defnedildi. (Zeydân, 2012, 1: 86; 2: 317; eş-Şidyâk, 1954: 62; Butrus, 1962: 8-9) Buna karşılık mezar kitabesinde vefat tarihi olarak 20 Kanun-ı evvel 1850 tarihi yazılıdır. (Sufeyr, 1950:169)

II. Beşîr, Butrus Kerâme ve beraberindekilerin Anadolu'da sürgüne gönderilme sebepleri üzerinde de durmak gerekir. Muhtemelen Katolik Ermeni Patrikliğiyle yakın teması, Ermeniler aracılığıyla İstanbul Ermenileriyle ilgilenen Âli ve Fuat Paşalar üzerinden Sultan Abdülmecid'e ulaşma çabası Saray'ın tepkisini çektiği için, onları Ermenilerden uzak tutmak için İstanbul'dan uzaklaştırıldıklarını düşünüyoruz.

II. Beşîr'in cenazesi dana sonra Lübnan hükümetinin girişimiyle Lübnan'a nakledildi ve 2 Teşrin-i evvel 1948 tarihinde emirlik yaptığı dönemde devlet merkezi olarak benimsediği Betdîn'de toprağa verildi. (Sufeyr, 1950:178-179; Butrus, 1962: 9) II. Beşîr'le birlikte İstanbul'a gelen iki oğlunun ikisi de babalarından önce 1850 yılında öldüler. Önce ölünceye kadar İstanbul'dan ve Hıristiyanlıktan ayrılmayan Emir Halil 61 yaşında öldü. (Zeydân, 2012, 1: 87) Emir Emin İstanbul'da Müslüman olarak babasından ayrıldı ve 52 yaşında vefat etti. Müslüman olduktan sonra babası tarafından reddedildi ve II. Beşîr ölünceye kadar oğluyla bir daha görüşmedi. Emir Emin de yetenekli bir şairdi ve şiirleri Butrus Kerâme tarafından derlenmiştir. Bu şiirler *Şi'ru'l-Emîr Emîn Beşîr eş-Şihâbî* adıyla kitaplaştırılarak ve Butrus Kerâme'ye nispet edilerek 1999 yılında Beyrut'ta Dâru'l-Beşîr'de yayımlanmıştır. Babasının sürgüne gönderildiği yerlerin hiç birisine

gitmedi. II. Beşîr'e de Müslüman olması telkin edilmişse de bu telkinlere karşı çıkmıştır. İngiltere ve Osmanlı tarafından sürgün edilmesine karşın etrafındaki adamlarına İngiltere ve Osmanlı aleyhine konuşmalarını yasaklamış, sürgün yıllarında karşılaştığı sıkıntılara rağmen sabrederek en ufak bir serzenişte bulunmamıştır. (Sufeyr, 1950:165-166)

Butrus Kerâme ise yaşadığı sürece II. Beşîr'den bir an olsun ayrılmadı. Sürgün yıllarında şiirleriyle ve diplomatik girişkenliğiyle II. Beşîr'i rahat ettirmek için elinden geleni yaptı. Yine de onun İstanbul ve Anadolu'da bulunduğu süre içinde II. Beşîr'i övmeyi bırakıp, Sultan Abdülmecid'i, Osmanlı Paşa, vezir ve şeyhülislamlarını övmesi Mârûn Abbûd gibi Arap entelektüellerinin tepkisini çekmiştir. (Abbûd, 2012: 59) Butrus, kurduğu dostluklar sayesinde Babı Ali'de Mabeyni Hümayunda ve Dışişleri Bakanlığında tercüman olarak çalışmaya devam etti. Henüz II. Beşîr hayatta iken Butrus'un Mabeyni Hümayunda mütercim olarak çalışmasına II. Beşîr'in içerlediği, bu durumu adamlarından birisinin eksilmesi olarak algıladığı anlaşılmaktadır. (Sufeyr, 1950: 167) Mîhâil Butrus'a göre Kerâme'nin tercüman olarak çalışmaya başlaması II. Beşîr'in ölümünden sonradır. (Butrus, 1962: 18) Hariciye nezaretinde ve Babı Ali'de tercüman olarak çalıştığı süre içerisinde başarılı çeviriler yaparak birçok devlet ricalinin saygı ve dostluğunu kazandı. Mesai arkadaşı çevirmenlerden başlayarak paşalara, nazırlara, Osmanlı şeyhülislamlarına varıncaya kadar birçok kişiye tebrik ve methiye türünde uzun şiirler kaleme aldı. Bu şiirlerin bir kısmı matbu divanının son kısmında yer almaktadır. Butrus Kerâme, II. Beşîr'in ölümünden birkaç ay sonra 1851'de İstanbul'da öldü. (Butrus, 1962: 18; Zeydân, 2012, 2: 317)

Butrus Kerâme'nin 5 çocuğunun olduğu, bunlardan dördünün o hayatta iken öldüğü, sadece 1824'de Deyru'l-Kamer'de doğan en küçük oğlu İbrahim'in kendisinden sonra yaşamaya devam ettiği bilinmektedir. Arapça, Türkçe ve Yunancayı çok biyen İbrahim de tıpkı babası gibi Hariciye nezaretinde tercüman olarak çalışmıştır. 1861 yılında tercüman olarak Fuad Paşa ile Suriye'ye gelmiş, bir süre Midilli adasına sürgüne gönderilmiş, burada bir Yunan hanımla evlendikten sonra tekrar İstanbul'a dönmüş, Maarif meclisine üye olarak atanmış, kendisinden Arapça-Türkçe bir sözlük hazırlaması istenince bu isteği yerine getirmiştir. (Butrus, 1962: 21-22) Butrus Kerâme'nin Galatasaray Sultanisinde öğrenim gören torunu Butrus da tıpkı babası ve dedesi gibi dil öğrenmede oldukça yetenekliydi. Türkçe, Arapça, Fransızca, Yunanca, İngilizce ve İtalyancayı iyi derecede öğrenen Butrus 1885 yılında İstanbul'dan Beyrut'a dönmüş ve Zahle Kaymakamlığına atanmış ve 1888'de orada ölmüştür. (Butrus, 1962: 22)

4.4. Eserleri

Butrus'un şiirlerinin büyük bir kısmı yazma halindedir. Özellikle İstanbul'da iken söylediği şiirlerin birçoğu matbu divanında yer almamaktadır. Ölümünün ardından torununa intikal eden bu divanlar Türkiye'den kaçırılmıştır. Bu gün Türkiye kütüphanelerinde Butrus'a ait hiçbir eser bulunmamaktadır. Modern Lübnan edebiyatının şiir önderleri arasında yer alan Butrus Kerâme'nin hayatı ve şiirleri hakkında yapılan çalışmalar genel biyografi ve edebiyat tarihi kitaplarındaki kısa maddelerden öteye geçmez. Bu makale ve maddelerde de ona karşı tepkisel yaklaşıldığı, sadece II. Beşîr'in övgüsü ve tasvir konusundaki şiirlerinden örnekler verildiği dikkati çeker. Sadece Lübnan'da iken söylediği şiirleri toplayan divanı basılmış, Suriye, Mısır ve İstanbul'da söylediği şiirleri toplayan divanları henüz yayımlanmamıştır. İstanbul'da iken söylediği şiirlerin bir kısmı Lübnan dönemine ait olduğu düşünülerek *Sec'ul'l-hamâme* adlı Divanının sonunda yer almaktadır.

Butrus Kerâme'nin dört divanının olduğu nakledilmektedir. (ez-Ziriklî, 1992, 2: 58; Kehhâle, ty., 3: 38; Bağdâdî, 1951, 1: 232; Şeyho, 1991, 1: 54; Zeydân, 2005, 4:233; Serkîs, 1928: 1550) Bunlardan ilki Suriye'de iken söylediği şiirlerden oluşan divanıdır ve kayıptır. Butrus Kerâme'nin biyografisini yazan Mihail Butrus onun Suriye'de iken söylediği şiirleri toplamak, en azından divanının yazmasına ulaşmak için çok çabalamış ancak her hangi bir sonuca ulaşmamıştır. Ona göre bunun nedeni Butrus'un şiirlerini toplamaya özen göstermemesidir. (Butrus, 1962: 14)

Butrus'un *Sec'u'l-hamâme ev Divanu Butrus Kerâme* adını taşıyan divanı hayatının ikinci devresini oluşturan Lübnan'da söylediği şiirleri içermektedir. Bu divan 1898 yılında Beyrut'ta el-Matbaatü'l-edebiyeye'de Selim Nâsîf Bey tarafından neşredilmiştir. Yaklaşık yedi bin beyitten oluşan hacimli bir divandır. Lübnan şiirleri olarak bilirse de divanın son çeyreği onun İstanbul'a ulaştıktan sonra söylediği şiirlerden oluşmaktadır. Divanında yer alan şiirlerin seçimi bizzat şair tarafından yapılmadığından (gayr-i müretteb divan) Bu durumu divanı derleyen Selîm Nâsîf'in bir kusuru olarak görmek mümkündür.

Üçüncüsü 1820 yılında II. Beşîr'le birlikte Mısır'a yaptığı seyahatte söylediği şiirlerden oluşan bir divandır. *el-Kıta'u'd-dürriyye fi manzûmâtî'd-diyâri'l-Mısriyye* adını taşıyan ve halen yazma halinde olan bu divan en son Zahle kaymakamlığı yapan ve şairin torunu olan Butrus'da görülmüştür. (Butrus, 1962, 17)

Dördüncüsü ise İstanbul'da iken yazdığı Arapça şiirlerden oluşan *Sülâfetü'l-'ukûl fi manzûmâtî İslâmûl* adını taşımaktadır. Yazma halindeki bu nüshanın Lübnanlı koleksiyoncu İsa İskender Ma'lûf'un kütüphanesinde olduğu kaynaklarda nakledilmektedir. Bu gün bu nüsha Amerika'da Princeton Üniversitesi Kütüphanesinde Nadir eserler bölümü 187B numarada bulunmaktadır.

Butrus Kerâme'nin iki küçük şiir mecmuası daha bulunmaktadır: Birincisi Endülüs müveşşahları tarzındaki şiirlerini toplayan *ed-Derâri's-seb'* adı eseridir ki matbudur. 1864 yılında Beyrut'ta 35 sayfa halinde basılmıştır. (Dyck, 1896: 478) İkincisi *Dürretü'l-karîz ve şifâu'l-merîz* adını taşımaktadır. Butrus bu divanda topladığı şiirlerle materyalist felsefeyi reddetmiş, materyalist ve ateist şairlere karşı savaş açmış, onlarla tartışmalara girerek bu vesile ile uzun şiirler söylemiştir. (Butrus, 1962: 87-91) Edward Van Dyck, Butrus Kerâme'nin Arap dili ile ilgili yazma halinde iki eserinin daha varlığını söylemektedir; ancak bu bilgiye başka bir kaynakta rastlayamadık. (Dyck, 1896: 478)

4.5. Şairliği ve şiirlerindeki temalar

Butrus Kerâme, 19. asrın ilk yarısında Arap edebiyatının ilerlemesinde rol oynayan önde gelen şairlerdendir. Şiirlerinde Arap dilinin gramer kurallarına uymuş, müveşşahları hariç Arap aruzunun bütün vezinlerini şiirlerinde kullanmıştır. Çağdaş şairlerin şiirleriyle kıyaslandığında şiiri doğal (matbu), tekellüften uzak ve kurallıdır. (Şeyho, 1991, 1: 60; Butrus, 1962: 10, 2) Şiirlerinde Arap şiirinin altın çağı olarak nitelenen cahiliyye şiirindeki kelime ve tamlamaları kullanmaya özen gösterirdi. Başta Luis Şeyho olmak üzere Nâsîf el-Yâzicî, Ahmed Fâris eş-Şidyâk, Abdülhamid el-Bağdâdî, Abdülcelîl el-Basrî ve Nikola et-Türk gibi edebiyatçılar ondan ve şiirinden sitayişle bahsetmişlerdir.

Butrus Kerâme birçok şairin şiirlerini ezbere bilen yetenekli bir şairdi. Belagat, şiir ve inşaa ilimlerinde uzmanlaşmış fasih dilli bir şairdi. Şiirlerinde klasik Arap edebiyatının nazım biçimi olan beyit sistemini ve Aruz vezninin bahirlerini ustalıkla kullanmıştır. Şiir konuları medih/övgü, tasvir, mersiye/ağıt, gazel ve tehnie/kutlama, tebrik konuları arasında değişkenlik göstermektedir.

Butrus şiiirlerinde söz ve anlam sanatlarına önem verir, dil oyunlarına sıklıkla başvurur, bazen bir lafzı aynı şiirde farklı anlamlarda kullanmak suretiyle kendini ispat etmeye çalışırdı. Uzun kasidelerin yanı sıra bir iki beyitten oluşan şiirleri de bulunmaktadır.

Kimi zaman bir şairin şiirinin ilk beytini alarak tahmis ve taştır türünde şiirler yazmıştır. Ebcetle tarih düşme konusunda yetenekli olan şair, şahit olduğu pek çok tarihi olaya şiirleriyle tarih düşmüştür. II. Beşîr'in Ermeni Katolik mezarlığındaki mezar kitabesine düşülen tarih de ona aittir. (Sufeyr, 1950: 168-169) Sarayda meydana gelen her olayı, katıldığı savaşları, av maceralarını hata II. Beşîr'in basit bir öksürüğü veya kaybolduktan sonra geri dönen bir şahin hakkında bile şiir söylemiştir. Mârun Abbûd onun bu tutumunu ticari bir taksinin taksimetresine benzetir. (Abbûd, 2012: 55) Boş zamanlarında II. Beşîr şairlerini toplar, ortaya bir konu atar ve o konuda şairlerinin doğaçlama şiirler söylemelerini isterdi. II. Beşîr'in emriyle nargileyi bırakarak pipo kullanmaya başlaması üzerine, nargile ile pipo arasındaki tartışmayı konu edinen, türünün tek örneği diyebileceğimiz, manzum makâme türünde uzun bir şiir yazmak da ona nasip olmuştur. (Kerâme, 1898: 139-141)

Medih şiirlerinin büyük bir kısmı Emir II. Beşîr, oğulları ve Beşîr'in emirliği dönemindeki icraatlarının tanıtımı, övgüsü ve teşhiri içindir. Mersiyeleri de aynı şekilde Emir Beşîr ve oğullarının ardından söylenmiş şiirlerdir. Aslen Suriyeli olmasına ve hayatının büyük bir kısmını Lübnan ve Malta, İstanbul, Safranbolu ve Bursa'da sürgünde geçirmesine karşın şiirlerinde vatan özlemi ve gurbet acısı temalarına hiç rastlanmaz. Bunun sebebi belki de sürekli maiyetinde bulunduğu Emir Beşîr'i teselli etme görevini üstlenmesi, onu üzecek şiir temalarından kaçınma arzusu olduğunu söyleyebiliriz. Daima iyimser olan ve geleceğe ümitle bakan Butrus düğün, kutlama, şölen vb. her türlü vesile ile gördüğü ve hoşuna giden her şey hakkında doğaçlama şiir söylemiştir. (Butrus, 1962: 11) Yapılan bir kilise, ibadete açılan bir cami, Beşîr'in yaptırdığı bir su kanalı, içme suyu hattı, güzel bir bahçe veya yakalandığı bir hastalık şiirlerine konu olmuştur. Lübnan'ın en çalkantılı dönemlerinde yaşamasına ve Emir II. Beşîr'in en yakınında olmasına karşın şahit olduğu üzüntüleri, yaşadığı trajedileri şiirine yansıtmamıştır.

Butrus Kerâme'nin kimi şiirleri birer atasözü ve aforizma tarzındadır. Ömrünün ilerleyen yıllarında söylediği şiirleri, engin tecrübesinden süzülen birer öğüt ve özlü söz gibidir. Bu bakımdan o cahiliye döneminin Züheyr b. Ebî Sülmâ'sına, Abbasiler döneminin İbn Nübâte el-Mısırî'sine benzer. Bir farkla ki onun aforizma ve emsalleri şiirler arasına serpiştirilmemiştir. Zamanı şikâyet ettiği uzun kasidesinde olduğu gibi her bir beyti bir aforizmadır; şiirinde atasözü üslubu hâkimdir. (Butrus, 1962: 81-86)

Butrus'un en uzun şiirleri her yıl İstanbul'dan II. Beşîr'e gönderilen emirlik berati ve hilatin (kaftanın) ulaşması esnasında söylediği şiirlerdir. Kaftanın tasviri, teslim aldığı II. Beşîr'in yüz hatları, bu vesile ile II. Beşîr'in övgüsü uzun uzun şiirlere yansır. Övgü şiirlerinde seci ve cinas gibi bedii sanatlara sıklıkla başvurur. Hayatının devlet merkezi olan Beytü'd-din'de geçen bu aşamasında Butrus'un şiirlerinde Osmanlı'nın ve Osmanlı devlet ricalinin hiç adı geçmez. Muhtemelen II. Beşîr'in Osmanlı devletine karşı olan tutumunu bildiğinden Osmanlı'nın övgüsüne dair bir ifadeye şiirlerinde yer vermemeye özen göstermiştir. Kaftan dışında diğer bazı münasebetlerde II. Beşîr, şairinden o olayla ilgili bir şiir söyleyerek bu olayı ölümsüzleştirmesini isterdi. Emir hediye ettiği bir demet çiçek, bir servi fidanı, havuz, bahçe ya da avda kullanılan bir keklik şiirlerde kendisine yer bulmuştur. (Abbûd, 2012: 56)

Edebi tasvir Butrus Kerâme'nin en başarılı olduğu alanlardan birisidir. Bu alandaki en başarılı eseri yüzdeki et benini tasvir ettiği *el-Kasîdetü'l-hâliyye* adlı 32 beyitlik şiiridir. (Kerâme, 1898, 351-355; 357-358; Zeydân, 2012, 2:319-3209 Bu şiirinde her bir beyit الحال / ben kelimesiyle sona ermektedir ve her beyitte kelime farklı bir anlamda kullanılmıştır.

Butrus Kerâme'nin matbu divanında taştir ve tahmislerin yanı sıra çok sayıda gazeline rastlanır. Duygusal ve hassas bir kişiliğe sahip olması, güzelliklerin büyüme kapılarak kendinden geçmesi gazellerinin çokluğunun temel sebebidir. (Butrus, 1962: 12) Övgü şiirlerinin çok olmasının nedeni ise II. Beşir'in saray şairi olmasıdır. II. Beşir'in bulunduğu her ortam, yaptığı her iş ona göre övülmeyi hak eden bir konudur. Bu bakımdan o, Abbasiler döneminin doğa tasvirleriyle meşhur olan şairi el-Buhturî (öl. 285/)'ye benzetilmektedir. el-Buhturi Halife Mütevekkil'in nedimiydi; Butrus ise II. Beşir'in nedimiydi. Övgü şiirlerine cahiliye şiir geleneği üzere gazel ile başladılar. Diğer taraftan şiirlerinde baskın konunun vasıf/tasvir olması bakımından da onu benzer. (Butrus, 1962: 13)

Butrus Kerâme dindar bir kişiliğe sahipti. Bu durum doğal olarak şiirlerine de yansımıştır. Özellikle onun materyalistlere reddiye olarak kaleme aldığı *Dürretü'l-karîz* adlı uzun kasidesi, matbu divanındaki münacatları onun sabır ve teslimiyetinin birer delilidir. Koyu bir Katolik olmasına karşın İslam ve Yahudiliğe ait sembol ve ritüellere son derece saygılıdır.

Butrus Kerâme İstanbul'a geldiğinde şehrin güzelliği karşısında şaşkınlığını gizleyemediği ve şu iki beyti söylediği nakledilir: (Şeyho,1991: 63; Butrus, 1962: 20) [Kâmil]

مَدُّ جُثِّ إِسْلَامِيُولٍ ثَمَّتْ مَحَاسِنَا دَعَتِ الْمَحَاسِنُ كُلُّهُنَّ إِلَى الْوَرَا
فَمَلُوكَهَا شَرَفَ الْمَلُوكِ وَرَبِعَهَا خَيْرَ الرَّبُوعِ وَأَهْلَهَا نِعْمَ الْوَرَى

İstanbul'a geldikten sonra öyle güzellikler gördüm ki bu güzellikler bütün güzellikleri geriye itti. Hükümdarları kralların en şerefli, yeşilliği yeşilliklerin en üstünüdür. Halkı ise ne güzel bir halktır!

Butrus Hariciye nezaretinde ve mabeyni hümayunda tercüman olarak çalışırken geçim sıkıntısı çekmesi üzerine Sultan Abdülmecid'e bir dilekçe yazarak maaşının artırılmasını talep eder. (Butrus, 1962: 20) [Basît]

أَجْلِبُ الْعَرَبِيَّ تَرْكِيَةً وَكَذَا أَوْشَحَ الْلَفْظَ تَرْكِيًا بِتَعْرِيْبِ
أَرْجُو زِيَادَةَ إِحْسَانِ تَرْتَبِ لِي فَإِنَّهُ جَاءَ نَزْرًا بِالتَّرَاتِيْبِ

Türkçeye Arap elbisesi giydiriyorum, aynı şekilde Türkiye sözcüğünü Arapçalaştırarak süslüyorum. Bana tahsis edilen başışın artırılmasını umuyorum; çünkü harcamalar karşısında az geldi.

Bu isteğinin kabul edilerek maaşının artırılması üzerine Sultan Abdülmecid'e uzun bir methiye yazar. Bu şiirde Malta'dan İstanbul'a geliş sebebini ve Abdülmecid'e teşekkürlerini şu dizelerde dile getirir: (Butrus, 1962: 18) [Basît]

قَدْ أَدَبَ الدَّهْرَ عَدْلًا أَيَّ تَأْدِيْبِ أَنْيْتَهَا مَسْتَجِيرًا فِي حَمِيٍّ مَلِكِ
صَيْدَ الْأَعَاجِمِ بِلِ صَيْدِ الْأَعَارِيْبِ عَبْدَ الْمَجِيْدِ الَّذِي قَدْ فَاقَ سُوْدَدَهُ

Adaletiyle zamanı en güzel şekilde terbiye eden bir hükümdarın koruması altında komşuluğunu umarak geldim İstanbul'a.

Abdülmecid ki onun şanı bütün yabancıların, dahası bütün Arapların avından daha üstündür.

Arap edebiyatı kaynaklarının hiç birisinde bulunmayan, onun *Sülâfetü'l-'ukûl fi manzûmâti İslâmbul* adlı divanında yer aldığını düşündüğümüz, bazı bölümlerini Mîhâil Butrus'un aktardığı bu kaside cahiliye dönemi klasik Arap kasidesi tarzında tek şiir içinde farklı bölümlerden oluşan bir kasidedir.

Klasik cahiliye şiirinde sevgiliden ayrılmanın verdiği üzüntünün dile getirildiği, sevgilinin anılarının yad edildiği nesib/ teşbib/gazel bölümü yerine Butrus Kerâme şiirine başına gelen felaketleri anlattığı, zamanı şikâyet ettiği bir bölümle başlar. Şair şöyle der: (Butrus, 1962: 19) [Basît]

أتى على كبدي الحري وتعذيبي	حوادث الدهر ترميني وتفري بي
وعاندني الليالي مذ رأث أربي	فإنما هي تجري بي لتجريبي
جرت بما ملكت كفاي من نشب	وعوضت عن عذيب العيش تعذيبي
وطوحت بي عن الأوطان واختلست	بعد الشبية مني كل محبوب
لم يبق لي ما به أقوي على جلدي	ولوعتي غير آدائي وتهذيبي

Başıma gelen ve çiğirimi yakan zamanın musibetleri bana acı veriyor, beni fırlatıp atıyor, beni ince ince doğruyor.

Muhtaçlığımı gördükten sonra geceler benimle inatlaştı. Beni sınamak için koşturuyor.

Elindeki mal mülle beni koşturuyor. Yeter, tatlı bir hayatı azabımla değiştirdim.

Beni yurtlarımdan uzaklaştırdı. Gençlikten sonra bütün sevdiğilerimi benden gizlice aldı.

Edebiyatım ve ahlakım dışında felaketime ve ıstırabıma kendisiyle güç yetirebileceğim bir şey bırakmadı bende.

Daha sonra şair İstanbul ve Osmanlı Devleti'nin övgüsüne geçerek şöyle der: (Butrus, 1962: 19-20) [Basît]

دار السعادة بل مأوى السيادة بل	يسار كل أخي عسر ومنكوب
ذات الخليجين من مجد ومن كرم	كل يفيض بحسن غير محبوب
علياء أمته ترعى بروضتها	بنية الشاة في أمن من الذيب

Mutluluk yurdudur, bununda ötesinde liderlerin sığınadır. Dahası zorda kalan her kardeşimin ve felaketzedenin kendisine geldiği şehirdir.

Biri şeref diğeri cömertlik iki halici vardır. Herkes utandırmadan bol bol iyilik yapar.

Yücedir milleti. Bahçesinde otlar koyunun yavrusu kurt karşısında güven içinde.

4.6. Matbu Divan'ında yer alan, Osmanlı devlet adamları hakkındaki şiirleri

Butrus Kerâme'nin matbu divanı *Sec'u'l-hamâme'* de yer alan ve Osmanlı Devlet ricaliyle ilgili olan şiirler şunlardır:

Şam, Sayda ve Trablus valisi Süleyman Paşa'nın hazinedarı İsraili Haham Haim Efendiye methiye (s. 59-62)

Trablus Kaymakamı Mustafa Ağa el-Berber'in 1230 h. tarihli yaptırdığı eve ebcele tarih düştüğü şiir.

1231 yılında Emir Beşîr'e İstanbul'dan gönderilen hilatin gelişi sebebiyle söylediği şiir (s. 193)

1233 yılında Emir Beşîr'e İstanbul'dan gönderilen hilatin gelişi sebebiyle söylediği şiir (s. 222)

Emir Beşîr'e İstanbul'dan gönderilen hilatin gelişi sebebiyle söylediği şiir (s. 234)

Şair Muhammed en-Nâsîf'in Abdullah Paşa'yı övmek için yazdığı kasideye takriz (s. 252).

1235 yılında Emir Beşîr'e İstanbul'dan gönderilen hilatin gelişi sebebiyle söylediği şiir (s. 259)

1259 yılı sonunda Bahreyn'e vali tayin edilen Halil Paşa'yı tebrik etmek ve övmek için yazdığı şiir, 33 beyit. (s. 306)

Bağdat Valisi Davut Paşa'yı övmek için yazdığı şiir. (s. 308)

Arif İsmet Bey'i övmek için yazdığı şiir (s. 309)

Tahsin Bey'i övmek için yazdığı şiir (s. 311)

1252 yılında Meclis-i Umur-ı Nâfia azalığına ve sonra tüccar locası başkanlığına seçilen Koca Yusuf Çelebi Haccâr'ı tebrik etmek ve övmek için söylediği şiir (s. 318)

Koca Yusuf Çelebi Haccâr'ın 1839'da vefat eden karısının ardından yazdığı mersiye. (s. 319)

Babiali'de Harem tercümanı Zileli Es'ad Efendi'yi övmek için yazdığı şiir (s. 319)

Rumeli Kazaskeri Esad Efendi'nin şiirine tahmisi (s. 330)

1259 yılında vefat eden eski Harem tercümanı Derviş Sadık Efendi'ye methiye (s. 331)

Rumeli Kazaskeri Es'ad Efendi'ye methiye, 43 beyit(s. 332)

Kademî-zâde Mustafa Efendinin Kudüs kadılığına atanması üzerine ebcelele tarih düştüğü şiir. (s. 338)

Reşit Paşa'ya övgüsü (s. 344)

Üsküdar'da ikamet eden Arif Hikmet Efendi'yi ziyarete gidememesi nedimeyle yazdığı özür şiiri (s. 371)

İstanbul'da Eşraf Nakibi Es'ad Efendi'nin şiirine taştir (s. 374)

Türkçeden Arapçaya çevirdiği bazı beyitler (s. 374)

Bağdat Valisi Davut Paşa'yı övmek için yazdığı şiir. (s. 375)

Kamil Paşa'nın 1261 yılında Beylerbeyi (Emir-i imareti'l-ümera) makamına getirilmesi üzerine ebcelele tarih düştüğü şiir. (s. 377)

Mustafa Reşit Paşa'nın 1262 yılında Hariciye nezareti reisliğine atanması nedeniyle yazdığı methiye (s. 377-379)

Davut Paşa'nın 1262 yılında Medine Harem şeyhliğine atanması nedeniyle yazdığı şiir (s. 379)

Babı Ali kâtiplerinden bazılarını övmek için yazdığı şiir (s. 379)

Kemal Efendi'yi övdüğü şiir (s. 380-381)

Ticaret mahkemesi divan başkanlığına atanan Sârim Paşa'ya methiyesi (s. 381)

Ahmed Arif Hikmet Efendi'nin 1262 yılında Şeyhülislamlık makamına atanması sebebiyle yazdığı tebrik ve övgü şiirleri (s. 382-385)

İstanbul'da ilk Arapça gazeteyi çıkaran Ermeni Rızkullah Hassûn'a yazdığı şiir (s. 386-387)

Tepedelenli-zâde Selim Paşa'nın vezirliğe getirilmesi üzerine yazdığı şiir (s. 388)

Dışişleri Bakanı iken Vezirliğe yükseltilen Ali Paşa'ya methiye (s. 388)

Tahsin Bey'in Eşraf sorumluluğuna getirilmesi sebebiyle yazdığı şiir (s. 388)

Ebu Bekir el-Kabâkîbî Ağa'nın 1863'te Dergâh-ı Âlî Baş Kapıcılığına getirilmesi sebebiyle yazdığı tebrik şiiri (s. 389)

1848'de Abdullah Dellâl'e mersiyesi (s. 389)

Rif'at Paşa'nın Adalet Bakanlığından alınarak Maliye Bakanlığı'na getirilmesi üzerine söylediği iki beyit (s. 390)

Sârim Paşa'nın 1864'de Adalet Bakanlığı'na getirilmesi üzerine söylediği şiir. (s. 390)

Sârim Paşa'nın 1264'de Sadrazamlık makamına getirilmesi üzerine söylediği şiir. (s. 390)

Rif'at Paşa'nın 1264'de Hariciye Nezaretine getirilmesi üzerine söylediği şiir (s. 391)

Halil Kâmil Paşa'nın 1264'de Şam Valiliğine atanması üzerine söylediği şiir (s. 391)

Şeyhülislam Arif Hikmet Efendi'ye övgüsü (s. 391)

Âlî Paşa'nın 1264'te Ahkam-ı Adliye (Adalet Bakanlığına) getirilmesi üzerine söylediği şiir (s. 391)

Reşit Paşa'nın 1264'te yeniden Sadrazamlığa getirilmesi üzerine söylediği şiir (s. 392)

Fuad Efendi'nin 1266'da Sadrazamlık baş müsteşarlığına getirilmesi üzerine söylediği şiir (s. 392)

Rif'at Paşa'nın 1266'da Adalet Bakanlığı'na getirilmesi üzerine söylediği şiir (s. 392)

Halil Paşa'nın Aydın'a vali olarak atanması üzerine söylediği şiir (s. 393-394)

Emir Selîm eş-Şihâbî'nin 1266 yılında Beşîr eş-Şihâbî'nin kızı Su'dâ ile evlenmesi üzerine söylediği şiir (s. 395)

Mehmet Paşa'nın 1268'de Genelkurmay başkanı olması üzerine söylediği şiir (s. 396)

Divan-ı Sultani tercümanı ve Beyrut Eyalet reisi Emin Efendi'nin Beyrut'ta bir okul yaptırması üzerine söylediği şiir (s. 396)

Şerif Abdülmuttalib'in 1267'de Mekke Emirliği'ne atanması üzerine yazdığı tebrik şiiri (s. 397)

Yusuf el-Haccâr'ın 1851'de vefatı üzerine ebcelele tarih düştüğü şiir (s. 397)

Emir II. Beşîr eş-Şihâbî'nin İstanbul'da ölümü üzerine yazdığı mersiye, 45 beyit, (s. 397-400)

Sonuç

1788-1840 yılları arasında Osmanlı idaresindeki Lübnan'ın Emiri olan II. Beşîr'in saray şairi olarak sarayına davet ettiği 4 şair bulunmaktadır. Bunlardan Nikola et-Türk Lübnan Deyru'l-Kamer doğumlu olup Ermeni'dir. Napolyon'un Mısır'ı işgali sırasında hem çevirmen olarak

çalışmış, hem de Mısır'ın işgal tarihini kaleme almıştır. İkincisi Emin el-Cündî olup Humus'lu Sünni bir aileye mensuptur. Lübnan'da Müslümanlar tarafından sevildiği ve Osmanlı'nın Arap ülkelerindeki varlığına çok sert tepki gösterdiği için II. Beşir'in sarayında kendisine yer bulabilmiştir. Üçüncü şair Nâsîf el-Yâzîcî olup, aslen Dürzi olmasına karşın Katolik Hıristiyanlığı benimsemiş ve Lübnan'daki misyonerlik faaliyetlerine önderlik etmiştir. Şairlerin dördüncüsü olan Butrus Kerâme ise Melkit Rumu olup gençliğinden ölümüne kadar II. Beşir'e neredeyse her alanda hizmet etmiştir. Gösterdiği başarı üzerine kâhyalık, ulaklık, ajanlık, kâtibu's-sır (Özel kalem müdürlüğü) gibi görevlerde bulunmuştur. II. Beşir'i ve icraatlarını hem överek şiiriyle ölümsüzleştirmek hem de ebcele tarihlerini düşmek görevini üstlenmiştir. Tasvirdeki başarısıyla dönemin Buhturî'si olarak ünlenmiştir. İpuçlarından hareketle Ermeni asıllı olduğunu düşündüğümüz Kerâme, gerek Lübnan'da II. Beşir'in en yakında bulunan Hagop Holasyan ve Nikola et-Türk gibi Ermenilerle, gerekse Malta sürgününden kurtularak İstanbul'a gelmelerinde baş aktör olan iki Ermeni; Rızkullah Hassûn ve Galata Ermeni Katolik Patriği Andon Bedros Hassunyan ile ilişkilerini göz önünde bulundurduğumuzda şunu rahatlıkla söyleyebiliriz ki Lübnan, Suriye, Irak ve Mısır'daki Ermeni varlığı sanılanın aksine çok daha eski dönemlere kadar uzanmaktadır. Üstelik bunların yazdıkları Arapça eserlerle ve şiirleriyle 19. yüzyılın ilk yarısında "el-Muallim", "Şemsü's-şu'arâ", "19. asrın Buhturî'si", "eş-Şeyh" gibi övgü dolu nitelermelerle şöhret bulmaları Ermeni ve Rum asıllı şairlerin Arap coğrafyasında hüsnü kabul gördüklerinin ve Araplara adapte olduklarının bir kanıtıdır. Kimi zaman Süryani, kimi zaman Melkit Rum, kimi zaman Arap görünümünde yönetime en yakın stratejik görevlerde bulunmuşlar, başta II. Beşir olmak üzere Lübnan yöneticilerinin bağımsızlık isteklerini ve Osmanlı düşmanlığını körükleyerek isyanları teşvik etmişlerdir.

Şairler, dil ve edebiyatın kimi zaman keskin bir kılıçtan daha etkili olduğunu ispat edercesine, Orta doğuda Osmanlı karşıtı cephenin baş aktörleri olan Britanya, Fransa ve Rusya güdümündeki Hıristiyan Arap blokunu harekete geçirme ve yönlendirmede etkili bir güç olmuşlardır. Ermeni ve Rum asıllı şairlerin birçoğu Lübnanlı Luis Şeyho, Corcî Zeydân gibi Hıristiyan tarihçi ve biyografi yazarları tarafından asıl kimlikleri gizlenerek birer Arap olarak tanıtılmışlardır. Etnik kökeni ne olursa olsun, şiirleri hangi amaçla söylenirse söylensin Butrus Kerâme, 19. yüzyılın ilk yarısında yaşamış, edebi tasvirlerinin canlılığıyla, tamamen fasih Arapça kullanarak söylediği şiirleriyle klasik ve modern Arap şiirinin en önde gelen temsilcilerinden biri kabul edilmektedir. Gerek İstanbul'un doğal güzellikleri, gerek Sultan Abdülmecid ve Osmanlı Devlet ricalini hem methetmek, hem de acındırarak eski parlak günlerine geri dönmek için söylediği şiirlerle şöhret bulmuş, Osmanlıyı övdüğü zannedilerek Arap edebiyatçılarından hak ettiği ilgiyi görememiş, Osmanlılar tarafından de kendisine hep kuşkuyla bakılmıştır.

Lübnan'ın bağımsızlığı düşüncesini bir an olsun zihninden atamayan, bunun için her fırsatı değerlendiren, kimi zaman Osmanlıya isyan eden, kimi zaman Osmanlı'nın karşısında yer alan en güçlüünün yanında saf tutan II. Beşir eş-Şihâbî'nin 19. Yüzyılın en büyük şairleri kabul edilen 4 şairi eş zamanlı olarak sarayına davet etmesi manidardır. Sebebi ister yaptığı hizmetlerin reklamını yaptırarak ölümsüzleştirmek olsun, ister şairleri aracılığıyla rakiplerini susturmak olsun, ister şairler aracılığıyla şairlerin temsil ettiği gruplara yakınlaşma çabası olsun, ister bağımsız bir Lübnan için Cebel-i Lübnan'da yaşayan etnik ve dini grupların desteğini almak için olsun, son derece sinsice ve başarıyla kurgulanmış bir plandan öteye geçememiştir. Onun yönetimi döneminde demografik yapıyı değiştirmek için Avrupa ülkelerinden Lübnan'a yönelik Katolik göçleri, açılan okullar, kurulan matbaalar, misyonerlik çalışmaları ve Arap milliyetçisi gençler yetiştirme girişimleri sonuçlarını 19. Asrın son çeyreğinde vermiştir.



KAYNAKÇA

- Abbûd, M. (2012). *Ruvvâdu'n-nehdati'l-hadîse*. Mektebetu Hindâvî.
- Acar, İ. C. (1989). *Lübnan bunalımı ve Filistin sorunu*. Türk Tarih Kurumu Yay.
- Lütfi Efendi, A. (1999). *Vak'anüvîs Ahmed Lûtfî Efendi Tarihi*. c. VIII, Türk Tarih Kurumu.
- Bağdâdî, İ. P. (1951). *Hediyetü'l-arifin esmaü'l-müellifin ve asarü'l-musannifin*. Milli Eğitim Bakanlığı.
- Başbakanlık Osmanlı Arşivleri (BOA), MSM. 45 / 1165, (21 Ekim 1845 tarihli belge)
- Bilge, M. L. (2003). Lübnan, Tarih. TDV İslam Ansiklopedisi. <https://cdn.islamansiklopedisi.org.tr/dosya/27/C27023529.pdf>
- Butrus, M. (1962). *el-Mu'allim Butrus Kerâme*, Humus.
- Cemal Paşa. (1993). *Osmanlı İmparatorluğunda Ayrılıkçı Arap Örgütleri Aliye Divân-ı Harb-i Örfisi*. A H. Aydın (Yay. Haz.) Arba.
- el-Cubûrî, K. S. (2003). *Mu'cemu's-şu'arâ' mine'l-'asri'l-câhilî hattâ sene 2002*. Dâru'l-kütübi'l-ilmîyye.
- el-Cündî, E. (1954). *A'lâmu'l-edeb ve'l-fenn*. Matbaatü Mecelleti Savti Sûriyâ.
- Dâğır, Y. E. (2000). *Mesâdiru'd-dirâseti'l-edebîyye*. Mektebetü Lübnân.
- Dendeşî, H. N. (1985). *es-Sevratü's-Suriyyetü'l-umm: ed-Denâdişe*. Dâru'l-İnşâ'.
<http://www.alatassi.net/view.php?action=article&id=85>
- Deryân, Y. (1918). *Târîhu'l-Mutrân Deryân fî isbâti istiklâli Cebeli Lübnân*, Matbaatu Cerîdeti'l-Hüdâ el-yevmiyye.
- Dyck, E. V. (1896). *Kitâbu iktifâ'i'l-kanû' bimâ hüve matbu'*. Matbaatü'l-Hilâl.
- Ebkâryus, İ. b. Y. A. (1299). *el-Menâkıbu'l-İbrâhîmiyye ve'l-meâsiru'l-Hidâviyye*. Matbaatu Humus.
- ed-Dehhân, S. (1961). *Kudemâ' ve mu'âsirûn*. Dâru'l-Me'ârif.
- Elöve, M. E. (1953a). Türkiye'de Din İmtiyazları, *Ankara Üniversitesi Hukuk Fakültesi Dergisi*, C.X. 184-280.
- Elöve, M. E. (1953b). Türkiye'de Din İmtiyazları: 1. Kısım-Vicdan, Din ve İbadet Hürriyetleri. *Ankara Üniversitesi Hukuk Fakültesi Dergisi*. C. X (1-4), 355-368.
- el-Fezâle, S. H. (2013). *el-Cevheru'l-'afif fî ma'rifeti'n-nesebi'n-nebeviyyi's-şerîf*. Dâru'l-kütübi'l-ilmîyye.
- Hakkı, İ. (1312). *Hukuk-u idare*, İstanbul.
- Hitti, P. K. (1957). *Lebanon In History, From The Earliest Times To The Present*. St Martin's Press.
- Kaynar, R. (1985). *Mustafa Reşit Paşa ve Tanzimat*. Türk Tarih Kurumu.

- Kehhâle, Ö. R. (ty.). *Mu 'cemu'l-mü'ellifn. Mektebetü'l-Musennâ.*
- Kerâme, B. (1898). *Sec 'u'l-hamâme ev Divanu Butrus Kerâme.* el-Matbaatü'l-edebiyeye.
- el-Büstânî, F. E. (1948). *A lâmü'l-Lübnâniyyîn fi nehdati'l-âdâbi'l-Arabiyye.* el-Lecnetü'l-Lübnâniyye li i'dâdi şehri'l-UNESCO.
- Lutskiy, V. B. (2017). *Arap ülkelerinin yakın tarihi.* Çev. Turan Keskin. Yordam Kitap.
- Mishâqah, M. (1988). *Murder, Mayhem, Pillage, and Plunder: The History of the Lebanon in the 18th and 19th Centuries.* Transl. Wheeler M. Thackstone, State University of New York Press.
- Nacaryan, Y. (2005). *en-Nehdatü'l-kavmiyye- es-sekâfetü'l-Arabiyye.* Arapçaya çev. Bogos Saraçyan. Dimeşk: ed-Dâru'l-vataniyyetü'l-cedîde. https://sources.marefa.org/%D8%A7%D9%84%D9%86%D9%87%D8%B6%D8%A9_%D8%A7%D9%84%D9%82%D9%88%D9%85%D9%8A%D8%A9_%E2%80%93%D8%A7%D9%84%D8%AB%D9%82%D8%A7%D9%81%D9%8A%D8%A9_%D8%A7%D9%84%D8%B9%D8%B1%D8%A8%D9%8A%D8%A9#.D9.86.D9.82.D9.88.D9.84.D8.A7_.D8.A7.D9.84.D8.AA.D8.B1.D9.83
- Öz, M. (1994). Dürzilik. *TDV. İslam Ansiklopedisi.* C.10. Türkiye Diyanet Vakfı, 39-48.
- Sâbâ, İ. M. (1965). *eş-Şeyh Nâsîf el-Yâzicî.* Dâru'l-Me'ârif.
- Sarıkaya, M. (2019). 20. Yüzyılın İlk Yarısında Lübnan'da Arap Milliyetçiliğinin Edebiyatçı ve Çevirmen Önderlerinden Birisi: Flîks Fâris. *Bilimname* (38), 125-169.
- Serkîs, Y. b. İ. b. M. (1928). *Mu 'cemü'l-matbû 'âti'l- 'Arabiyye ve'l-mu 'arrebbe.* Matbaatu Serkis.
- es-Seyyid, F. S. (2015). *Eşheru'l-ahdâsi'l-âlemiyye.* Mektebetu Hasen el-Asriyye.
- Sufeyr, B. F. (1950). *el-Emîr Beşîr eş-Şihâbî Tarâ'if an hayâtih ve ahkâmih ve ahlâkih.* Dâru't-tbâ'a ve'n-neşri'l-Lübnâniyye.
- Şeyho, L. (1924). *el-Âdâbü'l-'Arabiyye fi'l-karni't-tâsi'a 'aşer.* el-Matbaatü'l-Kâsûlukiyye.
- Şeyho, L. (1926). *Târîhu'l-âdâbi'l-Arabiyye fi'r-rub 'i'l-evvel mine'l-karni'l- 'işrîn.* Matba'atü'l-âbâ'i'l-yesû'iiyyîn.
- Şeyho, L. (1991). *Târîhu'l-âdâbi'l-Arabiyye.* Daru'l-Meşrik.
- eş-Şidyâk, T. b. Y. (1954). *Ahbâru'l-a'yân fi cebeli Lübnân.* nşr. Butrus el-Bustânî. Mektebetü'l-İrfân.
- Tarrâzî, P. D. (1948). *Esdaku mâ kâne an târihi Lübnân.* Matbaatu Cozef Selîm.
- Taşpınar, İ. (2003). Mârûnîler. *TDV. İslam Ansiklopedisi.* C. 28. Türkiye Diyanet Vakfı, 71-72.
- et-Türk, N. (1949). *Dîvânu'l-Mu 'allim Nikola et-Türk.* Müdüriyyeti'l-âsâr.
- Umar, Ö. O. (2004). *Osmanlı Yönetimi ve Fransız Manda İdaresi Altında Suriye (1908-1938),* Atam.
- el-Yâzicî, N. (1898). *Dîvânu'ş-şeyh Nâsîf el-Yâzicî.* el-Matba'atü'l-edebiyeye.
- Zeydân, C. (2005). *Târîhu âdâbi'l-lügati'l-Arabiyye.* Dâru'l-Fikr.

Zeydân, C. (2012). *Terâcimu meşâhîri'ş-şark fi'l-karni't-tâsi'a 'aşera*. Hindâvî.

ez-Ziriklî, H. (1992). *el-A'lâm Kâmûsu terâcim*. Dâru'l-ilm li'l-melâyîn.



LİDERLİK TARZLARININ BİBLİYOMETRİK ANALİZİ

 Tuğba Gül BAYNAL DOĞAN^a

 Sermed DOĞAN^b

 Ebru AYKAN^c

Öz

Liderlik kavramı geçmişten günümüze araştırmacıların ilgi alanı olarak literatürde yer bulan bir araştırma sahasıdır. Örgütlerde ve çalışan beklentilerinde yaşanan değişimler neticesinde liderlik kavramı sürekli gelişerek farklı liderlik tarzları literatüre girmektedir. Bu liderlik tarzlarından etik liderlik, vizyoner liderlik, karizmatik liderlik, dönüşümcü liderlik, hizmetkar liderlik, etkileşimci liderlik ve otantik liderlik literatürde sıklıkla kullanılmaktadır. Özellikle 2009 yılından bu yana artış eğilimi gösteren bu liderlik tarzları ile ilgili uluslararası alanyazında yayımlanan makalelerin çeşitli parametrelerle bibliyometrik bir analizini yapmak çalışmanın amacını oluşturmaktadır. Bu amaç doğrultusunda 1975-2020 yılları arasında Web of Science veri tabanı üzerinde SSCI, SCI-EXPANDED ve A&HCI atıf indekslerinde yayımlanmış makaleler incelenerek elde edilen veriler VOSviewer 1.6.6 yazılım versiyonu ile haritalandırılmıştır. Analiz sonucunda bahsi geçen liderlik tarzları ile ilgili en fazla makalenin yayımlandığı dergi "Leadership Quarterly" iken en fazla atıf alan dergi "Journal of Applied Psychology" dergisi olduğu tespit edilmiştir. Atıf sayısı bakımından Shamir, House ve Arthur (1993)'ün çalışması en fazla atıf alan makale iken, yazar ortak atıf ağında en fazla alıntılanan araştırmacı Bass olmuştur. İncelenen makaleler kapsamında en fazla kullanılan anahtar kelime dönüşümcü liderlik olmakla birlikte bu anahtar kelimenin etkileşimci liderlik ile yoğun ilişki içinde olduğu saptanmıştır. Ülke kurum işbirliği incelendiğinde ise ülkelere Amerika Birleşik Devletleri, kurumlara ise Erasmus Üniversitesi öncülük etmektedir.

Anahtar Kelimeler: Liderlik, Liderlik Tarzları, Bibliyometrik Analiz



BIBLIOMETRIC ANALYSIS OF LEADERSHIP STYLES

Abstract

Leadership concept is a research field that takes place in the literature as the area of interest of researchers from past to present. As a result of changes in organizations and employee expectations, the concept of leadership is constantly developing and different leadership styles enter the literature. Among these leadership styles, ethical leadership, visionary leadership, charismatic leadership, transformational leadership, servant leadership, transactional leadership and authentic leadership are frequently preferred in the literature. The aim of the study is to make a bibliometric analysis of the articles published in the international literature especially regarding these leadership styles, which have

^a Doktora Öğr., Kayseri Üniversitesi, Sağlık Yönetimi Anabilim Dalı, baynaltugba@gmail.com

^b Öğr. Gör, Kayseri Üniversitesi, Sosyal Bilimler MYO, sermeddogan@kayseri.edu.tr

^c Prof. Dr., Kayseri Üniversitesi, Uygulamalı Bilimler Fakültesi, ebruaykan@kayseri.edu.tr

a tendency to increase since 2009, with various parameters. In accordance with this purpose, the articles published in SSCI, SCI-EXPANDED and A & HCI citation indexes on the Web of Science database between 1975 and 2020 were examined and the data obtained were mapped with VOSviewer 1.6.15 software version. As a result of the analysis, it was determined that the journal with the most articles on the mentioned leadership styles was "Leadership Quarterly", while the journal with the most citations was "Journal of Applied Psychology". In terms of the number of citations, Shamir, House and Arthur (1993) 's work was the most cited article, while the most cited researcher in the author co-citation network was Bass. The most used keyword within the scope of the articles examined is transformational leadership as well as it has been determined that this keyword has an intense relationship with transactional leadership. When the country-institutional cooperation is examined, the United States of America leads the countries and Erasmus University leads the institutions.

Key Words: Leadership, Leadership Styles, Bibliometric Analysis



Giriş

Dünyanın en eski ilgi alanlarından biri olan liderlik kavramında, nesiller boyunca insanlar için model, temsilci ve sembol olarak addedilen peygamberler, rahipler, krallar lider olarak görülürdü (Bass, 1990a). Antik dönemden beri var olan liderlik kavramına Homeros'un İlyada ve Odyssea isimli eserlerinde yer verildiği, liderliğin adlandırılmasının ise ilk kez Platon tarafından "Çevreyi dolaşarak yönetmek" şeklinde yapıldığı varsayılmaktadır (Sözen Şahne & Şar, 2015). Sanayi Devrimi ile bilim haline gelen yönetim anlayışı ile birlikte 1900'lü yılların başlarında toplumda görülen sosyal hareketlilikten etkilenen (Aykan, 2002), köklü geçmişe sahip liderlik kavramı ile ilgili çeşitli tanımlar ortaya çıkmıştır. Özellikle örgütlerde meydana gelen gelişmeler, çalışan beklentilerindeki değişimler, yaşanan teknolojik dönüşüm, artan rekabet ortamı gibi sebeplerle mevcut liderlik anlayışı güncelliğini hiçbir zaman yitirmeyerek sürekli gelişim göstermiştir. Bu gelişimler sürecinde liderlik ilk yapılan tanımlardan biri olan "tüm sosyal hareketlerin özünde olma eğilimi" (Cooley, 1902) tanımına bağlı kalarak birçok farklı liderlik tarzı oluşmuştur. Bu liderlik tarzları içerisinde etik liderlik (Den Hartog, 2015; Mayer vd., 2012; Mihelic vd., 2010; Qasim vd., 2020; Stouten vd., 2012; Yukl vd., 2013), vizyoner liderlik (Kearney vd., 2019; Luo vd., 2020; Nwachukwu vd., 2017; Prestiadi vd., 2019; Shanti vd., 2020; Taylor vd., 2014), karizmatik liderlik (Grabo vd., 2017; Le Blanc vd., 2020; McClean & Collins, 2019; Meslec vd., 2020; Tuan & Thao, 2018), dönüşümcü liderlik (Anderson, 2017; Andriani vd., 2018; Bernarto vd., 2020; Buil vd., 2019; Gumusluoglu & Ilsev, 2009), hizmetkar liderlik (Ebener & O'Connell, 2010; Eva vd., 2019; Ferch, 2020; Mittal & Dorfman, 2012; Parris & Peachey, 2013; van Dierendonck, 2011), etkileşimci liderlik (Deichmann & Stam, 2015; Jensen vd., 2019; Khan, 2017; McCleskey, 2014; Purwanto vd., 2020) ve otantik liderlik (Alilyyani vd., 2018; Alvesson & Einola, 2019; Datta, 2015; Gardner vd., 2011; Supriyadi vd., 2020) tarzlarının literatürde yaygın kullanım alanına sahip olduğu görülmektedir.

Literatürde yaygın kullanım alanına sahip liderlik kavramı ile ilgili; liderliğin gelişim alanları (Vogel vd., 2020), liderlik araştırmaları (Samul, 2020), etik liderlik (Gamarra & Giroto, 2021; Karakus, 2017), hizmetkar liderlik (Najam & Mustamil, 2020) gibi konularda bibliyometrik çalışmalar yer alırken, sık kullanılan liderlik tarzlarını bir arada ele alan bir çalışmaya rastlanmamıştır. Bu boşluktan yola çıkarak literatürde en çok kullanılan bu liderlik tarzlarının entelektüel gelişimini incelemek (Xiao & Smith, 2006) amacıyla bibliyometrik bir analiz gerçekleştirilmiştir. Gerçekleştirilen bu analiz ile liderlik alanında en sık kullanılan liderlik

tarzlarına ilişkin çalışmaların yıllara ve dergilere göre dağılımı, en çok atıf alan makaleler ve atıf sayıları, yayınların anahtar kelime ağı, ortak atıf ağı, bibliyografik eşleşme analizi, ortak yazarlık analizinde ülke ve üniversite işbirlikleri ele alınarak liderlik disiplinine ilişkin genel yapının ortaya konulması amaçlanmaktadır. Bu amaç doğrultusunda Web of Science veri tabanı üzerinde 1975-2020 yılları arasında Social Science Citation Index (SSCI), Science Citation Index Expanded (SCI-EXPANDED) ve Arts & Humanities Citation Index (A&HCI) atıf indeksinde taranan dönüşümcü liderlik, hizmetkar liderlik, etkileşimci liderlik, karizmatik liderlik, vizyoner liderlik, otantik liderlik ve etik liderlik konulu makaleler incelenmiştir. Elde edilen verilerin analizinde VOSviewer 1.6.6 yazılım versiyonu kullanılarak verilere ilişkin haritalar sunulmuştur.

A. KAVRAMSAL ÇERÇEVE

1. Liderlik Tarzları

Sürekli gelişim gösteren liderlik literatüründe ortaya çıkan mevcut liderlik tarzları içerisinde Web of Science veri tabanında yapılan arama sonucu; etik, vizyoner, karizmatik, dönüşümcü, hizmetkar, otantik ve etkileşimci liderlik tarzlarının literatürde en sık kullanılan liderlik tarzları olduğu saptanmıştır. Bu bağlamda bölüm kapsamında bu liderlik tarzları ele alınmaktadır.

1.1. Etik Liderlik

Son yıllarda literatürde sıkça anılan, kişisel eylemler ve kişilerarası ilişkiler yoluyla liderin normatif olarak uygun davranış sergilemesi ve bu tür davranışların iki yönlü iletişim, destek ve karar verme gibi yöntemlerle astlara aktarması (Brown vd., 2005) olarak tanımlanan etik liderlik, örgüt içerisinde yarattıkları olumlu atmosfer ile astların iş performansını pek çok kriter bağlamında etkilemektedir. Dürüst, adil ve dengeli kararlar veren, ilkeli ve ilgili bireyler olarak karakterize edilen etik liderlik (Brown ve Trevino, 2006) sayesinde örgütlerde kişilerarası etkileşimin güvene dayanması ile birlikte oluşan ortam, sosyal değişim ilişkilerinin gelişmesine katkıda bulunmakta ve böylece taraflardan her biri diğerine güvenerek birbirine fayda sağlama amacı taşımaktadır (Hsieh & Wang, 2015). Liderler ve astlar arasında oluşan bu güven ortamı örgüt içinde iki taraflı, koşullu ve karşılıklı ödüllendirme sürecini içeren sosyal değişim kuramı (Blau, 1964) ile örgüt içerisinde "ben" zihniyetinden "biz" zihniyetine geçişi, bir nevi kolektif benlik kavramını doğuran sosyal kimlik kuramını (van Knippenberg vd., 2007) ortaya çıkarmaktadır. Aynı zamanda etik liderliğin astların iş performansı, iş tatmini, işe adanma, örgütsel bağlılık, lidere güven düzeylerini pozitif etkilerken, sapkın davranışlar ve işten ayrılma niyetini negatif yönde etkilediği bilinmektedir (Hoch vd., 2018).

1.2. Vizyoner Liderlik

Modern yönetim literatüründe nispeten yeni olan ancak her zaman liderlik faaliyetinin temelini oluşturan, vizyon yönetimini içeren vizyoner yöneticilik; örgütte arzu edilen geleceğin tasarımı için kişisel sorumluluk almaya kendilerini adanma motivasyonunu içerir (Nwankwo & Richardson, 1996). Vizyoner lider, örgüt için yapılanlarla gelecekte yapılması gerekenler arasında köprü oluşturur ve astları ile geleceğin hayalini paylaşır, bu hayal doğrultusunda onları nasıl motive edeceğine ve hedeflere nasıl ulaşacağına odaklanır (Derin vd., 2020). Örgüte stratejik bir yön belirleme, motive edici hedefler sunma ve astları arasında kolektif bir kimlik oluşturmaya hedefleyen vizyoner liderlerin (Densten, 2005), astlarını olumlu tutum ve davranışlara yönlendirerek performanslarını artırdığı, işletmenin karlılığını ve piyasa değerini yükselttiği bilinmektedir (Groves, 2006).

1.3. Karizmatik Liderlik

Yönetimin kahramanları olarak anılan karizmatik liderler, yeni girişimler başlatarak ve bürokrasileri canlandırarak örgütsel sıkıntıları iyileştirmek ve örgütsel olayların seyrini değiştirmek için sihirli bir iksir olarak görülmektedir (Howell & Avolio, 1992). Örgütsel literatürde karizmatik liderliğin ilk yazarlarından olan House'a göre karizmatik liderler; kendine güvenen, hem sözel hem sözel olmayan etkin ve açık iletişim becerisine sahip ve ahlaki yönü güçlü kişilerdir (Aslan, 2019). Karizmatik liderler taşıdıkları özellikler ile astlarında başarı ihtiyacını ortaya çıkararak astların görev performansı, rol algıları ve iş memnuniyeti üzerinde olumlu çıktılar oluşturmaktadır (Choi, 2006). Aynı zamanda örgüt ortamında sıradan yöneticiyi gerçek liderden ayıran karizmatik özelliğe sahip olan liderler, astlarının yoğun hislerini kendilerine çekerek örgüt içerisinde özdeşleşmeyi sağlamaktadır (Bass, 1985a).

1.4. Dönüşümcü Liderlik

Dönüşümcü liderlik, geleceğin ortak vizyonu için astların çaba göstermelerini destekleyen (Duan vd., 2017) ve onların memnuniyeti üzerinde etki yaratmaya odaklanan (Podsakoff vd., 1990) bir liderlik tarzı olarak ifade edilmektedir. Astların iş sözleşmesinde belirtilenlerden daha fazlasını yapma istekliliği yaratır, mentor olarak hareket ederler ve her astın bireysel gelişim ve öğrenme gereksinimlerine odaklanırlar. Bu nedenle yenilikçilik ve öğrenme için en yaygın olarak tartışılan liderlik biçimi (Davutoğlu, 2018a) olarak belirtilmesi doğru bir ifade olacaktır. Dönüşümcü liderlik perspektifine göre liderin kurumun vizyonunu astlarına iletmesi sonucunda astların beklentileri ile organizasyonun hedefleri arasında uyum sağlama gayesi vardır (Burch & Guarana, 2014). Bu doğrultuda Zhu vd. (2009) ile Tims vd. (2011) dönüşümcü liderliğin takipçilerin işe katılımında olumlu bir etkiye sahip olduğunu bildirmişlerdir. Ayrıca mümkün olduğunu düşündüklerinden daha fazlasını başarmaları için astları motive eden niteliklerinin olduğu vurgulanmaktadır (Arnold vd., 2007; Tracey & Hinkin 1998). Bass (1990b) dönüşümcü liderlik tarzının genel özelliklerini karizma (vizyon ve misyon duygusu sağlar, gurur aşılır, saygı ve güven kazanır), ilham (yüksek beklentileri iletir, çabalara odaklanmak için sembolleri kullanır, önemli amaçları basit yollarla ifade eder), entelektüel uyarım (akılcı, rasyonel ve itinalı bir şekilde problem çözmeyi teşvik eder) ve bireysel düşünme (kişisel ilgi gösterir, her bir çalışana ayrı olarak davranır, koçluk yapar, öğüt verir) olarak kategorize etmiştir. Aynı zaman bu özellikler dönüşümcü liderliğin bileşenleri olarak da ifade edilmektedir (Bass & Steidlmeier, 1999).

1.5. Hizmetkar Liderlik

Greenleaf'a (2002) göre büyük organizasyonların en üst düzey kişilerinin hizmetkar liderler olduğunu ileri sürmektedir. Hizmetkar liderlik örgütsel liderlik için geçerli ve modern bir yöntem olarak benimsenmiştir (Russell & Stone, 2002). Liderlik araştırmalarında hizmetkar liderlik kavramı yeni bir araştırma alanı olarak belirtilmekle birlikte özellikleri arasında; tüm takipçilerinin kişisel gelişimlerini ve profesyonel katkılarını artırmayan çalışan (Russell, 2001), takipçileri için vizyoner (Dennis & Bocarnea, 2005), alçakgönüllü, otantik, kişilerarası kabul ve idareyi sağlayan aynı zamanda yön verme kabiliyetine sahip kişiler olarak tanımlanmaktadır (van Dierendonck, 2011). Takipçilerini birden çok boyutta (örneğin; ilişkisel, etik, duygusal, manevi) meşgul eden bütüncül bir liderlik yaklaşımı olarak ifade de edilebilir. (Eva vd., 2019). Hizmetkar liderler, başkalarının ihtiyaçlarını, isteklerini ve çıkarlarını kendi beklentilerinden üstün tutan ve amacı liderliğin kazanımlarını kullanmanın aksine önce hizmet etme anlayışı vardır (Sendjaya & Sarros, 2002). Bu nedenle herhangi bir güç ve mevki beklentisi içerisinde değildir.

1.6. Otantik Liderlik

Otantik liderlik yeni nesil yaklaşımlar arasında gösterilen, liderlik, etik ve pozitif örgütsel davranış alanlarının etkileşimi sonucunda ortaya çıkmış bir yaklaşımdır (Harter, 2002). Otantik kavramı kaynağını eski Yunan felsefesinden almakta (Avalio & Gardner, 2005) ve “kendine karşı doğru ve dürüst olmayı” (Dirik & İntepeler, 2019) ifade etmekte iken otantiklik (authenticity) kavramı, “bireyin duygu, düşünce, ihtiyaç, beklenti, tecrübe, inanç ve değerleri ile uyumlu davranış sergilemesi (Harter, 2002) olarak tanımlanmaktadır. Otokratik liderliğin gelişiminde kendini gerçekleştirme ihtiyacını karşılayan kişilerin yani temel doğası ile “uyum içinde” olan ve kendilerini ve yaşamlarını net ve doğru bir şekilde tanımlayabilen kişilerin, başkalarının beklentilerini gerçekleştirme güdüsü ile engellenmediği için, daha sağlıklı kişisel seçimler yapabildikleri ve güçlü etik inançlara sahip oldukları ifade edilmiştir (Avalio & Gardner, 2005). Buradan hareketle otantik liderler, faaliyet gösterdikleri bağlamın farkında ve kendinden emin, umutlu, iyimser, dirençli ve yüksek ahlaki karaktere sahip, nasıl düşündüklerinin ve davrandıklarının derinlemesine farkında olan ve başkaları tarafından kendilerinin ve başkalarının değerlerinin / ahlaki bakış açılarının, bilgilerinin ve güçlerinin farkında olan bireyleri ifade etmektedir (Avolio vd., 2004).

1.7. Etkileşimci Liderlik

Etkileşimci liderlik (Transactional Leadership) liderin, takipçilerine (çalışanlarına) sorumluluklarını, yapmaları gerekenleri ve onlardan tam olarak ne beklediğini açık ve net bir şekilde ifade ederek bunun karşılığında da takipçilerin elde edeceği kazanımlar (övgü, ödül ve kaynak veya disiplin cezasından kaçınma gibi) konusunda liderle anlaşarak, kabul ederek veya ona uyarak işletmenin hedeflerine ulaşmasını sağlamayı ifade etmektedir (Pillai vd., 1999). Bu çerçevede takipçilerin, kendisi tarafından belirlenen performans düzeyine ulaşmalarını sağlamaya çalışırken, takipçiler de ne tür ödüllerle karşılaşacakları konusunda bilgi sahibi olmaktadır (Bass vd., 2003). Etkileşimci liderler ve takipçileri arasında sadece alıcı-verici ilişkisi bulunması nedeni ile takipçilerden sadece kendilerinden beklenen görevleri yerine getirmeleri istenmekte ayrıca yenilikçilik ve yaratıcılık gibi özellikler göstermeleri beklenmemektedir (Yekeler, 2015). Etkileşimci liderler, takipçilerine hangi işleri ne zaman ve nasıl yapmaları gerektiği gibi alanlarda rehberlik edici davranışlar göstermektedirler. Bu işletmelerde çalışanlar daha etkin ve verimli örgütsel çıktılar elde etmektedir.

Literatür incelendiğinde liderlik tarzlarına ilişkin özellikle araştırma makalelerine uzun yıllardır rastlanmaktadır. Fakat son yıllarda derlemeler, sistematik literatür taramaları ve bibliyometrik analizlerde de liderlik kavramına ve liderlik tarzlarına yer vermeye başlamıştır. Literatür incelemesi yöntemi kullanılarak Alilyyani ve diğerleri (2018) sağlık kurumlarında liderlik konusunda otantik liderliği ele alan sistematik literatür incelemesi, Anderson’un 2017 yılında eğitim sektöründe dönüşümcü liderlik konulu literatür incelemesi, Eva ve diğerlerinin (2019) hizmetkar liderlik üzerinde yaptığı literatür taraması, Gardner ve diğerlerinin otantik liderlik ile ilgili yaptığı sistematik literatür incelemesi, Parri ve Peachey tarafından 2013 yılında hizmetkar liderlik üzerine sistematik literatür incelemesi gibi çeşitli çalışmalar yapılmıştır. Aynı zamanda literatürde Gamarra ve Giroto (2021), Karakuş (2017), Samul (2020), Najam ve Mustamil (2020), Vogel ve diğerleri (2020), Yıldız ve Aykanat (2016)’da bibliyometrik analiz yöntemi kullanarak çeşitli liderlik tarzlarını incelemişlerdir. Ek olarak Hoch ve diğerlerinin (2018) liderlik üzerine

yaptığı ve Judge ve Piccolo'nun (2004) dönüşümcü ve etkileşimci liderlik üzerine yaptığı meta analiz ile literatür liderlik alanında farklı tarzlarda çalışmalar ile her geçen gün zenginleşmektedir.

B. ARAŞTIRMANIN YÖNTEMİ

Araştırmada verilerin özgün formatına bağlı kalınarak (Yıldırım & Şimşek, 2013), algıların ve olayların doğal ortamda gerçekçi ve bütüncül bir şekilde ortaya konulmasında (Gürbüz & Şahin, 2018), verilerin tanımlanmasında, analizinde ve yorumlanmasında (Wolcott, 1994) doküman analizi gerçekleştirilmiştir. Bibliyometrik yaklaşım bu analizleri yapmada en çok kullanılan ve tercih edilen yaklaşımlardan biridir (Bar-Llan, 2008). Bu doğrultuda bir araştırma alanına ilişkin dokümanları analiz ederek ve önde gelen eğilimleri belirleyerek bibliyografik materyali nicel olarak inceleyen bir araştırma alanı olması (Merigó vd., 2017), bir makale bilgisinin ilerlemesine katkısını ölçmek için doğru bir yöntem olması (Yang vd., 2013) ve literatürün analizi için değerli bir araç olmasından (Wang vd., 2014) dolayı araştırmada bibliyometrik yöntem kullanılmıştır. Bibliyometri aynı zamanda karar vericiler, yönetici kademesinde bulunanlar ve bilimsel araştırma yürütücüleri tarafından sıklıkla kullanıldığı için tercih edilmiştir (Özel & Kozak, 2012). Bu yöntemi bibliyografik verileri kullanarak bilimsel literatürü analiz etmeye yönelik nicel yöntemlerin bir toplamı olarak ifade edilebilir (Imani vd., 2019).

Literatürde farklı niteliklere sahip birçok liderlik tarzı araştırmalarda kullanım alanı bulmaktadır. Tüm liderlik tarzlarına erişim imkanının kısıtlı olması ve literatürde yeterli doygunluğa sahip olmayan liderlik tarzlarının yer alması nedeniyle araştırma kapsamında yaygın kullanım alanı bulan liderlik tarzları incelenmiştir. Web of Science veri tabanında 1975-2020 yılları arasında yapılan araştırmalar incelendiğinde en fazla karşılaşılan liderlik tarzlarının dönüşümcü liderlik, hizmetkar liderlik, etkileşimci liderlik, karizmatik liderlik, vizyoner liderlik, otantik liderlik ve etik liderlik tarzları olduğu saptanmıştır. Bu sebeple bahsi geçen liderlik tarzları ile ilgili uluslararası alanyazında yayımlanan makaleler çeşitli parametreler kapsamında bibliyometrik yöntemle incelenmiştir. Bilimsel gelişmelerin izlenebilmesinde (Bayram, 1998) ve verilere ilişkin çıkarımda bulunulmasında önemli katkılar sunması sebebiyle araştırma kapsamında sadece makalelere yer verilmiştir. İncelemeye alınacak veri setine ulaşabilmek için Web of Science veri tabanından yararlanılmıştır. Belirtilen veri tabanının bilimsel alıntı indeksi ve bilimsel yayınların analizi için en yaygın olarak kabul edilen ve en sık kullanım alanı bulmasından dolayı tercih edilmiştir (Yang vd., 2013). Analize dahil edilecek veriler SSCI, SCI-EXPANDED ve A&HCI atıf indeksinde taranmaktadır. Liderlik tarzlarına ilişkin verilere ulaşılacak istendiğinden Web of Sciences veri tabanında arama türü olarak konu başlığı seçilmiştir. Konu başlığı aramasında "transformational leadership", "servant leadership", "visionary leadership", "ethical leadership", "charismatic leadership" "authentic leadership" ve "transactional leadership" anahtar kelimeleri "veya" seçilerek birlikte aratılmıştır. Veri tabanında aramanın konu şeklinde yapılması anahtar kelimelerin makalelerin başlığında, özet ve anahtar kelimelerde arandığını ifade etmektedir.

Liderlik tarzlarına ilişkin literatürde birçok kavramın yer almasından dolayı dönüşümcü liderlik, hizmetkar liderlik, etkileşimci liderlik, karizmatik liderlik, vizyoner liderlik, otantik liderlik ve etik liderlik tarzları üzerine yoğunlaşmıştır. Belirtilen liderlik tarzlarının bilimsel yayınlarda oldukça geniş yer bulması, araştırmamızda bazı kısıtlılıklar belirlememizde etken olmuştur. Araştırma sürecinde öncelikle 1975-2020 yılları arasında SSCI, SCI-EXPANDED ve A&HCI atıf indeksinde taranma kısıtı getirilmiştir. İlk kısıt sonucunda 7873 veri setine ulaşılmıştır. Araştırma kapsamına sadece makale verileri dahil edilmesi planlandığından kitap ve konferans

başlıkları değerlendirilmeye alınmayarak ikinci kısıtlama ile 6575 veri kalmıştır. Üçüncü ve son kısıtlama olarak makalelerin İngilizce dilince yayımlanmış olması kriteri ile toplamda 6460 makale verisi araştırmaya dahil edilmiştir.

Web of Sciences veri tabanından ulaşılan doküman ile makalelerin yıllara, atıf sayısına, yayınlandığı dergi ve en çok atıf alan yazar ve atıf sayısına göre eğilimler incelenmiştir. Birlikte kullanılmada yazar anahtar kelime ağı, bibliyografik eşleşme ile yayınların bibliyografik eşleşmesine, ortak atıf ağı ile referans, dergi ve yazarların ortak atıf analizine son olarak da ortak yazarlık analizinde ülkelerin ve kurumların işbirliğine yönelik ağ haritası analiz edilmiştir. Anahtar kelime ağı, belgelerde kullanılan en yaygın anahtar sözcükleri ölçerken, bibliyografik eşleşme, iki belge aynı üçüncü bir belgeyi gösterdiğinde, ortak atıf, iki belge aynı üçüncü bir belgeden alıntı yaptığında ve ortak yazarlık, yayınların hacmini ve bunların birbirleri ile nasıl bağlantı kurduğunu belirtmede analiz edilir (Mulet-Forteza vd., 2018). Ağ haritasının oluşturulması ve literatürün görselleştirilmesinde VOSviewer 1.6.6 programı kullanılmıştır. VOSviewer, bibliyometrik haritalamayı oluşturmada en popüler mesafeye dayalı yöntem (Sinkovics, 2016) olduğu için tercih edilmiştir. Ayrıca büyük ölçekli verileri analiz etmek ve karmaşık ağları oluşturmada uygun bir yazılım olduğu için seçilmiştir (Zou vd., 2018). Program haritalama ve görselleştirme için özel olarak tasarlanmış bir yazılım aracıdır (Cobo vd., 2011). Alıntıları, yazarlıkları, coğrafi dağılımı ve kelime sıklığını (anahtar kelimeler) analiz etmek için VOSviewer tarafından sağlanan bibliyometrik araçlardan yararlanılmıştır (Niñerola vd., 2019). Yazılım ile bir ögenin konumunu belirtmek için kümeyi oluşturan daireler kullanılır ve bir dairenin boyutu toplam birlikte oluşum sayısını yansıttığından ögeler bir kümeleme tekniği ile belirtilir ve renkler bir ögenin ait olduğu kümeyi yansıtmaktadır (van Eck vd., 2010). Öge ne kadar önemli olursa etkisi ve dairesi o kadar büyük olur ve ögelere renk ataması ait olduğu küme ile bağlantılı olarak belirlenir (van Eck & Waltman, 2010). Ögeler arasındaki toplam mesafenin belgelerde bir arada bulunma durumuna bağlı olarak birbirleriyle ilişkili oldukları konusunda bilgi sağlamaktadır (Khalil & Crawford, 2015). Ögelerin yakın konumlanması aralarında ilişkinin gücünü ortaya koyarken ögeler arasındaki mesafenin fazla olması yeterli ilişki ve benzerliğin olmadığını temsil etmektedir. Ayrıca ögeler herhangi bir bağlantı gücü ile bağlı olmaması durumunda aralarında ilişkinin olmadığını bir göstergesidir. Belirtilenler doğrultusunda araştırma kapsamında cevabı aranan sorular aşağıda ifade edilmiştir.

Makalelerin yıllara göre dağılımı nedir?

Makalelerin en çok yayımlandığı dergilere göre dağılımı nedir?

Araştırma kapsamında en çok atıf alan makaleler ve atıf sayıları nedir?

Anahtar kelime ağında yaygın kullanım alanı bulan kelime nedir?

Referans, dergi ve yazar ortak atıf ağında öne çıkan ögeler nelerdir?

Bibliyografik eşleşme analizine göre makalelerin benzerlik durumu nedir?

Ortak yazarlık analizine göre üniversitelerin ve ülkelerin işbirliği durumu nedir?

C. BULGULAR

Bu bölümde 1975-2020 yılları arasında yayımlanan dönüşümcü, hizmetkar, etkileşimci, karizmatik, vizyoner, otantik ve etik liderlik konularına yönelik bibliyometrik analizlere yer

verilmiştir. Çalışmada 6460 makale değerlendirmeye alınarak elde edilen sonuçlar grafik ve tablolara yansıtılmıştır.

1. Yayımlanan Makalelerin Yıllara Göre İncelenmesi

Liderlik tarzlarına ilişkin makalelerin yıllara göre dağılımı Grafik 1’de sunulmuştur. Verilerin tamamına ulaşmak için araştırmaların yayımlanma tarih aralığı olarak 1975-2020 yılları seçilmiştir. Tüm yılları ayrı değerlendirmek yerine yıllar gruplara ayrılmıştır. Gruplama yapılırken aralık olarak 3 yıl ile sınırlanmış ve makale yayımlanmayan yıllar gruplara dahil edilmemiştir. Bu doğrultuda 1975-1977 ve 1981-1984 arası yıllar gruplamada yer almamıştır. Gruplara baktığımızda yayımlanan çalışmaların sürekli bir artış gösterdiği tespit edilmiştir. Özellikle 2009 yılından itibaren liderlik tarzlarına ilişkin araştırmalar hızlı bir şekilde artış göstermiştir. 2018-2020 yılları arası ise en fazla yayın yapılan grubu oluşturması liderlik tarzlarına ilişkin konuların güncelliğini koruduğunu göstermektedir.

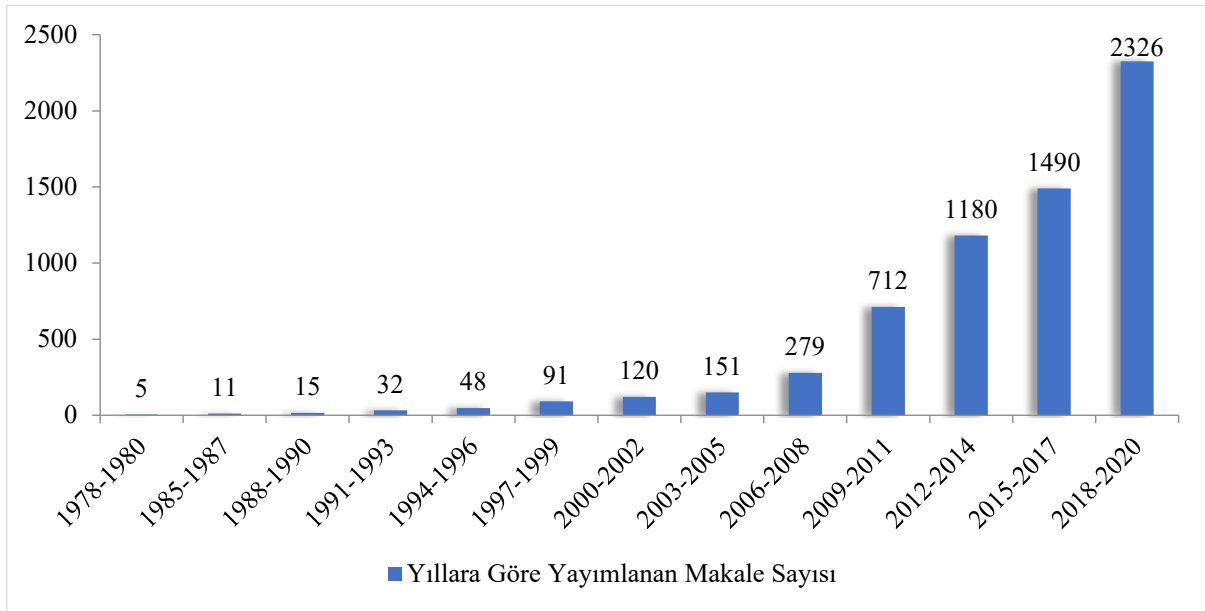

Grafik 1. Liderlik Tarzlarına İlişkin Yıllar Arası Yayımlanan Makale Sayısı

2. Dergilerde Yayımlanan Makalelerin İncelenmesi

Tablo 1’de belirlenen liderlik tarzlarına ilişkin en fazla makalelerin yayımlandığı ilk 20 dergi sunulmuştur. En fazla (%6,73) makalenin yayımlandığı dergi “Leadership Quarterly” olmuştur. Araştırmacıların en çok tercihte bulunduğu dergi olarak belirtilebilir. İkinci en fazla (%4,77) makalenin yayımlandığı dergi “Journal of Business Ethics” dergisidir. Bu dergileri %4,16 ile “Leadership & Organization Development Journal” dergisi takip etmektedir. Tabloda sunulan dergiler yayımlanan makalelerin %37,4’ünü temsil ettiği görülmektedir.

Tablo 1. Makalelerin Yayımladığı Dergiler ve Yayın Sayısı

Sıra	Dergi Adı	Makale Sayısı	%
1	Leadership Quarterly	435	6,73
2	Journal of Business Ethics	308	4,77
3	Leadership & Organization Development Journal	269	4,16
4	Frontiers in Psychology	142	2,20
5	Journal of Applied Psychology	132	2,04
6	Leadership	105	1,63
7	Sustainability	100	1,55
8	Journal of Leadership & Organizational Studies	94	1,46
9	Journal of Organizational Behavior	85	1,32
10	Journal of Nursing Management	83	1,28
11	European Journal of Work and Organizational Psychology	80	1,24
12	Social Behavior and Personality	79	1,22
13	Personnel Review	76	1,18
14	International Journal of Human Resource Management	75	1,16
15	Journal of Business Research	65	1,01
16	Journal of Management	65	1,01
17	Group & Organization Management	59	0,91
18	Academy of Management Journal	57	0,88
19	Journal of Nursing Administration	55	0,85
20	Journal of Occupational and Organizational Psychology	52	0,80
21	Diğer	4044	62,60

3. Yazar/Yazarların Atıf Sayısı Bakımından İncelenmesi

Bibliyometrik araştırmalarda hangi yazarın ve çalışmasının en çok atıf aldığı önemli bir göstergedir. Genel olarak atıflar alıntı yapılan belgenin bir kısmı veya tamamı arasındaki ilişkiyi ifade eder (Smith, 1981). Dolayısıyla makaleleri yayınlayan iki yazarın veya iki yazar grubunun çalışmaları arasında anlamlı bir ilişki olduğu ilkesine dayandırılabilir (Garfield, 1991). Daha açık bir şekilde belirtmek gerekirse; B belgesinin referans listesinde A belgesinin yer alması durumunda, A belgesinin B belgesi tarafından alıntı yapıldığı anlamına gelir ve sadece A belgesi B belgesinin bir referansı değil B belgesinden de bir alıntı aldığı anlamına gelir (Osareh, 1996). Bu nedenle atıfların temel işlevi önceden yapılan araştırmaları tanıtmak ve atıf yapan ile atıf yapılan belge arasında bir bağ kurmakla birlikte ilgili çalışmaları değerlendirmek, yayın konusunda bilgi sahibi olmak ve daha geniş kesimlerce ulaşılabilme imkanı taşımaktadır (Al & Tonta, 2004). Başka bir ifade ile atıf, herhangi bir kaynağın referans listesinde yer alması, çalışma ile kaynak arasında bir ilişki olduğunu göstermektedir (Bayram, 1998; Gökkurt, 1997). Bu ise atıf yönteminin bir başka özelliği olan kanıt göstermeyi vurgulamaktadır (Doğan & Baynal Doğan, 2020).

Tablo 2’de liderlik tarzları konusunda en çok atıf alan ilk 10 yayın sunulmuştur. Ayrıca makale adı, makalelerin yayın yılı ve hangi dergilerde yayımlandığına ilişkin bilgilere yer verilmiştir. Liderlik tarzları için Shamir, House ve Arthur (1993) araştırmacılarının “The Motivational Effects of Charismatic Leadership - A Self-Concept Based Theory” başlıklı çalışmaları en çok (1586) atıf sayısına sahiptir. İkinci en çok atıf (1198) alan Lowe, Kroeck ve Sivasubramaniam (1996) yazarlarının “Effectiveness Correlates of Transformational and Transactional Leadership: A Meta-analytic Review of the MLQ literature” başlıklı çalışmasıdır. Atıf sayısı (1143) bakımından

üçüncü sırada yer alan çalışma Bass'ın (1990b) "From Transactional to Transformational Leadership – Learning to Share the Vision" araştırmasıdır. Bu araştırmacıları Avolio, Bass ve Jung (1999) "Re-examining the Components of Transformational and Transactional Leadership Using the Multifactor Leadership Questionnaire" (1062 atıf sayısı) ve Zhang ve Bartol (2010) "Linking Empowering Leadership and Employee Creativity: The Influence of Psychological Empowerment, Intrinsic Motivation, and Creative Process Engagement" (1034 atıf sayısı) çalışmaları takip etmektedir.

Tablo 2. Yazar/Yazarlara İlişkin Araştırmaların Dergi, Yayın Yılı ve Atıf Sayı

No	Yazar/Yazarlar	Makale	Dergi	Yayın Yılı	Atıf Sayısı
1	Shamir, B; House, R. J; Arthur, MB	The motivational effects of charismatic leadership - a self-concept based theory	Organization Science	1993	1586
2	Lowe, KB; Kroeck, KG; Sivasubramaniam, N	Effectiveness correlates of transformational and transactional leadership: A meta-analytic review of the MLQ literature	Leadership Quarterly	1996	1198
3	Bass, BM	From transactional to transformational leadership - learning to share the vision	Organizational Dynamics	1990	1143
4	Avolio, BJ; Bass, BM; Jung, DI	Re-examining the components of transformational and transactional leadership using the Multifactor Leadership Questionnaire	Journal of Occupational and Organizational Psychology	1999	1062
5	Zhang, XM; Bartol, KM	Linking empowering leadership and employee creativity: the influence of psychological empowerment, intrinsic motivation, and creative process engagement	Academy of Management Journal	2010	1034
6	Bass, BM; Avolio, BJ; Jung, DI; Berson, Y	Predicting unit performance by assessing transformational and transactional leadership	Journal of Applied Psychology	2003	935
7	Christian, MS; Garza, AS; Slaughter, JE	Work engagement: a quantitative review and test of its relations with task and contextual performance	Personnel Psychology	2011	911
8	MacKenzie, SB; Podsakoff, PM; Podsakoff, NP	Construct measurement and validation procedures in mis and behavioral research: integrating new and existing techniques	Mis Quarterly	2011	898
9	Anderson, N; Potocnik, K; Zhou, J	Innovation and creativity in organizations: a state-of-the-science review, prospective commentary, and guiding framework	Journal of Management	2014	858
10	MacKenzie, SB; Podsakoff, PM; Jarvis, CB	The problem of measurement model mis specification in behavioral and organizational research and some recommended solutions	Journal of Applied Psychology	2005	837

Şekil 2’de dönüşümcü liderlik tarzı anahtar kelimesinin bağlantılı olduğu diğer anahtar kelimeler ile vurgusu sunulmuştur. Dönüşümcü liderlik kavramının liderlik, otantik liderlik ve etik liderlik kavramlarıyla daha fazla ağ bağlantısına sahip olduğu görülmektedir. Bu durum dönüşümcü liderlik ile diğer liderlik tarzlarının birlikte araştırılma sıklığını göstermektedir.

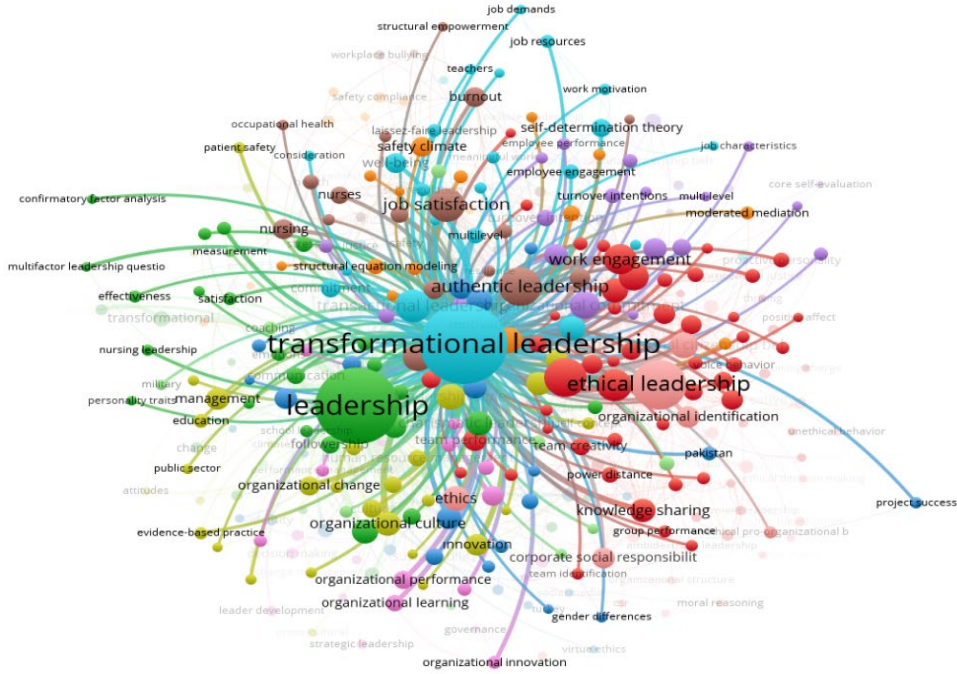

Şekil 2. Dönüşümcü Liderlik Tarzının Bağlantılı Olduğu Anahtar Kelime Ağ Analizi

5. Bibliyografik Eşleşme Ağ

Kessler (1963), iki makalenin referans listesinde başka bir makalenin yer alması durumunda aralarında bağlantı birimi olan bibliyografik eşleşmeyi vurgulamaktadır. Bibliyografik eşleştirme literatürde ortak atıf analizini tamamlamak için kullanılır ve ortak alıntı iki belgenin başka bir belgenin referans listesinde birlikte görünümünü yansıtırken bibliyografik eşleşme bir makale grubunun ortak referanslarının sayısını vurgulamaktadır (A ve B belgeleri C belgesine atıfta bulunuyorsa A ve B belgeleri birleştirilir) (Garrigos-Simon vd., 2018). Kısaca belirtilirse iki belge üçüncü ortak bir çalışmadan alıntı yaptığında bibliyografik eşleşme gerçekleşecektir (Merigó vd., 2016). Bibliyografik bağlantı incelemesinde bir yazarın minimum belge sayısı sınırlaması yapılmıştır. Belge sayısı minimum 10 seçildiğinde 12589 yazarın 83’ü eşik değerini karşılamaktadır. Bu nedenle Şekil 3’te sunulan haritalandırmada 83 yazara yer verilmiştir. Haritalandırmada da görüldüğü gibi analiz sonucunda 5 küme meydana gelmiştir. Belge sayısı (41) ve bağlantı gücü (80088) bakımından van Knippenberg, atf sayısında (5393) ise Bass haritalandırmaya önderlik etmektedir. Kümeler arasındaki durum incelendiğinde; 29 yazarın yer aldığı birinci kümeye Walumbwa (28 belge, 2747 atıf ve 67095 bağlantı gücü), 22 yazardan oluşan ikinci kümeye daha önce de belirtildiği gibi haritalandırmaya önderlik eden van Knippenberg (41 belge, 2928 atıf ve 80088 bağlantı gücü), 18 yazarın olduğu üçüncü kümeye Rowold

(30 belge, 721 atıf ve 74092 bağlantı gücü), 10 ve 4 yazarın yer aldığı dördüncü ve beşinci kümeye sırası ile Den Hartog (20 belge, 2068 atıf ve 50071 bağlantı gücü) ve van Dick (18 belge, 464 atıf ve 38885 bağlantı gücü) yazarları öncülük etmektedir.

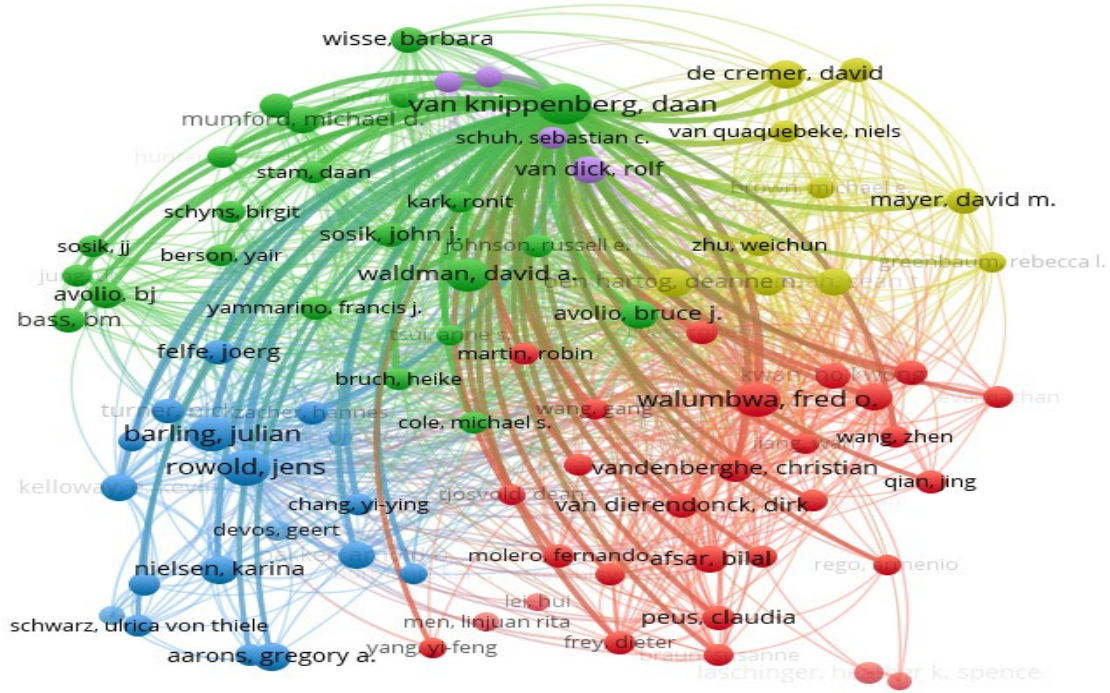

Şekil 3. Yayınların Bibliyografik Eşleşme Analizi

6. Referans Ortak Atıf Ağı

Alıntılanan bir referansın minimum atıf sayısı 50 seçildiğinde 181058 atflanan referansın 893'ü eşik değerini karşılamaktadır. Harita 5 kümeden oluşmaktadır. Kırmızı küme 292 yazar ile en fazla sahipken bu kümeyi yeşil (196), mavi (187), sarı (144) ve mor (74) kümeleri takip etmektedir. Kırmızı kümeye Bass (1985b) (atıf 1856 ve bağlantı gücü 39427), yeşil kümeye Brown, Treviño ve Harrison (2005) (atıf 714 ve bağlantı gücü 16545), mavi kümeyi Baron ve Kenny (1986) (atıf 739 ve bağlantı gücü 17378), sarı kümeye Podsakoff, MacKenzie, Leen ve Podsakoff (2003) (atıf 1376 ve bağlantı gücü 32588) ve mor kümeye ise Avolio ve Gardner (2005) (atıf 462 ve bağlantı gücü 9398) öncülük etmektedir.

Yazarlar arasında en fazla alıntı (1856) yapılan ve toplam bağlantı gücüne (39427) sahip olan çalışma B. M. Bass'ın (1985b) "Leadership and Performance Beyond Expectation" başlıklı araştırmasıdır. B. M. Bass (1985b) çalışmasında uzun yıllar etkileşimli liderlik üzerinde durulduğu, dönüşümcü ve karizmatik liderlik tarzının göz ardı edildiğini bu nedenle de belirtilen liderlerin kim olduğu, nasıl sonuç aldıkları ve liderliklerinin neden tüm beklenen sınırları aştığı konusunda bilgi sunmaktadır. İkinci en fazla alıntı (1376) ve toplam bağlantı gücüne (32588) sahip araştırma sarı kümeye önderlik eden P. M. Podsakoff, S. B. MacKenzie, J. Y. Leen ve N. P. Podsakoff'un (2003) "Common Method Biases in Behavioral Research: A Critical Review of the Literature and Recommended Remedies" başlıklı araştırmasıdır. Araştırmada yöntem önyargılarının davranışsal araştırma sonuçlarını ne derecede

etkilediğini incelemek, yöntem önyargılarının potansiyel kaynaklarını tespit etmek ve yöntem önyargılarının ölçeklere verilen yanıtları etkilediği bilişsel süreçleri tartışmaktır. İnceleme sonucunda araştırmacılara yöntem varyansının potansiyel önyargı etkilerini değerlendirebilirken kullanabilecekleri bir çerçeve sağlamıştır. Toplam bağlantı gücü (21470) bakımından üçüncü ve atıf sayısı (852) düzeyinde dördüncü sırada yer alan makale T. A. Judge ve R. F. Piccolo'nun (2004) "Transformational and Transactional Leadership: A Meta-analytic Test of Their Relative Validity" başlıklı çalışmadır. Bu çalışmada, dönüşümcü, etkileşimci ve bırakınız yapsınlar liderliği tüm çerçevesi ile kapsamlı bir şekilde incelenmesi amaçlanmıştır. Dönüşümcü liderliğin zor ortamlarda dahil olmak üzere çalışılan bir çok alanda genelleştiği vurgulanmaktadır. Aynı zamanda dönüşümcü ve etkileşimci liderliğin çok yakın ilişki içerisinde olduğunu ve benzersiz etkilerini ayırmayı zorlaştırdığı ifade edilmektedir. B. Shamir, R. J. House ve M. B. Arthur'un (1993) "The Motivational Effects of Charismatic Leadership: A Self-concept based theory." başlık araştırmaları ise atıf sayısı (826) bakımından beşinci, toplam bağlantı gücü (21328) olarak dördüncü sıradadır. Çalışma liderlik teorisini ilerletmeyi ve karizmatik lider davranışlarının takipçiler üzerinde derin, dönüşümcü etkilere neden olduğu sürecini açıklamak için benlik kavramına dayalı bir motivasyon teorisi sunmaktadır. Ayrıca lider davranışlarının benlik kavramlarını harekete geçirdiği ve bu da daha fazla motivasyon mekanizmasını etkilediği ileri sürülmektedir. Son ele alınacak araştırma ise bağlantı gücü ile beşinci, atıf sayısı bakımından üçüncü sırada yer alan J. M. Burns'un (1978) "Leadership" başlıklı çalışmasıdır. J. M. Burns'un liderlik konulu çalışmasında ise en iyi ve etkili liderlerin başkalarını (takipçilerini) daha yüksek hedeflere ulaştırmak için bir araya gelmeleri konusunda ilham verenler olduğunu öne sürerek, dönüşümcü liderlik teorisini ortaya koymaktadır.

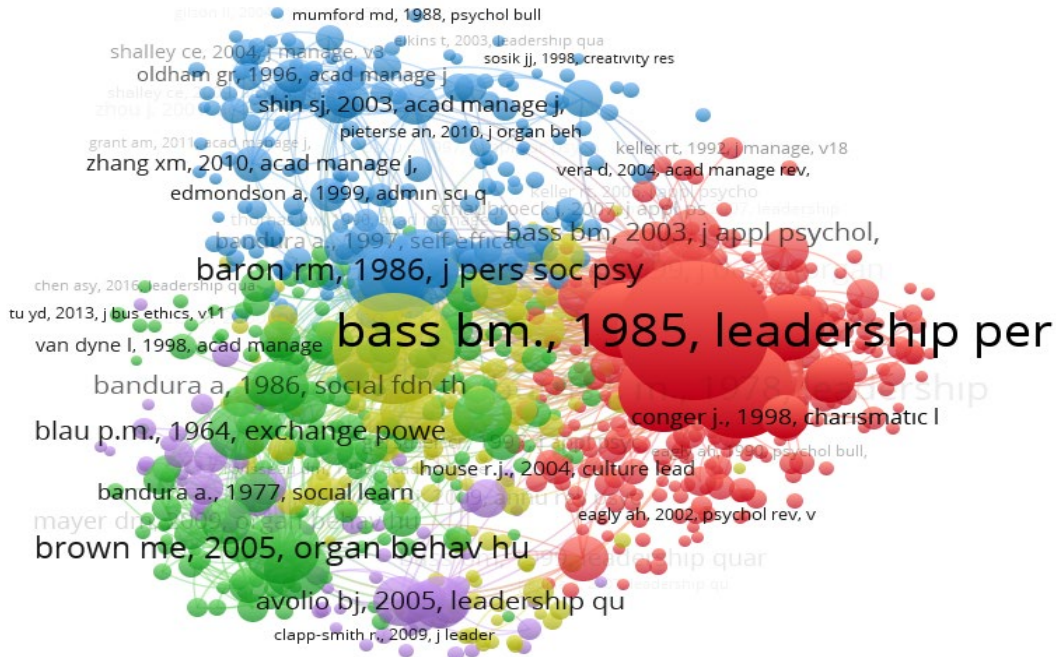

Şekil 4. Yayınların Referans Ortak Atıf Ağ Analizi

7. Dergi Ortak Atıf Ağı

Haritalamada ögeler bir daire olarak belirtilen şekiller ile temsil edilmektedir. Bir ögenin etkinliği ne kadar yüksek seviyede olursa dairede o derecede büyük olur. Başka bir ifade ile ögelerin daha geniş bir boyutta olması hem yayımlanan makale sayısını yansıtmada hem de etkinliği konusunda yorumda bulunulmaya olanak tanımaktadır (Doğan ve Baynal Doğan, 2020). Ögeleri birbirine bağlayan çizgiler bağlantıları temsil etmektedir. Ortak atıf ilişkisinde dergiler arasında bağlantı mesafesinin kısa olması veya yakın konumda yerleşmesi dergiler arasındaki ilişkinin gücünü vurgulamaktadır. Haritalama yapılırken bir kaynağın minimum atıflarının sayısı 50 seçildiğinde 52391 kaynağın 838'i eşik değerini karşılamıştır. Bu analiz ile kaynakların her biri diğer kaynaklarla ortak alıntı bağlantılarının toplam gücü hesaplanmıştır. Haritalamada 7 küme meydana gelmiştir. Kümelere öncülük yapan ilk üç dergiye baktığımızda; sarı kümeye “Journal of Applied Psychology”, yeşil kümeye “The Leadership Quarterly” ve mor kümeye “Academy of Management Journal” dergileridir. Kümelere bütününe atıf sayısı (32334) ve bağlantı gücü (2268278) bakımından “Journal of Applied Psychology” dergisi öncülük etmektedir. Bu dergiyi “The Leadership Quarterly” (atıf sayısı 26359 ve bağlantı gücü 1774491), “Academy of Management Journal” (atıf sayısı 18441 ve bağlantı gücü 1411626) “Journal of Management” (atıf sayısı 10788 ve bağlantı gücü 827729) ve “Academy of Management Review” (atıf sayısı 9654 ve bağlantı gücü 739467) dergileri takip etmektedir. Analiz sonucunda ortaya çıkan kümelemede kırmızı ve mavi renkler olarak temsil edilen ögelerin diğer dergilere göre yakın bir ilişki içerisinde olmadığı görülmektedir. Kırmızı kümeye “Journal of Business Ethics”(atıf sayısı 8046 ve bağlantı gücü 519690) dergisi, mavi kümeye ise “Journal of Occupational and Organizational Psychology” (atıf sayısı 3662 ve bağlantı gücü 280983) dergisi temsil etmektedir.

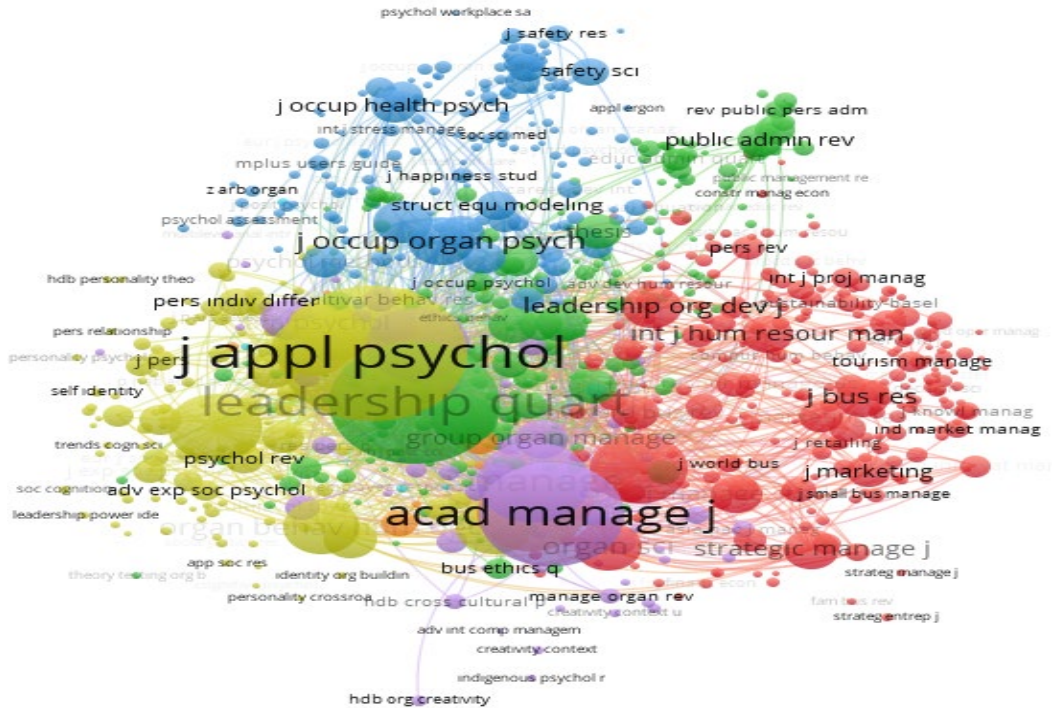

Şekil 5. Yayınların Kaynak Ortak Atıf Ağı Analizi

8. Yazar Ortak Atıf Ağı

Ortak atıf analizinde bir yazarın minimum atıf sayısı 70 seçilmiştir. Kriter doğrultusunda 91369 yazarın 903'ü eşik değerini geçmiştir. Bu nedenle haritalandırmada toplam 903 yazar yer almıştır. Yazar ortak atıf analizi 7 kümeden oluşmaktadır. En çok yazarın yer aldığı ilk üç küme; kırmızı (205), yeşil (200) ve mavi (168) olarak sıralanmaktadır. Ortak atıf analizinde alıntılara odaklanıldığından en çok alıntı (8167) yapılan yazar Bass ve bağlı bulunduğu küme kırmızıdır. İkinci ve üçüncü en çok alıntı yapılan yazar Avolio ve Podsakoff olarak analiz edilirken yazarların bağlı bulunduğu kümeler ise sırası ile mor ve mavidir. Bass'ın ikinci ve üçüncü en çok alıntı yapılan yazarlarla toplam bağlantı gücüne bakıldığında Avolio ile 7208, Podsakoff ile 5015 bağlantı gücüne sahiptir. Alıntı sayısına göre 2423 alıntı ile Judge sarı kümeye öncülük ederken bu kümede yer alan yazarların kırmızı kümedeki yazarlarla yakın konumlanması güçlü ilişki içinde olduklarının bir göstergesidir. Benzer bir durum mavi ve mor kümede yer alan yazarların için de geçerli olduğu söylenebilir. Ancak Preacher'ın en çok alıntı (1277) ile temsilcisi olduğu yeşil kümenin belirli bir kesimde yoğunlaştığı ve diğer kümelerle yakın ilişki içerisinde olmadığı görülmektedir.

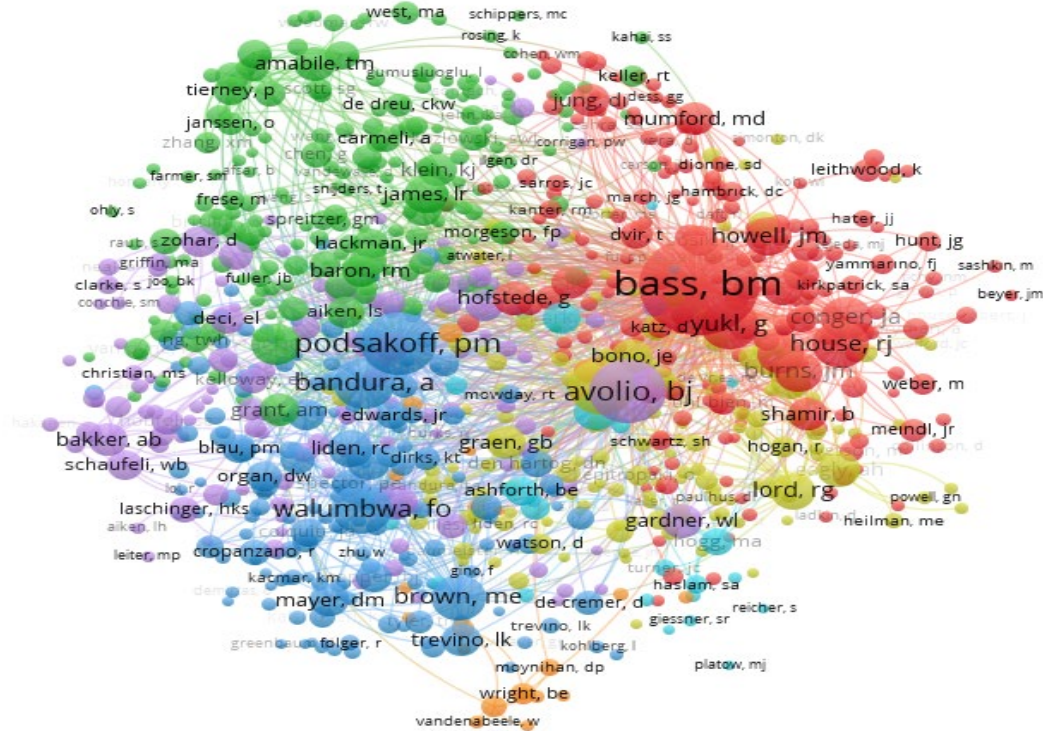

Şekil 6. Yayınların Yazar Ortak Atıf Ağı Analizi

9. Ortak Yazarlık Analizinde Ülke ve Kurumlar İşbirlikleri Ağı

Belirli bir alanda iş birliğine yönelik gerçekleştirilen sistematik yapının ortaya çıkarılmasında ortak yazarlık analizi kullanılmıştır. Bu yöntem öğeler arasındaki işbirliğine yönelik ağı ortaya çıkarmakta aynı zamanda ortak bağlantılarının sayısını ve bağlantıların toplam gücünü göstermektedir. Analiz

aşamasından önce eşiklerin seçiminde bir ülkeden alıntılanan doküman sayısı 10 olarak seçilmiştir. Bu doğrultuda 107 ülke arasında 51'i eşik değerini karşılamaktadır. Eşik değerini karşılayan 51 ülke 7 kümeye ayrılmıştır. Tüm kümeleri belge (2291), atıf sayısı (117283) ve toplam bağlantı gücü (1047) bakımın Amerika Birleşik Devletleri (ABD) temsil etmektedir. ABD ülkesini sırası ile Çin (959 belge ve 703 toplam bağlantı gücü), İngiltere (568 belge ve 576 toplam bağlantı gücü) ve Avustralya (514 belge ve 703 toplam bağlantı gücü) takip etmektedir. ABD'nin Çin ile en fazla bağlantı gücüne (224) sahip olduğu ve diğer ülkelere göre daha fazla ilişki içerisinde olduğunu söyleyebiliriz. Atıf bakımından sıralama değiştiği için ABD'den sonra ülkelerin sıralaması; Çin (19532), Hollanda (18156), Kanada (17466) ve İngiltere (14809) şeklinde yer almaktadır. Haritalandırmada diğer ülkeler ile bağlantı sayısına baktığımızda; ABD (45), Çin (39), Avustralya (38), Hollanda (37) ve Kanada (36) olarak tespit edilmiştir. Son olarak Türkiye'yi ele aldığımızda 126 belge, 2295 atıf ve 92 toplam bağlantı gücüne sahipken 30 bağlantı sayısı vardır. Türkiye'nin bağlantı gücü olarak en fazla ABD (22), Çin (9) ve Almanya (7) ile ilişki içerisinde olduğu belirlenmiştir.

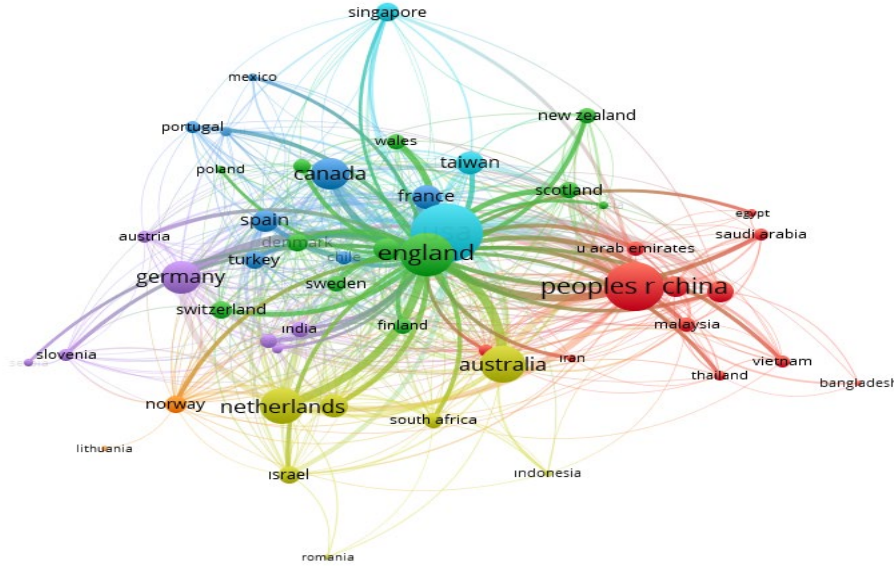

Şekil 7. Yayınların Ülkeler Arasında İşbirliği Analizi

Liderlik tarzlarına ilişkin makalelerin hangi kurumlar tarafından daha yaygın bir şekilde araştırıldığı Şekil 8'de sunulmuştur. Kurumların alıntılanan makale sayısı en az 20 olacak şekilde seçilmiştir. Belirlenen eşik değerini 3717 kurum arasından 126'sı karşılamıştır. Haritalama 7 farklı kümeye ayrılmıştır. Kümeler arasında en fazla (28) kurumun bulunduğu küme kırmızı kümedir. Bu kümeyi yeşil (22) ve mavi (18) küme takip etmektedir. Belge sayısı (145) ve bağlantı gücü (108) bakımından tüm kümelere Erasmus Üniversitesi önderlik etmektedir. Atıf (9195) boyutunda ise Arizona State Üniversitesi temsil etmektedir. Belge sayısı için diğer kurumlar sırası ile Arizona State Üniversitesi (106), Pennsylvania State Üniversitesi (94), Monash Üniversitesi (81) ve Michigan State Üniversitesi (72) yer almaktadır. Atıf sayısı bakımından Erasmus Üniversitesi (8764), Michigan Üniversitesi (6871), Pennsylvania State Üniversitesi (6576) ve University of Nebraska (5528) iken toplam bağlantı gücünde ise Pennsylvania State Üniversitesi (92), Arizona State Üniversitesi (88), Monash Üniversitesi (76) ve

Michigan State Üniversitesi (67) sırasıyla konumlanmaktadır. Sonuç olarak haritalandırmada kümeler arasında konumlanmanın yakın olduğu yerlerde güçlü ilişkiden bahsedilebilirken mesafenin fazla olması durumunda kurumların ilişkilerinin zayıf olduğunu göstermektedir.

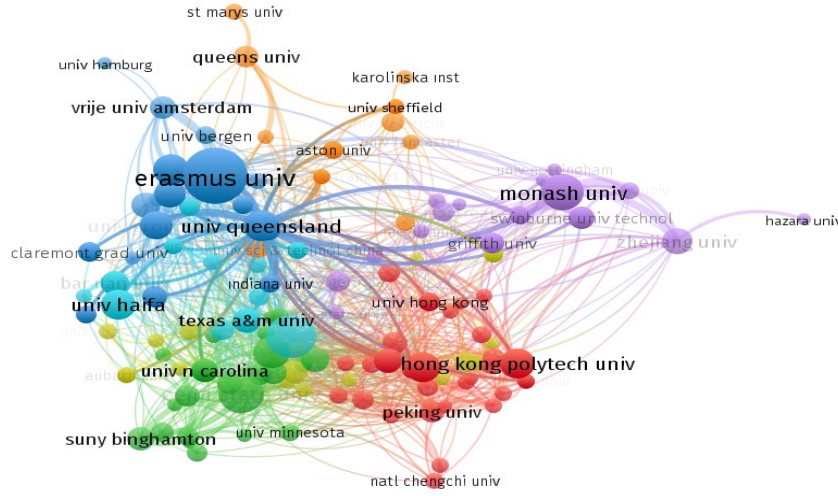

Şekil 8. Yayınların Kurumlar Arasında İşbirliği Analizi

Sonuç ve Tartışma

Liderlik tarzları üzerine yapılan çalışmalar uzun süreli bir geçmişe dayanmakta ve günümüzde ilgi duyulan alanlar arasında yer almaktadır. Yönetim olgusunun neredeyse her alanda var olması, insan kaynağının öneminin anlaşılması, takım çalışmasının popüleritesinin artışı liderlik kavramının stratejik önemini ortaya çıkarmıştır. Ayrıca örgütsel amaçların gerçekleştirilmesi ve hayal edilen vizyona sahip olmak için farklı niteliklerle donatılmış liderlerin önemi her geçen gün artmaktadır. Bu nedenle liderlik tarzlarına ilişkin mevcut durumu ortaya koymak bir gereklilik arz etmektedir. Bu bağlamda araştırma kapsamına, literatürde en yaygın kullanım alanına sahip liderlik tarzları dahil edilmiştir. Literatürde birçok liderlik tarzının yer alması ve tamamının incelenmesinin mümkün olmaması nedeniyle çeşitli kısıtlamalara gidilmiştir. Bu nedenle araştırma kapsamına Web of Sciences veri tabanında en fazla kullanılan ve literatüre kazandırılan liderlik tarzları (dönüşümcü liderlik, hizmetkar liderlik, etkileşimci liderlik, karizmatik liderlik, vizyoner liderlik, otantik liderlik ve etik liderlik) incelenmiştir. Liderlik tarzları için arama yapılırken anahtar kelimelerin arama biçimi “konu” olarak seçilmiştir. Araştırmaya sadece makaleler dahil edilmesi ve dil olarak İngilizcenin seçilmesi ile arama sonucunda 6460 makaleye erişim sağlanmıştır. Veri tabanında belirtilen tüm liderlik tarzlarına ait makalelere ulaşmak için 1975-2020 yılları kapsayacak şekilde arama gerçekleştirilmiştir. Elde edilen verilerde anahtar kelime ağı, ortak atıf ağı, bibliyografik eşleşme, ortak yazarlık (ülke ve kurum işbirliği) analizlerine ait haritalamayı ortaya çıkarmak için VOSviewer programı kullanılmıştır.

Araştırma bulgularında dönüşümcü, hizmetkar, etkileşimci, karizmatik, vizyoner, otantik ve etik liderlik tarzlarında yapılan çalışmaların 2009 yılından önce sınırlı sayıda olduğu görülmüştür. 2009 yılından sonra yapılan çalışmaların ise hızlı bir şekilde artış gösterdiği tespit edilmiştir. Özellikle 2009-2011 yılları arasında yapılan çalışmaların 2006-2008 yılları arasında yayımlanan çalışmaların iki katından

daha fazla olduğu saptanmıştır. Gruplanan yıllar arasında yayımlanan çalışma sayısının sürekli artış göstermesi ve 2018-2020 yıllar arasında yayın sayısının 2326 olması liderlik tarzlarına ilginin önemli düzeyde arttığını göstermektedir. Yıldız ve Aykanat, (2016) 1975-2015 yılları arasında SCOPUS veri tabanını kullanarak yönetim ve organizasyon alanında liderlik konusunda yayımlanmış çalışmaları incelemiş ve 2005 yılında liderlik konusunda yapılan çalışmalarda önemli derecede artış gösterdiği ayrıca 2012 yılında en fazla çalışmanın yayımlandığı yıl olduğunu belirtmektedir. Samul (2020) ise Web of Science veri tabanından 12235 makaleyi incelediği çalışmasında 2010'dan sonra yayımlanan makale sayısı tüm yayınların %66'sı olduğunu vurgulamaktadır.

Liderlik çalışmalarının yayımlandığı dergi bakımından incelendiğinde "Leadership Quarterly" dergisi 435 (%6,73) makale ile liderlik tarzları ile ilgili en fazla yayın yapan dergi olduğu saptanmıştır. Bu durumun derginin liderlik konusunda yayınlara ağırlık veren politikasından ileri geldiği söylenebilir. Samul (2020), liderliğin araştırma konularına ilişkin çalışmasında sonuçlarımıza benzer şekilde "Leadership Quarterly" dergisi 1044 makale ile en fazla yayının yapıldığı dergi olmuştur. Dergi ortak atıf ağına baktığımızda ise "Journal of Applied Psychology" dergisi en fazla atıf sayısı (32334) ve bağlantı gücüne (2268278) sahip dergi olmuştur. En çok makalenin yayımlandığı "Leadership Quarterly" dergisi ortak atıf ağında atıf sayısı (26359) ve bağlantı gücü (1774491) bakımından ikinci sırada yer almaktadır. Atıf sayısında Shamir, House ve Arthur (1993) araştırmacılarının "The Motivational Effects of Charismatic Leadership - A Self-Concept Based Theory" başlıkla çalışmaları en çok atıf (1586) alan makaledir. Qiu ve Chen (2009) atıfta bulunma sayısı makalenin yayımlanmasından başlayarak geçen süre ile ilişki olduğunu vurgulamakta ve araştırmamızda ulaşılan sonuç bu yargıyı desteklemektedir. Referans ortak atıf ağında ise dergilerde yayımlanan makalelerin referans listesinde en çok yer verilen başka bir ifade ile en fazla alıntı (1856) yapılan ve toplam bağlantı gücüne (39427) sahip olan çalışma ise Bass'ın (1985b) "Leadership and Performance Beyond Expectation" başlıklı araştırmasıdır. Vogel vd. (2020) liderlik geliştirme alanının bibliyometrik yöntemle incelenmesi konulu çalışmasında Bass'ın (1985b) referans ortak atıf analizinde görünme sıklığının yüksek olduğu belirtilmiştir. Ayrıca Bass yazar ortak atıf ağında en fazla alıntılanan (8167) araştırmacı olmuştur.

Yazar anahtar kelime ağında birlikte kullanım bakımından en sık kullanılan anahtar kelimenin "dönüşümcü liderlik" olduğu saptanmıştır. Bu durum dönüşümcü liderliğin diğer kavramlarla ilişkilendirildiği sonucunu desteklemektedir. Çelik (2019) lisansüstü tezleri ele alan çalışmasında dönüşümcü liderlik tarzının lisansüstü tezlerde daha çok tercih edildiği ve liderlik konusunun örgütsel bağlılık ve iş memnuniyeti kavramları ile ilişkilendirildiğini tespit etmiştir. Tal ve Gordon (2016) da liderlik çalışmalarında dönüşümcü liderlik ile ilgili makalelerin hakim olduğunu olduğu belirtilmiştir. Dönüşümcü liderlik tarzının benimsenmesindeki en önemli etkenin bu liderlik tarzı ile hedeflerin daha kolay ulaşılabilir hale gelmesinden (Davutoğlu, 2018b) kaynaklandığı söylenebilir. Anahtar kelime ağında yer alan önemli göstergeler; iş memnuniyeti, yaratıcılık, işe adanmışlık, lider-üye etkileşimi ve örgütsel bağlılık kavramlarının çalışmalarda sıklıkla kullanılan kavramlar olarak karşımıza çıkmasıdır. Diğer bir gösterge ise dönüşümcü liderlik anahtar kelimesinin etkileşimci liderlikle kavramıyla en yoğun ilişki içerisinde olduğudur. Bu durumun dönüşümcü liderlik çalışmalarında etkileşimci liderlik tarzına sık bir şekilde yer verilmesinden kaynaklı olduğu düşünülmektedir. Ayrıca liderlik kavramının diğer liderlik tarzları içerisinde en çok dönüşümcü liderlik ile bağlantı gücüne sahip olması önemli bir gösterge

olarak belirtilebilir. İki makalenin referans listesinde üçüncü başka bir yazarın yer almasını ortaya çıkaran bibliyografik eşleşme ağında van Knippenberg belge sayısı (41) ve bağlantı gücü (80088) bakımından ilk sırada yer almaktadır. Son olarak ülke ve kurum işbirliğini ortaya çıkarmada kullanılan ortak yazarlık analizine göre doküman (2291), atıf (117283) ve bağlantı gücü (1047) bakımından ülkelere Amerika Birleşik Devletleri öncülük ederken kurumlara doküman (145) ve bağlantı gücü (108) ile Erasmus Üniversitesi temsil etmektedir.

Sınırlılıklar ve Gelecek Araştırmalara Öneriler

Araştırma 1975-2020 yılları arasında yayımlanan makaleleri içermektedir. Araştırma kapsamında sadece makalelerin incelenmesi amaçlandığından konferans başlıkları ve kitap başlıkları hariç tutulması çalışmanın sınırlılığını oluşturmaktadır. Bu alanda gelecekte yapılacak çalışmalar veri setine kitapları ve konferans başlıklarını da dahil ederek literatürü zenginleştirebilir. Çalışmanın diğer bir sınırlılığı liderlik tarzları ile ilgili literatürün kapsamlılığı sebebiyle araştırmaya en sık karşılaşılan liderlik tarzları olan dönüşümcü liderlik, hizmetkar liderlik, vizyoner liderlik, etik liderlik, karizmatik liderlik, otantik liderlik ve etkileşimci liderlik tarzları dahil edilmiştir. Aynı zamanda bu liderlik tarzlarına sadece Web of Science veri tabanında yer alan SSCI, SCI-EXPANDED ve A&HCI atıf indeksinde taranan ve yayın dili İngilizce olan makalelerin dahil edilmesi çalışmanın sınırlılığını oluşturmaktadır.

Liderlik tarzları üzerine genel bir değerlendirme fırsatı sunan çalışmada araştırmacıların incelemeyi planladıkları liderlik tarzlarına ilişkin ön bir hazırlık imkanı sunmaktadır. Araştırmacılar farklı veri tabanları üzerine incelemelerde bulunarak bu çalışmanın sonuçları ile karşılaştırma yoluna gidebilirler. İleri sürülen bulguları destekleyecek ya da reddedecek sonuçlara ulaşabilirler. Ayrıca anahtar kelimeler olarak belirlenen liderlik tarzlarına ilişkin detaylı bir çalışma için kabul/ret kriterleri doğrultusunda kavram üzerine genel eğilim ve bulguları üzerine bir incelemede bulunulabilirler. Çalışma olarak planlanan ve araştırmacılara önerilebilecek bir diğer konu ise liderlik tarzlarından birini seçerek bu kavramın hangi kavramlarla ilişkilendirildiği, kullanılan ölçekler, aracı veya düzenleyici değişkenleri bakımından sistematik derleme kapsamında incelenmesidir. Dönüşümcü liderlik kavramının en çok kullanılan anahtar kelimesi olması ve literatürde farklı çalışma disiplinlerinde kullanım alanı bulması nedeniyle bu liderlik tarzı önerilebilir. Araştırmacılar liderlik tarzları üzerine incelemede bulunurken iş memnuniyeti, yaratıcılık, işe adanmışlık, lider-üye etkileşimi ve örgütsel bağlılık gibi kavramlar değerlendirmeye alınarak elde edilen sonuçlar mevcut durumla karşılaştırılabilir. Liderlik tarzlarının özellikle 2009 yılından sonra yoğun bir şekilde araştırılan alan olması nedeniyle gelecek araştırmalarda bu durum göz önünde bulundurulmalıdır. Son olarak dönüşümcü liderlik tarzının etkileşimci liderlik ile yakın ilişki içerisinde olması bu iki kavramın farklılıklarını ya da benzerliklerini ortaya çıkararak çalışmalar yapılabilir.



KAYNAKÇA

- Al, U. & Tonta, Y. (2004). Atıf analizi: Hacettepe Üniversitesi kütüphanecilik bölümü tezlerinde atıf yapılan kaynaklar, *Bilgi Dünyası*, 5(1), 19-47.
- Alilyyani, B., Wong, C. A., & Cummings, G. (2018). Antecedents, mediators, and outcomes of authentic leadership in healthcare: A systematic review. *International Journal Of Nursing Studies*, 83, 34-64.
- Alvesson, M., & Einola, K. (2019). Warning for excessive positivity: Authentic leadership and other traps in leadership studies. *The Leadership Quarterly*, 30(4), 383-395.
- Anderson, M. (2017). Transformational leadership in education: A review of existing literature. *International Social Science Review*, 93(1), 4.
- Andriani, S., Kesumawati, N., & Kristiawan, M. (2018). The influence of the transformational leadership and work motivation on teachers performance. *International Journal of Scientific & Technology Research*, 7(7), 19-29.
- Arnold, K. A., Turner, N., Barling, J., Kelloway, E. K., & McKee, M. C. (2007). Transformational leadership and psychological well-being: the mediating role of meaningful work. *Journal of Occupational Health Psychology*, 12(3), 193.
- Aslan, Ş. (2019). *Geçmişten Günümüze Liderlik Kuramları*, 2. Baskı, Eğitim Yayınevi, Konya.
- Avolio, B.J. & Gardner, W.D. (2005). Authentic leadership development: Getting to the root of positive forms of leadership. *The Leadership Quarterly*, 16, 315-338.
- Avolio, B.J., Luthans, F. & Walumba, F.O. (2004). Authentic leadership: Theory building for veritable sustained performance. Working paper: Gallup Leadership Institute, University of Nebraska-Lincoln.
- Aykan, E. (2002). *Girişimcilik ve girişimcilerin liderlik davranışları (Kayseri’de bir uygulama)*. Erciyes Üniversitesi Sosyal Bilimler Enstitüsü, Yüksek Lisans Tezi, Kayseri.
- Bar-Llan, J. (2008). Informetrics at the beginning of the 21st century—A review. *Journal of Informetrics*, 2(1), 1–52.
- Bass, B.M. (1985a). Leadership: good, better, best. *Organizational Dynamics*, 13(3), 26-40.
- Bass, B. M. (1985b). Leadership and performance beyond expectation. New York, NY: Free Press.
- Bass, B. M. (1990a). *Bass & Stogdill’s hand book of leadership: Theory, research, and managerial applications*. Third Edition, Simon and Schuster, NewYork.
- Bass, B. M. (1990b). From transactional to transformational leadership: Learning to share the vision. *Organizational Dynamics*, 18(3), 19-31.

- Bass, B. M., & Steidlmeier, P. (1999). Ethics, character, and authentic transformational leadership behavior. *The Leadership Quarterly*, 10(2), 181-217.
- Bass, B. M., Avolio, B. J., Jung, D. I., & Berson, Y. (2003). Predicting unit performance by assessing transformational and transactional leadership. *Journal of Applied Psychology*, 88(2), 207-218.
- Bayram, Ö. G. (1998). Atıf verisi (citationdata) ve enformetrik yasalar: Türk kütüphanecilik literatüründeki doktora tezleri üzerinde bir uygulama. *Türk Kütüphaneciliği*, 12(1), 21-32.
- Bernarto, I., Bachtiar, D., Sudibjo, N., Suryawan, I. N., Purwanto, A., & Asbari, M. (2020). Effect of transformational leadership, perceived organizational support, job satisfaction toward life satisfaction: Evidences from indonesian teachers. *International Journal of Advanced Science and Technology*, 29(3), 5495 – 5503.
- Blau, P. M. (1964). *Exchange and Power in Social Life*. Transaction Publisher, New York.
- Brown, M., Trevino, L. & Harrison, D. (2005). Ethical leadership: a social learning perspective for construct development and testing. *Organizational Behavior and Human Decision Processes*, 97, 117-134
- Brown, M.E. & Treviño, L.K. (2006). Ethical leadership: a review and future directions. *The Leadership Quarterly*, 17, 595-616.
- Buil, I., Martínez, E., & Matute, J. (2019). Transformational leadership and employee performance: The role of identification, engagement and proactive personality. *International Journal of Hospitality Management*, 77, 64-75.
- Burch, T. C., & Guarana, C. L. (2014). The comparative influences of transformational leadership and leader-member exchange on follower engagement. *Journal of Leadership Studies*, 8(3), 6-25.
- Burns, J. M. (1978). *Leadership*. Harper Torchbooks, 1st edition, New York.
- Choi, J. (2006). A motivational theory of charismatic leadership: Envisioning, empathy, and empowerment. *Journal of Leadership & Organizational Studies*, 13(1), 24-43.
- Cobo, M. J., López-Herrera, A. G., Herrera-Viedma, E., & Herrera, F. (2011). Science mapping software tools: Review, analysis, and cooperative study among tools. *Journal of the American Society for information Science and Technology*, 62(7), 1382-1402.
- Cooley, C.H. (1902). *Human Nature and Social Order*. Scribners, NewYork.
- Çelik, S. (2019). Turizm alanında liderlik konusu ile ilgili hazırlanmış tezlere yönelik bibliyometrik bir analiz. *Journal of Academic Value Studies*, 5(4), 516-527.
- Datta, B. (2015). Assessing the effectiveness of authentic leadership. *International Journal of Leadership Studies*, 9(1), 62-75.

- Davutođlu N. A. (2018a, Nisan). The perceptual effects of Industry 4.0 on transformational leadership management (ss.1295-1302). *Innovation and Global Issues in Social Sciences Congress Book*.
- Davutođlu, N. A. (2018b). Sanayi 4.0'ın Liderlik Ve İnsan Kaynakları Yönetimine Algısal Etkileri. *Journal of Social And Humanities Sciences Research*, 5(30), 4041-4048.
- Deichmann, D., & Stam, D. (2015). Leveraging transformational and transactional leadership to cultivate the generation of organization-focused ideas. *The Leadership Quarterly*, 26(2), 204-219.
- Den Hartog, D.N. (2015). Ethical Leadership. *Annual Review of Organizational Psychology and Organizational Behavior*, 2:409-434.
- Dennis, R. S., & Bocarnea, M. (2005). Development of the servant leadership assessment instrument. *Leadership & Organization Development Journal*. 26(8), 600-615.
- Densten I. L. (2005). The relationship between visioning behaviours of leaders and follower burnout, *British Journal of Management*, 16, 105-118.
- Derin, N., Demirtaş, Ö. & Baynal Dođan, T. G. (2020). Vizyoner liderlik davranıřlarının örgütsel destek aracılıđıyla örgütsel vatandaşlık davranıřları üzerindeki etkisi: psikolojik rahatlıđın düzenleyici rolü. *Pamukkale Üniversitesi Sosyal Bilimler Enstitüsü Dergisi*, 41, 550-562.
- Dirik, H.F. & İntepeler, S.Ş. (2019). Geçmiřten günümüze otantik liderlik ve sađlık alanına yansımaları, *Sađlık ve Hemřirelik Yönetimi Dergisi*, 2(6), 164-170.
- Dođan, S., & Baynal Dođan, T. G. (2020). Uluslararası alanyazında sađlık turizmi alt bileřenleri üzerine bibliyometrik bir analiz. *Hacettepe Sađlık İdaresi Dergisi*, 23(4), 561-586.
- Duan, J., Li, C., Xu, Y., & Wu, C. H. (2017). Transformational leadership and employee voice behavior: A pygmalion mechanism. *Journal of Organizational Behavior*, 38(5), 650-670.
- Ebener, D. R., & O'Connell, D. J. (2010). How might servant leadership work?. *Nonprofit Management and Leadership*, 20(3), 315-335.
- Eva, N., Robin, M., Sendjaya, S., van Dierendonck, D., & Liden, R. C. (2019). Servant leadership: A systematic review and call for future research. *The Leadership Quarterly*, 30(1), 111-132.
- Ferch, S. R. (2020). Servant-leadership, forgiveness, and social justice. *Voices of Servant-Leadership Series*, 119.
- Gamarra, M. P., & Giroto, M. (2021). Ethical behavior in leadership: a bibliometric review of the last three decades. *Ethics & Behavior*, 1-23.
- Gardner, W. L., Cogliser, C. C., Davis, K. M., & Dickens, M. P. (2011). Authentic leadership: A review of the literature and research agenda. *The Leadership Quarterly*, 22(6), 1120-1145.
- Garfield, E. (Ed.). (1991). *Journal citation reports*. Institute for Scientific Information. Philadelphia.

- Garrigos-Simon, F.J., Narangajavana-Kaosiri, Y. & Lengua-Lengua, I. (2018). Tourism and sustainability: a bibliometric and visualization analysis. *Sustainability*, 10(6), 1-23.
- Gökkurt, Ö. (1997). "Citation" indeks ve "citation" analizi: enformetrik bir model enformetrik bir model çalışması [Yayımlanmamış Doktora Tezi]. Ankara Üniversitesi Sosyal Bilimler Enstitüsü.
- Grabo, A., Spisak, B. R., & van Vugt, M. (2017). Charisma as signal: An evolutionary perspective on charismatic leadership. *The Leadership Quarterly*, 28(4), 473-485.
- Greenleaf, R. K. (2002). *Servant leadership: A journey into the nature of legitimate power and greatness*. Paulist Press, New Jersey.
- Groves, K. S. (2006). Leader emotional expressivity visionary leadership, and organizational change. *Leadership & Organization Development Journal*, 27(7), 566-583.
- Gumusluoglu, L., & Ilsev, A. (2009). Transformational leadership, creativity, and organizational innovation. *Journal of Business Research*, 62(4), 461-473.
- Gürbüz, S. & Şahin, F. (2018). Sosyal Bilimlerde Araştırma Yöntemleri. Seçkin Yayıncılık, 5. Baskı, Ankara.
- Harter, S. (2002). Authenticity. Snyder C. R. & Lopez S. J. (Eds.). *Handbook of Positive Psychology*, (pp.382-394). Oxford University Press, New York.
- Hoch, J. E., Bommer, W. H., Dulebohn, J. H., & Wu, D. (2018). Do ethical, authentic, and servant leadership explain variance above and beyond transformational leadership? A meta-analysis. *Journal of Management*, 44(2), 501-529.
- Howell, J.M. & Avolio, B.J. (1992). The ethics of charismatic leadership: submission or liberation?, *Academy of Management Executive*, 6(2), 43-54.
- Hsieh, C.C. & Wang, D.S. (2015). Does supervisor-perceived authentic leadership influence employee work engagement through employee-perceived authentic leadership and employee trust?. *The International Journal of Human Resource Management*, 26(18), 2329-2348.
- Imani, B., Mirezati, S.Z. & Saberi, M.K. (2019). A bibliometric analysis of international journal of nursing studies (1963 – 2018), *Library Philosophy and Practice*, 1-14.
- Jensen, U. T., Andersen, L. B., Bro, L. L., Bøllingtoft, A., Eriksen, T. L. M., Holten, A. L., ... & Würtz, A. (2019). Conceptualizing and measuring transformational and transactional leadership. *Administration & Society*, 51(1), 3-33.
- Judge, T. A., & Piccolo, R. F. (2004). Transformational and transactional leadership: a meta-analytic test of their relative validity. *Journal of applied psychology*, 89(5), 755.
- Karakus, M. (2017). Bibliometric analysis of ethical leadership research in social sciences. *Electronic International Journal of Education, Arts, and Science (EIJEAS)*, 3(7).

- Kearney, E., Shemla, M., van Knippenberg, D., & Scholz, F. A. (2019). A paradox perspective on the interactive effects of visionary and empowering leadership. *Organizational Behavior and Human Decision Processes*, 155, 20-30.
- Kessler, M. M. (1963). Bibliographic coupling between scientific papers. *American Documentation*, 14(1), 10-25.
- Khalil, G. M., & Crawford, C. A. G. (2015). A bibliometric analysis of US-based research on the behavioral risk factor surveillance system. *American journal of preventive medicine*, 48(1), 50-57.
- Khan, N. (2017). Adaptive or transactional leadership in current higher education: A brief comparison. *International Review of Research in Open and Distributed Learning*, 18(3), 178-183.
- Le Blanc, P. M., González-Romá, V., & Wang, H. (2020). Charismatic leadership and work team innovative behavior: The role of team task interdependence and team potency. *Journal of Business and Psychology*, 1-14.
- Li, M., Lehto, X., & Li, H. (2020). 40 years of family tourism research: bibliometric analysis and remaining issues. *Journal of China Tourism Research*, 16:1, 1-22
- Luo, Y. J., Li, Y. P., Choi, J. N., & Du, J. (2020). Visionary leadership effectiveness: Moderating roles of power distance and middle-way thinking. *Social Behavior and Personality: An International Journal*, 48(12), 1-12.
- Mayer, D. M., Aquino, K., Greenbaum, R. L., & Kuenzi, M. (2012). Who displays ethical leadership, and why does it matter? An examination of antecedents and consequences of ethical leadership. *Academy of Management Journal*, 55(1), 151-171.
- McClellan, E., & Collins, C. J. (2019). Expanding the concept of fit in strategic human resource management: An examination of the relationship between human resource practices and charismatic leadership on organizational outcomes. *Human Resource Management*, 58(2), 187-202.
- McCleskey, J. A. (2014). Situational, transformational, and transactional leadership and leadership development. *Journal of Business Studies Quarterly*, 5(4), 117.
- Merigó, J. M., Blanco-Mesa, F., Gil-Lafuente, A. M., & Yager, R. R. (2017). Thirty years of the International Journal of Intelligent Systems: A bibliometric review. *International Journal of Intelligent Systems*, 32(5), 526-554.
- Merigó, J. M., Cancino, C. A., Coronado, F., & Urbano, D. (2016). Academic research in innovation: a country analysis. *Scientometrics*, 108(2), 559-593.
- Meslec, N., Curseu, P. L., Fodor, O. C., & Kenda, R. (2020). Effects of charismatic leadership and rewards on individual performance. *The Leadership Quarterly*, 31(6), 101423.
- Mihelic, K. K., Lipicnik, B., & Tekavcic, M. (2010). Ethical leadership. *International Journal of Management & Information Systems (IJMIS)*, 14(5), 31-42.

- Mittal, R., & Dorfman, P. W. (2012). Servant leadership across cultures. *Journal of World Business*, 47(4), 555-570.
- Mulet-Forteza, C., Martorell-Cunill, O., Merigó, J .M., Genovart-Balaguer, J. & Mauleon-Mendez, E. (2018). Twenty five years of the journal of travel & tourism marketing: a bibliometric ranking. *Journal of Travel & Tourism Marketing*, 35(9), 1201-1221.
- Najam, U., & Mustamil, N. (2020). Servant leadership: A bibliometric Review. *International Journal of Organizational Leadership*, 9(3), 138-155.
- Niñerola, A., Sánchez-Rebull, M. V., & Hernández-Lara, A. B. (2019). Tourism research on sustainability: A bibliometric analysis. *Sustainability*, 11(5), 1377.
- Nwachukwu, C., Chladkova, H., Zufan, P., & Olatunji, F. (2017). Visionary leadership and its relationship to corporate social performance. *Imperial Journal of Interdisciplinary Research*, 3(4), 1302-1311.
- Nwankwo, S. & Richardson B. (1996). Quality management through visionary leadership, *Managing Service Quality: An International Journal*, 6(4), 44-47.
- Osareh, F. (1996). Bibliometrics, citation analysis and co-citation analysis: A review of literature I. *Libri*, 46(3), 149-158.
- Özel, Ç. H., & Kozak, N. (2012). Turizm pazarlaması alanının bibliyometrik profili (2000-2010) ve bir atıf analizi çalışması. *Türk Kütüphaneciliği*, 26(4), 715-733.
- Parris, D. L., & Peachey, J. W. (2013). A systematic literature review of servant leadership theory in organizational contexts. *Journal of Business Ethics*, 113(3), 377-393.
- Pillai, R., Schriesheim, C. A. & Williams, E. S. (1999). Fairness perceptions and trust as mediators for transformational and transactional leadership: A two-sample study. *Journal of Management*, 25(6), 897-933.
- Podsakoff, P. M., MacKenzie, S. B., Moorman, R. H., & Fetter, R. (1990). Transformational leader behaviors and their effects on followers' trust in leader, satisfaction, and organizational citizenship behaviors. *The Leadership Quarterly*, 1(2), 107-142.
- Podsakoff, P. M., MacKenzie, S. B., Lee, J. Y., & Podsakoff, N. P. (2003). Common method biases in behavioral research: a critical review of the literature and recommended remedies. *Journal of Applied Psychology*, 88(5), 879.
- Prestiadi, D., Zulkarnain, W., & Sumarsono, R. B. (2019, December). Visionary leadership in total quality management: efforts to improve the quality of education in the industrial revolution 4.0. In The 4th International Conference on Education and Management (COEMA 2019) (pp. 202-206). Atlantis Press.

- Purwanto, A., Bernarto, I., Asbari, M., Wijayanti, L. M., & Hyun, C. C. (2020). Effect of transformational and transactional leadership style on public health centre performance. *Journal of Research in Business, Economics, and Education*, 2(1), 304-314.
- Qasim, M., Rizvi, T. H., & Irshad, M. (2020). Impact of ethical leadership on task performance and organizational citizenship behavior: moderating role of islamic work ethics. *Journal of Management and Research*, 7(2), 166-193.
- Qiu, H. & Chen, Y.F. (2009). Bibliometric analysis of biological invasions research during the period of 1991 to 2007. *Scientometrics*, 81(3), 601-610.
- Russell, R. F. (2001). The role of values in servant leadership. *Leadership & Organization Development Journal*. 22(2), 76-84.
- Russell, R. F., & Stone, A. G. (2002). A review of servant leadership attributes: Developing a practical model. *Leadership & Organization Development Journal*, 23(3), 145-157.
- Samul, J. (2020). The Research Topics of Leadership: Bibliometric Analysis from 1923 to 2019. *International Journal of Educational Leadership and Management*, 8(2), 116-143.
- Sendjaya, S., & Sarros, J. C. (2002). Servant leadership: Its origin, development, and application in organizations. *Journal of Leadership & Organizational Studies*, 9(2), 57-64.
- Shamir, B., House, R. J., & Arthur, M. B. (1993). The motivational effects of charismatic leadership: A self-concept based theory. *Organization Science*, 4(4), 577-594.
- Shanti, C. M., Gunawan, I., & Sobri, A. Y. (2020, December). Relationship of school visionary leadership and organizational climate with teacher performance. In 1st International Conference on Information Technology and Education (ICITE 2020) (pp. 624-629). Atlantis Press.
- Sinkovics, N. (2016). Enhancing the foundations for theorising through bibliometric mapping. *International Marketing Review*, 33(3), 327-350.
- Smith L. C. (1981). Citation analysis. *Library Trends*, 30(1): 83-106.
- Sözen Şahne, B. & Şar, S. (2015). Liderlik kavramının tarihçesi ve Türkiye’de ilaç endüstrisinde liderliğin önemi. *Marmara Pharmaceutical Journal*, 19:109-115.
- Stouten, J., Van Dijke, M., & De Cremer, D. (2012). Ethical leadership an overview and future perspectives. *Journal of Personnel Psychology*, 11(1), 1-6.
- Supriyadi, D., Syafitri, L. N. H., Widodo, S. F. A., Wahidi, R., Arinta, Y. N., Nabhan, F., ... & Cahyono, Y. (2020). Innovation and authentic leadership of Islamic University lectures in faculty pharmacy faculty: what is the role of psychological capital?. *Systematic Reviews in Pharmacy*, 11(8), 383-393.
- Tal, D., & Gordon, A. (2016). Leadership of the present, current theories of multiple involvements: A bibliometric analysis. *Scientometrics*, 107(1), 259-269.

- Taylor, C. M., Cornelius, C. J., & Colvin, K. (2014). Visionary leadership and its relationship to organizational effectiveness. *Leadership & Organization Development Journal*, 35(6), 566-583.
- Tims, M., Bakker, A. B., & Xanthopoulou, D. (2011). Do transformational leaders enhance their followers' Daily work engagement?. *The Leadership Quarterly*, 22(1), 121-131.
- Tracey, J. B., & Hinkin, T. R. (1998). Transformational leadership or effective managerial practices?. *Group & Organization Management*, 23(3), 220-236.
- Tuan, L. T., & Thao, V. T. (2018). Charismatic leadership and public service recovery performance. *Marketing Intelligence & Planning*, 36(1), 108-123.
- van Dierendonck, D. (2011). Servant leadership: A review and synthesis. *Journal of management*, 37(4), 1228-1261.
- Van Eck, N. J., & Waltman, L. (2010). Software survey: VOSviewer, a computer program for bibliometric mapping. *Scientometrics*, 84(2), 523-538.
- Van Eck, N. J., Waltman, L., Dekker, R., & van den Berg, J. (2010). A comparison of two techniques for bibliometric mapping: Multidimensional scaling and VOS. *Journal of the American Society for Information Science and Technology*, 61(12), 2405-2416.
- van Knippenberg, D., Van Dick, R. & Tavares, S. (2007). Social identity and social exchange: identification, support and withdrawal from the job. *Journal of Applied Social Psychology*, 37(3), 457-477.
- Vogel, B., Reichard, R. J., Batistič, S., & Černe, M. (2020). A bibliometric review of the leadership development field: How we got here, where we are, and where we are headed. *The Leadership Quarterly*, 101381.
- Wang, B., Pan, S. Y., Ke, R. Y., Wang, K. & Wei, Y. M. (2014). An overview of climate change vulnerability: a bibliometric analysis based on web of science database. *Natural Hazards*, 74(3), 1649-1666.
- Wolcott, H. F. (1994). Transforming qualitative data: description, analysis and interpretation. Thousand Oaks, SAGE, London.
- Xiao, H. & Smith, S.L.J. (2006). The maturation of tourism research: evidence from a content analysis, *Tourism Analysis*, 10(4), 335-348.
- Yang, L., Chen, Z., Liu, T., Gong, Z., Yu, Y. & Wang, J. (2013). Global trends of solid waste research from 1997 to 2011 by using bibliometric analysis. *Scientometrics*, 96(1), 133-146.
- Yekeler, K. (2015). Dönüştürücü liderlik davranışlarının örgütsel bağlılığa etkisinde etkileşimli liderlik davranışlarının rolü, Atatürk Üniversitesi, Sosyal Bilimler Enstitüsü, Doktora Tezi, Erzurum.
- Yıldırım, A. ve Şimşek, H. (2013). Sosyal bilimlerde nitel araştırma yöntemleri. Genişletilmiş 9. Baskı, Seçkin Yayıncılık, Ankara.

- Yıldız, T., & Aykanat, Z. (2016). Yönetim ve organizasyon alanındaki liderlik çalışmalarının gelişiminin bibliyometrik analiz yöntemiyle incelenmesi (ss.120-130). 15. Ulusal İşletmecilik Kongresi, İstanbul.
- Yukl, G., Mahsud, R., Hassan, S., & Prussia, G. E. (2013). An improved measure of ethical leadership. *Journal of Leadership & Organizational Studies*, 20(1), 38-48.
- Zhu, W., Avolio, B. J., & Walumbwa, F. O. (2009). Moderating role of follower characteristics with transformational leadership and follower work engagement. *Group & Organization Management*, 34(5), 590-619.
- Zou, X., Yue, W.L. & Vu, H.L. (2018). Visualization and analysis of mapping knowledge domain of road safety studies. *Accident Analysis and Prevention*, 118, 131-145.



ÇARPANA DOKUMA TEKNİĞİNİN KUYUMCULUK SANATINDA UYGULANMASI

 Cesur Yusuf GÖKER^a

 Hacer Nurgül BEĞİÇ^b

Öz

El sanatları toplumların kültürlerini gelecek nesillere aktaran ve insanların ihtiyaçları doğrultusunda ortaya çıkmış, ustalık ve hüner gerektiren üretimlerdir. El sanatları içerisinde yer alan çarpana dokumalar, bebek taşımadan eşya bağlamaya kadar birçok alanda kullanılabilir. Hammaddesi ve tekniğindeki zenginlikleri ile varlığını günümüze kadar ulaştırmıştır. El dokumaları arasında yer alan zaman zaman kare, dikdörtgen gibi şekilli araçlar, zaman zaman da yer düzenekleri ile dokunan çarpana dokumalar, tekniği korunarak yeni desen ve malzemelerle yorumlanmaya çalışılmaktadır.

Kuyumculuk, tasarımcısının fikirleri doğrultusunda çizdiği modelleri çeşitli materyal ve teknikler kullanarak ortaya çıkarttığı el sanatımızdır. Kuyumculukta hafif, esnek ve karmaşık parçalar oluşturmak için genellikle plaka ve tel kullanarak dokuma, örgü ve sepet örgü teknikleri uygulanmaktadır. Kuyumculuk üretim unsuru olan teller dokumaları oluşturan iplikler ile sıcak ve soğuk kadar birbirine zıt görünmektedirler. Sertlikleri çok farklı olsa da kendi içlerinde benzer özelliklere sahiptirler.

Bu çalışmanın amacı; kuyumculukta kullanılan örgü tekniklerinden esinlenilerek disiplinler arası bağlamında geleneksel el sanatlarımızdan olan çarpana dokumanın kuyumculuk teknikleri ile uygulanabilirliğini deneysel yöntemler kullanarak yeni tasarımlar oluşturmaktır. Alan yazın tarama yöntemi ile edinilen bilgiler ışığında atölye de deneysel çalışmalar uygulanmış ve çarpana dokuma tekniği kullanılarak takılar tasarlanmıştır. Hammadde olarak has gümüş eritilmiş, haddelenmiş ve tel haline getirilerek eşit boylarda kesildikten sonra çarpana dokuma kartları ile farklı desenlerde dokuma işlemi yapılmıştır. Farklı renkleri elde etmek için ağartılmış ve oksitlenerek karartılmış has gümüş ile bakır bir arada kullanılmıştır.

Anahtar Kelimeler: Çarpana Dokuma, Kuyumculuk, Takı, Tasarım



APPLICATION OF TABLET WEAVING TECHNIQUE IN THE ART OF JEWELRY

Abstract

Handicrafts are productions that transfer the cultures of societies to future generations and emerged in line with the needs of people, requiring mastery and skill. The impacted weavings in handicrafts can be used in many areas from carrying a baby to tying things. With its raw material and richness in technique, it has reached its existence until today. Among hand weavings, occasionally square and rectangular shaped tools, and

^a Öğr. Gör., Hitit Üniversitesi, MYO, cyusufgoker@hitit.edu.tr

^b Doç. Dr., İzmir Demokrasi Üniversitesi, Güzel Sanatlar Fakültesi, begicnurgul@gmail.com

sometimes impacted weavings woven with floor mechanisms are tried to be interpreted with new patterns and materials, while preserving their technique.

Jewelery is our handicraft, where the models drawn in line with the ideas of its designer, using various materials and techniques. Weaving, weaving and basket weaving techniques are generally applied using plate and wire to create light, flexible and complex pieces in jewelery. The wires, which are the element of jewelery production, seem as opposed to each other as hot and cold with the threads that make up the weavings. Although their hardness is very different, they have similar properties within themselves.

The aim of this study is; Inspired by the knitting techniques used in jewelery, the applicability of the impactor weaving, which is one of our traditional handicrafts in an interdisciplinary context, with jewelery techniques is to create new designs by using experimental methods. In the light of the information obtained through the scanning method of the literature, experimental studies were applied in the workshop and the jewelry was designed using the impacted weaving technique. As the raw material, the unique silver was melted, rolled and cut into equal lengths by turning it into wire, and then weaving in different patterns with the impacted weaving cards. In order to obtain different colors, pure silver and copper, which are bleached and darkened by oxidation, are used together.

Key Words: Impact Weaving, Jewelery, Jewelry, Design



Giriş

El sanatları basit araç gereçlerle ustalar tarafından el emeğiyle yapılan üretimlerdir. El sanatları kendine has üsluplarını koruyarak ustadan çırağa aktarılan bir sistematik içerisinde varlığını sürdürmektedir. Bu geleneksel teknikler, farklı disiplinleri bir araya getirerek yeni tasarımlar meydana getirebilir. Dokuma ipliklerin bir araya gelmesiyle oluşan ve yüzeyi düz olan ürünlere denir (Yılmaz & Kaya Durmaz, 2014). Dokumaları oluşturan iplikler ile kuyumculuk üretim unsuru olan teller sıcak ve soğuk kadar birbirine zıt görünmektedirler. Sertlikleri çok farklı olsa da kendi içlerinde benzer özelliklere sahiptirler. Bükülebilir ve elastiktirler. Takı alanında kullanılan doğal ve yapay liflerle yapılan örme, dokuma veya diğer tekstil uygulamaları için uygun olabileceği gibi, plaka ve tel de kuyum, örgü, tığ işi ve dokuma için uygun olabilir. Kuyum ustaları hafif, esnek ve karmaşık parçalar oluşturmak için genellikle plaka ve tel kullanarak dokuma, örgü ve sepet örgü tekniklerini uygulamaktadırlar. Tellerin ısı ile yumuşatılması yani kuyumculuk dilinde tavlama ve farklı incelikteki tellerin ters ve düz şekillerle burulması tellerle çarpana dokuma yapılmasına olanak sağlamaktadır. Metallerin topraktan alınıp eritilip dökülerek yarı mamul hale getirilme işlemine kuyum denir. Türk dilinde öncelerde maden eritmeyi ifade etmek için kuymak kelimesi kullanılırken; tunç metalini eritip dökmeye de kuyum ifadesi kullanılır (Anonim, 2002). İnsanoğlu, ilkel çağlardan günümüze kadar süslenmeye karşı ilgi duymuştur. O çağlarda altın, gümüş potalarda eritilip; birtakım kalıplara dökülerek süs eşyası olarak kullanılırdı.

Kültürel değerlerimizden birisi olan takı, kadın ve erkekler tarafından süslenme, korunma, tılsım, evlilik ve statü göstergesi olarak kullanılmaktadır. İnsanlar kutlama yaparken özel güne özgü kıyafetler giyme, daha güzel görünme, dikkat çekme, beğenilme, toplumdaki statüsünü gösterme çabasına girmektedirler (Beğiş & Öz, 2018).

Takı tasarımcıları, moda kavramı ile birlikte her geçen gün farklı model arayışlarına girmektedir. Takılar değerli, yarı değerli ya da doğal bitki ve madenlerden yapıldığı gibi fabrikasyon da yapılmaktadır. Takıların tarihsel sürecine bakıldığında her toplumda kullanıldığı görülmektedir. Takı ve kuyumculuk alanı, devletlerin ve milletlerin aidiyetlerini, sembolizmini, örgelerini, ikonografisini, sanat zevklerini, kültür düzeylerini ifade eden birer araç olarak karşımıza çıkmaktadır. Dolayısıyla süslemelerdeki bu unsurları iyi tanımak, teknik çözümlmelerine dikkatle eğilmek gerekmektedir (Begiç & Göker, 2019). İlkçağlardan günümüze kadar takip edebildiğimiz veriler, gelişen ve değişen teknikleri ortaya koymaktadır. Bu çalışma; geleneksel el sanatlarında uygulamalarını gördüğümüz çarpana dokuma tekniğinin, kuyumculuk teknikleriyle birleştirilerek yeni ürün arayışlarını örneklendirmektedir.

A. KAVRAMSAL ÇERÇEVE

1. Çarpana Dokuma

Türk dokuma sanatında yer alan çarpana dokumalar, bebek taşımadan eşya bağlamaya kadar birçok alanda kullanılabilir, hammaddesi ve tekniğindeki zenginlikleri ile varlığını günümüze kadar ulaştırmıştır. El dokumaları arasında yer alan zaman zaman kare, dikdörtgen gibi şekilli araçlar, zaman zaman da yer düzenekleri ile dokunan çarpana dokumalar (Resim 1), tekniği korunarak yeni desen ve malzemelerle yorumlanmaya çalışılmaktadır (Begiç & Göker, 2019).



Resim 1. Çarpana dokuyan kadın (Fotoğraf: H.N. Begiç Arşivi)

Çarpana; Anadolu'da ensiz dokumaların yapımında kullanılan levhaların adıdır. Bu dokumalar "kolan", "kuşak", "kemer", "kulp", "bağ", "ip" gibi isimler alır. Bazı bölgelerde buna "pine" de denir. Bu iki sözcük Farsçada "çar pare"dir. Bu sözcük Türkçede "çarpana" olarak söylenmektedir. Çarpana denilen levhalar; yüzeyi düzgün, 1-3 mm kalınlığında sert olan deri, ahşap, fildişi, karton, iskambil kartları ve benzeri malzemelerden yapılır (Atlıhan, 2020). Üçgen, kare, dikdörtgen ve çokgen şeklindeki çarpana kart örnekleri avuç içine rahatça sığabilecek boyutta (6-10 cm) ve delikleri köşelerden yaklaşık 1cm kadar içerde olması uygundur (Yüksel Uzunöz, 2020). Anadolu'da genellikle kare levhaların kullanıldığı görülmekte, dokuması planlanan desen tasarımına göre bu deliklerin her birinden bir çözgü teli geçirilir (Atlıhan, 2020).



Resim 2. Çarpana Dokuma Örneği (Begic Koleksiyonu)

Kolan yün veya hayvan kılları ile yün birleşiminden dokunabilen dar uzun dokumalardır. Bu dokumalar kartlı veya kartsız olarak dokunabilir ve dokumada kart kullanılan tekniğe "çarpana dokuma" denilmektedir (Begic & Göker, 2019).

Çarpana dokuma, çarpana kartlarının kullanılması ile elde edilen ince şerit halindeki dokumalardır (Resim 2). Tasarlanan desenin renk dağılımına göre çarpana kart deliklerinden birer iplik geçirilerek oluşturulan çözgü ipleri, kartların döndürülmeleri ile açılan aralıktan atkı ipi atılması sonucu çarpana dokumalar elde edilir (Büber, 2013). Çarpananın dokuyucuya yakın olan deliği başlangıç noktası kabul edilir ve aynı noktaya gelmesiyle bir tur tamamlanmış olur. Kare çarpana kartında tam tur sayısı dördttür. Dönüş açısı çarpanadaki delik sayısına göre değişir. Çarpana 4 delikli ise 90°, 2 delikli ise 180°, 8 delikli ise 45° lik dönüş açısı yapar. Çarpana döndürme hareketinin desen oluşumunda ki faktörü çeşitli desenler elde etme imkanı sağlamasıdır (Resim 3). Çarpanaların ileri veya geri döndürülmesiyle dokuma oluşturulur (Altuntaş, 2014).



Resim 3. Çarpana dokuma (Fotoğraf: H.N. Begic Arşivi)

"Bilinen en eski çarpana dokuması, 342 levha ile dokunmuş ve " Ramses kuşağı " denilen bir buluntudur. Kuzey Almanya ve Danimarka'da yapılan bataklık kazılarında 3.ve 4. yüzyıla ait çarpana ile yapılmış, şerit halinde dokumalar ele geçirilmiştir. Güney Norveç'teki Enebö'de 6.yüzyıla ait mezar buluntuları arasında, üzerinde hayvan figürleri bulunan at kılı ve dokunmuş bir şerit dokuma

bulunmuştur” (Koswig, 1969). Mezar hediyeleri içinde çarpana ile dokunmuş bant parçaları ve çarpana dokuma setlerinin bulunması çarpana dokumanın önemli bir iş olduğunu gösterir (Atlıhan, 2020). Tunusta Puni mezarlarında MÖ. 2000’li yıllarda fildişi ve kemikten çarpanalar bulunmuş olup aynı buluntulara Kartacada ve Yeni İmparatorluk döneminde Mısırda da rastlanmıştır. M.Ö. 850 yıllarında 52 adet tahta çarpana buluntuları Norveç Kraliçesi Asa’nın Güney Norveç’teki mezarlığında bulunmuştur (Kosif, 2014).

Anadolu’da Yörüklerde ve köylerde dokunan çarpana dokumaların; malzeme, desen ve renkleri, şehir ve saray yaşamında kullanılanlardan farklıdır. Topkapı Sarayı Müzesi koleksiyonunda bulunan çarpana dokumaların kullanım alanları çok çeşitlidir. Anadolu’da dört delikli çarpana ile dokuma yapıldığı halde sarayda dört, altı ve sekiz delikli çarpanalarla bantlar dokunmuştur (Atlıhan, 2020).

Çarpana dokumaların tarihsel süreç içerisinde incelendiğinde kullanım alanlarının ve çarpana dokumaya olan ihtiyacın azalması ile uygulama örneklerinin azaldığını dolayısıyla dokumacıların, bilen ya da öğrenen kişilerin de azaldığı görülmektedir. 1988 yılında yapılan bir araştırmada birbirine komşu 10 köy içinde çarpana dokuma yapan sadece bir kadındır. Kendisi bunu annesinden öğrendiğini belirtmiştir (Atlıhan, 2020).

Günümüzde ihtiyaç olmaktan daha ziyade sanatsal çalışmalar olarak değerlendirilen çarpana dokumalar moda ve tekstil tasarımında kıyafet bütünleyici ya da süsleyici unsurlar (Resim 4) olarak görülmektedir.



Resim 4. Moda ve tekstil tasarımında kıyafet bütünleyici ya da süsleyici çarpana dokuma örneği (Fotoğraf: H.N. Beğic Arşivi)

Şerit bantlar olarak dokunması ise birçok takı tasarımcısı tarafından gerdanlık, bileklik vb. alanlarda kullanılmasına olanak sağlamıştır. Çarpana dokuma tekniği ve kuyumculuk sanatının bir arada kullanıldığı tasarımlara geçmeden önce kuyumculuk sanatı hakkında da kısa bir bilgi vermek doğru olacaktır.

2. Kuyumculuk Sanatı

Metal ve taşlarla takılar yapmaya kuyum, hem tasarlayıp hem uygulayıp hem de satanlara kuyumcu, kuyumculuk ise kuyumcunun yaptığı iş olarak ifade edilmektedir (Ahlatçı, 2014). Birtakım teknik bilgilerle el becerisi yanında zevkiselim ve yüksek bir estetik anlayışı gerektiren kıymetli maden ve taşlardan ziynet eşyası imal etme sanatına kuyumculuk denir (Anonim, 2002).

Uygarıkların kültür ve geleneklerinin, en önemli yansıtıcısı, geçmişin anılarını ve yaşanmışlıklarını anlatan gizli bir tanık olan takı aşkın simgesi, gücün göstergesi olmuştur. Ama hiçbir dönemde vazgeçilememiştir (Şaman & Duru, 2015). Bize kadar ulaşan ilk takılar, deniz kabukları, kemik ve taşlara açılan bir delik yardımı ile kolyeye dönüştürülmüş olduğu görülmektedir. İlk takılar dinsel tören ve ayinlerde insan ve ilah arasında bağ kuran araç olarak kullanılmıştır (Yeşilmen, 2018).

Hayvanların kemiklerinden ya da dişlerinden yapılan takıları kullanan insana o hayvanın güçlerinin verileceğine inanılırdı (Şaman & Duru, 2013).

Toplumsal yaşam geliştikçe takı yapımında malzemeler çeşitlenmiş ve kullanılan malzemeye göre sınıf farklarını gösterme yolu olmuş, kullanılan takılar yeni anlamlar kazanmaya başlamıştır (Yeşilmen, 2018).

Anadolu'da yapılan arkeolojik kazılarla Anadolu insanının değişik şekillerde ve muhtemelen değişik amaçlarla süs eşyası ve takılar kullanmış olduğu saptanmıştır. Bu kazılardan, halen kullanmakta olduğumuz madenlerin o dönemde de kullanıldığını anlıyoruz (Begiç & Göker, 2019).

2. 1. Kuyumculukta Kullanılan Örgü Teknikleri

2. 1. 1. Trabzon Hasırı

Tarih içerisinde hasır örgünün ne zaman ve nerede yapılmaya başlandığı konusunda kesin bir bilgiye rastlanmamasına rağmen Osmanlı döneminde telkari içerisinde yer aldığı görüşleri bulunmaktadır. Trabzon hasır örgüsünün bulunan eski örneklerinin altın ve gümüşle değil, alpaka denilen alaşım ile yapıldıkları gözlenmiştir. Kırsal bölgelerde sandıklardan değeri az olan bafon örnekler çıkmıştır (Büyükyazıcı, 2008).

Trabzon Hasır örücülüğü 31-32 mikron inceliğindeki altın veya gümüş tellerle uygulanır. Trabzon iline ait "Hasır Bilezik" örücülüğü yöresel el sanatı ürünüdür. Trabzon'da Osmanlı döneminde kurulan Sanat yurdunda örgü, nakış, dikiş, derslerinin yanı sıra hasır örme dersi de verilmiştir (Okyay, 2008).

Trabzon'da yaşamış olan kültürler içerisindeki Rum Pontus uygarlığının kuyumculukta da etkili olduğu, bazı Trabzon kuyumcularının bu işin Trabzon'da yaşayan Rumlardan kaldığı, onlardan öğrenildiğini belirtilmektedir. Bununla birlikte Trabzon kuyumculuğunda önemli bir Kafkas etkisinin halen hissedilmekte olduğu söylenmektedir (Büyükyazıcı, 2008).

Trabzon hasırı düzü ve tersi aynı olan bir örgüdür ve üzerine su dökülse altına suyu geçirmeyecek sıklıkta örülür (Okyay, 2008).

2. 1. 2. Kazaziye

Trabzon'da geleneksel olarak devam eden Kazaziye ipek işleyen, ipek satan, Kazaz ise ham ipeği iplik ve ibrişim durumuna getiren kimse diye tanımlanmaktadır. Günümüzde ise kazazlık gümüş tel kullanılarak yapılan gümüş örücülüğü olarak tanımlanmıştır (Begiç & Çapık, 2019).

Kazaz örücülüğü; saç teli kalınlığındaki tellerin ipek ip üzerine sarılarak hazırlanan kazaz tellerinin, sepet örgü görüntüsü elde edecek şekilde, küçük el aletleri kullanarak sürgü, top, balıksırtı, düğüm teknikleri uygulanması ile ürün oluşturulmasıdır. Bu ürünler günümüzde tespih, tespih kamçısı, kolye, bileklik, küpe, yüzük olarak karşımıza çıkmaktadır. Aynı parçalar kullanılarak farklı tasarımlar meydana getirilebilmesi kazaz ürünlerin takı tasarımındaki farklılığını ortaya koymaktadır. Kazaz ürünler diğer kuyumculuk teknikleriyle birleştirilerek de uygulanmaktadır. Özellikle Trabzon hasırı olarak bildiğimiz hasır örme takılarda kullanılmaktadır.

0,08-0,18 mikrona inceltilmiş gümüş ya da altın tellerin tel sarma makinalarında üç kat ipek ya da naylon ip üzerine sarılmasıyla oluşturulan kazaz tellerinin örülmesi sonucu ortaya çıkan ürünler kazaz olarak adlandırılmaktadır (Coğrafi İşaret, 2017). Kazaz tellerinde kullanılacağı yere ve motife göre iç kısımdaki ip kalınlığı 3,6,9,12,...40 kat olabilmektedir. İp kalınlığına bağlı olarak ipin üzerine sarılan tel kalınlığı da değişmektedir. Özel olarak hazırlanan bu teller kullanılacağı tekniğe göre; kazaziye teli, yüzük teli, şems teli olarak sınıflandırılmaktadır. Kazaz ürünler, kazaziye olarak da adlandırılmaktadır. Uygulanan teknikler;

- Balıksırtı (zincir örmede kullanılır)
- Sürgü (kapatma parçalarının oluşturulmasında kullanılır)
- Top örgü (bez ya da ahşap boncuk üzerine örme yöntemidir)
- Ajur (hareketli parçaları oluşturmada kullanılır).

Kazaz örücülüğünün kesin olarak hangi tarihte ve nereden doğduğuna ait bir bilgiye ulaşılamamakla birlikte Osmanlı döneminde kazaz örücülüğünün icra edildiği söylenebilmektedir. Trabzon yöresinde yapılan araştırmalardan kazazlık sanatının yöreye Dağıstan ve Kafkasya'da yaşayan Türkler tarafından geldiği belirtilmiştir (Begiç & Çapık, 2019).

Kazaz sanatçısı Hasan Tabakoğlu ile yapılan bir röportajda; ünlü "Karun kadar zengin" cümlesinin ortaya çıkmasına sebep olan, parayı icat eden ve ilk altın parayı basan Lidyalıların kralı Karun'un (Kroisos) hazinelerinin, el zanaatına kazazlık denilmektedir. Lidyalılardan Anadolu insanına miras kalmış olan Kazazlık zanaatı, Anadolu'nun belli yerlerinde yapılarak, Osmanlılar aracılığıyla günümüze ulaştırılmıştır. Araştırmacıların söylediklerine göre Cumhuriyet döneminden sonra bu zanaatı 4. kuşak olarak dünyada yapmakta olan tek kişiyim, demiştir (Okyay, 2008).

Trabzon'un son kazaz ustası olan Abdullah Eltan, kazazlığın Trabzon'a özgü bir sanat olduğunu ve babasının anlattığına göre; Birinci Dünya Savaşından önce Trabzon'da 60 tane kazaz dükkânı olduğunu belirtmiştir (Büyükyazıcı, 2008). Yeminli sürgü tekniği ismini ustaların öğretmemek için yemin ettiklerinden dolayı almıştır. Ekonomik kaygılardan ötürü mesleklerini başkalarına öğretmek istemezler (Begiç & Çapık, 2019). Günümüzde de Trabzon işi olarak bilinen kazaz Trabzon da ve kuyumculuğun merkezi olan İstanbul da üretildiği gibi, ülkemizin birçok ilinde kurslar aracılığı ile öğretilmekte ve üretilmektedir.

3. Çarpına Dokuma Tekniğini Kuyumculukta Kullanma

Kuyumculukta kullanılan örgü teknikleri çarpına dokuma tekniğinin de alanda kullanılabilmesi yönünde ilham vermiştir. Uygun teller hazırlanabilirse tekniğin kuyumculuğa uyarlanabilirliği test edilmiştir. Çarpına dokuma ip kullanılarak yapılan bir dokuma tekniğidir. Ve ipin rolünü tele bırakmak için önce tele ipin reflekslerini kazandırmak gerekir. Kat kat ve birbirine burularak hazırlanan ince tellerin dokunabilme oranı yükselmiştir. Çünkü tel tek başına birkaç defa bükülüp açıldıktan sonra kırılmalar başlamış ve dokuma yarım kalmıştır. Burgular halinde ise esnekliği artmış ve kırılabilirliği azalmıştır. Tabii kullanılan malzeme bir madenden üretilmiş olunca illaki sertleşme olmaktadır ve bu sertliği gidermenin yöntemi de kuyumculukta tavlama olarak tabir ettiğimiz ısıtma işlemi tabii tutmaktır.

Dokuma yarım halde çarpana kartlarından sökülüp (Resim 5) tavlandıktan sonra tekrar kartlara takılarak dokumaya devam edilmiştir.

Çarpana dokumada yapılan desen ve motifler farklı renklerde ip kullanımıyla oluşturulmaktadır. Tellerle farklı motif ve desenleri ortaya çıkarabilmek için ise renk farkı oluşturmak için has gümüş, oksitlenmiş has gümüş ve bakır kullanılmıştır. Yapılan tasarımlara geçmeden önce her bir takı da kullanılan tellerin hazırlık aşamalarına değinilecektir.

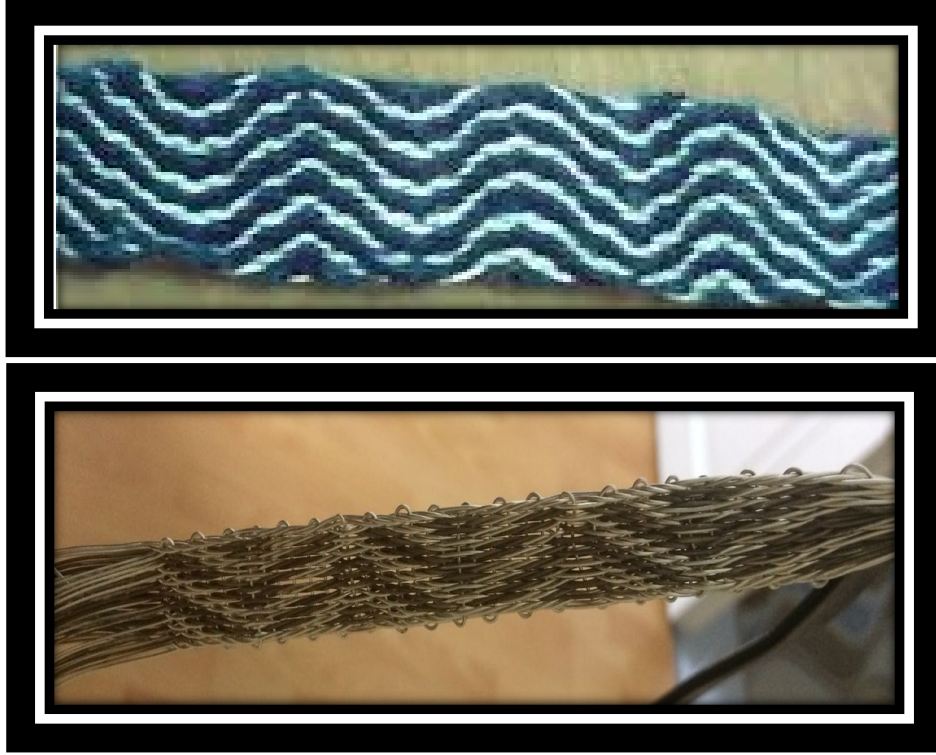

Resim 5. Tavlama İşleminin Sonra Dokumanın Devamı (Fotoğraf: C.Y. Göker Arşivi)

Hammadde olarak has gümüş eritilmiş, haddelenmiş ve tel haline getirilerek eşit boylarda kesildikten sonra çarpana dokuma kartları ile farklı desenlerde dokuma işlemi yapılmıştır. Farklı renkleri elde etmek için ağırlanmış, oksitlenerek karartılmış has gümüş ve bakır bir arada kullanılmıştır. Farklı çarpana dokuma desenleri ile farklı takılar tasarlanmıştır.



Resim 6. Çarpana Dokuma Tekniğinin Gümüş Tellerle Uygulaması (Fotoğraf: C.Y. Göker Arşivi)

3. 1. Çarpana Dokumada Kullanılacak Tellerin Hazırlanması ve Tekniğin Uygulanması

Çarpana dokuma tekniği kullanılarak yapılan takılarda, öncelikle saflık derecesi 1000 ayar olan su gümüşü seramik potalarda eritilmiş ve şideye dökülmüştür. Silindirde çekilip yapılacak tasarıma uygun hale gelinceye kadar haddede inceltiştir. Tellerin bir ip gibi kırılmadan işlenebilmesi için ısı işlem uygulanmıştır. İlk tasarımda 30 mikron tel ile çarpana dokumada piriç modeli olarak bilinen; çarpanaların iki ileri iki geri döndürülerek uygulandığı model denenmiştir.



Resim 7. Pirinç Deseni Uygulaması (Fotoğraf: C.Y. Göker Arşivi)

İlk denemede (Resim 7) çarpana dokuma 20 cm olarak uygulanabilmiştir. Tellerdeki esneme payının daha az olacağı öngörülerek pirinç deseni tercih edilmiştir. Döndürme esnasında esneyen teller ip gibi kendini toplayamadığı için bollaşmalar oluşmuş ve ikinci bir kişi tarafından sürekli gergin tutulması gerekmiştir. Çarpana dokumanın tellerle uygulanmasında iplerle olduğu gibi tek kişi tarafından dokuma imkanı olmamıştır. Pirinç deseni ile yapılan uygulama bileklik olarak tasarlanmıştır. Bilekliğin uzunluğu on beş cm, genişliği üç cm, kalınlığı yarım cm'dir. Uygun şapkalar hazırlanarak (Resim 8) dokumanın açık uçlarına kaynatılmıştır. Bu teknik ile yapılan bilekliğin yüzey dokusu dalgalı bir form oluşturmuştur.



Resim 8. Pirinç Deseni Bileklik Tasarımı (Fotoğraf: C.Y. Göker Arşivi)

İkinci tasarımda (Resim 9) kolye yapılacağı için teller çarpana kartlarına daha uzun bağlanmıştır. Bu uygulamada daha uzun dokuma yapıldığı için teller sertleşmiş ve dokuma esnasında tavlama ihtiyacı duymuştur. Isıl işleme tabi tutabilmek için dokuma kartlardan tek tek çıkartılıp tekrar takılmıştır. İkinci örnekte tasma formunda gümüş gerdanlık ve küpe uygulanmıştır. Yedi ileri yedi geri tekniği kullanılmıştır. Gerdanlığın uzunluğu otuz beş cm, genişliği üç cm, kalınlığı iki yüz mikrondur. Küpenin uzunluğu beş cm, genişliği üç cm, kalınlığı iki yüz mikrondur. Oksitlenmiş gümüş ile yüzeyde ikinci bir renk elde edilerek desenin ortaya çıkması sağlanmıştır.



Resim 9. Çarpana ile yapılan kolye ve küpe (Fotoğraf: C.Y. Göker Arşivi)

Üçüncü tasarım (Resim 10) kravat formunda yapılmıştır. Gümüş ve bakır birlikte kullanılmıştır. Hep ileri tekniğinden dolayı gümüş ve bakır renk farkı yüzeyde 'V' formu oluşturmuştur. Uzunluğu kırk cm, genişliği üç cm, kalınlığı iki yüz elli mikrondur. Kravat formunda bir takı olduğu için boyunu çevreleyen kısım deriden yapılmıştır.



Resim 10. Çarpana tekniğiyle yapılan takı örneği (Fotoğraf: C.Y. Göker Arşivi)

Sonuç

Geleneksel el sanatları arasında yeri olan çarpana dokumalar köklü bir geçmişe sahiptir. Her ne kadar günümüzde yapan kişinin azalması ve işlevinin değişmesine rağmen az da olsa sanatsal gelişimini sürdürmeye devam etmektedir. Çarpana dokumanın bir sanat objesi olarak kullanıldığı takılar gelişerek yeni tasarımlara dönüşmektedir. Aynı zamanda kuyumculukta kullanılan örgü teknikleri çarpana dokuma tekniğinin de kuyumculukta kullanılabilirliğini sorgulamamıza neden olmuştur.

Toplam üç örnekte çarpana dokuma uygulaması yapılmıştır. Üç örneğin ikisinde sadece gümüş, diğerinde ise gümüş ile bakır birlikte kullanılmıştır. Birinci örnekte gümüş bilezik yapılmıştır. İki ileri iki geri tekniği uygulanmıştır. Bileziğin uzunluğu on beş cm, genişliği üç cm, kalınlığı yarım cm'dir. Uygun şapkalar hazırlanarak dokumanın açık uçlarına kaynatılmıştır. Bu teknik ile yapılan bileziğin yüzey dokusu dalgalı bir form oluşturmuştur. İkinci örnekte tasma formunda gümüş gerdanlık ve küpe uygulanmıştır. Yedi ileri yedi geri tekniği kullanılmıştır. Gerdanlığın uzunluğu otuz beş cm, genişliği üç cm, kalınlığı iki yüz mikrondur. Küpenin uzunluğu beş cm, genişliği üç cm, kalınlığı iki yüz mikrondur. Oksitlenmiş gümüş ile yüzeyde renk dalgaları oluşmuştur. Üçüncü örnek kravat formunda yapılmıştır. Gümüş ve bakır birlikte kullanılmıştır. Hep ileri tekniğinden dolayı gümüş ve bakır renk farkı yüzeyde 'V' formu oluşturmuştur. Uzunluğu kırk cm, genişliği üç cm, kalınlığı iki yüz elli mikrondur.

Uygulanan bu çalışmalarda yaşanan zorluklar tellerin bir ip refleksine sahip olmamasından kaynaklanmıştır. Uygulanan tasarımların başarı ile sonuçlanması ve çarpana dokuma tekniğine yeni bir alanda uygulama imkanı sunması zorlukları gölgede bırakmıştır. Çarpana dokumada malzeme değişikliği kuyumculukta ise uygulanmamış bir teknik ile yeni tasarımlar ortaya çıkarılmıştır.

Sonuç olarak bu çalışma kuyumculukta kullanılan örgü tekniklerinin dışında çarpana dokuma tekniğinin de uygulanabilirliğinin mümkün olduğunu göstermiştir. Dokumada kullanılan teknikler aynı

zamanda takı tasarımlarında farklı malzeme ile yapımı gerçekleştirilmiştir. Bu sebepten bu tür çalışmalara devam edilmesi el sanatlarına katkı sağlayacağı için düşünülmekte ve istenmektedir.



KAYNAKÇA

- Ahlatçı, A. (2014). *Geçmişten günümüze takı sanatı ve altın işlemeciliği*. Çorum: Ahlatçı Metal Rafineri ve Kuyumculuk Mücevherat Sanayi ve Ticaret A.Ş.
- Altuntaş, M. (2014). Çarpanalı kolan ve yer tezgahında kolan dokumalarının teknik ve geleneksel özellikleri. *Yüksek Lisans Tezi*. Gazi Üniversitesi.
- Anonim. (2002). *Kuyumculuk* (Cilt 26). TDV İslam Ansiklopedisi.
- Atlıhan, Ş. (2020). Çarpana dokumalarının sanatsal özellikleri. *Folklor Akademi Dergisi*, 3(4), 190-201.
- Begic, N., & Çapık, H. (2019). Trabzonda geleneksel Kazaziye sanatı. *Karen*, 5(8), 175-190.
- Begic, N., & Göker, C. (2019). Kuyumculukta yeni tasarım arayışları ve üretimi üzerine bir çalışma "Çarpana dokuma ile takı yapımı". *VIII. Uluslararası Türkoloji Kongresi* (s. 296-305). içinde İstanbul: Ahmet Yesevi Üniversitesi.
- Begic, N., & Öz, C. (2018). Çankırı özel gün ritüellerindeki Elmas Taç geleneği. *Milli Folklor Dergisi*, 30(118), 114-129.
- Büber, S. (2013). Konya Bozkır ilçesinde bulunan kolan dokumaları ve bazı özellikleri. *Yüksek Lisans Tezi*. Konya: Selçuk Üniversitesi.
- Büyükyazıcı, M. E. (2008). Trabzon ilinde altın ve gümüş işlemeciliği. *Doktora Tezi*. Ankara: Ankara Üniversitesi.
- Coğrafi İşaret. (2017, 11 09). No:231-MENŞE ADI Trabzon Kazaziyesi. 03.02.2020 <https://www.ci.gov.tr/Files/GeographicalSigns/231.pdf>
- Kosif, B. (2014). Elazığ İli kolan ve çarpana dokumalarının incelenmesi . *Yüksek Lisans Tezi*. Ankara: Gazi Üniversitesi.
- Kosswig, L. (1969). Çarpanacılık ve İstanbul Topkapı Sarayı Müzesinde bulunan çarpana dokumaları. *Türk Etnoğrafya Dergisi*(12), 83-109.
- Okyay, G. (2008). Trabzon yöresi geleneksel el sanatlarından hasır örgüsü ve kazazlığın araştırılması ve öğretim programı önerisi (Yüksek Lisans Tezi). Ankara: Gazi Üniversitesi.
- Şaman, N., & Duru, M. N. (2013). İnsanın varoluşundan demir çağına kadar takı ve takının kalitesi. *ABMYO*, 31(32), 51-64.
- Şaman, N., & Duru, M. N. (2015). Yirminci yüzyıldan günümüze takı. *ABMYO*(37), 95-112.
- Yeşilmen, N. (2018). Giyilebilir sanat örneği olarak 21. yüzyılda seramik takılar. *İdil*, 7(50), 1251-1255.
- Yılmaz, S., & Kaya Durmaz, L. (2014). Feretiko'nun giysi tasarımlarıyla canlanması. *Akdeniz Sanat Dergisi*, 6(12), 185-197.

Yüksel Uzunöz, S. (2020). Tekstil sanatlarında çarpama dokuma tekniğinin kullanımı. *Motif Akademi Dergisi*, 13(29), 308-328.



ANADOLU SELÇUKLU DÖNEMİ KAYSERİ TAÇKAPILARININ GENEL ÖZELLİKLERİ

 Mustafa BULUT^a

Öz

Anadolu Selçuklu yapılarındaki en önemli unsurlar şüphesiz taçkapılardır. Süslemelerinin yoğunluğu ve abidevi boyutlarıyla dikkat çeken taçkapılar yapıların en dikkat çekici öğeleridir. Belirli bir geleneğin ürünleri olan taçkapılar genel hatlarıyla birbirlerine benzese de ayrıntılarda oldukça farklılaşmaktadırlar. Bu farklılıklar bölgesel özellikler olarak nitelendirilebilir. Anadolu Selçuklu taçkapıları içerisinde bölgesel özellikleri açık bir şekilde gösteren taçkapılar, Kayseri il sınırları içerisindeki taçkapılardır.

Ayrıntılı olarak incelenen Kayseri'deki Anadolu Selçuklu dönemi taçkapılarının; köşe payelerine sahip oldukları, ilk bordürlerinin genel olarak boş bırakıldığı, giriş açıklığının üstündeki basık kemerlerin taşlarının geçmeler yerine farklı bir anlayışla meydana getirildiği görülmüştür. Bununla birlikte kitabelerin büyük oranda kavsara kemerleriyle üst bölümdeki ilk süsleme kuşağı arasına düzenlendiği, yarım daire sütunçe başlık ve kaidelerin kullanıldığı, süslemeler ve bu süslemelerin işlenişinin aynı ekolün ürünleri olduğunun düşünülebileceği şeklinde çok sayıda benzer özelliklerinin olduğu dikkati çekmektedir.

Araştırmada bu özellikler yapı bazında ayrıntılı incelenmiş, benzer özellikleri gösteren az sayıdaki diğer Anadolu Selçuklu dönemi taçkapıları belirtilerek karşılaştırmalar yapılmıştır. Ayrıca belirtilen bölgesel özelliklerin Kayseri yapıları dışında istisna olarak Niğde Melik Gazi Medresesi taçkapısıyla birebir örtüştüğü ve bu eserin taçkapısının da aynı ekolden sanatçılar tarafından inşa edilmiş olabileceği üzerinde durulmuştur.

Anahtar Kelimeler: Anadolu Selçuklu, Kayseri, Taçkapı Unsurları, Süsleme, Bölgesel Özellikler



GENERAL FEATURES OF ANATOLIAN SELJUK PERIOD KAYSERİ PORTAL

Abstract

Certainly, the most important elements in Anatolian Seljuk structures are the portals. These portals (gates), which attract attention with the density of their decorations and ornaments and monumental dimensions, are the most striking elements of the buildings. Although the portal gates which are the products of a particular tradition are similar to each other in general terms, they considerably differ in details. These differences can be described as regional features. It can be said that, the portals that clearly show the regional characteristics among the Anatolian Seljuk portals are the portals within the province of Kayseri.

It was observed that, the Anatolian Seljuk period portals in Kayseri, which are examined in detail; had corner posts and the first borders were left blank in general, in addition, the stones of the low arches above the entrance opening were created with a different understanding instead of the passages. However; It stands out

^aDr., blt8@hotmail.com

that there are many similar features, such as "the inscriptions are mostly arranged between the recessed arch and the first decoration belt in the upper section, semicircular pillars and bases were used, and the ornaments and the processing of these ornaments can be thought to be products of the same school".

In the study, these features were examined in detail on the basis of building, and comparisons were made by referring to a small number of other Anatolian Seljuk period portals with similar features. In addition, it was emphasized that the specified regional features, with the exception of the Kayseri buildings, exactly fit with the portal of the Niğde Melik Gazi Madrasa and the portal of this work may have been built by artists from the same school.

Key Words: Anatolian Seljuk, Kayseri, Portal Elements, Ornament, Regional Features



Giriş

Anadolu Selçuklu döneminde taçkapılar, abidevi boyutları ve süslemelerinin yoğunluğu ile yapıların en dikkat çekici bölümleridir. Çok sayıda unsurun yan yana gelmesiyle oluşan taçkapılar, boyut ve biçim açısından büyük oranda birbirlerine benzemektedir. Ancak ayrıntılı incelemede taçkapılar arasında bazı yapısal ve bölgesel farklılıkların olduğu rahatlıkla söylenebilir.

Anadolu Selçuklu dönemi taçkapıları ve süslemeleri üzerine çok sayıda yayın yapılmışsa da bu yayınlarda taçkapıların, bölgesel özellikleri konusunda fazla durulmamıştır. Kayseri ili sınırları içerisindeki Anadolu Selçuklu dönemi taçkapılarına farklı özellikleriyle daha önce değinilmiştir (Gönen Kara, 2011; Tuncer, 1997, s. 105-152). Tuncer çalışmasında; Kayseri taçkapıları üzerinde bazı oran-orantı hesaplamaları yapmış ve taçkapılar arasındaki bazı benzerliklere değinmiştir. Benzer şekilde Gönen Kara da, Kayseri taçkapılarını unsurlar halinde incelemiş olmasına rağmen Anadolu Selçuklu taçkapıları içerisindeki yerini değerlendirmemiştir. Bununla birlikte Ünal (1982) Anadolu Selçuklu ve Beylikler Dönemi taçkapı unsurlarını ayrıntılı olarak incelemiş ve kitabelerin konumu konusunda Kayseri yapılarının farklılığını özellikle belirtmiştir.

Mimari elemanlar her taçkapıda belirli kalıplar dâhilinde yapılırken bazı farklılıkları da bünyesinde barındırırlar. Araştırmada; bu farklı mimari özellikler, Anadolu Selçuklu dönemine tarihlenen Kayseri'deki 13 taçkapıyla sınırlı tutularak irdelenmiştir. Kayseri bölgesi taçkapılarındaki; köşe payeleri, giriş açıklığı kemer düzenlemeleri, kavsara kemeri yapıları, sütun başlıkları, kitabelerin konumu ve süslemelerin bölgesel özellikler bağlamında değerlendirilebileceği tespit edilmiştir. Yapı tekniği ile birlikte yapı unsurları ve süslemeler üzerinden Kayseri taçkapılarının bölgesel özelliklerinin değerlendirilmesinin amaçlandığı araştırmada, atölye ve sanatçı ilişkileri üzerinde de ayrıca durulmuştur. Bu çerçevede Anadolu Selçuklu dönemi Kayseri yapılarındaki taçkapıların bölgesel üslup özellikleri 8 başlık halinde incelenmiştir.

A. ANADOLU SELÇUKLU DÖNEMİ TAÇKAPILARI VE KAYSERİ TAÇKAPILARININ GENEL ÖZELLİKLERİ

Anadolu Selçuklu döneminde taçkapılar; yapıların ön cephelerinin genellikle ortasına, beden duvarlarından taşıntı yapan büyüklükleriyle dikkati çekmektedir (Bayburtluoğlu, 1976, s. 76; Durukan, 2001, s. 263; Ögel, 2006, s. 469). Genellikle 2/3 oranında dikdörtgen olarak tasarlanan taçkapılar orta

bölümdeki ana nişte düzenlenen basık kemerli bir açıklığa sahiptirler (Bayburtluoğlu, 1976, s. 78; Tuncer, 1982, s. 61). Ana nişin iki yanındaki alanların düz bırakılmaması için küçük nişlerle bezendiği görülmektedir. Ana nişin üzeri çoğunlukla mukarnaslı kavsaraya sahiptir (Durukan, 2001, s. 264; Tuncer, 2001). Bazı taçkapılarda sivri kemerli tonozlarla da ana nişin geçildiği görülür. Kavsaraların üzerine üstten gelen yükü hafifletmek amacıyla kavsara kemerleri yapılmıştır (Bulut, 2019, s. 438). Köşelere düzenlenen köşe sütunçeleri taçkapı yüzeyine geçişin yumuşatılması adına yapılmıştır (Arseven, 1956, s. 707; Ünal, 1982, s. 55). Taçkapı yüzeyinde ise farklı şekildedeki kademelenmelerle bordürler ve silmeler oluşturulmuştur (Ünal, 1982). Bordürler geometrik ve bitkisel bezemeye süslenmiş, az sayıda ve küçük ölçekli figüratif süslemeye de yer verilmiştir (Mülayim, 1982; Ögel, 1966). Rozet ve kabaralar daha çok köşeliklerde kendisine yer bulur (Doğan & Yazar, 2013, s. 221; Yaman & Ertunç, 2019, s. 133). Kitabeler giriş açıklığının üzerine veya kavsara kemeri üzerine yapılmıştır. Genel kuruluşunun bu şekilde olduğu Anadolu Selçuklu dönemi taçkapılarının Kayseri özelindeki genel özellikleri ise şu şekildedir:

1. İlk Bordürlerin Boş Bırakılması: Anadolu Selçuklu yapılarında erken tarihli bazı taçkapıların ilk bordürleri boş bırakılmıştır. Divriği Kale Camii (1180-81), Alay Han (1156-1192), Evdir Han (1215-19) ve Sivas İzzettin Keykavus Darüşşifası (1217) gibi erken tarihli örnekler bu şekilde yapılmıştır. Zamanla taçkapı süsleme şeritlerinin sayısı artmış ve bu bölümlere de süslemeler eklenmiştir. Kayseri yapılarından; Kölük Camii (1135-42, Görsel 1), Gevher Nesibe Şifahanesi (1205, Görsel 2), Hunat Hatun Camii (1238) doğu (Görsel 6) ve batı (Görsel 5), Hızır İlyas Köşkü (1241, Görsel 9), Hacı Kılıç Camii (Görsel 10) ve Medresesi (1249, Görsel 11) taçkapılarının ilk bordürleri boş bırakılmıştır (Çakmakoglu Kuru, 1998). Aynı dönemde Pazar Hatun Han (1238) taçkapısı ve daha geç dönemde Tokat Gök Medrese (1270) taçkapısının da birinci bordürlerinin boş olarak bırakıldığı görülmektedir.

2. Kavsara Kemerlerinin Düzenlenişi: Anadolu Selçuklu taçkapılarında kavsara kemerleri çok çeşitli şekillerde kullanılmakla birlikte; büyük oranda kavsara kemeri silmesinin, köşe sütunçe başlıkları üzerinde sonlandırıldığı şekli tercih edilmiştir (Bulut, 2017, s. 433). Kayseri yapılarında ise bu kemerlerde genellikle ikili veya üçlü süsleme kuşakları kullanılmış olup taçkapı kaidelerine kadar kemer silmeleri uzatılmıştır (Ögel, 1966, s. 42). Kayseri Sultan Hanı (1230-36) avlu taçkapısında kavsara kemeri dört süsleme şeridine sahiptir ve bunlardan sadece en içteki köşe sütunçe başlıklarında nihayetlenir. Diğer üç süsleme kuşağı ise kaideye kadar uzanmaktadır. Kayseri Sultan Hanı kapalı kısım taçkapısında (Görsel 3) üç süsleme kuşağı bulunur ve tamamı taçkapı kaidesine kadar uzanmaktadır. Hunat Hatun Medresesi (1238 Görsel 4), Hunat Hatun Camii (1238) batı (5), Karatay Han avlu (1240-41, Görsel 7), Hacı Kılıç Camii (Görsel 10) ve Medresesi (1249, (Görsel 11) taçkapılarında da iki süsleme kuşağından biri köşe sütunçe başlıklarında nihayetlenirken, diğeri taçkapı kaidesine kadar uzamaktadır. Hunat Hatun Camii (1238) batı ve Karatay Han avlu (1240-41) taçkapıları dışındaki taçkapılarda, farklı sayıdaki süsleme kuşakları tek sıra kemer taşına işlenmiştir. Bu iki yapıda ise kemer taşları ayrı olan iki farklı kemer üst üste kullanılmıştır. Sivas İzzettin Keykavus Şifahanesi (1217), Kırşehir Melikgazi Medresesi (1246-47), Sivas Çifte Minareli Medrese (1271) ve Kırşehir Cacabey Medresesi (1272-73) taçkapılarında da kavsara kemeri iki süsleme kuşağından oluşmaktadır.



Görsel 1. Kölük Camii Taçkapısı



Görsel 2. Gevher Nesibe Medresesi Taçkapısı



Görsel 3. Kayseri Sultan Hanı Kapalı Kısım Taçkapısı



Görsel 4. Hunat Hatun Medresesi Taçkapısı



Görsel 5. Hunat Hatun Camii Batı Taçkapısı



Görsel 6. Hunat Hatun Camii Doğu Taçkapısı



Görsel 7. Karatay Han Avlu Taçkapısı



Görsel 8. Karatay Han Kapalı Kısım Taçkapısı



Görsel 9. Hızır İlyas Köşkü Taçkapısı



Görsel 10. Hacı Kılıç Camii Taçkapısı



Görsel 11. Hacı Kılıç Medresesi Taçkapısı



Görsel 12. Sahibiye Medresesi Taçkapısı



Görsel 13. Çifte Kümbet Taçkapısı

3. Giriş Açıklığı Kemer Taşları: Anadolu Selçuklu dönemi taçkapı giriş açıklıklarının büyük bölümü basık kemerle geçilmiştir ve bu kemerlerin kemer taşları birbirlerine geçmeli olarak yapılmıştır. Kayseri'deki yapıların taçkapılarında ise basık kemerin kemer taşlarının formu daha farklıdır. Kayseri Kölük Camii'nin basık kemerinin kilit taşı geçmeli bir şekilde yapılmıştır (Görsel 14). Kilit taşı dışındaki diğer taşlarda geçme bulunmamaktadır. Bununla birlikte bu taşların üst bölümleri yanlara doğru uzatılarak doğrudan sövelere oturmaları sağlanmıştır. Taşların üst bölümünün yanlara uzaması mukarnaslı kavsara ile birleştiği bölümün düz olarak geçilmesini sağlamış, basık kemerin üst bölümünde bir yay ve köşelik oluşumunu da engellemiştir. Kemer taşlarının alt bölümleri de üçer yarım daire ile nihayetlenmektedir. Benzer yarım daireler Kayseri Sultan Hanı avlu taçkapısında da bulunmaktadır. Bu kemerdeki kemer taşları geçme sistemine sahip değildir. Ancak taşların kenarlarına açılan yarım daireler, taşların yan yana gelmesiyle daire şeklini almış ve bu bölüme düzenlenen dairesel taşlarla geçme sistemine benzer bir sistem oluşturulabilmiştir. Kapalı kısım taçkapısı basık kemerinde ise daha klasik bir geçme formu varken, sövenin hemen üzerindeki taşların üst bölümleri yine söve üzerine doğru düz bir şekilde uzatılmıştır. Basık kemerin üzerinde de dıştan görülebildiği kadarıyla yükü hafifletme konusunda alttaki basık kemere az da olsa faydasının olduğunu düşünülebileceği bir düz kemer sistemi yapılmıştır^a.

Hunat Hatun Medresesi taçkapısının kemer taşları geçmeli şekildedir. Kemer taşlarının alt bölümleri ise bitkisel süslemeye sahiptir. Hunat Hatun Camii batı taçkapısı giriş açıklığını örten basık kemerin şekli ise oldukça farklıdır (Foto 15). Kilit taşı yanlardan bastırılmış bir altıgen şeklindedir ve yataydaki köşeleri yarım daire geçmelere sahiptir. Yanlardaki üçer kemer taşı da yine bu altıgenin benzer açılarıyla yarım daire geçmelerle kemeri oluşturur ve söveye üstten gelen yükü aktarır şekilde

^a Düz kemer sistemleri için bk. Ayşıl Tikel Yavuz, *Anadolu Selçuklu Mimarisinde Tonoz ve Kemer* (Ankara: Kelaynak Yayınevi, 1983), 15.

tasarlanmıştır. Kilit taşlarının alt bölümleri de yine yarım daire ve kırık çizgilerden oluşan bir süslemeye sahiptir.

Hacı Kılıç Camii (Görsel 16) ve Medresesi (Görsel 17) ile Çifte Kümbet (1247-48) taçkapılarının basık kemerlerinin formu (Görsel 19) Köllük Camii taçkapısı basık kemerlerine oldukça benzer şeklindedir. Kemer taşlarının alt bölümlerinde de bitkisel süslemeler bulunur. Sahibiye Medresesi (1268) taçkapısının kemer taşlarının (Görsel 18) formu da Hunat Hatun Camii batı taçkapısı basık kemer taşlarına oldukça benzemektedir. Taşların üzerindeki süsleme ise Hacı Kılıç Medresesi (1249) taçkapısı basık kemerleri üzerindeki süsleme ile aynıdır. Bununla birlikte basık kemerin üzerinde; ortadaki taşı yarım dairelerle geçmeli olarak yapılmış, diğer taşların üzerlerine ise aynı şeklin yüzeysel olarak işlendiği bir düz kemer bulunmaktadır. Kemerin doğu yöndeki taşı söve üzerine kadar uzanırken, batı yöndeki taş söve üzerine kadar uzatılmamıştır. Dolayısıyla da bu geçmeli düz kemerin fonksiyonel olmadığı düşünülebilir. Bununla birlikte bu kemerlerin üzerinde yer alan süslemelerin sövelerde de kaide bölümüne kadar devam ettiği, Hunat Hatun Medresesi, Hunat Hatun Camii batı, Hacı Kılıç Camii ve Sahibiye Medresesi taçkapılarında görülebilmektedir. Günümüzde giriş açıklığının basık kemer üzenği taşından aşağıdaki bölümlerinin yenilediği Hacı Kılıç Medresesi'nde de aynı özelliğin olduğu düşünülebilir.



Görsel 14-15. Köllük Camii ve Hunat Hatun Camii Batı Taçkapısı Kemer Taşları



Görsel 16-17. Hacı Kılıç Camii ve Medresesi taçkapıları kemer taşları



Görsel 18-19. Sahibiye Medresesi ve Çifte Kümbet Taçkapıları Kemer Taşları

4. Yarım Daire Kesitli Payeler: Kayseri yapılarındaki bazı taçkapıların köşelerine yarım daire kesitli payeler düzenlenmiştir. Hunat Hatun Medresesi (Görsel 20), Hacı Kılıç Camii (Görsel 21) ve Medresesi (Görsel 22) ve Sahibiye Medresesi (Görsel 23) taçkapılarında kullanılan bu payelerin gövdeleri

de geometrik süslemeye sahiptir. Bu payeler ilk defa Divriği Ulu Camii kuzey taçkapısında görülmektedir. Ancak payenin etrafının sekiz köşeli yıldızların çevrelemesi ve taçkapı yüzeyinin gerisinde kalması nedeniyle Kayseri yapılarındaki kullanımından farklı olduğu düşünülebilir. Benzer form Amasya Şifahanesi'nde de tekrarlanmıştır. Ancak Kırşehir Melikgazi Medresesi ve Cacabey Medresesi taçkapılarında bu payeler Kayseri yapılarında olduğu şekliyle kullanılmıştır. Hunat Hatun Türbesi ve Çifte Kümbet'in köşelerinde de yine bu payeler bulunmaktadır (Ögel, 1966, s. 42). Bununla birlikte bu payelerin olduğu Hunat Hatun Medresesi, Hacı Kılıç Camii ve Medresesi (1249) ve Sahibiye Medresesi taçkapılarında, payelerin yanındaki silmelerin boş bırakıldığı ve üst bölümde payelerin üzerine taşacak şekilde birleştirildiği tasarım sadece bu yapılara özgü bir tasarımdır (Çizim 1).

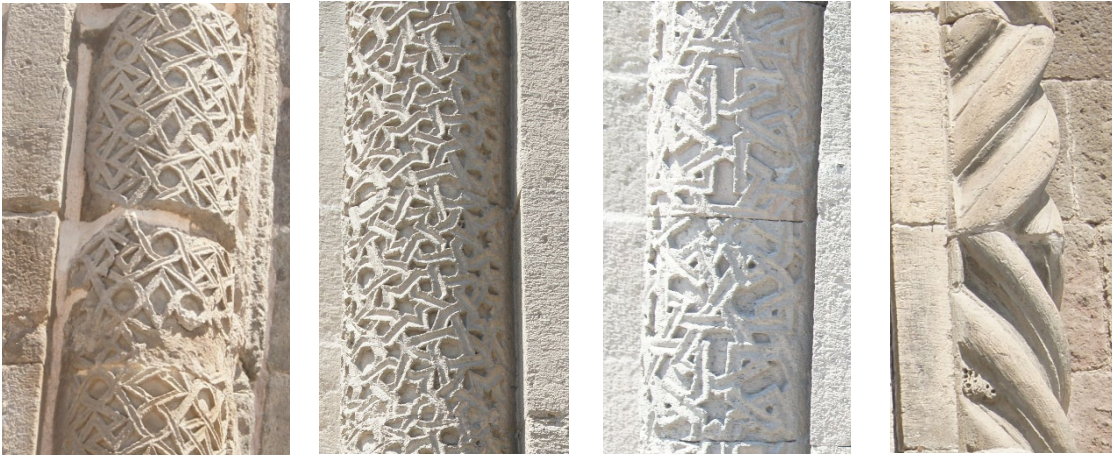

Görsel 20. Hunat Hatun Medresesi Taçkapısı Köşe Payesi

Görsel 21. Hacı Kılıç Camii Taçkapısı Köşe Payesi

Görsel 22. Hacı Kılıç Medresesi Taçkapısı Köşe Payesi

Görsel 23 Sahibiye Medresesi Taçkapısı Köşe Payesi

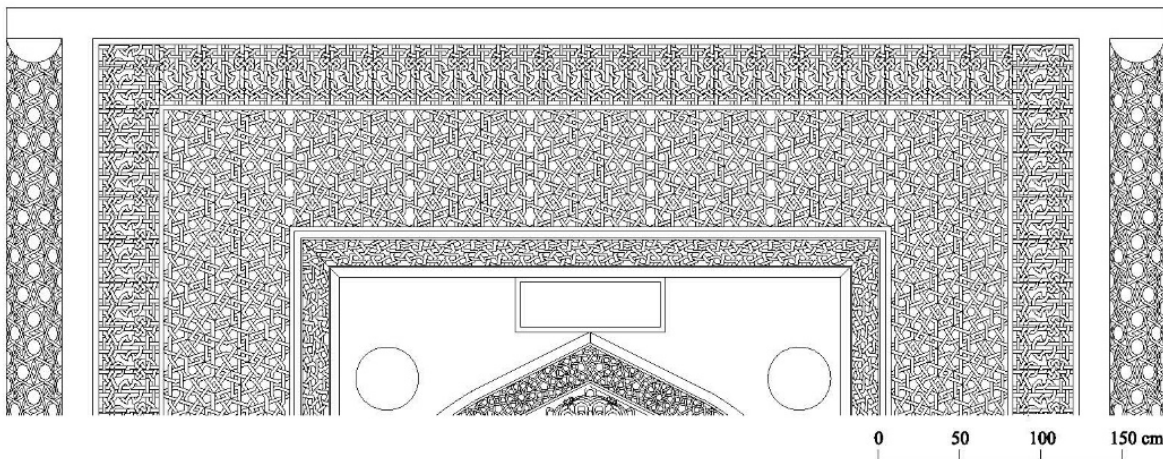

Çizim 1. Hunat Hatun Medresesi Taçkapısı Restitüsüonu

5. Kitabelerin Konumları: Anadolu Selçuklu taçkapılarında ana nişe en yakın süsleme kuşakları üst bölümde kavsara kemerlerinin hemen üzerinde, bazen de bitişik bir şekilde yer almaktadır. Kayseri yapılarının taçkapılarında ise bu süsleme şeridi ile kavsara kemeri arasına kitabeler düzenlenmiştir (Ünal, 1982, s. 53). Gevher Nesibe Şifahanesi (Görsel 1), Kölük Camii (Görsel 2), Kayseri Sultan Han kapalı kısım (Görsel 3), Hunat Hatun Camii batı (Görsel 5) ve doğu (Görsel 6), Karatay Han avlu (Görsel 7), Çifte Kümbet (Görsel 13), Hacı Kılıç Camii (Görsel 10) ve Medresesi (Görsel 11) ile Sahibiye Medresesi (Görsel 12) taçkapılarında kitabeler kavsara kemeri ile birinci süsleme şeridi arasında bulunmaktadır. Kayseri Sultan Hanı avlu ve Hunat Hatun Medresesi'nin kavsara kemeri üzerindeki bölümler günümüzde yenilenmiştir. Ancak Hunat Hatun Medresesi taçkapısının eski fotoğrafı ayrıntılı incelendiğinde kavsara kemerinin üzerinde nizami bir kitabelik bölümü seçilebilmektedir (Görsel 24, Çizim 1). Kayseri yapıları dışında kitabeleri kavsara kemeri ile süsleme şeridi arasında yer alan yapılar; Divriği Kale Camii, Ağzıkara Han avlu, Sahip Ata Camii, Sivas Gök Medrese, Buruciye Medresesi, Kırşehir Cacabey Medresesi ve Beyşehir Eşrefoğlu Camii taçkapılarıdır.



Görsel 24. Hunat Hatun Medresesi taçkapısı eski bir fotoğrafı (Gabriel, 1931, s. 13)

6. Sütünçe ve Yarım Daire Kesitli Payelerin Başlıkları: Kayseri yapılarından Kölük Cami, Hunat Hatun Medresesi (Görsel 25), Hunat Hatun Camii (Görsel 26) batı, Karatay Han kapalı kısım (Görsel 27), Hacı Kılıç Cami (Görsel 28) ve Medresesi (Görsel 29) ve Sahibiye Medresesi taçkapılarının köşe sütünçe başlıklarının yarım daire formlu olduğu görülmektedir^b. Kayseri Sultan Han kapalı kısım taçkapısı köşelerindeki silmelerin de üzerleri yine yarım dairelerle geçilmiştir. Kayseri yapıları dışında yarım daire formlu sütun başlıkları Amasya Halifet Gazi Türbesi, Evdir Han ve Divriği Ulu Camii doğu taçkapısı üzerinde de görülebilmektedir. Hunat Hatun Camii batı, Hızır İlyas Köşkü (1241) taçkapılarının sütünçe kaidelerinin de yarım daire formlu olduğu görülür. Köşelerinde payeler olan taçkapıların payelerinin

^b Ünal, *Osmanlı Öncesi Anadolu-Türk Mimarisinde Taçkapılar*, 63'te "alt köşeleri yuvarlatılmış tabla başlıklar" olarak nitelendirmiştir.

üzerinin de, Hacı Kılıç Medresesi taçkapısındaki özgün durumundan anlaşıldığı kadarıyla yarım dairelerle nihayetlendiği düşünülebilir.



Görsel 25. Hunat Hatun Medresesi taçkapı köşe sütunçe başlığı

Görsel 26. Hunat Hatun Camii batı taçkapısı köşe sütunçe başlığı

Görsel 27. Karatay Han kapalı kısım taçkapısı köşe sütunçe başlığı

Görsel 28. Hacı Kılıç Camii taçkapısı köşe sütunçe başlığı

Görsel 29. Hacı Kılıç Medresesi taçkapısı köşe sütunçe başlığı

7. Geometrik Kompozisyonlar: Anadolu Selçuklu taçkapılarında geometrik süsleme büyük oranda beşgen-ongen, altıgen, sekizgen ve onikigenlerle yapılmıştır. Kayseri yapılarında ise büyük oranda beşgen-ongen süsleme tercih edilmiştir ki bu da 72° , 108° ve 144° açılara tekabül etmektedir. Lala Muslihittin Camii, Kayseri Sultan Han avlu ve kapalı kısım, Hunat Hatun Medresesi, Hunat Hatun Camii batı ve doğu, Karatay Han kapalı kısım, Hacı Kılıç Medresesi, Sahibiye Medresesi taçkapılarının ana bordürlerinde beşgen-ongen kompozisyonlar tercih edilmiştir (Çizim 2). Bununla birlikte bu yapılarıdaki diğer geometrik süslemelerin büyük bölümünün de yine beşgen-ongen özellikli olduğu görülmektedir. Geometrik kompozisyonlar "V" şeklinde yive sahiptir ve oldukça yüzeysel olarak işlenmişlerdir (Mülayim, 1982, s.64; Ögel, 2006, s. 481; Öney, 1966, s. 379).

8. Yapı Tekniği: Anadolu Selçuklu sanatında süslemelerin yerde veya yerinde yapıldığına dair bazı görüşler ileri sürülmüştür. Karamağaralı, süslemelerin yerinde yapıldığını belirtirken (Karamağaralı, 1971, s. 211), Tuncer ise süslemelerin yerde yapıldığını ileri sürmüştür (Tuncer, 1990, s. 236). Bulut ise; kompozisyon raportlarının kesme taş yüksekliğiyle eşit olduğu yapıların süslemelerinin yerde yapıldığını, bunun dışındaki farklı yükseklikte kesme taşlarla inşa edilen yapılarıdaki kompozisyonların da yerinde yapıldıklarını düşünmektedir. (Bulut, 2019). Araştırma dâhilindeki Kayseri taçkapılarının Gevher Nesibe Şifahanesi taçkapısı dışında, süslemelerin yerde yapılarak yapıların oluşturulduğu şeklinde tanımlanan kompozisyon-derz ilişkisi dâhilinde yapılmadığı görülmüştür Gevher Nesibe Şifahanesi'nin erken tarihli olması nedeniyle bahse konu özelliklerin birçoğuna sahip olmadığı görülmüştür.

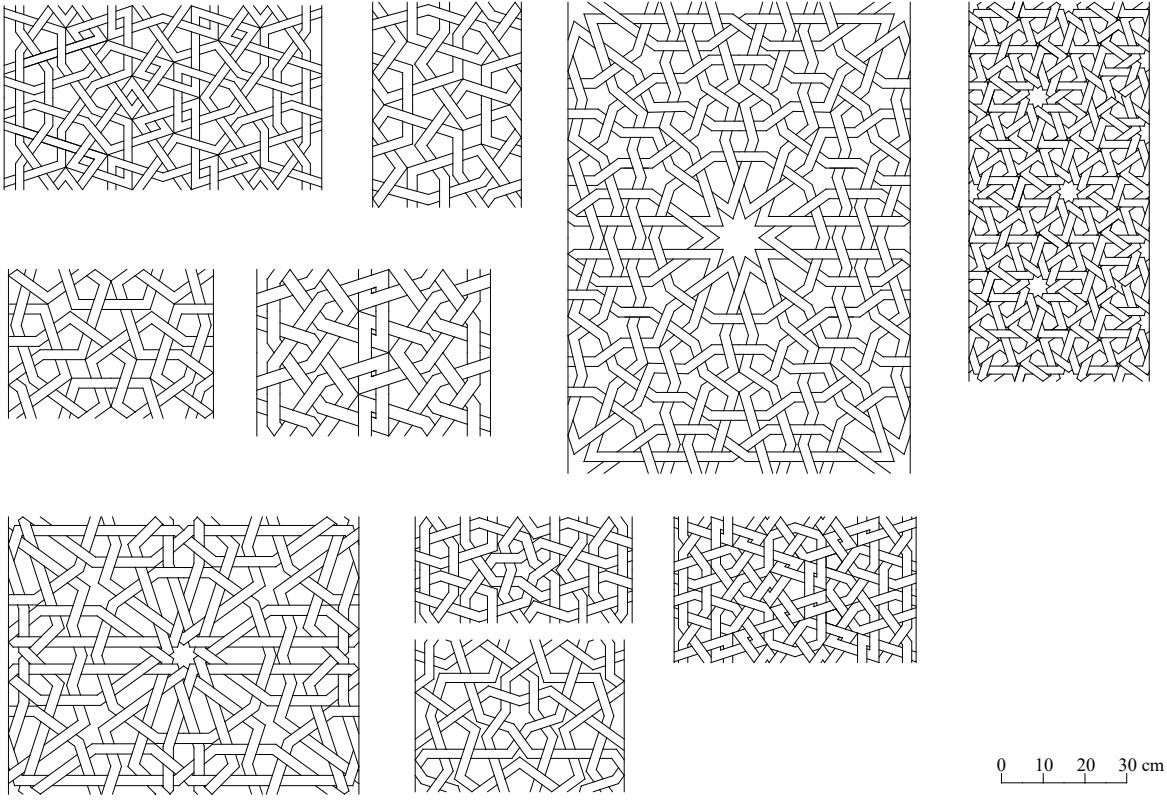

Çizim 2. Anadolu Selçuklu Dönemi Kayseri Taçkapılarındaki Beşgen-Ongen Kompozisyonlar

Değerlendirme ve Sonuç

Araştırma dâhilinde Gevher Nesibe Şifahanesi, Kölük Camii, Kayseri Sultan Hanı avlu ve kapalı kısım, Hunat Hatun Medresesi, Hunat Hatun Camii doğu ve batı, Karatay Han avlu ve kapalı kısım, Hızır İlyas Köşkü, Hacı Kılıç Camii ve Medresesi, Sahibiye Medresesi ve Çifte Kümbet taçkapıları incelenmiştir. Bu taçkapılardan da erken tarihli olması sebebiyle Gevher Nesibe Şifahanesi dışındaki taçkapıların bahse konu özellikler göz önüne alındığında büyük benzerliklere sahip olduğu görülmektedir.

İncelenen ondört taçkapıdan dokuz taçkapının kitabesinin kavsara kemeri üzerinde yer aldığı görülür. Eski fotoğraftan anlaşıldığı kadarıyla Hunat Hatun Medresesi'nin de kavsara kemeri üzerinde bir kitabelik bölümünün olduğu görülmektedir (Görsel 24, Çizim 1). Kayseri Sultan Hanı avlu taçkapısının üst bölümü günümüzde yenilenmiştir. Taçkapı giriş açıklığının üzerinde bir kitabe kuşağının yer almaması da bu taçkapının kitabesinin de kavsara kemeri üzerinde olduğunu düşündürmektedir. Karatay Han kapalı kısım taçkapısının kitabesi ise kavsara kemerinin içerisinde.

Araştırma kapsamındaki beş taçkapıda giriş açıklığının üzerindeki kemer sistemlerinin Anadolu Selçukluların diğer taçkapılarında olduğundan (60° ve 90° açılarla kırılma yapan çizgi sistemleri ve yarım daire formlar) farklı olarak taşların geçme yerine bindirme diyebileceğimiz bir sistemle oluşturulduğu

görülmüştür. Bununla birlikte yine beş taçkapının kemerleri üzerinde yanlardaki söveleri de kapsayacak şekilde bitkisel ve geometrik süsleme yapıldığı dikkati çeker.

Kavsara kemerlerinin; Anadolu Selçuklu taçkapılarının büyük bölümünde köşe sütunçesi üzerinde sonlandığı bilinmektedir. Buna karşın araştırmadaki taçkapıların yedisinde kavsara kemerlerinin birkaç kademedan oluştuğu ve kaide bölümüne kadar ulaştığı gözlenmiştir.

İncelenen taçkapılardan beşinin köşelerinde yarım veya biraz daha geniş daire kesitli payelerin kullanıldığı ve bu payelerin üzerinin tamamının geometrik kompozisyonlarla bezendiği görülmüştür. Bununla birlikte bu payelerin üzerlerinin yarım daire formunda başlıklarla geçildiği anlaşılmıştır (Çizim 1). Ayrıca yedi taçkapının ana nişinin köşelerindeki köşe sütunçelerinin de başlıklarının yarım daire formlu olması dikkat çekicidir.

Taçkapılardan sekizinin ana bordürlerinde beşgen-ongen kompozisyonların kullanıldığı görülmektedir. Bu sekiz taçkapıdan dördünün ana bordüründeki kompozisyon ise bir merkez etrafında sekillenmeyen sıralı kompozisyonlardan oluşmaktadır. Ana bordürler dışında diğer süslemeler düşünüldüğünde de Kayseri taçkapılarında ağırlıklı olarak beşgen-ongen süslemelerin görüldüğü söylenebilir. 50 Anadolu Selçuklu taçkapısı üzerinde yapılan araştırmada; taçkapıların ana bordürlerinde kullanılan beşgen-ongen geometrik süslemenin oranı %38'dir (Bulut, 2020). Bu oran Kayseri taçkapıları ölçeğinde %61 olarak çıkmaktadır.

Kayseri'deki 13. yüzyıla tarihlenen taçkapılar, Anadolu Selçuklu ölçeğinde değerlendirildiğinde kendine özgü bazı bölgesel özellikler gösterdiği ve bu çerçevede oluşturulduğu gözlenmiştir. Tablo 1'de de görülebileceği gibi Gevher Nesibe Şifahanesi'nin dışındaki taçkapılar, incelenen konu başlıklarının büyük bölümünün özelliklerini barındırmaktadır. Yapıların tarihleri göz önüne alındığında Kayseri bölgesinde uzun süren bir mimari geleneğin olduğu ve yapıların bu gelenek çerçevesinde inşa edildiği söylenebilir. Dolayısıyla bu yapıların aynı ekolden gelen sanatçı ve ustalarca yapılmış olması mümkündür (Kuban, 2008, s. 148). Bununla birlikte Anadolu Selçuklu döneminde sanatçıların büyük oranda gezgin oldukları bilinmektedir (Kuban, 1965, s. 100). Genel olarak Ahlatlı ve Tiflisli sanatkarların imzalarını barındıran kompozisyon-derz ilişkisiyle yapılan taçkapıların yine Gevher Nesibe Şifahanesi dışında Kayseri yapılarında yer almaması ve "güney etkisi olarak değerlendirilen polikrominin ve Zengi düğümünün" (Kuban, 1965, s. 61) de Kayseri yapılarında görülmemesi, bu eserlerin sanatkarlarının yerli sanatkarlar olduklarını düşündürmektedir.

Dikkat çekici bir diğer husus ise bahse konu taçkapı özelliklerinin büyük bölümünün Kırşehir Melikgazi Medresesi^c (1246-47) taçkapısında da tekrar edilmiş olmasıdır. Taçkapı köşe payeleri, giriş açıklığının basık kemerinin olduğu taşın atkı taşı şeklinde olması ve kazıma tekniğinde süsleme yapılması, iki sıra kavsara kemerinin kaide bölümüne kadar devam etmesi ve ana bordürünü, beşgenlerle sıralı bir kompozisyonun süslemesi, Kayseri taçkapılarıyla olan benzerliklerini göstermektedir. Ayrıca yapının başarılı bir şekilde taşıma işleminin yapılmadığı ve taşların büyük

^c Medresenin yıkılmasından sonra taçkapının Kırşehir Alaaddin Camii'ne taşındığı belirtilmiştir. Ali Saim Ülgen, "Kırşehir'de Türk Eserleri", *Vakıflar Dergisi*, 2, (1942), 256; Metin Sözen, *Anadolu Medreseleri Selçuklu ve Beylikler Devri* (İstanbul: İTÜ Matbaası, 1972), 130.

oranda gelişigüzel yerleştirildiği görülmektedir. Günümüzdeki durumuyla kareye yakın ölçüleriyle dikkat çeken taçkapının kitabesinin de Kayseri yapılarında olduğu gibi kavsara kemeri üzerinde yapılmış olduğu düşünülebilir. Böylelikle taçkapı, Anadolu Selçuklu taçkapılarındaki dikdörtgen forma daha yaklaşmış olacaktır. Bahse konu taçkapının bitkisel süslemeli bordürüne ait olan ve oldukça büyük boyutuyla dikkat çeken bir mimari parça günümüzde Kırşehir Lala Camii girişinde atkı taşı olarak kullanılmaktadır (Bekmez, 2020, s. 66). Bu büyüklükteki bir taşın da taçkapının günümüzde olmayan alt bölümünden ziyade üst bölümüne denk geleceği akla daha yatkındır. Bu çerçevede Melikgazi Medresesi'nde de Kayseri yapılarıyla aynı ekolden usta ve sanatçıların çalışmış olduğu düşünülebilir.

Tablo 1. Belirtilen Özelliklerin Kayseri Taçkapıları Üzerindeki Dağılımı

Yapı Adı	İlk Bordürlerin Boş Bırakılması	Kavsara Kemerinin Kaideye uzanması	Giriş Açıklığı Kemerini	Giriş Açıklığı Kemerinin Süslemesi	Köşe Payeleri	Kitabe Konumu	Köşe Sütunçe Başlıkları ve Kaideleri	Ana Bordürde Beşgen-Ongen Süsleme	Yapı Tekniği
Gevher Nesibe Şifahanesi (1205)	x					x			
Kölük Camii (1135-42)	x		x			x	x		x
Kayseri Sultan Hanı avlu (1230-36)		x				x		x	x
Kayseri Sultan Hanı kapalı kısım		x				x		x	x
Hunat Hatun Medresesi (1238)		x		x	x	x?	x	x	x
Hunat Hatun Camii doğu (1238)	x					x		x	x
Hunat Hatun Camii batı (1238)	x	x	x	x		x	x	x	x
Karatay Han avlu (1140-41)		x				x			x
Karatay Han kapalı kısım (1120-37)							x	x	x
Hızır İlyas Köşkü (1241)	x						x		x
Hacı Kılıç Camii (1249)	x	x	x	x	x	x	x		x
Hacı Kılıç Medresesi (1249)	x	x	x	x	x	x	x	x	x
Sahibiye Medresesi (1268)			x	x	x	x	x	x	x
Çifte Kümbet (1247-48)			x		x	x			x



KAYNAKÇA

- Arseven, C. E. (1956). *Türk sanatı tarihi*. Milli Eğitim Basımevi.
- Bayburtluoğlu, Z. (1976). Anadolu Selçuklu devri büyük programlı yapılarında önyüz düzeni. *Vakıflar Dergisi*, 11, 67-104.
- Bekmez, A. (2020). Kırşehir Melik Gazi Türbesi üzerinden yeni bir değerlendirme. *History Studies*. 12(1), 55-85.
- Bulut, M. (2017). Anadolu Selçuklu taçkapılarında kavsara kemerleri. *TİMAD*, 14(28), 429-440.
- Bulut, M. (2019). Anadolu Selçuklu sanatında kompozisyon-derz ilişkisi. *Atatürk Üniversitesi Güzel Sanatlar Enstitüsü Dergisi*, 42, 254-265.
- Bulut, M. (2020). Anadolu Selçuklu taçkapılarında ana bordür tasarımları. *Atatürk Üniversitesi Güzel Sanatlar Enstitüsü Dergisi*, 44, 38-48.
- Çakmakoğlu Kuru, A. (1998). *Fetihten Osmanlı dönemine kadar Kayseri’de Türk devri mimarisi*. İlköz Matbaası.
- Doğan, N. Ş. & Yazar, T. (2013). Anadolu Selçuklu ve Beylikler Dönemi mimari süslemesinde küre, küre ve koni kesiti/kabara, rozet. *Hacettepe Üniversitesi Türkiyat Araştırmaları Dergisi*, 19, 221-244.
- Durukan, A. (2002). Anadolu Selçuklu dönemi portallerinde biçim ve estetik. *Uluslararası Sanat Tarihi Sempozyumu Gönül Öney’e Armağan*, İzmir, 261-276.
- Gabriel, A. (1931). *Monuments Turcs D’Anatolie Kayseri-Nigde*. Libraire Des Ecoles Francaies Diathones.
- Gönen Kara, G. (2011). *Kayseri Anadolu Selçuklu dönemi taç kapıları*. [Yayımlanmamış yüksek lisans tezi]. Erciyes Üniversitesi Sosyal Bilimler Enstitüsü.
- Karamağaralı, H. (1971). Erzurumdaki Hatuniye Medresesinin tarihi ve banisi hakkında bazı mülahazalar. *Selçuklu Araştırmaları Dergisi III, Malazgirt Zaferi Özel Sayısı*, 209-247.
- Kuban, D. (2008). *Selçuklu çağında Anadolu sanatı*. Yapı kredi Yayınları.
- Kuban, D. (1965). *Anadolu-Türk Mimarisinin kaynak ve sorunları*. İTÜ Mimarlık Fakültesi Yayınları.
- Mülayim, S. (1982). *Anadolu Selçuklu mimarisinde geometrik süslemeler Selçuklu çağı*. Kültür ve Turizm Bakanlığı Yayınları.
- Ögel, S. (1966). *Anadolu Selçukluları’nın taş tezeyinatı*. Türk Tarih Kurumu.
- Ögel, S. (2006). Anadolu Selçuklu ve Beylikler Dönemi uygarlığı. İçinde A. U. Peker & K. Bilici (Eds.). *Taçkapılar* (ss. 469-486). Kültür ve Turizm Bakanlığı.
- Öney, G. (1966). Kayseri Hacı Kılıç Camii ve Medresesi. *Bellekten*, 30(119), 377-390.
- Sözen, M. (1972). *Anadolu medreseleri Selçuklu ve beylikler devri*. İTÜ Matbaası.
- Tuncer, O. C. (1982). Birkaç Selçuklu Taçkapısında geometrik araştırma. *Vakıflar Dergisi*, 16, 61-76.
- Tuncer, O. C. (1990). *Taşın bezeme şekli üzerine düşünceler*. VII. Vakıf Haftası (s. 231-246). Vakıflar Genel Müdürlüğü Yayınları.
- Tuncer, O. C. (1997). Kayseri yedi Selçuklu taçkapısında geometrik düzen. *Vakıflar Dergisi*, 26, 105-152.

- Tuncer, O. C. (2001). Anadolu Selçuklu taçkapılarında mukarnas. 1. *Uluslararası Selçuklu Kültür ve Medeniyeti Sempozyumu*, Konya, 361-387.
- Ülgen, A. S. (1942). Kırşehir'de Türk eserleri. *Vakıflar Dergisi*, 2, 253-261.
- Ünal, R. H. (1982). *Osmanlı öncesi Anadolu-Türk mimarisinde taçkapılar*. Ege Üniversitesi Edebiyat Fakültesi Yayınları.
- Yaman, B., & Ertunç, Ç. (2019). XIII. Yüzyıl Anadolu Taçkapıları'nda kullanılan madalyon ve kabaralar. *İstem*, 33, 127-147.
- Yavuz, A. T. (1983). *Anadolu Selçuklu mimarisinde tonoz ve kemer*. Kelaynak Yayınevi.



DISREGARDING FEMALE DIGNITY IN VĀLMĪKĪ'S EPIC POEM 'RĀMĀYAᅇA' AND PREMCHAND'S STORY 'NĪRVĀSAN'*

 Canan YOĐURT^a

Abstract

This paper is an attempt to present the positions of women in Hindu civilization within the context of justifying the purity of women in Vālmīki's celebrated epic poem 'Rāmāyaᅇa' and prominent contemporary Indian writer Premchand's story 'Nirvāsan'. Even though the date of composing the 'Rāmāyaᅇa' is not certain, it is estimated that it took place in literature between the 4th and 2nd centuries BC. On the other side, 'Nirvāsan' belongs to the date in more recent times as late 19th and early 20th centuries AD. This shows us clearly that the traditions and customs have never changed throughout the centuries. Literary intersections demonstrate how to transfer culture from generation to generation. Patriarchal social structure in India will be discussed with the method of radical feminist theory. Women can be seen as in the second plan compared to the men according to this feminist theory argument. Moreover, women are exposed to physical and psychological violence because of the patriarchal system. Patriarchal society is a structure in which men are superior to women in every sense and women are forced to live under the domination of the men. In this social structure, the authoritarian male has a more respectable position in the family and in social life than the woman. Women can be perceived as the object of men's power and authority. This study aims to provide an insight to the people about Indian culture through the texts by analyzing above mentioned literary works.

Key Words: Woman, Rāmāyaᅇa, Premchand, Nirvāsan, Female Dignity



VĀLMĪKĪ'NİN DESTANI "RĀMĀYAᅇA" İLE PREMÇAND'IN ÖYKÜSÜ "NĪRVĀSAN"DA KADINLIK ONURUNUN SORGULANMASI

Öz

Bu makalede, Vālmīki'nin ünlü destanı 'Rāmāyaᅇa' ve önde gelen çağdaş Hintli yazarlardan Premchand'ın 'Nirvāsan' adlı öyküsü üzerinden kadınların sadakatleri sorgulanırken, Hindu medeniyetinde kadınların durumu da gözler önüne serilmektedir. Rāmāyaᅇa'nın yazıldığı tarih kesin olmamakla birlikte, MÖ. 4. ve 2. yüzyıllar arasında oluşturulduğu tahmin edilmektedir. Öte yandan, "Nirvāsan", MS. 19. yüzyılın sonları ve 20. yüzyılın başları gibi daha yakın zamanlardaki tarihe aittir. Bu bize, gelenek ve göreneklerin yüzyıllar boyunca hiç değişmediğini açıkça göstermektedir. Edebi kesişimler, kültürün nesilden nesile nasıl

* This article has been produced from the unpublished doctoral thesis themed "Woman in Premchand's Stories".

^a Res. Ass., Erciyes University, Faculty of Letters, cananerdemir@erciyes.edu.tr

aktarıldığını gösterir. Hindistan'daki ataerkil toplumsal yapı, radikal feminist teori yöntemi ile tartışılacaktır. Bu feminist teori argümanına göre kadınların erkeklere kıyasla ikinci planda oldukları görülebilir. Dahası kadınlar ataerkil sistem nedeniyle fiziksel ve psikolojik şiddete maruz kalmaktadırlar. Ataerkil toplum, erkeklerin her anlamda kadından üstün olduğu ve kadınların erkek egemenliğinde yaşamaya zorlandığı bir yapıdır. Bu sosyal yapıda otoriter erkek kadına göre aile ve toplumsal yaşamda daha saygın bir konuma sahiptir. Kadınlar bir bakıma erkeklerin gücünün ve otoritesinin nesnesi olarak algılanabilir. Bu çalışma, söz konusu edebi eserleri analiz ederek Hint kültürü hakkında metinler üzerinden bir fikir vermeyi amaçlamaktadır.

Anahtar Kelimeler: Kadın, Rāmāyaṇa, Premçand, Nirvāsan, Kadınlık Onuru



Introduction

In this study, the reflections of from past to present traditional patriarchal Indian culture in the intertextual transition will be dwelled on through the Rāmāyaṇa¹ epic poem, which is known as the oldest poetic work of India, and the Nirvāsan², one of the modern period stories. The effect of the patriarchy on women's lifestyles in Indian society during the author's lifetime was analyzed in the direction of these problematics: What is the place of women in terms of family and gender roles? Is the loyalty an only female-specific phenomenon? In this context, the patriarchal social structure in India and the culture of India, which is transferring from generation to generation for years, will be discussed with the radical feminist theory method. This paradigm, where women are in second place compared to men, defends the view that women are subjected to physical and psychological violence because of the patriarchal system.

Patriarchal society is a structure where men are superior to women in every sense and women are forced to live under the domination of men. The authoritative man in this social structure has a more respectable position than women in family life and social life. According to this theory, women can be perceived as an object which men practice their power and authority. Patriarchy accepts women as just fertility and sexuality centered, and perceive as the main object of power and authority of men. When examining the stories of Premchand, who was born in patriarchal social order, we see the texts in which women are subjected to physical and psychological violence, which is essentially caused by the patriarchal system. Also among the stories of Premchand, as a reaction to the see the women are of secondary importance compared to men we see the texts, which defend that women are worth alone. Nirvāsan is one of them. Similarly, in the work of Vālmīki, there is a male-dominant society centered expression too. The loyalty of women is questioned in the direction of the moral values of society.

Feminism and patriarchy have been one of the concepts that have been discussed for centuries no matter time or place. Emiroğlu and Aydın (2003) described feminism as a thinking system that queries the difference between women and men related the social, political, and economic dimensions. Even

¹ It means "The works that Rāma did", It is an epic poem written by Vālmīki in Sanskrit, which tells the story of the King Rāma and there are different variations of it in other modern Indian languages. Besides being a king, Rāma is the seventh avatār of the protector god Viṣṇu.

² This word has meanings like "expulsion, exile, expulsion and expulsion" (McGregor, 1992, p. 571).

though it is said that the bases of this thinking system go back to the 14th and 15th centuries when ideas about women's rights began to awaken, it is mentioned that the begin point was the political and social movements which showed up in the 18th and 19th century to expand women's rights in the West.

In the work of him which names "Feminist Idea", Tong (2006), discusses the radical feminism with two sides when examining the types of feminism under the titles. The first one is "Radical Feminism About Reproduction and Maternity" and the second one is "Radical Feminism About Gender and Sexuality". Radical feminism defends that the patriarchal system domineers the women and a system like that cannot be reformed, but it is possible to get rid of it by ripping it out radically. Besides that, it says that it is not only the patriarchal law and political structure that has to be destroyed, but also cultural and social institutions.

It emphasized that the witch burning traditions of Westerners, "chastity belt" in 17th and 18th centuries and honor killings in India are the most extreme form of patriarchal control (Ersöz transferred from Pope, 2016). A woman's virtue is directly associated with her sexuality. A virtuous woman is expected not to have sexual intercourse outside marriage, to protect her chastity, to be careful about her dressing and to act suited for traditions.

In his work, which names "Culture Commentaries", Eagleton (2016) said that the nature is meeker than culture when mentioning that the getting rid of weed is easier than crushing out the sexism, changing a whole culture needs more effort than settling a river or destroying a mountain.

The concept of patriarchy is first encountered in Weber's texts. Güneş, who said that Weber has been using the patriarchy in the sense of a special kind of authority relationship, mentions that patriarchy is mostly in a group connected by both economic and kinship ties, while authority passes from father to son in households. He says that the authority of the head of the family imposes solid obligations relative to obedience only within the boundaries of his household (Güneş, transferred from Weber, 2017). Patriarchy means "Domination of Father". "The term of patriarchy has used to describe the social systems which are built on the authority of men heads of the family in the beginning." (Marshall, 1999, p. 47). Patriarchy or Patriyarka refers to a social formation which men hold power in, or directly power of men. Thus, it is almost synonymous with "male domination" or crushing of women (Hirata, et al., 2015).

George Ritzer and Jeffrey Stepnisky (2018) say that the sources of economical, ideological, legal, and emotional power line up to maintain the patriarchy when the patriarchy started processing in Modern Sociology Theory, and they also say that men have much gain on controlling women. Women are expected to do house works, to give a birth and raise children, to satisfy pruriency of man and to show great respect to man instead of working and contributing the economy of home. The enslavement of women is controlled by social norms. Thus, the effort of men for controlling the women has got a result.

Uma Chakravarti uses the "Brahmanic Patriarchy (Patriyarka)" term in her work telling about the caste and gender hierarchy. She refers that the caste system, class discrimination and sexual stratification in India are the most important items which give a shape to brāhmanic patriarchy (Chakravarti, 1993). In

India, the sharing of the responsibilities, roles and works in the family things and social place, gender-based discrimination in the family works places heavy burdens on women. In the face of these traditional, social, and domestic roles, it is seen that women are as objects which often deprived of love and respect. In the Literary Theory of Terry Eagleton (2017), when Derida describes the woman and man, is saying that "Woman is anti and farther of man" and "Woman is the one that is not man, defective man". And he says that the existence of men is dependent on the act of excluding women and subordinating them to himself. From the describes of Derida, it is possible to derive that women are such passive, held in contempt, and they are pushed to the second plan in every sense and seen as an object.

According to Easthope (2019), the concept of patriarchy cannot be handled under the concept of class exploitation and he says that the analysis of the meaning determined by gender goes beyond the concept of ideology. For this reason, in the analyze of signification practices, he says that the concept of gender determines the wide-ranging social semantic fields related to masculinity, femininity and the reproduction of women's oppression within patriarchy.

Gail Omvedt, in her article that she wrote on Uma Chakravarti's "brāhmanic patriarchy" theory, states that this concept was first used in Indian literature by historian Uma Chakravarti and states that it belongs to the 19th century colonial period. In the formation of the brāhmanic ideology in the middle of the B.C. first millennium, while Vedic dharma³ imposed heavy burdens on upper caste men in religious ceremonies, women were also made dependent on men. She tells that there is a path to salvation in the religious sense in remarriage of the widow woman, in lock themselves in the house and in devote themselves to their husbands, who are completely equal with God. In the words of Manu, women should never be set free. Omvedt emphasizes the role of Chakravarti's Manusmṛti⁴ and pativrata ideology, like many feminists today. Defining this system imposed on women as a "caste-patriarchal bargain", while women from the upper caste accept an obedient lifestyle to the status and wealth of their husbands, Omvedt (2000) is questioning how women from the lower caste can accept this system. She questions what benefit this bargain has for women of the lower caste.

³ It means religion, duty, morality, virtue, justice, law, and the right way (Kaya, 2003, p. 75).

⁴ It means "The laws of Manu". This work thought that have been written by Manu, who is known as the ancestor of mankind, also known as Mānavāchārya, consists of twelve chapters. The first chapter describes the creation of the universe, and it is claimed that this chapter was added to the work later. In the second part, the control of the senses is mentioned. In the third part, the responsibilities of a head of the family who knows the Vedas well, eight different types of marriage, and the methods of protecting women and children are mentioned. In the fourth chapter, the duties of the brahmins, in the fifth chapter, pure and impure foods and purification methods as well as the duties and responsibilities of women are mentioned. In the sixth chapter, the things to be done by the hermits who have retired in the forest are explained, while in the seventh chapter the duties and responsibilities of the kings and the king's men are mentioned. In the eighth chapter, the concepts of law and justice, and the issues such as the decision of theft, border fight, and prostitution in the court of law are being discussed. In the ninth chapter, the duties of the king, man and woman are described. While telling about the caste system in the tenth chapter, what a man should do in the moment of anger is also explained. In the eleventh chapter, the practice of penance is mentioned, and the subjects of criminals serving their sentences such as murderers and prostitutes are mentioned. In the twelfth chapter, although rebirth is mentioned, it is mentioned that the good and bad things done in this world determine the next rebirth cycle. Manusmṛti underlies the modern-day Hindu Law, and it is thought to have been written in the 500s B.C. (Mani, 1996).

Manusmṛti is the basis text of traditional brāhmanism and warns to bring under control women. Omvedt (2000), who states that consuming of alcohol, having relationships with bad people, separating from her husband, walking around and living in someone else's house, sleeping and staying in someone else's home are defined as eight behaviors that damage women, says that brahman ideology is afraid of free women. The thought that a woman to go to heaven only if she bows down to her husband prevents her to be an independent person from her husband.

Only Brāhmaṇs, the men of god, are allowed to read the Divine Veda texts. In India, there was a reformist woman called Paṇḍitā Ramābāī, who was trying to flout these bans. She attempted to break taboo of women cannot read these texts. She was a pariah woman who got reaction from upper caste when she married with a shūdra⁵. She has created the first feminist organizational structuring called Ārya Mahilā Samāc in Pune. In the end, she has changed her religion too, became a Christian and fought to open churches in India. Paṇḍitā Ramābāī was seen as an important threat to brāhmanic Hinduism, so scholars have ignored her (Omvedt, 2000).

When taking a look at god and goddesses that mentioned in Vedas, it is seen that most of them are masculine gender. Kaya (2003) has listed the god and goddesses that mentioned in Vedas like that: Indra, Agni, Sūrya, Varuṇa, Ashvins, Aditi, Mitra, Vāyu, Ushas, Dyaushpitṛ, Soma, Pṛthvī, Maruts, Rudra, Yama, Bṛhaspati, Mātariṣvan etc. It is known that among them Indra Vedic is the god of warrior and lightning rainy storm, Agni is the god of fire, Sūrya is the god of sun, Varuṇa is the lord of river, organizer of seasons, manager of universe; Ashvins are the young and handsome twin sons of sun and sky, Aditi is the mother of gods, Mitra is the god of sun, Vāyu is the god of wind, Ushas is the goddess of dawn, Dyaushpitṛ is the sky father, Soma is the god of moon, Pṛthvī is earth mother, Maruts are the gods of storm, Rudra is the god of storm, Yama is the god of death, Bṛhaspati is the lord of pray, Mātariṣvan is the god who discovered the fire. It is seen that gods are mostly identified with sky and goddesses are mostly identified with earth.

As is seen, in Vedic religion known as Vedism, animist gods are at the forefront and most of them are masculine. However, some references were made to goddesses, in addition to gods, later transformed into a completely male-dominated divinity. As a natural result of this, it was unavoidable that society was shaped according to this masculine order.

It is crucial to state that after Hinduism was formed in later periods, the god trilogy which called Trimūrti was dominant. In the Vedic period this trilogy, consisting of Agni, Vayu and Surya, transformed into Brahmā, Vishṇu and Shiva got ahead of other gods and had more sacred values during the epic and puranic period. Brahmā is creator, Vishṇu⁶ is protector and Shiva is destroyer god (Kaya, 2003). In fact, the Vedic period gods did not disappear completely, but only lost their importance in later

⁵ Someone from the caste of the worker. A shūdra is in the lowest class according to Hindu caste system.

⁶ Vishṇu is portrayed as equipped with gold and silk, adorned with necklaces of forest flowers, holding a shell of conch in four hands, which respectively proclaims its existence in the world, a disc representing the harmony of life, a mace to punish those who break the law, and a lotus to reward those who follow the law (Pattanaik, 2016).

period. For instance, in Rāmāyaṇa, “Agni, the Fire God” is also mentioned. There is a scene in the Rāmāyaṇa where the god of fire is seen as the one who saved Sītā from burning.

Discourse Analysis from Rāmāyaṇa and Nirvāsan

The Rāmāyaṇa is considered to be the oldest epic poem of India and therefore they call it "ādi kāvya", meaning the first poem work. This is an epic poem which is describing former times. The author of it is Vālmīki and he is called "ādi kavi" which means "the first poet". Vālmīki and Rāma lived around the same time. When Rāma is exiled to the forest, he goes to visit Vālmīki's āshrama⁷. This āshrama is also the place where Sītā, who was abandoned by Rāma, lived for a while, and gave birth and raised her children. When Vālmīki was impressed by the happenings of Rāma, he took action to write the Rāmāyaṇa, which means "the story of Rāma". According to the other opinion, it is said that it was the creator god Brahmā that encouraged Vālmīki to do this. While Vālmīki was watching a pair of cranes about to copulate in the forest, suddenly a hunter killed the male crane; thereupon Vālmīki cursed the hunter in poetic form. Brahma heard this and encouraged him to write the story of Rāma in the same poetic form⁸ (Mani, 1996).

The Rāmāyaṇa, which is an epic poem belongs to approximately B.C. 2nd century, consists of twenty-four thousand couplets (shloka) and seven chapters (kāṇḍa). This epic poem has spread to the island of Java, Indonesia, Malaysia, Philippines, Cambodia, Thailand, Laos, Burma, Japan, Nepal, Ceylon, and Mongolia (Kaya, 2002). Although the author of the epic poem is not known exactly, it is estimated that the author is Valmiki, who appeared as a saint character in the epic poem (Kaya, 2003).

King Dasaratha, who could not have children for many years, organized a horse sacrificial rite in Ayodhya. After this rite, Rāma was born from the king's wife named Kaushalyā. And Bharata from Kaikeyī, Lakshmaṇa and Satrugṇa from Sumitrā were born. The greatest and most favorite among the children was Rāma, who is also the avatār of Vishṇu. On the other hand, Canaka, king of Videha, had a daughter named Sītā. This girl was not a simple mortal neither. Because, it was said that she was born from the soil while the king ploughs, and therefore she was called Sītā, which means "furrow". The King Canaka accepted her as his own daughter (Kaya, 2002).

The aging king wants his son Rāma to enthrone in place of him. Thereupon, Queen Kaikeyī's hunchbacked maid, Mantharā, incites the queen against the king in order to Bharata takes the throne instead of Rāma. Since the king promised Kaikeyī to fulfill two requests of her, Kaikeyī wants to take advantage of this situation, caused Rāma to go into exile into the forest for fourteen years. Sītā and

⁷ It is the name that given to the place known to be used by the saints in India as a center of religious teaching, located very far away in nature. Today, there are many āshramas in many places of India.

⁸ Those lines in Sanskrit language praised by Brahmā and encouraging the writing of the Rāmāyaṇa are as follows: “Mā nishāda pratishṭhām tvamagamaḥ śāṣvatīḥ samāḥ /

Yat krauñcamithunādekamavadhiḥ

Kāmamohitam. //” (Mani, 1996, p. 640).

“Because that you killed one of these cranes that flaming with lust,
Wish that you will walk around like enamour” (Kaya, 2002, p. 30).

Lakshmaṇa also gone into exile with Rāma into the forest. The king dies out of sorrow. Bharata, who is on the throne, pursues his brother and says that Rāma is the real owner of the throne and that he should take the throne. Rāma says that even if his father is dead, he cannot break his father's promise.

Rāma goes to the forest with his wife and brother. There are rākshasas⁹, who are disturbing the saints in the forest. Rāvaṇa is the king of the Rākshasa, and Shūrpaṇakhā is his sister. Once upon a time, Shūrpaṇakhā sees a handsome dervish in the forest. This dervish is the prince of Ayodhyā, Rāma. The intrigues of palace forced Rāma to live like a dervish in the forest for fourteen years. Rāma's brother Lakshmaṇa and his wife Sītā went to the forest together to join his ordeal. Shūrpaṇakhā approaches to Rāma and wants to be with him. Rāma said he was married and rejected her and said: "Go to my brother. He has no wife here". But Lakshmaṇa also rejected her because he had a wife in Ayodhyā. Shūrpaṇakhā got angry and attacked Sītā, thinking that if she killed Sītā and got her out of the way, Rāma could rethink her offer and make him her lover. When Sītā shouted for help, the two brothers immediately rushed to help for Sītā. Lakshmaṇa caught Shūrpaṇakhā and cut off her nose, ears, and nipples to teach her an unforgettable lesson. When the Shūrpaṇakhā yelled in pain and run to his brother, he decided to kidnap Sītā, who caused his sister's unhappiness, in order to punish the brothers in revenge. First, he sent a golden deer to enthrall Sītā, so Sītā begged Rāma to catch the deer. Sītā got restless and became nervous when Rāma did not return for a long time, so she begged Lakshmaṇa for looking up for him. Before leaving, Lakshmaṇa drew a line around Rāma's cottage, cautioned his brother's wife that "Never get out of here." While the brothers were away, Rāvaṇa disguised himself as a wise, came to Rāma's cottage and begged for food from Sītā. Sītā invited him in but Rāvaṇa rejected to enter. He said that because Sītā was married and was alone at home, he could not enter in because of etiquette. Thereupon, Sītā extended her hand from the cottage and offered food to Rāvaṇa. Rāvaṇa pretended to be hurt, saying that it was not an act that would suit the host. According to the Dharma hospitality, Sītā stepped out of the house to welcome the guest. Rāvaṇa threw his disguise and caught Sītā, took her to Lankā, the golden city on the island of Trikuṭā (Pattanaik, 2016).

Lakshmaṇa-rekhā, the line Lakshmaṇa draws outside of Rāma's cottage, separates nature and culture. Within the line, the laws of Rāma are valid. Outside is wild nature and the land of Rāvaṇa. Within the line, there is respect for marriage laws, but there is no outside. In it, Sītā is the wife of Rāma. But outside, she is a free woman who could be with anyone else. Rāvaṇa knows that if he tries to force Sītā by entering Rāma's cottage, he will be judged by the laws of society. But if he forces Sītā outside of Lakshmaṇa-rekhā, he will be judged by forest law. Within it, he will be a traitor who does not respect the marriage laws; but outside he will be a hero, a playful (Pattanaik, 2016).

In the Rāmāyaṇa III, 52: 34-39, it is mentioned that even the sun is fading, its rays are darkened during Sītā's abduction, he was crying at his sadness over Sītā's abduction. And also mentioned that if Rāvaṇa is going to kidnap Rāma's wife, Sītā, there is no more place for justice, truth, righteousness, and purity in this world (Kaya, 2002). Rāvaṇa kidnapped Sītā to his palace in Lankā. He asks him to be his

⁹ Evil spirits.

wife by blurring the eye of her with his riches. Sītā rejects him. She says that she will never lose her commitment to Rāma, that she cannot touch him.

In the end, there was a big war. Rāma saves Sītā. After Rāma killed Rāvaṇa, the Rākshasas left Sītā. But Rāma did not accept Sītā as his wife until his wife proves her purity. Rāma rejected Sītā in front of all the monkeys and Rākshasa, and said that a woman who has been looked at with lustful eyes by another man cannot be accepted as a wife by Rāma. Sītā gone into fire; but she was so pure that the god of fire, Agni saves her from burning. When his wife's purity was proven publicly, Rāma returned to Ayodhyā with Sītā. But Rāma's people of Ayodhyā did not accept a dishonored woman as their queen. Respecting the wishes of his people, Rāma decided to reject Sītā and sent her to the forest with Lakshmaṇa¹⁰. Rāma did not remarry either. Rāma, who is forever loyal to Sītā, placed a gold statue of Sītā – because the gold is a metal that represents purity - in the place reserved for his wife. When the people of Ayodhyā realized their mistake over time, and they begged Sītā to return to the palace. Rāma also said her to come and let them see how pure she is. Sītā, who is constantly forced to prove her purity, said that if she thinks of anyone other than Rāma as her husband, the ground split and take her into it. The ground splinted and took Sītā into it. In Uttara Kāṇḍa, it is told that Sītā entered the Sarayū river and never exited (Pattanaik, 2016).

The Rāmāyaṇa consists of seven chapters: Bāla Kāṇḍa¹¹, Ayodhyā Kāṇḍa¹², Aranya Kāṇḍa¹³, Kishkindhā Kāṇḍa¹⁴, Sundara Kāṇḍa¹⁵, Yuddha Kāṇḍa¹⁶ and Uttara Kāṇḍa¹⁷. Western experts claim that some parts of Bāla Kāṇḍa and the whole of Uttara Kāṇḍa were added to the epic poem later. The causes of this can be listed as follows: encountering the different text types in Bāla Kāṇḍa and many of the stories

¹⁰ Sītā gives birth to twins named Kusha and Lava in Vālmīki's hermitage. Years pass. The children grow up and become Vālmīki's poets. Meanwhile, Rāma holds a great horse sacrificial rite. In this ceremony, Saint makes two young people read the Rāmāyaṇa which is written by him. Rāma understands that Lava and Kusha are the sons of his own. He immediately sends ambassadors to Vālmīki and asks them to bring Sītā to the ceremony, and wants her to swear on her purity. Next morning, Vālmīki brings Sītā and tells to Rāma that his wife is pure and innocent and that Kusha and Lava are his children. Despite being sure by the words of Vālmīki, King Rāma asks Sītā to come and purify herself by swearing. Then all the gods come out of heaven. But Sītā, with mournful looks, says these words: *"May Mother Earth embrace me in her bosom if I have not remained true to Rāma in my mind, speech and action. May Mother Earth embrace me in her bosom if I have ever known someone else but Rāma; I am saying the truth!"* When the swear of Sītā ends, a celestial throne with snake and demon figures shows up on the earth. The goddess of the earth is sitting on it, spreads her arms and embracing her and goes into the depths of the earth. Rāma begs to Mother Earth to give Sītā back but it is useless... The god Brahmā shows up and says that they can come together in only heaven. Thereon Rāma leaves his crown and throne to his children Kusha and Lava and goes to heaven. In heaven, he becomes Vishṇu again (Kaya, 2002, p. 31-33). Sītā is an innocent woman who always loyal to her husband until the end of her life. However, Sītā has deeply saddened by the fact that Rāma acted with the thought of what the world would say. It can be clearly seen here that Mother Earth could not bear Sītā's being offended any longer and embraces her. Rāma, who has already believed in his wife's purity from the beginning, leaves the throne to his children and goes after Sītā.

¹¹ The chapter of the youth of Rāma.

¹² The chapter that is passing in Ayodhyā city.

¹³ Exiling to jungle and live in the jungle.

¹⁴ In the Kishkindhā.

¹⁵ Literal meaning is Beautiful Episode or Lovely Chapter.

¹⁶ The war chapter.

¹⁷ The final chapter.

either recapitulated or disappeared completely, the narration of Rāma as a hero rather than an embodiment of Vishṇu, there is no the first translations of Uttara Kāṇḍa into other languages, in Bāla Kāṇḍa the Rāmāyaṇa was created by Vālmīki and make his sons Lava and Kusha to recite. The repetition of the expressions mentioned in Bāla Kāṇḍa in Uttara Kāṇḍa, make the possibility that they were created in different periods, that is, they were written by others more powerful (Mani, 1996). Monier Williams (1986) also mentions that the first and seventh chapters were added to the work later. In the section Uttara Kāṇḍa, it is explained that the exile of Sītā to the forest due to the spread of the public rumors about Sītā's innocence. Sītā, when leaving the palace with Lakshmaṇa, who is preparing to leave her in the forest, expresses that she is a loyal and virtuous woman with this word:

"...Tell the noble king that I am devoted to him and I am spotless. I respect that he left me because of the public's hate. The only purpose in life of mine is him. It is my duty to clear his name. Tell him to take care of his people, love his brothers, and treat his people justly. This is his noble duty. Tell him do not be sad, even if I lose my life. A woman should be able to sacrifice her life for the sake of her husband, Lakshmaṇa!" (Özcan & Can, 2012, p. 138). Sītā was talking about dharma rules here.

One of the repeated topics in Hindu mythology is the war between Devas¹⁸ and Asuras¹⁹. The Asuras are the incorrigible troublemakers of the Hindu world, constantly defeated by the Devas. Rākshasas are also described as demonic creatures like the Asuras. Rākshasas do not respect marriage laws. For them, violence is a tool to dominate the world. In the Rāmāyaṇa, Rāma and Sītā represent the dharma rules, while Rāvaṇa and Shūrpaṇakhā represent the laws of the forest (Pattanaik, 2016). In the Rāmāyaṇa, after Rāma was exiled to the forest, it is seen that there were saints who asked Rāma for help in order to get rid of the rākshasas that constantly dealt with the saints.

In his work which names God in the Indians, Kaya (1998) says that the Indian literature generally under the influence of the people who believes in Vishṇu and says that it can be explained by the fact that they are fonder of literature than the people who believes in Brahmā and Shiva. He also says that, actually, although all three gods appear on an important level in Indian literature, when Vishṇu embodied as the most important epic heroes Rāma, Kṛṣṇa and Baladeva, he was shown as more popular than the other two (Kaya, 1998). In the epic poem, the character of Rāma figures the perfect man who suffers and restrains his wishes and desires with superhuman patience. The author, Vālmīki, is probably a noble person from a Brāhmaṇ family living in Ayodhyā (Williams, 1986). While Rāma represents the ideal Indian man as a role model and king, it is noteworthy that the protectorate quality was given to a male god as an embodiment of God Vishṇu. In a male-dominated society, the man is the protector and the woman is the protected.

Regarding the situation of women in Rāmāyaṇa period, Soti Virendra Chandra (2009), who examines the Rāmāyaṇa as a single period says that women were in the same position as in the Vedic period. When he says that women were in various spheres of life during the Rāmāyaṇa period, he also says that there were women who even went to fight alongside their husbands. He gives the example that

¹⁸ Gods.

¹⁹ Evil spirits, demons.

Bharata's mother, Kaikeyī, who went to fight with King Dasharatha. He also tells about Sītā, who learns about Rāma's exile to the forest, and goes to the forest with her husband instead of leaving him alone. Even though Rāma says that Sītā should stay in Ayodhyā and serve her mother-in-law and father-in-law, Sītā says that she is decisive in going to the forest with him to show her loyalty to her husband as required the dharma rules in Indian culture. Rāma, Sītā and Lakshmaṇa are good examples of a loyal son, wife, and loyal brother with the devotion to father, the devotion to husband and the devotion to a brother.

Although Rāma believes the purity of Sītā, he could not accept her because of the social pressures and tried to justify her in public, with this act he humiliated her. When he returned to Ayodhyā with Sītā, he was not welcomed by public. Because the return of Rāma to the palace with his wife Sītā, who was lodge with Rāvaṇa in his residence for a while, is unacceptable since it is against the patriarchal order. It is fearful that this will have a detrimental effect on the moralities of women in the country. As an exemplary king, Rāma is very sorry for this. He feels responsible to his people. Rāma's renunciation of Sītā due to the doubts of public and Sītā's acceptance of her fate make her similar to the female character in Premchand's story Nirvāsan.

Nirvāsan is a story that takes place in the third volume of Premchand's eight-volume story compilation. In the story, there is a couple named Parashurāma²⁰ and Maryādā²¹. This couple also has a son. In the story, the purity of a woman who stay apart for a while from her husband is questioned just like in Rāmāyaṇa. In this story, which tells about the events that happened as a result of the husband and wife, who went to the river to bathe together, loss each other, while the man was returning home, the woman was hosted in āshrama for a while. Many lost women like Maryādā are hosted in the āshrama.

One day, a man who mentions the name of the great saint at the station says that he can take her as far as he will go by gaining the trust of Maryādā. However, this man is malicious. He wants to gain trust by using the name of the great saint. The man takes the woman to his home and locked her in. At a moment when the man is out, an old woman comes and advises her to forget her old married life, says that she could not return her old life after these happenings and advises to continue living here happily. The woman cries loudly because of what happened to her and is looking for ways to escape and return home at the first opportunity. During the time that she stays in āshrama, the women who disappeared like herself was not harmed. During the time that she stays in āshrama, the women who disappeared like herself were not harmed. She cannot accept what happened to her.

Maryādā escaped from the house where she was forcibly detained and returned to her own home and told her husband what happened to her. The man did not believe in the purity of his wife, who has not appeared for about a week, he thought that she dishonored. In the dialogue between the two, when Maryādā tried to defend herself, Parashurāma's response to her is actually questioning the situation in which patriarchy lowered women.

“Maryādā: I swear on my son, nobody looked at me amorously.

²⁰ The sixth one of the ten avatārs of the protector God Viṣṇu.

²¹ It means like chastity, dignity, loyalty.

Parashurāma: For a second alone with a foreign man is enough for me to question your loyalty to me." (Premchand, 2014, p. 39).

Parashurāma states that he does not act under social pressure, and the reason of he rejects her is that he cannot accept a woman who is desired by someone else as a wife again. He also says that he will support her as long as he lives. The woman resents this situation a lot, but takes a firm stand against her husband. She says that her husband died for her from now on, and that she will continue to live as a widow.

Maryādā thinks that all these happenings are her destiny. While women prefer to die when they faced with such situations, which are the subject of literary works in Indian society, in this story the woman killed her husband spiritually; it is so remarkable. The author's reflection of this story to the readers with a feminist approach is also not expected from a tradition-bound writer, it is proof that the author complies with the requirements of the age in terms of thought. In a similar way, in the famous Indian epic poem Rāmāyaṇa, Rāma, whose wife was kidnapped by a demon, publicly rejected his wife Sītā and Sītā became one with the land.

Conclusion

Indian society was founded on protecting the land, protecting women and the realization of religious practices. These three are tightly interlocked and it is impossible to exist without a woman. Looking at the prehistoric findings in India, it is seen that women were more precious. It is seen that the woman was portrayed as a hunter and gatherer in cave paintings. In these cave paintings, pregnant women are also seen as the mother goddess, it is portrayed their birth moments and maternal roles. From here, it is concluded that in the prehistoric period, the hunting and gathering culture in India was carried out without gender privilege, that women were not only gathering but hunting, and that hunting was not specific to men. The sanctification of motherhood and divinizing of women also reveal the value given to women in those times.

In Ṛgvedic literature, it is seen that gods and goddesses are opposed to each other. In some cases, women are powerless and they obey men. On the other hand, women are mostly strong and protective as men. Caste and class distinction showed up in the period of agricultural economy and the second urbanization (800-600 BC). Women were required to come under the control of men as wives. The mentality that thinks women are sinners since they were born, unfortunately causes parents to worry about giving birth to a baby girl today. In Manu IX 17, the process that begins with the creator god's creation of the five elements²², the three worlds²³ and the woman and the man, the woman is described as a liar, jewelry fancier, despicable, betrayal, and someone who exhibiting bad behavior. In Shatapatha Brahmana XIV.1.1.3.1, woman, shūdra and dog are seen in the same sentence as the epitome of fraud, sinfulness and darkness. Again in "Strīpuṃdharmā", which is written for women in the Tryambaka version of Manu in the 18th century, women are described as unreliable people from birth, having

²² Air, water, fire, soil, and ether.

²³ 1. Bhūloka (World), 2. Svarloka or Svarga (Heaven), 3. Bhuvarloka (An area between the World and Heaven).

random sexual intercourse, unfaithful in love, even deprived of love, disloyal to their husbands despite being protected.

It is mentioned in IX.29, Manu that a woman, who can control her own thoughts and speeches and fulfill her duties to god, will become one with God when she is dead and will be called sādhvī and she is a virtuous, pure, and chaste woman. Kaliyuga²⁴ of the future was described as a bad age when women and men would not fulfill their duties.

Chakravarti (1993) is also telling about another variation that is alike to the Legend of Sītā in the Rāmāyaṇa. This the Sambula Story. She mentions that both women accompanied their husbands during the exiles of their husbands and became the center of interest for terrible monsters. Both women have to prove themselves because there is doubt about whether they are spoiling their honor. The common point of both stories is this: A woman who has been away from her husband for a while should be treated with suspicion!

Down the ages, the place of women in marriage rules and religious practices has always been tried to be limited. In marriage, women were seen as a person who is always protected, pressured, away from being a person alone and serving the purpose of her husband. In male-centered societies, especially in the patriarchal social structure, religious and social rules have also been factors that make the control mechanism more powerful.

In the Rāmāyaṇa, Aranya Kāṇḍa 17²⁵, via Shūrpaṇakhā who acts according to jungle rules, in the conversation between Rāma, Sītā and Lakshmaṇa who are returned the exile place by getting out the Godāvārī River, it is seen that Shūrpaṇakhā is acting freely according to rules of the jungle where he lives in. So, the society in which people lives determines their behavior. If society is a male-dominated society, women are dependent on men, unable to act without men, and when they act without men or when they stay away from their men, they should be treated with suspicion and therefore their loyalty is questioned.

Similarly, in the story called Nirvāsan, when the woman, who disappeared, returned home there are social pressures and distrust towards women behind the psychological violence which she subjected to from her husband. While the male character says that he does not act under social pressure in this story, he mentions that he does not have any trust in her wife, who has been away from him for a while. The female character, who is rejected by her husband in this story, ignores her husband, this fact shows that the author wrote the story from a feminist perspective. Radical feminists criticize the patriarchal social order as the main reason why women experience all these negativities. When examining the characters in Rāmāyaṇa epic poem and Nirvāsan story, it is seen that the name of the male character in

²⁴ Yuga means the periods of the world. There are four yugas. These are Kṛta (Satya), Tretā, Dvāpara and Kali Yuga. Kṛta (Satya) Yuga consists of 4800 years, Tretā Yuga consists of 3600 years, Dvāpara Yuga consists of 2400 years and Kali Yuga consists of 1200 years. Since a god year is equal to 360 years for a person, it is equivalent to 1,728,000 years, 1,296,000 years, 864,000 years, and 432,000 years, respectively. The brightest period is Kṛta (Satya) Yuga. The period gets worse and worse, and after the darkest age of Kali, life on the earth is reset and everything starts all over again (Kaya, 2003, p. 218-219).

²⁵ "...Rāma, to be honest, I am a witch named Shūrpaṇakhā; I can take the shape I want, scatter fear and hunt in this forest. At first sight, I wanted you to be my husband. Your wife is very ugly and does not suit to you. Leave her, come with me. I eat her and your brother, then we will walk around through mountains and jungles." (Aranya Kāṇḍa-17) (Kaya, 2002, p. 113-114).

Nirvāsan is Parashurāma and the main character of Rāmāyaṇa is Rāma, both characters are the embodiment of the protector god Vishṇu. These facts also confirm that the man is the protector and the woman is protected in the patriarchal order. In the same way, Sītā, which means "furrow" and Maryādā, which means "loyalty and chaste" is seen to represent the ideal Indian woman with meanings such as motherhood and reproduction.

As is seen obviously, in all of the older texts, adjectives such as unreliability and unfaithful were attributed to women. Chakravarti (1993) also mentions in the Mahābhārata epic poem that it is difficult to control women. Manu is the most important ideology of brāhmanic system. Manu says that a woman should be protected and kept under observation day and night, regardless of her age. Strīdharmā²⁶ or pativrātādharmā²⁷ are the two ideologies that are imposed to women by the public. The Brāhmaṇs tried to create the patriarchal order in Hindu society according to the caste-class structure. One of the two important traditions which are serving patriarchy in India is "pardā-prathā" and the other is "dahez-prathā". "Pardā-prathā" is a tradition which has a religious and a social dimension, and separates women from men with a sexist approach. In Hindu society, this tradition expresses the avoiding of women from non-women by covering her face and trying to hide her eyes. "Dahez-prathā" means bride price. In India, a father pays the bride price to the groom while his daughter is marrying. This situation puts heavy financial burdens on the father of the bride. Therefore, it can be said that one of the reasons why a father who has a daughter does not want him strongly is this tradition and that there is discrimination for women in cultural and religious perceptions. These applications are still valid today. As Tong (2006) defends, it is obvious that it is necessary to reform all the cultural and social auxiliary factors of the system, instead of reforming the patriarchal system alone.



REFERENCES

- Chakravarti, U. (1993) Conceptualising brahmanical patriarchy in early India: gender, caste, class and state. *Economic and Political Weekly*, 28 (14), 580-583.
- Chandra, S. V. (2009). *Bhārtīya saṁskṛti meṁ strīyoṁ kī sthiti*. D. K. Printworld Private Limited, 8-9.
- Eagleton, T. (2016). *Kültür yorumları* (Çev. Özge Çelik). Ayrıntı Yayınları, 120.
- Eagleton, T. (2017). *Edebiyat kuramı: giriş* (Çev. Tuncay Birkan). Ayrıntı Yayınları, 158.
- Easthope, A. (2019). *Edebiyatın dönüşümü: edebiyat çalışmalarından kültür çalışmalarına* (Çev. Mahinur Akşehir Uygur). Dergâh Yayınları, 179-180.
- Emiroğlu, K. & Aydın, S. (2003). *Antropoloji sözlüğü*. Bilim ve Sanat, 304.
- Ersöz, A. G. (2016). *Toplumsal cinsiyet sosyolojisi*. Anı Yayıncılık, 32.
- Güneş, F. (2017). Feminist kuramda ataerki tartışmaları üzerine eleştirel bir inceleme. *Fırat Üniversitesi Sosyal Bilimler Dergisi*, 27(2), 245-246.

²⁶ It states the duties and responsibilities of a woman (Mc.Gregor, 1992, p. 1045).

²⁷ It states the loyalty to husband (Mc.Gregor, 1992, p. 596).

- Hirata, H., Laborie, F. & Senotier, D. (2015). Eleştirel feminizm sözlüğü (Çev. Gülnur Acar Savran). Dipnot Yayınları, 245.
- Kaya, K. (1998). *Hintlilerde Tanrı*. Kaynak Yayınları, 50-51.
- Kaya, K. (2002). *Hint destanları*. İmge Kitabevi, 15-26.
- Kaya, K. (2002). *Rāmāyaṇa*. İmge Kitabevi.
- Kaya, K. (2003). *Hint mitolojisi sözlüğü*. İmge Kitabevi, 161-203.
- Mani, V. (1996). *Puranic encyclopaedia*. Motilal Banarsidass Publishers, 481-641.
- Marshall, G. (1999). *Sosyoloji sözlüğü* (Çev. Osman Akınbay & Derya Kömürcü). Bilim ve Sanat.
- McGregor, (1992). *R. S. The Oxford Hindi-English dictionary*. Oxford University Press.
- Omvedt, G. (2000). Towards a theory of brahmanic patriarchy. *Economic and Political Weekly*, 35(4), 187-190.
- Özcan, A. B. & Can, H. D. (2012). *Rāmāyaṇa*. Dost Kitabevi Yayınları.
- Pattanaik, D. (2016). *Hint mitolojisine giriş: mit ve mitya* (Çev. Çiğdem Erkal). Doğu Batı Yayınları, 95-125.
- Premchand. (2014). *Mansarovar*. Part -3. Bharat Pustak Bhandar.
- Ritzer, G. & Stepnisky, J. (2018). *Modern sosyoloji kuramları* (Çev. Himmet Hülür). De Ki Basım Yayım, 316-317.
- Tong, R., P. (2006). *Feminist düşünce* (Çev. Zafer Cirhinlioğlu). Gündoğan Yayınları, 5- 11.
- Williams, M. (1986). *A Sanskrit-English dictionary*. Clarendon Press, 878.



İMGE ORMANINDAN MATRİSE SÖZCÜKTEN ANLAMA ŞİİR DİLİNİN AURASI*

 Gamze SOMUNCUOĞLU ÖZOT^a

Öz

Şiir dili, içinde barındırdığı özgün iletişim kanalları nedeniyle yazın dünyasında özel olarak ele alınması ve irdelenmesi gereken bir yapı arz etmektedir. Az sözle çok metne göndermeler yapabilen bu tür içerisinde imge ve ahenk unsurları belki de şiiri gündelik dilden ya da düzyazı dilinden farklılaştıran ve yeni bir dil oluşturan başat unsurlardır. Şiir, şairin kaleminden çıktığı haliyle kalmaz, her okunuşta, her okurda çoğalan, yayılan, anlamlanan bir oluşumdur. Çok bilinmeyenli imgeler sistemindeki şiirlerin çözümlemeleri yapılırken sistematik bir yaklaşım sergilemek kaçınılmazdır. Şiirin anlam katmanlarının doğru bir şekilde değerlendirilebilmesi için geliştirilmiş kuramsal yaklaşımlar mevcuttur. Dan Sperber ve Deirdre Wilson tarafından ortaya konulan Bağıntı Kuramı, Michael Riffaterre'in Semiyotik Şiir Eleştirisi Kuramı, Rus Biçimcilerinin Vezin Teorisi bu çalışmada sözü edilecek kuramsal yaklaşımlardır. Türk şiir dili üzerine yapılan akademik çalışmalarda bu konunun derin bir şekilde ele alınması ve kendi edebiyatımıza has kuramsal yaklaşımların çoğaltılması elzemdir. Sözü edilen konuya ilişkin dünya yazınında itibar görmüş bazı tekniklerin tanıtılmasını da kapsayan bu araştırmada şiirde imge ve ahenk gibi derin konuların kapısı aralanmaya çalışılmıştır. Şiiri şiir yapan başat prensip olan imgelerin şiir zeminine ayaklarının doğru bir biçimde yerleştirilmesi ve -Poe'nun "Kuzgun"u oluştururken yaptığı gibi- ikinci aşamada da ritmin güçlü bir şekilde şiir diline uygulanabilmesi sonucunda güçlü bir şiirsel söylem ortaya konulabildiği görülmüştür.

Anahtar Kelimeler: Şiir Dili, İmge, Ahenk, Kuramsal Yaklaşım, Matris



ATMOSPHERE OF POETRY LANGUAGE FROM IMAGE TO MATRIX

Abstract

The language of poetry presents a structure that should be handled and examined specifically in the literary world due to the unique communication channels it contains. In this genre, which can make references to many texts with little words, the elements of image and harmony are perhaps the dominant elements that differentiate poetry from everyday language or prose language and create a new language. Poetry is not just as it came out of the poet's pen, it is a formation that multiplies, spreads and makes sense with every reader. It is inevitable to take a systematic approach while analyzing poems in the system of images with many unknowns. There are theoretical approaches developed in order to evaluate the meaning layers of poetry

*Bu makale International Black Sea Coastline Countries Symposium-4 (May 5-6, 2020)'da sunulmuş ve özet metni yayımlanmış aynı isimli çalışmanın genişletilmiş halidir.

^aÖğr. Gör. Dr., Aksaray Üniversitesi, Fen Edebiyat Fakültesi, gamzeozot@yahoo.com

correctly. The Theory of Relationships put forward by Dan Sperber and Deirdre Wilson, Michael Riffaterre's Semiotic Poetry Criticism Theory, and Russian Formalists' Theory of Meters are the theoretical approaches to be mentioned in this study. In academic studies on the language of Turkish poetry, it is essential to deal with this issue deeply and to reproduce the theoretical approaches specific to our literature. Deep topics such as image and harmony in poetry have been investigated in this research, which includes introducing some techniques that are respected in the world literature on the subject in question. It has been observed that a strong poetic discourse can be created as a result of the application of the image, which is the dominant principle that makes poetry, and the rhythm in the second stage, as Poe did when he created "The Raven".

Key Words: Poetic Language, Image, Harmony, Theoretical Approach, Matrix



Giriş

Yazınsal ürünler anlamlandırılmaya çalışılırken ele alınan konulardan biri ve belki de en önemlisi bu yapıtların dilidir. Yazınsal ürünlerde dil, bir ana öge olmakla birlikte gündelik dilden farklılığı ile eleştirel okumalarda incelenmeyi gerektirir. Bu durum elbette yazınsal düzyazı metinlerini de ilgilendirmekte birlikte daha çok şiir incelemelerinde ön plana çıkar. Şiir diye isimlendirilen türün kendine özgü bir dili ve aurası olduğu tartışılmaz. Kimi şairlerin şiirlerini anlamlandırabilmek için öncelikle onların iç dünyasına hâkim olmak gerekir kimi şiirler ise belirli bir kuramsal yaklaşım ile tam anlamıyla anlaşılabilir. Sözün kısıtı her sahîh şiirin kendine has bir atmosferi ve dili vardır. Az sözle çok metne göndermeler yapan şiir söz konusu olduğunda imge başat unsur olarak irdelenmeyi gerektirir. İmgesiz şiire şiir denilmeyeceği herkes tarafından bilinmekle birlikte genel geçer bir tanıma sığdırılmayan, panoramik ama derin duygu ve düşünceler geçidi olan şiir ne yazık ki bazen didaktizme, pragmatizme kurban edilir.

Bu çalışmada şiirin imge prensibi üzerinden şiir diline yaklaşılmaya çalışılırken bu konuda kuramsal temelli irdemelerin şiir türüne gereken değerin verilebilmesi adına mühim olduğu düşüncesiyle birtakım öğretilerden söz edilecektir. Dan Sperber ve Deirdre Wilson tarafından ortaya konulan Bağın Kuramı, Michael Riffaterre'in Semiyotik Şiir Eleştirisi Kuramı, Rus Biçimcilerinin Vezin Teorisi başvurulacak öğretilerdir. Şiirin yine önemli bir ögesi olan ahenk unsuru da şiir dilinin aurasını ortaya koymaya çalışırken değinilecek unsurlardan biri olacaktır.

A. İMGEDEN BİR DÜNYA

Şairin kendine özgü hayal dünyasındaki dilin sözcükleri, olarak ifade edilebilecek imge aslına bakılırsa şiiri şiir yapan en etkin unsurdur. Günlük hayatta kullanılan dil ya da düzyazıda tercih edilen anlatım biçiminde anlatıcının temel amacı doğrudan mesaj vermek olduğu için buna göre bir sistem geliştirilmiştir. Hâlbuki sanat icra etmeyi önceleyen şiirde mesaj vermek söz konusu değildir. Sahîh bir şiiri okuyan kişi tıpkı sürrealist bir tabloyu seyreden ziyaretçi gibidir. Nasıl ki sürrealist resimde varlıklar ressamın hayal dünyasındaki çağrışımlarıyla çizilmişse şiirde de sözcükler şaire çağrıştırdıklarıyla kullanılmıştır. Çağrışımların eseri olan bu sözcükler imgelerdir.

Cemal Süreya; Adnan Binyazar, Cahit Külebi ve Ceyhun Atuf Kansu ile yaptığı "Şiir Dilimiz" adlı söyleşide şiir dili ve düzyazı dili arasındaki ayırmadan söz ediyor. Süreya'ya göre düzyazı için dil; bir

düşünceyi, bir durumu anlatmak amacıyla kullanılan araçtır. Şiirde ise dil, hem araç hem de mekândır. Bununla birlikte aslında şiir, dilin kendisidir. Süreya sözlerine şöyle devam ediyor:

Düzyazı yazan ya da düşünen kişinin (çünkü, düzyazı, nasıl düşünüyorsak öyledir) akılcı, yerine yerleştirici bir tavrı vardır. Şiirde ise duyarlık kökleri de olduğu için aynı zamanda, sanki düşünürken yazılmaktadır. Düşündükten sonra değil, düşünürken. O zaman sözcüklerin birbiriyle bağlantıları ayrı olabilmektedir. “Masa” başka bir şeyi de çağrıştırabilmektedir. (Binyazar & Öztekin, 1978, s. 32 -33)

Cemal Süreya'nın yukarıda verilen alıntıda yer alan son cümlesi üzerinde durmak gerekir. “‘Masa’ başka bir şeyi de çağrıştırabilmektedir”. Şiiri düz yazıdan ayıran en önemli özelliklerden biri çağrışımlarla örülü olmasıdır. Şiirde asıl metin sözcüklerin neden olduğu çağrışımlarla oluşturulur. Sözcükler yalnızca sözlük anlamları ile değil çağrıştırdıkları ile de bir şeyler ifade ederler. Şiirde sonsuz bir renklilik söz konusudur. Örneğin “siyah” yalnızca siyah renk olarak değil üzüntü, günah, platonik aşk, bunalım -bunu çeşitlendirmek şairin hayal dünyasına kalmış- olarak da okuyucu karşısına çıkabilir. Çoğu zaman şair düşüncelerini ve duygularını doğrudan değil de çağrışımlarla anlatır. Bu özel anlatım imgelerle oluşturulur. Şiir dilini düz yazı dilinden ayıran en belirgin öğelerden biri olan imge belki de bu çağrışım kelimesinden yararlanılarak anlatılmaya başlanabilir. Özdemir İnce *Şiir ve Gerçeklik* adlı kitabında imgeyi şöyle tanımlamaktadır:

Sözcükler, belirtiyorlar; adlandırıyorlar. Ama sözcüklerin belirtme ve adlandırma güçleri, nesnel gerçekleri duygu, düşünce ve heyecanlarımızı karşılayacak, taşıyacak kapsam ve güçte olamazlar her zaman, eksik kalabilirler. Ara ve artı anlamlar vardır. Sözcüklerin karşılıklı etkileşiminden doğan yeni anlamlar, erden anlamlar, karanlıktan gelen karanlıkta oturan anlamlar vardır. Ve bunları karşılamaya sözcüklerin sözlüksel anlamları yeterli değildir; başka bir nesnenin özelliklerinden yararlanarak, bu nesnenin özelliklerini ilgilendiğimiz nesneye taşıyarak ve yaklaşık olarak tanımlayabiliriz bunları; başka bir deyişle: A'nın özellik ya da özelliklerini B'ye çağırarak. İşte bu çağırdığımız şeye imge diyebiliriz (İnce, 2001, s. 20-21).

İmgenin daha net bir şekilde anlaşılabilmesi için başka tanımları da yer vermekte yarar vardır. Orhan Hançerlioğlu'nun *Felsefe Ansiklopedisi*'nde imge sözcüğü şöyle açıklanmaktadır: “İmge (Os. Hâyal, Sûret, Resim, Timsâl, Şebeh, Sûreti akliye, Sûreti zihniye, Sûreti mahsus, Sûreti hayâliye, Sûreti ihsâs, Tahayyül; Fr., İng. Image; It. Imagine): Duyulur bir kaynaktan gelen tasarım” (Hançerlioğlu, 1977, s. 74). Laurence Perrine'ye göre imge “duyu ile edinilen deneyimin dil aracıyla sunulmasıdır” (Aksan, 1995, s. 30). Emin Özdemir ise imgeyi şöyle tanımlıyor: “İmge, bir bakıma zihinde görüntüler kurma, oluşturmaktır. Şiirsel anlatım büyük ölçüde imgelere yaslanır bu yüzden” (Özdemir, 2007, s. 59). Şklovski “imgenin görevi taşıdığı anlamı anlayışımıza daha yakın kılmak değil, görüntüsünü yakalamaktır (Aksan, 1995, s. 30) derken Hilmi Yavuz *Yazın, Dil ve Sanat* adlı yapıtında imge ile ilgili olarak “[ş]iir dünyanın zihinsel simgesidir” (Yavuz, 1996, s.107) [ş]iirin gösterileni kavram değildir, imgedir (107) şeklinde tanımlara yer vermektedir.

Bilindiği üzere düzyazıda iletilmek istenen mesaj, çağrışımlara ve yan anlamlara başvurmadan doğrudan aktarılır. Yazar okuyucuya ne iletmek istiyorsa elinden geldiğince bunu olabilecek en yalın şekilde, farklı bir anlamaya meydan vermeyecek tarzda yazmaya çalışır. Yukarıda Hilmi Yavuz'dan yapılan alıntıda şöyle bir ifade vardı: “Şiirin gösterileni kavram değildir, imge'dir” (1996, s. 107). İşte bu sözden yararlanarak düzyazının gösterilerinin de kavram olduğu söylenebilir. Bundan dolayı düzyazılar çoğunlukla tek şekilde anlaşılır; ancak burada yazınsal düzyazı metinlerinin de yan anlamlar ve çağrışımlarla oluşturulmuş olabileceğini unutmamak gerekir. Özdemir İnce, bu konuda şunları söylüyor:

[B]ir yazınsal düzyazı metninin de yan anlamlar ve çağrışımlar içerebileceğini kabul etmek zorundayız. Şiir'e gelince: Şiir, imge ister kurallı ister kuralsız üretilmiş olsun ister klasik özellikler (eğretileme vb.) ister daha çağdaş özellikler (çağırışım vb.) taşıyın, imgelerle yazılır. İmgenin en belirgin özelliği çağrışımlara yol açmasından, anlamı çoğaltmasından kaynaklanır. (İnce, 2001, s. 92)

Görüldüğü gibi İnce'ye göre bir şiirin gerçek anlamda şiir kategorisinde sayılabilmesi için kesinlikle imgelerle yazılmış olması gerektiği gibi bir şiiri düzyazıdan ayıran en önemli öge de bu olmaktadır. Yani her ne kadar yan anlamlar ve çağrışımlar içeren düzyazılar varsa da şiirin bunlardan farkı, daima bu yan anlam ve çağrışım özelliklerini bünyesinde barındıran imgelerden oluşmasıdır. Bununla birlikte her türün kendine özgü kuralları, dili, yapısı vardır. Bir romanın dili, her ne kadar çağrışımlar ve yan anlamlarla zenginleştirilmiş olursa olsun romanı roman yapan özellikler olay, kişi, entrika, zaman, mekân vb.'dir. Şiiri şiir yapan özellik ise imgedir. Tam bu noktada Ramazan Kaplan'ın “Şiir, Şair ve Söze Dair” adlı makalesinde söylediklerini aktarmak yerinde olacaktır. Şiiri “somut gerçeği, somutluğun kabalığından kurtararak daha cazip hale getirme işi” (Kaplan, 1999, s.9) olarak tanımlayan Kaplan, yazısında Ece Ayhan'ın “Kudüs Fareleri” adlı şiiri ile Ali Mümtaz Arolat'ın “Kaval” şiirine de yer vermektedir. İmgelerle yüklü bir şiir olan “Kudüs Fareleri”ni “şiirle profesyonel düzeyde ilgilenenlerimiz için bile zor bir şiir” (9) olarak nitelendiren Ramazan Kaplan, “somutluğun kabalığı”ndan kurtulamamış, çağrışımsız, yan anlamsız “Kaval” için “Ali Mümtaz Arolat ın şu şiiri şiir midir?” (9) demekten kendini alamıyor ve sözlerine şöyle devam ediyor: “Bizi yeniden düşünmek zorunda bırakmayan, hayal ve duygu dünyamıza seslenmeyen, kısaca tekrar tekrar okuma ihtiyacı duymadığımız şiirlerin, rahatlıkla basit şiirler olduğunu söyleyebiliriz” (Kaplan, 1999, s. 9). Buradan hareketle gerçek anlamda şiirin ve şiir dilinin okuyucuda farklı etkiler bırakması, anlamın örneğin düzyazıda olduğu gibi bir çırpıda kendini vermemesi gerektiği, şiir dilinin imgelerle oluşturulması ile bu farklılığın sağlanabildiği düşüncesine varılabilir. Bu bölümü sonlandırmadan önce Hayrettin Orhanoğlu'nun *Sanat Eserinde İmgecilik ve Edip Cansever'in Şiirinde Gerçeküstücü İmgeler* başlıklı doktora tezinden şu alıntıyı yapmak aydınlatıcı olacaktır:

İmgeler, şairin algısını kışkırtan bir dürtü olmakla birlikte, dağılmış gibi görünen parçalar arasında uyumu sağlamak için ilk elden başvurulan unsurdur. İmgeler, bilinçaltı ve bilinçdışı kaynaklı olabilirler. Bu yüzden günlük konuşma dilinin erişemeyeceği boyutlarda gezinirler. İma ettikleri anlamların karmaşıklığına göre de tasnif edilebilirler. İmgelerin

birbirleriyle dolaylı ve kimi zaman rastgele ilişkileri, bir şiirin estetik değerini belirler ve hatta ayrı şiirlerde olsalar bile bir bütünlük, bir ilişkiler ağı kurulabilirler (s. 5)

Alıntıdan da anlaşılacağı üzere Hayrettin Orhanoglu, imgelerle metinler arası göndermelerin de yapılabileceğinin altını çizmektedir. Bu şekilde imgeler yoluyla bir metinden birçok farklı metne göndermeler yapılabilmektedir. Böylece nicelik olarak küçük bir anlatıdan büyük bir anlatıya da geçilebilmektedir.

B. KURAMSAL BAĞLAMDA İRDELEMELER

Şiir; nicelik olarak sınırlı, nitelik boyutunda aşkın özellikler sergileyebilen yapısıyla sıra dışı bir dil ile iletişim kurmayı teklif eder. Her bir şiir metninin kendi içinde, kendi aurasına özel, gizemli, imgele, çağrışımlarla yüklü ve özgün ritminde “mesajlar” yollayan bir kanalı vardır. Elbette; düşünceleri aktarmak adına araç olarak kullanılan, şiirimsi bir tarzda oluşturulmaya çalışılmış metinler, burada üzerinde konuşulan şiir türünün tamamen dışında bir yapıya sahiptir. Gerçek anlamda “şiir” düz yazıda da söylenebilecek sözlerin kıtalar, beyitler, kısa cümleler, eksilteli ifadelerle söylenmesiyle hiçbir şekilde ilgisi olmayan bir türdür. Dolayısıyla şiiri, imgeyi anlamak ve anlamlandırabilmek için sistematik incelemeler, kuramsal irdelemelerden yola çıkarak yapılacak tahliller elzemdir. Ne yazık ki bugün Türk şiiri ve Türk şiir dili araştırılırken karşılaşılan “şair burada şunu söylemek istiyor” tarzındaki yaklaşımların yoğunluğu şaşırtıcıdır. Dolayısıyla şiire ilişkin yapılan akademik/ eleştirel/ çözümleyen çalışmalarda kuramsal bilgilere sık sık yer verilmesi gerekmektedir. Bu eksende şiir dili, imge konusunda ortaya konulmuş teorik yaklaşımlara bakmak yerinde olacaktır.

“Şiir Dili, Bağıntı ve Zayıf Sezdirimler” başlıklı makalesinde imge konusunu yayılğan, batık, radikal, şiddetli, yoğun, süsleyici, coşkun ve bayat imgeler olarak sınıflandırarak inceleyen Gürkan Doğan, konuya kuramsal bir yaklaşım sergilemekte, şiir dilinin anlaşılmasında şiirle ilgilenenleri bir adım daha ileriye götürebilecek “Bağıntı Kuramı”ndan söz etmektedir. Dan Sperber ve Deirdre Wilson tarafından ortaya konulan bu bakış açısına göre günlük dil güçlü sezdirimlerden, şiir dili ise zayıf sezdirimlerden ortaya çıkmaktadır (Doğan, 2013, s. 143-144). Araştırmasının sonunda, Türkçedeki edebî anlatım tarzını yansıtan yapıların kuramsal bir incelemeyle ele alınmamış olmasını büyük bir eksiklik (Doğan, 2013, s. 143) olarak ortaya koyan Doğan “zayıf sezdirim”e ilişkin şunları söylemektedir:

Zayıf sezdirim kavramı, açıklama düzleminde, şiir dilinden söz ederken kaçınılmaz olarak başvuru olan imge, benzetme, eğretileme, yan anlam gibi kavramların tek başına yerini tutabilecek nitelikte bir bilişsel kavramdır. Bir şiiri okurken okurun vardığı yorumlamalar giderek kesin ve tanıdık önermeler olmaktan çıkıp sezgisel izlenimlere dönüşüyorsa, o noktada yoğun duygusal bulunumlar da ortaya çıkar ve ilgili şiiri yeniden söze dökmek, başka sözcüklerle yeniden ifade etmek güçleşir¹⁸. Bu tür durumlar bütünüyle zayıf sezdirimlerden kaynaklanır. Adı ister imge, ister benzetme, ister eğretileme olsun, bir şiir eğer ‘yayılğan’ ise, o şiir gücünü ve yayılğan olma özelliğini zayıf sezdirimlerden almaktadır. (Doğan, 2013, s. 143)

Alıntıdan da anlaşılacağı üzere şiir dili söylenmek istenilen ya da duyulan şeyin net bir şekilde ortaya konulabileceği bir mesaj gönderme sistemi olmaktan uzaktır. Hissettirme, ima etme,

duyumsatma üzerine kurulmuş bir kendine özgü kodlama sistemi vardır şiirde. İmge bu kodlamanın nesnesi durumundadır. Her şairin şiirinin aurası farklıdır. Dolayısıyla zayıf sezdirimler her şairin kaleminde, hatta her şiirinde yeniden yeniden kurulacaktır.

Şiir dilinin aurası ortaya konulurken imge ile bağlantılı olarak şu konunun da irdelenmesi yerinde olacaktır: Şiirde çoğu zaman imgenin de yardımıyla sözcükler arasında değişik bir bağlantının kurulduğu görülür. Okuyucu, her ne kadar şiiri ilk okuyuşunda bu bağlantının tam olarak farkına varmasa da sözcükler arasındaki etkileşim şiirde belli bir artı güç oluşturur. Bu atmosfer “gerçek şiir”lerde öz ve biçimle birleşir. Jean Cohen’e göre “şiir düzyazıdan ses ya da düşünce özü varlığı ile değil, dil dizgesinin öğeleri arasında kurduğu özel bağlantı tipi ile ayrılır. Bu bağlantı iki düzeyde rol oynar: *Ses yönünden* bize denen şeyi oluşturur. *Anlam yönü* de eski retorikçilerin *figür* dedikleri şeyi meydana getirir” (Aksan, 1995, s. 18). Cohen'in bu sözleri her ne kadar şiire ve şiiri anlamlandırmaya çok farklı bir açıdan bakıyor olsa da Michael Riffaterre'in Semiyotik Şiir Eleştirisi Kuramı'nın metinlerarası anlamlandırma yönteminde “matris”e ulaşabilmek için şiirde belirlediği “betimleme öbekleri”ni hatırlatmaktadır. Hilmi Yavuz, *Yazın Üzerine* adlı yapıtında Riffaterre'in matris, hipogram, betimleme öbeği, şiirsel im olarak nitelendirdiği kuramsal kavramları netleştirmektedir. Riffaterre'e göre “matris”, şiirin tamamını temsil eden bir cümle ya da sözcüktür. “Şiirsel im”, metinde geçen bir sözcük öbeğine gönderme yapan bir başka sözcük ya da tümcedir. Bu gönderme yapılan sözcük öbeğine “hipogram” denilmektedir ve hipogram; alıntı, slogan veya birbiriyle bağlantılı sözcükler olabilir. Eğer hipogram birbiriyle bağlantılı sözcüklerse Riffaterre buna “betimleme öbeği” demektedir (Yavuz, 1987, s. 121-122). “Riffaterre ‘anlamı’ (meaning) ‘mimetik düzlemde metin tarafından iletilen bilgi’ olarak tanımlayarak şiir dışındaki türlerle, düzyazıyla ilişkilendirirken, ‘anlamlamayı’ (signification) ‘tüm dolayımılama imlerini içeren biçimsel ve anlamsal bütünlük’ olarak tanımlayarak şiirle ilişkilendirir” (Terzioğlu, 2007, s. 53). Pınar Aka, *Hilmi Yavuz Şiirine Metin Merkezli Bir Bakış* başlıklı tezinde konuya ilişkin şunları aktarmaktadır:

Hilmi Yavuz, Michael Riffaterre'e ithaf ettiği “Yolculuk ve şiir” adlı şiirde yer alan aşağıdaki dizelerde, şiirde anlam sorununu bu kez Riffaterre'in kuramı bağlamında ele alır: her şiir bir sözcüğü örter ve gizler; /görülsün istemez ‘gül’ veya ‘hüzün’... /gizli bir hazine midir, bilinmediği, /kimbilir nereye gömdüğümüzün? [. . .] yolcu! öteki'm benim! eğer bulursan, /hemen o sözcüğü at bu şiirden... (Yolculuk Şiirleri 23) Riffaterre'e göre şiir, bir sözcüğün ya da bir cümlenin bir metne dönüşmesidir. Metne dönüşmüş olan bu sözcük ya da cümle, şiirin matrisidir. Matris eğer bir sözcükse, bu sözcük şiirde bulunmaz. Bu durumda Riffaterre'e göre şiirin ‘anlam’ı bir sözcüğe ya da cümleye indirgenebilmektedir. Hilmi Yavuz'un şiirde sözünü ettiği sözcük de, şiirin anlamını taşıyan sözcüktür. Bu sözcük, şair tarafından şiirin içine ‘gömülmüştür’ ve ancak bir ‘kazı’ sonucu ortaya çıkarılabilir (Semiotics of Poetry 6). (Aktaran Aka, 2002, s. 14)

Riffaterre tarafından kullanılan terimler konuya aşına olmayanlar için biraz karmaşık gelse de aslında bu teknik anlam kapalılığı olan şiirlerin çözümlenmesinde araştırmacıya oldukça etkin çıkış yolları oluşturur. Şiirde yer alan imgeler, benzetmeler, ad aktarmaları, dolaylamalar şairin metinde vermek istediği ana düşünce ya da duygu ekseninde gruplara ayrılıp matrisin (şiirin anlamı) etrafında

dönerek ona tutunabilirler. Dilin, varoluşun doğal işleyişi gereği anlama götüren dil eğer içinde çelişkiler barındırıyorsa kabaca “olumlular” ve “olumsuzlar” ya da benzer özellikte olanlar” şeklinde gruplara ayrılacaktır. Araştırmacı anlam kapalılığı arz eden şiire böyle analitik bir şekilde yaklaştığında şairin iç dünyasını anlatan imgelerin ve şiirin matrisinin ne olduğunu daha doğru sezimleyebilecektir.

Matris, şairin şiirde anlattığı ya da duyumsattığı düşünce ya da histir. Anlam kapalılığı olan şiirlerde elbette şairin amacı okuruna bir şeyler öğretmek, söylemek değildir. Şair sanatını icra eder ve bu tür şiirlerin okuru da öncelikle bu sanata taliptir. Anlamlandırma işlemi ikinci aşamadır. Bu aşamada sözcüklerin, imgelerin çağrışımları, olumluluk- olumsuzluk durumları, tarihsel göndermeleri, metinler arası ifadelerin bulunup bulunmadığı gibi konuların gözden geçirilmesi neticesinde şiirin anlamına, bir başka ifadeyle matrisine ulaşılabilecektir. Ayrıca imgelerin ve sözcüklerin farklı metinlere yaptığı göndermelerle okurun elindeki şiirden yola çıkılarak daha büyük bir “anlam” a varılacaktır.

Doğan Aksan’ın da *Şiir Dili ve Türk Şiir Dili* adlı yapıtında söylediği gibi “[ş]iir dili, gerçek öz, içerik, gerekse sunuluş, anlatım açısından içerdiği etkileyici öğeleri birbiriyle sıkıca örülmüş biçimde sunmakta, böylelikle bir öz ve sunuluş bütünlüğü ortaya koymaktadır” (1995, s. 46).

İmge şiirde az sözle çok şey anlatma olanağı sunmaktadır. Şair ne söylemek istiyorsa bunu elden geldiğince en az sözle, en geniş çağrışımı yapabilecek ve en üst derecede heyecan oluşturabilecek şekilde dile getirmeye çalışır. Onun düzyazıda olduğu gibi satırlarca sürebilen cümlelerle tek bir duygu ya da düşüncesini anlatabilme gibi bir şansı yoktur. Ne söyleyecekse bunu olabildiğince öz bir şekilde ifade etmesi gerekir. Şair bir imge ile ya da şiirin bir dizesiyle, anlatımı düzyazı metinlerinde satırlar alacak bir duygu ya da düşünceyi mikro nicelik, aşkın nitelikte aktarabilmelidir. Peki, şair bu derece zor bir işi yalnızca imge ile mi yapar? Kimi zaman uzak çağrışımlardan, benzetmelerden, birbirine zıt, eş anlamlı, çok anlamlı sözcüklerden kimi zaman da ses öğelerinden, sözcüklerin kasıtlı yanlış yazılımlarından yararlanarak oluşturur. Elbette Divan edebiyatındaki manzumları, tevriyeleri, telmihleri ve bunların çağdaş şiirdeki yansımalarını da unutmamak gerekir.

C. AHENKLE DANS EDEN SÖZCÜKLER

Daha önceden örnekleri ile birlikte anlatılmaya çalışıldığı gibi bazen bir dizide söylenenleri açıklamak için sayfalarca yazmak gerekebilir. Sözcükler, imgeler ya da bunlar arasında kurulan bağlantılar kimi şiirlerde çok geniş bir çağrışım alanı oluşturur. Bazen şair öyle bir sözcük kullanır ki şiirde bu sözcüğün hem tarihsel çağrışımı vardır hem de düz anlamı şiirdeki diğer sözcüklerle birleşerek farklı söylemler oluşturabilir. Şiir incelemelerinde bu tür konulara dikkat etmeksizin yapılan bir çözümleme eksik olacaktır.

Şiirin biçim, uyak, ölçü, ritim, cinas, anaför, aliterasyon, asonans gibi özellikleri de şiir incelemelerinde üzerinde durulması gereken konular arasındadır. Bu tür öğeler, şiirin atmosferini etkilemekle birlikte çoğu zaman şiirde söylenmek isteneni pekiştirme yönünde kullanılmaya çalışılır.

Şair duygu ve düşüncelerini dizelerde oluşturduğu ses birlikleriyle de ifade edebilir. Buna en güzel örnek Cenap Şahabettin’in “Elhân-ı Şitâ” adı şiiridir. “Elhân-ı Şitâ”da karın yağışı, kullanılan vezin, şekil ve seslerle çok başarılı bir şekilde canlandırılır. Şiirde ritim tıpkı kar yağarken olduğu gibi hızlanır,

yavaşlar. Şairin seçtiği sözcükler ve psikolojisi de şiirin ahengi ile uyumludur. Asonans ve aliterasyonlarla da zenginleştirilmiş şiirin " bir mûsiki vücuda getir"diğini söyleyen Mehmet Kaplan *Şiir Tahlilleri* adlı kitabında "müzikal intiba"nın şiirin kafiye yapısında çok daha belirli bir şekilde görüldüğünü ifade etmektedir. Buna ilişkin bir şema oluşturan Kaplan, "şema ile şiirin muhtevası ve hareketi tasvir gayesi arasında sıkı bir münasebet vardır. Yani şekil müstakil değil, ifadeye müessir bir vasıta olarak kullanılmıştır" (1994, s. 102) demektedir. Bu örnekte de görüldüğü gibi yukarıda adları sayılan şiir öğeleri çoğu zaman şairin anlatmak istediklerini pekiştirir niteliktedir. Günümüz şairlerinin son zamanlarda bu sayılan öğelerden biçim üzerinde ilginç oynamalar yaptıkları dikkat çekmektedir.

René Wellek ve Austin Warren "Ses Ahengi, Ritim ve Vezin" başlıklı makalede vezin teorisi tiplerinden söz etmektedirler. Çizgisel, müzikal, akustik teorilerinden söz eden araştırmacılar Rus Biçimcilerinin vezin araştırmalarına yeni bir soluk getirdiklerinin altını çizerler. Vezinli şiir ile konuşma ritmi arasındaki bağlara ilişkin istatistikî çıkarımlar yapan Rus Biçimcilerine göre,

Şiiri kuran, düzenleyen birim, farklı dillerde ve vezin sistemlerinde başka başka olabilir. Bu birim "melodi", yani serbest tarzda yazılmış bazı şiirlerde şiiri nesirden ayırıcı yegâne işaret olabilen ses tonları silsilesi olabilir. Bir serbest şiir parçasının şiir olduğunu bağlamından veya bir işaret görevi yapan basılış düzeninden bilmesek, onu nesir gibi okuyabilir ve gerçekte nesirden ayırmayabilirdik. Ancak yine de bu parçanın şiir olarak okunması mümkündür ve aslında nesirden farklı olarak, yani farklı bir tonlamayla okunacaktır. Rus biçimcileri, bu tonlamanın daima iki kısımlı veya iki ayaklı olduğunu (dipodic) ve eğer bu tonlamadan vazgeçersek, şiirin şiir olmaktan çıkıp sadece ritimli bir nesir olacağını ayrıntılı şekilde gösteriyorlar. (Wellek & Warren, 2019, s. 217)

Bu alıntıdan da anlaşılacağı üzere serbest tarzda yazılmış şiirlerin bile kendine has bir tonlaması mevcuttur. Türk şiirinde de sık sık tartışmalara konu olmuş "şiirde müzikalite" meselesi, daima şiirin kendine has bir ahenge sahip olması gerektiği fikriyle son bulacaktır. Orhan Veli'nin Garip şiirinin poetikasını açıklarken bu konuya ilişkin yaptığı sivri çıkışlar hatırlanacaktır. Orhan Veli, şiirde müziğin, resmin aranmasına şiddetle karşı çıkmıştır; ancak onun en popüler şiirlerinden olan "Anlatamıyorum" düşünüldüğü zaman bu şiirin ahenginin şiirin matrisi ile olan uyumu gözlerden kaçmaz.

Edgar Elan Poe'nun "The Raven" (Kuzgun) isimli dünyaca tanınan şiirini nasıl yazdığını anlattığı "Yazmanın Felsefesi" başlıklı yazısı her ne kadar şiir üzerine çeşitli kuramsal söylemler geliştiren birçok eleştirmen ve özellikle de şiir severler için yıkıcı bir etkiye sahipse de okurunu gerçekçiliğin doruğuna oturtan bir metindir. Bu metinde Poe; mitik, metafizik göndermeleri olan "ilham" kavramını öldürür ve şiiri nasıl ince hesaplar neticesinde oluşturduğunu okurlarıyla paylaşır. Poe, en ufak bir rastlantıya yer vermemiş, şiiri okuyanların içine girecekleri atmosferi bile imgelerin, seslerin, çağrışımların etkilerini öngörerek hazırlamıştır. Şair öncelikle "doruk" olarak ifade ettiği bir kıtayı hazırlamış ve diğer kıtaları ona göre kademelendirmiş, ikinci olarak da ritmi ve ölçüyü oluşturmuş ve diğer kıtaların ritmik etkide doruk kıtayı geçmemesine özen göstermiştir (Poe, academia, s. 6).

O kadar bilgiçlik taslamadan söyleyecek olursak, bütün şiirde kullanılan ayaklar (trochees) kısa bir hecenin takip ettiği uzun bir heceden oluşmaktadır: Kıtanın ilk dizesi

böyle sekiz ayaktan oluşuyor – ikincisi yedi buçuk (aslında üçte iki) – üçüncüsü sekiz – dördüncüsü yedi buçuk – beşincisi de aynı – altıncısı üç buçuk. İmdi bu dizelerin her biri, tek tek ele alındıkta, daha önce kullanılmıştır ve “Kuzgun”un sahip olduğu özgünlük, kıta olarak birleştirilmelerindedir; buna uzaktan yakından benzeyen hiçbir şey daha önce denenmemiştir. Bu birleştirme özgünlüğünün etkisi, başka alışılmadık, kimileri büsbütün yeni, ritim ve aliterasyon ilkelerinin uygulamada genişletilmesinden doğan etkilerle desteklenmiştir. (Poe, academia, s. 7)

Alıntıdan da anlaşılacağı üzere “Kuzgun”un etkileyici bir şiir olmasındaki önemli unsurlardan biri de aslında bilinen ritim ve ölçülerin özgün bir tarzda bir araya getirilmeleri, birleştirilmeleridir. Şiirde ahenk olmasaydı acaba şiir bu kadar etkileyici bir tür olabilir miydi?

Sonuç

Bu çalışmada oldukça çetrefilli bir yol olan şiir dilinin aurası üzerine bazı tespitler yapılmakla birlikte şiirin ana malzemesi olan *imge* konusunda ayrıntılı bir bakış ortaya konulmaya çalışılmıştır. Bununla birlikte yine şiir söz konusu olduğunda göz ardı edilemeyecek bir başka unsur olan şiirde ahenk konusu irdelenmiştir. Şiir konusundaki araştırmalar yoğunlaşınca görülüyor ki şahsi yorumlamalara - doğal olarak -açık olan şiire ilişkin pek çok kuramsal yaklaşım mevcut ve bu sistematik yöntemlerle şiir “burada şair şunu söylemek istemiş” şeklindeki akademik olmayan yaklaşımlardan kurtarılıp daha bilimsel bir şekilde anlamlandırılabilir. Doğan Aksan’ın da belirttiği gibi bugün birçok ülkede şiir bilimi adı altında bir alan oluşturulmuştur (1995, s. 20). Türk edebiyatı, şiir alanında oldukça nitelikli yapıtlara sahipken bunların anlamlandırılmasında, çözümlenmesinde, şiire ve şiirin yapısına ilişkin değerlendirmelerde özgün, sistematik ve tutarlı yaklaşımlar açısından eksiktir, denilebilir; ancak özellikle son yıllarda bu konuyla gerçek anlamda ilgilenen, bilimsel bir ciddiyetle çalışmalar yapan eleştirmen ve yazarların da dikkat çektiğini belirtmek gerekir.

Çalışmada, Bağın Kuramı çerçevesinde şiir dilinin söylenmek istenilen ya da duyulan şeyin net bir şekilde ortaya konulabileceği bir mesaj gönderme sistemi olmaktan uzak olduğu; hissettirme, ima etme, duyumsatma üzerine kurulmuş bir kendine özgü kodlama sistemi geliştirdiği belirtilmiştir. İmge bu kodlamanın nesnesi durumundadır. Michael Riffaterre’in Semiyotik Şiir Eleştirisi Kuramı’nın metinler arası anlamlandırma yönteminde anlamca kapalı şiirin matrisine (şiirin anlamı) ulaşabilmek için sözcüklerin, imgelerin çağrışımları, olumluluk- olumsuzluk durumları, tarihsel göndermeleri, metinler arası ifadelerle sahip olup olmadıkları gibi konuların üzerinde durulduğu vurgulanmıştır. İmgelerin farklı metinlere yaptığı göndermelerle okurun elindeki şiirden yola çıkılarak büyük bir matrise ulaşılabilmesi ortaya konulmuştur. Son bölümde ise Rus Biçimcileri’nin de belirttiği üzere şiirde tonlamanın vazgeçilmez bir unsur olduğu, ritim ve ölçülerin özgün bir tarzda bir araya getirilmesi ile gerçek anlamda bir şiirden söz edilebileceği belirtilmiştir.

Şiirde kurulan dünyanın gerçek dünya ile güçlü bir ilişkisinin olmadığı aşikârdır. Çoğu zaman şiir, şairin bilinç ve bilinçaltının bir araya gelmesine imkân sağlar. Dolayısıyla şiirde kullanılan terminolojinin özel olduğu bilinmelidir. Şair isterse bu dünyanın diline çok yakın bir şekilde anlatır duygu ve düşüncelerini ya da özel dünyasında oluşturduğu dille ifade eder kendini. İşte şiir

eleştirmenlerine düşen görev de ele aldıkları şiirin şairinin sözlüğünü oluşturmaktır. Yoksa “Benden uzaklarda /Saklayanlar sorarlar: Ne yaptın?/ardında karanlığın aydınlık aradım. Ne yaptın?/Beni bana bırakma, beni ona bırakma,/azalır çoğalınca beni çoğa bırakma!” (Necatigil, 2014, s. 11) tarzında imgelerle yüklü şiirlerin kapalı olduğunu söyleyip noktayı koymak abes olacaktır.



KAYNAKÇA

- Aka, P. (2002). *Hilmi Yavuz şiirine metin-merkezli bir bakış*. [Yayımlanmamış yüksek lisans tezi]. Bilkent Üniversitesi Ekonomi ve Sosyal Bilimler Enstitüsü.
- Aksan, D. (1995). *Şiir dili ve Türk şiir dili*. Engin Yayınevi.
- Aktaş, Ş. (2009). *Şiir tahlili*. Akçağ Yayınları.
- Binyazar, A., & Öztekin, M. (1978). *Yazın ve bilim dilimiz*. Türk Dil Kurumu Yayınları.
- Çetin, N. (2012). *Şiir tahlilleri*. Akçağ Yayınları.
- Doğan, G. (2013). Şiir dili, bağıntı ve zayıf sezdirimler. *Bilig*, 64, 123-150.
- Hançerlioğlu, O. (1977). *Felsefe ansiklopedisi*. Remzi Kitabevi Yayınları.
- İnce, Ö. (2001). *Şiir ve gerçeklik*. Türkiye İş Bankası Kültür Yayınları.
- Kaplan, M. (1994). *Şiir tahlilleri*. Dergâh Yayınları.
- Kaplan, R. (1999). Şiir, şair ve söze dair. *Esin Sanat*, 1, 5-9.
- Necatigil, B. (2014). *Bile/yazdı*. Yapı Kredi Yayınları.
- Orhanoglu, H. (2010). *Sanat eserinde imgecilik ve Edip Cansever'in şiirinde gerçeküstücü imgeler* [Yayımlanmamış doktora tezi]. Atatürk Üniversitesi Sosyal Bilimler Enstitüsü.
- Özdemir, E. (2007). *Yazımsal türler*. Bilgi Yayınevi.
- Poe, E. A. (2021, Ocak 17). Yazmanın felsefesi [“Kuzgun” şiiri üstüne] (Çev. Savaş Kılıç). https://www.academia.edu/38044828/%C3%87eviri_Yazman%C4%B1n_Felsefesi_Kuzgun_%C5%9Eiiri_%C3%9Cst%C3%BCne_
- Riffaterre, M. (1984). *Semiotics of poetry*. Indiana University Press.
- Sperber, D., & Deirdre, W. (1995). *Relevance: Communication and cognition*. Blackwell.
- Terzioğlu, Ö. (2007). Şiir nasıl okunmalı? Michael Riffaterre'in şiir kuramına giriş. *Yasak Meyve*, 5(24), 52-56.
- Wellek R., & Warren A. (2019). *Edebiyat teorisi* (Çev. Ö. Faruk Huyugüzel). Dergah Yayınları.
- Yavuz, H. (1987). *Yazın üzerine*. Bağlam Yayınları.
- Yavuz, H. (1996). *Yazın, dil ve sanat*. Boyut Yayınları.



MARCEL DUCHAMP BİR GÜNAHKAR MI?

 Evren SELÇUK^a

Öz

Bu çalışmanın amacı Dada'nın ve temsilcilerinden Marcel Duchamp'ın radikal sanat anlayışının; kendisinden önceki belli başlı bazı sanat akımlarıyla olan ilişkisini, kendisinden sonraki sanata nasıl etki ettiğini ve günümüz sanat üretimlerinde yarattığı olumlu ve olumsuz etkileri araştırmaktır. Bu amaçla I. Dünya savaşı yıllarında ortaya çıkan bir akım olan Dada'nın sanat anlayışı ve sanatçı profili, buna bağlı olarak Dada'nın ilk akla gelen isimlerinden biri olan Marcel Duchamp'ın üretme ve düşünme pratiği ve de Duchamp'ın üretimlerinin yarattığı etkiyle ortaya çıktığı ve ilişkili olduğu düşünülen tekrara dayalı ve yaratıcılıktan uzak olduğu ispat edilmeye çalışılan bazı örnekler üzerinde durulmuştur. Örnekler analiz edilirken -her defasında Duchamp'ı referans göstererek- Andy Warhol, Jeff Koons ve Yayoi Kusama'nın üretimlerinde nelerin görünür olduğuna, Duchamp'tan sonra birçok sanatçıda görülebilen aynının tekrarına dayalı biçim odaklı bir dil geliştirildiğine ve buna bağlı olarak her defasında kendini yineleyen ve dolayısıyla kısır hale gelen üretim alışkanlıklarının sanatsal söylemi çökerttiğine işaret edilmiştir.

Duchamp'ın sanatta birçok sınırı ortadan kaldırdığı, geleneksel kalıplara meydan okuduğu, üretme biçimlerine dair potansiyelleri arttırdığı, sanatta biriciklik, kutsallık gibi kültürlere yıktığı ve aynı zamanda malzeme ve tekniğe dair yeni bir bakış açısı getirdiği görülmüştür. Böylece her şeyin sanat olabilme potansiyeli ve sonsuz bir özgürlük alanı ortaya çıkmıştır. Ancak bu anlayış, -genelleme yapmak mümkün olmasa da- bugün sanatta tekrara dayalı ve sıradan bir dili beraberinde getirmiştir.

Bu anlamda bu makalede Duchamp önemli bir noktaya konulurken; "günah" bir metafor olarak kullanılmış ve günümüz sanatının suçlusu olduğu ima edilerek Duchamp'a işaret edilmiştir. Bu süreçte basılı ve elektronik kaynaklardan faydalanılmış, sanata ve tarihine dair çeşitli görüşlere yer verilmiş ve bazı ikonik sanat yapıtları üzerinde durulmuştur.

Anahtar Kelimeler: Marcel Duchamp, dada, sanat, sanat yapıtı



IS MARCEL DUCHAMP A SINNER?

Abstract

The aim of this study is to investigate the relationship between Dada and one of its representatives, Marcel Duchamp's radical artistic understanding, with some major art movements before him, how it affected the art after him, and its positive and negative effects on today's art productions. For this purpose, the artistic understanding and artist profile of Dadaism, a trend that emerged during the years of World War I, was focused on. Accordingly, the practice of producing and thinking of Marcel Duchamp, one of the first names

^aDr. Öğr. Üyesi, Düzce Üniversitesi, Sanat, Tasarım ve Mimarlık Fakültesi, evrenselcuk82@gmail.com

to come to mind of Dadaism, and some examples that are thought to have emerged with the effect of Duchamp's productions and which are thought to be related and based on repetition and that is tried to prove that they are far from creativity were emphasized. While the samples were analyzed, it was pointed out what was visible in the productions of Andy Warhol, Jeff Koons, and Yayoi Kusama - each time referring to Duchamp. It was pointed out that a form-oriented language based on the repetition of the same, which can be seen in many artists after Duchamp, was developed and accordingly, the production habits that repeat themselves each time and became sterile, destroying the artistic discourse.

It has been observed that Duchamp has eliminated many boundaries in art, challenged traditional patterns, increased the potentials of production forms, demolished cults such as uniqueness and holiness in art, and also brought a new perspective on materials and technique. However, this understanding-though it is not possible to generalize- has brought a repetitive and ordinary language in art today.

In this sense, while Duchamp is made an important figure in this article; "Sin" has been used as a metaphor and has been pointed out by implying that he was the culprit of contemporary art. During this process, printed and electronic resources were used, various views on art and its history were included, and some iconic artworks were emphasized.

Key Words: Marcel Duchamp, Dadaism, Art, Artwork



Giriş

“Sahte olan şey zevki biçimlendirir ve özgün olanı hatırlatacak her türlü olasılığı bilinçli bir şekilde ortadan kaldırarak kendini güçlendirir” (Debord, 2016, s. 200).

Buhranlı ve sancılı bir süreç içerisinde yetişen Dada; sanatın isyankâr çocuğudur. I. Dünya savaşı gibi olumsuzluklarla ve teknik birçok gelişmeyle çarpışmak durumunda kalan Dada'nın; birçok radikal mevcudiyet karşısında radikalleşmemesi işten bile değildir. Sanatı da düşünceleri gibi radikalleşmiştir. Dada esas olarak geleneksel sanat dayatmalarına karşı çıkarak, sanatı gözle ilgili meseleler kısıcında çakılı kalmaktan kurtarıp ideolojikleştirir. İsyankâr karakteriyle şekillendirdiği sanatında; hiçbir doğma, hiçbir sınırlandırma, hiçbir dayatma kabul edilemez. Tam bağımsız özgürlük arayışında; gelenekselleşmiş malzemelere, sanatsal tabulara, sanatın yüce ve tanrısal aurasına, ilahi sanatçı modeline, ikonik hale getirilerek dokunulmazlık kazanan sanat üretimlerine karşı savaş açar ve yıkıcı etkiler yaratır.

Dadanın yürüttüğü savaşın ön saflarında ise Marcel Duchamp yer alır. Verilen bu savaşta arzulan ve elde edilen yıkım sanatın özgürlük alanını genişletmiş olsa da *hiçbir şeyin şart olmayışı* durumu *her üretimin sanat eseri olarak kendini dayatması* sonucunu doğurmuştur.

Bu bağlamda makalede özellikle dada ve sonrasında sanatın yaşadığı dönüşüme odaklanılarak, dadanın etki ettiği olumlu veya olumsuz durumlar irdelenmeye çalışılır. Aynı zamanda bazı akım ya da dönemler üzerinden karşılaştırmalar yapılarak, malzeme-teknik-üslup, sanat-sanatçı incelemeleri üzerinden çeşitli çözümlenmelerle günümüz üretimleri anlamlandırılmaya çalışılır.

A. BİR DİRENİŞ OLARAK DADANIN DOĞUŞU

Sanatta Rönesansla birlikte belirginleşen ve üç yüz yıl boyunca geçerliliğini koruyan güzellik kültü, gerçek bir devrim niteliğindeki ilk yeniden-üretim aracı olan fotoğrafın ortaya çıkmasıyla birlikte tahtından olacağını hisseder. Çok konforlu tahtında kurulurken, yaklaşmakta olan bir tehlikenin varlığını sezinleyen ve huzurunun bozulacağını anlayan sanat; öncelikle “sanat sanat içindir” gibi bir öğretiye ve akabinde de “arı sanat” düşüncesine tutunmaya çalışsa da o çok sevdiği konforundan olmaktan kurtulamamıştır (Benjamin, 1982/2004). Nitekim az bir vakit sonra, -patlak veren dünya savaşıyla birlikte- üzerinde oturduğu tahta, bir daha dengede duramayacağı kadar sert bir tekme darbesi almıştır. 1916 tarihli bu tekmenin sahibi Dada’dır.

Sanayileşme ile birlikte ortaya çıkan fazla üretim hırsı aydınlık günlerden çok daha fazlasını, koca bir yıkımı da beraberinde getirmiştir. Bu yıkım I. Dünya savaşı’dır. Her daim en fazla kendi dönemini etkileyen bütün yıkımlarda olduğu gibi; I. Dünya savaşının yarattığı yıkımın en büyük darbeleri de en fazla kendi döneminde hissedilmiştir. Dada da işte tam bu dönemde belirmiştir.

Hiç kuşkusuz Dada ve diğer bütün sanat akımları birbirlerinden, toplumsal buhranlardan, teknolojik gelişmelerden, savaşlardan, dini inanış biçimlerinden olumlu ya da olumsuz olarak etkilenir. Bunlardan beslenir ya da bunlara kendi yöntemleriyle tepki gösterirler. Ancak Dada öncesine kadar sanat akımları öncelikli olarak gözle ilgili alanla, yani öncelikli olarak sanatın biçimsel meseleriyle ilgilenmiştir. Aslında tıpkı Dada’nın *readymade*’leri gibi başka amaçlar için üretilmiş malzemeleri sanatsal bir bağlamda ilk kullananların Dadacılar ya da Duchamp olmadığı bilinmektedir. Nitekim ondan kısa bir süre önce, Picasso ve Braque de ilk kolaj denemelerinde gazete, hazır muşamba gibi *seri üretim nesnelere* kullanmış ve bu nesnelere kendi bağlamlarından alıp sanat bağlamına sokmuşlardı. Ancak bu nesnelere onların resimlerinde sadece kompozisyonun bir parçasıydı (Yılmaz, 2006, s.119). Kubist olarak da nitelendirilen Braque ve Picasso gibi sanatçılarda olduğu gibi; izlenimci sanatçılarda da öncelikli mesele renk, ışık, boya ya da kompozisyon odaklı, yani biçim odaklı ilerler. Örneğin Nicholas Bourriaud (2001/2004, s.107) İzlenimci sanatçıların teknolojik bir aygıt olan fotoğraf makinesi ve fotoğraf makinesinin işleyiş biçimi dolayısıyla dünyayla olan ilişkilerinin değişmesinden ve bir sonuç olarak gerçekçi tasvirlerin gitgide geçerliliğini yitirmiş olmasından ve bu nedenle de resim anlayışları dönüşüme uğramasından bahseder. Bunun sonucunda da fotoğraf makinesinin varlığı izlenimciler için biçimsel bir dönüşümü zorunlu kılmış ve fotoğraf makinesinin retinal alanı ilgilendiren mevcutiyyetinin karşısında resmin biçimsel meselelerine yoğunlaşarak; figür, boya, ışık, renk, ışık-gölge gibi resimsel unsurlar odağında biçim üretmişlerdir.

Dışavurumcular için de esas mesele biçimle ilgilidir. Onlar için gelenekselleşmiş olan form, biçim ya da kompozisyon gibi tabular yıkılması gereken birer mesele haline gelmiştir. Toplumsal çöküşlerin, akademikleşen sitil anlayışlarının ve geleneksel sanat dayatmalarının uzağında figürü ya da rengi kendi

duygu dünyalarında dönüştürmüşlerdir. Nitekim savaş zamanlarının soğuk rüzgarlarını enselerinde hisseden ve belki de bir refleks olarak kendilerini savaşın acımasızlığından yalıtıma çalışan dışavurumcular için kendi iç dünyalarına dönmek bir kurtuluş yolu olmuştur. “1920’de Dada’nın tarihini yazmaya girişen Huelsenbeck’e göre, ‘canına okunan, bezdirilen, kurutulana kadar sömürülen ve kırılma noktasına getirilen’ Alman toplumunun o sıralarda gerçeklikten mümkün olduğu kadar uzaklaşmayı yeğleyip içine dönmeyi istemesi doğal bir kendini savunma güdüsünün sonucuydu. Böyle bir zamanda ekspresyonistleri öne çıkaran, toplumdaki usança ve gerçeklerden kaçma dürtüsüyle örtüşen, tinselliğe yaptıkları vurguydu. (20) Dadacılar ise içinde yaşadıkları dehşet verici çağda sanatçıların da, deyim yerindeyse, ellerini kirletmeleri gerektiğini düşünüyorlardı” (skopbülten, 2016).

Dolayısıyla izlenimcilik, kübizm, fütürizm, sürrealizm ya da ekspresyonizm gibi akımların üzerinde temellenmiş olsa da Dada’nın sanatının ön koşulu; ışık-gölge, anatomi bilgisi, renk armonisi gibi biçimsel meselerden daha fazlasıdır. Örneğin Arthur Danto’nun (2013/2014, s. 37-38) da “Duchamp”ın kendi söylemlerinden yola çıkarak aktardığı gibi “Duchamp kendisinin “retinal sanat” olarak adlandırdığı, göze hitap etmeye yönelik sanatta karşı derin bir tiksinti duyuyordu. Nitekim Mehmet Yılmaz’ın (2006, s.107) da ifade ettiği gibi Dada, aslında bir sanat akımı değil siyasi içerikli bir başkaldırıdır. Ancak sanatsal iletisini sanatsal yöntemlerle dile getirdiği için, zamanla bir sanat akımına dönüştürülmüş ve sanat tarihindeki yerini almıştır.

Tüm bunların ışığında klasik sanat anlayışı değerlerini biçimsel anlamda Dadaizm’den çok daha önce aşındırılmış olsalar da; bu akımlarla kıyaslandığında Dada’nın estetik beğeni anlayışlarının ya da biçimsel üretim kaygılarının oldukça uzağında olduğu ve bu bakımdan da onlardan çok keskin bir noktada ayrılarak sanatta oldukça radikal bir kırılma noktası yarattığı söylenebilir.

Muhtemeldir ki biçimsel anlamda devinim ve dönüşüm arayışında olan sanatın ve dünya savaşının yarattığı kaotik atmosferin çakışması bir grup sanatçının isyancı karakterinin görünür olmasını sağlamış, kurulu düzen anlayışlarına entelektüel bir meydan okumayla protest bir sanat anlayışı filizlenmiştir. Uzunca bir zamandır iktidar tapınaklarını yüceltme misyonuna nail olan, dayatılanı ya da vaat edilene mahcup bir naiflikle kabul eden, düşünceden muaf tutulmuşçasına yalnızca retinal meseleler kısılcasına sıkışıp kalan, yalnızca kendi kabuğunda sınırlı bir dönüşüm yaşayabilen ve bütün bunlar dolayısıyla da apolitikleştirildiğini fark eden sanatçı isyan etmektedir. Şimdilerde -vaktiyle kendinden geçercesine tualî üzerinde yaptığı ihtiraslı danslarını yâd eden bu apolitik kimlik- patlak veren büyük savaşın sessiz sorumlularından biri olarak kendine de pay biçmiş ve yine vaktiyle takındığı vurdumduymaz zamanlarına isyan etmiştir. Böyle çalkantılar içinde var olan ve vicdani sorgulamalarla olgunlaşan Dada’yı, tüm sınırlandırmalara karşı duran bir direniş hareketi olarak tanımlamak mümkündür.

Atölye bağımlılığıyla yapılan, güzergâhı ya da kapsam alanı önceden tanımlanmış olan üretim biçimlerinin, “seyirlik” olanın, “güzel” olanın, gelenekselleşmiş olan malzemelerin, sanat üretimlerinin tapınaklaştırılmış gösterim yerlerinden olan müzelerin, steril galerilerin ya da ilahi sanatçı illüzyonunun karşısında duran bir direnişçi... Adorno da yıllarca üzerinde çalıştığı *Estetik Teori* kitabında da tam olarak bundan bahseder. Ona göre sanat direniştir ve kendisini ancak direnişin toplumsal gücü olarak canlı tutabilir. Topluma katkısı, iletişim kurmak değil, direniştir (Adorno, 1997, s. 225-230; akt. Artun, 2018).

Bu bakımdan sanatın Dada'nın mücadele eden, düşünen, üreten, sorgulayan, itaat etmeyen, direnişçi sanatçı profilini görünür kıldığını söylemek de yanlış olmaz. Nitekim Dadayla beraber sanatın amacı "zanaat üretimi" değil "söylem" haline gelmiştir. Genel temayülden bağımsız düşünüp, radikal üretimlerle yeni düşünme biçimlerinin önünü açan Dadanın direnişçi tavrı sanatın alışlagelmiş normlarını değiştirmiştir. Bu yönüyle Dada, sanatsal bir devrim olarak tanımlanabilir ve sanatın yaşadığı en büyük kırılma olduğu söylenebilir.

Dada sadece klasik sanat anlayışının biçimciliğine değil modernizmin yarattığı saf sanat anlayışının biçimciliğine de bir saldırdır. Modernizmi bir ev metaforuyla anlatan O'Doherty (2010, s. 85-86) şöyle der: "Bazen bir şeye dalmışken kapıdaki yumuşak, iddiasız bir vuruş bizi kendine çeker- kim olabilir ki? Kapıyı açarız ve karşımızda oldukça hırpani bir tip görürüz, suratı bir Gölge gibidir, ama yine de iyicil bir ifadesi vardır. (...) işte içeri girmiştir bile ve çok kalmasa da o ilk ziyaretinden sonra ev hiçbir zaman eskisi gibi olmayacaktır". Modernizmin evini ziyaret eden ve sanatın seyrini değiştiren bu kişi muhtemelen Dadanın ön saflarında yer alan önemli temsilcisi Marcel Duchamp'tır. Özellikle de kullandığı hazır nesnelere kalıplaşmış biçim anlayışlarına saldırır. Arthur Danto'nun aktarımıyla Duchamp "Hazır-Nesne" Konusunda" başlıklı bir konuşmasında hazır-nesnelerin seçimini kesinlikle estetik bir beğeniye göre yapmadığından, seçiminin iyi ya da kötü beğenin tam bir yokluğu olduğundan ve seçiminin tam bir uyumsuzluk ve görsel bir kayıtsızlık tepkisi üstüne temellendiğinden bahseder. Danto'ya (2013/2014, s.37-38) göre Duchamp, bir Dadaist olarak üzerine düşeni her türden güzelliği aşağılayarak yapmaktaydı ve Duchamp'ın hazır nesnelere; el becerisiyle yapılan her şeyin, dokunuşun ve her şeyin ötesinde sanatçının gözü olgusunun sanat kavramından çıkarılması anlamına gelmekteydi. Dolayısıyla Dada'nın *hazır nesnelere* bir espriden çok daha fazlasıydı.

Duchamp'ın hazır nesnelere sanatın radikal dönüşümünün ateşleyicisidir. Duchamp'ın ilk aklı gelen hazır nesnelere birisi olan *Çeşme* de devriminin simgesi haline gelmiştir.

1. Tekniğin Sınırları

Dünya savaşı gibi büyük bir felaket ortamında sanatsal üretim mekanizmasının işleyiş prensibinin sert bir kırılma yaşaması; bir kedi yavrusunun, görünür olmayan saldırgan taraflarını ve gizlediği pençelerini göstermesi kadar anlaşılır bir şeydir. Savaşın karanlık yüzünü gösterdiği, bireysel ya da toplumsal kontrol mekanizmalarının iflas etmiş olduğu ve felaketlerin gerçekleşmekte olduğu bir ortamda ritüeller ve gösterişli hikâyeler peşinde koşmak kendiliğinden bir kenara bırakılır. İlahi sanatçı, yüce sanat eserleri, titizlikli ve disipline edilmiş fırça darbeleri ya da büyülü heykelticiler de... Savaşın yıkıcılığıyla beraber, ciddi teknolojik gelişmelerin mevcudiyeti de göz ardı edilemeyecek kadar yakınla gelmiştir. Birbirini kopya ederek çoğalan sayısız tankların ya da tüfeklerin gölgesinde hayatın akışını kolaylaştırdığı iddia edilerek öne sürülen sayısız makine... Her şey seri olarak üretilebilmektedir. Sanat eserleri de öyle...

Yeniden üretilebilirlik gerçeği sanatın şimdiye kadar inanmış olduğu değerleri yok etmektedir. Walter Benjamin (2015, s. 21) Teknik Olarak Yeniden Üretilebilirlik Çağında Sanat Yapıtı adlı makalesinde teknik olarak yeniden üretilebilirlik sayesinde sanat yapıtının ritüele olan parazit bağımlılığından kurtulduğundan bahseder. Nitekim sahicilik kıstasını aramaktan kurtulunca sanatın

toplumsal işlevinin tümenden dönüşüme uğradığından ve ritüellere olan bağımlılığın kurtulunca siyasi bir potansiyeli de elde ettiğinden bahseder.

I. Dünya Savaşı gibi büyük bir felaketle ve fotoğrafın getirisi olan yeniden üretim gerçeğiyle yüzleşmek durumunda kalan sanat için sular durulduğunda; Dada'nın radikal göstergeleri ve söylemleriyle beraber üretim yapabilmek için sonsuz potansiyellerin farkına vardığı söylenebilir. Dada malzemenin ve tekniğin bir amaç olmak yerine bir araç olarak kullanılabilmesini ve sanatın egemen ideolojiyi yücelten bir araca dönüşmeyeceğini gösterme gayretindedir. Sanat üretimlerinin mutlak veya kapalı bir anlam taşımaması gerektiğini, sanatın sadece bir seyir nesnesi olmanın ötesinde, gerçek bir ideoloji ve buna bağlı olarak da özgür bir kimlik barındırması gerektiğini savunan dada; geçmiş üretim anlayışlarına tutunmanın kimliksizleştirici yönlerini de açığa çıkartmaya çalışır.

Buna bağlı olarak geleneksel unsurların dönüşebileceği fikrini de ateşlemiş olan dada; malzeme ya da izleyici gibi mevcudiyetlerin yeniden konumlanması gibi birçok olasılığın önünü açmış olur. Buna güçlü bir referans olan ve tüm geleneksel unsurlar için bir deprem etkisi yaratan *Çeşme* önemli bir örnektir. Malzeme olarak bir seri üretim nesnesini, hem de herhangi bir hırdavatçıda kolaylıkla bulunabilecek bir pisuvarı tercih etmesi, dönemi için ezber bozan bir harekettir. *Çeşme* (Fransızca'da *Fontaine*, diştir. (...)) görücüye çıktığında, o artık ne bir resim ne de bir zanaat ürünüdür. Duchamp, sanat dallarından herhangi birine bağlı kalmadan –ne müziğe, ne mimariye, ne resme hatta ne de heykele- sanat yapmıştır (Duve, 2009/ 2016, s. 98-99). “Duchamp'ın öngördüğü üretim modelinde yeni - uğruna çaba sarf etmeye değer yegane şey de budur zaten-, daha önceki tüm örneklerden mutlak kopuşu imler; organik sürekliliğin önkoşulu, etkileşimin kesinlikle iptal oluşudur” (Ergüven, 2000, s. 123).

Bugünün gösterişli sergileme biçimleriyle kıyaslandığında oldukça mütevazı bir yerde duran, seramik bir kullanım nesnesi olması itibarıyla malzeme bakımından da şimdilerde oldukça sıradan görünen *Çeşme*, sanatta biriciklik, orijinallik ve estetik üzerine gerçek bir kırılma yaratır. “Bir pisuar sanat eseri olabiliyorsa, herhangi bir şey de sanat eseri olarak öne sürülebilir!” fikrine zemin hazırlayandır. Bu ve benzeri sebeplerden dolayı *Çeşme* bugün bile her güncel sanat konuşmasının olmazsa olmazıdır. Dolayısıyla da bir seyir nesnesi değil, bir düşünme nesnesidir. Mevcudiyetiyle birçok önermeyi sunmaya günümüzde de devam etmektedir.



Görsel 1. Duchamp, Çeşme Önünde Sigara İçerken, Duchamp Retrospektifi, Pasadena Sanat Müzesi,1963 (www.artsy.net, Erişim Tarihi: 13.05.2020)

Radikal bir düşünme eyleminin, somut bir ifadesi olan “Çeşme” örneğinde olduğu gibi Dada; sanatın *bir düşünme eylemi* olarak görülebilmesi için savaşmış ve nihayetinde galip gelmiştir. Bu bakımdan geleneksel üretim biçimlerinden bağımsız olarak sanat üretimlerinin; -bütün dayatmalara karşı duran dada ve mücadelesinin ön saflarında bulunan Duchamp’la beraber,- sanatçının var ettiği bir ideoloji nesnesine dönüştüğünü söylemek yanlış olmayacaktır.

2. İkon Kırıcılık

Duchamp’ın sanatı biçem değil söylem üzerine kuruludur. Belli bir üslubun, geleneksel malzemelerin, tekniğin, kutsallaştırılmış sanat eserlerinin ya da ilahi sanatçı modelinin devrinin bittiğine her daim kendi yöntemleriyle işaret etmiştir. Mona Lisa’ya yaptığı alaycı bıyık çizme müdahalesi de bu sebeptedir.



Görsel 2. Marcel Duchamp, “L.H.O.O.Q.” 1919. (www.artsy.net, Erişim Tarihi: 12.03.2021)

Dadacı sanat anlayışına göre sanatta “yüce” ikonların ve kültürel dayatmaların hepsi yok edilmelidir. Duchamp’ın, Leonardo da Vinci’nin *La Joconde*’unu bir bıyıkla gülünç bir konumda sergilediğinde bunu hedeflediği söylenebilir. Amacı kültürel bir ikonun kutsallığını yadsımak ve önemsizleştirmektir. Neşeli bir yâdsıma, ikon düşmanlığı ve kasıtlı şok etkisi güden Dadaist formların kullanımı, Burjuvaların deyimiyle maskaralıklardır. Dada her durumda kültürel bağımlılıklar zincirini kırmayı amaçlayan özgürleştirici bir eylem biçimidir (Bourriaud, 2009 /2019, s. 176). Aksi takdirde gelişkin teknolojik silahlarıyla, gövde gösterisi yapan iktidarların şov vitrinlerinden farkları kalmayacaktır. Dada bunu fark etmiş ve ettirmiştir. Geleneksel üretimleri her fırsatta, tam da bu sebeplerle yıkmaya çalışmakta ve lanetlemektedir. Fakat geleneksel üretimleri sadece geçmişte aramak ya da geleneksel üretimlerin yalnızca geçmişe ait olduğunu düşünmek büyük bir yanlgı olacaktır.

Örneğin yakın bir zamanda gösterime girmiş olan Francis Ford Coppola’ nın “*Apocalypse Now*”^a filmi, Vatikan ideolojisini yücelten bir barok heykelden daha az geleneksel değildir.



Görsel 3. “Apocalypse Now” Filminden Bir Sahne, Yönetmen Francis Ford Coppola, 1979 (blogshop.hu, Erişim Tarihi: 12.06.2020)



Görsel 4. Camillo Rusconi, Aziz Petrus Bazilikası, 1723 (www.sciencesource.com, Erişim Tarihi: 12.06.2020)

^a Vietnam Savaşı sırasında geçen, 1979 yapımı Amerikan savaş filmi (Vikipedi, t.y.).

Nitekim Jean Baudillard'ın da bir ikon yücelticisi olarak gördüğü ve kültür dayatması yaptığını düşündüğü Apocalypse Now filminde, Coppola için; sinemanın müdahale gücünü, inanılmaz maddi koşulları kullanarak, haddini aşan bir özel efekt makinesine dönüşmüş bir sanatın olanaklarını test etmekten başka bir şey yapmadığını ileri sürmüştür. Coppola bu filmde Vietnam savaşını yüceltmektedir. Amerikalılar gerçek savaşı kaybetmiş olsalar da Amerikan filminin verdiği savaşın bu filmle beraber kazanılmaya çalışıldığını ve dolayısıyla da bu filmin savaşın bir parçası olduğunu anlatır (Baudrillard, 1982/ 2011, s. 92). Kilise ideolojisini aktarmaya çalışan herhangi bir ortaçağ heykeli de aynı sabit işlevselliğe sahip değil midir?

B. DUCHAMP'TAN SONRA SANAT ÜRETİMİ

“Sanat, günümüzde sık sık yaptığı gibi, kendi cesedi üzerinde çalışmak dışında hiçbir şey yapmaz. Aynıya, sonsuza dek, uçurumdan aşağı yuvarlanana dek aynıyı ekleyemezsiniz” (Baudrillard, 2005/ 2010, s. 35).

Duchamp retinayı muhatap alan üretimlerin düşünmekten yoksun bırakarak bir uyuşukluk hali yaratıldığını düşünür. Fakat geçmiş geleneksel üretimlerin birçoğunun varoluş sebebi olan ve izleyicisini edilgen hale getiren üretimlerdeki tehlikenin; hazır yapım üretimlerde de olabildiğini daha en başından fark edebilecek kadar da öngörü sahibidir. Bu sebeple hazır yapım üretimleri; alışkanlık yapan bir ilaca ve hatta uyuşturucuya benzetir. Bu düşüncesiyle; kendi elleriyle yarattığı -ve bulaşıcı bir virüs gibi yayılabilecek- bir hastalığın tedirginliğinde olduğunu da açık eder. Nitekim bir üretim çılgınlığına dönüşme potansiyeli olan hazır yapım işlerin karantinaya alınması gerektiğini de ifade eder. Dolayısıyla hazır yapım üretimlerin sınırlı sayıda tutulması gerektiğini düşünür (Yılmaz, 2006, s. 120).

Duchamp, güçlü bir tılsım etkisi yaratan Çeşme'siyle adeta göğe yükseldiğinde, her şey çoktan değişmiştir. O, öngörüsüyle ve çeşitli önlem önerileriyle ortaya çıkan yırtıkları yamamaya çalışsa da; Çeşme gibi bir üretimden sonra sanat üretimlerinin ne olduğu ile ilgili herhangi bir sınırlandırma yapabilmesi mümkün değildir. Tam bir kaos ve çeşitlilik durumu hakimdir. Herkes sınırlarından arındırılmış bu ortamda bir müptela tutkusuyla durmadan üretmektedir. Terry Barrett'in (2015, s. 311) de ifade ettiği gibi katı modernist biçimciliğin çöküşüne eşlik eden sanatsal çoğulculuk ortamında sanatçılara dar görüşlü eleştiri cemaatinin bekçilerinden gelecek infazlardan korkmaksızın peşinden gidecekleri konuları ve üslubu seçmeleri hususunda inanılmaz bir özgürlük alanı sağlamıştır”

Duchamp günümüzde de, -yani ne olduğuna bakılmaksızın, düşünmeye bile vakit olmadan, herhangi bir biçimde üretim yapma zorunluluğu hissettiren bu zamanda- her daim işaret edilen, zamanlar arası bir sanat Tanrısı haline getirilmiştir. Çeşme ile her şey kontrol edilemeyecek bir şekilde değişmiştir. Nitekim "Everything goes" adında bulaşıcı bir hastalık ortalıkta gezinmektedir. Öyle ki O “her şeyin” sanat olabilmesi potansiyelini tetiklemiştir.

Sanat -bundan böyle/Duchamp'tan bugüne- insanlık tarihini; hayalinin dahi kurulamayacağı kadar üretim bombardımanına tutmuştur. Tam da bu sebeplerle bunun sorumlusu olan Duchamp bir suçlu olarak ilan edilmelidir! Nitekim ardı arkası kesilmeyen üretim bombardımanında çoğu zaman, temelsiz olan birçok üretim, Duchamp'ı emsal göstererek bayağı bir tekrarla kendi meşruiyetini ilan etmektedir.

Mesela vaktiyle, Duchamp'tan kısa bir süre sonra ve ondan alınma bir desturla; herhangi bir tüketim metasının da sanat olabileceğini düşünen Andy Warhol'un çıkıp gelmesi bir sürpriz değildir. 1960'larda *Campbell Çorbaları*'nı boyayan; hem simülasyon hem de tüm modern sanat açısından parlak bir başarı yakalayan Warhol'un ellerinde meta-nesne, meta-gösterge ironik bir biçimde bir çırpıda kutsallaştırılmıştı (Baudrillard, 2005/ 2010, s. 34). Aslında Warhol ilk başlarda üretimleriyle gerçekten bir söylem zenginliği bile yakalayabilmişti. Nitekim tüketim metalarına geleneksel yöntemler ve malzemeler aracılığıyla kutsallık enjekte edilmeye çalışılması sahiden de güncel bir söylemdi. Ancak Duchamp'ın işlediği günahın ve gelecek olan yıkımların da ilk alametlerindendi.

Öyle ki; söylemindeki yeniliğe ve bu yeniliğin de gücüne sırtını dayayan Warhol, konserve (meta-göstergeleri) kutularını öyle orantsız bir şekilde çoğaltmaya başlar ki bir süre sonra kendi söylemini ikonlaştırır. Biriken kanser hücreleri gibi her yere çoğalarak yayılan bir üretim, -bir bombardıman- hali... Kendini kopyala/çoğalt yaparak yaşatmaya çalışan bir ölüm... "Ticari" bir tekerrürün var edebileceği cinsten bir ölümün soğukluğu...



Görsel 5. Andy Warhol, "Campbell Çorbaları",1962. (laregledujeu.org, Erişim Tarihi: 12.06.2020)

Zaten akabinde, 1986 yılında -yani aradan on dört yıl geçtikten sonra- boyadığı çorba konserveleriyle; güncelliğinden ve özgünlüğünden oldukça uzaklaşarak geçmiş *mimesis*^b âlemlerini bir başka şekilde yeniden var etmiştir. 1965'te, özgünlük kavramına özgün bir yolla saldırabilmeyi -bir şekilde- becerbilse de, 1986'da kendi geçmişini -özgün olmayan bir yolla- yeniden üretmek de hiçbir sakınca görmez (Baudrillard, Sanat Komplosu, 2005/ 2010, s. 34). Zaten Warhol'a göre sanatseverler hâlihazırda tüketicidirler ve resim de bir metadır. Kendisi de bu duruma sadece şahitlik eden konumundadır. Onu yansıttığı görüntü kadar sinik bir ayna misali olduğu gibi gösterir; içeriğe kendinden bir şey katmaya gerek bile duymaz (Duve, 2009/ 2016, s. 46).

Duchamp'ın işlediği günahın büyük bedelleri vardı. Özgün olmayan yollarla kendi geçmişini tekrar eden üretimlerin kaçınılmaz olarak "bir sanat eseri" olması olağanlaşmıştı. Rıfat Şahiner'e (2008, s. 99) göre geçmişteki üslupların keyfi bir biçimde yeniden yorumlanması; kimilerine göre sanatın kendi kendine kapanışı, sürekli kendine göndermeler yaparak ilerleyen hatıralar yığınağıdır. Ancak üretilenlerin sanat olduğunun öne sürülmesinde hiçbir sakınca yoktu. "Bu bir sanat eseridir!" diye öne sürülen *her şey* öne sürüldüğü andan itibaren kendini *sanat eseri* olarak dayatabiliyor ve kabul görüyordu. "Postmodernizmde sanat üzerine sanat anlayışı yaygındır, bu da sanatın narsisist çöküşüne işaret eder, çünkü sanat üzerine sanat, sanata ilişkin hiçbir yeni kavrayış sunmaz, ironik bir dönüştürmeyle eski sanatı yeniden üretir, bu sırada da anlamı yok eder. Sanat sanatsal bakışlar ansiklopedisindeki bir desinatör bakışından ibaret hale gelir, yabancılığını yitirerek tanıdık bir görsel klişeye dönüşür" (Kuspit, 2004/ 2010, s. 69).

Yanlış anlaşılmuş ya da yanlış anlaşılacak istenmiş dahi olsa; *her şey*'i meşrulaştıran bir referans olarak Duchamp bugünkü durumun en büyük sorumlusudur. Bu sebeple de Çeşme'siyle beraber yargılanmayı hak eder. Duchamp'ın esas trajedisi kendi elleriyle var ettiği suç ortağının kendi kâbusu haline gelmesidir. Çeşme'nin. Yarattığı derinliğin, var edebildiği söylem zenginliğinin üzerine bir şey söylemek hiç de kolay değildir. Bazen beklemek *herhangi bir şey* yapmaktan daha iyidir. Esrarengiz bekleyişi bu sebeptir. Sanatsal bir üretime girişmek yerine kendine ayrılmış makamında -bir uyusukluk yaşamadan ve düşünceden yoksun kalmadan- satranç oynamayı bu sebeple tercih etmiş olsa gerekir.

Sanat üretimleri arasındaki hiyerarşiye ve atfedilen ayrıcalıklı herhangi bir konuma son vermeye çalışan Duchamp; her şeyi tahtından indiren bir kahramana dönüşürken, istemeden de olsa üzerinde kendisinin oturduğu bir başka taht yaratmayı becerir. Bürger'in de dediği gibi (2004, s. 108) Duchamp hazır nesneye imza atarak varlığını sanatçısına borçlu olan yapıt fikriyle ve bireysel yaratıcılıkla dalga

^b Ahmet Cevizci'nin Felsefe Sözlüğü'nde Mimetik sanat anlayışı olarak verdiği açıklama şöyledir: "Antik Yunan felsefesinde, Aristoteles ve özellikle de Platon'da söz konusu olan sanat anlayışı, duyusal dünyadaki nesnelere taklit eden sanata, nesne ile sanat arasındaki ilişkinin kopya, benzetme ya da taklit ilişkisi olduğunu ifade eden sanat görüşü; sanatın doğayı taklit etmeyi amaçladığını, sanatın özünün doğa ve insan davranışının sanatta ve edebiyatta taklide dayanan temsilidir (Vikipedi, t.y.) taklitte bulunduğunu, sanatta, gerçek dünyanın bir taklidi olan düşsel ya da imgesel bir dünya yaratıldığını savunan sanat görüşü (Cevizci, 1999, s.596).

geçmeye çalışsa da ortaya çıkan sonuçla bir ikon yaratır. Taht görünür hale gelirken, taht makamına biat edenlerin olmayacağını düşünmek ise *fazla iyi niyetli* olacaktır.

Duchamp'tan sonra Duchamp'ı yanlış anlama hususunda ısrarla devam eden çılgın bir kalabalık; obsesif ve umursamaz bir tekerrürle durmaksızın üretimlerine bir yenisini daha ekleyerek bir metastaz halini alevlendirir. "(...) yaptıklarından etkilenmek çoğu sanatçının değişmeyen yazgısıdır; dolaylı yoldan da olsa kendisine ait herhangi bir ayrıntıyı tekrarlayan sanatçı, ister istemez *yeni*'ye veda etmiştir. Sanatta beğeni ve yargılama hakkı, *tekrar*'ın meşruiyetini tescil eden büyük bir aldatmacadır; ve Duchamp'ı bundan daha fazla rahatsız eden bir şey yoktur" (Ergüven, 2000, s. 123-134).

Şimdilerde üretimlerine devam eden ve kendisini obsesif bir sanatçı olarak tanımlayan Yayoi Kusama sanat görüşünden şöyle bahseder. "Sanat gördüğüm, yaşadığım olumsuz şeylerden kurtulmak için bir araçtı, bir yoldu, yöntemdi ve kurtuluştur. Bu yüzden sürekli çizdim, boyadım ve yazdım" (Monro, 2012, s. 79, akt. Kıran, 2013, s. 122). Kusama'nın; romantik, duygu yoğunluklu söylemlerine rağmen; bir fabrika mekanizmasını andıran ve bir fotokopi makinası gibi biçim çoğaltmanın yanı sıra söylem üretmeyen çalışmalarının, Andy Warhol'un söylem gücünü yitirmiş ticari konservelerinden herhangi bir farkı olabilir mi? Dur durak bilmeyen bir tekrar vardır. Bu üretim hallerinin de; -farklı bir biçimle vuku bulsa da- kendini kendinden başka ideolojilere teslim eden eski retinal günlerin şiddetli bir varyasyonu olduğu *-kabak gibi-* ortadadır.



Görsel 6. Yayoi Kusama, "Kabak", 1994 Kagawa / JAPONYA (japan-forward.com, Erişim Tarihi: 12.06.2020)

Çareyi söylem yerine çoğaltımda bulan birçok *sanatsal* üretimin gayesi de aşağı yukarı aynıdır. Aynı kaygıya sahiptirler. Ne yazık ki vaktiyle aldıkları destur, mevcudiyetlerini kendiliğinden anlamlandırır. Böylece kendilerinin başka bir şey söylemesine de gerek kalmaz.

Örneğin David Hopkins'ın (2018, s. 283) üç metre uzunluğundaki, ayna gibi yansıtıcı yüzeyiyle canlı mavi, mor, turuncu, kırmızı renklerdeki paslanmaz çelik heykellerinden diyerek bahsettiği Jeff Koons'un oyuncak temsili "Balon Köpekler"i (Balloon Dogs, 1994-2000) geç yirminci yüzyılın ikonik

motiflerindedir. Bu bakımdan Koons'un ikonik üretimleriyle, -söylemsel derinliği sebebiyle ikon olmaktan kurtulamayan "Çeşme" ilişkilendirilebilir hale gelir!



Görsel 7. Jeff Koons, Balon Köpekler, Geniş Çağdaş Sanat Müzesi, 2008, Los Angeles, ABD (www.independent.co.uk, Erişim Tarihi: 18.07.2020)

Günümüz üretimleri bu haliyle yalnızca bir görüntüler vitrininden ibarettir. "Çağdaş görüntülerin büyük çoğunluğu -video, resim, plastik sanatlar, görsel-işitsel ve sentez görüntüler- görülecek hiçbir şeyin olmadığı düz anlamda görüntüler; izsiz, gölgesiz, sonuçsuz görüntülerdir. Tek hissedilen, her birinin ardında bir şeyin yok olmuş olduğudur" (Baudrillard, 2020).

Guy Debord (2015, s. 283), "Sitüasyonların İnşası ve Uluslararası Sitüasyonist Akımın Etkinlik ve Örgütlenme Koşulları Üzerine Rapor"unda, Dada'nın tarihsel işlevinin, geleneksel kültür anlayışına öldürücü bir darbe indirmek olduğundan bahseder. Aslına bakılırsa Dada söylemleriyle ve önermeleriyle bugünün *şaheser* olarak nitelendirilen *cilalanmış* üretimlerine de saldırır. Ancak dadayla beraber, kendiliğinden yaratılmış olan özgürlük alanı koşulsuz olarak bütün üretimlere var olma hakkı tanır. Bu koşulsuzluk durumu da Duchamp'ın *günahıdır!*

Sonuç Yerine

Duchamp'la beraber Dada, gelenekselleşen sanatın seyrini gerçekten de geri döndürülemeyecek şekilde değiştirmiş midir? Günümüzde farklı biçimlerde defaatle hortlayan çoğu *cilalı* üretim başka bir gelenek halinin tezahürü değil midir? Çoğunlukla bir ikon kırıcısı olma özelliğiyle tanımlanan Dada, bu işlevi gerçekten de üstlenebilmiş midir? Yoksa yeni ikon mekanizmaları için meşru bir zemin mi yaratmıştır? Sanatı retinal alana hizmet etmekten uzaklaştırmaya çalışırken bir ikon haline gelen *Çeşme*'nin ve yaratıcısı olan Duchamp'ın ideolojisinin günümüzün ikonlarıyla bir bağlantısı olabilir mi?

Bir zikir çekme merasimi gibi çoğaltımı yapılan üretimlerin yaratıcı bir yanı ya da görünmeyen ve durmadan genişleyen kavramsal bir arka planı var mıdır?

Sanatsal üretime olan açlığın bastırılmayan iştahı düşünüldüğünde; -tek bir doğruya inanmak, her daim aynı düşünceye sahip olmak, bütün bir ömrü tek bir felsefeye tutunarak yaşamak gibi- yalnızca aynı biçimin ve aynı düşüncenin varyasyonlarını üretmek mümkün görünmemektedir. Üstelik geçmiş dönemlere kıyasla takip edilemez bir hıza ulaşmış; siyasi, teknolojik, ekonomik, coğrafik, politik birçok gelişmenin olduğu günümüzde; her gün aynı tutarlılıkla dengede durabilmek, katıksız ve daimi bir üsluba sahip olmak oldukça zor görünmektedir. Fakat her şeyin sanat olabilme olasılığının yarattığı büyük konfor; hiçbir riske girmeyen, hiçbir kırılma yaratmaya çalışmayan, söylemsel bir derinliğin peşinde olmayan bir üretim çokluğunun arkasına hiçbir yenilikçi heyecan duymadan yaslanılması durumunu yaratmıştır. Bu sebeplerle de çoğu üretimdeki obsesif tutarlılık ve adanmışlık yaşanan özgürlük konforunun bir göstergesi olabilir.

Duchamp'tan sonra malzeme, biçim, mekân ya da teknik ulvi şeyler olmaktan çıkmıştır. Sanat meydan okuyandır, ikona kırıcıdır, düşünseldir, felsefiktir, eylemdir. Bu sebeple de sanat yapma gayesiyle öne sürülen sanat üretimlerini birbirleriyle kıyaslayarak inceleme gayreti içerisine giren, sanatla yakından uzaktan alakası olmayan bir çift göz dahi bu üretimlerin arasında hem teknik, hem malzeme, hem üslup gibi birçok hususta hiçbir zorunluluk ya da dayatma olmadığını rahatlıkla anlayabilir. Nitekim durum sahiden de bu kadar nettir. Taş bir yontu, yağlıboya bir kompozisyon, dijital aygıtlar, hareketli-mekanik formlar, duvara yansıtılan görüntüler, bir tiyatro gösterisi gibi tasarlanan performanslar, disiplinlerarası uygulamalar ve sayabileceğimiz daha birçok şey...

Bu çeşitlilik muazzam bir üretim özgürlüğü de demektir. Bir kurala bağlı olmayan, bir sınırla sınırlandırılmayan, özgün üretimler yapma olanağı tanıyan muazzam bir özgürlük. Sanatın kısır ya da kendini tekerrür eden anlamlandırmalarla hareket alanı bulduğu geleneksel üretimlerinin oldukça uzağında bir potansiyel...

Yine de her türlü sınırlandırmanın ortadan kalkması; her türlü üretimin *sanat* olarak değerlendirilerek, peşin bir *ön kabul* mekanizmasının işler hale geldiği bir sistem yaratır. Bu mekanizma kontrol edilemez bir başıboşluğun da -potansiyel olarak- mevcut olduğu anlamına gelmektedir.

Sonuç olarak herhangi bir sınırlandırma/sınırlama özgürlük kavramına ters düştüğü için; sanat eserinin ne olması gerektiğiyle ilgili bir tanımlama yapmak yürürlükten kalkar. Bu durumda da herkesin cebinde sanat eseri üretebilen sihirli bir değnek belirir. Değneğin büyüüne kapılıp, düşünmeden defalarca savurarak üretim yapma obsesifliğinin ve her gün her yana saçılan kokuşmuş üretim bombardımanının en büyük sorumlusu da - bir şekilde ve bu nedenle- Duchamp olabilir.

Bilimi; insan hayatında fayda sağlamak yerine atom bombası yaratmak için kullanan insan düşünüldüğünde bu durum şaşılacak bir şey midir bilinmez ama sanatın Dada ve Duchamp'tan sonra bir *ideoloji* haline geldiği kabul edilirse bize düşen misyon da atom bombalarına karşı çıkmak olacaktır!



KAYNAKÇA

- Artun, A. (2018, Mayıs 13). Sanatın sınırları. e-skop sanat tarihi eleştirisi. <https://www.e-skop.com/>
- Barrett, T. (2015). *Neden bu sanat? Çağdaş sanatta estetik ve eleştirisi*. (Çev. E. Ermert). Hayalperest Yayınevi.
- Baudrillard, J. (1982/ 2011). *Simülakrlar ve simülasyon*. (Çev. O. Adanır). Doğu Batı Yayınları.
- Baudrillard, J. (2005/ 2010). *Sanat komplosu*. (Çev. E. Gen, & I. Ergüden). İletişim Yayınları.
- Baudrillard, J. (2020, Haziran 16). *Jean Baudrillard Trans-estetik*. <https://www.e-skop.com/>: <https://www.e-skop.com/skopbulten/cagdas-estetik-trans-estetik/996>
- Benjamin, W. (1982/2004). *Pasajlar*. (Çev. A. Cemal). Yapı Kredi Yayınları.
- Bourriaud, N. (2009 /2019). *Radikan*. (Çev. T. M. Öngüt). Bağlam Yayınları.
- Bourriaud, N. (2001/2004). *İlişkisel estetik*. (Çev. S. Özen). Bağlam Yayıncılık.
- Cevizci, A. (1999). *Felsefe sözlüğü*. Paradigma.
- Danto, A. C. (2013/2014). *Sanat nedir**. (Çev. Z. Baransel). Sel Yayıncılık.
- Debord, G. (2015). Sitüasyonların inşası ve uluslararası sitüasyonist akımın etkinlik ve örgütlenme koşulları üzerine rapor. İçinde A. Artun (Ed.), *Sanat manifestoları avangard sanat ve direniş* (Çev. K. Özsegin). İletişim Yayınları.
- Debord, G. (2016). *Gösteri toplumu*. (Çev. A. Ekmekçi, & O. Taşkent). Ayrıntı Yayınları.
- Duve, T. D. (2009/ 2016). *Marx'ın atölyesinde dikilmiştir*. (Çev. O. Civelek). Corpus Yayınları.
- Ergüven, M. (2000, Bahar). Marcel Duchamp. *Sanat Dünyamız* (75), s. 123-124.
- Hopkins, D. (2018). *Modern sanattan sonra*. Hayalperest Yayınevi.
- Kıran, H. (2013). Puantiyeli sonsuzluğun obsesif sanatçısı: Yayoi Kusama. *Anadolu Üniversitesi Sanat ve Tasarım Dergisi*, 4(4), 117-126.
- Kuspit, D. (2004/ 2010). *Sanatın sonu*. Metis Yayınları.
- O'Doherty, B. (2010). *Beyaz küpün içinde galeri mekanının ideolojisi*. (Çev. A. Antmen). Sel Yayıncılık.
- skopbülten. (2016, Ağustos 13). Dadanın 100. Yılı / Dada ve Ekspresyonizm. e-skop sanat tarihi ve eleştirisi: <https://www.e-skop.com/skopbulten/dadanin-100-yili-dada-ve-ekspresyonizm/3036>
- Şahiner, R. (2008, Kış). Post-duchamp krizi ya da sanatın sonu. *Sanat Dünyamız* (109), s. 99.
- Vikipedi*. (tarih yok). Nisan 10, 2020 tarihinde [https://tr.wikipedia.org/wiki/K%C4%B1yamet_\(film\)](https://tr.wikipedia.org/wiki/K%C4%B1yamet_(film))
- Yılmaz, M. (2006). *Modernizmden postmodernizme sanat*. Ütopya yayınları.

GÖRSEL KAYNAKÇASI

- Görsel 1. Duchamp, Çeşme önünde sigara içerken, Duchamp retrospektifi, Pasadena sanat müzesi,1963 (www.artsy.net, Erişim Tarihi: 13.05.2020)
- Görsel 2. Marcel Duchamp, "L.H.O.O.Q." 1919. (www.artsy.net, Erişim Tarihi: 12.03.2021)
- Görsel 3. "Apocalypse Now" filminden bir sahne, yönetmen Francis Ford Coppola, 1979 (blogshop.hu, Erişim Tarihi: 12.06.2020)

Görsel 4. Camillo Rusconi, Aziz Petrus Bazilikası, 1723 (www.sciencesource.com, Erişim Tarihi: 12.06.2020)

Görsel 5. Andy Warhol, "Campbell Çorbaları", 1962. (laregledujeu.org, Erişim Tarihi: 12.06.2020)

Görsel 6. Yayoi Kusama, "Kabak", 1994 Kagawa / Japonya (japan-forward.com, Erişim Tarihi: 12.06.2020)

Görsel 7. Jeff Koons, Balon Köpekler, Geniş çağdaş sanat müzesi, 2008, Los Angeles, ABD (www.independent.co.uk, Erişim Tarihi: 18.07.2020)



Лексико-семантическая дублетность в контексте междисциплинарного подхода к преподаванию русского как иностранного*

 Olga DALKILIÇ^a

 Arif YILDIRIM^b

Аннотация

Данная статья рассматривает явление лексико-семантической дублетности в контексте преподавания русского языка как иностранного. Понятие дублетности, то есть вариантности и, в частности, стилистической дифференцированности лексемы, противопоставляется понятию инварианта, или нормы литературного языка, то есть лингвостилистической абстракции. Последняя в контексте преподавания русского языка как иностранного на базе неадаптированных текстов имеет не только лингво-специфическое, но и методическое значение. Таким образом, рассмотрение авторских дублетных пар в свете дисциплин лексикологии, истории и стилистики позволяет синтезировать дифференцирующие признаки лексем и анализировать степень корреляции вариантного значения по отношению к норме литературного языка, то есть лингвостилистической абстракции. Цель работы – на примерах неадаптированных текстов продемонстрировать функционирование данного подхода.

Ключевые слова: лексико-семантическая дублетность, русский как иностранный, междисциплинарность, лингвостилистическая абстракция, норма литературного языка



YABANCI DİL OLARAK RUSÇA ÖĞRETİMİNDE DİSİPLİNLER ARASI YAKLAŞIM BAĞLAMINDA KELİME VE ANLAM İKİLİĞİ

Öz

Çalışmada, yabancı dil olarak Rusça öğretimi bağlamında kelime ve anlam ikiliği incelenmektedir. İkilik yani varyant ve üslup açısından sözcük farklılığı kavramı, edebi dil normları, başka bir deyişle dilbilimsel üslup açısından soyutlama kavramı ile birbirine zıt konumlandırılarak ele alınmıştır. Yabancı dil olarak Rusça uyarlanmamış metinlere dayanan öğretim bağlamında, üslup soyutlama kavramı sadece dile spesifik değil, ayrıca metodik açıdan da önem taşımaktadır. Böylelikle, kelime bilgisi, tarih ve üslup bilimi alanlarında

* Bu makale, birinci yazarın ikinci yazarın danışmanlığında hazırlamış olduğu tezden üretilmiştir.

^a Öğr. Gör, Erciyes Üniversitesi, Edebiyat Fakültesi, olja.fjodorova@gmail.com

^b Dr. Öğr. Üyesi, Erciyes Üniversitesi, Edebiyat Fakültesi, arifyildirim@erciyes.edu.tr

yazarların ikilik sözcüklerinin araştırılması, sözcüklerin ayırt edici özelliklerinin sentezlenmesine yardımcı olmakla kalmayıp, ayrıca edebi dilin, dilbilimsel üslup açısından soyutlanması ile ilişkili olarak varyant anlamının bağlaşımlı derecesini analiz etmeye yardımcı olur. Çalışmanın amacı; bu yaklaşımın, yöntemin uyarlanmamış metinler örneğinde meydana gelen işlevlerini göstermektir.

Anahtar kelimeler: kelime ve anlam ikiliği, yabancı dil olarak Rusça, disiplinler arası yaklaşım, dil ve üslup soyutlama, edebi dil normu



LEXICO-SEMANTIC DUPLICITY IN THE CONTEXT OF INTERDISCIPLINARY APPROACH TO TEACHING RUSSIAN AS FOREIGN LANGUAGE

Abstract

The present article examines a phenomenon of lexico-semantic duplicity in the context of teaching Russian as foreign language. The concept of duplicity, or variance, and in particular the stylistic differentiation of a lexeme, is opposed to the concept of an invariant, or the standard of literary language i.e. linguo-stylistic abstraction. The last one as in the context of teaching Russian as a foreign language by using authentic texts not only has a lingua-specific, but also a methodic significance. In this way, an examination of writers' doublet pairs of words from the point of subjects as lexicology, history and stylistics allows to synthesize the differentiating features of the lexemes and to analyze the extent of the correlation between the variance meaning and the standard of the literary language i.e. linguo-stylistic abstraction. The aim of the work is to demonstrate the functioning of the present approach using the samples of authentic texts.

Key words: lexico-semantic duplicity, Russian as foreign language, interdisciplinarity, linguo-stylistic abstraction, standard of literary language



Введение

Вопросы лингводидактики и лингвистики как таковой тесно связаны не только в силу смежности дисциплин и объектов их изучения, а также за счёт того характерного факта, что объект изучения лингвистики может быть представлен в качестве метода изучения или преподавания языка, трансформирован в форму презентации учебного материала. Так, в контексте данной работы понятие лексико-семантической дублетности, или вариантности, имеет потенциал перехода из контекста лингвистического в методический.

Опираясь на мнение Т.В. Жеребило, предлагающей использовать лингвостилистическую абстракцию, или инвариант, в качестве метода исследования в общем языкознании, «лингвистические единицы существуют в языке как целостное образование, представляя собой некий комплекс интегральных элементов, связанных законами отношений и находящихся по отношению друг к другу во взаимной корреляции» (Жеребило, 2001, с. 8). То есть, согласно этой позиции, в процессе анализа языка как превращённой формы – регулирующей и обеспечивающей жизнь системы путём восполнения и замещения новым отношением отсечённых звеньев и опосредований (Мамардашвили, 1992, с. 275) – предлагается

использовать её функционально-стилистический инвариант (в контексте данного исследования – норму литературного языка – прим. авт.) и его модификации: информационные модели функциональных стилей, стилистически дифференцированные тексты, коммуникативные качества речи и модели словообразовательных типов (Жеребило, 2001, с. 8).

В контексте данной работы метод лингвостилистической абстракции, или инварианта, лежит в основе разработки междисциплинарного подхода к преподаванию русского языка как иностранного через выявление корреляционных отношений между понятиями языковой, в частности, лексико-семантической, нормы и её модификациями, то есть вариантами, или лексико-семантическими дублетами. Цель данной работы состоит в описании принципа использования лексико-семантической дублетности в междисциплинарном подходе к преподаванию русского языка как иностранного. В задачи исследования входит: терминологическое описание понятий дублетности и её отношения к норме русского литературного языка (корреляции варианта и инварианта); характеристика средств выражения лексико-семантической дублетности в контексте данной работы (виды вариантов, то есть, дублетов); описание метода лингвостилистической абстракции в контексте работы с дублетными парами и их отношением к формированию навыков нормы русского литературного языка; описание метода лексико-семантического анализа дублетных пар в процессе преподавания русского языка как иностранного на базе метода лингвостилистической абстракции; характеристика текстов, потенциально содержащих дублетный лексический материал для разработки междисциплинарного подхода, то есть метода преподавания русского языка как иностранного; демонстрация схемы работы данного подхода на примере избранных авторских текстов.

Практическое применение результатов данной работы состоит в выработке методического принципа и материала для работы с лексико-стилистически дифференцированными текстами, обеспечивающими формирование у учащихся компетенции владения абстрактной, ивариантной, языковой нормой через дифференциацию вариантов: лексико-стилистического материала на грани дисциплин лексикологии, стилистики, литературы, истории и общего языкознания. Актуальность данного исследования состоит в возможности подобной методики, основанной на использовании аутентичных, неадаптированных текстов, обеспечить эффект языкового погружения в условиях изучения иностранного языка вне языковой среды.

А. Лексико-семантическая дублетность как объект данного исследования

Следуя поставленным в данной работе задачам, в первую очередь следует раскрыть понятие дублетности – то есть сосуществования и взаимозаменяемости слов, сформировавшихся в различных исторических (временных) и социальных (пространственных) условиях – охватывающего области лексико-семантических отношений между парами синонимов, паронимов и омонимов, между устаревшими и новосформировавшимися, (древне)русскими и старославянскими, исконно русскими и заимствованными словами, литературной лексикой и диалектизмами или жаргонизмами, а также терминами. Дублетные пары могут быть представлены как на собственно лексическом, так и на морфологическом и фонетическом уровнях.

Каждый элемент дублетной пары может служить в качестве переходной формы лексемы (в данном случае деривата) на этапах её формирования или адаптации в языке, а также в качестве самостоятельной лексемы, отличающейся от своей пары семантическим, стилистическим, коннотативным или семиотическим наполнением.

Исходя из вышесказанного, понятие дублетности определяется на основании отношений между лексемами. Так, Н.М. Шанский (2009) и Е.С. Сумина (2013) сравнивают понятие дублетности с абсолютной синонимией заимствованных и исконно русских слов. По мнению Е.В. Кузнецовой (1989), в понятие дублетности входят также пары слов с нейтральным и коннотативным значениями, лексемы литературного языка и синонимичные им диалектизмы, слова, входящие в состав русского и старославянского языков. Е.А. Чагинская (2010b) также иллюстрирует понятие дублетности отношениями между русской и старославянской лексикой. Р.М. Цейтлин в своей монографии, посвящённой лексике старославянского языка, подчёркивает, что в отличие от синонимов – генетически, как правило, принадлежащих к одной языковой системе – члены пары (или ряда) дублетов (или их однокоренного подвида - вариантов) генетически принадлежат к разным системам (языкам, говорам), а совмещение их в одной системе постепенно приводит к утрате ненужного (дублирующего) члена пары (ряда) или к появлению у одного из них новых семантических или стилистических особенностей (Цейтлин, 1977, с. 52). В свою очередь, В.Г. Костомаров (2010), С.С. Богуславский (2010), Е.А. Волкова (2008) исследуют дублетность в отношениях между терминами различных областей. Наряду с соотношением понятия дублетности с понятием синонимии (то есть взаимозаменяемости лексем, сформировавшихся в различных этимологических и семантических условиях), данное понятие также связывают с явлением избыточности (Смирнов, 2010) в языке: две лексемы разного временного и геокультурного происхождения и различного экспрессивного наполнения могут выполнять похожую или идентичную семантическую роль, тем самым затрудняя выбор носителя языка или даже засоряя его. Однако, опираясь на мнение Шанского (2009), дублетность, будучи явлением динамичным, переходным, временным, подобная избыточность также может иметь подвижный характер, каким и является, собственно, весь словарный запас языка (Еленский, 1980).

В. Лингвостилистическая абстракция как метод исследования лексико-семантической дублетности в русском языке как иностранном (РКИ)

В свою очередь, подвижность, динамика, колебание между вариантами свойственно языковой норме в любом её выражении. Обращаясь к методу лингвостилистической абстракции, именно норму литературного языка можно считать инвариантом, являющимся исходной точкой корреляции всех модификаций языковых единиц как между собой, так и относительно самой нормы. Текстовые, синтаксические, словообразовательные конструкции, используемые в качестве неадаптированного, аутентичного учебного материала на уроках по иностранному языку, представляют собой стилистически дифференцированные композиции, смысловые единицы которых зачастую представляют собой полярные в коннотативном и функциональном наполнении лексемы, то есть, слова, обозначающие одно и то же, но обладающие разными

оттенками в силу различного происхождения, геокультурного и социолингвистического характера употребления и оценочного значения.

Сопоставляя подобные пары или ряды слов в ходе изучения иностранного языка, учащийся получает возможность не только исходя из контекста выявить функционально-стилистическое назначение и эмоциональное наполнение слова, но и на базе сопоставления вариантов прийти к знаменателю нормы литературного языка - как было определено выше, инварианту, лингвостилистической абстракции. Причём сама эта абстракция, инвариант, норма, с одной стороны, есть продукт лексико-семантической динамики, многовековых процессов взаимовлияния генетически отличных друг от друга языков – старославянского и древнерусского; с другой стороны, инвариант, или норма современного русского литературного языка суть результат территориальных взаимодействий племён, государств, говоров, региолектов и социолектов.

Исходя из вышесказанного, инвариант, норму или лингвостилистическую абстракцию можно представить себе как точку пересечения двух осей: временной и пространственной (см. Иллюстрация 1). Под временной осью следует понимать хронологическое развитие русского языка под влиянием событий, которые находятся в пересечении с территориальными и социальными факторами, или пространственной осью. С течением времени язык претерпевает определённые изменения в силу изменения обстоятельств: это может быть смена религиозного строя, развитие науки, смена вектора лингвистических исследований и дискуссий, активное заимствование. Пространство же – территориальное, географическое, политическое, социальное – также имеет свою динамику в силу развития сферы деятельности человека, изменения географии внутригосударственных и внешних отношений, как, например, объединение и разделение земель между племенами, смешение говоров и диалектов в силу централизации государственного правления, образование новых территорий и форм государственности. Точка пересечения данных осей, то есть точка пересечения или отношения вариантов временных и пространственных и есть норма, инвариант, стремящаяся быть точкой объединения, индикатором корреляции и развития языковых модификаций, своеобразной лингвостилистической абстракцией.



Иллюстрация 1. Временная и пространственная оси динамики нормы литературного языка.

Именно к этой символической точке стремится преподаватель, имея целью привить учащемуся правила, нормы литературного языка. Именно на неё нацелены учебные пособия по изучению иностранного языка. Однако, с одной стороны, будучи представленной в учебном пособии, адаптирующем язык под уровень учащегося, лингвостилистическая абстракция зачастую лишена контекстуального, коммуникативного, ситуативного подхода, так называемого метода погружения, которого не хватает изучающим иностранный язык именно вне языковой среды. С другой стороны, мотивированно уходя от адаптированного учебного материала и используя в рамках таких дисциплин, как литература, история, стилистика, лексикология, отличные от привычной нормы стилистические и коннотативные варианты, преподаватель встаёт перед двойной учебной задачей: во-первых, определение значения нового для учащегося варианта нормы, во-вторых, раскрытие мотивированности его использования в определённом контексте художественного, документального, научного, разговорного или публицистического характера.

С. Принцип междисциплинарности в работе с дублетными парами в преподавании РКИ

1. Дублетность как путь к норме на стыке дисциплин лексикологии, истории, художественной литературы и стилистики

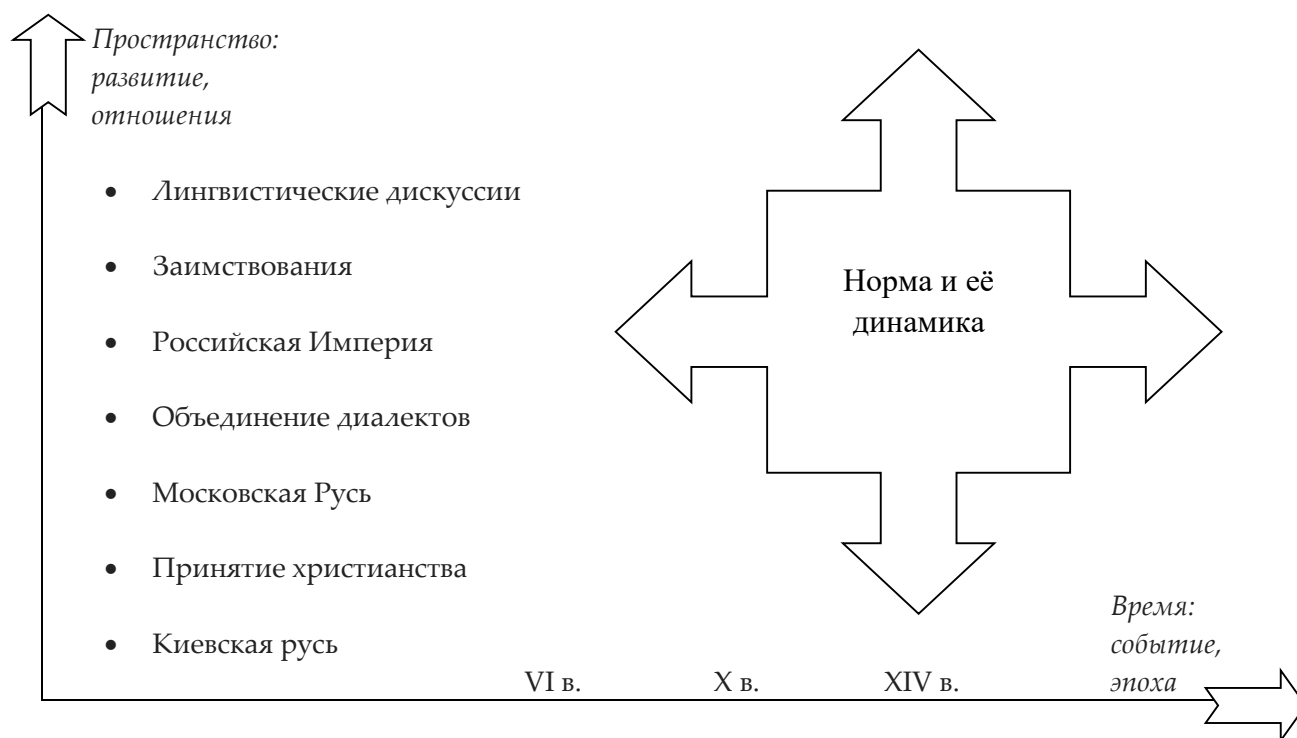
Данная работа предлагает в качестве решения данных учебных задач опираться на метод лингвостилистической абстракции: путём разработки учебного материала, содержащего в себе пары или ряды стилистически дифференцированных конструкций, во-первых, сопоставлять

оттенки их значений, а во-вторых, давать комментарий в отношении исторических, лексикологических, стилистических, собственно литературных характеристик. Например, выявляя в творчестве определённого, заведомо известного учащемуся, автора (дисциплина – литература) пары стилистически дифференцированных лексем, скажем, русского и старославянского происхождения, диалектного или общеупотребительного характера (дисциплины – лексикология, история), преподаватель делает комментарий касаясь стилистических или коннотативных, художественно-выразительных характеристик данных лексем-вариантов, или дублетов (дисциплина – стилистика). Подобным образом, работая на стыке различных дисциплин – литература, лексикология, стилистика, история – преподаватель путём сопоставления стилистически дифференцированных лексем имеет возможность «вернуться» к понятию нормы, или лингвостилистической абстракции, или инварианта (Иллюстрация 2). Следует, однако, учитывать, что применение данного метода дидактически оправдано на среднем и продвинутом уровнях владения иностранным языком в качестве корректировочной работы по культуре речи: учащийся должен владеть необходимым лексическим минимумом для того, чтобы иметь возможность изучать новые по языковому выражению, но идентичные или схожие по значению языковые единицы. То есть, учащийся должен обладать потенциалом толковать стилистически дифференцированные варианты на основе собственного инвариантного словарного запаса нормированного литературного языка.



Иллюстрация 2. Принцип междисциплинарности в работе с дублетными парами в процессе преподавания русского как иностранного.

2. Динамика лексико-семантической дублетности как аспект формирования нормы литературного языка

Возвращаясь к понятию дублетности, то есть вариантности, и, следовательно, к задачам исследования, следует охарактеризовать лексические средства выражения дублетности в контексте данной работы. Одним из них являются дублетные пары слов старославянского и (древне)русского происхождения. Так, слова старославянского и древнерусского происхождения в похожем соотношении, но в разной стилистической форме отражают, с одной стороны, народность и диалектно-географическое разнообразие и, с другой – книжность современного русского литературного языка.

В свою очередь, книжность также можно рассматривать с различных стилистических аспектов. Так, одновременно и возвышенно-отвлечённый характер старославянизмов, и документально-практический характер древнерусских лексем обогащает современный русский язык пластом книжных слов, обслуживающих сферы науки, документации, художественной и публицистической литературы. Соответственно, и древнеболгарская, т.е. местная диалектная южно-славянская народная основа старославянского языка, и говоры восточных славян, которые легли в основу народного языка древней Руси, являются источником как устной, так и письменной стилистики разговорной, публицистической речи, отражающей конкретные бытовые, коннотативные понятия, обладающие знаковой системой современного языка СМИ, драмы, научно-популярных изданий.

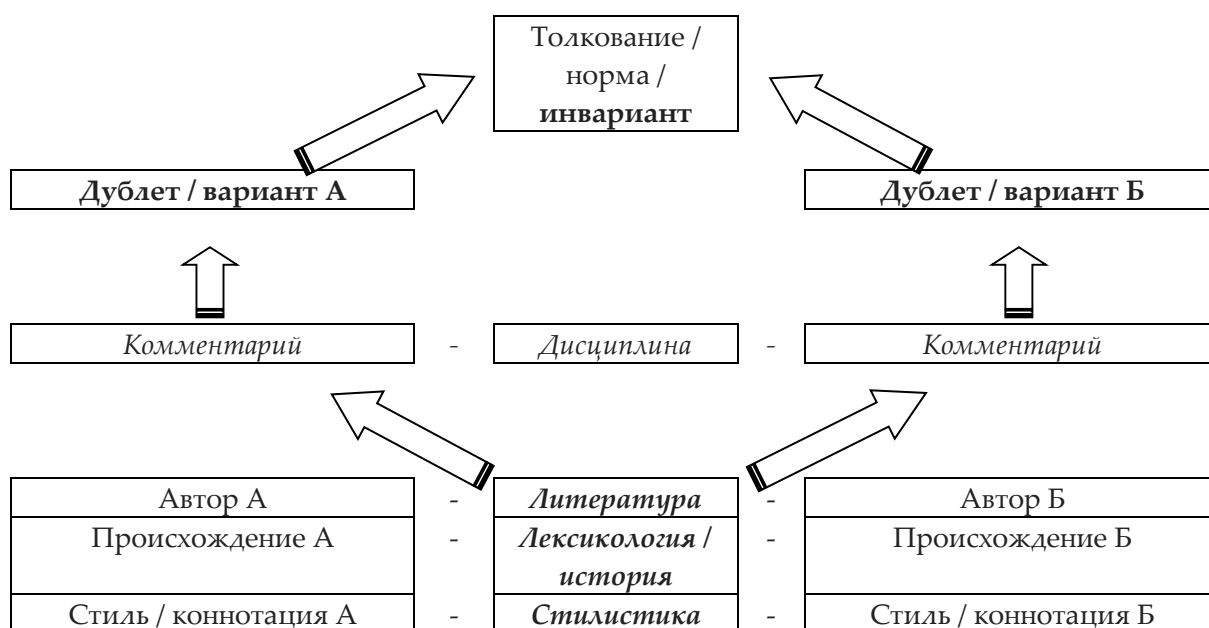
И те, и другие – как и во времена старославянского-древнерусского двуязычия, постоянно испытывают взаимовлияния и в современном мире с тем отличием, что в работах современных лингвистов понятие нормы литературного языка приобрело структурные, лингво-культурные и социо-лингвистические характеристики, терминологическое очертание и довольно чёткие границы. Однако, начиная со времён развития письменности и первых переводов греческих текстов на древнеболгарский – новоиспечённый старославянский язык посредством трудов двух отличающихся по своим письменным, в частности, лексико-семантическим традициям Охридской и Преславльской культурно-языковых школ, продолжая свой путь формирования за счёт колебаний между тогдашним книжным старославянским и народным и приказным древнерусским языком, языковая норма и по сей день продолжает свою динамику, то ослабляясь под натиском новообразований и заимствований медиа и социальных сетей, то набирая обороты под защитой и поддержкой государственной языковой политики и проектов по популяризации грамотности.

В свою очередь, назначение и мотивированность использования старославянизмов в литературном языке оценивается лингвистами и литераторами по-разному. Так Л.В. Щерба высказывает мнение, согласно которому церковнославянский язык обогатил русский не только багажом отвлечённых понятий и слов, но и бесконечными дублетами, которые сразу создали в русском языке сложную систему синонимических средств выражения (Щерба, 1957, с. 123). Н.М. Шанский, напротив, считает, что процесс исчезновения неполногласных и других славянских элементов не обеднил русского литературного языка, а расширил его выразительные способности

на базе собственно-русского материала, обогащая его и совершенствуя (Шанский, 1954, с. 31). С.А. Есенин, в дуальном мировосприятии и билингвизме которого перекрещивается языческое и христианское, местное и общеупотребительное, в «Ключах Марии» заявляет, что «крещёный Восток абсолютно не бросил в нас <...>, никакого зерна; он не оплодотворил нас, а только открыл лишь те двери, которые были заперты на замок тайного слова» (Есенин, 1997, с. 187).

Наряду с дублетными парами старославянского и (древне)русского происхождения, другим средством образования дублетных пар является пересечение в языке диалектных и литературных слов с одинаковым значением, причём данному виду дублетности присуща своя, особенная динамика и переход со временем из нормированного, инвариантного пласта лексики в ареал местного употребления и наоборот.

Исследователи выделяют такие причины, цели и следствия использования диалектизмов, то есть местной народной лексики в русской литературе, как воспроизведение местного, «негородского» колорита и характеристики речи персонажей-крестьян в «деревенском» контексте, выразительность и индивидуальность языка и яркая характеристика персонажей, более точное изображение реалий, специфики быта, культуры, местных географических особенностей, создание либо усиление комического эффекта или сатирической окраски и как средство стилизации (Никольский, 2018, с. 53; Никольский, 2008, с. 90, Кононенко & Шадрин, 2006, с. 142; Кононенко, 2010, с. 90; Тудосе, 2017, с. 362).

Исходя из вышесказанного можно сделать вывод о трёхаспектном/трёхвариантном формировании нормы русского литературного языка на протяжении его письменной истории: отвлечённая книжность лексики старославянского происхождения; бытово-приказная или деловая книжность лексем древнерусского происхождения; народность лексики южно-славянских (старославянского происхождения) и восточно-славянских (древнерусское/ праславянское происхождения) говоров, то есть диалектной лексики (см. Иллюстрация 3). Все эти три аспекта, или три варианта композиции русского текста, или речи, в послеписьменную эпоху в разной степени отражались и отражены сегодня в современных произведениях литературы разных стилей.



Иллюстрация 3. Трёхаспектное формирование нормы русского литературного языка.

3. Лексико-семантическая дублетность как междисциплинарный методический подход к работе с авторским текстом

И те, и другие процессы образования дублетных пар и их динамики в ходе развития языка не уникальны для русского или другого языка, находящегося в пересечённых гео-культурных условиях, а, наоборот, универсальны для развития любой знаковой, то есть семиотической системы. Как утверждает Ю.М. Лотман, взаимное пересечение неадекватных друг другу и лишь взаимнопереводимых семиотических систем в рамках любого семиотического единства является основой динамики семиотических структур (Лотман, 2010, с. 105). Согласно Ф. Де Соссюру, язык – наиважнейшая из систем знаков, выражающих понятия (Соссюр, 1999, с. 23). Следовательно, язык автора – поэта, писателя, драматурга – также может считаться знаковой системой, выражающей понятия, ему импонирующие, его окружающие, его мировоззрению противоречащие; системой, претерпевающей изменения, изменяющей свою динамику в силу прохождения того или иного этапа творчества, испытывающей влияние того или иного мыслителя, топоса или объекта.

Тем более, неудивительно, что такой поэт, как русский имажинист Сергей Есенин (1895 – 1925 гг.), выработавший собственное семиотическое, философское видение знаковой системы русского языка – поэт толковал Азбуку как основные, простейшие начала науки познания человеком себя в окружающем мире (Шубникова-Гусева, 2017, с. 8) – в собственной лексико-семантической системе находит опору и в знаках и смыслах старославянского, и собственно русского ареала, и в нормах литературного, стандартизированного языка, и в полярностях диалектной языковой картины мира.

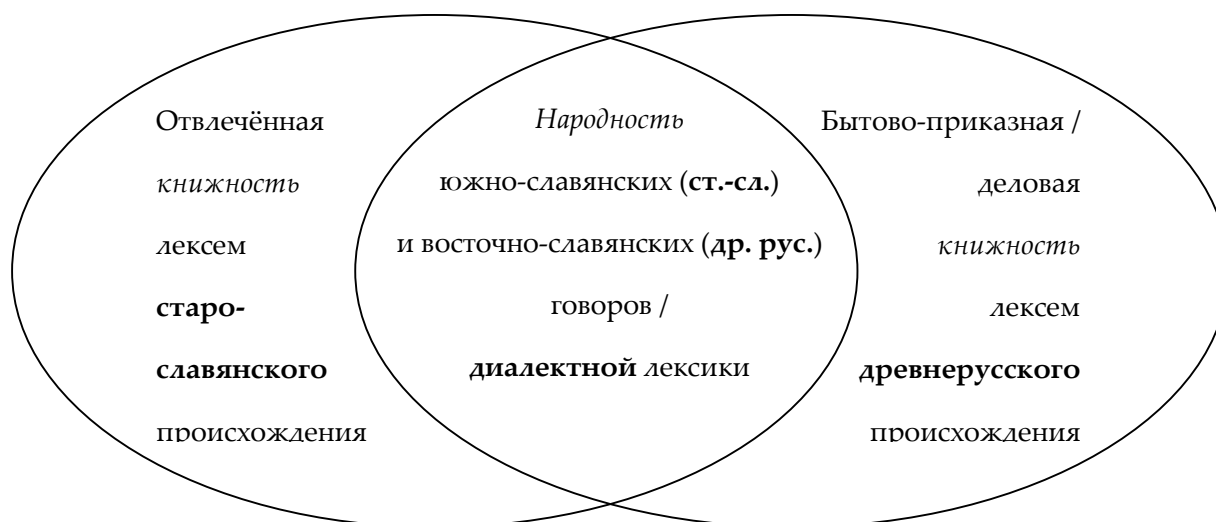
Один из современных поэтов – концептуалист Дмитрий Пригов (1940 – 2007 гг.) – формулирует свой подход к вопросу знаковой системы русского языка и его лексики, подобно Есенину, представляя читателю несколько десятков своих вариантов поэтической азбуки и, как представитель эпохи русского литературного концептуализма, пользуется в своих произведениях

параллельными, в своём роде дублетными лексико-стилистическими средствами для создания собственной языковой картины мира и русского общества. Стоит отметить, что в творчестве Пригова встречаются и лексические, и ритмические отголоски стихотворных композиций Есенина, что, опять же, характеризует степень корреляции поэта-концептуалиста с различными лексико-семантическими пластами лексики.

Лексико-семантические, композиционные полярности в творчестве данных авторов, поиски выражения собственной знаковой системы на основе знаков и смыслов уже имеющейся в русском языке лексики, обращает внимание читателя есенинских и приговских текстов на лексико-семантические дублеты, которые, помимо стилистического потенциала, несут в себе возможность на основе их изучения раскрывать не только законы формирования языка автора, но и законы формирования русского языка в историческом и гео-культурном аспекте.

Таким образом, изучение дублетных пар лексики поэтов различных эпох в процессе изучения русского языка, в том числе как иностранного, является ресурсом, ключом к пониманию культуры речи, то есть компетенции различать и использовать языковой состав и языковые средства в зависимости от его историко-стилистического и социо-семиотического значения. Иными словами, принадлежность есенинской лексики, с одной стороны, к исконно русскому и старославянскому словарному фонду, а, с другой стороны, к русскому литературному и диалектному фонду, позволяет читателю не только с эстетической, но и лексикологической точки зрения развить свои знания, умения и навыки использования различных смысловых пластов русской лексики. Аналогичным образом, принадлежность лексики Дмитрия Пригова к различным пластам лексики русского языка позволяет читателю не только в ретроспективном, но и синхронном аспекте рассматривать культуру современного русского языка на примерах авторских дублетных пар. Творчество данных поэтов объединяет и делает потенциально эффективным в рамках метода лингвостилистической абстракции использование обоими авторами – и Есениным, и Приговым – стилистически дифференцированного арсенала лексики русского языка. То есть, погружая читателя в повторяющуюся тематику своих произведений и особенности мировоззрения, поэты для самовыражения в определённом семантическом концепте используют слова, принадлежащие к разным стилям, языкам, говорам, жаргонам. Можно сказать, что лексика данных поэтов принадлежит к различным вариантам речи; учебная работа по сопоставлению и толкованию дублетных пар творчества Есенина и Пригова имеет – благодаря их образности и стремления отразить эпоху, культуру, место – потенциал междисциплинарного погружения в историю, лексикологию и стилистику на базе текстов художественной литературы.

Таким образом, учебная работа на базе лексико-семантических пар таких русских поэтов, как символического представителя начала XX – «серебряного» - века русской литературы, имажиниста Сергея Есенина, и яркого деятеля словесного творчества конца столетия, концептуалиста Дмитрия Пригова может проводиться в рамках дисциплин по культуре речи, литературе, стилистике, лексикологии и т.д. в качестве междисциплинарного метода по изучению русского языка как иностранного.

Далее следует привести несколько примеров, иллюстрирующих потенциал текстов Сергея Есенина и Дмитрия Пригова в формировании междисциплинарного подхода к преподаванию русского языка как иностранного по принципу лингвостилистической абстракции и вариантности, то есть дублетности.

Первая таблица имеет целью продемонстрировать применение дублетной пары «всуе» - «напрасно» в формировании междисциплинарного подхода к преподаванию русского как иностранного на основе метода лингвостилистической абстракции (инварианта). Схема работы соответствует представленному выше порядку на иллюстрации 2.

Инвариант - толкование – норма (II), (Z)		
<p>Тщетно, напрасно (Шанский, 1968, с. 204); зря, напрасно (вспоминать, называть; по отношению к кому-чему-н. уважаемому, высокому). <i>Поминать чьё-нибудь имя всуе.</i> (Ожегов, 2006, с. 106); «вскую» – напрасно, без причины, надобности, пользы, попусту, от стар. «суй» - глупый, тщетный, безумный. <i>Кто всуе Бога призывает, всуе век свой проживает. По бороде блажене муж, а по уму вскую шаташася.</i> (Даль, 2012, с. 153)</p>	<p>От прил. бесполезный, безуспешный. <i>Напрасные попытки. Напрасно старался.</i> Неосновательный, ненужный (например: <i>страх</i>). <i>Напрасные слёзы.</i> (Ожегов, 2006, с. 389); от прил. тщетный, суетный, бесполезный, ни к чему не ведущий, негодный для известной цели; неправый, несправедливый, незаслуженный, безвинный, клеветной. <i>Напрасный труд</i> – иногда знач. безмездный, бесплатный. <i>Напрасная обида. Один напрасно наказан, другой напрасно награждён. Напрасная смерть, цркв. сев. – внезапная, нечаянная. В напрасне побожиться – чёрта лизнуть.</i> (Даль, 2012, с. 404)</p>	
Дублет / вариант А: <i>Всуе</i>	Дисциплина (I), (A)	Дублет / вариант Б: <i>напрасно</i>
Комментарий (Y)		Комментарий (Y)
<p><u>Автор:</u> Дмитрий Пригов <i>Снег засыпает местность лесную С нечеловечьим усердьем. Господи! Да не вызовусь всуе Свидетелем милосердья!</i> (Пригов, 1996)</p>	Литература	<p><u>Автор:</u> Дмитрий Пригов <i>Не плачь, дитя, не плачь напрасно Твоя слеза на труп безгласный Живой росой не упадёт... А то и вовсе пропадёт.</i> (Пригов, 1997)</p>
<p><u>Происхождение:</u> Заимствование из старославянского языка. Сращение «въ суе» образовалось путём слияния предлога «въ» и наречия «суе», т.е. «напрасно, зря». См. Суета. Укр. всує, болг. всуе. (Шанский, 1968, с. 204).</p>	Лексикология, история	<p><u>Происхождение:</u> От основы слав. <i>prositī, naprositī</i>, русск. «просить» производит русск. «напрасный» и родственные слова (Фасмер, 1987, с. 43)</p>
<p><u>Стиль/коннотация:</u> книжн. (Ожегов. 2006, с. 106), церковн. (Даль, 2012, с. 153)</p>	Стилистика	<p><u>Стиль/коннотация:</u> нейтральный; цркв. сев. в значении «внезапный, нечаянный» (Даль, 2012, с. 404)</p>

Ход работы с таблицей предполагает: во-первых (I), рассмотрение/противопоставление/сравнение дублетов в контексте авторского произведения и комментарий относительно стилистико-коннотативных характеристик (толковый словарь) и истории (этимологический словарь) обоих лексем, отдельно взятых; во-вторых (II), приводится толкование, значение данных слов в соответствии с нормой литературного языка (толковый словарь). Учитывая то, что в ходе данной работы используются толковый и этимологический словари разных авторов и изданий, форма представления, обработки и анализа материала

приобретает форму тезауруса, то есть синтеза результатов поиска в разных типах словарей. Так как речь идёт об авторском материале, то есть, в данном случае, о тексте поэта, не лишне в качестве комментария к результату работы по таблице обратиться к мнению Л.В. Щербы, который утверждает, что по типу thesaurus должны быть сделаны именно словари писателя, так как только располагая всей полнотой цитации, можно строить какие-либо предположения и выводы (Щерба, 1974, с. 286).

Таким образом, выстраивая работу на уроке по изучению русского языка как иностранного по вышеприведённой таблице в форме тезауруса, учащийся и в отношении лексики не только автора, но и отдельно взятых лексем формирует комплексное, так называемое «погружённое» представление (о котором было сказано выше): с одной стороны, это синтез дисциплин (X), в свете которых даётся комментарий к лексемам; с другой – анализ отличий, то есть корреляция двух лексем дублетной пары (Y) по отношению друг к другу и к норме посредством их комментария в контексте данных дисциплин; с третьей – генерализация значений лексем дублетной пары, сведение их к инварианту (Z), к знаменателю нейтральности, или деконнотации значения, к норме. Результат подобной трёхмерной учебной модели (X – дисциплины, Y – корреляция дублетов, или вариантов, Z – норма, или инвариант) имеет нечто общее с методом А.А. Уфимцевой по работе с семантическими дублетами, согласно которому лексическое значение, то есть отношение между словом как знаком и вещью или понятием лежит в плоскости между условными точками пересечения сосюрковского денотативного (то есть обозначающего, означаемого; типизированного представления о предмете мысли, связанного с чувственным восприятием), сигнификативного (то есть значащего, значимого; обобщённого представления о качествах и свойствах, проявляющихся на любом уровне абстракции) и, предполагаемого Уфимцевой, коннотативного (то есть эмоционально-оценочной окраски, порождаемой специфическими условиями их использования в речевых актах) аспектов значения или отсутствием последнего (Уфимцева, 2002; цит. по: Чагинская 2010а, с. 190-192). В контексте данной работы вычленению первого, «денотата», способствует работа с этимологическим словарём и контекстом произведения; второго, «сигнификата» - с толковым словарём; третьего же, «коннотации» - с пометами в словарях и, опять же, контекстом.

Продолжая мысль о работе со словарями и их особой разновидности – форме тезауруса – стоит отметить, что исследователи применяют её и к принципу составления словаря имажиниста С.А. Есенина. Так, одни из авторов подобного издания утверждают, что читатель словаря языка Есенина может реконструировать взгляды писателя по тому или иному вопросу, уловить концептуальную основу его убеждений, выстроить логическую цепочку его умозаключений (Кононенко & Шадрина, 2005, с. 105). Нижеследующая таблица рассматривает пример дублетной пары из произведений Есенина, а толкование слов производится, в частности, и на основе словаря лексики поэта. Таким образом, работа по принципу лингвостилистической абстракции, или инвариантности, предполагает ещё и аспект лексикографический, то есть знакомство с видами словарей и собственно работу со словарями.

Инвариант - толкование – норма (II), (Z)		
<p>Храбрец, силач (Шанский, 1965, с. 58); (у азиатов) молодец, ловкий, силач, храбрец, победитель, удалой наездник. Батырь придаётся к имени или прозвищу, и русские этому следуют: <i>Денис-батырь, Мальханов-батырь</i> (Даль, 2012, с. 39); богатырь, силач (Никольский, 2018, с. 58)</p> <p>Человек необычайной силы мышц, сильный телом (Даль, 2012, с. 589); человек, который обладает чрезмерно большой физической силой. <i>Состязание сельских силачей.</i> (Ожегов, 2006, с. 716).</p>		
Дублет / вариант А: <i>Батырь</i>	Дисциплина (I), (A)	Дублет / вариант Б: <i>Силач</i>
Комментарий (Y)		Комментарий (Y)
<p><u>Автор:</u> Сергей Есенин <i>Возговорит лютый ханище:</i> «Ой ли, черти-куралесники, <i>Отешите череп батыря</i> <i>Что ль на чашу на сивушиную»</i> (Есенин, 1997, с. 179)</p>	Литература	<p><u>Автор:</u> Сергей Есенин <i>Собралися над четницей Лушею</i> <i>Допытаться любимых речей.</i> <i>И на корточках плакали, слушая,</i> <i>На успехи родных силачей.</i> (Есенин, 1997, с. 19-20)</p>
<p><u>Происхождение:</u> Заимствовано из тюрк.яз. (1682 г.). Тюрк. «батыр» (храбрец, силач), подвергшееся на рус. почве влиянию слов на -ырь, родственно казах. «батыл» (смелый, отважный), кирг. «батыр» (осмеливаться, дерзать) и т.д. Сомнительно толкование слова «батырь» как сокращения сущ. «богатырь» (Шанский, 1965, с. 58); старшина артели грузчиков (средневожск.), от «батырь» (смелый, сильный человек, удалой наездник) (тюрк.), в семантическом отношении ср. «атаман» (Фасмер, 1986, с. 135); староста в артелях крючников (говоры Прионежья) (Черных, 1999а, с. 78); богатырь, силач (Нерч. Забайк.), старший (староста или подрядчик) в артели крючников (в дореволюционной России) (по Волге, Олон., Петерб.), зажиточный крестьянин или кулак. (Сев.-Двин) (1928). <i>У батыря</i></p>	Лексикология, история	<p><u>Происхождение:</u> Праславянское «sila» родственно литовскому «siela» (душа, дух, чувство), др.-прусск. «seilin» (прилежание), «seilins» (чувства), «noseilis» (дух), др.-исл. «seilask» (протягиваться, гнутья, стараться) (Фасмер 1987: 621); инд.-евр. «si» (соединять, связывать) (Черных, 1999b, с. 162)</p>

<i>работал.</i> (1958) (Смол.) (<i>Словарь русских народных говоров</i> 1966, с. 148)		
<u>Стиль/коннотация:</u> средневожское (Фасмер, 1986, с. 135); говоры Прионежья (Черных, 1999а, с. 78); Нерчинский Округ Забайкальской области, Олонецкая губерния, Петербургская область, Северо-Двинское, Смоленская область (<i>Словарь русских народных говоров</i> , 1966, с. 148)	Стилистика	<u>Стиль/коннотация:</u> нейтральный

Исходя из данных вышеприведённой таблицы, можно судить о том, во-первых, в каких разных историко-культурных контекстах использует автор – Сергей Есенин – дублиеты «батырь» и «силач»: первый создаёт образ героя в контексте контактов русского и тюркского народов (о чём свидетельствует и этимология данной лексемы); второй – по происхождению славянский – воссоздаёт местные, фольклорные особенности и характеристики героев. Судя по тому, что лексема «батырь» - диалектная, работа со Словарём русских народных говоров (1966) предлагает читателю спектр значений, как фонетически отличающихся от литературных слов (богатырь), так и имеющих терминологическое значение в определённой местности или период исторического, социо-культурного, общественно-политического развития народа и страны. Интересно будет представить вниманию учащихся наблюдение, что лексема «батырь» является одновременно и заимствованием-тюркизмом, и диалектизмом, и коннотативно наполненным словом.

Учитывая данные гео-культурные и оценочно-эмоциональные особенности, учебный процесс, который в контексте данного метода уже предполагает работу со словарями – толковым, этимологическим, диалектным – может также сопровождаться визуальной работой с картой (как физической или политической картой мира, так и картой Российской Федерации и диалектологическими картами русского языка).

Как на примере дублетной пары диалектизма «батырь» и литературного русского «силач» в произведениях имажиниста Сергея Есенина, как пары лексем старославянского происхождения «всуе» и русского – «напрасно» в поэтических текстах концептуалиста Дмитрия Пригова, так и во многих других аутентичных текстах авторов различных направлений и эпох можно планировать подход к изучению русского языка как иностранного.

Выводы

Вышеприведённые таблицы демонстрируют, что эффективность использования дублетных пар, или вариантов, различного характера в методике лингвостилистической абстракции, или инварианта, обеспечивается разноаспектностью в толковании лексем в свете таких дисциплин, как лексикология (этимология) и история, литература (в частности, художественная) и стилистика.

Именно последняя дисциплина становится связующим звеном между вариантностью и инвариантностью семантики слов, то есть нормой. Семантика же слова, то есть лексическое значение, как было сказано выше в контексте метода А.А. Уфимцевой, находится в поле пересечения денотата, сигнификата и коннотации. Междисциплинарный подход, описанный в данной работе, предполагает работу со словарями, которые ведут к формулировке типизированного значения денотата (этимологический словарь, словарь лексики писателя, диалектный словарь), абстрагирующего значения сигнификата (толковый словарь) и оценочно-эмоционального значения коннотатива (пометы в словарях).

Таким образом, с одной стороны, работа со словарями синтезирует дифференцирующие признаки лексем дублетной пары (такие, как исторический, территориальный, стилистический, авторский контекст); с другой – анализирует степень корреляции значения вариантного по отношению к норме литературного языка, то есть к вышеупомянутой лингвостилистической абстракции.

Из вышесказанного следует, что междисциплинарный подход к работе с лексико-семантическими дублетами имеет методический потенциал к формированию у учащихся умения дифференцировать понятия нормы литературного языка и её вариантов, то есть к развитию культуры речи при изучении русского как иностранного.



СПИСОК ИСПОЛЬЗОВАННОЙ ЛИТЕРАТУРЫ

- Богуславский, С.С. (2010). Динамика синонимии немецких футбольных терминов. *Записки 3 романо-германської філології*, 25, с. 15-23.
- Волкова, Е.А. (2008). К вопросу о дублетности в терминологии: особенности метаязыка отоларингологии. *Вестник Университета Российской академии образования*, 1, с. 102-105.
- Даль, В.И. (2012). *Толковый словарь русского языка: современная версия*. Москва: ЭКСМО, 736 с.
- Еленский, Й. (1980). *Историческая лексикология русского языка*. Велико Търново: Ун-т «Кирил и Методий», 293 с.
- Есенин, С.А. (1997). Ключи Марии. *Полное собрание сочинений: В 7 т. Т.5. Проза*. Москва: Наука; Голос, с. 186-213.
- Есенин, С.А. (1997). Песнь о Евпатии Коловрате. *Полное собрание сочинений: В 7 т. Т.2. Стихотворения (Маленькие поэмы)*. Москва: Наука; Голос, с. 174-180.
- Есенин, С.А. (1997). Русь. *Полное собрание сочинений: В 7 т. Т.2. Стихотворения (Маленькие поэмы)*. Москва: Наука; Голос, с. 17-21.

- Жеребило, Т.В. (2001). *Лингвостилистическая абстракция как метод исследования в общем языкознании (Теория и метод. Словарные материалы)*. Назрань: Ингушский государственный университет, 270 с.
- Кононенко, Л.А. (2010). Диалектная лексика в прозаических произведениях С.Есенина. *Современное есениноведение*, 15, с. 90-94.
- Кононенко, Л., Шадрина, М. (2006). Художественные функции диалектного слова в прозе С.А. Есенина. *Современное есениноведение*, 5, с. 142-146.
- Кононенко, Л., Шадрина, М. (2005). О концепции создания «Словаря языка С.А. Есенина». *Современное есениноведение*, 2, с. 102-106.
- Костомаров, В.Г. (2010). *Статьи старых лет*. Под. ред. Ю.Е. Прохорова. Москва: ИКАР, 832 с.
- Кузнецова, Э.В. (1989). *Лексикология русского языка: Учеб. пособие для филол. фак. ун-тов*. 2-е изд., испр. и доп. Москва: Высшая школа, 216 с.
- Лотман, Ю. М. (2010). *Непредсказуемые механизмы культуры*. Таллинн: TLU Press.
- Мамардашвили, М.К. (1992). *Как я понимаю философию*. 2-е изд., изм. и доп. Сост. и общ. ред. Ю.П. Сенокосова. Москва: Прогресс, Культура, 415 с.
- Никольский, А.А. (2018). Словарь диалектной лексики в поэзии С.А. Есенина. *Современное есениноведение*, 2 (45), с. 53-63.
- Никольский, А. (2008). Диалектизмы в языке С.Есенина. *Современное есениноведение*, 8, с. 90-93.
- Ожегов, С.И., Шведова, Н.Ю. (2006). *Толковый словарь русского языка: 80000 слов и фразеологических выражений*. 4-е изд., доп. Москва: ООО «А ТЕМП» - Российская академия наук. Институт русского языка им. В.В. Виноградова, 944 с.
- Пригов, Д.А. (1997). *Написанное с 1975 по 1989*. Москва: Новое литературное обозрение, 288 с.
- Пригов, Д.А. (1996). Собрание стихов. Том 1. 1963-1974. № 1-153. *Wiener Slawistischer Almanach, Sonderband 42*. Wien: Brigitte Obermaier, 230 с.
- Словарь русских народных говоров*. (1966). Ред. Ф.П. Сороколетов, гл. ред. Ф.П. Филин. Вып. 2. Москва, Ленинград: Наука, 317 с.
- Смирнов, И.Н. (2010). Избыточность в сфере глагольного слово- и формообразования. *Труды ИЛИ РАН*. Том 6, часть 2. Санкт-Петербург: Наука, с. 272-298.
- Соссюр, Ф. Де. (1999). *Курс общей лингвистики*. Ред. Ш.Балли и А. Сеше. Пер. с франц. А. Сухотина. Под общ. ред. М.Э. Рут. Екатеринбург: Изд-во Уральского университета, 432 с.
- Сумина, Е.С. (2013). Дублетность в концептуальных исследованиях (на примере концептов «толерантность» и «терпимость»). *Вестник СВФУ*. Том 10, 2, с. 64-68.

- Тудосе, В.И. (2017). Образное диалектное слово в ранней поэзии С.А. Есенина. И.И. Срезневский и русское историческое языкознание: опыт и перспективы. 205-летию со дня рождения И.И. Срезневского. Сборник статей Международной научно-практической конференции. Рязань: Рязанский государственный университет имени С.А. Есенина, с. 361-365.
- Фасмер, М. (1986). *Этимологический словарь русского языка*. Изд. 2-е, стереотипное. Пер. с нем. и доп. чл.-корр. АН СССР О.Н. Трубачева. Под. ред. и с предисл. проф. Б.А. Ларина. Ред. М.А. Оборина. В 4 т. Т.1 (А-Д). Москва: Прогресс, 576 с.
- Фасмер, М. (1987). *Этимологический словарь русского языка*. Изд. 2-е, стереотипное. Пер. с нем. и доп. чл.-корр. АН СССР О.Н. Трубачева. Ред. М.А. Оборина В 4 т. Т.3 (Муза-Сят). Москва: Прогресс, 832 с.
- Цейтлин, Р.М. (1977). *Лексика старославянского языка. Опыт анализа мотивированных слов по данным древнеболгарских рукописей X-XI вв.* Монография. Отв. Ред. С.Б. Бернштейн. Москва: Наука, 336 с.
- Чагинская, Е.А. (2010а). Опыт сопоставления русско-церковнославянских семантических дублетов на основе принципа А.А. Уфимцевой. *Филологические науки. Вопросы теории и практики*, 2 (6), с. 188-193.
- Чагинская, Е.А. (2010b). Явление семантической дублетности в контексте проблемы взаимоотношений русского и церковнославянского языков. *Филологические науки. Вопросы теории и практики*, 1 (5), с. 220-223.
- Черных, П.Я. (1999а). *Историко-этимологический словарь современного русского языка. Том 1: А – Пантолима*. 3-е изд., стереотип. Ред.: К.В. Виноградова, Г.С. Денисенко, Б.А. Поворотник, О.И. Пожарова. Москва: Русский язык, 624 с.
- Черных, П.Я. (1999b). *Историко-этимологический словарь современного русского языка. Том 2: Панцирь – Ящур*. 3-е изд., стереотип. Ред.: К.В. Виноградова, Г.С. Денисенко, Б.А. Поворотник, О.И. Пожарова. Москва: Русский язык, 560 с.
- Шанский, Н.М. (2009). *Лексикология современного русского языка: Учебное пособие*. Изд. 4-е, доп. Москва: Книжный дом «Либроком», 312 с.
- Шанский, Н.М. (1954). Устаревшие слова в лексике современного русского языка. *Русский язык в школе*, 3, с. 27-33.
- Шанский, Н.М. (1965). *Этимологический словарь русского языка. Том 1, Вып 2, Б*. Ред. Л.В. Кутукова, А.В. Русакова. Москва: Издательство Московского университета, 271 с.
- Шанский, Н.М. (1968). *Этимологический словарь русского языка. Том 1, Вып 3, В*. Ред. А.В. Боброва. Москва: Издательство Московского университета, 284 с.
- Шубникова-Гусева, Н.И. (2017). Азбука. *Есенинский вестник. Спецвыпуск в рамках реализации проекта «Есенинская энциклопедия»*, 5 (10), с. 8-11.

Щерба, Л.В. (1957). Современный русский литературный язык. *Избранные работы по русскому языку*. Москва: Учпедгиз, с.113-129.

Щерба, Л.В. (1974). Опыт общей теории лексикографии. *Языковая система и речевая деятельность*. Ленинград: Наука, с. 265-303.



İNTERNET BAĞIMLILIĞI VE SAĞLIK ANKSİYETESİNİN SİBERKONDRIA DAVRANIŞLARI ÜZERİNE ETKİSİ

 Sermed DOĞAN^a

 Füsün ACAR^b

 Tuğba Gül BAYNAL DOĞAN^c

Öz

Teknolojik araçların yaygın bir şekilde kullanımı ile insanların sağlık sorununa ilişkin kaygılarında ilk başvuru yapılan bilgi kaynakları arasında internet verisi yer almaktadır. Burada amaçlanan durum, semptomların ciddi bir hastalık belirtisi olmadığı hakkında bir yargıya ulaşmaktır. Ancak önemli bir sağlık sorunu olduğuna ilişkin kaygı seviyesini azaltma girişimi, internetten hastalık arama sonucunda daha yüksek seviyede stres, kaygı ve depresyon sergileme tutumunu da artıracakı düşünülmektedir. Bu durumun ise internette aşırı zaman geçirme ya da internet bağımlılığı boyutuna ulaşan bireylerde kaygı düzeyi ile birlikte çevrimiçi hastalık arama sürecinde etken olup olmadığı bilinmemektedir. Bu nedenle araştırma internet bağımlılığı ve sağlık anksiyetesinin siberkondria üzerine etkisini incelemeyi amaçlamaktadır. Araştırma evrenini Kayseri ilinde bulunan iki devlet üniversitesinin Sağlık Kurumları İşletmeciliği ve İşletme Yönetimi programları ile Sağlık Yönetimi ve Havacılık Yönetimi bölümlerinde yer alan 373 öğrenci oluşturmaktadır. Belirtilen bölüm ve programda tüm öğrencilere ulaşılması hedeflendiğinden örneklem seçilmemiştir. Toplamda 231 öğrenci ankete katılım gerçekleştirmiştir. Araştırma bulgularında internet bağımlılığı ($r=0.224$), sağlık anksiyetesi ($r=0.274$) ve siberkondria davranışının ($r=0.508$) karşılıklı ilişki içerisinde olduğu belirlenmiştir. Ayrıca hiyerarşik regresyon analizi sonucunda ise internet bağımlılığı ($\beta=0.17$, $p<.01$) ve sağlık anksiyetesinin ($\beta=0.47$, $p<.01$) siberkondria üzerinde pozitif yönde ve anlamlı etkilerinin olduğu gözlemlenmiştir. Araştırmada katılımcıların yaklaşık yarısı (%49,35) internet bağımlısı olarak ifade edilebilirken sağlık anksiyete düzeylerinin düşük olduğu tespit edilmiştir. Ayrıca internet bağımlılığının ve sağlık anksiyetesinin siberkondria davranışını artırdığı belirlenmiştir.

Anahtar Kelimeler: İnternet Bağımlılığı, Sağlık Anksiyetesi, Siberkondria



INVESTIGATION OF THE EFFECT OF INTERNET ADDICTION AND HEALTH ANXIETY ON THE CYBERCONDRIA BEHAVIOR

Abstract

With the widespread use of technological tools, internet data is among the first consulted sources of information in people's concerns about the health problem. The aimed situation in here is to reach the conclusion that the symptoms are not a sign of serious illness. However, an attempt to reduce the level of

^a Öğr. Gör, Kayseri Üniversitesi, Sosyal Bilimler MYO, sermeddogan@kayseri.edu.tr

^b Dr. Öğr. Üyesi, Kayseri Üniversitesi, Uygulamalı Bilimler Fakültesi, acarf@kayseri.edu.tr

^c Doktora Öğr., Kayseri Üniversitesi, Sağlık Yönetimi Anabilim Dalı, baynaltugba@gmail.com

anxiety about a serious health problem, it is thought to will increase the attitude of displaying higher level of stress, anxiety and depression as a result of searching for diseases on the internet. It is not known whether this situation is a factor in the online disease seeking process along with the level of anxiety in individuals who have reached the level of excessive time on the internet or internet addiction. Therefore, the research aims to examine the effect of internet addiction and health anxiety on cyberchondria. The research population consist of 373 students from the Health Institutions Management and Business Management programs and Health Management and Aviation Management departments of two state universities in Kayseri. The sample was not selected as it was aimed to reach all students in the specified department and program. Total of participants were 231 students in the survey. In the research findings, it was determined that internet addiction ($r=0.224$), health anxiety ($r=0.274$) and cyberchondria behavior ($r=0.508$) were in mutual relationship. In addition, as a result of hierarchical regression analysis, it was observed that internet addiction ($\beta=0,17$, $p<0,01$) and health anxiety ($\beta=0,47$, $p<0,01$) had a positive and significant effects on cyberchondria. In the study, while nearly half of the participants (49.35%) could be expressed as internet addicts, it was found that their health anxiety levels were low. In addition, it has been determined that internet connection and health anxiety increase cyberchondria behavior.

Key Words: Internet Addiction, Health Anxiety, Cyberchondria



Giriş

İnternet olgusu birçok yaş grubu için hayatın ayrılmaz bir parçası konumuna ulaşmıştır. Bununla birlikte internetin aşırı ve sorunlu bir şekilde kullanımı ise devamında internet bağımlılığı sorununu ortaya çıkarma ihtimalini güçlendirmektedir. İnternet bağımlılığı kavramı tanımlanırken madde bağımlılığına veya patolojik kumar tanımına dayandırılmakta (Cao & Su, 2007) ve bir dürtü kontrol bozukluğu olarak ifade edilmektedir (Song vd., 2004). İnternet kullanımını kontrol edememe durumu olarak açıklanan patolojik internet kullanımı, günlük yaşamda belirgin bir şekilde istek ve yoksunluk belirtileri, sosyal izolasyon, kaygı ve işlevsel bozukluklara yol açan bir durumdur (OReily 1996; Young, 1996). Kim vd. (2006) internet bağımlılığının depresyon ve intihar düşüncesi ile ilişkisini inceleyen araştırmalarında, internet bağımlılığı sergileyen grubun depresyon ve intihar düşüncesinin yüksek olduğu bu nedenle de psikolojik sağlık sorunları ile internet bağımlılığı arasındaki doğrudan ilişkinin araştırılması gerektiğini vurgulamaktadır. Başka bir araştırmada ise Mathy ve Cooper (2003), internet kullanımının ruhsal sağlık sorunları ile ilişkili olduğunu ileri sürmektedir. Bu nedenle internet bağımlılığı ya da patolojik internet kullanımı gerçek bir psikiyatrik bozukluk olarak değerlendirilmeli (Demetrovics vd., 2008) ve bu tür sorunların artışının önlenmesi ve tedavi edilmesi için risk altındaki popülasyonun özellikleri belirlenmelidir (Johansson & Götestam, 2004).

Hastalık tanımlarında belirtilen bulguları bireylerin kendi sağlık durumlarına uyarlamaları sonucunda ortaya çıkan ve ciddi bir sağlık sorununa ilişkin yorumlama biçimi sağlık anksiyetesi ile ifade edilmektedir. Hastalık boyutunda seyreden bu tip olaylar bireyin sağlık bakım ve tedavi hizmetine gereksinim duyduğuna yönelik önemli bir hastalık tanısı ile endişe yaşamaktadır. Yaşanan anksiyete sorunu için bir çıkış yolu yaratacak başka bir ifade ile tıbbi bir güvence verecek bilgi kaynağına ihtiyaç duyulmaktadır. Bu noktada ulaşılabilirliği kolay ve hızlı bir tıbbi değerlendirme yapılabilmesine olanak tanıyan internetten hastalık arama gerçekleştirilmektedir. Ancak sağlık anksiyetesi ile bireyin internetten

hastalık arama yani siberkondria davranışı sonucunda belirti gösteren bulguların azalmasının aksine daha fazla stres, endişe ve korku yaşanmaktadır (Bessière vd., 2010; Starcevic, 2017; Taylor & Asmundson, 2004; White & Horvitz, 2009). Aslında bunun nedeni hastalık semptomlarına ilişkin hastalık tanılarının yanlış algılanması ve yorumlanmasından kaynaklanmaktadır. Sanal ortamda olası tüm hastalıklara ilişkin belirtiler sunulduğundan bireylerin bu bilgiler arasından kendine en yakın algı oluşturan hastalık semptomlarını seçmesi ve uyarlaması ile sorun başlamaktadır. Bundan dolayı sağlık anksiyetesi ile meydana gelen yanlış yorumlama devamında internetten hastalığa ilişkin bir güvence arama ile son bulmaktadır. Her iki durum için de bakıldığında yıpranma, endişe, depresyon ve korku gibi çıktılar meydana gelmektedir. Bu nedenle siberkondria, sağlık anksiyetesi belirtileri ile olumlu bir şekilde ilişki göstermektedir (Mathes vd., 2018). Ayrıca sağlık anksiyetesinin şiddeti çevrimiçi hastalık araştırma ile ilişkilidir (Fergus, 2014; Norr vd., 2015a; Norr vd., 2015b; Starcevic & Berle, 2013) ve ortaya çıkan kaygı artışının en güçlü yordayıcısıdır (Doherty-Torstrick vd., 2016).

Literatürde internet bağımlılığı, sağlık anksiyetesi ve siberkondria kavramlarının karşılıklı ilişki içerisinde olduğuna yönelik çalışmalar yer almaktadır. Bu ilişkide sağlık anksiyete düzeyi yüksek olan bireylerin internet kullanımında daha fazla zaman geçirdikleri ve sağlıkla ilgili çevrimiçi bilgi arama neticesinde daha fazla kaygı ve tehlike yaşadığı söylenebilir (Baumgartner & Hartmann, 2011; Muse vd., 2012). Ölçeklerin karşılıklı ilişki içerisinde olduğuna yönelik çalışmalar var olmasına karşın internet bağımlılığı ve sağlık anksiyetesinin siberkondria ile ilişkisini ele alan çalışmaya rastlanmamıştır. Bu doğrultuda internet bağımlılığının çevrimiçi hastalık arama olan siberkondria davranışında etken olup olmadığını ayrıca sağlık anksiyetesinin yüksek düzeyde siberkondriaya yol açıp açmadığını belirlemek çalışmanın amacını oluşturmaktadır.

A. KAVRAMSAL ÇERÇEVE

1. İnternet Bağımlılığı

İnternet olgusunu yaşantımızdan soyutlamak neredeyse imkânsız hale gelmiştir. Bu durumun günümüz teknoloji çağında birçok yenilik ve yıkıcı etki yaratması ile bağlantılı olması muhtemeldir. Ayrıca insanlığın bilgiye en hızlı ve kolay erişim sağlaması, çok sayıda kaynaktan bir kerede bilgi alma ve analiz edebilme (Davutoğlu vd., 2020) imkânı da internet kullanımının yaşantımızın ayrılmaz bir parçası olmasında etken olduğu söylenebilir. Ancak internet kavramının birçok olumlu katkısına rağmen aşırı kullanımından kaynaklı olarak “İnternet Bağımlılığı” (Chou & Hsiao, 2000), “İnternetin Patolojik Kullanımı” (Davis, 2001; Morahan-Martin, 2000), “İnternet Bağımlılığı Bozukluğu” ve “İnternet Bağımlılığı Sendromu” (Griffiths, 2000) olarak ifade edilen noktaya ulaştığında ise birtakım sorunlara yol açmaktadır. Aile, sosyal aktivite ve evliliğe olan ilginin azalmasının yanı sıra depresif bozukluk, endişe ve sinirsel hastalıklar gibi çeşitli olumsuzluklara sebep olabilmektedir (Young, 1996). Tsai ve Lin (2001) çalışmalarında internet bağımlılığı eğiliminde olan bireylerin aile ve sağlık sorunları ile karşılaştıkları aynı zamanda internet bağımlılığı göstermeyenlere göre daha fazla kaygı içerisinde olduklarını tespit etmişlerdir. Bu nedenle internet bağımlılığında bireyler uyuşturucu, alkol veya kumar bağımlılığına benzer şekilde bağımlı hale gelmekte (Young, 1998) ve internetle ilgili davranışlar duygusal rahatlama sağlamaktadır (Young, 1999).

Araştırmacıların, bağımlılığın bir ilaç kullanımı veya ilaç ile ilgili konuları içerdiğini düşünmesine rağmen son on yılda, daha fazla araştırmacı “davranışsal bağımlılıklara” odaklanmaya başlamıştır (Grohol, 1999). Belirtiler genellikle internet faaliyetlerine yönelik artan bir meşguliyeti ve kaynaklara (zaman, enerji, para vb.) yatırımı içerirken hoş olmayan duygular (kaygı, depresyon, boşluk, yalnızlık) da deneyimlenmektedir (Kandell, 1998). Ayrıca internet bağımlılığının obsesif kompulsif semptomlar, düşük benlik saygısı, dikkat eksikliği ve dürtüsellik ile ilişkili olduğu sonucuna ulaşılmıştır (Ha vd., 2007). Bu nedenle aşırı oranda internet kullanımı gerçek bir bağımlılık olmakla birlikte gerçek bir kaygı kaynağıdır (Griffiths, 1998) ve genellikle dürtü kontrol bozukluğu olarak tanımlanmaktadır (Ivanova, 2013). Başka bir tanımda ise davranışsal bir bağımlılık (Chou vd., 2005) ve zehirlenme içermeyen bir dürtü kontrol bozukluğu olarak ifade edilmiştir (Whang vd., 2003). Bu nedenle patolojik internet kullanımı hızlı ve geniş bir şekilde topluma entegre olduğundan giderek büyüyen bir psikososyal sorun haline gelmiştir (Chuang, 2006; Tsai & Lin, 2003; Whang & Chang, 2004). Chak ve Leung (2004) internet bağımlılığını yeni psikolojik bozukluk olduğunu ve popüler bir tanım olarak yalnızlık, kaygı ve depresyon ile ilişkisinin olduğunu belirtmektedir. Uzmanlar ise internet bağımlılığını ayrı bir psikolojik bozukluk olarak tanımlamıştır (Ha vd., 2007; Grohol, 1999; Stern, 1999; Whang vd., 2003; Widyanto & McMurrin, 2004). Bu nedenle internet bağımlılığı olarak da adlandırılan internetin patolojik veya problematik kullanımı öğrenciler de dahil olmak üzere gittikçe daha fazla insanı etkilediği görülen bir davranış örüntüsü haline gelmiştir (Kandell, 1998). Lin ve Tsai (1999) tarafından öğrencilerin internet davranışlarını ölçmek için geliştirilen ölçekte öğrencilerde internetin patolojik kullanım alışkanlıkları olduğunu bildirilmiştir. Davutoğlu (2019) şu anda liselerde ve üniversitelerde eğitim gören kuşağın interneti yoğun bir şekilde kullandığını vurgulamaktadır. Jiang (2019) ve Yıldız Durak (2019) ise genç yaşta olan bireylerin internet bağımlılığı olarak belirtilen bağımlılık davranışı sergilediklerini ifade etmişlerdir.

2. Sağlık Anksiyetesi

İnsanlar sağlıkları ile ilgili konularda bir soruna yönelik kaygı geliştirme eğilimi yaşayabilmektedir. Bu durum mevcut hastalık semptomuna sahip bireylerde görülebileceği gibi herhangi bir sağlık sorunu yaşamayanlarda da olabilir. Asmundson vd. (2002) gerçekçi olsun ya da olmasın bir dereceye kadar sağlık anksiyetesinin evrensel bir deneyim olduğunu ifade etmektedir. Ancak sağlık anksiyetesinin refah, sosyal, mesleki işlevsellik ve sağlık kaynakları üzerinde etkilerine (Asmundson vd., 2010) ve yüksek yaygınlık göstermesine rağmen sağlık anksiyetesi ihmal edilen bir araştırma alanıdır (Lucock & Morley, 1996). Kavramın yeterli düzeyde ilgi alanı göstermemesi ise önemli bir sağlık sorunu olarak algılanmamasından kaynaklı olduğu söylenebilir. Anksiyetenin algılanan bir tehdide cevap olarak anlaşıldığı yaygın olarak kabul edilir ve yaşanan anksiyete derecesi algılanan tehdidin önemi ve yakınlığı ile ilgilidir (Abramowitz vd., 2002). Bu ise bireyleri uygun bir bakım ve tedavi hizmeti aramaya sevk etmektedir. Günümüzde bireyler herhangi bir hekime muayene olmadan sağlıkla ilgili konularda çoğu zaman aşırı endişe yaşamakta ve farklı düzeylerde sağlık kaygısı taşımaktadırlar. Bu nedenle sağlık anksiyetesi hastalık semptomlarının taşındığına yönelik aşırı kaygı ile karakterize edilebilir.

Sağlık anksiyetesi kişinin sağlığıyla ilgi aşırı derecede endişeli olma ve bedensel tutumların yanlış yorumlanmasından kaynaklı olarak ortaya çıkmasına rağmen sağlıklı olduğuna dair uygun tıbbi güvence olsa bile devam eden bir süreçtir (Reiser vd., 2014). Bu nedenle sağlık anksiyetesi, bedensel semptomların ciddi hastalık belirtileri biçiminde yanlış yorumlanmasını içeren kalıcı bir hastalık veya hastalık korkusudur (Hedman vd., 2013; Jones vd., 2014). Araştırmacılar sağlık anksiyetesinin panik bozukluğu ve obsesif kompulsif bozukluk ile benzerlik gösteren davranışlar düşünüldüğünde bir kaygı bozukluğu olabileceği ileri sürülmektedir (Deacon & Abramowitz, 2008; Lucock & Morley, 1996; Noyes, 1999).

Abramowitz vd. (2002) medyadaki hastalıklarla ilgili bilgilere maruz kalmanın ciddi sağlık kaygısının başlangıcı ve odaklanmayı etkileyeceğini belirtmektedir. Bu durumun nedeni ise kitlesel iletişim araçları veya internette açıklanan hastalıklar hakkında tıbbi bilgileri fiziksel bir hastalık belirtisi olarak yanlış yorumlama eğiliminden gelmektedir (Salkovskis vd., 2002). İnternetin hastalık ile ilişkilendirilen semptomları aramak için kullanılması, herhangi bir sağlık tedavi hizmeti gerektirmeyen durumlarda bile hayatı tehdit eden tıbbi bir sürecin varlığına dair yanlış bir inanç geliştirilmektedir. Fergus (2013) internette tıbbi bilgilerin gözden geçirilmesinin, bireylerin tıbbi olarak hiçbir şeyin yanlış olmadığına dair güvence kazanmaya çalıştıkları bir güvenlik davranışı olduğunu savunmaktadır. Salkovskis ve Warwick (1986) sağlık anksiyetesini, sağlık güvencesi arayışı ve bedensel kontrol yoluyla sık sık sağlık durumu kanıtı bulmaya yönelik bir tutum olarak belirtmektedir. Olatunji vd. (2011) sağlık anksiyetesi ile ilişkili güvenlik davranışını, tıbbi sorunlardaki belirsizliği azaltma ya da bulanık ortamı giderme durumu ile nitelendirmekte ve güvenlik davranışına katılım ile sağlık kaygısı korunabileceğini ileri sürmektedir. Caiata-Zufferey (2010) ise sağlık kaygısına yönelik belirsizliğin azaltılması için internet tarafından sağlanan tıbbi bilginin insanlara tutarlı ve uyumlu bir bilgi sistemi oluşturma çabası olarak ortaya çıktığını belirtmiştir.

3. Siberkondria

Tıbbi bilgiye en kısa zamanda ve kolay bir şekilde ulaşabilmenin yolu çoğu zamanda internet ortamında hastalık hakkında sorgulama ile elde edilmeye çalışılmaktadır. Bilgilerin çevrimiçi aranması ile istenilen veriye kolayca erişim sağlama ve birçok boyuttan değerlendirme, maliyet etkinlik ve bilinçli karar verme gibi önemli avantajları sayılabilir (Altındış vd., 2018). Ancak internetin yaşantımızda birçok süreci kolay bir şekilde yönetebilmemize olanak sağlamasına rağmen bazen olumsuz sonuçlara da etken olabilmektedir. Elde edilen bilgiler kişiyi olumsuz sağlık algılamalarını elimine etmek yerine endişelerini artırmaktadır (Gençer vd., 2018). İnternette sağlık bilgisi aramanın negatif bir yönünü tarif eden siberkondria; tıbbi bilgi toplamak için kütüphane, tıp dergileri veya birden fazla hekim ziyareti gibi geleneksel yöntemler yerine, internetin kullanılması sonucu mantıksız tıbbi korkuların gelişmesi olarak tanımlanmaktadır (Uzun, 2016). Aynı zamanda siberkondria davranışını, internette üzücü veya kaygı uyandıran sağlıkla ilgili aşırı ve tekrarlanan araştırmalarda ortaya çıkan bir risk olarak da tanımlanabilir (Starcevic & Berle, 2013). Ökmen ve Yılmaz (2016) internet olgusunun tıbbi bilgilere erişim konusunda değerli bir kaynak olduğunu ancak duyarlı insanlarda kaygıyı, korkuyu ve obsesif kompulsif davranışları artırma potansiyeli gösterdiğini belirtmektedir. Aiken vd. (2012) tarafından yapılan çalışmada bireylerin "sağlık biyografileri" için sorumluluk alma yönündeki artan davranış biçimleri göz

önüne alındığında interneti kendi kendini yöneten sağlıklı kişiler için yararlı bir kaynak olarak kabul edilirken duyarlı bireyler için önemli bir endişe kaynağı olarak yorumlanmaktadır. Bu nedenle çevrimiçi olarak erişim sağlanan bilgiler sağlık konusunda belirsizliği etkilemekte hatta belirsizliği tolere etmekte güçlük çeken bireylerde siberkondriaya yol açabilmektedir (Starcevic & Aboujaoude, 2015).

Teorik modeller siberkondrianın bireyin çevrimiçi sağlık bilgisi ararken anksiyete düzeyini artırdığı ve geçerliliği konusunda güvence arama çabalarını sürdürdüğü bir döngü ile karakterize edilmektedir (Barke vd., 2016; Mathes vd., 2018). Nitekim sağlık anksiyetesi algılamasında olduğu gibi bireylerin hayati bulgularını etkileyen ciddi bir hastalık semptomu olmamasına rağmen kitlesel iletişim araçları ile durumun olumsuz bir şekilde yorumlanmasına neden olabilmektedir. Sonrasında kişinin fiziksel sağlığı ve sağlık anksiyetesi üzerinde artan kaygı ile sonuçlanmaktadır (Norr vd., 2015c). Bu nedenle siberkondriayı anlamının temel noktası, internette sağlıkla ilgili aramalarda spesifik olmayan semptomlardan hayati tehlike yaratan hastalıklara doğru ilerleyen endişenin artmasıdır (Aiken & Kirman, 2013; Durak Batıgün vd., 2018; McElroy & Shevlin, 2014).

Literatür incelendiğinde siberkondria tanımları içerisinde de kaygı ifadesi yer almaktadır. Selvi vd. (2018) çevrimiçi sağlık bilgisi araması nedeniyle kişinin kendi sağlık fizyolojisine yönelik probleme ilişkin bir tür yüksek endişe kaynağı, Mathes vd. (2018) endişe uyandıran semptomların gerçekten iyi olduğunu güvence altına almak için internetten aşırı sağlık bilgisine erişim, Te Poel vd. (2016) kişinin sağlığıyla ilgili endişe (yani sağlık anksiyetesi) ile beslenen sağlıkla ilgili bilgi arayışı, Loos (2013) çevrimiçi sağlık bilgilerinin patolojik veya düzensiz bir davranış olarak arama aktivitesi, Espinoza ve Ramos-Quiroga (2019) ise sağlıkla ilgili arama sonuçlarına ve çevrimiçi literatüre dayanan semptomatolojiler hakkındaki endişelerinin temelsiz yükselişine dayanan tıbbi bir durum olarak tanımlamaktadır.

Sağlık anksiyetesi temelde internetten hastalık aramanın günlük yaşam aktivitelerini kesintiye uğratma (zorlama), arama davranışının olumsuz duygusal sonuçları (sıkıntı), sağlıkla ilgili ve tekrarlanan çoklu araştırmalar (aşırılık), çevrimiçi aramadan sonra bir sağlık uzmanına danışma (güvence) ve internetten ulaşılan bilgilere uzman görüşünden daha fazla inanmak (tıp uzmanlarının güvensizliği) boyutlarını içermektedir (Barke vd., 2016; Fergus, 2015; Fergus & Russell, 2016; Norr vd., 2015b; Norr vd., 2015c). Siberkondrida sağlık kaygısını hafifletmek için çevrimiçi sağlıkla ilgili bilgileri tekrarlayan aramalar yapılmasına rağmen aramaya başlamadan önceki sağlık anksiyete düzeylerine kıyasla daha yüksek olduğu ve sağlık anksiyetesine yönelik durumu daha da kötüleştirdiği ileri sürülmektedir (Starcevic, 2017). Bu durum çevrimiçi içeriklerin incelenmesine dayanan asılsız bir tıbbi korkuya neden olmaktadır (White & Horvitz, 2009).

İnternet bağımlılığı, sağlık anksiyetesi ve siberkondria kavramları üzerine literatür incelemesinde; davranışsal bir bağımlılık olarak belirtilen internet bağımlılığı sonucunda ortaya çıkan patolojik bir bulgunun kaygı bozukluğu olduğu görülmektedir. Bu bağımlılık türünün yaratmış olduğu endişe ve depresyon (Ha vd., 2007) gibi problem çıktıları ile sağlık anksiyetesi ve çevrimiçi hastalık arama belirtilerinin benzerlik göstermesi aralarında ilişki muhtemelinin yaratmaktadır (Ivanova, 2013). Ayrıca semptomların yanlış yorumlanması veya algılanması nedeniyle kendine güvence yaratmak için internetten hastalıkla ilgili bilgilerin araştırılması bu iki kavram arasında karşılıklı ve güçlü bir ilişkinin

(Durak Batıgün vd.,2018; Fergus ve Russell, 2016; Te Poel vd., 2016) olabileceği varsayılmaktadır. Bu doğrultuda araştırmada aşağıda belirtilen hipotez incelenecektir.

H₁: İnternet bağımlılığı ve sağlık anksiyetesi siberkondria üzerinde pozitif yönde bir etkiye sahiptir.

B. ARAŞTIRMA METODOLOJİSİ

1. Evren ve Örneklem

Araştırma evreni Kayseri ilinde bulunan iki devlet üniversitesinde Sağlık Kurumları İşletmeciliği ve İşletme Yönetimi programları ile Sağlık Yönetimi ve Havacılık Yönetimi bölümlerinde yer alan öğrenciler oluşturmaktadır. 372 öğrencinin yer aldığı evrende örneklem seçilmeyerek tüm bölüm/programda yer alan öğrencilere ulaşılmaya çalışılmıştır. Araştırma kapsamında online anket tekniği ile 231 öğrenciye ulaşılmıştır. Online anket tekniğinde tüm sorulara cevap verilmesi zorunlu olarak tutulmasından dolayı eksik veri seti ile karşılaşılmamıştır.

2. Veri Toplama Aracı

Araştırmada veri toplama aracı olarak anket kullanılmıştır. Anket formu dört bölümden oluşmaktadır. Katılımcılara internet bağımlılığı, sağlık anksiyetesi, siberkondria davranışları ve demografik bilgileri ile kronik hastalık durumlarını ölçmeye yönelik sorular iletilmiştir. Araştırmada kullanılan ölçekler daha önce ulusal ve uluslararası literatürde birçok çalışmada kullanılarak geçerliliği ve güvenilirliği sağlanmış ölçeklerdir. Anket formunun ilk bölümünde katılımcıların demografik özelliklerini ve kronik hastalık bilgilerini belirlemeye yönelik soruları içermektedir. İkinci bölümde internet bağımlılığını ölçmeye yönelik ifadeler yer almaktadır. Üçüncü bölümünde sağlık anksiyetesi durumsalını ve son bölümde ise katılımcıların siberkondria davranışlarını ölçmek için ifadeler kullanılmıştır.

İnternet Bağımlılığı Ölçeği: Katılımcıların internet bağımlılık düzeylerini ölçmek amacıyla Young (1998) tarafından geliştirilen 8 ifadenin yer aldığı, Bayraktar (2001) tarafından Türkçe'ye uyarlaması yapılan ölçek kullanılmıştır. Ölçekte yöneltilen ifadeler "Evet", "Hayır" cevapları ile değerlendirilmiştir (Örnek ifade "İnternete kapıldığınızı/bağlandığınızı hissediyor musunuz?"). Young'un (1998) internet bağımlılığı ölçeğinde maddelerin beşine "evet" yanıtı vererek beş puan alan ve beşten fazla maddeye evet yanıtını vererek daha fazla puan alan katılımcılar internet bağımlısı olarak belirtilmiştir. Maddeye verilen "evet" yanıtının beşten daha az bir puan olması durumunda ise internet bağımlısı olarak değerlendirilmemiştir. Johansson ve Götestam (2004) ise Young'un (1998) ölçeğinde belirtilen kriterlere ek olarak katılımcıların 3 ve 4 maddeye "evet" yanıtını vermesi durumunda "riskli internet kullanıcısı" olduğu belirtilmiştir. Bu doğrultuda 5 veya daha fazla puan alanlar internet bağımlısı, 3 ve 4 puan alanlar riskli internet kullanıcısı olarak nitelendirilirken bu puanların altında kalanlar ise internet bağımlısı olarak görülmemiştir. Araştırmada gerçekleştirilen güvenilirlik analizinde Cronbach's alpha güvenilirlik katsayısı (α) .71 olduğu görülmüştür. Bayraktar (2001) (α) .91, Lin ve Tsai (1999) (α) .85, Whang vd. (2003) (α) .90, Kim vd. (2006) (α) .92, Ha vd. (2007) (α) .92, Durak Batıgün ve Hasta (2010) ise güvenilirlik katsayısını (α) .90 olarak tespit etmişlerdir.

Sağlık Anksiyetesi Ölçeği: Anket katılımcılarının sağlık anksiyete düzeylerini ölçmek için Salkovskis vd. tarafından (2002) geliştirilen, Aydemir ve arkadaşları tarafından 2013 yılında Türk toplumuna uygunluğu için geçerlilik ve güvenilirlik çalışmaları yapılan ölçek kullanılmıştır. Ölçek kapsamında yöneltilen 18 maddenin 14'ü katılımcıların ruhsal durumunu sorgulayan sıralı yanıtları içerirken, dört madde katılımcıların ciddi bir hastalığı olduğu varsayımında bulunarak ruhsal durumlarını değerlendirmelerine yönelik sıralı yanıtları içermektedir. Dörder sıralı yanıt ile ölçüm yapılan ölçekte yanıtlar 0 ile 3 arasında puanlandırılmaktadır (Örnek ifade olarak "Genellikle ciddi bir hastalığım olduğu korkusu yoktur, Bazen ciddi bir hastalığım olduğu korkusu vardır, Çoğunlukla ciddi bir hastalığım olduğu korkusu vardır, Her zaman ciddi bir hastalığım olduğu korkusu vardır"). Ölçek bazında en yüksek seviye olan 54 rakamına ulaşan katılımcıların ciddi bir sağlık anksiyetesi ile karşı karşıya oldukları tespit edilir. Araştırmada sağlık anksiyetesine yönelik Cronbach's alpha güvenilirlik katsayısı (α) .89 olarak tespit edilmiştir. Ölçeği geliştiren Salkovskis vd. (2002)'nin çalışmasında güvenilirlik katsayısı (α) .89 olduğu belirlenmiştir. Deacon ve Abramowitz (2008) (α) .95, Olatunji vd. (2011) (α) .87, Hedman vd. (2013) (α) .95, Jones vd. (2014) (α) .90, Aydemir vd. (2013) tarafından ise güvenilirlik düzeyi (α) .91 olarak belirtilmiştir.

Siberkondria Ölçeği: Katılımcıların internetten hastalık arama davranışı olan siberkondria davranışlarını ölçmek için McElroy ve Shevlin (2014) tarafından geliştirilen ve Uzun (2016) tarafından Türkçe'ye çevrilerek geçerlilik ve güvenilirlik analizleri yapılan "Siberkondria Ölçeği" kullanılmıştır. Zorlantı (compulsion), aşırı kaygı (distress), aşırılık (excessiveness), güvence (reassurance) ve tıp uzmanlarına güvensizlik (mistrust of medical professional) boyutlarını içeren toplamda 33 ifadenin yer aldığı ölçek kullanılmıştır. Kavram 5'li Likert tipi (1= Asla, 5= Her zaman) ölçeğiyle ölçülmüştür (Örnek ifade olarak "Hastalık belirtileriyle ilgili bulguları gördükten sonra endişelenmeyi durdurmakta zorlanıyorum"). Araştırmada Cronbach's alpha güvenilirlik katsayısı (α) .92 değerini aldığı tespit edilmiştir. McElroy ve Shevlin (2014) çalışmasında ölçeğin Cronbach's alpha güvenilirlik katsayısı (α) .94 iken, Uzun (2016) (α) .96 güvenilirlik düzeyi sonucuna ulaşmıştır.

3. Uygulama

Araştırma kapsamında elde edilen veriler SPSS 22.0 paket programı kullanılarak analiz edilmiştir. Öncelikle internet bağımlılığı, sağlık anksiyetesi ve siberkondria ölçeklerinde yer alan ifadelerin normal dağılım gösterip göstermediğini belirlemek için çarpıklık ve basıklık değerlerine bakılmıştır. Yapılan Shapiro Wilk normallik testi sonucunda çarpıklık ve basıklık katsayılarının ± 2 arasında yer aldığı tespit edilmiştir. Bu doğrultuda internet bağımlılığı, sağlık anksiyetesi ve siberkondria ölçeklerine ait ilişkiler Pearson Korelasyon analizi ile incelenmiştir. Bağımsız değişkenler olan internet bağımlılığı ve sağlık anksiyetesinin siberkondria davranışları üzerinde etkisinin olduğu bilinmesi ve teorik çerçevenin bu şekilde oluşturulması sebebiyle hiyerarşik regresyon analizi (Gürbüz ve Şahin, 2018) kullanılmıştır.

C. BULGULAR

Araştırma kapsamında öncelikle katılımcıların demografik ve kronik hastalık durumlarına ilişkin veriler Tablo 1'de sunulmuştur. Tablo 1'de aktarıldığı üzere anket katılımcılarından 231 öğrencinin %73.6'sı kadın, %26.4'ü erkeklerden oluşmaktadır. Eğitim durumu bakımından ise öğrencilerin %77.9'u

önlisans eğitimine devam ederken, %22.1'i lisans eğitimi almaktadır. Katılımcıların %94.4'ü kronik bir hastalığının olmadığını belirtirken, %5.6'sı mevcut bir kronik hastalığının olduğunu dile getirmişlerdir. Aynı zamanda 148 katılımcı (%64.1) ailelerinde de herhangi bir kronik hastalık olmadığını, 83 katılımcı (%35.9) ise ailelerinde kronik bir rahatsızlık olduğunu dile getirmişlerdir.

Tablo 1. Demografik ve Kronik Hastalık Durumuna İlişkin Bilgiler

		Frekans (n)	Yüzde (%)
Cinsiyet	Kadın	170	73.6
	Erkek	61	26.4
	Toplam	231	100
Eğitim Durumu	Önlisans	180	77.9
	Lisans	51	22.1
	Toplam	231	100
Kronik bir hastalığınız var mı?	Evet	13	5.6
	Hayır	218	94.4
	Toplam	231	100
Ailenizde kronik hastalığa sahip olan var mı?	Evet	83	35.9
	Hayır	148	64.1
	Toplam	231	100

Öğrencilerin maddelere verdikleri cevaplar doğrultusunda da internet bağımlısı, riskli internet kullanıcısı ya da internet bağımlısı olmadığı şeklinde tanımlamada bulunulmuştur. İnternet bağımlılığı için 1-2 "evet" cevabı veren katılımcıların oranı %19,91, 3-4 "evet" cevabı verenlerin oranı %30,74 ve 5 ve daha fazla "evet" cevabı verenlerin tüm katılımcılar içindeki oranı %49,35'tir. Bu durumda katılımcıların yaklaşık %50'si "internet bağımlısı" olarak nitelendirilebilir. Katılımcıların "İnternete kapıldığımızı/bağlandığımızı hissediyor musunuz?" ifadesine %80,09 oranında, "Başlangıçta niyetlendiğinizden daha uzun süre mi internete bağlıyorsunuz?" ifadesine %77,92 ve "Doyuma ulaşmak için internette daha çok zaman geçirme ihtiyacı hissediyor musunuz?" sorusuna ise %67,10 ile en yüksek düzeyde "evet" cevabı verilen maddeler olduğu belirlenmiştir. En düşük "evet" cevabı verilen madde %19,05 ile "Aile üyeleri ve arkadaşlarınıza internet ile meşguliyetinizin derecesini gizlemek amacıyla hiç yalan söylediniz mi?" ifadesi olmuştur.

Katılımcıların sağlık anksiyetesi puanları incelendiğinde ölçek toplam puan ortalamasının 35.39 ± 14.36 olduğu saptanmıştır. Sağlık anksiyetesi ölçeğinden alınacak maksimum puanın 54 olduğu bilinmesi sebebiyle katılımcıların sağlıklıları konusunda anksiyete seviyelerinin orta düzeyde olduğu söylenebilir. Siberkondria ölçeği puan bakımından incelendiğinde ise 84.36 ± 35.89 puan elde edilmiştir. Uzun (2016), literatürde siberkondria puan ortalamasının 60-75 arasında değişmekte olduğunu söylemektedir. Dolayısıyla katılımcıların siberkondria ortalama puanının literatür ortalamasından yüksek olduğu söylenebilir.

Ardından Tablo 2'de ölçekler arasındaki ilişki düzeyinin tespit edilmesi amacıyla korelasyon analizi yapılmıştır. Tablo 2 incelendiğinde internet bağımlılığı, sağlık anksiyetesi ve siberkondria ölçeklerinin birbiriyle ilişkili olduğu görülmektedir. Ancak ilişkinin kuvveti bakımından değerlendirildiğinde ise internet bağımlılığının sağlık anksiyetesi ve siberkondria ile pozitif yönlü ilişkiye sahip olmasına rağmen zayıf bir ilişkinin olduğu sonucuna varılmıştır. İnternet bağımlılığının

sağlık anksiyetesi ($r=0.224$, $p<0.01$) ile pozitif yönde ilişkili olması, internet bağımlılık düzeyinin yükselmesi durumunda katılımcıların endişe düzeyleri ve semptomları yanlış yorumla sorunu olan sağlık anksiyetesinin de artacağı söylenebilir. İnternet bağımlılığı ile siberkondria davranışları arasındaki ($r=0.274$, $p<0.01$) ilişki incelendiğinde de pozitif yönde ilişkinin olduğu tespit edilmiştir. Bu doğrultuda internet bağımlılığı düzeyinin yükselmesi durumundan sağlık anksiyetesi boyutunda olduğu gibi siberkondria davranışının da artış göstereceğini söylemek mümkündür. Araştırmanın diğer iki boyutu olan sağlık anksiyetesi ve siberkondria ($r=0.508$, $p<0.01$) arasındaki ilişki incelendiğinde ise pozitif yönde karşılıklı bir ilişkinin olduğu analiz edilmiştir. Katılımcılarda sağlıklarına ilişkin ciddi bir problem olmasa dahi sağlıkla ilgili kaygı düzeyinin artması ile siberkondria davranışının da artış göstereceği söylenebilir. Bu sonuçlar çalışma hipotezinde belirtilen durum için ön kabul sağlamaktadır.

Tablo 2. Ölçeklere Ait Korelasyon Analizi Değerleri

	İnternet Bağımlılığı	Sağlık Anksiyetesi	Siberkondria
İnternet Bağımlılığı	(0.71)		
Sağlık Anksiyetesi	0.224**	(0.89)	
Siberkondria	0.274**	0.508**	(0.92)

** $p<0.01$

Bağımsız değişkenler olarak internet bağımlılığı ve sağlık anksiyetesinin bağımlı değişken siberkondria üzerindeki etkisine ilişkin bulgular Tablo 3'te aktarılmıştır. Öncelikle her iki regresyon modeli istatistiksel olarak anlamlı olduğu belirlenmiştir ($p<0.01$). R^2 değerlerine bakıldığında birinci modele dahil edilen bağımsız değişkenin (internet bağımlılığı) bağımlı değişkende (siberkondria) meydana gelen değişimin %8'ini açıkladığı görülmektedir. İkinci modele girilen bağımsız değişkenin (sağlık anksiyetesi) ise bağımlı değişkendeki (siberkondria) değişimin %29'unu açıklamaktadır. Bu doğrultuda ikinci modele girilen sağlık anksiyetesinin birinci modele dahil edilen internet bağımlılığı değişkeninden %21 daha fazla siberkondriadaki varyansı açıklamaktadır. Aynı zamanda birinci modele girilen internet bağımlılığının ($\beta=0.27$, $p<0.01$) siberkondria üzerinde anlamlı etkisi vardır. İkinci modele girilen sağlık anksiyetesi değişkeni ile birlikte sonuçları incelendiğinde ise hem internet bağımlılığının ($\beta=0.17$, $p<0.01$) hem de sağlık anksiyetesinin ($\beta=0.47$, $p<0.01$) siberkondria üzerinde anlamlı etkisinin olduğu görülmektedir. Bulgular doğrultusunda internet bağımlılığı ve sağlık anksiyetesinin siberkondriayı pozitif yönde etkilediği tespit edilmiştir. Bağımsız değişkenler için çoklu eş doğrusallık problemi (multicollinearity) olup olmadığına bakıldığında birinci ($1-0.075= 0.925$) ve ikinci model ($1-0.285= 0.715$) için Tolerance değerlerinin kritik değerden büyük olduğu yargısına ulaşılmıştır. Bu sonuçlar doğrultusunda araştırmada geliştirilen hipotez kabul edilmiştir.

Tablo 3. Hiyerarşik Regresyon Analizi Sonuçları

Değişkenler	Model -1			Model - 2		
	B	Std. Hata	β	B	Std. Hata	β
İnternet Bağımlılığı	.62	.22	.27**	.38	.13	.17**
Sağlık Anksiyetesi				.56	.07	.47**
R	.27			.53		

R ²	.08	.29
Düz. R ²	.07	.28
ΔR ²	.08	.21

**p<0.01

Sonuç ve Tartışma

İnternet kullanımının bağımlı olarak nitelendirilebilmesi için Young (1998) tarafından uygulama bulan ve Johansson ve Göttestam (2014) tarafından geliştirilen değerlendirme kriteri kullanıldığında anket katılımcılarının 114' ü (%49,35) yaklaşık yarısı internet bağımlısı olarak değerlendirilmiştir. Bu durumda öğrencilerin internet kullanımını kontrol etmekte güçlük çektiklerini ve internette daha fazla zaman geçirdikleri söylenebilir. Chak ve Leung (2004) katılımcıların 106'sı (%14,7), Ha vd. (2007) 139 kişi (%30,8), Ghassemzadeh vd. (2008) 977 öğrenciden 37'si (%3,8), Johansson ve Göttestam (2004) katılımcıların %10,66'sı, Widyanto ve Griffiths (2006) 49 öğrencinin (%13), Kul (2020) tarafından ise 4 öğrencinin (%5) internet bağımlısı olduğu belirtilmiştir.

Sağlık anksiyetesi bakımından incelendiğinde ise öğrencilerin sağlık anksiyetelerinin orta düzeyde olduğu tespit edilmiştir. Literatür incelendiğinde Gül vd. (2014) dahiliye polikliniğine gelen hastalarda sağlık anksiyetesi puan ortalamasını 17,11±6,07, Gerolimos ve Edelstein (2012) yaşlı ve genç yetişkinler arasında sağlık anksiyetesi ortalamasını yaşlılar için 17,24±10,84 genç yetişkinler için 20,82±11,04, Uçar ve diğerleri (2015) fibromiyalji sendromlu hastalarda sağlık anksiyete ortalamasını 23,50±10,78, Jones vd. (2014) meme kanseri teşhisinde sağlık anksiyetesi ortalamasını 15,51±6,93, Bozkurt Zincir vd. (2014) ise kardiyak olmayan ancak göğüs ağrısı olan hastalarda sağlık anksiyete puan ortalaması 17,6±7,7 olarak tespit edilmiştir. Bu sonuçlar araştırma bulgumuzda olduğu gibi sağlık anksiyete düzeylerinin genel olarak düşük ve orta seviye de olduğu söylenebilir.

Araştırmada elde edilen bulgulara göre internet bağımlılığının siberkondriayı pozitif yönde etkilediği sonucuna ulaşılmıştır. Sorunlu internet kullanımı ya da bağımlılık boyutunda internet kullanımının internetten hastalık arama olan siberkondria davranışını artırmaktadır. Ivanona (2013) internet bağımlılığı ve siberkondrianın refah ile ilişkisi araştırmasında internet bağımlılığının siberkondria ile pozitif ilişkisini ortaya koymuştur. Selvi vd. (2018) tarafından siberkondria şiddet ölçeği çalışmasında da internet bağımlılığı ve siberkondrianın yüksek düzeyde ilişkili olduğu belirtilmiştir. Ivanova ve Karabeliova (2014) siberkondrianın internet bağımlılığı ile ilişkili olduğu ve internet bağımlılığından etkilendiği tespit edilmiştir. Diğer bir değişken olan sağlık anksiyetesi de siberkondriayı pozitif yönde etkilemektedir. Anksiyete düzeyinin yükselmesi sonucunda katılımcıların internetten hastalık araştırma olan siberkondriayı alternatif bir çıkış yolu bulmak için kullanıldığı görülmektedir. Ancak daha önce de vurgulandığı gibi bireylerin siberkondriaya yönelmesi anksiyete düzeyinde azalma yerine daha fazla kaygı ve stres yaşama ile karşılaşılabilen durumudur. Fergus ve Russell (2016) sağlık anksiyetesi ve siberkondrianın birbirinden ayırt edilebilir olduğunu ancak ilişkili kavramlar olduğu, Norr vd. (2015c) anksiyete sürecindeki yükselişte internetten tıbbi bilgi aramanın etken olduğunu bu nedenle de sağlık anksiyetesi ile siberkondria arasında ilişki olduğunu, Muse vd. (2012) sağlık anksiyetesi yüksek olanların çevrimiçi sağlık bilgilerini daha sık aradıkları, daha uzun araştırmalar yaptıkları ve daha endişe verici arayışlar bulduklarını, McMullan vd. (2019) tarafından meta-analiz

yöntemi gerçekleştirilerek sağlık anksiyetesi ve siberkondri arasındaki pozitif ilişkiyi belirtmişlerdir. Diğer çalışmalarda da benzer şekilde Bajcar vd. (2019), Eastin ve Guinsler (2006) ve Singh ve Brown (2014) sağlık anksiyetesi ile siberkondria arasındaki ilişkiyi gösteren bulgular sunmuşlardır.

Sınırlılık ve Gelecek Araştırmalara Öneriler

Katılımcılara kolay ulaşım sağlanabileceği düşüncesiyle araştırma kapsamına ön lisans ve lisans bölümünde yer alan öğrenciler dahil edilmiştir. Bu nedenle araştırmanın öne çıkan en önemli sınırlılıklarından birisi katılımcıların sadece öğrencileri kapsamasıdır. Diğer bir sınırlılık ise internet bağımlılığında öğrencilerin internet kullanım süreleri ve çevrimiçi deneyim gibi bileşenlerin incelenmemesidir.

Gelecek araştırmalarda internet bağımlılığı ve sağlık anksiyetesinin siberkondria üzerinde etkisini birlikte inceleyen çalışmaların literatüre kazandırılarak araştırmada elde edilen sonuçları destekleme de ya da reddetme açısından önem arz etmektedir. Literatür taramasında birçok araştırmanın siberkondria sonucunda bireylerin sağlık anksiyete düzeylerinin yükseldiğine yönelik incelemelerde bulunulurken, araştırmada sağlık anksiyetesi devamında siberkondrianın gözlemleneceği belirtilmektedir. Bu nedenle gelecek araştırmalarda sağlık anksiyetesinin siberkondria üzerinde etkisini inceleyen çalışmalar yapılabilir. Araştırmanın sadece eğitime devam eden öğrencileri kapsamı bakımından sınırlılık gösterirken toplumda farklı düzeydeki yaş grupları internet bağımlılığı, sağlık anksiyetesi ve siberkondria ölçekleri dahilinde incelenebilir.



KAYNAKÇA

- Abramowitz, J. S., Schwartz, S. A., & Whiteside, S. P. (2002). A contemporary conceptual model of hypochondriasis. *Mayo Clinic Proceedings*, 77(12), 1323-1330.
- Aiken, M., & Kirwan, G. (2013). The Psychology of cyberchondria and cyberchondria by proxy. *Cyberpsychology and New Media: A Thematic Reader*, 158-169.
- Aiken, M., Kirwan, G., Berry, M., & O'Boyle, C. A. (2012). The age of cyberchondria. *Royal College of Surgeons in Ireland Student Medical Journal*, 5(1), 71-74.
- Altındış, S., İnci, M.B., Aslan, F.G., & Altındış, M. (2018). Üniversite çalışanlarında siberkondria düzeyleri ve ilişkili faktörlerin incelenmesi. *Sakarya Tıp Dergisi*, 8(2), 359-370.
- Asmundson, B., Taylor, S., & Cox, B. (2002). Health anxiety: Clinical and research perspectives on hypochondriasis and related conditions. *British Journal of Clinical Psychology*, 13(1), 327-330.
- Asmundson, G. J., Abramowitz, J. S., Richter, A. A., & Whedon, M. (2010). Health anxiety: Current perspectives and future directions. *Current Psychiatry Reports*, 12(4), 306-312.
- Aydemir Ö., Kırpınar İ., Satı T., Uykur B., & Cengizsiz C. (2013). Reliability and validity of the Turkish version of the health anxiety inventory. *Archives of Neuropsychiatry*, 50(4), 325-331.

- Bajcar, B., Babiak, J., & Olchowska-Kotala, A. (2019). Cyberchondria and its measurement. the polish adaptation and psychometric properties of the cyberchondria severity scale CSS-PL. *Polish Psychiatry, 53*(1), 49-60.
- Barke, A., Bleichhardt, G., Rief, W., & Doering, B. K. (2016). The cyberchondria severity scale (CSS): German validation and development of a short form. *International Journal of Behavioral Medicine, 23*(5), 595-605.
- Baumgartner, S. E., & Hartmann, T. (2011). The role of health anxiety in online health information search. *Cyberpsychology, Behavior, and Social Networking, 14*(10), 613-618.
- Bayraktar, F. (2001). *İnternet kullanımının ergen gelişimindeki rolü* [Yayımlanmamış Yüksek Lisans Tezi]. Ege Üniversitesi Sosyal Bilimler Enstitüsü.
- Bessière, K., Pressman, S., Kiesler, S., & Kraut, R. (2010). Effects of internet use on health and depression: A longitudinal study. *Journal of Medical Internet Research, 12*(1), e6.
- Bozkurt Zincir, S., Sunbul, M., Aydin Sunbul, E., Dalkilic, B., Cengiz, F., Kivrak, T., & Durmus, E. (2014). *Evaluation of alexithymia, somatosensory sensitivity, and health anxiety levels in patients with noncardiac chest pain*. BioMed Research International.
- Caiata-Zufferey, M., Abraham, A., Sommerhalder, K., & Schulz, P. J. (2010). Online health information seeking in the context of the medical consultation in Switzerland. *Qualitative Health Research, 20*(8), 1050-1061.
- Cao, F., & Su, L. (2007). Internet addiction among Chinese adolescents: prevalence and psychological features. *Child: Care, Health and Development, 33*(3), 275-281.
- Chak, K., & Leung, L. (2004). Shyness and locus of control as predictors of internet addiction and internet use. *CyberPsychology and Behavior, 7*(5), 559-570.
- Chou, C., & Hsiao, M. C. (2000). Internet addiction, usage, gratifications, and pleasure experience - the Taiwan college students' case. *Comput and Education, 35*(1), 65-80.
- Chou, C., Condron, L., & Belland J. C. (2005). A review of the research on internet addiction. *Educational Psychology Review, 17*(4), 363-388.
- Chuang, Y. C. (2006). Massively multiplayer online role-playing game-induced seizures: Aneglected health problem in internet addiction. *CyberPsychology and Behavior, 9*(4), 451-456.
- Davis, R. A. (2001). A cognitive-behavioral model of pathological internet use. *Computer in Human Behavior, 17*(2), 187-195.
- Davutoğlu, N. A., Muğaloğlu, T., & Arslan, Ö. (2020). Dönüşümcü lider özelliği ile donatılmış Y kuşağı yöneticilerin tekno yönetimle yapısal ilişkisi. *Journal of Social and Humanities Sciences Research, 7*(54), 1481-1489.
- Davutoğlu, N.A. (2019). Dördüncü sanayi devrimi ile Z kuşağı ilişkisi. *Route Educational and Social Science Journal, 6*(8), 195-204.
- Deacon, B., & Abramowitz, J.S. (2008). Is Hypochondriasis related to obsessive-compulsive disorder, panic disorder, or both? an empirical evaluation. *Journal of Cognitive Psychotherapy, 22*(2), 115-127.

- Demetrovics, Z., Szeredi, B., & Rózsa, S. (2008). The three-factor model of internet addiction: The development of the problematic internet use questionnaire. *Behavior Research Methods*, 40(2), 563-574.
- Doherty-Torstrick, E. R., Walton, K. E., & Fallon, B. A. (2016). Cyberchondria: Parsing health anxiety from online behavior. *Psychosomatics*, 57(4), 390-400.
- Durak Batıgün, A. & Hasta, D. (2010). İnternet bağımlılığı: Yalnızlık ve kişilerarası ilişki tarzları açısından bir değerlendirme. *Anadolu Psikiyatri Dergisi*, 11(3), 213-219.
- Durak Batıgün, A., Gör, N., Kömürcü, B., & Ertürk, İ. Ş. (2018). Cyberchondria scale (CS): Development, validity and reliability study. *The Journal of Psychiatry and Neurological Sciences*, 31(2), 148-162.
- Eastin, M. S., & Guinsler, N. M. (2006). Worried and wired: Effects of health anxiety on information-seeking and health care utilization behaviors. *CyberPsychology and Behavior*, 9(4), 494-498.
- Espinoza, V. E., & Ramos-Quiroga, J. A. (2019). *Cyberchondria information clinic: Internet's impact on your health*. *Journal of Medical Internet Research*, Preprints.
- Fergus, T. A. (2013). Cyberchondria and intolerance of uncertainty: Examining when individuals experience health anxiety in response to internet searches for medical information. *Cyberpsychology, Behavior, and Social Networking*, 16(10), 735-739.
- Fergus, T. A. (2014). The cyberchondria severity scale (CSS): An examination of structure and relations with health anxiety in a community sample. *Journal of Anxiety Disorders*, 28(6), 504-510.
- Fergus, T. A. (2015). Anxiety sensitivity and intolerance of uncertainty as potential risk factors for cyberchondria: A replication and extension examining dimensions of each construct. *Journal of Affective Disorders*, 184, 305-309.
- Fergus, T. A., & Russell, L. H. (2016). Does Cyberchondria overlap with health anxiety and obsessive-compulsive symptoms? An examination of latent structure and scale interrelations. *Journal of Anxiety Disorders*, 38, 88-94.
- Gençer, A. G., Karadere, M. E., Okumuş, B., & Hocaoğlu, Ç. (2018). *DSM-5'e Giremeyen Tanılar (Kompulsif Satın Alma, Misophonia, Facebook Kıskançlığı, Pagofaji, Siberkondria, İnternet Bağımlılığı)*. Hocaoğlu Ç., editör. *DSM-5'in Yeni Tanıları*. Ankara, Türkiye Klinikleri, 11, 87-96.
- Gerolimatos, L. A., & Edelstein, B. A. (2012). Predictors of health anxiety among older and young adults. *International Psychogeriatrics*, 24(12), 1998-2008.
- Ghassemzadeh, L., Shahraray, M., & Moradi, A. (2008). Prevalence of internet addiction and comparison of internet addicts and non-addicts in Iranian high schools. *CyberPsychology and Behavior*, 11(6), 731-733.
- Griffiths, M. (1998). Internet addiction: Does it really exist?, İçinde J. Gackenbach (Ed.), *Psychology and the internet: Intrapersonal, interpersonal, and transpersonal implications* (ss. 61-75). Academic Press.
- Griffiths, M. (2000). Internet addiction-time to be taken seriously?. *Addiction Research*, 8(5), 413-418.
- Grohol, J. M. (1999). Too much time online: Internet addiction or healthy social interactions? *CyberPsychology and Behavior*, 2(5), 395-401.

- Gül, İ. A., Özdemir, T., & Börekçi, E. (2014). Health Anxiety levels in patients admitted to internal medicine outpatient clinic for several times. *Journal of Clinical and Analytical Medicine*, 7(4), 437-439.
- Gürbüz, S., & Şahin, F. (2018). *Sosyal bilimlerde araştırma yöntemleri felsefe-yöntem-analiz*. (5. Baskı). Seçkin Yayıncılık.
- Ha, J. H., Kim, S. Y., Bae, S. C., Bae, S., Kim, H., Sim, M., Lyoo, I. K., & Cho, S. C. (2007). Depression and internet addiction in adolescents. *Psychopathology*, 40(6), 424-430.
- Hedman, E., Lindefors, N., Andersson, G., Andersson, E., Lekander, M. Rück, C., & Ljótsson, B. (2013). Predictors of outcome in internet-based cognitive behavior therapy for severe health anxiety, *Behaviour Research and Therapy*, 51(10), 711-717.
- Ivanova, E. (2013). Internet addiction and cyberchondria - their relationship with well-being. *Journal of Education Culture and Society*, 4(1), 57-70.
- Ivanova, E., & Karabeliova, S. (2014). Elaborating on internet addiction and cyberchondria-relationships, direct and mediated effects. *Journal of Education Culture and Society*, 5(1), 127-144.
- Jiang, Q. (2019). Risk, technology, health and everyday life. İçinde Q. Jiang (Ed.), *Internet addiction among cyberkids in China: Risk factors and intervention strategies* (ss.5-29). Springer.
- Johansson, A., & Götestam, K. G. (2004). Internet addiction: Characteristics of a questionnaire and prevalence in norwegian youth (12-18 years). *Scandinavian Journal of Psychology*, 45(3), 223-229.
- Jones, S. L., Hadjistavropoulos, H. D., & Gullickson, K. (2014). Understanding health anxiety following breast cancer diagnosis. *Psychology, Health and Medicine*, 19(5), 525-535.
- Kandell, J. J. (1998). Internet addiction on campus: The vulnerability of college students. *CyberPsychology and Behavior*, 1(1), 11-17.
- Kim, K., Ryu, E., Chon, M. Y., Yeun, E. J., Choi, S. Y., Seo, J. S., & Nam, B. W. (2006). Internet addiction in Korean adolescents and its relation to depression and suicidal ideation: A questionnaire survey. *International Journal of Nursing Studies*, 43(2), 185-192.
- Kul, S. (2020). Dijital okuryazarlık ve diğer değişkenlerle internet bağımlılığı ilişkisinin incelenmesi. *Uluslararası Yönetim Bilişim Sistemleri ve Bilgisayar Bilimleri Dergisi*, 4(1), 28-41.
- Lin, S. S. J., & Tsai, C. C. (1999). *Internet Addiction among High Schoolers in Taiwan*. The Educational Resources Information Center, 1-8.
- Loos, A. (2013). Cyberchondria: Too much information for the health anxious patient?. *Journal of Consumer Health on the Internet*, 17(4), 439-445.
- Lucock, M. P., & Morley, S. (1996). The health anxiety questionnaire. *British Journal of Health Psychology*, 1(2), 137-150.
- Mathes, B. M., Norr, A. M., Allan, N. P., Albanese, B. J., & Schmidt, N. B. (2018). Cyberchondria: Overlap with health anxiety and unique relations with impairment, quality of life, and service utilization. *Psychiatry Research*, 261, 204-211.
- Mathy, R. M., & Cooper, A. L. (2003). The duration and frequency of internet use in a nonclinical sample: Suicidality, behavioral problems, and treatment histories. *Psychotherapy: Theory, Research, Practice, Training*, 40(1-2), 125.

- McElroy E., & Shevlin M. (2014). The development and initial validation of the cyberchondria severity scale (CSS). *Journal of Anxiety Disorders*, 28(2), 259-265.
- McMullan, R. D., Berle, D., Arnáez, S., & Starcevic, V. (2019). The relationships between health anxiety, online health information seeking, and cyberchondria: Systematic review and meta-analysis. *Journal of Affective Disorders*, 245, 270-278.
- Morahan-Martin, J. M., & Schumacker, P. (2000). Incidence and correlates of pathological internet use. *Computers in Human Behavior*, 16(1), 13-29.
- Muse, K., McManus, F., Leung, C., Meghreblian, B., & Williams, J. M. G. (2012). Cyberchondriasis: Factor fiction? A preliminary examination of the relationship between health anxiety and searching for health information on the internet. *Journal of Anxiety Disorders*, 26(1), 189-196.
- Norr, A. M., Albanese, B. J., Oglesby, M. E., Allan, N. P., & Schmidt, N. B. (2015a). Anxiety sensitivity and intolerance of uncertainty as potential risk factors for cyberchondria. *Journal of Affective Disorders*, 174, 64-69.
- Norr, A. M., Allan, N. P., Boffa, J. W., Raines, A. M., & Schmidt, N. B. (2015c). Validation of the cyberchondria severity scale (CSS): Replication and extension with bifactor modeling. *Journal of Anxiety Disorders*, 31, 58-64.
- Norr, A. M., Oglesby, M. E., Raines, A. M., Macatee, R. J., Allan, N. P., & Schmidt, N. B. (2015b). Relationships between cyberchondria and obsessive-compulsive symptom dimensions. *Psychiatry Research*, 230(2), 441-446.
- Noyes, R. (1999). The relationship of hypochondriasis to anxiety disorders. *General Hospital Psychiatry*, 21(1), 8-17.
- Ökmen, A. C., & Yılmaz, E. (2016). Psikotik bozukluğu eşlik eden retroserebellar araknoid kist. *Türk Psikiyatri Dergisi*, 52. *Ulusal Psikiyatri Kongresi Bildirisi Özetleri*(27).
- Olatunji, B. O., Etzel, E. N., Tomarken, A. J., Ciesielski, B. G., & Deacon, B. (2011). The effects of safety behaviors on health anxiety: An experimental investigation. *Behaviour Research and Therapy*, 49(11), 719-728.
- O'Reilly, M. (1996). Internet addiction: A new disorder enters the medical lexicon. *CMAJ: Canadian Medical Association Journal*, 154(12), 1882.
- Reiser, S. J., McMillan, K. A., Wright, K. D., & Asmundson, G. J. G. (2014). Adverse childhood experiences and health anxiety in adulthood. *Child Abuse and Neglect*, 38(3), 407-413.
- Salkovskis, P. M., & Warwick, H. M. (1986). Morbid preoccupations, health anxiety and reassurance: A cognitive-behavioural approach to hypochondriasis. *Behaviour Research and Therapy*, 24(5), 597-602.
- Salkovskis, P. M., Rimes, K. A., Warwick, H. M. C., & Clark, D. M. (2002). The health anxiety inventory: Development and validation of scales for the measurement of health anxiety and hypochondriasis. *Psychological Medicine*, 32(5), 843-853.
- Selvi, Y., Turan, S. G., Sayin, A. A., Boysan, M., & Kandeger, A. (2018). The cyberchondria severity scale (CSS): Validity and reliability study of the Turkish version. *Sleep and Hypnosis (Online)*, 20(4), 241-246.

- Singh, K., & Brown, R. J. (2014). Health-related internet habits and health anxiety in university students. *Anxiety, Stress, and Coping*, 27(5), 542-554.
- Song, I., Larose, R., Eastin, M. S., & Lin, C. A. (2004). Internet gratifications and internet addiction: On the uses and abuses of new media. *Cyberpsychology and Behavior*, 7(4), 384-394.
- Starcevic, V. (2017). Cyberchondria: Challenges of problematic online searches for health-related information. *Psychotherapy and Psychosomatics*, 86(3), 129-133.
- Starcevic, V., & Aboujaoude, E. (2015). Cyberchondria, cyberbullying, cybersuicide, cybersex: "New" psychopathologies for the 21st century?. *World Psychiatry*, 14(1), 97-100.
- Starcevic, V., & Berle, D. (2013). Cyberchondria: Towards a better understanding of excessive health-related internet use. *Expert Review of Neurotherapeutics*, 13(2), 205-213.
- Stern, S. E. (1999). Addiction to technologies: A social psychological perspective of internet addiction. *CyberPsychology and Behavior*, 2(5), 419-424.
- Taylor, S., & Asmundson, G. J. G. (2004). *Treating, health anxiety*. The Guilford.
- Te Poel, F., Baumgartner, S. E., Hartmann, T., & Tanis, M. (2016). The curious case of cyberchondria: A longitudinal study on the reciprocal relationship between health anxiety and online health information seeking. *Journal of Anxiety Disorders*, 43, 32-40.
- Tsai, C. C., & Lin, S. S. (2003). Internet addiction of adolescents in Taiwan: An interview study. *CyberPsychology and Behavior*, 6(6), 649-652.
- Tsai, C.C., & Lin, S. S. J. (2001). Analysis of attitudes toward computer networks and internet addiction of Taiwanese adolescents. *Cyberpsychology and Behavior*, 4(3), 373-376.
- Uçar, M., Sarp, Ü., Karaaslan, Ö., Gül, A. I., Tanık, N., & Arık, H. O. (2015). Health anxiety and depression in patients with fibromyalgia syndrome. *Journal of International Medical Research*, 43(5), 679-685.
- Uzun, S. U. (2016). *Pamukkale Üniversitesi çalışanlarında siberkondri düzeyi ve etkileyen etmenler*. Pamukkale Üniversitesi Tıp Fakültesi Halk Sağlığı Anabilim Dalı Uzmanlık Tezi, Denizli.
- Whang, L. S. M., & Chang, G. (2004). Lifestyles of virtual world residents: Living in the on-line game" lineage". *CyberPsychology and Behavior*, 7(5), 592-600.
- Whang, L. S. M., Lee, S., & Chang, G. (2003). Internet over-users' psychological profiles: A behavior sampling analysis on internet addiction. *Cyberpsychology and Behavior*, 6(2), 143-150.
- White, R. W., & Horvitz, E. (2009). Cyberchondria: Studies of the escalation of medical concerns in web search. *ACM Transactions on Information Systems (TOIS)*, 27(4), 1-37.
- Widyanto, L., & Griffiths, M. (2006). 'Internet addiction': A critical review. *International Journal of Mental Health and Addiction*, 4(1), 31-51.
- Widyanto, L., & McMurrin, M. (2004). The psychometric properties of the internet addiction test. *Cyberpsychology & Behavior*, 7(4), 443-450.
- Yıldız Durak, H. (2019). Investigation of nomophobia and smartphone addiction predictors among adolescents in Turkey: Demographic variables and academic performance. *The Social Science Journal*, 56(4), 492-517.

- Young, K. S. (1996). Psychology of computer use: XL. Addictive use of the internet: A case that breaks the stereotype. *Psychological Reports*, 79(3), 899-902.
- Young, K. S. (1998). Internet addiction: The emergence of a new clinical disorder. *CyberPsychology and Behavior*, 1(3), 237-244.
- Young, K. S. (1999). Internet addiction: Symptoms, evaluation and treatment. *Innovations in Clinical Practice: A Source Book*, 17(17), 351-367.



BİREYSEL ÇEVRE OKURYAZARLIĞI VE YEŞİL ÜRÜN TUTUMUNUN YEŞİL SATIN ALMA NİYETİ ÜZERİNDEKİ ETKİSİNİN YAPISAL EŞİTLİK MODELİ İLE İNCELENMESİ

 Şükran KARACA^a

 Ebru SÖNMEZ KARAPINAR^b

Öz

Bu çalışmanın amacı bireysel çevre okuryazarlığının (amaç bilgisi, öznel bilgi ve çevre bilinci/bilgisi) yeşil ürün tutumuna ve yeşil ürün tutumunun yeşil satın alma niyeti üzerindeki etkisinin incelenmesidir. Araştırma kapsamında 301 kişiden çevrimiçi anket tekniği ile veriler elde edilmiştir. Toplanan verilere ilk olarak Doğrulayıcı Faktör Analizi uygulanmış ve verilerin yapısal uyumu test edilmiştir. Daha sonra araştırma modeli AMOS programı ile Yol analizine tabi tutulmuştur. Yol analizi sonucunda bireysel çevre okuryazarlığı boyutlarından çevre bilinci ve öznel bilginin yeşil ürün tutumu üzerinde, ürün tutumunun da yeşil satın alma niyeti üzerinde pozitif ve anlamlı bir etkiye sahip olduğu tespit edilmiştir.

Anahtar Kelimeler: Bireysel çevre okuryazarlığı, Tutum, Yeşil satın alma niyeti, Çevre bilgisi, Yeşil ürün



INVESTIGATION OF INDIVIDUAL ENVIRONMENTAL LITERACY AND THE EFFECT OF GREEN PRODUCT ATTITUDE ON GREEN PURCHASE INTENTION WITH STRUCTURAL EQUALITY MODEL

Abstract

The aim of this study is to examine the effect of individual environmental literacy (purposeful knowledge, subjective knowledge and environmental awareness / knowledge) on green product attitude and green product attitude on green purchasing intention. Within the scope of the research, data were obtained from 301 people using the online survey technique. Confirmatory Factor Analysis was first applied to the collected data and the structural fit of the data was tested. Later, the research model was subjected to Path Analysis with the AMOS program. As a result of the path analysis, the following was obtained: It was determined that environmental awareness and subjective knowledge among the dimensions of individual environmental literacy have a positive and significant effect on green product attitude, and product attitude on green purchasing intention.

Key Words: Individual environmental literacy, Attitude, Green purchase intention, Environmental knowledge, Green product

^a Doç. Dr., Sivas Cumhuriyet Üniversitesi, Turizm Fakültesi, sukrankaraca@gmail.com

^b Dr. Öğr. Üyesi, Kayseri Üniversitesi, Uygulamalı Bilimler Fakültesi, ebrusonmez@kayseri.edu.tr



Giriş

Yeşil hareket çevrecilerin bozulan dünyanın bütünlüğünü hem kendisi hem diğer insanlar hem de canlıların hayatta kalması için korumaya değer gören kişilerin endişelerini ileten ve bu endişeleri geniş bir şekilde ele alan bilimsel, sosyal ve politik boyutlarıyla çok çeşitli bir hareket olarak ifade edilmektedir. Çevreci hareketin üyeleri tüm ülkelerden bilim adamları, politik aktivistler, zengin/fakir ve birçok farklı dini inanca sahip kişiler gibi geniş bir yelpazede çeşitlilik gösterebilmektedir. Yalnızca çevreyi koruma arzusuyla birleşen, ancak bunun dışında felsefe ve stratejide çeşitlilik gösteren yeşil hareketin çeşitli fraksiyonları, çevre sorunları konusunda halkın farkındalığını artırmayı sağlamakta ve özellikle zengin batı toplumlarında, hareketin etkileri, çevreye duyarlı ürünlerin üretimini ve cam, kâğıt ve plastik gibi atık ürünlerin geri dönüşümü endişesini içermektedir (Green, 2020). İnsanların çevreye duyarlı bu eğilimleri tüketicilerin, çevreyle ilgili artan endişelerini çevre dostu ürünlere olan talep yoluyla yönlendirmelerine imkân sağlamakta (Niva vd., 1998) ve bu “yeşillenme” hareketi, daha sağlıklı bir şekilde yaşama bilincinin yoğunlaşması nedeniyle dünya çapında yaygınlaşmaktadır (Thøgersen vd., 2015). Öyle ki bazı şirketler de çevreyi korumak için çaba sarf etmeye başlamışlardır. Örneğin Honda, Toyota, General Motors gibi otomotiv endüstrisinde yer alan şirketler çevreyi korumayı amaçlayan hibrit otomobillerin (kısmen elektrikli ve kısmen konvansiyonel) üretiminde ham mineralleri koruyan ve sera gazı emisyonlarını azaltan yeşil teknolojileri benimseyerek yeşil markaları desteklediklerini kamuoyuna açıklamışlardır (Alfred & Adam 2009, s. 21-22).

Yeşil ürünler diğer ürünlerle karşılaştırıldığında, tüketici beklentilerini karşılamadıkları zaman (örneğin enerji tasarrufu ile ilgili) faydaları nispeten düşük olmakta ve tüketicinin yeşil ürünleri satın alma niyetinde bir azalmaya yol açmaktadır (Paladino, ve Ng. 2013, s. 124). Araştırmalar ürünleri geri dönüştürme veya yeniden kullanma yeteneğinin, tüketicinin satın alma niyetini büyük ölçüde etkilediğini ve tüketicilerin bilgi topladıktan sonra ürünlerin çevresel etkilerini, tercihleri ile çevre ve ürün tutumlarına göre değerlendirdiğini göstermektedir (Chen vd. 2018; Chen & Chai, 2010; Suki, 2016).

Tüketiciler ürünün ve çevresel etkilerinin isteklerini karşılayıp karşılamadığını değerlendirdikten sonra satın alma kararı vermektedir. Tüketiciler ilgili bilgileri toplamayı bitirdiğinde, ürünlerin çevresel etkilerini değerlendirerek uygun bir karar vermektedir (Chen vd. 2018). Başka bir deyişle, tüketiciler, mal veya hizmetleri satın almaya karar verirken tercih edilen mal veya hizmetleri bilgi ve tutumlarına göre değerlendirmektedir. Bu bağlamda bu çalışmanın temel amacı bireysel çevre okuryazarlığı ve ürünlere yönelik tutumların satın alma niyetine etkisini incelemektir.

Bu çalışmanın ampirik sonuçları, Türkiye’de tüketicilerin bireysel çevre okuryazarlığının, yeşil ürünlere karşı tutumunun ve ürün tutumunun yeşil ürün satın alma niyeti üzerindeki etkisine atıfta bulunarak mevcut literatürdeki boşluğu zenginleştirmektedir. Çalışma aynı zamanda önceki çalışmaların bulgularına yeni bakış açıları da sunmaktadır. Araştırma sonuçları pazarlamacıların yeşil ürün satın alma niyetinde etkileri olan faktörleri belirlemelerine yardımcı olacağı düşünülmektedir.

Bu çalışmanın geri kalanı şu şekilde düzenlenmiştir: Literatür taraması, araştırma modeli ve hipotezlerin oluşturulması ki bu bir sonraki bölümde açıklanmaktadır. Bunu, bu çalışma için uygulanan metodolojinin bir açıklaması takip etmektedir. Daha sonra, ampirik verilerin analizleri ve nicel sonuçları daha ayrıntılı olarak ele alınmaktadır. Ardından araştırma bulgularının tartışılması ve son olarak, sonuçlar ve başka araştırmalar için öneriler rapor edilmektedir.

A. KAVRAMSAL ÇERÇEVE

Çevresel değerlerin teknolojik ve ekonomik gelişmelere bağlı olarak azalması ve çevrenin korunmasının küresel bir sorun haline gelmesi çevre ile ilgili konuların giderek önem kazanmasını sağlamıştır. Dokuz gelişmiş ülke arasında yapılan küresel bir anket, katılımcıların %50'sinin yeşil ürünler satın aldığını ve katılımcıların %24'ünün yeşil ürünler satın almak için daha yüksek fiyatlar ödediğini göstermiştir. Bununla birlikte, tüketicinin çevre bilincinden kaynaklanan yeşil ürünleri satın alma niyetini etkileyen çok sayıda özellik bulunmaktadır ve çevre bilinci son yıllarda daha fazla tartışmaya neden olmuştur. Tüketiciler, mal veya hizmetleri satın almaya karar verirken tercih edilen mal veya hizmetler için çeşitli faktörlere göre değerlendirmeler yapmaktadır. Tüketiciler bu değerlendirmeler için ilgili bilgileri toplamayı bitirdiğinde, ürünlerin çevresel etkilerini değerlendirerek uygun bir karar vermektedir. Tüketiciler sürekli olarak mağazalar, ürünler, markalar, modeller, bedenler, renkler vb. arasından bir seçim yapmakla karşı karşıyadır. Bu süreçte tüketiciler alternatifler arasında seçim yaparken, uyarılar onların düşünce ve duygularını etkileyerek tutumlarını ve buna bağlı olarak da satın alma niyetini etkileyebilmektedir (Chen vd., 2018; Dagher & Itani, 2014; Zhang & Dong, 2020).

Bu kapsamda çalışmanın bu kısmında, bireylerin çevre ile ilgili konuları veya sorunları anlamaları, analiz etmeleri ve değerlendirebilmeleri için çevre ile ilgili konularda gerekli bilgi ve beceri sahibi olması ve bu bilgi ve beceriler sayesinde çevreyi ve onu etkileyen temel konuları anlamalarını ve çevreyle ilgili konuları etkileyebilme davranışını ifade eden bireysel çevre okuryazarlığı, yeşil ürün satın almaya yönelik tüketici değerlendirmeleri olarak tanımlanan yeşil ürün tutumu ve çevre dostu ürün satın alma kararı verebilmek için gerekli olan duygu, düşünce ve fikri ifade eden yeşil satın alma niyeti kavramları incelenmiştir.

1. Bireysel çevre okuryazarlığı

Okuma ve yazma eylemlerinden farklı bir yapıya sahip olan okuryazarlık, bireylerin hedeflerine ulaşmalarına, bilgi ve potansiyellerini geliştirmelerine ve kendi topluluklarına ve daha geniş bir topluma tam olarak katılmalarına olanak tanıyan bir öğrenme sürekliliğini içeren iletişim becerilerini ve tutumlarını sosyal ve kültürel alanda kullanmasını içeren bir eğitim terimidir. Köken olarak okuma ve yazma becerisine sahip olan okuryazarlık kavramı günümüzde önemli ölçüde gelişme göstermiştir (Gee, 1989; Gee, 1998; Aşıcı, 2009, s. 11-12). Özellikle son 50 yılda, okuryazar bir vatandaştan beklentiler, günümüz toplumunun karşı karşıya olduğu karmaşık konular ve meselelerle ilgili olarak; anlama, bilgiye dayalı kararlar alma ve hareket etme becerisini içerecek şekilde genişletilmiştir. Örneğin, bilgisayar okuryazarlığı, matematik okuryazarlığı, kültürel okuryazarlık, sanat okuryazarlığı gibi. Bu okuryazarlık kavramlarına, çevre okuryazarlığı, ekolojik okuryazarlık ve eko-okuryazarlık gibi kavramlar da ilave edilerek kapsamı daha da genişlemiştir (McBride vd., 2013, s. 2).

Çevre okuryazarlığı terimi ilk olarak 53 yıl önce Roth (1968) tarafından "Çevre okuryazarı vatandaşı nasıl tanıyacağız?" başlıklı makalesinde kullanılmıştır. Çok fazla bilinmeyen bu kavram çeşitli çevrelerde zamanla duyulmaya ve tartışılmaya başlamıştır. Daha sonraları, terimin anlamı gelişme göstermiş ve kapsamlı bir şekilde gözden geçirilmiştir. Örneğin Roth (1992) çevre okuryazarlığını, esasen çevresel sistemlerin göreceli sağlığını algılama ve yorumlama ve bu sistemlerin sağlığını korumak, eski haline getirmek veya iyileştirmek için uygun önlemleri alma kapasitesi olarak tanımlamıştır (Roth, 1992. s. 7-10). Simmons (1995), bireyler, konsorsiyumlar, kuruluşlar, eyaletler ve ulusal kılavuzlar veya planlar dahil olmak üzere 26 ilgili kaynaktan çevre okuryazarlığının tanımları, çerçeveleri ve / veya modellerinin kapsamlı bir incelemesini yapmıştır. Simmons bu çalışmasında, her bir çerçevenin farklı bir dizi varsayım ve önceliğe dayalı olmasına rağmen, planlar arasındaki benzerliklerin önemli olduğunu bulmuştur. Simmons, her modelde önerilen çevre okuryazarlığının ana bileşenlerini belirlemiş ve çevre okuryazarlığının farklı modellerinin yedi ana bileşen etrafında nasıl organize edildiğini gösteren taslak bir çerçeve tasarlamıştır. Bu yedi ana bileşen, Kuzey Amerika Çevre Eğitimi Derneği (NAAEE)'nin Öğrenme Kılavuzunun (NAAEE 2000/2004) yapısının temelini oluşturmuştur ve şunları içermektedir (McBride, 2011, s. 30): (1) etki, (2) ekolojik bilgi, (3) sosyo-politik bilgi, (4) çevresel konular hakkında bilgi, (5) bilişsel beceriler, (6) çevresel olarak sorumlu davranışlar (ÇSD) ve (7) ÇSD'nin ek belirleyicileri (Tablo 1).

Araştırmacılar bu bileşenleri ilkökul, ortaokul, lise ve üniversite öğrencileri arasında inceleyerek gözden geçirmiş, yenilemiş ve değerlendirmiştir. Bu çalışmaların başlangıç çerçevesine dahil edilen bileşenler şunlardır: (1) ekolojik bilgi, (2) çevre sorunları ve konuları hakkında bilgi, (3) sosyo-politik bilgi, (4) bilişsel beceriler, (5) etki ve (6) çevreye duyarlı davranış (Erdoğan & Ok, 2011; Liang vd., 2013; Negev vd., 2008; Zhu, 2015).

Tablo 1. Çevre Okuryazarlığının Bileşenleri, Simmons (1995) 'ten uyarlanmıştır

Bileşenler	Tanım
Etki	Kirliliğe, teknolojiye, ekonomiye, korumaya yönelik sorumlu tutumlar açısından çevre duyarlılığı veya değerini bilme. Çevresel eylem, sorunlar ve konularla ilişkili farklı değer perspektiflerini tanıma ve seçme istekliliği. Çevresel iyileştirme ve korumaya aktif olarak katılma motivasyonu, kişinin kendi değerlerini açıklama arzusu; kişinin ahlak anlayışına göre çevresel konular hakkında kararlar ve yargılarda bulunma güveni.
Ekolojik bilgi	Bireylere, türlere, popülasyonlara, topluluklara, ekosistemlere ve biyoekimyasal döngülere (petrolün oluşumu, yaşamın başlangıcı gibi) odaklananlar dahil olmak üzere temel ekolojik kavramları iletme ve uygulama yeteneği. Enerji üretimi ve transferi, karşılıklı bağımlılık, ekolojik konum, adaptasyon (çevreye uyum), ardıllık (ekolojik değişim), homeostaz (normal şartların devamlılığı), sınırlayıcı faktörler ve ekolojik değişkenler olarak insan kavramlarının anlaşılması. Doğal sistemlerin nasıl çalıştığını ve sosyal sistemlerin doğal sistemlerle nasıl etkileşim kurduğunu anlamak.
Sosyo-politik bilgi	Kentsel ve kırsal alanlardaki ekonomik, sosyal, politik ve ekolojik karşılıklı bağımlılık konusunda net bir farkındalık; yani insanoğlunun kültürel faaliyetinin çevreyi ekolojik açıdan nasıl etkilediği. Toplumsal sistemlerin temel yapısı ve ölçeği ile çeşitli kültürlerin inançları, politik yapıları ve çevresel değerleri arasındaki ilişkilerin anlaşılması. Yerel, bölgesel ve küresel düzeyde coğrafi anlayış ile toplum ve kültürdeki değişim kalıplarının tanınması.
Çevresel konular hakkında bilgi	Çevreyle ilgili çeşitli sorunların / konuların ve bunların siyasi, eğitimsel, ekonomik ve devlet kurumlarından nasıl etkilendiklerinin anlaşılması. Hava kalitesi, su kalitesi ve miktarı, toprak kalitesi ve miktarı, yaban hayatı habitatları için arazi kullanımı ve yönetimi, insan nüfusu, sağlığı ve atıklarının anlaşılması.
Bilişsel beceriler	Çevresel sorunların / konuların belirlenmesi ve tanımlanması ve bu konularla ilgili bilgilerin hem birincil hem de ikincil kaynakları, kişinin kişisel değerlerini kullanarak analizi, sentezi ve değerlendirilmesi. Uygun eylem stratejileri seçme ve eylem planlarını oluşturma, değerlendirme ve uygulama becerileri. Bilimsel araştırma ve temel risk analizi yapma, sistemler açısından düşünme ve tahmin etme, ileriye düşünme ve planlama becerileri.
Çevresel olarak sorumlu davranışlar (ÇSD)	Problemleri / sorunları çözmeyi amaçlayan aktif katılım. Çevreye duyarlı tüketici satın alma dahil olmak üzere, seçilmiş yaşam tarzı etkinlikleri yoluyla eylem; kaynakları korumak için yöntemler kullanmak, çevre düzenlemelerinin uygulanmasına yardımcı olmak, çevreye duyarlı uygulamaları teşvik etmek için kişisel ve kişiler arası araçlar kullanmak ve çevreye duyarlı politikaları ve yasal girişimleri desteklemek.
ÇSD'nin ek belirleyicileri	Kişisel sorumluluk ve kontrol odağı. Kontrol odağı, bireyin davranışları nedeniyle bir değişiklik yaratma yeteneğine ilişkin algısıdır. İç kontrol odağına sahip bireyler, eylemlerinin muhtemelen değişimi ilerleteceğine inanırlar (bkz Hines, Hungerford ve Tomera, 1986; Newhouse, 1990).

Kaynak: McBride vd., 2013, s. 7.

Liang ve diğerleri (2018) çevre okuryazarlığını bireyin çevre ve çevreyle ilgili konular hakkındaki bilgi ve tutumları olarak ve kazanılan beceriler sayesinde çevre sorunlarını en aza indirmeye ve / veya çözmeye yardımcı olmak ve çevre okuryazarı topluma aktif bir katılım sağlayarak katkıda bulunmak olarak ifade etmişlerdir. Ayrıca bu çalışmalarında çevre okuryazarlığını değerlendirirken (1) bilişsel (bilgi ve beceriler), (2) duyuşsal ve (3) davranışsal olmak üzere üç temel unsuru dikkate almışlardır. Bu üç temel unsur aşağıda verilmiştir:

Bilişsel unsur, ekolojik ve sosyo-politik temellerin bilgisine dayalı olarak çevresel sorunları ve sorunları tanımlama, inceleme, analiz etme ve değerlendirme yeteneğini ifade eder. Bu unsur aynı zamanda çevre sorunları ve meseleleri üzerindeki sonuçları etkilemeyi amaçlayan uygun eylem stratejileri geliştirmek ve değerlendirmek için gerekli bilgi ve beceriye sahip olmayı da içerir. Bu ögenin temel amacı, insanların doğal sistemler, çevre sorunları ve eylem stratejileri hakkındaki anlayışını değerlendirmektir.

Duyuşsal unsur, çevresel kalitenin değerlerini tanıyan ve çevresel meseleleri ve sorunları önlemeye ve çözmeye yardımcı olmak için uygun önlemleri almaya istekli olan bir bireyin çevreye karşı empatik ve şefkatli tutumunu dikkate alır. Bu unsur, insanların çevre bilincini ve duyarlılığını, çevre konularında karar verme tutumunu, çevreye karşı sorumlu eylemlerde bulunmayı, etik hususlarda çevresel değerleri ve insanlar ile çevre arasındaki ilişkiler hakkında yansıtıcı düşünmeyi değerlendirmeyi amaçlamaktadır.

Davranışsal unsur, bir bireyin inancına veya bir grup bireyin çevre sorunlarının ve konularının sonuçlarını etkileme yeteneklerine odaklanır. Bu ögenin temel odak noktası, insanların çevreyle dost davranışlar, çevresel eylem stratejileri ve çevresel sorunları belirleme ve değerlendirme becerileri ile sorumlu çevresel davranışa katılım konusundaki niyetlerini araştırmaktır.

Kuzey Amerika Çevre Eğitimi Derneği (NAAEE), çevre okuryazarı bir kişiyi hem bireysel olarak hem de başkalarıyla birlikte çevreyle ilgili bilinçli kararlar veren biri olarak tanımlamaktadır. Çevre okuryazarı kişi, diğer bireylerin, toplumların ve küresel çevrenin refahını iyileştirmek için bu kararlara göre hareket etmeye isteklidir ve sivil hayata katılır. Bir popülasyonda çevre okuryazarlığını geliştirmek, bireysel algıların ve davranışların yeterince anlaşılmasını gerektirir (Mani & Vivekanandan, 2020, s. 46). Bu doğrultuda Krnel ve Naglic, (2009) çevre okuryazarı kişinin özelliklerini şöyle ifade etmiştir. Çevre okuryazarı kişi uygun bilgi ile donatılmıştır, çevre bilincine sahiptir ve çevre dostu davranır. İkincisi, bu kişi, bilgi (kavramlar, beceriler), farkındalık, tutumlar, değerler ve diğer sosyal, kültürel ve psikolojik faktörlerin birleşimine ve karşılıklı ilişkilerine bağlıdır (s. 7).

Asteria (2019) çalışmasında çevre okuryazarlığı kavramını, geleneksel bilginin veya yerel bilginin bir parçası olarak yeniden tanımlamıştır. Martello (2001) geleneksel bilgiyi herhangi bir yolla elde edilen doğa hakkında bilgi (Asteria, 2019, s. 179) olarak tanımlamıştır. Yerel bilgi ise bireyin genel anlamda çevre ve yaşadığı yer hakkındaki bilgi olarak, diğer bir ifade ile yerel bilginin çevresel bilgi ile ilgili olduğu ifade edilmiştir (Blaikie vd., 1997, s. 227). Bu nedenle geleneksel bilgi ve yerel bilgi kavramlarının aynı olduğu varsayılmıştır. Bilgi antropolojisinde bilgi, deneyimlerden ve çevre ile etkileşimden öğrenmenin bir sonucu olarak bireyin bilişsel becerisiyle ilişkilidir (Cohen 2010, s. 195). Bu çalışmada çevre okuryazarlığı kavramı, Chen vd. (2018), Liang vd. (2018) ve Asteria (2019)'nın çalışmalarında da

olduğu gibi yaygın kullanımından farklı olarak incelenmiştir. Chen vd., (2018) bireysel çevre okuryazarlığını (1) objektif/nesnel bilgi (2) subjektif/öznel bilgi ve (3) çevre bilinci olmak üzere üç bileşenle değerlendirmişlerdir. Nesnel bilgi (amaç bilgisi), tüketicilerin genel çevre anlayışı olarak, öznel bilgi, tüketicilerin çevreyle ilgili özel anlayışları veya deneyimleri olarak ve çevre bilinci/bilgisi ise çevreci ürünler satın alırken çevresel etkilerin tüketici bilişini etkileme düzeyi olarak tanımlamışlardır (ss. 3-4). Tüketicilerin öznel bilgisi, bildiğine inandığı bilgisidir ve her zaman doğru olmayan bilgisidir. Bundan dolayı nesnel bilgiden farklılık göstermektedir. Bu durum ise, tüketicilerde çelişkili satın alma davranışına neden olabilmektedir (Luzio & Lemke, 2013). Literatürden hareketle, bireysel çevre okuryazarlığı, bireylerin çevre ile ilgili konuları veya sorunları anlamaları, analiz etmeleri ve değerlendirebilmeleri için çevre ile ilgili konularda gerekli bilgi ve beceri sahibi olması ve bu bilgi ve beceriler sayesinde çevreyi ve onu etkileyen temel konuları anlamalarını ve çevreyle ilgili konuların sonuçlarını etkileyebilme davranışını ifade etmektedir. Bireysel çevre okuryazarlığı, fiziksel çevreyi anlama ve çevre sorunu kavramı ve çözümü oluşturma, ayrıca karar alma, çevresel kaygı davranışı, bir öğrenme süreci sonucu ve fiziksel ve sosyo-kültürel çevre ile etkileşimden edinilen tecrübe konusunda bireysel beceridir. Literatürden hareketle, bu çalışmada bireysel çevre okuryazarlığı amaç bilgisi, öznel bilgi ve çevre bilinci/bilgisi olarak üç alt boyutta değerlendirilmiştir.

2. Yeşil ürün tutumu

Yeşil ürün, "dünyayı kirletmeyen veya doğal kaynaklara zarar vermeyen ve geri dönüştürülebilen veya korunabilen ürünler" olarak tanımlanmaktadır (Shamdasani vd., 1993). Tutum ise, genellikle mal ve hizmetlerin toplam değerlendirmeleri olarak kabul edilmektedir (Ajzen, 2001). Allport (1935) tutumu şu şekilde tanımlamıştır: "Bireyin ilişkili olduğu tüm nesnelere ve durumlara tepkisini yönlendiren, etkileyen zihinsel ve sinirsel bir hazırlık hali" (Chen ve Chai, 2010, s. 30). Daha spesifik olarak, Ekinci ve diğerleri (2008), tutumun olumlu veya olumsuz duygulara atıfta bulunduğunu ve ürün veya nesneye ilişkin değerlendirmeler sonucu satın almak için davranışsal niyetlere rehberlik ettiğini belirtmişlerdir. Tüketicilerin bir ürüne karşı olumlu tutum sergileyebilmeleri için o ürünün yararlarını dikkate alarak değerlendirme yaptıkları ve bu olumlu tutumun satın alma kararlarını etkilediği ifade edilmektedir (Odabaşı & Barış, 2013: 178). Davranışa yönelik tutum, tüketicinin ürünü satın alma niyetini ve tüketicinin satın alma davranışındaki nihai kararları belirler (Basha vd. 2015, s. 445). Bu nedenle tutum, tüketici satın alma kararlarında önemli bir unsurdur.

Singh ve Gupta, (2013) tutumun kavramsal, çabasal ve duyuşsal olmak üzere üç bileşenden oluştuğunu belirtmişlerdir. Kavramsal bileşeni düşünce ve inançlar, çabasal bileşeni düşünce sürecinin eyleme yönlendirilmiş boyutu, duyuşsal bileşeni ise duyarlılık boyutunun oluşturduğunu ifade etmişlerdir. Sun ve Wilson (2008), kavramsal olarak genel ve özel tutum olmak üzere iki tür tutum olduğunu; ayrıca tüketicilerin genel tutumlardan çok özel tutumlardan etkilendiklerini belirtmişlerdir. Chen vd. (2018), tüketici tutumunu çevresel tutum (genel tutum) ve ürün tutumu (özel tutum) olarak değerlendirmişlerdir. Yaptıkları çalışmada, çevresel tutum "çevreyi korumaya yönelik tüketici değerlendirmeleri" olarak, ürün tutumu ise "yeşil ürünlerin tüketici değerlendirmeleri" olarak tanımlamışlar ve hedefe özgü tutumların (ürün tutumu), tüketicinin satın alma niyetini genel tutumlardan (çevresel tutum) daha güçlü etkilediği sonucuna ulaşmışlardır. Khoiriyah ve Toro (2013),

çevreci tutumun, yeşil ürünlere yönelik tutum üzerinde olumlu bir etkiye sahip olduğunu ifade etmişlerdir.

Çevre sorunları ile ilgili farkındalık, bilinç ve bu sorunlara yönelik artan endişe tüketicide hem olumlu hem de olumsuz çevresel tutumların gelişmesini sağlar ve eğer tutum olumlu ise yani tüketici çevresel sorundan rahatsızlık duyarsa, kendilerini ilgilendiren bu sorunun nedenleri ve çözüm yollarını hakkında bilgi arar ve bu sayede daha fazla bilgiye sahip olan tüketicide çevresel tutumun somutlaştırılması (çevreye duyarlı davranış), diğer bir ifade ile satın alma davranışı gerçekleşebilmektedir. Tutum, sözlü taahhüt (daha az kirleten ulaşım araçlarının kullanımına ilgi) ve duyuşsal katılım (çevre kirliliğiyle ilgili endişe) ile tüketicilerin ekolojik davranışını belirler. Çevresel olumlu tutum çeşitli nedenlerle her zaman satın alma davranışına dönüşemeyebilir. (Mondéjar-Jiménez vd., 2011, s. 2, 4; Övünç, 2015, s. 44). Çevre aktivistleri ve araştırmacılar arasında, yeşil ürünler/çevre dostu ürünler, geri dönüştürülebilir ambalajlı ürünler satın alarak veya biyolojik olarak parçalanamayan çöpleri gerektiği şekilde ortadan kaldırarak, tüketicilerin çevrenin kalitesini iyileştirmeye önemli ölçüde katkıda bulunabileceğine dair genel bir inanç olduğu belirtilmektedir (Chen ve Chai, 2010, s. 30). Tanner ve Kast (2003)'a göre, yeşil gıda satın almaları, tüketicilerin çevre dostu ve çevreye zararlı ürünleri ayırt etmek için yeterli bilgiye sahip olması ve çevrenin korunmasına yönelik olumlu tutumuyla büyük ölçüde artmıştır. Yeşil ürünlerle ilgili en yaygın inanç, bu ürünlerin daha sağlıklı olduğu ve daha iyi bir çevre için koruma vaat ettiği yönündedir. Kişisel hijyen veya sağlık bilinci, çevreye özen gösterme tavrı veya çevresel tutum ve algılanan kalitenin, yeşil ürünlere yönelik tutumların belirleyicileri olduğuna inanılmaktadır (Chen & Chai, 2010, s. 30). Literatürden hareketle bu çalışmada ürün tutumu "yeşil ürünlere yönelik tüketici değerlendirmeleri" olarak incelenmiştir.

3. Yeşil ürün satın alma niyeti

Çevre sorunlarının çözülmesine yönelik ilerleme, çevresel kaygılardan çok ekolojik olarak bilinçli tüketici davranışına bağlıdır. Pazarlama ve tüketici davranışı alanlarında davranışsal niyet ve davranışları tahmin etmede oldukça yararlı olduğu ifade edilen Ajzen ve Fishbein (1980) tarafından geliştirilen Sebep Davranış Teorisi modeli (TRA/SDT) bir inanç tutum-davranışsal niyet modelidir ve bu teoriye göre, bir bireyin başkalarının ilgili gördükleri şeylerle ilişkin algısı niyetlerinden etkilenir ve bu tutumun, davranışı tahmin etmede önemli bir rol oynadığını varsaymaktadır. Söz konusu davranış, bireyin istemli kontrolü altındadır, yani birey, davranışı gerçekleştirip gerçekleştirilmeye isteyerek karar verebilmektedir (Choo vd., 2004, s. 613; Netemeyer vd, 1993, s. 135). Ajzen ve Fishbein (1980), davranışın arkasında yatan nedenlere odaklanan bu teorinin tüketicinin belirli bir davranış gerçekleştirme niyetini etkileyen hem içsel faktörleri (örneğin, tüketicilerin olayları veya nesnelere algılarını) hem de dış etkenleri (örn., sosyal etkiler) ele aldığını ifade etmektedir. SDT davranışa ve öznel normlara yönelik tutumların kişinin kendi inanç yapısından etkilendiğini ileri sürmektedir (Öztürk & Temizkan, 2018, s. 41). Bu teoriye göre, yeşil ürün satın alma niyeti, tüketicilerin yeşil ürünleri satın almaya ne kadar istekli / hazır olduklarını veya yeşil seçenekleri / alternatifleri benimsemeye ne ölçüde hazır olduklarını belirtir (Paul vd., s. 124). Bir ürünü satın alma niyeti, gerçek davranışın en iyi yordayıcısı olarak düşünülebilir (Ajzen, 1991, s. 181).

Chan ve Lau (2000) yeşil satın almayı, tüketicilerin çevreyle ilgili endişelerini ifade etmek için gerçekleştirdikleri belirli bir çevre dostu davranış türü olarak tanımlamıştır. Yeşil satın alma niyeti ise, bir kişinin satın alma düşüncelerinde diğer geleneksel ürünler yerine çevre dostu özelliklere sahip ürünleri tercih etme olasılığı ve isteği olarak kavramsallaştırılmıştır (Rashid, 2009, s. 134). Tüketici satın alma niyeti, yeterli bilgi ile desteklenirse, satın alma konusunda olumlu davranışa dönüşecektir. Başka bir ifade ile yeşil satın alma niyeti yeşil satın alma davranışının etkileyicisidir. Önceki çalışmalarda, satın alma niyetinin, satın alma, satın alma önceliği, satın alma hissi, satın almayı tavsiye etme ve daha fazla satın alma arzusu gibi bazı göstergeler ile değerlendirilebileceği belirtmiştir (Yu-Shan Chen & Chang, 2012, Othman ve Rahman, 2014). Bu nedenle yeşil satın alma niyeti, çevre dostu ürün satın almak için bir düşünce, öncelik, duygu ve öneridir. Bu çalışmada, yeşil satın alma niyeti tüketicilerin çevre dostu ürünleri satın almayı tercih etme olasılığı olarak tanımlanmıştır.

B. ARAŞTIRMANIN YÖNTEMİ

1. Araştırma modeli ve hipotezlerin geliştirilmesi

Bu araştırmanın amacı bireysel çevre okuryazarlığının yeşil ürün tutumuna ve yeşil ürün tutumunun yeşil ürün satın alma niyeti üzerindeki etkisinin incelenmesidir. Araştırmanın amacı doğrultusunda geliştirilen model Şekil 1’de verilmiştir.

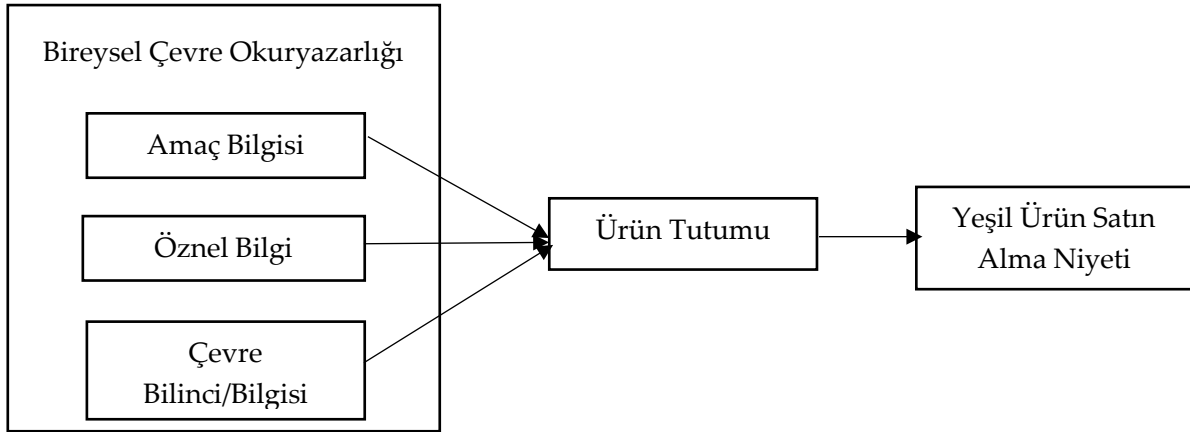

Şekil 1. Araştırma Modeli

1. 1. Amaç bilgisi, öznel bilgi ve çevre bilinci/bilgisi (bireysel çevre okuryazarlığı) ve yeşil ürün tutumu

Chen vd (2018), öznel bilgi (sübjektif bilgi) ve çevresel bilinç/bilginin, tüketicinin ürün tutumunu ve bu tutuma göre yeşil ürünleri satın alma niyetini etkilediği sonucuna ulaşmıştır. Paladino ve Ng (2012) Genç tüketiciler arasında daha yüksek düzeyde nesnel çevre bilgisi (objektif bilgi/amaç bilgisi), yeşil cep telefonu satın alma niyetlerini pozitif yönde etkilediğini göstermiştir. Özellikle, Dobel vd. (2003), çevre bilinci / bilgisindeki artışın yeşil elektronik ürünlerin satın alma niyetlerini güçlendirebileceği sonucuna ulaşmışlardır. Bu çalışmada amaç bilgisi, öznel bilgi ve çevre bilgisi/bilinci ve ürün tutumu ile ilgili olarak varsayımlar aşağıdaki gibidir:

H₁: Bireysel çevre okuryazarlığı yeşil ürün tutumu üzerinde anlamlı bir etkiye sahiptir.

H_{1a}: Amaç bilgisi yeşil ürün tutumu üzerinde anlamlı bir etkiye sahiptir.

H_{1b}: Öznel bilgi yeşil ürün tutumu üzerinde anlamlı bir etkiye sahiptir.

H_{1c}: Çevre bilinci/bilgisi yeşil ürün tutumu üzerinde anlamlı bir etkiye sahiptir.

1. 2. Yeşil ürün tutumu ve yeşil satın alma niyeti

Khoiriyah ve Toro (2013) Surakarta'da yeşil ürünler tüketen kadın tüketiciler üzerine yaptıkları çalışmada, çevre dostu ürünlere yönelik olumlu tutumun, tüketicinin çevre dostu ürünler için ödeme istekliliğini pozitif yönde etkilediği ve bunun da çevre dostu ürünler satın alma niyetini etkilediği sonucuna ulaşmışlardır. Benzer şekilde, Paladino ve Ng (2012), üniversite öğrencilerinin ürün tutumlarının yeşil cep telefonu satın alma niyetlerini olumlu etkilediğini göstermiştir. Sonuç olarak araştırmalar yeşil ürüne yönelik tutum ile satın alma niyeti arasında pozitif bir ilişki olduğunu göstermektedir. Dolayısıyla bu çalışma, satın alma niyetinin yeşil ürün tutumundan olumlu etkilendiğini varsaymaktadır.

H₂: Yeşil ürün tutumu yeşil ürünlere yönelik satın alma niyeti üzerinde anlamlı bir etkiye sahiptir.

2. Araştırma yöntemi

Bu araştırmanın amacı bireysel çevre okuryazarlığının (amaç bilgisi, öznel bilgi ve çevre bilinci/bilgisi) yeşil ürün tutumuna etkisi ve yeşil ürün tutumunun yeşil satın alma niyeti üzerindeki etkisinin incelenmesidir. Bu kapsamda oluşturulan anket formu dört kısımdan oluşmaktadır. İlk kısımda Chen vd. (2018) geliştirilen "amaç bilgisi" için 4 ifade, "öznel bilgi için 3 ifade "çevre bilinci/bilgisi" için 4 ifade olmak üzere toplam 12 ifadeden oluşan bireysel çevre okuryazarlığı ölçeği, ikinci kısımda Khoiriyah ve Toro (2013) tarafından kullanılan 6 ifadeden oluşan yeşil ürün tutumu ölçeği, üçüncü kısımda Diyah ve Wijaya (2017) ve Chen vd. (2018)'in çalışmalarında kullanmış oldukları 5 ifadeden oluşan yeşil satın alma niyeti ölçeği yer almaktadır. Anketin son kısmında ise katılımcıların demografik özelliklerini ölçmeye yönelik sorular yer almaktadır. Ölçeklere ilişkin ifadeler Tablo 2'de verilmiştir.

Tablo 2. Araştırmada Kullanılan Ölçeklere İlişkin İfadeler

Amaç Bilgisi
AB.1. Bir ürünün yeşil bir ürün olup olmadığını bilirim.
AB.2. Yeşil olmayan ürünlerin çevreye zarar verdiğini biliyorum.
AB.3. Çevre etiketinin ne olduğunu biliyorum.
AB.4. Yeşil enerji kavramını biliyorum.
AB.5. Yeşil ürünü kullanmanın çevreye verilen zararı azalttığını biliyorum.
Öznel Bilgi
ÖB.1. Çevre dostu ürünler satın almanın çevresel anlamda sorumluluk olduğunu biliyorum
ÖB.2. Yeşil malzemeleri kullanmanın çevreyi korumanın bir yolu olduğunu biliyorum
ÖB.3. Satın aldığım yeşil ürünlerin çevre dostu olduğunu biliyorum.
Çevre Bilinci/Bilgisi
ÇB.1. Yeşil ürünler satan daha çok perakende mağazası olması gerektiğini düşünüyorum.
ÇB.2. Çevreyi koruma sorumluluğum olduğunu düşünüyorum.
ÇB.3. Çevre sorunlarının insan hayatını etkileyeceğini düşünüyorum.
ÇB.4. Çevrenin gittikçe bozulduğunu düşünüyorum.
Ürün Tutumu
ÜT.1. Yeşil olmayan ürünler yerine yeşil ürünleri kullanmayı tercih ediyorum.
ÜT.2. Yeşil ürünler satın almanın benim için faydalı olduğunu düşünüyorum.
ÜT.3. Yeşil ürünler enerji ve elektrik tasarrufu sağlayabilir ve bu benim için önemli.
ÜT.4. Çevreye verilen zararı azaltabilecek yeşil ürünlerin saygın olduğunu düşünüyorum.
ÜT.5. Çevre için iyi olan yeşil ürünleri satın almaya hazırım.
ÜT.6. Geri dönüştürülebilir yeşil ürünler yararlıdır.
Yeşil Satın Alma Niyeti
SAN.1. Gelecekte çevre kirliliği daha az olan yeşil ürünler satın alacağım.
SAN.2. Gelecekte yeşil ürünler almayı planlıyorum.
SAN.3. Başkalarına yeşil ürünleri satın almalarını ve kullanmalarını tavsiye ederim.
SAN.4. Devletin tavsiyelerine uygun olarak yeşil ürünler satın alacağım.
SAN.5. Gelecekte yeşil ürünleri satın alma ihtimalim çok yüksektir.

C. ANALİZ VE BULGULAR

Bu araştırma kapsamında Ocak 2021 tarihinde çevrimiçi anket tekniği ile veriler toplanmış ve 301 anket elde edilmiştir. Verilerin analizinde ilk olarak araştırma modelinde yer alan değişkenlerin verilerle uyumunu test etmek için Yapısal Eşitlik Modellemesi (YEM) altında Doğrulayıcı Faktör Analizi (DFA) kullanılmıştır. Daha sonra değişkenlerin tamamının verilerle uyumlu olduğu saptandıktan sonra araştırma modelinin test edilmesinde Yol Analizi kullanılmıştır. Analizler AMOS 23 ve SPSS 25 paket programıyla gerçekleştirilmiştir.

Araştırmaya katılan cevaplayıcılara ilişkin demografik bilgiler Tablo 3'te yer almaktadır. Tablo 3'e göre; araştırmaya katılanların %63,5'i kadın, %36,5'i erkeklerden oluşmaktadır. Cevaplayıcıların %56,5'i evli %43,5'i bekarıdır. Yaş dağılımına bakıldığında %41,9'u 17-25, %20,3'ü 35-43, %19,6'sı 26-34 ve

%11,6'sı 44-52 yaş arasındadır. Katılımcıların %51,8'i lisans, %34,6'sı lisansüstü mezunudur. Meslek dağılımına bakıldığında katılımcıların %36,9'u kamu sektörü çalışanı, %33,9'u öğrenci, %14,3'ü ev hanımıdır. Son olarak gelir dağılımına bakıldığında ise; %36,5'i 2500 TL ve altı, %24,3'ü 8001 TL ve üzeri bir gelire sahiptir.

Tablo 3. Cevaplayıcıların Demografik Özellikleri

Cinsiyet	f	%	Medeni Durum	f	%
Kadın	191	63,5	Evli	170	56,5
Erkek	110	36,5	Bekar	131	43,5
Toplam	301	100	Toplam	301	100
Yaş	f	%	Eğitim	f	%
17-25	126	41,9	İlköğretim/Ortaöğretim	3	1,0
26-34	59	19,6	Lise	13	4,3
35-43	61	20,3	Önlisans	25	8,3
44-52	35	11,6	Lisans	156	51,8
53-61	10	3,3	Lisansüstü	104	34,6
62 yaş ve üzeri	10	3,3	Toplam	301	100
Toplam	301	100			
Meslek Dağılımı	f	%	Gelir	f	%
Kamu Sektörü Çalışanı	111	36,9	2500 TL ve altı	110	36,5
Ev Hanımı	43	14,3	2501-4000 TL	36	12
Emekli	15	5	4001-5500 TL	28	9,3
Öğrenci	102	33,9	5501-7000 TL	29	9,6
İşsiz	17	5,6	7001-8000 TL	25	8,3
Diğer	13	4,3	8001 TL ve üzeri	73	24,3
Toplam	301	100	Toplam	301	100

1. Ölçek geçerliliği ve iç tutarlılık analizi

Bireysel çevre okuryazarlığı, ürün tutumu ve yeşil satın alma niyeti ölçeğinin AVE, CR ve Cronbach Alpha değerleri Tablo 4'teki gibidir.

Tablo 4. Faktörlerin AVE, CR ve Cronbach Alpha Değerleri

Faktörler	AVE Değerleri	CR Değerleri	Cronbach Alpha
Amaç Bilgisi	0,712	0,924	,930
Öznel Bilgi	0,864	0,950	,949
Çevre Bilinci/Bilgisi	0,896	0,972	,970
Ürün Tutumu	0,872	0,976	,976
Satın Alma Niyeti	0,912	0,981	,981

Geçerlilik; ölçeğin, araştırmacının gerçekte değerlendirmek istediği yapıyı ölçüp ölçmediğini veya işlevsel hale getirip getirmediğini tahmin etmektir. Çalışmada yapı geçerliliğini test etmek için yakınsak geçerlilik yöntemi kullanılmıştır. Hair vd. (2010), yakınsak geçerliliği "gizli bir yapıyı temsil eden ölçülen

değişkenlerin güvenilirliği ve iç tutarlılığının ölçüsü" olarak ifade etmektedir. Geçerliliğin olması için AVE değerlerinin 0,5'ten, CR değerlerinin 0,7'den yüksek ve CR değerlerinin de AVE değerlerinden yüksek olması gerekmektedir (Sermanto ve Costa, 2019). Tablo 4'te bütün faktörlerin AVE değerleri 0,5'in, CR değerleri de 0,7'nin üzerinde ve CR değerleri AVE değerlerinden yüksektir. Bu durumda tüm faktörlerin uyum geçerliliğine sahip olduğu söylenebilir.

Ölçek güvenilirliğini ölçmek için ise Cronbach Alfa yöntemi kullanılmıştır. Tablo 4'e göre; çevre okuryazarlığını ölçeğinin tüm boyutları (Amaç Bilgisi= 0,930; Öznel Bilgi= 0,949; Çevre Bilinci/Bilgisi= 0,970), ürün tutumu ölçeği (0,976) ve satın alma niyeti ölçeğinin (0,981) yüksek güvenilirliğe sahiptir.

2. Doğrulayıcı faktör analizi sonuçları

Araştırma modelini yol analizi ile test etmeden önce modeldeki tüm faktör yapılarının tek tek DFA ile doğrulanması gerekmektedir. Bu doğrultuda ilk olarak bireysel çevre okuryazarlığı ölçeği DFA ile test edilmiştir. Üç faktörlü bir yapıdan oluşan Bireysel Çevre Okuryazarlığı Ölçeğinin AMOS diyagramı aşağıdaki gibidir.

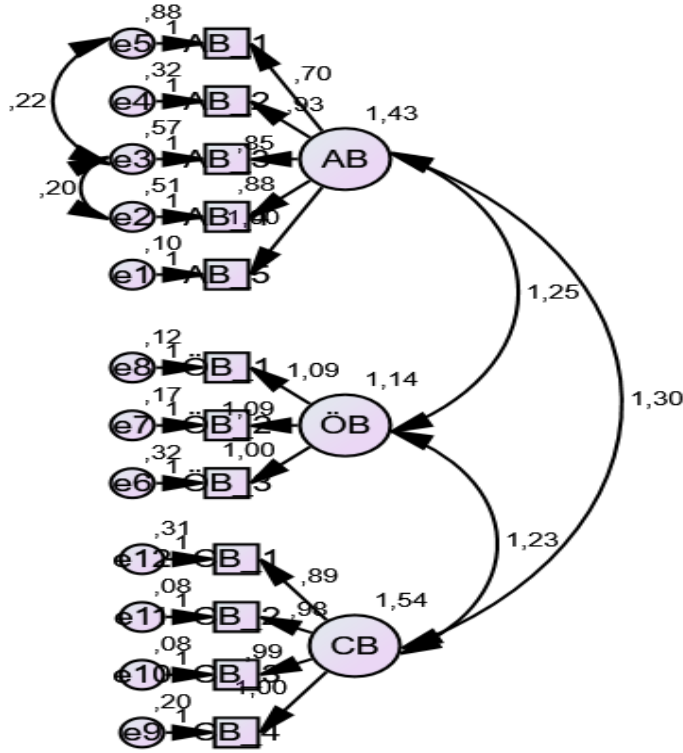

Şekil 2. Bireysel Çevre Okuryazarlığı Ölçeği AMOS Diyagramı

Tablo 5'te bireysel çevre okuryazarlığı ölçeğinin uyum iyiliği değerleri yer almaktadır.

Tablo 5. Bireysel Çevre Okuryazarlığı Ölçeğinin Uyum İyiliği Değerleri

	Model Uyum Kriterleri	İyi Uyum Değerleri	Kabul Edilebilir Uyum Değerleri	Bireysel Çevre Okuryazarlığı Değerleri
1	CMIN/SD	$\chi^2/ df \leq 3$	$\chi^2/ df \leq 5$	4,645
2	IFI	$0,95 \leq IFI$	$0,90 \leq IFI$,966
3	CFI	$0,97 \leq CFI$	$0,95 \leq CFI$,966
4	GFI	$0,90 \leq GFI$	$0,85 \leq GFI$,891
5	TLI	$0,95 \leq TLI$	$0,90 \leq TLI$,954
6	RMR	$0,05 \geq RMR$	$0,08 \geq RMR$,047

Tablo 5'teki sonuçlara göre; bireysel çevre okuryazarlığı ölçeği DFA uyum indekslerinden IFI, TLI ve RMR mükemmel derecede uyum, CFI ve GFI iyi derecede uyum göstermektedir. Tek boyutlu ürün tutumu ölçeğine ilişkin AMOS diyagramı aşağıdaki gibidir.

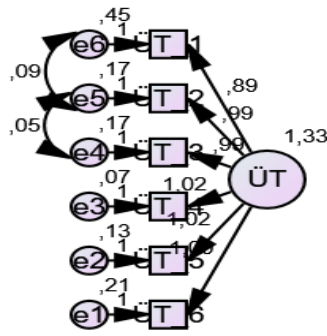
**Şekil 3.** Ürün Tutumu Ölçeği AMOS Diyagramı**Tablo 6.** Ürün Tutumu Ölçeğinin Uyum İyiliği Değerleri

	Model Uyum Kriterleri	İyi Uyum Değerleri	Kabul Edilebilir Uyum Değerleri	Ürün Tutumu Değerleri
1	CMIN/SD	$\chi^2/ df \leq 3$	$\chi^2/ df \leq 5$	2,226
2	IFI	$0,95 \leq IFI$	$0,90 \leq IFI$,997
3	CFI	$0,97 \leq CFI$	$0,95 \leq CFI$,997
4	GFI	$0,90 \leq GFI$	$0,85 \leq GFI$,984
5	TLI	$0,95 \leq TLI$	$0,90 \leq TLI$,993
6	RMR	$0,05 \geq RMR$	$0,08 \geq RMR$,012

Tablo 6'da ürün tutumu ölçeğinin uyum iyiliği değerleri yer almaktadır. Buna göre tüm değerler mükemmel derecede uyum göstermektedir. Tek boyutlu satın alma niyeti ölçeğine ilişkin AMOS diyagramı aşağıdaki gibidir.

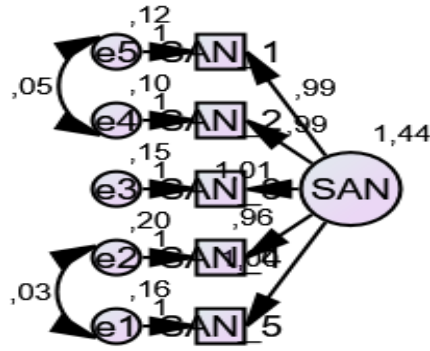

Şekil 4. Yeşil Satın Alma Niyeti Ölçeği AMOS Diyagramı

Tablo 7. Yeşil Satın Alma Niyeti Ölçeğinin Uyum İyiliği Değerleri

	Model Kriterleri	Uyum	İyi Değerleri	Uyum	Kabul Edilebilir Uyum Değerleri	Yeşil Satın Alma Niyeti Değerleri
1	CMIN/SD		$\chi^2/ df \leq 3$		$\chi^2/ df \leq 5$,952
2	IFI		$0,95 \leq IFI$		$0,90 \leq IFI$	1,000
3	CFI		$0,97 \leq CFI$		$0,95 \leq CFI$	1,000
4	GFI		$0,90 \leq GFI$		$0,85 \leq GFI$,996
5	TLI		$0,95 \leq TLI$		$0,90 \leq TLI$	1,000
6	RMR		$0,05 \geq RMR$		$0,08 \geq RMR$,003

Tablo 7'ye göre yeşil satın alma niyeti ölçeğinin tüm değerleri mükemmel derecede uyum göstermektedir.

3. Yol analizine ilişkin sonuçlar

Araştırma modelinin ilk halinin AMOS diyagramı aşağıdaki gibidir.

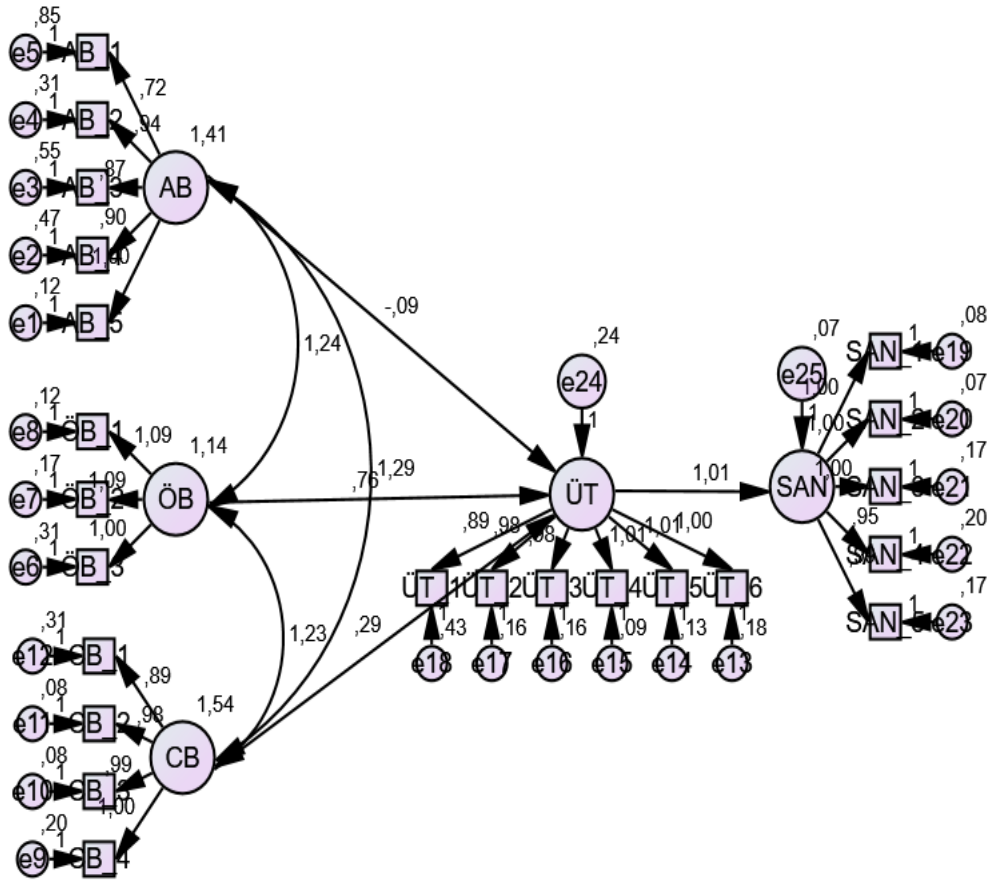

Şekil 5. Araştırma Modelinin İlk Halinin AMOS Diyagramı

Tablo 8. Araştırma Modelinin Yol Analizi Uyumu İyiliği Değerleri

	Model Kriterleri	Uyum	İyi Değerleri	Uyum	Kabul Edilebilir Uyum Değerleri	Araştırma Modeli
1	CMIN/SD		$\chi^2/df \leq 3$		$\chi^2/df \leq 5$	3,714
2	IFI		$0,95 \leq IFI$		$0,90 \leq IFI$,950
3	CFI		$0,97 \leq CFI$		$0,95 \leq CFI$,950
4	GFI		$0,90 \leq GFI$		$0,85 \leq GFI$,793
5	TLI		$0,95 \leq TLI$		$0,90 \leq TLI$,943
6	RMR		$0,05 \geq RMR$		$0,08 \geq RMR$,046

Tablo 8'e göre modelin ilk halinin uyum iyiliği değerlerinden RMR mükemmel uyum, IFI, CFI ve TLI iyi uyum gösterirken, GFI kabul edilebilir aralıklarda değildir. Dolayısıyla model anlamsızdır. Bunun nedeni olarak ise Tablo 9'da görüldüğü gibi modelde regresyon ilişkilerini gösteren yollardan bazılarının anlamsız olmasıdır.

Tablo 9. Modelin İlk Halinin Değişkenlerin Regresyon Katsayıları

Yollar	Tahmin	Standart Hata	Ki-Kare Değeri	p
ÜT<--AB	-,093	,243	-,381	,703
ÜT<--CB	,294	,117	2,520	,012
ÜT<--ÖB	,764	,372	2,054	,040
SAN<--ÜT	1,009	,029	34,817	***
AB_5<--AB	1,000			
AB_4<--AB	,900	,038	23,983	***
AB_3<--AB	,874	,040	22,013	***
AB_2<--AB	,941	,032	29,096	***
AB_1<--AB	,722	,047	15,307	***
ÖB_3<--ÖB	1,000			
ÖB_2<--ÖB	1,089	,040	26,991	***
ÖB_1<--ÖB	1,092	,039	28,353	***
CB_4<--CB	1,000			
CB_3<--CB	,994	,025	39,613	***
CB_2<--CB	,980	,025	39,903	***
CB_1<--CB	,892	,032	27,796	***
ÜT_6<--ÜT	1,000			
ÜT_5<--ÜT	1,007	,028	35,988	***
ÜT_4<--ÜT	1,005	,026	38,427	***
ÜT_3<--ÜT	,981	,029	33,852	***
ÜT_2<--ÜT	,982	,029	34,038	***
ÜT_1<--ÜT	,887	,038	23,485	***
SAN_1<--SAN	1,000			
SAN_2<--SAN	1,000	,019	52,905	***
SAN_3<--SAN	1,000	,024	41,527	***
SAN_4<--SAN	,951	,025	37,485	***
SAN_5<--SAN	,992	,024	41,136	***

Tablo 9'daki regresyon katsayılarına göre modelde Amaç Bilgisi ($p=,703>0,05$), Çevre Bilinci/Bilgisi ($p=,012>0,05$) ve Öznel Bilgi ($p=,040>0,05$) bağımsız değişkenlerinden ürün tutumu değişkenine giden yolların anlamsız olduğu ve analizden çıkarılması gerektiği görülmektedir. Çıkarma ilk olarak p değeri en yüksek olandan başlayıp tüm anlamsız ilişkiler ortadan kalkana kadar bu işlem tekrarlanmalıdır.

İlk olarak amaç bilgisinden ürün tutumuna giden anlamsız yol çıkarılmış ve bu durumda H_{1a} hipotezi reddedilmiştir. Daha sonra aşağıdaki AMOS diyagramı elde edilmiştir.

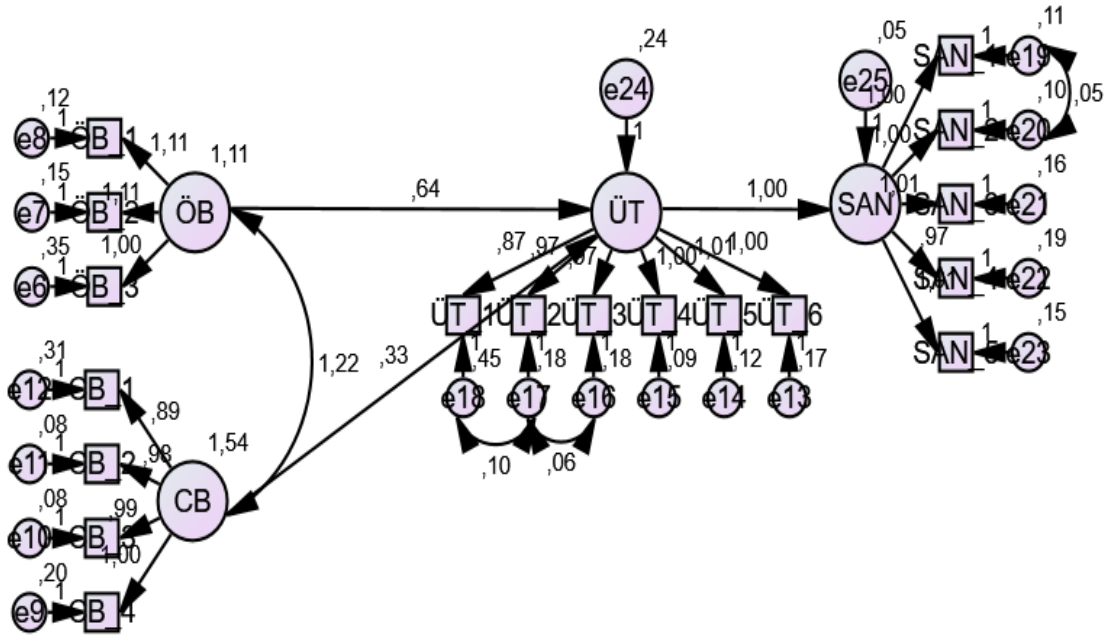

Şekil 6. Araştırma Modelinin Son Halinin AMOS Diyaqramı

Amaç bilgisi analizden çıkarıldıktan sonra model anlamlı hale gelmiştir. Ancak bazı değerlerin (GFI) uyum iyiliği değerleri kabul edilebilir aralıkta olmadığı için ürün tutumu ve satın alma niyetinin maddeleri arasında modifikasyon yapılmıştır.

Tablo 10. Araştırma Modelinin Son Halinin Yol Analizi Uyum İyiliği Değerleri

	Model Kriterleri	Uyum	İyi Değerleri	Uyum	Kabul Edilebilir Uyum Değerleri	Araştırma Modeli
1	CMIN/SD		$\chi^2/ df \leq 3$		$\chi^2/ df \leq 5$	3,192
2	IFI		$0,95 \leq IFI$		$0,90 \leq IFI$,972
3	CFI		$0,97 \leq CFI$		$0,95 \leq CFI$,972
4	GFI		$0,90 \leq GFI$		$0,85 \leq GFI$,861
5	TLI		$0,95 \leq TLI$		$0,90 \leq TLI$,967
6	RMR		$0,05 \geq RMR$		$0,08 \geq RMR$,034

Tablo 10'daki sonuçlara göre araştırma modelin verilerle uyumlu olduğu ve modelin son halinin istatistiksel olarak anlamlı ve geçerli olduğu söylenebilir.

Modelde kurulan yolların anlamlılığı için ise Tablo 11'deki regresyon katsayılarına bakılmalıdır. Tablo 11'e göre; çevre bilinci/bilgisi ve öznel bilgi ürün tutumu üzerinde, ürün tutumu da satın alma niyeti üzerinde pozitif ve anlamlı bir etkiye sahiptir. Buna göre H_{1b}, H_{1c} ve H₂ hipotezleri kabul edilmiştir.

Tablo 11. Araştırma Modelin Son Halinin Değişkenlerin Regresyon Katsayıları

Yollar	Tahmin	Standart Hata	Ki-Kare Değeri	p	R2
ÜT<---CB	,333	,082	4,077	***	,353
ÜT<---ÖB	,635	,099	6,412	***	,572
SAN<---ÜT	1,000	,029	34,509	***	,981
ÖB_3<---ÖB	1,000				,873
ÖB_2<---ÖB	1,115	,043	26,074	***	,950
ÖB_1<---ÖB	1,110	,042	26,705	***	,959
CB_4<---CB	1,000				,941
CB_3<---CB	,994	,025	39,696	***	,973
CB_2<---CB	,979	,025	39,938	***	,974
CB_1<---CB	,891	,032	27,811	***	,894
ÜT_6<---ÜT	1,000				,942
ÜT_5<---ÜT	1,006	,027	36,880	***	,958
ÜT_4<---ÜT	1,001	,026	39,116	***	,969
ÜT_3<---ÜT	,971	,029	33,330	***	,937
ÜT_2<---ÜT	,968	,029	33,139	***	,936
ÜT_1<---ÜT	,874	,038	22,964	***	,835
SAN_1<---SAN	1,000				,963
SAN_2<---SAN	1,001	,017	59,938	***	,966
SAN_3<---SAN	1,014	,026	39,402	***	,950
SAN_4<---SAN	,969	,026	36,599	***	,937
SAN_5<---SAN	1,009	,025	39,700	***	,951

Sonuç ve Öneriler

Bireysel çevre okuryazarlığının yeşil ürün tutumuna ve yeşil ürün tutumunun yeşil satın alma niyeti üzerindeki etkisinin incelenmesi araştırmanın amacını oluşturmaktadır.

Çalışmada çevre bilinci/bilgisi ve öznel bilginin ürün tutumu üzerinde, ürün tutumu da satın alma niyeti üzerinde pozitif ve anlamlı bir etkiye sahip olduğu, amaç bilgisinin ise yeşil ürün tutumu üzerinde anlamlı bir etkisinin olmadığı sonucuna ulaşılmıştır. Buna göre H_{1b} , H_{1c} ve H_2 hipotezleri kabul edilirken H_{1a} hipotezi reddedilmiştir. Elde edilen bu sonuçlar literatürle uyumludur. Önceki yeşil pazarlama çalışmaları, tüketicilerin yeşil ürünlere yönelik olumlu tutumunun satın alma niyetlerini etkileyebileceğini belirtmiştir (Chang ve Wu, 2015; Laroche ve diğerleri, 2001). Ayrıca Smith ve Paladino (2010), organik gıda bilgisinin organik tutumların gelişimini olumlu etkilediğini belirtmişlerdir. Nitekim Connell (2010) ve Padel ve Foster (2005) bilgi eksikliğinin yeşil satın alma davranışını olumsuz etkilediğini belirtmişlerdir.

Bu çalışmada bireysel çevre okuryazarlığı ile ilgili olarak, öznel bilgi ve çevre bilinci/bilgisi diğer bir ifade ile çevresel farkındalık, tüketicinin ürün tutumlarını ve ürün tutumları da yeşil ürünleri satın

alma niyetini etkilediği sonucuna ulaşılmıştır. Bireysel çevre okuryazarlığının amaç/nesnel bilgisi ile değil öznel bilgi ve çevre bilgisi/bilinci ile ilişkili olması çevre okuryazarlığının daha çok bireylerin kişisel tutum ve değerleri bağlantılı olduğu anlamı taşıdığı ifade edilebilir.

Diğer taraftan yeşil ürünler hakkında bilgi sahibi olan tüketiciler, yeşil ürünler satın almanın sürdürülebilir tüketim için çevreye fayda sağladığına inanırlar ve bu nedenle, çevresel farkındalık, tüketicinin çevresel faydalara ilişkin değerlendirmelerini ve satın alma niyetini olumlu yönde etkileyen yeşil ürün tercihlerini etkilemektedir (Suki, 2016). Bu nedenle işletmelerin tüketicilerin yeşil ürünler konusundaki anlayışını geliştirmek için çaba sarf etmeleri önem arz etmektedir. Ayrıca işletmeler, tüketicilere çevresel faydalar sağlayan ve satın alma niyetini artıran ürünlerin tercihli değerlendirmeleri imkânı sağlayabilmeleri için bu yönde günümüz medya ve iletişim araçlarını etkin kullanımına önem vermeleri tavsiye edilebilir.

Bu araştırma zaman ve maliyet kısıtlarından dolayı kısa bir zaman dilimi içinde küçük bir örneklem üzerinde gerçekleştirilmiştir. Bu sebeplerden dolayı araştırmanın daha uzun bir zaman dilimi ve daha büyük bir örneklem temelinde tekrarlanarak sonuçların karşılaştırılması anlamlı olacaktır. Bu kısıtlara rağmen sosyal bilimler alanında çevre ile ilgili böyle bir çalışmanın yapılması literatürdeki boşluğu doldurma ve sağlayacağı katkı açısından önemlidir. Nesnel bilginin/amaç bilgisinin yeşil ürün satın alma niyetini nasıl etkilediğini belirlemek için daha fazla araştırmaya ihtiyaç olduğu söylenebilir. Çevre dostu ürünlere yönelik olumlu tutumların, çevre dostu ürünler satın alma niyetini etkileyeceği sonucunu göz önünde bulundurarak tüketicilerde olumlu yeşil ürün tutumunun oluşması ve satın alma davranışa yönlendirilmesinde marka güveni, marka memnuniyeti ve marka bağlılığı gibi marka ilişkisi değişkenleri yeşil ürün satın alma niyeti arasındaki ilişkiler başka araştırmalarda incelenmesi önerilebilir.

Araştırmanın Etik Yönü

Bu çalışma için etik kurul izni Kayseri Üniversitesi Etik Kurulu'nun 29.01.2021 tarihli ve 1 numaralı kararı ile alınmıştır.



KAYNAKÇA

- Ajzen, I. (1991). The theory of planned behavior. *Organizational behavior and human decision processes*, 50(2), 179-211.
- Ajzen, I. (2001). Nature and operation of attitudes. *Annual review of psychology*, 52(1), 27-58.
- Alfred, A. M., & Adam, R. F. (2009). Green management matters regardless. *Academy of Management Perspectives*, 23(3), 17-26.
- Asteria, D. (2019). Women's environmental literacy in managing waste for environmental sustainability of the city. *Development*, 62(1), 178-185.
- AŞICI, M. (2009). Kişisel ve sosyal bir değer olarak okuryazarlık. *Değerler Eğitimi Dergisi*, 7(17), 9-26.
- Basha, M. B., Mason, C., Shamsudin, M. F., Hussain, H. I., & Salem, M. A. (2015). Consumers attitude towards organic food. *Procedia Economics and Finance*, 31, 444-452.
- Blaikie, P., Brown, K., Stocking, M., Tang, L., Dixon, P., & Sillitoe, P. (1997). Knowledge in action: local knowledge as a development resource and barriers to its incorporation in natural resource research and development. *Agricultural systems*, 55(2), 217-237.
- Chan, R. Y., & Lau, L. B. (2000). Antecedents of green purchases: a survey in China. *Journal of consumer marketing*.
- Chang, M. C., & Wu, C. C. (2015). The effect of message framing on pro-environmental behavior intentions. *British Food Journal*, 117(1), 339-357.
- Chen, C. C., Chen, C. W., & Tung, Y. C. (2018). Exploring the consumer behavior of intention to purchase green products in belt and road countries: An empirical analysis. *Sustainability*, 10(3), 854.
- Chen, T. B., & Chai, L. T. (2010). Attitude towards the environment and green products: Consumers' perspective. *Management science and engineering*, 4(2), 27-39.
- Chen, Y. S., & Chang, C. H. (2012). Enhance green purchase intentions: The roles of green perceived value, green perceived risk, and green trust. *Management Decision*. 50(3), 502-520.
- Choo, H., Chung, J. E., & Pysarchik, D. T. (2004). Antecedents to new food product purchasing behavior among innovator groups in India. *European Journal of Marketing*. 38 (5/6), 608-625.
- Connell, K. Y. H. (2010). Internal and external barriers to eco-conscious apparel acquisition. *International Journal of Consumer Studies*, 34(3), 279-286.
- Dagher, G. K., & Itani, O. (2014). Factors influencing green purchasing behaviour: Empirical evidence from the Lebanese consumers. *Journal of Consumer Behaviour*, 13(3), 188-195.
- Diyah, I. A., & Wijaya, T. (2017). Determinant factors of purchase intention on green product. *Jurnal Aplikasi Manajemen*, 15(1), 54-62.
- Dobel, S., Paludan, E., & Jensen, F. (2003). An analysis of consumers' and retailers' efforts to promote less polluting electronic products'. *Environmental Project*, 837, 1-80.
- Ekinci, Y., Dawes, P. L., & Massey, G. R. (2008). An extended model of the antecedents and consequences of consumer satisfaction for hospitality services. *European Journal of Marketing*. 42(1/2), 35-68.

- Erdogan, M., & Ok, A. (2011). An assessment of Turkish young pupils' environmental literacy: A nationwide survey. *International Journal of Science Education*, 33(17), 2375-2406.
- Gee, J. P. (1989). Literacy, discourse, and linguistics: Introduction. *Journal of Education*, 171(1), 5-17.
- Gee, J. P. (1998). What is literacy. (Ed.) Vivian Zamel, & Ruth Spack in *Negotiating academic literacies: Teaching and learning across languages and cultures*, ss. 51-59.
- Green Movement (2020). <https://www.encyclopedia.com/history/modern-europe/russian-soviet-and-cis-history/green-movement>
- Hair, J. F. J., Black, W. C., Babin, B. J., Anderson, R. E., & Tatham, R. (2010). Multivariate data analysis upper saddle river: pearson prentice hall. *Links*.
- Khoiriyah, S., & Toro, M. J. S. (2013, November). The Antecedents of attitude toward green product and its effect on willingness to pay and intention to purchase. In *ASEAN/Asian Academic Society International Conference Proceeding Series*.
- Krnel, D., & Naglic, S. (2009). Environmental literacy comparison between eco-schools and ordinary schools in Slovenia. *Science Education International*, 20, 5-24.
- Liang, S. W., Fang, W. T., Yeh, S. C., Liu, S. Y., Tsai, H. M., Chou, J. Y., & Ng, E. (2018). A nationwide survey evaluating the environmental literacy of undergraduate students in Taiwan. *Sustainability*, 10(6), 1730.
- Liang, S., Liu, X., Cai, H., & Fang, W. (2013). A summary of results of environmental literacy survey. Taipei, Taiwan: Environmental Protection Administration.
- Luzio, J. P. P., & Lemke, F. (2013). Exploring green consumers' product demands and consumption processes. *European Business Review*, 25(3), 281-300.
- Mani, G., & Vivekanandan, A. (2020). Perceptions and behaviour towards environment among high school students in Kancheepuram District, Tamil Nadu: A cross-sectional study. *Journal of Comprehensive Health*, 8(1), 45-52.
- Martello, M. L. (2001). A paradox of virtue?: "Other" knowledges and environment-development politics. *Global Environmental Politics*, 1(3), 114-141.
- McBride, B. B. (2011). *Essential elements of ecological literacy and the pathways to achieve it: perspectives of ecologists*. (UMI Number: 3460085) [Doctoral Dissertation, University of Montana Missoula.]. ProQuest LLC.
- McBride, B. B., Brewer, C. A., Berkowitz, A. R., & Borrie, W. T. (2013). Environmental literacy, ecological literacy, ecoliteracy: What do we mean and how did we get here? *Ecosphere*, 4(5), 1-20. <https://doi.org/10.1890/ES13-00075.1>
- Mondéjar-Jiménez, J. A., Cordente-Rodríguez, M., Meseguer-Santamaría, M. L., & Gázquez-Abad, J. C. (2011). Environmental behavior and water saving in Spanish housing. *International Journal of Environmental Research*, 5(1), 1-10.
- Negev, M., Sagy, G., Garb, Y., Salzberg, A., & Tal, A. (2008). Evaluating the environmental literacy of Israeli elementary and high school students. *The Journal of Environmental Education*, 39(2), 3-20.

- Netemeyer, R. G., Andrews, J. C., & Durvasula, S. (1993). A comparison of three behavioral intention models: The case of Valentine's Day gift-giving. *ACR North American Advances*, 20(1), 135-141.
- Niva, M., Heiskanen, E., & Timonen, P. (1998). Consumers' Environmental Sophistication bknowledge, Motivation and Behaviour. İçinde Basil G. Englis and Anna Olofsson (Eds), *European Advances in Consumer Research*, Association for Consumer Research, Provo, UT, (3), 321-327.
- Odabaşı, Y., & Barış, G. (2013). *Tüketici Davranışı*, İstanbul: MediaCat Kitapları, 13. Baskı.
- Othman, C., & Rahman, M. S. (2014). Investigation of the relationship of brand personality, subjective norm and perceived control on consumers' purchase intention of organic fast food. *Modern Applied Science*, 8(3), 92.
- Övüç, S. (2015). *Tüketicilerin sürdürülebilir ambalaja sahip ürün satın alma niyeti* (Tez No. 389363) [Doktora Tezi, İstanbul Teknik Üniversitesi]. Yükseköğretim Kurulu Ulusal Tez Merkezi'nden edinilmiştir.
- Öztürk, A., & Temizkan, V. (2018). Tüketicilerin anneler gününde hediye satın alma davranışlarının sebepli davranış teorisi bağlamında incelenmesi, *EKEV Akademi Dergisi*, 22(76), 37-56. <http://dx.doi.org/10.17753/Ekev976>
- Padel, S., & Foster, C. (2005). Exploring the gap between attitudes and behaviour: Understanding why consumers buy or do not buy organic food. *British Food Journal*, 107(8), 606-625.
- Paladino, A., & Ng, S. (2013). An examination of the influences on 'green' mobile phone purchases among young business students: an empirical analysis. *Environmental Education Research*, 19(1), 118-145.
- Paul, J., Modi, A., & Patel, J. (2016). Predicting green product consumption using theory of planned behavior and reasoned action. *Journal of retailing and consumer services*, 29, 123-134.
- Rashid, N. R. N. A. (2009). Awareness of eco-label in Malaysia's green marketing initiative. *International Journal of Business and Management*, 4(8), 132-141.
- Roth, C. E. (1992). Environmental literacy: its roots, evolution and directions in the 1990s. ERIC Clearinghouse for Science, Mathematics, and Environmental Education, Columbus, Ohio, USA. <https://files.eric.ed.gov/fulltext/ED348235.pdf>
- Sarmiento, R. P., & Costa, V. (2019). Confirmatory Factor Analysis--A Case study. *arXiv preprint arXiv:1905.05598*.
- Shamdasani, P., Chon-Lin, G. O., & Richmond, D. (1993). Exploring green consumers in an oriental culture: Role of personal and marketing mix factors. in *NA - Advances in Consumer Research Volume 20*, eds. Leigh McAlister and Michael L. Rothschild, Provo, UT: Association for Consumer Research, Pages: 488-493.
- Singh, N., & Gupta, K. (2013). Environmental attitude and ecological behaviour of Indian consumers. *Social Responsibility Journal*, 9(1), 4-18.
- Smith, S., & Paladino, A. (2010). Eating clean and green? Investigating consumer motivations towards the purchase of organic food. *Australasian Marketing Journal (AMJ)*, 18(2), 93-104.
- Suki, N. M. (2016). Green product purchase intention: impact of green brands, attitude, and knowledge. *British Food Journal*. 118(12), 2893-2910

- Sun, J., & Willson, V. L. (2008). Assessing general and specific attitudes in human learning behavior: An activity perspective and a multilevel modeling approach. *Educational and Psychological Measurement, 68*(2), 245-261.
- Tanner, C., & Wölfling Kast, S. (2003). Promoting sustainable consumption: Determinants of green purchases by Swiss consumers. *Psychology & Marketing, 20*(10), 883-902.
- Thøgersen, J., & Ölander, F. (2002). Human values and the emergence of a sustainable consumption pattern: A panel study. *Journal of economic psychology, 23*(5), 605-630.
- Thøgersen, J., de Barcellos, M. D., Perin, M. G., & Zhou, Y. (2015). Consumer buying motives and attitudes towards organic food in two emerging markets: China and Brazil. *International Marketing Review, 32*(3/4), 389-413.
- Zhang, X., & Dong, F. (2020). Why Do Consumers Make Green Purchase Decisions? Insights from a Systematic Review. *International Journal of Environmental Research and Public Health, 17*(18), 6607.
- Zhu, Y. (2015). An assessment of environmental literacy among undergraduate students at two national universities in Hubei Province, China. [Doctoral dissertation]. Retrieved from <https://repository.lib.fit.edu/handle/11141/778>



TÜKETİCİLERİN NETFLIX KULLANIMLARI ÜZERİNE BİR ARAŞTIRMA

 Efe Numan CAN^a

 Mustafa KOÇER^b

 Hande HEKİMOĞLU TOPRAK^c

Öz

Bilgisayar ve bilişim teknolojilerinde yaşanan atılımlar sosyal, siyasal, ekonomik tüm yaşam biçimlerini dönüştürmüştür. Dünya küresel bir köy haline gelmiş ve bu köyün sakinleri birbirlerini tanınmasalar da etkileşime geçme şansına sahip olmuşlardır. Artık arzular ihtiyaçların ötesine geçmiş ve hedonist bir tüketim anlayışıyla hareket edilmektedir. Bu kapsamda çalışmanın amacı tüketicilerin Netflix kullanım pratikleri olarak belirlenmiştir. Dünyanın en büyük dijital içerik platformu olan Netflix üzerinden tüketim alışkanlıklarının dijital teknolojiler sayesinde nasıl dönüştüğü açıklanmaya çalışılmıştır. Bu bağlamda yöntem olarak nitel yöntemlerden yarı yapılandırılmış görüşme seçilmiştir. Aksaray Üniversitesinde görev yapan ve Netflix aboneliği olan akademik personel üzerinden elde edilen veriler yorumlanmıştır. Verilere göre katılımcıların büyük çoğunluğu Netflix'in kolay ulaşılabilir, kalındığı yerden izlenebilir, takılma ve donma gibi problemler olmadan izleme imkânı sunması, seçeneğin çok olması, akıllı cihazlar üzerinden izlenebilmesi özelliklerinden dolayı tercih ettiklerini belirtmişlerdir. Netflix'e bağımlılık yaptığı, cinsellik, argo, madde kullanımı gibi olumsuz örnek olabilecek özellikleri ve eşcinsellik propagandası yaptığı yönünde eleştirilerde katılımcılardan elde edilen verilerden anlaşılmaktadır. Netflix'in kültürel emperyalizm bağlamında incelenmesi dijital içeriklerin önemini anlaşılması açısından literatüre katkı sağlayacaktır.

Anahtar Kelimeler: Netflix, Tüketim Alışkanlıkları, Kullanım Pratikleri, Yakınsama



A RESEARCH ON CONSUMERS' USE OF NETFLIX

Abstract

The breakthroughs in computer and information technologies have transformed all social, political and economic life styles. The world has become a global village and the residents of this village have the chance to interact even if they do not know each other. Now, desires have gone beyond necessities and acted with a hedonist conception of consumption. In this context, the aim of the study was determined as the Netflix usage practices of the consumers. It has been tried to explain how consumption patterns have transformed thanks to digital technologies via Netflix, the world's largest digital content platform. In this context, a semi-structured interview was chosen as a method from qualitative methods. The data obtained from academic staff who work at Aksaray University and subscribe to Netflix are interpreted. According to the data, the vast majority of the

^a Arş. Gör., Aksaray Üniversitesi, İletişim Fakültesi, efenumancan@gmail.com

^b Prof. Dr., Erciyes Üniversitesi, İletişim Fakültesi, mkacur@erciyes.edu.tr

^c Doktora Öğr., Erciyes Üniversitesi, SBE, handehek@gmail.com

participants stated that they prefer Netflix because of its easy access, where it can be watched from, where it offers the opportunity to watch without problems such as stuttering and freezing, it has a lot of options, and it can be watched on smart devices. It is understood from the data obtained from the participants in the criticism that it is addictive to Netflix, its negative characteristics such as sexuality, slang, and substance abuse, and that it makes homosexuality propaganda. Examining Netflix in the context of cultural imperialism will contribute to the literature in terms of understanding the importance of digital content.

Key Words: Netflix, Consumption Patterns, Usage Practices, Convergence



Giriş

İnsanlık tarihi başlangıcından günümüze bilimsel bilginin gelişimiyle beraber büyük bir ivme kazanmıştır. Alvin Toffler “Üçüncü Dalga” adlı eserinde insanlık tarihini tarım, endüstri ve bilgi olmak üzere üç dönemde ele almaktadır. Toffler tarım döneminin bin yıllık süre aldığını, endüstri döneminin tarım dönemi kadar uzun olmasa da üç yüzyıl sürdüğünü, bilgi döneminin ise on yıllık büyük dönüşümlerin yaşandığı dönemler olarak tanımlamaktadır. Bu dönemleri modern öncesi, modern dönem ve postmodern yani modern sonrası olarak adlandırmak mümkündür (Odabaşı, 2014, s. 13; Toffler, 2008, s. 16). Başlangıçta sadece kendi varlığını sürdürmek için doğa şartlarıyla mücadele içerisinde olan insan, tüketim için sadece fiziksel ihtiyaçlarına uygun olarak hareket etmiştir. Teknik anlamda yaşanan dönüşüm tarım toplumlarının gelişime yol açmış ve insanlık artık kendi yetiştirdiği ürünleri tüketmeye, ihtiyacından fazlasını ise başkaları ile paylaşmaya başlamıştır. Bilinçli bir tüketim anlayışının hâkim olmadığı bu dönemi endüstri dönemi takip etmiş, makineleşmenin, buhar gücünün sayesinde büyük bir atılım gerçekleşmiştir. Bu atılım sayesinde üretim pratikleri kökten değişmiş, çalışma hayatı ve buna paralel olarak tüm sosyal, ekonomik, kültürel yaşam şekillenmiştir. Yeni yaşam tarzlarının oluşumu yeni bir sosyal yapı ortaya çıkarmıştır. Köyden kentlere göçün önünü açan bu gelişme fabrikalarda iş bulabilme, yeni bir hayat kurabilme ve daha iyi standartlarda yaşayabilme umuduyla evlerini ardında bırakan insanların kentlere akın etmesi sonucunda ortaya çıkmıştır. Elbette bu durum tüm yaşam alanları için önemli sonuçlar doğurmuştur. Olumlu olduğu kadar olumsuz sonuçlarında ortaya çıkması, çeşitli toplumsal sorunlara yol açması akademisyenler ve bilim insanları içinde incelenmesi gereken önemli problemleri beraberinde getirmiştir. Son olarak onar yıllık bilgi patlamalarının yaşandığı üçüncü dalga ise bambaşka bir dönüşüme sahne olmaktadır. Toffler’a göre (2008, s. 17) içinde yaşadığımız bu uygarlık kendisinden öncekinden daha teknolojik ve endüstri karşıtı bir yapı göstermektedir. Üçüncü Dalga fabrika düzenlerini etkisiz hale getiren, elektronik ev denilebilecek ev ve okul kavramlarını değiştiren, standartlaşmadan, senkronizasyondan, enerji, para ve gücün tekelleşmesinden bizleri kurtaran bir dönemi ifade etmektedir.

Üçüncü Dalga’nın üretici ile tüketici arasındaki setleri yıkacağı öngörüsünde bulunan Toffler’ın (2008, s. 17) günümüzde haklı çıktığını söylemek yanlış olmayacaktır. Nitekim günümüz şartlarında tüketiciler, tüketim edimini gerçekleştirirken sınırların olmadığı, mekân ve zaman kavramlarının engelleyemediği bir süreç içerisinde hareket etmektedirler. Bu durum hedonist bir tüketim anlayışının ortaya çıkmasına neden olmaktadır. Başka bir ifade ile sadece ihtiyaçların ya da isteklerin değil arzuların pazarlandığı ve tüketildiği bir dönemde yaşadığımızın göstergesidir. Teknoloji alanında yaşanan

gelişmeler özellikle bilgisayar ve internetin ortaya çıkmasıyla dünyanın küçülmesine yol açmıştır. Fiziksel olarak deposu bulunmayan mağazalar internet üzerinden ürünleri satabilir hale gelmiş ve böylelikle tüketicilerin alışkanlıklarının değişmesine yol açmıştır. Sadece fiziksel ürünlerin değil dijital ürünlerin de internet üzerinden pazarlanabilir hale gelmesi Netflix gibi dijital platformların oluşmasını sağlamıştır. Netflix vb. dijital oluşumların insanların evde geçirdiği ve boş zaman etkinlikleri olarak adlandırılan zamanlarını dizi, film ve belgesel gibi yapımları akıllı televizyonlar, tabletler, akıllı telefonlar ve bilgisayarlar aracılığıyla izlemeleri olanaklı hale gelmiştir. Böylelikle gündelik yaşam pratikleri değişmiştir.

Günümüzde tüketim olgusu pragmatik bir araç olmaktan çıkmış daha çok sembolik ve imaj öğelerini barındıran bir forma kavuşmuştur. İçinde yaşadığımız postmodern çağın tüketime olan teşvik edici etkisi ise açıkça görülmektedir. Tüketim kavramının daha çok arzu ve haz üzerinden tarif edilmesi ise bu dönemin genel özelliklerindedir. Bu çalışmada tüketicilerin kullanım alışkanlıklarının değişmesi temel amaç olarak belirlenmiştir. Dünyanın en büyük dijital içerik platformu Netflix üzerinden tüketim pratiklerinin dijital teknolojiler sayesinde nasıl dönüştüğü açıklanmaya çalışılacaktır. Bu bağlamda yöntem olarak nitel yöntemlerden yarı yapılandırılmış görüşme seçilmiştir. Aksaray Üniversitesinde görev yapan ve Netflix aboneliği olan akademik personel üzerinden elde edilecek veriler yorumlanacaktır.

A. KAVRAMSAL ÇERÇEVE

1. Dijitalleşme ve Tüketim İlişkisi

İletişim sistemlerinde başlangıçta optik telgrafın ardından da elektrikli telgrafın kullanılması zaman ve mekân mefhumlarına olan zorunluluğun kalkmasını sağlamıştır. Telgraf hatlarının okyanus altından kablolar aracılığıyla diğer kıtalara ulaştırılması ise iletişimi küresel boyuta taşımıştır. ABD ve SSCB arasında II Dünya Savaşı'nın ardından yaşanan uzay ve teknoloji alanındaki rekabet ise bilgisayarların ve internetin ortaya çıkmasını sağlamıştır. Kişisel bilgisayarlar ve mikroişlemcilerin üretilmesi enformasyonun depolanması ve aktarılmasını sağlamıştır. ABD Savunma Bakanlığı tarafından askeri amaçlarla geliştirilen internet, iletişim tarihini köklü bir biçimde değiştirmiştir. Bilgisayarlar arasında oluşturulan ağ 90'lı yılların başında halkın kullanıma açılmış, Web 1.0 denilen bu ilk dönemde iletişim genellikle tek yönlü olmuştur. Ancak Web 2.0 denilen ve iletişimin çift yönlü olduğu döneme girildiğinde etkileşim kavramı ortaya çıkmıştır (Değirmencioglu, 2016, s. 592).

Teknoloji alanında yaşanan bilimsel gelişmeler iletişim araçlarının da formlarında değişikliğe sebep olmuş, geleneksel iletişim araçlarından yeni iletişim araçlarına doğru geçiş süreci yaşanmıştır. Teknolojik dönüşüm sürecinin en temel ayaklarından olan dijitalleşme sayesinde ise büyük boyutlu veri transferleri mümkün hale gelmiş, depolanması, gönderilmesi ve görüntülenmesi hızlı bir şekilde sağlanmıştır (Erdem, 2011, s. 39-41; Aksoy, 2014, s. 47). Bu bağlamda dijital ve dijitalleşme terimleri hayatımıza dâhil olmuştur. Fransızca kökenli olan dijital kelimesi sayısal anlamına gelmektedir (TDK, 2020). Dijitalleşme ise verilerin elektronik ortamlarda gösterilmesi, depolanması, aktarılması süreçlerinin yaygınlaşmasına verilen isimdir.

Bilişim teknolojilerinde yaşanan dönüşümle insanlık tarihinin yeni bir çağa adım attığını söylenebilir. Özellikle son yüzyılda kitle iletişim araçlarının geçirdiği evrim görkemli bir geleceğin ayak

sesleri olmuştur. 1990'lı yıllara kadar geleneksel kitle iletişim araçlarının hâkimiyeti sürse de 90'lı yıllardan sonra bilgisayar ve internetin küresel olarak yaygınlaşması bu görkemli geleceğin en önemli aktörleri olmuştur. Özellikle yeni medya olarak adlandırılan bu sistemler sayesinde mesajlar analog sinyaller yerine sayısal(dijital) sinyallerle gönderilmektedir (Pietro, 2013, s. 1). McLuhan'ın (1994, s. 106) yaklaşık altmış yıl önce ortaya attığı "Küresel "Köy" kavramıyla kendi döneminde dünyanın küçük bir köy haline geldiğini ifade etmiştir. McLuhan'ın bu öngörüsü günümüzde çok daha fazla bir şekilde hissedilmektedir (Gülmez, 2019, s. 159).

1980'li yıllarla birlikte tüm dünyada yaygınlaşan Neoliberal düşünceler sınırların olmadığı küresel bir pazarın olabileceği fikrini ortaya çıkarmıştır. Bu düşünceye paralel olarak küreselleşme ve dijitalleşme dalgaları da küresel pazar ideolojisinin oluşturulmasında önemli rol oynamıştır. Dijital teknolojiler günlük yaşam pratiklerini kolaylaştırdığı bahanesiyle toplumlara sunulmuş ve kendi tüketimlerinin yaygınlaştırılmasını sağlamışlardır. Neoliberal politikalar çağdaşlıkla tüketim fikrini eşit görerek toplumlara tüketime yönelmiştir (Diker, 2019, s. 3). Güzel'e göre (2007, s. 177) küreselleşmeyle birlikte kapitalizmin yeniden yapılanması sürecinde özellikle internetin ekonomik, siyasal ve kültürel alanlarda büyük değişimler yaratmıştır. İnternet sayesinde yeni özgürlük alanları, yeni bir pazar alanı ortaya çıkmış, kimliklerin, kültürel değerlerin, alışkanlıkların küresel bir şekilde yayılmasını sağlamıştır. Bu bağlamda internet küresel olarak bir kültürel mecra haline gelmiştir.

Yeni medya araçları geleneksel medyanın aksine iletişim sürecinin yatay bir biçimde gerçekleşmesine olanak sağlamaktadır. Dijitalleşme sayesinde tek ortam içerisinde iletişim sürecinin hem girdisi hem de çıktısı mümkün hale gelmiştir. Bu nedenle dijital dönüşüm içeriğin de dönüşmesine yol açmıştır (Pavlik ve Bridges, 2013, s. 5; Aydın, 2019, s. 1168). Ekonomik bakış açısıyla ihtiyacı gidermek adına belirli faydaları olan ürünlerin, kültürel ve sembolik açıdan ise anlamları taşınan kanallar olduğu düşünülmektedir. Günümüz tüketim pratikleri akılcılıktan uzak ve gereksiz biçimlere kaydığı söylenebilir. Bu nedenle tüketimle ilgili eleştirilere dayanak teşkil etmektedir (Odabaşı, 2019b, s. 23).

İçinde yaşadığımız modernite sonrası dönemi birçok düşünür yeni isimlerle anmaktadır. Postmodern, post-endüstriyel, enformasyon çağı, geç-kapitalizm, bilgi çağı, elektronik toplum ve tüketim toplumu bunlara örnek gösterilebilir. Bu yeni tanımlamaların ortak noktası ise sanayi devrimi sonrasında teknoloji, iletişim ve tüketim odaklı bir yapının ortaya çıktığı yönündedir (Akçalı, 2013, s. 80). Adına ne dersek diyelim modernite sonrası yeni bir dönemin içinde yaşadığımız gerçeği değişmemektedir. Bilgi ve enformasyonun yayılış hızı tüketim pratiklerini de dönüştürmüş hem üretim aşamasında hem de tüketim aşamasında yeni kapıları aralamıştır. Modernitede üretim odaklı olan pazarlama anlayışı postmodernitede üretim ve tüketimin önemini birlikte ele almıştır. Tüketiciye yönelik stratejiler geliştirilmiş ve niş pazarlar oluşmuştur. Üstelik bilgisayar ve internet sayesinde küresel bir pazar oluşmuş ve tüketiciler dünyanın ücra noktalarından alışveriş yapabilir hale gelmiştir. Modernitede tükettiği kadar varolan insan postmodernitede tükettiği kadar vardır. Bauman tüketim toplumunun yarattığı bu tüketim hissini şöyle açıklamaktadır (1999, s. 60):

"Tüketim toplumunda toplumsal aşağılanmaya ve iç sürgüne neden olan her şeyden önce, bireyin tüketici olarak yetersizliğidir. Unutulmanın, yoksun bırakılmanın ya da aşağılanmanın, başkalarının

girebildiği toplumsal şöleden dışarıya atılmanın üzüntüsüne dönüşen bu yetersizlik, tüketici görevlerini yerine getirememenin güçsüzlüğüdür.”

Baudrillard’a göre tüketim toplumunun odak noktası nesnelere yok edilmesi üzerine kurulmuştur. Üretim işlevinin alternatifi olan tüketim yok etmeyle üretim arasındaki tampondur. Yok etme şiddetli veya sistematik, kuramsal veya simgesel anlamda olsun tüketim toplumunun en önemli işlevidir (Baudrillard, 1998, s. 45’ten aktaran Hatipler, 2017, s. 38). Tüketimi sadece ekonomik bir olgu olarak düşünmek imkânsızdır. Ekonomik olduğu kadar kültürel bir olgu olan tüketim yaşam tarzı içerisinde hazcı, gösterişçi ve belirli bir gruba ait olma hissi yaratmak için estetikleşmiş nesnelere ve hizmetlerin satın alınması, kullanılmasıdır (Zorlu, 2006, s. 217). Tüketim toplumunda tüketiciler toplum içerisindeki sınıfsal yapılarına göre tercihler yapmaktadırlar (Demirel ve Yegen, 2015, s. 119).

Günümüz tüketicisi kendisine değer verilmesini, isteklerinin, beğenilerinin dikkate alınması talep etmekte ve tek yönlü tüketiciyi pasif gören, monolog iletişim tarzını reddetmektedir. Postmodern dönemde tüketici hiç olmadığı kadar aktiftir. Tüketiyorum öyleyse varım mottosunun hâkim olduğu bu dönemde dijitalleşme bizleri çelişkilerin, karmaşıklıkların, güvensizliğin olduğu dijital olarak kurgulanmış bir dünyaya götürmektedir. İmajların, görüntülerin içerikten önemli hale geldiği günümüzde her şey birbirini etkileyecek şekilde bağlantılıdır. Bağlantı içinde olmayı sağlayan, tüketicileri birbirleriyle ve şirketlerle bir arada tutan şey internettir. Farklıkların bir arada olması, anında tatmin hissi, belirsizliklerin sırtımadığı bu dönemde marka sadakati azalmış sembolik anlamda tüketim önemsenmiştir (Odabaşı, 2019a, s. 14-15). Featherstone’a göre (2013, s. 62) çağdaş tüketim kültürü birbirine alternatif olarak görünen nesnelere arasında tercih yapmak değil her ikisini de birlikte düşünmek önemlidir.

Teknolojinin aktif ve etkili bir biçimde kullanıldığı yeni iletişim teknolojileri geleneksel iletişim araçlarının aksine etkileşim ve bireysel özellikler sunmaktadır. Böylece yeni bir kültürel ortamın oluşmasını sağlamaktadır. Kültürün aktarılması iletişim sistemleri aracılığıyla gerçekleştiği için iletişim sistemlerinde yaşanan dönüşüm kültürü de etkilemiştir (Castells, 2008, s. 441)

Endüstri 5.0, Nesnelere İnterneti, 5G, otonom sistemleri gibi teknolojinin yeni özellikleri ortaya çıktıkça akıllı cihazlarla toplumun tüm katmanları sarmalanmaktadır. Günümüzde alışverişe gitmeden önce neyin eksik olduğunu buzdolabımız bizlere belirtmektedir. Akıllı cihazlar tarafından evin birçok bileşeni kontrol edilebilmekte, eve gitmeden saatler önce ev ısı ayarlanabilmektedir. En çok ziyaret ettiğimiz yerler akıllı telefonlarımız sayesinde kaydedilmekte ve reklam mesajları, öneriler bizlere ulaştırılmaktadır. Big Data dediğimiz dijital ayak izlerimiz toplanmasıyla oluşan veri yığını firmaların bizleri bulabilmesi için büyük kolaylıklar sağlamaktadır. Bu durum tüm sektörlerde olduğu gibi eğlence ve boş zaman etkinliklerinde de kendini hissettirmektedir. Özellikle reklam çokluğundan kaçmak isteyen tüketiciler dijital içerik üreticilerine yönelmektedir. Bu kapsamda Netflix dünyanın en büyük dijital içerik sağlayıcısı olması nedeniyle içerik platformları arasında önemli bir konumda yer almaktadır. Amerikan merkezli dijital içerik sağlayıcısı reklamsız yayınladığı ve dizi, belgesel, film gibi birçok türden oluşan içerikleriyle dünyanın en fazla gelir elde eden şirketlerinden biri olmuştur.

Tüketim toplumunda doyuma ulaşmak imkânsızdır ve içeriğin tüketilmesi anlaşılabilir olmasının önüne geçmiştir. Kitle iletişim araçlarından gelen veri bombardımanına maruz kalan tüketim toplumunun sakinleri tüketim edimine de zaman harcamaktadırlar. Böylece McLuhan'ın deyişiyle aracın getirdiği mesajı kabullenen toplumun üyeleri, bu içerikleri hızlı bir biçimde tüketerek, Bauman'ın dikkat çektiği "geri kalmama" psikolojisiyle hareket etmektedir. Toplumun diğer üyelerinden geri kalmamaya çalışan bireyler tüketim konusunda birbirleriyle yarışmaktadırlar. Tüketim üzerinde düşünmeden ve tüketmek için tüketim fikrini oluşturan bu durum yabancılaşmayı da beraberinde getirmektedir (Diker, 2019, s. 9).

2019'un Aralık ayının sonunda Çin'in Vuhan kentinde ortaya çıkan ve ardından hızlı bir şekilde dünyaya yayılan corona virüsü dünya ekonomilerinde ciddi bir daralma yaratmıştır. Covid-19 salgınıyla evlerine kapanmak zorunda kalan insanların dijital platformlara olan ihtiyacı daha da artmıştır. Nitekim Covid-19 salgının dünyaya yayıldığı ilk üç aylık zaman diliminde Netflix 16 milyon yeni abone kazanmıştır. Dünya genelinde 167 milyon aboneli bulunan Netflix için bu rakam yüzde onluk bir artış demektir. Krizin tüm dünyada birçok alanı olumsuz etkilerken Netflix'e olumlu bir katkısı olmuştur (Bıktım, 2020).

2. Yakınsama Kültürü ve Tüketim

Kelime anlamı olarak yakınsama, aradaki açıklığın sonsuz küçülmesi fakat kesişmeden bir noktaya, bir sınıra doğru yaklaşması olarak ifade edilmektedir (TDK, 2020). Etimolojik açıdan ise yakınsama kavramı, Latince 'de birlikte anlamına gelen "con" ve yönelmek anlamına gelen "verge" kelimelerinin birleşmesiyle aynı noktaya varmak anlamını taşımaktadır (Taş, 2004, s. 12).

Yakınsama, oluşturulan içeriklerin ve yer aldıkları mecraların birbiri ile yakınlaşması olarak ele alınmaktadır. Yakınsama, teknolojinin ve internetin gelişmesi, iletişim ağları ve medya arası bağlantıların artması ve özellikle dijital alanlarda yakınsama durumlarının ortaya çıkması olarak ifade edilmektedir (Flew, 2010, s. 22). Ayrıca yakınsama, kitle iletişim araçlarının birbirleri ile olan farklarının sıfırlanması olarak da tanımlanmaktadır (Toschi, 2009, s. 4).

Jenkins yakınsama kavramının, bireylerin medyayı elde etmeleri ve onunla bütünleşmeleri ile gerçekleşeceğini vurgulamaktadır. Medya ortamlarında; hayatlarımız, özel/sosyal ilişkilerimiz, beğenilerimiz, istek ve tercihlerimiz akmaktadır. Bu platformlarda bireyler, gerçek hayatlarında sahip oldukları kimlikler ile yer almaktadırlar. Aynı kişi bazen öğretmen, bazen anne, bazen sevgili/eş kimlikleri ile bu ortamlarda bulunmaktadır. Bu nedenle, kimi bireyler medya üzerindeki bu akıştan dolayı endişelenirken, kimi bireyler de sürekli gözlem altında oldukları düşüncesiyle kaygılanmaktadır (2006, s. 17).

Ayrıca yakınsama ile medya kullanıcısı olan bireyler, aynı anda birçok eylemi gerçekleştirebilmektedirler. Örneğin, ev ödevi yapan bir öğrenci eş zamanlı olarak müzik dinleyebilmekte veya arkadaşları ile sohbet edebilmektedir (Aydoğan, 2020, s. 48).

Jenkins'in Yakınsama Kültürü ile ele aldığı esas noktada, medya endüstrisini oluşturan yapımcılar, yöneticiler bulunmaktadır. Amaç mevcut birtakım eylemlere rağmen kullanıcıları içerik deneyiminin

ortaklarından biri haline getirebilmek. Bu bağlamda Jenkins'in amacı üreticiler ve tüketiciler bir başa deyişle izleyiciler ve kullanıcılar olan iki taraf arasında bağlantı kurmaya çalışmaktır (Deuze, 2006, s. 695).

Jenkins yakınsamayı yukarıdan aşağıya doğru kurumsal, aşağıdan yukarı doğru ise tüketici odaklı bir süreç olarak tanımlamaktadır. Hem medya şirketleri izleyici/kullanıcı bağılılığını kuvvetlendirmek ve gelir sağlayacak yeni fırsatlar yaratmak için dağıtım kanalları üzerinden içerik akışını hızlandırmayı öğrenmekte hem de izleyiciler kendi kontrolleri le insanlarla etkileşime girmek için medya teknolojilerini nasıl bulacaklarını öğrenmektedir (2006, s. 37).

Günlük hayatımızın her noktasında yer alan yakınsama, dijitalleşmenin ilerlemesine önderlik etmektedir. İnternet ve özellikle sosyal ağlar aracılığıyla insanların kendilerini ifade etme şekilleri değışime uğramış olsa da burada bilinmesi gereken en önemli husus yakınsama teknolojik bir süreci ifade etmemektedir. Kültürel bir değışiklik ile tüketicilerin bu değışikliğe katılımını ele almaktadır. Ayrıca, her ne kadar medya araçları ile gelişim gösterse de yakınsama en çok sosyal etkileşim ve kullanıcı/tüketici zihninde yer alışı ile meydana gelmektedir (Jenkins, 2006, s. 3).

Marcinkowski, "Teknik açıdan mümkün olan yakınsama gelişmesinin, sosyo-kültürel olarak şekillenen kullanım alışkanlıkları üzerinde hâkim olup olmayacağını çok uzun bir süre daha bilemeyeceğiz" (Behmer, 2015, s. 24) ifadesini yakın zamanda yapmış olmasına rağmen yakınsama teknolojisi tüm dünyada hızla artış göstermektedir (Yoloğlu, 2019, s. 4).

Yakınsama ile tüketim medyasının geçirdiği anlam değışikliğini ele alarak medya şirketlerinin eski varsayımlarını yeniden düşünmeleri ve eski ve yeni tüketicilerin durum farklılıklarına değinmeleri gerekmektedir. Eski tüketiciler sabit kalan kişiler iken yeni tüketiciler göçebe özellikte kişilerdir. Eski tüketiciler bireysel davranış sergilerken yeni tüketiciler sosyal bağlantıyı önemseyen kişilerdir (Jenkins 2006, s. 10).

İçeriğe erişimdeki kolaylık göz önünde bulundurulduğunda, teknolojik bir çağda yaşayan insanların birçok içeriğe kolaylıkla erişebildiği, yani daha çok tüketim imkânının bulunduğu gözlemlenmektedir. Ancak tüketimin bireylerde ne oranda bir doyum sağladığına yönelik tartışmalar devam etmektedir. Tüketeceği pek çok içeriğe hızlıca erişim sağlamış olan bireylerin bu hızlı tüketimden aldıkları doyum, tüketim toplumu tartışmalarının önemli bir parçasını oluşturmaktadır.

3. Dijital Seyir Alanı: Netflix

Netflix 1997 yılında Reed Hastings ve Marc Randolph tarafından internet üzerinden DVD kiralama fikriyle kurulmuştur. 1998 yılında "www.netflix.com"u kullanıma açılmasıyla birlikte ABD içerisinde DVD kiralama hizmeti başlamış oldu. Kaliforniya'da kurulan şirket 2010 yılında Kanada'ya açılmıştır. Ocak 2016 itibarıyla dünyada 190'dan fazla ülkesinde faaliyet gösteren Netflix çevrimiçi bir marka haline gelmiştir. Günümüzde Netflix özgün içerikleri ve dünyanın birçok bölgesinde yayın yapabileme kapasitesiyle büyük bir kitlesi olan yeni medya oluşumudur (Yıldız, 2019). 2015 yılında ilk orijinal içeriği olan *Beasts of No Nation* filmi yayınlayan Netflix dizi, belgesel ve film türlerinde olmak üzere birçok dilde dublaj ve altyazılı içeriğe sahiptir (Netflix, 2020).

Reed Hastings Netflix'in kurucusu ve CEO'sudur. Standford Üniversitesi'nden yapay zekâ alanında yüksek lisans diploması alan Hastings yazılım geliştirme üzerine bir şirket de açmıştır. (Netflix, 2020). Hastings'in bu özellikleri Netflix'in abonelerine beğenilerine göre içerik sunan algoritması için kullanıldığını söylemek yanlış olmayacaktır. İzleyicilerine daha önce beğendikleri içeriklere göre eşleştirme sunan ve yeni içeriklerin keşfedilmesini sağlayan bu algoritma (Hastings, 2018) 2000 yılında "Cinemathc" adıyla ortaya çıkmıştır (Randolp, 2020, s. 231). Elbette günümüzde ortaya çıktığı dönemden daha efektif bir biçimde kullanılmaktadır. 2016 yılının başında Türkiye'de faaliyete geçen Netflix (Hürriyet, 2016) içeriklerini yayınladığı ülkelere özel olarak farklı fiyat politikaları benimsemektedir.

2002 yılında halka arz edilen Netflix'in 2017 yılında orijinal içeriğe ödediği rakam 6 milyar dolar seviyesindedir. The Crown adlı dizisinin ilk sezonu için 130 milyon dolar harcayan Netflix 2018 yılında Emmy ödüllerine 112 dalda aday olmuştur. Netflix'in orijinal içerikleri 430'dan fazla ödüle aday gösterilirken bunlar arasından 72'sini kazanmıştır. Kazanılan ödüllerin 29'unu House of Cards isimli dizi almıştır. Dünyanın en çok gelire sahip internet şirketleri arasında onuncu sırada yer alan Netflix'in piyasa değeri 150 milyar doların üzerindedir. Netflix'in izleyicilerini ortalama sene boyunca 150 saatten fazla reklam izlemekten kaçınmalarını sağlamaktadır. (Yıldız, 2019).

Netflix kullanıcı dostu arayüzü ve birçok akıllı cihazda (İnternet özellikli TV, akıllı telefon, tablet, bilgisayar, oyun konsolu) kullanılabilir olması nedeniyle abonelerine farklı yeni iletişim araçları üzerinden kolaylıkla ulaşabilmektedir. Netflix kullanıcılarına ilk ay bedava içeriklerini izleme şansı vermektedir. Şirketin kurucularından Marc Randolph ilk ay bedava olması fikrinin riskli bir girişim olduğunu, başlangıçta çok fazla maliyet getirdiğini ancak kullanıcıların deneyimlediklerinde Netflix'e abone olacaklarını bildikleri için bu uygulamaya başladığına dikkat çekmektedir (Randolp, 2020, s. 238). Ancak ilk ay ücretsiz uygulaması 2020 yılının başında Türkiye özelinde kaldırılmıştır (Ulukan, 2020).

3 farklı hesap özelliğiyle kullanıcılarının karşısına çıkan Netflix tek ekranlı ve SD temel paket, iki ekranlı ve HD çözünürlüğe imkân sağlayan standart paket ve dört ekranlı HD/UHD 4K çözünürlükte izlemeye imkân sağlayan özel paketler sunmaktadır. İstenilen zamanda paket değişikliğini mümkün kılan Netflix fiyat politikalarında zaman zaman değişikliğe gitmektedir. Türlerine göre yetişkin veya geneli ilgilendirdiğine dair içeriklerin içerisinde açıklamalar yer almaktadır. Bu bağlamda sadece çocuklara uygun içeriklerin sunulduğu "Kids" modu Netflix abonelerine sunulmaktadır. Netflix yayın politikası gereği bölümlerden oluşan dizi ve belgesellerin sezonlarını aynı anda gösterime sunmaktadır. Akıllı cihazlar sayesinde etkileşimin arttığı günümüzde Netflix de etkileşimli içeriklerini kullanıcılarına sunmaktadır. Black Mirror Bandersnatch filmiyle kullanıcılarına tercih imkânı getiren Netflix, film içerisinde gelişen olaylar karşısında tüketicinin tercihlerine göre hareket edilmesini sağlamaktadır. Netflix'e ilk abone olduğunda mevcut içeriklerden üç tanesinin beğendirilmesi zorunludur. Bu durum Netflix'in Cinemathc adı verilen eşleştirme algoritmasıyla ilgilidir. Netflix kullanıcılarına reklamdan kaçınmanın yanında istedikleri zaman kaldıkları yerden devam etme, ileri ve geri sarma, çevrimdışı izleme gibi özellikler sunmaktadır.

B. ARAŞTIRMANIN YÖNTEMİ

1. Yöntem

Bu çalışmada öncelikle nitel paradigma temel alınacaktır. Nitel araştırmanın temelinde bireylerin herhangi bir konuda anlamlandırmaları ve deneyimlerini kendi düşünceleri ve zengin betimlemeler çerçevesinde yorumlamaları ve tümevarımsal bir sonuca ulaşılmasıdır (Merriam, 2013, s. 14-16). Bu açıdan Netflix kullanan akademisyenler üzerinden tüketim alışkanlıklarının nasıl değiştiğini keşfedebilmek amacıyla nitel araştırma yöntemi ve görüşme tekniği tercih edilmiştir. Görüşme, bireylerin tutum ve davranışlarını ve bunların olası sebeplerinin ortaya çıkarılması konusunda en kısa yol olarak kullanılmaktadır. Bu çalışmada, görüşme türlerinden biri olan ve soruların önceden belirlendiği fakat daha fazla veriye ulaşabilmek için soruların sonlarına eklemeler yapılması mümkün yarı yapılandırılmış görüşme tekniği (Karasar, 2009, s. 166-168) kullanılmıştır.

Araştırmanın evrenini, Netflix kullanan ve Aksaray Üniversitesi bünyesinde çalışan akademisyenler oluşturmaktadır. Bu evrene ulaşabilmek için amaçlı örnekleme yer verilmiştir. Amaçlı örnekleme, ilgilenilen konunun tipikliği ya da yapısına göre araştırmacı tarafından gereken bilgiyi sağlayabilecek öğelerin örneklem olarak seçilmesini kapsamaktadır (Robson, 2017, s. 318). Bu kapsamda seçilen akademisyenler Netflix kullanma pratiklerine göre örneklem kapsamına dâhil edilmişlerdir. Araştırmanın kapsam ve sınırlığını ifade eden bu çerçeve farklı araştırmalarda farklı amaçlar gözetilerek genişletilebilir.

Mülakat formu uzman görüşü ile oluşturulduktan sonra Nisan - Mayıs 2020 tarih aralığında gerçekleştirilmiştir. Görüşmeler 20-25 dakika sürmüştür. Özellikle yarı yapılandırılmış çalışmanın niteliği olarak yönlendirici olmadan bireylere sıralanmış sorular (düşünce-değer) sorma, dinleme ve söylenenleri kaydetme şeklinde gerçekleştirilmiştir (Patton, 2018, s. 344-374). Elde edilen veriler deşifre edilerek analiz edildikten sonra belirli kategoriler ve temalara ayrılarak yorumlanmıştır.

Çalışmanın görüşme soruları şu şekilde ele alınmıştır:

- S.1) Netflix aboneliğiniz var mı? Devamlı olarak satın alma davranışını gerçekleştiriyor musunuz?

Bu soru, araştırmaya katılacak katılımcıları belirlemenin ön koşulunu oluşturmaktadır.

- S.2) Netflix'i satın almaya nasıl karar verdiniz? (çevre, reklam, kulaktan kulağa, sosyal medya vs) ve Netflix'in hangi özellikleri sizi satın almaya teşvik etti?
- S.3) Boş zamanlarınızda Netflix izliyor musunuz? Ne sıklıkla?
- S.4) Netflix izlemeye başladığınızda ekran başında ne kadar zaman harcıyorsunuz?
- S.5) Netflix'i tek hesap olarak mı kullanıyorsunuz yoksa arkadaşlarınızla ortak mı kullanıyorsunuz?
- S.6) Netflix'i hangi cihazlardan izliyorsunuz? Neden?

- S.7) Sizce Netflix'in olumlu ve olumsuz yönleri var mı? Nelerdir?
- S.8) Netflix'in sizce dünyada yaygın bir biçimde kullanılmasının nedeni nedir?

Çalışmada sorulara alınan yanıtların daha kolay ve düzenli yapılabilmesi için katılımcılar K1, K2, K3, K4, K5, K6, K7, K8, K9, K10 şeklinde kodlanarak ele alınmıştır.

2. Araştırmanın Amacı ve Önemi

İnsanoğlu yeryüzüne adım attığından beri varolabilmek için tüketmek durumunda kalmıştır. Avcı-toplayıcılık ile başlayan serüveni teknik imkânların artması ve gelişmesi ile devam etmektedir. Teknoloji alanında gelişmeler arttıkça da insanoğlunun hayatı kolaylaşmış, standartları değişmiştir. Başlangıçta varolabilmek için tüketmek zorunda kalan insan, yaşanan gelişmelere paralel olarak ihtiyacı dışında da tüketime başlamıştır. Modernizmde üretime değer atfeden sistem postmodernizmle birlikte üretime olduğu kadar tüketime de odaklanmak gerektiğine dikkat çekmektedir. Bu paradigma değişimi bilgisayar ve internetin beraberinde getirdiği bir faktör olarak değerlendirilebilir. Nitekim yaşamın her alanı bu değişimden etkilenmiş ve gündelik yaşam pratikleri formu köklü değişikliklere uğramıştır. Zaman ve mekan etmenlerinin sorun olmaktan çıkması dünyanın küçülmesine yol açmıştır. Bu küçülme farklı kültürlerin etkileşim aracılığıyla yayılmasını beraberinde getirmektedir.

Bu kapsamda çalışmanın amacı tüketim pratiklerinin değişmesi ve dijital ortamlara evrilmesi olarak belirlenmiştir. Dünyanın en büyük dijital içerik platformu Netflix üzerinden tüketim alışkanlıklarının dijital teknolojiler sayesinde nasıl dönüştüğü açıklanmaya çalışılmıştır. Elde edilen sonuçlar son dönemlerin rağbet edilen dijital seyir platformu olan Netflix ekseninde tüketim odaklı çalışacaklara da yol gösterici olacaktır. Bu bağlamda çalışmanın literatüre katkı sağlayacağı düşünülmektedir.

3. Araştırma Soruları

Araştırmanın genel çerçevesi kapsamında aşağıdaki sorulara yanıt aranmaktadır:

S1: Tüketici pratiklerinin değişime uğramasında dijitalleşme etkili midir?

S2: Dijital ortamlarda değişime uğrayan tüketici alışkanlıkları süreklilik göstermekte midir?

S3: Tüketicilerin Netflix'i tercih etmelerinde etkili olan faktörler nelerdir?

C. BULGULAR VE YORUMLAR

Netflix aboneliğiniz var mı? Devamlı olarak satın alma davranışını gerçekleştiriyor musunuz? sorusu üzerine katılımcıların tamamı evet yanıtıyla katılım göstermişlerdir. Nitekim araştırmanın katılımcı olma koşulunu sağlaması bu soruya verilen cevaptan geçmektedir.

Bireylerin Netflix satın alma ve tüketme tercihlerinde farklı sebepler olduğu görülmektedir. Özellikleri, sosyal medya, ilgilendikleri alan ve arkadaş tavsiyeleri bu noktada en etkili kriterler olarak değerlendirilmiştir.

1. Netflix aboneliğiniz var mı? Devamlı olarak satın alma davranışını gerçekleştiriyor musunuz?

K1: Evet, var. Yaklaşık 3 yıl otomatik yenileme seçeneği ile içerikleri takip ettikten sonra 2020'de farklı bir platforma geçiş yaptım ancak Netflix hesabım hala mevcut.

K2: Evet var. Daha önceleri deneme sürümünü farklı mail adresiyle birkaç kez kullandık. Daha sonra daha uzun soluklu seyredebilelim diye esas üyelik formunda kullanmaya başladık.

K3: Evet var. Devamlı satın alma ihtimalim ortaklarımın devam etme ihtimali ile bir denilebilir.

K4: Evet. Her yıl üyeliğimi yeniliyorum.

K5: Aboneliğim yok. Yakınlarımla aboneliklerinden faydalanıyorum. Zaruri ihtiyaçlar dışında devamlı satın alma davranışında bulunmam.

K6: Evet, aylık ödeme şeklinde yaklaşık 18 aydır Netflix üyesiyim.

K7: Evet. Süresi bittikçe yeniliyorum.

K8: Netflix aboneliğim var. Yaklaşık bir yıldır aboneyim, yani devamlı olarak satın alma davranışında bulunuyorum.

K9: Evet var, uzunca bir süredir kullanıyorum.

K10: Evet sürekli kullanıyorum.

2. Netflix'i satın almaya nasıl karar verdiniz? (çevre, reklam, kulaktan kulağa, sosyal medya vs) ve Netflix'in hangi özellikleri sizi satın almaya teşvik etti?

K1: Sosyal medya aracılığıyla duymadan önce yurt dışından bir arkadaşımın tavsiyesi ile "Netflix Originals" denilen Netflix'in hazırladığı bir diziyi izlemek için ücretsiz deneme sürecini başlattım. Sonrasındaki süreçte içeriklerin hoşuma gitmesi, internet hızı düşük olduğu zamanlarda bile yüksek kalitede izleme fırsatı vermesi gibi sebeplerle üyeliği devam ettirdim.

K2: Netflix üzerinden güzel filmlerin reklamlarının yapılması ve sosyal medya da karşılaşmamız bizi Netflix abonesi olmaya ikna etti. Aslında bizi Netflix abonesi olmaya iten en temel sebep bebeğimizin olması sebebiyle sinemaya gidemiyor olmamızdı. Yine farklı bir açıdan değerlendirecek olursak da Netflix üzerinden güzel dizilerin yayınlanması ve sinemada gösterime giren filmlerin bu platform üzerinden çok çabuk gösteriliyor olması satın almaya teşvik eden sebepler arasında. Yine dışarıya çıkmadan evde kendi televizyonumuzdan bu platforma ulaşmak da işleri kolaylaştıran bir başka satın alma sebebimizdir.

K3: Arkadaş tavsiyesi. Farklı platformlarda (tablet, tv ve cep telefonu gibi) izlenebiliyor oluşu. İnternet yükleme hızı düşük dahi olsa film ve dizi izlerken donma ya da takılma olmaması. Kullanım açısından sunulan ürünleri anında farklı dillerden izleyebilme ve orijinal içerikler.

K4: İş yerimde bir arkadaşım bu platformdan hep övgüyle bahsederdi. Beni de o arkadaşım üye yaptı. Şimdi çok memnunuz. Netflix'in en beğendiğim özelliği, bir içeriği kaldığımız yerden devam edebiliyorsunuz. Ayrıca,

binlerce içerik arasından kendi zevklerinize uygun listeler belirleyerek bu içerikleri o anki ruh halinize göre izleyebiliyorsunuz. Netflix ise, kendi algoritması ile size daha önce izlediğiniz tarzda içerikler öneriyor, bu da çok güzel bir özellik.

K5: Netflix aboneliği satın almadım. Ancak onu kullanmaya iten içerik zenginliği ve özgünlüğü oldu. Bunların çoğunu da kulaktan kulağa yayılan bilgiler sayesinde öğrendim.

K6: Bir tanıdığım vasıtasıyla Netflix'i öğrendim. Yabancı dizilere olan ilgim dolayısıyla hoşuma gitti.

K7: Sosyal medyadaki reklamlar teşvik edici oldu. İsteddiğin vakitte istediğin filmi ya da diziyi reklamsız izleyebilme özelliği kesinlikle cezbediyor.

K8: Özellikle dijital ortamlarda çok fazla Netflix reklamlarına maruz kaldığım için önce deneme amaçlı, daha sonra da sürekli kullanmaya karar verdim. Netflix'in farklı ülkelerden içeriklere sahip olması ve bir şekilde o ülkelerin de kültürlerini tanımama olanak sağlaması açısından satın almaya karar verdim. Ayrıca günümüzde bir mekan olarak evin daha fonksiyonel kullanılması taraftarı olduğum için, sinemaya gitme ihtiyacını da gidermek adına Netflix iyi bir opsiyon olarak karşıma çıktı.

K9: Netflix'i ilk alma sebepim dizileri izlemektir, özellikle Breaking Bad için. Dizi izleme açısından çok kullanışlı ve hızlı, buna rağmen fiyatı da çok uygun. İzleyeceğimiz bir şey olduğu müddetçe torrent vs uğraşmaya değmez Netflix varken.

K10: Netflix'i arkadaşlarımızın önerisiyle satın almıştık. Netflix'in çeşitli içeriğinin olması, dublajlı veya altyazı seçeneği film ve dizilerin çok olması, film-dizi indirmeden altyazı bulmakla uğraşmadan istediğimiz kadar içerik izleme seçeneği cazip gelmişti.

3. Boş zamanlarınızda Netflix izliyor musunuz? Ne sıklıkla?

K1: Gün içerisindeki işlerim bittikten sonra genelde akşam 20:00 ile 24:00 arası Netflix içeriklerini izlemekteyim.

K2: Aslında abonesi olmamıza rağmen çok seyrediyoruz diyemem. Boş zaman değerlendirmesi yapacak olursak çalışma aralarından ve bebekten vakit bulduğumuz akşam vakitleri bir dizi ya da 1-1,5 saatlik bir filmi izleyecek kadar zaman ayırabiliyoruz. Yani çok müptelası değiliz. Aslında abone olduk diye de zamanımızın hepsini orada geçirmeye çalışmak da çok mantıklı bir davranış değil zaten.

K3: Evet. Bazen iki günde bir, bazen de haftada bir. İzleme sıklığı ve izleme yoğunluğum içeriğe ve meşguliyetime göre değişiyor.

K4: Evet, boş zamanlarımda Netflix izlemeyi seviyorum. Ortalama olarak haftada 5 ila 8 saat izlediğimi söyleyebilirim. Pandemi günlerinde bu sürenin daha da arttığını söylemek doğru olur.

K5: İzleme eylemini gece uykuya dalmadan evvel yapıyorum. Çoğunlukla izlenen dizinin ya da filmin sonuna kadar bitirdiğimi söyleyemem.

K6: Evet. Boş zamanlarımda çoğunlukla Netflix'i izliyorum.

K7: Evet. Günde 1-2 sefer.

K8: Günde ortalama 1 saat bile Netflix içeriği tüketmiyorum. Bunun en temel iki sebebi ise hem evde çocuğumun olması hem de mesleki uğraşlarımla ve entelektüel gelişimim için daha fazla vakit ayırmayı tercih etmemdir. Ayrıca içerik tüketiminde seçiciyim, Netflix'in sunduğu her içeriği "kesin iyidir" diyerek tüketmiyorum.

K9: Eğer devam ettiğimiz bir içerik varsa günde 1-2 bölüm özellikle yemek yerken ve sonrasındaki 1 saat izliyoruz.

K10: Her gün mutlaka bir bölüm de olsa dizi izlerim.

4. Netflix izlemeye başladığınızda ekran başında ne kadar zaman harcıyorsunuz?

K1: O günkü iş temposu, ayakta durma sürem ve ruhsal durumuma göre değişiklik gösterse de izlemeye başladığımda başında en az 3 saat geçiriyordum

K2: Az evvel ifade ettiğim gibi en fazla 1.5 saat oluyor bu daha fazla değil.

K3: Saat olarak ortalama alınacak olursa 2 saat denilebilir.

K4: İzlemeye başladığımda sürükleyici bir dizi var ise, 3-4 saat ekran başında kaldığım oluyor. Bazen binlerce içerik arasından ne izleyeceğime karar vermem de çok uzun zaman alabiliyor. Seçenek çok fazla olduğu için seçim yapmak uzun sürüyor.

K5: Tutarlı bir ekran başı sürem yok. Dizi ya da film kısa ise bitirmeye çalışırım. Bu da yaklaşık 1 saat eder.

K6: Yaklaşık olarak 4-5 saat civarında bir zaman harcıyorum.

K7: Başladığım film veya dizinin bitimine kadar. Yaklaşık 2-3 saat olabiliyor, değişiyor.

K8: Eğer zaman olarak evde fırsat bulursam ve gerçekten iyi bir film söz konusuysa, film süresi kadar ekran başında kalıyorum. Aksi halde takip ettiğim bir dizi varsa birkaç akşamda bir bölüm izleyecek kadar ekran başındayım.

K9: Oturum başına 1-2 saat, günde 3-4 saat.

K10: 2-3 saat maximum.

5. Netflix'i tek hesap olarak mı kullanıyorsunuz yoksa arkadaşlarınızla ortak mı kullanıyorsunuz?

K1: Tek hesap.

K2: Arkadaşlarımızla ortak kullanıyoruz. Zaten bu kadar az izlediğimiz bir platforma da tek başına abone olmak gibi bir düşünceye sahip değildik.

K3: Ortak olarak kullanıyorum.

K4: Arkadaşlarla ortak kullanıyoruz. Ben ücret bile ödemiyorum.

K5: Yakınlara ile çoklu hesap olarak kullanıyorum.

K6: Netflix'i 3 arkadaş olarak kullanıyoruz.

K7: Arkadaşlarımla ortak. 4 kişi.

K8: Ortak hesap kullanıyorum.

K9: Başlarda 3-4 sene tek başıma kullandım, sonrasında arkadaşlarla devam ettik hep aile hesabı olarak.

K10: Arkadaşlarımızla ortak kullanıyoruz.

6. Netflix'i hangi cihazlardan izliyorsunuz? Neden?

K1: Genellikle ekranı büyük olduğu için televizyondan izliyorum. Onun dışında bulunduğum ortama göre bilgisayar tablet ve cep telefonundan izlediğimde oluyordu.

K2: Akıllı tv den izliyoruz. Televizyonumuz Netflix üzerinden yayınlanan sinema filmlerini kaliteli bir şekilde ulaştırıyor.

K3: Tablet ve bilgisayar. Sürükleyici bir içerik olduğunda yemeğimi yerken de izlemek için izlediğim diziyi tablettten devam ediyorum. Televizyonumda Netflix uygulaması olmadığı için televizyonumu hdmi kablo bağlayarak izliyorum.

K4: Dâhili Netflix uygulaması olan bir televizyonum vardı, sıklıkla ondan izliyordum. Bu sıralar televizyonum olmadığı için daha çok laptop üzerinden izliyorum. Nadiren de cep telefonundan. Televizyondan izlemeyi daha fazla tercih etmemin sebebi, büyük ekranda izlemenin daha keyifli olması.

K5: Dizüstü bilgisayardan izliyorum. İzleme kalitesini artırdığımı ve izlemeyi kaliteli kıldığı için. Daha büyük ekranım olsa onda izlerdim.

K6: Büyük çoğunlukla televizyondan izliyorum çünkü büyük ekranda izlemek daha da keyifli oluyor. Ancak televizyonun olmadığı ortamlarda telefondan da takip edebiliyorum.

K7: Masaüstü bilgisayar ve laptop.

K8: Genellikle akıllı televizyon aracılığıyla izliyorum. Nadiren bilgisayardan izliyorum.

K9: Sadece bilgisayar ve televizyona bilgisayar bağlama şeklinde izliyoruz. Sebebi de küçük ekranda izlemek hem keyif vermiyor hem de altyazı ile izlediğimizde okunmuyor altyazı. Nadiren tabletlerde de izlediğimiz oluyor.

K10: Bilgisayarımı televizyona bağlayarak izliyorum. Daha büyük ekranda izlemeyi seviyorum.

7. Sizce Netflix'in olumlu ve olumsuz yönleri var mı? Nelerdir?

K1: Olumlu yönleri, kota dostu olması, yüksek kalitede donmadan orijinal dilinde izleme fırsatı vermesi olarak sıralanabilirken, olumsuz yönleri içeriklerindeki homoseksüel motiflerin fazlalığı, içeriklerin ufak bir kısmı kaliteli iken platformun çoğunun kalitesiz tv şovları ya da dizilerle dolu olması olarak sıralayabilirim.

K2: Elbette var. Özellikle olumsuz yönleri arasında sayacağım şeyler öncelikle hemen hemen her dizi ya da Netflix yapımı sinema filmleri mutlaka cinsellik içeren görüntüler ile başlıyor. Bu oldukça itici ve her zaman aynı şekilde başlaması da bir kültürün yerleştirilmeye çalışıldığını gösteriyor. Yine hemen hemen hepsinde eşcinsel ilişki özendiriliyor ve bunun normalleştirilmesi için arka planda ve repliklerde sık sık normalleştirilen cümlelere yer veriliyor. Olumlu özelliği belgesel tarzı pek çok konuda içeriklerin olması kültürel birikim için faydalı.

K3: Olumlu özellikleri arasında sayabileceğim: Dil seçenekleri bağlamında farklı dilleri öğrenme ve geliştirme imkânı; belgesel tarzı içerikler sayesinde keşfedilen farklı yerler hayvanlar ve bilgiler; ucuz eğlence. Olumsuz özellikleri: Yayın içerikleri bağlamında eşcinselliği resmen dayatması, normalleştirilmesi, yüceltmesi ve bir yerde homofobiye neden olması. Ensest ve pedofilik içeriklerin üretilmesi ve bu içeriklerin meşrulaştırılmasına zemin hazırlaması veyahut ön ayak olması. Yanlı ideolojik yayınları sunması: spy dizisi ve unorthodox dizilerinde yapılan Yahudi propagandası buna örnek gösterilebilir. İnsanları yanlı yönlendirmesi: Dünya tarihinin dönüm noktalarından biri sayılabilecek bir olayı; askeri bir başarıyı basite indirgeyerek, değersizleştirerek anlatması (Örn. Rise of Empires: Ottoman)

K4: Netflix'in olumlu yönleri, binlerce içeriği sizin ayağınıza getirmesi, dilediğiniz zaman size izleme fırsatı sunması, her zeve hitap eden farklı türlerde içeriklerin tek bir platformda toplanmış olması, algoritmasındaki hız ve çeşitlilik sayesinde size birçok kolaylıklar sunuyor olması. Hoşunuza gidebilecek bazı içerikler, daha önce izlediğiniz bir içeriği ile benzer içerikteki yapımlar, introyu atla vb. Olumsuz yönü ise, big data, deepweb gibi konuların konuşulduğu günümüz teknoloji çağında, teknoloji ile bu kadar hemhal olmanın getirebileceği olası mağduriyetler olabilir. Teknoloji bağımlılığı, boş zamanın genişlemesi, verimli kullanılacak zamanların daralması vs.

K5: Netflix'in güçlü bir kültür emperyalizmi işlevini yerine getirdiğini düşünüyorum. Medya her dönemde bir takım süreçleri sabitlemek, değiştirmek ya da dönüştürmek üzere işlev görmüştür. Bu yüzden içeriklerine bakıldığında pek çok temanın tek yönlü işlendiği görülmektedir. Bu da ideolojik bir aygıt olarak medyayı sorunlu kılmaktadır. İdeolojik işlevi göz önünde bulundurularak kullanılması gerekmektedir. Ancak bu da etkin bir medya okuryazarlığı pratiği gerektirdiğinden Netflix'in ideolojik yanına temkinli yaklaşma konusunda hassas olunmalıdır. Olumlu yönü olarak ise oldukça çeşitli içeriğin bir platformda bulunması gösterilebilir. Ayrıca çevrimiçi olarak kaliteli ve yüksek çözünürlüklü bir görüntü sunması da izlemeyi keyifli kılar.

K6: Olumlu yönleri: dünyada popüler olan dizi ve filmleri takip edebilmek. Hobilerim doğrultusundaki içerikleri orijinal dillerinde alt yazı ile takip edebilme imkânı tanınması. Son olarak da çocuğum için birçok eğlenceli çizgi filmi hizmetimize sunması. Olumsuz yönleri: cinsel ve şiddet içerikli film ve dizilere çocukların da girebilmesini engelleyecek bir şifre sisteminin olmaması.

K7: Bence kişinin izlediği yayının niteliğine göre değişebilir. Faydalı ya da zararlı yönleri olabilir. Tabiki PC başında çok vakit kaybetmek diğer günlük rutinleri aksatabilir.

K8: Tabi her platform gibi Netflix'te olumlu ve olumsuz yönlere sahip. Olumlu yönleri, farklı ülkelerden içeriklere sahip olması, kendi orijinal içeriklerini üretmesi ve bazen vizyondaki filmleri de kısa sürede bünyesine katması. Olumsuz yönleri ise özellikle eşcinsellik temasını çok fazla içeriklerinde barındırması. Argo, cinsellik ve şiddet gibi unsurları zaten fazlasıyla barındırıyor ancak özellikle eşcinsellik birçok Netflix yapımında fazlasıyla yer almaktadır.

K9: Olumlu yönleri hızlı, kullanışlı ve uygun fiyatlı olması. Olumsuz yönleri kaliteli dizi sürekli gelmiyor, eşcinsellik ve çıplaklık propagandası yapımları cidden çok sıkı dizide. Bir dizide ikide bir cinsellik ve çıplaklık ön plana çıkınca ben dizinin kalitesizliğini örtmeye çalışıyorlar diye düşünüyorum açıkçası. Game of Thrones' da dâhil bu söylediğime. Eşcinsellik propagandası da sıkı artık. Netflix'in internet ismi "Gayflix" şu an, benim gibi

düşünenler az değil. Son olarak film yelpazesi son derece kötü, kaliteli film sayısı koca platformda bir elin parmağını geçmez. Animasyon filmler ise idare eder sayıda.

K10: Olumlu yönleri: Hali hazırda dil seçenekleriyle de birçok dizi ve film içeriğinin olması, içeriklerin kesinti olmadan izlenilebilmesi. Olumsuz yönleri: İçeriklerin artık çok kaliteli olmaması, birbirini tekrar etmesi, eşcinsellik propagandasının olması, toplumu ahlaki yönden bozacak dizi ve filmlerin olması, çocuklara yapılan içeriklerin bile ahlaki ve kültürel açıdan bozuk olması.

8. Netflix'i sizce dünyada yaygın bir biçimde kullanılmasının nedeni nedir?

K1: Ucuz olması, virüs riski olmaması, reklamını yaptıkları içeriklerin kaliteli olmasına dikkat etmeleri, izleyici kitlesi tarafından sevilen içerikleri bulduklarında sosyal medyada bunların promosyonlarını iyi yapmaları, kaliteli bir PR çalışması sonucunda online tv içeriği yapan platformlar arasında en tanındık olanı haline gelmesi.

K2: Türkiye kullanılma sebebi insanların birbirine anlatması ve bu sebeple bu platformdan yararlanmak istemeleridir. Netflix en başta ücretsiz üyelik ve deneme sürümleri sunmakta ve cazip hale getirmekte böyle alışkanlıklar ve platforma olan yabancılaşmanın aşılması üye olma ile sonuçlanmaktadır. Dünyada da bu sebepler geçerli bence. Ayrıca sadece dizi ve film olarak içerik üreten bir platformda reklam beklemeden ve en kaliteli görsellekle internet bağlantısıyla evden ulaşılması da yaygın biçimde kullanılmasını hoşlandıktan nedenler arasında.

K3: 1. Büyük Veriyi çok iyi kullanması: içeriklerini oluştururken kullanıcıların geçmişte beğendikleri yapımları dikkate alması ve buna yönelik oluşturulmuş algoritmalarından istifade etmesi ve bu sayede daha özgün, izleyiciyi yakalayabilen içerikler üretebilmesi.

2. Erişilebilirlik: Kullanışlı ve kolay anlaşılır bir ara yüzü var.

3. Tekno-determinizm: İnternet teknolojilerinin yaygınlaşması

4. Glokalleşme ve küyerelleşme: Netflix içerik üretirken bölgesel ve yerel dinamikleri de kullanarak içerik üretebilmektedir ve bu içeriklerin küreselleşmesine olanak sağlamaktadır. La Casa Del Papel dizisinin fenomen olması buna örnek gösterilebilir. Yalnızca Amerikan dünyasını ve bakışını anlatan bir Hollywood yerine yeri geldiğinde güney kore yapımı, hint yapımı İspanyol yapımı ve Türk yapımı içerikleri sunabilmektedir. Bu örnek çoğaltılabilir. Bu durum çok daha fazla insana- kitleye yönelik içerik oluşturulması demektir. Böylece çeşitlenen içerik sayesinde daha fazla kullanıcıya hitap etmekte, daha fazla aboneye sahip olmaktadır.

5. Pazarlama becerisi, yeni medya araçları etkili biçimde kullanması.

K4: Bu durumu, 1980'li yıllardan itibaren üretim biçimlerinde egemen olan post-fordist üretim tarzı ve bunun sosyo-kültürel boyutu olan post-modernizm ile açıklamak yerinde olacaktır. Post-fordizm ile birlikte, bireysel zevklere ve beğenilere göre yağılan üretim, bireysel tüketimi beraberinde getirmiştir. Teknolojideki gelişmeler ve taylorist iş örgütlenme biçimi ile başlayan boş zamanlardaki genişleme, boş zamanlarda yapılacak olan çeşitli aktivite arayışlarının önünü açmıştır. Bu aktiviteler, 1980-1990'lı yıllarda ev oturmaları, sokak oyunları, tiyatrolar, sinemalar; 2000'li yıllarda televizyonlardan yayınlanan dramalar, yabancı filmler, Televole kültürü ile gelişen program biçimleri ve son olarak da günümüzde Netflix tarzı platformlarda kendini göstermiştir. Bununla birlikte, küreselleşme olgusunun ortaya çıkışı ve küresel kapitalist sistemin yenedünya düzenine entegre olmasıyla, Netflix tarzındaki küresel kapitalist oluşumlar (Frankfurt Okulu kavramı ile "Kültür endüstrisi") dünyada yaygın bir biçimde tercih edilir hale gelmiştir. Mekân ve uzam sınırlaması olmayan bu tür uygulamaların yaygın bir biçimde

kullanılması, gitgide bireyselleşen, kalabalıklar içerisinde yalnızlaşan ve yabancılaşan bireylerin oluşturduğu toplumsal bir yapının varlığının da bir göstergesidir.

K5: Teknik olarak kaliteli yapımları bünyesinde barındırması, İçerik çeşitliliği, tabii ki etkin bir reklamcılık faaliyeti, algoritmaların desteği, görece uygun fiyatı, markasını tutundurması, alışkanlıklar vs.

K6: Ülkemizde de sanırım Yılmaz Erdoğan filminde olduğu gibi sinemayla aynı anda kendi platformlarında da bu filmlere yer vermeleri ve kesintisiz olarak 1080p kalitesinde orijinal dillerinde dizi ve filmlere ulaşabilme imkânı tanınması, reklam olayının olmaması ve kaldığı yerden izleme imkânıyla unutmaya olasılığını da ortadan kaldırması tüm dünyada tutulmasının sebebi olabilir.

K7: Talep gören yayınların anında Netflixte gösterime girmesi olabilir. Reklamsız izleyebilme büyük artı.

K8: Bence artık akli başında olan herkes tüketim alışkanlıklarını gözden geçiriyor. İki kişinin bir film izlemek için sinemaya gitmesi ile bir aylık (ortak kullanıcı olmadan) Netflix üyeliği aynı fiyata geliyor. Bence bu önemli bir sebep. Ayrıca tv izlemeyen, biraz olsun farklı bir perspektiften dünyayı tanımak isteyenler için de zengin içerikleri sayesinde cazip hale geliyor. Örneğin; Almanca bilen ya da öğrenen biri için Alman yapımı veya Almanca dil seçeneği sunan içeriklerin mevcut olması. Ayrıca içeriği istediğiniz zamanda tüketme kontrolünün kullanıcı da olması da platformu cazip hale getirmektedir.

K9: Çok hızlı erişim ve kolay kullanım, fiyatının cidden uygun olması. Bir de kendileri mi çıkardılar bilmiyorum ama bence Netflix reklamı olan çok fazla internet söz öbeği oluştu "Netflix and chill" gibi. Müşteriler arası gayriihtiyari reklam çok yapılıyor. Bir de son olarak ortak hesap kullanım kolaylığı.

K10: Yukarıda saydığım olumlu yönlerin etkili olduğunu düşünüyorum dünyada yaygın biçimde kullanılmasının sebebi olarak. Başka bir sebebi ise, cinsellik vb. seçimlerde özgürlüğün olması gerektiğini iddia eden kişilerin kendilerine hitap eden içeriklere ulaştığı için tercih etmesi.

Görüşme tekniği yapılan katılımcılara yönlendirilen sorulardan elde edilen veriler, sorular alınarak şu şekilde değerlendirilmiştir;

"Abonelik ve devamlılık" konusunda; 10 katılımcının 9 tanesi Netflix aboneliğine sahip olduklarını ifade etmişlerdir. Katılımcılardan bazıları aylık, çoğunluğu ise yıllık ödeme yaptıklarını belirtmiş ve devamlı satın alma davranışı gerçekleştirdiklerini ifade etmişlerdir. Ayrıca bazı katılımcılar kendi üyeliklerinin olmadığını ve yakınlarının üyeliklerini kullandıklarını söylemiştir.

"Satın alma kararı ve bu kararı etkileyen faktörler" konusunda katılımcılar; genellikle arkadaş çevrelerinden aldıkları tavsiyelerden etkilendiklerini söylemişlerdir. Fakat alınan cevaplar doğrultusunda sosyal medya platformlarında çıkan önerilerin etkisinin yadsınamayacak önemde olduğunu söylemek mümkündür. Bu bağlamda alınan cevaplardan değinilmesi gereken önemli nokta, sosyal medya ve internetin hayatımızın merkezi bir konumunda yer almasıdır. Zira öneri alma noktasında bile sosyal medya en az yakın çevremiz kadar büyük bir etkiye sahiptir. Ayrıca kolay kullanımı, televizyondan erişimi, farklı dil seçeneği gibi konular tüketici kararını etkileyen diğer faktörler arasında yer almaktadır.

"Boş zamanlarda izleme sıklığı" konusunda katılımcılar; genel olarak boş zamanlarında Netflix'i tercih ettiklerini belirtmiştir. Katılımcılar genellikle her gün izleme eyleminde olduklarını ve

izledikleri filmi veya dizi bölümünü mutlaka bitirdiklerini söylemiştir. Özellikle, günümüz dünyasının içinde bulunduğu Covid-19 salgını sebebiyle, pandemi günlerinde seyir oranlarının arttığı belirtilmiştir.

“Ekran başında geçirilen zaman” konusunda; alınan cevaplar doğrultusunda katılımcılar günlük en az 1 en fazla 5 saat Netflix izlediklerini söylemiştir. Alınan tüm cevaplara bakıldığında ortalama olarak herkesin günlük 2-3 saat izlediği görülmektedir. Ayrıca katılımcıların bazıları platformun zengin içeriğinden dolayı karar vermenin de zaman aldığını belirtmiştir.

“Tekli veya çoklu hesap kullanımı” konusunda; 10 katılımcının 9 tanesi Netflix aboneliğinin ortak hesap üzerinden olduğunu belirtmiştir. Alınan cevaplar doğrultusunda arkadaş çevreleri veya yakınlarıyla beraber kullandıkları gözlemlenmektedir.

“Netflix’in tüketildiği cihazlar” konusunda katılımcılar; genel olarak televizyon tercih ettiklerini söylemiştir. Bunun temel sebebinin ise büyük ekrandan izlemeyi daha eğlenceli bulmaları olarak ifade etmişlerdir. Katılımcılar televizyondan izleme eylemini iki şekilde gerçekleştirmektedirler. Netflix’in yer aldığı bir televizyona sahip olanlar direkt izlerken, diğer kullanıcılar bilgisayardan televizyona kablo aracılığıyla bağlayarak izlediklerini belirtmiştir. Ayrıca bazı katılımcılar tablet ve bilgisayardan da görüntü kalitesinin yüksek olduğunu ve bu sebeple bu cihazlardan da Netflix izlemeyi tercih ettiklerini söylemiştir. Cep telefonu ise azınlık bir tercih olarak sınırlı kalmıştır.

“Netflix’in olumlu ve olumsuz yönleri” konusunda; alınan tüm cevaplar doğrultusunda katılımcılar Netflix’in olumlu yönlerini farklı dil seçenekleri sunması, belgesel tarzı bilgi içeriklerinin olması, içeriğinin zengin olması, zaman ve mekân kavramı olmadan izlenmesi, intro atlama özelliği olması, ilgi alanlarına göre içerik seçilebilmesi, yüksek ve kaliteli çözünürlük sunması, dünya gündeminde popüler olan yapıtları takip edebilme imkânı sunması, vizyondaki filmlere kısa sürede platformdan ulaşılması ve uygun fiyatlı olması şeklinde sıralamışlardır. Olumsuz yönlerini ise; yanlış ideolojik yayınlar yapması, şiddet, argo ve cinsellik içerikli yapımlara yer vermesi, teknolojik bağımlılık yapması, ahlaki yozlaşmaya zemin hazırlaması, eşcinsellik, pedofili ve homofobi gibi konuları yaygınlaştırması ve normalleştirilmesi olarak sıralanmıştır.

“Dünyada yaygın olarak kullanılmasının nedenleri” konusunda katılımcılar; alınan tüm cevaplar yola çıkarak nedenleri şöyle sıralamıştır:

- Uygun fiyatlı olması,
- Virüs olmaması,
- Sosyal medya promosyonları yapması,
- Kaliteli PR çalışmaları yapması,
- Popüler kültür haline gelmesi,
- Reklam bekleme süresinin olmaması,
- İnternet bağlantısı ile evden kolay ulaşım imkânı sunması,
- Büyük veriyi (big data) iyi kullanması,

- Tekno-determinizmin yaygınlaşması,
- Glokalleşmesi ve küreyerelleşmesi,
- Post-fordist bir pazarlama anlayışı ile bireysel zevklere göre üretim sunması.

Sonuç

Günümüz teknolojisindeki ilerlemeler hayatın her alanında olduğu gibi kitle iletişim araçları üzerinde de bir takım değişikliklere sebep olmuştur. Meydana gelen değişikliklerle kitle iletişim araçları kabuğundan çıkarak yeni ve farklı anlamlar kazanmıştır. Her geçen gün ilerleyen teknoloji ile beraber anlamı değişip işlevselliği artan bu araçlar, birbirleri ile adaptasyonu sağlayarak çalışmaya ve gündelik hayatı hızla yakalamaya başlamıştır. Bu sebeple içinde bulunduğumuz çağ “yakınsama çağı” olarak adlandırılmaktadır.

Küreselleşme ile birlikte dünyada hâkim olan egemen ideoloji kapitalist düşünce yapısını uluslararası pazarlara aktararak dünya genelinde köklü ve küresel bir değişimin temelini atmıştır. Küresel çapta meydana gelen bu değişimin sonucunda, toplumlarda tüketim kültürü yaygın hale gelmiş ve bireyler ürettiklerinden ziyade neyi ne kadar tükettikleri ile ön plana çıkmışlardır. Yaygın hale gelen kişisel tüketimler, sermaye sahipleri için birer kâr aracıdır. Özellikle kitle iletişim araçları ile dayatılan baskın tüketim fikri sonucunda bireyler kapitalist düzene hizmet eden ve bu düzen içerisinde metalaşan birer ürün haline gelmişlerdir.

Bu bağlamda, teknolojinin gelişmesiyle beraber kitle iletişim araçlarının çeşitlenmesi ve yakınsama sonucunda dijital ortamlara ve içeriklere yönelik tüketimin kolaylaşması mümkün olmuştur. Bu çalışma kapsamında, dijital içeriklerin dijital platformlar vasıtası ile tüketim pratiklerinin geçirdiği değişim tartışılmıştır. Ayrıca tüketicilerin giderek nasıl daha fazla tüketmeye bağımlı kılındığı vurgulanmıştır. Çalışma bağlamında 10 kişiyi kapsayan ve Aksaray üniversitesi bünyesinde çalışan akademisyen olan kişilere yarı yapılandırılmış görüşme çalışması yapılmıştır.

Bu çalışmanın sonucuna göre denilebilir ki günümüzün tüketim toplumunda bireyler, sürekli olarak artan bir tüketim anlayışı ile dijital platformlarda sunulan içerikleri parçalı halde tüketerek hem zamana yayılmış bir tüketim gerçekleştirmekte hem de tüketilmek üzere sunulan içeriklerden haz alarak bir sonraki içeriklerin tüketimine hemen yönelebilmektedirler. Bu sayede her gün daha fazla dijital kültür tüketimine adapte olan bireylerin varolan bu tüketim sistemine uyumu kolaylaşmaktadır. Tüketim toplumu küresel boyutta toplumları daha fazla tüketime teşvik etmekte ve bu duruma uyum sağlayan bireylerle birlikte daha etkili bir biçimde gerçekleştirebilmektedir.

Etik Kurul İzni: Bu çalışma için etik kurul izni Aksaray Üniversitesi Rektörlüğü İnsan Araştırmaları Etik Kurulu'nun 22.06.2020 tarihli ve 2020/06-03 numaralı kararı ile alınmıştır.



KAYNAKÇA

- Akçalı, S. İ. (2013). Dönüşen kent ve yaşam biçimleri: 'Yeni yaşam mekânları' bağlamında geç kapitalizmi okumak. *Journal of Akademik Araştırmalar*, 77-94.
- Aksoy, A. D. (2014). Tüketicinin dijitalleşmesi. M. Babaoğul, A. Şener, & E. B. Buğday içinde, Tüketici yazıları (IV) (s. 46-64). Ankara: Hacettepe Üniversitesi Tüketici-Pazar-Araştırma-Danışma Test ve Eğitim Merkezi Tüketici Yazıları.
- Aydın, O. Ş. (2019). Yeni izleme biçimleri ve Netflix içerikleri: Ritzer'in Mcdonaldlaşma tezi ekseninde bir değerlendirme. *Uluslararası Sosyal Araştırmalar Dergisi*, 1167-1172.
- Aydoğan, F. (2020). Yeni medya kuramları, (Editör), Mesut Aytekin. Yeni Medyaya Giriş, Erzurum: Atatürk Üniversitesi Açıköğretim Yayınları, s.41-59.
- Bauman, Z. (1999). Çalışma, tüketicilik ve yeni yoksullar. (Ü. Öktem, Çev.) İstanbul: Sarmal Yayınevi.
- Behmer, M. (2015). Warum crossmedial arbeiten?, (Hrsg.), Markus Kaiser. Innovation in den Medien: Crossmedia, Storywelten, Change Management, München: Verlag Dr. Gabrielle Hooffacker, s.24-43.
- Bıktım, E. (2020, 04 24). Covid-19 salgınının en büyük kazananı Netflix. 05 03, 2020 tarihinde <https://www.cnnturk.com/>: <https://www.cnnturk.com/teknoloji/covid-19-salgininin-en-buyuk-kazanani-netflix-adresinden-alindi>
- Castells, M. (2008). Ağ toplumunun yükselişi enformasyon çağı: Ekonomi, toplum ve kültür. İstanbul: İstanbul Bilgi Üniversitesi Yayınları.
- Değirmencioğlu, G. (2016). Dijitalleşme çağında gazeteciliğin geleceği ve inovasyon haberciliği. *TRT Akademi*, 1(2), 590-606.
- Demirel, S., & Yegen, C. (2015). Tüketim, postmodernizm ve kapitalizm örgüsü. *Ankara Üniversitesi İLEF Dergisi*, 2(1), 115-138.
- Deuze, M., (2006). Collaboration, participation and the media. *New Media and Society*. 8(4). 691-698.
- Diker, C. (2019). Az daha fazladır: Dijital seyir platformlarının tüketim kültürü açısından izleyicilerin seyir alışkanlıklarına olan etkisi. *Erciyes İletişim Dergisi*, 1-20.
- Erdem, H. A. (2011). Yeni medya hizmetleri ve düzenlemeleri. Ankara: RTÜK Uzmanlık Tezi.
- Featherstone, M. (2013). Postmodernizm ve tüketim kültürü. İstanbul: Ayrıntı Yayınları.
- Flew, T., (2010). New media: An introduction, 3rd Edition, Oxford University Press.
- Gülmez, E. (2019). Netflix'in Türkiye'ye özgü reklam filmlerinin küresel markaların yerel reklam stratejileri bağlamında değerlendirilmesi. *Erciyes İletişim Dergisi*, 157-178.
- Güzel, M. (2007). Küreselleşme, tüketim kültürü ve internet'deki gençlik siteleri. M. Binark içinde, Yeni Medya Çalışmaları (s. 177-204). Ankara: Dipnot Yayınları.
- Hastings, R. (2018, 4 1). Netflix eğlence sektörünü nasıl değiştirdi ve nereye doğru gidiyor? (C. Anderson, Röportaj Yapan) 05 03, 2020 tarihinde https://www.ted.com/talks/reed_hastings_how_netflix_changed_entertainment_and_where_it_s_headed?language=tr#t-33589 adresinden alındı

- Hatıplı, M. (2017). Postmodernizm, tüketim, popüler kültür ve medya. *Bilgi Dergisi*, 32-50.
- Hürriyet. (2016, 01 07). Netflix Türkiye'de yayına başladı. 05 03, 2020 tarihinde <https://www.hurriyet.com.tr/>: <https://www.hurriyet.com.tr/teknoloji/netflix-turkiyede-yayina-basladi-40037018> adresinden alındı
- Jenkins, H., (2006). *Convergence culture: Where old and new media collide*. US: New York University Press.
- Karasar, N. (2009). *Bilimsel araştırma yöntemi*. (19. Basım). Ankara: Nobel Yayın Dağıtım
- McLuhan, M. (1994). *Understanding media: The extensions of man*. Cambridge: MIT Press.
- Merriam, Sharan B. (2013). *Nitel araştırma desen ve uygulama için bir rehber*. (Çev. Ed. Selahattin Turan). Ankara:Nobel Yayıncılık.
- Netflix. (2020, 05 03). Netflix hakkında. 05 03, 2020 tarihinde <https://media.netflix.com/tr/>: <https://media.netflix.com/tr/about-netflix> adresinden alındı
- Odabaşı, Y. (2014). *Postmodern pazarlama*. İstanbul: MediaCat Kitapları.
- Odabaşı, Y. (2019a). *Postmodern pazarlamayı anlamak*. İstanbul: The Kitap.
- Odabaşı, Y. (2019b). *Tüketim kültürü yetinen toplumdaki tüketen topluma*. İstanbul: Aura Kitapları.
- Patton, Micheal Quinn (2018). *Nitel araştırma ve değerlendirme yöntemleri*. (Çev. Ed. Mesut Bütün-Selçuk Beşir Demir). Ankara: Pegem Akademi.
- Pavlik, J. V., & Bridges, F. (2013). The emergence of augmented reality (AR) as a storytelling medium in Journalism. *Journalism and Communication Monographs*, 4-59.
- Pietro, P. D. (2013). Transforming education with new media: Participatory pedagogy, interactive learning and Web. 2.0. *The International Journal of Technology, Knowledge and Society*, 1-11.
- Randolph, M. (2020). Netflix: Bu iş asla tutmaz. (M. Yılmaz, Çev.) İstanbul: Konu Yayınları.
- Robson, Colin (2017). *Bilimsel araştırma yöntemleri gerçek dünya araştırması*. (Çev.Ed. Şakir Çinkır-Nihan Demirkasımoğlu). (Göz.Geç. 2.Baskı) Ankara: Anı Yayıncılık.
- Taş, O., (2004). *Yöndeşme ve medya endüstrisi: İletişim alanında yöndeşme eğilimleri*. Yayımlanmamış Yüksek Lisans Tezi, Ankara Üniversitesi, Sosyal Bilimler Enstitüsü TDK. (2020). <https://sozluk.gov.tr/> adresinden alındı
- Toffler, A. (2008). *Üçüncü dalga: bir fütürist ekonomi analizi klasiği*. İstanbul: Koridor Yayıncılık.
- Toschi, A., (2009).The entertainment revolution: Does transmedia storytelling really enhance the audience experience? California State University Comm 500- Mass Communications Theory.
- Ulukan, G. (2020, 02 05). Netflix, Türkiye'de ücretsiz üyeliği neden kaldırdı? 05 03, 2020 tarihinde <https://webrazzi.com/>: [https://webrazzi.com/2020/02/05/netflix-turkiye-ucersiz/](https://webrazzi.com/2020/02/05/netflix-turkiye-uccretsiz/) adresinden alındı
- Yıldız, B. (2019, 10 13). Netflix istatistikleri. 05 03, 2020 tarihinde <https://www.brandingturkiye.com/>: <https://www.brandingturkiye.com/netflix-istatistikleri-guncel/> adresinden alındı
- Yoloğlu, Nurhayat (2019), "Yakınsama (convergence) ve çapraz medya (cross Media) stratejisinin medya sektöründe yansımaları", *Gümüşhane Üniversitesi İletişim Fakültesi Elektronik Dergisi*, 7(3), s.1449-1464.

Zorlu, A. (2006). Üretim ve tüketim teorileri. Ankara: Glocal Yayınları.



ACİL DURUM EYLEM PLANLARININ KAYSERİ ALIŞVERİŞ MERKEZLERİ ÜZERİNDEN İNCELENMESİ*

 Nagehan OYMAKAPU^a

 Zübeyde Özlem PARLAK BİÇER^b

Öz

Günlük yaşamda insanların alışveriş, sosyal, kültürel ve eğlence gibi amaçlarla kullandığı alışveriş merkezleri; çok sayıda ziyaretçinin bulunduğu kamusal mekânlardır. Çalışanlar ve ziyaretçilerden oluşan farklı nitelikteki kullanıcıların bulunduğu alışveriş merkezlerinde yapı ve doğal çevre kaynaklı olarak meydana gelebilecek, yangın, deprem, kaza, patlama, zehirlenme ve sabotaj eylemleri gibi acil durumların görülmesi muhtemeldir. Acil durumlar, yoğun kullanım trafiğinin bulunduğu alışveriş merkezleri için önem taşımaktadır.

Geçmiş yıllarda çok sayıda yangın eyleminin bu tip mekânlarda yaşandığı, can ve mal kayıplarına yol açtığı bilinmektedir. Bu sebeple alışveriş merkezlerinde acil durumların önlenmesi ve etkili tahliyenin sağlanabilmesi ciddi bir konudur. Alışveriş merkezlerinin tasarım, yapım ve kullanım aşamasında; yönetmeliklere ve standartlara uygun olarak hazırlanması gerekmektedir. Çalışmada önemli bir afet olan yangın acil durumu için; Binaların Yangından Korunması Hakkında Yönetmeliği, ISO 7010 (Semboller ve Uyarı Levhaları Standardı), ISO 16069 (Acil Durum Tahliye Yönlendirme Standardı) ve ISO 23601 (Güvenli Yollar-Acil Durum Kaçış ve Tahliye Planı) Standartları esas alınarak acil durum eylem planlarının hazırlanma kriterleri belirlenmiştir. Alan çalışmasında; Kayseri’de bulunan 6 ayrı kapalı alışveriş merkezinin plan özellikleri, büyüklükleri ve yer seçim kriterleri değerlendirilmiştir. Bu doğrultuda, çalışmaya konu olan alışveriş merkezlerinde yapılan gözlemler ve elde edilen mimari planlara uygun olarak acil durum eylem planları hazırlanmıştır. Hazırlanan planlar üzerinden yapının yangın merdiveni, kapısı, dolabı, güvenlik holü ve sirkülasyon alanı ölçüleri yangın yönetmeliğine uygunluğu değerlendirilmiştir. Acil kaçış, toplanma alanları, güvenlik yolu piktogramları ve acil durum ve yangın tahliye planları kriterleri ise standartlara göre incelenmiştir. Standartlara ve yönetmelik kurallarına en uyumlu görülen alışveriş merkezi Kayseripark olurken, kurallara en uyumsuz olduğu belirlenen alışveriş merkezi ise Mix Kayseri’dir. Çalışmadaki hiçbir alışveriş merkezinde standartlara uygun Acil Durum Eylem Planı bulunmamaktadır. Araştırma sonucunda, kullanıcı ve tasarım kaynaklı sorunlar tespit edilerek, mevzuat ve standartlara bağlı olarak öneriler geliştirilmiştir. Öneriler doğrultusunda, acil durum eylem planlarının, yapıdaki önemi üzerine farkındalık sağlanarak acil durumlara karşı güvenli yapı tasarımında ve kullanımında yol gösterici olması hedeflenmiştir.

Anahtar Kelimeler: Acil Durum Eylem Planı (AEP), Yangın Kaçış Yolları, Alışveriş Merkezi, Kayseri



* Bu çalışma, birinci yazarın, ikinci yazarın danışmanlığından hazırlanmış olan yüksek lisans tezinden üretilmiştir.

^a Yük. Lis. Öğr., Erciyes Üniversitesi, FBE, nagehanoymakapu@gmail.com

^b Doç. Dr., Erciyes Üniversitesi, Mimarlık Fakültesi, parlako@erciyes.edu.tr

ANALYSIS OF EMERGENCY ACTION PLANS AT THE SHOPPING MALLS IN KAYSERİ

Abstract

Shopping centres used by people for shopping, social, cultural and entertainment purposes in daily life; They are public places with a large number of visitors. Likely, emergencies such as fire, earthquake, accident, explosion, poisoning and sabotage actions may occur due to the built and natural environment in shopping centres with different users, including employees and visitors. Emergencies are essential for shopping centres with heavy traffic.

In the past years, many fire actions took place in such places, causing loss of life and property. For this reason, prevention of disasters and ensuring effective evacuation is a severe issue of shopping centres. When designing and building shopping malls, they must be prepared following regulations and standards. For fire, which is an essential disaster in the study; Regulation on Protection of Buildings from Fire, ISO 7010 (Graphical Symbols - Safety Colors and Safety Signs - Registered safety signs), ISO 16069 (Graphical symbols-Safety signs-Safety Way Guidance Systems) and ISO 23601 (Safety Identification - Escape And Evacuation Plan Signs) The criteria for preparing emergency action plans were determined based on the standards. In the field study; The plans, sizes and locations of 6 closed shopping centres in Kayseri were evaluated. Accordingly, emergency action plans were prepared following the observations and architectural plans made in the shopping centres subject to the study. Based on the plans, the fire escape, door, cabinet, security hall, and circulation area dimensions of the building were evaluated by the fire regulations. Emergency escape, evacuation assembly point, safety way pictograms and criteria for emergency and fire evacuation plans were examined according to the standards. The most compliant shopping center with the standards and regulations is Kayseripark, and the most incompatible shopping center is Mix Kayseri. None of the shopping centers have an Emergency Action Plan that complies with the standards. As a result of the research, problems related to the shopping centre management and design were identified, and recommendations were developed depending on the legislation and standards. In line with the recommendations, it is aimed to provide awareness on the importance of emergency action plans in buildings and to guide the design and use of safe buildings against emergencies.

Key Words: Emergency Action Plan (EAP), Shopping Mall, Kayseri



Giriş

Doğal afetlerle ya da insan kaynaklı olarak, beklenmedik bir zamanda ortaya çıkan, yaralanmalara, can ve mal kayıplarına neden olarak günlük yaşam faaliyetlerinin aksamasına sebebiyet veren olaylara acil durumlar denilmektedir. Acil durumlarla ilgili olarak afet yönetiminin yapılması; yaşam sürekliliğinin ve kalitesinin korunması için önem taşımaktadır. Her tip mekânda ani olarak görülebilen; yangın, deprem, patlama gibi acil durumlarla ilgili olarak ülkemizde 21. yüzyılın başında Afet ve Acil Durum Yönetimi Başkanlığı (AFAD) kurulmuştur. AFAD, yönetmelikler çerçevesinde, risk analizleri ile afet öncesi ve sonrası, tahliye planlamaları yaparak, afet yönetim koordinasyonunu sağlamaktadır. Tahliye planlamaları ile afet yönetimi kapsamında, önleyici ve sınırlayıcı yöntemlerle afetlerin zararlı etkilerinden korunmak amaçlanmaktadır. Acil durum anında aktif hale gelecek olan tahliye yöntemleri, yönetmelikler ve standartlar yardımıyla belirlenmektedir. Ülkemizde mimari yapıların denetiminde; yönetmelikler etkin olurken, ISO Standartları ile ilgili bir zorunluluk bulunmamaktadır. Literatür araştırmasında;

- İşyerlerinde Acil Durumlar Hakkında Yönetmelik'in 7. maddesinde acil durum planı hazırlarken izlenmesi gereken aşamalar mimari projeler dikkate alınmadan, maddeler halinde belirtilmiştir (İADHY, 2013).
- "İşyerlerinde Acil Durumlar Hakkında Yönetmelik" in (2013) 10. Maddesi'nin 3. ve 6. Fırcasında; "işyerlerinde meydana gelebilecek acil durumlarda, işveren acil durum planlarıyla, güvenli yollarla tahliyenin sağlanabilmesi belirtir" hükmü ve "mekândaki misafir ve müşteri gibi bireyler de acil müdahaleye ve planlara ihtiyaç duymaktadır" hükmü, kamusal alanlarda acil durum eylem planı hazırlanmasının gerekliliğini ortaya koymaktadır (İADHY, 2013).
- "Binaların Yangından Korunması Hakkında Yönetmelik" (2007) kapsamında yapı tasarımı sürecinde, düşey ve yatay sirkülasyonlar ile ilgili standart ölçüler ve kurallar verilmiştir. Buna göre, acil durum anında etkili tahliyenin sağlanabilmesi için teknik veriler ışığında hazırlanan tasarımlara ihtiyaç duyulmaktadır.
- Gültek (2005) doktora tezinde; atriumlu alışveriş merkezlerini yangın mevzuatları çerçevesinde değerlendirerek performans kriterlerini ortaya koymuştur. Bu doğrultuda hem Türkiye'deki hem de dünyadaki mevzuatlar incelenerek sonuçlar elde edilmiştir.
- Kadioğlu (2008), Japonya Uluslararası İşbirliği Ajansı (JICA) Türkiye Ofisi'nin yayımladığı kitapta afet yönetiminin temel ilkeleri kapsamında kavramların tanımlarını gerçekleştirerek, acil durumların türleri ve oluşum kaynaklarını açıklamıştır. Acil durum ve yönetim evrelerindeki risk yönetimi ve kriz yönetimi ile ilgili zarar azaltma, hazırlık, müdahale ve iyileştirme evrelerinde yapılması gereken durumları ifade etmiştir.
- Yönetmelikte yer alan, "Yangın söndürme ve algılama, duyuru ve acil aydınlatma gibi aktif yangın güvenlik sistemlerinin yeterli olmamasından; projenin eksik veya hatalı olması veya standartlara uygun olmaması hâlinde proje müellifleri sorumludur" hükmü, bir yapının standart ve yönetmeliklere uygun bir tasarlanmasını zorunlu kılmıştır (BYKHY, 2007). Fakat yapılarda yaşanacak acil eylemler için gerekli olan Acil Durum Eylem Planları (AEP)'nin hazırlanması ile ilgili Binaların Yangından Korunması Hakkında Yönetmelik (BYKHY)'e ve ISO Standartlarına uygun literatür çalışması bulunmamaktadır.

Çalışmada, AEP'in hazırlanmasıyla ilgili bilgilere yer verilerek, yoğun kullanıma sahip ticari-kamusal mekân örnekleri üzerinden yeni AEP hazırlanarak değerlendirmeler yapılmıştır.

Son yıllarda Türkiye'de sayıları ve kullanıcıları hızla artan alışveriş merkezleri; sosyal, kültürel, eğlence ve alışveriş olanakları tanıyan, ihtiyaçların hızlı bir şekilde karşılandığı, iklimsel koruma sağlayan, güvenli kamusal mekânlar haline gelmektedir. Nitelikleri birbirinden farklı kullanıcılara sahip olan alışveriş merkezlerinde acil durumlarla karşılaşılma olasılığı yüksek görülmektedir. Özellikle ülkemizde ve dünyada sık görülen bir acil durum olan yangın, ciddi kayıplara sebep olmaktadır. 2018 yılında, Rusya Zimnyaya Vişnya Alışveriş Merkezinde yaşanan büyük yangında çok yüksek sayıda can kaybı ve yaralanma vakası yaşanmıştır (Sputniknews, 2018). Yapının eski şeker fabrikasından dönüştürülerek alışveriş merkezi haline getirilmesi ve alışveriş merkezi standartlarına göre yangın

güvenlikli tasarlanmaması yangının sebeplerinden biridir. Ülkemizde, 2012 yılında Kocaeli NCity Alışveriş Merkezi'nde, ziyarete açık bir saatte büyük çaplı bir yangın meydana gelmiştir. Hazırlanan rapora göre; çıkan yangında yapının acil durum tahliye standartlarına ve yangın yönetmeliğine uygun olmaması sebebiyle insanlar tahliye için uygun yollara ulaşamamış ve kaçış sağlayamamışlardır. (NCity Alışveriş Merkezi Yangınına İlişkin Rapor, 2012). Söz konusu örnekler kolaylıkla çoğaltılabilmesi sebebiyle önemli bir acil durum olan yangının alışveriş merkezlerindeki durumu araştırma konusunu oluşturmuştur.

Yangın yaşandığı esnada kullanıcılar kontrollü bir şekilde yapılardan tahliye edilmesi gerekmektedir. Alışveriş merkezi tasarımları, farklı yapı malzemeleri ve yapım teknikleriyle değişken ölçeklerde ve tiplerde, yapının bulunduğu bölgenin iklim şartlarına göre açık, kapalı veya yarı açık formlarda tasarlanabilir. Her alışveriş merkezinin kendine özgü niteliği barındırması, yapının günlük ziyaretçilerinin mekânı tanımamasına ya da geç tanınmasına sebep olmaktadır. Acil durum öncesi, olayın meydana gelmemesi veya acil durum anında güvenli tahliyenin sağlanmasında yapının mimari formu, büyüklüğü, fonksiyonları ve mevzuatlara uygunluğu oldukça önemlidir. Yangının alışveriş merkezi gibi önemli kamusal yapılarda oluşturduğu kullanıcıya yönelik kayıpları tespit etmek; mimari tasarım aşamasından, yapım ve kullanım aşamasına kadar BYKHY'ye uygunluğunu denetlemek; ISO Standartlara uygun nasıl AEP hazırlanacağını belirlemek; AEP'in acil durumlarda etkin rol oynamasıyla ilgili farkındalık oluşturmak bu çalışmanın amacını oluşturmaktadır.

Alışveriş merkezleri tasarlanırken yer seçim kararlarının verilmesi; acil durum meydana geldikten sonra, insanların toplanma alanlarına ve acil durum araçlarının hasar görmüş yapılara ulaşımını sağlamak için önemlidir. Çalışma kapsamında; yer seçim kriterlerini, büyüklüğünü, mimari formunu, BYKHY'ye uygunluğunu ve standarda uygun bir acil eylem planının bulunup bulunmadığını tespit edebilmek için, Kayseri'de bulunan altı alışveriş merkezi ayrı ayrı değerlendirmeye alınmıştır. Çalışma yönteminde; alışveriş merkezlerinin yönetmeliğe tabi olan bölümleri, yerinde ölçüm yapılarak, gözlemlenerek, kullanıcı bilgi düzeyleri değerlendirilerek ve fotoğraflarla belgelenecek hazırlanmıştır. Eş zamanlı olarak mimari proje ofislerinden temin edilen mimari planlar üzerinden standartlara uygun acil durum eylem planları hazırlanarak, yapıların acil durumlara uyumlulukları tespit edilmiştir. Araştırmaya konu olan alışveriş merkezlerinin çoğunluğu Kayseri'nin konut bölgesi içinde küçük-orta ölçekli olarak tasarlanmıştır. Büyük ölçekli yapı şehrin merkezinde yer alırken çok büyük ölçekli yapı şehir merkezi dışında sanayi kampüsü içerisinde konumlanmıştır. Alışveriş merkezlerinin geneli iklimsel veriler değerlendirilerek kapalı formda inşa edilmiştir. Yapılarda tespit edilen bulgular ve çıkarılan sonuçlara göre ülke genelinde mevcut ve yapılması planlanan alışveriş merkezlerinin, mevzuat ve standartlara uygun acil eylem planları hazırlanmasına yönlendirici olması hedeflenmektedir. Acil durumların alışveriş merkezi yapılarında oluşturduğu kayıpları, mimari tasarım aşamasından başlayarak acil eylem planlarıyla en aza indirgenmesini sağlayabilmek bu çalışmanın önemini oluşturmaktadır. Acil eylem planlarının, ISO standartları doğrultusunda yapıların tasarımı ile aynı zaman diliminde hazırlanması ile ilgili ülkemizde farkındalık oluşturularak, acil durum yönetiminin sağlanabileceği ve uluslararası düzeyde değer katabilen projeler üretilebileceği düşünülmektedir.

A. ACİL DURUM VE ACİL EYLEM PLANI

Beklenmedik bir anda meydana gelerek can ve mal kayıplarına sebep olan, doğal afetlerle veya beşeri olarak ortaya çıkan acil durumlar için; yönetmeliklerle tanımlamalar yapılarak, önleyici, sınırlayıcı ve müdahale edici yöntemler belirtilmiştir.

Acil Durum

Afet ve Acil Durum Yönetimi Başkanlığı (AFAD) acil durumu; *“büyük fakat genellikle yerel imkânlarla baş edilebilen çapta, ivedilik gerektiren tüm durum ve hâller”* olarak tanımlamıştır (Afet, T. B., & Başkanlığı, A. D. Y., 2014 s. 20). Çalışma hayatında, acil durumlar yaşanmadan önce ve yaşandıktan sonra yapılması gerekenlere ilişkin usul ve esasların düzenlendiği, İşyerlerinde Acil Durumlar Hakkında Yönetmeliği'ne göre ise acil durum; *“işyerinin tamamında veya bir kısmında meydana gelebilecek yangın, patlama, tehlikeli kimyasal maddelerden kaynaklanan yayılım, doğal afet gibi acil müdahale, mücadele, ilkyardım veya tahliye gerektiren olaylar”* olarak değerlendirilmiştir (İADHY, 2013 s.1). İşyerlerinin işlevi ve mekânsal büyüklüğüne bağlı olarak yaşanacak acil durumlar ve planlamalar değişiklik göstermektedir.

Acil durumlar; doğal çevre olaylarıyla ya da insanların bilgisizlik, tecrübesizlik, dikkatsizlik ve kötü niyetleri ile yapmış oldukları acil müdahale gerektiren olaylar bütünüdür. Acil durumların neler olabileceği yapılan risk analizleri sonucu ortaya çıkmaktadır. Bunlar; yangınlar ve patlamalar, doğal afetler (deprem, sel, fırtına, tsunami, heyelan, kaya düşmesi vb.), ilkyardım ve tahliye gerektirecek olaylar, zehirlenme ve sabotaj, tehlikeli kimyasal madde yayılımı gibi acil durum olarak kabul edilmiş ve acil durum planı gerektiren durumlardan oluşmaktadır. (İşyeri Bina ve Eklentilerinde Alınacak, 2013).

Risk analizleri, muhtemel acil durumların tespiti için oldukça önemlidir. Analizlerle olası durumlar tespit edilerek acil durum yönetimi yapılmaktadır (ÇSGB, 2017 s.7). Acil durum yönetimi; acil bir durum ortaya çıkmadan önce risk, zarar azaltma ve hazırlık aşamaları ile korumaya, ortaya çıktıktan sonra müdahale ve iyileştirme aşamaları ile düzeltmeye yönelik dört farklı aşamadan oluşmaktadır (Alexander, 2012).

Acil durum yönetiminin hazırlık ve müdahale aşamalarında yer alan tahliye yöntemi, yapılan tahminlerle, kayıpların en aza indirgenebileceği en iyi yöntemlerden biridir. Yapılarda görülen acil durum, ortaya çıktığı anda hızlı ve etkili bir biçimde kullanıcı tahliyesinin sağlanabilmesi gerekmektedir. Bu doğrultuda güvenli tahliyenin sağlanmasında ekili olan acil durum eylem planı çalışmaları ortaya çıkmaktadır.

Acil Durum Eylem Planı (AEP)

Acil durumlar ortaya çıkmadan, yaşanacak olay örgüsü üzerinden yapılan tahminler doğrultusunda acil durum senaryoları; oluşan senaryolar ve çalışmalarla da acil durum eylem planları hazırlanmaktadır. Senaryoların olabildiğince gerçek koşullara göre kurgulanması gerekmektedir. AFAD acil durum planını *“insanın canı ve malıyla diğer faaliyetlerinin, olağan dışı olayların sonuçlarından en az kayıp ve zararla kurtulabilmesi için yapılması gereken iş ve işlemlerin, olaylar olmadan önce planlaması ve olay sırasında; zamanında, hızlı ve etkili bir şekilde uygulanmasını gerektiren tüm faaliyetler”* olarak belirtmiştir (Afet, T. B., &

Başkanlığı, A. D. Y., 2014 s. 20). Teknik açıdan acil durum planlarıyla doğru hazırlanan bir proje kullanıcı güvenliği açısından oldukça önemlidir.

Acil durum planının hazırlamasındaki amaç; acil durumlara karşı her zaman hazır bulunmak, acil durum anındaki olumsuz etkiyi azaltmak, acil duruma neden olan sorunları hızlı ve etkili bir biçimde çözmek ve acil durum sonrasında yönetmek olarak belirlenmiştir (İADHY, 2013).

Acil durum planlarında güvenliğin ve memnuniyetin sağlanması, farklı eğitimlerle alanında uzmanlaşan ekiplerin, uyum ve işbirliği içerisinde çalışmasıyla oluşabilecek bir durumdur. Mimar, inşaat, makina ve elektrik mühendisliği gibi meslek gruplarının ekip halinde gerekli yönetmeliklere dikkat ederek planlamalar yapması gerekmektedir. Acil durumların olumsuz etkilerini azaltabilmek için yapılar; tasarım aşamasında acil durum planlamalarına dikkat edilerek hazırlanmalıdır. Bütün işyerlerinin tasarım veya kuruluş aşaması itibarıyla acil durum planları hazırlaması önemlidir. Bu planlar hazırlanırken takip edilmesi gereken aşamalar vardır. Bunlar (İADHY, 2013);

- Yapıların avan proje çalışmaları üzerinden risklerin belirlenmesi,
- Bulunan coğrafi koşullara göre yapıların kullanımına yönelik acil durumların belirlenmesi,
- Avan proje üzerinden acil durum senaryolarının yazılı olarak hazırlanması,
- Avan proje üzerinden yönetmeliğe ve standartlara uygun ön tahliye planlarının hazırlanması
- Yönetmeliği ve acil durumu etkileyecek tasarım kriterlerine uygun uygulama projelerinin hazırlanması
- Önleyici ve sınırlayıcı tedbirlerin alınması,
- Acil durum müdahale ve tahliye planlarının oluşturulması,
- Görevlendirilecek acil durum ekiplerinin belirlenmesi,
- Tatbikat ve eğitim,
- Acil durum planlarının yenilenmesi, olarak birbirini izleyen adımlardan oluşmaktadır (İADHY, 2013)..

AEP Kapsamındaki Yönetmelik ve Standartlar

Acil durum eylem planları hazırlanırken ulusal yönetmeliklere ve uluslararası standartlara ihtiyaç duyulmaktadır. Ulusal yönetmelikler kapsamında; teknik kurullarla ilgili bilgileri içeren, "Binaların Yangından Korunması Hakkında Yönetmelik (BYKH)" esas olmak üzere, "İşyerlerinde Acil Durumlar Hakkında Yönetmelik", "Sağlık Ve Güvenlik İşaretleri Yönetmeliği" ve "6331 Sayılı İş Sağlığı ve Güvenliği Kanunu"ndan yararlanılmaktadır.

Tahliye planları için; plan içerisinde bulunan sembollerin ve uyarı levhaları standartlarının belirlendiği "ISO 7010 Standardı (Grafik semboller - Güvenlik renkleri ve güvenlik işaretleri -Tescil edilmiş güvenlik işaretleri)", ISO 7010 Standardının uyarı levhalarının renk ve işaretlerinin belirlendiği

“ISO 3864-1 Standardı (Grafik semboller - Emniyet ile ilgili renk ve işaretler - bölüm 1: İş yerleri ve halka açık alanlardaki emniyet işaretleri için tasarım prensipleri)”, acil durum yönlendirme standartlarının belirlendiği “ISO 16069 Standardı (Grafik semboller-Güvenlik işaretleri-Güvenlik yolu kılavuz sistemleri)”, acil durum ve yangın tahliye planları standartlarının belirlendiği “ISO 23601 Standardı (Güvenli Yollar-Acil Durum Kaçış ve Tahliye Planı)”, kullanılmaktadır (Çitçi, 2019). Tahliye planlarını hazırlayabilmek için ilgili yönetmelik ve standartların bilinmesi önemlidir (Tablo 1). Alışveriş merkezi yapı tipinin de içerisinde yer aldığı, 2007 sonrası inşa edilen yapılar BYKHY’ye tabidir. 2007 öncesi inşa edilen mevcut yapılar tadilat yapılmaya zorunlu kılınmıştır. BYKHY’ göre “Yönetmelikte tanımlanmamış açıklık gereken hususlarda Türk Standartları Enstitüsü (TSE) ve Avrupa Normları (EN) standartları esas alınır” hükmü bulunmaktadır (BYKHY, 2007).

Tablo 1. Acil Durum Eylem Planları Hazırlanırken Gerekli Yönetmelik ve Standartlar

YÖNETMELİKLER	ULUSAL STANDARTLAR	ULUSLARARASI STANDARTLAR
Binaların Yangından Korunması Hakkında Yönetmelik (BYKHY), 2007	TS EN ISO 7010:2020 Standardı (Grafik semboller - Güvenlik renkleri ve güvenlik işaretleri - Tescil edilmiş güvenlik işaretleri)	ISO 7010:2019 (en) Standardı (Graphical Symbols -- Safety Colours And Safety Signs -- Registered Safety Signs)
Sağlık Ve Güvenlik İşaretleri Yönetmeliği, 2013	TS ISO 3864-1 :2016 Standardı (Grafik semboller - Emniyet ile ilgili renk ve işaretler - bölüm 1: İş yerleri ve halka açık alanlardaki emniyet işaretleri için tasarım prensipleri)	ISO 3864-1:2011 (Graphical symbols -- Safety colours and safety signs -- Part 1: Design principles for safety signs and safety markings)
İşyerlerinde Acil Durumlar Hakkında Yönetmeliği (İADHY), 2013	TS ISO 16069 Standardı (Grafik semboller-Güvenlik işaretleri-Güvenlik yolu kılavuz sistemleri)	ISO 16069:2017 (en) Standardı (Graphical symbols-Safety signs-Safety Way Guidance Systems SWGS)
6331 Sayılı İş Sağlığı ve Güvenliği Kanunu, 2012		ISO 23601:2009 (en) Standardı (Safety Identification -- Escape And Evacuation Plan Signs)

Acil durum eylem planları yapının her katı için ayrı ayrı yapılmalıdır. İADHY’nin 12. maddesine göre, kat planlarına yapılacak acil durum ve tahliye planı krokisinde; acil durum müdahale donanımlarının ve ilkyardım malzemelerinin bulunduğu yerler, kaçış yolları, toplanma yerleri, uyarı sistemleri, acil durum ekiplerinin kimlik ve iletişim bilgileri ve iş yeri dışında acil duruma müdahale

edebilecek kuruluşların iletişim bilgileri yer almaktadır (İADHY, 2013). AEP krokisine göre (Şekil 1); yeşil ile işaretli yol çıkış yönünü, yeşil oklar acil kaçış yönünü, yangın simgesi kattaki yangın donanım yerlerini ve yıldız simgesi bulunulan katta nerede olduğunu gösterir (Bolat, 2015)

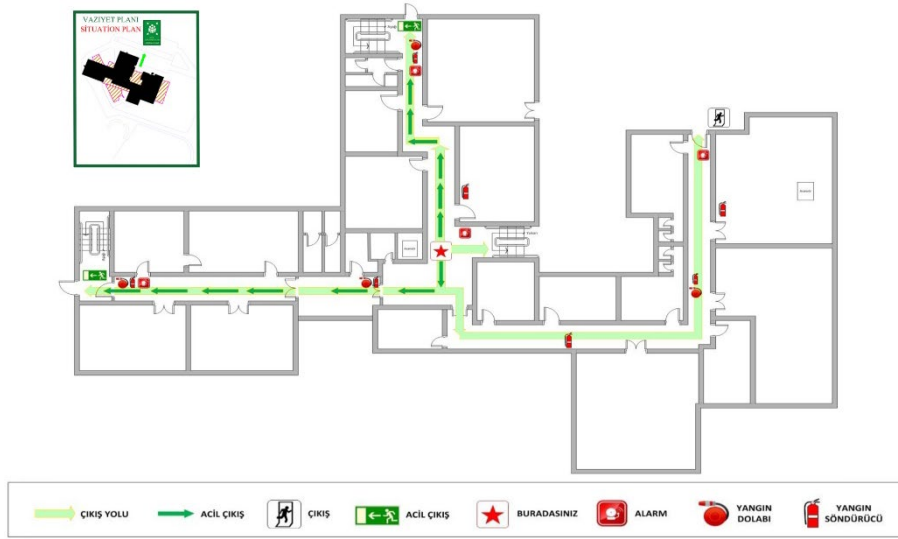

Şekil 1. Kat Krokisi Tahliye Planı Örneği (ÇSGB, 2017)

Acil durum eylem planları yapının her katı için ayrı ayrı yapılmalıdır. İADHY'nin 12. maddesine göre, kat planlarına yapılacak acil durum ve tahliye planı krokisinde; acil durum müdahale donanımlarının ve ilkyardım malzemelerinin bulunduğu yerler, kaçış yolları, toplanma yerleri, uyarı sistemleri, acil durum ekiplerinin kimlik ve iletişim bilgileri ve iş yeri dışında acil duruma müdahale edebilecek kuruluşların iletişim bilgileri yer almaktadır (İADHY, 2013). AEP krokisine göre (Şekil 1); yeşil ile işaretli yol çıkış yönünü, yeşil oklar acil kaçış yönünü, yangın simgesi kattaki yangın donanım yerlerini ve yıldız simgesi bulunulan katta nerede olduğunu gösterir (Bolat, 2015)

Yapıların işlevine ve tipolojisine göre ayrı ayrı hazırlanan planlarda, plan üzerine eklenecek olan piktogramlar farklılık göstermektedir. Piktogram; bir durumu ya da bir nesneyi sembollerle ifade etme biçimidir. ISO 23601 Standardına göre hazırlanacak acil durum eylem planlarında yer alacak olan piktogramların, ISO 7010 Standardına uygun tercih edilmesi ve ISO 16069 Standardı kılavuzluğunda yönlendirmeyi sağlaması gerekmektedir (Çitçi, 2019).

ISO 7010 Standardına göre kullanılan piktogramlar beş ayrı duruma göre renklendirilmiş ve harflerle kodlandırılmıştır (ISO 7010:2019). Bunlar;

- Tahliye güzergâhları ve acil durum donanım işaretleri (Safe Condition Signs) -E) yeşil-beyaz renklerle,
- Yangın donanım İşaretleri (Fire Equipment Signs -F) kırmızı-beyaz renklerle,
- Zorunlu İşaretler (Mandatory Action Signs-M) mavi-beyaz renklerle,
- Yasaklama işaretleri (Prohibition Signs-P) kırmızı-beyaz-siyah renklerle,

Tehlike Uyarı İşaretleri (Warning Signs-W) sarı-siyah renklerle ifade edilecek şekilde sınıflandırılmaktadır (TS EN ISO 7010:2020) (Şekil 2).



Şekil 2. ISO 7010 Standardına Göre Acil Durumlar için Kullanılacak Piktogram Örnekleri (TS EN ISO 7010:2020, 2020)

ISO 16069 Standardı (SWGS)'nin amacı; acil durum meydana geldiği esnada doğru ve tutarlı yönlendirme bilgileriyle, mevcut konumdan, güvenli konuma geçişi sağlayacak tahliye rotasına rehberlik etmeyi sağlamaktır (ISO 16069:2017, 2017). Acil durum anında insanların, korku ve panik içerisinde yapılardan hızlı ve güvenli bir şekilde uzaklaşıp, toplanma alanı adı verilen, E007 piktogramı ile kolaylıkla fark edilebilen ve afetlerin etkilerinden korunmayı amaçlayan, genellikle açık alanlardan ya da parklardan oluşan güvenli alanlara ulaşmaları önemlidir (Mengi ve Erdin, 2018).

Acil durum ve tahliye planları üzerinde; yangın harici acil durumlarda tüm acil durum yolları kullanılabilir. Bu yeşil çizgi ve ok işaretleriyle düzenlenmektedir. Yangın halinde sadece yangın korumalı merdiven ve kapılar aracılığıyla çıkış sağlanmaktadır. Yangın kaçışı ise ayırımın ifade edilebilmesi için kırmızı çizgi ve oklarla işaretlenmektedir (Şekil 3).

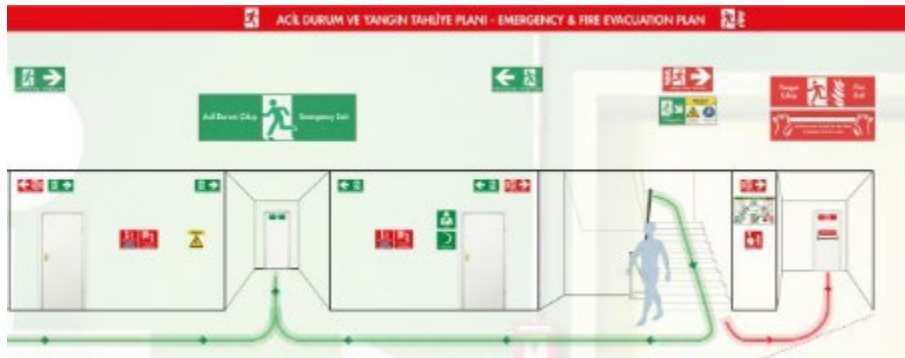

Şekil 3. ISO 7010 Uyarı Levhaları ile Hazırlanmış ISO 16069 Acil Durum Yönlendirme Örneği (Çitçi, 2019)

Yönetmelikler kapsamında detayları, nitelikleri, nicelikleri belirtilmeyen hususlarda, Türk standartları, Avrupa standartları ve uluslararası geçerliliği olan standartlar dikkate alınarak tahliye planları hazırlanmaktadır (ÇSGB, 2013). ISO 23601 Standardı, acil durum esnasında insanların güvenli alanlara ulaşabilmeleri için kullanmaları gereken tahliye planlarının tasarım ilkelerini kapsamaktadır. ISO 23601 Standardına göre hazırlanmış acil durum tahliye planında bulunması gerekenler Şekil 4'deki örnek planda gösterilmektedir (Çitçi, 2019). Örnek hazırlanan tahliye planına göre (Çitçi, 2019; Evacuation Map Template, 2019; Çitçi, t.y.);

1. Acil durum anında ilk yapılacaklar ile ilgili talimatı ve piktogramları,
2. Yangın talimatı ve piktogramları,
3. Yapının yakın çevresini gösteren vaziyet planı ile acil toplanma alanı,
4. ISO 23601 Standardına göre yeşil ile gösterilen acil tahliye yolunu ve ISO 16069 Standardına göre belirlenmiş acil tahliye yönlendirmeleri,
5. Acil müdahale veya tahliye için gerekli verilerin plandaki konum yeri,
6. Plana bakan kişinin, planda kendi konumunu belirten sembolü,
7. ISO 23601 Standardına göre hareketli tefrişlerin gösterilmeden numaralandırılan mahalleri,
8. Planın hazırlandığı konuma göre düzenlenen kuzey oku,
9. ISO 7010 Standardına göre kullanılan piktogramlar lejantı,
10. Hazırlayan kişinin isim ve ISO lisans bilgilerini, bina bilgilerini ve hazırlandığı tarih bilgilerini gösteren lejantı ifade etmektedir (Çitçi, 2019; Evacuation Map Template, 2019; Çitçi, t.y.)

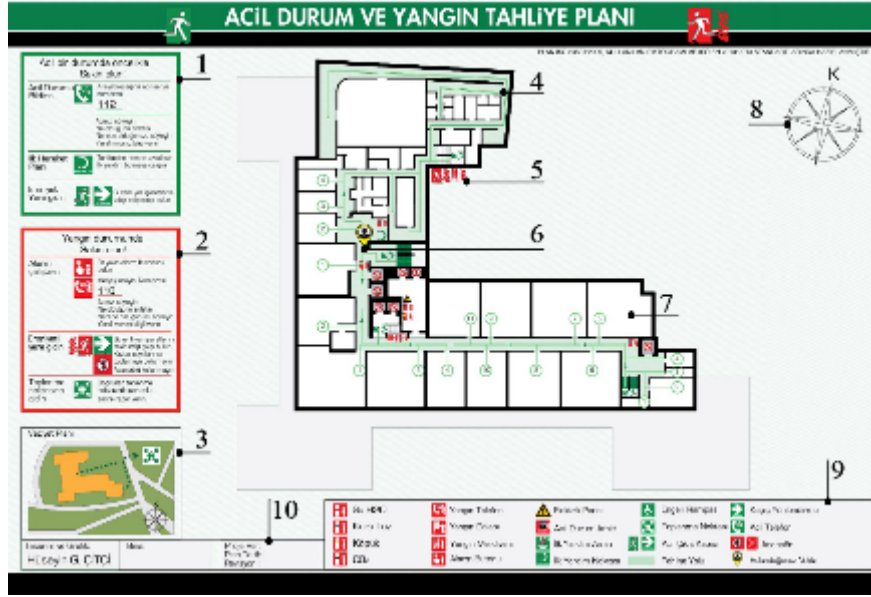

Şekil 4. Acil Durum ve Yangın Tahliye Planı Örneği (Hüseyin Çitçi Çalışma Arşivinden Alınmıştır) (Çitçi, 2019)

Acil durum eylem planlarının acil durumları önlemede tamamen başarı sağlamadığı bilinmektedir. Fakat doğru hazırlanmış planların başarı oranı, risk altındaki kişilerin üçte ikisinin tahliye edilmesini sağlayabilecek kadar artmaktadır (Alexander, 2012). Acil durum eylem planlarının yapıların tasarım aşamasında öngörülerek oluşturulması teknik açıdan olumlu sonuçlar verirken, ekonomik anlamda da daha maliyeti düşüktür. Olası acil durumlar gerçekleştiğinde insan yaşamlarında kısa veya uzun süreli sosyal, ekonomik ve psikolojik hasarlar bırakmaktadır. Bu hasarların yaşanmaması veya en aza indirgenebilmesi için acil durumlar eylem planlarının hazırlanması önemli bir gerekliliktir.

B. ALIŞVERİŞ MERKEZLERİ (AVM) VE AVM'DE YAŞANABİLECEK OLASI ACİL DURUMLAR

Kentsel yaşamı yönlendiren ticaret aktiviteleri, günlük, haftalık ya da yılın belirli zamanlarında toplanarak belirlenmiş mekânlarda gerçekleştirilmektedir. Alışveriş merkezi kavramı; insanların, alışveriş, eğlence, yeme-içme gibi sosyal, çevresel ve kültürel ihtiyaçlarını karşıladığı, açık, yarı açık ya da tamamen dış ortamdaki bağımsız ticari birimler olarak ele alınmaktadır (Baba, 2017).

Alışveriş merkezleri; birden fazla ticari birimi bir arada bulunduran ve kullanıcılara ticari ürün alışverişinin yanı sıra kişisel bakım, eczane gibi günlük ihtiyaçları aynı yapı bünyesinde karşılayabilme imkânı veren yapı ya da yapılardan oluşmaktadır (Cengiz ve Özden, 2002).

Uluslararası Alışveriş Merkezleri Konseyi'ne (International Council of Shopping Centers-ICSC) göre Avrupa normlarında yer alan Türkiye'de alışveriş merkezleri işlevlerine göre; geleneksel ve özellikli olarak sınıflandırılmaktadır. Geleneksel alışveriş merkezleri, kapalı veya açık mekânları olabilen, büyüklüklerine göre küçük (5.000-19.999 m²), orta (20.000-39.999 m²), büyük (40.000-79.999 m²) ve çok büyük (80.000 m² üzeri) ölçekli olarak sınıflandırılmaktadır. Özellikli alışveriş merkezleri ise, genellikle

açık mekânlardan oluşan, büyüklüklerine göre perakende alışveriş mağazaları, fabrika satış mağazaları ve tema odaklı merkezler olarak sınıflandırılmaktadır (ICSC, t.y.). Ülkemizde geleneksel alışveriş merkezleri sınıflandırmasına bağlı olarak yapılan alışveriş merkezleri daha yoğun görülmektedir. ICSC'ye göre alışveriş merkezlerinin fiziksel formları; Kapalı (Mall) ve Açık (Open-Air) ve Karma (Hybrid) formlu alışveriş merkezleri olarak belirlenmiştir. Ülkemizde Karma formlu alışveriş yapılarını kapsamında kapalı-açık, kapalı-yarı açık, açık-yarı açık, kapalı-açık-yarı açık gibi formlu yapılar da yer almaktadır (Burnaz ve Topcu, 2011).

Alışveriş merkezleri insanların haftada en az 1-2 kere ziyaret ettiği ve en az 2 saat geçirdikleri mekânlardır (Uzun vd. 2017). Her yaş gurubundan insanların bulunduğu alışveriş mekânında, kazalarla veya acil durumlarla karşılaşabilme olasılığı yüksektir. Mekânda meydana gelen acil durum esnasında, hızlı ve etkili bir şekilde ziyaretçilerin tahliye edilmesi gereklidir.

Alışveriş merkezlerinde; deprem, su baskını, hortum, yoğun kar yağışı gibi meydana gelmeden önce tespit edilmesi mümkün olmayan ya da zor müdahale edilebilen doğal çevre kaynaklı acil durumlar ya da yangın, patlama, zehirlenme, sabotaj, iş kazaları, kimyasal madde kazaları, trafik kazası gibi yapı çevre kaynaklı olarak ortaya çıkabilecek acil durumlar meydana gelmektedir. Bu acil durumlar içerisinde, alışveriş merkezlerinde meydana gelme ihtimali en yüksek olan acil durum yangındır.

Alışveriş Merkezi Tasarım Kriterlerinin Yangın Yönetmeliği ile İlişkisi

Acil durum öncesi, olay meydana gelmemesi veya acil durum anında güvenli tahliyenin sağlanması için yapının mimari tasarım kararları oldukça önemlidir. Alışveriş merkezlerinin planlamasını, büyüklüğünü ve formlarını etkileyen tasarım kriterleri kapsamında; erişilebilirlik, otopark, sirkülasyon, malzeme-cephe-strüktür kararları etkili olmaktadır. Bu tasarım kriterlerinin yönetmeliklerle sınırlandırılan çerçeve içerisinde olma gerekliliği vardır. Tasarım kriterlerinden acil durumlara yansıyan konular yönetmelikle izah edilmiştir. Acil durumun tasarım kriterlerine yansıyan yönetmelik maddeleri şu şekilde sıralanmıştır.

Erişilebilirliğe etki eden yönetmelik maddeleri;

- İç ulaşım yolları :“iç ulaşım yollarında olağan genişlik en az 4 metre, çıkmaz sokak bulunması hâlinde en az 8 metre ve itfaiye araçlarının yaklaşabildiği son noktadan binanın dış cepesindeki herhangi bir noktasına olan yatay uzaklık en çok 45 metre” olabilmektedir (Madde 22) (BYKHY, 2007).
- Toplanma alanları: “çıkış noktasından itibaren binanın yüksekliğinden az olmamak üzere en az 15 m uzakta açık bir alan” mesafesine, binanın parsel alanı içerisinde kaldığı bir noktaya yapılabilmektedir. (Madde 151) (BYKHY, 2007).

Sirkülasyonu etki eden yönetmelik maddeleri;

- Acil durum yönlendirmelerinin ziyaretçi koridorları, mağazalar, kaçış koridorları gibi nirengi noktası olarak belirlenecek her yere yerleştirilmesi ve görülebilir olması gerekmektedir. Kaçış yollarını gösteren yönlendirme tabelasının yüksekliği en az 15 cm tercih edilmeli ve görünebilirliği dışarıdan aydınlatılan işaretler için işaret yüksekliğinin 100 katı ve içeriden aydınlatılan işaretler için

işaret yüksekliğinin 200 katı uzaklıktan görülebilmesi gerekmektedir (Şekil 5-6) (Madde 73) (BYKHY, 2007).



Şekil 5. Dışardan Aydınlatılmış Piktogram ve Görülme Uzaklığı



Şekil 6. İçerden Aydınlatılmış Piktogram ve Görülme Uzaklığı

- *Bütün yapılarda, aksi belirtilmedikçe, en az 2 çıkış tesis edilmesi ve çıkışların korunmuş olması gerekir* (Madde 33) (BYKHY, 2007.)
- Servis koridorlarının genişliği; günlük kullanıcı sayısı 501 ila 2000 kişi arasında olan alışveriş merkezlerinde kaçış yolunun genişliği 150 cm'den az olamaz (Şekil 7) (Madde 33) (BYKHY, 2007).
- Güvenlik holü 3-6 m² arası yapılması gerekmektedir. Yangın güvenlik hollerinden yalnızca yangın merdivenine geçiş yapılmakta, hiçbir mahal yangın holüne bağlanmamaktadır (Şekil 7) (Madde 34) (BYKHY, 2007).
- Yangın dolapları; *“her katta ve yangın duvarları ile ayrılmış her bölümde aralarındaki uzaklık 30 m'den fazla olmayacak şekilde düzenlenir. Yangın dolapları mümkün olduğu kadar koridor çıkışı ve merdiven sahanlığı yakınına kolaylıkla görülebilecek şekilde yerleştirilir. Binanın yağmurlama sistemi ile korunması ve katlara itfaiye su alma ağzı bırakılması hâlinde, yangın dolapları, ıslak tip yağmurlama branşman hattından beslenebilir ve aralarındaki uzaklık 45 m'ye kadar çıkarılabilir”* olmak durumundadır (Madde 94) (BYKHY, 2007). Yangın tüplerinin yerden yüksekliği en fazla 90 cm (Madde 99)(BYKHY 2007) ve yangın dolaplarının yüksekliği 120 cm'i geçmeyecek şekilde düzenlenmelidir (Şekil 8).

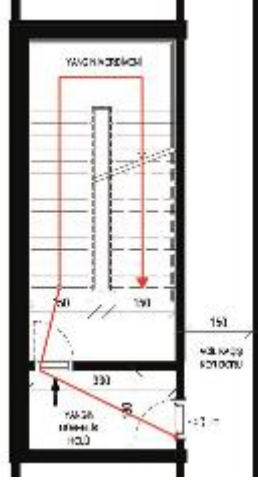

Şekil 7. Kaçış Birimleri



Şekil 8. Yangın Tüpü,
Dolabı ve Kapısı

Otoparka etki eden yönetmelik maddeleri;

- “Toplam alanı 2000 m²'nin üzerinde olan katlı mağazalarda, alışveriş, ticaret, eğlence ve toplanma yerlerinde”; yangını otomatik algılayan sulu söndürme sistemi olan yağmurlama sisteminin yapılması zorunludur (Madde 96) (BYKHY, 2007).
- Alışveriş merkezlerinin yangın tahliyesinde, hızlı ve güvenilir bir şekilde kaçışın sağlanabilmesi için çıkışlara götüren en uzun kaçış mesafesinin; yağmurlama sisteminin olmaması durumunda, tek yönde kaçış 15 m, çift yönde kaçış 45 m ve yağmurlama sisteminin olması durumunda tek yönde kaçış 25 m, çift yönde kaçış ise 60 m ile sınırlı olacak şekilde tasarlanması gerekmektedir (Şekil 9) (Ek 5/b) (BYKHY, 2007).

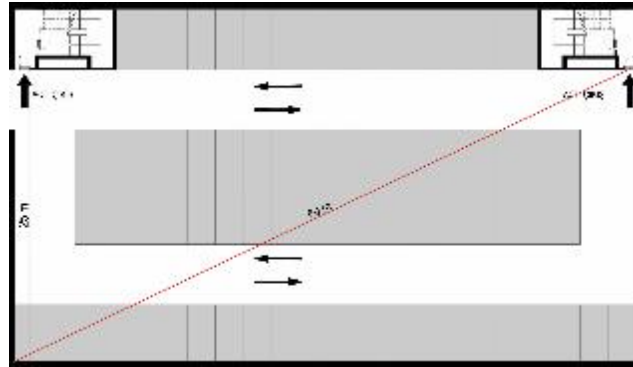

Şekil 9. Alışveriş merkezi Otoparklarında Yağmurlama Sistemi Olması Durumunda Tek ve Çift Yön-En Uzun Kaçış Mesafesi Uzaklığı

Tasarımı fark etmeksizin bütün alışveriş merkezi yapılarında standartlara uygun bir AEP bulunması önemlidir. ISO 23601 Standardına göre hazırlanan acil tahliye planlarının, alışveriş merkezinin her kat planına ve her bölgesine ayrı ayrı hazırlanması gerekmektedir (ISO 23601:2009, 2009).

Alışveriş merkezleri tasarımları çeşitli formlarda yapılması sebebiyle, her tasarıma özel acil tahliye planları düzenlenmelidir.

Alışveriş merkezi tasarımlarında sirkülasyonlar üzerinde, herkesin görebileceği yükseklikte ve aydınlatması sağlanmış, ISO 7010 Standardına göre düzenlenmiş piktogramlar (TS EN ISO 7010:2020, 2020) bulunması gerekmektedir. Makine mühendislerinin BYKHY'ye göre sirkülasyon alanları içerisinde belirlediği konumlara yerleştirilen yangın dolaplarının, acil tahliye planlarına işlenmesi gerekmektedir.

İnsanların mevcut yaşam şartlarının acil bir durum ile bozulmaması için acil durum meydana gelmeden önce yapının tasarım aşamasında risk önlenmeye çalışılmalıdır. Riskin önlenemediği durumlarda; acil eylem planları ile acil durumların yıkıcı ve zarar verici etkileri en az seviyeye indirgenebilir. Bunun için mimari projelerin, acil durumlar göz önüne alınarak tasarlanması gerekmektedir.

C. ÇALIŞMA ALANI VE YÖNTEMİ

Kayseri, Türkiye'nin İç Anadolu Bölgesi'nde yer alan, bölgenin üçüncü büyük kenti ve sanayi merkezidir. Geçmiş dönemden günümüze kadar ticaretle iç içe olan Kayseri'deki alışveriş merkezi sayılarında kısa zamanda hızlı bir artış meydana geldiği görülmektedir. Çalışmada Kayseri'de 2006-2019 yılları arasında, Melikgazi ve Kocasinan ilçelerinde inşa edilen 6 alışveriş merkezinin genel özellikleri, erişilebilirlikleri, plan ve mekân özellikleri incelenmiştir. Kayseri'de nüfus yoğunluğu en fazla ilçe olan Melikgazi'de 4, Kocasinan'da 2 adet toplam 6 adet alışveriş merkezi değerlendirmeye alınmıştır. Melikgazi'de Kayseripark, Byz Garage, Mix Kayseri Yaşam Merkezi ve İldempark Alışveriş merkezleri, Kocasinan'da Meysu Outlet ve KumsMall Alışveriş merkezleri yer almaktadır.

Çalışmada tasarım kararlarını ve tahliye planlarını etkileyecek hususların incelenmesi için; alışveriş merkezlerinde görülme ihtimali yüksek acil durumlardan olan; yangın değerlendirmeye alınmıştır. Bunun için Binaların Yangından Korunması Hakkında Yönetmelik çalışmada esas alınmıştır. Çalışma hazırlanırken birden fazla yöntem kullanılmıştır. Alışveriş merkezi tasarım kriterlerine etki eden BYKHY maddelerinin incelenmesiyle elde edilen veriler doğrultusunda altı alışveriş merkezinde nicel gözlemler yapılmıştır. Gözlemler kapsamında, yapıların yangın koridor genişlikleri, yangın kapısı, yangın dolabı ve döner kapına yapılan dışa açılır kapı ölçüleri, korkuluk ve küpeşte yükseklikleri yerinde ölçülmüştür. ISO standartlarına uygun piktogramların bulunup bulunmamasıyla ilgili tespitler yapılmıştır. Projelerin mimari müelliflerinden elde edilen planlar üzerinden standartlara uygun acil durum eylem planları hazırlanmıştır. Hazırlanan planlardaki veriler ile yerinde alınan ölçüler, tasarım kriterlerine etki eden BYKHY maddeleri ile karşılaştırılarak alışveriş merkezi kullanıcılarından kaynaklanan sorunlar aranmıştır.

İncelenen alışveriş merkezlerinde AEP bulunsa bile standartlara uygun bir şekilde hazırlanmadığı belirlenmiştir. Bu sebeple her alışveriş merkezi için, acil kaçış yolları, acil çıkış kapıları, yangın merdivenleri, sirkülasyon merdivenleri ve acil toplanma alanları piktogramlarla gösterilen acil durum ve yangın tahliye planları hazırlanmıştır (Şekil 10). Hazırlanan her kat planında sirkülasyon alanının en uzak noktasından kaçış kapısına olan mesafeler belirtilmiştir. Buna göre acil durumlarda kullanıcının sergileyeceği fiziksel davranışlar tespit edilmiştir.

Alan çalışmasında yer alan alışveriş merkezlerin iç mekân kurgularına bakıldığında; Kayseripark ve İldempark atrium tipi, Meysu Outlet ve Byz Garage galerili, KumsMall birbirine bağlanan galerili ya da tekil sirkülasyon alana sahip cadde tipi, Mix Kayseri ise teras alanlı, katlı çarşı tipi alışveriş merkezlerinden oluşturmaktadır.

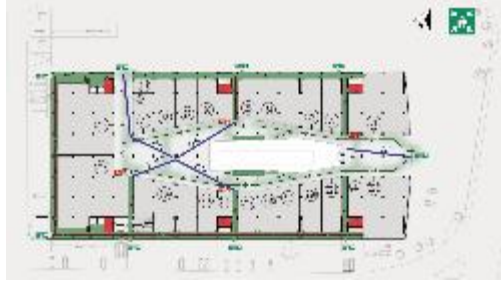

Kayseripark

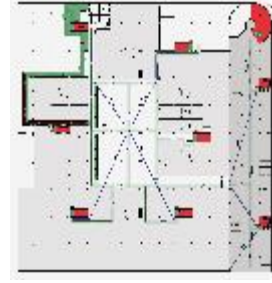

Meysu Outlet



Byz Garage Avm



Mix Kayseri



İldempark



KumsMall

Şekil 10. Kayseri’de Bulunan Alışveriş Merkezlerine Hazırlanan Acil Durum Eylem Planları

Byz Garage’da konaklama birimleri alveriş merkezi ile bütün olarak tasarlanırken KumsMall aynı alanda ayrı olarak kurgulanmıştır. Alışveriş merkezlerinden Kayseripark, Mix Kayseri ve İldempark yoğun bir konut alanı içerisinde, Meysu Outlet ve Byz Garage şehrin batı girişindeki karayolu üzerinde ve KumsMall sanayi üretim tesisi içerisinde inşa edilmiştir (Tablo 2).

Tablo 2. Kayseri’de Bulunan Alışveriş Merkezlerinin Genel Özellikleri

Alışveriş Merkezi	Yapım Yılı	Konumu	Toplu Taşıma İle İlişkisi	Yan İşlevler	Tipi
Kayseripark	2006	Konut Alanı İçinde	Otobüs, Raylı Sistem (500m.), Bisiklet(500m.)	-	Atriumlu Çarşı
Meysu Outlet	2011	Karayolu Üzerinde	Otobüs, Bisiklet (400m.)	-	Galerili Çarşı
Byz Garage	2013	Karayolu Üzerinde	Otobüs, Bisiklet	Otel	Galerili, Karma Kullanımlı Çarşı
Mix Kayseri	2016	Konut Alanı İçinde	Otobüs (500m.), Raylı Sistem (500m.), Bisiklet (500m.)	-	Dış Mekân Kullanımına Açık Katlı Çarşı
İldempark	2017	Konut Alanı İçinde	Otobüs, Raylı Sistem (450m.)	-	Atriumlu Çarşı
Kumsmall	2020	Sanayi Tesisi İçerisinde	Otobüs	Ticaret, Ofis, Sanayi, Konaklama	Caddelerle Oluşturulmuş, Atriumlu, Karma Kullanımlı Çarşı

Alışveriş merkezlerinin; form, kullanım ve erişilebilirlik gibi özelliklerine bakıldığında birbirine benzer veya tamamen farklı özellikleri bulunduğu görülmektedir. İncelenen alışveriş merkezleri, ICSC’nin formlarla ilgili sınıflandırmasına göre; Mix Kayseri karma formulu, diğer alışveriş merkezleri kapalı formulu olarak tasarlanmıştır. ICSC’nin kiralanabilir alan büyüklüğü sınıflandırmasına göre, yapıldığı bölgenin dönemsel alışveriş ihtiyaçları doğrultusunda ya da farklı sebeplerle inşa edilen alışveriş merkezlerinden; Byz Garage, Mix Kayseri, İldempark küçük ölçekli, Kayseripark ve Meysu Outlet orta ölçekli ve KumsMall çok büyük ölçekli olarak kurgulanmıştır (Tablo 3).

Tablo 3. Kayseri'de Bulunan Alışveriş Merkezlerinin ICSC Verileri

Alışveriş Merkezi	ICSC Formu (M ²)	ICSC Alanı (M ²)**	Mağaza Alanı (M ²)	İnşaat Alanı (M ²)
Kayseripark	Kapalı	Orta	27.000	64.000
Meysu Outlet	Kapalı	Orta	25.000	41.000
Byz Garage	Kapalı	Küçük	15.000	42.000
Mix Kayseri	Karma	Küçük	8.000	13.000
İldempark	Kapalı	Küçük	16.000	40.000
Kumsmall	Kapalı	Çok Büyük	180.000	302.000

D. BULGULAR

Acil durumlarla ilgili; yapılarda bulunan yatay ve düşey tahliye elemanlarının tahliye planlarının, piktogramların Yangın Yönetmeliği maddelerine ve ISO Standartlarına uygunlukları değerlendirilmiştir. Değerlendirme sonucunda acil durum eylem planları oluşturulurken, alışveriş merkezlerinin tasarım aşamasında ve kullanım aşamasında dikkat edilmesi gerekenler ortaya çıkarılmıştır (Tablo 4).

Değerlendirmeler sonucunda;

Kayseripark Alışveriş Merkezi;

- Kayseripark'ın "Binaların Yangından Korunması Hakkında Yönetmelik" ile uyum sağladığı yapının elemanları üzerinden ile tespit edilmiştir. 2007 öncesi yapılan bir yapı olması sebebiyle güvenlik holü yapılmadığı belirlenmiştir.
- ISO 7010 standartları ile uyumlu piktogramlar kullanılmaktadır.
- ISO 16069 standardı ile ilgili eksiklikler bulunmaktadır.
- ISO 23601 Standardına uyumlu bir acil durum ve tahliye planı bulunmamaktadır.
- Kayseripark'ın, tasarım kriterlerinden biri olan erişilebilirlik kararları içerisinde; acil toplanma alanlarının yalnızca formalite amaçlı yerleştirildiği, konum itibarıyla gerçek yaşam ile uyum sağlamadığı tasarım hatası olarak tespit edilmiştir.
- Kayseripark'ın çalışanların bilinçsizlik ve ilgisizlik sebebiyle acil durumlarla ilgili bilgilerde yardımcı olmakta zorlanmışlardır.

Meysu Outlet Alışveriş Merkezi;

- BYKHY'ne, çoğunlukla yapı uyum sağlasa da yangın merdivenlerinde küpeşte bulunmamaktadır. Yapıda güvenlik holünden geçilebilen korumalı bölge bulunmamaktadır.
- ISO 7010 standartları ile uyumlu piktogramlar kullanılmaktadır. Fakat kullanılan piktogramların konumlarıyla ilgili yönetmeliklerle ilgili noktalarda eksiklikler bulunmaktadır.
- ISO 16069 standardı ile ilgili eksiklikler vardır.

- ISO 23601 Standardına uyumlu bir acil durum ve tahliye planı bulunmamakta ve bu yönetsel iş sağlığı ve güvenliği eksikliğini oluşturmaktadır

Yönetimin konu ile ilgili bilgisi bulunmaktadır. Fakat yönetsel ve çalışanlarla ilgili ihmalkârlıklar söz konudur.

Byz Garage Alışveriş Merkezi;

- BYKHY'ne, yapı uyumsuz noktalar bulunmaktadır. Yönetmeliğe uygun küpeşte ve yangın dolabı yüksekliklerinde yanlış yükseklikte bulunmaktadır. Acil kaçış koridoru her koridorda doğru genişlikte değildir ve tek yöndeki kaçış mesafelerinde de uyumsuzluklar bulunmaktadır.
- ISO 7010 standartları ile uyumlu piktogramlar kullanılmaktadır.
- ISO 16069 standardı ile ilgili eksiklikler bulunmaktadır.
- ISO 23601 Standardına uyumlu bir acil durum ve tahliye planı bulunmamakta ve bu yönetsel iş sağlığı ve güvenliği eksikliğini oluşturmaktadır
- Yapıda acil durum toplanma alanları ile ilgili hiçbir bilgi bulunmamaktadır.
- Çalışanların ve yönetimin konu ile ilgili bilgisizlikleri, bilinçsizlik ve ilgisizlikleri mevcuttur.

Mix Kayseri Alışveriş Merkezi;

- BYKHY'ne, yapıda güvenlik holleri ile ilgili noktalarda uyumsuz noktalar bulunmaktadır.
- ISO 7010 standartlarından ve yönetmeliklerden bağımsız piktogramlar kullanıldığı görülmüştür.
- ISO 16069 standardı ile ilgili eksiklikler bulunmasına karşın bu standarda en çok uyum gösteren yapı Mix Avm'dir.
- ISO 23601 Standardına uyumlu bir acil durum ve tahliye planı bulunmamakta ve bu yönetsel iş sağlığı ve güvenliği eksikliğini oluşturmaktadır.
- Yapıda acil durum toplanma alanları ile ilgili hiçbir bilgi bulunmamaktadır.

İldempark Alışveriş Merkezi;

- BYKHY'ne, yapı uyum sağlamaktadır.
- ISO 7010 standartları ile uyumlu piktogramlar kullanılmaktadır.
- ISO 16069 standardı ile ilgili eksiklikler görülmüştür.
- Tahliye planları mevcuttur fakat ISO 23601 Standardına uyumlu bir acil durum ve tahliye planı bulunmamaktadır.
- Alışveriş merkezinin yerinde yapılan incelemeler doğrultusunda acil toplanma alanlarının yalnızca formalite amaçlı yerleştirildiği, servis giriş kapısının önü olarak belirlendiği

görülmüştür. Konum itibariyle gerçek yaşam ile uyum sağlamadığı tasarım hatası olarak tespit edilmiştir.

- Yönetimin konu ile ilgili ilgisi ve bilgisi bulunmaktadır. Fakat bilinen bilgilerde yanlışlıklar mevcuttur.

Kumsmall Alışveriş Merkezi;

- Yapı BYKHY'ne, yapı uyum sağlamaktadır.
- ISO 7010 standartları ile uyumlu piktogramlar kullanılmaktadır.
- ISO 16069 standardı ile ilgili eksiklikler bulunmaktadır.
- ISO 23601 Standardına uyumlu bir acil durum ve tahliye planı bulunmamaktadır.
- Yönetmelikte belirtilen mesafelere uygun noktalarda birden fazla acil toplanma alanı bulunmaktadır.

Tablo 4. Kayseri'de Bulunan Alışveriş Merkezlerinin Acil Durum ile İlgili Özellikleri

ALIŞVERİŞ MERKEZLERİ ACİL EYLEM VE TAHLİYE PLANLARI DEĞERLENDİRME KRİTERLERİ		KAYSER	MEYSU	BYZ	MIX	İLDEMP	KUMSM	
Binaların Yangından Korunması Hakkında	Yangın Merdivenleri	≤ 120 cm						
	Basamak Geniřliđi (120 Cm)	>120 cm	✓	✓	✓	✓	✓	
	Yangın Merdivenleri Korkuluk	Korkuluk	✓	✓	✓	✓	✓	✓
		Küpeřte	✓					
	Yürüyen Merdiven		✓	✓	✓	✓	✓	
	Yürüyen Bant		✓	✓		✓		
	Yangın Kapısı (100cm)	=100 cm		✓		✓	✓	✓
		>100 cm	✓		✓			
	Yangın Dolabı Yüksekliđi (120cm)	=120 cm	✓	✓		✓		✓
		>120 cm, <120 cm			✓		✓	
	Acil Kaçış Koridoru Ölçüsü (150cm)	<150 cm			✓			
		≥150 cm,	✓	✓	✓		✓	✓
	Otomatik Döner Kapı Yanına Dışa Açılır Kapı		✓	✓	✓	✓	✓	✓
	Güvenlik Holü			✓	✓			
En Uzun Kaçış Mesafesi (Yağmurlama Vardır)	Tek Yön 25m	✓	✓				✓	
	Çift Yön 60m	✓	✓	✓	✓	✓	✓	
ISO 7010	Acil Kaçış Piktogramları	Var	✓	✓	✓	✓	✓	
		Standarta Uygun	✓	✓	✓		✓	
ISO 7010	Toplanma Alanları Piktogramları	Var	✓	✓		✓		
		Uygun Konumda		✓				
ISO 16069	Acil Durum Güvenlik Yolu Kılavuz Sistemi	Yükseđe (Tavanın Altına) Çift Taraflı Işıklandırılmış Uyarı Levhası Asılması	✓	✓	✓	✓	✓	
		Kapı Kolu Hızasına Uyarı Levhası Asılması,						
		Düşük Seviyede Kaçış Rotasını Piktogramı						
		Yüksek Konumda Kaçış Kapısının Üzerine Işıklı Uyarı Levhası Asılması		✓		✓		✓
		Orta Konumda Kaçış Rotası Üzerinde Uyarı Levhası Asılması				✓		
	Basamak Kenarları Vurgulanmalı	✓			✓			
ISO	Acil Durum Ve Yangın Tahliye Planları	Var				✓		
		Standarta Uygun						

- Tüm alışveriş merkezlerinde yangın kapıları yönetmeliđe göre en az 100 cm genişliđinde yapılmıştır. Yerinde yapılan gözlemlerde dış mekâna açılan kaçış kapılarının kilitli olduđu tespit edilmiştir. Kilitler yangın anında duman algılama sistemleri tarafından devre dışı olacak şekilde programlanmıştır. Fakat diđer acil durumlarda kaçışın gerçekleştirilemediđi görülmüştür.

- Standartlara ve BYKHY kurallarına en uyumlu görülen alışveriş merkezi Kayseripark olmuştur. Kurallara en uyumsuz olduğu belirlenen alışveriş merkezi ise Mix Kayseri'dir.

SONUÇ VE ÖNERİLER

Sonuç

İnsanların günlük yaşamlarında, ani ve beklenmedik bir zamanda ortaya çıkarak; yaralanmalara, can ve mal kayıplarına sebebiyet veren acil durumlar, toplumların yaşam kalitesini bozmaktadır. İnsan kaynaklı ya da doğal yollarla ortaya çıkan acil durumların her biri için ayrı bir yönetmelik mevcuttur. İçerisinde farklı işlevlerde birimleri barındıran alışveriş yapıları; ziyaretçi ve çalışanlardan oluşan farklı kullanıcılara sahip olması sebebiyle, acil durumlarla karşılaşılma ihtimali diğer yapı tiplerine göre daha yüksek kabul edilmektedir. Alışveriş merkezlerinde ihmalkârlık, dikkatsizlik, tecrübesizlik gibi insan kaynaklı olarak veya doğal çevre olayları ile meydana gelebilecek olan yangın, deprem, kaza, patlama, zehirlenme ve sabotaj gibi acil durumların görülme olasılığı bulunmaktadır. Acil durum yönetimine göre; acil durum meydana gelmeden önce, gerekli önlemler ve tahminler ile hazırlıklar gerçekleştirilmelidir. Acil durum meydana gelmesi durumunda ise yapının hızla terk edilmesini sağlayacak planlamalar ve tedbirler alınmalıdır.

Acil durumlar ortaya çıkmadan, yaşanacak sonuçları tahmin edebilmek için acil durum senaryoları hazırlanması gereklidir. Acil durum senaryoları sonucu, kayıpları önlemek ve acil durum yönetimini sağlamak için acil durum eylem planları hazırlanmalıdır. Bu planlar; yapıların tasarım evresinden kullanımına kadar etkin rol oynaması, yapıda yapılacak revizyonlara göre yönetmelikler çerçevesinde güncel tutulmalıdır. Acil durum eylem planları ulusal yönetmeliklere ve uluslararası standartlara bağlı olarak hazırlanmalıdır.

Acil durumların alışveriş merkezi tasarım kriterlerinden olan erişilebilirlik, otopark, sirkülasyon, malzeme-cephe-strüktür kararlarına olan etkisi belirlenerek "Binaların Yangından Korunması Hakkında Yönetmelik"e, "Türkiye Bina Deprem Yönetmeliği"ne uyumlu hazırlanarak yapı tasarımı gerçekleştirilebilir.

Alan çalışması kapsamında incelenen alışveriş merkezlerinin plan özellikleri, erişilebilirlikleri, otoparkları, sirkülasyon elemanları, yapıların büyüklükleri, sınıfı, buldukları konumları incelenmiştir. Yönetmelik ve standartlara uyumluluk ile ilgili sonuç değerlendirmelerine göre;

- Acil durum kapsamında çalışmaya konu olan bütün alışveriş merkezlerinde BYKHY'ye ve ISO Standartlarına göre eksiklikler bulunduğu tespit edilmiştir.
- Alışveriş merkezlerinin çoğunluğu BYKHY'ye uyum sağlamada başarılı olmasına karşın, acil durumlarda kullanılacak acil durum eylem planları ve standartları kullanma konusunda başarısızlardır.
- Alışveriş merkezleri ICSC'ye göre yapılan sınıflandırmalara göre yapıların metrekare büyüklüğünün ve sınıfının, acil durum planlamasında kapsamlı çalışma yapılması konusunda etkili olduğu tespit edilmiştir.

- ICSC sınıflandırmasına göre büyük ve çok büyük olarak belirtilen Kayseri alışveriş merkezlerinde, erişilebilirlik durumları ve toplanma alanları ile ilgili sorun yaşanmadığı görülmektedir. Küçük-Orta sınıf büyüklükteki alışveriş merkezlerinde ise, yapı parsel alanı içerisine sıkışık düzende yerleştirilmiş ve uygun mesafeye toplanma alanı yerleştirilememektedir. Bir parsel alışveriş merkezi inşa etmek için ticari parsel olmasının yanında toplanma alanı şartlarına da gözetilmesi gerektiği sonucuna varılmıştır.
- Çalışmadaki yapıların girişe en yakın konumda toplu taşıma araç durakları bulunmaktadır. Toplanma alanları bu alanlarla çakışmaktadır. Bu yerleşim düzeni, yaşanacak acil durum anında paniğe ve yaralanmalara sebebiyet vereceği düşünülmektedir.
- Yapılar yönetmeliğe uygun olarak yapılsa bile tahliye güzergâhlarının belirlenmemesi ve kullanıcıya bildirilmemesi bu alışveriş merkezlerini güvensiz hale getirmektedir.
- Alışveriş merkezlerinde yangın koridorları aynı zamanda servis koridoru olarak da kullanılmaktadır. Bu durum gün içinde mağazalara ürün sevkiyatı yapılması anında acil durum yaşanması halinde büyük sorunlar oluşturacaktır.
- Benzer bir durum olarak mağazaların bir kısmı yangın kaçış koridorlarını kısmi depo olarak kullanmaktadır. Böyle bir kullanım hem koridor genişliğini daraltmakta hem de kolay alevlenebilir mağaza ürünleri tehlike oluşturmaktadır. Sonuçta acil durum anında güvensiz kaçış yollarını ortaya çıkarmaktadır.
- Literatür araştırmasına göre acil durum anında yönlendirici olacak, yapının tamamının görülebildiği acil durum ve tahliye planları, yapının her yerinden ulaşılabilir ve görülebilir bir yerde asılı bulunması gerekirken, alışveriş merkezlerinin hiçbirinde ISO standartlarına uygun bir Acil Durum Eylem Planı bulunmamaktadır.
- Tüm alışveriş merkezleri, iş sağlığı ve güvenliği firmaları ile çalışmalarını sürdürmelerine rağmen, acil durumların önemini algılamadığı düşünülmektedir.
- Alışveriş merkezi yönetimleri ile yapılan görüşmelerde, mağaza metrekarelerinin AEP ile ortaya çıkabileceği, bu da kiralama stratejilerini etkileyeceği bilgisi alınmıştır. Bu sebeple planları herkesin ulaşabileceği bir yerde bulundurma yönetimi için uygun olmayacağı bildirilmiştir. Hastane veya okul yapılarında bahsi geçen planlar asılı olarak bulunabilirken, alışveriş merkezlerinde yerel yönetimlerde ticari kaygılar sebebiyle göz ardı edildiği düşünülmektedir.
- Alışveriş merkezlerinde tasarım aşamasında yönetmeliklere göre ve kullanım aşamasında standartlara göre eksiklikler tespit edilmiştir. Kayseri’de bulunan alışveriş merkezlerine bu doğrultuda öneriler getirilmiştir.

Kayseri alışveriş merkezleri üzerinden tespit edilen, bu ve benzeri eksik ve/veya hatalı uygulamalar, mevcutta kullanılan ve ileride yapılması muhtemel alışveriş merkezlerinde de görülme ihtimali mümkündür.

Kayseri Alışveriş Merkezleri Acil Eylem Planlarına İlişkin Öneriler

Alışveriş merkezleri üzerinden yapılan tespitler sonucu elde edilen veriler, ülke genelindeki yapılmış ya da yapılacak olan alışveriş merkezlerine yönlendirici olacağı düşünülmektedir. Bu doğrultuda yönetim, standartlara yönelik öneriler geliştirilmiştir.

Standart ve Yönetmeliklere Yönelik Öneriler

Kayseri'deki alışveriş merkezlerinin hiçbirinde ISO 23601 Standardına uygun acil durum eylem planı ve ISO 16069 Standardına uygun bir tahliye güzergâhu bulunmamaktadır. Mix Kayseri'de bulunan piktogramlar, ISO 7010 Standardıyla uyumsuzluk göstermektedir. Ayrıca alışveriş merkezlerinin 5'inde yangın güvenlik holü, korkuluk ve küpeşteyle ilgili normlarda BYKHY ile uyumsuzluk göstermektedir. Buna göre;

- Acil eylem planlamaları yapılırken öncelikle yasal mevzuat maddelerine ve standartlara uygun piktogram seçimleriyle planların hazırlanması önemlidir. Bu tasarımların yetkili kişi ve kurumlarca sıkı denetimden geçirilmelidir. Eğer problem ile tasarımda karşılaşırsa denetim ile bu durumun engellenmesi sağlanabilir.
- Uygulama projeleri hazırlanırken yangın güvenliği ile ilgili çizimler gerçekleştirilmektedir. BYKHY üzerinde 2012 yılında yapılan değişikliğe göre 2000 m² üzerindeki yapıların mimari projeleri yanında tahliye projeleri hazırlanması gerektiği yönetmelik maddesinde belirtilmiştir. Yönetmelik maddesi yoruma açık kaldığı için yangın projelerin hazırlanması tasarım ofislerinin tercihine bırakılmıştır. Her tipte ve işlevde yapı için mimari proje ofislerinde yangın güvenliği ile ilgili projeler hazırlanmalı, resmi onaylar yapılmalıdır. Bu durum tasarımların ve yangın güvenliğinin olumlu yönde ilerlemesine katkı sağlayacaktır.
- "Binaların Yangından Korunması Hakkında Yönetmelik"i, Amerika ulusal yangından koruma kurumu olan "NFPA (National Protection Association)" dan; "6331 Sayılı İş Sağlığı ve Güvenliği Kanunu", Avrupa Birliği mevzuatlarından çeviriler yapılarak uyarlanması, sadece teknik detayların yer almasına sebep olmaktadır. Yönetmeliklerin içerik olarak uyumları incelendiğinde, birbirine yakın görülmesine rağmen her toplumun alışveriş alışkanlıkları, sosyal, kültürel ve eğitim altyapıları, yapıları kullanım ve yaşam dinamiklerinin göz önüne alınarak mevzuatların revizyonu gereklidir. Toplumun ihtiyacına ve talebine göre şekillenen yapıların formları, büyüklüleri ve sosyolojik durumlar gözetilerek acil durum eylem planlarının hazırlanması da önemlidir.

Kullanım-Farkındalığa Yönelik Öneriler

İşyerinde Acil Durumlar Hakkında Yönetmelik (İADHY) kapsamında alışveriş mekânlarında yaşanabilecek acil durumlarla ilgili risk analizlerini gerçekleştirerek, acil durum ve tahliye planlarının hazırlanması gerekmektedir. Kayseri'deki alışveriş merkezlerinde acil durum ve tahliye planlarının güncel duruma uygun hazırlanmadığı görülmektedir. Buna göre;

- Alışveriş merkezleri ile ilgili düzenli kontrollerin ve acil durum ile ilgili iyileştirmelerin düzenli periyotlarla gerçekleştirilmesi önemlidir.

- Piktogramlarla ilgili arızaların ve eksikliklerin hızlıca tespit edilerek giderilmesi gereklidir.
- Alışveriş merkezlerinin tamamı için standarda uygun bir Acil Durum Eylem Planı her kata ayrı ayrı hazırlanarak, herkesin kolaylıkla fark edebileceği bir konuma asılmalıdır.
- Kayseri alışveriş merkezlerinde acil kaçış yollarının, çoğunlukla, servis yolu olarak da kullanılması problem oluşturmaktadır. Kaçış kapıları güvenlik nedeniyle kilitli tutularak, sadece yangın anında devre dışı kalmaktadır. Hem güvenliğin sağlanabilmesi hem de tüm acil durumlarda kaçışın sağlanabilmesi için acil durum butonlarının her bölgeden aktif hale getirilebilmesi gerekmektedir.
- Alışveriş merkezindeki her bir mağaza tarafından, kullanıcı niteliğine uygun olarak belirlenmiş tahliye yolu için gerekli acil kaçış piktogramlarının ve yangın tüplerinin; alışveriş merkezi sirkülasyonları ile karmaşa yaratmayacak, yalnızca mağaza içerisinden görülebilir şekilde yerleştirmesi ve çalışanlarının konu ile ilgili bilgi sahibi olması önemsenmesi gereken bir konudur.
- Kayseri'deki alışveriş merkezlerinde mağaza içi piktogramların yanlış kullanıldığı ya da hiç kullanılmadığı tespit edilmiştir. Mağaza şartnamelerine, yönetim tarafından acil durumlarla ilgili gerekli eklemelerin ve kontrollerin yapılması gerekmektedir. Mevcut alışveriş merkezlerindeki yanlış uygulamaların da tespit edilip mutlaka düzeltilmesi sağlanmalıdır.

Alışveriş merkezleri için belirlenen acil durum eylem planları ile ilgili düzenlemeler işyerlerinin kullanım amacına göre farklılıklar buldursa da genel kurallar iş yerleri için geçerli görülmektedir. Acil durumların ve acil eylem planlarının alışveriş merkezleri temelinde; planlamaya, uygulamaya ve kullanıma etkilerinin ele alındığı çalışmanın bundan sonraki çalışmalar için temel oluşturması ve kılavuzluk etmesi umulmaktadır.



KAYNAKÇA

- Afet, T. B., & Başkanlığı, A. D. Y. (2014). Açıklamalı afet yönetimi terimleri sözlüğü. *TC Başbakanlık Afet ve Acil Durum Yönetimi Başkanlığı Deprem Dairesi Başkanlığı, Ankara.*
- Alexander, D. (2012). *Principles of emergency planning and management*, Terra Publishing, 41-64.
- Baba, E. C. (2017) The Evolution of shopping centers: The reconstruction of the city center in the shopping mall as imitation/simulation. 4th International Conference on Education and Social Sciences içinde (ss.16-22). İstanbul, Türkiye.
- Binaların Yangından Korunması Hakkında Yönetmelik (BYKHY). (2007 19 Aralık). Resmi Gazete (Sayı: 26735). Erişim adresi: <https://www.resmigazete.gov.tr/eskiler/2007/12/20071219-2.htm>
- Bolat, Y. Z. (2015). Kamu kurumlarında acil durum planı hazırlama rehberi ve ilgili sektörde acil durum bilincini arttırmaya yönelik uygulama (İş Sağlığı ve Güvenliği Uzmanlık Tezi). Çalışma ve Sosyal Güvenlik Bakanlığı İş Sağlığı ve Güvenliği Genel Müdürlüğü, Ankara.
- Burnaz, S., & Topcu, Y. I. (2011). A decision support on planning retail tenant mix in shopping malls. *Procedia-Social and Behavioral Sciences*, 24, 317-324.

- Cengiz, E. ve Ozden, B. (2002). Perakendecilikte büyük alışveriş merkezleri ve tüketicilerin büyük alışveriş merkezleri ile ilgili tutumlarını tespit etmeye yönelik bir araştırma. *Ege Academic Review*, 2(1), 64-77.
- Çitçi, H. (2019). ISO 23601 Acil durum ve yangın tahliye kat planları. Erişim adresi: <https://tahliyeplanlari.com>,
- Çitçi, H. (t.y.). Okullarda acil durum ve yangın tahliye kat planları ISO 23601. Erişim adresi: <https://okulisguvenligi.com/siparis/>
- Evacuation Map Template. (2019, 2 Şubat). Erişim adresi: <https://isgfrm.com/attachments/evacuation-map-template-013-jpg.27823/>
- ICSC. (t.y.). Shopping center definitions. Erişim adresi: <https://www.icsc.org/news-and-views/research/shopping-center-definitions>
- ISO 23601:2009. (2009). Safety identification – Escape and evacuation plan signs. Erişim adresi: <https://www.iso.org/standard/41685.html>
- ISO 16069:2017. (2017). Graphical symbols-Safety signs-Safety Way Guidance Systems (SWGS). Erişim adresi: <https://www.iso.org/standard/66837.html>
- İşyerlerinde Acil Durumlar Hakkında Yönetmelik (İADHY). (2013, 18 Haziran). Resmi Gazete (Sayı: 28681). Erişim adresi: <https://www.resmigazete.gov.tr/eskiler/2013/06/20130618-8.htm>
- İşyeri Bina ve Eklentilerinde Alınacak Sağlık ve Güvenlik Önlemlerine İlişkin Yönetmelik. (2013, 17 Temmuz). Resmi Gazete (Sayı: 28710). Erişim adresi: <https://www.resmigazete.gov.tr/eskiler/2013/07/20130717-2.htm>
- Kadioğlu, M. (2008). Afet zararlarını azaltmanın temel ilkeleri. *Japan International Cooperation Agency*, 1(2), 1-35.
- Mengi, O. ve Erdin, H. E. (2018). Afet ve acil durumlarda toplanma alanlarının yönetimi tasarım ve sistematik yaklaşımlar. In 2nd International Symposium on Natural Hazards and Disaster Management içinde (ss. 602-611). Sakarya, Türkiye.
- NCity Alışveriş Merkezi Yangınına İlişkin Rapor. (2012). TMMOB Kocaeli İl Koordinasyon Kurulu.
- Sputniknews. (2018, 26 Mart). Rusya'daki AVM yangını hakkında bilinenler. Erişim adresi: <https://tr.sputniknews.com/rusya/201803261032786487-rusya-avm-yangini-olu-sayisi/>
- T.C. Çalışma ve Sosyal Güvenlik Bakanlığı (ÇSGB). (2017). Acil durum planı hazırlama rehberi, Ankara. <https://www.ailevecalisma.gov.tr/medias/5435/acil-durum-planı-hazırlama-rehberi.pdf>
- TS EN ISO 7010:2020. (2020, Ağustos 5). Grafik semboller - Güvenlik renkleri ve güvenlik işaretleri -Tescil edilmiş güvenlik işaretleri. <https://intweb.tse.org.tr/standard/standard/Standard.aspx?081118051115108051104119110104055047105102120088111043113104073086080118106071050066078070104110>
- Uzun, F., Gül, E., Gül, A., Uzun, İ., & Uzun, Ö. F. (2017). Alışveriş merkezlerinin (AVM) mekânsal kullanımlarının ve kullanıcı eğilim ve beklentilerin irdelenmesi; Isparta kenti örneği. *Mimarlık Bilimleri ve Uygulamaları Dergisi (MBUD)*, 2(1), 1-16.



ÇAĞDAŞ SERAMİK SANATINDA FARKLI MALZEME KULLANIMI

 Burak YILDIRIM^a

Öz

Tarih öncesi çağlardan beri süregelen seramik üretiminde ortalama 20. yüzyıldan itibaren çağdaş yönelimler başlamış, önceleri yeme-içme-saklama kapları ve birtakım dinsel seramikler, figüratif heykelcikler üretilen salt seramik malzeme ile giderek artan şekilde estetik kaygı ve sanatsal gaye arayışında olan formlar/eserler üretilmeye başlanmıştır.

Yaşadığımız çağda seramik eserlerin üretim aşamalarında; sonradan somut varlığı üzerinde kalmayacak, sadece izi/dokusu/etkisi kalacak olan dâhili farklı malzemeler kullanılmaya başlanmıştır. Ayrıca yine seramik eserlerin üretim aşamalarında ya da sonradan somut varlığı kalacak olan harici farklı malzemeler kullanılmaya başlanmıştır. Günümüzde seramik eser üretiminde, öğütülerek/parçalanarak şekillendirme yapılacak çamur içerisine katılan; kemik tozu/külü, hayvan tüyleri/kılları, kağıt türevleri, odun talaşı, kumaş parçaları gibi malzemeler ve özellikle döküm çamuruna batırılarak ya da üzerine çamur kaplanarak, çamurun ona özgü şekli/dokuyu alması sağlanan kumaş, sünger, örgü vb. tekstil malzemeler, seramik sanatında dâhili farklı malzeme kullanımına örnek olarak verilebilir. Ayrıca seramik forma çoğunlukla deri sertliği aşamasında doku vermek, dekor yapmak, iz bırakmak amacıyla kullanılan dantel/örgü ve bitki yaprakları gibi organik ya da inorganik her türlü malzemeler dâhili farklı malzeme kullanımı tanımlaması kapsamına alınabilir. Seramik esere üretim aşamalarında veya sırlı fırın aşamasından sonra eklenen demir talaşı, metal, taş, ağaç, ahşap, tekstil, ışık, video, ekran vb. her türlü somut farklı malzemelerde seramik sanatında harici farklı malzeme kullanımına örnek gösterilebilir.

Günümüz çağdaş seramik sanatında; dâhili ve harici olarak belirtilen her iki farklı malzeme kullanım şekli de oldukça yaygındır. Ancak harici farklı malzeme kullanımının, giderek artan şekilde daha çok ön plana çıktığı söylenebilir. Bu araştırmada çağdaş seramik sanatında farklı malzeme kullanımı konusu irdelenerek konu ile ilgili bazı çağdaş sanatçıların örnek niteliğinde olduğu düşünülen eserlerinin tanıtımına yer verilecektir.

Anahtar Kelimeler: Seramik, Çağdaş Sanat, Çağdaş Seramik, Disiplinler Arası Sanat, Farklı Malzeme Kullanımı



USAGE OF DIFFERENT MATERIALS IN CONTEMPORARY CERAMIC ART

Abstract

Contemporary trends in the production of ceramics that has been continuing since prehistoric times have started from the 20th century on average, and forms/works that are increasingly seeking aesthetic concern

^aÖğr. Gör. Dr., Trakya Üniversitesi, Şehit Ressam Hasan Rıza Güzel Sanatlar MYO, byburaks43@gmail.com

Burak YILDIRIM

and artistic purpose have started to be produced with pure ceramic materials, which it has been previously producing eating-drinking-storage containers and some religious ceramics, figurative figurines.

In the production stages of ceramic works in the age we live in, different internal materials have been used, which will not remain on their concrete existence, but only their traces/texture/effect will remain. Besides, different external materials, which will remain. concrete in the production stages of ceramic Works, or later usages, have started to be used. Today, in the production of ceramic artifacts, those that are added to the mud to be shaped by grinding/breaking up materials such as bone dust/ash, animal feathers/hairs, paper derivatives, wood shavings, fabric pieces, and textile materials such as especially fabrics, sponges, knits, etc., which are dipped in casting mud or covered with mud, so that the mud takes its unique shape/texture can be given as an example of using different materials in ceramic art. Besides, all kinds of organic or inorganic materials such as lace/knitting and plant leaves, which are mostly used to give texture, make decor, leave marks on the ceramic form at the stage of leather hardness, can be included in the definition of using different materials. Iron shavings, metal, stone, wood, textile, light, video, screen, etc., and all kinds of different concrete materials added to the ceramic work during the production stages or after the glazed furnace stage can be given as an example of using different materials in the ceramic art.

Different materials used as both internal and external are very common in today's contemporary ceramic art. However, it can be said that the use of different external materials is increasingly becoming more prominent. In this research, the use of different materials in contemporary ceramic art will be examined, and the introduction of the works of some contemporary artists, which are considered to be exemplary, will be included.

Key Words: Ceramic, Contemporary Art, Contemporary Ceramic, Interdisciplinary Art, Usage of Different Materials



Giriş

Günümüzden 25.000 yıl kadar önce başladığı varsayılan seramik üretimi (Rice, 1999, s. 4); bin yıllar boyunca yeme-içme-saklama kapları, birtakım dinsel seramikler ve figüratif heykelcikler gibi sınırlı bir eksen üzerinde ilerlemiştir. 19. yüzyılın ortalarında dünyanın pek çok bölgesinde; bilim, teknoloji ve sanat alanlarında genel bir aydınlanma/gelişme dönemi başlamıştır. Ortalama 20. yüzyılın başlarında pek çok alanda olduğu gibi seramik üretimi alanında da bir çağdaş sanat disiplini olma yolculuğu başlamıştır. Önceleri sadece kendisinin ve/veya çevresindeki kişilerin fiziksel, çevresel ve inançsal ihtiyaçlarını karşılamak için seramik üretimi yapan insanlar, daha sonraları giderek artan şekilde estetik kaygı ve sanatsal gaye arayışında olan, duygu, düşünce ve mesajlarını aktarma amacı güden salt seramik formlar/eserler üretmeye başlamışlardır.

19.yüzyılın ikinci yarısında nitelsiz, kolay elde edilebilen bir konumda olan seramik, baş gösteren yenilikçi ve aydınlanmacı hareketler ile 20.yüzyıl başlarından itibaren sanat alanı olma yolunda ilerlemeye başlamıştır. Sadece fonksiyonel değil sanatçının iç dünyasını yansıtan, estetik değerlere sahip, biricik artistik seramikler yapılmaya başlanmıştır (Sevim & Çınar, 2019, s.131). 'Sanatta soylu ya da soysuz geç yoktur' söylemleri ile öne çıkan, çağdaş sanatın öncülerinden kabul edilen

Picasso ve Braque; günlük yaşamın bir parçası haline gelmiş olan bazı gereçleri sanat eserlerinde kullanarak çağdaş sanat anlayışına yeni bir boyut getirmişlerdir (Gençaydın, 1988, s. 107). Yaşadığımız çağda bazı seramik sanatçıları; duygu, düşünce ve mesajlarını salt kendi sanat malzemeleriyle ifade etmek yerine, eserlerindeki ifade gücünü artırmak, disiplinler arası etkileşim kurmak vb. amaçlarla başka sanat dallarının malzemesi olan ya da herhangi bir şekilde sanat malzemesi olmayan unsurları seramik malzeme ile bir arada kullanmayı tercih etmiştir. Aynı şekilde pek çok farklı sanat disiplinleriyle ilişkili bazı sanatçılarda kendi sanat malzemelerinin yanında seramik malzeme de kullanarak eserler üretmektedir. Bu yaklaşım biçimi disiplinler arası etkileşimi ve sanat dalları arasındaki kalıplaşmış sınırların giderek artan şekilde ortadan kalkmasını sağlayan bir durum olmuştur.

Sanatın farklı alanlarından birçok sanatçı bir ifade aracı olarak seramikten etkilenmiş ve uygulamalarında ana ve/veya yardımcı malzeme olarak seramik malzemesini kullanmışlardır. Çağdaş sanatın her alanından çok önemli sanatçılar bu seramik kullanımları sonucunda seramik sanatını da disiplinlerarasılık anlamında etkilemişler ve seramik alanına ayrı bir değer/anlam katmışlardır (Çevik, 2018, s. 113).

Günümüz çağdaş seramik sanatında; dâhili farklı malzeme kullanımı ve harici farklı malzeme kullanımı şeklinde sınıflandırılan iki ayrı türde farklı malzemeler kullanılmaktadır. Dâhili farklı malzeme kullanımı bağlamında, seramik eser üzerinde; farklı malzemenin somut varlığı kalmayıp, sadece izi/dokusu kaldığı için belki de herhangi bir disiplinler arası durum söz konusu değildir. Ancak pek çok sanat alanında olduğu gibi seramik alanında da; somut varlığı üzerinde kalan harici farklı malzeme kullanımı aynı zamanda disiplinler arası sanatı tetikleyen bir unsur olmuştur.

A. ÇAĞDAŞ SERAMİK SANATINDA DÂHİLİ FARKLI MALZEME KULLANIMI

Seramik çamuru içerisine öğütülerek ya da parçalanarak katılan; bitki kökleri-sapları-yaprakları-dalları-külleri, meyve kabukları, ağaç kabukları, odun talaşı, plastik parçaları/talaşı, çeşitli hayvanların kılları-tüyleri/kemiklerinin tozları-külleri, kumaş, ip, sünger vb. tekstil ürünleri parçaları, kağıt/karton türevleri gibi pişirim esnasında yanarak yok olan organik esaslı malzemeler, çağdaş seramik sanatında kullanılan dâhili farklı malzemelere örnek olarak gösterilebilir. İlgili farklı malzemeler; seramik eserin kütle ağırlığının hafiflemesine, dokulu bir yüzeye sahip olmasına, daha zarif ve/veya saydam görünmesine katkı sunan, pişirim esnasında yandıkları için somut varlıkları kalmayan, ancak seramik eser üzerine izlerini/dokularını/etkilerini bırakan malzemelerdir.

Kil bünyesine organik kökenli liflerin katılması ürünün birim ağırlıklarını azaltmakta, şekillendirme kolaylığı ve kurumada mukavemet sağlamakta, seramik bünyeye aynı zamanda esneklik de kazandırmaktadır. Pişirim esnasında yanan bu katkılar üretilen birimin daha hafif olmasını da sağlamaktadır (Özer & Kurşuncu, 2012, s. 121)

Özellikle döküm çamuruna batırılarak, çamurun ona özgü şekli/dokuyu/izi alması sağlanan; ip-kumaş-deri-sünger türleri vb. tekstil malzemeler ve üzerine çeşitli özelliklerde seramik çamurları kaplanan; pişirim esnasında yanarak yok olan pek çok türde organik malzemeler çağdaş seramik sanatında dâhili farklı malzeme kullanımı noktasında en popüler örnekler arasındadır. Döküm

çamuruna batırılan, üzerine katmanlar halinde seyreltilmiş döküm çamuru püskürtülen ya da farklı özelliklerde çamurlar sıvayan, çeşitli türlerde tekstil malzemelerden yapılmış elbiseler, ayakkabılar, çantalar vb. ürünler ilgili konuda etkileyici görünümler sunmaktadır. Ayrıca seramik eser üretiminde daha çok deri sertliği kıvamında bünye yüzeyine doku vermek/iz bırakmak için uygulanan ip, dantel, kumaş vb. tekstil ürünleri, bitki yaprakları-dalları ve her türlü organik ya da inorganik nesne/obje baskıları çağdaş seramik sanatında kullanılan dâhili farklı malzemelere örnek olarak sunulabilir. 'Dâhili farklı malzeme' tanımlamasındaki kasıt; bahsi geçen vb. tüm yöntemlerde farklı malzemenin somut varlığının seramik üzerinde kalmaması sadece görüntüsünün/dokusunun/izinin kalmasıdır.

Yapılan araştırmaya göre sanatçıların seramiğe dönüştürdükleri nesnelere, çeşitli kumaş türleri, örgüler, ipler, doğal ve yapay süngerler, çeşitli bitki çeşitleri vb. gibi ürünler olduğu söylenebilir. Bu nesnelere, döküm çamuru içerisine daldırıp çıkararak veya nesnenin yüzeyine çamuru sıvayarak serbest şekillendirme yöntemi ile ya da çamurla kaplanmış nesnenin alçı kalıp içine yerleştirilerek şablonla biçimlendirme tekniğiyle yapılmış oldukları görülmüştür (Yılmaz, 2019, s. 213).

Dünyanın pek çok bölgesinde birçok sanatçı tarafından çağdaş seramik sanatında dâhili farklı malzeme kullanımına örnek gösterilebilecek sınırsız sayıda ve özellikte eserler üretilmektedir. Çalışma kapsamında tanıtımına yer verilen eserler; konuya ilişkin açıklayıcı, hayal gücümüzü geliştirici, görmedüşünme biçimimize yeni ivmeler kazandırabilecek nitelikte ve makul sayılabilecek çeşitlilikte olduğu düşünülen bazı örneklerdir.

İngiliz sanatçı Angela Mellor'un porselen çamuruna kemik tozu/külü ve kağıt ilavesi ile ürettiği eserleri; hem kemik tozunun bünyeye kattığı saydamlığı hem de kağıt katkısının dokusunu/formu hafifletme etkisini üzerinde taşıyan özellikleriyle, çağdaş seramik sanatında dâhili farklı malzeme kullanımı konusunda önemli örnekler arasındadır.

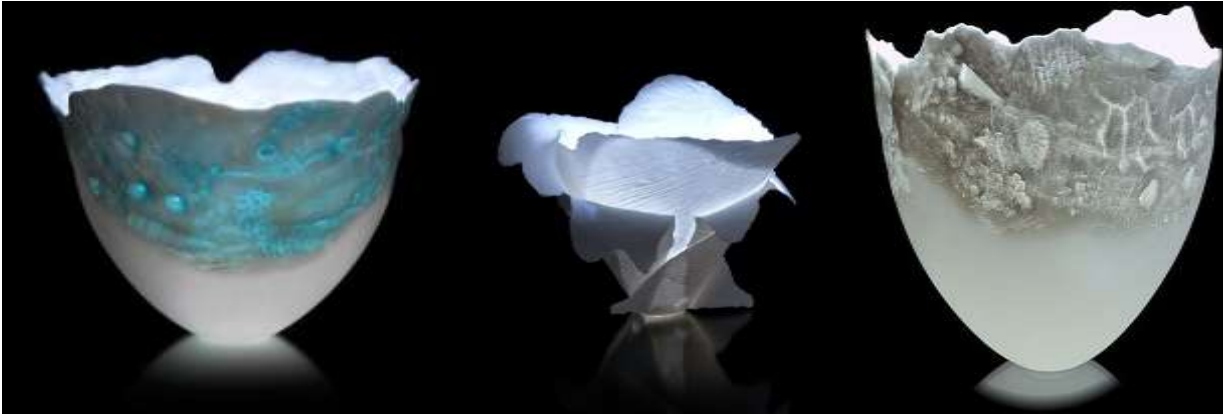

Görsel 1. Angela Mellor'un Eserlerinden Örnekler (URL-1)

Amerikalı sanatçılar Kristen Wicklund, Stephanie Earl ve Lisa Belsky tekstil ürünü olan dantel ve çeşitli türde örgüleri bahsi geçen yöntemleri kullanarak seramiğe dönüştüren bazı sanatçılarıdır. İsraili sanatçı Rachel Boxnboim'un, hazırladığı kumaş kalıplar içerisine döküm çamuru ilavesiyle ürettiği, tam olarak ilgili kumaş kalıpların şeklini ve dokusunu üzerinde taşıyan seramikleri oldukça ilgi çekicidir.



Görsel 2. Kristen Wicklund(1), Stephanie Earl(2) ve Lisa Belsky'nin(3) Eserlerinden Örnekler (URL-2, 3, 4)



Görsel 3. Rachel Boxnboim'un Eserlerinden Örnekler (URL-5)

Ömür Tokgöz ve Amerikalı sanatçı Jessica Gardner tekstil ürünü olan kıyafet ve ayakkabıları bahsi geçen yöntemleri kullanarak seramiğe dönüştüren, çağdaş seramik sanatında dâhili farklı malzeme kullanımı konusunda, sıra dışı bir bakış açısı sunan bazı önemli sanatçılar arasındadır. Demet İper Dicle'nin kalıp içerisine yerleştirerek seramiğe dönüştürdüğü bezelye/fasulyeleri ve Aykut Alp Gürel'in seramiğe dönüştürdüğü amigurumileri ilgili konu bağlamında farklı bulunan eserlerdir.



Görsel 4. Ömür Tokgöz(1) ve Jessica Gardner'ın(2) Eserlerinden Örnekler (URL-6, 7)



Görsel 5. Demet İper Dicle(1) ve Aykut Alp Gürel'in(2-3) Eserlerinden Örnekler (Yılmaz, 2019, s. 204 - Gürel, 2015, s.128)

B. ÇAĞDAŞ SERAMİK SANATINDA HARİCİ FARKLI MALZEME KULLANIMI

Seramik eser üretim aşamalarında veya sırlı fırından sonra esere entegre edilen başka sanat malzemeleri ya da herhangi bir sanat malzemesi olmayan ve genel anlamda seramik malzeme grubu dışında kalan her türlü somut nesnelere/gereçler/unsurlar çağdaş seramik sanatında harici farklı malzeme kullanımına örnek gösterilebilir. Bahsi geçen malzemeler; demir talaşı, metal türleri, taş, ağaç, ahşap, plastik, tekstil, su gibi maddeler, ışık, video, ekran gibi teknoloji unsurları ve günlük yaşamda kullanılan pek çok gereçler/nesnelere vb. elle tutulabilen ve/veya gözle görülebilen pek çok türde unsurlar olabilir.

Teknolojik gelişmelerin sanata yeni ve uygulanabilir olanaklar sağlaması sonucunda alternatif malzemelerin seramik çalışmalarında da kendisini göstermeye başladığı gözlenmiştir. Seramik sanatında metal, cam, ahşap, plexiglass, ip, keçe, tahta, çimen, su gibi akla gelebilecek alternatif malzemelerin kullanımında amaç hem izleyiciyi düşünmeye zorlamak hem de sanatçıların alışılmışın dışında çalışmalar ortaya koyarak kendini mevcut olan düşünce ve malzeme kalıplarının sınırları dışında özgün/özgür üretimlerde bulunmasını sağlamaktır (Çevik, 2018, s. 121).

Cam ve tuğla türevleri gibi malzemeler genel anlamda seramik malzemeler olduğu için 'farklı malzeme' olarak nitelendirilmemiş, bu nedenle araştırma kapsamında çağdaş seramik sanatında kullanılan cam ve tuğla gibi malzemelerin kombinasyonu ile üretilen eserlere yer verilmemiştir. Dünyanın pek çok bölgesinde birçok sanatçı tarafından çağdaş seramik sanatında harici farklı malzeme kullanımına örnek gösterilebilecek sınırsız sayıda ve özellikle eserler üretilmektedir. Çalışma kapsamında tanıtımına yer verilen eserler; konuya ilişkin açıklayıcı, hayal gücümüzü geliştirici, görmedüşünme biçimimize yeni ivmeler kazandırabilecek nitelikte ve makul sayılabilecek çeşitlilikte olduğu düşünülen bazı örneklerdir.

Yapılan araştırmalara göre ilk kez Burak Yıldırım tarafından uygulandığı varsayılan; en sık kullanılan farklı çamur türlerinde oluşacak etkileri görebilmek amacıyla kırmızı, beyaz ve şamotlu vakumlu seramik çamurlarına, ince demir talaşı ilavesi ile seramik tornasında üretilen formlar, çağdaş seramik sanatında harici farklı malzeme kullanımı konusunda en minimalist örnekler arasında gösterilebilir. Ayrıca Yıldırım'ın; 2015 yılındaki kişisel seramik sergisinde yer alan ağaç dalları ve

seramik vazoların entegrasyonundan oluşan yapıları da çağdaş seramik sanatında harici farklı malzeme kullanımı örneklerindedir. Amerikalı sanatçı Anne Fallis Elliott' da işlevsel seramik eserlerini ağaç dalları ve organik ipler ile kombine eden önemli sanatçılardandır.



Görsel 6. Burak Yıldırım'ın Çamura Demir Talaşı İlavesi ile Yapılmış Eserlerinden Örnekler (URL-8)



Görsel 7. Burak Yıldırım(1-2) ve Anne Fallis Elliott'un(3-4) Eserlerinden Örnekler (URL-9, 10)

Kemal Uludağ, Yeşim Bayrak ve İsraili Ronit Baranga'nın çağdaş seramik sanatında farklı malzeme olarak metal kullanımı konusunda örnek olarak sunulabilecek eserleri bulunmaktadır.



Görsel 8. Kemal Uludağ(1), Yeşim Bayrak(2) ve Ronit Baranga'nın(3) Eserlerinden Örnekler (URL-11, 12, 13)

Daha çok düşsel gerçekliği yansıtan gerçekçi ve yanı sıra gerçeküstücü antropomorfik figüratif heykelleri ile tanınan Hong Konglu Johnson Tsang, Yeşim Bayrak ve Esra Carus'un farklı malzeme olarak kafes(metal, plastik, ahşap vb.) kullanılan seramik eserleri ilgi çekicidir.



Görsel 9: Johnson Tsang(1), Yeşim Bayrak(2) ve Esra Carus'un(3) Eserlerinden Örnekler (Yıldırım, 2020, s. 568 - URL-12, 14)

Fransız sanatçı Laurent Craste ve Alman sanatçı Heidi Guthmann seramik eserlerinde farklı malzeme olarak daha çok makas, bıçak, satır, balta vb. kesici, delici nesnelere kullanmışlardır.



Görsel 10. Laurent Craste(1-2-3) ve Heidi Guthmann'nın(4) Eserlerinden Örnekler (URL-15, 16)

Amerikalı sanatçılar Janelle Pietrzak, Karen Gayle Tinney, ortak çalışmalar yapan seramik sanatçısı Bianca Bardas ve tekstil tasarımcısı Alexandra Baciu çağdaş seramik sanatında farklı malzeme olarak tekstil/dokuma/ip örgü kullanımı konusunda bazı örnek sanatçılar olarak sunulmuştur.



Görsel 11. Janelle Pietrzak(1-2), Karen Gayle Tinney(3-4) ve Bianca Bardas& Alexandra Baciu'un(5) Eserlerinden Örnekler (URL-17, 18, 19)

Amerikalı sanatçı Hannie Goldgewicht, Hollandalı sanatçı Daniel Hulsbergen, Portekizli sanatçı Eneida Tavares, İngiliz sanatçı Tracy Wilkinson çağdaş seramik sanatında farklı malzeme olarak sepet/hasır örgü kullanmaktadır.



Görsel 12: Hannie Goldgewicht (1-2) ve Daniel Hulsbergen'in(3-4) Eserlerinden Örnekler (URL-20, 21)

Amerikalı sanatçı John Brickels; gerçek otomobil ve motosiklet parçalarının bazılarını seramik malzemeden yaparak diğer orijinal parçalar ile birleştirmekte ve konumuz ile ilgili çarpıcı örnekler sunmaktadır.



Görsel 13. John Brickels'in Eserlerinden Örnekler (URL-22)

Kintsugi Japonya'da doğan bir kırık seramik yapıştırma/tamir tekniğidir (Kanişkan, 2018). Amerikalı sanatçı Glen Martin Taylor ilgili tekniği; eserlerini oluşturma aşamalarında çağdaş anlamda yorumlayarak kullanmıştır. Gündelik yaşama dair pek çok gereci/nesneyi, seramik eserlerine çoğunlukla kintsugi yöntemi ile entegre eden Taylor; çağdaş seramik sanatında harici farklı malzeme kullanımı konusunda en fazla çeşitlilikte örnekler sunan önemli sanatçılardandır. Sanatçının seramik eserleri; günlük yaşamdan aşına olduğumuz, pek çok farklı türde malzemelerden üretilmiş birçok nesneyi içerisinde barındırmaktadır. Glen Martin Taylor adeta; seramik eserlerine kombine ederek kullandığı her farklı malzemeyi, sanat nesnesi/eseri olma bağlamında sorgular niteliktedir.



Görsel 14: Glen Martin Taylor'un Eserlerinden Örnekler (URL-23)

Günümüz çağdaş seramik sanatında farklı malzeme kullanımı kapsamında bir diğer önemli unsur; ışık, video, ekran gibi teknolojik varlıkların seramik eserlere entegre edilmesidir. Dünyanın pek çok bölgesinde birçok sanatçı bahsi geçen teknolojik unsurları seramik eserleri ile kombine ederek çağdaş eserler sunmaktadır.

Seramik malzeme ve ışığın bir arada ele alındığı sanatsal çalışmalar özellikle son yıllarda çeşitlenerek karşımıza çıkmaktadır. Seramik ve ışık medyasının birlikte kullanımıyla oluşan bu yeni plastik dil, birçok sanatçının ilgisini çekmektedir. Sanatçılar kimi zaman ışık medyasının kendisini veya gölge unsurunu, kimi zamansa ışığın seramik bünyeye etkileşimini vb. plastik bir olgu olarak kullanmışlardır (Sarnıç & Gök, 2020, s. 865).

Seramik malzemenin kendine has özellikleri, ışıkla birleştiğinde etkili bir ifade ortaya koymaktadır. Porselenin ışık geçirgenliğini ele alan sanatçılar çeşitli ışık kaynaklarıyla bu malzemenin ifade dilini genişletmişlerdir. Aynı zamanda sanatçıların bazıları farklı seramik bünyelerde ışığı doğrudan plastik bir olgu olarak eserin bir parçası olarak kullanırken, bazen de bu ifadeyi güçlendirmek için ışığa rengi ve gölgeyi de dâhil etmişlerdir (Sarnıç & Gök, 2020, s. 869). Porselenin ışık geçirgenliğini çağdaş anlamda yorumlayarak eserlerinin içerisine çeşitli yapay ışık kaynakları yerleştiren Amerikalı sanatçı Kate Mac Dowell ve Almanyalı sanatçı Ute van der Plaats, eserlerinde neon ışıklar kullanan Füsun Kavalcı; çağdaş seramik sanatında farklı malzeme kullanımına yeni bir yaklaşım tarzı katan sanatçılardandır. Ayrıca Amerikalı sanatçı Susannah Biondo; bazı seramik eserlerinde seramik fırınına anımsatır şekilde metal kanthal tel ve elektrik yardımı ile eserlerine ısı ve ışık entegre ederek çağdaş seramik sanatında farklı malzeme kullanımı konusunda oldukça farklı bir bakış açısı sunmuştur.



Görsel 15: Kate Mac Dowell(1-2), Ute van der Plaats(3-4), Füsun Kavalcı(5) ve Susannah Biondo'nun(6-7) Eserlerinden Örnekler (URL-24, 25, 26, 27)

Iraklı sanatçı Jehan Haddad dizüstü bilgisayarın ekranı ve tuşları gibi parçalarıyla seramiği birleştirerek farklı bir yaklaşımda bulunmuştur. Çağdaş seramik sanatında farklı malzeme kullanımı bağlamında günümüzde hemen her alanda yaygın olarak kullanılan teknolojik bir unsur olan video da yer almaktadır. “Videonun bu denli yaygın bir biçimde kullanılması seramik sanatını da etkilemiş ve seramik ile videoyu birleştirerek yeni bir üretim biçimi sergilenmiştir. Sinisa Kukec, Ruth Chambers ve Sadashi İnuzuka seramik ile video sanatını birleştiren çeşitli projeler gerçekleştirmişlerdir” (Sevim & Boz, 2011, s. 127).



Görsel 16: Jehan Haddad(1), Sinisa Kukec(2), Ruth Chambers(3) ve Sadashi İnuzuka'nın(4) Eserlerinden Örnekler (Sevim & Boz, 2011, s. 126, 127, 128).

Sonuç

Araştırma; çağdaş seramik sanatında dâhili ve harici farklı malzeme kullanımı olarak iki gruba ayrılmıştır. Dâhili farklı malzeme kullanımında, farklı malzemelerin somut varlığı bulunmamakla birlikte türlerine göre; iz, doku, saydamlık, zariflik, hafiflik vb. anlamlarda seramik eserlere farklılık ve artı değer katmaktadırlar. Özellikle döküm çamuruna batırılan ya da çamur ile kaplanan kumaş, dantel, örgü, elbise, ayakkabı vb. nesnelerin adeta seramiğe dönüştürülmüş gibi görünmesi oldukça ilgi çekici yaklaşımlar olmuştur.

Araştırma kapsamında elde edilen bulgulara göre; dünya genelinde harici farklı malzeme kullanımı, dâhili farklı malzeme kullanımına göre çok daha fazla çeşitlilik ve yaygınlık göstermektedir. Harici farklı malzeme kullanımında; özellikle John Brickels'in gerçek otomobil, motosiklet vb. parçalarının bazılarını seramik malzemedan yaparak diğer orijinal parçalar ile birleştirdiği eserleri ve

Glen Martin Taylor'un adeta kullandığı her farklı malzemeyi, sanat nesnesi/eseri olma bağlamında sorgular nitelikteki seramik eserlerinin oldukça etkileyici örnekler olduğu düşünülmektedir. Ayrıca ışık, video, ekran gibi harici teknolojik farklı malzemelerle birleştirilen seramik eserlerin, hayal gücümüzü geliştirici ve görme-düşünme biçimimize yeni ivmeler kazandırabilecek nitelikte olduğu kanısına varılmıştır.

Konu ile ilgili dünya çapında birçok sanatçı tarafından üretilmekte olan sınırsız sayıda ve özellikte eserler bulunsa da, araştırma kapsamında bir sınırlandırma yapılması gerektiği için sadece makul çeşitlilikte ve örnek niteliğinde olduğu düşünülen bazı eserlere yer verilmiştir. Araştırmanın, çağdaş seramik sanatında farklı malzeme kullanımı konusunu; dünyanın çeşitli bölgelerinden bazı sanatçıların eser örnekleriyle, dâhili ve harici olarak sınıflandıran bir özet sunum niteliğinde olduğu, konu ile ilgili daha sonra yapılacak araştırmalara pek çok anlamda zemin oluşturabileceği düşünülmektedir.



KAYNAKÇA

- Çevik, N. (2018). Disiplinler arası etkileşimler kapsamında alternatif malzemeler ve seramik-baskı resim yakınlaşmaları üzerine bireysel uygulamalar. *Ankara Hacı Bayram Veli Üniversitesi Sanat ve Tasarım Dergisi*, (22), 111-133.
- Gençaydın, Z. (1988). Teknolojik toplumlarda sanat ve sanatçı. *Hacettepe Üniversitesi II. Ulusal Sanat Sempozyumu Bildiri Kitabı*.
- Gürel, A. A. (2015). *Seramik sanatında figüratif form olanakları bağlamında amiguruminin kullanımı*. [Yayımlanmamış Yüksek Lisans Tezi]. Anadolu Üniversitesi Güzel Sanatlar Enstitüsü.
- Kanışkan, E. (2018). Kintsugi: Yara izlerinin güzelliği. *Ulakbilge Sosyal Bilimler Dergisi*, 6(21), 161-178.
- Özer, L., & Kurşuncu, A. (2012). Kağıt katkılı sanat seramikleri. *Anadolu Üniversitesi Sanat ve Tasarım Dergisi*, 3(3), 120-137.
- Rice, P. M. (1999). On the origins of pottery. *Journal Of Archeological Method And Theory*, 6(1), 1-54.
- Sarıç, K., & Gök, Ö. (2020). Seramik sanatında ışığın plastik bir olgu olarak kullanımı. *Afyon Kocatepe Üniversitesi Sosyal Bilimler Dergisi*, 22(3), 857-871.
- Sevim, C. & Boz, G. (2011). Hazır-nesnelerin ve teknolojinin sanatta kullanımı ve seramik sanatına yansması. *Anadolu Üniversitesi Sanat ve Tasarım Dergisi*, 1(1), 111-135.
- Sevim, S. & Çınar, S. (2019). Artistik seramiklerde alternatif bir malzeme olarak lületaşı kullanımı, *Anadolu Üniversitesi Sanat ve Tasarım Dergisi*, 9(1), 128-145.
- Yıldırım, B. (2020). Johnson Tsang ve figüratif seramik heykelleri. 2. *Uluslararası Sosyal Bilimler ve Eğitim Bilimleri Sempozyumu Bildiriler Kitabı*.
- Yılmaz, S. (2019). Seramiğe dönüşen organik nesnelere: Teknik ve sanatsal örnekler. *Anadolu Üniversitesi Sanat ve Tasarım Dergisi*, 9(1), 198-215.

Görsel Kaynaklar

- URL 1- <http://www.angelamellor.com/>, Erişim Tarihi: 12.08.2020
- URL 2- <https://kristenwicklund.com>, Erişim Tarihi: 12.08.2020
- URL 3- <https://www.pinterest.dk/pin/200058408422889862/>, Erişim Tarihi: 12.08.2020
- URL 4- <https://www.lisabelsky.com/>, Erişim Tarihi: 12.08.2020
- URL 5- <http://supertacular.com/2012/02/rachel-boxnboim/>, Erişim Tarihi: 13.08.2020
- URL 6- <http://www.omurtokgoz.com>, Erişim Tarihi: 14.08.2020
- URL 7- <http://jessicagardnerstudios.com/>, Erişim Tarihi: 13.08.2020
- URL 8- <https://gsmyo.trakya.edu.tr/news/sanalda-sanatla-yolculuk>, Erişim Tarihi: 17.09.2020
- URL9-<https://www.trakya.edu.tr/news/ogr--gor--burak-yildirim-in--mimesis-3--evre--adli-kisisel-seramik-sergisi>, Erişim Tarihi: 17.09.2020
- URL 10- <https://stonewaregallery.com/galleryartists/annefalliselliott/>, Erişim Tarihi: 14.08.2020
- URL 11- <http://www.kemaluludag.com/>, Erişim Tarihi: 13.08.2020

- URL 12- <https://www.artmajeur.com/yesimbayrak>, Erişim Tarihi: 13.08.2020
URL 13- <https://www.ronitbaranga.com/>, Erişim Tarihi: 13.08.2020
URL 14- <https://www.esracarus.com/works/ah-terezin/>, Erişim Tarihi: 13.08.2020
URL 15- <https://www.laurentcraste.com/>, Erişim Tarihi: 12.08.2020
URL 16- <http://www.birck-keramik.dk/>, Erişim Tarihi: 13.08.2020
URL 17- <http://www.allroadsdesign.com/>, Erişim Tarihi: 13.08.2020
URL 18- <https://www.karentinney.com/>, Erişim Tarihi: 12.08.2020
URL 19- <https://threadsandthrows.tumblr.com/>, Erişim Tarihi: 13.08.2020
URL 20- <https://www.hanniegold.com/>, Erişim Tarihi: 14.08.2020
URL 21- <https://www.studiodaniel.nl/>, Erişim Tarihi: 13.08.2020
URL 22- <https://www.brickels.com/>, Erişim Tarihi: 13.08.2020
URL 23- <https://glenmartintaylor.com/>, Erişim Tarihi: 05.07.2020
URL 24- <https://www.medinart.eu/works/kate-macdowell/>, Erişim Tarihi: 13.08.2020
URL 25- <https://utevanderplaats.weebly.com/>, Erişim Tarihi: 22.05.2019
URL 26- <https://www.kitaptansanattan.com/kare-sanat-galerisi>, Erişim Tarihi: 13.08.2020
URL 27- <https://artaxis.org/susannah-biondo-gemmell/>, Erişim Tarihi: 13.08.2020

